



ISSN: 2181-1784
SJIF 2022= 5.947
ASI-Factor = 1.7



TOGETHER WE REACH THE GOAL



ORIENTAL RENAISSANCE:

*Innovative, educational,
natural and social sciences*

www.oriens.uz

Exact sciences

Natural sciences

Engineering sciences

Pedagogical sciences

Social and Human sciences

Philological sciences

Philosophy sciences

Economic sciences

VOLUME 2
№4/2
2022



**ORIENTAL RENAISSANCE: INNOVATIVE, EDUCATIONAL,
NATURAL AND SOCIAL SCIENCES
SCIENTIFIC JOURNAL**

VOLUME 2, ISSUE 4/2
ISSN 2181-1784
Impact Factor: 5.947
ASI Factor = 1.7

April
2022

**ORIENTAL RENAISSANCE: INNOVATIVE, EDUCATIONAL, NATURAL
AND SOCIAL SCIENCES
SCIENTIFIC JOURNAL**

EDITOR-IN-CHIEF

Dr. KADIROV MUKHAMMADJON

Candidate of philosophical sciences, Associate professor of the department of
“Oriental philosophy and culture” of Tashkent state university of oriental studies

EDITORIAL BOARD

Dr. Y. KURAMBOEV

Doctor of Medical Sciences,
Associate Professor of the 2nd Department of
Medical Biological Sciences at the Termez
branch of TTA

PhD. SUHROB M. BURONOV

Doctor of Philosophy (PhD) In Political Sciences,
Lecturer of the Department of Oriental Politics
and International Relations, Tashkent State
University of Oriental Studies

Dr. ZAMIRA A. NUROVA

Candidate of Biological sciences
Associate professor of Termez branch of the
Tashkent Medical Academy

Dr. SANAM J. AKHMEDOVA

Candidate of Philosophical Sciences Senior
Lecturer of Tashkent State University of
Oriental Studies

Prof. Dr. NAZIRILA N. MAHMUDOV

Doctor of technical sciences
Dean of the Faculty of Engineering Technology
of Tashkent State Technical University

Prof. Dr. ULFATKHON MUHIBOVA

Doctor of Philological Sciences
Head of the department of South and Southeast
Asian Languages of Tashkent State University of
Oriental Studies

Prof. Dr. SULTON F. AMIROV

Doctor of technical sciences
Head of the department of Electricity Supply of
Tashkent State University of Transport

Prof. Dr. TULKIN M. TOGAEV

Doctor of Philological Sciences
Head of the Department of Uzbek Linguistics of
Tashkent State University of Uzbek Language and
Literature named after Alisher Navoi

PhD. AZIZA A. SHAYUSUPOVA

Candidate of Pedagogical Sciences Associate
professor of the department of Pedagogy and
Psychology of Tashkent State University of
Oriental Studies

Dr. IMAM K. WAHYUDI

Doctor of Philosophy (PhD)
in Philological Sciences
Head of Office of International Affairs and
Faculty Member, Faculty of Teacher Training and
Education of Universitas Islam Malang, Indonesia

Dr. AZIZ KH. KHUDOYBERDIEV

Candidate of Historical Sciences, Associate professor of the department of Eastern countries and Anthropology of Tashkent State University of Oriental Studies

Dr. SAYYORA N. KHAMRAEVA

Doctor of Philosophy (PhD) in economics
Head of the department of Innovative Economics of Karshi Institute of Engineering and Economics

Dr. ALISHER N. NAZAROV

Doctor of Philosophy in Political Sciences (PhD), Senior Lecturer of the Department of Oriental Politics and International Relations, Tashkent State University of Oriental Studies

Dr. ERKIN A. RAKHMATOV

Doctor of Philosophy (PhD) in Technical Sciences, Head of the Department of Oil and Gas Processing Technology, Karshi Engineering and Economics Institute

Dr. PHOOL BADAN

Doctor of Philosophy in Political Sciences (PhD), Professor of the School of International Studies, Jawaharlal Nehru University

Dr. SIROJIDDIN S. NURMATOV

Candidate of Philological Sciences
Associate professor of Tashkent State University of Oriental Studies

Dr. METIN ORBAY

Doctor of physics and mathematical science (DSc), Professor of Faculty of Education of Amasya University

Prof. PhD. SAO FEY

Professor of Hangzhou Normal University, Linguist.

Prof. Dr ASIF MAHBUB KARIM

Doctor of Philosophy in Business administration (PhD), Dean, professor Binary Graduate School, Binary University of Management & Entrepreneurship

Prof. YALCHIN KAYALI

Ankara University, Faculty of Languages and History-Geography, Department of Eastern Languages and Literatures, Sub-Department of Indology, Faculty Member.

Dr. NIGORA Z. SAYDALIEVA

Candidate of Philosophical Sciences
Senior Lecturer of the department of Oriental Philosophy and Culture of Tashkent State University of Oriental Studies

Dr. K.K. KHAKBERDIEV

Doctor of Philosophy (PhD) In Economics
Director of the Center for Scientific analysis of the study of the development of Eastern Countries at the Tashkent State University of Oriental Studies

PhD. CHJAN KONG

School of Humanities and Communication, Zhejiang University of Finance and Economics

Dr. NAUMENKO A. OLEG

Candidate of Philosophical Sciences Associate Professor of the Department of Social Sciences and Technologies, National Research Technological University MISIS, Moscow, Russia

CONTENT / СОДЕРЖАНИЕ / MUNDARIJA

Jurayev Sh.S. // <i>Abu Ali ibn Sino va uning falsafiy qarashlari</i>	16
Pidaeva Sh.B. // <i>The communicative approach in teaching foreign languages</i>	25
Djalilov S.Sh. // <i>Inson huquqlariga oid xalqaro va milliy qonunchilik tahlili</i>	29
Shamanova Z.U. // <i>Ta'lim qonunchiligidagi islohotlarning bugungi kundagi ahamiyati</i>	42
Ashurova F.X. // <i>Ta'lim tizimida innovatsion texnologiyalardan foydalanish</i>	53
Artikbayeva Sh.B. // <i>An'anaviy dastur asosida darsliklarda berilgan fe'l haqidagi ma'lumotlarning tahlili</i>	58
Sattorova I.G., Azimov S.S. // <i>The use of graphic programs for the development of the caspian campaign in the future teachers of fine arts</i>	62
Bomurodova M.V., Azimov S.S. // <i>Formation of creative abilities of students in the lessons of fine arts</i>	68
Pidaeva Sh.B. // <i>Grammatical-conversion method in teaching foreign languages</i>	73
Avezova R.R. // <i>Boshlang'ich sinf o'qituvchilarida kreativlik sifatlarini shakllantirish yo'llari</i>	77
Rahmonova S.B. // <i>Investitsiya faoliyatini rag'batlantirishda davlatning ro'li</i>	84
Umaraliyeva F.Sh. // <i>Maxsus iqtisodiy zonalarda nizolarni ko'p bosqichli hal etishning o'ziga xos xususiyatlari</i>	93
Bakhramova M. // <i>The recognition and execution process of E-ARB awards in the UAE</i>	101
Abdugapporova O. // <i>The effects of communicative language instruction on students' performance</i>	109
Zaripova M.S. // <i>Training of a future designer in the process of creating a model for a designer-engineer, technologist, economy, master</i>	115
Самадов Ж.А. // <i>Жисмоний тарбия ва спорт тизимида макетинг объектлари</i>	122
Shermatov A.G. // <i>Covid-19 pandemiyasining jahon siyosatiga ta'siri</i>	129
Шерматов М.А. // <i>Судлар ошкоралигини таъминлашда жамоатчилик назоратининг ўрни</i>	138

Юсупов И. // <i>Устав фондида давлатга тегишли улуш бўлган хўжалик жамиятларида қарор қабул қилиш жараёнида давлат иштирокининг ҳуқуқий асослари ва тартиби.....</i>	147
Махмудов Б.Х. // <i>Қарлуқ-қорахонлар давлатида қўлланган “Бугра” тотеми хусусида.....</i>	158
Дусмаматов С.А., Юлдошев С.М. // <i>Масофадан зондаш маълумотлари асосида шимолий Нуротау чуқур ер ёриги зонаси маъданлашувининг структуравий омилларини ўрганиш (Устахон-Ғазгон майдони мисолида).....</i>	166
Tojiboyev B.T., Qodirov O‘A. // <i>Binolarni isitish samaradorligini oshirish maqsadida silk plaster va «Izofull» issiqlik izolyatsion materiallarini birgalikda kompleks holda qo‘llashni tadqiq qilish.....</i>	170
Саминов Ҳ.Н., Назаров О.М. // <i>Анор ўсимлигининг ҳалқ табобатида турли касалликларни даволашда қўлланилиши.....</i>	180
Ибрагимов С.Л. // <i>Математик моделлаштириш асосида талабаларни касбий фаолиятга тайёрлашнинг аҳамияти ва зарурияти.....</i>	183
Jalolov I.J., O‘rmonov D.G‘., Ashurova M.R., Mamatboyev F.M. // <i>Farg‘ona vodiysida keng tarqalgan Osiyo yalpizining (Mentha asiatica) efir moylari tarkibi hamda umumiy fenol birikmalar miqdorini o‘rganish.....</i>	189
Кадирова Л.В., Темиров Т.И. // <i>Патофизиологический подход изучения электротравмы.....</i>	194
Рахманова Г.Г., Кобилова Э.Ш. // <i>Развитие диалогической речи при обучении русскому языку.....</i>	204
Лесов К.С., Хальфин Гали А.Р. // <i>Технико-экономическое обоснование эффективности применения диагностических средств.....</i>	208
Yomg‘urov G‘.B. // <i>Yengil atletika sog‘lom avlodni tarbiyalash vositasi.....</i>	218
Холйигитова Н.Х. // <i>Касбга йўналиш - ижтимоий психологиянинг муаммоси сифатида.....</i>	224
Сайдуллаев А.Н. // <i>Фарзандларимиз тарбиясининг таянч устунлари.....</i>	235
Нурмаматов Б., Бобаназарова Ш.С. // <i>Н. В. Гоголь в оценке русской критики.....</i>	240
Odilova G.R. // <i>Proliferative diabetic retinopathy complicated cataract in children: evaluation of treatment effectiveness.....</i>	248
Malikova D.Q // <i>XXI asr – intellektual yoshlar asri.....</i>	253

Najeebullah Esmati. // <i>Taxor viloyati gidronimlarini tasniflash masalasiga doir</i>	259
Sa'dullayev Sh.J., Abdurahmanova M. // <i>Urdu tilining vujudga kelishi haqidagi nazariyalar</i>	269
Shukurov Sh.M., Minnikulov I.U. // <i>Stylistic aspect of conditional sentences in english and uzbek</i>	276
Ibrahimjanova G.I. // <i>Musiqiy tovushlarning xususiyatlari</i>	282
Karimova D.A. // <i>Musiqqa darolarida bolalar musiqqa tuyg'usini takomillashtirish</i>	288
Salimova D.I. // <i>O'quvchilarning musiqiy ijodkorlik qobiliyatini shakllantirishda mustaqil fikrlashning ahamiyati</i>	295
Shakirova D.Z. // <i>Analysis of the level of development of linguistic competence</i>	302
Ismoilova S.Q. // <i>Hududlarni ijtimoiy-iqtisodiy rivojlantirish dasturlarini amalga oshirishda tumanlarning o'rni (Norin tumani misolida)</i>	309
Shaxobidinov V.E. // <i>Temir yo'l transportida harbiy transport va yuklarni tashishga oid bajariladigan tadbirlar</i>	313
Matyakubov B.Q., Ruzmetov M.I., Ibragimova Z.K., Sharipov O.Sh. // <i>Jamiyatda yoshlarning huquqiy madaniyatini oshirish-demokratik davlat qurishning asosidir</i>	320
Дедаханов А.М. // <i>Формирование познавательных универсальных учебных действий учащихся начальных классов при обучении родному языку</i>	325
Саттарова Ф.У. // <i>Грамматические особенности качественных прилагательных в русском и узбекском языках</i>	332
Абдулвохидов Э. // <i>Педагогическая публицистика Чингиза Айтматова как особое явление творчества писателя</i>	339
Umurzakov U.A. // <i>Mafkuraviy omillar - davlat va jamiyat barqarorligini mustahkamlashning kafolati</i>	350
Ho'jaxonov I.A. // <i>Yoshlarning huquqiy madaniyatini rivojlantirishning muammolari</i>	356
Shoimqulov H. // <i>Sport maktablari faoliyati va "BO'SM" tarbiyalanuvchilari o'rtasida sport tadbirlarini hamkorlikda tashkil etishning ahamiyati</i>	359
Matkarimov F.U. // <i>Xo'jalik jamiyati ishtirokchilari tomonidan korporativ huquqlarning suiiste'mol qilinishi masalalari</i>	363

To'rayev Sh.H. // <i>Mamlakat raqobatbardoshligini oshirishni ta'minlashda sanoat korxonalarining o'rni va ta'siri</i>	374
Ismoilov Sh.B. // <i>O'zbekiston Respublikasining intellektual mulk muhofazasi bo'yicha butunjahon intellektual mulk tashkiloti bilan hamkorlik aloqalari</i>	383
Narqulova M.U., Matyaqubova M.Sh., Raxmanov M.M., Matyaqubov B.Q. // <i>Jamiyatda huquqiy ong va huquqiy madaniyatni yuksaltirish</i>	392
Raximov S.A. // <i>Buxoro Xalq Sovet Respublikasi tarixini o'rganishda matbuotning roli (1920-1924 y)</i>	397
Байбаева М.Х. // <i>Раҳбарларнинг бошқарув фаолиятларида соғлом ва ижодий муҳитни яратишга хос замонавий ёндашувлар</i>	403
Pazilova N.M., Sanginova D.A. // <i>Features of contextual meaning and translation issues of phraseological units in modern english and uzbek</i>	412
Дедаханова М.М. // <i>Методы функционального ядерно-магнитного резонанса при обработке языковой информации</i>	418
Boltaeva S.M. // <i>Pedagogical technologies in practical courses</i>	426
Toshmurodova M.N., Djuraeva D.O. // <i>The importance of vocabulary in language learning</i>	431
Tashimov N.E., Jurayeva S.P. // <i>Chizmachilik fanida talabalarning o'quv faoliyatini individuallashtirish orqali ta'lim sifatini oshirish</i>	438
Tashimov N.E., Tuxtaqulova Z.B. // <i>Muhandislik grafikasida loyihalashga oid masalalarni yechish orqali talabalarining fazoviy tasavvurini rivojlantirish</i>	445
Mirkamolova G. // <i>O'zbekistonda kechayotgan diniy-ma'rifiy jarayonlarning o'ziga xos xususiyatlari</i>	452
Разикова Ф.К. // <i>Эвристический метод в педагогической технологии: аналитический подход к формированию умений</i>	460
Турсунова У.А. // <i>“Бўлажак иқтисодчиларда касбий йўналтирилган мулоқот компетенциясини ривожлантириш механизми (инглиз тилини ўрганиш жараёнида)”</i>	468
Obidjonov A.R. // <i>Jinoyat protsessida tergovga tegishlilikning ahamiyati va uning xalqaro hamda milliy huquqiy asoslari</i>	474
Yuldoshev S.M., Rahmatov E.A., Dusmamatov S.A. // <i>Madmon maydonining geologik va tektonik tuzilishi</i>	482
Абдусаттаров Х.Ф. // <i>Блокчейн и смарт-контракты в договорном праве</i>	486

Normurodov A.D., G‘aniyev A.E. // <i>Analysis of Pon technology and reserve problems</i>	497
Хо‘janiyazova Sh.S. // <i>Alisher Navoiyning manoqib asarlarida sinonimlarning ifodalanishi</i>	505
Raximbayev M.K. // <i>Mumtoz asarlar lug‘atlari va morfologik tahlil qilish modellari</i>	512
Хужаева Ж.А. // <i>Перевод антропонимов в художественном тексте на примере произведения У.М.Теккерея «Ярмарка Тщеславия»</i>	517
Акрамова Э.И. // <i>Сохранение семейных ценностей - первооснова государства</i>	521
Касимова М.Н. // <i>Определение жанра романа «Кысь» Т. Толстой</i>	526
Xodiyeva N.T., Axmedova D.R., Xabibova M.R. // <i>Hozirgi zamon fors tilida sodda fe‘l asosida tuzilgan qo‘shma fe‘llarning struktur tahlili</i>	534
Чжен Елена В. // <i>Гендерные аспекты и роль женщины в воспитании брачно-семейных отношений в восприятии современных читателей русской классической литературы (На примере анализа романа И.С. Тургенева "Дворянское гнездо")</i>	541
Kurbonova N.N. // <i>The efficiency of lessons and principles of education</i>	548
Supiyev Sh.A., Shukurov N.N. // <i>Yoshlarning ma‘naviy – axloqiy tarbiyasini shakllantirishning pedagogik xususiyatlari</i>	553
Кенжаева Х.А. // <i>Коррекция и профилактика плоскостопия у детей дошкольного возраста</i>	559
Ахмедова М.А., Бахромов Х.А. // <i>Воспитательный потенциал уроков русского языка и литературы</i>	565
Akramova G.I., Mullaeva N.M. // <i>Language is a way of existence of culture</i>	572
Чжен Е.В., Бавбекова З.Р. // <i>Изучение темы «востока» в творчестве а.с. пушкина на уроках внеклассного чтения В общеобразовательных учреждениях Узбекистана</i>	576
Каримов Б.Т., Хайдарова Ш.К. // <i>Назария ва амалиёт уйғунлиги ва фанлараро алоқалар</i>	580
Azimova N.N. // <i>Communicative teaching foreign language for specific purposes</i>	588
Azizova S. // <i>“Ravshan” dostonidagi realiyalarni o‘zbek tilidan ingliz tiliga tarjima qilishdagi muammolar</i>	596

Umarov A.A. // Arab tilining fonetik va leksik xususiyatlari va ularni o'qitish jarayonida inobatga olish.....	599
Umarova H.I. // She'riy nutqning lingvistik tadqiqi.....	603
Abdullayev F.D. // Yosh kurashchilarni tayyorlashda dastlabki tayyorgarlik mashg'ulotlarini tashkil etish uslubiyati.....	612
Рахимов Б.А. // Мустақил Ўзбекистонда жисмоний тарбия, спорт ва халқ миллий ўйинларининг ривожланиш босқичлари.....	616
O'rinboyev Q.N. // Voleybolchilarning taktik tayyorgarligi vazifalari.....	627
Yuldashev S.A., Xolbutaev J.O. // Bo'lajak voleybolchilarga qo'yiladigan talablar.....	631
Suvonov Q.Y. // Kurash musobaqalarini tashkil etish metodikasi.....	635
Ahmedov G'.Q. // Basketbolning paydo bo'lishi va rivojlanish tarixi.....	642
Xoliqova G.R. // O'zbekiston Respublikasi tomonidan ratifikatsiya qilingan, BIMT tomonidan boshqariladigan xalqaro shartnoma va konvensiyalarning intellektual mulkni tartibga solishdagi ahamiyati.....	646
Ismoilova M. // Jek Londonning "Hayotga muhabbat" ("Love of life") asaridagi morfologik transformatsiyalarni ingliz tilidan o'zbek tiliga tarjima qilishdagi muammolari.....	659
Зиётова С.Э. // "Меҳробдан чаён" асарида кўчим ва унинг турлари.....	663
Axmatova M. // She'riy latifa.....	672
Raimjanova N.Kh. // National and cultural peculiarities of nicknames in modern uzbek language material.....	678
Mulladjanova N.A. // Research of neologisms in internet (It) discourse.....	682
Ro'ziyeva T.Sh., Xo'jayeva L.Sh., Muftullayeva U.T. // Shahri Nur tarixi yoki Nurotaning nurli moziysi.....	689
Qodirov M., Hamroyev N.I. // Muhammad Abdoning diniy islohotchiligi va uning ilmiy merosida ayollar o'rniga berilgan e'tirof.....	696
Shakambarov A.A. // Aurobindo Gxoshning "Integral vedanta"si shakllanishida Yevropa falsafasining ta'siri.....	704
Abdunazarova M.F, Xolmo'minov J. // Hakim At- Termiziy Ilmiy merosida inson mohiyatining germenevtik tahlili.....	711

Ziyodullayev M.Sh., Axmedova S.J. // <i>Abu Ali ibn Sinoning “Hay ibn Yaqzon” falsafiy qissasining yoritilishi va uning falsafiy tahlili</i>	717
Раҳматов Э. // <i>Темурийлар даврида Чағониёндаги маънавий ҳаётга Нақшбандия таълимотининг таъсири</i>	721
Халилов Р.Ш. // <i>Умумтаълим мактабларининг тасвирий санъат тўғарак машғулотларида натюрморт ишлаш технологияси</i>	727
Xalimov M.K., Maxmudova F.Sh. // <i>Talabalarning chizma geometriya fanidan dastlabki bilimlarini aniqlash usullar</i>	737
Turayev A.A., Abdullajonov N.B., Eshbo‘riyev J.B. // <i>Yoshlarning o‘smirlik davrida kechadigan jarayonlari va uning psixik rivojlanish xususiyatlari</i>	747
Murodova A.B., Ne‘matov Sh.E. // <i>Maktabgacha ta‘limni rivojlantirishda xorijiy davlatlarning me‘yoriy huquqiy xujjatlarini implementatsiya qilish mexanizmlari</i>	752
Дилшодбеков Ш.Д., Юлдошова Д.С. // <i>Технология обучения инженерной графике и ее развивающие функции</i>	760
Valiyev A.N., Otabekov U.G. // <i>Talabalarga perspektiv tasvir qurishni o‘rgatishda interaktiv metodlarning o‘rni</i>	768
Sheraliyev S.K. // <i>Ko‘rgazmalilik vositasining chizma geometriya va muhandislik grafikasi fanini sifat va samaradorligini oshirishdagi ahamiyati</i>	780
Чжен Е.В., Сайдазимова Р. // <i>К проблеме новых педагогических технологий в преподавании и воспитании в Узбекистане</i>	787
Чжен Е.В., Нехочина Л. // <i>Об истоках педагогических идей Льва Толстого</i>	791
Тўйчиева Н.М. // <i>Қаландарликка хос хусусиятларнинг замонавий тариқатларда намоён бўлиши</i>	795
Маматов М.А. // <i>Тотальный аномальный дренаж легочных вен (обзор литературы)</i>	805
Маткаримов Ш.А. // <i>Влияние скорости воздушного потока на характер движения компонентов зерносоломистого вороха</i>	817
Нурхонов Х.А., Хужақулов А.М., Боймуродов Н.А. // <i>Проектирование параметров контурного взрывания</i>	825
Ибрагимов С.Л. // <i>Математик моделлаштириши асосида талабаларни касбий фаолиятга тайёрлашнинг аҳамияти ва зарурияти</i>	833

Nazarov F.F., Nazarov F.S. // <i>Coordination compounds of copper(II) and zinc with 2-aminoquinazalone-4</i>	839
Muxtorov A.M., Maxmudov A.A. // <i>Detal tuzilishining texnologikligi va uning miqdoriy ko'rsatkichlari</i>	843
Kuchiyev O.R., Anarbayeva G.D., Turg'unova Z.SH., Turaboyev I.K. // <i>Intensiv baliqchilik xo'jaligida karp baliqlarini oziqlantirish texnologiyalari</i> ...	848
Зокиров А.И., Ташланова Д.М. // <i>АФН-пленка как микрофотобатарея</i> ...	854
Xolbo'tayev I.R., Anarbayeva G.D., Abduraximov R.B., Durdiboyeva M.Q. // <i>Tuxum yo'nalishidagi leggorn tovuq zotlar oziqa ratsionini takomillashtirish usullari</i>	861
Ortiqov N.R. // <i>Physical and chemical characteristics of synthesis gas molecular hydrocarbons</i>	866
Самадова Г.М., Абдусаматова Н.С. // <i>Обоснование технологических параметров рабочей зоны карьера</i>	871
Усманов Ж.И. // <i>Фоточувствительности на основе полупроводниковых соединений $A^{III}B^V$</i>	878
Xodjanova Sh.I. // <i>Yurak ishemik kasalligi bilan og'riqan bemorlarda trombotsitlar agregatsiyasi va unga aspirinning ta'sirini baholash</i>	883
Боймуратов Э.С., Койлиева М.У. // <i>Фитотерапия при лечении сахарного диабета</i>	893
Yakubova S.R., Xasanova G.R. // <i>Kamqonlik haqida tushuncha</i>	897
Имамова Ю.А., Усманова М.Б. // <i>Родиолы розовая для повышения работоспособности организма</i>	901
Курбонов Х.У., Олимов С.М., Жовлиев Ф.Б. // <i>Некоторые аспекты фитолечения онкологии</i>	905
Меликулов О.Ж., Кодиров Н.Д., Баймуратов Э.С. // <i>Использование барбариса в фармакотерапии</i>	911
Усманова М.Б., Имамова Ю.А. // <i>Лук репчатый – применение в медицине</i>	914
Назаров Ф.Ю., Махмудова Х.Д. // <i>Математическое моделирование степени тяжести внебольничных пневмоний у взрослых</i>	918
Турдибоев И.Х. // <i>Минерал, базальт, шиша ва бошқа ноорганик тодалар асосида олинган шифернинг солиштирма кўрсаткичлари</i>	923
Мелибаева Р.Н. // <i>Клиник амалиётда когнитив функциялар ва уларнинг бузилишлари психодиагностикаси</i>	928

Qoraboyev M.Q., Onarqulov K.E., Ergashev E.A., Nazirjonov S.B. // <i>Kichik hajmga ega bo'lgan suyuq moddalarning (NaCl va Oqsil) suvsizlanish kinetikasi</i>	933
Ахмедов Б.Б., Хошимов Х.А., Зокиров А.И. // <i>Решение уравнения шредингера для потенциальной яме прямоугольной формы</i>	942
Tursunov N.K., Toirov O.T., Nurmetov Kh.I., Azimov S.J. // <i>Improvement of technology for producing cast parts of rolling stock by reducing the fracture of large steel castings</i>	948
Мирзаев Д.М. // <i>Технология производства алкоголя для потребления</i>	954
Мерганов А.Т., Каримов И.Р., Улухужаева Н.Н. // <i>Кавар (Capparis spinosa) ўсимлиги меваларининг кукун хусусиятлари ва таркибидаги йоднинг аҳамияти</i>	961
Jurayev E.B., Toshpo'latov A.S. // <i>Anor yetishtirishda ozuqa elimintlariga bo'lgan talab</i>	969
Raxmonova Z.P., Muxtarov A. // <i>Samarqand shahri va uning atrofidagi hududlarda tarqalgan kaptarsimonlarning oziqlanishiga ko'ra xususiyatlari</i>	974
Meliqulov O.J., Ernazarova M.Sh. // <i>Dori vositalarining barqarorligini oshirish yo'llari</i>	978
Kodirova N.U. // <i>Modern methods of treatment of chronic lung diseases</i>	983
Xasanova G.R., Ernazarova M.E. // <i>Shifobash qoqi o'tining foydali jihatlari</i>	989
Tursunov N.K., Toirov O.T., Nurmetov Kh.I., Azimov S. J., Qo'chqorov L.A. // <i>Development of innovative technology of the high-quality steel production for the railway rolling stock cast parts</i>	992
Ernazarova M.Sh., Qo'yliyeva M.U. // <i>Anjir o'simligi mevasining yo'talga qarshi shifobaxshlik xususiyatlari</i>	998
Рахимова З.Б., Мерганов А.Т., Аликарийева Д.М. // <i>Наъматак мевасидан “Шурин ҳаёт” сиропини тайёрлаш технологияси</i>	1002
Азимов Ё.Х., Рахимов У.Т., Турсунов Н.К., Тоиров О.Т. // <i>Исследование влияние катионов солей на реологический статус геллановой камеди до гелеобразования</i>	1010
Gafurov N.N., Erxonboyev N.A., Payzullayev U.P. // <i>Aholi orasida tabiiy gaz sizib chiqishi va is gazi hosil bo'lishi bilan bog'liq favqulodda vaziyatlarning oldini olishning zamonaviy usullari</i>	1018

Abdullayev M.X., Ismoilov H. // <i>Olmossimon simmetriyali yarim o'tkazgichlarda yorug'likning yutilishi</i>	1024
Ахмедов Б.Б., Муминов И.А., Хошимов Х.А. // <i>Размерное квантование в потенциальной яме прямоугольной формы</i>	1032
Nazarov F.Y., Xaydarova Z.E. // <i>Oshqozon va ichak yara kasalliklari bor bemorlarda suyaklar mineral zichligining buzilishi</i>	1037
Баротов Ж.С., Файзуллаев Г.У., Жураева Д.Б. // <i>Исследование транзитных грузоперевозок железнодорожным транспортом</i>	1045
Ахмедова М.А., Масадиков Ш. // <i>Типы логистических провайдеров и эволюция логистического аутсорсинга</i>	1053
Daminova N.R. // <i>The usage of new information technology in teaching</i>	1061
Komilov J.K., Dehkonov B.A. // <i>Influencing factors for the evolution of the graphical system in the internet language</i>	1067
Umarov A.M., Nurjonov U.I. // <i>Hunarmandchilik markazlari</i>	1079
Nabiyeva D.D. // <i>The role of the institution of mediation in alternative dispute resolution</i>	1084
Чжен Е.В., Муродиллаева М. // <i>Личностно-ориентированный подход к процессу обучения в высших образовательных учреждениях Узбекистана</i>	1089
Халилов Ф.Н. // <i>Формирование духовности и просветительства подрастающего поколения средствами музыкального искусства</i>	1093
Sharipov B.A. // <i>Dasturiy ta'minot sifatini baholashda halstedning murakkablik o'lchovlaridan foydalanish</i>	1102
Umarov A.O. // <i>Using the results of operational-search activities in the fight against tax crimes</i>	1109
Махмудов Б. // <i>Бюджет ташиқлотларида давлат молиявий назоратни ташиқил этиши</i>	1113
Бегимкулов Ф.Э., Шоназаров Ж.У. // <i>Педагогик фаолиятда ўқитувчининг ижтимоий фаоллигига таъсир этувчи омиллар</i>	1118
Djamalutdinova B.R. // <i>Sodda gaplarning diskursiv talqini</i>	1123
Dusmatov H.H., Shodieva G.N. // <i>Classification of words in Uzbek and English: in the example of verbs</i>	1128
Rakhmatullaeva F.Kh., Mukkhamedov A. // <i>Innovative educational methods of teaching English language</i>	1132

Kamalova N., Ernazarova M.S. // <i>Boshlang'ich ta'lim 4-sinf o'qish kitobida keltirilgan ertak namunalari orqali bolalarning nutqiy kompetensiyalarini rivojlantirish.....</i>	1138
Imomqulova F.U., Qarshiboyeva D.B. // <i>Ko'p va yolg'iz farzandli oiladagi farzandlarning emotsional intellektining o'ziga xosligi.....</i>	1142
Mamatkarimov I.B. // <i>O'zbekistonda yoshlarni ijtimoiy himoya qilish chora-tadbirlari xususida.....</i>	1147
Tursunova M. // <i>Sherdor madrasah built by Yalangtoshbiy Bahodir.....</i>	1153
Sattorov A. // <i>XVI-XVII asrlarda Buxoro xonligida yuz bergan demografik o'zgarishlar va unga ta'sir ko'rsatgan omillarning manbalardagi talqini.....</i>	1167
Азиз Валижон Шахзода Шодиёр кизи // <i>Традиционная система образования в Туркестане в середине XIX века.....</i>	1172
Собитханов Б.Ш. // <i>Глобал рақобат ва фирма рақобатбардошлигини таъминлаш йўллари ва унинг мамлакат иқтисодиётидаги ўрни.....</i>	1180
Олчинбоев О.А. // <i>Ўзбекистон Республикаси иқтисодиётига тўғридан-тўғри хорижий инвестицияларни жалб қилишнинг меъриий-ҳуқуқий асослари.....</i>	1184
Собитханов Б.Ш. // <i>Давлат иштирокини камайтиришда рақобатнинг моҳиятини белгилаб берувчи асосий жиҳатлари ва концепцияси.....</i>	1194
Шипулин Ю.Г., Мейлиев С.Н. // <i>Состояние и развитие оптоэлектронных дискретных преобразователей перемещений на основе волоконных и полых световодов.....</i>	1201
Юлдашева Н.Н. // <i>Ўрта Осиё меҳнат-тузатув лагерига сургун қилинган зиёлилар тақдирига доир.....</i>	1209
Hamroev S.S. // <i>Forms of unfair competition in the field of intellectual property</i>	1219
G'ulomova M.N. // <i>Texnologik madaniyatni tashkil etuvchi komponentlar va ularning mutaxassislik fanlarni o'qitishdagi o'rni va mazmuni.....</i>	1228

ABU ALI IBN SINO VA UNING FALSAFIY QARASHLARI

Jurayev Sherali Soibnazar o'g'li

Toshkent davlat sharqshunoslik universiteti tayanch doktoranti

e-mail: sherjon191@gmail.com

ANNOTATSIYA

Mazkur tadqiqot jarayonida Abu Ali ibn Sinoning hayoti va falsafiy qarashlari qisqacha yoritib berildi. X-XI asrlarda yashab ijod qilgan buyuk faylasuf va tabib Abu Ali ibn Sinoning falsafiy qarashlarida ruh, aql, ilohiy va lazzat tushunchalari tahlil qilindi. Ibn Sinoning falsafiy qarashlarining ahamiyati bugungi kunda beqiyos ahamiyatga egadir. Faylasuf o'zining ko'p tarmoqli mahsuldor ijodi, boy merosi bilan jahon madaniyati taraqqiyotida katta rol o'ynadi. Shu jumladan, bugungi kunda yurtimizda Ibn Sino ilmiy merosini o'rganishga katta e'tibor qaratilmoqda.

Kalit so'zlar: aql, axloq, baxt-saodat, lazzat, insoniylik, fazilat, nafs, sabr-toqat, saxiylik, g'ayratlilik.

АННОТАЦИЯ

В ходе данного исследования кратко описываются жизнь и философские взгляды Абу Али ибн Сины. В философских воззрениях великого философа и врача Абу Али Ибн Сины, жившего и творившего в X-XI веках, анализируются понятия духа, разума, божественности и вкуса. Значение философских взглядов Ибн Сины сегодня несравнимо. Философ своим многогранным творчеством и богатым наследием сыграл большую роль в развитии мировой культуры. В частности, сегодня в нашей стране большое внимание уделяется изучению научного наследия Ибн Сины.

Ключевые слова: интеллект, нравственность, счастье, удовольствие, человечность, добродетель, похоть, терпение, великодушие, усердие.

ABSTRACT

This study briefly describes the life and philosophical views of Abu Ali ibn Sina. In the philosophical views of the great philosopher and physician Abu Ali Ibn Sina, who lived and worked in the X-XI centuries, the concepts of spirit, mind, divinity and taste are analyzed. The significance of the philosophical views of Ibn Sina today is incomparable. The philosopher, with his multifaceted work and rich heritage, played a big role in the development of world culture. In particular, today in our country much attention is paid to the study of the scientific heritage of Ibn Sina.

Keywords: intelligence, morality, happiness, pleasure, humanity, virtue, lust, patience, generosity, diligence.

KIRISH

Oʻrta asrlarda Sharq olamida yashab ijod etgan buyuk alloma va mutafakkirlarning ilmiy merosini chuqur muhokama qilish va anglash, uning zamonaviy sivilizatsiya tarixida tutgan oʻrni va roliga baho berish bugungi kun falsafasining dolzarb masalalaridan biridir. Ana shu bebaho ilmiy merosni yanada teran tadqiq etish va ommalashtirishga qaratilgan saʼy-harakatlarga yangi turtki berish, Sharqning ulugʻ allomalari tomonidan amalga oshirilgan kashfiyotlar zamonaviy ilm-fan va taraqqiyot uchun naqadar dolzarb va zarur ekanini ochib berishning ahamiyati ham shunchalik muhimdir.

Abu Ali ibn Sino Oʻrta asrlar madaniyati daholari qatoriga kiradi, ularni oʻz ruhiyati, kuchi qomusiy aqli, ilmiy-falsafiy intilishlari va talablari bilan uygʻonish davrining buyuk mutafakkirlari bilan qiyoslash mumkin. Ularning asarlarida ilmiy teranlik, tabiatni oʻrganishdagi tajribaga asoslangan ijodiy yechim, falsafiy tahlil kengligi, mehnatkash inson manfaati haqida qaygʻurish chuqur va uzviy bogʻliqligi koʻzga tashlanadi. Koʻp tomli qomusiy “Shifo” hamda mashhur 5 kitobdan iborat “Tib qonunlari” asarlari buning yaqqol isbotidir. Oʻz asarlarida mantiqiy madaniyat yutuqlarini umumlashtirib hamda ularni oʻzining shaxsiy yangiliklari bilan toʻldirilgan holda, Ibn Sino YUNESKO ning Bosh konferensiyasini XX sessiyasi qarorida koʻrsatib oʻtilganidek, falsafa, mantiq, tibbiyot, tabiatshunoslik, sotsiologiya, adabiyotshunoslik, tilshunoslik sheʼriyati rivojlanishiga oʻzining ulkan hissasini qoʻshib, dunyoning barcha mamlakatlarida ilm-fan taraqqiy etishiga katta taʼsir oʻtkazgan

Ibn Sino davridan keyin 10 asr vaqt oʻtdi. Bu davr ichida falsafa va ilm-fan oldinga salmoqli qadam tashladi: falsafaning yuqori shakli-dialektik va tarixiy materializm vujudga keldi, fan atom sirini ocha oldi, hamda uning kuchini insonga xizmat qilishga erisha oldi. Barcha tirik jonzoatlarni maqsadli ravishda boshqarish imkonini beradigan irsiyat kodi topildi. Biologiya jonsizdan jonlini sintez qilish boʻsagʻasida turibdi, tabobatda profilaktika va kasallikni davolashning oʻta yangicha uslublari va nazariyasi ishlab chiqildi, kosmik parvozlar oddiy hodisaga aylandi va boshqa koʻplam inson ongi shu tariqa rivojlandi. Bugungi kunda Ibn Sinoning qarashlaridagi koʻplab narsalar zamonaviy tushunchalarga hamohangligi va dolzarbligini bilan ajralib turadi. Uning goʻyalari zamonaviy ilmiy bilimlar xazinasiga ham kiritilmoqda. Uning olamning abadiyligi hamda materiya buzulmasligini taʼminlovchi atributlar haqidagi gʻoyalari, tabiiy qonuniyat, hodisalarining sababli bogʻliqligi va umumiy oʻzgaruvchanligi, olamni anglash va boshqa gʻoyalari bunga misoldir.

ADABIYOTLAR TAHLILI VA METODOLOGIYA

Mustaqilligimiz tufayli yurtimizda sharq allomalarining ilmiy merosini o'rganishga e'tibor kuchaytirilgan. Jahonning turli kutubxonalarida Abu Ali ibn Sino asarlarining qo'lyozmalari saqlanadi. Shu jumladan, yurtimizda O'zbekiston FASHI da alloma qalamiga mansub 50 asarning 60 ta qo'lyozmasi mavjud.

Ushbu maqola bo'yicha olib borilgan tadqiqotlar jarayonida asosan arab tilida yozilgan adabiyotlardan foydalanildi. Jumladan "اشارات و تنبيهات", ابن سينا, 1332 "Al-Ishorat va at-tanbihot" asari va bu asar asosida yozilgan muhokamalar va Ibn Sinoning ilmiy asarlarini tarjima qilib, bugungi kunda ilm-fan taraqqiyotiga katta hissa qo'shayotgan buyuk tadqiqotchilarimizning ilmiy maqolalaridan keng foydalanildi.

Ibn Sinoning g'oyalari rivojini va qarashlari evolyutsiyasini tushunish uchun uning 20 tomlik "Kitab al-Insaf" ("Adolatlilik kitobi") ayniqsa muhim ahamiyatga ega bo'lgan. Ming afsuski, u yo'qolib ketgan. O'zining oxirgi asarlaridan bo'lgan "Mubaxisat" ("Bahslar") kitobining kirish qismida olim shunday yozadi: "Men "Insaf" ("Adolat") nomli kitob yozdim. Bu kitob men olimlarni 2 guruhga bo'ldim: sharqliklar va g'arbliklar. Ular doimo bahs-munozara yuritishadi. Har bir bahsda men ularning qarama qarshi fikrlarini ko'rsataman va shundan so'ng ushbu masalaning adolatli yechimi yo'lini ko'rsataman. Kitobda taxminan 28 ming ta muammo ko'rib chiqilgan"¹.

Mazkur maqolada prezidentimiz Shavkat Mirziyoyevning nutqlari va asarlari tadqiqotning metodologik asosi sifatida olindi. Abu Ali ibn Sinoning "Al-Ishorat va at-tanbihot" asarini o'rganishda tarixiylik metodi asosida tahlil qilindi. Maqolani yoritish jarayonida mantiqiylik, ob'yektivlik, tizimlilik metodlaridan foydalangan holda baxt-saodat masalasining qiyosiy tahlili ochib berildi.

MUHOKAMA VA NATIJALAR

Ibn Sinoning, ayniqsa insonparvarlik konsepsiyasi o'ta dolzarb bo'lib, uning asosiy mazmuni ruhiy va jismoniy sog'liq haqida qayg'urishga qaratilgan.

"O'tmishga ehtiromlar bilan qarash, Engels ta'rifi bilan aytganda, chinakam ma'rifatparvarlik belgisidir"². Sharq meditsinasi IX – XI asrlarda o'z taraqqiyotining yuqori bosqichiga ko'tarilgan bir paytda Abu Ali ibn Sino tom ma'noda universal zakovati bilan ilm – fan rivojiga ulkan hissa qo'shdi desak yanglishmagan bo'lamiz. Olim o'z davrida turli sohalarda erishgan ilmiy yutuqlarni falsafiy umumlashtirish,

¹ Абу Али ибн Сина. Избранные произведения: т. 1980. Отв. Ред. М. Диноршоев. – Душанбе, Ирфон, 1980

² Abu Ali ibn Sinoning sog'liqni saqlashga doir risolalari. – T.: FAN. 1978. 3-bet

ularni izchil bayon etish va tartibga solish bilan birga, fanning turli masalalarida ajoyib yutuqlarni qo'lg'a kirita oldi. Faylasuf o'z davri uchun ilg'or g'oyalarni olg'a surdi. Mutafakkirning serqirra ijodi, hayoti va ilmiy faoliyati keng o'rganilgan, dunyoning turli tillarida qator asar va maqolalar nashr etilgan.³

Abu Ali ibn Sinoning “Al-Ishorat va at-Tanbihot” asaridagi ilohiyotga doir qarashlari xususida:

Ibn Sino yashagan davrda islom dinining aqidalariga binoan tanosuh ta'limoti tanqid qilinib, tan olinmas edi. Islom dinida xuddi xristian dinidagidek, jonning tanadan tanaga o'tish ta'limoti inkor etilib, jon tanaga faqat bir marta kiradi, deb hisoblangan. Ibn Sino “Nurlanish”(As'haviya) asarida qayta tirilish va jonni tanadan tanaga o'tish masalasini ko'taradi. Bu masalani tahlil qilish uchun Ibn Sino ma'ad tushunchasini kiritadi. Ibn Sino ma'ad tushunchasini quyidagicha ta'riflaydi: “Ma'ad – bu narsalar va holatlarning dastlabki joyi bo'lib, narsalar va holatlar bu joydan ajralib keyin unga yana qaytib keladi” – deydi.

Ibn Sino ma'ad tushunchasining xilma – xil ta'riflarini ko'rib chiqadi. Bu masala bo'yicha O'rta asr mualliflari o'rtasida qarama –qarshi fikrlar paydo bo'ladi. Bir qism mualliflarning fikricha, ma'ad makoniga faqat tana qaytar ekan, boshqa bir qism mualliflar fikriga binoan, ma'adga ham tana, ham jon qaytadi.

“Nurlanish” asarida Ibn Sino tanosuh ta'limotining asoslarini tahlil qilib, ularga mantiqiy yondashadi. Ibn Sinoning fikricha, jon mohiyati bilan bog'liq bo'lmaydi va jon tanadan tashqarida ham mavjud bo'lishi mumkin. Demak, jon tana paydo bo'lishidan ham oldin mavjud bo'lgan 4 deb hisoblaydi. Ibn Sino deyarli barcha asarlarida jon, ruh, mumkin bo'lgan vujud kabi masalalarga doir asarlar yozgan. Jumladan, “Hayy ibn Yaqzon”, “Qush” risolasi, “ash – Shifo” ning “Ilohiyot” qismi, “Nurlanish” kabilardir.

Ibn Sino o'zining “Ash – Shifo” asarining “Ilohiyot” (Mahluqotlar va yaratish to'g'risida. Beshinchi sharh) qismida keltirishicha:“Insonlar tasavvurida maxluqot, ya'ni yaratilgan narsalar yaratuvchi deb atalmish narsa bilan bog'liqligi muhim ahamiyatga ega, chunki yaratuvchi maxluqotlarni yaratadi. Yaratuvchi yaratadi, bunyod etadi, ishlab chiqaradi, maxluqot(yaratilgan) esa yaratiladi, bunyod etiladi, ishlab chiqariladi. Bundan kelib chiqadiki, avval mavjud bo'lmagan narsa mavjud bo'lgan narsa tufayli shakllanadi. Ular aytadilar:

³ Ro'zmatova G, Qobilniyozova G., O'zbekistonda ijtimoiy fikrlar. (4 – son), 2003. 60-61 bet

⁴ O'sha asar., 62-bet

Maxluqot yaratilganidan so'ng, yaratuvchisiga ehtiyoji qolmaydi, hatto yaratuvchi mahv etilsa ham maxluqot yashashda davom etadi, xuddi quruvchi yo'qolsa ham bino saqlanib qolgandek.

Aksariyat kishilar quyidagilarni ta'kidlaydilar:

Agar Yaratuvchi Zot yo'qolib qolgan taqdirda ham dunyoning mavjudligiga zarar yetmaydi. Dunyo faqat shakllanish jarayonida, ya'ni y'oqlik borliqqa, reallikka aylanayotganligida Yaratuvchi Zotga ehtiyoj sezadi. Dunyo qachon Yaratuvchi Zotga ehtiyoj sezish uchun shakllanadi va yo'qlikdan borliqqa, reallikka aylanadi?

Ibn Sino esa quyidagilarni bayon etadi:

“Ular aytadilar:deydi, o'zining “Ishorat va Tanbihot” asarida – “ Agar dunyo mavjudligi uchun yaratilgan zotga ehtiyoj sezsa, har bir mavjudot shu jumladan yaratuvchi zot ham boshqa bir yaratuvchiga ehtiyoj sezadi va bu hol cheksiz davom etadi. Biz ushbu muammoning mohiyatini tushuntiramiz va qanday xulosaga kelishni ko'rsatamiz.⁵

Nasihat. Biz “yaratdi”, “yasadi, qildi”, “bunyod etdi” kabi atamalarni sodda tarkibiy qismgacha tahlil qilishimiz kerak, bizning maqsadlarimizga mos kelmaganidan foydalanmasligimiz kerak. Agar biror bir narsa avval mavjud bo'lmagan bo'lsa, va boshqa bir narsa tufayli shakllangan bo'lsa, biz uni yaratilgan ya'ni mahluqot deb ataymiz, uning boshqa yaratilganlar bilan tengligi yoki umumiyliigi, boshqa alohida xususiyatga ega ekanligi biz uchun ahamiyatga ega emas. Mavjud bo'lmagan narsa o'zi kelib chiqqan narsa tufayli xohish-istak yoki tabiat yoki tabiiy ko'payish, yoki umuman bulardan boshqa bir vosita yordamida shakllanadi. Lekin hozir biz bunga to'xtalmaymiz. Balki bular yaratilgan narsalar uchun ortiqchalik qilar. Yaratilganning teskari tushunchasi va uning mavjudligiga sabab bo'lgan narsani yoki birlikni yaratuvchi deb ataymiz. Bu muvozanatni isboti sifatida quyidagini keltirish mumkin. U (yaratuvchi) narsani biror bir vosita, harakat, xoxish-istak yoki tabiat yordamida yaratgan. Ushbu to'ldirishlarning keltirilishi harakat borlig'iga zid kelmaydi yoki ushbu tushuncha (tarkibi) takrorlanishiga yo'l qo'ymaydi. Ziddiyatga keladigan bo'lsak yaratmoq tushunchasi tabiatda bo'lgan tushunchalarni istisno qiladi. Kimdir tabiatan yaratdi (tabiat vositasida yaratdi) deyish mumkin va bu holat oddiygina yaratdi lafzi bilan ham ifodalanishi mumkin. Yaratmoq tushunchasining tarkibida xohish-istak tushunchasi mavjud. Kimdir aytishi mumkin (xohish-istagiga ko'ra yaratdi) ushbu holat “inson hayvondir” lafziga muvofiq kelishi mumkin.

⁵ O'sha asar., 269-273 – betlar

Yaratmoq tushunchasi yoki harakatni ifodalovchi boshqa tushunchalar yuqoridagidek bo'lsa, bizning maqsadimizga ziyon yetkazmaydi. Yaratmoq tushunchasi o'zida borliq va noborliq (yo'qlik) tushunchalarini o'zida jamlaydi. Borliqning noborliqdan shakllanishi uning tuzilishiga yoki xususiyatiga muvofiq keladi. Noborliqqa keladigan bo'lsak u yaratilganning (maluqotning) yaratguvchisi bilan bog'liq emas. Borliqning kelib chiqishiga to'xtaladigan bo'lsak u yo'qlikdan so'ng shakllangan ya'ni yaratguvchi zotning harakati natijasida emas, balki yo'qlikdan (noborliqdan) shakllangan. Borliqning yaratguvchi bilan aloqasi uning vojibul vujud emasligi bilan belgilanadi. Borliqning mavjudligi noborliq (yo'qlik) bilan kafolatlanadi.

To'ldirish va ko'rsatma. Endi fikrlab ko'ramiz, ushbu ikki shartning qaysi birida yaratilgan (mahluqot) yaratuvchi zotga bog'liqligi belgilanadi. Narsaning o'z o'zicha vojibul vujud bo'lolmasligi, boshqa vosita orqali bo'lishi mumkinligi to'g'risidagi tushuncha borliqning ikkiyoqlamali bo'lishi mumkinligini ifodalaydi: birinchidan, abadiy vojibul vujud boshqa vosita orqali, ikkinchidan, muvaqqat vojibul vujudning boshqa vosita orqali ifoda etilishi ularning "boshqa bir vosita orqali vojibul vujud" deb nomlanishiga sabab bo'ldi, ularni "o'z o'zicha vojibul vujud" deb atash xatolikka olib keladi.

Noborliq (yo'qlik)dan so'ng shakllangan tushuncha faqat bir holatni ifoda etadi va u abadiy boshqa bir vosita orqali vojibul vujuddir. Bu ikkala tushuncha boshqa vositaga qaram bo'ladi. Bu ikki tushunchadan biri ikkinchisiga nisbatan umumiy ma'noga ega bo'lsa, ushbu umumiylik xususiy holatdan avval namoyon bo'ladi. Tushunchaning xususiy holati esa umumiy tushunchaga taalluqli bo'lganda umumiy tushunchani namoyon qiladi, aks harakat bo'lishining imkoni yo'q. Agar noborliq uning mavjudligiga sabab bo'lmasa va uning mavjudligi boshqa vosita orqali zaruriyatga aylansa, u holda ular o'rtasidagi aloqa mavjud emas ekanda? Ushbu bog'liqlik ikkinchi shart bilan shartlangan. Chunki ushbu holat nafaqat shakllanish, yaratilish paytiga taalluqli, balki bu aloqa abadiy davom etadi. Agar narsaning borlig'i noborliq (yo'qlik) tufayli shakllangan bo'lsa, ushbu borliq yo'qlikdan so'ng shakllangan holat bilan aloqador bo'lmas edi va u yaratuvchi zotga ehtiyoj sezmas edi.

"Nomavjudlikdan so'ng shakllangan borliqdan avval hech narsa mavjud bo'lmagan zamon bo'lib o'tgan. Lekin u o'tib ketayotgan va ayni paytda keladigan zamondagi jismlarning bir vaqtda mavjud bo'lishini ifodalovchi ikkilik birligining o'tib ketganligi bilan muvofiq kelmaydi", deya ta'kidlaydi Ibn Sino va "aksincha u "avval"ning "so'ng, keyin" bilan bir vaqtda mavjud bo'lmasligi va o'tib ketishida

mujassamdir. Ya'ni navbatdagi jism keyin shakllansa, undan avval o'tgan birlik nihoyalanaadi. Bu o'tish noborliqning o'zi emas, noborliq "so'ng, keyin" xususiyatiga ega bo'lishi mumkin. Shuningdek, o'tish (vaqtga nisbatan) yaratuvchi zotning mohiyatida ham yo'q. Chunki yaratuvchining mohiyati "avval", "endi" va "so'ng, keyin" ham mavjud bo'lishi mumkin. Noborliq to'xtovsiz davom etadigan va yangilanib turadigan xususiyatga ega. Ma'lumki, ushbu davomiylik bo'linmas mohiyatlardan shakllanadigan harakatlar soniga muvofiq keladi."⁶

Ibn Sino yuqoridagi fikrlariga shu asarida "Nasihah" va "Ko'satma"larni berishi bilan ularni to'ldirib borgan.

"Holatning o'zgarishsiz yangilanish mumkin emas. Holatini o'zgartirish kuchiga ega bo'lgan narsalargina holatni o'zgartirish mumkin. Men substraktni nazarda tutyapman. Ushbu aloqa harakat va harakat qiluvchiga ya'ni o'zgarish va o'zgaruvchiga, xususan, doimiy mavjud bo'lgan birlikka bog'liq bo'ladi. Bu holat bir doira tarafida muntazam aylanib turish holatidir. Bu davomiylik miqdorga ega, aks holda "avval" yoki uzoq bo'lardi yoki yaqin bo'lardi. Bu ikkalasi o'zgarishni aniqlab beruvchi miqdor hisoblanadi. Va bu harakat miqdori hisoblangan vaqtning o'zidir. Ushbu harakat miqdori masofani emas, sabab-oqibatni o'zida aks ettiradi.

Ko'rsatma. Har bir mahluqot yaratilishiga (shakllanishiga) qadar mumkinul vujud bo'lgan va uning yaratilish ehtimoli reallikka aylangan. Lekin ehtimollik yaratguvchi zotning boshqa jismlar ustidan qudratini ifodalab berolmaydi, ehtimolsizlik o'z-o'zicha bo'la olmaydi. Jismning mavjudlik ehtimoli yaratuvchining narsa ustidan qudratidan boshqa tushunchadir. Mavjudlikning ehtimoligi o'z-o'zidan g'ayri aqliy bo'lib, uning mavjudligi substratda namoyon bo'lmaydi, aksincha u o'zaro munosabatda bo'lib, substraktga ehtiyoj sezadi. Yaratiluvchi narsalar mavjudlik va substrakt narsalar layoqatidan oldin bo'ladi.

Jism boshqa bir jism bilan ko'plab sabablar masalan, vaqtli va fazoviy ketma-ketlik ta'siri natijasida, sabab-oqibat munosabatiga kirishishi mumkin. Lekin biz ulardan borliq afzalliklaridan kelib chiqadiganini tekshirishimiz kerak, bunda ikkita jism bir vaqtda mavjud bo'lishligi istisno qilinmaydi. Agar biror jism boshqa bir jism tufayli shakllangan bo'lsa ham ikkinchining mavjudligi birinchi bilan shartlanmaydi. Ikkinchi jism mavjudlikka ega bo'lmasa, birinchi jism mavjud bo'lolmasdi. Ya'ni birinchisi ikkinchisi tufayli shakllangan. Ikkinchi jism esa birinchisi bilan shartlangan va uning mavjudligi ikkinchisidan kelib chiqqan. Bunga misol qilib quyidagini keltirish mumkin: "Men qo'limni harakatga keltirdim va kalit

⁶ Abu Ali Ibn Sino. "Al-ishorat va at-tanbihot" (Nasridin at-Tusiy sharhi) Qohira 1365. – B 337

harakatlandi (buraldi)”, yoki: so’ng kalit harakatlandi. Lekin quyidagicha aytish mumkin emas: “kalit harakatlandi va mening qo’lim harakatlana boshladi” (yoki: so’ng mening qo’lim harakatlana boshladi), vaholanki, qo’l va kalitning harakati bir vaqtda sodir bo’ladi. Bu mohiyatan ketma-ketlikning o’zidir. Jismlarning holati uning mohiyatiga muvofiq tarzda o’zi kelib chiqqan jism holatidan kelib chiqqan. Bu mohiyatan bog’liqlikdir. Jismlar noborliqdan so’ng mavjud bo’ladi, agar noborliq sababdan uzilib qolgan bo’lsa, u mavjudlikka ega bo’lmaydi. Boshqa narsa orqali shakllanuvchi jism mavjudli (borliq) ka ega bo’lmasa, mavjud bo’lmaydi. Mavjudlik (borliq) ning oqibati sababga bog’liqdir, sababning shakllanishi tabiat, biror bir tashqi omil yoki kimningdir irodasi tufayli ro’y beradi. Ushbu sabab dolzarb sababga aylanadi. Masalan, duradgorning bolg’aga, yog’ochga yoki yordamchiga ehtiyoji, insonning ozuqaga yoki yoz fasliga ehtiyoji kabidir. Agar sabab dolzarb sababga aylana olmasa va uning mohiyati shakllanmasa, oqibat kelib chiqmaydi. Agar tashqi to’siq bo’lmasa, yaratguvchi o’z-o’zicha mavjud bo’la olmaydi. Lekin u mohiyatiga ko’ra sabab bo’la olmaydi va oqibatning mavjudligi yuqorida keltirilgan holat mavjudligiga bog’liq bo’ladi. Bunday holat paydo bo’lganda, tabiat kimningdir irodasi bo’ladimi, oqibatning mavudligi zaruratga aylanadi. Agar u bo’lmasa, noborliq (yo’qlik) zaruratga aylanadi. Agar jismlar holati turli xil sharoitda bir xil bo’lsa va oqibatga ega bo’lsa, ushbu oqibat abadiy undan kelib chiqadi. Agar jismni undan avval noborliq bo’lmaganligi uchun yaratilgan deb atamasak, jismlar nomi uning mohiyatini tushunishda qiyinchilik tug’dirmaydi.

“Bir narsadan hech qanday qurol moddiyat va vaqt vositasisiz boshqa bir unga bog’liq jismning mavjudligi kelib chiqsa, buni yaratish (ilohiyot) deb ataymiz. Muvaqqat noborliqdan avval o’tgan narsa vositachiga ehtiyoj sezadi. Yaratish darajasi moddiylikdan va ma’lum vaqtda shakllanish darajalaridan yuqori turadi,⁷ deb e’tirof etadi.

XULOSA

Xulosa qilib shuni aytish mumkinki, Ibn Sino o’zining boy va serqirra ilmiy merosi bilan keyingi davr Sharq va G’arb madaniyatining rivojiga katta ta’sir ko’rsatdi. Ibn Sinoning falsafiy qarashlari keyingi faylasuf olimlarning falsafiy ta’limotlariga katta ta’sir ko’rsatdi. Buyuk faylasuflarimiz ilgari surgan fikrlari bugungi kunda o’z isbotini topmoqda. Buyuk yurtdoshlarimizning o’zlarining ilmiy-nazariy tadqiqotlari, tajribalarida tabiatdagi barcha hodisalar muayyan tabiiy qonuniyat asosida yuz beradi, tashqi kuchning ta’siri uni izdan chiqarishi mumkin,

⁷ Abu Ali Ibn Sino. “Al-ishorat va at-tanbihot” (Nasriddin at-Tusiy sharhi) Qohira 1365. – B 338

degan xulosaga keladi. Bu bugun o‘z isbotini topgan haqiqatdir. Insoniyat tabiatdan foydalanishda tabiat qonunlariga emas, aksincha, shaxsiy manfaatlariga asoslanib faoliyat ko‘rsatishi oqibatida tabiatdagi muvozanatning sezilarli darajada buzilgani, ya’ni, dunyoning turli burchaklarida tabiiy ofatlar: suv toshqinlari, zilzilalar, o‘rmon yong‘inlari va boshqa shu kabi talofatlarning ro‘y berayotgani hech kimga sir emas. Inson tabiiy muhitga ta’sir etar ekan, uning o‘zi ham “aks ta’sir”ga duch kelmoqda.

REFERENCES

1. Mirziyoyev Sh.M. “Erkin va farovon, demokratik O‘zbekiston davlatini birgalikda barpo etamiz”. – T.: O‘zbekiston, 2016.
2. Abu Ali Ibn Sino. “Al-ishorat va at-tanbihot” (Nasriddin at-Tusiy sharhi) Qohira 1365. – B 338
3. Диноршоев М. Абу Али ивн Сина. Избранные произведения: – Душанбе, Ирфон, 1980
4. Jurayev, S. S. O. G. L. (2021). ABU ALI IBN SINONING FALSAFIY QARASHLARIDA BORLIQ MASALASI. *Oriental renaissance: Innovative, educational, natural and social sciences*, 1(8), 12-14.
5. O‘G‘Li, J. S. S. (2021). ABU ALI IBN SINONING FALSAFIY QARASHLARIDA AXLOQ MASALASI VA UNING BUGUNGI KUNDAGI AHAMIYATI. *Oriental renaissance: Innovative, educational, natural and social sciences*, 1(3), 11-14.

THE COMMUNICATIVE APPROACH IN TEACHING FOREIGN LANGUAGES

Pidaeva Shahnoza Bahtiyarovna

Interfaculty department of the English language
National University of Uzbekistan named after Mirzo Ulugbek,
senior teacher

ABSTRACT

In this article substantiates the idea that the communicative approach has caused a real revolution in the methods of teaching languages

Keywords: *communicative function, the functioning of language, linguistic pragmatics, a communicative situation, communicative approach, methodical system, methodological concept, recreate, the situation, the real situation.*

АННОТАЦИЯ

В данной статье обосновывается мысль о том, что коммуникативный подход произвел настоящую революцию в методике обучения языкам.

Ключевые слова: *коммуникативная функция, функционирование языка, лингвистическая прагматика, коммуникативная ситуация, коммуникативный подход, методическая система, методологическая концепция, воссоздание, ситуация, реальная ситуация.*

INTRODUCTION

Due to the development of a pragmatic approach in linguistics, in particular the theory of speech acts, interest in the mechanisms of communication through language and its communicative function has increased. The processes of direct implementation of the language system and norms in practice have come into the orbit of linguists' attention. It became clear that during the functioning of language in communication, not some abstract norm or system is implemented, but those variants of them that are represented by speakers, listeners, readers and writers in everyday communication. The object of research has thus become what is commonly called speech in linguistics — any written or spoken text. It is important to note that speech was considered not by itself, but in the totality of the factors of its generation: who, with whom, how, and for what purpose communicates. The central concept of linguistic pragmatics, and with it the methodology, has become a communicative situation, including all of the above and other factors affecting the nature, goals and methods of communication. This led to a real revolution in the methodology of language teaching, namely, to the development and formation of a communicative

approach, the purpose of which was to teach communication in a foreign language, close in its qualities and characteristics to how native speakers use this language. Since all operations with language are understood in line with pragmatic theory as an action, the methodological system of the communicative approach also considers the learning process as an action performed with and in language. It follows from this that this methodological concept assumes greater activity of students and loading the maximum number of channels for receiving information as a prerequisite for successful memorization and further use of language information. The concept of a communicative situation is adopted by the methodology as a phenomenon that determines the logic of presenting the material on the pages of the textbook and in the lesson. All exercises of the communicative approach are somehow connected with the need to recreate the situation of real communication, assimilate its parameters and develop the skill of transferring the learned material to all similar situations. Hence the surge of interest in various dialog exercises, situations of role-playing communication, role-playing games, simulations of real communication.

DISCUSSION AND RESULTS

Of course, such an active practice is based on linguistic material — vocabulary and grammar. The choice of material is carried out for purely practical reasons. It is known, for example, that any traditional textbook of a foreign language has a paragraph (unit, Lecture, etc.) and a corresponding topic at the heart of its structure. Communication-oriented textbooks partially overcome these traditions. The new thing is that the basis on which the "paragraph" is built is not the "topic" (family, food, school, etc.), but the verbal intention (what I want to say/write). The verbal intention, for example: to request information, to ask a question / request, to express gratitude, is brought into line with possible communicative situations in which it is necessary to be able to implement such a verbal intention. This is how the relationship arises: intention — situation. However, since the same intention can be expressed in different ways within the same situation (more or less politely, in literary language or jargon, more difficult or more simple in linguistic terms), the "intention -situation" pair is supplemented by the "language/speech means" component. It is assumed that all alternative possibilities cannot be assimilated at once, within the framework of "one paragraph". Consequently, the logic of the textbook must include an inevitable return to the material, but with the use of new language tools. In this case, the methodology speaks of a "cyclic progression", that is, an increase in complexity according to the spiral model: with each turn of the spiral, we move further away from the starting point, inevitably, nevertheless, returning to it.

Thus, the verbal intention determines the choice of both the situations themselves and the lexical and grammatical means necessary to solve the problem of communication "here and now".

The goal of teaching communication "as in life" defines a number of other points that are extremely important in the communicative methodology.

- Real communication situations are connected not only with "spoken" texts, but also with other sign systems (road signs, pictograms, etc.) and printed texts (advertising, questionnaires, menus, train schedules, etc.). These texts are included in the learning process in order to operate with them in the context of the proposed situations. Consequently, in parallel with studying a foreign language proper, we study what surrounds native speakers of this language in their everyday life, learn to work with these types of texts — we fill out real questionnaires, choose travel routes according to real train schedules, read real ads from newspapers. The knowledge of life in the country of the language being studied goes "naturally" during the process of learning a foreign language. This concept is called integrated country studies.

- Within the framework of a communicative situation, we act not only as speakers, but also as listeners. The thesis that there is no speaking without listening leads to the realization of the need to develop not only speaking skills, but also listening (listening) skills with the help of a special system of exercises and authentic audio materials (radio announcements, radio ads, radio plays, answering machine information, etc.).

Despite the fact that this approach is firmly established in the teaching methodology, it has not remained a frozen system. Over time, adjustments were made to the communicative methodology, taking into account the criticism to which it was subjected at the first stages of its existence.

One-sided orientation exclusively on the situation of speech communication and increased attention to speaking did not allow paying sufficient attention to such types of speech activity as reading and writing. In addition, it predetermined the nature of most of the selected texts in the communicative textbooks. There was a need to return the literary text to the textbook, since it makes it possible to diversify approaches to reading through understanding for what purpose the text is being read. If it is necessary to understand the content only in the most general terms, to determine the subject of the text, that is, to find out "what is the text about?", we use the so-called global reading strategy; if we want to delve into the content, we will adopt a detailed reading strategy; if we need specific data, facts, quotes, etc., we we will stick to a selective reading strategy. These approaches have been transferred to educational

texts. So there was a coherent system of teaching strategies for receptive activities — reading and listening. In addition, the need to return to using the native language of students as a basis for comparison or, which is very important for the teacher, as a basis for predicting possible errors was gradually realized. Today, methodists do not so categorically reject the use of the native language in teaching.

Along with the reliance on the native language, it was necessary to rely on the native culture, on the personal experience of the students. Awareness of the specifics of the culture of the language being studied also comes through awareness of their national and cultural characteristics and traditions. The authors of the textbooks came to the need to create on the pages of the textbook, as far as possible, an objective picture of someone else's reality. Under the motto of the intercultural approach to teaching, new goals were set: comparison of two or more cultures, search for common points of contact and differences, reaction to differences taking into account political and cultural correctness.

CONCLUSION

The new principle of material selection and work with it is based on the processes of mandatory awareness and understanding. It is through understanding the text, the situation, the phenomenon of someone else's reality that students come to the need to formulate a statement. Speaking is not understood and is not planned as a repetition or simulation of dialogues, but as a conscious activity, for example, in a discussion, in finding and bringing an argument, in the ability to convince or refute the interlocutor, to share your thoughts.

At the lesson, such forms as working in small groups in order to find a joint solution to the task with the subsequent discussion of the proposed solutions, project-type tasks that go beyond the educational process and represent a kind of collective creativity are widely used.

REFERENCES

1. E.I. Passov "Forty years later or a hundred and one methodological idea" Gloss – Press, Moscow 2006.
2. E.I. Passov. "The concept of communicative teaching of foreign language culture" Enlightenment, Moscow 1993.
3. Громова О.А. Аудиовизуальный метод и практика его применения. М., 1997.
4. Костера П. Обучение иностранному языку в языковой лаборатории. М., 1996.

INSON HUQUQLARIGA OID XALQARO VA MILLIY QONUNCHILIK TAHLILI

Djalilov Sardor Shavkatovich

Termiz davlat universiteti Yuridik fakulteti

"Davlat va huquq nazariyasi va tarixi" kafedrası o'qituvchisi

Termiz, Surxondaryo, O'zbekiston

E-mail: dj.sardor@mail.ru

ANNOTATSIYA

Mazkur maqolada inson huquqlariga oid xalqaro hamda milliy qonunchilik huquqiy jihatdan tahlil qilingan bo'lib, unda inson huquqlari umujahon deklaratsiyaning mazmun mohiyati hamda O'zbekiston Respublikasining inson huquqlari sohasidagi milliy normativ-huquqiy hujjatlari bayon qilingan. Bundan tashqari bugungi kundagi O'zbekiston Respublikasida inson huquqlari sohasida amalga oshirilayotgan islohotlar tahlili shuningdek ushbu islohotlarning bugungi kundagi ahamiyati hamda uning jamiyatdagi o'rni va roli tahlil qilingan. Bundan tashqari ushbu maqolada so'ngi yillarda mamlakatimizda inson huquqlari sohasida qabul qilingan normativ-huquqiy hujjatlar huquqiy jihatdan keng tahlil qilingan.

***Kalit so'zlar:** inson huquqlari, shaxs, jamiyat, davlat, islohotlar, ijtimoiy huquqlar, tabiiy huquqlari.*

АНАЛИЗ МЕЖДУНАРОДНОГО И НАЦИОНАЛЬНОГО ЗАКОНОДАТЕЛЬСТВА О ПРАВАХ ЧЕЛОВЕКА

Джалилов Сардор Шавкатович

Юридический факультет Термезского государственного университета

Преподаватель кафедры "Теория и история государства и права"

Термез, Сурхандарья, Узбекистан

E-mail: dj.sardor@mail.ru

АННОТАЦИЯ

В данной статье проведен правовой анализ международного и национального законодательства в области прав человека, в котором изложено содержание Всеобщей декларации прав человека и национальных нормативно-правовых актов Республики Узбекистан в области прав человека. Кроме того, проведен анализ проводимых на сегодняшний день реформ в сфере прав человека в Республике Узбекистан, а также проанализировано значение этих реформ на сегодняшний день, их место и роль в обществе. Кроме того, в

данной статье проведен широкий анализ нормативно-правовых актов, принятых в сфере прав человека в нашей стране за последние годы.

Ключевые слова: права человека, личность, общество, государство, реформы, социальные права, естественные права.

THE IMPORTANCE OF THE REFORM OF EDUCATION LEGISLATION TODAY

Djalilov Sardor Shavkatovich

Faculty of Law of Termez State University

Lecturer of the department "theory and history of state and law"

Termez, Surkhandarya, Uzbekistan

E-mail: dj.sardor@mail.ru

ABSTRACT

This article provides a legal analysis of international and national legislation in the field of human rights, which sets out the content of the Universal Declaration of Human Rights and national normative legal acts of the Republic of Uzbekistan in the field of human rights. In addition, the analysis of the ongoing reforms in the field of human rights in the Republic of Uzbekistan has been carried out, as well as the significance of these reforms today, their place and role in society has been analyzed. In addition, this article provides a broad analysis of the normative legal acts adopted in the field of human rights in our country in recent years.

Keywords: human rights, individual, society, state, reforms, social rights, natural rights.

KIRISH

O'zbekiston Respublikasi Konstitutsiyasining Muqaddimasida O'zbekiston xalqi inson huquqlariga va davlat suvereniteti g'oyalariga sodiqligini tantanali ravishda e'lon qilib, hozirgi va kelajak avlodlar oldidagi yuksak mas'uliyatini anglagan holda, o'zbek davlatchiligi rivojining tarixiy tajribasiga tayanib, demokratiya va ijtimoiy adolatga sadoqatini namoyon qilib, xalqaro huquqning umume'tirof etilgan qoidalari ustunligini tan olgan holda, respublika fuqarolarining munosib hayot kechirishlarini ta'minlashga intilib, fuqarolar tinchligi va milliy totuvligini ta'minlash maqsadida insonparvar demokratik huquqiy davlat barpo etish vazifasi qo'yilganligi aytib o'tilgan. Hozirgi dunyoda inson huquqlari yetakchi o'rinni egallashi umume'tirof etilgan dalildir. Inson huquqlari masalasining har qanday sivilizatsiyalashgan, adolatli fuqarolik jamiyatini qurishdagi rolini kamaytirib

bo'lmaydi. Demokratik, huquqiy davlat qurishning bosh sharti asosiy huquq va erkinliklarni rag'batlantirish va himoya qilish hamda jamiyatda har bir insonning huquqlarini kafolatlashning haqiqiy tizimini yaratish hisoblanadi.

Inson huquqlari yer yuzida hayotning to'laqonliligini belgilaydi hamda millatlar madaniyatlarining ajralmas qismi, insoniyat ma'naviy-huquqiy ideallarining eng yuqori darajada ko'rinishi bo'lib xizmat qiladi. Shuning uchun ham, hozirgi zamon dunyosining ma'naviy qadriyatlari orasida umume'tirof etilgan inson huquqlari eng muhim o'rinlardan birini egallaydi. BMT Nizomi va xalqaro konvensiyalarda hamda dunyoning turli mamlakatlari konstitutsiyalarida mustahkamlangan inson huquqlari fundamental va ajralmas huquqlar sifatida ongimizga singib bormoqda.

So'nggi yillarda inson huquqlarini himoya qilishning qonunchilik va tashkiliy-huquqiy bazasini mustahkamlash, inson huquqlari bo'yicha xalqaro standartlarni milliy qonunchilikka implementatsiya qilish va xalqaro majburiyatlarni bajarish, shuningdek, inson huquqlarini himoya qilish masalalari yuzasidan xalqaro tashkilotlar bilan hamkorlikni faollashtirishga doir tizimli ishlar olib borilmoqda.

Hozirgi vaqtda O'zbekiston Respublikasi inson huquqlari bo'yicha 80 dan ortiq xalqaro hujjatlarga, jumladan Birlashgan Millatlar Tashkilotining (keyingi o'rinlarda — BMT) 6 ta asosiy shartnomaci va 4 ta fakultativ protokoliga qo'shilgan bo'lib, ularning amalga oshirilishi yuzasidan BMTning Inson huquqlari bo'yicha kengashi va shartnomaviy qo'mitalariga muntazam ravishda milliy ma'ruzalarni taqdim etib kelmoqda. [inson huquqlari bo'yicha o'zbekiston respublikasining milliy strategiyasi]

ADABIYOTLAR TAHLILI VA METODLAR

“Inson” tushunchasi yaqindagina yuridik fanlarga kiritilgan bo'lib, u aynan inson huquqlarini ham milliy, ham xalqaro darajada tan olinishi bilan bog'liqdir. “Bizning fikrimizcha, — deydi professor A.X. Saidov, — “umume'tirof etilgan inson huquqlari” atamasi xalqaro hujjatlar ahamiyatini “xalqaro standartlar” atamasidan kam bo'lmagan darajada aks ettiradi”, chunki ular davlatlararo darajada ishlab chiqiladi, davlatlararo hamkorlikni tartibga solishga mo'ljallanadi, o'z yurisdiksiyasi doirasida inson huquqlariga hurmatni ta'minlab bera olmaydigan ahvolda qolgan, o'z xalqi va xalqaro hamjamiyat oldida inson huquqlariga rioya etish yuzasidan javobgarlikka tortiluvchi davlatga nisbatan yo'naltiriladi” [3, 80b]

S.O. Toshboyevning fikriga ko'ra, turli odamlarda o'z oldilariga qo'ygan maqsadlarini amalga oshirish uchun qulay usullar to'g'risidagi tasavvurlari turlicha bo'ladi va bu tabiiy holdir. Hatto ikki odamda, ikki guruhda yoki ikki turli

madaniyatda bir xil ehtiyojlar mavjud bo'lmaydi va hech qanday ta'lim usuli, barcha odamlarni, barcha guruhlarini va butun jamiyatni teng darajada qoniqtirmaydi. [4, 11b]

TADQIQOT METODOLOGIYASI

Tadqiqot ishini amalga oshirishda rivojlangan mamlakatlarda inson huquqlari sohasidagi ishlarni tashkil etishni, moliyalashtirish modellarini tahlil qilish, statistik, solishtirma, empirik usullaridan foydalangan holda xorij mamlakatlarda inson huquqlari sohasidagi tajribalaridan O'zbekistonda foydalanish yo'nalishlari o'rganilgan.

MUHOKAMA VA NATIJALAR

Insonning asosiy huquq va erkinliklarining ro'yxati va mazmuni Inson huquqlari umumjahon deklaratsiyasida mustahkamlab qo'yilgan bo'lib, mazkur hujjat odatda dunyoning vijdoni, insoniyat ma'naviyatining etaloni deb nomlanadi. BMT Nizomi kabi, mazkur tarixiy hujjatda haqiqat o'z tasdig'ini topgan: barcha insonlar erkin va insoniy qadr-qimmat va asosiy, tabiiy huquqlarda teng tug'iladilar. Inson huquqlari umumjahon deklaratsiyasida irqi, tana rangi, jinsi, tili, dini, siyosiy yoki boshqa e'tiqodlaridan, mol-mulki, tabaqasi yoki boshqa holatidan qat'i nazar har bir insonning ehtiyojlarsiz va o'z shaxsiy dahlsizligi uchun hadiksiramay yashash huquqi, so'z va e'tiqod erkinligi, adolatli va butun dunyoda tinchlikga bo'lgan huquqi mustahkamlab qo'yilgan.

Shu o'rinda Inson huquqlari umumjahon deklaratsiyasiga iqsqacha to'xtalib o'tishimiz maqsadga muvofiq deb hisoblaymiz. Inson huquqlari umumjahon deklaratsiyasi Birlashgan Millatlar Tashkiloti Bosh Assambleyasining Rezolyusiya 217 A (III) bilan 1948 yil 10 dekabrda qabul va e'lon qilingan. Ushbu deklaratsiya o'zining muqaddimasida inson huquqlariga oid bir qancha qadriyat va huquqlarni inobatga olib qabul qilinganligini ko'rishimiz mumkin.

Bundan tashqari Inson huquqlari umumjahon deklaratsiyasini barcha xalqlar va barcha davlatlar bajarishga intilishi lozim bo'lgan vazifa sifatida e'lon qilar ekan, bundan muddao shuki, har bir inson va jamiyatning har bir tashkiloti doimo ushbu Deklaratsiyani nazarda tutgan holda ma'rifat va ta'lim yo'li bilan bu huquq va erkinliklarning hurmat qilinishiga ko'maklashishi, milliy va xalqaro taraqqiyparvar tadbirlar orqali ham uning bajarilishi ta'minlanishiga, Tashkilotga a'zo bo'lgan davlatlar xalqlari o'rtasida va ushbu davlatlarning yurisdiksiyasidagi hududlarda yashayotgan xalqlar o'rtasida yalpisiga va samarali tan olinishiga intilishlari zarur. [1, 3b]

Assambleya Deklaratsiyani “barcha xalqlar va barcha davlatlar tomonidan bajarilishiga intilishini ta’minlash vazifasi” ekanligini e’lon qildi. U butun dunyodagi a’zo-davlatlarni Deklaratsiyada mustahkamlangan huquq va erkinliklarni hurmat qilish va ta’minlashga chaqirdi. Har yili 10 dekabr butun dunyoda Deklaratsiya qabul qilingan kun sifatida Inson huquqlari kuni, deb bayram qilinadi. Deklaratsiyaning tarixiy ahamiyati shundaki, u butun dunyoda tan olingan va umumiy bo’lgan huquq va erkinliklar ro’yxatini o’zida mujassamlashtirgan birinchi xalqaro xarakterdagi hujjatdir.

Deklaratsiyada quyidagi umum e’tirof etilgan inson huquqlarining to’liq ro’yxati keltirib o’tilgan:

Shaxsiy huquq va erkinliklar:

yashashga bo’lgan huquq, erkinlik va shaxsiy daxlsizlik huquqi (3-modda);
qullikning ta’qiqlanishi (4-modda);

qiynoqlarning ta’qiqlanishi, inson qadr-qimmatini kamsituvchi yoki noinsoniy muomalalar va jazolashlarning ta’qiqlanishi (5-modda);

har bir insonning huquqiy sub’ekt bo’la olishining tan olinishi (6-modda);

asosiy huquqlarini buzilishiga sabab bo’lgan harakatlarga qarshi sud himoyasiga bo’lgan huquq (7-modda);

huquqlarni sud tomonidan samarali tiklanishiga bo’lgan huquq (8-modda);

o’zboshimchalik bilan qamoqqa olish, ushlab turish yoki surgun qilishdan himoya qilishga bo’lgan kafolat (9-modda);

mustaqil va betaraf sudga bo’lgan huquq (10-modda);

aybsizlik prezumpsiyasi, qonunning orqaga qaytish kuchining yo’qligi (11-modda).

Insonning uni o’rab turgan guruhi va tashqi dunyo bilan bo’lgan munosabatlari doirasidagi huquqlari:

shaxsiy hayotga bo’lgan huquq (12-modda);

erkin ko’chib yurishga va yashash joyini erkin tanlashga bo’lgan huquq (13-modda);

boshpanaga bo’lgan huquq (14-modda);

fuqarolikka bo’lgan huquq (15-modda); nikoh munosabatlarida erkak va ayolning teng huquqliligi;

Oilaning jamiyat va davlat tomonidan himoya qilinishiga bo’lgan huquq (16-modda);

mulkka individual va o’zaro egalik qilish huquqi (17-modda). Diniy erkinliklar, fuqarolik va siyosiy huquqlar: fikr, vijdon va din erkinligi (18-modda);

e'tiqod erkinligi va uni erkin ifodalash. Ma'lumotlarga erkin ega bo'lish (19-modda);

tinch yig'ilishlar va assotsiatsiyalar tuzish erkinligi (20-modda);

o'z mamlakatini boshqarishda ishtirok etish huquqi; muayyan muddatlarda o'tkaziladigan saylovlarda ishtirok etish huquqi (21-modda).

Iqtisodiy, ijtimoiy va madaniy sohalardagi huquqlar:

ijtimoiy ta'minotga va munosib hayot darajasiga bo'lgan huquq (22-modda);

mehnat qilish huquqi; ish tanlash erkinligi; teng mehnat uchun teng haq olish; kasaba uyushmalariga nisbatan erkinlik (23-modda);

dam olish va bo'sh vaqtga bo'lgan huquq (24-modda);

farovonlikka va sog'liqni saqlashga bo'lgan huquq (ovqat, kiyim-kechak, uy-joy, tibbiy muolaja, ijtimoiy xizmat ko'rsatish);

onalik va bolalikni ijtimoiy himoyasi huquqi (25-modda);

ta'lim olishga bo'lgan huquq (26-modda);

madaniy va ilmiy hayotda ishtirok etish, shuningdek, mualliflarning ma'naviy va moddiy manfaatlarini himoyalashga bo'lgan huquqi (27-modda).

Shuni ta'kidlash joizki, Deklaratsiyaning uchta moddasi BMT prinsiplari va shaxsning jamiyatga nisbatan majburiyatlariga bag'ishlangan: har bir shaxsning ijtimoiy va xalqaro tartibga bo'lgan huquqi. Bunda Deklaratsiyada mustahkamlangan huquq va erkinliklar to'liq amalga oshirilishi mumkin (28-modda); jamiyat oldidagi majburiyatlar; boshqalar huquq va erkinliklarini tan olish. Bu huquq va manfaatlarni BMT maqsadlariga muvofiq amalga oshirish (29-modda);

Bundan tashqari Birlashgan Millatlar Tashkiloti doirasida inson huquqlari sohasida ya'na bir qancha fundamental xalqaro shartnomalar va xalqaro-huquqiy hujjatlar qabul qilingan bo'lib, bular quyidagilardan iborat:

- 1976 yilda qabul qilingan Iqtisodiy, ijtimoiy va madaniy huquqlar to'g'risidagi xalqaro Pakt.

- Fuqarolik va siyosiy huquqlar to'g'risidagi xalqaro Pakt va 1976 yilda qabul qilingan birinchi Fakultativ bayonnoma; 1989 yilda qabul qilingan ikkinchi Fakultativ bayonnoma;

- 1948 yilda qabul qilingan Genotsid jinoyatlarining oldini olish va jazolash to'g'risidagi konvensiya;

- 1965 yilda qabul qilingan Irqiy kamsitishning barcha shakllariga barham berish to'g'risidagi xalqaro konvensiya;

- 1979 yilda qabul qilingan Ayollarga nisbatan kamsitishlarning barcha shakllariga barham berish to'g'risidagi konvensiya;

- 1989 yilda qabul qilingan Bola huquqlari to'g'risidagi konvensiya;
- 2006 yilda qabul qilingan nogironlar huquqlari to'g'risidagi konvensiya

Shuningdek inson huquqlari borasida BMT huzurida Inson huquqlari bo'yicha oliy komissar boshqarmasi ham faoliyati yuritib, mazkur tashkilot inson huquqlari bo'yicha xalqaro sa'y-harakatlarni olib boradi va butun dunyo bo'ylab inson huquqlarining buzilishi holatlarini fosh qiladi. U fikr almashish, tahlil qilish va zamonaviy inson huquqlari muammolariga javob berish uchun forum bo'lib xizmat qiladi. Tashkilot inson huquqlari sohasidagi tadqiqotlarni, shuningdek, ushbu tizim bo'yicha ta'lim, xabardorlik va axborot tadbirlarini BMT tizimida muvofiqlashtirib boradi.

Inson huquqlarini ta'minlash va himoya qilishning asosiy majburiyatlari davlatlar hukumatlari zimmasiga yuklanganligi sababli, Oliy komissar ularga inson huquqlari sohasidagi xalqaro me'yorlar va standartlarni amalda qo'llash maqsadida adolatni boshqarish, qonunni isloh qilish va saylov jarayonlarini tashkil etish kabi yo'nalishlarda o'qitishda texnik yordam ko'rsatmoqda. Shuningdek, Oliy komissar inson huquqlarini himoya qilish bilan shug'ullanuvchi boshqa organlar va tashkilotlarga o'z vazifalari va vakolatlarini bajarishda yordam beradi va shaxslarga o'z huquqlarini amalga oshirishda yordam beradi. [5]

O'zbekiston Respublikasi mustaqillikka erishgach, qo'shilgan birinchi xalqarohuquqiy hujjat bu — Inson huquqlari umumjahon deklaratsiyasi edi. Bu, O'zbekistonning inson huquqlarini rivojlantirish, himoya etish va kafolatlash bo'yicha xaqiqiy maqsadlarini bildiradi. Bugungi kunda, O'zbekiston Respublikasi inson huquq va erkinliklari bo'yicha 70 dan ortiq xalqaro huquqiy hujjatlarni ratifikatsiya qilgan. [2, 9b]

O'zbekiston Respublikasi inson huquq va erkinliklari bo'yicha asosiy hujjatlarga qo'shilishi bilan xalqaro huquqning asosiy umumiy e'tirof etilgan prinsiplari bosqichma-bosqich milliy huquqiy tizimga implementatsiya qilib borilmoqda.

Ushbu inson huquqlari sohasida O'zbekistonda quyidagi huquqlar ta'minlanib kelmoqda. Irqi, rangi, jinsi, tili, siyosiy yoki boshqa e'tiqodlari, milliy yoki ijtimoiy kelib chiqishi, mulkiy holati, tug'ilganligi yoki boshqa holati sababli hech qanday kamsitishsiz xalqaro shartnomalarga muvofiq barcha odamlar uchun kafolatlangan huquqlar qatoriga quyidagilar kiradi:

- yashash, erkinlik va shaxsiy daxlsizlik huquqi
- uyushmalar va yig'ilishlar erkinligi, fikr bildirish
- sog'liqni saqlashning eng yuqori darajasiga erishish huquqi
- o'zboshimchalik bilan hibsga olish yoki qamoqqa olinish erkinligi

- odil sudlov huquqi
- adolatli va qulay mehnat sharoitlariga bo‘lgan huquq
- oziq-ovqat, uy-joy va ijtimoiy himoya huquqi
- ta’lim olish huquqi
- qonunni teng himoya qilish huquqi
- shaxsiy hayotga, oilaviy yoki shaxsiy yozishmalarga o‘zboshimchalik bilan aralashish erkinligi
- qiynoq va shafqatsiz, g‘ayriinsoniy yoki qadr-qimmatni kamsituvchi muomala va jazodan ozod bo‘lish
- qullikdan ozodlik
- fikr, vijdon va din erkinligi
- ovoz berish va jamoat ishlarini yuritishda ishtirok etish huquqi
- madaniy hayotda ishtirok etish huquqi.

Bugungi kunda inson huquqlari bo‘yicha majburiyatlarning uch turi mavjud: inson huquqlarini hurmat qilish, himoya qilish va bajarish:

Inson huquqlarini hurmat qilish shunchaki odamlarni ushbu huquqlardan foydalanishni to‘xtatmaslikni anglatadi. Masalan, davlat ovoz berish huquqini yoki uyushish erkinligini majburan chiqarib yuborishdan va o‘zboshimchalik bilan cheklashdan saqlanishi kerak.

Inson huquqlarini himoya qilish bu uchinchi shaxslar ularni amalga oshirishga xalaqit bermasligini ta’minlash uchun choralar ko‘rish demakdir. Masalan, ota-onalar va ish beruvchilar maktabga boradigan bolalarga xalaqit bermasligi uchun davlat ma’lumot olish imkoniyatini ta’minlashi kerak.

Inson huquqlarining amalga oshirilishi bu huquqni amalga oshirish uchun bosqichma-bosqich choralar ko‘rilishini anglatadi. Ushbu majburiyat ba’zan uning bajarilishini engillashtirish va ta’minlash uchun majburiyatlarga bo‘linadi. Birinchisi, davlatning odamlarning o‘z ehtiyojlarini qondirish qobiliyatini kuchaytiradigan, masalan, tibbiy xizmat olish uchun sharoit yaratadigan tadbirlarda faol ishtirok etish majburiyatini anglatadi.

Inson huquqlari borasida ya’na shuni ham alohida ta’ktdlash joizki shaxsi va jamoaviy inson huquqlari o‘rtasida tafovut mavjuddir. Ba’zida barchaning teng bahosi va qadr-qimmatiga faqat ma’lum bir guruh a’zosi sifatida shaxslarning huquqlarini tan olish va himoya qilish orqali erishish mumkin. Jamoa huquqlari yoki guruh huquqlari atamasi xalqlarning, shu jumladan etnik va diniy ozchiliklarning huquqlarini anglatadi va ma’lum bir shaxsning kimligi ma’lum bir etnik, madaniy yoki diniy jamoaga mansubligi bilan aniqlanadigan mahalliy xalqlar. Odatda inson

huquqlari guruh sifatida birgalikda harakat qiladigan odamlar tomonidan samarali amalga oshiriladi. Ba'zi hollarda, inson huquqlari umumiy manfaatlar orqali himoya qilinadi, unga ko'ra guruh va biron bir alohida shaxs da'vo qilish huquqiga ega emas.

So'ngi yillarda ko'plab rivojlangan va rivojlanayotgan mamlakatlar qatorida O'zbekiston ham inson huquqlari barqaror taraqqiyotini ta'minlash maqsadida dunyo hamjamiyati bilan bir qancha maqsadlarni o'z oldiga qo'ydi. Xususan, 2015 yil sentyabr oyida BMTga a'zo davlatlar 2030 yilgacha bo'lgan davrda Barqaror rivojlanish maqsadlari to'g'risida kelishuvga erishdilar. 2030 yilga mo'ljallangan kun tartibida inson huquqlari bo'yicha xalqaro hujjatlar bilan mustahkamlangan bir qator muhim inson huquqlari majburiyatlari ko'zda tutilgan.

BMTga a'zo davlatlar inson huquqlari bilan bog'liq huquqlarni barqaror tarzda rivojlantirish uchun quyidagi maqsadlarni belgila olindi:

- 1-maqsad: Qashshoqlik yo'q
- 2-maqsad: Ochlikning minimal darajasi
- 3-maqsad: Yaxshi sog'liq va farovonlik
- 4-maqsad: Sifatli ta'lim
- 5-maqsad: Gender tengligi
- 6-maqsad: Toza suv va sanitariya
- 7-maqsad: Imkoniyatli va toza energiya
- 8-maqsad: Munosib mehnat va iqtisodiy o'sish
- 10-maqsad: Tengsizlikni kamaytiring
- 13-maqsad: Iqlimga qarshi kurash
- 15-maqsad: Qurilish
- 16-maqsad: Tinchlik va adolat, kuchli institutlar.

Shu o'rinda ma'lumot uchun inson huquqlari bo'yicha veb-resurslar taqdim etamiz.

Inson huquqlari bo'yicha O'zbekiston Respublikasi Milliy markazi <http://pravacheloveka.uz/ru>

Inson huquqlari va erkinliklarini himoya qilishning samarali mexanizmini yaratish, xalqaro va inson huquqlari tashkilotlari bilan hamkorlikni kengaytirish, inson huquqlari masalalari bo'yicha davlat muassasalari xodimlari va butun aholining madaniyatini yuksaltirish maqsadida O'zbekiston Respublikasi Prezidentining "Inson huquqlari bo'yicha O'zbekiston Respublikasi Milliy markazini tashkil etish to'g'risida" gi Qarori bilan Milliy markaz tashkil etildi. BMTning inson huquqlari va boshqaruvini demokratlashtirishni qo'llab-quvvatlash dasturiga muvofiq.

BMTning inson huquqlari bo'yicha sayti - United Nations Human Rights Website

<https://www.ohchr.org> ; <https://www.unhcr.org>

Birlashgan Millatlar Tashkilotining Inson huquqlari bo'yicha Oliy komissari idorasi veb-saytida xalqaro huquq, konvensiyalar va deklaratsiyalar, inson huquqlari bo'yicha ma'ruzalar va uchrashuvning muhim voqealari to'g'risidagi materiallar joylashtirilgan.

Hamdo'stlikdagi inson huquqlari bo'yicha tashabbus - Commonwealth Human Rights Initiative (CHRI)

<https://www.humanrightsinitiative.org/>

Hamdo'stlikdagi inson huquqlari bo'yicha tashabbus) - bu Hamdo'stlik mamlakatlarida inson huquqlarining amalda bajarilishini ta'minlash vakolatiga ega bo'lgan mustaqil, partiyasiz, xalqaro nohukumat tashkilot.

INSON HUQUQLARI BO'YICHA EVROPA SUDINING PORTALI - European Court of Human Rights Portal (HUDOC)

<https://hudoc.echr.coe.int>

Ma'lumotlar bazasi Inson huquqlari bo'yicha Evropa sudi veb-saytining bir qismidir va sudning barcha qarorlarini, Komissiya hisobotining va Vazirlar Kengashining qarorlarini o'z ichiga oladi. Shuningdek, tegishli milliy qonunlar va boshqa qonun hujjatlari to'g'risidagi ma'lumotlarni o'z ichiga oladi.

Inson huquqlari bo'yicha xalqaro ma'lumotlar va hujjatlar - Human Rights Information and Documentation Systems, International (HURIDOCS)

HURIDOCS - norasmiy tarmoq bo'lib, uning maqsadi inson huquqlari bo'yicha tashkilotlarning axborotni qayta ishlash sohasidagi salohiyatini kuchaytirishdir.

Inson huquqlari bo'yicha internet - Human Rights Internet (HRI): <https://hri.ca/>

Keng xalqaro Internet-resurs, huquq himoyachilari va tashkilotlari, shuningdek manfaatdor tomonlar uchun ma'lumot va hujjatlar markazi.

Foydali Internet resurslari va inson huquqlari sohasidagi materiallar quyidagi dunyoga mashhur nodavlat notijorat tashkilotlarining veb-saytlarida mavjud:

- Xalqaro Amnistiya (Amnesty International)
- Jurnalistlarni himoya qilish qo'mitasi (Committee to Protect Journalists)
- Elektron chegara fondi (The Electronic Frontier Foundation)
- To'rtinchi Jahon Hujjatlari loyihasi (Fourth World Documentation Project)
- Human Rights Watch inson huquqlari bo'yicha advokatlar qo'mitasi (Human Rights Watch)

- Xalqaro yozuvchilar uyushmasi (PEN International Writer's Union)

- Inson huquqlari bo'yicha shifokorlar (Physicians for Human Rights).

Shu o'rinda inson huquqlari bo'yicha O'zbekiston Respublikasidagi so'nggi islohotlar va o'zgarishlarga qisqacha to'xtalib o'tishimiz maqsadga muvofiqdir. Jeneva shahrida bo'lib o'tgan Birlashgan Millatlar Tashkiloti Inson huquqlari bo'yicha kengashining 46-sessiyasida O'zbekiston Prezidenti ilk bor ishtirok etib, nutq so'zladi.

Davlat rahbarining ushbu nufuzli tadbirdagi ishtiroki, hech shubhasiz, tarixiy ahamiyatga ega hodisa bo'ldi. Shu kungacha MDH mamlakatlari rahbarlari Inson huquqlari bo'yicha kengashning sessiyasida ishtirok etmagan.

O'zbekiston Prezidenti Shavkat Mirziyoev o'z nutqida mamlakatimizda demokratik yangilanishlarni chuqurlashtirishning ustuvor yo'nalishlari hamda Inson huquqlari bo'yicha kengash doirasidagi ishlarning asosiy vazifalariga batafsil to'xtaldi. Davlatimizning 2021-2023 yillar davriga ushbu tuzilma a'zosi sifatida ustuvor yo'nalishlariga e'tibor qaratdi.

Shuningdek, bir qator muhim ahamiyatga ega tashabbuslar ilgari surildi. Ular orasida BMTning Inson huquqlari bo'yicha Oliy komissari boshqarmasi bilan birgalikda Inson huquqlari sohasida ta'lim va tarbiya to'g'risidagi deklaratsiyasi qabul qilinganining 10 yilligiga bag'ishlab global forumni o'tkazish taklifi alohida o'ringa ega.

Jamiyatda inson huquqlari madaniyatini shakllantirish fuqarolarning huquqlarini ta'minlash va himoya qilish hamda qonun ustuvorligini mustahkamlashning muhim shartlaridan biridir. Inson huquqlari madaniyatini shakllantirish davlat faoliyatining muayyan shakllarida, jumladan, barcha turdagi va darajadagi ta'lim tizimi, malaka oshirish tizimlari inson huquqlari bo'yicha milliy institutlar faoliyatida ifodalanadi.

Keyingi yillarda O'zbekistonda bu borada tizimli va kompleks chora-tadbirlar amalga oshirib kelinmoqda. 2019 yilda BMT Inson huquqlari sohasida ta'lim va tarbiya to'g'risidagi deklaratsiyasi qoidalarini amalga oshirish bo'yicha Milliy harakatlar dasturi tasdiqlandi. Shu asosda «Yo'l xaritasi»da belgilangan tadbirlar bajarilmoqda.

Prezidentimiz Farmoni bilan tasdiqlangan Inson huquqlari bo'yicha O'zbekiston Respublikasining Milliy strategiyasida inson huquqlari sohasida ta'lim va tarbiyaga alohida urg'u berilgan. Bu borada maktabgacha ta'lim va umumta'lim muassasalarida, akademik litsey va kollejlarda, shuningdek oliygohlarda «Inson huquqlari», «Ayollar huquqlari», «Bola huquqlari» o'quv kurslarini joriy etish muhim vazifa sifatida belgilangan.

Bundan tashqari, Inson huquqlari milliy markazi qoshida inson huquqlariga rioya etish va uni himoya qilish sohasida kadrlar malakasini oshirish bo'yicha o'quv kurslari tashkil etilgan. Ushbu kurslar BMTning bir qator yirik tuzilmalari hamda YeXHT loyihalari koordinatori bilan hamkorlikda olib borilmoqda. Xususan, 2020 yil dekabr holatiga ko'ra, 500 dan ortiq rahbar kadrlar tinglovchi sifatida ishtirok etib, o'z malakasini oshirdi.

Shuningdek, 2020 yilda inson huquqlari va erkinliklarini himoya qilishda katta hissa qo'shgan, inson huquqlari sohasida ta'lim-tarbiya ishlarida hamda jamiyatda inson huquqlari qaror topilishida faol bo'lgan fuqarolarni rag'batlantirish maqsadida «Inson huquqlari himoyasi uchun» ko'krak nishoni ta'sis etildi. Fuqarolik jamiyati institutlari, ta'lim muassasalari, davlat organlarining 12 nafar vakillari taqdirlandi.

Shuningdek, O'zbekiston Respublikasi Prezidentining 2020 yil 22 iyundagi «Inson huquqlari bo'yicha o'zbekiston respublikasining milliy strategiyasini tasdiqlash to'g'risida» farmoni ham inson huquqlari sohasidagi so'ngi muhim islohotlardan biri desak mubolag'a bo'lmaydi. Bugungi kunda milliy qonunchilikni inson huquqlari sohasidagi xalqaro-huquqiy standartlar bilan uyg'unlashtirish bo'yicha amaliy chora-tadbirlar ko'rilmogda.

Shu bilan birga, inson huquqlari sohasida uzoq muddatli strategiyaning qabul qilinishi ushbu sohada davlat siyosatining samarali amalga oshirilishiga, inson huquqlari va erkinliklariga hurmat munosabati shakllanishiga, mamlakatning xalqaro maydondagi obro'si yanada mustahkamlanishiga, shu jumladan O'zbekiston Respublikasining iqtisodiy va siyosiy-huquqiy reyting hamda indekslardagi mavqei yaxshilanishiga xizmat qiladi.

XULOSA VA TAKLIFLAR

Inson huquqlari va erkinliklarini himoya qilish mexanizmini yanada takomillashtirish, 2017 — 2021 yillarda O'zbekiston Respublikasini rivojlantirishning beshta ustuvor yo'nalishi bo'yicha Harakatlar strategiyasi ijrosini ta'minlash, shuningdek, O'zbekiston Respublikasi Prezidentining 2020 yil 24 yanvardagi Oliy Majlisga Murojaatnomasida belgilangan vazifalarni samarali va o'z vaqtida amalga oshirish maqsadida quyidagilar O'zbekiston Respublikasining inson huquqlari bo'yicha xalqaro shartnomalari normalarini bajarish yuzasidan mas'ul davlat organlari va tashkilotlari faoliyatining asosiy yo'nalishlari etib belgilangan:

xalqaro tashkilotlarning inson huquqlarini himoya qilish bo'yicha tavsiyalarini amalga oshirishga qaratilgan milliy harakat rejalari («yo'l xaritalari»)ning so'zsiz bajarilishini ta'minlash;

qonunchilik va huquqni qo'llash amaliyotini takomillashtirishga qaratilgan chora-tadbirlarni ishlab chiqish va amalga oshirish orqali BMTning inson huquqlari bo'yicha ustav organlari va shartnomaviy qo'mitalarining tavsiyalarini bajarishga to'sqinlik qilayotgan sabab va sharoitlarni aniqlash, tahlil qilish hamda bartaraf etish;

O'zbekiston Respublikasining inson huquqlari bo'yicha xalqaro majburiyatlarini bajarish sohasida O'zbekiston Respublikasi Prezidenti huzuridagi Jamoatchilik palatasi va fuqarolik jamiyati institutlari bilan samarali hamkorlikni amalga oshirish.

O'zbekiston milliy taraqqiyotning yangi bosqichiga qadam qo'ygan bir davrda milliy huquqiy tizimni tubdan isloh qilish, jamiyatda huquqiy madaniyatni shakllantirish va malakali yuridik kadrlarni tayyorlash bo'yicha jiddiy ishlar amalga oshirildi.

Inson huquqlari sohasidagi xalqaro tuzilmalar bilan yaqin sheriklik kengaymoqda, huquqni himoya qilish borasida hukumatga qarashli bo'lmagan tashkilotlar bilan amaliy muloqot yo'lga qo'yildi.

Umuman olganda, Davlatimiz rahbarining global forumni o'tkazish to'g'risidagi tashabbusi mamlakatimizda inson huquqlari sohasida olib borilayotgan keng ko'lamli islohotlarning mantiqiy davomi bo'lib, bu borada ta'lim va tarbiya ishlarini mazmunan boyitishga hamda yuqori sifat darajasiga olib chiqishga xizmat qiladi.

REFERENCES

1. Inson huquqlari umumjahon deklaratsiyasi. Birlashgan Millatlar Tashkiloti Bosh Assambleyasining Rezolyusiya 217 A (III) bilan 1948 yil 10 dekabrda qabul va e'lon qilingan
2. Inson huquqlari umumiy nazariyasi: IIV tizimidagi ta'lim muassasalari tinglovchi va kursantlari, shuningdek huquqni muhofaza etuvchi organlar xodimlari uchun darslik. — T., 2012. — 304 b
3. Саидов А.Х.. Международное право прав человека: Учебное пособие / Отв.ред. акад. Б.Н. Топорнин. М., 2002. - С. 80.
4. Образование в области прав человека: национальный и зарубежный опыт / Отв. изд. А.Х. Саидов. - Ташкент: Национальный центр Республики Узбекистан по правам человека, 2011. - С. 11.
5. <https://www.ohchr.org/RU/AboutUs/Pages/WhatWeDo.aspx>

TA'LIM QONUNCHILIGIDAGI ISLOHOTLARNING BUGUNGI KUNDAGI AHAMIYATI

Shamanova Zarina Uralovna

Surxondaryo viloyati yuridik texnikum

Ommaviy huquqiy fanlar kafedrasida katta o'qituvchisi

Termiz, Surxondaryo, O'zbekiston

E-mail: z.shamanova@mail.ru

ANNOTATSIYA

Mazkur maqolada bugungi kundagi O'zbekiston Respublikasi ta'lim tizimida amalga oshirilayotgan islohotlar tahlili shuningdek ushbu islohotlarning bugungi kundagi ahamiyati hamda uning jamiyatdagi o'rnini va roli tahlil qilingan. Bundan tashqari ushbu maqolada oliy ta'lim tizimida qabul qilingan normativ-huquqiy hujjatlar huquqiy jihatdan keng tahlil qilingan. Bundan tashqari ta'lim tizimini va sifatini takomillashtirish yuzasidan keng xorijiy tajriba o'rganilgan. Ushbu tahlillar natijasida O'zbekiston Respublikasi ta'lim tizimi takomillashtirish yuzasidan taklif va tavsiyalar ishlab chiqilgan.

***Kalit so'zlar:** ta'lim, xalq ta'limi, oliy ta'lim, qonuchili, islohotlar, moliyaviy mustaqillik, ta'lim sifati.*

ЗНАЧЕНИЕ РЕФОРМЫ ЗАКОНОДАТЕЛЬСТВА ОБ ОБРАЗОВАНИИ НА СЕГОДНЯШНИЙ ДЕНЬ

Шаманова Зарина Ураловна

Сурхандаринский областной юридический техникум

старший преподаватель кафедры публичного права

Термез, Сурхандаруа, Узбекистан

E-mail: z.shamanova@mail.ru

АННОТАЦИЯ

В данной статье проведен анализ реформ, осуществляемых в системе образования Республики Узбекистан на сегодняшний день, а также проанализировано значение этих реформ на сегодняшний день, их место и роль в обществе. Кроме того, в данной статье проведен широкий анализ нормативно-правовых актов, принятых в системе высшего образования с правовой точки зрения. Кроме того, изучен обширный зарубежный опыт совершенствования системы и качества образования. В результате

проведенного анализа были разработаны предложения и рекомендации по совершенствованию системы образования Республики Узбекистан.

Ключевые слова: образование, государственное образование, высшее образование, конучили, реформы, финансовая независимость, качество образования.

THE IMPORTANCE OF THE REFORM OF EDUCATION LEGISLATION TODAY

Shamanova Zarina Uralovna

Surkhandarya Regional Law College

Senior Lecturer of the Department of Public Law

Termez, Surkhandarya, Uzbekistan

E-mail: z.shamanova@mail.ru

ABSTRACT

This article analyzes the reforms carried out in the education system of the Republic of Uzbekistan today, and also analyzes the significance of these reforms today, their place and role in society. In addition, this article provides a broad analysis of normative legal acts adopted in the higher education system from a legal point of view. In addition, extensive foreign experience of improving the system and quality of education has been studied. As a result of the analysis, proposals and recommendations were developed to improve the education system of the Republic of Uzbekistan.

Keywords: education, public education, higher education, graduated, reforms, financial independence, quality of education.

KIRISH

Rivojlangan davlatlar tajribasiga e'tibor qaratsak, taraqqiyotga erishish uchun islohotlar, avvalo, ta'lim sohasidan boshlanganiga guvoh bo'lamiz. Chunki yosh avlod ta'lim-tarbiyasiga ustuvor vazifa sifatida qaragan har qanday mamlakat, shubhasiz, kelajak poydevori mustahkamligiga erishadi. Mamlakatimizda ham istiqlolning dastlabki yillaridan boshlab ta'lim-tarbiya tizimini tubdan isloh qilishga alohida e'tibor qaratilib, farzandlarimizning jahon andozalari darajasida zamonaviy bilim va kasb-hunarlarni egallashi, jismonan va ma'nan etuk insonlar bo'lib ulg'ayishi, ularning qobiliyat va iste'dodini, intellektual salohiyatini yuzaga chiqarish, yosh avlod qalbida Vatanga sadoqat va fidoyilik tuyg'ularini yuksaltirish borasida ulkan ishlar amalga oshirib kelinmoqda.

ADABIYOTLAR TAHLILI VA METODLAR

Yangi industrial jamiyatni nazariyasi Dj. Gelbreyt o'z vaqtida industrial tizim sharoitida o'qitilgan va o'rgatilgan kadrlar ishlab chiqarishning hal qiluvchi omiliga aylangan va u yuqori rivojlangan ta'lim tizimiga bog'liq[3, 54 b] deb hisoblangan. S. Fisher inson kapitali tushunchasiga shunday ta'rif beradi, "insonga daromad olib kelishi mumkin bo'lgan qobiliyat inson kapitalidir.

Inson kapitali tug'ma qobiliyat, talant va shu qatorda o'rganilgan (orttirilgan) kabi klassifikatsiyalashuvga (tasnif) ega." Mazkur berilgan ta'rifga hozirgi kunda inson kapitali tushunchasining tor ma'nodagi ta'rifi sifatida qarash mumkin[4, 62 b]. B.M.Genkin va B.G.Yudinlarning inson kapitaliga bergan ta'rifiga ko'ra: inson kapitali – inson qobiliyatlarini tashkil etuvchi komponentlar (jismoniy salohiyat, yaratuvchanlik mahorati, bilim va ko'nikmalar, mahorat, harakatchanlik) orqali namoyon bo'lib, uy xo'jaligi, korxonalar va mamlakatning daromad manbaini shakllantiradi[5, 416 b].

Amerikalik iqtisodchi E. Denison[6, 5-15 b] Amerika iqtisodiyotini tubdan o'rganib chiqdi. Denison fikriga ko'ra inson kapitaliga yo'naltirilayotgan xarajatlar faktori birlamchi omil emas, balki ularning natijaviy sifat ko'rsatkichlari iqtisodiy o'sishning asosiy omillaridan biridir. Denison 1929-1982 yillar oralig'idagi Amerika iqtisodiyotini tahlil qiladi va iqtisodiyotda ishchi kuchi sifatini yuqori o'ringa qo'yadi. Denison izlanishlari xulosasiga ko'ra, ishchi kuchi sifatini oshirishga ta'sir ko'rsatuvchi asosiy faktor bu ta'lim tizimi hisoblanadi, ya'ni ta'lim tizimi inson kapitali shakllanishiga ta'sir ko'rsatuvchi asosiy omil hisoblanadi.

M.K. Meldaxanova inson kapitaliga mamlakat iqtisodiyoti barqarorligi, raqobatbardoshligi, innovatsion rivojlanishni ta'minlovchi bilim, malaka, ko'nikmalar orqali jamg'arilgan inson resursi deb ta'rif beradi[7, 49-53 b]. K.S. Muxtorova va E.S. Detskovkaya[8, 223 b] tadqiqotlarida davlat siyosatining inson kapitaliga yo'naltirilganligining mamlakat iqtisodiyotida muhim ahamiyat kasb etishi yoritilgan. Inson kapitalini rivojlantirishga qaratilgan siyosat orqali mamlakat aholi hayoti turmush sifati va darajasi yaxshilanadi deb hisoblanadi.

TADQIQOT METODOLOGIYASI

Tadqiqot ishini amalga oshirishda rivojlangan mamlakatlarda oliy ta'limni tashkil etishni, moliyalashtirish modellarini tahlil qilish, statistik, solishtirma, empirik usullaridan foydalangan holda xorij mamlakatlarda oliy ta'lim xizmatlarini ko'rsatish tajribalaridan O'zbekistonda foydalanish yo'nalishlari o'rganilgan.

MUHOKAMA VA NATIJALAR

Konstitutsiyamizda belgilangan normalar, “Ta’lim to’g’risida”gi qonun, Kadrlar tayyorlash milliy dasturi hamda O‘zbekiston Respublikasi Prezidenti, Vazirlar Mahkamasi tomonidan qabul qilingan normativ hujjatlar bu borada mustahkam huquqiy poydevor sifatida xizmat qilmoqda. Ammo bugun shiddat bilan o‘zgarayotgan zamon, jahon bozoridagi keskin raqobat va yuqori malakali kadrlarga bo‘lgan talabning ortib borayotgani ushbu sohani ham isloh qilib borishni taqozo etmoqda. Taraqqiyotning navbatdagi bosqichiga qadam qo‘ygan mamlakatimizda ham o‘tgan yillarda jamiyatimizning barcha sohalarida amalga oshirilayotgan yangilanishlarning mazmuniga mos ravishda ta’lim tizimini tubdan isloh qilishga qaratilgan muhim chora-tadbirlar amalga oshirildi.

Jumladan, maktabgacha ta’lim muassasalari faoliyatini tubdan yaxshilash, eng ilg‘or xorijiy tajribani o‘rganish, har jihatdan zamonaviy tizim yaratish maqsadida Maktabgacha ta’lim vazirligi tashkil etilib, tizimni malakali kadrlar bilan ta’minlash, davlat va xususiy sheriklik asosida yaqin istiqbolda mamlakatimizda bog‘cha yoshidagi bolalarni to‘liq maktabgacha ta’lim muassasalariga qamrab olishga qaratilgan chora-tadbirlar amalga oshirilmoqda. Keng jamoatchilik va ota-onalarning fikr-takliflari asosida yurtimizda 11 yillik majburiy maktab ta’limi qayta joriy etildi, kadrlarga bo‘lgan ehtiyojdan kelib chiqib, o‘rta maxsus, kasb-hunar ta’limi tizimi ham manzilli va maqsadli ravishda isloh qilinmoqda. Oliy ta’lim muassasalariga qabul kvotalari ko‘paytirildi, xorijdagi nufuzli oliy ta’lim muassasalari diplomlarini nostrifikatsiyalash tizimi soddalashtirildi, talab yuqori bo‘lgan qator sohalar bo‘yicha sirtqi ta’lim yo‘lga qo‘yildi, davlat test sinovlari tizimi takomillashtirildi. Shu bilan birga, oliy ta’limdan keyingi ta’lim tizimi ham xalqaro andozalarga asosan takomillashtirilib, olimlarni har tomonlama qo‘llab-quvvatlash, ularning ilmiy va innovatsion faoliyatiga keng sharoitlar yaratish, Fanlar akademiyasi va ilmiy tadqiqot institutlarining moddiy-texnik bazasini mustahkamlashga qaratilgan izchil ishlar amalga oshirilmoqda.

Qisqichv qilib aytganda bugungi kundagi bosh maqsadlarimizdan biri bu mamlakatimiz ta’lim tizimi fuqarolarning komil shaxslar bo‘lib shakllanishiga yo‘naltirilgan, inson omilini namoyon etadigan, mehnat bozori talablariga javob beradigan mutaxassislarni etishtirib beradigan eng yaxshi an‘analarini qo‘llab-quvvatlash va rivojlantirishdan iboratdir.

2017-2021 yillarda O‘zbekiston Respublikasini rivojlantirishning beshta ustuvor yo‘nalishi bo‘yicha Harakatlar strategiyasini “Faol tadbirkorlik, innovatsion g‘oyalar va texnologiyalarni qo‘llab-quvvatlash yili”da amalga oshirishga oid Davlat dasturida

“Ta’lim to’g’risida”gi O‘zbekiston Respublikasi qonunining yangi tahrirdagi qonunini qabul qilish beligalib berilgan edi. Shunga asosan O‘zbekiston Respublikasining “Ta’lim to’g’risida”gi qonuni ishlab chiqildi va Qonunchilik palatasi tomonidan 2020 yil 19 mayda hamda qabul qilindi va Qonunchilik palatasi tomonidan 2020 yil 19 mayda qabul qilindi.

Ushbu qonunga ko‘ra ta’lim — ta’lim oluvchilarga chuqur nazariy bilim, malakalar va amaliy ko‘nikmalar berishga, shuningdek ularning umumta’lim va kasbiy bilim, malaka hamda ko‘nikmalarini shakllantirishga, qobiliyatini rivojlantirishga qaratilgan tizimli jarayon sifatida baholandi.⁸

Ushbu qonuning 4-moddasida ta’lim sohasidagi asosiy prinsiplar belgilab berilgan bo‘lib, ular quyidagilardir:

- ta’lim ustuvorligining tan olinishi;
- ta’lim olish shaklini tanlash erkinligi;
- ta’lim sohasida kamsitishlarga yo‘l qo‘yilmasligi;
- ta’lim olishga doir teng imkoniyatlarning ta’minlanishi;
- ta’lim va tarbiyaga milliy hamda umuminsoniy qadriyatlarning singdirilganligi;
- ta’lim va tarbiyaning insonparvarlik, demokratik xususiyati;
- ta’limning uzluksizligi va izchilligi;
- o‘n bir yillik ta’limning hamda olti yoshdan etti yoshgacha bo‘lgan bolalarni bir yil davomida umumiy o‘rta ta’limga tayyorlashning majburiyligi;
- davlat ta’lim standartlari va davlat ta’lim talablari doirasida ta’lim olishning hamma uchun ochiqligi;
- o‘quv dasturlarini tanlashga doir yondashuvning yagonaligi va tabaqalashtirilganligi;
- insonning butun hayoti davomida ta’lim olishi;
- jamiyatda pedagoglarni ijtimoiy himoya qilishning kafolatlanganligi;
- ta’lim tizimining dunyoviy xususiyatga egaligi;
- bilimlilik, qobiliyatlilik va iste’dodning rag‘batlantirilishi;
- ta’lim tizimida davlat va jamoat boshqaruvining uyg‘unligi;
- ta’lim faoliyati sohasidagi ochiqlik va shaffoflik.

Shuni alohida ta’kidlash kerakki, O‘zbekiston Respublikasida ta’lim olish huquqi jinsi, irqi, millati, tili, dini, ijtimoiy kelib chiqishi, e’tiqodi, shaxsiy va ijtimoiy mavqeidan qat’i nazar, har kimga ta’lim olish uchun teng huquqlar davlat

⁸ Қонун ҳужжатлари маълумотлари миллий базаси, 24.09.2020 й., 03/20/637/1313-сон; Қонунчилик маълумотлари миллий базаси, 21.04.2021 й., 03/21/683/0375-сон, 12.10.2021 й., 03/21/721/0952-сон

tomonidan kafolatlanadi. Shuningdek, ta'lim olish huquqi ta'lim tashkilotlarini rivojlantirish, ta'lim tashkilotlarida innovatsion faoliyatni qo'llab-quvvatlash va o'quv dasturlarini innovatsion texnologiyalarni qo'llagan holda amalga oshirish, ishlab chiqarishdan ajralgan (kunduzgi) va ajralmagan holda (sirtqi, kechki, masofaviy) ta'lim olishni tashkil etish, kadrlarni tayyorlash, qayta tayyorlash va ularning malakasini oshirish, umumiy o'rta, o'rta maxsus ta'limni va boshlang'ich professional ta'limni bepul olish, oilada yoki mustaqil o'qish orqali ta'lim olgan fuqarolarga, shuningdek umumiy o'rta ta'lim olmagan shaxslarga akkreditatsiyadan o'tgan davlat ta'lim muassasalarida eksternat tartibida attestatsiyadan o'tish huquqini berish orqali ta'minlanadi.

Bundan tashqari O'zbekiston Respublikasining ta'lim to'g'risidagi qonunchilikka binoan chet ellik fuqarolar O'zbekiston Respublikasining xalqaro shartnomalariga va qonunchiligiga muvofiq O'zbekiston Respublikasida ta'lim olishga haqlidirlar. Shu bilan birga O'zbekiston Respublikasida doimiy yashayotgan fuqaroligi bo'lmagan shaxslar ta'lim olish uchun O'zbekiston Respublikasi fuqarolari bilan teng huquqlarga ega.

Shuningdek bugungi kunda O'zbekiston Respublikasida ta'lim tizimi xususan oliy ta'lim tizimini isloh qilish, ularning huquqiy asoslarini takomillashtirish bugungi siyosatning muhim tarmoqlaridan biri bo'lmoqda. Ushbu fikrimizning asosi sifatida aytishimiz mumkinki, O'zbekiston Respublikasi Prezidentining 2021-yil 15-dekabrda 61-sonli "Davlat oliy ta'lim muassasalariga moliyaviy mustaqillik berish chora-tadbirlari to'g'risida"gi qarori fabul qilinib, ushbu qaror ta'lim qonunchiligidagi so'ngi muhim o'zgarishlarni olib kelishiga sababchi bo'ldi desak mubolag'a bo'lmaydi.

Ushbu qaror oliy ta'lim tizimida amalga oshirilayotgan islohotlar samaradorligini oshirish, davlat oliy ta'lim muassasalarining moliyaviy barqarorligini ta'minlash, moddiy-texnika bazasini mustahkamlash masalalarini mustaqil hal etish, ilmiy-tadqiqot faoliyatiga mablag'larni jalb etish imkoniyatini kengaytirish hamda oliy ta'lim muassasalari o'rtasida raqobat muhitini rivojlantirish maqsadida qabul qilingan bo'lib, unga ko'ra 35 ta olim ta'lim muassasalariga moliyaviy mustaqillik berildi.

Ushbu moliyaviy mustaqillik ushbu oliy ta'lim muassasalariga bir qatorda akademik va tashkiliy-boshqaruv mustaqillik berib, ulardan bir qanchasini misol qilib quyidagi keltirishimiz mumkin:

— kontrakt qiymatini, to'lash muddatlarini belgilash va uzaytirish;

- mahalliy va xorijiy professor-o‘qituvchi va mutaxassislarni shartnoma asosida jalb qilish;
- o‘z hisobidan talabalar uchun stipendiya va grantlar ajratish;
- xorijiy o‘quv va ilmiy adabiyotlar, darsliklar, o‘quv qo‘llanmalarni to‘g‘ridan-to‘g‘ri xarid qilish;
- bo‘sh turgan bino va inshootlarda pullik xizmatlar ko‘rsatish tartibini belgilash;
- avtotransport vositalarining yo‘l bosish yillik limiti va ularga xizmat ko‘rsatish talablarini belgilash.

Ya’na bir muhim jixati shundaki ushbu qarorga ko‘ra, ichki audit va moliyaviy nazorat xizmatlari uchun davlat OTM xarajatlarini onlayn monitoring qilish imkoniyati yaratiladi.

Buyuk Britaniya, Kanada, AQSh, Angliya, Germaniya kabi xorijiy davlatlarda ham xuddi shunday o‘zini o‘zi moliyalashtirish tizimiga o‘tgan oliy ta’lim muassasalari bor. Ushbu tizimga o‘tishdan oldin xorijiy tajribalarni mukammal o‘rganib, Oliy va o‘rta maxsus ta’lim vazirligi bilan kelishilgan holda moliyaviy mustaqillik tizimiga o‘tildi.

Birinchi navbatda ushbu tizimiga o‘tgan oliy ta’lim muassasalariga ta’lim bozoridagi talab va taklifdan kelib chiqqan holda hamda muassasaning ilmiy-pedagogik salohiyati, uning moddiy-texnik bazasini inobatga olib, yangi ta’lim yo‘nalishlari ochish, talabalarni to‘lov-kontrakt asosida o‘qishga qabul qilish parametrlari va to‘lov-kontrakt asosida o‘qitish qiymatini belgilash huquqi beriladi. Lekin bu institut to‘liq mustaqil bo‘ldi, degani emas. Moliyaviy mustaqillikning yana bir afzalligi kelajakda topadigan daromadlarimizni kam ta’minlangan oila farzandlari bo‘lgan talabalarga sarflashimiz, ularga moddiy yordam berish, rag‘batlantirish imkoniyatiga ega bo‘lamiz.

Oliy ta’lim muassasasi moliyaviy mustaqil bo‘lsa, ta’lim xizmatlari bozoridagi talabni inobatga olgan holda to‘lov-kontrakt asosida o‘qitish qiymatini va talabalarning to‘lov-kontrakt mablag‘larini to‘lash muddatlarini mustaqil belgilaydi, zamonaviy pedagogik texnologiyalarni qo‘llay oladigan va ilmiy izlanish olib boradigan mahalliy hamda xorijiy professor-o‘qituvchi va mutaxassislarni shartnoma asosida o‘quv jarayoniga jalb qila oladi. Ichki imkoniyatlar talabi asosida professor-o‘qituvchilar shtat birliklarini kiritish me‘yorlarini ishlab chiqish, ahamiyatlisi, o‘z mablag‘lari hisobidan talabalar uchun stipendiya va grantlarni joriy eta oladi.

Shuningdek, xorijiy davlatlardan o‘quv va ilmiy adabiyotlar, darsliklar hamda o‘quv qo‘llanmalarni mualliflik huquqi bo‘lgan ishlab chiqaruvchilardan to‘g‘ridan-

to'g'ri xarid qilish, oliy ta'lim muassasasi tomonidan o'quv jarayoni uchun kerak bo'ladigan vositalar, shuningdek, boshqa asosiy texnologiyalarni xarid qilish va ularni hisobdan chiqarishga hamda bino, inshootlarni kapital ta'mirlash, rekonstruksiya qilish imkoniyatlari ham moliyaviy mustaqil bo'lgan oliy ta'lim muassasasi vakolatlari doirasida bo'ladi.

Bilamizki, oliy ta'lim tizimini isloh qilishda xorij tajribasini o'rganisho' va uning maqbul jihatlarini mamlakatimiz ta'lim tizimiga implementatsiya qilish tendensiyasi bir necha yillardan buyon amal qilib kelmoqda. Jahon amaliyotida oliy ta'lim sifatini ta'minlashning quyidagi modellari farqlanadi: Fransuz modeli – oliy o'quv yurtini ichki o'zini-o'zi baholashga nominal o'rin beriladi, asosiy urg'u davlat yoki jamoat tashkilotlari tomonidan oliy o'quv yurtini samarali tashqi baholashga qaratiladi. Germaniya, Fransiya, Skandinaviya mamlakatlarida "Ingliz (anglosakson)" modeli qo'llaniladi. Ushbu modelda oliy o'quv yurtini ichki o'zini-o'zi baholash hal qiluvchi o'rin tutadi va tashqi kasbiy, ijtimoiy ta'lim sifatini ekspert baholash e'tiborga olinadi va u Buyuk Britaniya, Irlandiya, AQSh, Lotin Amerikasi mamlakatlari, Filippin, Tayvanda keng tarqalgan. Oliy ta'lim sifatini ta'minlash tizimlarining "Fransuz modeli" ta'lim muassasalarini boshqarishning "kontinental" modeli quyidagi tamoyillarga asoslangan:

- davlat tomonidan oliy o'quv yurtiga nisbatan paternalizm siyosatini davlat boshqaruv organlari tomonidan oliy ta'limni rivojlanishini tartibga solishda markazlashgan nazoratni o'rnatish (ta'lim vazirligi, maorif vazirligi);

- oliy o'quv yurtining mustaqilligini (moliyaviy va akademik) cheklash;

- universitet ta'limiga ega bo'lishda kuchli stratifikatsiyalashgan tizimni mavjudligi (odatda bepul);

- davlat mulking ta'limda etakchi o'rin egallashi. Ushbu holatlarda ta'lim sifatini ta'minlash mutasaddi davlat idoralari tomonidan amalga oshiriladi va hukumat moliyalashtiradi. Bunday sifatni ta'minlash tizimlari hukumat nazoratida bo'ladi, litsenziyalanadi, davlat akkreditatsiyasidan, attestatsiyasidan, inspeksiyasidan o'tkaziladi, turli oliy o'quv yurtlari taqqoslanadi va moliyaviy resurslar taqsimlanadi.

Angliya (anglosakson) modeli quyidagi "atlantika" modeli tamoyillari asosida tashkil etiladi:

- oliy o'quv yurtining mustaqilligi (universitetlarning rivojlanishi strategiyasiga liberal yondashuv xos);

- oliy o'quv yurtlari katta avtonomiyaga, jumladan, har bir universitet ratsional moliyaviy va iqtisodiy mustaqillikka ega;

- oliy ta'lim tizimi xizmati pullik;
- ta'lim tizimida nodavlat mulkining ulushi yuqori.

Ta'lim sifatini oshirishning "Amerika modeli" ta'lim muassasalari va ta'lim dasturlarini akkreditatsiya qilishga asoslangan hamda "Fransuz" va "Ingliz" modellarining samarali uyg'unlashuvidan iborat. AQSh universitetlarida o'zini-o'zi baholash tizimi rivojlangan. Boshqacha so'z bilan aytganda, amerika oliy ta'limi ustun darajada oliy o'quv yurtlari tomonidan nazorat qilinadi. Universitetlar akkreditatsiyasi jarayoni mintaqaviy universitetlar va kolledjlar uyushmasi, assotsiatsiyasi tomonidan amalga oshiriladi. Ushbu assotsiatsiyalar tarkibida ixtisoslashgan oliy ta'lim komissiyalari faoliyat ko'rsatadi va mintaqadagi oliy o'quv yurtlarini akkreditatsiyadan o'tkazadi. AQSh ta'lim muassasalarini akkreditatsiyalash oliy o'quv yurtlarini akademik erkinlik huquqi bilan ularning davlat va jamiyat oldidagi mas'uliyati, javobgarligi o'rtasidagi muvozanatni ta'minlashning jamoaviy tartibga solish tizimidir. AQShning o'zini-o'zi tartibga solish tizimi asosida ta'lim tizimini yaxshilashga qaratilgan oliy ta'lim muassasasi darajasida baholash yotadi.

XULOSA VA TAKLIFLAR

Oliy ta'lim tizimini respublikamizda hal etishning asosiy muammolaridan biri bu ichki oliy ta'lim tizimini xalqaro ta'lim tizimi bilan bog'liqlikda olib borishni ta'minlash uchun quyidagilarga e'tibor berish zarur deb hisoblaymiz.

Birinchidan, oliy ta'limni rivojlantirish shakllarini bozor talablari asosida tashkil etish va xalqaro oliy ta'lim tizimi bilan integratsiyalashuvida milliy an'analaridan kelib chiqish;

Ikkinchidan, oliy ta'limni jahon andozalari asosida rivojlantirishning yangi integratsiyalashuvi andozalariga asoslanish;

Uchunchidan, oliy ta'lim oliygohlarida olingan bilim diplom sifatida emas balki talabalarning olgan nazariy va amaliy bilimlarini amaliyotda qo'llashiga qarab baho berish zarur. Jahon oliy ta'lim tizimini o'rganish asosida quyidagilarni taklif etish mumkin.

To'rtinchidan, AQShda joylashgan oliy o'quv yurtlarida 50 foizgacha moliyaviy mablag'larni shtat boshqaruvi hisobiga qolgan mablag'larni esa universitetlar bilan hamkorlikda ishlovchi korxonalar hisobiga qoplash tajribalaridan;

Beshinchidan oliy ta'lim tizimining ikkinchi modelida asosan davlat tomonidan darajasini kamayib borishiga moliyalashtirish asoslangan bo'lib shaxsni ta'lim olishi va kelajakda karera qilishni kafolatlanishi;

Oltinchidan, oliy ta'lim tizimini rivojlantirishni nafaqat ichki balki tashqi jahon bozori talablaridan kelib chiqqan holda zaruriy yo'nalishlarda rivojlanishini ta'minlash;

Yettinchidan, ilm-fan taraqqiyotini oliy ma'lumotli kadrlar tayyorlash sifatini oshirish maqsadida ularni bog'liqlikda olib borish uchun oliy o'quv yurtlari kafedralarida ilmiy tadqiqot ishlarini olib borish, shuningdek, respublika oliy ta'lim tizimini jahon darajasida rivojlangan oliy ta'lim tizimlari bilan o'zaro rivojlantirish;

Sakkizinchidan, oliy ta'lim tizimida oliy ma'lumotli mutaxassislarni tayyorlashda ularning eksporti va importini oshirish;

To'qqizinchidan, oliy ma'lumotli mutaxassislarni o'z ixtisosliklari bo'yicha ilmiy tekshirish institutlarida ilmiy laboratoriyalarida va yirik ishlab chiqarish korxonalarida tashkil etish hamda oliy ta'lim o'quv yurtlarini ishlab chiqarish korxonalarini bilan birgalikda mutaxassislar tayyorlashga e'tibor berish zarur deb hisoblaymiz.

REFERENCES

1. O'zbekiston Respublikasining Ta'lim to'g'risidagi Qonuni (Qonun hujjatlari ma'lumotlari milliy bazasi, 24.09.2020 y., 03/20/637/1313-son).
2. Mirziyoyev Sh.M. Tanqidiy tahlil, qat'iy tartib-intizom va shaxsiy javobgarlik – har bir rahbar faoliyatining kundalik qoidasi bo'lishi kerak. – Toshkent: O'zbekiston, 2017.- 46 b.
3. Антошкина Л.И. Высшее образование в системе общественных интересов / монография / Л.И. Антошкина - Донецк: ООО «Юго-восток», ООО 2008 г. С 54
4. Мелдаксанова М.К. Современная концепция человеческого капитала в экономической теории // Формирование и развитие конкурентноспособного человеческого капитала в Казахстане: сборник материалов Международной научно-практической конференции / под.ред. О. Сабдена и Н.К. Нурлановой. - Алматы: Институт экономики КН МОН РК, 2010. - С. 49-53.
5. Quality Procedures in European Higher Education. European Network for Quality Assurance. <http://www.enqa.net/texts/procedures.pdf>
6. Quality Assurance: A Reference System for Indicators and Evaluation Procedures. European Association of Universities. <http://www.eua.be/eua/jsp/en/upload/>

7. Миркурбанов Н., Аношкина В., Данилова Е. Высшее образование в Узбекистане: состав и рекомендации // Ж. Аналитическая записка. - 2009. № 1 (12), С. 24-28.
8. Дилова Н.Г. (2018). Значение совместного обучения в повышении эффективности начального образования. Международный научный обзор проблем и перспектив современной науки и образования. С. 90-91.
9. Dilova N.G., Saidova M.J. (2020). Formative assessment of students' knowledge as an innovative approach to education. The American Journal of Social Science and Education Innovations. 2:12, P. 190-196.
10. Bloom, B. S. (ed.) (1956). Taxonomy of Educational Objectives: The Classification of Educational Goals. Handbook I: Cognitive Domain. New York: Longmans, Green.
11. Brown, B. L. (1998). Distance Education and Web-Based Training. ERIC Clearinghouse on Adult, Career, and Vocational Education, Center on Education and Training for Employment, The Ohio State University. Retrieved from http://ericacve.org/mp_brown_02.asp Clark, R. C. (2002, August).
12. The New ISD: Applying Cognitive Strategies to Instructional Design. ISPI Performance Improvement Journal, 41(7). Retrieved from <http://www.clarktraining.com/CogStrat.pdf>.

TA'LIM TIZIMIDA INNOVATSION TEXNOLOGIYALARDAN FOYDALANISH

Ashurova Farida Xaydaraliyevna,

Toshkent viloyati Chirchiq davlat pedagogika instituti magistranti

ANNOTATSIYA

Ushbu maqolada ta'lim tizimida innovatsion texnologiyalardan foydalanish borasida ma'lumotlar bayon etilgan.

***Kalit so'zlar:** o'quvchi faoliyati, pedagogika, funksiya, ko'nikmalar, intellekt, maktab faoliyati, innovatsion yondashuv, klaster, pedagogik ta'lim innovatsion klasteri, omillar, "maktab-laboratoriya", innovatsion tajriba mexanizmlari.*

THE USE OF INNOVATIVE TECHNOLOGIES IN THE EDUCATIONAL SYSTEM

Ashurova Farida Xaydaraliyevna,

Master's degree of the Chirchiq State Pedagogical Institute of Tashkent region

ABSTRACT

This article describes the information on the use of innovative technologies in the educational system.

***Keywords:** reader activity, pedagogy, function, skills, intellect, school activity, innovative approach, cluster, pedagogical education innovative cluster, factors, mexaniz school-laboratory', innovative experience.*

KIRISH

Respublikamiz ta'lim tizimida ko'plab islohatlar kadrlar tayyorlash sohasida ta'lim turlari o'rtasida aloqa va uzviylik ta'minlanishidagi kamchiliklarni bartaraf etishga xizmat qilmoqda. Bugungi kunda kadrlar tayyorlash bo'yicha davlat siyosatida hududlarning ijtimoiy-iqtisodiy o'ziga xosligi va talab hamda ehtiyojlarining to'liq hisobga olinmasligi, mehnat bozorida talab va taklifning chuqur o'rganilmasligi natijasida kadrlarning hududlar kesimidagi taqsimotida muvozanatning buzilishi bilan bog'liq kamchiliklar kuzatildi. Bunga ayrim hududlarda pedagog kadrlarga bo'lgan ehtiyojning yillar davomida qondirilmasligiga sabab bo'lmoqda. Intellektual salohiyati yuqori bo'lgan mamlakatlar tajribasidan ma'lumki, fan, ta'lim va ishlab chiqarish o'rtasidagi uzviylik va aloqadorlik mustahkam yo'lga qo'yilsa, bu yo'nalishda malakali kadrlar tayyorlash, ularning bandligini ta'minlash hamda mamlakat iqtisodiyotida tarkibiy o'zgarishlarni amalga

oshirish mumkin bo'ldi. Ayniqsa uzluksiz ta'lim tizimini rivojlantirishda yangi mexanizmlarning yaratilishi bugungi globallashuv jarayonlarining hayotiy zaruratiga aylandi va bu o'z navbatida ta'lim sifati samaradorligini oshirish, uni modernizatsiya qilishni taqozo etadi. Umumiy o'rta ta'lim muassasalarining turmush tarzi ta'sirining o'quv jarayonining samaradorligiga ta'siri pedagogikada alohida ahamiyatga ega.

MUHOKAMA VA NATIJALAR

Innovatsion texnologiyalar pedagogik jarayonda o'qituvchi va talaba faoliyatiga yangilik, o'zgartirishlar kiritish bo'lib, uni amalga oshirishda interfaol metodlardan foydalanishni taqozo etadi. Interfaol usullar ta'lim jarayonida qatnashayotgan har bir o'quvchining faolligiga, erkin va mustaqil fikr yuritishga asoslanadi. Bu usullardan foydalanganda bilim olish o'quvchi uchun qiziqarli mashg'ulotga aylanadi. Interfaol usullar qo'llanilganda o'quvchilar o'qituvchilar yordami va hamkorligida mustaqil ishlash ko'nikma va malakalariga ega bo'ladilar. O'quvchilar yangi bilimlarni ilmiy izlanish, tadqiqotchilik, tajriba sinovlar o'tkazish asosida o'zlashtiradilar. Ilm orqali bilim olish tamoyiliga amal qilinadi. Ta'lim jarayoni qatnashchilari kichik guruhlariga bo'lingan holda ishlaydilar. O'quv topshiriqlari alohida bir o'quvchiga emas, balki kichik guruhning barcha a'zolariga beriladi. O'qitish jarayonini tashkil etishning asosiy shakli darsdir. Hozirgi paytda darsning xilma xil noan'anaviy shakllari joriy etilmoqda. Bunday darslar o'quvchining ijodiy qobiliyatini o'stirish, aqliy salohiyatini kuchaytirish, ilmiy dunyoqarashini kengaytirish va har bir yangilikni tez va to'la qabul qila olish ko'nikma va malakalarining shakllanishiga xizmat qiladi. Dars jarayonida innovatsion texnologiyalarni qo'llash o'quvchilarda ilmiy izlanishga qiziqishni uyg'otadi, ijodkorlik va bunyodkorlik qobiliyatini rivojlantiradi. Natijada egallangan bilim, ko'nikma va malakalar amaliy faoliyatda tatbiq etiladi, o'zlashtirish sifati oshadi. Buning uchun o'qituvchi mahoratli bo'lishi va mavzularning mazmuniga qarab darsni to'g'ri rejalashtirishi, mashg'ulot davomida barcha o'quvchilarni faol va ongli ishlashlariga erishmog'i lozim. Zero, o'qituvchi ta'lim islohotining bosh ijrochisidir. Bunda har bir o'qituvchini qisqa vaqt ichida juda katta miqdordagi axborot to'plamini o'zlashtirish, qayta ishlash va amalda qo'llay olishga o'rgatish muhim ahamiyatga ega. Uni hal qilishda o'qituvchiga o'qitishning an'anaviy usullari bilan birga zamonaviy axborot texnologiyalari, jumladan kompyuterlardan foydalanish yordam beradi. Pedagogik innovatsiya bu pedagogik g'aoliyatdagi yangilik, o'qitish va tarbiya mazmuni va texnologiyasidagi o'zgarishlar, ularning samaradorligini oshirishga qaratilgan. Innovatsiya - innovatsiya natijasi sifatida tushuniladi va innovatsion jarayon uchta asosiy bosqichning rivojlanishi

sifatida qaraladi: g'oyani yaratish (ma'lum bir holatda, ilmiy kashg'iyot), amaliy jihatlarida g'oyalarni rivojlantirish va yangiliklarni amaliyotga tatbiq etish.

Pedagogik innovatsiyalab samaradorligining o'lchovi sifatida optimallik o'qituvchi va o'quvchilarning kafolatlangan natijaga erishishi uchun kuch-quvvat sarflashlarini taqozo etadi. Turli o'qituvchilar va o'quvchilar o'zlarining shaxsiy pedagogik hamda o'quv faoliyatlari jarayonida turlicha darajadagi samaradorlikka erishadilar. Xuddi mana shuning o'zi pedagogik innovatsiyalarning optimallik darajasini belgilaydi. Innovatsion usullarning eng muhim belgisi sifatida natijalanganlik o'qituvchi faoliyatida ijobiy yutuqlarga erishilgandagina namoyon bo'ladi. O'lchovlardagi texnologiklik, kuzatuvchanlik, natijalarning qayd etilganligi o'qitishning yangi usullari, metodlarini baholash orqali namoyon bo'ladi. Mazkur o'lchovning ahamiyatli jihati shaxs, uning idroki va tushunchalarini shakllantirishning bir butunligida namoyon bo'ladi. Shu munosabat bilan innovatsion jarayonni ilmiy g'oyani amaliy foydalanish bosqichiga olib chiqish va shu bilan bog'liq ijtimoiy pedagogik muhitdagi o'zgarishlarni amalga oshirish jarayoni deb hisoblash mumkin. G'oyalarning innovatsiyaga aylanishini ta'minlaydigan va bu jarayonni boshqarish tizimini shakllantiradigan faoliyat bu innovatsion faoliyatdir. Innovatsiya jarayoni rivojlanish bosqichlarining yana bir o'ziga xos xususiyati mavjud. Pedagogik tajribada pedagogik innovatsiyalarni ijodiy qo'llash alohida o'qituvchilar ish faoliyatining boshlang'ich bosqichida namoyon bo'ladi. Mazkur innovatsiyalar tajribasi sinovdan o'tkazilib, ob'ektiv baholangandan so'ng ommaviy tarzda qo'llash uchun taqdim etiladi. Keng ommalashgan, ijobiy natijalarga erishish imkonini beradigan innovatsion usullardan foydalangan holda o'qituvchilarning kreativ funksiyalarini rivojlantirish maqsadga muvofiq hisoblanadi. Pedagogik innovatsiyalarni baholash mezonlarini bilish o'qituvchining pedagogik ijodning rangbarang shakllarini o'zlashtirishi uchun qulay sharoit yaratadi. Pedagogik madaniyatning oddiy esda qolgan bilimlarni takrorlash shaklidan boshlab, ilmiy pedagogik jamoatchilikka ma'lum bo'lgan g'oyalar, konsepsiyalar, texnologiyalarni o'z shaxsiy faoliyatiga singdirishdan ularni evristik, kreativ ishlab chiqish va amaliyotga joriy etishga qadar bo'lajak pedagoglarning kundalik harakati mazmunini tashkil etishi lozim. Pedagogik innovatsiyalarning mazmuni, uni qo'llash metodlarini bo'lajak o'qituvchilar tajribasiga singdirish muhim ahamiyatga ega. Ta'lim muassasasi hayotiga pedagogik innovatsiyalarni keng ko'lamda olib kirish uchun unda yangilik muhitini yaratish, muayyan axloqiy psixologik holatni shakllantirish, tashkiliy, metodik, psixologik xarakterdagi choratadbirlarni kullash talab etiladi. Shu maksadda bulajak ukituvchilarning kreativ funksiyalarini rivojlantirish, ularni

pedagogik innovatsiyalar bilan izchil kurollantirib borish, innovatsion usullarni tahlil va tatbiq qilishga o'rgatish vazifasini kuyish lozim. Pedagogika fanida ta'lim tizimidagi yangilik masalalari muttasil mutaxassislar tomonidan o'rganilib kelinmoqda. Biroq, ijtimoiy-pedagogik yangiliklar mintaqaviy ta'lim tizimini rivojlantirish omili sifatida, bir tomondan, nisbatan yaqinda tez rivojlanayotgan ijtimoiy pedagogika fan va amaliy faoliyat sohasi sifatida nisbatan yaqinda paydo bo'lganligi sababli, boshqa tomondan, ta'limni markazsizlashtirish va mintaqalashtirishning ijtimoiy tendensiyasining nisbiy yangiligi bilan bog'liq. Bundan tashqari, xususiy, to'g'ri pedagogik (masalan, uslubiy) yangiliklarning samaradorligi, agar ular ijtimoiypedagogik rejada qo'llab-quvvatlanmasa, qo'llab-quvvatlanmasa, ancha past bo'ladi. Shunday qilib, xususiy innovatsiyalar va ijtimoiy-pedagogik yangiliklarni qo'llabquvvatlovchi ijtimoiy-pedagogik kontekstni yaratish ham, ma'lum hajm, miqyos va daraja umuman mintaqaviy ta'lim tizimini rivojlanishini sezilarli darajada kuchaytirishi mumkin.

Xususan, turli xil innovatsion jarayonlarning hayotiy davrlarini o'rgangan pedagogik innovatsiyalar sohasi mutaxassisi V.I.Zagvyazinskiy ta'kidlashicha yangilikni rivojlantirish natijasida ijobiy natijalarga erishgan holda, o'qituvchilar uni asossiz ravishda uni universallashtirishga, uni pedagogik amaliyotning barcha sohalariga tatbiq etishga intilayotganliklarini ta'kidlaydilar. Ko'pincha muvaffaqiyatsizlik bilan tugaydi va umidsizlikka olib keladi, yangilikka soviydi. Boshqa bir tuzilmani (hozir aytilganiga juda yaqin) aniqlash mumkin. Bu moddiy ishlab chiqarish sohasidagi innovatsiyalar nazariyasidan olingan innovatsiya genezisining tuzilishi. Ammo o'quvchi yetarlicha rivojlangan tasavvurga ega bo'lsa, maktabdagi innovatsion jarayonlarga o'tish juda qulay: g'oyaning paydo bo'lishi - rivojlanishi - dizayn (qog'ozda nima bor) - ishlab chiqarish (ya'ni amaliy ishda o'zlashtirish) - boshqa odamlar tomonidan foydalanish.

XULOSA

Yuqoridagilardan tashqari har qanday innovatsion jarayonda yangiliklarni yaratish va yangiliklardan g'oydalanish (o'zlashtirish) kabi tuzilmalarni ko'rish oson; bir-biri bilan bog'liq bo'lgan mikroinnovatsion jarayonlardan iborat bo'lgan butun maktabning rivojlanishi asosida yotadigan murakkab innovatsion jarayon.

O'qituvchilarda ijodkorlikni shakllantirishning muhim pedagogik sharti uni mustaqil bilim olish va ijodiy fikirlashga yonaltirishdan iborat. Shu bilan bir qatorda, o'qituvchilar orasida ijodiy muhit, muayyan ma'naviy-ruhiy holat, tashkiliy, metodik, psixologik chora-tadbirlar qo'llashga ham alohida e'tibor qaratish lozim.

REFERENCES

1. Ibragimova G.N. Interfaol o'qitish metodlari va texnologiyalari talabalarning kreativlik qobiliyatlarini rivojlantirish. I Monografiya. - T.: «Fan va texnologiyalar», 2016. -77-b.
2. Milliy istiqlol g'oyasini shakllantirishda tashkiliy-uslubiy yondoshuvlar. - T.: Akademiya, 2020.
3. Milliy istiqlol g'oyasi. Bakalavriat bosqichi uchun darslik. - T.: Akademiya, 2020.
4. Panfilova A.P. Innovatsion pedagogik texnologiyalar: Faol o'rganish: Oliy o'quv yurtlari talabalari uchun darslik / A.P. Panfilov. - M., Akademiya, 2009 y.
5. Hasanboyev J., To'raqulov X.A., Ravshanov O.A., Kushvaktov N.H. Milliy pedagogikamiz tarixiy ildizlari va barkamol avlod tarbiyasi. – Jizzax: 2007.

AN'ANAVIY DASTUR ASOSIDA DARSLIKLARDA BERILGAN FE'L HAQIDAGI MA'LUMOTLARNING TAHLILI

Artikbayeva Shahnoza Batirjanovna

Nizomiy nomidagi TDPU, "Ta'lim-tarbiya nazariyasi va metodikasi
(boshlang'ich ta'lim) 1-bosqich magistranti

ANNOTATSIYA

Maqolada boshlang'ich sinf ona tili darsliklarining an'anaviy dastur asosidagi taxlili va fe'l turkumiga oid bilimlarning bosqichma-bosqich shakllantirilishi, mavzulardagi o'xshashlik va farqli jihatlari ochib berilgan

Kalit so'zlar: fe'l, fan, ta'lim, boshlang'ich ta'lim, leksika, grammatika.

ABSTRACT

The article describes the traditional program-based analysis of primary school mother tongue textbooks and the gradual formation of knowledge of verb categories, similarities and differences in topics.

Keywords: verb, science, education, primary education, vocabulary, grammar.

АННОТАЦИЯ

В статье анализируется традиционный программный анализ учебников родного языка начальных классов и поэтапное формирование знаний о глагольных рядах, сходстве и различиях тем.

Ключевые слова: глагол, наука, образование, начальное образование, словарный запас, грамматика.

KIRISH

An'anaviy dasturdagi tahlillarga ko'ra birinchi sinf darsligida fe'l so'z turkumiga jami 3 soat berilgan. Fe'lni o'rganishda asosiy izchillik savod o'rgatish davrida boshlanadi. Bu davrda o'quvchilarning diqqati fe'lning leksik ma'nosiga qaratiladi. Fe'lning grammatik ma'nosini ya'ni predmetning harakatini bildirishi umumlashtiruvchi dastlabki bilimlar beriladi. Savod o'rgatish davrida fe'l so'z turkumini o'rgatish Alifbe kitobidagi rasmlarga qarab gap tuzish va ularni harakatni bildirgan so'zlar bilan bog'lab o'tkaziladi. Bu davrda fe'llarni gaplarning mazmuniga qarab tanlashga yoki ayni bir so'z nimani anglatishi va qanday so'roqqa javob bo'lishi o'rgatiladi. 1-sinf dasturi o'quvchilarga so'zlarga so'roq berish va ularni bir biridan farqlash ko'nikmasini shakllantirishga moslashtirilgan. O'quvchilar bu ko'nikmani malakaga aylantirishi uchun darslikda fe'lning har xil ko'rinishlaridan foydalanib bajarishi uchun maxsus mashqlar yetarli. Bu davrda o'quvchilar nima? so'rog'iga javob bo'luvchi so'z bilan nima qildi? so'rog'iga javob bo'ladigan

so'zlarni taqqoslashga o'rgatiladi. O'quvchilar esa nima? so'rog'iga javob bo'lgan so'zlar predmetni, nima qildi? so'rog'iga javob bo'lgan so'zlar esa predmetning harakatini anglatishini farqlaydilar.

MUHOKAMA VA NATIJALAR

Umuman olganda taqqoslash bolani o'tni bildiruvchi so'zlardan fe'lni bildiruvchi so'zlarni farqlashga o'rgatadi. Fe'l so'z turkumi morfologiya bo'limining asosiy qismini egallagan fa o'zining leksik va Grammatik tuzilishi bilan boshqa so'z turkumlaridan farq qilishi ma'lum. Shu sababdan ham fe'lga so'roq berishga o'rgatish yoki harakatni bildirgan so'zlarni aniqlash yuzaki bo'lmasligi lozim shu bilan birga o'quvchilar harakatning bir kishi tomonidan bajarilsa qanday so'roqqa javob bo'lishi va bir necha kishilarning ijrosidan iborat bo'lsa qanday so'roqlarga javob bo'lishi kerakligini yaxshi anglashi lozim. Nima qildi? nima qilyapti? nima qiladi? yoki nima qilmoqchi? so'roqlarini o'rgatish jarayonida o'quvchi nafaqat so'zlarga so'roq berishni balki o'z navbatida fe'l zamonlarini o'rganishga ham tayyorlanib boradi. 2-sinfda fe'lni o'rganish 1-sinfda fe'lni o'rganishdan birozgina farq qiladi xalos. O'xshashlik jihati shundaki, 1-sinf darsligida ham 2-sinf darsligida ham fe'l so'z turkumi harakatni bildirgan so'zlar misolida o'rganiladi. O'quv reja asosida ushbu so'z turkumini o'rganish qish fasliga to'g'ri kelganligi uchun asosan mavsumga xos bo'lgan rasmlar darslikdan o'rin olgan. O'quvchilar so'zlarga so'roq berishni, rasm asosida fe'llarni qatnashtirib gap tuzishni, harakatni bildirgan so'zlar gapda kesim vazifasini bajarishini va shu bilan birga berilgan gapdan ega va kesimni aniqlab ularni ma'no jihatidan bog'lanishini o'rganadilar. Berilgan bilimlar maxsus mashqlar asnosida mustahkamlab boriladi. 3-sinfda fe'lni o'rganish bosqichining asosiy vazifasi o'quvchilar ongida fe'l so'z turkumi degan tushunchani shakllantirish, bo'lishli va bo'lishsiz fe'llarni shakliga ko'ra farqlash ko'nikmasini hosil qilish, bo'lishsizlik qo'shimchasini olgan fe'llarning bo'lishli fe'llar bilan talaffuzi va imlosini o'rgatish hisoblanadi. Fe'lning harakat bildirishi yuzasidan o'quvchilarda aniq tasavvur hosil qilish uchun berilgan matnlar ichidagi fe'llar ustida ishlanadi. Bundan tashqari, o'qituvchi sinf jamoasidan shu darsdagi mehnat jarayonini tasvirlashni, ya'ni bolalarning o'zlari bajarayotgan ish harakatni aytishni so'raydi natijada mavzuni mustahkamlashga erishadi. 4-sinfda fe'lni o'rganishning vazifasiga to'xtaladigan bo'lsak: fe'lning shaxs-son qo'shimchalari bilan tuslanishi, zamon qo'shimchalarini olib o'zgarishi haqidagi tushunchani berish, fe'lning leksik ma'nolari, bo'lishli va bo'lishsiz fe'llar, gapdagi vazifasi haqidagi dastlabki ko'nikmalarni hosil qilish va chuqurlashtirish. Og'zaki va yozma nutqda fe'ldan ongli

foydalanish masalasini rivojlantirish. Shu maqsadda nutqda sinonim (o'qidi- mutolaa qildi, yozdi-qoraladi), antonim fe'llarning (kuldi-yig'ladi) matnda ifodalanishini tasvirlovchi mashqlardan foydalanish. Qo'shma fe'llar va ularning har doim alohida yozilishi haqida tushuncha berish va qo'shma fe'llar haqida dastlabki ko'nikmalarni hosil qilish. Fe'l zamonlari haqidagi tushunchalar ham aynan 4-sinf darsligidan joy olgan bo'lib, fe'l zamonlari formasining mohiyati ishharakatning qachon bajarilishi, ya'ni ish-harakatning nutq so'zlanib turgan paytda, nutq so'zlanib turgan paytdan oldin va keyin bajarilishini taqqoslash asosida ochiladi. O'quvchilar o'zlari bajargan yoki bajarayotgan harakatlarni kuzatadilar, shuningdek, keyin nima qilishlarini muhokama qiladilar. Xuddi shunga o'xshash kuzatishni tabiatda bo'layotgan o'zgarishlar yuzasidan ham o'tkazadilar. Bu mavzu bahor faslida o'tiladi. Shuning uchun bolalar kuzatish asosida bahor keldi, o'rik, olcha, bodom kabi daraxtlar gulladi, gullar ochilyapti, endi gilos pishadi, bahordan so'ng yoz keldi, yozda bolalar oromgohga boradilar kabi gaplarni tuzadilar. Gapdagi fe'llarga so'roq berib, ish harakatning bajarilganini, bajarilayotganini va bajarilishi kerakligini anglay boshlaydilar. Bolalarning aniq kuzatishlari asnosida yig'ilgan bu ma'lumotlar o'qituvchi rahbarligida umumlashtiriladi va xulosa chiqariladi. Bu tarzda amaliy ishlar o'quvchilarda fikrlash, dunyoqarash kabi shaxsiy sifatlarni shakllantirishda asosiy tayanch bo'ladi. Shu bilan birga o'quvchilarni fe'l zamonlarini ongli qo'llashga o'rgatish maqsadida matnlardan foydalaniladi, bunda, matndan fe'l zamonlarini bildiruvchi harakatni bildirgan so'zlarni ajratish, fe'l zamonlarini boshqa bir zamonga o'zgartirib yozish, fe'llarni aynan bir zamonda ishlatib kichik matn, hikoya yaratish topshirig'i beriladi. An'anaviy dasturga ko'ra bu sinfda fe'llarda shaxs-son qo'shimchalari haqida ham tushuncha beriladi. O'quvchilarni ot so'z turkumi bilan tanishtirilgan paytda ularga o'zbek tilida uch shaxs: so'zlovchi(1-shaxs, tinglovchi(2-shaxs), o'zga (3-shaxs) mavjudligi haqida dastlabki ko'nikma hosil qilingan. Suhbat asosida kishilik olmoshlari uch shaxsni, birlik va ko'plikni bildirishi eslatilgach, o'quvchilarga men olmoshini qatnashtirib gap tuzish topshiriladi. Ular tuzgan gap o'qituvchi rahbarligida tahlil qilinadi.

XULOSA

Xulosa sifatida shuni ta'kidlash mumkinki, o'quvchilarga fe'llar shaxs-son qo'shimchasi bilan tuslanishi, shaxs-son qo'shimchalari zamon qo'shimchalaridan keyin qo'shilishi haqida ko'nikmalar hosil qilinadi. Bu sinfda qo'shma fe'llar (bir va undan ortiq harakatni bildirgan so'zlardan tuzilishi, bir xil so'roqqa javob bo'lishi, nima qildi? ko'rib qoldi) va ularning yozilishi haqida ham tushuncha beriladi.

An'anaviy o'quv dasturining mazmuni 90 foizi nazariyadan iborat bo'lib, o'qitish metodikasi o'qitish metodikasi asosan yod olishga yo'naltirilgan.

REFERENCES

1. Abdurahmonov G', ShukurovSh. O'zbek tilining tarixiy grammatikasi. Morfologiya va sintaksis. – Toshkent: O'qituvchi, 1973.
2. Abduraimova M. Ona tili ta'limida ilg'or pedagogik texnologiya, T.: RTM. 2005.

THE USE OF GRAPHIC PROGRAMS FOR THE DEVELOPMENT OF THE CASPIAN CAMPAIGN IN THE FUTURE TEACHERS OF FINE ARTS

Sattorova Ikbol Giyos kizi,

Master's degree in Fine Arts and applied decorative arts from the Pedagogical
Institute of Bukhara State University

Research advisor: Azimov Sanjar Samadvich,

Bukhara State University, Pedagogical Institute, Candidate of Technical
Sciences

ABSTRACT

This article provides information on the use of graphic software to enhance the Caspian campaign in the upcoming Fine Arts teachers.

Keywords: *artistic creativity, fine art teaching methodology, Fine Art, Graphic Materials, creativity, style, technique, pencil drawing, realistic art.*

АННОТАЦИЯ

В данной статье представлена информация об использовании графических программ для повышения Каспийской кампании у будущих учителей изобразительного искусства.

Ключевые слова: *художественное творчество, методика обучения изобразительному искусству, изобразительное искусство, графические материалы, творчество, стиль, техника, карандашный рисунок, реалистическое искусство.*

INTRODUCTION

The profession of teacher is one of the most outstanding professions in all professions. It is also this teacher who prepares any profession for the first big life. The greatest people in the world are also teachers leading to these levels. An educational institution is a specific starting point for the acquisition of teacher dignity. Also, specialists from educational institutions go to the process of professional activity. The process of professional activity determines the way of life of a personnel with a high level of compensation in perspective. In the process of education, teachers not only acquire professional competence, but also gain experience of engaging in communication with their future students. The teacher should also have deeply mastered his / her specialty and mastered other disciplines well. In the process of teaching, the pedagogical qualities of the future teacher are found. In the educational process, future teachers will not only master innovative techniques of

teaching, but also learn new ways of mastering knowledge. Hence, it should be based on what conditions the professional formation of the future teacher depends on. The professionalism, creativity of the future teacher in the future depends on how much he has developed in the educational process. Any person acquires certain experience of activity as a result of the development of professional knowledge. Therefore, a person will have to create, enrich, complement with his creativity the experience of professional activity. Such experiments are mastered by the future teacher in higher pedagogical educational institutions and enriched throughout his life. The personality of the teacher is able to show creativity in the course of his professional activity by forming creative activity skills, which are always important.

The experiences gained in the field of Fine Arts by famous artists, who had been blessed in ancient times and inherited great works of Fine Arts from themselves, are the basis for teaching young people Fine Arts in the system of continuing education, in particular in various art schools. Therefore, the future artist who wants to study Fine Arts and entering the world of Fine Arts should study the classical works of artists who had previously worked in ancient times and choose his own creative path based on the knowledge and skills he received and develop his creative abilities.

DISCUSSION AND RESULTS

An analysis of the different approaches has shown that in order to fully explore the creative orientation of a future teacher's professional activity, it is necessary to approach it from the point of view of relationship theory. It is also possible to determine a person's professional orientation. Today, there are significant discrepancies between the requirements for the personality and activities of a teacher and the level of preparation of graduates of higher education institutions. In particular, there is a mismatch between the current system of teacher training and the personal creative nature of future teacher activities. As a result of not being completely free of technocratic and extensive approaches to pedagogical education, future teachers have long been artificially alienated from public life and popular culture. As a result, there were barriers and gaps between teachers and students, and the teacher's monopoly on the educational process was established. They did not pay enough attention to developing their creative activities, mainly as a result of being attached to curricula and textbooks. This, in turn, undermined the social status and prestige of the teaching profession. Because the system of training future teachers was far from the needs of society and its acute problems.

The educational process in the education system consists of expanding the opportunities for students to acquire knowledge about man and society, history and culture, acquire basic knowledge, focus on scientific activities, assimilate the basics of professional pedagogical knowledge, develop pedagogical creativity. At the same time, it is to ensure the right of future teachers to continue their education and creative pedagogical activities.

Famous artists and theorists of the ancient European Academies of Arts Leonardo da Vinci, Michelangelo Buonarroti, Peter Paul Rubens on the issues of professional training of future teachers in the field of fine arts, the formation of individual creative abilities, as well as the professional training of young creative people. Scientific and creative works of Rafael Santi, Albrecht Dürer and others can be cited. Among the representatives of Russian fine arts are the creative and scientific works of I.Ye. Repin, N. Savrasov, Pavel Chistyakov, created in the 19th and 20th centuries.

Russian pedagogues and psychologists AV Bakushinsky, LS Vygodsky, Ye.I. Ignatev, Ye.A. Flerina, T.S. Komarova, S.Ye. Ignatev, S.L. Rubinstein, B.M. LG Medvedev, L.A Ivakhneva, V.K Lebedko, YV Shorokhov, V.S Kuzin, V.V Koreshkov, AS Khvorostov addressed the issues related to the problems of improving the methodology of teaching specialty subjects in their research work.

Uzbek scientists B.B.Baymetov, S.S.Abdullayev, B.B.Azimov, N.H.Tolipov, K.QKasimov, R.H.Khasanov and others.

Educational psychology and pedagogy believe that the development of creative abilities and creative activity can have great results in the learning process. So, the educational process, the educational activity should be the focus of the school. Proponents of the "free creativity" method believe that simple childhood drawings are wonderful because they capture the world, while in the visual arts, the child is passionate about his or her creative initiative. In the process of drawing, the child enjoys creativity and we need to keep it in him for the rest of his life. Proponents of "free education" say that secondary schools do not educate artists, and that children should not be taught all the laws and rules of realistic art. Before seeing the image, the novice artist creates an imaginary image of the image he wants to capture on paper at each stage: the shape of the object is limited to the general schematic form, then, when the idea of originality is not yet clear, the more the educator observes and re-understands what he is explaining, the closer he becomes to the real and emotional-meaningful expression of the nature he sees.

Today, some educators do not pay attention to seeing and analyzing nature in descriptions. They do not use this method, claiming that "schematism" and the rule of

law hinder artistic development in influencing artistic creation. Opposing academic depiction, they oppose the simplification of complex forms, schemes, rules, and depictions in the methodological stages of depiction, which they say hinders the creative development of the artist.

Of course, although all students learn the same laws and rules of academic drawing, each of them perceives nature as they see fit, and therefore there can be no complete uniformity in the image. The artist, however, participates not as a copyist of nature, but as a rebuilder of it. Add to that the fact that he creates a lot of innovations for himself as he embarks on a new academic task, which means that he shows his creative direction. Creating a realistic image is a very complex creative process, and first of all this process is associated with the material creation of an imaginary image of the object, that is, by moving a real three-dimensional object to the image two-dimensional paper plane depends on. The process of translating an image into a picture is impossible without creative thinking: the artist has to compare, compare, generalize, and reflect.

Over the centuries, art schools have accumulated vast pedagogical experience in developing the creative abilities of young artists. This requires careful study and generalization of the experiences of artists-educators of the past, on the basis of which we can begin to develop new science-based methods to develop creative abilities in academic drawing. The achievements of ancient artists, the disregard for their experience, lead to the disappearance of the art school and the "ignorance" of art. the natural unity of theory and practice contributes to the active development of the young artist, to the growth of his creative ability.

The more scientific knowledge an artist has, the more accurately he or she will evaluate a work of art, the richer the level of technical skill, and the more expressive and vivid the product of his or her creative activity. In the art school, the scientific principle is to master the system of scientific knowledge, first of all, as an active factor in the development of creative abilities, which helps the novice artist to correctly understand the laws of seeing the real form of natural phenomena. It also helps to master horse techniques.

As Reynolds put it, "Our art is not just a God-given talent, but it is not a mechanical craft, it is based on the exact sciences." As we have already mentioned, in the school environment, the artist's activity is to solve a specific problem, which creates aesthetic demands, as well as the demand for satisfaction with the forces of nature. The solution to the problem is easy and simple, if it has been solved several times before and does not go beyond the knowledge of the student. In such cases, the

issue is usually resolved. Then comes the time when traditional experience is not enough, you have to look for new ways, you have to change your mind, you have to be smart. There comes a time to constantly examine what came up and what else can be done. For example, in the transition from drawing a plaster head to drawing a living head, the student learns the laws of the structural structure of the human head and, knowing that the scheme of constructive view changes depending on the point of view (perspective view), can easily solve their problem in stages. But then, the knowledge and skills available to convey the individual characteristics of a living head are insufficient, and he turns to his intellect and long-accumulated creative abilities. In this case, the missing knowledge can be obtained through careful observation of nature and creative use of previously acquired scientific knowledge. There are many ways in which a student can develop creative thinking.

P.P.Chistyakov advised that in the performance of an academic image depending on nature, the body should be carefully observed "correctly expressed in all its parts", "never fantasize", while in order to correctly emphasize the peculiarities of the structure of each muscle, which differ slightly from each other-intuitive sensitivity in the artist will be necessary. Therefore, a qualified artist in such cases correctly guides the intuition, knows the error and points to it, indicates the place, correctly interprets where it is necessary to correct.

On the basis of the above, we can conclude that the specific pedagogical direction of future teachers is the peculiarity of his attitude to his profession, and such personnel can approach both students and himself creatively as the subject of the pedagogical process. An important pedagogical condition for the formation of creativity in future teachers is to direct it to independent knowledge and creative thinking. The attitude of the teacher towards the teaching subjects by himself is reflected in the attitude of the students towards the teaching subject and his / her desire to achieve the goal set before the learning process. Attitude towards students requires creative activity from the teacher in order to approach them as a higher value, to strive for the achievement of the goal set by education, to strive for the achievement of collective goals.

Each educator-artist creates a work using different graphic materials, depending on his whims, interests and goals. There are a lot of types of visualization in graphic materials, each creative artist has his own style in the process of creating a work, the technique of describing and the materials used. If someone likes to depict with watercolor, then someone else likes to depict in gouache or watermark, and someone else in pencil, retouch, acrylic paint, sangina and other materials. Of course, each

material also has its own unique style of use. Observing the works of masters of painting, we can see how colorful each of them is in terms of technology and style, and recognize the skills of artists. Especially guash Boyo g ' ida is also known that many artists of the past created works. Apart from them amazing natyurmort, scenery, theater decorations, portraits, posters are ranked among the treasures of the world Fine Art. Because creative artists skillfully applied the image capabilities of the paint. One of the works is done using a layer of dark paint ishlangan, the other is done in a very thin, thin layer. There are also such works, they were performed in a complex mixed technique. That is, both watercolor and gouache technology were practiced skillfully. Among such skilled ishlangan works are Russian artists V. Serov, K. Yuan, V. We can add examples of creativity of kustodievans. It is also interesting that some artists used only the White of guash in his works, which he created in watercolor painting, and it seems that this is a good effect.

CONCLUSION

The attitude of the future teacher to his professional creative activity is directly related to the fact that he occupies valuable directions. Today, some teachers of higher education institutions are now hindering the introduction of new developments in the field of education without giving up their old views. Any teacher of science will negatively affect the achievement of potential cadres as potential cadres if he / she does not learn without searching for his / her specialist.

REFERENCES

1. X. E. Sultanov, painting (work of natyurmort in watercolor), instruction manual, Tashkent 2019 y.
2. Hasanov S. Color reproduction in Navoi poetics. Art Magazine 1 G ' 1990, 26 27 bet
3. Ismatov U.Sh, Rajabov Sh. Z, Tursunav M. He, technologies of working in graphic materials in the lessons of Fine Arts. Collection of lectures of the International Scientific and technical conference "problems and solutions of integration of Sciences of Fine Arts and engineering graphics with other sciences", Andijan-2020. 287 b.

FORMATION OF CREATIVE ABILITIES OF STUDENTS IN THE LESSONS OF FINE ARTS

Bomurodova Madina Vohidjon kizi,

Master's degree in Fine Arts and applied decorative arts from the Pedagogical
Institute of Bukhara State University

Research advisor: Azimov Sanjar Samadvich,
Bukhara State University, Pedagogical Institute

ABSTRACT

This article provides information on the formation of creative abilities of students in the lessons of Fine Arts, as well as on creative issues in drawing.

Keywords: *creative tasks, drawing based on nature, memory and imagination, geometrical part, drawing, fine workmanship, professionalism, creativity.*

АННОТАЦИЯ

В данной статье представлена информация о формировании творческих способностей учащихся на уроках изобразительного искусства, а также о творческих вопросах в рисовании.

Ключевые слова: *творческие задания, рисунок с натуры, память и воображение, геометрическая часть, рисунок, тонкое исполнение, профессионализм, творчество.*

INTRODUCTION

The development of a person's creative abilities is always exciting both researchers and teachers who go directly to practical work with students. In the creative solution of this issue, the subjects of Fine Arts, drawing and technological education are of great help – these are practical educational sciences that can use the creative abilities of the child's personality, the opportunities for the real development of his creative individuality.

The process of professional activity determines the way of life of a personnel with a high level of compensation in perspective. In the process of education, teachers not only acquire professional competence, but also gain experience of engaging in communication with their future students. The teacher should also have deeply mastered his / her specialty and mastered other disciplines well. In the process of teaching, the pedagogical qualities of the future teacher are found. In the educational process, future teachers will not only master innovative techniques of teaching, but also learn new ways of mastering knowledge. Hence, it should be based

on what conditions the professional formation of the future teacher depends on. The professionalism, creativity of the future teacher in the future depends on how much he has developed in the educational process. Any person acquires certain experience of activity as a result of the development of professional knowledge. Therefore, a person will have to create, enrich, complement with his creativity the experience of professional activity. Such experiments are mastered by the future teacher in higher pedagogical educational institutions and enriched throughout his life. The personality of the teacher is able to show creativity in the course of his professional activity by forming creative activity skills, which are always important.

Drawing in the formation of the creative features of the personality creativity is different, but its types are mostly interconnected.

DISCUSSION AND RESULTS

Thus, technical creativity can not be distinguished from design, design. A common link that links many types of creativity-these are graphic images (both in drawing, and in technique, and in art), first of all drawings, drawing opens the door to enormous opportunities for the formation of creative qualities of an individual. One of the directions of the formation of creative abilities of students in drawing lessons is the solution of these creative issues. From a pedagogical point of view, one can argue that in the process of this activity new individual important values are created, the abilities of the individual are opened and developed. Creative tasks-these are tasks whose algorithm is unknown to the reader, having the results of a variable solution.

Creative issues in drawing can be divided into two categories:

1. To develop students' willingness to work with graphic content.

The second includes tasks related to the elements of the design activity: before designing, re-designing, creating by analogy in accordance with technical conditions.

Analysis of various approaches showed that in order to fully study the direction of the professional activity of the future teacher to creativity, it is necessary to approach the theory of attitude from the point of view. There is also an opportunity to determine the professional orientation of the individual. Today, there are significant contradictions between the personality of the teacher and the requirements for his activity and the level of preparation of graduates of higher educational institutions. In particular, there are inconsistencies between the existing system of teacher training and the personal creative character of the future teacher activity. As a result of the complete absence of technocratic and extensive approaches to pedagogical education, future teachers have long been artificially removed from the life and culture of

society. As a result of this, there were obstacles and loopholes between the teachers and the students, the individual dominance of the teacher in the educational process was decided. Tirishga insufficient attention was paid to the development of creative activities as a result of which they were mainly tied to educational programs and textbooks. This, in turn, undermined the social status and reputation of the teaching profession. Because the system of training of future teachers was far from the needs of the society and its acute problems.

Practical and theoretical training in all types of Fine Arts is the first step in the preparation of future specialists, in the perfect mastering of the description of existence in students in real images. In order to skillfully and accurately depict the original shape of objects on the surface of the paper, the student must perfectly master the knowledge of Fine Art and apply it in practice – natura, as well as learn to draw on the basis of memory and imagination. Of course, to perform such creative tasks, it is important that a person has certain abilities and can work on himself constantly and concretely. The main task of the course of Fine Arts includes the formation of knowledge and skills that arise as a result of the study of the edges of the image skill in students. He intends to know the laws of depiction from the student and to be able to use them correctly in educational and creative activities.

Teaching drawing this is connected with the solution of the following tasks, which are interrelated with each other: to understand things in their own way, to observe, to compare bodies among themselves, to distinguish bodies in terms of shape, color, material properties, etc. To do this, it is necessary, first of all, to teach the student to look at nature with the right eye, to be realistic. This, in turn, is one of the most difficult and most necessary complex tasks. Drawing lessons should be taught to be attentive, to think and to accurately analyze the shape of the bodies. Realistic painting teaches to master the basics, methods and skills of drawing, to know the sequence in describing and to be able to use various illustrative tools.

A young artist who is taking a step towards art in his theoretical and practical training needs to have the following knowledge and skills:

- learn how to work with different pencils, paints;
- able to mix paints to create the desired color and tone;
- the ability to feel different complex and structural colors is formed;
- be able to understand color harmony and use it more effectively in practice;
- having the ability to process constructive painting of items of various shapes and tones;
- understanding the plastic properties of the shape;

– ability to follow methodical consistency in image processing;

All forms in nature, as well as the human body itself, reflect a complex plastic form, consisting of various geometrical part compounds. Therefore, the first lessons in the field of Fine Arts are devoted to drawing simple geometrical shapes in different situations and angles. The main task of Fine Arts is to develop the ability to feel the presence in the future educator and to portray him live in the process of his work. The process of formation of fine workmanship is carried out through the exercises of vital visualization of nature. During this period of Awakening, the artist and theorists of Fine Arts made their opinions in their scientific articles, as well as in many art works.

In order to correctly describe the body, it is first necessary to learn to correctly see the specific sides of a particular body. This is not an easy task and requires constant training. Another difficulty in drawing a picture of bodies depending on the nature is that it depends on how we perceive nature, as well as on how we perceive it. It is known that humans imagine the bodies and their tasvirini types. And this, in turn, depends on the eye structure of each person and his ability to see, especially when it comes to fine art. The main task in teaching drawing is the formation of the ability of the artist to see and depict the shape of the body from a distance. Seeing and describing the shape of the body from a distance (width) – means seeing the body "in full size", in a three-dimensional form (height, breadth and thickness).

The main task of educational practical training is to be able to correctly represent the dimensions of the Natura, indicating the terrain. This is achieved by eye measurement, distance and body measurement in the eye, and correct perception of nature. In such cases, it is important to develop the ability to squat with the eyes to determine the size and distance of the body. Chamfering skills teach future professionals to be attentive, responsible in relation to their work, in which they form the skills of careful analysis of nature and also develop the ability to remember the image that they see at the same time .

CONCLUSION

To formulate the ability to squat, it is better to constantly determine the ratio with the eyes during the work process. Remembering by sight is the artist's most valuable and remarkable character, through which a clear and general picture of the shape, ratio and structure of the bodyurni keeps in memory. This makes it possible to draw the form from memory, on the basis of imagination and understanding, and slightly lighten the artist's work on the creation of independent compositions and sketches in the future. In the vast majority of cases, the young artist does not work in

one order, focusing more on its parts than on the general form, and does not understand the essence of each element. The work can be effective only if the student can fully see the image and describe it in an analysis and synthesis way using the principle of "from general - to parts and parts – to general again".

REFERENCES

1. Ismatov U.Sh, Rajabov Sh. Technologies for working with graphic materials in the lessons of Fine Arts. Collection of lectures of the international scientific and Technical Conference "Management of Fine Arts and engineering graphics disciplines problems and solutions", Andijan-2020. 287 b.
2. X. E. Sultanov, painting (natyurmort performance in watercolor), flow drawing, Tashkent 2019 y.
3. Kamolov I. B. some stages associated with the artistic and creative activity of the future jeweler - the Eastern European scientific journal, 2017 year.

GRAMMATICAL-CONVERSION METHOD IN TEACHING FOREIGN LANGUAGES

Pidaeva Shahnoza Bahtiyarovna

Interfaculty department of the English language
National University of Uzbekistan named after Mirzo Ulugbek,
senior teacher

ABSTRACT

In this article substantiates the idea that learning grammar is not only plays a crucial role in the study of a foreign language, but is practically equal to him

Keywords: *equivalent, grammatical structures, rules of grammar, grammatical-translation method, bilingualism, transfer approaches, deductive logic, grammar material, grammatical phenomena, grammatical-conversion method, lexical minimum, a bilingual Glossary.*

АННОТАЦИЯ

В данной статье обосновывается мысль о том, что изучение грамматики не только играет важнейшую роль в изучении иностранного языка, но и практически приравнивается к нему.

Ключевые слова: *эквивалент, грамматические конструкции, правила грамматики, грамматико-переводной метод, двуязычие, трансфертные подходы, дедуктивная логика, грамматический материал, грамматические явления, грамматико-конверсионный метод, лексический минимум, билингвальный словарь.*

INTRODUCTION

Even at the end of the XIX century, gymnasium education was considered elite. His goal was the harmonious development of students, educating them not only a sense of beauty, but also the ability to think logically, including through the teaching of foreign languages. Classical languages, Latin and ancient Greek, which were obligatory for the gymnasium, served as a model of harmony, consistency, and logic. The linguistic understanding of language as a system had methodological consequences: if we consider language as a system, then it is possible to master the system thoroughly by studying and understanding it. The most systematized level of a language is its grammar. Consequently, the study of the grammatical system not only plays an important role in learning a foreign language, but is practically equivalent to it. The unit of grammar study is a rule that you need to know, that is, learn by heart and understand, be able to find examples of its application in texts, be able to apply it

in practice — formulate examples of its use at the level of a sentence and a simple text, for example, an answer to a question or an essay, be able to find the equivalent of translating certain grammatical constructions in your native language. Knowledge of the rule also includes knowledge of all exceptions to it. Therefore, in addition to the rule, you have to memorize all the exceptions. To remove additional difficulties and misunderstandings in understanding, all grammatical rules, as well as tasks for exercises, are formulated in their native language, which plays a central role in the system of grammatical translation method.

DISCUSSION AND RESULTS

The main purpose of the training was to read texts and translate them into their native language, which was achieved through knowledge of grammar. This is the essence of the grammatical-translation method. Here is his brief description:

- cognition (awareness): the purpose of training is knowledge of the system, not the development of skills and abilities;
- fundamental bilingualism, both of the textbook and of the learning process itself; the native language serves as a basis for comparison and an intermediary in the acquisition of knowledge;
- transfer of teaching approaches of Latin and ancient Greek to living languages, the use of strictly Latin terminology for the formulation of rules and tasks for exercises;
- deductive logic of presentation and assimilation of grammatical material — strictly from the rule to the examples, and not vice versa;
- systematic attitude to grammatical material: the study of grammar takes place "in parts of speech", regardless of the importance of or another grammatical phenomenon in practical use by native speakers of a particular language (this is also the influence of the traditions of teaching dead languages).

It is also necessary to dwell on a number of features of the grammatical-translation method, which invariably cause a critical reaction of supporters of more "democratic" teaching methods. This method and the following textbooks offer a rather monotonous system of exercises (answers to questions, insertion of a missing word in a strictly defined grammatical form, transformation of sentences from one grammatical form to another — for example, from the present to the past tense, dictation, essays according to a given plan with the use of mandatory lexical units and grammatical constructions and, of course, translation from a foreign language to a

native language and back). These exercises themselves, in general, do not cause objections and are even used in a slightly modified form in other methodological approaches. Criticism deserves the fact that this range of tasks is repeated in the textbook from paragraph to paragraph in a strictly defined order, which leads to getting used to the monotonous rhythm of the lesson, and often to a decrease in the motivation of students. In addition, these exercises are implemented in this system exclusively at the level of disparate sentences that are not linked together in context, therefore, there is no idea how the rules studied "behave" in everyday communication. The task formulations themselves are quite strict and, from a modern point of view, do not contribute to the creation of an interactive climate in the relationship between students and their textbook. Compare the following two formulations:

- Use these sentences in the past tense.
- Imagine that the events described below occurred last week. How will the text change?

The second wording is not only more "friendly" towards the addressee. It provides characteristics of some conditions for the production of speech actions, which is especially important from the point of view of modern approaches to learning.

Another aspect that invariably causes criticism of the grammatical-translation method is the attitude to vocabulary. The lexical minimum is served as a bilingual glossary (list of words) and requires mechanical memorization. Naturally, it is not difficult to assume that subsequent methods try to correct this shortcoming and pay much more serious attention to the lexical level of the language.

It is impossible not to say a few words about the texts. As a rule, these are rather difficult texts of fiction, excerpts from the works of serious authors intended for translation into native the language is based on the grammar learned. The literary text dominates the textbook, since one of the main goals within the framework of the grammatical-translation method is to educate the student on texts corresponding to high aesthetic ideals. Therefore, the choice of texts is made from well-known, classic works of fiction. The same texts serve as a means of familiarizing students with a foreign culture in the broadest sense of the word. This is how the problem of regional studies is solved, which does not become either a goal or a teaching tool here. Genre uniformity of textual material is considered absolutely unacceptable for teaching a foreign language today.

To the credit of the grammar-translation method, it should be said that even now it has supporters among teachers. It is considered the most "reliable" in the sense of

absolute sterility, purity, infallibility, academic rigor. Students with a pronounced logical dominant of thinking prefer this method to any other. It is clear why it is so appreciated by adult trainees.

CONCLUSION

Today, this method has undergone serious modifications and has absorbed many of the later approaches. For example, the authors of textbooks partially abandoned bilingualism in the wording of rules and tasks, leaving a glossary to bilingual, provided textbooks with audio cassettes, replaced the invariable classics with educational texts telling "about life" in the country of the language being studied. However, the fundamental provisions of the method are unchanged: a cognitive approach to the study of the language system in order to gain knowledge and a deductive presentation of grammatical material from the rule to practical examples.

REFERENCES

1. Miroljubov A.A. Grammar-translation method // Foreign languages at school. - 2002. -
2. Grammar-translation (Indirect) Method
(<http://www.aber.ac.uk/~mflwww/seclangacq/langteach3.htm>)
3. Hadinata Purwarno. The Grammar Translation Method.
4. Kolesnikova I., Dolgina O. A Handbook of English-Russian Terminology for Language Teaching. – St. Petersburg: CUP- BLITZ, 2001
(<http://www.minuspk.ru/resource/resource1254142659.doc>)
5. Bahtiyorovna, P. S. (2021). CURRENT METHODS OF TEACHING AT THE UNIVERSITY. *Oriental renaissance: Innovative, educational, natural and social sciences*, 1(4), 1232-1239.
6. The Grammar Translation Method.
(<http://oswaldoipc.wordpress.com/2007/06/22/the-grammar-translation-method/>)

BOSHLANG‘ICH SINIF O‘QITUVCHILARIDA KREATIVLIK SIFATLARINI SHAKLLANTIRISH YO‘LLARI

Avezova Rohila Ro‘zimboyevna

Toshkent shahridagi Yodju texnika Instituti

“Pedagogika va psixologiya” kafedrası katta o‘qituvchisi

ANNOTATSIYA

XXI asr fan va texnikaning rivojlanish ilm-fanga bo‘lgan talabning oshishiga sabab bo‘lmoqda. Aynan ilm-fan mavqeyini oshirishda boshlang‘ich sinf o‘qituvchisining bilimi, mahorati, ijodkorligi, tashabbuskorligi, izlanuvchanligi, boshqaruvchanligini rivojlanish cho‘qqisiga chiqishda kreativ ta‘limning o‘ziga xos ahamiyati bor. Ushbu maqolada o‘qituvchining kreativlik sifatlari va unga qo‘yilgan asosiy talablar, dars hamda darsdan tashqari faoliyatda ham o‘qituvchining ijodkorligi, umuman boshlang‘ich ta‘lim jarayonida qo‘llanilishi to‘g‘risidagi mulohazalar keltirib o‘tilgan va tegishli xulosalar chiqarilgan.

Kalit so‘zlar: zamonaviy ta‘lim, kreativ ta‘lim, kreativlik sifatlari, jamoa, dars, to‘garak, ma‘naviy-ma‘rifiy tadbirlar, interfaol metod.

АННОТАЦИЯ

Развитие науки и технологий в XXI веке ведет к увеличению спроса на науку. Именно в повышении статуса науки творческое воспитание играет особую роль в развитии знаний, умений, творческих способностей, инициативности, любознательности, лидерства учителя начальных классов. В данной статье представлены отзывы о творческих качествах учителя и основных требованиях к ним, о творческих способностях учителя на уроках и внеучебной деятельности, о его применении в начальном образовании в целом и соответствующих выводах.

Ключевые слова: современное образование, творческое воспитание, творческие качества, общность, урок, кружок, учебный процесс.

ABSTRACT

The development of science and technology in the 21st century is leading to an increase in demand for science. It is precisely in raising the status of science that creative education has a special role in the development of knowledge, skills, creativity, initiative, inquisitiveness, leadership of the primary school teacher. This article provides feedback on the creative qualities of the teacher and the basic requirements for him, the creativity of the teacher in the classroom and

extracurricular activities, its application in the primary education in general, and the relevant conclusions. removed.

Keywords: *modern education, creative education, creative qualities, community, lesson, circle, educational process.*

KIRISH

Ta'limning zamonaviy globallashuv va axborotlashuv sharoitida rivojlanishi va takomillashuvini innovatsiyalarning turli shakllarini tadqiq etmasdan, bugungi kunda mutaxassisni nimaga va qanday tayyorlashga bir qator yondashuv va munosabatlarni tamoyillar asosida ko'rib chiqmasdan amalga oshirish mumkin emas. Ijodkor shaxsning shakllanishini shaxsning o'zaro mos tarzda bajarilgan ijodiy faoliyat va ijodiy mahsulotlarni yaratish borasidagi rivojlanishi sifatida belgilash mumkin. Bo'lajak boshlang'ich sinf o'qituvchilarida kreativlik sifatlarini rivojlantirish jarayonining umumiy mohiyatini to'laqonli anglash uchun dastlab "kreativlik" tushunchasining ma'no mazmuni tushunib olishi talab etiladi.

Kreativlik (lot, ing. "create" – yaratish, "creative" – yaratuvchi, ijodkor) – individning yangi g'oyalarni ishlab chiqarishga tayyorlikni tavsiflovchi va mustaqil omil sifatida iqtidorlikning tarkibiga kiruvchi ijodiy qobiliyati.⁹

Ken Robinsonning fikriga ko'ra, "kreativlik – o'z qiymatiga ega orginal g'oyalar majmui"dir. Gardner esa o'z tadqiqotlarida "kreativlik–shaxs tomonidan amalga oshiriladigan amaliy harakat bo'lib, u o'zida muayyan yangilikni aks ettirishi va ma'lim amaliy qiymatga ega bo'lishi lozim". Olimning yondoshuviga ko'ra kreativlik "muayyan soha bo'yicha o'zlashtirilgan puxta bilimlar bilan birga yuqori darajada noodatiy ko'nikmalarga ham ega bo'lish" demakdir.¹⁰

Har bir boshlang'ich sinf o'qituvchisi o'z mutaxassisligini chuqur bilishi, pedagogik vaziyatlarni tahlil qilishi, uslubiy modellarni to'g'ri tanlash qobiliyati, ta'lim jarayonidagi ta'sir mazmuni va usullarini loyihalashni bilishi zarur. Shundagina yetik mutaxassis bo'lishi mumkin.

Boshlang'ich sinf o'qituvchisining kreativlik sifatlarini amalga oshirishda jamoaning o'rnini beqiyos. Bunda o'qituvchi o'quvchilar jamoasini ijtimoiy ahamiyatga ega yagona maqsadni ko'zda tutuvchi, birgalikdagi faoliyatni tashkil etuvchi, umumiy saylab qo'yilgan organiga ega bo'lgan, mustahkamlik, umumiy javobgarlik bilan ajralib turuvchi, barcha a'zolarimng huquq va majburiyatlarda

⁹ Mavlonova R., Rahmonqulova N., Matnazarova K., Shirinov M., Hafizov S. "Umumiy pedagogika". Darslik. Toshkent, "Innovatsiyon rivojlanish nashriyoti-matbaa uyi", 2020, 526 b.

¹⁰ 10 Drapeau Patti. Sparking student creativity (practical ways to promote innovative thinking and problem solving). – Alexandria – Virginia, USA: ASCD, 2014. – p. 4

tengligi sharoitida majburiy aloqadorlikka ega bo'lgan o'quvchilar guruhini tashkil qilishda ijodiy yondashgan holda amalga oshirsa ko'zlagan maqsadga erishiladi.

MUHOKAMA VA NATIJALAR

O'qituvchining ijodkorligini nomoyon qiladigan jarayon bu- **darsdir**. Dars bevosita o'qituvchi rahbarligida aniq belgilangan vaqt davomida muayyan o'quvchilar guruhi bilan olib boriladigan ta'lim jarayonining asosiy shakli sanaladi. Darsda har bir o'quvchi xususiyatlarini hisobga olish, barcha o'quvchilarning mashg'ulot jarayonida o'rganilayotgan fan asoslarini egallab olishlari, ularning idrok etish qobiliyatlari va ma'naviy-axloqiy sifatlarini tarbiyalash hamda rivojlantirish uchun qulay sharoitlar yaratiladi.

Boshlang'ich sinflarda o'qituvchi dars jarayonida o'qituvchi shaxsiga xos bo'lgan kreativlik sifatleri:



Shu orqali boshlang'ich sinf o'qituvchisida dars jarayonida kreativ sifatlarini rivojlantirishning samarali yo'llaridan foydalansa maqsadlidir.

1. O'qituvchilarda kreativ fikrlash ko'nikmasini samarali shakllantirish maqsadida o'quvchilarga ularni fikrlashga undovchi savollar tarkibida zarur so'zlarning bo'lishiga e'tibor qaratiladi. Suvning tabiatda aylanish hodisasini ta'riflab berib o'rniga yog'inlarning (yomg'ir, qor, shudring, do'l va boshqalar) paydo bo'lishi algoritmini (ketma- ketligini) tuzib chiqing. Bunda o'qituvchi har bir jarayonning " bog'liqlikni topishi , " fikrni mantiqan bayon eting", " tasavvur qiling " kabi fikrlardan foydalanish orqali unda kreativ fikrlash ko'nikmasi namoyon bo'ladi.

2. Boshlang'ich sinf o'qituvchilari o'quvchilarda kreativ fikrlash ko'nikmalarini shakllantirish va rivojlantirishda ko'rsatmali metod va usullardan foydalansa oldiqa qo'ygan maqsadga erishadi.

3. O'quvchilarda muammoni yechish va innovatsiyon g'oyalarni ilgari surish jarayonida kreativ va ijodiy fikrlashga urg'u berishi lozim. Suvning tabiatda aylanishi va yog'inlarning paydo bo'lishi o'rtasidagi bog'liqlikni topish". Topshiriqni bajarar ekan, o'quvchilar tabiatda suvning aylanishi va yog'inlarning paydo bo'lishi tizimi bilan bog'liq turli muammolarni tahlil qilib, xulosaga keladi. Natijada ushbu jarayonda ko'p tamonlama fikrlash, mushohada yuritish ro'y beradi.

Boshlang'ich sinf o'qituvchining ijodkorlik sifatlarini rivojlantirishda ta'limning yordamchi shakli to'garaklarda foydalanish maqsadlidir.

Fan to'garaklar yo'nalishi, mazmuni, ish metodi, o'qish vaqti va boshqa jihatlari bilan ajralib turadi. Ular o'quvchilarning qiziqish va qobiliyatlarini rivojlantirish, o'qishga ijobiy munosabatni shakllantirishga yordam beradi. Bu bilan o'qituvchining ijodkorlik sifatlarini ham shakllantiradi. Chunki to'garak ijodiy yondoshgan holda tashkil qilinadi. To'garak rahbari (boshlang'ich sinf o'qituvchisi) to'garak mashg'ulotida samaradorlikka erishish uchun to'garak mashg'uloti ishlanmasida ijodkorlikka alohida e'tibor qaratishi, uni zamonaviy pedagogik texnologiyalar asosida tuzishi lozim.

Misol uchun to'garaklarni tashkil etishda boshlang'ich sinf o'qituvchisi "AJIL" ("Amaliy jamoaviy ijodiy loyihalar") strategiyasi o'quvchilarda ijodiy faoliyat ko'nikma va malakalarini, jamoaviy ijodiy ishlarni tashkil etish ishlarni tashkil etish ko'nikmalarini shakllantirish, jamoaviy ijodiy loyiha (ish)larning shakllari to'garakdagi tushunchani hosil qilishga ko'maklashishga xizmat qiladi. "Ajil" texnologiyasini to'garak jarayonida "Men – jamoaviy ish tashkilotchisiman" mavzusidagi blits-o'yin o'tkazilgandan so'ng qo'llash maqsadga muvofiqdir.

Boshlang'ich sinf o'qituvchining ijodkorlik sifatlarini rivojlantirishda yana bir jihat **ma'naviy-ma'rifiy tadbirlarning** o'rni juda kattadir. Ma'naviy-ma'rifiy ishlarni tashkil etish ham pedagog faoliyatining muhim yo'nalishi hisoblanadi. SHunday ekan, boshlang'ich sinf o'qituvchisi ma'naviy-ma'rifiy ishlarini tashkil etishga ham ijodiy yondasha olishi zarur. Bunda u quyidagilarga e'tiborni qaratishi lozim:

-ma'naviy-ma'rifiy ishlarni maqsadga muvofiq, izchil, uzluksiz va tizimli tashkil etish;

-o'quv yili uchun puxta asoslangan ma'naviy-ma'rifiy ishlar rejasini ishlab chiqishi;

-reждан talabalarining ehtiyoj va qiziqishlariga mos keladigan hamda dolzarb mavzulardagi muammolarga bag'ishlangan tadbirlarning o'rin olishiga erishish;

- ma'naviy-ma'rifiy tadbirlarning reja uchun emas, balki talabalarining ehtiyojlarini qondirish, ularni shaxs va mutaxassis sifatida shakllanishlarini ta'minlash maqsadida tashkil etish;

-ma'naviy-ma'rifiy ishlarni ularning yo'nalishi, mazmuni, xarakteriga, ko'lami va xususiyatlariga ko'ra turli shakllardan interfaollik asosida tashkil etilishiga erishish;

- har bir ma'naviy-ma'rifiy tadbirning aniq maqsad asosida tashkil etilishi va albatta, kutilgan natijani kafolatlay olishini ta'minlash;

- ma'naviy-ma'rifiy ishlarni tashkil etish va o'tkazishda akademik guruhning barcha talabalari birdek faol ishtirok etishlariga erishish.

XULOSA

Darhaqiqat, boshlang'ich sinf o'qituvchilarida kreativ fikrlash ko'nikmasini shakllantirish. Bunda o'qituvchidan sinfdan va maktabdan tashqari ishlarni tashkil qilishda noan'anaviy usullardan keng foydalangan holda amalga oshirishi talab qilinadi. O'qituvchida kreativni rivojlantirish bugungi kunning asosiy vazifalaridan biridir. O'qituvchida kreativni rivojlantirishda turli xil interfaol metodlarni bilishi va o'zing faoliyati davomida samarali foydalanishi lozim. Boshlang'ich sinf o'qituvchisi o'z-o'zidan ijodkor bo'lib qolmaydi. Uning ijodkorlik qobiliyati ma'lum vaqt ichida izchil o'qib organish, o'z ustida tinimsiz ishlash orqali shakllantiriladi va u asta-sekin takomillashib, rivojlanib boradi. Har bir o'qituvchi ijodiy o'z-o'zini tarbiyalash olishi zarur. Bunda o'zini o'ziga xos ijodiy shaxs sifatida anglash, uni yanada takomillashtirish va moslashtirishni talab qiladigan kasbiy va shaxsiy fazilatlarini aniqlash, shuningdek uzluksiz tizimda o'z-o'zini takomillashtirishning uzoq muddatli dasturini ishlab chiqish o'z-o'zini tarbiyalash demakdir.

REFERENCES

1. Mavlonova R., Rahmonqulova N., Matnazarova K., Shirinov M., Hafizov S. "Umumiy pedagogika". Darslik. Toshkent, "Innovatsion rivojlanish nashriyoti-matbaa uyi", 2020, 526 b.
2. Drapeau Patti. Sparking student creativity (practical ways to promote innovative thinking and problem solving). – Alexandria – Virginia, USA: ASCD, 2014. – p. 4
3. M.Usmonboyeva va A. To'rayev "Kreativ pedagogika asoslari". O'quv uslubiy majmua Toshkent, 2016, 193 b.

4. Холйигитова, Н. Х. (2019). Ижтимоий психологияда ўқув фаолияти мотивациясининг ривожланиш омиллари (илмий адабиётлар таҳлили). *Современное образование (Узбекистан)*, (11 (84)), 20-25.
5. Холйигитова, Н. Х. (2019). МОТИВАЦИОННЫЙ СИНДРОМ-КАК МОТИВИРУЮЩИХ КОМПОНЕНТОВ ПРОФЕССИОНАЛЬНОГО ОБРАЗОВАНИЯ. In *Актуальные проблемы мирового научного пространства* (pp. 52-54).
6. Холйигитова, Н. (2014). Инновацион технологиялар–таълим ва тарбия жараёнларининг сифат ва самарадорлиги омили сифатида. *Современное образование (Узбекистан)*, (1), 22-25.
7. Содикова, Ш. М. (2018). МЕТОДИКА ВВЕДЕНИЯ ЭЛЕМЕНТОВ МОДУЛЯЦИИ ЛАЗЕРНОГО ИЗЛУЧЕНИЯ В КУРСЕ ФИЗИКИ. *Наука в современном мире: приоритеты развития*, 1(1), 29-32.
8. Содикова, Ш. М. (2018). ОСОБЕННОСТИ ИЗЛОЖЕНИЯ ТЕМЫ" СВОЙСТВА ЛАЗЕРНОГО ИЗЛУЧЕНИЯ" В АКАДЕМИЧЕСКИХ ЛИЦЕЯХ. *Стратегии и тренды развития науки в современных условиях*, 1(1), 31-33.
9. Tursunaliyevna, A. M., & Karimovna, N. Y. (2022). МАКТАВГАЧА ТАРБИYA MUASSASALARIDA MADANIY-GIGIYENIK MALAKALARNI ТАРБИYALASH–BOLALAR ORGANIZMINING JISMONIY RIVOJLANISHIDA MUHIM VOSITA. *INTEGRATION OF SCIENCE, EDUCATION AND PRACTICE. SCIENTIFIC-METHODICAL JOURNAL*, 3(1), 98-103.
10. Тураева, Д. Р. (2018). СТИЛИ ДЕЯТЕЛЬНОСТИ ПЕДАГОГОВ В СИСТЕМЕ «ПЕДАГОГ-УЧАЩИЙСЯ»-КАК ПРЕДМЕТ ИССЛЕДОВАНИЯ. In *Международная научно-техническая конференция молодых ученых БГТУ им. ВГ Шухова* (pp. 5628-5634).
11. Тураева, Д. Р. (2014). Факторы, определяющие индивидуально-психологические особенности личности педагогов профессионального колледжа. *Современные гуманитарные исследования*, (3), 118-121.
12. Нарметова, Ю. (2022). Психосоматик беморларда эмоционал–невротик бузилишлари ва уларга психологик ёрдам кўрсатишнинг ўзига хослиги. *Общество и инновации*, 3(2), 64-71.
13. Avezova, R. MODERN PEDAGOGICAL APPROACHES TO EDUCATION. Chief Editor.

14. Ахмедова, М., & Нарметова, Ю. (2022). Neyropedagogika va neyropsixologiya rivojlanib kelayotgan yangi fan sohasi sifatida. *Общество и инновации*, 3(2), 103-109.
15. Akhmedova, M., Narmetova, Y., & Alisherov, B. (2021). Categories of person in conflict and methods of conflict resolution in the occurrence of conflicts between medical personnel.
16. Akhmedova, M. T., Narmetova, Y. K., Nurmatova, I. T., & Malikova, D. U. K. (2022). Communicative Competence Formation in Future Teachers Based on an Integrated Approach. *International Journal of Multicultural and Multireligious Understanding*, 9(4), 54-60.
17. Melibayeva, R. N., Khashimova, M. K., Narmetova Yu, K., Komilova, M. O., & Bekmirov, T. R. (2020). Psychological mechanisms of development students' creative thinking. *International journal of scientific & technology research*, 9(03).
18. RAKHMATULLAYEVA, M. A. K., & AVEZOVA, R. R. (2021). THE CONCEPT OF INTEGRATION IN PRIMARY EDUCATION. THEORETICAL & APPLIED SCIENCE Учредители: Теоретическая и прикладная наука, (12), 786-788.
19. Kholyigitova, N. K. (2019). PEDAGOGICAL INNOVATIVE TECHNOLOGIES AT THE UNIVERSITY. In *МИРОВАЯ НАУКА XXI ВЕКА* (pp. 12-15).
20. KHOLYIGITOVA, N. (2018). RELATIONSHIP BETWEEN STUDENT'S PROFESSIONAL ORIENTATION AND DYNAMIC PROCESS IN GROUPS. *European Journal of Research and Reflection in Educational Sciences Vol*, 6(1).

INVESTITSIYA FAOLIYATINI RAG'BATLANTIRISHDA DAVLATNING RO'LI

Rahmonova Sitorabonu Bahodir qizi

Toshkent moliya instituti

ANNOTATSIYA

Maqolada investitsiya faoliyatining mazmuni, uni moliyalashtirish zarurligi, jarayoni va funksiyalari, investitsiya faoliyatini rag'batlantirish tizimi, manbalari va unga ta'sir etuvchi omillar, investitsiya faoliyatini moliyalashtirishni davlat tomonidan tartibga solishning ta'siri o'rganilgan. Shuningdek, investitsiya faoliyatini moliyalashtirish manbalari va ular resurlari tarkibiy tuzilishi tahlil qilingan.

Kalit so'zlar: *investitsiya, investitsiya faoliyati, investitsion muhit, investitsiya siyosati, davlat budjeti, investitsiyalarni moliyalashtirish.*

АННОТАЦИЯ

В статье изучается содержание инвестиционной деятельности, необходимость ее финансирования, процессы и задачи, система стимулирования инвестиционной деятельности, источники и факторы, влияющие на нее, влияние государственного регулирования финансирования инвестиционной деятельности. Также были проанализированы источники финансирования инвестиционной деятельности и структура их ресурсов.

Ключевые слова: *инвестиции, инвестиционная деятельность, инвестиционный климат, инвестиционная политика, государственный бюджет, финансирование инвестиций.*

ABSTRACT

The article examines the content of investment activities, the need for its financing, process and functions, the system of stimulating investment activities, the sources and factors affecting it, the impact of government regulation on the financing of investment activities. Also, the sources of financing of investment activities and the structural structure of the resources in them are analyzed.

Keywords: *investment, investment activity, investment climate, investment policy, state budget, financing of investments.*

KIRISH

Zamonaviy sharoitlardagi jahon iqtisodiyotidagi tendensiyalar zaif investitsion faollikning namoyon etishi bilan bir qatorda xalqaro investitsiyalar taqsimlanishida nomutanosibliklar kuzatilmoqda. Xususan, "2018 yildagi global to'g'ridan-to'g'ri xorijiy investitsiyalar hajmi 13 foizga qisqarib, nominal mazmunda bu ko'rsatkich

1,3 trln. dollarni tashkil qilgan. Yangi loyihalarga e'lon qilingan investitsiyalar kelgusi taraqqiyotning omili sifatida yil mobaynida 14 foizga qisqargan. 2004 yildan buyon rivojlangan mamlakatlarga xorijiy investitsiyalar oqimi 27 foizni tashkil qilgan. Rivojlanayotgan mamlakatlarga investitsiyalar hajmida esa o'zgarish tendensiyasiga ega bo'lmay, 2 foiz yillik o'sish kuzatilgan"[1]. BMT (YUNKTAD)ning berayotgan ma'lumotlariga ko'ra, "2019 yilda to'g'ridan-to'g'ri xorijiy investitsiyalar 1,54 trln. dollarga qisqarib, bunda sezilarli o'zgarish jahon iqtisodiyotida 2005 yildan buyon kuzatilmagan.

O'zbekistonda yuritilayotgan faol investitsiya siyosati mamlakat milliy iqtisodiyotining istiqboldagi raqobatbardoshligini oshirishning muhim moliyaviy omili sifatida xizmat qiladi. O'zbekiston Respublikasining 2020-2022 yillarga mo'ljallangan Investitsiya dasturida: 850,5 trln. so'm investitsiyalar, shu jumladan 35,5 mlrd. AQSH dollari miqdoridagi xorijiy investitsiyalar o'zlashtirilishini nazarda tutuvchi kapital qo'yilmalarni o'zlashtirishning yig'ma prognoz parametrlari, shuningdek, investitsiya va kreditlarni o'zlashtirish hamda jalb etishning prognoz parametrlarida 206 ta yangi ishlab chiqarish quvvatlari va 31 mingdan ziyod ish o'rinlari yaratilishini nazarda tutuvchi 2020 yilda yirik ishlab chiqarish ob'ektlari va quvvatlarini ishga tushirish manzilli dasturi ko'rsatilgan [2]. Mamlakatimizda amalga oshirilayotgan bunday keng ko'lamli islohotlar va faol investitsiya siyosati samaradorligini yanada oshirish, avvalo, investitsiya faoliyatini makro va mikroko'lamda mukammal tizimli moliyalashtirishni taqozo etmoqda. Bu esa, o'z navbatida, investitsiya faoliyatini rag'batlantirishda davlatning ro'lini takomillashtirish tadqiqot ishining dolzarbligini belgiladi.

ADABIYOTLAR SHARHI

Investitsiya faoliyatini amalga oshirish, investitsiya jarayonining tarkibiy qismi hisoblanadi hamda investitsiya resurslari hosil qilinishi natijasiga tayanadi va yuz beradi. O'z navbatida, u investitsiyalashdan ko'zlangan maqsadga bevosita bog'lanadi. Zero, ko'zlangan maqsadga erishish ishtiyoqi investorni kapital to'plab, so'ng uni shu maqsad yo'lida safarbar etishga undaydi. Zotan, maqsad muayyan natijaga qaratilar ekan, natija ham o'z navbatida, muayyan maqsadlarni keltirib chiqaradi va tegishlicha, investitsiya jarayonini aks ettiruvchi ketma-ketlikni hosil qiladi. Investitsiyalarning bu tarzda harakatlanishi investitsiya faoliyati orqali yuz beradi. Shunday ekan, investitsiya faoliyatining mohiyatini bilish juda muhimdir.

Turli iqtisodiy adabiyotlarda "investitsiya faoliyati" tushunchasi mazmun-mohiyatiga turlicha ta'riflar berilgan. Ularni chuqur va keng tadqiq etgan holda,

muallifning fikricha, investitsiya faoliyati mazmuniga berilgan quyidagi ta'riflarga alohida to'xtalib o'tish lozim.

Iqtisodchi olim A.S.Neshitoyning fikricha, "Investitsion faoliyat daromad olish va foydali samaraga erishish maqsadida mablag'larni joylashtirish (investitsiyalash) va amaliy harakatlarni amalga oshirishdir"[3].

AQSHning taniqli iqtisodchi olimlari Frank Reilly va Keith Brownning fikricha, "investitsiya kelajakda to'lovlarni olish uchun ma'lum bir davrda qilingan sarmoyadir". Shuningdek, "investor" – shaxs, hukumat, pensiya jamg'armasi yoki korporatsiya bo'lishi mumkin. Ular qanday bo'lmasin, bugungi kunda ma'lum miqdorda mablag' yo'naltiradi va kelajakda hozirgi miqdoridan yuqori bo'ladigan to'lovlarga ega bo'lishga qaratilgan faoliyat yig'indisidir[4]. Muallifning fikricha bu ta'rif o'rinli, lekin investitsiyalarni kiritishda tashqi omillarga ham e'tibor qaratish lozim.

Bunga o'xshash ta'riflarni yana quyidagi olimlarning fikrlarida ham kuzatish mumkin. Jumladan, rossiyalik iqtisodchi olim V.Bocharevning fikricha: "Investitsiya faoliyati – davlat, fuqarolar va huquqiy shaxslarning investitsiyalarni amalga oshirishdagi amaliy harakatlari yig'indisi"ni [5] anglatadi. Mualliflar A.Arziyana va boshqalar: "Investitsiya faoliyati investitsiya kiritish yoki investitsiyalash hamda investitsiyalarni amalga oshirishdagi amaliy harakatlar yig'indisi"[6], deb ta'riflaydilar.

L.L.Igonina esa investitsiya faoliyati mazmuniga ham keng, ham tor mazmunda ta'rif berish mumkinligini ta'kidlab o'tadi [7]. Ushbu atamaga keng ta'rif berilsa, "investitsiya faoliyati – mablag'larni investitsiyalash ob'ektlariga daromad (samara) olish maqsadida kiritish bilan bog'liq faoliyat" sifatida tushuniladi. L.L.Igonina investitsiya faoliyati mazmuniga bergan ta'rifini Rossiya Federatsiyasi qonunchiligida ushbu atamaga bergan ta'rifga o'xshash mazmunga egaligini qayd etadi, ya'ni ushbu mamlakat qonunchiligiga ko'ra: "Investitsiya faoliyati – foyda olish va (yoki) boshqa foydali samaraga erishish maqsadida investitsiyalarni kiritish va amaliy harakatlarni amalga oshirishdir"[8].

O'zbekiston Respublikasining "Investitsiyalar va investitsiya faoliyati to'g'risida"gi qonunida: "Investitsiya faoliyati – investitsiya faoliyati sub'ektlarining investitsiyalarni amalga oshirish bilan bog'liq harakatlari majmui"[9] sifatida ifodalanadi.

Mamlakatimiz iqtisodchi olimlaridan D.G'.G'ozibekov "investitsiyalarning mazmuni aniq va ishonchli manbalardan mablag'lar olish, ularni asosli holda safarbar

etish, risklar darajasini hisobga olgan holda kapital qiymatini saqlash va ko‘zlangan samarani olishdan iborat bo‘ladi [10]”, – deb ta’rif bergan.

Investitsiya faoliyati investitsiya faoliyati ob’ektlariga investitsiya faoliyati sub’ektlari tomonidan yo‘naltiriladigan investitsiya resurslari bilan bog‘liq holda yuzaga keluvchi munosabatlarni o‘zida mujassamlashtirar ekan, bu faoliyat investorlarning aniq maqsadlariga asoslangan holda yuzaga keladi va rivojlanib boradi.

TADQIQOT METODOLOGIYASI

Maqolada abstrakt-mantiqiy fikrlash, umumlashtirish, guruhlash, induksiya va deduksiya, qiyosiy tahlil va sintez kabi usullardan foydalanilgan.

TAHLIL VA NATIJALAR MUHOKAMASI

Investitsiya faoliyatini tashkil etish va amalga oshirish, birinchidan, cheklangan resurslardan samarali foydalangan holda investitsiyalar dinamikasini ta’minlash, ikkinchidan, pul mablag‘lari tarkibi va soliq imtiyozlaridan unumli foydalanish hisobiga risk va xarajatlarni kamaytirishga asoslanishi lozim. Bu tamoyilning samarali ishlashini ta’minlash davlat tomonidan investitsiya faoliyatini amalga oshirish va rivojlantirish uchun qulay tizim tashkil etishni talab etadi.

Ma’lumki, O‘zbekiston Respublikasini rivojlantirishning beshta ustuvor yo‘nalishlari bo‘yicha Harakatlar strategiyasida [11] belgilangan vazifalar asosida bosqichma-bosqich amalga oshirilayotgan keng ko‘lamli islohotlar asosiy kapitalga kiritilayotgan investitsiyalar o‘sishi va iqtisodiy barqarorlikni ta’minlash uchun xizmat qilmoqda (1-rasm).

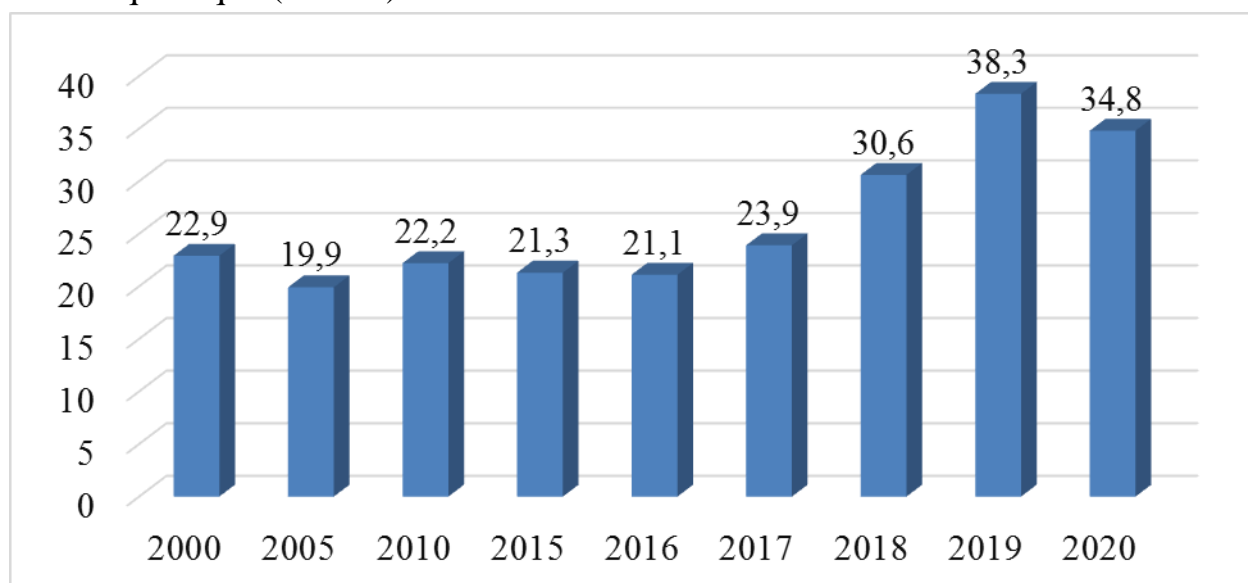

1-rasm. Asosiy kapitalga o'zlashtirilgan investitsiyalarning YAIM dagi ulushi, foizda [12]

Mamlakatimizda 2000-2020 yillarda asosiy kapitalga yo'naltirilgan investitsiyalar tahlili uning yalpi ichki mahsulotdagi ulushi 2020 yilda 2000 yilga nisbatan 11,9 foizga o'sganligini ko'rsatmoqda. Pandemiya iqtisodiyot boshqa sektorlari qatori asosiy kapitalga kiritilgan investitsiya darajasiga ham salbiy ta'sir etishi natijasida 2020 yilda asosiy kapitalga kiritilgan investitsiyalarning YAIMdagi ulushi 2019 yilga nisbatan 3, 5 foizga kamaygan.

Mamlakatdagi ijtimoiy-iqtisodiy muammolarni hal etishda hududlarning rivojlanish darajasi muhim ahamiyatga egadir. Hududlar mahalliy budjet daromadlarini shakllantirish va o'z zimmalaridagi vazifalarini bajarishi bilan birga markaziy davlat budjetiga ham daromad kirituvchi manba hisoblanadi. Agar hududlarning rivojlanish darajasi past bo'lsa, aksincha ular markaziy davlat budjeti uchun yuk bo'lib qoladi. Shu sababli ham mamlakat miqyosida investitsiyalash manbalari va hajmlarini muayyan hudud va tarmoqlar bo'yicha muvofiqlashtirishda, birinchidan, ularning investitsiya jozibadorligi darajasi, ikkinchidan esa, muayyan hudud yoki tarmoqning iqtisodiyotdagi strategik o'rni muhim ahamiyat kasb etadi. Mamlakat ijtimoiy-iqtisodiy rivojlanishi uchun zarur ushbu ustuvor vazifani hal etishda davlatning bevosita aralashuvi ob'ektiv zaruriyatdir.

Investitsiya resurslarining o'sib borishi hududlarni ishlab chiqarish imkoniyatini oshishi hamda aholi bandligi masalasini ijobiy yechimiga o'z ijobiy ta'sirini o'tkazadi. Bu masala ayniqsa o'tish davri iqtisodiyoti maqomidagi O'zbekiston Respublikasi uchun strategik ahamiyat kasb etuvchi dolzarb masalalardan biri bo'lib hisoblanadi. Chunki, tadqiqotlarimiz natijalari shundan dalolat bermoqdaki, 2020 yilda investitsiyalarning o'zlashtirilishi hududlar salohiyatiga mos ravishda taqsimlanmaganligi ko'rsatmoqda. Tahillar hududlar kesimida jalb etilgan investitsiyalar ulushining goh pasayib, goh ko'tarilib turishi asosan davlat tomonidan muayyan hududda istiqbolda strategik ahamiyat kasb etuvchi yirik investitsiya ob'ektlarining joylashtirilishi hamda ma'muriy hududlarning geografik joylashishi, kommunikatsiya ob'ektlarining rivojlanganlik darajasi, iqtisodiy-ishlab chiqarish salohiyati va ijtimoiy jihatlariga bog'liqligini ko'rsatmoqda.

Shu sababli hududlarga xususiy investitsiyalar kiritishni rag'batlantirish maqsadida infratuzilma xarajatlari uchun davlat subsidiyasi berish tartibini joriy etishni maqsadga muvofiq deb hisoblaymiz. Mamlakatimizda investitsiya muhiti va jozibadorligini oshirish bo'yicha amalga oshirilgan ishlar natijasida 2019 yilda asosiy

kapitalga kiritilgan investitsiyalar darajasi 2015 yilga nisbatan qariyb, 30,0 foizga oshgan.

Mamlakat aholisining bandlik darajasi investitsiya miqdorlari o'sishiga mos ravishda o'sib borishi ko'zatilmoqda. 2019 yil ko'rsatkichlari bo'yicha aholi bandligi darajasi mehnat resurslarining 0,9 foiziga o'sishiga qaramasdan 2 foizga oshgan.

1-jadval

2015-2020 yillarda asosiy kapitalga o'zlashtirilgan investitsiyalarning hududlar kesimi bo'yicha tahlili, (%da) [13]

Hududlar	Yillar					2020 yil	2019 yilga 2015 yilning nisbati
	2015	2016	2017	2018	2019		
O'zbekiston Respublikasi	109, 4	104, 1	119, 4	129, 9	138, 1	91, 8	126, 2
Qoraqalpog'iston Respublikasi	133, 5	56, 2	60, 4	169, 9	100, 3	80, 4	75, 1
Andijon viloyati	105, 1	102, 4	114, 3	113, 7	129	100, 5	122, 7
Buxoro viloyati	98, 7	120, 8	154, 7	60, 6	95, 9	96, 7	97, 2
Jizzax viloyati	96, 9	102, 7	108, 2	158, 1	194, 9	152, 5	201, 1
Qashqadaryo viloyati	112, 4	108, 9	129, 7	112, 4	131, 2	74, 1	116, 7
Navoi viloyati	90, 7	144, 1	107, 4	188	144, 3	78, 7	159, 1
Namangan viloyati	108, 5	108, 2	110, 2	178, 1	131, 1	87, 9	120, 8
Samarkand viloyati	115, 8	103, 4	105, 7	131, 4	134, 5	117, 9	116, 1
Surxandaryo viloyati	110, 3	107, 6	148, 4	164, 2	144	76, 3	130, 6
Sirdaryo viloyati	97, 9	107, 9	115, 4	131	186	111	190, 0
Toshkent viloyati	99, 3	87	118, 4	139, 9	158, 5	82, 8	159, 6
Farg'ona viloyati	98, 7	97, 1	98, 6	145, 9	132	116, 4	133, 7

Xorazm viloyati	87, 2	97, 8	128, 5	111, 7	150, 7	114, 5	172, 8
Toshkent shahri	102, 3	119, 5	121, 4	138, 2	145, 8	96, 5	142, 5

Fikrimizcha, hududlarning investitsiya faoliyatiga baho berishda faqat ular hajmi bilan chegaralanmasdan aholi jon boshiga to'g'ri keladigan investitsiyalar miqdori, aholining ishga jalb etilganlik darajasi, eksport imkoniyatining o'sishi, reinvestitsiyalar holati kabi ko'rsatkichlarga ham baho berish maqsadga muvofiq bo'ladi. Chunki faqat investitsiya hajmi miqdori hududning investitsiya faoliyatini to'liq ifodalay olmaydi. Shu sababli ishda hududlar investitsiya salohiyatiga ham baho berish zarurligi asoslandi.

Dunyo mamlakatlarida investitsiya muhitiga baho berish uslublari bir-biridan farq qiladi va aksariyat hollarda makroiqtisodiy sohaga nisbatan baho beriladi. Masalan, Yaponiyada investitsiya muhitining bayoniy tavsifi berilib, miqdoriy baho qo'llanilmaydi. AQSHda esa bir biriga bog'liq to'rtta ko'rsatkich, ya'ni ishbilarmonlik faolligi, xo'jalik yuritish tizimining rivojlanganlik darajasi, investitsiyalarning iqtisodiy samaradorligi, soliq siyosatining asosiy tashkil etuvchilari orqali aniqlanadi.

Mustaqillik yillarida mamlakatimiz iqtisodiyoti tarmoqlarida, bozor mexanizmi hamda tamoyillariga mos keladigan turli mulkchilik va xo'jalik yuritishning shakllari paydo bo'lishi investitsiya va investitsiya faoliyati bilan bog'liq ijtimoiy-iqtisodiy munosabatlarga yangicha yondashuvni talab etmoqda. Natijada, YAIM miqdori, shuningdek davlat budjetining daromad qismida ham moliyaviy tushum manbalarining tarkibi o'zgarib, kapital mablag'larning markazlashgan taqsimotidan investitsiyalashning markazlashmagan manba va bozor sub'ektlarini shakllantirish mexanizmlarini rivojlantirishga asosiy e'tibor qaratildi

2020 yil 202,0 trln. so'm asosiy kapitalga investitsiyalar o'zlashtirilib, ularning 65,4 foizi yoki 132,0 trln. so'mi jalb etilgan mablag'lar hisobidan moliyalashtirilgan bo'lsa, korxonalar, tashkilot va aholining o'z mablag'lari hisobidan 34,6 foizi yoki 70,0 trln. so'mi moliyalashtirildi. Jami investitsiyalar hajmida, markazlashmagan moliyalashtirish manbalari hisobidan moliyalashtirilgan asosiy kapitalga investitsiyalarning ulushi, 2020 yilning mos davridagi ulushiga nisbatan 8,0 foizga kamayib, uning hajmi 39310,2 mlrd. so'mni tashkil etgan. Mos ravishda, markazlashmagan moliyalashtirish manbalari hisobidan 162 289,9 mlrd. so'm yoki jami investitsiyalarning 80,5 foiz investitsiyalari o'zlashtirilib, o'tgan yilning mos

davridagi ko'rsatkichga nisbatan 8,0 foizga ko'paygan. 2020 yilda korxonalar va tashkilotlarning o'z mablag'lari hisobidan moliyalashtirilgan asosiy kapitalga investitsiyalar 51911,3 mlrd. so'm yoki jami asosiy kapitalga investitsiyalarning 25,7 foizini tashkil etdi. Aholi mablag'lari hisobidan jami asosiy kapitalga investitsiyalarning 8,9 foizi yoki 18 077,8 mlrd. so'mi o'zlashtirildi. To'g'ridan-to'g'ri xorijiy investitsiyalar hisobidan o'zlashtirilgan investitsiyalar hajmi 28740,5 mlrd. so'mni tashkil etdi va 2019 yilga nisbatan 5,3 foiz kamayib, 14,2 foizni tashkil etgan. Investitsiya faoliyatini tartibga solish tizimi doirasida soliqlarning rag'batlantiruvchi funksiyalarini kuchaytirish investitsiyalarni moliyalashtirishda bozor mexanizmlari rolini kengaytirishga olib keladi. To'g'ridan-to'g'ri xorijiy investitsiyalar oqimini kengaytirish maqsadida, xorijiy investorlarni ishlab chiqarish quvvatlarini o'zlashtirgunlariga qadar barcha ko'rinishdagi bojxona to'lovlari, soliqlar, yig'imlardan imtiyozlar va preferensiyalar qo'llaniladi.

XULOSA VA TAKLIFLAR

Mazkur mavzu bo'yicha olib borilgan tadqiqotlar natijasida quyidagi umumiy xulosalar shakllantirildi:

1. Olib borilgan tadqiqotlar asosida investitsiya faoliyatining mazmuniga zamonaviy talqdagi ta'rif ishlab chiqildi va unga ko'ra, investitsiya faoliyati hozirgi zamon talablariga javob beruvchi, yangi ilg'or innovatsion g'oyalarni ishlab chiqish va uni asoslash, ularni moddiy-texnik va moliyaviy ta'minlashdir. Buning natijasida, barpo etilayotgan soha faoliyatini moliyalashtirish orqali investorlarning yuqori foyda olishga erishish imkoniyatlarini vujudga keltiradi.

2. Mamlakat investitsiya jozibadorligining xalqaro moliya institutlari tomonidan baholanib, davlatlar reytingining davriy ravishda e'lon qilinib, borilishi xorijiy investorlarning investitsiya qarorlari uchun muhim ahamiyatga egadir. Mamlakatimizda sohalar va hududlar investitsiya jozibadorligini baholash tizimini takomillashtirish maqsadida uni ifodalovchi ko'rsatkichlar tizimidan foydalanish asoslangan va ushbu ko'rsatkichlarni hisoblash yo'llari ishlab chiqildi.

3. Mamlakat va hududlarning infratuzilmasi qulayligi va rivojlanish darajasi investitsiya jozibadorligini oshirish uchun xizmat qiladi. Tadqiqotlarimiz mamlakatimiz barcha hududlarining infratuzilmalari rivojlanish darajasi turlicha ekanligi investitsiyalarni jalb etish hamda o'zlashtirish darajasi past bo'lishiga sabab bo'layotganligini ko'rsatdi. Hududlar investitsiya jozibadorligini oshirish maqsadida infratuzilmani yaratish xarajatlari uchun davlat sub'sidiyasi berishni joriy etish taklif qilinmoqda.

REFERENCES

1. www.unctad.org World Investment Report 2019.
2. O‘zbekiston Respublikasi Prezidentning 2020 yil 9 yanvardagi PQ-4563-sonli “O‘zbekistonning 2020-2022 yillarga mo‘ljallangan Investitsiya dasturini amalga oshirish chora-tadbirlari to‘g‘risida”gi Qarori.
3. Нешиной А.С. Инвестиции. Учебник. – М.: Дашков и К, 2007. – С. 15.
4. www.cengage.com/highered Frank Reilly va Keith Brown Investment Analysis & Portfolio Management.
5. Бочарев В.В. Методы финансирования инвестиционной деятельности предприятий. – М.: Финансы и статистика, 1998. – С. 7.
6. Арзимияна и др. Большой экономический словарь. – М.: Правовая культура, 1994. – С. 157.
7. Игонина Л.Л. Инвестиции. Уч.пос. – М.: Экономист, 2005. – С. 25.
8. Федеральный Закон «Об инвестиционной деятельности в Российской Федерации, осуществляемой в форме капитальных вложений» от 25 февраля 1999 года, №39-ФЗ, 1-статья.
9. O‘zbekiston Respublikasining “Investitsiyalar va investitsiya faoliyati to‘g‘risida”gi qonuni, 2019 yil 25 dekabr, 3-modda. // www.lex.uz
10. Ғозибеков Д.Ғ. Инвестицияларни молиялаштириш масалалари. – Т.: «Молия», 2003. – 329-бет.
11. O‘zbekiston Respublikasi Prezidentining 2017 yil 9 fevraldagi PF-4804-sonli Farmoni. Lex. Uz.
12. O‘zbekiston Respublikasi Davlat statistika qo‘mitasi ma’lumotlari asosida mualliflik ishlanmasi.

MAXSUS IQTISODIY ZONALARDA NIZOLARNI KO'P BOSQICHLI HAL ETISHNING O'ZIGA XOS XUSUSIYATLARI



<https://doi.org/10.24412/2181-1784-2022-4-2-93-100>

Umaraliyeva Farangiz Shuxrat qizi

Toshkent Davlat Yuridik universiteti magistranti

ANNOTATSIYA

Ko'p bosqichli tarzda nizolarni hal etish bu nizolarni hal etishning turli muqobil usullaridan foydalangan holda taraflar o'rtasida muammoni bir necha bosqichda ko'rib chiqishni anglatadi. Nizoni hal etishda turli muqobil usullar samara bermagan holatlarda oxirgi qadam sifatida ishni arbitrajda ko'rib chiqish qoida o'rnida qabul qilingan. Nizoni ko'p bosqichli hal etish ketma-ketligi odatda muzokara, mediatsiya, ekspert aniqlash va hakamlik sudi bosqichlaridan iborat. Ko'p bosqichli tarzda nizolarni hal etish erkin iqtisodiy zonalar hududida yuzaga kelgan nizolarda ham qo'llanishi mumkin.

Kalit so'zlar: ko'p bosqichli tarzda nizolarni hal etish, arbitraj, muzokara, mediatsiya, erkin iqtisodiy zonalar.

ОСОБЕННОСТИ МНОГОУРОВНЕВОГО РАЗРЕШЕНИЯ СПОРОВ В ОСОБЫХ ЭКОНОМИЧЕСКИХ ЗОНАХ

АННОТАЦИЯ

Многоэтапное разрешение спора означает, что проблема рассматривается между сторонами в несколько этапов, с использованием различных альтернативных методов разрешения спора. В тех случаях, когда различные альтернативные методы разрешения споров не работают, арбитраж является последним шагом. Многоэтапный процесс разрешения споров обычно состоит из переговоров, медиация, эксперт определения и арбитража. Многоэтапное разрешение споров также может применяться к спорам внутри свободных экономических зон.

Ключевые слова: многоуровневое разрешение споров, арбитраж, переговоры, медиация, свободные экономические зоны.

SPECIFIC FEATURES OF MULTI-TIERED RESOLUTION OF DISPUTES IN SPECIAL ECONOMIC ZONES

ABSTRACT

Multi-tiered dispute resolution means that the problem is considered between the parties in several stages, using various alternative methods of resolving the dispute. In cases where various alternative methods of dispute resolution do not work, arbitration is the last step. The multi-tier dispute resolution process usually consists of negotiations, mediation, expert identification, and arbitration. Multi-tier dispute resolution can also be applied to disputes within free economic zones.

Keywords: *multi-tiered dispute resolution, arbitration, negotiation, mediation, free economic zones.*

KIRISH

Takidlash joizki, xorijiy davlatlar amaliyotida erkin iqtisodiy zonalarda faoliyat olib boruvchi xo‘jalik yurituvchi subyektlar, xorijiy investor va davlat yoki tadbirkorlik subyektlari o‘rtasida yuzaga keladigan shartnomaviy nizolarni hal etishning bir turi yurisdiksiyaviy sudlarga murojaat qilish bo‘lsa, keyingisi esa nizoni hal etishning muqobil usullari (ADR) yohud arbitrajdan foydalanishdir. Tomonlar shartnoma shartlaridan kelib chiqqan xolda muqobil usullardan birini nizoni hal etishda ixtiyoriy tanlash huquqiga ega. Shuningdek bir istisno holat borki, agarda tomonlar o‘rtasida tuzilgan shartnomada nizoni hal etish sharti sifatida arbitraj kelishuvi yoki arbitraj izohi keltirilgan bo‘lsa nizo yurisdiksiyaviy sudda emas avvalambor arbitraj sudida ko‘rilishi maburiydir. Ma‘lumki, xalqaro tijorat arbitraji, davlat sudlariga muqobil sifatida, tomonlarga o‘z nizolarining ehtiyojlariga qarab arbitraj tarkibini shakllantirish imkoniyatini beradigan moslashuvchan tuzilmaga ega ekanligi bilan bir asrdan ko‘proq vaqt davomida nizolarni hal qilishning jozibali tizimi bo‘lib kelmoqda.

O‘zbekiston Respublikasining Maxsus iqtisodiy zonalar to‘g‘risidagi Qonunining 44-moddasiga binoan, maxsus iqtisodiy zonalarning faoliyat ko‘rsatishini va rivojlantirishni tashkil etish bo‘yicha nizolar qonunchilikda belgilangan tartibda hal etilishi keltirilgan. Shuningdek, bugungi kunda amaliyotda investitsiyaviy va boshqa turdagi iqtisodiy nizolarni ko‘rib chiqish asosan iqtisodiy, hakamlilik sudlari tomonidan amalga oshirilib bunday nizolarda mediator xizmatidan foydalanish borasida ham Respublikada oldinga siljishlar amalga oshirilgan. 2018 – yilda “Mediatsiya to‘g‘risidagi O‘zbekiston Respublikasi qonuni qabul qilinib, mediatsiya faoliyati qonuniylashtirilgan. Bugunga kelib, mediatsiya ham nizoni hal

etishning dastlabki usuli sifatida rivojlanib bormoqda. Biroq yana bir muammoli holat borki, respublikamizda boshqa davlatlarda bo'lgani kabi investitsiyaviy nizolarga ixtisoslashgan sudlar mavjud emas. Bunday nizolar tegishliligi bo'yicha iqtisodiy va ma'muriy sudlarda ko'rib chiqiladi. Ma'lumki, erkin iqtisodiy zonalarining ayrimlarida masalan, Navoiy erkin iqtisodiy zonasida ingliz shartnoma huquqi amal qilishi belgilangan. Bu esa, ushbu hududda nizolarni hal etish ham ingliz huquqi asosida amalga oshirilishini taqazo etadi.

MUHOKAMA VA NATIJALAR

Shundan kelib chiqqan holda quyida nizoni hal etishning ko'p bosqichli tizimini tahlil qilamiz. Xo'sh nizolarni ko'p bosqichli tarzda hal etish o'zi nimani anglatadi?

Nizoni hal qilishning muqobil usullari (ADR) arbitraj sudlari qatorida nizoni hal etishning qo'shimcha vositasi sifatida 1970-yillarda AQSHda paydo bo'lgan va 1990-yillardan boshlab Yevropada xalqaro biznes hamjamiyati tomonidan tijorat nizolarini hal etish vositasi sifatida keng qo'llanila boshlangan [1, b. 19]. Bugungi kunga kelib xorijiy davlatlarda tijorat nizolarini hal etishning yana bir ko'rinishi ommalashmoqda bu - nizolarni hal etishning ko'p bosqichli tizimi - **multi-tiered dispute resolution** bo'lib, unda ADR va arbitraj jarayonlarini birlashtirish orqali, nizolarni hal etish jarayoni ketma-ketligi ta'minlanadi. Nizolarni hal etishning ko'p bosqichli tizimi o'z ichiga ko'p xollarda muzokara (negotiation), mediatsiya (mediation), ekspert aniqlash (expert determination), va arbitraj (arbitration)ni birlashtiradi.

Nizolarni hal etishning ko'p bosqichli tizimining o'ziga xos xususiyati shundan iboratki, agarda bir muqobil usul yordamida nizo hal bo'lmasa boshqa usullarni qo'llash mumkin bo'lib, bir necha muqobil usul vositasida ham nizo hal bo'lmasa yakuniy tarzda arbitrajga murojaat qilish huquqi tomonlarda saqlanib qoladi. Boshqacha qilib aytganda, ushbu jarayon eng jiddiy tisdagi nizolarni arbitrajga o'tkazishga imkon beruvchi filtr vazifasini ham bajaradi. Nizoni bir necha bosqichda hal etishni nazarda tutuvchi shartnoma shartlarini qo'llash so'ngi yillarda turli sohalarda sezilarli ravishda o'sib bormoqda. Bunday shartnomalar sirasiga bir qancha tijorat kelishuvlari, xizmat ko'rsatish, qurilish, pudrat kabi shartnomalarni keltirish mumkin.

Alohida aytib o'tish kerakki, o'z navbatida shartnomada nizoni ko'p bosqichli tarzda hal etish bandi kiritilishining o'ziga xos salbiy va ijobiy tomonlari ham mavjud. Odatda shartnomada bu turdagi bandlarni kelishish hakamlik muhokamasi qarori oqibatlaridan qochish bilan bog'liq bo'lib, asosiy e'tibor tijorat

munosabatlariga zarar keltirmaydigan holda, tomonlarning vaqtini va pulini tejash orqali yechimni do'stona topishga qaratiladi. Shuningdek, nizoni hal etishda muzokara, mediatsiya kabilar yordam bermasa tomonlar ishni arbitraj sudiga topshirganda o'z himoyasi uchun qayta tayyorlanishda qo'shimcha vaqtga ham ega bo'lishadi. Shuning bilan birga, bunday shartnoma shartini kiritishning salbiy jihatlari, tomonlardan birining ko'p bosqichli tartib-qoidaga rioya qilmasligi, bunday shartnoma shartining noto'g'ri talqin etilishi va uning majburiy xususiyatiga nisbatan tushunarsiz munosabatda bo'lganligi tufayli muammolar kelib chiqishi mumkin. Ya'ni tomonlar shartnoma sharti so'zlarini aniq qilib bayon etmasa, uning talqini boshqacha oqibatlariga olib kelishi mumkin. Yana bir salbiy xususiyati shundaki, tomonlardan biri belgilangan muddat ichida arbitraj muhokamasini boshlashni talab qilish yuzasidan murojaat qiladigan bo'lsa, ikkinchi taraf ko'p bosqichli nizoni hal etishning boshqa usullaridan foydalana olmaydi.

Ko'p bosqichli nizolarni hal etish qoidalari nazariy jihatdan eskalatsiya (escalation), ko'p bosqichli yoki "birinchi ADR" kelishuvlari deb ham ataladi. Ikkala tomon ham unda nizo yuzaga kelsa, muzokara, mediatsiya, yarashuv, ekspert aniqlash yoki arbitraj jarayonlariga asoslangan yondashuvdan foydalanish mumkinligini tushunadi [2, b. 12]. Bunday ko'rinishdagi boshlang'ich jarayonlar ikkala tomon uchun ham har qanday nizoni sud va arbitrajga yetib borishdan oldin hal qilish imkonini berish maqsadida ishlab chiqilgan. Shartnomada ko'p bosqichli nizoni hal etish shartining matni tomonlar uchun muzokara o'tkazishga oid majburiyat yuklash bilan boshlanib, nizoni hal etishda yarashuv, mediatsiya kabilarni qo'llash lozimligini izohlaydi. Arbitraj tartibi nizolarni hal etishni tezlashtirishda ushbu bandning yakuniy bosqichini tashkil etadi va uni qoida tariqasida faqatgina taraflar dastlabki bosqichlarda muvafaqqiyatsizlikka uchragandagina qo'llashlari mumkin. Nizoni hal etishning ko'p bosqichli qoidalari qurilish pudrat shartnomalarida, nou-xau asosida xizmat ko'rsatish shartnomalarida qo'llanilib kelinmoqda [3, b. 85].

Shuningdek, shartnomaning ushbu shartini sharhlaganda nizoni sudgacha hal etishda mediatsiya yoki muzokarani qo'llash tomonlar uchun majburiy xarakterdami degan savol paydo bo'lishi ham tabiiy albatta. Misol tariqasida, aytaylik, shartnoma tomonlari nizoni tezroq hal qilishda oldinga siljish maqsadida, arbitraj sudiga ariza topshirishadi. Xalqaro Savdo Palatasi (ICC) tomonidan ko'rib chiqilgan bir nechta ishlarda bunday arizalar rad etilgan va tomonlardan avval muzokara yoki mediatsiyadan o'tish talab etilgan[4]. Arbitraj sudlari bunday holatlarda faqatgina shartnomada arbitraj kelishuvi mavjud bolsa, ishni ko'rib chiqish maqsadida arizani

qanoatlantiradi va shartnomada arbitraj kelishuvining mavjudligi arbitraj uchun tomonlar o'rtasidagi kelishuv haqida yakuniy xulosa chiqarish imkonini beradi.

Bundan tashqari, nizoni ko'p bosqichli usulda hal etish sharti juda muhim ahamiyatga ega bo'lgan holda, ehtiyotkorlik bilan taxrirlash lozimligini talab etadi. Agarda shartnoma shartidagi bir so'z tushunarsiz bo'lsa, bu noaniqlik yoki kelishuvning qonuniy emasligiga ham olib kelishi mumkin. Olimlar, sudlar va Arbitraj sudi vakillari nizoni hal etishning bunday konsensual shakllarini qo'llash borasida ikki xil fikrga ega. Ularning bir qismi bu borada shartnoma shartining noaniqligi shartnomani amalga oshirishni istisno etadi deb hisoblasa, qolganlar esa, bu kabi shartnoma sharti tanlashi uchun ustunlik berilishi lozim deya, majburiy va ijro etilishi shartligini maqullashadi [5, b. 101].

Ko'p bosqichli nizoni hal etish bosqichlari quyidagilardan iborat bo'lishi mumkin.

Nizoni hal etishning muqobil usullari haqida so'z ketganda asosan majburiy qarordan holi bo'lish maqsad qilinadi. Shartnomaviy nizoni ko'p bosqichli tarzda hal etishning o'ziga xos iyerarxiyasi quyidagi muqobil usullarni o'z ichiga oladi:

Birinchi, muzokara (negotiation) – muzokaralar olib borish tijorat shartnomalarida keng tarqalgan usullardan biri bo'lib, unda chiqarilgan yakuniy xulosa tomonlar uchun majburiy xarakterni ifodalamaydi. Muzokaralar olib borish tomonlar o'rtasidagi shartnoma shartini sharxlashga oid bo'lgan kelishmovchilikni kamaytirishi yoki umuman tugatishi ham mumkin. Shartnoma shartining noto'g'ri talqin etilishi majburiy xarakterdagi nizoni hal etish vositasi qo'llanilmasligiga olib kelsa-da, tegishli ravishda bayon etilgan band jarayonni tezlashtirishi mumkin [6, b. 15].

Ikkinchi, mediatsiya (mediation) – mediatsiya tomonlarga muammoni o'zaro kelishgan xolda hal qilishga yordam berish orqali neytral vositachi vazifasini bajaruvchi malakali ekspertni nazarda tutadi [7, b. 32]. Bu turdagi amaliyot mediatsiya deb atalib, ixtiyoriy kelishuvga asoslanishi lozim.

Uchinchi, ekspert aniqlash (expert determination) – bunda ekspert aniqlash ishlari uchinchi shaxs tomonidan amalga oshiriladi va arbitrajga o'xshash ravishda natijasida majburiy xarakterdagi qaror qabul qilinadi [8]. Ekspert aniqlashni arbitrajdan asosiy farqi shundaki, arbitrajda sudya chiqargan qaroriga nisbatan javobgarlik immunitetiga ega bo'lmaydi, ekspert esa chiqargan xulosasi uchun ehtiyotsizlikka nisbatan javobgar hisoblanadi.

To'rtinchi, nizolarni hal etish bo'yicha kengash (dispute adjudication boards) – nizolarni hal etish bo'yicha kengash alohida kelishuv asosida tashkil etiladi.

Kengash shartnomaning amal qilish muddati bo'yicha istalgan nizolarni hal qilish bilan shug'ullanadi va bunday vakolatni kengash tuzish to'g'risidagi kelishuvning butun davri mobaynida saqlab qoladi. Aynan nizolarni kengash vositasida ko'rib chiqish amaliyotini kiritish xalqaro qurilish va injenerlik shartnomalarida tobora ortib bormoqda. Va nihoyat,

Beshinchisi, arbitraj (arbitration) - arbitraj tomonlar uchun yakuniy va majburiy yechim hisoblanadi. Sudyalardan farqli ravishda arbitrlar sudlarda qo'llaniluvchi qat'iy tartib va qoidalarga rioya qilishlari shart bo'lmagan xolda arbitraj bitimida keltirilgan tartib va protsessual qonunchilikka amal qilishlari mumkin. Yuqorida keltirilgan nizolarni hal etishning ko'p bosqichli tizimi amaliyoti hozirda xorijiy davlatlarda tijorat bitimlari yuzasidan kelib chiqayotgan nizolarni ko'rib chiqishda anchayin samarali ekanligini isbotlamoqda. Erkin iqtisodiy zonalar hududining aksariyat qismida bir tomondan qo'llaniladigan huquq doirasi ingliz shartnoma huquq tizimiga moslashganligini, ikkinchi tomondan esa bunday hududlarda asosiy nizolar tijorat bitimlari va investitsiya bitimlari yuzasidan kelib chiqishini inobatga olgan holda bu kabi nizolarda ham nizolarni hal etishning ko'p bosqichli tizimi samara berishi mumkin. Ko'plab xorijiy davlatlar tajribasida, nizoni arbitrajga qadar bir necha bosqichda hal etish rivojlangan. Eng yirik iqtisodiy zonalar hududiga ega bo'lgan Xitoyda nizoni hal etish vositasi sifatida 2019-yildan buyon mediatsiya va muzokaralar o'tkazish tijorat nizolarini hal etishda rivojlantirib kelinmoqda [9]. Ukrainada ham bu amaliyot yo'lga qo'yilgan bo'lib, muzokara+ mediatsiya + arbitraj ketma-ketligini ifodalaydi. Nizoni ko'p bosqichli tarzda hal etish tartibi xalqaro amaliyotda yetarlicha mashxurlikka erishgan bo'lib, Singapur Xalqaro Mediatsiya Markazida xattoki, MED-ARB (mediatsiya - arbitraj), NEG-MED-ARB (muzokara – mediatsiya – arbitraj) kabi qoidalar qabul qilingan. Shveytsariyada, nizoni arbitrajgacha bo'lgan muddatda boshqa undan oldingi darajalarda muhokama qilish majburiy qilib qo'yilgan. Angliyada, arbitrajgacha bo'lgan kelishuv bitimi yetarli darajada batafsil bayon etilgan bo'lsa samarali bo'ladi. Ya'ni, Emirates trading agency LLC va Prime mineral exports private limited (2014) o'rtasidagi nizoda shartnomada keltirilgan "do'stona muhokama" shartini ham tomonlar uchun majburiy ekanligi bo'yicha qaror chiqarilib ish arbitrajdan muzokara uchun qayrtariladi.

XULOSA VA TAKLIFLAR

Keltirilgan tahlillardan ko'rinadiki, Erkin iqtisodiy zonalar hududida faoliyat yurituvchi tijorat subyektlari, yoki investorlar bilan yuzaga kelgan nizolarda ham bir

necha bosqichli nizoni hal etish amaliyotini qo'llash mumkin. Ya'ni hozirgi amaliyotda investitsiyaviy nizolarning ko'rib chiqilishida bir qancha muammolar mavjud. Birinchi muammo, mamlakatda investitsiyaviy nizolarni hal qilishga ixtisoslashgan yagona sud tizimining yuqligi bilan bog'liq bo'lsa, ikkinchi muammo bunday sudning mavjud emasligi natijasida tomonlar ko'pincha arbitraj izohi yoki kelishuvini shartnomaga kiritishadi. Buning oqibatida, nizoni arbitrajda hal etish ham arbitraj joyini tanlash, qo'llaniladigan huquqni tanlash kabilarni keltirib chiqaradi. Arbitraj muhokamalarida bir sud ishining ko'rib chiqilishi esa, kamida 1 yil muddatga balki undan ham ko'proq vaqtga cho'zilishi mumkin. Bu vaqt esa, o'z navbatida qo'shimcha sarf harajatlar va ortiqcha ovoragarchiliklarni keltirib chiqaradi. Erkin iqtisodiy zona hududlarida tijorat bitimlari, yoki investitsiyaviy bitimlardan kelib chiqadigan nizolarda nizoni hal etishning bir necha bosqichi (multi tiered dispute resolution)ni qo'llash tomonlar uchun birinchi navbatta ortiqcha sarf-xarajatlardan qochgan holda muammoni sudagcha hal etish imkonini beradi. Shuningdek, agarda bir bosqichda chiqarilgan xulosa yoki qaror tomonlar uchun maqul bo'lmasa ularda ishni mediatsiyaga yoki appellatsiya kengashiga topshirish imkoniyati yuzaga keladi. O'z-o'zidan ma'lumki, mediatsiya usulida nizoni hal etish arbitraj va mahalliy yurisdiksiya sudlariga nisbatan tez va kamharj tarzda amalga oshiriladi. Erkin iqtisodiy zona ishtirokchilari uchun shartnomaviy munosabatlarda nizoni hal etish vositasi sifatida ko'p bosqichli tizimni tanlash muammoni birinchi navbatta keskinliklarsiz xolis hal etilishini ta'minlasa, boshqa tomondan tomonlarda majburiy ahamiyatga ega bo'lgan arbitraj sudiga murojaat qilish huquqini ham saqlab qoladi. O'rganilgan tahlillar va xorijiy davlatlar tajribasi asosida quyidagi takliflarni amalga oshirish taklif etiladi:

Erkin iqtisodiy zona hududlarida investitsiyaviy nizolarning hal etilishini maqbullashtirish hamda amlakatimiz investitsiya jozibadorligini oshirish maqsadida, xalqaro investitsiya arbitrajlarini tashkil etish;

Erkin iqtisodiy zona hududlarida faoliyat yurituvchi xo'jalik subyektlari uchun ko'p bosqichli nizolarni hal etish shartini shartnoma kiritilishini amaliyotda joriy etish;

Ingliz huquqi amal qiluvchi erkin iqtisodiy zonalar hududida nizolarni ko'p bosqichli tarzda hal etish tartibini shartnomaning majburiy sharti sifatida qabul qilish;

Respublikada muzokara olib borish va ekspert aniqlash amaliyotini joriy etish istiqbollari o'rganish hamda rivojlangan xorijiy davlatlar tajribalarini qo'llash.

Demak, xulosa qilish mumkinki, ko'p bosqichli nizolarni hal etish qoidalari turli darajadagi ishlarni ko'rib chiqish uchun bir nechta nizolarni hal qilish tartib

qoidalaridan foydalanadi, agar birinchi bosqich masalani hal etmasa, ish boshqa bosqichlarda ham ko‘rib chiqiladi.

REFERENCES

1. Klaus Peter Berger, Integration of Mediation Elements in Arbitration; "hybrid procedures and Intuitive" Mediation by international Arbitrators, (2003) 387 – p.
2. James H. Carter, Issues Arising from Integrated Dispute Resolution Clauses: Part I, in *New Horizons in International Commercial Arbitration and Beyond*, ICCA Congress Series No. 12, 446 [A.J. van den Berg (Ed.), 2005].
3. Alan Redfern and Martin Hunter, *Law and Practice of International Commercial Arbitration* 43 (2004).
4. Dana H. Freyer, Practical Considerations in Drafting Dispute Resolution Provisions in International Commercial Contracts — A US Perspective, 15 J. Int’l Arb. 7, 9 (No. 4, 1998).
5. Kayali, Enforceability of Multi-Tiered Dispute Resolution Clauses, 553.
6. Dana H. Freyer, Practical Considerations in Drafting Dispute Resolution Provisions in International Commercial Contracts — A US Perspective, *Journal of International Arbitration* 15, No. 4 (1998), 7.
7. Martin Hunter, *The Freshfields Guide to Arbitration and ADR: Clauses in International Contracts*, Kluwer Law and Taxation Publishers, 1993), 64.
8. Alan Redfern and Martin Hunter, *Law and Practice of International Commercial Arbitration*, (London: Sweet & Maxwell, 2004), 50.
9. <https://iqdecision.com/razreshenie-sporov-v-smeshannom-rezhime-v-kitae/>

THE RECOGNITION AND EXECUTION PROCESS OF E-ARB AWARDS IN THE UAE

Mokhinur Bakhramova,

Senior lecturer at Intellectual property law department,
Tashkent state university of law,
Tashkent, Uzbekistan,
ORCID:0000-0001-8686-6005
email: s0000000613@ud.ac.ae

ABSTRACT

E-ARB systems around the world recognize that the decision cannot be objected to the competence of the decision. If the E-ARB decision is objectionable to the competence, it is considered invalid and its authority is reduced. The authority of the E-AR board issued by the Arbitral Court does not have the absolute authority, but the opposite authority has relative authority for its parties. Both sides may refuse the decision, or apply to another arbitral tribunal, just as they have a preliminary agreement on the arbitral tribunal. However, the demand for ratification of the UAE CPC is excluding foreign decisions and continues to require ratification of the UAE courts. A foreign arbitration decision must be submitted to the local court and approve it, which can revise the essence of the decision. Using their thoughts, the New York Convention has nothing to do not affect electronic decisions, as it corresponds to the process of final, compulsory and the specified procedure as an indicator of the final.

Keywords: *E-ARB, UAE, Civil Procedure Law of UAE (CPC), UNCITRAL Model law, UAE courts, English Arbitration Law, Arab Convention on Commercial Arbitration, Final Executive Resolution, Dispute Resolution, DIFC, DIAC.*

INTRODUCTION

The issue of the E-ARB decision has a number of legal consequences, and the most important of which is immediately after the E-ARB suppressed and its execution after it is legally force. This is, even if there is new legal or factic evidence, the court will prevent revision in court, even if the court is not canceled. The first of these consequences is to inform the parties on the court decision, as this notice is the first procedure that begins the stage of the decision. There are two aspects to be discussed: reporting the decision and execution of the decision.¹¹

¹¹ <http://www.dubaichamber.com> for analytical data on investment and e-commerce in the UAE

The decision shall be submitted electronically and the parties shall be notified by the E-ARB provider or / and the arbitral tribunal. This "e-notification" provides information about the order of the decision and allows you to follow it voluntarily to follow it or prepare for it. Some national laws are no longer a problem or concern about decisions on arbitration,¹² and some countries such as e-notification and Wales are very liberal approach this. In accordance with the 55th (1996) of the English Arbitration Law (1) 55 (1), the parties claim that they may agree on the requirements for the decision.

DISCUSSION AND RESULTS

In this case, the arbitral resolution may agree notifying through an electronic arbitration or to be loaded on a safe platform that is open to them.

The UAE CPC is based on the rules for notifying the decision of the Arbitration Court,¹³ as an electronic notice still maintains the terms. remains. In addition, the UAE CPC provides the parties to the parties similar to the Law on Arbitration in 1996. For example, the UAE CPC Article 212 (5) regulates the arbitration:

"The decision of the arbitrators shall be reminiscent of the opinion of many, and the signs of the parties to the arbitration agreement, and the signatures of the issuance and signature of the issuance and display of the arbitrators. should be placed. If one or more of the arbitrators have refused to sign the decision to be indicated in it and in the event of a majority of the arbitrators, it is valid".

This must be done if the parties do not reach a different agreement, while the UAE may be easily performed through an electronic notification, along with the arbitral resolution should be given in Arabic.

The 212 (6) power of the CPC regulating the arbitration in the UAE is the following:

"If there is no other agreement between the side of the conflict, the decision will be in Arabic, otherwise its legalized translation must be attached during the application".

It is noted that these conditions in the UAE CPC can be easily implemented with an electronic notification of an electronic decision, and therefore in the current UAE legislation, there is no absolute problem with an electronic notification of an electronic decision. In addition, a small change should be made to the applicable legal

¹² *Majallah al-'Ālamiyyah al-Mutakhassisah bi' t-Tijārah al-Elektroniyyah wa' t-Tasawwuq 'Abra'l-Internet* [Global Journal for E-Commerce and Online Shopping], no.1, October/November 1999, p.22.

¹³ As-Sayyid ' Atiyyah ' AbdulWāhid, 'at-Tijārah al-Elektroniyyah Mushkilātuhā wa Mustaqbaluhā fī Daw' Tawsee'yāt' [E-Commerce: Its Problems and Future in Light of Expansions']. Global Commerce Conference, May 1998, College of Rights, Halwān University, 1999, p.121.

framework for the UAE to recognize an electronic notification of an electronic resolution. If the parties agree to this method of decisioning of the decision, this will be more important. In addition, the parties may also agree that the decision will be loaded on a safe platform that is open to all parties.¹⁴

The decision of the arbitral tribunal is open directly to cheat in front of the body or alternative organization that exalts it. Typically, the decision is protested in front of the country's issued country. In this case, if the causes of cancellation is determined, the judge shall revoke the decision of the arbitral tribunal decision to revoke the decision of the arbitral tribunal. As for the decision of the Arbitral Court in front of another state court, if the court provides for some reasons, then ordering the decision to recognize the decision and reject the decision.¹⁵

The parties to the dispute shall be based on the concept of full freedom of resolving the body where the procedure may be supplied to the appeal. In addition, these also means that the arbitral tribunal may agree to complain from the body who decides to another in the first instance. In the absence of their agreement, in this case, both sides are postponed to the provisions of the provisions of the arbitration proceeded by the protected arbitration proceeded by the arbitration discussion.¹⁶

This is done despite the most important and recognized provisions of the international arbitration, which does not provide a specific body for a specific body that may object to the specific body of arbitral tribunal.¹⁷

An example of this idea is brought from the Arab Convention on Commercial Arbitration, which is based on the Law of the Arbitral Center for termination of the Arbitral Council, if the law is found, require support for their cancellation. is allowed to do. Regulates the period that the legislature can apply for revocation.¹⁸

¹⁴ Isaeva, F., and M. Bakhramova. "How to develop a company in the uae? Pros and cons of different types of companies." *Journal of Advanced Research in Dynamical and Control Systems* 11.7 (2019): 915-921. https://scholar.google.com/citations?view_op=view_citation&hl=en&user=oTxyzXYAAAAJ&cstart=20&pagesize=80&citation_for_view=oTxyzXYAAAAJ:ufrVoPGSRksC

¹⁵ Salim, M. (2002) PhD Thesis: Impact of E-commerce on Business Values in Service Organisations; Department of Business Administration Faculty of Management Studies and Research Aligarh Muslim University; Aligarh (India)

¹⁶ Мохинур, Б. А. Х. Р. А. М. О. В. А. "ARBITRATION AND LITIGATION IN THE UAE: ADVANTAGES OF ARBITRATION IN COMPARISON TO LITIGATION." *ЮРИСТ АХБОРОТНОМАЦИ* 1.1 (2020): 134-139. <https://www.yuristjournal.uz/index.php/lawyer-herald/article/view/48>

¹⁷ One interviewee, with whom the researcher spoke, noted that a negative with E-Arb is the difficulties in knowing the identities of the parties, and also the concern in regards to identity security. Interview with "Noura" manager at the Islamic Bank of Abu Dhabi securities, September, 2015.

¹⁸ Mo Zhang, *International Civil Litigation in China: A Practical Analysis of the Chinese Legal System*. Available Online: http://www.bc.edu/content/dam/files/schools/law/lawreviews/journals/bcicl/25_1/02_TXT.htm Accessed 31 March 2015

The provisions of the International Chamber of Commerce determine the draft resolution to submit the draft arbitral tribunal and commit its obligation to decide after approval of the competent judicial court.

Therefore, under Article 24 of the Code under the "Final Executive Resolution":

- 1. The decision of the Arbitration Court shall be final.*
- 2. Both sides also entrust their disputes to the arbitration of the International Chamber of Commerce, and both are obliged to perform the decision without delay and cancel all the methods of complaining.*

It should be noted that international conventions force States Parties to what they meant, and the international rules of arbitration force not to comply with them. As for the reasons for appealing against arbitration decisions, national laws differ in the number of causes allowing complain. In general, the reasons for appealing the decisions of the arbitral tribunal can be divided into four categories:

1. Reasons for the decision: The decision of the Arbitration Court shall notice that the arbitral tribunal is not in accordance with the legislation or the implementation of the local land.¹⁹

2. Reasons for the jurisdiction of the arbitral tribunal: have the authority to verify the dispute and make a special decision. It is called if the dispute is not associated with the matters within the court. Thus, then the law of the place and the mandatory law of the arbitral tribunal shall be considered. It is possible to object to the decision made by the body.

3. Causes of arbitration and appropriate order: In this case, the appeal should be based on the fact that the task of the arbitral tribunal is based. These rules are included in the provisions that ensure the validity of the Arbitration Court and the provision of the rights of both parties. Do not notify the parties or not to be equal to both parties. The fact that court hearings or notifications do not provide a wide range

¹⁹ Bakhramova, Mokhinur. "THE ROLE AND IMPORTANCE OF ONLINE ARBITRATION AND ELECTRONIC DISPUTE RESOLUTION IN PRIVATE INTERNATIONAL LAW." *ТЕОРЕТИЧЕСКИЕ АСПЕКТЫ ЮРИСПРУДЕНЦИИ И ВОПРОСЫ ПРАВОПРИМЕНЕНИЯ*. 2021. https://scholar.google.com/citations?view_op=view_citation&hl=en&user=oTxyzXYAAAAAJ&citation_for_view=oTxyzXYAAAAAJ:zYLM7Y9cAGgC

of access to inquiries and petitions to protect the right to protect parties.²⁰ This is universally in international conventions to protest the arbitration permission.²¹

4. Reasons for violation of public policy principles: international rules and decision on the basis of the principle of national legislation and the national legislation were agreed to reverse, not recognizing and not performed.²² The court shall decide whether it is reasonable or not valid in the opposition of public policy.

According to UAE CPC 217 (1), the parties are not eligible to appeal the decision adopted in the UAE area. However, the parties may object to the ratification of the decision, i.e., when the successful party tried to perform the decision in front of local courts. Grounds for objection to the decision of the United Arab Emirates usually limited to the arbitral agreement and cases similar to the arbitration procedure, which are similar:

- If there are an arbitral agreement and jurisdiction of the court, for example, the decision was issued without the real arbitral agreement, formed by non-arbitration agreement or to agree to arbitration. in cases where there is unresolved.

- if the arbitrators have deficiencies against the court, such as the court, or some arbitrators have been issued by arbitrators that do not meet the decision and without their permission; or

- There are also other procedural defects, such as the subject of the dispute, or the decision accepted in the arbitration, such as not respecting the relevant procedural rights If the decision is in other way.²³

First of all, to start the debate on the arbitral decision by entering the arbitral and decisive decision on the "Mandatory and Crucified Procedure on the Dispute Resolution". Later, the discussion was later focused on making e-insurance decisions, and, as noted, the parties to the dispute agree to agree to the Arbitration are decided by the court decision. Although this is difficult to apply to public policy of certain states, it is guaranteed by the "theory of delocalization." The submitted solution

²⁰ This theory is related to French and Egyptian jurisprudence, see 'AbdulHameen Abū Hayf, *Turuq ut-Tanfeedh wa't-Tahaffudh fi'l-Mawād il-Madaniyyah wa't-Tijāriyyah* [Enforcement Methods and Preservation in Civil and Commercial Articles]. 1923, 137, p.922; transmitted from Mahmood as-Sayyid 'Umar at-Tahyawī (Alexandria: Dār ul-Matbū'āt al-Jāmi'iyyah, 2003), p.259.

²¹ Gordon Blanke, 'Public Policy in the UAE: Has the Unruly Horse Turned into a Camel?' *Kluwer Arbitration Blog*, 14 October 2012: <http://kluwerarbitrationblog.com/blog/2012/10/14/public-policy-in-the-uae-has-the-unruly-horse-turned-into-a-camel/>

²² Bakhramova, Mokhinur. "E-Arbitration and Its Role in Modern Jurisprudence." *Journal of Ethics and Diversity in International Communication* 1.8 (2022): 15-20. <http://openaccessjournals.eu/index.php/jedic/article/view/960>

²³ Lemenda Trading Co. v. African Middle East Petroleum Co., [1988] QB 448 (High Court England): Cited in Kronke, H. (2010) Recognition and Enforcement of Foreign Arbitral Awards: A Global Commentary on the New York Convention; Kluwer Law InternaMonal (p. 373)

suggests reviewing the E-ARB as an electronic agreement and thus recognizes that the United Nations is immediately recognized under the mandate of the Convention on the Use of Electronic Relations. The section then included the requirements for the issuance of E-ARB, and, even if the parties are forced to the arbitration and disapproving without coercion, they have identified that the decisions were binding. At the same time, the parties may complain to ordinary courts on decisions in accordance with certain legislation.²⁴

The E-ARB decision indicate that there are problems with the execution of the E-ARB after the decision. Thus, the main process of arbitration, for example, was introduced by methods of protecting the decision of the Arbitration Court of the Arbitration Court of Authorization, the authorities of the e-mail.

The final aspect of the E-ARB process was provided with the ability to implement the Arbitral resolution against the UAE legislation and the 1958 New York Convention. It is noted that there are two local / national or foreign sources. Although the local / national decision was introduced by the state, foreign decisions depend on the state's loyalty and partnership and the disputed issue, which is supported by the "theory of delocalization". Even if the New York Convention supports the implementation of foreign decisions, it recognizes that the states should decide their domestic policies themselves.

CONCLUSION

In conclusion, the UAE courts did not act with clear sympathy and consent in the implementation of local or foreign arbitration decisions.²⁵ They can also refuse to recognize and execute decisions for technical reasons.

However, the demand for ratification of the UAE CPC is excluding foreign decisions and continues to require ratification of the UAE courts. A foreign arbitration decision must be submitted to the local court and approve it, which can revise the essence of the decision. Using their thoughts, the New York Convention has nothing to do not affect electronic decisions, as it corresponds to the process of final, compulsory and the specified procedure as an indicator of the final.

In addition, electronic decisions can be considered local, international or foreign. The New York Convention does not require that the Arbitration's decision is signed

²⁴ Karim J. Nassif, 'Note on Arbitration Under UAE Law' in *DIAC Journal*, vol.3, Special Edition 2, April- December 2009.

²⁵ Dubai Court of Cassation, Petition no.10, 1995, *Majallat ut-Tashrī' wa'l-Qadā'* [Journal of Legislation and Judgement], no.6; Dubai Court of Cassation, Petition no.173, 1996, *Majallat ut-Tashrī' wa'l-Qadā'* [Journal of Legislation and Judgement], no.8, p.181

by the arbitrators, the electronic decision that is the digital signatures of arbitrators can be considered a valid arbitral resolution. Thus, by recognizing the electronic procedures with arbitration, the New York Convention shall be able to find its place in a comfortable decision within the UAE legislation. Looking at the future, the latest trends in Dubai and show that the courts have ignored the small technical requirements of UAE CPC and have begun to implement decisions.²⁶

From the point of view of this study, the UAE is the development of E-ARB as the developed state shows that it adapts to the requirements for becoming a global center in accordance with its cultural, social and economic development. The legislature reflects the growth of each layer of society and with the development of IT, new laws reflect its participation in society almost anywhere in society. This means that in addition to the Global Consumer base, which includes the UAE, and the UAE legislature develops to meet the requirements of this process, as its consequences are always clear.

REFERENCES

1. <http://www.dubaichamber.com> for analytical data on investment and e-commerce in the UAE
2. *Majallah al-'Ālamiyyah al-Mutakhassisahh bi' t-Tijārah al-Elektroniyyah wa' t-Tasawwuq 'Abra'l-Internet* [Global Journal for E-Commerce and Online Shopping], no.1, October/November 1999, p.22.
3. As-Sayyid 'Atiyyah ' AbdulWāhid, 'at-Tijārah al-Elektroniyyah Mushkilātuhā wa Mustaqbaluhā fī Daw' Tawsee'yāt' ['E-Commerce: Its Problems and Future in Light of Expansions']. Global Commerce Conference, May 1998, College of Rights, Halwān University, 1999, p.121.
4. Isaeva, F., & Bakhranova, M. (2019). How to develop a company in the uae? Pros and cons of different types of companies. *Journal of Advanced Research in Dynamical and Control Systems*, 11(7), 915-921.
5. Salim, M. (2002) PhD Thesis: Impact of E-commerce on Business Values in Service Organisations; Department of Business Administration Faculty of Management Studies and Research Aligarh Muslim University; Aligarh (India)
6. Моҳинур, Б. А. Ҳ. П. А. М. О. В. А. "ARBITRATION AND LITIGATION IN THE UAE: ADVANTAGES OF ARBITRATION IN COMPARISON TO LITIGATION." *ЮРИСТ АХБОРОТНОМАЦИ* 1.1 (2020): 134-139. <https://www.yuristjournal.uz/index.php/lawyer-herald/article/view/48>

²⁶ Interview with Dr. Al-Wāthiq 'Attā Al-Manān, Professor of commercial Law, October 2015.

7. One interviewee, with whom the researcher spoke, noted that a negative with E-Arb is the difficulties in knowing the identities of the parties, and also the concern in regards to identity security. Interview with "Noura" manager at the Islamic Bank of Abu Dhabi securities, September, 2015.
8. Mo Zhang, *International Civil Litigation in China: A Practical Analysis of the Chinese Legal System*. Available Online: http://www.bc.edu/content/dam/files/schools/law/lawreviews/journals/bcicl/25_1/02_TXT.htm Accessed 31 March 2015
9. Bakhranova, M. (2021). THE ROLE AND IMPORTANCE OF ONLINE ARBITRATION AND ELECTRONIC DISPUTE RESOLUTION IN PRIVATE INTERNATIONAL LAW. In *ТЕОРЕТИЧЕСКИЕ АСПЕКТЫ ЮРИСПРУДЕНЦИИ И ВОПРОСЫ ПРАВОПРИМЕНЕНИЯ* (pp. 101-105).
10. This theory is related to French and Egyptian jurisprudence, see 'AbdulHameen Abū Hayf, *Turuq ut-Tanfeedh wa't-Tahaffudh fi'l-Mawād il-Madaniyyah wa't-Tijāriyyah* [Enforcement Methods and Preservation in Civil and Commercial Articles]. 1923, 137, p.922; transmitted from Mahmood as-Sayyid 'Umar at-Tahyawī (Alexandria: Dār ul-Matbū'āt al-Jāmi'iyyah, 2003), p.259.
11. Gordon Blanke, 'Public Policy in the UAE: Has the Unruly Horse Turned into a Camel?' *Kluwer Arbitration Blog*, 14 October 2012: <http://kluwerarbitrationblog.com/blog/2012/10/14/public-policy-in-the-uae-has-the-unruly-horse-turned-into-a-camel/>
12. Bakhranova, Mokhinur. "E-Arbitration and Its Role in Modern Jurisprudence." *Journal of Ethics and Diversity in International Communication* 1.8 (2022): 15-20. <http://openaccessjournals.eu/index.php/jedic/article/view/960>
13. Lemenda Trading Co. v. African Middle East Petroleum Co., [1988] QB 448 (High Court England): Cited in Kronke, H. (2010) Recognition and Enforcement of Foreign Arbitral Awards: A Global Commentary on the New York Convention; Kluwer Law International (p. 373)
14. Karim J. Nassif, 'Note on Arbitration Under UAE Law' in *DIAC Journal*, vol.3, Special Edition 2, April- December 2009.
15. Dubai Court of Cassation, Petition no.10, 1995, *Majallat ut-Tashrī' wa'l-Qadā'* [Journal of Legislation and Judgement], no.6; Dubai Court of Cassation, Petition no.173, 1996, *Majallat ut-Tashrī' wa'l-Qadā'* [Journal of Legislation and Judgement], no.8, p.181
16. Interview with Dr. Al-Wāthiq 'Attā Al-Manān, Professor of commercial Law, October 2015.

THE EFFECTS OF COMMUNICATIVE LANGUAGE INSTRUCTION ON STUDENTS' PERFORMANCE

Odina Abdugapporova

Karshi State University

+99890 6271637

ABSTRACT

Since CLT has several benefits over other common approaches, it has a positive influence on student performance and motivation. Many individuals use the language in everyday conversation, yet the vast majority of them have never taken a foreign language class, meaning that they have a poor comprehension of the language's structural and grammatical principles. Errors are inconsequential and allowed; the most essential thing is to communicate or speak a language and to comprehend each other in order to communicate. At the heart of the principled communicative method that I promote is the creative integration of meaningful communication with suitable declarative input, as well as the automation of both language norms and lexical items. The more the merrier when it comes to teaching SLA is not the case if it is not targeted.

Keywords: *Communication Language Teaching Methodology, Teaching, Motivation*

ВЛИЯНИЕ КОММУНИКАТИВНОГО ОБУЧЕНИЯ ЯЗЫКУ НА УСПЕВАЕМОСТЬ УЧАЩИХСЯ

АННОТАЦИЯ

Поскольку CLT имеет несколько преимуществ по сравнению с другими распространенными подходами, он оказывает положительное влияние на успеваемость и мотивацию учащихся. Многие люди используют этот язык в повседневном общении, но подавляющее большинство из них никогда не посещали уроки иностранного языка, а это означает, что они плохо понимают структурные и грамматические принципы языка. Ошибки несущественны и допускаются; самое главное - общаться или говорить на языке и понимать друг друга, чтобы общаться. В основе принципиального коммуникативного метода, который я продвигаю, лежит творческая интеграция осмысленной коммуникации с подходящим декларативным вводом, а также автоматизация как языковых норм, так и лексических единиц. Чем больше, тем лучше, когда

дело доходит до обучения SLA, это не тот случай, когда он не является целевым.

Ключевые слова: методика обучения коммуникативному языку, обучение, мотивация

KOMMUNIKATIV TILNI O'RGATISHNING O'QUVCHILAR FAOLIYATIGA TA'SIRI

ANNOTATSIYA

CLT boshqa keng tarqalgan yondashuvlarga nisbatan bir qancha afzalliklarga ega bo'lganligi sababli, u talabalarning ishlashi va motivatsiyasiga ijobiy ta'sir ko'rsatadi. Ko'pgina odamlar bu tildan kundalik suhbatda foydalanishadi, lekin ularning aksariyati chet tili darolarida qatnashmagan, ya'ni ular tilning strukturaviy va grammatik tamoyillarini yaxshi tushunmaydilar. Xatolar ahamiyatsiz va ruxsat etiladi; eng muhimi, muloqot qilish yoki tilda gaplashish va muloqot qilish uchun bir-birini tushunishdir. Men ilgari surayotgan prinsiplial kommunikativ usulning zamirida mazmunli muloqotni tegishli deklarativ kiritish bilan ijodiy integratsiyalash, shuningdek, til normalari va leksik elementlarni avtomatlashtirish yotadi. Bu maqsadli emas, agar SLA o'rgatish kelganda ko'proq merrier bunday emas.

Kalit so'zlar: Muloqot tilini o'qitish metodikasi, o'qitish, motivatsiya

INTRODUCTION

Harmer defines method as "the practical application of approach" (Harmer, 2003). The user of a method decides on the sort of action to be taken, the role of teachers and students, the type of instructional material to be used, and some models for structuring a Syllabus.

Different writers have developed different teaching and learning methods, and they use different titles for different time periods. Some of the tactics that were employed previously have practically vanished into obscurity, while others have shown to be successful and are still used and well recognized.

At private schools of foreign language classes, a considerable percentage of public school kids continue to learn English languages.

The cornerstone of CLT is learners' participation in communication in order to improve their communicative ability. The emergence of what we now know as CLT may be attributed to parallel advancements in linguistic theory and language learning curriculum design in Europe and North America over the twentieth century. (2006, Savignon).

DISCUSSION AND RESULTS

Communicative Language Teaching (CLT)

When it comes to CLT features (Richards, 2006), it emphasizes that individuals learn a language by using it to perform things rather than by studying its functions. We have many examples of pupils learning a second foreign language due to their demands for that language. As a result, we may conclude that the students' incentive to learn a given language sprang from a need.

A communication technique is one that does not place a premium on following the rules. It is vital to speak a language, but not to teach me how it works, according to this method's proponents. There are many people who use the language in real communication, and the majority of them did not take even a single foreign language course, implying that they lack a significant understanding of the language's structural and grammatical rules. However, as Jack Richard points out, mistakes are unimportant and are tolerated; the most important thing is to use communication or speak a language and to understand each other in order to communicate. The English of the twenty-first century should be the English of communication, where people want to be able to communicate with one another, so English language researchers use different names for their English language speaking, such as American English, British English, Chinese English, Albanian English, Russian English, and so on, when discussing English language pronunciation and terminology. People don't care how they emphasize a word or a sentence; they just want to be understood. As a result, (Richards, 2006) defines language competence as the ability to use language to various goals and functions.

What is the best way for students to learn a language?

The majority of authors noted that learning a foreign language was once thought to be mechanical. They also place a premium on language clarity and correctness. This meant that students had to construct grammatically accurate phrases in morphology and syntactic without making a single grammatical error. This strategy, in my opinion, renders students overly reliant on the teacher by providing few opportunities for students to speak in a casual manner with both teachers and students, as well as with students themselves. Students would memorize facts that they might know today but wouldn't be able to deliver when they required it.

In comparison to other ways in which the student becomes the center of the class and the instructor is just a facilitator, the constructive theory with the method of communication takes a different approach.

(Richards, 2006) characterizes the communication technique of learning as follows:

- Interaction between language students and native speakers.
- Developing colaburalist (collaborative) connotation
- Use a language to create meaningful engagement.
- When students learn or use a language, they participate in the learning process.
- With everyone who develops communication abilities, being aware of the language they hear (input) and attempting to assimilate new forms.
- Making an attempt to utilize the language and experimenting with other forms of the language.

The overall goal of CLT is to use a theoretical communicative approach to make communicative competence a teaching goal and to embrace the interconnectedness of language and communication (Diane, 2000).

When commenting about his experience in a class where CLT was utilized, (Richards, 2006) comments based on his observations in the class. He formulates the following concepts based on his observations:

When feasible, "genuine language" — that is, language that is utilized in an actual situation – should be employed.

Being able to communicate the speaker's and writer's intentions is an important component of being an effective communicator.

English as a (target language) is used in the classroom as a tool for communication rather than as a subject of study.

Different language forms of a function are possible. Because the course emphasizes the practical use of language, it is offered alongside a wide range of linguistic forms. We should focus on communication processes rather than linguistic forms.

Games are essential because they have distinct characteristics that are shared with real-life communication situations.

Also, regardless of whether the speaker has made a good message, the speaker takes immediate/instant feedback by the audience.

Because the purpose of the exercise is to improve a student's language fluency, the teacher does not reprimand the student but instead makes notes on the student's blunders and then discusses them with the class.

The Principled Communicative Approach's Seven Principles (PCA)

The key problem for language teaching technique, I suggest in this study, is to characterize the nature of optimum collaboration between explicit and implicit learning processes in a coherent way. The details of a new, principled communication approach (PCA) are still being worked out, but we can outline some essential guiding principles for the approach based on research undertaken over the last decade. To wrap up this work, I'd want to suggest seven fundamental – and perhaps overlapping – ideas that are in line with our current scientific understanding of taught second language learning.

1. The concept of personal significance: PCA should be meaning-focused and personally important in its entirety. For the past 25 years, this has been the primary concept of student-centered, communicative language education, and I believe it is still applicable now as it was when it was initially articulated.

2. The controlled practice principle: While the overall goal of language learning is to prepare students for meaningful communication, skill learning theory suggests that it should also include controlled practice activities to promote the automatization of L2 skills, similar to the training of musicians or athletes. The goal of this activity should be made apparent to the students, and the content/format should be as engaging as feasible given the task's limits.

3. The declarative input principle: PCA should include clear initial input components to offer a jump start for further automatization. This declarative information may be provided in a variety of ways, including through the use of accelerated learning techniques and rote learning.

4. The focus-on-form principle: PCA should pay attention to the formal/structural components of the L2 that affect correctness and appropriateness at the language, discourse, and pragmatic levels, while retaining an overall meaning-oriented approach. Finding the right balance between meaning-based and form-focused activities in the dynamic classroom setting is a crucial feature of excellent teaching.

5. The formulaic language principle: One of the main components of PCA should be the teaching of formulaic language. The importance and pervasiveness of formulaic language in real-life communication should be sufficiently raised, and selected phrases should be extensively repeated and recycled.

6. The concept of language exposure: PCA should provide learners with extended exposure to big volumes of L2 material in order to feed their implicit learning mechanisms. Learners should be provided specific pre-task activities (e.g., pre-reading/listening/watching exercises or explanations of certain key components

of the content) to prepare them for maximal intake in order to make the most of this exposure.

7. The notion of focused engagement: PCA should provide learners with numerous opportunities to engage in meaningful L2 interaction. Such communicative practice should always have a defined formal or functional focus, and it should always be coupled with goal phrases to practice for the optimum benefit.

CONCLUSION

To summarize, the creative integration of meaningful communication with appropriate declarative input, as well as the automation of both language norms and lexical items, is at the heart of the principled communicative approach that I advocate. When it comes to taught SLA, the more the merrier is not the case if it is not targeted. Dörnyei (Dörnyei, 2009).

REFERENCES

1. Diane, L. (2000). *“Techniques and Principles in language Teaching”*. Published by: Oxford University press 2000.
2. Dörnyei, Z. (2009). The 2010s Communicative language teaching in the 21st century The ‘principled communicative approach’. *34th National 3. Convention of TESOL*, 33- 42.
3. Harmer, J. (2003). *“how to Teach English” (An introduction to the practice of English language teaching)*. Malaysia.: Pearson Education Limited.
4. Ministry of Education, S. a. (2011, August 29). <http://www.masht-gov.net>. Retrieved February 09, 2015, from <http://www.masht-gov.net/advCms/#id=1348>: <http://www.masht-gov.net/advCms/documents/Korniza%20e%20Kurrikules11.pdf>
5. Richards, J. C. (2006). *Communicative Language Teaching Today*. 32 Avenue of the Americas, New York,: © Cambridge University Press 2006.
6. Savignon, S. J. (2006). Beyond communicative language teaching:What’s ahead? *Journal Of Pragmatics* , 207-220.

TRAINING OF A FUTURE DESIGNER IN THE PROCESS OF CREATING A MODEL FOR A DESIGNER-ENGINEER, TECHNOLOGIST, ECONOMY, MASTER



<https://doi.org/10.24412/2181-1784-2022-4-2-115-121>

Zaripova M.S.

National Institute of art and design named after Kamoliddin Bekhzod,
Lecturer at the Department of “Fashion Design”

ABSTRACT

The article deals with the problem of the importance of the skills of future designers in studying national clothes in the process of studying in creative universities in the direction of design, as a factor in a positive impact on future specialists.

Keywords: *costume design, fashion industry, pedagogical study, methodological recommendations, pedagogical technologies, fashion designer.*

АННОТАЦИЯ

В статье рассматривается проблема значимости навыков будущих дизайнеров по изучению национальной одежды в процессе обучения в творческих вузах по направлению дизайн, как фактор положительного влияния на будущих специалистов.

Ключевые слова: *дизайн костюма, индустрия моды, педагогическое исследование, методические рекомендации, педагогические технологии, модельер.*

INTRODUCTION

Costume design is a separate area of design creativity and has its ways and means of work. In all design work, the issue of creating a comfortable and harmonious environment for the human life of objects is seriously raised. The rapidly developing industry is changing the living environment surrounding a person, the world of objects. In this regard, the designer's main task is to coordinate the system "Man - object - environment".

The theoretical initial study of the problem shows that the interdependence of the subjects of the specialty by students of design education is weak, and to solve this problem, it is necessary to develop their visual activity and the issues of its teaching. In particular, although students have the opportunity to form and expand their

knowledge of composition in the content of the specialty subjects taught in universities, however, they could not connect it with other specialties; students cannot use interdisciplinary connectivity; the student cannot use the composition at the required level of theoretical and methodological knowledge when forming the composition; Circumstances such as the need for further enrichment of methodological developments in this area determine the relevance of the research problem.

“We will resolutely pursue the state youth policy without any deviation, but we will raise this policy to the highest level required today. We are mobilizing all the forces and capabilities of our state and society for the development and happiness of our youth as independent thinkers, with high intellectual and spiritual potential, who will not be idle in front of their peers in any area of the world,” the President said.

LITERATURE ANALYSIS

Further improvement of the process of teaching special subjects will become the basis for training personnel that meets international standards, increasing the level of knowledge, and increasing students' interest in science. During the pedagogical study of the process of development of the visual activity of students in higher educational institutions, scientific and methodological recommendations can be developed on the use of pedagogical technologies in the development of students' creative activity in the educational process, the methodological effectiveness of increasing the connection of special disciplines can grow.

THE MAIN RESULTS AND FINDINGS

The purpose of training in specialties is to train qualified specialists, that is, to teach students to create functionally expedient and artistically beautiful forms of various art objects, as well as to teach them to design art objects in a way that meets all human requirements.

The topic "Design" plays a very important role in the work of a fashion designer. The realization of an idea in any sketch involves several unique processes. These include the analysis of the model in the sketch, the correct choice of materials, the preparation of the design of the model based on the sketch, the choice of technological processing of the product, and the execution of finishing work. Knowledge of the subject "Design" plays an important role in the work of the designer, and it is desirable to combine this subject with other disciplines.

The in-depth teaching of specialized subjects at a university in the field of design serves the general goals of education, i.e., the formation of students'

knowledge, logical thinking, creative development and self-awareness, design, and artistic culture. They deeply respect national and universal values and focus on preparing for independent action, organizing practical actions to enrich existing knowledge.

Art is an area in which various questions about the multifaceted nature of man arise and are resolved, and therefore to doubt its significance means to doubt the truth of one's own life in an infinite world. The essence of the value of art is that it contains a person's subjectivity, a deep ontology of his inner world, his aspirations based on the ratio of merits, and the possession of different worldviews of a person. That is why the attitude towards life has an approximate direction.

Design is a type of decoration that serves to create an environment for products that combines the principles of convenience, economy, and beauty.

The famous Italian architect and designer D. Ponti believes that "the purpose of design is to create a world of beautiful forms and objects, which should reveal the true nature of our civilization.

" According to some designers, "a real professional fashion designer can show the cultural level of each person, his good qualities through clothes in the process of his work."

In any work of art, all its constituent elements must be appropriate. Anything that is redundant or does not accurately express the opinion of the author should be removed. The composition consists of a special artistic language, through which the artist describes thoughts and feelings that reflect life. The artistic image of clothing is a general image of the model, representing the main idea, and reflecting the specific purpose and existence of clothing.

The image of each model created by the artist must be emotional and touching, capable of influencing a person. Clothing can be with a person everywhere and at all times, giving him a sense of confidence, dignity, optimism, or, conversely, plunging into a state of depression and sadness.

Thus, the figurative expressiveness of clothes is achieved by the art of composition, that is, by combining sizes, colors, lines, details, and decorative elements that makeup clothes into a single whole.

However, the work of the model on the image of the dress and the suit as a whole should be subordinated not only to the most important aspect, that is, the creation of a suit that is convenient from the point of view of the task, but also expressive.

The composition of the costume has several features, such as the integrity of the form, symmetry, asymmetry, statics, and dynamics as a harmonious whole.

The integrity of the form will reflect the logic and harmony of the connection between the constructive solution and its compositional coherence.

In the form of a compositional construction, including in a costume, there is certainly the main part or compositional center, and the rest of the parts must be subordinate to it. The main part is dominated by a holistic composition.

The compositional center can be in any part of the dress. For example, it happens near the face, waist, chest, buttocks, near the legs, in front or behind, and so on. Any part of the costume - for example, a hat, top, shoes, bag, or any decoration can be the center of the composition. Any part of outerwear - bust, skirt, sleeves, collar, etc. - can also be the center of the composition.

Currently, there is a universalization of materials, the use of men's clothing fabrics in women's clothing, tailoring of outerwear from thinner and lighter materials, wearing light clothing (men's jackets, T-shirts, trousers) in the form of outerwear.

The combination of materials is often used in the design of luxury clothing, of course, there must be some leading sign to achieve mosaicism. The color of the material is the same, the principles of the contrast of texture and color, and sometimes the contrast of proportions with texture can be combined. The artistic-figurative structure of the basting suit requires that all its parts are in harmony with the wearer and wearer, as well as the place of wearing.

In thematic design, work through the formation of an idea determines the content of descriptive conditions. A model created according to the rules of composition determines the perfection of the image. The means of finding the meaning of the image and its artistic form is the basis of the level of mastery of theoretical knowledge.

Based on the above requirements, we can conclude that the need to create a two-sided model that combines interest-technical and artistic-aesthetic aspects, as well as complex technological processes, requires a certain level of industrial relations with all its participants. Therefore, in the process of creating a model, the teacher must accustom the student to be a designer-engineer, technologist, economist, craftsman, and tailor in the process of modeling. The creation of a model should ensure participation in industrial relations.

In the process of mastering the disciplines of specialization in the field of fashion design, the student will be able to combine disciplines, correctly fulfill various conditions for creating a thematic project and choose the right method of

work. As a result of using this teaching method, we follow the recommendations of modern psychologists on the formation of general methods of the educational process, consisting of selected abstractions, and also instill in students generalization methods based on induction and deduction. Both methods complement each other, enlivening the process of creating new clothing models.

CONCLUSION

Analysis of observations of students' creativity in the field of fashion design, psychological and pedagogical observations showed the need to involve students in the composition, the transition from intuitive work to intellectual work, and the development of a set of tasks to increase knowledge through creative thinking. The prerequisites for these tasks are as follows: to determine the structure of clothing projects created by well-known artist-designers, to analyze factors and compositional decisions, and to draw conclusions as a result of the selection of creative source materials.

Didactic conditions that ensure the usefulness and interdependence of the development of the creative activity of future specialists in teaching specialties: to ensure the organization of educational work to assess and determine the level of activity and claims of students in the subjects taught; ensuring that students expand their knowledge of the interdisciplinary aspects of their specialty.

REFERENCES

1. Юнусходжаева, С. А. (2019). ЁШ РАССОМНИ ЎҚИТИШДА САМАРАЛИ УСУЛЛАРДАН ФОЙДАЛАНИШ. *ПЕРЕКРЁСТОК КУЛЬТУРЫ*, 1(4).
2. Юнусходжаева, С. А. (2020). КАСБ ТАЪЛИМИ ЙЎНАЛИШИДАГИ ТАЛАБАЛАРНИ ЎҚИТИШДА КАСБИЙ БИЛИМНИ ЧУҚУР ЎЗЛАШТИРГАН МУТАХАССИСЛАРНИ ТАРБИЯЛАШ ВА МИЛЛИЙ ЛИБОСЛАРИМИЗГА ОИД БИЛИМЛАРИНИ РИВОЖЛАНТИРИШНИНГ АФЗАЛЛИК ЖИХАТЛАРИ. *ПЕРЕКРЁСТОК КУЛЬТУРЫ*, 2(4).
3. Irgasheva, M. S. (2021). О 'SMIR YOSHDAGI BOLALAR GARDEROBIDAGI KIYIMLARGA QO 'YILADIGAN TALABLARNING O 'ZIGA XOS XUSUSIYATLARI TAHLILI. *Oriental renaissance: Innovative, educational, natural and social sciences*, 1(10), 746-751.
4. Tursunpo'latova, D. R. Q. (2021). KIYIMDAGI "NEW LOOK" USLUBI, KELIB CHIQISH TARIXI VA ZAMONAVIY MODA YO'NALISHIDA AKS ETISHI TAHLILI. *Oriental renaissance: Innovative, educational, natural and social sciences*, 1(10), 752-762.

5. Ходжаева, У. М. (2019). ДИЗАЙН КАК ИСКУССТВО. *Экономика и социум*, (5), 1229-1232.
6. Qizi, Y. S. M., & Muratovna, X. U. (2021). LIBOS DIZAYNI TA'LIMIDA EKOLOGIK-INNOVATSION MATOLARNING AHAMIYATI VA ZAMONAVIY MODA-KOSTYUM DIZAYN SANOATIGA TADBIQ ETISHNING ISTIQBOLLARI. *Oriental renaissance: Innovative, educational, natural and social sciences*, 1(4), 240-251.
7. Abutalibovna, Y. S. (2021). Using Effective Methods in Teaching a Young Artist Is a Pledge That Talented Young People Will Become Mature Specialists. *Eurasian Research Bulletin*, 2, 31-33.
8. Abdullayeva, F. S., Nishanova, S. D., Rashidov, A. Z., Zaripova, M. A., & Dehkanova, R. E. (2020). Factors influencing the formation of clothes as a component of ethnic culture in the territory between two rivers in central Asia. *Elementary Education Online*, 19(4), 832-836.
9. Rahmatilloevna, F. M. (2021). Creativity in Fashion Design. *Pindus Journal of Culture, Literature, and ELT*, 1(11), 73-76.
10. Зарипова, М. А. (2021). ТОЛАЛИ МОДДАЛАРДАН ТАЙЁРЛАНГАН МУЗЕЙ КОЛЛЕКЦИЯЛАРИНИНГ ТАДҚИҚОТ ЖАРАЁНЛАРИ. *Oriental renaissance: Innovative, educational, natural and social sciences*, 1(Special Issue 2), 34-49.
11. Khodjaeva, U. M. (2022). THE EFFECTIVENESS OF PROTOTYPING IN THE MANUFACTURE OF HIGHLY ARTISTIC CLOTHING MODELS. *Oriental renaissance: Innovative, educational, natural and social sciences*, 2(1), 171-176.
12. Гайсина, Р. Ш. (2022). ИССЛЕДОВАНИЕ ИЗОБРАЖЕНИЯ ОРНАМЕНТА И ЕГО МЕСТОРАСПОЛОЖЕНИЯ В КОСТЮМАХ НАРОДОВ СРЕДНЕЙ АЗИИ РАННЕГО СРЕДНЕВЕКОВЬЯ. *Oriental renaissance: Innovative, educational, natural and social sciences*, 2(1), 239-247.
13. Nishanova, S. D. (2022). ZAMONAVIY PODIUMGA 80-YILLAR MODASINING QAYTIB KELISHI HAQIDA AYRIM MULOHAZALAR. *Oriental renaissance: Innovative, educational, natural and social sciences*, 2(1), 189-195.
14. Usmanova, N. (2022). MODA SANOATIDA "ZERO WASTE" NING O'RNI VA UNING O'ZIGA XOS KONSEPSIYASI. *Oriental renaissance: Innovative, educational, natural and social sciences*, 2(1), 1121-1129.
15. Zayniddinovich, R. A. (2022). The Study of Certain Types of Natural Fibers Determination of Their Properties by Organoleptic and Laboratory Methods. *Eurasian Research Bulletin*, 5, 1-5.

-
16. Kirgizboeva Rano Karimjon qizi. (2022). Analysis of the design sequence in the process of creating a new model of clothing. *Eurasian Research Bulletin*, 5, 142–146.
17. Abutalibovna, Y. S., & Muratovna, K. U. (2022). Formation of the national clothes of the inhabitants of Surkhandarya under the influence of local living conditions. *Eurasian Journal of History, Geography and Economics*, 5, 31-35.

ЖИСМОНИЙ ТАРБИЯ ВА СПОРТ ТИЗИМИДА МАКЕТИНГ ОБЪЕКТЛАРИ

Самадов Жавлонбек Абдукаюмович

Самарқанд давлат чет тиллар институти
Гуманитар фанлар ва ахборот технологиялари
кафедраси катта ўқитувчиси

АННОТАЦИЯ

Жисмоний тарбия ва спорт соҳаси ўзида бошқарув муносабатларида ишлатиладиган умумий хусусиятлар билан тавсифланадиган бошқарув объектини тасвирлайди. Аммо, кўплаб гарб олимлари ўзларининг ишларида таъкидлаганидек, жисмоний тарбия ва спорт соҳасидаги замонавий хизматлар бозори бир қатор хусусиятларга эга. Ушбу мақолада юқори динамизм, худудий сегментация ва маҳаллий хусусият, капитал айланмасининг юқори даражаси, хизматлар ишлаб чиқаришида кичик ва ўрта корхоналарнинг устунлиги, уларнинг бозор шароитларига юқори сезгирлиги хусусида сўз боради.

***Калит сўзлар:** Жисмоний тарбия, маркетинг, Ф.Котлер, Халқаро Олимпия Қўмитаси, Спорт маркетинги.*

ИЗГОТОВЛЕНИЕ ОБЪЕКТОВ В СИСТЕМЕ ФИЗИЧЕСКОЙ КУЛЬТУРЫ И СПОРТА

Самадов Джавлонбек Абдукаюмович

старший преподаватель кафедры гуманитарных наук и информационных технологий Самаркандского государственного института иностранных языков

АННОТАЦИЯ

Область физического воспитания и спорта описывает объект управления, который характеризуется общими признаками, используемыми в управленческих отношениях. Однако, как отмечают в своих работах многие западные ученые, современный рынок услуг в сфере физической культуры и спорта имеет ряд особенностей. В данной статье рассматривается высокая динамичность, региональная сегментация и локальный характер, высокий уровень оборачиваемости капитала, доминирование малых и средних

предприятий в производстве услуг, их высокая чувствительность к конъюнктуре рынка.

Ключевые слова: физическое воспитание, маркетинг, Ф. Котлер, Международный олимпийский комитет, спортивный маркетинг.

MANUFACTURE OF OBJECTS IN THE SYSTEM OF PHYSICAL CULTURE AND SPORT

Samadov Javlonbek Abdukayumovich

Senior Lecturer, Department of Humanities and Information Technologies,
Samarkand State Institute of Foreign Languages

ABSTRACT

The field of physical education and sports describes the object of management, which is characterized by common features used in managerial relations. However, as many Western scientists note in their works, the modern market of services in the field of physical culture and sports has a number of features. This article discusses high dynamism, regional segmentation and local character, high level of capital turnover, dominance of small and medium-sized enterprises in the production of services, their high sensitivity to market conditions.

Keywords: physical education, marketing, F. Kotler, International Olympic Committee, sports marketing.

КИРИШ

Ҳозирги кунда жисмоний тарбия ва спорт спорт ва соғломлаштириш хизматлари соҳаси ҳисобланади. Бунга мамлакатдаги мавжуд иқтисодий шароитлар ўз ҳиссасини қўшмоқда. Шунга кўра, бошқа соҳалар сингари, жисмоний тарбия ва спорт соҳаси ҳам товар-пул муносабатларининг хусусиятларига эга: асбоб-ускуналар, инвентарларни, кийим-кечакларни сотиш, шунингдек умумий қабул қилинган иқтисодий жиҳатларга мувофиқ қўшимча инвестицияларни жалб қилиш. Тегишли тармоқларда бўлгани каби, соҳада ҳам турли жараёнларни бошқариш учун ташкилий тизим яратилган.

Замонавий маҳаллий ва хорижий муаллифларнинг асарларида спорт ва маркетинг ўртасидаги муносабатлар муаммоларига катта эътибор берилган. Ҳозирги кунда "маркетинг" тушунчасига икки мингдан ортиқ таърифларни топиш мумкинлигига қарамай, муаллифлар унга қўйган маънолари деярли бир

хил. Фақатгина бир нечта тадқиқотчилар ушбу атама мазмунини бошқача талқин қиладилар .

МУҲОКАМА ВА НАТИЖАЛАР

“Маркетинг” атамаси инглизча “маркет” сўзидан келиб чиққан бўлиб, “бозор”, “савдо”, “сотиш”, “харажат”, “талаб” маъноларини билдиради [30]. Турли вақтларда турли муаллифлар томонидан бу атамага турлича таърифлар берилган. Улардан бири куйидагича: “Маркетинг - бу ишлаб чиқарувчилардан истеъмолчиларга товар ва хизматлар тарғиботини бошқарадиган тадбиркорлик фаолияти”. Ушбу тушунчанинг бироз бошқача талқини бошқа манбаларда кўрсатилган: “Маркетинг - бу товарлар ва хизматларга талабни прогноз қилиш, кенгайтириш ва сотиш орқали ривожлантириш ва қондириш жараёнидир” Иккала таъриф ҳам маркетингнинг капиталдан фойдаланиш жараёнларини бошқариш воситаси эканлигини кўрсатмоқда. Бу истеъмолчининг эҳтиёжларини қондирадиган шу билан бирга турли хил маркетинг усулларидан фойдаланган ҳолда фойдали таклифлар яратиш орқали рақобатчилардан устун турадиган товар ва хизматларнинг сотиш бозорига у ёки бу тарзда таъсир кўрсатадиган барча қарорлар тўпламидир.

Турли олимларнинг асарларида маркетингга турли хил таърифлар берилган

Ф.Котлер классик ҳисобланадиган таърифни берган; “Маркетинг - бу алмашилиш орқали аҳолининг талаб ва эҳтиёжларини қондиришга қаратилган инсон фаолиятининг бир тури”.

Ф.Котлер таърифи асосида В.А.Абчук маркетинг “эркин иқтисодий муносабатлар тизимида йўналтирилган молиявий-иқтисодий фаолият” деб ҳисоблайди.

Т.Ю. Филиппова ва О.Т. Лебедев маркетингнинг таърифини содда ва тушунарли, шу билан биргаликда асосий элементларни қўллаган ҳолда баён этишган: “Маркетинг - бу шахсий ёки ижтимоий эҳтиёжларни қондириш учун маҳсулотларни ишлаб чиқиш, яратиш ва сотиш билан боғлиқ бўлган мунтазам фаолият” .

Назарий қисмдан амалий фаолиятга ўтишнинг ажралмас механизми ҳисобланадиган маркетинг концепцияси муҳим аҳамиятга эгадир

“Маркетинг” атамасининг таърифи билан бир қаторда маркетингнинг турли концепциялари ҳам аниқланади. Аммо бу ҳолда ушбу тушунчаларнинг бирлиги шундан иборатки, маҳсулот ёки хизматни сотиш жараёнидан олдин

маркетинг тадқиқотлари ва истеъмолчилар эҳтиёжларини таҳлил қилиш зарур. Маҳсулотларни ёки хизматларни тарқатиш иккинчи фонга ўтади.

“Маркетинг” таърифининг асосий терминологик таржимасига таяниб, шунингдек, турли муаллифлар томонидан тақдим этилган талқинларни ўрганиб чиқиб, маркетинг биринчи навбатда бозор билан бевосита боғлиқ бўлган иқтисодий соҳасидаги восита эканлигини таъкидлаш мумкин. Маркетинг бозорда истеъмолчиларга хизматлар ва товарларни самарали тарғиб қилишга қаратилган.

Сўнги йилларда маркетинг жисмоний тарбия ва спорт соҳаларига чамбарчас қўшилиб, спортни биринчи навбатда “маҳсулот”, “товар”, “хизмат” сифатида ифодалашга қарамай, спортнинг эски модели тарафдорларининг салбий мулоҳазаларини келтириб чиқарди. Янги тузилишда спортчилар, спорт клублари ва ташкилотлари ишлаб чиқарувчилар, томошабин ва мухлислар эса истеъмолчилардир. Спорт ва маркетинг ўртасидаги муносабатларнинг ушбу модели маркетингнинг асосий характеристикасини - бозорга йўналтирилганлигини тасдиқлайди. Шундай қилиб, бозорда бўлгани каби, ушбу тизимда асосий ролни истеъмолчи, харидор, агар спорт масаласида қарайдиган бўлсак томошабин, мухлис ўйнайди. Шунга кўра, жисмоний тарбия ва спорт соҳаси мутахассисларининг, спорт сотувчилари ва менежерларининг асосий вазифаси мақсадли аудитория эҳтиёжлари ва талабларига мослаштирилган маркетинг дастурини ишлаб чиқиш ва амалга оширишдир.

Кўпгина ижтимоий-иқтисодий соҳаларга хос бўлган соҳаларнинг тизимли занжири мавжуд. Ҳар доим рақобатбардош фаолият объекти сифатида қаралиб келинаётган спорт доимий равишда спорт намоишлари, шоу-дастурлар бозорини яратмоқда ва тадбирлар бозори ҳомийлар, реклама берувчилар ва оммавий ахборот воситаларининг бозорига айланиб бормоқда.

Спорт маркетинги - бу деярли тўлиқ тартибга солинган ишлаб чиқариш ва иқтисодий маркетингнинг махсус белгисидир. Бунинг келиб чиқишининг асосий сабаби - бундай тизим спортга пул ишлашга ва қўшимча маблағ манбаларини топишга имкон беради. Бироқ, спорт маркетингининг ўзига хос хусусияти шундаки, маркетинг анъанавий иқтисодий тушунчалар ҳамда жисмоний тарбия ва спорт соҳаси тушунчалари билан боғлиқдир. Буни кўплаб олимлар кўрсатиб ўтишган.

Демак, спорт маркетингларининг спорт соҳасидаги ҳаракатларининг самарадорлиги аниқ вазиятни объектив таҳлил қилиш ва ҳаракатлар режасига асосланади. Спортда маркетингнинг ўзига хослиги кўплаб муаллифларнинг

асарлари билан тасдиқланган, улар анъанавий спорт қадриятларини, спортнинг иқтисодий, ижтимоий ва педагогик мақсадларини ҳисобга олмаслик мумкин эмас деб ҳисоблашади.

Спорт маркетингида устун бўлиши керак бўлган тамойиллар: спорт тадбирлари тижорат тузилмалари томонидан эмас, балки спорт ташкилотлари учун назорат қилинадиган мухлислар манфаати устун турадиган юқори сифатли томоша бўлиши керак .

Агар ушбу тамойилларга риоя қилинса, спортнинг мафкуравий асосларини сақлаб қолиш, шунингдек, спортни тижоратлаштириш ва инвестицияларни жалб қилишни янада ривожлантириш тўғрисида гапириш мумкин.

Ҳозирда хорижий спорт маркетинги қатъий оёққа турибди ва йилдан йилга ривожланиб бормоқда. Агар мусобақалар ташкилотчилари, профессионал лигалар ва клублар эгаларининг дастлабки қадамлари фақат бир марталик битимларда бўлган бўлса, бугунги кунда бу аллақачон реклама ва тижорат дастурлари қаторидан иборат бўлган узок муддатли ҳамкорлик ҳисобланади. Бу факт клуб эгаларига, мусобақа ташкилотчиларига ўзларининг эътиборларини, масалан: реклама видеоларини тайёрлаш, нашр этиш, қулайликлардан фойдаланиш каби иккинчи даражали имкониятларга қаратишга имкон беради.

Сўнги йилларда катта спорт аллақачон оммавий аудиторияга таъсир ўтказишнинг концентрланган воситасига айланиб улгурган. NFL, NBA, NHL, KHL ни ўз ичига олган дунёдаги энг йирик профессионал лигаларнинг маркетинг фаолияти бунга мисолдир .

Агар Халқаро Олимпия Кўмитаси 20-асрнинг иккинчи ярмида ўз тадбирларини тижоратлаштириш учун биринчи қадамларни қўйган бўлса, унда дунёнинг етакчи ҳомийлари ўтган асрнинг охирида спортга ўз эътиборини қаратдилар. Спорт маркетинглоглари билан ҳамкорликда йирик фирмалар ўзларининг маркетинг тизимида спортдан фойдаланишни бошладилар. Бу вақтга келиб, Халқаро Олимпия кўмитаси мақсадли равишда энг йирик спорт мусобақалари - Олимпия ўйинларида ҳомийлар сонини чеклашни бошлаган эди.

Спорт маркетинги соҳасидаги мутахассислар хорижий ва маҳаллий тажрибани кенг таҳлил қилиб, асосий жиҳатларининг таҳлилинини ўтказишди. Бунинг натижасида, ушбу жиҳатларни амалга ошириш спорт ташкилотлари мутахассисларига молиявий аҳволни яхшилаш мақсадида маҳсулотни истеъмолчига тақдим этишига руҳсат беради . Ушбу жиҳатларни санаб ўтаемиз:

- спорт ҳомийлигини фаол ривожлантириш, ҳар хил спорт мусобақаларини трансляция қилиш ҳуқуқларини сотиш;

- лицензиялаш фаолияти, логотиплардан фойдаланиш ҳуқуқларини, рангли гаммаларни компанияларга реклама мақсадларида, шунингдек маҳсулотларда фойдаланиши учун сотиш;

- спорт мусобақаларида тўғридан-тўғри реклама қилиш, таниқли спортчиларни реклама мақсадида ишлатиш, корхоналарнинг рекламаларини турли нашрларда жойлаштириш, пресс-релизлар.

Ўтказилган таҳлилга кўра, юқоридаги жиҳатлар муҳим жиҳатлар ҳисобланади.

ХУЛОСА

Спорт маркетинг ташкилотларида спорт маркетингларининг фаолияти кенг кўламда кўриб чиқилади, одатда ижодий ёндашувни белгилайди. Бироқ мамалакатда ушбу йўналишни ривожлантиришга етарлича эътибор берилмаяпти. Тадқиқот ишларида спорт маркетинги ва спорт маркетингининг вазифалари спорт менежеридан ажратилмаяпти. Ғарб таълим муассасаларида “Спорт маркетинги” йўналиши ўзида кенг функционал вазифаларни камраб олган спорт менежменти даражасида ўқитилади. Спорт маркетинги соҳасидаги мавжуд вазият ушбу тренинг йўналиши бўйича спорт маркетинги соҳасида мутахассисларни тайёрлашда табақалаштирилган ёндашувни назарда тутмайдиган олий таълим муассасаларида ўқитиш тизимининг призмаси орқали таҳлил қилинди. Қисман, аммо фақат умумий маънода спорт маркетинги спорт менежменти ва ташкилотни бошқариш соҳасида таҳсил олаётган талабалар томонидан ўрганилади. Жисмоний тарбия ва спорт соҳасининг товар ва хизматлар бозорида спорт маркетинги ва спорт маркетинги ташкилотларининг аҳамияти юқори эканлиги тўғрисидаги таҳлил натижалари умумий хулоса беради, аммо бу соҳада мутахассисларни тайёрлаш етарли даражада олиб борилмаяпти, бу спорт маркетинги учун зарур билим, кўникма ва малакаларни шакллантириш масаласининг долзарблиги ҳақида гапириш имконини беради.

REFERENCES

1. Амблер, Т. Практический маркетинг: Пер. с англ. / Т. Амблер. - СПб.: Питер, 2000. - 400 с
2. Гуськов, С. И. Маркетинг физкультурно-оздоровительных услуг в зарубежных странах / С. И. Гуськов, А. О. Куратов. - М. : ЦООНТИ- ФиС. - 1993.-66 с.

-
3. Гуськов, С. И. Спорт и маркетинг / С. И. Гуськов. - М. : Вагриус, 1995.-304 с.
 4. Кузин, В. В. Методологические основы маркетинга вида спорта / В.
 5. В. Кузин, М. Е. Кутепов // Труды ученых ПДОЛИФК : Ежегодник : 1993. - М. : ГЦОЛИФК, 1993. - С. 76-84.
 6. Лебедев, О. Т. Основы маркетинга / О. Т. Лебедев, Т. Ю. Филиппова. - СПб., 1997. - 224 с.
 7. Маркетинг : Толковый терминологический словарь-справочник. - М. : Инфо КОНТ, 1991. - 320 с.

COVID-19 PANDEMIYASINING JAHON SIYOSATIGA TA'SIRI

Shermatov Avazbek G'ofurovich

Jahon Iqtisodiyoti va Diplomatiya Universiteti magistranti

ANNOTATSIYA

Mazkur maqolada Covid-19 pandemiyasining jahon siyosatiga va iqtisodiyotiga ta'siri atroflicha tahlil qilingan. Pandemiya globalizatsiya jarayoniga salbiy ta'sir qilib, xalqaro savdo va integratsiya jarayonlari sekinlashuviga sabab bo'ldi. Pandemiya qarshi kurashish davomida jahon iqtisodiyotining kamchiliklari yaqqol namoyon bo'ldi. Xalqaro munosabatlarda an'anaviy davlatning o'rni mustahkamlanishi bilan birga xalqaro tashkilotlarning roli pasayib bormoqda. Koronavirus inqirozidan keyingi dunyo tartibi qanday bo'lishi haqida olimlar turli fikrlar bildirishmoqda. Maqolada muallif yuqoridagi masalalarni atroflicha tahlil qilishga harakat qiladi. Maqoladan asosiy xulosa shuki, Covid-19 hozirgacha shakllangan dunyo siyosiy tartibiga kuchli ta'sir o'tkazada, uning asoslarining tubdan o'zgarishiga sabab bo'la olmaydi.

Kalit so'zlar. *Pandemiya, jahon siyosati, iqtisodiyot, globalizatsiya, xalqaro munosabatlar, integratsiya, koronavirus.*

АННОТАЦИЯ

В данной статье представлен подробный анализ влияния пандемии Covid-19 на мировую политику и экономику. Пандемия оказала негативное влияние на глобализацию и замедлила международную торговлю и интеграцию. В ходе борьбы с пандемией стали очевидны недостатки мировой экономики. По мере усиления роли классического государства в международных отношениях роль международных организаций снижается. У ученых есть разные точки зрения на новый мировой порядок после коронавирусного кризиса. В статье автор пытается подробно проанализировать вышеперечисленные вопросы. Основным выводом статьи заключается в том, что, хотя Covid-19 оказывает сильное влияние на сложившийся к настоящему времени мировой политический порядок, он не может привести к радикальному изменению его основ.

Ключевые слова. *Пандемия, мировая политика, экономика, глобализация, международные отношения, интеграция, коронавирус.*

ABSTRACT

This article provides a detailed analysis of the impact of the Covid-19 pandemic on global politics and economics. The pandemic has had a negative impact on globalization and slowed down international trade and integration. During the fight

against the pandemic, the vulnerabilities of the global economy became apparent. While the role of classical state in international relations is strengthening, the role of international organizations has slightly decreased. Scholars have various viewpoints over the new world order after the coronavirus crisis. In the article, the author tries to analyze in detail the above issues. The main conclusion of the article is that, although Covid-19 has a strong impact on the current world political order, it cannot lead to a radical change in its foundations.

Keywords. *Pandemic, world politics, economy, globalization, international relations, integration, coronavirus.*

KIRISH

Covid-19 pandemiyasi jahon siyosati va iqtisodiyoti rivojiga katta ta'sir ko'rsatdi. Dunyo iqtisodiyoti, milliy iqtisodiyotlar yangi turdagi koronavirus pandemiyasi sababli ulkan qiyinchiliklarga duch keldi. Ijtimoiy soha, sog'liqni saqlash tizimi qiyin kunlarni boshdan kechirdi va bugungi kunda ham ushbu kasallik keltirib chiqargan oqibatlar bilan yuzlashishga majbur bo'lmoqda. Pandemiya hayotning barcha muhim tomonlarini qamrab oldi – inson salomatligidan tortib to ijtimoiy sohagacha. Biologik xatarlar inqirozga bo'lgan davrda siyosatchilar va siyosat sohasidagi mutaxassislar tomonidan ustuvor tahdidlardan biri sifatida ko'rilmas edi. Ammo koronavirus inqirozi nafaqat insonlar hayoti uchun, balki global dunyo tartibi uchun ham birdek xavf tug'dirishi tez orada ma'lum bo'ldi.

Koronavirus pandemiyasidan so'ng dunyo siyosati, xalqaro tartib qanday bo'lishi haqida xalqaro munosabatlar sohasi olimlari, siyosatshunoslar, mutaxassislar turli hil nuqtai nazarlarga ega.

ADABIYOTLAR TAHLILI

Genri Kissinjerga ko'ra, koronavirusdan so'ng dunyo butkul boshqacha ko'rinishga ega bo'ladi. Olim vaziyatni Ikkinchi jahon urushi davri bilan taqqoslaydi. Sobiq diplomatning fikricha, virus keltirib chiqargan siyosiy va iqtisodiy tartibsizlik uzoq davr saqlanishi mumkin va hech bir davlat yangi virusni yakka o'zi yenga olmaydi. Vashington bu vaziyatda virusga qarshi global qarshilik ko'rsatishni kuchaytirishi va shu bilan birga liberal dunyo tartibini saqlab qolishga harakat qilishi lozim [1]. Albatta, Kissinjerning ko'plab fikrlari to'liq asosga ega. Biroq, Xitoy pandemiyaga qarshi kurashda qat'iy tartib-intizom va o'zi yaratgan milliy vaksinalari orqali yakka o'zi samarali kurasha olishini amalda isbotladi. Bu esa ba'zi mamlakatlar xalqaro hamkorliksiz ham yangi virus bilan kurasha olishi mumkinligiga isbotdir.

Amerikalik taniqli siyosatshunos Jozef Nay esa Kissinjerning nuqtai nazariga qo'shilmaydi. J.Nay fikricha, yangi koronavirus dunyo tartibiga sezilarli ta'sir ko'rsatmaydi. Globalizatsiya jarayonlari virus tufayli to'xtab qolmaydi. Sababi, globalizatsiya – transport va kommunikatsion texnologiyalar evolyutsiyasi natijasidir. Shu sababli dunyoning o'zaro bog'liqligi mavjudligicha qoladi [2]. Insoniyat XXI asrda uchinchi yirik inqirozni boshdan kechirmoqda. 11-sentyabr terakti, 2008-yilgi global moliyaviy inqiroz dunyoda ko'plab yangi jarayonlar boshlanishiga ta'sir ko'rsatgan bo'lsada, dunyo tartibini butkul o'zgarishiga sabab bo'lmagan. Katta ehtimol bilan yangi koronavirus pandemiyasi ham XX asrda shakllangan xalqaro tartib asoslariga jiddiy ta'sir ko'rsatmaydi [2].

MUHOKAMA

Koronavirus pandemiyasi globalizatsiya jarayoniga ham jiddiy ta'sir qildi. Pandemiya bo'lgan davrda faol ravishda muhokama qilinib kelgan va diqqat markazida bo'lgan globalizatsiya mavzusi yanada faol muhokama qilina boshladi. Globalizatsiya masalasida turli hil nuqtai nazarlar mavjud. Ba'zilar uni faqat iqtisodiy rivojlanishga xizmat qilishini ta'kidlasa, boshqalar uni rivojlanishda notenglikka sabab bo'lishini ta'kidlaydi [3]. Covid-19 pandemiyasi jahon hamjamiyatini globalizatsiya jarayoniga o'zgacha yondashishga, unga nisbatan o'z pozitsiyalarini qayta ko'rib chiqishga majbur qildi. Karantin cheklovlari tufayli yopilgan chegaralar, erkin harakatlanishga qo'yilgan ta'qiqalar, uzilib qolgan yetkazib berish zanjirlari va eksport cheklovlari dastavval globalizatsiya koronavirus qurboniga aylanishi mumkinligi haqidagi fikrlar paydo bo'lishiga sabab bo'ldi. Pandemiya global ta'minot zanjirlariga bo'lgan haddan tashqari qaramlik tahdidlarini, davlatlarning xalqaro bir-biriga bog'liqligining salbiy taraflarini namoyon qildi. Pandemiya bo'lgan davrda tovarlar, xizmatlar, kapital, insonlarning xalqaro bog'liqligi ijobiy natijalarga olib kelgan bo'lsa, koronavirus inqirozi davrida xalqaro bog'liqlikning mavjud xavflari to'lig'icha namoyon bo'ldi. Har bir davlat virus bilan bog'liq noaniqlik sharoitida o'z manfaatlarini uchun, o'zi harakat qilishni boshladi, asosiy urg'u xavf-hatarlarga qarshi milliy miqyosda qarshi turishga berildi. Xalqaro darajada davlatlar o'rtasidagi o'zaro hamkorlik masalasi keyingi o'rinlardagi masalaga aylandi.

Shubhasiz, pandemiya davrida chegaralarning yopilishi deglobalizatsiya jarayoni kuchayishiga sezilarli ta'sir ko'rsatdi. Shu sababli globalizatsiya ortiq dunyo siyosiy va iqtisodiy rivojlanishi jarayoni emasligi haqidagi turli fikrlar yangray boshladi. Ammo, globalizatsiyaning intihosi haqida gapirishga hali erta. Koronavirus inqirozining daslabki davrida asosiy urg'u milliy darajadagi kurashga berilgan bo'lsa,

hozirda asta-sekinlik bilan virusga qarshi kurashishdagi davlatlar o'rtasidagi hamkorlik kuchaymoqda. COVAX kabi xalqaro dasturlar doirasida millionlab doza vaksinalar doimiy ravishda turli davlatlarga yetkazilmoqda [4].

Olimlar va siyosatshunoslarning globalizatsiyaning keying rivoji bo'yicha tahlillariga ko'ra, umuman olganda xalqaro integratsiya jarayoni to'xtab qolmaydi. Katta ehtimol bilan bu jarayon oxirgi paytlarda mavjud bo'lgan faol darajadan birmuncha cheklangan darajaga tushadi.

Pandemiya davrida dunyo siyosatida yana bir yangi jarayon – milliy davlat roli oshishi bilan birga xalqaro tashkilotlarning roli va nufuzi pasayishi kuzatilmoqda. Virusga qarshi kurashda front chizig'ini eng avvalo milliy davlat instituti egalladi va inqirozga qarshi choralarni mustaqil ko'ra boshladi. Davlatning jamiyat hayotidagi rolining keskin oshishi kuzatildi. Kiritilgan qat'iy karantin cheklavlari, keng ko'lamli iqtisodiy choralar, tibbiyot sohasiga ulkan e'tibor fuqarolar ongida davlatning qudrati fenomenini haddan tashqari mustahkamlanishiga sabab bo'ldi. Fuqarolar inqiroz davrida davlatdan yordam olish bilan unga ko'proq quloq solishni boshladi. Inqirozgacha bo'lgan davrda individualistik qadriyatlarni ustun hisoblagan fuqarolarda ham koronavirus pandemiyasi davrida jamoaviylik, jamiyat bilan birlashish kayfiyati kuchayishni boshladi. Bunday sharoitda pandemiya „katta og'a“ ya'ni davlatning roli yanada kuchayishiga va fuqarolar erkinliklari ma'lum darajada cheklanishiga olib kelishi mumkin [5].

Xalqaro tashkilotlar pandemiyaga qarshi kurash paytida yetarlicha samaradorlik ko'rsata olmadi. Ular asosan virusga qarshi kurashda tavsiyalar va chaqiriqlar bilan cheklangan paytda asosiy mas'uliyatni milliy davlatlar yelkasiga oldi va zarur choralarni ko'rishdi. Jahon Sog'liqni Saqlash Tashkiloti, Yevropa Ittifoqi kabi nufuzli tashkilotlar kutilgan natijani ko'rsata olmadi. 2020-yil aprel oyida AQSH prezidenti D.Tramp JSSTni virusga qarshi kurashda muvaffaqiyatsizlikda ayblab, AQSH uni moliyalashni to'xtatishini e'lon qildi. Pandemiya avjiga chiqqan paytda Yevropa Ittifoqi a'zolari birdamlik va hamkorlik prinsiplaridan voz kechib, o'zaro chegaralar orqali erkin harakatlanishni cheklashga qaror qilgani fakti ham xalqaro munosabatlarda xalqaro tashkilotlar roli susayib borayotganining yaqqol isbotidir [6].

Covid-19 pandemiyasi xalqaro munosabatlar sohasiga ham sezilarli ta'sir qilgan bo'lsada, uning asoslarini, tabiatini butkul o'zgartira olmadi. Inqiroz boshlangan dastlabki paytda jahon siyosatining asosiy aktarlari bo'lgan AQSH, Yevropa Ittifoqi, Xitoy, Rossiya kabi davlatlar virusni yengishda bir-birlarini qo'llab-quvvatlashlarini, inqirozga qarshi birgalikda kurashish kerakligini ta'kidlashganiga qaramay ular orasidagi azaliy raqobat davom etaverdi. Buyuk davlatlar o'rtasida virusni

yengishning asosiy vositasi bo'lgan vaksinalar yuzasidan ham kelishmovchiliklar yuzaga keldi. Rossiya birinchilardan bo'lib ro'yxatdan o'tkazgan vaksinasini Yevropa davlatlari va AQSH tan olmasligini e'lon qilishi ortidan vaksinalarni siyosiy lashtirish kampaniyasi boshlanib ketdi. Vaksinalar yetishmovchiligi sharoitida vaksinani qo'llashda uning samaradorligi emas, balki qaysi davlatda ishlab chiqarilganligi birinchi o'ringa qo'yilmoqda [7].

Jahon siyosatining global aktori o'rtasidagi murakkab munosabatlar saqlanishda davom etmoqda. AQSHning jahon siyosatidagi dominant o'rnini saqlab qolishga intilishi hozirgi dunyo tartibidagi o'rnidan qoniqmayotgan Rossiya va Xitoyning geosiyosiy yaqinlashuviga olib keldi. Umuman olganda, koronavirus inqirozi xalqaro munosabatlarning mazmun-mohiyatida jiddiy o'zgarishlar yuz berishiga olib kelmadi va dunyodagi turli siyosiy kuchlar o'rtasida mavjud ixtiloflar, qarama-qarshiliklar uzluksiz davom etmoqda [8]. 2020-yil kuzida Tog'li Qorabog'da bo'lgan urush, 2021-yil avgustda Tolibon harakatining Afg'onistonni kuch bilan egallab olishi, 2022-yil fevralda Ukrainada boshlangan keng ko'lamli harbiy harakatlar bugungi kunda dunyoda siyosiy mojarolar haddan tashqari ko'pligi, ularni hal qilishda hali ham qurol kuchidan foydalanilayotganligi va pandemiya bu jarayonlarga zarracha ham ta'sir qilmaganligiga yaqqol isbotdir. Coviddan avvalgi global epidemik kasalliklar – o'lat, o'rta asrlarda Yevropada tarqalgan „qora vabo“, 1918-1919 yillarda tarqalgan ispan grippi ham o'z vaqtida buyuk davlatlar o'rtasidagi raqobatga barham bera olmagan edi [9].

NATIJA

Pandemiyaning jahon siyosatiga ta'siri haqida so'z yuritilar ekan, uning jahon iqtisodiyoti rivojiga ta'sirini ham batafsil tahlil qilish maqsadga muvofiq hisoblanadi. Zero, siyosat va iqtisodiyot dunyo va jamiyat rivojining ikki ajralmas ustunlari hisoblanib, bir-biriga bevosita ta'sir o'tkazadi.

Koronavirus inqirozi dunyo iqtisodiyotiga jiddiy ta'sir qilib, uning tizimli kamchiliklarini namoyon qildi. Inqirozning salbiy oqibatlari natijasida 2020-yil jahon iqtisodiyoti 4,3 %ga qisqardi [10]. Jahon savdosi esa 9 %ga qisqarib ketdi [11]. Ko'plab mamlakatlarning iqtisodiyotlari kiritilgan karantin cheklovlari sababli jiddiy zarar ko'rdi. Biznesni qo'llab-quvvatlash maqsadida berilgan „soliq ta'tillari“ byudjetga soliq tushumlarining kamayishiga olib keldi. Chegaralar yopilishi oqibatida eksport hajmlari keskin kamaydi, logistika zanjirlari esa uzilib qoldi. Ayni paytda sog'liqni saqlash sohasiga katta miqdorda mablag' yo'naltirishga to'g'ri keldi. Bu esa byudjet yetishmovchiligi sharoitida ko'plab rivojlanayotgan mamlakatlarni og'ir

ahvolga solib qo‘ydi. Natijada, hozirgi paytda rivojlanayotgan mamlakatlar tomonidan yirik miqdorda xalqaro qarz jalb qilish jarayoni kuzatilmoqda. Pandemiya natijasida dunyo miqyosida ishsizlik darajasi keskin darajada oshib ketdi va tarixiy rekordlarni qayd etdi. 2020-yil dunyo miqyosida ishsizlar soni 223 milliondan ortiqni tashkil etdi [12]. Solishtirish uchun, 2019-yilgi ko‘rsatkich 185 milliondan ortiqni tashkil etgan edi [12]. Shubhasiz, ishsizlar sonining bunday keskin oshishi davlatlarni ijtimoiy sohaga yanada ko‘proq e‘tibor berishga va mablag‘ ajratishga majbur qiladi. Byudjet defitsiti sharoitida esa ko‘plab rivojlanayotgan mamlakatlar bunday moliyaviy imkoniyatlarga ega emas.

Jahon iqtisodiyotida Sovuq urushdan so‘nggi davrda shakllangan erkin savdoga asoslangan rivojlanish hozirda sezilarli sekinlashgan. Bugungi kunda pandemiyadan keyingi ta‘minot inqirozi va virus keltirib chiqargan ishonchsizlik oqibatida zaiflashgan global iqtisodiy tizim mamlakatlarni tobora o‘zini mustaqil ta‘minlashga qaratilgan avtarkiya iqtisodiy modeliga murojaat qilishga majbur qilmoqda [13].

Avtarkiya iqtisodiy modeli tashqi muhit bilan iqtisodiy almashinuvga minimal bog‘liq bo‘lgan, mamlakatning tashqi savdo aylanmasi minimallashtirilgan va o‘zini o‘zi ta‘minlashga qaratilgan iqtisodiy rejim hisoblanadi. Tobora ko‘plab mamlakatlarning avtarkiyaga murojaat qilishi oxir-oqibatda ularning milliy iqtisodiyotlariga zarar keltiradi. Boshqalar bilan erkin savdo qilish millatlarga ular o‘zlari ega bo‘lmagan resurslar va yarata olmaydigan mahsulotlarga ega bo‘lishga imkon beradi. Avtarkiyaning asosiy kamchiligi esa juda ham kam davlatlar uning uddasidan chiqa olishidir. Misol uchun sobiq Sovet ittifoqi ulkan mamlakat bo‘lganligi va resurslarga boy bo‘lganligi sababli ko‘p jihatdan avtarkiya modelidan muvaffaqiyatli foydalana olgan. Ammo SSSR tomonidan xalqaro savdoga bog‘liqlikdan qochishga urinib avtarkiyaga asoslangan iqtisodiyotga urg‘u berish og‘ir oqibatlarga ham olib kelgan. Paxta mustaqilligiga erishish uchun Orol dengiziga quyiluvchi Sirdaryo va Amudaryo suvlarini asosan paxta dalalariga haydash oxir-oqibatda dengizning qurishiga va ekologik halokatga olib keldi. Shimoliy Koreyada ham bugungi kunda hukmron avtarkiya fuqarolarning iqtisodiy farovonligi uchun asosiy to‘siqqa aylanib qolgan. Xulosa qilish mumkinki, avtarkiya modelida erkin savdo modeliga nisbatan turli tahdidlar ehtimoli ko‘proq.

Koronavirus cheklovlarining takrorlanish xavfi jahon iqtisodiyotiga bosimni oshiradi, mehnat bozorlari, ta‘minot zanjirlari va energiya bozorlari holatiga o‘z ta‘sirini saqlab qoladi. Umuman olganda, yaqin yillarda turli davlatlar iqtisodiyoti koronavirus pandemiyasigacha bo‘lgan rivojlanish darajasiga turli sur‘atlarda qaytishini kutish mumkin [8]. Moliyaviy imkoniyatlari keng bo‘lgan, inqirozga qarshi

kurashda biznesni, aholini har tomonlama qo'llayotgan ilg'or iqtisodiyotga ega davlatlar inqirozdan tezroq chiqishi ehtimoli katta bo'lsa, rivojlanayotgan mamlakatlar iqtisodiyotlari pandemiyagacha bo'lgan ko'rsatkichlarga qaytishi uchun ko'proq muddat talab qilinadi.

XULOSA

Shunday qilib, pandemiya davridagi dunyo siyosiy tartibi va iqtisodiyotidagi asosiy o'zgarishlarning tahlili bizga ba'zi xulosalarni qilishga imkon beradi. Bu xulosalar quyidagilardir:

- Covid-19 pandemiyasi dunyo siyosati rivojiga kuchli ta'sir qilgan bo'lsada, asosan ungacha bo'lgan davrda shakllangan jarayon va hodisalarning tezlashuviga hissa qo'shdi. Jumladan, pandemiya ungacha bo'lgan davrda ko'plab skeptik qarashlarga sabab bo'lgan globalizatsiya jarayoni sekinlashishiga sabab bo'ldi;

- Pandemiya xalqaro munosabatlar sohasiga yakunda qanday ta'sir qilishi bo'yicha hali mutaxassis olimlar bir fikrga kelganlari yo'q. Ba'zilar inqirozdan keyingi dunyo birmuncha yopiq va erkin bo'lishini ta'kidlasa, boshqalar globallashuv jarayonlari ma'lum muddat sekinlashsada kelajakda albatta oldingi shiddatli sur'atlarda davom etishini ta'kidlaydi;

- Hozirgi inqirozning oqibatlarini qanday bo'lishidan qat'i nazar jahon siyosatining mojaroviy tabiati mutlaqo o'zgarmaydi va shu paytgacha qanday bo'lgan bo'lsa shundayligicha qoladi. Covid-19 ham buyuk davlatlar o'rtasidagi azaliy qarama-qarshilikka barham bera olmaydi. Bunga bugungi kunda Ukrainada davom etayotgan harbiy harakatlar yaqqol dalil bo'la oladi;

- Pandemiya sababli yuz bergan iqtisodiy inqiroz dunyo iqtisodiyotidagi kamchiliklarni yaqqol namoyon qildi. Global ta'minotda yuzaga kelgan uzilishlar, logistika muammolari, oziq-ovqat eksportiga cheklovlar global iqtisodiy bog'liqlik, erkin savdo fenomenlariga jiddiy zarba berdi. Hukumatlar endilikda proteksionistik choralarga, avtarkiya iqtisodiy modeliga tobora ko'proq murojaat qilishmoqda. Ammo global bog'liqlikdan butkul voz kechish va mustaqil ta'minotga asoslangan yopiq iqtisodiy tizimga o'tish oxir-oqibatda mamlakatlarning iqtisodiyoti uchun zararli bo'ladi;

- Koronavirus pandemiyasi natijasida xalqaro tashkilotlar samaradorligi masalasi katta so'roq ostida qoldi, xalqaro integratsiya, globallashuv jarayonlari sezilarli darajada sekinlashdi. Jahon siyosatida an'anaviy milliy davlatning o'rni mustahkamlandi. Fuqarolar o'z xavfsizligi uchun davlatning gaplariga ko'proq quloq sola boshladi.

Bir soʻz bilan aytganda, pandemiya koʻplab jarayonlarning rivojlanishini tezlashtirgan va global xalqaro tizimning zaif tomonlarini koʻrsatib berdi. Uning yakuni bizga yangi dunyo eshiklarini ochmaydi, balki bizni koʻplab muammolarni ochib beradigan, tinchlikni saqlash va iqtisodiyotni tiklash uchun tezkor va sifatli yechimlarni talab qiladigan yangi voqelikka yaqinlashtiradi. Jahon hamjamiyati mavjud inqirozni yengishda masʼuliyat bilan ish tutishiga hali ham umid bor. Chunki mavjud muammolarni jiddiy qabul qilib, ularni hal qilishga harakat qilmaslik kelajakda bundanda keng koʻlamli inqirozlarga olib kelishi mumkin.

REFERENCES

1. The Coronavirus Pandemic Will Forever Alter the World Order, URL: <https://www.wsj.com/articles/the-coronavirus-pandemic-will-forever-alter-the-world-order-11585953005>
2. No, the Coronavirus Will Not Change the Global Order, URL: <https://foreignpolicy.com/2020/04/16/coronavirus-pandemic-china-united-states-power-competition/>
3. Коноплева И.А., Коноплева В.С. ПРОЦЕССЫ ГЛОБАЛИЗАЦИИ В УСЛОВИЯХ ПАНДЕМИИ // The Scientific Heritage. 2021. №58-4. URL: <https://cyberleninka.ru/article/n/protsessy-globalizatsii-v-usloviyah-pandemii>
4. Achieving 70% COVID-19 Immunization Coverage by Mid-2022, URL: <https://www.who.int/news/item/23-12-2021-achieving-70-covid-19-immunization-coverage-by-mid-2022>
5. The state we're in: will the pandemic revolutionise the role of government? URL: <https://www.theguardian.com/us-news/2020/apr/26/government-state-role-pandemic-coronavirus>
6. Система международных отношений после COVID-19, URL: <https://www.eurasian-research.org/publication/the-international-relations-system-after-covid-19/?lang=ru>
7. Вакцина от коронавируса: к чему приводит политизация медицины? URL: <https://russiancouncil.ru/blogs/generation-shift/vaktsina-ot-koronavirusa-k-chemu-privodit-politizatsiya-meditsiny-/>
8. Жильцов С.С. Пандемия COVID-19: глобальная перезагрузка политического и экономического развития. Проблемы постсоветского пространства. 2021;8(4):414–424. DOI: <https://doi.org/10.24975/2313-8920-2021-8-4-414-424>

-
9. How the World Will Look After the Coronavirus Pandemic, URL: <https://foreignpolicy.com/2020/03/20/world-order-after-coronavirus-pandemic/>
 10. The World Economic Situation and Prospects. 2021. Ed. by Michael Brodsky. United Nations New York, 2021. 198 p. URL: https://www.un.org/development/desa/dpad/wp-content/uploads/sites/45/WESP2021_FullReport.pdf
 11. В 2020 году объем мировой торговли сократился на 9 процентов. 2021. 9 февраля. URL: <https://news.un.org/ru/story/2021/02/1396462>
 12. Number of unemployed persons worldwide from 1991 to 2021, URL: <https://www.statista.com/statistics/266414/unemployed-persons-worldwide/>
 13. How Covid spread fear of globalisation and threatens a new world order, <https://www.theguardian.com/business/2021/oct/15/how-covid-spread-fear-of-globalisation-and-threatens-a-new-world-order>.

СУДЛАР ОШКОРАЛИГИНИ ТАЪМИНЛАШДА ЖАМОАТЧИЛИК НАЗОРАТИНИНГ ЎРНИ

Шерматов Муроджон Абдумутал ўғли

Ўзбекистон Республикаси Судьялар олий кенгаши
хузуридаги Судьялар олий мактаби таянч докторанти
murodjonlawyer0107@gmail.com

АННОТАЦИЯ

Мамлакатимиз амалга оширилаётган ислохотларнинг туб мазмуни демократик давлат қуришига асосланган. Хусусан, давлат органлари ва мансабдор шахсларининг фаолияти устидан жамоатчилик назоратини ўрнатилганини келтириши мумкин. Шу билан бирга судлар фаолияти устидан самарали жамоатчилик назоратини таъминлаш мақсадга мувофиқ хисобланади. Бевосита судлар тизимида амалга оширилаётган ислохотлар ҳам судларнинг очиқ ва ошкора фаолият юритиши, очиқ суд муҳокамаларини ўтказиши, судларда жамоатчилик иштирокини таъминлаб боришига қаратилган. Мақолада судларда жамоатчилик назорати амалга ошириши асослари ва муаммолари ўрганилган. Миллий қонунчилигимиз учун таклиф ва тавсиялар ишлаб чиқилган.

***Қалим сўзлар:** жамоатчилик назорати, суд ишини ошкоралиги, очиқ суд мажлиси, ёпиқ ва қисман ёпиқ суд мажлиси.*

РОЛЬ ОБЩЕСТВЕННОГО КОНТРОЛЯ В ОБЕСПЕЧЕНИИ ОТКРЫТОСТИ СУДЕБНОЙ СИСТЕМЫ

Шерматов Муроджон Абдумутал оглы

Базовый докторант Высшей школы судей
при Верховном Совете судей Республики Узбекистан
murodjonlawyer0107@gmail.com

АННОТАЦИЯ

Суть проводимых в нашей стране реформ базируется на построении демократического государства. В частности, установлен общественный контроль за деятельностью государственных органов и должностных лиц. При этом важно обеспечить действенный общественный контроль за деятельностью судов. Реформы системы прямого судопроизводства также направлены на обеспечение открытости и прозрачности судов, открытых судебных заседаний и участия общественности в судах. В статье

рассматриваются проблемы и основы реализации общественного контроля в судах. Разработаны предложения и рекомендации для нашего национального законодательства.

Ключевые слова: общественный контроль, прозрачность дела, открытое судебное заседание, закрытое и частично закрытое судебное заседание

THE ROLE OF PUBLIC CONTROL IN ENSURING TRANSPARENCY OF COURTS

Shermatov Murodjon Abdumutal ogli

Base doctoral student of the Higher School of Judges under the Supreme
Council of Judges of the Republic of Uzbekistan
murodjonlawyer0107@gmail.com

ABSTRACT

The essence of the ongoing reforms in our country is based on building a democratic state. In particular, public control over the activities of government agencies and officials has been established. At the same time, it is important to ensure effective public control over the activities of the courts. Reforms in the direct judicial system are also aimed at ensuring the openness and transparency of the courts, open court hearings and public participation in the courts. The article examines the basics and problems of public control in the courts. Proposals and recommendations have been developed for our national legislation.

Keywords: public control, transparency of the case, open court session, closed and partially closed court session.

КИРИШ

Ўзбекистон Республикаси Президенти Ш.М.Мирзиёев таъкидлаганидек, мамлакатимизда давлат органлари ва мансабдор шахслари фаолияти устидан жамоатчилик назорати олиб бориш, фуқаролик жамияти институти рўли ва ўрнини такомиллаштириш муҳим. Хусусан, изчил сиёсий ва ҳуқуқий йўналишдаги янгиликлар ва ислохотлардан энг асосий мақсадимиз – Ўзбекистонни дунёнинг давлат бошқаруви сифати юқори даражада бўлган ахборот-коммуникация технологиялари кенг жорий этилган ривожланган мамлакатлар ўрин олишини таъминлашдир. Бизнинг мазкур масаладаги қатъий позициямиз халқпарвар давлат барпо этиш, инсон ҳуқуқларини таъминлаш, қонун устуворлигига эришиш ва эркин фуқаролик жамиятини янада ривожлантиришдан иборатдир[1, Б. 123].

Давлат органлари ва мансабдор шахслари фаолияти устидан жамоатчилик назоратининг ўрнатилиши – жамиятда ижтимоий адолат қарор топиши шахс, жамият ва давлат алоқаларида мувозанат, тенглик, ўзаро масъулият ва жавобгарликка хизмат қилувчи асосий омил ҳисобланади.

Қайд этиб ўтадиган бўлсак, ибтидоий жамоада шахс хулқини жамоа назорат қилган. Агар шахс хулқ-атворида жамоа томонидан қабул қилинган меъёрлардан оғиш бўлса, жамоа аъзолари турли санкциялар ёрдамида унинг хулқини тегишли томонга ўзгартирган. Шу сабабли ҳам кўплаб мамлакатлар давлат бошқарувида фуқарлик жамияти иштирокини такомиллаштиришни ўз олдига мақсад қилиб қўяди. Хусусан, давлат бошқарувида фуқаролик жамияти институтлари ва жамоатчиликнинг иштирок этиб бориши жамиятнинг манфаатларига зид муайян ноқонуний хатти-ҳаракатлари ва қарорлари усидан ўз этирозларини бериш имкониятини яратади.

Ўзбекистон Республикаси Президенти Ш.М.Мирзиёевнинг 2020 йил 24 январдаги Олий Мажлисга йўллаган Мурожаатномасида таъкидлаб ўтганларидек, аччиқ ва танқидий материаллар жойлардаги кўплаб амалдорларга ёқмаслиги, уларнинг тинчини ва ҳаловатини бузаётгани ҳам бор гап. Лекин ошқоралик ва сўз эркинлиги бу – давр талаби, бу – Ўзбекистондаги ислохотларнинг талаби[2].

Хусусан, суд муҳокамаси ошқора ўтказилиши ва судлар фаолияти тўғрисида жамоатчиликка ўз вақтида ва объектив ахборот бериб бориш, суд мажлисларини очик ўтказиш орқали уларнинг фаолиятида жамоатчилик назорати иштироки таъминланади. Қайд этиш керакки, судлар фаолияти устидан жамоатчилик назоратини таъминлаш судга нисбатан жамият ишончини оширишнинг самарали воситаси ҳисобланади.

Ҳуқуқшунос олим Д.Ариповнинг таъкидлаб ўтганидек, жамоатчилик назорати фуқаролик жамияти институтлари, кенг аҳоли томонидан давлат ҳокимияти ва бошқаруви органлари, уларнинг мансабдор шахслари фаолиятини қонунга мувофиқлик нуқтаи назаридан мунтазам назорат қилишни, ушбу фаолиятда бевосита иштирок этишни англатади. Бундай назорат одатда давлат ҳокимияти ва бошқаруви органлари, уларнинг мансабдор шахслари фаолиятини таҳлил қилиш, бу борадаги жамоатчилик фикрини ўрганиш, шакллантириш, баҳолаш ва баён қилиш орқали намоён бўлади[3, Б. 185].

Бевосита, Ўзбекистон Республикаси Конституциясининг Муқаддимасида ўзбек давлатчилиги ривожининг тарихий тажрибасига таяниб, демократия ва ижтимоий адолатга садоқатини намоён қилиб, инсонпарвар демократик

ҳуқуқий давлат барпо этишни кўзлаб ўз давлатчилигини бунёд этиши назарда тутилган. Ҳамда 1-моддасида ҳам, Ўзбекистон - суверен демократик республика экан деб белгиланганлигини келтириш мумкин.

МУҲОКАМА ВА НАТИЖАЛАР

Қайд этиш мумкинки, Ўзбекистон Республикаси Конституцияси 2-моддасида “Давлат халқ иродасини ифода этиб, унинг манфаатларига хизмат қилади. Давлат органлари ва мансабдор шахслар жамият ва фуқаролар олдида масъулдирлар[4]” деб белгиланган. Мазкур модда, давлатимизнинг демократик давлат сифатидаги хусусиятини ўзида акс эттиради. Хусусан, давлат халқ иродасини ифода этиши, ҳокимиятнинг халққа тегишли экани, унинг иродаси асосида амалга оширилиши, шахс ва жамият манфаатларининг ҳамма нарсадан устунлиги, давлат органлари ва мансабдор шахсларнинг жамият ва фуқаролар олдида масъул эканликлари, инсон ва фуқаролар ҳуқуқ ва эркинликларининг халқаро ҳуқуқ андозаларига мос равишда белгиланиши ва қафолатланиши, муассасалар ва маҳаллий ўзини ўзи бошқариш идораларининг бевосита халқ томонидан сайлаб қўйилиши ва бошқа шу каби қатор демократик принципларни назарда тутати.

Яъни, демократик давлатни қўйидагича талқин этишимиз мумкин, сиёсий ҳокимиятнинг жамият ва унинг аъзолари устидан ҳукмронлиги эмас, балки жамиятнинг давлатга нисбатан бирламчилиги шароитида, яъни инсоннинг том маънодаги эркинлиги таъминланишини айтиш мумкин. Бундай жамиятга ўтиш тарихий жиҳатдан узоқ давом этадиган жараён бўлиб, у фуқаролик жамиятининг шаклланиши билан боғлиқдир.

Қайд этиш мумкинки, ҳамма судлар ишларни очиқ кўриши[5], суд ишларини кўришда жамоатчилик, шу жумладан оммавий ахборот воситалари эркин иштирок эта олиши мумкинлиги белгиланган. Қонунда белгиланган ҳолатлар юзасидангина ишларда уларнинг иштироки чекланиши мумкинлиги кўрсатилган. Лекин мазкур ҳолатларда ҳам уларнинг иштирокини чеклаш асослари аниқ келтириб ўтилиши шунингдек, барча ҳолларда суд қарорларининг ошқора эълон қилиши лозимлиги белгиланган[6].

Бевосита судларнинг ошқора кўрилиши оид нормалар Инсон ҳуқуқлари умумжаҳон декларациясининг 11-моддасида[7], Фуқаролик ва сиёсий ҳуқуқлар тўғрисидаги халқаро пактнинг 14-моддасида[8] ҳам мустаҳкамланган.

Судларда жамоатчилик назоратини институтини такомиллаштириш юзасидан Президентимизнинг 2018 йил 13 июлдаги “Суд-ҳуқуқ тизимини янада

такомиллаштириш ва суд ҳокимияти органларига ишончни ошириш чоратадбирлари тўғрисида”ги Фармони[9] бу борадаги ислохотларни янги босқичга кўтарди дейиш мумкин. Мазкур фармонга асосан, судлар фаолиятида жамоатчилик назорати институтларини суд ишларидаги иштироки таъминланиши кўрсатиб ўтилгани, сайёр суд мажлисларида суд ишларни кўриб чиқиш амалиёти кенгайтирилди.

Ўзбекистон Республикаси Олий судининг “Суд муҳокамаси ошқоралигини ва судлар фаолиятига доир ахборот олиш ҳуқуқини таъминлаш тўғрисида”ги 2020 йил 21 феврал кунги қарори билан суд муҳокамаси ошқоралиги, судлар фаолияти тўғрисида жамоатчиликка ўз вақтида ва объектив ахборот бериб бориш тартиблари юзасидан тавсия берилди[10].

Шунингдек, судлар фаолиятига замонавий ахборот технологияларни янги турдаги интерфаол суд хизматларини жорий қилиш орқали мурожаатларни ўз вақтида ҳал этиш, ортиқча сансалорликларга чек қўйиш, судлар фаолиятининг очиқлиги ҳамда шаффофлигини таъминлаш, шунингдек, бу борадаги ўзаро ҳамкорликни янада кучайтириш мақсадида Президентимиз томонидан 2020 йил 3 сентябрь куни “Суд ҳокимияти органлари фаолиятини рақамлаштириш чоратадбирлари тўғрисида”ги Қарори[11] қабул қилиниши эса судлар фаолиятининг ҳозирги замон талабларига мос келишини таъминлайди.

Маълумки, судларда жамоатчилик назоратининг иштироки ривожланиши тарихий илдизга эга бўлиб, хусусан суд ишларини омма олдида кўриш ва бошқалар учун иборат бўлиши мақсади илгари сурилган ҳолатда жазоларни ҳам омма олдида ижро этилганини келтириш мумкин. Маълумки, жамият ҳаёти бир жойда муқаррар турмаслиги ва ўзининг доимий ривожланиб бориш хусусиятига эга эканлигини инобатга олиб, давлат органлари ҳам қонун нормаларини ўрнатиш ва амалиётга татбиқ этишда жамоатчиликнинг фикри, умуминсоний кадриятлар нуқтаи назарини ўрганиш асносида, халқчиллик, кенг жамоатчилик фикр-ўйи, интилиш-мақсадлари асосида шакллантириши муҳим. Шу сабабли ҳам суд ишларини кўриш ва ўз вазифаларини амалга ошириш жараёнини жамоатчиликка очиқ ва ошқора амалга ошириб бориш ҳозирги ислохотларимизнинг туб мазмунига хос деб айтиш мумкин.

Шу ўринда қайд этиб ўтишимиз лозимки, судлар фаолиятида жамоатчилик назорати иштироки таъминланиши, очиқ суд мажлисларида оммавий ахборот воситаларининг иштирок этиб бориши Ўзбекистон Республикаси Конституция ва Судлар тўғрисидаги Ўзбекистон Республикаси қонунига асосан, суд ҳокимиятининг мустақиллиги принципи ва судьялар мустақилдиги, фақат

қонунга бўйсунуши, судьяларнинг одил судловни амалга ошириш борасидаги фаолиятига бирон-бир тарзда аралашушга йўл қўйилмаслиги лозим. Бундай аралашуш қонунга мувофиқ жавобгарликка сабаб бўлади.

Келтириб ўтадиган бўлсак, мустақиллигимизнинг дастлабки йилларидан бошлаб мамлакатимизда жамоатчиликнинг давлат ҳокимиятини бошқаришда иштирок этишини таъминлашга оид ҳуқуқий асосларини яратилишига алоҳида эътибор қаратилди. Янги демократик жамият асосларига ўтиш, тоталитаризмдан мерос бўлиб қолган давлат ва фуқаро муносабатларига барҳам бериш сиёсатнинг устувор йўналишига айланди.

Жаҳон тажрибаси жамоатчилик назорати ҳам жамият, ҳам давлат ҳокимияти учун манфаатли эканлигини кўрсатади. Ҳақиқатан ҳам бу давлатни масъулиятли бўлишга қонун амал этишини таъминлашга, инсоннинг ҳуқуқлари ва эркинликларини ҳурмат қилиш ва ҳимоя қилишга, демак умумий манфаат йўлида самарали иш олиб боришга мажбур қилади. Жамоатчилик назорати давлатга ҳам ўзининг муттасил такомиллашишини рағбатлантириш учун манфаатлидир. **Биринчидан**, жамоатчилик назорати давлат хизматчиларининг давлат ҳокимиятининг табиати туфайли уларга ҳамиша хос бўлган ноҳуқуқий қарорлар ва иш кўришлардан тийилиб туришига даъват этдиган таъсирчан куч сифатида намоён бўлади. Жамоатчилик назоратининг босими туфайли мансабдор шахслар ўз фаолиятига ўзгартиришлар киритади, масъулиятлироқ ва натижада малакалироқ бўлишади. **Иккинчидан**, жамоатчилик назорати жамиятнинг ҳокимият билан алоқа қилиш воситаси сифатида намоён бўлиб, фуқароларга мамлакатнинг мақсадлари ва ривожланиш устуворликлари тўғрисида ҳокимият билан ҳалол ва очиқ мулоқот олиб боришга ёрдам беради. Давлат ҳокимияти жамият билан бундай ўзаро алоқа қилиш ёрдамида мавжуд муаммолардан хабардор бўлади ва фуқароларнинг мамлакатда демократик ислохотларни амалга оширишга қаратилган талабларини қўллаб-қувватлайди. **Учинчидан**, жамият таъсири остида давлат самаралироқ иш олиб боради, бу билан жамоатчилик назорати фуқароларнинг давлатга ишончини ва уни қўллабқувватлашларини таъминлайди. Жамоатчилик назорати ваколатли ҳокимият фуқароларнинг конструктив таклифлари асосида мамлакатда зарур ислохотларни ўтказишига йўналтирилган[12, Б. 121].

Демократия феноменининг йирик тадқиқотчиларидан бўлган Алексис де Токвил демократик тузумнинг моҳияти ҳукуматнинг ҳокимиятини чеклашда, деб талқин қилган эди. Инсоннинг ҳуқуқини ҳукумат эмас, биринчи навбатда қонун, шахснинг ўзи ва жамият ҳимоя қилиши керак. Демократик жамиятда

жамоат бирлашмаларининг вужудга келиши жамиятни бошқариш қонунларидан бири бўлибгина қолмай, мутлақ зарурий қонун ҳамдир. Де.Токвилнинг фикрига кўра, “Дунёдаги мамлакатлар орасида энг демократик мамлакат фуқаролари мақсадга эришишда ўзаро маслаҳатлашиш асосида иш кўрадиган ва мазкур жамоавий ҳаракат усулини бошқалардан кўра кўпроқ қўллайдиган мамлакатдир[13, Б.380-381]” деб келтиради.

Демак, давлат органлари ва мансабдор шахслари шунингдек, судлар фаолиятининг ошкоралигини ва улар фаолияти устидан жамоатчилик назоратини таъминиши, жамоатчилик назорати механизмларининг ишлаб чиқилиши ва ҳуқуқий асосларини такомиллаштириш фуқароларнинг ҳуқуқлари, эркинликлари ва қонуний манфаатлари ҳимоясини таъминлашга, уларнинг ушбу тизимга бўлган ишончини оширишга ва жамоатчилик назорати институтларининг ўрни ва ролини янада мустаҳкамлашга хизмат қилади.

Демак, қайд этиш керакки судлар ошкоралигини таъминлашда жамоатчиликнинг ўрнини белгилаш муҳим ҳисобланади. Ҳуқуқий давлатнинг муҳим шартлари бўлган қонун устуворлиги, ҳуқуқ ҳукмронлиги, инсон ва фуқароларнинг ҳуқуқ ва эркинликлари реал таъминланиши, давлат ҳокимиятининг демократик тамойили бўлган ҳокимиятлар бўлинишига асосланиши ва нуфузли мустақил суд ҳокимиятининг мавжудлигини инобатга олиб, жамоатчилик ва судлар ўртасида ҳуқуқ ва мажбуриятларга асосланган ўзаро масъуллик каби қоидаларни ҳам белгилаш лозим.

ХУЛОСА

Хулоса ўрнида шуни келтириб ўтишимиз жоизки, мамлакатимиз фуқаролик жамияти ва инсонпарвар демократик ҳуқуқий давлат барпо қилишни ўзининг асосий вазифаси қилиб белгилаб олган. Хусусан, суд тизимининг очиқлиги ва ошкоралигини белгилаш қонунийликни таъминлаш ҳамда процесс иштирокчиларининг ҳуқуқларини рўёбга чиқаришда муҳим юридик кафолат вазифасини бажаради. Шунинг учун судда иш кўришнинг ошкоралигини мустаҳкамлаб бориш лозим. Бу бевосита - инсонларнинг суд ҳокимиятига бўлган ишончини мустаҳкамлайди, ошқора кўрилган ишларнинг оммавий ахборот воситалари орқали ёритилиши суд фаолиятини устидан жамоатчилик назоратини амалга оширилишини таъминлайди ва муҳим тарбиявий аҳамиятга эга деб келтириб ўтиш мумкин.

REFERENCES

1. Мирзиёев Ш.М. Янги Ўзбекистон Стратегияси. – Тошкент, “Ўзбекистон нашриёти”, 2021. 464 бет.
2. Ўзбекистон Республикаси Президенти Шавкат Мирзиёевнинг Олий Мажлисга Мурожаатномаси. 24.01.2020 // URL: <https://president.uz/uz/lists/view/3324>.
3. Арипов Д.Ў. Мустақил суд ҳокимияти. Монография., - Тошкент нашриёти, 2021. – 322 б.
4. Ўзбекистон Республикасининг Конституцияси. «Халқ сўзи» газетаси, 1992 йил 15 декабрь, 243 (494)-сон. // URL: <https://lex.uz/docs/20596>
5. Ўзбекистон Республикасининг Конституцияси. «Халқ сўзи» газетаси, 1992 йил 15 декабрь, 243 (494)-сон. // URL: <https://lex.uz/docs/20596>
6. Ўзбекистон Республикаси Олий суди Пленумининг 2021 йил 21 февраль кунги “Суд муҳокамаси ошкоралигини ва судлар фаолиятига доир ахборотни олиш ҳуқуқини таъминлаш тўғрисида”ги 04-сонли қарори. // URL: <https://lex.uz/docs/4751577>
7. БМТ бош Ассамблеяси томонидан қабу қилинган Инсон ҳуқуқлари умумжаҳон декларацияси. 1948 йил 10 декабрь. // URL: <https://constitution.uz/uz/pages/humanrights>
8. Фуқаролик ва сиёсий ҳуқуқлар тўғрисидаги халқаро пакт. 1966 йил 16 декабрь. // URL: <https://lex.uz/docs/2640479>
9. Ўзбекистон Республикаси Президентининг 2018 йил 13 июлдаги “Суд-ҳуқуқ тизимини янада такомиллаштириш ва суд ҳокимияти органларига ишончни ошириш чора-тадбирлари тўғрисида”ги ПФ-5482-сонли Фармони. Қонун ҳужжатлари маълумотлари миллий базаси, 14.07.2018 й., 06/18/5482/1506-сон. // URL: <https://lex.uz/docs/3822463>
10. Ўзбекистон Республикаси Олий суди Пленумининг 2021 йил 21 февраль кунги “Суд муҳокамаси ошкоралигини ва судлар фаолиятига доир ахборотни олиш ҳуқуқини таъминлаш тўғрисида”ги 04-сонли қарори. // URL: <https://lex.uz/docs/4751577>
11. Ўзбекистон Републикаси Президентининг 2020 йил 3 сентябрдаги “Суд ҳокимияти органлари фаолиятини рақамлаштириш чора-тадбирлари тўғрисида”ги ПҚ-4818-сонли Қарори. Қонун ҳужжатлари маълумотлари миллий базаси, 04.09.2020 й., 07/20/4818/1255-сон. // URL: <https://lex.uz/docs/4979896>

-
12. Аринин А. Мировой опыт общественного контроля над деятельностью власти: уроки для России // URL: <http://www.lawinrussia.ru/mirovoi-opyt-obshchestvennogo-kontrolya-nad-deyatelnostyu-vlasti-uroki-dlyarossii>
13. Токвиль Алексис де. Демократия в Америке: Пер. с франц. / Предисл. Гарольда Дж. Ласки. – М.: Прогресс, 1992. 380-381 554 бет. // URL: https://www.civisbook.ru/files/File/Tokville_Democracy_1.pdf

**УСТАВ ФОНДИДА ДАВЛАТГА ТЕГИШЛИ УЛУШ БЎЛГАН
ХЎЖАЛИК ЖАМИЯТЛАРИДА ҚАРОР ҚАБУЛ ҚИЛИШ ЖАРАЁНИДА
ДАВЛАТ ИШТИРОКИНИНГ ҲУҚУҚИЙ АСОСЛАРИ ВА ТАРТИБИ**

Илхомжон Юсупов

Тошкент давлат юридик университети ўқитувчиси

iyusupov2022@mail.ru

АННОТАЦИЯ

Ушбу илмий мақолада Устав фондида Давлатга тегишли улуш бўлган хўжалик жамиятларида қарор қабул қилиш жараёнида давлат иштирокининг ҳуқуқий асослари ва тартиби ҳақида маълумотлар баён этилган.

Калит сўзлар: Устав фонд, давлат улуши, олтин акция, хўжалик жамияти, акция

**ГОСУДАРСТВО В ПРОЦЕССЕ ПРИНЯТИЯ РЕШЕНИЙ В
ХОЗЯЙСТВЕННЫХ ОБЩЕСТВАХ, В КОТОРЫХ ГОСУДАРСТВО
ИМЕЕТ ДОЛЮ В УСТАВНОМ КАПИТАЛЕ ПРАВОВЫЕ ОСНОВЫ И
ПОРЯДОК УЧАСТИЯ**

Илхомжон Юсупов

Преподаватель Ташкентского

государственного юридического университета

iyusupov2022@mail.ru

АННОТАЦИЯ

В данной научной статье представлена информация о правовых основах и порядке участия государства в процессе принятия решений в хозяйственных обществах, в которых Государственный фонд имеет долю в Уставном фонде.

Ключевые слова: Уставный фонд, государственная доля, золотой акция, хозяйственное общество, акции.

**LEGAL BASES AND PROCEDURE OF STATE PARTICIPATION IN
THE DECISION-MAKING PROCESS IN ECONOMIC SOCIETIES WITH A
STATE SHARE IN THE CHARTER CAPITAL**

Ilkhomjon Yusupov

lecture of the Tashkent State University of Law

iyusupov2022@mail.ru

ABSTRACT

This scientific article provides information on the legal basis and procedure for state participation in the decision-making process in business entities in which the State Fund has a share in the Charter Fund.

Keywords: *Statutory fund, state share, gold stock, business company, stock*

КИРИШ

Давлат иштирокидаги хўжалик жамиятлари давлат учун стратегик аҳамиятга эга бўлган доимий даромад келтирувчи соҳаларни эгаллаганлиги ва юз фоиз хусусий бўлган акциядорлик жамиятларидан фарқ қилувчи мураккаб тизимга эга эканлиги билан эътиборни тортади. Нефт ва газ соҳаси, электр энергияси, ҳаво ва темирйўл транспорти, автомобилсозлик каби иқтисодиётимизнинг устуни бўлган соҳалар давлат ихтиёрида бўлиб, уларда бошқарувни амалга ошириш тизими қандай ишлаб чиқилганлиги ва бу тизим қай даражада самара бераётганлиги малакатнинг бутун бошли иқтисодиётига таъсир этувчи омил эканлиги масаланинг долзарб эканлигини кўрсатади.

Давлатнинг корпоратив бошқарувда иштирок этиши инқироз ҳолатларида ижобий аҳамият касб этади. Умуман, давлат корпоратив бошқарувда икки ёқлама иштирок қилади.

Биринчидан, заруриятга қараб корпоратив бошқарувнинг меъёрий-ҳуқуқий негизини ҳосил қилиш ва такомиллаштириш ҳамда АЖ томонидан қонунчилик меъёрларига риоя қилиниши устидан назорат қилиш ёрдамида.

Иккинчидан, давлат улуши мавжуд АЖлар корпоратив бошқарувида бевосита иштирок қилиш ва “олтин акция” қўлланилиши ҳақида ҳуқуқат қарори қабул қилинган АЖни бошқаришда қатнашиш.

Ривожланган бозор иқтисодиёти мамлакатларида баъзи бир АЖлар маълум бир миқдордаги акциясига давлатнинг эгалик қилишига ягона сабаб “бозордаги йўқотишлар”нинг (market failure)²⁷ мавжудлигидир, бу бозорларда жамият манфаатлари ва йўқотишлари хусусий манфаат ва йўқотишлардан устун бўлади. Бундай ҳолат, масалан, бозор тузилмасининг монополиялаштирилиши ҳолида рўй беради. Бунда хусусий мулкдорнинг интиланган фойдани имкон қадар ошириш мақсади жамият учун (эркин рақобатчилик моделига нисбатан) маҳсулот миқдорининг пасайишига ва нисбатан юқори нархларда сотилиши шаклида зарарни англатади.

²⁷Яушев Р.И. Управление государственными пакетами акций: вопросы теории и практики. Экономика и класс собственников. 2004, №3. - с.26-32.; Яушев Р.И. Госсектор: национальные особенности нормативного регулирования// Налоговые и таможенные вести. -Ташкент, 2007.-№3

01.01.2008 йил ҳолатига Ўзбекистон Марказий депозитарий ҳисобида икки мингга яқин АЖ қайд қилинган бўлиб, шулардан 536 тасида давлат улуши бор эди. 565 АЖларидаги давлат улуши акциялари холдинг, давлат-акциядорлик ва акциядорлик компаниялари устав фондларига берилди. Бундан ташқари 600 дан ошиқ масъулияти чекланган жамиятларида (МЧЖ) давлат улуши бор эди²⁸.

МУҲОКАМА ВА НАТИЖАЛАР

Республикамиз барча АЖлари чиқарган акциялар умумий миқдори 2,1 млрд. донадан, уларнинг жами номинал қиймати 3,0 трлн. сўмдан ошиб кетди. Улардан турли компаниялар эмиссия қилган 2,4 трлн. сўмлик (80,0%) 1,3 млрд.дона (61,9%) акциялар давлат ёки давлат томонидан назорат қилинадиган турли компаниялар ихтиёрида эди²⁹. Стратегик аҳамиятга эга бўлган корхоналар, ҳамда деярли барча холдинг, давлат-акциядорлик ва акциядорлик компаниялари акцияларининг 51% ва ундан ортиқ улушлари доимий равишда давлат мулкчилигида сақлаб қолинади.

Ушбу мавзуси доирасида тадқиқот олиб борган олимлар П.В.Кузнецов ҳамда А.А.Муравьевлар “Акциядорлик жамиятлари ва аралаш компанияларни бошқаришда давлатнинг иштироки механизмлари” деб номланган мақоласида³⁰ давлат акция пакетларини бошқариш механизмлари (давлат вакиллари, ишончли бошқарувчилар ҳамда холдинг компаниялари ташкил этиш)нинг камчилик ва афзаллик томонлари кўриб чиқилади. Мақоланинг охириги қисмида ана шу механизмлар самарадорлиги эконометрик метод орқали таҳлил қилинади. Унда 3 йиллик миқдорий ҳамда ҳудудий бирликлардан фойдаланилади. Тадқиқотнинг мақсади қайси механизм самаралироқ эканини аниқлаш бўлиб, иш якунида давлат акция пакетларини холдинглар ташкил этиш орқали бошқариш самаралироқ деган хулосага келишган.

Худди шунингдек, яна бир рус олими и.ф.н., доцент Малаева Т.В.нинг фикрича, давлат корпорацияси – бу тўлиқ ёки қисман давлат назоратидаги акционерлик компанияси ёки ишлаб чиқариш ҳамда мустақил бирлик сифатида бозорда фаолият курсатувчи компаниялар бирлашмаси ҳисобланади³¹. Давлат

²⁸ <http://csam.uz/info/CompanyList.aspx?t=АО>. Давлат активларини бошқариш марказининг расмий сайти

²⁹ <http://csam.uz/info/CompanyList.aspx?t=АО>. Давлат активларини бошқариш марказининг расмий сайти

³⁰ П.В.Кузнецов, А.А. Муравьев Механизмы участия государства в управлении акционерными обществами государственной и смешанной форм собственности в России. Вестник СПбГУ. Сер 8 2002 Вып. 1 №8

³¹ И.ф.н., доц.Малаев Т.В. Управление пакетами акций, находящихся в государственной собственности/Экономика и менеджмент. <http://www.topknowledge.ru/upravlenie-paketami-aktsij-nakhodyashchikhsya-v-gosudarstvennoj-sobstvennosti/4299-zarubezhnyj-opyt-upravleniya.html>

директорлар кенгаши, акциядорларнинг умумий йиғилишида ўз вакиллари орқали давлат мулкани бошқаришда иштирок этади.

Давлат корхонасидан фарқли ўлароқ давлат иштирокидаги акционерлик компаниялари иқтисодий ва молиявий фаолиятида тўлиқ мухтор ҳисобланади³².

Давлат акциялар пакетларини бошқаришнинг асосий тамойиллари:

- аниқ АЖ (бир жинсли АЖлар гуруҳи, масалан, пахта тозалаш заводлари) акция пакетларининг давлат эгалигида қолдирилиши зарур бўлган мақсадларнинг аниқланиши ва мос равишдаги ҳуқуқий ҳужжатларида аниқ ёритилиши;

- минимал етарлилик, яъни давлат манфаатларига иқтисодий тартибга солишнинг (солиқ, божхона сиёсатини ўзгартириш ва бошқалар) билвосита (индикатив) усуллар билан эришиб бўлмайдиган корхоналардагина акциялар пакетида давлатнинг эгалик қилиши етарлидир;

- самарали бошқариш орқали ресурсларни имкони бор даражада тежашга эришиш учун корхона устав фондида давлат иштирокининг зарурияти;

- бошқарувнинг профессионализи, давлат акция пакетларини бошқаришга юқори малакали мутахассисларнинг жалб қилиниши назарда тутилиши;

- давлат акция пакетларини бошқарувчилар билан самарали ўзаро муносабатда бўлиш тизимининг мавжудлиги³³.

Тадқиқот натижалари шуни кўрсатадики, Япония, Канада ва Франция каби мамлакатларда электроэнергетика, Франция, Италия, Швеция, Испания в Австрияда темир йўл транспорти, Франция ва Испанияда авиатранспорт, АҚШ ва Японияда почта хизмати тўлиқ давлат тасарруфидадир³⁴. Кўплаб ҳолларда давлат муҳим табиий ресурслар, интеллектуал ва тарихий-маданий бойликлар эгаси ҳам ҳисобланади. У томонидан фундаментал фанлар, юқори технологияларни яратиш ва уни амалиётга тадбиқ этиш молиялаштирилади, унга ахборот маҳсулотларининг етарлича қисми ҳам тегишлидир.

Ўзбекистон Республикаси Адлия вазирлигида 2005 йил 27 апрелда 1473-сон билан рўйхатга олинган Ўзбекистон Республикаси Молия вазирлиги,

³² И.ф.н, доц.Малаев Т.В. Управление пакетами акций, находящихся в государственной собственности/Экономика и менеджмент. <http://www.topknowledge.ru/upravlenie-paketami-aktsij-nakhodyashchikhsya-v-gosudarstvennoj-sobstvennosti/4299-zarubezhnyj-opyt-upravleniya.html>

³³ Яушев Р.И. Управление государственными пакетами акций: вопросы теории и практики. Экономика и класс собственников. 2004, №3. - с.26-32.; Яушев Р.И. Госсектор: национальные особенности нормативного регулирования// Налоговые и таможенные вести. -Ташкент, 2007.-№3

³⁴ Хамидулин М.Б. Концепция построения национальной модели корпоративного управления// Рынок, деньги и кредит. - Ташкент, 2007. - №5(120). - с.28-36.

Давлат мулки кўмитасининг 2005 йил 14 мартдаги 33, 01/06-18/02-сон қарори билан тасдиқланган “Хўжалик жамиятлари устав жамғармасидаги давлат акциялари пакетлари (улушлари)ни бошқариш бўйича фаолиятни амалга ошириш тартиби тўғрисида”ги Низом ишлаб чиқилган ҳамда хўжалик жамиятларининг устав жамғармаларидаги давлат акциялари пакетлари (улушлари)ни бошқариш бўйича фаолиятни амалга ошириш тартибини белгилайди.

Низомда давлат вакили, яъни Ўзбекистон Республикаси Давлат мулки кўмитаси билан тузиладиган ишончли бошқариш шартномалари асосида давлат акциялари пакетлари (улушлари)ни бошқариш ва хўжалик жамиятларининг бошқарув органларида (кузатув кенгаши, акциядорлар (иштирокчилар) умумий йиғилишида) давлат манфаатларини ифода этиш бўйича фаолиятни амалга оширадиган давлат вакили, ишончли бошқарувчи ва бошқарувчи компания, шунингдек акциядорлар (иштирокчилар) умумий йиғилишида Давлат мулки кўмитасининг ишончномасига кўра давлат манфаатларини ифода этадиган ёки Давлат мулки кўмитасининг таклифига кўра кузатув кенгаши таркибига киритилган жисмоний шахсни хўжалик жамиятларида иштироки кўзда тутилган³⁵.

Вазирлар Маҳкамасининг 2000 йил 5 июлдаги 257-сон қарорига 3-илова бўлган “Давлатнинг акциядорлик жамиятларидаги ишончли вакиллари тўғрисида”ги Низомга кўра, Республика иқтисодиёти таркибида етакчи мавқега эга бўлган, рўйхати ҳукумат қарори билан белгиланадиган, давлатнинг акциядорлик жамиятларидаги ишончли вакиллари Ўзбекистон Республикаси Бош вазири ҳузуридаги Комиссия томонидан Ўзбекистон Республикаси Давлат мулки кўмитаси тақдимномасига биноан тайинланадилар. Устав фондидаги давлат мулки улуши 25 фоиздан ортиқ бўлган бошқа акциядорлик жамиятларида давлатнинг ишончли вакиллари Ўзбекистон Республикаси Давлат рақобат кўмитаси Ҳайъати томонидан Ўзбекистон Республикаси Вазирлар Маҳкамаси Комплекслари тақдимномасига биноан тайинланадилар³⁶.

“Олтин акция” - бу давлат корхоналари негизида уларни хусусийлаштириш натижасида ташкил қилинган АЖни бошқариш бўйича

³⁵ Ўзбекистон Республикаси Адлия вазирлигида 2005 йил 27 апрелда 1473-сон билан рўйхатга олинган Ўзбекистон Республикаси Молия вазирлиги, Давлат мулки кўмитасининг 2005 йил 14 мартдаги 33, 01/06-18/02-сон қарори билан тасдиқланган “Хўжалик жамиятлари устав жамғармасидаги давлат акциялари пакетлари (улушлари)ни бошқариш бўйича фаолиятни амалга ошириш тартиби тўғрисида”ги Низом

³⁶ Вазирлар Маҳкамасининг 2000 йил 5 июлдаги 257-сон қарорига 3-илова бўлган “Давлатнинг акциядорлик жамиятларидаги ишончли вакиллари тўғрисида”ги Низом

ҳукуматнинг махсус ҳуқуқидир. Одатда миллий ҳавфсизлик ва жамоатчилик манфаатларини таъминлаш учун зарур бўлган махсулотнинг мамлакатдаги ягона ёки асосий ишлаб-чиқарувчиси (хизматлар етказиб берувчиси) бўлган АЖларга нисбатан қўлланилади.

“Олтин акция” оддий акциялардан фарқли ўлароқ, қимматли қоғоз эмас ва олди-сотди қилиниши ҳам мумкин эмас. Унинг эгаси (фақат давлат) корпоратив ҳуқуқларга қисман эга бўлади. “Олтин акция” ўз эгасига дивиденд олиш ва АЖ тугатиладиган бўлса мулкнинг бир қисмига давогарлик қилиш ҳуқуқини бермайди. Шу билан бирга, АЖ қонунчиликда аниқланган масалалар бўйича бошқарув органларининг давлат манфаатларига зид бўлган қарорларининг қабул қилинишига тўсқинлик қилиш имконини беради.

“Олтин акция” XX-асрнинг 80-йилларида Буюкбританияда М.Тэтчер ҳукумати давлат корхоналарини хусусийлаштириш даврида кенг қўлланила бошланди³⁷. Кейинчалик уни Дания, Португалия, Испания ва бошқа мамлакатларда, шу жумладан собиқ социалистик мамлакатларда қўллай бошладилар³⁸.

2003 йилда Европа суди (Европа иттифоқининг арбитраж органи) “олтин акция” қўлланилиши европа мамлакатларининг иқтисодий интеграцияси жараёнига ҳалақит беради ва капиталларнинг эркин айланиши тўғрисидаги қонунчиликка зид деб тан олди³⁹. Шу вақтнинг ўзида, Европа суди “олтин акция” ўтиш иқтисодиёти мамлакатларида – ЕИ аъзолигига номзод бўлган мамлакатларда, бироқ фақат стратегик тармоқларда ишлатилиши мумкинлигини эътироф этди.

“Олтин акция” МДХ мамлакатларида (Россия Федерацияси, Қозоғистон Републикаси ва б.) ҳам қўлланилмоқда⁴⁰. Бунда, “олтин акция” қўлланилаётган АЖлар сонининг камайиш тенденцияси кузатилмоқда. Россиялик иқтисодчиларнинг фикрича у фақат қуйидаги ҳолда қўлланилиши ўзини оқлайди: агар давлатнинг АЖни бошқаришда иштирок қилишдан мақсади даромад олиш эмас, балки ушбу жамиятни маълум бир товарлар ишлаб чиқарувчиси (хизмат кўрсатувчиси) сифатида сақлаб қолиш, унинг тугатилиши,

³⁷ Ходиев Б.Ю., Карлибаева Р.Х., Расулов Н.М. Корпоратив бошқарув: Ўқув қўлланма. –Т.: ТДИУ, 2011. -87 б

³⁸ Ханкельдиева. Совершенствование организационной структуры и стратегии в корпоративном управлении (на примере машиностроительных предприятий Республики Узбекистан)

³⁹ Соколов А.В. Регулирование деятельности корпораций с участием государства как форма реализации промышленной политики: автореф. дис. д.э.н. – СПб., 2011. – С. 3-8

⁴⁰ Беркинов Б.Б. Корпоративные структуры: основы создания и управления. - Т.: Изд. Национальной библиотеки им. А.Навои. 2005.- 127 с.

мулкининг талон-тарож бўлиши ёки фаолият йўналишини ўзгартиришини олдини олиш мақсадида бўлса.

Ўзбекистонда “олтин акция” фақат “ЎзБАТ” АЖга нисбатан уни ташкил қилиш даврида қўлланилган бўлиб, 2005 йилда бекор қилинган эди⁴¹.

Ўзбекистон Республикаси Президентининг “Иқтисодийнинг стратегик тармоқлари корхоналарини хусусийлаштириш жараёнларини чуқурлаштиришга доир қўшимча чора-тадбирлар тўғрисида”ги 2007 йил 20 июлдаги ПФ-3897-сонли Фармони билан ҳукуматга мамлакат иқтисодийти учун устувор аҳамиятга эга бўлган стратегик тармоқлардаги хусусийлаштириладиган алоҳида акциядорлик жамиятларига нисбатан “олтин акция” қўлланилиши тўғрисида қарор қабул қилиш ҳуқуқи берилди.

Ўзбекистон Республикасининг 2022 йил 29 мартдаги “Корпоратив бошқарув тизими такомиллаштирилиши муносабати билан Ўзбекистон Республикасининг айрим қонун ҳужжатларига ўзгартиш ва қўшимчалар киритиш тўғрисида”ги ЎРҚ–760-сон қонунига асосан Фуқаролик кодексига киритилган ўзгартиришларга кўра унитар корхонада кузатув кенгаши ташкил этилиши ва кенгаш корхонанинг бошқарув органи бўлиши мумкинлиги белгиланди. Шунингдек, давлатнинг айрим акциядорлик жамиятларини бошқаришда иштирок этиш ҳуқуқини берувчи “олтин акция”га оид нормалар қонунчиликдан чиқариб ташланди. Акциядорлик жамияти кузатув кенгаши аъзоларининг ваколати 1 йилдан 3 йилга узайтирилди. Юридик шахсларнинг устав фондида камида 5 фоиз улушга эга бўлган иштирокчилар ва акциядорлар аудиторлик текширувнинг буюртмачилари бўлиши мумкинлиги белгиланди, илгари 10 фоиз эди⁴².

Ўзбекистон Республикаси Вазирлар Маҳкамасининг 2006 16 октябрдаги “Устав фондида давлат улуши мавжуд бўлган корхоналарни самарали бошқаришни ва давлат мулки ҳисоби лозим даражада юритилишини таъминлаш бўйича чора-тадбирлар ҳақида”ги 215-сонли қарори акциядорлик жамиятларида корпоратив бошқарувни мустаҳкамлаш ишида навбатдаги қадам бўлиб, унда асосий эътибор корпоратив назорат тизимига қаратилган бир қанча норматив-ҳуқуқий ҳужжатлар қабул қилинди. Буларга мисол сифатида Давлат корхоналари ҳақида низом, ички аудит хизмати ҳақида низом, Давлат акция

⁴¹ Ходиев Б.Ю., Карлибаева Р.Х., Расулов Н.М. Корпоратив бошқарув: Ўқув қўлланма. –Т.: ТДИУ, 2011. -87 б

⁴² Ўзбекистон Республикасининг “Корпоратив бошқарув тизими такомиллаштирилиши муносабати билан Ўзбекистон Республикасининг айрим қонун ҳужжатларига ўзгартиш ва қўшимчалар киритиш тўғрисида”ги Қонуни. 2022 йил 29 март ЎРҚ–760-сон.

пакетларини (улуши) ишончли бошқарувга бериш тартиби ҳақида низом⁴³лар ва бошқалар. Шунингдек, Ўзбекистон Республикаси Президентининг 2022 йил 8 апрелдаги “Тадбиркорлик муҳитини яхшилаш ва хусусий секторни ривожлантириш орқали барқарор иқтисодий ўсиш учун шарт-шароитлар яратиш борасидаги навбатдаги ислохотлар тўғрисида”ги ПФ-101-сон Фармонида давлат иштироки сақланиб қолаётган товар ва хизматлар бозорини эркинлаштириш ҳамда ушбу соҳаларга хусусий секторнинг кириб келиши учун шароит яратиш, монополияга қарши органнинг институционал салоҳияти ва ваколатини кучайтириш орқали соғлом рақобат муҳитини шакллантириш, давлат иштирокидаги корхоналар ва тижорат банкларида корпоратив бошқарувнинг замонавий усулларини, шу жумладан “комплаенс” назорат тизимини кенг жорий этиш, харидлар тизими шаффофлигини таъминлаш орқали коррупциянинг олдини олиш тартиби белгиланди.

Шунингдек, давлат иштирокидаги корхоналарнинг иқтисодиётдаги иштирокини чеклаш ва қисқартириш мақсадида, уларга Ўзбекистон Республикаси Президенти ва Ҳукумати қарорларида назарда тутилмаган ҳолларда:

асосий фаолиятга хос бўлмаган янги кўсмас мулк объектларини сотиб олиш ёки қуриш;

рақобат ривожланган соҳада асосий фаолиятдан ташқари қўшимча фаолият билан шуғулланиш;

асосий фаолиятига хос бўлмаган хўжалик жамиятлари устав капиталида иштирок этиш ёки ундаги улушни сотиб олиш тақиқланди. Шу билан бирга давлат иштирокидаги корхоналар томонидан асосий фаолиятига хос бўлган янги кўсмас мулк объектларини сотиб олиш ёки қуриш ҳамда хўжалик жамиятлари устав капиталидаги улушни сотиб олиш, шунингдек, асосий фаолиятдан ташқари қўшимча фаолият билан шуғулланиш кузатув кенгаши қарорига асосан амалга оширилиши белгиланди⁴⁴.

ХУЛОСА

Хулоса қилиб айтадиган бўлсак, давлат иштирокидаги хўжалик жамиятларида қарорлар қабул қилиш ушбу жамият доирасидан келиб чиқади,

⁴³ Ўзбекистон Республикаси Вазирлар Маҳкамасининг «Устав фондида давлат улуши мавжуд бўлган корхоналарни самарали бошқаришни ва давлат мулки ҳисоби лозим даражада юритилишини таъминлаш бўйича чора-тадбирлар ҳақида» 215-сон 16.10.2006 йилдаги Қарори

⁴⁴ Ўзбекистон Республикаси Президентининг “Тадбиркорлик муҳитини яхшилаш ва хусусий секторни ривожлантириш орқали барқарор иқтисодий ўсиш учун шарт-шароитлар яратиш борасидаги навбатдаги ислохотлар тўғрисида”ги Фармони. Тошкент 2022 йил 8 апрелдаги ПФ-101-сон.

яъни жамиятнинг ички хужжатларидан ташқари давлат томонидан қабул қилинган қонунчилик хужжатлари ушбу жамият фаолиятини тартибга солади. Ушбу хусусият давлат иштирокидаги хўжалик жамиятларининг стратегик аҳамиятга эга эканлиги, яъни уларда давлат иштироки орқали бутун жамият манфаатлари эътиборга олинади.

REFERENCES

1. Ўзбекистон Республикасининг “Корпоратив бошқарув тизими такомиллаштирилиши муносабати билан Ўзбекистон Республикасининг айрим қонун хужжатларига ўзгартиш ва қўшимчалар киритиш тўғрисида”ги Қонуни. 2022 йил 29 март ЎРҚ–760-сон. lex.uz
2. Ўзбекистон Республикаси Президентининг “Тадбиркорлик мухитини яхшилаш ва хусусий секторни ривожлантириш орқали барқарор иқтисодий ўсиш учун шарт-шароитлар яратиш борасидаги навбатдаги ислохотлар тўғрисида”ги Фармони. Тошкент 2022 йил 8 апрелдаги ПФ-101-сон. lex.uz
3. Ўзбекистон Республикаси Вазирлар Маҳкамасининг «Устав фондида давлат улуши мавжуд бўлган корхоналарни самарали бошқаришни ва давлат мулки ҳисоби лозим даражада юритилишини таъминлаш бўйича чоратadbирлар ҳақида» 215-сон 16.10.2006 йилдаги Қарори. lex.uz
4. Ўзбекистон Республикаси Вазирлар Маҳкамасининг 2000 йил 5 июлдаги 257-сон қарорига 3-илова бўлган “Давлатнинг акциядорлик жамиятларидаги ишончли вакиллари тўғрисида”ги Низом. lex.uz
5. Ўзбекистон Республикаси Адлия вазирлигида 2005 йил 27 апрелда 1473-сон билан рўйхатга олинган Ўзбекистон Республикаси Молия вазирлиги, Давлат мулки қўмитасининг 2005 йил 14 мартдаги 33, 01/06-18/02-сон қарори билан тасдиқланган “Хўжалик жамиятлари устав жамғармасидаги давлат акциялари пакетлари (улушлари)ни бошқариш бўйича фаолиятни амалга ошириш тартиби тўғрисида”ги Низом

Илмий адабиётлар:

1. Adilxodjayeva, S., & Muratayev, S. (2014). Legalization and organization point of tourism development in Uzbekistan. Retrieved 27 April 2014.
2. Беркинов Б.Б. Корпоративные структуры: основы создания и управления. - Т.: Изд. Национальной библиотеки им. А.Навои. 2005.- 127 с.
3. П.В.Кузнецов, А.А. Муравьев Механизмы участия государства в управлении акционерными обществами государственной и смешанной форм собственности в России. Вестник СПбГУ. Сер 8 2002 Вып. 1 №8

4. И.ф.н, доц. Малаев Т.В. Управление пакетами акций, находящихся в государственной собственности/Экономика и менеджмент. <http://www.topknowledge.ru/upravlenie-paketami-aktsij-nakhodyashchikhsya-v-gosudarstvennoj-sobstvennosti/4299-zarubezhnyj-opyt-upravleniya.html>
5. Муратаев, С. А. (2022). PROBLEMS OF FINDING STABLE APPROACHES TO LEGAL REGULATION OF ASSESSMENT OF EFFICIENCY OF HIGHER EDUCATION FACILITIES TEACHERS: SOME COMPARISONS WITH THE USA AND UZBEK TERTIARY EDUCATION. *ЖУРНАЛ ПРАВОВЫХ ИССЛЕДОВАНИЙ*, (SI 1).
6. Polatjonogli, T. M. A., & Abdulajonovich, S. M. (2022). HUNTING A SUITABLE TYPE OF LEGAL ENTITY FOR CENTRAL ASIAN BUSINESSMEN IN CHINA. *Ижтимоий Фанларда Инновация онлайн илмий журнали*, 2(1), 75-77.
7. Садиков, М. А. (2019). Нормативно-правовые аспекты привлечения иностранных инвестиций в Республику Узбекистан. *Молодой ученый*, (23), 539-541.
8. Садиков, М. А. (2020). ЗАМОНАВИЙ ЮРИДИК АМАЛИЁТДА “LEGAL TECH” НИНГ ЎРНИ ВА РОЛИ. *ЖУРНАЛ ПРАВОВЫХ ИССЛЕДОВАНИЙ*, 5(6).
9. Sodikov, A. (2021). TYPES OF INFORMATION IN LAW-MAKING PROCESS: TYPES OF INFORMATION IN LAW-MAKING PROCESS. *TSUL Legal Report International electronic scientific journal*, 2(1), 8-22.
10. Соколов А.В. Регулирование деятельности корпораций с участием государства как форма реализации промышленной политики: автореф. дис. д.э.н. – СПб., 2011. – С. 3-8
11. Ҳамидулин М.Б. Концепция построения национальной модели корпоративного управления// Рынок, деньги и кредит. - Ташкент, 2007. - №5(120). - с.28-36.
12. Ханкельдиева. Совершенствование организационной структуры и стратегии в корпоративном управлении (на примере машиностроительных предприятий Республики Узбекистан)
13. Ходиев Б.Ю., Карлибаева Р.Х., Расулов Н.М. Корпоратив бошқарув: Ўқув қўлланма. –Т.: ТДИУ, 2011. -87 б
14. Яушев Р.И. Управление государственными пакетами акций: вопросы теории и практики. Экономика и класс собственников. 2004, №3. - с.26-32.;

Яушев Р.И. Госсектор: национальные особенности нормативного регулирования// Налоговые и таможенные вести. -Ташкент, 2007.-№3
15. <http://csam.uz/info/CompanyList.aspx?t=АО>. Давлат активларини бошқариш марказининг расмий сайти

ҚАРЛУҚ-ҚОРАХОНЛАР ДАВЛАТИДА ҚЎЛЛАНГАН “БУҒРА” ТОТЕМИ ХУСУСИДА

Махмудов Бехзод Хамидович

Ислом Каримов номидаги ТДТУ

Олмалик Филиали катта ўқитувчиси, т.ф.н.,

+99894-401-45-88

АННОТАЦИЯ

Ушбу мақолада илк ўрта асрларда ўлкада мавжуд бўлган Қарлуқ-Қорахонлар давлатининг бошқарув тизимида ҳоқон номларида улугвор унвон ўрнида қўлланган “буғра” тотем хусусида сўз кетади. Бунда ушбу тотемни ҳоқон номларида унвон сифатида акс этишини ижтимоий-сиёсий моҳияти ва давлат бошқарувида яғмо қабиласини ўрни афроғлича таҳлил этилган.

Калит сўзлар: *Қарлуқ-Қорахонлар, буғра, тотем, олий ҳокимият, маҳаллий ҳокимият, қорахон, арслонхон, тавғачхон, Абдулкарим Сатук Қорахон, кўк тангри, шомонлик, Махмуд Қошғарий, Билга Кул Қодирхон, сомонийлар, қарлуқ, чигил, халач, яғмо.*

АННОТАЦИЯ

В данной статье рассматривается «паровой» тотем, использовавшийся в административной системе карлукско-караханидского государства в раннем средневековье вместо славного титула хакан. Подробно анализируется социально-политическое значение отражения этого тотема как титула в именах каганов и роль племени яғмо в государственном управлении.

Ключевые слова: *карлуки-карахань, буғра, тотем, верховная власть, местная власть, карахан, лев, тавғачхан, Абдулкарим Сатук Карахан, голубой бог, шаманизм, Махмуд Кашқари, Билга Кул Кодирхан, Саманиды, карлук, чигил, халач, яғмо.*

ABSTRACT

This article discusses the "steam" totem used in the administrative system of the Karluk-Karakhanid state in the early Middle Ages instead of the glorious title of khakan. The socio-political significance of the reflection of this totem as a title in the names of kagans and the role of the Yagmo tribe in state administration are analyzed in detail.

Keywords: *Qarluq-Qarakhans, bugra, totem, supreme authority, local authority, qarakhan, lion, tavgachhan, Abdulkarim Satuk Qarakhan, blue god, shamanism, Mahmud Qashqari, Bilga Kul Qodir Khan, Samanids, qarluq, chigil, halach, yagmo.*

КИРИШ

Қарлуқ-Қорахонлар давлати улкан салтанат даражасига эришганидан сўнг, (XI-XII аср) унинг давлат бошқарувида ҳам ўзига хос тартиб-қоидалар юзага келди. Бу давлат бошқарувида оид тартиб-қоидалар туркий халқларнинг давлатчилик тажрибасида аввалдан мавжуд бўлиб келган бўлса-да, уни мазмун-моҳият жиҳатдан янгича йўсинда такомиллаштиришда қорахонлар катта ҳисса қўшишди.

Қарлуқ-Қорахонлар давлатининг давлат бошқарувини асосан икки поғонали тизимга бўлдиқ. Унга кўра, биринчи поғона марказий давлат бошқаруви ҳисобланиб, уни одатда «олий ҳокимият», деб аташ мумкин. Иккинчи поғонани эса «маҳаллий ҳокимият» ташкил этган. Ўз ўрнида у ҳам бир неча босқичга бўлинади. Қорахонийлар давлати тепасида бутун олий ҳокимиятни ўзида мужассам этган «буюк хон», қорахон турган. Ҳокон номларида унвон сифатида «қорахон» атамаси билан бирга «буғраҳон», «арслонхон» ва «тавғачхон» каби бошқа улуғвор унвонлар ҳам бирдай қўлланилган. Бу унвон сифатида қўлланилган атамаларнинг баъзилари қабила тотемлари билан боғлиқ бўлса, баъзилари эса мазмун жиҳатдан юксак нуфуз ва даражани англатган.

Қуйида давлат ҳукмдори номида унвон сифатида қўлланилган мазкур атамаларнинг бири яъни, «буғраҳон» хусусида алоҳида атрофлича тўхталиб ўтишни жоиз, деб топдик. Чунки унвон сифатида қўлланган бу атама шунчаки жарангли ном бўлмасдан, балки шу даврнинг ижтимоий-сиёсий ва мафкуравий ҳаётини ҳам ўзида акс эттирувчи чуқур мазмунга эга бўлган.

Тарихдан маълумки, диний эътиқод инсон фаолиятида қадимдан муҳим аҳамиятга эга бўлиб келган. Инсон дастлабки вақтда ўзининг турмуш-тарзи ва меҳнат жараёнини ривожлантириб бориш билан биргаликда диний қарашларини ҳам шакллантириб борди. Кейинчалик инсон ҳаётида сиёсий, ижтимоий-иқтисодий муносабатларнинг тараққиёти давомида бу диний қарашлар эндиликда бутун қабила, элат ва халқларнинг ўзаро боғлаб турувчи узвий эътиқодига айланади.

Биз диний эътиқодни инсоннинг сиёсий, ижтимоий-иқтисодий ҳаёти билан боғлиқ ҳолда тасвирламоқдамиз. Чунки ҳар бир халқнинг онгида шаклланган бу диний қарашларнинг таъсирини бевосита шу халқнинг оддий турмуш-тарзидан тортиб, то унинг давлатчилик аънаналарида ҳам кузатишимиз мумкин. Бу ҳодисадан туркий халқлар ҳам мустасно эмас, албатта. Туркий қавмлар ўз сулолалари бошчилигида кўплаб давлатларни ташкил этиш баробарида,

ўзларига хос бўлган диний дунёқараш билан боғлиқ удумларини шу давлатчилик анъаналарида ҳам қўллаб келишган. Жумладан, Қарлуқ-Қорахонлар давлатчилиги тарихида ҳоқон номига турли улуғловчи унвонлар қўшиб айтилган. Бу унвонларнинг аксарияти эса қабила тотемлари билан боғлиқ бўлиб, қабиланинг ибтидоси ҳисобланган тотем номи унвон сифатида ҳоқон номи ўрнида қўлланилган.

МУҲОКАМА ВА НАТИЖАЛАР

Маълумки, Қарлуқ-Қорахонлар давлати ташкил топгач, ўзининг сиёсий фаолиятини давом эттираётган вақтда Мовароуннаҳр ва унга туташ худудлар аҳолисининг асосий қисми ислом динига ўтган эди. Ислום дини айнан шу даврларда ўз ривожланишининг юксак чўққисига кўтарилиб, алоҳида маданият тусига кириб борди. Бу жараёнлар эса, ўз навбатида Қарлуқ-Қорахонлар давлати таркибидаги туркий қабилаларга ҳам таъсир этиб, Мовароуннаҳрнинг ўтроқ аҳолиси билан этник маданий алоқалар натижасида улар ҳам аста-секин ислом динини қабул қила бошлашди. Шундай қилиб, ислом дини кўчманчи ва ярим кўчманчи аҳоли орасида ҳам кенг тарқалди. Мовароуннаҳр ва Хоразм ўлкаларида, уларнинг атрофида яшовчи чорвадор қабилалар турғун аҳоли билан деярли бир вақтда ислом динига ўтган эдилар. Сирдарё соҳилида ва унинг шимолидаги минтақаларда яшовчи кўчманчи қабилалар эса IX-X асрлар давомида ислом динини қабул қилганлар. Биргина 960 йилнинг ўзида 200 минг хонадон, яъни туркий аҳоли ислом динига ўтган эдилар [1. С.69-74].

Қарлуқ-Қорахонлар давлати раҳбарлари ҳам ислом дини аҳамиятини чуқур тушуниб етган ҳолда, ислом маданияти ривожига раҳнамолик қилишди. Жумладан, Сатук Қорахон туркий хонларнинг ичида биринчи бўлиб ислом динини қабул қилади ва шундан кейин унинг мусулмонча номи Абулкарим (тўлиқ номи ва унвони Абулкарим Сатук Қорахон) бўлади. Сатук Қорахон даврида қарлуқ, чиғил, халач, яғмо ва бошқа қабилалар бирин-кетин ислом динига ўтишган [С.Б.69-74]. Бу ҳодиса албатта давлатнинг бирлашувида катта аҳамиятга эга бўлган.

Биз сўзни бевосита давлат таркибидаги аҳолини ислом динига ўтиш жараёнидан бошладик. Албатта, бунинг ўзига хос сабаблари ва қабила тотемларига боғлиқ жиҳатлари бор.

Гап шундаки, туркий халқларда қадимдан мавжуд бўлиб келган Кўк тангри дини, шомонлик эътиқоди ва тотемистик қарашларнинг излари айнан шу даврларда, яъни мазкур давлат ислом динига тўлиқ ўтган вақтда ҳам туркий

қабилалар онгида сақланиб келган. Бунинг тасдиғини эса хон унвонларида акс этган тотем номларидан ҳам кузатишимиз мумкин.

Ислон дини туркий қабилалар онгида эски диний қарашлар уйғунлиги асосида ривожланиб, ўзига хос хусусият касб этган. Туркий қабилалар шу даврга қадар сиғиниб келган Кўк тангри, шомонлик ва тотемистик қарашлар бу вақтга келиб барҳам топган бўлса-да, унинг белгилари сақланиб қолган.

Юқоридаги мулоҳазага таяниб айтиш мумкинки, бу жиҳатлар бевосита давлат ҳукмдорлари номида ҳам уйғунлашган, яъни Қарлуқ-Қорахонлар ҳоқонлари исломий исм билан биргаликда эски диний қарашлар асосидаги қабилалар тотемларига боғлиқ номлар билан ҳам улуғланиб келинган.

Маълумки, туркий қабилаларда қадимдан тотемистик диний тасаввурлар мавжуд бўлган. Ҳар бир қабиланинг ўз тотеми бўлиб, бу ўша қабиланинг оддий фикрлашини англамайди, балки улар ўз ўтмишини билишга интиланликларини билдиради. [3. С.90-91]. Бунга кўра улар ўз ўтмишини бирор тотемга боғлаб, у ҳақда турли диний қарашларни юзага келишига сабаб бўлган. Бу борада туркийлар кўп ҳолларда бўри, арслон, тонга, буғра каби ҳайвон номларини тилга олишади. Ушбу ҳайвон номлари нафақат тотем сифатида қадрланган, балки шу қабиласардорларининг уддабуронлиги, шижоати, абжирлиги, мардлиги ва қудрати каби сифатлари ҳам шу ҳайвонларга қиёсланган ҳолда таърифланган.

Шунинг учун туркий хонларнинг номлари ва унвонларини тилга олганда, бўри, арслон, тонга, буғра каби тотем билан боғлиқ улуғвор унвонларни учратамиз. Бу ҳодиса барча туркий давлатларда бўлгани каби ушбу давлат ҳукмдорлари номларида ҳам мавжуд бўлган.

Қарлуқ-Қорахонлар ҳоқонлари «буғра» унвони билан улуғлангани ҳақида юқорида қайд этган эдик. «Буғра» атамасининг маъноси ҳақида манбаларда турли хил фикрлар мавжуд. Жумладан, бу ҳақда Маҳмуд Кошғарий «буғра – эркак туя. Буғраҳон исми ҳам шундан олингандир», деб маълумот беради [4. Б.397].

Бугунги кунда кўпгина тарихий асарларда «буғра» – бу икки ўрқачли туя маъносида келади, деб қайд этилган [5. С.90]. Бу хусусида А.Р. Муҳаммаджонов эса «буғра» – бу оғир юк кўтарадиган бичилган туя маъносини англатади, дея фикр билдирган [6. Б.110].

Маълумки, «буғра» яғмо қабиласининг тотеми ҳисобланади. Яғмо қабиласи эса чорвадор бўлиб, кўчманчи ҳаёт тарзига эга бўлган. Кўчманчи-лик турмуши албатта машаққатли бўлиб, ўз чорва молларини воҳама-воҳа,

манзилма-манзил ҳайдаб юриш осонликча кечмаган. Бунда мавжуд сиёсий, ижтимоий-иқтисодий зиддиятлар ҳам барча кўчманчи қабилалар учун оғир кечиб, улар ўзи яшаб турган ҳудудларни тез-тез ўзгартириб туришга, баъзан эса кимсасиз қумлоқ чўлларда узоқ вақт қолиб кетишларига тўғри келган.

Ушбу қабилаларнинг диний эътиқоди ҳам мана шундай мушкул оғир вазиятда шаклланиб, улар қайсидир жонзотларни шундай шароитда ўзларига бўлган кўмаги учун тотем сифатида муқаддас санаб, эътиқод қўйишган. Тотем, яъни ўз аجدодларининг ибтидоси сифатида ҳам кўпинча айнан шу ҳайвонни танлашган.

Демак, яғмо қабиласининг тотеми ҳам шу асослардан келиб чиққан ҳолда «буғра» ҳисобланган. «Буғра» бу – туя ҳайвони эканлиги аниқ. Лекин ҳар қандай туя ҳам тотем бўлавермаган. Чунки юқорида келтирилган турмуш шароитида кўпроқ оғир юк кўтарадиган нортуялар катта аҳамиятга эга бўлган. Бундай туялар сирасига эса бичилган эркак туяларни киритиш мумкин. Уларнинг юк кўтариш қуввати ва чидамлилиқ даражаси ҳам оддий бичилмаган ва урғочи туяларга нисбатан юқори бўлган. Кўриб турганимиз-дек, бу масалада А.Р. Муҳаммаджоновнинг фикрларини тўғри, деб ҳисоблаш мумкин. Ҳақиқатдан ҳам «буғра» бу – оғир юк кўтарадиган, бичилган туя бўлиб, туянинг каттаси, яъни нортуя ҳисобланган.

Кўчманчи чорвадор яғмо қабиласи бежизга бу кучли ҳайвонни ўзларига тотем-ибтидо сифатида танлашмаган. Албатта, ўша даврда туя узоқ, машаққатли йўлларда тегишли манзилга етказиб борувчи транспорт воситаси сифатида ҳам жуда қадрланган.

Шундай қилиб, «буғра» – бу оғир юк кўтарувчи бичилган туя бўлиб, яғмо қабиласининг тотеми ҳисобланган, кейинчалик ҳоқонлар номига унвон ўрнида қўлланилган. Аммо «буғра» атамасини унвон ўрнида қачондан бошлаб, нима учун ҳоқон номида қўлланилгани ҳақида манбаларда аниқ айтилмаган. Қарлуқ-Қорахонлар давлати тарихини ўрганиш жараёнида биз ҳоқон унвонидаги «буғра» атамасини асосан кейинги даврларда, яъни давлат ташкил топган вақтларда эмас, балки X асрнинг 2- ярмидан кейинги даврда кўпроқ кузатамиз.

Аниқроқ қилиб айтганда, қорахонлар номида бу унвон асосан Сатук Буғра Қорахон (930-955) давридан бошлаб кўпроқ учрайди. Унинг авлодларини деярли барчасининг номида ҳам бу атамани учратамиз (Хорун Буғраҳон, Муҳаммад ибн Юсуф Буғраҳон, Иброҳим ибн Наср Буғраҳон ва бошқалар). Бу ҳодисани эса кўпгина муаллифлар Қорахонийлар давлатини бевосита яғмолар томонидан ташкил этилганлиги ҳақидаги нотўғри илмий қарашлар билан

боғлашади. Бу ҳақда ишимизнинг олдинги саҳифаларида ҳам айтиб ўтганимиздек, айрим тадқиқотчилар Сатук Буғраҳонни Қорахонлар давлатининг бошловчиси, давлатга эса яғмо қабиласи асос солган, деб кўрсатишган. Агарда ҳақиқатдан ҳам Сатук Буғраҳон давлат асосчиси бўлган тақдирда ҳам, давлатни яғмолар ташкил этган, деган фикрлар асоссиздир. Чунки Сатук Буғраҳон – бу қарлуқ ҳукмдори бўлмиш Билга Қул Қодирхоннинг невараси эди. Шу ўринда, бир мулоҳазали савол туғилади. Нима учун «буғра» атамаси яғмо қабиласи ибтидоси ҳисобланса-да, давлат ҳукмдорлари қарлуқлардан бўла туриб, ушбу унвон билан улуғланган?!

Бу мураккаб, чигал масалада К.Ш. Шониёзов қўйидагича фикр билдиради: «Тилга олинган атамалар (буғра, арслон – Б.М.) мавжуд бир қабила (чиғил ёки яғмо)нинг ўнгони (тамғаси) бўлмаган. Бу атамалар давлатни бошқараётган хоннинг жамиятда тутган ўрни, мавқеи, маҳорати ва ислом динига бўлган муносабатларига қараб берилган бўлиб, уларни номларига қўшиб айтилган»[7. Б.42].

Тадқиқотчининг фикрига кўра «буғра» – бу фақат яғмо қабиласига тегишли тотем бўлмаган. У фикрини давом эттириб, ушбу унвон бошқа ҳоқонларда ҳам мавжуд бўлганлигини мисол тариқасида келтириб ўтади [8. Б. 42-43]. Олимнинг бу қайдлари албатта эътиборга молик бўлиб, ҳар бир тотем номи билан боғлиқ бу унвонлар бошқа туркий қабилаларга ҳам бегона эмаслигини англатади. Лекин бизнинг назаримизда, қорахонларда бу унвоннинг ҳоқон номларида мустаҳкам ўрин эгаллашига сабаб бўлган бошқа жиҳатлар ҳам мавжуд.

Демоқчимизки, «буғра» атамаси бошқа қабила ҳоқонлари номида ҳам унвон сифатида ишлатилган бўлиши мумкин, лекин Қарлуқ-Қорахонлар давлатига хон номидаги бу улуғловчи сифатнинг кириб келишига яғмо қабиласи сабаб бўлганлиги эҳтимолга яқинроқдир. Бу билан биз «буғра» унвони яғмо қабиласига тегишли экан, демак подшолар ҳам шу қабилага мансуб бўлган, демоқчи эмасмиз. Фикримизни давом эттирадиган бўлсак, давлат ҳукмдори номидаги бу унвон тотем сифатида қайси қабилага тегишли бўлса, шу қабиланинг мазкур давлат таркибида эканлигини тасдиқловчи ҳолатдир.

Яғмоларни аввал ҳам айтганимиздек, давлатда тутган ўрни жуда аҳамиятли бўлган. Уларнинг жанговарлик руҳиятига эга ҳарбий бў-линмалари сиёсий курашларда фаол қатнашиб келган. Яғмо қабиласи давлат таркибида бўлиб келган бошқа қабилалар каби ўзаро этник-маданий алоқаларда иштирок

этиб келишган. Бу жараёнларнинг натижасида улар ҳам аста-секин давлат бошқарувига оид муҳим масалаларни ҳал қилишда қатнаша бошлашган. Айниқса, ички тахт учун ўзаро курашларида яғмо қабиласининг ҳарбий қўшинлари ҳал қилувчи таъсир кучига эга бўлган.

Ушбу ҳолатларнинг барчасини умумлаштирган ҳолда айтадиган бўлсак, «буғра» унвони яғмоларнинг айнан шу давлатдаги фаол фаолияти натижасида хон номига қўшиб айтилган. Фикримизни тасдиғи сифатида айрим мулоҳазаларимизни ҳам билдириб ўтсак. «Буғра» унвони юқорида айтганимиздек, Сатук Буғраҳон ва унинг авлодлари бўлмиш кейинги ҳокон номларига асосан X асрнинг 2- ярмидан бошлаб қўшиб айтилган.

Ушбу жарангдор унвонни айнан шу даврдан бошлаб хон номларида учраши ҳам бесабаб эмас. Чунки X аср ўрталарига келиб, Қарлуқ-Қорахонлар давлати қўшни давлатларнинг заифлашуви (яъни Сомонийлар) ҳисобига ҳам илгарига нисбатан куч-қудрати анча ўсди. Ундаги мавжуд қабилаларнинг ўзаро уюшиши ягона қудратли ҳукмдор қорахонлар теварагида кечган. Энди бу давлатда бир ёки икки қабила аҳолиси эмас, балки барча қабилалар ўзаро бирикиб, давлат ҳаётида биргаликда фаолият юритишган. Қудратли ҳукмдор ҳам уларнинг барчасининг кўмагига муҳтож бўлган, шу сабабдан қорахонлар ҳам қабилаларни бирлаштириб туриш, ҳам давлатни яхлит ҳолда тутиб туриш учун қабилалар ўртасидаги иттифоқни сақлашни ўз бурчлари, деб билишган. Шунинг учун ҳоконлар қайси қабиладан бўлган-лигидан қатъий назар барча қабилаларни ўзига яқин тутиб, уларнинг давлатдаги аҳамиятини инкор этмаган ҳолда, шу қабилаларнинг тотемларини унвон сифатида ўз номларига қўшиб айтишган.

ХУЛОСА

Фикримизча, подшолик даражасига қабила тотемларининг номлари би-лан нисбат берилиши, шу қабиланинг давлат ҳаётидаги ўрни билан боғлиқ бўлиб, «буғра» тотеми ҳам яғмо қабиласининг нуфуз ва даражасига кўра ҳукмдорлар номига унвон сифатида, бошқа улуғловчи унвонлар билан бирга қўшиб айтилган. Ушбу унвоннинг хон номларида қанчалик кенг йўсинда қўлланилганини шундан ҳам билса бўладики, тарихий манбаларда, баъзан қорахонлар сулоласини «буғраҳонлар», давлатини эса «Буғраҳон давлати», деб аташ расм бўлган. Кўриниб турибдики, ҳоконнинг кўпдан-кўп улуғловчи унвонларидан бири бўлмиш биргина «буғраҳон» атамасининг хон номларида

қўлланилишининг ўзи шу даражада мунозараларга бойки, биз ҳам ушбу масалада изланишни ҳали яна давом эттиришни ният қилиб қоламиз.

REFERENCES

1. Бартольд В.В Двенадцать лекций по истории турецких народов Средней Азии. – М.: Наука, 1968. Соч. Т.V. – С. 69-74.
2. Бартольд В.В Двенадцать лекций по истории турецких народов Средней Азии. – М.: Наука, 1968. Соч. Т.V. – С. 69-74.
3. Гумилев Л.Н. Қадимги турклар / Таржима, кириш сўз муаллифлари ва нашрга тайёрловчилар. Б. Ўрда- бекли., А. Айритомий. – Тошкент: Фан, 2007. – Б. 90-91.
4. Маҳмуд Кошғарий. Девону луғотит турк. / Тарж ва нашрга тайёрловчи С.М. Муталибов. – Тошкент: Фан, 1960й. 1-жилд –Б. 397.
5. Кораев О. История Караханидского каганата. – Фрунзе: Илим, 1983. – С. 90.
6. Муҳаммаджонов А.Р. Ўзбекистон тарихи. – Тошкент: Ўқитувчи, 1994. – Б. 110.
7. Шониёзов К.Ш. Қарлуқ давлати ва қарлуқлар. –. – Тошкент: Шарқ, 1999.- Б. 42.
8. Шониёзов К.Ш. Қарлуқ давлати ва қарлуқлар. –. – Тошкент: Шарқ, 1999.- Б. 42-43.

**МАСОФАДАН ЗОНДЛАШ МАЪЛУМОТЛАРИ АСОСИДА
ШИМОЛИЙ НУРОТАУ ЧУҚУР ЕР ЁРИГИ ЗОНАСИ
МАЪДАНЛАШУВИНИНГ СТРУКТУРАВИЙ ОМИЛЛАРИНИ ЎРГАНИШ
(УСТАХОН-ҒАЗҒОН МАЙДОНИ МИСОЛИДА)**

Дусмаматов Сайёд Акбар ўғли

Геология фанлари университети, Ерни масофадан зондлаш ва муҳандислик
геологияси кафедраси магистранти

Юлдошев Сирожиддин Муҳиддин ўғли

Ислом Каримов номидаги ТДТУ, Фойдали қазилма конлари геологияси,
қидирув ва разведкаси кафедраси магистранти

АННОТАЦИЯ

Ушбу мақолада масофадан зондлаш маълумотлари асосида Шимолий Нуротау чуқур ер ёриги зонаси маъданлашувининг структуравий омиллари ўрганилиши келтирилган бўлиб, Устахон-Ғазган майдонини ўз ичига олади.

Калит сўзлар: *Масофавий зондлаш маълумотлари, Устахон-Ғазган майдони, геологияда аерокосмик маълумотлардан фойдаланиши, Сурагининг минерал компонентлари усули (MinCom).*

АННОТАЦИЯ

В данной статье представлено исследование структурных факторов оруденения Северо-Нуратинской зоны глубинных разломов по данным дистанционного зондирования, включающей Устахан-Газганской площади.

Ключевые слова: *Данные дистанционного зондирования, Устахан-Газганской площади, использование аерокосмических данных в геологии, Метод - минеральные составляющие изображения (MinCom).*

КИРИШ

Тадқиқот иши Устахон ва Ғазган майдонларини масофавий зондлаш маълумотларидан фойдаланган ҳолда истиқболли майдонларнинг маъданлашувининг структуравий омилларини аниқлашга бағишланган. Тадқиқот иши масофавий зондлаш маълумотлари ва уларга қайта ишлов берувчи дастур ва усуллар ёрдамида, ҳамда олдинги бажарилган ишлар натижаларини ўрганиш орқали амалга оширилади. Масофадан зондлаш усулларидан фойдаланган ҳолда фойдали қазилмаларни прогнозлаш ва қидириш масаласини долзарблиги, қимматбаҳо дала ишлари учун ўрганилаётган объектлар бўйича сифат жиҳатидан янги маълумотларни олиш

зарурияги билан боғлиқ. Масофадан зондлаш катта майдонларни, шу жумладан анъанавий усуллар билан эришиш қийин бўлган жойларни қамраб олади.

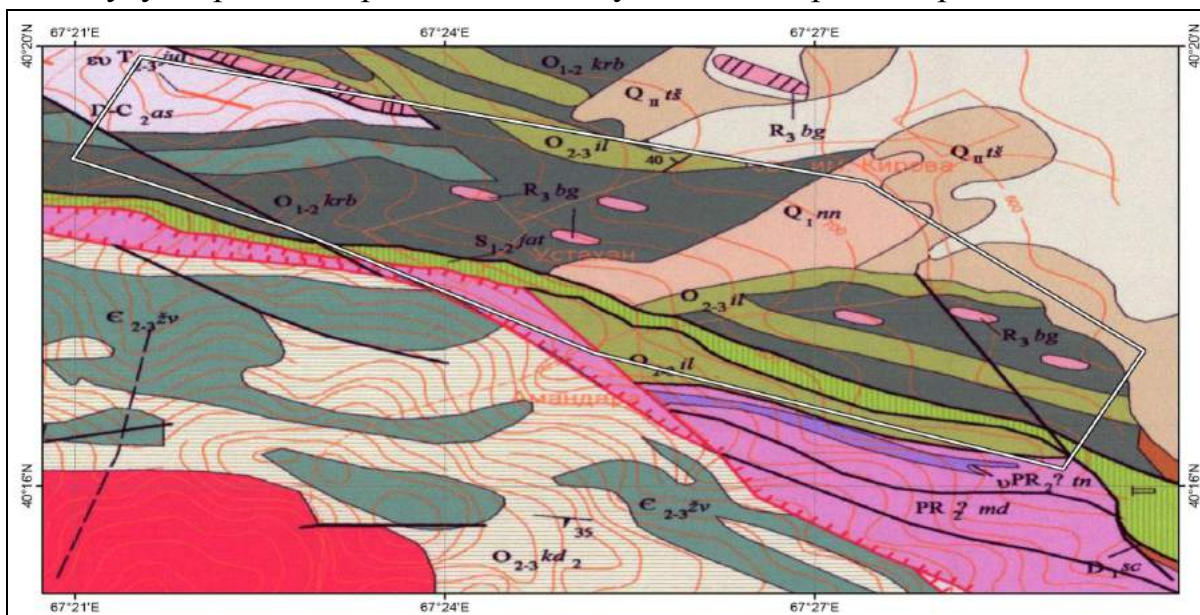

1-Расм. Устахон-Ғазгон майдонининг геологик харитаси.

Геологияда аерокосмик маълумотлардан фойдаланиш куйидаги масалаларни ҳал қилиш имконини беради :

- масофадан туриб зондлаш асосида руда ҳосил бўлишини баҳолаш;
- табиий аномалиялар, рудаларни бошқарувчи тузилмаларни аниқлаш;
- хариталарни яратиш (геологик, тектоник, геоморфологик, муҳандислик-геологик, эколого-геологик ва бошқалар) ;
- литосферанинг структуравий шакллариини ўрганиш;
- геологик тузилишни аниқлаштириш ва батафсил баён этиш;
- замонавий геодинамик жараёнларни мониторинг қилиш ва бошқалар.

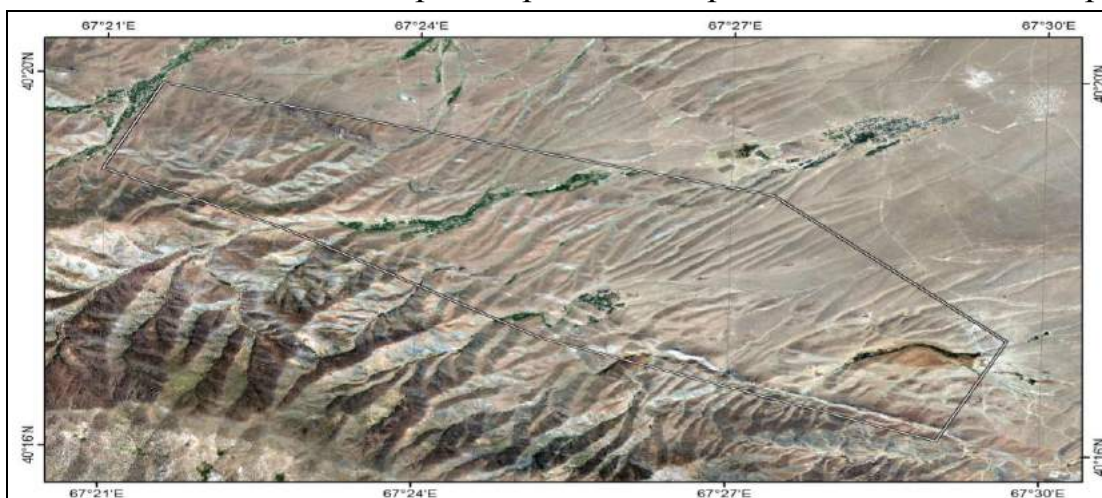

2-Расм. Майдоннинг ултра-юқори аниқликдаги сунъий йўлдош тасвири.

МУҲОКАМА ВА НАТИЖАЛАР

Аерокосмик маълумотлар асосида ҳар қандай керакли масштабда муҳандис-геологик хариталар ва топографик планлар яратилади. Ушбу маълумотлар геологик ишларни бажаришда муҳим рол ўйнайди. Сўнгги йилларда, замонавий аеро ва космосдан ерни зондлаш, ернинг ички тузилиши ҳақида комплекс билимлар, фойдали қазилмаларни прогнозлаш, техногенез таъсири остида ҳолатини ва литосфера ўзгаришларини ўрганиш, геологик атроф-муҳитни тезкор мониторингини ташкил этиш кенг ривожланди. Лекин бу уларни қайта ишлашда махсус билим ва технологияларни талаб қилади.

Суратнинг минерал компонентлари усули (MinComp)

Ҳар бир тасвирни қайта ишлаш дастури кўплаб қайта ишлаш усуллари ўз ичига олади, улардан баъзилари геологлар томонидан ўз тадқиқотларида қўлланилади. Геологик ахборотни олиш учун тасвирни қайта ишлашнинг асосий усуллари қуйидагилар киради: АСР, ITS,, СС стандарт ва табиий ранглар композицияси, баъзи филтрлаш усуллари ва бошқалар. Ушбу усуллар билан олинган натижаларнинг геологик ахборотлилиги маҳаллий ва хорижий тадқиқотчиларнинг ишларида қайд етилган.

Минерал компонентлар усули 3 хил индексларнинг рангли таркибига асосланган: гил жинслар индекси, темир таркибидаги минераллар индекси ва темир оксиди индекси. Олинган тасвирда қизил ранг гил жинсларига, яшил ранг темир таркибидаги минералларга, кўк ранг еса темир оксиди бўлган жинсларга мос келади (3-расм.).

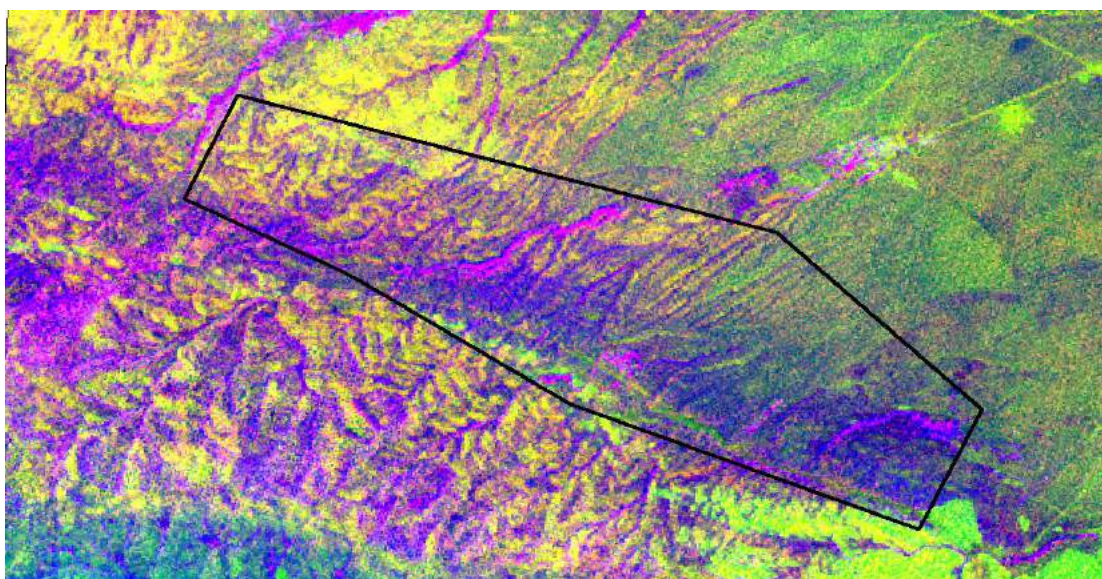

3-Расм .*MINERAL_COMPOSITION* усули билан ишлов бериш натижаси

ХУЛОСА

Юқорида айтиб ўтилган тасвирни қайта ишлаш усулларида ташқари, битта тасвир каналларининг чизиқли комбинацияларига асосланган усуллар мавжуд. Бу усуллар билан олинган натижалар индекслар ёки янги каналлар деб аталади. Индекслар бир хил тасвирнинг турли манба каналларининг рақамли қийматларини математик бирлаштириш натижасидир.

Барча индекслар ютиш ва акс еттириш хусусиятларига асосланган. Улар ўрганилаётган сиртнинг кимёвий таркиби билан боғлиқ. Геологик нуқтаи назардан, бу индекслар турли хил тоғ жинслари ўртасидаги фарқни аниқлайди.

Геологик тадқиқотларда ишлатиладиган индексларнинг айрим мисоллари:

1. Гилли жинслар-ТМ5 / ТМ7
2. Темир таркибли минераллар-ТМ5 / ТМ4
3. Темир оксидлари-ТМ3 / ТМ1
4. Минерал компонентлар - ТМ 5/7, 5/4, 3/1
5. Гидротермал компонентлар - ТМ 5/7, 3/1, 4/3

REFERENCES

1. Глух А.К., Мехмонходжаев А.Д., Ким К.Н. Компьютерные технологии- путь к новым методам интерпретации космических снимков. Геология и минерал.ресурсы. №4. 2003. с.4-7.
2. Кронберг П. Дистанционное изучение Земли. Основы и методы дистанционных исследований в геологии. - М.: Мир, 1998.
3. Гонсалес Р., Вудс Р. Цифровая обработка изображений. М.: Техносфера, 2005 г.

BINOLARNI ISITISH SAMARADORLIGINI OSHIRISH MAQSADIDA SILK PLASTER VA «IZOFULL» ISSIQLIK IZOLYATSION MATERIALLARINI BIRGALIKDA KOMPLEKS HOLDA QO'LLASHNI TADQIQ QILISH

Tojiboyev Bobur Tolibjonovich

Farg'ona politexnika instituti, assistent

Qodirov O'ktamjon Abdumannonovich

Farg'ona politexnika instituti, M11-20 SIE gurux magistranti

ANNOTATSIYA

Ushbu maqolada turar joy va jamoat binolarni issiqlik ta'minoti tizimlarini samaradorligini oshirish uchun issiqlik izolyatsion materiallarini qo'llash masalalari keltirilgan. Issiqlik izolyatsion material bo'lgan silk plaster va «Izofull» ning texnik parametrlari, qo'llanilish soxalari hamda iqtisodiy ko'rsatkichlari tadqiq qilingan.

***Kalit so'zlar:** «Izofull», vakuum, issiqlik, issiqlik o'tkazuvchanlik, izolyatsiya, qozon, energiya samaradorlik.*

АННОТАЦИЯ

В данной статье рассматривается применение теплоизоляционных материалов для повышения эффективности систем отопления в жилых и общественных зданиях. Изучены технические параметры, области применения и экономические показатели шелковой штукатурки и Изофулла, являющихся теплоизоляционными материалами.

***Ключевые слова:** «Изофулл», вакуум, тепло, теплопроводность, изоляция, котел, энергоэффективность.*

ABSTRACT

This article discusses the use of thermal insulation materials to increase the efficiency of heating systems in residential and public buildings. The technical parameters, areas of application and economic performance of silk plaster and Izofull, which are thermal insulation materials, were studied.

***Keywords:** "Izofull", vacuum, heat, thermal conductivity, insulation, boiler, energy efficiency.*

KIRISH

Mamlakatimizga issiqlikni saqlovchi materiallarga bo'lgan talab yildan yilga ortib bormoqda. Ushbu materiallar qat'iy talablar asosida tayyorlanadi. Ular eng

avvalo energiya tejamkor bo'lishi, kichik xajm xosil qilishi, engil, ekologik toza, moslashuvchan, ovoz va shovqinga chidamli, yonuvchan bo'lmasligi, suv va bug' o'tkazmaydigan, temir maxsulotlariga surilganda yemirilishga (korroziyaga) qarshi, bino va inshootlarga qo'llanilganda issiqlik yo'qotilishi kamaytirish va mog'orlashdan ximoya qilish kabilar kiradi. Xozirda ishlab chiqarish va yirik sanoat korxonalarida issiqlikni saqlab qolish, energiya sarfini kamaytirib ish olib borish dolzarb va muxim masala biri xisoblanadi.

«Izofull» – suyuq keramik issiqlik izolyatsion material (IIM) bo'lib, distillangan suv, mikrosfera, akril bo'yoq va bir necha komponentlar asosida tayyorlangan kompozitsion materialdir. Material mikroskopik keramik vakuumli yuzalardan va turli qo'shimchalardan iborat. Mikro yuzalarning o'lchami 0,01-0,5 mm.

«Izofull» IIM korroziyadan himoya qilish, issiqlik izolyatsiyasi, ultrabinafsha nurlardan himoya qilish sifatida qo'llaniladi, shu bilan birga dielektrik xossalariga ega. Issiqlik ta'minoti tizimida IIM ga qo'yiladigan asosiy talablar: ularni ishlatish texnologiyasi qulay, uzoq vaqt ishlashi, issiqlik o'tkazuvchanligi kichik va ekologik havfsiz bo'lishi lozim.

MUHOKAMA VA NATIJALAR

An'anaviy IIM ni issiqlik tarmoqlarida qo'llanilganda izolyatsiya qilinmagan yoki qisman qilingan uchastkalar mavjud bo'ladi. «Izofull» qoplamasi esa, qo'shimcha issiqlik isroflarini keskin kamaytirish imkonini beradi. Agar ushbu isroflarni hech bo'lmasa, ikki marta kamaytirishga erishilsa, u holda 8,3 % yoqilg'i tejaladi (qozon agregatining F.I.K. 0,9 ni ham hisobga olinganda). «Izofull»ni afzallik tomonlarini e'tiborga olgan holda, uni magistral quvurlar issiqlik izolyatsiyasi hamda yopiq xonalarda (qozon qurilmalari, nasos stansiyalari) ishlatish mumkin.

«Izofull»ning ishlash muddati kamida 15 yil plasterniki esa mehanik tasirlarsiz 10 yil ekanligini alohida ta'kidlash mumkin. «Izofull»ning issiqlik o'tkazuvchanlik koeffitsienti $0,0012 \text{ Wt/m}^{\circ}\text{C}$ ga teng bo'lib, aktiv ishlash temperatura chegarasi $-10^{\circ}\text{C}+15^{\circ}\text{C}$ hisoblanadi. Issiqlik isroflarini to'liq yo'qotishni iloji yo'q albatta, lekin uni izolyatsiya xususiyatlari yaxshiroq bo'lgan materialni qo'llab yoki izolyatsiya qalinligini orttirish yo'li bilan kamaytirish mumkin. Ikkala usul uchun qo'shimcha mablag' zarur. Issiqlik quvurlarida izolyatsiya qatlamining qalinligini faqat ma'lum bir qiymatgacha oshirilganda issiqlik isroflari kamayadi, bundan keyin esa qatlam qalinligi ortishi bilan issiqlik isroflari ham ortadi. Shuning uchun issiqlik isroflari nuqtai-nazaridan izolyatsiya uchun sarflarni issiqlik isroflari bilan taqqoslab, ma'qul variantni tanlash kerak.



1-rasm. «Izofull»ni quvurlarda qo'llanishi

«Izofull»ning barcha modifikatsiyalari uchun uning sarfi bir xil bo'lib, u bir necha faktorlarga va asosan qoplash usuliga hamda sirtning holatiga bog'liq.

Laboratoriya sharoitida (sirt holati va qoplash usuli e'tiborga olinmagan holda) «Izofull» IIM ning sarfi 0.1 mm. qoplama qalinligida 10 m² ga 1 litrga teng. Materialning haqiqiy sarfi laboratoriya sharoitiga qaraganda ko'proq (laboratoriya sharoitiga nisbatan % da) bo'ladi:

1. Shamolsiz ob-havoda vertikal metall sirlarga shyotka bilan qoplanganda – 3-5 %;
2. Shamolsiz ob-havoda vertikal beton sirlarga shyotka bilan qoplanganda – 5-10 %;
3. Shamolsiz ob-havoda vertikal metall sirlarga purkagichlar yordamida qoplanganda – 15-25 %;
4. Shamolsiz ob-havoda vertikal beton sirlarga shyotka bilan qoplanganda – 35-45 %

Shu bilan birgalikda ortiqcha sarflarga yana quyidagi sarflar ta'sir etadi:

- Sirtning g'adir-budurlik darajasi;
- Surtish usuli;
- Bo'yoqchining tayyorgarlik darajasi;
- Ob-havo sharoiti.

Issiqlikni saqlaydigan materiallar haqida gap ketganda asosan 1 kv.m penoporistiral yoki mineral vata narxi bilan taqqoslaymiz. Lekin, bunday materiallarni boshqa tomonlari haqida so'rashni unutamiz:

Mineral vata yoki penopolistirolni o'rnatish vaqtida qo'shimcha sarflar (qotirish, montaj matosi, ruxlangan po'lat, paroizolyatsiya, gidroizolyatsiya, dastlabki gruntovka) qancha turadi? Ishning narxi qancha bo'ladi? An'anaviy issiqlikni saqlaydigan materiallar ishlash davri qancha? Bexosdan yonganda olov qanday

tarqaladi? 2-5 yildan soʻng eskirgan, ishga yaroqsiz issiqlikni saqlovchi materialni qayta demontaj qilish qanchaga tushadi? Biz taklif etayotgan «Izofull» narxi oddiy boʻyoq narxiga teng. 2 kv.m yuza 0,5 mm qalinlikda qoplansa 11ltr «Izofull» sarflanadi, 1 mm qalinlikda boʻlsa 1 kv.m ga etadi.

«Izofull» 10 va 20 litrli plastik idishlarda sotiladi. Bugungi kunda «Izofull» bir necha xil modifikatsiyada ishlab chiqarilmoqda.

1. «Izofull» Klassik.

«Izofull» Klassikning issiqlik izolyasion xususiyatlari nihoyatda yuqori va engil. 20 litrli plastik paqirdagi «Izofull» Klassik massasi 10,3 kg. «Izofull»ni tashish va saqlashda uning xususiyatlari oʻzgarmaydi.

2. «Izofull» Antikor.

«Izofull» Antikorni zanglagan sirt ustiga surkash mumkin. Buning uchun metall shiyotka bilan zanglagan qatlam olib tashlanadi, undan keyin «Izofull» Antikorni surkash mumkin.

3. «Izofull».

«Izofull»ni oʻziga xos xususiyati shundan iboratki, bu material bilan -10°C temperaturada ishlash mumkin. Oddiy issiqlik izolyasion boʻyoqlarni ishlatishda atrof-muhit temperaturasi $+5^{\circ}\text{C}$ temperaturadan past boʻlmasligi lozim. Demak, sovuq paytlarda ham qurilish ishlarini davom ettirish mumkin.

4. «Izofull» Fasad.

«Izofull» Fasad beton sirtlar uchun maxsus ishlab chiqarilgan. «Izofull» Fasad «Izofull» Aktikor bilan birgalikda qoʻllanilganda oʻzining yaxshi xususiyatlarini koʻrsatdi. Masalan qora metalldan tayyorlangan rezervuarning xisoblangan izolyatsiya qalinligi -2,5 mm.

IIM «Izofull»ning qoʻllanilishi.

(1-jadval)

Muammolar	«Izofull»	Qoplash, mm.
Tashqi toʻsiqlarni boʻyash orqali issiqlik isrofini kamaytirish	Klassik Antikor Fasad	0.1-1
Poydevor ostidagi quvurlarni isitish.	Klassik Antikor Fasad	1-1,5
Ochiq havoda quvurlarni qoplash.	Klassik Antikor	1-1,5

	Fasad	
Bino ichida quvurlarni qoplash yashash uchun qulay temperaturani yaratish.	Klassik Antikor Fasad	1-1,5
Xona ichida kondensat, zamburug‘, po‘panak hosil bo‘lishini oldini olish.	Klassik, fasad	1,5-2,5
Polni teploizolyatsiyasi muzlab qolishi	Fasad, Klassik	1,5-3,5

Silk plaster yengil va kam zichlikka ega bo‘lgan material hisoblanadi uning aktiv ishlash temperatura chegarasi +5 dan +25°C hisoblanadi bu esa eng asosiy ko‘rsatkich hisoblanadi. Ultra binafsha nurlar ta‘sirida emirilmaydi. Izolyatsion qatlamni tezda surtish mumkin. Ta‘mirlash oson yani shikastlangan yoki xar xil dog‘lar tekanda aynan shu joyni o‘zini mahsus suv yordamida yumshatib qaytadan surtish mumkin va oldingi holat bilann bir xil holga keladi.

Yonishga yordam bermaydi, 300° C da uglerod oksidi va azot oksidi ajrab parchalanadi, natijada olovning tarqalishi sekinlashadi. Shuningdek bu materialni istalgan rangdagi turlaridan foydalanish imkoni ham mavjud. Ekologik xavfsiz, zararli uchuvchan organik birikmalar yo‘q. Tuzlarga nisbatan chidamli. Bir qatlamning to‘liq qurish xona haroratiga bog‘li holda vaqti 14-48 soat. 20° C dagi issiqlik o‘tkazuvchanlik koeffitsienti 0,37. Aralashmani tayyor bo‘lish vaqti 2-6 soat. Aynan plaster va «Izofull» ni birgalikda qo‘llash orqali yuqori samaraga erishish imkonini beradi, bundan tashqari mahsulot sifati va sertifikatga ega ekanligi ham undan keng ko‘lamda foydalanish imkonyatini beradi.



2-rasm. Silk plaster

Silk plaster issiqlik izolyatsion materialini sarfi quyidagicha: 2-3 mm qalinlikda qo‘llanilganda 15-18 kv/m yuza uchun 5 kg miqdorda sarf bo‘ladi. Plasterdan

foydalanilganda qalinligi 2 mm dan kam bo'lmashligi hamda 40 mm dan ortib ketmasligi tavsiya etiladi. Uning aralashmasi tayyor bo'lishi uchun unga suv qo'shib aralashtiriladi va shundan so'ng 1.5-2 soatda tayyor bo'ladi. Uning aktiv ishlash temperatura chegarasi +5 dan +25°C.

Uning qurish vaqti 2-3 mm qalinlikda qo'llanilganda 12-22 soatni tashkil etadi. Issiqlik ta'minoti tizimida IIM ga qo'yiladigan asosiy talablar: ularni ishlatish texnologiyasi qulay, uzoq vaqt ishlashi, issiqlik o'tkazuvchanligi kichik va ekologik havfsiz bo'lishi lozim, plaster ham aynan shu asosiy talablarga mos tushadi va bir muncha qulayliklar yaratadi.

«Izofull» va plasterdan birgalikda foydalanish orqali ularni aktiv ishlash tematuralari va issiqlik o'tkazuvchanlik ko'rsatkichlaridan kelib chiqib -10 °C +25 °C oraliqda issiqlik isrofini sezilarli miqdorda kamaytirishga erishiladi.

Silk plaster: Yengil va kam zichlikka ega bo'lgan material hisoblanadi uning aktiv ishlash temperatura chegarsi +5 dan +25°C hisoblanadi bu esa eng asosiy ko'rsatkich hisoblanadi. Ultra binafsha nurlar ta'sirida emirilmaydi. Izolyatsion qatlamni tezda surtish mumkin. Ta'mirlash oson yani shikastlangan yoki har hil dog'lar tekkanda aynan shu joyni o'zini mahsus suv yordamida yumshatib qaytadan surtish mumkin va oldingi holat bilan bir hil holga keladi.

Silk plaster issiqlik izolyatsion materialini sarfi quyidagicha: 2-3 mm qalinlikda qo'llanilganda 15-18 kv /m yuza uchun 5 kg miqdorda sarf bo'ladi. Narxi 1 kv/m yuza uchun 7000 ming so'mni (20.04.2022 kuni qora bozordagi narx) tashkil qiladi. Plasterdan foydalanilganda qalinligi 2 mm dan kam bo'lmashligi hamda 10 mm dan ortib ketmasligi tavsiya etiladi. Uning aralashmasi tayyor bo'lishi uchun unga suv qo'shib aralashtiriladi va shundan so'ng 1.5-2 soatda tayyor bo'ladi. Uning aktiv ishlash temperatura chegarasi +5 dan +25°C .

XULOSA

Silk plaster qadoqlangan holda saqlanish muddati 5 yil, yaroqlilik muddati mexanik ta'sirlarsiz 10-15 yil. Silk plaster issiqlik izolyatsion materiali O'zbekiston Respublikasida "O'zbekiston-Germaniya qo'shma korxonasi" da ishlab chiqariladi, maxsulot sertifikatga ega, tabiiy maxsulot inson salomatligiga hech qanday zarar yetkazmaydi .

Tayyorlanishi va qo'llanishi: Quruq holda 1 kg maxsulotni 6-7 litr iliq suvga solib 5-7 daqiqa aralashtiriladi. Aralashma 2-6 soat tindiriladi tayyor bo'lgan suyuq aralashma yana aralashtiriladi va va maxsus shpatel yordamida devorga surtiladi.

«Izofull» materiali: «Izofull»ning barcha modifikatsiyalari uchun uning sarfi bir xil boʻlib, u bir necha faktorlarga va asosan qoplash usuliga hamda sirtning holatiga bogʻliq.

Issiqlikni saqlaydigan materiallar haqida gap ketganda asosan 1 m² penoporistiral yoki mineral vata narxi bilan taqqoslaymiz. Lekin, bunday materiallarni boshqa tomonlari haqida soʻrashni unutamiz.

REFERENCES

1. Ахтамбаев, С. С., & Тожибоев, Б. Т. (2022). ОПРЕДЕЛЕНИЕ ТЕПЛОВОГО СОСТОЯНИЯ КРЫШЕК ЦИЛИНДРОВ И ВУЛКАНОВ. *БАРҚАРОРЛИК ВА ЕТАКЧИ ТАДҚИҚОТЛАР ОНЛАЙН ИЛМИЙ ЖУРНАЛИ*, 2(4), 33-42.
2. Tolibjonovich, T. B. (2022). LIQUID COMPOSITE THERMAL INSULATION COATINGS AND METHODS FOR DETERMINING THEIR THERMAL CONDUCTIVITY. *International Journal of Advance Scientific Research*, 2(03), 42-50.
3. Tojiboyev, B. T. (2022). Energiya saqlash qobiliyatiga ega issiqlik saqlovchi materiallarni qoʻllashda innovatsion texnologiyalardan foydalanish istiqbollari. *Science and Education*, 3(3), 186-192.
4. Tolibjonovich, T. B. (2022). LIQUID COMPOSITE THERMAL INSULATION COATINGS AND METHODS FOR DETERMINING THEIR THERMAL CONDUCTIVITY. *International Journal of Advance Scientific Research*, 2(03), 42-50.
5. Tolibjonovich, B. T., & Omongul, D. N. (2022). MAMLEKETIMIZDE ISSILIQ SAQLAWSHI MATERIALLARGA BOLGAN TALAP HAM OLAR USTINDE ALIP BARILIP ATIRGAN IZERTLEWLER. *Central Asian Academic Journal of Scientific Research*, 2(3), 24-29.
6. Tojiboyev, Bobur Tolibjonovich , & Yusupova, Nafisaxon Xursanaliyevna (2022). INNOVATSION TEXNOLOGIYALAR ASOSIDA MAHALLIY XOM ASHYOLARDAN ISSIQLIKNI SAQLOVCHI MATERIALLARNI YARATISH VA TADBIQ ETISH. *Oriental renaissance: Innovative, educational, natural and social sciences*, 2 (4), 95-105.
7. Tojiboyev, B. T. (2022). Energiya saqlash qobiliyatiga ega issiqlik saqlovchi materiallarni qoʻllashda innovatsion texnologiyalardan foydalanish istiqbollari. *Science and Education*, 3(3), 186-192.
8. Tolibjonovich, B. T., & Omongul, D. N. (2022). MAMLEKETIMIZDE ISSILIQ SAQLAWSHI MATERIALLARGA BOLGAN TALAP HAM OLAR

ÚSTINDE ALIP BARILIP ATIRĠAN IZERTLEWLER. *Central Asian Academic Journal of Scientific Research*, 2(3), 24-29.

9. Tojiboyev, Bobur Tolibjonovich, & Yusupova, Nafisaxon Xursanaliyevna (2022). INNOVATSION TEXNOLOGIYALAR ASOSIDA MAHALLIY XOM ASHYOLARDAN ISSIQLIKNI SAQLOVCHI MATERIALLARNI YARATISH VA TADBIQ ETISH. *Oriental renaissance: Innovative, educational, natural and social sciences*, 2 (4), 95-105.

10. Tojiboyev, B. T. (2022). MODERN HEAT-INSULATING COATING. *Scientific progress*, 3(2), 711-716.

11. Ахтамбаев, С. С., & Тожибоев, Б. Т. (2022). ОПРЕДЕЛЕНИЕ ТЕПЛОВОГО СОСТОЯНИЯ КРЫШЕК ЦИЛИНДРОВ И ВУЛКАНОВ. *БАРҚАРОРЛИК ВА ЕТАКЧИ ТАДҚИҚОТЛАР ОНЛАЙН ИЛМИЙ ЖУРНАЛИ*, 2(4), 33-42.

12. Toshpo'latovich, Z. A., & Tolibjonovich, T. B. (2021). Calculation of Thermal State of Sleeves and Cylinder Covers. *Central asian journal of theoretical & Applied sciences*, 2(11), 229-236.

13. Tojiboyev, B. T. (2021). DEVELOPMENT OF THERMAL INSULATION MATERIALS WITH LOW THERMAL CONDUCTIVITY ON THE BASIS OF LOCAL RAW MATERIALS. *Scientific progress*, 2(8), 340-346.

14. Matkarimov, S. A., & Tojiboyev, B. T. (2021). APPLICATION OF HEAT STORAGE COAT FOR COMPLEX HEATING NETWORKS. *Scientific progress*, 2(8), 494-499.

15. Tojiboyev, B. T., & Abdubannobova, G. Z. Q. (2021). RECEPTION AND STORAGE OF THE GRAIN MIXTURE COMING AFTER THE HARVESTERS. *Scientific progress*, 2(8), 513-520.

16. Tojiboyev, B. T. (2021). THERMAL STATE OF ENGINE PARTS AND METHODS FOR ITS DETERMINATION. *Scientific progress*, 2(8), 521-527.

17. Tojiboyev, B. T., & Nabirasi, O. M. Q. D. (2021). HEAT INSULATING LIQUID COATING. *Scientific progress*, 2(8), 500-506.

18. Tojiboyev, B. T. (2021). Heat resistant fluid insulating coat. *Scientific progress*, 2(7), 524-531.

19. Tojiboyev, B. T., & Yusupova, N. X. (2021). SUYUQ KOMPOZITSION ISSIQLIK IZOLYATSIYALOVCHI QOPLAMALARI VA ULARNING ISSIQLIK O'TKAZUVCHANLIK KOEFFISENTINI ANIQLASH USULLARI. *Oriental renaissance: Innovative, educational, natural and social sciences*, 1(10), 517-526.

20. Tojiboyev, B. T., & Mo, A. A. O. G. L. (2021). Liquid composition heat insulating coats and methods for determination of their heat conductivity. *Scientific progress*, 2(6), 1628-1634.
21. Tojiboyev, B. T., & Alijon o'g'li, M. B. (2020). SOME QUESTIONS OF SUFFIXATION, IMPACT AND ALTERNATION BY THE BACKGROUND IN BORROWED WORDS WITH THE VALUE OF A FACE IN RUSSIAN. *International journal of discourse on innovation, integration and education*, 1(5), 71-77.
22. Tojiboyev, B. T. (2020). Euphemism and gender: Linguocultural euphemisms among males and females in uzbek and english language. *International journal of discourse on innovation, integration and education*, 1(5), 8-11.
23. Qizi, D. N. O. M. (2021). Euphemisms In The Speech Of Politicians And Diplomats In Modern English. *The American Journal of Social Science and Education Innovations*, 3(11), 58-64.
24. Dexqonboy Nabirasi Omongul (2021). DEFINITION ON THE CLASSIFICATION OF SEX EUPHEMISMS. *Scientific progress*, 2 (7), 532-538.
25. Kizi, D. N. O. M. (2021). Poetic use of euphemistic meaning and their sociolinguistics analysis. *Academicia: An international multidisciplinary research journal*, 11(2), 1124-1131.
26. Qizi, D. N. O. M. (2020). Euphemisms dedicated to the theme of animals in the English and Uzbek languages. *Вестник науки и образования*, (10-3 (88)), 49-51.
27. Muzaffarova, A. N., & Omongul, D. N. (2019). Phraseological euphemisms in modern English. *Проблемы современной науки и образования*, (12-2 (145)), 110-112.
28. Ziyayev, A. T., & Nishonova, G. A. G. (2021). MASHINA DETALLARINING ISHDAN CHIQISH SABABLARINI ANIQLASH VA USHBU DETALLARNING KIMYOVIY-TERMIK ISHLOV BERISH AHAMIYATI. *Oriental renaissance: Innovative, educational, natural and social sciences*, 1(10), 136-142.
29. Халилов, Ш. З., Тожибоев, Б. Т., & Кучкаров, Б. У. (2020). Причина скачков при трении. *Журнал Технических исследований*, 3(1).
30. Халилов, Ш. З., Тожибоев, Б. Т., Умаров, Э. С., & Кучкоров, Б. У. (2019). Прием и хранение зерновой смеси, поступающей после комбайнов. *Журнал Технических исследований*, (2).
31. Abdugarimov, B. A., O'tbosarov, S. R., & Tursunaliyev, M. M. (2014). Increasing Performance Efficiency by Investigating the Surface of the Solar Air

Heater Collector. *NM Safarov and A. Alinazarov. Use of environmentally friendly energy sources.*

32. Абдукаримов, Б. А., Отакулов, Б. А., Рахмоналиев, С. М. У., & Муродалиева, Н. А. К. (2019). Способы снижения аэродинамического сопротивления калориферов в системе воздушного отопления ткацких производств и вопросы расчета их тепловых характеристик. *Достижения науки и образования*, (2 (43)).
33. Abdukarimov, B., O'tbosarov, S., & Abdurazakov, A. (2021). Investigation of the use of new solar air heaters for drying agricultural products. In *E3S Web of Conferences* (Vol. 264, p. 01031). EDP Sciences.
34. Абдукаримов, Б. А., Муминов, О. А., & Утбосаров, Ш. Р. (2020). Оптимизация рабочих параметров плоского солнечного воздушного обогревателя. In *Приоритетные направления инновационной деятельности в промышленности* (pp. 8-11).
35. Abobakirovich, A. B., Adhamovich, O. B., Ugli, M. B. I., & Qizi, M. N. A. (2019). Increasing the efficiency of solar air heaters in free convection conditions. *Достижения науки и образования*, (2 (43)).
36. Abdukarimov, B. A., & Abbosov, Y. S. (2019). Optimization of operating parameters of flat solar air heaters. *Вестник науки и образования*, (19-2), 6-9.
37. Abbasov, E. S., Abdukarimov, B. A., & Abdurazaqov, A. M. (2020). Use of passive solar heaters in combination with local small boilers in building heating systems. *Scientific-technical journal*, 24(3), 32-35.
38. Bekzod, A. (2020). Relevance of use of solar energy and optimization of operating parameters of new solar heaters for effective use of solar energy. *IJAR*, 6(6), 16-20.
39. Abdukarimov, B., Abbosov, Y. S., & O'tbosarov, S. R. (2020). Hydrodynamic Analysis of Air Solar Collectors. *Int. J. Adv. Res. Sci. Eng. Technol*, 7(5), 13545-13549.
40. Abdukarimov, B. A. (2019). Research of convective heat transfer in solar air heaters. *Наука, техника и образование*, (9), 16-18.

АНОР ЎСИМЛИГИНИНГ ҲАЛҚ ТАБОБАТИДА ТУРЛИ КАСАЛЛИКЛАРНИ ДАВОЛАШДА ҚЎЛЛАНИЛИШИ

Саминов Хусниддин Нўмонжон ўғли
Фарғона давлат университети ўқитувчиси
Назаров Отабек Мамадалиевич
Фарғона давлат университети доценти

АННОТАЦИЯ

Мақолада анор ўсимлигининг турли қисмларини дунёдаги бир неча давлатлари халқ табобатида турли касалликларни даволашда фойдали хусусиятлари ҳақида маълумот келтирилган.

Калит сўзлар: анор; диарея; дизентерия; гипотензив, антиспазмолитик ва антигельминт фаоллик.

АННОТАЦИЯ

В статье представлена информация о полезных свойствах разных частей растения граната при лечении различных заболеваний в народной медицине ряда стран мира.

Ключевые слова: гранат; диарея; дизентерия; гипотензивное, спазмолитическое и антигельминтное действие.

ABSTRACT

The article provides information on the beneficial properties of different parts of the pomegranate plant in the treatment of various diseases in folk medicine in a number of countries around the world.

Key words: pomegranate; diarrhea; dysentery; hypotensive, antispasmodic and anthelmintic action.

КИРИШ

Анор (*Punica granatum* L.) бутаси ёки дарахти *Lythraceae* оиласига мансуб кўп йиллик ўсимликдир. Бугунги кунда анор дунёнинг аксарият минтақаларида, жумладан ЎртаОсиё, Кавказ, Шимолийва тропик Африка, Эрон, Марказий ва Жанубий Шарқий Осиё ҳамда Ўрта ер денгизи мамалакатларида етиштирилади [1]. Анор иқтисодий жиҳатдан муҳим ўсимлик бўлиб, цивилизация пайдо бўлганидан бери инсоният томонидан ишлатиб келинган.

Турли маданиятлар ва мифологияларда анорнинг кўп қиррали ишлатилишини очиб берадиган жуда кўп далиллар мавжуд. Анорни хом мева сифатида ишлатишдан ташқари, у қадим замонлардан бери шифобахш восита сифатида ишлатилган. Анор Гиппократ, Плиний, Соран ва Диоскоридлар

томонидан қадимги адабиётларда ҳам энг муҳим доривор восита сифатида ўз ўрнини топган. Анор соғлиқ учун фойдали бўлган улкан салоҳияти туфайли "супермаҳсулот" унвонига сазовор бўлган. Бу хусусиятлар шунчалик ажойибки, анорнинг бошқа ўсимликлар билан бирга пребиотик фойдаланиш бўйича яқинда олиб борилган тадқиқотлари анорнинг "ёшлик эликсири" эканлиги ҳақидаги хабарларга олиб келди[2,3]. Фойдали бўлишига қарамай, анор асосан эътибордан четда қолган ва тўлиқ фойдаланилмаган ўсимлик бўлиб қолган. Бироқ, ҳозирда анорнинг шифобахш хусусиятлари жуда кўплаб тадқиқотлар ёрдамида ўрганилмоқда.

МУҲОКАМА ВА НАТИЖАЛАР

Анор ўсимлигининг мева, пўстлоғи, уруғи ва барги каби турли қисмлари шифобахш хусусиятлари Ҳиндистон муқобил тиббиёт тизими Аюрведада кенг келтирилган. Ўсимлик кислоталилик ортганда, ловуллаш ҳисси, томоқ ва аёлларнинг репродуктив муаммолари ҳамда бошқа касалликларда самарали эканлиги таъкидлаб ўтилган. Бундан ташқари, у қонни тозалаш, буриштиручи, гемостатик ва диабетга қарши восита сифатида ишлатилади. Ҳинд шифокорлари диспепсияга қарши баъзи дори-дармонларда меваларининг янги шарбатини совитувчи ва музлатувчи аралашмаларининг таркибий қисми сифатида ишлатишади. Шунингдек, улар меванинг пўстлоғи ва гуллари чиннигули, долчин, кориандр, қалампир ва бошқаларни ароматик моддалари билан биргаликда диареяда ичакни буриштирувчи восита сифатида фойдаланадилар. Уруғлари ошқозон, этли қисми эса юрак ва ошқозон касалликларида ишлатилади. Араблар ўсимликнинг энг буриштирувчи қисми сифатида илдиз пўстлоғини тасмасимон чувалчангларга қарши мукамал ўзига хос хусусияти сифатида тавсия қилинади; 60 грамм янги пўстлоғи ярим литр сувга солиниб ҳажми тўртдан уч қисми қолгунча қайнатилиши натижасида қайнатма олинади. Шу қайнатма совитилгандан сўнг, тўлиқ қолмагунга қадар, ҳар ярим соатда 60 мл дан ичиш мумкин. Бу доза баъзан кўнгилни беҳузур қилади, лекин камдан-кам ҳоллардагина қуртни йўқ қила олмайди ҳамда тез орада ўтиб кетади. Анор қобиғи кўкнори ва ароматик ўсимликлар қаторига кирувчи қалампирмунчоқ билан биргаликда сурункали дизентерия ҳамда диарея учун фойдали дори ҳисобланади. Пўстлоғининг қайнатмаси кейинги сурги хусусиятга эга антигелминт восита сифатида ишлатилди. Таркибида танин борлиги сабабли, пўстлоғи, барглари, пишмаган мевалари ва мева қобиғининг экстрактлари диарея, дизентерия ва қон кетишни тўхтатиш учун

буриштирувчи восита сифатида берилган. Қуритилган ва майдаланган гул куртаклари бронхит учун восита сифатида ишлатилади. Мексикада оғиз бўшлиғи ва томоқ яллиғланишини енгиллаштириш учун гулларининг қайнатмаси чайқалади. Барглари, уруғлари, илдизлари ва пўстлоғи биотажрибаларда гипотензив, антиспазмолитик ва антигелминт фаолликни кўрсатган. Поя ва илдизларнинг қуритилган пўстлоғи узоқ вақтлардан бери антигелминт восита сифатида ишлатиб келинган. Пўстлоғи ва мевалари бошқа препаратлар билан биргаликда илон чақишини ва пўстлоғи чаён чақиши даволаш учун ҳам ишлатилади[4].

Хитой ва Малаяда қуритилган мева пўстлоғи буриштирувчи, айниқса тасмасимон куртлари учун антигелминт восита ҳисобланади.

ХУЛОСА

Жанубий Африка Республикасида истиқомат қилувчи европаликлар мевасининг пўстлоғи ва илдизидан шифобахш восита сифатида фойдаланганлар. Меваларининг қуритилган пўстлоғининг қайнатмаси ошқозон оғриғи ва дизентерия учун ичилади, дамламаси эса йўғон ичак яллиғланишида қўлланилади. Майдаланган мева ва пўстлоғи ҳамда гуруч ундан тайёрланган дамламаси диаррея ва дизентерияда ҳамда антигелминт восита сифатида ишлатилади. Пўстлоғи ва илдизлари дамламаси лейкоррея учун инъекция сифатида ишлатилган. Трансваалда(ЖАР) майдаланган мева пўстлоғи дизентерияни даволаш учун ишлатилади ва унинг қайнатмаси антигелминт сифатида берилди. Илдизнинг қайнатмаси болаларда лентасимон куртларни йўқотиш учун ишлатилади.

REFERENCES

1. Morton, J.F. "Pomegranate, *Punica granatum* L". *Fruits of Warm Climates*. Purdue New Crops Profile. 1987. pp. 352–5.
2. Penalver-Mellado, M., López-Mas, J.A., Streitenberger, S.A., Martínez-Ortiz, P., 2011. Use of plant extracts as prebiotics, compostions and foods containing such extracts. Patent Number: WO2011036316.
3. Cohen, T., 2011. Pomegranate helps fight heart disease, relieves stress and improves sex life – now it's nature's elixir of youth, claims study, Mail online: <http://www.dailymail.co.uk/news/article-2060163/Pomegranate-prevents-heart-disease-improves-sex-life-elixir-youth.html>
4. Medicinal plants in the South Pacific. Manila, World Health Organization Regional Office for the Western Pacific, (1998) (WHO Regional Publications, Western Pacific Series, No. 19).

МАТЕМАТИК МОДЕЛЛАШТИРИШ АСОСИДА ТАЛАБАЛАРНИ КАСБИЙ ФАОЛИЯТГА ТАЙЁРЛАШНИНГ АҲАМИЯТИ ВА ЗАРУРИЯТИ

Ибрагимов С.Л.

(PhD) Қарши муҳандислик-иқтисодиёт институти доценти.

АННОТАЦИЯ

Ушбу мақолада талабаларга математик моделлаштириш методини ўргатиш асосида касбий кўникмаларни педагогик-психологик жиҳатларининг ўзаро нисбатини касбий фаолиятга тайёрлашни ривожлантиришдаги аҳамияти очиқ берилган.

Калит сўзлар: модел, математик моделлаштириш, касбий фаолият, белгили модел, гомоморфизм, изоморфизм.

АННОТАЦИЯ

В данной статье раскрывается значение профессионального мастерства в развитии подготовки профессиональных умений во взаимодействии педагогического и психологического аспектов на основе обучения студентов методу математического моделирования.

Ключевые слова: модель, математическое моделирование, профессиональная деятельность, символическая модель, гомоморфизм, изоморфизм.

ABSTRACT

This article reveals the importance of professional skills in the development of the preparation of professional skills in the interaction of pedagogical and psychological aspects on the basis of teaching students the method of mathematical modeling.

Keywords: model, mathematical modeling, professional activity, symbolic model, homomorphism, isomorphism.

КИРИШ

“Атрофдаги оламни билиш - унинг моделларини яратишдан иборат. Улар ушбу олам объектлари билан бизнинг ўзаро таъсиримиз оқибатларини кўриш имконини беради. ...Моделларни яратиш (синтези) ...инсон тафаккурининг ташкилий тузилишини такомиллаштириш жараёни ҳисобланади. Мазкур психологик ташкилий тузилиш мақсадга йўналган ҳаракатлар кўринишида моддийликка айланади, уларни инсон ўзида мавжуд моделлар асосида амалга оширади” [1].

Инсоннинг билиш имкониятлари замонавий фанда белгилар тизими сифатида қараладиган фанларни (математика, физика, кимё ва ҳ.к.) ўзлаштириб бориши жараёнида ортиб боради.

Белгилар имкониятлари, биринчидан, улар оламдаги реал ҳодисалар ўрнини алмаштириши, иккинчидан, касбий фаолиятда восита сифатида намоён бўлишида ифодаланади.

“У ёки бу нарсани ўрганиш ёхуд касбий фаолиятнинг бошқа масалаларини ҳал қилишда белгили ифодалардан онгли равишда фойдаланиш шундагина мумкинки, уларнинг образли тасавури талабалар хотирасида, мазкур нарсанинг илмий мазмунига тўла мувофиқ бўлган ҳолда, етарли даражада мустаҳкамланган бўлгандагина мумкин” [2]. Шундай қилиб, белгили ифодани билиш – унинг образини тасаввур қилиш ҳамда унда муайян илмий маънони ва муайян функционал аҳамиятни кўриш деганидир.

Белги, “стимул берувчи воситадир” [3] психологик қурол бўлиб, моддий қуролдан фарқли ўлароқ хулқ-атвор тузилишининг ўзига ёки психологик жараённинг ўзига қаратилган ҳолатда уни қуриш воситасига айланади. “Белги психологик операция объектида ҳеч нарсани ўзгартирмайди, у инсоннинг ўзлаштиришга қаратилган ички фаолият воситасидир: белги ичкарига йўналтирилган [3]. У ёки бу қуролдан фойдаланиш бутун касбий фаолияти тузилмасини белгилаб бергани сингари, қўлланилаётган белгининг характери бутун қолган жараённинг конструкцияланиши билан боғлиқ бўлган асосий жиҳатдир” [3].

МУҲОКАМА ВА НАТИЖАЛАР

Замонавий семиотикада белги деганда “билиш ва умумлаштириш жараёнида бошқа нарсанинг (ҳодиса, ҳаракат) тақдим этувчи (ўрнини босувчи) сифатида намоён бўладиган ва у ҳақида ахборот олиш, сақлаш, ўзгартириш ва узатиш учун фойдаланиладиган моддий, ҳиссий идрок қилинадиган ҳодиса” тушунилади [4].

Белгили модел “бирор билиш объектининг тақдим этувчи ёки унинг ўрнини босувчи ва у ҳақида қўшимча маълумот олиш имконини берувчи белгилар (тенгламалар, структуравий формулалар, график, жадвал, схема ва ҳоказолар) мажмуи”дир [4]. Бошланғич маълумотлар таҳлили ва модел қурилиши жараённи моделлаштириш деб номланади. Демак, белгили моделлаштиришни ўрганиш фанни бизни қизиқтирган ва биз учун муҳим бўлган унинг жиҳатларини белгили шаклда ифодалаш ёки тақдим этишдир.

Моделлаштиришни фанда тимсол-белгили идеаллаштиришнинг алоҳида тури сифатида ажратиб кўрсатилади. Хусусан, белгили моделлар махсус талқинни талаб қилиб, усиз улар модел функциясини йўқотади.

“Модел” деганда биз албатта “моделлаштирилаётган нарсани” ҳам кўзда тутамиз, у ташқи таъсир бўлиб, “унинг хусусиятлари ҳақида маълумот мазкур тизимнинг кириш қисмидир. Моделнинг моделлаштирилаётган нарсага муносабати... тизимлар кенг доирасига, шу жумладан жонли тизимлар ва, ниҳоят, инсонга бориб тарқалади ва инсон даражасида хулқ-атвори бошқариш дастур ва моделлари ёрдамида амалга оширилади” [5]. А.Н.Леонтьев моделни бирон тизимнинг тартибга солинган элементлар кўплиги деб таърифлайди, унинг элементлари бошқа тизимнинг тартибга солинган элементлар кўплигидаги элементларга формал (гомоморфизм, изоморфизм) муносабатда бўлади.

Таълимдаги моделлаштиришнинг илмий билишдаги моделлаштириш-дан фарқи қуйидагича:

1) ўқув вазиятнинг ўзи модел ҳисобланади, чунки топшириқлар кўп ҳолларда воқеликдаги масалалар моделидир. Идеалда ўқув масалалар таълим олувчиларни воқелик билан тўқнашганда кутадиган реал вазиятларни моделлаштириши керак. Ўқув вазият масалаларда реал вазиятларни қайта тиклаши керак бўлганлиги учун у модел ҳисобланади;

2) ўқитишда аксарият тушунчалар модел тавсифига эга. Масалан, “куб”, “квадрат” геометрик тушунчаларининг реалликда (воқеликда) аналоглари йўқ, улар – “идеаллаштирилган объектлардир”.

Таълимда моделлаштиришдан тадқиқот воситаси сифатида фойдаланиш ўқув моделларини илмий моделларга яқинлаштиради.

“Моделлаштириш мураккаб фаолияти таркибига, қуйидаги таркибий қисмлар кирази: дастлабки таҳлил, уни тавсифлайдиган реаллик (воқелик) ёки матнни белги-тимсол тилига ўгириш, модел билан ишлаш, моделдан олинган натижаларни реаллик билан ўзаро қиёслаш”. Ҳар бир компонент учун операцион таркиб ажратилган ўзлаштириш предмети бўлиб хизмат қиладиган махсус воситалар топилган бўлиши керак:

1. Дастлабки таҳлил тегишли фан соҳаси махсус билимларига эга бўлишни кўзда тутати.

2. Ўгириш алифбо ва қоидаларни билишни талаб қилади.

3. Модел билан ишлаш таҳлил, модел ташқи кўринишни ўзгартириш ва қайта ташкил қилишни тақозо қилади.

4. Ўзаро қиёслаш натижаларнинг адекватлигини баҳолаш ва моделни баҳолаш учун реалликка қайтишни кўзда тутди.

“Моддийлашган шакл ҳолида ҳаракат объекти бўлиб ҳодисанинг ўзи эмас, балки унинг ўрнини алмаштирувчи - модел хизмат қилади”. Бунда модел реал нарсани фақатгина “унинг у ёки бу ўзлаштириш объекти бўлган томонларига эга бўлганда ўрнини босмасдан ҳаракат объекти ҳиссий кўргазмали шаклда тақдим қилиниши керак”.

Моделлар ва улар билан боғлиқ моделга асосланган тасаввурлар мураккаб билиш фаолиятининг маҳсули бўлиб, унга, аввало, дастлабки ҳиссий материалга фикрий ишлов бериш, уни тасодифий жиҳатлардан тозалаш ва шу кабилар киради. Моделлар мазкур фаолиятнинг маҳсули сифатида ҳамда ушбу фаолиятни амалга ошириш воситаси сифатида номоён бўлади.

Муҳандислик ихтисосликларини битирувчилари иккиланган касбий йўналишга эга бўлиши шарт – мутахассислиги бўйича халқ хўжалиги тармоғининг муайян йўналишига тегишли (техник жараёнларни автоматлаштирувчи, робототехника, дастурловчи оператор ва шу кабилар) муҳандис ҳамда мазкур ихтисослик бўйича таълим жараёнини ташкил қилувчи педагог. Бунга мос равишда мазкур мутахассислар касбий тафаккур фаолиятининг предмети ва касбий фаолиятнинг ўзига икки йўналиш бўйича ихтисослашган бўлиши керак. Битирувчилар тафаккури ҳозирги давр “тафаккур тарзига оид” характеристикалар даражасида шаклланиган бўлиши кераклиги учун, тизимли ва фаолиятли ёндашув таълимнинг ҳам назариясида, ҳам амалиётида ўз аксини топган бўлиши керак. Улар асосида таълим мақсадлари, мазмуни, усуллари ва унинг натижаларини баҳолашга янги ёндашувларга асосланган дидактик тизим қурилиши лозим.

Ақлий ҳаракатлар ва тушунчалар босқичма-босқич шаклланиш назарияси таълим жараёни – ақлий ҳаракатлар тизимини ўзлаштириш жараёни деган ҳолатдан келиб чиқади. Унинг асосий ҳолати психологик фаолият - ташқи моддий ҳаракатларнинг соҳасига – яъни идрок, тасаввур ва тушунчалар соҳасига кўчирилиши натижаси эканлигидан иборат. Бундай кўчириш жараёни бир қатор босқичлардан иборат, уларнинг ҳар бирида ҳаракатларнинг янги акс этирилиши, қайта ифодаланиши ва унинг тизимли қайта ташкил бўлиши содир бўлади.

Субъектнинг ҳар бир ҳаракатида йўналтирувчи (тартибга солувчи, йўналиш берувчи, назорат қилувчи) ва бажарувчи қисмларга ажратилади. Ҳаракат ва тушунчалар шаклланиши жараёни ва уларнинг якуний сифати ҳамда

уларнинг кейинги қўлланилишининг муваффақиятлилиги ҳаракатнинг йўналтирувчи қисми қандай қурилганлигига боғлиқ. Шунинг учун П.Я.Гальперин ўз методикасида биринчи босқични “ҳаракатнинг йўналтирувчи асосини тузишга бағишлайди”, унда икки асосий компонентни: тушунчада бирлаштирилган ҳодисалар асосий тузилишининг схемасини ва мазкур ҳодисаларда уни (схемани) аниқлаш ёки ҳодисаларни мазкур схема бўйича қайта ифодалаш бўйича ҳаракатлар алгоритмини фарқлайди. Таълим олувчи олдида бошидан у эгаллаши керак бўлган нарсалар намуналари ёрқин гавдаланади. Кейинги босқичда моддийлашган кўринишдаги йўналтирилган ҳаракатдан масалалар тизимини ечиш учун фойдаланилади. Бунда илк бор схема ва алгоритм тегишли равишда таълим олувчининг тушунчалари ва ҳаракатларига айланади.

Учинчи босқичда ўқув харита олиб ташланади, бироқ унинг ҳар бир кўрсатмаси оғзаки гапириб ўтилади ва йўналтириш нутқда (вазифалар диапазонида) бажарилади. Ҳаракат хатосиз ва тез амалга оширила бошланганда, у “ташқи нутқ” соҳасига кўчирилади. Бу ерда ҳаракат илк бор ақлий ҳаракатга ўтиб, барча вазифалар диапазонидан ўтказилиб яна ўша кўрсаткичларга етказилади. Ҳар бир кадамда амалга ошириладиган назорат олиб ташланади, бу ҳаракатнинг қисқаришига ва унинг “ички нутқ соҳасига ўтишига” олиб келади, бу ерда ҳаракат субъектив равишда ҳам фикр – яъни мазкур ҳаракат тўғрисидаги фикр сифатида тушунилади; унинг объектлари муайян образ ёки тушунчалар сифатида идрокда “бевосита ифодаланади”.

Кейинчалик ажратиб кўрсатилган беш босқичга П.Я.Гальперин яна бир босқични қўшади, унинг асосий вазифаси таълим олувчида зарур мотивацияни ҳосил қилишдан иборат. “Таълим олувчи ўқув вазифани қабул қилиши ва унга адекват бўлган фаолиятни бажариши учун зарур бўлган мотивларнинг мавжудлигини таъминланиши шарт. Агар бу бўлмаса, унда ҳаракатларни ва унинг таркибига кирувчи билимларнинг шаклланиши мумкин эмас. (Таълим амалиётидан яхши маълумки, агар ўқишни хоҳламаса, уни ўқитиб бўлмайди)”.

“Йўналтириш берувчи асосли фаолият усулларининг учинчи тизимли тури шаклланган таълим олувчилар нафақат маълум бўлган тизимлар вариантларини, балки янгиларини ҳам мустақил конструкциялашга қодир. Ҳаракатларни йўналтирувчи асоснинг мазкур тури таълим олувчиларни ижодий тафаккурга кўпроқ яқинлаштиради, таълим олувчи предметга тизимли ёндашишни эгаллайди, бу унга ушбу соҳада янгиликка тайёр бўлиш ва ушбу янгиликни қўшимча ўқитишсиз мустақил тушуниб олиш имконини беради.

Амалда бу ахборот сақлашнинг янги усулига ўтишдир: кўплаб тайёр хусусий фактлар ва уларни таҳлил қилишнинг хусусий усуллари ўрнига ягона метод берилади. У бир нечта хусусий ҳодисалар (уларнинг сони мазкур усулни ўзлаштириб олиш учун нечтаси зарур бўлса, шунча бўлиши керак) асосида ўзлаштирилади, кейинчалик инсон ушбу метод ёрдамида мазкур тизимнинг ҳар қандай хусусий ҳодисасини мустақил конструкциялай олади”.

ХУЛОСА

Ақлий ҳаракатларнинг босқичма-босқич шаклланиши назарияси асосида бажарилган тадқиқотлар шуни кўрсатдики, барча ҳаракатлар йўналтирувчи асосини тизимли турига қурилган касбий фаолиятнинг умумий усуллари моделиштиришга қаратилган бўлиши керак.

Тизимли-фаолиятли ёндашувда таълим мазмуни касбий фаолият бирлиги диалектика тамойили асосида қурилган. Ҳеч қандай билим касбий фаолиятдан ташқарида юзага келмайди.

Олиб борилган илмий изланишлар ва тадқиқотларга асосланиб айтиш мумкинки, талабаларни касбий фаолиятга тайёрлашда илмий тадқиқотларда кенг фойдаланилиб келинадиган моделиштириш методидан фойдаланиш муҳим аҳамият касб этади.

REFERENCES

1. Растрингин Л.А. Этот случайный мир: 2-е изд. - М.: Молодая гвардия, 1974.- 208 с.
2. Архангельский С.И. Учебный процесс в высшей школе, его законо-мерные основы и методы: Учеб.-метод, пособие. - М.: Высшая школа, 1980.- 368с.
3. Выготский Л.С. Собрание сочинений: В 6 тт. Т.3. Проблемы развития психики / Под ред. А.М. Матюшкина. - М.: Педагогика, 1983. - 368 с.
4. Гамезо М.В. Роль знаковых моделей в формировании умственных действий//Вопросы психологии.-1975.-№ 6.
5. Леонтьев А.Н. Понятие отражения и его значение для психологии / Хрестоматия по психологии: Учеб. пособие для студентов пед. ин-тов /Сост. В.В. Мироненко; Под ред. А.В. Петровского. - М.: Просвещение, 1987.- С. 18-25.

FARG'ONA VODIYSIDA KENG TARQALGAN OSIYO YALPIZINING (MENTHA ASIATICA) EFIR MOYLARI TARKIBI HAMDA UMUMIY FENOL BIRIKMALAR MIQDORINI O'RGANISH

Jalolov Iqboljon Jamolovich

FarDU dotsenti

O'rmonov Dadaxon G'olibjon o'g'li

FarDU o'qituvchisi

Ashurova Mahfuza Raxmonjon qizi,

FarDU magistranti

Mamatboyev Furqatjon Mahammadovich

FarDU magistranti

E-mail: dadahonu252@gmail.com

ANNOTATSIYA

Farg'ona viloyatining turli hududlaridan to'plangan Mentha Asiatica o'simligi tarkibiga kiruvchi efir moylari o'rganildi. Efir moylari suv bug'i bilan distillash orqali ajratib olindi, so'ngra Gaz xromatografiya-mass spektroskopiya usuli bilan analiz qilindi. Shu bilan birga, namunadagi umumiy fenol birikmalar miqdori ham ma'lum usullar bo'yicha aniqlandi.

Kalit so'zlar: *Mentha Asiatica, piperiton, 1,8-sineol, karvon, izomenton, GX-MS, Folin-Chiokalteu reagenti*

АННОТАЦИЯ

Образцы вида Mentha Asiatica, собранные с разных участков Ферганской области, были проанализированы на содержание эфирного масла. Эфирные масла экстрагировали путем гидродистилляции и затем анализировали с помощью газовой хроматографии-масс спектрометрии. Кроме того, общее содержание фенолов также определили по известной методике.

Ключевые слова: *Mentha Asiatica, пиперитон, 1,8-цинеол, карвон, изоментон, GX-MS, реагент Фолина – Чиокальтеу*

ABSTRACT

Samples of Mentha Asiatica, collected from different sites in Fergana region were analyzed to determine essential oil content. Essential oils were extracted by hydrodistillation of the plants and subsequently analyzed by gas chromatography-mass spectrometry. Moreover, the total phenolic content was also determined according to the known method.

Keywords: *Mentha Asiatica, piperitone, 1,8-cineole, carvone, isomenthone, GC-MS, Folin-Ciocalteu reagent*

KIRISH

Oldingi tadqiqot ishimizda Farg'ona viloyatida o'suvchi *Delphinium stocksianum* boiss (Isfarak) flavonoid tarkibini o'rganib, natijalarimizni keltirgan edik [1]. Ilmiy tadqiqot ishlarimizni davom ettirgan holda Farg'ona vodiysida keng tarqalgan osiyo yalpizini (*Mentha Asiatica*) kimyoviy tarkibini o'rganishga e'tiborimizni qaratdik. Yalpiz labguldoshlar oilasiga mansub ko'p yillik o'simlik hisoblanib, asosan nam hududlarda yaxshi o'sadi. Qadimdan insoniyatga oziq-ovqat sanoatida hushboylashtirgich sifatida ma'lum. Bundan tashqari, xalq tabobatida ham keng qo'llanilib kelinadi. Yalpiz qadimdan asosan oshqozon-ichak kasalliklarini, ko'krak og'rig'ini davolash uchun dorivor o't sifatida keng ishlatilgan va odatda ovqat hazm qilishni yaxshilovchi sifatida uy sharoitida choy shaklida qo'llaniladi, shuningdek dispepsiya, enterit, gastrit, oshqozon kislotaliligi, aerofagiya, ichak sanchig'i va o't yo'llari, o't pufagi va oshqozon-ichak traktining spazmlarini ham davolash hususiyatiga ega ekanligi aniqlangan [2-4]. So'ngi yillarda semizlikni davolash hamda kuchli siydik haydovchi sifatida yalpiz keng tavsiya etilmoqda [2]. Yalpizning O'zbekiston hududida 4 ta turi keng tarqalgan: suv yalpizi, achchiq yalpiz, jingalak yalpiz va osiyo yalpizi. Yalpiz tarkibiy qismlari bo'yicha tadqiqotlarning aksariyati efir moylarini o'rganishga qaratilgan bo'lib, ularning sanoatda turli soxalarda keng qo'llanilishi bilan bog'liq. Efir moylari kuchli hid va murakkab tarkib bilan ajralib turadigan tabiiy va uchuvchan birikmalar bo'lib, o'simliklardagi ikkilamchi metabolitlardir. Ularni odatda turli xil aromatik o'simliklardan bug' yoki suv bilan distillash yo'li orqali osongina ajratib olish mumkin.

TADQIQOT METODLARI VA NATIJALAR:

Osiyo yalpizi tarkibiga kiruvchi efir moylar miqdori va tarkibini aniqlash

Namuna 2021-yilning may-iyun oylarida Farg'ona viloyatining bir nechta hududidan yig'ib olindi. So'ngra barglar, gullar poyadan ehtiyotkorlik bilan ajratilib, tozalanib xona haroratida bir hafta davomida quritildi. Namuna gullari va barglarini alohida holda yaxshilab tugib, tolqon holiga keltirildi. Efir moylari suv bug'i bilan distillash orqali ajratib olinib, quruq dietil efirda yig'ib olindi. O'simlik quruq massasining taxminan 1.5-2 % miqdorida efir moylari ajratib olindi. So'ngra Gaz xromatografik-mass spektrometrik (GX-MS) analiz qilindi. Umumiy miqdorda namuna guli tarkibidan 12 xil, namuna bargi tarkibidan esa 13 xil tarkibdagi birikmalar aniqlanib, taxlil qilindi. Taxlil natijalariga ko'ra barg qismidan ajratib

olingan efir moylarida piperiton (65.4%), 1,8-sineol (9.8%), izomenton (6.2%) va sis-piperitol (5.3%) lar ko'p miqdorda uchrashi, shuningdek gul qismidan ajratib olingan efir moylarining asosiy tarkibiy qismini piperiton (52.6%), karvon (17.8%), 1,8-sineol (10.3%) hamda pulegon (3.2%) lar tashkil qilishi aniqlandi (1-jadval).

1-jadval: Osiyo yalpizining gul va barg qismidan ajratib olingan efir moylarining tarkibi (% da)

Birikma nomi	Gul qismida	Barg qismida
α -pinen	1,06	0,7
Sabinen	1,1	0,8
β -pinen	1,5	1,2
Mirtsen	1,45	1,05
1,8-sineol	10,3	9,8
Menton	1,05	1,15
Mentofuran	-	0,6
Izomenton	1,4	6,2
Terpinen-4-ol	2,2	-
α -terpineol	0,4	1,02
Sis-piperitol	-	5,3
Pulegon	3,2	-
Piperiton	52,6	65,4
Karvon	17,8	-
Piperitenon	-	1,06
β -kariofillen	-	2,15
Jami:	94,06	96,43
Boshqa efir moylar:	5,94	3,57

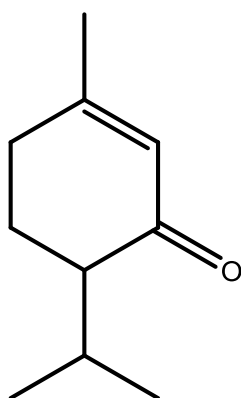

Piperiton

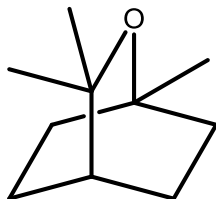

1,8-sineol

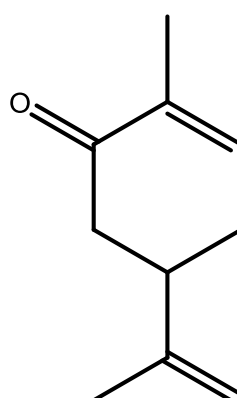

Karvon

Shuni ta'kidlash lozimki, osiyo yalpizining gul qismidan ajratib olingan karvon, pulegon, terpinen-4-ol larning barg qismida uchramasligi, hamda barg qismidan ajratib olingan sis-piperitol, β -kariofillen, piperitenon va mentofuranlarning gul qismida uchramasligi topildi.

Namuna tarkibiga kiruvchi fenol birikmalar umumiy miqdorini aniqlash

Umumiy fenol tarkibi Folin-Chiokalteu usuli bo'yicha aniqlandi [5]. Unga ko'ra, 10 ml distillangan suv va 0,5 ml yalpizning ekstrakti (gul va barglari birgalikda) 0,25 ml Folin-Chiokalteu reaktivi bilan 15 ml o'lchov kolbasida aralashtirildi. 5 daqiqadan so'ng o'lchov kolbasiga 2 ml 6%li natriy karbonat eritmasi qo'shildi. Eritma chayqatildi va xona haroratida 1 soat qorong'u joyda saqlandi. Namuna ultrabinafsha va ko'rinuvchi soha spektrofotometrida 750 nm da tekshirildi. Solishtirish uchun eritma distillangan suvdan tayyorlandi. Standard egri chiziq uchun gal kislotadan foydalanildi va umumiy fenol birikmalar miqdori quruq namunani bir gramiga to'g'ri keluvchi gal kislota ekvivalentini milligramlarida ifodalandi. Jarayonni 3 marta takrorlash orqali, umumiy miqdorda o'rtacha 4.6 mg/g fenol birikmalar ajratib olindi.

XULOSA

Farg'ona vodiysida keng tarqalgan tur Osiyo yalpizining barg va gullaridagi efir moylar tarkibi, miqdori GX-MS usulda hamda fenolli birikmalar umumiy miqdori Folin-Chiokalteu usuli bilan o'rganildi.

REFERENCES

1. Jalolov I., O'rmonov D., Mamatqulov F. Delphinium stocksianum boiss o'simligining flavonoid tarkibini o'rganish// Xalqaro konferensiya "Fan, ta'lim va texnikani innovatsion rivojlantirish masalalari", Andijon. -2022. – B. 210-212
2. Mkaddem M., Bouajila J., Ennajar M., Lebrihi A., Mathieu F., Romdhane M. Chemical composition and antimicrobial and antioxidant activities of Mentha

(longifolia L. and viridis) essential oils// Journal of Food Science. -2009. –V.74. –P. 358–363.

3. Aggarwal B., Kunnumakkara B., Molecular targets and therapeutic uses of spices// World Scientific, Singapore; Hackensack, NJ; -2009; -P. 373–401.

4. Mikaili P., Mojaverrostami S., Moloudizargari M., Aghajanshakeri S. Pharmacological and therapeutic effects of Mentha Longifolia L. and its main constituent, menthol// Ancient Science of Life. – 2013. –V.33. –P. 129–136.

5. Singleton, V. L.; Rossi, J. A. Colorimetry of total phenolics with phosphomolybdic-phosphotungstic acid reagents// Am. J. Enol. Vitic. -1965. –V.16. –P. 144–158.

ПАТОФИЗИОЛОГИЧЕСКИЙ ПОДХОД ИЗУЧЕНИЯ ЭЛЕКТРОТРАВМЫ

Кадирова Лайло Валижановна

ассистент кафедры патологической физиологии Бухарского
государственного медицинского института

Темиров Тимур Ихтиярович

студент II курса педиатрического факультета
Бухарского государственного медицинского института

АННОТАЦИЯ

В представленной статье будут описываться физиологическое состояние, и изменения в организме человека возникающие после воздействия на него электрического тока, осложнения после перенесения электротравмы а так же классификация и виды электротравм.

***Ключевые слова:** электричество, электротравмы, патофизиология, первая помощь.*

PATHOPHYSIOLOGICAL APPROACH ELECTRICAL INJURY STUDIES

Kadirova Laylo Valijanovna

Assistant of the Department of Pathological Physiology,
Bukhara State Medical Institute

Temirov Timur Ikhtiyarovich

2nd year student of the Faculty of Pediatrics
Bukhara State Medical Institute

ABSTRACT

The presented article will describe the physiological state, and changes in the human body that occur after exposure to an electric current, complications after suffering an electrical injury, as well as the classification and types of electrical injuries.

***Keywords:** electricity, electrical injuries, pathophysiology, first aid.*

ВВЕДЕНИЕ

В течение жизни мы каждый день сталкиваемся с электричеством дома, на работе, в промышленных предприятиях. И как обычно из-за не осторожного

обращения и не соблюдения техники безопасности пользования электричеством приводит к получению электрических травм и опасных для жизни состояний. Но даже если соблюдать все правила техники безопасности при использовании электричества человек не застрахован от получения травмы, потому что электричество, которое встречается в природе в виде молний, тоже несет угрозу жизнедеятельности человеческого организма и приводит к различным травмам и летальному исходу.

Электрический ток или электроток — направленное (упорядоченное) движение частиц или квазичастиц- носителей электрического заряда, которое также разделяется на постоянный и переменный электрический ток. Постоянный электрический ток- это ток, который не меняет направления и величину в течении времени. Переменный электрический ток- это ток, который изменяется по времени, таким током можно считать все токи, которые не являются постоянными [2,3].

Электротравма – поражение живого организма электрическим током, вызывающее анатомические и функциональные изменения тканей, органов и систем органов (центральной нервной, сердечно- сосудистой, дыхательной и других систем). Оно может нанести как не значительные изменения, так и серьезные травмы, которые могут привести к печальным последствиям[2].

ОБСУЖДЕНИЕ И РЕЗУЛЬТАТЫ

В среднем электротравмы составляют 2% от общего числа травм, 12-13% - смертельные электротравмы от общего числа смертельных случаев. К наиболее неблагоприятным отраслям относятся: лёгкая промышленность, где электротравматизм составляет 17 % от числа смертельных несчастных случаев, электротехническая промышленность -14, химическая- 13, строительство, сельское хозяйство - по 40%, быт - примерно 40%.

По частоте летальных исходов электротравмы занимают одно из первых мест.

Факторы, определяющие тяжесть электротравмы:

Сила электрического тока;

Напряжение и длительность действия;

Тип ткани, через которые проходит электрический ток;

Общая сопротивляемость тела пострадавшего;

Индивидуальные особенности организма в момент действия электрического тока;

Род тока (постоянный или переменный). Постоянный ток напряжением до 300-500 В менее опасен, чем переменный, но при большем напряжении постоянного тока опасность получить от него смертельную травму значительно возрастает (при более высоких значениях постоянный ток более опасен вследствие его электролитического действия). Возможности травмирования у переменного и постоянного тока напряжением в 500 В примерно равные [3,4].

Сила тока мА	<i>Характеристики воздействия</i>	
	<i>Переменный ток</i>	<i>Постоянный ток</i>
0,5-1,5	Начало ощущений, сильное дрожание пальцев руки	Не ощущается
2,0-3,0	Сильное дрожание пальцев рук	Не ощущается
5,0-7,0	Легкие судороги в руках. Болевые ощущения в руках	Зуд, Ощущение нагрева
8,0-10	Руки трудно, но можно оторвать от электроприборов. Сильные боли в пальцах, кистях рук, предплечья	Усиление ощущения нагрева
20-25	Паралич рук, оторвать рук от электроприборов невозможно, очень сильные боли, дыхание затруднено	Еще большее усиление нагрева и сокращение мышц
50-80	Остановка дыхания, начало фибриляции сердца	Сильное ощущение нагрева, сокращение мышц рук, затруднение дыхания
90-100	Остановка дыхания, при длительности 3 сек и более остановка сердца	Остановка дыхания

Электротравмы можно разделить на виды по их воздействию. По времени воздействия электрического тока и его поля различают: мгновенные и продолжительные. К мгновенным относят электротравмы, полученные в результате кратковременного то есть (не более 10 мин) воздействия тока их так

же можно называть кратковременными. К кратковременным электротравмам относится большая часть поражений током, это наиболее часто получаемые электротравмы в повседневной жизни. Продолжительные возникают как результат действия тока на организм от одного десятка минут и больше. Продолжительное воздействие электричества без смертельного исхода можно наблюдать у людей при долгом пребывании возле электрогенераторов и линий высоковольтного электричества. К ним можно отнести электромонтеров и работников тепловых электростанций (ТЭС) или гидроэлектростанций (ГЭС)[2]. Все поражения электрическим током условно подразделяются на два вида электротравм: местные и общие. Местные электротравмы - это выраженные повреждения кожи, мягких тканей, связок, костей. Чаще всего к ним относят электроожоги, которые могут покрывать как незначительные, так и значимые части тела[2,3]. Общие электротравмы - это так называемые электрические удары, которые сопровождаются судорожными сокращениями мышц при котором может наблюдаться нарушение ритма сердца до полной ее остановки, нарушение кровотока и дыхания, которое может привести к потере сознания[3]. Бывает и хроническая электротравма, которую можно получить при длительной работе рядом с сильными источниками тока, например, с генераторами. Для этого состояния характерны головная боль, нарушение сна, нарушение памяти, быстрая утомляемость[3]. При электротравме первоначально повреждается кожа, обладающая высоким индексом сопротивления, и поэтому здесь развивается тепло Джоуля, вызывающее глубокие деструктивные изменения и высыхание кожи. Чем выше сопротивляемость кожи, тем меньше её повреждение, слабее выражены общие изменения, но более выражены местные процессы.[4,2]. Большое значение при повреждениях током имеет электропроводность кожи и определяется её сохранностью, толщиной, влажностью, количеством потовых и сальных желёз и кровоснабжением. Сухая кожа имеет хорошее сопротивление и не повреждается током напряжением 60 В, а при 220 В повреждение кожи возможно но не во всех случаях. У детей, у лиц с тонкой кожей местное сопротивление электрическому току снижено. В местах, с отсутствием эпидермиса и на слизистых оболочках сопротивление невелико. Очень чувствительны лицо, ладони, зона промежности, в минимальной степени поясничная область, область голеностопного сустава[4]. При напряжении более 500 В сопротивление кожи не имеет значения, так как в месте контакта всегда происходит нарушение целостности или так называемый её «пробой». От

толщины эпидермального слоя и влажности кожи, сопротивление кожи к току варьирует в широких пределах, чем толще и грубее кожа, тем больше её сопротивляемость к электрическому току и наиболее выражено сопротивление в местах уплотнения кожи (омозолевания)[4].

По степени сопротивляемости тканей организма к электрическому току их необходимо распределять в нисходящем порядке:

- 1 - кожа, особенно в местах с утолщенным эпидермальным слоем;
- 2 – сухожилия, незначительными сосудами и тканевой влагой;
- 3 – кости, нервы, мышцы;
- 4 – кровь;[2]

Классификация электротравмы по степени, основана на особенности электротравмы нанести как не значительные повреждения, так и серьезные, вплоть до летального исхода

I степень: пострадавший в сознании, наблюдаются кратковременные судорожные сокращения мышц. После освобождения из-под влияния электрического тока больные с электротравмой I степени переживают резкий испуг, появляются озноб, бледность кожных покровов, некоторые больные теряют сознание.

II степень: потеря сознания, судорожное сокращение мышц, функции сердца и дыхательной системы сохранены. У больных с электротравмой II степени сознание возвращается быстро, но они также находятся в состоянии испуга

III степень: потеря сознания, нарушение либо сердечной деятельности, либо дыхания (либо того и другого вместе). При электротравме III степени, кроме потери сознания, может наблюдаться глухость тонов сердца, ослабление пульса, тахикардия, иногда аритмия.

IV степень: клиническая смерть [2].

Так как электричество имеет направленное движение, то по телу оно тоже движется по определенному направлению от которого зависит тяжесть получаемых травм.

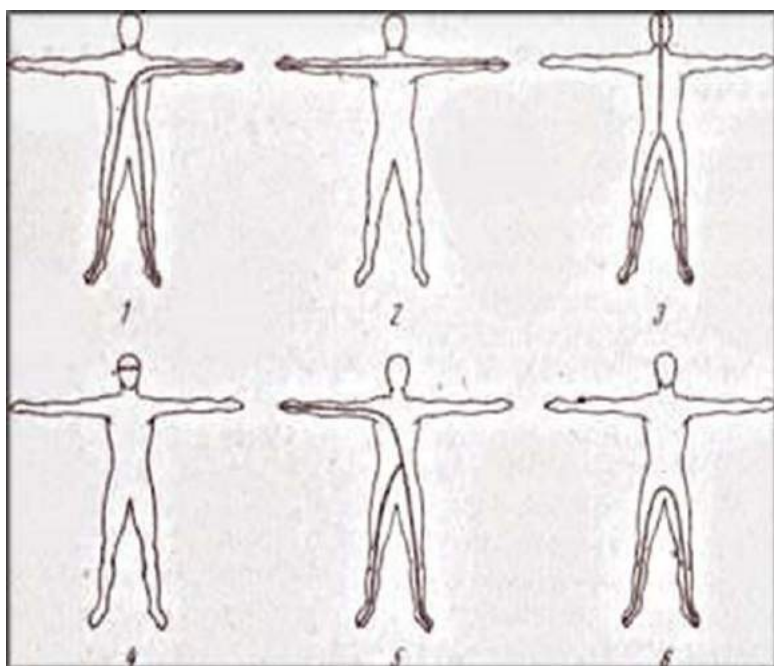

Патогенез. Зона непосредственного поражения тканей при электротравме находится в области прохождения «петли тока» (между точками входа и выхода тока). Наиболее опасными считаются петли, проходящие через область сердца. Патологические изменения в организме при электротравме развиваются в результате механического воздействия, нагревания и

рефлекторных реакций. Степень нагрева тканей зависит от их структуры, например, кожа и кости нагреваются в десятки и даже сотни раз сильнее внутренних органов. Температура внутренних органов при электротравме может варьировать в зависимости от их кровенаполнения, функционального состояния и других показателей. Из-за нагревания и механического воздействия тока нарушаются свойства клеток и тканей, возникает отек, гиперемия, образуются кровоизлияния, а в последующем – очаги некроза. Больше всего при электротравме страдает центральная нервная система. При этом тяжесть поражения определяется как непосредственными реакциями в момент поражения током, так и патологическими изменениями нервных клеток в результате травмы. Самой частой причиной смерти при электротравме является остановка сердца, которая может развиваться либо из-за фибрилляции желудочков, либо из-за сильного спазма сосудов сердца. И в том, и в другом случае, в основе нарушений лежит рефлекторная реакция организма на действие тока.

Фигуры на этой схеме расположены в порядке уменьшающейся опасности электротравмы:

1. «левая рука - ноги» через сердце проходит 3,7% общего тока (самый опасный)
2. «рука-рука» через сердце проходит 3,3% общего тока
3. «голова - ноги» через сердце проходит 6,8% общего тока,
4. «голова» через сердце не проходит 1%

5. «правая рука - ноги» через сердце проходит 6,7% общего тока,

6. «нога - нога» через сердце проходит 0,4% общего тока (самый менее опасный)

Наиболее опасными являются петли “голова – руки”; “голова – ноги”, когда ток может проходить через головной и спинной мозг. К счастью, эти петли возникают относительно редко. Следующим по опасности является путь “правая рука – ноги”, который по частоте возникновения занимает второе место. Наименее опасным является путь “нога – нога”, который именуется «нижней петлей» и возникает при воздействии на человек так называемого напряжения шага. После поражения электрическим током на теле пострадавшего остаются так называемые знаки тока или же по- другому «электрические метки». «Знаки тока» на коже характеризуются белесовато-серым цветом с пузырьным ободком по краю этого пузыря, волосяные покровы вокруг этих пузырей опалены. В некоторых случаях возникают типичные ожоги на ладонях, пальцах и других участках тела в местах контакта с электропроводом. В местах выхода тока высокого напряжения в зоне мышечных массивов ожоговое повреждение внешне напоминает выходное отверстие огнестрельной раны[2,3,4].

Поражение электрическим током можно определить по следующим характерным признакам:

- электрометки – следы тока на коже (появляются через 3-5 мин);
- головная боль и головокружение;
- боли в области сердца;
- сонливость;
- ретроградная амнезия (отсутствуют воспоминания предшествующие электротравме) ;
- потеря сознания (от нескольких минут до 1 часа, иногда более суток);
- судороги скелетной мускулатуры (в результате резкого сокращения мышц могут быть вывихи и переломы);
- могут быть снижение зрения и расстройство глотания;
- снижение артериального давления;
- учащение сердцебиения или прекращение сердечной деятельности;
- угнетение дыхания или полная его остановка[3].

Оказание первой помощи пострадавшему. При оказании помощи человеку, который подвергся удару тока нужно не забывать про свою безопасность. Пострадавшего необходимо немедленно освободить от действия

тока. Самым лучшим является быстрое его выключение. Но бывает что в условиях больших промышленных предприятий это не всегда возможно. Тогда необходимо перерезать или перерубить провод или кабель топором с сухой деревянной ручкой, либо оттащить пострадавшего от источника тока при этом быть осторожнее, чтобы самому не попасть под воздействие этого тока. При этом обязательно соблюдать меры личной предосторожности: использовать резиновые перчатки, сапоги, галоши, резиновые коврики, подстилки из сухого дерева, деревянные сухие палки и т.п. Во время отталкивание пострадавшего от кабеля, проводов и воздействующих на него электрического тока следует брать за его одежду (только в том случае если она сухая!), а не за тело, которое в это время является проводником электричества и может поразить человека который пытается помочь пострадавшему[2,4].

Человека, получившего электротравму общую, или местную следует положить на ровную поверхность, обязательно вызвать скорую помощь и предпринять следующие действия:

1. Проверить пульс, и при его отсутствии (остановке кровообращения провести непрямой массаж сердца);
2. Проверить дыхание, и если его нет, провести искусственное дыхание;
3. Если есть пульс и дыхание, следует положить пострадавшего на живот и при этом повернуть его голову на бок. Так человек сможет свободно дышать и не захлебнется рвотными массами;
4. На ожоги, полученные при электротравме, следует наложить повязку, обязательно сухую и чистую. Если обожжены стопы или кисти, надо проложить между пальцами свернутые бинты или ватные тампоны;
5. Если человек в сознании, рекомендуется давать ему пить жидкость в больших количествах [2]

Лечение. Практически во всех случаях пострадавшим вводят противостолбнячную сыворотку. В зависимости от степени тяжести электротравмы и показаний больного назначается кислородная и противошоковая терапия. Назначаются седативные препараты. На места термических ожогов, они также имеют название (знаки тока) накладываются асептические повязки[2].

Осложнения которые могут быть после электротравмы: вторичный некроз из-за тромбоза магистральных сосудов вплоть до развития гангрены. Электроожоги, всегда глубокие. При поражении молнией – древовидные разветвления и полосы гиперемии на коже (следствие паралича сосудов).

ЗАКЛЮЧЕНИЕ

В последние годы наблюдается снижение количества погибших в результате электротравм, с одновременным увеличением долей случаев с легкими и тяжелыми последствиями после воздействия тока на организм человека, это связано с тем, что люди уже значительно начали соблюдать меры техники безопасности при работе с электричеством.

REFERENCES

1. А.В Атаман Патологическая физиология в вопросах и ответах Учеб. пособие К. Вища шк 2000 - 608с; 43-44 стр
2. А.Л Адамкин, С.В Воробьев, В.О Сидельников [и др] Электроожоги и электротравма – Санкт-Петербург : СпецЛит 2014. 39с.
3. Винай Кумар, Абуль К. Аббас, Нельсон Фаусто, Джон К. Астер- Основы патологии заболеваний по Роббинсу и Котрану Том 1 2016г – 624с Глава 9,
4. Лаврешин П. М., Владимирова О. В., Гобеджишвили В. К. и др. Термические и химические повреждения. Электротравма. (под общей редакцией П. М. Лаврешина) Ставрополь : Изд-во СтГМУ, 2017. 143с
5. Kadirova L.V. The Role of Cellular Immunity in Formation of Endothelium Dysfunction in Patients with Nonspecific Aortoarteriitis. // The pharmaceutical and chemical journal. 2021; 8(2): 43-46.
6. Kadirova Laylo Valizhanovna RATIONAL APPLICATION OF NEW PEDAGOGICAL METHODS OF TEACHING IN A MODERN UNIVERSITY, RESULTS AND EFFECTS OF INTERACTIVE LEARNING // БАРҚАРОРЛИК ВА ЕТАКЧИ ТАДҚИҚОТЛАР ОНЛАЙН ИЛМИЙ ЖУРНАЛИ. 2022. 2(2). P. 33-38.
7. Кадырова, Л. В., & Рахимова, Г. Ш. (2021). Некоторые Аспекты Состояния Эндокринных Желёз Белых Крыс После Черепно-Мозговой Травмы. CENTRAL ASIAN JOURNAL OF MEDICAL AND NATURAL SCIENCES, 254-257.
8. Лайло Валижановна Кадирова ИНТЕРАКТИВНЫЙ МЕТОД « БЛИЦ ОПРОС » ПРИ ПРЕПОДАВАНИИ ПРЕДМЕТА ПАТОЛОГИЧЕСКАЯ ФИЗИОЛОГИЯ, НА ПРИМЕРЕ ТЕМЫ: «ВОСПАЛЕНИЕ» // Scientific progress. 2022. №2.
9. Olimova Aziza Zokirovna, (2021, July). COMPARATIVE CHARACTERISTICS OF THE MORPHOLOGICAL PARAMETERS OF THE

LIVER AT DIFFERENT PERIODS OF TRAUMATIC BRAIN INJURY. In Euro-Asia Conferences (pp. 139-142).

10. Olimova Aziza Zokirovna. Частота Встречаемости Миомы Матки У Женщин В Репродуктивном Возрасте. JOURNAL OF ADVANCED RESEARCH AND STABILITY (JARS). Volume: 01 Issue: 06 | 2021. 551-556 p

11. Olimova Aziza Zokirovna, Sanoyev Bakhtiyor Abdurasulovich. OVARIAN DISEASES IN AGE OF REPRODUCTIVE WOMEN: DERMOID CYST. Volume: 01 Issue: 06 | 2021. 154-161 p

12. Olimova Aziza Zokirovna. РЕПРОДУКТИВ ЁШДАГИ ЭРКАКЛАРДА БЕПУШТЛИК САБАБЛАРИ: БУХОРО ТУМАНИ ЭПИДЕМИОЛОГИЯСИ. SCIENTIFIC PROGRESS. 2021 й 499-502p

13. Olimova Aziza Zokirovna .MACRO- AND MICROSCOPIC STRUCTURE OF THE LIVER OF THREE MONTHLY WHITE RATS. ACADEMIC RESEARCH IN EDUCATIONAL SCIENCES /2021 й. 309-312 p

РАЗВИТИЕ ДИАЛОГИЧЕСКОЙ РЕЧИ ПРИ ОБУЧЕНИИ РУССКОМУ ЯЗЫКУ

Рахманова Г.Г.

Ассистент кафедры «Узбек тили ва адабиёти» ТГТУ им. И. Каримова
Алмалыкского филиала

Кобилова Э.Ш.

студентка 1- курса факультета „Химической технологии”

АННОТАЦИЯ

В данной статье рассматриваются проблемы обучения русскому языку как иностранному, развитие речевого и умственного развития учащихся, обучение элементарным грамматическим навыкам, развитие диалогической речи, как основной формы речевого общения. Участие в диалоге осуществляется посредством диалогической речи, овладение которой является условием полноценного развития учащегося и его активности в общении с окружающими людьми.

Ключевые слова: *речь, диалогическая речь, связная речь, диалог, общение, педагогические условия, интонация, процесс, речевая среда, реплика, личность, говорение, умение, беседа, коммуникация, взаимодействие.*

ABSTRACT

This article discusses the problems of teaching Russian as a foreign language, the development of speech and mental development of students, teaching elementary grammatical skills, the development of dialogic speech as the main form of speech communication. Participation in the dialogue is carried out through dialogic speech, the mastery of which is a condition for the full development of the student and his activity in communicating with people around him.

Keywords: *speech, dialogical speech, coherent speech, dialogue, communication, pedagogical conditions, intonation, process, speech environment, replica, personality, speaking, skill, conversation, communication, interaction.*

ВВЕДЕНИЕ

Развитие речи и речевого общения является важнейшей задачей учебного заведения, где диалог выступает одной из форм речевого общения. Для построения диалога необходимыми являются такие умения как умение вступать в общение, владение формами речевого этикета, вербальными средствами общения.

Диалогическая речь-одна из основных форм речевого этикета. Несмотря на то, что она сложнее монологической, как с точки зрения напряжённости внимания, так и разнообразия используемых образцов.

Для построения диалога необходимыми являются такие умения как умение вступать в общение, выражать свои мысли, владение формами речевого этикета, вербальными средствами общения.

Проблема диалога являлась предметом изучения многих исследователей на современном этапе развития науки. В частности, она представлена в работах В. Ф. Беркова. Диалог рассматривается как особый вид деятельности, функции диалога реализуются в процессе непосредственного общения между собеседниками в результате чередования стимулирующих и реагирующих реплик.

ОБСУЖДЕНИЕ И РЕЗУЛЬТАТЫ

Диалог представляет собой цепь реплик или серию высказываний, которые обычно порождаются одно другим в условиях непосредственного общения двух или более лиц(собеседников). Диалог связан с тремя умениями, обеспечивающими ход беседы:

Первое умение-стимулирование высказывания собеседника. Оно может быть в виде вопроса (Умеете ли вы играть в шахматы?), утверждения (Давайте поиграем) или просьбы (Помогите, пожалуйста).

Второе умение-реагирование на речевой стимул. Реплика-стимул и реплика- реакция составляют диалогическое единство. Наиболее распространены четыре типа диалогических единств:

- Вопрос-утверждение: Ты идёшь домой? –Нет, я остаюсь в школе.
- Вопрос-вопрос: Ты идёшь домой? –Почему ты меня спрашиваешь?
- Утверждение-утверждение: Я иду домой. –Я тоже иду домой.
- Утверждение- вопрос: Я иду домой. –Почему ты идёшь домой?

Третье умение – развертывание реплики-ответа, придание высказываниям характера беседы.

Например:

- Вопрос-утверждение:
-Пойдём на рыбалку?
- Нет, спасибо. Нет, я не могу.
- Утверждение-утверждение:
-Эти сладости для тебя.

- Благодарю. Мне понравились сладости.

Диалогическая речь характеризуется определенными коммуникативными, психологическими и лингвистическими особенностями.

На содержание и характер диалогического общения влияют психологические процессы:

- восприятие речи собеседника и ориентировка в ситуации;
- формирование содержательной стороны высказывания;
- языковое оформление мысли и восприятия реплик партнёра по общению.

На начальном этапе обучения русскому языку учитель использует определённые методические приёмы. Так, вводя слова, словосочетания или фразу, подбирает определённые ситуации, которые показали бы учащимся функцию, назначение этих лексических единиц в общении, т.е. то, что с их помощью можно передать в речи. Например, назвать предмет, охарактеризовать его свойства (цвет, размер, качество), указать количество (один, много), местоположение предмета, назвать действие, соотнести его с настоящим, будущим или прошедшим временем.

Установлено, что материал запоминается при его многократном повторении в различных ситуациях речевого общения, приносящих каждый раз что-то новое.

Общение на изучаемом языке осуществляется не только в устной речи, но и на основе содержания прочитанных текстов. Для этого используются задания коммуникативного характера для беседы о прочитанном.

Диалогическая речь всегда мотивированна. Появление у учащихся желания что-то сказать, выразить свои мысли, чувства, а не только воспроизводить чужие слова или заученный наизусть текст, создаётся определёнными условиями.

Это, прежде всего, использование таких стимулов, которые вызывает у учащегося потребность «выразить себя», что возможно при создании благоприятного психологического климата, располагающего к высказываниям, доброжелательного отношения коллектива, учителя, заинтересованность в выполнении предложенных заданий, стремление выполнить их хорошо. Благоприятные условия для общения располагают учащихся к тому, чтобы слушать, говорить, читать на изучаемом языке и делать это с удовольствием, вселяют уверенность в том, что они могут понимать говорить на русском языке. Немалую положительную роль в процессе играет акцент учителя на успехах учащихся.

Учитель постоянно показывает учащимся их продвижение и достижение в овладении диалогической речью.

Речь всегда обращена к слушателю, адресована аудитории. Это означает, что мы всегда говорим с кем-то, для кого-то, чтобы высказать своё мнение, поделиться мыслями, убедить, доказать, спросить, попросить, и т.д.

Речь носит обращенный характер. Говорящий привлекает слушателей тогда, когда он выражает что-то своё, индивидуальное. Так, если учащийся рассказывает о своём любимом животном, да ещё показывает фотографию или игрушку, он «создаёт» себе слушателя, и его речь приобретает обращенный характер. Учитель даёт задания, которые реализует эти характеристики речи, исходя из конкретных условий группы.

ЗАКЛЮЧЕНИЕ

Обучение диалогической речи учащихся начинается с их реагирования на реплику собеседника. Сначала учитель даёт стимулирующие реплики. Разнообразие реакций зависит от группы, от языковых средств, которыми они располагают. от индивидуальных особенностей учащихся. Затем стимулирующие реплики дают сами учащиеся, а другие реагируют на них.

После того как учащийся научится без труда, в быстром темпе реагировать на стимул с помощью одной реплики, учитель показывает, как можно развернуть реагирующую реплику в короткое высказывание.

REFERENCES

1. Короткова Э.Л. Обеспечение речевой практики при взаимосвязи работы над развитием диалогической и монологической речи // Сост. М. М. Алексеева. М.: Академия, 2009. 226 с.
2. Леонтьев А.А. Язык и речевая деятельность в общей и педагогической психологии: Избранные психологические труды /А. А. Леонтьев. – М.: Московский психолого-социальный институт; 2001. -448-450 с.
3. Берков В.Ф. Культура диалога – Мн.: Новое знание, 2012. -152 с.
4. Винокур Т.Г. Диалог – М.: Дрофа, 2008. - С.119-120.
5. Рахманова Г.Г. Знаки препинания при междометиях и междометных образованиях. // Central Asian journal of Literature, Philosophy and Culture/ December 2021.

ТЕХНИКО-ЭКОНОМИЧЕСКОЕ ОБОСНОВАНИЕ ЭФФЕКТИВНОСТИ ПРИМЕНЕНИЯ ДИАГНОСТИЧЕСКИХ СРЕДСТВ

Лесов Кувандик Сагинович

Ташкентский государственный транспортный университет,
к.т.н., доцент

Хальфин Гали-Аскар Рустамович,

Ташкентский государственный транспортный университет, ассистент
galiaskar1991@bk.ru

АННОТАЦИЯ

В статье приводится технико-экономическое обоснование эффективности разработанных диагностических средств контроля состояния узлов промежуточных скреплений. Рассчитана экономическая эффективность от одного предотвращенного схода подвижного состава от повреждений пути и сооружений при использовании разработанных диагностических средств контроля состояния узлов промежуточных скреплений.

Ключевые слова: *эффективность, ущерб, диагностическое средство, затраты, стоимость, сход, результат.*

ABSTRACT

The article provides a feasibility study of the effectiveness of the developed diagnostic tools for monitoring the condition of intermediate fasteners. The economic efficiency of one prevented derailment of rolling stock from damage to the track and structures is calculated using the developed diagnostic tools for monitoring the condition of intermediate fasteners.

Keywords: *efficiency, damage, diagnostic tool, costs, cost, convergence, result.*

ВВЕДЕНИЕ

Понятие «эффективность» применяется для оценки и анализа экономической полезности, повышения общего технического уровня инженерных сооружений вследствие осуществляемых вложений ресурсов (инвестиций) с целью получения полезного результата в течение определённого периода времени в будущем. При этом приоритетным становится разработка и внедрение актуальных технических решений обеспечивающих технико-технологическую эффективность и наилучшую стратегию менеджмента.

Исходная, базовая формула оценки экономической эффективности описывается следующим соотношением:

$$\Xi = \frac{P}{Z}, \quad (1)$$

где P – полезный результат;

Z – затраты на получение полезного результата.

Так как результат и затраты измеряются в сопоставимом (стоимостном) выражении, то эффективность может измеряться в процентах или долях единицы. Производство в сфере транспорта имеет глубокую специфику, но при этом его теоретико-методологические основы базируются на изучении действия объективных экономических законов – закона стоимости, законов диалектики, убывания предельной полезности и т.п., поэтому методы оценки эффективности носят достаточно универсальный характер [2, 9].

Результат (числитель) при оценке эффективности иначе называют эффектом. В отличие от эффективности, результат измеряют в абсолютном выражении, то есть он может быть измерен не только в денежных единицах, но и в любых возможных единицах, отражающих полезный результат работы или полезные характеристики продукта. Полезным эффектом называться может не вся сумма результата, а ее абсолютное изменение при внедрении новшества (например, прирост прибыли, экономия ресурсов, сохранность жизней пассажиров и т.п.).

Некоторые эффекты могут измеряться достаточно сложно, иметь различную природу и иногда сводятся к трудно измеряемым числом качественным различиям. Ряд эффектов проявляется за пределами отрасли или региона, в которых осуществляются затраты. В этом случае от наиболее прозрачных способов оценки эффективности относительным показателем переходят к оценке по системе показателей различной природы, но с учетом возможной сопоставимости затрат, результатов и систем показателей оценки [10].

Повышение эффективности работы железнодорожного транспорта в настоящее время строится на соблюдении принципа «приоритет безопасности движения». Суть принципа «Приоритет безопасности движения» заключается в повышении не только безопасности, но и эффективности [2].

Внедряемые на железнодорожном транспорте научно-технические разработки, с точки зрения эффективности их реализации и обеспечения безопасности движения можно разделить на 4 категории:

- не ведущие к росту, как эффективности, так и безопасности;

- ведущие к росту эффективности, но не способствующие росту безопасности;
- ведущие к росту безопасности, но не способствующие росту эффективности;
- ведущие к росту, как безопасности, так и эффективности.

Разработанный комплекс диагностических средств контроля состояния узлов промежуточных креплений относится к четвертой категории эффективности, поскольку обеспечивает повышение безопасности эксплуатации бесстыкового пути и обеспечивает снижение ущерба железнодорожному транспорту из-за предотвращения выбросов пути при движении всех видов поездов.

ОБЗОР ЛИТЕРАТУРЫ И МЕТОДЫ

Расчет ущерба, наносимого транспортными происшествиями (в том числе выбросами плетей бесстыкового пути), производится путем определения размера затрат, связанных с повреждением грузовых и пассажирских вагонов, тягового подвижного состава, моторвагонного подвижного состава, путевых машин, элементов инфраструктуры, средств связи, работой восстановительного поезда, повреждением и потерей груза, задержками грузов и пассажиров в пути следования, нанесением вреда здоровью и жизни людей, вовлеченных в транспортные происшествия [1, 5, 6, 11].

Расчет ущерба в соответствии осуществляется по следующей формуле:

$$Y = \sum_{i=1}^{19} Y_i \quad (1)$$

где: Y - ущерб вследствие транспортных происшествий;

Y_1 - ущерб от повреждений грузовых вагонов;

Y_2 - ущерб от повреждений пассажирских вагонов;

Y_3 - ущерб от повреждений тягового подвижного состава;

Y_4 - ущерб от повреждения моторвагонного подвижного состава;

Y_5 - ущерб от повреждения путевых машин;

Y_6 - ущерб от повреждения вагонов пассажирского скоростного и высокоскоростного сообщения;

Y_7 - ущерб от повреждений пути и сооружений;

Y_8 - ущерб от повреждений устройств электрификации и электроснабжения;

Y_9 - ущерб от повреждений устройств автоматики и телемеханики;

Y_{10} - ущерб от повреждений устройств и сооружений связи;

Y_{11} - ущерб от повреждений прочих объектов инфраструктуры;

Y_{12} - ущерб от повреждений и потери груза;

Y_{13} - затраты на работу восстановительного поезда;

Y_{14} - ущерб от нарушений графика движения поездов на участках;

Y_{15} - ущерб от задержек грузов в пути следования;

Y_{16} - ущерб от нарушения сроков доставки грузов;

Y_{17} - ущерб от причинения вреда здоровью и жизни людей, вовлеченных в транспортные происшествия;

Y_{18} - экологический ущерб;

Y_{19} - прочие составляющие ущерба.

Размеры всех видов ущербов от транспортных происшествий, а также их количество и периодичность, на АО «Ўзбекистон темир йўллари» являются служебной информацией и не могут быть использованы для оценки перспективной эффективности внедрения в путевом хозяйстве комплекса диагностических средств контроля состояния узлов промежуточных скреплений. В связи с этим оценка эффективности внедрения может быть выполнена на основании предположения, что будет обеспечено предупреждение не менее одного выброса бесстыкового пути сопровождаемого сходом подвижного состава [7, 8, 12].

Рассмотрим только один из девятнадцати возможных ущербов от схода подвижного состава: Y_7 - ущерб от повреждений пути и сооружений. При этом будем считать, что повреждено только верхнее строение железнодорожного пути на протяжении 250 погонных метров. Для восстановления движения поездов по графику с установленными скоростями необходимо провести замену разрушенной конструкции пути с укладкой новых элементов и деталей верхнего строения пути.

Сумма ущерба Y_7 складывается из следующих затрат:

- стоимость материалов верхнего строения пути;
- стоимость эксплуатации путевых машин и механизмов при ликвидации последствий схода подвижного состава;
- размер оплаты труда специалистов занятых на ликвидации последствий схода.

РЕЗУЛЬТАТЫ ИССЛЕДОВАНИЙ

Стоимость материалов верхнего строения пути, необходимых для ликвидации последствий схода подвижного состава определена в таблице 1 по текущим ценам.

Таблица 1

Стоимость материалов верхнего строения пути

№ п.п.	Наименование материалов	Ед. изм.	Количество	Стоимость единицы, сўм	Общая стоимость, сўм
1	Рельсы типа Р65 новые	т	32,5	11 424 000	371 280000
2	Шпалы железобетонные типа ВФ70 с узлами скреплений типа Pandrol Fastclip (при эпюре 1840 шт./км)	шт.	276	1 003 777	277 042 452
3	Балласт щебеночный (при норме расхода 1170 м ³ /км)	м ³	146,25	65 000	9 506 250
	Итого				657 828 702

Количество шпал в табл. 1 принято 60 % от общего количества шпал необходимых на 250 метров, т.к. при сходе подвижного состава количество изломанных и перекошенных шпал может составлять 40% и более от общего количества.

Стоимость транспортировки рельсошпальной решетки на расстояние 100 км составляет 834 652 сўм. Транспортировка балласта щебеночного включена в стоимость транспортировки щебня вагоном хоппер-дозатором (табл. 2).

Стоимость эксплуатации основных путевых машин тяжелого типа при ликвидации последствий схода и транспортировки их на расстояние 100 км приведены в таблице 2.

Таблица 2

Стоимость транспортировки и эксплуатации путевых машин

№ п. п.	Наименование машин и вид выполняемых работ	Транспортировка машин и вагонов к месту работ (100 км), сўм	Продолжительность работы машины, маш. смен	Стоимость одной маш. смены, сўм	Стоимость транспортировки и эксплуатации машин, сўм
1	Укладка пути краном типа УК-25/9-18	440 804	0.39	4 551 894	2 216 043
2	Выправка пути машиной Plasser 08-32 за два прохода	405 678	0.715	3 358 940	2 807 320
3	Выгрузка щебня из хоппер-дозаторов	356 429	0.39	335 344	487 213
4	Восстановление целостности плетей бесстыкового пути сварочной машиной АРТ-500	372 505	0.52	1 301 375	1 049 220
	Итого				6 559 796

Для определения размеров оплаты труда использованы затраты труда на выполнение соответствующих видов путевых работ:

- сборка новых звеньев на путевой базе ПМС [3] – 4443,4 чел. мин.;
- выполнение работ на перегоне по восстановлению конструкции верхнего строения пути [4] – 3710,2 чел. мин.

Общая трудоемкость выполнения путевых работ составит 8153,6 чел. мин. или 16,99 чел. дн. При тарифной ставке среднего 3.3 разряда работ равной 261 813сўм. дн. расходы по заработной плате составят 4 448 203сўм.

Общие затраты (ущерб Y_7) на устранение повреждения пути при ликвидации последствий схода показаны в таблице 3.

Таблица 3

Ущерб от повреждений пути

№ п.п.	Наименование затрат ущерба	Размер ущерба, сўм
1	Стоимость материалов верхнего строения пути и их транспортировка к месту работ	657 828 702
2	Расходы по заработной плате	4 448 203
3	Стоимость эксплуатации и транспортировки путевых машин и вагонов	6 559 796
	Всего	669 671 353

Затраты на оснащение подразделений путевого хозяйства АО «Ўзбекистон темир йўллари» диагностическими средствами ДС-F01 и ДС-F02 для измерения усилий нажатия клемм креплений Pandrol Fastclip на подошву рельса составят:

- количество диагностических средств ДС-F01 для определения усилия нажатия клемм крепления Pandrol Fastclip, необходимое для оснащения дистанций пути АО «Ўзбекистон темир йўллари» составляет 10 шт.; количество диагностических средств ДС-F02 для косвенного определения усилия нажатия клемм крепления Pandrol Fastclip, необходимое для оснащения дистанций пути АО «Ўзбекистон темир йўллари» составляет 70 шт.;

- стоимость одного серийного диагностического средства ДС-F01 составляет – 8 000 000 сўм, стоимость одного серийного диагностического средства ДС-F02 составляет – 3 500 000 сўм. Общая сумма затрат 3 в выражении (1) составит 325 000 000 сўм.

Экономическая эффективность, вычисленная по выражению (1), составит 1,943 при абсолютной экономии 344,671 млн. сўм от одного предотвращенного схода подвижного состава.

ЗАКЛЮЧЕНИЕ

Затраты на оснащение путевого хозяйства диагностическими средствами ДС-F01 и ДС-F02 будут списываться в течение всего периода срока службы

диагностических средств, ориентировочно не менее 10 лет. Если в течение этого периода будет предупрежден только один выброс пути со сходом подвижного состава и разрушением конструкции верхнего строения пути, то внедрение диагностических средств ДС-F01 и ДС-F02 для измерения усилий нажатия клемм скреплений Pandrol Fastclip на подошву рельса экономически оправдано.

Учет только одного вида ущерба из девятнадцати от схода подвижного состава из-за выброса бесстыкового пути показывает экономическую эффективность и целесообразность внедрения диагностических средств ДС-F01 и ДС-F02 для измерения усилий нажатия клемм скреплений Pandrol Fastclip на подошву рельса, которые обеспечивают своевременную диагностику состояния пути, повышают безопасность движения поездов и позволяют предупредить транспортные происшествия.

REFERENCES

1. Методические рекомендации по расчету ущерба от транспортных происшествий и иных событий, связанных с нарушением правил безопасности движения и эксплуатации железнодорожного транспорта в ОАО «РЖД». Распоряжение ОАО «РЖД» от 15 сентября 2015 г. № 2236 р.
2. Лapidус В.А. Построение системы менеджмента безопасности движения на принципах КИСМК (корпоративной интегрированной системы менеджмента качества) / В.А. Лapidус // Бюллетень Объединенного ученого совета ОАО «РЖД». – 2010. – № 3.
3. Типовой технологический процесс №1 «Сборка новых звеньев длиной 25 м со шпалами типа BF70 и промежуточными рельсовыми скреплениями типа Pandrol Fastclip». Ташкент 2005.
4. Типовой технологический процесс №2 «Капитальный ремонт железнодорожного пути на щебне с укладкой железобетонных шпал типа BF70 со скреплением типа Pandrol Fastclip с использованием комплекта путевых машин тяжелого типа фирмы Plasser&Theurer». Ташкент 2005.
5. Mirakhmedov, Makhamadjan Mirakhmedovich and Khalfin, Gali-Askar Rustamovich (2020) "INVESTIGATION OF THE LONGITUDINAL HIJACKING FORCE FROM FRICTION BRAKING," Journal of Tashkent Institute of Railway Engineers: Vol. 16 : Iss. 4 , Article 19.
6. Khalfin, Gali-Askar (2020) "RESEARCH OF RUNNING RESISTANCE TO LONGITUDINAL MOVEMENT OF RAILS ON JSC "ZBEKISTON TEMIR

YULARI", " Journal of Tashkent Institute of Railway Engineers: Vol. 16 : Iss. 2 ,
Article 3.

7. Хальфин Гали-Аскар Рустамович Состояние «Маячных» шпал и причины неравномерного распределения продольных напряжений в рельсовой плети // Universum: технические науки. 2019. №12-1 (69).

8. Gali-Askar Rustamovich Khalfin, Muslimakhon Tokhirboevna Yakhyaeva, Shoirakhon Tokhirboevna Yakhyaeva FACTORS DETERMINING THE STABILITY OF A CONTINUOUS WELDED TRACK // Scientific progress. 2021. №2.

9. Khalfin Gali-Askar Rustamovich, & Yakhyaeva Muslimakhon Tokhirboevna. (2021). EFFICIENCY OF EXTENSION OF RAIL LASHES AT JSC " UZBEKISTAN RAILWAYS". Innovative Technologica: Methodical Research Journal, 2(05), 163–166. <https://doi.org/10.17605/OSF.IO/W2MHG>

10. Хальфин Гали-Аскар Рустамович, Пурцеладзе Ирина Борисовна ОЦЕНКА ПОГОННОГО СОПРОТИВЛЕНИЯ ПРОДОЛЬНОМУ ПЕРЕМЕЩЕНИЮ РЕЛЬСОВЫХ ПЛЕТЕЙ // Universum: технические науки. 2021. №6-2 (87).

11. Rustamovich, Khalfin G., and Purtseladze I. Borisovna. "Use of a System for Determining the State of a Non-jointed Track to Ensure the Safety of Train Traffic." JournalNX, vol. 7, no. 05, 2021, pp. 242-245, doi:10.17605/OSF.IO/U3A2F.

12. Rustamovich, Khalfin G. "Clamping Force of Intermediate Fasteners and Their Determination." JournalNX, vol. 7, no. 05, 2021, pp. 233-236, doi:10.17605/OSF.IO/ETJHF.

YENGIL ATLETIKA SOG'LOM AVLODNI TARBIYALASH VOSITASI

Yomg'urov G'affor Bobosharipovich

Qarshi Davlat Universiteti, Jismoniy tarbiya va sport turlari kafedrasida katta o'qituvchisi

ANNOTATSIYA

Ko'pgina yengil atletika mashqlarini umumiy omma – eng kichik yoshdagi bolalardan boshlab kattalargacha bu mashqlar kundalik hayotda har xil turda uchraydi va turlicha me'yorlanadi. Yengil atletika bilan yil davomida shug'ullansa bo'ladi. Shu sabablarga ko'ra yengil atletika mashqlari (yurish, yugurish, sakrash va uloqtirish) Respublika maxsus testlar majmuasini "Alpomish va Barchinoy" ko'pchilik qismining amaliy me'zonlarini tashkil etadi.

Kalit so'zlar: yengil atletika; atlet; ommaviy sport; olimpiada; xalqaro musobaqa.

АННОТАЦИЯ

Многие спортивные упражнения выполняются широкой публикой - от самых маленьких детей до взрослых - разнообразно и по-разному в повседневной жизни. Легкой атлетикой можно заниматься круглый год. По этим причинам легкоатлетические (ходьба, бег, прыжки и метания) являются практическими критериями большей части республиканского специального испытательного комплекса «Алпомии и Барчиной».

Ключевые слова: легкая атлетика; спортсмен; массовый спорт; олимпиада; международный конкурс.

ABSTRACT

Many sports exercises are performed by the general public - from the smallest children to adults - in a variety and different ways in everyday life. Athletics can be practiced all year round. For these reasons, athletics (walking, running, jumping and throwing) are the practical criteria for most of the republican special test complex "Alpomish and Barchinoy".

Keywords: athletics; athlete; mass sports; olympiad; international competition.

KIRISH

Respublikada jismoniy tarbiya va sportni faol rivojlantirish, aholining barcha qatlamlarini, ayniqsa yoshlarni jismoniy tarbiya va ommaviy sport bilan muntazam shug'ullanishga jalb qilish, jamiyatda sog'lom turmush tarzining foydasi va ustunligini keng targ'ib qilish, mamlakatda yaratilgan jismoniy tarbiya-sog'lomlashtirish va sport infratuzilmasidan to'laqonli va samarali foydalanishni

ta'minlash, shuningdek, yanada takomillashtirish maqsadida Vazirlar Mahkamasi quyidagi qarorlarni qabul qiladi:

1. 2019 — 2023-yillar davrida O'zbekiston Respublikasida jismoniy tarbiya va ommaviy sportni rivojlantirish konsepsiyasi (keyingi o'rinlarda Konsepsiya deb ataladi) 1-ilovaga muvofiq;

2019 — 2023-yillar davrida O'zbekiston Respublikasida jismoniy tarbiya va ommaviy sportni rivojlantirish konsepsiyasini amalga oshirish chora-tadbirlari dasturi (keyingi o'rinlarda Dastur deb ataladi) 2-ilovaga muvofiq tasdiqlansin.

2. Quyidagilar Konsepsiyani va Dasturni amalga oshirish doirasida ustuvor yo'nalishlar va vazifalar etib belgilansin:

aholining barcha qatlamlarini, ayniqsa yoshlarni jismoniy tarbiya va ommaviy sport bilan keng qamrab olishni ta'minlaydigan innovatsion shakllar va mexanizmlarni ishlab chiqish va joriy etishni tashkil etish;

ilg'or jahon tajribasi asosida jismoniy tarbiya va ommaviy sportni rivojlantirishni ilmiy-metodik ta'minlashni takomillashtirish;

yangicha fikrlaydigan trener kadrlarni tanlash va tayyorlashni tashkil etish;

innovatsion tafakkurli ma'muriy kadrlarni tayyorlash va tanlashni tashkil etish;

sport tibbiyotini takomillashtirish, sog'lom turmush tarzini va sog'lom ovqatlanishni targ'ib qilish chora-tadbirlarini ishlab chiqish va amalga oshirish;

seleksiya yo'li bilan iqtidorli sportchilarni tanlash, seleksioner trenyerlar faoliyatini qo'llab-quvvatlash chora-tadbirlarini kuchaytirish;

jismoniy tarbiya va ommaviy sportni, sog'lom turmush tarzini ommalashtirish ishlarini tashkil etish va amalga oshirish jarayonida axborotlashtirishning yuqori darajasini ta'minlash va multimedia mahsulotlaridan foydalanish;

energiya va resurslarni tejaydigan texnologiyalarni faol joriy etish asosida davlat sport muassasalarining moddiy-texnika bazasini mustahkamlash;

jismoniy tarbiya va ommaviy sportni hamda sog'lom turmush tarzini ommalashtirish bo'yicha innovatsion chora-tadbirlarni ishlab chiqish va amalga oshirish.

Mazkur qarorning bajarilishini nazorat qilish O'zbekiston Respublikasi Bosh vazirining ijtimoiy rivojlantirish masalalari bo'yicha o'rinbosari A.A. Abduxakimov va O'zbekiston Respublikasi jismoniy tarbiya va sport vaziri D.X. Nabiye'v zimmasiga yuklansin.

Hozirgi kunda jismoniy kamolotli kishilar atlet deyiladi. Ayrim mamlakatlarda yengil atletikani "Atletika" (Fransiyada), "yo'lka va maydondagi mashqlar" (AQSH va Angliyada) deb ataydilar.

Yengil atletika hayotda keng tarqalgan eng kerakli mashqlar – yurish, yugurish, sakrash va uloqtirish mashqlarini birlashgan eng ommaviy sport turi hisoblanadi.

MUHOKAMA VA NATIJALAR

Yengil atletika — sportning eng ommaviy turlaridan biri; turli masofalarga yugurish, sportcha yurish, sakrash (balandlikka, uzunlikka, uch hatlab, langarcho‘p bilan), uloqtirish (nayza, lappak, bosqon), yadro irg‘itish, ko‘pkurash (o‘nkurash, yettikurash) mashqlarini o‘z ichiga oladi. Yengil atletikada 50 dan ziyod mashq bor, ulardan 49 tasi Olimpiada o‘yinlari dasturiga kiritilgan (2000 yilgi Sidney olimpiadasida erkaklar Yengil atletikaning 22, ayollar 20 turida musobaqalashishdi).

Bundan tashqari, Yengil atletika zamonaviy beshkurash va triatlon sport turlarining bir mashqini tashkil etadi, barcha sport turlarining mashg‘ulot, ta‘lim muassasalarining o‘quv, harbiy-tayyorgarlik, salomatlik mashqlari, o‘quvchi-yoshlarning "Alpomish" va "Barchinoy" sport sinovlari dasturidan joy olgan. Gomerning "Iliada", Ibn Sinoning "Tib qonunlari" va boshqa kitoblarda Yengil atletika mashqlariga oid ma‘lumotlar uchraydi. Qadimiy Olimpiada o‘yinlarida (mil. av. 776 yildan mil.avv. 394 yilgacha) asosan Yengil atletika bo‘yicha musobaqalar uyushtirilgan.

Hozirgi zamon yengil atletika sporti qoidalari boshqa mamlakatlarga nisbatan Angliyada oldinroq amal qila boshladi. 1837 yili bu yerda 2 kilometr ga yaqin masofaga yugurish bo‘yicha Regbi shahri kolleji o‘quvchilarining dastlabki musobaqalari o‘tkazildi. Ko‘p vaqt o‘tmasdan boshqa shaharlarning kollej o‘quvchilari ham ularning tashabbusiga qo‘shildilar. Shundan keyingi musobaqalar dasturiga qisqa masofaga yugurish, g‘ovlar osha yugurish va og‘ir narsalarni uloqtirish kiritilgan bo‘lsa, 1851 yildan boshlab musobaqalar dasturiga yugurib kelib balandlikka va uzunlikka sakrash turlari kiritildi.

1864-yilda Oksford va Kembrij univerisitetlari o‘rtasida birinchi bor yengil atletika bo‘yicha musobaqalar o‘tkazilib, keyinchalik bu musobaqalarni o‘tkazish doimiy tus oldi. Musobaqa dasturiga yugurishning olti turi, sakrashning ikki turi kiritilgan edi. Keyinchalik dastur bosqon uloqtirish va yadro irg‘itish kabi turlar bilan to‘ldirildi. XIX asrning 60-yillarida yengil atletika mashqlari, mashg‘ulot va musobaqalar bilan kattalar ham qiziqqa boshladilar. Kibor tabaqa vakillarining yengil atletika bilan shug‘ullanadigan, sport klublari paydo bo‘la boshladi. Angliya kiborlari yengil atletika sporti bilan qiziqar edilar-u, lekin ular yugurish yo‘laklarida oddiy xalq bilan birga aralashib yurishni istamas edilar. Ayniqsa, ular yurish, yugurish bo‘yicha ochiq musobaqalar mashg‘ulotlarida qatnashishga or qilar edilar. Shu

munosabat bilan 1864 yilda Angliya sport klublari «havaskorlik» to'g'risida nizom qabul qilib, yugurish yo'lklarida kiborlar bilan oddiy xalq vakillarini uchrashmaslik yo'llarini to'pardilardi. Shu nizomga asosan, jismoniy mehnat vakillari professionallar deb e'lon qilinib, ularning havaskorlar sport klubiga kirishlariga va havaskorlar bilan musobaqalarda qatnashishlariga yo'l qo'yilmaydigan bo'ldi. 1865-yilda London atletika klubi tashkil etilib, yengil atletika sport turi keng ommalasha boshladi. Bu klub yengil atletika bo'yicha mamlakatda birinchiliklar o'tkazilishiga rahbarlik qilar, havaskorlik to'g'risidagi nizomga rioya qilishni nazorat qilib turardi. 1880-yilda Angliyada Havaskorlar yengil atletika assotsiatsiyasi tuzilib, u Britaniya imperiyasida yengil atletika bo'yicha oliy organ huquqini oldi. U Angliya, uning koloniyalaridagi barcha burjua yengil atletika klublarini birlashtirdi. Assotsiatsiya yengil atletika sportiga umumiy rahbarlik qilar, angliyalik sportchilarni xalqaro musobaqalarda ishtirok etishga tayyorlardi. Fransiyada yengil atletika sport turi sifatida XIX asrning 70-yillarida avvalo harbiy va fuqarolar litseylarida rivojlana boshladi. 80-yillardan boshlab litseylarda yugurish bo'yicha musobaqalar muntazam o'tkaziladigan bo'ldi.

Zamonaviy Yengil atletikaning rivojlanishida 19-asrda Angliyada (1837 yildan) musobaqalar, Afinada (1859 yildan) umumgrek o'yinlari o'tkazilishi va olimpiada tiklanishi (1896 yildan)ning ahamiyati katta bo'ldi. 1912 yilda Xalqaro havaskor Yetakchilar federatsiyasi (IAAF) tuzilgan, unga 200 mamlakat a'zo (2001 yil; O'zbekiston Yengil atletika federatsiyasi 1993 yildan a'zo). IAAF 1977 yildan jahon kubogi (hozirgi kunda Gran-pri musobaqalari), 1983 yildan jahon birinchiligi musobaqalarini o'tkazib keladi. O'zbekistonda Yengil atletikaga qiziqish 1885 yilda Marg'ilonda shu turga moslashtirilgan o'yingoh barpo etilgandan keyin kuchaydi. Toshkentda 1902 yildan Yengil atletika musobaqalari, 1919 yildan mamlakat birinchiliklari, 1927 yildan spartakiada o'tkazila boshlagan. O'zbekistonda 135 mingdan ziyod kishi 140 dan ortiq murabbiy qo'l ostida Yengil atletika bilan shug'ullanadi, murabbiylardan 3 nafari O'zbekistonda xizmat ko'rsatgan sportchi, 10 nafari O'zbekistonda xizmat ko'rsatgan sport ustozlari unvoniga ega (2001). O'zbekistonlik Yengil atletikachilar 1952 yildan Olimpiada o'yinlarida qatnashadi. Olimpiadalarda Marina Shmonina (4x100 m ga estafetali yugurish, 1992) oltin, Rodion Gataulin (langarcho'p bilan sakrash, 1988) kumush medalni qo'lga kiritgan, Ramil G'aniyev (o'ngkurash, 1996) 8-o'rinni egallagan. Oleg Ryaxovskiy (uch xatlab sakrash), Roza Babich (200 m ga to'siqlar osha yugurish) va Tatyana Biryulina (nayza uloqtirish) jahon rekordini yangilagan. Ashur Normurodov (uzok, masofaga yugurish) uch marta sobiq Ittifoq chempioni bo'lgan (1967— 69). Osiyo o'yinlarida

1994 yilda Svetlana Munkova (balandlikka sakrash), Ramil G'aniyev (o'nkurash), Oksana Yarigina (nayza uloqtirish), 1998 yilda Oleg Veretelnikov (o'nkurash), Sergey Voynov (nayza uloqtirish) oltin medal bilan taqdirlangan Yengil atletika AQSH, Buyuk Britaniya, Germaniya, Kuba, Xitoy kabi mamlakatlarda yaxshi rivojlangan.

Yengil atletikani ko'pincha "Sport malikasi" deb atashadi. Respublika xalqaro musobaqalar Olimpia o'yinlarining hamma dasturlariga kiritilgan, shu bilan birga o'ynaladigan medallarning majmuasi va soni bo'yicha eng ko'p hisoblanadi.

Jismoniy tarbiya instituti, Universitetlar va pedagogik institutlarning "jismoniy madaniyat" fakultetlari dasturida yengil atletika asosiy o'quv fani bo'lib, "jismoniy tarbiya va sport" yo'nalishidagi bakalavrlarni tayyorlashda muhim ahamiyatga ega.

Yengil atletika insonning har tomonlama rivojlanishiga yordam beruvchi eng ommaviy sport turidir, chunki u hayotiy muhim va keng tarqalgan harakatlarni (yurish, yugurish, sakrashlar, uloqtirishlarni) birlashtiradi. Yengil atletika bilan muntazam shug'ullanish kuch, tezkorlik, chidamlilik va inson uchun kundalik turmushda zarur bo'ladigan boshqa sifatlarni rivojlantiradi. Har bir talaba yengil atletikani asosiy fan sifatida o'rganish vaqtida va jismoniy tarbiya o'qituvchilari o'z ustida mustaqil ishlashi davomida quyidagi bilimlarni egallashlari shart;

1. Yengil atletikaning nazariy asoslarini o'rganish.
2. Sportcha yurish, yugurish, sakrash, uloqtirish va boshqa asosiy mashqlari talab darajasida o'zlashtirish.
3. Yengil atletikani o'rgatish uchun zarur bo'lgan amaliy pedagogik ko'nikma va malakalarni egallash, shuningdek, musobaqalarni tashkil qilish va hakamlik qilishni o'rganishdir.

XULOSA

Harakat inson faoliyatining ma'lum usullari sifatida qaraladi. Masalan, talabaning jismoniy tarbiya mashg'ulotlaridagi o'quv faoliyati ta'lim muassasalari dasturida nazarda tutilgan harakatlar tizimini o'zlashtirishdan tarkib topadi. Hozirgi vaqtda o'zbek xalqining o'z-o'zini anglash tuyg'usi avj olganligi, milliy va madaniy qadriyatlar tiklanayotganligi, aholining ko'p tabaqasi tomonidan urf-odatlar va marosimlar amalga oshirilishi munosabati bilan jismoniy tarbiyaga, xususan, yengil atletika mashg'ulotlariga zamon talabi va milliy an'analar ruhida yondashish zarur. Zero, O'zbekiston Respublikasi Prezidenti Islom Karimovning «O'zbekiston bolalar sportini rivojlantirish jamg'armasini tuzish to'g'risida»gi Farmoni jismonan va ma'naviy sog'lom yosh avlodni voyaga etkazishni, yoshlar o'rtasida sog'lom turmush

tarzi va sportga intilishni kuchaytirishni, bu ishlarning g'oyat muhim sharti sifatida bolalar ommaviy sportini rivojlantirishni ko'zda tutadi. Bunda yengil atletikaning ulushi juda ulkandir.

Yengil atletika yurish, yugurish, sakrash, uloqtirish va ko'pkurash turidir. Maxsus jismoniy tarbiya o'quv yurtlarida va pedagogika institutlarida, jismoniy madaniyat fakultetida esa yengil atletika mazkur sport turining nazariyasidan, amaliy ishlardan hamda uni o'qitish metodikasidan iborat darsdir.

REFERENCES

1. O'zbekiston Respublikasining qonuni «Jismoniy tarbiya va sport tog'risida». 1992 -yil 14-yanvar.
3. O'zbekiston Respublikasining «Talim to'g'risidagi» qonuni. 1997 yil.
2. O'zbekiston Respublikasi Vazirlar Mahkamasining qarori «Ommaviy sport Targ'ibotini yanada kuchaytirish chora-tadbirlari to'g'risida». 2003 yil 4 noyabr.
3. Usmonxo'jayev T.S. va boshq. Jismoniy tarbiya va sport mashg'ulotlari. O'quv qo'llanma. T: o'qituvchi. 2005.

КАСБГА ЙЎНАЛИШ - ИЖТИМОЙ ПСИХОЛОГИЯНИНГ МУАММОСИ СИФАТИДА

Холйигитова Насиба Хабибуллаевна

Тошкент шаҳридаги Ёджу техника институти

“Педагогика ва Психология” кафедраси мудири, в.б.доцент

АННОТАЦИЯ

Мақолада ўқувчи-ёшларни касбга йўналтириш, уларда барқарор касбий установкаларни шакллантириш уларнинг фаолиятини психологик жиҳатдан тадқиқ қилишда мотивацион ёндашув касб танлаш мотивацияларини ўрнини аниқлашга бағишланган. Унда ўқувчиларнинг касб танлашда ўқув мотивларининг мотивацияларга амалий ўрганиш натижалари асосида бир қатор касб йўналишларига хос ҳолатлар ёритилган ва улар юзасидан хулосалар тақдим этилган.

Калит сўзлар: касб, йўналганлик, қадриятлар йўналганлиги, касб танлаш, ўқувчи, мотивация, устувор мотивация, мотивация турлари, касб йўналишлари.

АННОТАЦИЯ

Статья посвящена на определения выбора мотивации студентов профессионального направления. Выбор студентов мотивации на основе результатов исследования целого ряда профессиональных областей высветил и представили свои выводы на фактах.

Ключевые слова: профессия, выбор профессия, студент, мотивация, приоритеты мотивации, профессиональные тенденции.

ABSTRACT

The article is devoted to determining the choice of professional direction of motivation of students. Choosing the motivation of students on the basis of the results of the study of a number of professional fields highlighted and presented their conclusions on the facts.

Keywords: profession, choice of profession, student, motivation, motivation, priorities, professional trends.

КИРИШ

Шахсни ва хусусан, ўқувчи-ёшларни касбга йўналтириш, уларда барқарор касбий установкаларни шакллантириш ижтимоий психологинг типик муаммоси эмас. Маълумки, ушбу муаммо қисман умумий психологиянинг, асосан эса ёш даврлари, педагогик ва ривожланиш психологиясининг муаммоси ҳисобланади.

Лекин психологиядаги шахс ва жамият ўзаро боғлиқлиги принциpidан келиб чиқадиган бўлсак, ушбу масалада шахс ёлғиз эмаслигини, касбий установакаларнинг жамият таъсирида ва уни ўраб турган ижтимоий борлиқнинг қадриятлари таъсирида шаклланишини англаш қийин эмас. Шу боис ҳам биз ёшлардаги касбий мотивацияни ҳам айнан шу тамойиллар асосида шахслараро ва гуруҳлараро муносабатлар тизимида ҳам назарий, ҳам эмпирик асосда ўрганишга қарор қилдик ва бу муаммони ижтимоий психологиянинг ҳам муаммоси сифатида талқин этамиз.

Мамлакатимизда академик лицейларда ўқув жараёни сифати ва самарадорлигини тубдан ошириш, академик лицейларда умумтаълим мактабларининг энг қобилиятли битирувчиларини жамлаш, умумтаълим мактаблари битирувчиларининг танланган касблар ва мутахассисликларни эгаллаб олишга бўлган эҳтиёжини қондириш учун шарт-шароитларни янада кенгайтириш мақсадида ўрта махсус, касб-хунар таълими муассасалари фаолиятини янада такомиллаштириш чора-тадбирлари амалга оширилмоқда⁴⁵. Ушбу чора-тадбирларга мувофиқ умумий ўрта мактаб битирувчиларида аниқ ва мақсадли касбий мотивларини барқарор шакллантирувчи омилларини аниқлаш ва шунга кўра таълим-тарбия жараёнларини йўлга қўйиш мазкур соҳадаги мавжуд муаммоларни ҳал этиш мақсадида муҳим аҳамият касб этади.

МУҲОКАМА ВА НАТИЖАЛАР

Жамиятда кечаётган ижтимоий – иқтисодий ислоҳотлар, шаклланаётган маданий бозор муносабатлари, ишлаб чиқаришнинг кескин ривожланиши, фан ва техниканинг тараққиёти қизғин кечаётган даврда жамият ва шахс эҳтиёжларининг узвий мутаносиблигига эришиш ёки уни таъминлаш осон иш эмаслигини тасдиқламоқда. Чунки ҳамиша ҳам ёшлар ўз иқтидори, салоҳияти, ақлий ва интеллектуал потенциалига мос ва жамият учун манфаат келтирувчи касбларни танлай олмайдилар. Бу қарама - қаршилиқни “силлиқлаш” учун ёшларда касб танлашнинг ижобий (позитив) мотивларини шакллантиришда жамият ва жамоатчилик таъсирини кучайтириш ўта муҳим аҳамиятга эга. Бу ҳаётий долзарб вазифа ёки муаммони ҳал этишда албатта оила ва мактаб, маҳалла ва жамоатчилик, оммавий ахборот воситалари ҳамда бошқа тузилмалар яхлит тизим сифатида бир мақсад атрофида уюштирилиши лозим бўлмоқда.

⁴⁵ Ўзбекистон Республикаси Президентининг 2017 йил 14 мартдаги “Ўрта махсус, касб-хунар таълими муассасалари фаолиятини янада такомиллаштириш чора-тадбирлари тўғрисида”ги ПҚ-2829-сон қарори. - Ўзбекистон Республикаси қонун ҳужжатлари тўплами, 2017 й., 11-сон, 156-модда.

Ўзбекистонда бу борада ўқувчиларни касб-хунарга йўналтириш мақсадида жойларда психологик-педагогик ташхис марказлари ўз Низомига кўра фаолият юритмоқда.

Ўқувчиларни касб-хунарга йўналтириш, психологик ва педагогик ташхис марказлари ҳар бир шаҳар, туман халқ таълими бўлимлари қошида, ўз ҳудудлари доирасида ўқувчиларнинг касб йўналишлари, ақлий ва касбий қобилиятларини мактаб жамоаси ва психологлари билан биргаликда мунтазам равишда ўрганиш, назорат этиш, тегишли амалий маслаҳатлар бериш, мактабдан кейинги истиқболий ривожланиш йўналишларини таъминлаш мақсадида тузилади. Лекин шунга қарамай, ёшларнинг касбга нисбатан установакаларида доимийлик, турғунлик ва онгли танлов кузатилавермайди.

Ёшларни касб хунарга йўналтириш, унинг турини ўз имконияти, қобилияти ва қизиқишлари асосида онгли, эркин ва мустақил танлашга тайёрлашнинг илмий – амалий тизими ҳисобланади. Узлуксиз таълим тизимида касб-хунарга йўналтириш ҳар бир ўқувчига ўзлигини англаш ва бетакрор ўзига хослиги асосида ҳам ҳаётий ҳам касбий истиқболини белгилашда ёрдам беради. Касбга йўналтириш жараёнига амалий – психологик технологияларни татбиқ этиш билан шахснинг касбий ўзлигини англаши ва касбий истиқбол режасини белгилаши учун бевосита ижтимоий-психологик шароит яратилади. Бу – фаолият самарадорлигини оширишнинг зарур омилларидан бири ҳисобланади.

Ташкилий ишлардан ташқари, битирувчиларнинг самарали фаолият кўрсатиб кетишлари учун уларнинг касбга мотивациясини билиш юқорида кўзда тутилган вазифаларнинг анча осон кўчишига имкон беради. Шу ўринда касбий мотивациянинг ижтимоий психологик моҳиятининг ўзи нима эканлигини кўриб чиқсак, чунки ижтимоий кутилмалар доирасида ишловчи билан иш берувчи ўртасидаги муносабатларнинг самараси айти шу мотивациянинг тўғри англанишига боғлиқ, деб ҳисоблаймиз.

Касб танлаш жараёни ижтимоий аҳамият касб этса-да, лекин унинг ортида алоҳида инсоннинг бир қарашда соф индивидуал танлови ётади. Шундай экан, биринчи навбатда шахснинг касбий эҳтиёжи, мотиви, лаёқати, қизиқиши ва қобилиятини ҳисобга олиш даркор. Акс ҳолда умумий хусусиятли йўлланма, кўрсатма ижобий натижага олиб келмайди, чунки индивидуаллик ўзига хос талабларни тақозо этади. Ҳатто оддий касб маорифи ҳам турлича ёндашувни талаб қилади, бинобарин, уни қондирмасдан туриб туб мақсадга эришиб бўлмайди.

Ҳозирги замон психология фани билимларни эгаллашга нисбатан ички эҳтиёжга катта аҳамият беради ва бу билан шахс хулқ-атворини бир мунча бошқариш имконияти мавжуд эканлигини таъкидлайди. Шунинг билан бирга ўқувчи (талаба)да барқарор билишга қизиқишни шакллантириш муаммосига алоҳида эътибор қилинади. Дарҳақиқат, барқарор билишга қизиқишлар кўзғатувчи туртки (куч) сифатида ўқув мотивларини вужудга келтиради, муваффақиятни таъминлашга хизмат қилади. Ўқувчи ёки талабада билимларнинг муайян соҳасига, у ёки бу фаолият турига қизиқишнинг туғилиши кўп жиҳатдан шахсни қай тариқа шаклланиш имкониятини белгилайди.

Мамлакатимизда амалга оширилаётган таълим сиёсатининг муҳим мақсадларидан бири ёш авлодни ҳар томонлама баркамол инсонлар қилиб тарбиялашдир. Албатта, баркамол инсон деганда маънавий жиҳатдан етук, ўз ватанининг тарихи, бугуни ва келажаги учун қайғурадиган, шунингдек жамиятнинг иқтисодий тараққиётига ўз ҳиссасини қўшиш иштиёқида ёниб яшайдиган шахсни тушуниш бугунги кун талабига мос келади. Лекин ушбу тушунчага таҳлилий ёндашилса, унинг нақадар серқирра, мураккаб ва ҳар томонлама умуминсоний кадриятларга мос келишини идрок этиш мумкин.

Айтиш мумкинки, баркамол инсоннинг шаклланиши, унинг муносиб касбу-корни эгаллаши, жамият тараққиёти учун баҳоли қудрат ўз ҳиссасини қўшиб яшаши ва шу орқали жамиятда ўзлигини намоён этиши, яъни шахс сифатида камол топиши назарга олинади. Комиллик сари интилиш шахснинг касбий шаклланиши билан биргаликда яхлит ҳолда кечадиган ва деярли бир умр давом этадиган мураккаб жараёндир. Кенг маънода касбий шаклланиш деганда инсоннинг ўз ақлий қобилиятлари, жисмоний имкониятлари, у ёки бу соҳага бўлган лаёқатлари, қизиқиш ва интилишлари, шунингдек, кадрият ва дунёқарашларига кўра бирон бир касб соҳасида таълим олиши, кейинчалик шу соҳага киришиб, мослаша бориши ва ниҳоят йиллар давомида етук ва малакали мутахассис бўлиб етишиши тушунилади.

Ҳақиқатан ҳам бу чексиз мураккаб, орқага қайтарилмайдиган, муҳим жараён бўлиб, ундан инсон манфаатлари йўлида унумли фойдаланишни ташкил этиш, бугунги куннинг энг долзарб муаммоларидан биридир.

Касбий шаклланиш жараёнининг дастлабки ва айни дамда ўта муҳим босқичи бўлажак касбни танлаш, яъни аниқ бир касбий қарорга келишгача бўлган даврни ўз ичига олади. Мантиқан олганда, бу давр касбий таълимни бошлашга қадар ўз ниҳоясига етган бўлиши керак. Яъни 9-синфни битириб,

ўрта махсус мактабида таълимни давом эттирадиган ёки академик лицей ва касб-ҳунар коллежига йўл олаётган ҳар бир ўсмир ўзининг бўлажак касбини танлаган, бу борадаги тасаввурлари шаклланиб улгирган бўлмоғи даркор. Таассуфки, кундалик ҳаётда аксарият ёшларимиз нафақат ўрта махсус ўқув юртларини, балки олий ўқув юртларини битиргандан кейин ҳам касбий ўзликларини англашда катта қийинчиликларни бошларидан кечирмоқдалар. Ўрта, ўрта махсус ҳамда олий ўқув юртларида касбга йўналтириш, уни тарғиб этиш ва касбий ташхис ишларининг ўта сушт олиб борилиши оқибатида кўпчилик ёшларимиз ўз касбий имкониятлари, қайси касб соҳасига кўпроқ яроқли эканликлари ҳақида деярли ҳеч қандай тасаввурга эга эмаслар. Гап бу ерда ёшларнинг касб танлашга тайёрлик даражасининг ниҳоятда сушт эканлиги ҳақида бораяпти [45].

Равшанки, ёшларнинг касб танлашга тайёрлик даражаси фақатгина ёш хусусиятларига боғлиқ эмас: у маълум ёшга келиб ўз-ўзидан шаклланиб қолмайди ҳам. Ёшларни касб танлашга педагогик — психологик, ижтимоий-психологик усуллар, жамиятнинг умумий таъсири орқали тайёрлаш, тарбиялаш лозим. Касбий тарбия жараёнининг самаралари ва натижаларини объектив баҳолаш ҳамда касбий шаклланишни тўғри режалаштириш кўпгина касбий ташхис методикаларидан фойдаланишни тақозо этади. Яъни ҳар бир ўсмир ёки ўспириннинг ақлий имкониятлари, шахс хусусиятлари, қизиқишлари, қадриятлари ҳамда бўлажак касбига бўлган муносабатларини аниқлаш катта амалий аҳамият касб этади.

Келтирилган фикр-мулоҳазалардан хулоса шундан иборатки, ривожланаётган шахснинг яқин келажакда маълум бир касбга ёки фаолиятга йўналганлигини таъмин этувчи муҳим индивидуал-психофизиологик ва психологик хусусиятлари мажмуаси унинг касбий мувофиқлигини ташкил этади. Ёшларнинг ўз касбий йўналганлик хислатларини чуқур тушунган ҳолда фаол изланиб, бўлажак касбу-корни тўғри танлашларига имкон берувчи ички англанилган салоҳият мажмуаси эса касб танлашга тайёрлик даражасини белгилаб берувчи омил саналади. Шахснинг касбий шаклланишида касбий йўналганлик ва касб танлашга тайёрлик хислатлари биргаликда, бир бутун ҳолда ривожланиб, бир-бирини тақозо этган ҳолда такомиллашиб бориши лозим. Дарҳақиқат, бўлажак касбни тўғри танлаш, адашмаслик, шахснинг касбий йўналганлиги негизида амалга ошади.

Такрорлаб айтиш мумкинки, бу жараёнда педагог ва психологлар, касбга йўналтирувчи мустахассислар "катализаторлик" вазифаларини адо этишлари

шарт.

Ривожланаётган шахснинг касбий қизиқишлари ва ўқув предметларига бўлган мойилликлари касбий шаклланиш жараёнининг мазмуний томонларини ташкил этади, одамнинг қайси фаолият соҳасига интилиши, хоҳиш ва қизиқишларини ўрганмай туриб, унинг касбий йўналганлиги ҳақида фикр юритиб бўлмайди.

Шахснинг бирор бир фаолиятга киришганда, дастлаб билиши лозим бўлган нарса нима сабабдан у айнан шу касбни танлагани ва айнан шу корхона ёки фирмада ишлашни истаётганлигини билишдир. Бу масала психологияда мотивлар ва касбий мотивация ҳодисаси билан боғлиқ.

Профессионал маҳорат ва касб мотивацияси ҳақида гап кетганда уларга таъсир этувчи икки гуруҳ омиллар назарда тутилади: объектив ҳамда субъектив.

Объектив омиллар – бу инсон фаолиятига бевосита алоқадор бўлган, шу фаолият талаб қиладиган тамойиллар, нормалар ва чекловлар ҳамда инсон томонидан талаб этиладиган профессионал билимлар, малака ва кўникмалар, профессионал муҳим сифатлардир. Бу омилларга яна ишлаб чиқариш шароитларининг ўзи, уларнинг қанчалик янги давр талабларига биноан модернизация қилинганлиги роль ўйнайди. Жумладан офиси охириги замон талабларига кўра жиҳозланган саноат корхонаси ёки хусусий фирма ёки ташкилотнинг ташқи кўриниши ҳам одам эътиборини ўзига тортади. Шу фирманинг “бренди”, унинг реклама шитларида намоёниш этилиши кабилар ҳам малакали кадрларни шу корхонада ишлашга иштиёқини оширади. Шу боис ҳам хорижда бевосита корхонанинг шу каби ташқи, объектив жиҳатларига катта эътибор берилади ва бу омил энг малакали кадрларни шу ерда ишлаш ва ўз маҳоратини оширишга ундашига ишонади. Бизда объектив омилларга йил сайин эътибор кучаймоқда. Чунки ҳар бир корхона, ташкилот ва ишлаб чиқариш муассасаси рақобатбардош махсулот ишлаб чиқаришга интилганидек, ходимларнинг ҳам ҳар томонлама малакали ва уста бўлишидан манфаатдордир.

Ходимнинг билим, малака ва кўникмалари ҳам катта аҳамият касб этадики, бу ҳолат замонавий кадрларнинг ҳамиша ўз устида ишлаши, касбий малакасини муттасил ошириб боришини тақозо этади. Шу боис ҳам айрим йигит ва қизлар модернизациялашган ишлаб чиқариш корхонасида ёки компанияда ишлаш учун махсус тайёргарликдан ўтишни, керак бўлса, қўшма корхонада ишлаш иштиёқида хориж тилларини мукамал ўзлаштириш, хорижда малакасини ошириб келишга жуда катта аҳамият бермоқдалар. Бунда юқори технологиялар ва ахборот воситаларидан бохабарлик ҳам катта роль ўйнайди [45].

Субъектив омиллар – инсонда аввалдан мавжуд бўлган лаёқат, қобилият, меҳнатга нисбатан мотивация, иш фаолиятдаги даъвогарлик даражаси, ўзига нисбатан шаклланган баҳо ва турли хил хато ва камчиликлардан ўзини-ўзи психологик жиҳатдан ҳимоя қилиш қобилиятидир. Бу омиллар гуруҳи ҳам жуда аҳамиятли бўлиб, улар кўпроқ ташқи омиллардан кўра инсоннинг ўзига боғлиқ. Агар бир инсонда илк ёшлиқдан бирор хунар тури билан шуғулланишга иштиёқ ва қизиқиш бўлган бўлса, бунга оилада ҳам шароит бўлиб, генда яъни, авлодида ҳам кимлардир шу иш тури билан шуғулланган бўлса, албатта, бу ҳолат унинг касбий маҳорати муттасил ошиб бориши учун муҳим туртки бўлади. У ўз ишидан оғиб ёки айниб кетмайди. Аксинча, ўз фарзандларини ҳам кейинчалик шу фаолиятга ундайди, унинг қийинчиликлари каби сабаблар ҳам фикридан қайтара олмайди. Ишда мабодо хатоларга йўл қўйса ҳам уни ўзи, ўз сабри-қаноати билан тузатишга имкон топади, танқидлардан тўғри хулоса чиқаради, касбидан воз кечмайди. Шу сабабли ҳам субъектив омиллар касбий мойилликда муҳим ҳисобланади [45].

Фикримизча, касбга йўналганлик психологик тайёрликни, касбий установкаларнинг барқарорлигини, бу борадаги мотивларнинг анланганлигини муҳим омил сифатида талаб этади. Чунки касбга, бирор иш хунарни бажаришга, инсон аввало руҳан тайёр бўлиши, кейин мутахассислик сирасорларини эгаллаши керак. Бу ўринда биз касбий установка атамасини ишлатишни жоиз деб биламиз. **Касбий установка** – шахснинг танлаган касбига ёки муайян хунарга ички руҳий тайёрлиги бўлиб, у бу касбни нафақат билади, балки уни ёқтиради, ҳаётда шу йўлдан боришга, унинг қийинчиликларини қабул қилиб, амалда бажаришга ҳозир бўлади. Лекин амалда ҳар доим ҳам касбий установка ўзгармас ва доимий бўлмаслиги мумкин. Бунинг ҳам объектив ҳамда субъектив сабаблари бўлади. Масалан, бир касб хунар ўрнига янги замонавий хунар турлари пайдо бўлиши мумкин. Ёки бирор касбни танлаган шахс маълум вақт ўтгач ундан бошқа бир касбни ёқтириб қолиши ёки ўзини шу жабҳада кўрсата олмаслиги мумкин. Шундай шароитларда шахснинг касбий мотивациясида ўзгаришлар рўй беради. У муайян вақт ишсиз ҳам қолиши мумкин. Демак, у янги касб турини эгаллашга қарор қилади. Шахсни қайта касбга йўллаш психологияда реориентация деб аталади. Профориентация, яъни, **касбга йўналтириш** деганда ўқувчиларга (шахсга) ўз қобилияти, қизиқишлари, имкониятлари ва ижтимоий эҳтиёжларни ҳисобга олган ҳолда онгли равишда касб

танлашга ёрдам беришдан иборат фаолият тушунилса, реориентация бошқа касбга қайта йўналтиришни назарда тутди.

Реориентация (қайта касбга йўллаш) гуманистик психология тамойилларини турмушга татбиқ этишга зарур шарт - шароит яратади, инсон омилини кадрлашга, бутун имкониятларини рўёбга чиқаришга, эзгу ният, орзу ҳавас, истак - хоҳиш ушалишида негизни вужудга келтиради. Кўп профили касб-ҳунар эгалари сафини кенгайтиришга хизмат қилади, комилликка интилиш туйғусини жонлантиради, зарур билимлар, малакалар билан қуроллантиришга туртки беради.

Реориентация инсон имкониятини қайтадан синашнинг манбаи ҳисобланиб, ўзини-ўзи кашф қилиши, ўзини-ўзи бошқариши, ўзини-ўзи ташкиллаштириш, ўзини-ўзи баҳолаш, ўзини-ўзи рефлексиялаш, ўзини-ўзи идентификациялаш каби шахс фазилатларини рўёбга чиқаришга хизмат қилади .

Ҳозирги замон меҳнат биржаларида реориентация (қайта касбга йўллаш) ишлари олиб борилиши марказлаштирилган. Махсус ходимлар компьютер хотирасига жойлаштирилган шахар, туман бўйича ихтисослар бўйича ёки ихтисослараро мутахассислар рўйхати (зарурияти, эҳтиёжи, талаби) билан иш излаб келган муҳтож шахс таништирилади. Аксарият меҳнат биржаларида психологлар етишмаганлиги туфайли иш билан таъминлаш, бўш ўринларни тўлдириш билан шуғулланилади, холос. Аслида эса бу хизмат қатор омилларни текшириш, ўрганишни тақозо этади, илмий психологик қонуниятлар асосида иш юритишни талаб қилади, чунончи:

1. Шахснинг фазилатлари, характерологик хислатлари.
2. Хиссий жабҳалари ва иродавий сифатлари.
3. Инсоннинг когнитив ва регулятив имкониятлари.
4. Эҳтиёжи, мотиви, мотивацияси, мотивировкаси.
5. Касбий майли, қизиқиши, лаёқати.
6. Профессиограмма талабларига мослиги, касбий яроқлиги.
7. Иқтидори (истеъдоди), қобилияти, салоҳияти.
8. Касбий билимлари, кўникмалари, малакалари, маҳорати.
9. Умумий савияси, дунёқараши, маслағи (эътиқоди).
10. Саломатлиги, жинсий хусусиятлари, ёши.
11. Изланувчанлиги, ижодий имкониятлари, инновацияга нисбатан муносабати.
12. Ижтимоий етуқлиги, ташкилотчилик қобилияти.
13. Экстрове́ртлиги ва интровертлиги.

14. Юксак инсоний туйғуларга (ахлоқий, ақлий, нафосат, праксик) эгаллиги.

15. Фидоийлик, альтруистик, ватанпарварли фазилятлари устуворлиги ва бошқалар.

Юқорида санаб ўтилган мезонлар бўйича текшириш ишлари бир нечта методлар, методикалар орқали кўп серияли тажрибалар негизида амалга оширилади. Бунинг учун тестлардан қобилятга, шахсга ижодиётга, хотирага шахслараро муносабатга (оид) махсус ишлаб чиқилган материаллардан, мақсадли вазиятлардан қийинлаштирилган топшириқлардан, муаммолардан психологик тренинглардан, психодрамалардан ва бошқалардан фойдаланилади.

ХУЛОСА

Келтирилган фикр-мулоҳазалардан хулоса шундан иборатки, ривожланаётган шахснинг яқин келажакда маълум бир касбга ёки фаолиятга йўналганлигини таъмин этувчи муҳим индивидуал-психофизиологик ва психологик хусусиятлари мажмуаси унинг касбий мувофиқлигини ташкил этади. Ёшларнинг ўз касбий йўналганлик хислатларини чуқур тушунган ҳолда фаол изланиб, бўлажак касбу-корни тўғри танлашларига имкон берувчи ички бир англанилган салоҳият мажмуаси эса касб танлашга тайёрлик даражасини белгилаб берувчи омил саналади. Шахснинг касбий шаклланишида касбий йўналганлик ва касб танлашга тайёрлик хислатлари биргаликда, бир бутун ҳолда ривожланиб, бир-бирини тақозо этган ҳолда такомиллашиб бориши, бизнингча, яна муҳим сифат, ушбу касбий установкалар барқарорлигини таъминлашдир. Бунда болани ўраб турган муҳит, у тарбияланаётган муҳитдаги шахслараро ва гуруҳлараро муносабатларнинг роли каттадир.

REFERENCES

1. Исмаилова, З. К., & Байбаева, М. Х. (2020). Раҳбарларнинг низоли вазиятларни ҳал этишда конфликтологик компетентлигини ривожлантириш. *Life Sciences and Agriculture*, (2-2), 185-188.
2. Мелибаева, Р. (2020). О диалектическом характере процесса становления личности студента.
3. Норметова, Ю. (2015). Изучение социально-психологических подходов к проблемам здоровья и болезни. In *От истоков к современности* (pp. 304-306).
4. Холйигитова, Н. Х. (2019). Ижтимоий психологияда ўқув фаолияти мотивациясининг ривожланиш омиллари (илмий адабиётлар таҳлили). *Современное образование (Узбекистан)*, (11 (84)), 20-25.

5. Холйигитова, Н. Х. (2019). МОТИВАЦИОННЫЙ СИНДРОМ-КАК МОТИВИРУЮЩИХ КОМПОНЕНТОВ ПРОФЕССИОНАЛЬНОГО ОБРАЗОВАНИЯ. In Актуальные проблемы мирового научного пространства (pp. 52-54).
6. Холйигитова, Н. (2014). Инновацион технологиялар–таълим ва тарбия жараёнларининг сифат ва самарадорлиги омили сифатида. Современное образование (Узбекистан), (1), 22-25.
7. Содикова, Ш. М. (2018). МЕТОДИКА ВВЕДЕНИЯ ЭЛЕМЕНТОВ МОДУЛЯЦИИ ЛАЗЕРНОГО ИЗЛУЧЕНИЯ В КУРСЕ ФИЗИКИ. Наука в современном мире: приоритеты развития, 1(1), 29-32.
8. Содикова, Ш. М. (2018). ОСОБЕННОСТИ ИЗЛОЖЕНИЯ ТЕМЫ" СВОЙСТВА ЛАЗЕРНОГО ИЗЛУЧЕНИЯ" В АКАДЕМИЧЕСКИХ ЛИЦЕЯХ. Стратегии и тренды развития науки в современных условиях, 1(1), 31-33.
9. Тураева, Д. Р. (2018). СТИЛИ ДЕЯТЕЛЬНОСТИ ПЕДАГОГОВ В СИСТЕМЕ «ПЕДАГОГ-УЧАЩИЙСЯ»-КАК ПРЕДМЕТ ИССЛЕДОВАНИЯ. In Международная научно-техническая конференция молодых ученых БГТУ им. ВГ Шухова (pp. 5628-5634).
10. Тураева, Д. Р. (2014). Факторы, определяющие индивидуально-психологические особенности личности педагогов профессионального колледжа. Современные гуманитарные исследования, (3), 118-121.
11. Tursunaliyeva, A. M., & Karimovna, N. Y. (2022). MAKTABGACHA TARBIYA MUASSASALARIDA MADANIY-GIGIYENIK MALAKALARNI TARBIYALASH–BOLALAR ORGANIZMINING JISMONIY RIVOJLANISHIDA MUHIM VOSITA. INTEGRATION OF SCIENCE, EDUCATION AND PRACTICE. SCIENTIFIC-METHODICAL JOURNAL, 3(1), 98-103.
12. Akhmedova, M. T. (2022). Pedagogical and Psychological Ways to Overcome the Problem of Lesson Discipline in Secondary Schools. International Journal of Multicultural and Multireligious Understanding, 9(3), 421-425.
13. Akhmedova, M., Narmetova, Y., & Alisherov, B. (2021). Categories of person in conflict and methods of conflict resolution in the occurrence of conflicts between medical personnel.
14. Akhmedova, M. T., Narmetova, Y. K., Nurmatova, I. T., & Malikova, D. U. K. (2022). Communicative Competence Formation in Future Teachers Based on an Integrated Approach. International Journal of Multicultural and Multireligious Understanding, 9(4), 54-60.

-
15. Melibayeva, R. N., Khashimova, M. K., Narmetova Yu, K., Komilova, M. O., & Bekmirov, T. R. (2020). Psychological mechanisms of development students' creative thinking. International journal of scientific & technology research, 9(03).
 16. Kholyigitova, N. K. (2019). PEDAGOGICAL INNOVATIVE TECHNOLOGIES AT THE UNIVERSITY. In МИРОВАЯ НАУКА XXI ВЕКА (pp. 12-15).
 17. KHOLYIGITOVA, N. (2018). RELATIONSHIP BETWEEN STUDENT'S PROFESSIONAL ORIENTATION AND DYNAMIC PROCESS IN GROUPS. European Journal of Research and Reflection in Educational Sciences Vol, 6(1).
 18. Frieling E. Die Klassifikation de Beruf in psychologischer Sicht. Seifert K. H., Eckardt H., H., Jaider W. Hanbuch der Beruffs psychologie. Gottingen. 1977. 141-169)
 19. Holland Y.L. Explorations of a theory of vocational choice. J. Appl. Psychol. 1968. V. 52 N1.

ФАРЗАНДЛАРИМИЗ ТАРБИЯСИНИНГ ТАЯНЧ УСТУНЛАРИ

Сайдуллаев Алишер Насруллаевич

Тошкент тиббиёт академияси

“Педагогика ва психология” кафедраси катта ўқитувчиси

АННОТАЦИЯ

Мақолада таълим ва тарбия масалалари, самарали таълим -тарбия тизимини амалга оширишда оиланинг роли атрофлича ёритилган.

Калим сўзлар: оила, таълим ва тарбия, соғлом ижтимоий-психологик муҳит, тарбиявий жараён, мулоқат, ностандарт вазиятлар, тарбиянинг таянч устунлари.

АННОТАЦИЯ

В статье рассматривается научно-теоретический подход к изучению воспитания и обучение. Развития роль семьи в воспитание и обучение.

Ключевые слова: семья, обучение, воспитание, среда, нестандартные ситуации, общение, образовательный процесс, основные опоры воспитание.

ABSTRACT

The article presents scientific theoretical approaches in the formation of the child's speech competence.

Keywords. Family, education, communication, educational process, education and upbringing.

КИРИШ

Мамлакатимизда ёш авлод камолоти, фарзандларимиз тарбияси, комил инсон бўлиб вояга етиши, сифатли ва мукамал таълим олиши доимо давлатимиз раҳбарининг диққат марказида бўлиб келган.

Ҳамма даврларда ҳам шахсга таълим бериш, комил инсон ва фарзандлар тарбиясига давлат аҳамиятига молик масала сифатида қаралган.

Маълумки қайсики давлатда таълим ва тарбия тизимига етарлича эътибор қаратилса шу давлатда албатта тараққиёт бўлади, турмуш фаровонлигига эришилади. Бунга тарихдан жуда кўплаб мисоллар келтириш мумкин. Шу туфайли ҳам сўнгги йилларда мамлакатимизни ҳар томонлама ривожлантириш, янги Ўзбекистонни бунёд этиш мақсадида таълим тизимида жадал ислохотлар амалга оширилмоқда. Бу борада кўплаб таълим тараққиёти учун жуда муҳим бўлган фармонлар, қарорлар ва дастурлар қабул қилинди, янги таҳрирдаги “Таълим тўғрисида”ги қонун тасдиқланди. Мазкур янги таҳрирдаги “Таълим тўғрисида”ги Қонунга мувофиқ, таълим олишнинг янги

замонавий шакллари амалиётга тадбиқ этилди, таълим муассасаларига чет эл муассасалар билан ҳамкорликда факультет ва марказлар очишга рухсат этилди. Шунингдек, “Таълим тўғрисида”ги қонуннинг яна бир муҳим янгиликларидан бири, ўқитувчиларга замонавий педагогик шакллар ҳамда ўқитиш ва тарбия усулларини эркин танлаш ҳуқуқи берилди.

Ш.М. Мирзиёев ўзининг 2020 йил 30 сентябрь кунги ўқитувчиларга қилган мурожаатида Буюк ипак йўлининг қоқ чорраҳасида жойлашган диёримиз азал-азалдан юксак цивилизация ва маданият ўчоқларидан бири бўлганини, халқимизнинг бой илмий-маданий мероси, тўққизинчи - ўн иккинчи асрларда Марказий Осиёда биринчи Ренессанс юзага келиши ва у бутун дунё тан оладиган машхур даҳоларни етиштириб берганлигини, иккинчи Ренессанс даврини аҳамиятини ҳамда Учинчи Ренессанс масаласини стратегик вазифа сифатида омма олдига қўйиб, уни миллий ғоя даражасига кўтаришни тавсия этди.

Ҳозирги тезкор тараққиёт даврида халқимизнинг таълим-тарбия борасидаги тўпланган манбалардан фойдаланган ҳолда таълим-тарбия масаласига ўз вақтида ўта жиддий эътибор қаратмасак, эртага кечикишимиз мумкин. Бу борада таълим ва тарбияни самарали ташкил этишда Президентимиз таъкидлаган таълим ва тарбиянинг бешта таянч устунларининг роли бениҳоя каттадир.

МУҲОКАМА ВА НАТИЖАЛАР

Шу ўринда таълим ва тарбиянинг асосий таянч устунни оила тарбиясининг роли фарзанд камолотида муҳим аҳамият касб этишиши унутмаслигимиз лозим. Чунки, оиладаги соғлом психологик муҳит ва оилавий таълим-тарбия, ёшлар истеқомат қилаётган маҳаллалар ҳаёти, уларнинг психологик муҳити ёшлар камолоти масалаларида ўз таъсирини ўтказмасдан қолмайди. Оилада тинчлик-хотиржамликнинг бўлиши, оила аъзолари орасида меҳр-оқибатнинг мавжудлиги, ота-она ва фарзандларнинг ўзаро самимий муносабатлари бу кичкина жамият деб номланган оиланинг ички-тартиб қоидалари ҳисобланади.

Айтиш мумкинки, шахс хусусиятларининг шаклланиши нафақат инсон организмнинг наслий хусусиятларига, балки энг аввало у алоқада бўлган ижтимоий муҳитга ва оилага кўп жихатдан боғлиқ бўлади.

Маълумки, ҳар бир жамиятимизнинг ижтимоий-иқтисодий тараққиёти шу жамият фуқароларининг билимдонлиги, ақл-заковати, маънавий ва

ахлоқий жиҳатдан юксаклигига боғлиқдир. Инсондаги ушбу хислатлар оилада, оила муҳитида шаклланади. Шунинг учун ҳам оиланинг муҳим вазифаларидан бири фарзандларни ҳар томонлама баркамол инсон қилиб тарбиялаш бўлиб ҳисобланади.

Маълумки, оила жуда катта тарбиявий функцияга эга. Оила ёшларда миллий қадриятларни, ахлоқий фазилатларни, шахсий сифатларни, ҳаётий мезон ва меъёрларни шакллантирувчи муҳим маскандир.

Кейинги йилларда оилаларда турли хил сабабларга кўра, фарзандлар тарбиясига эътиборнинг биров сусайиши кузатилмоқда ва оқибатда фарзандлар тарбиясидаги айрим нуқсонлар кўзга яққол ташланмоқда. Буни қуйидаги бир нечта жузъий сабаблар орқали изоҳлаш мумкин:

- оилавий тарбияда болалар ва ўсмирларнинг ёш ва индивидуал-психологик хусусиятларини инобатга олинмаслиги;
- ота-оналарнинг оилавий тарбияда, фарзандлари билан бўладиган шахслараро муносабатларида, улар билан муомала қилишдаги муаммолари;
- ота-оналарда болалар тарбияси тўғрисидаги назарий ва амалий билим ва маълумотларнинг етишмаслиги;
- тарбияда ўзбек халқининг бой маънавий, маданий қадриятлари, урф-одатлар, расм-русумлар ва шарқона оилавий тарбия усулларида етарлича фойдаланмаслик;
- Европача турмуш тарзи тарғиботи;
- фарзандларимизга ўзбек халқига хос бўлган Ватанпарварлик, меҳнатсеварлик, меҳр-шафқатлилик, бағрикенглик, ночор ва дардманлар ҳолидан хабар олиш, уларга ёрдам бериш каби хислатларни сингдирилмаётганлиги;
- тарбияда ота-оналарнинг рад этиш, таъқиқлаш, рухсат этмаслик асосидаги тарбиялаш усулидан мақсадсиз фойдаланишлари;
- оилада ота ёки онанинг айтгани-айтган, дегани-деган бўлиши;
- оилавий тарбияда миллий қадриятларимиздан, яъни эртақ, мақол, ривоят ва ҳадис илмидан етарлича фойдаланилмаётганлиги;
- болаларнинг тарбиясига ёшлигидан эътибор бермаслик.

Фарзандлар тарбиясида таълим муассасалари билан бир қаторда ота-оналарнинг ролини оширсак, тарбиянинг таянч устунлари деб эътироф этилаётган ота-оналарга, кенг жамоатчиликга таянадиган бўлсак, албатта тарбияда кўзланга мақсадга эришишимиз муқаррар.

Юқоридагилардан хулоса қилиб айтиш мумкинки, болалар ва ўсмирлар камолотида соғлом ижтимоий-психологик муҳитни тўғри ташкиллаштира олсак, оилавий тарбияни тўғри йўналтира билсак, таълим ва тарбия борасида давлатимиз раҳбари томонидан белгилаб берилган вазифаларни оғишмай амалга ошириб борсак, баркамол авлод камолотида албатта, кўзлаган буюк мақсадларимизга эришамиз.

Мустаҳкам маънавий иммунитетга эга, эркин ва равон фикрлайдиган, юқори марраларни кўзловчи буюк авлодни тарбиялаш учун ота-она ва оила муҳити жуда катта аҳамият касб этади. Сир эмаски инсон қалби ва онгини эгаллаш, ўсиб келаётган ёш авлодни маънавий дунёсини захарлашга қаратилган турли кўринишлардаги хавф-хатарларни бугунги кунда кучайиб бораётганлиги ҳам тарбияда оилани, ота-онани роли беқиёс эканлигини яна бир бор тасдиқлайди.

Оила деб аталмиш кўрғонда авлодлар камол топади. Бу кўрғоннинг мустаҳкам ва барқарор бўлишига эришиш мамлакат ва дунё миқёсида муҳим аҳамиятга эгадир. Соғлом турмуш тарзига эга бўлган мустаҳкам оилалар жамиятимизнинг ёрқин келажаги учун хизмат қилади.

ХУЛОСА

Юқоридагилардан хулоса қилиб айтиш мумкинки, болалар ва ўсмирлар камолотида соғлом ижтимоий-психологик муҳитни тўғри ташкиллаштира олсак, оилавий тарбияни тўғри йўналтира билсак, таълим ва тарбия борасида давлатимиз раҳбари томонидан белгилаб берилган вазифаларни оғишмай амалга ошириб борсак, баркамол авлод камолотида албатта, кўзлаган буюк мақсадларимизга эришамиз. Фарзандларимизни шундай тарбиялайликки, улар ўз ота-оналарига, буюк тарихига, мустақил Ватанига, ўз тили, миллати, дини ва муқаддас анаъналарига содиқ бўлиб камолотга эришсин.

REFERENCES

1. Умаров Б.М., Сайдуллаев А.Н. Фарзандлар тарбиясига бефарқ бўлмайлик(ёки ёшлар хулқ - атворига оид психологик чизгилар) Тошкент. 2016 й .
2. Khashimova M. K. et al. Integrated approach to moral education //Annals of the Romanian Society for Cell Biology. – 2021. – С. 2987-2992.
3. Умаров В. М. и др. Замонавий педагогик технологияларни тиббий таълимга тадбиқи. – 2019.

4. Сайдуллаев А. Н. Основные области затруднения в педагогическом взаимодействии.
5. Рахманова Ё. Р., Сайдуллаев А. Н. ФАРОБИЙ ТАЪЛИМ ВА ТАРБИЯДА ТИЛШУНОС ҲАКИМ //Сборники конференций НИЦ Социосфера. – Vedecko vydavatelske centrum Sociosfera-CZ sro, 2016. – №. 9. – С. 61-63.
6. Ахмедова, М. Т., & Мусратова, З. У. (2021). ОЛИЙ ТАЪЛИМ МУАССАСАЛАРИДА УСТОЗ-ШОГИРД МУНОСАБАТЛАРИНИНГ СТРАТЕГИК ҚОИДАЛАРИ ВА ВАЗИФАЛАРИ. In *Interdisciplinary Conference of Young Scholars in Social Sciences* (pp. 326-329).
7. Tursunaliyevna, A. M., & Karimovna, N. Y. (2022). МАКТАВГАЧА ТАРБИЯ МУАССАСАЛАРИДА МАДАНИЙ-ГИГИЙЕНИК МАЛАКАЛАРНИ ТАРБИЯЛАШ–БОЛАЛАР ОРГАНИЗМИНИНГ ЖИСМОНИЙ РИВОЖЛАНИШИДА МУНИМ ВОСИТА. *INTEGRATION OF SCIENCE, EDUCATION AND PRACTICE. SCIENTIFIC-METHODICAL JOURNAL*, 3(1), 98-103.
8. Нарметова, Ю. (2015). Методологические и методические проблемы организации психологической службы в медицинских учреждениях.
9. Нарметова, Ю. (2021). Алекситимия-психосоматик касалликлар омили сифатида. *Scienceweb academic papers collection*.
10. Нарметова, Ю. (2020). Оила хотиржамлиги болалардаги психоматиканинг олдини олиш омили сифатида.
11. Nuraliyevich, N. A. (2022). ТИВБИЙОТ ХОДИМЛАРИНИНГ КАСБИЙ ИДЕНТИФИКАТСИЯСИНИ О ‘ЗИГА ХОС ПСИХОЛОГИК ХУСУСИЯТЛАРИ. *INTEGRATION OF SCIENCE, EDUCATION AND PRACTICE. SCIENTIFIC-METHODICAL JOURNAL*, 3(3), 6-9.
12. Нурматов, А., & Бекмиров, Т. (2021). *Развитие креативности будущего учителя в процессе* (Doctoral dissertation, Тошкент).
13. Umarova, S. (2021). Yoshlarda hadislar yordamida sabr toqatlilik hususiyatini shakillantirish.
14. Akhmedova, M., Narmetova, Y., & Alisherov, B. (2021). Categories of person in conflict and methods of conflict resolution in the occurrence of conflicts between medical personnel.
15. Akhmedova, M. T., Narmetova, Y. K., Nurmatova, I. T., & Malikova, D. U. K. (2022). Communicative Competence Formation in Future Teachers Based on an

Integrated Approach. *International Journal of Multicultural and Multireligious Understanding*, 9(4), 54-60.

16. Ахмедова, М., & Нарметова, Ю. (2022). Neuropedagogika va neyropsixologiya rivojlanib kelayotgan yangi fan sohasi sifatida. *Общество и инновации*, 3(2), 103-109.

17. Akhmedova, M. T. (2022). Pedagogical and Psychological Ways to Overcome the Problem of Lesson Discipline in Secondary Schools. *International Journal of Multicultural and Multireligious Understanding*, 9(3), 421-425.

18. Melibayeva, R. N., Khashimova, M. K., Narmetova Yu, K., Komilova, M. O., & Bekmirov, T. R. (2020). Psychological mechanisms of development students' creative thinking. *International journal of scientific & technology research*, 9(03).

Н. В. ГОГОЛЬ В ОЦЕНКЕ РУССКОЙ КРИТИКИ

Нурмаматов Бобур

магистрант, Термезский государственный университет

Бобаназарова Шоира Содиковна

преподаватель, Академического лицея юных пограничников

АННОТАЦИЯ

В 2009 году празднуется 200 лет со дня рождения писателя Николая Васильевича Гоголя. В своем творчестве писатель отразил тревогу самых передовых сил русского общества за исторические судьбы своей страны и ее народа. Великим патриотическим воодушевлением проникнуты произведения Гоголя. По верному замечанию Н. А. Некрасова, он писал «не то, что могло бы более нравиться, и даже не то, что было легче для его таланта, а добивался писать то, что считал полезнейшим для своего отечества [2. С. 14].

Ключевые слова: «Ревизор», «Мертвые души», «Телескоп», «Миргород», «Вечер».

ABSTRACT

In 2009, the 200th anniversary of the birth of the writer Nikolai Vasilyevich Gogol is celebrated. In his work, the writer reflected the anxiety of the most advanced forces of Russian society for the historical fate of his country and its people. Gogol's works are permeated with great patriotic enthusiasm. According to the correct remark of N. A. Nekrasov, he wrote "not what he could have liked more, and not even what was easier for his talent, but he tried to write what he considered most useful for his fatherland [2. S. 14].

Keywords: "Inspector", "Dead Souls", "Telescope", "Mirgorod", "Evenings".

ВВЕДЕНИЕ

Творчество Гоголя знаменует собой величайший после Пушкина рубеж в истории русской литературы. Критический, отличительный характер гоголевского реализма был выражением ее идейной зрелости и способности ставить главные, коренные вопросы общественной жизни России.

Освободительные идеи, питавшие деятельность Фонвизина и Радищева, Грибоедова и Пушкина, были той традицией русской литературы, из которой вышел Гоголь и которую обогатил он своими гениальными произведениями.

Имя Гоголя служило знаменем в борьбе за передовое, реалистическое, идейное искусство. «Ревизор», «Мертвые души», и другие его лучшие произведения были использованы Белинским и Герценом, а за ними –

Чернышевским, Добролюбовым, Некрасовым и последующими поколениями революционеров как могучее средство борьбы против помещичьего, эксплуататорского строя. Широкая литературная известность Гоголя началась после выхода в свет в 1831-32 годах «Вечеров на хуторе близ Диканьки». Эта книга поразила читателей удивительным знанием быта и нравов простых людей, яркостью и свежестью художественных красок, великолепными картинами украинской природы, замечательным народным юмором.

Критик Надеждин писал в журнале «Телескоп», что автору удалось правдиво воспроизвести дух народной жизни и украинский национальный колорит, соединить в своих повестях «литературность с естественностью» [4.С. 86].

Восторженным был отзыв Пушкина. «Сейчас прочел «Вечера на хуторе близ Диканьки», – писал он издателю «Литературных прибавлений к «Русскому инвалиду» А. Воейкову. – Они изумили меня. Вот настоящая веселость, искренняя, непринужденная, без жеманства, без чопорности. А местами какая поэзия! какая чувствительность. Все это так необыкновенно в нашей нынешней литературе, что я доселе не образумился...» [4. С. 34].

Особенно интересен был другой отзыв Пушкина, написанный в 1836 году, в связи с выходом из печати второго издания «Вечеров». Пушкин вспоминал о впечатлении, которое вызвала эта книга при своем появлении: «Как изумились мы русской книге, которая заставляла нас смеяться, мы, не смеявшиеся со временем Фонвизина!» [3. С. 64]. Это сопоставление имен Гоголя и Фонвизина было многозначительным. Уже в этой книге Пушкин проницательно увидел первые проблески сатирического дара Гоголя.

ОБСУЖДЕНИЕ И РЕЗУЛЬТАТЫ

Высокая оценка Пушкиным «Вечеров на хуторе близ Диканьки» очень обрадовала Гоголя. Для молодого автора она была подтверждением серьезности его литературного призвания и правильности избранного им пути.

Пушкин в глазах Гоголя был всегда высочайшим авторитетом в вопросах искусства. В начале 1835 года вышел новый сборник повестей Гоголя – «Миргород». «Повести, служащие продолжением «Вечеров на хуторе близ Диканьки» – таков подзаголовок «Миргорода». Но эта книга была не просто продолжением «Вечеров». И содержанием и характерными особенностями своего стиля она открывала новый этап в творческом развитии писателя.

В «Миргороде» Гоголь выступил перед читателем как художник, открыто и гневно ставящий важные вопросы жизни, смело вскрывающий социальные противоречия современности. От веселых и романтических украинских парубков и дивчин, вдохновенно поэтических описаний украинской природы Гоголь переходит в новой книге к изображению грубой прозы жизни. Его внимание привлечено к затхлому быту старосветских помещиков и пошлости миргородских обывателей. Гоголевские «существователи» стали символом не только ужасающей ограниченности и пошлости, но и беспросветной тупости всего господствовавшего уклада жизни. Вот почему, указывал Белинский, смех Гоголя «растворен горечью». В «Миргороде» отчетливо определилась главная черта реалистического таланта Гоголя: его необыкновенная чуткость к значительным вопросам русской действительности. Именно этим объясняется огромное общественное звучание, которое получили новые произведения Гоголя.

Реакционная критика встретила их крайне враждебно. Она порицала писателя за исключительный интерес к изображению «грязных» сторон действительности. В многочисленных статьях о «Миргороде» не было ни слова о новаторском характере гоголевских повестей, об их принципиальном значении для судеб русской литературы.

Подобно тому как Пушкину многие критики этой поры противопоставляли третьестепенного поэта Бенедиктова, Гоголю ставили в пример «светские» повести Марлинского. Гоголь, по словам П. Анненкова, стоял совершенно одинокий, не зная, как выйти из своего положения и на что опереться» [5. С. 46].

В сентябре 1835 года в журнале «Телескоп» появилась большая статья Белинского «О русской повести и повестях Гоголя». Творчество Гоголя рассматривалось в ней в свете злободневных вопросов развития современной русской литературы. Статья начиналась полемически заостренной постановкой вопроса о двух родах поэзии: «идеальной» и «реальной». Поэзия первого рода, по мнению Белинского, не соответствует потребностям современного исторического развития. Она сводится к ложному приукрашиванию жизни [1. С.54].

Поэтому Белинский отдает предпочтение поэзии второго рода – «реальной», которая воспроизводит действительность «во всей ее наготе и истине». Критик подчеркивает способность этой поэзии вскрывать действительность «анатомическим ножом», выставлять ее «как бы позор по всей наготе, во всем ее ужасающем безобразии». В этой «беспощадной

откровенности» он видит величайшее преимущество нового направления, главой которого является Гоголь, раскрывший своими повестями уродливые общественные отношения крепостнической России.

Белинский был первым критиком, правильно раскрывшим значение Гоголя для русской литературы. О роли Белинского в истолковании творчества Гоголя писал в своих воспоминаниях И. А. Гончаров: «Без него, смело можно сказать, и Гоголь не был бы в глазах большинства той колоссальной фигурой, в какую он, освещенный критикой Белинского, сразу стал перед публикой» [1. С. 38].

Белинский пристально следил за творческим развитием любимого писателя. Каждое новое его произведение убеждало критика в правильности сделанного им вывода, что Гоголь является «главою литературы, главою поэтов» [1. С. 24].

Высоко оценивая творчество Гоголя, революционно-демократическая критика отмечала в нем и слабые стороны, которые не позволяют считать его произведения «безусловно удовлетворяющими всем современным потребностям русской публики» [4. С.25].

В исторических условиях 50-х годов, когда стал отчетливо слышен голос революционно-демократических писателей, некоторые стороны творчества Гоголя стали особенно уязвимыми. Жизнь выдвигала перед искусством новые задачи. Вот почему в ряде произведений современных писателей Чернышевский видит «залог более полного и удовлетворительного развития идей, которые Гоголь обнимал только с одной стороны, не сознавая вполне их сцепления, их причин и следствий» [3. С. 15].

К этому вопросу Чернышевский снова возвращается в статье о «Сочинениях и письмах Н. В. Гоголя» (1857). Чернышевский отмечает в Гоголе «тесноту горизонта», то есть недостаточность идейного развития.

Будучи великим писателем-реалистом, Гоголь правильно изображал повсеместно наблюдаемые им безобразия крепостнической действительности, возбуждал негодование против них. Но вместе с тем «Гоголь не предвидел, куда поведет это негодование», «его поражало безобразие фактов, и он выражал свой протест, против них: о том, из каких источников возникают эти факты, какая связь находится между тою отраслью жизнью, в которой встречаются эти факты, гражданской государственной жизни, он не размышлял много». Иными словами, Гоголь не видел связи между «частными явлениями» и «общемою системою жизни» [3. С. 11].

С изумительной глубиной вскрывает Чернышевский противоречия Гоголя, «многосложный его характер» – писателя и человека. Решительно осуждая реакционные идеи этой последней книги, Чернышевский вместе с тем задается целью выяснить, каким же образом, почему пришел к ней гениальный писатель.

Важнейшую причину Чернышевский видит в отсутствии у Гоголя «страстных и сознательных убеждений». Именно поэтому писатель не видел связи между «частными явлениями» и «общей системой жизни». Чернышевский отвергает нелепое предположение, будто бы Гоголь стихийно и бессознательно создавал великие обличительные произведения, что якобы он «сам не понимал смысла своих произведений».

Напротив, Гоголь не только сознательно стремился «быть грозным сатириком», но еще понимал, сколь недостаточна та сатирика, которую он мог позволить себе в «Ревизоре» сколь она «слаба еще и мелка». Именно в этой неудовлетворенной «потребности расширить границы своей сатиры» критик видит одну из причин недовольства Гоголя своими произведениями [3. С. 21].

Выводы Чернышевского имели большое теоретическое значение. Они окончательно выбивали из рук врагов гоголевского направления довод, с помощью которого давно пытались фальсифицировать образ великого писателя, доказать, что Гоголь никогда сознательно не разделял критических устремлений своих произведений, что в своем отношении к господствующему строю жизни в России он всегда был благонамерен и, наконец, что основные идеи «Выбранных мест из переписки с друзьями» разделялись писателем с самого начала его творческой деятельности. Чернышевский ставит еще более резко, чем Белинский, вопрос о значении передового мировоззрения для писателя. Гоголь обладал великим талантом. Но одного таланта недостаточно. Помимо творческого инстинкта, писатель должен быть вооружен «стройными воззрениями на жизнь», то есть передовыми взглядами, чтобы быть способным сознательно бороться за революционное преобразование действительности. С этой точки зрения Чернышевский сравнивает Гоголя с писателями революционно- демократического направления. «Теперь, например, – пишет он, – Щедрин вовсе не так инстинктивно смотрит на взяточничество... он очень хорошо понимает, откуда возникает взяточничество, какими фактами оно поддерживается, какими фактами оно могло быть истреблено» [3. С. 8].

Но Гоголь был сыном своего времени. Его слабые стороны исторически обусловлены и потому они не могут заслонить его бессмертных заслуг перед русской литературой и обществом.

Таков итоговый вывод Чернышевского. Борьба революционно- демократической критики за Гоголя имела колоссальное значение.

Белинский и Чернышевский не только дали всестороннюю оценку творчества писателя, но на материале этого творчества поставили проблемы первостепенной важности: о роли искусства в обществе, о значении передового мировоззрения для художника, о патриотическом характере передовой русской литературы, о реализме и народности.

Произведения Гоголя сыграли огромную роль в истории литературы и освободительного движения нашей родины. Они воспитывали во многих поколениях русских людей ненависть к буржуазно-политическому строю России, они звали к борьбе во имя торжества великих идей социальной справедливости.

Особенно большое влияние творчества Гоголя испытали на себе русские революционеры-демократы: Белинский и Герцен, Добролюбов и Чернышевский, Некрасов и Салтыков- Щедрин. В судьбе каждого из них имя Гоголя оставило определенный след.

Творчество великого русского писателя – сатирика является драгоценнейшим достоянием нашей русской национальной культуры.

Критика о творчестве Гоголя

В творчестве великого русского писателя Н. В. Гоголя нашел отражение неприкрытый духовный бунт автора против отсутствия справедливости уклада того времени. Это вызвало немало споров, связанных с темами, идеями, освещенными в его сочинениях. Представители разных времен по-разному относятся к его деятельности.

Высказывая свое мнение о результатах творческой деятельности Н. В. Гоголя, В.Г. Белинский всегда заявлял о его величайших заслугах перед простым народом во всеуслышание. Критик агрессивно был настроен против его врагов, которые беспощадно старались найти в его творчестве изъяны. Признавая его поэтом «жизни действительной», он доказывал это указанием на изображение Н. В. Гоголем событий, героев, приближенных к реальности. Благодаря умению вызвать у читателя неподдельное любопытство, народный юмор, произведения навсегда запали в душу писателя.

Настоящий талант, по мнению критика в том, чтобы повседневность превратить в яркую сторону жизни за счет ситуаций, деталей и традиций, которые близки русскому народу.

Н. А. Котляревский видел серьезную проблему, кризис в творческой деятельности Н. В. Гоголя в несовпадении ощущений писателем в отношении действительности. Ему хотелось «романтической организации духа» при истинном положении. Душевные переживания Н. Гоголя были связаны с тем, что он был настолько пронизателен, что видел «всю грязь жизни действительной». По мнению критика, в этом и заключалось трагическое мировосприятие писателя.

Д. Н. Овсяннико-Куликовский прославлял Гоголя как поэтического гения, одаренного человека. Но ему было сложно освободиться от суеверных страхов, несмотря на уместное применение «беззаботной шутки». Критик отмечал необыкновенное сочетание печали, грусти и веселого огонька в его глазах.

Из известной переписки П. А. Вяземского с П. Я. Чаадаевым становится очевидным, что Петр Яковлевич был горд жить в одно время с Н. В. Гоголем, несмотря на то, что считал некоторые эпизоды его произведений «грешными». Он восхищался тем, что они были «полны правды».

Наиболее ярким воспоминанием для Н. И. Греч являлась поэма «Мертвые души». Именно в ней известный журналист и писатель оценил комический фон, на котором были выявлены с помощью «метких выстрелов» общественные пороки.

ЗАКЛЮЧЕНИЕ

Непринятие писателя только как талантливого создателя Н. Г. Чернышевским происходило по причине «тесноты горизонта». Слабую сторону произведений Николай Гаврилович видел в отсутствии у Гоголя желания «бороться за революционное преобразование» реальных событий и убеждений.

И. Северянин рассматривал гоголевский смех в произведениях как «двигатель крови». Высмеивание отрицательных качеств героев, событий он считал верным средством в борьбе с несправедливым укладом того времени.

Неподдельный восторг вызвало произведение «Вечера на хуторе близ Диканьки» у А. С. Пушкина. Он отмечал необыкновенную открытость, простоту, юмор, присущий крестьянину, то в чем нуждался представитель из народа. Н. А. Некрасов также не оставил без внимания труд писателя. Считал, что каждое слово было направлено к народу, посвящено представителям разных классов, но с одной целью – уничтожение угнетения народа. Он писал только «для своего отечества».

Ни один из критиков творчества Н. В. Гоголя не остался равнодушным к его сочинениям. Это связано с тем, что автор мастерски оживлял образы, не давая возможности отвлечься от чтения захватывающих сюжетов. Все, кто знаком с произведениями Гоголя почти в одинаковой степени признали необыкновенный талант русского писателя, несмотря на ряд противоречий в душе и творчестве писателя.

REFERENCES

1. Белинский В.Г. О русской повести и повестях Гого 1. ля // Собр. соч. Т.1. С. 81.
2. Виноградов И.А. Гоголь – художник и мыслитель: христианские основы мирозерцания. М. : ИМЛИ РАН, «Наследие», 2000.
3. Гоголь Н.В. В русской критике и воспоминаниях современников. М., 1951.
4. Манн Ю. Поэтика Гоголя. М. : Художественная лите 4. ратура, 1978. 5. Эмирова Л.А., Акавов З.Н. Кавказская проза А. А. Бестужева-Марлинского. Махачкала, 2004.

PROLIFERATIVE DIABETIC RETINOPATHY COMPLICATED CATARACT IN CHILDREN: EVALUATION OF TREATMENT EFFECTIVENESS

Odilova G.R.

Bukhara State Medical Institute

ABSTRACT

Diabetic retinopathy (DR) in children is one of the most severe complications of diabetes mellitus and takes the first place among the causes of blindness in people of working age. The aim of the study was to study the effectiveness of surgical treatment of proliferative diabetic retinopathy (PDR) in children in combination with cataracts. Under observation were 43 sick children with type 2 diabetes mellitus with traction retinal detachment and cataract, which were divided into two groups depending on the tactics of treatment. Preliminary results of the study showed equal effectiveness of combined surgical treatment of PDR and cataract in sick children of the first group and delayed removal of complicated cataract after endovitreous treatment of PDR in sick children of the second group. The development of neovascularization of the iris in the late postoperative period was observed in both groups: in 8 sick children of the first and 7 sick children of the second group, which indicates the need for further research into the progression of diabetic retinopathy (DR), to determine the relationship between the development of complications and the timing of cataract removal.

Keywords: vitrectomy, diabetic retinopathy, cataract, angiography, neovascularization.

АННОТАЦИЯ

Диабетическая ретинопатия (ДР) у детей является одним из наиболее тяжелых осложнений сахарного диабета и занимает первое место среди причин слепоты у лиц трудоспособного возраста. Цель исследования — изучить эффективность хирургического лечения пролиферативной диабетической ретинопатии (ПДР) у детей в сочетании с катарактой. Под наблюдением находились 43 больных детей с сахарным диабетом 2 типа с тракционной отслойкой сетчатки и катарактой, которые были разделены на две группы в зависимости от тактики лечения. Предварительные результаты исследования показали одинаковую эффективность комбинированного хирургического лечения ПДР и катаракты у больных детей первой группы и

отсроченного удаления осложненной катаракты после эндовитреального лечения ПДР у больных детей второй группы. Развитие неоваскуляризации радужки в отдаленном послеоперационном периоде наблюдалось в обеих группах: у 8 больных детей первой и 7 больных детей второй группы, что свидетельствует о необходимости дальнейшего изучения течения диабетической ретинопатии (ДР). , определить взаимосвязь между развитием осложнений и сроками удаления катаракты.

Ключевые слова: витректомия, диабетическая ретинопатия, катаракта, ангиография, неоваскуляризация.

INTRODUCTION

According to the WHO, by 2014 the number of people suffering from diabetes mellitus (DM) among children has increased to 422 million people. At the same time, diabetes mellitus, namely the micro- and macrovascular changes that develop with it, are considered one of the main causes of the development of blindness, renal failure, heart attacks and strokes [3,11].

Diabetic retinopathy (DR) in children is one of the most severe complications of diabetes mellitus and ranks first among the causes of blindness in people of this age [2]. In children with diabetes experience of more than 10 years, DR is diagnosed in 100% of cases (10). It has been established that the main links in the pathogenesis of the development of DR are microstructural changes and disorders of redox processes in the retina [4,6,7, 9], which leads to impaired microcirculation and, as a result, to tissue hypoxia.

Traditionally, it is customary to use the classification of DR in children described by E. Kohner et al. in 1985, in which it was proposed to distinguish three stages in the development of retinopathy: non-proliferative, pre-proliferative and proliferative. On the basis of this classification, many authors have proposed various options for structuring AR. In our opinion, the most successful is the "surgical" classification proposed by R. Kroll, in which changes in the fundus of the eye in proliferative diabetic retinopathy (PDR) in children are described from the point of view of the development of proliferative vitreoretinopathy.

According to this classification, stage A corresponds to vascular changes and proliferative changes around the optic disc (OD) and in the posterior layers of the vitreous body (ST); stage B is characterized by traction retinal detachment due to reduction of the posterior cortical layers of the ST (it has two substages: Bt - the spread of retinal detachment from the nasal part of the optic disc and Bt - with the spread of retinal detachment from the temporal side without involving the macular

zone); stage C is characterized by macular detachment and, according to the number of retinal quadrants involved in the process, substages are distinguished from C1 to C4 [5, 8].

Reduced vision in sick children with diabetes mellitus, in addition to progressive DR, is due to the formation of lens opacities. In the older age group of patients, two types of cataracts can be distinguished: true diabetic, which developed as a result of unsatisfactory compensation of carbohydrate metabolism, and senile, formed against the background of diabetes mellitus [1,12].

The aim of the study was to evaluate the effectiveness of endovitreous surgical treatment of proliferative diabetic retinopathy in children with silicone tamponade in combination with cataract surgery.

MATERIAL AND METHODS

Under supervision there were 43 sick children with PDR complicated by cataract, aged from 12 to 18 years. All sick children had type 2 diabetes in the compensation stage. The experience of SD varied from 3 to 10 years. All patients underwent a set of standard ophthalmological examinations, including ultrasonic B-scanning. Visual acuity before surgery was assessed in the range from "incorrect light projection" to 0.3. Intraocular pressure (IOP) was compensated in all cases and amounted to 16 ± 7 mm Hg. Art. All sick children were diagnosed with traction retinal detachment and complicated cataract. The degree of PDR progression was determined by the results of indirect ophthalmoscopy, B-scan and according to the classification proposed by R. Kroll. The degree of progression corresponded to stages B and C. The degree of lens opacity was classified according to L. Buratto, cases with cataracts of 2-3 degrees were selected for the study. Sick children were divided into two groups depending on the tactics of surgical treatment. The first group included 21 children who underwent simultaneous cataract removal with implantation of an intraocular lens (IOL) and endovitreous intervention for PDR with silicone oil tamponade at the first stage. After 3.5 ± 0.5 months, the second stage of treatment was carried out, which consisted in the removal of silicone oil with tamponade of the vitreal cavity with air. The second group included 22 sick children, in whom the first stage of treatment included endovitreous intervention, which ended with silicone tamponade; IOL with the replacement of silicone oil with air. The clouded lens was removed by ultrasonic phacoemulsification, soft hydrophilic IOLs were implanted. Endovitreous intervention was a three-port (25-27G) vitrectomy with maximum preservation of the anterior hyaloid membrane and anterior cortical layers of the vitreous body with the removal of epiretinal membranes and ligaments, as well as

endolaser coagulation of the retina, tamponade of the vitreal cavity with silicone oil. In all cases, silicone oil with a viscosity of 5700 cSt was used. An additional intraoperative diagnostic method for patients in both groups before surgery at each stage of treatment was fluorescein angiography of the iris. The presence of neovascularization and its prevalence were assessed. For this, a contrast agent was injected intravenously on the operating table. The process of visualization of the vascular network was observed through a microscope with a filter.

RESULTS AND DISCUSSION

In the early postoperative period, 10 sick children of the first group and 9 sick children of the second group were diagnosed with moderate ophthalmohypertension compensated by antihypertensive drugs. In one case, corneal edema and descemetitis occurred in the first group and were stopped within three days with topical application of glucocorticosteroids. A month after the first stage of treatment in both groups, there was a significant increase in visual functions. The maximum corrected visual acuity ranged from 0.05 to 0.5. By the time of the second stage of treatment, 16 patients of the second group had a persistent decrease in visual functions to 0.03-0.05 and pronounced clouding of the lens due to the effect of silicone oil on the lens tissue. On the 7-10th day after the second stage of surgical treatment in sick children of both groups, complete resorption of air was noted. 3 months after the completion of surgical treatment, stabilization of visual functions was observed in all cases, the maximum corrected visual acuity was determined in the range from 0.05 to 0.3. The level of IOP in all sick children was within the normal range and amounted to 17 ± 5 mm Hg. Art. At long-term follow-up (8 months after the second stage of treatment), biomicroscopy revealed signs of neovascularization of the iris in 8 patients of the first group: eversion of the pigmented edge of the pupil with growth of the capillary vascular network along the circumference with the transition of vessels to the anterior surface of the iris. Similar signs of neovascularization in the second group were observed in 7 patients.

CONCLUSION

Preliminary results of the study showed equal effectiveness of combined surgical treatment of PDR and cataract (first group) and delayed removal of complicated cataract after endovitreous treatment of PDR (second group). In sick children of both groups, the development of neovascularization of the iris was noted in the late postoperative period, which indicates the need for further research into the progression of DR and the mechanisms for the development of complications in the

postoperative period, as well as the development of an optimal algorithm and determining the timing of safe and effective surgical treatment of PDR and cataracts.

REFERENCES

1. Балашевич, Л.И. Катаракта у больных диабетом. Классификация и частота [Электронный ресурс] // Российская офтальмология онлайн. 2013; 10. URL: <http://www.eyepress.ru/articlс.aspx711496> (дата обращения: 20.01.2013).-С.13-16. (на Руси).
2. Diabetic retinopathy: problems and solutions /Т. Botabekova [et al] // Russian ophthalmology of children. 2015; (4).-P. (in Russ.).
3. Global report on diabetes. [Electronic resource] / WHO. 2016. URL: <http://www.who.inl/diabetes/global-rсport/en/> (circulation date January, 6, 2018).-P.20-25. (in Russ).
4. Дедов, И. Сахами диабет: остриц и хронические осложнения / И. И. Дедов, М. В. Шестакова - М.: Мцдицмскоц неформальное агентство. 2011.-С.480-486.
5. Казайкин, В.Н. Диабетическая ретинопатия: клиника, диагностика и заболевания / В.Н. Казайкин. - М ООО «НПЦ Макинформ». 2016,-П. 9-12.
6. Studies of rat and human retinas predict a role for the polyol pathway in human diabetic retinopathy / Z. Daghcr [et al] // Diabetes. 2004; 53(9).-P. 2404-2411. (in English).
7. Pericytes and the pathogenesis of diabetic retinopathy / Н.Р.Наммес [et al.] // Diabetes. 2002, 51(10).-P. 3107-12. (in English).
8. Kroll, P. Pathogenesis and Classification of Proliferative Diabetic Vitreoretinopathy / P. Kroll, E.B. Rodrigues, S Hoerlc // Ophthalmologica. 2007; (221).-P. 78-94. (in English),
9. Odilova G.R., Huddiyeva H.. Periferik retinal ko`z yirtilishi diagnostikasida optik kogerent tomografiyasi//in Volume1.Issue 8 of Oriental Renaissance: Innovative.educational.natural and social sciences in September 2021.-P.21-23.
10. Odilova G.R., Huddiyeva H. Optical coherent tomography in the diagnosis of peripheral retinal tears// Vol.2 No.5 (2021): CAJMNS <https://doi.ord/10.47494/cajmns.v2i5.287> .September 2021.-P.45-47.
11. Narzullaev N.U.Assessment of the Diagnosis and Treatment of Allergic Rhinitis in School-Age Children // Annals of the Romanian Society for Cell Biology 2021.-P.6193-6197.
12. Narzullaev N.U. Clinical and immunological study of the effect of different types of therapy on the course of allergic rhinitis in children with hymenolepiasis // Annals of the Romanian Society for Cell Biology 2021.-P.1900-1908.

XXI ASR – INTELLEKTUAL YOSHLAR ASRI

Malikova Dildoraxon Qobilovna

T.N. Qori Niyoziy nomidagi O‘zbekiston pedagogika fanlari ilmiy-tadqiqot instituti, mustaqil tadqiqotchisi

ANNOTATSIYA

Ushbu maqolada intellektual yoshlarning jamiyatdagi o‘rni, ularda media madaniyatning shakllanishining dolzarbligi, sohadagi muammo va yechimlar haqida fikr yuritilgan hamda ilmiy takliflar berilgan.

Kalit so‘zlar: *Intellekt, yoshlar, mediamadaniyat, internet, kommunikatsiya, axborot texnologiyalari.*

АННОТАЦИЯ

В данной статье рассматривается роль интеллектуальной молодежи в обществе, актуальность формирования у них медиакультуры, проблемы и решения в этой области, даются научные рекомендации.

Ключевые слова: *интеллект, молодежь, медиакультура, интернет, общение, информационные технологии.*

ABSTRACT

This article discusses the role of intellectual youth in society, the relevance of the formation of media culture in them, the problems and solutions in the field, and provides scientific recommendations.

Keywords: *Intelligence, youth, media culture, internet, communication, information technology.*

KIRISH

Hozirgi kunda yurtboshimiz tomonidan amalga oshirilayotgan keng ko‘lamli islohotlar vatanimizning istiqboli, tinchligi, obodligiga yo‘naltirilgan. Respublikamizning bu borada taraqqiyoti va farovonligini, o‘zining hayot faoliyati hamda kelajagi bilan uzviy bog‘lab maqsad sari intiladigan intellektual yoshlarni tarbiyalash eng muhim vazifalardan sanaladi. Ilm-fan va texnologiyalarning jadal rivojlani-shi, global dunyoda raqobatning ortishi sharoitida har bir davlat va jamiyatning bu jarayonda raqobatbardoshligi yoshlarning intellektual rivoji hamda ularning iste’dodi va qobiliyatlarini to‘liq amalga oshirishga e’tibor berishga bog‘liq bo‘ladi. Bu borada “Yoshlarga oid davlat siyosati to‘g‘risida” O‘zbekiston respublikasi qonunining 3-moddasida “Yoshlarga oid davlat siyosati - davlat tomonidan amalga oshiriladigan hamda yoshlarni ijtimoiy jihatdan shakllantirish va ularning intellektual, ijodiy va boshqa yo‘nalishdagi salohiyatini kamol toptirish uchun shart-sharoitlar yaratilishini

nazarda tutadigan ijtimoiy-iqtisodiy, tashkiliy va huquqiy choratadbirlar tizimini yaratish” [1] belgilangan.

ADABIYOTLAR SHARHI

Mamlakatimiz insonlarning yashash shart- sharoitlarini yaxshilash, yoshlarga bilim berish, bo‘sh vaqtlarini samarali tashkil etish va buning natijasida jamiyat hayotida faol ishtirok etish, oilasi, kasbi, vatanini sevish kabi ijobiy hislatlarni jo qilishga katta e‘tibor qaratmoqda. Shu bois ham jamiyat taraqqiyotiga tegishli bo‘lgan barcha sohalarga alohida ahamiyat berilmoqda. Yangilanayotgan O‘zbekiston sharoitida yoshlarga davlat siyosati darajasida e‘tibor berilib, kundan-kunga fan, ta‘lim va ishlab chiqarish jarayonida yoshlarning intellektual salohiyati va tafakkur tarzi ijobiy tomonga o‘zgarib bormoqda. Bu borada dlatimiz rahbarining quyidagi fikrlari o‘rinlidir: “Biz yoshlarga doir davlat siyosatini hech og‘ishmasdan, qat‘iyat bilan davom ettiramiz nafaqat davom ettiramiz, balki bu siyosatni eng ustuvor vazifamiz sifatida bugun zamon talab qilayotgan yuksak darajaga ko‘taramiz. Yoshlarni mustaqil fikrlaydigan, yuksak intellektual va ma‘naviy salohiyatga ega bo‘lib, dunyo miqyosida o‘z tengdoshlariga hech qaysi sohada bo‘sh kelmaydigan insonlar bo‘lib kamol topishi, baxtli bo‘lishi uchun davlatimiz va jamiyatimizning bor kuch va imkoniyatlarinisafarbar etamiz.” [2]

TADQIQOT METODOLOGIYASI VA EMPIRIK TAHLIL

Biroq, zamonaviy transformatsion jarayonlar hozirgi dunyoda tobora jadal- lashib bormoqda va mazkur jarayonlarning yoshlar hayotiga ko‘rsatayotgan ta‘siri har qachongidan ham muhim ahamiyat kasb etib, madaniyatning universiallasuvini kuchaytirmoqda. Hozirgi paytda mazkur jarayonlarning g‘oyat o‘tkir va keng qamrovli ta‘sirini deyarli barcha sohalarda ko‘rish mumkin. Ayniqsa, davlatlar va xalqlar o‘rtasidagi integratsiya va hamkorlik aloqalarining kuchayishi, xorijiy investitsiya, ko‘plab yangi ish o‘rinlarining yaratilishi, zamonaviy kommunikatsiya va axborot texnologiyalarining, ilm-fan yutuqlarining tezkorlik bilan tarqalishi, turli qadriyat- larning umuminsoniy negizida uyg‘unlashuvi, sivilizatsiyalararo muloqotning yangicha sifat kasb etishi, ekologik ofatlar paytida o‘zaro yordam ko‘rsatish imkoniyatlarining ortishi - tabiiyki, yoshlar masalasiga jiddiy e‘tibor berish va ularni turli ma‘naviy tahdidlardan himoya qilish va dunyo xamjamiyatida o‘z o‘rnini topishga ko‘maklashish zarurligini dolzarb qilib qo‘ymoqda. Bu borada Sharq mutafakkir- larining purma‘no xikmatlariga e‘tibor beradigan bo‘lsak muammoni hal qilishda ular ilmga alohida e‘tibor qaratadilar. O‘z davrining kuchli va yetuk mutafakkirlaridan hisoblangan Nizomiy Ganjaviy yoshlarni ilm-ma‘rifatli qilib

tarbiyalash juda muhim ekanligini ko'p bora o'z faoliyati davomida ta'kidlab o'tganlar. Quyidagi jumla esa buning yaqqol isboti hisoblanadi: "Kunim kundankunga bo'lsin desang hush, ilm payidan bo'l borida es-hush!"

Bugungi yoshlar yangicha fikrlashga va zamon bilan hamnafas bo'lishga intilmoqda. Uning asosi esa intellekt hisoblanadi. Kompyuter texnologiyalarining yuqori sur'atdagi taraqqiyoti insoniyat tafakkurida yanada sermazmun ahamiyat kasb etmoqda. Axborot asri deb nom olgan asrimizni telekommunikatsiyasiz tasavvur qilish qiyin. So'ngi rusumdagi telefon, planshet, noutbuk va kompyuterlar internet orqali bizga kerakli ma'lumot va yangiliklarni bir zumda aniqlashda beminnat xizmat qiladi. Hozirgi zamonda internet tarmog'idagi saytlardan o'zimizga kerakli bo'lgan axbo-rotlarni bir necha daqiqalarda olishimiz mumkin. Bu biz uchun juda qulay, oson va vaqtdan yutishimiz imkonini beradi. Ammo masalaning ikkinchi tarafi ham bor. Internetdan keraksiz va buzg'unchi g'oyalar maqsadida, axborot huruji sifatida hamda har xil yoshlarni miyasini zaxarlovchi vosita sifatida foydalanuvchilar ham yo'q emas. Qaysiki o'zining mustaqil tafakkuriga, intellektual ilmiy salohiyatga ega bo'lgan yoshlar har qanday hurujlardan o'zini himoya qila oladi. Bu borada yoshlar ma'naviyati va milliy madaniyati ustuvor ahamiyat kasb etadi. Davlatimiz rahbari tomonidan alohida qayd etilganidek: "Biz haqiqatni hech qachon esimizdan chiqarmasligimiz kerak, mamlakatimizda madaniyat va san'at taraqqiy etmasa, jamiyat rivojlanmaydi. Xalqimizning rivojlanish darajasi, avvalo, milliy madaniyatimizga qarab baholanadi. Shu ma'noda, madaniyat-bu xalqimiz, jamiyatimiz qiyofasidir. Biz O'zbekistonning yangi qiyofasini yaratishga kirishgan ekanmiz, buni, avvalo, milliy madaniyatimizni rivojlantirishimizdan boshlashimiz lozim." [3]

Har qanday jarayonning salbiy va ijobiy tomonlari bo'lganidek, internet va axborot-kommunikatsiya texnologiyalarining salbiy tomonlari ham mavjud. Tan olib aytishimiz kerakki, internet va axborot-kommunikatsiya texnologiyalari rivojlanmagan vaqtlarda yoshlar ilm olishga, kitob o'qishga, sport mashg'ulotlari bilan shug'ullanishga oshiqishgan. Bugungi yoshlarning qiziqishi esa aksincha. Endi ularning ko'pchiligi internet kafelari, kompyuter o'yinlari markazlariga intilmoqdalar. Ammo ular bu yoshida bilim egallash, kasb-hunar o'rganish, o'zini kelajagini yaratish uchun harakat qilishlarilozim.

NATIJALAR

Internetda tarqaladigan turli yoshlar ma'naviyatiga salbiy ta'sir ko'rsatayotgan xabarlar, be'mani rasmlar, videolar va kompyuter o'yinlari natijasida yoshlarning

saviyasi pasayib, hayotga, atrof-muhitga va insonlarga bo'lgan munosabati tubdan yomonlashib bormoqda. Beshavqat kompyuter o'yinlari yoshlar ongini zaharlamogda. Bu o'yinlarda kimnidir o'ldirishadi, atrofni vayron qilishadi va vayronkor g'oyalarni amalga oshirishadi. Bunaqa jangari o'yinlarni o'ynayotgan yoshlar kelajakda qanaqa inson bo'ladi degan savolga javob qanday bo'ladi? Bu kabi kompyuter o'yinlari yoshlar-ni bemehr, qo'pol qilib qo'yadi, yaxshilikdan uzoqlashtiradi. Bundan tashqari asab tizimiga salbiy ta'sir ko'rsatadi va buning oqibatida ular asabiy va jahldor bo'lib, o'z yaqinlariga turli jabrlarni keltirib chiqarmoqda. Ushbu ko'ngilsiz voqealarni oldini olishda, yoshlarni internetdagi zararli xurujlardan asrashni, ularni axborot texnologiyalaridan unumli foydalanishga o'rgatishni, har birimiz o'zimiz uchun mas'uliyatdek qabul qilishimiz va birgalik- da chora-tadbirlarni amalga oshirishimiz zarur. Zero, hozirgi kunda yurtboshimiz tomonidan yoshlarga bo'lgan e'tiborni kuchaytirish, ularni madaniyat, san'at, jismoniy tarbiya va sportga keng jalb etish yoshlarda axborot texnologiyalaridan foydalanish ko'nikmalarini shakllantirish, yurtimiz yoshlari o'rtasida kitobxonlikni targ'ib qilish, xotin-qizlar bandligini oshirish masalalariga puxta e'tibor qaratilmoqda. Biz yoshlar ushbu imkoniyat- larga javoban yurtimiz kelajagi uchun harakat qilishimiz soha rivoji uchun malakali kadr bo'lib yetishishni asosiy maqsadimiz deb bilishimiz zarur.

Shoir Ahmad Shavqiy: aytganidek "Millatlar axloqi bilan millat bo'ladi, ahloqi ketsa, millat ham ketadi". Millatimizning uzoq yillik tarixi mavjud. Ushbu davrlar mobaynida qanchadan-qancha mutafakkirlar, olimlar, ulamolar, din peshvolari yetishib chiqdi. Ular dunyo olimlari va mutafakkirlari tomonidan tan olinib jaxon sivilizatsiyasiga munosib hissalar qo'shdilar. Bugungi kunga kelib esa bizni eng qiynayotgan muammolardan biri, aynan yoshlarning intellektual salohiyati va tafakkurining sustligi, bu esa ularning aynan internetdan foydalanishida ham o'zining salbiy ta'sirini ko'rsatmoqda. Bu borada biz tomoshabin bo'lib turmasdan ularda ilmga, ma'rifatga qiziqishini uyg'otishimiz va internetdan samarali foydalanishni yo'lga qo'yishimiz kerak. Jadidlar kishilarning axloqiy-ma'naviy tarbiyasiga asosiy e'tiborni qaratib, ularni har-xil chet madaniyatlardan, ahloqlardan saqlanishga chaqirganlar. A.Cho'lponning bu sohadagi fikrlari g'oyat ibratli- dir. "...Ey qarindoshlar! Katta iltimosimiz shuldurki, Ovrupaning mo'dosidan, shishasi- dan, buzuq ahloqidan namuna olmasdan va bunlarga bul jihatdan taqlid qilmasdan balki, ilm, fan, hunar, sanoatga o'xshashlik madaniyatlaridan namuna olub bul jihatdan taqlid qilmoqimiz lozimdur. Ovrupaning mo'dosi va buzuq ahloqi sizlarni xonavayron, bevatan, asir-qul qiladur. Bundan saqlaningiz!!! Ovruponing maktab, madrasa, ilm-fan, sanoat, hunarga o'xshash madaniyat- lari sizlarni obod, ma'mur,

olim qilub, johillikdan asorat qulligidan qutuldurodur. Birodarlar, ko‘zlaringizni ochub yaxshi o‘ylanglar!!!” [5] Tarbiya masalasi har qaysi davrda dolzarb bo‘lgan. Bugun ham huddi shunday o‘z ahamiyatini yo‘qotgani yo‘q.

XULOSA VA MUNOZARA

Xulosa o‘rnida shuni aytishimiz mumkinki, so‘nggi yillarda mamlakatimizda yoshlarga oid davlat siyosatining ustuvor vazifalarining ko‘lami tobora ortib bormoqda. Ayniqsa, intellektual yoshlar tarbiyasi, tashabbuskorlik qobiliyati, ilmiy salohiyati, ularda ijodkorlik va ijtimoiy faol likni oshirish tamoyillari muhim sanaladi. Yoshlarni tinchlik, toqatlilik, insonparvar, millatlararo muloqot ruhida tarbiyalash hamda ularni jamiyatda ijtimoiy faolligini oshirish borasida qilinishi kerak bo‘lgan ishlar o‘z dolzarbligini hech qachon yo‘qotmaydi.

Yoshlarning porloq kelajagini o‘ylab samarali faoliyat olib borish, intellektual yoshlarni tarbiyalash eng muhim vazifa bo‘lib qolishini alohida ta’kidlagan holda malakali yosh kadrlarga bo‘lgan extiyojni to‘la amalga oshirish borasida quyidagi tavsiya va mulohazalarni keltirish mumkin:

-Yoshlar o‘rtasida media madaniyatni shakllantirishda ularning e’tiboriga asosli, muhim, zarur, foydali axborotlarni o‘rganishlarini tavsiya etish;

- Ota-onalarning media savodxonligini oshirib, oila, ta’lim muassasalari bilan hamkorligini yo‘lga qo‘yish;

-Tarbiyaviy ishlar bahs-munozaralar, debatlar, muammoli va ziddiyatlarni tahlil qilish pedagogik-psixologik profilaktika ishlarini olib borish;

- Uzluksiz ta’lim tizimining barcha bosqichlarida voyaga yetmaganlarning media muhitga samarali harakatlanish, ko‘nikma, malakalarga ega bo‘lishlarini ta’minlovchi o‘quv va tarbiyaviy ishlarni tashkil qilish;

- Media ta’limni samarali tashkil etish yuzasidan to‘plangan xorijiy va maxalliy tajribalarni ommalashtirish;

Ta’lim muassasalarida mediata’limni tashkil etilishini yo‘lga qo‘yish uchun zarur pedagogik shart-sharoitlarni yaratish.

REFERENCES

1. “Yoshlarga oid davlat siyosati to‘g‘risida” O‘zbekiston Respublikasi Qonuni, 3-modda
2. O‘zbekiston Respublikasi Prezidentining mamlakatimiz yoshlariga bayram tabrigi. 2018, 30-iyun
3. O‘zbekiston Respublikasi Prezidenti Shavkat Mirziyoyev raisligida 2017 yil 25-

dekabr kuni madaniyat va san'at sohasidagi dolzarb masalalar muhokamasiga bag'ishlangan yig'ilishdagi nutqi

4. Pismo iz Tyurya-Kurgana // Turkiston viloyatining gazetisi. 1914, 2 mart

5. Abdulhamid Cho'lpon. Vatanimiz Turkistonda temir yo'llar // Sadoyi Farg'ona. 1914, 6 iyun

TAXOR VILOYATI GIDRONIMLARINI TASNIFLASH MASALASIGA DOIR

Najeebullah Esmati

Alisher Navoiy nomidagi ToshDO‘TAU
Lingvistika (o‘zbek tili) yo‘nalishi magistranti
Email: najeeb.esmati@gmail.com

ANNOTATSIYA

Bu maqola Taxor viloyati gidronimlari tasnifiga bag‘ishlangan. Bu ilmiy ishda, mazkur hudud gidronimlari onomastik-morfologik va leksik-semantik xususiyatlariga ko‘ra taniflangan. Suv obyektlari nomlarining paydo bo‘lishi va ularning boshqa onomastik birliklar (oykonimlar, agroonimlar, dromonimlar ...)ning shakllanishiga asos bo‘lishi masalasi ham ko‘tarilgan. Shuningdek, bu maqolada gidronimlarning xalq tarixini, kelib chiqishini o‘rganishdagi roli haqida ham to‘xtanilgan.

Kalit so‘zlar: *Taxor, gidronim, suv obyekti, onomastik birlik, onomastik-morfologik tasnif, leksik-semantik tasnif.*

ABSTARCT

This article is devoted to the classification of hydronyms of Takhar province. In this paper, the hydronyms of the studied region are classified according to their onomastic-morphological and lexical-semantic features in which the origin of the names of water basins and the role of hydronyms to formation of other onomastic units were discussed. Meanwhile, the role of hydronyms in the study of the history and origin of the hydronyms and the linguistic structure of hydronyms in the Takhar province and the role of these hydronyms in the formation of some onomastic units (oykonims, agroonims, dromonims...) in this region have also been studied. As well as ,the role of hydronyms in the study of folk history and origin were evaluated.

Keywords: *hydronym, water basins, onomastic unit, onomastic-morphological classification, lexical-semantic classification.*

АННОТАЦИЯ

Данная статья посвящена классификации гидронимов Тахарской области. В данной статье гидронимы изучаемого региона классифицируются по ономастико-морфологическим и лексико-семантическим признакам, в которых обсуждаются происхождение названий водоемов и роль гидронимов в формировании других ономастических единиц. Между тем роль гидронимов в изучении истории и происхождения гидронимов и языкового состава гидронимов Тахарской области и роль этих гидронимов в образовании

некоторых ономастических единиц (ойконимов, агроонимов, дромонимов...) в этом регионе также были изучены. А также оценена роль гидронимов в изучении народной истории и происхождения.

Ключевые слова: гидроним, водные бассейны, ономастическая единица, ономастико-морфологическая классификация, лексико-семантическая классификация.

KIRISH

Taxor viloyati Afg'oniston Respublikasi shimoli-sharqida joylashgan viloyatlardan biri. Bu viloyatning markazi *Toluqon* deb ataladi. Taxor viloyati ma'muriy jihatdan Toluqon shahri va 16 ta tuman (ulusvollik) hamda 2000 yaqin qishloqdan iborat. Bu viloyatning aholisini, asosan, o'zbek, tojik, pushtun va boshqa etnik guruhlari tashkil etadi [171 : 184, غبار، ۴۷ : ۲۰۰۰، عارض]. Bu ishimizda mazkur geografik hudud gidronimlarini tasnif qilib, o'rganamiz.

Gidronimlar suv inshootlarining atoqli otlari - nomlaridir [Қопаев, 2005: 212]. Boshqacha qilib aytsak, barcha suv obyektlarining nomlari *gidronimlar* deyiladi. Gidronim termini (yunoncha *hidro - suv, nom - nom*)dan olingan bo'lib, okean, dengiz, ko'l, soy, jilg'a, quduq kabi har bir suv obyektlarini [Qorayev, 2006: 57] suningdek, qo'ltiq, bo'g'oz, muzlik, botqoq, daryo, irmoq, anhor, ariq, kechuv, kanal, sharshara, buloq, chashma, koriz va hovuz kabilarning [Sayfullayeva, 2017: 19] nomlarini ham qamrab oladi.

Gidronimlar turlicha ma'nolar ifodalaydi. Ba'zi gidronimlarning etimologiyasi (kelib chiqishi) oson, hammaga tushunarli bo'lib, ortiqcha izohni talab etmaydi. Yana shundaylari ham borki, ularning ma'nolari, o'z-o'zidan anglashilib, sezilib turmaydi [Sayfullayeva, 2017: 20] yoki nomlanishiga sabab bo'lgan omillarni tushunish, ilg'ab olish ko'pchilikka oson bo'lmaydi. Misol uchun Taxor viloyati gidronimlaridan: *Sho'rqquduq (Bat)*, *Galachashma (Nt)* kabilarning ma'nosi ham va nega shu nom bilan atalishi ham hamma tushunadigan darajada bo'lsa, *Chashmayi Turkon (Rt)*, *Zanburbuloq (Tsh)* kabi gidronimlarning "Chashmayi Turkon" ("Turklar chashmasi"), "Zanburbuloq" deb atalishining sabab-omillari umum uchun ma'lum va tushunarli emas.

MUHOKAMA VA NATIJALAR

Taxor viloyati Afg'onistonning tog'li hududida joylashgan viloyatlaridan. Shu uchun bu viloyat suvli mintaqa hisoblanadi. Bu viloyatda suv obyektlari va u bilan bog'liq nomlar anchagina. Bularni *onomastik-morfologik* hamda *leksik-semantik* xususiyatlariga ko'ra quyidagicha tasniflab, o'rganamiz:

1. Taxor viloyati gidronimlarning *onomastik-morfologik* xususiyatlariga ko‘ra tasnifi

Boshqa toponimlar kabi gidronimlar ham o‘ziga xos onomastik-morfologik xususiyatlarga ega. Shundan kelib chiqib, mazkur viloyat gidronimlarini *sodda, qo‘shma, birikmali* turlarga bo‘lib o‘rganish o‘rinli ko‘rindi.

1.1. Sodda gidronimlar. O‘zbek tili grammatikasida: tarkibida bitta o‘zak morfemasi bo‘lgan so‘z sodda so‘z [YTF, 1975] deyilgan. Shu ta‘rifni gidronimlarga ham umumlashtiradigan bo‘lsak, bitta o‘zak morfema yoki bitta o‘zak morfema va qo‘shimchalardan tarkib topgan gidronimlarni *sodda gidronimlar* deyishimiz mumkin. Sodda gidronimlar ham, toponimlar va antroponimlarning sodda turi kabi bir o‘zak morfemadan iborat gidronimlardir. Biz bu yerda sodda gidronim deganda, gidronimik indikatorsiz gidronimlarni nazarda tutayapmiz. Chunki, yerli aholi bunday gidronimlarni aniqlagichsiz ishlatishadi va hamma uchun tushunarli. Masalan, *Ko‘cha* (Dqt), *Omu/Amu* (Dqt) daryolar va *Govmoli* (Tsh), *Shahravon* (Tsh) kabi ariqlarni misol ko‘rsatishimiz mumkin. Bular mazkur viloyatda yashov aholisi orasida ham, yozma manbalarda ham aksaran *daryo* va *ariq* gidronimik indikatorsiz qo‘llanilgan va qo‘llanilmoqda.

1.2. Qo‘shma gidronimlar. Ikki va undan ortiq tarkibiy qismlardan tashkil topgan gidronimlar *qo‘shma gidronimlar* deyiladi. Bular qo‘shib yoziladi, bir urg‘u bilan aytiladi. Taxor viloyati qo‘shma gidronimlari, gidronimlarning tarkibidagi gidronimik indikatorlarni inobatga olgan holda, quyidagi qismlarga bo‘lib o‘rganish ma‘qul ko‘rindi:

1) *ko‘l* gidronimik indikatorli qo‘shma gidronimlar: *Kattako‘l* (Yt), *Sassiqko‘l* (Xot), *Suzmako‘l* (Dqt) kabilar;

2) *ariq/jo‘y* gidronimik indikatorli qo‘shma gidronimlar: *Rabatariq* (Bt), *Archiariq‘* (Xt), *Chuqurarig‘* (Tsh), *Jo‘ydaroz* (Tsh), *Eshonarig‘* (Cht), *Toshariq‘* (Dqt) singarilar;

3) *quduq* gidronimik aniqlagichlar bilan yasalgan qo‘shma gidronimlar: *Sho‘rquduq* (Bat), *Qizilquduq* (Bat), *Ko‘rquduq* (Ht) va boshqalar;

4) *chashma* gidronimik indikatorlar yordami bilan yasalgan qo‘shma gidronimlar: *Gandachashma* (It), *Changaroqchashma* (Xot), *Gandachashma* (Rt), *Galachashma* (Nt) kabilar;

5) *buloq* gidronimik aniqlagichli qo‘shma gidronimlar: *Qo‘tanbuloq* (Ht), *Qizilbuloq* (Chot), *Ko‘kabuloq* (It), *Jarbuloq* (Tsh), *Oqbuloq* (Tsh), *Zanburbuloq* (Tsh), *Qarabuloq* (Rt), *Jigdabuloq* (Ht), *Qo‘tanbuloq* (Ht) va boshqalar;

6) *guzar*⁴⁶ gidronimik aniqlagichli qo'shma gidronimlar: *lolaguzar (Xot)*, *Toshguzar (Tsh)*, *Qumguzar (Dt)*, *Qumguzar (Dqt)* kabilar;

7) *kamar*⁴⁷ gidronimik aniqlagichli qo'shma gidronimlar: *Paskamar (Ft)*, *Qarakamar (It)*, *Qarakamar (Bat)*, *Qarakamar (Bt)*, *Zardkamar*, *Sho'rkamar (Xot)* kabilar;

8) *jar*⁴⁸ gidronimik aniqlagichli qo'shma gidronimlar: *Oqjar (Nt)*, *Katikjar*, *Aylanmajar*, *Irimjar (Xot)*, *Siyojar (Chot)* va boshqalar.

Yuqoridagi 8ta bandga kiradigan har bir qo'shma gidronimlar *ko'l*, *ariq/jo'y*, *quduq*, *chashma*, *buloq*, *guzar*, *kamar*, *jar* kabi gidronimik aniqlagichlar yordamida yasalgan suv obyektlari nomlari hisbolanadi. Demak, bunday gidronimlarning tarkibi qismining bir bo'lagi gidronimik aniqlagichlardan iborat.

1.3. Birikmali gidronimlar. Bunday gidronimlar ikki va undan ortiq so'zning aniqlovchi-aniqlanmish hamda predikativlik asosida birikishidan yuzaga kelgan. Bunday nomlar necha onomastik birliklardan tarkib topishiga qaramay, bir butun holda bir suv obyektining nomini tashkil beradi. Bularning tarkibi qismlari ajratib yoziladi. Har biri halohida urg'u bilan aytiladi.

Taxor viloyati gidronimlaridan o'rin olgan birikmali gidronimlarni quyidagi qismlarga bo'lib o'rganish maqsadga muvofiq:

1) *daryo* gidronimik aniqlagichli birikmali gidronimlar: *Daryoi Varsaj-Farxor*, *Daryoi Namakob (Nt)*, *Daryoi Bangi (Bt)* va boshqalar;

2) *quduq* gidronimik aniqlagichli birikmali gidronimlar: *Quduqi Ganda (Rt)*, *Quduqi Hazora (Rt)*, *Hojimatin qudug'i*, *Mullabobo qudug'i*, *To'raboy qudug'i*, *Shovaliy qudug'i (Dqt)* va hokazolar;

3) *chashma* gidronimik aniqlagichli birikmali gidronimlar: *Chashmayi shahri ko'hna (Tsh)*, *Chashmayi xurshid (Chot)*, *Chashmayi govon (Cht)*, *Chashmayi toq (Bt)*, *Chashmayi mohiyon (It)*, *Chashmayi garmik (Ft)*, *Chashmayi chakak (Nt)*, *Chashmayi said (Yt)*, *Oyxonim chashmasi*, *Chashmayi kamiysoriy (Dqt)*, *Eshonlar chashmasi*, *Chashmayi ko'l (Xot)*, *Chashmayi bangi (Bt)* singari;

4) *ariq* gidronimik aniqlagichli birikmali gidronimlar: *Bog'iboyon arig'i*, *Zulm arig'i*, *G'aribbachcha arig'i*, *Navshox arig'i (Dqt)*, *Saroyasang arig'i (Tsh)*, *Qulbaroq arig'i (Bt)* kabilar;

⁴⁶ Guzar so'zi Taxor viloyati shevasida KECHIK//KECHUV ma'nosida ishlatiladi.

⁴⁷ Kamar - daryo, ariq kabi oqar suvlarda uning aylanib oqadigan joyi, aylanma harakatli chuqur joyi [ЎТИЛ, 2006: 305].

⁴⁸ Jar - chetlari o'pirilgan chuqur soylik; chuqurlik[ЎТИЛ, 2006: 305]. Yuqorida keltirilgan gidronimlar nomlari komponentidagi jar so'zi o'zbek tilining izohli lug'atida berilgan ta'rif bilan muvofiq, suv obyektlarini anglatadi.

5) *havz/hovz* gidronimik aniqlagichli birikmali gidronimlar: *Havzi Yug‘non (Vt)*, *Nabiyboy havzi*, *Mohiyxona havzi*, *Hojimalla havzi (Dqt)* va boshqalar;

6) *band*⁴⁹ gidronimik aniqlagichli birikmali gidronimlar: *Sarig‘bandi*, *Oltixo‘ja bandi (Dqt)*, *Bandi Hojiqaraxon*, *Dubandi Hojiburgit*, *Bandi Jumagul* singlarilar;

7) *ko‘l* gidronimik aniqlagichli birikmali gidronimlar: *Oydin ko‘li*, *Hojijuma ko‘li (Dqt)* kabilar;

8) *guzar* gidronimik aniqlagichli birikmali gidronimlar: *Guzari buzkashi*, *Guzari Hojimuallim*, *Guzari Dodialloh*, *Guzari qandahoriy (Xot)* va boshqalar;

9) *girdob*⁵⁰ gidronimik aniqlagichli birikmali gidronimlar: *Omirdi (ni, ning)* *girdobi (Xot)* *Eshon Abdurrahim girdobi (Yt)* singlarilar.

Yuqorida keltirilgan bandlarda har bir birikmali gidronimlar *daryo*, *quduq*, *chashma*, *ariq*, *havz // hovuz*, *band*, *ko‘l*, *guzar*, *girdob* kabi gidronimik aniqlagichlar yordamida yasalgan suv obyektlari nomlari hisbolanadi. Demak, bunday gidronimlarning tarkibi qismining bir bo‘lagi gidronimik aniqlagichlardan iborat.

2. Taxor viloyati gidronimlarning leksik-semantik tasnifi

Gidronimlarni lug‘aviy-ma‘naviy xususiyatlariga ko‘ra, ma‘lum guruhlariga ajratish va bo‘lish bu - *gidronimlarning leksik-semantik tasnifi* deyiladi. Bunday tasnif gidronimlarning qaysi va qanday tipdagi obyektlarning nomlari ekanligini hamda kelib chiqishini aniqlashda asosiy rol o‘ynaydi. Bu guruhlarishlar vositasida ko‘zlangan maqsaga yetish oson bo‘ladi.

Biz Taxor viloyati gidronimlarini leksik-semantik jihatdan tasniflash maqsadida, ularni ikki - *gidronimlarning qaysi va qanday tipdagi toponimik obyektlarning nomlari ekanligi nuqtai nazardan* hamda *kelib chiqishi va nomlanish xususiyatlari jihatidan* - guruhga bo‘lib o‘rganishni ma‘qul ko‘rdik.

2.1. Gidronimlarning qaysi va qanday tipdagi toponimik obyektlarning nomlari ekanligiga ko‘ra tasnifi

Onomastik birliklarni turli nuqtai nazardan o‘rganish va ularni turlarga bo‘lish va tasniflash onomastika fanining asosiy vazifasi hisoblanadi. Har bir onomastik birliklar turi o‘zlarning ayrim xususiyatlariga ko‘ra, turli guruhlariga bo‘linib o‘rganiladi. Shu jumladan gidronimlar ham.

⁴⁹ Band - “forscha so‘z bo‘lib, suvni to‘shish, odatda daryo suvining bir qismini boshqa tomonga, ayniqsa, ariqqa yo‘naltirish maqsida qurilgan to‘siq; to‘g‘on” [۱۰۳۲ : ۱۳۸۲، انوری] yoki, “Zaxira qilish yo suv sathini ko‘tarib, sug‘orish, barq tavlid qilish kabi maqsadlarda tosh, sement, temir yo cho‘p bilan oqib turgan suv damini to‘shish maqsadida qilingan devor, to‘siq.” [۱۲۶ : ۲۰۰۷، الثانی]. Bu so‘z Taxor viloyati aholisining turli til vakillari orasida yuqorida keltirilgan ma‘noda qo‘llanuvchi apellyativ so‘z hisoblanadi.

⁵⁰ “Ariq va daryo suvlarining aylanib-buralib, uyurma hosil qilib oqayotgan yeri” [ЎТИЛ, 2020: 506].

Taxor viloyati gidronimlarining qaysi va qanday tipdagi toponimik obyektlarning nomlari ekanligiga ko'ra quyidagi holatda tasnifi amalga oshiriladi:

1) **oykonimlarning nomlanishiga asos bo'lgan gidronimlar.** Biz o'rganayotgan viloyatda shunday aholi punktlari borki, ularning vujudga kelishiga gidronimlar asos bo'lgan. Biz bularni *oykunimlarning nomlanishiga asos bo'lgan gidronimlar* deb nomladik. Demak, bunday onomastik birliklarning vujudga kelishi uchun tag'in bir onomastik birlik asosiy rol o'ynagan. Quyidagi misollar Taxor viloyatidagi ana shunday onomastik birliklardan: *Qizilquduq (Bat), Ko'rquduq (Ht), Sho'rquduq (Bat), Chashmayi Xurshid (Chot), Chashmayi Govon (Cht), Chashmayi Toq (Bt), Chashmayi Mohiyon (It), Chashmayi Garmik (Ft), Sarichashma (Kt), Chashmayi Chakak (Nt), Oqbuloq Qishloq (Tsh), Qumguzar (Dt), Toshguzar (Tsh), Paskamar (Ft), Qarakamar (Bat), Katikjar (Xot), Siyojar (Chot)* va boshqalar;

2) **agroonimlarning nomlanishiga asos bo'lgan gidronimlar.** O'rganilayotgan viloyat onomastik birliklari orasida agroonimlarning vujudga kelishiga asos bo'lgan gidronimlar ham bor. Bunday onomastik birliklar suv obyektlari nomlari bilan ataladi. Masalan, *Katta ko'l (Yt), Sassiqlik (Xot)* va boshqalar. Tadqiqotimizda Taxor viloyatida *Katta ko'l, Sassiqlik* nomlaridagi gidronimlar bilan birga, agroonimlar va oykonimlar borligi ham kuzatildi.

3) **dromonimlarning nomlanishiga asos bo'lgan gidronimlar.** Taxor viloyati onomastik birliklarida gidronimlar asosida vujudga kelgan dromonimlar borligi ham uchraydi. Boshqacha qilib aytganda, bunday dromonimlarning tarkibida suv obyektining nomi turadi va o'sha asosda vujudga kelgan. Misol uchun: *Puli ko'kcha (Dqt), Puli shahravon (Tsh), Puli Govmoli (Tsh)* va boshqalar. Bular har biri bir dromonim. Bu onomastik birlikning shakllanishida *ko'kcha (daryo), Shahravon (ariq), Govmoli (ariq)* so'zlari asos bo'laganki, ular suv obyektlari nomlari.

4) **tashkilot, shahar, hokimliklar nomiga asos bo'lgan gidronimlar.** Shunday paragonimlar ham borki, ular onomastik birliklar asosida yuzaga kelgan. Bu holatni gidronimlarda ham uchratish mumkin. Izlanishlarimizda biz o'rganayotgan viloyatda bunday gidronimlardan ikkita borligi aniqlandi. Misol: *Chahob tumani, Namakob tumani* kabilar. Bu ikki paragonimlarning nomlariga gidronimlar asos bo'lgan.

2.2. Gidronimlarning kelib chiqishi va nomlanish xususiyatlariga ko'ra tasnifi

Muayyan xalq taqdirini, uning tilini, tarixini, sivilizatsiyaning shakllanishi va rivojlanishini o'rganishda gidronimiya ma'lumotlarining ahamiyati juda katta. Chunki har qanday sivilizatsiya rivojlanishining boshlang'ich bosqichida suv

havzalari katta rol o'ynagan. Bundan tashqari, etnik guruhlar ko'proq daryolar bo'yida joylashgan.

Gidronimlar yordamida boshqa ko'plab geografik obyektlar nomlarining kelib chiqishini tushuntirish mumkin. Bundan tashqari, gidronimlarning qo'llanishi tilning bizning davrimizga qadar faqat shevalarda saqlanib qolgan, ba'zan esa hozirgi shevalarda umuman qayd etilmagan qadimiy so'zlarini tiklashda ham qo'l kelishi ma'lum.

Taxor viloyati gidronimlarini kelib chiqish va nomlarnish jihatdan quyidagi qismlarga bo'lib o'rganish ma'qul ko'rildi:

1) etnogidronimlar. Urug', qabila, qavm, to'p (etnonimlar) nomlari bilan atalgan suv obyektlari *etnogidronimlar* deyiladi. Etnonimlar gidronimlarga o'tganda nom tarkibida hech qanday o'zgarish ro'y bermaydi. Etnogidronimlar qadimdan ushbu hududda qaysi etnik guruh vakillari yashaganligidan darak beradi [Hakimov, 2016: 130].

Ma'lum bir xalq tili gidronimlariga oid etnogidronimlar o'sha "suv obyektlari atrofida yashagan, undan foydalangan yoki o'sha obyektning paydo bo'lishida bevosita ishtirok etgan xalq, millat, qabila, urug' bilan aloqador bo'lib, ularni nomlashda etnos nomlari motivatsiyasiga asoslanilgan"[Madraximova, 2016: 57] va *buloq/chashma, daryo, ko'l, soy, quduq, ariq* kabi gidronimik aniqlagichlar bilan tarkib topib gidronimlar nomini shakllantirgan.

Izlanishlarimiz jarayonida Taxor viloyati gidronimlarida ayrim etnogidronimlar ham borligi kuzatildi. Bular: *Chashmayi turkon (Rt)*, *Jaloyir arig'i (Bt)*, *Amudaryo* (ko'pgina adabiyotlarda, Amudaryoning kelib chiqishi Amu shahri bilan bog'lagan. Demak, Amudaryo - *Amu shahri daryosi*. Shuningdek, Amu topo/gidroasosining kelib chiqishi haqida: *amu/omu* so'zi *amul/omul* so'zining qisqargan shakli bo'lib, *amul/omul* esa qadimgi eroniy xalqlardan birining nomi deyilgan.[Richard, 1995: 188; Kuhrt, 2007: 98]).

2) antroponimik gidronimlar. Suv obyektlari nomining shakllanishi va paydo bo'lishiga antroponimlar (kishilarning ismi, laqabi, taxallusi, nisbasi va boshqalar) asos bo'lgan gidronimlar *antroponimik gidronimlar* deyiladi.

Taxor viloyati gidronimlari majmuidan tanlangan quyidagi gidronimlar shunday gidronimlarga misol bo'ladi: *Usto Nurmuhammad qudug'i (Yt)*, *Eshon Abdurrahim girdobi (Yt)*, *Usmon oralig'⁵¹i (Yt)*, *Hojijuma ko'li*, *Nabiboy havzi*, *Hojimalla havzi*, *Hojimatin qudug'i*, *Mullabobo ququg'i*, *To'raboy qudug'i*, *Shohvali qudug'i*, *Guzari Dodialloh (Dqt)* va boshqalar.

⁵¹ Araliq/Aralig' - Taxor o'zbeklari, ayniqsa, Dashtiqal'a tumani shevasida bo'g'oz ma'nosida qo'llaniladi.

3) **professionalizim bilan shakllangan gidronimlar.** Bu tip gidronimlarga kishilarning mashg'uloti va kasb-hunarlariga oid so'z-atamalar bilan shakllangan gidronimlar kiradi. Taxor viloyati gidronimlari tizimida ham shunday gidronimlar borligi aniqlandi. Masalan: *Mohiyxona arig'i*, *Guzari buzkashi (Dqt)*, *Jo'yi Namakfurushi (Tsh)* va boshqalar.

4) **Muqaddaslashtirilgan gidronimlar.** Suv butun dunyodagi dinlar va jamoalarda hayot, energiya va ozodlik manbai hisoblanadi. Suv atrofida ibodatxonalar, shaharlar va hatto imperiyalar qurilgan va nasroniylikdan hinduizmgacha, Nigeriya yoruba dinigacha daryolar har doim ibodat qiluvchilarning hayotida muhim rol o'ynagan. Dunyodagi eng mashur muqaddas daryolar shulardan iborat: *Urubamba daryosi (Peru)*, *Iordan daryosi (Isroil, Iordaniya, Livan va Suriyadan o'tadigan daryo)*, *Gang daryosi (Hinduston va Bangaladeshda oqadigan daryo)*, *Kolumbiya daryosi (Kanada va AQShdagi daryo)*, *Yamuna daryosi (Hindiston)*, *Osun daryosi (Nigeriya)*, *Wanganui daryosi (Yangi Zelandiya)*[Carey, 2018; Warriar, 2014: 297]. Shuningdek, ilmiy adabiyotlarda ayrim dinlar hamda xalqlarda muqaddas quduq, buloq, ko'l kabi suv obyektlari bo'lganligi ham qayd qilingan[Rattue, 2003: 31-32; Harte, 2000].

Xullas, narsa, joylarni muqaddaslashtirish bu - odam bolasining o'ziga xos xususiyatlaridan biri. Insonlar o'zlarining ishonch-e'tiqodiga ko'ra ayrim narsalarni yoki joylarni muqaddaslashtirganlar, jumladan, gidronimlarni ham.

B. R. Xalmuratovning ta'kidlashicha, ko'pgina tadqiqot natijalari shuni ko'rsatidiki, ibtidoiy odamlar, xususan, dehqonchilik bilan shug'ullanuvchi aholi orasida yer, suv va quyoshga munosabat juda kuchli bo'lgan[Xalmuratov, 2020: 85]. Shu uchun qadim zamonlardan bugungacha ayrim suv obyektlarini ilohiylashtirish insonlar odat bo'lib kelgan.

Taxor viloyati gidronimlarida muqaddaslashtirilgan gidronimlardan bittani (qat'iy emas, boshqa ham bo'lishi mumkin) uchratdik: *Chashmayi shahri ko'hna (Tsh)*. Bu chashma Taxor viloyatining eski markazi hisoblanadigan *Shahri ko'hna* deb ataluvchi joyda, aynan shu nom bilan ataluvchi ziyoratgoh yonida joylashgan. Musulmon xalqlarda ziyoratgohlar muqaddas joylardan bo'lganligi uchun uning yaqin-atrofidagi joylarga ham shu ko'z bilan qaralagn. *Chashmayi shahri ko'hna* gidronimi ham ana shu asosda muqaddaslashgan onomastik birlik sanaladi.

5) **zoogidronimlar.** Bunday onomastik birliklarning vujudga kelishining asosida hayvonlar nomi yok ular bilan bog'liq nomlar yotadi. Bunday gidronimlarga Taxor viloyati omonastikasidan olingan *Bo'risoy (Tsh)*, *Do'ltalisoy (Bt)* kabilarni misol qilib ko'rsatishimiz mumkin.

XULOSA

Gidronimlar suv inshotlarining atoqli otlari. U okean, dengiz, daryo, ko'l, soy, jilg'a, quduq, qo'ltiq, bo'g'oz, muzlik, botqoq, irmoq, anhor, ariq, kechuv, kanal, sharshara, buloq/chashma, koriz kabilarning nomlarini qamrab oladi.

Gidronimlar inson hayotida qadim zamonlardan buyon katta ijtimoiy, iqtisodiy ahamiyat kasb etganligi bois, duno aholisining ko'p qismi suv obyektlari bo'yida, sohilida yoki unga yaqin masofada yashaganlar.

Taxor viloyatidagi gidronimlar har xil suv obyektlarining nomlaridan iborat va ular onomastik-morfologik va leksik-semantik nuqtai nazardan tasniflanib, bir necha katta-kichik guruhlariga bo'linib o'rganildi. O'rganilgan viloyat gidronimlari *daryo, soy, quduq/choh, buloq/chashma, ko'l, ariq/jo'y, jar, kamar, band, havz/hovuz* kabi gidronimik aniqlagichlar bilan yasalgan. Shuningdek, aytish mumkinki, ular turli tillar unsurlaridan tashkil topgan bo'lib, turli tarixiy davrlarda shakllangan.

Maqolada qo'llanilgan shartli qisqartmalar ro'yxati:

sh	Toluqon shahri	Dq t	Dashtiqal'a tumani	Chot	Chohob tumani
t	Ishkamish tumani	Rt	Rustoq tumani	Vt	Varsaj tumani
t	Bangi tumani	Ft	Farxor tumani	Xt	Xo'jag'or tumani
at	Bahorak tumani	Kt	Kalafgon tumani	Ht	Hazorso'much tumani
ht	Chol tumani	Nt	Namakob tumani	Dt	Darqad tumani
ot	Xo'jabahovuddin tumani	Yt	Yangiqal'a tumani		

REFERENCES

1. Boboqulov I. I. Afg'oniston (lug'at - ma'lumotnoma). -Toshkent: "Complex print" nashriyoti, -50-53-betlar.
2. Carey Meredith. Sacred Rivers Around the World: *From Israel to New Zealand, here are some of the world's most sacred rivers*. March 29, 2018. www.cntraveler.com/gallery/sacred-rivers-around-the-world.
3. Colopy Cheryl. Dirty, sacred rivers: confronting South Asia's water crisis. -New York : Oxford University Press, 2012.
4. Hakimov Q. Toponimika. -Toshkent: "Mumtoz so'z", 2016. -130-b.

5. Harte J. 'Holey Wells and other Holey Places', *Living Spring Journal*, 1, 2000.
6. IRAN v, PEOPLES OF IRAN (۲) Pre-Islamic: <https://www.iranicaonline.org/articles/iran-v2-peoples-pre-islamic>.
7. Kuhrt Amélie. *The Persian Empire: A Corpus of Sources from the Achaemenid Period*. -London: Routledge, 2007. -98 p.
8. Madraximova Dilnoza. *Namangan viloyati etnonim va etnotoponimlarining lisoniy tadqiqi*. -Namangan, 2016. Magis.diss. -57-b.
9. Qorayev S. *Toponimika*. -Toshkent: O'zbekiston faylasuflari milliy jamiyati nashriyoti, 2006. -57-bet.
10. Rattue J. *Holy Wells of Buckinghamshire* -High Wycombe: Umbra, 2003, 31-32 p.
11. Richard N. Frye. "Ancient Central Asian History Notes". *Proceedings of the Second European Congress of Iranian Studies*. -Rome: ISMEO, 1995. -188 p.
12. Sayfullayeva Maftuna. *Shofirkon tumani joy nomlarining geografik tavsifi*. -Buxoro, 2017. -19, 20-bet. Bitruv malakaviy ish.
13. Varner Gary R. 2009. *Sacred Wells: A Study in the History, Meaning, and Mythology of Holy Wells and Waters*. 2nd ed. -New York: Algora Publishing.
14. Warriar Shrikala. *Kamandalu: The Seven Sacred Rivers of Hinduism*. -Dehli: Delhi London Poetry Foundation, 2014. -297 pages.
15. Xalmuratov B. R. *Tarixiy o'lkashunoslik va urbanizatsiya jaryonlari (o'quv-uslubiy majmua)*. -Namangan, 2020. -85-b.
16. Қораев С. *Ўзбекистон вилоятлари топонимлари*. -Тошкент: "O'zME", 2005. -B. 212.
17. *ЎТГ. 1-том, морфология*. -Тошкент: Фан, 1975. -610 б.
18. *ЎТИЛ. 5 жилдлик, 1-жилд*. -Тошкент: "O'zME", 2020. -506-бет.
19. *ЎТИЛ. 5 жилдлик, 2-жилд*. -Тошкент: "O'zME", 2006. -305 б.
20. آلتای، نورالله. اوزبیک تیلی سۆزلیگی. مالیزیا، ۲۰۰۷. ۱۲۶-بیت.
21. انوری، حسن. فرهنگ بزرگ سخن. ج ۲. تهران: «سخن»، ۱۳۸۲ (۲۰۰۳). ص ۱۰۳۲.
22. شورماچ نورستانی، محمد اکبر. جغرافیای عمومی افغانستان. کابل: زوری، ۱۳۵۰ (۱۹۷۱). ص ۲۹۸.
23. عارض، غلام جیلانی. جغرافیای ولایت افغانستان. پشاور، ۲۰۰۰. ص ۴۷.
24. غبار، غلام محمد. جغرافیای تاریخی افغانستان. کابل: انتشارات سعید، ۱۳۸۴ (۲۰۰۵). ص ۱۷۱.
25. یمین، محمد حسین. افغانستان تاریخی. کابل: انتشارات سعید، ۱۳۸۶ (۲۰۰۷). صص ۱۳۹-۱۴۳.

URDU TILINING VUJUDGA KELISHI HAQIDAGI NAZARIYALAR

Sa'dullayev Shohjahon Jamoliddin o'g'li

Toshkent davlat sharqshunoslik universiteti

“Janubiy va Janubi-sharqiy Osiyo tillari” kafedrası 4-kurs talabasi

Ilmiy rahbar: dotsent Muhayyo Abdurahmanova

+998997041830

ANNOTATSIYA

Urdu tilining vujudga kelishi va uning bu nom bilan atalishi xususida ko'plab nazariyalar mavjud. Ular, asosan, hududiy tamoyilga ko'ra tasniflanadi. Ular urdu tilining kelib chiqishiga oid Dekan, Sind, Panjob va Dehli nazariyalari bo'lib, maqolada bu masalaga muqobil yechim ko'rsatilgan va dalillar bilan izohlangan.

Kalit so'zlar: Urdu, Hindiston, Dekkan yarim oroli, Sind, Panjob, Dehli, Malabar, Nasiruddin Hoshimiy, Nadaviy, Shironiy, Lahor, rexta, lashkari zaban.

ABSTRACT

There are many theories about the origin of Urdu and its name. They are classified mainly on a territorial basis. These are the Deccan, Sind, Punjab, and Delhi theories of the origin of Urdu, and the article provides an alternative solution to this problem and explains it with evidence.

Keywords: Urdu, India, Deccan Peninsula, Sindh, Punjab, Delhi, Malabar, Nasiruddin Hashimi, Nadavi, Shirani, Lahore, rekhta, lashkari zaban.

АННОТАЦИЯ

Существует множество теорий о происхождении урду и его названия. Они классифицируются в основном по территориальному признаку. Это деканская, синдская, пенджабская и дельйская теории происхождения урду, и статья предлагает альтернативное решение этой проблемы и объясняет его доказательствами.

Ключевые слова: Урду, Индия, полуостров Декан, Синд, Пенджаб, Дели, Малабар, Насирудин Хашими, Надави, Ширани, Лахор, рехта, лашкари забан.

KIRISH

Urdu tilining kelib chiqishi haqida bir-biriga zid turli xil nazariyalar mavjud. Ushbu mashhur nazariyalarning umumiy jihatlaridan biri shuki, urdu tilining ibtidosi musulmon istilochilarining kirib kelishi va mahalliy xalq bilan o'zaro muloqoti orqali mahalliy tilga ta'sir qilish bilan boshlangan. Shu tariqa yangi til vujudga kelgan va keyinchalik u “urdu” deb atalgan. Urdu tili tadqiqotchilari urdu tilining musulmonlar kirib kelganidan keyin paydo bo'lgani haqidagi umumiy fikrda yakdil bo'lsa-da,

uning vujudga kelgan joyi va tafsilotlarini aniqlash va xulosa chiqarishda tafovutlar mavjud. Shu bois urdu tiliga oid nazariyalarga e'tibor qaratsak, ular bizga to'rt xil nazariya ko'rinishida namoyon bo'ladi:

- 1) Dekanda urdu tilining shakllanishi;
- 2) Sindda urdu tilining paydo bo'lishi;
- 3) Panjobda urdu tili tadrijiy rivoji;
- 4) Dehlida urdu tilining shakllanishi.

Nazariyalarning bu qadar hududiy va davriy tamoyilga ko'ra bir-biriga zidlanishi aniq xulosaga kelish uchun ushbu mavzuning chuqur tadqiq etilishini talab qiladi.

MUHOKAMA VA NATIJALAR

Nasiruddin Hoshimiy o'zining "Dakhini (qadim urdu) xususida bir qancha ilmiy maqolalar"⁵² urdu tilining ibtidosini Dekan yarim oroli bilan bog'laydi. Uning asosiy dalili shundan iboratki, islom paydo bo'lishidan ancha vaqt oldin ham arablar Hindistondagi Malabar qirg'oqlariga savdo-sotiq maqsadida kelib turishgan. U arablarning savdo sohasida mahalliy aholi bilan aloqada bo'lganiga, kundalik suhbat va muomalada til muammosiga duch kelganiga ishonadi. Nasiruddin Hoshimiy arablar va Dekan aholisi o'rtasidagi ana shu bog'liqlik tildagi muloqot va qorishuv umumiy til – urdu tilining eng qadimgi shakli paydo bo'lganligi haqidagi nazariyani ilgari suradi. Biroq ushbu nazariya zamonaviy tadqiqotlar nuqtai nazaridan asosli deb topilmaydi.

Doktor G'ulom Husayn ushbu nazariyani rad etib, shunday deydi: "Arab tili somiy (semit) tillari oilasiga, urdu tili esa hind-oriy guruhiga mansub. Shu sababli urdu tilining Dekanda paydo bo'lishi masalasi muhokama qilinmaydi. Dekanga urdu tili Shimoliy Hindistondan Xiljiy va Tug'loq (sultonlari) askarlari bilan birga kelgan va musulmon sultonlari homiyligida unda she'riyat va adabiyot yaratilgan. Bu urdu tilining evolutsiyasi bilan bog'liq, har holda vujudga kelishi bilan emas".

Professor Ozod Shomatov ham urdu tilini Dekanda emas, balki shimolda paydo bo'lganini, uning Janubiy Hindistonga "hindaviy" nomi bilan kirib kelib, keyinchalik "dakhiniy" ("janubiy") nomini olganligini aytib o'tadi:

"Dakhini tili Shimoliy Hindistonda hindustani (khari boli⁵³) lahjasi negizida shakllangan va Dehli sultonligida "hindavi" nomi bilan tanilgan.

⁵² ناصر الدين باشمی، دکھنی (قدیم اردو) کے چند تحقیقی مضامین، آزاد کتاب گھر، ہندستان، دہلی، ۱۹۶۳ء

⁵³ **Khari boli** – Dehlining shimoli-g'arbiy hududlarida tarqalgan lahja. Uning negizida zamonaviy hindiy va urdu adabiy tillari kelib chiqqan.

XIV asrda bu til Janubiy Hindiston (Dekan)ga musulmon hukmdorlari qo‘shinlari tomonidan olib kelingan va Dekan yarim orolining bir qator hududlari istilo etilgach, bu yerda mustahkam o‘rnashgan edi. Hindaviy tili “khari boli” lahjasi negizida paydo bo‘lgan va bundan tashqari u bangaru, braj, bundeli va Shimoliy Hindistonning boshqa lahjalari ta’sirining ba’zi unsurlarini ham o‘zida mujassam etgan. Bahmaniylar, Odilshohlar, Qutubshohlar davlatlarida hindaviy tili janubga tomon siljigan va shimoldagi shaklidan farqli o‘laroq, u “dakhini”, ya’ni “dakkani” (Dekan tili; “janubiy”) deb atala boshlangan.

Yagona kelib chiqishi va bir-biri bilan mushtarak bo‘lgan asosiy tipologik xususiyatlari (grammatik tuzilish va so‘z boyligi) bilan hindaviy (shimoliy) va dakhini (janubiy) turli ijtimoiy-iqtisodiy, etnik va lingvistik sharoitlarda bir-biridan mustaqil ravishda rivojlangan⁵⁴ ...”

O‘sha davrda arablarning Janubiy Hindiston (Dekan)ning mahalliy aholisi bilan aloqalari hali dastlabki munosabatlar bo‘lib arab savdogarlari hech qachon bu yerda doimiy yashash uchun kelib joylashmagan, balki ular bu yerga savdo-sotiq uchun kelgan hamda bu yerdan mol xarid qilib, yana qaytib ketgan. Islom dini paydo bo‘lishi bilan bu arab savdogarlari savdo-sotiq va zaruriy ashyolarni ayirboshlash bilan birga islomga ham da’vat qila boshlagan. O‘zaro munosabatlarning poydevori, albatta, shu tariqa yaratilgan. Biroq bu munosabatlar tomonlarning mavjudligini ta’minlay oladigan va mustahkam birlik rishtalariga olib keladigan barqarorlik va mustahkamlik darajasiga erisha olmadi. Shunisi aniqki, bu sharoitda yaqin va uzviy aloqa yuzaga kelmadi, tilda bir-biriga uyg‘unlashib borish holati yuz bermagan. Shuning uchun ham arablarning bu tijoratga doir aloqalari tilda biror inqilobiy o‘zgarish yaratmagan.

Sindda urdu tilining paydo bo‘lish nazariyasi Sayyad Sulaymon Nadaviyniki bo‘lib, musulmon fotihlari Sindga bostirib kirib, birmuncha vaqt muntazam hukumat tuzgan davrda mahalliy xalq bilan aralashib, muloqot qilish natijasida urdu tilining dastlabki shakli bo‘lgan til vujudga kelgan, degan fikrni ilgari suradi. Uning fikricha:

“Musulmonlar eng birinchi Sindga kirib kelishgan va bugunda biz urdu deb ataydigan tilning dastlabki shakli aynan Sind vodiysida yaratilgan bo‘lishi mumkin, degan aniq to‘xtamga kelamiz⁵⁵”.

Musulmon sivilizatsiyasi va madaniyatining Sinddagi ta’siri doimiy tusga ega bo‘lganligiga shubha yo‘q. Mahalliy aholining tilida, kiyim-kechagida hamda turmush tarzida uzoq davom etgan va keng ko‘lamli o‘zgarishlar ro‘y berdiki, hozirgi

⁵⁴ Шаматов А.Н., КЛАССИЧЕСКИЙ ДАКХИНИ, "НАУКА", Москва -1974. стр.-3

⁵⁵ سيد سليمان ندوی، عرب و ہند کے تعلقات، ہندوستانی ایکاڈمی، ہندستان، اللہ آباد، ۱۹۳۰ء

kunga qadar Sindda arab tilining va madaniyatining ta'sirini kuzatish va payqash mumkin. Bugungi kunda sindhiy tilidagi arabcha so'zlar soni Pokiston va Hindistonning boshqa barcha tillariga qaraganda ko'proq va uning so'z qurilishida arab tilining bilvosita ta'siri mavjud. Arab tili ta'siri chuqurligini shu bilan izohlash mumkinki, ba'zi tarixchilar fikriga ko'ra, biror hududdagi boshqa tillarda shu atrofdagi tillarning ta'siri ko'proq kuzatilsa, sindhiy tilida arabcha so'zlar ko'proq uchraydi. Misol tariqasida sindhiy tilida tog'ni "jabal" va piyozni "basal" deyilishini keltirish mumkin. Biroq haqiqat shuki, tildagi bu ta'sirlar faqat so'zlar bilangina cheklanadi. Shuning uchun biror yangi til paydo bo'la olmadi. Aynan ushbu sabab tufayli Sayyad Sulaymon Nadaviy o'z da'vosi yuzasidan ishonchli dalil keltira olmagan.

O'sha davrdagi ba'zi sayyohlar arab, fors va sindhiy tillarining taraqqiyoti haqida zikr etib o'tarkan, ularning ushbu tafsilotlaridan yangi bir aralash til mavjudligi xususida hech bir ma'lumot uchramaydi. Biroq sindhiy va mo'ltוניy tillarida fors va arab tilining qorishuvi yuz bergan, deb taxmin qilish mumkin. Ushbu qorishuvning xarakteri xususida taxminiy nazariyani ilgari surish qanchalik asosli? Aniq manba bo'lmasa, hukm chiqarish qiyin.

Hofiz Mahmud Shironiy o'zining jiddiy tadqiqotlari va ishonchli izlanishlari asosida urdu tilining Panjobda vujudga kelganligi haqidagi nazariyani asoslab berdi. Uning fikricha, urdu tili Sulton Mahmud G'aznaviy va Shahobiddin G'uriy Hindistonga qayta-qayta hamla qilib turgan davrda vujudga kelgan. Bu hujumlar natijasida Hindistonda forsiy zabon musulmonlarning hokimiyati qaror topgan va bu istilochilar Dehli sultonligi tuzilgandan keyin ham deyarli ikki asr shu yerda qolishgan. Ushbu nazariyaning to'g'riligini isbotlash uchun Shironiy bu mintaqadagi ko'plab shoirlarning so'zlarini keltiradi. Ulardagi panjobiy, fors tillari va mahalliy lahjalarning ta'siri yangi tilning dastlabki shaklini namoyon etgan.

Musulmonlar qariyb 175 yil davomida hozirgi Sarhad⁵⁶ va Sind provinsiyasini o'z ichiga olgan Panjobda hukmronlik qilgan. 1193-yilda Qutbiddin Oybek qo'shinlari bilan birgalikda musulmonlar Dehli tomon yurish qildi va bir necha yil ichida musulmonlar butun Shimoliy Hindistonni istilo qildi. Endilikda Lahorning o'rniga Dehli mamlakat poytaxtiga aylanganidan so'ng musulmonlar shu paytgacha o'zaro gaplashib kelgan bu til ham ular bilan birga Dehliga qadar yetib kelib, yuksak mavqega erishgan.

Tarixiy va siyosiy voqealar va dalillardan tashqari professor Mahmud Xon Shironiy urdu tili Panjobda vujudga kelgan, degan fikrning to'g'riligini ta'kidlaydi va

⁵⁶Sarhad – Pokistonning to'rtta provinsiyasidan birining nomi. Hozirda Xaybar-Paxtunxva deb ham ataladi.

bu ikki til orasidagi yaqin aloqani urdu va panjobiy tillari o'rtasidagi o'xshashliklarni lingvistik dalillar bilan asoslaydi. U shunday deydi: "Urdu tili o'z grammatikasi jihatidan panjobiy va mo'ltoniy tillariga juda yaqin. Ikkalasida ham ismlar⁵⁷ va fe'llar alif bilan tugaydi. Ko'plik yasash usuli ikkala tilda ham shu qadar umumiyki, gaplarda nafaqat asosiy gap bo'laklari, balki bog'lovchi va ko'makchilar ham umumiy qoidaga bo'ysunadi. Ikkala tilda muzakkar va muannaslik qoidalari, qo'shma va ko'makchi fe'llarda mushtaraklik mavjud bo'lib, panjobiy va urdu tillaridagi qariyb 60 % so'z umumiydir".

Professor Shironiy tomonidan ilgari surilgan o'xshashlik va mushtaraklikka qisqacha nazar tashlasak, ikki til o'rtasidagi lisoniy munosabatlar oydinlashadi va urdu tili o'zining lug'at boyligi hamda grammatik xususiyatlariga ko'ra panjobiy tiliga juda yaqin ekanligi namoyon bo'ladi va bu narsa professorning fikri va dalillarini yanada mustahkamlaydi.

Shu maqsadda professor Shironiy tadqiqotlariga tanqidiy nigoh bilan qaraydigan bo'lsak, urdu tili haqiqatan ham morfologik tuzilishi va grammatik xususiyatlariga ko'ra panjobiy tiliga yaqinroq ekanligi ayon bo'ladi. Masalan:

1) Jins (muzakkar va muannas) qoidalari urdu va panjobiy tillarida aynan bir xil. Masalan, oxiri alif (ا) bilan tugaydigan so'zlarni muannas (ayol) jinsiga moslashtirish zarur bo'lsa, alif yoy (ی) harfi bilan almashadi. Masalan:

گھوڑا (nar ot, tulpor) – گھوڑی (moda ot, baytal), بکرا (nar echki, taka) – بکری (moda echki) va hokazo;

1) Infinitiv (masdar) qoidasi har ikkala tilda ham bir xil va (II shaxs birlikdagi) buyruq maylidagi fe'lga –na(نا-)qo'shimchasini qo'shish orqali yasaladi.

2) Fe'l o'zi bog'langan so'zning jinsdagi holatiga qarab o'zgaradi.

Masalan:

Urdu tilida:

گھوڑی آئی (ot (moda ot) keldi), لڑکا آیا (bola keldi)

Panjobiy tilida:

کوڑی آئی (ot (moda ot) keldi), منڈا آیا (bola keldi) va boshqalar;

3) O'timsiz fe'ldan o'timli fe'l yasash qoidasi ham ikkala til uchun ham aynan bir xil :

بیٹھنا (o'tirmoq) – بیٹھانا (o'tqizmoq), بہنا (oqmoq) – بہانا (oqizmoq) v.h

Bundan tashqari o'tgan oddiy zamon, taxmin mayli, shart mayli, istak mayli, kelasi zamon, buyruq mayli, o'zlik va majhul nisbat, atov kelishigi va undov so'zlar kabilarning qoidalari ham ikki tilda aynan bir xildir.

⁵⁷Tilshunoslikda ismlar deyilganda ot, sifat, son, olmosh, harakat nomi, sifatdoshlar tushuniladi.

“Panjobda urdu tili⁵⁸” asari nashr etilishidan oldin faqat mavlono Muhammad Husayn Ozod tomonidan ilgari surilgan nazariya umume’tirof etilgan bo’lsa-da, professor Hofiz Shironiyning ushbu asari Panjob o’lkasi tomon tadqiqotlarning barcha eshiklarini ochdi. Professor Suniti Kumar Chatterji fikriga ko’ra tabiiyki, musulmonlar o’sha vaqtda Panjobda qaysi til qo’llangan bo’lsa, o’sha tilni qabul qilishgan va u ta’kidlaydiki, hozirda ham panjobiy tilining lahjalarida, ayniqsa, Sharqiy Panjob va Uttar Pradeshning g’arbiy tumanlaridagi lahjalar o’rtasida unchalik katta farq yo’q va sakkiz-to’qqiz asr oldin ham bu farq unchalik katta bo’lmagan. Markaziy va Sharqiy Panjob hamda G’arbiy Uttar Pradeshda ayni damda ham shunga o’xshash lahja eng asosiy iste’molda.

Hofiz Mahmud Sheroniyning “Panjobda urdu tili” asari nashr etilishi bilan mavlono Muhammad Husayn Ozodning urdu tilining kelib chiqish jihatidan “braj bhasha”ga bog’liqligi xususidagi nazariyasi rad etilgan.

Dehlida urdu tili nazariyasini ilgari suruvchi tadqiqotchilar, garchi tilshunoslik tamoyillaridan xabardor bo’lsa-da, urdu tilining vujudga kelishida Panjobni e’tibordan qoldirib, Dehli va uning atrofidagi hududlarga urg’u beradilar. Biroq Dehli va uning atrofidagi hududlarning ahamiyatini urdu tilining vujudga kelishida emas, balki uning tadrijiy rivojida kuzatish mumkin. Dehli va uning atrofini urdu tilining vujudga kelgan maskani va va uning vatani deb hisoblovchilar orasida doktor Mas’ud Husayn va Shavkat Sabzavoriylar ham ko’zga tashlanadi. Ma’sud Husayn bu xususda o’zining “Urdu tili tarixining muqaddimasi”⁵⁹ asarida shunday yozadi:

“Urdu tilining kelib chiqishi musulmonlar bilan yoki ularning Hindiston yarim orolida o’z siyosiy hokimiyatini o’rnatishi va mustahkamlashi bilan qanday aloqasi borligi aniq emas. Urdu tili Mirut va Dehlining tili bo’lib, bu hech qanday izoh talab qilmaydi. Urdu tilida Dehli va Uttar Pradeshning g’arbiy tumanlarida o’ziga xos bir nafosat bilan gaplashilishini juda yaxshi bilamiz. Biroq biz bu tilning aynan shu hududlarda paydo bo’lganligini yoki Dehli va Uttar Pradeshning g’arbiy hududlaridagi boshqa joylardan kelib chiqqanligini bilmaymiz”.

XULOSA

Xulosa qilib aytganda, urdu tilining vujudga kelishi va shakllanishi bu ikki xil omil ekanligini nazarda tutish kerak. Urdu til sifatida Panjobda paydo bo’lgan, ammo Dehli, Dekan va Hindistonning boshqa hududlarida shakllangan va rivoj topgan. Urdu tilining paydo bo’lishi haqidagi nazariyalar har xil jihatdan talqin etilsa-da,

⁵⁸ حافظ محمود شیرانی، "پنجاب میں اردو"، مکتبہ کلیان، ہندستان، لکھنؤ، ۱۹۶۰ء

⁵⁹ مسود حسین خان، مقدمہ تاریخ زبان اردو، آزاد کتاب گھر دلی، ہندستان، دلی، ۱۹۵۴ء، ۶۷ ص.

ularning orasida urdu tilining Panjobda paydo bo'lishi xususidagi nazariyalargina haqiqatga muvofiqdir va professor Shironiy birinchilardan bo'lib bu nazariyani asosli isbotlab bergan.

REFERENCES

1. ناصر الدين هاشمی، دکھنی (قدیم اردو) کے آزاد کتاب گھر، ہندستان، دلی، ۱۹۶۳ء چند تحقیقی مضامین،
2. سید سلیمان ندوی، عرب و ہند کے تعلقات، ہندوستانی ایکاڈمی، ہندستان، اللہ آباد، ۱۹۳۰ء
3. حافظ محمود شیرانی، "پنجاب میں اردو"، مکتبہ کلیان، ہندستان، لکھنؤ، ۱۹۶۰ء
4. مسود حسین خان، مقدمہ تاریخ زبان اردو، آزاد کتاب گھر دلی، ہندستان، دلی، ۱۹۵۴ء
5. Шаматов А.Н, КЛАССИЧЕСКИЙ ДАКХИНИ, "НАУКА", Москва -1974
6. Saidov, S. (2022). TARIXIY MANBALARDA KELTIRILGAN IBN AL-MUQAFFA BORASIDAGI MA'LUMOTLAR TAHLILI. *Oriental renaissance: Innovative, educational, natural and social sciences*, 2(2), 525-528.

STYLISTIC ASPECT OF CONDITIONAL SENTENCES IN ENGLISH AND UZBEK

Shukurov Shuhrat Muhiddinovich

MA student,

Minnikulov I.U.,

PhD in Philological Sciences,

Uzbekistan State University of World Languages

Email: mr.islom19@gmail.com

+998909183443

ABSTRACT

The article is devoted to the analysis of stylistic aspect of conditional sentences in English and Uzbek. It contributes to the development of comparative typology in general, syntactic typology of two genetically non-related languages in particular. In particular, it compares stylistics of conditionals in compared languages. The results of the study as follows: a) conditional sentences in both languages are stylistically marked so that the emotional and expressive effect should be placed on the reader; b) the ungrammaticality of the conditional constructions in English are observed so as to exert a stylistic effect; a rhetoric question of main clause and repetition of subordinate clauses in Uzbek and a complex sentence consisting of main and subordinate clauses in Uzbek are means of producing a stylistic impact on a reader.

Keywords: *stylistics, style, language use, conditionals, conditional form, conditional meaning, conditional sentence.*

АННОТАЦИЯ

Статья посвящена анализу стилистического аспекта условных предложений в английском и узбекском языках. Это способствует развитию сопоставительной типологии вообще, синтаксической типологии двух генетически неродственных языков в частности. В частности, сравнивается стилистика условных предложений в сравниваемых языках. Результаты исследования следующие: а) условные предложения в обоих языках стилистически маркированы таким образом, чтобы эмоционально-экспрессивное воздействие должно было воздействовать на читателя; б) соблюдается неграмматичность условных конструкций в английском языке для оказания стилистического эффекта; риторический вопрос главного предложения и повторения придаточного в узбекском языке и сложное

предложение, состоящее из главного и придаточного предложений в узбекском языке, являются средствами стилистического воздействия на читателя.

Ключевые слова: стилистика, стиль, употребление языка, кондиционалы, условная форма, условное значение, условное предложение.

INTRODUCTION

Nowadays, preservation, scientific research and analysis of the linguistic richness of each nation in its native language is one of the important tasks facing the field of linguistics. In particular, an in-depth study of the field of linguistics, which is closely related to the mutual cultural values of peoples, the study of linguistic riches such as sentences that are a direct part of it, and the analysis of factors contributing to the enrichment or decline of peoples' syntactic knowledge. Stylistics as one of the branches of linguistics plays an important role in language research. Especially, comparative stylistics is of great importance in revealing language identity and cultural differences in compared languages. In the process of globalization, many researchers have begun to study the interrelationships of cultures and explored the interrelationships between the concepts of linguistics and culture. In the process of conducting lingvoculturological research, scientists have identified the active and inactive language layers among the world's languages and made a conceptual and empirical analysis of the factors that led to its developmental stages. English, which has become a common language in the international arena, was also selected. As a result, the integration of cultures has highlighted the need to make English an international language of communication.

LITERATURE REVIEW

We state that stylistics deals with language styles used in various contexts. In particular, stylistics is an approach that investigates the various styles used in language. Literary stylistics, on the other hand, refers to the study of style in literary language. "It can be regarded as the study of the fusion of form with content". Stylistic analysis, mainly, plays an essential role in comprehending and understanding a literary work. It, usually, studies the styles and techniques that an author uses in composing his literary work.

In addition, a viewpoint that stylistics is concerned with language choice according to a context is also claimed by us in our research. The choice of linguistic elements is determined by the pragmatic axis or the syntagmatic axis, for instance, the writer can choose between 'dead' and 'pass away'. His / her choice is determined by his / her personality, since every person has his / her own distinctive features that

distinguish him / her from one another. Thus, the style of any person may be shaped by his social and political background, his education, geographical location, etc.

R. Bradford states that “Stylistics provides us with details description of the text in hand and as a result, deepens the process of interpretation and evokes critical thinking (Bradford, 1997, 12). Stylistics can tell us how to name the constituent parts of a literary text and enables us to document their operations, but in doing so it must draw upon the terminology and methodology of disciplines which focus upon language in the real world”. On the other hand, Crystal and Davy (1969), as mentioned by Ogunsiji, says that, “The aim of stylistics is to analyze language habits with the main purpose of identifying from the general mass of linguistic features common to English as used on every conceivable occasion. Those features which are restricted to certain kinds of social context, to explain, where possible, why such features have been used, as opposed to other alternatives, and to classify these features into categories based upon a view of their function in the social context”.

So, stylistics are concerned with the following issues: language styles used in different contexts; the individual style (the author’s style); language choice according to a context.

RESEARCH METHODOLOGY

In this research, qualitative analysis is used. In addition, linguistic description (to describe main issues of stylistics, to review related literature), stylistic analysis (to reveal stylistic properties of conditional sentences in compared languages), comparative analysis (to reveal allomorphic and isomorphic features of stylistics of conditional sentences in compared languages) methods are used. The research is theoretical by nature. Research materials are conditional sentences in the literary works of English and Uzbek writers.

RESULTS AND DISCUSSION

Now, it is essential to analyze the stylistic features of conditionals in compared languages.

Example 1: But he seems calm, he thought, and following his plan. But what is his plan, he thought. And what is mine? Mine I must improvise to his because of his great size. *If he will jump I can kill him.* But he stays down forever. Then I will stay down with him forever. (Ernest Hemingway, The old man and the Sea, 1952, 29).

Example 2: They spoke of her as a contestant or a place or even an enemy. But the old man always thought of her as feminine and as something that gave or withheld great favours, and *if she did wild or wicked things it was because she could*

not help them. The moon affects her as it does a woman, he thought. (Ernest Hemingway, *The old man and the Sea*, 1952, 15).

Example 3: Each line, as thick around as a big pencil, was looped onto a green-sapped stick so that any pull or touch on the bait would make the stick dip and each line had two forty-fathom coils which could be made fast to the other spare coils so that, *if it were necessary, a fish could take out over three hundred fathoms of line.* (Ernest Hemingway, *The old man and the Sea*, 1952, 15).

From the examples (1,2,3) above, it is clear that in English literary texts, especially, in the work of *The old man and the Sea* by E.Hemingway, the conditional sentences are selected and used for the sake of the expression of the aim of the author. Stylistically, such sentences are marked so that the emotional and expressive effect should be placed on the reader. In the examples above, the conditional constructions are built in a way which is not grammatically correct. For example, according to the standard English, after the conditional conjunction *if* the future present suffix *will* is not used, but in the sentence above, the suffix *will* is used as a result, it produces an emotional impact on the reader. Here, the conditional meaning is forced and as a result, emotional and expressive effect is achieved.

Now, it is essential to analyze stylistic aspect of the conditional sentences in Uzbek.

Example 1: «Ҳали менга осиялсанми? Сен менинг кимлигимни сўраясанми? - буви ўгай қизнинг орқасидан ғазабланарди.- *Агар мени худо жазоламаганда, агар у менинг беш гўдагимни бағримдан юлиб олмаганда, ёлғиз ўғлим ўн саккиз ёшида урушда ўққа учмаганда, чолгинам, меҳрибонгинам Тайгар сурув билан бўронда қотиб қолмаганда, мен сиз, ўрмон одамларининг орасида юрармидим?* Мен сенга ўхшайманми, сенга-я, туғмас? Мен қариган чоғимда сенинг жиннисифат отанг Мўмин билан яшаб юрармидим? Қайси айбим - гуноҳларим учун сен мени бунча қийнадинг, лаънати худо? (Chingiz Aytmatov, *Oq kema*, 1970, 14).

It is clear from this example, in Uzbek, conditional sentence is too long. It consists of main clause and subordinate clause. The main clause is in the form of a question, particularly, a rhetoric question. A specific feature is that the subordinate clauses are composed of four clauses, two of which are marked by the conditional conjunction *if*, whereas the other two are unmarked, without the conditional conjunction. Here, the emotiveness is achieved by means of a conditional sentence, as the sentences is repeated (repetition of stylistic devices); it consists of 4 clauses of

antecedent clauses and one head clause. So, here a stylistic coloring is due to a rhetoric question of main clause and repetition of subordinate clauses.

Example 2: У яна мактабида яқинда ўзларининг ўрмонида пайдо бўлган уч буғу ҳақида қандай қилиб ҳикоя қилиб беришигача ўйлаб қўйди, яъни буғуларнинг оқ урғочиси - бу ўша Шохдор она буғу, унинг каттагина ва бақувват боласи ҳам бор, улар билан улкан шохли баҳайбат кўнғир буғу ҳам бирга, у жуда кучли бўлиб, Шохдор она буғу ва унинг болаларини бўрилардан кўриқлайди. У яна шулар билан бирга, *агар буғулар шу ерда қолиб, ҳеч қайёққа кетиб қолмаса, унда Шохдор она буғу тезда Ўразқул амаки билан Бекей холага сеҳрли бешик келтириб беришини ҳам ҳикоя қилишни кўнглига тугиб қўйган эди.* (Chingiz Aytmatov, Oq kema, 1970, 58).

In this sentence, we can see that the conditional sentence consists of main clause and a subordinate clause. The main clause is complex by its structure. It consists of a complex sentence. The subordinate clause is also expressed by a long sentence. Here, a stylistic effect is achieved by a complex sentence consisting of main and subordinate clauses.

Example 3: Тоҳир ёмон бир фалокатни олдиндан сезгандай юраги увушди:
-Шошилмай гапир! *Сузган бўлса, қон оқдимми?*

-Қон? Ҳа, ҳа.. Қон тиркираб кетди.

-*Ундай бўлса кўрқма.* Тушдаги қон - ёруғлик. Отам доим шундай дейди.

-Танграм шу таъбирни рост келтирсин! Тоҳир оға, мен... *Агар Андижонга сиз бормасангиз... мен ҳам кетмасмен. Неки бўлсак, шу ерда... бирга...* (Pirimqul Qodirov, Yulduzli Tunlar, 1978, 3).

The example clearly shows that the first conditional sentence *Сузган бўлса, қон оқдимми?* is expressed by without a conditional conjunction, the verb form “sa” is used to express the conditional meaning. This is a specific feature for Uzbek, and the inversion is also observed, the meaning is compensated by the context here, such linguistic means are useful to express stylistic meaning. The second conditional sentence *Ундай бўлса кўрқма* is characterized by a specificity such as indicative pronoun instead of a sentence, and imperative form as a main clause. So, some linguistic means in the component of conditional sentence are helpful to place a stylistic effect on the reader.

CONCLUSION

As results of our investigation, the following conclusions on the comparative stylistics of conditionals in English and Uzbek are drawn: a) conditional sentences in

both languages are stylistically marked so that the emotional and expressive effect should be placed on the reader; b) the conditional constructions in English are built in a way which is not grammatically correct so as to place a stylistic impact on a reader; a stylistic coloring is due to a rhetoric question of main clause and repetition of subordinate clauses in Uzbek and a stylistic effect is achieved by a complex sentence consisting of main and subordinate clauses in Uzbek.

REFERENCES

1. Bradford. R, (1997), *Stylistics*, London and New York: Routledge.
2. Chingiz Aytmatov. Oq kema.-Toshkent: Adabiyot uchqunlari, 1970.-158 b.
3. Hemingway, Ernest. 1952. *The Old Man and the Sea*. London, England: Arrow Books.
4. Ogunsiji, A. (2013). *Literary Stylistics*. Nigeria. National Open University of Nigeria: School of Art and Social Sciences.
5. Pirmqul Qodirov. Yulduzli tunlar.-T.: Yangi asr avlodi, 2015.-668 b.

MUSIQIY TOVUSHLARNING XUSUSIYATLARI

G.I. Ibrahimjanova

Nizomiy nomidagi Toshkent Davlat
Pedagogika Universiteti katta o'qituvchisi

ANNOTATSIYA

Mazkur maqolada musiqiy tovushlarning xususiyatlari va turlari, tovushning paydo bo'lish jarayoni haqida batafsil ma'lumotlar yoritilgan. Shuningdek, tovush turlarining bir-biridan o'zaro farqi ham yoritib berilgan.

Kalit so'zlar: *Musiqa nazariyasi, musiqiy elementlar, tovush xususiyati, shovqinli tovushlar, savodxonlik.*

CHARACTERISTICS OF MUSICAL SOUNDS

ABSTRACT

This article provides detailed information on the characteristics and types of musical sounds, the process of sound formation. The differences between the types of sounds are also highlighted.

Keywords: *Music theory, musical elements, sound properties, noisy sounds, literacy.*

ХАРАКТЕРИСТИКИ МУЗЫКАЛЬНЫХ ЗВУКОВ

АННОТАЦИЯ

В данной статье дана подробная информация о характеристиках и видах музыкальных звуков, процессе звукообразования. Также выделены различия между типами звуков.

Ключевые слова: *теория музыки, музыкальные элементы, звуковые свойства, шумные звуки, грамотность.*

KIRISH

Musiqa darslarida musiqa savodxonligiga oid tushunchalarni shakllantirish o'ziga xos ahamiyat kasb etadi. Chunki bola boshlang'ich musiqa savodxonligiga oid bilimlarni maktabda boshlang'ich sinflarida o'zlashtiradi. Bu hol ayniqsa musiqa san'ati timsolida yorqin namoyon bo'ladi desak mubolg'a bo'lmaydi. Zero, musiqa namunalari bizga hamroh, kundalik turmush tarzimizda bizga —yo'ldosh bo'lib bormoqda. Shu bilan birga musiqaning turli daraja va saviyalarda bo'lgan namunalari hamda ularning turfa ijrochilik san'ati bilan bog'liq holda madaniy hayotimizda bir qator murakkab ko'rinishli —vaziyatlar ham yuzaga kelmoqda. Musiqiy savodxonlik

o'quvchilarni musiqani idrok etishda ko'maklashib musiqiy madaniyatini shakllanishida muhim o'rin tutadi. Bu o'rinda ijro etilayotgan musiqa asarida cholg'uning ham ahamiyati borligini nazarda tutish kerak, albatta. Chunki cholg'u sozlarida o'zlashtirilgan nazariy tushunchalarni amalda sinab ko'rishga imkon yaratiladi.

Asrlar davomida shakllangan va xalqimizning ma'naviy hayotida muhim o'rin olgan milliy chog'ularimizni turli ansambl va ijodiy jamoalar (orkestrlar) tarkibida, hatto Estrada guruhlari tomonidan yangicha talqinlarda qo'llanilayotganini ko'rishimiz mumkin. Bularning barchasi milliy cholg'ularimizning boy tembr-tarovati va texnik imkoniyatlari kengligidan dalolat beradi. Shu bilan birga milliy cholg'ularimiz ijrochiligida repertuar tanlash masalalari baxs munozaralarga sabab bo'lmoqda. Musiqa nazariyasiga oid BMI lari bajarilgan ammo, musiqa darslarida musiqa nazariyasiga oid nazariy tushunchalarni amalda qo'llay olish mavzusi tadqiq qilingan emas. Shuning uchun ushbu mavzuni BMI sifatida tanladik. Afsuzki hozirgi kunda bu muammolar o'z yechimini topgani yo'q. Qayd etilgan muammolarni ilmiy jihatdan anglash, atroflicha tadqiq etish hamda shu asnoda yechimini topish ishlari maxsus tadqiqot orqaligina amalga oshirilishi mumkin.

MUHOKAMA VA NATIJALAR

Musiqaning elementar nazariyasi musiqa savodxonligi, musiqaning asosiy tushunchalarini va ayniqsa, kuyni o'rganishni o'z oldiga maqsad qilib qo'yadi. Ushbu fan doirasida jumladan, musiqiy tovush xususiyatlari, uning nota matnida ifodalanishi texnologiyasi, musiqaning asosiy ifoda vositalari: metr, ritm, lad, garmoniya, ikki tovushning nisbati (interval), uch va undan ortiq tovushlar nisbati (akkord) va ular orqali ifodalanadigan musiqiy mazmun: lad tonalliklarning musiqiy mazmuni ifodalash imkoniyatlari tahliliy o'rganiladi.

Badiiy obraz musiqa asarlarida o'ziga xos tarzda, ya'ni, ma'lum tovushlar va ohanglar sintezi sifatida aks ettiriladi. Musiqa asarlarida shakl va mazmun bir-birini to'ldiruvchi unsurlar sifatida muhim ahamiyatga egadir.

Musiqaning elementar nazariyasi kursida tovush so'zi ikki xil tushunchani bildiradi: birinchisi – *fizik holatdagi tovush*; ikkinchisi – *sezgi holatidagi tovush*dir.

1. Masalan, biror egiluvchan jism, cholg'u asbobi torining tebranishi natijasida havoda uzunasiga taralgan to'lqinli tebranishlar hosil bo'ladi. Bu tebranishlar tovush to'lqinini hosil qiladi. Ular tovush manбайдan turli tomonlarga aylanasimon tarqaladi.

Ushbu hodisaning umumiy zanjiri quyidagicha amalga oshadi: *tovush to'liqini manbai – tovush to'liqlari – eshitish organiga tovush to'liqlarining ta'sir etishi – eshitish analizatorlari orqali qabul qilingan qo'zg'atuvchi ta'sirining bosh miyaga uzatilishi.*

Fizik nuqtai nazardan, tebranishlar o'lchovi sifatida tebranadigan jismning bir sekunddagi tebranishlari soni **gerts (gts)** qabul qilingan.

2. Yangragan tovush to'liqlari eshitish organi tomonidan qabul qilingach, unga ta'sir etadi va asab tuzilmasi (analizator) orqali bosh miyaga o'tib, tovush sezgisini qo'zg'atadi.

Ma'lumki, biz kundalik hayotda juda ko'p, xilma-xil tovushlarni eshitamiz. Lekin bu tovushlarning hammasi ham musiqada qo'llanila bermaydi. Eshitish organlarimiz musiqaviy tovushlar bilan shovqinli tovushlarni bir-biridan ajratish qobiliyatiga ega. Shovqinli tovushlar masalan, qarsillash, gumburlash, g'ijirlash, shivirlash, dukillash va hokazolar aniq tovush to'liqini balandligiga ega emas, shuning uchun ham bu tovushlar musiqada qo'llanilmaydi⁷.

Musiqaviy tovushning nazariy jihatdan to'rt xil fizik xususiyati mavjud. Ular **balandlik, uzunlik** (cho'zim), **qattiqlik** (tovush kuchi) va **tembr** (tovush tusi) dan iborat.

Yangrayotgan **tovushning balandligi** tebranayotgan egiluvchan jismning tebranish tezligi, ya'ni chastotasiga bog'liqdir. Tebranish qanchalik tez bo'lib tursa, tovush shunchalik baland bo'ladi va aksincha, tebranish qanchalik sust bo'lsa, tovush shunchalik past bo'ladi.

Yangrayotgan **tovushning cho'zimi** tebranayotgan jismning to'liqin amplitudasiga bog'liqdir. Tovushning uzun yoki qisqaligidan uning fizik harakteri o'zgarmaydi, lekin musiqa nuqtai nazaridan tovushning cho'zimi uning yana bir xususiyati bo'lib, muhim ahamiyatga egadir. Tovush cho'zimi tovush manbai tebranishining davom etishiga bog'liq bo'ladi. Masalan, tovush chiqa boshlaganda tovush manbaining tebranishi qanchalik keng bo'lsa, tovushning pasayib borishi ham shuncha uzoq davom etadi. Bunda albatta, tovush manbai bo'lgan jism erkin tebranishi shart.

Yangrayotgan **tovushning qattiqligi** tebranish harakatining kuchiga ya'ni, tovush manbai bo'lgan jismning tebranish kengligiga bog'liqdir. Tebranish harakatlari amalga oshiriladigan fazo doirasi **tebranish amplitudasi** (kengligi) deyiladi (1 – rasmga qaralsin).

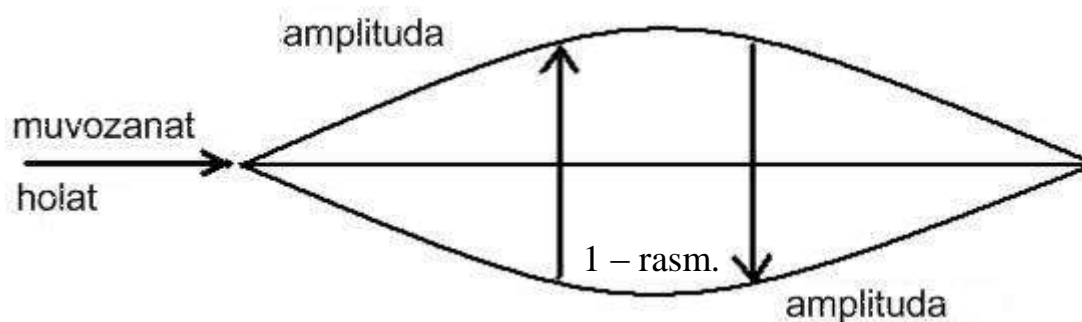

Tebranish amplitudasi qanchalik katta bo'lsa, tovush shunchalik qattiq eshitaladi va aksincha.

Tembr deb tovushning sifat xususiyati, uning rang-barangligiga aytiladi. Tembr xususiyatlarini ifodalashda his-tuyg'ularga taalluqli turli iboralar qo'llaniladi, masalan: mayin, keskin, yo'g'on, jarangdor, kuychan tovush deyishadi va h.k.

Ma'lumki, har bir cholg'u asbobi yoki inson ovozi o'ziga xos tembrga egadir. Xilma-xil cholg'u asboblarida eshitaladigan ma'lum balandlikdagi tovushlar o'zlarining rang-barangliklari bilan bir-biridan farq qiladi. Tembrning farqlanishi har bir tovushga xos bo'lgan yuqori tonlarning tarkibiga (tabiiy aks-sadolarga) bog'liqdir.

Yuqori tonlar (obertonlar) tovush to'lqinlarining murakkab shakli natijasida yuzaga keladi. Musiqaning elementar nazariyasi fani musiqaning tembr xususiyatlarini keng o'rganmaydi, bu borada cholg'ushunoslik va orkestrrovka fanlari doirasida bahs yuritiladi.

Turli qalinlikdagi tebranuvchi jism masalan: tor tebranayotib, teng bo'laklarga bo'linishi natijasida tovush to'lqinlarining murakkab shakli vujudga keladi. Jismning umumiy tebranishi jarayonida bu teng bo'lakchalar alohida tebranib, o'zining uzunligiga muvofiq keladigan qo'shimcha to'lqinlar hosil qiladi.

Shunday qilib, yuqori tonlar qo'shimcha oddiy tebranish natijasida hosil bo'ladi. Yuqori tonlarning balandligi har xil bo'ladi, chunki ularni hosil qiladigan tebranish tezligi turlichadir. Masalan, cholg'u asbobi torida birgina asosiy ton eshatilganda edi, uning to'lqinlanish shakli quyidagi grafik tasvirga muvofiq bo'lardi:

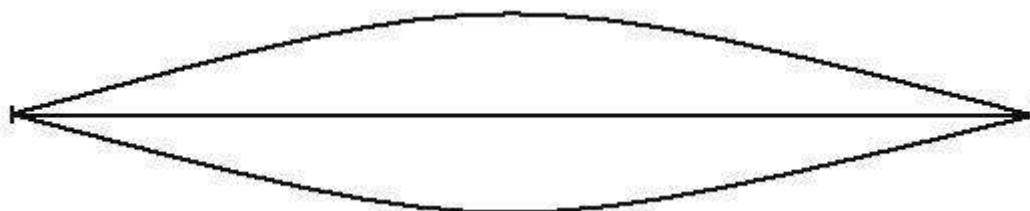

Torning teng yarmidan hosil bo'lgan ikkinchi yuqori ton to'qlinining uzunligi asosiy ton to'qlinidan ikki marta qisqa, tebranish chastotasi (tezligi) esa ikki marta tezroq bo'ladi va hokazo.

Yarmidan hosil bo'lgan to'qlin (ikki marta tez):

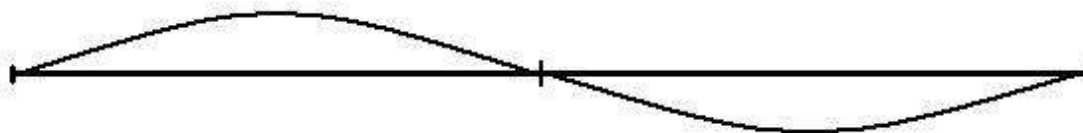

Uchdan bir qismidan hosil bo'lgan to'qlin (uch marta tez):

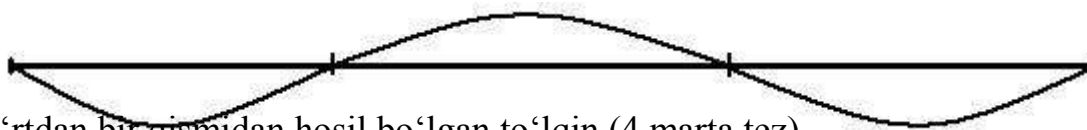

To'rttdan bir qismidan hosil bo'lgan to'qlin (4 marta tez)

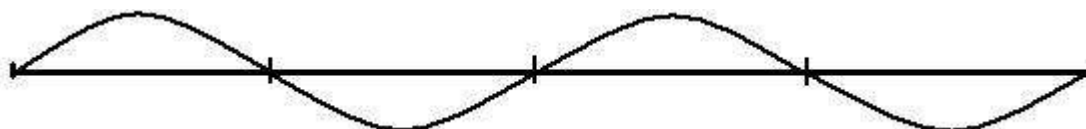

Torning dastlabki tovushi (asosiy toni) ning tebranish sonini birlik sifatida olsak, yuqori tonlarning tebranish sonlarini quyidagi oddiy raqamlarda ifodalash mumkin: **1, 2, 3, 4, 5, 6, 7, 8, 9, 10, 11, 12, 13, 14, 15, 16** va hokazo.

Shuni qayd etish lozimki o'quvchilarda musiqa savodxonligini oshirishda musiqiy nazariy bilimlarning o'rni muhimdir.

REFERENCES

1. Abralova M, Galiyeva D. Qo'shayev A. O'qituvchilar uchun metodik qo'llanma. Toshkent, G'. G'ulom nomidagi nashriyot – matbaa ijodiy uyi., 2008;
2. Avliyoqulov N. X. Zamonaviy o'qitish texnologiyalari. Toshkent, 2001;
3. Begmatov S., D. Karimova 6 sinf. «Musiqqa» darsliklari T., 2008
4. Hasanov A. «Musiqqa va tarbiya»., Toshkent., «O'qituvchi» ., 1993;
5. Ismailov Tohir Xushnodbek o'g'li; «Formation of student aesthetic competition by teaching the works of Russian classic composers in music culture classes»; «Молодой ученый» №17 (359), апрель 2021 г. <https://moluch.ru/archive/359/80355/>.
6. Karimova D. «Musiqiy pedagogik mahorat asoslari» T., TDPU., 2008
7. Mansurov A, Karimova D. «Musiqqa» 5 – sinf uchun dasrlik. , Toshkent .;

-
8. T. Ismailov; “THE IMPORTANCE OF RUSSIAN CLASSICAL COMPOSERS IN CLASSES OF MUSIC CULTURE” "Экономика и социум" №1(80) 2021;
 9. T. Kh. Ismailov; “Musical currents and the formation of Russian classical music” “Вестник магистратуры” 2021. №5 (116);
 10. Shakhlo Khakimovna Kharatova “USE OF INNOVATIVE TECHNOLOGIES IN THE EDUCATIONAL PROCESS” Science and Education ISSUE 3, March 2022;
 11. Nishonova Z. T. «Bolalar psixik taraqqiyoti muammolari bo'yicha psixologik maslahatlar berish», Toshkent., 1997;

MUSIQA DARSLARIDA BOLALAR MUSIQA TUYG‘USINI TAKOMILLASHTIRISH

Karimova Dildora Anvarovna

Nizomiy nomidagi Toshkent Davlat

Pedagogika Universiteti dotsenti

ANNOTATSIYA

Mazkur maqolada musiqa darslarida bolalarning musiqiy his-tuyg‘usini rivojlantirishda faoliyat turlarining ahamiyati haqida batafsil ma’lumotlar berilgan. Shuningdek, bolalarda musiqiy emtosionallikni kuchaytirish to’g’risida fikr-mulohazalar yurutilgan.

Kalit so‘zlar: musiqa, ta’lim tizimi, faoliyat turlari, musiqa savodi, musiqa tinglash, ijodkorlik, musiqa ijrochiligi.

IMPROVING CHILDREN'S SENSE OF MUSIC IN MUSIC LESSONS

ABSTRACT

This article provides detailed information on the importance of activities in the development of children's musical sensibilities in music lessons. There were also suggestions to increase children's musical emotionality.

Keywords: music, education system, activities, music literacy, listening to music, creativity, music performance.

СОВЕРШЕНСТВОВАНИЕ МУЗЫКАЛЬНОГО ЧУВСТВА ДЕТЕЙ НА ЗАНЯТИЯХ МУЗЫКОЙ

АННОТАЦИЯ

В данной статье представлена подробная информация о значении деятельности в развитии музыкальной чуткости детей на уроках музыки. Были также предложения по повышению музыкальной эмоциональности детей.

Ключевые слова: музыка, система образования, деятельность, музыкальная грамотность, слушание музыки, творчество, музыкальное исполнительство.

KIRISH

Barkamol avlodni ma’naviy ongini shakllantirishda barcha fanlar qatori musiqaning ham alohida o’rni bor. Bugungi kun musiqa ta’limining eng muhim maqsadlaridan biri nazariy va amaliy jihatdan bilimli, ijodkor, qobiliyatli yoshlarni

tarbiyalab yetishtirishdir. Shu bois musiqa ta'limining sifat va samaradorligini oshirishning turli metodik jarayonlarini yangi ta'lim mazmuniga qo'yilgan talablar asosida ishlab chiqish malakalari alohida mavzu sifatida tahlil etilmoqda. Shuningdek, musiqa darslarida o'quvchilarning musiqiy his-tuyg'ularini rivojlantirish va takomillashtirishda ularning psixologik-fiziologik xarakterlariga oid hamda yosh xususiyatlariga mos musiqiy asarlar haqida ma'lumotlarni umumlashtirish, o'rganish va tahlil qilish dolzarb muammolardan hisoblanadi.

Musiqa inson hissiyotiga kuchli ta'sir ko'rsatish imkoniyatiga ega bo'lib, o'quvchilarni nafosat olamiga olib kirish va axloqiy - g'oyaviy tarbiyalashning muhim vositasidir. Milliy madaniyatimiz bobokaloni Abu-Nosir Al-Farobiy «Bu fan tanning sog'ligi uchun foydalidir», degan edi, bobomiz Shayx Sa'diy esa «Musiqa odam ruhining yo'ldoshidir» deb ta'kidlaydilar. Musiqa insonga tez ta'sir etuvchi emotsional hissiyotni rivojlantiruvchi vositadir.

Musiqa ta'limi o'quvchi - yoshlarga nafaqat qo'shiq kuylash, musiqa tinglash malakalarini shakllantiradi, musiqiy savodxonligini o'stiradi. Shuningdek musiqiy qobiliyatini tarbiyalashda hissiyotni o'stirishda, diqqat, xotirani rivojlantirishda, taassurot olamini boyitishi, tafakkur ko'lamini shakllantirishda alohida ahamiyat kasb etadi.

MUHOKAMA VA NATIJALAR

Musiqa o'quvchilar shaxsiyatini, umuman inson shaxsiyatini rivojlantirishda muhim ahamiyat kasb etadi, o'quvchilarning ma'naviy, badiiy va axloqiy madaniyatini shakllantirishga, milliy g'urur va vatanparvarlik tarbiyasini amalga oshirishga, ijodiy mahorat, nafosat va badiiy didni o'stirishga, fikr doirasini kengaytirishga, musiqiy his-tuyg'usini rivojlantirishga, mustaqillik va tashabbuskorlikni tarbiyalashga xizmat qiladi. Musiqa darsi o'quv predmeti umumiy o'rta ta'lim maktablarida o'qitiladigan barcha o'quv predmetlari, jumladan, adabiyot, tasviriy san'at, jismoniy tarbiya, mehnat va boshqa fanlar bilan bog'liqdir. Barcha o'quv fanlari qatori musiqiy ta'limda ham Davlat ta'lim standartining joriy etilishi milliy musiqiy meroslardan to'laqonli foydalanish imkonini beradi. Bular ommaviy xalq kuy va qo'shiqlarida, xonanda va sozandalarning, ijodiy faoliyatlari, maqom, shashmaqom, dostonlar va bugungi zamonaviy musiqiy faoliyatda o'z aksini topdi. Musiqa san'atining bu kabi imkoniyatlari yangi avlodni tarbiyalashda, ularning barkamol bo'lib yetishlarida o'ziga xos va takrorlanmas manba bo'lib xizmat qiladi. Azaldan Sharq, jumladan, o'zbek musiqa ta'lim-tarbiyasi, pedagogikasi va uning mukammal uslubiyotlari ustoz – shogird an'analari misolida takomillashib borgan.

Musiqqa ta'limidan davlat ta'lim standartlari asosida yangi ta'lim mazmuni o'quvchilarning musiqiy bilim va malakalari bilan birga ularda kuzatuvchanlik, xotirani mustahkamlash, obrazli tasavvur qilish, ularda ijodkorlik, mustaqillik, tashabbuskorlik, badiiy va musiqiy did kabi hislatlarni rivojlantirishni ta'minlaydi. Shu bois, musiqqa madaniyati ta'limining yangi mazmuni yosh avlodni musiqiy merosimizga vorislik qila oladigan, umumbashariy musiqqa boyligini idrok eta oladigan madaniyatli inson darajasida voyaga yetkazishni nazarda tutadi.

Bunda o'quvchilar musiqqa san'atini butun nafosati bilan o'rganishlari, ommaviy musiqqa faoliyatlari, musiqani badiiy didini idrok etish, yakka va jamoa bo'lib qo'shiq kuylash, raqsga tushish va ijodkorlik malakalarini shakllantirish asosiy maqsad hisoblanadi. Shuningdek, o'quvchilar musiqiy iqtidorini rivojlantirish, musiqqa san'atiga mehr va ishtiyoqini oshirish, musiqqa san'atiga qiziquvchi o'quvchilarning iqtidorini rivojlantirish uchun zaruriy shart-sharoitlar yaratib berish, ularning badiiy ehtiyojlarini qondirish musiqqa ta'lim-tarbiyasining asosiy vazifasini tashkil etadi. Shu bilan bir qatorda jahon xalqlarining umuminsoniy musiqiy qadriyatlarini ham chuqur o'rganish yosh avlodni xalqaro nufuzga molik bo'lgan madaniy durdonalardan bahramand bo'lishini ta'minlaydi.

Musiqqa madaniyati o'quv fanining mazmuniga bo'lgan minimum talablar nazariy va amaliy faoliyatlar majmuasidan tashkil topib, ular quyidagi mavzularni belgilaydi. Boshlang'ich musiqqa savodi, musiqiy asarlar ijodkorlari faoliyati, musiqqa ijrochilari, musiqqa ijrochiligi, ashula, xor, ansambl, orkestr va simfonik orkestrlar faoliyati, musiqiy sahna asarlari, xalq va professional musiqasi, bastakorlar va kompozitorlar ijodini, o'zbek xalq cholg'u asboblarini bilishni, mashhur o'zbek xalq sozanda va xonandalar ijodiy faoliyati, musiqiy atama va iboralar, musiqqa janrlari, ustozona mumtoz musiqqa, Sharq va jahon xalqlari musiqasi, ularning taniqli namoyondalari, maqom va shashmaqom, uning mashhur ijrochilari faoliyati, o'zbek musiqasida mahalliy va uning mashhur ijrochilari, o'zbek milliy musiqasida zamonaviylik va zamonaviy musiqqa, milliy estrada musiqasi va uning ijrochilari kabi mavzular asosida milliy musiqqa madaniyatimizni o'zlashtirishni nazarda tutadi.

Bu mavzular dars jarayonida quyidagi o'quv faoliyatlarida nazariy ham amaliy mashg'ulotlar vositasida bajariladi:

1. *Musiqqa tinglash.*
2. *Jamoa bo'lib kuylash.*
3. *Musiqqa savodi.*
4. *Musiqqa ijodkorligi.*

Musiqqa tinglash va kuylash ta'lim mazmunining asosini tashkil etadi. Ularni kuylash, tinglash faoliyatlari vositasida o'rganish bilan bir qatorda cholg'uchilik, musiqali harakatlar, ijodkorlik faoliyatlari bilan har tomonlama o'rganish va o'zlashtirish, musiqiy tavsiflarni ifodalash imkoniyati yaratiladi. O'zbek xalq musiqasi o'zbek bastakorlari va kompozitorlari, qardosh va jahon xalqlari kompozitorlari musiqiy asarlaridan namunalar, shashmaqom sho'balari, mahalliy musiqqa uslublaridan namunalar tinglanadi.

Jamoa bo'lib kulyash faoliyati o'quvchilarni musiqiy o'quv qobiliyati hamda ijrochilik malakalarini rivojlantirish uchun zarurdir. Sinfda jamoa bo'lib kuylash jarayonida o'quvchi o'z ovozi ijrosini boshqarishni, ustozlarni ijrosini eshitish, kuzatishni hamda ular bilan bahamjihat jo'navozlik qilishga intiladi.

O'zbek xalq qo'shiqlari, o'zbek bastakorlari va kompozitorlari qo'shiqlari mahalliy musiqqa uslublariga oid folklor qo'shiqlari, jahon va qardosh xalqlari kompozitorlari qo'shiqlari, mahalliy musiqqa uslublariga oid folklor qo'shiqlari, maqom aytim yo'llaridan namunalar kuylaydilar.

Musiqqa savodi barcha bilimlarni nazariy birlashtiruvchi faoliyat sifatida muhimdir. Darsdan qaysi faoliyat mashg'uloti (tinglash, ijro etish, musiqiy harakatlar) bo'lmasin, berilgan mavzudagi asar o'rganiladi va uning xususiyatlari (janri, shakli, tuzilishi, ijrochiligi) haqida yangi tushunchalar hosil bo'ladi. Shu bois, musiqqa savodi faqatgina nota yozuvlarini o'rganishdan iborat bo'lmay, balki o'quvchilarning umumiy musiqiy bilim saviyasini tarkib toptiruvchi umumiy bilim, tushunchalar majmuasini (ijrochiligi, xalq va bastakorlik musiqasi, ularning farqlari, milliy musiqaning mahalliy uslublari, klassik musiqqa, nota savodi) tashkil etadi.

Musiqqa savodida musiqiy atamalar, an'analar, templar (sur'at), intervallar, alteratsiya belgilari, dinamik belgilar, musiqaning ifoda tili, oddiy musiqqa shakllari va musiqqa janrlari, major va minor ladlari haqida tushuncha beriladi. Musiqqa tinglash yakkanavoz va jo'rovozlikni ajrata bilish, ansambl va orkestr ijrosini farqlay bilish, sozlar va sozlar tembrini ajrata olish, musiqiy did va idrokni rivojlantirish. O'zbek, qardosh va jahon xalqlari bastakorlari asarlaridan namunalar tinglash kabilarni o'z ichiga oladi.

O'quvchilar ijrochiligini shakllantirishda musiqqa ijrochiligi, qo'shiq ijrochiligi, sozlar ijrochiligi, raqs ijrochiligi, yakka va jamoa bo'lib ijro etish, xalq va kasbiy musiqqa: bolalar kuy va qo'shiqlari, ommaviy xalq kuy – qo'shiqlari, maqom, dostonlar, zamonaviy musiqqa ijodi, xalq sozanda va xonandalari ijodini bilish. Musiqaning ifodaviy tili: kuy, garmoniya, ritm-usul, sur'at, o'lchov, registr, dinamik belgilar bilan tanishish. Major va minor ladlarini farqlay olish. Oddiy musiqqa shakllari: bir qismli

ikki qismli va uch qismli musiqa shakllari: ko'pletli, ronda, sonata, syuitalar haqida tushunchaga ega bo'lish. Musiqiy janrlar: ashula, raqs, vals, marsh, opera, balet, musiqiy drama, cholg'u musiqasi kontata, kvartet, simfoniya kabi janrlarni farqlay olish. Asosiy musiqiy faoliyat turlari: bastakor, kompozitor, ijrochi, sozandalar ijodi bilan tanishish. Ijrochilar: ansambl, orkestr, xalq va professional sozandalar ijrochiligi haqida tushunchaga ega bo'lish. Xor ijrochiligi: bolalar, ayollar, erkaklar, xalq xorlari va davlat xorlari ijrochiligi bilan tanishish. Partiya ovozlari: soprano, alt, tenor, bas, ovozlarni farqlay olishga erishish muhimdir. Shuningdek, musiqa san'atining boshqa san'at turlari, me'morchilik, rangtasvir, haykaltaroshlik, adabiyot, kino, teatr kabi san'atlar bilan bog'liqligi. Ustozona, mumtoz musiqa: Sharq xalqlari, qardosh va jahon xalqlari musiqasi, atoqli o'zbek bastakorlari va kompozitorlari, atoqli o'zbek xalq sozanda va xonandalari, mashhur ansambllar, orkestrlar va xor jamoalari, shashmaqom va uning ijrochilari, o'zbek musiqasida mahalliy uslublar, ularning ijrochilari, musiqada zamonaviylik va zamonaviy musiqa, estrada musiqasi va uning ijrochilari haqida tushunchani dars jarayoni hamda darsdan tashqari amaliy mashg'ulotlar orqali amalga oshirish nazarda tutiladi.

Yuqori sinf o'quvchilarining tayyorgarlik darajasiga qo'yiladigan talablar:

Milliy musiqa amaliyotida mahalliy uslublar va ularning mahalliy shevalari, boshqa madaniy-maishiy an'analari bilan bog'liqligi, har bir mahalliy uslubda o'ziga xos ijrochilik uslublari va cholg'u asboblarini bilish, Farg'ona-Toshkent, Samarqand-Buxoro, Surxondaryo-Qashqadaryo, Xorazm uslublari xususiyatlari, mashhur musiqa janrlari (doston, katta ashula, yallachilik va b.q.)ni bilish ularning mahshur ijrochilari, ashulachilar, maqom haqida tushuncha, shashmaqom, cholg'u va aytim yo'llari. O'zbekiston sarhadida ustozona musiqaning ko'p tarmoqli va mahalliy an'analarga ega ekanligi ularning o'xshashligi va mosligi, mahalliy musiqiy an'analarning zamonaviy musiqa, bastakorlik va kompozitorlik ijodi sohasida namoyon bo'lishini bilish.

Ikki ovozli qo'shiqlarni sof ohangda kuylash major uch tovushligidan minor uch tovushligiga mustaqil kuylab o'tish, kuylashda forte va piano dinamik belgilarini bajarish, o'zi va o'rtoqlari ijro etgan qo'shiqlarning ijrochilik saviyasi va badiiy sifatini baholay bilish, to'rt lokal mintaqada mavjud musiqiy mahalliy uslublarga ko'ra farqlay bilish, baxshilar ijrolarini cholg'u jo'rlari (do'mbira, dutor, tambur, tor) va ovoz ishlatish (bo'g'iq va ochiq) uslublarga ko'ra ajrata bilish, mashhur xalq qo'shiq-kuylari, kasbiy musiqa janrlariga doir ashula, katta ashula, doston ashulalarning ijro usullarini farqlay bilish. Mashhur qo'shiq va ashulalar, yor-yorlar, ushshoqlarning mahalliy uslub variantlarini ajratish o'zbek klassik musiqasida

mahalliy uslub variantlarini ajratish, o'zbek klassik musiqasida mahalliy uslublarning mujassamligini anglash, vokal xor mashqlarini kuylashda berilgan intervallarini aniqlash, raqs ijodkorligini bajarishdan iborat.

Ta'lim mazmuniga qo'yilgan bu talablarning barchasi o'quvchilarning bilimini, ijodiy qobiliyatini o'stirishda, ularda musiqiy his-tuyg'ularini rivojlantirishda muhim ahamiyat kasb etadi. Chunki, musiqa ta'limining barcha faoliyatlari umumiy musiqa ijrochiligi bilan bog'liqdir. O'quvchi tomonidan ijro etilayotgan cholg'u kuyi, dars davomida o'rganilayotgan qo'shiq ohangi bularning barchasi, o'quvchilarning his-tuyg'ularini rivojlantira borib, ularda mantiqiy fikrlash jarayonini yuzaga keltiradi.

O'quvchilarning musiqiy tuyg'usini rivojlantirish va takomillashtirishda musiqiy faoliyat turlarining barchasi birdek xizmat qiladi. Musiqa mashg'ulotlari davomida quyidagi musiqa faoliyatlariga amal qilinadi. Musiqa darsida barcha faoliyatlar muayyan mavzu zamirida mantiqan o'zaro bog'lanadi, natijada darsning mantiqan bir butunligi vujudga keladi. Musiqa savodi barcha faoliyatlarini nazariy birlashtiruvchi faoliyat sifatida muhimdir. Darsda qaysi faoliyat mashg'uloti qo'llanilmasin, uning amaliyotida foydalanilayotgan asar o'rganiladi va uning xususiyatlari haqida yangi tushunchalar hosil bo'ladi. Shu bois, musiqa savodi faqatgina nota savodi uslublaridan iborat bo'lib qolmay, balki o'quvchilarning umumiy qismi, musiqiy bilim doirasini tarkib toptiruvchi, umumiy bilim-tushunchalar majmuasini singdirib borishdan iborat.

XULOSA

Shuni alohida e'tiborga olmoq zarurki, o'quvchilarning musiqiy tuyg'usini rivojlantirish va takomillashtirishda, musiqa idroki (tinglash) va musiqa savodi faoliyatlarining o'rni alohidadir. Bu ikkala faoliyat bir-biriga uzviy bog'lanish bilan qolgan barcha faoliyatlar amaliyotiga yetakchilik qiladi. Kuylash faoliyati o'quvchilarning musiqa – o'quv qobiliyati hamda ijrochilik malakalarini rivojlantirish uchun zarurdir. Sinfda jamoa bo'lib kuylash jarayonida o'quvchi o'z ovoz ijrosini boshqaradi, o'rtoqlari ijrolarini eshitib kuzatadi va ular bilan birga jo'r bo'lib kuylashga intiladi.

Zotan, tinglash va kuylash o'quv materiallari ta'lim mazmunini tashkil etadi. Ularni tinglash va kuylash faoliyatlari vositasida o'rganish bilan birga, cholg'uchilik, musiqali harakatlar hamda ijodkorlik faoliyatlari bilan ham har tomonlama o'zlashtirish va musiqiy tavsiflarni ushbu faoliyatlar vositasida ifodalash imkoniyatlari yaratiladi.

REFERENCES

12. Abralova M, Galiyeva D. Qo'shayev A. O'qituvchilar uchun metodik qo'llanma. Toshkent, G'. G'ulom nomidagi nashriyot – matbaa ijodiy uyi., 2008;
13. Avliyoqulov N. X. Zamonaviy o'qitish texnologiyalari. Toshkent, 2001;
14. Begmatov S., D. Karimova 6 sinf. «Musiq» darsliklari T.,2008
15. Hasanov A. «Musiq va tarbiya». Toshkent., «O'qituvchi» .,1993;
16. Ismailov Tohir Xushnodbek o'g'li; «Formation of student aesthetic competition by teaching the works of Russian classic composers in music culture classes»; «Молодой ученый» №17 (359), апрель 2021 г. <https://moluch.ru/archive/359/80355/>.
17. Ismailov, T. X. O. G. L. (2022). PI CHAYKOVSKIY “YIL FASLLARI” ASARINING MAZMUN-MOHİYATI BILAN TANISHISH. *Oriental renaissance: Innovative, educational, natural and social sciences*, 2(3), 1460-1475.
18. Karimova D. «Musiqiy pedagogik mahorat asoslari» T., TDPU.,2008
19. Mansurov A, Karimova D. «Musiq» 5 – sinf uchun dasrlik. , Toshkent .;
20. Ismailov, T. K. (2021). THE IMPORTANCE OF RUSSIAN CLASSICAL COMPOSERS IN CLASSES OF MUSIC CULTURE. *Экономика и социум*, (1-1), 93-95.
21. Kh, I. T. (2021). Musical currents and the formation of Russian classical music. *Вестник магистратуры*, (5-1 (116)), 7-8.
22. Kharatova, S. K., & Ismailov, T. X. O. G. L. (2022). Use of innovative technologies in the educational process. *Science and Education*, 3(3), 713-718.
23. Nishonova Z. T. «Bolalar psixik taraqqiyoti muammolari bo'yicha psixologik maslahatlar berish», Toshkent., 1997;

O‘QUVCHILARNING MUSIQIY IJODKORLIK QOBILIYATINI SHAKLLANTIRISHDA MUSTAQIL FIKRLASHNING AHAMIYATI

D.I. Salimova

Nizomiy nomidagi Toshkent Davlat
Pedagogika Universiteti katta o‘qituvchisi

ANNOTATSIYA

Mazkur maqolada o‘quvchi bolalarning musiqiy ijodkorlik qobiliyatini shakllantirishda mustaqil fikrlashning nazariy ahamiyati haqida fikr-mulohazalar yuritilgan. Shuningdek, ijodkorlik qobiliyatini shakllantirishda pedagog hodimning vazifalari ham bayon etilgan.

***Kalit so‘zlar:** ijodkorlik qobiliyati, mustaqil fikrlash, musiqa madaniyati, pedagog, ta’lim tizmi, o‘quvchi.*

THE IMPORTANCE OF INDEPENDENT THINKING IN THE FORMATION OF STUDENTS 'MUSICAL CREATIVITY

ABSTRACT

This article discusses the theoretical significance of independent thinking in the formation of musical creativity of students. The role of the pedagogical staff in the formation of creative abilities is also described.

***Keywords:** creativity, independent thinking, music culture, pedagogue, education system, student.*

ЗНАЧЕНИЕ САМОСТОЯТЕЛЬНОГО МЫШЛЕНИЯ В ФОРМИРОВАНИИ МУЗЫКАЛЬНОГО ТВОРЧЕСТВА СТУДЕНТОВ

АННОТАЦИЯ

В данной статье рассматривается теоретическое значение самостоятельного мышления в формировании музыкального творчества учащихся. Также описывается роль педагогического коллектива в формировании творческих способностей.

***Ключевые слова:** творчество, самостоятельное мышление, музыкальная культура, педагог, система образования, ученик.*

KIRISH

Yosh avlodni mustaqil va ijodiy fikrlashga va ijodkorlikka o‘rgatish istiqlool davri o‘zbek pedagogikasining eng dolzarb vazifalaridan biridir. SHunga monand tarzda ta’lim oluvchi o‘quvchilarningt mustaqil va ijodiy fikrlashga o‘rgatishning

yangi va samarali yo‘llarini izlab topish faqat o‘qitish metodikasi sohasi taraqqiyoti uchun emas, balki barkamol shaxs tarbiyasini amalga oshirishda ham muhim ahamiyatga ega.

Hozirga qadar yaratilgan ilmiy adabiyotlarda musiqiy bilim oluvchi o‘quvchilarning mustaqil va ijodiy fikrlashga o‘rgatish borasida garchi yo‘l – yo‘lakay bo‘lsada, turlicha qarashlar mavjud. Masalan bazi bir olimlarning fikricha, ijodiy fikrlash malakasini shakllantirish uchun o‘quvchilarning bilimini anglab o‘tish imkoniyatlarini rivojlantirib turli ilmiy axborotlardan to‘g‘ri xulosa chiqarib olishga o‘rgatish jarayoni muhim hisoblanadi. Mazkur nazariy qarashning ahamiyatli tomoni shundaki, undan barcha turdagi musiqiy mashg‘ulotlardan foydalanish mumkin.

Musiqiy ta‘limning taniqli metodistlari fikricha, avval o‘quvchilarga tinglash uchun repertuar tanlash, muayyan musiqiy asarni ajratib olish, ajratib olingan asarni namunali ijrosi namoyish etilishi tavsiya qilinadi. Biroq olimlar o‘quvchi ijrosi namunadagi ijro bilan qiyoslanib o‘quvchiga zarur maslahatlar berilishi lozimligini e‘tibordan chetda qoldirishgan. Bizningcha, tanlangan repertuardagi musiqiy asar o‘quvchi tomonidan ijro etilganda asarning har bo‘limi namunaviy ijro bilan bosqichma – bosqich qiyoslanib borishi lozim. SHundagina o‘quvchi o‘zining kamchiliklarini tez ilg‘ab oladi.

MUHOKAMA VA NATIJALAR

Musiqqa darslarida o‘quvchilarning ijodiy faolligini oshirish yo‘llari.

Umumta‘lim maktablarida musiqqa tarbiyasini oshira borar ekanmiz, o‘qituvchi oldida o‘quvchilarni o‘z darsiga, musiqaga qiziqish va havas uyg‘otish vazifasi turadi. Maktabda ayniqsa boshlang‘ich sinflarda qo‘shiq aytish, musiqqa tinglashga nisbatan paydo bo‘lgan qiziqish va moyillik, asta – sekin yoshlarning san‘atga bo‘lgan ijobiy munosabatlari va qolaversa yehtiyojlarining tarbiyalanib, shakllanib borishida muhim o‘rin tutadi. Musiqqa darsi o‘z tabiatiga ko‘ra san‘at darsidir. Uning rang – barang sermazmun va qiziqarli tashkil qilish har bir o‘qituvchidan katta pedagogik va professional mahorat talab etadi. Bolalarni san‘atga o‘rgatish nihoyatda murakkab hamma murakkablik shundaki, ularni emotsional tarzda qiziqitirmay turib, chinakam san‘atga o‘rgatish mutlaqo mumkin emas.

Bu o‘rinda musiqiy mashg‘ulotlar jarayonida o‘quvchilarning ijodiy faolligini ta‘minlash alohida ahamiyatga molik. Musiqani tushinish, uning orombaxsh ta‘siridan bahramand bo‘lish bilim, malaka va ko‘nikmalar qatori emotsional his – tuyg‘ularning ishtirokiga ham bog‘liq. Asarni ijro va idrok etishda his –tuyg‘ular qanchalik faol va chuqur bo‘lsa ularni tushnish va o‘zlashtirish, to‘yinish va zavq

olish ham shunchalik ongli va chuqur bo‘ladi. Bu holatlar o‘z o‘rnida ijodiy faollik natijasida sodir bo‘ladigan jarayondir. Zero zerikarli va sokinlik xolati sinfda jonli hissiyot xolatini tashkil eta olmaydi. O‘quvchilarni darsga qo‘lqatirish birinchi navbatda tinglash va ijro etish uchun tinglanadigan asarlar repertuari bilan bog‘liq. Boshlang‘ich sinflar uchun tanlanadigan asarlar repertuarining asosiy mezonlari o‘quvchilarning yoshlariga, qiziqishlari bilim va ko‘nikmalar darajasiga mos bo‘lish, mavzuning rang – barangligi, g‘oyaviy – badiiy sifatini hamda pedagogik qimmatini bilan belgilanadi. Boshqacha so‘z bilan aytganda, maktabda o‘quvchilarning yoshlari va idrok etish qobiliyatlari mas keladigan o‘tmish va hozirgi zamonning eng yuksak g‘oya va obrazlarini aks ettiradigan, o‘zining shakl va mazmuni bilan go‘zal va hayotbaxsh, nafis va hushohang asarlar yangrashi lozim. Zero, faqat mana shunday asarlarga o‘quvchilarda darsga nisbatan qiziqish va havas ug‘ota oladi, ahloqiy – estetik hissiyotlarini zarur bo‘lgan qobiliyatlarini o‘stirib boradi.

O‘quvchilarni darsga qiziqitirish darslarni naqadar qizitqarli, mazmunli, tushinarli va qolaversa, materiallarning rang – barang bo‘lishlariga bog‘liqdir. Musiqa asarlar, turfa tuskidagi ko‘rgazmali qurollar, musiqa haqidagi qiziqarli fakt va ma‘lumotlarga boy bo‘lgan, boshidan oxirigacha sust bo‘lmagan sur‘atda tashkil qilinadigan darslar o‘quvchilarda katta taassurot qoldiradi.

Hozirgi davr dunyodagi g‘oyaviy qarama – qarshiliklar murakkab tus olgan, mafkura koligonlari yadro poligonlaridan ham kuchliroq bo‘lib borayotgan davrdir. Shuning uchun ham yosh avlodni milliy ong va milliy mafkura ruhida tarbiyalash ishiga barcha vositalar ishga solinmoqda. Bu borada musiqa san‘ati xususan qo‘shiqchilik ikki buyuk san‘at – she‘riyat va musiqani o‘zida mujassamlashtirgani holda katta tarbiya quroliga aylanadi.

Turli metodik manbaalarda musiqiy bilim oluvchi o‘quvchilarning ijodiy fikrlashga va ijodkorlikka o‘rgatish borasida garchi yo‘l – yo‘lakay bo‘lsa – da turli qarashlar mavjud. Masalan, ba‘zi bir mutaxassislarining fikricha, ijodkorlikni shakllantirish uchun bolalarning bilimini anglab o‘tish imkoniyatlarini rejalashtirib turli ilmiy axborotlardan to‘g‘ri xulosa chiqarib olishga o‘rgatish jarayoni muhim hisoblanadi. Ushbu nazariy qarashning ahamiyatlitomoni shundaki, undan barcha turdagi musiqiy mashg‘ulotlarda foydalanish mumkin.

Musiqa ijodkorligi faoliyati bolalarda musiqiy tafakkur, izlanish va ijodkorlik malakasini o‘stira borish uchun katta ahamiyatga egadir. Musiqa darslarida o‘quvchilarni izlanishning eng qulay usullaridan biri musiqa mashg‘ulotlarida ijro va qiyoslash metodidan foydalanish bo‘lib, u quyidagicha amalga oshiriladi. Buning uchun musiqa o‘qituvchisi musiqi darslarini o‘quvchi tarbiyasiga ta‘sirini hisobga

olgan holda shartli ravishda guruhlarga ajratish zarur. Musiqa darslarini guruhlashtiruvda o'quvchining musiqa foniga munosabati inobatga olinishi shart. Mana shu nuqtai nazardan yondoshilsa, darsning tarkibiy qismi: musiqa tinglash, keyin musiqa savodxonligi ham ijro va taqqoslashdan iborat bo'ladi. Ayniqsa darsning ijro va qiyoslash bosqichida o'quvchining o'tilgan mavzusi yuzasidan bilimlavri tekshiriladi. Asar ijrosi o'quvchi tomonidan amalga oshiriladi. O'quvchi ijrosi namunadagi ijro bilan taqqoslanib ta'kidma – ta'kid uning yutuq va kamchiliklari tahlili qilinmog'i zarur. Musiqa ta'limiga bu usulda yondoshish bilim oluvchini o'z ushida mustaqil ishlashga, o'rganayotgan asar yuzasidan mustaqil fikrlashga, musiqiy asar ijrosiga ijodiy yondoshishga undaydi.

Musiqa ijodkorligi faoliyati sinfdagi iqtidorli va iste'dodli o'quvchilarga e'tiborni kuchaytirish, ularning badiiy ehtiyojini qondirish uchun juda muhimdir. Iste'dodning o'z vaqtida namoyon bo'lishitarbiyaga va qo'llab – quvvatlashga bog'liqdir. Yoshlar iste'dodining namoyon bo'lishiga qobiliyatlarni aniq tahlil etish, bolaning o'ziga xos fazilatlarini hisobga olish ijodiy qobiliyatlar rivojini samarali amalga oshirish uchun zarur. Qobiliyatlarni rivojlantirishning daraja va bosqichlari yangicha munosabatlar bilan bog'liq bo'ladi.

Musiqiy qobiliyatning ma'lum bir darajasiistalgan o'quvchida shakllangan bo'lishi mumkin. Bu esa tashkil etilgan musiqiy tarbiya va o'quv jarayoni sharoitlarida rivojlantiriladi. O'quvchi yoshlarning musiqiy qobiliyatini rivojlantirish maqsadida iste'dod va iqtidorni ongli rag'batlantirish, mukammallik uchun sharoit yaratish, ularning musiqa san'atiga bo'lgan munosabatlarini yanadao'stirish, turli san'at tadbirlarida ishtirok ettirish, olimpiadalar, san'at bayramlari, tanlovlar, uchrashuvlarga jalb etish lozim. Musiqa ijodkorligi faoliyati musiqa o'qituvchisi ijrosiga doira, chertib jo'rovozlilik qilish, tavsiya etilagn kuy ohangiga mos harakatlar topish, berilgan she'r parchisiga kuy bastalash kabi ijodkorlik amaliyolari bilan bajariladi. Musiqa o'qituvchisi biror musiqani ijro etganda unga doira bilan sherik bo'lish, avvalo biror ijro etilgan kuyga chapak bilan jo'r bo'lishni o'rganishda boshlanadi. Chapak jo'r bo'lgan bola keyinchalik qoshiq, safoil kabi urma asboblarda jo'rovozlilikni o'rgangach doira bilan sekin -asta jo'rovozlilikni yaxshi o'rganib, asar ijrosiga qo'shilishga harakat qiladi. Qo'shiq ijro etayotgan vaqtda o'qituvchi qo'l harakati bilan odatda asarni ta'kidlash ya'ni qo'lini pastga tomon harakatlantirib kuchli hissani, yuqori tomon esa kuchsiz hissani ko'rsatib qo'shiq kuylatadi. Bolalar esa ana shu harakatga monand ravishda boshqa asarlarga dirijyorlik qilib, o'z iste'dodlarini ko'rsatish mumkin. Bolaning bu harakatlarini kuzatib turgan o'qituvchi dirijyorning mehnatini, buning uchun ko'p o'qish va yaxshi musiqiy bilimga ega

bo'lishi lozimligini o'quvchilarga tushuntirib borish kerak. Musiqa o'qituvchisi bolalar tomonidan ijod qilib kelingan kuyga, qo'shiqqa, raqsga, musiqa savodidan tuzilgan masalaga ijobiy munosabatda bo'lishi, ularning ijodini qo'llab – quvvatlashi va rag'batlantirib borish zarur. Bularning barchasi bolalarning musiqa san'atiga bo'lgan mehrini yanada oshirishga ko'mak beradi. Musiqa darsida o'qituvchi bilan o'quvchining o'zaro munosabat jaarayoni shaxsiy aloqaga asoslangan. Musiqa o'qituvchisi darsda istisnosiz barcha o'quvchilarning musiqiy faoliyatlarini yo'llaydi va nazorat qiladi. SHuningdek, o'quvchilarning o'zlari orasidagi o'zaro aloqa va o'zaro nazoratni qo'llab – quvvatlaydi. O'qituvchining darsdagi ishi barcha o'quvchilarning darsining o'zidayoq o'rganilayotgan bilim asoslarini egallashlari, zarur ko'nikma va malakalarini hosil qilishlari uchun zamin yaratadi. Musiqa darsi musiqa ijodining quvonchini anglash tuyg'usini beradi. Go'zallik, daxldorlik tuyg'usini kompozitor yoki xalq musiqa asariga jo qilgan axloqiy – estetik mazmundan huzurlanishqobiliyatini shakllantiradi. Darsda ijodiy faoliyatning bir – biri bilan mustahkam bog'langan hamma turlari samarali bo'ladi. Ayni vaqtda dars o'zining mazmuni metodlari va tashkil etilishi bilan o'quvchilarga tarbiyaviy ta'sin ko'rsatib, ularda ilmiy dunyoqarashni, g'oyaviy e'tiqodni shaxsning ma'naviy sifatlarini shakllantirib katta tarbiyaviy qimmatga ega bo'lishi zarur. Darsda o'quvchilarni tarbiyalash o'qitish, rivojlantirish, ijodiy kamol toptirish, ularga ta'lim berish birgalikda va o'zaro aloqada amalga oshirilmog'i kerak. Biz musiqa pedagogikasining g'oyat muhim tamoyillaridan birdir.

Maktab o'quvchilarini professional musiqa faolitiga tayyorlaydi. Biroq musiqani tushunish uni idrok qilish va undan ijodiy tasirlanish qobiliyati har bir o'quvchiga, u kelajakda professional musiqachi bo'ladimi yoki musiqa madaniyatining g'oyat xilma – xil shakllarda musiqaviy – estetik faoliyatning asosiy biolimlariga, ko'nikma va malakalariga ega bo'lgan yaxshi tayyorlangan tirglovchi bo'lib qoladimi, bundan qat'iy nazar xos bo'lmog'i lozim. Hozirgi vaqtda musiqa darsiga qo'yiladigan talablar quyidagilandan iborat.

1. musiqa darsiga ta'lim berish, rivojlantirish va tarbiyalash funktsiyalarining kompleks tarzida amalga oshirilishini nazarda tutadi. O'quvchining shakllanishiga doir barcha jihatlariga ta'sir o'tkazadi. O'quvchining musiqiy bilimlarini oshirish bilan birga aqliy qudrati va qobiliyatlarini rivojlantiradi, ijrochilik madaniyatini va ijodkorlik salohiyatini oshiradi, dunyoqarashini, axloqiy, estetik irodavqiy fazilatlarini mehnatga munosabatini rivojlantiradi.

2. dars o'tilishini dars o'tilish shakliga ko'ra qat'iy bir tizim bo'yicha olib boriladi: muayyan boshlanishidan, darsning maqsadali va vazifalarini

belgilashdan, musiqiy materialni tushinitirish, mutahkamlash va takrorlashdan, uy vazifasini berishdan iborat bo'ladi. Musiqfaviy faoliyat turlari o'zaro biri bilan bog'langan bo'lishi va bir – birini to'ldirish kerak.

3. dars o'qitish tamoyillariga muvofiq bo'ladi: u tarbiyaviy ta'sir o'tkazadi, ilmiy tushunish uchun qulay hisoblanadi, musiqa asarlarini puxta va ongli tarzda o'zlashtirilishiga, musiqaviy malaka va ko'nikmalarini shakllanishiga, erkin ijod qilishga yordam beradi.

Musiqa darsi ta'lim berishdan tashqari tarbiyaviy maqsad va vazifalarni ham o'z ichiga oladi. Ular o'quv materiallarining mazmuni bilan ham shuningdek, maktab o'quvchilari shaxsini tarbiyalash va kamol toptirishga qaratilgan umumiy maqsadlar bilan ham belgilanadi, tarbiyaviy vazifalar shaxsning axloqiy, irodaviy intellektual, emotsional fazilatlarini shakllantirish bilan bog'liq bo'lishi mumkin. Dars o'quvchilarni tarbiyalashning uzluksiz jarayonidagi muayyan bir bosqich hisoblanadi.

Musiqa darsining o'ziga xos tomoni shundan iboratki, darsda musiqa ta'limi vazifalaridan tashqari, badiiy ijodkorligini vazifalari ham qo'yiladi. Bu birinchi navbatda maktabda musiqadan ta'lim berishni faol shakli bo'lgan jamoa bo'lib qo'shiq aytishga taaluqlidir. CHuqur halq an'alariga ega bo'lgan jamoa bo'lib qo'shiq aytish faqat musiqa qobiliyatlarini emas, balki karakter sifatini dunyoqarashni, badiiy didini, fantaziyani, estetik tuyg'uni ham rivojlantiradi. Jamoa bo'lib qo'shiq aytish darsda olib boriladigan ishlarning xilma – xil shakllarni qo'shiq ijro etishni musiqa savodini, muisaqni idrok qilishni, musiqa saboblrida chalishni, vokal ijodkorligini o'zida birlashtiradi. Musiqa asarining mazmunini tushunish tinglovchining umumiy madaniyatiga, shuningdek, uning maxsus – tayyorgarlik egnaligiga bog'liq bo'lib, maxsus tayyorgarlik o'z navbatida tinglovsi e'tiborning faollik darajasiga ta'sir ko'rsatadi. Shu narsa yaxshi ma'lumki, musiqadan tayyorgarligi bo'lgan tinglovchilarning idroki bayroq bo'ladi. Musiqanit tushinadigan o'quvchi badiiy didining yuksak darajasi bilan ajralib turadi, musiqa shaklining o'ziga xos tomonini, mazmunini, musiqani rivojlanish tarixini tushuish asosida tinglovchi sifatda katta tajribaga ega bo'lish, musiqaviy – ijodiy faoliyat sohasida rivojlangan ko'nikma va malakalarga ega bo'lish asosidagina musiqa asarini to'laonli idrok qilish mumkin.

XULOSA

Shuni ham bilish zarurki, o'qituvchi o'z obro'yiga ega bo'lishi katta ahamiyatga ega darsga kiriladigan barcha sinflarda o'quvchilar o'z o'qituvchilariga tanqidiyts ko'z bilan qaraydilar .ba'zi o'qituvchilarning dilimi va yaxshi sifatleri uchun hurmatъ

qilsalar boshqalarning shu xususiyatları bo‘lmashganlagi uchun hurmat qilmaydilar. Musiqa o‘qituvchisi cholg‘u asbobini jozibali chalsa, qo‘shiqni yoqimli kuylasa, musiqa janrlari va kornpozitorlar haqidaigi hikoyalavri bolalarni maftun etsa, 45 daqiqalik darsda o‘zining o‘qituvchilik rolini qoyilmaqom qilib ijro etsa, har fanday vaziyatda bolalar bilan ijdiy va iijobiy munosabatlar o‘rnatib, boalarlar qalbiga yo‘l topa olsa, bunday o‘qituvchi bolalar mehriqa muyassar bo‘ladi.

REFERENCES

1. Abralova M, Galiyeva D. Qo‘shayev A. O‘qituvchilar uchun metodik qo‘llanma. Toshkent, G‘. G‘ulom nomidagi nashriyot – matbaa ijodiy uyi., 2008;
2. Avliyoqulov N. X. Zamonaviy o‘qitish texnologiyalari. Toshkent, 2001;
3. Begmatov S., D. Karimova 6 sinf. «Musiqa» darsliklari T., 2008
4. Hasanov A. «Musiqa va tarbiya»., Toshkent., «O‘qituvchi» ., 1993;
5. Ismailov Tohir Xushnodbek o‘g‘li; «Formation of student aesthetic competition by teaching the works of Russian classic composers in music culture classes»; «Молодой ученый» №17 (359), апрель 2021 г. <https://moluch.ru/archive/359/80355/>.
6. Ismailov, T. X. O. G. L. (2022). PI CHAYKOVSKIY “YIL FASLLARI” ASARINING MAZMUN-MOHİYATI BILAN TANISHISH. *Oriental renaissance: Innovative, educational, natural and social sciences*, 2(3), 1460-1475.
7. Karimova D. «Musiqiy pedagogik mahorat asoslari» T., TDPU., 2008
8. Mansurov A, Karimova D. «Musiqa» 5 – sinf uchun dasrlik. , Toshkent .;
9. T. Ismailov; “THE IMPORTANCE OF RUSSIAN CLASSICAL COMPOSERS IN CLASSES OF MUSIC CULTURE” "Экономика и социум" №1(80) 2021;
10. T. Kh. Ismailov; “Musical currents and the formation of Russian classical music” “Вестник магистратуры” 2021. №5 (116);
11. Shakhlo Khakimovna Kharatova “USE OF INNOVATIVE TECHNOLOGIES IN THE EDUCATIONAL PROCESS” Science and Education ISSUE 3, March 2022;
12. Nishonova Z. T. «Bolalar psixik taraqqiyoti muammolari bo‘yicha psixologik maslahatlar berish», Toshkent., 1997;

ANALYSIS OF THE LEVEL OF DEVELOPMENT OF LINGUISTIC COMPETENCE

Shakirova Dilfuza Zaidovna

Teacher Of The Department Of Uzbek Language And Literature,
Tashkent State University Of Oriental Studies, Uzbekistan

ABSTRACT

This article analyzes the formation of linguistic competence in foreign language teaching in higher education institutions and its stages of gradual development as a necessity. The importance of lexical skills in the context of interdisciplinary relations as an integral part of the lexical competence of a foreign language is emphasized, their specificity and conditions of formation are described, based on the advantage of structured lexical competencies of a foreign language on an interdisciplinary basis. This involves taking into account the linguistic characteristics of the students as well as the educational and cognitive activities.

Key words: *speech situation, linguistic competence, lexical skills, vocabulary, dynamic unity, professional process.*

АННОТАЦИЯ

В данной статье анализируется формирование языковой компетенции при обучении иностранному языку в вузе и этапы ее поэтапного развития как необходимости. Подчеркивается значение лексических навыков в контексте межпредметных отношений как составной части лексической компетенции иностранного языка, описываются их специфика и условия формирования, исходя из преимущества структурированных лексических компетенций иностранного языка на межпредметной основе. Это предполагает учет языковых особенностей учащихся, а также учебно-познавательной деятельности.

Ключевые слова: *речевая ситуация, языковая компетенция, лексические навыки, лексика, динамическое единство, профессиональный процесс.*

INTRODUCTION

It is known that the modern concept of higher education implies the organization of educational culture based on a set of basic competencies of a general cultural and professional nature and necessary in the relevant areas of activity. The tasks facing students in modern conditions are formed on the basis of professional vocabulary as mastering all types of speech activities, as well as mastering professional communication skills.

Foreign language lexical competence is the linguistic basis of professional and communicative competence. They can be considered as a dynamic unit: lexical competence is formed in the process of students' communicative activity and improves with the development of lexical competence, i.e. their formation is interrelated.

Professional linguistic competence is a holistic concept that represents the ability of students to apply relevant vocabulary, skills and competencies formed on its basis, knowledge speech experience in different situations related to their future professional activity.

Research methods: The main purpose of teaching a foreign language at all stages of education in the Republic of Uzbekistan is the formation of communicative competence in students. Communicative competence is the ability to apply the knowledge, skills and competencies acquired in a foreign language in the process of communication.

Given the natural integration of lexical competence into the linguistic component of this article, we will focus on the knowledge, skills, and competencies needed to understand a foreign language participant in dialogue and create a unique model of speech behavior. To do this, the basic concepts of linguistics (methods, types, methods of linking sentences in the text, etc.) must be properly analyzed, analyzing the text and knowing the skills and communication skills, ie oral communication in relation to different areas and situations of communication skills need to be formed gradually. Communicative competence is the ability to exercise linguistic competence in different contexts of speech interaction, taking into account social behavioral norms and the communicative expediency of expression. A leading component in the process of forming communicative competence are speech (communication) skills and abilities, which in turn include expression and skills in all types of speech activities.

Linguistics is a set of words and combinations of lexical units that are functionally similar to them. The second is that things, events, words capable of naming their characters, stable expressions, or other linguistic units, so the concepts of "lexical unit" and "word" are synonyms, and here they are interchangeable. Specialty literature serves as the basis for a professional dictionary, and we teach students about the acquisition of a particular vocabulary in a professional field, in the field of their specialization, a vocabulary consisting mainly of terms we can talk.

In the context of this article, it is important to explain the concept of “terminological dictionary”, which, as a rule, has a single meaning and is applied in the field of professional activity, giving clear concepts regardless of the context.

Against the background of definitions and emphasis on the lexical component of the linguistic basis of communicative competence, it is necessary to distinguish between the concepts of "linguistic competence" and "linguistic competence" semantically, taking into account their interrelationship .

In the traditional interpretation, the essence of linguistic competence is a set of known elements that are interrelated. Language competence is defined as a set of knowledge, skills and competencies implemented in the process of activity (communication), the ability to change information in accordance with personal communication tasks, a set of rules for language analysis and synthesis. Sentence construction and analysis are units that allow the use of the language system for communication purposes.

In contrast to language competence, lexical competence is the acquisition of lexical knowledge, skills, and competencies that determine students' ability to find the contextual meaning of a word, compare its meaning in two languages, and use the word in the appropriate context. In other words, it is the organization and interdependence of learners 'vocabulary acquisition efforts with lexical units; it is to know the meaning of a lexical unit, its graphic structure and pronunciation, the grammatical forms of a word, and the rules of association with other lexical units.

Despite the definitions presented, the concept of “lexical competence” was incomplete, if it only covered lexical knowledge and skills, so lexical competence as a complex, structural formation would affect students 'linguistic, speech experience, and personal quality. also includes.

In the formation of foreign language linguistic competence, some researchers (A.E.Sizemina, A.N.Shamov) have conditionally distinguished several levels, based on which the process of forming the ability of students to solve communicative problems related to the practical use of a foreign language dictionary speech activities are used based on the knowledge, skills and abilities acquired.

Linguist V.D. Chernyak describing the linguistic competence of the native speaker, speaks about the following features that can determine its level of development: the degree of freedom of speech, which is manifested in the communication process, this description can be linked to students' foreign language lexical competence [8,100 -b]. The level of development of communicative competence and the communicative abilities of students in general are largely

determined by the capabilities of lexical resources. It is it that ensures the freedom and effectiveness of communicative behaviors, the ability to fully comprehend and activate incoming information.

According to, linguist A.N Shamov the formation of linguistic competence begins primarily with the accumulation of empirical knowledge - is to observe the functioning of lexical units in different communicative contexts (oral and written) . At this stage, the presentation and somatization of the new dictionary is organized - students gain an idea of the sound and graphic representation of the lexical unit, the relationship between the word in a foreign language and its meaning is formed. Students will have the skills to identify lexical units in the communicative situations presented.

The third level of formation of linguistic competence is related to the acquisition of theoretical knowledge about the lexical system of the target language, i.e. expanding students 'linguistic experience. This level involves the formation of skills by students to identify the shape, structure, and semantic properties of a word, contributing to the creation of stronger verbal-semantic connections. At this progressive level, the formal aspects of the language being studied are mastered, which helps to develop students philological outlook.

The final, fourth level of formation of linguistic competence involves the development of skills in the use of lexical units to solve various communication tasks, viz. tasks, the solution of which requires students to use previously acquired or learned language tools and individual speaking experience. This qualification degree is related to the implementation of practical actions with a dictionary in a foreign language, assumes the use of the necessary language knowledge, speaking skills and abilities, solves various communication tasks in accordance with the communication conditions aimed at doing.

RESULT AND DISCUSSION

Linguistic competence is the ability to use knowledge and vocabulary consisting of lexical and grammatical elements of language. In the process of forming lexical competence in a foreign language in a non-linguistic university, attention is paid to interdisciplinary relations as a condition for the effectiveness of the formation of relevant competence, which implies professionalization of teaching in the sense of reflecting teaching. The specific features of the university or faculty within it. Given the factor of interdisciplinary communication, students 'professional lexical competence in a foreign language is a set of knowledge, skills and competencies

formed in the learning process as the ability to use active vocabulary independently in the interaction of oral speech. Previous mental activity (mnemonic work outcomes) expressed in the presence of knowledge and skills in certain disciplinary aspects that contribute to the formation of stable verbal-semantic connections as a result of associative-mental activity in the temporal aspect .

A foreign language professional linguistic competence can be defined as a resource quality that provides a special type of organization of students' knowledge and experience in the interpretation of certain knowledge acquired by the subject of educational activity. In the consistent formation of professional communicative competence in the profession-oriented intelligence, in the ability to engage and interconnect professional linguistic knowledge, in the process of interaction of oral speech is relevant to the implementation of the filling of oral structures ability and the ability to apply it. In this regard, as a conditional factor of relevant influence in the context of interdisciplinary relations, it is necessary to emphasize the quality of the full basis of linguistic skills and competencies as an integral part of the linguistic competence of foreign languages. It is interdisciplinary as an important feature and superior feature of relevant skills and competencies.

Novelty of the article: The complex scientific quality of lexical skills is based on the transfer of semantic associations to the conditions of this learning and cognitive activity, which is present in both speech and cognitive experience of students, and is a characteristic feature of lexical skills formed on an interdisciplinary basis. . As a complex feature, it is effective in strengthening features such as lexical skills such as awareness, which means that there is a hidden rule in the minds of students and stability in fulfilling the ability to apply this rule in a difficult situation. Necessary speech practices, which are determined by the strength of lexical connections, are performed as complex process structures that underlie speech-thinking activity and perform psychophysiological interventions on verbal stimuli (linguistic units). Formation of such skills are the use of the mechanism of similarity and comparison, involuntary memorization, the regularity of the pattern falling on the brain of students, the complexity of mastering (combination of auditory, visual and motor images) meaningful imitation.

Formation of professional lexical competence of a foreign language is one of the important directions of improving the quality of language preparation of students. In order for university students who are non-philological to achieve a high level of formation of lexical competence, it seems necessary to work to ensure the sequence of appropriate stages of its formation in the learning process and the organization of

mastery. On the basis of interdisciplinary connections applied taking into account linguistic features, the linguistic material of the lexical material is also reflected in the knowledge, speech-thinking and educational activities of students .

Performing a nominative function and providing speech with meaningful material, vocabulary seems to be a unique phenomenon in terms of the range of functions it performs. Mastering vocabulary richness helps students develop a linguistic worldview. The meaning of lexical unity reveals the culture of another country, its history and the peculiarities of life. Therefore, the communicative activity-oriented approach has educational, general and communicative features and helps to increase the cognitive activity in the learning process.

CONCLUSION

Achieving a high level of development of linguistic competence is manifested in the ease with which a person can use direct lexical resources in direct and indirect communication, adequate use of phraseological expressions, proverbs, words specific to the speech of native speakers. Vitol A.B wrote, "... just as you cannot build a house without bricks, you cannot master a language without mastering the required number of words." The content is that the learning competence is a set of competencies for the study of foreign languages and cultures in the independent learning activities of the learner, the logical, methodological and general aspects associated with the use of modern educational technologies. 'lim includes tasks. Foreign language teaching is based on didactic, methodological, linguistic principles and the use of modern educational technologies.

The existence of special tasks in all forms of international examinations aimed at assessing the ability to use vocabulary in different types of speech activities also indicates the recognition of the special importance of lexical material mastery. This will help students establish a new vocabulary, ideas about the sound and graphic representation of a particular lexical unit, and the connections between a word in a foreign language and its meaning.

REFERENCES.

1. Shokirova Ddilfuza Zoidovna, & Ochilova Nilufar Kabilovna. (2021). Issues Of National Methodological Identity And Expression Of National Color In Translation. *The American Journal of Social Science and Education Innovations*, 3(02), 383–390. <https://doi.org/10.37547/tajssei/Volume03Issue02-60>
2. Daniyarov B. Issues of formation of basic competencies in teaching subjects in general secondary education 2016 y.

3. Shokirova Ddilfuza Zoidovna, and Ochilova Nilufar Kabilovna. "Issues Of National Methodological Identity And Expression Of National Color In Translation". *The American Journal of Social Science and Education Innovations*, vol. 3, no. 02, Feb. 2021, pp. 383-90, doi:10.37547/tajssei/Volume03Issue02-60.
4. Zilola Xabibullayevna Abidova (2022). INGLIZ VA O‘ZBEK TILLARIDAGI TAFAKKUR FE’LLARINING TAHLILI. *Scientific progress*, 3 (2), 736-739.
5. Rishatovna B.K., Utkurovna I.G, Habibullaevna A.Z, Maratovna K.Z, Kakhramonovna M.D. "Modern foreign popular music as a means of teaching an english language to students of a non-linguistic profile." *International journal of psychosocial rehabilitation*, (2020). ISSN: 1475-7192.
6. Akramxodjaeva, D., M. Nasretdinova, and M. Abdullayeva. "Translation of national events and concepts in fiction." *International Journal of Scientific and Technology Research* 9.2 (2020): 2984-2986.
7. Zilola Xabibullayevna Abidova INGLIZ VA O‘ZBEK TILLARIDAGI TAFAKKUR FE’LLARINING TAHLILI // *Scientific progress*. 2022. №2. URL: <https://cyberleninka.ru/article/n/ingliz-va-o-zbek-tillaridagi-tafakkur-fe-llarining-tahlili> (дата обращения: 23.04.2022).
8. Abbasovna, Saidova M., and Mukhammadieva N. Ayubovna. "Some Deficiencies in the Development of Oral Speech Through Listening." *JournalNX*, vol. 6, no. 09, 2020, pp. 146-149.
9. Mukhammadieva, N. A. (2021). DEVELOPMENT OF SYNCHRONICAL TRANSLATION METHODS IN EUROPEAN COUNTRIES. *Oriental renaissance: Innovative, educational, natural and social sciences*, 1(Special Issue 2), 173-182.
10. Saidova, M. A. (2021). WAYS TO EVALUATE THE PROFESSIONAL COMPETENCE OF TEACHERS AND ITS FORMATION. *Oriental renaissance: Innovative, educational, natural and social sciences*, 1(Special Issue 2), 168-172.

HUDUDLARNI IJTIMOYIY-IQTISODIY RIVOJLANTIRISH DASTURLARINI AMALGA OSHIRISHDA TUMANLARNING O‘RNI (NORIN TUMANI MISOLIDA)

Ismoilova Sarvinoz Qahramon qizi

Namangan davlat universiteti iqtisodiyot fakulteti iqtisodiyot yo‘nalishi

1-bosqich magistranti

noz98.98@gmail.com

ANNOTATSIYA

Ushbu maqolada hududlarni ijtimoiy-iqtisodiy rivojlantirish dasturlarini amalga oshirishda tumanlarning o‘rni haqida gap boradi. Bunda Namangan viloyatining Norin tumani misol qilib olingan. Maqolani tayyorlash jarayonida iqtisodiy ko‘rsatkichlar 2019-yil 1-iyun holatiga ko‘ra olingan.

Kalit so‘zlar: Kapitalizm, xalqaro tashkilotlar, AJ, korxonalar, mikrofirmalar, xorijiy kapital, investitsiya, shirkat xo‘jaliklari.

АННОТАЦИЯ

В данной статье рассматривается роль районов в реализации программ социально-экономического развития. Примером может служить Нарынский район Наманганской области. На момент написания экономические показатели приведены по состоянию на 1 июня 2019 года.

Ключевые слова: Капитализм, международные организации, АО, предприятия, микрофирмы, иностранный капитал, инвестиции, компании.

ABSTRACT

This article discusses the role of districts in the implementation of socio-economic development programs. An example is the Naryn district of the Namangan region. At the time of writing, economic figures are as of June 1, 2019.

Keywords: Capitalism, international organizations, joint-stock companies, enterprises, micro-firms, foreign capital, investments, companies.

KIRISH

"Marksizmning kapitalizm oldida yengilishining eng katta sababi - kapitalizmga katta baho berganida edi. Chunki katta baho berilgan hamma narsa, o‘ziga berilgan katta baho bilan yanada kuchli bo‘lib ketadi. Kuchli bo‘lgan narsani yiqitish esa, juda mushkul ishdir. Kapitalizmni kapitalga katta baho bermagan insonlarga yiqita oladi. Chunki, kapitalizmga katta baho bermagan insonlarga kapitalizm ta'sir qilmaydi va kapitalizm ularga hech narsa qildiradi olmaydi. Shu bilan birga, xalqaro shirkatlarga bog‘liq bo‘lgan kapitalizmni tahlil qilib chiqsangiz, ikki oyoq ustida tik turishga

majbur bo'lgan ushbu hayvonning bir oyog'i ishlab chiqarishning ustida, ikkinchi oyog'i esa, iste'mol qilishning ustida ekanligini ko'rasiz. Insonlarni ochiqchasiga qonini so'rayotgan bu kapitalizmga qarshi kurashmoqchi bo'lgan inson, avvalo, ikki oyoqdan qaysi biri bilan, qanday kurashishini oldindan belgilab olishi kerak. Bugungi kundagi bilim va texnologiyalar kimlarga xizmat qilayotganini e'tiborga olsak, kapitalizmga qarshi ishlab chiqarish sohasida kurashga va raqobatga kirishish, uni zaiflashtirmaydi, aksincha, yanada kuchayishiga sabab bo'ladi. Chunki ishlab chiqarishning umumiy nazorati xalqaro shirkatlarning qo'lida. Ishlab chiqarish sohasini bir piramida deb, tasavvur qiladigan bo'lsak, bu piramidaning eng pastidagi ishlab chiqaruvchi o'n lira topsa, undan tepadagisi yigirma, undan ham tepadagisi esa qirq lira foyda topadi. Biz pastki pog'onada o'n lira foyda topsak, biz qilgan ishdan yuz lira foyda topadiganlarni zaiflashtirishimiz va ularning zulmiga to'sqinlik qila olishimiz juda mushkul. Yana ham ochiqroq aytadigan bo'lsak, bu dunyodagi bechora insonlar ishlab chiqarish sohasida kapitalizm bilan bellasha oladigan ahvolda emas. Lekin bu hayvonning ikkinchi oyog'i bo'lmish iste'mol qilish sohasi esa, unday emas. Iste'mol qilish sohasining asl egalari dunyodagi bechoralardir. Ular iste'mol qilish kuchi o'z qo'llarida bo'lishiga qaramay, kapitalizm sohiblari ularni media va reklama orqali o'zlarining xohlagan ko'chasiga yetaklab kirmoqda. Vaholanki, xalqaro kapitalizmga qarshi tura oladigan va uni yo'q qila oladigan yagina soha - iste'moldir. Barcha insonlar bir yoqadan bosh chiqarib, bor kuchlari bilan harakat qilsalar, kapitalizmning yer bilan yakson bo'lishiga erishadilar...

Masalan, Coca-Cola ichimligini olaylik. Dunyodagi bechora insonlar ishlab chiqarish va marketing sohasida Coca-Cola bilan ellik yil kurashsalar ham, hech narsaga erisha olmaydilar. Lekin bu kurashni ishlab chiqarishdan iste'mol qilish sohasiga o'zgartirsalar va ellik kun Coca-Cola ichmay qo'ysalar, bu ulkan xalqaro shirkatning ayyuhannoslarini o'z quloqlari bilan eshita boshlaydilar. Chunki iste'mol qilinmagan mahsulotni ishlab chiqarishdan hech qanday ma'no yo'q".

Bu Mahmud Olaqoshning "Hayotimni o'zgartirgan olov" nomli asaridan iqtibos edi. Mazkur fikrlar muallifning o'ziga tekishli. Olaqoshning mulohazalari qanchalik to'g'ri?! Menimcha ham u haq. Katta gegemon korxonani misol qilib keltirilishi ham hayotga yaqin. Sababi, barchamiz shu ichimlikdan iste'mol qilamiz. Bayramlarimizda, albatta, Coca-Cola ichimligi dasturxonga tortilishi shart. Vaholanki, o'zimizda ham o'zimizning mahalliy ichimliklarimiz yo'q emas.

MUHOKAMA VA NATIJALAR

Respublikamizda dunyo standartlariga javob bera oladigan va raqobatbardosh mahsulotlarni ishlab chiqarish, ularni eksport qilish va bu orqali iqtisodiyotimizni rivojlantirishga qaratilgan sa'y-harakatlar ko'zni quvontiradi, albatta. Jumladan, Namangan viloyatining Norin tumanida ham shu kabi chora-tadbirlar o'tkazilmoqda. Raqamlarga murojaat etishdan oldin, tuman haqida qisqacha to'xtalib o'tsak.

Norin tumani Namangan viloyatining janubi-sharqiy qismida joylashgan tumandir. Mazkur tuman aholisi 2019-yil yakunlariga ko'ra 158,3 ming kishini tashkil etadi. Ma'muriy markazi Haqullobod shaharchasi hisoblanadi. Tumanga 1926-yilda asos solingan. Tuman xo'jaligi, asosan, qishloq xo'jaligiga ixtisoslashgan. Bu yerda sanoat, transport, aloqa va non mahsulotlari ishlab chiqarish korxonalari mavjud. Shirkat xo'jaliklari paxtachilik, g'allachilik, bog'dorchilik, sabzavotchilik, chorvachilik va pillachilik bilan shug'ullanadi.

Tumanda "UzTex Norin" aksiyadorlik jamiyati, "Norintex" AJ, "Norin paxta tozalash" AJ va boshqa korxonalar mavjud. Qishloq xo'jaligining yetakchi tarmog'i - paxtachilik. Shuningdek, tumanda to'qimachilikka ixtisoslashgan O'zbekiston - Litva "Klayna-Tekstil", "Haqullobod-PIK" (2009), "Norin Mechanical Plant" qo'shma korxonalari ishlab turibdi.

Raqamlarga nazar soladigan bo'lsak, Norin tumani viloyatdagi yetakchi hududlardan biri hisoblanadi. 2019-yil ko'rsatkichlari bilan qisqacha tanishib chiqsak. Tumanda ro'yxatdan o'tgan korxonalar va tashkilotlarning soni 1064 tani tashkil etmoqda. Fermer va dehqon xo'jaliklaridan tashqari tumanda faoliyat ko'rsatayotgan korxonalar va tashkilotlar soni 1051 tani tashkil etadi. Yangi tashkil etilgan korxonalar va tashkilotlar esa 197 ta.

Namangan viloyatida 2019-yil 1-iyun holatiga faoliyat ko'rsatayotgan xorijiy kapital ishtirokidagi korxonalar soni 173 tani tashkil etdi. Bu davlatlar: Rossiya, Koreya, Turkiya, Xitoy, Qozog'iston va boshqalar. Hududlar kesimida esa Norin tumanida 7 ta korxonalar faoliyat olib bormoqda.

Kichik korxonalar va mikrofirmalar (fermer va dehqon xo'jaliklaridan tashqari) ning salmog'i tumanda pastroq. Viloyat bo'yicha tumanning ulushi 4,0% ga teng. Yangi tashkil etilgan kichik korxonalar va mikrofirmalarning soni esa 191 tani tashkil etadi.

Faoliyat ko'rsatayotgan oilaviy korxonalar esa 18 ta.

Tumanda iqtisodiyotimizning rivojiga katta e'tibor qaratiladi. Jumladan, kuni kecha xitoylik investor faoliyati qo'llab-quvvatlandi. Viloyat hokimi Shavkatjon Abdurazzaqov ishtirokida tumanda yangi tashkil etilgan "SHAANXI COAL-CHEMICAL NAMANGAN CONSTRUCTION CO" MChJ shaklidagi xorijiy

korxonalar rahbari janob Mu Anin va uning Norin tumanidagi vakili Li Jianjun hamda tuman hokimi Dilmurod Kadirov bilan uchrashuv bo‘lib o‘tdi.

Uchrashuvda xorijiy korxonalar rahbari tomonidan Norin tumanida qurilish sohasining ko‘p qavatli uylar, ko‘priklar, yo‘l qurilishi, kanalizatsiya tarmoqlarini tortish sohalarida zamonaviy Xitoy texnologiyalarini joriy etgan holda yangi loyihalarni amalga oshirish takliflari bildirildi.

Muzokaralar davomida viloyat hokimi xorijiy korxonalar vakiliga ushbu loyihalarni amalga oshirish va kelgusida viloyat miqyosida amalga oshiriladigan yirik qurilish loyihalari jumladan, "NAMANGAN CITY" kabi yirik loyihalarda ishtirok etishiga taklif etdi va kelgusida korxonaning faoliyatini qo‘llab-quvvatlashini bildirdi.

XULOSA VA TAVSIYALAR

Tumanning ajoyib geografik joylashuvi mavjud. Tumanning g‘arbiy chegaralari bo‘ylab Qoradaryo oqib o‘tadi. Relefi past-baland tekkisliklardan iborat. Tuman hududining shimolidan janubga tomon katta Andijon kanali kesib o‘tadi. Tumanning janubiy g‘arbiy tomonidan Qoradaryoning eski o‘zanidan o‘tadigan Qolgandaryo barcha sizot suvlarini yig‘ib Qoradaryoga quyiladi. Shu va shunga o‘xshash tumanning geografik afzalliklarini hisobga olgan va suv rezervlaridan oqilona foydalangan holda yana yangi ishlab chiqarish sohalarini yaratish mumkin. Qo‘shni davlatlar bilan ham hamkorlikni yanada mustahkamlash bu yo‘lda nur ustiga a‘lo nur bo‘lar edi.

REFERENCES

1. Mahmud O‘laqosh. "Hayotimni o‘zgartirgan olov".
2. [https://uz.m.wikipedia.org/wiki/Norin_tumani_\(O%CA%BBzbekiston\)](https://uz.m.wikipedia.org/wiki/Norin_tumani_(O%CA%BBzbekiston)).
3. <https://namstat.uz>

TEMIR YO‘L TRANSPORTIDA HARBIY TRANSPORT VA YUKLARNI TASHISHGA OID BAJARILADIGAN TADBIRLAR

Voxidjon Erkinovich Shaxobidinov

Mirzo Ulug‘bek nomidagi O‘zbekiston Milliy universiteti
harbiy tayyorgarlik o‘quv markazi katta o‘qituvchisi,
rezervdagi podpolkovnik
e-mail: voso uz71@gmail.com
telefon: +99897 740-10-57

ANNOTATSIYA

Ushbu maqola hozirgi kunda turli davlatlarda kechayotgan urushlar, milliy nizolarni o‘z vaqtida oldini olish yoki mamlakatga bostirib kirishga urungan terroristik tashkilotlar hamda dushman davlatlar qo‘shinidan mudofaalanishda Temir yo‘l transportida harbiy transport va yuklarni tashish yo‘l yo‘riqlarni o‘rgatishga qaratilgan bo‘lib, bu tadbirlarda qanday yo‘l tutish kerakligi va bu yo‘l yo‘riqlarga amal qilish naqadar samarali ekanligi haqida fikr yuritimiz.

Kalit so‘zlar: *Rossiya-Yaponiya urushi, Harbiy eshelon, Harbiy transport, komandirlar (boshliqlar) va shtablar, temir yo‘l, dengiz, daryo va havo transporti, ko‘priklar va tunnellar, Harbiy yuk, tashish, yuk ortish va tushirish, jangovar yordam, intizom, xulq-atvor qoidalari va xavfsizlik choralari.*

ABSTRACT

This article focuses on the current war in different countries, the prevention of national conflicts or terrorist organizations that try to invade the country, as well as the training of military transport and cargo transportation in rail transport, how to proceed in these activities and how to do it. we think about how effective it is to follow the instructions.

Keywords: *Russian-Japanese War, Military Echelon, Military Transport, Commanders (Chiefs) and Staffs, rail, sea, river and air transport, bridges and tunnels, military cargo, transportation, loading and unloading, combat assistance, discipline, rules of conduct and safety measures.*

АННОТАЦИЯ

В этой статье основное внимание уделяется текущей войне в разных странах, предотвращению национальных конфликтов или террористических организаций, которые пытаются вторгнуться в страну, а также обучению военно-транспортных и грузовых перевозок на железнодорожном транспорте,

как действовать в этих мероприятиях и как делаем это, думаем о том, насколько эффективно следовать инструкциям.

Ключевые слова: Русско-японская война, Военный эшелон, Военный транспорт, Командиры и штабы, Железные дороги, Морской, речной и воздушный транспорт, Мосты и тоннели, Военные грузы, Перевозки, Погрузка и разгрузка, Боевое обеспечение, Дисциплина, Правила поведения и техника безопасности.

KIRISH

Qo‘shinlarning harakati ularning jangovar faoliyatida katta o‘rin tutadi va dushman ustidan g‘alaba qozonishni belgilovchi hal qiluvchi omillardan biridir. Qo‘shinlar marsh bilan harakatlanadi, ya‘ni o‘z kuchi ostida, shuningdek, temir yo‘l, havo va suv transportlari orqali ham shaxsiy tarkib va harbiy yuklar tashiladi. Qo‘shinlar tashish jarayonlarida har qanday harakat vositalariga doimo tayyor bo‘lishi kerak. Rossiya-Yaponiya urushi davrida 5227 ta poezd, Birinchi jahon urushi davrida 119362 ta poezd, Ulug‘ Vatan urushi davrida 419157 ta poezd (19 mln vagon) lar bilan harbiy yuklar tashilgan⁶⁰. 1945-yil bahorida Sovet Ittifoqi Qurolli Kuchlarining Oliy qo‘mondonligi g‘arbiy operatsiyalar teatridan Uzoq Sharqqa temir yo‘l orqali qo‘shinlarni katta tashishni amalga oshirdi. Qisqa vaqt ichida 12 ta korpus, 39 ta diviziya va brigadalarni o‘z ichiga olgan 3 ta qo‘shma qo‘shinlar va bitta tank armiyasi bitta temir yo‘l bo‘ylab joylashtirildi. Hammasi bo‘lib 800 ga yaqin T-34 tanklari va boshqa ko‘plab harbiy texnika tashildi⁶¹. Ushbu qayta guruhlash natijasida Uzoq Sharqdagi qo‘shinlarimizning jangovar kuchi Yaponiyaga qarshi harbiy harakatlar boshlanishi bilan deyarli ikki baravar oshdi. Bu davrda harbiy temir yo‘l tashishning umumiy hajmi 135 ming 456 vagondan ortiq turli yuklarni tashkil etdi.

Zamonaviy sharoitda qo‘shinlar harakatining tezkorlik bilan qaror qabul qilish ahamiyati urushda beqiyos rol o‘ynaydi.

Urush davrida amalga oshiriladigan harbiy tashish tadbirlari komandir va shtablar, harbiy harakatlar (yo‘l organlari) va transport organlaridan harbiy tashish tadbirlarini tayyorlash va amalga oshirish davomida puxta hamkorlik olib borilishi va ijrochilik saviyasi nihoyatda yuqori bo‘lishini, shu jumladan, ta‘minotning barcha turlariga oid qo‘shimcha chora-tadbirlar ko‘rilishini taqozo etadi.

Qo‘shinlarni temir yo‘l, dengiz, daryo va havo transportida tashish harbiy nizomlar, shuningdek harbiy tashish qoidalari, yo‘riqnomalar va tegishli vazirliklar

⁶⁰ «История Русско-Японской войны». Том 1. Редакторы-издатели: М. Е. Бархатов и В. В. Функе.

⁶¹ Кокцинский И. М. Морские бои и сражения русско-японской войны, или причина поражения: кризис управления. — 2-е изд. — Фонд Андрея Первозванного, 2002. — 436 с.

bilan kelishilgan boshqa normativ hujjatlar talablariga muvofiq amalga oshiriladi. Bunday tashishlar eng yuqori tezlikda amalga oshirilishi kerak. Belgilangan muddatlarda qo‘shinlar harakatini amalga oshirish, tashish bilan shug‘ullanadigan mansabdor shaxslarning eng muhim vazifalaridan biridir. Qo‘shinlarni tashish vaqtini o‘zgartirish faqat harbiy harakatlar organlari bilan kelishilgan holda amalga oshirilishi mumkin.

Qo‘shinni tashishda harbiy transportni va buni amalga oshirish uchun mas‘ul bo‘lgan tashilayotgan qo‘shinlarning mansabdor shaxslari, harbiy harakatlar organlari va transport mansabdor shaxslari ushbu qo‘llanma talablarini bilishlari va ularga rioya qilishlari shart⁶².

MUHOKAMA VA NATIJALAR

Harbiy harakatlar organlari mansabdor shaxslarining qo‘shinlarni tashish masalalari bo‘yicha ko‘rsatmalari barcha harbiy xizmatchilar tomonidan bajarilishi kerak. Tashish bilan bog‘liq barcha masalalar olib borilayotgan qo‘shinlarning mansabdor shaxslari tomonidan harbiy aloqa organlarining vakillari orqali, ular bo‘lmaganda esa stansiyada transportdagi mansabdor shaxslar orqali hal qilinishi kerak.

Harbiy eshelon - bir poezdda, bir yoki bir nechta bo‘linmalarda tashish uchun tashkil etilgan harbiy qism, katta harbiy jamoa - bir yoki bir nechta yo‘lovchi yoki yo‘lovchi vagonlari zarur bo‘lgan jamoa. Qurol-yarog‘ va harbiy texnika, qo‘riqchilar himoyasi ostida, ba’zi hollarda harbiy eshelonlar tomonidan tashilishi mumkin. Harbiy eshelon jangovar topshiriqni bajarishga doimo shay holatda bo‘lishi kerak.

Harbiy transport - bir jo‘natuvchi tomonidan bitta qabul qiluvchiga bir yoki bir nechta vagon miqdoridagi harbiy yuklarni bir martalik jo‘natish. Har bir harbiy eshelonga, harbiy jamoaga va harbiy transportga harbiy aloqalarni rejalashtirish organi tomonidan shakllanish joyidan belgilangan punktgacha (shu jumladan bir transport turidan boshqasiga qayta yuklashda) o‘zgarmaydigan raqam beriladi.

Bir poezdda bir nechta harbiy eshelonlarni tashishda ularning har biri o‘z tashkiliyiligini va belgilangan raqamini saqlab qoladi. Harbiy eshelon bir nechta poezdlarga qayta yuklangan taqdirda, uning bo‘linmalari – tegishli harf qo‘shilgan holda bir xil eshelon raqamini saqlab qoladi.

Harbiy qismni yuklashdan oldin boshlang‘ich zona, kutish zonasi va tushirishdan keyin yig‘ish, konsentratsiya zonasi, shuningdek asosiy va muqobil yuklash (tushirish) joylari, shu jumladan har birida bir nechta yuk ortish (tushirish)

⁶² перевозок пассажиров, багажа и грузобагажа железнодорожным транспортом Республики Узбекистан

temir yo‘l stansiyalari belgilanadi. Harbiy qismning (bo‘linmaning) joylashgan hududi yuklash zonasiga yaqin bo‘lsa, boshlang‘ich hudud belgilanmasligi mumkin.

Yuk yuklashdan oldin qo‘shinlar harbiy eshelonlar (jamoalar) o‘rtasida taqsimlanishini hisobga olgan holda, shuningdek, yuklash joylariga o‘tish tartibini hisobga olgan holda boshlang‘ich hududda joylashtiriladi. Yuklashdan oldin darhol bitta poezdda tashiladigan bitta harbiy eshelonning bo‘linmalari (jamoalar) boshlang‘ich hududdan yoki bo‘linma joylashgan joydan kutish joyiga, tushirishdan so‘ng esa yig‘ish, konsentratsiya zonasiga to‘planadi⁶³.

Temir yo‘l kesishmalari, ko‘priklar va tunnellar vayron bo‘lgan taqdirda tashishning uzluksizligini ta‘minlash uchun harbiy harakatlar yo‘nalishlarida vaqtincha yuk tashish joylari o‘rnatiladi. Yuklash joylarini himoya qilish (tushirish, qayta yuklash), shuningdek bo‘linmalarning yuklash punktlariga chiqish yo‘llari qism komandirining qarori bilan belgilanadi.

Harbiy eshelonlarni yuklash (tushirish) uchun doimiy yoki vaqtincha tashkil etilgan harbiy yuklash va tushirish joylari, shuningdek umumiy foydalanish uchun mo‘ljallangan yuklash va tushirish joylari ishlatilishi mumkin.

Harbiy yuk tushirish va tushirish joyi deganda qo‘shinlarni yuklash (tushirish) uchun mo‘ljallangan tuzilmalar va qurilmalar (shu jumladan, maxsus qurilmalar) to‘plami tushuniladi.

Tashishni o‘z vaqtida amalga oshirish va harbiy eshelonlarning (jamoalarning) jangovar topshiriqni bajarishga tayyor holda tushirish maydoniga kelishi uchun quyidagilar zarur:

- **komandirlar (boshliqlar) va shtablardan:** birlik va bo‘linmalarning tashishga doimiy tayyorligini ta‘minlash; topshiriqlarni bo‘linmalar komandirlariga (yeshelon, otryad boshliqlariga) o‘z vaqtida etkazish; shaxsiy tarkibni qurol-yarog‘, harbiy texnika, mulk va boshqa materiallarni yuklash (tushirish) va himoya qilish qoidalariga o‘rgatish; birliklarning dastlabki maydonga, kutish zonasiga, yuklash joylariga tez chiqishini ta‘minlash; yuklash (tushirish, qayta yuklash)ni o‘z vaqtida bajarish; to‘satdan tushirish, marsh va qayta yuklashga tayyorlik; havo hujumidan mudofaa, jangovar, texnik va moddiy-texnik ta‘minotni, shuningdek, yuk ortish (tushirish, qayta yuklash) hududida va yo‘lda qo‘mondonlik-boshqaruv va aloqani tashkil etish; belgilangan materiallar, qurol va harbiy texnikani biriktirish va kamuflyajlash vositalari bilan ta‘minlash; harbiy aloqa va transport organlari bilan o‘zaro hamkorlik;

⁶³ Устав железной дороги Республики Узбекистан 2008 г., № 43, ст.

- **harbiy harakatlar organlaridan:** o‘z vaqtida rejalashtirish va tegishli transport organlariga tashish bo‘yicha rejalar va topshiriqlarni taqdim etish; temir yo‘l harakatlanuvchi tarkibi, dengiz, daryo va havo kemalari va qo‘shinlarni ortish (tushirish, qayta yuklash) vositalaridan eng oqilona foydalanishni tashkil etish; barqaror, uzluksiz, operativ va yashirin transport boshqaruvi; qo‘mondonlar, olib ketilayotgan qo‘shinlar shtablari, harbiy eshelonlar boshliqlari va transportdagi mansabdor shaxslar bilan yaqindan hamkorlik qilish;

- **transport organlaridan:** tashish, yuk ortish va tushirish uchun tayyorlangan avtotransport vositalarini, qurol va harbiy texnikani birlashtirish uchun o‘rnatilgan materiallar va moslamalarni o‘z vaqtida ta‘minlash, yuk ortishni ta‘minlash uchun manevr teplovozlari, lokomotiv va chaqiruv brigadalari, kranlarni ajratish; harakat jadvallari amalga oshirish va ular bo‘yicha harbiy tashish xavfsizligini ta‘minlash.

Urush davrida qo‘shinlarni tashish komandirlar va shtablar, harbiy harakatlar va transport organlaridan tashishga tayyorgarlik ko‘rish va bajarishda, shuningdek, barcha turdagi qo‘llab-quvvatlash bo‘yicha qo‘shimcha chora-tadbirlarni amalga oshirishda aniq o‘zaro hamkorlik va tirishqoqlikni talab qiladi. Qo‘shinlar, transport muassasalari va harbiy harakatlar organlari harakatlanish marshrutida transport vositalari vayron bo‘lgan taqdirda tashishni davom ettirish choralarini ko‘rishlari shart⁶⁴.

Harbiy qismlarning komandirlari va shtablari, harbiy harakatlar organlari va transport xodimlarining eng muhim vazifasi qo‘shinlar harakati sirini ta‘minlash va u bilan bog‘liq ma‘lumotlarni oshkor qilingan taqdirda esa oshkor qilganlik uchun aybdorlar amaldagi qonun hujjatlariga muvofiq javobgar bo‘ladilar.

Qo‘shinlarni yashirin tarzda tashish tadbirlari quyidagilar orqali erishiladi:

- tayyorgarlik ishlari va tashish sirini saqlash; konsentratsiya (kutish), yuklash (tushirish, qayta yuklash) joylarida va yo‘lda qo‘shinlarni yashirin boshqarish va himoyalash;

- tashishni tashkil etish va ta‘minlash bilan shug‘ullanadigan shaxslar doirasini cheklash va ularni faqat o‘z faoliyati uchun zarur bo‘lgan ma‘lumotlar bilan tanishtirish;

– yuk tashish bo‘yicha arizalar, topshiriqlar berishning belgilangan tartibiga rioya qilish, harbiy transport va transport hujjatlarini berish qoidalari, shuningdek

⁶⁴ За въезд и транзит по территории Республики Узбекистан с иностранных грузовых автотранспортных средств и автобусов, пересекающих Государственную границу Республики Узбекистан с Республикой Таджикистан, наряду с уплатой сбора по ставкам, предусмотренным настоящим приложением, дополнительно взимаются сборы в размерах, установленных постановлением Кабинета Министров Республики Узбекистан от 17 декабря 2008 года № 274.

mansabdor shaxslar tomonidan qo'shinlarni tashish masalalari bo'yicha yozishmalar va muzokaralar olib borishda maxfiylik rejimi;

- yuk ortish (tushirish, qayta yuklash) hududlarida qo'shinlarni tarqatish, niqoblash, shuningdek, yo'l da harakatda niqoblash, tashishga tayyorlash va qo'shinlarni kuzatib borishni tashkil etish;

- harbiy eshelon (jamo) shaxsiy tarkibining ruxsati bo'lmagan begona shaxslar bilan tashish to'g'risida gaplashishini, bu haqda xat va telegrammalarda eslatib o'tishini, zarur hollarda esa yozishmalarni vaqtinchalik taqiqlash, suv kemalarning yuqori palubasiga xodimlarning chiqishini cheklash, harbiy eshelonli poezdlarni eshiklari va vagonlar lyuklari yopiq alohida uchastkalar orqali stansiyalarda yoki tungi vaqtda to'xtamasdan o'tkazish;

- harbiy eshelon (jamo) bilan begona shaxslarni tashishni taqiqlash⁶⁵.

XULOSA

Harbiy harakatlar organlarining bevosita boshliqlari va mansabdor shaxslari bundan mustasno, hech kimga yuk ortish (tushirish, qayta yuklash) stansiyalarining nomi, marshrut, harbiy eshelon (jamo) tarkibi to'g'risidagi ma'lumotlar, harbiy xizmatchilarning nomi va harbiy xizmatchilarning nomi to'g'risida ma'lumot berish taqiqlanadi.

Harbiy eshelonda (komanda bilan) eshelonga (komandaga) tegishli bo'lmagan yuklarni tashishga yo'l qo'yilmaydi. Qo'shinlar transportining xavfsizligi transportda amalda bo'lgan qoidalar va ko'rsatmalarga rioya qilish, shuningdek, jangovar yordam tadbirlarini amalga oshirish bilan ta'minlanadi. Shaxsiy tarkibi yuk ortish (tushirish, qayta yuklash) va marshrutda harbiy eshelon (jamo) shaxsiy tarkibiga nisbatan intizom, xulq-atvor qoidalariga va xavfsizlik choralariga rioya qilishi shart⁶⁶.

Harbiy qismlar komandirlari jangovar tayyorgarlik dasturlariga muvofiq shtablar va shaxsiy tarkibni temir yo'l, dengiz, daryo va havo transportida tashishga oid ishlarni maxsus sinflarda hamda amaldagi tashish jarayonlardan foydalangan holda tashishga o'rgatishlari shart.

⁶⁵ При перевозке грузов из третьих стран в Республику Узбекистан и вывоза грузов с территории Республики Узбекистан с грузовых автотранспортных средств Туркменистана дополнительно взимается сбор в размере 175 долл.США в соответствии с постановлением Кабинета Министров Республики Узбекистан от 28 сентября 1999 года № 447.

⁶⁶ Включена в Резолюцию 48/11 от 29.10.2001г. Экономической и социальной комиссии ООН по Азии и Тихоокеанскому региону.

REFERENCES

1. Военные сообщения общие основы (учебник) Ордена Трудового Красного Знамени военное издательство Министерства обороны СССР Москва -1971.
2. Наставление по перевозкам войск железнодорожным, морским, речным и воздушным транспортом, 6 июня 1983 года.
3. Приложение 6 и 15 к наставлению по перевозкам войск, 6 июня 1983 года.
4. Ўзбекистон Республикаси Мудофаа вазирлиги, «Ўзбекистон темир йўллари» АЖ, «Uzbekistan Airways» АЖ ва «Uzbekistan Airports» АЖнинг 2021 йил “01” март 9/01/61-21хдфу/69/1-сонли қарорига илова «Ўзбекистон Республикаси Мудофаа вазирлиги қўшинларини темир йўл, ҳаво ва автомобил транспортида ташишни ташкиллаштириш тартиби тўғрисида йўриқнома».
5. Ўзбекистон Республикасининг 2007 йил 15 апрелдаги 766-1сонли «Темир йўл транспорти тўғрисидаги қонун».
6. Ўзбекистон Республикасининг Вазирлар Маҳкамасининг 2012 йил 13 апрелдаги 109-сонли «Ўзбекистон Республикаси темир йўл транспортида йўловчилар, багаж ва юк багаж ташиш қоидаларини тасдиқлаш тўғрисидаги қарор».
7. Shahobiddinov, V. E., Khodjayev, O. S., & Oripov, S. G. (2021). TEMIR YO‘L TRANSPORTIDA SODIR BO‘LGAN TABIIY VA TEXNOGEN TUSDAGI FAVQULODDA VAZIYATLAR OQIBATLARINI BARTARAF ETISHDA AVARIYA QUTQARUV ISHLARINI TAKOMILLASHTIRISH. Oriental renaissance: Innovative, educational, natural and social sciences, 1(9), 987-994.
8. Kh, A. S., Shahobidinov, V. E., & Sh, K. O. PROTECTION OF TRANSPORT FACILITIES FROM FLOOD AND EARTHQUAKE.
9. Muratova, D. A., & Abdazimov, S. X. (2019). TECHNOLOGICAL GEN STRUCTURAL ELEMENTS AND FUNCTIONAL CONNECTIONS THAT DETERMINE THE TRANSFORMATION OF HUMAN CONSCIOUSNESS IN CIVILIZATION. Экономика и социум, (11), 78-82.

JAMIYATDA YOSHLARNING HUQUQIY MADANIYATINI OSHIRISH-DEMOKRATIK DAVLAT QURISHNING ASOSIDIR

**Matyakubov Bekzod Qadamboyevich,
Ruzmetov Mustafo Ismayil o'g'li,
Ibragimova Zulayxo Karimboyevna,
Sharipov Otabek Shuxrat o'g'li,**
Xorazm viloyati yuridik texnikum o'qituvchilari
otabeksharipov94@mail.ru

ANNOTATSIYA

Mazkur maqolada eng dolzarb masalalaridan biri sifatida jamiyatda yuksak huquqiy madaniyatni shakllantirish, yoshlarning umuman olganda fuqarolarning barcha qatlamlari huquqiy savodxonlikka erishishlari, yuksak darajadagi huquqiy ongga ega bo'lishlari hamda huquqiy bilimlarini kundalik hayotda qo'llay olishlari bayon qilingan.

***Kalit so'zlar:** Konstitutsiyasi, korrupsiya, huquqiy axborot, huquqbuzarlik huquqiy ong va huquqiy madaniyat.*

ПОВЫШЕНИЕ ПРАВОВОЙ КУЛЬТУРЫ МОЛОДЕЖИ В ОБЩЕСТВЕ – ОСНОВА ПОСТРОЕНИЯ ДЕМОКРАТИЧЕСКОГО ГОСУДАРСТВА

АННОТАЦИЯ

Одним из наиболее актуальных вопросов является формирование высокой правовой культуры в обществе, правовой грамотности молодежи в целом, высокого уровня правосознания и умения применять правовые знания в повседневной жизни.

***Ключевые слова:** Конституция, коррупция, правовая информация, правонарушения, правосознание и правовая культура.*

IMPROVING THE LEGAL CULTURE OF YOUNG PEOPLE IN SOCIETY IS THE BASIS OF BUILDING A DEMOCRATIC STATE

ABSTRACT

One of the most pressing issues is the formation of a high legal culture in society, the legal literacy of young people in general, a high level of legal awareness and the ability to apply legal knowledge in everyday life.

Keywords: *Constitution, corruption, legal information, delinquency, legal awareness and legal culture.*

KIRISH

Bugungi kunning eng dolzarb masalalaridan biri sifatida jamiyatda yuksak huquqiy madaniyatni shakllantirish desak, mubolag'a bo'lmaydi. Fuqarolik jamiyatiga erishish uchun fuqarolar o'z huquq va erkinliklarini yaxshi bilishlari zarur. Zero inson huquqi va asosiy erkinliklari xalqaro huquqning yetakchi tamoyillari sirasiga kiradi. Shu sababli, bugungi rivojlangan dunyoda ko'pgina davlatlarda inson huquq va erkinliklarini, xavfsizligini, yashash sharoitini ta'minlash borasidagi xalqaro miqyosda qabul qilingan inson huquqlari to'g'risidagi hujjatlarni maqullagan. Bu hujjatlarga og'ishmay amal qilish esa fuqarolarning huquqiy madaniyati qay darajada shakllanganiga bog'liq.

Huquqiy madaniyat - bu kishilarning huquqiy bilim darajasi, huquqqa nisbatan ongli munosabati, huquni hurmat qilishi va unga rioya qilishidir. Huquqiy madaniyat jamiyat umumiy madaniyatining uzviy tarkibiy qismidir. Shu bois huquqiy madaniyat deganda jamiyatning huquqiy hayoti, uning huquqiy voqealigi, normativ-huquqiy hujjatlar, huquqiy ong rivojida erishilganlik darajasini ifodalovchi ma'naviy axloqiy va huquqiy qadriyatlar tizimi hamda unga muvofiq tarzda qaror topdigan qonunga itoatgo'ylik va mamlakatda mamlakatda huquqiy-tartibot o'rnatish uchun ijtimoiy munosabatlarni tartibga solishning amalga oshirilishi tushuniladi.⁶⁷

Xususan, huquqiy madaniyatni yuksaltirishda, eng avvalo, huquqiy ta'lim va tarbiya borasidagi ishlar tizimli va uzviy olib borish, uzoq yillar davomida bu masala huquqni muhofaza qiluvchi organlar va ayrim davlat organlarining ishi sifatida qarab kelingan, bunda oila, mahalla va fuqarolik jamiyati boshqa institutlarining ishtiroki yetarlicha ta'minlash maqsadida qolaversa yoshlarning huquqiy tarbiyasiga salbiy ta'sir ko'rsatuvchi omillarga nisbatan huquqiy immunitetni shakllantirish, har bir shaxsda qonunlarga va odoq-axloq qoidalariga hurmat, milliy qadriyatlarga sadoqat, huquqbuzarliklarga nisbatan muhosasizlik hissini uyg'otish ishiga kompleks tarzda yondashish maqsadida O'zbekiston respublikasi Prezidentining 2019-yil 9-yanvardagi PF-5618-sonli "Jamiyatda huquqiy ong va huquqiy madaniyatni yuksaltirish tizimini tubdan takomillashtirish to'g'risida"⁶⁸ gi farmoni aynan yangicha talab va ma'suliyatni oshiruvchi asos bo'lib xizmat qiladi.

⁶⁷ Davlat va huquq nazariyasi Sh.A.Saydullayev Toshkent "Yuridik adabiyotlar publish" ikkinchi nashir 116-bet

⁶⁸ O'zbekiston respublikasi Prezidentining 2019-yil 9-yanvardagi PF-5618-sonli "Jamiyatda huquqiy ong va huquqiy madaniyatni yuksaltirish tizimini tubdan takomillashtirish to'g'risida"⁶⁸gi farmoni. Qonun hujjatlari ma'lumotlari milliy bazasi. lex.uz

Bundan tashqari O‘zbekiston Respublikasi Prezidentining “O‘zbekiston Respublikasi Adliya vazirligi faoliyatini yanada takomillashtirishga doir tashkiliy chora-tadbirlar to‘g‘risida” 2018-yil 13-apreldagi PQ-3666-son qarori ijrosini ta‘minlash hamda davlat va xo‘jalik boshqaruvi organlarida talab yuqori bo‘lgan tor doiradagi va ixtisosli mutaxassisliklar bo‘yicha yuridik kadrlar tayyorlash tizimini yaratish, shuningdek, kasbiy yuridik ta‘lim sifatini oshirish maqsadida,⁶⁹ O‘zbekiston Respublikasi Vazirlar Mahkamasining 2018 yil 23-oktabrdagi 858-sonli O‘zbekiston Respublikasi Adliya vazirligining yuridik texnikumlarida o‘qishni tashkil qilish choralari to‘g‘risida qarori⁷⁰ga muvofiq Adliya vazirligi tuzilmasida har bir hududda bittadan — 14 ta yuridik texnikum tashkil etilishi aynan yoshlarning huquqiy bilimini oshirish qolaversa yetuk professional ta‘lim olishlari uchun xizmat qiladi.

MUHOKAMA VA NATIJALAR

Yoshlarning qolaversa fuqarolarning barcha qatlamlari huquqiy savodxonlikka erishishlari, yuksak darajadagi huquqiy ongga ega bo‘lishlari hamda huquqiy savodxonligini oshirish, qonun hujjatlari mazmun mohiyatini keng aholi ommasiga tezkor va tushunarli etkazish maqsadida huquqiy bilimlarini kundalik hayotda qo‘llay olishlari va yoshlarda huquqiy ong va huquqiy madaniyatni yuksaltirish, ayniqsa, ularning ongida korrupsiyaning jamiyat va mamlakat ravnaqi uchun o‘ta salbiy illat ekanligini targ‘ib qilish, yosh avlodning huquqiy ongi va huquqiy madaniyatini yuksaltirish bo‘yicha ta‘lim muassasalarining huquqni muhofaza qiluvchi organlar bilan hamkorlik qilishining samarali mexanizmi ishlab chikilgan. Shunga asosan joriy yilda Adliya vazirligi tomonidan “Umummilliy Konstitutsiya imtihoni”ning o‘tkazilishi O‘zbekiston Respublikasining Konstitutsiyasida mustahkamlanib qo‘yilgan huquq va majburiyatlarning anglab yetishlari va bajarilishida katta ahamiyat kasb etdi. Umummilliy Konstitutsiya imtihonida 50 ming nafardan ortiq fuqarolarning qatnashishi (shundan 53 foizi erkaklar, 47 foizi ayollar) ishtirokchilarining 61 foizini aynan yoshlar va eng yoshi katta fuqaro 71 yoshni tashkil qilganligi jamiyatda huquqiy madaniyat, huquqiy savodxonlikni oshirishdagi ishlarning mevasi desak mubolag‘a bo‘lmaydi.

⁶⁹ O‘zbekiston Respublikasi Prezidentining “O‘zbekiston Respublikasi Adliya vazirligi faoliyatini yanada takomillashtirishga doir tashkiliy chora-tadbirlar to‘g‘risida” 2018-yil 13-apreldagi PQ-3666-son qarori. Qonun hujjatlari ma‘lumotlari milliy bazasi, 14.04.2018-y lex.uz

⁷⁰ Vazirlar Mahkamasining 2018-yil 23-oktabrdagi 858-son qarori. qonun hujjatlari ma‘lumotlari milliy bazasi, 25.10.2018-y., 09/18/858/2095-son

O‘zbekiston Respublikasining 2017 yil 7-sentabrdagi O‘RQ-443-sonli “Huquqiy axborotni tarqatish va undan foydalanishni ta’minlash to‘g‘risida”gi qonuni⁷¹ aynan aholining huquqiy savodxonligini oshirish, qonun hujjatlari mazmun mohiyatini keng aholi ommasiga tezkor va tushunarli etkazish va yoshlar o‘rtasidagi turli xil huquqbuzarliklarni oldinin olishda qolaversa huquqiy axborotni tarqatish va undan foydalanishni ta’minlash sohasidagi munosabatlarni tartibga solishda kata axamiyat kasb etadi.

“Yuksak huquqiy madaniyat – mamlakat taraqqiyoti kafolati” degan konseptual g‘oya asosida aholining barcha qatlamlari huquqiy savodxonlikka erishishlari, yuksak darajadagi huquqiy ongga ega bo‘lishlari hamda huquqiy bilimlarini kundalik hayotda qo‘llay olishlari uchun jamiyatda huquqiy ong va huquqiy madaniyatni yuksaltirishda “shaxs – oila – mahalla – ta’lim muassasasi – tashkilot – jamiyat” prinsipi bo‘yicha qator ishlar amalga oshirilmoqda. Yuqoridagi qonun, qaror va farmonlar doirasida navqiron avlod vakillari bilan yuzma-yuz muloqot va uchrashuvlar tashkil etilib, ularning muammolari o‘rganilganda, aholining qonunlarimizga, huquqiy masalalarga bo‘lgan qiziqishi ortganining guvohi bo‘lamiz⁷².

Huquq umumiy madaniyatning shunchaki bir qismi emas, balki uning o‘zagi, negizi asosidir. Huquqiy madaniyat deganda, har bir davlatning qonun asoslari huquq me‘yorlarining mavjudligi, fuqarolarning mavjud qonunlarini bilishi va o‘z faoliyatida ularga rioya etishi – huquqiy va demokratik davlat barpo etishning muhim sharti haqida fuqarolik jamiyatida kishilarning yetuk ma’naviyati, ularning huquqiy burch va mas’uliyatlari tushuniladi. Jumaladan shuni takidlash kerakki jamiyatni huquqiy madaniyatini oshirishda oliy ta’limning o‘zida huquqiy bilim berish darajasi ya’ni amaliy jarayonlarda qatnashishini tashkillashtirishni yanada jadallashtirish, Masalan “Milliy go‘ya, ma’naviyat asoslari va huquq ta’limi” yo‘nalishida qolavaersa o‘rta ta’lim maktablarida huquqiy fanlarni ko‘proq qo‘yilishiga etibor qaratilsa yanada ko‘proq natijalarga erishishimiz mumkin. Yoshlar huquqiy madaniyati va ularni huquqiy tarbiyalashning moxiyatini faqat amaldagi qonun xujjatlarining meyorlari va prinsiplari to‘g‘risida bir qator bilimlarni qo‘lga kiritishdan iborat deb qarash mumkin emasligi mutlaqo to‘g‘ri.

⁷¹ O‘zbekiston Respublikasining Qonuni, 07.09.2017 yildagi O‘RQ-443-son O‘zbekiston Respublikasi qonun hujjatlari to‘plami

⁷² O‘zbekiston respublikasi Prezidentining 2019-yil 9-yanvardagi PF-5618-sonli “Jamiyatda huquqiy ong va huquqiy madaniyatni yuksaltirish tizimini tubdan takomillashtirish to‘g‘risida”gi farmoni. Qonun hujjatlari ma’lumotlari milliy bazasi. lex.uz

O'zbekiston aholisining 60 foizidan ziyodini 30 yoshgacha bo'lgan yoshlar tashkil etishi, yurtimiz ertasi ularning bugun qanday inson bo'lib shakillanayotgani bilan chambarchas bog'liqligi yosh avlod vakillariga jiddiy e'tibor qaratishni talab etadi.

XULOSA

Yoshlarni huquqiy tarbiyalash va ularni huquqiy madaniyatini maqsadi qonunga itoatkorlikni qonunga va shaxsning qonunni hurmat qilishni shakillantirishdan iboratdir. Qonunni hurmat qilish huquqiy meyorlarga individga nisbatan tashqi bo'lmish ko'rsatmalar va taqiqilar sifatida shunchaki g'oya qilishligina emas, balki ularni shaxs bilan jamiyatning bir biriga mos tushgan qadriyatlari sifatida uzviy idrok etishni anglatadi. Zero, huquqiy madaniyat va ma'naviyat umuminsoniy qadriyatlarining tarkibiy qismidir.

REFERENCES

1. O'zbekiston Respublikasi Konstitutsiyasi «O'zbekiston» NMIU 2021 yil
2. Davlat va huquq nazariyasi Toshkent 2021 yil
3. maqsadida O'zbekiston respublikasi Prezidentining 2019-yil 9-yanvardagi PF-5618-sonli "Jamiyatda huquqiy ong va huquqiy madaniyatni yuksaltirish tizimini tubdan takomillashtirish to'g'risida"gi Farmoni
4. "Korrupsiyaga qarshi kurashish to'g'risida"gi qonun O'RQ-419
2017 yil 03-yanvar
5. "Huquqiy axborotni tarqatish va undan foydalanishni ta'minlash to'g'risidagi qonun, O'RQ-443-son 2017 yil 07-sentabr

Elektron saytlar:

1. lex.uz
2. constitution.uz
3. Adliya vazirligi huquqiy axborot telegram bot <https://t.me/huquqiyaxborot>

ФОРМИРОВАНИЕ ПОЗНАВАТЕЛЬНЫХ УНИВЕРСАЛЬНЫХ УЧЕБНЫХ ДЕЙСТВИЙ УЧАЩИХСЯ НАЧАЛЬНЫХ КЛАССОВ ПРИ ОБУЧЕНИИ РОДНОМУ ЯЗЫКУ

Дедаханов Абдумалик Муталлиевич

Преподаватель Наманганского государственного университета

АННОТЦИЯ

В данной статье раскрывается формирование познавательных универсальных учебных действий учащихся начальных классов при обучении родному языку. В школьном образовании перемещается с усвоения определенной суммы факторов на формирование умения и потребности самостоятельно пополнять свои знания, ориентироваться в постоянно растущем потоке информации, а также на развитие коммуникативной готовности сотрудничать друг с другом.

Ключевые слова: универсальные учебные действия, способность к обучению, психологии способна выявить действия ученика его навыки к работе.

BOSHLANG'ICH SINIF O'QUVCHILARINING ONA TILINI O'QITISHDA KOGNITIV UNIVERSAL TA'LIM FAOLIYATINI SHAKLLANTIRISH

Dedaxanov Abdumalik Mutallievich

Namangan davlat universiteti o'qituvchisi

ANNOTATSIYA

Ushbu maqolada boshlang'ich sinf o'quvchilarining ona tilini o'qitishda kognitiv universal ta'lim faoliyatining shakllanishi ochib berilgan. Maktab ta'limida u ma'lum miqdordagi omillarni o'zlashtirishdan o'z bilimlarini mustaqil ravishda to'ldirish qobiliyati va ehtiyojini shakllantirishga, doimiy ravishda o'sib borayotgan ma'lumotlar oqimini boshqarishga, shuningdek hamkorlikka kommunikativ tayyorlikni rivojlantirishga o'tadi. bir-biri bilan.

Kalit so'zlar: universal tarbiyaviy harakatlar, o'rganish qobiliyati, psixologiya o'quvchining harakatlarini va uning mehnat qobiliyatini ochib berishga qodir.

FORMATION OF COGNITIVE UNIVERSAL EDUCATIONAL ACTIVITIES OF PRIMARY SCHOOL STUDENTS IN TEACHING THEIR NATIVE LANGUAGE

Dedakhanov Abdumalik Mutallievich.

Lecturer at Namangan State University

ABSTRACT

This article reveals the formation of cognitive universal educational actions of primary school students when teaching their native language. In school education, it moves from the assimilation of a certain amount of factors to the formation of the ability and need to independently replenish one's knowledge, to navigate the ever-growing flow of information, as well as to the development of communicative readiness to cooperate with each other.

Keywords: *universal learning activities, learning ability, psychology is able to reveal the student's actions and his skills for work.*

ВВЕДЕНИЕ

В связи формирования познавательных универсальных учебных действий учащихся начальных классов при обучении родному языку в педагогике появилось новое понятие «универсальные учебные действия» (УУД). Рассмотрим данное понятие более подробно. Согласно определению, начального общего образования.

Универсальные учебные действия – это обобщённые действия, которые порождают масштабную ориентацию учеников в пределах разных областей, а также мотивацию к учебной деятельности. В широком понимании УУД – это способность к обучению либо некоторая способность субъекта к саморазвитию и самосовершенствованию путем сознательного присвоения нового опыта. В узком же понимании это универсальные учебные действия совокупность которых с точки зрения психологии способна выявить действия ученика его навыки к работе, которая в свою очередь обеспечит его способность к самостоятельному восприятию новых знаний, умений, опыта. УУД включают: организацию действия которая входит в систему УУД.

Учебные действия которые нигде не повторяются, представляют собой единую систему, у которой развитие каждого из видов УУД определяется его соотношением с другим видом и общей логикой возрастного развития. Особенный характер УУД выражается в том, что он носит над-мета-предметный характер, что обеспечивает этапы усвоения учебного содержания и

формирования психологических способностей учащегося. Универсальные действия, обеспечивают решение задач общекультурного, ценностно-личностного, познавательного становления 8 обучающихся, реализуются в рамках целостного образовательного процесса в ходе изучения системы учебных предметов и дисциплин, в метапредметной деятельности.

ОБСУЖДЕНИЕ И РЕЗУЛЬТАТЫ

Понятие «универсальные учебные действия» раскрывается в трудах ряда исследователей. А.Г. Асмолов определяет понятие «универсальные учебные действия» как совокупность способов действий учащегося (а также связанных с ними навыков учебной работы), обеспечивающих его способность к самостоятельному усвоению навыков и знаний. А.Г. Асмоловым выделено несколько групп УУД.[1]

Группы УУД:

1. Личностные УУД
2. Регулятивные УУД
3. Познавательные УУД
4. Коммуникативные УУД

Классификация УУД, предложенная А.Г. Асмоловым

По мнению Т.С. Котляровой, УУД представляют собой самоорганизующуюся и саморазвивающуюся систему присвоенных Группы УУД Личностные УУД Регулятивные УУД Познавательные УУД Коммуникативные УУД компетенций и ценностей, которые помогают человеку быть активным субъектом и эффективно реагировать на изменения внешней среды [2].

В.А. Шабанова определила понятие «универсальные учебные действия» как совокупность способов выполнения действий обучающимися, которые обеспечивают получение ими новых знаний, формирующих соответствующие умения (например, умения самоорганизации процесса учения). УУД формируются посредством выполнения целенаправленных действий и в результате активизации деятельности самих обучающихся. Универсальные учебные действия открывают перед всеми участниками учебного процесса новые горизонты, которые позволяют самостоятельно получать и усваивать новые знания, умения и компетентности на основе формирования умения учиться.

Универсальные учебные действия выполняют ряд функций, которые показаны [2].

Функции УУД:

1. Обеспечение возможностей учащегося самостоятельно осуществлять деятельность учения, ставить учебные цели.
2. Создание условий для гармоничного развития личности и ее самореализации на основе готовности к непрерывному образованию.
3. Обеспечение успешного усвоения знаний, умений и навыков и формирование компетентностей в любой предметной области.

Представление о функциях, содержании и видах УУД должно быть положено в основу построения целостного учебно-воспитательного процесса. Отбор и структурирование содержания образования, выбор методов, определение форм обучения – все это должно учитывать цели формирования конкретных видов УУД. Развитие универсальных учебных действий – «сквозная» линия школы, ориентированной на деятельностный подход к образованию. Если в начальной школе происходит становление основных учебных навыков и умений, позволяющих ученику осмысленно действовать в учебном процессе, то далее – в основной школе – эти действия становятся всё более самостоятельными, расширяется их круг. У ученика постепенно, от класса к классу, оформляется собственный стиль учебной деятельности. Появляются внутренние ресурсы выбора способов решения образовательных задач с учетом имеющегося арсенала универсальных учебных действий.

Предложенная А.Г. Асмоловым и его научной группой классификация УУД приемлема для любого уровня школьного образования. Различие должно начинаться в наполнении каждой из четырех групп конкретными действиями, с учетом уже освоенных УУД. Учащиеся овладевают основными видами УУД (личностными, регулятивными, познавательными и коммуникативными) в процессе изучения разных учебных предметов и во внеурочной деятельности. Каждый учебный предмет раскрывает различные возможности для формирования УУД, определяемые, в первую очередь, его функцией и предметным содержанием.

В младшем школьном возрасте происходит процесс становления воли, обуславливающей дальнейшее развитие всех психических функций. В дошкольном возрасте у ребёнка произвольность выступает лишь в отдельных случаях. В школе вся деятельность по своему существу является произвольной, так как практически всегда нужно регулировать своё поведение или

деятельность. За это отвечает сознательная и мыслительная деятельности ребёнка. В процессе восприятия происходит процесс перехода от произвольного к целенаправленному наблюдению за тем или иным объектом (субъектом), который подчинен определённой задаче. В этом возрасте также впервые появляются зачатки самосознания, а это проявляется в развитии рефлексии, из-за чего школьник приобретает способность осознавать свои собственные изменения, изменения окружающей среды, перемены у других людей.

Относительно хорошо у ребёнка в таком возрасте хорошо развита наглядно-образная память, но также имеются уже все предпосылки для развития словесно-логической памяти, осмысленного запоминания. Речь младшего школьника уже достаточно хорошо развита и он умеет использовать свои умения. Его речь в переработанной степени подчиняется требованиям грамматики, довольно выразительна. Все вышесказанное касается объективной психологической готовности ребёнка к школьному периоду обучения. Но следует отметить, что важную роль играет и субъективная сторона - желание и стремление учиться в школе, общаться со сверстниками, взрослыми. И здесь очень важны индивидуальные различия детей.

Особенностью развития психических процессов у ребенка младшего школьного возраста является то, что они формируются, преимущественно, в рамках ведущего вида деятельности – учебной. Также на развитие познавательной сферы ребенка продолжает оказывать влияние игра, посредством которой формируется креативность. Таким образом, младший школьный возраст, в силу возрастных особенностей развития психических процессов, является наиболее благоприятным для формирования познавательных УУД.

ЗАКЛЮЧЕНИЕ

Ситуация в современных школах Узбекистана образования характеризуется поисками новых подходов к повышению качества образования, под которым понимается формирование у обучающихся универсальных учебных действий. Особую актуальность данные вопросы имеют на начальной ступени обучения в школе, когда у детей только начинают формироваться учебные навыки. От того, насколько будут сформированы универсальные учебные действия, зависит дальнейшая успешность обучения ребенка в школе.

REFERENCES

1. Abdulvokhidov, E. (2019). PEDAGOGICAL THOUGHTS REFLECTED IN THE STORY OF CH. AITMATOV "WHITE STEAMBOAT". *Theoretical & Applied Science*, (10), 432-434.
2. Abdulvokhidov, E. (2021). Chingiz aitmatov's pedagogical concept in the development of pedagogical and publicistic thought. *ACADEMICIA: An International Multidisciplinary Research Journal*, 11(3), 1050-1057.
3. Файзуллаева, Х. Э. (2020). Работа по фразеологии при изучении имени числительного. *Science and Education*, 1(2), 574-577.
4. Fayzullayeva, K. H. (2020). E. "Metaphor explanation methods when studying artistic" Multidisciplinary Peer Reviewed Journal. Research for revolution. ISSN№-2581-4230. *Impact Factor-5.785*, 6(7).
5. ERKINZHANOVNA, F. K. Metaphor Explanation Methods When Studying Artistic Text. *JournalNX*, 6(07), 298-301.
6. MAMADALIEVNA, I. M. What Maked VP Gusin to Use Pseudonyms. *JournalNX*, 6(07), 302-304.
7. Исманова, М. М. (2021). ПОЭТЫ СЕРЕБРЯНОГО ВЕКА В ОЦЕНКЕ В. ПОЛОНСКОГО. *Oriental renaissance: Innovative, educational, natural and social sciences*, 1(4), 1076-1080.
8. Vitalevna, C. Y. (2020). Personally-oriented approach in upbringing students in the system of lifelong education. *ACADEMICIA: An International Multidisciplinary Research Journal*, 10(11), 415-419.
9. Chjen Elena, V. Personally-oriented approach in upbringing students in the system of lifelong education. *ACADEMICIA: An International Multidisciplinary Research Journal*. ISSN, 2249-7137.
10. Vitalyevna, C. Y. (2021). INTERACTIVE METHODS OF TEACHING RUSSIAN LITERATURE IN SCHOOLS WITH UZBEK LANGUAGE LEARNING. *Oriental renaissance: Innovative, educational, natural and social sciences*, 1(4), 1169-1174.
11. Irkinovna, A. E. (2021). EDUCATION OF HIGH-LEVEL YOUNG PEOPLE IN THE FAMILY AND INTER-FLOW CONFLICT. *Oriental renaissance: Innovative, educational, natural and social sciences*, 1(4), 1072-1075.
12. Fayzullaeva, H. E. (2021). THE POSTMODERN NATURE OF A. BITOV'S NOVEL "PUSHKIN HOUSE". *Science and Education*, 2(2), 313-315.
13. Nosirov, K. (2021). PEDAGOGICAL THOUGHT IN THE STORIES OF CH. AITMATOV. *EPRA International Journal of Research & Development*, 6(4), 37-39.

-
14. Дедаханова, М. М. (2021). НЕЙРОЛИНГВИСТИКА В РАЗВИТИИ РЕЧИ УЧЕНИКОВ С 12-15 ЛЕТ. *Oriental renaissance: Innovative, educational, natural and social sciences*, 1(5), 333-341.
 15. Файзуллаева, Х. Э. (2021). ОБОГАЩЕНИЕ РУССКОЙ РЕЧИ СТУДЕНТОВ ОБЩЕЯЗЫКОВЫМИ МЕТАФОРАМИ. *Oriental renaissance: Innovative, educational, natural and social sciences*, 1(4), 1133-1136.
 16. Касимова, М. Н. К. (2021). ОТРАЖЕНИЕ ГРАММАТИЧЕСКОЙ ХАРАКТЕРИСТИКИ ФРАЗЕОЛОГИЗМОВ В РУССКО-УЗБЕКСКИХ СЛОВАРЯХ. *Oriental renaissance: Innovative, educational, natural and social sciences*, 1(4), 1086-1091.
 17. Qosimova, M. N. (2021). " WOMEN'S PROSE" IN MODERN RUSSIAN LITERATURE (ON THE EXAMPLE OF THE WORKS OF T. TOLSTOY AND L. ULITSKAYA). *Science and Education*, 2(2).

ГРАММАТИЧЕСКИЕ ОСОБЕННОСТИ КАЧЕСТВЕННЫХ ПРИЛАГАТЕЛЬНЫХ В РУССКОМ И УЗБЕКСКОМ ЯЗЫКАХ

Саттарова Фируза Улугбековна

Преподаватель кафедры языкознания

НамГУ

E-mail: sattarovaf41@gmail.com

АННОТАЦИЯ

Данная статья рассказывает о степенях сравнения имени прилагательного на разных языках (узбекский, русский, английский). Речь идёт о различиях и тождественных моментах при употреблении прилагательных в тексте или устной речи.

Ключевые слова: *имя прилагательное; степени сравнения; разряд прилагательного; характеристика прилагательных; качественные прилагательные.*

GRAMMATICAL PECULIARITIES OF QUALITATIVE ADJECTIVES IN RUSSIAN AND UZBEK LANGUAGES

Sattarova Firuza Ulugbekovna,

Namangan State University

Faculty of Philology, NamSU.

E-mail: sattarovaf41@gmail.com

ABSTRACT

“Qualitative adjectives. This article tells about the degrees of comparison of adjectives in different languages (Uzbek, Russian, English). We are talking about differences and identical moments when using adjectives in a text or oral speech.

Keywords: *adjective; degrees of comparison; adjective category; characteristics of adjectives; quality adjectives.*

ВВЕДЕНИЕ

В грамматике каждого языка необходимыми категориями являются части речи. Именно с вопроса о частях речи начинается грамматическое описание любого языка. Поэтому вопрос о классификации частей речи всегда находился и продолжает находиться в центре внимания лингвистов. Все слова того или иного языка обычно классифицируются на основе определенных норм, условий и критериев. Так на основе общего категориального значения с учетом

самостоятельного употребления в русском и узбекском языках слова разделяются на знаменательные и вспомогательные части речи. Есть и другие особые группы слов, которых нельзя соотнести ни с первой группой, ни со второй, вследствие чего они рассматриваются отдельно. В русском языке имена существительные, прилагательные, числительные, причастия, а также местоимения относятся к разряду именных частей речи, и названия первых трех говорят о себе. А в современном узбекском языке к именным частям относят кроме названных пяти еще имена действия.

ОБСУЖДЕНИЕ И РЕЗУЛЬТАТЫ

Качественные прилагательные в русском языке — это разряд прилагательных, который обозначает внешние признаки неодушевленных и одушевленных предметов, а также внутренние свойства одушевленных предметов. Это может быть цвет, форма, вкус, характер звука, возраст, размеры, масть и другие качества. Как правило, прилагательные русского языка имеют в именительном падеже окончания *-ая, -яя, -ое, -ее, -ый, -ий*; наречия в основном *-о* или *-е*, глаголы оканчиваются на *-а(ть), -я(ть), 0(ти), -и(ть), -и(ть)ся, -чь* и др., и корни или основы соответствующих слов без этих флексий не используются.

Особую сложность для изучающих узбекский язык представляет собой дифференциация слов узбекского языка по частям речи на основе их исходных форм. Так как из-за отсутствия окончаний в узбекском языке классификация частей речи гораздо сложнее, чем в русском. Например, слова одинаковой структуры (гласный+согласный): *ot* (*лошадь* — существительное), *oq* (*белый, -ая, -ое* — прилагательное), *oz* (*мало* наречие), *oh* (*ох* междометие), *ol* (*возьми* — глагол) распределяются по разным частям речи лишь по их различным семантико-категориальным значениям, человек, не знающий лексических значений слов, не сможет соотнести данные единицы с разными частями речи. В связи с этим, если в теоретической литературе указывается, что «В зависимости от лексического значения, от характера морфологических признаков и синтаксической функции все слова русского языка делятся на определенные лексико-грамматические разряды, называемые частями речи» [1, с.143], то слова узбекского языка классифицируются прежде всего на основе лексико-семантических признаков.

Конечно же в узбекском языке имеются производные слова, при классификации которых обязательно учитываются не только их семантические,

но и морфологические признаки. Например, в соотносительности слов, принявших аффиксы *-chi*, *-dosh*, *-zor* (*ishchi-рабочий*, *sinfdosh-одноклассник*, *gulzor-цветник*) с именами существительными, или же слов с аффиксами *-li*, *-siz*, *gi* (*yog`li-жирный*, *tuzsiz-несоленый*, *kuzgi-осенний*) с именами прилагательными, или же с глагольной частью речи слов с аффиксом — *la* (*ishlamoq-работать*) особую роль играет наличие этих аффиксов. Однако функционирование в узбекском языке единиц *sururgi* (*веник*), *esiz* (*жаль*), *yondosh* (*параллельный, смежный*), *alla* (*колыбельная песня*) является все же важным признаком отнесения подобных примеров к определенным частям речи не только по формальным показателям, но и по логико-смысловым. Значит, лексико-семантический принцип классификации частей речи основной, но не единственный критерий в узбекском языке. Вспомним характеристику качественных прилагательных: значение, морфологические, словообразовательные, синтаксические признаки. **Качественные прилагательные обозначают:** пространственные признаки: близкий, далёкий; цветовые признаки: чёрный, красный, жёлтый; признаки величины: огромный, узкий, широкий; временные признаки: ранний, поздний; **черты характера: щедрый, грустный, веселый;** **интеллектуальные характеристики: умный, внимательный, глупый;** **физиологические характеристики: здоровый, слепой, слабый;** **социальные характеристики: богатый, нищий, уважаемый.**

Три степени сравнения качественных прилагательных:

- Простая степень — означает изначальный признак без сравнений (красный, надёжный);
- Сравнительная степень — выражает признак в его большем или меньшем проявлении, имеет простую и составную формы (краснее, более красный, надёжнее, более надёжный).
- Превосходная степень — обозначает признак в его высшем проявлении, представлена простой и составной формами (краснейший, наиболее красный, наименее надёжный, надёжнее всех).

У качественных прилагательных есть полная и краткая форма:

1. Полные формы качественных прилагательных изменяются по родам, числам и падежам (простое, интересный). В предложении могут быть определением либо частью составного сказуемого.

2. Краткие качественные прилагательные изменяются по родам и числам (прост, интересен). В предложении, как правило, выступают в качестве именного сказуемого.

Запомним исключения из правил! Краткой формы нет у качественных прилагательных, которые обозначают:

- масти животных (вороной);
- некоторые названия цветов (фиолетовый, розовый);
- ряд прилагательных с суффиксами -л-, -ск-, -еск-, -ов- (усталый, деловой).

Только в краткой форме употребляются прилагательные — надобен, должен, горазд, рад.

Теперь мы знаем: какие прилагательные качественные и какие у них степени.

Качественные прилагательные в узбекском языке.

Различие знака с точки зрения избытка или недостатка называется качественными уровнями, а формы, выражающие такое значение, называются формами степеней.

Есть четыре уровня прилагательного:

- 1) простая степень (oddiy daraja);
- 2) сравнительная степень (qiyosiy daraja);
- 3) превосходная степень (orttirma daraja);
- 4) степень редукции (ozaytirma daraja).

1. Форма простой степени имени прилагательного.

сладкое яблоко (shirin olma), большой дом (katta uy), чистая вода (toza suv).

Форма имени прилагательного, которая указывает на то, что качество является нормальным и служит основой для других уровней, называется формой простого уровня: красный, белый, желтый, свежий, устрашающий, загадочный, верный, чистый, чистый, воздушный, огромный, жирный, образный, пышный, яйцевидный, эллиптический, волосатый, золотистый, круглый, пышный.

При сопоставительной классификации частей речи узбекского и русского языков можно проследить также следующие отличительные черты:

• а) в узбекском языке нет категории рода, присущей русскому языку, а в русском отсутствует категория принадлежности, свойственная узбекскому.

• б) в узбекском языке нет предлогов, а в русском — послелогов. Узбекские послелогов, как правило, связываются с главным словом способом примыкания, занимая постпозицию. А в русском языке «по требованию»

предлогов слова принимают нужную падежную форму. Например, слова с предлогами *из, от* имеют форму родительного падежа; с предлогом *к* — форму дательного падежа и т.п.

- в) в узбекском языке отсутствует категория вида, а в русском языке нет форм положительной или отрицательной оценки глаголов.

- г) в узбекском языке нет инфинитива, а в русском отсутствует единица языка, обладающая всеми лексико-грамматическими и функциональными свойствами имени действия.

- д) нынешняя грамматика узбекского языка относит таклиды (подражательные слова) к разряду самостоятельных частей речи, а в русском языке нет таких взглядов, так как русские звукоподражания резко отличаются от подобных единиц узбекского языка.

- е) особые группы слов (в том числе и слова-предложения) узбекского языка оцениваются как промежуточные части речи, благодаря их семантическим, морфологическим и синтаксическим признакам, и дифференцируются по различным группам.

2. Сравнительная форма имени прилагательного.

Форма имени прилагательного, которая сравнительно представляет, что качество немного меньше нормы, называется формой сравнительной степени. Уровень сравнения создается с помощью суффикса (-roq).

1. Его рост выше меня (Uning bo'yi mendan balandroq).

2. Мой голос был громче, чем сейчас (Ovozim hozirgidan balandroq edi).

3. Не знаю ...Вечер лучше или утро (Bilmadim, kechki payt yaxshiroqmi yoki tong)?!

4. Наш язык грубее, но очень богат (Tilimiz dag'alroq, lekin boy).

5. Для него не было ничего слаще, приятнее и возбуждающе (U uchun bundanda shirinroq, yoqimliroq va zavqliroq narsa yo'q edi).

В формировании сравнительной степени суффикс (-dan, -roq), частицы (nisbatan, qaraganda, ko'ra) активно участвуют.

3. Превосходная степень имени прилагательного.

самый большой (eng katta), самый широкий (eng keng), самый смешной (eng kulgili), самый лучший (eng yaxshi).

Форма имени прилагательного, указывающая на то, что качество выше нормы, называется формой возрастающей степени.

Превосходная форма прилагательного формируется следующими способами:

1) Прилагательному в форме простой степени предшествуют слова наиболее, очень, очень много: очень красный (juda qizil), очень сладкий (juda shirin) (этот метод называется лексическим методом).

2) Первый слог прилагательного в виде простой степени повторяется с изменением звука: (bus-butun; kap-katta; to'ppa-to'g'ri). (морфологический метод)

Также существуют следующие методы:

3) растягивая гласную: (ka-a-atta; bala-a-and). (фонетический метод)

4) используя слово существительного вместо прилагательного: latta odam(o'ta landovur), zahar ovqat(juda achchiq)

4. Уменьшительная степень имени прилагательного.

Чуть сладкий, немного холодный.

Форма, указывающая на то, что оценка ниже нормы, является формой уменьшительной степени прилагательного. Сокращенная форма образуется путем добавления слов (sal; biroz; picha, xiyla; nim) перед простой формой степени качества. Biroz katta(немного большой); nimpushti(полу-розовая).

От некоторых прилагательных, обозначающих цвет с помощью суффиксов - (i) mtir, - (i) sh, образуют уменьшительную степень: qoramtir(темный); sarg'ish(желтоватый).

В русском языке есть 3 степени сравнения качественных прилагательных:

Узбекский язык имеет 4 степени сравнения качественных прилагательных

Самые простые степени сравнения написаны на русском языке, их проще создавать и использовать. Некоторые суффиксы между языками могут быть полностью совместимы друг с другом. Например: сравнительный суффикс (ee) в русском языке, Он полностью совместим с узбекским сравнительным суффиксом (toq). Есть и общие значения. Например: Ne-(недалеко) Mas-(uzoq emas)

ЗАКЛЮЧЕНИЕ

Степень сравнения, которые выражаются в этой отрицательной форме, не сильно различаются между языками. Но в узбекском языке резко отличаются и по количеству, и по семантическому объему от русских звукоподражаний (причем, имеют характер подражания не только звукам, но и явлениям, образам, действиям и состояниям), и ныне в узбекском языкознании, данные единицы, благодаря их лексико-синтаксическим и формальным признакам, оцениваются как одна из знаменательных частей речи [4]. В рамках одной

небольшой статьи, естественно, нельзя рассмотреть всю специфику частей речи узбекского языка, но следует отметить, что категориальные и другие особенности данных единиц еще не изучены до конца.

REFERENCES

1. Гончарова Л.М. О некоторых тенденциях в употреблении полных и кратких форм имен прилагательных в современном русском языке // Филологические науки. Вопросы теории и практики. Тамбов: Грамота, 2011. № 1 (8). С. 52-56.
2. Рахматуллаев Ш. Современный узбекский литературный язык. «Университет» 2006.
3. Холманова З. Введение в языкознание. Ташкент. 2005.
4. Немченко В.Н., Сеница А.И., Мурникова Т.Ф. Материалы для словаря русских старожильческих говоров Прибалтики. Рига, 1968. 362 с.
5. Захарова К.Ф., Орлова В.Г. Диалектное членение русского языка. М.: Наука, 1970. 170 с.
6. Ташпулатова М.О. «Элементы семиотики в вузовском курсе теоретического языкознания» Научный вестник НамГУ 2020 год № 2, стр.281-286
7. Ташпулатова М.О. ВЛИЯНИЕ ИНТЕРНЕТ СЛЕНГОВ НА РЕЧЕВУЮ КУЛЬТУРУ МОЛОДЁЖИ. Научный вестник НамГУ 2021 йил махсус сон.
8. Ташпулатова М.О. Особенности лексико-семантической и синтаксической сочетаемости слов-сленгов в русском языке "Science and Education" Scientific Journal May 2021 Стр.957-961.
9. Ташпулатова М.О. Теоретическое языкознание в вузовском курсе "Science and Education" Scientific Journal / Volume 2 Issue . Стр.651-655.

ПЕДАГОГИЧЕСКАЯ ПУБЛИЦИСТИКА ЧИНГИЗА АЙТМАТОВА КАК ОСОБОЕ ЯВЛЕНИЕ ТВОРЧЕСТВА ПИСАТЕЛЯ

Элёр Абдулвохидов

доктор философии по педагогическим наукам (PhD),
старший преподаватель Наманганского государственного университета

АННОТАЦИЯ

В данной статье рассматриваются педагогические идеи великого писателя Чингиза Айтматова, отраженные в его публицистике, и возможности использования их для обогащения педагогических знаний будущих учителей. Рассматриваются ряд статей Чингиза Айтматова, рассматриваются его педагогические воззрения, которые выражены в публицистических статьях писателя.

Ключевые слова: педагогические идеи, публицистика, педагогический процесс, научное наследие, независимое мышление, народная педагогика, педагогический контекст, побеждающая доброта, духовная опора, глобализация, культура чтения.

ЧИНГИЗ АЙТМАТОВНИНГ ПЕДАГОГИК ПУБЛИЦИСТИКАСИ ЎЗУВЧИ ИЖОДИНИНГ АЛОХИДА ХОДИСАСИ СИФАТИДА

Элёр Абдулвохидов,

педагогика фанлари бўйича фалсафа доктори (PhD),
НамДУ катта ўқитувчиси

АННОТАЦИЯ

Ушбу мақолада буюк адиб Чингиз Айтматов публицистикасида ўз аксини топган педагогик зоялари таҳлил қилинган. Мисол тариқасида Чингиз Айтматовнинг бир қатор публицистик мақолалари келтирилиб, уларда ифодаланган педагогик қарашлар очиқ берилган.

Калит сўзлар: педагогик зоялар, публицистика, педагогик жараён, илмий мерос, мустақил фикрлаш, халқ педагогикаси, педагогик контекст, голиб эзгулик, маънавий қўллаб-қувватлаш, глобаллашув, китобхонлик маданияти.

PEDAGOGICAL JOURNALISM OF CHINGIZ AITMATOV AS A SPECIAL PHENOMENON OF THE WRITER'S CREATIVITY

Elyor Abdulvohidov

Doctor of Philosophy in Pedagogical Sciences (PchD),
Senior Lecturer, NamSU

ABSTRACT

This article discusses the pedagogical ideas of the great writer Chingiz Aitmatov, reflected in his journalism, and the possibility of using them to enrich the pedagogical knowledge of future teachers. A number of articles by Chingiz Aitmatov are considered, his pedagogical views, which are expressed in the writer's journalistic articles, are considered.

Keywords: *pedagogical ideas, journalism, pedagogical process, scientific heritage, independent thinking, folk pedagogy, pedagogical context, winning kindness, spiritual support, globalization, reading culture.*

ВВЕДЕНИЕ

Обращение к публицистике тем или иным писателем, прежде всего, объясняется его стремлением реагировать на события социально-политической жизни общества, его желанием и способностью жить «злостью дня», и, наконец, в силу сложившихся обстоятельств. Отсюда и тематическое разнообразие, география публицистических выступлений.

Известный узбекский литературный критик Сайди Умиров условно выделил шесть периодов в развитии публицистики Ч.Айтматова [1].

Об Айтматове-публицисте, журналисте впервые сказал П.Глинкин в книге «Чингиз Айтматов» [2]. Потом появилась научная статья А.Левченко «Об Айтматове-правдисте» [3]. Значительным явлением стал выход в свет сборника очерков, статей, бесед, интервью киргизского писателя под названием «В соавторстве с землей и водой...» [4]. Эта книга содержит более семидесяти статей, бесед, интервью, которые публиковались в разные годы в разных изданиях, и представляет собой творческим отчетом писателя.

Ещё студентом Ч.Айтматов пишет в газету заметки, статьи, очерки. Среди студенческих материалов выделяется статья «О терминологии киргизского языка». Другая статья «Переводы, далекие от оригинала», написанная в 1953 году, тоже принадлежит «предписательской» деятельности Ч.Айтматова. В них молодой публицист с горечью и болью говорит о плохом качестве учебников киргизских школ, переводов стихотворений русского поэта Н.А.Некрасова на родной язык.

Педагогическая направленность ранних статей киргизского писателя объясняется его ревностным отношением к проблемам воспитания и образования. Это не просто мысли и высказывания, а серьезный анализ с обоснованными выводами. В таком ракурсе писатель находит мотивы

выражения фундаментальных идей, которые соотносятся с реальной жизнью и переключаются со статей в современность в качестве программ и догм по образованию и воспитанию молодежи.

ОБСУЖДЕНИЕ И РЕЗУЛЬТАТЫ

Статья «О терминологии киргизского языка» (1952) начинается так: «Состояние терминологии любого языка имеет огромное значение для его развития, в первую очередь – для преподавания» [4; с. 65]. Анализируя учебники русского языка 5-6 классов киргизских школ 1951 года издания, публицист обращает внимание на наименования глав и тем, обозначение и перевод синонимов понятий, о которых идет речь в учебнике. Писатель переживает, о том, что если с ранних лет дети получают неправильное представление о терминологии, то, естественно, у них сформируется соответствующее искажённое видение науки. А это может усложнить усвоение дальнейшего научного материала по изучаемому предмету.

Ч.Айтматов не ограничивается обоснованной критикой учебников, а проводит настоящее научное исследование, обратившись к корням ошибок перевода терминологии на киргизский язык. Так, он исследует «Русско-киргизский словарь» 1944 года издания, учебники анатомии и физиологии человека для восьмых классов, ряд других пособий и книг. «В киргизской учебной и научной литературе спутаны такие простые понятия, как «гортань», «глотка», «трахея», «горло». В «Русско-киргизском словаре» дан такой перевод: «гортань» - «кекиртек», «горло» - «тамак», «глотка» - «кекиртек». В учебнике же зоологии для 6-7 классов (с. 10) глотка называется «алкым», что означает поверхность подбородочной области передней части лица» [4; с. 66]. Публицист уточняет причины искажения научной лексики: «Авторы некоторых учебников допускают две крайности: либо неправильно переводят русские термины, либо вовсе оставляют их без перевода, хотя в киргизском языке есть близкие по смыслу слова» [4; с. 66].

Подобного рода ошибки Ч.Айтматов обнаруживает и в переводе художественных текстов. Так, он приводит анализ перевода произведения «Горе от ума» А.С.Грибоедова. Автор статьи отмечает ряд недочетов переводчика, который, искажая отдельные слова, невольно меняет высказывания героев произведения. Публицист требует от переводчика не механический перенос слов, а творческую обработку, свойственную художнику слова. Потому что этот текст ориентирован на ученика, у которого

формируется начальное представление о том или ином произведении и его авторе, о насущных общественных проблемах, содержащихся в тексте. От качества перевода зависит, насколько полноценным будет это представление. Как правильно отмечает Ч.Айтматов, в процессе перевода художественных текстов нужно обращаться к основному словарному фонду и тщательно отбирать слова. То есть на передний план он выводит лексикографическое значение проведенных научных работ.

Анализ учебников продолжается раскрытием ошибок и в системе правописания. Публицист предлагает ввести активное использование твердого и мягкого знака для обозначения соответствующего произношения согласных в ряде слов на киргизском языке. Это, отмечает автор, даст возможность правильной интерпретации слов людьми, которые не являются носителями киргизского языка либо только знакомятся с ним, что немаловажно и для развития языка и культуры. «Должны быть предъявлены высокие требования к качеству учебников, к качеству преподавания, к качеству переводов...» [4; с. 67], делает выводы публицист.

Из статьи мы выводим такой концепт: создаваемые учебники, переводы и преподавание должны соответствовать требованиям современности и наиболее значительно отражать словарный фонд языка, культуру народа и служить духовно-нравственному росту молодежи, формируя и расширяя ее мировоззрение.

Эти же мысли продолжает статья «Переводы, далекие от оригинала» (1953). Высоко оценивая влияние художественной литературы на воспитание личности, особую роль автор отводит творчеству русских классиков. В то же время писатель обращает внимание на количество и качество переводов художественных произведений из русского на киргизский язык на примере творчества Н.А. Некрасова. «Из всего громадного наследия Некрасова переведено... ничтожно мало – всего семнадцать стихотворений поэта. Что же касается качества переводов, то оно оставляет желать лучшего» [4; с. 68], говорится в статье. Далее приводится анализ переводов поэмы «Железная дорога», стихотворений «Орина, мать солдатская», «Школьник», «Несжатая полоса», «Песня Еремушки», «Родина».

Отдавая должное поэтам-переводчикам, которые старались передать глубокую по содержанию, яркую и богатую по выразительным средствам, многообразную по сюжетным формам поэзию Некрасова на родном языке, публицист отмечает разночтения оригинала и перевода, допущения

«отсебятины». Проявляется глубокое знание Ч.Айтматовым языков оригинала и перевода – русского и киргизского языков. Он требует у переводчиков более серьезного, творческого подхода к делу, поскольку посредством их материала молодежь знакомится с литературой и культурой другого народа. И эта ответственность определяет, насколько глубоко нужно анализировать и познавать переводимое произведение, не просто переводить, а передавать мысль автора оригинала в целостном виде, без ущемления и добавок. Эти проблемы волновали писателя ещё и потому, что они касались эстетического воспитания молодежи. И данный педагогический процесс не приемлет поверхностного отношения к делу.

Подытоживая анализ, Ч.Айтматов обращается к причинам допускаемых в переводах ошибок: «Причина низкого качества переводов кроется в слабом знании русского языка и весьма поверхностном знакомстве с творчеством Некрасова» [4; с. 73]. Без усвоения особенностей языка оригинала переводимого текста, глубокого понимания его содержания немислим и грамотный, качественный перевод художественного произведения. Потому что материал, если он принадлежит перу классика, должен стать одним из основных факторов воспитания в молодежи любви к чтению, литературе и культуре, качественного образования подрастающего поколения.

Проблемы, поднятые в вышеупомянутых двух статьях, демонстрируют переживания Ч.Айтматова по поводу образования и воспитания молодежи, в частности, школьников. Без превосходного знания языка, родного и иностранного, нельзя создавать учебники, переводить терминологию и художественные произведения. Все, что касается образования и воспитания молодежи, должно отбираться тщательно с большой ответственностью.

Писатель не просто указывает на основные недостатки учебников, но и даёт рекомендации по их устранению. Таким образом, можно сказать, что Ч.Айтматов с самого начала творческого пути не был равнодушным к решению концептуальных педагогических проблем. По их решению он требует обращаться опыту, как педагогики, так и художественной литературы.

Эту мысль подтверждает то, что идея широкого использования воззрений великих мыслителей и писателей заложена в философию публицистики самого Ч.Айтматова: «Человечество едино в Гомере, Данте, Шекспире, Гете, Пушкине, Толстом, Достоевском, Бальзаке, Шолохове, Фолкнере, Гарсиа Маркесе... Это мосты мысли и духа. Мосты, соединяющие поколения людей, связующие мир в главных нравственно-философских исканиях и проблемах «единого

человечьего общежития» на планете. Мосты, по которым идет накопление культурных ценностей и опыта познаний, одухотворенных генетически, глубоко выстраданной идеей гуманизма» [6; с. 511-512].

Писатель выделял одно из главных преимуществ литературы в том, что она пытается воспитать и изменить человека в плане гуманизма: «...художники не только добры к людям, но и требовательны к ним, ибо они верят в возможность человека преобразовать мир и самого себя» [4; с. 120]. Он верит, что человек сам способен создавать новые условия для жизни, а в современном мире любое общество зависит от того, как наиболее благополучные граждане помогают наименее успешным. Эту правду доказывают и реалии периода пандемии коронавируса, которыми живёт сегодня вся наша планета.

«Истинный художник, - утверждал Ч.Айтматов, - код общения. Если я встречаю человека и узнаю, что он любит Чехова, я нахожу друга. Если незнакомый до того человек, какой бы национальности он ни был, слушая впервые «Манас», способен ощутить мотив и красоту этого океаноподобного эпоса, - он мой брат» [6; с. 512]. Писатель показывает, что специфика любого диалога (а воспитание и образование немислимо без плодотворного диалога педагога и его ученика) заключается в определённой способности первого воспринимать другого.

В качестве писателя Ч.Айтматов ставил перед собой задачу создания таких произведений, «по которым потом миллионы людей будут строить свою жизнь» [7; с. 5]. Это уже означает, что он с самого начала определил ракурс своей педагогической концепции, которая бы не только служила делу воспитания и образования, но и формировала новое мышление, новый взгляд на литературу, которая может стать надёжным источником эффективных педагогических решений. По данному вопросу К.Каспер отмечал, что «Ч.Айтматов, в значительной степени реализовал поставленную творческую задачу - создал художественные произведения, по которым будут учиться миллионы» [7; с. 3].

Своеобразной педагогичностью характеризуется и очерк Ч.Айтматова «Снега на Манас-Ата» [4; с. 165], написанный по просьбе редакции журнала «Огонёк». В очерке значительное место отведено подвигам подростково-плугарей, которые в 1942 году для того, чтобы распахать дополнительно двести гектаров земли временно оставляли учёбу. Именно это событие и было положено в сюжетную основу «Ранних журавлей», которую мы будем анализировать в соответствующем разделе нашего исследования.

«Снега на Манас-Ата» обращают наше внимание наставлениями молодежи. Статья начинается с рассказа о том, что автор довольно часто ездит в родное село Шекер на свадьбу, на похороны. «Эту близость к своим землякам и сородичам пытаюсь привить и сыновьям – сугубым горожанам» [4; с. 165]. В этом случае проглядываются черты, которые стали одним из определяющих идей педагогической концепции писателя – любовь к родной земле и приверженность обычаям и традициям своего народа является основой формирования нравственности человека.

В очерке автор вспоминает свое детство, а на первый план выводится нравственный облик и действия подростков тяжелых военных лет. И здесь немаловажную роль сыграли те, кто в самых суровых условиях пытался не только сохранить человеческое в подростках, но и возбудить в них духовную силу, стремление к совершенствованию. «Мы... всем лучшим в себе обязаны старшим людям, воспитывавшим нас и словом, и делом на своем примере» [7; с. 167]. Идея воспитывать, подавая собственный пример, стала одной из основополагающих в педагогической концепции Ч.Айтматова.

Развивая эту мысль, Ч.Айтматов ссылается на Абая: «У великого казахского поэта Абая сказано, что жизнь – это движение моря, когда за грядой волн катит следующая гряда... и море живет» [4; с. 176]. Также и в жизни общества: старшее поколение играет важную роль в плане формирования и совершенствования молодежи. В статье эта идея, которая исходит из личного опыта писателя и имеет особое место в его педагогических взглядах, укрепляется следующим суждением: «...прихожу к убеждению, что в нашем нравственном становлении, безусловно, определяющую роль сыграла «предыдущая волна» - старшее поколение» [4; с. 176].

Автобиографические выводы о том, что посредством народной педагогики воспитываются лучшие нравственные качества, шлифуется и возвращается природный дар в ребенке, что человек у окружающих учится всему лучшему, отразились ещё в ранних публицистических выступлениях писателя, которые могут внести важные штрихи в педагогическую концепцию Ч.Айтматова. К примеру, статья «Побеждающая доброта» (1962) выделила одну из главных мыслей всего его творчества: человек у человека учится добру. Эта статья рассказывает о семнадцатилетнем парне, который «сам промерз весь до костей, зуб на зуб не попадает», но отдал свой полушубок незнакомому мальчику, встретившемуся ему на станции, чем поразил собственную мать: «Велико ли дело? Полушубок изнашивается, и не в нем суть. Вот если у этого мальчика на

станции согреется душа, если он с ранних лет поймет сердцем, что люди любят друг друга и что долг каждого делать добро другому, – значит, он вырастит хорошим человеком. Ведь добро не лежит на дороге, случайно его не подберешь, человек у человека учится добру. И если это сбудется, значит, сын мой сделал святое дело» [4; с. 85]. Здесь Ч.Айтматов сближается с философами-гуманистами античности. Вспомним этико-антропологический подход Сократа, который хотел привести людей к знанию, позволяющему им быть добродетельными: добродетель есть знание, и что ей поэтому можно учиться [8]. Название статьи – «Побеждающая доброта», несет в себе философско-педагогический смысл. Доброта, нравственный уровень преобладает здесь даже над чувством самосохранения.

Любовь к человеку, готовность делиться всем должна выступать ядром не только в раскрытии таких высоких понятий всеобъемлющего масштаба (борьба за мир, патриотизм), но и служить основой каждого помысла и действия в повседневном быту. Задача педагога «вызвать в людях непримиримость к злу, к духовной бедности и пошлости, вызвать в людях неумное желание биться против социальной несправедливости – это подлинный гуманизм, борющийся гуманизм» [4; с. 88]. Правда, это непростая борьба: «Человек обретает большое счастье от сознания своего человеческого достоинства. Порой он проделывает мучительный путь, переламывает себя, чтобы достигнуть духовного величия, чтобы подняться на высоту любви к людям и уважения к себе» [4; с. 89]. На этом пути важно, кто окружает его и какими напутствиями поддерживают человека, какой пример подают. Выводы, вытекающие из высказанных мыслей, раскрыты в самой статье: «Добро в человеке надо растить, это всеобщий долг всех людей, всех поколений» [4; с. 85]. Это и есть ядро педагогической концепции писателя, вокруг которой и выстраивается система других концептов. В педагогическом процессе должны быть задействованы всевозможные средства, в частности, литература, искусство, методы трудового и духовного воспитания.

ЗАКЛЮЧЕНИЕ

На основе анализа вышеприведенных педагогических идей, выраженных в публицистических статьях Чингиза Айтматова, можно сформулировать следующие педагогические концепты-выводы:

1. Вопрос, поднятый Ч.Айтматовым относительно качества учебников, в частности, о терминологии, выходит далеко за рамки школы. Все, кто несут

ответственность за содержание народного образования, должны постоянно и всемерно заботиться об обеспечении высокого качества учебной литературы. И мелочей здесь нет.

2. Ч.Айтматов, думая и заботясь о престиже учителя в обществе, говорит не столько о том, чтобы ему оказывали всяческое внимание, сколько о том, что для этого, в первую очередь, сам учитель должен быть «носителем лучших качеств культурного человека», и что ему самому, в первую очередь, постоянно учиться жизни, чтобы потом учить других. В то же время, в эпоху глобализации особенно остро стоит вопрос о всесторонней поддержке и стимулированию труда педагога. Во многом от учителя зависит, каким будет общество, от него подрастающее поколение перенимает опыт былых времен, богатое наследие предков. Необходимо поднять престиж учительского труда.

3. Изречения Ч.Айтматова иной раз кажутся обыденными, повтором давно известного, но если присмотреться, вдуматься, обнаруживается нечто новое, очень важное. Например, следующее высказывание писателя: «Детство – не только славная пора, детство – ядро будущей человеческой личности». Здесь речь не идёт о целесообразности обеспечения подрастающему поколению праздного, беспечного детства, а о необходимости приобщения идущих нам на смену к великим добродетельным традициям нации и всего человечества, в том числе и о приобщении детей к общественному труду с самого детства, нужно растить в детях добро, учить их отличать подлинно разумное, хорошее от дурного. Недаром писатель говорит, что нужен «некий сепаратор, который должен отделять необходимое от ненужного». Это особенно важно в условиях повышения (и в хорошем, и в плохом смысле) роли современных информационных средств, угрозы массовой культуры и чуждых гуманизму идей.

4. Писатель-гуманист Ч.Айтматов подчёркивает мысль о том, что школа, а рядом с ней и мы, не должны забывать, что самой страшной катастрофой является то, что человек может не состояться как личность. Только глубокая, подлинная любовь к человеку, стремление быть полезным, готовность делиться самым сокровенным, сопричастность ко всем происходящим в обществе событиям делают человека личностью. Отсюда и требование к высокому уровню духовного воспитания. Ценнейшим средством, которое может «напоить душу ребенка поэзией» любви, дружбы, солидарности, толерантности, уважения к старине и старшим, выступают, по мнению Ч.Айтматова, родное слово, литература, фольклор, мифы и легенды. В современных условиях, когда

молодёжью почти забыты фольклор, форма изустной передачи духовных ценностей из поколения в поколение, возрастает значимость остропублицистических выступлений Ч.Айтматова, не упускавшего случая помнить свою родословную до седьмого колена. Любовь к родной земле и приверженность обычаям и традициям своего народа является основой формирования нравственности человека. Мифы и легенды надо активно включать в образовательный процесс, «приспособить» так, чтобы они, сочетаясь с новым современным мышлением и обретая новые формы, продолжили служить духовно-нравственному становлению личности.

5. С раннего детства нужно формировать в ребенке иммунитет, который способен дать ему возможность отличать правду и ложь. Нужно обогащать свои духовные сбережения, накапливая жизненные наблюдения путем чтения книг и сопоставляя их с собственными переживаниями и впечатлениями.

6. Старшее поколение играет важную роль в плане формирования и совершенствования молодежи. Посредством народной педагогики воспитываются лучшие нравственные качества, шлифуется и возвращается природный дар в ребенке, человек у окружающих учится всему лучшему.

7. Любовь к человеку, готовность делиться всем должна выступать ядром не только в раскрытии высоких понятий всеобъемлющего масштаба (борьба за мир, патриотизм), но и служить основой каждого помысла и действия.

REFERENCES

1. Умиров, С. Чингиз Айтматов – публицист ва мунаққид. – Тошкент: «Машхур-Пресс», 2018.
2. Глинкин, П. Чингиз Айтматов. –Л.: Просвещение, 1968.
3. Левченко, А. Ч. Айтматов–правдист. – Литературный Киргизстан, 1977, №5.
4. Айтматов, Ч.Т. В соавторстве с землей и водой...– Фрунзе: «Кыргызстан», 1979.
5. Айтматов, Ч. Очерки, статьи и рецензии о творчестве писателя,– Ф.: «Кыргызстан», 1975.
6. Айтматов, Ч. Т. Эхо мира.– М.: Правда, 1985.
7. Айтматов, Ч. К международным проблемам // Зонтаг. 1973. № 52.
8. Педагогические мысли Сократа. <https://www.koob.ru/nersenyanc/sokrat>.

9. Abdulvokhidov, E. (2019). PEDAGOGICAL THOUGHTS REFLECTED IN THE STORY OF CH. AITMATOV "WHITE STEAMBOAT". *Theoretical & Applied Science*, (10), 432-434.
10. Abdulvokhidov, E. (2021). Chingiz aitmatov's pedagogical concept in the development of pedagogical and publicistic thought. *ACADEMICIA: An International Multidisciplinary Research Journal*, 11(3), 1050-1057.
11. MAMADALIEVNA, I. M. What Maked VP Gusin to Use Pseudonyms. *JournalNX*, 6(07), 302-304.
12. Исмаинова, М. М. (2021). ПОЭТЫ СЕРЕБРЯНОГО ВЕКА В ОЦЕНКЕ В. ПОЛОЖСКОГО. *Oriental renaissance: Innovative, educational, natural and social sciences*, 1(4), 1076-1080.
13. Vitalevna, C. Y. (2020). Personally-oriented approach in upbringing students in the system of lifelong education. *ACADEMICIA: An International Multidisciplinary Research Journal*, 10(11), 415-419.
14. Chjen Elena, V. Personally-oriented approach in upbringing students in the system of lifelong education. *ACADEMICIA: An International Multidisciplinary Research Journal*. ISSN, 2249-7137.
15. Vitalyevna, C. Y. (2021). INTERACTIVE METHODS OF TEACHING RUSSIAN LITERATURE IN SCHOOLS WITH UZBEK LANGUAGE LEARNING. *Oriental renaissance: Innovative, educational, natural and social sciences*, 1(4), 1169-1174.
16. Irkinovna, A. E. (2021). EDUCATION OF HIGH-LEVEL YOUNG PEOPLE IN THE FAMILY AND INTER-FLOW CONFLICT. *Oriental renaissance: Innovative, educational, natural and social sciences*, 1(4), 1072-1075.
17. Fayzullaeva, H. E. (2021). THE POSTMODERN NATURE OF A. BITOV'S NOVEL " PUSHKIN HOUSE". *Science and Education*, 2(2), 313-315.
18. Nosirov, K. (2021). PEDAGOGICAL THOUGHT IN THE STORIES OF CH. AITMATOV. *EPRA International Journal of Research & Development*, 6(4), 37-39.
19. Qosimova, M. N. (2021). " WOMEN'S PROSE" IN MODERN RUSSIAN LITERATURE (ON THE EXAMPLE OF THE WORKS OF T. TOLSTOY AND L. ULITSKAYA). *Science and Education*, 2(2).

MAFKURAVIY OMILLAR - DAVLAT VA JAMIYAT BARQARORLIGINI MUSTAHKAMLASHNING KAFOLATI

Umurzakov Uyg'un Abdutalipovich

O'zbekiston Respublikasi Qurolli Kuchlari Akademiyasi o'qituvchisi,

O'zMU mustaqil izlanuvchisi

ANNOTATSIYA

Ushbu maqolada jamiyat, mafkura, mafkuraviy immunitet, xalqimizning "Inson manfaati hamma narsadan ustun" degan g'oya atirofida birlashishi, bugun jamiyatimizda fuqarolarning to'liq erkinligini ta'minlash, amalga oshirayotgan islohotlar, yosh avlodda mafkuraviy immunitetni shakllantirish, fuqarolarning yetuk siyosiy ongi hamda milliy va umuminsoniy qadriyatlar haqida so'z boradi.

Kalit so'zlar: *jamiyat, mafkura, mafkuraviy immunitet, fuqarolar, erkinlik, islohotlar, yosh avlod, siyosiy ong, milliy va umuminsoniy qadriyatlar.*

АННОТАЦИЯ

В данной статье общество, идеология, идеологический иммунитет, единство нашего народа вокруг идеи «интересы человека превыше всего», обеспечение полной свободы граждан в нашем обществе сегодня, проводимые реформы, формирование идеологического иммунитета в подрастающем поколении зрелое политическое сознание и национальные и общечеловеческие ценности.

Ключевые слова: *общество, идеология, идеологический иммунитет, граждане, свобода, реформы, молодое поколение, политическое сознание, национальные и общечеловеческие ценности.*

KIRISH

Bugun Yangi O'zbekiston o'z taraqqiyot yo'lining yangi bosqichlariga ko'tarilib bormoqda. Xalqimizning "Inson manfaati hamma narsadan ustun" degan g'oya atirofida birlashishi jamiyatda salomat ma'naviy muhitni shakllanishida yetakchilik qiladi. Chunki adolatga, teglikga va insoniylik prinsiplariga asoslangan bu g'oya yurt manfaatini ifodalaydi.

Jamiyat mavjud ekan, unda yashovchi turli ijtimoiy guruxdar, diniy e'tikod, millat va kasb-kor vakillarining o'zaro farq qiluvchi manfaatlari ham mavjud buladi. Ular o'z manfaatlarini, maqsadlarini amalga oshirish uchun ongli ravishda harakat

qiladilar va faoliyat yuritadilar. Ularning uzaro farq qiluvchi manfaatlarini yagona bayroq atrofida, g'oya atrofida birlashtirish esa mamlakat ravnaqining garovidir⁷³.

Mafkura – bu muayyan bir maqsadga yo'naltirilgan, o'zida xalq manfaatini aks ettirgan g'oyalar tizimi ekan, u jamiyatning ham ijtimoiy-siyosiy, ham iqtisodiy, ham huquqiy, ham madaniy hayotiga asosiy tayanch va kuch sifatida xizmat qiluvchi omildir. U ijtimoiy borliqning ya'ni, keng ma'noda jamiyat hayotining ma'naviy siyosiy in'ikosidir. Uning shaxs ongida aks etishi va shaxs tomonidan anglanib, bir butun tizim holiga keltirilishi (masalan, milliy mafkuraning) bilan jamiyat hayotida ruxiy tayanch bulib xizmat qiladi. Chunki mafkura jamiyat hayotida inson ongi orqali uning amaliy hatti-harakatiga ta'sir ko'rsatadi.

Muhtaram Prezidentimiz “Milliy tiklanishdan – milliy yuksalish sari” degan ezgu g'oyaning bugungi taraqqiyot davrining ustivor shiori ekanini alohida ta'kidlab, ushbu g'oyani hayotga to'liq tadbiiq qilinishida xalq birligi va umumiy manffat yo'lida ishonch bilan fidoiylk ko'rsata olishlari uchun barcha imkoniyatlarni va sharoitlarni yaratishimiz zarur ekanligini o'qtiradi.

MUHOKAMA VA NATIJALAR

Bugun jamiyatimizda fuqarolarning to'liq erkinligini ta'minlash - mamlakatimizda fuqarolarga o'z iqtidorini ko'rsata olish va orzularini ro'yobga chiqarish imkon beradigan tizim shakllanmoqda. Amaliyotga tatbiiq etilgan qonun ustuvorligi tamoyili fuqarolarning huquqiy ongini yuksaltirish, tashabbuskorlik va tadbirkorlik xususiyatlarini jonlantirishda muhim ahamiyat kasb etmoqda.

Amalga oshirayotgan islohotlarimiz, xalq bilan muloqot davlat siyosati darajasiga ko'tarilgani tufayli jamiyatimizda ochiqlik va erkinlik muhiti tobora kuchayib bormoqda. Fuqarolarimizning tashabbus ko'rsatib, insonlarning dardu tashvishlarini hal qilish uchun davlat idoralari bilan hamkorlikda ishlashining takomillashuvchi fuqarolik jamiyatini taraqqiy ettirishda juda muhim ahamiyatga egadir.

Tarix shundan dalolat beradiki, har qanday jamiyatni yuksalishi muayyan bir g'oya, umumxalq mafkuraga asoslanadi. Bu mafkura jamiyat orzu-istaklarini o'zida mujassamlashtirganligi tufayli xalqni birlashtirish kuchiga ega bo'ladi. Demak, har qanday muammoni oqilona hal qilish uchun, avvalo, birlik, hamjihatlik zarurdir.

Jamiyat ijtimoiy-siyosiy barqarorligini mustahkamlashning mavkuraviy omillaridan biri – mafkuraviy immunitetdir.

⁷³ Миллий истиқлол ғояси: асосий тушунча ва тамойиллар. Т.: 2003й., 5-6.

Mafkuraviy immunitet - (lot.immunitas - ozod bo'lish, qutilish) shaxs, ijtimoiy gurux, millat jamiyatni turli zararli g'oyaviy ta'sirlardan himoya qilishga xizmat qiladigan g'oyaviy qarashlar va qadiriyaatlari tizimi. Insonda mafkuraviy immunitetni shakllantirib borish zarur. U har bir avlod uchun o'ziga xos hususiyatga ega. Immunitet tizimi shakllangandagina jamiyatda mafkuraviy daxlsizlikni ta'minlash mumkin. Mafkuraviy immunitet tizimining asosiy va birinchi elementi bu – bilim. Mafkuraviy immunitet tizimidagi bilimlar ob'ektiv bo'lishi, vaqelikni to'g'ri va to'liq aks ettirishi, inson ma'naviyatini boyitish va jamiyat taraqqiyotiga xizmat qilish lozim. Ular o'z mohiyat e'tiboriga ko'ra, Vatan va millat manfaatlari bilan uzviy bog'liq bo'lmag'i kerak.⁷⁴ Mafkuraviy immunitet tizimining ikkinchi asosiy elementi ana shunday ilg'or bilimlar zahirida shakllanadigan baholar, qadiriyaatlari tizimidir. Zero, bilimlar qanchalik ob'ektiv va chuqur bo'lsa, uning zahirida yuzaga kelgan qadiriyaatlari ham shunchalik mustahkam bo'ladi. Bir so'z bilan aytganda qadiriyaatlari tizimi mafkuraviy immunitetning imkoniyatlarini belgilab beradi va zararli g'oyalar yo'lida mustahkam qalqon bo'lib xizmat qiladi. Ammo bilimlar va qadiriyaatlari tizimi mavjudligining o'zi mafkuraviy immunitetning mohiyatini to'liq ifoda eta olmaydi. Zero, bu ikki element mafkuraviy immunitetning uchinchi muhim elementi, yani ijtimoiy-iqtisodiy, siyosiy va madaniy-ma'rifiy sohalardagi maqsadlar tizimi bilan bog'liq. Ana shunday aniq maqsadlar tizimi bo'lmas ekan, inson, millat yoki jamiyat-goh oshkora, goh pinhona mafkuraviy tazyqlarga duchor bo'laveradi⁷⁵.

Yosh avlodda mafkuraviy immunitetni shakllantirish va taraqqiy ettirish orqali ma'naviy yetuk, sog'lom va mustaqil fikirlaydigan, irodasi baquvvat, iymoni butun, har qanday buzg'unchi xarakterdagi g'oyaviy tashabbuslarga nisbatan o'z pozitsiyasida turib hujim qilishga qurbi yetadigan, irodali avlodni vujudga keltirish mumkin. Inson ma'naviyatiga tahdid soladigan xavflar va ulardan o'zini ongli himoya qilish ko'nikmalari ta'lim-tarbiya, ota-onalar o'g'itlari, yaxshilik va yomonliklarni ko'rishi va bilishi jarayonida shakllana boradi. Bolaga ilk yoshidan boshlab nima yaxshi, nima yomon, ularga qanday munosabat bildirish kerak, degan savollarga asoslangan bog'cha, maktab tarbiyasi, undan keyin ijtimoiy tarbiya yo'lga qo'yilsagina har bir millat sog'lom, ishonchli, mustahkam immunitetga ega bo'ladi. Immunitet esa, o'z navbatida, odamni to'g'ri yo'ldan "ozish"dan, turli yo'llarga adashib, keyin pushaymon bo'lishlardan, baxtsizlikdan, millatni esa parokandaliklardan, parchalanishlardan, sinfiy, mahalliy yoki boshqa bo'linishlardan

⁷⁴ Мамашокиров С, Тогаев Ш. Эркин ва фаровон ҳаёт қурилишининг ғоявий-мафкуравий масалалари - Т.: Маънавият, 2007.

⁷⁵ Маънавият. Асосий тушунчалар изоҳли луғати, Т.: Ғофур Ғулом, 2013й. 146-14766.

asrab turadi. Demak, mafkuraviy immunitet –davlat va millatning ma’naviy birligi, ma’naviy sog‘lomligini himoya qiluvchi g‘oyaviy qalqon vazifasini bajaradi⁷⁶.

Jamiyat ijtimoiy-siyosiy barqarorligini mustahkamlashda eng muhim mafkuraviy omil - fuqarolarning yetuk siyosiy ongidir. Chunki siyosiy ong voqelikni idrok etish asosida, xamda uning tomonidan ishlab chiqilgan siyosiy g‘oyalar me’yorlar tasavvurlar va e’tiqodlar negizida kishilarning ijtimoiy xulqatvorlarini tartibga soladi. Siyosiy mafkura esa - turli xil ijtimoiy guruh, qatlamlarning siyosiy hokimiyat, unga ega bo‘lish, himoya qilish va foydalanish bilan bog‘liq manfaatlarining ifodasi asosida siyosiy munosabatlarni amalga oshirishda tegishli institutlar, tashkilotlar va korxonalarining faoliyat ko‘rsatishi bilan bog‘liq siyosiy ongning, yadrosi, g‘oyaviy qarashlarning tizimlashgan majmuidir. Siyosiy ong jamiyat yangilanishiga beqiyos ta’sir etgani bois, milliy o‘zlikni anglash bilan chambarchas bog‘lanadi. Ijtimoiy hayot o‘z-o‘zidan transformatsiyaga uchramaydi, hatto siyosiy ong ham mazkur jarayonga befarq qolishi mumkin. Ammo u ijtimoiy ong va ijtimoiy hayotdagi o‘zgarishlarga nazariy – konseptual va amaliy-strategik yo‘nalish berishda davom etadi⁷⁷.

Fikrimizcha, siyosiy ong strategik maqsadni belgilab berish, sotsial boshqaruvni yo‘lga qo‘yish orqali ijtimoiy-iqtisodiy hayotga ta’sir etadi. Lekin inson faqat moddiy hayotini yaxshilash, farovonlikka erishish bilangina qanoatlanib qolmaydi, uni yon-atrofiga bo‘layotgan siyosiy voqealar, davlat va jamiyat ishlari, insoniyatning taraqqiyot yo‘llari, modellari, bu boradagi turli yondashuvlar ham qiziqtiradi. Demak, siyosiy ong davlat va jamiyat hayoti taraqqiyotidagi nazariy-konseptual va amaliy-strategik maqsadlarni belgilab berish orqali barcha sohalarni o‘zida mujassamlashtiradi. Shu ma’noda, u ijtimoiy ongning o‘zagidir.

Siyosiy ong jamiyat yangilanishiga beqiyos ta’sir etgani bois, milliy o‘zlikni anglash bilan chambarchas bog‘lanadi. Ijtimoiy hayot o‘z-o‘zidan transformatsiyaga uchramaydi, hatto siyosiy ong ham mazkur jarayonga befarq qolishi mumkin. Ammo u ijtimoiy ong va ijtimoiy hayotdagi o‘zgarishlarga nazariy – konseptual va amaliy-strategik yo‘nalish berishda davom etadi.

Fikrimizcha, siyosiy ong strategik maqsadni belgilab berish, sotsial boshqaruvni yo‘lga qo‘yish orqali ijtimoiy-iqtisodiy hayotga ta’sir etadi. Lekin inson faqat moddiy hayotini yaxshilash, farovonlikka erishish bilangina qanoatlanib qolmaydi, uni yon-atrofiga bo‘layotgan siyosiy voqealar, davlat va jamiyat ishlari, insoniyatning taraqqiyot yo‘llari, modellari, bu boradagi turli yondashuvlar ham qiziqtiradi. Demak,

⁷⁶ Назаров Қ. Миллий истиқлол ғоясининг асосий мақсад ва вазифалари. - Т.: Янги аср авлоди, 2001.

⁷⁷ Назаров Қ. Ғоялар фалсафаси. - Т.: Академия, 2011.

siyosiy ong davlat va jamiyat hayoti taraqqiyotidagi nazariy-konseptual va amaliy-strategik maqsadlarni belgilab berish orqali barcha sohalarni o'zida mujassamlashtiradi. Shu ma'noda, u ijtimoiy ongning o'zagidir⁷⁸.

Mafkuraviy kurashda eng mustahkam va tarixiy sinalgan qurollar – bu milliy va umuminsoniy qadriyatlardir. Qadriyatlar asosida mustahkamlangan ma'naviy kuch – jamiyatning hal qiluvchi tayanchidir. Shu bois jamiyatning ijtimoiy-siyosiy barqarorligini ta'minlashda buyuk bobolarimizning hayot tajribalarini darslik sifatida qo'llab, ularni davr talablariga moslashtirish alohida katta ahamiyatga egadir. Bu esa, o'z navbatida o'zlikni anglashni takomillashib borishiga xizmat qiladi. O'zlikni talab darajasida anglay olish bir necha bosqichlarni o'z ichiga oladi. Ushbu bosqichlarning eng birinchisi milliy tili va milliy qadriyatlarni mukammal egallashdir.

Shuningdek, shaxsning o'zligini anglashi uning qaysi yurtning farzandi ekanligi, ya'ni nasl-nasabi kimligi, yashashdan maqsadi, o'z sha'ni, qadr-qimmatini tushunib yetishidan boshlanadi.

Mafkuraviy immunitetni mustahkamlashda har bir vatandoshimiz “Vatanimga men nima uchun kerakman?”, “Kelajak avlodimga qaysi ibratlarim bilan namuna bo'laman”, “Farzandim mening nimam bilan g'ururlanishi kerak?” fikrlashiga, fuqarolarimizning Vatan manfaati va ravnaqi uchun fidoyi bo'lishiga erishish asosiy maqsadimizdir.

Shu boisdan har bir inson uchun Vatan, insoniylik tushunchasi, avvalo, oiladan boshlanadi. Xalqimizning “Qush uyasida ko'rganini qiladi”, degan maqoli zamirida ulkan ma'no yashiringanligini ko'rishimiz mumkin. Bu borada oilaning tarbiyaviy-axloqiy ahamiyati, qadr-qimmatini anglab yetmasdan, oilaga millat manfaati nuqtai nazaridan yondashmasdan turib, mafkuraviy immunitetni shakllantirish oson kechmaydi⁷⁹.

XULOSA

Hozirgi axborot va texnologiya asrida yoshlarni tarbiyasi yanada muhim bo'lib bormoqda. Yoshlar har qadamda e'tiqodi, ong shu'uriga zid ma'lumotlar, hodisalarga guvoh bo'lmoqdalarki, buni mas'ul shaxslar – ota-ona, ustoz hamda mahalla ko'y nazorat qilishlari darkor. Chunki dunyoda analogi yo'q mahalla instituti – g'oyaviy, mafkuraviy, ma'naviy tarbiya zamini hisoblanadi. Bu zamin muhiti jamiyatning ma'naviy qiyofasini ifodalaydi.

⁷⁸ <https://oyina.uz/kiril/article/139>

⁷⁹ Ўраев Ж.Н. Мafкурaвий иммунитет. – Т.: «Маънавият», 2001.

Xulosa qilib aytganda, muayyan bir maqsadga yo‘naltirilgan g‘oyalar tizimi – mafkura buladigan bulsa, barcha mafkuraviy omillar jamiyatning ijtimoiy-siyosiy taraqqiyotini ta‘minlashni maqsad qilib olishini ta‘minlash davrimizning ustuvor vazifasi bo‘lizi darkordir.

REFERENCES

1. Ma‘naviyat. Asosiy tushunchalar izohli lug‘ati ,T.: G‘ofur G‘ulom, 2013y. 146-147bb.
2. Nazarov Q. G‘oyalar falsafasi .- T.: Akademiya, 2011.
3. Mamashokirov S, Tog‘aev Sh. Erkin va farovon hayot qurilishining g‘oyaviy-mafkuraviy masalalari -T.: Ma‘naviyat, 2007.
4. Milliy istiqlol g‘oyasi: asosiy tushuncha va tamoyillar. T.: 2003y., 5-b.
5. Nazarov Q. Milliy istiqlol g‘oyasining asosiy maqsad va vazifalari. - T.: Yangi asr avlodi, 2001.
6. O‘rayev J.N. Mafkuraviy immunitet. – T.: «Ma‘naviyat», 2001.
7. <https://oyina.uz/kiril/article/139>

YOSHLARNING HUQUQIY MADANIYATINI RIVOJLANTIRISHNING MUAMMOLARI

Ho‘jaxonov Islomxo‘ja Abdullohon o‘g‘li
O‘zMU doktranti

ANNOTATSIYA

Maqolada yoshlarning huquqiy madaniyatini rivojlantirishning muammolari ochib berilgan hamda amaliy taklif va tavsiyalar berilgan.

Kalit so‘zlar: *Huquq, huquqiy madaniyat, huquqiy bilim, huquqiy ko‘nikma*

АННОТАЦИЯ

В статье раскрываются проблемы развития правовой культуры молодежи и даются практические предложения и рекомендации.

Ключевые слова: *право, правовая культура, правовые знания, юридические навыки.*

ABSTRACT

The article reveals the problems of the development of the legal culture of young people and gives practical suggestions and recommendations.

Keywords: *law, legal culture, legal knowledge, legal skills.*

KIRISH

Mamlakat rivojlanishida huquqiy madaniyatni bugungi kunning talabiga mos ravishda yuksaltirish jamiyatdagi insonlarning kelajakka bo‘lgan ishonchini yanada mustahkamlaydi. Huquqiy madaniyati yuksak rivojlangan davlatning kelajagi ham ravnaq topib boradi. Yoshlarning har tomonlama barkamol inson bo‘lib yetishishlari uchun huquqiy ong va madaniyatni yanada rivojlantirish bugungi kunning dolzarb masalalardan biri hisoblanadi. “Huquqiy madaniyat deganda jamiyatda qaror topgan huquqiy tizimning darajasini, xalqning bu huquq tizimidan xabardorlik darajasini, fuqarolarning qonunga bo‘lgan hurmati, huquqiy normalarning ijro etilish darajasi, huquqqa rioya qilmaganlarga murosasiz bo‘lish, qonunga itoatkorlik darajasini tushunamiz”⁸⁰ – deb ta’rif berilgan.

Mamlakatimizda o‘sib kelayotgan yosh avlodni tarbiyalash davlat siyosati darajasiga ko‘tarilgan bir vaqtda yoshlarda huquqiy ong va huquqiy madaniyatni yanada yuksaltirish, ularni qonunlarga hurmat ruhida tarbiyalash mamlakatimiz oldida turgan muhim masalalardan biridir. Huquqiy demokratik davlat qurish va

⁸⁰ Таджиханов У., Саидов А. *Хукукий маданият назарияси*. 1-том. – Т.: Ўзбекистон Республикаси ИИВ Академияси, 1998, 11-бет.

jamiyat taraqqiyotining rivoji, o'sib kelayotgan avlodning ta'lim darajasi, huquqiy savodxonligining yuqoriligiga bog'liqdir. Yaxshi ta'lim – tarbiya olgan barkamol avlod hech qanday huquqbuzarlikning ko'chasiga kirmaydi, uning botqog'iga botmaydi. Bu borada davlatimiz tomonidan ko'plab islohotlar amalga oshirilmoqda. Prezidentimizning 2019 yil 9 yanvardagi "Jamiyatda huquqiy ong va huquqiy madaniyatni yuksaltirish tizimini tubdan takomillashtirish to'g'risida"gi Farmoni hamda 2019 yil 13 dekabrda "Konstitutsiya va qonun ustuvorligini ta'minlash, bu borada jamoatchilik nazoratini kuchaytirish hamda jamiyatda huquqiy madaniyatni yuksaltirish bo'yicha qo'shimcha chora-tadbirlar to'g'risida"gi PQ-4551-son qarori, 2022-2026 yillarga mo'ljallangan yangi O'zbekistonning taraqqiyot strategiyasi to'g'risidagi 2022 yil 28 yanvardagi PF-60-sonli farmonida huquqiy ong va huquqiy madaniyatni rivojlantirish borasidagi ko'plab vazifalarni belgilab berdi.

MUHOKAMA VA NATIJALAR

Lekin, hozirda jamiyatdagi insonlarning huquqiy saviyasini yetarli emasligiga, huquqiy ta'lim va tarbiya doirasida tizimli va uzviy olib borilmayotganligidir. Bu haqda Prezident Sh.Mirziyoyev O'zbekiston Respublikasi Konstitutsiyasi qabul qilinganligining 26 yilligiga bag'ishlangan tantanali marosimdagi ma'ruzasida huquqiy ong va madaniyat darajasiga alohida to'xtalib quyidagi fikrni ya'ni "Kanadaning 1 milliondan ortiq transport vositasi mavjud bo'lgan Kalgari shahrida joriy yilning 10 oyida avtohalokatlardan tufayli 10 nafar shaxs nobud bo'lgan. O'zingiz solishtirib ko'ring: jami 2 yarim milliondan ziyod avtotransport mavjud bo'lgan bizning yurtimizda esa, shu davrda 1 ming 600 dan ortiq kishi avtohalokat qurboni bo'lgan. Bu – og'ir kulfat, katta yo'qotish emasmi?! Biz yo'l harakati qoidalarini buzganlik uchun javobgarlikni kuchaytirdik. Lekin shuning o'zi bilan muammoni to'liq yechish mumkinmi? Menimcha, yo'q! Buning sababi jamiyatda huquqiy madaniyatning yetarli darajada shakllanmagani bilan bevosita bog'liq. Biz jamiyatimizda huquqiy madaniyatni lozim darajada shakllantirmas ekanmiz, huquqbuzarlikka chek qo'ymas ekanmiz, qonunni buzish holatlari davom etaveradi"⁸¹ deb ta'kidlab o'tdi. Bugungi kunda yoshlarning huquqiy bilimlari yetarli emasligiga, huquqiy ta'lim borasidagi olib borilayotgan ishlar tizimli va uzviy olib borilmayotganligi kabi holatlar sabab bo'lmoqda.

Yoshlarning huquqiy ongi va huquqiy madaniyatini yuksaltirishda avvalo ularning o'z huquq va erkinliklarini yaxshi bilib olishlari hamda ulardan hech qanday to'siq va moneliklarsiz to'liq va keng foydalanish imkoniyatlarini amalda

⁸¹ <https://uza.uz/uz/posts/bilimli-avlod-buyuk-kelazhakning-tadbirkor-khal-farovon-ayet-08-12-2018>

ta'minlanishi muhim mezon bo'lib hisoblanadi. Yoshlarni jamiyat talablariga davlatning qonun-qoidalariga, milliy urf-odatlar va qadriyatlarga chuqur hurmat-ehtiromli bo'lishga o'rgatish huquqiy ta'lim-tarbiyaning asosiy maqsadlaridan biridir. Jamiyatda yoshlarning huquqiy ongini rivojlantirish uchun yoshlar tarbiyasida huquqiy ta'lim sifatini yangi bosqichga ko'tarish zarur. Yoshlarni tarbiyalashda huquq nazariyasini uni o'qitish metodologiyasini va globallashuv jarayonida innovasion texnologiyalardan foydalanish zarur. Ta'lim muassasalarida huquqiy ta'lim fanlarini mazmunan yangilash. Oliy ta'lim muassasalarini mutaxassisligidan kelib chiqib huquqiy ta'lim fanlarini moslashtirish. Shu bilan bir vaqtda fuqarolarning huquqiy savodxonligini ta'minlashda ommaviy axborot vositalari katta ahamiyatga ega. Ommaviy axborot vositalarining huquqiy mavzulardagi ruknlariga e'tiborini kuchaytirish, aholi o'rtasida ko'proq ko'tarilayotgan huquqiy muammolarni davriy nashrlar saxifalarida, televidenie va radio eshittirishlari, ijtimoiy tarmoqlar orqali tushuntirish hamda huquqiy targ'ibot masalasi bugungi kunda huquqiy madaniyati shakllantirishning asosiy omili hisoblanadi.

XULOSA

“Huquqiy targ'ibot-jamiyat va davlatning huquqiy siyosatini, strategik maqsadini kishilarga, ommaga yetkazishga qaratilgan ma'rifiy va targ'ibiy usullar. Huquqiy madaniyatning shakllanishi huquqiy targ'ibot ta'sirchanligi va xalqqa tushunarli ekaniga bog'liq. Shuning uchun, huquqiy targ'ibot huquqiy jamiyat nazariyasi, huquq loyihasi, huquq sotsiologiyasi kabi ilm sohalarining natijalariga tayanadi”⁸².

Har bir davlatning rivojlanishining asosiy omillaridan biri bu huquqiy madaniyat hisoblanadi. Shunday ekan yoshlarning huquqiy ongi va madaniyatini rivojlantirish xozirgi kunning dolzarb muammolaridan biridir.

REFERENCES

1. Tadjixanov U., Saidov A. Huquqiy madaniyat nazariyasi. 1-tom. – T.: O'zbekiston Respublikasi IIV Akademiyasi, 1998, 11-bet
2. Odilqoriev H., Yakubov Sh. Milliy huquqiy tizim va huquqiy qadriyatlar. – T.:2011, 56-bet.
3. O'zbekiston yuridik ensiklopediyasi. –Toshkent: Adolat, 2009. 654-b.

⁸²Ўзбекистон юридик энциклопедияси. –Тошкент: Адолат, 2009. 654-б.

**SPORT MAKTABLARI FAOLIYATI VA “BO‘SM”
TARBIYALANUVCHILARI O‘RTASIDA SPORT TADBIRLARINI
HAMKORLIKDA TASHKIL ETISHNING AHAMIYATI**

Shoimqulov Hayrullo

Termiz davlat universitetining

Termiz pedagogika instituti 1-bosqich magistranti

xayrulloshoimkulov1990@mail.ru

ANNOTATSIYA

Maqolada muassasa tarbiyalanuvchilarining yosh toifasi, ularning jismoniy shakllanish bosqichlari zarurati xususida to‘xtalindi. Asosiy jihatlardan biri sifatida sport tadbirlarining barkamol avlod bo‘lib voyaga yetishidagi hamkor tashkilotlar bilan birgalikda o‘tkaziladigan istiqbolli ishlarning tadrijiyligi va muhimligi yoritib berildi.

***Kalit so‘zlar:** Bola shaxsiyati, sport maktablari, sport tadbirlari, hamkorlik dasturi, yo‘l xaritasi, jismoniy yetuklik, tarbiyalanuvchi, jismoniy tarbiya.*

АННОТАЦИЯ

В статье акцентировано внимание на возрастной категории студентов учреждения, необходимости проведения ими этапов физического становления. Одним из ключевых моментов стала постепенность и важность перспективной работы, проводимой совместно с организациями-партнерами в развитии спортивных мероприятий как гармонично развитого поколения.

***Ключевые слова:** Детская идентичность, спортивные школы, спортивные мероприятия, партнерская программа, дорожная карта, физическая зрелость, приемная семья, физическое воспитание.*

KIRISH

“Bola huquqlari to‘g‘risida”gi Konvensiyaga ko‘ra voyaga yetmagan 18 yoshgacha bo‘lgan shaxs (o‘g‘il yoki qiz) bola maqomida bo‘ladi. Jamiyatdagi ko‘p faoliyat turida ham aynan shu yosh mezon qilib olingan: haydovchilik guvohnomasi, nikoh bilan bog‘liq holatlar va hokazolar. Inson shu yoshdan keyin ham aqlan, ham jismonan shakllangan hisoblanadi. U yoshiga nisbatan mehnat bilan band bo‘lishi, sport yuklamalarini imkoniyati doirasida qabul qilishi mumkin bo‘ladi. Sport bilan shug‘ullanishida ota-ona farzandini nafaqat ma‘nan, shuningdek, jismonan ham baquvvat, yetuk, har tomonlama kamolotga yetishini istaydi. Shu maqsadda sportning qaysidir turi bilan bandligini ta‘minlashga harakat qiladi. Shu jarayonda ota-ona farzandining qiziqishlarini, yoshi va jinsini, funkcionallik xususiyatlarini, jismoniy

potensialini umuman har tomonlarga farzandining imkoniyatlarini inobatga olgan holda sport turini tanlashi kerak.

MUHOKAMA VA NATIJALAR

Yurtimizda har bir o'g'il-qiz uchun barcha sharoitlar yaratib berilgan. Xususan jismoniy tarbiya, sport bilan shug'ullanishi uchun bir qator sport maktablari faoliyati yo'lga qo'yilgan. Sport maktablari – yuqori malakali sportchilarni tayyorlaydigan ixtisoslashgan o'quv-tarbiya muassasasi. O'zbekistonda sport maktablarining 3 asosiy turi mavjud: bolalar va o'smirlar sport maktablari, bolalar va o'smirlar ixtisoslashgan olimpiya maktablari hamda oliy sport mahorati maktablari.

2020 yil 17 fevraldagi O'zbekiston Respublikasi Vazirlar Mahkamasining "Sport ta'lim muassasalari faoliyatini yanada takomillashtirish chora-tadbirlari to'g'risida"gi 90-sonli Qaroriga muvofiq 2020-2024 yillar oralig'ida bosqichma-bosqich qurilidigan sport inshootlarida 23 ta bolalar va o'smirlar sport maktablari, shu bilan birga yetarli sport inshootlariga ega 68 ta bolalar va o'smirlar sport maktablarining filiallarini tashkil etish ko'zda tutilgan. Shulardan 5 tasi Surxondaryo viloyatida tashkil etiladi. Jumladan, Sariosiyo tuman 2-sonli BO'SM (Sariosiyo tumani 1-sonli BO'SM filiali) 2020 yil, Sho'rchi tumani 2-sonli BO'SM (Sho'rchi tumani 1-sonli BO'SM filiali) 2020 yil, Denov tumani 1-sonli BO'SM (Denov tumani 1-sonli BO'SM filiali) 2021 yil, Jarqo'rg'on tumani 2-sonli BO'SM (Jarqo'rg'on tumani 1-sonli BO'SM filiali) 2022 yil, Qumqo'rg'on tumani 2-sonli BO'SM (Qumqo'rg'on tumani 1-sonli BO'SM filiali) 2023 yil. Bu juda muhim va istiqbolli ish bo'layapti. Chunki BO'SMlar soni va undagi tarbiyalanuvchilar qamrovi qancha ko'p bo'lsa, shuncha ular orasidagi raqobat va shunga mos ravishda sifat samaradorlik oshishiga olib keladi.

Hozirgi kunda umumiy o'rta ta'lim maktablarida faoliyat olib borayotgan jismoniy tarbiya fani o'qituvchilari shahar va tumanlardagi mavjud BO'SMlarga xalq ta'limi tizimidagi umumta'lim maktablaridagi o'quvchi yoshlarni a'zo qilgan holda sport to'garaklarini yo'lga qo'yishgan. Termiz shahridagi 19-sonli maktabda futbol to'garagi rahbari Xasanov To'lqin 14 nafardan 2 ta guruh shakllantirib sport mashg'ulotlarini olib bormoqda. Agar sportchilari soni guruhlarda oshgan taqdirda bolalarning ota-onalari ixtiyoriy ravishda oylik to'lovni amalga oshirgan holda farzandini to'garak mashg'ulotlariga berishmoqda. Vaholanki, guruh jurnalida mavjud sport maktabi tarbiyalanuvchilari qatori qolgan o'quvchilar ham mashg'ulotlarga to'lovsiz shug'ullunishsa, qamrov soni ortadi. Bunda albatta, homiylik topish, moliya tashkilotlari bilan hamkorlik dasturini ishlab chiqish,

guruhlar sonini ko'paytirish va ular uchun trenerga BO'SMtomonidan qo'shimcha maosh yoki ustama haqlarini belgilash maqsadga muvofiq.

Sportning karate turi bilan shug'ullanuvchi sportchilar haftasiga 1 marotaba o'zaro guruhga bo'linishib, futbol o'yinini tashkillashtirishar ekan. Kuzatishlarimiz davomida avvalo ularning guruhga qo'yishgan nomlari "Real" va "Barsa". Bizningcha har bir narsaning boshlanishi juda muhim. Avvalo, guruhga nom qo'yishda milliylikka va jamoani ruhlantirishga chorlovchi nom qo'yilishi, jamoa sardori ham o'z guruhini haqiqiy yetakchisi bo'lib, jamoasini oldinga intiltirish qobiliyatiga ega bo'lishi zarur. Jamolarga "*Alpomish*", "*Kuntug'mish*", "*Temuriylar*", "*Boburiylar*" kabi nomlar tanlansa maqsadga muvofiq. Sababi o'z xalqi tarixini yaxshi bilish, jamoasi nomining ahamiyati, uning sha'ni uchun kurashish, ajdodlarga munosib avlod bo'lish kabi hislatlar shakllanib, rivojlanib boradi.

Bu kabi holatni milliy kurash sport turi bilan shug'ullanuvchi sportchilar orasida ham kuzatdik. Lekin Karateda yakka va jamoaviy holatda gilamda kuch sinashish holatlari mavjudligini inobatga olsak, bu kabi holat ularga notanish emas. Lekin doimo individual sport turlaridagi sportchi tarbiyalanuvchilar ruhiyatida "men" shakllanib boradi, jamoa uchun kurashish, guruh manfaatini o'z manfaatidan ustun qo'yish kabi hislatlar sustroq bo'ladi. Bu borada yakka sport turlari bilan shug'ullanuvchilarni jamoaviy sport o'yinlari bilan, jamoaviy sport turlari bilan mashg'ul sportchilarni esa yakka sport turi bilan almashtirib turish yaxshi samara beradi. Bunda albatta, yoshlar ishlari agentligi, yoshlar ittifoqi, xalq ta'limi soha vakillari, mahalliy hokimliklar bilan hamkorlikda sport tadbirlari o'tkazilsa, bu orqali BO'SM tarbiyalanuvchilari muntazam rag'batlantirib turilsa, sportchilarda mas'uliyat hissi, ichki shaxsiyatini, qobiliyatini yuzaga chiqarishga intilish kuchi paydo bo'ladi.

XULOSA

Pedagogika ilmidan ma'lumki, tarbiya turlaridan jismoniy va mehnat tarbiyasi o'zaro uyg'unlik kasb etadi. Bunda azaldan ajdodlarimiz tomonidan bizgacha milliy meros bo'lib kelayotgan qadriyatlarimiz, milliy tarbiyaning mavjudligi asosiy omildir. Shaxs kamolotining yetukligida ham sport muhim ahamiyat kasb etgan. BO'SM tarbiyalanuvchilarining yetuklik, jismoniy va aqliy rivojlanish bosqichlarida ham muhim bo'lgan vosita bu sport va u bilan aloqador tadbirlar hisoblanadi. Mutasaddi tashkilotlar bilan hamkorlikda sport tadbirlarini o'tkazish uchun yo'l xaritasi ishlab chiqish va doimiy izchillikda o'tkazish samarali natija beradi.

Xulosa o‘rnida shuni ta’kidlash joizki, “Bir bolaga yetti mahalla ota-ona” deb bejizga aytishmaydi. Zero, hamkorlikda, hamjihatlikda bajarilgan ishning natijasi ham, foydalilik koeffisienti ham yuqori bo‘ladi.

REFERENCES

1. O‘zbekiston Respublikasi Vazirlar Mahkamasining “Sport ta’lim muassasalari faoliyatini yanada takomillashtirish chora-tadbirlari to‘g‘risida”gi 17.02.2020 yil 17 fevraldagi 90-sonli Qarori
2. Atayeva N., Rasulova F., Salayeva M., Hasanov S. Umumiy pedagogika (O‘quv qo‘llanma). – Toshkent, Fan va texnologiya, 2012.
3. Goncharova O. Yosh sportchilarning jismoniy qobiliyatlarini rivojlantirish (o‘quv qo‘llanma). –Toshkent, 2005.
4. O‘zbekiston milliy ensiklopediyasi
5. www.lex.uz O‘zbekiston Respublikasining huquqiy-normativ hujjatlar portali

XO‘JALIK JAMIYATI ISHTIROKCHILARI TOMONIDAN KORPORATIV HUQUQLARNING SUIISTE’MOL QILINISHI MASALALARI

Matkarimov Faridjon Umrbek o‘g‘li

Toshkent davlat yuridik universiteti magistranti

mkfaridjon@gmail.com

ANNOTATSIYA

Ushbu maqolada xo‘jalik jamiyatlari tushunchasi, ularning tashkiliy huquqiy jihatdan bir-biridan farqi, jamiyat ishtirokchilarining huquqlari va majburiyatlari, ushbu huquqlarni amalga oshirish usullari tizimli tahlil qilingan. Shuningdek, korporativ boshqaruvning tashkiliy huquqiy mexanizmi tadqiq etilgan hamda uning yangi tushuncha sifatidagi mazmun-mohiyati, uning elementlari aniqlanib, ilmiy yangiligi va amaliy ahamiyati belgilangan va o‘z navbatida xorij tajribasi ham o‘rganilgan. Bundan tashqari, jamiyat ishtirokchilari tomonidan huquqlar suiiste‘mol qilingan holatda javobgarlik masalasi, ushbu holat yuzasidan sudga murojaat qilinganda sudlovga taalluqlilik va tegishlik masalalari, huquqlar suiistemol qilinishi sababli nizo kelib chiqqan taqdirda ushbu nizolarni sudgacha hal qilish tartib taomillari ham yoritib berilgan.

Kalit so‘zlar: *xo‘jalik jamiyatlari, ishtirokchi, korporativ boshqaruv, korporativ boshqaruvning tashkiliy huquqiy mexanizmi, korporativ nizo, talabnoma tartibi, sudlovga taalluqlilik, sudlovga tegishlilik.*

АННОТАЦИЯ

В настоящей статье систематически проанализированы понятия хозяйственных обществ, их различия по организационно-правовым параметрам, права и обязанности участников обществ, методы осуществления данных (настоящих) прав. Так же, исследованы организационно-правовой механизм кооперативного правления и в качестве нового понятия определены его смысл и элементы, установлены научные новости и практическое значение, и в свою очередь изучены зарубежные опыт. Кроме того, освещены вопросы ответственности в случае злоупотребления прав участниками обществ, вопросы подсудности и подведомственности дел судам при обращении в суды в таких случаях, порядок досудебного решения споров, возникших в следствии злоупотреблений прав.

Ключевые слова: *хозяйствующих субъектов, участник, корпоративное право, организационно-правовой механизм кооперативного правления,*

корпоративный споры, порядок претензии, подсудности и подведомственности дел судам,

ABSTRACT

This article provides a systematic analysis of the concept of business societies, their organizational and legal differences, the rights and obligations of participants, ways to exercise these rights. The organizational and legal mechanism of corporate governance is also studied, its content as a new concept, its elements are identified, its scientific novelty and practical significance are identified, and foreign experience is studied. In addition, the issue of liability in case of abuse of rights by participants of the society, the issues of jurisdiction and appropriateness in the case of a lawsuit in this case, the procedure for pre-trial settlement of disputes in the event of a dispute over the abuse of rights.

Keywords: *business entities, participant, corporate governance, organizational legal mechanism of corporate governance, corporate disputes, application procedure, jurisdiction of cases, cases falling within competence.*

KIRISH

O‘zbekiston Respublikasi Fuqarolik kodeksining 58-moddasiga ko‘ra ulushlarga (qo‘shilgan hissalariga) yoki muassislarning (ishtirokchilarning) aksiyalariga bo‘lingan ustav fondi (ustav kapitali)ga ega bo‘lgan tijoratchi tashkilotlar xo‘jalik shirkatlari va jamiyatlari hisoblanadi. Muassislar (ishtirokchilar) qo‘shgan hissalar yoki ular sotib olgan aksiyalar hisobiga vujudga keltirilgan, shuningdek xo‘jalik shirkati yoki jamiyati o‘z faoliyati jarayonida ishlab chiqargan va sotib olgan mol-mulk mulk huquqi asosida unga tegishlidir.

Xo‘jalik shirkatlari va jamiyatlari to‘liq shirkat, kommandit shirkat, mas’uliyati cheklangan yoki qo‘shimcha mas’uliyatli jamiyat, aksiyadorlik jamiyati shaklida tuzilishi mumkin [1].

Shulardan xo‘jalik jamiyatlari ya’ni mas’uliyati cheklangan yoki qo‘shimcha mas’uliyatli jamiyat va aksiyadorlik jamiyatining ishtirokchilari, ularning huquqlari, ishtirokchilar tomonidan ushbu huquqlarning suistemol qilinishi va ushbu holatlarda nizolarni hal etish masalalariga to‘xtalsak. Fuqarolik kodeksiga asosan ushbu xo‘jalik jamiyatlari tijorat tashkilotlari hisoblanadi va o‘z navbatida ular tadbirkorlik subyektlari hamdir.

Tadbirkorlik subyektlari kollegial yoki yakkaboshchilik asosida boshqariladi. Bu ularning tashkiliy-huquqiy tuzilishiga bevosita bog‘liq bo‘lib, xususiy firma, xususiy korxonalar, dehqon va fermer xo‘jaliklari hamda bir shaxs tomonidan tashkil etiladigan

mas'uliyati cheklangan yoki qo'shimcha mas'uliyatli jamiyatlarda boshqaruv jamiyatning yagona ta'sischisi tomonidan amalga oshirilsa, ikki yoki undan ortiq ishtirokchi tomonidan tashkil etiladigan mas'uliyati cheklangan yoki qo'shimcha mas'uliyatli jamiyatlar, ya'ni korporatsiyalar kollegial organ orqali boshqariladi.

Bitta shaxs tomonidan qarorning qabul qilinishi jarayoni nisbatan sodda bo'lib, qaror qabul qilinishida alohida tartib qoidalar, kelishuvlar va boshqa mexanizmlarni taqozo qilmaydi. Ammo boshqaruv sohasida muayyan qarorning qabul qilinishi, ikki va undan ortiq shaxsga bog'liq bo'lib qolganda-chi?

Bunda "har bir ishtirokchi korporatsiya (shirkat va jamiyat) faoliyatini boshqarishda ishtirok etish huquqiga ega"[2]. Albatta, mazkur holatda ushbu shaxslarning manfaatdorligi, dunyoqarashi va fikrlarining xilma-xilligi nuqtayi nazaridan qaraganda bir to'xtamga kelishda kelishmovchiliklar vujudga kelishi tabiiy hol.

MUHOKAMA VA NATIJALAR

Tahlillar natijasi shuni ko'rsatmoqdaki, ishtirokchilar o'rtasidagi kelishmovchiliklar keyinchalik jamiyatning faoliyatiga jiddiy ta'sir ko'rsatib, ayrim hollarda jamiyatning to'lovga qobiliyatsizlik holatiga kelib qolishiga ham sabab bo'lmoqda. Bunday kelishmovchiliklarni hal etish va oldini olishning birdan-bir yo'li, korporatsiyalar ishtirokchilarining huquq va manfaatlarini amalga oshirish, himoya qilish va ta'minlashning moddiy va protsessual huquqiy asoslarini mustahkamlashdir.

Mazkur jarayonda korporativ huquqning maqsadi – muayyan shaxslarning mustaqil manfaatlarini emas, balki bir nechta shaxslarning umumiy manfaatlarini himoya qilish va ta'minlashga qaratilgan bo'ladi [3, 36-b].

Demak, korporativ huquqiy munosabatlar bu – nafaqat korporatsiyaning alohida ishtirokchisining huquq va manfaatlari, balki bu ishtirokchilarning korporatsiyani tashkil etish, boshqarish bu faoliyat natijasida foyda olishga qaratilgan umumiy huquq va manfaatlaridan kelib chiqadi [4].

D.N. Severin fikricha, korporativ nizo – bu tadbirkorlik va boshqa (iqtisodiy) faoliyat bilan bog'liq, korporatsiya ishlarini boshqarish va yuritishda yoki uning kapitalida ishtirok etish korporatsiya ishtirokchilari, korporatsiya va uning ishtirokchilari, organlari (organlari a'zolari) va korporatsiya ishtirokchiligiga talabgor yoki talabgor bo'lmagan, lekin ulushga bo'lgan huquqlari orqali korporatsiyaga talab qo'yishga haqli boshqa shaxslar o'rtasidagi nizo hisoblanadi [5].

Jamiyat yoki korporatsiyani boshqarishda ishtirok etish, ishtirokchining nomulkiy huquqi hisoblanib, uning bu huquqlari amaldagi qonunchilik normalarida

mustahkamlab qo'yilganligi bilan bir qatorda, jamiyat ta'sis hujjatlari yoki umumiy yig'ilish qarori bilan qabul qilingan boshqa ichki lokal normativ hujjatlar bilan ham belgilab qo'yilishi mumkin.

Korporatsiya ishtirokchilarining huquq va majburiyatlari normativ-huquqiy hujjatlar hamda korporatsiyaning ta'sis hujjatlari va lokal hujjatlari bilan belgilanadi [6].

Ingliz-amerika huquq tizimlarida korporativ huquqqa nisbatan **"company law"** atamasi qo'llaniladi va bu sohani o'rganuvchi va tadqiq etuvchi fan sifatida xuddi bizdagi kabi **"comparative company law"** asosiy o'rin tutadi [7].

O'zbekiston Respublikasining "Mas'uliyati cheklangan hamda qo'shimcha mas'uliyatli jamiyatlar to'g'risida"gi O'RQ-310-II-sonli hamda "Aksiyadorlik jamiyatlari va aksiyadorlarning huquqlarini himoya qilish to'g'risida"gi O'RQ-370-sonli Qonunlari xo'jalik jamiyatlari faoliyatini tartibga solishda foydalaniladigan asosiy normativ hujjatlar hisoblanadi.

Mas'uliyati cheklangan hamda qo'shimcha mas'uliyatli jamiyatlar to'g'risida"gi O'RQ-310-II-sonli Qonunning 3-moddasiga muvofiq, bir yoki bir necha shaxs tomonidan ta'sis etilgan, ustav fondi (ustav kapitali) ta'sis hujjatlari bilan belgilangan miqdorlarda ulushlarga bo'lingan xo'jalik jamiyati mas'uliyati cheklangan jamiyat deb hisoblanadi.

Mas'uliyati cheklangan jamiyatning ishtirokchilari uning majburiyatlari bo'yicha javobgar bo'lmaydilar va jamiyat faoliyati bilan bog'liq zararlar uchun o'zlari qo'shgan hissalar qiymati doirasida javobgar bo'ladilar [8].

Bu degani, misol uchun siz o'zingiz yoki sheriklikda mas'uliyati cheklangan jamiyat (keyingi o'rinlarda MChJ) tashkil qilib faoliyat yuritayapsiz va shunday holat bo'ldiki, sizing ushbu korxonangiz yoki tashkilotiningiz to'lovga qobilyatsizlik va qarzdorlik holatiga kelib qoldi. Kreditorlaringiz qarzni undirishni xohlagan taqdirda ham sizning korxonangiz yoki tashkilotiningizga tegishli mol mulklar ushbu qarzlarni yopish uchun yetarli emas. Mazkur holatda, sizning kreditorlaringiz pullarini to'liq undirish uchun undiruvni sud orqali sizning shaxsiy (korxonangizga tegishli mulklaringizdan tashqari) mol-mulklaringizga qaratishni so'rab da'vo kiritishlari tabiiy hol, biroq, yuqoridagi norma ushbu da'vo arizasining sudlar tomonidan rad qilinishi uchun asos sanaladi. Ya'ni, Qonunda nazarda tutilgan mas'uliyati cheklangan jamiyatning ishtirokchilari uning majburiyatlari bo'yicha javobgar bo'lmaydilar [9] degan norma kreditorlar talablarining rad etilish uchun asos hisoblanadi. Ushbu holatda kreditorlar pullarini undirishlarining yagona yo'li bu – qarzdor MChJni bankrot deb topishni so'rab sudga murojaat qilish bo'lib qoladi.

Ushbu o'ziga xos xususiyat aksiyadorlik jamiyatlari uchun ham xos bo'lib, "Aksiyadorlik jamiyatlari va aksiyadorlarning huquqlarini himoya qilish to'g'risida"gi Qonunning 3-moddasiga ko'ra Ustav fondi (ustav kapitali) aksiyadorlarning aksiyadorlik jamiyatiga nisbatan huquqlarini tasdiqlovchi muayyan miqdordagi aksiyalarga taqsimlangan tijorat tashkiloti aksiyadorlik jamiyati (keyingi o'rinlarda AJ) deb e'tirof etiladi.

Jamiyat o'z majburiyatlari yuzasidan o'ziga tegishli barcha mol-mulk bilan javobgar bo'ladi.

Aksiyadorlar jamiyatning majburiyatlari yuzasidan javobgar bo'lmaydi va uning faoliyati bilan bog'liq zararlarning o'rnini o'zlariga tegishli aksiyalar qiymati doirasida qoplash tavakkalchiligini o'z zimmasiga oladi [10].

Bundan ko'rinadiki, aksiyadorlik jamiyatlarida ham (keyingi o'rinlarda AJ deb yuritiladi) javobgarlik masalasi MChJga o'xshash, ya'ni AJ aksiyadori bo'lsangiz faqat o'z aksiyalaringiz doirasidagina javobgar bo'lasiz. Qachondir sizning AJingiz to'lovga qobilyatsiz va qarzdor bo'lgan taqdirda sud tomonidan sizning aksiyalaringiz tegishli miqdorda boshqa kimgadir sotilib yoki berilib undan tushgan pul bilan yoki shu aksiyalar bilan qarzdorlik qoplanishi mumkin.

Qisqa qilib aytganda, MChJ va AJda ishtirokchilar jamiyatning majburiyatlari yuzasidan javobgar bo'lmaydi.

Mas'uliyati cheklangan hamda qo'shimcha mas'uliyatli jamiyatlar to'g'risida"gi Qonunning 4-moddasiga ko'ra, bir yoki bir necha shaxs tomonidan ta'sis etilgan, ustav fondi (ustav kapitali) ta'sis hujjatlari bilan belgilangan miqdordagi ulushlarga bo'lingan xo'jalik jamiyati qo'shimcha mas'uliyatli jamiyat deb hisoblanadi. Bunday jamiyatning ishtirokchilari jamiyat majburiyatlari bo'yicha o'ziga tegishli mol-mulkulari bilan hamma uchun bir xil bo'lgan va qo'shgan hissalarini qiymatiga nisbatan jamiyatning ta'sis hujjatlarida belgilanadigan karrali miqdorda solidar tarzda subsidiar javobgar bo'ladilar. Qo'shimcha mas'uliyatli jamiyat ishtirokchilari javobgarligining eng yuqori miqdori qo'shimcha mas'uliyatli jamiyatning ustavida nazarda tutiladi[11].

Yuqoridagilardan ko'rinadiki, qo'shimcha mas'uliyatli jamiyatda javobgarlik masalasi mas'uliyati cheklangan va aksiyadorlik jamiyatlaridan farq qiladi. Xo'jalik jamiyatlarining barchasida yuridik va jismoniy shaxslar jamiyatning ishtirokchilari bo'la oladilar. Misol uchun, Akbar ismli shaxs ham "Baraka" MChJ nomli yuridik shaxs ham boshqa bir MChJning ishtirokchisi, ta'sischi bo'lishi mumkin. Qonunda ayrim toifadagi jismoniy shaxslarning jamiyatda ishtirok etishi taqiqlanishi yoki cheklanishi mumkin.

“Mas’uliyati cheklangan hamda qo‘shimcha mas’uliyatli jamiyatlar to‘g‘risida”gi 310-II-son va “Aksiyadorlik jamiyatlari va aksiyadorlarning huquqlarini himoya qilish to‘g‘risida”gi 370-son Qonunga ko‘ra davlat hokimiyati va boshqaruv organlari, agar qonunchilikda boshqacha qoida belgilangan bo‘lmasa, jamiyatning ishtirokchilari bo‘lishga haqli emaslar.

Mas’uliyati cheklangan hamda qo‘shimcha mas’uliyatli jamiyatlar to‘g‘risida”gi O‘RQ-310-II-sonli Qonunning 8-moddasiga muvofiq jamiyat ishtirokchilari quyidagilarga haqlidirlar:

ushbu Qonunda va jamiyatning ta’sis hujjatlarida belgilangan tartibda jamiyatning ishlarini boshqarishda ishtirok etish;

qonunchilikda va jamiyat ta’sis hujjatlarida belgilangan tartibda jamiyatning faoliyati to‘g‘risida axborot olish hamda uning buxgalteriya daftarlari va boshqa hujjatlari bilan tanishish;

foydani taqsimlashda ishtirok etish;

jamiyatning ustav fondidagi (ustav kapitalidagi) o‘z ulushini yoxud uning bir qismini ushbu Qonunda va jamiyatning ustavida nazarda tutilgan tartibda mazkur jamiyatning bir yoki bir necha ishtirokchisiga sotish yoki o‘zga tarzda ularning foydasiga voz kechish;

jamiyat boshqa ishtirokchilarining roziligidan qat’i nazar ushbu Qonunda va jamiyatning ta’sis hujjatlarida nazarda tutilgan tartibda istalgan vaqtda jamiyatdan chiqish;

jamiyat tugatilgan taqdirda, kreditorlar bilan hisob-kitob qilinganidan keyin qolgan mol-mulkning bir qismini yoki uning qiymatini olish.

Jami ulushlari jamiyat ustav fondining (ustav kapitalining) kamida o‘n foizini tashkil etadigan jamiyat ishtirokchilari o‘z majburiyatlarini qo‘pol buzayotgan yoxud o‘z harakatlari (harakatsizligi) bilan jamiyatning faoliyat ko‘rsatishiga imkon bermayotgan yoki uni jiddiy tarzda qiyinlashtirayotgan ishtirokchini jamiyatdan sud tartibida chiqarilishini talab qilishga haqlidirlar. Jamiyat ishtirokchilari qonunchilikda va jamiyatning ta’sis hujjatlarida nazarda tutilgan boshqa huquqlarga ham ega bo‘lishlari mumkin [12].

Jamiyat ishtirokchilari tomonidan shu va boshqa huquqlarning huquqlarning suiiste’mol qilinishi o‘z navbatida yuqoridgai Qonun normasida nazarda tutilgani kabi ishtirokchilar tomonidan sudga murojaat qilinishiga sabab bo‘ladi.

Hozirgi kunda iqtisodiyotimizning salmoqli qismini tashkil etuvchi xo‘jalik jamiyatlari, ya’ni mas’uliyati cheklangan jamiyatlar hamda aksiyali jamiyatlar shaklidagi xo‘jalik yurituvchi subyektlar faoliyatida jamiyatning umumiy manfaati

bo'lgan o'z ustav vazifalarini bajarish, rivojlanishning ustuvor yo'nalishlarini aniqlash, belgilangan iqtisodiy ko'rsatkichlarga erishishning samarali va maqbul vositalarini tanlash, ulushlarga mansublikni belgilash, dividend va foydani taqsimlash hamda jamiyat faoliyatiga oid boshqa masalalarda ishtirokchilar orasida turli xil fikrlar, yondoshuvlar va ularning eng maqbulini tanlash va tasdiqlashda ziddiyatlar, nizolarning kelib chiqishi tabiiy hol.

Biroq, ushbu nizolar, ya'ni korporativ nizolar o'zining to'g'ri, qonuniy va adolatli yechiminitopgandagina jamiyatning belgilangan vazifalarini hal qilishda harakatlantiruvchi kuchga aylanib, uning keyingi rivojlanishida muhim omil bo'lib xizmat qiladi.

Shu sababli, qonunchilikda xo'jalik jamiyatlari ishtirokchilari o'rtasidagi korporativ nizolarni hal qilishning ikki usuli: nizolarni sudgacha barataraf qilish va sud tartibida hal qilish belgilab qo'yilgan. Ishtirokchilar har kanday masalani umumiy yigilishda o'zaro hal kilib olishlari mumkin. Agar bu usulda nizolarni hal qilishga erishilmagan hollarda sudga murojaat qilish va nizoni sud tartibida hal qilish huquqiga ega bo'ladilar.

Xo'jalik jamiyatlari ishtirokchilari o'rtasidagi kelishmovchiliklarni sudga qadar va

suddan tashqari bartaraf etishning bugungi kunda bir nechta usullari mavjud bo'lib bular:

talabnoma tartibi yoki muzokaralar, vositachilik (mediatsiya) tartibini keltirish mumkin.

Korporativ nizolarning sudga taalluqliligi, ya'ni mazkur toifadagi nizolarning qaysi sud tomonidan ko'rib chiqilishi protsessual qonun hujjatlari bilan tartibga solinadi. Ular murakkab toifadagi nizolar hisoblanadi. Chunki bunday nizolarda aksariyat hollarda taraflarning soni ko'p miqdorda bo'ladi va ularning hal etilishi bir qancha huquq subyektlarining, shu jumladan, davlat organlarining huquq va majburiyatlariga ta'sir qiladi. Korporativ nizolarning subyektlari sifatida ham yuridik shaxslar, ham jismoniy shaxslar ishtirok etishlari mumkin. Shu sababli bunday toifadagi nizolarni ko'rishda huquq va manfaatlariga ta'sir qiladigan barcha shaxslarni aniqlash hamda ularni ishga jalb qilish orqali taraflarning huquqlari va qonuniy manfaatlarini himoyasini ta'minlash muhim hisoblanadi.

O'zbekiston Respublikasi Iqtisodiy protsessual kodeksining (keyingi o'rinlarda IPK) 25-moddasi birinchi qismining 5-bandiga ko'ra, korporativ nizolar iqtisodiy sudlar tomonidan ko'rib chiqiladi

Korporativ nizolarning sudlovga tegishliligi, ya'ni bunday nizo vujudga kelganda huquqi buzilgan shaxsning aynan qaysi iqtisodiy sudga murojaat qilishi lozimligini bilish muhim ahamiyatga ega. Chunki IPK 155-moddasi birinchi qismining 3-bandiga ko'ra, ish mazkur sudning sudloviga tegishli bo'lmasa, da'vo arizasi qaytariladi. Ya'ni da'vo nizoni ko'rishga vakolatli bo'lmagan sudga taqdim etilgan taqdirda, u qaytariladi. Bu esa o'z navbatida da'vogarga o'z huquqlarini sudlarda himoya qilish bilan bog'liq muayyan muammolarni keltirib chiqarishi mumkin. Odatda bunday muammolar sudga murojaat qilish uchun belgilangan qisqartirilgan protsessual muddatlarning o'tib ketishi oqibatida vujudga keladi.

Korporativ nizolarning sudlovga tegishliligi umumiy sudlovga tegishlilik qoidasidan farq qiladi. Masalan, umumiy sudlovga tegishlilik qoidalariga ko'ra, yuridik shaxslarga nisbatan da'volar ular davlat ro'yxatidan o'tgan joydagi, yuridik shaxslarga nisbatan ularning alohida bo'linmalari faoliyatidan kelib chiqadigan da'volar alohida bo'linmalar davlat ro'yxatidan o'tgan joydagi, fuqarolarga nisbatan da'volar ular yakka tartibdagi tadbirkor sifatida davlat ro'yxatidan o'tgan joydagi sudga taqdim etiladi. Ya'ni boshqacha qilib aytganda, da'volarning sudga taqdim etilishi javobgarining davlat ro'yxatidan o'tgan joy bilan bog'liq bo'lsa, korporativ nizolar bo'yicha esa da'volar korporativ nizo vujudga kelgan yuridik shaxsning joylashgan joydagi sudga taqdim etiladi. Amaliyotda ayrim holatlarda korporativ nizoning sudlovga tegishliligini aniqlashda xatoliklar va ikkilanishlar ham uchrab turadi[13].

Masalan, ta'sischining yuridik shaxs tomonidan tuzilgan ko'chmas mulkni oldi-sotdi shartnomasini haqiqiy emas, deb topish to'g'risidagi da'vosi bo'yicha, agar yuridik shaxsning joylashgan joyi va ko'chmas mulkning joylashgan joyi boshqa-boshqa hududlarda bo'lsa, da'voni ko'rib chiqilishi qaysi sudga tegishli ekanligini aniqlash borasida ikkilanishlar ham yo'q emas. Chunki IPKda ko'chmas mulkka bo'lgan mulk huquqini tan olish to'g'risidagi da'volar, ko'chmas mulk haqidagi nizolar, shu jumladan ko'chmas mulkni boshqa shaxsning g'ayriqonuniy egaligidan talab qilib olish to'g'risidagi yoxud mulkdorning yoki mol-mulkning boshqa qonuniy egasining huquqlari egalik qilishdan mahrum etish bilan bog'liq bo'lmagan holda buzilishini bartaraf etish haqidagi va ko'chmas mulkka bo'lgan huquqlar to'g'risidagi boshqa da'volar ko'chmas mulk joylashgan yerdagi sudga taqdim etilishi belgilab qo'yilgan. Fikrimizcha, ko'chmas mulk bilan bog'liq korporativ nizolarga oid murojaatlar yuridik shaxs joylashgan yerdagi iqtisodiy sudga taqdim etilishi lozim [14].

Shuni alohida ta'kidlash kerakki, qonunchilikda ayrim korporativ nizolar bo'yicha sudga murojaat qilmoqchi bo'lgan shaxslar uchun alohida muddatlar ham belgilangan. Masalan, "Mas'uliyati cheklangan hamda qo'shimcha mas'uliyatli jamiyatlar to'g'risida" gi O'zbekiston Respublikasi Qonuni 41-moddasining birinchi qismiga ko'ra, jamiyat ishtirokchilari umumiy yig'ilishining ushbu Qonun va boshqa qonun hujjatlari, jamiyatning ustavi talablari buzilgan holda qabul qilingan hamda jamiyat ishtirokchilarining huquqlari va qonuniy manfaatlarini buzadigan qarori ovoz berishda ishtirok etmagan yoki bahsli qarorga qarshi ovoz bergan jamiyat ishtirokchisining arizasiga ko'ra sud tomonidan haqiqiy emas, deb topilishi mumkin. Bunday ariza jamiyat ishtirokchisi qabul qilingan qaror to'g'risida bilgan yoki bilishi lozim bo'lgan kundan e'tiboran ikki oy ichida berilishi mumkin. Bunda ikki oylik muddat yig'ilishda ishtirok etgan ishtirokchi uchun qaror qabul qilingan kundan, yig'ilishda ishtirok etmagan ishtirokchi uchun esa, u qaror to'g'risida bilgan yoki bilishi lozim bo'lgan kundan boshlab hisoblanadi [15].

XULOSA

Ushbu Qonun normasida nazarda tutilgan umumiy yig'ilish qarorini haqiqiy emas deb topish to'g'risida, asosan huquqlari buzilgan yoki suistemol qilingan jamiyat ishtirokchisi sudga murojaat qilishi mumkin.

Xuddi shuningdek, "Aksiyadorlik jamiyatlari va aksiyadorlarning huquqlarini himoya qilish to'g'risida" gi O'zbekiston Respublikasi Qonunining 6-moddasiga ko'ra, aksiyador tomonidan o'ziga tegishli aksiyalar imtiyozli huquq buzilgan holda sotilgan taqdirda, jamiyatning istalgan aksiyadori va (yoki) jamiyat bunday qoidabuzarlik to'g'risida aksiyador yoki jamiyat bilgan yoxud bilishi lozim bo'lgan paytdan e'tiboran uch oy ichida o'ziga sotib oluvchining huquq va majburiyatlari o'tkazilishini sud tartibida talab qilish huquqiga ega. Sudlar shuni e'tiborga olishlari lozimki, ushbu ikki va uch oylik muddatlar maxsus da'vo muddatlari hisoblanadi va u sud tomonidan faqat nizodagi tarafning hal qiluv qarori qabul qilungunga qadar bergan arizasiga muvofiq qo'llaniladi [16]. Shu bilan birga, ushbu muddat o'tkazib yuborilgan bo'lib, uning sabablari da'vogarning iltimosnomasida ko'rsatilgan bo'lsa, sud uni uzrli deb topib, Fuqarolik kodeksining 159-moddasiga muvofiq tiklashi mumkin.

REFERENCES

1. O'zbekiston Respublikasi Fuqarolik kodeksi. <https://lex.uz/docs/111189>.
2. H.R.Rahmonqulov, S.S.Gulyamov. Korporativ huquq. TDYI. Toshkent, 2007.

3. 2. M.N.Saidov. Korporativ nizolar: tushunchasi, turlari va ularni sudda ko‘rishning o‘ziga xos jihatlari. Toshkent, 2019.
4. D.U.Eshimbetova. Korporativ huquqiy munosabatlardan kelib chiqadigan nizolarning iqtisodiy sudlarga taalluqliligi masalalari. 5A240121 – “Sud faoliyati (faoliyat turlari bo‘yicha)” mutaxassisligi bo‘yicha magistr darajasini olish uchun yozilgan. Toshkent, 2020.
5. Д.Н. Северин Д.Н. Рассмотрение судами споров, вытекающих из условий учредительства хозяйственных обществ (корпоративных споров). Автореферат диссертации на соискание ученой степени кандидата юридических наук. Минск, 2014. <http://dep.nlb.by/jspui/handle/nlb/45667>.
6. Д.В.Ломакин. Корпоративное право как составная часть системы гражданско-правовых отношений: первое хозяйственное право. Автореферат диссертации на соискание ученой степени доктора юридических наук. Москва, 2009, с. 363
7. Andreas Cahn and David C. Donald. “Comparative Company Law- text and Cases on the Laws Governing”. Published in the United States of America by Cambridge University Press, New York, 2010.
8. O‘zbekiston Respublikasining 2001-yil 6-dekabrdagi “Mas’uliyati cheklangan va qo‘shimcha mas’uliyatli jamiyatlar to‘g‘risida”gi 310-II-son Qonuni. <https://www.lex.uz/acts/22525>.
9. O‘zbekiston Respublikasining 2001-yil 6-dekabrdagi “Mas’uliyati cheklangan va qo‘shimcha mas’uliyatli jamiyatlar to‘g‘risida”gi 310-II-son Qonuni. <https://www.lex.uz/acts/22525>
10. O‘zbekiston Respublikasining 2017-yil 6-apreldagi “Aksiyadorlik jamiyatlari va aksiyadorlarning huquqlarini himoya qilish to‘g‘risida”gi 370-son Qonuni <https://lex.uz/docs/-2382409>.
11. O‘zbekiston Respublikasining 2001-yil 6-dekabrdagi “Mas’uliyati cheklangan va qo‘shimcha mas’uliyatli jamiyatlar to‘g‘risida”gi 310-II-son Qonuni. <https://www.lex.uz/acts/22525/>
12. O‘zbekiston Respublikasining 2017-yil 6-apreldagi “Aksiyadorlik jamiyatlari va aksiyadorlarning huquqlarini himoya qilish to‘g‘risida”gi 370-son Qonuni <https://lex.uz/docs/-2382409>
13. Korporativ nizolar: tushunchasi, turlari va ularni sudda ko‘rishning o‘ziga xos jihatlari [Matn]: sudyalar va aholi uchun amaliy qo‘llanma / M.Saidov. –Toshkent: , 2019. – 196 b.

-
14. Korporativ nizolar: tushunchasi, turlari va ularni sudda ko‘rishning o‘ziga xos jihatlari [Matn]: sudyalari va aholi uchun amaliy qo‘llanma / M.Saidov. –Toshkent: , 2019. – 196 b.
 15. O‘zbekiston Respublikasining 2001-yil 6-dekabrdagi “Mas’uliyati cheklangan va qo‘shimcha mas’uliyatli jamiyatlar to‘g‘risida”gi 310-II-son Qonuni. <https://www.lex.uz/acts/22525/>
 16. O‘zbekiston Respublikasining 2017-yil 6-apreldagi “Aksiyadorlik jamiyatlari va aksiyadorlarning huquqlarini himoya qilish to‘g‘risida”gi 370-son Qonuni <https://lex.uz/docs/-2382409>

MAMLAKAT RAQOBATBARDOSHLIGINI OSHIRISHNI TA'MINLASHDA SANOAT KORXONALARINING O'RNINI VA TA'SIRI

To'rayev Shohrux Halimovich

Buxoro davlat universiteti Iqtisodiyot va turizm fakulteti

2-bosqich magistranti

Buxoro, O'zbekiston

e-mail: shohrux.turaev@mail.ru

+99 893 655 77 26

ANNOTATSIYA

Mamlakat iqtisodiyotining raqobatbardoshligini oshirish, sanoat korxonalarining bankrotlik sabablarini chuqur o'rganish hamda bankrotlikni oldini olib, o'z vaqtida bartaraf etishdan iborat. Har bir korxonaga uchun raqobat kuchayishi sharoitida o'zining raqobatbardoshligini saqlab qolish va oshirish vazifasi birinchi o'ringa chiqadi. Mazkur maqolada korxonalarni moliyaviy-iqtisodiy qo'llab-quvvatlash, sog'lomlashtirish va rag'batlantirish mexanizmlari, iqtisodiyotni modernizatsiya qilish sharoitida iqtisodiy nochor korxonalarni rag'batlantirish masalalari ko'rib chiqiladi. Raqobatbardoshlikni o'rganish mikroiqtisodiyotning asosiy tamoyillari, sanoat iqtisodiyoti va sanoat bozorlari iqtisodiyoti, birinchi navbatda, xo'jalik yurituvchi sub'ektlarning xatti-harakatlari va sanoat tashkilotining xususiyatlari bilan bog'liq bo'lgan bilimlarni nazarda tutadi.

Kalit so'zlar: bankrotlik, moliyaviy sog'lomlashtirish, innovatsion sanoat siyosati, bankrotlik instituti, restrukturizatsiya, bozor kontsentratsiyasi, vertikal model, gorizontal model.

ABSTRACT

Improving the competitiveness of the country's economy, in-depth study of the causes of bankruptcy of industrial enterprises and timely prevention and elimination of bankruptcy. For each enterprise in the conditions of increased competition, the task of preserving and increasing its competitiveness comes to the fore. This article discusses the mechanisms of financial and economic support, rehabilitation and stimulation of enterprises, stimulation of economically insolvent enterprises in the conditions of economic modernization. The study of competitiveness presupposes knowledge of the basic principles of microeconomics, sectoral economics and the economics of industrial markets, primarily related to the behavior of economic entities and the peculiarities of the organization of industry.

Keywords: *bankruptcy, financial recovery, innovative industrial policy, institution of bankruptcy, restructuring, market concentration, vertical model, horizontal model.*

KIRISH

Korxonalarning raqobatbardoshligini ta'minlashning zarur sharti davlat tomonidan raqobatni qo'llab-quvvatlash va monopoliyalarni tartibga solish bo'yicha maxsus sanoat siyosatni amalga oshirishdir. Sanoat siyosati - bu davlat hokimiyati organlari, mahalliy o'zini o'zi boshqarish, biznes va jamiyat o'rtasidagi tizimli muvozanatli raqobatbardosh iqtisodiyotni va sanoat ishlab chiqarishining yuqori texnologiyali intellektual yadrosini shakllantirish bilan bog'liq munosabatlar tizimidir.

Zamonaviy iqtisodiyotda bozor tuzilmalarining ko'plab potentsial ijtimoiy ehtiyojlarni qondira olmasligi bilan bog'liq bo'lgan bozorni tartibga solish nuqsonlarining mavjudligi, iqtisodiy rivojlanish, ijtimoiy-iqtisodiy farqlanishning kuchayishi, bozor konsentratsiyasining o'sishi, ishtirokchilarning qiziqishining yo'qligi, fundamental tadqiqotlarni moliyalashtirish, ilmiy-texnik sohani qo'llab-quvvatlash zarurati investitsiya talabini rag'batlantirish, moliya-kredit sektori faoliyatini muvofiqlashtirish chora-tadbirlari nuqtai nazaridan davlat aralashuvini talab qiladi. Milliy korxonalarni qo'llab-quvvatlash, mamlakatning texnologik rivojlanishining ustuvorligini belgilaydigan innovatsion tarmoqlarni shakllantirishga ko'maklashish uchun bojxona tariflarini ham tartibga solish ustuvor vazifa bo'lib hisoblanadi.

Sanoat siyosati iqtisodiyotga davlat ta'sirining boshqa sohalari, shu jumladan tashqi iqtisodiy, mintaqaviy monopoliyaga qarshi siyosat, ekologik va ijtimoiy siyosat bilan chambarchas bog'liqdir. Shu bilan birga, iqtisodiyot faoliyati va rivojlanishining turli bosqichlarida sanoat siyosati aniq maqsadlarga va amalga oshirish vositalariga ega. Tsiklik rivojlanayotgan iqtisodiyot sharoitida, tarkibiy inqirozni bartaraf etish bosqichida sanoat siyosati ustunlik bilan sanoat sektorining yangi turdagi sanoat tuzilmasini shakllantirishga yordam beradi. Yuqori darajadagi ishlab chiqarish texnologik tuzilmasidan, iqtisodiy o'sish bosqichida – shakllanayotgan kompleksni rivojlantirish va mustahkamlash, barqarorlashtirish bosqichida mavjud ishlab chiqarish, ilmiy, texnik va innovatsion salohiyatni ro'yobga chiqarishga qaratilgan. Shunday qilib, iqtisodiy rivojlanish bosqichiga qarab, sanoat siyosati sanoatning mavjud tuzilishini qo'llab-quvvatlaydi yoki yangi turdagi sanoat tuzilmasini shakllantiradi.

MUHOKAMA VA NATIJALAR

Dirijizm (fransuzcha dirigisme) - Fransiyada XX asrning 40-yillari o'rtalarida davlat tomonidan iqtisodiyotni boshqarishga faol aralashish siyosati ro'y bergan. Davlatning iqtisodiy kompleksga ta'siri darajasi va xususiyatiga ko'ra, iqtisodiy nazariyada sanoat siyosatining ikkita muqobil modelini ajratish odatiy holdir:

- 1) dirijizm modeli - "qattiq" yoki vertikal model;
- 2) liberal model- "yumshoq" yoki gorizontal model.

"Qattiq" siyosat odatda iqtisodiyotning ustuvor tarmoqlarini yaratish va rivojlantirishga qaratilgan siyosat sifatida tushuniladi. Davlat idoralari byudjet subsidiyalari va ustuvor tarmoqlardagi korxonalariga berilgan kreditlar, kompaniyalarga bilvosita subsidiyalar berish mexanizmlari va tashqi savdoda proteksionizm asosida uzoq muddatli o'sish strategiyasini shakllantiradi. Iqtisodiy kompleks sub'ektlarining o'zaro bog'liqligi yetakchi tarmoqlarning yutuqlaridan foydalanish va iqtisodiyotning yangi turini shakllantirish asosida turdosh tarmoqlarning zanjirli rivojlanishini ta'minlaydi.

Davlatning iqtisodiyotga bevosita faol aralashuvini nazarda tutadigan sanoat siyosatining "qattiq" modelidan farqli o'laroq faol tashkilot, davlat tadbirkor va investor sifatida, liberal "yumshoq" siyosat raqobatbardoshlikni oshirish uchun sharoit yaratishga va milliy kompaniyalar samaradorligini oshiradigan investitsiya loyihalarini qo'llab-quvvatlashga qaratilgan. Gorizontal model barcha tarmoqlar uchun umumiy bo'lgan ishlab chiqarishni rivojlantirish imkoniyatlarini shakllantirishga qaratilgan. Ushbu model tarafdorlarining fikriga ko'ra, sanoatni rivojlantirishning ustuvor yo'nalishlarini belgilash paydo bo'layotgan nisbatlarning saqlanishiga olib kelishi mumkin; bu bozor kuchlari ta'siriga asoslangan tuzilmani doimiy ravishda sozlash strategiyasining afzalligini belgilaydi. Biroq, hozirgi kon'yunktura va cheklangan resurslar sharoitida bozor mexanizmining nomukammalligi, masalan, xom ashyo sektorini ishlab chiqarish tarmoqlari zarariga haddan tashqari kapitallashtirishda namoyon bo'lmoqda, uzoq muddatli istiqbolda iqtisodiyotning innovatsion, texnologik va boshqa sohalarida orqada qolib, ijtimoiy-iqtisodiy rivojlanishda sezilarli nomutanosibliklarga olib kelishi mumkin.

Bugungi kunga kelib dunyoning ko'pgina rivojlangan mamlakatlarida (Fransiya, Germaniya, AQSh va boshqa davlatlarda) sanoat siyosati amalga oshirilmoqda. Davlat organlari sanoat tarkibini jahon iqtisodiyoti muammolariga moslashtirishga, milliy sanoat majmuasining raqobatbardoshligini oshirishga, ishlab chiqarish infratuzilmasini yaxshilashga, yangi sanoat tarmoqlarini shakllantirishga va boshqalarga qaratilgan kompleks chora-tadbirlarni amalga oshiradilar. Davlat

tomonidan tartibga solishning bevosita va bilvosita usullari sanoat siyosatining vositalari sifatida ajralib turadi.

Sanoat siyosatining bilvosita usullari - ishlab chiqarish uchun resurslarni taqsimlash yoki qayta taqsimlash bilan bog'liq bo'lib, faoliyatning ayrim sohalarini rag'batlantirish yoki to'xtatish maqsadida to'g'ridan-to'g'ri davlat tomonidan amalga oshiriladi. Ushbu usullarga tarmoqlar, korxonalar yoki hududlarni subsidiyalash, to'g'ridan-to'g'ri davlat investitsiyalari, davlat korxonalarini yaratish, foiz stavkalarini subsidiyalash va boshqalar kiradi. Bilvosita usullar, shu jumladan pul-kredit va fiskal siyosat elementlari barcha iqtisodiy sub'ektlarning faoliyati uchun sharoit yaratishga qaratilgan. Ular ishlab chiqaruvchilarning rejalarini o'zgartirish va birinchi navbatda ishlab chiqarish faoliyatining ayrim turlari bilan bog'liq xatarlarni baholash uchun mo'ljallangan. Ushbu vositalar yordamida davlat talab va taklif nisbatini kerakli yo'nalishda o'zgartirishga intiladi. Sanoat siyosatining bilvosita usullariga quyidagilar kiradi:

- tarmoqlarning yoki umuman sanoatning faoliyatini tartibga soluvchi, lekin aniq tarmoqlarni bevosita qo'llab-quvvatlamaydigan normativ-huquqiy hujjatlarni qabul qilish (texnik tartibga solish, yeksport qiluvchilarni qo'llab-quvvatlash, innovatsiyalarni rag'batlantirish va boshqalar.);

- milliy korxonalarining eksport faoliyatini qo'llab-quvvatlashda bojxona va tariflarni tartibga solish;

- ishlab chiqarishning moliyaviy infratuzilmasini va xususan, innovatsion faoliyatni rivojlantirish uchun sharoit yaratish (diskontlash stavkasini tartibga solish va boshqalar);

- ishlab chiqarish faoliyati bo'yicha cheklovlarni olib tashlash va uning institutsional xarajatlarini kamaytirish (ma'muriy to'siqlarni kamaytirish, ishlab chiqarishni amalga oshirish uchun soliq va boshqa imtiyozlarga ega hududlarni yaratish-texnoparklar, erkin savdo zonalar);

- nodavlat xo'jalik sub'ektlari bilan qo'shma loyihalarni amalga oshirish (infratuzilma ob'ektlarini qurish va boshqalar.);

- davlat xaridlari siyosati va boshqalar.

Xalqaro tajriba shuni ko'rsatadiki, bugungi kunda tez o'zgaruvchan postindustrial iqtisodiy muhitda alohida tarmoqlar va ishlab chiqarish majmualarini to'g'ridan-to'g'ri moliyaviy qo'llab-quvvatlashning an'anaviy vositalari juda qimmat va samarasiz. Zamonaviy sanoat siyosati maqsadlarini amalga oshirishning asosiy vositasi bu bilvosita usullardir.

Shu bilan birga, milliy va iqtisodiy xavfsizlikni ta'minlash, ko'p tarmoqli ishlab chiqarish tizimini saqlash va rivojlantirish, ijtimoiy sohaning barqaror ishlashini ta'minlash, iqtisodiyotning davlat sektoridagi korxonalar faoliyatini rag'batlantirish maqsadida davlat organlari bevosita ta'sir vositalaridan foydalanadilar, muayyan tarmoqlarni qo'llab-quvvatlash va yirik investitsiya loyihalarini amalga oshirish uchun byudjet mablag'larini ajratadilar. Milliy iqtisodiyotni rivojlantirishga qaratilgan chora-tadbirlar majmuasida ma'lum vositalar to'plamining tarqalishi, yuqori darajada qayta ishlangan eng yangi texnologiyalar va mahsulotlar, shuningdek, iqtisodiy o'sishning eng muhim omili sifatida innovatsiyalarni shakllantirishga yo'naltirilganligi bilan bog'liq zamonaviy sanoat siyosatining asosiy xususiyati davlat tomonidan olib borilayotgan sanoat siyosatining turini belgilaydi.

Hozirgi kunda dunyoda sanoat siyosatining quyidagi asosiy turlari rivojlangan:

- Eksportga yo'naltirilgan sanoat siyosatini amalga oshirish;
- Import o'rnini bosish siyosatini amalga oshirish;
- Innovatsion sanoat siyosati.

Eksportga yo'naltirilgan sanoat siyosatining mohiyati o'z mahsulotlarini eksport qilishga yo'naltirilgan tarmoqlarni to'liq rag'batlantirishdan iborat. Asosiy rag'batlantirish choralari jahon bozorining mumkin bo'lgan eng katta ulushini egallash uchun raqobatbardosh eksport tarmoqlarini rivojlantirish va qo'llab-quvvatlashga qaratilgan. Ushbu turdagi sanoat siyosatini amalga oshirish soliq va bojxona imtiyozlari, eksport qiluvchi korxonalarni kreditlash, valyuta kursining pastligini qo'llab-quvvatlash va eksportga yo'naltirilgan tarmoqlarning ishlashi uchun boshqa qulay sharoitlarni yaratish orqali amalga oshiriladi. Ushbu turdagi sanoat siyosatining muhim afzalliklari bu mamlakatni jahon iqtisodiyotiga kiritish va jahon resurslari va texnologiyalaridan foydalanish; boshqa "mahalliy" tarmoqlar rivojlanishining multiplikatsion samarasini beradigan va byudjetga asosiy mablag' yetkazib beruvchi vazifasini bajaradigan iqtisodiyotning kuchli raqobatbardosh tarmoqlarini rivojlantirish; mamlakatga chet el valyutasidagi mablag'larni jalb qilish va ularni milliy iqtisodiyotning ishlab chiqarish va xizmatlarini rivojlantirishga sarflash.

Yaponiya, Janubiy Koreya, Chili, "osiyo yo'lbarlari" (Malayziya, Tailand, Singapur) va Xitoy kabi mamlakatlar eksportga yo'naltirilgan sanoat siyosatini amalga oshirishda muvaffaqiyatli misol bo'la oladi. Ushbu turdagi siyosatni amalga oshirishda salbiy omillar asosan xom ashyo eksporti bilan bog'liq, chunki eksport qilinadigan mahsulotlar tarkibida "eksportga yo'naltirilgan sanoat siyosat"ninghaddan tashqari mavjudligimamlakat ishlab chiqarish sanoatidan milliy

sanoat tarkibini primitivizatsiya qilishga, hukumatda korrupsiyaning o'sishiga, kadrlar va moliyaviy resurslarning chiqib ketishiga olib keladi. Uzoq muddatli istiqbolda bu ishlab chiqarish sanoatining raqobatbardoshligining pasayishiga, iqtisodiy o'sishning pasayishiga va to'plangan bilim darajasining pasayishiga olib kelishi mumkin, chunki bilimlarni to'plash va inson kapitali o'sishining eng intensiv jarayoni aynan ishlab chiqarish sohasida sodir bo'ladi. Zamonaviy iqtisodiy nazariyada bu holat "golland kasalligi" deb nomlangan. Ishlab chiqarish sanoatidagi turg'unlik uning global texnologik rivojlanishdan orqada qolishiga va yangi uskunalarni import qilish zarurligiga olib kelishi mumkin, chunki bu mamlakatning iqtisodiy rivojlanishini xorijiy ishlab chiqaruvchilarga bog'liq qiladi. Bundan tashqari, mamlakat yuqori sifatli sanoat uskunalarini eksport qilishga yo'naltirilganda salbiy jihatlar mavjud, agar ushbu uskunani ishlab chiqarishda import qilinadigan butlovchi qismlarning ulushi yuqori bo'lsa, bu eksport qilinadigan mashinalar va dastgohlar narxini ularning import qilinadigan qismlari narxiga bog'lashga olib keladi, shuningdek import qiluvchi mamlakatning ushbu korxonalariga, sanoat sohasiga va umuman mamlakat iqtisodiyotiga iqtisodiy bo'lmagan boshqasalbiy ta'sirlari mavjud bo'ladi.

Import o'rnini bosishning sanoat siyosati-bu proteksionistik siyosat orqali milliy ishlab chiqarishni rivojlantirish asosida ichki bozorni ta'minlash va milliy valyutaning qat'iy kursini saqlash (shu bilan inflyatsiyaning oldini olish) strategiyasidir. Import o'rnini bosuvchi sanoat siyosati to'lov balansi tarkibini yaxshilashga, ichki talabni normallashtirishga, ish bilan ta'minlashga, mashinasozlik ishlab chiqarishini rivojlantirishga va ilmiy salohiyatga yordam beradi.

Sanoat siyosatining import o'rnini bosuvchi modelining salbiy tomonlari quyidagilardir: jahon iqtisodiyotidagi yangi tendentsiyalardan o'zini izolyatsiya qilish; rivojlangan mamlakatlardan texnologik va raqobatbardoshlik jihatidan orqada qolish imkoniyati; resurslarni samarasiz boshqarish xavfi; xalqaro mehnat taqsimotidan qat'i nazar, boshqa mamlakatlarda mavjud bo'lganlarga qaraganda ko'proq kapital va resurslarni talab qiladigan to'liq ishlab chiqarish zanjirlarini qurish zarurati.

Innovatsion sanoat siyosati - mamlakatning ichki va tashqi bozorlaridagi iqtisodiy rivojlanish jarayoniga asoslangan bo'lib, yuqori texnologiyali va kapital talab qiladigan ishlab chiqarishni qo'llagan holda texnologik va ijtimoiy rivojlanishning so'nggi tendentsiyalariga asoslanadi. Innovatsion model davlatning ilmiy-texnik salohiyatini, binobarin, uning xalqaro maydondagi raqobatbardoshligini ta'minlashga xizmat qiladi; ta'lim muassasalarining rivojlanishini rag'batlantiradi va iqtisodiyotni malakali kadrlar bilan ta'minlaydi; mamlakat ichida ish o'rinlari tashkil

etishga ko'maklashadi va ichki talabni ta'minlaydi; milliy valyutaning yuqori va barqaror darajada bo'lishini hamda aholi farovonligini ta'minlaydi; ishlab chiqarilayotgan mahsulotlarning yuqori qo'shimcha qiymatiga ega bo'lgan mashinasozlik majmuasini, dastgohlarni va asbob - uskunalarni rivojlantirishga alohida e'tibor qaratadi. Misol tariqasida, XX asrning 90-yillari boshidan beri Rossiyada bozor o'zgarishlari amalga oshirildi. Rivojlangan kapitalistik mamlakatlar tajribasini qo'llagan holda, Rossiya Federatsiyasi hukumati bozor mexanizmlarining samaradorligi va o'zini o'zi boshqarishga pul tikib, sanoat siyosatining liberal modelini qabul qildi.

Radikal bozor islohotlarining boshida iqtisodiy siyosat kontseptsiyasi institutsional muhitning umumiy iqtisodiy islohotlari, bozor mexanizmlarini yaratish sanoat va korxonalar muammolarini davlat aralashuvisiz hal qiladi degan fikrga asoslangan edi. Biroq, narxlash jarayonini liberallashtirish, davlat buyruqbozlik iqtisodiyotiga xos bo'lgan ko'plab nazorat funktsiyalaridan voz kechishi va hali rivojlanmagan bozor mexanizmlari bilan sovet iqtisodiyotining barcha tarkibiy buzilishlarini to'liq ochib berdi, natijada yuqori inflyatsiya, byudjet taqchilligi, aholining qashshoqlashishi va ishlab chiqarishning turg'unligini keltirib chiqardi.

Bozor iqtisodiyotiga o'tish davrida sanoatning rivojlanishiga davlatning ta'siri rag'batlantirishga urinishlar bilan ajralib turadi, mavjud quvvatlardan foydalanishni oshirish uchun korxonalarni arzon aylanma mablag'lar bilan ta'minlash, proteksionistik tashqi iqtisodiy siyosat orqali import o'rnini bosishni rivojlantirish, sanoat ichidagi integratsiyani tezlashtirish va barqaror ishlab chiqarish "zanjirlari"ni yaratish. Liberal g'oyalar inqirozi fonida davlat hatto turli xil "yumshoq choralar" doirasida, masalan, muayyan loyihalarni amalga oshirish uchun qarzdorlik, bankrotlik protseduralari va davlat korxonalarining aktivlarini boshqarish orqali biznes bilan hamkorlik qilib, unga har tomonlama ko'maklashishi mumkin.

Hozirgi kunda davlat sanoat siyosati rivojlanishining yangi bosqichi shakllanmoqda, uning rivojlanishi innovatsiyalarni joriy etishga asoslangan. Ushbu bosqichdagi asosiy vazifa raqobatbardosh yuqori texnologiyali mahsulotlarni loyihalash va ishlab chiqarish uchun sharoit va mexanizmlarni yaratishdir. Kelajakda sanoat kompleksi doimiy ravishda o'rganish va aqlli ishlab chiqarishga aylanishi kerak, tashqi muhit muammolarini yengib o'tishga, uning turli xil ichki potentsiallarini yaratishga va uni boshqarishga qodir. Ushbu bosqichda sanoat siyosatini ishlab chiqishda prognoz qilinayotgan global tendentsiyalarni, shu jumladan zamonaviy iqtisodiy tizimlarning yangi texnologik yadrosini jadal shakllantirish, raqamli texnologiyalarni rivojlantirish, yangi ta'lim

texnologiyalarining tarqalishi, yangi texnologiyalarnikengaytirishni hisobga olish kerak. Sanoatni rivojlantirish bo'yicha ko'rsatmalar diqqat markazida bo'lishi kerak:

1) tadbirkorlik faoliyatini rag'batlantiradigan va iqtisodiyotga kapitalni jalb qiladigan yuqori raqobatbardosh institutsional muhitni yaratish (raqobatbardosh bozorlarni rivojlantirish, iqtisodiyotni izchil monopoliyadan chiqarish, innovatsion biznesni qo'llab-quvvatlash; jamg'armalarning kapitalga aylanishini ta'minlaydigan moliyaviy sektorni rivojlantirish) ;

2) innovatsion texnologik rivojlanish asosida iqtisodiyotni tarkibiy diversifikatsiya qilish (muhandislik biznesi, innovatsion infratuzilma, intellektual mulk bozori institutlarini o'z ichiga olgan milliy innovatsion tizimni shakllantirish; kuchli ilmiy-texnologik kompleksni yaratish; davlatxususiy sheriklik mexanizmlaridan foydalanish orqali iqtisodiyotning yetakchi tarmoqlarining raqobatbardoshligini oshirish);

3) mustahkamlash va an'anaviy sohalar(energetika, transport, qishloq xo'jaligi sektori, tabiiy resurslarni qayta ishlash)da raqobat afzalliklarini kengaytirish, yangi energiya texnologiyalaridan foydalangan holda xalqaro energetika infratuzilmasi bo'g'inlari; sanoat miqyosida ekologik toza energiya ishlab chiqarish texnologiyalarini joriy etish va boshqalar.

XULOSA

Bugungi kunda ishlab chiqarishning past texnologik darajasi, ishlab chiqarish zanjirlarining bir qismi bo'lgan boshqa tarmoq korxonalarini tomonidan innovatsion mahsulotlarga talabning yetishmasligi, yuqori sifatli inson kapitalining yetishmasligi innovatsiyalarning tarqalishi va joriy etilishiga to'sqinlik qiladi, innovatorlarning boshqa rivojlangan davlatlarga chiqib ketishini tezlashtiradi.

Texnologiyalarni sotib olish uchun katta moliyaviy resurslarga, shuningdek yutuqlarni moslashtirish uchun rivojlangan ilmiy va texnologik bazaga bo'lgan ehtiyoj xoldinglarga birlashtirilgan yirik korxonalar, shuningdek davlat korporatsiyalarining bir qismi bo'lgan kompaniyalar orasida innovatorlarning yuqori ulushini belgilaydi. Kichik biznes bunday xarajatlarni ko'tara olmaydi. Bunday vaziyatda davlatning vazifasi rivojlanish institutlarini (venchur fondlari, texnoparklar, innovatsiya va texnologiya markazlari, texnologiyalarni uzatish markazlari va boshqalar) shakllantirish, mahalliy kompaniyalarga litsenziyalar sotib olishga ko'maklashish, shuningdek, turdosh tarmoqlar korxonalarini o'rtasida innovatsiyalarning tarqalishini ta'minlashdan iborat. Bunga qo'shimcha ravishda to'g'ridan-to'g'ri xorijiy investitsiyalarni jalb qilish, tashqi savdo (eksport va import

operatsiyalarini amalga oshirishda raqobatning mavjudligi), ta'limni yangilash (ilg'or texnologiyalarni o'rganish, xorijiy tajriba), g'arb mutaxassislari bilan hamkorlik (tajriba almashish, xorijiy amaliyot) orqali amalga oshirilishi mumkin.

REFERENCES

1. O'lmasov A., Vahobov A. Iqtisodiyot nazariyasi. Darslik. TDIU. – T.: Iqtisod va moliya, 2014.
2. Ergashxodjaeva Sh.Dj., Qosimova M.S., Yusupov M.A – Marketing asoslari. 2019
3. Toshkent Moliya Instituti – “Strategik menejment” fanidan o'quv-uslubiy majmua. 2018
4. Бланк И.О. (2003). Управление финансовой стабилизацией предприятий. Киев: Ника-Центр, Желга.
5. Baird, D. G. 1993. The Elements of Bankruptcy. New York: The Foundation Press.
6. Antonowicz, P. 2014. The multi-dimensional structural analysis of bankruptcy of enterprises in Poland in 2013 – results of empirical studies. Journal of International Studies, 7(1): 35-45.
7. Garškienė, A.; Garškaitė, K. 2004. Enterprise bankruptcy in Lithuania. Journal of Business Economics and Management, 5(1): 51-58.
8. Говорова Н. Конкурентоспособность – основной фактор развития современной экономики / Н. Говорова // Проблемы теории и практики управления. 2006. № 4. С. 25–37.
9. Зварикова К., Спучлакова Е., Сопкова Г. (2017). Международное сравнение соответствующих переменных в выбранных моделях банкротства, используемых в управлении рисками. Oeconomia Copernicana, 8(1), 145-157.
10. Исмоилова М.Н., Тураева Г.Х. Методы обучения на основе мобильных технологий для изложения новых учебных материалов // Вестник Науки и образования. №8(111), 2021. С. 65-67.

O‘ZBEKISTON RESPUBLIKASINING INTELLEKTUAL MULK MUHOFAZASI BO‘YICHA BUTUNJAHON INTELLEKTUAL MULK TASHKILOTI BILAN HAMKORLIK ALOQALARI

Ismoilov Shahboz Baxtiyorjon o‘g‘li

Toshkent davlat yuridik univesiteti magistranti

ANNOTATSIYA

Mazkur maqolada O‘zbekiston Respublikasining intellektual mulk muhofazasi bo‘yicha Butunjahon intellektual mulk tashkiloti bilan hamkorlik aloqalarining yo‘lga qo‘yilishi, uning rivojlanib borishi hamda o‘zaro hamkorlikda amalga oshirilgan ishlar tahlil etilgan. Shuningdek, so‘nggi yillarda O‘zbekiston Respublikasi tomonidan intellektual mulk muhofazasini ta‘minlashda Butunjahon intellektual mulk tashkiloti bilan hamkorlikni yanada kengaytirish bo‘yicha belgilangan chora-tadbirlar va uning tahliliga to‘xtalib o‘tilgan.

Kalit so‘zlar: *intellektual mulk muhofazasi, Butunjahon intellektual mulk tashkiloti (BIMT), SIZAK, Texnologiyalar va innovasiyalarni qo‘llab-quvvatlash markazi (TIQQM), Intellektual mulkni rivojlantirish sohasida O‘zbekiston Respublikasining milliy strategiyasi.*

АННОТАЦИЯ

В данной статье проводится анализ становления, развития и сотрудничества Республики Узбекистан со Всемирной организацией интеллектуальной собственности в сфере защиты интеллектуальной собственности. Он также коснулся мер, предпринимаемых Республикой Узбекистан в последние годы по дальнейшему расширению сотрудничества со Всемирной организацией интеллектуальной собственности в сфере защиты интеллектуальной собственности и ее анализа.

Ключевые слова: *защита интеллектуальной собственности, Всемирная организация интеллектуальной собственности (ВОИС), СИЗАК, Центр поддержки технологий и инноваций (ТИQQM), Национальная стратегия Республики Узбекистан в области развития интеллектуальной собственности.*

KIRISH

Mustaqillikka erishganimizdan so‘ng Respublikamizda siyosiy, iqtisodiy, ijtimoiy va boshqa barcha sohalarda keng miqyosda islohotlar amalga oshirishga kirishildi. Bunda ushbu islohotlari amalga oshirishda asos bo‘lib xizmat qilivchi milliy qonunchilik asoslarini yaratish, ushbu sohalarni rivojlantirishning uzoq

muddatli istiqbollarini belgilash bilan bir qatorda xalqaro va mintaqaviy tashkilotlar, xorijiy davlatlar bilan hamkorlik aloqalarini oʻrnatishga katta eʼtibor qaratildi.

Oʻzbekiston Respublikasining Birinchi Prezidenti I.Karimov taʼkidlaganidek, mustaqillikning dastlabki vaqtlaridanoq xalqaro va mintaqaviy tashkilotlar bilan hamkorlikni chuqurlashtirish Oʻzbekiston tashqi siyosatining ustuvor yoʻnalishlaridan birini tashkil etdi⁸³.

Bozor iqtisodiyotining muhim tarkibiy qismi va uni rivojlantirishning asosiy omillarida biri sifatida intellektual mulkni rivojlantirish, uning muhofazasini taʼminlashda huquqiy asoslarni yaratish, xalqaro hamkorlik aloqalarini yoʻlga qoʻyish mamlakatni rivojlantirishda muhim yoʻnalishlardan biri etib belgilandi. Ushbu sohada, eng avvalo, Butunjahon intellektual mulk tashkiloti bilan hamkorlik aloqalarini oʻrnatishga muhim eʼtibor qaratildi. Oʻzbekiston Respublikasi 1991-yilning oʻzidayoq Butunjahon intellektual mulk tashkilotiga aʼzo boʻlib kirdi. Butunjahon intellektual mulk tashkiloti (BIMT) intellektual mulk (IP) xizmatlari, siyosati, axborot va hamkorlik sohasidagi global forumdir. BIMT Birlashgan Millatlar Tashkilotining oʻz-oʻzini moliyalashtiruvchi tuzilmasi boʻlib, unga 193 davlat hisoblanadi⁸⁴. BIMT 1970-yil 26-aprelda Butunjahon intellektual mulk tashkiloti konvensiyasi (1967-yil 14-iyul, Stokgolm) kuchga kirgandan soʻng tashkil etilgan.

MUHOKAMA VA NATIJALAR

Oʻzbekiston Respublikasi mazkur tashkilotga aʼzo boʻlib kirgach intellektual mulkning turli yoʻnalishlari boʻyicha hamkorlik aloqalarini yoʻlga qoʻyishga kirishildi. Oʻtgan davr mobaynida Oʻzbekiston BIMTning 20 ga yaqin shartnomalarini ratifikatsiya qilgan:

- Butunjahon intellektual mulk tashkilotini taʼsis etish Konvensiyasi;
- Sanoat mulkini muhofaza qilish toʻgʻrisidagi Parij konvensiyasi;
- Patent kooperatsiyasi toʻgʻrisidagi shartnoma;
- Tovar belgilari boʻyicha qonunchilik toʻgʻrisidagi shartnoma;
- Patent jarayondari maqsadlari uchun mikroorganizmlarni deponenlashtirishni tan olish toʻgʻrisidagi Budapesht shartnomasi;
- Xalqaro patent klassifikatsiyasi toʻgʻrisidagi Strasburg bitimi;
- Belgilarni roʻyxatdan oʻtkazish uchun tovar va xizmatlarning xalqaro klassifikatsiyasi toʻgʻrisidagi Nitssa bitimi;
- Oʻsimliklarning yangi navlarini muhofazalash boʻyicha Konvensiya;

⁸³ Karimov I.A. Yangicha ishlash va fikrlash – davr talabi. T.5. – T.: “Oʻzbekiston”, 1997. – B. 61-bet.

⁸⁴ <https://www.wipo.int/about-wipo/en/>

Adabiy va badiiy asarlarni himoya qilish to'g'risidagi Bern konvensiyasi;
Sanoat namunalarining xalqaro klassifikatsiyasini ta'sis etish to'g'risidagi
Lokarno bitimi;

Patent qonunlari to'g'risidagi shartnoma;

Belgilarni xalqaro ro'yxatga olish to'g'risida Madrid Bitimiga Bayonnoma;

Mualliflik huquqi bo'yicha shartnoma;

Ijrolar va fonogrammalar bo'yicha shartnoma;

Ko'zi o'jiz, ko'rishda nuqsoni bo'lgan va bosma axborotni idrok etishda boshqa
jihatdan qobiliyati cheklangan shaxslarning nashr etilgan asarlardan foydalanishini
yengillashtirish to'g'risidagi Marokash shartnomasi⁸⁵.

O'zbekiston Respublikasi mazkur shartnoma va konvensiyalarni ratifikatsiya
qilish asnosida ularning talab va tavsiyalaridan kelib chiqqan holda turli intellektual
mulk obyektlarini muhofaza qilishga qaratilgan normativ-huquqiy hujjatlar
qabul qilingan hamda ilgari qabul qilinganlari milliy manfaatlardan kelib chiqqan
holda ushbu shartnoma va konvensiyalarga muvofiqlashtirilgan. Bularga misol
sifatida "Mualliflik huquqi va turdosh huquqlar to'g'risida"gi qonun, "Tovar
belgilari, xizmat ko'rsatish belgilari va tovar kelib chiqqan joy nomlari to'g'risida"gi
qonun, "Ixtirolar, foydali modellar va sanoat namunalari to'g'risida"gi qonun,
"Elektron hisoblash mashinalari uchun yaratilgan dasturlar va ma'lumotlar
bazalarining huquqiy himoyasi to'g'risida"gi qonun, "Integral mikrosxemalar
topologiyalarini huquqiy muhofaza qilish to'g'risida"gi qonun va boshqalarni
ko'rsatishimiz mumkin.

O'zbekiston BIMTga a'zo bo'lgach o'zaro aloqalar yildan-yilga rivojlanib
bordi. O'zbekiston vakillari BIMT tomonidan tashkil etilgan bir qator xalqaro
konferensiyalarda ishtirok etdilar. Shuningdek, BIMTning vakillari O'zbekistonga
tashrif buyurib, o'zaro hamkorlikda Toshkent va boshqa shaharlarda konferensiya va
anjumanlar tashkil etildi. Xususan, 1996-yilda BIMT Bosh direktori Arpad Bogsha
va 2000-yilda Kamil Idris boshchiligida BIMT Xalqaro byurosi vakillarining rasmiy
tashrifi davomida O'zbekistonning davlat patentlash va litsenziyalash siyosatini
amalga oshirishdagi nufuzi va mavqeyi rasman tan olindi. Buning yorqin misoli
sifatida jahondagi davlatlar rahbarlari ichida birinchilardan bo'lib O'zbekiston
Respublikasining Birinchi Prezidenti Islom Karimov milliy patentlash tizimini
shakllantirish va rivojlantirishdagi ulkan hissasi, ixtirochilik faoliyatidagi ko'magi
hamda mamlakatimizning sanoat mulk obyektlarini xalqaro patentlash huquqiy

⁸⁵ <https://ima.uz/uz/services/idoralararo-hamkorlik/>

jarayonlaridagi faol ishtiroki uchun Butunjahon intellektual mulk tashkilotining Katta oltin medali bilan mukofotlandi⁸⁶.

O‘zbekiston Respublikasi Prezidentining 2011-yil 24-maydagi PQ-1536-son Qaroriga asosan Intellektual mulk agentligi tashkil etilgach, BIMT bilan hamkorlik aloqalari yanada jadallashdi. BIMT va Agentlik o‘rtasida turli anjuman va seminarlar tashkil etildi.

Xususan, 2012 yil 3-4 aprelda Toshkent shahrida Butunjahon intellektual mulk tashkiloti (BIMT) tomonidan Mualliflar va bastakorlar jamiyatlari xalqaro konfederatsiyasi (SIZAK) va O‘zbekiston Respublikasi Intellektual mulk agentligi bilan hamkorlikda tashkil etilgan “Mualliflik huquqi va turdosh huquqlarning himoyasi va mulkiy huquqlarni jamoatchilik asosida boshqarish” mavzusidagi subregional seminari o‘tkazildi. Ushbu tadbir 26-aprelda nishonlanadigan Butunjahon intellektual mulk kuniga bag‘ishlangan. Seminarda quyidagi masalalar ko‘rib chiqildi:

BIMTning mualliflik huquqlari va mulkiy huquqlarni jamoatchilik asosidaboshqarish sohasidagi faoliyati; mualliflarning mulkiy huquqlarini jamoatchilik asosida boshqarish va Mualliflar va bastakorlar jamiyatlari xalqaro konfederatsiyasi (SIZAK)ning roli;

foydalanuvchilar bilan muzokaralar olib borish va litsenziya bitimlarini tuzish tajribasi;

mulkiy huquqlarni jamoatchilik asosida boshqarish bo‘yicha tashkilotlarni tashkil qilish va faoliyatini olib borishning huquqiy jihatlari va boshqa masalalar.

Seminar ishida BIMT va SIZAK vakillari, Rossiya, Ruminiya, Moldova, Qozog‘iston, Qirg‘iziston, O‘zbekistonning mulkiy huquqlarni jamoatchilik asosida boshqarish bo‘yicha tashkilotlari, va shuningdek, respublikaning soliq va sud organlari, efir va kabel ko‘rsatish va eshittirish tashkilotlari vakillari, asarlar mualliflari, ijrochilar, fonogramma tayyorlovchilar va boshqa manfaatdor shaxslar qatnashdilar.

2013-yil 1-mayda Butunjahon intellektual mulk tashkiloti va O‘zbekiston Respublikasi Intellektual mulk agentligi tomonidan tashkil etilgan Patent kooperatsiyasi shartnomasi (RST) tizimi bo‘yicha Milliy seminar o‘tkazildi. Seminar ishi jarayonida BIMT vakili va Agentlik mutaxassisleri tomonidan xalqaro talabnomalarni tuzish, topshirish va ko‘rib chiqish (PCT-SAFE namoyishi), xalqaro patent qidiruvi, xalqaro dastlabki ekspertizasi, RST talabnomalarini elektron yo‘l

⁸⁶ Intellektual mulk huquqi: rivojlantirish istiqbollari / Ma’sul muharrir: A. G‘afurov. –T.: “Adolat”, 2012. 68-bet.

bilan topshirish, talabnoma beruvchilar uchun xizmatlar (ePCT) va RST bo'yicha axborot resurslari masalalari muhokama qilindi⁸⁷.

Butunjahon intellektual mulk tashkiloti (BIMT) va O'zbekiston Respublikasi Intellektual mulk agentligi o'zaro hamkorlikda 2014-yilning 20-23-may kunlari "Oliy o'quv yurtlari va ilmiy-tadqiqot muassasalarida intellektual mulk" mavzusida, 2015-yilning 12-15-may kunlari "Tovar belgilarining huquqiy muhofazasi masalalari va belgilarni ro'yxatga olishning Madrid tizimi" mavzusida, 2016-yilning 12-15-may kunlari "Innovatsiya va intellektual mulk" mavzusida va boshqa qator mavzularda turli darajadagi seminar va uchrashuvlar o'tkazildi.

Agentlik vakillari 2017-yilda Jeneva shahrida o'tkazilgan BIMTga a'zo davlatlar vakillarining Assambleya yig'ililishida ishtirok etdilar. Mazkur yig'ilish doirasida agentlik vakillari BIMT bosh direktori F.Garri bilan uchrashdilar. F.Garri O'zbekiston Respublikasida amalga oshirilayotgan islohotlarni yuqori baholab, O'zbekistonning BIMT faoliyatidagi sezilarli ishtirokini ta'kidladi. Shuningdek, agentlik mutaxassislarining malakasini oshirish masalalarida zaruriy yordam ko'rsatishga va'da berdi. Mazkur uchrashuvda erishilgan o'zaro kelishuvga muvofiq 2017-yil 6-oktyabrda O'zbekiston Respublikasi Intellektual mulk agentligi va Jahon intellektual mulk tashkiloti o'rtasida "O'zbekiston Respublikasida texnologiyalarni va innovatsiyalarni qo'llab-quvvatlash markazlarini tashkil etish to'g'risidagi memorandum" imzolandi. Ushbu kelishuvda o'zaro hamkorlikda texnologiyalarni va innovatsiyalarni qo'llab-quvvatlash markazlarini tashkil etish belgilangan. O'zbekiston Respublikasi Prezidentining 2017-yil 1-noyabrdagi "Ilmiy-tadqiqot muassasalarining infratuzilmasini yanada mustahkamlash va innovatsion faoliyatini rivojlantirish chora-tadbirlari to'g'risida"gi PQ-3365-son Qaroriga asosan Butunjahon intellektual mulk tashkiloti bilan hamkorlikda texnologiyalar va innovatsiyalarni qo'llab-quvvatlash markazlari tarmoqlarini tashkil etish bo'yicha chora-tadbirlar belgilangan.

Ushbu Memorandumga muvofiq 2017-yildan davomida Agentlikning Intellektual mulk sohasida kadrlarni qayta tayyorlash va ularning malakasini oshirish o'quv markazi "IP-CENTER" DUK tomonidan respublikamiz Oliy o'quv yurtlari va Fanlar Akademiyasi ilmiy-tekshirish institutlarida Texnologiyalar va innovatsiyalarni qo'llab-quvvatlash markazlari (Markaz) tashkil qilib kelmoqda.

Hozirgi kunga kelib respublikamizda jami 9 ta, jumladan Muhammad al-Xorazmiy nomidagi Toshkent axborot texnologiyalari universiteti, Akademik S.Yu. Yunusov nomidagi O'simlik moddalari kimyosi instituti, Berdaq nomidagi

⁸⁷ <https://ima.uz/uz/nashrlar/yillik-hisobot/>

Qoraqalpog'iston Davlat universiteti, Qarshi muhandislik iqtisodiyot instituti, Farg'ona davlat universiteti, "Fizika-quyosh" ilmiy-ishlab chiqarish birlashmasi Fizika texnika instituti, Jizzax politexnika instituti, Namangan muhandislik texnologiya instituti va Andijon davlat universiteti qoshlarida Texnologiyalar va innovatsiyalarni qo'llab-quvvatlash markazlari tashkil etilgan⁸⁸

Mazkur mazkazzlarning asosiy vazifalari etib quyidagilar belgilangan:

- ixtirolar va foydali modellar bo'yicha patent olish, jumladan RST protsedurasi bo'yicha patentlarni xalqaro muhofaza qilishga ko'maklashish;

- ilmiy-texnik axborotlardan, jumladan intellektual mulk sohasidagi ixtisoslashtirilgan ma'lumotlar bazalaridan samarali foydalanish, innovatsion faoliyat yurituvchi xo'jalik sub'ektlari va individual ixtirochilarga IMA hamda BIMTning patent va nopatent axborot resurslari, shuningdek, boshqa axborot resurslariga kirish imkoniyatiga erishishda yordam ko'rsatish orqali mamlakatning innovatsion tarqqiyotiga xizmat qilish;

- intellektual faoliyat natijalarini yaratishni va ulardan samarali foydalanishni rag'batlantirish;

- intellektual mulk natijalaridan foydalanish va ularni huquqiy muhofaza qilish nazariyasi hamda amaliyotining dolzarb masalalariga bag'ishlangan ilmiy-amaliy konferentsiyalar va o'quv seminarlari tashkil etish, ularga tayyorgarlik ko'rish hamda o'tkazishda, shuningdek, intellektual mulk ob'ektlarining huquqiy muhofazasi asoslari to'g'risidagi ilmiy-uslubiy va axborot materiallarini tarqatishda ishtirok etish orqali jamiyatda innovatsion faoliyatni targ'ib qilish va ommalashtirish;

- huquqiy muhofazaga ega bo'lgan intellektual mulk ob'ektlarini ularni xalqaro bozorga kiritish bilan birga kelgusida kommertsializatsiya qilish maqsadida texnologiyalar transferini amalga oshirishda ko'mak ko'rsatish.

Bugungi kunda mazkazzlar belgilangan ushbu vazifalardan kelib chiqqan holda faoliyat yuritib kelmoqda. Birgina Guliston davlat universitetida tashkil etilgan texnologiyalar va innovatsiyalarni qo'llab-quvvatlash markazida 2021-yilning 11 oyi mobaynida TIQQM tomonidan 7 ta patent olishga, 35 ta talabnoma topshirishga ko'maklashilgan. Shuningdek, xorijiy ilmiy jurnallarda 190 dan ortiq maqolalar chop etilgan. Universitet ilmiy bo'limi bilan hamkorlikda TIQQM 2021 yilda 10 dan ortiq tadbirlarni tashkil etib, 700 nafardan ortiq yoshlar qamrab olingan⁸⁹.

⁸⁸ <https://ima.uz/uz/exhibition/rahbariyatning-chiqish-va-bayonnomalari/>

⁸⁹ <https://guldu.uz/uz/universitet/tuzilma/markazlar/innovation-support-center/18596-texnologiyalar-va-innovatsiyalarni-qollab-quvvatlash-markazi.html>

Keltirib o‘tilgan ushbu raqamlar markalar tashkil etishda BIMT hamkorlik qay darajada samarali ahamiyat kasb etganini ko‘rsatadi.

O‘zbekiston Respublikasi Prezidentining 2019-yil 8-fevraldagi “Intellectual mulk sohasida davlat boshqaruvini takomillashtirish chora-tadbirlari to‘g‘risida”gi PQ-4168-son Qaroriga asosan tasdiqlangan “yo‘l xaritasi”da Butunjahon intellektual mulk tashkiloti bilan hamkorlikni yanada kengaytirish vazifasi qo‘yilgan. Xususan, quyidagi masalalar bo‘yicha BIMT bilan hamkorlikni amalga oshirish chora-tadbirlari belgilangan:

- “Tashkent Law Spring” xalqaro yuridik forumi doirasida intellektual mulkni huquqiy muhofaza qilishning dolzarb tendensiyalarini muhokama qilish;

- Xalqaro normativ-huquqiy hujjatlar, BIMTning texnik qo‘llanmalari va ilmiy kitoblarini tarjima qilish va moslashtirish bo‘yicha BIMTning texnik ko‘magini oshirish;

- Intellektual mulk, shu jumladan uning huquqiy himoyasi sohasidagi milliy mutaxassislarni JIMTning shtab-kvartirasiga stajirovkaga yuborish;

- Jamiyatda intellektual mulk obyektlariga bo‘lgan huquqqa nisbatan hurmat bilan qarash madaniyatini shakllantirishga qaratilgan targ‘ibot choralari va ishlarini o‘tkazish.

Mazkur qarorda belgilangan vazifalar ijrosini ta‘minlash yuzasidan Intellektual mulk agentligi tomonidan bir qator ishlar amalga oshirildi. Masalan, 2019-yil 11-12-sentyabr kunlari Agentlik tomonidan BIMT bilan hamkorlikda “Intellectual mulkka nisbatan hurmat munosabatini oshirish” mavzusida seminar tashkil etildi. Mazkur seminarda BIMT, Estoniya, Belgiya va boshqa davlatlardan vakillar ishtirok etishdi. Ushbu seminar davomida intellektual mulk obyektlariga nisbatan hurmat bilan qarash madaniyatini shakllantirish va oshirishning konsepsual asoslari, mazkur sohada BIMTning tutgan roli, intellektual mulk sohasida huquqbuzarliklarning oldini olish bo‘yicha xalqaro hamkorlik va bu boradagi rivojlangan davlatlarning tajribasi muhokama qilindi. Seminar yakunida “Intellectual mulk sohasida huquqbuzarliklarning oldini olish bo‘yicha bo‘yicha strategik hamkorlik” mavzusida davra suhbat tashkil etildi. O‘zbekiston Respublikasi Prezidentining 2021-yil 29-yanvardagi “Intellectual mulk obyektlarini muhofaza qilish tizimini takomillashtirish chora-tadbirlari to‘g‘risida”gi PQ-4965-son Qaroriga asosan Butunjahon intellektual mulk tashkiloti bilan hamkorlikda “Intellectual mulkni rivojlantirish sohasida O‘zbekiston Respublikasining milliy strategiyasi”ni ishlab chiqish belgilangan.

Ushbu milliy strategiyani qabul qilish qilishdan maqsad intellektual mulk sohasini rivojlantirishning keyingi yo‘nalishlarini va intellektual mulk tizimidagi

manfaatdor davlat tashkilotlari, ularning vazifalari va vakolatlarini belgilash, shuningdek, alohida e'tiborga molik asosiy muammolarni ochib berishdan iboratdir. Strategiya vazifalari quyidagilardan iborat:

intellektual mulk sohasini rivojlantirish masalasiga tizimli yondoshuvni va muammoli masalalarning bartaraf etilishini ta'minlash;

davlat idoralarining o'zaro hamkorligini kuchaytirish, jumladan, intellektual mulk borasidagi qonunchilikni bir xilda talqin etilishi borasida; qatnashuvchi tomonlarning mas'uliyatini oshirish;

ilmiy-texnik ijodkorlik va innovasion fikrlash tadbirkorlik uchun qulay shart-sharoit yaratish;

qatnashuvchi barcha tomonlarda intellektual mulkka nisbatan hurmat hissini shakllantirish.

Bugungi kunda ushbu vazifalar ijrosini ta'minlash maqsadida BIMT bilan hamkorlik aloqalari yo'lga qo'yilgan bo'lib, milliy strategiyani ishlab chiqish bo'yicha tegishli ishlar amalga oshirililmoqda.

XULOSA

Xulosa qilib aytganda, Butunjahon intellektual mulk tashkiloti bilan hamkorlik munosabatlari O'zbekistonda intellektual mulk muhofazasini ta'minlash, uning huquqiy asoslarini yaratish hamda ushbu sohada davlat boshqaruvini takomillashtirib borilishida muhim ahamiyat kasb etdi. O'zbekiston tomonidan BIMTning 20 ga yaqin xalqaro konvensiya va shartnomalari ratifikatsiya qilindi. Mazkur xalqaro hujjatlar asosida intellektual mulkni tartibga solish, uning huquqiy muhofazasini ta'minlashga qaratilgan bir qator normativ-huquqiy hujjatlar qabul qilindi va BIMTning taklif va tavsiyalari asosida takomillashtirib borildi. Bu esa intellektual mulk huquqining buzilishining oldini olish, intellektual mulk subyektlarining buzilgan huquqlarini tiklashda muhim rol o'ynadi. Shuningdek, O'zbekiston tarafi tashabbusi bilan BIMT bilan hamkorlikda turli tadbir va konferensiyalar tashkil etildi. Amalga oshirilgan ushbu chora-tadbirlar xalqaro hamjamiyat ko'z o'ngida O'zbekiston mavqeyini oshirib, intellektual mulk sohasida boshqa tashkilotlar va davlatlar bilan hamkorlik aloqalarining o'rnatilishiga imkon yaratdi.

REFERENCES

1. Karimov I.A. Yangicha ishlash va fikrlash – davr talabi. T.5. – T.: “O'zbekiston”, 1997. – B. 61-bet;
2. Intellektual mulk huquqi: rivojlantirish istiqbollari / Ma'sul muharrir: A. G'afurov. –T.: “Adolat”, 2012. 68-bet;

3. Интеллектуал мулк хукуқининг долзарб муаммолари / хорижий экспертлар иштирокида (видеоконференция шаклида) Республика илмий-амалий конференция материаллари тўплами. – Т.: ТДЮУ, 2020. – 336 бет;
4. Интеллектуал мулк. Дарслик. Масъул мухаррирлар: ю.ф.д., проф., О.Окюлов, ю.ф.ф.д. (PhD), доцент Н.Э.Гафурова // Муаллифлар жамоаси. –Т.: ТДЮУ нашриёти, 2019. – 588 бет.
5. Рустамбеков И.Р., Мусаев С.Ф. Международное авторское и патентное право. – Т.: ТГЮУ, 2016. – 280 стр.

Foydalanilgan internet manbalari:

1. <https://lex.uz/>
2. <https://www.wipo.int/about-wipo/en/>
3. <https://ima.uz/uz/services/idoralararo-hamkorlik/>
4. <https://ima.uz/uz/nashrlar/yillik-hisobot/>
5. <https://ima.uz/uz/exhibition/rahbariyatning-chiqish-va-bayonnomalari/>
6. <https://guldu.uz/uz/universitet/tuzilma/markazlar/innovation-support-center/18596-texnologiyalar-va-innovatsiyalarni-qollab-quvvatlash-markazi.html>

JAMIYATDA HUQUQIY ONG VA HUQUQIY MADANIYATNI YUKSALTIRISH

Narqulova Muqaddas Ulug‘bekovna

Xorazm viloyati yuridik texnikumi yuridik klinika rahbari,

Matyaqubova Manzura Shuxratovna

Xorazm viloyati yuridik texnikumi ARM rahbari,

Raxmanov Mavlonbek Maratdurdievich

Xorazm viloyati yuridik texnikumi o‘qituvchisi,

Matyaqubov Bekzod Qadamboyevich

Xorazm viloyati yuridik texnikumi o‘qituvchisi,

ANNOTATSIYA

Maqolada aholining huquqiy madaniyati muammolari yoritilgan. Aholining huquqiy savodsizligi, huquqiy hujjatlarning nomuvofiqligi, qonun ustuvorligi mafkurasining rivojlanmaganligi O‘zbekiston fuqarolarining huquqiy nigilizmining sabablari hisoblanadi. Ushbu muammolarni hal qilishda, jamiyatning huquqiy ongini va huquqiy madaniyatini yuksaltirishga qaratilgan turli chora-tadbirlar o‘tkazish zarurdir.

Kalit so‘zlar: huquqiy madaniyat, huquqiy ong, huquqiy nigilizm, rus jamiyati.

АННОТАЦИЯ

В статье рассматриваются проблемы правовой культуры населения. Правовая безграмотность населения, несогласованность правовых документов, неразвитость законности являются причинами правового нигилизма граждан Узбекистана. Для решения этих проблем необходимо принимать различные меры, направленные на повышение правосознания и правовой культуры общества.

Ключевые слова: правовая культура, правосознание, правовой нигилизм, российское общество.

ABSTRACT

The article deals with the problems of the legal culture of the population. The legal illiteracy of the population, the inconsistency of legal documents, the underdevelopment of the rule of law are the causes of the legal nihilism of the citizens of Uzbekistan. To solve these problems, it is necessary to take various measures aimed at increasing the legal awareness and legal culture of society.

Keywords: legal culture, legal awareness, legal nihilism, Russian society.

KIRISH

Hozirgi o'zbek jamiyati mamlakatdagi ijtimoiy-iqtisodiy o'zgarishlar tufayli yuzaga kelgan chuqur axloqiy, estetik va ma'naviy inqirozni boshidan kechirmoqda. Inqiroz fuqarolarning huquqiy ongida ham kuzatilmoqda: zamonaviy jamiyatda huquqiy nigilizm, anomiya, huquqiy madaniyatning yetishmasligi keng tarqalgan.

Afsuski, bugungi kunda zamonaviy O'zbekiston jamiyatidagi huquqiy madaniyatning nafaqat yuqori, balki o'rtacha darajasi haqida gapirish qiyin, chunki zamonaviy huquqiy ongning inqirozi ko'p jihatdan huquqiy madaniyatning pastligi bilan belgilanadi. Ommaviy axborot vositalarida puxta o'ylangan huquqiy targ'ibot, qonunchilik bazasidan keng foydalanish, fuqarolarni qonun ijodkorligi va huquqni muhofaza qilish faoliyatiga jalb etishning samarali shakllarini ishlab chiqish va amalga oshirish uni yanada oshirish imkonini beradi.

Huquq va qonun haqidagi bilimlarni tarqatish uchun davlat o'z ixtiyoridagi barcha vositalardan: adabiyot, san'at, ta'lim, cherkov, ommaviy axborot vositalaridan foydalanishi kerak.

Shaxs rivojlanishiga maqsadli ta'sir ko'rsatishning asosiy elementi huquqiy ta'lim bo'lib, u ko'p bosqichli va uzluksiz qurilishi kerak. U maktabda boshlanib, butun umr davom etishi kerak. Ayniqsa, yoshlarning huquqiy tarbiyasiga e'tibor qaratish zarur, chunki O'zbekistonning kelajagi yoshning qanchalik ta'lim va tarbiya olishiga bog'liq.

MUHOKAMA VA NATIJALAR

Yoshlarning huquqni muhofaza qilish organlariga yordam berishga munosabatini o'tkazilgan sotsiologik tadqiqotlar orqali tahlil qilish mumkin. Sotsiologik so'rovlarga ko'ra, quyidagilar aniqlandi:

- 16-20 yosh - 3,7%;
- 20-25 yosh - 25,1%;
- 25 yoshdan kattalar - 19,5%.

Va, o'z navbatida, yoshlarning 64% huquq-targ'ibot idoralari nafaqat ularning manfaatlarini himoya qilish uchun xizmat qiladigan tashkilot sifatida, balki, aksincha, ularni dushman sifatida qabul qilib kelmoqda. Qonun va huquqni tushunishda aniq qarama-qarshilik mavjud bo'lib, ikkinchisi ko'pincha zo'ravonlik bilan bog'liq. So'nggi paytlarda voyaga yetmaganlar tomonidan sodir etilgan huquqbuzarliklar soni sezilarli darajada oshgan, bu esa jamiyatda huquqiy ong va huquqiy madaniyat shakillanmaganligi haqida dalolat beradi [2].

Yoshlarning huquqiy ongini shakllantirishda turli ijtimoiy institutlar – oila, ta’lim muassasalari, davlat organlari, huquqni muhofaza qiluvchi organlar, jamoat tashkilotlari, madaniyat muassasalari ishtirok etishi zarur. Ularning sa’y-harakatlari hamjihat va tizimli bo‘lishi, xatti-harakatlari va ishlari qonun bilan tartibga solinishi kerak.

Ta’kidlash joizki, jamiyat huquqiy madaniyatining holati ko‘p jihatdan yuridik mutaxassislarning fuqarolarning huquqiy ongini shakllantirish borasidagi ishlardagi ishtiroki darajasi, shuningdek, ularning o‘ziga xos madaniyat darajasi bilan belgilanadi. Huquqiy ta’lim va targ‘ibot advokatlar kasbiy faoliyatining ajralmas qismiga aylanishi kerak, kasb huquqiy vositalarni mukammal egallashga asoslangan.

Mamlakatimizda fuqarolarni qonunlar to‘g‘risida xabardor qilish va ularning huquqiy madaniyatini oshirish bo‘yicha ko‘p ishlar qilindi: huquqshunos olimlar, huquqni muhofaza qiluvchi organlar amaliyotchilari, yuridik maslahatchilarni jalb qilgan holda faol ma’ruza va nashriyot ishlari xanuzgacha olib borilmoqdi. Bugungi kunda advokatlarning huquqiy ta’lim va huquqiy targ‘ibot ishlarida ishtirok etishi amalda ularning rasmiy burchi deb hisoblanmaydi. Amaldagi qonun hujjatlarini jamoatchilikka tushuntirish, ularda advokatlarning bevosita ishtirokida maslahatlar berish, ma’ruzalar o‘qish, matbuotda, televideniya va radio orqali so‘zlash huquqiy targ‘ibot va huquqiy ta’lim-tarbiya olib borish ham mumkin [3].

Huquqiy ta’lim muammolarini muvaffaqiyatli hal etish fuqarolarning huquqiy madaniyati va huquqiy tarbiyasi muammolarini faol ilmiy ishlab chiqish, sotsiologiya fanining tavsiyalarini kundalik amaliyotga joriy etish bilan uzviy bog‘liqdir. Olimlarni muammoning nafaqat nazariy asoslari, balki uning amaliy modellari ham qiziqtirishi kerak. Shunday qilib, so‘nggi yillarda huquqiy ta’lim va jamiyat huquqiy madaniyati o‘rtasidagi o‘zaro ta’sir muammolari, fuqarolarning huquqiy ongini deformatsiyalashning turli jihatlari va boshqalar ilmiy izlanishlarga duchor bo‘ldi.

Muammoning ilmiy ahamiyati aholining huquqiy madaniyati, huquqiy ongini, huquqiy tarbiyasi va huquqiy savodxonligini oshirish muammolari bo‘yicha maxsus tadqiqotlar olib borish zarurligini ta’kidlaydi. Ular orasida yoshlar va boshqa toifadagi fuqarolarning huquqiy madaniyatini aniq sotsiologik tadqiq qilish ham butun mamlakatda, ham uning alohida hududlarida muhim o‘rin egallashi kerak. Ko‘rinishidan, bunday tadqiqotlarni o‘tkazish markaziy yuridik bo‘limlar, Adliya Vazirligi, O‘zbekiston Respublikasi Ta’lim va fan vazirligi, shuningdek ularning ilmiy-tadqiqot muassasalari faoliyatida nazarda tutilishi mumkin. Ularni amalga oshirishda kadrlar malakasini oshirish bilan shug‘ullanuvchi yuridik va pedagogik muassasalar faol ishtirok etishi zarurdir.

Jamiyatning huquqiy madaniyati yuksalishi bilan ommaviy axborot vositalari alohida ahamiyat kasb etmoqda. Zamonaviy sharoitda ular odamlarning ongiga katta ta'sir ko'rsatadi. Bu jurnalistlarning huquqiy madaniyatini yuksaltirishni taqozo etadi. Ommaviy axborot vositalari antimadaniyatining turli ko'rinishlari ko'plab nashrlarda va chiqishlarda uchraydi. Gap nafaqat huquqiy bilimlarda, to'g'rirog'i, ular yo'qligida emas, balki qonun, huquqiy tamoyillar, qonunchilik normalari bilan bog'liq. Ko'pincha ommaviy axborot vositalari barcha taqiqlarni to'liq inkor etgunga qadar qonuniy talablarga e'tibor bermaslikni aniq namoyish etadilar. Jurnalistik amaliyotda munosabatlarning butun palitrasi namoyon bo'ladi: huquqiy infantilizmdan (huquqiy beparvolik) huquqiy nigilizm (qonunni mensimaslik) orqali huquqiy negativizm (qonunni rad etish). Bu qonunga salbiy munosabatning shakllanishiga tahdid soladigan asosiy muammo sifatida qaraladi [3].

Yuqoridagi barcha muammolar bilan bog'liq holda, shuningdek, O'zbekiston Respublikasi fuqarolarining yuqori huquqiy madaniyatini shakllantirish uchun biz quyidagi tadbirlarni tavsiya qilamiz:

1) ta'limni modernizatsiya qilish munosabati bilan O'zbekiston Respublikasi Prezidentining farmoni bilan respublikada yuqori huquqiy madaniyatni rivojlantirish bo'yicha mintaqaviy dasturni ishlab chiqish va qabul qilish;

2) maxsus kurs dasturlarini joriy etish orqali maktab o'quvchilari va talabalarining huquqiy madaniyatini oshirish bo'yicha ijtimoiy-madaniy, shuningdek, huquqiy chora-tadbirlar ishlab chiqish va amalga oshirish;

3) sudyalarni, prokuratura, ichki ishlar organlari xodimlarini ushbu ishlarda faol ishtirok etishga jalb qilish, qonun hujjatlari targ'ibotini tashkil etish, maktab o'quvchilari va talabalarining huquqiy madaniyatini oshirish (amaliy seminarlar, davra suhbatlari va boshqalar) bo'yicha aniq chora-tadbirlar ishlab chiqish va amalga oshirish;

4) maktab o'quvchilari va talabalarining huquqiy tarbiyasiga alohida e'tibor qaratish;

5) qonunlar va boshqa normativ-huquqiy hujjatlarni aholiga yetkazish tizimini takomillashtirish, fuqarolar, korxonalar, muassasalar, tashkilotlarning huquqiy axborotdan erkin foydalanishini ta'minlash, shuningdek, bir qator boshqa chora-tadbirlarni amalga oshirish [5].

Bunday vaziyatdan chiqish uchun mamlakatimizda amalga oshirilayotgan o'zgarishlar jarayonini rivojlantirish va zamonaviy huquqiy madaniyat g'oyalari va qadriyatlarini amaliyotga tatbiq etishni davom ettirish, tashkil etishni yanada rivojlantirish, shakllarini takomillashtirish, davlat apparati va huquqni muhofaza

qiluvchi organlarning ish uslublari, ular faoliyatining demokratik tamoyillariga qat'iy rioya etish, chiquvchi axborotning ishonchliligi va ulardan foydalanish imkoniyatini ta'minlash; sudning nufuzini oshirish, uning mustaqilligi kafolatlarini mustahkamlash zarur.

XULOSA

Barcha davlat organlari, mansabdor shaxslar va fuqarolar tomonidan O'zbekiston Respublikasi Konstitutsiyasiga qat'iy rioya qilish uchun samarali choralar ko'rish zarur. Shaxsning huquqiy ongini va butun jamiyatning huquqiy madaniyatini yuksaltirish uchun aholining, erkinliklari ko'p jihatdan bog'liq, davlat xizmatchilarining huquqiy bilimi va huquqiy tayyorgarligini rivojlantirish va takomillashtirish ham zarurdir. Jamiyatimizning huquqiy ongini o'zgartirish uchun davlat jiddiy harakat qilishi kerak. Bu sa'y-harakatlar esa allaqachon qabul qilingan normativ-huquqiy hujjatlar ijrosini ta'minlashda namoyon bo'ladi. Butun dunyoda davlat huquqiy davlatining ko'zgusi sifatida qaralayotgan mamlakatimiz sud-huquq tizimini bosqichma-bosqich takomillashtirish mumkin.

Xulosa qilib shuni aytish mumkinki, huquqiy targ'ibotning puxta o'ylangan va samarali tizimigina jamiyatning huquqiy madaniyatini yuksaltirishga qodir bo'ladi, shuningdek fuqarolarning huquqiy ongini yuksaltirishga xizmat qiladi.

REFERENCES

1. Abukarimova G.N. Huquqiy ta'lim huquqiy madaniyatni shakllantirish vositasi sifatida // NamDU ilmiy axborotnomasi, 2020. №2.
2. Топилдиев Б., Смоленский Б. Хукукий давлатда адвокатлар ва фуқароларнинг хукукий маданиятини шакллантириш [Юристы и формирование правовой культуры граждан в правовом государстве] // Ички ишлар органлари ва ички қўшинларда тарбиявий ишнинг услубий муаммолари. Санкт-Петербург: Пётр, 2021.
3. Ниязова Н.Н. Ўзбекистонда фуқаролик жамиятининг шаклланиши шароитида хукукий маданиятнинг шаклланиши [Формирование правовой культуры в условиях становления гражданского общества в Узбекистане] . Қозон: Мир, 2019.
4. Рустамбеков И.И. Хуқуқ ва давлат умумий назарияси муаммолари [Проблемы общей теории права и государства]// МГУ. Хуқуқшунослик. – М.: НОРМА, 2019.

BUXORO XALQ SOVET RESPUBLIKASI TARIXINI O'RGANISHDA MATBUOTNING ROLI (1920-1924 y).

Raximov Sanjar Abdulloyevich

Samarqand Davlat Universiteti Tarix fakulteti II-kurs magistranti

ANNOTATSIYA

Muallif tomonidan mazkur maqolada Buxoro Xalq Sovet Respublikasi tarixini xolisona va qiyosiy tahlil asosida o'rganishda "Buxoro axbori" va "Ozod Buxoro" gazetalarining manba sifatidagi ahamiyati haqida xulosalar berilgan. Matbuot organlaridagi BXSR iqtisodiy tizimidagi qishloq xo'jaligi (paxtachilik, chorvachilik, ipakchilik, g'allachilik, qorako'lchilik), vaqf mulklariga munosabat, soliq siyosati, bank tizimi, transport holati, tovar-pul munosabatlari kabi masalalarga oid ma'lumotlarni o'rganilgan. Shuningdek bu manbalar asosida Buxoro Xalq Respublikasi faoliyati davomida qishloq xo'jaligida paxta, g'alla, chorvachilikni rivojlantirish masalalarida hukumat tomonidan amalga oshirilgan ishlar yuzasidan ma'lumotlar o'rganilgan. "Buxoro axbori" va "Ozod Buxoro" gazetalarida BXSRdagi maishiy turmush muammolari, xalq salomatligi va xotin-qizlar masalalari, harbiy sohaga doir ma'lumotlar tahlil qilingan. Ushbu gazetalaridagi ma'lumotlarning o'rganilishi natijasida Buxoro Xalq Sovet Respublikasi faoliyati davomida amalga oshirgan ijtimoiy-siyosiy, iqtisodiy ishlar haqida ma'lumotlar o'rganilib, "Buxoro axbori" va "Ozod Buxoro" gazetalari tarixiy manba sifatida muhim ekanligi keltirib o'tilgan.

Kalit so'zlar: "Kolesov voqeasi", "Buxoro axbori", "Ozod Buxoro", "Vaqf ishlari haqidagi loyiha", "Markaziy revkom", "Buxoroda qorako'lchilik ishi", "Xalq hukumati"

РОЛЬ ПЕЧАТИ В ИЗУЧЕНИИ ИСТОРИИ БУХАРСКОЙ НАРОДНОЙ СОВЕТСКОЙ РЕСПУБЛИКИ (1920-1924 ГГ.).

Рахимов Санжар Абдуллоевич

Самаркандский государственный университет, исторический факультет, 2
курс магистратуры

АННОТАЦИЯ

В данной статье на основе объективного и сравнительного анализа автор делает выводы о значении «Бухарские новости» и «Свободная Бухара» как источников в изучении истории Бухарской Народной Советской Республики. Прочитайте информацию по таким вопросам, как сельское хозяйство (хлопок,

животноводство, шелк, зерно, каракуль) в экономической системе СССР, отношение к имуществу фонда, налоговая политика, банковская система, состояние транспорта, СМИ. изучаются товарно-денежные отношения.

Также на основе этих источников были изучены сведения о работе, проделанной правительством по развитию хлопководства, зерна, животноводства в сельском хозяйстве в период деятельности Бухарской Народной Республики. Газеты «Бухарские новости» и «Свободная Бухара» анализировали проблемы жизни в СССР, здравоохранения и женщин, армии.

В результате изучения информации в этих газетах были изучены сведения об общественно-политической и экономической деятельности Бухарской Народной Советской Республики, и было отмечено, что газеты «Бухарские новости» и «Свободная Бухара» также имеют историческое значение.

Ключевые слова: «Колесовская история», «Бухарские новости», «Свободная Бухара», «Проект работы фонда», «Центральный ревком», «Каракольское дело в Бухаре», «Народное правительство».

THE ROLE OF THE PRESS IN THE STUDY OF THE HISTORY OF THE BUKHARA PEOPLE'S SOVIET REPUBLIC (1920-1924-y)

Raximov Sanjar Abdulloyevich

Samarkand State University, Faculty of History, 2nd year master's degree
student

ANNOTATION

In this article, the author draws conclusions about the importance of “Bukhara news” and “Free Bukhara” as sources in the study of the history of the Bukhara People's Soviet Republic on the basis of an objective and comparative analysis. Information in the media on issues such as agriculture (cotton, livestock, silk, grain, karakul) in the economic system of the BPSR, the attitude to the property of the foundation, tax policy, the banking system, the state of transport, commodity-money relations was studied. Also, on the basis of these sources, information on the work done by the government in the development of cotton, grain, livestock in agriculture during the activities of the Bukhara People's Republic was studied. The “Bukhara news” and “Free Bukhara” newspapers analyzed the problems of life in the BPSR, public health and women's issues, and the military. As a result of studying the information in these newspapers, the information about the socio-political and

economic activities carried out during the activities of the Bukhara People's Soviet Republic was studied too.

Keywords: “Kolesov’s campaign”, “Bukhara news”, “Free Bukhara”, “Foundation project”, “Central Executive Committee”, “Karakol case in Bukhara”, “People’s government”

KIRISH

O‘zbekiston milliy davlatchiligi taraqqiyotida 1920-1924 yillarda mavjud bo‘lgan Buxoro Xalq Sovet Respublikasi (BXSR) muhim tarixiy bosqich ekanligi ayni haqiqatdir. Biroq BXSR tarixini o‘rganishda davriy matbuotning manba bo‘la olishi mavzusi tadqiqotchilar nazaridan chetda qolib kelayotir. Yuqoridagi fikrdan kelib chiqib ta’kidlash joizki, “Buxoro axbori” va “Ozod Buxoro” gazetalarining BXSR tarixini o‘rganishdagi o‘rni va rolga alohida tadqiqot bag‘ishlash har jihatdan o‘zini oqlaydi.

“Buxoro axbori” va “Ozod Buxoro” gazetalarida BXSRdagi siyosiy, ijtimoiy-iqtisodiy va madaniy jarayonlarning turli sohalari hisoblangan hukumat boshqaruv tizimi, aholi soni, ijtimoiy tarkibi, xalq salomatligi, xotin-qizlar muammosi, harbiy-ma’muriy islohotlar, paxtachilik, qorako‘lchilik, ipakchilik, milliy hunarmandchilik, soliq va bank tizimlari, pul muomalasi, narx-navo, maktab va maorif tizimi, madaniy oqartuv muassasalari faoliyati, tashqi aloqalar va hokazolar haqida muhim ma’lumotlar mavjud.

I. BOB. Buxorodagi iqtisodiy-siyosiy vaziyat va matbuotning ahvoli.

II. BOB. “Buxoro axbori” va “Ozod Buxoro” gazetalarini tarixiy manba sifatida

III. BOB. Iqtisodiy va ijtimoiy masalalarni o‘rganishda “Buxoro axbori” va “Ozod Buxoro” gazetalarining ahamiyati.

ADABIYOTLAR TAHLILI VA MANBALAR

“Buxoro axbori”ning 1920 yil 9 sentabrda bosmaxonadan chiqqan 1-sonida “Maqsad va maslak” nomli muharririyat tomonidan bosilgan yirik maqolada: “Gazetaning maqsadi buxoroliklarga inqilobimizning va uning amallarini, sabablarini, uning qoida va fazilatlarini bir suratda tushuntirmakdan iboratdur... Shu barobar kelajak ishlarining saodat va iqboli yo‘linda rag‘bat etib, Buxoroning obodlig‘ig‘a xizmat yetmak” kabi fikrlar mavjud.

“Buxoro axbori” gazetasi o‘rniga 1923 yil oktabr oyi o‘rtalaridan boshlab “Ozod Buxoro” gazetasi chop etildi. Yangi gazeta haqidagi rasmiy xabar “Buxoro axbori”ning 211-soni (1923 yil 7 oktabr)dayoq “O‘quvchilar diqqatiga!” nomli e’lon ostida ma’lum qilindi .

“Buxoro axbori” va “Ozod Buxoro” gazetolari BXSrdagi iqtisodiy jarayonlar va o‘zgarishlar, uning yangicha tarixiy sharoitdagi huquqiy asoslari haqida ma’lumotlar beruvchi muhim manbadir.

MUHOKAMA VA NATIJALAR

“Buxoro axbori” va “Ozod Buxoro” gazetalaridagi “suv muammosi” bilan bog‘liq maqola, xabarlar, hukumat qarorlari tahlil qilinarkan, respublikaning dastlabki yillarida bu masalaga e’tibor kuchli bo‘lib, 1921-1922 yillarda esa bu haqida ma’lumotlar kamroq keltirilganligi mamlakatdagi siyosiy va harbiy vaziyat bilan bog‘liqdir.

Gazetalardagi “Xitobnoma: Paxta va g‘o‘za ekinini ta’rif qildirmoq xususiyatda”, “Paxta mavsumi”, “Buxoroda paxtachilik ishini ko‘tarmoq uchun chiqarilgan qaror-xitobnoma – 21”, “Butun kuch - iqtisodiy ahvolimizni ko‘tarish maydonig‘a”, “Paxtani qazodan saqlash masalasi”, “Buxoro Jumhuriyatidan paxta chiqarish haqida”, “G‘o‘za savdosi ochiqdur”, “Dallollar yordamidan foydalanish masalasi”, “Paxta mavsumig‘a hozirlik”, “Buxoro dehqonlarig‘a qarz berish”, «Bo‘nak masalasi», «Bo‘nak bermakni ma’n qilmoq xususiyatda» kabi maqolalar respublikada paxtachilikni rivojlantirish iqtisodiyotni tiklashning muhim omili bo‘lganligidan dalolat beradi.

Paxta ekuvchi dehqonlarga imtiyozlar berish, paxtaning yangi amerika navini ko‘proq yetishtirish, paxta banklari ochish, dehqonlarni kooperativ tashkilotlar atrofida birlashtirish, paxta shirkatlarini tuzish va kengaytirish masalalarining 1924 yil «Ozod Buxoro» sahifalarida keng miqyosda berilishi BXSrdagi iqtisodiy jihatdan xom ashyo yetkazib beruvchi mamlakatga aylanib borayotganligini anglatadi.

Respublikada amerika navli paxta ekish afzalligi bir qator maqolalarda qayd qilingan. «Azaldan g‘o‘za ekib kelar edik, g‘o‘za amriqoni paxtaga nisbatan kam foyda berarkan ekan. 1 tanob yerg‘a g‘o‘za ekilg‘onda 20 pud beradi. Buning pudini 2,5 so‘mdan sotg‘onda 50 so‘m bo‘ladur. 1 tanob yerga ekilg‘on amriqoni urug‘ 15 pud paxta berib, pudini 5 so‘m sotg‘onda 75 so‘m bo‘ladur». 1924 yilda respublika viloyatlarida paxta ekiladigan maydonlar nisbati (tanob hisobida) gazetaning «Bu yil bizda paxtachilik ishlar nomli sarlavha ostidagi maqolada aniq keltirilgan. Manbalar ma’lumoticha, hukumat qancha tirishmasin izdan chiqqan paxtachilik sohasini o‘zi tuzgan istiqbolli rejalar va loyihalar asosida tiklay olmagan. Mamlakatda paxta hosili Birinchi jahon urushidan oldingi darajaga ko‘tarila olmaydi. 1923 yil kuziga kelib ekin ekiladigan yerlarning 80 foiziga urug‘ qadalgan va hosildorlik darajasi ham past bo‘lgan. Gazetalarning ma’lumoticha, BXSrdagi xo‘jaligida paxtachilik sohasidan keyin

g'allachilik tarmog'i muhim o'rin tutganligi anglashiladi. Biroq respublika aholisini o'zi yetishtirgan g'alla bilan ta'minlay olmagan. Bu haqida «Buxoro axbori» gazetasida yozilishicha: «Buxoro hukumati tomonidan turli joylardan oling'on bug'doy (200.000 pud) Buxorog'a kelmakda. 44 vagon Peterskiydan, 21 vagon Orenburg va Orskdan Buxorog'a uzatilib, hozirda 6 vagon yetib kelg'on»; «Volganakdiyot» shirkati vositasi bilan Krasnovodskka 2 paroxod bug'doy kelg'on.

Qishloq xo'jaligining muhim tarmoqlaridan biri - chorvachilik bo'lib, uning qorako'lchilik tarmog'i haqida gazetalarda ko'plab maqolalar uchraydi.

Chorvachilikning holati ham respublika yillarida amirlik davri darajasiga ko'tarilmaganligi maqola va xabarlardan ayon bo'ladi. Masalan, «1890 yilda butun mamlakatda turli nayel qo'y hamda echkilar 800.000 adad bo'lsa, 1916 yilda 2,5 mln.ga qadar oshg'ondur.

Bugun (1923 yil) qo'y va echkilar soni 500.000 dan ortiq emasdur, ya'ni 1916 yilga nisbatan 5 barobar kamayib ketg'on», - deb yoziladi. «Buxoro axbori»da. «Ozod Buxoro»ning 7-sonidagi «Buxoroda qorako'lchilik ishi» maqolasidan esa: «20-asrning boshlaridan 1913 yilg'a qadar amirlikda har yili 1.500.000-2.000.000 donagacha qorako'l teri yetishtirilg'on. 1920 yilg'a kelib, bu raqam 200.000 donaga tushib qolg'on. Faqatgina 1922 yilda bu sohada biroz jonlanish bo'lib, 800.000 dona qorako'l terilar yetishtirilg'on», - tarzidagi ma'lumotlarni o'qish mumkin.

Mazkur maqola va xabarlar bilan tanishilar ekan, qorako'lchilik inqiroziga sabab, qo'ylar sonining kamayishi, ichki urushlar tufayli qorako'l terilarining xorijga chiqarish keskin qisqarishi, ularga davlat tomonidan yuqori boj belgilanishi omillaridan voqif bo'linadi.

1920-1922 yillarda qorako'l terisi yetishtirishdan daromad olmagan turkmanlar oddiy qo'ylardek ularni so'yib yo'qotganligi, xususiy tadbirkorlar esa o'z mollarini Afg'oniston orqali Angliya bozorlariga yashirin ravishda chiqarganliklari bilan bog'liq qimmatli ma'lumotlar keltiriladi. «Buxoro axbori» va «Ozod Buxoro» gazetalarning bir qator sonlaridagi qishloq xo'jaligi maxsulotlari narxi bilan bog'liq ma'lumotlar orqali aholining turmush darajasi pasayib, narx-navo oshib ketganligidan xabardor bo'linadi.

Ma'lumotlar orqali aholiniig turmush darajasi pasayib, narx-navolar oshib ketganligidan xabardor bo'linadi. Yuqoridagi jadvaldan ko'rinib turibdiki, 3 yil davomida asosiy qishloq xo'jaligi mahsulotlarining narxi muttasil o'sib borgan, pulning qadsizlanishi jarayoni kuchaygan.

XULOSA

Xulosa o'rnidan shuni ta'kidlab o'tish lozimki, «Buxoro axbori» va «Ozod Buxoro» gazetalari ma'lumotlaridan kelib chiqib, 1920-1921 yillarda BXSRda yangicha tarixiy sharoitda respublika iqtisodiy tizimining huquqiy asoslarini yaratish va yo'lga qo'yish uchun hukumat tomonidan amaliy harakatlar olib borilgan.

«Buxoro axbori» gazetasi Buxoro Xalq Respublikasining ichki va tashqi sohada olib borgan siyosati, o'z davrining ijtimoiy-iqtisodiy, siyosiy, madaniy jarayonlari va muammolari yaxshilash masalasida hukumat tomonidan amalga oshirgan masalalarini o'nlab ruknlar ostida imkon qadar xolisona hamda tanqidiy ruh bilan yoritishga erishdi desak adashmaymiz. Shuningdek, mazkur manbalarda BXSR faoliyatida 1921-1922 yillarda qizil askarlar bilan «bosmachilar» (sovet rejimiga qarshi qurolli harakat ishtirokchilari) o'rtasidagi kurash tufayli xalq xo'jaligini tiklash, uni rivojlantirish, yangi reja va loyihalarni amalga tadbiiq qilish imkoniyati bo'lmaganligi haqida ham ma'lumotlarni bilib olishimiz mumkin.

Shu bilan birga ushbu yillar BXSRda iqtisodiyotning bir qadar mustaqil rivojlanish jihatlari ham kuzatiladi. 1923-1924 yillarda esa Markaz BXSR iqtisodiyotini barcha tarmoqlarini o'z izmiga sekin-asta bo'ysindira bordi.

REFERENCES

1. Алимов И. Аграрные преобразование в Народных Советских Республиках Хорезма и Бухары (1920-1924 г) Т: Узбекистан 1970.
2. Amir Said Olimxon. Buxoro xalqining hasrati tarixi. Т. Fan 1991 yil.
3. Alimova D. O'zbekiston tarixi (1917-1991)10-sinf o'quvchilari uchun darslik. Т. Sharq 2004.
4. Amonov U. "Buxoroyi Sharif" ro'znomasi. 2007 yil
5. Radjapov Q. Buxoro xalq Respublikasi: Monarxiyadan demokratiya dastlabki qadamlari. (1920-1924) Т. Sharq 1999
6. Hayitov Sh. Buxoro Xalq Sovet Respublikasi: Iqtisodiyot ijtimoiy siyosat, ma'daniy hayot. Buxoro 2005.
7. "Buxoro axbori" va "Ozod Buxoro" gazetalari (1920-1924 yil)

РАҲБАРЛАРНИНГ БОШҚАРУВ ФАОЛИЯТЛАРИДА СОҒЛОМ ВА ИЖОДИЙ МУҲИТНИ ЯРАТИШГА ХОС ЗАМОНАВИЙ ЁНДАШУВЛАР

Байбаева Мухайё Худайбергеновна

Низомий номидаги Тошкент давлат педагогика университети,
“Педагогика” кафедраси доценти, педагогика фанлари номзоди

АННОТАЦИЯ

Ушбу мақолада раҳбарларнинг бошқарув фаолиятида касбий ижодкорлигини ривожлантиришнинг акмеологик хусусиятлари ҳақида маълумотлар ёритилган. Шунингдек, мақолада раҳбарнинг касбий ижодкорлигининг акмеологик мезонлари, омилларини ўрганиш ва уни мақбул даражада ривожлантириш, раҳбарларнинг касбий ўз-ўзини англаш мезонига мувофиқ касбий ижодкорлиги ривожланиш даражаларининг акмеологик кўрсаткичлари, касбий маҳорат, ходимлар билан ўзаро муносабатлари, ижодий муаммоларни ҳал қилиш, раҳбар фаолиятида илмий ва интеллектуал изланиш, ҳақида ҳам маълумотлар кенг ёритилган.

Калит сўзлар: раҳбар, фаолият, тизим, функция, ижодий ривожланиш, компетенция, мезон, даража, маҳорат, муносабат.

АННОТАЦИЯ

В данной статье освещены сведения об акмеологических особенностях развития профессионального творчества руководителей в управленческой деятельности. В статье также широко освещаются вопросы изучения акмеологических критериев, факторов профессионального творчества руководителя и его оптимального развития, акмеологических показателей уровней развития профессионального творчества руководителей в соответствии с критерием профессиональной самореализации, профессиональной компетентности, взаимодействия с персоналом, решения творческих задач, научного и интеллектуального поиска в деятельности руководителя.

Ключевые слова: руководитель, деятельность, система, функция, творческое развитие, компетентность, критерий, уровень, умение, отношение.

ABSTRACT

This article covers information about the acmeological features of the development of professional creativity of managers in management activities. The article also extensive coverage of the study of acmeological criteria, factors of professional art Director and optimal development of acmeological indicators of the

levels of development of professional creativity of managers in accordance with the criterion of career satisfaction, professional competence, interaction with staff, creative problem solving, scientific and intellectual search in the head.

Keywords: *manager, activity, system, function, creative development, competence, criterion, level, skill, attitude.*

КИРИШ

Бошқарув - мураккаб касблардан бири бўлиб, у нафақат иқтисодий, ижтимоий ва психологик билимларни назарий жиҳатдан, балки амалий жиҳатдан ҳам ўзлаштирган ҳолда етарли тайёргарликка эга бўлишликни талаб этади. Бунда умумий, техник, иқтисодий, тадбиркорлик ва ташкилотчилик қобилиятларига эга бўлиш билан бирга, раҳбар барча ҳақиқатларни тушуниш орқали кўп қиррали вазиятларда, шароитларда ўз қиёфасини амалий тарзда тўғри ифода эта олишни билиши зарур. Ваҳоланки, раҳбар томонидан олиб бориладиган бошқарув жараёнини мақсадга мувофиқ равишда амалга ошиши учун қиёфанинг роли ҳам катта аҳамиятга эга бўлади. Таъкидлаб ўтиш жоизки, раҳбар шахсининг барча қобилиятларини мукамаллаштириш бошқарувда қанчалик аҳамият касб этса, раҳбарда қиёфани махсус шакллантириш билан касбий ижодкорликни ривожлантириш камолотга эришиш ҳам шунчалик муҳим. [1,15-16 б.].

Бошқариш - бу ўз қўл остидаги ходимларни муваффақиятларга эришишга раҳбарлик қилиш экан, у аниқ мақсадга эришиш билан бевосита боғлиқ. Шундай қилиб, аниқ мақсад ва унга эришиш йўлида раҳбарнинг акмеологик хусусиятлар орқали касбий ижодкорлигини шаклланиши муваффақият ҳисобланади. Муваффақият деганда жамият томонидан тан олинган бошқарувнинг яхши натижаларга эришиш тушунилади. Муваффақият қуйидаги элементларни қамраб олади:

1. Фаолият билан боғлиқ реал мақсадни аниқлаш;
2. Уни жамият томонидан тан олиниши;
3. Яхши натижага эришиши. [3, 20-22 б.].

Бошқарув жараёни мақсадга эришиш йўлида одатда раҳбар фаолиятида кўпгина қийинчиликлар, тўсиқлар, муаммоларга дуч келиш мумкин. Бу муаммоларни муваффақиятли ҳал этгандагина раҳбар акмеологик хусусиятлар орқали бошқарув фаолиятида кутилган натижага эришиши мумкин.

МУҲОКАМА ВА НАТИЖАЛАР

Акмеология (грекча «акме - чўққи, юксалиш, юкори поғона, гуркиратувчи куч» маъноларини билдиради) - илму-фаннинг шундай янги тармоғи, у инсонни ўз тараққиёти динамикасида, такомили ҳамда хаёт-фаолиятнинг турли босқичларида ўзидаги энг кучли қобилиятларини намоён қилишининг комплекс масалаларини ўрганади. Яъни, у шахсни ўз такомили жараёнида, ана шу тараққиёт ва юксалишнинг объектив ҳамда субъектив омиллари доирасида тадқиқ этади. Акмеология тушунчаси фанга биринчи марта рус олими Н.Рыбников томонидан 1928 йилда киритилган бўлиб, унинг ўзи бу фан предметини етук инсонларнинг шаклланиши жараёнидир, деб таърифлаган эди. Уларнинг таъкидлашларича, инсоннинг ижодий касбий салоҳияти бўлиб, у инсон томонидан ўзига иноят этилган барча имкониятлар ва иқтидорни қандай қилиб, қандай шарт-шароитларда, қайси қонуниятлар таъсирида рўёбга чиқаришини комплекс тарзда ўрганади. Акмеология фанининг асосий вазифаси шахсни турли фаолият жараёнларида, хусусан, танлаган касб-кори, ихтисослиги доирасида ўз ижодий салоҳиятини тўда очиш ва амалда намоёйиш этишига боғлиқ бўлган билимлар, амалий кўникмалар, малакалар, технологиялар билан таъминлаш, таништиришдир. [7, 3-12 б.].

Таълим тизими бошқарувчилари табиатини ўзгартирадиган, улар шахсини таркиб топишига таъсир қиладиган кучли ижтимоий омиллардан бири - бу акмеологик мотивациядир. Аниқланишича, раҳбар шахсининг таркиб топишига таъсир қилувчи кучли омил - инсон орттирган тажрибаларнинг тарбия воситаси орқали инсонларга берилиши ҳодисасидир.

Маълумки, раҳбар шахси жуда мураккаб психологик феномен бўлиб, у раҳбарнинг индивидуал ҳаёти давомида маълум конкрет омилларнинг таъсири остида аста-секин таркиб топади. Раҳбарнинг ижтимоий функцияси муайян акмеологик мақсадларга ва кадриятларга йўналганлик шахсни фаоллаштиради. Ижтимоий мақом, рол, кадриятга йўналганлик бирламчи раҳбар хусусиятларини ташкил этиб, унинг тузилишида асос бўлиб хизмат қилади. Раҳбарнинг таърифи хулқ мотивацияси хусусияти ва ижтимоий феъл-атвор тузилишини белгилаб, унинг таркибидан иккиламчи аломатлар сифатида жой эгаллайди. Раҳбарнинг мақсадга қаратилган ижтимоий фойдали фаолияти жараёнида ҳаётий деб аталадиган механизмлари ва онгли фаолиятининг функционал тизими юзага келади. Ана шулар туфайли раҳбар билимларни, кўникма ва малакаларни, ижтимоий тажрибаларини ўзлаштирибгина қолмай балки ўзининг идроки, тафаккури, хаёли, хиссиётлари ва иродасини бир сўз

билан айтганда, бошқарув жараёнига бўлган онгли муносабатини ҳамда ўз хатти-ҳаракатлари ва хулқ-атворининг мотивларини таркиб топтиради.

Раҳбарнинг амалий фаолияти жараёнида касбий ижодкорлигини ривожлантириш зарурати нафақат бутун ташкилот фаолияти самарадорлиги, балки унинг ўзи ҳам, ходимларининг ривожланиши билан ҳам белгиланади. Бундан ташқари, жадал, тез ўзгариб турадиган жамият раҳбардан ўзини ривожлантириш ва такомиллаштиришни талаб қилади. Шунинг учун раҳбарнинг касбий ижодкорлигининг акмеологик мезонлари ва омилларини ўрганиш ва уни мақбул даражада ривожлантириш жуда муҳимдир. Раҳбарнинг шахсий салоҳиятини оширишнинг асосий акмеологик шартларидан бири бу касбий ижоддаги қарама-қаршиликларни акмеологик асослаш ва ҳал этиш, раҳбар шахсининг ижодий қобилиятларини ривожлантириш, раҳбарнинг ижодий шахсини акмеологик ўрганиш, шакллантириш ва ривожлантириш. [8, 30-32 б.].

Раҳбарнинг акмеологик хусусиятлари, муносабатлари, касбий ижодий ривожланиши ва хатти-ҳаракатлари унинг касбий фаолиятида маълум ролни бажарувчи ва ҳар бири мураккаб жараёндан иборат бўлган ҳамда шартли равишда тўртта ўзаро мустаҳкам боғланган функционал босқичларга бирлаштирилади:

- бошқарув тизими;
- стимуллаштириш тизими;
- стабилизациялаш тизими;
- индикациялаш тизими.

Ўрганилаётган мавзунини уч йўналишга бўлиш мумкин: ижодкорликни ўрганишда умумий психологик ёндашув; ижодкорликнинг қуйидаги ходисалар билан алоқаси: меҳнатга ижодий муносабат, ижодий фикрлаш, ижодкорлик, ижодий йўналиш; раҳбарнинг ижодкорлиги ва касбий фаолияти, унинг касбий маҳорати ва касбий маҳоратининг ўзаро таъсири

Ушбу йўналишлар бўйича қуйидагилар аниқланди:

- ижодкорлик раҳбарнинг тафаккури билан узвий боғлиқдир ва дизайн билан янги маданий, моддий кадриятларни яратиш жараёнидир; у ўзига хослиги ва ижтимоий-тарихийлиги билан ажралиб турадиган сифат жиҳатидан янғисини яратадиган ижодий фаолият сифатида қаралади;

- ижодий фикрлаш маълум психологик фазилатларга эга бўлиб, ҳар қандай раҳбарнинг ижодий салоҳияти ва қобилиятлари туфайли шаклланади ва

ривожланади, бу аввало раҳбарнинг ижодий йўналиши ва унинг меҳнатга бўлган муносабатида намоён бўлади;

- бошқарув ижодкорлиги - бу ҳам ишлаб чиқарувчи, ҳам репродуктив элементларнинг мавжудлиги билан тавсифланадиган бошқарув фаолияти муаммоларини ижодий ҳал этиш жараёни.

Раҳбарнинг касбий ижодий ривожланиши касбий маҳорат, самарали шахсий ва касбий ўсиш, шахсий касбий маҳорат, профессионал раҳбарнинг субъектив шартлари ва ривожланиш омилларини ўрганиш нуқтаи назаридан ишлаб чиқилади.

Раҳбарнинг ижтимоий аҳамиятга эга бўлган барча акмеологик сифатлари ижтимоий тараққиётнинг юксак онгли фаолиятчиси сифатида бошқарувчи кадрлар акмеологик компетентлигини шаклланишига таъсир кўрсатувчи раҳбар мотивациясининг хусусиятлари, уларнинг хулқ-атвори ва хатти-ҳаракатлари моҳиятини белгилайди.

Раҳбарнинг касбий ижодкорлиги ривожланишининг акмеологик хусусиятларига асосан ривожланиш даражалари кўрсаткичлари, ни акмеологик шароит, касбий ижодкорлигини ривожланишини таъминловчи омилларни ҳисобга оладиган бўлса, бошқарув жараёни янада самарали бўлади.

Раҳбарнинг касбий ижодкорлигини ривожлантиришнинг акмеологик хусусиятларини ўрганиш бошқарув фаолиятини оптималлаштиришга эришиш учун кенг қамровли стратегияни яратишга ёрдам беради.

Раҳбарнинг касбий ижодиёти жараёнида бошқарув вазифаларини юқори даражада самарали ҳал этиш мақсадида учта таҳлил йўналишларига эга бўлиши мумкин: 1) ўз фаолияти ва унинг шахсий ва касбий ривожланиши, шу жумладан: рефлексив ўзини ўзи бошқариш билан бошқарувчи акс эттириш; профессионал ўзини англаш; аутопсихологик компетенция, ижодий қобилиятлар; 2) ходимларнинг шахсий ва касбий ривожланиши, шу жумладан шахсларо акс эттириш; профессионал алоқа; раҳбарнинг мавқеи; ижодий салоҳият; акмеологик билим ва ходимлар билан ўзаро муносабати; 3) раҳбар сифатида ходимларни бошқарувчанлик фаолияти, шу жумладан: интеллектуал акс эттириш, касбий фикрлаш, маълум бир фаолият соҳасидаги раҳбар ва мутахассиснинг касбий билим ва тажрибаси, меҳнатга ижодий муносабат ва акмеологик маданият. [11, 27-30 б.].

Раҳбарнинг касбий ижодкорлигининг акмеологик хусусиятлари унинг фаолиятининг махсус тури сифатида тушунишда намоён бўлади, унинг мақсади касбий фаолиятнинг янги маҳсулотини яратишдир. Ушбу фаолият натижалари

қуйидагилардир: моддий - касбий муаммоларни ҳал қилишнинг янги усули ёки янги касбий ҳаракатлар ва ма'навий - касбий вазиятларни таҳлил қилиш, адолатли қарорлар қабул қилиш ва бу жараёнда - касбий ўзини-ўзи ривожлантириш, касбий маҳоратни ошириш. [6, 27-33].

Раҳбарнинг акмеологик хусусиятларга асосан касбий ижодий ривожланиши шакллари қуйидагилардан иборат:

- 1) илгари бошқарув амалиётида бўлмаган, янги;
- 2) маълум бир раҳбар учун янги, аммо бошқарув амалиётида мавжуд;
- 3) касбий фаолиятнинг эски усуллари, шакллари.

Раҳбарнинг касбий ижодиётининг муҳим хусусиятлари қуйидагилардан иборат: ижодий жараённинг объектив шартлилиги; ижодий касбий фаолиятда мотивацион, ҳиссий-иродавий, интеллектуал, жисмоний, биоэнергетик ва амалий компонентларнинг бирлиги; профессионал ижодкорликнинг муаммоли вазиятининг шартлилиги; ностандарт, ўзига хос, мақбул, оқилона техника воситалардан фойдаланиш, касбий фаолият субъектининг пайдо бўлаётган ижодий махсус вазифаларни ҳал қилишнинг янги усулини излашга ва уларни касбий фаолиятда амалга оширишга йўналтирилганлиги. [5, 56-58].

Раҳбарларнинг касбий ўз-ўзини англаш мезонига мувофиқ касбий ижодкорлиги ривожланиш даражаларининг акмеологик кўрсаткичлари қуйидагилардан иборат:

- 1) касбий ўз-ўзини англашнинг таркибий қисмлари;
- 2) касбий ўз-ўзини англаш таркибий қисмларининг ривожланиш даражаси етарли, бу ўз-ўзини англаш ва касбий маҳоратнинг тўлиқ ривожланмаганлигига олиб келади;
- 3) ўзини-ўзи англашда намоён бўладиган касбий ўз-ўзини англаш таркибий қисмларининг мақбул ривожланиши, ўз-ўзини англаш ва касбий маҳоратнинг юқори даражада ривожланиши; акмеологик билим мезонига ва ходимлар билан ўзаро муносабатларига

Раҳбардаги ижодий муаммоларни ҳал қилиш тажрибасига кўра:

- 1) ўхшаш вазиятларда кўпинча устун бўлган муваффақиятли раҳбарларга тақлид қилиш, уларнинг ҳаракатларига тақлид қилиш;
- 2) ўз синови ва хатоси усули,
- 3) раҳбар фаолиятида илмий ва интеллектуал излаш.

Раҳбарнинг профессионал мулоқот мезонлари бўйича:

- ҳамкасблар билан мулоқот қилишда қизиқишнинг йўқлиги;
- монологик мулоқот;

- профессионал диалог.

Раҳбар муаммоларини ҳал қилиш хусусиятлари сифатида профессионал фикрлаш мезонига кўра:

- 1) қарор қабул қилишда адолатлилик, башорат қилишнинг пастлиги;
- 2) қарорларни қабул қилишдаги номувофиқлик, вазиятни башорат қилиш;
- 3) юқори даражада ривожланган аналитик кўникмалар ва когнитив рефлексивлик, тизимли башорат қилиш ва кўп контекстли, когнитив умидсизликка юқори қаршилиқ; раҳбар шахсининг ижодий салоҳиятини рўёбга чиқариш. [2, 34-36 б].

Раҳбарларнинг касбий ижодкорлигини ривожлантиришни таъминлайдиган қуйидаги акмеологик омиллар ҳақиқатан ҳам бошқарув фаолиятига самарадорлик даражасини оширишга таъсир қилади.

ХУЛОСА

Раҳбарнинг касбий ижодкорлигини ривожлантириш жараёнини акмеологик қўллаб-қувватлаш бошқарув фаолиятини оптималлаштиришга ҳисса қўшади.

Шундай қилиб, раҳбарнинг бошқарув фаолиятида касбий ижодий ривожланиши ва акмеология хусусиятлари орқали юксак малакали бошқарув кадрларини тайёрлаш жараёнида акмеологик мотивация ва компетенция (билимдонлик, маҳорат) масалаларига комплекс ёндашган тарздагина таълим тизими бошқарувчисини жамиятда ижтимоий мақомининг устувор қирраларини очиб бериши мумкин бўлади.

REFERENCES

1. Аъзамхўжаев Э.А. Муомала маромининг ёш хусусиятлари ва динамикаси дисс.... Т.: 2002, 15-16 б.
2. Н.Боймуродов. Раҳбар психологияси. Т.: Янги аср авлоди 2007, 34-36 б.
3. Каримова В.М. Психология / Ўқув қўлланма. – Т.: А.Қодирий номидаги Халқ мероси нашриёти, 2002, 20-22 б.
4. Деркач А.А. Акмеология: личностное и профессиональное развития человека. Кн. 1-5. Акмеологические основы управленческой деятельности. Кн.2. М., 2000, 56- 58с.
5. Калаков Н.И. Общенаучная концепция развития военно-акмеологического творчества. Москва-Ульяновск, 2001, 27-33с.
6. Смолкин, А.М. Менеджмент: основы организации // Учебник / Отв. Редактор С.М. Рыловский. – М.: ИНФРА, 2004, 23-25 с.

7. Тейлор, Ф. Принципы научного менеджмента / Ф. Тейлор. Перс англ. – М: Контроллинг, 2007, 31-34 с.
8. Байбаева, М. Х. (2010). Организация самостоятельных работ учащихся профессиональных колледжей. *Вестник Университета Российской академии образования*, (5).
9. Исмаилова, З. К., & Байбаева, М. Х. (2020). Раҳбарларнинг низоли вазиятлари ҳал этишда конфликтологик компетентлигини ривожлантириш. *Life Sciences and Agriculture*, (2-2), 185-188.
10. Tursunaliyevna, A. M., & Karimovna, N. Y. (2022). MAKTABGACHA TARBIYA MUASSASALARIDA MADANIY-GIGIYENIK MALAKALARNI TARBIYALASH–BOLALAR ORGANIZMINING JISMONIY RIVOJLANISHIDA MUHIM VOSITA. *INTEGRATION OF SCIENCE, EDUCATION AND PRACTICE. SCIENTIFIC-METHODICAL JOURNAL*, 3(1), 98-103.
11. Холйигитова, Н. Х. (2019). Ижтимоий психологияда ўқув фаолияти мотивациясининг ривожланиш омиллари (илмий адабиётлар таҳлили). *Современное образование (Узбекистан)*, (11 (84)), 20-25.
12. Холйигитова, Н. Х. (2019). МОТИВАЦИОННЫЙ СИНДРОМ-КАК МОТИВИРУЮЩИХ КОМПОНЕНТОВ ПРОФЕССИОНАЛЬНОГО ОБРАЗОВАНИЯ. In *Актуальные проблемы мирового научного пространства* (pp. 52-54).
13. Холйигитова, Н. (2014). Инновацион технологиялар–таълим ва тарбия жараёнларининг сифат ва самарадорлиги омили сифатида. *Современное образование (Узбекистан)*, (1), 22-25.
14. Нарметова, Ю. К., & Ахмадова, М. Ш. (2021). ПСИХОСОМАТИК КАСАЛЛИК БИЛАН КАСАЛЛАНГАН БЕМОРЛАРНИНГ ПСИХОЛОГИК ХУСУСИЯТЛАРИНИНГ ЎЗИГА ХОСЛИГИ. In *Interdisciplinary Conference of Young Scholars in Social Sciences* (pp. 339-342).
15. Ахмедова, М., & Нарметова, Ю. (2022). Neypedagogika va neyropsixologiya rivojlanib kelayotgan yangi fan sohasi sifatida. *Общество и инновации*, 3(2), 103-109.
16. Avezova, R. MODERN PEDAGOGICAL APPROACHES TO EDUCATION. Chief Editor.
17. Akhmedova, M., Narmetova, Y., & Alisherov, B. (2021). Categories of person in conflict and methods of conflict resolution in the occurrence of conflicts between medical personnel.

18. Melibayeva, R. N., Khashimova, M. K., Narmetova Yu, K., Komilova, M. O., & Bekmirov, T. R. (2020). Psychological mechanisms of development students' creative thinking. *International journal of scientific & technology research*, 9(03).
19. Karabaevna, I. Z. (2020). Integrative approach in formation of competencies in the educational process. *European Journal of Research and Reflection in Educational Sciences Vol*, 8(1).
20. Ismailova, Z., Khimmataliev, D., Khashimova, M., Fayzullaev, R., & Sadikova, F. (2019). The role of modern women in society and family. *Opcion*, 35(21), 734-751.
21. Kholyigitova, N. K. (2019). PEDAGOGICAL INNOVATIVE TECHNOLOGIES AT THE UNIVERSITY. In *МИРОВАЯ НАУКА XXI ВЕКА* (pp. 12-15).
22. KHOLYIGITOVA, N. (2018). RELATIONSHIP BETWEEN STUDENT'S PROFESSIONAL ORIENTATION AND DYNAMIC PROCESS IN GROUPS. *European Journal of Research and Reflection in Educational Sciences Vol*, 6(1).
23. RAKHMATULLAYEVA, M. A. K., & AVEZOVA, R. R. (2021). THE CONCEPT OF INTEGRATION IN PRIMARY EDUCATION. THEORETICAL & APPLIED SCIENCE Учредители: Теоретическая и прикладная наука, (12), 786-788.

FEATURES OF CONTEXTUAL MEANING AND TRANSLATION ISSUES OF PHRASEOLOGICAL UNITS IN MODERN ENGLISH AND UZBEK

Pazilova Nasibakhon Muhammadkosimovna

Docent, Andijan state university, Andijan, Uzbekistan

Sanginova Diyorakhon Alisher kizi

Student of Master's degree, Fergana State University, Fergana, Uzbekistan

ANNOTATION

This article defines primary contextual features of phraseological units in general and promotes their classification in English language. Moreover, the article discusses the issues that may be faced in the process of the translation of phraseological constructions from in English and Uzbek languages.

Keywords: *phraseology, linguistics, translation theory, language, context, contextual feature, classification, translation issue.*

АННОТАЦИЯ

В данной статье определяются первичные контекстуальные признаки фразеологизмов в целом и предлагается их классификация в английском языке. Кроме того, в статье рассматриваются вопросы, с которыми можно столкнуться в процессе перевода фразеологических конструкций с английского и узбекского языков.

Ключевые слова: *фразеология, языкознание, теория перевода, язык, контекст, контекстуальный признак, классификация, проблема перевода.*

INTRODUCTION

In modern linguistics study of phraseological units formation in lingua cultural aspect shows the relation between language and culture as fixed expressions are closely related to the life of the people more than other linguistic unions of the language. They are formed on the basis of centuries-old life experiences, traditions and rituals which continue to at present. Thus, mental qualities are clearly noticed. Especially, when there are onomastic components in the structure of the phraseological units, this feature becomes even more radiant. The reason is that onomastic units have become the bridge between nation's past and present life. Therefore, special study of phraseological units in various structural languages, their etymology, structure, semantics, and creating their classification is one of the important tasks of linguistics.

It is known that a series of researches on phraseological units in world linguistics have been conducted. Consequently, the works of L.A.Bulakhovsky [Bulakhovskiy L.A., 1952; 448], A.B.Кунин [Kunin A.V., 1986; 336], Л.Кулиева [Kuliyeva L., 2004; 24], К.Мусаев [Musayev K., 1988; 24], И.С.Степанова [Stepanova I.S., 1984; 20], Е.Ф.Арсентьева [Bulakhovskiy L.A., 1952; 16], И.Н.Исабеков [Isabekov I.N., 2004; 24] А.В.Уразметова [Urazmetova A.V., 2006; 196] are of great importance in this regard. In the system of different languages E.F.Artsenteva carried out comparative analysis of phraseological units representing human nature; I. Stepanova examined the Russian and English language systems of phraseological units related to flower names. I.Isabekov studied the problems of translation of phraseological units in the Kyrgyz and Russian languages. One of the most important researches should be mentioned in this area is the thesis paper by Z.K.Korzyukova on "The main aspects of the function of the phraseological units with English proper names". [Korzyukova Z.V., 2003; 486]. Her research features the most important characteristic of phraseological units in English linguistics as inconsistent components, analyzed on the basis of the "English-Russian dictionary" by Kunin [Kunin A.V., 1984; 942]. In her research she put much emphasis on the etymology, linguistic and mental features of phrases and the classification of them as well.

DISCUSSION AND RESULTS

In the Uzbek linguistics Sh. Rakhmatullayev compiled an explanatory dictionary of phraseological units [Maxmaraimova Sh., 2018; 406]. A.E. Mamatov monographed the factors of formation of phraseological units in the Uzbek language. [Mamatov A.E., 1999; 316]. B. Reimov conducted his research on the phraseological units representing the emotional state of a man [Reimov B., 2005; 150], G. E. Hakimova studied phraseological units with zoological names [Hakimova G.E., 2008; 24], M. Vafoeva researched the phraseological synonyms in the Uzbek language [Vafoeva M. Y., 2009; 26], U. Rashidova specifically studied the somatic expressions of the Uzbek language [Rashidova U.M., 2018; 22]. However, the phraseological units containing place names in different languages have not been fully studied. In this research, we focus on the dissemination and classification of the features and structure of the phraseological units with onomastic components, based on the materials of various structural linguistics as well as monographs and dissertations conducted in the field of the English, Russian and Uzbek linguistics.

Russian linguist L.A. Bulakhovsky describes the origination of phraseological units with onomastic components as follows:

- 1) Formed on the basis of proverbs and stories
- 2) Formed on basis of vocational vocabulary
- 3) Formed on the basis of jokes and anecdotes
- 4) Originated from the images and fragments in the Bible
- 5) Formed under the influence of countries of the antique world
- 6) Formed on the basis of the translation of foreign expressions
- 7) Formed on the basis of the wise words of writers
- 8) Formed on the basis of quotes made by famous people's life experiences

[Bulaxovskiy L.A., 1952; 448].

Phraseological units play an unequalled role in conveying the identity, way of life, material and spiritual values, history, culture, and customs of people all over the world in their own language.

Phraseological units are concerned with how individuals utilize language units, as well as the basic rules and linguistic norms that govern their use. The use of phraseological units in speech, explaining their use in terms of national and cultural universality, differential and paradigmatic features, ways of transitioning from folklore to literary language, semantic properties, artistic and methodological possibilities, problems of translation in terms of form and meaning, the importance of covering their place in the national language, and the compelling of a dictionary suitable for modern linguistics.

Talking about the contextual features of phraseological units, it can be mentioned that there is classification of phraseological constructions by their context, which are defined as phraseomes and idioms. While contextual features that these types of phraseological units mirror were firstly distinguished by professor A. V. Kunin. Phraseological and phraseomatic units are distinguished from free phrases and compound words by their phraseological stability. The theory of stability is developed by professor A. V. Kunin as well.

A.V. Kunin views stability as a multifaceted concept that includes the following elements:

1. Usage consistency. It indicates that phraseological units are not generated in speech, but rather are replicated ready-made.

2. Lexical stability - refers to the components of phraseological units being either irreplaceable (e.g. red tape, mare's nest) or partially replaceable within the bounds of phraseological variance: lexical (a skeleton in the closet - a skeleton in the

closet, a blind pig - a blind tiger), grammatical (a stony heart - a heart of stone), positional, and mixed variants.

3. The lexical stability of phraseological units is used to determine semantic stability. The meaning of a phraseological unit is kept despite any minor alterations. It can only be defined, clarified, lessened, or strengthened.

4. Syntactic consistency.

Any phraseological that lacks one of these qualities of stability, according to Kunin, cannot be considered as a phraseological unit.

In this regard, there is the issue of translating English idioms into another language, which only have idioms as a characteristic, and a distinctive indestructible phraseological uniform structure. The preservation of idioms' lexical, semantic, and linguistic properties is a tough endeavor. From a genetic standpoint, it is well known that the structure of the English language differs from the structure of the Uzbek language; they belong to separate language families. As a result, the grammatical structures of various languages differ from one another. There are several affixes in the Uzbek language, for example; a phrase begins with a noun and finishes with a verb; there are no prepositions, articles, or gender categories. In the English language, on the other hand, there are articles, prepositions and affixes.

As a result, attempting to translate words, phrases, sentences, and especially idioms presents some challenges. Furthermore, the reciprocal differences in the form and meaning of English and Uzbek idioms make translation problematic. For example, "hot under the collar" is literally translated as "ёқа остидаги иссиқлик" (hot under the collar), but "тепа сочи тикка бўлди" is the Uzbek version of this phrase (hair stand on end). As you can see from the example, the difficulty in assimilation of idioms is due to the disparity in form and meaning.

It is important to note that translating idioms from English to another language is quite challenging. Because many of them are brilliant, inventive, laconic, and ambiguous, this is the case. When translating, it's important to not only express the idiom's content, but also to show its figurativeness while keeping the stylistic purpose in mind. When translating idioms, the translator must transmit their content and imagery while maintaining the stylistic function of the idioms by finding an equivalent term in the local tongue. In the absence of an identical image in the local tongue, the translator is compelled to settle for a "approximate match."

There are some examples of phraseological units:

At the eleventh hour – сўнги дақиқада, энг сўнги дамда.

Beat swords into plough-shares – қиличларни болғалаб, омоч ясамоқ, тинч

меҳнатга ўтмоқ, тинч кунларга етиб келмоқ.

The breath of the nostrils – ҳаётий зарурат, сув ва ҳаводек зарур.

Can the leopard change his spots? – нахот леопард ўз терисини бошқасига алмаштира олса? = букрини гўр тузатади.

Cast one`s bread upon the waters – сувга нон улоқтирмоқ; оқибатини ўйламай бирор иш қилмоқ.

The olive branch – зайтун шохи; тинчлик ва осудалик тимсоли.

The root of evil – ёвузликнинг илдизи; мол-дунёга муҳаббат.

Heap coals of fire on somebody`s head – уялтирмоқ, ёмонликка яхшилик билан жавоб қайтармоқ.

In the twinkling of an eye – кўз очиб юмгунча.

The mammon of unrighteousness – пул, бойлик.

New wine in old bottles – эски хумлардаги янги вино; орзу-ҳаваси йўқ.

The olive branch – зайтун шохи; тинчлик ва осудалик тимсоли.

The root of evil – ёвузликнинг илдизи; мол-дунёга муҳаббат.

A thorn in the flesh of somebody – доим кимнингдир ғазабини келтирмоқ; хира пашша.

A whited spulchre – асир олинган тобут; таши ялтироқ, ичи қалтироқ; ташки кўринишида инсон ғазабини кўзгатувчи бирор нарсани яшириб турган одам.

Ask for bread and be given a stone – меҳр бериб миннат топмоқ.

CONCLUSION

The differences in semantic and stylistic functions performed in different languages by words with the same real meaning, as well as the differences in combinations that such words enter into in different languages, are extremely important both for practice and for translation theory; they frequently present great practical difficulties and arouse great theoretical interest, because they are related to the differences in semantic and stylistic functions performed in different languages by words with the same real meaning, and the differences in combinations that such words enter into in different languages.

REFERENCES:

1. Dilshodovna, J. N. (2019). Lingual analysis of idioms comparison in Uzbek and English languages. *Вестник науки и образования*, (20-2 (74)), 48-52.

2. Safaraliev, B., Bakieva, G., & Nasrullaeva, N. (2020). LINGUOCULTURAL ASPECT OF INVESTIGATION OF ENGLISH AND UZBEK IDIOMATIC EXPRESSIONS. *Philology Matters*, 2020(3), 3-15.
3. Muhammadqosimovna, P. N. (2022). THE INVESTIGATION OF SYNTACTICAL EXPRESSIVE MEANS AND STYLISTIC DEVICES IN MODERN ENGLISH AND UZBEK. *INTERNATIONAL JOURNAL OF RESEARCH IN COMMERCE, IT, ENGINEERING AND SOCIAL SCIENCES ISSN: 2349-7793 Impact Factor: 6.876*, 16(01), 17-21.
4. Haydarov A., Choriyeva Z. Ingliz tilida frazeologik birliklarning semantik-grammatik va uslubiy harakatlari. Tilning leksik-semantik tizimi va qiyosiy tipologik izlanishlar: sinxroniya, dioxroniya materiallari to'plami. - T.: Muharrir. 2012. –P.8-10.
5. Haydarov A., Jo'raqulova G., Narimonova Z. Frazeologik iboralarning tarjimasi haqida. -T.:O'zMU. 2007.
6. Satvoldiyevna, D. U., & Muhammadqosimovna, P. N. (2022). SPECIFIC FACTORS AND FEATURES OF CLASSROOM INVESTIGATION. *ASIA PACIFIC JOURNAL OF MARKETING & MANAGEMENT REVIEW ISSN: 2319-2836 Impact Factor: 7.603*, 11(01), 1-6.
7. Pazilova N, Pazilova B “The role of games in Teaching English” NOVATEUR PUBLICATIONS. JournalNX- A Multidisciplinary Peer Reviewed Journal Impact Factor: 7.232 Publisher: Novateur Publication, India. ISSN No: 2581 - 4230 VOLUME 7, ISSUE 6, June. -2021.

МЕТОДЫ ФУНКЦИОНАЛЬНОГО ЯДЕРНО-МАГНИТНОГО РЕЗОНАНСА ПРИ ОБРАБАТЫВАНИИ ЯЗЫКОВОЙ ИНФОРМАЦИИ

Мухайё Муталлиевна Дедаханова

Самостоятельный соискатель Наманганского государственного
университета

АННОТАЦИЯ

В данной статье раскрывается нейролингвистику как отдельный предмет науки для изучения и внедрении методов функционального ядерно-магнитного резонанса, регистрации вызванных потенциалов мозга, транскраниальной магнитной и электрической стимуляции.

***Ключевые слова:** нейронаук, методы функционального ядерно-магнитного резонанса, регистрации вызванных потенциалов мозга, транскраниальной магнитной и электрической стимуляции, Основное различие в подходах этих двух школ: в работах нейролингвистов Московской школы присутствует игнорирование.*

METHODS OF FUNCTIONAL NUCLEAR MAGNETIC RESONANCE IN LANGUAGE INFORMATION PROCESSING

Mukhayo Mutallievna Dedakhanova

Independent researcher of Namangan State University

ABSTRACT

This article reveals neurolinguistics as a separate subject of science for the study and implementation of methods of functional nuclear magnetic resonance, registration of evoked brain potentials, transcranial magnetic and electrical stimulation.

***Keywords:** neuroscience, methods of functional nuclear magnetic resonance, registration of evoked potentials of the brain, transcranial magnetic and electrical stimulation, The main difference in the approaches of these two schools: in the works of neurolinguists of the Moscow school there is ignoring.*

TIL MA'LUMOTLARINI QAYTA ISHLASHDA FUNKTSIONAL YADRO-MAGNIT REZONANS USULLARI

Muhayyo Mutallievna Dedaxonova

Namangan davlat universiteti mustaqil izlanuvchisi

ANNOTATSIYA

Ushbu maqolada neyrolingvistikani funktsional yadroviy-magnit rezonans usullarini o'rganish va amalga oshirish, miya potentsialini, transkraniyal magnit va elektr stimulyatsiyasini qayd etish uchun alohida fan sifatida ochib beradi.

***Kalit so'zlar:** nevrologiya, funktsional yadro magnit aks sado berish usullari, chaqirilayotgan miya potentsialini ro'yxatga olish, transkraniyal magnit va elektr stimulyatsiyasi, ushbu ikki maktabning yondashuvlaridagi asosiy farq: Moskva maktabining nevrolingvistlari ishlarida e'tiborsizlik mavjud.*

ВВЕДЕНИЕ

Изучая науку нейролингвистики, нужно в первую очередь обратить внимание на развитие мозга человека и развитие языка, мышление, видение мира, как создаётся наш, отдельно взять для каждого индивида видение мира, кругозор.

При изучении Нейролингвистика как отдельную дисциплину, что дисциплина, которая изучает устройство языка методами нейронаук; другими словами – как связаны язык и мозг. Для того, чтобы ответить на вопросы, где, когда и как языковая информация обрабатывается в мозгу, мы используем методы функционального ядерно-магнитного резонанса, регистрации вызванных потенциалов мозга, транскраниальной магнитной и электрической стимуляции.

Отсюда можно говорить о двух сложившихся традициях нейролингвистических исследований – Московская школа нейролингвистики А.Р. Лурии (в настоящее время развивается Татьяной Васильевной Ахутиной) и Петербургская школа нейролингвистики (нынешний руководитель – Т.В. Черниговская). Основное различие в подходах этих двух школ: в работах нейролингвистов Московской школы присутствует игнорирование или недооценка работы правого полушария в речевой деятельности, тогда как в исследованиях представителей Петербургской школы последовательно проводится мысль о распределении разных языковых механизмов в левом и правом полушариях головного мозга. В настоящее время нейролингвистика всё больше сближается с психоллингвистикой и когнитивной наукой, особенно в традиции Петербургской школы.

Нейролингвистика активно использует методы нейронаук (прежде всего – нейропсихологии). Рассмотрим наиболее распространенные. Метод наблюдения Первым методом, применявшимся для изучения мозга, был прямое

наблюдение. Это основной метод при возникновении науки и в ее классическом периоде. Его целью была попытка установить связь между физическими нарушениями в мозге и наблюдаемыми изменениями поведения человека. Именно клинические данные позволили сделать первые открытия Брока и Вернике. Во время ВОВ Лурия собрал и обобщил огромный материал наблюдений по диагностике и коррекции речевых нарушений у военнослужащих, раненных в голову. Иногда мозговые нарушения очевидны и результаты действий могут быть измерены. В других клинических случаях известны нарушения поведения человека, но определить, каким именно был повреждение мозга, не представляется возможным до самой смерти человека. У клинического наблюдения есть свои недостатки, и один из основных связан с методами обобщения полученных данных. Не существует двух людей, страдающих одинаковыми повреждениями мозга, с абсолютно одинаковыми изменениями поведения вследствие травмы. Кроме того, повреждения мозга, которые становятся объектом анализа, носят случайный характер. Проникающие вмешательства Примерно с 1850 г. исследования нейропсихологов вышли за пределы клинических наблюдений и стали иметь дело со вскрытием черепа и «проникновением» в мозг пациент (отсюда термин проникающие вмешательства). С помощью этого метода исследователь может активировать какой-либо участок мозга или инактивировать его и наблюдать за всеми изменениями поведения и речи. Мозговую ткань можно стимулировать посредством использования химических веществ, электричества, тепла, холода. Её можно разрушить на небольшом участке и т.д. Подобные методы порождают множество этических затруднений. Хирургические методы активно и успешно использовались американским нейрохирургом (Нобелевским лауреатом) Роджером Сперри и его сотрудниками. Особую известность получила операция по «расщеплению мозга», используемая как лечебное средство при заболевании эпилепсией. Во время приступа эпилепсии аномальная бурная импульсивная активность нейронов распространяется от пораженного участка на другие отделы мозга.

ОБСУЖДЕНИЕ И РЕЗУЛЬТАТЫ

Когда эта активность через мозолистое тело передается другому полушарию, то припадком может быть охвачен весь мозг. В некоторых случаях нейрохирург вынужден перерезать мозолистое тело, чтобы уменьшить силу приступа. Расщепленный мозг позволяет выявить отличия в функциях правого

и левого полушарий. К числу проникающих вмешательств относится тест Вада (по имени его создателя – Джун Вада). Впервые описан Джун Вада в 1949 г. как техника временной инактивации одного из полушарий головного мозга с целью оценки вклада функционирующего полушария в речевую деятельность. Пока одно из полушарий находится под действием наркоза, можно оценить участие второго полушария в таких речевых процессах, как называние, повторение, понимание, чтение и др. По мере того как первое полушарие выходит из-под наркоза, анестезируется второе полушарие, и оценивается участие неанестезированного полушария в импрессивной и экспрессивной речи. В настоящее время тест Вада используется для исследования латерализации языковых/речевых функций, прогнозирования нарушений памяти, подтверждения локализации эпилептического очага и прогнозирования последствий его оперативного удаления. Разновидностью проникающего метода является унилатеральная электросудорожная (электрошоковая) терапия (ЭСТ). Обычно этот метод применяется при лечении разного рода психических заболеваний (например, эпилепсии). Лечебная процедура заключается в том, что в одно из полушарий мозга наносится удар током, при этом происходит что-то вроде шока: одно из полушарий временно перестает функционировать. Исследователь получает возможность сравнивать коммуникативные возможности одного и того же человека в трех состояниях:

- 1) когда у него нормально функционируют оба полушария,
- 2) когда «работает» только левое или

3) только правое полушария. Для изучения функциональной асимметрии мозга используется и методика электрического раздражения мозга (ЭРМ). Это довольно грубая процедура, представляющая собой раздражение током какого-либо участка коры головного мозга. Его преимуществом является точное знание места стимуляции, возможность повторения необходимого эффекта. Однако при этом методе вызываются лишь элементарные сенсорные и моторные реакции, а сложные поведенческие проявления не могут быть воспроизведены. Проникающие методики имеют свои достоинства и недостатки. К числу достоинств относится избирательный характер воздействия на мозг. К числу недостатков относится то, что, внедряясь скальпелем или электродом в тончайшую мозговую ткань, исследователь способен нарушить только одну фазу или стадию многих сложнейших познавательных процессов. Нейровизуальные методы Нейровизуальные методы обеспечивают хорошие представления о структуре и

функционировании мозга абсолютно безо всякого вторжения в мозговую ткань. При этом пациент, как правило, бодрствует и полностью осознает происходящее. Электроэнцефалография (ЭЭГ) – одна из наиболее ранних нейровизуальных методик. Она строится на способности электроэнцефалографа обнаруживать весьма слабые электрические токи, сгенерированные нейронами. Крошечные металлические электроды прикрепляются к макушке и по бокам головы пациента и записывают эти токи на пленку. Компьютерная томография (КТ). Она использует узкий пучок рентгеновских лучей, который проходит через голову пациента и улавливается датчиком. Этот пучок медленно движется по дуге окружности, и датчик движется вместе с ним. Поскольку ткани мозга обладают различной плотностью, они блокируют рентгеновские лучи в различной степени. В результате компьютер выдает комплексную картину, основанную на просвечивании мозга под разными углами. Ядерно-магнитный резонанс (ЯМР).

Это более щадящая методика, поскольку она не использует рентгеновские лучи. Известно, что ядра атомов обладают собственной частотой колебаний. Различные структуры мозга имеют различный химический состав, ядра этих атомов колеблются по-разному. Созданное посредством электромагнитов, окружающих голову пациента, переменное магнитное поле сверхвысокой частоты заставляет колебаться эти атомы. Результат фиксируется магнитными датчиками сканера. Затем компьютер собирает эти данные, чтобы сформировать детальное изображение мозга, которое может показывать опухоли, места повреждения ткани, места скопления крови и разрыва сосудов. Главное достоинство нейровизуальных методов в том, что с их помощью можно наглядно наблюдать физиологическую активность разных участков мозга в момент выполнения ими разных видов деятельности.

Недостаток – невозможность прямого соотношения факта активизации той или иной зоны с характером психических процессов, контролируемых этим участком мозга. Несмотря на множество методов и подходов, результаты, полученные учеными разных школ и направлений, отличаются разительно и часто вступают в противоречия. Объясняется это, прежде всего, необыкновенной сложностью предмета исследования – человеческого мозга, по отношению к которому очень непросто установить четкие закономерности. Другая причина состоит в том, что разные методы направлены на исследование отдельных функциональных особенностей, а мозг человека – сложное психофизиологическое образование, имеющее целостную структуру. Однако,

несмотря на трудности, в нейронауке неуклонно накапливаются эмпирические факты, и сейчас все настоятельнее потребность если не в разработке единой теории, то, по меньшей мере – в сопоставительном обзоре всего, что создано учеными.

ЗАКЛЮЧЕНИЕ

Речь тесно связана с состоянием нервной системы. Речевой процесс осуществляется в сложном взаимодействии всех уровней нервной системы (коры, подкорковых образований, проводящих путей, ядер черепно-мозговых нервов) и органов артикуляции. Речь развивается как самостоятельная функциональная система на базе условно-рефлекторной деятельности. Высшим отделом, обеспечивающим формирование речевой функции, является кора головного мозга. Кора головного мозга тесно связана с подкорковыми образованиями в единой функциональной системе. Лобный конус выполняет наиболее сложные речевые функции: создаёт программу речевого высказывания (внутреннюю речь), делает речь осмысленной, а мышление речевым. Все движения артикуляционных органов фиксируются в теменной доле мозга и определяются как заученные движения — праксис. От ядер черепно-мозговых нервов отходят периферические нервы к мышцам скелетной и артикуляционной мускулатуры. Импульс к речи подаётся из коры головного мозга, а реализуется на периферии. В его реализации принимают участие органы дыхания, голосообразования и артикуляции, тесно связанные между собой. К органам артикуляции тесно подходят волокна экстрапирамидного пути, несущие импульсы от подкорковых образований. Они в свою очередь обеспечивают темп, ритм, плавность и эмоциональную окраску речи.

REFERENCES

1. Abdulvokhidov, E. (2019). PEDAGOGICAL THOUGHTS REFLECTED IN THE STORY OF CH. AITMATOV “WHITE STEAMBOAT”. *Theoretical & Applied Science*, (10), 432-434.
2. Abdulvokhidov, E. (2021). Chingiz aitmatov’s pedagogical concept in the development of pedagogical and publicistic thought. *ACADEMICIA: An International Multidisciplinary Research Journal*, 11(3), 1050-1057.
3. Файзуллаева, Х. Э. (2020). Работа по фразеологии при изучении имени числительного. *Science and Education*, 1(2), 574-577.

4. Fayzullayeva, K. H. (2020). E. "Metaphor explanation methods when studying artistic" Multidisciplinary Peer Reviewed Journal. Research for revolution. ISSN№-2581-4230. *Impact Factor-5.785*, 6(7).
5. ERKINZHANOVNA, F. K. Metaphor Explanation Methods When Studying Artistic Text. *JournalNX*, 6(07), 298-301.
6. MAMADALIEVNA, I. M. What Maked VP Gusin to Use Pseudonyms. *JournalNX*, 6(07), 302-304.
7. Исмаинова, М. М. (2021). ПОЭТЫ СЕРЕБРЯНОГО ВЕКА В ОЦЕНКЕ В. ПОЛОНСКОГО. *Oriental renaissance: Innovative, educational, natural and social sciences*, 1(4), 1076-1080.
8. Vitalevna, C. Y. (2020). Personally-oriented approach in upbringing students in the system of lifelong education. *ACADEMICIA: An International Multidisciplinary Research Journal*, 10(11), 415-419.
9. Chjen Elena, V. Personally-oriented approach in upbringing students in the system of lifelong education. *ACADEMICIA: An International Multidisciplinary Research Journal*. ISSN, 2249-7137.
10. Vitalyevna, C. Y. (2021). INTERACTIVE METHODS OF TEACHING RUSSIAN LITERATURE IN SCHOOLS WITH UZBEK LANGUAGE LEARNING. *Oriental renaissance: Innovative, educational, natural and social sciences*, 1(4), 1169-1174.
11. Irkinovna, A. E. (2021). EDUCATION OF HIGH-LEVEL YOUNG PEOPLE IN THE FAMILY AND INTER-FLOW CONFLICT. *Oriental renaissance: Innovative, educational, natural and social sciences*, 1(4), 1072-1075.
12. Fayzullaeva, H. E. (2021). THE POSTMODERN NATURE OF A. BITOV'S NOVEL " PUSHKIN HOUSE". *Science and Education*, 2(2), 313-315.
13. Nosirov, K. (2021). PEDAGOGICAL THOUGHT IN THE STORIES OF CH. АЙМАТОВ. *EPRA International Journal of Research & Development*, 6(4), 37-39.
14. Дедаханова, М. М. (2021). НЕЙРОЛИНГВИСТИКА В РАЗВИТИИ РЕЧИ УЧЕНИКОВ С 12-15 ЛЕТ. *Oriental renaissance: Innovative, educational, natural and social sciences*, 1(5), 333-341.
15. Файзуллаева, Х. Э. (2021). Обогащение русской речи студентов общезыковыми метафорами. *Oriental Renaissance: Innovative, educational, natural and social sciences*, 1(4), 1133-1136.
16. Касимова, М. Н. К. (2021). ОТРАЖЕНИЕ ГРАММАТИЧЕСКОЙ ХАРАКТЕРИСТИКИ ФРАЗЕОЛОГИЗМОВ В РУССКО-УЗБЕКСКИХ

СЛЮБАРЯХ. Oriental renaissance: Innovative, educational, natural and social sciences, 1(4), 1086-1091.

17. Qosimova, M. N. (2021). " WOMEN'S PROSE" IN MODERN RUSSIAN LITERATURE (ON THE EXAMPLE OF THE WORKS OF T. TOLSTOY AND L. ULITSKAYA). Science and Education, 2(2).

PEDAGOGICAL TECHNOLOGIES IN PRACTICAL COURSES

Boltaeva Sitora Mirdjonovna

Lecturer at Tashkent State University of Economics

ANNOTATION

World experience shows that the widespread penetration of information and communication technologies in education is also opening the way for the globalization of educational services. Given the positive developments in the field of education in developed countries, the widespread use of information and communication technologies to improve the quality of education is becoming a requirement of the times.

Keywords: *research work, classes, seminars, teaching, modern education, efficiency, content of materials, principles*

АННОТАЦИЯ

Мировой опыт показывает, что широкое проникновение информационно-коммуникационных технологий в образование также открывает путь к глобализации образовательных услуг. Учитывая положительные сдвиги в сфере образования в развитых странах, широкое использование информационно-коммуникационных технологий для повышения качества образования становится требованием времени.

Ключевые слова: *научно-исследовательская работа, занятия, семинары, преподавание, современное образование, эффективность, содержание материалов, принципы.*

INTRODUCTION

What should be the organizational forms of education at a time when new innovative pedagogical technologies and modern information and communication tools are used in education? What is the role of lectures in modern education?

One of the important requirements for the organization of modern education is the role of modern lectures in social education, its organization within the framework of the classical model of education, in accordance with modern requirements. Delivering certain theoretical knowledge to students in a short period of time, developing in them skills and competencies in a particular activity, assessing the level of systematic knowledge, skills and competencies acquired by them from the teacher to high pedagogical skills and educational process requires a relatively new approach.

The role of modern lectures in ensuring the effectiveness of education, the types of lectures in developmental education, the development of scientific and

methodological bases for the organization of modern lectures is theoretically based on one of the current pedagogical problems.

MATERIAL AND METHODS

Scientific and methodological recommendations for the application of modern technologies in the organization of lectures on physics have been developed and the level of effectiveness has been determined.

The quality of the educational process depends on the educational standards, educational programs, the scientific potential of teachers involved in the educational process, the potential of students, the technical means of the educational process, educational technologies, factors such as the quality level of process management. World experience shows that the widespread penetration of information and communication technologies in education is also opening the way for the globalization of educational services. Given the positive developments in the field of education in developed countries, the widespread use of information and communication technologies to improve the quality of education is becoming a requirement of the times. What should be the organizational forms of education at a time when new innovative pedagogical technologies and modern information and communication tools are used in education? What is the role of modern lectures in this context?

By the end of the 19th and the beginning of the 20th centuries, teaching methods were divided into "active" and "inactive" types. Due to the fact that students can only hear in the lectures, they do not have the opportunity to add any information on the topic, to express their views, the lecture is included in the "inactive" form of teaching. It has also been suggested that it does not play an important role in teaching. Changes in the social environment and rapid changes in the educational process have also affected the organizational form and model of education.

In higher education institutions of the country, the lecture is given a leading place in the educational process, and almost 1/2 or 1/3 of the study load allocated for the subject is allocated for lectures. Also, the role and form of speech in the educational process today is somewhat controversial. In general, there are two views on the leading role of the lecture in the educational process. The formation of market economy relations, the development of a democratic and legal state requires a broad multicultural outlook, retraining of personnel, self-improvement in the spirit of modern requirements. In such a situation, what should be the role of lectures in educational institutions? Do traditional lectures meet the needs of our youth?

Today, as a teaching method, dozens of interactive methods such as video and film, television, multimedia, debates and discussions, conversations, conferences, "round tables", role-playing games and the like are used in contrast to lectures. is being used.

The educator who gives the lecture provides the students with "live" knowledge, i.e. he does not provide information or data on the topic, he acts as a scientist, the owner of his field, an educator who fully feels the audience. It should be noted that modern information and communication media can not replace the lecture, the scientific and educational features of science, the state of the audience, the psychological laws of cognition, the ability to process the information heard by the listener, the listener's worldview, feelings and beliefs. the possibilities of information technology cannot be taken into account at the same time.

RESULT AND DISCUSSION:

Receipt and mastery of lecture information by students: If a student receives information by hearing only, he / she will absorb an average of 20% of the given information. Therefore, if the lecture is given only in the form of an oral explanation of the topic (traditional), students will not remember 80% of the information given in the lesson and will quickly forget. The average person can hear and understand up to 800 words per minute. However, students in the classroom are able to hear 4 times faster than the teacher. This means that during the oral presentation, the student does not hear for 75% of the time, it remains empty, and if the teacher gives only an oral presentation, the student loses focus. Therefore, it is ineffective to give a lecture only in the form of a reading or oral presentation.

If a student reads the data once, he or she will remember 25 percent of the information. This means that in addition to speaking in front of students, the lecture will be more effective if they are required to read the main points of the topic during the lesson. This will require slides, key phrases, and handouts, which will be used throughout the lecture to ensure student engagement.

If the information is repeated twice, the student will remember 30% of the information. If the main points of the topic are repeated twice in the lecture, the mastery will increase by 10% compared to the reading alone. If the repetition is done on the basis of slides, visual aids, the effectiveness of the lesson will increase, that is, the basic phrases will be repeated twice and read by students.

If a student can read and write, they can absorb up to 45% of the information. This means that if the key phrases of the lecture are written during the lecture, the

mastery will be doubled. the student can write an average of 40 words per minute. However, if the goal is just to write fast, the result will not be effective enough. Therefore, when writing the basic phrases of the lecture, the student should be given time to concentrate and comprehend, that is, to express the written phrases slowly and slowly. Most discussions absorb about sixty percent of the information in a debate, which means that the learning process is more effective than reading a simple lecture. If the above methods of oral presentation (oral explanation, repetition, demonstration with the help of visual aids, requiring the student to read, writing basic phrases) are introduced together on the basis of a certain related sequence learning efficiency increases further.

CONCLUSION

Based on the results of our research, the following conclusions were drawn: At the same time as the use of new innovative pedagogical technologies and modern information and communication technologies in education, the main form of education - the correct organization of pedagogical interaction between student and teacher in different variants is one of the factors ensuring the effectiveness of education.

Any educational process forms a model of education that includes the purpose, content and other elements of education. There are many examples of the relationship between the educational model and the organizational form in the modern educational process. For example, the rapidly evolving open distance learning has created new organizational forms, including virtual and video conferencing, that are not found in other models of education. However, no matter how new the name of the constituent elements of the organizational forms of education, lectures remain the main form of education, and among them lectures are used to help students acquire theoretical knowledge, practical skills and abilities. plays an important role.

REFERENCES

1. Abidova, Z. X. (2022). INGLIZ VA O 'ZBEK TILLARIDAGI TAFAKKUR FE'LLARINING TAHLILI. *Scientific progress*, 3(2), 736-739.
2. АБДУЛЛАЕВА, М. Р. (2018). НАЦИОНАЛЬНЫЙ КОЛОРИТ В ХУДОЖЕСТВЕННОМ ПЕРЕВОДЕ (УЗБЕКСКОМ ЯЗЫКЕ). In *Проблемы и перспективы развития России: Молодежный взгляд в будущее* (pp. 19-23).
3. Saidova, M. A. (2021). WAYS TO EVALUATE THE PROFESSIONAL COMPETENCE OF TEACHERS AND ITS FORMATION. *Oriental renaissance: Innovative, educational, natural and social sciences*, 1(Special Issue 2), 168-172.

4. Абдуллаева, М. Р. (2020). ИНСОНИЯТНИНГ ЎЗARO МУНОСАБАТИДАГИ МИЛЛИЙ КОЛОРITНИ ИФОДАЛОВЧИ ФЕЪЛИ ФРАЗЕМАЛАР (Агата кристи асарлари талкинида). *МАРКАЗИЙ ОСИЁДА ЛЕКСИКОЛОГИЯ ВА ЛЕКСИКОГРАФИЯ: АНЪАНАЛАР ВА ҲОЗИРГИ ЗАМОН ИЛМИЙ МАКТАБЛАРИ*” республика илмий-амалий конференцияси илмий тўплами, 153-158.
5. Akramhodjaeva, D., M. Nasretdinova, and M. Abdullayeva. "Translation of national events and concepts in fiction." *International Journal of Scientific and Technology Research* 9.2 (2020): 2984-2986.
6. Dildora Abduazizovna Usarova (2021). PRAGMATIC ASPECTS OF INTERPRETATION. *Academic research in educational sciences*, 2 (1), 410-414. doi: 10.24411/2181-1385-2021-00051
7. Abbasovna, Saidova M., and Mukhammadieva N. Ayubovna. "Some Deficiencies in the Development of Oral Speech Through Listening." *JournalNX*, vol. 6, no. 09, 2020, pp. 146-149.
8. Mukhammadieva, N. A. (2021). DEVELOPMENT OF SYNCHRONICAL TRANSLATION METHODS IN EUROPEAN COUNTRIES. *Oriental renaissance: Innovative, educational, natural and social sciences*, 1(Special Issue 2), 173-182.
9. Saidova, M. A. (2021). WAYS TO EVALUATE THE PROFESSIONAL COMPETENCE OF TEACHERS AND ITS FORMATION. *Oriental renaissance: Innovative, educational, natural and social sciences*, 1(Special Issue 2), 168-172.
10. Abduazizovna, U. D. (2021, June). SPECIFICS OF LITERARY TEXT TRANSLATION. In *Conferences*.
11. Usarova, D. A. (2021). PRAGMATIC ASPECTS OF INTERPRETATION. *Academic research in educational sciences*, 2(1), 410-414.

THE IMPORTANCE OF VOCABULARY IN LANGUAGE LEARNING

Toshmurodova Mukhabbat Nazaraliyeva

Djuraeva Dilnoza Olimjon kizi

Lecturer at Tashkent state university of Economics, Uzbekistan

ABSTRACT

The purpose of this article is to determine whether there are specific ways to teach vocabulary in the Uzbek compulsory school system that can enhance the overall communicative ability of English learners from 7 to 9 years. So adding random phrases here may seem a little strange to the reader. However, in the search for relevant research for this article and in subsequent work with it, it became clear that the study of words by chance is a very large part of how students learn by simply using and influencing CLT language focusing on important aspects of target language communication. This has been demonstrated even more clearly on the basis of vocabulary teaching and in various studies. In addition, research on the study of word combinations is evolving, moving away from these two separate research subjects, namely, random study of words and precise study of words. As a result, the inclusion of this section is relevant in this article.

Keywords: *communicative vocabulary, explicit vocabulary, teaching vocabulary, methods of teaching vocabulary, CLT language learning.*

INTRODUCTION

Although this article does contain some pedagogical methods of teaching specific vocabularies related to EFL in the Uzbek context of education, it can be questioned what the direct word acquisition is. It is important to include some information about the meaning, learning new words and so on. This can be described as learning hidden phrases and learning without paying special attention to phrases. This means that it is acquired accidentally during language exposure. The study of random combinations of words is defined as acquisition “not through self-study but through influencing attention to language use”. This fits well with the definition of the random word in the Longman Dictionary of Modern English (2003); “Something related or existing to something is more important”. In other words, in the process of teaching communicative language, the random acquisition of words, the acquisition of vocabulary can be learnt by the student only through the use and influence of language, and at the same time it focuses on important aspects of communicative language ability to give. According to Nation (2001), randomized study of words by spelling or guessing their meanings in oral speech is more important than other

sources for the study of vocabulary. But he goes on to say that many students “do not perceive the conditions necessary for the emergence of such education”. According to him, in order to guess the words in the text, at least 95% of the working words must already be familiar to the readers. To bring this into perspective, Nation (2001) requires a second-language learner to read an appropriate level of reading per week for a second-language learner to learn words from a dictionary context. Assessed students are described as “books written with controlled vocabulary and limited grammatical structures”. In addition to reading one book a week, Nation (2001) states that “second language learners should not rely solely on learning phrases from context” and that reasonable attention should be paid to complementing and complementing decontextualized information” he writes to be supplemented by a study of the context. Direct vocabulary learning and casual learning are complementary activities.

MATERIALS AND METHODS

In the Longman Contemporary English (2003) dictionary, the exact term is defined as “very clearly and directly expressed” [8, p. 549]. The following definition of clear vocabulary acquisition is short and succinct; “Precise learning through careful study of words”. It can therefore be defined as a method of learning vocabulary through the explicit and intentional study of specific phrases, as opposed to obtaining nonverbal phrases that do not pay special attention to any specific words. This fits well with the definition of an intentional term in a dictionary read “intentionally”. Therefore, the explicit approach focuses on combinations such as the issue of engaging the student conscientiously and intentionally in different areas of classroom teaching, rather than assuming that vocabulary is the two products of language exposure and use. For example, it allows students to actively search for unintelligible words in a dictionary, or the teacher spends time in the classroom working with highfrequency words in a particular text, making students read, read, or can lead to what you read. The main pedagogical direction of teaching English in the compulsory school system in Uzbekistan is the study of functional and communicative languages. Indeed, the explanatory materials of the English curriculum show that research shows that we learn languages most effectively through the study of individual building blocks in a language, rather than through the pursuit of self-expression and understanding and communication we learn. However, vocabulary-oriented teaching or explicit teaching of vocabulary is one of these building blocks, and as Ruzmetova points out, teaching and learning words is not part

of any language course is a part of it and it is important that it is preserved. Therefore, the purpose of this article to remind the reader in a timely manner is only if there are specific pedagogical methods of teaching clear vocabulary within the CLT for EHL teaching and as a result can increase overall communicativeness. Compliance of English language students from 7 to 9 years with the English language curriculum is seen in the compulsory school system of Uzbekistan. After reading through the searches, it became clear how often vocabulary appears through reading. Even in studies that do not necessarily focus on the interrelationship of reading and vocabulary, researchers have often cited examples of other research in this field and used them as examples in their work. At the same time, we expand our vocabulary by talking and / or listening to other people directly or through various means such as television, movies, and the Internet. Therefore, it was surprising that the area of vocabulary acquisition through speaking and listening in research was very small. Despite this obvious disparity, the studies are divided into different categories in the results and discussion section of this article in order to make the task of comparing and contrasting them more practical and easier to break down. It has also become clear that some research can be categorized into several categories. As a result, they are used and discussed under different categories of headings as needed. For example, de la Fuentes, the study of vocabulary in the L2 class: the study of the role of pedagogical tasks and form-oriented guideline (2006) covers the effect of attention on form, but this is done on the basis of pedagogical tasks. As a result, this study was recorded not only in the Form Focus category, but also in the Training Tasks + Specific categories listed below in the main part section . Because there has been so much research on vocabulary research, search parameters have been reduced from the early 2000s to recent research. Schmitt (2000) and Nation (2001) provided a springboard for further reading at the beginning of this article, as they themselves are leaders in the field of vocabulary acquisition in foreign and second languages. They also refer to other research in the field of vocabulary study and acquisition. So I found this to be a very good starting point for this research. The choice of sources used is based on the relevance of each study to the research question. The following search terms were used; Learning vocabulary in a second language, teaching vocabulary in a second language, teaching random vocabulary, learning vocabulary, learning vocabulary 63 learning, mastering clear words, teaching definite words, learning definite words, speaking a second language. Apart from the link between reading and vocabulary study, not much research has been done in specific areas or because the search parameters used in this article were not sufficient to find them. At

a glance, this seems to be confirmed in a study that acknowledged that the bulk of previous random dictionary collection research was based on input, at least through texts. This is reflected in the results and discussion section below, where Studying Reading + Explicit are the largest area, while other areas are displayed less. The categories are:

1. Studying Reading + Explicit
2. Training Tasks + Explicit
3. Accidental Vocabulary Study
4. Shape Focus Vocabulary

5. Explicit focus This section includes research on vocabulary learned through reading, which is complemented by clear instruction and study by teachers and students.

The various studies conducted here focus on the importance of word repetition, how many classes a student can attend per week, the requirements for subsequent students to take on extracurricular responsibilities, the role of the teacher, and the role of students in clearly teaching their needs for vocabulary. Research comparing random reading of a dictionary with the study of speech is supported only by the precise teaching of the meaning of a word, while random lexical gains are achieved only by reading although achieved, teaching clear vocabulary after reading is more effective than the “Read-Plus”, “Read Only” approach to word enrichment. This can be compared to other studies on reading and explicit vocabulary learning, with the result that students are forced to learn and test on target words while reading. Informing has led to an increase in the learning of word forms in relation to students read only for meaning. A study of meaning recognition found that students who were supported by clear vocabulary teaching after reading scored 52 percent on the meaning memorization test a week later, 38 percent. However, in order to maintain the level of income, it is important for the authors to have a repeated exposure to the vocabulary, otherwise “initial study may be useless”. The above idea is also highlighted in another article that reviews and evaluates research on a second language reading dictionary. The authors note that students with only one or two English lessons per week should wait between the first contact with the new dictionary and its revision, indicating that it will limit retention by students. As a result, they believe that students should take more responsibility for considering new vocabularies outside the classroom environment. This is similar to my current teaching situation where my students only take one English lesson per week. While the idea of students taking on more responsibility outside the classroom is appealing,

we recognize that less enthusiastic individuals of different backgrounds and levels of support can achieve nothing at all. need In fact, the authors argue that word enrichment is “the most effective of the short and frequent training sessions that spread over time,” and that two-and-a-half-hour sessions consist of six ten-minute sessions. They cite the example of saying that it is more inefficient than the clouds. Again, this seems like an attractive idea for vocabulary processing, but the curriculum itself makes the practical pressure of the time and interval of classes in Swedish schools making it difficult to implement.

RESULT AND DISCUSSION:

Despite these considerations about the practical feasibility of optimizing lesson schedules and the fact that students take more responsibility outside the classroom, Feezell (2012) found it useful in his article on robust vocabulary in his student workshop offers some positive points that can be made. The article discusses the idea of removing newly encountered words from the classroom by actively searching for texts that are read and used in a variety of activities in areas 65 where students are outside the school environment. He also argues that "Student choice is probably the only defining feature of workshop teaching", where students have autonomy in choosing which books to read, as well as which words to learn, and so on adds that it creates a “sense of ownership” while helping students develop methane in the process. Teaching this in this way can mean that it has a positive effect on students ’motivation levels, and as a result, allows students to do what is required outside the classroom environment. A brief explanation of what metacognitive reading strategies are given in a study that examines the pedagogical impact of EFL teachers. The author’s metacognitive reading strategy can be divided into three distinct groups, namely planning (pre-reading), monitoring (during reading), and evaluation (post-reading) strategies. An example of a planning strategy is “activating students’ basic knowledge in preparation for reading”. Monitoring strategies emerge during the reading process and include an understanding of vocabulary comprehension and / or whether students understood what they have read so far. Finally, a third strategy involves assessment after reading the text, where students can identify the author, narrator, or main character and see the situation in the book better than the previous ones. These ideas emphasize the need for teachers to not only plan relevant and effective tasks, but also to be able to read, but also to manage them in a way that leads to students ’effective mastery of vocabulary. Hopefully, this will allow students to achieve a higher level of variability, accuracy, consistency, and

descriptiveness of the language that is completely lacking in what was mentioned earlier in this article.

CONCLUSION

The synthesis of this research is aimed at identifying what practical pedagogical methods of teaching specific vocabulary for teaching EFL in the context of Uzbek education in the context of communicative language teaching are related. What affects how students in the EFL class acquire vocabulary is that it is very difficult to pinpoint any specific theory or method that can be used to determine how we acquire vocabulary in a foreign language, and therefore which methods each which class may be appropriate. Research on the interrelationship of reading and vocabulary appears to be much more extensive than research on the interrelationship of vocabulary with other means. This article shows that while a certain level of clear vocabulary lessons seems to be effective in language development as a complement to CLT, it also greatly enhances teachers vocabulary emphasizes the importance of being aware of unit hazards. the more the student deals with words, the less likely he or she is to have a small number of phrases using different tasks, as it takes a long time to focus on specific areas of words. It takes less time to complete tasks like this and therefore will not be important for teaching the EFL in a Swedish educational setting.

REFERENCES

1. Barcroft, J. (2009). Effects of synonym generation on incidental and intentional L2 vocabulary learning during reading. *TESOL Quarterly*, 43(1), 79-103. Retrieved from <http://search.proquest.com/docview/85706663?accountid=12249>
2. Eckerth, J., & Tavakoli, P. (2012). The effects of word exposure frequency and elaboration of word processing on incidental L2 vocabulary acquisition through reading. *Language Teaching Research*, 16(2), 227-252. Retrieved from <http://search.proquest.com/docview/1449083914?accountid=12249>
3. Ruzmetova, M., Orazova, F., & Kayumova, G. (2020). The Role of Teaching Vocabulary Competence in English. *Academic Research in Educational Sciences*.
4. Abduazizovna, U. D. (2021, June). SPECIFICS OF LITERARY TEXT TRANSLATION. In *Conferences*.
5. Usarova, D. A. (2021). PRAGMATIC ASPECTS OF INTERPRETATION. *Academic research in educational sciences*, 2(1), 410-414.
6. Nazaralievna, T. M. ., & Qizi, B. S. M. . (2022). Teaching Foreign Languages in Inclusive Education. *European Journal of Life Safety and Stability (2660-9630)*, 15,

311-314. Retrieved from
<http://www.ejlss.indexedresearch.org/index.php/ejlss/article/view/546>

7. АБДУЛЛАЕВА, МАРХАБО РАХМОНКУЛОВНА. "НАЦИОНАЛЬНЫЙ КОЛОРИТ В ХУДОЖЕСТВЕННОМ ПЕРЕВОДЕ (УЗБЕКСКОМ ЯЗЫКЕ)." In Проблемы и перспективы развития России: Молодежный взгляд в будущее, pp. 19-23. 2018.

8. Akramhodjaeva, D., M. Nasretdinova, and M. Abdullayeva. "Translation of national events and concepts in fiction." International Journal of Scientific and Technology Research 9.2 (2020): 2984-2986.

9. ABDUGANIYEVNA, AKRAMXODJAYEVA DILFUZA. "Effective Teaching of a Foreign Language Through a Contextual Approach." JournalNX 6.10: 180-181.

10. Rakhmanberdiyeva, K. S. (2022). ANALYSIS OF INDEPENDENT LEARNING TECHNOLOGY IN FOREIGN LANGUAGE TEACHING TO STUDENTS. *Oriental renaissance: Innovative, educational, natural and social sciences*, 2(3), 35-39.

CHIZMACHILIK FANIDA TALABALARNING O'QUV FAOLIYATINI INDIVIDUALLASHTIRISH ORQALI TA'LIM SIFATINI OSHIRISH

Tashimov Nurlan Erpolatovich

Nizomiy nomidagi TDPU, kafedra mudiri, dotsent

Jurayeva Sitora Parida qizi

Qarshi davlat universitetining Pedagogika instituti magistranti

ANNOTATSIYA

Mazkur maqolada oliy ta'lim muassasalari chizmachilik fanida talabalarning o'quv faoliyatini individuallashtirish orqali ta'lim sifatini oshirish yoritilgan.

***Kalit so'zlar.** Chizmachilik, talabalar, individuallashtirish, ta'lim, sifat, kredit-modul, ta'lim traektoriyasi, omil.*

АННОТАЦИЯ

В данной статье освещено повышение качества образования за счет индивидуализации учебной деятельности студентов высших учебных заведений в области черчения.

***Ключевые слова.** Черчение, студенты, индивидуализация, образование, качество, кредит-модуль, траектория обучения, фактор.*

ABSTRACT

This article highlights the improvement of the quality of education due to the individualization of the educational activities of students of higher educational institutions in the field of drawing.

***Keywords.** Drawing, students, individualization, education, quality, credit module, learning trajectory, factor.*

KIRISH

Kredit-modul ta'lim tizimi sharoitida talabalarning ta'lim faoliyatini individuallashtirish tizimini yaratish, birinchi navbatda, asosiy tushunchalarni aniqlashni o'z ichiga oladi. Hozirgi vaqtda kredit-modul ta'lim tizimi-talabalarning o'quv faoliyatini individuallashtirish, ta'lim traektoriyasini tanlab olish va kreditlar shaklida bilim hajmini hisobga olish asosida o'z-o'zini tarbiyalash va bilimlarni ijodiy o'zlashtirish darajasini oshirishni ta'minlaydigan ta'lim tizimi hisoblanadi. Tadqiqot shuni ko'rsatdiki, uning asosiy o'ziga xos xususiyatlari quyidagilardir: talabalarning mustaqil ishdagi ulushini oshirish va auditoriyada tayyorlash hajmini kamaytirish; akademik mobillik va talabaning faol ta'lim holati; o'quv dasturlarining o'zgaruvchanligi; o'quv intizomini o'quv-uslubiy ta'minlashning o'ziga xos tarkibi.

OTMda kredit-modul ta'lim tizimining o'ziga xos xususiyatlarini hisobga olgan holda o'quv faoliyatini individuallashtirish kontseptsiyasini aniqlab, biz quyidagi ta'riflarni beramiz: kredit-modul ta'lim tizimida shaxsiy o'quv rejasiga asoslanib o'quv faoliyatini individuallashtirish, shaxsiy ta'lim traektoriyasini qurishni o'z ichiga olgan talabning o'quv faoliyatini tashkil etish, o'quv kreditlarini to'plash va takomillashtirish orqali shaxsiy psixologik va pedagogik xususiyatlarga individual reytingi oshishi.

Uning asosiy o'ziga xos xususiyatlariga quyidagilar kiradi: OTMda o'qish jarayonining yuqori prognostik yo'nalishi, talabning maqbul va qulay ilmiy taraqqiyoti uchun shart-sharoitlarni ta'minlash, uning mustaqilligi va o'z-o'zini nazorat qilish, shuningdek, uning oraliq o'quv yutuqlarini vaqtinchalik va mazmunli tartibga solish.

MUHOKAMA VA NATIJALAR

"Omil" tushunchasini ob'ektiv ravishda mavjud bo'lgan holat sifatida belgilash, har qanday jarayon yoki hodisaning tabiatiga doimiy ta'sir ko'rsatadigan bo'lsak, biz OTMda talabning o'quv faoliyatini individuallashtirishni quyidagi shartlar asosida ta'lim sifatini oshirishning omili sifatida ko'rib chiqamiz:

- 1) individuallashtirish - bu ob'ektiv holat, chunki u kredit tizimining asosiy tamoyillaridan biri bo'lib, uning ishlashi uchun zarur shart;
- 2) shaxsiyatning o'ziga xos xususiyatlariga moslashtirilgan o'quv jarayonining qulayligi talabning ijodiy salohiyatini to'liq ochib berishga imkon beradi;
- 3) o'quv faoliyatini individuallashtirish-uzluksiz jarayon, unga qo'shilgan ta'lim va uning mazmuni, rivojlanishi va rivojlanishiga bevosita ta'sir ko'rsatadi.

Talabalarining o'quv faoliyatini individuallashtirish muammosini o'rganish, har qanday tadqiqot vazifasi sifatida, ilmiy izlanishning yo'nalishini belgilaydigan va uning natijalarini aniqlaydigan nazariy va uslubiy asosni tanlashni o'z ichiga oladi. Tadqiqotimizning maqsadlariga muvofiq, bunday asos sifatida biz tizimli faoliyat va yondashuvlarini aniqladik. Ularning qo'shimcha qo'llanilishi kredit-modul tizimida o'quv faoliyatini individuallashtirish jarayonini tashkil etishning tizimiyligini ta'minlaydi, shuningdek, o'quv jarayonining qulayligini qo'llab-quvvatlaydigan va talabalarining to'liq o'z-o'zini anglashiga yordam beradigan sub'ektlarning o'ziga xos turini belgilaydi.

Tizimli-faoliyat yondashuvi-talabalarining o'quv faoliyatini individuallashtirish faoliyat kategoriyasi va tizim nuqtai nazaridan tavsiflash, tushuntirish va

loyihalashtirish tadqiqotning metodologik yo'nalishi o'z ichiga oladi. Uni quyidagi qoidalar asosida amalga oshiriladi:

1) OTMlarda talabaning o'quv faoliyatini individuallashtirish kasbiy tayyorgarlik tizimining muhim tarkibiy qismi hisoblanadi;

2) talabalarning ta'lim faoliyatini pedagogik tizim sifatida individuallashtirish tabiatda ochiq, moslashuvchanlik, dinamizm, boshqaruv, ko'p qirrali, o'zgaruvchanlik, integratsionlik, kasbiy va pedagogik yo'nalishga ega va takomillashtirish potentsialiga ega bo'lishga erishiladi;

3) kredit-modul tizimi sharoitida OTM talabalarining o'quv faoliyatini individuallashtirish quyidagi tizimli xususiyatlar bilan belgilanadi: uning tarkibiy qismlari diagnostika (dastlabki, oraliq, yakuniy), darajadagi guruhlar bo'yicha taqsimot, individual traektoriyalarni loyihalashtirish va pedagogik qo'llab-quvvatlash, shaxsiylashtirilgan o'quv jarayonini amalga oshirish, tuzatish; element shaxsiylashtirilgan o'quv faoliyatini amalga oshirishning pedagogik vazifasidir; tizimli omil-talabalarining o'quv faoliyatini individuallashtirishni boshqarish va o'z-o'zini boshqarish; yaxlitlik dastlabki, teskari, qarshi, parallel yo'nalishdagi aloqalarning mavjudligi bilan ta'minlanadi;

4) kredit-modul tizimida ta'lim olish jarayonida talabaning o'quv faoliyatini individuallashtirish quyidagi faoliyat bilan tavsiflanadi: uning sub'ektlari o'qituvchi va talaba, ob'ekt-talabaning o'quv faoliyati, talabaning o'quv-uslubiy majmuasi, Syllabus, shaxsiy o'quv rejasi, elektron darslik, metodlar-munozara, rol o'ynash va didaktik o'yinlari, faol tinglash, muayyan vaziyatlar usuli, aqliy hujm, natija - talabaning shaxsiylashtirilgan ta'lim faoliyati.

Tizimli va faol yondoshuvni qo'shimcha ravishda, birinchi navbatda, OTMda o'qish jarayonining qulayligini ta'minlaydigan va talabalarining ta'lim sifatini oshirishga yordam beradigan sub'ektlarning o'zaro ta'sirining o'ziga xos xususiyatlarini aniqlash zarurati bilan bog'liq bo'ladi.

XULOSA

Bu aytilganlardan asoslanib quyidagi masalalar: mavjud ta'lim tizimida o'quv faoliyatini individuallashtirish bo'yicha ta'limning umumiy o'rta maktab, kasb-hunar maktabi xamda Oliy ta'lim muassasasida uzluksizligini ta'minlash, yuzakilashgan qismlarini didaktik printsiplarga bo'ysundirish, talabalarda fazoviy tasavvurni va konstruktorlik tafakkurni shakllantirish, talabalarining bilish faolligini orttirish shu kunning dolzarb masalalari deyish mumkin.

REFERENCES

1. Gleeson, J. (2011). The European Credit Transfer System and curriculum design: product before process? *Studies in Higher Education*, 14 Sep. 2011, 1-18.
2. Костюк И. «Кредитно-модульная система: особенности ее внедрения в Львовском государственном институте современных технологий и управления им. Вячеслава Черновила», *Международная конференция «Современные проблемы радиотехники, телекоммуникаций и информатики» (ТКСЕТ)*, 2008 г. Львов-Славско, 2008, с. 652-653.
3. Jessica Shedd (2003), "The History of the Student Credit Hour". *New Directions for Higher Education*. 122 (Summer) (122): 5–12.
4. Ш.Мутафакулов., М.Султанов. «Кредит-модуль тизимига ўтиш нима учун керак? Мақсад, моҳият ва афзаллик». *Жамият* 2020й.
5. Nematovich, V. A. Z., & Karimberdiyevich, S. S. (2022). TEACHING PERSPECTIVE BASED ON INNOVATIVE TECHNOLOGIES. *Web of Scientist: International Scientific Research Journal*, 3(1), 678-687.
6. A. N. Valiev. (2021). ABOUT THE FEATURES OF THE PERSPECTIVE OF SIMPLE GEOMETRIC SHAPES AND PROBLEMS IN ITS TRAINING. *International Engineering Journal For Research & Development*, 6(2), <https://doi.org/10.17605/OSF.IO/5MT2R>
7. Ugli, D. S. D., & Ugli, A. B. I. (2022). MODULAR TECHNOLOGY OF TEACHING ENGINEERING COMPUTER GRAPHICS TO FUTURE TEACHERS DRAWING. *CURRENT RESEARCH JOURNAL OF PHILOLOGICAL SCIENCES* (2767-3758), 3(01), 101-107.
8. Shoxboz Dilshodbek O'G'Li Dilshodbekov, & Aldiyar Alisher O'G'Li Abdulxatov (2022). MUHANDISLIK GRAFIKASI FANLARINI O'QITISHDA ZAMONAVIY GRAFIK DASTURLARDAN FOYDALANISH METODIKASI. *Scientific progress*, 3 (3), 7-14.
9. Zaitov, S. R. (2022). CHIZMA GEOMETRIYA FANIDAN MUSTAQIL ISHLARINI BAJARISHDA AXBOROT TA'LIM TEXNOLOGIYASINING O'RNI. *БАРҚАРОРЛИК ВА ЕТАКЧИ ТАДҚИҚОТЛАР ОНЛАЙН ИЛМИЙ ЖУРНАЛИ*, 219-223.
10. P. Adilov, N. Tashimov, S. Seytimbetov (2019). Computer-Test Control of Knowledge of Students in Engineering Graphics. *International Journal of Progressive Sciences and Technologies (IJPSAT)*. Vol. 17 No. 2 November 2019, pp. 193-195

11. Muslimov, SherzodNazrullayevich (2019) "THE ROLE OF PERSONALITY-ORIENTED EDUCATION IN THE DEVELOPMENT OF PROFESSIONALLY-GRAPHIC COMPETENCE OF FUTURE TEACHERS OF TECHNOLOGICAL SCIENCES," Scientific Bulletin of Namangan State University: Vol. 1 : Iss. 6, Article 80.
12. Muslimov Narzulla Alikhanovich, Urazova Marina Batyrova, MuslimovSherzodNarzullaugli. (2020). DEVELOPMENT OF DESIGN TECHNOLOGY FOR FUTURE VOCATIONAL EDUCATION TEACHERS, MODEL OF TRAINING AND BASIC INDICATORS OF DISSERTATION. *PalArch's Journal of Archaeology of Egypt/ Egyptology*, 17(7), 10534-10551. Retrieved from <https://www.archives.palarch.nl/index.php/jae/article/view/4088>
13. Tashimov, N. (2019). Ways of Development of Cognitive and Graphic Activity of Students. *International Journal of Progressive Sciences and Technologies*, 17(1), 212-214.
14. Shoxboz, D. (2019). THE ESSENCE OF TEACHING ENGINEERING COMPUTER GRAPHICS AS A GENERAL TECHNICAL DISCIPLINE. *European Journal of Research and Reflection in Educational Sciences Vol*, 7(12).
15. Xalimov M., &Farxodova, Z. (2021). DEVELOPING STUDENTS' CREATIVE ABILITIES BY MAKING PROBLEM SOLUTION SITUATION IN DRAWING SUBJECT. *ЗбірникнауковихпрацьЛОГОΣ*. <https://doi.org/10.36074/logos-30.04.2021.v2.62>
16. Seytimbetov, S. M. (2022). TALABALARNING IJODKORLIK OBILİYATINI GEOMETRIK SHAKLLARNI PARAMETRLASH MASALALARI ORQALI RIVOJLANTIRISH. *БошқаруваЭтикаҚоидаларионлайнилмийжурнали*, 2(3), 27-32.
17. Malikov, K. G. (2020). Theory and practice of construction of axonometric projects. *European Journal of Research and Reflection in Educational Sciences Vol*, 8(9).
18. Jabbarov, R., & Rasulov, M. (2021). FURTHER FORMATION OF STUDENTS' CREATIVE ABILITIES BY DRAWING LANDSCAPES IN PAINTING. *ЗбірникнауковихпрацьЛОГОΣ*. <https://doi.org/10.36074/logos-30.04.2021.v2.09>
19. Khalimov Mokhir Karimovich. (2022). ELEMENTS OF STUDENT SPACE IMAGINATION IN THE TEACHING OF GRAPHIC SCIENCES AND METHODS

- OF USING IT. *CURRENT RESEARCH JOURNAL OF PEDAGOGICS*, 3(02), 103–116. <https://doi.org/10.37547/pedagogics-crjp-03-02-19>
20. Rustam Ravshanovich, J. . (2021). Formation of Creative Abilities of Students by Teaching the Genre "Landscape" of Fine Arts. *Spanish Journal of Society and Sustainability*, 1, 1-8. Retrieved from <http://sjss.indexedresearch.org/index.php/sjss/article/view/1>
21. Kozim, M., Zilola, F., & Sanjarbek, S. (2019). DETERMINATION OF THE PARAMETERS OF THE DEFAULT ISOMETRIC VIEW USING METHOD OF RECTANGULAR AUXILIARY PROJECTION. *European Journal of Research and Reflection in Educational Sciences Vol*, 7(12).
22. Халимов, М. К. Сравнение продуктивности учебной доски и проектора в преподавании предметов, входящих в цикл инженерной графики / М. К. Халимов, Р. Р. Жабборов, Б. Х. Абдуханов, А. А. Мансуров. — Текст : непосредственный // Молодой ученый. — 2018. — № 6 (192). — С. 203-205. — URL: <https://moluch.ru/archive/192/48066/>
23. Xalimov, M. K., & Asanova, A. S. (2022, January). CHIZMA GEOMETRIYA VA MUHANDISLIK GRAFIKASI FANIDA DIDAKTIK O'YINLARDAN FOYDALANIB TALABALARNING DASTLABKI TUSHUNCHALARINI SHAKLLANTIRISH. In *International journal of conference series on education and social sciences (Online)* (Vol. 2, No. 1).
24. Гуломова, Н. (2021). "Uzatmalar" mavzusini o 'qitishda "iSpring Quiz Maker" dasturidan foydalanib, talabalarga nostandart testlar orqali bilish faolligini faollashtirish. *Общество и инновации*, 2(5), 8-18.
25. Адиллов, П., Ташимов, Н., & Есбоғанова, Б. (2021). МУҲАНДИСЛИК ГРАФИКАСИНИ АВТОМАТИК ЧИЗИШ ДАСТУРЛАРИДАН ФОЙДАЛАНИБ ЎҚИТИШДА ДИДАКТИК МУАММОЛАРНИ ЕЧИШ ЙЎЛЛАРИ. *Нукусский государственный педагогический институт имени Аджинияза журнал «Фан ва жамият»*, 2(2015-2), 34–35. извлечено от <https://science.ndpi.uz/index.php/science/article/view/68>
26. Мурадов, Ш. К., Ташимов, Н. Э., & Рахматова, И. И. (2017). Сечение поверхностей 2-го порядка общего вида по эллипсу заданной площади. *Молодой ученый*, (50), 99-102.
27. ПОВЕРХНОСТЕЙ, С. 2-ГО ПОРЯДКА ОБЩЕГО ВИДА ПО ЭЛЛИПСУ ЗАДАННОЙ ПЛОЩАДИ МУРАДОВ ШМИДТ КАРИМОВИЧ. ТАШИМОВ НУРЛАН ЭРПОЛАТОВИЧ, РАХМАТОВА ИКБОЛХОН ИНОМЖАНОВНА,

КУКИЕВ БОБУРМИРЗО БАХОДИР УГЛИ Ташкентский государственный университет имени Низами.

28. Tashimov Nurlan, Samandar Zaitov. (2021) Improving the quality and efficiency of teaching descriptive geometry in a credit-modular system. ACADEMICIA: ANINTERNATIONAL MULTIDISCIPLINARY RESEARCH JOURNAL. Volume:11, Issue:2, pp-730-733. DOI : [10.5958/2249-7137.2021.00398.0](https://doi.org/10.5958/2249-7137.2021.00398.0)

29. Gulomova, N. (2021). “Uzatmalar” mavzusini o‘qitishda “iSpring Quiz Maker” dasturidan foydalanib, talabalarga nostandart testlar orqali bilish faolligini faollashtirish. *Жамият ва инновациялар*, 2(5), 8–18. <https://doi.org/10.47689/2181-1415-vol2-iss5-pp8-18>

30. Аширбаев, А. (2021). Chizmalarga o‘lcham qo‘yishda yuzaga kelishi mumkin bo‘lgan tipik xatolar va ularning oldini olish omillari. *Общество и инновации*, 2(3), 7-15.

**MUHANDISLIK GRAFIKASIDA LOYIHALASHGA OID
MASALALARNI YECHISH ORQALI TALABALARNING FAZOVIIY
TASAVVURINI RIVOJLANTIRISH**

Tashimov Nurlan Erpolatovich

Nizomiy nomidagi TDPU dotsenti

Tuxtaqulova Zebiniso Barat qizi

Qarshi davlat universitetining Pedagogika instituti magistranti

ANNOTATSIYA

Mazkur maqolada chizmachilikda loyihalash elementlarini o'z ichiga olgan mashqlar orqali, grafik faoliyatda talabalardan fazoviy tasavvurning qo'zg'aluvchanligi, rivojlangan mantiq va obrazli tafakkurni, loyihalash qobiliyatlarini rivojlantirish yo'llari yoritilgan.

Kalt so'zlar: metodika, loyihalash, almashtirish, fazoviy tasavvur, vosita, konstruktiv elementlar, o'lcham, qobiliyat, xavas, qiziqish ko'nikma, malaka, ijod, yangilik.

АННОТАЦИЯ

В данной статье освещены пути развития у студентов мотивации пространственного воображения, развитой логики и образного мышления, проектных способностей посредством упражнений, содержащих элементы проектирования в черчении.

Ключевые слова: методика, проектирование, замена, пространственное воображение, инструмент, конструктивные элементы, размер, способность, энтузиазм, навыки интереса, навыки, творчество, инновации.

ABSTRACT

This article highlights the ways of developing students' motivation of spatial imagination, developed logic and creative thinking, design abilities through exercises containing elements of design in drawing.

Keywords: technique, design, replacement, spatial imagination, tool, design elements, size, ability, enthusiasm, interest skills, skills, creativity, innovation.

KIRISH

Loyihalash jarayonida grafik obrazlar vositasida turli buyumlarning qiyofasini fikran almashtirishga to'g'ri keladi. Bunday almashtirishda buyumlarning o'lchamlari, qismlarini o'zgartirish bilan bog'liq bo'ladi.

Metodik adabiyotlar tahliliga ko'ra bu masalalarni uch guruhga ajratish mumkin. Bular buyumning fazoviy holatini o'zgartirish, buyum qismining fazoviy holatini

o'zgartirish, buyum shaklini o'zgartirish bilan bog'liq masalalardir. Buyumlarda turli almashtirishlarni bajarishni amalga oshirish inson uchun eng zarur bo'lgan kombinatsiyalash qobiliyatini, dastlabki ma'lumotlarni turli nuqtai nazardan talqin qilish va shunga o'xshash sifatlarini rivojlantirishga yordam beradi. Talabalarda fazoviy munosabatlarni dinamik ravishda tasavvur qilish talab etilganda grafik materialning dastlabki holatini fikran o'zgartirish jarayoni yana ham murakkablashadi. Shuning uchun ham yuqorida qayd etilgan masalalarni yechish talabalarning texnik ijodiyotini o'stirishga yordam beradi. Yuqorida bayon qilingan metodik usullar talabalarning ijodiy va yaratuvchanlik faoliyatining tayorgarlik bosqichi deyish mumkin. Chunki ular bir-birlari bilan o'zaro bog'lanib, yagona tarkibni tashkil etadi. Bu ishlarning barchasi talabalarning fazoviy tasavvurlarini statik jihatdan rivojlantirib, dinamik bosqichga tayyorlaydi.

Muhandislik grafikasida loyihalash elementlarini o'z ichiga olgan mashqlar grafik faoliyatda talabalardan fazoviy tasavurning qo'zg'aluvchanligi, rivojlangan mantiq va obrazli tafakkurni, boshqacha qilib aytganda yaratuvchanlik faoliyatiga xos bo'lgan sifatlarni talab qiladi.

Insonning ijodiy yaratuvchanlik faoliyatida grafik tasvir o'zaro bog'langan ikki vazifani bajaradi. Birinchidan, chizma fikrlashning o'ziga xos quroli; ikkinchidan fikr (g'oya) beruvchi vositadir. Shuning uchun ham loyihachilik faoliyatida eng birinchi navbatda uning grafik jihatlariga e'tibor qaratiladi. Buyumning obrozinu fikran miyada yaratib, uni ong orqali grafik tasvirlash loyihalash faoliyatining muvaffaqiyatli tomoni deyish mumkin.

Loyihalash jarayonida talabalar turli umumiy texnika fanlaridan egallagan nazariy bilimlarini amalda qo'llashga fanlararo bog'lanishlarga ehtiyoj sezadilar, texnik hisoblash ishlarini bajaradilar, ma'lumotnomalardan foydalanadilar. Loyihalash jarayonida, ayiniqsa ishlab chiqarish ta'limida egallangan bilimlar juda muhim ahamiyat kasb etadi. Ijodiy faoliyatning eng oliy ko'rinishi bo'lgan loyihalashning texnikaviy tomonlari qanchalik takomillashgan bo'lishiga qaramay, uning pedagogik-psixologik tomonlari etarlicha o'rganilmagan.

MUHOKAMA VA NATIJALAR

Muhandislik grafikasida loyihalashga qaratilgan masalalarning an'anaviy masalalardan printsiptial farqi, ularni yechish bosqichlari va ta'limdagi ahamiyati haqida to'xtalaylik. Ma'lumki, texnik detallar ayrim qismlardan (teshiklar, o'yiqlar, chiqiqlar va hokazo) tuzilib, ularni konstruktiv elementlar deymiz.

Shunday qilib loyihalash deganda mehnat unumdorligini oshirish uchun texnik-texnologik sharoitlar asosida butunlay yangi ob'ektlar yaratish, ya'ni amaldagisini takomillashtirish, rekonstruksiyalash bilan bog'liq texnik xujjatlar to'plami ishlab chiqishni tushinish mumkin. Bu jarayonni amalga oshirishda mashina detallarining shakli, og'irligi, o'lchami kabi parametrlari o'zgarishi tabiiy. Loyihalash jarayoni quyidagi bosqichlardan iborat.

Birinchi bosqich - tayyorgarlik bosqichi bo'lib, unda texnik ehtiyojlar aniqlanadi.

Ikkinchi bosqichda - shu sohadagi ilmiy axborotlar tahlil qilinib, masalani yechish vositalari va variantlari tanlanadi.

Uchinchi izlanish bosqichida - tug'ilgan g'oyalar solishtirilib chiqiladi hamda ulardan eng maqbuli tanlab olinadi.

To'rtinchi, amalga oshirish bosqichida - loyiha axborotlarining grafik vositasi bilan rasmiylashtiriladi hamda echim tekshirib chiqiladi.

Yangi konstruktsiyani joriy qilish yoki amaldagisini modernizatsiyalaganda turli texnik ishlab chiqarish, texnologik, iqtisodiy va shunga o'xshash talablar bajariladi.

Bu talablar quyidagicha bo'lishi mumkin.

- 1) Amaldagi konstruktsiyani soddalashtirish;
- 2) Materiallarning mustahkamlik xususiyatlaridan to'liq foydalanish;
- 3) Buyumga ishlov berishda chiqindilarni kamaytirish maqsadida detalning shaklini to'g'ri tanlash hamda chiqindisiz texnologiyani ishlab chiqish;
- 4) Detailarning xizmat muddatini oshirish va boshqalar.

Loyihalashga doir masalalar yuqoridagi masalalardan qanday xususiyatlari bilan farq qiladi? Loyihalashga oid masalalarni yechishda talabalarda qanday bilim va amaliy ko'nikmalar shakllanadi?

Ikkinchi savolga psixologik tadqiqotlarning natijalaridan kelib chiqib javob berish mumkin.

Tafakkurimizda yangi loyiha va uning barcha detallari, avvalo fikran yaratiladi. Chizma esa loyihachining fikrini ifoda etish vositasidir. Zero, yangi loyiha haqidagi tasavvur umumiy ko'rinishda paydo bo'ladi.

Chizmalar tuzish jarayonida ob'ektning tafakkurimizda dastlab namoyon bo'lgan obraziga muhim o'zgarishlar kiritiladi. Bu ish jarayonida bir-biri bilan uzviy bog'lanishi lozim bo'lgan fazoviy faraz va bajariladigan chizma biri ikkinchisini to'ldirib boyitadi. Demak ijodiy yaratuvchanlikning bosh rejasida grafik faoliyat turadi. Shu sababli ham talabalarda loyihalash bilan bog'liq ob'ektlarni rekonstruksiya qilish uchun zarur bo'lgan fanning fazoviy xossa va munosabatlarini almashtirishga yordam beradigan muhim sifatlar-fazoviy faraz va tasavvurni tarkib

toptirish lozim. Bunday sifatga fazoviy almashtirishlar sohasida muntazam va maqsadga yo'naltirilgan mashqlarni bajarish bilan erishish mumkin. Amaliyotdagi detalning konstruktiv tuzilishi yoqimli va ko'rkam qilib o'zgartirilsa, vazni ham kamayadi, uni foydalanish uchun qulay va samarasi yuqori qilib qayta loyihalashga dizayn deyiladi. Dizayn inglizchada "Dezing"-chizma, rasm, loyiha degani.

Hozirda har bir narsani o'ziga jalb qiladigan, yengil, chiroyli va ko'rkam qilib tayyorlashda dizayn talablariga javob beradigan darajada loyihalangan deyish qabul qilingan.

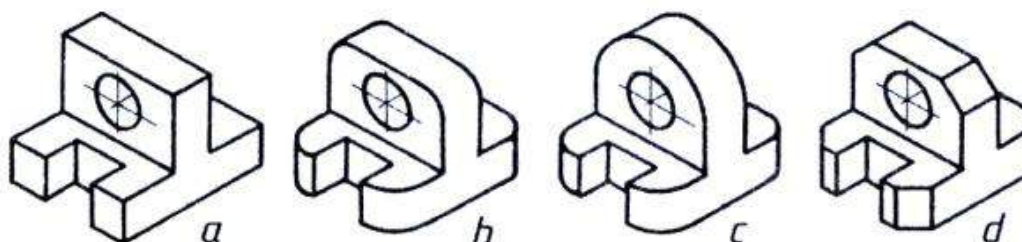

1-rasm

Masalan, 1-rasm, a dagi detalning vazni (og'irligi)ni kamaytirish maqsadida uning shakli (geometriyasi) qisman dizayn talabiga o'zgartirilgan. Natijada u 1-rasm, a,b,d va ye lardagi ko'rinishga o'zgaradi.

XULOSA

Xulosa qilib quyidagilarni keltirishimiz mumkin:

1. Talabalardagi qobiliyat, xavas, qiziqish ko'nikma, malaka singari xususiyatlarning psixologik asoslari ko'rsatiladi.
2. Ijod, yangilik va loyihalash tushunchalari o'rganiladi va ular grafik fanlarga tadbqiqiy qaraladi.
3. Talabalarda ijod va loyihalashni shakllantirishning pedagogik shart-sharoitlari qaraladi.

REFERENCES

1. Adilov P., Tashimov N., Zaitov S. Chizmachilikda o'quvchilarning loyihalash qobiliyatlarini rivojlantirish yo'llari. Kasb-hunar ta'limi. 2020/2
2. I.Rahmonov, N.Qirg'izboyeva, A.Ashirboyev, A.Valiyev, B.Nigmanov. Chizmachilik. "Voriz-nashriyot", Toshkent-2016, 428 bet.
3. ПОВЕРХНОСТЕЙ, С. 2-ГО ПОРЯДКА ОБЩЕГО ВИДА ПО ЭЛЛИПСУ ЗАДАННОЙ ПЛОЩАДИ МУРАДОВ ШМИДТ КАРИМОВИЧ. ТАШИМОВ НУРЛАН ЭРПОЛАТОВИЧ, РАХМАТОВА ИКБОЛХОН ИНОМЖАНОВНА,

КУКИЕВ БОБУРМИРЗО БАХОДИР УГЛИ Ташкентский государственный университет имени Низами.

4. Nematovich, V. A. Z., & Karimberdiyevich, S. S. (2022). TEACHING PERSPECTIVE BASED ON INNOVATIVE TECHNOLOGIES. *Web of Scientist: International Scientific Research Journal*, 3(1), 678-687.

5. A. N. Valiev. (2021). ABOUT THE FEATURES OF THE PERSPECTIVE OF SIMPLE GEOMETRIC SHAPES AND PROBLEMS IN ITS TRAINING. *International Engineering Journal For Research & Development*, 6(2), 7. <https://doi.org/10.17605/OSF.IO/5MT2R>

6. Ugli, D. S. D., & Ugli, A. B. I. (2022). MODULAR TECHNOLOGY OF TEACHING ENGINEERING COMPUTER GRAPHICS TO FUTURE TEACHERS DRAWING. *CURRENT RESEARCH JOURNAL OF PHILOLOGICAL SCIENCES* (2767-3758), 3(01), 101-107.

7. Shoxboz Dilshodbek O'G'Li Dilshodbekov, & Aldiyar Alisher O'G'Li Abdulxatov (2022). MUHANDISLIK GRAFIKASI FANLARINI O'QITISHDA ZAMONAVIY GRAFIK DASTURLARDAN FOYDALANISH METODIKASI. *Scientific progress*, 3 (3), 7-14.

8. Zaitov, S. R. (2022). CHIZMA GEOMETRIYA FANIDAN MUSTAQIL ISHLARINI BAJARISHDA AXBOROT TA'LIM TEXNOLOGIYASINING O'RNII. *БАРҚАРОРЛИК ВА ЕТАКЧИ ТАДҚИҚОТЛАР ОНЛАЙН ИЛМИЙ ЖУРНАЛИ*, 219-223.

9. P. Adilov, N. Tashimov, S. Seytimbetov (2019). Computer-Test Control of Knowledge of Students in Engineering Graphics. *International Journal of Progressive Sciences and Technologies (IJPSAT)*. Vol. 17 No. 2 November 2019, pp. 193-195

10. Muslimov, SherzodNazrullayevich (2019) "THE ROLE OF PERSONALITY-ORIENTED EDUCATION IN THE DEVELOPMENT OF PROFESSIONALLY-GRAPHIC COMPETENCE OF FUTURE TEACHERS OF TECHNOLOGICAL SCIENCES," *Scientific Bulletin of Namangan State University*: Vol. 1 : Iss. 6, Article 80.

11. Jabbarov, R., & Rasulov, M. (2021). FURTHER FORMATION OF STUDENTS' CREATIVE ABILITIES BY DRAWING LANDSCAPES IN PAINTING. *Збірник наукових праць ЛОГОС*. <https://doi.org/10.36074/logos-30.04.2021.v2.09>

12. Muslimov Narzulla Alikhanovich, Urazova Marina Batyrovna, MuslimovSherzodNarzullaugli. (2020). DEVELOPMENT OF DESIGN

TECHNOLOGY FOR FUTURE VOCATIONAL EDUCATION TEACHERS, MODEL OF TRAINING AND BASIC INDICATORS OF DISSERTATION. *PalArch's Journal of Archaeology of Egypt/ Egyptology*, 17(7), 10534-10551. Retrieved from

<https://www.archives.palarch.nl/index.php/jae/article/view/4088>

13. Tashimov, N. (2019). Ways of Development of Cognitive and Graphic Activity of Students. *International Journal of Progressive Sciences and Technologies*, 17(1), 212-214.

14. Shoxboz, D. (2019). THE ESSENCE OF TEACHING ENGINEERING COMPUTER GRAPHICS AS A GENERAL TECHNICAL DISCIPLINE. *European Journal of Research and Reflection in Educational Sciences Vol*, 7(12).

15. Xalimov M., & Farxodova, Z. (2021). DEVELOPING STUDENTS' CREATIVE ABILITIES BY MAKING PROBLEM SOLUTION SITUATION IN DRAWING SUBJECT. *Збірник наукових праць ЛОГОΣ*. <https://doi.org/10.36074/logos-30.04.2021.v2.62>

16. Seytimbetov, S. M. (2022). TALABALARNING IJODKORLIK OBILYATINI GEOMETRIK SHAKLLARNI PARAMETRLASH MASALALARI ORQALI RIVOJLANTIRISH. *Бошқарува Этика Қоидалари онлайн илмий журналы*, 2(3), 27-32.

17. Malikov, K. G. (2020). Theory and practice of construction of axonometric projects. *European Journal of Research and Reflection in Educational Sciences Vol*, 8(9).

18. Khalimov Mokhir Karimovich. (2022). ELEMENTS OF STUDENT SPACE IMAGINATION IN THE TEACHING OF GRAPHIC SCIENCES AND METHODS OF USING IT. *CURRENT RESEARCH JOURNAL OF PEDAGOGICS*, 3(02), 103–116. <https://doi.org/10.37547/pedagogics-crijp-03-02-19>

19. Rustam Ravshanovich, J. . (2021). Formation of Creative Abilities of Students by Teaching the Genre "Landscape" of Fine Arts. *Spanish Journal of Society and Sustainability*, 1, 1-8. Retrieved from <http://sjss.indexedresearch.org/index.php/sjss/article/view/1>

20. Kozim, M., Zilola, F., & Sanjarbek, S. (2019). DETERMINATION OF THE PARAMETERS OF THE DEFAULT ISOMETRIC VIEW USING METHOD OF RECTANGULAR AUXILIARY PROJECTION. *European Journal of Research and Reflection in Educational Sciences Vol*, 7(12).

21. Халимов, М. К. Сравнение продуктивности учебной доски и проектора в преподавании предметов, входящих в цикл инженерной графики / М. К.

- Халимов, Р. Р. Жабборов, Б. Х. Абдуханов, А. А. Мансуров. — Текст : непосредственный // Молодой ученый. — 2018. — № 6 (192). — С. 203-205. — URL: <https://moluch.ru/archive/192/48066/>
22. Xalimov, M. K., & Asanova, A. S. (2022, January). CHIZMA GEOMETRIYA VA MUHANDISLIK GRAFIKASI FANIDA DIDAKTIK O'YINLARDAN FOYDALANIB TALABALARNING DASTLABKI TUSHUNCHALARINI SHAKLLANTIRISH. In *International journal of conference series on education and social sciences (Online)* (Vol. 2, No. 1).
23. Адиллов, П., Ташимов, Н., & Есбоғанова, Б. (2021). МУҲАНДИСЛИК ГРАФИКАСИНИ АВТОМАТИК ЧИЗИШ ДАСТУРЛАРИДАН ФОЙДАЛАНИБ ЎҚИТИШДА ДИДАКТИК МУАММОЛАРНИ ЕЧИШ ЙЎЛЛАРИ. *Нукусский государственный педагогический институт имени Аджинияза журнал «Фан ва жамият»*, 2(2015-2), 34–35. извлечено
от <https://science.ndpi.uz/index.php/science/article/view/68>
24. Мурадов, Ш. К., Ташимов, Н. Э., & Рахматова, И. И. (2017). Сечение поверхностей 2-го порядка общего вида по эллипсу заданной площади. *Молодой ученый*, (50), 99-102.
25. Tashimov Nurlan, Samandar Zaitov. (2021) Improving the quality and efficiency of teaching descriptive geometry in a credit-modular system. *ACADEMICIA: AN INTERNATIONAL MULTIDISCIPLINARY RESEARCH JOURNAL*. Volume:11, Issue:2, pp-730-733. DOI : [10.5958/2249-7137.2021.00398.0](https://doi.org/10.5958/2249-7137.2021.00398.0)
26. Gulomova, N. (2021). “Uzatmalar” mavzusini o‘qitishda “iSpring Quiz Maker” dasturidan foydalanib, talabalarga nostandart testlar orqali bilish faolligini faollashtirish. *Жамият ва инновациялар*, 2(5), 8–18. <https://doi.org/10.47689/2181-1415-vol2-iss5-pp8-18>
27. Аширбаев, А. (2021). Chizmalarga o‘lcham qo‘yishda yuzaga kelishi mumkin bo‘lgan tipik xatolar va ularning oldini olish omillari. *Общество и инновации*, 2(3), 7-15.

O‘ZBEKISTONDA KECHAYOTGAN DINIY-MA’RIFIY JARAYONLARNING O‘ZIGA XOS XUSUSIYATLARI

Mirkamolova G.

O‘zbekiston Xalqaro Islom Akademiyasi 2-kurs magistranti

ANNOTATSIYA

Mazkur maqolada O‘zbekistonda diniy-ma’rifiy sohaga oid islohotlarning amalga oshirilayotganligi va uning bugungi kundagi samarasi haqida fikr-mulohazalar keng yoritildi. Diniy-ma’rifiy islohatlarning jamiyat miqyosidagi o‘rni beqiyos ahamiyatga egadir.

Kalit so‘zlar: Ma’rifat, diniy bag‘rikenglik, taraqqiyot, sharq allomalari, qadimgi sharq.

АННОТАЦИЯ

В данной статье рассматриваются проводимые реформы в сфере религиозного образования в Узбекистане и их эффективность на сегодняшний день. Неоценима роль религиозно-просветительских реформ в обществе.

Ключевые слова: Просвещение, веротерпимость, прогресс, востоковеды, древний востоковед.

ANNOTATION

This article discusses the ongoing reforms in the field of religious education in Uzbekistan and their effectiveness to date. The role of religious and educational reforms in society is invaluable.

Keywords: Enlightenment, religious tolerance, progress, Orientalists, ancient Orientalist.

KIRISH

Ma’rifat va diniy bag‘rikenglik – tinchlik va taraqqiyot asosidir. Fan insoniyat jamiyati taraqqiyotining asoslaridan biri hisoblanadi. Ma’rifat va ma’naviyat esa komillik ustunlaridir. Darhaqiqat, Qadimgi Sharqda ta’lim va tarbiya hech qachon bir-biridan ajratilmagan, ularning hech biri bir-biridan yuqori baholanmagan. Bu jahon sivilizatsiyasiga asos solgan buyuk qomusiy olimlar – Imom al-Buxoriy, al-Xorazmiy, Imom an-Nasafiy va Ahmad al-Farg‘oniylarning bebaho merosida o‘z ifodasini topgan. O‘zbekiston taraqqiyotining yangi bosqichida buyuk ajdodlarimizning hikmatli an‘analariga amal qilmoqda. Buni iqtisodiy, ijtimoiy, madaniy, diniy-ma’rifiy sohalarda, tashqi va ichki siyosatda amalga oshirilayotgan tub o‘zgarishlar misolida ham ko‘rish mumkin.

2017-2021-yillarda O‘zbekiston Respublikasini rivojlantirishning beshta ustuvor yo‘nalishi bo‘yicha Harakatlar strategiyasiga muvofiq amalga oshirilayotgan islohotlar xalq farovonligi va mamlakatimiz taraqqiyotiga ijobiy ta‘sir ko‘rsatmoqda. Xalqaro hamjamiyat respublikamizning turli millat va konfessiya vakillari o‘rtasida o‘zaro hurmat, hamjihatlik va hamkorlik muhitini mustahkamlash, madaniyatlarning muloqotni qo‘llab-quvvatlash, mamlakatda tinchlik va totuvlikni ta‘minlashga qaratilgan izchil va puxta o‘ylangan siyosatini har tomonlama qo‘llab-quvvatlaydi. Prezidentimiz Shavkat Mirziyoyev tomonidan BMT Bosh Assambleyasining 72-sessiyasida taklif etilgan “Ma‘rifat va diniy bag‘rikenglik” maxsus rezolyutsiyasi BMTga a‘zo barcha davlatlar tomonidan bir ovozdan ma‘qullangani e‘tiborga molik. Qarordan ko‘zlangan asosiy maqsad – barchaning ta‘lim olishini ta‘minlash, savodsizlik va jaholatga barham berishdir. Hujjatda bag‘rikenglik va o‘zaro hurmatni qaror toptirish, diniy e‘tiqod erkinligini ta‘minlash, dindorlarning huquqlarini himoya qilish, ularga nisbatan kamsitishning oldini olish muhimligi ta‘kidlangan. Dunyoda ekstremizm va terrorizm hanuz davom etayotgan, turli din va e‘tiqod vakillariga nisbatan muvazir munosabat hukm surayotgan bir paytda global tahdidlarga qarshi samarali kurashish vositasi sifatida ta‘lim va ogohlik masalasi ko‘tarilmoqda. Turli mintaqa va mamlakatlarda insonning yashashi, ta‘lim olishi, mehnat qilishi, qobiliyat ko‘rsatishi va diniy e‘tiqodlarini amalga oshirishi kabi huquqlari ko‘pincha buziladi. O‘zbekistonda 16 konfessiyaga mansub 130 dan ortiq millat va elat vakillari tinch va totuvlik, bag‘rikenglik ruhida yashab kelmoqda. Turli din va millat vakillarining o‘z ehtiyojlarini xavfsiz va erkin qondirishi jamiyat barqarorligining ustuvor yo‘nalishi hisoblanadi. Turli millat va din vakillarining har qanday tajovuzdan behavotir o‘z ibodatlarini emin-erkin ado etishlari jamiyat barqarorligining muhim ko‘rsatkichlaridan sanaladi. Statistik ma‘lumotlarga ko‘ra, O‘zbekistonda 16 ta konfessiyaga qarashli 2315 ta diniy tashkilot faoliyat ko‘rsatmoqda. 2124 ta musulmon diniy tashkilotlari bilan bir qatorda 191 ta noislomiy diniy tashkilotlar ham mavjud. Ulardan 17 tasi 2019 va 2020-yillarda ro‘yxatga olingan. Davlat ro‘yxatidan o‘tgan noislomiy diniy tashkilotlarning 174 tasi xristian, 8 tasi yahudiylar, 6 tasi baxaylar, bittasi Xare Krishna va bitta buddistlar ibodatxonasi faoliyat ko‘rsatmoqda. O‘zbekiston dinlararo Injil jamiyati ham mavjud. Diniy-ma‘rifiy sohadagi o‘zgarishlar asrlar davomida islom diniga amal qilib kelayotgan xalqimizning boy ilmiy-tarixiy merosini o‘rganish va ommalashtirishda muhim ahamiyat kasb etmoqda. Uzluksiz ta‘lim tizimini isloh qilish jarayonida diniy va dunyoviy bilimlarni uyg‘unlashtirish, diniy-ma‘rifiy sohada kadrlar tayyorlash, qayta tayyorlash va malakasini oshirishga asoslangan ta‘lim sifatini oshirishning yaxlit tizimi yaratildi.

Din ishlari bo'yicha qo'mita huzuridagi jamoatchilik maslahat organi hisoblangan Din ishlari bo'yicha kengashning yangilangan tarkibi tasdiqlandi. Kengash a'zolari soni 9 tadan 17 taga kengaytirildi. Uning tarkibiga O'zbekistonda faoliyat yuritayotgan barcha diniy konfessiyalar vakillari kiradi. Mamlakatimiz ta'lim markazi sifatida tanilgan. Bu yerda ilmiy-ma'rifiy markazlar, jumladan, diniy-ma'naviy tadqiqotlarga bag'ishlangan markazlar tashkil etilmoqda. Toshkentda – ko'p asrlik ma'rifat xazinasi timsoli bo'lgan va fundamental tadqiqotlar olib boruvchi Islom sivilizatsiyasi markaziga asos solindi.

MUHOKAMA VA NATIJALAR

Muqaddas islom dini rivojiga beqiyos hissa qo'shgan, hadis ilmining sultoni, buyuk vatandoshimiz Imom Buxoriyning ulkan merosini ilmiy asosda o'rganish, xalqimiz va jahon jamoatchiligiga targ'ib etish, azaliy milliy qadriyatlarimizni saqlash va ulug'lash asosida yosh avlodning ruhiy va ma'naviy olamini boyitish, imon-e'tiqodini mustahkamlash, ularning qalbida Vatanga muhabbat va sadoqat tuyg'ularini yanada kuchaytirish maqsadida O'zbekiston Respublikasi Birinchi Prezidenti Islom Karimovning 2008 yil 23 maydagi PQ № 875-sonli qaroriga muvofiq Imom Buxoriy xalqaro markazi tashkil etilgan edi.⁹⁰ Ezgu ishlarning davomi sifatida va hadis ilmining rivojiga beqiyos hissa qo'shgan vatandoshimiz Imom Buxoriy va boshqa mutafakkirlarning ulkan ilmiy va diniy merosini o'rganish, ular yaratgan asarlarning ilmiy-izohli tarjima va qiyosiy matnlarini nashr etish orqali xalqimiz va jahon jamoatchiligi o'rtasida keng targ'ib qilish, ushbu mavzularga doir ilmiy tadqiqotlarni tizimli tashkil etish chora-tadbirlarini ishlab chiqish va amalga oshirish maqsadida O'zbekiston Respublikasi Prezidentining «O'zbekiston Respublikasi Vazirlar Mahkamasi huzurida Imom Buxoriy xalqaro ilmiy-tadqiqot markazini tashkil etish chora-tadbirlari to'g'risida» 2017 yil 27 martdagi PQ-2855-son qarori qabul qilindi.⁹¹

Prezidentimiz Shavkat Mirziyoyev tashabbusi bilan Sherobod tumanidagi Iso Termiziy maqbarasi obod qilingan edi. 2017 yil 14 fevralda davlatimiz rahbarining Imom Termiziy xalqaro ilmiy-tadqiqot markazini tashkil etish to'g'risida qarori qabul qilindi. Mazkur qaror asosida Termiz shahrida Imom Termiziy xalqaro ilmiy-tadqiqot markazi qurildi. Unda islom dini, jumladan, hadis ilmi, Iso Termiziy hamda termiziy allomalar merosi chuqur o'rganiladi. Diniy ta'lim, ma'naviy-axloqiy tarbiya ishlarida foydalanishga qaratilgan darsliklar va o'quv qo'llanmalari, ommabop nashrlar, ilmiy-

⁹⁰ . http://old.bukhari.uz/index.php?option=com_content&view=article&id=85:imom-bukhorij-khal-aro-markazi&catid=53&Itemid=451&lang=ru

⁹¹ . <https://lex.uz/docs/3263382>

amaliy tavsiyalar tayyorlanadi. Imom Termiziy xalqaro ilmiy-tadqiqot markazining asosiy vazifasi qilib islom dinining, Qur'oni karim va hadis ilmining asl mohiyatini, hadisshunoslik maktabining ilmiy-ma'naviy asoslarini, Imom Termiziy hamda termiziy allomalar, yurtimizdan yetishib chiqqan mutafakkir zotlar merosini har tomonlama chuqur o'rganish va keng targ'ib etish belgilandi.⁹²

Islom dini rivojiga ulkan hissa qo'shgan buyuk alloma, vatandoshimiz Abu Iso Termiziy (Imom Termiziy) va termiziy allomalarning benazir merosini ilmiy asosda chuqur o'rganish, muqaddas yurtimiz zamini azal-azaldan ulug' allomalar, aziz-avliyolar vatani bo'lib kelganini yurtdoshlarimiz va xalqaro jamoatchilik o'rtasida keng targ'ib qilish, milliy-diniy qadriyatlarimizni asrab-avaylash va rivojlantirish, shu asosda yosh avlodni ezgu g'oyalar ruhida tarbiyalash, ularning qalbida Vatanga muhabbat va sadoqat tuyg'usini yanada kuchaytirish maqsadida qilinayotgan ezgu ishlardandir. "O'zbekiston xalqaro islom akademiyasi huzuridagi Imom Moturidiy xalqaro ilmiy-tadqiqot markazi faoliyatini tashkil etish chora-tadbirlari to'g'risida"gi Hukumat qarori qabul qilindi (693-son, 06.11.2020 y.).⁹³

Qaror bilan Imom Moturidiy xalqaro ilmiy-tadqiqot markazining tuzilmasi va ustavi tasdiqlandi.

Aqida va kalom ilmi rivojiga beqiyos hissa qo'shgan Imom Moturidiy va uning izdoshlari bo'lgan allomalarning ulkan ilmiy, diniy-ma'naviy merosini chuqur o'rganish, ular yaratgan asarlarning ilmiy-izohli tarjima va qiyosiy matnlarini nashr etish, xalq va jahon jamoatchiligi o'rtasida keng targ'ib qilish, ushbu mavzularga doir ilmiy tadqiqotlarni tizimli tashkil etish;

- islom dinining insonparvarlik mohiyati, ma'rifiy-madaniy roli va rivojlanish yo'nalishlarini ilmiy asosda o'rganish va keng afkor ommaga, jumladan, xalqaro jamoatchilikka yetkazish;

- Imom Moturidiy, Abu Muin Nasafiy kabi allomalarning kalom ilmi rivojiga qo'shgan hissasi va uning taraqqiyotida tutgan o'rnini chuqur tadqiq etish, yosh avlodni millatlararo va dinlararo bag'rikenglik, o'zaro hurmat, tinchlik-totuvlik kabi islom dinining asl qadriyatlari ruhida tarbiyalash;

- mamlakatda hamda xorijiy davlatlarning kutubxonalari va arxiv fondlarida saqlanayotgan buyuk allomalarning kalom ilmiga oid merosi hamda islom dunyosi uchun muhim ilmiy ahamiyatga ega bo'lgan qo'lyozma, toshbosma asarlarning aql hamda elektron nusxalarini to'plash va kelajak avlodga yetkazish uchun tizimli ilmiy tadqiqotlarni tashkil etish;

⁹² . <https://lex.uz/docs/3113645>

⁹³ . <https://religions.uz/news/detail?id=1494>

- islomiy ilmlar, xususan, kalom ilmi tarixi va uning bugungi kundagi ahamiyatini ilmiy tadqiq etish sohasidagi xalqaro hamkorlikni kuchaytirish maqsadida ilmiy-nazariy va uslubiy masalalarga bag'ishlangan anjuman, konferensiya, simpozium, ko'rgazma, ilmiy ma'ruza, seminar-trening va tanlovlar hamda boshqa madaniy-ma'rifiy tadbirlarni tashkil etish;

- tadqiqot natijalari yuzasidan qomuslar, kataloglar, albomlar, ilmiy-ommabop hujjatli filmlar, axborot-resurs bazasini tayyorlash va ommaviy axborot vositalari, xususan, Internet jahon axborot tarmog'ida e'lon qilishni tashkil qilish;

- islom tarixi va kalom ilmi yo'nalishidagi yangi tadqiqotlar natijalaridan ilmiy jamoatchilikni keng xabardor etish ularning barchasi markazning asosiy vazifalari etib belgilandi.⁹⁴

Buxorodagi Mir Arab oliy madrasasi, Imom Buxoriy nomidagi Toshkent islom instituti, Samarqanddagi Hadis ilmi maktabi ham oliy o'quv yurtlarida ham yuqori malakali mutaxassislar tayyorlanmoqda. 2018-yilda O'zbekiston Islom akademiyasi va Vazirlar Mahkamasi huzuridagi Toshkent islom universiteti negizida O'zbekiston xalqaro islom akademiyasi tashkil etildi.⁹⁵ Uning tuzilmasida Malaka oshirish markazi mavjud. Akademiyaning Qoraqalpog'iston Respublikasi, Samarqand, Namangan va Surxondaryo viloyatlarida hududiy filiallari mavjud. Agar 2017-yilgacha uchta oliy (bitta islom, ikkita noislomiy) va to'qqizta o'rta maxsus diniy ta'lim muassasasi mavjud bo'lgan bo'lsa, bugungi kunda O'zbekistonda beshta oliy (uchta islom va ikkita noislomiy) va 10 ta o'rta maxsus diniy ta'lim muassasasi faoliyat ko'rsatmoqda. Ular islom ma'rifatini keng targ'ib etish, ajdodlarimizning boy ma'naviy merosini chuqurroq o'rganish borasida keng ko'lamlil ilmiy-tadqiqot ishlarini boshlab yubordilar. O'zbekiston musulmonlari idorasi huzurida "Vaqf" xayriya jamoat fondi tashkil etilgani ham tarixiy ahamiyatga ega. Uning asosiy vazifalari masjidlar, muqaddas ziyoratgohlarni rekonstruksiya qilish ishlarini moliyalashtirish, mamlakatimizning barcha hududlarida ularga va shunga o'xshash ob'yektlarga ziyoratlarni tashkil etish, shuningdek, moddiy-texnik bazani ta'minlash va soha xodimlarini moddiy qo'llab-quvvatlashdan iborat. 2018-yildan boshlab respublika fuqarolari uchun Saudiya Arabistoniga umra ziyorati uchun kvotalar bekor qilindi. 2019-yil dekabr oyidan boshlab Toshkent – Jidda – Toshkent yo'nalishi bo'yicha kuniga ikki marta qatnov tashkil etildi. 2020-yil fevral oyidan esa Toshkent-Madina-Toshkent yo'nalishi bo'yicha qatnov yo'lga qo'yildi. Demak, 2017-yilda 6

⁹⁴ . <https://lex.uz/docs/4945427>

⁹⁵ 466-сон 22.06.2018. O'zbekiston xalqaro islom akademiyasi faoliyatini tashkil etish va qo'llab-quvvatlash chora-tadbirlari to'g'risida. <https://lex.uz/docs/-3791929>

ming, 2018-yilda 16 ming, 2019-yilda 38 ming, 2020-yilning birinchi choragida 28 ming o'zbekistonlik umra ziyoratiga bordi. O'zbekistonda diniy ta'limning ochiqligi umumiy o'rta maxsus ta'lim olgandan keyingina va faqat rasmiy ta'lim muassasalarida ta'minlanadi. Diniy ta'lim muassasalari va ilmiy markazlar faoliyatini rivojlantirish maqsadida xorijdan olib kelinayotgan bosma va elektron nashrlar soni ko'paydi. Jumladan, Imom al-Buxoriy xalqaro ilmiy-tadqiqot markaziga 644 nomdagi 3500 dona, Hadis ilmiy maktabiga 356 nomdagi 1500 ga yaqin kitob va islom ilmlariga oid 7 ming nusxadan ortiq elektron adabiyotlar topshirildi. Shu bilan birga, Toshkentdagi Islom sivilizatsiyasi markazi tomonidan Markaziy Osiyo musulmon mutafakkirlarining jahon sivilizatsiyasi rivojida o'rni haqida 10 dan ortiq kitob va risolalar tayyorlandi. Imom Termiziy xalqaro ilmiy-tadqiqot markazi Imom Termiziy, Hakim at-Termiziy va boshqa allomalarning 20 dan ortiq asarlarini termizlik o'zbek tiliga tarjima qilgan. Imom al-Buxoriy xalqaro ilmiy-tadqiqot markazi buyuk allomalarning jumladan Imom al-Buxoriy, Imom al-Moturidiy, Imom an-Nasafiy, Saffor al-Buxoriy va boshqalarning aksariyat asarlarini tarjima qilgan, 50 dan ortiq kitoblari nashr etilgan. O'zbekistonda ekstremizmga qarshi kurashish bo'yicha chora-tadbirlarni amalga oshirishga yondashuvlar kontseptual jihatdan qayta ko'rib chiqildi. Asosiy e'tibor uning oldini olish va aholi ogohliligini oshirishga qaratilmoqda. O'zbekiston Respublikasi Prezidentining "Diniy-ma'rifiy soha faoliyatini tubdan takomillashtirish chora-tadbirlari to'g'risida"gi farmonida ham "Jaholatga qarshi ma'rifat" degan ulug'vor g'oya asosida din sohasidagi ilmiy-ma'rifiy faoliyatni jadal tashkil etish, buzg'unchi g'oyalarning asl mohiyati va maqsadlari haqida aholi, ayniqsa, yoshlarning xabardorlik darajasini oshirish kabi ustuvor yonalishlar e'tirof etilgan.⁹⁶ Hududlarda 31 mingdan ortiq targ'ibot va madaniy-ma'rifiy tadbirlar o'tkazilib, "Jaholatga qarshi ma'rifat" tamoyili keng tushuntirildi. Vataniga qaytgan 63 ming 857 nafar mehnat muhojirlari bilan ma'rifiy suhbatlar tashkil etildi. Xorijga ketayotgan 65 ming 527 nafar fuqaroning ma'naviy-mafkuraviy va huquqiy madaniyatini yuksaltirishga qaratilgan 675 dan ortiq treninglar, mingdan ortiq targ'ibot tadbirlari o'tkazildi, 32 ming 400 ga yaqin bukletlar tarqatildi.

So'nggi 4 yil mobaynida mamlakatimizda inson huquqi va erkinligini ta'minlash borasida amalga oshirilayotgan izchil siyosat samarasi o'laroq, nafaqat yurtimizda istiqomat qilayotgan, balki o'zga yurtlarda murakkab ahvolga tushib qolgan O'zbekiston fuqorolariga ham alohida e'tibor qaratilib, ularning manfaati, sha'ni, qadr-qimmatini himoya qilinmoqda. Shuningdek, 2019-2020 yillarda tashkil etilgan

⁹⁶ . <https://lex.uz/docs/3686277>

«Mehr» operatsiyasi doirasida Yaqin Sharqning jangovar harakatlar olib borilayotgan hududlaridan 318 nafar ayollar va bolalar Vatanga qaytarildi.⁹⁷ Taqiqlangan diniy oqimlar safiga qoʻshilib qolgan fuqarolarni jamiyatga qayta moslashtirish bilan bogʻliq tizimli ishlar muntazam olib borilmoqda. Oʻz navbatida, hukumat tomonidan islom dinini musaffoligini asrash, uni turli buzgʻunchi oqimlar gʻoyalaridan holi ekanini yosh avlodga singdirishga qaratilgan tadbirlar ham tashkil etilmoqda. Bu borada Oʻzbekiston Respublikasi Prezidenti Shavkat Mirziyoevning BMT Bosh Assambleyasi 72-sessiyasida soʻzlagan tarixiy nutqi alohida eʼtiborga molik. Yurtboshimiz oʻz nutqida islom dinini zoʻravonlik va qon toʻkish bilan bir qatorga qoʻyadiganlarni qoralab, ular bilan hech qachon murosa qilib boʻlmashligini taʼkidlagan edi.⁹⁸ Bu fikrning amaliy ifodasi oʻlaroq BMT Xavfsizlik Kengashining 2017 yil 21 dekabrda 2396-sonli rezolyusiyasida: «Terrorizm, zoʻravon ekstremizm hech bir din, millat va sivilizatsiya bilan aloqador emas va bogʻliq holda talqin qilinmasligi kerak», deya qayd etildi. Shu bilan birga Oʻzbekiston tashabbusi bilan ishlab chiqilgan «Maʼrifat va diniy bagʻrikenglik» rezolyusiyasi BMT Bosh Assambleyasining 2018 yil 12 dekabr kunidagi yalpi sessiyasida qoʻllab-quvvatlanib, bir ovozdan qabul qilindi.⁹⁹

Oʻz navbatida bu oʻzgarishlar respublikamizning xalqaro imijini yanada yuksalishiga zamin hozirladi. Jumladan, 2020 yil dekabr oyida AQShning Xalqaro diniy erkinlik boʻyicha komissiyasi (USCIRF) Oʻzbekistonni maxsus kuzatuvdagi mamlakatlar roʻyxatidan olib tashladi. Bu haqidagi xabarni AQSh davlat kotibi Maykl Pompeo 2020 yil 7- dekabrda maʼlum qilgan¹⁰⁰. Xususan, Pompeo oʻz bayonotda diniy erkinlik bu insonning ajralmas huquqi ekanini alohida taʼkidlab, «Maxsus kuzatuvdagi davlatlar roʻyxati»da oʻzgarishlar boʻlganini aytib oʻtgan.

«Soʻnggi bir yil ichida Oʻzbekiston hukumati erishgan muhim, aniq yutuqlarga asoslanib, Oʻzbekistonni maxsus kuzatuv roʻyxatidan chiqarilganligini eʼlon qilishdan mamnunman. Oʻzbekistonning qonunlari va amaliyotdagi jasoratli islohotlari boshqalar uchun namuna boʻlmoqda», deya Maykl Pompeo respublikamiz erishayotgan yutuqlarni eʼtirof etib oʻtgan¹⁰¹. Qayd etish lozimki, Oʻzbekiston 2006 yildan 2018 yilgacha «alohida xavotirdagi mamlakatlar roʻyxati»da edi. Diniy

⁹⁷ . https://uza.uz/uz/posts/mehr-3-operatsiyasi-doirasida-suriyadan-98-nafar-yurtdoshimiz-ayollar-va-bolalar-olib-kelindi_192694

⁹⁸ . <https://www.gazeta.uz/uz/2018/12/%2013/bmt-rezolyutsiya>

⁹⁹ . БМТ Бош Ассамблеяси Ўзбекистон ишлаб чиққан резолюцияни қабул қилди – Газета.уз

<https://www.gazeta.uz/uz/2018/12/%2013/bmt-rezolyutsiya>

¹⁰⁰ . <https://huquqiyportal.uz/news/2020/12/29/uzbekistonda-diniy-tashkilotlar-faoliyatini-tartibga-solishda-normativ-huquqiy-asoslarni-takomillashtirishning-ahamiyati>

¹⁰¹ . <https://podrobno.uz/cat/politic/gossekreter-ssha-mayk-pompeo-pokhvalil-uzbekistan-za-bolshie-uspekhi-i-realnye-progress-v-dele-po-ul/>

erkinliklar borasida amalga oshirilayotgan islohotlar natijasida mamlakatimiz 12 yildan soʻng ushbu roʻyxatdan chiqarilib, «Maxsus kuzatuvdagi davlatlar roʻyxati»ga oʻtkazildi. Oradan ikki yil oʻtib, Oʻzbekiston mazkur roʻyxatdan toʻliq chiqarildi. Ushbu jarayon respublikamizda olib borilayotgan islohotlarning xalqaro eʼtirofi va ortga qaytmasligining tasdigʻidir. Diniy-maʼrifiy soha faoliyatini takomillashtirish boʻyicha qoʻshimcha chora-tadbirlar toʻgʻrisida Prezident qarori qabul qilindi (PQ–4436-son, 04.09.2019 y.). Bu haqda "Huruqiy axborot" kanali xabar berdi.¹⁰²

Qarorga muvofiq jamiyatda vijdon erkinligi kafolatlari va diniy-maʼrifiy muhit barqarorligini taʼminlash boʻyicha soha uchun masʼul organlarning mustahkam va doimiy hamkorligini nazarda tutuvchi yangi tizim joriy etiladi.

XULOSA

Din sohasidagi davlat siyosatining asosiy maqsadi, vazifalari va prinsiplarini keng jamoatchilikka tushuntirish, vijdon erkinligi kafolatlari buzilishi holatlariga nisbatan tezkor choralar koʻrish yangi tizim doirasidagi hamkorlikning ustuvor yoʻnalishlaridan etib belgilandi. Shuningdek, qaror bilan Din ishlari boʻyicha qoʻmitaning yangilangan asosiy vazifalari belgilandi. Qoʻmita vijdon erkinligi va din ishlari sohasida yagona davlat siyosatini amalga oshiradi, dinning asl insonparvarlik mohiyatini targʻib etish maqsadida barcha davlat va nodavlat notijorat tashkilotlariga bu boradagi faoliyatni amalga oshirishda koʻmaklashadi. Qarorga koʻra, sud tomonidan ekstremistik yoki terroristik deb topilgan hamda Oʻzbekiston Respublikasi hududida faoliyati taqiqlangan tashkilotlar, veb-saytlar, ijtimoiy tarmoqlar va mobil messenjerlar roʻyxati Adliya vazirligi va Oliy sud rasmiy veb-saytlarida va boshqa OAVlarda eʼlon qilib, nazorat qilib boriladi.

REFERENCES

1. 2017-2021 йилларда Ўзбекистон Республикасини ривожлантиришнинг бешта устувор йўналиши бўйича Ҳаракатлар стратегияси, <http://strategy.gov.uz/ru>
2. 2018 йил январь-декабрь ойларида Ўзбекистон Республикасининг ижтимоий-иқтисодий ҳолати. ЎзР Статистика давлат қўмитаси, Тошкент, 2019.
3. <https://cabar.asia/uz/uzbekiston-dinij-erkinlikni-taminlash-sari>
4. <https://lex.uz/>

¹⁰² . <https://sangzor.uz/uzbekiston/1296-onunchilikdagi-yangiliklar-endi-ekstremistik-saytlar-ryhati-oavda-elon-ilinadi-va-yangilab-boriladi.html>

ЭВРИСТИК ТАЪЛИМ ТЕХНОЛОГИЯСИГА АСОСЛАНГАН ЁНДАШУВНИ АМАЛГА ОШИРИШ ШАРТИ

Разикова Феруза Камилджановна

Тошкент давлат педагогика университети

АННОТАЦИЯ

Ушбу мақолада компетенцияга асосланган ёндашувга асосланган таълим натижалари тўғрисида умумий тушунчани ишлаб чиқишга умумевропа ёндашувлари, таълимга қўйиладиган талаблар — таълим мазмуни» триадасидаги мувофиқликни компетенциялар нуқтаи назаридан аниқ шакллантириш қобилиятида ифодаланади. Жараён – ўқув натижалари ҳақида фикрлар ёритилган.

Калим сўзлар: Эвристик таълим, натижалар, таълим мазмуни, ижодий фаолият, ностандарт вазият, касбий фаоллик.

АННОТАЦИЯ

В данной статье общеевропейский подход к выработке общего понимания результатов обучения на основе компетентностного подхода, требования образования - содержание образования» выражается в умении четко сформулировать соответствие в терминах компетенций. процесс – выделяются представления о результатах обучения.

Ключевые слова: эвристическое обучение, результаты, содержание обучения, творческая деятельность, нестандартная ситуация, профессиональная деятельность.

КИРИШ

Анъанавий таълим парадигмасининг инкирозига сабаб бўлган сабаблар орасида замонавий шароитда маълумотларнинг эскириши табиий ўқув цикли тугашидан анча тезроқ содир бўлади, бунинг натижасида зарур билимлар захирасини узатишга анъанавий муносабат йўқолади. унинг маъноси. Бундан ташқари, меҳнат бозорида билимларни қандай эгаллашни ўрганиш жуда муҳимроқ бўлади, чунки талаб қилинадиган нарса бу ўз-ўзидан билим эмас, балки мутахассиснинг уларни амалда қўллаш, муайян касбий ва ижтимоий функцияларни бажариш қобилиятидир (Ф. Ялолов).

Шу муносабат билан касб-хунар таълимининг амалий йўналишини кучайтириш, лекин унинг фундаментал моҳиятини сақлаб қолган ҳолда таълим мазмунини янгилаш вазифаси қўйилди. Амалиёт йўналтирилган таълим рус

таълими учун анъанавий фундаментал фанларни технологик ёки ижтимоий йўналишдаги амалий фанлар билан биргаликда ўрганишни ўз ичига олади. Янгиланган таълим рус жамиятининг барқарор ривожланиши учун зарур бўлган амалий фанларни ривожлантириш билан бир қаторда фундаментал фанни сақлашда асосий роль ўйнаши керак.

Маълумки, таълим мазмуни, унинг вазифасини бажариш усули, реал таълим жараёнида фаолият кўрсатиш шакли бугунги кунда мавжуд бўлган шаклда шахс камолоти қонуниятларига амалда мос келмайди. Ижтимоий тажрибага изоморф бўлган модернизация бўйича замонавий ҳужжатларда акс этирилган таълим мазмуни анъанавий равишда унинг тўртта асосий таркибий элементидан иборат: 1) унинг натижалари (билим) шаклида мустаҳкамланган когнитив фаолият; 2) фаолиятнинг маълум усуллари амалга ошириш (репродуктив қобилиятлар шаклида); 3) ижодий фаолият («ижодий» кўникмалар шаклида); 4) ташқи дунёга ҳиссий-қадрият муносабатлари тизимини ўзлаштириш (шахсий йўналишлар ва устуворликлар шаклида). Ушбу тўрт жиҳатдаги мазмунни ўзлаштириш, маданиятшунослик концепциясини ишлаб чиқувчиларнинг фикрига кўра, янги таълим стандартининг асоси бўлган «компетентлик» ёндашувини амалга ошириш имконини беради.

Асосий қисм: Ушбу стандарт доирасида биз касбий таълим мазмунининг фаоллиги ва когнитив жиҳатларининг маълум бир уйғунлиги ҳақида гапиришимиз мумкин, уларнинг бирликлари кўникмалар (интеллектуал ҳаракатлар алгоритмлари) ва тушунчалар тўпламини ўз ичига олади, яъни объектлар, ходисалар, қонунлар ва фактларнинг муҳим хусусиятлари ва хусусиятлари. Шу сабабли, фаоллик ва когнитив жиҳатларда мавзу билимлари ва маънолари (қадриятлари) нинг махсус тузилишида намоён бўладиган тизимли табиатнинг мазмуни, шунингдек, талабаларга уларнинг келажакдаги касбий фаолиятидаги ваколатлари амалга оширишга имкон берадиган ҳаракатларни амалга оширишнинг боғлиқ усуллари ажратиб кўрсатиш муҳимдир.

Эркин ва фаол фикрлаш, ишлаб чиқариш жараёнини моделлаштириш, янги ғоялар ва технологияларни мустақил ишлаб чиқиш ва амалга оширишга қодир бўлажак мутахассиснинг касбий малака даражасини ошириш муаммоси замонавий ижтимоий-иқтисодий шароитда долзарб ҳисобланади. Биринчидан, касбий малакали мутахассис бутун ишлаб чиқариш жараёнига ижобий таъсир кўрсатади; иккинчидан, у ўз касбий фаолиятида яхши натижаларга эриша олади; учинчидан, ўз касбий имкониятларини рўёбга чиқаришга ёрдам беради.

Компетенцияга асосланган ёндашувнинг тоифали асоси ўқув жараёнининг мақсад ва вазифалари билан боғлиқ бўлиб, унда компетенциялар талабанинг кўникма ва қобилиятларининг энг юқори, умумлаштирилган даражасини белгилайди ва таълим мазмуни тушунчалар (билим, малака, ижодий фаолият тажрибаси, қадрият муносабати тажрибаси ва бошқалар) асосий таълим мазмуни билан белгиланади.

Компетенцияга асосланган ёндашув назариясида иккита асосий тушунча ажралиб туради: компетенция ва компетенция, биринчиси эса, маълум бир доирадаги объектлар ва жараёнларга нисбатан ўзаро боғлиқ бўлган шахсий хусусиятлар тўпламини ўз ичига олади, иккинчиси шахснинг тегишли компетенцияга эгаллиги, шу жумладан унинг унга ва фаолият предметида шахсий муносабати. «Компетенция» ва «компетентлик» тушунчаларини, умуман, инсон фаолиятига нисбатан, баркамол мутахассиснинг моҳиятини ҳисобга олган ҳолда назарий таҳлил қилишга В.В. Баталов, М.Г. Эвдокимова, И.А. Зимняя, Н.В. Кузмина, А.К. Маркова ва бошқа тадқиқотчилар катта ҳисса қўшдилар.

Натижа ва муҳокамалар: Шахсий касбий компетенция одатий ва ностандарт вазиятларда касбий муаммоларни самарали ҳал қилиш учун зарур бўлган шахсий ресурсларни (билимлар, кўникмалар, қобилиятлар ва шахсий фазилятлар тизимида ташкил этилган) сафарбар этишга тайёрлик сифатида таълимнинг яхлит натижаси сифатида махсус касбий компетенциялар ва асосий компетенцияларни ўз ичига олади. Биринчиси, шахснинг касбий вазифаларнинг маълум бир синфини (лойиҳалаш, диагностика ва бошқалар) муайян вазиятга адекват равишда самарали ҳал қилиш қобилиятини ифодалайди, иккинчиси касбий фаолият тури ва турига нисбатан ўзгармасдир. Биринчиси бир ёки бир нечта ўқув фанлари доирасида шакллантирилиши (ва баҳоланиши) мумкин, иккинчиси эса тубдан ортиқча мавзудир. Ҳар иккисининг ривожланиши шахснинг фаолият йўлини ўзлаштириш (қобилиятни ривожлантириш) жараёни билан боғлиқдир.

Кўриб турганингиздек, компетенциялар билим, кўникма ва қобилиятларни истисно қилмайди, гарчи улар улардан тубдан фарқ қилади. Билимдан — улар нафақат бу ҳақда маълумот, балки фаолият шаклида мавжудлиги билан. Кўникмалардан — компетенцияларни ҳар хил турдаги муаммоларни ҳал қилишда ва турли вазиятларда қўллаш мумкинлиги билан (улар ўтказиш хусусиятига эга). Кўникмалардан — улар онгли ва автоматлаштирилмаганлиги билан, бу одамга нафақат одатий, балки ностандарт вазиятда ҳам ҳаракат

қилиш имконини беради. Шундай қилиб, касбий компетенция — бу шахсининг маълум бир махсус ва асосий ваколатлар тўпламига эга бўлиши, шу жумладан ўзи ҳаракат қиладиган касбий вазиятга қадрият муносабати.

Шу нуқтаи назардан, мутахассислар тайёрлашга компетенцияга асосланган ёндашувнинг асосий хусусиятлари қуйидагилардан иборат:

- шаклланган билим, малака, сифат ва ишлаб чиқариш фаолияти усулларининг умумий ижтимоий ва шахсий аҳамияти;
- хулқ-атвор ва баҳолашда ифодаланган касбий ва шахсий такомиллаштириш мақсадларини аниқ белгилаш;
- шахсни ривожлантириш мақсадлари ҳам бўлган муайян компетенцияларни аниқлаш;
- миллий ва умуминсоний маданиятни идрок этишга асосланган семантик йўналишлар мажмуи сифатида компетенцияларни шакллантириш;
- статистик усуллар билан қайта ишланиши мумкин бўлган ўлчов мезонларининг аниқ тизимининг мавжудлиги;
- шаклланаётган шахсга педагогик ёрдам кўрсатиш ва унинг учун «муваффақият зонаси» ни яратиш;
- мақсадга эришиш учун стратегия танлаш дастурини индивидуаллаштириш;
- билимлардан амалий фойдаланиш ва қимматли ҳаётий тажрибани ўзлаштириш кўникмаларини ҳар томонлама текшириш учун вазиятлар яратиш;
- мавжуд билим, кўникма ва фаолият усулларини такомиллаштириш қобилияти билан боғлиқ бўлган шахсият намоёнларининг интеграл характеристикаси ижтимоийлашув ва ҳаётий тажрибани тўплаш.

Талабаларнинг касбий нутқий компетенциясини компетенцияга асосланган ёндашув доирасида шакллантириш учун касбий нутқий компетенцияси даражаси учун замонавий таълим талабларига жавоб бермайдиган ва рағбатлантиришга ҳисса қўшмайдиган мавжуд таълим тизимини оптималлаштириш керак. кундалик университет ҳаётидаги инновациялар. Бугунги кунда анъанавий таълимнинг эски дидактик тизими, унинг таркибий қисмлари, айниқса, олий ўқув юртларида талабаларни ўқитиш технологиясида жамиятдаги қадрият йўналишларининг ўзгаришини ҳисобга олган ҳолда, жиддий ўзгаришлар рўй бермаган.

Университетларда касбий нутқ компетенциясини ўзлаштириш жараёни, афсуски, баъзан жуда қийин. Биз турли фанлар ўқитувчиларининг технократик тафаккурининг инерциясини ва нутқ маданиятини ривожлантириш ғоясининг

нафақат ҳозир, балки яқин келажакда ҳам муҳимлигини тушунмасликни енгишимиз керак .

Инновацион технологияларда амалга ошириш индивидуалдир Ижодий ёндашув талабаларда ўзларининг «мен» нинг идеал қиёфасини шакллантиришни ўз ичига олади: мен касбий уста, касбий ижодкор бўлиш учун нима бўлишим керак. Бу келажакдаги мутахассиснинг мотивацион соҳасини қайта қуриш билан боғлиқ. Бундайларнинг ички мақсадлар, талабаларнинг касбий нутқий билимлари ва кўникмаларининг «шахсий маъноси» ни англаш натижаси ростлаш ҳодисасидир.

Шу муносабат билан талабаларда қуйидаги фазилатлар шаклланиши керак:

- ўз-ўзини ривожлантириш учун вазифаларни мустақил равишда шакллантириш ва уларни ҳал қилиш стратегияси ва тактикасини ишлаб чиқиш қобилияти;

- илмий ва касбий маълумотларни олишда мустақиллик ва ундан қўйилган вазифаларни ҳал қилишда фойдаланиш қобилияти;

- келажакдаги касбий мулоқотда зарур бўлган муаммолар ва вазифаларни ҳал қилишда янги билимларни эгаллаш қобилияти.

Касб-ҳунар таълимининг компетенцияга йўналтирилган тизимини янгилаш таълим муассасалари фаолиятининг инновацион моделларини, янги турдаги касб эгаларини шакллантиришга хизмат қилувчи шахс ва малака ошириш педагогик технологияларини излаш ва таълим жараёнига жорий этишга олиб келди. Бунинг учун талабанинг нафақат касбий ривожланишига, балки унинг шахсий ривожланишига ҳам жиддий эътибор қаратиш лозим. Олий таълим томонидан амалга оширилаётган кўплаб инновациялар қаторида барқарор ўринни эгаллаган ва аҳамияти бўйича биринчи ўринлардан бирини эгаллаган ривожлантирувчи таълим ҳам бор. Бизнинг фикримизча, олий ўқув юртларида ривожлантирувчи таълим жорий этилиши билан компетенциявий ёндашувни жорий этиш таъминланади.

Шу билан бирга, ривожлантирувчи таълим назарияси ва технологиясини ишлаб чиқиш, айниқса, олий ўқув юртларида ҳали тўлиқ эмас. Бундан ташқари, ривожланиш таълимининг турли хил тушунчалари мавжуд бўлиб, у ҳатто мутахассислар томонидан ҳам бир маънода талқин қилинишидан йироқ.

Ривожланаётган таълимнинг биринчи таърифларидан бири В.В. Давыдовнинг ўз асарларида таъкидлашича, ривожланиш — бу шахс томонидан тарихан шаклланган фаолият турларини ва уларга мос келадиган қобилиятларни қайта ишлаб чиқариш, уларни ўзлаштириш ва шунинг учун

ўзлаштириш жараёнида (кенг маънода уни таълим ва тарбия жараёни сифатида ифодалаш мумкин) — ақлий инсон ривожланишининг универсал шакли .

Келажакда ривожлантирувчи таълим технологияси ривожланиши билан яна бир тушунча — ўқув фаолияти биринчи ўринга чиқди, уни ривожлантириш назарий тафаккурни ривожлантириш билан бирга ривожлантирувчи таълимнинг асосий вазифаларидан бирига айланди.

Ривожланаётган таълим концепциясининг яна бир талқини инсон билимлари ҳақидаги тизимли ғояларга асосланади. Шундай қилиб, масалан, Н.И. Чуприкованинг таъкидлашича, «когнитив тузилмалар ва жараёнларнинг дифференциацияси ақлий ривожланишнинг етакчи мазмуни (Вернер, Виткин) ва ҳукмларда турли хусусиятлар ва муносабатларни ажратиш тўғридан-тўғри ҳиссий билишдан мавҳум фикрлашга ўтишнинг асосий моментидир» Ва бундан кейин: «Ақлий ривожланиш муаммосининг асосий муаммоси — бу ривожланиш субстратини таъкидлаш, ёш ва ўқув жараёнида аниқ нима ривожланишини аниқлашдир. Замонавий психология субъектнинг ички когнитив тузилмаларини ривожланишнинг бундай субстрати сифатида кўриб чиқишга имкон беради.

Юқорида қайд этилган талқинлар бир-бирини истисно этмайди, балки бир-бирини тўлдирди, чунки ўқув жараёнида маълум билимлар тизими яратилиши, маълум фикрлаш услуги ва билим олиш ва ундан фойдаланишнинг илғор фаолият технологияси ишлаб чиқилиши керак.

Ривожланаётган таълимнинг қизиқарли таҳлилини В.В.Репкин [157] беради, у қонуний савол беради — ўрганиш ривожланмаган бўлиши мумкинми? Саволни бундай шакллантиришнинг парадоксал табиати деярли аниқ. Дарҳақиқат, ўқувчига нима ўргатмайлик, у ёки бу тарзда ривожланади, онгида, шахсиятида, қобилиятида қандайдир ўзгаришлар бўлади. Турли хил машғулотлар ривожланишга турли хил ҳисса қўшиши, бошқа ривожланиш эффектини бериши мумкин, аммо бу бошқа масала — ривожланиш таъсирини баҳолаш. Бу таълимни ривожланаётган ва ривожланмайдиганларга ажратишга асос берадими? Шубҳасиз, ҳар қандай машғулот ривожланиш билан ички боғлиқ бўлиб, унинг натижаларидан бири ривожланишдир. Муаммо шундаки, ўрганиш ва ривожланиш ўзаро боғлиқдир.

Таълим ва ривожланиш жараёнларининг нисбати ҳар хил бўлиши мумкин. Шундай қилиб, вариантлардан бирида ҳар қандай тренинг натижаси ривожланишдаги баъзи силжишлар деб ҳисобланади, аммо улар тўғридан-тўғри натижа, таълим йўналтирилган маҳсулот ёки шунчаки ён таъсирдир. Тренинг

инсонни ривожлантиришга эмас, балки унинг функционал тайёргарлигига қаратилган бўлиши мумкин. Бундай ҳолда, машғулот одамнинг қандай ривожланишини ҳисобга олмайди. Мана яна бир мезон: инсон қандай қилиб муайян функцияларни бажаради. Бундай тренингнинг мақсади билим, кўникма ва кўникмаларни оптималлаштириш шаклидаги маълум бир минимумдир. Ривожланиш содир бўладими? Ҳа, бу содир бўлади, лекин режалаштирилмайди, у ўз-ўзидан ва олдиндан айтиб бўлмайдиган тарзда давом этади, у катта, кичик ва ҳоказо бўлиши мумкин. Ривожланиш бу ерда ўрганиш учун зарурий шарт бўлиб хизмат қилади ва гўё ўз-ўзидан пайдо бўладиган натижалардан, ривожланишнинг ўз-ўзидан ютуқларидан фойдаланади, уларга мослашади, ҳисобга олади ва ҳоказо. (масалан, машғулотларни қизиқиш, қобилиятга қараб дифференциация қилиш; синовдан ўтказиш, танлаш ва бошқалар). Аммо шу билан бирга, тренингнинг ўзи ривожланишни режалаштирмайди, йўналтирилмайди ва унга мўлжалланмаган.

ХУЛОСА

Мутахассисларнинг коммуникатив ва нутқий муҳити нафақат унинг билим ва кўникмаларига, балки ривожланиши ва таълимига ҳам сезиларли таъсир кўрсатадиган шундай ўқитиш технологиясини яратиш жуда муҳимдир.

Технологиялар ёрдамида ақлли ахборот амалий ечимлар тилига таржима қилинади. Технология ҳам фаолият усули, ҳам инсоннинг фаолиятда қандай иштирок этиши ҳар қандай фаолият технология ёки санъат бўлиши мумкин. Санъат сезгига, технология илмга асосланади. Ҳамма нарса санъатдан бошланади, технология билан тугайди, шунда бутун жараён яна бошланади»

Таълимдаги замонавий технологиялар янги таълим парадигмасини амалга ошириш воситаси сифатида қаралади.

REFERENCES

1. Baxtiyarovna, S. S. (2021). ALISHER NAVOIY IJODIDA TA'LIM-TARBIYA VA DO 'STLIK MASALALARI. *Oriental renaissance: Innovative, educational, natural and social sciences*, 1(1).
2. Mukhammadieva, N. A. (2021). DEVELOPMENT OF SYNCHRONICAL TRANSLATION METHODS IN EUROPEAN COUNTRIES. *Oriental renaissance: Innovative, educational, natural and social sciences*, 1(Special Issue 2), 173-182.
3. Sadikova, S. B. (2022). MATERIAL EXISTENCE IN NAVOI PHILOSOPHY. *БАРҚАРОРЛИК ВА ЕТАКЧИ ТАДҚИҚОТЛАР ОНЛАЙН ИЛМИЙ ЖУРНАЛИ*, 311-314.

4. Abbasovna, Saidova M., and Mukhammadieva N. Ayubovna. "Some Deficiencies in the Development of Oral Speech Through Listening." *JournalNX*, vol. 6, no. 09, 2020, pp. 146-149.
5. Feruza Razikova Kamildjanovna. (2021). FEATURES OF THE FORMATION OF PROFESSIONAL SPEECH COMPETENCE OF A MODERN SPECIALIST. *Emergent: Journal of Educational Discoveries and Lifelong Learning (EJEDL)*, 2(06), 14–18. <https://doi.org/10.17605/OSF.IO/NPHBS>
6. Abduganiyevna, Akramxodjayeva D. "Effective Teaching of a Foreign Language Through a Contextual Approach." *JournalNX*, vol. 6, no. 10, 2020, pp. 180-181.
7. Feruza Razikova Kamildjanovna. (2021). FEATURES OF THE FORMATION OF PROFESSIONAL SPEECH COMPETENCE OF A MODERN SPECIALIST. *Emergent: Journal of Educational Discoveries and Lifelong Learning (EJEDL)*, 2(06), 14–18.
8. Akramxodjayeva Dilfuza Abduganiyevna. (2021). Og'zaki nutqni o'stirishda monologik nutqdan foydalanish. *INTERNATIONAL JOURNAL OF DISCOURSE ON INNOVATION, INTEGRATION AND EDUCATION*, 2(2), 205-211. Retrieved from <http://summusjournals.uz/index.php/ijdiie/article/view/615>
9. Sodiqova Shirin Baxtiyarovna (2021). ALISHER NAVOIY IJODIDA TA'LIM-TARBIYA VA DO'STLIK MASALALARI. *Oriental renaissance: Innovative, educational, natural and social sciences*, 1 (1), 94-97.

“БЎЛАЖАК ИҚТИСОДЧИЛАРДА КАСБИЙ ЙЎНАЛТИРИЛГАН МУЛОҚОТ КОМПЕТЕНЦИЯСИНИ РИВОЖЛАНТИРИШ МЕХАНИЗМИ (ИНГЛИЗ ТИЛИНИ ЎРГАНИШ ЖАРАЁНИДА)”

Турсунова Умидахон Агзамовна

Инглиз тили кафедраси катта ўқитувчиси,

Тошкент давлат иқтисодиёт университети

АННОТАЦИЯ

Мазкур мақолада бўлажак иқтисодчиларда касбий компетентликни шакллантириш ва унинг мазмун-моҳияти, таянч компетенциялар уларнинг касбий фаолиятга тайёрлашдаги ўрни ва аҳамияти, фанлараро алоқалар орқали талабаларнинг умумкасбий ва ихтисослик фанлардан билим, кўникма ва малакаларини шакллантириш, педагогик ва техник билимлар асосида талабаларнинг касбий компетентлигини ривожлантириш механизми ҳамда унга интегратив-дифференциал ёндашув каби масалалар ёритиб берилган.

Таянч сўз ва иборалар: бўлажак иқтисодчилар, касб таълими, компетенция, компетентлик, касбий компетентлик, фанлараро интеграция.

АННОТАЦИЯ

В данной статье рассматриваются вопросы формирования и содержания профессиональных компетенций у будущих экономистов, роль и значение базовых компетенций в их подготовке к профессиональной деятельности, механизм формирования знаний, умений и навыков студентов по общеобразовательным и специальным дисциплинам через междисциплинарные связи, механизм педагогического и технического знания, освещаются такие вопросы, как интегративно-дифференциальный подход.

Ключевые слова и фразы: будущие экономисты, профессиональное образование, компетентность, компетенция, профессиональная компетентность, междисциплинарная интеграция.

КИРИШ

Бўлажак иқтисодчиларда касб таълими мазмунини янгилашнинг концептуал қоидаларидан бири компетентлик нуқтаи назаридан ёндашув ҳисобланади. Уни амалда жорий этиш эса таълим мазмуни, метод ва технологиясига янгича ёндашишга олиб келади. Таълим мазмунини янгилашнинг асосий бирликларидан бири компетентлик тушунчасидир. У шахснинг интегратив хусусиятини, бошқача айтганда, бўлажак мутахассиснинг шахсий сифатлари – билими, кўникмалари, амалий тажрибаси, қобилиятлари,

қадрият йўналишларини ифода этади. Компетентлик шахнинг касбий фаолиятга тайёргарлигини таъминлайди ва кучайтиради .

Хорижий тилларни ўқитишда интеграция ва дифференциациянинг ўзаро таъсири исботланган бўлиб, у касб-хунар таълимини тартибга солиш, иерархик модель куриш учун зарур шарт-шароитлар яратиш имкониятини беради. Замонавий жамиятда у мамлакатларнинг ривожланиш даражасини нафақат унинг техник ҳолати, балки олий таълим муассасаларида тайёрланаётган мутахассислар касбий компетентлигини ҳам белгилайди. Таълим тизимини модернизациялаш, касб таълими тизимида юзага келадиган ўзгаришлар таълим муассасаси ходимларининг касбий компетентлигини ривожлантириш учун зарурият туғдиради. Ҳозирги вақтда олий касбий таълимнинг давлат таълим стандартлари жорий этилиб, бўлажак касб таълими ўқитувчиларини тайёрлаш сифатини оширишга қаратилган таълим мазмуни ва технологиясида инновациялар кенг жорий этилмоқда.

МУҲОКАМА ВА НАТИЖАЛАР

Инглизча “competence” тушунчаси луғавий жиҳатдан бевосита “қобилият” маъносини ифодалайди. Мазмунан эса “фаолиятда назарий билимлардан самарали фойдаланиш, юқори даражадаги касбий малака, маҳорат ва иқтидорни намоеън эта олиш” маъносини англатади. “Компетентлик” тушунчаси таълим соҳасига психологик изланишлар натижасида кириб келган. Шу сабабли компетентлик “ноанъанавий вазиятлар, қутилмаган ҳолларда мутахассиснинг ўзини қандай тутиши, мулоқотга киришиши, рақиблар билан ўзаро муносабатларда янги йўл тутиши, ноаниқ вазифаларни бажаришда, зиддиятларга тўла маълумотлардан фойдаланишда, изчил ривожланиб боровчи ва мураккаб жараёнларда ҳаракатланиш режасига эгалик”ни англатади .

Давлат таълим стандартида касбий ва умумий компетенциялар, яъни, битирувчилар эгаллаши лозим бўлган билим, кўникма ва малакалар белгилаб қўйилган. Уларга асосий касбий таълим дастурларини ишлаб чиқишда интегратив ёндашув орқали эришиш мумкин. Дастурнинг вариатив қисми таълим муассасасининг, минтақанинг ўзига хослигини, ҳудуддаги иш берувчиларнинг аниқ касбий компетенцияларни эгаллаган мутахассисларга бўлган эҳтиёжини акс эттириш имконини беради. Бизнинг назаримизда, айнан интегратив таълим (таълим интеграцияси) бўлажак мутахассисларнинг касбий компетентлиги шаклланиши жараёни ва келгусидаги касбий фаолияти учун муҳим аҳамият касб этади. Замонавий меҳнат бозори, бугун таълим сифатиغا

ошаётган талабларни тақдим этиб, бўлажак касб таълими ўқитувчиларининг касбий компетентлиги ва касбий тайёргарлиги, ўз навбатида олий таълим муассасалари, шу жумладан техник олий таълим муассасаларининг “Касб таълими” йўналиши битирувчилари ўртасида рақобат кучайишига олиб келади. Агар мутахассиснинг дастлабки малакаси фақат иш ўринларига мувофиқлиги ва тор ахборотни эгаллашни назарда тутса, “компетентлик” нафақат умумий турдаги, балки, хусусан кенг соҳада билимларни ўзлаштиришни талаб қилади. Мутахассиснинг ўз кўникмаларини муваффақиятли амалга оширишда тайёргарлиги ва қобилиятлилиги, ўзининг фаолияти самарадорлиги ва сифатини яхшилашни назарда тутди.

Касбий фаолият билан боғлиқ турли хил вазифаларни талаба шахси фазилатлари ишлаб чиқилган мажмуаси сифатида белгилаш мумкин. Н.А.Муслимов ва бошқа тадқиқотчилар компетентлик тушунчаларига риоя қилган ҳолда, ушбу соҳада фаолият олиб бораётганлар, техника олий таълим муассасалари талабалари касбий компетентлигини шахс фазилатлари бирлашмасини ташкил этиш сифатида, кейинчалик уларга муҳандислик фаолиятида ўз билим, кўникма ва малакаларини муваффақиятли амалга оширишда ёрдам беради, деб таъкидлашган. Ўз навбатида, компетент ёндашув таълим технологиясида муҳим ўзгаришларни талаб қилади. Шунинг учун олий таълим муассасалари олдида бугун махсус технологиялар ва уларни таълим жараёнида амалга ошириш усуллари ишлаб чиқиш вазифаси туради. Лекин биз ҳам кўп тадқиқотчилар каби техника олий таълим муассасалари бўлажак мутахассислари касбий компетентлигини шакллантириш ҳали мазмунли таълим ва фанлараро алоқалардан фойдаланиш етарли даражада эмас, деб ҳисоблаймиз. Чунки мазмунли таълимда бўлажак муҳандислик фаолиятининг касбий ва ижтимоий жиҳатларини моделлаштириш содир бўлади, ва фанлараро интеграция, ўз навбатида илм-фаннинг турли соҳаларида бирлаштирувчи элементи сифатида чиқади. Замонавий битирувчи – бўлажак техник мутахассис (касб таълими ўқитувчиси) – ўз касбий фаолиятида турли фанлар бўйича билимлар мажмуасини қўллашга эга бўлиши керак. Фанлараро интеграцияни билиш (билим) ва технологик муаммолар асосида ўқув фанларини бирлаштириш жараёни сифатида изоҳлаш мумкин. Биз учун фанлараро интеграция таълим дастурининг барча ўқув фанларини кенг қўламли ўзаро алоқасини яратишда таълим мақсади, тамойиллари ва маънолари мажмуани ифодалайди. Шунинг учун, талабалар таълимининг биринчи босқичидаёқ касбий компетентлик ривожлана бошлайди, катта курс талабаларига ҳар қандай

мураккаб касбий вазиятларда тезкор оптимал қарорлар қабул қилишга қаратилган, уларда мустақил равишда муайян ҳаракатларни амалга ошириш кўникмаларини шакллантиришни фанлараро алоқаларни ўрнатиш ёрдамида амалга ошириш мумкин.

Бундан ташқари таъкидлаш керакки, бўлажак иктисодчиларда талабалар билимини ташхис қилиш, фанлараро алоқалар билан машғулотларда эгаллашлари, бу оралик босқичларда мунтазам амалга оширилиши керак – назорат қилиш нуқталари ва билимларни текшириш режалаштирилган жойларда – якуний нуқтага ўтади. Шундай қилиб, касбий фаолият, фанлараро интеграция томонидан амалга оширилиши асосли, агар техника олий таълим муассасалари талабалари интеграция вазифаларини мунтазам фойдаланиш билан амалга ошириб, амалий машғулотларда бажарса, фақат амалий машғулотларгина назарий материалларни ўрганишда олинган билимларни мустаҳкамлаш имконини беради. У ёки бу лаборатория ишларини бажаришда, мураккаб ўқув вазифасини ҳал этиб, талаба муваффақиятли касбий фаолият учун зарур амалий кўникмаларни эгаллайди. Битирувчи, касбий кўникмаларни мукамал ўзлаштириб, меҳнат бозорида муваффақиятли рақобат имкониятига эга, касбий кўникмаларини ижодий фойдаланишга имкон беради, энг юқори миқдор ва сифат кўрсаткичларига эришиш имконини беради. Олий таълим муассасалари талабалари ўқиши фанлараро интеграцияси талабаларни илмий-назарий ва амалий тайёрлаш сифатини яхшилашда муҳим вазифаларни бажаради, чунки фанлараро ёндашувни қўллашда амалга ошириш муаммолари ҳар бир босқичда нафақат таълим (ўқув) дастури, балки замонавий талабаларни тарбиялаш ва ривожлантириш масалалари ҳал этилади.

ХУЛОСА

Бўлажак иктисодчиларда касбий тайёргарликни тўлақонли таъминлашга қаратилган узвийлик тизимини ташкил қилишнинг диалектик жараёни ич-ичида зиддиятли ҳамда интеграция ва дезинтеграция, анализ ва синтез каби қарама-қарши тенденциялар курашида кечади.

Узлуксиз таълим тизимида ўқитишда интеграцияни таъминловчи муҳим омиллардан бири узвийликдир. Узвийлик таълим тизимида таълим-тарбия ва унинг натижаларини яхлитлигига олиб келадиган интегрatív жараёнларни таъминлашнинг хусусийлашган функциясидир. Узлуксиз таълим тизимининг барча босқичларида интеграл билимларнинг вужудга келиши ҳамда мазмун ва шакл узвийлигини таълим-тарбия жараёнида таъминлашда қўлланилаётган

ташкилий воситалар муҳим ўрин тутади. 3. Таълимга интегратив ёндашув ҳам шу ўринда, интеграл тизимга нисбатан мақсадли ёндашувнинг таълим мазмунида ифодаланиши бўлажак мутахассисларнинг касбий тайёргарлигини юқори даражага кўтаришда муҳим аҳамият касб этади.

REFERENCES

1. Хамидов Ж.А. Бўлажак касб таълими ўқитувчиларини тайёрлашда ўқитишнинг замонавий дидактик воситаларини яратиш ва қўллаш технологияси: Педагогика фанлари бўйича докторлик (DSc) диссертацияси автореферати. - Тошкент, 2017 й.
2. Қўйсинов О.А., Муслимов Н.А., Абдуллаева Қ., Гаипова Н., Каримова Н., Қодиров М. Касб таълими ўқитувчиларининг касбий компетентлигини шакллантириш технологияси. Монография. – Т.: “Фан ва технология”, 2013. - 128 б.
3. Qizi, A. K. N. (2021). IMPROVING LITERACY SKILLS THROUGH LEARNING READING. *Наука и образование сегодня*, (4 (63)), 85-86.
4. Ibragimova, S. (2020). Study of phrasal verbs in innovative activity of English teachers. *Архив научных исследований*, (18).
5. SevaraBaxodirovna, I., Sharipjanovna, R., BarnoAliyevna, T. (2021). Development Of Lexical Competence In Students Of Higher Educational Institutions. *Int. J. of Aquatic Science*, 12(3), 2938-2943.
6. Ibragimova Sevara Bakhodirovna (2020). ‘Use of New Pedagogical Technologies in Foreign Language Lessons’, *IJAPR*, ISSN: 2643-9123 Vol. 4 Issue 12, December - 2020, Pages: 38-39.
7. Akramxodjaeva, D., M. Nasretdinova, and M. Abdullayeva. "Translation of national events and concepts in fiction." *International Journal of Scientific and Technology Research* 9.2 (2020): 2984-2986.
8. M.R.Abdullayeva. “INGLIZ VA O‘ZBEK TILLATIRIDA SEMANTIK TARJIMA MA’NOSINI BERISH.” *XORAZM MA’MUN AKADEMIYASI AXBOROTNOMASI* –2/2022. 314-316 .
9. Абдуллаева Мархабо Рахмонкуловна, (2020). ‘ИНСОНИЯТНИНГ ЎЗARO МУНОСАБАТИДАГИ МИЛЛИЙ КОЛОРИТНИ ИФОДАЛОВЧИ ФЕЪЛИ ФРАЗЕМАЛАР (Агата кристи асарлари талкинида)’ “МАРКАЗИЙ ОСИЁДА ЛЕКСИКОЛОГИЯ ВА ЛЕКСИКОГРАФИЯ: АНЪАНАЛАР ВА ҲОЗИРГИ ЗАМОН ИЛМИЙ МАКТАБЛАРИ” республика илмий-амалий конференцияси илмий тўплами, 153-158.

-
10. Abbasovna, Saidova M., and Mukhammadieva N. Ayubovna. "Some Deficiencies in the Development of Oral Speech Through Listening." *JournalNX*, vol. 6, no. 09, 2020, pp. 146-149.
11. Mukhammadieva, N. A. (2021). DEVELOPMENT OF SYNCHRONICAL TRANSLATION METHODS IN EUROPEAN COUNTRIES. *Oriental renaissance: Innovative, educational, natural and social sciences*, 1(Special Issue 2), 173-182.

JINOYAT PROTSESSIDA TERGOVGA TEGISHLILIKNING AHAMIYATI VA UNING XALQARO HAMDA MILLIY HUQUQIY ASOSLARI

Obidjonov Abdurasul Rustam o'g'li

Toshkent davlat yuridik universiteti magistranti

Obidjonovrasul9@gmail.com

ANNOTATSIYA

Maqolada jinoyat ishini sudga qadar yuritishning asosini tashkil qiluvchi tergovning qanday vazifalarni ado etishi lozimligi, tergovga tegishlilik masalalarini to'g'ri hal qilinishining jinoyat ishidagi ahamiyati, tergovga tegishlilik turlari va asoslari, shuningdek ushbu masalalarning milliy qonunchilikdagi ba'zi kamchiliklari hamda xalqaro tajriba bilan qiyosiy tahlili o'z aksini topgan.

Kalit so'zlar: tergov, dastlabki tergov, surishtiruv, tergovga qadar tekshiruv, tegishlilik, tergov organlari, dalil, prokuratura, tergovchi, ichki ishlar organlari, gumon qilinuvchi, ayblanuvchi, guvoh, farmoyish, ijtimoiy xavflilik darajasi, hududiylik.

АННОТАЦИЯ

В статье рассматривается роль следствия, составляющего основу досудебного уголовного производства, значение правильного разрешения вопросов по уголовному делу, виды и основания расследования, а также отражены некоторые недостатки отечественного законодательства и сравнительная анализ этих вопросов с учетом международного опыта.

Ключевые слова: следствие, судебное следствие, дознание, доследственное постановление, принадлежность, следственные органы, доказательства, прокуратура, следователь, правоохранительные органы, подозреваемый, обвиняемый, свидетель, порядок, общественное правонарушение, территориальность.

ABSTRACT

The article discusses the role of the investigation, which is the basis of pre-trial criminal proceedings, the importance of proper resolution of issues in the criminal case, the types and grounds of investigation, it also reflects some shortcomings in national legislation and a comparative analysis of these issues with international experience.

Keywords: investigation, preliminary investigation, inquiry, pre-investigation investigation, affiliation, investigative bodies, evidence, prosecutor's office,

investigator, law enforcement, suspect, accused, witness, order, degree of social danger, territoriality.

KIRISH

Jinoyat protsessual huquqida tergov jinoyat ishlarini yuritishning alohida mustaqil bosqichi hisoblanadi va jinoyat ishini sudga qadar yuritishning asosini tashkil qiladi. Jinoyatlarni tez va to'liq fosh etish aynan tergov organlarining samarali faoliyatiga bog'liq bo'lib, shu sababli tergov sifatini yaxshilash, jinoyat protsessida shaxs huquqlarini himoya qilishning samarali mexanizmini joriy etish hamda ijtimoiy xavfi katta bo'lmagan jinoyatlarning tergovini soddalashtirish borasida qator islohotlar amalga oshirilmogda. Chunki statistik ma'lumotlarga qaraydigan bo'lsak, butun O'zbekiston hududida jami ro'yxatga olingan jinoyatlar soni *2021-yilga kelib 111 082 tani tashkil qilgan bo'lsa, bu 2020-yilgi ko'rsatkichlardan 1.5 barobar (62081 ta) va 2019-yilgidan esa 2.5 (46089 ta) barobardan ham ko'proqdir*¹⁰³.

Bu davrda umumiy jinoyatchilik hamda uning og'ir va o'ta og'ir turlarini fosh etish miqdorlari ham doimiy ravishda ortib bordi. Umumiy jinoyatchilikning ochilishi *1999-yilda 78 foizni tashkil etgan bo'lsa, keyinchalik bu miqdor 82 foizga, og'ir va o'ta og'ir jinoyatlarning ochilishi esa 75,3 foizdan 85,5 foizga yetdi*. Tergov sifatini yaxshilash va samaradorligini oshirish yuzasidan ko'rilgan chora-tadbirlar ham o'zining ijobiy natijasini berdi. Jumladan, *10 oy davomida prokuratura organlari tomonidan 16406 jinoyat ishlari bo'yicha dastlabki tergov harakatlari olib borilib, ulaming 11011 tasiyablov xulosalari bilan sudlarga yuborilgan*. Jazoning muqarrarligini ta'minlash bilan birga jinoyatlar oqibatida yetkazilgan moddiy zararlarni aybdorlardan undirishga alohida e'tibor qaratildi¹⁰⁴.

MUHOKAMA VA NATIJALAR

Ushbu statistik ma'lumotlar jinoyat ishini sudga ko'rilishi uchun yetarli dalillar to'plash, protsessual majburlov choralarini asosli tarzda qo'llash, jinoyat protsessi ishtirokchilarining huquqlarini kafolatlash kabilarda tergovning qanchalar muhimligini ko'rsatib berdi.

O'zbekiston hududida tergovni amalga oshirish. O'zbekiston hududida tergov harakatlari 2 xil ko'rinishda: dastlabki tergov va surishtiruv asosida amalga oshiriladi. So'nggi yillarda o'tkazilgan islohotlar natijasi o'laroq, 2017-yil 6-sentyabrda «Surishtiruv instituti takomillashtirilishi munosabati bilan O'zbekiston

¹⁰³ <https://www.stat.uz/uz/rasmiy-statistika/crime-and-justice-2>

¹⁰⁴ O.M.Madaliyev Sud statistikasi: O'quv qo'llanma. Mas'ul muharrir: K.P. Irkaxodjayev y.f.n. dosent. -T.: TDYI nashriyoti. 2006. -289 bet.

Respublikasining ayrim qonun hujjatlariga o'zgartish va qo'shimchalar kiritish to'g'risida»gi qonunga asosan yuqoridagi norma, ya'ni jinoyat ishini tergov qilish surishtiruv yoki dastlabki tergov shaklida amalga oshirilishi belgilandi. Bu orqali esa tergov ancha soddalashtirilib, jinoyat ishi qo'zg'atilgan kundan boshlab bir oy ichida (qo'shimcha surishtiruv muddati o'n kun) tamomlanishi kerak. Dastlabki tergov esa jinoyat ishi qo'zg'atilgan kundan boshlab uch oy ichida (yetti oygacha uzaytirilishi mumkin) tugatilishi shart¹⁰⁵. Bugungi kunda ichki ishlar organlari, O'zbekiston Respublikasi Bosh prokuraturasi huzuridagi Iqtisodiy jinoyatlarga qarshi kurashish departamenti, Majburiy ijro byurosi, Davlat bojxona qo'mitasi, Milliy gvardiya surishtiruvchilari surishtiruv va tergovni amalga oshiradi. Dastlabki tergovni prokuratura, ichki ishlar organlari va Davlat xavfsizlik xizmati tergovchilari olib boradi¹⁰⁶.

Jinoyat protsessida tergovga tegishlilik masalalari. JPKning 345 hamda 381²-moddalarida jinoyat ishining tergovga tegishlilikiga oid munosabatlar tartibga solingan. Bu institut jinoyat huquqida eng muhimlaridan hisoblani, undan keyin sodir etiladigan huquqiy harakatlarning barchasi tergovga bog'liq bo'ladi. Zeroki, *O'zbekiston Respublikasi Bosh prokuraturasi Akademiyasi kafedra boshlig'i, yu.f.f.d. Xurshid Karimov* aytganlaridek: "Tergovga tegishlilikning ahamiyati shundaki, jinoyat sodir etilganda u bo'yicha qaysi tergov organi tergov o'tkazishi lozimligini biladi. Tergovga tegishlilikni tartibga soluvchi normada Jinoyat kodeksida belgilangan barcha jinoyatlar aks etgan bo'lishi shart, aks holda muayyan jinoyat sodir etilganda u bo'yicha qaysi organ tergov o'tkazishi lozimligi haqida savollar paydo bo'lishda davom etaveradi"¹⁰⁷.

Jinoyat protsessual qonunchilikda quyidagi tergovga tegishlilik turlari belgilab o'tilgan: 1) predmetli, ya'ni jinoyat turiga ko'ra (turdosh); 2) muqobil (alternativ); 4) mustasno tergovga tegishlilik. 5) jinoyat sodir etilish hududiga ko'ra – hududiy jihatdan tergovga tegishlilik.

1. Jinoyat turiga ko'ra tergovga tegishlilik. Bu Jinoyat kodeksi Maxsus qismining moddalaridan kelib chiqqan holda JPKning 345-moddasiga asoslanib dastlabki tergovni amalga oshirishga vakolatli bo'lgan 3 organdan biri – prokuratura, ichki ishlar va milliy xavfsizlik xizmati tomonidan amalga oshiriladi. Masalan, agar xavfli qilmishni 210-modda bilan kvalifikatsiya qilish kerak bo'lsa, 345-moddaga

¹⁰⁵ O'zbekiston Respublikasi Jinoyat-protsessual kodeksi. – Toshkent: O'zbekiston Respublikasi Adliya vazirligi, 2018.

¹⁰⁶ O'zbekiston Respublikasining Jinoyat protsessi: Darslik // Sh.T.Ikramovning umumiy tahriri ostida. To'ldirilgan ikkinchi nashri. – T.: O'zbekiston Respublikasi IIV Akademiyasi, 2012. – 635 b.

¹⁰⁷ Ўзбекистон Республикаси Бosh прокуратураси Академияси кафедра бoshлиғи, ю.ф.ф.д. Хуршид Каримов: "ТЕРГОВГА ОИД НОРМАЛАР ТАКОМИЛЛАШТИРИЛАДИ".- 16.12.2020

ko'ra bunday ishlar prokuraturaning yurisdiksiyasiga tegishli bo'lsa, JKning 169-moddasi (o'g'rilik) – ichki ishlar organlari tergovchilarining tergoviga tegishlidir.

2. Aralash (alternativ) tergovga tegishlilik. Bunda ishning alohida holatlaridan kelib chiqqan holda bir turdagi jinoyat ishlari bo'yicha turli organlar tomonidan dastlabki tergov olib borilishi mumkinligi nazarda tutiladi.

3. Mustasno tergovga tegishlilik. ba'zi jinoyatlar to'g'risidagi ishlarning alohida qoidalar asosida, qat'iy ravishda bir tergov organiga tegishli bo'lishini belgilab beradi. Maxsus tergovga tegishlilik jinoyat subyekting xususiyatlari bilan bog'liq bo'lib, u harbiy prokuratura organlarining tergoviga tegishlikni belgilaydi. Jumladan, JPK 345-moddasining 3-qismiga muvofiq, harbiy prokuratura tergovchilari tomonidan Jinoyat kodeksining 279—302-moddalarida nazarda tutilgan jinoyatlarga doir ishlar bo'yicha, shuningdek harbiy xizmatchilar tomonidan sodir etilgan jinoyatlarga doir ishlar bo'yicha dastlabki tergov olib boriladi¹⁰⁸.

4. Hududiy jihatdan tergovga tegishlilik. Jinoyat qayerda sodir etilgan bo'lsa, jinoyat ishi o'sha tuman (shahar) tergovchisining tergoviga tegishli bo'ladi. Dastlabki tergov, bosharti ish holatlarini ancha tez, puxta, to'la, xolisona, har tomonlama tekshirishga yordam bersa, ish qo'zg'atilgan joyda yoki gumon qilinuvchi yoxud ayblanuvchi yoki guvohlarning ko'pchiligi turgan yerda o'tkazilishi ham mumkin. *Yuqori turuvchi prokuror yoki yuqori tergov bo'linmasi boshlig'ining farmoyishiga asosan dastlabki tergov hududiy jihatdan tergovga tegishlilik qoidalariga rioya qilinmagan holda olib borilishi ham mumkin.* Tergov harakatlari o'tkazish joyi hududiy jihatdan tergovga tegishlilik qoidalari asosida aniqlanadi. Zarur hollarda tergov harakatlari boshqa joylarda tergovchining shaxsan o'zi borishi yoki tegishli organga alohida topshiriq berish yo'li bilan amalga oshirilishi mumkin.

Bundan tashqari, protsessual qonunchilikda yuqoridagi qoidalarga bo'ysunmaydigan, to'g'ridan to'g'ri kodeksning o'zi bilan tartibga solinadigan holatlar ham mavjud:

a) Turli dastlabki tergov organlari tergoviga tegishli jinoyat ishlari bitta ish yurituviga birlashtirilganda, prokuror tergovni olib borishni *og'irroq jinoyat to'g'risidagi jinoyat ishining* tergovi qaysi organga tegishli bo'lsa, shu organga, jinoyatlarning xususiyati va ijtimoiy xavflilik darajasi teng bo'lganda esa, jinoyat ishini *uzoqroq muddat davomida* tergov qilayotgan organga topshiradi;

a) Bosh prokuror yoki uning o'rinbosarlari tergovning har tomonlama, to'liq va xolisona olib borilishini ta'minlash maqsadida jinoyat ishini, tergovga tegishlilik qoidalaridan qat'i nazar JPKning 345-moddasi 11-bandida aks ettirilgan

¹⁰⁸ Jinoyat-protsessual huquqi. Darslik. Mualliflar jamoasi. // –Toshkent: TDYU nashriyoti, 2018. – 406 bet.

holatlar mavjud bo'lganda jinoyat ishini asoslantirilgan qarorga binoan bir dastlabki tergov organidan boshqasiga o'tkazishga haqli¹⁰⁹.

Endigi navbatda xorijiy davlatlardagi jinoyat ishining tergovga tegishlilikini hal etish tartiblariga to'xtalib o'tsak:

Fransiya. Jinoiy tergov odatda Fransiya Jinoyat kodeksida mavjud bo'lgan jinoyat qonunlarining mumkin bo'lgan buzilishini o'z ichiga oladi. Fransiyadagi jinoiy tergovlar odatda ikki toifaga bo'linadi: oddiy va doimiy ishlar, ular **prokuror** tomonidan ko'rib chiqiladi; va murakkab hamda muhim masalalar, ular ba'zan **tergov magistratiga** havola qilinadi. Prokurorlar tomonidan olib borilgan tergov harakatlari barcha jinoyat ishlarining 97 foizdan ortig'ini tashkil etadi. Bunday hollarda prokuror politsiya bilan ish olib boradi va masalani tergov qiladi va dalillarni qayd qiladi. Quyida muhokama qilingan sud tergovidan farqli o'laroq, *gumonlanuvchilarning ushbu bosqichda ishtirok etish va o'zini himoya qilish huquqi juda kam*. Prokuror bayonnoma bilan qanoatlansa, ish odatda huquqbuzarlik sodir etilgan joyda mahalliy bo'lgan va ayblovning og'irligiga bog'liq bo'lgan tegishli sudga yuboriladi. O'sha paytda ayblanuvchi va uning himoyachisi sud muhokamasiga tayyorgarlik ko'rish uchun asos bo'ladigan fayl bilan tanishish huquqiga ega bo'ladi.

Og'ir jinoyatlar uchun tergov magistratini tayinlash majburiydir. Oddiy jinoyatlarga kelsak, tergovchiga prokurorning buyrug'i bilan tergovni boshlash huquqi berilishi mumkin. Prokurorlar odatda faqat shu qadar murakkab ko'rinadigan ishlar bo'yicha tergovchilarni tayinlashni so'raydilar, shuning uchun faktlarni mustaqil ravishda ishlab chiqish juda ko'p vaqtni oladi va katta resurslarni o'zlashtiradi yoki prokurorlar o'zlari qila olmaydigan harakatlarni talab qiladilar, masalan gumon qilinuvchi shaxslarni tergovga qadar vaqtincha qamoqqa olish joylariga joylashtirish. Amalda, xalqaro masalalar bilan bog'liq jinoiy tergovlarning aksariyati tergov magistrati tomonidan ko'rib chiqiladi.

Shuningdek bu vaziyatga qo'shimcha sifatida Fransiyadagi jinoyatlarlarning turlariga to'xtalib o'tadigan bo'lsak, *Yuqori darajadagi jinoyatlar* 10 yildan ortiq qamoq jazosi bilan jazolanadigan jinoiy ishlardir. Og'ir jinoyatda ayblanayotgan shaxs og'ir jinoyatlar sudi deb ataladigan *maxsus sud*da hakamlar hay'ati tomonidan ishi ko'rib chiqiladi. *Oddiy jinoyatlar* - ikki oydan 10 yilgacha ozodlikdan mahrum qilish va moliyaviy jazo bilan jazolanadigan huquqbuzarliklar; *korrupsiya jinoyati* va aksariyat tadbirkorlik jinoyatlari shu toifaga kiradi. Ularning ishlari *mahalliy okrug sudida* ko'rib chiqiladi. *Uchinchi esa* noqonuniy xatti-harakatlar, ya'ni moliyaviy

¹⁰⁹ O'zbekiston Respublikasi Jinoyat-protsessual kodeksi. – Toshkent: O'zbekiston Respublikasi Adliya vazirligi, 2018.

jarimalar bilan jazolanadigan qonunbuzarliklar bo‘lib, *quyi sudlarda* ko‘rib chiqiladi¹¹⁰.

Angliya. Jinoiy protsessual va tergov to‘g‘risidagi 1996 yilgi Aktga ko‘ra Angliya va Uelsda jinoyatni tergov qilish - bu shaxsni jinoyat sodir etganlikda ayblash kerakmi yoki yo‘qligini yoki jinoyat sodir etganlikda ayblanayotgan shaxsning aybdorligini aniqlash maqsadida militsiya xodimlari tomonidan olib boriladigan harakat sifatida tavsiflanadi.

Tergovga tegishlilik esa sodir etilgan jinoyatga qarab tergovchi, tergovga mas‘ul xodim va fosh qiluvchi xodimning vazifalari alohida hisoblanadi. Ular bir, ikki yoki undan ortiq shaxs tomonidan amalga oshiriladimi, ishning murakkabligiga va har bir politsiya kuchlari tarkibidagi ma‘muriy tartiblarga bog‘liq bo‘ladi.

Har bir militsiya bo‘limi boshlig‘i fosh etish bo‘yicha ofitserlar va fosh etish bo‘yicha o‘rinbosarlari tergovning murakkabligiga mos ravishda o‘z vazifalarini samarali bajarish uchun yetarli malaka va vakolatlarga ega bo‘lishini ta‘minlashi shart. Xizmat vazifasini o‘tayotgan shaxs agar bu vaziyatda *manfaatlar to‘qnashuviga* olib kelishi mumkin bo‘lsa, masalan, tergov bo‘yicha xodim tergov predmeti sifatida taxmin qilinayotgan jinoyat qurboni bo‘lsa, fosh etish bo‘yicha xodim sifatida tayinlanmasligi yoki shu lavozimda davom etmasligi kerak¹¹¹. Agar manfaatlar to‘qnashuvi ushbu ish bo‘yicha xizmat xodimining faoliyat yuritishiga to‘sqinlik qilmasligiga shubha tug‘ilsa, har doim yuqori martabali ofitserning maslahatiga murojaat qilish kerak. Agar bundan keyin ham shubha qolsa, prokuror maslahatiga murojaat qilish kerak bo‘ladi¹¹².

Jinoyat protsessual qonunchilikda ko‘rsatilganidek, har qanday tan olinishi mumkin bo‘lgan jinoyatni tergov qilish jarayoni *faqat politsiya organlariga* tegishli. Ularning vakolatlarni qonuniy ravishda va qonun qoidalariga qat‘iy rioya qilgan holda amalga oshiradilar. Tergovchi tomonidan to‘plangan materiallar bo‘yicha sudning tergovga aralashishi mumkin emas. Sud faqat tergov organiga huquqbuzarlik sodir etilganligi yoki sodir etilganligi to‘g‘risida hisobot taqdim etishi mumkin. Shundan keyingina sudya tegishli choralar ko‘rish huquqiga ega. Agar tergovchi birinchi ma‘lumot hisobotida da‘voni tasdiqlovchi material topmasa, magistr hisobotni qabul qilishi yoki qo‘shimcha surishtiruvni buyurishi mumkin. Shuningdek, u sudga,

¹¹⁰ The International Investigations Review: France. Antoine Kirry and Alexandre Bisch Debevoise & Plimpton LLP 01 August 2021. (<https://thelawreviews.co.uk/title/the-international-investigations-review/france>)

¹¹¹ Criminal Procedure and Investigations Act 1996 (section 23(1)) Code of Practice Revised in accordance with section 25(4) of the Criminal Procedure and Investigations Act 1996

¹¹² Criminal Procedure and Investigations Act 1996 (section 23(1)) Code of Practice Revised in accordance with section 25(4) of the Criminal Procedure and Investigations Act 1996

tegishli holatda tezkor choralar ko‘rish uchun ochiqdir. Biroq, sud tergov organiga ushbu fikrga muvofiq hisobot taqdim etishi mumkin emas¹¹³.

XULOSA VA TAKLIFLAR.

Tergovga oid milliy qonunchilikdagi kamchiliklar va ularning xalqaro qiyosiy tahlili.

Jinoyat protsessual qonunchiligidagi tergovga oid normalarga e‘tibor beradigan bo‘lsak, ularni kamchiliklardan xoli emasligiga guvoh bo‘lamiz: jinoyat kodeksining maxsus qismidagi moddalarning tergovga tegishliligi tahlil qilinganda, *bir qator moddalarning tergovga tegishliligi belgilanmagani oqibatida qonunchilikda bo‘shliq vujudga kelgani aniqlangan*. Jumladan professor ustozlar ta‘kidlab o‘tganidek, JKning 125²-moddasi (Nikoh yoshi to‘g‘risidagi qonun hujjatlarini buzish), 216¹-moddasi (G‘ayriqonuniy jamoat birlashmalari va diniy tashkilotlar faoliyatida qatnashishga undash) va 216²-moddasida (Diniy tashkilotlar to‘g‘risidagi qonun hujjatlarini buzish) nazarda tutilgan jinoyatning qaysi surishtiruv organiga tegishliligi JPKning 381²-moddasida belgilab berilmagan. Bundan tashqari JKning 168-moddasining 4-qismi (Firibgarlik), 230¹-moddasi (Dalillarni soxtalashtirish (qalbakilashtirish) va 230²-moddasida (Tezkor-qidiruv faoliyati natijalarini soxtalashtirish (qalbakilashtirish) belgilangan jinoyat qaysi dastlabki tergov organiga tegishliligi JPKning 345-moddasida belgilab berilmagan oqibatida qonunchilikda kollizion normalar vujudga kelib qolgan¹¹⁴.

Fikrimizcha, milliy qonunchilikni yuqorida keltirib o‘tilgan rivojlangan davlatlardan hisoblangan Buyuk Britaniya (AQSH qonunchiligi ham bu huquq oilasiga juda o‘xshash) yoki Fransiyaning tizimiga solishtiradigan bo‘lsak, jinoyatlarni tergov qilish va ishlarni tegishlilikka qarab tavsiflash ancha oddiy ekanligiga, ushbu vakolatni amalga oshiruvchi organlarning sanoqli ekanligiga guvoh bo‘lamiz. Chunki bu orqali bizdagi tizimdan farqli ravishda bir-birini takrorlovchi lavozim va vazifalar oldini oladi hamda fuqarolarning huquqlarini himoya qilish, ularning huquqiy savodxonligini oshirish osonlashadi.

Bundan tashqari yana bir e‘tiborli jihati, bu davlatlarda vakolatli organlar o‘rtasida bir-biridan ustun yoki quyi turuvchi holatlarning deyarli yoq‘ligi. Masalan, birgina Angliya va Uelsda hatto sud ham tergov organlarini ishiga aralashishi mumkin emas. Milliy qonunchiligimizda esa bunday holatlarni talaygina uchratish

¹¹³ <https://www.legalserviceindia.com/legal/article-3535-powers-of-police-in-investigation.html>

¹¹⁴ Ўзбекистон Республикаси Бош прокуратураси Академияси кафедра бошлиғи, ю.ф.ф.д. Хуршид Каримов: “ТЕРГОВГА ОИД НОРМАЛАР ТАКОМИЛЛАШТИРИЛАДИ”.- 16.12.2020

mumkin. Bunday holatlar o'sha organlarning to'la qonuniy va samarali vakolat yuritishiga to'sqinlik qiladi.

REFERENCES

1. O'zbekiston Respublikasining Konstitutsiyasi – Toshkent: O'zbekiston NMIU, 2017. – 76 bet.
2. O'zbekiston Respublikasi Jinoyat-protsessual kodeksi. – Toshkent: O'zbekiston Respublikasi Adliya vazirligi, 2018.
3. O'zbekiston Respublikasi Jinoyat kodeksi. – Toshkent: O'zbekiston Respublikasi Adliya vazirligi, 2018.
4. Jinoyat-protsessual huquqi. Darslik. Mualliflar jamoasi. // –Toshkent: TDYU nashriyoti, 2018. – 406 bet.7
5. O'zbekiston Respublikasining Jinoyat protsessi: Darslik // Sh.T.Ikramovning umumiy tahriri ostida. To'ldirilgan ikkinchi nashri. – T.: O'zbekiston Respublikasi IV Akademiyasi, 2012. – 635 b.
6. O.M.Madaliyev Sud statistikasi: O'quv qo'llanma. Mas'ul muharrir: K.P. Irkaxodjayev y.f.n. dosent. -T.: TDYI nashriyoti. 2006. -289 bet.
7. Ўзбекистон Республикаси Бош прокуратураси Академияси кафедра бошлиғи, ю.ф.ф.д. Хуршид Каримов: “ТЕРГОВГА ОИД НОРМАЛАР ТАКОМИЛЛАШТИРИЛАДИ”.- 16.12.2020
8. <https://www.stat.uz/uz/rasmiy-statistika/crime-and-justice-2>
9. The International Investigations Review: France. Antoine Kirry and Alexandre Bisch Debevoise & Plimpton LLP 01August 2021. (<https://thelawreviews.co.uk/title/the-international-investigations-review/france>)
10. Criminal Procedure and Investigations Act 1996 (section 23(1)) Code of Practice Revised in accordance with section 25(4) of the Criminal Procedure and Investigations Act 1996.
11. <https://www.legalserviceindia.com/legal/article-3535-powers-of-police-in-investigation.html>

MADMON MAYDONINING GEOLOGIK VA TEKTONIK TUZILISHI

Yuldoshev Sirojiddin Muhiddin o'g'li

Islom Karimov nomidagi TDTU, Foydali qazilma konlari geologiyasi, qidiruv va razvedkasi kafedrasida magistranti

Rahmatov Elbek Abduraxmonovich

Xisor Davlat Geologiya Qidiruv Ekspeditsiyasi, geolog

Dusmamatov Sayyod Akbar o'g'li

Geologiya fanlari universiteti, Yerni masofadan zondlash va muhandislik geologiyasi kafedrasida magistranti

ANNOTATSIYA

Ushbu maqolada Madmon maydonining o'rganilganlik tarixi, ushbu maydonda olib borilgan geologik qidiruv, baholash ishlari, maydonning geologiyasi va tektonikasi(qisqacha) keltirilgan.

***Kalit so'zlar:** Madmon maydoni. Qizilturuk, Yutansay, Bashir istiqbolli maydonlari. Qashqadaryo GQE. Stratigrafiya. Kaynozoy guruhi. Tektonika. Strukturaviy-formatsion zona.*

АННОТАЦИЯ

В данной статье представлена история изучения месторождения Мадмона, геологоразведочные, оценочные работы, проведенные на этом месторождении, геология и тектоника месторождения(вкратце).

***Ключевые слова:** площадь Мадмона. Перспективные месторождения Кызылтурук, Ютансай, Башир. Кашкадарьинской ГРЭ. Стратиграфия. Кайнозойская группа. Тектоника. Структурно-формационная зона.*

KIRISH

1971-yilda E.G.Fedorovning ishi Novchamok daryosining yuqori qismida (Akba uchastkasining Sharqiy tomoni) karbon yoshdagi terrigen jinslarida oltin zonasini aniqladi va 2 km shimoli-g'arbiy qismida quyi karbonning terrigen konlarini o'rta devon ohaktoshlari bilan kontakt zonasida kichik oltin tarqalish oreollari ajratildi. Keyinchalik (1974-1977 yy.) Mchetlin partiyasi tomonidan ushbu shlix oreollari "Novserzor" maydoni ma'lum namunalarda oltin miqdori 2-3 g/t bo'lgan.

1974-1977 yillarda Qashqadaryo GQE (32) Mchetlin partiyasi tomonidan Chakilkalon Zarafshon tog' tizmasi tog'larida oltin qidirish ishlari olib borildi. Ushbu ishlar natijasida tumanda Qizilturuk, Novserzor, Murinak, Aksu, Egri-Bugri oltin zonalari topilgan.

1976-yilda Qashqadaryo GQE shahridagi Machetlin partiyasi faoliyati natijalariga ko'ra, Chakilkalian oralig'ida oltin va boshqa foydali qazilmalarni qidirish va qidiruv-baholash ishlarini olib borish maqsadida Atkulak partiyasi tashkil etildi.

1976-yildan boshlab Qashqadaryo GQE geokimyoviy partiyasi tomonidan G.N.Korobeynikov rahbarligida Zarafshon (1956-y.) va Gissar-Zeravshan (1957y.) geokimyoviy va geofizik materiallar natijalarini tahlil qilish asosida, Chakilkalyan tog'larining Janubiy yonbag'ridagi partiyalar metallometrik anomaliyalarning oltin istiqbolli beshta maydonga ajratildi: Qizilturuk, Yutansay, Bashir hamda, Madmon va Shutskiy. 1978-yildan 1982-yilgacha Bashir qidiruv partiyasi bashirdagi oltin va boshqa foydali qazilmalarni umumiy va batafsil qidirishni amalga oshirdi. Yuqorida keltirilgan ishlar 2000-yilda baholash ishlarini belgilash uchun asos bo'lib xizmat qildi. 2004-yilda Akba uchastkasida baholash ishlari natijalariga ko'ra Shimoliy-Madmon zonasi ta'sirida ajratilgan, o'rta devon ohaktosh va quyi karbon terrigen jinslari kontakti va 6 ruda tanalari baholandi, C₂ kategoriyadagi zaxira va bashorat resurslarni baholangan. Yuqorida keltirilgan ishlar 2008-yilda chuqur gorizontlar va Akba (Yangalik uchastkasi) konining sharqiy qismida baholash ishlarini tashkil etish uchun asos bo'lib xizmat qildi.

MUHOKAMA VA NATIJALAR

Stratigrafiya: Madmon maydoni Zarafshon-Oloy struktura-formatsion zonasi doirasida joylashgan va asosan cho'kindi jinslardan iborat bo'lib, paleozoy yoshidagi vulkanogen jinslaridan iborat. Mezozoy jinslari juda cheklangan. Kaynozoy yoshining jinslari keng tarqalgan. Intruziv jinslar noyob, kam qalinlikdagi lamprofirlardir. Quyida ish maydonining geologik tuzilishi tasvirlangan.

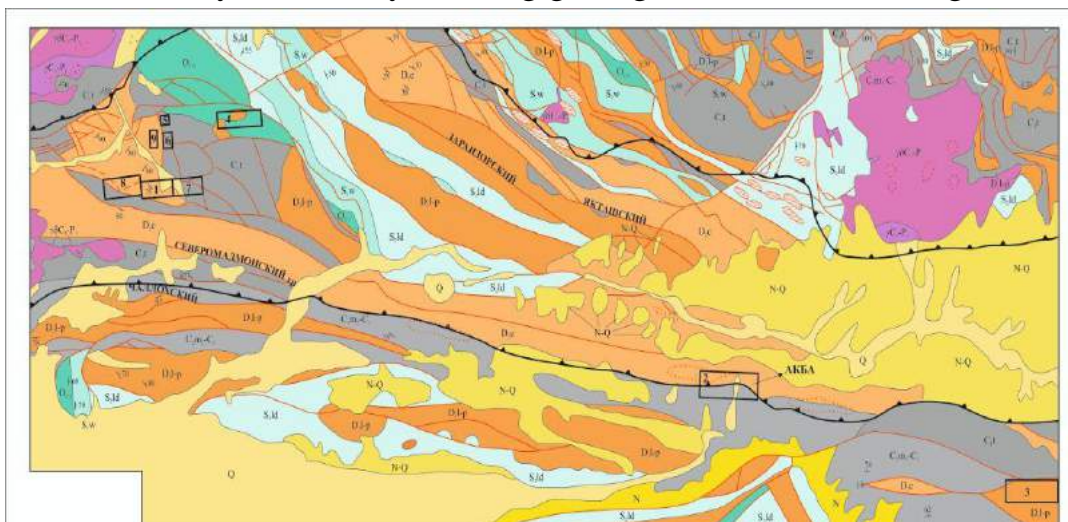

Hududning 1:25000 masshtabli geologik xaritasi

Ordovik davri-O. Madmon maydonida ordovik davrining o'rta va yuqori bo'limlari (O_{2-3}) karadokskiy yarusining shaxriomon svita jinslari yotadi. Ular ish joyining Janubiy qismida keng tarqalgan va qumtoshlar, gilli slanets, alevrolitlar, kamroq konglomeralar, gravelitlar, tuflar, tufopeschanik va karbonat jinslar bilan ifodalanadi. Qalinligi 450-462 m.

Silur davri-S. (Llandoveriy yarusi – $S_1\ell n$) - qatlam cho'kindilarida terrigen kompleksi ustunlik qiladi. Kesmaning yuqori qismida gilli ohaktoshlar paydo bo'lgan. Yarus jinslari xlorit, seritsit va boshqalar.slanets, alevrolitlar, qumtoshlar, gravelitlar va kvartsit va effuziv jinslarning noyob qatlamlari bilan ifodalanadi. Qalinligi 100-300 m.

Devon davri-D. Devon davrining maydondagi jinslari quyi va o'rta bo'limlarda kuzatiladi. Quyi devon loxkovskiy va prajskiy yaruslari bilan ifodalanadi, ularning jinslari Madmon svitasida jamlangan. Ikkinchisi pastki va yuqori pastki qismlarga bo'linadi.

Madmon svitasining pastki subsvitasining ($D_1 md_1$) birikmalari organogen ohaktosh brekcheyalari qatlamlari bilan massiv ohaktoshlar bilan ifodalanadi. Madmon svitasining pastki subsvitasining jinslari bursixirman gorizonti nomi bilan mashhur. Qalinligi 418 m.

Karbon davri-C. Karbon davrining jinslarida quyi va o'rta devon ohaktoshlari bilan keskin burchak va stratigrafik nomutanosiblik kuzatiladi. Ushbu jinslar turney va moskva yaruslariga va pushnevatskiy svitasining tarkibida uchraydi. Turney yarusi jinslari ikki to'plamga bo'linadi: pastki va yuqori.

Yura davri-J. Maydonning Shimoliy-Sharqiy yon qismida paleozoy yoshdagi formatsiyalarning yuzasida keskin burchak bilan yuzaga kelgan yura tizimining quyi qismining (J_1) jinslari ma'lum..Quyi yura jinslarning bir qismi sifatida konglomeratlar, gravelitlar, qumtoshlar, gil va alevrit, slanest, argillitlar qayd etilgan. Qalinlik 600 m ga etadi.

Bor davri-K.Maydonning Shimoliy-Sharqiy qismida, bor davrining yuqori bo'limi (K_2) ning konglomerat linzalari, ohaktosh, qumtoshlar, mergel, ohaktoshlar-gipsli gil qatlamli jinslari ajratiladi. Yuqori bor tuzilmalari qalinligi 200 m.

Kaynozoy guruhi.

Neogen davri-N. Ushbu davrning jinslari asosan kontinentalniy fatsiyalar bilan ifodalanadi va ular konglomeratlar, gravelitlar, valunniklar, gil, suglinka, qumtoshlar bilan ifodalanadi. Qalinlik 175 m.

To'rtlamchi davr-Q. Bu davrga Azkamar, Karnab, Sukaytiy va Amudaryo komplekslarining proluvial-allyuvial shakllanishlari, tegishli errozion-akkumulyativli sikllari kiradi. Qalinligi 200 m ga etadi.

XULOSA

Maydonning tektonik tuzilishi asosan Zarafshon-Oloy strukturaviy-formatsion zonasining janubiy yon bag'rida aniqlangan bo'lib, bu erda keng tarqalgan qatlam va uzluksiz dislokatsiyalar bilan juda yuqori darajada buzilgan. Ko'rib chiqilayotgan maydondagi asosiy plikativ tuzilmalar Madmon sinklinali bo'lib, u daryo vodiysi bo'ylab pastki kenglikka cho'zilgan. Jindidarya va Kauliyuk soyi shimolda katta antiklinal qatlam o'rnini egallaydi. Madmon sinklinalining aksenel qismi o'rta karbonning terrigen jinslari, devon va silurning terrigen va terrigen – karbonat jinslari bilan o'ralgan. Maydondagi eng muhim yoriqlar bilan bir qatorda, turli xil ma'lum buzilishlarining ko'pligi ham xarakterlidir.

REFERENCES

1. Давинов А.Э. Отчет Мадмонской ГПП о результатах предварительной оценки и поисковых работ за 2000-2004 гг. Ф. Кашкадарьинской ГРЭ 2004г.
2. Раскин В.Е., Хидиров М.М., «Опережающие специализированные поисковые работы на золото и др. полезные ископаемые на Каулюкской перспективной площади на западном фланге месторождения Акба Мадмонского рудного поля» за 2011-14 гг, фонды ГП «Южно-Узбекистанская ГСПЭ», 2014 г.

БЛОКЧЕЙН И СМАРТ-КОНТРАКТЫ В ДОГОВОРНОМ ПРАВЕ

Абдусаттаров Хумоюн Фахриддин угли

Ташкентский государственный юридический университет

Магистрант направления: Право интеллектуальной собственности и
информационных технологий

humoyun.tt@gmail.com

АННОТАЦИЯ

В данной статье рассматриваются инновационные юридические качества смарт-контрактов на блокчейне и связанные с ними проблемы. В нем также представлен углубленный анализ правовых вопросов, которые, вероятно, возникнут в связи с этой новой формой контракта, включая применение принципов традиционного договорного права, возможность несанкционированной юридической практики, юрисдикционные проблемы при составлении и обеспечении соблюдения смарт-контрактов, а также опасения относительно потенциальной ответственности за ошибки в смарт-контрактах.

Ключевые слова: блокчейн, смарт-контракты, правовой, инновационный, криптовалюта, контракт, договорное право.

ANNOTATSIYA

Ushbu maqola blokda aqlli kontraktlarning innovatsion huquqiy fazilatlarini va ular bilan bog'liq muammolarni ko'rib chiqadi. Bundan tashqari, ushbu yangi shartnoma shakli, jumladan, an'anaviy shartnoma huquqi tamoyillarini qo'llash, ruxsat etilmagan huquqiy amaliyot ehtimoli, aqlli kontraktlarni tuzish va amalga oshirishda huquqiy muammolar, shuningdek, aqlli kontraktlardagi xatolar uchun potentsial mas'uliyat haqida xavotirlar bilan bog'liq huquqiy masalalarni chuqur tahlil qilish mumkin.

Kalit so'zlar: blokcheyn, smart-kontrakt, huquqiy, innovatsion, kriptovalyuta, kontrakt, shartnoma huquqi.

ABSTRACT

This article discusses the innovative legal qualities of smart contracts on the blockchain and related problems. It also provides an in-depth analysis of the legal issues that are likely to arise in connection with this new form of contract, including the application of the principles of traditional contract law, the possibility of unauthorized legal practice, jurisdictional problems in the drafting

and enforcement of smart contracts, as well as concerns about potential liability for errors in smart contracts.

Keywords: *blockchain, smart contracts, legal, innovative, cryptocurrency, contract, contract law.*

ВВЕДЕНИЕ

Блокчейн - это технология, вызывающая массовые изменения в отраслях промышленности по всему миру. Он заполняет многие ниши в высокотехнологичных компаниях, прокладывая путь к лучшему ведению учета и обслуживанию страховых полисов, контрактов, финансовых (бухгалтерских) книг и многого другого [1].

Юридическая индустрия также нашла способы внедрения технологии блокчейн, поскольку она служит средством для так называемых “умных контрактов” — контрактов, которые самостоятельно исполняются, как только стороны выполняют согласованные условия [2]. В прежних рамках смарт-контракты просто упрощали традиционное исполнение контрактов, но беспрецедентное включение технологии блокчейн в юридические контракты порождает много новых вопросов о применении существующих правовых доктрин [3].

Блокчейн

Криптовалюта — это «цифровая валюта, в которой используются методы шифрования для регулирования генерации денежных единиц и проверки перевода средств, который работает независимо от центрального банка» [4]. Блокчейн — это торговая среда криптовалюты, наиболее популярной из которых является биткоин. Сатоши Накамото это псевдоним и публично неизвестный автор, который создал биткоин [5]. Г-н Накамото представил криптовалюту в 2008 году вместе с платформой на которой он работает, известная сегодня как технология блокчейна. Технология блокчейн зародилась как средство управления криптовалютными транзакциями. Блокчейн криптовалюты кодирует дебиты и кредиты на счетах криптовалюты и сохраняет их как транзакции в «блоках» [2]. В отличие от централизованных систем учета, каждый узел в системе оценивает транзакцию и ведет собственный реестр всех транзакций в децентрализованной форме. Децентрализованная система реестра снижает риск взлома и изменения информации, поскольку большинство узлов должны проверить изменение данных, чтобы реестр узаконил изменение.

Помимо криптовалют, десятки отраслей используют блокчейн из-за его потенциала революционизировать повседневную деятельность и ведение учета [4]. Децентрализованная книга блокчейна позволяет нескольким узлам вести идентичные записи данных транзакций. Эта децентрализованная система ведения учета создает систему предельной прозрачности, которая устраняет необходимость в третьей стороне, решает проблемы двойной траты и более устойчива к хакерам [5]. Предприятия используют реестры блокчейна для отслеживания и ведения финансовых записей, страховых случаев или однозначных контрактов [9]. Медиа и развлекательные компании могут извлечь выгоду из реестра блокчейна, используемого для сокращения краж музыки в Интернете и мошенничества с билетами. Реализация блокчейна повысит эффективность путешествий и уменьшит дублирование для туристических агентств. Блокчейн также может трансформировать отрасль здравоохранения за счет более эффективного сбора клинических данных [3].

ОБСУЖДЕНИЕ И РЕЗУЛЬТАТЫ

Из-за его новизны суды все еще находятся на начальных этапах вынесения решений о блокчейне и различных инструментах, которые работают с использованием новой технологии. Поскольку блокчейн все еще только появляется в юридическом мире, перед законодательными органами стоит первостепенная задача по разработке и принятию нового законодательства, которое предложит судам рекомендации относительно того, как относиться к блокчейну. Государства принимают политические решения в надежде на привлечение экономического роста за счет создания конкурентного преимущества в привлечении бизнеса по сравнению с конкурирующими государствами. Хотя многие государства устанавливают новую политику, но до сих пор нет единого мнения о правильном способе регулирования современных технологий.

Смарт-контракты

Смарт-контракт - это “набор обещаний, определенных в цифровой форме, включая протоколы, в рамках которых стороны выполняют эти обещания” [6]. Смарт-контракты самоисполняются при срабатывании заранее определенных условий [7]. Простой торговый автомат иллюстрирует, как работает смарт-контракт. Торговый автомат принимает монеты и, используя простой механизм, точно выдает соответствующий продукт и сдачу. Важно отметить, что сторона не может остановить транзакцию до того, как торговый автомат полностью

выполнит контракт. Машина не может вернуть деньги после того, как она поставит продукт, потому что программное обеспечение машины включает условия транзакции. Смарт-контракт работает аналогичным образом: как только программное обеспечение определяет, что стороны выполнили необходимые условия, оно автоматически исполняет контракт, действуя в качестве третьей стороны, аналогично агенту условного депонирования [8].

Хотя в 1990-х годах существовали различные варианты смарт-контрактов, отсутствие необходимой технологии препятствовало широкому внедрению [9]. До появления блокчейна смарт-контракты представляли собой компьютерные программы, которые облегчали переговоры, проверяли и обеспечивали производительность на централизованном сервере. Финансовые учреждения использовали форму смарт-контрактов до блокчейна, когда они облегчали бухгалтерские транзакции и опционные контракты путем внедрения компьютерного кода [9].

Другие примеры этих смарт-контрактов до блокчейна включают поставщиков телекоммуникационных услуг, блокирующих телефоны, и производителей транспортных средств, включающих автоматические ограничения скорости. Однако общая неопределенность и беспокойство пользователей в сочетании с проблемами идентификации и проверки транзакций в конечном итоге препятствовали использованию смарт-контрактов. Технология блокчейн столкнулась с этими препятствиями и с тех пор сформировала использование смарт-контрактов [5].

После разработки блокчейн упростил использование смарт-контрактов, служа их технологической основой и обеспечивая безопасность и точность. С помощью этой технологии сеть узлов распределяет выполнение смарт-контрактов. Это более сложное исполнение не зависит от какой-либо третьей стороны, поскольку оно является автономным и независимым. Следовательно, контракты, составленные с использованием блокчейна, эффективно защищены от несанкционированного доступа и защищают пользователей от возможности одностороннего изменения [8].

Технология блокчейн служит децентрализованным реестром, который регистрирует транзакции с использованием различных узлов или компьютеров для проверки и легитимизации транзакций. Эфириум (Ethereum) - одна из ведущих блокчейн-платформ, на которой работают смарт-контракты. Разработанный специально для смарт-контрактов, Ethereum способен передавать данные в виде аргументов-переменных, которые содержат данные

или коды, что означает, что пользователи могут запрограммировать платформу на выполнение определенных действий, как только стороны выполняют определенные условия [7].

Программисты пишут условия смарт-контракта в компьютерном коде блокчейна. Ни человек, ни программа не могут переопределить или изменить реестр. Как только стороны соблюдают условия, указанные в реестре, контракт выполняется автоматически без вмешательства третьей стороны. Смарт-контракты часто напоминают предложения «если-тогда», где, если Сторона А переводит деньги в блокчейн, смарт-контракт будет выполняться автоматически, чтобы выполнить обязательство, изложенное в контракте. Смарт-контракты должны собирать внешнюю информацию с использованием внешнего потока данных, поскольку смарт-контракты часто полагаются на факты за пределами блокчейна, чтобы определить, выполнили ли стороны свои необходимые обязательства. Оракулы — это системы, которые интерпретируют такие внешние каналы и проверяют исполнение контрактов. Смарт-контракты используют оракулов для сбора фактов за пределами блокчейна, чтобы помочь определить, выполнили ли стороны свои обязательства [4].

Смарт-контракты, работающие с использованием технологии блокчейн, вероятно, окажут глубокое влияние на различные отрасли. В правовой сфере смарт-контракты могут значительно сократить время урегулирования судебных споров и снизить риски для пользователя [8]. Страховые отрасли могут повысить эффективность за счет внедрения смарт-контрактов для автоматизации страховых операций. Государственные органы могли бы улучшить процессы, если бы они использовали смарт-контракты для управления записями, социальными услугами и электронным голосованием. Кроме того, потребители и коммунальные предприятия могут извлечь выгоду из использования смарт-контрактов при автоматической оплате счетов путем списания средств со счета на основе заранее определенных условий. В производстве, смарт-контракты могут заменить медленные и дорогие процессы цепочки поставок [6].

Смарт-контракты имеют множество преимуществ, в числе которых упрощенные бизнес-операции, повышенная скорость и эффективность бизнес-транзакций, а также недорогое исполнение контрактов. Смарт-контракты выгодны, потому что они заставляют стороны соблюдать свои первоначальные соглашения. Смарт-контракты приводят к тому, что риск нарушения становится более дорогостоящим для нарушающей стороны, что практически исключает

возможность нарушения. Если стоимость судебного разбирательства компенсирует вероятную стоимость контракта, предварительное исполнение является благоприятным. Возвращаясь к примеру с торговым автоматом, “сумма в кассе должна быть меньше, чем стоимость взлома механизма”, что делает стоимость взлома настолько высокой, что она служит сдерживающим фактором. Предотвращение нарушения в целом сокращает сумму, которую стороны потратили бы на надзор за правоприменением и судебное разбирательство дорогостоящего спора [8].

Смарт-контракты также имеют несколько недостатков, большинство из которых сосредоточены на неконтролируемости и нерегулируемости, часто в форме понятности кода и децентрализации [9]. Некоторые исследователи рассматривают понятность как общую проблему, поскольку смарт-контракты чаще всего написаны в коде (на одном из языке программирования), а не на общем языке. Следовательно, обычный человек не может точно интерпретировать то, что говорится в контракте. Скорее всего, договаривающиеся стороны находятся во власти закодированного языка и программистов, которые его разработали. Главный вопрос возникает в закодированном языке, проявляющемся в судебных разбирательствах, то есть может ли суд обеспечить соблюдение кодируемого языка, если самоисполнение заканчивается судебным разбирательством. К сожалению, эти вопросы остаются без ответа, поскольку суды еще не рассмотрели вопрос о читаемости кода в смарт-контракте. Одна из стратегий, которую пользователи могут использовать для устранения этих неясностей, заключается в тщательном составлении смарт-контракта для устранения двусмысленностей заранее. Хотя такая тщательная формулировка смягчит значительную неопределенность между договаривающимися сторонами, и им трудно будет свести свое соглашение к полностью определенным условиям.

Смарт-контракты обладают высоким уровнем неизменности, что может служить препятствием. Как объяснялось ранее, децентрализованный характер реестра транзакций является сильным преимуществом блокчейна. Но у этой децентрализации также есть недостатки, самым большим из которых является отсутствие возможности для сторон вносить изменения после выполнения смарт-контракта. Бессрочный характер этой технологии вызывает особую обеспокоенность, если стороны взаимно соглашаются изменить или отменить договор. Из-за функции децентрализации смарт-контракта пользователи не могут изменить смарт-код, как только они вставят его в блокчейн. Однако эта

неизменность не означает, что стороны полностью лишены права регресса. Стороны могут включить в смарт-код функцию самоуничтожения, которая удалит из блока, если этого потребует точный адрес в блокчейне [5]. В то время как смарт-контракт может расторгнуться сам по себе, возможность осуществления этих действий требует тщательного планирования и составления.

Из-за уникальности и сложности, присущих смарт-контрактам, трудно определить, где и как они вписываются в правовые рамки традиционного договорного права [7]. Суды и уполномоченные лица до сих пор не оценили весь потенциал смарт-контрактов, что затрудняет их включение в систему регулирования. До сих пор ни один суд не предоставил указаний относительно возможности принудительного исполнения смарт-контрактов, и при этом не существует рынка смарт-контрактов со стандартизированной практикой. Отсутствие полномочий и указаний вызывает противоречивые мнения о возможности принудительного исполнения смарт-контрактов.

Некоторые аналитики характеризуют смарт-контракты как альтернативу юридически закрепленным контрактам [9]. В этом анализе предполагается, что контракты не имеют юридической силы, поскольку, как только стороны активируют смарт-контракт, у сторон нет никаких прав, кроме тех, которые прописаны в коде. Код выполняется автоматически без какого-либо учета других факторов. Сторонники этого анализа считают, что смарт-контракт не создает обязательств в юридическом смысле договорного обязательства. Эта теория утверждает, что смарт-контракты развиваются в технической вселенной, еще не затронутой правовой сферой, подобно ранним стадиям Интернета [8]. Этот анализ не оправдывает ожиданий, поскольку маловероятно, что суды и законодательные органы позволят смарт-контрактам находиться вне досягаемости закона.

Традиционные контракты предполагают исполнения в будущем, создавая обязательства для одной или нескольких сторон. Смарт-контракты не создают будущих обязательств, поскольку ни одна из сторон по закону не обязана предпринимать какие-либо действия после заключения контракта.

Другие утверждают, что смарт-контракты просто вписываются в существующие правовые доктрины, которые регулируют традиционное договорное право [6]. Эти сторонники считают, что новую форму контрактов лучше всего анализировать в рамках традиционного договорного права до тех пор, пока не будет разработано более подробное руководство по смарт-

контрактам. С этой точки зрения смарт-контракт выполняет требование предложения посредством размещения в реестре блокчейна, которое происходит в попытке добиться принятия. Принятие и рассмотрение подтверждаются актом исполнения самоисполняющегося смарт-контракта. Если контракт выполняется, он соответствует необходимым элементам предложения, акцепта и рассмотрения, если же контракт не исполняется, нет юридически обязывающего договора, есть только оферта. Поскольку смарт-контракт определяет обязательства, которые он автоматически запускает, эта теория предполагает, что смарт-контракты не требуют внешней интерпретации и вмешательства. Кроме того, эти сторонники обычно полагают, что пользователи используют смарт-контракты для упрощенных транзакций, которые не требуют высокого уровня гибкости.

Анализ, который признает смарт-контракты строго в соответствии с традиционным договорным правом, сильнее, чем утверждение о том, что смарт-контракты не являются юридически обязательными по двум причинам. Во-первых, этот анализ признает, что смарт-контракт может быть аналогичен традиционному контракту. Во-вторых, он признает возможность юридического обеспечения соблюдения смарт-контрактов в отсутствие новых правил [9]. Однако эта теория также ограничивает потенциальное будущее использование смарт-контрактов, предполагая, что все смарт-контракты должны работать как традиционные контракты.

Из-за различного отношения к смарт-контрактам и их правовому статусу более юридически обоснованным предложением является принятие правил, специфичных для смарт-контрактов, с помощью языка программирования, используемого для разработки самих смарт-контрактов [3]. Из-за своей сложной природы смарт-контракты требуют большего технического регулирования, чем те, которые существуют в настоящее время. Но вместо того, чтобы готовить правила, разработчики программного обеспечения и производители устройств должны выразить это регулирование на языке программирования, который они разрабатывают, постепенно превращая закон в код. Регулирующий кодекс провозгласил бы блокчейн как тип регулирующей технологии — “технологии, которая может использоваться как для определения, так и для включения юридических или договорных положений в код, а также для обеспечения их соблюдения независимо от того, существует лежащая в основе правовая норма или нет” [5]. Эти технические правила могут гарантировать, что суд приведет в исполнение любой смарт-контракт на основе

его технической достоверности, а не того, соответствует ли он требованиям действующего контракта в соответствии с законом. Кодированные правила исключают возможность того, что юридические гарантии могут привести к недействительности контракта в результате несоблюдения определенных формальностей.

За последние несколько лет идея регулирования с помощью кодекса вызвала широкий интерес у аналитиков, хотя не все с ней согласны [6]. Оппоненты беспокоятся о последствиях использования кода блокчейна для принятия обычных юридических процедур. Аналогичным образом, некоторые обеспокоены полным устранением демократических дебатов, что является задачей, необходимой для законодательной власти [7]. Чтобы смягчить эти опасения, сторонники предлагают кодировать существующий закон в смарт-контрактах. Разработчики могут вставлять закон в смарт-контракт в качестве параметров, которые потребовали бы, чтобы смарт-контракты следовали существующему законодательству для выполнения. Эта идея “нормативного кодирования” обеспечивает дополнительную нормативную определенность и снижает затраты на надзор и правоприменение [8]. Однако, независимо от того, что технические специалисты думают о правовом статусе смарт-контрактов, вполне вероятно, что общие принципы договорного права будут применяться к соглашениям, закрепленным в кодексе, до тех пор, пока законодательные органы или другие авторитетные органы не скажут иначе.

Вопросы ответственности

В идеале разработчики пишут смарт-контракт так, чтобы он идеально соответствовал намерениям сторон. Но пользователи смарт-контрактов не должны предполагать, что программисты, пишущие контракт, безупречны. Как правило, достаточное вмешательство человека приводит к ошибке, и люди пишут программный код, который информирует смарт-контракт об условиях, необходимых для самостоятельного выполнения [7]. Разработчик программного обеспечения может допустить ошибку, или оператор может внести в код ошибку с помощью вируса, который дезинформирует смарт-контракт. Суды еще не имели возможности разрешить эти вопросы ответственности, хотя вполне вероятно, что эти вопросы в конечном итоге дойдут до судов. В качестве альтернативы хакер может выявить уязвимость в смарт-контракте и использовать эту уязвимость в своих интересах. Подобная ситуация уже однажды произошла с первой децентрализованной автономной

организацией, которая потеряла более 50 миллионов долларов, когда хакеры воспользовались уязвимостью в коде инвестиционного фонда [8].

Чтобы избежать неправильного распределения ответственности по смарт-контракту, стороны должны распределять риски в предварительном соглашении или в самом смарт-контракте. То, как стороны распределяют риски, будет зависеть от того, приписывают ли договаривающиеся стороны или третья сторона ошибку в кодировании [2]. Это предварительное соглашение позволило бы сторонам представить внешние доказательства для определения намерения, если бы возник спор по поводу предполагаемой функции кода без ошибки. В этом случае суд может изменить текст письма, чтобы отразить первоначальное намерение сторон. Это предложение аналогично традиционному договорному праву, которое поддерживает рассмотрение судом доказательств сопутствующих обстоятельств для определения намерения сторон. Если стороны хотят избежать судебного распределения ответственности в случае ошибки или нарушения кода, стороны могут запрограммировать разрешение споров в коде. Это ограничило бы необходимость разрешения вопросов в суде и могло бы способствовать принятию новаторских мер в свете сложности нового рынка [9].

ЗАКЛЮЧЕНИЕ

Блокчейн и смарт-контракты - это отличительные, многогранные технологии, которые порождают столь необходимые инновации. Смарт-контракты со временем заметно эволюционировали, начиная с простых процессов компьютерной верификации и превращаясь в сложные, самоисполняющиеся программы, способные трансформировать отрасли в результате технологии блокчейн. Смарт-контракты обладают рядом преимуществ, обеспечивая более эффективные бизнес-операции, способствуя прозрачности транзакций и снижая риск нарушения. Наряду со своими преимуществами, смарт-контракты создают различные ограничения, включая неконтролируемость, негибкость и общую неопределенность. Помимо общих проблем, смарт-контракты вызвали множество юридических проблем, которые в конечном итоге должны быть решены судами и законодательными органами.

REFERENCES

1. Уильям Магуар, Бизнес-блокчейн: практика и применение новой интернет-технологии (John Wiley & Sons, Inc., 2016 г.)

2. Джон Р. Сторино и др., Расшифровка Этические последствия технологии блокчейн, Legaltech News 1, (2017 г.), <https://jenner.com/system/assets/publications/17556/original/Storino%20Steffen%20Gordon%20LegalTech%20Nov%2013%202017.pdf>.
3. Маргарет И. Лайл и др., Государственные законы, касающиеся технологии блокчейна, в блокчейне для бизнес-юристов, 185, 187–92 (Джеймс А. Кокс и Марк В. Расмуссен, ред., 2018 г.) <https://www.bloomberg.com/news/articles/2018-05-15/blockchain-law-for-business-lawyers>
4. Цуй С. Нг, Блокчейн и не только: смарт-контракты, А.В.А. Автобус. L. Today (2017 г. https://www.americanbar.org/groups/business_law/publications/blt/2017/05/01/blockchain-and-smart-contracts
5. Девон С. Коннор-Грин, Блокчейн, США. Интел. Проп. и техника 98 (2017).
6. Blockchain & Cryptocurrency Laws and Regulations | USA // <https://www.globallegalinsights.com/practice-areas/blockchain-laws-and-regulations/usa>
7. HHS Obtains Authority to Operate AI, Blockchain-Based Acquisition Tool // <https://www.executivegov.com/2018/12/report-hhs-obtains-authority-to-operate-ai-blockchain-based-acquisition-tool/>
8. Blockchain and Suitability for Government Applications // https://www.dhs.gov/sites/default/files/publications/2018_AEP_Blockchain_and_Suitability_for_Government_Applications.pdf //
9. Асте, Т., Таска, П. и Ди Маттео, Т. (2017). Технологии блокчейна: прогнозируемое влияние на общество и промышленность стр.18-28. // Blockchain technologies: The foreseeable impact on society and industry

ANALYSIS OF PON TECHNOLOGY AND RESERVE PROBLEMS

Normurodov Akbar Doniyorovich

Tashkent University of Information Technologies named after Muhammad
al-Khwarizmi, PhD
a.normurodov@tuit.uz

G‘aniyev Alisher Erkin o‘g‘li

Tashkent University of Information Technologies named
after Muhammad al-Khwarizmi, assistant
alisherganiyev11@gmail.com

ABSTRACT

The article is devoted to one of the most popular and promising means of broadband communication - a technology called “Passive optical network” or PON for short. The article also discusses the architecture of access networks, classification, features and issues of passive optical network technology backup. A passive optical network is a fiber-optic network utilizing a point-to-multipoint topology and optical splitters to deliver data from a single transmission point to multiple user endpoints. Passive, in this context, refers to the unpowered condition of the fiber and splitting/combining components. The PON upstream distribution network, based on a fiber optic cable architecture similar to a passive optical splitting tree at nodes, is the most cost effective and can provide broadband transmission for a variety of applications. At the same time, the PON architecture has the necessary efficiency to increase both network nodes and bandwidth, depending on the current and future needs of subscribers.

Keywords: *Passive optical network, broadband, wireline communication, access technologies, optical distribution network, high sensitivity, infrastructure, receiver module, external influences.*

АННОТАЦИЯ

Статья посвящена одному из самых популярных и перспективных средств широкополосной связи - технологии под названием «Пассивная оптическая сеть» или сокращенно PON. В статье также рассмотрены архитектура сетей доступа, классификация, особенности и вопросы технологии резервирования пассивных оптических сетей. Пассивная оптическая сеть — это оптоволоконная сеть, использующая топологию «точка-многоточка» и оптические сплиттеры для доставки данных из одной точки передачи к нескольким конечным точкам пользователей. Пассивный в этом контексте

относится к состоянию волокна без питания и разделению/объединению компонентов. Восходящая распределительная сеть PON, основанная на архитектуре оптоволоконного кабеля, аналогичной пассивному оптическому разделительному дереву в узлах, является наиболее рентабельной и может обеспечивать широкополосную передачу для различных приложений. При этом архитектура PON обладает необходимой эффективностью для увеличения как сетевых узлов, так и пропускной способности в зависимости от текущих и будущих потребностей абонентов.

Ключевые слова: *Пассивная оптическая сеть, широкополосная связь, проводная связь, технологии доступа, оптическая распределительная сеть, высокая чувствительность, инфраструктура, приемный модуль, внешние воздействия.*

INTRODUCTION

In general, access networks are a complex and important component of any telecommunications infrastructure. Consumers of communication services receive services through the access network. The complexity of this component is determined by the variety of equipment as well as the variety of protocols and interfaces used. The importance of this component is determined by the significant impact on the technical efficiency and economic indicators of the communication network due to the absolute and relative abundance of technical means in the access network [1]. Currently, the dynamically developing type of access is a broadband connection, which provides the user with high-speed Internet access, a package of TV channels, the necessary video service and much more. The development of the Internet, including the emergence of new communication services, will help increase the flow of data transmitted over the network and force operators to look for ways to increase the capacity of transport networks. Consider the following when choosing a solution, variety of subscribers' needs; potential for network development; profitability.

IMPLEMENTATION OPTIONS FOR PON ACCESS NETWORKS

Analyzing the options for implementing PON access networks among access technologies, it can be divided into three groups:

- wireless networks;
- wired access networks based on copper low-frequency cables;
- wired access networks based on fiber optic cables.

Combination (hybrid) options are also available. Wireless networks are used for mobile communications and are often used in conjunction with wired connection systems (for example, to connect base stations) with DSL (Digital Subscriber Line) technology. The highest access speeds in this family of technologies are provided by ADSL2 (Asymmetric Digital Subscriber Line) and VDSL (Very high speed Digital Subscriber Line) technologies. DSL technology is of interest for use in long and low-quality subscriber lines [2]. Another feature of this technology is its low power consumption.

Analyzing the significant disadvantages of xDSL technologies, the following can be distinguished:

- relatively low transmission speed;
- relatively short distance;
- high requirements for the pairs used (pairs of category 5 are required, pair selection is required).

The main idea of the PON architecture is to use only one receiver module for transmitting and receiving data to several ONT (Optical Network Terminal) subscriber devices at the OLT (Optical Line Terminal) central node. The number of ONT subscriber nodes connected to one OLT receiver module can reach the power budget and the maximum speed of the transmit and receive equipment. For transmission of information flow from OLT to ONT - direct (downstream), usually the wavelength is 1550 nm. In contrast, the data flow from different subscriber nodes to the central node, which together form the reverse (upward) current, is transmitted at a wavelength of 1310 nm. OLT and ONT are equipped with WDM (Wavelength Division Multiplexing) multiplexers separating the incoming and outgoing currents.

Direct current is transmitted at the optical signal level. Each ONT subscriber node reads the address fields and selects from the general stream only a part of the data intended for it. All ONT subscriber nodes transmit streams on the same wavelength using the concept of TDMA (Time-Division Multiple Access). To exclude the possibility of intersection of different ONT signals, each of them has an individual data transfer table, taking into account the correction of the delay associated with the removal of this ONT from the central OLT node. This task is accomplished using the TDMA MAC (Media Access Control) protocol.

The role of PON among input technologies is shown in Figure 1. The FTTx (Fiber To The x-point) family of technologies is used to provide broadband access based on fiber optic cables. Point X is the transition point from optical fiber to another physical signaling medium. Point X can be placed at the entrance to a

building (FTTb, building), an office (FTTo, office), and so on. In general, a “non-optical” segment can be constructed from copper cables (for example, if $x = 0$, then cabling or structured cabling can be used).

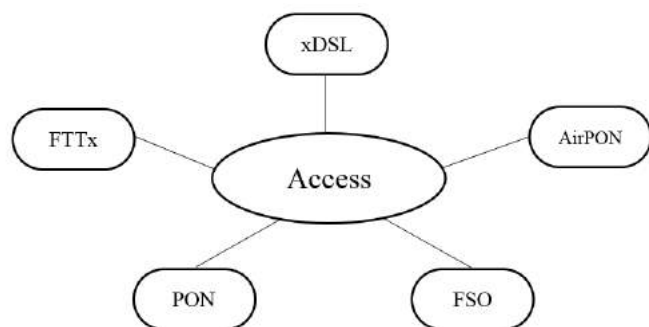

Fig. 1. Place of PON among access technologies

In general, a “non-optical” segment can be constructed from copper cables (for example, if $x = 0$, then cabling or structured cabling can be used) [3]. PON tree topology is often used for residential buildings. Optimizes fiber utilization by connecting as many subscribers as possible to a single cable. Depending on the final number of users and network requirements, the stream can be divided into one or several cascading levels. The smaller it is, the easier it is to maintain the system, make the necessary repairs and reduce the speed and data loss for the end user. On the other hand, the layered system allows fine tuning to meet the needs of network clients. In general, the topology is selected from a variety of options based on the actual design conditions and the principle of maximum convenience for subscribers.

ADVANTAGES AND DISADVANTAGES OF PON

PON technology occupies a special place among optical technologies. One passive network can serve many users. The general characteristics of PON technology in comparison with other access technologies can be presented as a list of advantages and disadvantages (Table 1).

Table 1. Advantages and disadvantages of PON

Advantages	Disadvantages
Very high bandwidth (XGPON technology up to tens of Gbps)	The need for new construction (creation of an optical access network infrastructure)
Lack of medium-active (power-	Relatively high cost of equipment

demanding) nodes	
Relatively long distance (up to 20 km)	

Several benefits can be added:

- high transmission speed. PON supports speeds from 155 Mbps to 2.5 Gbps, which is currently the fastest way to transfer data;
- support for different types of traffic. The system can transmit any information (data, video, audio), transmit an information stream of any origin to an apartment or office;
- great strength. The system can process streams from multiple sources simultaneously without quality loss. Several computers, TVs, IP phones, etc. can be connected to one subscriber port;
- reduce maintenance costs. PON uses passive mixers that do not require electricity or additional maintenance;
- optimal use of materials. Connecting as many subscribers as possible to a single fiber helps to use fewer wires, resulting in significant savings;
- interference immunity and voltage protection. Unlike systems using twisted pair cables (FTTH, etc.), the PON is not subject to external influences and is protected from power surges, pickups and noise;
- easy access. There is no need to place PON equipment in open cabinets, so the system can be easily accessible for inspection, replacement and repair during the cold season, and the equipment can be stored in the weather;
- easy to connect. Subscribers connect to the network quickly and without interruptions;
- the ability to close. Signal amplification allows, if necessary, to initiate an additional data stream over the existing cable - for this, light waves of different lengths are used. Thus, services such as security systems, video surveillance, security, fire safety can be added to the existing cable system;
- continuous development of PON technologies. The increase in capacity, speed and cost of components makes this data transmission technology one of the most promising technologies.

It is also worth noting the following disadvantages:

- the need to encrypt the stream. PON is a technology that is a common medium of data transmission, therefore, individual streams of information must be encrypted.

This can reduce the useful transmission rate and also does not protect the information from physical interference;

- complexity of the system. It is difficult to identify systemic problems between splitters and ONTs. Remember, network problems are minimized by choosing a professional installer who can properly install, monitor, and provide a full range of services.

PON ARCHITECTURE AND COMPONENTS

For PON and components connected to this network, the following designations are adopted:

- SN/BNN – ServiceNode/BorderNetwork Node;
- OLT – Optical Line Terminal;
- ONU – Optical Network Unit;
- SNI – Service Node Interface;
- UNI – User-Network Interface;
- ODN – Optical Distribution Network;
- S – Splitter;
- x – x point.

Central Node OLT is a device installed in the central office. This device receives data from the backbone network via the SNI (Service Node Interface) and generates a downstream stream to the subscriber nodes via the PON tree. In the ONT subscriber node, on the one hand, there are subscriber interfaces, on the other hand, an interface for connecting to the PON tree - transmission is carried out at a wavelength of 1310 nm, and reception - at a wavelength of 1550 nm. ONT receives data from OLT, modifies it and transmits it to subscribers via UNI. An optical splitter is a passive optical multipole that distributes the optical radiation flow in one direction and combines several currents in the opposite direction. Typically, a splitter can have M input and N output ports. PON networks often use 1xN splitters with one input port. Separators 2xN can be used in a redundant fiber optic system.

SN, also known as BNN, is a transport network border node through which a user obtains telecommunication services through an access network. An SN/BNN access network can have multiple SNI ports. OLT is an active PON component that enables a device to implement a specific PON protocol and control the corresponding ONUs. OLT connects to SN/BNN through SNI port. Each user-defined port of an OLT represents a common (root) point of a passive optical distribution network

(ODN), while an optical access network can contain multiple optical distribution networks connected to the same OLT.

The optical distribution network has a tree-like configuration. The common point of the ODN is called the "root" and the ends are called the "leaves." ODN allocation is created using passive device dividers. The splitter has a port in the root direction and a multi-piece port in the leaf direction. Distributed among users with ODN, ONU devices. ONU is one or more ports with an active UNI of the device, which ends the ODN "list" and is located on the user side. Different types of splitters can be used in the ODN, which allows building [4].

Advanced configuration PON distribution networks transmit an isolation signal (applied to the assembly port) towards the "leaf" and distribute the output power in a specific ratio between the component ports. In addition, the total signal power on all component ports is less than the total input signal power due to isolation losses. A type 2 splitter is distinguished by the presence of a transit port T. The principle of placing the two units is the same, but in a conventional type 2 splitter, the main output power is distributed to the transit port. Both types of splitters can have two wiring ports to implement different PON processing schemes.

BACKUP IN PASSIVE OPTICAL NETWORKS

Overcrowding in access networks is a serious problem due to the high sensitivity of implementation options to the required costs. It should be noted that the cost of firing in access networks is divided by the number of relatively few users compared to transport networks. In addition, the reliability requirements of different users connected to the same ODN may be different [5]. When organizing access networks using PON technology, the most important part of the network will be located between the OLT and the first separator. The air interruption in this section denies access to all users connected to this distribution network.

The complexity of the problem lies in the options for the backup architecture in access networks based on a large number of standardized PON technologies. The difference between backup options depends on what you are backing up:

- conventional fibers (OLT - splitting section);
- common fiber and distribution fibers (dividing part - ONU);
- OLT equipment;
- OLT and ONU equipment;
- various combinations and combinations of the above options.

CONCLUSION

The main difference between PON and other optical systems is the use of only passive equipment from the main module, which transmits and receives information flow to the end user of the whole substance. That is, there are no active switches, routers, media converters, multiplexers and other equipment that requires additional power and maintenance. All options affect availability and cost differently depending on the likelihood of fiber breakage, equipment downtime, temperature drops, etc. Optical Distribution Network (ODN) accounts for the highest costs and failures of a PON system. Thus, any architecture must minimize installation costs while still providing the required flexibility.

REFERENCES

1. Mekkel A.M. Passive optical network technology / A. M. Mekkel. – Moscow : Foton Express, 2013. – P. 69-74.
2. Zarkevich E.A. DWDM for high-speed communication systems / E.A. Zarkevich. – Moscow : Technology and communication systems, 2000.
3. ITU-T Recommendation G.987 (06/12). 10-Gigabit-capable passive optical network (XG-PON) systems: Definitions, abbreviations and acronyms. Pg. 18.
4. ITU-T Recommendation G.989.1 (03/13). 40-Gigabit-capable passive optical networks (NG-PON2): General requirements. Pg. 18.
5. ITU-T G.Sup51 (05/12). Passive optical network protection considerations. Pg. 28.

ALISHER NAVOIYNING MANOQIB ASARLARIDA SINONIMLARNING IFODALANISHI

Xo‘janiyazova Shahnoza Satimboyevna

Toshkent davlat o‘zbek tili va adabiyoti universiteti

tayanch doktoranti

shahnozaxon8686@gmail.ru

ANNOTATSIYA

Mazkur maqolada Alisher Navoiyning manoqib asarlarida qo‘llangan ma‘nodosh so‘zlar qadimgi turkiy til, eski o‘zbek adabiy til va hozirgi adabiy tilidagi semantik qurilishi hamda etimologik kelib chiqishi tahlilga qilingan. Sinonimik qatordagi har bir leksik birlik o‘zining ma‘no noziklari bilan aks etgan.

Kalit so‘zlar. *Uns, ášnálīy musáhib, álam, gardun, rūy, diydár, yár, abyát, at, maláhati.*

ABSTRACT

This article analyzes the semantic structure and etymological origin of the words used in Alisher Navoi's manokib works in the ancient Turkic language, the old Uzbek literary language and the modern literary language. Each lexical unit in a synonymous series has its own subtleties of meaning.

Keywords: *Uns, ášnálīy musáhib, álam, gardun, rūy, diydár, yár, abyát, at, maláhati.*

KIRISH

Alisher Navoiyning manoqiblari yani, “Xamsat ul-mutahayyirin”, “Holoti Sayyid Hasan Ardasher” va “Holoti Pahlavon Muhammad” asarlarining leksik tarkibi rang-barang bo‘lib, unda ma‘nodoshlik so‘zlarning rang-barang qo‘llanishi alohida ahamiyat kasb etadi. Adib ustozlari hamda zamondoshlari Abdurahmon Jomiy, Pahlavon Muhammad, Sayyid Hasan Ardasherlarning suvrati va siyratini o‘quvchiga to‘laqonli etkazib berish mohirona iste‘foda etgan. Oqibatda nafaqat Navoiyning so‘z qo‘llash mahorati, balki eski o‘zbek adabiy tili so‘z boyligining naqadar ko‘p qirraligini kitobxonga to‘laligicha tasavvur qilish imkoniyatiga ega bo‘ladi.

Alisher Navoiyning ijodini adabiyotshunoslik nuqtayi nazaridan o‘rganish qanchalik zarur va ahamiyatli bo‘lsa, uning o‘zbek adabiy tilini yaratish sohasidagi buyuk xizmati va faoliyatini tilshunoslik nuqtayi nazaridan o‘rganib chiqish ham shunchalik zarur va ahamiyatlidir¹¹⁵. Ma‘lumki, ma‘nodosh so‘zlar ikki va undan

¹¹⁵ Дониёров Х. Алишер Навоий ва ўзбек адабий тили. – Тошкент: Адабиёт ва санъат, 1972. – Б. 3.

ortiq til birligining o‘zaro munosabati asosida yuzaga keladi. Alisher Navoiy asarlari leksikasini semantik jihatdan o‘rganish, shu davrdagi adabiy tilning boyligi, badiiy ijoddagi imkoniyatlarini belgilashda yordamlashadi. Bunda omonimiya, antonimiya, sinonimiya va polisemiya hodisalari nazarda tutiladi. Shoir ijodida nihoyatda ko‘p sinonim, antonim va omonimlar uchraydiki, bular ijodkor mahsulining badiiyligini oshirishda vosita bo‘ladi¹¹⁶.

ADABIYOTLAR TAHLILI

Turkologiya va o‘zbek tilshunosligida keyingi yillarda sinonimlarga bag‘ishlangan bir qancha ishlar amalga oshirildi, o‘zbek tili sinonimlarining izohli lug‘ati chop qilindi. Chunonchi, N.Abdurahmonovning. “Qadimgi turkiy til”, A.Hojievning “O‘zbek tili sinonimlarining izohli lug‘ati”, “Sh.Iskandarovanning “Leksikani mazmuniy maydon asosida o‘rganish muammolari, G‘.Abdurahmonov A.Rustamovning “Alisher Navoiy tilining grammatik xususiyatlari” kabi ilmiy adabiyotlar hamda G. K. Zakirovaning “Синонимы в языке тюрко-татарских письменных памятников периода Золотой Орды”, D. Sh.Abukarovanning “Синонимия азербайджанского, лезгинского и английского языков” M.S.Sergalievning “Синонимия синтаксических конструкций в современном казакском литературном языке” va h.k. ilmiy tadqiqot ishlari asos qilindi.

MUHOQAMA

Alisher Navoiy manoqib asarlarida, ya’ni, “Xamsat ul-mutahayyirin”, “Holoti Sayyid Hasan Ardasher” va “Holoti Pahlavon Muhammad”da sinonim so‘zlardan mohirona foydalangan. Ushbu asarlardagi sinonimlarning ma’noviy xususiyatlarini tahlil qilamiz.

Sinonimiya. Ma’lum tildagi sinonimlarni o‘rganish, o‘sha millat tilining lug‘at tarkibi qanchalik boy ekanligini ko‘rsatishga xizmat qildi¹¹⁷. Asarlarida ona tili so‘z boyligidan mohirona foydalangan Alisher Navoiy o‘zbek tilining arab va fors-tojik tillaridan also kam emasligi, ba’zi jihatlar bo‘yicha boy ekanligini ham ta’kidlaydi. Adib asarlarida o‘zbek tilida mavjud sinonimlardan unumli foydalandi¹¹⁸. Har bir leksik ma’noning o‘ziga xos xususiyatlari sifatida uslubiy semasi bilan farq qila olishi, sinonimik, antonimik munosabatga kirisha olishini, yangi leksema har bir leksik

¹¹⁶ Бафоев Б. Навоий асарлари лексикаси. – Тошкент: Фан, 1983. – Б. 157.

¹¹⁷ Рахматуллаева М. Алишер Навоий лирикасида синонимлар масаласи (XV асрда Султон Али Машҳадий томонидан кўчирилган “Наводирун-ниҳоя” девонининг уникал кўлёмаси асосида). Филол.фан.док.дисс. ... – Тошкент, 1965. – Б. 3.

¹¹⁸ Турсунов У., Ўринбоев Б., Алиев А. Ўзбек адабий тили тарихи. – Тошкент: Ўқитувчи, 1995. – Б. 122.

ma'nodan yasalishini ham ta'kidlash lozim¹¹⁹. Sinonimlar shaklan boshqa bo'lsa-da, ma'no jihatdan ayni bir tushuncha yoki tasavvurni ifodalab, birlashtiruvchi bir ma'noni bildiradi¹²⁰.

Hozirgi o'zbek adabiy tilida emotsional bo'yoqdorlikka ega *bašara* leksemasi "kishi boshining old qismi; bet, yuz, chehra" (O'TIL, I, 183) ma'nosini anglatadi va *yüz, rüy, diydär, aft* so'zlari bilan sinonimik qatorni yuzaga chiqaradi. Ushbu arabcha so'z *bašar (un)* shakliga ega (ARS, 72); o'zbek tilida so'z oxiridagi *t* tovushini tashlab qabul qilingan: *bašarat*→*bashara*. Bu so'z asli "po'stini(terisini) shildi" ma'nosini anglatuvchi *bašara* fe'lidan (ARS, 143) yasalgan bo'lib, "teri, po'st" ma'nosini bildiradi; o'zbek tilida bu o'zlashma "kishining yuz ko'inishi, qiyofa" ma'nosini anglatadi (O'TIL, I, 87; O'TEL, II, 69-70). *Bašara* so'zining XMda hozirgi o'zbek adabiy tilidagidek salbiy ma'noni ifodalagani shubhali. Zero, Abdurahmon Jomiy uni Alisher Navoiyga nisbatan qo'llagan. Bu holat o'zlashmaning XV-XVI asrlarda neytral ma'no kasb etganidan dalolat beradi: *Maxdum tašrif keltürdilär, faqir munbasit (60a2) bolub, istiqbäl qilib, alar taskin tapib, (60a3) dedilärkim: "Bašaraŋda inbisáte zähir bolur, (XM, 60a4) ne hālñ bar?"*. "Xamsat ul-mutahhayirin"da *bašara-yüz-diydär* hamda *rü/rüy* so'zlari bilan birga sinonimik qatorni voqelantirgan: (39b9) *Ul vaqtdäkim, šahzáda-i bihamta Kičik mirzá (39b10) taba saráhu zalli muzilli xatakáš, devána-i siyah (XM, 39b11) rüy siyahpošqa yoluqmaydur erdi; Alarnñ ...yüzlärin qibla sarì qildilar. Alarnñ vidá diydärlariya mušarraŋ (XM,70b10) bolub, Qur'an oquyalì bašladı.*

Kök leksemasi "yer ustida gumbaz shaklida ko'rinib turadigan havo qatlami, tiniq osmon rangidagi, moviy, zangori bo'lib ko'rinuvchi jism" ma'nosini ifodalaydi (O'TIL, II, 449-450). *Kök* kosmonimi *aflak-gardun-falak* leksemalari bilan sinonimik qatorni yuzaga keltirgan va eski o'zbek adabiy tilida 6 ma'noda qo'llangan (ANATIL, II, 149). Manoqiblar matnida faqat "osmon, falak" ma'nosida aks etgan: *Kökkä mátamzadalar navhasi gär yavuštì (XM, 72a13)* hamda *aflák-gardun-falak* astroponimlari bilan sinonimik qatorni voqelantiradi: *Ägär aflák havádisi va rüzgár (34b9) naváibidin meniñ barča nazmim (34b10) zamána sahiŋasidin mahv bolsa va bu (XM, 34b11) qasidam qalsa meñä basdur...*

(62a2) *Qasr-i kalámi čiqib andaŋ baland*

(XM, 62a2) *Kim, aña gardun sala almay kamand;*

¹¹⁹ Турсунов У., Мухторов А., Раҳматуллаев Ш. Ҳозирги ўзбек адабий тили. – Тошкент: Ўзбекистон, 1992. – Б. 100-101.

¹²⁰ Пинхасов Я. Ҳозирги ўзбек адабий тили. Лексикология ва Фразеология. – Тошкент: Ўқитувчи, 1969. – Б. 22.

Falak sayri (49a9) *iztirábidin va zamán havádisi inqilábidin* (XM, 49a10) *bu avraq ham nábud bolyay.*

“Butun mavjudot, borliq, koinot, dunyo” ma’nosini (O‘TIL, III, 105) ifodalovchi *álam* leksemasi *dunyá-jahán* o‘zlashmalari bilan sinonimik uyani yuzaga keltirgan: *Hazrat-i maxdum álam afáziliniñ hakami, balki hákimidür, (XM, 16b13) alarni musallam tutmas kişi yoqtur; Ol (3b4) umur záhír-u batinimya mujib-i mubáhát va (3b5) quvanmaq va dunyá-yu áxiratimya báis-i iftixár va ökünmaqdur (XM, 3b6);*

(65a2) *Jahánnikim qíla alyay tavahhum,*
(XM, 65a3) *Ki, bolyay nuqta-i mavhum ara gum.*

Yár leksemasi “dilga yaqin kishi; hamdam, do‘st, muhib; yordamchi” (O‘TIL, II, 43) ma’nosini bildiradi. Ushbu leksema HPM matnida *yarán* hamda *musáhib* leksemalari bilan sinonimiyani voqelantirgan: *Andin maxsusraq va muláyimraq yári va musáhibi yoq erdi (11b1); Ba ‘zi yaránlaríya bu rubáiyñ bitib yubarib erdi (5a6).*

XMda *ulfat* o‘zlashmasi *uns-muhib-áshná-musáhib* leksemalari bilan sinonimlik qatorni yzaga chiqqan: *Yana “Nafahát ul-uns” durkim, áshnáliý nasáimí (69a22) uns ravzasidin ján mašámíya keltürür va ulfat šamáil-i quds gulšanidin ruh dimáyíya yetkürür; Va ägär ul nav’ iltifátlarni mahubdin muhibya (3b7) xaláyiý bávar qilmasalar-ol hazratniñ musannafátida mazkurdür; Xája Dehdár bu faqirya musáhib boldi, ul (70b4) tušni izhár qildib.*

At’ima arabcha so‘z bo‘lib, “ovqatlar, emishlar” ma’nosini bildiradi (NTL, I, 121). *Pahlavánniñ tak’yasidä xáh safarda, xáh (8b8) hazarda tabx ištíyálidin faráyat yoq erdi, túrlük-túrlük at’ima* (HPM, 8b9) *erdi. At’ima yizá* leksemasi bilan sinonimlik uyasini voqelantirgan.

“Osh tuzi” ma’nosidagi tub turk (o‘zbek)cha *tuz* so‘zi ayni semada dastlab Yusuf Xos Hojibning “Qutadg‘u bilig” va Mahmud Koshg‘ariyning “Devonu lug‘otit turk” da qayd etilgan (DTS, 594) . Alisher Navoiy ham ushbu leksemani “Xazoyin ul-maoniý” da “osh tuzi” ma’nosida iashlatgan:

Zaxmin açitqan dam-badam ol la’l-i šakarxand erür,

Vah-vah tuz ermiş ulki men qildim gumánkim, qand erür (ANATIL, III, 252). HSHAda adib tahlil qilinayotgan leksemaga “shirinlik, yoqimlilik” ma’juziy ma’nosini ifodalash vazifasini yuklagan hamda arabcha *maláhat* o‘zlashmasi bilan ma’nodoshlik qatorini shakllantirgan: *...dardmandána sözdin va nazmdin va naymadin mutaassir bolyaylar va (6b1) alarniñ ul hállari asháb va yaránlarýa asar qilyay va bu majlisniñ (6b2) tuzi va maláhatidur .*

Diniy aqidalarga ko‘ra, inson uchun “hamma narsa muhayyo bo‘lgan, rohatbaxsh, xushmanzara joy” ma’nosini bildiruvchi arabcha *ravza* o‘zlashmasi forsch-a-tojikcha *firdavs* teonimi bilan quyidagi misolda sinonimik munosabatga kirishgan: *Čun* (3a1) *pákiza ruhlarini qudsiy ášyán táiri* (3a2) *badan qafasidin ravza-i firdavs gulšani sari* (XM, 3a3) *parváz tüzdi*. Ushbu jumlada adib *táir* (*táqir*) leksemasini majoziy “jon, ruh” ma’nosida qo‘llash qatori *qafas* va *gulšan* so‘zlarini zidlashtirib, so‘z qo‘llash mahoratini yana bir bor namoyish etgan.

Chaqaloq dunyoga kelishi bilan boshqalardan ajralib turish uchun har bir kishiga qo‘yiladigan *at* va *ism* leksemalari ma’nodoshlik xususiyatiga ega. Ushbu leksemalar eski o‘zbek adabiy tili hamda hozirgi o‘zbek adabiy tilida bir xil ma’no kasb etib, mutlaq sinonimdir: Shu bilan bir qatorda *laqab* leksemasi ham sinonimik qatorni hosil qilgan. Ushbu istiloh arabcha bo‘lib, *laqab* (un) shaliga ega (ARS, 726); “kishi ustidan kulish, tahqirlash maqsadida biror xususiyatini ko‘zda tutib ikkilamchi nom berdi” (O‘TIL, I, 429) ma’nosini anglatuvchi *laqaba* fe‘lidan (ARS, 726) hosil qilingan (UAYa, 568). Ushbu leksema arab tilda “unvon, titul” (ARS, 726), eski o‘zbek adabiy tilida “taxallus, familiya” ma’nolarini bildirgan (O‘TIL, I, 429; O‘TEL, II, 210). Quyida keltirilgan manoqiblar matnida *laqab* “ism, nom” ma’nosida qo‘llangan: *Sen dáyi har birisini bir* (XM, 68a3) *ism bilä mumtáz qil va har qaysini bir laqab bilä jilvasáz etgil*; (XM, 68b1) *Faqir dáyi avvalyi deványakim, “Yaráib ussiyar” at qoydum*.

“Sharq she’riyatida aruz vaznida yozilgan g‘azal, qasida, masnaviy kabi asarlarning bir butun ikki misrasi, umuman, har qanday she’r, she’riy parcha” (O‘TIL, I, 144) ma’nosini ifodalash uchun *abyát-bayt-še’r* ma’nodoshlaridan foydalanilgan: (6b10) *Bu masnaviy niháyatin pádšáh duási bilä xatm qilibdur va hál ahli bu* (HPM, 6b11) *abyátidin ma’lum qilurlarkim*; *Va bu še’r yetti* (HPM, 12b7) *bayt erdi va musavvada qilib jaybimya salib erdim*.

Hozirgi o‘zbek adabiy tilida “nojo‘ya xatti-harakatlar uchun gap-so‘z, kaltak va shu kabi bilan jazo bermoq; ta’zirini bermoq” (O‘TIL, I, 38) ma’nolaridagi *adab* leksemasi eski o‘zbek adabiy tilida “jazoga loyiq kishilarning jazosini berishda shiddat ko‘rsatmoq, jazo, do‘q, po‘pisa qilmoq” (NAL, 556) sememasidagi *siyásat* istilohi bilan sinonimik qatorni hosil qilgan: *Sen heč* (19a1) *nimä demägilkim, anä adab yetgüsidiür* (XM). *Ol öz siyásatin tapqusidiür, sen* (XM, 70a15) *heč nimä demä*.

NATIJALAR

Olib borilgan tahlil natijalariga ko‘ra, abib manoqib asarlarida sinonimik qatorlari 80 tadan ortiqligini ko‘rsatdi. Asarlar matnida asosan, sinonimik qatorlar

narsa-buyum nomini bildiruvchi soʻzlar, rang-tus anglatuvchi soʻzlar, ish-harakat bildiruvchi soʻz turkumlari doirasida voqelangan.

XULOSA

Xulosa oʻrnida shuni aytish mumkinki, Alisher Navoiyning manoqib asarlari leksikasidagi maʼnodosh soʻzlarning maʼno qirralarini atroflicha ochib berish muhim ahamiyat kasb etadi. Manoqiblar soʻz boyligidagi leksik-semantik jarayonlarning rang-barangligi nafaqat adibning soʻz qoʻllash mahorati, balki eski oʻzbek adabiy tili leksikasining turfaligi, boyligidan dalolat beradi.

Shartli qisqartmalar

1. **ANATIL** – Алишер Навоий асарлари тилининг изоҳли луғати, -Тошкент, I, II, III, 1983.
2. **Devon** – Маҳмуд Кошғарий. Девону луғотит турк. I-II томлар. -Тошкент, 1960-1967.
3. **DTS** – Древнетюрский словарь. -Л, 1969.
4. **HSHA** – Alisher Navoiy. Holoti Pahlavon Muhammad. XX jildlik, X jild.-Toshkent, 2013.
5. **HPM** – Alisher Navoiy. Holoti Sayyid Hasan Ardasher. XX jildlik, X jild. -Toshkent, 2013.
6. **MK** – Маҳмуд Кошғарий. Девону луғотит турк. II, III том.-Тошкент, 1961-63.
7. **PDP** – Малов С. Е. Памятники древнетюркской письменности. М.-Лгр.: 1951.
8. **XM** – Alisher Navoiy. Xamsat ul-mutahayyirin. XX jildlik, V jild. - Toshkent, 2013.
9. **OʻTIL** – Ўзбек тилининг изоҳли луғати. I-V том. - Тошкент, 2006.
10. **OʻTEL** – Ўзбек тилининг этимологик луғати. - Тошкент, I. 2000.
11. **ESTYA** – Севортян Е. В. Этимологический словарь турско-татарских наречей. I-II том. СПб, 1969-1971.

REFERENCES

1. Alisher Navoiy. Xamsat ul-mutahayyirin. XX jildlik, V jild. – Toshkent: 2013. – B. 742.
2. Alisher Navoiy. Holoti Pahlavon Muhammad. XX jildlik, X jild. – Toshkent: 2013. – B. 26.

3. Alisher Navoiy. Holoti Sayyid Hasan Ardasher. XX jildlik, X jild. – Toshkent: 2013. – B.
4. Бафоев Б. Навоий асарлари лексикаси. – Тошкент: Фан, 1983. – Б. 157.
5. Дониёров Х. Алишер Навоий ва ўзбек адабий тили. – Тошкент: Адабиёт ва санъат, 1972. – Б. 3.
6. Пинхасов Я. Ҳозирги ўзбек адабий тили. Лексикология ва Фразеология. – Тошкент: Ўқитувчи, 1969. – Б. 22.
7. Раҳматуллаева М. Алишер Навоий лирикасида синонимлар масаласи (XV асрда Султон Али Машҳадий томонидан кўчирилган “Наводирун-ниҳоя” девонининг уникал кўлёмаси асосида). Филол.фан.док.дисс. ... – Тошкент, 1965. – Б. 3.
8. Турсунов У., Ўринбоев Б., Алиев А. Ўзбек адабий тили тарихи. – Тошкент: Ўқитувчи, 1995. – Б. 122.
9. Турсунов У., Мухторов А., Раҳматуллаев Ш. Ҳозирги ўзбек адабий тили. – Тошкент: Ўзбекистон, 1992. – Б. 100-101.

MUMTOZ ASARLAR LUG‘ATLARI VA MORFOLOGIK TAHLIL QILISH MODELLARI

Raximbayev Musobek Komiljon o‘g‘li

Toshkent davlat iqtisodiyot universiteti o‘qituvchisi

ANNOTATSIYA

Ushbu maqolada o‘zbek mumtoz adiblari tamonidan yozib qoldirilgan asarlar lug‘atida qo‘llanilgan so‘zlarning morfologik tahlili modelini ishlab chiqish tahlil qilingan. Morfologik model yordamida o‘zbek mumtoz adiblari lug‘atini morfologik tahlil dasturiy ta‘minotni ishlab chiqishgacha bo‘lgan bosqichlari keng yoritilgan.

Kalit so‘zlar: o‘zbek mumtoz adiblari, elektron lug‘at, mumtoz lug‘at, morfologiya, mumtoz asarlar, model, matematik model.

АННОТАЦИЯ

В данной статье анализируется разработка модели морфологического анализа слов, используемых в словаре произведений узбекских классиков. Морфологический анализ словаря узбекских классиков с использованием морфологической модели охватывает этапы, предшествующие разработке программного обеспечения.

Ключевые слова: узбекская классика, электронный словарь, классический словарь, морфология, классика, модель, математическая модель.

ABSTRACT

This article analyzes the development of a model for the morphological analysis of words used in the dictionary of Uzbek classics. Morphological analysis of the dictionary of Uzbek classics using a morphological model covers the stages preceding software development.

Keywords: Uzbek classics, electronic dictionary, classical dictionary, morphology, classics, model, mathematical model.

KIRISH

Tabiiy tillar insonlar o‘rtasida aloqani taminlovchi oddiy bir vosita bo‘libgina qolmay balki butun bir millatning ko‘zgusi hisoblanadi. Hozirda o‘zbek tilshunosligi bo‘yicha ko‘plab yangidan-yangi loihalarga qo‘l urilmoqda, jumladan elektron lug‘atlar va elektron tahlil qilish dasturlari ishlab chiqilmoqda, lekin hali hanus mumtoz manbalar borasida muammolar yetarlicha bo‘lgani sababli o‘zbek mumtoz adiblarimiz ilimlarini va asarlarini o‘rganish borasida yetarlicha elektron qo‘llanmalar mavjud emasdir.

MUHOKAMA

O'zbek tilshunosligida va o'zbek adabiyotini jahon internet tarmog'ida munosib o'rin egalashi uchun kompyuter dasturiy ta'minotlarini yaratish muhim masala hisoblanadi.

Hozirgi vaqtgacha o'zbek mumtoz adiblari asarlarini tahlil qilishga mo'ljallangan algoritm va dasturiy ta'minotlar yaratish bo'yicha qilingan ilmiy izlanishlar yetarli darajada emas, shu sababli ushbu ilmiy maqolada o'zbek mumtoz adiblari asarlarini tahlil qilish modellari uchun algoritm va dasturiy ta'minotlar ishlab chiqish masalasini ko'rib chiqamiz.

Hayot qonuniyatlari tobora milliy taraqqiyot milliy til mavqei va nufuzi yuksalishi bilan bo'lishiga iqror qilib bormoqda.

O'zbekiston Respublikasi Prezidentining 2019 yil 4 oktyabrdagi PQ-4479-sonli "O'zbekiston Respublikasining "Davlat tili haqida"gi qonuni qabul qilinganligining o'ttiz yilligini keng nishonlash to'g'risida"¹²¹gi qarorida, jumladan, O'zbekiston taraqqiyotining bugungi yangi bosqichi – milliy yuksalish davri talablaridan kelib chiqib, ona tilimizning jamiyatdagi o'rni va nufuzini oshirish bo'yicha keng ko'lamli ishlar amalga oshirilmoqda" – deb ta'kidlanadi. Mamlakatimizdagi keng ko'lamli islohotlar o'zbek tilining ham Davlat tili sifatidagi maqomini mustahkamlash, uning mavqeini ko'tarish bo'yicha qabul qilingan qonun va qarorlar sharqshunoslik sohasidagi ilmiy-tadqiqot ishlarining yangi bosqichga ko'tarilishiga ham sabab bo'ldi. "Bugungi globallashuv davrida har bir xalq, har qaysi mustaqil davlat o'z milliy manfaatlarini ta'minlash, bu borada avvalo o'z madaniyatini, azaliy qadriyatlarini, ona tilini asrab-avaylash va rivojlantirish masalasiga ustuvor ahamiyat qaratishi tabiiydir" deyiladi O'zbekiston Respublikasi Prezidentining 2019 yil 21 oktyabrdagi PF-5850-sonli "O'zbek tilining davlat tili sifatidagi nufuzi va mavqeini tubdan oshirish chora-tadbirlari to'g'risida"¹²²gi farmonida.

O'zbek mumtoz asarlari bizgacha yetib kelganligini o'zi biz uchun bir baxtdir, chunki bizgacha yetib kelgan manbalar ezgulikga, muhabbatga, tinchlikga yetaklovchi hikmatlar xazinasidir.

Adiblarimizning mumtoz asarlarida har bir so'z kata ahamiyatga ega bo'lgan holda ilmiylik borasida katta ma'no kasb etadi. Har bir tilning o'ziga yarasha imkoniyatlari bo'lgani kabi o'zbek tilining ham o'zigahosligi shundagi so'zlar ma'noviy jihatdan bir biriga tobelanib kelishi ko'p hollarda uchrab turadi.

¹²¹ Qonun hujjatlari ma'lumotlari milliy bazasi, 05.10.2019-y., 10/19/4479/4203-son

¹²² Қонун ҳужжатлари маълумотлари миллий базаси, 22.10.2019 й., 06/19/5850/3939-сон

NATIJA

Adiblarimizning mumtoz asarlarida qayt etilgan soʻzlar har bir ijodkorning yangi qirralarini namoyon qilib boradi. Badiiy asarlar yaratilishi mobaynida har bir oʻzbek mumtoz adiblari oʻz lugʻatini kashf qila boshlaydi va shu yaratilgan lugʻat asosida oʻquvchiga yozilgan asarni oʻqish mazmunli boʻladi. Yaratilgan asarga qoʻshimcha sifatida yangi soʻzlar asarlar qiyofasiga yangicha jilo beradi. Asarlarda qayt qilib boriladigan yangi soʻzlar majmuasi yangidan-yangi lugʻatlar yaralishiga sababchi boʻladi.

Mumtoz lugʻatlar bu – mumtoz asarlar yaratilishi bilan bir qatorda shakllantirilib boriladigan soʻzlar majmuasi boʻlib, yangi soʻzlarning maʼnolarini va ularda soʻzlarning qoʻllanilishini izohlab oʻtadi.

Alisher Navoiy ijodiga nazar tashlasak shery misralar va baytlar yozishi davomida minglab soʻzlar jamlanmalari Navoiy asarlari lugʻatlarida oʻz aksini topgan. Navoiyning bizgacha yetib kelgan asarlari lugʻati 4 ta jildidan iborat boʻlib lugʻat oʻz ichiga soʻzning izohi va qoʻllanilishini mujassam qilib boradi.

Alisher Navoiy asarlarida qoʻlanilgan soʻzlar lugʻati tahlili:

Karak xayliga qarchigʻay darmiyon,

Alar choʻja yangligʻ, bu bir mokiya

Saddi Iskandariy (Xamsa), 1285¹²³.

Quyidagi bayt tarkibida qatnashgan soʻzlar qoʻlanilishidan maʼlumki asarda bizgacha yetib kelgan izohli lugʻat soʻzlari oʻz oʻzlarini sezmasiz. Deylik lugʻatda qatnashgan “*darmiyon*”- soʻzini izohlab oʻtaylik:

“*darmiyon*”soʻzi oʻrtada, orada - degan maʼnolarni anglatadi.

Bunga oʻxshash soʻzlar Navoiy ijodida koʻplab uchraydi va izohlanib boriladi.

Marfologik tahlil algoritmlarini yaratish tabiiy tillarni qayta ishlash jarayonida eng birinchi qilinishi kerak boʻlgan ishlardan biri hisoblanadi.

Morfologik tahlil jarayonida soʻzlar oʻzak va unga qoʻshiluvchi affikslar oʻrganib chiqiladi.

Mumtoz asarlar lugʻatlarini marfologik tahlil qilish modelini qurish jarayonida oʻzbek tilidagi soʻzlarni oʻz navbatida 4 ta turli affikslarga ajratgan holda oʻrganamiz:

1. Omonim affikslar shakli bir xil boʻlib, maʼno va vazifasiga koʻra bogʻlanmaydigan qoʻshimchalardir: -ki: tepki - ot yasovchi, kechki-sifat yasovchi.
2. Sinonim affikslar shaklan har xil umumiy maʼnosi bir xil boʻlgan qoʻshimchalardir: -li,-dor: unumli - unumdor

¹²³ Alisher Navoiy asarlari tilining izohli lugʻati. 4 jildlik (1983-1985)

3. Antonim affikslar bir-biriga zid ma'noni qo'shimchalardir: kuchli-kuchsiz, mazali – bemaza, g'ayratli-serg'ayrat

4. Ko'p ma'noni affikslar birdan ortiq leksik va grammatik ma'noni shakllantiruvchi qo'shimchalardir: - chi qo'shimchasi: temirchi (asosan anglashilgan kasbga ega bo'lgan shaxs oti).

Umumiy holda o'zbek tilida so'zning yasalishi quydagicha ketma-ketlikda bo'ladi:

[so'z]+ [so'z yasovchi] + [lug'oviy shakil yasovchi]+ [sintaktik shakl yasovchi]

Yuqorida sanab o'tilgan so'z yasalish formulasiga ko'ra misol tariqasida so'zlarni ko'rib chiqamiz: sinif + dosh + lar + dan

- sinif – so'zning asosi,
- dosh – so'z yasovchi qo'shimcha,
- lar – lug'oviy, shakl yasovchi qo'shimchalar,
- dan – sintaktik shakl yasovchi (qaratqich kelishik).

Endi so'zlarni qo'shimchalarini ajratib olgan holda asosni aniqlab beruvchi algoritimni yaratamiz. Uning umumiy ko'rinishi quydagi chizmada keltirilgan:

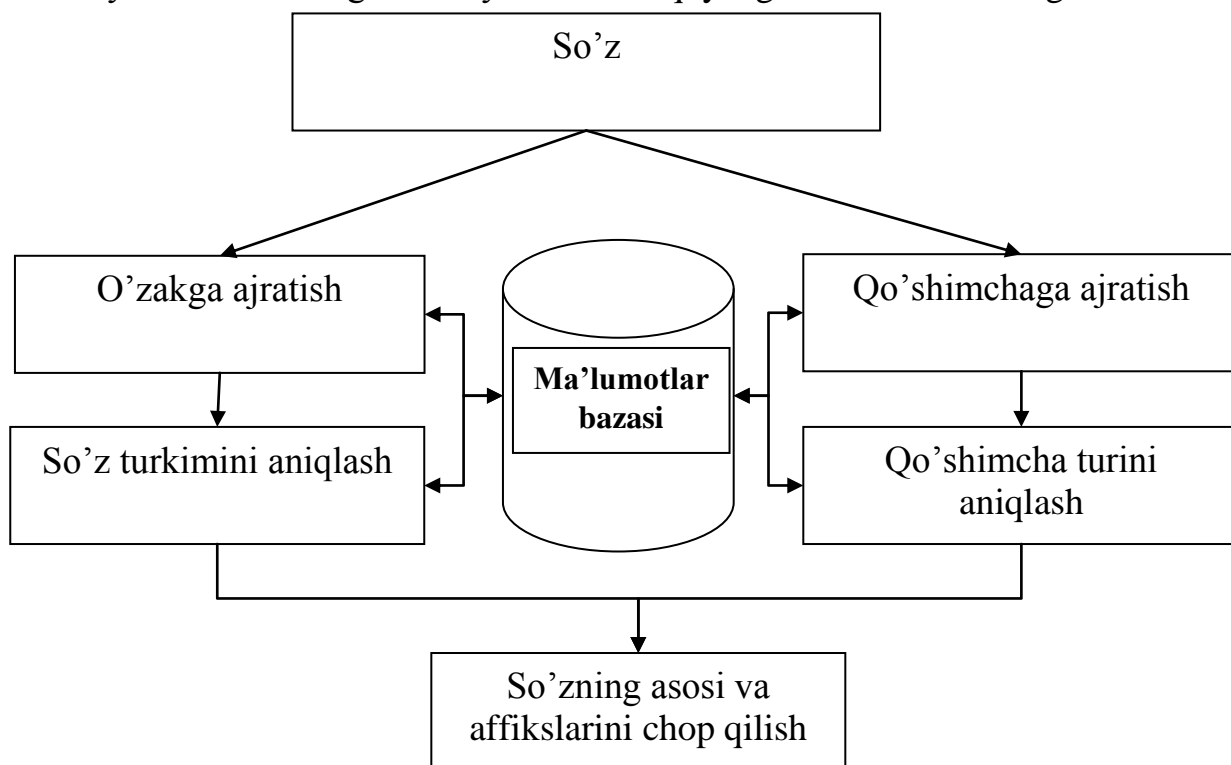

Yuqorifa qurilgan blok sxema asosida dastur yaratamiz va uni ishga tushuramiz va so'zlarni tahlil qilib olamiz. Quyida “suvshunos” so'zini morfologik tahlil

qilingan soʻzning asosi ”suv” affiksi “shunos” va undan tashqari qoʻshimcha ravishda soʻzning kelishiklarda tuslanishi, soʻzning turkumi ham koʻrsatib beradi.

XULOSA

Xulosa qilib aytganda hozirgi davrga kelib dunyoda koʻplab rivojlanishlar boʻlmoqda tilshunoslikda ham anchagina oʻzgarishlar va yutuqlar kuzatilyabdi. Har bir davlat milliy tili uchun oʻz korpusini yaratish borasida ish olib bormoqda. Milliy oʻzbek tilshunosligida ham koʻplab shunga oʻxshash jarayonlar tilshunoslarimiz taʼmonidan oʻrganilmoqda. Milliy oʻzbek tilshunosligida matnlar, baytlar, soʻzlar tahliliga nazar solar ekanmiz milliy korpusimizni qurush uchun albatta mumtoz adiblar asarlaridan foydalanishimiz maqsadga muvofiqdir.

REFERENCES

1. «Oʻzbek tili morfem lugʻati». T., Oʻqituvchi»1997 yil
2. Alisher Navoiy asarlari tilining izohli lugʻati. 4 jildlik (1983-1985)
3. A.Hojjiyev, A.Nurmonov, S.Zaynobidinov, K.Kokren, M.Saidxonov, A.Sobirov, D.Qurbonov. Hozirgi oʻzbek tili faol soʻzlarning izohli lugʻati – T; —Sharq 2001 yil
4. Tursunov U., Muxtorov J., RahmatullaevSh. «Hozirgi oʻzbek adabiy tili»-T., 1992 yil

**ПЕРЕВОД АНТРОПОНИМОВ В ХУДОЖЕСТВЕННОМ ТЕКСТЕ
НА ПРИМЕРЕ ПРОИЗВЕДЕНИЯ У.М.ТЕККЕРЕЯ
«ЯРМАРКА ТЩЕСЛАВИЯ»**

Хужаева Жамилахон Абдухакиим кизи

Узбекский государственный университет мировых языков
Ташкент, Узбекистан

АННОТАЦИЯ

В статье рассматривается широкий круг слов антропонимов, взятых из произведения У. М. Теккерея «Ярмарка Тщеславия», способы перевода реалий, выявление основных трудностей перевода на материале литературных произведений, изучение широко используемых методов перевода реалий - антропонимов с английского на русский язык на основе примеров из художественного текста, приведён сопоставительный анализ перевода двух переводчиков.

Ключевые слова: *Адекватный перевод, реалии, антропонимы, транслитерация, транскрипция, безэквивалентная лексика, метод, сопоставительный анализ.*

**TRANSLATION OF ANTHROPONYMS IN A LITERARY TEXT
ON THE EXAMPLE OF WORKS “VANITY FAIR” OF
W. M. THACKERAY**

Khujayeva Jamilakhon Abdukhakim kizi

Uzbek State University of World Languages
Tashkent, Uzbekistan

ANNOTATION

The article deals with a wide range of words of anthroponyms taken from the work of W. M. Thackeray "Vanity Fair", ways of translating realities, identifying the main difficulties of translation on the material of literary works, studying widely used methods of translating realities - anthroponyms from English into Russian on the basis of examples from a literary text, a comparative analysis of the translation of two translators is given.

Keywords: *Adequate translation, realities, anthroponyms, transliteration, transcription, non-equivalent vocabulary, method, comparative analysis.*

ВВЕДЕНИЕ

Адекватный перевод реалий является одним из самых сложных и важных аспектов перевода в целом, поскольку перевод – это не просто буквальная передача значений языковых единиц одного языка в другом, а поиск точных языковых эквивалентов с учетом специфики культурной и смысловой составляющих другого языка.

Специфика перевода, отличающая его от всех других видов языкового посредничества, заключается в том, что он предназначен для полноценной замены оригинала, которую носители другого языка считают полностью тождественной исходному тексту. Вместе с тем, очевидно, что абсолютная тождественность перевода оригиналу недостижима, но это не препятствует адекватному пониманию.

Таким образом, переводчик должен знать быт, нравы того или иного народа, т.е. должен быть знаком с так называемыми реалиями. Под реалиями понимаются особенности жизни, быта, государственное устройство каждой страны, ее обычаи и нравы – все то, что составляет ее самобытный национальный облик.

АНАЛИЗ ЛИТЕРАТУРЫ И МЕТОДОЛОГИЯ.

Очень часто понятие реалии относят к категории безэквивалентной лексики, так как явления, предметы или какие-то факты носят национальный характер. Например, Е. М. Верещагин и В. Г. Костомаров определяют реалии, как слова, служащие для выражения понятий, отсутствующих в иной культуре и в ином языке, слова, относящиеся к частным культурным элементам, а также слова, не имеющие эквивалентов за пределами языка, к которому они принадлежат.

Антропонимы – реалии, которые включают в себя имена исторических личностей общественных деятелей, писателей, учёных, деятелей искусства, популярных спортсменов, персонажей художественной литературы и фольклора.

Антропонимы занимают важное место в произведении «Ярмарка Тщеславия». Так как их роль, заключающаяся прежде всего в передаче характера героев, важна и в развитии речевой и литературной композиции текста, и в выражении всех художественных смыслов и мировоззрения автора.

«Вопрос о подборе имен, фамилий, прозвищ в художественной литературе, об их структурном своеобразии в разных жанрах и стилях об их образных

характеристичных функциях и т.п. не может быть проиллюстрирован немногими примерами. Это очень большая и сложная тема стилистики художественной литературы», – отмечал В. В. Виноградов При переводе имен собственных на другие языки зачастую теряется «уникальность». «Передача имен собственных на другой язык – сложная и многогранная проблема. Она связана с многочисленными недоразумениями, курьёзами, ошибками. Дело в том, что стремление сохранить за объектом уникальное имя подразумевает целый ряд задач. Но эти задачи не могут быть реализованы во всей полноте в силу ряда объективных ограничений, а также потому, что некоторые из этих задач в конкретных ситуациях заимствовании противоречат другим».

ОБСУЖДЕНИЕ И РЕЗУЛЬТАТ

Основными способами перевода с одного языка на другой являются переводческие трансформации, которые, в свою очередь, делятся на лексические, грамматические и смешанные. Многие исследователи выделяют свою классификацию переводческих приемов, однако будем придерживаться позиции Н. К. Гарбовского, который делит основные способы перевода имен собственных следующим образом:

- 1) транскрипция;
- 2) транслитерация;
- 3) калькирование;
- 4) приближенный перевод.

Прежде чем рассматривать данные способы переводческих трансформаций, необходимо отметить, что перевод антропонимов следует трактовать с точки зрения смысловой нагрузки и коннотации.

Таблица 1

Вильям Теккерей	Перевод Штейн. В.И	Перевод Р. Гальперина	Перевод предлагаемый автором
<i>Mrs. Sedley</i>	<i>Миссис Седли</i>	<i>Миссис Седли</i>	<i>Миссис Седли</i>
<i>Miss Jemima Pinkerton</i>	<i>-мисс Джемайма Пинкертон</i>	<i>-мисс Джемайма Пинкертон</i>	<i>мисс Джемайма Пинкертон</i>

<i>Mrs. Chapone</i>	<i>миссис Шапон</i>	<i>миссис Шапон</i>	<i>миссис Шапон</i>
<i>John Sedley</i>	<i>-Джон Седли</i>	<i>Джон Седли</i>	<i>Джон Седли</i>
<i>Miss Birch</i>	<i>-мисс Берч</i>	<i>мисс Берч</i>	<i>Miss Birch</i>
<i>Doctor Samuel Johnson-</i>	<i>Доктор Сэмюел Джонсона</i>	<i>Доктор Сэмюел Джонсона</i>	<i>Доктора Сэмюела Джонсона</i>
<i>Becky Sharp</i>	<i>-Бекки Шарп,</i>	<i>Бекки Шарп,</i>	<i>Бекки Шарп,</i>
<i>Mrs. Billington-миссис Биллингтон</i>	<i>-миссис Биллингтон</i>	<i>миссис Биллингтон</i>	<i>миссис Биллингтон</i>
<i>Miss Briggs</i>	<i>-мисс Бриге</i>	<i>мисс Бриге</i>	<i>мисс Бриге</i>

ЗАКЛЮЧЕНИЕ

Из приведённых в таблице примеров можно явно заметить что перевод реально существующих имен собственных на русский лад передается в основном с помощью метода транскрипции «Swartz-Суорц, Saltire- Солтайр, Jemima- Джемайма» . Также используется метод транслитерации как «Laura Martin - Лора Мартин, Mrs. Billington-миссис Биллингтон, так как уже многие существующие имена в произведениях были переведены многими переводчиками, другой вариант перевода просто невозможен.

REFERENCES

1. Фоминых А. Д., Палутина О. Г., 2015 186 Издательство «Грамота» www.gramota.net
2. Виноградов В. В. Стилистика. Теория поэтической речи. Поэтика. М., 1963. – С. 38.
3. Оригинал художественного произведения У. М. Теккеря «Ярмарка Тщеславия»
4. Ярмарка тщеславия. Полное издание в одном томе с рисунками Уильяма Теккеря. Перевод В. И. Штейн
5. Ярмарка тщеславия. Полное издание. Перевод Р. М. Гальперина

СОХРАНЕНИЕ СЕМЕЙНЫХ ЦЕННОСТЕЙ - ПЕРВООСНОВА ГОСУДАРСТВА

Акрамова Эльмира Иркиновна

Ст. преп. кафедры русского литературоведения
НамГУ

АННОТАЦИЯ

В данной статье рассматриваются культурно-исторические традиции и ценности узбекских семей, насколько важно сохранить их и передать будущему поколению. Также автор подчеркивает, что духовно-нравственное формирование личности в семье начинается с рождения ребенка и складывается из характера семейных отношений, примера родителей, их общего уровня образования, общекультурного уровня и общей педагогической культуры и способов организации семьи и жизни.

Ключевые слова: семья, ценности, формирование, родители, семейные отношения, духовность, культура.

ANNOTATION

This article discusses the cultural and historical traditions and values of Uzbek families, how important it is to preserve them and pass them on to future generations. The author also emphasizes that the spiritual and moral formation of a personality in a family begins with the birth of a child and develops from the nature of family relations, the example of parents, their general level of education, general cultural level and general pedagogical culture and ways of organizing family and life.

Keywords: family, values, formation, parents, family relations, spirituality, culture.

ВВЕДЕНИЕ

В последнее время в Узбекистане проводится значимая работа в социально-экономической, политической, духовной, образовательной и культурной сферах. В основе всего этого - комплексная защита прав и интересов человека, гражданина и молодежи нашей страны. И реализация госпрограмм в этом направлении также является подтверждением нашего вышеизложенного мнения. Президент Шавкат Мирзиёев отмечал: «Известно, что воспитание подрастающего поколения всегда было важным и актуальным. Но в 21 веке, в котором мы живем, этот вопрос действительно становится вопросом жизни и смерти. «Чем лучше воспитание, тем счастливее люди», -

говорят мудрецы. Чтобы образование было безупречным, в этом вопросе не должно быть пробелов », - сказал он. [1]

Неслучайно сегодня в нашей стране вопрос семьи поднялся до уровня государственной политики. Ведь в основе развития страны лежит семья, которая является главным звеном нашего общества. Семья является настолько священным местом, что формирует человека, который обеспечивает непрерывность жизни, сохраняет и развивает нашу этническую культуру, традиции, моральные и духовные ценности, укрепляет основы экономической и культурной жизни, определяющие развитие общества. Если вкратце проанализировать основные социальные, духовные, нравственные и психологические функции семьи, то в семье проявляются все эмоциональные, душевные переживания, которые формируются у ребенка: доброта, следствие, ростки ответственности перед собой и окружающим. Для того, чтобы семья правильно выполняла свои обязанности, необходимо поддерживать ее с помощью соответствующего учебно-методического оборудования, социальной и духовной деятельности. Кроме того, духовно зрелая семья - это костяк духовно высокого общества. Внедрение семейных традиций, генеалогии, традиций, моральных и духовных ценностей в умы детей, вооружение каждого профессиональными навыками является основой взращивания духовного совершенства. Поэтому одной из важных задач местных женских, молодежных организаций, общественных советов старейшин является проведение бесед о семейных ценностях, конференций, дискуссий, встреч, семейных торжеств, чтений, художественных выставок, песенных и танцевальных конкурсов, семьи целесообразно организовать фольклорно-этнографические ансамбли, поездки по историческим местам.

ОБСУЖДЕНИЕ И РЕЗУЛЬТАТ

Образование в любых социально-экономических условиях нельзя оставлять в рамках чисто национальных критериев, не умаляя значения национальных, духовных ценностей, национальных методов воспитания. Содержание образования и на всех этапах развития общества направление определяется гармонией национальных и общечеловеческих ценностей. Это теоретическое правило сегодня напрямую относится как к социальному, так и к семейному воспитанию. Новые социально-исторические условия также вызывают существенные изменения в семье, семейных отношениях и семейном воспитании. Учитывая, что воспитание детей в духе патриотизма, как нового

мыслителя начинается в семье, важно пересмотреть и обогатить содержание семейного воспитания, определить его основные направления и определить цели и задачи, а также пути их реализации. их достижения. -психологическая необходимость. В связи с этим вопрос использования национальных ценностей в духовно-нравственном воспитании детей в семье приобретает общественно-политическое и культурно-просветительское значение. Поскольку решение этих вопросов намного сложнее и противоречивее, оно требует подхода с точки зрения преемственности и истории. Известно, что нынешний новый этап развития нашей страны выдвигает современные критерии использования национальных ценностей в семейном воспитании. Эти критерии находят отражение в таких понятиях, как патриотизм, национальная гордость, национальное сознание, национальное самосознание, национальное мышление, национальное воспитание, которые обеспечивают ориентацию образовательного процесса на конкретную цель развития сегодняшнего дня. Говоря о духовно-нравственном воспитании детей в семье, необходимо раскрывать особенности национальной морали и воспитания. Исторический опыт наших предков в национальной этике и воспитании, жизненные уроки и наставления, выдержавшие испытание временем, носят всеобъемлющий характер. Поэтому наши национальные и моральные ценности живут веками. Любая моральная добродетель является выражением того или иного регулирования человеческого поведения, и, проявляя уважение и любовь к человеку, она придает ей универсальное значение. В конце концов, поскольку каждый человек является частью человечества, он олицетворяет сущность всего человечества и, следовательно, принадлежит всему человечеству. Соответственно, каждый родитель должен видеть универсальный смысл и содержание в воспитании своего ребенка, в том, что он является гармонично развитым человеком. Родители, понимая, что нравственные качества ребенка имеют универсальный характер и становятся универсальной ценностью, должны иметь глубокое чувство ответственности за воспитание своих детей. Духовно-нравственное формирование личности в семье начинается с рождения ребенка и складывается из характера семейных отношений, примера родителей, их общего уровня образования, общекультурного уровня и общей педагогической культуры и способов организации семьи, жизни. Эти факторы составляют содержание духовно-нравственного воспитания ребенка в семье и включают в себя ряд педагогических и психологических особенностей. Учет

этого помогает понять специфику и важность использования национальных нравственных ценностей в духовно-нравственном воспитании ребенка.

В то время как идея о том, что человек является величайшим из всех существ и что все вещи созданы для него, является основой исламской духовности, поощрение людей к взаимной духовности и последовательности и формирование в них благородных качеств является основой исламской педагогики и психологии. Ислам пропитал общественную жизнь народа, в частности, семейные отношения, культуру и национальные традиции, но это не означает, что древняя, уникальная культура узбекского народа, включая семейные ценности, не существовала бы без ислама. В истоках исламской духовности существует система взглядов на семью, семейные отношения и семейное воспитание, включающая все аспекты, направленные на формирование, развитие и укрепление семьи. Хотя эти взгляды были выдвинуты с теологической точки зрения, они также были разумными и актуальными для повседневной жизни, поскольку вытекали из требований жизнедеятельности людей, их образа жизни, социальных потребностей и, наконец, семейных отношений. Особенности семейного воспитания в исламе будут отображаться. Эти особенности связаны с общими представлениями о нравственном воспитании ребенка, вытекающими из требований ислама, и имеют универсальное значение, поскольку призывают ребенка к человечности и добру. Сегодня родителям необходимо прививать это универсальное содержание исламской духовности в умах детей. То, что религиозные ценности служат важным фактором духовно-нравственного воспитания семьи в новых исторических условиях, объясняется сильным влиянием религиозного сознания на психику человека. В то же время в процессе семейного воспитания родители обязаны отличать религиозную ересь от религиозных ценностей и не допускать отравления ума ребенка религиозными суевериями. Известно, что в наследии восточных мыслителей большое внимание уделяется образованию, в частности, семейному воспитанию. Они считали воспитание детей главным критерием, определяющим судьбу общества, будущее нации.

ЗАКЛЮЧЕНИЕ

В основе их педагогических взглядов лежит идея идеального мужчины как социального идеала. Они сосредоточены на взаимодействии социальных и биологических аспектов в воспитании и поднимают такие вопросы, как влияние наследственности и окружающей среды на воспитание, единство физического и

психического здоровья. Их взгляды на единство умственного, трудового, нравственного, эстетического и физического воспитания и способы их реализации, а также на воспитание детей в семье охватывают многие аспекты этих проблем и образуют систему взглядов на конкретную педагогику. Эти взгляды намного опередили свое время, веками обогащали мышление наших предков, и сегодня не утратили своей ценности как духовной ценности. Они постарались положительно подойти к проблеме социального и семейного воспитания, что полностью признано современной педагогикой и психологией.

REFERENCES

1. Kıdemli Öğretmen, Amanova DURDONA. Влияние На Образовательный Процесс Учеников Через Организацию Музыкальных Кружков i V. ULUSLARARASI TÜRKLERİN DÜNYASI SOSYAL BİLİMLER SEMPOZYUMU BİLDİRİ ÖZETLERİ 05-08 Ağustos 2021. Bakü-Azerbaycan
2. Irkinovna, A. E. (2021). EDUCATION OF HIGH-LEVEL YOUNG PEOPLE IN THE FAMILY AND INTER-FLOW CONFLICT. *Oriental renaissance: Innovative, educational, natural and social sciences*, 1(4), 1072-1075.

ОПРЕДЕЛЕНИЕ ЖАНРА РОМАНА «КЫСЬ» Т. ТОЛСТОЙ

Касимова Мадина Набишер кизи

Наманганский Государственный Университет
преподаватель кафедры русского литературоведения.
Тел.: 93 947-29-97 e-mail: madina-kasimova-92@mail.ru

АННОТАЦИЯ

В данной статье рассматривается жанровое своеобразие романа Татьяны Толстой "Кысь", вызвавшего литературоведческий интерес к жанру антиутопии.

Ключевые слова: антиутопия, роман, Т.Толстая, Кысь, современная литература.

ABSTRACT

This article discusses the genre originality of Tatyana Tolstaya's novel "Kys", which aroused literary interest in the genre of dystopia.

Keywords: dystopia, novel, T. Tolstaya, Kys, modern literature

ВВЕДЕНИЕ

Татьяна Толстая была фактически признана одним из самых ярких авторов нового литературного поколения. На сегодняшний день объем написанного о Толстой в несколько раз превышает объем ее прозы. Интересно, что Толстая поразила читателей не содержанием своих рассказов, а изысканной сложностью и красотой их поэтики. Обращает на себя внимание демонстративная сказочность мира ее произведений. Главная особенность этого мира в том, что фантастичное здесь плавно переходит в естественное, при этом, правда, теряя символ «чуда». Чудом же здесь является естественное для читателя.

Дебют Татьяны Толстой в 1983 году сразу же обратил на себя внимание критики. Ее первый сборник рассказов, опубликованный в 1987 году, вызвал шквал рецензий в России и за рубежом. Роман «Кысь» – это одно из наиболее ярких ее произведений, споры о котором продолжаются до сих пор.

Роман «Кысь» пытается ответить на самые актуальные проблемы современного общества и культуры, которые еще не нашли своего разрешения.

«Татьяна Толстая побрызгала на похороненный и оплаканный жанр романа волшебной водой, привезла его из Америки домой, и оказался он совершенно живой. Этот роман так вкусно написан, что хочется съесть каждую фразу, урча и причмокивая». Так отзывается Борис Акунин о первом,

но при этом довольно успешном (Книжный Оскар в номинации «Проза 2001») романе Т.Толстой «Кысь».

И действительно, первое, что привлекает читателей в романе, так это живой, современный и оригинальный язык, которым он написан. Т.Толстая использует не только многочисленные языковые средства для характеристики героев и их речи, но и сам язык. В романе можно встретить огромное количество авторских неологизмов, которые так или иначе показывают характерные языковые черты каждой из групп населения города, в котором происходят события романа.

ОБСУЖДЕНИЕ И РЕЗУЛЬТАТЫ

Главной реальностью ее текстов является автор. Авторское "я" Толстой реализуется в "празднике языка", музыкальности, ритмической организованности прозы, метафоричности. Автор стоит над всем и вся – это Творец, лишенный каких бы то ни было признаков пола.

Роман "Кысь" появился после сравнительно долгого молчания писательницы. Роман собрал многочисленную критику, очень разнонаправленную по своим оценкам. На наш взгляд, этот факт служит главным доказательством того, что роман "Кысь" состоялся и является значительным событием современной литературы. В этом произведении – нормальные люди и нравственные уроды, но смысл произведения в очищении, в стремлении к другой, лучшей жизни.

Такие исследователи современного литературного процесса, как С. Тарощина, В. Бушин, Е. Ованесян, обвиняли Т. Толстую в болезненном пристрастии к немощи, старости, смерти, в искажении традиций классической литературы, ее гуманистического пафоса, в пропаганде вредоносных идей.

Другая группа критиков – В. Курицын, Н. Иванова, С. Носов – внимательно отнеслась к творчеству писательницы. Своеобразие толстовских рассказов видели в "бесслезной традиции" (М. Золотоносов), в перепутывании "важного и неважного" (Е. Невзглядова), в отказе "от постулатов жизнеподобия" (С. Чупрынин). Внимательное прочтение рассказов Т. Толстой привело критиков к заключению, что это – "другая" литература, со своими внутренними законами, по которым и нужно о ней судить.

Многим, писавшим о «Кыси», вспомнилась формула «энциклопедия русской жизни» и не только потому, что главы романа обозначены буквами старорусской азбуки, но и потому, что, как сформулировал Б. Парамонов,

«Татьяна Толстая написала – создала – самую настоящую модель русской истории и культуры. Работающую модель. Микрокосм».

Впрочем, далеко не у всех книга Толстой вызвала аналогичный энтузиазм. А. Немзер наиболее отчетливо выразил точку зрения оппонентов «Кыси» в своей рецензии, увидев в романе только коктейль из «мастеровитой имитации Ремизова и Замятина», перепевов Стругацких, «сорокинского смакования мерзостей» и газетного «стеба». А К. Степанян, противопоставляя «Кысь» рассказам Толстой, утверждает, что в романе «точка зрения автора переместилась: она стала наблюдать своих героев снаружи, они стали для нее объектом, объектом иронии. Отсюда и «головное» построение ее антиутопии (и по замыслу, и по структуре), и холодная издевка над узнаваемыми или типизированными личностями, ситуациями, образами отечественной истории, и бесцветный, лишь иногда сверкающий блестками-напоминаниями о прежнем великолепии, язык» .

Основной стилевой признак романа «Кысь» – это его интертекстуальность. Об интертекстуальности романа пишут Б. Парамонов, А. Немзер и другие критики. Как и в рассказах, в романе «Кысь» Т. Толстая использует все имеющиеся формы интертекстуальности, и этот факт освещается исследователями в трех аспектах: 1) определение жанра романа; 2) апелляция его к разным формам фольклора; 3) отражение интертекстуального заимствования в языковом плане.

Жанр романа определяется критиками Ю. Латыниной и др. как «антиутопия». Одним из оснований служит тот факт, что Т. Толстая описывает жизнь после катастрофы, а «писать про жизнь после катастрофы или возле катастрофы в XX веке привычно, и сочинения эти традиционно числятся по ведомству научной фантастики или ее почти независимого подвига, именуемого антиутопией». По мнению других критиков, роман «Кысь» не является «чистой» антиутопией. Например, Н. Иванова заявляет, что Т. Толстая «не антиутопию очередную пишет, а пародию на нее», что она соединила антиутопию «интеллектуальную» с русским фольклором, со сказкой, «научную фантастику» со «жгучим» газетным фельетоном: то есть массолит с элитарной, изысканной прозой». Н. Лейдерман и М. Липовецкий прямо утверждают, что Толстая не прогнозирует будущее, поэтому «Кысь» никакая не антиутопия. Толстая по их мнению, блистательно передает сегодняшний кризис языка, посткоммунистический распад иерархических отношений в культуре, когда

культурные порядки советской цивилизации рухнули, погребая заодно и альтернативные, скрытые внутри антисоветские культурные иерархии.

Критик Л. Беньяш также определил жанр романа как антиутопию, роман-предупреждение.

Некоторые критики считают, что сам жанр романа двойствен, амбивалентен. Он может быть как утопией, так и антиутопией, смотря по тому, какие проблемы рассматриваются в романе.

Мы же считаем, что роман «Кысь» – это все-таки антиутопия. В переводе с греческого «утопия» означает «место, которого нет». В толковом словаре С.И. Ожегова это слово определяется как «нечто фантастическая; несбыточная, неосуществимая мечта». Можно ли описываемое в романе назвать мечтой? Мы думаем, что вряд ли мир мутантов и «перерожденцев» можно считать мечтой. Задача антиутопии – предупредить мир об опасности, предостеречь от неверно выбранного пути. В романе Т. Толстой содержится несколько таких предупреждений. Первое из них – предупреждение экологическое. В России произошел Взрыв. (Книга писалась начиная с 1986 года, поэтому естественно возникает ассоциация с Чернобыльской катастрофой.) Лет через двести-триста после этого читатель попадает в некое небольшое поселение, окруженное крепостным тыном со сторожевыми башнями. В поселении живут люди-мутанты – похоже, бывшие москвичи и их потомки. Где-то за пределами поселения обитают точно такие же люди-мутанты. « А кто после Взрыва родился, у тех последствия другие, – всякие. У кого руки словно зеленой мукой обметаны , у кого жабры; у иного гребень петушиный али еще чего». Причина таких «чудес» – легкомысленное поведение людей, «будто люди играли и доигрались с АРУЖЬЕМ». Здесь содержится прямое указание на актуальную проблему современности – гонку вооружений, накопление атомного оружия, проблему нестабильности мира.

Вторая, не менее значимая проблема, поднимаемая в романе «Кысь» прежде всего интересна содержательная сторона. Главная проблема романа «Кысь» – поиск утраченной духовности, внутренней гармонии, потерянной преемственности поколений. С этим мнением трудно не согласиться, так как судьба главного героя в романе связана с поиском «азбуки» – того настоящего смысла жизни, который ему так и не удастся найти. Тесно связана с этим и проблема исторической памяти. Никита Иванович, расставляющий столбы с табличками «Арбат», «Садовое кольцо», «Кузнецкий мост» пытается таким образом сохранить для потомков частичку прошлого, памяти, истории.

Критик Б. Тух считает, что в романе «Кысь» можно выделить три «кита»: проблема идеологии, культуры и интеллигенции.

В романе «Кысь» Т. Толстая также поднимает проблему интеллигенции, проблему, существенную для любого народа.

По нашему мнению, в романе «Кысь» можно выделить три категории представителей интеллигенции. Первую категорию представляет Никита Иваныч. Они восстанавливают культурные памятники и проповедуют прошлые духовные ценности. Их статус и влияние в обществе заметны, но, тем не менее, их судьба predetermined: их сжигают в конце романа. Перед нами своеобразное иносказание, обозначающее отношение к интеллигенции в любую эпоху. Ко второй категории можно отнести «голубчиков» – интеллигенты нового поколения, которые хранят «старопечатные» книги и выражают сомнение в правоте официальной литературы, например, Варвара Лукинишна. Их судьба тоже трагична: Варвару Лукинишу убивает Бенедикт, чтобы отнять у нее книгу. К третьей категории относится Бенедикт (если можно называть его интеллигентом) и подобные ему люди. Это те, которые якобы любят искусство, а на самом деле, лишены живого чувства, чувства «братства, любви, красоты и справедливости». Их всегда использует власть в качестве орудия для достижения собственных целей.

Роман «Кысь» – это антиутопия особого рода. Это не социальная и не постъядерная, а скорее национальная антиутопия. Русский логоцентризм образует главный нерв романа. Все с начала до конца крутится вокруг Слова. Бенедикт хочет Слово понять, Книгу прочесть. По Слову жизнь строить. В этой связи вспоминается цитата из «Новой московской философии» В. Пьецуха: «Нет решительно ничего удивительного в том, что у нас куда жизнь, туда и литература, а с другой стороны, куда литература, туда и жизнь, что у нас не только по-жизненному пишут, но частью и по-письменному живут».

Все в романе какое-то посконно русское. Городской пейзаж – деревянные черные избы, крытые соломой, с окнами, медвежьим пузырем заделанными; сани, запряженные тройкой, правда, не лошадей, а перерожденцев в валенках; дозорная башня и Красный Терем, окруженный тройным частоколом. А вокруг русские поля, леса бескрайние, степь да степь кругом. А внутри избы – деревянные полаты, кадушки, долбленные из дерева миски, ложки. В центре избы стоит печь, в которой надо постоянно поддерживать огонь. Щели в полу, а под полом мыши – основа экономики Федор-Кузьмичска.

Социальная основа города – семья, где властвуют русские домостроевские принципы. И идеал женской красоты соответствует русскому средневековью: “глаза темные, коса русая, щеки – как вечерняя заря, когда к завтрему ветра ожидаем, – так и светятся. Брови – дугой, али, как теперь будет велено звать, коромыслом”. Сам герой в соответствии с представлением о русском национальном типе – красавец с русой бородой, мастер на все руки: и избу срубить, и печь сложить, и баньку спроворить, и зайца поймать и шапку из него сшить. Да еще и писать красиво умеет.

Все пронизано русским духом, есть отечество, от которого никуда не денешься, есть государь Федор Кузьмич, которому об пол челом бьют. Только еще (или уже?) нет скрепляющей нацию русской веры. Потому верят голубчики во всякую нечисть поганую: леших, русалок, Кысь какую-то.

Главы названы буквами русского алфавита, от аза до ижицы. Слова иноязычного происхождения приобрели народную форму (калидор, каклета, канпот, тубарет). Т.Толстая создает неологизмы, описывающие мутировавшую среду (деревья клель и дубельт, съедобные растения хлебеда и грибыши, универсальная ржавь, червыри). Многие слова изменили семантику: люди вместе и порознь стали называться голубчики, деньги – бляшки, чиновники – мурзы, голуби – блядуницы. И надо всем этим властвует Кысь. Что это? Или кто это? Животное, неведомое существо, каким представляет себе ее Бенедикт? Состояние души, которую мучает непонятная тоска, изводит кручина? Изнуряющий животный страх? Тесть говорит, что Бенедикт и есть Кысь, но чего не скажешь в порыве гнева! А может, есть в этом какая-то правда? Ведь был хвостик у Бенедикта. Наверное, внутри каждого русского сидит кысь, терзающая душу ностальгией. Ведь говорят, что никакому другому народу это чувство не присуще. Значит, Кысь – тоже примета **национальной самобытности**.

Трудно согласиться с Н. Ивановой, считающей, что Т.Толстая написала не антиутопию, а пародию на нее. Роман, как видно из анализа, соответствует всем параметрам классической антиутопии. Если это и пародия, то не на литературу, а на жизнь последних 15 лет. В нем постоянно просвечивают аллюзии на действительность.

Роман представляет собой историю моральной, интеллектуальной, духовной деградации общества. Т.Толстая равно иронична в отношении и западников, и славянофилов. Их споры нелепы и бесплодны. Лев Львович видит спасение в помощи Запада, его оппонент скептически относится к

упованиям на Запад, надеется на русский дух. Для Льва Львовича Запад – это кофе, мощные дороги. “Вспомните, Никита Иваныч... Рубашки с запонками. Конференции...

- Конфронтации...
- Гуманитарный рис шлифованный...
- Порновидео...
- Джинсы...
- Террористы...
- Запад нам поможет!
- Сами должны, собственными силами!”.

Т.Толстая гиперболизирует, сгущает, соединяет несколько явлений в одно, но не противоречит правде жизни. Можно, конечно, усмотреть, например, в Пржежем Старики-Истопнике, выдыхающем огонь и в конце устраивающем вселенский пожар, Сахарова, но это ли важно. Важно, что с этим пожаром заканчивается архаичная национальная история, и, возможно, начнется история действительная, не анти- или утопическая. Ведь воспаряют души Пржежних, остается Бенедикт, который пушкина любит “просто до невозможности”. Может, и Пушкина полюбит.

Т.Толстая создает антиутопию в типичных постмодернистских параметрах. Во времени-пространстве этого мира сосуществуют осколки мифологического, фольклорного, книжного сознания, вклинивающиеся в первородное естественное ощущение человеком действительности, им же создаваемой (разыгрываемой). Игра носит грубый (раздраживание кохинорцев) или откровенно бутафорский (украшение писчей избы перед приездом Федора Кузьмича) характер.

Т.Толстая дважды обращается к постмодернистскому алфавитно-каталожному принципу. Во-первых, весь роман – это то ли энциклопедия, то ли словарь, в котором каждая глава стоит под определенной буквой алфавита. Этот алфавит предлагается выучить не только Герою, чтобы понять жизнь, но и читателю. Во-вторых, внутри романа-алфавита располагается свой каталог – перечень библиотечных книг.

ЗАКЛЮЧЕНИЕ

Роман строится из чужого слова – художественных произведений, указов, народно-поэтического творчества. В “Кыси” демифологизируются национальная идея и национальные святыни, переосмысливается национальная история и патриархальной Руси, которую идеализируют почвенники, и

новейшего времени, на которую делают ставку западники. В целом роман «Кысь» – это национальная антиутопия в постмодернистском ключе.

REFERENCES

1. Беньяш Е. Дунин сарафан (рецензия на роман Т. Толстой «Кысь») // Дружба народов. – 2001. – № 2. – С. 215-231.
2. Иванова Н. И птицу паулин изрубить на каклеты (рецензия на роман Т. Толстой «Кысь») // Знамя. – 2001. – № 3. – С. 12-15.
3. Лейдерман Н.Л., Липовецкий М.Н. Постмодернистская проза. Татьяна Толстая // Лейдерман Н.Л., Липовецкий М.Н. Современная русская литература: 1950-1990-е годы: в 2 т. – М.: Академия, 2003. – Т. 2. – С. 467-478.
4. Липовецкий М. След Кыси. О романе «Кысь» Татьяны Толстой [Электронный ресурс]. Режим доступа: http://www.rodichenkov.ru/critic/tatiana_tolstaya/
5. Немзер А. Азбука как азбука. Татьяна Толстая надеется обучить грамоте всех буратин [Электронный ресурс] // Режим доступа: <http://www.guelmen.ru/slava/kis/nemzer.htm>
6. Немзер А.С. Литературное сегодня: О русской прозе: 1990-е. – М.: НЛО, 1998. – 292 с.
7. Парамонов Б. Застой как культурная форма: О Т. Толстой // Звезда. – 2000. – № 4. – С. 234-238
8. Толстая Т.Н. Кысь: Роман. – М.: Подкова, 2001. – 320 с.
9. Черняк М.А. Модель мира в современной антиутопии: Ю. Даниэль, В. Войнович, Л. Петрушевская, В. Маканин, Т. Толстаф, Д. Пригов // Черняк М.А. Современная русская литература. – СПб., М.: САГА: ФОРУМ, 2004. – С. 32-63.

HOZIRGI ZAMON FORS TILIDA SODDA FE'L ASOSIDA TUZILGAN QO'SHMA FE'LLARNING STRUKTUR TAHLILI

Xodiyeva Nozima Tulkunovna,

Toshkent davlat sharqshunoslik universiteti katta o'qituvchisi

O'zbekiston Respublikasi, Toshkent

Axmedova Dilfuza Rafukjanova

DSc, dotsent, Toshkent davlat sharqshunoslik universiteti,

Xabibova Muxabbat Raxmatullayevna

Toshkent davlat sharqshunoslik universiteti katta o'qituvchisi

ANNOTATSIYA

Mazkur maqolada fors tilida fe'l leksikasining rivojlanish yo'llari ko'rsatiladi. Shuningdek, eronshunos olim L.S.Peysikov va eron tilshunosi M.R.Botining "فارسی زبان عقیم" maqolasidagi fe'llar haqidagi fikrlari o'rganilgan.

Tayanch so'z va iboralar: sodda, murakkab va prefiksli fe'llar.

АННОТАЦИЯ

В этой статье обсуждаются способы разработки лексики языка глаголов на персидском языке. Кроме того, рассматриваются результаты лектора Л. С. Пейсикова и иранского лингвиста М. Р. Ботина "فارسی زبان عقیم".

Ключевые слова и фразы: Простой, сложный, префиксальный глаголы.

ABSTRACT

This article discusses the ways in which the lexicon of the verb language is developed in the Persian language. Also, the findings of the lecturer LS Peysikov and the Iranian linguist M.R. Botin's "فارسی زبان عقیم" are examined.

Keyword and phrase: Simple, sophisticated (complex), additional (prefix) verbs.

KIRISH

Fors tilida fe'l boshqa so'z turkumlari orasida muhim o'rin egallaydi. U nafaqat ma'no xilma-xilligi, balki shakllarining ko'pligi bilan ham ajralib turadi. Fe'llar bilan ifodalangan harakat-holat tushunchasi zamon, mayl, nisbat, shaxs-son kategoriyalari bilan uzviy boq'liqdir. Bulardan tashqari, fe'llar orqali yana harakatning o'timli-o'timsizligi, bo'lishli-bo'lishsizligi kabi ma'nolar ham ifodalanadi. Fors tilida fe'llarning sodda, murakkab va prefiksli shakllari mavjud. Hozirgi vaqtda fors tilida biror harakat yoki holatni ifodalash uchun (agar ilgari mazkur harakat-holat uchun so'z mavjud bo'lmagan bo'lsa) yangi sodda yoki prefikli fe'l yasalmaydi, balki qo'shma fe'l yasaladi.

MUHOKAMA VA NATIJALAR

Fors tilida fe'l leksikasining quyidagi rivojlanish yo'llari ajratiladi: 1) sodda fe'llarning prefikslar bilan birikuvi natijasida yangi ma'no kasb etishi; 2) «ism → fe'l» modeli asosida ot (va sifat)dan fe'l yasalihi; 3) frazeologik modellashtirish asosida qo'shma fe'l yasalihi. Yuqorida keltirilgan usullardan qo'shma fe'l yasalihi mahsuldor sanaladi. Mavjud prefiksli fe'llar qadimiy tip yasalihi[2:91] bo'lib, hozirgi fors tilida mahsuldor emas. Eronshunos olim L.S.Peysikovning fikricha, «fe'l prefiksatsiyasining tarixiy missiyasini tugallangan deb hisoblamoq zarur»[3:79]. Hozirgi fors tilida sodda va prefiksli fe'llar yasalmaydi[4:122]. Qo'shma fe'llar yasalihi fe'l yasalihi boshqa usullarini siqib chiqargan[5:204].

Eron tilshunosi M.R.Botini “فارسی زبان عقیم” maqolasida “Hozirgi fors tilida sodda fe'llar yasalmayapti va o'tmishdan bizgacha yetib kelgan mahsuldor sanalgan sodda fe'llar soni kundan kunga kamayib bormoqda va muomaladan chiqib boryapti va o'z o'rnini murakkab fe'llarga bo'shatib bermoqda”, deb yozadi.

با سر آستین عرق پیشانیم را پاک کردم.

Peshanamdagi terni yengim bilan artdim.

داشتم تخته سیاه را نگاه می کردم و به حرفهای آقای حیدری گوش می دادم.

Doskaga qarab turardim va Xaydariy janoblarning gaplariga quloq solardim.

چرا گریه می کنی بی بی؟

Buvi nega yig'layapsiz?

Keltirilgan misollarda fe'li o'z o'rnini pak کردن fe'liga,

fe'llariga bergan. گوش دادن - گوشیدن , گریستن - گریستن .

Jole Ro'stampur ham o'zining “Fors tilining maxsuldorligi” maqolasida yuqorida zikr etilingan Doktor Botiniyning fikrlarini tasdiqlaydi va hozirgi fors tilida oddiy usul orqali ot yoki sifatdan sodda fe'l yasalmayotganligini, sodda fe'l o'rniga murakkab fe'l yasash tendensiya jarayoni borayotganligini ta'kidlaydi.

Doktor Xonlariy ham o'zining “Fors tili tarixi” kitobida fors matnlarida takroriy ravishda uchragan sodda fe'llarning ro'yxatini keltiradi. Unda 277ta sodda fe'l qayd qilingan. Ulardan ba'zilari hatto muomaladan chiqqan bo'lib, hozirgi kunda adabiy tilda va hatto og'zaki nutqda ham ishlatilmayotganligini aytib o'tadi.

Y.A. Rubinchikning ko'rsatishicha, «so'z yasalihi» terminining fe'llarga nisbatan qo'llanilishi shartli, chunki sodda va prefiksli fe'llar so'z yasalihi ishtirok etmaydi va sinxron planda yopiq guruh hisoblanadi. Qo'shma fe'llarning soni esa

yuqorida keltirilgan «ot (ism) + fe'l» tipidagi frazeologik model asosida to'xtovsiz ortib bormoqda⁵. Demak, turq'un fe'l birikmalari – fe'liy frazeologik birliklarning hosil bo'lishi natijasida yangidan-yangi qo'shma fe'llar paydo bo'lmoqda.

Moxammad Rezo Odel ham «فعل در زبان فارسی» (Fors tilida fe'l) maqolasida sodda fe'llar kundan kunga kamayib, o'rniga murrakkab fe'llar yasalyotganligini va olib borgan tadqiqotida 3000 ga yaqin qo'shma fe'l yig'ganligini, shulardan 1056 tasida کردن (kardan) fe'li yordamchi fe'l vazifasida kelganligini aytib o'tadi.

Eronshunos olim Y.A. Rubinchikning fikricha, qo'shma fe'lning tabiati va uning qo'shma so'z hamda so'z birikmasiga munosabati masalalari, qo'shma fe'lning til sistemasida, ya'ni grammatika va frazeologiya sohasida tutgan o'rni hanuz to'la aniqlanmagan.

Mazkur muammoni o'rganishda manba sifatida Muaddaburning پریچهر «Parichehr» (Tehron, 1378) romani va Mo'rodiy Kermoniyning قصه های مجید «Qessehoi Majid» asaridagi (Tehron, 1358) ماهی «Mohi» hikoyasi tanlandi. Ishdan ko'zlangan maqsadimiz sodda fe'llarni «parchalash» orqali yasalgan qo'shma fe'llar modellarini aniqlashdir.

Fors tilida sodda fe'llarni «parchalash», «bo'lish» orqali qo'shma fe'llar yasaladi. Ularni fe'liy perifraza (yoki parafraza – yun. paraphrases – tasviriy ifoda, tasvir)lar deb atash mumkin. Bunday qo'shma fe'llarning birinchi komponenti sifatida o'sha asos qilib olingan fe'lning (o'zak) negizi, sifatdosh shakli, harakat nomi xizmat qiladi. Mazkur qo'shma fe'llarni ularning yasalishiga asos bo'lgan sodda fe'llar bilan o'zaro semantik munosabatiga ko'ra quyidagi guruhlarga ajratish mumkin [1:108].

1. *Ot (va sifat)dan yasalgan fe'llarning yasovchi asosi + yordamchi fe'l modeli:*
رقصیدن *raqsidan* – رقص کردن *raqs kardan* «raqsga tushmoq»;

جنگیدن *jangidan* – جنگ کردن *jang kardan* «jang qilmoq», «urushmoq»;

Ba'zan qo'shma fe'lning ot qismi *be* predlogini qabul qiladi:

انجامیدن *anjāmidan* – به انجام رساندن *be anjām rasāndan* «tugatmoq», «tamomlamoq» kabi.

بعد از این که دعاش تموم شد، اشکها شو پاک کرد و به طرف من برگشت و گفت. (مؤدب پور.

پریچهر، ص. 568)

Duosi tugaganidan keyin, ko'z yoshlarini artди va men tomonga o'girildi va dedi.

بچه م رو برق خشک کرده بود. (مؤدب پور. پریچهر، ص. 4)

Bolamni tok urgan edi.

2. Sodda fel'ning hozirgi zamon negizidan yasalgan -e suffiksli ot+ yordamchi fe'l modeli:

“kulmoq” xandide kardan - xandidan

be gerye oftādan) gerye kardan (افتادن) گریه کردن - geristan گریستن
“yig`lamoq” kabi.

ناله می کردم. زاری می زدم ولی بگو اگر از سنگ صدا در می آمد؟ (مؤدب پور. پریچهر، ص.
136) (Nola qilardim, zorlanardim lekin ayt, toshdan sado chiqarmidi?)

ولی من گریه نکردم همین باعث شد که پدرم منو بیشتر بزنه. (مؤدب پور. پریچهر، ص. 63)

Ammo men yig`lamadim. Otam meni ko`proq urushiga shu narsa sabab bo`ldi.

3. *Sodda va prefiksli fe'llarning o'tgan zamon negizi + yordamchi fe'l modeli*

خریدن *xaridan* - خرید کردن *xarid kardan* “sotib olmoq”;

بافتن *bāftan* - بافت کردن *bāft kardan* “to`qimoq”; kabi.

فرهاد، از هیچ چیز کوتاهی نکن. پول که به اندازه کافی داری. صورت حساب بیمارستان رو من از
اینجا پرداخت می کنم. (مؤدب پور. پریچهر، ص. 531)

Farhod, hech narsadan tortinma, yetarli darajada puling bor. Kasalxona
harajatini men bu yerdan to`layman.

دلتم نمی خواد کمی هم خرید کنی؟ (مؤدب پور. پریچهر، ص. 548)

Ozgina harid qilishni xohlamaysanmi?

4. *Sodda fe'lning hozirgi zamon negizidan yasalgan -eš suffiksli ot + yordamchi fe'l modeli*

آزمودن *āzmudan* - آزمایش کردن *āzmāyesh kardan* “sinamoq”, “tekshirmoq”;

آراستن *ārāstan* - آرایش کردن *ārāyesh dādan* “yasatmoq”, “bezatmoq”; kabi.

وقتی که ما می تونیم مثل دو تا انسان کامل با هم حرف بزیم چه اشکالی داره که یکبار آزمایش کنیم
شاید این کدورت ها از بین بره؟ (مؤدب پور. پریچهر، ص. 60)

Ikki komil inson kabi gaplasha olsak va bir marta sinab korsak buni nima aybi
bor, shoyad gina qudratlar yo`qolib ketsa?

5. *Sodda va prefiksli fe'llarning o'tgan zamon sifatdoshi + yordamchi fe'l modeli.*

آمیختن *āmixtan* - آمیخته کردن *āmixte kardan* «aralashtirmoq»;

بر آوردن *bar āvardan* - بر آورده کردن *bar āvarde kardan* «amalga oshirmoq» kabi.

در اون لحظه از صمیم قلب از خداوند خواستم که آرزوی همه رو بر آورده کنه. (مؤدب پور.
پریچهر، ص. 179)

O'sha lahzada chin qalbdan xudodan hammaning orzusi ushalashini so`ragan
edim.

ممنونم فرهاد که آخرین آرزوش رو بر آورده کردی! (مؤدب پور. پریچهر، ص. 601)

“Xursandman, Farhod, oxirgi orzusini ro`yobga chiqarding!”

6. *Ma'no jihatidan bir-biriga yaqin yoki sinonim so'zlarni -o- teng bog'lovchisi orqali birikuvi + yordamchi fe'l modeli*

کوشیدن *kušidan* - کوشش *say-o-kušesh kardan* - کوشش

geriste – gerye-o-nāle kardan گریه و ناله کردن
nālidan نالیدن “yiq‘lamoq”,
“ho‘ngrab yiq‘lamoq”;kabi.

مادرم با بقیه خانها هم در گوشه دیگر سالن مشغول گفت و شنود شدند. (مؤدب پور. پریچهر،
ص.46)

Onam qolgan ayollar bilan boshqa xonaning burchagida gaplashish bilan
mashg‘ul edilar.

7.Sodda fe’lning hozirgi zamon sifatloshi + yordamchi fe’l modeli

xandidan خندیدن – xandān šodan “kulmoq”;

āvixtan آویختن – āvizān kardan “osmoq”, “osib qo‘ymoq”;kabi.

...چقدر طلا و جواهر به خودشان آویزان می کردند (مؤدب پور. پریچهر، ص. 566)

“...(O‘zlariga) qancha tilla-yu javohir taqardilar”.

من هر جا که باشم، تورو دوست دارم و برات نگرانم (مؤدب پور. پریچهر، ص. 568)

“Men qayerda bo‘lsam ham, seni yaxshi ko‘raman va sen uchun qayq‘uraman”.

8. Sodda fe’lning hozirgi zamon negizi + yordamchi fe’l modeli

āzordan آزریدن – āzār dādan آزار رساندن “ozor bermoq”,
“xafa qilmoq”;

ferifan فریفتن – ferib dādan “aldamoq”, “firib bermoq”;

Ba‘zan qo‘shma fe’lning ot qismi به be old ko‘makchisini qabul qiladi:

jušidan جوشیدن – be juš āmadan “qaynamoq”; “hayajonlanmoq” kabi.

تمام قالیچه ها به قیمت خوب فروش رفته بودند. (مؤدب پور. پریچهر، ص. 421)

Barcha gilamchalar yaxshi narxda sotilgan edi.

خانم پیر سری تکون داد و گفت. (مؤدب پور. پریچهر، ص. 29)

Kexsa ayol boshini silkitdi va dedi.

9. Sodda fe’lning ham o‘tgan, ham hozirgi zamon negizlari + yordamchi fe’l modeli

goftan گفتن – goft-o-gu kardan گفتگو کردن

šostan شستن-šostšu kardan شستشو کردن

بعد از اینکه برادرم رو توی همون استخر غسل کردند و شستشو دادند ته باغ دفنش کردند.

(مؤدب پور. پریچهر، ص. 86)

Ukamni o‘sha hovuzda g‘usl qildilar va yuvintirganlaridan so‘ng, bog‘ning
ichkarisiga ko‘mdilar.

10. 2sodda fe’lning o‘tgani zamon negizlari + yordamchi fe’l modeli

شما باید اجازه بدید که اونها مدتی با هم رفت و آمد داشته باشند

Ular qandaydir muddat bir-birlari bilan uchrashib turishlari uchun siz ruxsat
berishingiz kerak.

11. Qo‘shma fe’lning hozirgi zamon negizi+yordamchi fe’l modeli

qāli bāfi kardan “gilam to‘qimoq” qāli bāfi kardan “gilam to‘qimoq”
ozr xāhi kardan “uzr so‘ramoq” kabi. ozr xāhi kardan “uzr so‘ramoq” kabi.
بھش گفتم می دونی عزت، من قبل از اینکه زن امراله بشم، قالی بافی می کردم. (مؤدب پور. پریچهر،
ص. 408)

Unga aytdim, bilasanmi A’zat, Amrullohga erga tekgunimcha gilamdo‘zlik qilardim.

12. Prefiksli fe’larning hozirgi zamon negizi+yordamchi fe’l modeli

vārixtan- vārix kardan “pul to‘lamoq” vārix kardan “pul to‘lamoq”
vādāstan- vādār kardan “majburlamoq” kabi. vādār kardan “majburlamoq” kabi.

هزینه بیمارستان را قبلاً در ایران به حساب واریز کرده بودیم. (مؤدب پور. پریچهر، ص. 536)

Kasalxona xarajatlarini oldindan Eronda to‘lab qo‘ygan edik.

امراله رو وادار کرده بودم که این خونه رو بنام عزت کنه. (مؤدب پور. پریچهر، ص. 460)

Bu uyni A’zatning nomiga o‘tkazib berishga Amrullohni majburlagan edim.

XULOSA

Xulosa qilib aytganda, qo‘shma fe’llar prefiksli va otdan yasalgan fe’llar kabi muayyan bir harakatni bildiradi. Ularning shakllanishi o‘rta fors tili davridan boshlanadi va tilning hozirgi bosqichida miqdor jihatidan ustunligi shubhasiz.

Qo‘shma fe’llarning yasalish strukturasi tekshirish ularni ikki guruhga ajratish imkonini berdi:

A) Sodda fe’llarni «parchalash» orqali yasalgan qo‘shma fe’llar.

B) Ism + yordamchi fe’l tipidagi qo‘shma fe’llar.

Sodda fe’llarni «parchalash» orqali yasalgan qo‘shma fe’llarning 12 modeli aniqlandi. Ot qismi ot so‘z turkumiga oid so‘zlar bilan ifodalangan qo‘shma fe’llar eng katta guruhni tashkil etadi. Yuqorida keltirilgan sodda va ulardan yasalgan qo‘shma fe’llarning sinonimlik darajasi bir xil emasligi aniqlandi. Ulardan ba’zilarining ma’nolari o‘zaro to‘liq bir-biriga mos tushsa, ayrimlarining ma’nolari ba’zi jihatlaridagina tenglashadi.

Ot+ fe’l tipidagi qo‘shma fe’llarga ot, sifat, ravish va boshqalarning yordamchi-yasovchi fe’l bilan birikuvidan hosil bo‘lgan fe’llar kiradi. Asosiy ma’no, ya’ni leksik ma’no fe’lning ot qismida ifodalanadi. Yordamchi-yasovchi fe’llar esa ma’nosizlanishning turli sathlarida bo‘ladi.

Materiallar tahlili orqali qo‘shma fe’llar yasalishi fe’l yasalishining boshqa usullarini siqib chiqarayotgani kuzatildi. 1930-yilda nashr qilingan Sodiq Hidoyatning “Obji xānom” hikoyasi va 1999- yilda nashr qilingan Muaddaburning “Parichehr” romanidan 5 sahifa hajmida fe’llarning strukturasi o‘rganish quyidagi natijalarni korsatdi:

Asar nomi	Sodda fe'l	Qo'shma fe'l
خادم آبد جى	60	36
پريچهر	46	72

Shuningdek, ruznoma materiallari tahlili orqali ham qo'shma fe'llar yasalishi fe'l yasalishining boshqa usullarini siqib chiqarayotgani kuzatildi. Eronda nashr etilingan اطلاعات va سلامت ruznomalarining 2 sahifa hajmida fe'llarning strukturasi o'rganish quyidagi natijalarni korsatdi:

Asar nomi	Sodda fe'l	Qo'shma fe'l
اطلاعات	70	38
سلامت	40	70

REFERENCES

1. مؤدب پور، م. پريچهر. - تهران: نسل نو انديش، 1378. - 608 ص.
2. مرادى كرماني. قصه هاى مجيد. تهران، 1374. - 412 ص.
3. Khodiyeva N. Structural analysis of complex verbs which based on simple verbs in Persian. International Journal of Research. 947-953 p.
4. Ходиева Н. Форс тилидаги ماضى مالموس тугалланмаган ўтган замон феъли ва مضارع مالموس тугалланмаган ҳозирги замон феъл формалари. Oriental Renaissance: Innovative educational, natural and social sciences № 3 2021. 487-493.
5. Alimova X. Dariy tili (morfologiya). –T.: «O'zbekiston» Nashriyot-matbaa ijodiy uyi, 2008.
6. Мухамедова Н.А. Теоретическая грамматика персидского языка. Т. 1994.
7. Пейсиков Л.С. Очерки по словообразованию персидского языка. М. 1973.
8. Рубинчик Ю.А. Основы фразеологии персидского языка. – М.: Наука, 1981.
9. Рубинчик Ю.А. Грамматика современного литературного персидского языка. М. 2001.

**ГЕНДЕРНЫЕ АСПЕКТЫ И РОЛЬ ЖЕНЩИНЫ В ВОСПИТАНИИ
БРАЧНО-СЕМЕЙНЫХ ОТНОШЕНИЙ В ВОСПРИЯТИИ
СОВРЕМЕННЫХ ЧИТАТЕЛЕЙ РУССКОЙ КЛАССИЧЕСКОЙ
ЛИТЕРАТУРЫ (НА ПРИМЕРЕ АНАЛИЗА РОМАНА И.С. ТУРГЕНЕВА
"ДВОРЯНСКОЕ ГНЕЗДО")**

Чжен Елена В.

кандидат педагогических наук,
доцент кафедры русского литературоведения НамГУ
chjen_61@mail.ru, тел. (93) 404 2186

АННОТАЦИЯ

В статье рассматривается актуальная литературоведческая проблема – изображение семьи и образа «тургеневской девушки» в свете гендерных аспектов современного общества.

***Ключевые слова:** гендерные аспекты, нравственные основы воспитания, «тургеневские девушки, проблемы семьи и брака в русской литературе*

ABSTRACT

The article deals with an actual literary problem - the image of the family and the image of the "Turgenev girl" in the light of the gender aspects of modern society.

***Keywords:** gender aspects, moral foundations of education, "Turgenev girls", problems of family and marriage in Russian literature"*

ВВЕДЕНИЕ

Независимость Узбекистана, его открытость миру – это благодатная почва, на которой наш духовный потенциал будет все быстрее расти, опираясь на постоянно расширяющиеся международные связи не только государства, но и общественности. Сегодня народ Узбекистана смело стремится к самому лучшему в образовании, науке и технике, культуре и искусстве, что создано всеми народами и государствами.

Будущее нашего государства и его народа, прежде всего, зависит от него самого, от духовной энергии и творческой силы его национального сознания. Естественное стремление материальному благополучию не должно заполнять необходимость духовного и интеллектуального роста нации. Духовность и просветительство всегда были самыми сильными отличительными чертами нашего народа на всем протяжении его многовековой истории.

Именно в сочетании наших традиционных ценностей с ценностями современного демократического общества – залог нашего будущего процветания, залог интеграции нашего общества в мировое сообщество. В Узбекистане много и плодотворно делается для воспитания нового поколения, воспитанного, здорового, грамотного и гармонически развитого: «В духовно-просветительской сфере важнейшей и актуальной задачей является воспитание свободно мыслящей, обладающей современными знаниями и профессиями молодёжи в духе уважения национальных и общечеловеческих ценностей, формирование у юношей и девушек преданности Родине и своему народу» [1, с. 2].

ОБСУЖДЕНИЕ И РЕЗУЛЬТАТЫ

Приоритетной задачей для развития нашей страны является «Системная организация работы по повышению духовности молодежи, широкой пропаганде чтения книг» - это одна из приоритетных задач в работе с молодежью, выдвинутых Президентом Республики Узбекистан в качестве пяти Приоритетов.

И в свете последовательных шагов по решению данной задачи можно отметить следующее: увеличение действующих библиотек, повышение роли краеведческих музеев и библиотек, увеличение библиотечного фонда, пропаганда читательской культуры, конференции и выставки, посвященные творчеству отечественных и русских писателей.

В реализации этих задач мы опираемся на сформировавшиеся в течение многих веков национальные традиции и на богатое духовное наследие, на художественные ценности. Эти ценности заключены в произведениях искусства узбекского народа и во всемирно известных художественных произведениях русского искусства слова.

«Наряду с освоением последних достижений в информационно-коммуникационной сфере мы уделяем большому вниманию повышению у детей и молодёжи интереса к чтению книг, дальнейшему развитию читательской культуры. Для этого следует усилить работу по размещению и широкой популяризации лучших образцов национальной и мировой литературы», - говорится далее в речи Президента Республики Узбекистан [2, с. 27].

Именно в сочетании наших традиционных ценностей с ценностями современного демократического общества – залог нашего будущего процветания, залог интеграции нашего общества в мировое сообщество.

Творчество Ивана Сергеевича Тургенева сыграло громадную роль в духовном развитии русского общества, в истории русской литературы, обогатило мировую культуру.

Писатель был проницательным и прозорливым художником. От начала и до конца своей творческой жизни был чуткими ко всем проявлениям русской действительности. Он умел подмечать и откликаться на все живые и острые явления современности, ставить в своих произведениях именно те вопросы русской жизни, которые волновали общественную мысль. Книги его всегда вызывали литературную полемику, острую общественную борьбу, являлись примером действенного искусства.

Изучению творчества И.С.Тургенева в современной литературоведческой науке посвящено немало исследований (Островской Л., Поспелова Г., Пиксанова Н.К., Розанова И. Н., Соколова Ю. М. др.) .. При этом, во многих из них отмечается, что одним из важных вопросов, который поднимал И.С.Тургенев в своих произведениях был вопрос о семье, семейных ценностях и роли женщины в становлении нравственных ценностей. Именно с этим была связана проблема «тургеневских девушек» в ряде произведений писателя.

Размышления И.С. Тургенева о судьбе лучших людей в среде русского дворянства лежат в основе романа "Дворянское гнездо" (1858). Прочитав данный роман, мы можем сказать, что в нем дворянская среда представлена почти во всех ее состояниях - от захолустной мелкопоместной усадьбы до правящих верхов. Все в дворянской морали Тургенев осуждает в самой основе. Как дружно в доме Марьи Дмитриевны Калитиной и во всем "обществе" осуждают Варвару Павловну Лаврецкую за ее заграничные похождения, как жалеют Лаврецкого и, кажется, вот-вот готовы помочь ему. Но стоило только появиться Варваре Павловне и пустить в ход чары своего шаблонно-коклетливого обаяния, как все - и Мария Дмитриевна, и весь губернский бомонд - пришли от нее в восторг. Это развращенное существо, пагубное и исковерканное той же дворянской моралью, вполне по вкусу и высшей дворянской среде.

Паншин, воплощающий в себе "образцовую" дворянскую мораль, подан автором без саркастических нажимов. Можно понять Лизу, которая долго не могла, как следует, определить своего отношения к Паншину и по существу не

сопротивлялась намерению Марьи Дмитриевны выдать ее замуж за Паншина. Он обходителен, тактичен, в меру образован, умеет поддерживать беседу, он даже интересуется искусством: занимается живописью - однако пишет всегда один и тот же пейзаж, - сочиняет музыку и стихи. «Правда, одаренность его поверхностна: сильные и глубокие переживания ему просто недоступны. Подлинный артист Лемм это видел, а Лиза об этом, может быть, только смутно догадывалась. И кто знает, как бы сложилась судьба Лизы, если бы не спор. В композиции тургеневских романов идейные споры всегда играют огромную роль. Обыкновенно в споре или образуется завязка романа, или борьба сторон достигает кульминационного накала» [3, с. 29].. В "Дворянском гнезде" важное значение имеет спор между Паншиным и Лаврецким о народе. Тургенев позднее заметил, что это был спор между западником и славянофилом. Эту авторскую характеристику нельзя понимать буквально. Дело в том, что Паншин - западник особого, казенного толка, а Лаврецкий - не правоверный славянофил. В своем отношении к народу Лаврецкий больше всего похож на

Тургенева: он не пытается дать характеру русского народа какое-то простое, удобно запоминаемое определение. Как и Тургенев, он считает, что прежде, чем изобретать и навязывать рецепты устройства народной жизни, нужно понять характер народа, его нравственность, его подлинные идеалы. И вот в тот момент, когда Лаврецкий развивает эти мысли, рождается любовь Лизы к Лаврецкому.

Тургенев не уставал развивать мысль о том, что любовь по самой своей глубинной природе - чувство стихийное и всякие попытки рационального ее истолкования чаще всего просто бестактны. Но любовь большинства его героинь - «тургеневских девушек»- почти всегда сливается с альтруистическими устремлениями. Они отдают свои сердца людям самоотверженным, великодушным и добрым. Эгоизм для них, как, впрочем, и для Тургенева, самое неприемлемое человеческое качество.

Пожалуй, ни в одном романе Тургенев не проводил так настойчиво ту мысль, что в лучших людях из дворян все их хорошие качества, так или иначе, прямо или косвенно связаны с народной нравственностью. Лаврецкий прошел школу педагогических причуд своего отца, вынес бремя любви своенравной, эгоистичной и тщеславной женщины и все-таки не утратил своей человечности. Тургенев прямо сообщает читателю, что своей душевной стойкостью Лаврецкий обязан тому, что в его жилах течет крестьянская кровь, что в детстве он испытал на себе влияние матери крестьянки.

«В характере Лизы Калитиной, во всем ее мироощущении, начало народной нравственности выражено еще определеннее. Всем своим поведением, своей спокойной грацией она, пожалуй, больше всех тургеневских героинь напоминает Татьяну Ларину» [4, с. 58].. Но в ее личности есть одно свойство, которое в Татьяне только намечено, но которое станет главной отличительной чертой того типа русских женщин, который принято называть "тургеневским". Это свойство - самоотверженность, готовность к самопожертвованию. В судьбе Лизы заключен тургеневский приговор обществу, которое убивает все чистое, что рождается в нем.

Излюбленное место действия в тургеневских произведениях - "дворянские гнезда" с царящей в них атмосферой возвышенных переживаний. Их судьба волнует Тургенева. Поэтому роман "Дворянское гнездо", проникнут чувством тревоги за судьбы "дворянских гнезд".

Можно сказать, что данный роман проникнут сознанием того, что "дворянские гнезда" вырождаются. Критически освещает Тургенев дворянские родословные Лаврецких и Калитиных, видя в них летопись крепостнического произвола, причудливую смесь "барства дикого" и аристократического преклонения перед Западной Европой.

Тургенев очень точно показывает смену поколений в роде Лаврецких, их связи с различными периодами исторического развития. « Жестокий и дикий самодур-помещик, прадед Лаврецкого ("что барин восхотел, то и творил, мужиков за ребра вешал ... старшого над собой не знал"); его дед, который однажды "перепорол всю деревню", безалаберный и хлебосольный "степной барин"; полный ненависти к Вольтеру и "изуверу" Дидероту, - это типичные представители русского "барства дикого". Сменяют их приобщившиеся к культуре то претензии на "французскость", то англоманство, что мы видим в образах легкомысленной старой княжны Кубенской, в весьма преклонном возрасте вышедшей замуж за молодого француза, и отца героя Ивана Петровича. Начав с увлечения "Декларацией прав человека" и Дидро, он кончил молебнами и баней. "Вольнодумец - начал ходить в церковь и заказывать молебны; европеец - стал париться и обедать в два часа, ложиться в девять, засыпать под болтовню дворецкого;

государственный человек - сжег все свои планы, всю переписку, трепетал перед губернатором и егзил перед исправником"[5, с. 97].. Такова была история одного из родов русского дворянства.

Также дано представление о семействе Калитиных, где родителям нет никакого дела до детей, лишь бы они были накормлены и одеты. Вся эта картина дополняется фигурами сплетника и шута старого чиновника Гедеоновского, лихого отставного штаб-ротмистра и известного игрока - отца Паншина, любителя казенных денег - отставного генерала Коробьина, будущего тестя Лаврецкого и т.п. Рассказывая историю семей персонажей романа, Тургенев создает картину весьма далекую от идиллического изображения "дворянских гнезд". «Он показывает разношерстую Россию, люди которой ударяются во все тяжкие от полного курса на запад до буквально дремучего прозябания в своем имении» [6, с.112]..

А все "гнезда", которые для Тургенева были оплотом страны, местом, где концентрировалась и развивалась ее мощь, претерпевают процесс распада, разрушения. Описывая предков Лаврецкого устами народа (в лице дворового человека Антона), автор показывает, что история дворянских гнезд омыта слезами многих их жертв. Одна из них - мать Лаврецкого - простая крепостная девушка, оказавшаяся, на свое несчастье, слишком красивой, что привлекает внимание барича, который, женившись из желания досадить отцу, отправился в Петербург, где увлекся другой. А бедная Малаша, не перенесла еще и того, что у нее, в целях воспитания, отняли сына, "безропотно, в несколько дней угасла".

Мы видим, что тема "безответности" крепостного крестьянства сопровождает все повествование Тургенева о прошлом рода Лаврецких. Образ злой и властной тетки Лаврецкого Глафиры Петровны дополняют образы постаревшего на барской службе дряхлого лакея Антона и старухи Апраксеи. Эти образы неотделимы от "дворянских гнезд".

Помимо крестьянской и дворянской линий автор еще разрабатывает линию любовную. В борьбу между долгом и личным счастьем перевес оказывается на стороне долга, которому даже любовь не в силах противостоять.

Крах иллюзий героя, невозможность для него личного счастья являются как бы отражением того социального краха, который пережило дворянство в эти годы. Нравственно чистое и высокое автор всегда связывает с образом женщины, девушки, которая готова на преодоление любых трудностей и невзгод, ради святой и чистой любви, ради сохранения отношений с любимым человеком.

"Гнездо" - это дом, символ семьи, где не прерывается связь поколений. В романе "Дворянское гнездо" нарушена эта связь, что символизирует разрушение, отмирание родовых поместий под влиянием крепостного права.

Тургенев надеется, что не все еще потеряно, и обращается в романе, прощаясь с прошлым, к новому поколению, в котором он видит будущее России. А все самое чистое и высоконравственное он связывает с образом своей «тургеневской девушки».

REFERENCES

1. Закон Республики Узбекистан "О Государственной молодежной политике - Газета "Народное слово" -15 сентября 2016 года N182 (6587)
2. Указ Президента Республики Узбекистан "О мерах по повышению эффективности государственной молодёжной политики и поддержке деятельности Союза молодёжи Узбекистана" – г. Ташкент, 5 июля 2017 года
3. Бродский Н. Л. И.С. Тургенев в воспоминаниях современников и его Письмах, ч. 1-2 - М.: Планета, 1994.- 542 с.
3. Голубков В.В. Художественное мастерство Тургенева. - М.: Терра, 1980.- 432 с.
4. Островская Л. Жизнь Тургенева. - М.: Мир и писатель, 1991. - 512 с.
5. Пиксанов Н.К. У истоков красоты, добра и правды в художественном мироощущении И. С. Тургенева - М.: Синергия,1996. – 286 с.
6. Vitalevna, C. Y. (2020). Personally-oriented approach in upbringing students in the system of lifelong education. *ACADEMICIA: An International Multidisciplinary Research Journal*, 10(11), 415-419.
7. Chjen Elena, V. Personally-oriented approach in upbringing students in the system of lifelong education. *ACADEMICIA: An International Multidisciplinary Research Journal*. ISSN, 2249-7137.
8. Vitalyevna, C. Y. (2021). INTERACTIVE METHODS OF TEACHING RUSSIAN LITERATURE IN SCHOOLS WITH UZBEK LANGUAGE LEARNING. *Oriental renaissance: Innovative, educational, natural and social sciences*, 1(4), 1169-1174.
9. MAMADALIEVNA, I. M. What Maked VP Gusin to Use Pseudonyms. *JournalNX*, 6(07), 302-304.
10. Исманова, М. М. (2021). ПОЭТЫ СЕРЕБРЯНОГО ВЕКА В ОЦЕНКЕ В. ПОЛОНСКОГО. *Oriental renaissance: Innovative, educational, natural and social sciences*, 1(4), 1076-1080.

THE EFFICIENCY OF LESSONS AND PRINCIPLES OF EDUCATION

Kurbonova Nigora Nematovna

Tashkent State University of Economics, Uzbekistan

ANNOTATION

It is possible to work in such a complex, dynamic, multifaceted, near-pedagogical system. There are alternatives, as well as targeted ways of organizing flow and educational activities. But only one of them may be right for the specific situation. Finding it is the main task of coordination. This task is solved by comparing possible alternatives and evaluating other available options.

Keywords: *pedagogical system, theoretical and practical, coordination, blocking, innovation, process.*

АННОТАЦИЯ

В такой сложной, динамичной, многогранной, околонедагогической системе можно работать. Существуют альтернативы, а также целевые способы организации потоковой и образовательной деятельности. Но только один из них может быть правильным для конкретной ситуации. Нахождение его и есть основная задача согласования. Эта задача решается путем сравнения возможных альтернатив и оценки других доступных вариантов.

Ключевые слова: *педагогическая система, теоретико-практическая, координация, блокировка, инновация, процесс.*

INTRODUCTION

Necessary to determine which lessons are suitable for integration. The basis of such lessons is the closeness of the content and logical connections of the main topics of different disciplines.

Literacy classes (teaching reading and writing).

Integrated lessons An integrated course from the beginning is extracurricular reading. Here is the whole process:

A) to improve the skills acquired in reading lessons as a book reader;

B) work on the text;

C) such as choosing a circle of interlocutors, choosing books.

Russian is also an integrated course that allows students to master the material of reading, writing, speaking, as well as the basics of algebra and geometry, labor education. In the didactic system, integration in interdisciplinary justification implies the compatibility of teacher (teaching) and student (learning) actions. Both activities

have a common structure: goals, causes, content, tools, results, control. However, there is a difference in the content of teacher and student activities.

1. At the target stage, the teacher sets a general goal. Students, under the guidance of a teacher, need to understand the interdisciplinary connections, select the necessary knowledge from different subjects, in which they focus their attention not only on the acquisition of general knowledge, but also on the transfer, analysis, should focus on the development of symptoms, abilities and interests.

2. At the proof stage, the teacher encourages students to generalize the concepts of different subjects to the knowledge that develops their worldview. Students will be interested in knowledge that expands their will, their worldview.

3. In the content phase of the activity, the teacher introduces new learning material, while integrating basic knowledge from other subjects at the level of integration evidence, concepts, problem sets. Students acquire a general understanding, problems at the level of general knowledge.

4. Textbooks, spreadsheets, new words, questionnaires, practical tasks. Students perform transfer, generalize, and attach characters using visual aids in solving integration problems.

5. The next step is the result. The teacher uses pedagogical knowledge to teach, develop, nurture, and integrate in order. The student generalizes in the system of knowledge and applies them in practice.

6. At the control stage, the teacher assesses, monitors and evaluates the readiness of students for interrelated subjects. Students control the assessment of their knowledge, both themselves and their ability to combine them across different subjects.

Coordination means the degree to which a pedagogical system is consistent with the goals for which it was established. The conformity achieved for one condition never conforms to other conditions. Therefore, the concept of coordination requires precision. Coordination cannot be general, it can only occur with respect to a specified distance. It can only occur with respect to a specified distance. At the same time, it is necessary to have a clear idea of the purpose for which the pedagogical system should be coordinated, and which instructions should be consistent with the stated purpose.

DISCUSSION AND RESULTS

It is necessary to distinguish between the theoretical and practical directions of coordination. A synonym for the concept of coordination is to theoretically calculate,

estimate, compare, and contrast alternatives. Coordination is the introduction of innovations in the practical direction, reorganization, reorganization, making it the most convenient to solve the problems posed to it.

Criterion - despite the fact that measurement requires the logic of a single indicator, in pedagogy it always turns out to be complex, because the processes that take place in the pedagogical system can not be separated from the flow of causes. As mentioned earlier, the desired results can be achieved through over-employment of teachers and students. The additional load leads to a decrease in working capacity, deterioration. Measurement criteria of coordination are needed. Only in this way can the teacher and students, working to the best of their ability, consider the learning process to be optimal without excessive workload.

It should be noted that according to the previous rules, no one has canceled them yet, in the first grade the child has to spend 1 hour to complete tasks, in the second year 1.5 hours, in the third - 4 hours in the fourth year.

Thus, the main criterion for the coordination of the educational process - as a measure, the two indicators are used in conjunction with each other.

1. Education - to achieve the highest possible results in the upbringing and development of students in those conditions.

2. Adhere to the established norms of time spent by students and teachers of all ages in the classroom on homework. The methodological basis of coordination is a systematic approach that requires the study of all components of the pedagogical process, the management of complex dynamic systems of mutual legal relations, based on a common theory. Consolidation by philosophical categories is based on "boundaries". The pedagogical system opposes the hyperbolization of one or another of the organizers in raising or lowering the pace of activity, the complexity of teaching, requiring the selection of boundaries according to their vision.

The main methodological requirements for the coordination of the pedagogical system are:

Coordination management procedures should cover the entire system.

Relying on the whole system of laws of the educational process in choosing the optimal alternative.

Regularly record the coordination capabilities of all system components.

Coordination is seen as a constantly evolving innovative process that supports higher issues and more advanced technology in solving them.

It should be noted that, on the one hand, coordination implies the adaptation of the pedagogical process to the existing conditions, on the other hand, it creates new

conditions and requires the adaptation of the pedagogical process to it. There is no contradiction here, because these two processes continue in conjunction with each other. If we adapt to the situation today, it is due to a situation that does not depend on us.

CONCLUSION

But the educator always strives to coordinate them for success. In practice, coordination begins with linking the knowledge acquired by the classroom and the school students in general, as well as the level of development of their upbringing, with established indicators. It is usually lower than the level of evaluation with a clearly defined indicator. After a while, the results are projected to the level of possibility of growth. A system of educational measures will then be applied to ensure the intended change. The forces expended on extracurricular activities are compared with those in the norm and a conclusion is drawn about the degree of coordination.

REFERENCES

1. Shahnosa, A., Dimiozo, B., & Nigora, K. (2019). The Importance of portfolio assessment in personality development. *Бюллетень науки и практики*, 5(4), 466-470.
2. Baxtiyarovna, S. S. (2021). ALISHER NAVOIY IJODIDA TA'LIM-TARBIYA VA DO 'STLIK MASALALARI. *Oriental renaissance: Innovative, educational, natural and social sciences*, 1(1).
3. Akramxodjaeva, D., Nasretdinova, M., & Abdullayeva, M. (2020). Translation of national events and concepts in fiction. *International Journal of Scientific and Technology Research*, 9(2), 2984-2986.
4. Abduazizovna, U. D. (2021, June). SPECIFICS OF LITERARY TEXT TRANSLATION. In *Conferences*.
5. Sadikova S. B. MATERIAL EXISTENCE IN NAVOI PHILOSOPHY //БАРҚАРОРЛИК ВА ЕТАКЧИ ТАДҚИҚОТЛАР ОНЛАЙН ИЛМИЙ ЖУРНАЛИ. – 2022. – С. 311-314.
6. Dildora Abduazizovna Usarova PRAGMATIC ASPECTS OF INTERPRETATION // Academic research in educational sciences. 2021. №1. URL: <https://cyberleninka.ru/article/n/pragmatic-aspects-of-interpretation> (дата обращения: 24.04.2022).

7. Sadikova, S. B. (2022). MATERIAL EXISTENCE IN NAVOI PHILOSOPHY. *БАРҚАРОРЛИК ВА ЕТАКЧИ ТАДҚИҚОТЛАР ОНЛАЙН ИЛМИЙ ЖУРНАЛИ*, 311-314.
8. Ahmedova, S. I. (2021). BAHRAYN YOZUVCHILARI FAVZIYA RASHID VA AMIN SOLIH HIKOYALARI USLUBI. *Oriental renaissance: Innovative, educational, natural and social sciences*, 1(Special Issue 2), 85-90.
9. Shakhlo Irgashbaevna Akhmedova. (2021). SYMBIOSIS OF ARTISTIC TRENDS IN CONTEMPORARY LITERATURE OF THE ARAB COUNTRIES OF THE PERSIAN GULF. *CURRENT RESEARCH JOURNAL OF PHILOLOGICAL SCIENCES* (2767-3758), 2(09), 105–109. <https://doi.org/10.37547/philological-crjps-02-09-23>
10. M.R.Abdullayeva. “INGLIZ VA O‘ZBEK TILLATIRIDA SEMANTIK TARJIMA MA’NOSINI BERISH.” XORAZM MA’MUN AKADEMIYASI AXBOROTNOMASI –2/2022. 314-316 .
11. Shahnosa, A., Dimiozo, B., & Nigora, K. (2019). The Importance of portfolio assessment in personality development. *Бюллетень науки и практики*, 5(4), 466-470.
12. Nilufar, A. (2020). THE EFFECTIVENESS OF WEB TECHNOLOGIES ON STUDENTS’SELF-STUDY WORK IN THE ENGLISH LANGUAGE LEARNING PROCESS. *Бюллетень науки и практики*, 6(12).

YOSHLARNING MA'NAVIY – AXLOQIY TARBIYASINI SHAKLLANTIRISHNING PEDAGOGIK XUSUSIYATLARI

**Supiyev Shavkat Axmatovich,
Shukurov Nusrat Narzullayevich**

NavDPI “Fakultetlararo chet tillar” kafedrasida katta o'qituvchilari

ANNOTATSIYA

Ushbu maqolada respublikamiz ta'lim tizimidagi talablar, dolzarb vazifalar, islohotlar zamirida erishilayotgan yuksak natijalar va yoshlarni ma'naviy – axloqiy tarbiyasini shakllantirishning pedagogik xususiyatlari, bunda oilaning va ta'lim tizimining o'rni haqida fikrlar bayon etilgan.

Kalit so'z: ta'lim, tarbiya, ma'naviyat, axloqiy, islohot, vatan, xalq, madaniyat, inson, shaxs.

ABSTRACT

This article describes the requirements of the education system of the republic, the current tasks, the high results achieved on the basis of reforms and pedagogical features of the formation of spiritual and moral education of youth, the role of family and the education system.

Keywords: education, spirituality, moral, reform, homeland, nation, culture, human, person.

KIRISH

Hozirgi vaqtda mamlakatimizning barcha sohalarida islohotlarni amalga oshirish, odamlarning dunyoqarashini o'zgartirish, yetuk va zamon talabiga javob beradigan mutaxassis kadrlarni tayyorlashni hayotning o'zi taqozo etmoqda. Respublikamizda ta'lim tizimini mustahkamlash, uni zamon talablari bilan uyg'unlashtirishga katta ahamiyat berilmoqda. Bunda mutaxassis kadrlarni tayyorlash, ta'lim va tarbiya berish tizimi islohotlar talablari bilan chambarchas bog'langan bo'lishi muhim ahamiyat kasb etadi. Shu bilsn birga dunyo miqiyosida shunday o'zgarishlar sodir bo'lmoqdaki, ushbu o'zgarishlar butun boshli xalqni, millatni, elatlarni boringki, butun isoniyatning hayotini o'zgartirib yubormoqda. Ushbu o'zgarishlar jarayonida axloqiy madaniyat va axloqiy munosabatlarning o'rni juda katta hisoblanadi. Bularning barchasiga ta'lim tizimida olib boriladigan sifatli ta'lim – tarbiya orqali erishiladi.

Ta'lim tizimida faoliyat yuritayotgan pedagoglardan bugungi murakkab zamonda yoshlarga zamon ruhida ta'lim – tarbiya berish bilan bir qatorda, bashariyatning, Vatanimiz va xalqimizning ertangi kunini o'ylab yoshlarni ezgulikka, insof – diyonatga, mehr – oqibat va bag'rikenglikka da'vat etishga

qaratilgan tarbiyaviy ishlarni ham amalga oshirishi talab etiladi. Inson aqli borasida Sharqda qaror topgan qarashlarga ko'ra, aql insonga tug'ma in'om etiladi. Kasbiy aql esa ikki xil, ya'ni tabiiy va kasbiy bo'ladi. Tabiiy aql insonga tug'ma in'om etiladi. Kasbiy aql esa o'qish, ilm olish va tajriba tufayli orttiriladi. Kasbiy aqlni shakllantirishdek sharaflil va mashaqqatli vazifa aynan pedagoglar zimmasiga yuklatilgandir. Shu sababli mamlakatimizda yoshlarning axloqiy tarbiyasiga jiddiy e'tibor qaratish bugungi kunning dolzarb vazifasidir.

Yoshlarning axloqiy tarbiyasini rivojlantirish va axloqiy jihatdan yetuk shaxs sifatida shakllantirish bizning oldimizdagi dolzarb vazifa hisoblanadi. Axloqiy tarbiya shaxsning jamiyat axloqiy tajribalarini egallashi va bu tajribalardan boshqa odamlar bilan bo'lgan munosabatlarida foydalanishi, o'z – o'zini muntazam takomillashtirib borishi singari jihatlarni o'z ichiga oladi. Demak, axloqiy tarbiya masalasiga e'tibor berishimiz va uning elementlarini aniqlab olishimiz muhimdir. Axloqiy jihatdan yetuk tarbiyalangan shaxs axloqiy madaniyatga ham ega bo'ladi. Axloqiy madaniyat axloqiy hayotning ijtimoiy munosabatlarni tartibga solish va kishilarni tarbiyalash maqsadidagi ishlov berib yaratilgan qismi bo'lib, u axloqiy hayotning substansiyasi, ya'ni asosi hisoblanadi. Axloqiy madaniyatni substansiya sifatida tashkil etuvchi substansional elementlar, birinchidan, axloqiy madaniyat sifatidagi inson, ikkinchidan, insonlarning axloqiy ehtiyojlari, uchinchidan, axloqiy ehtiyojlarni anglash zaruriyatidan kelib chiqadigan va axloqiy maqsad, reja kabilarni o'z ichiga olgan – axloqiy ong, to'rtinchidan, insonning yaratuvchilik faoliyatining bir ko'rinishi axloqiy anglash negizida va u bilan parallel ravishda amalga oshadigan – axloqiy ijodkorlik, beshinchidan, axloqiy ijodkorlik natijalari bo'lgan o'g'itlar, yurish – turish odoblari, axloqiy urf – odat va muassasalar, oltinchidan, axloqiy ijodkorlik natijalarining hayotda foydalanishidan iborat. Ularning bir butunligidan axloqiy turmush tarzi, individual axloqiy munosabatlar, axloqiy tendensiyalar va xulq shakllanadi. Demak, axloqiy madaniyatning yuqorida ko'rsatilgan sistema tashkil etuvchi oltita komponentlari axloqiy hayotning yadroviy, ya'ni markaziy qismini tashkil etadi. Axloqiy madaniyatning sistemasini tashkil etuvchi bosh substansional elementini tahlil qiladigan bo'lsak, B.Sh.Mammasulov: "...barcha jamiyatlar va insoniyat taraqqiyotining hamma bosqichlarida, ijtimoiy o'zgarishlar zamirida boshqa jonzotlardan o'zining ongi va tafakkuri bilan tubdan farq qiladigan va maqsadga muvofiq faoliyatni amalga oshiradigan inson ijtimoiy hayot sub'yekti hisoblanadi"¹²⁴. "Inson" so'zi arabchadan olingan bo'lib, "odam"

¹²⁴ Mammasulov B.Sh. Milliy g'oyaning substansional va institutsional xususiyatlari (O'zbekiston misolida). Falsafa fanlari bo'yicha falsafa doktori (PhD) diss. Avtoreferati. – Samarqand. – 2018. 12 – bet.

ma'nosini bildiradi. "Odam" tushunchasi ham arabcha so'z bo'lib, fikrlash, so'zlash va mehnat kilish kobilyatiga ega bo'lgan, shu tufayli hamma maxlukotdan ustun turuvchi jonli zot ma'nolarini bildiradi¹²⁵.

MUHOKAMA VA NATIJALAR

Insoniyat tarixiga nazar tashlaydigan bo'lsak, yosh avlodni axloqiy tarbiyalash masalalari azaldan Sharq xalqlari, xususan, Markaziy Osiyo xalqlari tajribasida yaqqol ko'zga tashlanadi. Ayniqsa, ko'plab mutafakkirlarimiz asarlarida xalkimizning murakkab tarixiy – madaniy tajribasi mobaynida yuz bergan vokea – hodisalar mohiyatini jamiyatning ilk bo'g'ini bo'lgan oiladan izlash an'anasini uchratamiz. Xususan, oila va oilaviy tarbiyaga oid fikrlar Abu Nasr Farobiyning "Fozil odamlar shahri", Abu Rayxon Beruniyning " "Mineralogiya ", "Geodeziya", "Hindiston", "O'tgan avlodlar obidalar", Abu Ali ibn Sinoning "Axloq", "Axloq fani", "Oila xo'jaligi", Alisher Navoiyning "Hayrat – ul – abror" va "Mahbub – ul – qulub" asarlarida o'z ifodasini topgan. Millatimiz boshiga tushgan ko'pgina achchiq qismatlar dastavval oila tarbiyasidagi kamchiliklar oqibati ekanini ma'rifat ahllari yaxshi anglashgan. Bizning ham fikrimizcha, bundan xolos bo'lishda oila tarbiyasi hal qiluvchi ahamiyat kasb etadi. Fitratning "Oila yoki oilani boshqarish tarbiyalari" asarida bu haqda ibratli mulohazalar ilgari suriladi. "Har bir millatning saodati va izzati, shu xalqning ichki intizomi va totuvligiga bog'liq" – deb yozadi u, tinchlik va totuvlik esa shu millat oilalarining intizomiga tayanadi. Qaerda oila mustaqilligi kuchli intizom va tarbiyaga tayansa, mamlakat va millat ham shuncha kuchli va muazzam bo'ladi"¹²⁶.

Yuqoridagi fikrimizga qaytadigan bo'lsak, inson o'z hayotini oilasiz tasavvur qila olmaydi va aynan mana shu oilada u jamiyat a'zosi sifatida tarbiya topadi. Oiladagi tarbiya muhiti esa oilada ayol va unga bo'lgan muomala darajasidan, ayolga muomala mavqeidan bilinadi. Muborak hadislarda ham ayol, ona ulug'langanligini hammamiz yaxshi bilamiz. "Sizlarning har biringiz ayollaringizni o'zlaringizni sevganday sevinglar"¹²⁷ deyilgani bejiz emas. Demak, oilada yoshlar tarbiyasi haqida gap borganda, oilaviy muhitning ahamiyatini unutmash zarurdir. G'arbni kamsitmagan holda ishonch bilan ayta olamizki, azaldan Sharq oilasi G'arb oilasiga qaraganda mustahkamroq bo'lib kelgan. Chunki G'arbda birinchi o'rinda huquq tursa, Sharqda axloq turadi. G'arbda individualizm ustuvor bo'lsa, Sharqda jamoaviylik ustuvor bo'lib kelgan. Bizda har bir ishni qilishdan oldin, u tadbir bo'ladimi, kiyinish

¹²⁵ O'zbek tilining izohli lug'ati. 1 – tom. – M.: "Rus tili", 1981. 520 – bet.

¹²⁶ Bobomurodov M. Duronov M. Bunyodkor kuch. "Tafakkur" jurnali. – 2003, - №3.- 17 – bet.

¹²⁷ Yoqubov S. Axborot jamiyati: xayolot emas, haqiqat. Tafakkur. – 2007,- №4. - 24 – bet.

bo'ladimi, shaxsiy muloqotlar bo'ladimi "odamlar nima der ekan?", degan savol bilan yondoshilgan. Qolaversa, Abdulla Qodiriyning "O'tgan kunlar" asari qahramoni Yusufbek xojining: "Bu xonadondan hech kim norizo bo'lib ketgan emas", degan so'zlarida Sharqona oilaning mohiyati aks etgan¹²⁸. Sharq oilasining bir qismi bo'lgan o'zbek oilalarida o'zaro hurmat, qat'iy ichki intizom asosida barcha a'zolarining o'z burch va vazifalarini ado etishlari, bir – birlariga nisbatan ezgulik va mehr – oqibat ko'rsatishlari an'anaga aylangan.

Milliy g'oyani yoshlar ongiga singdirishdan asosiy maqsad, ularning ona Vatan oldidagi burchi, o'z taqdiri uchun ma'sul ekanligi, mahalla, mehnat jamoasi, oila va yaqin kishilar hayoti uchun javobgarlik hissini tarbiyalashdan iborat. Oila ta'lim – tarbiya maskani bo'lib, milliy g'oya va ma'naviyatni yoshlar ongi va qalbiga singdirish aynan oiladan boshlanadi. Ta'limni tarbiyadan, tarbiyani esa ta'limdan ajratib bo'lmaydi va bu jarayon yuksak ma'naviyatlilikni talab etadi. Mustaqillik yoshlar kamolotida yangicha talablar ham qo'ydi. Har qachongidan ko'ra ko'prok ichki va tashqi go'zallikning axloq bilan birlashuviga ahamiyat kuchaydi. Yoshlardagi faqat tashqi ko'rinish estetik madaniyatning yaxshi bo'lishiga olib kelmasligi, balki ulardan axloqan pokiza, ma'naviy dunyosi boy, saxovatli, iymonli, muomala madaniyati yuksak bo'lishi kabi umuminsoniy axloqiy qadriyatlar talab etila boshlandi. Mustaqillikning dastlabki kunlaridan boshlab ma'naviy sohalarida ham islohotlar olib borish zaruriyati nazarda tutildi. "Biz uchun, - degan edi O'zbekiston Respublikasi birinchi Prezidenti I.A.Karimov, "...ma'naviy, tarixiy va madaniy qadriyatlar, aholining ma'naviy, axloqiy holati, yosh avlodni tarbiyalash eng asosiy ustuvor vazifa bo'lishi lozim". Binobarin sog'lom avlod tarbiyasi faqat jismoniy jihatdan chiniqqan, kamol topgan yoshlarnigina emas, shuningdek, sharqona axloq – odob va umumbashariy ma'naviy qadriyatlar asosida tarbiya topgan insonni ham ko'zda tutmog'i lozim. Zero, buyuk alloma A. Avloniy aytganidek: "tarbiya biz uchun yo hayot, yo mamot, yo najot, yo saodat, yo falokat masalasidir"¹²⁹. Hayotga ongli munosabatda bo'ladigan, mustaqillik g'oyalari va maqsadlaridan faxrlanadigan inson turmushi va faoliyatida estetik zavq, ulug'vorlik shakllanadi va taraqqiy etadi. Shuning uchun O'zbekiston mustaqillikka erishgach, islohotlarni keng ko'lamda isiyosiy, iqtisodiy va ma'naviy jabhalarda avj oldirib yuborgan ekan, bu islohotlar negizini uch ming yillik davlatchilik tariximiz, ma'naviy merosimiz va milliy mentalitetimiz xususiyatlari tashkil qildi va uni og'ishmay amalga oshira boshladi. Ana shu maqsad yo'lida ta'lim va madaniyat sohalarida, aqliy va ma'naviy

¹²⁸ Zokirov B. G'arb tamadduni: inqiroz alomatlari. Tafakkur. – 2007,- №2.- 15 – bet.

¹²⁹ Karimov I.A. Yuksak ma'naviyat – yengilmas kuch. T. Ma'naviyat, 2008, - 138 – 140 – bet.

salohiyatlarni mustahkamlash bo'yicha bosqichma – bosqich islohotlar rejalashtirildi va hayotga tadbiiq etildi.

Axloqiy hayot, jumladan, axloqiy madaniyat va axloqiy tarbiyaning bosh substansional elementi inson va uning birliklari ekan, bu borada biz E.T. Dalkonovning quyidagi falsafiy fikrlariga tayandik: “Inson va uning birliklari. Ular madaniy borliq yuzaga kelishining sub'yektlari yaratuvchisi va tashuvchilari hisoblanadilar. Ular vatanparvarlikning ham sub'yektlari hisoblanadilar. Inson tanasining biomadaniy hodisa sifatida va demakki, uning ijtimoiy munosabatlarga bo'ysungan holda va o'ziga xos madaniylashgan jismoniy kuch sifatida namoyon bo'lishi vatanparvarlikning biomadaniy irodaviy zamini bo'lib xizmat qiladi. Agar biomadaniy organizm insonning birinchi tomoni bo'lsa, ijtimoiy ruhiyat va faoliyat qobiliyati unig ikkinchi tomonini tashkil etadi. Vatanparvarlik ijtimoiy ruhiyat va faoliyat qobiliyatining jihatlaridan hisoblanadi. Demak, inson madaniy borliqning yaratuvchisi va avloddan – avlodga tashuvchisi ekan, u vatanparvarliksiz yuz bermaydi”¹³⁰. Fikrimizcha, vatanparvarlik ham axloqiy tarbiya natijasida insonda shakllanadigan xususiyat hisoblanadi. Yurtboshimiz Sh.M.Mirziyoyev: “Biz uchun o'z dolzarbligi va ahamiyatini yo'qotmaydigan yana bir masala, bu farzandlarimizni mustaqil fikrli, zamonaviy bilim va kasb – hunarlarni egallagan, mustahkam hayotiy pozitsiyaga ega, chinakam vatanparvar insonlar sifatida tarbiyalash vazifasidir”¹³¹. Demak, vatanparvarlik axloqiylik tamaddunlaridan biri hisoblanadi. Axloqiylik esa insonlarning ijtimoiy madaniy qismi tarkibiga kiradi.

XULOSA

Xulosa qilib shuni aytishimiz mumkinki, axloqiy tarbiya va axloqiy madaniyat mohiyatan jamiyatning ijtimoiy – iqtisodiy, siyosiy va ma'naviy taraqqiyotida namoyon bo'ladi. Axloqiy madaniyatning bosh maqsadi esa insonni haqiqatga olib borish, uni komil shaxs sifatida tarbiyalash masalasidir. Shu asnoda axloqiy madaniyat ijtimoiy hayot bilan bevosita munosabatga kirishadi. Axloqiy madaniyatni rivojlantirish bu sohada dunyo xalqlari to'plagan tajribalarini o'rganish va ijtimoiy hayotga tadbiiq etish dolzarblik kasb etadi. Yoshlarni axloqiy madaniyatini shakllantrish va axloqiy tarbiya bo'yicha asosiy tadbirlarni oila va mehnat jamoalarida, xususan bolalar bog'chasi va umumiy o'rta maktablarida yuksak

¹³⁰ Dalkonov E.T. Vatanparvarlik shakllanishi va amal kilishning bog'liqlik qonuniyatlari (Ijtimoiy falsafiy tahlil). Falsafa fanlari nomzodi... dissert. Avtoreferati.-T., 2011. 12 – bet.

¹³¹ Mirziyoev Sh.M. Buyuk kelajagimizni mard va olijanob xalqimiz bilan birga quramiz. -T.:”O'zbekiston” – 2017 y. 295 – 297 b.

darajada amalga oshirish maqsadga muvofiq, deb hisoblaymiz. Bu bilan muayyan darajada individ qamrab olinadi: har holda individning axloqiy qiyofasini yuksaltirish jamiyat talablari darajasida amalga oshadi.

REFERENCES

1. Mirziyoyev Sh.M. Buyuk kelajagimizni mard va olijanob xalqimiz bilan birga quramiz. -T.:”O’zbekiston” – 2017 y. 295 – 297 b.
2. Karimov I.A. Yuksak ma’naviyat – yengilmas kuch. T. Ma’naviyat, 2008, - 138 – 140 – bet.
3. Mamarasulov B.Sh. Milliy g’oyaning substansional va institutsional xususiyatlari (O’zbekiston misolida). Falsafa fanlari bo’yicha falsafa doktori (PhD) diss. Avtoreferati. – Samarqand. – 2018. 12 – bet.
4. O’zbek tilining izohli lug’ati. 1 – tom. – M.: “Rus tili”, 1981. 520 – bet.
5. Bobomurodov M. Duronov M. Bunyodkor kuch. “Tafakkur” jurnali. – 2003, - №3.- 17 – bet.
6. Yoqubov S. Axborot jamiyati: xayolot emas, haqiqat. Tafakkur. – 2007,- №4. - 24 – bet.
7. Zokirov B. G’arb tamadduni: inqiroz alomatlari. Tafakkur. – 2007,- №2.- 15 – bet.
8. Dalkonov E.T. Vatanparvarlik shakllanishi va amal qilishning bog’liqlik qonuniyatlari (Ijtimoiy falsafiy tahlil). Falsafa fanlari nomzodi... dissert. Avtoreferati.-T., 2011. 12 – bet.

КОРРЕКЦИЯ И ПРОФИЛАКТИКА ПЛОСКОСТОПИЯ У ДЕТЕЙ ДОШКОЛЬНОГО ВОЗРАСТА

Кенжаева Хилола Азизходжаевна

Узбекский государственный университет
физической культуры и спорта
xilolaazizhodjaevna@gmail.com

АННОТАЦИЯ

В статье рассматриваются методы коррекции и профилактики нарушений формирования свода стопы с использованием ортопедической дорожки «Дорожка здоровья» для детей дошкольного возраста.

Ключевые слова: дошкольный возраст, плоскостопие, коррекция, профилактика, физиологическое плоскостопие, лечебная гимнастика, ортопедическая дорожка.

ABSTRACT

The article discusses methods for correcting and preventing violations of the formation of the arch of the foot using the orthopedic path "Health Path" for preschool children.

Keywords: preschool age, flat feet, correction, prevention, physiological flat feet, therapeutic exercises, orthopedic track.

ВВЕДЕНИЕ

Перед специалистами в сфере физической культуры, работающих с детьми, остро стоит вопрос о путях совершенствования работы по сохранению и укреплению их здоровья средствами физической культуры. Один из наиболее важных возрастных периодов жизни человека в плане формирования здоровья является дошкольный возраст. Именно в этот период развития человека закладываются основы здоровья и гармоничного развития ребенка. Статистика современного состояния здоровья дошкольников показывает, что за последние годы число здоровых детей незначительно, но неуклонно снижается.

Наиболее распространенной ортопедической проблемой в дошкольном возрасте является плоскостопие. Плоскостопие – это изменение анатомически правильных соотношений костей свода стопы, которое нарушает биомеханику ходьбы. Это не только косметический дефект. Оно часто сопровождается болями в стопах, голеньях, повышенной утомляемостью при ходьбе, затруднениями при беге, прыжках, ухудшением координации движений, перегрузкой суставов нижних конечностей, более ранним появлением болевых

синдромов остеохондроза. Основной причиной плоскостопия является слабость мышц связочного аппарата, принимающих участие в поддержании свода [1].

Заболевание создает постоянный дискомфорт у ребенка, трудности при ходьбе и изменения походки. На начальной стадии болезни ребенок может не испытывать никакого дискомфорта, а ступни, немного отличающиеся по форме от обычных, родители могут принять за особенность ребенка. Но в прогрессирующей стадии заболевания малышу просто становится неудобно ходить, и он рассказывает о болях в ножках.

Критичным моментом в развитии патологии является время, когда малыш начинает вставать на ноги. Изначально стопа может быть плоской за счет естественной слабости связок и мышц, но к 5-6 годам ее конфигурация выравнивается. Если этого не происходит, говорят о детском плоскостопии.

Истоки проблем с формированием плоскостопия, по нашему мнению, в несвоевременной помощи взрослых физическому развитию дошкольника в целом и формировании его стопы в частности.

Цель исследования: разработка инновационной методики по профилактике плоскостопия у детей 5-6 лет путем воздействия на физиологически активные точки стоп.

Методы исследования: в рамках исследовательской работы был проведен анализ научно-методической литературы по изучаемому вопросу, опрос родителей по мере осознания важности проблемы, метод плантографии для оценки состояния стопы детей.

Обсуждение результатов исследования. Эффективная профилактика нарушения свода стопы у детей в процессе исследования строилась на принципе интеграции и приобрела характер педагогической системы, в которой:

-цели формирования опорно-двигательного аппарата на разных этапах обучения определяются на основе особенностей его возрастной динамики и возрастных закономерностей индивидуального развития детей;

-основными принципами её эффективной работы являются комплексность формирования знаний, умений и навыков у детей как общего характера, так и по решению индивидуальных проблем профилактике нарушений опорно-двигательного аппарата в процессе образовательной деятельности по физической культуре; длительность воздействия,

охватывающая дошкольный возраст; системность и систематичность проведения профилактических мероприятий.

-содержанием профилактики нарушений опорно-двигательного аппарата в образовательном процессе по физической культуре являются знания, умения и навыки физкультурно-оздоровительного характера, приобретаемые в процессе как непосредственной образовательной области, так и самостоятельных занятий детей в системе домашних занятий. [2,3]

Нами был проведен опрос родителей, посещающих дошкольное учреждение. Основной задачей опроса было выяснение осознания родителями важности проблемы плоскостопия. По итогам анкетирования было выяснено, что большинство родителей знают о наличии проблем с формированием свода стопы у своих детей (69%) и об осложнениях, возникающих вследствие развития плоскостопия (68%), однако у большинства родителей не хватает знаний о методах профилактики плоскостопия средствами физической культуры (74%).

Для анализа состояния стоп у обследуемых детей был использован метод плантографии, применяемый с 5 лет. Плантография – это отпечаток стопы, который может выполняться в бумажном или электронном варианте. Нами был использован бумажный вариант (Смирнова), для которого окрашивают стопу, а затем ребенок становится на листок бумаги. Полученный отпечаток анализирует специалист.

У всех детей до 5-7 лет стопы плоские. Это называется нормальным, физиологическим плоскостопием. В этот период начинается процесс формирования сводов стопы. Стопа сформируется правильно при условии хорошего развития мышц и связок стопы. Детям для профилактики и коррекции нарушений стопы на начальном этапе рекомендованы средства лечебной физической культуры и лечебной гимнастики, целью которых является формирование и укрепление сводов стоп.

После диагностирования были отобраны дети, посещающие старшую и подготовительную группы ДОУ с начинающимися нарушениями в формировании свода стопы. Возраст 5-7 лет является наиболее чувствительным периодом для реализации такого рода исследований, так как в 4-7 лет ребёнок особенно чувствителен к воздействию психолого-педагогических факторов. На каждого ребенка был заведён паспорт здоровья, для заполнения которого проведена специальная диагностика, повторяющаяся каждые 3-4 месяцев.

Для коррекции и профилактики плоскостопия в дополнение к традиционным средствам физической культуры нами была предложена инновационная методика с использованием ортопедической дорожкой «Дорожка здоровья». «Оздоровительная дорожка» состоит из 10 этапов, и основана на принципе «от легкого к сложному» и подходит для детей любого возраста и веса. Для изготовления дорожки нами предложены натуральные и безвредные материалы, а также, что немало важно, достаточно легко доступные, такие как песок, керамзит, мелкие плоские камни, деревяшки, бусины, шелковая ткань разных цветов. Эти элементы, которые имеют множество различных форм, положительно влияют на важные биологические рецепторы, расположенные на поверхности стопы ног детей, улучшая местную и общую систему кровообращения.

1). синяя дорожка представляет собой песчаный коридор, для которого были выбраны мелкие зерна натурального черного песка. Среднесть размера 0,25-0,5 мм и качество намного выше, чем у других видов песка, поэтому вредного воздействия на организм человека не выявлено. Этот коридор положительно влияет на точки сердечно-сосудистой и нервной системы, которые находятся в стопах детей.

2). розовая дорожка из керамзитового камня. Его делают в виде гравия, щебня или песка. Используется как фильтр, тепло- и звукоизоляция. Эта дорожка влияет на глаза и уши и способствует их развитию.

3). дорожка выполнена в виде цветка и обклеена в форме круга бусинками из бамбука диаметром 1 мм. Эта дорожка благотворно влияет на нервную систему ребенка.

4). желтая дорожка подготовлена из пластиковых гладких, круглых бусинок, диаметром 0,5-0,7 см. Эта дорожка положительно влияет на солнечное сплетение детей.

5). зеленая дорожка изготавливается из камней турмалина. Особенность этих камней заключается в том, что их физические свойства обладают одновременно и лечебным действием.

6). дорожка синего цвета имеет гладкую плоскую поверхность с 3-5-граммовыми цветными камнями, которые положительно влияют на точки кишечника и седалищного нерва.

7). для красной части мы использовали гладкие дощечки из древесины грецкого ореха полукруглой поверхностью 11 см и диаметром 2,5 см. Эта дорожка рассчитана непосредственно на коррекцию плоскостопия.

8). фиолетовая дорожка из полиэтилентерефталата (ПЭТ), представляющего собой пластиковый материал с пластиковой крышкой и цветными шариками. Эта вращающаяся дорожка из бусин помогает при лечении энуреза у детей.

9) желтая магнитная дорожка. Она способствует увеличению кровоснабжения мозга, снижению нервной возбудимости и увеличивает кровоснабжение внутренних органов.

10) Светло-зеленая дорожка состоит из плоских треугольных досок, которые растягивают ахилловое сухожилие. Начало досок постепенно увеличивают с 4 см и заканчивают на 7 см. Эта дорожка положительно влияет на растяжку суставов и лечит плоскостопие.

Предложенная нами дорожка отличается от подобных дорожек тем, что в ней есть турмалин, магнитные и специальные доски, которые растягивают ахилловые сухожилия. Однако при наличии затруднений в использовании предложенных материалов, их можно заменить на имеющийся в наличии материал. Благодаря простоте использования ее можно использовать где угодно: на площади, в холле, комнате, улице и других местах круглогодично. Существенное преимущество такого тренажера – привлекательность для ребенка. Яркие цвета и необычные формы превращают физкультурные занятия в веселую игру.

Ортопедические дорожки, помимо плоскостопия, решают целый ряд заболеваний стопы: аритмичная и асимметричная ходьба; нарушения опорно-двигательные функции стопы – толчковой, рессорной (амортизационной) и балансирующей; избыточные энергозатраты на ходьбу. В комплексном подходе спортивно-музыкального урока можно также включать упражнения на тренировку равновесия, координации движений и общего физического развития.

ЗАКЛЮЧЕНИЕ

Распространение плоскостопия у детей ставит проблему профилактики и коррекции плоскостопия как одну из актуальных в системе охраны здоровья детей. Одним из действенных средств на начальном этапе коррекции плоскостопия, а также его профилактики являются средства физической культуры, в том числе и с использованием специальных тренажерных устройств, в частности ортопедических дорожек. Предложенный нами вариант «Дорожки здоровья» в ходе исследования показал хорошие

результаты. В результате систематических занятий получены следующие результаты: развитие прыгучести в течении 6 месяцев ускорилась в 2 раза, устранение признаков плоскостопия соответственно ускорилось в 8 раз. Положительным результатом работы является то, что скорость устранения признаков плоскостопия увеличена по сравнению с естественной скоростью их устранения в 1,5 раза. Таким образом, у детей в результате использования инновационных методов были устранены признаки плоскостопия или отмечилась положительная динамика к их устранению.

REFERENCES

1. Воротилкина И.М. Физкультурно-оздоровительная работа в дошкольном учреждении: Метод, пособие. - М.: Изд-во НЦ ЭНАС, 2004. - 144 с.
2. Здоровьеформирующее физическое развитие. Развивающие двигательные программы для детей 5-6 лет / Науч. ред.М. М Безруких. - М.: Владос, 2001. - 336 с.
3. Зимонина, В.Н. Воспитание ребенка-дошкольника: Развитого, организованного, самостоятельного, инициативного, неболеющего, коммуникабельного, аккуратного. Расту здоровым: Програм. - метод, пособие для педагогов дошк. образоват. учреждений/ В.Н. Зимонина. - М.: Владос, 2003. - 304 с.

ВОСПИТАТЕЛЬНЫЙ ПОТЕНЦИАЛ УРОКОВ РУССКОГО ЯЗЫКА И ЛИТЕРАТУРЫ

Ахмедова Матлуба Акмаловна

Ташкентский Государственный транспортный университет
преподаватель кафедры «Узбек (рус) тили»

Бахромов Хумоюнмирзо Анваржон угли

Ташкентский Государственный транспортный университет
студент 1 курса

АННОТАЦИЯ

В статье рассматриваются пути повышения мотивации к профессиональной - педагогической деятельности у педагогов, показаны конкретные приёмы воспитательной работы, которые позволяют достичь необходимых результатов. На уроке педагог учит, вооружая умениями применять знания на практике, его задача – сделать так, чтобы это время стало полноценным нравственным общением, продуманным взаимодействием. Урок – продолжение жизни обучающегося и продолжение процесса формирования его личности.

Ключевые слова: развитие, обучение, воспитание, формирование, литература, поиск оптимальных путей к сердцу учащихся.

ANNOTATSIYA

Maqolada o'qituvchilarning kasbiy va pedagogik faoliyatiga turtki berish yo'llari ko'rib chiqiladi, zarur kutilayotkan natijalarga erishish imkonini beradigan ta'lim va tarbiya berishning o'ziga xos usullari ko'rsatiladi. Darsda o'qituvchi bilimlarni amalda qo'llash qobiliyatiga ega bo'lishni o'rgatadi, uning vazifasi ushbu jarayonni to'liq axloqiy ta'sir ko'rsatadigan muloqot, bahs maydoniga aylantirishdir. Dars - o'quvchi hayotining ma'lum bosqichi bo'lib, uning shaxsini shakllantirish jarayonini davom ettirishdir.

Kalit so'zlar: rivojlanish, ta'lim, tarbiya, shakllantirish, adabiyot, o'quvchilarning qalbiga optimal yo'llarni izlash.

ABSTRACT

The article discusses ways to increase motivation for professional and pedagogical activity among teachers, shows specific methods of educational work that allow achieving the necessary results. At the lesson, the teacher teaches, arming with the skills to apply knowledge in practice, his task is to make this time become a full-fledged moral communication, thoughtful interaction. The lesson is the

continuation of the student's life and the continuation of the process of forming his personality.

Keywords: *development, training, education, formation, literature, search for optimal ways to the heart of students.*

ВВЕДЕНИЕ

Воспитание является одной из важнейших составляющих образовательного процесса наряду с обучением. Дополняя друг друга, обучение и воспитание служат единой цели: целостному развитию личности обучающегося. Новый закон об образовании определяет воспитание как «деятельность, направленную на развитие личности, создание условий для самоопределения и социализации обучающегося на основе социокультурных, духовно-нравственных ценностей и принятых в обществе правил и норм поведения в интересах человека, семьи, общества и государства».

Вот ключевые слова: **развитие, воспитание, формирование.**

Важнейшим условием достижения нового качества образования является совершенствование урока - основной организационной формы учебно-воспитательного процесса в образовательном учреждении.

Я считаю, что воспитательная работа должна проводиться главным образом на уроке, а не после него. И не обязательно этот урок - воспитательный час. Урок обладает уникальными возможностями влиять на становление очень многих качеств личности учащихся.

Воспитывающий аспект должен предусматривать использование содержания учебного материала, технологий обучения, форм организации познавательной деятельности в их взаимодействии для осуществления формирования и развития нравственных, трудовых, эстетических, патриотических, экологических и других качеств личности школьника. Он должен быть направлен на воспитание правильного отношения к общечеловеческим ценностям, высокого чувства гражданского долга.

На уроке мы учим, вооружаем умениями применять знания на практике, и задача учителя – сделать так, чтобы это время стало полноценным нравственным общением, продуманным взаимодействием.

ОБСУЖДЕНИЕ И РЕЗУЛЬТАТЫ

Урок – продолжение жизни обучающегося и продолжение процесса формирования его личности.

Его реализация зависит от целенаправленного отбора содержания учебного материала, предоставляющего ученикам образцы подлинной нравственности, патриотизма, духовности, гражданственности, гуманизма.

Учебные предметы, содержание которых не поддается формализации и стандартизации - это уроки русского языка и литературы. Уроки русского языка (как и любого другого языка и предмета) призваны решать задачи обучения, определённые государственной программой, и задачи воспитания личности подрастающего поколения в неразрывном единстве.

Задача учителя не просто научить ребёнка правильно писать гласные и согласные в корне слова, верно ставить знаки препинания в сложных предложениях, но и привить ученику любовь к родному языку как национальному достоянию и как средству, обеспечивающему процесс развития личности.

Воспитание нравственных качеств на уроках русского языка путем использования художественного текста – это не дань моде, а жизненная необходимость. Ведь общество нуждается в людях воспитанных, думающих, с развитым мышлением, творцах, новаторах.

Обладая огромной силой воздействия, художественный текст способствует формированию духовного сознания, представлений о добре и зле, о месте и назначении человека в окружающем мире, развивает высокие чувства. Именно это заставляет находить для каждого урока тот текстовый материал, содержание которого поможет нам в формировании гражданственности, личных качеств ученика.

Практика показывает, что урок, на котором грамматика изучается на содержательном текстовом материале, обеспечивающем воспитательную функцию урока, оставляет в памяти учащихся более глубокий след, а навыки правописания, сформированные на нем, бывают обычно осознаннее и стабильнее, а значит – прочнее.

К сожалению, за последние годы интерес к литературе в обществе и интерес к литературе как школьному предмету катастрофически снизился. В наше время литература, которая всегда воспринималась как источник постижения мира, которую принято было называть «учебником жизни», перестала быть нужной, читательская аудитория значительно сократилась.

Жить так, как предлагает русская литература, конечно же, труднее, но, безусловно, достойнее...

Уникальная и неповторимая русская литература способна воскресить понятие «нравственной личности», включающей в себя многие духовные качества человека: доброту и умение сочувствовать, гуманность и отзывчивость, совесть и справедливость, честность и порядочность, вежливость и тактичность, ответственность, трудолюбие, уважение к окружающим и их труду, соблюдение норм поведения, любознательность, - и помочь решить многие нравственные проблемы нашего времени. Чем же она так уникальна и в чём её неповторимость? Именно во взгляде на смысл человеческого существования. Русская литература сосредотачивает внимание на изображении человеческой личности и нравственно-философской проблематике. Русские писатели требуют очень многого от людей. Они не согласны с тем, «чтобы люди ставили на первый план свои интересы и свой эгоизм». Литература создает тот этический и эстетический фон, на котором формируется поведение человека. Именно поэтому она не должна уйти из жизни, из школы. Учитель литературы должен сделать всё возможное и невозможное, чтобы пробудить интерес к предмету и возродить его значимость.

Самое главное на уроке – вызвать эмоциональный всплеск в душах детей, не позволять «душе лениться». Для этого можно и нужно привлекать такие средства воздействия, как музыка и живопись. Всё это способствует активизации процессов образования и нравственного воспитания.

На уроках необходимо использовать методы обучения, несущие практическую направленность, потому что знакомство с этическими категориями должно происходить в их житейских переплетениях, по «учебнику жизни». Это развивает стремление к нравственному действию.

Приёмы, используемые на уроках, должны быть направлены на то, чтобы учащиеся могли повернуться к проблеме «лицом», чтобы рождался диалог ученика с самим собой, помогающий развивать самосознание, самооценку, личностную позицию, способствующие углублённому проникновению в проблему художественного произведения.

К примеру несколько приёмов:

-Пятиминутки – прологи, где ученикам предлагается осмыслить афоризм или стихотворение великого человека, посвящённого проблеме, поднимаемой в изучаемом на данный момент произведении (материал предлагается как самим учителем, так и заранее подготовленными учениками);

-Приём мозгового штурма, где учащимся предлагается поразмыслить над притчами (древнерусский нравоучительный жанр), малоизвестными, но обязательно образными, яркими фактами из жизни, литературы, публицистики, которые лучше усваиваются, «западают в душу»;

-Проецирование моральных идей на собственную жизнь учащихся с учётом их возраста (предлагается поразмыслить над моральным выбором, принять решение и обосновать свою позицию).

-Проецирование моральных проблем, решаемых классиками, и их оценка с точки зрения современных общепринятых эталонов поведения: изменилось ли отношение к нормам поведения человека в обществе или жизнь вносит свои коррективы?

-Использование нестандартных уроков (например, уроки-концерты, богатый материал для которых даёт поэзия; или уроки-диспуты, уроки-размышления или уроки-дискуссии по проблемам современной литературы) также способствуют повышению интереса к предмету;

-Сочинение как вид работы показывает и интеллект человека, и его кругозор, и степень грамотности. В сочинениях разных жанров (литературный портрет героя, сочинение-рецензия, сочинение-очерк, сочинение-стихотворение, сочинение-дневник, сочинение-письмо от имени какого-либо героя) ученики могут проявить свою индивидуальность, выразить точку зрения, позицию, которая может отличаться от общепринятой.

Преподавание литературы помогает подрастающему поколению открыть мир, научить встречать и преодолевать трудности, решать нравственные проблемы. Художественное произведение – это своеобразный мост между автором и читателем. Понимая точку зрения писателя, раскрывая проблемное содержание текста, ученик познаёт себя. А учитель – это проводник и помощник. Значит, главное для учителя литературы – построить разговор так, чтобы ученик с радостью последовал за ним в мир литературы. Через учебный диалог учителя и ученика происходит культурное, нравственное и духовное взаимообогащение учащихся и преподавателя.

В центре внимания на современном уроке находится ученик, его личность, происходит очеловечивание процесса обучения, создаются условия для развития интересов и стремлений обучающихся, стимулируются реализации их потребностей и мотивов, вовлечения в творческий учебный труд, который приносил бы обучающимся радость от осознания достигнутого, уважение к личному достоинству и обучающихся, и обучаемых. Радость познания, озаренная

успехом в достижении поставленной цели, является источником внутренних сил ребенка, внутренней энергией для преодоления трудностей и развития желания учиться.

Этим самым можно сказать, литература направлена на поиск оптимальных путей к сердцу и уму школьников.

В.А.Сухомлинский писал: «У учителя, умеющего воспитывать знаниями, эти знания... выступают как инструмент, с помощью которого ученики сознательно осуществляют новые шаги в познании мира».

Профессионализм учителя заключается не столько в методической грамотности, сколько в умении отбирать материал к уроку, определять его образовательные и воспитательные возможности. Талант педагога - в тонком чувствовании возможностей своего предмета в формировании моральных, интеллектуальных, волевых, эмоциональных качеств личности. Содержание учебного предмета на уроке - мощный инструмент воздействия на структуру личности ребенка. Но внести позитивные изменения в эту структуру сможет только тот педагог, который сам прекрасно освоил этот инструмент и понимает его воспитательные возможности.

А.С. Макаренко говорил, обращаясь к учителям: «...*Нужно уметь сказать так, чтобы ученики в вашем слове почувствовали вашу волю, вашу культуру, вашу личность*». При этом он отмечал, что этому надо учиться.

ЗАКЛЮЧЕНИЕ

Современный урок должен способствовать личностному росту ученика. Каждый урок – ступенька в развитии творческого потенциала школьника, его самопознания, самовоспитания и саморазвития. А еще я считаю, что литература и родной язык помогают ответить на главные человеческие вопросы: что такое истина? кто я? так ли я живу? для чего пришёл в этот мир? То есть наша литература поднимает как раз те вопросы, которые непременно задаёт себе любой думающий подросток.

REFERENCES

1. Гуляков, Е.Н. Новые педагогические технологии: развитие художественного мышления и речи на уроках литературы: метод. пособие / Е.Н. Гуляков. - М.: Дрофа, 2016.
2. Современный урок русского языка и литературы / под ред.З.С. Смелковой. - Л.: Наука, 1990.

3. Чернилевский Д.В. Духовно-нравственные ценности образовательной системы России XXI века / Д.В. Чернилевский. - М.: РИО МГТА, 2017.
4. Петраш, И.А. Исторический роман как средство воспитания гармоничной личности / И.А. Петраш // Университетский комплекс как региональный центр образования, науки и культуры. Материалы Всероссийской научно-методической конференции (с международным участием); Оренбургский гос. ун-т. – Оренбург: ООО ИПК «Университет», 2013. – С. 1724-1729. – ISBN 978-5-4417-0161-7.
5. Петраш, И.А. Нравственное воспитание средствами художественной литературы / И.А. Петраш // Университетский комплекс как региональный центр образования, науки и культуры. Материалы Всероссийской научно-методической конференции (с международным участием); Оренбургский гос. ун-т. – Оренбург : ООО ИПК «Университет», 2014. – С. 2378-2383. – ISBN978-5-4417-0309-3.

LANGUAGE IS A WAY OF EXISTENCE OF CULTURE

Akramova Guli Islamovna

Teacher of Fergana state university

Mullaeva Nodira Muratovna

Teacher of Fergana state university

ABSTRACT

The article highlights the issues of the relationship and mutual influence of language and culture, considers the problems of linguo culturology as a science that is intended to study and describe national and cultural specifics.

Keywords: culture, spiritual values, specifics, linguistics, cultural studies, national culture, history.

ЯЗЫК – СПОСОБ СУЩЕСТВОВАНИЯ КУЛЬТУРЫ

АННОТАЦИЯ

В статье освещаются вопросы о взаимосвязи и взаимовлиянии языка и культуры, рассматриваются проблемы лингвокультурологии как науки, которая предназначена изучению и описанию национально-культурной специфики.

Ключевые слова: культура, духовные ценности, специфика, лингвистика, культурология, национальная культура, история.

INTRODUCTION

Culture as a social phenomenon is a combination of material and spiritual values, which plays a decisive role in the formation of a separate human personality. In this regard, it should be noted that at the present stage, linguo culturological problems are in the center of attention of linguistics. The emergence of linguo culturology is a legitimate result of the development of philosophical and linguistic theory. The research works of V.A. Maslova, E.M. Vereshchagin and V.G. Kostomarov confirm that linguo culturology is a set of scientific knowledge about the relationship and mutual influence of language and culture.

V.A. Maslova [Maslova, 2001], defines linguo culturology as “a branch of linguistics that arose at the intersection of linguistics and cultural studies”, as “a humanitarian discipline that studies the material and spiritual culture embodied in a living national language and manifested in linguistic processes” or as “an integrative field of knowledge that incorporates the results of research in cultural studies and linguistics, ethnolinguistics and cultural anthropology. According to scientists, for

linguo culturology, culture is of greater interest than civilization, because civilization is material, and culture is symbolic.

In the 90s V. N. Telia [Telia, 1996], for the first time clearly defined the object, subject and methodology of linguo culturology and formulated its main provisions. Arguing about the direct connection of linguo culturology with the study of the national picture of the world, linguistic consciousness, features of the mental-lingual complex, she notes that linguo culturology is a scientific discipline that is intended to study and describe “the correspondence of language and culture in their synchronous interaction”; it is “focused on the human, or rather, on the cultural factor in language and on the linguistic factor in a person, and explores, first of all, living communicative processes and the connection of the linguistic expressions used in them with the synchronously acting mentality of the people”.

DISCUSSION AND RESULTS

As can be seen from the general idea, the focus of linguo culturology is placed on “human / cultural in language and linguistic in man” [Telia, 1996], and its main units are, first of all, myths, customs, habits, rituals, symbols of culture, etc. Consequently, these concepts belong to the culture and are fixed in the language.

Currently, language is considered as one of the forms of reflection of culture. National features, cultural phenomena of a particular people are reflected in the language. Culture is known through the prism of values, traditions and customs. Language, according to a popular expression, is not a warehouse, but a sieve: small, transient, insignificant is sieved, and only what deserves storage remains. Consequently, if certain information is fixed in the language, then it is recognized as important by tacit, but indisputable public opinion.

Vereshchagin E.M., Kostomarov V.G., considering the problem of the specific nature of the conjugation of language and culture, they state “... language, in turn, has a reverse effect on culture. Therefore, just as culture has its being in language, so language, including even artificial language, does not exist without culture” [Vereshchagin, Kostomarov, 2005]. One cannot but agree with this, the features and culture of a particular people are formed on the basis of the national language. For any people, language is the most important element, with the help of which all aspects of social and spiritual life are actively and figuratively reflected.

Russian language learners usually aspire to master another way of participating in communication, but by assimilating the language, a person simultaneously penetrates into a different national culture, receives significant spiritual wealth stored

by the language being studied. Consequently, the student, mastering the Russian language, gets a true opportunity to learn Russian national culture and history.

Regarding this, the following point of view of I.A.Baudouin de Courtenay, reflected in the works of E.M.Vereshchagin and V.G.Kostomarov [Vereshchagin, Kostomarov, 2005]: philology is a kind of encyclopedia, in which there is a place for the history of general concepts, and others the history of philosophy; and for the history of literary creativity and mental movement, that is, the history of literature; and for the history of society and the politico-social struggle, that is, the so-called universal history; and for the history of legal organization, for the history of customary law and legislation". J.A.Baudouin de Courtenay strongly emphasizes that philology does not disperse into separate sciences, but constantly remains internally whole, unites into one whole by the unity of the subject being studied, that is, by the unity of the people whose spiritual and social life supplies it with material. We believe that it would be expedient for philologists to study and convey the culturally imparting functions of the Russian language during classes.

Outlining the thoughts of K.D.Ushinsky that the whole people and the whole Motherland are spiritualized in the language; the creative forces of the national spirit are embodied in it, E.M. Vereshchagin and V. G. Kostomarov [Vereshchagin, Kostomarov, 1990] argued that the native language and native culture are inextricably linked by the fact that "the native speakers themselves master their own national culture only through the medium of their native language.

A child born into the world first of all learns, it would seem, to speak and nothing else, but in fact the language tells him what objects and phenomena the surrounding reality consists of, how to behave, what is supposed to be loved and what to hate, what is his family and ethnicity, what is the past and present of the respective people; as a result, a child who has mastered the language in five to seven years of development becomes a member of a certain national culture.

Linguo culturology, remaining within the framework of the language process, entails the acculturation of students of the Russian language.

CONCLUSION

Exploring the inextricable unity of language and culture, we see how great and extensive the linguo culturological problems are. As for the teaching of the Russian language at a university, in our opinion, it is necessary to remember that the language being studied does not reflect the information stored by it, therefore, targeted efforts

of both a trained teacher and a correctly oriented student are needed for high-quality teaching of the language of specialists.

REFERENCES

1. В.А.Маслова Линвокультурология. – Учебное пособие для студентов высших учебных заведений. – Москва, 2001
2. Е.М.Верещагин, В.Г.Костомаров «Язык и культура». – Москва, 2005
3. Е.М.Верещагин, В.Г.Костомаров «Лингвострановедение в преподавании русского языка как иностранного». – Москва, 1990.
4. Телия В. Н. Русская фразеология. Семантический, прагматический и лингвокультурологический аспекты. М., 1996.

**ИЗУЧЕНИЕ ТЕМЫ «ВОСТОКА» В ТВОРЧЕСТВЕ А.С. ПУШКИНА
НА УРОКАХ ВНЕКЛАССНОГО ЧТЕНИЯ
В ОБЩЕОБРАЗОВАТЕЛЬНЫХ УЧРЕЖДЕНИЯХ УЗБЕКИСТАНА**

**Чжен Е.В., доцент НамГУ,
Бавбекова З.Р., магистрант НамГУ**

АННОТАЦИЯ

В статье рассматривается зарождение, развитие и творческое воплощение темы Востока в творчестве А.С. Пушкина.

Ключевые слова: Пушкин, Восток, тема, творчество, арабская литература, восточные мотивы, культура

ABSTRACT

The article deals with the origin, development and creative embodiment of the theme of the East in the work of A.S. Pushkin.

Keywords: Pushkin, East, theme, creativity, Arabic literature, oriental motifs, culture

ВВЕДЕНИЕ

Восток в русской литературе, основоположником которой является А.С. Пушкин, в настоящее время стала занимать все большее место в гуманитарной науке. Тема для нас очень актуальна, так как мы живём на Востоке. Для учащихся средних общеобразовательных школ и студентов высших учебных заведений будет целесообразно, наряду с выдающимися произведениями, такими как: «Евгений Онегин», «Дубровский», «Капитанская дочка», изучать «Подражания Корану», «Бахчисарайский фонтан», «Кавказский пленник» и др. Наша задача как учителей-словесников, открыть для учеников ту страницу творчества великого поэта, которую они еще не изучали. Изучить тематику и динамику восточных мотивов в творчестве А.С. Пушкина, выявить какие-то особенности воздействия литературы Востока на творчество поэта. Результаты совместной работы применять на уроках внеклассного чтения либо на тематических внеклассных мероприятиях.

Несмотря на то, что проделано много исследований и работ в области изучения интереса Пушкина к Востоку, вопросов меньше не становится. По какой причине Восток привлекал поэта? Каково было значение Востока? Какие восточные образы импонировали ему? Эти вопросы побудили нас рассмотреть тему восточных мотивов в творчестве А.С. Пушкина.

Как нам известно, с Кораном (основной книгой исламской религии) Пушкин познакомился еще во время учёбы в Лицее. Первое представление об истоках древних религий, Исламе, об арабской и персидской литературе лицеисты получили на лекциях профессора истории И.К. Кайданова. Юный поэт читал множество тематической литературы, содержащей исторические факты разных народов, легенды и мифы. В этой литературе говорилось также об образовании восточных стран и их правителях. Пушкин был покорён. Со слов других, в представлении поэта, рисовались картины прошлого неизвестной для него культуры. В выдающихся произведениях поэта «Руслан и Людмила», «Бахчисарайский фонтан», поэмах южного цикла в полной мере изображены восточные мотивы.

Прочитать Коран в переводе М.И. Веревкина, Пушкину удалось во время южной ссылки. Он не только читает его, он и изучает эту книгу. Эта книга служила для поэта образцом культуры. Представляла собой истинную кладёз знаний и мудрости. Долгое время священная книга мусульман была незримым спутником и советчиком Пушкина. Опираясь на перевод Веревкина, поэт создал свой знаменитый цикл из 9 стихотворений. Коран дал возможность А.С. Пушкину познать интересный и новый для русского человека мир. Этот мир Пушкин описывает в цикле стихотворений «Подражания Корану». Цикл очень богат и насыщен восточными мотивами с кораническим содержанием. В нём поэт нашёл новые идеи, образы и чувства. Именно они стали составной частью его мировоззрения и творчества.

«Подражания Корану» стали значимым событием в творчестве Пушкина. Его внимание к Востоку росло всё больше. В последующем, источники «Подражаний Корану» и условия, в которых они создавались, были исследованы Б. Томашевским, С. Рассадиным и, более целенаправленно Д.И. Белкиным [Белкин, 2005] и Н.М. Лобиковой [Лобикова, 2004]. В работах этих исследователей прослежено влияние на восточную тему в творчестве поэта И. Кайданова, О. Сенковского, А. Болдырева, Н. Бичурина и др. Они своим ориентализмом в той или иной степени имели влияние на поэта.

ОБСУЖДЕНИЕ И РЕЗУЛЬТАТЫ

В работе Н.М. Лобиковой «Пушкин и Восток» исследуется тема «ориентализма» в творчестве поэта. Это очерк, посвященный анализу некоторых поэтических произведений А.С. Пушкина, которые связаны с восточной тематикой: поэмы «Бахчисарайский фонтан», «Руслан и Людмила» и

«Подражания Корану». Сопоставляя поэму «Руслан и Людмила» и сказки из «Тысячи и одной ночи», Лобикова наглядно отмечает явное влияние арабских сказок на поэму Пушкина. Исследовательница утверждала, что Коран интересовал поэта с нравственной, общефилософской, и, главное, с поэтической стороны, нежели с религиозно-культурной. Анализируя «Подражания Корану», по мнению Лобиковой, «следует выявить как субъективную, так и объективную стороны его поэтического содержания, которые органически слились в «Подражаниях Корану»» [2, 64].

В статье также отмечается, что в цикле отражаются оба начала: говорится, Пушкин реалистически воссоздает некие особенности арабской культуры, стремится объективно представить Коран и его творца Мухаммеда. Пушкин в одно и то же время развивает в этом цикле мысли о поэте-пророке и о его важном общественном назначении. [2, 127]. В работе говорится, что когда идёт речь об автобиографичности и лиричности «Подражаний Корану», мы косвенно видим комплекс переживаний Пушкина, связанных с южной ссылкой, сквозь объективное описание определённых особенностей Корана и его творца Мухаммеда.

Пушкин приводил некие параллели между биографией Мухаммеда и своим жизненным обстоятельством, в частности, касательно изгнания и бегства пророка из Мекки в Медину.

С. Рассадин утверждал, что благодаря Корану, Пушкин высказал свои представления о назначении поэта, предполагал, что Коран очаровал Пушкина своим поэтическим достоинством, так как в нём изображено лицо народа, не знакомого Пушкину [3, 225-227].

В статье Л.А. Тартаковской «Путешествие в Арзрум» художественное исследование Востока» говорится об изменениях взглядов Пушкина на Восток, о его серьёзном восприятии «ориентального мира», раскрывается характер его споров с литераторами-современниками, которые затрагивали тему «ориентальной проблематики» [4, 154].

Говоря о работах, посвященных роли Востока в творчестве А.С. Пушкина, следует отметить работу Д.И. Белкина «Тема зарубежного Востока в творчестве А.С. Пушкина» [1, 104-116]. В данной статье автора интересует следующее: источники, из которых Пушкин почерпнул сведения об арабском Востоке, и выявление признаков ориентализма в творчестве поэта. Д.И. Белкиным были проанализированы произведения Пушкина, было исследовано большое количество работ касательно интересующих вопросов. Тщательного

ознакомившись с работами авторов разных периодов, исследователь делает вывод, что «восточная тематика переплетается у Пушкина с фактами его собственной биографии и истории его рода».

Всем известно, что А.С. Пушкин - величайший поэт русской литературы и его произведения восхищают нас до глубины души. Критик Аполлон-Григорьев говорил: «Пушкин наше все». Он действительно был этим всем. Поэт действительно переживал всей душой проблемы и беды своего народа. И было бы несправедливо считать, что для поэта важен лишь русский народ, ибо наравне с исконно-русскими произведениями были созданы величайшие произведения, в которых описывается жизнь людей, совсем не схожих по образу жизни, мыслей и быта русского народа. Благодаря этим особенностям они и стали шедеврами! Ведь откуда еще можно узнать о страстной и преданной натуре восточных женщин, об уважении младшего поколения к старшему или о воинственной и всемогущей, но такой ранимой душе кавказских мужчин?

ЗАКЛЮЧЕНИЕ

Изучая эти произведения, мы осознаем, что непревзойденный талант А.С. Пушкина заставляет читателя вместе с героями пережить те эмоции, которые ранее оставались неведомыми непривыкшим к такой горячности душам, разбудить у читателей мысль о «всеотзывчивости русской литературы», которая раскрывается, в том числе, и в умении понять и принять культуру, традиции и религию другого народа в своем творческом освоении [5, 18].

REFERENCES

1. Д.И. Белкин Тема зарубежного Востока в творчестве А.С. Пушкина - М., Просвещение, 2005
2. Н.М. Лобикова «Пушкин и Восток»- М: Учитель, 2004
3. С. Рассадин Восточные мотивы Пушкина – М, Прогресс, 2016
4. Л.А. Тартаковская. Путешествие в Арзрум – М. 2001
5. Chjen Elena V. «Personally-oriented approach in upbringing students in the system of lifelong education» ACADEMICIA: An International Multidisciplinary Research Journal. ISSN: 2249- 7137 Impact Factor SJIF 2020= 7. 13 ,17-21 бет

НАЗАРИЯ ВА АМАЛИЁТ УЙГУНЛИГИ ВА ФАНЛАРАРО АЛОҚАЛАР

Б.Т. Каримов (ТошДТУ), Ш.К. Хайдарова (ТКТИ)

АННОТАЦИЯ

Ушбу мақолада ёндош фанлар мазмунига тегишли билимларни умумлаштириши, тизимлаштириши ва мустаҳкамлаш йўли билан яхлитлаб, мужассамлашган билимларни бирданига мажмуий қўллаш кўникма ва малакаларини шакиллантиришида фанлараро алоқалар назарияси ва амалиёти мазмуни уйғунлигини таъминлаш муаммоси долзарб масала эканлиги баён этилган. Шунингдек фанлараро алоқалар мазмунлари назарияси ва амалиёти уйғунлигини таъминлаш учун назарда тутилган талаблар, бажариладиган ишлар кўрсатилиб, олинadиган натижалар келтирилган. Уйғунлашган мазмундаги фанлараро алоқаларнинг методологик функциялари ёритилган, ҳамда касбий кўникмалар шакиллантирувчи дидактик тамойил эканлиги такидланган.

Калит сўзлар: *фанлараро алоқалар, тизимлаштириши, умумлаштириши, интеграция, назария ва амалиёт, уйғунлик, кўникма, малака, шакиллантириши.*

СООБРАЗНОСТЬ ТЕОРИИ И ПРАКТИКИ И МЕЖПРЕДМЕТНЫЕ СВЯЗИ

АННОТАЦИЯ

В статье излагается актуальность, проблемы обеспечения сообразности содержания теории и практики межпредметных связей при формировании умений и навыков путем обобщения, систематизации и закрепления знаний для комплексного применения интегрированных знаний, относящихся к содержанию смежных дисциплин. Также показано, предусмотренные требования, предстоящей работы для обеспечения сообразности содержания теории и практики межпредметных связей и приведено полученных результатов. Освящены методологические функции межпредметных связей имеющий сообразное содержание, а также подчеркивается, что он является дидактическим принципом формирующий профессиональные навыки.

Ключевые слова: *межпредметные связи, систематизация, обобщение, интеграция, теория и практика, сообразность, умение, навык, формирование.*

SUBJECT MACHINE PARTS AND INTER-SUBJECT LINKS

ANNOTATION

This article outlines the relevance, research of the practical value of interdisciplinary connections between the subject "Machine parts" and other general technical disciplines in the education of politically mature, qualified, creatively active, proactive, systematically thinking specialists with organizational skills and broad horizons. It is also emphasized that interdisciplinary communication is a didactic principle that systematizes, summarizes and integrates knowledge gained from all general technical disciplines on the basis of the subject "Machine parts" with practical application and provides system thinking skills that provide a skillful and creative approach to solving production problems.

Keywords: *interdisciplinary connections, systematization, generalization, integration, thinking, skill, skill, formation.*

КИРИШ

Фанлараро алоқалар ягона мақсадни кўзлаган холда, керакли билимлар мажмуасини яратиш ва шакиллантириш учун, турли фанларларга талукли мазмун ва илмий тушинчаларни бир синтезланган, ечим талаб қилувчи ўқув объектида яъни базавий фан ёки унда кўзда тутилган рефлексив топширик доирасида (курс иши ёки лойиҳаси, БМИ ва б.) амалда қўллаш орқали бирлаштириб, касбий компетенцияларга оид бўлган турли фанлар мазмунига тегишли билимларни умумлаштириш, тизимлаштириш ва мустаҳкамлаш йўли билан яхлитлаб, мужассамлашган билимларни бирданига мажмуий қўллаш кўникма ва малакаларини шакиллантиради.

Тадқиқотимиз фанлараро алоқаларни дидактик самарадорлигини ошириш масаласининг бир жиҳати ҳисобланади. Фанлараро алоқалар кўп қиррали, турли характерли, турли функцияли ҳодисадир. Биз таркибий жиҳатдан мазмун алоқаси шаклини ажратиб олиб ўргандик.

Тадқиқотларимизнинг кўрсатишича фанлараро алоқаларнинг дидактик самарадорлигини оширишга, фанлар ва фанлараро алоқалар назарияси ва амалиёти уйғунлигини таъминлаш орқали эришиш мумкин.

Бугунги кунгача илмий ва педагогик адабиётларда “фанлараро алоқалар”нинг 40 дан ортиқ турдаги тоифасига таърифлар келтирилган, лекин бирорта таърифда фанлар (ички) ва фанлараро (ташқи) алоқалар назарияси ва амалиёти мазмуни уйғунлигини таъминлаш муаммоси хақида сўз бормаган.

Олий таълим тизимида ўқитиш мазмуни ва услубларининг сезиларли ўзгариши зарурати туфайли фанлараро алоқалар муаммоси долзарбдир [5].

Демак бугунги кунгача фанлар ва фанлараро алоқалар назарияси ва амалиёти мазмуни уйғунлигини таъминлаш муаммоси долзарб масала бўлишига қарамай, бирор илмий тадқиқотнинг бош масаласига айланмаган.

МЕТОДОЛОГИЯ

Уйғунлашган мазмун алоқалари турли циклларга тегишли фанлар мазмуни орасида, бир циклга тегишли фанлар мазмуни орасида, ёки бир фан ичидаги мазмун орасида амалга ошиши мумкин.

Бирор даражада амалга ошаётган фанлараро алоқалар, шу даражадаги фанлар мажмуасига кирган ҳар бир фан ва барча мавжуд фанлар мазмунлари орасидаги бирор илмий муаммони ҳал этишдаги мазмуний боғлиқлик алоқалари асосида базавий фан мазмуни негизида амалга ошади.

Фанлараро алоқаларнинг вазифаси ўқувчилар билимларини ва ўқув-билув фаолияти усулларни умумлаштириш омили сифатидадир [1].

Бундан кўринадики фанлараро алоқаларнинг мавжудлигига асосий сабаб, инсон ҳаёт фаолиятини юритишни хоҳлаган бирор касбий билим кўникма ва малакага эга бўлиш учун зарур бўлган билимларнинг турли фанлар мазмунига тегишли эканлигидир.

Фанлараро алоқаларнинг ўқитишни илмийлик даражасини ошириши, илмий дунёқарашни шакллантириши, ижодий фикрлашни ривожлантириши, ўқувчиларнинг билиш фаолиятини активлаштириши масалалари, фанлараро алоқалар назарияси ва амалиёти мазмуни уйғунлигисиз ўз ечимини топмайди. Мазмунан уйғунлашган фанлараро алоқаларни амалга ошириш зарурати, ўқитиш самарадорлигини ошириш учун яна бир муҳим талаб бўлиб- бу талаб ўқитиш профилини ҳисобга олган ҳолда ўқитиш мазмунининг қатъий касбий йўналтирилишини талаб этадиган тизимлилик дидактик принципдан келиб чиқади.

Фанлараро алоқалар негизидаги назария ва амалиёт уйғунлигининг бош вазифаси, барча фанлар ва фанлараро назария ва амалиёт уйғунлигини таъминлаш билан, амалий ва мажмуий характердаги муаммоларни ечишда, олинган билимларни комплекс қўллаш кўникмасини шакллантиришдир. Бундай кўникмалар талабалар билими сифатини белгиловчи асосий мезонлардан биридир.

Фанлараро алоқалар ўқув фанларини тизимга бирлаштириб, фақат ўзига хос функцияни бажаради — билимларни умумлаштиради ва шу асосда яхлит дунёқараш ва яхлит шахсни шакллантиради [7].

Демак фанлараро алоқалар талабаларнинг зарурий назарий ва амалий билимларни эгаллаш фаолиятини ривожлантиришнинг муҳим омилларидан бири бўлиб хизмат қилади, (ФААнинг ривожлантирувчи функцияси).

Барча турдаги фанлараро алоқалар уч гуруҳга бўлинади: аввалги, йўлдош, истиқболдаги [4]. Бирор фаннинг бу уч гуруҳдан қйси бирига оид эканлиги, фанлар кетма-кетлиги тизимида, базавий фаннинг турган ўрни билан белгиланади.

Конструкторлик билимларининг моҳиятини ташкил этадиган тушунчалар, умумлаштиришнинг энг юқори даражаси билан характерланади ва фанлараро муносабатлар асосида шаклланади [3].

Бундан кўринадики бирор йўналишда талабаларни мажмуий ва чуқур билимлар билан қуроллантириш учун, бу уч гуруҳга тегишли бўлган фанларнинг ўзаро муносабатга киришувчи мазмуни назарияси ва амалиёти уйғунлигини таъминлаш зарур. Бунга фақатгина бирор йўналиш учун базавий саналган фан ва бу уч гуруҳга тегишли бўлган хар бир фан (бир фанлилик,) мазмунининг назарияси ва амалиёти уйғунлигини ва барча ўзаро алоқага киришадиган фанлар, (кўпфанлилик,) яъни фанлараро алоқа материаллари мазмунлари назарияси ва амалиёти уйғунлигини таъминлаш билан эришилади.

Техник топшириқни ечиш жараёнида машиналарни ҳисоблаш-лойиҳалаш натижаларининг мукамаллиги ва илмий асосланганлиги умумтаълим ва умумтехник фанларнинг назарий ва амалий таркибий қисмлари орасидаги ўзаро уйғунлик таъминланишида намоён бўлади [2].

Шундай экан кўп фанлилик шароитида ўрганилаётган объект ҳақида яхлит тизимли билим шакиллантириш масаласини ҳал этиш учун, аввало фанлар ичидаги назарий ва амалий адабиётларнинг уйғунлашган мазмуни алоқалари имкониятларига таянган ҳолда фанлараро ва цикллараро назарий ва амалий билимларини интеграциялаш зарур. Базавий фан учун ички назарий ва амалий мазмун алоқалари уйғунлигини ўрнатиш долзарбдир. Чунки кейинчалик фанлараро алоқаларни амалга ошириш учун унинг асосида бошқа фанлар мазмунидаги зарурий маълумотларни умумлаштириш таомили амалга оширилади. Базавий ўқув фани доирасида ўрганилаётган объект воситасида барча алоқадор фанлар орасида умумий ва барқарор назарий ва амалий алоқа

ўрнатиллади. Бунинг натижасида ўрганилаётган объектдаги муаммоларни ҳал этиш учун зарур бўлган мос ҳолдаги қонун ва қоидалар очилади.

Концепция талабларидан келиб чиқиб, кўпроқ амалий кўникмалар шакиллантириш мақсадида назарий ва амалий адабиётларда ҳисоблаш методикаларининг яқинлигини, яъни назария ва амалиёт уйғунлигини таъминлаш зарур [6].

Буни амалга ошириш учун аввало ҳар бир фаннинг (ички) назарий ва амалий материаллари мазмуни, сўнгра ўро алоқага киришувчи фанлар (ташқи) назариялари ва амалиётлари орасидаги уйғунликни таъминлаш зарур. Бунинг учун:

-биринчидан бир фанлилик шароитида базавий фан, ҳамда унинг негизида ўзаро алоқага киришувчи барча ёндош фанларнинг назарий ва амалий (маъруза учун ва амалий машғулот ёки курс иши, лойиҳаси учун мўлжалланган) адабиётларда ҳар бир мавзу бўйича ҳисоблаш формулалари таркиби ва катталикларнинг белгиланиши ва номланиши айнан бир хил бўлиши талаб этилади. Бундан ташқари бир хил катталиклар назарий ва амалий адабиётларда турлича белгиланишига йўл қўйиб бўлмайди. Чунки булар талабаларнинг иккиланиши ва чалғишларига олиб келади.

-иккинчидан тақидлаш керакки, бирор детал ёки йиғма бирликни лойиҳа ва текшириув ҳисоблари методикаси, формулалари назарий ва амалий адабиётларда бир хил кўринишга эга бўлиши, зарурий жадваллар, графиклар ва ҳамда давлат стандартлари ҳам назарий ва амалий адабиётларда айнан келтирилиб, маърузаларда ундан оқилона фойдаланиш усуллари, назарий ва амалий аҳамияти ўрганилиши, ҳисоблашнинг осон ҳамда қисқа йўллари ўзлаштиришга ва стандартларга таянган ҳолда масалага тўғри ечим топиш кўникмалари шакилланишига асос бўлади.

-учинчидан амалий машғулотларда марузаларда олинган билимлар асосида, мажмуий характердаги муаммоларни ҳал этиш, маълумотларнинг такрорланишига, натижада назарий билимларни амалий кўникма ва малакаларга айланишига, шакилланишига олиб келади;

-тўртинчидан алоқага киришувчи барча фанларнинг, ички назарияси ва амалиёти уйғунлиги таъминланиши билан бирга, базавий фан мазмуни негизида фанларро алоқага киришувчи мазмунлар яъни ёндош фанларга тегишли ташқи алоқага киришувчи мазмунлар назарияси ва амалиёти уйғунлиги таъминланиши талаб этилади. Кўпфанлилик шароитида ўзаро алоқага киришувчи мазмунлар тематикаси ва ҳажмини, базавий фаннинг

мақсад ва вазифалари белгилаб беради. Бу ерда ҳам катталикларнинг белгиланиши уйғун бўлиши билан бирга, фанлараро назарий ва амалий мазмунлар уйғунлигига эришиш катта аҳамиятга эга.

-бешинчидан фанлараро ташқи мазмун, барча фанлар учун, тайёланиши кўзда тутилган мутахассисга давлат стандарти томонидан қўйиладиган талаблардан келиб чиқиб танланади. Мазмун танлашнинг асосий мезони мутахассиснинг меҳнат фаолиятида бажарилиши лозим бўлган ишлар мазмуни билан уйғун бўлмоғи лозим. Шундан келиб чиқиб мазмун шундай танланадики, танланган мазмун базавий фанни ўрганиш учун тўлақонли асос бўлиши керак. Демак мазмун иккиланиш ва чалғишларни бартараф этувчи, ҳамда базавий фан мақсад ва вазифаларини тўлақонли бажариши учун айнан йўналтирилган бўлиши талаб этилади.

Назариялар ва амалиётлар мазмуни уйғунлиги негизидаги фанлараро алоқаларнинг методологик функцияси қуйидагилардан иборат:

-назариялар ва амалиётлар мазмуни уйғунлиги асосида ўқитишнинг мажмуийлик даражасини оширига ёрдам беради;

-фан ва фанлараро ўқув-билув материаллари мазмунининг назарияси ва амалиёти уйғунлиги даражасини оширади;

-бирор ходиса ёки объектни ўрганишда назариялар ва амалиётлар мазмуни уйғунлиги асосида таъсир этади;

-ўқув билувга назариялар ва амалиётлар мазмуни уйғунлиги услубини, яъни талабалар техник фикрлашига тизимли ёндошувни назарда тутди;

-талабаларда мажмуий фикрлаш шакилланишини ривожлантриади;

-алоқадор фанлар сингари ўқитувчиларини ҳам ўзаро алоқага чорлайди;

-ўқув жараёнини умуман ва барча этапларда юқори даражага кўтаришда муҳим омиллардан бири саналади;

НАТИЖА ВА МУЛОҲАЗАЛАР

Фанлараро алоқалар негизида назария ва амалиёт уйғунлигини таъминлаш учун, бир фанлилик шароитида базавий фан, ҳамда унинг негизида ўзаро алоқага киришувчи барча ёндош фанларнинг назарий ва амалий адабиётларда ҳар бир мавзу бўйича ҳисоблаш формулалари таркиби ва катталикларнинг белгиланиши бир хил бўлиши талаб этилади; лойиха ва текшириув ҳисоблари методикаси, зарурий жадваллар, графиклар ва ҳамда давлат стандартлари ҳам назарий ва амалий адабиётларда айнан келтирилиб, маърузаларда ундан оқилона фойдаланиш усуллари, назарий ва амалий аҳамияти ўрганилиши лозим;

амалий машғулотларда марузаларда олинган билимлардан фойдаланиш маълумотларнинг такрорланишига, натижада назарий билимларни кўникма ва малакаларга айланишига, шакилланишига олиб келади; базавий фан мазмуни негизида фанлараро алоқага киришувчи мазмунлар яъни ёндош фанларга тегишли ташқи алоқага киришувчи мазмунлар назарияси ва амалиёти уйғунлиги таъминланиши талаб этилади; мазмун танлашнинг асосий мезони мутахассиснинг меҳнат фаолиятида бажарилиши лозим бўлган ишлар мазмуни билан уйғун бўлмоғи лозим.

ХУЛОСА

Фанлараро алоқалар негизида назария ва амалиёт мазмуни уйғунлиги таъминланиши: ўқув машғулотли сифат ва самарадорлигини оширади; билимлар мустаҳкам ва яхши ўзлаштирилишини таъминлайди; ўқув фанлари интеграциясини таъминлайди; билимлар кетма-кетлигини таъминлаб, уларни тизимлаштиради; билим кўникма ва малакаларни умумлаштиради; билимни мажмуий қўллаш малакаларини шакиллантиради ва компетенцияларини ривожлантиради; янги, ўзаро боғлиқ билимларни излаш, лаёқатини ривожлантиради; билимдан фойдаланиш ва амалда қўллаш лаёқатини ривожлантиради; тизимли фикирлашни шакиллантиради ва ривожлантиради; мустақил, илмий ва профессионал фикирлашни шакиллантиради; тўғри техник ечим топиш ва қарор қабул қилишга ўргатади; яхлит илмий дунёқарашни шакиллантиради деган муҳим хулосаларга келишга асос бўлади.

REFERENCES

1. Власов Д. А., Синчуков А. В. Межпредметные связи как основа интегративного подхода при изучении курса «стохастика» в университете. Минск: БГУ. 2006. С. 55-60. <https://elib.bsu.by/handle/123456789/36399>.
2. Karimov B.T. “Problems of congruence of theory and practice in engineering design” International Journal of Advanced Science and Technology Vol. 29, No. 11s, (2020), pp. 1450-1455.
3. Каримов Б.Т. Назария ва амалиёт уйғунлигининг конструкторлик кўникма ва малакалар шакллантиришдаги дидактик имкониятлари. “Замонавий таълим“ илмий-амалий оммабоп журнали 2020 й. №3(88) 18-24 б.
4. Межпредметные связи в обучении [Электронный ресурс]// Классификация. Виды межпредметных связей. URL: <http://www.newreferat.-com/ref-47568-2.html>.

-
5. Минур Нассер. Ретроспективный взгляд на межпредметные связи в обучении и их роль в профессиональной подготовке. Вестник РУДН, серия Психология и педагогика, 2008, № 2 с. 96-101.
 6. Набиев А.Н., Каримов Б.Т. Назария ва амалиёт уйғунлигидаги дидактик материал конструкторлик кўникма ва малакалар омили. Таълим тизимида ижтимоий-гуманитар фанлар журналы ISSN 2181-7286 2020 №4 34-41 б.
 7. Хасанов А. А. Межпредметные связи как дидактическое условие повышения эффективности учебного процесса / А. А. Хасанов, К. З. Маматкаримов. — Текст: непосредственный // Молодой ученый. — 2016. — № 20 (124). — С. 738-741.

COMMUNICATIVE TEACHING FOREIGN LANGUAGE FOR SPECIFIC PURPOSES

Azimova Nilufar Nuriddinovna

Tashkent state university of Economics, Uzbekistan

ABSTRACT

This article deals with the strategies of the Communicative Language Teaching and its implementation for military teaching in Uzbekistan. CLT tends to modernize the system of high education in Uzbekistan in the goals of preparation of youth for professional actions and puts huge tasks among teachers to increase creative skills, self-study and knowledge gaining source in learners' educational process.

Keywords: *Foreign Languages Teaching, Communicative approach, competence, strategies, teaching models, textbook, Communicative Language Teaching (CLT).*

АННОТАЦИЯ

В этой статье рассматриваются стратегии преподавания коммуникативного языка и их внедрение в военное обучение в Узбекистане. КОЯ стремится модернизировать систему высшего образования в Узбекистане в целях подготовки молодежи к профессиональной деятельности и ставит перед преподавателями огромные задачи по повышению творческих способностей, источника самообучения и получения знаний в образовательном процессе обучающихся.

Ключевые слова: *обучение иностранным языкам, коммуникативный подход, компетентность, стратегии, модели обучения, учебник, коммуникативное обучение языкам (CLT).*

INTRODUCTION

Most of the students remember their teacher as a person who explains the topic, practices it, then examines and marks the students. Nevertheless, according to the current research, teachers still spend 80-90% of the communicative time for themselves by presenting the subject matter in front of the class. This experience shows that a good teacher is the one who can explain the topic material well and who can keep the discipline in the classroom. There is no doubt that explaining the heart of the matter to others is an important skill, but it is not the only way how to teach.

All language learning strategies are oriented towards the broad spectrum of communicative competence. But what does it mean communicative competence? Why has the term “communicative competence” been one of the most frequently

used terms recently in educational environment? The word communication¹ has a Latin origin. It comes from a word “commonness”, which suggests joint activities, togetherness, cooperation and mutual acts.

As Oxford summarizes, communicative competence is “ability to communicate.” In addition, it provides a comprehensive, four-part definition of communicative competence:

- “Grammatical competence or accuracy is the degree to which the language user has mastered the linguistic code, including vocabulary, grammar, pronunciation, spelling, and word formation:

- Sociolinguistic competence is the extent to which utterances can be used or understood appropriately in various social contexts. It includes knowledge of speech acts such as persuading, apologizing, and describing;

- Discourse competence is the ability to combine ideas to achieve cohesion in form and coherence in thought, above the level of the single sentence;

- Strategic competence is the ability to use strategies like gestures or “talking around” and unknown word in order to overcome limitations in language knowledge”.

Material and methods: The information from such a definition is that communicative competence does not only refer to the skill of speaking. In fact, it is concerned with both spoken and written language and thus all four skills. There are many different ways of saying the same thing, and learners choose one according to the situation. This definition also implies that it is not enough just supply students with language structures, rules and vocabulary but teachers should teach students “the use and usage” of words and phrases.

It is possible to summarize all the above mentioned views about communicative competence: the communicative competence is (1) the ability to communicate which includes both, spoken and written language, plus all four skills, (2) it aims mainly at the “use and usage” of the language rather than teaching students only language rules, structures and vocabulary.

Turning to point (2), many students seem to learn better if they are thinking about the language matter. Harmer gives an example where a teacher instead of explicitly teaching the grammar subject of present perfect tense exposes his learners to examples of grammar matter and then allows the students, with his help and guidance, to work out for themselves how it is used. However, “discovery learning” may not be suitable for all grammar or lexical items, or for every learner. Adult learners may feel more secure with a rule because over-complex language may cause difficulty for them.

Turning to the topic of advantages of teaching adults, they have a wide range of life experiences, therefore the lessons are rich in topics. Unlike young learners, adults are aware of the achievement they want to reach. Also, adult learners, and especially **economic students**, are well disciplined and prepared to work, in spite of tedious lessons or boring materials. Adults are also prepared to persevere in their activity for a longer period than youngsters, even if too much boredom can lead to de-motivation. Next, the range of activities can be broader as adult thinking is on higher level. They are able to think in an abstract way, and therefore to use more sophisticated activities.

Turning to the point of the way military courses are taught nowadays, teaching style and favorite methods of a teacher depend on the level of his/her interest for language teaching process which can be further developed by inner or outer factors. Definitely, language should be learned actively and creatively so that it can be used for production.

Students need to acquire courage to use the target language as well as to get the essential impetus and practice in the classroom. They should be able to apply in real life what they have been taught in the classroom. As an illustration Jeremy Harmer suggests two famous alternative ways of models like cyclic model and boomerang model. Due to cyclic model parts and levels of the lesson may be repeated throughout of the whole lesson.

There are some strategies that are advisable to use during lessons, sometimes teachers use them effectively and unconsciously. Let us describe one of them as an example of effective communicative approach. For example, when learning foreign languages, they relate to the whole work with new information including input, learning and output phase. Scrivener gives the following description of each phase:

-Input phase: students are exposed to the language matter; they notice specific items when they are being used in text,

-Learning phase: students understand the form, meaning and use of an item,

-Output phase: students try things out, have opportunities to practice, use the new language, and remember items.

Oxford points out that memory strategies reflect techniques and activities which all involve meaning and the material to be retrieved must have significance for learners. Memory strategies deal with the new language information including remembering words. There is no doubt that grammar and vocabulary is the base of second language acquisition. Grammar on a certain level of learning language is a closed set, but the vocabulary is an open set. That is why the importance of teaching vocabulary should be emphasized. Remembering new words is hard. It takes a lot of

effort to keep new words in memory. Jill Hadfield [7,4] presents three distinct processes of remembering vocabulary: fixing the meaning of a word (memorizing), making the word “my own” by personalizing it so that it becomes a part of student’s individual word store (personalising), and using the word creatively in the context (communicating). It is possible to equate this process with Scriveners ways of recording lexical items. He says that remembering involves four things: putting into storage (corresponds to memorizing), keeping in storage (corresponds to personalizing), retrieving and using which corresponds to communicating. Students are supposed to follow this process while learning vocabulary. That is why they need to know various memory strategies to assist them with better remembering and retrieving vocabulary. Arthur Bornstein (2007), a founder of School for Memory Training, offers a number of strategies for successful remembering vocabulary, such as notes on the walls, using visual methods, saying or writing words, recording words/phrases, grouping words, retrieving words in certain time intervals, playing games, associations, using active, positive, fun connections, or using lot of imagination while learning new vocabulary.

Despite definite modules and techniques there are some factors and strategies that are not directly involved with the target language but they manage and contribute to language learning in general. They are: metacognitive, affective and social strategies. Further, each of them will be described thoroughly.

Metacognitive strategies are regarded as very important in successful learning. Oxford explains that it is a set of strategies is used to oversee, regulate or self-direct language learning, and they are intended to help learners to control and coordinate their own learning process by the use of centering, arranging, planning, prioritizing and evaluating students’ learning . Thus, they relate to everything that deals with learner’s control of his/her own learning. Ellis and Sinclair emphasize that metacognitive strategies are those which are more generalized, unlike cognitive ones which are more task specific. Moreover, memory strategies are definitely more effective when they are supported by metacognitive strategies. Language learners are often overwhelmed by too many unfamiliar words, confusing spelling, difficult grammatical rules, etc. With this „novelty“ many students, and especially beginners, lose the track and focus on the language. Using metacognitive strategies can give students ideas of how to arrange and plan their learning and overcome these difficulties. These are: overviewing and linking with already known material, paying attention and delaying speech production to focus on listening.

Arranging and planning your learning is another set of six strategies, all of which help learners organize and plan the language learning in order to get the most out of language learning. These strategies refer to many areas: finding out about language learning, organizing, setting goals and objectives, identifying the purpose of a language task, planning for a language task, and seeking practice opportunities.

Two strategies are included in a group called evaluating your learning. As the name suggest, they help students in checking their language performance. Self-monitoring- involves noticing and learning from errors as it - concern evaluating the overall process. In affective strategies language learning can be frustrating in some ways and can cause emotional difficulties. A good language student is more or less conscious of these emotional problems. He/she tries to create associations of positive affect towards learning as well as towards the foreign language and its speakers. Consequently, affective strategies are important for attaining communicative competence, helping students face up to and overcome possible emotional difficulties. Majority of adult learners know how to control their negative emotions. On the other hand, all learners need positive attitudes and emotions to make language learning effective. Among affective strategies belong: Lowering your anxiety (using progressive relaxation, using music, using laughter), encouraging yourself (making positive statements, taking risks wisely, rewarding yourself), ad taking your emotional temperature (listening to your body, using a checklist, writing a language learning diary, and discussing your feelings with someone else).

Social strategies are indirect strategies since they contribute indirectly to learning and do not lead directly to the acquiring, storing, and retrieving of language. As the name suggests, these strategies relate with social activities, interaction, or empathetic understanding. They are important within the field of communicative competence and include activities in which students are exposed to possibilities to practice their knowledge.

The university's role in producing graduates in various fields is to fulfill the market needs does not only focus on academic achievement, but also on communication skills. One of the ways to develop communication within lesson is using pieces of literature works. Literature can be widely used for discussions in language class communication. Many language teachers may use literature sources to make language classroom more interesting. All language and cultures have some form of literature. Teachers may effectively choose any piece of literature due to the level, age and need assessment of his/her students and the course in general. It may be acted, discussed, debated and etc. Literature texts may be used in audio and video

texts, in writing or listening activities, also it may be used in presenting new vocabulary as well. Moreover, literature pieces may develop outlook, understanding of other cultures, may have moral values when people speak, read literary works of any form of newspapers, language is being used to express their thoughts and emotions. However, it should be mentioned that choosing an author or piece of literature should be thoroughly planned beforehand taking into consideration students' cultural background, goals of the course and moral values. So, we can surely insist that language is a system of communication by written or spoken words which are used by different teachers in various methods of teaching.

While teaching military learners it is important also to pay attention to course objectives, materials or student' age, rank position in military career the classes were quite different. The difference has to do with interpersonal and social factors that have developed within each class different teacher and learner expectations about the nature of learning process, attitudes, values, and individual personalities. Nunan [1;156] emphasizes that students come to class with different expectations, and it is up to the teacher to "create a climate in which different role expectations are articulated to the students and accepted by them."

One of the important elements of teaching is the teacher's attempt to try to engage students with the content of a textbook. This implies arousing the student's interest in a topic, making sure that the material is clear to the learners, making sure there is variety of activities developing the subject matter being taught, and last but not least textbooks can offer activities aimed at training language learning strategies which can help students to manage a subject matter more easily and more effectively.

These textbooks try to create opportunities for using the language in the classroom before using it in real life. The characteristics of such books are the following:

- they emphasize the communicative function of the language, not just forms;
- they try to reflect students' needs and interests;
- they emphasize skills in using the language, these are activity-based skills
- they reflect the authentic language of everyday life
- they encourage work in groups and pairs
- they emphasize fluency, not just accuracy.

As it was mentioned in previous chapters, the main aim of learning language is to gain communicative competence as it is characterized in aims of the communicative textbooks.

Nevertheless, there are some voices against. What are the foremost objections of these teachers and educationalists?

They complain that such textbooks lack system or proper explanation of grammar rules, also provide little grammar drill and practice. Ellis [5, 92] studied the question of the way we learn foreign language, and he says: “Second language acquisition is characterized by a natural sequence of development (i.e. there are certain broad stages that pass through), but the order of development varies in details (i.e. some steps are left out, or specific morphological features are learnt in a different order).” Although various details may differ in different textbooks, logical progression helps students to acquire their knowledge.

Learners usually accept issues they have been taught as learned after they have completely understood and practiced them thoroughly. Teachers, then, see the way to understanding in detailed instructions, explanations, rules, and tables. Surely, tables are helpful, but why deprive learners of the opportunity to play with the language and try to find the rules themselves?

Teachers in courses use textbooks including both, communicative and traditional aspects, based on State Educational Standard (SES), but in a modern way through communicative approach. For example if before it was given just a topic with new vocabulary, which learners had to translate and learn by heart. Nowadays they have to discuss, debate, tell their opinion concerning problematic matter, which improves and develops their critical thinking and speaking skills in general. In order to visualize and clarify our views on communicative approach in teaching foreign language with specific purpose, further we illustrate the topic named “Daily Routine” in ESP teaching for military students with the grammatical structures.

CONCLUSION

Summarizing, it can be insisted that this kind of learning may be interesting and involving all the learners as well. Of course, the authentic material should be presented due to the level of the learner’ accurately and the time should be so planned that they could manage everything in a normal way and smoothly turn from one activity to another. If something is left it could be done next lesson. In general, the main thing is to make learners to speak, communicate with each other, to be ready beforehand to present something by their own. Because only this approach, leads learners to find and learn new material by themselves, so that they could demonstrate it effectively during the lesson. Teacher’s role becomes as mentoring and facilitating, where the general process is leaded by the learners as they are the main participants by the role of presenters of material.

REFERENCES

1. Ergasheva, G. I., & Mulladjanova, N. A. (2019). TERMINOLOGY: THE NATURE OF CONCEPTS AND TERMS. *Theoretical & Applied Science*, (5), 457-460.
2. Azimova Nilufar Nuriddinovna, & Mulladjanova Nasiba Azimdjanoyna. (2022). Concept And Term Relationship in The Domain of Gender Terminology. *Eurasian Journal of Learning and Academic Teaching*, 4, 174–176.
3. SevaraBaxodirovna, I., Sharipjanovna, R., BarnoAliyevna, T. (2021). Development Of Lexical Competence In Students Of Higher Educational Institutions. *Int. J. of Aquatic Science*, 12(3), 2938-2943.
4. Calderon, G. (2019). (No): Euston 96. Restored: euston96.com.
5. Pimat, J. (2016). Types of neologisms. (No): How to write well. Restored: comoesificarbien.com.
6. Abbasovna, Saidova M., and Mukhammadieva N. Ayubovna. "Some Deficiencies in the Development of Oral Speech Through Listening." *JournalNX*, vol. 6, no. 09, 2020, pp. 146-149.
7. Ergasheva GI, Mulladjanova NA. TERMINOLOGY: THE NATURE OF CONCEPTS AND TERMS. *Theoretical & Applied Science*. 2019(5):457-460.
8. Isakova N. Structural and semantic analysis of foreign words entering the Uzbek language during the years of independence: Philol. Doctor of Philosophy in Science (PhD) ... diss. avtoref. - Samarkand, 2020. - 24 pages.
9. Shukurov O., Saidova M. On the study of idioms // *Karshi DU news. Scientific-theoretical, methodical journal*. - Karshi, 2021, issue 2. - 154 b.
10. Абдуллаева Мархабо Рахмонкуловна, (2020). ‘ИНСОНИЯТНИНГ ЎЗARO МУНОСАБАТИДАГИ МИЛЛИЙ КОЛОРITНИ ИФОДАЛОВЧИ ФЕЪЛИ ФРАЗЕМАЛАР (Агата кристи асарлари талкинида)’ “МАРКАЗИЙ ОСИЁДА ЛЕКСИКОЛОГИЯ ВА ЛЕКСИКОГРАФИЯ: АНЪАНАЛАР ВА ҲОЗИРГИ ЗАМОН ИЛМИЙ МАКТАБЛАРИ” республика илмий-амалий конференцияси илмий тўплами, 153-158.
11. Абдуллаева Мархабо Рахмонкуловна, (2019). ‘Ingliz tilidan O'zbek tiliga ilk bevosita tarjimalarda mazmun va shakl mutanosibliği’ “Termiz Davlat Universiteti. "ADABIY ALOQALAR VA MADANIYATLARNING UZARO TASIRI" Xalqaro ilmiy konferensiya to'plami, 237-239
12. Azimova Nilufar Nuriddinovna, & Mulladjanova Nasiba Azimdjanoyna. (2022). Concept And Term Relationship in The Domain of Gender Terminology. *Eurasian Journal of Learning and Academic Teaching*, 4, 174–176.

“RAVSHAN” DOSTONIDAGI REALIYALARNI O’ZBEK TILIDAN INGLIZ TILIGA TARJIMA QILISHDAGI MUAMMOLAR

Azizova Saltanat

Termiz davlat universiteti Xorijiy filologiya fakulteti

Tarjima nazaryasi va amaliyoti yo’nalishi talabasi

Email: bb4945128@gmail.com

ANNOTATSIYA

Mazkur maqolada realiyalar haqida qisqacha ma’lumot va xalq og’zaki ijodi tomonidan yaratilgan “Ravshan” dostonidagi realiyalar haqida fikrlar ilgari surilgan. To’n, ko’pkari, quda, ko’shk so’zlarining etimologiyasi va bu so’zlarning ingliz tiliga tarjimasi keltirilgan.

Kalit so’zlar: *Realiyalar, to’n, ko’pkari, quda, ko’shk.*

ABSTRACT

This article gives a brief overview of realities and realities in the “Ravshan” epic which was created by folklore. Etymology of the words to’n, kupkari, quda, koshk and their translation into English.

Keywords: *Realities, ton, kupkari, kuda, koshk.*

KIRISH

Realya so’zi lotinchadan olingan bo’lib “ashyoviy, haqiqiy” degan ma’nolarni anglatadi. Realialar –u yoki bu xalqning tarixi, ma’daniyati, maishiy hayoti yoki yashash davriga xos predmet, tushuncha va voqea- hodisalarini ifodalovchi xos so’zlar. Realialar so’z birikmalar, maqol, matal ham bo’lishi mumkun. Realialarning muhim xususiyati ular ifodalaydigan predmetning mohiyatidan kelib chiqadi. Realialar bir vaqtning o’zida ham tarixiy ham milliy bo’yoqqa ega bo’ladi. Realialarning muayyan koloritni aks ettirish xususiyatlari to’g’risida XX asrning 50-yillarida tilshunoslar baxs yurita boshladi. Mavjud ilmiy tadqiqotlarni tahlil qilish natijasida realialarga baho berish bo’yicha bu borada ikki xil qarash borligini ko’rishimiz mumkun.

-tarjima nuqtai nazaridan qarash

-mamlakatshunoslik asosida yondashish

Rus olimasi L.N. Sobolevning fikriga ko’ra “realialar-maxsus xususiyatga ega bo’lgan, bir tildan va boshqa mamlakatlardagi tillar muhitida boshqa ekvivalentlari bo’lmagan milliy so’z va so’z birikmalaridir”. Taniqli tarjimashunos olim V.M. Rosselsning ta’kidlashicha realialar – tarjima qilinayotgan tilga kirib kelgan va aslyat tilda muayyan, milliy, mahalliy narsa va predmet yoki tushunchalarning

nomini ifodalaydigan soʻzlardir. Realiyalar toʻgʻrisida haqiqatga yaqin taʻrifni S.Vlaxova va S.Florinlar berganlar .Unga koʻra :ʻRealiyalar – muayyan bir xalqning hayoti, turmushi urf –odatlarini, maʼdaniyati, ijtimoiy taraqqiyotiga oid narsa, predmet, voqea hodisalarni ifodalovchi soʻz va soʻz birikmalari boʻlib, ular milliy va davriy xususiyatga egadirlar. Realiyalarni tushunchasini aniqlashtirish uchun S.Vlaxov va S. Florinlar terminlarga murojaat qilishni tavsiya etadilar. Rus tarjimashunos olimi L. Sobolyev realiyalar tarjimasida shunday deydi: 'Realiyalar tarjimasida borasida gapirganda ikki xususiyatga eʼtibor berish kerak . 1.Realiyalar alohida tarjima qilinadi. 2.Realiyalar bir tildan boshqasiga oʻgʻirishda soʻzma –soʻz tarjima tamoyil ishlatib boʻlmaydi.

MUHOKAMA VA NATIJALAR

Biz realiyalarni hikoyalarda, asarlarda, dostonlarda uchratishimiz mumkin. Biz Ravshan dostonida ham realiyalarni uchratishimiz mumkin. Ravshan dostoni folklorchi olim Hodi Zarif (1905-1972) tomonidan birinchi marta 1928- yilda Ergash Jumanbulbul oʻgʻli (1868-1937) ogʻzidan yozib olingan va 1941 –yilda nashr ettirilgan. Ergash shoir "Ravshanni "ni otasi Jumanbulbuldan ,u esa ustoz Kichik Boʻrondan oʻrgangan. Dostonning sayqal topib, badiiy goʻzal asar shaklini olishda Jumanbulbul va Ergash baxshilarning alohida xizmati bor. Ravshan dostoni qofiyali nasr (saj)ning goʻzal namunasidir. Deyarli har bir nasriy parcha -qofiyali. Dostonning vazni ham oʻziga xos. Sheʼriy qismi asosan yetti, sakkiz va oʻn bir boʻgʻinli barmoq vaznida. Baxshi qahramonning ruhiy holati, his hayajoni, voqea rivojining surʼatiga ohangdosh ,ayni shu holatga mos tasvir yoʻsinini topadi. Biz Ravshan dostonida ham realiyalarini koʻrishimiz mumkin. Ular koʻshk, quda koʻpkari, toʻn soʻzlaridir. 1.Koʻshk-dalahovli, shahar tashqarisidagi qasr 2.Quda-bir necha qiz uylantirib ,qiz chiqarib, koʻp oilalar bilan quda-andalik munosabatlarini oʻrnatgan. 3.Koʻpkari-uloq yaʼni milliy oʻyin turlaridan biridir. 4.Toʻn-oldi ochiq ,paxtali yoki paxtasiz uzun ustki milliy kiyim ;chopon .Kimxob toʻn .Olacha toʻn. Bu misoldan koʻrinib turibdiki oʻzbek milliy kiyimlarining nomlarini boshqa tilga oʻgʻirish ancha maʼsulyat ,bilim ,mahorat , mulohaza talab etadi. Lekin ayrim soʻzlarni qanday maʼno anglatishini biz ham bilmasligimiz mumkin ,sababi bu soʻzlarning arxaik soʻzlarga aylanganligi va isteʼmoldan chiqib ketganidir. Masalan : boʻyra - toʻn qamish choʻpidan yasalgan va hozirda bu kiyimni hech kim tika olamaydi va kiymaydi ham. Fyodorovning fikricha realiyalarni tarjima qilishda shu soʻzlarning asliyat tilida tutgan oʻrnini va anglatgan maʼnosini bilish kerak. Bir tildan ikkinchi tilga soʻzlarni tarjima qilish

juda mashaqqatli ishdir .Bir biriga yaqin qarindosh tillarda tarjima qilish unchalik katta muammo tug'dirmasligi mumkun. Ammo uzoq tillar uchun bu o'ta murakkab holdir. Bundan tashqari ,biz to'nga muqobil variant qilib robe ni olishimiz mumkin. Ba'zi so'zlarni tarjima qilish juda mushkul ,bunga sabab bu so'zlarning arxaik so'z bo'lib iste'moldan chiqib ketganligidadir. Misol qilib 'ko'shk 'so'zini olishimiz mumkun.ko'shk so'zi hozirda ishlatilmaydigan arxaik so'zga aylangan . Shu sababli bu so'zni ingliz tiliga tarjima qilish biroz mushkulroq.

XULOSA

Etimologik ma'lumotlar turkcha ko'shk "pavilioni" va fransuzcha kiosk yoki italyan chiosco orqali kelib chiqishi o'rta farscha ko'sk, saroy, portiko so'ziga ishora qiladi. Ko'shk so'zini ingliz tiliga "pavilion" deb tarjima qilishimiz mumkun. Pavilion - a summer house or other decorative building used as a shelter in a park or large garden. Ko'pkari -O'rta Osiyo xalqlarining qadimiy ommaviy, milliy o'yinlaridan biri. Asosan g'alaba va hosil bayramlari, to'y va sayillar munosabati bilan o'tkazilgan. Hukmdor va har xil amaldorlardan tashqari o'ziga to'q odamlar, hatto oddiy aholi ham uloq o'yinlarini tashkil etgan. Uloq -ko'pkari turkiy xalqlar ayniqsa, uning qo'ng'iroq, qurama, ming, mang'it, oyrat, yoyilma, kenegas, qipchoq, barlos, kabi urug'lari orasida ommalashgan.

REFERENCES

1. Sodiqova Salima Zohidovna "Badiiy asarlarda realiyalar tarjimasi"
2. Jo'ramururodova,Z&Solijonov .J(2022 ,April) J.K ROULNING "BIDL QISSANAFIS ERTAKLARI" (THE TALES OF BEEDLE THE BARD) ASARIDAGI ANTROPONIMLARNING O'ZBEK TILIDAN INGLIZ TILIGA TARJIMA QILISHDAGI MUAMMOLAR
3. .Kamoljonovich,S.J (2022) J.K ROULNING FANTASTIK ASARIDAGI ANTROPONIMLARNING LINGVO –PERSPEKTIVE MUAMMOLARI.
4. Saidov, S. (2021). Ibn al-Muqaffaning islom tarjima san'atiga qo'shgan hissasi. *Oriental renaissance: Innovative, educational, natural and social sciences*, 1(1).
5. Saidov, S. A. O. G. L. (2021). IBN AL-MUQAFFANING HAYOTI VA ILMIIY FAOLIYATI. *Oriental renaissance: Innovative, educational, natural and social sciences*, 1(7), 8-14.
6. Saidov, S. (2022). TARIXIY MANBALARDA KELITIRILGAN IBN AL-MUQAFFA BORASIDAGI MA'LUMOTLAR TAHLILI. *Oriental renaissance: Innovative, educational, natural and social sciences*, 2(2), 525-528.

ARAB TILINING FONETIK VA LEKSIK XUSUSIYATLARI VA ULARNI O‘QITISH JARAYONIDA INOBATGA OLISH

Umarov Adhamjon Abdusalomovich

ADU O‘zbek tilshunosligi kafedrasida o‘qituvchisi

ANNOTATSIYA

Arab tilining butun dunyoga tarqalishiga Islom dinining tarqalishi yordam berdi. Arab tilining bu tarzda tarqalishiga nafaqat islom, balki arab tilining o‘ziga xos xususiyatlari ham yordam berdi, bu esa uni boshqa ko‘plab tillardan ajratib turadi.

***Kalit so‘zlar:** arab tili, fonetik xususiyatlar, leksik xususiyatlar, “Lisan al-arab” lug‘ati, til, sistema, musiqiylik, qofiyadoshlik, sinonimlar.*

АННОТАЦИЯ

Распространение ислама способствовало распространению арабского языка по всему миру. Не только ислам, но и особенности арабского языка способствовали распространению арабского языка таким образом, что отличает его от многих других языков.

***Ключевые слова:** арабский язык, фонетические особенности, лексические особенности, лисан-аль-арабский словарь, язык, система, музыка, рифма, синонимы.*

ABSTRACT

The spread of Islam contributed to the spread of the Arabic language around the world. Not only Islam, but also the characteristics of the Arabic language contributed to the spread of the Arabic language in a way that distinguishes it from many other languages.

***Keywords:** Arabic language, phonetic features, lexical features, Lisan-al-Arabic dictionary, language, system, music, rhyme, synonyms.*

KIRISH

Avvalo, arab tilining umumiy xususiyatlarini ko‘rib chiqish va uning tillar tipologiyasidagi o‘rnini aniqlash zarur.

1. Arab tili afroosiyo (avvalgi semit-hamit) yetti tilning g‘arbiy semit bo‘limiga kiradi. Arab tili semit tillari guruhidagi eng yosh va lug‘ati boy bo‘lgan hisoblanadi, chunki boshqa semit tillaridagi birliklar va ildizlar ko‘plab qabilaviy aloqalar tufayli arab tilining bir qismiga aylangan.

2. Arab tili Qur‘oni Karim tilidir.

3. Arab tilidagi zod harfi va uning talaffuzi, boshqa hech bir tilda mavjud emas.

4. Arab tilining yozuv bilan solishtirish mumkin bo'lgan ko'p variantli lug'at tarkibi mavjud (13-asrda tuzilgan ibn Manzuraning "Lisan al-arab" lug'atida 80 000 dan ortiq lug'at holatlari, jumladan, ayrim maqolalar mavjud).

5. Arab tili mantiqiy, shuning uchun u inson mantiqiga nihoyatda yaqin. Lingvistik birliklar orasidagi barcha munosabatlar mantiqiy bog'lanishda, ko'pincha matematik jihatdan tasdiqlangan formulada ifodalanishi mumkin.

6. Arab tili dunyoda shunday fundamental va o'zgarmas asoslarga ega bo'lgan yagona tildir. 14 asrdan ko'proq vaqt oldin yozilgan ma'lumotlarni zamonaviy o'quvchi osongina tushunishi mumkin. Balki boshqa hech bir tilni bu tarzda yozib bo'lmaydi.

MUHOKAMA VA NATIJALAR

Arab tilining tizim sifatidagi xususiyatlarini tavsiflash uchun til, tizim, til darajalari kabi tushunchalarni belgilash zarur. Barcha til ta'riflari ikkita bayonotda o'xshash:

1) til aloqa, axborot almashish vositasidir;

2) til - til birliklari tizimi, ishora tizimi. N.D.Arutyunova tilga quyidagi ta'rifni beradi: "Til – insoniyat jamiyatida tabiiy ravishda vujudga keladigan va rivojlanayotgan, tovush shaklda kiyingan, shaxs tushunchalari va fikrlari to'plamini ifodalashga qodir bo'lgan va eng avvalo maqsadli belgi birliklarining rivojlanayotgan tizimidir" [1]. Keyinchalik arab tilini uning barcha lisoniy elementlari sifatida ko'rib chiqamiz, bu esa ularning xususiyatlarini boshqa tillarning lingvistik unsurlari bilan solishtirganda aniqlash imkonini beradi. Buning uchun bu tizimning darajalarini aniqlash zarur.

Fonetik darajada arab tilining quyidagi xususiyatlarini ajratib ko'rsatish mumkin:

1. Arab tili tovushlarining hosil bo'lish joyi bo'yicha uyg'un taqsimlanishi: tovush paychalaridan labgacha. Bu o'zga tilida so'zlashuvchilarga arab tilini o'rgatishda ma'lum qiyinchiliklarga olib kelishi mumkin. Orqa tildagi tovushlar qoida tariqasida, qattiq harflarning talaffuzi alohida kuch va maxsus tayyorgarlik va tayyorgarlikni talab qiladi.

2. Nutqdagi tovushlarning garmonik, musiqiy mosligi. Masalan, chuqur til orqa tovushlarining bir-biri bilan birikmasi arab tilida uchramaydi. Bu arab tiliga ajoyib uyg'unlik va ohang beradi.

3. Arab tilidagi deyarli barcha so'zlar ma'lum qolip va konstruksiyalarga ko'ra qurilganligi sababli, bu ham tilga xushbo'ylik, qofiya beradi. Har bir misraning oxirgi bo'g'ini oldingisiga osongina qofiyalanadi.

4. Arab tilining tovushlari barqaror va talaffuzi 14 asr davomida o'zgarmagan. Tovushlarning talaffuzi bunchalik uzoq vaqt o'zgarmagan boshqa til yo'q. Qur'oni Karim tovushlarini talaffuz qilish usullari maxsus fan – tajvid qoidalarida saqlanib qolgan. Aynan mana shu fan arab tovushlarining to'g'ri talaffuzini o'rganishni o'z ichiga oladi va arab tilini boshlang'ich bosqichda o'rgatishda tajvidni o'rganish zarur (masalan, "Muallim as-soniy", metodlariga ko'ra va boshqalar).

5. Arab tilining ayrim tovushlari talaffuz qilinganda so'zga xos bo'lgan ma'noning bir qismini bildiradi.

Leksik xususiyatlar haqida gapirganda, quyidagi hodisalarni ajratib ko'rsatish mumkin.

1. Bir ildizli (qardosh) so'z yasalishi, bir o'zak asosida yangi so'zlarning hosil bo'lishi yoki o'zaklarning arziyas o'zgarishi. Taniqli rus arabshunosi S.S. Meyselning fikricha, zamonaviy arab adabiy tili arab uch undoshli ildizlarning soni ildiz so'zlar umumiy sonining 82% ni tashkil qiladi [2]. Bu hodisaning afzalliklari quyidagilardan iborat: a) so'z yasashda qulaylik, b) tez o'zgartirish oson bo'lmagan fundamentallik va puxtalik; tilning saqlanishiga hissa qo'shuvchanlik; v) arabcha so'z yoki o'zlashtirilgan so'zni aniqlashning aniq mezonining mavjudligi; d) o'zlashma so'zlar kirib kelganda arabcha shakllarga moslashtirib tez arablashtiriladi; e) ma'nosi umumiy bo'lgan so'zlarni so'z o'zagiga qarab guruhlarga ajratish. Arab tilini o'rgatishda bu hodisa muhim rol o'ynaydi. Muayyan shakllar to'plamini o'rgangan talaba har qanday so'zni qurishi mumkin. Biroq, maxsus mashqlarsiz va shakllar bo'yicha yangi so'zlarni qurish mahoratini mustahkamlamasdan, bu hodisa qiyinchilik tug'diradi.

2. Umuman olganda, arab lug'aviy birliklari voqelikning mantiqiy bo'linishini, har bir predmetning eng mayda detalini ham to'g'ri yetkazishni ko'rsatadi, bu arablarda mantiq va bilimning yuksak darajada rivojlanganidan dalolat beradi.

3. Arab tilini ajratib turuvchi eng yorqin hodisa sinonimiya hodisasidir. Ma'noni ifodalashda belgilar sonining qisqarishi va minimalizmga moyilligi, ya'ni tilning minimal miqdordagi til birliklari va vositalari bilan ma'noni ifodalash qobiliyati. Bu so'zlarning yozilishidan tortib, stilistik vositalargacha bo'lgan barcha darajalarda ifodalanadi.

XULOSA

Arab tilining ayrim xususiyatlarini ko'rib chiqsak, arab tili o'ziga xos, individual xususiyatlarga ega bo'lib, uning uyg'unligi, mantiqiyliqi, minimalizmini namoyish etadi, degan xulosaga kelishimiz mumkin. Ularning barchasi arab tilini o'rganishda

yordam beruvchi omillarga aylanadi. Arab tili Qur'on va boshqa barcha diniy ilmlarni tushunishning kalitidir, bu nafaqat arab tilida so'zlashuvchilar uchun, balki butun musulmonlar uchun muhimdir. Arab tili Qur'ondagi ilmlarni, uning ko'rsatmalari va hikmatlarini yoritadi va arab tiliga qudratli taolo in'om etgan o'ziga xos xususiyatlar uni o'rganishga yordam beradi.

REFERENCES

1. Арутюнова Н.Д. Язык и мир человека. – 2-е изд., испр. – М.: «Языки русской культуры», 1999.
2. Майзель С.С. Пути развития корневого фонда семитских языков. – М., 1983.
3. Финкельберг Н.Д. Арабский язык. Курс теории перевода. – М., 2004.
4. Юшманов Н.В. Грамматика литературного арабского языка. – Москва, 1999.

SHE'RIY NUTQNING LINGVISTIK TADQIQI

Hilolaxon Ilxom qizi Umarova
Quva tumani 1-umumta'lim maktabi
O'zbek tili o'qituvchisi
E-mail: hilolaxonu@gmail.com

ANNOTATSIYA

Ushbu maqolada badiiy nutq atamasi, uning turli nomlar bilan yuritilishi, tilshunoslik va adabiyotshunoslikning o'rganish obyekti ekanligi, qaysi yo'nalish qay jihatdan o'rganishi xususidagi bahsli fikrlar o'rtaga tashlangan. She'riy nutning ijodkor ijodi va uslubidagi o'rniga alohida e'tibor berilgan. She'riy nutning nasrdan ustun jihatlari ko'rsatib berishga harakat qilingan.

***Kalit so'zlar:** badiiy nutq, she'riy nutq, poetik nutq, so'z yasalishi, ijodkor uslubi, stilistika, tilshunoslik, adabiyotshunoslik, til va nutq, okkozionalizm, individualizm*

ЛИНГВИСТИЧЕСКОЕ ИССЛЕДОВАНИЕ ПОЭТИЧЕСКОЙ РЕЧИ

Хилолахон Ильхом кизы Умарова
1-общеобразовательная школа Кувинского района
учитель узбекского языка

АННОТАЦИЯ

В данной статье рассматривается термин художественная речь, разные ее названия, объект изучения языкознания и литературоведения, направление, в котором она изучается. Особое внимание уделено роли поэзии в творчестве и стиле. Сделана попытка показать превосходство поэтической речи над прозой.

***Ключевые слова:** художественная речь, поэтическая речь, словообразование, творческий стиль, стилстика, языкознание, литература, язык и речь, окказионализм, индивидуализм.*

LINGUISTIC RESEARCH OF POETIC SPEECH

Hilolaxon Ilhom qizi Umarova
Quva district 1st comprehensive school Uzbek language teacher

ABSTRACT

This article discusses the term artistic speech, its different names, the object of study of linguistics and literature, the direction in which it is studied. Particular

attention is paid to the role of poetry in the creative work and style. An attempt has been made to show the superiority of poetic speech over prose.

***Keywords:** artistic speech, poetic speech, word formation, creative style, stylistics, linguistics, literature, language and speech, occasionalism, individualism*

KIRISH

Til va shoir o'rtasidagi munosabatni shaxmat va shaxmatchi o'rtasidagi munosabatga qiyoslash mumkin. Shaxmatda har bir donaning mavqeyi, darajasi, shaxmat taxtasi ustidagi harakatlanish qoidalari avvaldan belgilangan. Ana shu qoidalarni tugal egallash oqibatida yuzaga kelgan yuksak mahorati tufayli shaxmatchi tamoman yangi, kutilmagan yurishlar qiladi, betakror kombinatsiyalar yaratadiki, bu unga raqibini mag'lub va muxlisini maftun qilish imkonini beradi. Tilda ham har bir unurning o'z vazifasi, ma'no doirasi, boshqa unsurlar, birliklar bilan bog'lanish qonuniyatlari mavjud. Ana shu qonuniyatlardan mukammal boxabar bo'lgan, badiiy didi, so'z sezgisi va mahorati yuksak shoir betakror tasvir, kutilmagan, ohorli badiiy lavhalar, so'z chaqinlarini paydo qila oladiki, kitobxon adibning nafaqat g'oyasi, balki go'zal tilining asiriga aylanadi. Bunda shoir umumxalq tilidagi badiiy tasvirga favqulodda muvofiq birliklarni tanlash, saralash va sayqallash asosida, lisoniy-badiiy qonuniyatlardan kelib chiqqan holda ularga yuklangan xilma-xil badiiy-estetik ma'nolar hal qiluvchi rol o'ynaydi.

Tilshunoslikda «badiiy til», «poetik til», «she'riy nutq», «badiiy asar tili», «badiiy nutq», «poetik nutq» kabi atamalar juda faol va ko'pincha bir-birining o'rnida, ya'ni sinonim o'laroq qo'llanilib keladi. Xususan, o'quv adabiyotlarida shu kabi terminologik anarxiya holati yaqqol ko'zga tashlanadi.¹ Holbuki, aslida, terminlarning qaysi birini qo'llash masalaga tilshunoslik yoki adabiyotshunoslik nuqtayi nazaridan yondashilayotganiga bog'liq bo'lishi lozim. Tilshunoslikda til va nutq bir-biridan farqlanganiga yuz yildan oshdi: XIX asr oxiri - XX asr boshlarida bu haqiqat Ferdinand de Sossyur tomonidan isbotlangan. Adabiyotshunoslikdagi yuqorida tavsiflangan holat esa mazkur haqiqatni yo tan olmaslik, yo ko'rib-ko'rmaslikka olishdirki, bularning ikkisi ham ilmiylikka xilofdir. Ikkinchi tomondan, badiiy asarlar tilining jonli so'zlashuv tiliga yaqinlasha boshlashi (Yevropada bu jarayon XVII - XVIII asrlarda, bizda XX asr boshlaridan kuzatiladi) bilan ikkalasi orasidagi farq yo'qola boradiki, buning natijasida «badiiy til» istilohi ham tobora mavhumlashib, ma'nosini yo'qotib boradi. Ya'ni ilgari, poeziya tili jonli so'zlashuv tilidan keskin farq qilgan vaqtda, istiloh ostida o'sha farqli til tushunilgan. Endilikda esa, ya'ni badiiy til bilan jonli so'zlashuv tili bir-biriga nihoyatda yaqinlashgan

sharoitda istiloh anglatayotgan narsani tasavvur qilish qiyinlashib, uning ortiqcha bo'lib qolgani yaqqol sezila boshladi. Fikrimizcha, mazkur holat ko'rilayotgan masalaga oid istilohlarning qo'llanishini tartibga solish zarurligini asoslash uchun yetarlidir.

MUHOKAMA VA NATIJALAR

Badiiy nutq masalasini qaysi soha o'rganishi borasida ham manbalarda turlicha qarashlarga duch kelamiz. Jumladan, B.Tomashevskiyga ko'ra, badiiy nutqni o'rganish vazifasi to'laligicha tilshunoslik zimmasida. Faqat an'anaviy ravishda, badiiy nutq bilan bog'liq masalalar ritorika va poetika bag'rida paydo bo'lgani uchungina ular keyinchalik tilshunoslik emas, adabiyot nazariyasi tarkibiga kiritiladi va ayni an'ana oqimida eskidan adabiyotshunoslik fanlari sirasida o'qitib kelinadi.¹³² Shuningdek, masalaga umumfilologik muammo sifatida qaraydigan yoxud uni muhim sanamagani sabab e'tiborsiz qoldiruvchi olimlar ham bor. Shunga qaramay, hozirgi vaqtda *badiiy nutqni ham tilshunoslik, ham adabiyotshunoslikning obyekt*i deb hisoblaydigan mutaxassislar ko'pchilikni tashkil qiladi. Jumladan, V.Xalizevga ko'ra ham xuddi shunday, faqat bu ikki sohaning badiiy nutq masalasiga yondashuvi, uni o'rganishdan ko'zlaydigan maqsadlari farqli. Xususan, tilshunoslikni badiiy nutq eng avval tildan foydalanishning muayyan maqsadga yo'naltirilgan, shunga xoslangan vosita va me'yorlariga ega bir shakli o'laroq qiziqtiradi. Badiiy nutqni o'rganuvchi tilshunoslik sohasi *lingvistik poetika* deb atalib, u *badiiy asar tili* (yoki *poetik til*) tushunchasini tayanch — asos qilib oladi. Adabiyotshunoslik uchun esa tayanch — asos tushuncha *badiiy nutq* bo'lib, adabiyot ilmining uni o'rganuvchi bo'limi *stilistika* deb ataladi.¹³³ Shu o'rinda «tilshunoslikda nutqning funksional-uslubiy shakllarini, jumladan, badiiy nutqni ham o'rganuvchi *stilistika* bo'limi mavjud, bu ikkisining munosabati qanday?» degan savol tug'iladi. Asosiy farq shundaki, lingvistik stilistika badiiy nutqqa funksional uslublardan biri deb qaraydi va uning til xususiyatlarini o'rganadi. Ya'ni tilshunoslik nuqtayi nazaridan badiiy nutq (badiiy matn) til qonuniyatlarini o'rganish uchun material, vosita bo'lsa, adabiyotshunos uchun u — estetik obyektini yuzaga keltiruvchi yagona asos. Zero, shaklning uch aspektidan birgina badiiy nutq moddiy bo'lib, o'quvchi faqat uni tovush yoki yozuv o'laroq bevosita qabul qiladi, unga asoslanibgina tasavvurida badiiy voqelikni jonlantira oladi. Shunga ko'ra, birinchidan, tilshunoslikdan farqli o'laroq, adabiyotshunoslik uchun badiiy nutq vosita emas — ayni maqsad; ikkinchidan,

¹³²

¹³³ Хализев В.Е. Теория литературы. - М.: Высшая школа, 2002. - С.260;

badiiy nutqning qanday qurilgani, uning o'ziga xos xususiyatlarini bilish asar poetik olamiga kirish uchun ko'prik vazifasini o'taydi.

Badiiy nutqning o'ziga xos xususiyatlari uni amaliy nutq kundalik muloqot amalga oshiriladigan nutq bilan qiyoslaganda yaqqolroq ko'zga tashlanadi. Amaliy nutq uchun muhimi — muayyan informatsiyani yetkazish, uning qanday yetkazilishi muhim emas. Badiiy nutqda esa, aksincha, o'sha informatsiyaning qanday yetkazilishi ham g'oyat muhim, unda ifodaga e'tibor ustuvorlik qiladi. Shu bois badiiy nutq tasvir vositasigina emas, ayni paytda, tasvir predmeti ham sanaladi. Amaliy nutq axborot-kommunikativ funksiyani, badiiy nutq esa badiiy-kommunikativ, aniqroq aytsak, badiiy muloqot asosida *estetik* funksiyani bajaradi. Badiiy nutqning xususiyatlari haqida so'z borganda eng avval uning *obrazlilik* tilga olinadi. Ma'lumki, tilda mavjud so'zlarning ko'pchiligi shundoq ham obrazli tabiatga ega, Biroq badiiy nutqning obrazlilikini bu bilan chalkashtirmaslik kerak. Zero, badiiy nutqning obrazlilik o'sha so'zlarning o'zaro mazmuniy-grammatik aloqa-munosabatda izchil bir qatorga tizilishidan voqe bo'ladi, ya'ni u *ikkilamchi obrazlilikdir*. Badiiy nutq shunchaki informatsiya yetkazmaydi, balki lisoniy obrazlar qatorini davriy ketma-ketlikda yaratib boradi va pirovardida o'quvchini yalang fikr-xulosaga emas, badiiy voqelikka ro'baro' qiladi. Shu bois ham o'quvchi o'sha badiiy voqelik haqida shunchaki ma'lumotga ega bo'libgina qolmaydi, uning ichida yashab, his qilib o'tadi.¹³⁴ Zamonaviy adabiyot nuqtayi nazaridan qaralsa, badiiy nutq obrazlilik go'zal tashbeh-u istioralar yoxud boshqa tasvir va ifoda vositalari (o'xshatish, metafora, ramz va b.) ga boyllk, bezakdorlik, bo'yoqdorlik, ko'tarinkilig-u jimjimadorlik kabi sifatlar bilan belgilanligini ham unutmaslik lozim. Ilgari aytilganidek, mazkur xususiyatlar badiiy nutq hali jonli so'zlashuvga yaqinlashmagan davrlarda belgilovchilik maqomida edi. Hozirgi adabiyotda esa bu xil vositalar mutlaqo yoki deyarli ishlatilmagan asarlar ham juda ko'p, biroq bu bilan ulardagi nutq «badiiy» sifatidan mahrum bo'lib qolmaydi. Masalan, Zulfiyaning “Sensiz” she'riga diqqat qilaylik:

*Nega tirik ekan, tashlab ketmading,
Tashlab ketmading-da, boshlab ketmading?!*

Ushbu satrlar badiiy tasvir vositalaridan holi, ammo bu misralar badiiy nutqdan holi emas. Unda lirik qahramonning alami, afg'oni, o'kinchi, qiynalganligi va kuchli muhabbati shu ikki satrga sig'dirib yuborilgan. Lirik qahramonning his-tuyg'ulari bir onda o'quvchiga ham ko'chishini sezish qiyin emas. Shu sababdan, birinchi galda badiiylikni ta'minlovchi omil sifatida obrazlilik va emotsionallik beradi.

¹³⁴ Quronov D. Adabiyotshunoslik nazariyasi asoslari. T.: “Akademnashr”2018

She`riy nutq - badiiy nutqning nasriy (sochma) va she`riy (tizma) tarzidagi ikki shaklidan biri bo`lib, tilning muayyan ichki o`lchamga solingan, ma`no ko`chishiga asoslangan, hissiyotga to`yingan alohida ko`rinishi.

She`riy nutq she`rning yaratilishi uchun eng muhim birlamchi vosita bo`lib, kelib chiqishiga ko`ra nasriy nutqdan qadimiydir. U inson tamaddunining dastlabki paytida uzoq vaqtgacha badiiy nutqning yagona shakli bo`lgan. Chunki She`riy nutq qurilishidagi tartiblilik, musiqiylik, hissiylik, o`lchovlilik uni kundalik qora so`zdan farqlagan, u orqali ifodalanayotgan axborotning san`atga tegishlilikini ko`rsatib turgan. She`riy nutq muayyan o`lchov asosida takrorlanib turadigan tartibli zarb (ritm) ga qurilgan, inson sezimlarini uyg`otishga yo`naltirilgan, hissiyotga to`yingan ko`tarinki nutqdir. Uning o`ziga xosligini ritmik bo`lak va ritmik vositalar ta`min etadi. Butun borliq harakati zarblarning izchil takroriga asoslangani kabi she`riy nutq ham qat`iy ritmga tayanadi. Tabiatdagi tartibli takrorlar kun va tun hamda fasllar almashinishini ta`minlagani, inson tanasining ritmikasi yurak urishi, nafas olishi maromini tashkil etgani kabi bo`g`in, turoq, rukn, misra va band shaklidagi ritmik bo`laklar takrori She`riy nutqning ta`sirli va yashovchan bo`lishiga olib keladi. Uni shakllantirishda pauza, qofiya va qofiya tizimi singari ritmik vositalar ham muhim ahamiyat kasb etadi. Shuningdek, She`riy nutqni yuzaga keltirishda poetik sintaksisning inversiya, sintaktik parallelizm kabi ko`rinishlari, fonetik vositalarning vokal va konsonans alliteratsiya, anafora, epifora, gradatsiya singari turlari ham katta samara beradi.

She`riy nutqni ijodkorning individual uslubisiz tasavvur etib bo`lmaydi. Sababi har bir ijodkor boshqalarga o`xshamaydigan o`ziga xos “ovozi” ajralib turishi kerak. Har bir inson individ bo`lgani kabi har bir ijodkor she`riy nutqi ham individualdir. Zulfiya she`riyati misolida buni tahlil qilib chiqamiz.

Quyida berilgan “Muhabbat tonggi kulganda” she`rida assonans va alliteratsiya vositalarining uyg`un holda qo`llanishi ekspressivlik namoyon bo`lmoqda:

Oqshom edi, oydin ko`prikda

Barno qiz-u yigit turardi,

Oyni kutgan oqshomgi ko`kda

Beshik-beshik bulut yurardi.

Ushbu she`rda *O* tovushi bilan bog`liq assonans va *K* va *B* tovushlari bilan bog`liq alliteratsiyaga duch kelamiz. “Oqshom” so`zi “kechki g`ira-shira payt” ma`nosini, “oydin” so`zi esa “oy chiqib hammayoq yorigan, yorug`” ma`nosini anglatadi. Lekin she`riy parchada oyni “beshik-beshik bulutlar” to`sganligi aytiladi. Demak bu yerda oydin so`zining ko`chma ma`nosi “aniq, ko`rinib, bilinib tungan”ni

qo'llanilgan. Bulutlarning kattakattaligi va ko'pligini ifodalsh maqsadida esa "beshik-beshik" so'zidan foydalanadi, natijada shoira ham yangi individual so'z takrorini yaratmoqda, ham ajoyib metaforik o'xshatish hosil qilmoqda. Bu jarayon takroriy so'z va metaforik o'xshatish kompozitsiyasini hosil qilish bilan birgalikda she'rga o'ziga xos ohang, musiqiylik berib, badiiylikni kuchaytirishga xizmat qilmoqda. She'riy parchani o'qir ekanmiz, tasvirlanayotgan joy, voqealar ko'z oldimizda namoyon bo'ladi.

Badiiy uslub til birliklaridan foydalanishda ijodkorga nihoyatda keng imkoniyatlar yaratib beradi. Bunda biror mazmun va obraz yaratishda ijodkor tilida mavjud shakllardan tashqari yangi modellar ham hosil qilish mumkin. Zero bunda eng asosiy maqsad badiiylikni yuzaga chiqarishdan iborat bo'ladi. Badiiy matnda biror maqsad yo'lida hosil qilingan ijodkorning individual uslubigagina xos bo'lgan yangi shakllar okkazonalizmlar deyiladi.

Zulfiyaning "Oltin kuz" she'rida mana shunday individual, hech kimda uchramaydigan so'zga guvoh bo'lamiz:

*Men g'amgin boqmayman, ko'nglimda bahor,
Oltin yaproqlarga qarab tolmayman.
Yasan kelinchakday har bir daraxtni
Sevaman! Nigohim uza olmayman.¹³⁵*

Kuz ko'pincha ayriliq ramzi sifatida shoira asarlarida tasvir ob'ektiga aylangan. Yuqoridagi she'rda lirik qahramon, ya'ni shoira o'zi kuzga o'zgacha yondashadi. Chunki uning qalbida bahor kayfiyati hukm surmoqda. *Oltin yaproqlar* bezangan daraxtni *yasan kelinchakka* o'xshatmoqda. "Yasan" so'zi aslida fe'l so'z turkumiga oid bo'lib, *yasamoq* fe'lining o'zlik nisbatdagi shakli hisoblanadi. Yasanmoq fe'li 3-shaxs birlikdagi buyruq istak shaklida matnda qo'llangan. Ammo bu fe'l boshqargan *kelinchakday* so'zi *yasan* fe'lini o'tgan zamon *-gan* formasida bo'lishini talab qiladi. Agar shoira ushbu birikmani *kelinchakday yasangan* tarzida aslida qo'llasa, inversiya sodir bo'lmasa, misralar ohangdoshligiga putur etishi mumkin edi. Bu misolda shoira tomonidan qo'llangan *yasan* so'zi morfologik-sintaktik okkazonallik hosil qilmoqda.

Shoira oltin kuz she'rida ham so'zni noodatiy qo'llanishiga guvoh bo'lamiz:

*Sof yel esar... Parvona uchar,
Chiroq atrofida o'grilib,
O'zin urib part bo'ladi-yu,*

¹³⁵ Зулфия. Сайланма. Тошкент. Шарқ. 2006. Б. 7

*Stolimga tushadi kelib.*¹³⁶

Shoira she'r misralarida o'z o'limini tezlashtirgan parvonaning haqiqiy holatini tasvirlash uchun *part bo'lmoq* qo'shma fe'lidan foydalanadi. Natijada oddiy xalqona ibora parvonaning holatini tez va aniq idrok qiladi. "O'zbek tilining izohli lug'ati" da *part bo'lmoq* so'ziga "qaynoq suvda kuymoq" deb ta'rif berilgan. Ammo shoira chiroq issiqligida qanotlari kuygan parvonaga nisbatan *part bo'lmoq* fe'lini qo'llashni ma'qul topadi. Demak, bu o'rinda shoira *part bo'lmoq* fe'lining yangi ma'no qirrasini yaratadi va bir xillikdan qochish, betakrorlikka erishadi.

Zulfiyaning "Ko'ngil" she'rida shunday misralar bor:

*Ko'ngil, bo'lma shisha singari siniq,
Behuda bir so'z yo nigohdan chil-chil?
Borliqni sig'dirgan buloq bo'l, tiniq,
O'zni o'zing bosma og'ir yuk shekil.*

Shekil so'zi og'zaki nutqda qo'llanadigan shekilli so'zining varianti hisoblanadi. Shekilli so'zi fikrning gumon, taxmin, tasmol bilan aytilganligini bildirib, "balki", "ehtimol", "... bo'lsa kerak" ma'nolarini ifodalaydi. Ammo bu o'rinda shekil so'zi shekilli so'zining og'zaki nutqdagi variantini ifodalab kelmaganligini sezishimiz mumkin. Bu yerda shekil so'zi ko'proq "kabi" so'zi ma'nosiga to'g'ri keladi. SHuningdek, bu so'z ikkinchi misradagi chil-chil so'ziga ohangdosh juftlik sifatida ham shu tarzda qo'langan. Bu so'z ham ijodkorning o'ziga xos til uslubini ko'rsatib bermoqda.

Ma'lumki, taniqli shoir va ijodkorlar frazeologik birliklar, frazeologizmlar, frazemalardan unumli foydalanib personaj nutqini individuallashtirish, asarning ta'sirchanligini oshirish sohasidagi zahmatli ijodiy mehnati haqida qator risolalar, monografiyalar yaratilgan. Bu o'rinda I.Qo'chqortoyevning "Badiiy nutq stilistikasi"(1975), H.Qahhorovanning "Abdulla Qodiriy frazeologiyasi"(1985), A.Mamatovning "Frazeologik stilistika masalalari"(1991), M.Yo'ldoshevning "Cho'lpon so'zining sirlari"(2002) nomli tadqiqotlari xarakterlidir. Jumladan, I.Qochqortoyevning asarida yozuvchi Abdulla Qahhorning tildan ijodiy foydalanish mahorati va matn talabi bilan "izvoshga ho'kiz qo'shilganday" – "izvoshga eshak qo'shib bo'lmaydi"; "kambag'al non deb bosh ko'tarsa, bu mushtumzo'rlar qon deb tosh ko'taradi"; "yerda turib oyda chorvachilik qilmoq" kabi yangi frazemalar hosil qilish usullarini yoritgan edi.¹³⁷ O'zbekiston xalq shoirasi Zulfiya ham o'z ijodi davomida umuman tilga, jumladan, ibora qo'llashga ana shunday ma'suliyat bilan

¹³⁶ Зулфия. Сайланма. Тошкент. Шарк. 2006. Б.8

¹³⁷ Қўчқортоев И. Бадий нутқ стилстикаси. – Тошкент: ТошДУ нашри. 1975. Б.47-72

yondashadigan soʻz sanʼatkorlardan biri edi. Misollar asosida aytish mumkinki, shoira asarlarida yetti yuzga yaqin frazema qoʻllangan boʻlib, ularning asosiy qismi jonli soʻzlashuv nutqiga xoslangan va kitobiy frazemalar sanaladi. Shoira Zulfiya ijodida frazemalar birinchi navbatda matnning obrazlilik, taʼsirchanligini oshirish vositasi sifatida xizmat qiladi.¹³⁸ Xususan, shoiraning “Bahor keldi seni soʻroqlab” sheʼrida ham juda koʻplab iboralar qoʻllangan boʻlib, ularning asosiy qismi badiiy uslubga xos kitobiy frazemalardir:

*Topmay, sabri tugab boʻron boʻldi-yu,
Jarliklarga olib ketdi boshini.
Farhod togʻlaridan daraging izlab,
Soylarga qulatdi togʻning toshini.*¹³⁹

Misrada Hamid Olimjon sogʻinchidan shoirmi izlab yoʻlga chiqqan shabboda holati jonlantirilar ekan, shoira hijrondagi matn referentining iztiroblarini tabiat hodisalariga qiyoslaydi. Natijada shabboda anemonimining semantik pogʻonada oʻzidan ancha yuqorida turadigan “esish”, “harakatli”, “”ёғинли” semantik uyadagi jufti - *boʻron* lekesmasini qoʻllashga olib keladi. Boʻron boʻlmoq harakat tushunchasi aslida shabboda ruhiy holatini, kechinmalarini ifodalashda aktual leksik birlik sifatida koʻzga tashlanadi. SHabboda holati *boshini olib ketmoq* iborasida obrazli ifodasini topgan, lirik qahramon ruhiyatidagi umidsizlikni yaqqol namoyon etgan. SHabboda shoiraning oʻzi. Bu timsol vositasida oʻz kechinmalarini sheʼriy misralarda ifoda etgan.

XULOSA

Nutqning aniq va ravshan boʻlishi, avvalo, soʻzdan toʻgʻri foydalanishga bogʻliq. Soʻzni oʻz oʻrnida toʻgʻri qoʻllay olish foydalanuvchining teran fikrlashi va yuksak mahorat egasi ekanligini koʻrsatadi. Soʻzni toʻgʻri qoʻllay olish soʻzlovchi (ijodkor) va tinglovchi (kitobxon) shuurida kechayotgan hislar va kechinmalarning koʻzda tutilgan tarzda idrok etilishiga xizmat qiladi. Ayniqsa, badiiy asar tili oʻz vazifasiga koʻra, oʻquvchiga estetik ruh bagʻishlash, yaʼni uning ichki kechinmalari, tuygʻularining u yoki bu maʼnoda taʼsirlanishini nazarda tutadi. Bunda sheʼriyatning oʻrni beqiyos. Ijodkor biror holatni tasvirlashda soʻz vositasidan foydalanar ekan, asarning qay darajada mukammal va yetuk boʻlishi, boshqacha aytganda, “badiiy

¹³⁸ Йўлдошев Б.Зулфия шеъриятида айрим фраземаларнинг қўлланиш хусусиятлари хақида//Нутқ маданияти ва ўзбек тилшунослигининг долзарб масалалари. Андижон – 2015 Б.76

¹³⁹ Зулфия. Сайланма. Тошкент. Шарқ. 2006. Б.12

asarning sifati va qimmatini yozuvchining individual uslubi, birinchi navbatda uning maqsad o'qini nishonga bexato uradigan jozibador tili bilan belgilanadi.”¹⁴⁰

REFERENCES

1. Дониёров Н. Йўлдошев Б. Адабий тил ва бадиий стиль. Тошкент, Фан. 1988. Б.79
2. Зулфия. Сайланма. Тошкент. Шарқ. 2006. Б.12
3. Кўчқортоев И. Бадиий нутқ стилистикаси. – Тошкент: ТошДУ нашри. 1975. Б.47-72
4. Йўлдошев Б. Зулфия шеъриятида айрим фраземаларнинг қўлланиш хусусиятлари ҳақида // Нутқ маданияти ва ўзбек тилшунослигининг долзарб масалалари. Андижон – 2015 Б.76
5. Quronov D. Adabiyotshunoslik nazariyasi asoslari. T.: “Akademnashr” 2018
6. Хализев В.Е. Теория литературы. - М.: Высшая школа, 2002. - С.260;
7. Зулфия. Сайланма. Т.: 2006. Б.125
8. Алдашева Ш. Поэтик шакл ва ижодкор индивидуаллиги // Ўзбек тили ва адабиёти. 2013. 2-сон, 54-бет.
9. Бадиий тил муаммолари. // «Инқилоб ва адабиёт» Т. 1977
10. Болтабоев Ҳ. Шарқ мумтоз поэтикаси // Тил ва услуб масалалари. – Тошкент, 2008.
11. Сиёев С. Сўз кадрили билмаган // “Ўзбек адабиёти ва санъати” газетаси 1997 йил 11 апрел №15
12. Зулфия. Асарлар: 3 жилдлик. 1-жилд: Шалола. Ғ. Ғулом номидаги адабиёт ва санъат нашриёти. Тошкент. 1985.
13. Зулфия. Асарлар: 3 жилдлик. 2-жилд: Мушоира. Ғ. Ғулом номидаги адабиёт ва санъат нашриёти. Тошкент. 1985.

¹⁴⁰ Дониёров Н. Йўлдошев Б. Адабий тил ва бадиий стиль. Тошкент, Фан. 1988. Б.79

YOSH KURASHCHILARNI TAYYORLASHDA DASTLABKI TAYYORGARLIK MASHG‘ULOTLARINI TASHKIL ETISH USLUBIYATI

Abdullayev Farhod Dilshodbekovich

ADU Jismoniy madaniyat fakulteti Jismoniy madaniyat
nazariyasi va metodikasi kafedrası o'qtuvchisi

ANNOTATSIYA

So‘nggi paytlarda sport ilmiy va uslubiy adabiyotlarida sport geneziyasining dastlabki bosqichlarida tayyorgarlik mashg‘ulotlariga qiziqish sezilarli darajada oshdi. Maqolada shunday mashg‘ulotlarni tashkil etish uslubiyati yoritiladi.

Kalit so‘zlar: sport, kurash, yosh kurashchilar, uslubiyat, astenotoraks, digestivlik, jismoniy tayyorgarlik.

АННОТАЦИЯ

За последнее время в спортивной научно-методической литературе интерес к построению тренировки на начальных этапах спортивного генеза значительно вырос. В статье описаны методы организации таких тренировок.

Ключевые слова: спорт, борьба, юные борцы, стиль, астенооторакс, дигестивность, физическая подготовка.

ANNOTATION

Recently, in the sports scientific and methodological literature, interest in building training at the initial stages of sports genesis has grown significantly. The article describes the methods of organizing such training.

Key words: sport, wrestling, young wrestlers, style, asthenothorax, digestion, physical training.

KIRISH

Kurash musobaqalarida sportchining muvaffaqiyati uning individual tayyorgarligining turli tomonlari: taktik, texnik, nazariy, jismoniy va boshqalarning optimal kombinatsiyasi bilan belgilanadi.

Kurash – bu sport turi, duel natijasi bo‘lib, u asosan hujum harakatlarning samarali o‘tkazilishi bilan belgilanadi. Ularning raqobat muhitida muvaffaqiyatli ishlashiga turli omillar ta’sir ko‘rsatadi. Bu omillardan biri kurashchilarning morfologik va tipologik xususiyatlaridir.

Sportdagi har qanday ixtisoslik inson biologiyasining muvofiqligi va uning faoliyatdagi qiziqishlariga asoslanishi kerak. Sport faoliyati quvonch keltirishi kerak, bu uning insonparvarlik mohiyati va yuqori natijalar garovidir.

Ma'lumki, inson genotipida uning tarixiy o'tmishi va u bilan bog'liq uning individual rivojlanish dasturi haqida ma'lumotlar mavjud. Turli xil ijtimoiy sharoitlar, turli sport tadbirlari boshqa funksional tizim kompleksini faollashtiradi va shuning uchun shaxsning genetik fondiga boshqacha ta'sir qiladi. Taqdim etilgan sport faoliyatining mazmuni boshlang'ich sportchining genotipiga qanchalik mos kelsa, sport iste'dodi sifatida individual genotipning amalga oshirilishini kutish mumkin. Sport faoliyati sharoitida biologik tizimning (odamning) ishonchliligi asosiy dastlabki parametrlar bilan belgilanadi. Birinchidan, bu adaptiv qobiliyatlar doirasi (genetik reaksiya normasi) va ikkinchidan, somatik holatning maksimal genetik jihatdan aniqlangan ko'rsatkichlari sport faoliyatining o'ziga xos xususiyatlariga muvofiqligidir.

MUHOKAMA VA NATIJALAR

Yuqori malakali sportchini tayyorlash juda qiyin ish bo'lib, insonning biologik xususiyatlariga asoslangan ko'plab ratsional yondashuvlar mavjud. Shaxsning harakat apparatini jismoniy sifatlari bo'yicha chempionlarnikidan sezilarli darajada oshib ketgan holda tayyorlash mumkin va harakatni amalga oshirishning noto'g'ri texnikasi tufayli kerakli natijani ololmaydi. Aksincha, to'g'ri qo'llanilgan harakat texnikasi bilan musobaqa davomida bir jismoniy sifat, fiziologik ko'rsatkichning "oqsoqlanishi" yoki ruhiy tushkunlik tufayli ham istalgan natijaga erishib bo'lmaydi. Zamonaviy integrativ antropologiya o'z ixtiyorida turmush sharoiti va tarbiyasining o'ziga xosligini tipik va individual, irsiy va qatlamliligini ajratib ko'rsatishga imkon beradigan usullarga ega. Tug'ilganda odamda genetik shartlar va qobiliyatlarning anatomik va fiziologik moyilligi mavjud. Biologik rivojlanishning har bir davri bir xil ta'sirlarga reaksiya tezligida o'ziga xos o'zgarishlarga ega. Mavzu qanchalik katta bo'lsa va o'quv yuklari qanchalik ko'p farq qilsa, uning konstitutsiyaviy xususiyatlari shunchalik aniq namoyon bo'ladi va shu bilan birga, bir xil mutaxassislik doirasida individual xususiyatlar aniqroq namoyon bo'ladi, bir xil narsaga javob berishning o'ziga xosligida namoyon bo'ladi. Bu farqlarni faqat sport geneziyasining turli bosqichlarida bir xil sportchilarni o'rganadigan turli profilli mutaxassislarning ishi natijasida aniqlash mumkin. Ontogenezning har bir davridagi o'quv jarayonining istiqbollari to'g'risida yagona xulosa faqat trener va turli mutaxassislar tomonidan olingan parcha-parcha ma'lumotlarni (bilimlarni) birlashtirish natijasida amalga oshirilishi mumkin. Yangi yondashuvlarni yaratishning faqat shu usuli istiqbolli bo'lishi mumkin.

Ba'zi tadqiqotchilar ma'lum bir sport turidagi sportchini erta aniqlash mumkin emas deb hisoblashadi. Ular odatda sport guruhidagi somatik, funksional, jismoniy belgilar tasodifiy tartibda birlashtirilgan, o'z sporti uchun to'liq xos bo'lgan sportchilar kichik foizni tashkil qiladi, qolganlari esa o'rtacha turdan chetda qoladi, degan pozitsiyadan kelib chiqadi. Muayyan prinsiplarga ko'ra, bu sportchilar taqqoslanadigan guruhlarga xos bo'lgan guruhga kiritilishi mumkin, ammo xususiyatlarning umumiyliigi bo'yicha ular doimo o'z ixtisosligi bo'yicha sportchilarga yaqinroq bo'ladi. Yoshga oid materiallar bilan ishlash shuni ko'rsatdiki, turli mutaxassislar tomonidan sport o'ynashning dastlabki bosqichlarida olingan xususiyatlar to'plamidan foydalangan holda, bu usuldan foydalanish yosh sportchining ma'lum bir sport turiga eng katta moyilligini aniqlash imkonini beradi.

V.G. Nikitushkin, V.I. Shpanov [1, 2] kurashchilar guruhini individual tipologik belgilarga ko'ra ajratgan holda o'rganib, quyidagi natijalarga erishildi:

Guruhlarning har birining dominant jismoniy sifatini aniqlashda, chidamlilikning namoyon bo'lishini tavsiflovchi testlarda astenotorokal tipga mansub guruh eng yuqori natijalarni ko'rsatganligi aniqlandi.

Tezlik va tezlik-kuch sifatlarining namoyon bo'lishini tavsiflovchi testlarda mushak tipidagi sportchilar, digestiv tipidagi sportchilarning kuch xarakteridagi mashqlarda – sherik bilan cho'zilish, magistral ekstansorlarning kuchi va umurtqa pog'onasi mustahkamligi o'rganildi.

Jismoniy tayyorgarlikni nazorat qilish testlari natijalariga ko'ra, quyidagi natijalarga erishildi: 14 ta nazorat mashqlarida astenotoraks va digestiv turlari guruhlari o'rtasida sezilarli farqlar aniqlandi, 12 nazorat mashqlarida mushak turi ovqat hazm qilish turidan sezilarli darajada farq qiladi. Mualliflarning ta'kidlashicha, bu o'quv yuklarini tanlashda farqlash imkonini beradi. Yosh kurashchilarni tayyorlashda harakat sifatlarining rivojlanishi bilan jismoniy tarbiya vositalaridan alohida mashg'ulotlarda tezlik, kuch va chidamlilik mashqlarini qo'llagan holda yoki tezlik va tezlikka chidamlilikni ustun rivojlantirish bilan kompleks mashg'ulotlar eng samarali hisoblanadi. Ushbu murakkablikda, mashg'ulot vaqtining 35% – tezlikni rivojlantirishga, 30% – kuchni rivojlantirishga va 35% – chidamlilikni rivojlantirishga bag'ishlangan bo'lsa, boshqa vosita sifatlarining rivojlanish dinamikasi bilan solishtirganda eng samarali variant o'smirlarga nisbatan 13-14 yoshda, tezlikni yanada jadal rivojlanish davri boshlanadi.

XULOSA

Ko'p tadqiqotlar natijalari kurashda sportchi yoshlarni yo'naltirishda muhim rol o'ynaydigan mashq qilishning kompleks usuli, jumladan mobil va sport o'yinlari,

o‘yin mashqlari va vazifalari, shuningdek, jismoniy qobiliyatlarni rivojlantirishga qaratilgan maxsus tayyorgarlik mashqlari komplekslaridan foydalangan holda sport mashg‘ulotlarining yuqori samaradorligidan dalolat beradi.

REFERENCES

1. Шпанов В.И. Повышение общей и специальной физической подготовленности борцов 14-16 лет с учетом их индивидуально-типологических особенностей на основе применения тренажеров : дис.... канд. пед. наук : 13.00.04 / Шпанов Виталий Иванович; Всерос. науч.-исслед. ин-т физ. культуры и спорта. – М., 1998.
2. Никитушкин В.Г., Максименко Г.Н., Суслов Ф.П. Подготовка юных бегунов. – Киев: Здоровья, 1988.

МУСТАҚИЛ ЎЗБЕКИСТОНДА ЖИСМОНИЙ ТАРБИЯ, СПОРТ ВА ХАЛҚ МИЛЛИЙ ҲИЙИЛАРИНИНГ РИВОЖЛАНИШ БОСҚИЧЛАРИ

Б.А. Рахимов

Андижон давлат университети жисмоний тарбия
назарияси ва методикаси кафедраси ўқитувчиси

АННАТАЦИЯ

Ўзбекистонда Мустақиллик йилларининг бу даврида асосий эътибор, спорт ва халқ миллий ҳиЙинларини тиклаш ва ривожлантиришига қаратилиб, катта тадбирлар амалга оширилди. Ушбу йилларда кўплаб оммавий спорт турларини ривожлантиришига катта эътибор берилди. Жисмоний тарбия ва спорт билан шугулланишни инсонларнинг ҳаёт тарзига айлантиришига қаратилган эди. Ўз ўринда эса оммавий спортни ривожлантириш орқали профессионал спорт захирасини мустаҳкамлаб, спорт кўрсаткичларини ўстиришни мақсад қилиб олинди.

Калит сўзлар: Оммавий спорт, миллий кураш, халқ миллий ҳиЙинлари, жисмоний тарбия, спорт, баркамол авлод, соғлом турмуш тарзи, универсиада, умид ниҳоллари, профессионал.

АННОТАЦИЯ

В этот период независимости в Узбекистане были проведены крупные мероприятия, направленные на восстановление и развитие спорта и национальных игр. В эти годы большое внимание стало уделяться развитию многих массовых видов спорта. Она была направлена на то, чтобы приобщить людей к образу жизни физкультуры и спорта. Вместо этого укрепление резерва профессионального спорта за счет развития массового спорта было направлено на рост спортивных показателей.

Ключевые слова: массовый спорт, национальная борьба, народные национальные игры, физкультура, спорт, гармоничное поколение, здоровый образ жизни, универсиада, ростки надежды, профессиональный.

ANNOTATION

During this period of independence in Uzbekistan, major events were held, focusing on the restoration and development of sports and National Games. Great attention has begun to develop many mass sports in these years. It was aimed at turning people into a way of life Physical education and sports. In its place, strengthening the reserve of professional sports through the development of mass sports, it was aimed at growing sports indicators.

Keywords: *Mass Sports, national struggle, folk National Games, physical education, sports, harmonious generation, healthy lifestyle, universiada, sprouts of hope, professional.*

КИРИШ

Илк 1991 йил 1 сентябрь халқимиз ҳаётида туб бурилиш ясаган кун сифатида тарихга кирди. Давлатимиз ўзи танлаб олган мустақиллик йўлидан демократик давлат барпо қилиш сари илдам қадам ташлади. Мустақиллик туфайли тарихимизни қайта ўрганиш, учун катта имкониятлар яратилди. Шу асосда янги тарихимиздаги жисмоний тарбия ва унинг ривожланиш босқичларини ўрганиш имконияти пайдо бўлди. Ўзбекистон Республикасида жисмоний тарбия ва спортнинг 1991–2006 йиллардаги ривожланиш тарихини ўрганар эканмиз, бевосита давлатимизнинг ушбу соҳада босқичма-босқич олиб борган сиёсатига тўхталиб ўтиш зарур. Бу биринчи ўринда оммавий спортни ривожлантириш орқали аҳолининг умумий саломатлигини яхшилашга, жисмоний тарбия ва спорт билан шуғулланишни инсонларнинг ҳаёт тарзига айлантиришга қаратилган эди.

Давлатимиз ўзи ўринда эса оммавий спортни ривожлантириш орқали профессионал спорт заҳирасини мустаҳкамлаб, спорт кўрсаткичларини ўстиришни мақсад қилиб олинди. Буларни қуйидаги даврларга бўлиб ўрганишимиз мумкин.

Биринчи босқич, 1991–1997 йилларни ўз ичига олиб, республикамиз ҳаётида туб бурилиш ясаган бу даврда, Республикада жисмоний тарбия ва спорт соҳасини ривожлантиришга қаратилган тегишли қонунлар, Президент Фармонлари ва Вазирлар маҳкамасининг қарорлари ишлаб чиқилди. Унда спортнинг ҳуқуқий, иқтисодий, ташкилий асослари белгиланиб, спорт турларини ривожлантириш чора-тадбирлари аниқ кўрсатиб берилди.

Ушбу даврда:

- жисмоний тарбия ва спортни бошқаришнинг ташкилий асослари такомиллаштирилди;
- Ўзбекистон Миллий Олимпия қўмитаси, спорт турлари бўйича федерациялар ташкил этилди;
- жисмоний тарбия-соғломлаштириш, оммавий спорт ишлари, спортнинг миллий спорт турлари ва ўйинлари ривожлантирилди;
- жисмоний тарбияни ва спорт соҳасини маблағ билан таъминлаш тизимини такомиллаштирилди, моддий-техника базаси мустаҳкамланди.

Ушбу йилларда кўплаб оммавий спорт турларини ривожлантиришга катта эътибор берилди бошлади. Хусусан, 1992 йилдан миллий кураш бўйича жаҳон чемпионатлари, 1994 йилдан теннис бўйича «Президент Кубоги» халқаро турнири, 1996 йилдан «Тошкент Опен» халқаро аёллар турнирлари, шунингдек Фарғона, Самарқанд, Гулистон, Бухоро, Қарши шаҳарларида «Челенжер», «Фьючерс» ва «Сателлит» каби халқаро турнирлари ўтказилди бошланди.

Бундан ташқари бокс бўйича Осиё чемпионати (1996) ва кураш, бокс, шарқона якка курашлар, спорт ўйинлари бўйича жуда кўп расмий мусобақалар, халқаро турнирлар Тошкент, Бухоро, Қарши, Термиз ва бошқа шаҳарларда ўтказилди. Бунда кўплаб мамлакатларнинг энг нуфузли спортчилари ҳам иштирок этди, ўз навбатида ушбу спорт турларига бўлган қизиқувчилар сони ошиб, оммавийликни ўсишига сабаб бўлди.

Ушбу даврда халқаро майдонларда ҳам ўзбек спортчиларининг зафарли юришлари бошланди. Ўзбекистон илк бор мустақил жамоа сифатида 1994 йилда қишки Олимпия ўйинларида иштирок этиб биринчи олтин медални қўлга киритди (Л. Черязова), 1996 йилда ёзги Олимпия ўйинларида эса медаллар сони иккитага ошди (А. Багдасаров, К. Тўляганов).

МУҲОКАМА ВА НАТИЖАЛАР

Мустақиллик йилларининг бу даврида асосий эътибор халқ миллий ўйинларини тиклаш ва ривожлантиришга қаратилиб, катта тадбирлар амалга оширилди. У.Қорабоев ташаббуси билан 1991 йил 25 апрелда Фориш туманида (Жиззах вилояти) илк бор Республика халқ миллий ўйинлари фестивали назарий ва амалий мусобақа шаклида ташкил этилди. Бунда собиқ Республика Давлат спорт кўмитаси, Жиззах вилояти ҳокимлиги, Кори-Ниёзий номидаги республика педагогика илмий-текшириш институти мутахассислари профессор Т.С.Усмонхужаев Жиззах ДПИ жамоаси катта ташаббус кўрсатиб, моддий, молиявий ва ташкилий тадбирлар амалга оширилди.

Бундай ўйинлар ҳар йили апрель-май ойларида Форишда такрорланди. 1994–1996 йилларда ўтказилган бу ўйинлар «Халқ миллий ўйинлари Республика олимпиадаси» номи билан тарихга муҳирланди.

1996 йил май ойида Фориш тумани маркази Янгиқошлоқ яқинидаги Қизилқир сайилгоҳида Соҳибқирон Амир Темур таваллудининг 660 йиллигига бағишланган II Республика халқ ўйинлари олимпиадаси муваффақиятли ўтказилди. Унда 11 жамоа 9 тур ҳамда умумжамоа ҳисобида ғолибликни қўлга киритиш учун майдонга тушди. Мусобақани минглаб жаззахликлар қатори

мамлакатимизнинг бошқа вилоятларидан келганлар, шунингдек, АҚШ, Норвегия, Қозоғистондан ташриф буюрган меҳмонлар ҳам кузатиб боришди. Республика олимпиадасида пешқадам жамоалар охириги тур олдидан куйидагича баллар оркали очко тўплашган эди: Жиззах – 157, Сурхондарё – 103, Қашқадарё – 87, Самарқанд – 80, Фарғона – 68 очко. Мусобақа давомида спорт турлари бўйича 1–3 ўринларни эгаллаган жамоаларга Ўзбекистон Давлат жисмоний тарбия ва спорт қўмитаси томонидан дипломлар ва олтин, кумуш, бронза медаллари тантанали равишда топширилди. Олимпиада сўнгида совриндор жамоаларнинг ҳар бир аъзосига қимматбаҳо эсталик совғалари такдим этилди.

Бу босқични ўрганиш тарихий жиҳатдан ниҳоят муҳимдир, чунки айнан шу давр мамлакатимиз жисмоний тарбия ва спортининг истиқболларини белгилаб берди. Шу сабабли мустақилликнинг илк йилларидаги бу даврни мустақил ўзбек спортининг «шаклланиш» даври деб аташимиз мумкин.

Иккинчи босқич, 1998–2006 йилларни ўз ичига олиб, бу давр ҳам юқоридаги амалий ишларни узвий ва мантиқий давоми сифатида жисмоний тарбия ва спортнинг «ривожланиш» даврини бошлаб берди. Бу даврда давлатимиз раҳбарияти томонидан миллий спорт турлари, профессионал ва оммавий спорт, аёллар ва болалар спорти, халқ миллий ўйинларини ривожлантириш учун махсус қарорлар қабул қилиниб, чора-тадбирлар ишлаб чиқилди.

Илк мустақиллик йилларида ёшларни спортга бўлган ҳавас ва интилишни, мамлакатимизда соғлом турмуш тарзи тамойилларини янада кучайтириш, мамлакатимизда ўқувчи ва талабаларни узлуксиз спорт машғулотларига жалб қилишга қаратилган спорт мусобақалари тизимини Кадрлар тайёрлаш миллий дастурига мувофиқ ташкил этишни асосий мақсад қилиб қўйилди. Қарорда ўқувчи ва талаба-ёшларнинг «Умид ниҳоллари», «Баркамол авлод», «Универсиада» спорт мусобақаларининг ҳар бирини уч йилда бир марта ўтказиш режаси белгиланди.

Мазкур спорт мусобақаларининг ҳудудларда республика финал босқичларини ўтказиш режаси ҳам ишлаб чиқилди.

Мусобақалар тамойиллари Ўзбекистон Республикаси Президентининг Ўзбекистон болалар спортини ривожлантириш жамғармаси ҳомийлик кенгашининг йиғилишларидан бирида берган кўрсатмалари асосида шакллантирилди.

«Баркамол авлод» спорт мусобақаларини ташкил этишдаги расмий маълумотларга кура, республикада 300 га яқин ўрта махсус ўқув юртлари, академик лицейлар ва касб-хунар коллежларида 465 мингдан ортиқ ўқувчи ёшлар таҳсил олмоқда. Уларнинг 43 мингдан ортиғи жисмоний тарбия ва спорт билан шуғулланиб, деярли ярмидан кўпроғи спорт тўғарақларида иштирок этади.

«Баркамол авлод» спорт мусобақасининг дастлабки финал қисми 2001 йилда Жиззах шаҳрида, 2003 йилда Андижонда ва кейингиси 2005 йилда Тошкент вилоятининг шаҳарларида (Чирчиқ, Ғазалкент ва ҳ.к.) ўтказилиб, бўлажак касб-хунар эгаларининг жисмоний баркамолликлари синовлардан ўтказилди. Мусобақаларнинг натижаларига қараганда Тошкент шаҳри, Самарқанд, Андижон, Фарғона, Бухоро вилоятларидаги ўрта махсус ўқув юртлари ва касб-хунар коллежларида кураш, футбол, енгил атлетика, сузиш ва бошқа спорт ўйинларининг ўтказилиши яхши йўлга қўйилган.

Шунингдек бир қатор вилоятларда бу соҳада ҳали жуда кўп меҳнат қилиш кераклиги мусобақаларнинг натижалари кўрсатиб берди.

Кўп босқичли спорт мусобақаларининг энг юқори чўққиси бу «Универсиада». 2000 йилда Наманганда ўтказилган биринчи универсиада қатнашчиларига табрикнома йўллаганда И.А. Каримов қуйидагиларни изҳор этди: «Спорт нафақат жисмоний, балки маънавий камолотга эришишда ҳам муҳим омилдир. У иродани тоблайди, аниқ мақсад сари интилиш, қийинчиликларни чидам ва бардош билан енгишга ўргатади.

Инсон қалбида ғалабага ишонч, ғурур ва ифтихор туйғуларини тарбиялайди. Соғлом, билимли ва фидойи фарзандлари бўлган халқ, албатта ўзининг буюк келажагини барпо этади.

Халқаро талабалар универсиадаси андозаси асосида талабаларнинг мусобақаларини «Универсиада» деб аташни давр тақозо этди. Шу сабабдан Наманган (2000), Бухоро (2002) ва Самарқандда (2004) универсиадалар ўтказилди. Халқаро дастурлар ва узлуксиз таълим асослари бўйича универсиадани ҳар уч йилда ўтказишга қарор қилинди. Биринчи универсиадада 60 дан ортиқ олий ўқув юртларининг спорт жамоалари (командалари) иштирок этди. 14 та спорт тури бўйича дастур тузилиб, мусобақалар шиддатли ва қизиқарли равишда ўтказилди. Унда ЎзДЖТИ 758 очко тўплаб, 37 та олтин, 48 та кумуш ва 18 та бронза медалларга эга бўлиб пешқадамлик қилди. Иккинчи ва учинчи ўринларни Наманган ДУ (21 олтин, 15 кумуш, 31 бронза медал, яъни 668 очко), ва 59 Ўзбекистон Фарғона ДУ (11

олтин, 15 кумуш, 8 бронза, яъни 316 очко) эгаллади. Кучли ўнликда эса Андижон ДУ, ГулистонДУ, Бухоро ДУ, Самарқанд ДУ, Жиззах ДПИ, Термиз ДУ, Тошкент аграр университети ўз ўринларига эга бўлдилар .

Универсиадаларнинг ижтимоий-тарбиявий ва давлат сиёсатига молик томонларидан бири шундаки, иқтидорли спортчилар синовдан ўтказилиб, саралаб олинганлари Халқаро турнирлар, жаҳон биринчиликлари ва Олимпия ўйинларига жалб этилмоқда.

Бугунги кунда «Баркамол авлод», «Умид ниҳоллари», «Универсиада» спорт мусобақаларини ўтказиш, терма жамоаларни туман-шаҳар, вилоят ва республика босқичларида ёшларни қатнаштиришда жисмоний тарбия ўқитувчилари, спорт турлари бўйича мураббийларнинг фаолияти ҳам асосий аҳамият касб этмоқда. Бунда аҳолининг барча қатламларини спортга жалб этиш йўлидаги тарғибот ҳамда амалий ишларда фақат спорт мутахассисларигина эмас, ҳатто атоқли ёзувчилар, таълим-тарбиянинг таниқли намоёндалари, давлат идоралари ходимлари, жамоадаги ташкилотларнинг масъуллари, меҳнат фахрийлари, маҳалла қишлоқ оқсоқоллари ҳам бевосита иштирок этади.

Шуни эътироф этиш лозимки, бу мусобақа узлуксиз («Умид ниҳоллари», «Баркамол авлод», «Универсиада») спорт мусобақаларининг янги босқичи сифатида мазмун ва моҳият жиҳатдан энг муҳим аҳамият касб этиб келмоқда. Аҳолининг саломатлигини яхшилаш, ўқувчи ёшлар ва талабаларнинг жисмоний баркамоллигини тарбиялаш, иқтидорли спортчиларнинг маҳоратини давр талаблари ҳамда халқаро андозалар асосида такомиллаштириб бориш, шунингдек, меҳнаткаш омма, зиёлиларнинг иш қобилиятларини ва меҳнат унумдорлигини ошириш, энг муҳими эса, соғлом турмуш тарзи орқали умрни узайтиришга, соғлом авлодни тарбиялашга алоҳида эътибор кучайди.

Мустақиллик йиллари даврида (1991–2006) жисмоний тарбия ва спортнинг ривожланиши ҳақидаги далиллар тарихий жиҳатдан эътиборга лойиқдир. Республика спорт ташкилотлари, уюшмалари (жамиятлар, федерациялар), Халқ таълими, Олий ва ўрта-махсус таълим вазирликлари ҳамда Давлат Статистика қўмитасининг йиллик ҳисоботлари, расмий ҳужжатлари, архив материалларининг статистик (рақамли) маълумотларни келтириш мумкин. Мустақилликнинг дастлабки йилларидаги баъзи кўрсаткичларга қуйидаги шарҳлар мисол бўлади: Республика миқёсидаги 14577 та жисмоний маданият жамоаларида 5,5 млн. дан ортиқ киши жисмоний тарбия ва спорт билан

шуғулланган. Шу жумладан 60 га яқин олий ўқув юртларида 135 минг атрофида, 225 та ўрта махсус ўқув юртларида 147,5 мингдан ортиқ, 8300 дан ортиқроқ умумтаълим мактабларида эса 4,6 млн. га яқин ўқувчи ёшлар ва талабалар спорт турлари билан шуғулланган. 5,5 мингдан ортиқ ишлаб чиқариш корхоналарида 544 мингга яқин кишининг мунтазам равишда жисмоний тарбия ва спорт билан шуғулланганликлари аниқланди.

Маълумки, республикада жисмоний тарбия ва спортни ривожлантириш иқтидорли ва истеъдодли спортчи ёшларни танлаш, уларни тарбиялаб, жаҳон спорт мусобақалари ҳамда Олимпия ўйинларига тайёрлаш ишлари яхши йўлга қўйилмоқда. Маҳалла ва қишлоқларда, шунингдек, меҳнат жамоаларида спортнинг жуда кўп турлари бўйича мусобақалар ташкил қилиш масаласига жиддий эътибор берилмоқда.

Умуман олганда, 30 йил давомида республика раҳбарияти томонидан, Марказий Осиё, Осиё ва жаҳон спорт мусобақалари ва Олимпия ўйинларининг совриндорлари ҳамда қатнашчиларига алоҳида эътибор берилиб, улар муносиб равишда тақдирланмоқда. Спортчиларнинг хизматлари ва эришган натижалари республика спорти тарихидан муносиб жой эгалламоқда. Бу даврда Республикада спортнинг тараққиёти, истеъдодли спортчиларнинг халқаро спорт майдонларида эришган ғалабаларини акс эттирувчи нуфузли тарихий манбалар яратилди. Юқорида айтилганидек, мустақиллик йиллари даврида халқ миллий ўйинларини ўрганиш ва уларни қайта тиклаш билан ўқувчи ёшларни маънавий ҳамда жисмоний баркамол қилиб тарбиялашда улардан мақсадли равишда фойдаланилмоқда. Шунинг ҳам таъкидлаш лозимки, меҳнаткашлар, қишлоқ ёшлари ва аҳоли истиқомат жойларида ҳам замонавий спорт турлари ва халқ миллий ўйинлари бўйича турли-туман спорт мусобақалари ташкил этилмоқда.

«Наврўз», «Мустақиллик куни», «Ҳосил байрами» ва турли улуғ саналарга бағишлаб ўтказилаётган анъанавий байрамлар, маданий тадбирларда кураш, бокс, куч синаш, тош кўтариш, шарқона якка курашлар ва бошқа халқ миллий ўйинлари, айниқса, кўпқари (улоқ), пойга, дорбоз каби томошабоп ўйинлар ҳам намоёиш этилмоқда. Бундан асосий мақсад жисмоний тарбия ва спортни тарғиб қилиш йўли билан аҳолининг саломатлигини яхшилаш, ўқувчи ёшларнинг маънавий ва жисмоний баркамоллигини оширишга қаратилгандир.

Миллий ўйинлар халқнинг қадриятлари таркибидаги энг сеvimли оммавий-маданий тадбирларидан биридир. «Наврўз» байрами, тўйлар ва турли хил анъанавий маросимлар, удумлар, қадимдан курашсиз, кўпқарисиз (улоқ),

пойгасиз ва бошқа ўйинларсиз ўтмаган. Бундай тадбирлар халқ оғзаки ижодининг барча турларида, жумладан дostonларида мадх этилган. Улуғ алломалар Абу Али Ибн Сино, Алишер Навоий, Мирзо Бобурларнинг асарларида қизиқарли ҳамда тўла баён этилган

Халқ миллий ўйинлари бир неча йўналишларга эга бўлиб, уларнинг таркибида рақслар, лапарлар, айтишувлар, аскиялар ва жуда кўп жанрлардаги санъат анча устун туради. Шунингдек, улар қаторида қадимги аждодлардан мерос бўлиб келаётган ҳаракатли халқ ўйинлари ва спортга хос ўйинлар ҳам жуда кўп. Уларни қуйидаги катта гуруҳларга ажратиш мумкин, яъни:

1. Курашлар (Бухороча, Фарғонача, Хоразмча ва ҳ.к.).
2. От ўйинлари (кўпкари-улоқ, пойга (ялов), қиз қувмоқ, отдан ағдариш, човгон ва ҳ.к.).
3. Дорбоз (дор устидаги машқлар, ҳазил ва айтишувлар).
4. Тош кўтариш.
5. Арқон тортиш.
6. Билак кучини синаш.
7. Ҳаракатли ўйинлар .

Бундай ўйинларнинг деярли барчаси ҳозирги даврдаги мусобақалар ва тўйларда ҳам кенг қўлланилмоқда.

Самарқанд, Бухоро, Қашқадарё, Сурхондарё, Жиззах, Наманган,

Сирдарё, Тошкент ва бошқа вилоятларнинг тоғли ҳудудларида кураш, кўпкари-улоқ, пойга ва турли ҳаракатли ўйинлар доимий равишда ўтказилмоқда. Бу ўйинлар тўйларга файз, барака киритиш билан биргаликда томошабинлар олқишига сазовор бўлмоқда, айниқса, ўқувчи ёшларнинг миллий халқ ўйинлар, замонавий спорт турларига қизиқишини тобора оширмоқда.

1998 йили «Алпомиш» дostonининг 1000 йиллигига бағишлаб Термизда «Алпомиш ўйинлари» Республика фестивали ўтказилди. 2000 йил-даги фестивал Фарғона шаҳрида, учинчи фестивал эса Гулистон шаҳрида 2002 йилда ташкил этилди. Халқ миллий ўйинлари Республика мусобақалари ва «Алпомиш ўйинлари» Республика фестиваллари дастурларида кураш, пойга, кўпкари (улоқ), «Бўрон», арқон тортишиш, билак кучини синаш, «Минди», «Қирқ тош» (қизлар ўйини) ва бошқа ҳаракатли ўйинлар ўрин олди .

Ушбу халқ миллий фестивалларни ўтказишдан мақсад, қадимий анъана ва урф-одатларимизни асраш, авлоддан авлодга ўтиб келаётган миллий тадбирларни тиклаш, келажак авлод учун уларни бузилмаган ҳолича етказиб беришдан иборат.

Таъкидлаш лозимки, халқ миллий ўйинлари (Жиззах, Термиз, 1991), «Алпомиш ўйинлари Республика фестиваллари»га (1998, 2000, 2002) бағишлаб Республика илмий-амалий анжуманлари ҳам ўтказилди. Уларда халқ миллий ўйинларининг мазмунлари ёритилди. Шунингдек, миллий кадриятлар мазмунида халқ миллий ўйинларининг ўрни, уларнинг тарбиявий аҳамиятига қаратилган жуда кўп маърузалар тингланди. Уларнинг қисқача мазмунлари анжуманнинг илмий тўпламларига киритилди. Ёшлари ўртасида от спорти клублари ташкил этилиб, кичик ёшдан бошлаб от ўйинларига ўргатиш йўлга қўйилса, ўсмир ёшларга эса отда бажариладиган ҳарбий-жисмоний машқлар ўргатилса, мақсадга мувофиқ бўлар эди. Албатта, бу спорт турларининг ривожланиши учун махсус табиий муҳит зарур ёки мослаштирилган шароит талаб этилади.

Шунингдек, оила ва болалар боғчаларида ҳаракатли ўйинлар ва машғулотлар таркибида миллий ҳаракатли ўйинлардан фойдаланиш йўлга қўйилса мақсадга мувофиқ бўлар эди.

ХУЛОСА

Хулоса қилиб айтиш мумкинки, мустақиллик йилларида Ўзбекистонда жисмоний маданият ва спорт ишларини ривожлантиришга алоҳида эътибор қаратилди. Бугунги кунда мазкур ишларни амалга ошириш учун етарли даражада ҳуқуқий-меъёрий ҳужжатлар ишлаб чиқилган бўлиб, улар асосида спортни ривожлантириш, халқаро мусобақаларда қатнашиш билан бирга миллий спорт турларини тарғиб қилиш жадаллашиб бормоқда.

Республикада спорт соҳасини ривожлантиришга йўналтирилган дастурларнинг бош мақсади, аҳоли барча қатламларининг жисмоний тарбияга қизиқишини ошириш ва зарурий шарт-шароитларни яратиш деб белгиланган.

Республикамизда мактаб ўқувчилари, ўрта-махсус ва касб-хунар коллежлари, олий ўқув юрти талабалари учун ташкил этилаётган «Умид ниҳоллари», «Баркамол авлод», «Универсиада» кўп босқичли узлуксиз спорт мусобақалари жисмоний тарбия ва спортни оммалаштириш, уни ёшларнинг ҳаёт тарзига айлантириш мақсадида ташкил этилди. Ушбу мусобақаларда саралаб олинган спортчилар миллий терма жамоалар сафини тўлдириб, халқаро мусобақаларда қатнашиш имкониятига эга бўлдилар.

Республикамизда халқ миллий ўйинларига ҳам катта аҳамият берилиб, бу борада кўплаб мусобақалар, илмий анжуманлар ташкил этилмоқда.

Авлоддан авлодга ўтиб келаётган халқимизнинг бу миллий қадриятини тикланиши ва ўрганилиши ёшларимизда миллий урф-одатлар ва анъаналар ҳақидаги билимларини кенгайтиради.

Аҳоли истиқомат жойларида оммавий спорт турлари бўйича мусобақалар ташкил қилиш мақсадга мувофиқдир. Бунда барча ёшдаги аҳоли учун мўлжалланган «Алпомиш», «Тўмарис» ўйинларини мамлакатимизда спортни оммалаштиришни маҳалла, ўз-ўзини бошқариш органларида машҳур спортчи, олим, психологлар билан учрашувлар ўтказиш, катта ёшдаги кишиларни спортга жалб қилиш орқали аҳолининг умр даражасини узайтириш. Оммавий спортни ривожлантириш учун халқаро амалиётдан келиб чиққан ҳолда барча ёшдаги аҳоли учун «Гимнастрада»лар уюштириш (оммавий гимнастика чиқишлари), эркак ва аёллар учун махсус жисмоний ҳаракатлар дастурини ишлаб чиқиш зарур;

– миллий урф-одатлар, анъаналарни билиш ва тарғиб қилиш мақсадида мактаб ўқувчиларининг жисмоний тарбия дарслари дастурига халқ миллий ўйинларидан ҳаракатли машқларни киритиш билан зарур.

– Ўзбекистон истиқлоли, жисмоний маданияти ҳамда спорти билан боғлиқ бўлган турли улуг саналар, нуфузли тадбирлар, спорт мусобақаларининг ўтказилишига бағишлаб, республика ва халқаро миқёсдаги илмий анжуманлар ўтказиш лозим;

«Спорт» телеканали, «Спорт», «Ўзбекистон футболлари» газеталари ҳамда «Фан спортга» журналининг дастур мавзуларини кенгайтириш лозим. Уларда халқаро спорт мусобақаларининг иштирокчилари, ғолиблари, мураббийлари ҳақида таҳлилий лавҳалар бериш, машҳур инсонлар иштирокида телевизион спорт ўйинлари ташкил этиш керак. Бундан ташқари мамлакатимизда спортнинг ривожланишига улкан ҳисса қўшган спорт фахрийларининг фаолияти ҳам кенг ёритилиб бориши керак.

Юқоридаги камчилик ва муаммоларни ҳал қилиш йўллари орқали мамлакатимизда жисмоний тарбия ва спортнинг янада ривожланишига, оммавий спортнинг ўсишига эришишимиз мумкин.

REFERENCES

1. Абдумаликов Р. Эшназаров Ж.Э. Аждодлар жисмоний маданият тарихини ўрганиш масалалари: Ўқув қўлланма. – Тошкент: Ўқитувчи, 1993. – 64 б.
2. Абдумаликов Р. Акрамов А.К. Ўзбекистонда жисмоний маданият ва спорт тарихини ўрганиш масалалари. Ўқув қўлланма. – Тошкент, 1994. – 42 б.

3. Абдумаликов Р. Жисмоний маданият ва спорт ихтисослигидаги назарий талабларни бошқарувчилик фаолиятларига ўргатишнинг амалий асослари. – Тошкент: ЎзДЖТИ нашриёти, 1994. – 62 б.
4. Абдумаликов Р. Абдуллаев А. ва бошқалар. Халқ миллий ўйинлари мазмунида маънавият масалалари. Методик қўлланма. – Тошкент, 1996. – 34 б.
5. Абдумаликов Р. Холдоров Т.Х. Туризм: Ўқув қўлланма. – Тошкент: Ўқитувчи, 1968. – 162 б.
6. Абу Али ибн Сино. Тиб қонунлари / Тузувчилар: У. Каримов, Ҳ.Ҳикматуллаев. – Тошкент: Халқ мероси, 1994. 1-жилд. – 300 б.
7. Азимов О. Жисмоний тарбия ва шахснинг камолоти. – Тошкент: Ўзбекистон, 1969. – 40 б.
9. Ақромов А.К. Ўзбекистонда жисмоний маданият ва спорт тарихи. Ўқув қўлланма. – Тошкент: Ўқитувчи, 1997. – 158 б.

VOLEYBOLCHILARNING TAKTIK TAYYORGARLIGI VAZIFALARI

O'rinboyev Qudratullo Nematullayevich

Fakultetlaro jismoniy madaniyat va
sport kafedrası o'qituvchisi

ANNOTATSIYA

Texnikani mukammal egallash texnika va taktika bo'yicha mashqlarni, shuningdek, o'quv-tarbiyaviy o'yinlarni katta samaradorlik bilan bajarish imkonini beradi, bu esa ishtirokchilarning jismoniy tayyorgarligi darajasini oshirishga ijobiy ta'sir ko'rsatadi.

Kalit so'zlar: voleybol, taktik harakatlar, jismoniy tayyorgarlik, aqliy tayyorgarlik, psixik tayyorgarlik, reaksiya tezligi va oriyentatsiya, topqirlik.

АННОТАЦИЯ

Овладение техникой позволяет с большой эффективностью выполнять упражнения на технику и тактику, а также развивающие игры, что положительно сказывается на повышении уровня физической подготовленности участников.

Ключевые слова: волейбол, тактические движения, физическая подготовка, умственная подготовка, умственная подготовка, скорость реакции и ориентировка, сообразительность.

ANNOTATION

Mastering the technique allows you to perform exercises on technique and tactics with great efficiency, as well as developing games, which has a positive effect on increasing the level of physical fitness of the participants.

Keywords: volleyball, tactical movements, physical training, mental training, mental training, reaction speed and orientation, intelligence.

KIRISH

Voleybolda taktika – bu musobaqani muayyan individual, guruh va jamoaviy harakatlar yordamida tashkil etishdir. Shu bilan birga, voleybolchilarning barcha harakatlari ikkita asosiy toifaga bo'linadi: himoyadagi va hujumdagi taktik harakatlar.

Taktikaga o'rgatish, shuningdek, to'liq ma'lum darajadagi texnik tayyorgarlik bilan bog'liq. Har qanday taktik harakat faqat texnik usullarni yetarlicha yaxshi o'zlashtirgan holda muvaffaqiyatli amalga oshirilishi mumkin. Voleybolchilarning texnikaviy tayyorgarligi qanchalik xilma-xil bo'lsa, ularning taktik imkoniyatlari shunchalik ko'p bo'ladi.

Taktik harakatlarga tayyorgarlik yosh voleybolchilar bilan ishlashda ortda qolayotgan yoʻnalishlardan biridir. Taktika texnika va jismoniy tayyorgarlik bilan bogʻliq. Harakatning texnik usullarini kuchli egallashi va maxsus jismoniy sifatlarning yuqori darajada rivojlanishi taktik harakatlarda muvaffaqiyatli tayyorgarlikni belgilaydi.

Yosh voleybolchilarning taktik tayyorgarligi oʻquvchilarning yakka tartibda va boshqa oʻyinchilar bilan hamkorlikda dastlab toʻpsiz, soʻngra toʻldirilgan (voleybol, tennis va hokazo) toʻp bilan va nihoyat, oʻyinchilar bilan hamkorlikda harakat qilishlari shart boʻlgan sharoitlarning bosqichma-bosqich murakkablashuvidir.

MUHOKAMA VA NATIJALAR

Taktik koʻnikmalarni shakllantirish voleybolni oʻrgatishning dastlabki bosqichlaridan – reaksiya tezligi va oriyentatsiya, topqirlik, shuningdek, oʻyin faoliyatiga xos koʻnikmalarni rivojlantirishdan boshlanadi. Bunga toʻgʻri qaror qabul qilish va uni tezda amalga oshirish qobiliyati, sheriklar bilan oʻzaro munosabatda boʻlish qobiliyati, oʻyinni kuzatish va kuzatishlar asosida darhol javob berish qobiliyati va boshqalar kiradi.

Oʻqitish taktikasi oʻrganish texnikasi bilan birga keladi. Bu nafaqat texnikani oʻrgatishda ishtirokchilarga uning oʻyindagi taktik maqsadi haqida maʼlumot berilishida namoyon boʻladi. Taktika va texnika oʻrtasidagi uzviy bogʻliqlik shundan dalolat beradiki, allaqachon maxsus (tayyorgarlik va kirish) mashqlarni bajarish jarayonida oʻrganilayotgan texnika bilan bogʻliq taktik koʻnikmalar tinglovchilarda shakllanadi. Texnik mashqlar davomida ularni amalga oshirish uchun maʼlum sharoitlar yaratilgan hollarda taktik koʻnikmalarni shakllantirish jarayoni sezilarli darajada yaxshilanadi. Bunday shartlar uchun xarakterli jihat shundaki, toʻpning uchish yoʻnalishi va mashqlarda qatnashuvchilarning harakat xarakteri maʼlum darajada toʻpning uchish yoʻnalishiga va voleybol oʻyinidagi oʻyinchilarning harakatiga mos keladi. Taktik koʻnikmalarni shakllantirish taktik mashqlarda, oʻquv oʻyinlarida va voleybol musobaqalarida toʻliq namoyon boʻladi.

Birinchi bosqich. Muvaffaqiyatli taktik harakatlar asosini tashkil etuvchi maʼlum jismoniy, aqliy va psixik fazilatlar(reaksiya va orientatsiya tezligi, javob tezligi va bir harakatdan ikkinchisiga oʻtish, tezkor aql, kuzatuvchanlik)ni tarbiyalanuvchilarda rivojlantirish.

Ikkinchi bosqich. Oʻyin texnikasi bilan shugʻullanuvchilarni oʻrgatish jarayonida taktik koʻnikmalarni shakllantirish. Bunga ikki yoʻl bilan erishiladi. Birinchidan, texnikani oʻzlashtirganidek, u taktik harakatlar muvaffaqiyatini

belgilaydigan fazilatlar bilan “bog‘lanadi”. Masalan, texnikani bajarayotganda, tinglovchilar sherikning (yorug‘lik taxtasi) harakatlarini kuzatib boradilar: shartli signallarning xususiyatiga qarab, u yoki bu vazifani bajarish kerak. Ikkinchidan, texnikani takomillashtirish bosqichida taktik ko‘nikmalarni shakllantirishga yordam beradigan murakkabliklar tizimi qo‘llaniladi. Masalan, voleybolda aniqlik uchun xizmat qilish. Shu asosda xizmat ko‘rsatishda individual taktik harakatlar oson o‘zlashtiriladi: texnikani yaxshi bilmaydigan o‘yinchiga, almashtirish vaqtida o‘yinga kirgan o‘yinchiga, orqa chiziqdan to‘rga o‘tish va h.k.

Sport o‘yinlarida jismoniy tayyorgarlikni aniqlash uchun testlar haqida gapirganda, shuni ta’kidlash kerakki, ularning aksariyati harakat tezligi, vizual ogohlantirishlarga javob berish tezligi, epchillik, sakrash qobiliyati kabi vosita fazilatlar va sport va texnik ko‘rsatkichlarning namoyon bo‘lishi bilan bog‘liq. va texnikani samarali joriy etish [1].

Uchinchi bosqich. Haqiqiy taktik harakatlarni o‘rganish: hujum va himoyada individual, guruh va jamoaviy. Bu yerda birinchi o‘rinda taktik mashqlar, o‘yin mashqlari va mashg‘ulot ikki tomonlama o‘yin orqali amalga oshiriladi. Ikki tomonlama o‘yin asta-sekin kiritiladi, undan oldin tayyorgarlik va ochiq o‘yinlar, estafeta poygalari o‘tkaziladi.

To‘rtinchi bosqich. Taktik harakatlarni o‘yin raqobat faoliyatiga integratsiya qilish. Buning uchun maxsus topshiriqlar o‘quv ikki tomonlama o‘yinda va nazorat o‘yinlarida va kalendar o‘yinlarida (musobaqalarda) sozlashlardan foydalaniladi.

Himoya o‘yining muammoli masalalari talabalar e’tiboriga havola etilishi kerak, ular sinfda ongli va izchil o‘rganilishi kerak:

1. Voleybolda o‘yin pozitsiyasining qiymati.
2. O‘yinchining to‘pga qarab harakat qilish usuli.
3. Yuqoridan to‘pni ikki qo‘l bilan qabul qilish.
4. Ikki qo‘l bilan pastdan to‘pni qabul qilish.
5. Himoyada bir qo‘l bilan to‘pni qabul qilish.
6. Bloklash [2, 18].

XULOSA

Shunday qilib, taktik ko‘nikmalarni shakllantirish tayyorgarlik va yetakchi mashqlardan boshlanadi, texnik mashqlarda davom etadi, taktik mashqlarda, mashg‘ulotlarda, nazorat o‘yinlarida va musobaqalarda eng yuqori ifodaga erishadi. Zamonaviy jamoaviy sportda yuqori tezlikdagi o‘yinning rivojlanishi va taktik kombinatsiyalarning murakkablashuvi aniq tendensiyaga ega. Shu sababli, sportchini

o'yinchilarning (o'zining va raqibining) maydondagi joylashishini, to'p (shayba) parvozining pozitsiyasi va yo'nalishini baholashga, sheriklar, raqiblarning harakatlarini bashorat qilish, mavjud vaziyatni tezda tahlil qilish va eng maqsadga muvofiq harakatni tanlab, uni samarali bajarish va niyatni amalga oshirishga o'rgatish ayniqsa muhimdir.

REFERENCES

1. Бубэ Х., Фэк Г., Штюблер Х., Трогш Ф. Тесты в спортивной практике. – М., 1968 (перевод с немецк.).
2. Никулин В.Т. Волейбол. Тактика, техника и правила игры. – Орёл: ОГУ имени И.С. Тургенева, 2017.

BO‘LAJAK VOLEYBOLCHILARGA QO‘YILADIGAN TALABLAR

Yuldashev Sardorbek Adilbekovich

Fakultetlararo jismoniy madaniyat va
sport kafedrası mudiri

Xolbutaev Jaxongir Oibek o‘g‘li

ADU magistranti

ANNOTATSIYA

Talaba nafaqat o‘rgatish (o‘qitish) obyekti va subyektidir, balki u bo‘lajak kasbiy-pedagogik faoliyatning ham (o‘qituvchi, trener) obyekti va subyekti sifatida ta‘lim oladi. Maqolada bo‘lajak voleybolchilarga qo‘yiladigan talablar haqida so‘z boradi.

Kalit so‘zlar: sport, voleybol, o‘qituvchi-trener, talaba, malakaviy talablar, pedagogik funksiyalar, jismoniy tayyorgarlik.

АННОТАЦИЯ

Учащийся является не только объектом и субъектом обучения, но и объектом и субъектом будущей профессионально-педагогической деятельности (педагог, тренер). В статье рассматриваются требования к будущим волейболистам.

Ключевые слова: спорт, волейбол, педагог-тренер, воспитанник, квалификационные требования, педагогические функции, физическая подготовка.

ANNOTATION

The student is not only the object and subject of learning, but also the object and subject of future professional and pedagogical activity (teacher, coach). The article discusses the requirements for future volleyball players.

Keywords: sport, volleyball, teacher-trainer, student, qualification requirements, pedagogical functions, physical training.

KIRISH

XXI asr inson va jamiyat taraqqiyotida ilm-fan, texnika va innovatsion texnologiyalarning global miqyosda jadal sur‘atlar bilan shakllana borishi, ishlab chiqarish, uy-ro‘zg‘or, yo‘l harakatlari, hatto intellektual jarayonlarni “avtomatlar”, kompyuterlar va robotlar “qo‘liga” topshirmoqda. Ushbu vaziyat bir tomondan odamzot uchun barcha qulayliklarni muhayyo etsa, ish sifati va samaradorligini oshirsa, ikkinchi tomondan jismoniy mehnat-mushaklar faoliya-tini nihoyatda chegaralab qo‘ymoqda. Aynan ikkinchi holatning ustuvorligi asta-sekin gipokineziya

(kam harakatlanish) dardiga muhtalo qiladi. Gipokineziya esa, o‘z navbatida hayotga xavf soluvchi zamon sivilizatsiyasiga xos hastaliklar (ishemiya, gipertoniya, bronx astmasi, nevroz, osteoxandroz va h.k.)ni keltirib chiqarishi isbot talab qilmaydi. To‘g‘ri, ushbu kasalliklardan xalos bo‘lish uchun “o‘tkir” doridarmonlar va zamonaviy muolaja usullari mavjud. Lekin bunday vositalar bir darddan “ozod” qilib, ikkinchi bir dardni “chaqirishi” ehtimoldan holi emas. Olimlar tomonidan azaldan ilmiy asosda isbot qilinganki, gipokine-ziyani oldini oluvchi yoki davolovchi yagona va o‘ta samarali “dori-darmon” – me‘yorlangan jismoniy tarbiya va sport mashqlaridir.

Demak, iftixor bilan ta’kidlash mumkinki, Yurtboshimiz tomonidan qo‘llabquvvatlanayotgan va davlat siyosati doirasida rivoj topayotgan jismoniy tarbiya va sport sharafli sohaga aylanib bormoqda. Shunday ekan, ayni vaqtda jismoniy tarbiya hamda ommaviy sportni aholining, ayniqsa o‘quvchi-yoshlar-ning kundalik hayotiy ehtiyojiga aylantirish va, albatta, yurtimiz bayrog‘ini Olimp cho‘qqilariga olib chiqishga qodir iste’dodli sport zahiralari hamda raqobatbardosh sportchilar tayyorlovchi professional kadrlar yetishtirish soha-ning o‘ta dolzarb vazifalaridan biridir.

Jismoniy tarbiya va xususan voleybol bo‘yicha tayyorlanadigan o‘qituvchitrenerning modeli “Ta’lim to‘g‘risida”gi Qonun, “Kadrlar tayyorlash milliy dasturi” muvofiq ta’lim yo‘nalishiga mo‘ljallangan DTS va fan dasturi talablari bilan belgilanadi.

Voleybol ixtisosligi bo‘yicha bakalavriaturada ta’lim olayotgan talaba – bo‘lajak o‘qituvchi-trenerda dasturda belgilangan kasbiypedagogik bilim, amaliy ko‘nikma va malakalarni o‘zlashtirishga qaratiladi.

MUHOKAMA VA NATIJALAR

Voleybol ixtisosligi bo‘yicha trener-o‘qituvchining ko‘p komponentli kasbiy-pedagogik funksiyalarining (boshqaruvchilik, mashq-lantirish, tashkilotchilik, tarbiyachilik va h.k.) tarkibiy tuzilishi, mohiyati, maz-muni haqida chuqur va keng tasavvurga ega bo‘lishi, mavjud ilg‘or tajribalar va ilmiy-tadqiqot natijalariga asoslangan nazariy bilimlar, amaliy ko‘nikma hamda malakalarni o‘zlashtirishini ta’minlash, ularni malakaviy amaliyotlar davomida mukammallashtirish, voleybolga tanlov o‘tkazish, diagnostik, seleksion-prognostik ishlar kabi kasbiy-funksional qobiliyatlarga ega bo‘lishi, turli yoshli va malakaga mansub voleybolchilar bilan mashg‘ulot hamda musobaqalar o‘tkazish, hakamlik qilish va musobaqani boshqarish sirlarini o‘rgatishga mo‘ljallanadi.

XULOSA VA TAKLIFLAR

Ushbu fan dasturiga asosan talabaga quyidagi malakaviy talablar qo'yiladi.
Talaba:

- "Voleybol nazariyasi va uslubiyati" fani dasturiga kiritilgan barcha ma'ruza mavzulari bo'yicha beriladigan nazariy bilimlar, seminar va amaliy mashg'ulotlar, malakaviy amaliyotlar davomida shakllantiriladigan kasbiy-pedagogik ko'nikma va malakalarni o'zlashtirishi;

- mazkur jarayonda mahalliy va xorijiy mutaxassislarining ilg'or tajribalari, innovatsion-pedagogik va axborot-kommunikatsion texnologiyalardan faol foydalanishi;

- fanga doir tarixiy-evolyutsion materiallar, jismoniy, texnik-taktik va psixologik tayyorgarlik jarayonlarining mohiyati, mazmuni hamda ushbu jarayonlarni amalga oshirish texnologiyasi, uslublari, vositalari va prinsiplarini bilishi;

- o'yin texnikasi va taktikasi, ularga o'rgatish, tanlov va seleksion ishlar, turli yosh va malakaga mansub voleybolchilar hamda jamoalar bilan mashg'ulot o'tkazish texnologiyasini chuqur egallashi;

- musobaqa qoidalari, hakamlar va hakamlilik qilish, musobaqalar tashkil qilish va o'tkazish, musobaqa samaradorligini ilmiy asosda aniqlash, olingan natijalar yordamida jamoani boshqarish bilan bog'liq bilim va ko'nikmalarni o'zlashtirishi;

- tayyorgarlik turlari mohiyati va mazmunini bilish, ularni rivojlantirish, ularni shakllanish dinamikasini ilmiy-pedagogik uslublar, test mashqlari yordamida baholash ko'nikmalari va mezonlarini bilish hamda qo'llash malakalariga ega bo'lishi;

- o'qituvchi-trenerning ko'p komponentli kasbiy-pedagogik funksiyalari – boshqaruvchilik, tashkilotchilik, tarbiyachilik, ijodkorlik, loyihachilik, kommunikativlik, diagnostik, seleksion-prognostik ishlarni tashkil qilish ko'nikmalarini o'zlashtirishi;

- qayd etilgan kasbiy-pedagogik bilim, ko'nikma va malakalarni nazariy (ma'ruza), amaliy hamda seminar mashg'ulotlari, malakaviy amaliyotlar, turli ilmiy-amaliy anjumanlarda kurs ishlari va bitiruv malakaviy ishlarni bajarish davomida mukammallashtirishi;

- harakatlar zahirasini boyitish, texnik-taktik mahorat doirasini kengaytirish va sog'liqni mukammallashtirishda muhim rol o'ynovchi "o'naqay va chapa-qay" harakat funksiyalarini simmetrik tartibda shakllantirish texnologiyasi, vositalari hamda prinsiplarini o'rganish, o'zlashtirish va amalda qo'llash ko'nik-masiga ega bo'lishi;

- mashg'ulot va musobaqa davomida yuklamalardan toliqish alomatlarini vizual va maxsus testlar asosida aniqlash, ularni bartaraf etish vositalari, ish qobiliyatini tiklash bilan bog'liq bilim, ko'nikma va malakalarini o'zlashtirishi kerak.

REFERENCES

1. Айрапетьянц Л.Р. Волейбол. Учебник для высших учебных заведений. – Т.: Zar qalam. 2006.
2. Беляев А.В. Обучение технике игры в волейбол и её совершенствование. Методическое пособие. Олимпия. Человек. – М.: 2008.
3. Бергер Г.И., Бергер Ю.Г. Конспекты уроков для учителя физкультуры. // Спортивные игры, подвижные игры. – М.: Влад ос, 2003.

KURASH MUSOBAQALARINI TASHKIL ETISH METODIKASI

Suvonov Qodir Yo‘ldoshevich

Qarshi Davlat Universiteti

Jismoniy tarbiya va sport turlari kafedrası o‘qituvchisi

ANNOTATSIYA

Jismoniy tarbiya va sport sohasidagi yuqori malakali mutaxassis o‘z kasb darajasini muntazam oshirib borishi lozim. Buning uchun u ilmiy-usuliy ish olib borish malakasiga ega bo‘lishi, tadqiqot vazifalarini oldinga qo‘yishni bilishi, tegishli tadqiqot usullari hamda uslublarini tanlay olishi, olingan ma‘lumotlarni tahlil qila olishi lozim.

Kalit so‘zlar: milliy kurash; treyner; kurash texnikasi; trenirovka; musobaqa; milliy olimpiada.

АННОТАЦИЯ

Высококвалифицированный специалист в области физической культуры и спорта должен постоянно повышать свою профессиональную квалификацию. Для этого он должен иметь навыки ведения научно-методической работы, уметь ставить исследовательские задачи, уметь выбирать соответствующие методы и приемы исследования, анализировать полученные данные.

Ключевые слова: национальная борьба; тренер; приемы борьбы; обучение; соревнование; Всероссийская олимпиада.

ABSTRACT

A highly qualified specialist in the field of physical culture and sports must constantly improve his professional skills. To do this, he must have the skills of conducting scientific and methodological work, be able to set research tasks, be able to choose appropriate research methods and techniques, and analyze the data obtained.

Keywords: national wrestling; trainer; fighting techniques; education; competition; All-Russian Olympiad.

KIRISH

Qadimiy qadriyatlarimiz, xususan mardlik, jasurlik, vatanparvarlik, gumanizm g‘oyalarini o‘zida mujassam etgan milliy sportimiz bo‘lgan kurashni ommalashtirish, rivojlantirish va dunyoga tanitish hamda ushbu qadriyatimizni umumjahon durdonasiga aylantirish bo‘yicha qator ishlar amalga oshirilmoqda.

Shu bilan birga, kurashning tobora ommalashib borayotganligi nufuzli xalqaro musobaqalarni tashkil qilishga, mavjud infratuzilma va moddiy-texnik bazani modernizatsiya qilishga, sport inventarlari va kiyimlari ta'minotini yaxshilashga, bu borada ishlab chiqarishni kengaytirishga, shuningdek, soha uchun malakali kadrlar, trenerlar va hakamlar tayyorlashga bo'lgan e'tiborni yanada kuchaytirishni talab etmoqda.

Buyuk ajdodlarimizdan meros qolgan kurash sportining boy an'analari va qadriyatlarini kelajak avlodlarga yetkazish, o'zbek sporti brendi nomi bilan kurashning jahon arenasidagi rolini oshirish, yoshlarning milliy sportga bo'lgan qiziqishlarini qo'llab-quvvatlash va rag'batlantirish orqali ularda vatanparvarlik tuyg'usini yanada mustahkamlash, aholining barcha qatlamlari, ayniqsa, yoshlarning, shuningdek, jahon xalqlarining mazkur sport turi bilan shug'ullanishi uchun zarur shart-sharoitlar yaratish maqsadida:

1. Kurash milliy sport turini (keyingi o'rinlarda — kurash) rivojlantirishning asosiy yo'nalishlari etib quyidagilar belgilansin:

- aholining barcha qatlamlarini kurash bilan shug'ullanishga keng jalb qilish hamda O'zbekistonda kurashni umumxalq sport turiga aylantirish;

- kurashni ommalashtirish, uning jahon sporti durdonasiga aylanishiga va Xalqaro olimpiya o'yinlari dasturiga kiritilishiga erishish;

- kurash bilan shug'ullanish uchun zarur moddiy-texnik baza va infratuzilmani shakllantirish;

- Qurolli Kuchlar va huquqni muhofaza qiluvchi organlarning jismoniy tayyorgarlik mashg'ulotlarida bosqichma-bosqich kurash hamda jangovar kurashni ustuvor sport turlari sifatida kiritish;

- kurash bo'yicha professional trenerlar, hakamlar tayyorlash, o'quv-uslubiy qo'llanmalar ishlab chiqish, kurashning ilmiy-metodologik bazasini kuchaytirish;

- o'zbek kurashi brendini yaratish, investitsiyalarni jalb etgan holda yaktak sport kiyimlari va kurash gilamlarini ishlab chiqarish, kurashni tijoratlashtirish choralari ko'rish;

- kurashni aholi o'rtasida, shu jumladan ommaviy axborot vositalari orqali keng targ'ib qilish;

2. O'zbekiston kurash federatsiyasi, O'zbekiston Milliy olimpiya qo'mitasi, Turizm va sport vazirligi (keyingi o'rinlarda — Vazirlik), Moliya vazirligi hamda Oliy va o'rta maxsus ta'lim vazirligining:

a) 2021-yildan boshlab har ikki yilda bir marta oliy ta'lim muassasalar talabalari o'rtasida kurash bo'yicha xalqaro musobaqani ustuvor ravishda xorijiy davlatlarda

O‘zbekiston Respublikasi Prezidenti sovrini uchun kurash bo‘yicha xalqaro turnirlarni o‘tkazish;

b) 2020-yildan boshlab har yili bir marta davlat organlari, muassasalari va tashkilotlari xodimlari o‘rtasida kurash bo‘yicha “O‘zbek polvoni” respublika musobaqasini o‘tkazish;

v) 2021 — 2025-yillarda viloyatlar markazlari, Nukus va Toshkent shaharlarida innovatsion texnologiyalarga asoslangan, arzon, energiya tejamkor va tez barpo etiladigan yengil konstruksiya va materiallardan quriladigan hamda Davlat budjeti mablag‘lari hisobidan moliyalashtiriladigan Vazirlik huzuridagi kurash mahorat maktablarini (keyingi o‘rinlarda — kurash mahorat maktablari) bosqichma-bosqich tashkil etish;

g) Kurash xalqaro assotsiatsiyasi va O‘zbekiston kurash federatsiyasi muassisligida Xalqaro kurash institutini qayta tashkil etish;

d) Vazirlik tasarrufidagi Surxondaryo viloyati Boysun tumanida joylashgan sportning milliy kurash turiga ixtisoslashtirilgan maktab-internatini amaldagi moliyalashtirish tartibini saqlab qolgan holda O‘zbekiston kurash federatsiyasiga bepul foydalanishga berish haqidagi takliflariga rozilik berilsin.

MUHOKAMA VA NATIJALAR

«Kurash turlari va uni o‘qitish metodikasi» fanining maqsadi talabalarni O‘zbekistonda keng tarqalgan “Kurash turlari”ni yoshlar orasida targ‘ib qilish va keng tarqatish, yoshlarni qiziqtirish ularga texnik – taktik usullarni va qonun qoidalarini o‘rgatish va tanishtirishdan iboratdir.

«Kurash turlari va uni o‘qitish metodikasi» fanidan darsni yuqori ilmiy-pedagogik darajada tashkil etilishi, muammoli mashg‘ulotlar o‘tkazilishi, darslarni savol-javob tarzida qiziqarli tashkil qilinishi, ilg‘or pedagogik texnologiyalardan va multimedia qo‘llanmalardan samarali foydalanish, talabalarni mustaqil fikrlashga undaydigan, o‘ylantiradigan muammo savollarni ular oldiga qo‘yish, talabchanlik, tinglovchilar bilan individual ishlash, ijodkorlikka yo‘naltirish, erkin muloqotga kirishishga, ilmiy izlanishga jalb qilish va boshqa tadbirlar fan mavzularini chuqur egallashni ta‘minlaydi.

«Kurash turlari va uni o‘qitish metodikasi» kursidan Vazirlikning 2017 yil 1 mart 107-sonli buyrug‘I bilan tasdiqlangan “Oliy ta‘lim o‘quv rejalari fanlarining yangi o‘quv majmualarini tayyorlash bo‘yicha uslubiy ko‘rsatma” asosida yaratilgan dastlabki o‘quv-uslubiy majmualardan biri bo‘lganligi sababli, unda ba‘zi kamchiliklar, munozarali qarashlar va atamalar uchrashi mumkin.

Sport kurashini o'qitish - bu sport kurashi nazariyasi va uni o'qitish usuliyati to'g'risidagi bilimlar kurashchining asosiy o'ziga xos musobaqa, hakamlilik, pedagogik, tashkiliy faoliyati hisoblangan ko'nikma va malakalar tizimini shakllantirishga qaratilgan maqsadli tashkil qilingan pedagogik jarayondir.

O'qitish maqsadi shug'ullanuvchilarda trenerning kasb faoliyati kontseptsiyasini aks ettiruvchi bilimlar tizimini shakllantirishdan iborat. Ushbu kontseptsiya bilimlar va malakalar, ilmiy fikrlash uslublari, shug'ullanuvchilarda ongli hamda amaliy faoliyatga ijodiy munosabatni tarbiyalashni o'z ichiga oladi. Sport kurashi nazariyasi va o'qitish usuliyati o'quv fanining o'ziga xos sharoitlari hamda xususiyatlarini aks ettiruvchi umumiy vazifalar quyidagilardan iborat:

- sport turi nazariyasi va o'qitish usuliyati bo'yicha bilimlarning optimal hajmi, har tomonlamaligi va yetarlicha chuqur bo'lishini ta'minlash;
- ijodiy anglash imkoniyatlarini takomillashtirish;
- kurashchining umumiy tayyorgarlik mashqlarini bajarish malakalarini shakllantirish va takomillashtirish;
- kurash texnikasi usullari himoyalalanishlar va qarshi usullarni bajarishni shakllantirish hamda takomillashtirish;
- musobaqa bellashuvlaridagi texnik-taktik harakatlarning optimal hajmi va turli xilligini shakllantirish;
- o'quv, o'quv-trenirovka, nazorat, musobaqa va ko'rgazmali bellashuvlarni olib borish ko'nikmalari hamda malakalarini shakllantirish;
- kurash usullarini bajarish texnikasini taxlil qilish bilimlari malaka va ko'nikmalarini shakllantirish hamda takomillashtirish;
- kurash texnikasini ko'rsatib berish va tushuntirish malakasini egallash;
- murakkab texnik-taktik harakatlarni bajarishga o'rgatish va takomillashtirish bilimlari, malakalari hamda ko'nikmalarini shakllantirish va takomillashtirish;
- kurash bo'yicha darslarni tahlil qilish va o'tkazish malakalarini shakllantirish hamda takomillashtirish;
- kurash musobaqalariga hakamlilik qilish va ommaviy sport tadbirlarini tashkil etish hamda o'tkazish bilimlari, malakalari va ko'nikmalarini shakllantirish hamda takomillashtirish.

Sport kurashi trenerining kasb-pedagogik faoliyati ko'p qirralidir. U bir qator majburiyatlarning bajarilishini o'z ichiga oladi. Ular orasida quyidagilarni ajratish lozim: o'quv-tabiiyaviy ishlar, kurashchilarning trenirovka va musobaqa faoliyatini boshqarish, sportga layoqatli va iqtidorli bolalar orasidan saralash, ilmiy-usuliy ishda qatnashish, musoba-qalarni tashkil etish va o'tkazish, trenirovkalar hamda

musobaqalarni moddiy-texnik ta'minlash, shaxsiy kasb mahoratini oshirish. Trenerning o'quv-tarbiyaviy vazifasi eng muhimlardan biri hisoblanadi. U shug'ullanuvchilarni sport kurashining texnik-taktik harakatlariga o'rgatish, jismoniy va ahloqiy-iroda sifatlarini rivojlantirish, har tomonlama rivojlangan insonni shakllantirish malakasidan iborat.

O'qitish vazifasi trenerning texnik harakatlarni namunadek ko'rsatib berish, mashqni qisqa va oson tushuntirish, texnikadagi xatolar hamda uning yuzaga kelish sabablarini aniqlash, kuzatish uchun to'g'ri joy tanlash, bajarilayotgan mashq texnikasini o'quvchi bilan tahlil qilish, usul uchun tayyorgarlik harakatlarini, usul va yakunlovchi harakatni bajarishda mumkin bo'lgan ushlashlarni tanlash malakasini o'z ichiga oladi. Trener jismoniy va ahloqiy-iroda sifatlarini tarbiyalashda usuliy yondashishlarni tabaqalash, treneriovka nagruzkalarini me'yorlash, shug'ullanuvchilarning alohida xususiyatlariga qarab, tegishli vositalar hamda usullarni tanlashni bilishi zarur.

Trener sportchilar tayyorgarligini maqsadli boshqarish uchun quyidagilarni bilishi lozim:

- sportchilar, shuningdek ular yashaydigan, trenirovka qiladigan va musobaqalashadigan muhit to'g'risida axborot to'plash hamda uni tahlil qilish;
- sportchilar tayyorgarligi strategiyasi to'g'risida qaror chiqarish;
- ularning tayyorgarlik rejalari va dasturlarini tuzish; sportchilar tayyorgarligi dasturi hamda rejasini amalda ro'yobga chiqarish;
- tuzilgan dastur va rejalarning amalga oshirilishini nazorat qilish;
- zarur hollarda trenirovka jarayoniga o'zgartirishlar kiritish.

Kurashchilar tayyorgarligi dasturlari va rejalarning muvaffaqiyatli amalga oshirilishi trenerning trenirovka mashg'uloti, ish kuni, mikro-, mezo- va makrotsikllar davomida trenirovka jarayonini oqilona tuzishni amalga oshira olgandagina, shuningdek pedagogik, tibbiy-biologik va ruhiy vositalar hamda uslublardan iborat tiklanish tadbirlar to'g'ri foydalanilgan taqdirdagina mumkin bo'ladi. Musobaqa faoliyatini boshqarish oldinda turgan musobaqa bellashuvlari rejasini ishlab chiqish hamda uni amalga oshirishni nazorat qilishni o'z ichiga oladi. Trener oldinda turgan bellashuv rejasini ishlab chiqishda o'quvchisining raqib ustidan g'alaba qozonishi uchun eng samarali taktik harakatlarni aniqlash maqsadida raqib to'g'risida axborotga ega bo'lishi lozim. Musobaqa faoliyatini nazorat qilish va uni keyinchalik tahlil etish u yoki bu sportchi tayyorgarligidagi kuchli hamda bo'sh tomonlarni aniqlashga yordam beradi.

Bellashuv davomida kurashchilar musobaqa faoliyatini boshqarish malakasi turli texnik-taktik vaziyatlarni kuzatish hamda tahlil qilish, shuningdek muayyan ko'rsatmalar shaklida zarur qarorlarni chiqarish malakasidan hosil bo'ladi. Kurashchilar tayyorgarligining ko'p qirrali tizimida saralash vazifasi muhim ahamiyatga ega. U trenerning bilimlari va pedagogik tajribasi asosida yosh hamda yuqori malakali sportchilar uchun turli holdagi saralash mezonlaridan foydalanib, eng iqtidorli sportchilarni aniqlash malakasi bilan ifodalanadi.

XULOSA

Jismoniy tarbiya va sport sohasidagi yuqori malakali mutaxassis o'z kasb darajasini muntazam oshirib borishi lozim. Buning uchun u ilmiy-usuliy ish olib borish malakasiga ega bo'lishi, tadqiqot vazifalarini oldinga qo'yishni bilishi, tegishli tadqiqot usullari hamda uslublarini tanlay olishi, olingan ma'lumotlarni tahlil qila olishi lozim.

Trener o'z amaliy faoliyatida turli musobaqalarni tashkil qilish va o'tkazishni bilishi zarur. Buning uchun u kurash turi qoidalarini bilishi, hakamlilik vazifalarini bajara olishi va musobaqalarni o'tkazish uchun barcha zarur hujjatlarni tayyorlay olishi lozim. Trenirovka jarayonini yuqori darajada tuzish uchun trenerning sport zalini moddiy-texnik jihozlash, kurash zallari va tiklanish markazini asbob-anjomlar bilan jihozlash malakasi katta ahamiyatga ega. Trenerning ko'p qirrali kasb faoliyati jarayonida ko'rsatib o'tilgan vazifalarning samarali amalga oshirilishi uning o'z kasbiga bo'lgan muhabbati va sadoqati, o'z mutaxassisligini mukammal darajada bilishi, pedagogik qobiliyatlar hamda yuksak shaxs sifatleri darajasi bilan aniqlanadi. Ushbu tamoyilni amalga oshirishning asosiy yo'li shug'ullanuvchini o'zlashtirilgan materialni trenirovka va musobaqa faoliyatida qo'llashga yo'naltirishdan iborat. Kurash usullariga o'rgatishni ularning musobaqalarda qo'llanilishi bilan tanishtirishdan boshlash zarur. Kurashning murakkab texnik-taktik harakatlariga o'rgatishda, odatda, o'rgatishning bo'laklangan uslubidan foydalaniladi. Biroq, agar shug'ullanuvchi texnik harakatning alohida qismlarini o'zlashtirsa, lekin harakatni to'liqligicha bajarishni bilmasa, bunday hollarda harakatning alohida qismlarini o'zlashtirish uni butunlay egallab olishga yordam bermaydi. Bunday muvaffaqiyatsizlikning sababi shundan iboratki, shug'ullanuvchi, harakat qismlarini o'zlashtira turib, ularning o'rganilayotgan harakat vazifasi va faoliyat maqsadi bilan mantiqiy bog'liqligini belgilab olmagan. Shug'ullanuvchining musobaqa faoliyati harakatlarga o'rgatish natijalarini baholashga imkon beradi.

REFERENCES

1. Kerimov F. «Milliy kurash nazariyasi». T-2002.
2. Tashmuradov O., Ashurov A.D. Milliykurash turlari. SamDU. 2003 yil.
3. Milliykurashqoidalari O. Toymurodov., J. Nurshin. Toshkent 1997 yil.
4. Kerimov F.A. Sport kurashi nazariyasi va usuliyoti. Toshkent 2005.
5. Azizov N.X. Belbog'li turkiston kurashi. Toshkent: O'qituvchi 1998.
6. Atoev A. Yosh o'smirlar o'zbek kurashini o'rgatish uslubiyati. T «O'qituvchi» 2005.
7. Yusupov K. Kurash halqaro qoidalari texnikasi va taktikasi. Toshkent 2005.
8. Salomov R.S. "Sport mashg'ulotlarining nazariy asoslari" O'zbekiston Davlat jismoniy madaniyat instituti Toshkent 2005 yil.
9. (3-bandning beshinchi xatboshisi O'zbekiston Respublikasi Prezidentining 2022-yil 15-yanvardagi PF-52-sonli Farmoni tahririda — Qonunchilik ma'lumotlari milliy bazasi, 15.01.2022-y., 06/22/52/0029-son)
10. (2-bandning uchinchi xatboshisi O'zbekiston Respublikasi Prezidentining 2022-yil 6-apreldagi PF-98-sonli Farmoni tahririda — Qonunchilik ma'lumotlari milliy bazasi, 07.04.2022-y., 06/22/98/0279-son)

BASKETBOLNING PAYDO BO‘LISHI VA RIVOJLANISH TARIXI

Ahmedov G‘ayratjon Qosimovich

Fakultetlaro jismoniy madaniyat va
sport kafedrası o‘qituvchisi

ANNOTATSIYA

Basketbol dunyoning eng mashhur va ommaga manzur bo‘lgan sport turlaridan biri hisoblanadi va maqolada basketbolning paydo bo‘lishi va rivojlanish tarixi haqida so‘z boradi.

***Kalit so‘zlar:** basketbol, basketbol tarixi, Springfield kolleji, ishtirok etuvchilar soni, basketbol qoidalari.*

АННОТАЦИЯ

Баскетбол является одним из самых массовых и популярных видов спорта в мире, и в статье рассматривается история возникновения и развития баскетбола.

***Ключевые слова:** баскетбол, история баскетбола, Спрингфилдский колледж, количество участников, баскетбольные правила.*

ANNOTATION

Basketball is one of the most massive and popular sports in the world, and the article discusses the history of the emergence and development of basketball.

***Keywords:** basketball, history of basketball, Springfield College, number of participants, basketball rules.*

KIRISH

Hozirgi zamon basketbol o‘yining rivojlanish tarixi 1891-yilning dekabr oyidan boshlangan. Sprigfild shahridagi (AQSh, Massachusets shtati) xristian – ishchilar maktabi (hozirgi Springfield kolledji)ning anatomiya va fiziologiya o‘qituvchisi doktor Djeyms A.Neysmit talabalarning qish faslidagi jismoniy mashg‘ulotlarini bir qator jonlantirishga qaror qildi. Neysmit tomonidan ijro qilingan o‘yinning dastlabki varianti beshta asosiy shartdan va 13 ta asosiy qoidalardan iborat bo‘lgan. Neysmit yangi o‘yin uchun futbol to‘pini tanlaydi, chunki bu to‘pni qo‘l bilan olib olish oson bo‘lib, uni oshirish qiyin hamda yerga urilgan vaqtda to‘p yerdan doimo yuqoriga otilib o‘ynashi unga ma’qul bo‘lgan.

Bunday o‘yinning avj olishi hozirgi zamon basketboli ishqibozlarini hayron qoldirishi mumkin (aytmoqchi, o‘sha zamonlarda ham o‘yinning nomi xuddi hozirgi singari: “basketbol” deb yozilgan). Neysmit shaftoli terishga mo‘ljallangan savatchani zal ichidagi balkonga o‘rnatib qo‘ygan, savatchaning yonidagi narvon

ustida farrosh o'tirgan. Uning vazifasi muvvafoqiyatli tashlangan va savatchaga tushirilgan to'pni savatcha ichidan olib, pastga o'yinchilarga uzatib turishdan iborat bo'lgan.

1891-yil 21-dekabrda Springfield kollejining gimnastika zalida basketbol bo'yicha birinchi match o'tkaziladi. Matbaa manbalari bu o'yinning uch xil tug'ilish sanasini qayd etadilar: 1891-yil 21-dekabr, 1892-yilning 15 va 20-yanvari. "O'yin yaratuvchi"ning ta'kidlanishiga esa birinchi uchrashuv 1891-yilning "rojstvo" bayrami oldidan o'tkazilgan ekan.

Guruhda 18 kishi bor edi. Shuning uchun o'yinda har biri 9 kishidan iborat 2 jamoa ishtirok etdi. O'yin ko'pchilikka shu qadar ma'qul bo'ldiki, tez orada o'yin qoidasidan nusxa ko'chirib berishni so'rab Neysmitni xoli-joniga qo'yishmadi. Keyinroq, 1892-yilda u o'z o'yinining birinchi "Qoidalar kitobi"ni nashr ettirdi. Unda 13 ta asosiy band bo'lib, ularning ko'pchiligi bizning hozirgi kunlarimizda ham amal qilmoqda. Prinsip jihatdan u "Qoidalar"ning hozirgilaridan farqi to'pni "olib yurish" qoidalari deb hisoblash mumkin.

Neysmit o'yinda ishtirok etuvchilar sonini qat'iy ravishda cheklab qo'ymagan. Uning ta'rificha, o'yinda uch kishidan boshlab 40 kishigacha qatnashishiga ruxsat berilgan. Holbuki, eng maqbul mezon har jamoada 9 kishi bo'lishi edi. Futbol o'yinidan nusxa ko'chirib o'yinchilarni uchta hujumchiga uchta himoyachiga ajratib qo'yilgan edi. Ularga faqat o'z "zonalarida" o'ynashga ruxsat berilgan edi.

1892-yil 11-martda mana shu qoidalar asosida birinchi marta tomoshabinlar huzurida o'yin o'tkazilib, uni tomosha qilish uchun 200 kishi to'plandi. Talabalar o'z o'qituvchilari bilan o'ynaydilar va 5:1 hisobida g'olib chiqtilar. Shundan keyin o'yin keng miqyosida rivojlanib ketdi va xuddi 1892-yilning o'zida Meksikada ham basketbol o'ynala boshladi. Oradan biroz vaqt o'tgach Lyu Allen Xartford shahrida noqulay savatchalarni – shaftoli terishga mo'ljallangan ushbu savatlarni simdan to'qilgan silindr shaklidagi og'ir savatchalar bilan almashtirdi.

MUHOKAMA VA NATIJALAR

O'yin-yildan-yilga rivojlanib borib, uning qoidalari ham ancha takomillashtirildi. Chunonchi, 1893-yilda birinchi marta shchitga tegib qaytadigan va to'pni tomoshabinlar orasiga borib tushishdan saqlaydigan qurilma va unga to'r xalta biriktirilgan temir halqa o'rnatildi. Shchitning kattaligi 3,6x 1,8 m bo'lgan. Oradan bir-yil o'tgach, to'pning kattaligi oshirilib aylanasing uzunligi 30-32 dyuymga (76,2-81,8 sm)ga yetkazildi. 1895-yilga kelib o'yin qoidalariga jarima to'pi tashlash kiritildi. Jarima to'pi 15 fut (5,25 sm) masofadan turib tashlanar edi.

Oradan ko'p o'tmay savatcha hozirgi zamon shaklini oladi, lekin shchit esa o'zining hozirgi kattaligiga 1895-yilda erishadi. Ayni maxalda shchitni oq rangga bo'yab qo'yganlar, 1909-yilga kelib esa shchitni yaltiroq plastinadan tayyorlay boshlaganlar. Maydonda to'pni olib yurish qoidasi 1896-yilda kiritilgan. To'pni tortib olish ham unga qiyin emas edi. Oradan uch-yil o'tgach, basketbolda foydalanilayotgan futbol to'pi maxsus tarzda tayyorlangan basketbol to'piga almashtirildi.

O'yin texnikasining tez takomillashishi va o'yinchilar harakatchanligining ortib borishi shunga olib keldiki, 1896-yilda jamoalar tarkibini 5,7 yoki 9 o'yinchi bilan cheklab qo'yish to'g'risida bir bitimga kelishildi. O'yinda necha kishilik jamoa ishtirok etishi o'yin maydonining kattaligiga bog'liq bo'lgan. Tez orada jamoadagi o'yinchilar soni butunlay standart holga keltirildi, ya'ni bir vaqtning o'zida 5 kishidan ortiq o'yinchi qatnashishiga ruxsat etilmaydigan bo'ldi va basketbol bosqichma-bosqich rivojlanib bordi.

I bosqich. 1891-1918-yillarni o'z ichiga olib, basketbolning yangi o'yin sifatida shakllanib borish bosqichi hisoblanadi. Avvaliga gimnastika mashg'ulotlarini biroz jonlantirish uchun yaratilgan basketbol asta-sekin sport o'yiniga aylanib, uning o'ziga xos barcha xususiyatlari shakllana boshlaydi. Uning dastlabki rasmiy o'yin qoidalari yaratiladi. Uning o'yin tekniikasi va taktikasi shakllanadi. O'yinda ishtirok etayotgan jamoa a'zolarining har biri uchun muayyan funktsiya vazifalar belgilab beriladi.

II bosqich. 1919-1931-yillardan iborat bo'lib, bu davr milliy basketbol federatsiyalari tashkil etilganligi bilan ajralib turadi. Bu esa basketbolning sport o'yini sifatida rivojlanib borishiga ijobiy ta'sir ko'rsatadi. Xuddi shu davrda dastlabki basketbol bo'yicha halqaro turnir – musobaqalar o'tkaziladi.

III bosqich. 1932-1947-yillarni o'z ichiga oladi. Bu davr butun dunyo bo'yicha basketbol o'yini har tomonlama rivojlanganligi bilan xarakterlidir. Bu davrda basketbol o'yini federatsiyasi (FIB) tashkil etiladi. Bu xodisa unutilmas voqea bilan basketbolni sportning Olimpiya turidagi o'yinlar qatoriga kiritilishi bilan birga sodir bo'ladi. Shu davrda sobiq sovet basketbolchilari ham halqaro maydoniga chiqadilar. Basketbol tekniikasi va taktikasiga yangiliklar kiritiladi.

IV bosqich. 1948-1965-yillarni o'z ichiga oladi. Bu-yillarda butun dunyoda basketbol o'yini shiddat bilan rivojlanibgina qolmay, muayyan sakrashlar tarzidagi taraqqiyot va sport mahoratining o'sishi ham ana shu davrga to'g'ri keladi. To'pni bir qo'l bilan otish qoidasipaydo bo'ladi, raqibning hujumiga qarshi o'zini himoya qilish tekniikasi va taktikasida ancha murakkab malakalar paydo bo'ladi. Mini-basketbol o'yini vujudga kelib, dunyo buylab tarqala boshlaydi.

V bosqich. 1986-1990-yillarda milliy Federatsiyalar soni ortadi. Milliy professional basketbol uyushmalari (NBA) paydo bo‘ladi. Basketbolchilarning halqaro aloqalari mustahkamlanadi, o‘yin texnikasi va taktikasida yangiliklar vujudga keladi. Musobaqalar qoidasi va hakamlik uslubi taqsimlashtiriladi.

REFERENCES

1. Abdumalikov R. Eshnazarov J. Jismoniy madaniyat va sport tarixi. O‘quv qo‘llanma. – Toshkent, 1993.
2. Yarashev K.D. Jismoniy tarbiya va sportni boshqarish. O‘quv qo‘llanma. – Toshkent: Abu Ali Ibn Sino nomidagi tibbiyot nashriyoti, 2002.
3. Юнусова Ю.М. Теория и методика физической культуры. Учебное пособие. – Ташкент: УзГосИФК 2007.

**O'ZBEKISTON RESPUBLIKASI TOMONIDAN RATIFIKATSIYA
QILINGAN, BIMT TOMONIDAN BOSHQARILADIGAN XALQARO
SHARTNOMA VA KONVENSIYALARNING INTELLEKTUAL MULKNI
TARTIBGA SOLISHDAGI AHAMIYATI**

Xoliqova Gavhar Ramazon qizi

Toshkent davlat yuridik universiteti

Intellektual mulk va axborot texnologiyalari huquqi yo'nalishi magistranti

Gavharkholiqova@gmail.com +998977838644

ANNOTATSIYA

Maqolada BIMT tomonidan boshqariladigan xalqaro shartnoma va konvensiyalar qabul qilinishining tarixiy zaruriyati va nazariy-huquqiy asoslari haqida so'z boradi. O'zbekiston Respublikasi tomonidan ratifikatsiya qilingan BIMT tomonidan boshqariladigan xalqaro shartnoma va konvensiyalarning keltiriladi. BIMT xalqaro shartnoma va konvensiyalarining tasnifi keltiriladi. Ularning asosiy mazmuni yoritib o'tiladi, intellektual mulkka oid ushbu hujjatlardagi asosiy huquqiy terminlar sharhlanadi. BIMT tomonidan boshqariladigan xalqaro shartnoma va konvensiyalarga a'zo mamlakatlar huquq va majburiyatlari oid ma'lumotlar keltiriladi. Intellektual mulk huquqiga doir masalarni tartibga solishda BIMT tomonidan chiqarilgan xalqaro hujjatlarning o'rni va ahamiyati.

***Kalit so'zlar:** intellektual mulk, mualliflik huquqi, implementatsiya, patent huquqi, tovar belgisi, geografik ko'rsatkich, ixtiro, foydali model, sanoat namunasi, fonogramma.*

**ЗНАЧЕНИЕ МЕЖДУНАРОДНЫХ ДОГОВОРОВ И КОНВЕНЦИЙ,
РАТИФИЦИРОВАННЫХ РЕСПУБЛИКОЙ УЗБЕКИСТАН,
ВЫПОЛНЯЮЩИХ АДМИНИСТРАТИВНУЮ ФУНКЦИЮ ВОИС, В
РЕГУЛИРОВАНИИ ИНТЕЛЛЕКТУАЛЬНОЙ СОБСТВЕННОСТИ**

Халикова Гавхар

Ташкентский государственный юридический университет

Магистр права интеллектуальной собственности и информационных технологий

АННОТАЦИЯ

В статье рассматривается историческая необходимость и теоретико-правовая основа принятия международных договоров и конвенций, регулируемых ВОИС. Международные договоры и конвенции, регулируемые

ВОИС, ратифицированные Республикой Узбекистан. Дана классификация международных договоров и конвенций ВОИС. Объясняется их основное содержание, разъясняются основные юридические термины этих документов об интеллектуальной собственности. Информация о правах и обязанностях государств-участников международных договоров и конвенций, административные функции которых выполняет ВОИС. Роль и значение международных документов, выпущенных ВОИС, в регулировании прав интеллектуальной собственности.

Ключевые слова: интеллектуальная собственность, авторское право, реализация, патентное право, товарный знак, географическое указание, изобретение, полезная модель, промышленный образец, фонограмма.

IMPORTANCE OF WIPO- ADMINISTERED TREATIES AND CONVENTIONS RATIFIED BY THE REPUBLIC OF UZBEKISTAN IN THE REGULATION OF INTELLECTUAL PROPERTY

Gavkhar Khalikova

Tashkent State Law University

Master in Intellectual Property Law and Information Technology

ANNOTATION

The article deals with the historical necessity and theoretical and legal basis for the adoption of international treaties and conventions regulated by WIPO. International treaties and conventions administered by WIPO, ratified by the Republic of Uzbekistan. The classification of international treaties and conventions of WIPO is given. Their main content is explained, the main legal terms of these documents on intellectual property are explained. Information on the rights and obligations of states parties to international treaties and conventions administered by WIPO. The role and significance of international documents issued by WIPO in the regulation of intellectual property rights.

Keywords: intellectual property, copyright, implementation, patent law, trademark, geographical indication, invention, industrial design, phonogram.

KIRISH

Bugungi kunga kelib intellektual mulk sohasidagi huquqiy munosabatlarni tartibga solish nafaqat ayni bir davlat, balki jahon miqiyosidagi dolzarb masalalardan biri sifatida ko'riladi. Chunki jahonda internet tarmoqlarining shiddat bilan rivojlanib, insonlar hayotini barcha jabhalariga kirib borishi intellektual mulkning omma orasida

keng tarqalishiga qanchalik ko'maklashsa, un himoya qilishni shunchalik murakkablashtirmoqda. Ma'lumki **intellektual mulk bu-** inson aqliy faoliyatining mahsulidir. 1967-yil 14-iyulda Butun jahon intellektual mulk tashkilotini ta'sis etish to'g'ridagi konvensiyaning 2-moddasiga ko'ra intellektual mulk huquqi quyidagilarni o'z ichiga oladi:

adabiy, badiiy va ilmiy asarlar,
artistlarning ijro faoliyati, ovoz yozish, radio va televideniye ko'rsatuvlari,
inson faoliyatining barcha sohalaridagi ixtirolar,
ilmiy kashfiyotlar,
sanoat namunalari,
tovar belgilari, xizmat ko'rsatish belgilari, firma nomlari va tijorat belgilari,
nohalol raqobatga qarshi himoya,
sanoat, ilmiy, adabiy va badiiy sohalarda intellektual faoliyat bilan bog'liq boshqa barcha huquqlar.

Yuqorida sanalganlardan ko'rib turibmizki, intellektual mulk insoniyat taraqqiyotining qadimgi davrlaridan boshlab yaratilgan. Ammo uning huquqiy himoyasi amalga oshirish 19 asrga kelib alohida ahamiyat kasb etdi. Mulkiy munosabatlarning rivojlanishi va tartibga solinishi intellektual mulk atamasining shakllanishi va ularning alohida muhofaza tizimi shakllantirilishiga olib keldi.

Intellektual mulk fuqarolar va yuridik shaxslar o'rtasidagi munosabatlarga ham, davlatlararo munosabatlarga ham o'z ta'sirini o'tkazadi. Natijalarga bo'lgan huquqlar, intellektual faoliyat faoliyat eksteritoriallikka ega emas. Ya'ni maxsus xalqaro shartnomalar mavjud bo'lmaganda, bir davlat hududida tan olingan huquqlar boshqa davlat hududida mavjud bo'lmaydi. Bugungi kunda intellectual mulk sohasidagi munosabatlarni xalqaro darajada tartibga solishda BIMT asosiy o'rin egallaydi. Hozirda unga dunyoning 193 ta davlati a'zo hisoblanadi va ularning soni yildan yilga ortib bormoqda.

MUHOKAMA VA NATIJALAR

Hozirda Butun jahon intellectual mulk tashkiloti intellektual mulkka oid 26 ta shartnoma va konvensiyalarda boshqaruvchilik funksiyasini amalga oshiradi. Ushbu hujjatlarni shartli ravishda 3 turga ajratish mumkin. Bular:

- intellektual mulk himoyasi
- global himoya tizimi
- klassifikatsiyaga oid hujjatlar.¹⁴¹

¹⁴¹ <https://www.wipo.int>

Hozirgi kunda O'zbekiston Respublikasi BIMT tomonidan boshqariladigan 16 ta xalqaro hujjatni ratifikatsiya qilgan. Ushbu xalqaro hujjatlarning har bir intellektual mulk sohasidagi milliy qonunchilikni shakllantirishda alohida ahamiyatda ega hisoblanadi. Quyida ularning mazmuni bilan tanishib chiqamiz.

Sanoat namunalarini himoya qilish bo'yicha Parij konvensiyasi (1883).

1883-yilda Sanoat mulkini himoya qilish bo'yicha Parij konvensiyasi qabul qilindi. Hozirda ushbu shartnomaga 176 ta davlat a'zodir. Mazkur xalqaro shartnoma boshqa mamlakatlarda mualliflarning intellektual ijod mahsullarini himoya qilishni ta'minlashga qaratilgan birinchi keng ko'lamli chora bo'ldi.

Parij konvensiyasi patentlar, tovar belgilari, sanoat namunalari, foydali modellar, firma nomlari, geografik ko'rsatkichlar (tovar kelib chiqishi ko'rsatkichlari va tovar kelib chiqqan joy nomlari) va adolatsiz raqobatni chek qo'yishga doir masalalarni tartibga soladi. Ushbu xalqaro hujjat mualliflarga o'z intellektual asarlarini boshqa mamlakatlarda himoya qilishda yordam berishga qaratilgan birinchi qadam bo'ldi. Konvensiyaning asosiy qoidalari uch toifaga bo'lingan: milliy rejim, ustuvorlik huquqi, umumiy qoidalar.

Parij konvensiyasining 1-moddasiga ko'ra sanoat mulki tushunchasi keng ma'noda talqin qilinadi va sanoat, savdo, qishloq xo'jaligi ishlab chiqarishi, qazib olish sanoati, barcha mahsulotlar sanoati shular sirasiga kiritiladi.¹⁴²

Adabiy va san'at asarlarini himoya qilish to'g'risidagi Bern konvensiyasi.

Bern konvensiyasi asarlar va ular mualliflarining huquqlarini himoya qilish bilan bog'liqdir. Ushbu konvensiya fransuz yozuvchisi Viktor Gyugo va uning Xalqaro adabiyot va san'at uyushmasi tomonidan uyushtirilgan kompaniya natijasida qabul qilingan. Konvensiya mualliflarga o'z asarlariga nisbatan nazorat qilish va xalqaro darajada gonorarlarni qo'lga kiritish imkoniyatini bergan.

U uchta asosiy printsiptga asoslanadi va himoyaning minimal darajasini belgilovchi bir qator qoidalarni, shuningdek, ulardan foydalanishni istagan rivojlanayotgan mamlakatlar uchun mo'ljallangan maxsus qoidalarni o'z ichiga oladi.

Uchta asosiy tamoyillar quyidagilardan iborat:

1. Milliy rejim
2. Avtomatik tarzda himoya
3. Himoya, asar kelib chiqqan mamlakatda himoya mavjudligiga bog'liq emas.

¹⁴² ВОЖЖОВ Р. А. ПРОМЫШЛЕННАЯ СОБСТВЕННОСТЬ В МЕЖДУНАРОДНОМ ПРАВЕ //ИННОВАЦИОННАЯ НАУКА: ПРОШЛОЕ, НАСТОЯЩЕЕ, БУДУЩЕЕ. – 2016. – С. 36.

Ushbu prinsiplar jahonning ko'plab mamlakatlariga mualliflik huquqini himoya qilish yangi xalqaro tizimini yaratish, milliy qonunchilikni xalqaro normalarga muvofiqlashtirish, axborot va texnologik almashinuv, xalqaro savdo bilan shug'ullanish uchun keng imkoniyat berdi¹⁴³

Fonogramma ishlab chiqaruvchilarni ularning fonogrammalarini ruxsatsiz takrorlashdan himoya qilish to'g'risidagi Jeneva konventsiyasi (1971)

Konventsiya ahdlashuvchi davlatlarning har birining boshqa ahdlashuvchi davlat fuqarosi bo'lgan fonogramma ishlab chiqaruvchisi manfaatlarini ushbu ishlab chiqaruvchining rozilgisiz ularning dublikatlarini yaratish, ishlab chiqarish yoki olib kirish aholiga tarqatish maqsadida amalga oshirilgan hollarda bunday dublikatlarni olib kirishdan, shuningdek bunday dublikatlarni aholiga tarqatishdan himoya qilish majburiyatini nazarda tutadi.¹⁴⁴

“Fonogramma” atamasi shakli (disk, plyonka va boshqalar)dan qat'i nazar, sof akustik yozuvni (ya'ni, masalan, kino yoki videokassetali saundtreklarni o'z ichiga olmaydi) anglatadi.

Tovar belgilari to'g'risidagi qonun shartnomasining (TLT) asosiy qoidalari (1994)

Tovar belgilari to'g'risidagi shartnomaning (TLT) asosiy maqsadi milliy va mintaqaviy tovar belgilarini ro'yxatga olish tartib-qoidalarini birlashtirish va tartibga solishdan iborat. Bunga ushbu tartib-qoidalarining ayrim elementlarini soddalashtirish va uyg'unlashtirish, bir vaqtning o'zida bir nechta davlatlarda tovar belgisini topshirish va ro'yxatdan o'tkazish tartib-qoidalarini soddaroq va oldindan aytib bo'ladigan qilish orqali erishiladi.

TLT qoidalarining aksariyati talabnoma beruvchining tovar belgisi idorasi bilan o'zaro hamkorligi jarayoniga taalluqlidir, uni quyidagi uchta asosiy bosqichga bo'lish mumkin: ro'yxatdan o'tkazish uchun ariza berish, ro'yxatdan o'tgandan keyingi o'zgartirishlar va ro'yxatdan o'tishni uzaytirish. Bosqichlarning har biriga taalluqli qoidalar dastur yoki ma'lum bir dastur uchun barcha talablarni iloji boricha aniq qilib belgilab beradigan tarzda tuzilgan.

BIMT mualliflik huquqi shartnomasining (WCT) asosiy qoidalari (1996)

¹⁴³ Захарова И. А. и др. Бернская конвенция об охране литературных и художественных произведений и часть четвертая Гражданского кодекса РФ: сравнительный анализ //Исторические, философские, политические и юридические науки, культурология и искусствоведение. Вопросы теории и практики. – 2012. – №. 7-1. – С. 80-84.

¹⁴⁴ Приходченко Р. И. АУДИОЗАПИСИ И ФОНОГРАММЫ КАК ОБЪЕКТЫ ОХРАНЫ МЕЖДУНАРОДНОГО И НАЦИОНАЛЬНОГО АВТОРСКОГО ПРАВА //ТРАДИЦИОННАЯ И ИННОВАЦИОННАЯ НАУКА: ИСТОРИЯ, СОВРЕМЕННОЕ. – 2020. – С. 169.

BIMT Mualliflik huquqi shartnomasi (WCT) Bern konventsiyasiga muvofiq asarlar va ularning mualliflarining raqamli muhitda huquqlarini himoya qilish bilan bog'liq maxsus kelishuvdir. Har qanday Ahdlashuvchi Tomon (hatto u Bern konventsiyasi bilan bog'lanmagan bo'lsa ham) Adabiy va san'at asarlarini himoya qilish to'g'risidagi Bern konventsiyasining (1886) 1971 yildagi (Parij qonuni) qonunining mazmuniy qoidalari bilan bog'lanadi.

Mualliflarga berilgan huquqlarga kelsak, Bern konventsiyasi tomonidan e'tirof etilgan huquqlarga qo'shimcha ravishda Shartnoma shuningdek: tarqatish huquqi, ijara huquqini va jamoatchilikka kengroq aloqa huquqini beradi.

Patent huquqi shartnomasining (PLT) asosiy qoidalari

Patent huquqi to'g'risidagi Shartnoma (PLT) milliy va mintaqaviy patent talabnomalari va patentlariga nisbatan qo'llaniladigan rasmiy tartib-qoidalarni uyg'unlashtirish va soddalashtirishga qaratilgan va shu bilan ushbu tartib-qoidalarni foydalanuvchilarga qulayroq qilishdir.¹⁴⁵

PLT ahdlashuvchi tomon idorasi tomonidan qo'llanilishi mumkin bo'lgan talablarning maksimal ro'yxatini nazarda tutadi. Bu shuni anglatadiki, ahdlashuvchi tomon talabnoma beruvchilar va huquq egalari nuqtai nazaridan unchalik qat'iy bo'lmagan talablarni qo'yishi mumkin, biroq Shartnoma qoidalari milliy idora ariza beruvchilarga yoki ariza beruvchilarga qo'yishi mumkin bo'lgan maksimal talablarni o'z ichiga olganligi sababli majburiy hisoblanadi.

Tovar belgilari huquqi to'g'risidagi Singapur shartnomasining asosiy qoidalari (2006)

Singapur shartnomasining maqsadi tovar belgilarini ro'yxatga olish bo'yicha ma'muriy tartib-qoidalarni uyg'unlashtirish uchun zamonaviy va dinamik xalqaro huquqiy va me'yoriy bazani yaratishdan iborat. Singapur shartnomasi 1994-yildagi Tovar belgilari to'g'risidagi shartnomaga (TLT) asoslanadi, ammo Singapur shartnomasi ko'lami kengroq bo'lib, kommunikatsiya texnologiyalaridagi eng so'nggi ishlanmalarga imkon beradi. Singapur shartnomasi tegishli Ahdlashuvchi Tomon qonunlariga muvofiq ro'yxatdan o'tkazilishi lozim bo'lgan barcha turdagi belgilarga nisbatan qo'llaniladi. Ahdlashuvchi tomonlar ariza beruvchilar va ularning idoralari o'rtasida yozishmalar shaklini tanlashda erkindir (shu jumladan elektron yozishmalar yoki elektron uzatish vositalaridan foydalangan holda yozishmalar).

TLT dan farqli o'laroq, Singapur shartnomasi Ahdlashuvchi Tomon qonunlariga muvofiq ro'yxatdan o'tkazilishi mumkin bo'lgan barcha belgilarga nisbatan

¹⁴⁵ Мамедова Н. И. ОСОБЕННОСТИ ПРАВОВОГО РЕГУЛИРОВАНИЯ МЕЖДУНАРОДНОЙ ЗАЩИТЫ ПАТЕНТНЫХ ПРАВ //Прикарпатський юридичний вісник. – 2021. – №. 2. – С. 107-113.

qo'llaniladi. Uning eng muhim xususiyati shundaki, u tovar belgilari to'g'risidagi qonunchilikka oid birinchi xalqaro hujjat bo'lib, noan'anaviy belgilarni aniq tan oladi. Shartnoma barcha turdagi belgilarga, jumladan gologrammalar, uch o'lchamli belgilar, rang belgilari, joylashuv va joylashish belgilari, harakat belgilari va tovush, hid yoki teginish belgilari kabi noan'anaviy vizual belgilarga nisbatan qo'llaniladi.

Ko'zi ojiz, ko'rishda nuqsoni bo'lgan va bosma axborotni idrok etishda boshqa jihatdan qobiliyati cheklangan shaxslarning nashr etilgan asarlardan foydalanishini yengillashtirish to'g'risidagi Marokash shartnomasi

2013 yil 27 iyunda Marrakesh shahrida qabul qilingan Marrakesh shartnomasi BIMT tomonidan boshqariladigan xalqaro mualliflik huquqi shartnomalari tizimining bir qismidir. Ko'zi ojiz, ko'zi ojiz yoki bosma nogironligi bo'lgan shaxslar uchun nashr etilgan asarlarga kirishni osonlashtirish bo'yicha Marrakesh shartnomasi (MTA) BIMT tomonidan boshqariladigan mualliflik huquqi bo'yicha xalqaro shartnomalarga eng so'nggi qo'shimcha hisoblanadi.

Marrakesh shartnomasi kuchli gumanitar va ijtimoiy o'lchovga ega va uning asosiy maqsadi ko'zi ojiz, ko'rish qobiliyati zaif shaxslarning manfaati uchun majburiy cheklovlar va istisnolar to'plamini o'rnatishdir.¹⁴⁶

Tovar kelib chiqqan joy nomlarini himoya qilish va ularni xalqaro ro'yxatga olish to'g'risidagi Lissabon kelishuvining asosiy qoidalari (1958).

Lissabon kelishuvi tovar kelib chiqqan joy nomlarini himoya qilishni nazarda tutadi. Ya'ni, "mamlakat, mintaqa yoki hududning geografik nomi, bu mamlakat, mintaqa yoki hududda ishlab chiqarilgan va sifati va xususiyatlari faqat yoki asosan geografik muhitga, shu jumladan tabiiy va insoniy omillarga bog'liq bo'lgan mahsulotni belgilashga xizmat qiladi" (2-modda). Bunday nomlar ahdlashuvchi davlatning vakolatli organining iltimosiga binoan Jenevadagi BIMT Xalqaro byurosi tomonidan ro'yxatga olinadi.

Lissabon kelishuvi faqat ishlab chiqarilgan joy nomlariga nisbatan qo'llaniladi, bu ularning kelib chiqish joyi bilan ayniqsa chambarchas bog'liq bo'lgan mahsulotlar uchun mo'ljallangan geografik ko'rsatkichning alohida turi.

Butunjahon intellektual mulk tashkiloti Lissabon tizimini takomillashtirish bo'yicha uning ishtirokchilari doirasini kengaytirish faoliyatini olib bormoqda. Lissabon kelishuviga tovar kelib chiqqan joy nomlari bo'yicha o'zgartirishlar kiritish

¹⁴⁶ Николсон Д. Договор в интересах слабовидящих людей и проект договора по ограничениям и исключениям в авторском праве для библиотек и архивов: что это означает для развивающихся стран //Научные и технические библиотеки. – 2014. – №. 9. – С. 45-55.

va ularni xalqaro ro'yxatga olish asosida geografik ko'rsatkichlarni himoya qilish qoidalarikiritilgan¹⁴⁷

Belgilarni xalqaro ro'yxatga olish to'g'risida Madrid Protokoli

Belgilarni xalqaro ro'yxatga olish Madrid tizimi ikkita shartnoma bilan tartibga solinadi:

- 1891 yilda tuzilgan **Madrid kelishuvi**
- 1989 yilda Madrid tizimiga ko'proq moslashuvchanlikni berish va uni ba'zi mamlakatlarning milliy qonunchiligiga va Bitimga qo'shila olmagan hukumatlararo tashkilotlarning normalariga muvofiqlashtirish maqsadida tuzilgan ushbu Bitimga Protokol.

Madrid tizimida ishtirok etuvchi davlatlar va tashkilotlar birgalikda "Ahdlashuvchi tomonlar" deb ataladi. Tizim belgilangan ahdlashuvchi tomonlarning har birida amal qiladigan xalqaro ro'yxatdan o'tish orqali, belgini ko'plab mamlakatlarda himoya qilish imkonini beradi.

1883 yilgi Parij konventsiyasidan farqli o'laroq, 1891 yil Madrid kelishuvi tovar belgisini xalqaro ro'yxatga olish tartibi o'rnatilgan. Bunday ro'yxatga olish Xalqaro intellektual mulk byurosi tomonidan amalga oshiriladi.¹⁴⁸

Patent kooperatsiyasi shartnomasi (PCT)

Patent kooperatsiyasi to'g'risidagi shartnoma (PCT) "xalqaro" patent talabnomasini topshirish orqali bir vaqtning o'zida turli mamlakatlarning har birida ixtiro uchun patent himoyasini olish imkonini beradi. Bunday ariza har qanday PCT ahdlashuvchi davlat fuqarosi yoki shunday davlatda yashovchi shaxs tomonidan berilishi mumkin. Odatda, talabnoma beruvchi fuqarosi yoki rezidenti bo'lgan Ahdlashuvchi Davlatning milliy patent idorasiga yoki talabnoma beruvchining xohishiga ko'ra Jenevadagi BIMT Xalqaro byurosiga topshirilishi mumkin.

Sanoat namunalarning xalqaro tasnifini o'rnatish to'g'risidagi Lokarno kelishuvi

Lokarno shartnomasi 1968 yilda tuzilgan va 1979 yilda o'zgartirilgan. Shartnoma sanoat namunalari uchun tasnifni o'rnatdi (Lokarno tasnifi).

Ahdlashuvchi davlatlarning vakolatli organlari sanoat namunalari saqlash yoki ro'yxatdan o'tkazish to'g'risidagi rasmiy hujjatlar va nashrlarda sanoat namunalari

¹⁴⁷ Шахназарова Элен Ашотовна Особенности международно-правовой охраны наименований мест происхождения товаров и географических указаний в свете принятия Женевского акта Лиссабонского соглашения 20 мая 2015 г // Журнал российского права. 2016. №11 (239).

¹⁴⁸ Вожжов Р. А. ПРОМЫШЛЕННАЯ СОБСТВЕННОСТЬ В МЕЖДУНАРОДНОМ ПРАВЕ //ИННОВАЦИОННАЯ НАУКА: ПРОШЛОЕ, НАСТОЯЩЕЕ, БУДУЩЕЕ. – 2016. – С. 36.

sotilgan tovarlar tegishli bo'lgan Tasniflash sinflari va kichik sinflarining raqamlarini ko'rsatadi.

Shartnomada, shuningdek, Ittifoqning barcha a'zolari vakillik qiladigan Ekspertlar qo'mitasi tashkil etildi. Qo'mitaning asosiy vazifasi klassifikatsiyani davriy qayta ko'rib chiqishdan iborat.

Bitimga erkin qo'shilish huquqi sanoat mulkini himoya qilish bo'yicha Parij konvensiyasiga (1883) a'zo davlatlarga beriladi. Ratifikatsiya yorliqlari yoki qo'shilish to'g'risidagi hujjatlar BIMT Bosh direktoriga saqlash uchun topshirilishi kerak.

Belgilarni ro'yxatdan o'tkazish maqsadlari uchun tovarlar va xizmatlarning xalqaro tasnifi to'g'risida Nitssa kelishuvi

Nitssa kelishuvi tovar belgilari va xizmat ko'rsatish belgilarini ro'yxatdan o'tkazish maqsadida tovarlar va xizmatlar tasnifini belgilaydi (Nitssa tasnifi). Har bir ro'yxatga olish munosabati bilan Ahdlashuvchi Davlatlarning Tovar belgilari idoralari rasmiy hujjatlar va nashrlarda ushbu belgi ro'yxatga olingan tovarlar yoki xizmatlar tegishli bo'lgan Tasniflash sinf raqamlarini ko'rsatadi.

Shartnomada, shuningdek, Ittifoqning barcha a'zolari vakillik qiladigan Ekspertlar qo'mitasi tashkil etildi. Qo'mitaning asosiy vazifasi klassifikatsiyani davriy qayta ko'rib chiqishdan iborat.

Xalqaro patent tasnifi bo'yicha Strasburg kelishuvi

Strasburg kelishuvi xalqaro patent tasnifini (IPC) o'rnatadi, u butun texnologiya sohasini taxminan 80 ming sarlavhadan iborat sakkizta bo'limga ajratadi. Tasniflash "san'at darajasi"ni aniqlash jarayonida patent hujjatlarini qidirish uchun mutlaqo zarurdir.¹⁴⁹ Bunday qidiruv patent beruvchi organlar, potentsial ixtirochilar, ilmiy-tadqiqot muassasalari va texnologiyani qo'llash yoki yaratish bilan shug'ullanadigan har qanday shaxs uchun zarurdir.

Tegishli IPC indeksleri har yili 2 million donadan ortiq miqdorda chiqariladigan patent hujjatlarida (nashr etilgan patent talabnomalari va berilgan patentlar) qo'llaniladi. Tegishli indekslar patent hujjatlariga ularni nashr etuvchi milliy yoki hududiy sanoat mulki idoralari tomonidan beriladi. PCT ilovalari uchun IPC raqamlari Xalqaro qidiruv organi tomonidan tayinlanadi.

Patent protsessual maqsadlarda mikroorganizmlar depozitini xalqaro tan olish to'g'risidagi Budapesht shartnomasining asosiy qoidalari

¹⁴⁹ Claus P., Hansson B. The international patent classification //World Patent Information. – 1980. – T. 2. – №. 1. – C. 13-20.

Shartnomaning asosiy xususiyati shundan iboratki, patent protsedurasi maqsadlarida mikroorganizmlarni saqlashga ruxsat beruvchi yoki talab qiluvchi ahdlashuvchi davlat mikroorganizmni saqlash bo'yicha har qanday "xalqaro depozitariy organ"da shunday maqsadlarda saqlashni bu organ ushbu davlatda joylashganligi yoki boshqa davlatda joylashganligidan qat'iy nazar tan olishi kerak.

Patent berishning sharti ixtironi oshkor qilishdir. Odatda ixtironing oshkor etilishi yozma tavsif yordamida amalga oshiriladi. Agar ixtiro mikroorganizmga yoki undan foydalanishga taalluqli bo'lsa, yozma tavsif yordamida oshkor qilish mumkin emas va faqat mikroorganizm namunasini ixtisoslashtirilgan muassasaga saqlash yo'li bilan amalga oshirilishi mumkin. Amalda "mikroorganizm" atamasi keng ma'noda talqin qilinadi va biologik materialni o'z ichiga oladi, uning depoziti oshkor qilish uchun zarur bo'lgan, xususan, oziq-ovqat va farmatsevtika sohasidagi ixtirolarga nisbatan.

Shartnomada "xalqaro depozitariy organ" deb atalgan organ mikroorganizmlarni saqlashni ta'minlashga qodir bo'lgan ilmiy muassasa - odatda "madaniyat kolleksiyasi" hisoblanadi. Bunday muassasa o'zi hududida joylashgan ahdlashuvchi davlat tomonidan BIMT Bosh direktoriga mazkur muassasa shartnomada belgilangan muayyan talablarga javob berishi va bajarishda davom etishi to'g'risida kafolatlar berish orqali "depozitariy xalqaro organ" maqomini oladi. 2020-yil 28-iyul holatiga ko'ra, 48 ta shunday organ mavjud.

BIMT Ijrolar va fonogrammalar (WPPT) shartnomasi (1996)

BIMT Ijrolar va fonogrammalar to'g'risidagi Shartnoma (WPPT) ikki guruh benefitsiarlarining, ayniqsa raqamli muhitda huquqlarini ko'rib chiqadi: (i) ijrochilar (aktyorlar, qo'shiqchilar, musiqachilar va boshqalar) va (ii) fonogramma ishlab chiqaruvchilari (jismoniy yoki yuridik shaxslar).

Shartnoma ijrochilarga **fonogrammalarda qayd etilgan** ijrolariga **mulkiy huquqlarni beradi**: takrorlash huquqi, tarqatish huquqi, ijara huquqi va taqdim etish huquqi.

Shartnoma shuningdek, ijrochilarga **nomulkiy huquqlarni**, ya'ni ularni ijrochi sifatida aniqlashni talab qilish huquqini va ijrochining obro'siga putur etkazishi mumkin bo'lgan ijroning har qanday buzilishi, buzilishi yoki boshqa o'zgarishiga qarshi chiqish huquqini beradi.

Fonogramma ishlab chiqaruvchilarga kelsak, shartnoma ularga o'z fonogrammalariga nisbatan mulkiy huquqlarni beradi: ko'paytirish huquqi, tarqatish huquqi, ijaraga olish huquqi va taqdim etish huquqiga ega.

O‘zbekiston Respublikasi tomonida bugungi kunda imzolangan BIMT tomonida boshqariladigan xalqaro shartnoma va konvensiyalar yuqoridagilar hisoblandi.

O‘zbekistonning intellektual mulk sohasidagi muhim xalqaro shartnomalarga qo‘shilishi orqali tadbirkorlik uchun qulay muhit yaratilishi xorijiy investitsiyalarni jalb qilishda ham muhim omil sanaladi. Mamlakatning investitsion jozibadorligining eng asosiy shartlaridan biri, bu – intellektual mulk himoyasi ta‘minlangani bilan belgilanadi.

Milliy qonunchilikka intellektual mulk sohasida umume‘tirof etilgan xalqaro standartlarni implementatsiya qilish intellektual mulk huquqini ta‘minlashning muhim bosqichi sanaladi.

XULOSA

Bugungi kunda O‘zbekistonda intellektual mulk huquqi muhofazasini ta‘minlash doirasida xalqaro me‘yorlar talablaridan kelib chiqib, intellektual mulk sohasining barcha yo‘nalishlarini qamrab olishga qaratilgan intellektual mulk sohasini rivojlantirish milliy strategiyasini ishlab chiqish ishlari olib borilmoqda.

Xulosa qilib aytganda, intellektual mulk sohasiga doir xalqaro shartnomalarni qabul qilinishi mamlakat xalqaro hamjamiyatdagi imijini, intellektual mulk sohasining iqtisodiyotdagi o‘rnini oshirishga, intellektual mulk huquqi himoyasini ta‘minlash orqali yosh tadqiqotchi-izlanuvchilarni qo‘llab-quvvatlash va intellektual salohiyatini rivojlantirishga xizmat qiladi.

REFERENCES

1. Вожжов Р. А. Промышленная собственность в международном праве //Иновационная наука: Прошлое, настоящее, будущее. – 2016. – С. 36.
2. Захарова И. А. и др. Бернская конвенция об охране литературных и художественных произведений и часть четвертая Гражданского кодекса РФ: сравнительный анализ //Исторические, философские, политические и юридические науки, культурология и искусствоведение. Вопросы теории и практики. – 2012. – №. 7-1. – С. 80-84.
3. Приходченко Р. И. Аудиозаписи и фонограммы как объекты охраны международного и национального авторского права //традиционная и инновационная наука: история, современное. – 2020. – с. 169.
4. Мамедова Н. И. Особенности правового регулирования международной защиты патентных прав //Прикарпатський юридичний вісник. – 2021. – №. 2. – С. 107-113

5. Николсон Д. Договор в интересах слабовидящих людей и проект договора по ограничениям и исключениям в авторском праве для библиотек и архивов: что это означает для развивающихся стран // Научные и технические библиотеки. – 2014. – №. 9. – С. 45-55.
6. Шахназарова Элен Ашотовна Особенности международно-правовой охраны наименований мест происхождения товаров и географических указаний в свете принятия Женевского акта Лиссабонского соглашения 20 мая 2015 г // Журнал российского права. 2016. №11 (239).
7. Claus P., Hansson B. The international patent classification // World Patent Information. – 1980. – Т. 2. – №. 1. – С. 13-20.
8. Кривошеев А. В. Имплементация норм договора ВОИС об авторском праве и договора ВОИС по исполнениям и фонограммам в части технических средств защиты объектов авторского права и смежных прав // Вестник Российского университета дружбы народов. Серия: Юридические науки. – 2009. – №. 4. – С. 48-56.

Xalqaro hujjatlar

1. Adabiy va san'at asarlarini himoya qilish to'g'risidagi Bern konvensiyasi 1886, Parij akti 1971 y.
2. Patent protsessual maqsadlarda mikroorganizmlar depozitini xalqaro tan olish to'g'risidagi Budapesht shartnomasi 1977 y.
3. Sanoat namunalarining xalqaro tasnifini o'rnatish to'g'risidagi Lokarno kelishuvi 1968 y.
4. Belgilarni xalqaro ro'yxatga olish to'g'risida Madrid Protokoli 1989 y.
5. Belgilarni ro'yxatdan o'tkazish maqsadlari uchun tovarlar va xizmatlarning xalqaro tasnifi to'g'risida Nitssa kelishuvi 1957 y.
6. Sanoat namunalarini himoya qilish bo'yicha Parij konvensiyasi 1883 y.
7. Patent kooperatsiyasi shartnomasi, Vashington 1970 y.
8. Patent huquqi shartnomasining (PLT) asosiy qoidalari 2000 y.
9. Xalqaro patent tasnifi bo'yicha Strasburg kelishuvi 1971 y.
10. Tovar belgilari huquqi to'g'risidagi Singapur shartnomasi 2006 y.
11. Tovar belgilari to'g'risidagi qonun shartnomasi 1994 y.
12. Butunjahon intellektual mulk tashkilotining mualliflik huquqi bo'yicha shartnomasi (Jeneva, 1996 yil 20 dekabr)
13. Butunjahon intellektual mulk tashkilotining ijrolar va fonogrammlar bo'yicha shartnomasi (Jeneva, 1996 yil 20 dekabr)

14. Fonogramma tayyorlovchilarning manfaatlarini ularning fonogrammalari noqonuniy takrorlanishidan muhofaza qilish to‘g‘risida konvensiya (Jeneva, 1971y)

15. Ko‘zi ojiz, ko‘rishda nuqsoni bo‘lgan va bosma axborotni idrok etishda boshqa jihatdan qobiliyati cheklangan shaxslarning nashr etilgan asarlardan foydalanishini yengillashtirish to‘g‘risidagi Marokash shartnomasi 2013 y.

Internet saytlar

1. <https://www.lex.uz>
2. <https://www.ima.uz>
3. <https://www.wipo.int>

**JEK LONDONNING “HAYOTGA MUHABBAT”(“LOVE OF LIFE”)
ASARIDAGI MORFOLOGIK TRANSFORMATSIYALARNI INGLIZ
TILIDAN O’ZBEK TILIGA TARJIMA QILISHDAGI MUAMMOLARI**



<https://doi.org/10.24412/2181-1784-2022-4-2-659-662>

Ismoilova Muyassar

Termiz davlat universiteti

Tarjima nazariyasi va amaliyoti yo‘nalishi talabasi

Tel: +998992904502

Email: muyassarismoilova@gmail.com

ANNOTATSIYA

Mazkur maqola jahon adabiyoti durdonalaridan bo‘lgan Jek London qalamiga mansub “Hayotga muhabbat”(“Love of life”) asaridagi toponimlarni ingliz tilidan o‘zbek tiliga tarjima qilishdagi muammolarni tahlil qiladi. Asarda tahlil uchun olingan morfologik transformatsiyalarning o‘zbek tiliga o‘girilish jihatlari ko‘rib chiqildi.

Kalit so‘zlar: morfologiya, ingliz tili, o‘zbek tili, asardagi muammolar.

ABSTRACT

This article analyzes the problems of translating morphological transformations from English into uzbek in Jack London’s “Love of Live”, one of the masterpieces of world literature. The play examines the morphological transformations of the sentences taken for analysis.

Key words: morphology, english uzbek language, problems in the work.

АННОТАЦИЯ

В данной статье анализируются проблемы перевода морфологических трансформаций с английского на узбекский язык в произведении Джека Лондона «Любовь к жизни», одном из шедевров мировой литературы. В пьесе рассматриваются морфологические трансформации предложений, взятых для анализа.

Ключевые слова: морфология, английский узбекский проблемы в работе.

KIRISH

Tarjima bir tildagi matnni boshqa tilda qayta yaratishdan iborat adabiy ijod turi. Tarjima millatlararo muloqotning eng muhim ko‘rinishi. Asliyat va qayta tiklangan matn xususiyatiga qarab badiiy tarjima, ilmiy tarjima va boshqa turlarga ajratiladi.

Asl nusxani aks ettirish tarziga ko'ra tafsir, tabdil, sharh kabi ko'rinishlarga ham ega bo'lishi mumkin. Tarjima kdd. davrlarda, turli qabilaga mansub kishilar orasidagi o'zaro aloqa, muloqot ehtiyoji tufayli yuzaga kelgan. Tilmochlik deb ataladigan bu og'zaki turi hozirda ham saqlanib qolgan[1].

Jon Griffit Chaney, o'zining taxallusi Jek London tomonidan 1876 yil 12 yanvarda tug'ilgan. U amerikalik yozuvchi, badiiy va badiiy bo'lmagan kitoblar, qisqa hikoyalar, she'rlar, pyesalar va insholar yozgan. U juda samarali yozuvchi edi va 1916 yil 22 noyabrda o'limidan oldin jahon miqyosida adabiy muvaffaqiyatga erishdi[2].

Amerika yozuvchisi. Yoshligida juda ko'p kasblar bilan shug'ullangan. 1893 yilda ilk bor u Yaponiya sohillariga dengiz safariga oddiy matros bo'lib borgan. 1894 yilda ishsizlarning Vashingtonga ko'chishida qatnashgan, daydilarcha hayot tarzi uchun qamoqqa olingan, siyosiy harakatlarga qo'shilgan. 1895 yilda AQSh ishchi partiyasi, 1901 yil Sotsalistik partiyaga a'zo bo'lgan. Keyinroq Kaliforniya universitetiga o'qishga kiradi va ko'p o'tmay o'qishni tashlab ketadi[3].

ADABIYOTLAR TAHLILI VA METODOLOGIYA

Mazkur maqola uchun tadqiqot davomida tarjima qiyosiy adabiyot, qarama qarshi tavsifli tarjima va lingvistik atamalarning izohli tahlili, adabiyotning stilistik tahlili ko'rib, tahlil qilib chiqildi[4].

Ushbu tadqiqot davomida, ko'plab manbalar kuzatildi. Jumladan, "Badiiy tarjima masalalari", "Tarjimashunoslik terminlarining ko'ptilli lug'at-ma'lumotnomasi" kabi qo'llanmalardan keng tarzda qo'llanildi. Morfologiya(yun. Morphe-shakl va logiya) (tilshunoslikda). 1) tilning morfologik qurilishi 2)so'z shakllari haqidagi ta'limot .Birinchi ma'nosida obyektни anglatsa, ikkinchi ma'nosida tilshunoslikning shu obyektни o'rganuvchi bo'limini bildiradi. Til tizimdan iborat bo'lganidek, uning morfologiyasi ham o'ziga xos tizimni tashkil etadi. O'z navbatida , morfologik tizim ham o'ziga xos tizimlardan tashkil topadi. Ulardan har birining mohiyati yoritilishi bilan, tilning morfologiyasi yaxlit holda, tizim sifatida o'rganiladi[5].

Ingliz tili (inglizcha English)–hind-Yevropa oilaning german guruhiga kiruvchi til. Ingliz xalqining tilidir[6].

O'zbek tili-oltoy tillari oilasining turkiy tillar turkumiga kiruvchi tildir. Ushbu til O'zbekiston respublikasining konstitutsiyasiga muvofiq davlat tili hisoblanadi[7].

NATIJA

Mazkur asarning 23 ta gaplari morfologik tahlil qilindi. Ulardan 17 tasi ot, 16 tasi fe'l, 11-14 ta so'zlari ravish, olmosh, sifatdan iborat. Bundan kamdan kam muammoga duch kelgan qism shuki, ravish fe'l va sifatlar vazifasida kelganidir.

MUHOKAMA

Asarkeltirilgan deyarli gapda barcha bo'laklar o'z ma'nosida o'rnida qo'llangan.

Morfologik tahlil: *U Billning izidan yurishga intilib, ko'loblarni aylanib o'tar yoki chimliqlarda xuddi orol singari cho'qqayib turgan toshlar ustidan borardi*[P.1].

1-JADVAL

	LEKSEMALAR	MORFOLOGIK TAHLIL
1.	U	Olmosh
2.	Billning	Ot+qaratqich kelishigi
3.	Izidan	Ravish
4.	Yurishga	Fe'l
5.	Intilib	Fe'l+lug'aviy shakl yasovchi
6.	Ko'loblarni	Ot+shakl yasovchi
7.	aylanib	Fe'l+lug'aviy shakl yasovchi
8.	O'tar	Fe'l+lug'aviy shakl yasovchi
9.	Yoki	Ayiruv bog'lovchisi
10.	chimliqlarda	Ot+shakl yasovchi
11.	Xuddi	Yuklama
12.	Orol	Ot
13.	Singari	Ko'makchi
14.	Cho'qqayib	Fe'l+lug'aviy shakl yasovchi
15.	Turgan	Fe'l
16.	Toshlar	Ot+shakl yasovchi
17.	Ustidan	Ravish
18.	Borardi	Fe'l

Morfologik tahlil: *Bill tepalikni oshib, ko'zdan g'oyib bo'lguncha, sherigi orqasidan qarab turdi*[P.2].[8]

2-JADVAL

	LEKSEMALAR	MORFOLOGIK TAHLIL
1.	Bill	Ot
2.	Tepalikni	Ot+tushum kelishigi

3.	Oshib	Fe'l+lug'aviy shakl yasovchi
4.	Ko'zdan	Ot+chiqish kelishigi
5.	G'oyib	Fe'l+lug'aviy shakl yasovchi
6.	Bo'lguncha	Fe'l+lug'aviy shakl yasovchi
7.	sherigi	Ot+egalik
8.	Orqasidan	Ravish
9.	Qarab turdi	Murakkab fe'l

XULOSA

Ushbu maqola yozilishidan maqsad, asar haqida qisqacha, ammo, mazmunli ma'lumot berishdir. Ushbu asarning asosiy g'oyasi inson va tabiat o'rtasida hayot uchun kurashdir, garchi odam aql bilan qurollangan bo'lsa ham. Tanqidiy vaziyatlarda bizni instinkt yoki hayotga bo'lgan muhabbat boshqaradi. Tabiat zaiflarga rahm,shafqat bilmaydi. Yirtqichlar va o'txo'rlarning huquqlarini tenglashtiradi. Tabiiy, omon qolish nuqtai nazaridan, Bill o'z hayotini qutqarish evaziga do'stiniyarador holida tashlashni to'g'ri deb hisoblardi. Asarning asl mohiyati, so'ngi nafasgacha inson bo'lib qolish muhimroqligini anglatishdir.

REFERENCES

1. Kamoljnovich, S. J. (2022). JK ROULINGNING FANTASTIK ASARLARIDAGI ANTROPONIMLARNING LINGVO-PERSPEKTIV MUAMMOLARI. *Central Asian Research Journal for Interdisciplinary Studies (CARJIS)*, 2(1), 334-343. <https://doi.org/10.24412/2181-2454-2022-1-334-343>
2. Nazarova, A. (2022, April). JYUL GABRIEL VERNNING "DUNYO BO'YLAB 80 KUN" ASARIDAGI MORFOLOGIK TRANSFORMATSIYALAR TAHLILINI INGLIZ TILIDAN O'ZBEK TILIGA TARJIMA QILISHDAGI MUAMMOLARI. In *МЕЖДУНАРОДНАЯ НАУЧНАЯ КОНФЕРЕНЦИЯ: "СОВРЕМЕННЫЕ ФИЛОЛОГИЧЕСКИЕ ПАРАДИГМЫ: ВЗАИМОДЕЙСТВИЕ ТРАДИЦИЙ И ИННОВАЦИЙ II"* (Vol. 2, No. 18.03, pp. 531-536).
3. <https://uz.wikipedia.org/wiki/Morfologiya>
4. <https://uz.m.wikipedia.org/wiki/Tarjima>
5. <https://uz.eferrit.com/jek-london-uning-hayoti-va-faoliyati/>

“МЕХРОБДАН ЧАЁН” АСАРИДА КЎЧИМ ВА УНИНГ ТУРЛАРИ

Зиётова Сурайё Эркин қизи,

Тошкент давлат ўзбек тили ва адабиёти университети

таянч докторанти.

E-mail: z.surayyo_92@mail.ru

АННОТАЦИЯ

Ушбу мақолада Абдулла Қодирийнинг “Меҳробдан чаён” асаарида қўлланган метафора, метонимия, синекдоха, оксюморон ҳодисалари таҳлил қилинган. Мазкур тилишунослик ҳодисаси бадий асар поэтикасидаги ўрни мисоллар ёрдамида далиллаб берилган.

***Калит сўзлар.** “Меҳробдан чаён”, лексема, сема, полисемия, деннотатив маъно, коннотатив маъно, метафора, метонимия, синекдоха, оксюморон.*

ABSTRACT

This article analyzes the phenomena of metaphor, metonymy, synecdoche, oxymoron used in Abdullah Qadiri's work “Mekhrobdan chayon” (“Scorpion from the altar”). The role of these linguistic phenomena in the poetics of a work of art can be proved by examples

***Keywords.** “Mekhrobdan chayon” (“Scorpion from the altar”), lexeme, sema, polysemy, dennotative meaning, connotative meaning, metaphor, metonymy, synecdoche, oxymoron.*

КИРИШ

Полисемия ҳар қандай тилда ҳам салмоқли ўрин тутди. Тил бойлиги фақат сўзлар, иборалар миқдори билан эмас, сўзларнинг лексик маънолари миқдори билан ҳам ўлчанади. Сўзларнинг кўпмаънолилиги тил бойлигида, шубҳасиз, ўз ўрнига эгадир¹⁵⁰. Борлиқдаги кўпгина нарса-ходиса, белги-хусусият, ҳаракат-ҳолатлар алоҳида номланмайди, уларга ном кўчирилиши маълум, шунинг учун тилнинг асосий қисмини полисемем лексемалар ташкил қилади¹⁵¹. Бадиятни оширишдаги воситалардан бири – кўчимдир. У кўп маънолилиқ ҳодисаси негизида шаклланади.

АДАБИЁТЛАР ТАҲЛИЛИ.

Полисемия ҳодисаси, кўчим турлари ўзбек тилшунослигида атрофлича ўрганилган. Хусусан, М.Миртожиевнинг “Ўзбек тилида полисемия”, “Ўзбек

¹⁵⁰ Миртожиев М. Ўзбек тили семасиологияси. – Тошкент, 2000. – Б. 158.

¹⁵¹ Жумаева Ф. Полисемем лексемалар доирасидаги синоним ва антоним семалар тадқиқи. Филол.фан.бўйича фал. докт. дисс. – Фарғона, 2018. – Б. 17.

тили семасиологияси”, М.Ҳақимованинг “Семасиология” каби монографиялари; Г.Қобулжонованинг “Метафоранинг системавий лингвистик талқини”, Р.Сувонованинг “Ўзбек тилида метонимия” каби тадқиқот ишлари ўзбек тилшунослигида фундаментал асос вазифасини бажарган.

МУҲОКАМА

Абдулла Қодирий бадиий асар тилининг таъсири ва ихчам услубининг эса равон ҳамда жозибали бўлишига катта эътибор берган. Шу боис, адиб ижодида кўчимнинг турли шакллари асар бадиياتини оширишга хизмат қилган. Қуйида роман матнидаги метафора, метонимия, синекдоха, ирония, оксюморон ҳодисалари таҳлил қилинди.

Метафора. Н.Маҳмудов метафорани дунёни билишнинг энг қудрадли қуролларидан бири деб таъкидлайди¹⁵². Метафоранинг асосий моҳиятини ўхшатиш, қиёслашдан иборат мантикий амал ташкил этади¹⁵³. Метафора – объектив (ёки субъектив) борлиқдаги ўхшашликнинг лисоний акси бўлмиш мутаносиб семалар асосида бир нарса номининг иккинчи бир нарса номи ўрнида қўлланилишидир¹⁵⁴. Бадиий метафорада эса предметлар орасидаги ўхшашлик асосида бадиий бўёқ, образлилик ётади¹⁵⁵. Бадиий метафорада ўхшашлик образлар воситасида яширинган ҳолда юзага келади. Асардаги метафоралар қайси сема асосида кўчимни ҳосил қилганлигини компонент таҳлил методи воситасида кўриб чиқамиз:

1. Мавҳум тушунчани ифодаловчи метафорик кўчим

1-мисол: *Зулм тиги камбағаллар қони билан сарбаст бўяган* (МЧ,161). Келтирилган гапда метафораланаётган сўз – зулм, метафора ҳосил қилган сўз – тиг. Кўчим мавҳум нарсани номлаган. Кўчим асосини аниқлаш учун “тиг” сўзининг семаларини ажратамиз:

- | | | |
|--|---|-----|
| 1) темир буюм;
2) совуқ қурол;
3) кескир, ўткир қиррали;
4) кесишга мўлжалланган нарса. | } | ТИҒ |
|--|---|-----|

Мазкур кўчим мураккаб характерда бўлиб, унинг учун асос бўлган семани аниқлаш қийин. *Тиг* сўзи ўз маънодасида, яъни пичоқ тиги, найза тиги тарзида

¹⁵² Маҳмудов Н. Термин, образли сўз, метафора // Ўзбек тили ва адабиёти. - №4. – Тошкент, 2013. – Б. 5.

¹⁵³ Йўлдошев М. Чўлпон сўзининг сирлари. – Тошкент: Маънавият, 2002. – Б. 67.

¹⁵⁴ Қобулжонова Г. Метафоранинг системавий лингвистик талқини. Филол.фан. номз. дисс. – Тошкент, 2000. – Б. 55.

¹⁵⁵ Джалалова Л. Абдулла Қодирийнинг “Ўтган кунлар” романининг лингвистик таҳлили. Филол. фан. номз. ...дисс. – Тошкент, 2009. – Б. 24.

иштирилиши мумкин, аммо кўчим сифатида зулм *тиги* шаклида келтирилиши 4-сема (кесишга мўлжалланган нарса) ёрдамида ҳосил бўлган.

2-мисол: *Соқолга қаранг, ўлим иси келади* (МЧ,160). Ушбу мисолдаги метофорик кўчим мавҳум тушунчани ифодалаш учун қўлланган. *Ис* лексемаси метафорани шакллантирган, *ўлим* – метафораланаётган сўз. Кўчим ис лексемасининг қайси семаси асосида шаклланини аниқлаймиз:

- 1) сезги аъзоси натижасида юзага келувчи сезги, хид
 - 2) белги, ишора;
 - 3) жуда сезгир.
- } ис

Ўлим иси метафораси *ис* сўзининг 2-семаси асосига қурилган. Ўлимнинг дараги, белгиси тарзида берилган.

2. Белги асосидаги метофорик кўчим

1-мисол: *Шубҳа ичида қизарган муҳаббат* (МЧ,146). Бу жумлада метофорик ифода *қизарган* сўзи орқали шакллантирилган. Метафораланаётган сўз – муҳаббат. Бу кўчим ҳодиса (муҳаббат) нинг белги (қизарган) сани ифодалани учун белги воситасидаги метофорик кўчим саналади. Кўчим асосини топиш мақсадида *қизарган* сўзининг семаларини келтирамиз:

- 1) қизил, алвон ранг;
 - 2) уялиш, ийманиш ҳолати;
 - 3) етилмоқ, пишмоқ.
- } қизарган

Қизарган сўзи феълнинг белги-хусусиятни ифодаловчи сифатдош шакли. Маълумки, қизармоқ феълнинг пишиш, маромига етиб шаклланиш каби семалари мавжуд, муҳаббатнинг қизарган сўзи билан боғлиқлиги айна 3-сема негизида пайдо бўлган.

2-мисол: *Оғир соатларда ёнингизда турғучи дўстдир* (МЧ,316). Мазкур мисолдаги кўчим ҳам нарса-белги хусусияти асосида ҳосил қилинган. *Оғир* сўзи орқали метофорик ифода шаклланиган бўлса, *соат* метафораланаётган қисм. Кўчим учун қайси сема замин бўлганини аниқлаш учун оғир сўзининг семаларига мурожаат қиламиз:

- 1) вазни катта бўлган ҳолат;
 - 2) қийин, мураккаб;
 - 3) мушқил, масълуятли;
 - 4) салмоқли, салобатли;
 - 5) босиқ, вазмин;
 - 6) муайян меъёр бузилиш ҳолати;
 - 7) жиддий, ҳавфли.
- } оғир

Бу ўринда кўчим асоси сифатида 3-семани кўрсатиш мумкин. Сабаби мисолда келтирилган метафоралашган кўчимнинг маъноси 3-сема орқали юзага келган, яъни мушқил, масъулиятли соатларда мазмунини билдиради.

3. Ўринни ифодалаш асосидаги метафорик кўчим.

1-мисол: *Лаганни суфа лабига қўйиб ўлтурди* (МЧ,59). Келтирилган жумлада *лаб* сўзи орқали ўрин-жойга нисбатан метафорик кўчим ҳосил қилинган. *Суфа* – метафораланаётган лексема, *лабига* – метафоралаётган сўз. Кўчим асосини аниқлаш учун *лаб* сўзининг семаларини ажратамиз:

- 1) инсонга хос аъзо;
 - 2) бўртиб чиққан;
 - 3) қирралик белгиси мавжуд;
 - 4) юзнинг пастки қисмида жойлашган;
 - 5) ҳаракат қилади.
- } лаб

Маълумки, *суфа* истилоҳи адабий тилда *суна* тарзида келтирилади. Ҳовли, боғ ва умуман очик ерда ўтириш, ётиш-туриш учун тупроқдан чорбурчак шаклида кўтариб қурилган жой (ЎТИЛ,III,588) маъносида ишлатилади. *Суфа лаби* метафорасида *лаб* сўзининг 3-, 4-семалари етакчилик қилмоқда. Суфанинг чекка, қирра қисми мазмунида келган.

2-мисол: *Нигоройим ўчоқ бошида овқат пишириш билан машғул эди* (МЧ,147). Бу гапда ўрин-жойни ифодалаш мазмунидаги метафорик кўчимдан фойдаланилган. Бош – метафора ҳосил қилувчи сўз ҳисобланса, ўчоқ – метафораланаётган лексема. Кўчим қайси сема асосида шаклланганини аниқлаймиз:

- 1) инсон аъзоси;
 - 2) инсоннинг юқори қисмида жойлашган;
 - 3) ҳаракатланади;
 - 4) фикр юритади;
 - 5) думалоқ шаклда.
- } бош

Келтирилган семалардан кўчим асоси сифатида 2-семани олишимиз мумкин, чунки бу семада ўрин мазмуни ифодаланган. *Ўчоқнинг боши*, яъни ўчоқнинг олд, юқори қисми маъносини англаймиз.

4. Ҳаракатни ифодалаш асосидаги метафорик кўчим

1-мисол: *Тўй қилиниб, Раъно Анварга берилса, даромаднинг кесилиш эҳтимоли бор эди* (МЧ,140). Ушбу мисолда ҳаракат тарзидаги кўчим мавжуд. Кўчма маъно *кесилмоқ* феъли орқали юзага келган ва бу метафоралаётган сўз,

метафораланаётган лексема эса даромад. Кўчим асосини топиш мақсадида кесилмоқ феълнинг семаларига мурожаат қиламиз:

- 1) тиғ билан танаси тилмоқ;
- 2) тиғ билан бўлақларга ажратмоқ;
- 3) ортиқча қисмни тиғ билан олиб ташламоқ;
- 4) баландликни ковлаб, қазиб, ёриб, орасини очмоқ;
- 5) йўл олмоқ, йўналмоқ;
- 6) гапни бўлмоқ, тўхтатмоқ.
- 7) белгиламоқ ;
- 8) жазога ҳукм қилмоқ;
- 9) пасаймоқ, йўқ қилмоқ.

кесилмоқ

Юқоридаги семалар ичидан 9-сема, яъни “пасаймоқ, йўқ қилмоқ” маъносини кўчим асоси сифатида олишимиз мумкин. Чунки *даромаднинг кесилиши* метафорик кўчим орқали даромаднинг пасайиши ёки бутунлай тугаши мазмунини билдиради.

2-мисол: *Беш кун амалга миниб, ўттиз йиллик мирзоларни қадр қилмади, демайдимми?* (МЧ,251). Бу ўринда *минмоқ* сўзининг денотатив шакли “отга минмоқ” тарзида келса, *амалга минмоқ* шакли коннотатив шакли ҳисобланади. *Амал* – метафораланаётган истилоҳ бўлса, *минмоқ* – метафоралаётган сўздир. Метафорик кўчимни ҳосил қилишда *минмоқ* феълнинг қайси маъноси асос қилиб олинганини белгилаш учун унинг барча семаларини кўриб чиқамиз:

- 1) от-уловга ўтириб олмоқ;
- 2) транспорт воситаларига чиқмоқ;
- 3) транспорт воситаларини бошқармоқ, хайдамоқ;
- 4) ўтирмоқ, инмоқ;
- 5) амал, мансабни эгалламоқ;
- 6) бирор ҳолат юз бермоқ.

минмоқ

Қайд этилган семалар ичида кўчим 5-сема негизда шаклланган, яъни

амални эгаллади мазмунида қўлланилган. Шунингдек, асарда метафорик сўз билан ифодаланган кўчимлар ҳам мавжуд: *Ўлим сари кулиб келгучи бир арслонни ўз тарихида биринчи мартаба кўрди* (МЧ,375). Арслон сўзининг “жасур”, “қатъиятли” маънолари асар персонажи Анварга нисбатан қўлланмоқда. *Сизга қарши қаттиг қутурган икки итимиз бор эди, энди учунчисини ўзингиз келтирганга ўхшайсиз* (МЧ,242). Мазкур гап Султонали томонидан айtilган бўлиб, *ит* метафораси орқали Шаҳодат муфти, Калоншоҳ

мирзо, Абдурахмон каби персонажлар назарда тутилмоқда. Метафора *ит* сўзининг “очкўзлик”, “пасткашлик” каби салбий семалари воситасида шаклланди. Турмушда уй-рўзгор буюмлари тез-тез ишлатилиб турилганидан уларнинг номлари, яъни конкрет маъноли от сўзлар метафоралашига мойиллигини кўришимиз мумкин¹⁵⁶. Муаллиф *Зулм ўчоғи* (МЧ,161) сарлавҳаси ёрдамида хоннинг амалга оширган ишлари, зулм макони эканлиги, ўчоқнинг “куйдириш”, “жизғанақ қилиш” семемалари метафора асосида ҳосил бўлган. Асарда метафорик кўчимлар ибораларни шакллантиришда ҳам кенг қўлланган. *Кина сақлаш бир рўймолни ювиб қурутқанча экан, - деди Сафар бўзчи, - бизлар бўлсақ, тўрт кундан бери шайтонни апичлаб юруймиз* (МЧ,136). Ушбу парчадаги *шайтонни апичлаб юриши* бирикмаси кенгайган метафора шаклида бўлиб, шайтоннинг “нифоқ солиш” семаси асосида юзага келган. *Ўлим яғмоғари келиб узди* ибораси таркибидаги *яғмо* сўзи эски ўзбек тилида “талон-тарож”, “бузғунлик” (ЎТИЛ,V,131) маъносида қўлланилган. Мазкур ибора Азроил фариштага ишора қилувчи муаллифга хос фраземадир: *Бир кун орадаги дўстлик риштасини ўлим яғмоғари келиб узди* (МЧ,77). Ушбу ибора *жон бермоқ, охирги йўлга узатмоқ, тупроққа топширмоқ, туз-насибаси узилмоқ, жонини жабборга топширмоқ, вақти-куни битмоқ* фраземаларига семантик жиҳатдан жуда яқин.

Метонимия ва синекдоха. Асар тилида метафора билан бир қаторда метонимия ва синекдоха ҳодисалари ҳам кенг учрайди. Метонимия ва метафора орасидаги фарқ ном кўчириш асосларидадир. Метафорага ўхшашлик, метонимияга боғлиқлик асос бўлади¹⁵⁷. Метонимия ҳам ном кўчиш усули ҳисобланаб, нарсалар орасидаги алоқадорликка, боғлиқликка асосланган кўчим бўлса, синекдоха бутун-қисм, қисм-бутун муносабатига таянган кўчим шаклидир. Метонимияда шакллантирувчи ва ҳосила маъно денотатлари ўртасидаги алоқадорлик эътиборга олинса, синекдохада асос ва ҳосила маъно денотатларининг бири бутун, иккинчиси бўлак бўлиши назарда тутилади¹⁵⁸. “Меҳробдан чаён” романида метонимия, синекдоха ҳодисалари сўзнинг ифода имконияти, қўлланиш даражасини кенг очиб берган: *Шунга ўхшаши жамият ҳам бир касал билан оғридими, унинг ҳар бир табақа ёки синфига, яна тўғриси, фардига шу касал сироят қилмай қолмайди* (МЧ,107). Ушбу жумлада *жамият*

¹⁵⁶ Сулаймонова Г. Ўзбек тилида от туркумидаги сўзларнинг полифункционаллиги. Филол. фан. номз. ...дисс. – Тошкент, 2012. – Б. 49.

¹⁵⁷ Қобулжонова Г. Метафоранинг системавий лингвистик талқини. Филол. фан. номз. дисс. – Тошкент, 2000. – Б. 60.

¹⁵⁸ Сувонова Р. Ўзбек тилида метонимия. Филол. фан. номз. дисс. – Самарқанд, 2001. – Б. 10.

сўзи метонимия ҳодисасини шакллантирган, яъни жамиятдаги одамлар мазмуни билан алоқадорликни ҳосил қилган. *Махдум соқолидаги хамир ушогини олиб, меҳмонни лаганга тарғиб қилди* (МЧ,57). Келтирилган парчанинг *лаганга тарғиб қилди* қисмида ундаги метонимия ҳодисасини кузатамиз, яъни лагандаги овқатга тарғиб қилди шаклида. Нарса номи ва унинг асосидаги бошқа бир нарсага кўчади. Лаган ва овқат сўзи билвосита алоқадорлик асосида метонимияни ҳосил қилган. *Муҳаммад Ражаббек марҳум Муҳаммадалихон замонидан бери девон билан олишиб келар эди* (МЧ,144). Мазкур мисолда *девон билан олишиб* – бу девондаги амалдорларга алоқадорлик мавжудлигини билдириб келади ва метонимияни шакллантиради. *Бу ҳовуз ҳарамнинг бутун эҳтиёжини ўтар, уни ҳафтада бир неча мартаба махсус соатларда мешқоблар томонидан тўлдириб турилар эди* (МЧ,171). Мазкур гапда *ҳарам* сўзи ҳарамда яшовчи одамлар, аёллар, хотинлар маъносини ифодалаб, метонимияни ҳосил қилган. *Сен бориб ўчоқ ҳаракатини кўрабер* (МЧ,276). *Ўчоқ* лексемаси полисемантик ҳодисанинг ҳосила семаси ҳисобланиб, *ўчоқ ҳаракатини кўра бер* деганда овқат пишириш тараддуди, қозон-ўчоқни тайёрлаш жараёни назарда тутилиб, метонимия ҳодисаси юзага келмоқда. *Ўз уйида бир нонхўр ортиши махдумга, албатта, ёқмас эди* (МЧ,73). Ушбу жумлада *нонхўр* сўзи “одам” маъносини ўзида англатади ва метонимия кўчимини шакллантирган.

Ортиқча такаллуфни Шаҳидбекнинг ўзи қабул қилса ҳам, гўшти қабул қилмас эди (МЧ,52). Асарда ушбу қаҳрамон семиз, бесўнақай тарзда тасвирланган. *Гўшти қабул қилмасди* – бирикмасидаги **гўшт** сўзи “инсон танаси” мазмунини билдиради, яъни қисм ва бутун муносабати орқали ифодаланган. *Ўн йиллардин бери Қўқонда бўлмаганлигини, бухоролиқ бир саркарда эшигида хизмат қилганлигини сўзлади* (МЧ,351). Келтирилган гапда **эшигида** лексемаси “уйида, ҳовлисида” семасини англатиб, синекдоха ҳодисасини шакллантиришга хизмат қилган. *Эшик* – қисм, *уй* – бутун тарзида келмоқда.

Оксюморон. Абдулла Қодирий ижодида шундай бирикма, birlikлар мавжудки, улар ўзаро зидланиб, кучли эмоционаллик, экспрессивликни оширишга хизмат қилган. Бундай тушунча тилшуносликда оксюморон ҳодисаси дейилади. Оксюморон - юнонча сўз бўлиб, бир-бирига мос келмайдиган икки лексик birlikнинг уйғунлашувини англатади. Оксюморон

янги тушунча ва тасаввурларни ҳосил қилади¹⁵⁹. Оксюморон ҳодисасининг белгиланишида унинг компонентлари ўртасидаги қарама-қаршилик бирламчи аҳамиятга эга бўлиб, бу ҳолатда уларнинг антонимик талабларга жавоб бериш-бермаслиги муҳим эмас. Шунга кўра таъкидлаш керакки, оксюморон антонимик эмас, антисемик бирликлар асосида ҳосил бўладиган стилистик фигурадир¹⁶⁰. Қодирий ушбу асарни “Меҳробдан чаён“ деб номлашининг ўзида оксюморон ҳодисаси мавжуд. *Меҳроб* сўзи асли арабча сўздан олинган бўлиб, “ибодатхона”, “токча”, “тахмон тепасининг ярим доира қилиб сиҳланган қисми” (ЎТИЛ, II, 588) деган маънони билдириб, масжид ичида унинг қибла томонидаги деворида тахмон шаклида қурилган жой (намоз шу тарафга қараб ўқилади) ҳисобланади. *Чаён* лексемаси кўчма маънода қўлланилиб, зимдан иш қилувчи зиёли, муллалар қиёфасини англатади. *Меҳроб* муқаддас жой, поклик мазмунини ифодаласа, унинг олдидаги *чаён* бадминлик, разиллик тимсолидир. Асар номидаги айнан шу семалар оксюморонни шакллантирган. Асар персонажи Самад бўқоқни муаллиф *ширин сўз гийбатчи* деб таърифлайди: *Булардан биринчи муҳтарам шу масжиднинг ёш имом ва хатиби Абдурахмон домла жаноблари бўлиб, иккинчиси маҳалланинг ширин сўз гийбатчиларидан Самад бўқоқ, учунчиси масжиднинг муаззини Шукур сўфи эди* (МЧ, 97). Ушбу бирикмада *ширин сўз* хушмуомалаликни ифодалаб, ўзида ижобий баҳони мужассам этади. *Гийбатчи* сўзи эса иғво тарқатувчи мазмунини англатиб, унда салбий муносабат мавжуд. Айни бир бирикмада икки қарама-қарши бирликнинг учраши оксюморонни юзага келтирган.

НАТИЖАЛАР

Кузатишларимизга кўра роман тилида юздан ортиқ метафорик кўчимлар келтирилган, фраземаларнинг шаклланишида, бадий асарда образлик, экспрессивлик, эмоционалликни оширишга ёрдам берган.

ХУЛОСА.

Асар тилини тадқиқ қиларканмиз, кўчимнинг метафора турига нисбатан метонимия, синекдоха ҳодисалари камроқ қўлланилганига гувоҳ бўлдик. Кези келганда шуни айтиш жоизки, Қодирийнинг ўз тили, услубига хос оригинал шаклларда ифодаланган. Шунингдек, оксюморон ҳодисаси маъновий жиҳатдан

¹⁵⁹ Камолиддинова В. Оксюморон ва унинг услубий - семантик хусусиятларининг қўлланиши // Сўз санъати. 1. – Тошкент, 2021. – Б. 121.

¹⁶⁰ Абдуллаева Д. Ўзбек тилида антисемия. Филол. фан. номз. ...дисс. автореф. – Тошкент, 2010. – Б. 21.

икки қарама-қарши бирликнинг уйғунлашишдир ҳамда асар тилида эмоционалликни, бадий ифодани оширишга хизмат қилган.

REFERENCES

1. Абдуллаева Д. Ўзбек тилида антисемия. Филол. фан. номз. ...дисс. автореф. – Тошкент, 2010. – Б. 21.
2. Джалалова Л. Абдулла Қодирийнинг “Ўтган кунлар” романининг лингвистик таҳлили. Филол. фан. номз. ...дисс. – Тошкент, 2009. – Б. 24.
3. Йўлдошев М. Чўлпон сўзининг сирлари. – Тошкент: Маънавият, 2002. – Б. 67.
4. Камолиддинова В. Оксюморон ва унинг услубий - семантик хусусиятларининг қўлланиши // Сўз санъати. 1. – Тошкент, 2021. – Б. 112.
5. Қобулжонова Г. Метафоранинг системавий лингвистик талқини. Филол.фан. номз. дисс. – Тошкент, 2000. – Б. 55.
6. Қобулжонова Г. Метафоранинг системавий лингвистик талқини. Филол.фан. номз. дисс. – Тошкент, 2000. – Б. 60.
7. Миртожиев М. Ўзбек тили семасиологияси. – Тошкент, 2000. – Б. 158.
Жумаева Ф. Полисемем лексемалар доирасидаги синоним ва антоним семалар тадқиқи. Филол.фан.бўйича фал. докт. дисс. – Фарғона, 2018. – Б. 17.
- Маҳмудов Н. Термин, образли сўз, метафора // Ўзбек тили ва адабиёти. - №4. – Тошкент, 2013. – Б. 5.
8. Сувонова Р. Ўзбек тилида метонимия. Филол. фан. номз. дисс. – Самарқанд, 2001. – Б. 10.
9. Сулаймонова Г. Ўзбек тилида от туркумидаги сўзларнинг полифункционаллиги. Филол. фан. номз. ...дисс. – Тошкент, 2012. – Б. 49

SHE'RIY LATIFA

Axmatova Muxlisa

Samarqand davlat universiteti magistranti

Tel: +998946581474

ANNOTATSIYA

Shoir Erkin Vohidovning "Donishqishloq latifalari" turkumi asosida folklorning tarkibiy qismlaridan biri she'riy latifa o'rganildi. She'riyat va folklor uyg'unligi tahlil qilindi.

Kalit so'zlar: *Latifa, she'riy latifa, she'riy novella, she'riyat va folklor, E.Vohidovning "Donishqishloq latifalari" turkumi.*

POETIC ANECDOTE

Akhmatova Mukhlisa

Master student of Samarkand State University

Tel: +998946581474

ANNOTATION

Based on the category of "Anecdots of Donish qishloq" by the poet Erkin Vohidov, one of the components of folklore, lyrical anecdote was studied. Compatibility of poetry and folklor was analyzed.

Keyword: *anecdots, lyrical anecdotes, lyrical novella, poetry and folklore, category of "Anecdots of Donishqishloq" by Erkin Vohidov.*

ПОЭТИЧЕСКИЙ АНЕКДОТ

Ахматова Мухлиса

Магистрантка Самаркандский Государственный Университет

Tel:+998946581474

АННОТАЦИЯ

Поэтический анекдот, один из компонентов фольклора, изучался на основе цикла «Анекдоты села» поэта Эркина Вахидова. Анализируется гармония поэзии и фольклора.

Ключевые слова: *Латифа, поэтический анекдот, поэтическая новелла, поэзия и фольклор, цикл Э.Вахидова «Донишқишлоқ латифалари».*

KIRISH

Latifa o'zbek xalqining tabiatiga juda mos tushadigan, uning maromini belgilab beradigan xalq og'zaki janrlaridan biri. O'zbekning biror to'yi, marakasi, marosimi

o‘yin-kulgusiz o‘tmaydi. Ana shu xushchaqchalikning, a’lo kayfiyatning boshida latifago‘ylik turadi. So‘zga chechan, so‘zamol, gapdon odamlar har bir voqeahodisadan, xatti-harakatdan, gap-gashtakdan latifalar yasab tashlayveradilar. Menimcha, folklorizmlar xuddi ana shu janrda o‘zining asl tabiatini ko‘rsata oladi. Afsuski bu aytganlarimiz og‘zaki tarzda nasriy, sochma ko‘rinishda bo‘ladi. Yozma shaklda, she’riy ifodadagi folklorizm ko‘rinishlari ommaviy tus olib ketmagan. She’riyatda Anvar Obidjon, Orif To‘xtash, Tursunboy Adashboyev kabi shoirlarning bolalar uchun hazil tarzda yozilgan she’rlarida nozik qochirim, xotimadagi portlash latifa janri xususiyatlariga to‘g‘ri keladi. Lekin ular folklorizmlar emas. Haqiqiy ma’nodagi folklorizmlar esa Erkin Vohidovning “Donishqishloq latifalari” nomli turkum latifalarida to‘liq namayon bo‘ladi.

Latifa (ar. nozik, yoqimli, zarif) xalqning o‘tkir mushohadasi asosida qurilgan yoqimli va nozik kulguli eng kichik nodir “hikoya”sidir. Unda eng qisqa shakldagi qiziq voqeaning bir epizodi nasriy yo‘lda kulgili qilib aytiladi, epizod qiziqarli umumlashmaga, muhim fikrga, yorqin ifodaga boy bo‘ladi. Bu xususiyati topqirlik va mahorat bilan yaratilgan bo‘lsa, kishi xotirasida uzoq saqlanadi. Ayni paytda, ular og‘izdan og‘izga tez o‘tib, yanada sayqallashadi.

Latifaning eng muhim xususiyatlaridan yana biri undagi konfliktning ikki (ijobiy va salbiy) qutbligidir, uning yorqin, bo‘rtib ko‘rinishidir, “boshqacha bo‘lishi mumkin”, degan tushunchaga o‘rin qoldirmasligidir”.¹⁶¹ Adabiyotshunos H.Umurov latifaga o‘zga mos ta’rif beradi. Uning nazariy jihatlarini to‘g‘ri anglaydi.

MUHOKAMA VA NATIJALAR

Tadqiqotchi A.Toshpo‘latov she’riy latifalarni she’riy novellalar deb ataydi. Nazarimizda, she’riy hikoyalardagi novellaga xos kutilmagan yechim, o‘tkir konflikt, fikr so‘ngidagi portlash kabi xususiyatlar novella va latifaning asosiy janr ko‘rsatgichlari ekanligidan shunday xulosaga kelinadi. Erkin Vohidovning “Donishqishloq latifalari” turkum she’riy novellalari xalq og‘zaki ijodi namunalari bo‘lmish latifalar asosida yaratilgan. She’riy asarlarga xos qofiya, ritm – shu asosdagi ohangdorlik oddiy tuyulgan latifalarga jon bag‘ishlaydi. Zamonaviy mazmun bilan boyitiladi. Ta’sir doirasi kuchaytiriladi. Ularda muayyan bir kishi tabiatida uchraydigan qusurlardan tortib, jamiyatga xos illatlargacha kuyunchaklik bilan qalamga olinadi. O‘zi mansub jamiyat, o‘zi farzand bo‘lgan millat, o‘zi zamondoshi bo‘lgan kishilarga xos kamchilik va qusurlarni, goh hazil, goh hajv yo‘sinida

¹⁶¹ Umurov H. Adabiyotshunoslik nazariyasi. T. A.Qodiriy nomidagi xalq merosi nashriyoti. 2004. 221-b.

tasvirlagani uchun shoir ularga o‘zini ham daxldor deb biladi”¹⁶², deb yozadi. Adabiyotshunos Laylo Sharipova esa “She’riyat va folklor” monografiyasida “XX asrning 70 yillarida E.Vohidov she’riy latifalar yaratdi. Shoir xalqona hajvni yozma she’riyatga ko‘chirib, bu borada o‘ziga xos yo‘l tutdi. Bu she’riy latifalardagi satira va yumor o‘zbekka xos askiya, xalqona qochirimlardan o‘tib chiqqan. Ularda xalq latifalaridan farqli o‘laroq, bosh qahramon Matmusa. Shoir “Matmusaning qishlog‘i”, “Matmusaning charxpalagi”, “Matmusaning uylanishi”, “Qiziquvchan Matmusa”, “Matmusa rassom” kabi she’riy latifalarini “Donishqishloq latifalari” umumiy nomi ostida birlashtirdi. Latifalar o‘n yettita bo‘lib, shoir ularni 1976-1991- yillar davomida yaratgan”¹⁶³.

Ko‘rinadiki, har ikkala tadqiqotchi ham she’riy latifalar deyilganda, aynan Erkin Vohidovga yuzlanadi. Uning bir qator turkum latifalaridan misollar keltirib, tahlil qiladilar. Biz ham an’anaga sodiq qolgan holda Erkin Vohidovning tahlilga tortmagan latifalarini tahlilga tortamiz.

Erkin Vohidov latifalari maxsus turkum bo‘lgani uchun u latifalar bosh qahramoniga ism beradi – Matmusa. Bunday holat adabiyot uchun begona emas. Folklordagi latifalar ham Nasriddin nomi bilan sharaflangan. Har qanday ijtimoiy kulgili biror voqea-hodisaga Nasriddin bosh qahramon vazifasini o‘tab beradi. Shu bois latifaning bu ko‘rinishlarini xalqimizda latifa o‘rnida “afandi” so‘zi ham ishlatiladi. “Donishqishloq latifalari” bir qaraganda, xuddi sarguzasht asarlardagi kabi kichik-kichik hikoyalardan tashkil topgan yaxlit bir asarga o‘xshaydi. Balki shuning uchundir, she’riy latifalar Matmusaning qishlog‘i, odamlari tasviridan boshlanadi. Bu bilan shoir kitobxonlarni hajv va mutoyibaga qiziqishlarini oshiradi. Shunga tayyorlaydi. Ularning joy nomlarini aytish orqali, unchalik begona emasligi, o‘zimizdan ekanligi. Aldarko‘sa va kalko‘sa bilan bir qishloqda yashashligini aytadi. Aldarko‘sa qazoq xalqlarida Nasriddinga o‘xshash obraz sanaladi. Chunonchi shoir bu bilan latifalarni o‘zim to‘qimadim. O‘z xalqimiz repertuaridan yig‘ib sizga taqdim etyapman degan fikrni tasdiqlaydi.

Folklorda latifalar qahramonlari donishmand yoki go‘l, sodda yoki puxta bo‘ladi. Erkin Vohidov latifalarida barcha e‘tibor soddalikka, go‘llikka qaratiladi.

Shoirning “Matmusaning lagani” she’riy latifasi ko‘proq oqibatni o‘ylaydigan, biror ishni boshlamasdan oldin uni foyda-ziyonini o‘ylab bosh qotiradigan, shuning uchun hech bir ishni boshlay olmaydigan ehtiyotkor odamning xatti-harakatlaridan so‘zlaydi. Xayrli yumush boshlashda qo‘rqmasdan Ollohga tavakkal qilish ham

¹⁶² Toshpo‘latov A. Novella janri. Samarqand. SamDU nashri. 2014. 77-b.

¹⁶³ Шарипова Л. Шеърят ва фольклор.... 123-b.

yomon emasligini uqtirmoqchi bo‘ladi shoir.

Mashoyixlar gapi bor
Ish ko‘zini bil, degan.
Har yumushda ertaning
Hisobini qil, degan.
Nima qilsam ekan deb,
Bir dam o‘yga toldi u.
So‘ng laganni sindirib,
Chigalatib oldi u.¹⁶⁴

“Matmusaning uylanishi” she‘riy latifasi 40-50 yillar oldin yozilgan bo‘lsa-da, ayni bugungi vaqt hangomalaridan so‘zlaydi. Telefon, ijtimoiy tarmoqlar avj olib ketgach, yigitlarimiz boshqa shaharlardan, viloyatlardan tanimagan, bilmagan qizlar bilan tanishib-uylanib aldanib qolayotganlari ham yo‘q emas. Yaxshi qiz mahalladan, qo‘shnilardan ortmaydi. Degan iboralar hali ham kuchini yo‘qotgani yo‘q. Shunday ekan yigitlar bir ishni boshlamasdan oqibatini o‘ylashsalar yomon bo‘lmasdi, deb o‘ylayman. Albatta ularga shu latifani o‘qishni tavsiya etgan bo‘lardim.

Safar qildi Matmusa
Olisdagi shaharga.
Ul shaharda yo‘liqdi
Bir hur pari-paykarga.
Bo‘ydoq edi Matmusa,
Uzoq turmay uylanib,
Qishlog‘iga qaytdi u
Ul sanamga uylanib.
Hay‘atlarda kekkayib
Yayrab yurar Matmusa.
Biz undoq, biz mundoq deb
Sayrab yurar Matmusa.

“Matmusa rassom” she‘riy latifasida shoir izmlarga qarshiligini bildirgan deb o‘yladim. Modernizm atamasi ostida yoziladigan she‘rlar xalqona ohanglardan xoli, tushunarsiz. Kitobxonlar orasida norozilikka sabab bo‘layotgan noan‘anaviy tasvir ifodalari ustidan shoirning noroziligi, oqimlarga salbiy munosabati deb tushunish to‘g‘ri bo‘ladi.

Ayniqsa, deng ayollar,
Qarab-qarab oldi u.

¹⁶⁴ Воҳидв Э. Ўзбегим Т. О‘зМЕ. 2006. 240-b. barcha she‘rlar shu kitobdan olindi.

Boqib ba'zi suratga,
Surat bo'lib qoldi u.
Biri-biridan qiziq,
Bir-biridan zo'r, ammo
Abstrakt san'atga
Tushunmadi mutlaqo.

“Donishqishloq latifalari” turkum she'rlari tarkibiga kirmagan shoirning yana bir shu yo'nalishdagi she'riy latifasi borki, ijtimoiylik zalvori, badiiy-g'oyaviy qimmatini bilan turkum latifalardan alohida ajralib turadi. Bu she'r bir o'rinda “Yangi zamon shum bolasi”, bir o'rinda shunchaki, “Shum bola” deb nomlangan. Bu ham folklorga begona emas. U “qirq yolg'ondan bir yolg'on” ertagi sujeti asosiga qo'rilgan. Yangi zamon shum bolasi yangi zamon boyining oldiga keladi.

Fazilatim ko'pdir, yana
Aybimni ham aytganian.
Lekin endi yangi zamon
Men yolg'ondan qaytganman.
Chunki endi yolg'onni hech
Aybgina deb bo'lmaydi.
Aldaganni balo urmas
Aldangan ham o'lmaydi.

G'afur G'ulom “shum bola”si ba'zan yolg'on gapirib qo'yishini illat hisoblasa, Erkin Vohidov “shum bola”si rost gapirib qo'yishidan xavotirda. To'g'ri so'zdan, haqiqatning oshkor bo'lib qolishidan qo'rqqan tovlamachi boy uni quvib soladi.

Boy otaning jahli chiqdi,
Dedi, ko'nglim zormidi?
Yolg'oningga chidab edim,
Rost gaping ham bormidi?
Yo'qol, seni ishga olsam
Xonavayron bo'laman.
Yolg'oningdan omon qoldim,
Rost gapingdan o'laman.

Erkin Vohidov folklorizmlaridagi satirik, komik fojiviy usulda yozilgan mazkur she'riy latifa bugun ham uchrab turadigan ba'zi ijtimoiy illatlarni ayovsiz fosh etishi bilan ham e'tiborli. Rost, haqiqatning qudrati bilan ming yillik sirlar ochilishi, yolg'ondan iborat “binolar” qulab tushishi ayni haqiqatdir. Shuning uchun ham bu she'rning darajasi juda yuqori turadi.

XULOSA

Shuni ta'kidlash lozimki, Erkin Vohidovning "Donishqishloq latifalari" turkumi folklorizm namunalari hisoblanib, kitobxon diqqatini o'zining xalqona ohanglari, qo'shiqlariga eshligi bilan o'ziga torta oladi. Odamlar Matmusaning soddaligidan kulish bilan, o'zida shunday illatlar bo'lsa, yo'qotishga, aqlli va idrokli inson bo'lishga harakat qilishadi. Ruhiyati ko'tarilib qalbi tozaradi. She'riyatning, qolaversa, badiiy kashfiyotlarni ijtimoiy ahamiyati ham shunda.

REFERENCES

1. Umurov H. Adabiyotshunoslik nazariyasi. T. A.Qodiriy nomidagi xalq merosi nashriyoti. 2004. 221-b.
2. Toshpo'latov A. Novella janri. Samarqand. SamDU nashri. 2014. 77-b.
3. Шарипова Л. Шеърият ва фольклор.... 123-b.
4. Воҳидв Э. Ўзбегим Т. О'zME. 2006. 240-b.

NATIONAL AND CULTURAL PECULIARITIES OF NICKNAMES IN MODERN UZBEK LANGUAGE MATERIAL

Raimjanova Nilufar Khasiljanovna

English teacher of the National Institute of Fine art and design named after
Kamoliddin Bekhzod

ANNOTATION

This article analyzes the nicknames used in the history of the Uzbek language and today. The article discusses the structural aspects, origin and methodology of nicknames.

Keywords: name, nickname, pseudonym, history, literature, language, person.

АННОТАЦИЯ

В данной статье анализируются прозвища, используемые в истории узбекского языка и сегодня. В статье рассматриваются структурные аспекты, происхождение и методология прозвищ.

Ключевые слова: имя, прозвище, псевдоним, история, литература, язык, личность.

INTRODUCTION

The name has a special place in human history. A name is not just a name, it is the most important aspect of everything, of an event. There is a saying among our people: "A human being is born with his character, his actions, including his name." This is not in vain, of course. It is the parents' job to help their children find the right name. The name depends on the type of birth of the child, the time and place of its birth, and the individual characteristics of the child's body and other factors. But it should not be forgotten that this process depends on the religious, spiritual beliefs and traditional customs of the people of the historical period. For example, the name Arslon is reminiscent of the name of an animal, but as a name it means "bravery, courage, bravery." In ancient times, the name was associated with totemism¹⁶⁵.

"Nickname" is an Arabic word that means two things - to get rid of, to get rid of, and to take another name from one's own name. The nickname is taken as a second name by writers and poets, painters and artists, scientists and journalists, statesmen and public figures. For example, the great Uzbek poet and thinker Alisher Navoi used the nicknames "Navoi" in his works in Uzbek and "Foniy" in his works in Persian-Tajik.

¹⁶⁵ Avlaqulov Y. Linguistic study of onomastic units of Uzbek language. NDA, Tashkent, 2012.

MATERIALS AND METHODS

In 1965, E.A. Begmatov defended his dissertation on "Anthroponymy of the Uzbek language." This was the first study of the historical, ethnographic and linguistic features of Uzbek anthroponyms. Although the study focuses on the linguistic study of anthroponyms, it also examines anthroponyms from a historical, ethnolinguistic, and sociolinguistic perspective. Uzbek nicknames, surnames and patronymics are also widely analyzed.

Literary critics of Uzbek classical literature, modern Uzbek writers E.E. Bertels, V.Abdullayev, I.S. Braginsky, V.Zohidov, A.Hayitmetov, Y.Ishakov, N.Mallayev, B.Valikhodjayev There is valuable information in the works of A. Kayumov, O. Nosirov, I. Hakkulov, writers and poets Alisher Navoi¹⁶⁶, Sadriddin Aini, Abdulla Qodiri, Muqimi, G. Gulom, Oybek, A. Qahhor and others.

The following conditions were met when choosing a nickname. First and foremost, use the title as a nickname for your hard work. When the 11th-century poet Yusuf presented his Qutadg'u Bilig (Knowledge That Leads to Happiness) to Bugrakhan, the ruler of the Karakhanid dynasty, the ruler approved the work and awarded the poet the title of Khas Hajib. (gatekeeper). After that, the poet took the title of Khas Hajib.

The poet Abdurahman Jami took the name of his hometown, Jam, Ismat Bukhari named Bukhara, and Badriddin Chochi named Choch (Tashkent) as a symbol of devotion to his homeland.

RESULTS AND DISCUSSION

Many nicknames are derived from the artists' hobbies and hobbies. Umar Khayyam was nicknamed Khayyam because he was a tentmaker. Because in Arabic, a tent is called as "xayma". The poet called Sakkoki because he was a knife-wielding man. Because the knife is called "sakkok" in Arabic.

Many poets and artists have chosen nicknames based on their social background, living standards, and the status of the class to which they belong. For example: Amir, Vaziri, Gharibi, Miskin.

The nicknames of the creators were based on their personalities, moods, moods and destinies. Savdoi, Jununi, Mashrab, Furqat, Maxmur and others.

Some artists have even used their own nicknames.

For example, Muhammad Salih, Mawlana Momini.

¹⁶⁶ Shamsiyev P., Ibragimov S. Dictionary of Navoi works. Tashkent, 1972. p.1601.

Navoi, Babur, Hilali, Oybek, Nihani, Shamsi, Suhaili and other artists symbolically nicknamed what they liked.

Nicknames adopted on the advice of rulers or on the recommendation of rulers are also considerable. Mujrim Obid, Mawlana Zamani and others. A pseudonym is not only a means of denoting the author's name in fiction, but also a symbolic term in a broad sense. That's why the creators took the nickname seriously. Great care is taken to ensure that the nicknames you choose are appropriate for you, whether the nickname has been used by others before or in your own time¹⁶⁷.

A nickname is a name given to a person by other people. More precisely, a nickname is a name given to a person according to a certain characteristic of his appearance or character, his social status or lineage. The nickname is also a famous horse. There are times in history when a nickname is better known than the name of a historical figure. For example, Temuridzoda is known not by the name of the scientist Muhammad Taragay, but by his nickname. Mirzo Ulugbek is not his name, but his nickname. His grandfather Amir Temur used to address him with good intentions as "Ulug bek, that is, the great bek". The nickname removed the name Muhammad Taragai from use during Amir Temur's lifetime. Also, the nickname "Bibikhanim", meaning "big lady", was widely used in the name of Sahibkiran Amir Temur's beloved wife - Sarai Mulk Khanum. King Jahan's favorite wife is Mumtoz Mahal Begim (the beauty of the palace). His real name is Arjumand Bonu. Sometimes a nickname is close to the function of a name when used independently, rather than with a name, and is used in the same way as a person's first name.

Apparently, the poets' choice of nicknames is based on various motives. For example, the nicknames Shavkiy, Vafoiy, Yakiniy, Mir Ishqiy reflect the writer's dreams and mood. This type of nickname is what some scholars call a nickname "for their own spiritual pleasure."

Author Abdullah Qahhor published poems and articles in newspapers and magazines under the pseudonyms Norin Shilpiq, Mavlon Kufur, Gulyor, Erkaboy, Elboy; Abdulla Qodiri: Shoshiy, Alimov, Julqunboy, Boykush, Dumbulboy, Dumbul nephew, Dumbul devona, Dumbul oglu, Kalvak Makhsum's nephew, nephew Sovrinboy, Ovsar, Jirtaki, Shigoy, Passenger under the pseudonym; Sharafiddin Shamsiev published his works: Shukriya, Doi, Sharafzoda, Tashkendi, Khurshid, Ali Tashkendi, Shukriy, Tashkendi, Shamsiddin Sharof, Shamsiddin Tashkendi, Dilhasta,

¹⁶⁷ Begmatov E. Anthroponymy of the Uzbek language. Tashkent: Fan, 2013. Page 50

Faqir, Tojali, Ujar, Indamas, Injiq, Shukriy, Sharof, Chayonbay, Shahidiy, Alin Shoshiy, Alon Shukriy, Shoshiy, Eliboy, Jarqinboy, Jiyan and more¹⁶⁸.

There are also writers who have “stayed true” to one nickname. For example, Rahmatulla Otakoziyev Uygun, Maqsud Masumbek oglu Shaykhzoda, Manzura Sobirova Aydin; Abdurahim Abdullaev Gayratiy, Komil Numonovich Numonov Yashin and others.

Some Uzbek writers have also signed their surnames: Hamid Olimjon, Gafur Gulam, Sultan Jora, Abdulla Qahhor, Sabir Abdulla, Hamid Gulom, Ibrahim Gafurov and others.

CONCLUSION

In the ancient Turkic period of the Uzbek language, nicknames of their own strata were actively used, while in the Old Uzbek period, their historically Arabic and Iranian lexical forms were active. In the later stages of development of the Uzbek language, Arabic names of nicknames became widely used.

Today, it is difficult to draw any definite conclusions about the lexical affiliation of nicknames. Because the choice of a nickname depends on the will of the author, and in fiction, it often depends on the literary means used by the author.

REFERENCES

1. Avlaqulov Y. Linguistic study of onomastic units of Uzbek language. NDA, Tashkent, 2012.
2. Bafoev B. History of ancient words. T., Fan, 2011. 152 p.
3. Description. Shajarai Khorezmshahiy // “Meros” series. - Tashkent: Kamalak, 1991.
4. Begmatov E. Anthroponymy of the Uzbek language. Tashkent: Fan, 2013. Page 50
5. Zahiriddin Muhammad Bobur. Boburnoma. Tashkent: Fan, 1960. Pages 75-76.
6. Shamsiyev P., Ibragimov S. Dictionary of Navoi works. Tashkent, 1972. p.1601.

¹⁶⁸ Bafoev B. History of ancient words. T., Fan, 2011. 152 p.

RESEARCH OF NEOLOGISMS IN INTERNET (IT) DISCOURSE

Mulladjanova Nasiba Azimdjanovna

Tashkent state university of Economics, Uzbekistan.

ANNOTATION

Modern communication serves as a nominative term for neologisms in discourse in our daily lives, as a term specific to modern speech style. As the field of science develops day by day, the search for new information in the use of modern wireless means of communication usually serves as a methodological task for neologisms. The ways in which neologisms arise are diverse, they are formed by creating a new word based on the existing lexical structure and grammatical rules of the language, as well as by applying one of the lexical meanings of an existing word in a new sense and by taking a word from another language.

Keywords: *neologism, assimilation word, lexicon, language enrichment, cluster system, field of science.*

АННОТАЦИЯ

Современная коммуникация служит номинативным термином для неологизмов в дискурсе нашей повседневной жизни, как термин, характерный для современного речевого стиля. Поскольку область науки развивается день ото дня, поиск новой информации при использовании современных беспроводных средств связи обычно служит методологической задачей для неологизмов. Способы возникновения неологизмов разнообразны, они образуются путем создания нового слова на основе существующей лексической структуры и грамматических правил языка, а также путем применения одного из лексических значений существующего слова в новом значении и посредством взятие слова из другого языка.

Ключевые слова: *неологизм, ассимиляционное слово, лексика, языковое обогащение, кластерная система, область науки.*

INTRODUCTION

First of all, let's look at the term neologism (Greek neos - new, logos - word) - words that express the development of society, new things and concepts that have emerged with the demands of life. The novelty of neologisms is felt only when they first appear: over time, they lose their 'novelty' feature and usually become active words. Mac has been on the internet and communication network for several years, which is new for the Uzbek language, including hype, VIP, zoom, PR, The words mouse (direction-setting device), rating (calculated data), feedback (comment), selfie

(self-portrait) are now becoming common words. In addition to general neologisms in language, there are also individual methodological neologisms. Such neologisms are created by the authors on the basis of a methodological requirement in a particular context.

MATERIAL AND METHODS

In recent years, the flow of new words coming from abroad through the Internet discourse, social networks and the media has increased even more. As neologisms serve to enrich the language, they have their own positive and negative characteristics. Freedom of speech in blogs sometimes leads to confusion and confusion in their use in speech: some believe that new words adorn speech, while others try to justify their creativity. In addition, some bloggers use the word in their articles without fully understanding its meaning, resulting in misleading the public. True, this process may be almost imperceptible in the context of scientific and artistic discourse. But given the regular use of social networks by most members of society, it is not difficult to imagine that in the near future there will be a wide gap between the language of the media and literary language, the decline of the

In recent times, it has become popular to interpret PR in a symbolic way, such as white, gray, yellow, green, red, and black. For example, white PR aims to organize positively targeted information by officially registered media outlets and promote it in an optimistic spirit. It is important that media representatives, activists with their own blogs on social networks, have sufficient knowledge and skills to bring such new concepts into speech.

Another neologism on a social topic is the word VIP (VIP). The word is derived from English and is an abbreviation of the words "Very Important Person". Because the abbreviation is a word, it is written in capital letters regardless of where it comes from in the sentence, but in recent times there have been cases when this has not been followed. The word VIP, as mentioned above, originally meant "very important person", "high-ranking person" and meant people who enjoyed certain privileges. The entry of this word into our lives dates back to the early days of the cellular system and was used in the sense of a tariff that gave unlimited minutes. Later, in addition to this meaning, a new sema "abundance" appeared. For example, water vip, kitchen vip, money vip. The meaning of "plentiful" is almost disconnected from the original meaning of the word VIP, and in Uzbek there are many words that can express this meaning, such as bisyar, much, serob. Accordingly, the forcible use of

elements of another language instead of the rational use of the opportunity available in language is not so correct.

Another neologism on a social topic is that the word hype is derived from the English word hype, which means “to make noise”, “to make a noise”, and it can be observed that it is used in this sense in Uzbek social networking materials. Given the fact that in English the word is pronounced as hype, in Uzbek it is expedient to say and write as hype on the basis of phonetic principles.

The word chaos (Greek chaos - disorder) can also be added to the neologisms observed on social networks. Etymologically, chaos gives rise to the concept of eternal infinite space in Greek mythology. According to him, it is a primordial chaotic mixture of elements, as if all beings came from this mixture. It is used in a figurative sense to mean extreme chaos.

For example: chaos in the room, chaos at work, chaos in the streets and equipment, chaos in the movement of people, chaos in the mind (confusion). Another neologism on a social theme - career (Italian carriera - running, way of life, field Latin carrus - carriage, carriage) mastered the Uzbek language through Russian and is used in the sense of successful development, promotion in official, social, scientific and other activities. This term can be used as a synonym for the words prestige, prestige, career, which exist in the Uzbek language. The word trend, which has recently come in from English, is also frequently mentioned mostly in oral speech. The word in English has such meanings as inclination, direction, incentive, fashion, style, style. In the Uzbek language, it can be seen that it is used in the sense of being more fashionable. A number of actively used neologisms can also be found in the field of art. One of them is the word hit. Its original source is in English (hit - blow; hit, blow; success) and is used in the sense of a popular work of musician, performer, as well as a popular musical work that took the first place in the hit parade. In the broadest sense, it can be understood in the sense of anything that is popular, that is, something that everyone likes, that is, the object called a hit does not have to be an exact work.

RESULT AND DISCUSSION:

It is a bit difficult to understand the meaning of the word gadget as a whole, because the phone itself is considered a gadget in relation to a person, or auxiliary applications such as calculators, clocks, weather on computers and phones can also be called gadgets. Nowadays, more unique technical innovations (smart glasses, smart lenses, smart locks, smart pens, smart bracelets, etc.) are considered as gadgets.

Another term that is actively used in science is the word creative. The term is applied to individuals in various fields (such as art, education, manufacturing) who are interested in moving away from traditional ways of working, who come up with new ideas, and who are creative.

Those looking for easy ways to make money on the internet have already introduced another new term - the word totalizator - into their vocabulary. The word totalizator is derived from the French word “totalisateur”, which means “calculation”, “completion”. It is a unique risk-based game played over the internet and is a form of gambling. It predicts the outcome of a sporting event and bets on the winning side. As a result, the money spent is recouped with a surplus or lost altogether. One of the most popular video apps created in the last 4-5 years, especially among young people, is Tik-Tok. Named in English (tick-tock - the sound of some old clocks), the app is a multimedia app for iOS (iPhone Operating System) and Android, designed to create and share short videos (15 seconds to 1 minute). The app was first introduced in September 2016 in China under the name Douyin. By 2017, ByteDance had released it under the name Tik-Tok for markets outside of China. On social networks, it is possible to observe that this program is written in several different forms: TikTok, Tik-Tok, Tik Tok, Tik Tok. It would be more accurate to write it in a Tik-Tok way closer to the original form of origin. It should also be noted that in such cases, in most cases, there may be misconduct and prejudice that negatively affect the scientific potential and education of young people, so it is advisable to use such programs only when necessary and consciously.

The word chatter (English chatter) is one of the most active terms in the exchange of virtual information. Short and succinct ideas are usually written for quick information exchange. Online chat is not only in written form, but also in audio and video formats. The hashtag (hashtag: hash - grid (#) sign and tag - tag), one of the neologisms of the Internet, is used in the sense of a keyword or phrases used to make it easier to find relevant messages on blogs and social networks. Like many English words beginning with the letter H (such as hype hit, hacker), this word is also written on social networks under the influence of the Russian language with the letter x. The spelling of such words should be widely observed, especially in the creation of polygraphic (paper) and electronic dictionaries, based on clear criteria. In particular, the above English hashtag word can be taken as a hashtag or hashtag based on a formal or phonetic principle.

As a result of the process of globalization, a number of economic neologisms can be found in the Uzbek language. The word bonus (Latin English bonus - reward),

which is popular in the field of economics, as well as a term specific to computer games, is used in Uzbek in different senses:

- 1) money added to salary as a reward for good work;
- 2) conveniences provided in computer games after several stages;
- 3) Gifts given by the seller to the customer as an incentive for purchase.

One of the most popular terms in the field of economics is the word broker (English broker - broker, broker, broker). The word is used in the sense of an individual or firm that acts as an intermediary (broker) in the conclusion of transactions on stock, commodity, currency exchanges. Brokers usually operate on behalf of the client and at his expense. The word dealer has also recently become one of the key terms in the economy. The term, derived from the English word dealer (trader, agent), was introduced into Uzbek through Russian. Typically, such agents operate in the dealer networks of product manufacturing firms. A significant proportion of neologisms that appear in language are based on abbreviations of existing words.

The word ATM, which is actively used in the economy, in particular in the banking system, is formed in the same way: on the basis of the abbreviation of the Russian word bankovskiy automat. It refers to an electronic cash transfer device that is connected to a customer's bank account via a computer system. A significant part of the neologisms spread not only in Uzbekistan, but all over the world are food neologisms. In particular, the word pizza can be interpreted as a word specific to this topic. Pizza (Italian: pizza - pie) - a dish in which the dough is spread thinly, stuffed with products such as tomato sauce, cheese, meat, mushrooms, onions, olives, and then baked in the oven at high temperature.

CONCLUSION

The term Uzbek is derived from Russian. But it can be witnessed that it is written in different forms on advertising banners, fronts and menus: pizza, pizza, pizza. This is also a case of spelling neglect. It is not clear in which language the word lavash originated, another dish that means a thin dough of white dough - bread. Some sources associate it with the Armenian word lawš - (thin flat bread). Today, in many countries, it is used in the sense of fast food, which is a variety of products wrapped in a thin dough. It seems that after the independence of our country, most of the incoming words are English words. But we can observe that a significant part of these words is assimilated under the influence of the Russian language. There are several specific reasons for this. Uzbek intellectuals, including those with high

scientific potential, observe world events in Russian. The use of foreign languages, especially by pro-government elites, is more related to the Russian language phenomenon. The influence of the Russian language is also high, such as the fact that people educated in Russian at school think in accordance with the nature of the language, use ready-made Russian templates when working with international documents, prepare innovative projects using the Internet. It is understood that extralinal.

REFERENCES:

1. Ergasheva, G. I., & Mulladjanova, N. A. (2019). TERMINOLOGY: THE NATURE OF CONCEPTS AND TERMS. *Theoretical & Applied Science*, (5), 457-460.
2. The meaning of the neologism. (2018). (No): meanings. Restored: meanings.com.
3. SevaraBaxodirovna, I., Sharipjanovna, R., BarnoAliyevna, T. (2021). Development Of Lexical Competence In Students Of Higher Educational Institutions. *Int. J. of Aquatic Science*, 12(3), 2938-2943.
4. Calderon, G. (2019). (No): Euston 96. Restored: euston96.com.
5. Pimat, J. (2016). Types of neologisms. (No): How to write well. Restored: comoesificarbien.com.
6. Abbasovna, Saidova M., and Mukhammadieva N. Ayubovna. "Some Deficiencies in the Development of Oral Speech Through Listening." *JournalNX*, vol. 6, no. 09, 2020, pp. 146-149.
7. Ergasheva GI, Mulladjanova NA. TERMINOLOGY: THE NATURE OF CONCEPTS AND TERMS. *Theoretical & Applied Science*. 2019(5):457-460.
8. Isakova N. Structural and semantic analysis of foreign words entering the Uzbek language during the years of independence: Philol. Doctor of Philosophy in Science (PhD) ... diss. avtoref. - Samarkand, 2020. - 24 pages.
9. Shukurov O., Saidova M. On the study of idioms // *Karshi DU news. Scientific-theoretical, methodical journal*. - Karshi, 2021, issue 2. - 154 b.
10. Абдуллаева Мархабо Рахмонкуловна, (2020). ‘ИНСОНИЯТНИНГ ЎЗАРО МУНОСАБАТИДАГИ МИЛЛИЙ КОЛОРИТНИ ИФОДАЛОВЧИ ФЕЪЛЛИ ФРАЗЕМАЛАР (Агата кристи асарлари талкинида)’ “МАРКАЗИЙ ОСИЁДА ЛЕКСИКОЛОГИЯ ВА ЛЕКСИКОГРАФИЯ: АНЪАНАЛАР ВА ҲОЗИРГИ ЗАМОН ИЛМИЙ МАКТАБЛАРИ” республика илмий-амалий конференцияси илмий тўплами, 153-158.

-
11. Абдуллаева Мархабо Рахмонкуловна, (2019). ‘Ingliz tilidan O'zbek tiliga ilk bevosita tarjimalarda mazmun va shakl mutanosibliği’ “Termiz Davlat Universiteti. "ADABIY ALOQALAR VA MADANIYATLARNING UZARO TASIRI" Xalqaro ilmiy konferensiya to'plami, 237-239
12. Azimova Nilufar Nuriddinovna, & Mulladjanova Nasiba Azimdjanovna. (2022). Concept And Term Relationship in The Domain of Gender Terminology. *Eurasian Journal of Learning and Academic Teaching*, 4, 174–176. Retrieved from <https://www.geniusjournals.org/index.php/ejlat/article/view/479>

SHAHRI NUR TARIXI YOKI NUROTANING NURLI MOZIYSI

**Ro‘ziyeva Tamara Shukurboyevna,
Xo‘jayeva Lobarxon Shuxratovna,
Muftullayeva Umida Tohirovna**
NavDPI Tarix fakulteti o‘qituvchilari

ANNOTATSIYA

Ushbu maqolada yer yuzining mashhur shaharlaridan bo‘lgan Nurota va uning nurli tarixi, unda yashagan buyuk ulamolar va ularning beqiyos xizmatlari haqidagi fikrlar tarixiy manbalar va adabiyotlar yordamida tahlil qilingan.

Kalit so‘zlar: tarix, Buxoro, Nurota, vatan, zamin, ulamo, muqaddas, makon, manzil, Nur, Chashma.

АННОТАЦИЯ

В данной статье анализируются виды Нураты, одного из самых известных городов мира, и его яркая история, великие ученые, жившие в нем, и их несравненные заслуги, с использованием исторических источников и литературы.

Ключевые слова: история, Бухара, Нурата, родина, земля, ученый, святой, место, адрес, Весна.

ANNOTATION

This article analyzes the views of Nurata, one of the most famous cities in the world, and its vibrant history, the great scientists who lived in it, and their incomparable merits, using historical sources and literature.

Keywords: history, Bukhara, Nurata, homeland, land, scientist, saint, place, address, Light, Spring.

KIRISH

*Yer yuzida Buxoroday shahri azim bo‘lmasidan
iigari Nur sohilida hayot qaynagan.
A.B.Narshaxiy, "Buxoro tarixi"*

Ming yillik tariximiz sahifalariga Nur shahri nomi bilan muhrlangan Nurota vatanimizning muqaddas shaharlaridan bo‘lib, istiqlol sharofati bilan bugun uni butun dunyo taniydi. Abu Bakr Muhammad Ja‘far Narshaxiy “Buxoro tarixi” asarida Nurato haqida quyidagi ma’lumotlarni keltiradi: "Nur katta va go‘zal joy, unda masjid jome’ bor. U ko‘pgina rabolarga ega. Buxoro va boshqa joylarning odamlari har yili ziyorat uchun u yerga boradilar. Buxoro aholisi bu ishda ko‘p mubolag‘a

qiladilar. Nur ziyoratiga borgan kishi haj qilgan kishining fazilatlariga ega bo‘ladi. U ziyoratdan qaytib kelganida tabarruk joydan kelganligi sababli shaharni havozaband qilib bezatadilar. Bu Nurni boshqa viloyatlarda "Nuri Buxoro" deb ataydilar"¹⁶⁹.

Bu muqaddas makonga kirib borilar ekan, eng avvalo tog‘lar bag‘rida jo bo‘lgan qadimiy qal‘a xarobalari ko‘zga tashlanadi. Ushbu qal‘ani arxeolog olimlardan V. Nilson, Y. G‘ulomov, M. Rostovsevlar tekshirishgan. Akademik Y. G‘ulomov o‘z tekshirishlari natijasida Nur qal‘asi tevaragi milodiy V-VI asrlarda uzun devor bilan o‘ralib, mahalliy xalq uni "Pyrasta", yoki "Tik devor" deb atashganini yozadi. Nur qal‘asi o‘tmishda Jizzaxdan so‘ng Buxoro va Samarqandga kirishda ikkinchi darvoza vazifasini o‘tagan.

Tarixdan ma‘lumki, Nurota o‘rta asrlarda o‘zining harbiy istehkomlari, ayniqsa Iskandar Zulqarnayn davrida qurilgan Nur qasri, masjidi madrasalari hamda korizlari (irrigatsiya inshootlari), qimmatbaho metallari bilan mashhur bo‘lgan. Buyuk tarixchi Gerodotning mashhur "Tarix" kitobida "Orol dengizidan Nurota tog‘larigacha bo‘lgan masofada temir, kumush kam, oltin, mis nihoyatda ko‘p", degan ma‘lumotlarni uchratish mumkin.¹⁷⁰ Shu bilan birga shahar Buyuk Ipak yo‘li ustida joylashganligi sababli eng go‘zal manzilgohlardan hisoblangan. Bu joy karvonlar to‘xtashi uchun eng qulay va bexavotir manzil bo‘lgan. Bundan anglashimiz mumkinki, bu yer yirik savdo markazi bo‘lib, bozorda qishloq xo‘jalik hunarmandchilik va chorvachilik mahsulotlari bilan savdo qilingan. Karvonlar bu yerlarda nafaqat savdo qilishgan, balki shifobaxsh chashma suvidan g‘amlab olib ketishgan. Ko‘hna va doimo navqiron Nurota shahri xususida ko‘plab rivoyatlar va afsonalar mavjud. Ularning deyarli barchasida nurotaliklarning muqaddas "Ka‘ba"si hisoblanmish muqaddas chashma ulug‘langan. Chashmaning g‘aroyib va mo‘jizali qudrati oldida insoniyat lol qoladi. Chashma suvining rangsiz, hidsiz, yumshoq shirinligi, haroratining muttasil qishin-yozin bir xilda bo‘lishi (19,5 gradus), har daqiqada 360-400 litr sig‘imda qaynab chiqib turishi, sersuvligi, tarkibida turli shifobaxsh mikroelementlarning mavjudligi bir qator xastaliklarga shifodir¹⁷¹.

Chashmaning tip – tiniq zilol suvida suzib yurgan baliqlar ham inson ruhiyatiga yengillik baxsh etib, ko‘ngillarni ravshan torttiradi. Baliqlarni mahalliy xalq va sayohatchilar tabarruk deb bilishadi. Nurotadagi "Chashma" me‘moriy majmua mo‘zeyi tarkibiga Nur chashmasi, Nur qal‘asi, IV asr yodgorligi "Chilustun" jomesi, XVI asr yodgorligi "Panjvaqt", "Katta gumbaz" masjidi, muzey zallari, Shayx

¹⁶⁹ Narshaxiy. Buxoro tarixi. "Meros" turkumi. Toshkent., 1991. 95-bet.

¹⁷⁰ Hoshimov S. Turkistonning diplomatic aloqalari tarixidan. "Fan va turmush". 1998. 2 – son.

¹⁷¹ Ismoilzoda Sh. Nurato qissasi. Qiziltepa. 2005. 3-bet.

Abdulhasan Nuriy maqbarasi, Nurgul binti Abulhasan qabri, Nurgulato qudug'i va madrasa hujralari kiradi.

Nurotaga ziyoratga keluvchilar albatta Shayx Abulhasan Nuriy maqbarasini ziyorat qilishadi. Hatto tarixiy manbalarda ham Shayx Abulhasan Nuriy maqbarasini ziyorat qilish uchun Nur shahriga borilishi ta'kidlanadi. Abdurahmon Jomiyning "Nafahot ul-uns min hazarot ul quds" (Pok zotlar tomonidan esgan do'stlik shabodalari) asarida: "Shayx Abulhasan Nuriy az tabaqayi soniya hast. Shahri bud miyoni Hirot, Marv va Bag'dod ast. Bo Sirri Satsatiy, Muhammad Ali Qasso, Muhammad Abu-al Havoriy suhbatdosht va Zunnun Misriyro diyda bud", degan ma'lumotlar keltiriladi.¹⁷²

Mazmuni: "Shayx Abulhasan Nuriy so'nggi tabaqadan bo'ladi. Uning shahri Hirot, Marv, Bag'dod shaharlari oralig'ida. U Sirri Satsatiy, Muhammad Ali Qasso, Muhammad Abu-al Havoriy suhbatida bo'lgan va Zunnun Musriyroni ham ko'rgan".

MUHOKAMA VA NATIJALAR

Fikrimizcha, Nurota – muqaddas qadamjoy, ziyoratgoh makondir. Chunki u yerda juda ko'p avliyolar dafn etilgan. Buni tarixiy manbalar va adabiyotlar ham tasdiqlaydi. Shuningdek tarixiy manbalar va adabiyotlarning guvohlik berishicha, Nurota ijtimoiy – siyosiy ahamiyatga ega bo'lgan, Shayx va ulamolari bilan mashhur bo'lgan maskandir. Nuratalik tabarruk allomalar haqida fikr yuritadigan bo'lsak, "Buxoro" nashriyotida 1999 yili Hazrat Imom al – Buxoriy tavalludining 1225 yillik muborak to'ylariga bag'ishlab, O'zbekiston musulmonlari idorasining Buxoro viloyatidagi vakili "Masjidi Kalon" jome' masjidi imom-xatibi, Mir Arab madrasasi mudarrisi Abdulg'affor Razzoq tomonidan Abdulkarim As-Sam'oniyning VIII-XII asrlarda yashagan buxorolik olimlar haqida boy ma'lumotlar beruvchi "Al-Ansob" ("Nasabnoma") risolasi nashrga tayyorlanib, chop etildi. Mazkur tarixiy manba ancha qadimiy bo'lib, VIII – XII asrlar xususida so'z yuritilgan. Buni jurnalist Suyundik Mustafoyev shunday izohlaydi: "Muallif Imom Abdulkarim as-Sam'oni ham XII asrda yashab o'tganlar. Diqqatga sazovor joyi shundaki, risolada qisqacha tafsilot berilgan barcha ulamolar Buxoroga (Buxoro shahri, bekliklari, bekliklarga qarashli qishloqlar, shu jumladan hozirgi Navoiy viloyati shahar va qishloqlari) dohil ekanligiga ishora etiladi"¹⁷³. Muallif o'z maqolasida risolada ta'rif berilgan Nurotalik

¹⁷² Ismoilzoda Sh. Nurato qissasi. Qiziltepa. 2005. 3-bet.

¹⁷³ Mustafoyev S. Nuratalik ulamolar Quyi Zarafshon vohasi. Tarix va hozirgi zamon mavzuidagi ilmiy-nazariy konferensiya materiallari. Toshkent., "Fan". 2005. 97-bet.

ulamolar haqidagi ma'lumotlarni keltirgan. Ushbu ma'lumotni biz ham batafsil keltirishni joiz deb topdik.

1. Al – Jijoriy – Buxoroning Nurota nohiyasidagi Sijor qishlog'i. Abumusoyib Solih ibn Muhammad Jijoriydirlar¹⁷⁴.

2. Az Zushiy – Buxoro qishloqlaridan (hozirgi Jo'sh – Nurota yaqinidagi qishloqdir) va Nur qal'asi yaqinidagi Abu Bakr Muhammad ibn Abus – Sayyir Sumoriyaz – Zushiy, an Nuriy, Abu hafs Umar Nasafiy shu zot shogirlaridurlar. Demak, an Nuriy (Abul Hasan Nuriy) shu kishining shogirdi¹⁷⁵.

3. As – Sirojiiy – Buxorodan 20 farsax uzoqlikdagi Nur qishlog'i. Hozirgi Nurota Jidor deb atalgan. (Tarjimon izohi). Abu Shuayb Soli ibn Muhammad Sijoriy ulug' Nuriy, Abu Shuayb Solih ibn Muhammad Sijoriy ulug' shayx solih, zohil, fozil edilar. 404 (1014) Hijriy yilda Buxoroda vafot etganlar¹⁷⁶.

4. An-Nuriy – Nur Buxoro va Samarqand o'rtasidagi kichkina shaharchadur. Tog' yonida ko'p mozorlari bordur, kishilar ko'p ziyoratga borurlar. Ali ibn Mustida an – Nuriy, Abu shuayb Solih ibn Muhammad Sijoriy an-Nuriy(sijor va Nur o'rtasidagi masofa bir farsaxdir)¹⁷⁷.

5. Al-hakim Abu Nasr Ahmad ibn Ja'far an-Nuriy. Ul zot o'g'illari al-hakim Muhammad ibn Ahmad an – Nuriy Abu Ali Hasan ibn Ali qozi Nuriy 451 (1060) Hijriy yilda tug'ilgan. 518 (1125) hijriy yil jumodil-avval oyida vafot etganlar.¹⁷⁸

6. Abu Muso Imron ibn Abdullo an-Nuriy al-Hofiz (yuz mingdan ortiq hadisni yoddan bilgan) Abu Hafsi Kabir va Muhammad ibn Salom Paykandiyning ustozlaridandurlar¹⁷⁹.

7. Abu Muqotil Ahmad ibn Muhammad an-Nuriy. Buxoro ulamolaridan ta'lim olganlar va ul kishi she'riy risola – amoliylar aytib turganlar va shogirdlari yozib olganlar. 417 (1027) hijriy yil rajab oyida vafot etganlar¹⁸⁰.

8. Abul hasan Muhammad ibn Muhammad an-Nuriy ulug' mashoyixlardan. Yuzlaridan nur tovlanib turgani uchun Nuriy deb laqab berilgandur. (SHul zot sharaflariga Nurota deb atalgan)¹⁸¹.

9. Al Husayn Ahmad ibn Muhammad an-Nuriy Abul qosim Ubaydullo ibn Muhammadan-Nuriy 380 (991) Xijriy yil rab yo'l avval oyida vafot etganlar¹⁸².

¹⁷⁴ Abdulkarim as – Sam'oniy. "Al - ansob". Nasabnoma. "Buxoro" nashriyoti. 1999. 11 – bet.

¹⁷⁵ Osha asar. 15 – bet.

¹⁷⁶ O'sha asar. 16 – bet.

¹⁷⁷ O'sha asar. 34 – bet.

¹⁷⁸ Abdulkarim as – Sam'oniy. "Al - ansob". Nasabnoma. "Buxoro" nashriyoti. 1999. 11 – bet.

¹⁷⁹ O'sha asar. 35 – bet.

¹⁸⁰ O'sha asar. 35 – bet.

¹⁸¹ O'sha asar. 35 – bet.

Demak "Al-Ansob" ("Nasabnoma")ga ko'ra unda ko'hna Nur zaminida umrguzaronlik qilgan juda bisyor ulamolar haqidagi qimmatli ma'lumotlar zikr etilgandir. Shularning ba'zilari haqidagi ma'lumotlarni keltirishni joiz deb bildik.

Shayx Abul Hasan Nuriy

Shayx Abul Hasan Nuriy islom olamida mashhur bo'lgan ko'plab avliyolar qatorida turgan allomalardan biridir. Avliyolar Allohga yaqin kishilar bo'lib, insonlar va xudolar o'rtasidagi vositachidirlar. Shayx Abul Hasan Nuriy ham Allohning yagonaligini tan olib, uning ziyoratiga kelganlarga ruhiy kuch – quvvat va nur berar ekanlar.

Nuriy bobo haqida tarixiy adabiyotlarda ma'lumotlar juda kam uchraydi. Tarixiy manbalardan A.Jomiyning "Nafaxotul-uns min hazarotul quds" ("Pok zotlar tomonidan do'stlik shabadalari") tazkirasida Shayx Abul Hasan Nuriy 616 ta donishmandning, Alisher Navoiyning "Nasoyim ul-muhabbat" asarida 770 donishmandning biri sifatida tilga olingan. Ma'lumotlar fors-tojik tilida berilgan. Nurotalik havaskor o'lkashunos Shavkat Ismoilzodaning "Sudur bobo yoxud Nurato tarixidan sahifalar" risolasida Shayx Abul Hasan Nuriy haqidagi xuddi shu ma'lumot keltirilgan. Unda shunday deyilgan: "Shayx Abul Hasan Nuriy az tabaqai soniya ast. Nomi vay Amad ibn Muhammad va kunniyad Muhammad bin Muhammad ast. Shahri bud miyoni Hirot va Marv va Bag'dod ast. Bo Siriy Sakatiy va Muhammad Ali Kassob va Muhammad Abul Havoriy suhbat doshta Zunnun Misriyro dilda bud".

Mazmuni: Shayx Abul Hasan Nuriy keyingi tabaqadan bo'lib, uning asli ismi Ahmad ibn Muhammad. U Hirot, Marv, Bag'dod orasidagi shaharda yashagan va yuqorida nomlari islom olamida mashhur bo'lgan ahli donishlar bilan suhbatlashgan va ko'rishgan"¹⁸³.

Alisher Navoiyning "Nasoyim ul-muhabbat" asarida Nuriyning doimo tasbeh o'girib o'tirishlari haqida shunday ma'lumotlar keltirilgan: "Nuriy doim tasbeh evurur erdi. Andin so'rdilarkim, /Allohni zikr qilasanmi?/ Dedilar: bu tasbeh bila tilarsenki, Allohu taolo sening yodingda bo'lg'ay? Dedi: Bu tasbeh bila tilarmenki, Haqdin g'ofil bo'lg'aymen. Va ham aning so'zidurkim, /ubudiyat (bandalik)ning sofliqi seni mag'ur qilmasinki, unda rububiyat (rabboniylik)ni unutish bordir/. Andin so'rdilarki, Tangrining ne bila taniding? Dedi: Tengri bila! Dedilarki, Bas aql nedur? Dedi: Aql ojizdur, yo'l ko'rsatmas, magar ojizga. Va ul debdurkim, /Haq kimdan o'zini yashirsa, har qanday ishonchli dalil va xabar uni hidoyat qilolmaydi/. Va ham

¹⁸² O'sha asar. 35 – bet.

¹⁸³ Ismoilzoda Sh.Nurato qissasi.Qiziltepa.2005.68-bet.

ul debdurkim, /bir kun nurga boqdim va undan aslo ko'zimni uzmadim, hatto shu nurga aylandim/"¹⁸⁴

Shayx Abul Hasan Nuriy haqida yana Fariddin Attorning "Tazkirat ul - avliyo" asaridagi ma'lumotlarda ham avliyoning alohida fazilatlari, ilmu ma'rifatda olib borgan xizmatlari haqidagi fikrlar keltirilgan. Asardagi bu ma'lumotlar nurotalik hoji Ahmadqul Hazratov ko'magida o'rganilgan. Unda shunday deyilgan:

Abul Hasaniy Nuriy yagonayi vaqt uro «Amiral kulub » guftandi va «Kamar – ul sufiya» xondandi, muridi Siriy Sakatiy bud, suhbatlari Ahmada Xavoriy yofta va az akroni junayd budand. Tariki mujtaxid va sohibi mazhab bud. Qoida mazhabash on astki tasavvufro bar faqir tafzil nihad. Muomilatash muvofiqi junayd.

Uro nuri azon guftanki chun dar shabi torik suhan.

Gufti nuri az daxoni u – berun omadi chunonki xona ravshan shudi niz azonash guftandi nuri ba nuri farosatash az asrori botin xabar doda, digar az jihati onash guftanki, uro summa bud dar sahroki hama shab onjo namoz kardi xalq onjoba nazdik shudandi, didanki nur az onjo miduraxshad bar bolo.

Mazmuni: Shayx Abul Hasan Nuriy "Amiral-kulub" deya ulug'langan. Ul "Kamar-ul sufiya"ni o'qigan va Siriy Sakatiyning shogirdi bo'lgan, Ahmad Havoriy bilan suhbatlashgan. Donishmand va islom ilmining sohibi bo'lgan. Shayx Abul Hasan Nuriy tasavvuf ilmini faqirlarga o'rgatgan, faqirlarni ilmi qilishni o'zi uchun qoida deb bilgan. U kishining amru ma'rufi va va'zlarini, hattoki qorong'u kechaga nur bag'ishlab, og'izlaridan chiqayotgan suxanlari go'yo nurdek qorong'u uyni yoritgan. Og'izlaridan chiqqan nur nurga ulanardi va va'z nasihatlarini nur orqali tevarak-atrofga taralardi. Yana bir xil kishilar aytdilarki, u kishi namoz o'qiyotgan paytlarida porlagan nurni sahrodagilar ham ko'rdilar¹⁸⁵.

XULOSA

Yuqorida keltirilgan ma'lumotlar shuni ko'rsatadiki, Shayx Abul Hasan Nuriy o'zi yashagan makonda insonlar orasida islom madaniyatini tarqatishda beqiyos xizmat qilgan. Shayx Nuriy payg'ambar avlodi – sayyid avlod vakillaridandir. Avliyoning "Nuriy" taxallusi shaharga nisbat, Shayx esa o'sha davrda olim, donishmand insonlar nomiga qo'shib aytilgan.

Xullas, nurotalik bobokalonimiz Shayx Abul Hasan Nuriy islom olamida ma'lum va mashhur bo'lgan juda ko'plab avliyolar qatorida turgan buyuk allomadir.

¹⁸⁴ A.Navoiy. Nasoyim ul-muhabbat. XVII tom. Toshkent. 2001. 60-bet

¹⁸⁵ Ismoilzoda Sh. Nurato qissasi. Qiziltepa . 2005 yil. 68-bet.

Nuriy bobomiz Allohning yagonaligini butun jonu tani bilan tan olgan Shayx bo‘lib, uning ziyoratiga kelganlarga doimo kuch-quvvat berib turganlar.

Shayx Abul Hasan Rumiylar haqiqatdan ham ko‘hha Nurota yurtimizning, qolaversa xalqimizning bebaho durdonasidir. Undagi yana bir ziyoratgoh – Shayx Abul Hasan Rumiylar xonaqohidir. Ushbu ziyoratgoh tarixi, Shayx Abul Hasan Rumiylar hayotlari to‘liq o‘rganilmagan. Nurli shahar Nuratoni va uning muborak ziyoratgohlarini ziyorat qilish maqsadida Nuratoga qilgan safarimiz chog‘ida Shayx Abul Hasan Rumiylar Hazratlarining ham xokipoylarini ziyorat qilishga musharraf bo‘ldik. Ziyoratgoh unchalik ulkan va dabdabali bo‘lmasa-da, go‘yoki Shayxning ruhlari kezib yurib, bu yerda qandaydir siru-sinoatlar yashiringanini bildirib turadi.

Shayx Abul Hasan Rumiylar qabrlari ustidagi oq marmarga fors-tojik tilida yozilgan bitikka nazar tashlansa, ul kishining buyuk zotlardan bo‘lib, Shayx Abul Hasan Nuriylar bilan bir davrda yashaganliklarini bilish mumkin. Unda shunday so‘zlar bitilgan:

"Shayx Abul Hasan Rumiylar. Dar tarix sanai 28 mohi zulq‘ada 232 sol tavallud yoftand. 61 sol umr dida 24 mohi rajab 293 sol az dorul ba dorul baqo rexlag namudand."

Mazmuni: Shayx Abul Hasan Rumiylar zulq‘ada (Noyabr) oyining 28 kunida 232 hijriylar yilda tug‘ilib, 61 yil umr ko‘rib, Rajab (Avgust) oyining 24 kunida 293 yilda foniy dunyodan boqiy dunyoga rixlat qildilar. Bu esa milodiy yilda Shayx Abul Hasan Rumiylarning 846-847 yillarda tug‘ilib, 906-907 yillarda vafot etganliklarini bildiradi.

Xullas, Nurli Nuroata tarixi boy merosga ega bo‘lgan makon hisoblanadi. Uni ilmiylar jihatdan o‘rganish va yosh avlodga qoldirish dolzarb masala hisoblanadi.

REFERENCES

1. Narshaxiylar. Buxoro tarixi. "Meros" turkumi. Toshkent., 1991.
2. A.Navoiylar. Nasoyim ul-muhabbat. XVII tom. Toshkent. 2001.
3. Ismoilzoda Sh. Nurato qissasi. Qiziltepa . 2005 yil.
4. Mustafoyev S. Nuratolik ulamolal Quyil Zarafshon vohasi. Tarix va hozirgi zamon mavzuidagi ilmiylar-nazariylar konferensiylar materiallari. Toshkent., "Fan". 2005.
5. Abdulkarim as – Sam‘oniy. "Al - ansob". Nasabnoma. "Buxoro" nashriyoti. 1999.
6. Hoshimov S. Turkistonning diplomatic aloqalari tarixidan. "Fan va turmush". 1998.

MUHAMMAD ABDONING DINIY ISLOHOTCHILIGI VA UNING ILMIY MEROSIDA AYOLLAR O'RNIGA BERILGAN E'TIROF

Ilmiy rahbar: f.f.n.dotsent Qodirov M.

Toshkent davlat sharqshunoslik universiteti “Sharq falsafasi va madaniyati”
kafedrası dotsenti

Hamroyev Nusrat Ixtiyorovich

Toshkent davlat sharqshunoslik universiteti 2-bosqich magistranti
Tel: +998 97 854 20 23

ANNOTATSIYA

Ushbu maqola islom islohotchiligi namoyondasi, XIX asr oxiri XX asr boshlarida yashab ijod qilgan Muhammad Abdoning ilmiy merosida gender tenglik va ijtimoiy-siyosiy jamiyatda ayollarning rolini belgilash, nikoh, ko'pxotinlik, oilaviy munosabatlarga shar'iy hukmlar qanday bo'lishi kerakligi, Muhammad Abdoning ayollar to'g'risidagi fikrlari sharq musulmon olamiga qanday ta'sir o'tkazani to'g'risidagi qarashlari yoritilgan.

Kalit so'zlar: *Islom islohotchiligi, “Al-Azhar”, Sayyid Jamoliddin al-Afg'oniy, Ibn Xaldun, “Risalat at-tavhid”, “Islomiy islohotlarning otasi”, Samira Hoji, Gender tenglik, konservatorlar, liberallar, revivalistlar, “islomiy islohotchilik” va “musulmon feminizimi”, nuklear va monogam, Rashid Rido, Qosim Amin, Bayrut, nikoh, ko'pxotinlik.*

ABSTRACT

This article deals with the definition of gender equality and the role of women in socio-political society in the scientific heritage of Muhammad Abdo, a representative of Islamic reform, who lived and worked in the late 19th and early 20th centuries. the views of women on how their impact on the eastern Muslim world are highlighted.

Keywords: *Islamic Reform, Al-Azhar, Sayyid Jamaliddin Al-Afghani, Ibn Khaldun, Risalat at-Tawhid, The Father of Islamic Reforms, Samira Haji, Gender Equality, Conservatives, Liberals, Revivalists, Islamic Reform and “Muslim feminism”, nuclear and monogamy, Rashid Rido, Qasim Amin, Beirut, marriage, polygamy.*

АННОТАЦИЯ

В данной статье рассматривается определение гендерного равенства и роли женщины в общественно-политическом обществе в научном наследии Мухаммада Абдо, представителя исламских реформ, жившего и творившего в

конце XIX - начале XX века. о том, как подчеркивается их влияние на восточный мусульманский мир.

Ключевые слова: Исламская реформа, Аль-Азхар, Сайид Джамалиддин аль-Афгани, Ибн Халдун, Рисалат ат-Таухид, отец исламских реформ, Самира Хаджи, гендерное равенство, консерваторы, либералы, возрожденцы, исламская реформа и «мусульманский феминизм», ядерная и моногамия, Рашид Ридо, Касим Амин, Бейрут, брак, полигамия.

KIRISH

Hozirgi kunda butun dunyoda globallashuv ta'sirida ayol-qizlarning sog'liqni saqlash, fan-ta'lim, madaniyat, sport, ijtimoiy, iqtisodiy va boshqa bir qator sohalari, davlat boshqaruv organlari, hukumat tizimida faoliyat yuritishi keskin ko'paymoqda, shuningdek, ularning ijtimoiy hayotdagi roli borasida qizg'in muhokamalar ketmoqda. Ayollarning erkaklar bilan bir qatorda barcha sohalarida ishlashi va rahbarlik sohaslarini egallashi borasida turli imkoniyatlarga ega bo'lishmoqda. Xususan, O'zbekiston Respublikasi Prezident Shavkat Mirziyoyev xotin-qizlarni qo'llab-quvvatlash tizimini yangi bosqichga ko'tarish va ayollarning jamiyatdagi o'rnini yanada yuksaltirish va mustahkamlash, shuningdek, ularning ijtimoiy himoyasini kuchaytirish, oilaviy zo'ravonlikning oldini olish, gender tenglikni qaror toptirishga qaratilgan muhim farmon va qarorlar chiqarmoqdalar.

Muhammad Abdo (1849-1909) musulmon sharqi mamalakatlarida diniy islohochilik, milliy ozodlik harakatining boshlovchisi. Muhammad Abdo turkman va arab oilasida tug'ilgan¹⁸⁶. Misirdagi "Al-Azhar" universitetining ilohiyot va mantiq fanlaridan dars beruvchi muddarislardan biri. U Ibn Xalduning mashhur "Muqaddima" asari asosida "Falsafat ul ijtimoi at-torix" ("Ijtimoiy hayot va tarix falsafasi") nomli falsafiy asar muallifi, Sayyid Jamoliddin al-Afg'oniyning ham maslagi va izdoshidir.

Misr muftiysi bo'lib, Misrda butun musulmon mamalakatlarida kapitalistik munosabatlarning kirib kelishiga islom nuqtai nazardan asos bo'lib xizmat qilgan fatvolarning muallifidir. Muhammad Abdoning shoh asari "Risalat at-tavhid" ("Yakka xudolik dini haqidagi risola") dir. Jadidlardan Gaspirali Islombek, muftiyarlardan Mahmudxo'ja Behbudiy, Abduqodir Shakiriy, Mulla Qilich, Rizouddin ibn Faxriddin, Muso Jorulloh Qozozniy Tatariston, Ozarbijon, Kavkaz, Turkistondagi musulmonlar rahnamolari jamiyatining taraqqiyot yo'liga olib chiqishga islomiy-shariy asos bo'lgan "Fatvo" larini Muhammad Abdoning

¹⁸⁶ Шавки З. ал-Адаб-ул-арабию-ул-муосир фи Миср, Каир, 1961. С. 218

fatvolariga tayanib elon qilganlar. O'z navbatida, Muhammad Abdoning o'zi islom, tafakkurini isloh qilishga qaratilgan fatvolarini turkistonlik islom ilohiyoti falsafasi – kalom falsafasiga “motrudiy” maktabi asoschisi Imom Muhammad Abu Mansur Motrudiy Samarqandiy (vaf. 944 y.) talimotidagi islom, shariat aqidalarini aqliy, mantiqiy talqin qilish, ijodiy rivojlantirish yo'li bilan musulmon falsafasini doimo tezkor taraqqiyotga safarbar qilib, zamona va shakl-shamoillariga osonlikcha moslasha olish salohiyatini vujudga keltirgan islohotchilik jumlasidan kelib chiqqan holda e'lon qilgan edi.

Bundan tashqari, Misrni zamonaviy taraqqiyot yo'liga olib chiqishdan, o'rta asrlik diniy xurofotlar iskanjasidan xolos etishdan manfaatdor bo'lgan ingliz protektorati irodasi Muhammad Abdoning uch marta Misr muftiysi qilib saylaganiga erishganligini ham nazardan soqit qilmaslik kerak.

MUHOKAMA VA NATIJALAR

Muhammad Abdoning ijtimoiy-siyosiy qarashlarining shakillanishiga Ibn Xaldun jamiyatshunosligi bilan bir qatorda O.Kant, P.Spenser va boshqa fransuz pozitivizimi falsafasi namoyondalari sezilarli ta'sir ko'rsatgan. “Risalat at-tavhid” asariga Muhammad Abdo insoniyat ijtimoiy taraqqiyotining uch bosqichiga olib qaraydi.

1. Inson o'z atrofini o'rab olgan muhit mazmuni va mohiyatini tushunmagan, insoniyat hali kamolga yetmagan davr;
2. Inson olam to'g'risidagi ko'p narsalarni bilib olgandan so'ng, payg'ambarlar paydo bo'lib, ularni to'g'ri yo'lga yetaklagan, lekin dunyoni o'rganish bilan insonning hafsalasi pir bo'la boshlagan davr;
3. Inson olam hodisalarini noto'g'ri talqin qilgan, jamiyatga illat va nuqsonlar, ziddiyatlar, urushlar va izdan chiqishlar boshlangan davr.

Muhammad Abdo o'zining Jamoliddin al-Afg'oniy bilan Parijda nashir etgan Ar-Uruvatul-Vusqo, Al-Manor” nomli gazeta va jurnallaridagi maqolalaridan birida: “Biz shuni bilamizki, barcha musulmonlar va barcha vatanparvarlar inglizlar harakatiga qarshilik ko'rsatishni, imkoniyati boricha, o'z e'tiqodi va o'z vatani talab etayotganidek, ularning yo'lini to'sishni o'z burchi deb hisoblaydi, islohiy shariat va tabiiy qonunlar yer yuzidagi barcha xalqlar va barcha mamlakatlarda ham har bir inson oldiga o'z vatanini o'z mol-mulkini himoya qilishini, bu yo'lda o'limdan ham qo'rqmasdan tajovuzkorlarga zarba berish talabni qo'ydi”. Abdo fikricha, nafaqat o'z vatanini sotgan, balki o'z vatanini tuprog'iga dushmaning bir qadam chekingan, dushmanga qarshi zarba bergish iskanjasiga ega bo'lib, uning vatan tuprog'iga

mustahkamlanib olishi uchun imkoniyati yaratib bergan ham xoindir. Bunday shaxs qanday kiyimda yoki qanday ko'rinishda maydonga chiqishdan qat'iy nazar xoindir.

Misrlik islohotchi olim Muhammad Abdo ham gender tenglikni o'z yozishmalarida tez-tez tilga olgan bo'lsada, uning bu masalaga doir qarashlari kam o'rganilgan. Bu maqolada ikki asosiy qarash: gender tenglik va islohot masalasiga chuquroq yondashib, bu masalalarini o'zaro bog'liqlikda o'rganamiz. Turli umumiy kitoblarda "Islomiy islohotlarning otasi" deb atalgan Shayx Muhammad Abdo ijtimoiy islohotlar loyihalarida, ko'pincha "xotin-qizlarning jamiyatdagi o'rnini isloh qilish" ostidagi mavzularga bir necha sahifalar bag'ishlangan va bir nechta risollar yozgan. Ushbu tanqidiy fikrlovchi olimning gender bo'yicha qarashlariga nisbatan noaniq yondashuvlar, ko'pincha asossiz umumlashmalar mavjud. Shuning uchun Abdoning ayollar haqidagi shaxsiy qarashlarini batafsil o'rganish va tahlil qilish orqali uning g'oyalari, o'ziga xos xususiyatlari, unda qo'yilgan savollar va berishga urinayotgan javoblari hamda undagi keskinlik va qarama-qarshiliklarni aniqlashga harakat qilamamiz.

Shuni ta'kidlash lozimki, "xotin-qizlar islohoti"ga yondashuvlar va uslublar juda xilma-xil bo'lib, islom dinining me'yoriy manbalariga yuzaki yondoshadiganlar yoki bu manbalarni atayin o'zgartirib (missionerlik) talqin qilishga asoslangan yondashuvlar o'rtasida juda katta farq bor. Musulmon jamiyatlarining tarixi va evolyutsiyasini shakllantirgan asosiy manbalar Qur'on, Hadis va Sunnatdir, ulardan ishlab chiqilgan islom huquqshunosligi merosi hozirda ham dolzarbligini yo'qotmagan. Bu manbalarning markaziyiligini tan oladigan va ularni o'z shartlari asosida tushunishga harakat qiladigan yondashuvlar musulmon jamiyatlarini jalb qilish uchun katta imkoniyatlarga ega. Bu sohaga qiziqishning kuchayishiga sabab, zamonaviy taraqqiyot tufayli ayollar o'z faoliyatida turli sohalarini qamrab olayotganligidadir. G'arbda islomdan qo'rqish – islomofobiya shakllantirilgandan beri, g'arb tafakkurida musulma ayollarning jamiyatdagi ishtirokining qoloqligi, o'z erlariga haddan tashqari bog'lanib qolganligi, kundalik hayotda eskicha tarzda ish yuritishi, ayniqsa, kiyinish borasida yopiq kiyimlar hijob orqali o'zlarini ozodlikdan mahrum etilganligi kabi noto'g'ri fikr yuritish shakillandi.

Ularning ichida mavjud bo'lgan ko'p yo'nalishlardanrni ikkitasi – "islomiy islohotchilik" va "musulmon feminizimi" yo'nalishlari kengroq tarqagan bo'lib, ko'proq, muhokama qilinadi. Ularning ichida mavjud bo'lgan ko'p yo'nalishlardanrni ikkitasi – "islomiy islohotchilik" va "musulmon feminizimi" yo'nalishlari kengroq tarqagan bo'lib, ko'proq, muhokama qilinadi. Har ikkala yondashuv ham o'z dalillari va xulosalarini Qur'ondan, Hadisdan va umuman islom

tafakkuridan olib, markaziy me'yoriy qonunlarni asoslashga va uni zamonaviy talablarga javoban sifatida qayta talqin qilishni taklif qiladilar.

Musulmon islohotchiligi va musulmon feminizimi orasidagi farqlar sharqdan ko'ra, birinchi bo'lib, G'arbdagi tahliliy jarayonlarida ko'proq kuzatiladi. G'arbda yuqoridagi ikkita atama o'rtasidagi farqlar ko'pincha bir-biridan farqli va qarama-qarshi deb hisoblanadigan holda o'rganilgan. Ammo, aslida ikkalasi o'rtasida aniq belgilangan fikrlar yo'q.

Gender islohotiga doir dunyoda ikki xil "liberal" va "islomiy" yondashuvlar keskinlashgan bo'lib, ularning mualliflari o'zlarining so'nggi tadqiqotlarda bu narsaga ko'roq e'tibor qarata boshladilar¹⁸⁷. Bu narsa XIX asr islohotchilik harakati namoyondalarining deyarli barchasida ko'zga tashlanadi.

Musulmon jamiyatlarida gender bo'yicha hozirgi bahslarni uch guruhga bo'lish mumkin:

1. Konservatorlar yoki an'anaviychilar - ijodiy yangi talqin bilan shug'ullanishni yoki fiqh an'alaridan oldingi olimlarning fikrlarini tanqid qilishni rad etadilar;

2. Liberallar yoki dunyoviylik (sekulyaristlar) tarafdorlari - diniy manbalarni chetlab o'tadigan, yangi tahlil yondashuvlarga, diniy bo'lmagan va ko'pincha G'arb atamalarida taqdim etilgan tahlilarga tayanadiganlar;

3. Islohotchilar yoki revivalist¹⁸⁸lar diniy matnlarni yangicha talqin qilishga chaqiruvchi, matnlarning haqiqiyliги va markaziyliğini hamda fiqh va diniy ilmlarning doimiy dolzarbligi va samaradorligini qabul qilib, ikkalasi bir-biridan farq qiladi, ikkinchisi esa insoniy sa'y-harakatlar ekanligini ta'kidlaydilar hamda ularni tanqid qilish va rad etish mumkin deb hisoblaydilar¹⁸⁹.

Musulmon feminizimi ko'pincha yangi "liberal islohotchi" larning g'oyaviy bir qismi sifatida, "islomiy islohotchilarga" qarama-qarshilikda vujudga kelgan. "Liberal islohotchilik" ta'limotiga ko'ra, islom va zamonaviylik bir-biriga qarama-qarshi emas, balki bir-biriga mos keladi, bu esa asrning so'nggi yillarida siyosiy islomga ichki javob sifatida paydo bo'lgan islohotchilar Muhammad Arkun, Nasr Abu Zayd va Abdulkarim Sorush¹⁹⁰ kabi musulmon mutafakkirlarining g'oyalarida uchraydi.

¹⁸⁷ Misol uchun: Sherine Hafez, Lila Abu-Lughod, Leila Ahmed, Mervat Hatem and Margot Badran kabilarning tadqiqotida.

¹⁸⁸ Revivalist - bu diniy tiklanishlarni qo'llab-quvvatlovchi, targ'ib qiluvchi yoki ularga rahbarlik qiluvchi shaxs.

¹⁸⁹ Mir-Hosseini, Ziba, "The Construction of Gender in Islamic Legal Thought: Strategies for Reform". Hawwa: Journal of Women in the Middle East and the Islamic World, 1/1, 2003, pp 3-20.

¹⁹⁰ Ziba Mir-Hosseini, Voices of Islam, Volume 5, Voices of Change, edited by Vincent Cornell, Omid Safi and Virginia Gray Henry, Westport, Connecticut and London, 2007) pp. 85-113, p. 101.

Abdo ham o'z risolalarida bu qizg'in bahslarning rivojlanishiga hissa qo'shgan. Turli raqiblaridan farqli ravishda Abdo ayollar va gender tengligi masalasini o'zaro bog'liqlikda ko'rib chiqadi. Ammo musulmon feminizmi Abdoning islohotchilik qarashlariga ham o'z ta'sirini o'tkazadi.

Abdoning xotin-qizlar haqidagi fikrlari ichida asosiy e'tiborni qaratgan mavzu: oila huquqi – erkaklar va ayollarning oila haqidagi tushunchalari hamda islomning nikoh, ko'pxotinlilik va ajralish haqidagi hukmlarini isloh qilish va bu qonunlarni qayta ko'rib chiqishni o'z ichiga oladi. Abdoning bu haqidagi qarashlari uning maqolalari, tafsir va fatvolaridan olingan.

Abdoning eng muhim diniy asari, uning Bayrutdagi surgunligida bir qator ma'ruzalari jamlangan "Risalat at-Tavhid" asaridir. Shuningdek, uning islomni tanqid qilgan ikki sharqshunoslarga javobi sifatida yozilgan risolalari ham mavjud. Bular Gabriel Xanotauxga qaratilgan, "Al-Islom va'l-Nasroniyya", "Bayna'l-Ilm val-Madaniyya" risolalari va Farah Antounga javoban "Al-Islom val-Radd al-muntaqidih" kabi risolalaridir. Bular uning "al-Vaq'ai al-Misriyya" va "al-Urva al-Vusqa" dagi saralangan maqolalari birinchi bo'lib Rashid Rid'o tomonidan tuzilgan bo'lsa, Muhammad Imroning to'plami esa uni to'ldirib, kengaytiradi. Imroning to'plamida Abdoning Quronning bir qancha boblariga qilgan tafsiri ham, Abdo tomonidan alohida nashr etish maqsadida "al-Manar" deb atalgan asarni ham va keyinchalik Rido tomonidan foydalanib nashr etilgan qismlari ham mavjud. Abdoning to'liq asarlarini yig'uvchi Muhammad Imro Abdoga tegishli bo'lgan matnlarni tahlil qilib, ma'lum darajada u yozgan va yozmaganlarini farqlab bergan. Bu haqida quydagilar qayd etilgan: "Biz bu shaxsning tafakkuri tarixida birinchi marta uning o'zi va al-Afg'oniy, Rashid Rido, Saqd Zag'lul va Abdull an-Nadim yozganlarini farqladik"¹⁹¹.

Samira Hojning "Islom an'analarini qayta qurish: islohot, ratsionallik va zamonaviylik" asarida ta'kidlanishicha, Abdoning maqsadi "ortadoksal islomiy qarashlarni qayta tartiblash orqali saodat asri haqiqiy islomini tiklash bosqichiga, yangi zamonaviy sharoitda ijtimoiy amaliyotda dinning o'rnini tartibga solish, isloh qilishga harakat qilardi"¹⁹². Abdo ta'lim, huquq va oila institutlarining islohotiga bog'liq bo'lgan "yangi musulmon sub'ektini qurish" jamiyat manfaati uchun g'amxo'rlik bilan axloqiy ahamiyatga ega bo'lishini nazarda tutgan nazariy-amaliy qarashlarni ilgari suradi.

¹⁹¹ Imora, al-Amal al-Kamila li'l-Ustadh al-Imom Muhammad Abduh, Cairo: Dar al-Shorouk, 2006, vol. 1, p. 18.

¹⁹² Samira Haj, Reconfiguring Islamic Tradition: Reform, Rationality, and Modernity, Stanford, CA: Stanford University Press, 2009, p. 74.

Hojning ta'kidlashicha, bu qarash “Yevropaning liberal zamonaviy jamiyatining nusxasi emas, balki sub'ektiv o'z an'analariga sodiqlik islom an'anasi doirasidagi uzoq yillik tarixga asoslangan axloqiy me'yorlardir”. Hojning fikrlariga ko'ra, “o'zining birinchi bo'lib musulmon xalqini jonlantirish strategiyasiga muvofiq Abdo oilaga axloqiy rivojlanish joyi” sifatida katta ahamiyat bergan. Hoji Abdo qarashlarida ayniqsa mo'tazilatlarning ratsionallilik g'oyalarini va Al-G'azzoliyning o'zlik germeneytikasi va gnoseologiyasi borlligini ta'kidlaydi¹⁹³.

XULOSA

Hojning ta'kidlashicha, “Abdo bo'lajak oilani ham nuklear, ham monogam bo'lishini tasavvur qilgan; nikoh ikki voyaga yetgan shaxs o'rtasidagi sevgi, rahm-shafqat va o'zaro hurmatga asoslanishi kerak”¹⁹⁴. Hoji Abdoning nikoh haqidagi qarashlari o'rganib, nikohning an'anaviy shaklini maqullagani va uyushtirilgan nikohni tanqid qilishi, shuningdek, uning ko'pxotinlilikni boshqa diniy konfessiyalar tomonidan ayollarni kamsitilishi deb qarashlarini inkor etib, ko'p nigohlilikni alohida ajratish va parda o'rnatishga qarshiligi haqidagi dalillarini faqat Tahrir-al-Mar'aning boblariga va Qosim Amin kitobining “Abdoning oila haqidagi qarashlari” bobiga asoslanib taqdim etadi.

Abdo tomonidan ayollar islohoti bilan bog'liq asosiy mavzular xotin-qizlarni tarbiyalash, ajralish to'g'risidagi qonunlarni isloh qilish va ko'pxotinlilikni nazorat qilishdir. Bu sohadagi izlanishlar yana davom etishi zarurdir.

REFERENCES

1. Abd al-Ati, Muhammad Hilmi. *Al-Mabadi' al-Amma fi Tashri'at al-Ahwal al-Shakhsiyya* (General Principles in the Laws concerning Personal Status). Cairo: Maktabat al-Qahira alHaditha, 1962.
2. Abd al-Raziq, Mustafa, Muhammad Abduh. Cairo: Dar al-Ma'rif lil-Tiba, 1946.
3. Abdel Aziz Salim, Sahar. “Image of Egyptian Women in Sources Reporting on the French Campaign in Egypt”, in *Al-Khitab hawla al-Mar'a: Le Discours sur la Femme*, F. Ghassani (ed.). Rabat: Faculté des Lettres et des Sciences Humaines, 1997, pp. 41-70.
4. Abdel-Haleem, M.A.S (tr.), *The Qur'an: A New Translation*. Oxford: Oxford University Press, 2004.

¹⁹³ Ibrahim Moosa, Ghazali and the Poetics of Imagination, quoted by Haj, p. 111.

¹⁹⁴ Samira Haj, *Reconfiguring Islamic Tradition: Reform, Rationality, and Modernity*, Stanford, CA: Stanford University Press, 2009, p. 127.

5. Abdelkader, Soha, *Egyptian Women in a Changing Society, 1899-1987*. Boulder, Colorado; London: Lynne Rienner, 1987
6. Abd al-Rahīm, μAbd al-Ghaffār, *Al-Imām Muhammad Abduh wa Manhajuhu fi al-Tafsir*. Cairo: Dār al-Ansār, 1980.
7. Abduh, Muhammad and Imara, Muhammad, (ed.), *Al-Amal al-kamila lil-Imam Muhammad Abduh*. Beirut: al-Mu’assasah al-Arabiyyah lil-Dirasat wa-al-Nashr, 1972.
8. *Al-Amal al-kamila lil-Imam Muhammad Abduh*. Cairo: Dar al-Shorouk, 2006.
9. Abou El Fadl, Khaled, *Speaking in God's Name: Islamic Law, Authority and Women*. Oxford: Oneworld Publications, 2001.
10. Abu Bakr, Umayma, “The Image of Man in Islamic Writings Between Old and New Interpretations”, in *Tahaddiyat al-Thabit wa’l mutaghayyir fi’l qarn al-Tasi μAshar*, H. El-Sadda (ed.), 2004.
11. Abu Ghadda, Zaki Ali al-Sayyid, *Al-Mar'ah bayna al-Sharia wa-Qasim Amin*. Al-Mansura: Daral-Wafa', 2004.
12. Abu Hayyan, Muhmmad Ibn Yusuf, *Al-Bahr al-Muhit, Zakariyya al-Nuti and Ahmad al-Jamal* (eds.). Beirut: Dar Al-Kutub Al-Ilmiyya, 1993.
13. Qodirov, M. (2022). *AKADEMIK XAYRULLAYEV–MA’NAVIYATIMIZ DARG’ASI (1931–2004)*. *Oriental renaissance: Innovative, educational, natural and social sciences*, 2(2), 13-19.
14. Qodirov, M. (2021). *PIFAGOR VA AFLOTUNNING HARAKAT VA ZAMON TA’RIFI HAQIDA IBN SINO E’TIROFLARI*. *Oriental renaissance: Innovative, educational, natural and social sciences*, 1(4), 16-19.

AUROBINDO GXOSHNING “INTEGRAL VEDANTA”SI SHAKLLANISHIDA YEVROPA FALSAFASINING TA’SIRI

Shakambarov Abdurashid Abdujabbarovich

Toshkent davlat sharqshunoslik universiteti

“Sharq falsafasi va madaniyati” yo’nalishi 2-bosqich magistranti

a.shoqambarov@mail.ru

ANNOTATSIYA

Maqola hind faylasufi Aurobindo Gxosh tomonidan yaratilgan “Integral vedanta” ta’limotida G’arb falsafasining ta’sir jarayonini tahlil qilishga bag’ishlangan. Ushbu maqolada Hind va g’arb falsafasi sintezi hisoblangan bu ta’limot shakllanishida Yevropadagi falsafiy qarashlarning roli, o’xshashligi va farqlanishi atroflicha tavsiflangan.

Kalit so’zlar: *Gegel, dialektika, dialektik mantiq, Bredli, Absolyut, idealizm, materializm, Freyd, irratsionalizm.*

АННОТАЦИЯ

Статья посвящена анализу процесса влияния западной философии на учение «Интегральная веданта», созданное индийским философом Ауробиндо Гхошем. В данной статье подробно описывается роль, сходства и различия философских воззрений в Европе в формировании этого учения, представляющего собой синтез индийской и западной философии.

Ключевые слова: *Гегел, диалектика, диалектическая логика, Брэдли, Абсолют, идеализм, материализм, Фрейд, иррационализм*

ABSTRACT

The article is devoted to the analysis of the influence of Western philosophy on the doctrine of "Integral Vedanta", created by the Indian philosopher Aurobindo Ghose. This article describes in detail the role, similarities and differences of philosophical views in Europe in the formation of this doctrine, which is a synthesis of Indian and Western philosophy.

Keywords: *Hegel, dialectic, dialectical logic, Bradley, Absolute, idealism, materialism, Freud, irrationalism.*

KIRISH

Aurobindo Gxosh falsafiy asarlarining ahamiyatini baholab, uning Hindistondagi izdoshlari ham, boshqa mamlakatlardagi burjua faylasuflari ham u yaratgan tizim hind va g’arb falsafasining eng muhim g’oyalari hamda bu g’oyalar ortidagi madaniy

qadriyatlarning sintezi ekanligini ta'kidlaydilar. Gxosh eng qadimgi Sharq hikmatlarini zamonaviy talqin etib, o'zining yangi ta'limoti –Integral vedantani ishlab chiqdi, uni G'arb falsafiy donishmadligi bilan, shuningdek, hozirgi davr fani va texnikasi tahlili bilan ham uzviy bog'lab, davrimizning yangi metafizikasini yaratdi. Biroq, Yevropadagi falsafiy g'oyalarning Gxosh dunyoqarashiga ta'sirining ko'lamini va xarakterini aniqlash juda qiyin. Chunki o'zining asarlarida g'arb falsafasini tanqid qilgan Gxosh asosan qadimiy hind falsafiy asarlariga iqtibos keltiradi. Zero, bunga sabab bo'luvchi bir qator ijtimoiy faktorlar mavjudligini aytish mumkin, masalan, mustamlakachilik siyosatini oqlovchi yevrosentrizm g'oyalari. Biroq, biz masalaga holis yondashib Hind va G'arb falsafasi sintezi hisoblangan bu ta'limot shakllanishida Yevropadagi falsafiy qarashlarning roli, o'xshashligi va farqlanishiga atroflicha to'xtalamiz.

MUHOKAMA VA NATIJALAR

Hind falsafiy merosining turli manbalariga minglab iqtiboslar keltirgan Aurobindo Gxosh o'zining ko'plab asarlarida deyarli g'arb faylasuflarining tushunchalariga to'g'ridan-to'g'ri va “ochiq-oydin” ma'noda murojaat qilmaydi. Biroq, bu holat uning bu sohadagi nodonligidan dalolat bermaydi. Gxosh ataylab Yevropa manbalariga havola qilishdan qochadi, bu borada o'zini XIX asr oxiridagi hind liberal yozuvchilari bilan taqqoslaydi, ular har qanday masalani muhokama qilishda yevropalik va birinchi navbatda ingliz mualliflaridan iqtibos keltiradilar. Qolaversa, u G'arb va Hindiston sivilizatsiyalari o'rtasidagi qarama-qarshilik haqidagi nazariyasiga asoslanib, butun boshli g'arb falsafasini samarasiz, befoyda va sxolastik (diniy aqidani nazariy isbotlashga uringan quruq safсата) deb qoralaydi. Masalan, S. Radxakrishnandan farqli o'laroq, Gxosh garchi ular iqtisodiy va siyosiy hayot, ilm-fan va boshqa sohalarida Yevropadan o'rganishlari kerak bo'lgan narsalar ko'p bo'lsa-da, falsafa sohasida hindlarning yevropaliklardan o'rganadigan deyarli hech narsasi yo'q, deb ishonadi. Nima bo'lganda ham, Gxosh falsafasining, shubhasiz, Yevropadagi bir qancha falsafiy qarashlar bilan uzviy bog'liqligini ko'rishimiz mumkin. Masalan, Gxoshning dunyoqarashi Gegel g'oyalari ta'sirida shakllangan, deb hisoblaydigan Charlz Mur fikrlari uchun ham yetarlicha sabablar bor. [1, 85-b.]. Ular sirasiga ruhiy borliqning moddiy jihatdan o'z-o'zidan begonalashishi va uning eng yuqori bosqichda - bilishdagi haqiqatga qaytishi, insoniyat tarixining samoviy jarayonlardagi alohida o'rni, zaruriyatdan erkinlikka sakrash g'oyalari, “xalq ruhi” va tarixiy davrlar ruhi, ijtimoiy ong shakllari (san'at, din, falsafa) ni rivojlantirish orqali mutlaq g'oyani amalga oshirish va hokazolar kiradi. Gegel dialektikasining Gxosh falsafasiga ta'sirini, xususan, dialektik inkor

haqidagi ta'limot, rivojlanishning pastdan yuqoriga o'sib boruvchi xususiyati, shuningdek, borliqdagi qarama-qarshi mavjudot kategoriyalarining o'zaro bir-biriga kirib borishi misollarida keltirish mumkin.

Shu bilan birga, Gegel va Gxoshning falsafiy tushunchalari bir qator muhim jihatlari bilan bir-biridan farq qiladi. Gegel, inson tafakkurini mutlaqlashtiradi, mantiqiy kategoriyalarning oldindan mavjudligi haqidagi ta'limotni yaratadi, Gxosh supermantiqiy, tushunchalarda ifodalab bo'lmaydigan, Absolyut tabiatini ta'kidlaydi; Gegel ratsional bilishning metafizik cheklovlarini tanqid qilib, unga dialektik aqlni qarshi qo'yadi, Gxosh esa teskarisi, sezgini aqlga qarshi qo'yadi; Gegel falsafani ilmiy qilishni o'z vazifasi deb bilsa, Gxosh falsafiy muammolarga sof ilmiy yondashishning befoydaligi haqida gapiradi. Bu jihatlari bilan biz Gxosh falsafasi 19-asr oxiridagi ingliz neo-gegelchilarining qarashlariga ma'lum darajada o'xshashligini ko'rishimiz mumkin. (Grin, Keyrd, Bredli).

Bredli, xususan, o'zining aql qabul qiladigan munosabatlar doirasidan tashqarida amalga oshiriladigan inson tajribasi barcha jabhalarining (ong, iroda, his-tuyg'ular) eng yuqori sintezi sifatidagi Absolyut konsepsiyasi bilan Gegelning Absolyut g'oyasiga qarshi chiqadi. U bilish kategoriyalarining dialektik mohiyatini so'nggisining unga mos kelmasligi va mistik ichki tajribaga murojaat qilish zarurligining dalili sifatida ko'rsatishga harakat qiladi. Shu munosabat bilan, uning nuqtai nazaridan, falsafa va tabiiy fanlar ham metodologiya, ham o'rganish predmeti bo'yicha farqlanadi - birinchisi "voqelik", keyingisi esa "tashqi ko'rinish" bilan shug'ullanadi.

Bredli g'oyalarining Gxoshga ta'siri katta ehtimol; masalan, Gxoshning "supramental ong" (bo'linishsiz ko'plik, moddiydan farqli o'laroq maxsus "ruhiy" davr va boshqalar) tabiati haqidagi ba'zi g'oyalari bilan Bredlining "reallik" tabiati haqidagi qarashlari o'xshashligini ta'kidlash kerak. Biroq, bu ta'sirni bo'rttirib yubormaslik kerak. Birinchidan, Gxoshning mantiqdan yuqorida turuvchi Absolyut va ilohiy intuitsiya haqidagi g'oyalari qadimgi hind falsafiy an'alariga borib taqaladi. Ikkinchidan, uning nuqtai nazari bir qator jihatlar bo'yicha Bredlinikidan tubdan farq qiladi.

Shunday qilib, u dunyoning haqiqiy emasligini isbotlash uchun "salbiy dialektika" usulidan foydalanmaydi. Yuqorida aytib o'tganimizdek, empirik dunyoning g'ayritabiiyligi haqidagi tezisni inkor etish Gxosh falsafiy asarlarining asosiy maqsadlaridan biridir. Bredli kabi falsafani o'ziga xos fanlarga qarama-qarshi qo'yib, ilmiy bilimlarning cheklanganligi, torligi, biryoqlamaligini ta'kidlasa-da,

Gxosh, undan farqli o'laroq, o'z falsafasining qoidalarini tasdiqlash uchun ko'pincha ilm-fanga murojaat qilishga harakat qiladi.

Gxoshning o'tgan asrning emas, balki XX asr ilm-faniga murojaat qilishi xarakterlidir. Bu ikki holatga bog'liq. Birinchidan, u ko'pincha XIX asrni Millning utilitarizmi, Spenserning pozitivizmi va boshqalar bilan, shuningdek, XIX asr oxirida inglizparast hind liberallari tomonidan qabul qilingan mafkura bilan izohlaydi. Ikkinchidan, u o'tgan asr ilm-fanini materialistik dunyoqarash bilan (mexanika bilan aniqlangan, deb hisoblaydi), XX asr boshlaridagi zamonaviy fanni esa idealistik dunyoqarash bilan bog'laydi.

Gxosh fizikaning inqirozi deb ataladigan ko'plab Yevropa idealizm maktablariga ergashib, XX asr boshidagi buyuk ilmiy kashfiyotlarni noto'g'ri talqin qiladi. Xususan, Ostvald fikrlaridan ilhomlangan Gxosh dunyoning materialistik nuqtai nazarini energiya bilan almashtirish haqida gapiradi, energiyani esa o'zining shakti tushunchasi bilan taqqoslaydi.

Yana boshqa yevropalik olimlar, favquloddagi evolyutsiya ta'limotining asoschilari Aleksandr va Lloyd Morganlarning hayot va ongni materiyadan kelib chiqmagan, ular mavjudlikning alohida turlari degan g'oyasi bilan Gxosh o'zining "uch olam" nazariyasini bog'laydi. [2, 7-bet]. Aleksandr konsepsiyasining boshqa ba'zi jihatlari ham Gxoshga yaqin, jumladan, evolyutsiyaning maqsadi ilohiy tamoyilni amalga oshirish, uning harakatlantiruvchi kuchi esa ruhning yaratuvchanlik istagi ("nizus") ekanligini e'tirof etish. Shu bilan birga, Gxosh yangi sifatning paydo bo'lishi nazariyasiga qo'shilmaydi; u miqdor va sifat o'zgarishlari o'rtasidagi bog'liqlikni inkor etmaydi, garchi uni mistika qilib ko'rsatsa ham. U Aleksandrdagi evolyutsiyaning fazo-vaqt asoslari haqidagi ta'limotga ham qarshi chiqadi. [3, II jild 4-bet].

Gxosh, shuningdek, "zamonaviy ilm-fan" xulosalariga ishora qiladi, uning ong osti nazariyasini va uning insonning ongli faoliyatiga ta'sirini asoslaydi. Bunda u Freydni nazarda tutganga o'xshaydi, uning ta'siri, Gxoshning tushlarning ahamiyatini talqin qilishi, inson instinktlarining "sublimatsiyasi" haqidagi ba'zi fikrlar, inson psixikasining ongli va ongsiz tomoni o'rtasidagi ziddiyatni bartaraf etish va boshqalarda ko'rinadi. Biroq, freydizmning Gxoshga ta'sirini bo'rttirib bo'lmaydi. Ongli va ongsiz o'rtasidagi munosabatlar muammosi hind falsafasida Freyddan ancha oldin qo'yilgan. Freydning eros rolini bo'rttirib ko'rsatishi, uning antiistorizmi, taraqqiyotni inkor etishi, urushlar, ekspluatatsiya uchun kechirim so'rashi va hokazolar inson ruhiyati ichki tabiatining majburiy ko'rinishlari sifatida Gxoshga begonadir.

Gxosh nafaqat Yevropa falsafasining idealistik maktablari g'oyalarini bevosita qo'llaganligini, balki aksariyat hollarda bu maktablar idealizmning zamonaviy irratsionalistik versiyasini, klassik idealizmning parchalanishi mahsulini ifodalovchi maktablar ekanligini ko'rish qiyin emas. Gxosh faqat Gegel falsafasidan haqiqatan ham Yevropa falsafasining haqiqiy yutuqlaridan biri bo'lgan ba'zi g'oyalarni olishga muvaffaq bo'ladi.

Integral Vedantaning idealist tarjimonlari Gxosh tomonidan Sharq va G'arbning falsafiy qadriyatlarini aynan qanday sintez qilinganligini aniqlashga harakat qilganda, faktlar ko'proq yuzaga chiqadi. Ularning ko'pchiligiga ko'ra, Gxosh rivojlanayotgan koinot va o'zgarmas mutlaq haqidagi, amaliy faoliyatning qadri va ma'naviy kamolotga intilishi haqidagi, hushyor aql va mistik sezgining afzalliklari haqidagi, ham o'ziga xosligi bilan noyob shaxs, ham dunyoning yagona va shaxssiz asosi mavjudligi haqidagi g'oyalarning "yarashishi" va o'zaro "muvozanati" ga erisha olgan. Biroq mana shunday va shunga o'xshash kategorik mulohazalar tarzida ifodalangan, G'arb va Sharq falsafiy merosiga qarshi bo'lgan antitezalar yolg'on bo'lib chiqadi.

Shunday qilib, shaxsning betakror o'ziga xosligini tan olish uchun Gxosh G'arb falsafasiga murojaat qilishi shart emas: bunday o'ziga xoslik Ramanujaning "Vishishta advayta" sida va boshqalarda ma'lum darajada tan olingan. [4, 86-bet]. Gxoshning amaliy faoliyat va aqlning qadr-qimmatini tan olishi o'z-o'zidan uning G'arb falsafiy an'alariga murojaat qilganidan dalolatdir, degan tushunchalar ham unchalik asoslanmagan. Aslini olganda, bu g'oyalar Gxosh juda qattiq kurashgan va ko'p jihatdan muvaffaqiyatli bo'lgan yevrosentrizmga hurmatdan boshqa narsa emas.

Aqlning roliga kelsak, shubhasiz, butun boshli tarixiy taraqqiyot davrining mazmuni sifatida insonda ratsional tamoyilning infraratsionallik ustidan g'alaba qozonishi haqidagi Gxoshning g'oyasi, noan'anaviydir. Aql, o'rta asr xurofotlarini yengib, jamiyat uchun yangi istiqbollarni ochish, feodal kishanlaridan ozod bo'lgan shaxs, insoniyat taraqqiyoti, uning bunyodkorlik qudratini anglash g'oyalari haqiqatan ham o'z davrida G'arbning eng ilg'or burjua mutafakkirlari tomonidan ilgari surilgan. Gxosh, shubhasiz, ularning ta'sirini qisman Gegel falsafasi orqali, qisman esa rivojlangan Yevropa tafakkuri merosini o'zlashtirgan 19-asr hind mutafakkirlari falsafasi orqali his qilgan.

Ammo bu g'oyalar Gxosh falsafasida qanday noodatiy shaklda namoyon bo'ladi, degan savol tug'iladi. Javob quyidagicha: Aql diniy tushunchalarni buzib tashlaydi, faqat yanada takomillashtirilgan, "oliy ratsional" dinga yo'l ochib beradi. Inson an'alar yukidan faqat "erkin" va "ixtiyoriy ravishda" bu an'alarini (varnadxarma)

mos ravishda "tozalangan" va takomillashtirilgan holda o'rnatish zarurligini tan olish uchun ozod qilinadi. O'z-o'zini anglaydigan insonning yaratuvchanlik kuchini ro'yobga chiqaradigan taraqqiyot o'zining Xudoga mutlaq bog'liqligini tan olish, ya'ni o'zini o'zi kamsitish bilan yakunlanadi, shundan so'ng u bir marotaba va butunlayga tugaydi.

Aurobindo falsafasining xususiyatlaridan biri – uning involyutsiya va evolyutsiya haqidagi qoidasidir. Mutafakkir shundan kelib chiqadiki, «g'arbning» tadrijiy rivojlanish g'oyasi fizik va biologik tabiat tomonidan chegaralangan, «uning harakatida hech qanday ruhiy uyg'otish manbasi yo'q, balki faqat tolmas moddiy zaruriyat kuchi bor xolos».[5, 232-bet]. U o'zining tadrijiy rivojlanish haqidagi tushunchasini olg'a surib, unga qo'shimcha sifatida *involyutsiya* kategoriyasini kiritadi. Involyutsiya evolyutsiya (tadrijiy rivojlanish) dan oldin kelib, umumiy aql dunyoning tabiatidan kelib chiqadi.

XULOSA

Shu narsani ta'kidlash joizki, biz Sharq falsafasining jozibadorligi siri tufayli, uning ong evolyutsiyasining qanday bosqichiga tegishli ekanini tasavvur qilish imkoniyatiga ega bo'ldik. Ushbu sir inson ruhiyatining samoviy ilhom bulog'i bilan bog'lanishida ekan. Shu ma'noda A.Gxosh tasnifiga ko'ra foydalansak, Sharq poetik falsafasi G'arbning ratsionalistik falsafasidan ikki pog'ona baland turadi. Vaholanki, Gegel o'zining yevrosentrizm pozitsiyasidan turib G'arb ma'naviy madaniyatini Sharqnikidan ustun o'ringa qo'ygan edi. Boshqa ishida esa uning o'zi o'z dialektikasini ishlab chiqishda Rumiyning "Ma'naviy masnaviy"sidan ta'sirlanganini yozadi.

Chindan ham, Gxosh tasnifiga ko'ra Sharq falsafasi oliy aqlning emas, hatto nurlangan aqlning ham emas, balki intuitiv pog'onaning mahsuli ekani ko'rinadi. Shu munosabat bilan biz G'arb eksperimental ideologiyasining xavfli tomonlarini ko'rsatib bergan taniqli hind mutafakkiri A.Gxoshning fikrlarini, ayniqsa uning zamonaviy ideologiyada yo'l qo'yilayotgan xatolar oqibati haqida aytganlarini va bu borada G'arbning Sharqdan o'rganishi kerak bo'lgan juda katta bilim sohasi borligini ko'rsatadi.

Zamonaviy davrda taraqqiyotning ajralmas sharti sifatida xalqlarning o'z taqdirini o'zi belgilash huquqini va barcha mazlum xalqlarning ozod bo'lishi zarurligini asoslash, xalqaro munosabatlarda tenglik tamoyilini himoya qilish, mustamlakachilikni nazariy asoslash sifatidagi yevrosentrizmi tanqid qilish, ozodlik

kurashida zo'ravonlikdan foydalanishning qonuniyligini qo'llab-quvvatlash - bu Gxosh ijtimoiy ta'limotining eng yaxshi tomonlaridir.

REFERENCES

1. «The Integral Philosophy of Sri Aurobindo. A Commemorative Symposium», London, 1960.
2. Sri Aurobindo, *Evolution*, Pondicherry, 1950.
3. Sri Aurobindo, *The Life Divine*, vol. I—II, Calcutta, 1944—1947.
4. Sri Aurobindo, *The Foundations of Indian Culture*, Pondicherry, 1959.
5. Aurobindo Sri. *Birth Centenary Library*, vol. 16, Pondicherry, 1972
6. Akhmedov, B. A. (2019). THE ROLE OF UZBEKISTAN ON ESTABLISHING KARAKUL (ASTRAKHAN) SHEEP BREEDING IN FOREIGN COUNTRIES. *Theoretical & Applied Science*, (3), 72-75.
7. Qodirov, M. (2022). AKADEMIK XAYRULLAYEV—MA'NAVIYATIMIZ DARG'ASI (1931—2004). *Oriental renaissance: Innovative, educational, natural and social sciences*, 2(2), 13-19.
8. Qodirov, M. (2021). PIFAGOR VA AFLOTUNNING HARAKAT VA ZAMON TA'RIFI HAQIDA IBN SINO E'TIROFLARI. *Oriental renaissance: Innovative, educational, natural and social sciences*, 1(4), 16-19.

HAKIM AT- TERMIZIY ILMIY MEROSIDA INSON MOHIYATINING GERMENEVTIK TAHLILI

Abdunazarova Mariya Farxodovna

Toshkent davlat sharqshunoslik universiteti

“Sharq falsafasi va madaniyati” mutaxassisligi 2- kurs magistranti

Ilmiy rahbar: f.f.d. dotsent Ja’far Xolmo’minov

+998903300906

ANNOTATSIYA

Ushbu maqola O’rta Osiyo hududida ilk tasavvuf tariqati- “hakimiya” ning asoschisi Hakim at-Termiziyning ilmiy merosi ilm-fan, xususan islom dini rivoji uchun muhim o’rin tutishi haqida fikr yuritiladi. Uning asarlarida inson mohiyati, insoniyatning kamolotga erishuvi faqatgina ilm orqali Allohni tanish mumkinligi haqida germeneytik tahlil qilingan.

Kalit so’zlar: *Tasavvuf, “Alloh nuri”, “Al-Jomi ‘as-sahih”, “Navodir al-usul”, “ruh”, “qalb” va “aql”, “Manozil ul-iboda”, Tavba, Zohidlik, Adovat un-nafs, Muhabbat, Qat’ ul-havo, Qurquv, Qurbat (yaqinlik), “jihad”, parhezkorlik, “Ixtilojoti a’zo”, “aqlning yordamchilari”.*

ABSTRACT

This article discusses the important role of the scientific heritage of Hakim al-Termizi, the founder of the first mystical sect in Central Asia - Hakimiya, for the development of science, especially Islam. In his works, a hermeneutic analysis of the essence of man, the perfection of mankind, is possible only through knowledge of God.

Keywords: *Sufism, “the light of Allah”, “Al-Jamias-sahih”, “Nawadir al-usul”, “soul”, “heart” and “mind”, “Manazil ul-ibada”, Tawba, Zahidlik, Hostility un-nafs, Love, Qat ul-hawa, Fear, Intimacy, “jihad”, diet, “Ihtilojo azo”, “helpers of the mind”.*

АННОТАЦИЯ

В данной статье рассматривается важная роль научного наследия Хакима ат-Термизи, основателя первой мистической секты в Средней Азии - правительства, для развития науки, особенно ислама. В его произведениях герменевтический анализ сущности человека, совершенства человечества возможен только через познание Бога.

Ключевые слова: *Суфизм, “свет Аллаха”, “Аль-Джамиас-сахих”, “Навадир аль-усуль”, “душа”, “сердце” и “разум”, “Маназиль уль-ибада”,*

Тауба, Аскетизм, Враждебность ун-нафс, Любовь, Кат уль-хава, Страх, Близость, “джихад”, диета, “Ihtilojo azo”, “помощники ума”.

KIRISH

Tasavvuf ilmida inson mohiyatini ochib berishda “ilm – bu nurdir”, “Nur- Haqni nopokdan ajratadi”, “Nur- sodiq qulini iymonga yetaklaydi”, “Nur- Alloh tomonidan banda qalbiga joylashtirilgan”, “Qalblarni munavvar etuvchi narsa- Alloh nuri” singari g’oyalarni ilgari surgan buyuk allomalarimizdan biri Hakim at-Termiziy sanaladi. Uning inson ma’naviyati haqidagi fikr-mulohazalarini o’zining mashhur “Al-Jomi’ as-sahih” asaridan tashqari ‘Shimoili Nabavariya”(“Payg’ambar alayhissalomning shakl va sifatleri”), “Kitob uz-Zuhd” (“Zohidlik kitobi”), “Asomi’u as-sahoba” (“Sahobalarning ismlari”), “Al-asma’ valkuno” (“Ismlar va kun’yalar”), “Kitobul ilal” (“Illatlar kitobi”) va boshqa kitoblarida bayon etdi¹⁹⁵.

Uning ta’kidlashicha, inson ma’naviy kamolotini shakllantirishda va uni yanada rivojlantirishda bilim muhim ahamiyatga ega ekanligini alohida ta’kidlaydi. Ayniqsa, uning hikmatlarining ma’no- mazmuni beqiyos, ayniqsa ularda dunyo iztiroblari, bandalarining nojoiz qiliqlari qoralangan. U “Navodir al-usul” asarida ayrim kimsalarning goho o’zini ojiz va notavon deb his qilishi, o’zini xurlangan deb bilishining asosiy sabab qilib, “Insonning umidsizlikka tushishi bu uning Allohni bilmaganidandir”¹⁹⁶, - deb ko’rsatadi. Alloh insonni yaratib, nega umidsizlikka tushuradi degan savol tug’iladi. Bunda alloma aytmoqchiki, Allohni tanigan banda zinhor umidsizlikka tushmaydi, u doim Allohga suyanadi. Inson taqdiridan nolish bandaga xos ish emas, inson taqdiridan emas, o’zini umidsizlik botqog’iga kishanlagan- nafsidan o’pkalashi kerak. Shuningdek, asarda inson butun umr sinovlarda sinalib, Allohning imtihonidan o’tadi. “Navodir al-usul” bayonida “Alloh bandasiga bu dunyoda boylik, faqirlik, izzat, ulug’lik va tubanlik kabi xislatlarni ato etib, ularni imtihon qiladi”¹⁹⁷. Shunday ekan, inson dunyoda Allohning imtihonidan qochib qutalolmaydi, Alloh ham faqirlik ortidan bandasi boylik bilan siylaydi. Bu kabi yaxshi-yomon tushunchalar inson hayotida yonma-yon va uzluksiz davom etib boradi. Allomaning hikmatlarida bir nechta insonlar toifasiga ta’rif beradi, xususan:

- Aziz odam shuki, gunoh uni xor qilmagan bo’ladi
- Ozod odam shuki, ta’ma uni qul qilmagan bo’ladi;
- Xoja odam shuki, shayton uni asir etmagan bo’ladi;

¹⁹⁵ Abu Iso Termiziy. Sahihi Termiziy. Tanlangan asarlar. Toshkent, 1993, 8-bet.

¹⁹⁶ S. Tursunov. B Murtozoyev. Termiziylarning ilmiy tafakkuri. Toshkent.: “O’zbekiston” 2016. 74 b

¹⁹⁷ Abu Iso Termiziy. Sahihi Termiziy. Tanlangan asarlar. Toshkent, 1993, 50-bet.

- Oqil odam shuki, xudo yo'lida zararli qiliqlardan o'zini tiygan va o'z nafsining hisobini qilgan insondir¹⁹⁸.

MUHOKAMA VA NATIJALAR

Alloma insondagi ichki xilqatlar "ruh", "qalb" va "aql" to'g'risida ham purma'no hikmatlar qoldirgan. Uning fikricha, "ruh" ning qarorgohi inson boshida, nafsning qarogohi inson qornida bo'ladi. "Qalb" Allohning rahmatini, Uning nuri xususiyatlarini va bulardagi sirlarni idrok etadi. "Aql" esa Allohning tadbiri va uning xususiyatlari hamda undagi hikmatni anglaydi. "Qalb" "aql" ustida hukmdordir. Keyinchalik allomaning qarashlarini Ibn al-Arabiy rivojlantirib : "Inson dunyosining asosi- "qalb"dir, uning vaziri- "aql"dir", - degan qarashni ilgari suradi¹⁹⁹.

Hatim at-Termiziyning "Manozil ul-iboda" asarida Alloh bandalarining yetti manzili haqida so'z yuritiladi. Asarda har bir manzilning asl xususiyatlari, ularning talablari, maqomi va mavqeyi bayon etilgan. Har bir manzilda inson nafsga duch kelib, manzilga yetmoqlik uchun inson shu nafs bilan kurash olib borib, uni yengishga undaydi. Asarning umriboqiyliigi ham shunda, ya'ni nafs insonni ko'zini ko'r, quloqlarini kar qiladi, unga qarshi kurash esa "qalb" ko'zini nurli qiladi, zotan bu insonni teran mushohadaga yetaklaydi. Ushbu asar insonni islomiy ma'naviyatni anglashga, yosh avlodni kamolot sari mushohada etishga da'vat etadi. Asar ikki bobdan iborat bo'lib, birinchi bobida inson yetishi kerak bo'lgan yetti manzil bayoni keltirilgan. Bular quyidagilar: Tavba, Zohidlik, Adovat un-nafs, Muhabbat, Qat' ul-havo, Qurquv, Qurbat (yaqinlik). Ikkinchi bobda birinchi bobdagi ayrim manzillar Qur'oni Karim oyatlari va hadislar bilan sharhlanadi.

Birinchi manzil-Tavba manzili, "Allohni izlovchi va unga talpinuvchilarning eng avvalgi manzilidir. Bu manzilga yetishish sharafiga erishgan bandalar Allohning buyruqlariga so'zsiz amal qilguvchi, U man etgan narsalardan tiyiluvchilardir"²⁰⁰. Bu manzilda nafsga, kibr-u havoga qarshi kurash muhim ahamiyat kasb etadi. Bu "jihod"(kurash) uning ta'biricha, ikki xil bo'lib, botiniy jihod nafs, hasadga qarshi qilingan ichki jihod bo'lsa, ikkinchisi- dushmanga qarshi kamon, nayza bilan urushib, uning molini tortib olish zohiriy jihoddir"²⁰¹.

¹⁹⁸ Hakim at-Termiziy. Hadislarning biz anglagan va anglamagan hikmatlari. Ibrohimjon Usmonov tarjimai. Toshkent.: Movarounnahr, 2006.-60b.

¹⁹⁹ Ibrohimjon Usmonov. "Navodir al-usul" hikmatlari. Toshkent.: Fan, 2009. 116-119 b.

²⁰⁰ Hakim at- Termiziy. Manozil ul-ibod min al-iboda. Abdulqahhor Shoshiy tarjimai. Toshkent.: Movarounnahr, 2003- 9 b.

²⁰¹ O'sha asar. -22 b

Ikkinchi manzil- Zohid(parhexkor)lik yo'lidagi insonlarning odatlari sharhlanadi. Zohid (nobop harakat va nopok qiliqlardan tiyilish)lik yo'li mashaqqatli yo'l, uni bosib o'tish, zabt etish uchun sobitlik talabi ustuvor turadi, chunki "dunyo shayton tuzoqlari"ga limmo-limdir.²⁰² Bu yo'lni faqat banda gunohlaridan poklansagina, banda "qalb ko'zi" bilan bu dunyoga nazar tashlasa maqsadiga erishadi. Zotan, hadislarimizda bejizga "Bu dunyo mo'min kishi uchun hibsxona, kufr ahli uchun jannatdir"- deb aytilmagan.

Uchinchi manzil- adovatun nafs, ya'ni nafsga dushmanlik manzilidir. Banda nafsga qarshi kurashni doimo olib borish, shuningdek kurash oxirida o'z samarasini berib, banda yuvosh va itoatgo'y bo'lishi shu manzilda namayon bo'ladi. Hakim at-Termiziy nafsga jihod bu- "xalq uchun mezon. U bilan odamlarning darajasi o'lchanadi. Chunki nafs Allohning dushmanidir" ,- deydi.²⁰³

To'rtinchi manzil- muhabbat manzili bo'lib, muhabbat kalomi, uning ijtimoiy negizi, hayotiy o'zagi tasavvuf ilmida boshqa talqinda uchraydi. Xususan, "Manozil ul-ibod min al-iboda" asarida muhabbatga "xabbat ul-qalb" deb murojaat qilib, bu yerda qalbning tomirlari jam bo'ladigan makonidir deb ta'kidlaydi.

Beshinchi manzil- Qatul- havo manzilidir. Bu manzilda banda xoy-u havasni yengib o'tishi, uning "o'ta yashovchanligi", u bandalarni mag'lub etishi mumkinligi aytib o'tilgan. Uni yo'q qilguvchi qurol esa insonning iroda kuchi ekanligi "Toxa", "A'lo" va "Tavba" suralari bilan fikrini asoslaydi.²⁰⁴

Oltinchi manzil- qurquv manzilida bandaning Allohga shak keltirishi va uning ziddi bo'lgan Alloh rizoligi uchun yomon yo'llardan qaytishi bayon etilgan. Bu manzil boshqa manzillardan farq qilib, uning asosi insonni Alloh ma'rifatiga yo'llash hisoblanadi.

Oxirgi manzil esa- bu qurbat, ya'ni yaqinlik manzilidir. Bu manzil banda uchun eng og'ir sinovlar badaliga vosil bo'ladi. Alloh vasliga munosib bandalar "qurbat" manzilida mustahkam makom egallaydilar. Ushbu bob quyidagi so'zlar bilan tugallanadi: "Hidoyat(to'g'ri so'z), tavfiq(madad), qurquv va quvvat- barchasi ulug' Alloh dandir"²⁰⁵. Shuningdek, alloma nafs va dunyo boylıklariga xirs qo'yish yomon illatlardan biri deb hisoblab, "Dunyo sevgisi-achchiq suv, nafs sevgisi esa sho'r suv deb ta'rif beradi. Hakim at-Termiziy o'z asarida Allohning bandalarini uch toifaga ajratadi, bular: Allohning maxbuslari- mo'minlar, shaxvatning maxbuslari-fosiqlar,

²⁰² O'sha asar. -9 b

²⁰³ O'sha asar. -13-14 b

²⁰⁴ Hakim at- Termiziy. Manozil ul-ibod min al-iboda. Abdulqahhor Shoshiy tarjimai. Toshkent.: Movarounnahr, 2003- 35 b.

²⁰⁵ O'sha asar. -19 b

shaytonning maxbuslari- kofirlardir. Xullas, ushbu asarda bandaning eng katta jihodlaridan biri- o'z nafsiga qilingan jihod ekanligi, haqiqiy mo'min banda esa Allohga yaqinlik maqomiga erishish uchun bir necha mashaqqatli sinovdan o'tishi kerakligi, bu imtihonda "xurmo bargigek yonishi" mumkinligiga qaramay iroda orqali Allohning madadiga tayanib bosib o'tib, "qalb nuri" ila manzilni yakunlashi bayon etilgan. Asarning qiymati ham, uning bandani Allohga ixlos, chin e'tiqod, itoat, so'ng ilmga amal qilishlikni targ'ib qiladi.

Allomaning "Navro'znoma" risolasi alohida tahlil etish uchun muhim manba hisoblanadi. Risolada tabiat va jamiyat, tabiat va insoniyat aloqalari, ular o'rtasidagi mutanosiblik va nomutanosiblik holatlari, shuningdek tabiat mo'jizakorligi oldida insonning ojizligi bilan bayon etiladi. Insoniyatning necha asrlik turmush tarzi, ularning hayotiy tajribalari mujassam etilgan. Sharq olamida yetti raqami ulug'lanib kelingani, hatto inson a'zolarini ham yetti sayyora bilan nomlangan. Masalan, orqa miya-Zuhul, qalb (qon aylanish tizimi)- Quyosh, oshqozon- Oy, bosh miya-Mirrix, o'pka (nafas yo'llari)-Atorud, jigar- Mushtariy, buyrak- Zuhra. Allomaning fikricha, inson tabiatida ham yettita xulq mavjud: g'azab, rag'bat, raxbat (hadik, qo'rquv), shaxvat, g'aflat, shak, shirk. Shuningdek, "Ixtilojoti a'zo" deb nomlangan risola debochasida inson sochi yoki ko'zining rangi, bundan tashqari, qosh, kiprik, yuzining ranglari va ularning inson tabiatiga, fazilatiga, xususiyatiga ta'siri haqida sharh berilgan.²⁰⁶

Hakim at-Termiziyning ya'na bir risolasi "Aql va havo" da "aql va havoning ellikta yordamchisi" ni sanab o'tadi. Shuningdek, risolada insonning har bir xususiyatlari ziddi orqali tafsir etgan. Xususan, "aqlning yordamchilari"- aql, fahm, basar(ko'rish), ma'rifat, yaqiyn(shak-shubhasiz),fiqh, vaqf(to'xtab turish), hilm(yumshoqlik),ilhom, ixlos, tavozu', saxovat, to'g'rilik, nasihat, xisba, niyat, shafqat, murosayu madora, vara', shukr, rizo, sabr, xavf, taqvo, jaxd, istiqomat, zuhd,farosat, ulfat, inobat, shavq, tazarru',muhabbat, xifz, sidq, hidoyat, zehn, farog'at, omonlik, tavakkul, ishonch, qanoat, to'lib toshmoq, ofiyat, rohat, xushu', tafakkur, ibrat, istixora, salomatlik, hurmat-e'tibor, uzlat, tayyorgarlik.

XULOSA

Xulosa o'rnida, allomaning ilmiy merosi nechog'lik inson ma'naviyatini shakllantirishda muhim manba ekanligini anglamoq uchun Abdurahmon as-Sulamiyning "Tabaqot us-sufiya" tazkirasida Hakim at-Termiziyning purma'no hikmatni keltirib o'tadi. Ushbu hikmatga ko'ra, "Bolalarning tuzatuvchi, tarbiyasi-

²⁰⁶ S. Tursunov. B Murtozoyev. Termiziylarning ilmiy tafakkuri. Toshkent.: "O'zbekiston" 2016. 46b

maktablarda, qaroqchilarning tuzatuvchi, tarbiyasi- qamoqxonalarda, ayollarniki- uylarda, yoshlarniki- ilmda, keksalarniki esa masjidlardadir”²⁰⁷, - degan soʻzlari keng mushohadaga yoʻl ochadi.

REFERENCES

1. Tursunov S., Murtozoyev B. Termiziylarning ilmiy tafakkuri. Toshkent.: “Oʻzbekiston” 2016. 46b
2. Ibrohimjon Usmonov. “Navodir al-usul” hikmatlari. Toshkent.: Fan, 2009. 116-119 b.
3. Hakim at-Termiziy. Nodir masalalar. Ibrohimjon Usmonov tarjimasini. Toshkent.: Movarounnahr, 2007.-88b
4. Hakim at-Termiziy. Hadislarning biz anglagan va anglamagan hikmatlari. Ibrohimjon Usmonov tarjimasini. Toshkent.: Movarounnahr, 2006.-60b.
5. Hakim at- Termiziy. Manozil ul-ibod min al-iboda. Abdulqahhor Shoshiy tarjimasini. Toshkent.: Movarounnahr, 2003- 9 b.
6. Abu Iso Termiziy. Sahihi Termiziy. Tanlangan asarlar. Toshkent, 1993, 50-bet.
7. Saidov, S. (2021). Ibn al-Muqaffaning islom tarjima sanʼatiga qoʻshgan hissasi. *Oriental renaissance: Innovative, educational, natural and social sciences*, 1(1).
8. Saidov, S. (2022). TARIXIY MANBALARDA KELITIRILGAN IBN AL-MUQAFFA BORASIDAGI MAʼLUMOTLAR TAHLILI. *Oriental renaissance: Innovative, educational, natural and social sciences*, 2(2), 525-528.

²⁰⁷ Hakim at-Termiziy. Nodir masalalar. Ibrohimjon Usmonov tarjimasini. -Toshkent.: Movarounnahr, 2007.-88b

ABU ALI IBN SINONING “HAY IBN YAQZON” FALSAFIY QISSASINING YORITILISHI VA UNING FALSAFIY TAHLILI

Ziyodullayev Maqsudjon Shokirjon o’g’li

TDSHU Sharq falsafasi va madaniyati mutaxassisligi magistranti

Ilmiy rahbar: f.f.n., dotsent Axmedova S.J.

ANNOTATSIYA

Mazkur maqolada Abu Ali ibn Sinoning falsafiy asari “Hay o’g’li Yaqzon” tog’risidagi fikrlar ilgari surilgan. “Hay ibn Yaqzon” qissasini Ibn Sino 1023-yili Hamadonga yaqin bo’lgan Faradjon qal’asi qamoqxonasida yozgan degan ma’lumotlar tarixiy manbalarda uchraydi. Qissa arab tilida yozilgan va bugungi kungacha bu asarning mohiyati insonga axloqiy hislatlarni o’ziga mujassamlashtirib kelmoqda.

Kalit so’zlar: Ibn Sino. “Hay ibn Yaqzon”, farosat, aql, mazmun, zaruriyat, jilov.

АННОТАЦИЯ

В данной статье рассматривается философский труд Абу Али ибн Сины «Хай сын Якзан». Исторические источники утверждают, что рассказ о Хай ибн Якзане был написан Ибн Синой в 1023 году в тюрьме замка Фараджан недалеко от Хамадана. Рассказ написан на арабском языке, и по сей день суть этого произведения в том, что оно воплощает в себе нравственные качества человека.

Ключевые слова: Ибн Сина. Хай ибн Якзан, интеллект, разум, содержание, необходимость, сдержанность.

ABSTRACT

This article discusses the philosophical work of Abu Ali ibn Sina "Hay son of Yakzan". Historical sources claim that the story of Hay ibn Yaqzan was written by Ibn Sina in 1023 in the prison of the Farajan castle near Hamadan. The story is written in Arabic, and to this day the essence of this work is that it embodies the moral qualities of a person.

Keywords: Ibn Sina. Hay ibn Yakzan, intellect, mind, content, necessity, restraint.

KIIRSH

Ma’lumki, yoshlar intellektual salohiyat va ilg’or texnologiyalarni egallash bilan birga milliy va umumbashariy qadriyatlar uyg’unligining zaruratini chuqur anglab

yetishlari zarur. Bu zaruriyat nima bilan izohlanadi? Ma'lumki, intellektual salohiyat va ilg'or texnologiyalar avvalo, jamiyatning moddiy asoslarini, iqtisodiy taraqqiyotini, harbiy qudratini mustahkamlash uchun xizmat qiladi. Shu bilan birgalikda muayyan darajada jamiyat a'zolarining moddiy farovonligini ta'minlashga ham ta'sir ko'rsatadi. Bu xizmat va ta'sirning jamiyat uchun, jamiyat a'zolari uchun qay darajada manfaatli bo'lishi intellektual salohiyat va ilg'or texnologiyalardan qanday maqsadlarni amalga oshirish uchun foydalanishga bog'lik. Shu sabab asosiy urg'u aynan milliy va umumbashariy qadriyatlarning uyg'unligini teran anglashga, ya'ni tafakkurlash madaniyatini shakllantirishga qaratilgandir.

MUHOKAMA VA NATIJALAR

“Hay ibn Yaqzon” qissasini Ibn Sino 1023-yili Hamadonga yaqin bo'lgan Faradjon qal'asi qamoqxonasida yozgan degan ma'lumotlar tarixiy manbalarda uchraydi. Qissa arab tilida yozilgan. Ivrit (qadimgi yahudiy) tiliga qissaning she'riy tarjimasini Ibn Erza (117-yilda vafot etgan), nasriy tarjimasini 1886-yilda P.D.Kaufman amalga oshirgan. Insonning tabiatiga xos bo'lgan ijobiy va salbiy jihatlarning ta'rifiga katta o'rin berilgan, qissaning o'zi esa, umuman insonning ma'naviy qiyofasiga, intizomiga, uni noma'qul qilmishlarga ergashishdan qaytarishga bag'ishlangan. Qissadagi barcha qahramonlar ma'lum ramziy siymolarni gavdalantiradi: yosh yigit bilan birga G'arbdan sharqqa sayohat qilayotgan qariya siymosi – faoliyat ko'rsatayotgan ong ramzidir. G'arb deganda moddiy olam, ya'ni inson tanasi, sharq deganda – insonning ruhiy olami, ya'ni inson idroki tushuniladi. Idrok insonni yaramas kirdikorlardan ogohlikka chaqiradi, mantiq ilmini o'rganishga undaydi. Qissada mantiqni – farosat (ya'ni fiziognomika) deb yuritilgan.²⁰⁸

Inson fe'l-atvoridagi qiziqqonlik, munofiqlik, ta'magirlik, zulmkorlikka, o'g'rilik va aldamchilikka moyillik, o'zining hayu-havaslarini qondirish istagi, ehtirolarga berilish, hayvoniy hirslar – bularning barchasini Ibn Sino buzuq niyatli “do'stlar” deb atagan. Ibn Sino inson o'zining “jilovini” mana shunday “do'stlar”ning qo'lga topshirib qo'ymasligi kerakligi haqida ogohlantiradi. Inson doimo ulardan yuqoriroq turishi, doimo aql-idroki doirasida odimlashi lozim – shundagina u o'z do'stlarini to'g'ri yo'ldan boshlab boradi. Ular seni o'zlariga bo'sundirib olmaslaridan avvalroq, – deydi Ibn Sino, – sen ularni o'zingga bo'sundirishing lozim.²⁰⁹

²⁰⁸ Irisov A “Ibn Sino – ma'rifatparvar adib” T.: O'zbekiston 1980 32-b

²⁰⁹ Baratov M. “Abu Ali Ibn Sino – buyuk mutafakkir” T.: Fan 1980 22-b

Ibn Sino bu asarida ilm-ma'rifatni o'rganishga kirishgani tufayli ko'zi ochilgani, natijada Aql (Hayy ibn Yaqzon) ko'ziga ko'ringani va ilm unga o'z jamolini namoyon etganini hikoya qilar ekan, ilm-aqlni o'lim bilmaydigan uyg'oq, qarimaydigan yosh, beli bukilmaydigan – barvasta, nuroniy sifatida tasvirlaydi. Tafakkur qilib zarur bo'lgan va bilishi mumkin bo'lgan narsalarni o'qishga kirishgani, bu yo'lda aqlni ishga solib, farosatli bo'lib, o'zini yomonliklardan chetlashtiradigan turli xususiyatlarini bilib olganligini qayd etadi.

Demak, “Xayy ibn Yaqzon” mantiq ilmiga bag'ishlangani bilan ham aqliy tarbiyada katta ahamiyatga ega. Risola insondagi yomon illatlarni bartaraf etishda ilmu fan, ziyoning ahamiyati, insondagi aql-tafakkur quvvatining yomon illatlardan qutulishi, o'zligini anglash vositasi ekanligi bilan adabiy-falsafiy asargina bo'lib qolmay, tarbiyaviy asar sifatida ham qimmatlidir. Shuning uchun ham u odamlarga qarata shunday xitob qiladi: “Ey birodarlar! Bir –biringiz bilan samimiy do'st bo'lib, haqiqatni ochinglar. Har bir kishi o'z birodari uchun ko'nglidagi samimiylikdan (to'sqinlik) pardasini ochib tashlasin. Shunday qilinglarki, birodarlaringiz sizlardan (o'zi bilmagan) ba'zi narsalarni o'rgansin va yana boshqalari (bo'lsa) ba'zi narsalarni o'rganib, o'zini kamolotga etkazsin”. Modomiki, inson aloqaga muhtoj ekan, boshqa birov bilan qo'shinchilik qilish uchun uning uyi yoniga uy soladi, o'zining ehtiyojini qondirish uchun esa ishlab chiqarish mahsulotlarini almashtiradi, dushmanlardan saqlanish uchun o'zgalar bilan birlashadi. Mana shu tariqa jipslashishi va hamkorlik hissi, boshqalarga nisbatan sevgi-muhabbat va umumiy axloqiy negizlar ishlab chiqiladi.²¹⁰

XULOSA

Ibn Sino bu asari bilan ma'lum bir tabaqa kishilarni tarbiyalashga uringanligi sezilib turibdi. Salomonning xotini obrazi feodal saroy muhitiga xarakterli bo'lgan tiplardan biri ekanligi ana shundan dalolat berib turibdi.

Asar oxirida kitobxon ko'z o'ngida yetuk, puxta va ancha quyuqlashgan, tuyg'ularga mutlaqo bo'ysunmaydigan obraz gavdalandi. Ikkinchidan, xotinning butun qilmishlari, ishlatgan hiyla-nayanglari barbod bo'ladi, egrilikning to'g'rilik ustidan hukmron bo'la olmasligi oydinlashadi. Umuman aytganda, Ibn Sinoning bu qissasi o'rta asr adabiyotining ajoyib namunasi hisoblanadi. Uning o'zi ham bu asarga alohida ahamiyat beradi.

²¹⁰ Irisov A. Falsafiy qissalar T.: O'zSSR Davlat badiiy adabiyot nashriyoti – 1963 32-b

REFERENCES

1. Mirziyoyev Sh.M. Erkin va farovon, demokratik O‘zbekiston davlatini birgalikda barpo etamiz. – Toshkent: O‘zbekiston, 2016.
2. Falsafa (Ahmedova M. umumiy tahriri ostida), “O‘zbekiston faylasuflari milliy jamiyati”, –Toshkent. 2006. – 495 b.
3. Пўлатова Д., Қодиров М., Аҳмедова М., Абдуҳалимов А., Шозамонов Ш. Шарқ фалсафаси. – Тошкент: жахон принт, 2011. – 185 б.
4. Ибн Сина. Трактат о Хайе сыне Якзана. В кн.: Сагадеев А.В. Ибн Сина.- М., Мысль, 1980.
5. Игнатенко А.А. В поисках счастья / Общественно-политические воззрения арабо-исламских философов средневековья. - М., Мысль, 1989.
6. Qodirov, M. (2022). АКАДЕМИК ХАЙРУЛЛАЙЕВ–МА’НАВИЯТИМИЗ DARG’ASI (1931–2004). *Oriental renaissance: Innovative, educational, natural and social sciences*, 2(2), 13-19.
7. Qodirov, M. (2021). ПИФАГОР ВА АФЛОТУННИНГ ХАРАКАТ ВА ЗАМОН ТА’РИФИ HAQIDA IBN SINO E’TIROFLARI. *Oriental renaissance: Innovative, educational, natural and social sciences*, 1(4), 16-19.
8. Saidov, S. (2022). ТАРИХИЙ МАНБАЛАРДА КЕЛТИРИЛГАН IBN AL-MUQAFFA BORASIDAGI MA’LUMOTLAR ТАҲЛИЛИ. *Oriental renaissance: Innovative, educational, natural and social sciences*, 2(2), 525-528.
9. Jurayev, S. S. O. (2021). Abu Ali ibn Sinoning falsafiy qarashlarida baxt-saodat masalasi. *Academic research in educational sciences*, 2(Special Issue 1), 395-401.
10. O’G’Li, J. S. S. (2021). ABU ALI IBN SINONING FALSAFIY QARASHLARIDA AXLOQ MASALASI VA UNING BUGUNGI KUNDAGI AHAMIYATI. *Oriental renaissance: Innovative, educational, natural and social sciences*, 1(3), 11-14.

ТЕМУРИЙЛАР ДАВРИДА ЧАҒОНИЁНДАГИ МАЪНАВИЙ ҲАЁТГА НАҚШБАНДИЯ ТАЪЛИМОТИНИНГ ТАЪСИРИ



<https://doi.org/10.24412/2181-1784-2022-4-2-721-726>

Раҳматов Эркин

СамДУ докторанти

АННОТАЦИЯ

Ушбу мақолада Темурийлар даврида Чаганиёндаги маънавий ҳаётнинг ривожланишида нақшбандия таълимотининг ўрни ва машҳур мутасаввиф шайх Алоуддин Атторнинг ижтимоий-маънавий фаолиятида нафс ва “ҳуш ҳар дам” талқини, шунингдек, нафсни тарбиялашнинг энг мукаммал йўл “даст ба кор”лик(ҳалол меҳнат қилиш)нинг “дил ба ёр”лик билан уйғун бўлишининг ижтимоий моҳияти ҳақида сўз юритилади.

Таянч сўз ва иборалар: тасаввуф, шайх Алоуддин Аттор, тариқат, нафс, “ҳуш ҳар дам”, ахлоқ ва руҳий тарбия, нафас, қалб, голиб.

АННОТАЦИЯ

Роль учения Накшбанди в развитии духовной жизни Чагани в эпоху Тимуридов и толкование нафса и «хуш хар дам» в общественно-духовной деятельности известного суфийского шейха Алоуддина Аттора, а также наилучший способ культивировать нафс "честный труд" Обсуждается социальная значимость гармонии языка с "дил ба ёр".

Ключевые слова и фразы: мистицизм, шейх Алауддин Аттор, секта, нафс, «сознание каждое мгновение», нравственно-духовное воспитание, дыхание, сердце, победитель.

КИРИШ

Диёримиз ислом тасаввуфи бешикларидан саналади. VIII-XI асрларда ислом оламининг бошқа йирик марказлари сингари Марказий Осиёда ҳам тасаввуфнинг назарий ва амалий асослари шаклланди. XII асрдан бошлаб ўлкада эса бу ўлкада, кейинчалик бутун ислом дунёсига кенг тарқалган яссавия,хожаган- нақшбандия, кубровия, ишқия каби суфийлик тарифатлари вужудга келди. Булар орасида ижтимоий фаол тасаввуф таълимоти(4-манба) сифатида тарқалган нақшбандия таркидунёчиликдан воз кечиб, меҳнатсеварлик ва ҳалол турмуш тарзини яратиш билан ажралиб туради Шу

асосда тариқат аҳолининг кенг қатлами ва кенг ҳудудга тарқалганлигини гувоҳи буламиз

Хожа Алоуддин Аттор Валий ҳаёти ва маънавий меъросини ўрганиш давомида шунга амин бўламизки, Темурийлар даврида фақат марказий йирик шаҳарлар эмас, шаҳар кўрғонларнинг ҳам ижтимоий –иқтисодий ва маънавий жихатдан нуфузи ортди.

Мовароуннаҳрда: Самарқанд, Бухоро, Кеш(Шаҳрисабз), Хўжанд, Тошкент, Шохрухия, Ахсикат, Андигон, Ўзган, Ўтрор, Термиз, Ўрганч, Ҳисори Шодмон шаҳарлари йирик шаҳарлар сифатида тан олинса, кўйидаги шаҳарлар ҳам девор билан кўрғон қилиб ўралган йирик аҳали маркази сифатида қайд этилган. Оқсарой(Хатлон вилояти маркази), Чағоно(Чағониён), Қарши(Насаф), Занжирсарой, Хива(Хивок), Кот, Дизак, Ўратепа, Сифноқ, Сайрам, Ашпара кабилар кўпроқ шаҳар-кўрғон сифатида тилга олинади. Булардан ташқари нисбатан кичикроқ шаҳарлар ҳам бўлган. Уларни унча катта бўлмаган ёки кичик шаҳарлар деб тилга олинади. (1-манба 53-бет)Халқаро савдо муносабатлари таъсирида шаҳарлар тез ўсди.

1419-1422 йилларда Хитойга борган темурийлар элчилари, ушбу элчиликда бевосита қатнашган Ғиёсиддин Накқошнинг сафар кундалигида қайд этилишича, ватанларига қайтиш чоғида, Қашғардан ўтгач Андукон довомида уч гуруҳга бўлиндилар: биринчи гуруҳ Фарғона водийси орқали Самарқандга, иккинчи гуруҳ Помир тоғлари орқали Бадахшонга ва учинчи гуруҳ Қоратегин, Ҳисори Шодмон, Чағониён, Термиз ва Балх орқали Ҳиротга йўл олади.(2-манба)Демак XV асрда Чағониён Буюк Ипак Йўлининг битта муҳим тармоғида жойлашган эди, дейиш мумкин.

XIV-аср охири –XV аср давомида Чағониён вилояти Маворауннаҳрнинг муҳим маданий-маърифий гўшаларидан ҳам бўлган. XIV аср 90-йилларида нақшбандия тариқатининг йирик намоёндаси Алоуддин Аттор Бухородан Чағониённинг Деҳнава қишлоғига келади ва умрининг охириги ўн йилини шу ерда ўтказади. У Чағониёнда нақшбандийликни тарғиб қилиб, атрофига мурид-мухлислар жамлади. Қадимги Чағониёндан тахминан 6 км. Шимоли-шарқда жойлашган Деҳнав(Ҳоз Денов шаҳри)XVIII-XIX асрларда шу номдаги беклик марказига айланган. Унинг кўрғини ва мадраса ҳозиргача сақланган.

МУҲОКАМА ВА НАТИЖАЛАР

Маълумки, Хожаган-Нақшбандия тариқати Баҳоуддин Нақшбанд томонидан ривожлантирилиб, унинг вафотидан сўнг халифалари Муҳаммад

Парсо (1348-1420), Алоуддин Аттор ва бир қатор мурид-мухлислар томонидан давом эттирилди. Бу ҳақда бир қанча асарлар ёзилиб нақшбандия тариқати ёзма меъросидан ўрин олди. Хожа Муҳаммад Парсо “Рисолаи Қудсия”, “Фасл ул - Хитоб”, Салоҳ ибн Муборак ал-Бухорий “Анис ат-толибин”(XIV аср охири), Муҳаммад Боқир “Мақомати Хожа Нақшбанд” (XV аср боши), Мавлоно Яъқуб Чархий (вафоти 1447 й) “Мухтасар дар баёни силсилаи нақшбандия” “Рисолаи Унсия”, Фаҳриддин Али ибн Хусайн Воиз Кошифийнинг “Рашоҳат айн ал-ҳаёт”(XVI аср боши) каби асарлари ана шулар жумласидандир.

“Рашоҳат айн ал-ҳаёт” асарида ёзилишича, хожа Алоуддин Атторнинг Бухорода яшаб илм ўрганганлиги, Баҳоуддин Нақшбанд уни ўзига куёв ва мурид қилиб олганлиги ҳақида хабар берилган. Муҳаммад Боқирнинг “Мақомати” да ҳам Баҳоуддин Нақшбанд хожа Алоуддин Атторни тарбия қилиб сулукка олиб кирганлиги айtilган. Салоҳтибн Муборак ал-Бухорийнинг “Анис ат толибин” китобида ҳам Баҳоуддин Нақшбанд кўпинча Алоуддин Атторни ўз ёнларида олиб юриб тарбият қилганлари ва аста-секин мурид-мухлисларини тарбият қилишни унга топшириб борганлари, ул улуғ зотнинг вафотларидан кейин эса, Алоуддин Аттор муршидлик вазифасини қабул қилинган ҳам ёзилган. Хожа Муҳаммад Парсо ўз вақтида хожа Алоуддин Аттор ҳақида “Мақомати шайх Алоуддин Аттор” номли махсус рисола ҳам ёзганлиги маълум.

Хожа Алоуддин Аттор нақшбандия тариқатининг ёзма меъросдан ўрин олишида саъй-ҳаракатлар кўрсатган. Баҳоуддин Нақшбанд вафотларидан сўнг, у кишининг ҳаёти ва нақшбандия тариқати таълимоти ҳақида бир неча асарлар ёзилишида хожа Алоуддин Аттор кўпинча бош-қош бўлиб турган. Масалан, Баҳоуддин Нақшбанднинг иккинчи ҳалифаси Муҳаммад Парсо ўзининг “Рисолаи қудсия” асарини бевосита Алоуддин Аттор таклифига кўра ёзишга киришганлиги айтади. Салоҳ ибн Муборак ҳам ўзининг “Анис ат-толибин” номли асарини Алоуддин Аттор топшириғига кўра ёзганлигини, у киши руҳсат этган ҳикояларгина китобга киритилганлигини таъкидлаган ва уларнинг кўпи “ҳажа Алоуддин айтмишлар” деб бошланади. Бундай услуб Муҳаммад Боқирнинг “Мақомати хожа Нақшбанд” асарида ҳам сақланган. Айрим ҳикоялар Алоуддин Аттор суҳбатида бўлганлар номидан берилган.

Алоуддин Аттор шахсан ўзи асар ёзмаган дея қатъий тухтамга кела олмаймиз, чунки, Омонулло Буриев тадқиқотларига кўра, Алоуддин Атторнинг ўз қаламига мансуб асар борлиги ҳам қайд этилди. Бу рисола Ўз ФА Шарқшунослик институти хазинасидаги тасаввуфга оид асарлардан бири бўлиб,

хазинада 890-рақам билан белгиланган мажмуа таркибида ва унинг 1276 ва 197а варақларидан ўрин олган, форс тилида (3-манба)

Рисолада қисқа киришдан сўнг қўйидаги тўртлик берилган.

Лаззати дарди мусулмониям дех,
Нестийи нафси зулмониям дех.
Куфр кофирро-у, дин диндорро,
Зарраи дардат дили Атторо.

Мазмуни:

Мусулмонлик дарди лаззатин бергил менга,
Зулмат нафс йўқлигин бергил менга,
Куфр-кофир учун, дин диндор учун.
Аттор дили учун, бир зарра дардингни(бергил)

Мазкур мисралар машҳур мутасаввиф олим Фариддин Аттор фаламига мансуб бўлсада, бироқ мазкур рисолада умуман хожаган-нақшбандия тариқатининг мақсади ва Ҳақ висолига етишишда солиқнинг олдида қўйилган вазифалар, унинг ҳолати, машаққатлар ҳақида сўз борганлиги эътиборидан, уни хожа Алоуддин Аттор қаламига мансуб дейишимиз мумкин.

Унда зикр айтишнинг тартиби, дилни зикрга тайёрлаш, пирга эътиқоднинг сабаби, Ҳаққа муҳаббат каби тушунчаларга таъриф берилган. Бу йўлда солиқ учун бир қанча талаблар қўйилган:

- Ҳақ бандаларига арз-шикоят қилмасин;
- Иложи борича бировнинг оғирини енгил қилсин;
- Ҳеч кимга оғирини туширмасин;
- Ўзини ҳаммадан кам кўрсин;
- Халқдан таъмани бутунлай ўзсин;
- Имкони борича бировга фойда келтирсин.

Қурън ва ҳадисларни ўқишнинг ҳам фойдаси кўплиги айtilган. Асарнинг ёзилган йили аниқ кўрсатилмаган. Лекин матн мазмунидан унинг Баҳоуддин Нақшбанд вафотидан кейин ёзилганлигини билса бўлади. Чунки муаллиф бир жойда Баҳоуддин Нақшбанд исмларини ёзганда, “Оллоҳ у кишининг руҳларини муқаддас этсин” деган иборани ишлатади(166а-варақ), Бошқа бир жойда кексайиб қолганлигини эслатади. (167а-варақ). Демак асар 1390-1400 йиллар оралиғида, Чағониёнда ёзилган дейиш мумкин. Чунки алоуддин Аттор шу йилларда шу йилларда Чағониёнда яшаган.

Хожа Алоуддин Аттор ҳижрий 802 йил 20 ражаб(милодий 1400 й 18 март)да вафот этган, қабрлари Денов шаҳридаги катта зиёратгоҳ саналади. Халқ эҳтиром билан “Шайх Аттор Валий”, “Сармазор” қабристони деб тилга олади. Қадимдан хайит намозлари ўқилганлиги сабабли қишлоқ “Намозгоҳ” ҳам деб аталади.

ХУЛОСА

Хулоса сифатида шуни айтиш мумкинки, Темурийлар даврида Чағониён тасаввуф ва маърифат аҳли йиғиладиган маънавият маскани бўлган дейиш мумкин.

Алоуддин Атторнинг олтин ўғитлари:

12-Ўзингни одобли санашинг одобингдаги хатодир. Адабсизнинг хатоси унда манманлик намоеён бўлиши ва ўзини одобли санашдир.

13-(17-рашҳа)Улуғ машойихлар қабрининг зиёратидан нечоғлик фойда олишинг уларни қанчалик танишингга боғлиқдир. Киши учун уларнинг сурати эмас, сифати муҳимдир. Уларни зиёрат этиш ҳам Аллоҳга юзланиш ва юзланишни яхшилаш учун бўлмоғи лозимдир. Ҳазрати Хожа Бузrug (Баҳоуддин Нақшбанд) муборак тилларидан кўп ўтар эди.:

Ту токай гўри мардонро парасти,

Ба гирди кори мардон ро гирд рости

Сен қачонгача авлиёлар қабрига топинасан,

Авлиёлар амалидек иш қилки , ўсасан.

(яъни азиз авлиё ва олимлар қабрини зиёрат этиш билан охират куни муқарарлиги, бу дунё ўткинчилиги ва улардан ибрат олишни мулоҳаза этмоқ лозим.)

14-(16-рашҳа) Ташингда халққа , ичингда эса Аллоҳга тавозуъ (ҳурмат сақлаш ва камтарлик)қил. Халққа тавозуъ ҳам аслида Аллоҳга тавозуънинг белгиси бўлади, шу маънига кўраки , улар Аллоҳ қудрати ва ҳикматининг намоеён бўлиш ўрнидир.

15-Кишидаги умидворлик шундан пайдо бўладики, у ўз иш ва феълларидаги камчиликларни доимий ва ҳар лаҳзада текшириб, мулоҳаза қилиб туради.

REFERENCES

1. Бўриев Омонулло Темурийлар даври ёзма манбаларида Марказий Осиё (тарихий-географик лавҳалар) // Т-“Ўзбекистон”, 1997-186 б.
2. А. Ўринбоев , О. Бўриев. Гиёсиддин Наққошнинг Хитой сафарномаси. Тошкент,1991.44-бет.
3. Бўриев Омонулло . Нақшбандия тариқати тарихига оид янги асар// “Шарқшунослик” тўплами, №8, Тошкент,1997.18-27 бетлар
4. Хожагон-нақшбандия тариқати ва етти пир/ Ғ. Раззоқов, К. Раҳимов.- Тошкент:“Ўзбекистон”НМИУ, 2020. 168 б.
5. Алоуддин Аттор. Жўрабек Чўтматов . Термиз. Имом Термизий халқаро илмий-тадқиқот маркази.2021. 62-б

УМУМТАЪЛИМ МАКТАБЛАРИНИНГ ТАСВИРИЙ САНЪАТ ТЎГАРАК МАШҒУЛОТЛАРИДА НАТЮРМОРТ ИШЛАШ ТЕХНОЛОГИЯСИ



<https://doi.org/10.24412/2181-1784-2022-4-2-727-736>

Халилов Руслан Шавкатович

Низомий номидаги Тошкент Давлат педагогика университет
“Тасвирий санъат” кафедраси мудири, доцент

АННОТАЦИЯ

Ушбу мақолада тасвирий санъат тўғарак машғулотларида акварель бўёғида натюрморт ишлаш технологияси ҳақида фикр юритилади.

Калим сўзлар: тўғарак, мураббий, ўқитувчи, ўқувчи, маҳорат, гуруҳ, ёруғ-соя, акварель, бўёқ, натюрморт, расм, нарса-буюмлар.

АННОТАЦИЯ

В статье рассказывается о преподавании кружков изобразительного искусства и технологии работы с натюрмортами в акварельной живописи.

Ключевые слова: кружок, тренер, учитель, ученик, мастерство, группа, светотень, акварель, краски, натюрморт, живопись, предметы.

ANNOTATION

The article describes the teaching of fine art circles and the technology of working with still lifes in watercolor painting.

Keywords: circle, coach, teacher, student, skill, group, chiaroscuro, watercolor, paints, still life, painting, objects.

КИРИШ

Албатта биз мустақил фикрлайдиган замонавий билим ва касб-ҳунарларни эгаллаган мустаҳкам ҳаётини позицияга эга бўлган ёшларни тарбиялаш бўйича катта ишларни амалга оширмақдамиз²¹¹.

Дунёнинг ривожланган мамлакатларида битирувчиларнинг рақобатбардошлигини ошириш, педагог кадрларнинг касбий компетентлигини ривожлантириш орқали интеграцион таълим жараёнини лойиҳалаштиришнинг замонавий методик таъминотини яратиш, талабаларда касбий фаолият соҳаларига йўналтирилган қобилиятларни ривожлантириш бўйича тадқиқотлар долзарб аҳамият касб этмоқда. Шу жиҳатдан олий таълим сифатини

²¹¹ Шавкат Мирзиёев. Буюк келажакимизни мард ва олий жаноб халқ билан бирга курашимиз –Т., “Ўзбекистон”, 2017 й.

таъминлашдаги ижтимоий ролини ошириш, касбий таълим мазмунини модернизациялаш, компетенцияларга асосланган инновацион таълим муҳитини шакллантириш, интерфаол ўқитиш методлари ва технологияларини амалиётга кенг жорий этиш асосида талабаларда касбий компетенцияни ривожлантиришнинг педагогик механизмларини такомиллаштириш заруриятини изоҳлайди.

Мустақиллик йилларида айниқса, тасвирий ва амалий санъатдан ёшларга замонавий талаблар асосида таълим бериш сифатини ошириш, жумладан, тасвирий санъат ўқитувчиларини тайёрлаш тизимини халқаро малака талаблар асосида ташкил этиш каби ишларга алоҳида эътибор қаратилди. Таълим соҳасида амалга оширилган кенг қамровли ислохотлар натижасида бўлажак тасвирий санъат ўқитувчиларини тайёрлашнинг илғор хорижий тажрибаларга асосланган миллий тизими яратилди. Шулар билан бир қаторда тасвирий санъат ўқитувчиларини тайёрлаш сифатини оширишда касбий компетенцияларни шакллантиришга оид ёндашувларни жадаллаштириш зарурати юзага келмоқда.

Ёшларни бадий жихатдан баркамол, Ватанга ва миллий санъатга садоқат руҳида тарбиялаб вояга етказишда тасвирий санъат хусусан, қаламтасвир, рангтасвир, композиция фанларининг ўрни алоҳида аҳамият касб этади. Бу эса ўз навбатида умумий ўрта таълим мактабларида олиб борилаётган махсус фанларнинг чуқур ва асосли бўлишини тақозо этиб, ёш педагог ва олимлар зиммасига юксак вазифаларни белгилайди. Шу мақсадда республикамиз ҳукуматининг қатор ҳужжатлари Ватанимизнинг ҳар томонлама жаҳон андозалари асосида ривожланишига қаратилган. Жумладан, ёшларга таълим-тарбия беришда маданиятимиз, кадриятларимиз, ота-боболаримиз томонидан яратилган ва бутун жаҳонга машҳур бўлган ажойиб миллий санъат намуналаридан кенг фойдаланишга катта аҳамият берилмоқда.

МУҲОКАМА ВА НАТИЖАЛАР

Тасвирий санъат фани умумий ўрта таълим мактабларида ўқитиладиган барча махсус фанларнинг асоси ҳисобланади ва улар орасидаги бевосита боғлиқликни таъминлайди. Тасвирий санъат фанидан етарли билим ва малакаларни эгалламай туриб, ўқувчи ҳайкалтарошлик, халқ амалий санъати ва бошқа фанларни юқори даражада ўзлаштира олмайди. Ҳозирги вақтда умумий ўрта таълим мактабларининг тасвирий санъатдан тўғрақ машғулотларида мутахассислик фанлар, жумладан қаламтасвир, рангтасвир ва композиция

фанларини ўқитишнинг назарий ва методик асосларини ишлаб чиқиш ва илмий жиҳатдан асосланган янги йўли, шакли, мазмуни ҳамда методларини такомиллаштириш энг долзарб муаммоларидан ҳисобланади. Улар қуйидагилардан иборат:

1. Тасвирий санъат таълими давлат стандартлари асосида, ўқувчиларга тасвирий санъат машғулотларини ўқитишнинг ҳозирги ҳолатини аниқлаш ва унинг кейинги йилларда мўлжалланган истиқболли йўлларини ишлаб чиқиш.

2. Тасвирий санъат ўқитувчиси ихтисослиги бўйича олий ўқув юртларида мутахассис рассом-педагогларни тайёрлаш, муассасалар иш фаолиятини илмий услубий жиҳатдан таҳлил этиш.

3. Тасвирий санъат ўқитувчиларини тайёрлашда маҳаллий манбалардан фойдаланишни кенг йўлга қўйиш орқали юқори малакали мутахассис бўлиб етишишларини таъминлаш ва юксак дидли, Ватанга садоқатли, миллий ҳамда жаҳон халқлари санъатини мукаммал биладиган, ўтмиш маданиятимизни севиб қадрлай оладиган кишилар бўлиб етишишларини таъминлашдир.

Ёш рассомлар дастлабки таълим босқичида одатда чизаётган нарсани юзаки ҳудди ўзидай кўчиришга ҳаракат қилади. Улар диққат билан олдинма кетин нарсаларга тикилиб қарашади сўнгра ҳар бир майда бўлакларни ва уларнинг рангини алоҳида-алоҳида бўяшади. Натижада тасвир майдаланган ва бир бутун кўринишда бўлмайди. Бундай камчиликлар қўйилманинг предметлар орасидаги катта ранг муносабатларини этюдда кўрсата олмасликдан келиб чиқади. Инсон калласини тасвирлашда ҳам масалан юзнинг майда бўлакларидан бошлаб бўлмайди, фақат ҳаракатдаги нисбатларда умумийлик ва яхлитликдан бошлаши, рангтасвирда эса ҳам турли натура объектлари (натюрморт манзара) ёки нарсаларнинг асосий умумлаштирилган доғлар орасидаги ранглар муносабатини аниқлашни ўрганиб олиши керак. Натура объектини яхлит кўриш ва катта асосий ранглар доғини аниқлай билиш – муҳим касбий маҳорат, у эса дастлабки рангтасвир таълимида шаклланган бўлиши керак. Фақат шундан сўнг узоқ муддатли (вақт бўйича) ишларга манзара объектлари ёки натюрмортдаги буюмларнинг ҳажмли шаклларини пухта ишлов беришга ўтиши мумкин.

Натюрмортнинг умумий тус ва ранг ҳолатини хонанинг ички шароитида аниқ кузатиш учун тузилган содда натура қўйилмалари билан бир нечта қисқа муддатли этюдлар бажарилса, аммо ёруғлик манбаи ҳар хил масофада жойлаштирилган бўлса, яъни дераза яқинида хона ўртасида ва деразадан узоқлашган ҳолатда (хонанинг ичкарасида). Дастлабки натюрморт қўйилмаси

деразага яқинроқ жойлаштирилади натижада у бошқаларга нисбатан кучлироқ ёритилган бўлади. Кейинги кўйилмаларни ёритилиши эса бироз сустроқ бўлади. Бу ўқув кўйилмалари орқали этюдлардаги соя-ёруғ, ранг ҳамда ёритилишни пасайтирилиши ёки кучайтирилишига боғлиқ ҳолда этюднинг умумий тус ва ранг ҳолатини қандай кўринишини намоёиш этилади.

Колоритга яъни ранг қаторининг бирлиги ва уйғунлигига ҳос қисқа фурсатли этюдлар бажариш муҳимдир. Бундай мақсадли кўйилмаларда қандайдир маълум бир ранг устун туриши керак. Масалан натюрмортни сунъий иссиқ ёруғлик билан ёритиш мумкин. Бундай этюдларда майда бўлақларни батафсил ишлаб чиқишга ҳожат йўқ. Муҳими, ранг гаммасини унинг бирлиги ва уйғунлигини тушуниб етказиш. Қисқа муддатли этюдлардаги кўйилмаларни иссиқ ва совуқ гаммаларда алмаштириб туриш лозим.

Ёш рассомнинг узлуксиз машқлари натижасида ранглардаги нозик ўзгаришларни фарқлашга, кузатувчанликни ривожланишига ранг-барангликни сезишга, ҳамда тасвирий воситаларни моҳирона эгаллашига замин яратади. Тажрибали рассомларнинг этюдларини кузатганда уларнинг ниҳоятда нафис ва жозибали тасвирланганига ҳавас билан қараймиз. Натуранинг рангдор колоритли ҳолатини моҳирона тасвирлаш маҳорати узлуксиз амалий ишлаш натижасида эришилади.

Шундай қилиб натуранинг асосий объектлари орасидаги умумий ва катта ранглар муносабатини маълум тус ва ранглар кўламида сақланганлиги рангтасвирнинг асосидир. Шулар асосида объектларнинг кейинги рангларда ишлашнинг ўта нозик жараёни амалга ошириладики, бу табиатни диққат билан кузатиш, уни жонли ҳис этиш натижасидир. Бунинг устига рангли тасвир натюрмортнинг алоҳида буюмлари ёки манзара объектларини нусхасини юзаки кўчириш орқали яратилмайди, у буюмларнинг ранг муносабатлари ва уларнинг фазовий кенглик билан бирга ўзаро боғлиқ ҳолда, яхлит образ асосида рассомнинг идрок этиши натижасида қурилади. Ҳар қандай натура кўйилмасини яхлит образ сифатида қабул қилиш лозим. Натюрмортнинг турли нарсалардан тузилганлигини масалан, қумғон, олма, пиёла; манзарада эса – алоҳида осмон ўрмон ва йироқдаги кўкимтир тоғларни, маълум вақтга ёддан чиқариш керак. Натурага бундай қараш орқали буюмларнинг шахсий рангини кўриш мумкин холос, лекин тасвирлаш лозим бўлган рангларни эмас. Натуранинг барча нарсалари ёки объектлари – бу рангли картинанинг бир қисми холос. Рангларнинг жарангдорлиги, унинг яхлитлиги тасвирлаш

мобайнида намоён бўлади, бу эса худди турли мусиқа асбобларида ижро этилаётган яхлит симфоник асар сингари жаранглайди. Тўғарак машғулотларида акварель бўёқлари билан натюрморт ишлаш ўқувчиларнинг энг сеvimли машғулотларидан биридир. Акварель бўёғида дастлабки машқларни бажариш учун қўйилмада учтадан бештагача нарсалардан иборат бўлиб, ранг ва тус муносабатлари бир-биридан фарқ қилган, шакли бўйича унча мураккаб бўлмаган буюмлар бўлиши керак. Содда қўйилмаларни астойдил ишлаб ижобий натижаларга эришмасдан туриб, мураккаб натура қўйилмаларини бажаришга ўтиш нотўғри. Акварель бўёғида машқларни мунтазам равишда бажариш ва уларни аста-секин мураккаблаштириб бориш мақсадга мувофиқ. Узоқ вақтга мўлжалланган ҳар қандай вазифа олдида дастлабки қисқа муддатли этюдларни бажариш муҳимдир. Шу тариқа бажарилган ранглавҳалар тасвирланаётган натурани катта ҳажмга эга бўлган матода ёки қоғоздаги композициясини тўғри топишга кўмаклашади ва ишлаш жараёнида натурадаги дастлабки таассуротларни аниқ етказишда ва унинг ранг муносабатларига хос хусусиятларни аниқ кўрсатишда намуна бўлади[1.-34].

Натюрмортни акварель бўёқлари билан рангда ишлаш жараёнини амалий намоёниш этиш учун бироз мураккаб бўлган мева, сабзавотлар ва майиш нарсалардан тузилган натура қўйилмасини оламиз. Қўйилмадаги сопол идиш текис ялтироқ юзага эга шунингдек, равшан ифодаланган (нур) шуъласи мавжуд. Ҳамма нарсалар стол устига жойлаштирилган орқада ёрқин кул рангдаги девор фони ва сидирға матолар. Меваларда аниқ белгиланган шахсий, тушувчи ва яримсоялар аниқ кўриниб туради. Сопол идишда илиқ ва совуқ рефлекслар мавжуд. Бундай тузилган натюрмортнинг қаламтасвири қийинчилик туғдирмайди, аммо рангларда тасвирлаш бироз мураккаброқдир, чунки меваларнинг аниқ рангини тасвирлаш учун ранг муносабатларига қатъий амал қилиш зарур. Бўёқни дастлабки қатламини қўйишдан бошлаб ранг муносабатларидаги мутаносибликни сақлаб бориш керак. Акварель бўёқлари қуригач бироз оқаради, шунинг учун ҳам уларни ранг жихатдан тўқроқ олиш мумкин. Акварель бўёқлари билан тасвирлаш жараёнида нарса ва буюмдаги ёруғ бўлиб турган қисмларини бўямасликка ҳаракат қилиш керак. Малака ортиб борган сари керак бўлган тусларни тезда ҳосил қилиш мумкин, қоғоз юзига қанчалик ортиқча бўёқ қатлами суртилса, нарсаларнинг ранги хира бўлади. Мадомики, рангларни бирданга олиниб керакли жойга суртилса, унинг ёнидаги тусларни ҳам топиш энгил кўчади.

Тасвирловчи ҳар бир нарсанинг ҳажмдор шаклини соя ёруғнинг ўзгариши билан боғлиқ бўлган, унинг ранг ўзгаришларини ҳам эътибор билан кузатиб бориши керак. Жигарранг идиш ярим сояда ва ёруғликда хилма-хил ранг турига эга. Фондан тушаётган рефлекслар жигарранг эмас, балки сиёхрангдир. Ундан ташқари мевалар соясида рефлекслар мавжуд, улар ўзаро оч-тўқлиги билан ва ранг турлари бўйича фарқланади. Эслатиб ўтмоқчимизки, ҳамма (нарсалар) буюмларни бир вақтни ўзида оч-тўқлиги, рангдорлиги ва тўйинганлигини таққослаган ҳолда ранг билан бўяш керак. Демак нарсаларни якка кузатмасдан, аксинча тўпламни яхлит кўришга ҳаракат қилиш лозим. Ёнма-ён турган иккита нарсанинг ранг фарқларини таққослаш қийин эмас. Рангтасвирда фақат яхлит идрок этиш натижасида нарсалар гуруҳининг ранг муносабатларини тўғри аниқлашга имкон беради.

Нарсаларнинг шуълаларини тасвирлаш мобайнида уларнинг жозибали рангларини унутиб фақатгина ёрқинлигига эришиш билан чегараланиш керак эмас. Ҳар бир нарсанинг оч-тўқлиги ва рангдорлиги фон билан атрофдаги нарсалар ранги ва оч-тўқлигига боғлиқ бўлса, унда нарса рангини атрофдагилари бўялмагунча тўғри ифодалаш мумкин эмас. Агарда битта нарсанинг ранги ўзгартирилса, бу билан бирга уларнинг ёнидаги бўлақларини ҳам ўзгартириш керак. Соялар тўқлаштирилса ёруғ янада ёрқинлашади. Аммо фонни қорайтирсак унда нарсалардаги ёруғ аниқ ажралиб, сояларнинг контрастлиги йўқолади. Нарсаларнинг олд ва орқа кўринишлар орасидаги кенгликни кўрсатишга ҳам эътибор қаратиш лозим. Натюрмортдаги нарсалар бир-биридан турли масофада жойлашади, яқиндаги нарсалар ёрқинроқ кўринадилар. Агарда узоқда турган нарсаларнинг рангларини енгилроқ ва хирароқ олинмаса, олдинги қаторга чиқиб кетади. Натюрмортни тасвирлаш вақтида ҳавоий перспективани таъсирини ҳар доим ҳам натурада енгил сезиш қийин, шунга қарамай буни ҳар доим ёдда тутиб қалам билан тасвирлашда битта нарсани яқинроқ жойлаштириб, бошқасини эса узоқлаштириб тасвирлаш керак. Агарда бўёқ мўйқалам ва сув билан яхшилаб эритилган бўлса, қоғоз юзасида ёрқин тасвир ҳосил бўлади. Мабодо акси бўлса у ҳолда қоғоз сатҳида мўйқалам излари қолади, иш эса сифатсиз чиқади[2.- 46].

ХУЛОСА

Акварелда тинмай вазифалар бажариш, турли усул ва услубларда астойдил ишлаш орқали кўникма ва малака ортиб боради. Ёрқин ёзиш техникаси нарсанинг материаллигини аниқ кўрсатишда ва чуқур соя жойларини шаффоф бўлишига имконият беради. Агарда иш жараёнида иккала услубдан

самарали фойдаланилса, барча соя жойларини ва рефлексларни фақат ёрқин услубда, ёруғлик ва ярим сояларни эса – куруқ усулда ишлаш яхши натижа беради. «Ёрқин» услубда ишлаш «куруқ» ишлашдан устун бўлиши керак.

Нарсаларнинг ёритилган жойлари аниқ ташқи кўринишга эга. Соя ва узок кўринишдаги тус ва ранг контрастлари сустроқ, шакллари эса яққол ташқи кўринишга эга эмас. Соя ва орқа кўринишдаги нарсаларнинг тасвири умумлаштирилган ҳолда бўлиши лозим. Айнан шу жойда намлигича ишлаш усулини қўллаш маъқул. Ишлашдан олдин қоғозни тоза сув билан юмшоқ латта ёки катта мўйқалам ёрдамида бир сидра хўлланади. Икки-уч дақиқадан сўнг қоғоз сувни шимиб олгач акварель бўёқ билан ишни бошлаш мумкин. Бўёқ суртмалари нам қоғоз юзида ёйилиб, бир-бири билан қўшилиб, майин ва нозик ўтишлар ҳосил қилади. Агарда бирор бир жойини ажратиш лозим бўлса, қоғозни қуритиб керакли бўёқ суртмаси берилади ёки куруқ мўйқаламда аниқ рангли чегарани талаб этилган жойлари тўқлаштирилади. Намлигича ишлаш усули тасвири ниҳоятда нозик ва жозибали кўрсатишга имкон туғдиради. Акварель бўёқлари билан ишлаш жараёнида соя-ёруғдаги нозик ўтишларни силлиқлаб бориш керак эмас. Куруқ қоғоздаги кучли намланган бўёқ доғи қуригандан сўнг жуда ҳам яққол контур пайдо қилади. Шунинг учун бундай доғларни чекка қирраларини қуримасдан юмшатиш лозим. Тасвирланаётган этюд муваффақиятсиз чиқса, туслари хира бўлса иш жараёнини тўхтатиб катта мўйқалам ёки паралон ёки момик пахта ёрдамида ишни ювиб ташлаш керак. Сўнгра ишни қайта акварель бўёғида ишлаш мақсадга мувофиқдир. Жуда намланган қоғоз одатда бўртади, эгилади, аммо қуриган пайтда яна тортилиб унинг юзида ишни давом эттириш мумкин. Акварель бўёқларида бажариладиган дастлабки ўқув машғулоти хара доим ҳам кўнгилдагидек бўлавермайди. Ранглар хира, кир ва сифатсиз бўлади. Бундай ҳолатда чўчиш керак эмас, чунки таниқли рассомлар ҳам дастлабки ўрганиш жараёнида барча қийинчиликларни бошларидан кечирганлар. Умуман ҳақиқий маҳорат тинмай ўқиш, ўрганиш ва изланиш жараёнида ҳамда астойдил амалий машқларни бажариш орқали юзага чиқади. Рангтасвирида энг муҳими шаклларнинг аниқлиги, оддийлиги ва мазмунни чуқурлигидир.

REFERENCES

1. Талипов, Н., & Талипов, Н. (2021). ТАЛАБАЛАРНИ БАДИИЙ ТАЪЛИМ ОРҚАЛИ ҚОБИЛИЯТЛАРИНИ РИВОЖЛАНТИРИШ. *Збірник наукових праць ЛОГОС*.

2. Talipov Nozim Khamidovich, & Kholmurodova Fotima, Kholmurodova Zukhra. (2022). FEATURES OF ART EDUCATION FOR FUTURE FINE ART TEACHERS. *CURRENT RESEARCH JOURNAL OF PEDAGOGICS*, 3(01), 33–39. <https://doi.org/10.37547/pedagogics-crjp-03-01-06>
3. Yusubali o'g'li, Y. S. (2021). XVI–XVII Asrlar GArbiy Yevropa Tasviriy San'atida Maishiy Janrning Rivojlanishi. *Бошқарув ва Этика Қоидалари онлайн илмий журнали*, 1(6), 191-197.
4. Jabbarov, R. (2019). Formation of Fine Art Skills by Teaching Students the Basics of Composition in Miniature Lessons. *International Journal of Progressive Sciences and Technologies*, 17(1), 285-288. doi:<http://dx.doi.org/10.52155/ijpsat.v17.1.1424>
5. Ravshanovich, J. R. (2021). Rangtasvir Taraqqiyotining Ustuvor Yo'nalishlari. *Бошқарув ва Этика Қоидалари онлайн илмий журнали*, 1(6), 137-148.
6. Rustam Ravshanovich, J. (2021). Formation of Creative Abilities of Students by Teaching the Genre "Landscape" of Fine Arts. *Spanish Journal of Society and Sustainability*, 1, 1-8. Retrieved from <http://sjss.indexedresearch.org/index.php/sjss/article/view/1>
7. Saodat Makhkamova Bakhtiyarovna. (2021). QUESTIONS OF PREPARING FUTURE TEACHERS FOR ARTISTIC GAFUR ABDURAKHMANOV ANALYSIS OF WORKS OF FINE ART IN SCHOOL. *Euro-Asia Conferences*, 5(1), 13–18. Retrieved from <http://papers.euroasiaconference.com/index.php/eac/article/view/437>
8. Махкамова Саодат Бахтияровна (2021). ВОПРОСЫ ПОДГОТОВКИ БУДУЩИХ УЧИТЕЛЕЙ К ХУДОЖЕСТВЕННОМУ АНАЛИЗУ ПРОИЗВЕДЕНИЙ ИЗОБРАЗИТЕЛЬНОГО ИСКУССТВА В ШКОЛЕ. *Oriental renaissance: Innovative, educational, natural and social sciences*, 1 (4), 44-53.
9. Tulanova, D. (2021). Imaginary line in landscape painting of Uzbekistan. *ACADEMICIA: AN INTERNATIONAL MULTIDISCIPLINARY RESEARCH JOURNAL*, 11(2), 773-778.
10. Talipov, N., & Talipov, N. (2021). CREATIVE TECHNOLOGIES FOR THE DEVELOPMENT OF STUDENTS' CREATIVE ACTIVITY THROUGH ART EDUCATION. *Збірник наукових праць ЛОГОΣ*.
11. Jabbarov, R., & Rasulov, M. (2021). FURTHER FORMATION OF STUDENTS' CREATIVE ABILITIES BY DRAWING LANDSCAPES IN

PAINTING. *Збірник наукових праць ЛОГОΣ*. <https://doi.org/10.36074/logos-30.04.2021.v2.09>

12. Талипов, Н., & Талипов, Н. (2021). Проблема исторического жанра в изобразительном искусстве: взгляд на творческую школу художника Малика Набиева. *Общество и инновации*, 2(4/S), 607–613. <https://doi.org/10.47689/2181-1415-vol2-iss4/S-pp607-613>

13. Talipov, N. X., & Aliev, N. S. (2021). The importance of perspective in teaching art to future fine arts teachers. *Asian Journal of Multidimensional Research (AJMR)*, 10(2), 97-103.

14. Jabbarov, R.. (2021). Уникальное направление, вдохновленное творчеством Камолиддина Бехзода, великого миниатюриста Восточного Возрождения. *Общество и инновации*, 2(5/S), 59–67. <https://doi.org/10.47689/2181-1415-vol2-iss5/S-pp59-67>

15. Халилов, Р. Ш. Полотна, освященные любовью / Р. Ш. Халилов. — Текст: непосредственный // Культурология и искусствоведение : материалы II Междунар. науч. конф. (г. Казань, май 2016 г.). — Казань : Бук, 2016. — С. 35-40. — URL: <https://moluch.ru/conf/artcult/archive/195/10508/>

16. KHALILOV, R. FORMATION OF SPATIAL INTELLIGENCE OF STUDENTS STUDYING IN THE DIRECTION OF ART EDUCATION THROUGH ANALYTICAL DRAWING.

17. Ruslan Khalilov. (2021). *Academicia: An International Multidisciplinary Research Journal*, Volume, 11, Issue Vol. 2, Pages 98

18. Талипов, Н. Х. (2022). ТАСВИРИЙ САНЪАТ МАШҒУЛОТЛАРИДА ПЕРСПЕКТИВАНИ ҚЎЛЛАШНИНГ АҲАМИЯТИ. *Бошқарув ва Этика Қоидалари онлайн илмий журнали*, 2(1), 27-36.

19. Halilov, R.. (2021). Роль карандашного рисунка в будущей профориентации учителей изобразительного искусства. *Общество и инновации*, 2(4/S), 585–590. <https://doi.org/10.47689/2181-1415-vol2-iss4/S-pp585-590>

20. Халилов, Р. Ш., & Атажанова, Р. Р. (2018). Использование рабочей тетради в обучении изобразительной деятельности в начальном классе. *Молодой ученый*, (7), 196-199.

21. Halilov, R. (2021). IMPORTANT FACTORS FOR TEACHING STUDENTS TO WORK ON LANDSCAPE COMPOSITION. *Збірник наукових праць ЛОГОΣ*. <https://doi.org/10.36074/logos-30.04.2021.v2.10>

22. Eraliyevich, S. X., Orinbayevna, A. S., & Shavkatovich, X. R. (2020). The importance of exhibitions and competitions in organizing fine art clubs in schools. *Journal of Critical Reviews*, 7(15), 2519-2523.
23. Халилов, Р. Ш. Проблемы традиций и новаторства в изобразительном искусстве / Р. Ш. Халилов. — Текст : непосредственный // Молодой ученый. — 2016. — № 2 (106). — С. 1060-1062. — URL: <https://moluch.ru/archive/106/25310/>
24. Халилов, Р. Ш. Роль полевой практики в формировании будущих учителей изобразительного искусства / Р. Ш. Халилов, Бустаной Баркашева. — Текст : непосредственный // Молодой ученый. — 2016. — № 6 (110). — URL: <https://moluch.ru/archive/110/26687/>
25. Jabbarov Rustam Ravshanovich. (2022). TASVIRIY SAN'ATDA MANZARA KOMPOZITSIYASINI O'QITISH ORQALI TALABALARNING IJODIY QOBILİYATLARINI RIVOJLANTIRISH. *International Journal of Philosophical Studies and Social Sciences*, 2(4), 145–153. Retrieved from <http://ijpsss.iscience.uz/index.php/ijpsss/article/view/335>
26. Рустам Джаббаров (2021). Уникальное направление, вдохновленное творчеством Камолиддина Бехзода, великого миниатюриста Восточного Возрождения. *Общество и инновации*, 2 (5/S), 59-67. doi: 10.47689/2181-1415-vol2-iss5/S-pp59-67

TALABALARNING CHIZMA GEOMETRIYA FANIDAN DASTLABKI BILIMLARINI ANIQLASH USULLARI



<https://doi.org/10.24412/2181-1784-2022-4-2-737-746>

Xalimov Moxir Karimovich

Nizomiy nomidagi Toshkent Davlat pedagogika universiteti
“Muhandislik va kompyuter grafikasi” kafedrasida dotsenti

Maxmudova Fotima Shamsiddinovna

Nizomiy nomidagi Toshkent Davlat pedagogika universiteti
Muhandislik grafikasi va dizayn nazariyasi mutaxassisligi magistranti

ANNOTATSIYA

Mazkur maqolada chizma geometriya fanidan talabalarning dastlabki olgan bilimni aniqlash metodikasi bo'yicha metodik tavsiyalar yoritilgan.

***Kalit so'zlari:** bilim, ko'nikma, malaka, fazoviy tasavvur, qobiliyat, test, savodxonlik, tadqiqot.*

АННОТАЦИЯ

В статье представлены методические рекомендации по использованию тестов для определения знаний учащихся по начертательной геометрии.

***Ключевые слова:** знания, навыки, квалификация, пространственное воображение, способности, тест, грамотность, исследования.*

ABSTRACT

The article presents guidelines for using tests to determine students' knowledge of descriptive geometry in the system of lifelong education.

***Keywords:** knowledge, skills, qualifications, spatial imagination, test, ability, literacy, research.*

KIRISH

Ma'lumki, barcha fanlardan bo'lgani kabi chizma geometriya fanidan har bir semestr davomida joriy, oraliq hamda yakuniy nazorat ishlari o'tkaziladi. O'tkaziladigan nazoratlar esa turlicha bo'lib, ular yozma ish, grafik ish, savol-javob, qisqa testlar va boshqa shu kabi ko'rinishlarda bo'ladi. Yozma va grafik ishlar asosan talabalarning o'tilgan mavzularni o'zlashtirish darajasiga qarab bajarishlari mo'ljallangan. Kuzatishlar shuni ko'rsatdiki, ko'p hollarda talaba testlarni bajarish jarayonida javoblarni tahminan, tavakkal va tasodifan belgilaydi. Bu holni bartaraf qilish uchun chizma geometriyaning dastlabki, ya'ni proyeksiyalash usullari, fazoni

chorak va oktantlarga bo'lish, nuqtaning proyeksiyalar tekisliklaridagi o'rnini va boshqa mavzulari asosida test-sinov ishlarini o'tkazib, so'ngra ularni bajarishni amalga oshirish maqsadga muvofiq bo'ladi. Chunki, talaba proyeksiyalash usullari, fazoning chorak va oktantlarga bo'linishini, nuqtaning chorak va oktantlardagi proyeksiyalarini o'zlashtirmas ekan, chizma geometriya fanini o'zlashtirishi qiyin kechadi. Barcha buyum yoki mashina detallari sirtlardan, sirtlar esa to'g'ri yoki egri chiziqlardan iborat, bularning barchasi esa nuqtalardan tuzilgan. Shuning uchun talaba proyeksiyalash usullarida nuqtani proyeksiyalashni mukammal o'rganishi lozim. Shuning uchun talaba nuqtaning proyeksiyasi uning fazodagi o'rnini yetarli darajada aniqlay olmaydi, shuning uchun uning avval ikkita proyeksiyalar tekisligiga, so'ngra uchta proyeksiyalar tekisligiga proyeksiyalash maqsadga muvofiqdir.

MUHOKAMA VA NATIJALAR

Ma'lumki, o'qitish jarayonida barcha fanlardan test savollari tuzish va ular yordamida maxsus tuzilgan masalalarni yechish hozirgi kunda keng foydalanilmoqda. Bu bir tarafdin o'quv rejasida auditoriya yuklamasining qisqarishi, ikkinchi tarafdin qisqa vaqt mobaynida talabalar bilimlarini tezkorlik bilan baholashga bo'lgan ehtiyoj bilan bog'liqdir. Chizma geometriya kursida talabalarning olgan bilimlarini baholashning an'anaviy usuli ma'lum tartib bilan bog'liq bo'lgan xususiyatlarga ega. Birinchi kurs talabalari uchun ushbu fanni o'zlashtirishda "Chizma geometriya"ning umum-muhandislik sohasining ilk bosqichi ekanligi ma'lum bir qiyinchiliklarni keltirib chiqaradi. Bugungi kunda ko'pchilik o'qituvchilar vaqtni tejash maqsadida axborot texnologiyalardan foydalanishni tavsiya qilmoqdalar. Talabalar javoblarni alohida joylashgan yozuv qog'ozidaga jadvalga kiritadilar. Test savollari tuzilishiga ko'ra ko'p marotaba ishlatilishi mumkin.

Birinchi test savollari. Birinchi test proyeksiyalash xossalari ga tegishli bo'lib, talabalar bilimi quyidagi savollar yordamida baholanadi:

- 1.1. Markaziy proyeksiyalashning qanday xossalari mavjud?
- 1.2. Quyida keltirilgan qanday xossalar parallel proyeksiyalashga ta'luqli?
- 1.3. Quyidagi berilgan qaysi xossalar markaziy proyeksiyalarga tegishli?
- 1.4. Quyida berilgan qaysi xossalar to'g'ri burchakli (ortogonal) va markaziy proyeksiyalashni farqini ko'rsatib beradi?
- 1.5. Quyida berilgan qaysi xossalar to'g'ri burchakli (ortogonal) yoki parallel proyeksiyalashga tegishli?

Talabalar yuqorida berilgan savollarga quyidagi javoblar variantidan foydalaniladi:

- a) Tekislikda yotuvchi tekis figura proyeksiyalar tekisligiga parallel bo'lmasa, uning to'g'ri burchakli proyeksiyasi o'zining haqiqiy kattaligidan kichik bo'ladi.
- b) Nuqtaning proyeksiyasi nuqta bo'ladi.
- c) To'g'ri chiziqlarning kamida ikki proyeksiyasi mos ravishda o'zaro parallel bo'lsa, ular fazoda ham o'zaro parallel bo'ladi.
- d) To'g'ri chiziqning proyeksiyasi qachon nuqta ko'rinishida bo'ladi.
- e) Berilgan tekis figura proyeksiyalar tekisligidan biriga parallel joylashgan bo'lsa, u shu tekislikda haqiqiy kattalikda proyeksiyalanadi.
- f) Nuqtaning proyeksiyasi uning fazodagi holatini aniqlay olmaydi.
- g) Proyeksiyalash markazidan o'tmaydigan barcha to'g'ri chiziqlarning markaziy proyeksiyalari ham to'g'ri chiziq bo'ladi.
- h) Parallel proyeksiyalashda proyeksiyalar tekisligiga parallel bo'lgan kesmaning proyeksiyasi berilgan kesmaning haqiqiy uzunligiga teng bo'ladi.
- i) Parallel proyeksiyalashda to'g'ri chiziq kesmasining proyeksiyalar tekisligiga parallel bo'lmasa, u kesmaning proyeksiyasi o'zidan kichik bo'lib proyeksiyalanadi.
- j) Parallel proyeksiyalashda to'g'ri chiziq kesmasi proyeksiyalar tekisligiga parallel bo'lsa, u kesmaning proyeksiyasi o'ziga teng bo'ladi.

Ikkinchi test savollari. Ikkinchi test savollari chizma geometriyaga oid atamalar haqidagi savollarni o'z ichiga oladi. Uning bir qismi proyeksiyalash xossalari ham ta'luqli bo'ladi. Quyida keltirilgan matn orasida tushirib qoldirilgan so'zlar yoki jummalarni topib o'z o'rniga qo'yish talab qilinadi.

- 2.1. (55; 25; -10) koordinatali nuqta ... joylashadi.
- 2.2. (20; 5; 65) koordinatali nuqta ... joylashadi.
- 2.3. (10; -45; 30) koordinatali nuqta ... joylashadi.
- 2.4. (55; 0; 0) koordinatali nuqta ... joylashadi.
- 2.5. (0; 0; 10) koordinatali nuqta ... joylashadi.
- 2.6. (0; 12; 0) koordinatali nuqta ... joylashadi.
- 2.7. (25; 50; 0) koordinatali nuqta ... joylashadi.

Uchinchi va to'rtinchi test savollari. Quyida uchinchi va to'rtinchi testlarda nuqtaning birinchi va turli oktantlarda joylashgan vaziyatlariga oid savollari berilgan (1-2 chizmalar).

Birinchi oktant misolida (3-test)

- 4.1. Gorizontalar proyeksiyalar tekisligida yotgan nuqtani ko'rsating.
- 4.2. Oz o'qida yotgan nuqtani ko'rsating.
- 4.3. Frontal proyeksiyalar tekisligida yotgan nuqtani ko'rsating.
- 4.4. Oy o'qida yotgan nuqtani ko'rsating.
- 4.5. Ikkinchi oktantda joylashgan nuqtani ko'rsating.
- 4.6. Ox o'qida yotgan nuqtani ko'rsating.
- 4.7. Umumiy vaziyatdagi nuqtani ko'rsating.
- 4.8. Birinchi oktantda joylashgan nuqtani ko'rsating.
- 4.9. To'rtinchi oktantda joylashgan nuqtani ko'rsating.
- 4.10. Uchinchi oktantda joylashgan nuqtani ko'rsating.
- 4.11. Profil proyeksiyalar tekisligida yotgan nuqtani ko'rsating.

Grafik masala qismining bitta varianti rasmda ko'rsatilgan. Bunday grafik masalalarning turli hil variantlarini ishlab chiqish mumkin.

Yuqorida berilgan test savollari yordamida quyida har biri tarkibida 5 tadan savol bo'lgan 10 ta variant (1-jadval) o'zining grafik masalalari bilan tuzilishi keltirilgan.

1-jadval

Talaba oladigan variantlari	<i>savo l</i>	<i>javo b</i>	<i>savo l</i>	<i>javo b</i>	<i>savo l</i>	<i>javo b</i>	<i>savo l</i>	<i>javo b</i>	<i>savo l</i>	<i>javo b</i>	To'g'ri javob
1- variant	2.1		1.3		3.1		4.2		4.5		
2- variant	4.1		2.2		3.5		1.5		4.6		
3- variant	2.3		1.1		4.9		4.7		3.2		
4- variant	1.4		4.2		3.8		3.3		2.5		
5- variant	3.1		2.4		1.2		4.9		3.6		
6- variant	1.4		2.6		3.2		4.3		3.7		
7- variant	3.5		4.2		1.2		4.11		2.8		
8- variant	2.7		1.1		4.6		3.4		2.6		
9- variant	3.1		4.10		1.3		4.8		2.3		
10- variant	1.5		2.9		3.6		1.2		4.5		

Mazkur test savollariga talabani bergan javobini baholash 5 balli tizim asosida har bir to'g'ri javobga 1 ball bilan baholanadi.

Yuqoridagi taklif qilingan testlarning nafaqat 60111200 – Tasviriy san'at va muhandislik grafikasi ta'lim yo'nalishi talabalari, balki chizma geometriya fani

o'qitiladigan oliy ta'lim muassasalarining 1-kurs talabalarida tadbiq'i ularning chizma geometriya fanidan dastlabki olgan bilimlarini tekshirishda, ya'ni fan haqida dastlabki tushunchasini shakllantirishi ijobiy natijalar beradi. Sababi, keltirilgan test namunalari yordamida talabaning fandan olgan dastlabki tushuncha hamda bilimlarini ob'ektiv tarzda baholanishini ta'minlaydi.

XULOSA

Hozirgacha foydalanib kelinayotgan testlarning kamchiligi shundan iboratki, talabalar test javoblarini belgilashda tahminiy, tavakkal, yuzaki belgilashlari asosida ham ijobiy ball olishlari mumkin. Yuqorida taklif qilingan testlarning qo'llanilishi, birinchidan, talabalarga semestr boshida o'zlarining bilimlarini xolisona tekshirib olishga, fanga nisbatan qiziqishlari ortishiga, fanga ko'proq e'tibor berishlariga undasa, ikkinchidan, test javoblarini belgilash ulardan chuqur fazoviy tasavvur va bilimni talab qiladi. Yuqorida keltirilgan testlarning tuzilish usuli esa test oluvchiga biroz yengillik tug'diradi. Chunki berilayotgan variantdagi test savollari beshtadan iborat bo'lishi talabalarining bilimlarini oson baholash imkoniyatini beradi. Bu esa, o'z-o'zidan ta'lim sifatini va samaradorligini oshishiga olib keladi.

REFERENCES

1. Халимов Мохир Каримович. Роль самостоятельной работы в профессиональной подготовке будущих педагогов. *Young scientist*, ISSN: 2072-0297 International scientific journal, No. 4 (108) / 2016 part II, -pp. 845-856 Kazan. <https://elibrary.ru/item.asp?id=25620795>
2. Kozim, M., Zilola, F., & Sanjarbek, S. (2019). DETERMINATION OF THE PARAMETERS OF THE DEFAULT ISOMETRIC VIEW USING METHOD OF RECTANGULAR AUXILIARY PROJECTION. *European Journal of Research and Reflection in Educational Sciences Vol*, 7(12).
3. Халимов, М. К. Сравнение продуктивности учебной доски и проектора в преподавании предметов, входящих в цикл инженерной графики / М. К. Халимов, Р. Р. Жабборов, Б. Х. Абдуханов, А. А. Мансуров. — Текст : непосредственный // Молодой ученый. — 2018. — № 6 (192). — С. 203-205. — URL: <https://moluch.ru/archive/192/48066/>
4. Xalimov, M. K., & Asanova, A. S. (2022, January). CHIZMA GEOMETRIYA VA MUHANDISLIK GRAFIKASI FANIDA DIDAKTIK O'YINLARDAN FOYDALANIB TALABALARNING DASTLABKI TUSHUNCHALARINI SHAKLLANTIRISH. In *International journal of conference series on education and social sciences (Online)* (Vol. 2, No. 1).

5. Xalimov, M. K., & Ergasheva, D. C. (2022, January). CHIZMACHILIK FANIDA MULTIMEDIA VOSITALARIDAN FOYDALANIB O 'QITISH TAJRIBASI. In *International journal of conference series on education and social sciences (Online)* (Vol. 2, No. 1).
6. Xalimov, M. K., & Ergasheva, D. C. (2022, January). CHIZMACHILIK FANIDA MULTIMEDIA VOSITALARIDAN FOYDALANIB O 'QITISH TAJRIBASI. In *International journal of conference series on education and social sciences (Online)* (Vol. 2, No. 1).
7. Xalimov, M. K., Mirzaliyev, Z. E., & Mashrabbayev, X. N. (2022, January). CHIZMACHILIK FANINI O'QITISH JARAYONIDA O'QUVCHILAR IJODKORLIK FAOLIYATINI RIVOJLANTIRISH METODIKASI (MAKTAB CHIZMACHILIGI MISOLIDA). In *International journal of conference series on education and social sciences (Online)* (Vol. 2, No. 1).
8. Khalimov Mokhir Karimovich. (2022). ELEMENTS OF STUDENT SPACE IMAGINATION IN THE TEACHING OF GRAPHIC SCIENCES AND METHODS OF USING IT. *CURRENT RESEARCH JOURNAL OF PEDAGOGICS*, 3(02), 103–116. <https://doi.org/10.37547/pedagogics-crijp-03-02-19>
9. Рустам Джаббаров (2021). Уникальное направление, вдохновленное творчеством Камолиддина Бехзода, великого миниатюриста Восточного Возрождения. *Общество и инновации*, 2 (5/S), 59-67. doi: 10.47689/2181-1415-vol2-iss5/S-pp59-67
10. Rustam Ravshanovich, J. (2021). Formation of Creative Abilities of Students by Teaching the Genre "Landscape" of Fine Arts. *Spanish Journal of Society and Sustainability*, 1, 1-8. Retrieved from <http://sjss.indexedresearch.org/index.php/sjss/article/view/1>
11. Jabbarov, R.. (2021). Уникальное направление, вдохновленное творчеством Камолиддина Бехзода, великого миниатюриста Восточного Возрождения. *Общество и инновации*, 2(5/S), 59–67. <https://doi.org/10.47689/2181-1415-vol2-iss5/S-pp59-67>
12. Ravshanovich, J. R. (2021). Rangtasvir Taraqqiyotining Ustuvor Yo 'nalishlari. *Бошқарув ва Этика Қоидалари онлайн илмий журнали*, 1(6), 137-148.
13. Xalimov M., & Farxodova, Z. (2021). DEVELOPING STUDENTS' CREATIVE ABILITIES BY MAKING PROBLEM SOLUTION SITUATION IN DRAWING SUBJECT. *Збірник наукових праць ЛОГОΣ*. <https://doi.org/10.36074/logos-30.04.2021.v2.62>

14. Seytimbetov, S. M. (2022). TALABALARNING IJODKORLIK OBILİYATINI GEOMETRIK SHAKLLARNI PARAMETRLASH MASALALARI ORQALI RIVOJLANTIRISH. *Бошқарув ва Этика Қоидалари онлайн илмий журнали*, 2(3), 27-32.
15. Malikov, K. G. (2020). Theory and practice of construction of axonometric projects. *European Journal of Research and Reflection in Educational Sciences Vol*, 8(9).
16. Jabbarov, R., & Rasulov, M. (2021). FURTHER FORMATION OF STUDENTS' CREATIVE ABILITIES BY DRAWING LANDSCAPES IN PAINTING. *Збірник наукових праць ЛОГОΣ*. <https://doi.org/10.36074/logos-30.04.2021.v2.09>
17. Kholmatova Feruza Muhammad Umar Kizi. (2022). METHODOLOGY OF TEACHING STUDENTS TO ARTISTIC PERCEPTION OF PAINTING WORKS IN FINE ARTS CLASSES. *CURRENT RESEARCH JOURNAL OF PEDAGOGICS*, 3(02), 125–135. <https://doi.org/10.37547/pedagogics-crjp-03-02-21>
18. Akhmedov Mukhomod-Umar Bakhridinovich. (2022). THE IMPORTANCE OF FOLK APPLIED ART IN THE FORMATION OF YOUTH CREATIVE ACTIVITY. *CURRENT RESEARCH JOURNAL OF PEDAGOGICS*, 3(02), 142–156. <https://doi.org/10.37547/pedagogics-crjp-03-02-23>
19. Khalimov M., Soliddinova S. The knowledge gained by students in engineering graphics and its transformation to experience and skill. *Asian Journal of Multidimensional Research (AJMR)*, Year: 2021, Volume: 10, Issue: 1, First page: (260) Lastpage: (264) Online ISSN: 2278-4853.
Article DOI: <http://dx.doi.org/10.5958/2278-4853.2021.00040.9>
20. Mirzaliev Zafar Eralievich, Khalimov Mohir Karimovich, Malikov Kozim Gofurovich, Abdukhonov Botir Husniddinovich. Method of using a new mechanism for the construction of axonometric projections. *Young scientist*, ISSN: 2072-0297 International scientific journal, No.8 (142) / 2017 part II, -pp. 1-6 Kazan. <https://elibrary.ru/item.asp?id=28395835>
21. Валиев Аъзамжон Нематович. (2021). Об Особенности Перспективы Простых Геометрических Фигур И Проблемах В Ее Обучении. *CENTRAL ASIAN JOURNAL OF THEORETICAL & APPLIED SCIENCES*, 2(4), 54-61.
Retrieved from <https://cajotas.centralasianstudies.org/index.php/CAJOTAS/article/view/116>

22. Nematovich, V. A. Z., & Karimberdiyevich, S. S. (2022). TEACHING PERSPECTIVE BASED ON INNOVATIVE TECHNOLOGIES. *Web of Scientist: International Scientific Research Journal*, 3(1), 678-687.
23. A. N. Valiev. (2021). ABOUT THE FEATURES OF THE PERSPECTIVE OF SIMPLE GEOMETRIC SHAPES AND PROBLEMS IN ITS TRAINING. *International Engineering Journal For Research & Development*, 6(2), 7. <https://doi.org/10.17605/OSF.IO/5MT2R>
24. Ugli, D. S. D., & Ugli, A. B. I. (2022). MODULAR TECHNOLOGY OF TEACHING ENGINEERING COMPUTER GRAPHICS TO FUTURE TEACHERS DRAWING. *CURRENT RESEARCH JOURNAL OF PHILOLOGICAL SCIENCES (2767-3758)*, 3(01), 101-107.
25. Shoxboz Dilshodbek O'G'Li Dilshodbekov, & Aldiyar Alisher O'G'Li Abdulxatov (2022). MUHANDISLIK GRAFIKASI FANLARINI O'QITISHDA ZAMONAVIY GRAFIK DASTURLARDAN FOYDALANISH METODIKASI. *Scientific progress*, 3 (3), 7-14.
26. Zaitov, S. R. (2022). CHIZMA GEOMETRIYA FANIDAN MUSTAQIL ISHLARINI BAJARISHDA AXBOROT TA'LIM TEXNOLOGIYASINING O'RNI. *БАРҚАРОРЛИК ВА ЕТАКЧИ ТАДҚИҚОТЛАР ОНЛАЙН ИЛМИЙ ЖУРНАЛИ*, 219-223.
27. P. Adilov, N. Tashimov, S. Seytimbetov (2019). Computer-Test Control of Knowledge of Students in Engineering Graphics. *International Journal of Progressive Sciences and Technologies (IJPSAT)*. Vol. 17 No. 2 November 2019, pp. 193-195
28. Muslimov, Sherzod Nazrullayevich (2019) "THE ROLE OF PERSONALITY-ORIENTED EDUCATION IN THE DEVELOPMENT OF PROFESSIONALLY-GRAPHIC COMPETENCE OF FUTURE TEACHERS OF TECHNOLOGICAL SCIENCES," *Scientific Bulletin of Namangan State University*: Vol. 1 : Iss. 6, Article 80.
29. Muslimov Narzulla Alikhanovich, Urazova Marina Batyrovna, Muslimov Sherzod Narzulla ugli. (2020). DEVELOPMENT OF DESIGN TECHNOLOGY FOR FUTURE VOCATIONAL EDUCATION TEACHERS, MODEL OF TRAINING AND BASIC INDICATORS OF DISSERTATION. *PalArch's Journal of Archaeology of Egypt/ Egyptology*, 17(7), 10534-10551. Retrieved from <https://www.archives.palarch.nl/index.php/jae/article/view/4088>

-
30. Tashimov, N. (2019). Ways of Development of Cognitive and Graphic Activity of Students. *International Journal of Progressive Sciences and Technologies*, 17(1), 212-214.
31. Shoxboz, D. (2019). THE ESSENCE OF TEACHING ENGINEERING COMPUTER GRAPHICS AS A GENERAL TECHNICAL DISCIPLINE. *European Journal of Research and Reflection in Educational Sciences Vol*, 7(12).
32. Jabbarov Rustam Ravshanovich. (2022). TASVIRIY SAN'ATDA MANZARA KOMPOZITSIYASINI O'QITISH ORQALI TALABALARNING IJODIY QOBILIYATLARINI RIVOJLANTIRISH. *International Journal of Philosophical Studies and Social Sciences*, 2(4), 145–153. Retrieved from <http://ijpsss.iscience.uz/index.php/ijpsss/article/view/335>

YOSHLARNING O'SMIRLIK DAVRIDA KECHADIGAN JARAYONLARI VA UNING PSIXIK RIVOJLANISH XUSUSIYATLARI

**Turayev Adhamjon Abdulfayiz o'g'li,
Nurbek Abdullajonov Baxtiyor o'g'li,
Eshbo'riyev Javohir Bobomurot o'g'li,**

Toshkent tibbiyot akademiyasi Termiz filiali Davolash ishi yo'nalishi talabalari.

ANNOTATSIYA

Bu ilmiy maqoladan maqsad o'smirlik davridagi jismoniy va psixik rivojlanishining umumiy xususiyatlari, jinsiy yetilish jarayoni, uning psixik rivojlanishiga ta'siri, o'smirlik davri inqirozi va uning psixik sabablari, o'smirlik davrida intellektual va shaxs rivojlanish xususiyatlari bo'yicha maqolani yangicha talqinda ochib berish. O'smirlik davrida o'z-o'ziga baho berish tizimining rivojlanish xususiyatlari, ular ong va dunyo qarashining shakllanishini tushuntirish orqali o'smir yoshlarni, o'z-o'zini anglashga, tahlil qilishga va tarbiyalashga o'rgatish.

Kalit so'zlar: psixologik, jinsiy balog'at, ruhiy, yetuklik, o'smir yoshlar, o'zgarishlar, akseleratsiya, individual, inqiroz.

АННОТАЦИЯ

Целью данной статьи является дать новую интерпретацию статьи об общих особенностях физического и психического развития в подростковом возрасте, процессе полового созревания, его влиянии на психическое развитие, кризисе подросткового возраста и его психологических причинах, характеристике интеллектуального и личностного развития в подростковом возрасте. Особенности развития системы самооценки в подростковом возрасте, обучение подростков понимать, анализировать и воспитывать себя, объясняя формирование сознания и мировоззрения.

Ключевые слова: психологическая, половая зрелость, психическая, зрелость, подростковый возраст, изменение, акселерация, личность, кризис.

ABSTRACT

The purpose of this article is to give a new interpretation of the article about the general features of physical and mental development in adolescence, the process of puberty, its impact on mental development, the crisis of adolescence and its psychological causes, the characteristics of intellectual and personal development in adolescence. Features of the development of the self-esteem system in adolescence,

teaching adolescents to understand, analyze and educate themselves, explaining the formation of consciousness and worldview.

Keywords: *psychological, puberty, mental, maturity, adolescence, change, acceleration, personality, crisis.*

KIRISH

Inson umrining o'smirlik bosqichida asosan ikkita xarakterli jihati farqlanadi. Uning bittasi- kattalarga taqlid qilish, ikkinchisi-o'smirning oilada va maktabda e'tibordan chetda qolishi, shu ikki jihat katta yoshdagi odamlarning e'tiboridan tashqari, o'z oqimida, maqsadga muvofiq tarzda kechadigan bo'lsa, oqibatda tarbiyasi qiyin deb ataluvchi yoshlar paydo bo'lishiga olib keladi.

5-8- sinf o'quvchilari o'smir yoshdagi shaxs deb yuritiladi. Bu davr 2 ga ajratiladi.

9. 11-12 yosh davri;

10. 14-15 yosh davri;

-, „O'tish davri“, „Inqiroz davri“, „Pubertat davri“, „Tarbiyasi qiyin davri“, „Murakkab davri“ deb nomlanadi.

- Akseleratsiya ham katta ahamiyat kasb etadi.

- Psixologik, psixofiziologik va ijtimoiy omillarga bog'liq.

O'smirlar asta-sekin o'zini katta odam deb his qila boshlaydi, lekin ko'p odat va xususiyatlari bolalarcha bo'lib qoladi. Bu hissiyot kattalik hissi deb ataladi va o'smirlikdagi asosiy psixologik yangilikdir. Bu his o'smirlarda o'ziga, atrof muhitga, odamlarga nisbatan yangi hissiy pozitsiyasi yuzaga keltiradi. U bolalar xulq-atvorini kattalar xulqi va qadriyatlariga qayta moslashtira boshlaydi. O'smir o'z huquq doirasini kengaytiradi, kattalarni esa cheklashni xohlaydi.

O'smir yosh davridagi o'zgarishlar quyidagi nomlar bilan farqlanadi:

1. Tarbiyasi qiyin, xotirasi past, diqqatining ko'lami tor, beqaror, agressiv;

2. Deviant xulqli bolalar borliq, nizoli oilalarda shakillanadi;

3. Asotsiallik ko'chaga yo'nalgan bolalar;

4. Delikvent xulqli bola-oilasida mahkum qilgan shaxslar bilan munosabatlar asosida yuzaga keladi;

5. Nuqsonli bolalar- jismoniy nuqsonlarga ega.

Anatomo-fiziologik xususiyatlari. Butun endokrin sistemasining, xususan gipofizning aktivlashishi tufayli o'smir organizmida sifat jihatidan o'zgarishlar yuz beradi. Bu holat qizlarda 11-13, o'g'il bolalarda 13-15 yoshda bo'lib, ikkilamchi jinsiy belgilar paydo bo'ladi, o'smirning tashqi ko'rinishi o'zgaradi, muskullar

massasi va muskul kuchi o'sadi, bu holat jinsiy yetilishning oxriga borib jadallashadi. Ichki organlar xususan yurak, ba'zan yurak qon tomir sistemasida patologik o'zgarishlar yuz beradi. Tashqi olat, urug'don va urug' hujayralari, qin tuxumdon va tuxum hujayralariga bir qadar rivojlanishida jadalliklar yaqqol ko'zga tashlanadi.

O'smirlar muammosiga e'tiborni kuchaytirib tarbiyasiga befarq bo'lmaslik kerak. O'smirlar muammosiga e'tiborni kuchaytirish zarurligining asosiy sabablari quyidagilardan iborat:

- 1) Fan va texnika rivojlanishi natijasida, madaniyat, san'at va adabiyot, ijtimoiy-iqtisodiy shart-sharoitning o'zgarayotganligi;
- 2) Ommaviy axborot ko'lamining kengayishi tufayli o'smirlar ongliligi darajasining ko'tarilganligi;
- 3) O'g'il va qizlarning dunyo voqealaridan, tabiat va jamiyat, fan va texnika rivojlanishi natijasida ijtimoiy qonunlaridan, tarixdan yetarlicha xabardorligi;
- 4) Akseleratsiya (jismoniy va aqliy kamoloti jadallashagani);
- 5) O'smirlar bilan ishlashda g'oyaviy siyosiy, vatanparvarlik va millatlararo totuvlik tarbiyasiga alohida yondashish zarurligi;
- 6) Oshkoralik, ijtimoiy adolat, demokratiya muammolarining ijtimoiy hayotga chuqur kirib borayotgani;
- 7) O'quvchilar uchun mustaqil bilim olish, ijodiy fikr yuritish, o'zini-o'zi boshqarish, anglash, baholash va nazorat qilishga keng imkoniyat yaratilgani.

Bularning barchasi yoshlarning keng imkoniyatlardan foydalanish yo'riqnomasi desak mubolag'a bo'lmaydi.

MUHOKAMA VA NATIJALAR

O'smirlik davri-- Insonni bolalikdan yoshlikka o'tuvchi, o'z navbatida boshqa davrlardan o'zining nisbatan keskinroq, murakkabroq kechishi bilan farqlanib turuvchi omildir. Shu bilan birgalikda o'smirlik faoliyati natijasi haqida bir necha olimlar fikr bildirishgan, xususan:

Biogenetik yo'nalish vakillari S. Call va Z. Freyd bu inqiroz biologik shartlanganligi tufayli muqarrardir deb hisoblaydi. Amerikalik antropologlar M. Mid va R. Benedikt o'smirlik inqiroziy ijtimoiy munosabatlarning natijasi deb qarashadi.

Xarakter asentuatsiyasi- K. Leonhard tomonidan kiritilgan tushuncha bo'lib, xarakter ba'zi sifatlarning yorqin ifodalanganligining namunasidir. Xarakter aksentuatsiyasini bilish o'smirlarga individual yondashish, kasbga yo'naltirish kabilarda zarurdir. O'z-o'zini baholash- shaxsning boshqalar bilan taqqoslash va

refleksiya natijasida o‘z-o‘zini baholash murakkab va o‘zgaruvchan bo‘lib, shaxs strukturasi katta o‘rin tutadi.

Venalik psixolog Z. Freyd va uning shogirdlari o‘smirlik davrini baholashda insonga azaldan berigan qandaydir ilk mayl nishonasi sifatida vujudga keladigan o‘z mavqeyini belgilashga ongsiz intilishni eng muhim asos deb hisoblaydilar. Bu intilish go‘yoki hudbinlik, boshqa kishilarni mensimaslik, paydo bo‘lishga, atrof muhit bilan kelisha olmaslikka, hatto nizolarga olib kelar, ongsizlik ehtiyojlari mayllari shaxsning faolligini belgilar emish. Rus psixologlari Z. Freyd nazariyasini mutlaqo asossiz hisoblab, o‘smirda imkoniyat bilan talabchanlik o‘rtasidagi kelishmovchilik, o‘zini ko‘rsatishga moyillik va o‘z ichki dunyosiga qiziqishning namoyon bo‘lishi bilan xarakterlanishini asoslab berdilar. Amerikalik K. Kulon o‘smirlik davri haqidagi biogenetik nazariyani qattiq tanqid qilib, o‘smirlik davri ijtimoiy-axloqiy kategoriyadir, degisilgari suradi. Uning fikricha o‘smirlik davrida uchta asosiy ijtimoiy-axloqiy kategoriya mavjud bo‘lib, ular:

1. Emansipatsiya (kattalar ta’siridan qutilish);
2. Mustaqillikka erishish;
3. Hayotiy yo‘li va kasb- hunar tanlashda jiddiy munosabatda bo‘lish zarur ijtimoiy-axloqiy normalarni o‘zlashtirishdan iboratdir.

Bola yuqoridagi muammolarga e’tibor bermas ekan, o‘smirlik davri qancha bo‘lishidan qat’iy nazar, u bolaligicha qolaveradi. O‘smir o‘zini nazorat qilmas ekan bu borada trio yo‘ldan adashishi muqarrar bo‘lib qoladi.

XULOSA

O‘smir yoshi dunyo qarash , e’tiqod, prinsip, o‘zlikni anglash, baholash kabi shaxs xususiyatlari shakillanadigan davr hisoblanadi. O‘smir ilayotgan sari unda „Ideal Men”, „Axloqiy Men”, va „Haqiqiy Men” singari shaxsga oid tizim, dunyoqarash, e’tiqod va boshqalar shakillana boradi, undagi o‘zi to‘g‘risidagi tasavvurlar ancha aniq va barqaror bo‘lib qoladi. O‘smir o‘z faoliyatini muayyan prinsip va shaxsiy nuqtai- nazari asosida tashkil qila boshlaydi. O‘smir shaxsini tarkib toptirishda uning atrof-muhitga, ijtimoiy hodisalarga, kishilarga munosabatini hisobga olish lozim. O‘smirlarning ko‘pchiligi qat’iyatlilik, kamtarlik, mag‘rurlik, samimiylik, dilkashlik kabi ma’naviy, axloqiy tushunchalarni to‘g‘ri anglaydilar. Ularning turmush tajribasida fan asoslarini egallash natijasida barqaror ilmiy qarash tarkib topadi, shular zaminida axloqiy ideallar yuzaga kela boshlaydi. Yuqoridagi fikrlarni umumlashtirgan holda bir so‘z bilan aytganda o‘smirlik katta hayotga qo‘yilgan birinchi qadam hisoblanadi.

REFERENCES

1. Davletshin M.G. va boshqalar. Yosh davrlari va pedagogik texnologiya. T. 2004.
2. Yartsev D.V. Zamonaviy o‘smirlarni ijtimoiylashtirishning xususiyatlari, 1999-yil.
3. Gipheneiv Yu. B. Bola bilan suhbat. Qanday?-3- tuzatilgan va to‘ldirilgan-X drayveri :.Chero, 2002.
4. Jumanazarov Yo. Youth and pedagogical psychology. Methodical complex Namangan 2009. 72-80-153-160.b
5. Maklakov A.G. Obshaya psychology: uchebnik dlya vuzov SPb: Peter, 2008.- 283p.

MAKTABGACHA TA'LIMNI RIVOJLANTIRISHDA XORIJIY DAVLATLARNING ME'YORIY HUQUQIY XUJJATLARINI IMPLEMENTATSIYA QILISH MEXANIZMLARI

Murodova Aziza Baxtiyorovna

Nizomiy nomidagi TDPU Maktabgacha ta'lim
pedagogikasi va psixologiyasi kafedrası o'qituvchisi

Ne'matov Shuxrat Ergashevich

Maktabgacha ta'lim tashkiloti direktorlari malaka oshirish va qayta tayyorlash
instituti "Pedagogika psixologiya" kafedrası dotsenti

ANNOTATSIYA

Mazkur maqolada maktabgacha ta'limni rivojlantirishda xorijiy davlatlarning me'yoriy huquqiy xujjatlarini implementatsiya qilinishi hamda xorijiy mamlakatalarda maktabgachga ta'limni tizimli tashkil etish bosqichlari bo'yicha ma'lumotlar taqdim etilgan.

Kalit so'zlar: *implementatsiya, maktabgacha ta'lim, maktabgacha ta'lim tashkiloti, innovatsiya, inkorporatsiya, transformatsiya.*

МЕХАНИЗМЫ ИМПЛЕМЕНТАЦИИ НОРМАТИВНЫХ ПРАВОВЫХ АКТОВ ЗАРУБЕЖНЫХ СТРАН В РАЗВИТИЕ ДОШКОЛЬНОГО ОБРАЗОВАНИЯ

Муродова Азиза Бахтиеровна

Преподаватель кафедры педагогики и психологии
ТГПУ им. Низами дошкольное образование

Нематов Шухрат Эргашевич

доцент кафедры "Педагогическая психология" института повышения
квалификации и переподготовки директоров дошкольных образовательных
организаций

АННОТАЦИЯ

В данной статье представлена информация о реализации нормативных правовых актов зарубежных стран в развитии дошкольного образования и этапах системной организации дошкольного образования в зарубежных странах.

Ключевые слова: *внедрение, дошкольное образование, дошкольная организация, инновация, инкорпорация, трансформация.*

IMPLEMENTATION OF NORMATIVE LEGAL ACTS OF FOREIGN COUNTRIES IN THE DEVELOPMENT OF PRE-SCHOOL EDUCATION

Muradova Aziza Bakhtiyorovna

Teacher of the Department of Pedagogy and Psychology of Preschool education of TSPU after named Nizami

Ne'matov Shukhrat Ergashevich

associate professor of the Department of pedagogical psychology of the Institute of training and training of the directors of the Organization of preschool education

ANNOTATION

This article provides information on the implementation of normative legal acts of foreign countries in the development of preschool education and the stages of systematic organization of preschool education in foreign countries.

Keywords: *implementation, preschool education, preschool organization, innovation, incorporation, transformation.*

KIRISH

Xalq ta'limi tizimini boshqarishning samarali mexanizmlarini joriy etish o'sib kelayotgan yosh avlodni ma'naviy-axloqiy va intellektual rivojlantirishni sifat jihatdan yangi darajaga ko'tarishning eng muhim sharti hisoblanadi, shuningdek o'quv-tarbiya jarayonida ta'limning innovatsion shakllari va usullarini qo'llashga ko'maklashadi. Mamlakatimizda ayni paytda vujudga kelgan shart-sharoitlar malaka oshirishning shakli, mazmuni va uni amalga oshirish mexanizmlarini qayta ko'rib chiqishni va bu jarayonga tegishli o'zgartirishlarni kiritishni taqozo etmoqda. Xususan, shu kunlarda maktabgacha ta'lim tizimini takomillashtirishga qaratilgan chora-tadbirlarni amalga oshirish uchun tarbiyachilarining malakasini oshirish mazmuni va shakllarini takomillashtirish zarurati paydo bo'ldi. Dastur O'zbekiston Respublikasi Prezidentining 2016-yil 29-dekabrda "2017-2021-yillarda maktabgacha ta'lim tizimini yanada takomillashtirish chora-tadbirlari to'g'risida"gi PQ-2707-sonli, 2017-yil 30-sentabrda "Maktabgacha ta'lim tizimi boshqaruvini tubdan takomillashtirish chora-tadbirlari to'g'risida"gi PF-5198-sonli Farmoni, 2017-yil 9-sentabrda "Maktabgacha ta'lim tizimini tubdan takomillashtirish chora-tadbirlari to'g'risida"gi PQ-3261-sonli qarori, shuningdek Maktabgacha ta'lim vazirligining 2018-yil 18-iyunda 1-mh sonli "Ilk va maktabgacha yoshdagi bolalar rivojlanishiga qo'yiladigan davlat talablari" hamda "Ilk qadam" maktabgacha ta'lim muassasasining Davlat o'quv dasturini amalga joriy etish, shu asosda maktabgacha

ta'lim muassasalari tarbiyachilari malakasini oshirish jarayonlarining mazmunini takomillashtirish hamda ularning kasbiy kompetentligini muntazam oshirib borishni nazarda tutadi. "Maktabgacha ta'limda zamonaviy yondashuvlar" modulining ishchi o'quv dasturi maktabgacha ta'lim muassasalari tarbiyachilari malakasini oshirish kursining o'quv dasturi asosida tuzilgan bo'lib, u maktabgacha ta'lim 7 muassasalari tarbiyachilariga ta'limda zamonaviy yondashuvlar va innovatsiya, integratsiyalarning mazmun va mohiyatini ochib beradi.

Bugungi kunda xorij tajribalaridan andoza olish, ijodiy yondashgan holda amaliyotda joriy etish, zamon talabiga mos ravishda me'yoriy hujjatlar, o'quv-metodik adabiyotlar, o'quv metodik majmualarni ishlab chiqish, ilg'or xorijiy tajriba asosida maktabgacha ta'lim muassasalarining rahbar va mutaxassislarida zamonaviy menejment va pedagogik texnologiyalar bo'yicha sohaga oid bilimlar va ko'nikmalarni shakllantirish vazifalari dolzarb masalalar sirasiga kiritilmoqda. Shu bois mamlakatimizda maktabgacha ta'lim tizimini tubdan takomillashtirish yuzasidan farmon va qarorlar qabul qilindi. O'zbekiston Respublikasi Prezidentining «2017-2021-yillarda maktabgacha ta'lim tizimini yanada takomillashtirish chora-tadbirlari to'g'risida»gi 2016-yil 29-dekabrda PQ – 2707 -sonli, «Maktabgacha ta'lim tizimini tubdan takomillashtirish choratadbirlari to'g'risida»gi 2017-yil 9-sentabrda PQ – 3261-son qarorlari, «Maktabgacha ta'lim tizimi boshqaruvini tubdan takomillashtirish chora - tadbirlari to'g'risida» gi 2017 - yil 30-sentabrda PF-5198-sonli Farmoyishi shular jumlasidandir. Xorijiy mamlakatlardagi maktabgacha ta'lim tizimi faoliyatini bir qator davlatlar misolida ko'rib chiqamiz.

MUHOKAMA VA NATIJALAR

Implemizatsiya – (inglizchada “amalga oshirish, amalga oshirish, amaliy tatbiq etish”) - bu xalqaro majburiyatlarni ichki miqyosda haqiqatda amalga oshirish, shuningdek, xalqaro huquq normalarini milliy huquq tizimiga kiritishning o'ziga xos usuli. Amalga oshirishning asosiy talabi - xalqaro tuzilmaning maqsad va mazmuniga qat'iy rioya qilishdir.

Amalga oshirish usullari quyidagilardan iborat:

- inkorporatsiya;
- formatsiya;
- umumiy, alohida yoki maxsus havola.

Inkorporatsiya qilingandan so'ng xalqaro huquq normalari hech qanday o'zgartirishsiz amalga oshiruvchi davlat qonunlarida so'zma-so'z takrorlanadi.

O'zgartirish jarayonida tegishli xalqaro shartnoma normalarining ma'lum bir qayta ishlanishi ular milliy qonunchilikka o'tkazilganda sodir bo'ladi (odatda bu milliy huquqiy an'analar va huquqiy texnika standartlarini hisobga olish zarurati tufayli yuzaga keladi).

Umumiy, xususiy yoki maxsus havolada xalqaro huquq normalari qonun matniga bevosita kiritilmaydi, ular faqat eslatib o'tiladi. Shunday qilib, havola orqali amalga oshirilganda, milliy huquqiy normani qo'llash dastlabki manba - tegishli xalqaro shartnoma matniga bevosita murojaat qilmasdan imkonsiz bo'lib qoladi.

Bir qator davlatlarda ratifikatsiya qilingan xalqaro shartnomalar avtomatik ravishda milliy qonunchilikning bir qismiga aylanadi. Shunday qilib, Rossiya Federatsiyasi Konstitutsiyasiga muvofiq (15-moddaning 4-qismi) Rossiya Federatsiyasida xalqaro huquqning umume'tirof etilgan tamoyillari va normalari va Rossiya Federatsiyasining xalqaro shartnomalari uning huquqiy tizimining ajralmas qismi hisoblanadi. Agar Rossiya Federatsiyasining xalqaro shartnomasida qonunda nazarda tutilganidan boshqacha qoidalar belgilangan bo'lsa, xalqaro shartnoma qoidalari qo'llaniladi.

Yaponiya - juda tez rivojlanayotgan davlat bo'lib, bu hol asosan yaponlarning tabiatan mehnatsevarlik va ishbilarmonligi bilan bog'liqdir. Dunyodagi barcha yangiliklar va yuksalishlar sari intilish, eng so'nggi yutuqlardan foydalanish va ularni yanada rivojlantirish - bu yapon xalqining azaliy milliy odatlariga aylanib qolgan. Yaponiyada juda qadimdan xalqning aqliy imkoniyatlaridan foydalanuvchi fan va texnikani qo'llash siyosati eng muhim o'rin tutadi.

Maktabgacha ta'limga Yaponiyada katta e'tibor beriladi, chunki psixologlarning ta'kidlashicha 7 yoshgacha inson bilimlarni 70% ni, qolgan 30% ni butun qolgan umri davomida o'zlashtirar ekan. Maktabgacha tarbiya odatda oiladan boshlanadi. Yapon ayollari uchun onalik birinchi o'rinda turadi. Ko'pgina yapon ayollarining aytishlaricha, bola tarbiyasi - ularning hayotlarining maqsadlaridir. Yaponlar bolaning erta voyaga yetishi tarafdoridirlar. Turli yoshlarda tarbiyaning turli muammolariga urg'u beradi. Masalan, 1 yoshda - o'ziga ishonch hissini uyg'otish, 2 yoshda - amaliy san'at qo'l mehnatini ko'rsatish, 3 yoshda - burch hissini tarbiyalash, 4 yoshda - yaxshilik va yovuzlikni farqlashga o'rgatish, 5 yoshda - liderlik hislatlarini tarbiyalash, mustaqillikka, reja tuzish va ularni bajarishga o'rgatish.

Bolalar va qizlar turlicha tarbiyalanadilar. O'g'ilga oilaning bo'lajak tayanchi sifatida qaraydilar va qiyinchiliklarni yengishga o'rgatadilar. Qizlarni esa uy ishlariga tayyorlaydilar. Yaponiya bog'chalarida bolalarni 8 kishilik kichik guruhlar - "xan"larga bo'ladi. Bu bolalarga bog'chada "o'z ish o'rni" ajratiladi, ular o'z

xanlariga nom tanlaydilar. Shu tariqa eng kichik yoshdan jamoada ishlashni o'rgatadilar. Bu guruhdagi har bir bola guruhda o'z o'rniga ega bo'lishi lozim. Bunday xanlar 22 keyingi ta'lim bosqichida ham qo'llaniladi. O'rta maktabda xanlar doimiy emas, ular yangi sharoitlarga tezroq ko'nikish uchun har 5 oyda o'zgartirib turiladi. Yaponiya bog'chalariga 3-5 yoshdagi bolalar qabul qilinadi. Bolalar bog'chalarining maqsadi bolalarning aqliy va jismoniy qobiliyatlarini rivojlantirish, mustaqillik va ichki tartib ko'nikmalarini tarbiyalash, jamiyat hodisalariga to'g'ri munosabatda bo'la olishni o'rgatishdan iborat. Shuningdek, og'zaki nutq, so'zlarni to'g'ri qo'llashni o'rgatishga ham katta e'tibor beriladi. Ertaklar, kitoblar, musiqa, sport o'yinlari, rassomlik kabi shaxsning ijodiy xususiyatlariga qiziqish uyg'otiladi. Hozirgi kunda maktabgacha ta'lim muassasalariga 60% bolalar jalb etilgan. Boshlang'ich ta'limga erta qabul qilishga o'tish maqsadida 4-5 yoshdagi bolalarning barchasini bolalar bog'chasiga jalb qilish ko'zda tutilmoqda. Bolalar bog'chasi Yaponiyada vatan fuqarosini shakllantirish tizimining 1-bosqichi hisoblanadi. Mustaqil faoliyat, jamoaviy ong, ijtimoiy mas'uliyat ko'nikmalarini shakllantirishga alohida e'tibor qaratiladi. Bolalar bog'chasining asosiy vazifasi-bolani maktabga tayyorlashdir. Bu yerda rasm, musiqa, ritmika, jismoniy tarbiya bo'yicha mashg'ulotlar o'tiladi. Individuallik, u qanchalik yaxshi bo'lmasin, bolalarni o'ziga jalb qilmaydi, bolalar jamoasi tomonidan qabul qilinmaydi. Boshlang'ich ta'lim "syogakko" deb nomlanadi. Uzluksiz ta'lim tizimi, maktablar quyidagicha bo'lingan:

1. Boshlang'ich maktab - 6 yil.
2. O'rta maktab - 3 yil.
3. Yuqori maktab - 3 yil.

Germaniya Federativ Respublikasi 16 ta mustaqil Federativ yerlardan (viloyatlar) iborat bo'lib, har biri shakliga ko'ra turlicha bo'lgan ta'lim tizimiga ega. Ta'lim muassasalari asosan davlat tasarrufida bo'lib, ular uchun ta'lim dasturiga tegishli bo'lgan davlat ko'rsatmalari mavjud. Federal hukumatning xuquqlari asosiy qonunlarni qabul qilishda, jumladan moliyalashtirish masalalarida chegaralangan. Ta'limdagi xarajatlar haqida quyidagilarni aytish mumkin: - birorta Federal Yerlar davlat umumta'lim, kasbiy o'quv yurtlarida o'qish uchun pul barcha Federal yerlarda o'quvchilarni uydan maktabga, maktabdan uyga tashuvchi avtobuslarni o'z hisobidan beradi; - deyarli barcha o'quvchilarga darslik va o'quv qo'llanmalarni qiymatining ozgina qismiga beriladi; - ma'lum toifadagi o'quvchilar va talabalarga mavjud federal qonunlarga ko'ra davlat moddiy yordam ko'rsatadi.

Janubiy Koreya Respublikasi ko'plab tadqiqotchilarning diqqatini o'ziga tortmoqda, sababi bu davlat postindustrial sivilizatsiya yutuqlarini egallagan Osiyo –

Tinch okeani regionining noyob davlatlaridan biridir. Koreyaliklar bajarilishi shart bo'lgan asosiy vazifa - o'z an'anaviy madaniyatini saqlash, siyosiy va ijtimoiy-iqtisodiy islohotlarni o'z madaniy-siyosiy identivlik, Sharqning an'anaviy qadriyatlari va orientirlari bilan bog'lashga intilish deb hisoblaydilar. Bu davlatning 25 ta'lim tizimi YuNISEF ekspertlari xulosasiga ko'ra sanoati rivojlangan davlatlar ichida "eng samaralisi" deb tan olingan.²¹²

Kanadaliklarning eng muhim yutuqlaridan biri - bu ularning ta'lim tizimidir. Ilg'or universitet va kollejlardagi ta'lim sifati juda yuqori va Kanada diplomlari butun dunyoda tan olinadi. Xalqaro reytingda Kanada ta'limi AQShdan keyin ikkinchi o'rinda turadi. Kanadaning turli provinsiyalari o'quv rejalarida o'ziga xosliklar ko'rinadi. Masalan, Kvebek, Ontario, Manitobda maktabgacha muassasada maktabga tayyorlash 2 yil, 4 yoshdan 6 yoshgacha, Albert va Britan Kolumbiyasida 1 yil. O'quv yili sentabrning birinchi haftasidan boshlanadi va iyunning oxirgi haftasida tugaydi. Kanada maktablarida ta'limning o'rtacha davomiyligi 12 yilni tashkil qiladi. 6-7 yoshdan bolalar boshlang'ich maktabga qatnay boshlaydi va unda 6 yil tahsil olishadi. Manitob va Ontario boshlang'ich maktablarida o'qish boshqa provinsiyalardan ko'ra 2 yil ko'p davom etadi. 12 yoshdan bolalar o'rta maktabga o'tishadi va 16-18 yoshgacha o'qishadi.

Belgiyada maktabgacha ta'lim (MT) 2,5 yoshdan 6 yoshgacha davom etadi. 2,5 yoshga yetganda bolalarni maktabgacha ta'lim muassasasiga berishadi, shu sababli guruhdagi bolalar soni yil davomida o'zgarib boradi. Maktabgacha ta'lim guruhlarining asosiy maqsadi: bolalarning bilish, bilim orttirish (kognitiv), kommunikativ va ijodiy qobiliyatlarini rivojlantirish hisoblanadi. Mashg'ulotlar o'yin shaklida olib boriladi. Maktabgacha ta'lim majburiy ta'lim dasturiga kiritilmagan bo'lsada, Belgiyada taxminan 90% gacha bo'lgan bolalar unga qatnashadi. Ko'p hollarda maktabgacha ta'lim muassasalari boshlang'ich maktablarga uyg'unlashgan bo'ladi. Bolalar 6 yoshga yetganda boshlang'ich maktabning birinchi sinfiga o'qishga kiradi.

Fransiya boshlang'ich ta'lim maktablariga 6 yoshdan 11 yoshgacha bo'lgan bolalar jalb qilinadilar. Boshlang'ich maktab bepul va majburiy. Uning vazifasi o'qish, yozish va hisoblash malakasini berishdir. O'quv mashg'ulotlari ertalab soat 9 dan 12 gacha hamda soat 14 dan 16 gacha 5 soat davom etadi. Maktabda ovqatlanish pullik, lekin juda arzonlashtirilgan narxlarda. Boshlang'ich sinflarda o'qish 5 yil bo'lib, uch bosqichda amalga oshiriladi:

1. Tayyorlov bosqichi;

²¹² IR.Arums, M.Velez.Improving Learning Environments.p. 56.

2. Elementar kurs (bu bosqich ikki yil davom etadi);
3. Chuqurlashtirilgan bosqich.

- Amerika Qo‘shma shtatlarida ta‘lim tizimining tuzilishi quyidagicha: bolalar 3 yoshdan 5 yoshgacha tarbiyalanadigan maktabgacha tarbiya muassasalari; 28 - 8 - sinflargacha bo‘lgan boshlang‘ich maktablar (bunday maktablarda 6 yoshdan 13 yoshgacha o‘qiydilar); - 9 - 12 - sinflardan iborat o‘rta maktablar (bu maktablarda 14-17 yoshgacha bo‘lgan bolalar ta‘lim oladilar). U quyi va yuqori bosqichdan iborat. Amerika Qo‘shma Shtatlarida navbatdagi ta‘lim bosqichi oliy ta‘lim bo‘lib, u 2 yoki 4 yil o‘qitiladigan kollejlarda hamda dorilfununlardir. AQShda majburiy ta‘lim 16 yoshgacha amal qiladi. Bu mamlakatdagi o‘quv yurtlari davlat, jamoa tasarrufida, xususiy va diniy muassasalar ixtiyorida bo‘lishi mumkin. Amerikada 3 yoshgacha bo‘lgan bolalar tarbiyasi bilan onalar shug‘ullanadilar, lekin ularga hech qanday imtiyozlar berilmagan. 5 yoshdan esa «Kinder garde» deb ataluvchi tayyorlov muassasalarida ta‘lim boshlanadi. Boshlang‘ich maktab 6 yoshdan to 13- 15 yoshgacha bo‘lgan bolalarni qamrab oladi. Bu boshlang‘ich maktablarda umumiy savodxonlik va kasbga yo‘naltirish vazifalari hal etiladi. Sinfdan-sinfga ko‘chish o‘quvchining o‘zlashtirganlik darajasiga bog‘liq. Boshlang‘ich ta‘lim turli shtatlarda turlicha belgilangan (4, 5, 6, 8 yil).

XULOSA

Xulosa o‘rnida aytish mumkinki implemtatsiya jarayonida xalqaro huquq normalarini milliy qonunlar va qonun osti hujjatlariga aylantirish orqali ichki darajada xalqaro majburiyatlarni amalda bajarish tizimli ravishda qator davlatlarga amalga oshiriladi. Bunda bir qator davlatlarda ratifikatsiya qilingan xalqaro shartnomalar avtomatik ravishda milliy qonunchilikning bir qismiga aylanmoqda. Bularni bari ta‘lim jarayonini isloh qilishda xalqaro tajribalarni almashishda va o‘zaro davlat kesimida moslashtirgan holda amaliyotda qo‘llashga keng sharoit yaratadi.

REFERENCES

1. Mirziyoyev Sh.M. Erkin va farovon, demokratik O‘zbekiston davlatini birgalikda barpo etamiz. – T.: O‘zbekiston, 2017. – 28 b.
2. Mirziyoyev Sh.M. “Milliy taraqqiyot yo‘limizni qat‘iyat bilan davom ettirib, yangi bosqichga ko‘taramiz” Prezident asarlari.2-jild /422-bet T.: O‘zbekiston, 2018.

-
3. Mirziyoyev Sh.M. Tankidiy taxlil, kat'iy tartib-intizom va shaxsiy javobgarlik - xar bir raxbar faoliyatining kundalik koidasi bo'lishi kerak. – T.: O'zbekiston, 2017. – 104 b.
 4. «Bolajon» tayanch dasturi, Tuzuvchilar: S.Mirdjalilova, M.Rasuleva va boshqalar. “Ma'rifat-madadkor”T., 2010 y.
 5. Voxidov M.. «Bolalar psixologiyasi» Toshkent. 1992 y.
 6. Vohidov M.V. Maktabgacha tarbiya psixologiyasi. T., “O'qituvchi”,1994
 7. Davletshin M.G. va boshqalar. Yosh davrlari va pedagogik texnologiya. T., 2004
 8. G'aybullaeva M., D.Gaybullaeva, Bir yoshdan uch yoshgacha bulgan bolalar tarbiyasi, T., Ilm-ziyo nashriyoti, 2006 yil.

ТЕХНОЛОГИЯ ОБУЧЕНИЯ ИНЖЕНЕРНОЙ ГРАФИКЕ И ЕЕ РАЗВИВАЮЩИЕ ФУНКЦИИ



<https://doi.org/10.24412/2181-1784-2022-4-2-760-767>

Дилшодбеков Шохбоз Дилшодбек угли

Доцент, PhD, Ташкентского государственного педагогического
университета имени Низами

Юлдошова Дилором Сайдулло кизи

Магистр, Ташкентского государственного педагогическог
о университета имени Низами

АННОТАЦИЯ

В данной статье рассматривается технология обучения инженерной графике и ее развивающие функции, интеграция компьютерной графики к дизайнерской деятельности.

Ключевые слова: дизайнерская деятельность, компьютерная графика, развития способностей, интеграция.

МУҲАНДИСЛИК ГРАФИКАСИНИ ЎҚИТИШ ТЕХНОЛОГИЯСИ ВА УНИНГ РИВОЖЛАНТИРУВЧИ ФУНКЦИЯЛАРИ

АННОТАЦИЯ

Мазкур мақолада муҳандислик графикасини ўқитиш технологияси ва унинг ривожлантирувчи функциялари, ҳамда компьютер графикасининг дизайнерлик фаолиятига интеграцияси ёритилган.

Калит сўзлар: дизайнерлик фаолияти, компьютер графикаси, қобилиятларни ривожлантириши, интеграция.

TECHNOLOGY OF TEACHING ENGINEERING GRAPHICS AND ITS DEVELOPING FUNCTIONS

ANNOTATION

This article discusses the technology of teaching engineering graphics and its developmental functions, the integration of computer graphics to design activities.

Keywords: design activity, computer graphics, development of abilities, integration.

ВВЕДЕНИЕ

С целью определения педагогических условий развития способностей к дизайнерской деятельности в процессе обучения студентов мы уточнили структуру этих способностей, описали некоторые их характеристики, показали специфику художественно-проектной деятельности дизайнера с учетом ее графической основы и творческой направленности. Нами установлены особенности интеграции технической и компьютерной графики в дизайнерской деятельности с учетом актуализирующийся способностей. Также определено, что этапы процесса дизайнерского творчества отражают своеобразие способностей, которые проявляются в графической деятельности студентов.

В этой связи рассмотрим основные принципы проектирования и реализации технологии обучения технической и компьютерной графике в деятельности студентов, направленной на развитие их способностей к дизайнерской деятельности.

Под технологией обучения будем понимать комплексную интегративную систему действий по организации и управлению обучением, воспитанием и развитием студентов, включающую цели, задачи, содержание, методы, методические приемы и формы организации учебного процесса, средства и контроль, направленные на формирование профессиональных знаний, умений, личностных качеств и способностей обучающихся.

М.П.Сибирская характеризует технологию обучения следующими параметрами:

- созданием конкретных методов и организационных форм обучения;
- комплексным подходом к изучению учебного материала;
- ориентацией на личностно-ориентированный подход в обучении, индивидуальное развитие способностей обучающихся;
- отражением динамичности процесса обучения;
- реализацией развивающей функции обучения и др. [1]

При проектировании технологии обучения технической и компьютерной графике и определении педагогических условий, содействующих развитию способностей студентов к дизайнерской деятельности важно также выявить преобладающий подход к обучению. При исследовании различных подходов (поэтапное формирование умственных действий, программированное обучение, объяснительно-иллюстративный метод и др.) к осуществлению учебной деятельности наше внимание привлекли методы проблемного и проблемно-развивающего обучения. [2]

Это объясняется тем, что сложившиеся способы работы в процессе объяснительно-иллюстративного или программированного (включающего поэтапное формирование умственных действий) обучения, достигнутые результаты приводят к психической инерции обучающихся, порождают у них внутренние барьеры, ведущие впоследствии к созданию тупиковых ситуаций. Проблемное же обучение отличается от других методов тем, что представляет собой не только усвоение новых знаний, но и овладение способами их приобретения. Усвоение учебного материала происходит посредством решения типовых задач, через овладение способами и приемами *самообучения*, формирования творческого отношения к учебной деятельности. [3]

Раскрывая суть решения проблемной ситуации, И.Я.Лернер представляет следующие ее процессуальные черты:

- 1) самостоятельное осуществление внутрисистемного и межсистемного переноса знаний в новую ситуацию;
- 2) учет альтернатив при решении проблемы;
- 3) комбинирование и преобразование ранее известных способов деятельности в процессе решения новой проблемы;
- 4) отказ от известного и создание принципиально нового способа решения проблемной ситуации. [4]

Особое значение для создания наиболее благоприятных педагогических условий развития способностей к дизайнерской деятельности в процессе обучения технической и компьютерной графике приобретает предложенная И.С.Якиманской концепция личностно-ориентированного образования, основу которой составляет представление об обучающемся как неповторимой индивидуальности, проявляющей в процессе познания субъективный опыт и реализующий его в деятельности.

Следует отметить, что при проектировании педагогических технологий в современных условиях применению компьютерных средств обучения уделяется особое внимание. Так, например, СВ. Панюкова, представляет информационную технологию обучения как совокупность «методико-организационных действий, направленных на оптимизацию учебного процесса с помощью компьютерных и информационных средств», отмечает, что они «основаны на непрерывном применении этих средств в течение всего периода обучения и унификации технического программного и учебно-методического обеспечения». [5]

ОБСУЖДЕНИЕ И РЕЗУЛЬТАТЫ

Результаты проведенного ранее теоретического исследования позволили рассмотреть конструктивно-графическую специфику дизайнерской деятельности, ее гуманитарную сущность, творческую направленность в качестве основы для *интеграции технической и компьютерной графики*, с целью развития проявляющихся в этой деятельности способностей. Поэтому при определении содержания обучения технической и компьютерной графике с учетом ориентации на эффективное развитие способностей студентов к дизайнерской деятельности, ведущим для нас был принцип интеграции (от латинских слов *integer*—целое; *integrare*—восстанавливать, воссоздавать, восполнять целостность) как рассматриваемых учебных дисциплин, так и компонентов технологий обучения.

Нами определены основные принципы интеграции технической и компьютерной графики:

- *преемственность содержания* обучения технической и компьютерной графике, предполагающая взаимосвязь основных разделов интегрированного курса этих дисциплин;
- *компьютеризация обучения графическим дисциплинам* направленная на расширение возможностей предъявления учебной информации, решение педагогических задач индивидуализации и дифференциации обучения, усиление мотивации учения и др.
- *ассоциативная взаимосвязь* основных понятий и разделов курса технической и компьютерной графики;
- *единство теории и практики обучения технической и компьютерной графике*, позволяющие раскрыть логическое единство и практическую значимость учебного материала;
- *технологичность и оптимальное сочетание* изобразительных возможностей технической и компьютерной графики в процессе дизайн-проектирования;
- *гуманитаризация обучения графическим дисциплинам*, обеспечивающая поиск прикладного значения технической графики во взаимосвязи с компьютерной графикой.

В процессе исследования основных направлений обучения технической и компьютерной графике показаны перспективы внедрения в учебный процесс компьютерных технологий с учетом меж предметных связей. Выявлено, что использование компьютерных технологий в качестве средства обучения

графическим дисциплинам требует верного подбора программного обеспечения, оптимально соответствующего задачам обучения. На основе анализа возможностей различных видов графического программного обеспечения, определены те из них, использование которых в учебном процессе наиболее эффективно с учетом развития способностей студентов к дизайнерской деятельности, выявлены основные принципы создания изображений средствами двумерной и трехмерной компьютерной графики.

ЗАКЛЮЧЕНИЕ

Результаты проведенного исследования дают возможность считать, что использование новых компьютерных изобразительных средств содействует активному развитию способностей студентов к дизайнерской деятельности, которые актуализируются на разных этапах обучения технической и компьютерной графике. В процессе изучения компьютерной графики на этапах моделирования векторных геометрических объектов в двух- или трехмерном рабочем пространстве и в процессе поиска композиционного решения обучающиеся получают возможность для свободного творческого поиска: выбора создания реалистического или фантастического изображения вариантов формообразования объектов виртуальной среды, взаимоотношения формы, размеров, масштаба элементов сложных объектов и др. В процессе формообразования объектов студенты осуществляют постоянный переход от окна перспективы к окнам ортогональных проекций, окнам моделирования формы примитивов или сложных объектов, что обуславливает мобильное переключение внимания, развитие пространственных представлений, стимулирует сенсомоторные процессы. Актуализируются способности зрительного восприятия, продуктивного воображения, пространственного мышления и др.

REFERENCES

1. Сибирская М.П. Педагогические технологии / Энциклопедия профессионального образования. М.: РАО, 1999. Т. 3.- С. 224-225.
2. Махмутов М.И. Проблемное обучение. М., 1975. - 213 с.
3. Кудрявцев Т.В. Психология технического мышления. Процесс и способы решения технических задач. М.: Педагогика, 1975.- 303 с.
4. Лернер И.Я. Дидактические основы методов обучения. М., 1991.-84 с.
5. Панюкова СВ. Создание и использование средств повышения эффективности обучения с помощью ЭВМ.// Дисс.канд.пед.наук М., 1995.-265 с.

6. A. N. Valiev. (2021). ABOUT THE FEATURES OF THE PERSPECTIVE OF SIMPLE GEOMETRIC SHAPES AND PROBLEMS IN ITS TRAINING. *International Engineering Journal For Research & Development*, 6(2), 7. <https://doi.org/10.17605/OSF.IO/5MT2R>
7. Ugli, D. S. D., & Ugli, A. B. I. (2022). MODULAR TECHNOLOGY OF TEACHING ENGINEERING COMPUTER GRAPHICS TO FUTURE TEACHERS DRAWING. *CURRENT RESEARCH JOURNAL OF PHILOLOGICAL SCIENCES* (2767-3758), 3(01), 101-107.
8. Shoxboz Dilshodbek o'g'li Dilshodbekov, & Aldiyar Alisher O'G'Li Abdulxatov (2022). MUHANDISLIK GRAFIKASI FANLARINI O'QITISHDA ZAMONAVIY GRAFIK DASTURLARDAN FOYDALANISH METODIKASI. *Scientific progress*, 3 (3), 7-14.
9. Zaitov, S. R. (2022). CHIZMA GEOMETRIYA FANIDAN MUSTAQIL ISHLARINI BAJARISHDA AXBOROT TA'LIM TEXNOLOGIYASINING O'RNI. *БАРҚАРОРЛИК ВА ЕТАКЧИ ТАДҚИҚОТЛАР ОНЛАЙН ИЛМИЙ ЖУРНАЛИ*, 219-223.
10. P. Adilov, N. Tashimov, S. Seytimbetov (2019). Computer-Test Control of Knowledge of Students in Engineering Graphics. *International Journal of Progressive Sciences and Technologies (IJPSAT)*. Vol. 17 No. 2 November 2019, pp. 193-195
11. Muslimov, Sherzod Nazrullayevich (2019) "THE ROLE OF PERSONALITY-ORIENTED EDUCATION IN THE DEVELOPMENT OF PROFESSIONALLY-GRAPHIC COMPETENCE OF FUTURE TEACHERS OF TECHNOLOGICAL SCIENCES," *Scientific Bulletin of Namangan State University*: Vol. 1 : Iss. 6, Article 80.
12. Muslimov Narzulla Alikhanovich, Urazova Marina Batyrovna, Muslimov Sherzod Narzulla ugli. (2020). DEVELOPMENT OF DESIGN TECHNOLOGY FOR FUTURE VOCATIONAL EDUCATION TEACHERS, MODEL OF TRAINING AND BASIC INDICATORS OF DISSERTATION. *PalArch's Journal of Archaeology of Egypt/ Egyptology*, 17(7), 10534-10551. Retrieved from <https://www.archives.palarch.nl/index.php/jae/article/view/4088>
13. Tashimov, N. (2019). Ways of Development of Cognitive and Graphic Activity of Students. *International Journal of Progressive Sciences and Technologies*, 17(1), 212-214.
14. Shoxboz, D. (2019). THE ESSENCE OF TEACHING ENGINEERING COMPUTER GRAPHICS AS A GENERAL TECHNICAL DISCIPLINE. *European Journal of Research and Reflection in Educational Sciences Vol*, 7(12).

15. Jabbarov Rustam Ravshanovich. (2022). TASVIRIY SAN'ATDA MANZARA KOMPOZITSIYASINI O'QITISH ORQALI TALABALARNING IJODIY QOBILIYATLARINI RIVOJLANTIRISH. *International Journal of Philosophical Studies and Social Sciences*, 2(4), 145–153. Retrieved from <http://ijpsss.iscience.uz/index.php/ijpsss/article/view/335>
16. Xalimov M., & Farxodova, Z. (2021). DEVELOPING STUDENTS' CREATIVE ABILITIES BY MAKING PROBLEM SOLUTION SITUATION IN DRAWING SUBJECT. *Збірник наукових праць ЛОГОΣ*. <https://doi.org/10.36074/logos-30.04.2021.v2.62>
17. Seytimbetov, S. M. (2022). TALABALARNING IJODKORLIK OBILİYATINI GEOMETRIK SHAKLLARNI PARAMETRLASH MASALALARI ORQALI RIVOJLANTIRISH. *Бошқарув ва Этика Қоидалари онлайн илмий журнали*, 2(3), 27-32.
18. Malikov, K. G. (2020). Theory and practice of construction of axonometric projects. *European Journal of Research and Reflection in Educational Sciences Vol*, 8(9).
19. Jabbarov, R., & Rasulov, M. (2021). FURTHER FORMATION OF STUDENTS' CREATIVE ABILITIES BY DRAWING LANDSCAPES IN PAINTING. *Збірник наукових праць ЛОГОΣ*. <https://doi.org/10.36074/logos-30.04.2021.v2.09>
20. Khalimov M., Soliddinova S. The knowledge gained by students in engineering graphics and its transformation to experience and skill. *Asian Journal of Multidimensional Research (AJMR)*, Year: 2021, Volume: 10, Issue: 1, First page: (260) Lastpage: (264) Online ISSN: 2278-4853. Article DOI: <http://dx.doi.org/10.5958/2278-4853.2021.00040.9>
21. Mirzaliev Zafar Eralievich, Khalimov Mohir Karimovich, Malikov Kozim Gofurovich, Abdukhonov Botir Husniddinovich. Method of using a new mechanism for the construction of axonometric projections. *Young scientist*, ISSN: 2072-0297 *International scientific journal*, No.8 (142) / 2017 part II, -pp. 1-6 Kazan. <https://elibrary.ru/item.asp?id=28395835>
22. Валиев Аъзамжон Нематович. (2021). Об Особенности Перспективы Простых Геометрических Фигур И Проблемах В Ее Обучении. *CENTRAL ASIAN JOURNAL OF THEORETICAL & APPLIED SCIENCES*, 2(4), 54-61. Retrieved from <https://cajotas.centralasianstudies.org/index.php/CAJOTAS/article/view/116>

23. Nematovich, V. A. Z., & Karimberdiyevich, S. S. (2022). TEACHING PERSPECTIVE BASED ON INNOVATIVE TECHNOLOGIES. *Web of Scientist: International Scientific Research Journal*, 3(1), 678-687.
24. Рустам Джаббаров (2021). Уникальное направление, вдохновленное творчеством Камолиддина Бехзода, великого миниатюриста Восточного Возрождения. *Общество и инновации*, 2 (5/S), 59-67. doi: 10.47689/2181-1415-vol2-iss5/S-pp59-67
25. Rustam Ravshanovich, J. (2021). Formation of Creative Abilities of Students by Teaching the Genre "Landscape" of Fine Arts. *Spanish Journal of Society and Sustainability*, 1, 1-8. Retrieved from <http://sjss.indexedresearch.org/index.php/sjss/article/view/1>
26. Ravshanovich, J. R. (2021). Rangtasvir Taraqqiyotining Ustuvor Yo'nalishlari. *Бошқарув ва Этика Қоидалари онлайн илмий журнали*, 1(6), 137-148.
27. Халимов, М. К. Сравнение продуктивности учебной доски и проектора в преподавании предметов, входящих в цикл инженерной графики / М. К. Халимов, Р. Р. Жаббаров, Б. Х. Абдуханов, А. А. Мансуров. — Текст : непосредственный // Молодой ученый. — 2018. — № 6 (192). — С. 203-205. — URL: <https://moluch.ru/archive/192/48066/>
28. Xalimov, M. K., & Asanova, A. S. (2022, January). CHIZMA GEOMETRIYA VA MUHANDISLIK GRAFIKASI FANIDA DIDAKTIK O'YINLARDAN FOYDALANIB TALABALARNING DASTLABKI TUSHUNCHALARINI SHAKLLANTIRISH. In *International journal of conference series on education and social sciences (Online)* (Vol. 2, No. 1).
29. Khalimov Mokhir Karimovich. (2022). ELEMENTS OF STUDENT SPACE IMAGINATION IN THE TEACHING OF GRAPHIC SCIENCES AND METHODS OF USING IT. *CURRENT RESEARCH JOURNAL OF PEDAGOGICS*, 3(02), 103–116. <https://doi.org/10.37547/pedagogics-crjp-03-02-19>
30. Jabbarov, R. (2019). Formation of Fine Art Skills by Teaching Students the Basics of Composition in Miniature Lessons. *International Journal of Progressive Sciences and Technologies*, 17(1), 285-288. doi:<http://dx.doi.org/10.52155/ijpsat.v17.1.1424>

TALABALARGA PERSPEKTIV TASVIR QURISHNI O'RGATISHDA INTERAKTIV METODLARNING O'RNI



<https://doi.org/10.24412/2181-1784-2022-4-2-768-779>

Valiyev A'zamjon Ne'matovich

Nizomiy nomidagi Toshkent Davlat pedagogika universiteti
"Muhandislik va kompyuter grafikasi" kafedrasida dotsenti

Otabekov Ulug'bek G'ayrat o'g'li

Nizomiy nomidagi Toshkent Davlat pedagogika universiteti
Muhandislik grafikasi va dizayn nazariyasi mutaxassisligi magistranti

ANNOTATSIYA

Ushbu maqolada talabalarning perspektiva fani (markaziy proyeksiyalash)ni sifatli o'zlashtirishini ta'minlashda interaktiv metodlardan foydalanishning didaktik imkoniyatlari yoritib berilgan.

Kalit so'zlar. *chizma geometriya, perspektiva, markaziy proyeksiyalash, didaktika, pedagogika, pedagogik texnologiya, interaktiv metod, klasster, sinkveyn strategiyasi.*

АННОТАЦИЯ

В данной статье описаны дидактические возможности использования интерактивных методов для обеспечения качественного усвоения учащимися предмета перспективе (центральной проекции).

Ключевые слова. *начертательная геометрия, перспектива, центральная проекция, дидактика, педагогика, педагогическая технология, интерактивный метод, класстер, стратегия синквейна.*

ANNOTATION

This article describes the didactic possibilities of using interactive methods to ensure high-quality assimilation by students of the subject of perspective (central projection).

Keywords. *descriptive geometry, perspective, central projection, didactics, pedagogy, pedagogical technology, interactive method, classster, cinquain strategy.*

KIRISH

Insonning ko'rish xususiyatlarini hisobga olgan holda markaziy proyeksiyalash usulida bajarilgan tasvirga perspektiv tasvir yoki qisqacha perspektiva deyiladi. Perspektiv tasvir qurish qoidalaridan amaliyotda keng foydalaniladi. Masalan

arxitekturada, tasviriy san'atda va boshqa sohalarda. Mamlakatimizdagi barcha pedagogika, Milliy rassomlik dizayn instituti va bir qator texnika oliy o'quv yurtlarida perspektiva alohida fan sifatida hamda chizma geometriya fanining katta bir bo'limi sifatida o'qitiladi. Mazkur fanni o'qitishga oid metodik tavsiyalarni rivojlantirish va takomillashtirishga ehtiyoj mavjud. Shuningdek, bu fanni boshqa fanlar bilan o'zaro integratsiyasini ta'limga, o'qitish jarayoniga olib kirishga ham ehtiyoj mavjud.

Prezidentimiz Sh.M.Mirziyoyevning 2019- yil 8- oktabrdagi PF-5847-sonli "O'zbekiston Respublikasi oliy ta'lim tizimini 2030- yilgacha rivojlantirish konsepsiyasini tasdiqlash to'g'risida"gi Farmoni²¹³ mamlakatimizdagi OTMLarining ish faoliyatini, kelajagini, ta'lim sifatini yanada takomillashtirishda alohida ahamiyat kasb etmoqda. Bundan tashqari Prezidentimiz Sh.M.Mirziyoyev o'z ma'ruzalaridan birida "...nafaqat akademik ilm-fanni, balki oliy o'quv yurtlaridagi ilm-fanni yanada rivojlantirish muhim vazifa hisoblanadi"²¹⁴ deya ta'kidladilar.

Tarixiy manbaa materiallari va yangi zamonaviy texnik taraqqiyot yangiliklarini o'zaro uyg'unlashtirgan holda o'quv jarayoni tashkil qilish, intellektual salohiyatli kadrlarni tayyorlash hozirgi kun talabi bo'lib qolmoqda.

MUHOKAMA VA NATIJALAR

An'anaviy o'qitish texnologiyasi asosan "o'qituvchi-o'quvchi" tarzida umumiy harakterda bo'lib, unda o'quvchi, huddi shuningdek talaba ham ta'lim jarayonining obyekti, ya'ni passiv shahs sifatida qaraladi. Pedagogik texnologiyada "O'qituvchi – ta'lim - o'quvchi" tizimiga asoslanadi va unda o'quvchi-talaba subyektga ya'ni, ta'lim jarayonining faol ishtirokchisiga aylanadi. Bunda o'qituvchi talabaga o'zi izlanishga, o'zi mushohada yuritishga sharoit yaratuvchi tashkilotchiga va uni nazorat etuvchi boshqaruvchiga aylanadi.

Bunga esa ta'limdagi innovatsiyalar orqali erishamiz. Ta'limning interaktiv strategiyalari ta'limda yangiliklar sirasiga kiradi. K.Angelevskiy fikricha, "...barcha davlatlar ta'limga imkon qadar ko'p yangilik kiritishga intilmoqda. Bugungi yangiliklar ularga uyushgan, rejali, ommaviy ondashuvni talab etadi. Yangiliklar kelajak uchun uzoq muddatli investisiyalardir... Novatorlikka qiziqish uyg'otish,

²¹³ O'zbekiston Respublikasi Prezidenti Sh.M.Mirziyoyevning 2019- yil 8- oktabrdagi PF-5847-sonli Farmoni

²¹⁴ Mirziyoyev Sh.M. Tanqidiy tahlil, qat'iy tartib-intizom va shaxsiy javobgarlik – har bir rahbar faoliyatining kundalik qoidasi bo'lishi kerak. 2016 yildagi Vazirlar Mahkamasining 2016- yil yakunlari va 2017- yil istiqbollarga bag'ishlangan majlisidagi nutqi. – T.: "O'zbekiston", 2017. 46-bet.

yangilik yaratishga intiluvchan shaxsni tarbiyalash uchun ta'limning o'zi yangiliklarga boy bo'lishi, unda ijodkorlik ruhi va muhiti hukm surishi lozim"²¹⁵.

Ta'lim samaradorligini oshirish, shaxsning ta'lim markazida bo'lishini va yoshlarning mustaqil bilim olishlarini ta'minlash uchun ta'lim muassasalariga yaxshi tayyorgarlik ko'rgan va o'z sohasidagi bilimlarni mustahkam egallashdan tashqari zamonaviy pedagogik texnologiyalarni va interaktiv metodlarni biladigan, ulardan o'quv-tarbiyaviy mashg'ulotlarni tashkil etishda foydalanish qoidalarini biladigan o'qituvchilar kerak²¹⁶.

Perspektivani o'qitishda ham ham ilg'or pedagogik texnologiyalar va interaktiv metodlardan o'rinli foydalanish bugungi kunning dolzarb masalasidir. Chunki chizma geometriya talabning fazoviy tasavvurini o'stirishda, uning mustaqil fikrlash qobilayati va loyihalashga oid ko'nikmani egallashga katta xizmat qiladi.

Zamonaviy pedagogik texnologiyalar va interaktiv metodlarning mohiyat mazmunini oydinlashtirishga bo'lgan urinishlar respublikamizda XX asrning 90-yillarida boshlandi deb aytishimiz mumkin.

Respublikada interaktiv metod va pedagogik texnologiyani ta'lim-tarbiya jarayoniga tatbiq etish, uni fan sifatida e'tirof etishni birinchilardan bo'lib pedagog olimlardan B.L.Farberman²¹⁷, N.S. Sayidahmedov²¹⁸, M.Ochilov²¹⁹, M.Mahmudov²²⁰, N.I.Azizho'jaeva²²¹ va boshqalar talqin qildilar. Olimlarimizdan J.G.Yo'ldoshev, S.A.Usmonov, N.A.Muslimov²²², M.Usmanboyeva, O'.Q.Tolipov, B.Hadjaev, R.Ishmuhammedov va boshqalarning asarlarida ham pedagogik innovatsiyalar va texnologiyalar, o'qitishga modulli yondashuv va interaktiv metodlar keng tadqiq etilgan. R.Ishmuhammedov va A.Abduqodirovlar²²³ tarbiyada innovatsion

²¹⁵ Педагогические технологии: понятия, принципы и методы внедрения: Сб. материалов из Интернета./ Сост. С.Махкамова. – Ташкент, 2003. – С.26.

²¹⁶ Ishmuhammedov R., Abduqodirov A., Pardayev A. Ta'limda innovatsion texnologiyalar. –T.: "Iste'dod" jamg'armasi, 2008 yil.

²¹⁷ Фарберман Б.Л. Прогрессивные педагогические технологии – Т.:, 1999 г 84 стр; Олий ўқув юртларида ўқитишнинг замонавий усуллари», -Т.:,2002; «Илғор педагогик технологиялар», -Т.:, 2000.

²¹⁸ Сайидахмедов Н.С. Педагогик маҳорат ва педагогик технология. – Т.:, 2003; Янги педагогик технологиялар: Назария ва амалиёт – Тошкент, «Молия», 2003.

²¹⁹ Очилов М. Янги педагогик технологиялар. – Қарши «Насаф», 2000.

²²⁰ Махмудов М. Таълимни дидактик лойиҳалаш, –Т.:, 2001.

²²¹ Азизхўжаева Н.Н. Педагогик технология ва педагогик маҳорат, –Т.:, 2003.

²²² Muslimov N.A., Usmonboyeva M.X. "Innovatsion ta'lim texnologiyalari va pedagogik kompetentlik" moduli бўйича ўқув-методик мажмуа. Низомий номидаги ТошДПУ хузуридаги Педагог кадрларини қайта тайёрлаш ва уларнинг малакасини ошириш тармоқ маркази. –Т.:, 2016– 42 б.

²²³ Ишмухамедов Р., Абдуқодиров А., Пардаев А. Тарбияда инновацион технологиялар. –Т.:, 2010.

tehnologiyalar masalasini tadqiq qilishga e'tibor qaratishgan. A.Abduqodirov²²⁴ va uning shogirdlari "Case-study" uslubini batafsil yoritib berishgan.

Dars mashg'ulotlari innovatsion texnologiyalar, interaktiv o'qitish usullaridan, o'yinli texnologiyalardan keng va samarali foydalangan holda amalga oshirilsa, talabalarda faol va mantiqiy fikrlash qobiliyati, aqliy qobiliyati rivojlanadi. Interaktiv o'qitish usullarida talabalar o'quv jarayonining markaziy figurasi bo'lib, bunda o'quv jarayoni talabalar ehtiyojidan kelib chiqqan holda amalga oshiriladi. O'qitish usullarini o'zaro bog'lab mashg'ulot tashkil etilsa talabalar tomonidan uni o'zlashtirish samarali bo'ladi.

Hozirda talabalarning darsga nisbatan qiziqishlarini orttirishga, mustaqilligi va faolligini rivojlantirishga, tanqidiy tafakkurini o'stirishga qaratilgan interaktiv ta'lim olishlariga ko'mak beruvchi innovatsion usullardan, guruhli ta'lim shakllaridan keng foydalanilmoqda.

Ta'limni kichik guruhlar asosida tashkil etish «ta'lim beruvchi- ta'lim oluvchi» dialogidan voz kechishni va "ta'lim beruvchi- guruh- ta'lim oluvchi" ko'rinishidagi uch tomonlama o'zaro munosabatga o'tishni nazarda tutadi. O'quv guruhi tarkibi buyicha harakatchan kichik guruhlariga bo'linadi va ularning har-biri o'zicha o'quv materialini o'zlashtiradi. O'qituvchi bilan o'quvchilar o'rtasida mustahkam aloqa o'rnatiladi, shaxsiy va bir vaqtning o'zida jamoaviy ruhiy holat kuchayadi.

Guruh tuzishning "Sherigingni top" usuli. Katta guruhni to'rtta kichik guruhga bo'lamiz. Bunda to'rtta fan yoki sohaga oid tushunchalar kartochkalarga yozib chiqiladi. Masalan, chizmachilikka oid: *chiziq, tekislik, yuza, aylana, doira, ko'rinish, simmetriya, proyeksiya so'zlari; tasviriy san'atga oid: rang, yorug', soya, qalam, refleks, manzara, portreth, blik* so'zlari; tarbiyaga oid: aqliy, axloqiy, estetik, jismoniy, huquqiy, iqtisodiy, ekologik, mehnat kabi so'zlar va psixologiyaga oid: sezgi, idrok, xotira, diqqat, tasavvur, tafakkur, nutq, temperament so'zlari. Har bir talaba bittadan kartochka oladi. Talabalar o'zi mansub bo'lgan guruhdagi sheriklarini topadi va bir fan yoki sohaga oid tushunchalarni tanlagan talabalar bir guruhga birlashadi. Talabalardan to'rtta guruh tashkil topadi.

Umuman olganda kichik guruhlarda ishlash talabalarni yana ham faolroq bo'lishga, guruh uchun mas'uliyatni his qilishga o'rgatadi, kommunikativ qobiliyatlarini rivojlanishiga yordam beradi.

Chizma geometriya fanini o'qitish jarayonida talabalarni ijodiy fikrlashga, o'zgaruvchan vaziyatlarga o'rgatish, erkin raqobat asosida faoliyatni tashkil etish,

²²⁴ Абдуқодиров А., Астанов Ф., Абдуқодирова Ф. "Case-study" услуги: НАЗАРИЯ, АМАЛИЁТ ВА ТАЖРИБА. –Т.: "Тафаккур қаноти", 2012-132 бет.

hamda ularning amaliy mashg'ulotlarda axborot texnologiyalari, elektron darsliklar, versiyalar va multimedialardan foydalana olishi muhimdir.

Chizma geometriya fanini o'qitish samaradorligini oshirishning eng maqbul yo'li – bu mashg'ulotlarni innovatsion pedagogik va axborot texnologiyalari hamda interaktiv metodlar yordamida tashkil etishdir.

Interaktiv ta'lim (inglizcha- “interact”, ruscha- “interaktiv”; “inter” – o'zaro, “act” – harakat qilmoq) – talabalarning bilim, ko'nikma, malaka va muayyan axloqiy sifatlarni o'zlashtirish yo'lidagi o'zaro harakatini tashkil etishga asoslanuvchi ta'lim.²²⁵

Mohiyatiga ko'ra interaktivlik talabalarning bilim, ko'nikma, malaka va muayyan axloqiy sifatlarni o'zlashtirish yo'lida birgalikda, o'zaro hamkorlikka asoslangan harakatni tashkil etish layoqatiga egaliklarini anglatadi. Mantiqiy nuqtai nazardan esa interfaollik, eng avvalo, ijtimoiy sub'ektlarning suhbat (dialog), o'zaro hamkorlikka asoslangan harakat, faoliyatni olib borishlarini ifodalaydi.

Interaktiv ta'lim o'qitish jarayonining asosiy ishtirokchilari – o'qituvchi, talaba va talabalar guruhi o'rtasida yuzaga keladigan hamkorlik, qizg'in bahs-munozalar, o'zaro fikr almashish imkoniyatiga egalik asosida tashkil etiladi, ularda erkin fikrlash, shaxsiy qarashlarini ikkilanmay bayon etish, muammoli vaziyatlarda yechimlarni birgalikda izlash, o'quv materiallarini o'zlashtirishda talabalarning o'zaro yaqinliklarini yuzaga keltirish, “o'qituvchi – talaba – talabalar guruhi”ning o'zaro bir-birlarini hurmat qilishlari, tushunishlari va qo'llab-quvvatlashlari, samimiy munosabatda bo'lishlari, ruhiy birlikka erishishlari kabilar bilan tavsiflanadi²²⁶.

Bugungi kunda respublika ta'lim muassasalarida interfaol ta'limni tashkil etishda quyidagi eng ommaviy texnologiyalardan foydalanilmoqda²²⁷:

- *interaktiv metodlar*: “Keys-stadi” (yoki “O'quv keyslari”), “Blis-so'rov”, “Modellashtirish”, “Ijodiy ish”, “Munosabat”, “Reja”, “Suhbat” va boshqalar.

- *strategiyalar*: “Aqliy hujum”, “Bumerang”, “Galereya”, “Zig-zag”, “Zinama-zina”, “Muzyorar”, “Rotatsiya”, “T-jadval”, “Yumaloqlangan qor” va hokazolar.

²²⁵ Valiyev A.N. Perspektivada pozitsion va metrik masalalar yechish modulini o'qitishda interaktiv metodlardan foydalanish (malakaviy ish). -Toshkent, 2019.

²²⁶ H.A.Muslimov.M.X.Usmonboeva. “Инновацион таълим технологиялари ва педагогик компетентлик” модули бўйича ўқув-методик мажмуа. Низомий номидаги ТошДПУ ҳузуридаги Педагог кадрларини қайта тайёрлаш ва уларнинг малакасини ошириш тармоқ маркази Т., 2016 й, 70 б

²²⁷ H.A.Muslimov.M.X.Usmonboeva. “Инновацион таълим технологиялари ва педагогик компетентлик” модули бўйича ўқув-методик мажмуа. Низомий номидаги ТошДПУ ҳузуридаги Педагог кадрларини қайта тайёрлаш ва уларнинг малакасини ошириш тармоқ маркази Т., 2016 й, 74 б

- grafik organayzerlar: “Baliq skeleti”, “B-B-B”, “Konseptual jadval”, “Venn diagrammasi”, “Insert”, “Klasster”, “Nima uchun?”, “Qanday?” va boshqalar.

Quyida chizma geometriya fanida o‘qitiladigan bir qator mavzularni o‘qitishda interaktiv metodlardan foydalanishga oid namunali metodik ishlanmalar havola qilinadi.

“Charxpalak metodi” yordamida talabani o‘z-o‘zini baholash mumkin. Metodning vazifasi o‘tgan dars yoki yangi o‘tilgan mavzu yuzasidan talabalarning egallagan bilimni tekshirish mumkin. Metod yordamida bitta talabani emas, balki talabalarni guruh-guruhga ajratib ular o‘rtasida musobaqa shaklida o‘tkazilishi ham mumkin. Bu orqali o‘qituvchi talabalarga nafaqat nazariy bilim beradi, balki shuning bilan birga ularni olgan bilimlarini tekshirishi ham mumkin. Quyidagi jadvalda perspektivaning geometrik apparatini o‘zlashtirishga qaratilgan topshiriq “Charxpalak” metodida berilgan. Uning sharti *“Tasvirda berilgan perspektivaning geometrik apparatidagi terminlarning nomini aniqlang”* mazmunida bo‘ladi.

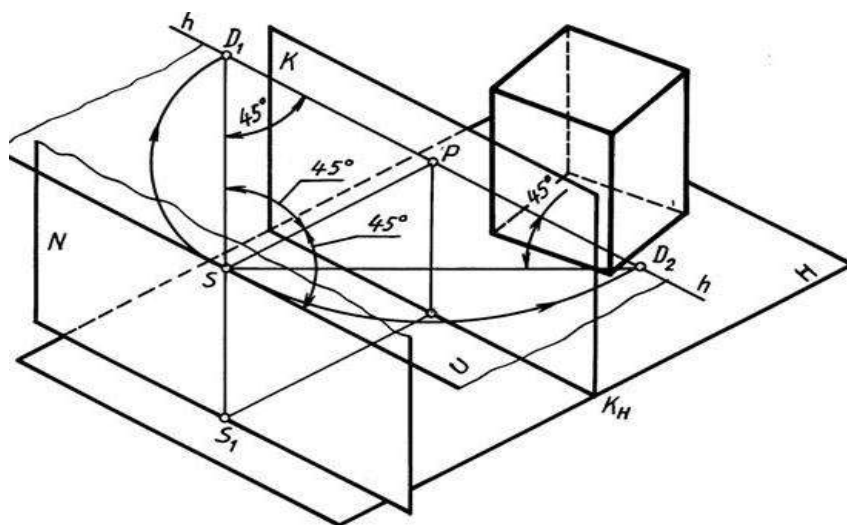

№	Tasvirdagi termining chizmadagi shartli belgisi	Tasvirdagi termining to‘g‘ri nomi							To‘g‘ri javob	
		Distansion nuqtalar	Narsalar tekisligi	Ufq tekisligi	Ufq chizig‘i	Neytral tekislik	Kuzatish (ko‘rish) nuqtasi	Kartina tekisligi		Kartina asosi
1.	N tekislik									
2.	K tekislik									
3.	H tekislik									

4.	U текислик									
5.	K _H chiziq									
6.	h chiziq									
7.	D ₁ va D ₂ nuqtalar									
8.	S nuqta									

Baholash mezonlari

1-4 ta terminning nomini to‘g‘ri belgilagan talabaga – «2» baho.

4-6 ta terminning nomini to‘g‘ri belgilagan talabaga – «3» baho.

7 ta terminning nomini to‘g‘ri belgilagan talabaga – «4» baho.

8 ta terminning nomini to‘g‘ri belgilagan talabaga – «5» baho.

Yana bir metod “**Klasster**” deb nomlanib, bu metod pedagogik strategiya hisoblanadi. U o‘quvchilarni biron mavzuni chuqur o‘rganishlariga yordam berib, o‘quvchilarni mavzuga taalluqli tushuncha yoki aniq fikrni erkin va ochiq ravishda ketma-ketlik bilan uzviy bog‘langan holda tarmoqlashlariga o‘rgatadi. Klassterlash jarayonida o‘quvchining bildirgan fikri muhokama va tanqid qilinmaydi.

1. “KLASSTER” organayzeri

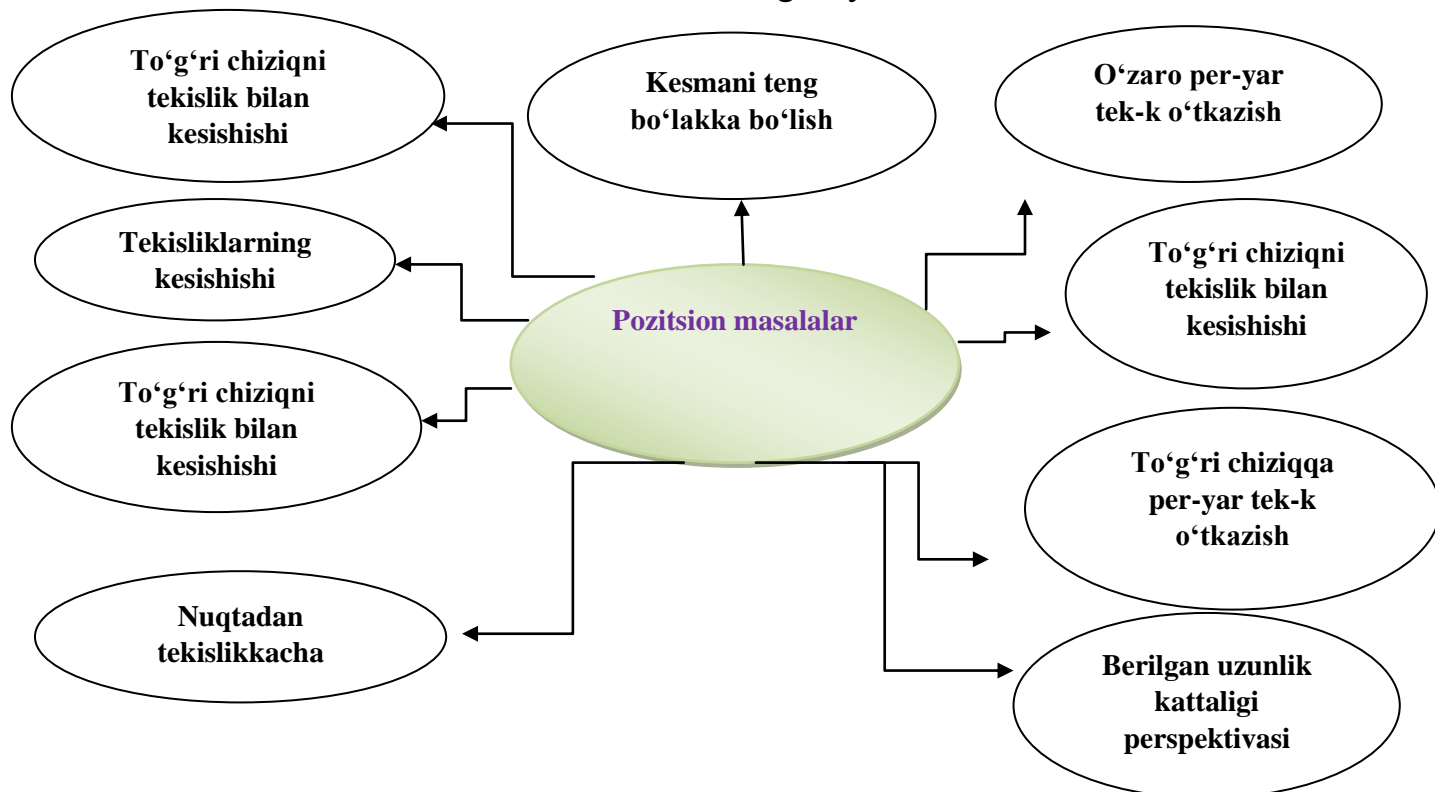

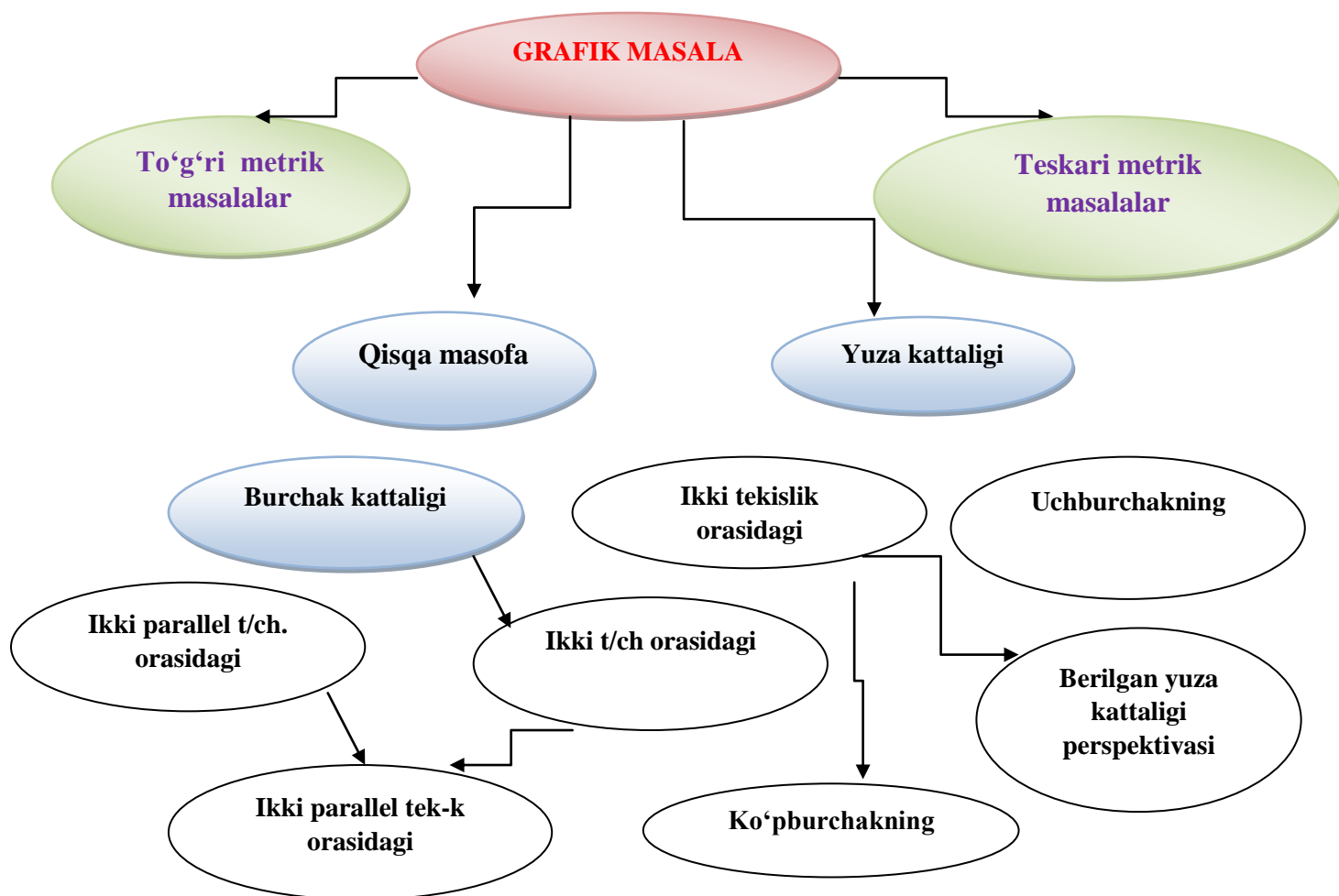

Yana bir interaktiv metodlardan biri “Sinkveyn strategiyasi” strategiyasi bo‘lib, bu termin fransuz tilidan olingan va “*besht qator*” degan ma’noni beradi. “Sinkveyn strategiyasi” strategiyasi ma’lumotlarni sintezlash (alohida ma’lumotlar asosida yahlit g‘oyalarni shakllantirish)ga yordam beradigan qofiyasiz she’r bo‘lib, u asosida o‘rganilayotgan mavzu (tushuncha, hodisa, voqea)larga oid ma’lumotlar to‘planadi; har bir talaba ushbu ma’lumotlar yig‘indisini o‘z so‘zlari bilan turli variant yoki qarashlar orqali ifodalash imkoniyatiga ega. Sinkveyn tuzish – murakkab g‘oya, tuyg‘u va hissiyotlarni bir necha so‘z orqali yaqqol, yorqin ifodalash malakasi bo‘lib, bu jarayon mavzuni puhtarok o‘zlashtirish, ma’lumotlarni yahshiroq anglashga yordam beradi.

“SINKVEYN” STRATEGIYASI YORDAMIDA YORITISH

1-qator. *Masala* (1 ta ot)

2-qator. *Pozitsion va metrik* (2 ta sifat)

3-qator. *Qisqa masofalarni aniqlaydi, yuzalarning haqiqiy kataligini aniqlaydi,
burchaklarning haqiqiy kattaligini aniqlaydi* (3 ta fe'l)

4-qator. *Masalalar obyekt perspektivasini qurish va uni tahlil qilishda ishlatiladi* (4 ta soʻz)

5-qator. *Geometrik yasash* (1 ta soʻz)

*Masala yechish talabaniy fazoviy tasavvurini rivojlantiradi va undan obyekt
perspektivasini qurishda foydalaniladi*

XULOSA

Bunday interaktiv metodlardan talabalarga perspektiva tasvirlar qurishni oʻrgatish jarayonida samarali foydalanish mumkin. Masalan “Venn diagrammasi”, “Qarorlar shajarasi”, “Yozma bahs”, “Toifalash jadvali” va boshqalarni keltirishimiz mumkin. Interaktiv metodlardan oʻz oʻrnida samarali foydalanish orqali oʻqituvchi va talaba, talaba va talabaniy oʻzaro aktiv muloqatiga erishiladi. Talaba oʻz fikrini bayon qilish va uni himoya qilishni oʻzlashtiradi. Bundan tashqari boshqalarning fikrini tinglashni, unga nisbatan hurmat bilan qarashni, oʻz fikrini va tengdoshi hamda oʻqituvchining fikrlarini tahlil qilishni, eng toʻgʻri qarorga kelishni oʻzida shakllantiradi hamda rivojlantiradi.

REFERENCES

1. Mirziyoyev Sh.M. Tanqidiy tahlil, qatʼiy tartib-intizom va shaxsiy javobgarlik – har bir rahbar faoliyatining kundalik qoidasi boʻlishi kerak. 2016 yildagi Vazirlar Mahkamasining 2016- yil yakunlari va 2017- yil istiqbollari bagʻishlangan majlisidagi nutqi. – T.: “Oʻzbekiston”, 2017. 46-bet.
2. Педагогические технологии: понятия, принципы и методы внедрения: Сб. материалов из Интернета./ Сост. С.Махкамова. – Ташкент, 2003. – С.26.
3. Ishmuhamedov R., Abduqodirov A., Pardayev A. Taʼlimda innovatsion texnologiyalar. –T.: “Isteʼdod” jamgʻarmasi, 2008 yil.

4. Фарберман Б.Л.. Прогрессивные педагогические технологии – Т.:, 1999 г 84 стр; Олий ўқув юртларида ўқитишнинг замонавий усуллари», -Т.:,2002; «Илғор педагогик технологиялар», -Т.:, 2000.
5. Сайидахмедов Н.С. Педагогик маҳорат ва педагогик технология. – Т.:, 2003; Янги педагогик технологиялар: Назария ва амалиёт – Тошкент, «Молия», 2003.
6. Очиллов М. Янги педагогик технологиялар. – Қарши «Насаф», 2000.
7. Маҳмудов М. Таълимни дидактик лойиҳалаш, –Т.:, 2001.
8. Азизхўжаева Н.Н. Педагогик технология ва педагогик маҳорат, –Т.:, 2003.
9. Муслимов Н.А., Усмонбоева М.Ҳ. “Инновацион таълим технологиялари ва педагогик компетентлик” модули бўйича ўқув-методик мажмуа. Низомий номидаги ТошДПУ ҳузуридаги Педагог кадрларини қайта тайёрлаш ва уларнинг малакасини ошириш тармоқ маркази. –Т.:, 2016.
10. Ишмухамедов Р., Абдуқодиров А., Пардаев А. Тарбияда инновацион технологиялар. –Т.:, 2010.
11. Абдуқодиров А., Астанов Ф., Абдуқодирова Ф. “Case-study” услуги: НАЗАРИЯ, АМАЛИЁТ ВА ТАЖРИБА. –Т.: “Тафаккур қаноти”, 2012-132 бет.
12. Валиев А.Н. Практическое значение современных образовательных ресурсов в обучении перспективе (илмий методик мақола). “Тасвирий санъат ва муҳандислик графикаси, компьютер графикаси ва дизайн фанларини интеграциялашни муаммо ва ечимлари” мавзусида Халқаро микёсида илмий-техник анжуманининг МАЪРУЗАЛАР ТЎПЛАМИ. Андижон давлат университети (Андижон, Ростов-Дон – 2021). 10-май, 2021 йил. 129-133 бетлар.
13. Valiyev A.N. About the features of the perspective of simple geometric shapes and problems in its training (ilmiy metodik maqola). *SECTORAL RESEARCH XXI: CHARACTERISTICS AND FEATURES*, March 26, 2021. Chicago, USA. 107-111 betlar.
14. Валиев А.Н. Об Особенности Перспективы Простых Геометрических Фигур И Проблемах В Ее Обучении. (ilmiy metodik maqola). **Центральноазиатский журнал теоретических и прикладных наук**, Том 2 № 4 (2021): 54-61 стр.
15. Akhmedov Mukhomod-Umar Bakhridinovich. (2022). THE IMPORTANCE OF FOLK APPLIED ART IN THE FORMATION OF YOUTH CREATIVE ACTIVITY. *CURRENT RESEARCH JOURNAL OF PEDAGOGICS*, 3(02), 142–156. <https://doi.org/10.37547/pedagogics-crjp-03-02-23>

16. Khalimov M., Soliddinova S. The knowledge gained by students in engineering graphics and its transformation to experience and skill. *Asian Journal of Multidimensional Research (AJMR)*, Year: 2021, Volume: 10, Issue: 1, First page: (260) Lastpage: (264) Online ISSN: 2278-4853.
Article DOI: <http://dx.doi.org/10.5958/2278-4853.2021.00040.9>
17. Mirzaliev Zafar Eralievich, Khalimov Mohir Karimovich, Malikov Kozim Gofurovich, Abdukhonov Botir Husniddinovich. Method of using a new mechanism for the construction of axonometric projections. *Young scientist*, ISSN: 2072-0297 International scientific journal, No.8 (142) / 2017 part II, -pp. 1-6 Kazan. <https://elibrary.ru/item.asp?id=28395835>
18. Валиев Аъзамжон Нематович. (2021). Об Особенности Перспективы Простых Геометрических Фигур И Проблемах В Ее Обучении. *CENTRAL ASIAN JOURNAL OF THEORETICAL & APPLIED SCIENCES*, 2(4), 54-61. Retrieved from <https://cajotas.centralasianstudies.org/index.php/CAJOTAS/article/view/116>
19. Nematovich, V. A. Z., & Karimberdiyevich, S. S. (2022). TEACHING PERSPECTIVE BASED ON INNOVATIVE TECHNOLOGIES. *Web of Scientist: International Scientific Research Journal*, 3(1), 678-687.
20. A. N. Valiev. (2021). ABOUT THE FEATURES OF THE PERSPECTIVE OF SIMPLE GEOMETRIC SHAPES AND PROBLEMS IN ITS TRAINING. *International Engineering Journal For Research & Development*, 6(2), 7. <https://doi.org/10.17605/OSF.IO/5MT2R>
21. Ugli, D. S. D., & Ugli, A. B. I. (2022). MODULAR TECHNOLOGY OF TEACHING ENGINEERING COMPUTER GRAPHICS TO FUTURE TEACHERS DRAWING. *CURRENT RESEARCH JOURNAL OF PHILOLOGICAL SCIENCES* (2767-3758), 3(01), 101-107.
22. Shoxboz Dilshodbek O'G'Li Dilshodbekov, & Aldiyar Alisher O'G'Li Abdulxatov (2022). MUHANDISLIK GRAFIKASI FANLARINI O'QITISHDA ZAMONAVIY GRAFIK DASTURLARDAN FOYDALANISH METODIKASI. *Scientific progress*, 3 (3), 7-14.
23. Zaitov, S. R. (2022). CHIZMA GEOMETRIYA FANIDAN MUSTAQIL ISHLARINI BAJARISHDA AXBOROT TA'LIM TEXNOLOGIYASINING O'RNI. *БАРҚАРОРЛИК ВА ЕТАКЧИ ТАДҚИҚОТЛАР ОНЛАЙН ИЛМИЙ ЖУРНАЛИ*, 219-223.
24. P. Adilov, N. Tashimov, S. Seytimbetov (2019). Computer-Test Control of Knowledge of Students in Engineering Graphics. *International Journal of*

Progressive Sciences and Technologies (IJPSAT). Vol. 17 No. 2 November 2019, pp. 193-195

25. Muslimov, Sherzod Nazrullayevich (2019) "THE ROLE OF PERSONALITY-ORIENTED EDUCATION IN THE DEVELOPMENT OF PROFESSIONALLY-GRAPHIC COMPETENCE OF FUTURE TEACHERS OF TECHNOLOGICAL SCIENCES," *Scientific Bulletin of Namangan State University*: Vol. 1 : Iss. 6, Article 80.

26. Muslimov Narzulla Alikhanovich, Urazova Marina Batyrovna, Muslimov Sherzod Narzulla ugli. (2020). DEVELOPMENT OF DESIGN TECHNOLOGY FOR FUTURE VOCATIONAL EDUCATION TEACHERS, MODEL OF TRAINING AND BASIC INDICATORS OF DISSERTATION. *PalArch's Journal of Archaeology of Egypt/ Egyptology*, 17(7), 10534-10551. Retrieved from <https://www.archives.palarch.nl/index.php/jae/article/view/4088>

27. Tashimov, N. (2019). Ways of Development of Cognitive and Graphic Activity of Students. *International Journal of Progressive Sciences and Technologies*, 17(1), 212-214.

28. Shoxboz, D. (2019). THE ESSENCE OF TEACHING ENGINEERING COMPUTER GRAPHICS AS A GENERAL TECHNICAL DISCIPLINE. *European Journal of Research and Reflection in Educational Sciences Vol*, 7(12).

29. Халимов, М. К. Сравнение продуктивности учебной доски и проектора в преподавании предметов, входящих в цикл инженерной графики / М. К. Халимов, Р. Р. Жабборов, Б. Х. Абдуханов, А. А. Мансуров. — Текст : непосредственный // Молодой ученый. — 2018. — № 6 (192). — С. 203-205. — URL: <https://moluch.ru/archive/192/48066/>

30. Аширбаев, А. (2021). Chizmalarga o 'lcham qo 'yishda yuzaga kelishi mumkin bo 'lgan tipik xatolar va ularning oldini olish omillari. *Общество и инновации*, 2(3), 7-15.

KO'RGAZMALILIK VOSITASINING CHIZMA GEOMETRIYA VA MUHANDISLIK GRAFIKASI FANINI SIFAT VA SAMARADORLIGINI OSHIRISHDAGI AHAMIYATI



<https://doi.org/10.24412/2181-1784-2022-4-2-780-786>

Sheraliyev Sanjarbek Karimberdiyevich

Nizomiy nomidagi Toshkent Davlat pedagogika universiteti
Muhandislik grafikasi va dizayn nazariyasi mutaxassisligi magistranti

ANNOTATSIYA

Mazkur maqolada ko'rgazmalilik vositasining chizma geometriya va muhandislik grafikasi fanini sifat va samaradorligini oshirishdagi ahamiyati bo'yicha metodik tavsiyalar berilgan.

***Kalit so'zlari:** ko'rgazmalilik, vosita, grafika, bilim, ko'nikma, malaka, fazoviy tasavvur, qobiliyat, savodxonlik, samaradorlik.*

АННОТАЦИЯ

В данной статье даны методические рекомендации о роли наглядных пособий в повышении качества и эффективности науки начертательной геометрии и инженерной графики.

***Ключевые слова:** демонстрация, медиа, графика, знание, умение, компетентность, пространственное воображение, умение, грамотность, работоспособность.*

ABSTRACT

This article provides guidelines on the role of visual aids in improving the quality and efficiency of the science of descriptive geometry and engineering graphics.

***Key words:** demonstration, media, graphics, knowledge, skill, competence, spatial imagination, skill, literacy, efficiency.*

KIRISH

Ma'lumki, Respublikamiz ta'lim tizimida tub islohatlar o'tkazilayotgan bugungi kunda asosiy e'tibor yetuk mutaxassis kadrlar tayyorlashning sifatiga qaratilgan. Ilm-fan, texnika-texnologiyalar rivojlanib borayotgan hozirgi davrda yuksak malakali, yetuk kadrlarga bo'lgan talab oshib bormoqdaki, bu o'z navbatida, oliy ta'lim muassasalari professor-o'qituvchilari zimmasiga ma'suliyatli vazifani yuklaydi. Zero, oliy ta'lim muassasalarini tamomlagan mutaxassislar zukko, bilimdon va har

tomonlarga komil inson bo'lish bilan birga, turli vaziyatlarda ma'suliyatni his etgan holda faoliyat yuritadigan kadrlar bo'lishligini unutmasligimiz lozim. Bu esa, talabalarga beriladigan bilimlar sifatining oshirishni talab qiladi. Chunonchi, chizma geometriya va muhandislik grafikasi fani ma'ruza va amaliy mashg'ulotlarida, har bir mavzuni talabalarning yaxshi o'zlashtirishlari uchun nimalardan foydalanish lozimligi ko'ndalang turadi.

Ma'lumki, ta'lim sifati va samaradorligini ta'minlashda ko'rgazmali metodlarning ham alohida o'rni mavjud. Ushbu metoddan foydalanish zaruriyati ko'rsatmalilik tamoyiliga amal qilish maqsadga muvofiq ekanligida ko'rinadi. Inson miyasining 30% xajmini ko'rishni, faqat 3% igina eshitishni ta'minlovchi neyronlar tashkil etadi. Pedagogik-psixologik yo'nalishda olib borilgan tadqiqotlar natijalaridan ma'lum bo'ladiki, shaxs tomonidan o'zlashtirilayotgan bilimlarning 85% ko'rish retseptorlari yordamida o'zlashtiriladi. Demak, bundan ko'rinib turibdiki, o'zbek xalqining «Yuz marta eshitgandan bir marta ko'rgan yaxshi» maqoli ilmiy asosga ega ekan.

MUHOKAMA VA NATIJALAR

Namoyish metodi o'rganilayotgan ob'ekt harakat dinamikasini ochib berishda qo'l keladi va ayni chog'da predmetning tashqi ko'rinishi va ichki tuzilishi haqida to'laqonli ma'lumot berishda keng qo'llaniladi. Tabiiy ob'ektlarni namoyish qilishda odatda uning tashqi ko'rinishi (shakli, hajmi, miqdori, rangi, qismlari, ularning o'zaro munosabatlari)ga e'tibor qaratiladi, so'ngra ichki tuzilishi yoki alohida xususiyatlarini o'rganishga o'tiladi. Ko'rsatish ko'p holatlarda o'rganilayotgan ob'ektlarning sub'ekti yoki chizmasi yordamida kuzatiladi. Tajribalar namoyishi esa sinf taxtasi (doskasi)ga chizish yoki o'qituvchining maxsus jihozlar yordamida ko'rsatib berishi hisobiga amalga oshadi, bunda ushbu tajriba asosida yotuvchi tamoyillarni tushunish osonlashadi.

Birinchi kursga qabul qilingan talabalarda fazoviy tasavvuri yetarli darajada rivojlanmaganligi uchun, o'qishning dastlabki davrida ular chizmaga qarab uni fazoda tiklashga, ya'ni fazoviy holatini ko'z oldilariga keltirishlari qiyin kechadi. Shuning uchun muhandislik grafikasi darslarini o'qitishda ko'rgazmalilik katta ahamiyatga ega. Chunki fazoda har xil geometrik jismlarning shakli, o'lchamlari va o'zaro joylashishlari ularning chizmalari asosida o'rganiladi. Bu esa, fan mavzularini bayon qilishda ularga oid ko'rgazmalardan foydalanish muhim ahamiyatga ega ekanligini ko'rsatadi. Aniq geometrik jismlarsiz yoki ularning modellarisiz hamda

rasmlari va yaqqol chizmalarisiz talabalar ongida o'rganilayotgan mavzuni aniq fazoviy tasavvuri va tushunchalarini hosil qilib bo'lmaydi.

Psixologik nuqtai nazardan ko'rgazmaliliklar uchga, asliy-buyumli, tasvirli va asliy-buyumli, tasvirli. Chizma geometriya va muhandislik grafikasi fanida ularning har uchala turidan foydalanish mumkin. Masalan, umumiy holatdagi ikkita tekislikning o'zaro kesishish chizig'ini yasash jarayonini doskada chizilgan epyur orqali olib borilsa, masalani yechish uchun bajariladigan qo'shimcha amallar ko'pchilik talabalarga tushunarli bo'lmaydi. Agar o'qituvchi masalani epyurda ishlashdan avval masalani fazoviy holatini doskada yoki ko'rgazmali plakatlardan foydalanib ko'rsatib bersa, yoki tushuntirishni yaqqol tasvirda va epyurda parallel ravishda olib borsa, yaxshiroq natijaga erishadi. Chizma geometriyaning nuqta, to'g'ri chiziq, tekislik va ularning epyuralarini qayta tuzishga oid mavzular bo'yicha masalalarni epyuri va fazoviy holatini chizish ko'p vaqtni olmasada, sirtlarni kesishish chizig'ini aniqlashga oid masalalarni ishlashda vaqt yetishmasligi kabi ko'pgina muammolar tug'iladi. Ayrim masalalarning shartini o'zini doskaga chizishga ko'p vaqt ketishi, talabalar daftarga chizishi vaqtida chizmalarining katta-kichikligi va masala javobini turlicha chiqishi, ya'ni talaba daftaridagi masala yechimini doskadagi yechimdan farq qilinishi, talabalarning tushunib olishlarini qiyinlashtiradi va ko'p hollarda talaba daftarida masalalarni yecha olmay qolib ketadi. Yuqoridagi muammolarni oldini olish uchun o'qituvchi mavzuni tushuntirish vaqtida mavzuga oid ko'rgazmali plakatlardan foydalanib, xususan sirtlarni kesishish chizig'ini topishga doir har xil fazoviy holatlarini talabalarga o'rgatishi lozim.

O'qituvchi ko'rgazmali metodlardan foydalanishda samaradorlikka erishish uchun quyidagi shartlarga amal qilishi maqsadga muvofiqdir:

- *ko'rgazmalilikning talabalar yoshi va rivojlanish darajasiga mos kelishi;*
- *namoyish etilayotgan ob'ektlar barcha talabalarga yaxshi va qulay ko'rinib turishi;*
- *namoyishda uning boshlang'ich bosqichi va asosiy jarayon (holat)larning ajralib turishi;*
- *tajribalar namoyishi maket, jihoz, qurollar yoki tajriba sxemasini chizib ko'rsatish asosida tashkil etilishi;*
- *namoyish va illyustratsiya o'quv materialining mazmuni bilan uyg'un bo'la olishi lozim.*

Chizma geometriya va muhandislik grafikasi darslarida ko'rgazmalilik talabalarning bilish jarayoniga ma'lum darajada yordam beradi. Talabalarga o'rganiladigan ob'ektlar (texnik detallar, modellar) ni turli ko'rinishda berilishini

kuzatishni boyitadi. Chunki, bu yerda ko‘rish, sezish va muskul retseptor apparatlari kabi analizatorlar qo‘shiladi. Bundan tashqari, texnik detallarni ushlab ko‘rib bilish va sirtining tashqi ko‘rinishini ko‘zdan kechirib idrok qilish, talabalarga sirtlarga ishlov berish sifatini, detal o‘lchamini, o‘tish joylarining ravonligini va boshqalarni aniqlashga yordam beradi.

XULOSA

Shunday qilib chizma geometriya va muhandislik grafikasi dars mashg‘ulotlarida modellar, detallar, o‘quv jadvallari ko‘rgazmali plakatlar va shu kabilar qo‘llanilsa, darslar qiziqarli va samarali o‘tadi va talabalarning har bir mavzuni o‘zlashtirishi oshadi.

REFERENCES

1. A.Abduraxmonov. Chizmachilikdan grafik ishlar tizimi. – T. A.Navoiy kutubxonasi nashiyoti. 2006.
2. E.Ro'ziyev, A.Ashirboyev., Muhandislik grafikasini o'qitish metodikasi – T. Fan va texnologiya. 2010.
3. Xalimov M., & Farxodova, Z. (2021). DEVELOPING STUDENTS' CREATIVE ABILITIES BY MAKING PROBLEM SOLUTION SITUATION IN DRAWING SUBJECT. *Збірник наукових праць ЛОГОΣ*. <https://doi.org/10.36074/logos-30.04.2021.v2.62>
4. Seytimbetov, S. M. (2022). TALABALARNING IJODKORLIK OBILİYATINI GEOMETRIK SHAKLLARNI PARAMETRLASH MASALALARI ORQALI RIVOJLANTIRISH. *Бошқарув ва Этика Қондалари онлайн илмий журнали*, 2(3), 27-32.
5. Malikov, K. G. (2020). Theory and practice of construction of axonometric projects. *European Journal of Research and Reflection in Educational Sciences Vol*, 8(9).
6. Jabbarov, R., & Rasulov, M. (2021). FURTHER FORMATION OF STUDENTS' CREATIVE ABILITIES BY DRAWING LANDSCAPES IN PAINTING. *Збірник наукових праць ЛОГОΣ*. <https://doi.org/10.36074/logos-30.04.2021.v2.09>
7. Khalimov M., Soliddinova S. The knowledge gained by students in engineering graphics and its transformation to experience and skill. *Asian Journal of Multidimensional Research (AJMR)*, Year: 2021, Volume: 10, Issue: 1, First page: (260) Lastpage: (264) Online ISSN: 2278-4853. Article DOI: <http://dx.doi.org/10.5958/2278-4853.2021.00040.9>

8. Mirzaliev Zafar Eralievich, Khalimov Mohir Karimovich, Malikov Kozim Gofurovich, Abdukhonov Botir Husniddinovich. Method of using a new mechanism for the construction of axonometric projections. *Young scientist*, ISSN: 2072-0297 International scientific journal, No.8 (142) / 2017 part II, -pp. 1-6 Kazan. <https://elibrary.ru/item.asp?id=28395835>
9. Валиев Аъзамжон Нематович. (2021). Об Особенности Перспективы Простых Геометрических Фигур И Проблемах В Ее Обучении. *CENTRAL ASIAN JOURNAL OF THEORETICAL & APPLIED SCIENCES*, 2(4), 54-61. Retrieved from <https://cajotas.centralasianstudies.org/index.php/CAJOTAS/article/view/116>
10. Nematovich, V. A. Z., & Karimberdiyevich, S. S. (2022). TEACHING PERSPECTIVE BASED ON INNOVATIVE TECHNOLOGIES. *Web of Scientist: International Scientific Research Journal*, 3(1), 678-687.
11. A. N. Valiev. (2021). ABOUT THE FEATURES OF THE PERSPECTIVE OF SIMPLE GEOMETRIC SHAPES AND PROBLEMS IN ITS TRAINING. *International Engineering Journal For Research & Development*, 6(2), 7. <https://doi.org/10.17605/OSF.IO/5MT2R>
12. Ugli, D. S. D., & Ugli, A. B. I. (2022). MODULAR TECHNOLOGY OF TEACHING ENGINEERING COMPUTER GRAPHICS TO FUTURE TEACHERS DRAWING. *CURRENT RESEARCH JOURNAL OF PHILOLOGICAL SCIENCES* (2767-3758), 3(01), 101-107.
13. Shoxboz Dilshodbek O'G'Li Dilshodbekov, & Aldiyar Alisher O'G'Li Abdulxatov (2022). MUHANDISLIK GRAFIKASI FANLARINI O'QITISHDA ZAMONAVIY GRAFIK DASTURLARDAN FOYDALANISH METODIKASI. *Scientific progress*, 3 (3), 7-14.
14. Zaitov, S. R. (2022). CHIZMA GEOMETRIYA FANIDAN MUSTAQIL ISHLARINI BAJARISHDA AXBOROT TA'LIM TEXNOLOGIYASINING O'RNI. *БАРҚАРОРЛИК ВА ЕТАКЧИ ТАДҚИҚОТЛАР ОНЛАЙН ИЛМИЙ ЖУРНАЛИ*, 219-223.
15. P. Adilov, N. Tashimov, S. Seytimbetov (2019). Computer-Test Control of Knowledge of Students in Engineering Graphics. *International Journal of Progressive Sciences and Technologies (IJPSAT)*. Vol. 17 No. 2 November 2019, pp. 193-195
16. Muslimov, Sherzod Nazrullayevich (2019) "THE ROLE OF PERSONALITY-ORIENTED EDUCATION IN THE DEVELOPMENT OF PROFESSIONALLY-GRAPHIC COMPETENCE OF FUTURE TEACHERS OF TECHNOLOGICAL

SCIENCES," *Scientific Bulletin of Namangan State University*: Vol. 1 : Iss. 6, Article 80.

17. Muslimov Narzulla Alikhanovich, Urazova Marina Batyrovna, Muslimov Sherzod Narzulla ugli. (2020). DEVELOPMENT OF DESIGN TECHNOLOGY FOR FUTURE VOCATIONAL EDUCATION TEACHERS, MODEL OF TRAINING AND BASIC INDICATORS OF DISSERTATION. *PalArch's Journal of Archaeology of Egypt/ Egyptology*, 17(7), 10534-10551. Retrieved from <https://www.archives.palarch.nl/index.php/jae/article/view/4088>

18. Tashimov, N. (2019). Ways of Development of Cognitive and Graphic Activity of Students. *International Journal of Progressive Sciences and Technologies*, 17(1), 212-214.

19. Shoxboz, D. (2019). THE ESSENCE OF TEACHING ENGINEERING COMPUTER GRAPHICS AS A GENERAL TECHNICAL DISCIPLINE. *European Journal of Research and Reflection in Educational Sciences Vol*, 7(12).

20. Jabbarov Rustam Ravshanovich. (2022). TASVIRIY SAN'ATDA MANZARA KOMPOZITSIYASINI O'QITISH ORQALI TALABALARNING IJODIY QOBILİYATLARINI RIVOJLANTIRISH. *International Journal of Philosophical Studies and Social Sciences*, 2(4), 145–153. Retrieved from <http://ijpsss.iscience.uz/index.php/ijpsss/article/view/335>

21. Халимов Мохир Каримович. Роль самостоятельной работы в профессиональной подготовке будущих педагогов. *Young scientist*, ISSN: 2072-0297 International scientific journal, No. 4 (108) / 2016 part II, -pp. 845-856 Kazan. <https://elibrary.ru/item.asp?id=25620795>

22. Kozim, M., Zilola, F., & Sanjarbek, S. (2019). DETERMINATION OF THE PARAMETERS OF THE DEFAULT ISOMETRIC VIEW USING METHOD OF RECTANGULAR AUXILIARY PROJECTION. *European Journal of Research and Reflection in Educational Sciences Vol*, 7(12).

23. Халимов, М. К. Сравнение продуктивности учебной доски и проектора в преподавании предметов, входящих в цикл инженерной графики / М. К. Халимов, Р. Р. Жабборов, Б. Х. Абдуханов, А. А. Мансуров. — Текст : непосредственный // Молодой ученый. — 2018. — № 6 (192). — С. 203-205. — URL: <https://moluch.ru/archive/192/48066/>

24. Xalimov, M. K., & Asanova, A. S. (2022, January). CHIZMA GEOMETRIYA VA MUHANDISLIK GRAFIKASI FANIDA DIDAKTIK O'YINLARDAN FOYDALANIB TALABALARNING DASTLABKI

TUSHUNCHALARINI SHAKLLANTIRISH. In *International journal of conference series on education and social sciences (Online)* (Vol. 2, No. 1).

25. Xalimov, M. K., & Ergasheva, D. C. (2022, January). CHIZMACHILIK FANIDA MULTIMEDIA VOSITALARIDAN FOYDALANIB O 'QITISH TAJRIBASI. In *International journal of conference series on education and social sciences (Online)* (Vol. 2, No. 1).

26. Xalimov, M. K., Mirzaliyev, Z. E., & Mashrabbayev, X. N. (2022, January). CHIZMACHILIK FANINI O'QITISH JARAYONIDA O'QUVCHILAR IJODKORLIK FAOLIYATINI RIVOJLANTIRISH METODIKASI (MAKTAB CHIZMACHILIGI MISOLIDA). In *International journal of conference series on education and social sciences (Online)* (Vol. 2, No. 1).

27. Khalimov Mokhir Karimovich. (2022). ELEMENTS OF STUDENT SPACE IMAGINATION IN THE TEACHING OF GRAPHIC SCIENCES AND METHODS OF USING IT. *CURRENT RESEARCH JOURNAL OF PEDAGOGICS*, 3(02), 103–116. <https://doi.org/10.37547/pedagogics-crjp-03-02-19>

28. Рустам Джаббаров (2021). Уникальное направление, вдохновленное творчеством Камолиддина Бехзода, великого миниатюриста Восточного Возрождения. *Общество и инновации*, 2 (5/S), 59-67. doi: 10.47689/2181-1415-vol2-iss5/S-pp59-67

29. Rustam Ravshanovich, J. (2021). Formation of Creative Abilities of Students by Teaching the Genre "Landscape" of Fine Arts. *Spanish Journal of Society and Sustainability*, 1, 1-8. Retrieved from <http://sjss.indexedresearch.org/index.php/sjss/article/view/1>

30. Ravshanovich, J. R. (2021). Rangtasvir Taraqqiyotining Ustuvor Yo'nalishlari. *Бошқарув ва Этика Қоидалари онлайн илмий журнали*, 1(6), 137-148.

К ПРОБЛЕМЕ НОВЫХ ПЕДАГОГИЧЕСКИХ ТЕХНОЛОГИЙ В ПРЕПОДАВАНИИ И ВОСПИТАНИИ В УЗБЕКИСТАНЕ

Чжен Е.В. (НамГУ),
Сайдазимова Р. (магистрант НамГУ)

АННОТАЦИЯ

В статье поднимается важная педагогическая проблема применения новых педагогических технологий в системе образования Узбекистана.

Ключевые слова: Образование, воспитание, новые педагогические технологии, нравственные качества, социально-ориентированная личность.

ABSTRACT

The article raises an important pedagogical problem of applying new pedagogical technologies in the education system of Uzbekistan.

Keywords: Education, upbringing, new pedagogical technologies, moral qualities, socially oriented personality.

ВВЕДЕНИЕ

Во всем мире в обеспечении развития системы образования имеет особое значение ориентация на новые педагогические технологии в процессе воспитания и образования. В настоящее время одним из самых актуальных является вопрос воспитания всесторонне развитых личностей, обладающих глубокими знаниями, высокими нравственными качествами, убеждениями, являющихся специалистами в своей профессии. Для осуществления этих задач на современном уровне необходимы дальнейшее совершенствование экономической, социальной и других отраслей, повышение благосостояния народа на пути обеспечения развития Республики Узбекистан и создания ее великого будущего.

Широкий диапазон, многообразие интересов студентов часто характеризуется поверхностностью, а не глубиной[1]. В динамике направленности и интересов студентов от 1 к 4 курсов бакалавриата наблюдаются две тенденции: гуманитаризация и профессионализация. Значимо увеличивается коммуникативная и художественная направленность, снижается направленность на спортивную деятельность (не на специальных спортивных отделениях) и, к сожалению, почти без изменения остаются познавательная и трудовая направленности. Что касается профессиональной направленности, то, по данным социологов[2], лишь примерно половина студентов отмечает у себя устойчивую склонность и сознательное самоутверждение в избранной профессии.

Определённая неадекватность характерна для выбираемых студентами моделей жизни, для отношений к себе, к другим людям, а также и к основным видам деятельности.

Процесс становления личности студента за годы обучения в вузе – сложный, требующий самого длительного внимания со стороны исследователя учебного процесса, ведущих преподавателей и особенно кураторов академических групп.

ОБСУЖДЕНИЕ И РЕЗУЛЬТАТЫ

Личностно-ориентированный подход в воспитании студентов осуществляется в коллективе и прежде всего через коллектив. В этом диалектика этих основополагающих понятий.

За годы учёбы в вузе студент является членом различных социальных объединений (академическая студенческая группа, научные и трудовые объединения студентов, объединения внеучебного воспитательного процесса, группы референтного общения и т.д.). На вопрос, в каких видах деятельности сложились коллективные отношения, большинство студентов Наманганского государственного университета (из 348 опрошенных студентов отделения русской филологии) указало внеучебную деятельность, и только 10% опрошенных отметили учебную. Более половины не удовлетворены взаимоотношениями в группе, содержанием общения с однокурсниками. Только 28% опрошенных студентов оценили свою академическую группу как дружную и сплочённую.

Известно, что формирующее начало на личность оказывают лишь группы высшего типа – коллективы. И тот факт, что значительная часть академических групп находится на начальной или промежуточной стадиях развития коллектива, вскрывает слабость воспитательного воздействия на личность и открывает перспективы работы психологов и педагогов.

Личностно-ориентированный подход учебно-познавательной деятельности студентов, минимальная потребность в деловом сотрудничестве и взаимодействии в учебной деятельности, часто несовпадающие индивидуальные цели студентов осложняют процесс формирования коллектива студенческой группы. Индивидуальный подход в воспитании студентов находится в тесной взаимосвязи с рациональным подходом (от сознания к поведению), от эмоционального подхода (от эмоций к сознанию и поведению), от деятельностного подхода (от деятельности, поведения к сознанию). При

этом необходимо соблюдение ряда условий активного воспитания, а именно: разносторонности, единства, непрерывности, ступенчатости, постепенности, опосредованная индивидуальностью всех воспитательных воздействий.

В процессе воспитания главной воспитательной силой является сам воспитуемый. Результатом и условием воспитания является самовоспитания, в отрыве от которого невозможно решить ни одну воспитательную задачу. Связующим звеном воспитания и самовоспитания является социально ценная деятельность[3].

На этапе содержательного тренинга и закрепления очень важны своевременные изменения тактики общения педагога со студентами с учётом возможности возникновения эмоционального «пресыщения» при постоянных и интенсивных контактах педагога и студентов. Доверие студентам, акцент на самоконтроль и саморегуляцию важны для роста их сознательности, самостоятельности поведения, для активизации самовоспитания.

Формируемые качества и навыки поведения должны впоследствии проявляться в различных ситуациях, в различной обстановке, в различном окружении. Для этого необходимо расширить виды активности студента, дать ему усложнённые поручения, включить его в различные виды деятельности. Это позволит углубить и ускорить процесс закрепления формируемых навыков и качеств, сделать их устойчивыми свойствами личности.

ЗАКЛЮЧЕНИЕ

Итак, проблема новых педагогических технологий в преподавании и воспитании требует решения ряда задач:

- инновационные технологии должны соответствовать уровню развития учащихся,
- необходимо тщательно продумать тематику уроков и подобрать наиболее оптимальный вариант технологии,
- опираться на личностно-ориентированный подход,
- создавать необходимые условия для групповой работы,
- при изучении художественной литературы раскрывать нравственные и эстетические ориентиры русского искусства слова,
- способствовать воспитанию социально значимой личности.

REFERENCES

1. Бабанский Ю.К. Оптимизация учебно-воспитательного процесса. – М.: Педагогика, 2013.

-
2. Куценко В.Г., Липник В.Н. Состояние психолого-педагогической подготовки учителя. – М.-СПб.: Учитель, 2008.
 3. Гарифьянов Р.С. Психолого-педагогические основы руководства самовоспитания студентов. – Казань: Изд-во Казанского университета, 2020.
 4. Chjen E. V. Saltykov-Shchedrin`s creativity in secondary schools of Uzbekistan. ACADEMICIA: An International Multidisciplinary Research Journal. ISSN: 2249- 7137 Impact Factor SJIF 2020= 7. Vol 10, Issue 12, December 2020. 10.5958\2249-7137.2020/01763.2

ОБ ИСТОКАХ ПЕДАГОГИЧЕСКИХ ИДЕЙ ЛЬВА ТОЛСТОГО

Чжен Е.В.(НамГУ)

Нехочина Лола (магистрант НамГУ)

АННОТАЦИЯ

В статье рассматривается актуальная проблема современной педагогики – развитие и истоки инновационных технологий в педагогической концепции Л.Н.Толстого

Ключевые слова: Народная педагогика, концепция, Л.Н.Толстой, «Азбука», личность учителя и ребенка

ANNOTATSIYA

Maqolada zamonaviy pedagogikaning dolzarb muammosi - L.N.Tolstoyning pedagogik kontseptsiyasidagi innovatsion texnologiyalarning rivojlanishi va kelib chiqishi ko'rib chiqiladi.

Kalit so'zlar: Xalq pedagogikasi, kontseptsiya, L.N.Tolstoy, "Alifbe", o'qituvchi va bolaning shaxsiyati.

ANNOTATION

The article deals with the actual problem of modern pedagogy - the development and origins of innovative technologies in the pedagogical concept of L.N. Tolstoy

Keywords: Folk pedagogy, concept, L.N. Tolstoy, "ABC", the personality of the teacher and the child

ВВЕДЕНИЕ

Проблема обучения русскому языку и чтению была и остается актуальной в современном мире. Проблема обучению грамматике и чтению была освещена как в работах зарубежных исследователей (Э.Стайнер, В.Оконь, Э.Кросби), так и в странах ближнего зарубежья (Н.Н.Гусев, В. А. Вейкшан, Т.В. Кудрявцев). На сегодняшний день существует множество концепций, методик, подходов, программ обучения.

В поисках современного метода обучения детей, ученые все чаще обращаются к истокам педагогики.

Педагогическая концепция Льва Николаевича Толстого остается актуальной в связи с активным распространением идеи индивидуального подхода к каждому ученику, поисках творческих путей в обучении. Современные дети все больше тяготеют к всестороннему развитию, свободе выбора действий, за право на самовыражение, что очень близко к

педагогическим идеям Толстого. На наш взгляд, педагогической концепции Толстого свойственно:

1. Организация учебной деятельности в гармонии языка и личности.
2. Создание условий для учебно-познавательной деятельности без принуждений и «зубрежки» (Толстой был ярким противником «зубрежки» и говорил о том, что детей нужно заинтересовывать и вовлекать в учебный процесс, что противоречило тем догмам, которые укоренились в педагогике того времени).
3. Создание благоприятной атмосферы в школе для развития в детях доброжелательности, для любви к окружающему миру, для восприятия себя как частицы этого мира, то есть он выступал за продвижение гуманизма в образовании
4. Создание методов и форм обучения, которые будут ориентированы на ребенка.
5. И главная идея и стремление Толстого это развитие в детях творческого начала, что помогало по его мнению детям становиться самостоятельными и более инициативными.

ОБСУЖДЕНИЕ И РЕЗУЛЬТАТЫ

Реализация педагогических идей Толстого проходила в его Яснополянской школе. Своей задачей Толстой ставит обучать детей в духе свободы. И для этого он проводит экспериментальные формы обучения. Лев Николаевич, по словам Вейкшана, рассматривает школу как лабораторию « в которой учитель, обучая детей, должен неустанно наблюдать и проверять свои наблюдения».

Важным этапом педагогической деятельности Льва Николаевича является школьное пособие «Азбука». Она включала в себя 4 раздела, в которые входили обучение чтению, арифметике, короткие нравоучительные рассказы и методические рекомендации адресованные учителям. В «Азбуке» прочитываются следующие его дидактические взгляды на обучение.

Принцип сознательности в обучении для Льва Толстого являлся основополагающим, он не принимал догматическую систему образования, которая включала в себя запугивание, наказания, зубрежка, отсутствие интереса у воспитанников. Толстой полностью идет вразрез с теми канонами, отказываясь от вышеперечисленных правил в воспитании учащихся. Лев Николаевич считает, что дети должны приходить к познанию самостоятельно

делая выводы. Так, в «Азбуке» мы видим множество рассказов в которых он ненавязчиво прививает детям чувство сострадания, учит дружбе и взаимопомощи, любви.

Принцип связи с жизнью. Если посмотреть на предложенные Толстым иллюстрациям к «Азбуке», можно понять, что он стремился максимально доступно изобразить те предметы, которые были понятны именно детям. А в своих рассказах предложенных для чтения в «Азбуке» он дает понятия о жизни животных, различных природных явлениях, считая, что детям легче воспринимать то, что им уже знакомо, что повышало интерес к обучению. Вот что сам Толстой говорит о важности понимания изучаемого: «По моему опыту, крестьянские дети, посылаемые родителями в школу, все умеют хорошо и правильно выражать мысли, умеют понимать мысль (если она выражена по-русски) и знают считать до 20 и более (...)»

Принцип доступности в обучении. В качестве основ успешного обучения Толстой призывал соблюдать два дидактических правила: доступно и занимательно обучать, и следить за тем, чтобы душевные силы ребенка были в самых выгодных условиях. Принцип прочности усвоения знаний. Толстой не считал, что тексты зазубренные не являются знаниями как таковыми, а выступал за осознанное усвоение знаний грамматики.

Как видим, Толстой считал, что в детях заложено огромное количество достоинств, изначальная человеческая его сущность чистая, нетронутая злом. И поэтому взрослым следует стремиться достичь того же состояния души и уважать их свободное развитие. Выстраивая свою педагогическую концепцию в яснополянской школе на принципах свободного образования, Л.Н. Толстой опирался на то, что главная проблема в образовании состоит в том, что она строилась на принуждении и отсутствии творческого начала в самих педагогах, которые не хотели видеть проблемы в системе образования существовавших в типовых школах того времени. В течение ряда веков каждая школа учреждалась по образцу другой и в каждой неременным условием считалась дисциплина, запрещающая детям говорить, спрашивать, выбирать тот или иной учебный предмет. Однако принудительное устройство исключает возможность всякого прогресса школы.

ЗАКЛЮЧЕНИЕ

Таким образом, изучив истоки педагогических идей Л.Н. Толстого о свободном воспитании и обучении можно сказать, что теория свободного

воспитания продолжает развиваться и наполняться новым содержанием и в наши дни.

К числу современных образовательных технологий, в которых мы видим истоки, лежащие в педагогической концепции Л.Н.Толстого, можно отнести:

- лично-ориентированное обучение («экспериментальные формы обучения»);
- проблемное обучение («принцип сознательности в обучении»);
- открытое обучение («принцип прочности усвоения знаний»);
- разноуровневое обучение («принцип доступности в обучении»);
- коллективную систему обучения;
- воспитание социально- ориентированной личности («принцип связи с жизнью») и т.д.

REFERENCES

1. Гусев Н.Н. Педагогические высказывания Л.Н. Толстого / собр. Н.Н. Гусев; с предисл. А.П. Пинкевича. - М.: Работник просвещения, 1928.
2. Кросби, Эрнест. Л.Н. Толстой как школьный учитель: пер. с англ. / Э. Кросби. - Изд. 2-е. - М., 1908. - 79 с.
3. Вейкшан В. А. Л. Н. Толстой — народный учитель. — М. : Учпедгиз, 1959. — 100, [2] с.
4. Chjen Elena, V. Personally-oriented approach in upbringing students in the system of lifelong education. *ACADEMICIA: An International Multidisciplinary Research Journal*. ISSN, 2249-7137.

ҚАЛАНДАРЛИККА ХОС ХУСУСИЯТЛАРНИНГ ЗАМОНАВИЙ ТАРИҚАТЛАРДА НАМОЁН БЎЛИШИ

Тўйчиева Нилуфар Махсутжановна

Ўзбекистон халқаро ислом академияси,
Исломшунослик ва ислом цивилизациясини ўрганиш
ICESCO кафедраси ўқитувчиси,
тарих фанлари бўйича фалсафа доктори (PhD)
nilufartuychieva79@gmail.com

АННОТАЦИЯ

Мазкур мақола қаландарийлик тариқатида хос хусусиятларнинг замонавий тариқатларда қай кўринишларда намоён бўлаётгани билан боғлиқ маълумотлар ёритилган. Муаллиф сохта ва ботил тариқатлардаги асл моҳиятини йўқотган қаландарларнинг илмга бепарқлик, касб-ҳунар эгаллашга рағбатнинг йўқлиги ва ўзгалар қўлига қарамлик кайфияти билан боғлиқ амалиётларида ўз аксини топишни баён қилган. Бу иллатларнинг жамият ривожига кўрсатадиган салбий таъсиридан огоҳлантиради.

Калит сўзлар: сохта шайхлик, дарвеш, зуҳд, таркидунёчилик, тасаввуф, суфий, қаландар, маърифатчилар.

АННОТАЦИЯ

Эта статья покрыта информацией, связанной с тем, какие аспекты характеристик уровней капусты появляются. Автор сказал, что первоначальная сущность Кекса, которая потеряла свою первоначальную сущность в фальшивых и ложных сектах, и что он отражается в знаниях в практике безразличия, профессии и на практике, связанных с рукой других. Эти пороки предупреждают от негативного воздействия общества на развитие общества.

Ключевые слова: ложный шейх, Дарвиш, Зуҳд, Тауридеспон, Суфи, Суфи, Каландар, Просвещения.

КИРИШ

Сохта шайхлар, шариат илмидан тўлиқ хабардор бўлмаган кишилар, тасаввуфнинг асл мақсадларини тушунмаган, жоҳил жамоалар бугунги кунда пайдо бўлмоқда-ки, бунинг натижасида суфийлик моҳиятидан узоқлашиш ҳолатлари юзага келмоқда. Шулардан бири ўзларига “маърифатчилар” деб ном берган, Фарғона вилоятининг Тошлоқ тумани ва Самарқанд вилоятининг Иштихон туманида пайдо бўлган жамоадир. Мазкур гуруҳнинг ақидаси

тўғрисида А.Тулупов шундай деб ёзади: ”маърифатчилар” Куръон оятлари ва намозни ўзбек тилида ўқиб, араб тилида ўқиганларни мусулмон эмас, деб ҳисоблайди, наша чекишни таъқиқламайдилар. Жамоа ақидасига кўра: а) исталган вақтда икки ракат намоз ўқийди, солих амаллар намоз ҳисобига ўтади, б) ароқ ичишни ҳаром ҳисобламайди, в) фақат Маккадаги “Масжидул Ҳаром”да намоз ўқиш керак, бошқа масжидларда ўқиш мумкин эмас, г) жума намози фақат Макка аҳлига фарз этилган, д) майитни кафанлаш ва “жаноза” ўқиш исломда йўқ амаллар, деб ҳисоблайди”²²⁸.

Самарқанд вилоятининг Иштихон туманидаги маърифатчилар ўзларини “девоналар” деб атайдилар ва уларнинг аъзоларининг аксариятининг бирламчи диний саводи ҳам йўқлиги кузатилган. Улар тарки дунё қилишни, ҳеч қаерда ишламасликни, ризқни Аллоҳ бергандан кейин оила таъминоти учун меҳнат қилиш лозим эмаслигини тарғиб қиладилар. Бу таълимот оилани боқибдан бўйин товлаганлар ва дангасаларга айниқса маъқул келади. Улар оилаларининг таъминотини бутунлай ташлаб қўйган ва ўзларининг қорнини турли-туман издиҳомларда тўйдириб юришади. Мазкур таълимот Баҳоуддин Накшбанд ҳазратларининг “Дил ба ёр-у, даст ба кор” шиорига мутлақо тўғри келмайди. Ислом динимизнинг асосий талабларини ва Пайғамбаримиз (с.а.в.)нинг суннатини инкор қилган бундай таълимотнинг умри қисқа бўлади.

МУҲОКАМА ВА НАТИЖАЛАР

Кўришиб турибди-ки, юқоридаги тариқатларда учраган ақидавий бузук қарашлар сохта қаландарлар фаолиятида ҳам кузатилган. Уларда ҳам маст қилувчи моддалар истеъмол қилиш, оила таъминотига бефарқлик ҳолати ХХ аср биринчи ярмида кузатилган. Қаландарлар маддохлар, санъаткорлар жамоаси билан бирга кўчаларда турли чиқишлар қилиб, намойишлар кўрсатиб ундаг тушадиган тушум эвазига кун кечиришни одат қилганлар.

Профессор А.Эркиновнинг маддохлар бўйича олиб борган тадқиқотлар натижаси шуни кўрсатди-ки, маддохлар ва қаландарлар ўз фаолияти давомида рус ҳукумати топшириқларини ҳам бажаргани ва улар билан келишув асосида тарғибот ишлари билан шуғуллангани маълум бўлди. Рус ҳукумати уларни ислом динининг миссионерлари сифатида баҳолаган ²²⁹. Ана шу даврда

²²⁸ Тулепов Айдарбек. Ислом ва ақидапарасти оқимлар. Тўлдирилган нашр / Масъул муҳаррир Шайх Абдулазиз Мансур. – Тошкент: “Мовароуннаҳр”, 2017. – 536 б.

²²⁹ Эркинов А. С. Исламский институт маддахов-проповедников в Туркестанском крае: идеологизация русской администрацией репертуара их проповедей // *Ars Islamica*. В честь Станислава Михайловича Прозорова. – М.: Наука, 2016. – С. 746–797.

қаландарлар фақатгина тиланчилик орқали тушадиган маблағлар ҳисобидан кун кўришга ружу қўйгани кузатилган.

Ҳ.Йўлдошхўжаев ўзининг «Тариқатчиликнинг замонавий кўринишлари» рисоласида нурсафардия деб аталган сохта тариқатчилик таълимоти тўғрисида маълумот берган²³⁰. Бунда Жиззах вилоятида яшайдиган ва ўз таълимотини тариқатнинг янги кўриниши деб ҳисоблайдиган Сафар Кушаровнинг тариқат йўли назарда тутилаяпти. У ўзининг «Мукамаллик сари ўн тўрт қадам»²³¹ китобида Қуръоннинг ҳарфлар билан бошланадиган сураларидаги ҳарфларни тафсир қилишга уриниши ҳақида ёзади. Бу албатта жоҳилликнинг бир кўринишидир. Бу ҳақда Ҳ.Йўлдошхўжаев шундай деб ёзади: “...ислом илмларидан тўлиқ хабардор бўлмаган шахслар ўтмишдаги улуғ уламолар ва ҳатто Пайғамбар Муҳаммад (с.а.в.) кўл урмаган ишни бошлаб, Қуръон оятларини ҳеч ким билмаган тарзда тафсир қиламиз, деб чиқса. Улар бу оятларни қандай тафсир қилади-ю, уламолар ва бошқа мусулмонлар буни қандай қабул қиладилар? Бундан янги ихтилоф (фирқаланиш) юзага келмасмикин!?”²³².

Бугунги кунда қаландарликка хос хусусиятлар ва белгилар бошқа тариқатларда ҳам ўз аксини топган. Асли соф ва эътиқоди тўғри бўлган кейинчалик эса бўлиниш натижасида бектошийлардан ажраб чиққан жамоаларнинг айримларини “сохта қаландарийлик” тариқати вакиллари билан алоқадорлиги билан боғлиқ маълумотлар етарлича учрасада, бу маълумотларнинг асоссиз экани бектошийлик тариқатининг асл манбалари орқали аниқланган. Бектошийлик тариқати аъзолари бугунги кунда Туркия, Россия ва Ақшда фаолият юритиб келмоқдалар.

Бектошия тариқати XIII асрнинг охирлари – XIV асрнинг бошларида Кичик Осиёда турк аҳолиси орасида пайдо бўлган ҳаракатдир. Тариқатнинг номланиши Ҳожи Бектош Хуросоний билан боғланади. Ҳожи Бектош Валий (1248-1338) асли хуросонлик бўлган²³³.

Маҳмуд Асъад Жўшон Ҳожи Бектошни Лукмони Парранда орқали яссавия тариқатига боғлиқлигини қайд этган. Ҳожи Бектошнинг ҳаёти ва фаолияти ҳақида жуда кўп маноқибий мазмундаги ҳикоят ва ривоятлар тўқилганки, улар

²³⁰ Йўлдошхўжаев Ҳ. Тариқатчиликнинг замонавий кўринишлари / масъул муҳаррир: Шайх Абдулазиз Мансур. – Тошкент: “Тошкент ислом университети”, 2010. – Б.66-75.

²³¹ Кушаров С. Мукамаллик сари ўн тўрт қадам. – Тошкент: 2005.

²³² Йўлдошхўжаев Ҳ. Тариқатчиликнинг замонавий кўринишлари / масъул муҳаррир: Шайх Абдулазиз Мансур. – Тошкент: “Тошкент ислом университети”, 2010. – Б.72.

²³³ Ислам: энциклопедический словарь. – М.: Наука, 1991. – С. 39.; Кныш А.Д. Мусульманский мистицизм. – М.: Дия. 2001. – С. 319.

орасида уйдирмалари ҳам талайгина. Буни ҳатто “Фотиҳа сураси тафсири”, “Ҳожи Бектошнинг шатҳияси”, “Мақолоти ғайбия” сингари асарларнинг унга нисбат берилишидан ҳам билса бўлади²³⁴.

Ҳожи Бектошнинг энг машҳур ва диққатга молик асари дасталаб араб тилида ёзилган, кейинчалик назм ва насрда туркчалаштирилган “Мақолот” китобидир. “Мақолот”га бағишлаб Туркияда бир қанча ишлар амалга оширилган. Аммо бектошшунос профессор Маҳмуд Асъад Жўшон эришган натижа алоҳида эътиборга молик. У Ҳожи Бектошнинг “Мақолот” асарининг танқидий матнини тайёрлаган²³⁵. Мазкур асар асосида айтиш мумкинки, айрим манбаларда айтилган танқидлар ва айбловлар ҳолис эмаслигига амин бўламиз.

Ҳожи Бектоши Валий “Мақолот”га кўра, мусулмонларни тўрт тоифага ажратган:

- 1) шариат аҳли – обидлар,
- 2) Тариқат аҳли – зоҳидлар,
- 3) Маърифат аҳли – орифлар,
- 4) Ҳақиқат аҳли – муҳиблар, ошиқлар.

Булардан дастлабки икки гуруҳни ҳали етилмаган хом, кейинги икки гуруҳни етук ва комил ҳисоблайди. Унга кўра, шариат ҳалол ва ҳаром, тоза-нопок тарзида ҳамма нарсанинг ҳукмини билдиргани учун улуғ бир эшиқдир. Шариатнинг ҳукмларини билиш, улуғ Тангрининг Қуръонда “қилинлар” деганларини қилмоқлик, “қилманлар” деганларидан эса сақланмоқлик керак. Аммо фақат шариат илмларини билишлик кишини комил қила олмайди.

Тариқат аҳли дарвешлар кечаю кундуз Тангрини зикр этади, кўплаб ибодатлар қилади, охират тадоригини кўради, аммо мақсад қуруқ ва руҳсиз бир қанча ҳаракатлардан иборат бўлмаслиги керак, агар қилаётган ибодатларига мағрурланиб, кибрга бериладиган бўлса, асло комиликка эриша олмайди.

Маърифат соҳиби орифларга келадиган бўлсак, улар сув каби пок, ҳам покловчидирлар. Дунё ва охират манфаатини ҳам ўйламасдан, самимият билан фақат Аллоҳни хоҳлаганлари учун, ва айниқса, ахлоқ-одобга жуда қаттиқ риоя қилганлари учун Аллоҳ томонидан севиладилар.

Ҳақиқат аҳли муҳиблар эса инсонларнинг энг юксак даражадагиси ва комилидир. Улар тавозе, ризо ва таслимият соҳибидирлар, ўзларида ўз

²³⁴ Ҳожа Бектоши Валий. Мақолот (Сўзбоши муаллифи ва таржимон И.Ҳаққул; Масъул муҳаррир: С.Рафиддинов. – Тошкент: А.Қодирий номидаги Халқ мероси нашриёти, 2000. -56.)

²³⁵ Ҳожи Бектоши Валий. Мақолот. Танқидий матн муаллифи проф. д-р Асъад Жўшон. – Анкара, 1971. -127 б.

менларини умуман йўқотиб, доимий мушоҳада ва муножот мақомига етган, Ҳақ ошиғи табаррук зотлардир²³⁶.

Ана шу охири мартабага эришиш учун босиб ўтиладиган йўлда изма-из келадиган “тўрт эшик”, яъни шариат, тариқат, маърифат ва ҳақиқатнинг ҳар бирида ўнтадан мақом мавжуд бўлиб, умумий миқдорда “қирқ мақом”ни ҳосил қилади. Банда ҳеч қайсини унутиб қолдирмасдан ана шу қирқ мақомни бирма-бир ошиб ўтмагунча асло Аллоҳга ета олмайди.

Ҳожа Бектошнинг юқоридаги қарашларига кўра, мазкур тариқатда шариатга номувофиқ фикр ва мулоҳазалар кузатилмайди. Барча даврларда асл тариқат вакиллари билан бирга эл наздида ўзини суфий тоифалардан қилиб кўрсатувчи шахслар ҳам албатта бўлган. Улар одамларнинг танқидларидан қочиб ва ўзларини оқлаш мақсадида бир нечта тариқатларга интисоб этиш орқали шу тариқат вакиллигини даъво қилиб келганлар.

Эронлик Олим Мир Обидин бектошийларда қаландарийлар каби ҳуруфийликка хос белгилар акс этишини қуйидаги мисоллар асосида далиллашга уринади. Ҳуруфия²³⁷ тариқатининг асосчиси, кейинчалик раҳбари Саййид Фазлуллоҳ Наъимий Астрободий (туғ.1340 й.) (темурийлар томонидан ўлдирилган) ўз муридлари билан Онадўлига қочиб кетади ва у ерда Бектошия қаландарларига қўшилиб, улар орасида ўз ақидасини кенг ёйишга эришади. Шунинг учун ҳам бектоший қаландарлари орасида ҳуруфия таълимоти кенг тарқалган. Буни бектошийларнинг мажлисларида “Жовидоннома”, ”Фазли ҳуруфий” асарларини мутолаа қилишларидан ҳам кўришимиз мумкин. Улар “тўрт” рақамида илоҳий қудрат борлигига қаттиқ ишонадилар. Тариқатга кирган кишининг босиб ўтиши лозим бўлган йўлини ҳам тўртта деб биладилар: шариат, тариқат, маърифат ва ҳақиқат. Кишиларни ҳам тўрт тоифага бўладилар: обид, зоҳид, ориф ва муҳиб. 12 рақамини эса ўн икки имом номи билан боғлайдилар. Уларнинг айрим одатлари шиалик унсурларини эслатади²³⁸.

Маҳмуд Ассад Жўшон Ҳожи Бектошнинг ўн икки имомга иқрори, тавалло ва табаррони тавсия қилганлиги, яъни, шиаликдаги иснаашарийликка мойил бўлганлиги ҳақидаги фикрлар ҳам асоссиз эканини қайд этган. Матнга котиб

²³⁶ Жўшон М.А. Буюклар тухфаси. Нашрга тайёрловчи: Нодирхон Ҳасан. –Тошкент: “Мухаррир нашриёти”, 2012. – Б. 95.

²³⁷ XIV –XV асрларда Эронда вужудга келган ашаддий шиа фиркаларидан бирининг тарафдорлари. Фиркага Фазлуллоҳ Астрободий асос солган. 1386 йили ўз таълимотини тарғиб қилиб чиққан. У араб ҳарфлари сирли мазмунга эга деган таълимотни илгари сургани учун Ҳуруфий (ҳарфчи) таҳаллусини олган. Фирқанинг номи ҳам шундан келиб чиққан.

²³⁸ Абу Толиб Мир Обидин. Ойини қаландарий. – Техрон. 1374 (шамс.қам). – Б.65.; Ислам: энциклопедический словарь. – М.: Наука, 1991. – С. 40.

томонидан “Мақолот” матни ичида эмас, асарни шеърӣ таржима қилган Хатибўғли қаламига мансуб муқаддима қисмида келгани учун бу фикрни асоссиз деб баҳолайди²³⁹.

Бектошийликнинг олти асосий босқичи билан танишар эканмиз, уларда қаландарийликка яқин хусусиятларни кўрамиз.

1. Ошиқ – тариқатга аъзо қилинган, лекин ҳали аъзолиги эълон қилинмаган шахс.

2. Муҳиб – ошиқ, тўлиқ тариқат аъзоси ва бектошийлик маросимларида иштирок этиш ҳуқуқини қўлга киритган аъзо.

3. Дарвеш – ўзидан аввалгиларга хизмат қилишнинг охирги босқичи, сулукка кириш кўникмаларини ҳосил қилиш ва назр аташ вақти шу босқичда амалга оширилади. Ҳирқа, тож ва шу каби бектошийлик рамзларини қўлга киритиш имконига эга бўлади.

4. Бобо – ҳудудий такя бошлиғи. Марказий такядан ташқари бўлган ерлик аҳоли такяларининг раҳбарига шу унвон берилган. Бу лавозимга марказий такя бошлиғи халифа ёки *дада-бобо* тайинлаган. Бобо ошиқ ва муҳибларни назорат қилиш мавқеига эга бўлган.

5. Дарвешни мужаррад – уйланмаслик анъанасини қабул қилган киши шу номга сазовор бўлган. Бу босқич мужаррадлири учун алоҳида такя ташкил қилинган. Бектошийлар учун Карбалода ва Болим Султон такяси эса Онадўлида барпо қилинган. Улар фақат шу такяда яшаб, соч, соқол, мўйловларини қириб, ажралиб туриш учун қулоқларига кумуш ёки металдан сирға тақиб юришган.

6. Халифа – боболар бошқарадиган ҳудудий такяларни назорат қилишда чалабий кабидир. Ижозатнома²⁴⁰ да унинг номи *дада-бобо* деб қайд этилади. Ушбу ҳужжатда келтирилишича, чироқ, байроқ ва дастурхон уларнинг рамзларидандир. Халифа қора чачвонга ўралган тожни кўтариб юриш ва ҳудудий боболарни сайлаш ҳуқуқига эга²⁴¹.

Юқорида келтирилганлардан кўриш мумкинки, охирги тўрт босқич айнан қаландарийлик одатларини эслатади. Бу босқич ва лавозимлар айнан қаландарийларда ҳам акс этган. Дарвешлик, мужаррадлиқ ва боболик қаландарийларда ҳам мавжуд. Айниқса “чор зарб” одатининг ўхшашлиги бу икки тариқат орасини боғлаб тургандек.

²³⁹ Буюклар тухфаси / М.А.Жўшон. (нашрга тайёрловчи: Нодир Ҳасан) – Тошкент: “Мухаррир нашриёти”, 2012. – Б. 97.

²⁴⁰ Бектошийлик анъаналари акс этган қодалар китоби, тўғрироғи ҳужжат.

²⁴¹ Ислам: энциклопедический словарь. – М.: Наука, 1991. – С. 41.

О.Акимушкиннинг фикрига кўра, катта байрамлар асносида назр-ниёзлар улашилади ва шарбат, пишлоқ истеъмол қилинади. Маст қилувчи ичимликлар ичиб мусиқа садоси остида рақс тушилади ва кўшиқ куйланади. Тариқат аъзолари куббасимон бошқийим (тож) киядилар ва у одатда оқ рангда бўлади.

Маълумки, қаландарларнинг шайхларига бобо унвони берилган. Макризий уларнинг шайхларига бериладиган мазкур унвон, яъни бобо бектошийликда ҳам мавжудлигини қайд этади²⁴².

Кўплаб тарихчи ва сайёҳлар асарларида бектошийлик ва қаландарлик узвий боғлиқ тариқатлар сифатида тилга олинади. Улар ўртасида бир-бирига яқин қарашлар, анъаналар мавжуд.

Бектошийликнинг анъаналари ифода этилган Ҳожи Бектошийнинг қаламига мансуб, араб тилида битилган “Мақолот” бу тариқат ҳақида тўлиқ ва ҳаққоний маълумот беради.

Ҳожи Бектош Валий Мавлоно Жалолиддин Румий билан замондош бўлган. Икки машҳур суфий ҳам башариятга яхши назар билан боққан, кенг фикрли, бағрикенг, инсонпарвар кишилар бўлганлар. Мавлоно Жалолиддин Румий адабиёт тили бўлган форсчани кўллаб, маърифатли ва ақлий салоҳияти юқори инсонларга мурожаат қилган бўлса, Ҳожи Бектош Валий эса қишло аҳолиси ва аскарларга хитоб этган эди.

Бектошийликнинг кўплаб мамлакатларга ёйилиши Мавлавийликда бўлгани каби, кучли тариқат адабиёт эга бўлмагани, илк даврларда бектошийликнинг марказлашган ташкилотига асос солинмагани учун фикрий тарқоқликларга йўл очди. Кейинчалик, ҳайдария, қаландарий, хуруфия ва адҳамия каби таъқибга учраган гуруҳларнинг бу тариқатга кириши, ҳудудларда бошқа дин ва маданиятлар билан ўзаро алоқалар, XVI асрдан эътиборан Эрондан кириб келган шиаликка кучли тарғибот битта том остида муташаррийдан мулҳидга қадар турли тоифа инсонлар жон сақлаган чигал, аралаш, мавҳум ва космополит (курама) бектошийлик тариқати юзага келди.

Қаландарийлик каби бектошийликда ҳам илк даврларда фаол, бунёдкор, беғубор ва фойдали дарвешлар билан кейинги фаолияти издан чиққан, асл мақсад ва орзусидан узоқлашган жамоатлар орасидаги чуқур тафовут бошқалар диққатини тортиб келмоқда.

Аҳмад Яшар Ожак “Қаландария” рисоласида бектошийлик ва қаландарийлик орасидаги ўхшаш жиҳатларни санаб ўтади. Улар орасида мужаррадлик, чор зарб усули, шеър ўқиш ва либосларидаги айрим

²⁴² Макризий. Китаб ас-сулук ли марифати дувалил мулук. – Кахира, 1936.

ўхшашликлар яққол намоён бўлади. Ҳожи Бектош қаламига мансуб шеърларнинг қаландарийлар орасида машҳур бўлиши ва улар томонидан мунтазам ўқиб юрилиши ҳам бу икки тариқатнинг боғлиқ жиҳатларидан далолат беради. Аҳмад Яшар Ҳожи Бектош Валийнинг аввалда қаландарий бўлганини тахмин қилади²⁴³.

Қаландарийликка яқин ва у билан кўпинча ёнма-ён тилга олинадиган тариқат неъматуллоҳиядир. Эронлик агиограф Маъсум Шерозий “Тароиқул ҳақоик” асарида маълумот беришича, неъматуллоҳийлар Мисрда қаландарий шайхлари билан яқин муносабатда бўлганлар²⁴⁴. Манбаларда уларга қаландарийликнинг бир шаҳобчаси сифатида қаралади. Неъматуллоҳ ўзининг муридларига ўн икки бурчакли қалпоқ кийишни тавсия қилган. Бу қалпоқ шиаликдаги ўн икки имомга далолат қилган. “Валоятномэи Ҳожи Бектош” асарида ҳам келтирилишича, Ҳожи Бектош Валийнинг муридлари шунақанги қалпоқ кийиб юрган. Қаландарларда ҳам бу анъана акс этган²⁴⁵. Бунинг боиси барча дарвешларга хос умумий кўриниш ҳирқа ва қалансува қалпоғини кийишда намоён бўлган.

XIV асрда ёзилган Ибн Баттутанинг қайдларида келтирилган ҳайдарийлик одатлари XV асрда ёзилган “Валоятномэи Ҳожи Бектоши Валий”да баён қилинган бектошийлик аъзоларининг удум ва одатларига мос келади. Бу урф-одатлар Эрондан шарқ ва ғарб мамлакатларидаги барча қаландарийлик, хусусан бектошийлик йўналиши вакилларига ҳам етиб борди²⁴⁶.

Маълумки, бектошийлар суннийликка амал қилиб келганлар. Шунга қарамай уларда айрим шиалик культларининг намоён бўлиши қаландарийларда ҳам кузатилган ҳолатдир. Бектошийларнинг Алини муқаддаслаштиришлари ва ўн икки имомга бўлган муносабатлари қаландарийларда ҳам намоён бўлади.

Хулоса қилиб айтиш мумкинки, бектошийлик ҳам қаландарийлик ҳам мустақил тариқат бўлиб, замон ва макон таъсири остида кўплаб ўзгаришларга учраган. Ғарб ва айрим турк тадқиқотчиларидан фарқли равишда бектошийлик қаландарийликнинг бир шўъбаси деб айтишга асосимиз етарли эмас. Балки ўзаро таъсирлангани, дастлаб ҳақ йўлда бўлгани ва адашган жамоларнинг

²⁴³ Ahmet Yasar Ocak. Osmanli imperatorlugunda marjinal sufilik: Kalenderiler. – Ankara: Turk tarix kurumi Basimevi. 1992. – Б. 204-215.

²⁴⁴ Аверьянов Ю.А. Хаджи Бекташ и каландары. Странствующие дервиши на землях Османского государства // Ираннамэ. 2005. – № 3.

²⁴⁵ Аверьянов Ю.А. Хаджи Бекташ и каландары. Странствующие дервиши на землях Османского государства // Ираннамэ. 2005. – № 3.

²⁴⁶ Ahmet Yasar Ocak. Osmanli imperatorlugunda marjinal sufilik: Kalenderiler. – Ankara: Turk tarih kurumi Basimevi. 1992. – Б. 50.

уларга келиб қўшилиши натижасида бир-бирига ўхшаш салбий жиҳатлар намоён бўла бориши натижасида уларни умумлаштириш ҳолатлари юзага келгани аниқланди. Эътиқоди соф қаландарларга қўшилган диндан узоқ кишилар бектошийликка ҳам таъсир ўтказиши натижасида ўзаро муштарак салбий жиҳатлар намоён бўлган. Бу эса суфийликка алоқаси бўлмаган кишиларнинг тариқат аъзолигига доғ туширишига сабаб бўлган. Уларнинг асл моҳияти ва ҳаққонийлигига путур етказадиган қарашлардан огоҳ бўлиш зарур.

Бугунги кунда Ҳиндистон, Эрон ва Мисрнинг айрим ҳудудларида қаландарий жамоалари мавжуд. Ўзбекистондаги баъзи замонавий тариқатчилик вакиллари орасида илмга бефарқлик, оила таъминотини тарк этиш, касб қилишга аҳамият қаратмаслик каби сохта қаландарийликка хос жиҳатлар ўз аксини топган.

ХУЛОСА

-Ўзбекистон Миллий архивининг Чор Россияси даврига оид ҳужжатларига кўра, XIX асрнинг иккинчи ярми ва XX асрларнинг биринчи чорагида Туркистон ўлкасидаги иқтисодий-ижтимоий таназул туфайли муҳтож аҳолининг бепул бошпана ва егулик илинжида қаландархоналарга мурожаатлари ортиб, қаландархоналар сони ўлкада 100 га етган;

-Туркистон матбуотида жаҳид намояндалари ва жамиятдаги дин уламолари томонидан ўлкадаги қаландарийлар ҳақида салбий муносабат билдирилган. Бу даврда қаландарийликнинг моҳияти аслидан узоқлашиб, қаландархоналар ишсизлар ва тиланчилар учун бошпана манбаига айланиб қолган. Жаҳидлар даврий матбуоти ва илмий нашрларида жамиятдаги тартиб қоидаларга амал қилмайдиган, тариқатга мансубликни даъво қилувчи қаландарлар фаолияти мунтазам танқид остига олинган;

-қаландарийлик тариқатига муносабат даврларга кўра бир-биридан фарқланган. Тариқат шаклланган XI-XII асрларда уларга нисбатан ижобий қараш мавжуд бўлган. XIII-XVI асрлар давомида ҳақиқий ва сохта қаландар тушунчаси шаклланган. XVIII-XX асрларга келиб қаландарларнинг деярли барчаси асл моҳиятини йўқотган тариқат вакиллари сифатида қайд этилган;

-бугунги кунда Ҳиндистон, Эрон ва Мисрнинг айрим ҳудудларида қаландарий жамоалари мавжуд. Ўзбекистондаги баъзи замонавий тариқатчилик вакиллари орасида илмга бефарқлик, оила таъминотини тарк этиш, касб қилишга аҳамият қаратмаслик каби сохта қаландарийликка хос жиҳатлар ўз аксини топган.

REFERENCES

1. Тулепов Айдарбек. Ислом ва ақидапараст оқимлар. Тўлдирилган нашр / Масъул муҳаррир Шайх Абдулазиз Мансур. – Тошкент: “Мовароуннахр”, 2017. – 536 б.
2. Эркинов А. С. Исламский институт маддахов-проповедников в Туркестанском крае: идеологизация русской администрацией репертуара их проповедей // *Ars Islamica*. В честь Станислава Михайловича Прозорова. – М.: Наука, 2016. – С. 746–797.
3. Йўлдошхўжаев Ҳ. Тариқатчиликнинг замонавий кўринишлари / масъул муҳаррир: Шайх Абдулазиз Мансур. – Тошкент: “Тошкент ислом университети”, 2010. – Б.66-75.
4. Кушаров С. Мукамаллик сари ўн тўрт кадам. – Тошкент: 2005.
5. Йўлдошхўжаев Ҳ. Тариқатчиликнинг замонавий кўринишлари / масъул муҳаррир: Шайх Абдулазиз Мансур. – Тошкент: “Тошкент ислом университети”, 2010. – Б.72.
6. Ислам: энциклопедический словарь. – М.: Наука, 1991. – С. 39.; Кныщ А.Д. Мусульманский мистицизм. – М.: Диля. 2001. – С. 319.
7. Ҳожа Бектоши Валий. Мақолот (Сўзбоши муаллифи ва таржимон И.Ҳақкул; Масъул муҳаррир: С.Рафиддинов. – Тошкент: А.Қодирий номидаги Халқ мероси нашриёти, 2000. -56.)
8. Ҳожи Бектоши Валий. Мақолот. Танқидий матн муаллифи проф. д-р Асъад Жўшон. – Анкара, 1971. -127 б.
9. Жўшон М.А. Буюклар тухфаси. Нашрга тайёрловчи: Нодирхон Ҳасан. – Тошкент: “Муҳаррир нашриёти”, 2012. – Б. 95.
10. Абу Толиб Мир Обидин. Ойини қаландарий. – Техрон. 1374 (шамс.кам). – Б.65.; Ислам: энциклопедический словарь. – М.: Наука, 1991. – С. 40.
11. Буюклар тухфаси / М.А.Жўшон. (нашрга тайёрловчи: Нодир Ҳасан) – Тошкент: “Муҳаррир нашриёти”, 2012. – Б. 97.
12. Макризий. Китаб ас-сулук ли марифати дувалил мулук. – Кахира, 1936.
13. Ahmet Yasar Ocak. Osmanli imperatorlugunda marjinal sufilik: Kalenderiler. – Ankara: Turk tarih kurumi Basimevi. 1992. – Б. 204-215.
14. Аверьянов Ю.А. Хаджи Бекташ и каландары. Странствующие дервиши на землях Османского государства // *Ираннамэ*. 2005. – № 3.

УДК: 616.141-007.1-053.1-089.48

ТОТАЛЬНЫЙ АНОМАЛЬНЫЙ ДРЕНАЖ ЛЕГОЧНЫХ ВЕН (обзор литературы).

Маматов Мухаммаджон Ахмадович

Соискатель, Республиканского Специализированного Научно -
Практического Медицинского Центра Хирургии им. акад. В.Вахидова.

АННОТАЦИЯ

В данной научной статье авторами описаны обзор литературы тотального аномального дренажа легочных вен (ТАДЛВ). В связи с этим изучение клинического течения и методов диагностики ТАДЛВ является актуальным, что дает возможность своевременного выявления порока, рационального планирования обследования и выбора оптимального способа коррекции. Описываются определения, частота встречаемости, причины порока и методы диагностики, включая эхокардиографию, мульти спиральную компьютерную томографию с контрастом и катетеризацией полостей сердца с ангио кардиографией. Изложена различные виды операции при различных вариантах ТАДЛВ. В зависимости от уровня впадения легочных вен и расположения ДМПП больные распределены на 4 группы: супракардиальный, кардиальный, инфракардиальный и смещанный. Обзором литературы описаны осложнения порока и результаты операции.

Ключевые слова: врожденный порок сердца, диагностика, тотальный аномальный дренаж легочных вен, дефект межпредсердной перегородки, полые вены, эхокардиография, катетеризация полостей сердца с ангио кардиографией, результат.

ANNOTATION

In this scientific article, the authors describe a literature review of total anomalous pulmonary venous drainage (TAPD). In this regard, the study of the clinical course and diagnostic methods of TADLV is relevant, which makes it possible to timely detect the defect, rationally plan the examination and choose the optimal method of correction. The definitions, frequency of occurrence, causes of the defect and diagnostic methods are described, including echocardiography, multislice computed tomography with contrast and catheterization of the heart cavities with angiocardiology. Various types of surgery are described for various variants of TADLV. Depending on the level of entry of the pulmonary veins and the location of the ASD, patients were divided into 4 groups: supracardial, cardiac, infracardial and

displaced. Literature review describes the complications of the defect and the results of the operation.

Keywords: *congenital heart disease, diagnosis, total anomalous pulmonary venous drainage, atrial septal defect, vena cava, echocardiography, catheterization of the heart cavities with angiography, result.*

ВВЕДЕНИЕ

ОПРЕДЕЛЕНИЕ. Тотальный аномальный дренаж легочных вен (ТАДЛВ) - сложный врожденный порок сердца, при котором все легочные вены (ЛВ) впадают в правое предсердие или его притоки [7,35,38,41,46]. При этом, сообщение между большим и малым кругами кровообращения происходит на уровне предсердий через ДМПП. Первое описание этого порока принадлежит J.Wilson[30].

ЧАСТОТА. Среди всех ВПС тотальный АДЛВ встречается не более, чем в 0,7-2,6% случаев [10,20,29,36,45]. У детей подросткового и старшего возраста удельный вес ТАДЛВ начинает резко снижаться, а у взрослых этот порок встречается в единичных случаях [20,33,39]. Хотя, McManus В.М. с соавт.[21], P.Arciprete с соавт. [5] наблюдали и оперировали больных в 3-й или 4-й декадах жизни. Тем не менее, по данным Амосова Н.М. с соавт. [1], AndoН. с соавт.[6] абсолютное большинство (80%) младенцев, умирают в возрасте до одного года. Подобное "злокачественное" течение ТАДЛВ связано с ранней прогрессирующей сердечной недостаточностью, которая возникает вследствие маленького размера ДМПП, застоя МКК и тяжелой формы гипоксии.

КЛАССИФИКАЦИЯ. Среди многочисленных классификаций АДЛВ наибольшее распространение получила классификация, предложенная R.Darlings соавт. [12], основу которой положен анатомический принцип в зависимости уровня впадения ЛВ. Авторы выделяют 4 типа порока: I тип - супракардиальный или надсердечный: ЛВ впадают непосредственно в верхнюю полую вену (ВПВ) или её притоки; II тип - кардиальный или сердечный: ЛВ впадают в ПП либо в коронарный синус; III тип - инфракардиальный или подсердечный: ЛВ впадают в нижнюю полую вену (НПВ) или её притоки ниже уровня диафрагмы и IV тип - смешанный: кровь из ЛВ поступает в правые отделы сердца по двум или трем описанным выше путям. Такие различия в анатомическом строении порока определяют специфику нарушения гемодинамики, клиническое течение, задачи и способы хирургического лечения каждого из видов порока.

ГЕМОДИНАМИКА. Гемодинамика при тотальном АДЛВ характеризуется объемной перегрузкой малого круга кровообращения (МКК) и обеднением большого круга. У 2/3 больных наблюдается легочная гипертензия [7,15,26], сопровождающаяся цианозом и ранним развитием тяжелой декомпенсации. Легочная артериальная гипертензия у 20% больных имеет гиперкинетический характер и у 80%-склеротический. При оценке гемодинамики большое значение имеет наличие градиента давления между правым и левым предсердиями, что свидетельствует о неадекватности межпредсердного дефекта, размеры которого определяют объем системного кровотока [23,28]. Чем больше крови поступает в МКК и выраженная легочно-венозная обструкция, тем быстрее развивается объемная перегрузка правых отделов сердца и артериальная ЛГ [6,40]. При этом левые отделы сердца сохраняют свои обычные размеры или гипоплазированы. Нередко уменьшается ударный объем левого желудочка и минутный объем большого круга кровообращения (БКК) [2,8,16]. Часто клиника ТАДЛВ характеризуется развитием ранней и быстро прогрессирующей сердечной недостаточности, являющейся основной причиной высокой летальности больных, многие из которых умирают до годовалого возраста [4,14,19]. Общее состояние больных бывает тяжелым, и лишь в единичных случаях - удовлетворительным [3,13,40]. В клинической диагностике используются современные методы исследования: электрокардиография [4,9,25,46]; эхокардиография [9,17,18,33,34]; рентгенография [31,38,39,43,44,46]; катетеризация полостей сердца с ангиокардиографией [25,30,33,34,40,44]. В литературе имеются данные, что при диагностике АДЛВ применяли кардиофиброскопию, МСКТ и магнитнорезонансный метод исследования [6,16]. Этот метод дает довольно большую информацию о наличии ДМПП и аномального дренажа легочных вен.

ЕСТЕСТВЕННОЕ ТЕЧЕНИЕ И ПРОГНОЗ. При естественном течении ТАДЛВ с ЛГ летальность очень высока. Средняя продолжительность жизни этих больных составляет всего 7 недель, более того, наличие препятствия на путях оттока из ЛВ сокращает выживаемость до 3 недель [6,23,44]. По данным многих авторов: R.Ashoush соавт.[7], J.Davisc соавт.[13], не менее чем 75% больных умирают в первый год жизни и лишь единичные больные доживают до 3-4 летнего возраста. В отличие от этого, естественное течение ТАДЛВ у больных с нормальным давлением ЛА относительно благоприятное; заболевание протекает, как при большом ДМПП. В литературе имеются сообщения, где описаны больные дожившие до 50-60 лет [21].

ЛЕЧЕНИЕ. При ТАДЛВ радикальное хирургическое лечение порока - фактически единственное вмешательство, после которого можно ожидать стойкий положительный результат. Тем не менее, паллиативные операции не теряют своего значения [25,34,40], хотя могут использоваться лишь для лечения новорожденных, находящихся в критическом состоянии - операция заключается в увеличении межпредсердного сообщения путем баллонной артерисептостомии, чем достигаются лучшие условия для поступления крови в ЛП, а следовательно, и улучшение кровообращения в большом круге [30,33,44]. Однако, операция имеет ограниченную эффективность и выполняется у детей не старше трехмесячного возраста. В последние годы в клиническую практику стали внедряться другие виды паллиативных вмешательств, которые могут применяться при сужении общего коллектора АДЛВ: суть метода заключается в эндоваскулярной баллонной дилатации суженного участка общего коллектора [25,33,44,45].

ОБСУЖДЕНИЕ И РЕЗУЛЬТАТЫ

Общие принципы радикальной коррекции ТАДЛВ сводятся к созданию широкого анастомоза легочных вен с ЛП, закрытию ДМПП и перевязке коллектора ЛВ [3,4,5,7,8,20,35,39]. Методы хирургического лечения порока различны в зависимости от анатомической формы ТАДЛВ. Радикальную коррекцию обычно выполняют в условиях ИК, а у новорожденных используют также глубокую гипотермию с остановкой кровообращения [4,8,20,37,42]. Существует два варианта операции. Первый вариант - показан при выраженной гипоплазии ЛЖ: в целях профилактики послеоперационной сердечной недостаточности ДМПП ликвидируется частично, путем использования перфорированной заплаты. Возможно применение двухэтапной тактики: первым этапом накладывают анастомоз между общим коллектором ЛВ и ЛП; после разработки левых отделов, следующим вторым этапом перевязывают общий коллектор у места впадения его в системную вену. Второй вариант - одновременная коррекция всех компонентов порока в условиях ИК.

Для коррекции ТАДЛВ I и III по R.Darling' с соавт. [12], характеризующихся наличием общего коллектора ЛВ, производят схожие операции. Операция выполняется обычно из срединной стернотомии, в условиях ИК. Наложение анастомоза между ЛП и коллектором ЛВ может быть осуществлено путем доступа к сердцу через ПП и экстракардиально [11]. Площадь анастомоза не должна быть меньше атриовентрикулярного отверстия [3,5,7,38,43], т.к.

маленькие размеры соустья могут привести к застою крови в ЛВ; после наложения анастомоза, ДМПП закрывают заплатой из аутоперикарда или синтетической ткани; причем при небольшом размере полости ПП, полость можно увеличить за счет перемещения нижнего края заплата в сторону ПП [8,20,37,40,46]. В дальнейшем, операция была модифицирована Н.М. Амосовым и соавт. [1], В.Barrat-Bouesc соавт., [8]. Доступ сзади к ЛП, предложенный в 1970 году В.Рое, признания не получил.

Коррекция кардиального типа порока по методу J.Kirklinc соавт., [18] наиболее проста по технике исполнения [20]. В случае впадения общего коллектора легочных вен в ПП устье его обычно бывает широким, коррекция состоит лишь в перемещении устья ЛВ в ЛП с одновременной пластикой ДМПП. При впадении АДЛВ в КС применяется аналогичная операция с модификацией VanPraaghc соавт. [27] - сначала иссекается часть перегородки между овальным окном и КС, затем рассекается передняя стенка, в результате чего вновь созданное широкое устье КС оказывается перемещенным в ЛП; заплату подшивают с таким расчетом, чтобы после фиксации её устье КС переместилось в полость ЛП [28,38,44]. Частым послеоперационным осложнением при этом виде коррекции является нарушение проводимости с различными формами брадиаритмии, что, видимо, связано с повреждением внутрипредсердныхмежузловых путей при резекции перегородки предсердия. С целью предупреждения данного осложнения в 1972 году VanPraagc соавторами предложили методику, заключающуюся в резекции "крыши" КС с последующим ушиванием устья КС и ДМПП [28,38,44]. Однако, ReedG.E.соавт., [22], применив данную методику операции, не отметили случаев снижения брадикардии в послеоперационном периоде. При этом выяснилось другое серьезное осложнение этой модификаций - стенозирование ЛВ в области коллектора или устья КС, чаще развивающееся спустя 3-4 месяца после операции. Так, частота обструкции ЛВ при ТАДЛВ в КС после коррекциипорока, по данным С.М.Whightc соавт., [31] возникала в 3,6% случаев. К. Turleyс соавт., [26] наблюдал обструкцию легочных вен в 60%| наблюдениях, aJ.Davisc соавт., [14] - в 10% и G.Reedc соавт., [22] - в 22% случаев.

Особые технические сложности возникают обычно при коррекции инфракардиальной и супракардиальной формы с аномальным дренажем непосредственно в одну из полых вен: осложняющим моментом в таких случаях является то, что ЛВ и ЛП отстоят далеко друг от друга и поэтому приходится

выполнять сложные реконструктивные операции, которые рекомендовали ряд авторов [18,26,46] . При этом в ВПВ или НПВ с помощью заплата, или продольным разделением его полости создается туннель, несущий артериальную кровь; таким путем образованный канал внутрипредсердно перемещается через ДМПП в полость ЛП [4,7,46].

При смешанном типе порока метод корригирующих операции более разнообразен. В зависимости от конкретных анатомических форм, он складывается из комплекса операций, выполняемом при тотальном и частичном АДЛВ. Успех всех видов операций зависит от создания адекватного анастомоза между ЛП и легочными венами, от тщательной профилактики воздушной и артериальной эмболии [7,20,43,44].

Летальность после хирургической коррекции ТАДЛВ, по данным ряда авторов: Friesen С.Л.Н., с соавт. [44], С.М. Whight с соавт. [31], S. Williams с соавт. [29] колебалась от 25 до 84%, а за последнее время снизилась до 6% [7,8,45]. Значительно меньшей летальности можно добиться у детей до 3 лет [4]. Летальные исходы обычно связаны с исходным тяжелым состоянием больных, оперированных на фоне выраженной ЛГ и артериальной гипоксемии [29,43,46]. Летальность после операции у детей до 6 лет по данным М. Gomes с соавт. [17], составила 10%. Она выше при инфракардиальной форме аномального дренажа легочных вен в НПВ, при ЛГ, гипоплазированных левых отделах сердца.

ОТДАЛЕННЫЕ РЕЗУЛЬТАТЫ. Изучение отдаленных результатов - один из наиболее достоверных показателей целесообразности того или иного метода лечения, что позволяет оценить методику с позиции времени. Отдаленные результаты хирургического лечения АДЛВ в литературе освещаются в единичных работах и чаще на небольшом материале [33,44,45].

Одними из первых, М. Gomes et al. [17] обратили пристальное внимание на результаты хирургической коррекции в отдаленном периоде после ТАДЛВ. Ими обследовано 49 больных, из 59 оперированных, в сроки от 1 года до 14 лет. Один пациент умер через 2 года после операции от аритмии. Четверым в отдаленном периоде, проведено АКГ-исследование при подозрении на остаточный шунт, причем у двоих он выявлен (через 6 и 14 лет после операции). Систолическое давление в ЛА у всех обследованных больных было в пределах 30 мм рт.ст.

По мнению А. Serra et al. [23] и А. Serra f с соавт. [24], стеноз ЛВ является серьезным осложнением для больных до и после радикальной коррекции ТАДЛВ. Авторы приводят результаты операции у 107 больных, из них 28 с

субкардиальной и 23 с супракардиальной формами, из которых 57 имели стеноз коллектора. В послеоперационном периоде 20 пациентов умерло (18%). В отдаленные сроки у 4 обнаружена обструкция в месте анастомоза [32]. Один больной умер без операции из двух, повторно оперированных, один также погиб в послеоперационном периоде. В последнем случае больному была произведена баллонная дилатация обструктивного участка. Похожий случай удачной транслюминальной баллонной дилатации стенозированного участка коллектора у больных после операции описали и другие авторы [32,43,46].

Большой опыт лечения ТАДЛВ описан у R.Lambetal.[19]- 80 больных. В отдаленном периоде было 6 больных умерло. Причиной пяти смертей была обструкция венозного коллектора (через 5 недель- 3 месяца после операции). В двух случаях отмечен стеноз отверстия КС (1-при смешанной, второй-при АДЛВ в КС); в двух случаях из-за стеноза коллектора ЛВ (при супракардиальной и субкардиальной формах) и в одном случае имелся стеноз отверстия правых ЛВ, приведший к отеку правого легкого (при кардиальной форме в ПП). Давление в ЛА у этих больных было от 65 до 120 мм рт. ст. Причиной смерти шестого пациента явилась непроходимость ВПВ при ТАДЛВ в верхнюю полую вену. Повторные операции проводились у 8 больных (трое- с обструкцией, 4- с реканализацией ДМПП и один с непроходимостью ВПВ). Одним из выводов, который сделали авторы, является то, что методика коррекции при ТАДЛВ в КС, предложенная R.VanPraaghetal. [27] является спорной.

FriesenC.L.H. etal.[44]описывают отдаленные результаты у 28 больных в сроки до 14 лет. У пяти пациентов выявлен стеноз венозного коллектора, который потребовал повторного оперативного вмешательства (в трех случаях операции закончились смертью). Другой причиной повторных операций у 4 больных была реканализация ДМПП. Как сообщили Y.Andoetal. [6], в отдаленном периоде из 38 прооперированных новорожденных с супракардиальной формой ТАДЛВ по методике Gersony, имело место три случая сужения места анастомоза, два из которых закончились смертью больного. Они применяли так называемую технику "двойной заплаты"- на ДМПП и обязательно заплату, расширяющую ЛП. В послеоперационном периоде не было смертей и все больные чувствовали себя хорошо.

Имеются специфические осложнения, связанные с нарушением кровотока по ВПВ вследствие различных причин - сужения ее просвета после разделения, сморщивания заплат, возникновения тромбоза. HusainS.A.etal. [45], у одного

больного отметил признаки временной закупорки ВПВ.С.Chartrandetal. [10] у одного больного с добавочной ВПВ через 5 лет после коррекции АДЛВ обнаружили стеноз ВПВ.В.С.Сергиевский с соавт. [2], зарегистрировали случай тромбоза, приведший к отеку головного мозга. Нарушения кровотока по ВПВ могут закончиться благополучно и быть совместимыми с жизнью [10,45], несмотря на сужение или даже полную непроходимость [4,15]. Кровоток при этом осуществляется по коллатералям через систему непарной вены в НПВ или через добавочную ВПВ, при ее наличии.

ЗАКЛЮЧЕНИЕ

Исходя из вышеизложенного становится ясно, что в лечении аномального дренажа легочных вен остается много нерешенных проблем, среди которых можно выделить опасность сужения легочно-предсердного анастомоза, ВПВ, нарушение оттока по легочным венам, сохранение лево правого шунта и нарушения ритма сердца.

Таким образом, тотальный аномальный дренаж легочных вен - редкий и сложный порок сердца с довольно типичной клиникой и ранним развитием легочной гипертензии. В своевременной диагностике порока ведущее место принадлежит ЭхоКГ, рентгенографии, МСКТ и катетеризации полостей сердца с АКГ. Раннее и адекватно выполненное реконструктивное вмешательство с дислокацией легочных вен в левое предсердие позволяет получить хорошие отдаленные результаты.

REFERENCES

1. Амосов Н.М., Зынковский М.Ф., Игнатов П.И., Паничкин Ю.В. Хирургическое лечение полного аномального дренажа легочных вен. Грудная хирургия. -1978. -N1. -С.3-9.
2. Сергиевский В.С., Дугманов Е.К., Гренц В.Г. Отдаленные результаты и реабилитация больных с вторичным дефектом межпредсердной перегородки. Кардиология. -1978. -N7. -С.32-37.
3. Сырнев Ю.А., Бобоев А. К., Бондарь В.Ю. Хирургическое лечение аномального дренажа легочных вен. Пятый Всероссийский съезд сердечно-сосудистых хирургов. Тезисы докладов и сообщений. Новосибирск. 23-26 ноября. -1999 г. - С.20.
4. Обухов В.Н. Обухов И. В. Ещё раз о хирургическом лечении аномального впадения легочных вен в верхнюю полую вену. IV-Всеросс. съезд сер.-сосуд. хир. Тез. докл. и сообщ. Москва. 8-11 дек. -1998.-С.30.

5. Anciprete P., Mckay R., Watson G.H. et al. Double connections in total anomalous pulmonary venous connection. J. thorac. Cardiovasc. Surg. -1986. -V. 92. -N. 1. -P. 146-52.
6. Ando H., Yasia H., Kado H. et al. Surgical repair of total anomalous pulmonare venous connection in neonates and infants-prevention for pulmonare venous distruction at the site of anastomosis. //Nippon KyobuGekaGakkaiZasshi - 1990. -Vol. 38. -N.4. -P.518.
7. Ashoush R., Jebara V.A., el Rassi I., Badawi G., Sarcis A., As- mar B. et. al. Total anomalous pulmonary venous connection in adults; A surgical review. J.Med. Liban -1993.-V.41.-N.4.-P.230-235.
8. Bouharin V.A., Podzolkov V.P., Ilyin V.N. et. al. Correction of total anomalous pulmonary venous drainage in patients from in fancy to adolescence. The second World Congress of Ped. Cardiology I and Cardiac Surgery. Honolulu. Hawaii. -1997. -P.372.
9. Bove E., de LevalM., Taylor J. et al. Infradiaphragmatic total anomalous pulmonary venous drainage: surgical treatment and long-term results. Ann. Thorac.Surg.-1981.-V.31. - N6.-P. 544-550.
10. Chartrand C., Payot M., Davidnon A. et. al. A new surgical approach for correction of partial anomalous pulmonary venous drainage into the SVC. J. Th. Cardiovasc. Surg.-1976. -V.71. -N.3. -P.29-34.
11. Cooley D., Ochsner A. Correction of total annomalous pulmonaryven drainage tech. considerat. Surg. -1957. -V.42. -P.1014-21,
12. Darling R.S., Rothney M.B., Greid J.M. Total anomalous pulmonary venous return into the right side of the heart. Lab. Invest. -1957, -V.6. -N.1, -P.44-64.
13. Davis J., Ehrlich R., Hennessey T. Long-term follow-up of cardiac rhythm in repaired total anomalous pulmonary venous drainage. Thorac. Cardiovasc. Surg. - 1986. -V.34. -N.3. -P.172.
14. Ehrenhaft J., Theilen E., Lawrence M. The surgical treatmentof partial and total anomalous pulmonary venous connections.Ann. Surg. -1958. -V.148. -N.2. - P.249-258.
15. Friedli B., Guerin R., Davignnon A., Fouron J.C. Surgical treatment of partial anomalous pulmonary venous drainage: A long-term fallow-up study. Circulation.- 1972.-V.55.-P.159-70.
16. Fukahara K., Murakami A., Ueda T. et.al. Usefulness of MRI and cine MRI in the assessment of TAPVC. The second World Congress of Ped. Cardiology and cardiac Surgery. Honolulu. Hawaii. -1997. -P.344.

17. Gomes M., Feldt R., McGoon D et al. Long-term results following correction of total anomalous pulmonary venous connection. J. Thorac. Cardiovasc. Surg. - 1971.-V.62. -N.2. -P.253.
18. Kirklin J.W., Ellis F.H., Wood E.H. Treatment of anomalous pulmonary venous connections in association with interatrial communications. Surgery. -1956. -V.39. -P.389-98.
19. Lamb R.K., QureshiSh.H., Wilkinson J.L. et.al. Total anomalous pulmonary drainage seventeen year surgical experience. J.Thorac. Cardiovasc. Surg. -1988. -V.96. -N.3. -P.368-75.
20. Miller W., Rashkind W., Miller R. et al. Total anomalous pulmonary venous return: effective palliation of critical ill infants by ballon atrial septostomy. Circulation. -1967. -V.35. -Suppl.2. -P.11-189.
21. Me Manus B.M., Leutrelor J., Roberts W.C. Total anomalous pulmonaryvenous connection: Survival for 62 years without surgical intervention. Amer.Heart. J. -1982. -V. 103. -N.2. -P.298-301.
22. Reed G.E., Clauss R.H., Tice D.A. Correction of anomalous pulmonary venous drainage to the superior vena cava. Surg. Gynecal Obstet. -1962. -V.115. -P.771.
23. Serra A., Bruniaux J., Lacour-Gayet F. et al. Obstruction of total anomalous pulmonary venous drainage. Factors influencing improvement in surgical results. Arch.Mai.Coeur. -1990. -V.83. -N.5. -P.643-646.
24. Serraf A., Bruniaux J., Locour-Gayet F. et.al. Obstructed total anomalous pulmonary venous return. Toward neutralization of a major risk factor. J. Thorac. Cardiovasc. Surg. -1991. -V.101. -P.301-606.
25. Trusler C.A., Kazanelson G., Freedom R.N. Late results fallowing Repair of partial anomalous pulmonary venous connection with sinus venosusasd. J.Th. Cardiovasc. Surg. -1980. -V.79. -N.5. -P.776-781,
26. Turley K., Tickez W.Y., Ulliyot D.J., Ebert P.A. Total anomalous pulmonary venous connection in infancy: influence of age and type of lessions. Amer.J.CardioL. -1980. -V.45. -P.92-97.
27. Van Praagh R., Harken A., Delisle G. et al. Total anomalous pulmonary venous drainage to the coronary sinus. J .Thorac. Cardioivasc. Surg. -1972. -V.54. -P.132.
28. Van de Wal H.J.C.M. Total anomalous pulmonary venous drainage by double connection corrected "y" ascending vein and coronary sinus repair. J.Th.Cardiovasc. Surg. -1993. -V.105. -N.2. -P.367-368.
29. Williams G., Richardson W., Camplell G. Repair of total anomaly pulmonary venous drainage in infancy. J.Thorac.Card. Surg.-1964.-V.47.-N.2.-P.199-

202.

30. Wilson J. A description of a very unusual formation of the human heart.-
Philos.Trans. R.Soc. –London -1798. -V.88. -P.346.
31. Whight C.M., Barrat-Boyes B.G., Calder A.L. et. al. Total anomalous pulmon.
ven. drainage. J. Th. Card. Surg. -1978. -V. 75. -N.I. -P. 52-63.
32. Zamorano M de M. Pulmonary vein stenosis. Report of 2 cases and review of
the later. Arg. Bras. Cardiol. -1995. -V. 65. -N.1. -P.47-53.
33. Children`s cardiosurgery: guide for physicians. Under edition Bockeria L.A.,
Shatalov K.V., Moscow.A.N. BakoulevScinetiffic Center for Cardiovascular Surgery.
2016.
34. Herlong J.R., Jaggars J.J., Ungerleider R.M. Congenital heart surgery
nomenclature and database project: pulmonary venous anomalies. Ann. Thorac. Surg.
2000; 69 (Issue 3, Suppl. 1); 56–69. DOI: 10.1016/S0003-4975(99)01237-0.
35. Freedom R.M., Mawson J., Yoo S.J., Benson L.N. Abnormalities of pulmonary
venous connections including divided left atrium. In:Congenital Heart Disease:
Textbook of Angiocardiography Vol. 1 & 2.Armonk, NY: Futura. 1997. 665-706.
36. Heineman M.K., Hanley F.L., Van Praagh S. et al. Total anomalous pulmonary
venous drainage in newborns with visceral heterotaxy. Ann Thorac. Surg. 1994. 57:
8891e
37. Ueda Y., Miki S., Okita Y. et al. Transposition of the great arteries associated
with total anomalous pulmonary venous return. Ann. Thorac. Surg. 1994.57: 4702.
38. Alexi-Meskishvili V., Dahnert I., Beyer E., Hetzer R. Successful total
correction of complete atrioventricular canal; total anomalous pulmonary venous
drainage and unroofed coronary sinus in an infant. Eur. J. Cardiothorac. Surg.
1999.15: 956.
39. Yamagishi M., Nakamura Y., Kanazawa T., Kawada N. Double switch
operation for corrected transposition with total anomalous pulmonary venous return. J.
Thorac. Cardiovasc.Surg. 1997.114: 84850.
40. Caldaroni C.A., Najm H.K., Kadletz M. et al. Surgical management of total
anomalous pulmonary venous drainage: impact of coexisting cardiac anomalies. Ann.
Thorac. Surg. 1998.66: 15216.
41. Litovsky S.H., Ostfeld I., Bjornstad P.G., Van Praagh R., Geva T.
Truncusarteriosus with anomalous pulmonary venous connection. Am. J. Cardiol.
1999. 83: 801 4.

-
42. Vargas_Barron J., Espinola-Zavaleta N., Rijlaarsdam M., Keirns C., Romero-Cardenas A. Tetralogy of Fallot with absent pulmonary valve and total anomalous pulmonary venous connection. *J. Am. Soc. Echocardiogr.* 1999. 12: 1603.
43. Alqathamy H., Elwy Ah., Ragheb A., AlfaraidiYa., Di Donato R.M. Total anomalous pulmonary venous connection repair; risk factors and outcome. *J. Saudi Heart Ass.* 2013. 25 (Issue 2): 135. DOI: 10.1016/j.jsha.2013.03.085.
44. Friesen C.L.H., Zurakowski D., Thiagarajan R.R., Forbess J.M., del Nido P.J., Mayer J.E., Jonas R.A. Total anomalous pulmonary venous connection: an analysis of current management strategies in a single institution. *Ann. Thorac. Surg.* 2005. 79 (Issue 2): 596– 606. DOI: 10.1016/j.athoracsur. 2004. 07. 005.
45. Husain S.A., Maldonado E., Rasch D., Michalek J., Taylor R., Curzon Ch., Neish S., Calhoon J.H. Total anomalous pulmonary venous connection: factors associated with mortality and recurrent pulmonary venous obstruction. *Ann. Thorac. Surg.* 2012. 94 (Issue 3): 825–32. DOI: 10.1016/j.athoracsur.2012.04.026
46. Van Son J.A.M., Harnschi J., Kinzel P., Haas G.S, Mohr F.W. Urgency of operation in infracardiac total anomalous pulmonary venous connection. *Ann.Thorac. Surg.* 2000. 70 (Issue 1): 128–30. DOI: 10.1016 / S0003 -4975(00)01350-3.

УДК 631.36236.001.57

ВЛИЯНИЕ СКОРОСТИ ВОЗДУШНОГО ПОТОКА НА ХАРАКТЕР ДВИЖЕНИЯ КОМПОНЕНТОВ ЗЕРНОСОЛОМИСТОГО ВОРОХА

Маткаримов Шухрат Абдуллаевич

Старший преподаватель, кафедры прикладной механики, факультет
механики - машиностроения,
Ферганский политехнический институт, г. Фергана,

АННОТАЦИЯ

В Данной статье приведены результаты исследований влияния скорости воздушного потока на траектории движения компонентов вороха. Установлено рациональное сочетание данного фактора с другими показателями. Авторы статьи считают, что движение частицы в воздушном потоке зависит от таких факторов, как аэродинамические свойства частицы и скорости воздушного потока, поэтому целесообразно получить расчётные траектории движения частицы. В приведённых результатах анализа процесса пневмосепарации скорость воздушного потока принималась одинаковой по всей ширине воздушного канала, влияние частиц друг на друга не учитывалось. По этой причине для получения более точных результатов исследования требуются дальнейшие аналитические и экспериментальные исследования.

Ключевые слова: *скорость воздушного потока, траектория движения компонентов, частица, аэродинамическое сопротивление, сложное движение, воздушный канал.*

AIRFLOW IMPACT ON THE WAY THE COMPONENTS MOVE OF STRAW HEAP

Matkarimov Shuxrat Abdullayevich

Senior Teacher, Department of applied mechanics, mechanics - machine
building faculty, Ferghana polytechnic institute,
Ferghana, Republic of Uzbekistan

ABSTRACT

The article under discussion reveals the results of researches of effects of air flow rate on the movement paths of the airborne components. Besides the rational combinations of the given factor with other indicators are established. The authors of

the article believe that the particle's movement in the air flow depends on such factors as the particle's aerodynamic properties and air flow rate, so it is expedient to get the calculated trajectories of the particle's movement. In the given results of the analysis of pneumoseparation process the air flow rate was assumed to be equal over the whole width of the air channel, the influence of particles on each other was not taken into account. For this reason, further analytical and experimental studies are required to obtain more accurate results of the study.

Keywords: air velocity, component trajectory, particle, aerodynamic resistance, complex movement, air channel.

Движение частицы в воздушном потоке зависит от таких факторов, как аэродинамические свойства частицы и скорости воздушного потока, поэтому целесообразно получить расчётные траектории движения частицы [1].

Рассмотрим движение частицы массой m , брошенной под углом α_0 со скоростью

V_0 в воздушный канал, имеющий угол наклона к горизонтали γ (рис. 1).
Скорость

—
потока воздуха в канале равна V_e .



Рис. 1. Схема движения частицы в воздушном канале

Для определения величины и направления силы

—
аэродинамического сопротивления рассмотрим движение
частицы как сложное, состоящее из

переносного движения со скоростью V_e вместе с воздушным потоком и
движения со

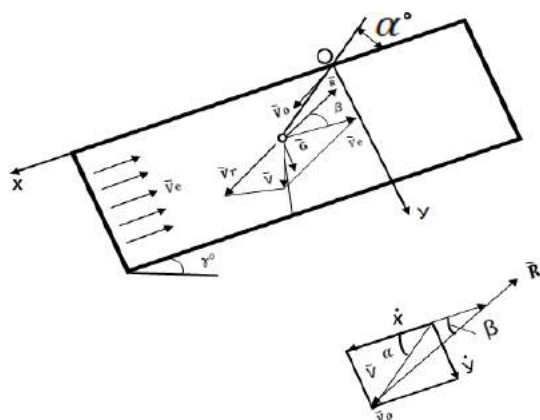
— скоростью V_r относительно потока. Скорость частицы относительно неподвижной системы отсчёта xOy равна векторной сумме переносной и относительной скоростей:

$$\vec{V} = \vec{V}_e + \vec{V}_r \quad (1)$$

Построив план скоростей, мы можем определить величину и направление относительной скорости частицы. Согласно теореме косинусов:

$$r^2 = e^2 + V^2 - 2eV \cos \alpha \quad (2)$$

При помощи теоремы синусов находим:

$$\sin \beta = \frac{V}{r} \sin \alpha \quad (3)$$

Разложим абсолютную скорость на составляющие, параллельные координатным

осям. Проекции абсолютной скорости на координатные оси обозначим \dot{X} и \dot{Y} обозначив через α угол между направлением вектора абсолютной скорости и осью Ox , заметим, что:

$$\cos \alpha = \frac{\dot{x}}{\sqrt{\dot{x}^2 + \dot{y}^2}} \quad (4)$$

$$\sin \alpha = \frac{\dot{y}}{\sqrt{\dot{x}^2 + \dot{y}^2}} \quad (5)$$

Дифференциальные уравнения движения частицы имеют вид:

$$\begin{aligned} m \cdot \ddot{x} &= mg \cdot \sin \gamma - R_x \\ m \cdot \ddot{y} &= mg \cdot \cos \gamma - R_y \end{aligned} \quad (6)$$

Здесь R_x и R_y проекции силы аэродинамического сопротивления на координатные оси.

Сила аэродинамического сопротивления определяется по формуле [1, 2]:

$$R = c_p S V^2$$

где: c – безразмерный коэффициент сопротивления, зависящий от формы тела; ρ – плотность воздуха; S – площадь миделевого сечения.

Примем $a = c_p S$. Тогда

$$R = aV^2; \quad (7)$$

$$R_x = aV^2 \cdot \cos\beta; R_y = aV^2 \cdot \sin\beta. \quad (8)$$

$$x = \frac{r}{r} \quad y = \frac{r}{r}$$

Учитывая, что $V = \sqrt{x^2 + y^2}$, $\cos\beta = \frac{x}{V}$, $\sin\beta = \frac{y}{V}$ подставим значение основных величин из выражений (3, 4, 5, 7, 8,) в уравнения (6). После соответствующих алгебраических преобразований получим:

$$\ddot{X} = g \cdot \sin\gamma - \frac{a}{m} (X + V) \sqrt{(X + V)^2 + Y^2}$$

$$\ddot{Y} = g \cdot \cos\gamma - \frac{a}{m} Y \sqrt{(X + V)^2 + Y^2}$$

Начальные условия при решении данной системы уравнений будут следующими: $X_0 = 0$; $Y_0 = 0$; $\dot{X} = V_0 \cos\alpha_0$; $\dot{Y} = V_0 \sin\alpha_0$

$$V = 20 \text{ м/с}; V_e = 4 \text{ м/с}; 1 - \alpha_0 = 0^\circ; 2 - \alpha_0 = 30^\circ; 3 - \alpha_0 = 0^\circ; 4 - \alpha_0 = 90^\circ;$$

$$5 - \alpha_0 = 120^\circ; 6 - \alpha_0 = 150^\circ; 7 - \alpha_0 = 180^\circ$$

Представленная система уравнений была решена на электронно-вычислительной машине для большого числа случаев. При этом подстановкой соответствующих коэффициентов изучалось влияние на процесс движения частицы в воздушном канале различных факторов. Частицы по аэродинамическим свойствам были разбиты на три группы: зерна пшеницы (скорость витания $V_{\text{вит}} = 10 \text{ м/с}$); солоmistые части ($V_{\text{вит}} = 5 \text{ м/с}$) и солома ($V_{\text{вит}} = 2 \text{ м/с}$). Угол γ равен 30° .

В приведённых результатах анализа процесса пневмосепарации был сделан ряд допущений. Скорость воздушного потока принималась одинаковой по всей ширине воздушного канала, влияние частиц друг на друга не учитывалось. По этой причине для получения более точных результатов исследования требуются дальнейшие аналитические и экспериментальные исследования. Однако можно сделать некоторые выводы. Так, более рациональным условием при сепарации воздушным потоком является скорость воздушного потока $20 - 25 \text{ м/с}$. Для более качественной сепарации ширина канала должна быть увеличена, что представляет возможным только на стационарных установках.

Оптимальные значения факторов, определяющих процесс пневмосепарационного разделения зерносоматических смесей, можно получить с учётом поправочных коэффициентов, определяющих влияние массовых явлений на характер движения и взаимодействие частиц в воздушном потоке [2].

REFERENCES

1. *Нилов В.П.* Результаты испытаний комбайна СКД-5 с экспериментальной очисткой. Труды ЧИМЭСХ. Выпуск 171, 1989. С. 45-48.
2. *Алферов С.А., Шабанова Л.В.* Исследование модернизированного жалюзийного решета. Труды ЧИМЭСХ. Выпуск 171, 1989. С. 67-69.
3. *Абдуллаев, Ш. А.* (2021). РАСЧЕТ КАРКАСА МИНИЛОПАСТЕЙ ВЕТРОТУРБИНЫ С УЧЕТОМ ДЕЙСТВУЮЩИХ СИЛ. *Oriental renaissance: Innovative, educational, natural and social sciences*, 1(11), 427-434.
4. *O'rinova, N. M., & Yo'ldosheva, D. A. Q.* (2021). Oliy o 'quv yurti talabalarida kreativ kompetentlikni rivojlantirishda faol ta'lim texnologiyalaridan foydalanishning mazmuni va samarali yo 'llari. *Science and Education*, 2(12), 755-766.
5. *Набиев, Т. С., & Умаров, Э. С.* (2021). О работе барабанной сушилки хлопка. In *ОБЩЕСТВО-НАУКА-ИННОВАЦИИ* (pp. 38-42).
6. *Набиев Т. С., Мавлонова О.* ОБ ИНКЛЮЗИВНОМ ОБРАЗОВАНИИ //Scientific progress. – 2021. – Т. 2. – №. 7. – С. 132-137.
7. *Тилавалдиев Б. Т., Рахмонов А. Т. У.* ОЦЕНКИ СЕЙСМИЧЕСКОГО РИСКА ТЕРРИТОРИИ ГОРОДОВ РЕСПУБЛИКИ УЗБЕКИСТАН //Oriental renaissance: Innovative, educational, natural and social sciences. – 2021. – Т. 1. – №. 10. – С. 143-152.
8. *Набиев Т. С., Обидов Н. Г., Умаров Б. Т.* О методике оценки физико-механических свойств картофеля //ПРИОРИТЕТНЫЕ НАПРАВЛЕНИЯ НАУЧНЫХ ИССЛЕДОВАНИЙ. АНАЛИЗ, УПРАВЛЕНИЕ, ПЕРСПЕКТИВЫ. – 2021. – С. 20-24.
9. *Абдуллаев Ш. А.* РАСЧЕТ КАРКАСА МИНИЛОПАСТЕЙ ВЕТРОТУРБИНЫ С УЧЕТОМ ДЕЙСТВУЮЩИХ СИЛ //Oriental renaissance: Innovative, educational, natural and social sciences. – 2021. – Т. 1. – №. 11. – С. 427-434.
10. *Nabiyev T. S.* Doctor of Technical Sciences, Professor of FerPI Fergana city, RUz //ОБЩЕСТВО—НАУКА—ИННОВАЦИИ: сборник статей

Международной научно-практической конференции (12 ноября 2021 г, г. Ижевск).-Уфа: OMEGA SCIENCE. – 2021. – С. 38.

11. Nabiev T. S. Doctor of Technical Sciences, Professor FerPI, t. Fergana, RUz //ПРИОРИТЕТНЫЕ НАПРАВЛЕНИЯ НАУЧНЫХ ИССЛЕДОВАНИЙ. АНАЛИЗ. – 2021. – С. 20.

12. Набиев Т. С., Мавлонова О. ОБ ИНКЛЮЗИВНОМ ОБРАЗОВАНИИ //Scientific progress. – 2021. – Т. 2. – №. 7. – С. 132-137.

13. Набиев Т. С., Мавлонова О. ОБ ИНКЛЮЗИВНОМ ОБРАЗОВАНИИ //Scientific progress. – 2021. – Т. 2. – №. 7. – С. 132-137.

14. Тилавалдиев Б. Т., Рахмонов А. Т. У. ОЦЕНКИ СЕЙСМИЧЕСКОГО РИСКА ТЕРРИТОРИИ ГОРОДОВ РЕСПУБЛИКИ УЗБЕКИСТАН //Oriental renaissance: Innovative, educational, natural and social sciences. – 2021. – Т. 1. – №. 10. – С. 143-152.

15. Абдуллаев Ш. А., Абдуллаева Д. Т. НЕФТ ШЛАМИНИ ЭКОЛОГИК ТОЗА ҚАЙТА ИШЛАШ ВА ҚАЙТА ФОЙДАЛАНИШ ТЕХНОЛОГИЯСИ //Scientific progress. – 2021. – Т. 2. – №. 6. – С. 910-917.

16. Дусматов А. Д., Ахмедов А. Ў., Абдуллаев З. Ж. Температурная задача двухслойных цилиндрических оболочек с композиционными защитными слоями //Scientific progress. – 2021. – Т. 2. – №. 7. – С. 343-348.

17. Oqyo K. R. O. G. L. et al. MASHINA VA MEKANIZMLARNING ISH JARAYONIDA VUJUTGA KELGAN VIBRATSIYA SABABLARI VA SO'NDIRISH QURILMALARI //Scientific progress. – 2021. – Т. 2. – №. 6. – С. 576-579.

18. Рахмонов А. Т. У., Ахтамбаев С. С. Причины вибрации в станках и методы их устранения //Scientific progress. – 2021. – Т. 2. – №. 6. – С. 89-97.

19. Qo'Chqarov B. U. B. et al. MASHINASOZLIKDA METALL KESISH DASTGOHLARINING MEKANIK ISHLOV JARAYONIDA VUJUDGA KELADIGAN VIBRATSIYA SABABLARI VA UNI BARTARAF ETISH MUAMMOLARI //Scientific progress. – 2021. – Т. 2. – №. 6. – С. 905-909.

20. Тилавалдиев Б. Т., Рахмонов А. Т. У. ОЦЕНКИ СЕЙСМИЧЕСКОГО РИСКА ТЕРРИТОРИИ ГОРОДОВ РЕСПУБЛИКИ УЗБЕКИСТАН //Oriental renaissance: Innovative, educational, natural and social sciences. – 2021. – Т. 1. – №. 10. – С. 143-152.

21. Karimov I., Majidov I., Rahmonov A. EXPERIMENTAL DETERMINATION OF BARBOTE EXTRACTOR GAS TRANSPORT HOLE DIMENSIONS

- //Барқарорлик ва Етакчи Тадқиқотлар онлайн илмий журнали. – 2021. – Т. 1. – №. 5. – С. 42-48.
22. Мамуров Э. Т., Косимова З. М., Собиров С. С. Разработка технологического процесса с использованием cad-cam программ //Scientific progress. – 2021. – Т. 2. – №. 1. – С. 574-578.
23. Отакулов О. Х. и др. КОМПРЕССОР ВАЛЛАРИДАГИ САЛБИЙ ТИТРАШЛАРНИ БАРТАРАФ ЭТИШДА КИМЁВИЙ ТЕРМИК ИШЛОВ БЕРИБ ЦЕМЕНТИТЛАШ ЖАРАЁНИНИНГ МЕТОДОЛОГИЯСИ ВА АФЗАЛЛИКЛАРИ //МОЛОДОЙ ИССЛЕДОВАТЕЛЬ: ВЫЗОВЫ И ПЕРСПЕКТИВЫ. – 2020. – С. 312-316.
24. Abduqodirov N. S. O. G. L. et al. Xom paxtani quritish va tozalash uchun regressiya modelini qurish //Scientific progress. – 2021. – Т. 2. – №. 1. – С. 687-693.
25. Khudainazarov S. et al. Dynamics of high-rise structures taking into account the viscoelastic properties of the material //E3S Web of Conferences. – EDP Sciences, 2021. – Т. 304. – С. 02004.
26. Рахмонов А. Т. У., Ахтамбаев С. С. Причины вибрации в станках и методы их устранения //Scientific progress. – 2021. – Т. 2. – №. 6. – С. 89-97.
27. Абдуллаев Ш. А., Абдуллаева Д. Т. НЕФТ ШЛАМИНИ ЭКОЛОГИК ТОЗА ҚАЙТА ИШЛАШ ВА ҚАЙТА ФОЙДАЛАНИШ ТЕХНОЛОГИЯСИ //Scientific progress. – 2021. – Т. 2. – №. 6. – С. 910-917.
28. Дусматов А. Д., Ахмедов А. Ў., Абдуллаев З. Ж. Температурная задача двухслойных цилиндрических оболочек с композиционными защитными слоями //Scientific progress. – 2021. – Т. 2. – №. 7. – С. 343-348.
29. Абдуллаев Ш. А. РАСЧЕТ КАРКАСА МИНИЛОПАСТЕЙ ВЕТРОТУРБИНЫ С УЧЕТОМ ДЕЙСТВУЮЩИХ СИЛ //Oriental renaissance: Innovative, educational, natural and social sciences. – 2021. – Т. 1. – №. 11. – С. 427-434.
30. Абдуллаев Ш. А., Абдуллаева Д. Т. НЕФТ ШЛАМИНИ ЭКОЛОГИК ТОЗА ҚАЙТА ИШЛАШ ВА ҚАЙТА ФОЙДАЛАНИШ ТЕХНОЛОГИЯСИ //Scientific progress. – 2021. – Т. 2. – №. 6. – С. 910-917.
31. Тилавалдиев Б. Т., Рахмонов А. Т. У. ОЦЕНКИ СЕЙСМИЧЕСКОГО РИСКА ТЕРРИТОРИИ ГОРОДОВ РЕСПУБЛИКИ УЗБЕКИСТАН //Oriental renaissance: Innovative, educational, natural
32. Tojiboyev B. T. et al. Liquid composition heat insulating coats and methods for determination of their heat conductivity //Scientific progress. – 2021. – Т. 2. – №. 6. – С. 1628-1634.

33. Tojiboyev B. T. DEVELOPMENT OF THERMAL INSULATION MATERIALS WITH LOW THERMAL CONDUCTIVITY ON THE BASIS OF LOCAL RAW MATERIALS //Scientific progress. – 2021. – Т. 2. – №. 8. – С. 340-346.
34. Маткаримов, Ш. А., Зияев, А. Т., Тожибоев, Б. Т., & Кучкаров, Б. У. (2020). Покрытие задвижек и запорной арматуры тепловых сетей жидким теплоизоляционным покрытием. *Universum: технические науки*, (12-5 (81)), 36-38.
35. Маткаримов, Ш. А., Зияев, А. Т., Тожибоев, Б. Т., & Кучкаров, Б. У. (2020). ПОКРЫТИЕ ЗАДВИЖЕК И ЗАПОРНОЙ АРМАТУРЫ ТЕПЛОВЫХ СЕТЕЙ ЖИДКИМ ТЕПЛОИЗОЛЯЦИОННЫМ ПОКРЫТИЕМ. *Universum: технические науки*, (12-5), 36-38.
36. Эргашев, Н. А., Маткаримов, Ш. А., Зияев, А. Т., Тожибоев, Б. Т., & Кучкаров, Б. У. (2019). Опытное определение расхода газа, подаваемое на пылеочищающую установку с контактным элементом, работающим в режиме спутникового вихря. *Universum: технические науки*, (12-1 (69)).
37. Маткаримов, Ш. А., & Ахмедов, А. У. (2020). Расчет асфальтобетонных дорожных покрытий на упругом основании. *Universum: технические науки*, (12-1 (81)), 96-101.
38. Matkarimov, S. A., & Tojiboyev, B. T. (2021). APPLICATION OF HEAT STORAGE COAT FOR COMPLEX HEATING NETWORKS. *Scientific progress*, 2(8), 494-499.
39. Маткаримов, А. А. (2021). РАЗВИТИЕ МАШИНОСТРОЕНИЯ В УЗБЕКИСТАНЕ, ПРОБЛЕМЫ И ПЕРСПЕКТИВЫ РАЗВИТИЯ. *Экономика и социум*, (4-2), 164-167.

ПРОЕКТИРОВАНИЕ ПАРАМЕТРОВ КОНТУРНОГО ВЗРЫВАНИЯ

Нурхонов Хусан Алмирзо угли

соискатель-исследователь Каршинский инженерно-экономический
институт,

E-mail.: nurkhonov@mail.ru

Хужакулов Амиржон Муродович

соискатель-исследователь

Каршинский инженерно-экономический институт,

Боймуродов Нажмиддин Абдукодирович

соискатель-исследователь

Каршинский инженерно-экономический институт,

АННОТАЦИЯ

В данной статье установлено, Расстояние между оконтуривающими и первым рядом вспомогательных шпуров определяется величиной линии наименьшего сопротивления. Расстояние между вспомогательными шпурами по горизонтали равно величине зоны трещинообразования.

Ключевые слова: шпур, тип породы, плотность, трещина, контурные заряды, контурными шпурами, выработка, заходка, нормативный перебор, щелеобразования, иницированием зарядов.

DESIGN OF CONTOUR EXPLOSION PARAMETERS

ABSTRACT

In this article, it is established that the distance between the contouring and the first row of auxiliary holes is determined by the value of the line of least resistance. The horizontal distance between the auxiliary holes is equal to the size of the fracturing zone.

Keywords: borehole, rock type, density, crack, contour charges, contour holes, working out, penetration, standard enumeration, fissuring, charge initiation.

ВВЕДЕНИЕ

Для получения выработок с минимальными отклонениями от проектного контура и максимальной сохранностью приконтурного массива следует применять технологию контурного взрывания.

Возможны следующие варианты контурного взрывания:

- метод предварительного щелеобразования, при котором контурные заряды инициируются до зарядов рыхления, либо до их бурения. Данный метод целесообразно применять в трещиноватых и сильно нарушенных породах для оконтуривания стен подземных выработок нижних уступов и сложных фигурных выемок, а также для защиты отдельных элементов сооружений от сейсмических нагрузок;

- метод последующего оконтуривания, при котором контурные заряды инициируют последними (метод контурной отбойки).

На основе производственного опыта рекомендуются следующие методы выполнения технологии контурного взрывания, применяемые при обоих вариантах контурного взрывания:

- метод сближенных зарядов, при котором контурные шпуры заряжаются зарядами с плотностью заряжения, уменьшенной в осевом направлении (рассредоточенный заряд), либо уменьшенной в радиальном направлении (наличие кольцевого зазора между зарядом и стенками шпура). Расстояние между контурными шпурами в этом случае значительно меньше, чем при обычном взрывании. Кроме этого, возможно наличие незаряжаемых шпуров, располагаемых между заряжаемыми шпурами[1].

Отбойка зарядами с боковой кумулятивной выемкой;

- метод взрывания на основе шпуров с профильными надрезами, ориентированными по контуру выработки. Бурение таких шпуров следует производить концентраторообразователями конструкции ЦНИИС и бывши.

- метод взрывания с защитным слоем, при котором контурные шпуры располагаются на расстоянии 0,2...1,0 м от линии контура, а оставшаяся после взрыва часть скального грунта дорабатывается невзрывным способом.

ОБСУЖДЕНИЕ И РЕЗУЛЬТАТ

Технология контурного взрывания реализуется следующим комплексом мероприятий, обязательность выполнения которого-гарантия успеха:

а) точным расположением устьев шпуров на плоскости забоя и точной их ориентацией в пространстве.

Отклонения устьев шпуров па забое при их забурировании и разметке не должны превышать 5 см.

Точная ориентация шпуров в пространстве должна обеспечиваться соблюдением постоянного угла наклона оси контурных шпуров к забою

(плоскости бурения). Величина данного угла зависит от способа крепления и типа крепи, длины заходки и конструкции бурильной машины.

Бурильные установки должны иметь приспособления, позволяющие сохранять постоянным данный угол наклона при перестановке манипулятора с бурильным молотком от шпура к шпуру. При отсутствии подобных установок контурные шпуры должны бурить опытные бурильщики.

На рис. 1, а показана схема расположения контурных шпуров для случая, когда тип крепи позволяет располагать устья этих шпуров на линии проектного контура;



Рис. 1. Расположение контурных шпуров и конструкция зарядов для контурных шпуров:

l-заходка; в - нормативный перебор; 1 - проектный контур; 2 - боевик; 3 - патроны ВВ; 4 - фальшпатроны; 5 - детонирующий шнур; 6 - провода; 7 - забойка.

б) уменьшением расстояния a_k между контурными шпурами по сравнению с неконтурным (обычным) взрыванием[2].

При определении расстояния между контурными шпурами рекомендуется назначать величину коэффициента сближения шпуров m_k из таблицы 1 (контурное взрывание методом последующего оконтуривания), а при методе предварительного щелеобразования расстояние a_k между контурными шпурами назначать из условия $a_k < (4 \dots 6)d_{ш}$, где $d_{ш}$ -диаметр шпура.

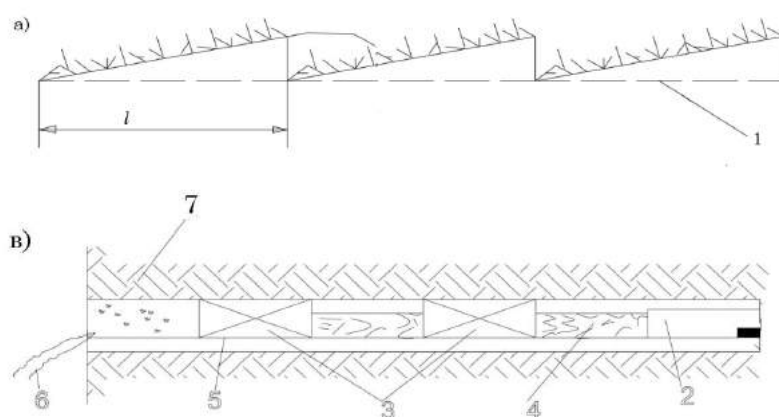
Таблица 1.

Крепость грунта по М.М.Протоdjeяконову	2-4	4-6	6-8	8-10	10-12	Более 12
a_k , см	70	65-60	60-50	50-40	40-30	30-20
m_k	1.3-1.2	1.2-1.1	1.1-1.0	0.9	0.85	0.8-0.7

Наилучшее оконтуривание обеспечивается при соблюдении условия (см. рис. 1):

$$m_k = \frac{a_k}{w_k} \approx 0,8 \dots 1,0. (1)$$

в) уменьшением концентрации ВВ на 1 м длины контурного шнура, т. е. уменьшением линейной плотности заряда, которую рекомендуется назначать в соответствии с табл. 1. При отсутствии таких зарядов возможно применение низкобризантных типов ВВ, например аммонита ПЖВ-20 или угленита Э-6. Наиболее целесообразно применение специальных зарядов для контурного взрывания, например, зарядов ЗКВК (заряд контурного взрывания колонковый), имеющих диаметр 24 мм и схематично представленных на рис. 1, в. При отсутствии зарядов ЗКВК можно изготавливать заряды для контурных шнуров из штатных ВВ. В таких случаях патроны ВВ рассредоточивают с помощью фальшпатронов (см. рис. 1), либо закрепляют их с промежутками на деревянной рейке, которую при размещении в шнуре ориентируют в сторону охраняемого массива. Последнее возможно при таком сочетании размеров шнура с размерами патронов ВВ с учетом толщины рейки и нитки ДШ, которое обеспечит беспрепятственное размещение заряда в шнуре[3].

Длина фальшпатронов или воздушных промежутков не должна превышать длину патронов ВВ.

Таблица 1.

Крепость грунта по М.М.Протоdjeяконову	2-4	4-6	6-8	8-10	10-12	14 и более
γ , кг/м	0.2-0.3	0.35-0.45	0.45-0.55	0.55-0.6	0.6-0.65	0.65-0.7

г) инициированием зарядов контурных шнуров электродетонаторами одной ступени замедления. В общем случае, при выборе интервалов замедления между временем инициирования контурных и вспомогательных зарядов следует исходить из условия устранения влияния зажима, т. е. взрывание контурных шнуров следует производить на свободное пространство (для метода последующего оконтуривания).

Исходя из опыта технологии взрывания методом предварительного щелеобразования, замедление между контурным и предконтурным рядами должно быть не менее 75 мс в слабых породах и 50 мс—в крепких породах.

Опыт строительства тоннелей БАМа показал, что при применении метода последующего оконтуривания в скальных грунтах с коэффициентом крепости по М. М. Протодяконову $8 \div 14$ хорошее оконтуривание выработки достигается при замедлении $100 \div 25$ мс между предконтурным и предыдущим рядом зарядов, а при этом между контурным и предконтурным - 250-500 мс (диаметр контурных шпуров превышал диаметр патронов ВВ в $1,6 \div 1,7$ раза).

Оптимальный интервал замедления так же, как и целесообразность применения забойки в контурных шпурах, должны устанавливаться опытными взрывами;

д) оперативным контролем за качеством оконтуривания горных выработок, осуществляемым маркшейдерской службой, и на его основе - оперативной корректировкой параметров ВР.

Основным средством оперативного контроля над качеством оконтуривания выработок следует считать оценку шероховатости поверхности контура, характеризуемую процентом следов шпуров, оставшихся после неровностей между следами шпуров[4].

Результаты контурного взрывания следует считать удовлетворительными при соблюдении следующих условий:

$$Y_{\phi} \geq Y \quad (2)$$

$$h_{\phi} \leq h \quad (3)$$

где Y_{ϕ} - фактический процент следов шпуров на контуре, определяемый по формуле:

$$Y_{\phi} = \frac{L_{\phi}}{L_{\text{ш}} * \eta} * 100\%, \quad (4)$$

L_{ϕ} — сумма длин всех следов шпуров, оставшихся на контуре (кроме подошвенных), измеренная маркшейдером, м; $L_{\text{ш}}$ - общая длина всех контурных шпуров (кроме подошвенных), м; η - КИШ; h_{ϕ} — фактическая средняя величина неровностей на поверхности контура, см (приложение 4); Y - минимально допустимый для контурного взрывания процент следов шпуров на контуре выработки, определяемый по формуле:

$$Y = 4.83T + 0.52f + 30.2; \quad (5)$$

h - максимально допустимая для контурного взрывания средняя величина неровностей, определяемая по формуле:

$$h = 1.08T + 0.66f + 13.23 \text{ см}; \quad (6)$$

f —коэффициент крепости грунта по М. М. Протодяконову; Т— категория трещиноватости горного массива по классификации Межведомственной комиссии по взрывному делу (приложение 1).

Приложение 1

Трещиноватость горных массивов по классификации межведомственной комиссии по взрывному делу

Категория	Степень трещиноватости (блочности) массива	Среднее расстояние между трещинами всех систем, м	Удельная трещино-ватость, m^{-1}	Акустический показатель, A_c	Содержание (%) в массиве отдельностей (блоков), мм		
					300	700	1000
	Чрезвычайная трещиноватость (мелкоблочный)	До 0,1	10	0,1	До 10	0	нет
I	Сильнотрещиноватый (среднеблочный)	0,1-0,5	2-10	0,1-0,25	10-70	До 30	До 5
II	Среднетрещиноватый (крупноблочный)	0,5-1	1-2	0,25-0,4	70-100	30-80	5-40
V	Мелкотрещиноватый (весьма крупноблочный)	1,0-1,5	1,0-0,65	0,4-0,6	100	80-100	40-100
	Практический монолитный (исключительно крупноблочный)	Свыше 1,5	0,65	0,6-1	100	100	100

При наличии скальных грунтов, структура которых не позволяет оставаться следам шпуров после ВР, допускается считать удовлетворительными результаты контурного взрывания при соблюдении условия [5].

Для обеспечения возможности использования в контурных шпурах зарядов с уменьшенной плотностью заряжания без увеличения объема буровых работ следует применять шпуры с профильными надрезами, ориентированными в соответствии с проектным контуром выработки. В этом

случае удельный заряд q_k для площади забоя, взрываемой контурными шпурами (см, рис. 1), следует определять по эмпирической формуле, полученной ЦНИИСом:

$$q_k = q_o (0.8335 + 0.0336 * f - 0.0015 * f^2 - 0.1014 * H + 0.0037 * H^2 + 0.0018 * H * f)$$

, (7)

где q_o - удельный заряд ВВ, определяемый в соответствии с п. 2.16, кг/м³;

H - глубина надреза, -мм ($H=7-8$ мм); f - крепость грунта по М. М. Протодьяконову[6].

Массу заряда Q_k всех контурных шпуров при применении указанного метода следует определять по формуле:

$$Q_k = \frac{q_k * S_k * l_{\text{зах}}}{N_k} \quad (8)$$

где q_k —удельный заряд ВВ, кг/м³, определяемый по формуле (7); $l_{\text{зах}}$ - глубина заходки, м; S_k - площадь сечения забоя, м², взрываемая зарядами контурных шпуров (см, рис. 1); N_k - число контурных шпуров, определяемых по формуле:

$$N_k = \frac{P}{a_k} \quad (9)$$

где P —периметр выработки, м.

ВЫВОДЫ

Если число шпуров при их расстановке оказывается нецелочисленным, то его нужна округлять в большую сторону до ближайшего целого числа шпуров, а интервал между шпурами пересчитывают так, чтобы расстояния между оконтуривающими шпурами, работающими в одинаковых условиях, были равными. Изменение расстояния от расчётного параметра допустимо не более чем на $\pm 10\%$.

Расстояние между оконтуривающими и первым рядом вспомогательных шпуров определяется величиной линии наименьшего сопротивления. Расстояние между вспомогательными шпурами по горизонтали равно величине зоны трещинообразования.

Число шпуров и расстояния между ними рассчитывают так же, как и в случае с оконтуривающими шпурами. С учётом этих параметров определяют расположение оконтуривающих и вспомогательных шпуров по сечению выработки.

REFERENCES

1. Справочник взрывника. Под общ. ред. Б. Н, Кутузова, М: Недра, 1988.
2. Вильд Х.Б. Контурное взрывание п сохранение сплошности приконтурного массива при проходке горных выработок и тоннелей.— Гдюкауф, 1988, №6 .
3. Мостков В.М. Подземные сооружения большого сечения. М.: Недра, 1974.
4. Нурхонов Х.А. Классификация методов контурного взрывания подземной разработки месторождения полезных ископаемых. *Горный вестник 4№79 2019. 55-56 стр.*
5. Нурхонов Х.А., Каримов Ё.Л., Хужакулов А.М., Латипов З.Ё. Методика расчета параметров контурного взрывания предварительного щелеобразования. *Горный вестник 2№81 2020. 83-86 стр.*
6. Х.А.Нурхонов, З.Т.Муратов способы повышения эффективности дробления пород при взрыве. Международная научно-практическая онлайн конференция «Проблемы, перспективы и инновационный подход эффективной переработки минерального сырья и техногенных отходов» 2021, С.53-56.
7. Norov Y., Karimov Y., Latipov Z., Khujakulov A., Boymurodov N. Research of the parameters of contour blasting in the construction of underground mining works in fast rocks // IOP Conference Series: Materials Science and Engineering 1030 (1), 012136
8. Уринов Ш.Р., Каримов Ё.Л., Норов А.Ю., Авезова Ф.А., Турсинбоев Б.У. Проблема управления энергией взрыва при формировании развала взорванной горной массы на карьерах // *Journal of Advances in Engineering Technology – Navoi*, 2021. – №2(4). P. 65-71.

МАТЕМАТИК МОДЕЛЛАШТИРИШ АСОСИДА ТАЛАБАЛАРНИ КАСБИЙ ФАОЛИЯТГА ТАЙЁРЛАШНИНГ АҲАМИЯТИ ВА ЗАРУРИЯТИ

Ибрагимов С.Л.

(PhD) Қарши муҳандислик-иқтисодиёт институти доценти

АННОТАЦИЯ

Ушбу мақолада талабаларга математик моделлаштириш методини ўргатиш асосида касбий кўникмаларни педагогик-психологик жиҳатларининг ўзаро нисбатини касбий фаолиятга тайёрлашни ривожлантиришдаги аҳамияти очиқ берилган.

***Таянч сўзлар:** модел, математик моделлаштириш, касбий фаолият, белгили модел, гомоморфизм, изоморфизм.*

ANNOTATION

This article reveals the importance of professional skills in the development of professional activity training in the interaction of pedagogical and psychological aspects based on teaching students the method of mathematical modeling.

***Keywords:** model, mathematical modeling, professional activity, symbolic model, homomorphism, isomorphism.*

КИРИШ

“Атрофдаги оламни билиш - унинг моделларини яратишдан иборат. Улар ушбу олам объектлари билан бизнинг ўзаро таъсиримиз оқибатларини кўриш имконини беради. Моделларни яратиш (синтези) инсон тафаккурининг ташкилий тузилишини такомиллаштириш жараёни ҳисобланади. Мазкур психологик ташкилий тузилиш мақсадга йўналган ҳаракатлар кўринишида моддийликка айланади, уларни инсон ўзида мавжуд моделлар асосида амалга оширади” [1].

МУҲОКАМА ВА НАТИЖАЛАР

Инсоннинг билиш имкониятлари замонавий фанда белгилар тизими сифатида қараладиган фанларни (математика, физика, кимё ва ҳ.к.) ўзлаштириб бориши жараёнида ортиб боради.

Белгилар имкониятлари, биринчидан, улар оламдаги реал ходисалар ўрнини алмаштириши, иккинчидан, касбий фаолиятда восита сифатида намоён бўлишида ифодаланади.

“У ёки бу нарсани ўрганиш ёхуд касбий фаолиятнинг бошқа масалаларини

ҳал қилишда белгили ифодалардан онгли равишда фойдаланиш шундагина мумкинки, уларнинг образли тасавури талабалар хотирасида, мазкур нарсанинг илмий мазмунига тўла мувофиқ бўлган ҳолда, етарли даражада мустаҳкамланган бўлгандагина мумкин” [2].. Шундай қилиб, белгили ифодани билиш – унинг образини тасаввур қилиш ҳамда унда муайян илмий маънони ва муайян функционал аҳамиятни кўриш деганидир.

Белги, “стимул берувчи воситадир” [3] психологик қурол бўлиб, моддий қуролдан фарқли ўлароқ хулқ-атвор тузилишининг ўзига ёки психологик жараённинг ўзига қаратилган ҳолатда уни қуриш воситасига айланади. “Белги психологик операция объектида ҳеч нарсани ўзгартирмайди, у инсоннинг ўзлаштиришга қаратилган ички фаолият воситасидир: белги ичкарига йўналтирилган [3]. У ёки бу қуролдан фойдаланиш бутун касбий фаолияти тузилмасини белгилаб бергани сингари, қўлланилаётган белгининг характери бутун қолган жараённинг конструкцияланиши билан боғлиқ бўлган асосий жиҳатдир” [3].

Замонавий семиотикада белги деганда “билиш ва умумлаштириш жараёнида бошқа нарсанинг (ҳодиса, ҳаракат) тақдим этувчи (ўрнини босувчи) сифатида намоён бўладиган ва у ҳақида ахборот олиш, сақлаш, ўзгартириш ва узатиш учун фойдаланиладиган моддий, ҳиссий идрок қилинадиган ҳодиса” тушунилади [4].

Белгили модел “бирор билиш объектининг тақдим этувчи ёки унинг ўрнини босувчи ва у ҳақида қўшимча маълумот олиш имконини берувчи белгилар (тенгламалар, структуравий формулалар, график, жадвал, схема ва ҳоказолар) мажмуи”дир [4]. Бошланғич маълумотлар таҳлили ва модел қурилиши жараёнини моделлаштириш деб номланади. Демак, белгили моделлаштиришни ўрганиш фанни бизни қизиқтирган ва биз учун муҳим бўлган унинг жиҳатларини белгили шаклда ифодалаш ёки тақдим этишдир.

Моделлаштиришни фанда тимсол-белгили идеаллаштиришнинг алоҳида тури сифатида ажратиб кўрсатилади. Хусусан, белгили моделлар махсус талқинни талаб қилиб, усиз улар модел функциясини йўқотади.

“Модел” деганда биз албатта “моделлаштирилаётган нарсани” ҳам кўзда тутамиз, у ташқи таъсир бўлиб, “унинг хусусиятлари ҳақида маълумот мазкур тизимнинг кириш қисмидир. Моделнинг моделлаштирилаётган нарсага муносабати... тизимлар кенг доирасига, шу жумладан жонли тизимлар ва, ниҳоят, инсонга бориб тарқалади ва инсон даражасида хулқ-атворни бошқариш дастур ва моделлари ёрдамида амалга оширилади” [5]. А.Н.Леонтьев моделни

бирон тизимнинг тартибга солинган элементлар кўплиги деб таърифлайди, унинг элементлари бошқа тизимнинг тартибга солинган элементлар кўплигидаги элементларга формал (гомоморфизм, изоморфизм) муносабатда бўлади.

Таълимдаги моделлаштиришнинг илмий билишдаги моделлаштириш-дан фарқи қуйидагича:

3) ўқув вазиятнинг ўзи модел ҳисобланади, чунки топшириқлар кўп ҳолларда воқеликдаги масалалар моделидир. Идеалда ўқув масалалар таълим олувчиларни воқелик билан тўқнашганда кутадиغان реал вазиятларни моделлаштириши керак. Ўқув вазият масалаларда реал вазиятларни қайта тиклаши керак бўлганлиги учун у модел ҳисобланади;

4) ўқитишда аксарият тушунчалар модел тавсифига эга. Масалан, “куб”, “квадрат” геометрик тушунчаларининг реалликда (воқеликда) аналоглари йўқ, улар – “идеаллаштирилган объектлардир”.

Таълимда моделлаштиришдан тадқиқот воситаси сифатида фойдаланиш ўқув моделларини илмий моделларга яқинлаштиради.

“Моделлаштириш мураккаб фаолияти таркибига, қуйидаги таркибий қисмлар киради: дастлабки таҳлил, уни тавсифлайдиган реаллик (воқелик) ёки матнни белги-тимсол тилига ўгириш, модел билан ишлаш, моделдан олинган натижаларни реаллик билан ўзаро қиёслаш”. Ҳар бир компонент учун операцион таркиб ажратилган ўзлаштириш предмети бўлиб хизмат қиладиган махсус воситалар топилган бўлиши керак:

5. Дастлабки таҳлил тегишли фан соҳаси махсус билимларига эга бўлишни кўзда тутди.

6. Ўгириш алифбо ва қоидаларни билишни талаб қилади.

7. Модел билан ишлаш таҳлил, модел ташқи кўринишни ўзгартириш ва қайта ташкил қилишни тақозо қилади.

8. Ўзаро қиёслаш натижаларнинг адекватлигини баҳолаш ва моделни баҳолаш учун реалликка қайтишни кўзда тутди.

“Моддийлашган шакл ҳолида ҳаракат объекти бўлиб ҳодисанинг ўзи эмас, балки унинг ўрнини алмаштирувчи - модел хизмат қилади”. Бунда модел реал нарсани фақатгина “унинг у ёки бу ўзлаштириш объекти бўлган томонларига эга бўлганда ўрнини босмасдан ҳаракат объекти ҳиссий кўрғазмали шаклда тақдим қилиниши керак”.

Моделлар ва улар билан боғлиқ моделга асосланган тасаввурлар мураккаб билиш фаолиятининг маҳсули бўлиб, унга, аввало, дастлабки ҳиссий

материалга фикрий ишлов бериш, уни тасодифий жиҳатлардан тозалаш ва шу кабилар киради. Моделлар мазкур фаолиятнинг маҳсули сифатида ҳамда ушбу фаолиятни амалга ошириш воситаси сифатида номоён бўлади.

Муҳандислик ихтисосликларини битирувчилари иккиланган касбий йўналишга эга бўлиши шарт – мутахассислиги бўйича халқ хўжалиги тармоғининг муайян йўналишига тегишли (техник жараёнларни автоматлаштирувчи, робототехника, дастурловчи оператор ва шу кабилар) муҳандис ҳамда мазкур ихтисослик бўйича таълим жараёнини ташкил қилувчи педагог. Бунга мос равишда мазкур мутахассислар касбий тафаккур фаолиятининг предмети ва касбий фаолиятнинг ўзига икки йўналиш бўйича ихтисослашган бўлиши керак. Битирувчилар тафаккури ҳозирги давр “тафаккур тарзига оид” характеристикалар даражасида шаклланиган бўлиши кераклиги учун, тизимли ва фаолиятли ёндашув таълимнинг ҳам назариясида, ҳам амалиётида ўз аксини топган бўлиши керак. Улар асосида таълим мақсадлари, мазмуни, усуллари ва унинг натижаларини баҳолашга янги ёндашувларга асосланган дидактик тизим қурилиши лозим.

Ақлий ҳаракатлар ва тушунчалар босқичма-босқич шаклланиш назарияси таълим жараёни – ақлий ҳаракатлар тизимини ўзлаштириш жараёни деган ҳолатдан келиб чиқади. Унинг асосий ҳолати психологик фаолият - ташқи моддий ҳаракатларнинг соҳасига – яъни идрок, тасаввур ва тушунчалар соҳасига кўчирилиши натижаси эканлигидан иборат. Бундай кўчириш жараёни бир қатор босқичлардан иборат, уларнинг ҳар бирида ҳаракатларнинг янги ақс эттирилиши, қайта ифодаланиши ва унинг тизимли қайта ташкил бўлиши содир бўлади.

Субъектнинг ҳар бир ҳаракатида йўналтирувчи (тартибга солувчи, йўналиш берувчи, назорат қилувчи) ва бажарувчи қисмларга ажратилади. Ҳаракат ва тушунчалар шаклланиши жараёни ва уларнинг якуний сифати ҳамда уларнинг кейинги қўлланилишининг муваффақиятлилиги ҳаракатнинг йўналтирувчи қисми қандай қурилганлигига боғлиқ. Шунинг учун П.Я.Гальперин ўз методикасида биринчи босқични “ҳаракатнинг йўналтирувчи асосини тузишга бағишлайди”, унда икки асосий компонентни: тушунчада бирлаштирилган ҳодисалар асосий тузилишининг схемасини ва мазкур ҳодисаларда уни (схемани) аниқлаш ёки ҳодисаларни мазкур схема бўйича қайта ифодалаш бўйича ҳаракатлар алгоритмининг фарқлайди. Таълим олувчи олдида бошидан у эгаллаши керак бўлган нарсалар намуналари ёрқин гавдаланади. Кейинги босқичда моддийлашган кўринишдаги йўналтирилган

ҳаракатдан масалалар тизимини ечиш учун фойдаланилади. Бунда илк бор схема ва алгоритм тегишли равишда таълим олувчининг тушунчалари ва ҳаракатларига айланади.

Учинчи босқичда ўқув харита олиб ташланади, бироқ унинг ҳар бир кўрсатмаси оғзаки гапириб ўтилади ва йўналтириш нутқда (вазифалар диапазонида) бажарилади. Ҳаракат хатосиз ва тез амалга оширила бошланганда, у “ташқи нутқ” соҳасига кўчирилади. Бу ерда ҳаракат илк бор ақлий ҳаракатга ўтиб, барча вазифалар диапазонидан ўтказилиб яна ўша кўрсаткичларга етказилади. Ҳар бир қадамда амалга ошириладиган назорат олиб ташланади, бу ҳаракатнинг қисқаришига ва унинг “ички нутқ соҳасига ўтишига” олиб келади, бу ерда ҳаракат субъектив равишда ҳам фикр – яъни мазкур ҳаракат тўғрисидаги фикр сифатида тушунилади; унинг объектлари муайян образ ёки тушунчалар сифатида идрокда “бевосита фойдаланади”.

Кейинчалик ажратиб кўрсатилган беш босқичга П.Я.Гальперин яна бир босқични қўшади, унинг асосий вазифаси таълим олувчида зарур мотивацияни ҳосил қилишдан иборат. “Таълим олувчи ўқув вазифани қабул қилиши ва унга адекват бўлган фаолиятни бажариши учун зарур бўлган мотивларнинг мавжудлигини таъминланиши шарт. Агар бу бўлмаса, унда ҳаракатларни ва унинг таркибига кирувчи билимларнинг шаклланиши мумкин эмас. (Таълим амалиётидан яхши маълумки, агар ўқишни хоҳламаса, уни ўқитиб бўлмайди)”.

“Йўналтириш берувчи асосли фаолият усуллари унинг учинчи тизимли тури шаклланган таълим олувчилар нафақат маълум бўлган тизимлар вариантларини, балки янгиларини ҳам мустақил конструкциялашга қодир. Ҳаракатларни йўналтирувчи асоснинг мазкур тури таълим олувчиларни ижодий тафаккурга кўпроқ яқинлаштиради, таълим олувчи предметга тизимли ёндашишни эгаллайди, бу унга ушбу соҳада янгиликка тайёр бўлиш ва ушбу янгиликни қўшимча ўқитишсиз мустақил тушуниб олиш имконини беради. Амалда бу ахборот сақлашнинг янги усулига ўтишдир: кўплаб тайёр хусусий фактлар ва уларни таҳлил қилишнинг хусусий усуллари ўрнига ягона метод берилади. У бир нечта хусусий ҳодисалар (уларнинг сони мазкур усулни ўзлаштириб олиш учун нечтаси зарур бўлса, шунча бўлиши керак) асосида ўзлаштирилади, кейинчалик инсон ушбу метод ёрдамида мазкур тизимнинг ҳар қандай хусусий ҳодисасини мустақил конструкциялай олади”.

Ақлий ҳаракатларнинг босқичма-босқич шаклланиши назарияси асосида бажарилган тадқиқотлар шуни кўрсатдики, барча ҳаракатлар йўналтирувчи асосини тизимли турига қурилган касбий фаолиятининг умумий усуллари

моделлаштиришга қаратилган бўлиши керак.

Тизимли-фаолиятли ёндашувда таълим мазмуни касбий фаолият бирлиги диалектика тамойили асосида қурилган. Ҳеч қандай билим касбий фаолиятдан ташқарида юзага келмайди.

ХУЛОСА

Олиб борилган илмий изланишлар ва тадқиқотларга асосланиб айтиш мумкинки, талабаларни касбий фаолиятга тайёрлашда илмий тадқиқотларда кенг фойдаланилиб келинадиган моделлаштириш методидан фойдаланиш муҳим аҳамият касб этади.

REFERENCES

1. Растрингин Л.А. Этот случайный мир: 2-е изд. - М.: Молодая гвардия, 1974.- 208 с.
2. Архангельский С.И. Учебный процесс в высшей школе, его закономерные основы и методы: Учеб.-метод, пособие. - М.: Высшая школа, 1980.- 368с.
3. Выготский Л.С. Собрание сочинений: В 6 тт. Т.3. Проблемы развития психики / Под ред. А.М. Матюшкина. - М.: Педагогика, 1983. - 368 с.
4. Гамезо М.В. Роль знаковых моделей в формировании умственных действий//Вопросы психологии.-1975.-№ 6.
5. Леонтьев А.Н. Понятие отражения и его значение для психологии / Хрестоматия по психологии: Учеб. пособие для студентов пед. ин-тов /Сост. В.В. Мироненко; Под ред. А.В. Петровского. - М.: Просвещение, 1987.- С. 18-25.

COORDINATION COMPOUNDS OF COPPER(II) AND ZINC With 2-AMINOQUINAZOLONE-4.

F.F. Nazarov,

F.S. Nazarov.

Karshi Institute of Engineering Economics.

ABSTRACT

4 new complexes of copper(II) and zinc with 2-aminoquinazolone-4 have been synthesized. The structure of synthesized complexes has been identified by ESR-, IR- and electronic spectroscopy.

Keywords: copper, zinc, 2-aminoquinazolone-4, ESR- and IR-spectra.

АННОТАЦИЯ

Синтезированы 4 новых комплексных соединений меди(II) и цинка с 2-аминохиназолоном-4. Проведена их идентификация. На основании химического анализа, ЭПР-, ИК- и электронной спектроскопии установлено их строение в твёрдом состоянии и в растворе.

Ключевые слова: медь, цинк, 2-аминохиназolon-4, ЭПР- и ИК-спектры.

INTRODUCTION

One of the important areas of modern coordination chemistry is the synthesis and study of complex compounds of transition metals with biologically active ligands. The creation of new highly effective biologically active drugs is one of the problems of modern medicine and agriculture. The purposeful synthesis of coordination compounds of biometals with physiologically active organic compounds can provide significant assistance in solving this problem.

DISCUSSION AND RESULTS

It is known that the introduction of vital biometals into the composition of biologically active preparations not only reduces their harmfulness, but also in most cases sharply increases the biological activity of the preparation and new biological properties are often found. In coordination chemistry, there are a large number of various ligands that differ greatly in properties and structure. One of the important classes are quinazolone-4 and its derivatives. Quinazolone-4 and its derivatives are widely distributed in plant and biological objects. Among quinazolones and its derivatives, drugs with herbicidal, fungicidal, growth-regulating, pharmacological, and other properties have been identified.

2-Aminoquinazolone-4 (AHZ) contains three nitrogen atoms and carbonyl oxygen and is a potential complexing ligand. Therefore, the synthesis and study of its complex formation with transition metals are of particular interest. In addition, drugs with fungicidal, bactericidal, and other properties were found in the AHZ series [1, 2].

2-Aminoquinazolone-4 can exist in several tautomeric forms: amidoimino (A), amidoamine (B), enoliminoimino (C), and enoliminoamine (D). Shakhidoyatov Kh.M. and collaborators suggest [2] that in salt 2-aminoquinazolone-4 is a polydentate anion and its electron density is delocalized between five (fragment O4⁻-C4⁻-N3⁻-C2⁻-N2) or three (fragment N1⁻-C2⁻-N2) atoms. In the potassium salt, aminoquinazolone coordinates with the metal through oxygen, as evidenced by the disappearance of the intense absorption band $\nu(\text{C}=\text{O})$ at 1695 cm^{-1} in the IR spectrum.

Zinc salts reacted with 2-aminoquinazolone-4 potassium salt in methanol to obtain complex compounds $\text{ZnClAHZ} \cdot 2\text{H}_2\text{O}$ and $\text{ZnNO}_3\text{AHZ} \cdot 2\text{H}_2\text{O}$. complexes with two molecules of aminoquinazolone are not formed [10-11].

In the IR spectra of the complexes, as in the case of the potassium salt, the $\nu(\text{C}=\text{O})$ AHZ band at 1695 cm^{-1} disappears. In the range of $\nu(\text{NH})$ stretching vibrations (3200–3400 cm^{-1}), a significant decrease in the width of the absorption bands is observed, which may be due to the absence of intramolecular hydrogen bonds involving NH groups. The disappearance of the $\nu(\text{C}=\text{O})$ band can be explained by the migration of the hydrogen of nitrogen 3 to oxygen, which is split off during complex formation. Therefore, AHZ must be coordinated through the carbon oxygen in position 4. In the spectra of the complexes in the region of 3340–3330 cm^{-1} , a band corresponding to $\nu(\text{OH})$ of coordinated water molecules is observed [9].

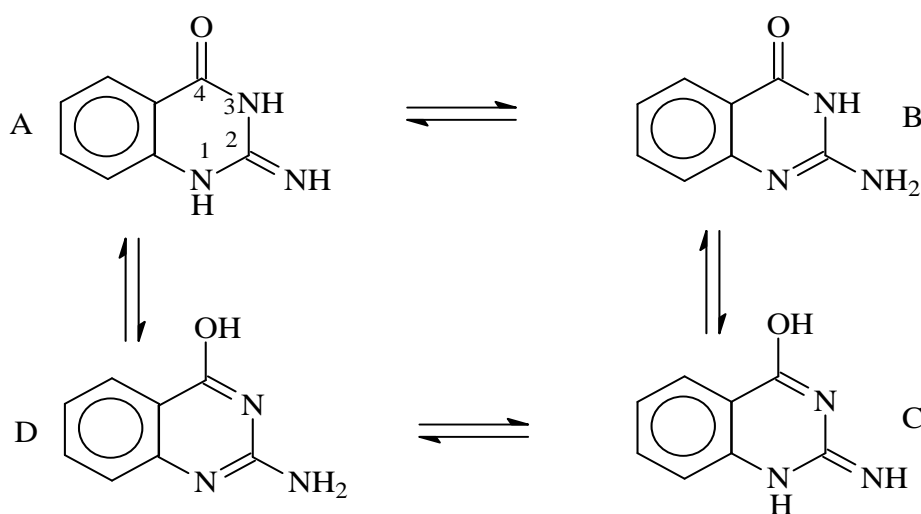

In the IR spectrum of 2-aminoquinazolone-4, several absorption bands of different intensity and width are observed in the $\nu(\text{NH})$ region. So, the band at 3400 cm^{-1} , in accordance with the spectrum of quinazolone-4, corresponds to $\nu(\text{NH})$ with the participation of nitrogen 1 [8]. The second band $\nu(\text{NH})$ with the participation of nitrogen 3 appears at 3060 cm^{-1} . In this region, two absorption bands remain at 3190 and 3300 cm^{-1} . They correspond to the NH_2 group ($\nu_s(\text{NH}_2)$ $\nu_{as}(\text{NH}_2)$ respectively). In addition, a broad band centered at 2760 cm^{-1} is observed. It refers to $\nu(\text{NH})$ or $\nu(\text{OH})$ of other tautomeric forms C and D, and the width of this band indicates the presence of an intramolecular hydrogen bond. Therefore, only by analyzing the IR spectrum of 2-aminoquinazolone-4 it is impossible to speak unambiguously about one or another tautomeric form. Probably in the solid state, 2-aminoquinazolone-4 is present in several tautomeric forms [7]. This assumption is confirmed by the analysis of absorption bands in the region of stretching vibrations of double bonds. Thus, a clear band $\nu(\text{C}=\text{O})$, $\nu(\text{C}=\text{N})$ is not observed, which may be in the case of a mixture of tautomeric forms of aminoquinazolone. However, the bands at 1695 and the shoulder at 1715 cm^{-1} can be attributed to $\nu(\text{C}=\text{O})$ of the tautomeric form A and B. Smearing of the absorption bands is also observed for the absorption bands $\nu(\text{C}=\text{N})$ in the region of $1640\text{-}1690 \text{ cm}^{-1}$. Thus, 2-aminoquinazolone-4 in the solid state exists simultaneously in several tautomeric forms [6].

Acedoligands (NO_3^- , Cl^-), according to the electrical conductivity of the complexes in a DMSO solution ($4\text{-}6 \text{ ohm}^{-1}\cdot\text{cm}^2\cdot\text{mol}^{-1}$), are coordinated with the metal. This fact is also confirmed by the presence of absorption bands at 1470 and 830 cm^{-1} in the $\text{ZnNO}_3\text{AHz}\cdot 2\text{H}_2\text{O}$ spectrum, corresponding to the ν_3 and ν_2 vibrations of the coordinated nitrate ion [3]. These bands are absent in the spectrum of the $\text{ZnClAHz}\cdot 2\text{H}_2\text{O}$ complex.

REFERENCES.

1. Шахидоятов Х.М. Хиназолон-4 и их биологическая активность. - Ташкент: ФАН, 1988. – 138 с.
2. Мусаев З.М., Якубов Э.Ш., Парпиев Н.А., Шохидоятов Х.М. Изучение комплексообразования хиназолон-4 с солями кобальта (II) фотометрическим методом. // Узб. хим. журн. – 1993. - № 6. – С. 18-22.
3. Якубов Э.Ш., Нахатов И., Норматов Б.Р. Координационные соединения меди(II) с хиназолоном-4 и его производными. // Узб. хим. журн. – 2019. - № 4. – С. 44-51.

4. Самадов С.Ж. Назаров Ф.С. Бекназаров Э.М. Назаров Ф.Ф. Биологическая активность синтезированных со-единений производных N, N-полиметилена бис [(но-ароматило-циклоалканолоило) карбаматов]. *Universum: технические науки*. "Технические науки" 2021 3(84).
5. Самадов, С. Ж., Назаров, Ф. С., Бекназаров, Э. М., & Назаров, Ф. Ф. (2021). МАТЕМАТИЧЕСКОЕ ОПИСАНИЕ ТЕХНОЛОГИЧЕСКИХ ПРОЦЕССОВ И АППАРАТОВ. *Universum: технические науки*, (5-4), 100-102.
6. Назаров, Ф. Ф., Назаров, Ф. С., Шабарова, У. Н., & Файзуллаев, Н. И. (2021). ПАР-КАРБОНАТНАЯ КОНВЕРСИЯ МЕТАНА. *Universum: технические науки*, (6-3 (87)), 53-58.
7. Nazarov, F. F., & Nazarov, F. S. (2022). DISPLACED LIGAND COPPER (II) COMPLEXES WITH QUINAZOLONE-4 AND ITS DERIVATIVES. *Oriental renaissance: Innovative, educational, natural and social sciences*, 2(2), 841-846.
8. Назаров, Ф. Ф., Назаров, Ф. С., & Якубов, Э. Ш. (2022). СМЕЩАНОЛИГАНДНЫЕ КОМПЛЕКСЫ МЕДИ (II) С ХИНАЗОЛОНОМ-4 И ЕГО ПРОИЗВОДНЫМИ. *Universum: технические науки*, (3-5 (96)), 32-37.

DETAL TUZILISHINING TEXNOLOGIKLIGI VA UNING MIQDORIY KO'RSATKICHLARI

Muxtorov Abdumajidxon Murodxon o'g'li
Maxmudov Abdulrasul Abdumajidovich

Farg'ona Politehnika Instituti, Arxitektura va qurilish materiallari fakulteti,
Chizma geometriya va muhandislik grafikasi kafedrasida assistenti

abdumajidmuxtorov@gmail.com

ANNOTATSIYA

Texnologiklikka tahlil, ishlab chiqariluvchi maxsulot uchun ishlab chiqarish turini tanlash, mehnat sig'imi va metal sarfini kamaytirish imkoniyatlarini aniqlash, ish unumdorligi yuqori bo'lgan usullardan foydalanish, detalni ishchi vazifasiga salbiy ta'sir ko'rsatmagan holda detal tayyorlash, tannarxini kamaytirish usullarini topishdan iborat.

Kalit so'zlar: konstruktiv element, unifikatsiya, tokarlik, texnologiklik

АННОТАЦИЯ

Анализ технологии, выбор вида производства изделия, выявление возможностей снижения трудоемкости и металлоемкости, применение высокопроизводительных методов, подготовка деталей без негативного влияния на труд рабочего, снижение себестоимости продукции. найти пути.

Ключевые слова: конструктивный элемент, унификация, токарный станок, технология.

Berilgan detalning ishlov beriladigan yuzalari alfavit bo'yicha bosh harflar bilan belgilab chiqamiz. Detalimizda mavjud bo'lgan B yuzasiga zanjir o'rnatiladi. Buning uchun mexanik ishlov berishda maxsus dastgoh moslamasi talab etadi. Qolgan yuzalar tokarlik dastgohida ishlov beriladi. D yuzadagi teshikni parmash dastgohida ochamiz.

1-rasm. Yulduzcha detalini 3
o'lchamli tasviri.



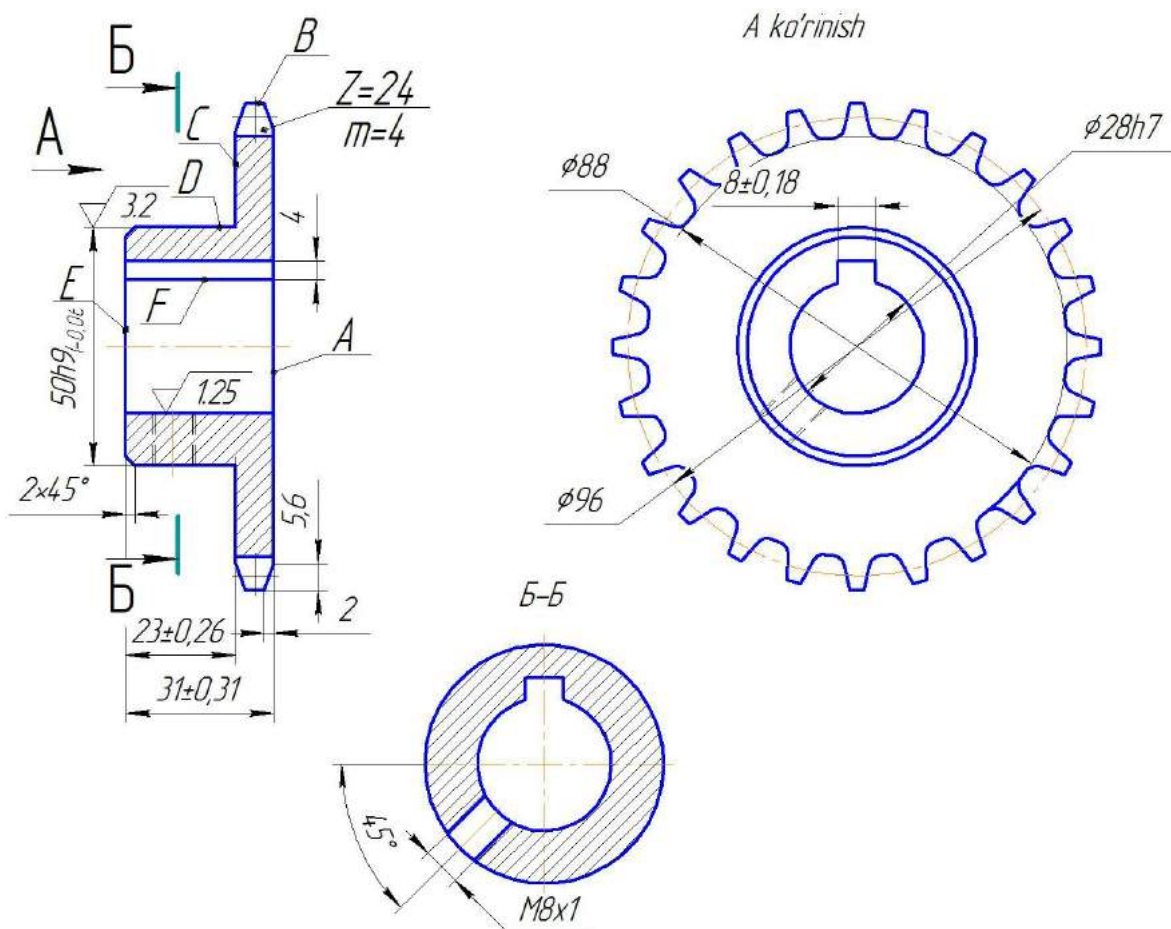

2-rasm. Yulduzcha detalini ishchi chizmasi

Detal texnologikligini miqdoriy ko'rsatkichlarini aniqlash uchun quyidagi amallarni bajarish talab etiladi.

1. Konstruktiv elementlarni unifikatsiyasini koefitsenti.

$$K_{y.3} = \frac{Q_{y.3}}{Q_3} \quad (1)$$

bu yerda: $Q_{y.3}$ va Q_3 unifikatsiyalangan konstruksiyalangan konstruktiv elementlar soni va detalni hamma elementlar soni

$$K_{y.3} = \frac{Q_{y.3}}{Q_3} = \frac{2}{6} = 0.33 \quad (2)$$

1. Materiallardan foydalanish koefitsenti.

$$K_{um} = \frac{q}{Q} \quad (3)$$

bu yerda:

q – detal og'irligi, $q=0.62$ кг. Q – zagatovka og'irligi, $Q=0.8$ кг

$$K_{um} = \frac{q}{Q} = \frac{0.62}{0.8} = 0.75$$

2. Ishlov berish aniqligi.

$$K_{m.o} = 1 - \frac{1}{A_{yp}} \quad (4)$$

bu yerda:

$$A_{yp} = \frac{(n_1 + 2n_2 + 3n_3 + \dots + 19n_{19})}{\sum_1^{19} n_i} = \frac{5 \cdot 12 + 1 \cdot 7}{6} = 11.1 \quad (5)$$

$$K_{m.o} = 1 - \frac{1}{A_{yp}} = 1 - \frac{1}{11.1} = 0.9 \quad (6)$$

3. Yuza g'adur budurligi.

$$K_{yu.t} = \frac{1}{B_{o'r}}$$

bu yerda:

$$B_{o'r} = \frac{(0.01n_1 + 0.02n_2 + \dots + 40n_{13} + 80n_{14})}{\sum_1^{14} n_i} = \frac{5 \cdot 5 + 1 \cdot 3.2}{7} = 4$$

$$K_{yu.t} = \frac{1}{B_{o'r}} = \frac{1}{4} = 0.25$$

Bajarilgan taxlil yig'uv birikmada berilgan detalni to'g'ri loyihalashga imkon beradi.

REFERENCES

1. Касилова А.Г, Мешеряков Р.К. Справочник технолога машиностроителя. Т–1, М.: Машиностроение, 1985-656 б
2. Касилова А.Г, Мешеряков Р.К. Справочник технолога машиностроителя. Т–2, М.: Машиностроение, 1985-496 б.
3. Горбачев А.Ф, Шкред В.А. Курсовое проектирование по технологии машиностроение. М.: Высшая школа, 1983-256 б.
4. И.М.Белкин. Справочник по допускам и посадкам для рабочего машиностроителя–М.:Машиностроение,1985-320 б.
5. Tojiboyev, R. K., & Muxtorov, A. M. O. G. L. (2021). AVTOOYNA ISHLAB SHIQARISHDA OYNAKLARNI VAKUUMLASH TURLARI VA ULARDA ISHLATILUVCHI VAKUUM XALQALAR KONSTRUKSIYASI. Scientific progress, 2(1), 681-686.
6. Axmadbek Maxmudbek o'g'li Turg'unbekov, & Abdumajidxon Murodxon o'g'li Muxtorov (2021). Theoretical Studies Of The Technological Process Of

- Machining Parts With Concave Surfaces Of Complex Forms On Cnc Milling Machines. Journal of Innovations in Social Sciences 1(1), 90-97.
2. Turg'unbekov Axmadbek Maxmudbek o'g'li (2021). THEORETICAL STUDIES OF THE TECHNOLOGICAL PROCESS OF MACHINING PARTS WITH CONCAVE SURFACES OF COMPLEX FORMS ON CNC MILLING MACHINES. 1(8), 122-128. <https://doi.org/10.5281/zenodo.5710406>
 3. Alisher Axmadjon o'g'li Botirov, & Axmadbek Maxmudbek o'g'li Turg'unbekov. (2021). EXPERIMENTAL STUDIES OF THE TECHNOLOGICAL PROCESS OF PROCESSING CONCAVE SURFACES OF COMPLEX SHAPES. Eurasian Journal of Academic Research, 1(8), 222–231. <https://doi.org/10.5281/zenodo.5727625>
 4. Botirov, Alisher Akhmadjon Ugli, & Turgunbekov, Akhmadbek Makhmudbek Ugli (2021). INVESTIGATION OF PRODUCTIVITY AND ACCURACY OF PROCESSING IN THE MANUFACTURE OF SHAPING EQUIPMENT. Oriental renaissance: Innovative, educational, natural and social sciences, 1 (11), 435-449.
 5. Abdullayeva, Donoxon Toshmatovna, & Turg'unbekov, Axmadbek Maxmudbek O'G'Li (2021). ПРОДЛЕНИЕ СРОКА ХРАНЕНИЯ ЛИСТОВЫХ ДЕТАЛЕЙ ПРОКАТНОГО ОБОРУДОВАНИЯ. Oriental renaissance: Innovative, educational, natural and social sciences, 1 (11), 1035-1045.
 6. O. Ergashev, R. J. Karimov, A. M. Turg'unbekov, & S. S. Nurmatova (2021). ARRALI JIN MASHINASIDAGI KOLOSNIK PANJARASI BO'YICHA OLIV BORILGAN ILMIY TADQIQOTLAR TAHLILI. Scientific progress, 2 (7), 78-82.
 7. Ахмадбек Махмудбек Ўғли Турғунбеков (2021). НОТЕХНОЛОГИК ЮЗАНИНГ ТЕШИКЛАРИГА ИШЛОВ БЕРИШДА ДОРНАЛАШ УСУЛИНИ ТАДБИҚ ЭТИШ. Scientific progress, 2 (1), 4-10.
 8. Abdumajidxon Murodxon O'G'Li Muxtorov, & Axmadbek Maxmudbek O'G'Li Turg'unbekov (2021). VAKUUM XALQALARI UCHUN SILIKON MATERIALLARNI TURLARI VA ULARNING TAHLILI. Scientific progress, 2 (6), 1503-1508.
 9. Kholmurzaev, A. A., & Tokhirov, I. K. (2021). The active participation of students in the formation of the educational process is a key to efficiency. ACADEMICIA: An International Multidisciplinary Research Journal, 11(4), 435-439.
 10. Абдукаримов, Б. А., & Тохиров, И. Х. (2019). Research of convective heat transfer in solar air heaters. Наука, техника и образование, (9 (62)).

11. Арзиев, С. С., & Тохиров, И. Х. Ў. (2021). ФАЗОВИЙ ФИКРЛАШНИНГ БЎЛАЖАК МУҲАНДИС ВА АРХИТЕКТОРЛАР ИЖОДИЙ ФАОЛИЯТИДА ТУТГАН ЎРНИ. Scientific progress, 2(2), 438-442.
12. Холмурзаев, А. А., Тохиров, И. Х. У., & Охунжонов, З. Н. (2019). Движение летучки хлопка-сырца в зоне от вершины колка до отражающего козырька. Проблемы современной науки и образования, (11-2 (144)).
13. Усманов, Д. А., Каримов, Р. Х., & Полотов, К. К. (2019). Технологическая оценка работы четырехбарабанного очистителя. Проблемы современной науки и образования, (11-1 (144)).
14. Холмурзаев, А. А., Алижонов, О. И., Мадаминов, Ж. З., & Каримов, Р. Х. (2019). Эффективные средства создания обучающих программ по предмету «Начертательная геометрия». Проблемы современной науки и образования, (12-1 (145)).
15. Абдуллаева, Д. Т., Каримов, Р. Х., & Умарова, М. О. (2021). МАКТАБ ТАЪЛИМ ТИЗИМИДА ЧИЗМАЧИЛИК ФАНИНИ РИВОЖЛАНТИРИШ ВА БИЛИМ БЕРИШ ЖАРАЁНИНИ ТАКОМИЛЛАШТИРИШ. Scientific progress, 2(1), 323-327.
16. Валихонов, Д. А. Ў., Ботиров, А. А. Ў., Охунжонов, З. Н., & Каримов, Р. Х. (2021). ЭСКИ АСФАЛЬТО БЕТОННИ КАЙТА ИШЛАШ. Scientific progress, 2(1), 367-373.

INTENSIV BALIQCHILIK XO‘JALIGIDA KARP BALIQLARINI OZIQLANTIRISH TEXNOLOGIYALARI

O.R. Kuchiyev

SamVMI Toshkent filiali dotsenti

G.D. Anarbayeva, Z.SH.Turg’unova, I.K.Turaboyev

SamVMI Toshkent filiali talabalari

ANNOTATSIYA

Yurtimizda baliqchilikni rivojlantirish shuningdek mamlakatimizdagi suv omborlaridan, hovuz va ko‘llardan unumli foydalanib intensiv baliqchilik xo‘jaligidagi karp baliqlarini oziqlantirish texnologiyalarini to‘g‘ri yo‘lga qo‘yib baliqchilik ko‘rsatgichini 2-2.5 martagacha oshishini ta‘minlaydi.

Kalit so‘zlar: *intensiv, omuxta yem, yopiq suv omborlari, oqsillar, fermentlar, karp, piyozli sazan, yalong‘och karp, oyna gilam karp.*

ТЕХНОЛОГИЯ КОРМЕНИЯ КАРПА ПРИ ИНТЕНСИВНОМ РЫБОЛОВСТВЕ

АННОТАЦИЯ

Развитие рыболовства в нашей стране а также из водоемов в нашей стране. Эффективное использование прудов и озер позволит увеличить скорость вылова рыбы в 2-2,5 раза за счет внедрения технологий кормления карпа при интенсивном рыболовстве.

Ключевые слова: *интенсивно, комбикорм, закрытое водохранилище, белок, фермент, карп зеркальный карп.*

CARP FEEDING TECHNOLOGY IN INTENSIVE FISHERIES

ANNOTATION

Development of fisheries in our country as well as from reservoirs in our country. Effective use of ponds and lakes will increase the fishing rate by 2-2.5 times by introducing carp feeding technologies in intensive fisheries

Key words: *intensive, cambifed, closed reservoir, protein, enzyme, carp, mirror carp.*

KIRISH

Mamlakatimizda Orol dengiziga tushadigan Sirdaryo va Amudaryo suvlarining kamayishi natijasida baliq yildan yilga kamayib bormoqda. Umumiy baliq tutushning miqdoriga kelsak, 1970-yilda 65% 1975-yilda 43% 1980-yilda 5% 1990-yilga kelib

0.8% ga tushib qolgan. Ilgarilari O'zbekiston baliq tutish manbasi bo'lib, Orol dengizining Janubiy qismidan har yili 240-250.000 sentner baliq ushlanar edi. Shu munosabat bilan O'zbekiston Respublikasi Prezidentining "O'zbekiston Respublikasini yanada rivojlantirish bo'yicha Harakatlar strategiyasi to'g'risida"gi Farmoni (2017-yil 7-fevral PF-4947), "Baliqchilik tarmog'ini boshqarish tizimini takomillashtirish chora-tadbirlari to'g'risida"gi Qarori (2017-yil 1-may PQ-2939 son), "Baliqchilik tarmog'ini jadal rivojlantirishga doir qo'shimcha chora tadbirlar to'g'risida"gi Qarori (2018-yil 4-aprel PQ 3657 son) va "Baliqchilik tarmog'ini rivojlantirishning qo'shimcha chora-tadbirlari to'g'risida"gi Farmonida (2018-yil 6-noyabr PF 4005 son) baliqchilik tarmog'ida hanuzgacha saqlanib kelayotgan ko'plab kamchilik va muammolar, ularni samarali hal etish, ishchanlik faolligini oshirish, investitsiyalarni jalb etish, baliq yetishtirish uchun ilg'or texnologiyalarni joriy qilish, eksport salohiyatini oshirish, yangi ish o'rinlarini yaratish, baliqchilik tarmog'ini yanada rivojlantirish uchun sharoitlar yaratish, kadrlarni tayyorlash va qayta tayyorlash tizimini takomillashtirish, ilmiy-innovatsion tadqiqotlar va ishlanmalar sifatini oshirish, ularni natijalarini amaliyotga keng joriy etish maqsadlari qo'yilgan. Shu jumladan baliq yetishtirishni 2.9 martaga oshirish ko'zda tutilgan bo'lib 20000 tonna baliq ovlanishi kerak. Respublika hududida umumiy maydoni 829.5 ming gektarga teng suv omborlari, ko'llar va havzalar bo'lgan holda ularning atiga 212ming gektaridagina baliqlar uchratilmoqda.

MUHOKAMA VA NATIJALAR

Dunyo aholisi sonining tez sur'atlarda oshib borishi ularning qishloq xo'jaligi mahsulotlari, jumladan baliq va baliq mahsulotlariga bo'lgan talabining ham tobora o'sishiga olib kelmoqda. Aholining oziq-ovqat mahsulotlariga bo'lgan talabini qondirishda faqat uning miqdor ko'rsatkichini emas, balki ularning salomatligini ta'minlovchi sifat ko'rsatkichiga ham alohida e'tabor berilmoqda. Ushbu dolzarb masalani yechimida baliq va baliq mahsulotlarining o'rni kata. Baliqchilik mamlakat aholisini parhez go'sht mahsuloti bilan ta'minlashda muhim o'rin tutadi, chunki baliq go'shti tarkibi inson organizmi uchun zarur bo'lgan biologik faol moddalar, mineral moddalar va boshqa turdagi yengil hazm bo'luvchi to'yimli moddalarga boy. Insonning go'sht mahsulotlari hisobiga qabul qiladigan oqsillarning 18-20% suvda yashovchi organizmlarga, asosan baliqlarga to'g'ri keladi. Birlashgan millatlar tashkiloti (BMT) ning ma'lumotiga ko'ra dunyo bo'yicha 1958-yilda iste'mol qilingan baliqlar tirik vazn hisobida 27,9 mln tonnani tashkil qilgan bo'lsa, bu

ko'rsatkich 1970-yilga kelib 39,1mln tonnani, 1975-yilda 46.0 mln tonnani, 1985-yilga kelib 70.0 tonnani, 2000-yilda 200 mln tonnani tashkil qilgan.

Respublikada jadal (Intensiv) usulda baliq yetishtirish ishlarini birinchi bosqichda kam harajat talab qiluvchi va hozirda baliqchilikni mahalliyashtirish dasturi orqali ishlab chiqarish yo'lga qo'yilgan hamda konstruktiv jihatdan qurilishi oson, bo'lgan oqar suv basseynlarida olib borish maqsadga muvofiq.

Basseynlarning o'lchamlari kvadrat, uzunchoq yoki yumaloq shakilda bo'lishi va baliqchilik xo'jaligi talabidan kelib chiqib uning o'lchamlari 2*2.5m dan 5-10 metrgacha, chuqurligi esa 0.5-1.0-1.5m ni tashkil etadi.



Basseynlarda doimiy talab etiladigan jarayonlar bu suvning miqdori, basseyni suv bilan ta'minlash tezligi, boqiladigan baliqlarning turi va soniga qarab belgilanadi.

Karpsimon baliqlar uchun suvning minimal aylanishi har 1m³ suv uchun 3L/sek. Bu ko'rsatkich 1soatda 10800 litrni tashkil qiladi. Suv haroratiga qarab suvni 1-2 soatda to'liq almashtirish imkonini beradi. Masalan basseynning hajmi 15m³ bo'lgan xolda va unga suv oqib kirishi 6litr/sek ni tashkil etsa 45daqiqada suv to'liq almashinadi.

Baliqlarni ularning turiga mos keladigan yaxshi sifatdagi suvda parvarish qilish kerak. Yopiq suv ta'minoti qurilmalarida faqat samaradorligi 40kg/m³ va undan yuqori bo'lgan shart-sharoitlarda saqlab, ko'paytirish kerak. Hovuzlarda baliqchilik bilan shug'ullanish uchun odatdagi omuxta yemda eng maqbul holda yem koeffitsiyenti 4-5ga teng bo'ladi. Yani berilgan 4-5kg yemdan 1kg ni o'zlashtiriladi va bu ularning o'sishiga sarflanadi.

Yemning kafolatlangan xarakteristikalar

Ko'rsatkichlar	XS S M L granularlar
Xom protein%	37
Xom moy%	12
Uglevodlar%	31.1
Kul%	7
To'qimalar%	4
Azot, quruq moddalar%	6.5
Fosfor, quruq moddalar%	1.21
Umumiy energiya, Kkal/MDj	4660/19.5
Hazm bo'ladigan energiya, Kkal/MDj	3651/15.3

Hozirgi kunda uchta tur, shuningdek bir nechta kichik turlari bilan, hovuz karplari ko'paytirildi. Ulardan eng keng tarqalgani - piyozli sazan. Bundan tashqari, yalang'och karp va oyna gilam ham mavjud. Karp o'simlik ovqatlarini hayvonlarga qaraganda ko'proq yaxshi ko'radi. Karpning ovqatlanishi xilma-xil. U o'simlik va hayvonlarning ovqatini yeyishi mumkin. U asosan ertalab, kechqurun va kechasi ovqatlantiradi. Kun davomida kamdan-kam ovqatlanadi. Oziq-ovqat izlayotganida, u qirg'oqqa yoki suv omborining sayoz joylariga yaqinlashishi mumkin. Karp boqishga qamish, quyi o'simliklar, bo'rilar, lichinkalar, mollyuskalar, zuluklar paytida mayda qisqichbaqasimonlar kiradi. Karp hamma narsaga - non, qurt, salyangoz, xamir, arpa, makkajo'xori, no'xat uchun ovlanadi. Bundan tashqari, yaqinda u qozonxonalarda muvaffaqiyatli ushlendi. U urug'lantirishdan oldin va keyin (qishdan oldin) intensiv ovqatlantiradi. Teshikli paketlarda qishki sazan. Umuman olganda, sazan, qishdan tashqari, doimiy ravishda intensiv ravishda eydi, uni "suv ostidagi cho'chqa" deb atashadi. U doimiy ravishda oziqlanadi va tez o'sadi, yiliga bir kilogrammgacha o'sishi mumkin. Baliqchilikni intensive rivojlantirishdgi asosiy faktorlardan biri baliqlarni oziqlantirish jarayoni hisoblanadi. Oziqlantirish uchun mahsulot yetishtirish tannarxidagi 40% xarajatlar sarflaniladi.

Karp baliq'ini boqishning kundalik retseplari

Ozuqa turlari	K-111-1 retsepi 2-3 yosh baliqlar uchun %	K-110-1 yosh va urug'lantiruvchi baliqlar uchun
Kunjara va shrot	40	40
Dukkakli o'simliklar: Don	10	15
mahsulotlar: arpa, so'li, makkajo'xori	10	9
	24	20
Yormalar: arpa bug'doy	6	4
Baliq, suyak, go'sht uni	3	25
O't uni	2	2
Maydalangan bo'r	1	1
Mikro qo'shmchalar	4	4
Jami	100	100

Karp baliqlarini boqishda kundalik ozuqa tarkibida kunjara, dukkakli o'simliklar, donli o'simliklar: arpa, so'li makkajo'xori, yormalar, baliq suyak unlari va maydalangan bo'r bo'lishi kerak. Agarda baliq ozuqasini 1killogramini 100% deb qaraydigan bo'lsak uning ozuqasi tarkibini jadvaldagi ozuqa turlaridan quyidagi miqdorida tashkil qilish kerak. Bo'r, tuz, karbamid, amiyakli suv, antibiotiklar, fermentlar, vitaminli konsentratlar va boshqa mineral moddalar baliqlar uchun zarur bo'lgan va oz miqdorda ozuqaga qo'shiladiga moddalardir.

XULOSA

Aholini baliq mahsulotlariga bo'lgan talabini qondirish, baliqchilik sohasini erkin bozor iqtisodiyoti asosida takomillashtirish va taraqqiy etirish uchun, mavjud suv resurslaridan unumli foydalanish va samaradorligini oshirish, baliqchilik fermalarida ekologik muhitni yaratish va baliqchilikni intensiv rivojlantirishdagi asosiy texnologik faktorlarni ya'ni baliqlarni kansentrlangan ozuqa bilan oziqlantirish, havzalarni mineral va organik o'g'itlash, tabiiy mahsuldorligini oshirish tadbirlarini keng miqyosda jorish etish orqali amalga oshirish rejalashtirilgan.

REFERENCES

- 1 Suvankulov Sh., Abduganiyev Z. "Baliqchilik gidroinshootlari va mexanizatsiyalash". Toshkent 2021-yil

-
- 2 Niyozov D.S, G'afforov H.G' "Baliqlarning oziqlanishi" darslik. Toshkent 2012-yil
 - 3 Kamilov B.G., Xalilov I.I. "Yopiq suv ta`minoti qurilmalari O'zbekiston sharoitida baliq yetishtirishning istiqbolli tizimi sifatida". Toshkent 2017-yil
 - 4 Azimkulovich Y.M., Baliqchilik ilmiy-tadqiqot instituti "O'zbekistonning turli tipdagi suv havzalarida baliq maxsuldorligini oshirishning biologik asoslari" Toshkent 2019- yil.
 - 5 Xolmirzayev D., Haqberdiyev P.S., Shohimardonov D.R., Shaptaqov E.S. "Baliqchilik asoslari" Toshkent- "ILM ZIYO"-2016y
 - 6 <https://uz.wikipedia.org/wiki/Baliqchilik>
 - 7 <https://agro-olam.uz/baliq-ozuqalari/>

АФН-ПЛЕНКА КАК МИКРОФОТОБАТАРЕЯ

Зокиров Адхам Илхомжон угли

Преподаватель кафедры физики, Ферганский государственный
университет, Фергана, Узбекистан
a.zokirov3001@gmail.com

Ташланова Дилноза Муродиловна

Преподаватель кафедры физики, Ферганский государственный
университет, Фергана, Узбекистан

АННОТАЦИЯ

Природа фотонапряжений, превышающих ширину запрещенной зоны полупроводников, рассматривается почти во всех работах об АФН-эффекте. Совокупность идей и представлений о природе АФН-эффекта можно представить в схематическом виде (см. рис.1).

Ключевые слова: фотонапряжений, АФН-эффекте, микрофотобатарея, микрофотоэлемент, фотовольтаических эффектов, фотоэлемент, квазиуровней Ферми.

ANNOTATION

The nature of photovoltages exceeding the band gap of semiconductors is considered in almost all works on the APV effect. The totality of ideas and ideas about the nature of the APV effect can be represented in a schematic form (see Fig. 1).

Keywords: photovoltage, APV effect, microphotocell, microphotocell, photovoltaic effects, photocell, Fermi quasi-levels.

ВВЕДЕНИЕ

Микрофотобатарейная концепция была выдвинута уже в первой работе по АФН-эффекту [1], где АФН-пленка рассматривалась как сложное устройство, стоящее из большого числа последовательно расположенных микроскопических областей, в каждой из которых при освещении возникает фотонапряжение $V_i \leq (kT/q)$, т.е.

ЛИТЕРАТУРА И МЕТОД

АФН-эффект истолковывался как результат сложения большого числа фотонапряжений, генерируемых в отдельных микрофотоэлементах, а АФН-пленка рассматривалась как микрофотобатарея, создаваемая в едином

технологическом процессе напыления полупроводникового материала на подложку.

Единая фотоэлементная концепция АФН-эффекта выдвинута Брандхорстом и Поттером [2,3]. Согласно этим авторам полупроводниковая АФН-пленка представляет собой единый высоковольтный фотоэлемент, а её аномальные свойства обусловлены ловушками-, создающими градиент концентрации неосновных носителей заряда, локализованных на уровнях прилипания. Из полученной в [4] формулы (запись относится к р-типу)

$$V = \frac{kT}{q} \cdot \frac{n_{лок}}{p_0} \Big|_{x=e}^{x=0} \quad (1)$$

следует, что достаточно большая, но реально возможная концентрация электронов на ловушках (например $n_{лок}/p_0 \approx 10^4 \div 10^5$), сосредоточенная на одном из концов пленки, может привести к возникновению фотонапряжений порядка $100 \div 1000$ В. По результатам измерений АФН-эффекта в кремнии и карбиде кремния Брандхорст, и Поттер приходят к выводу, что совокупность известных фактов согласуется с развиваемой ими концепцией.



Рис.1 АФН-эффекта схематическом виде

ОБСУЖДЕНИЕ

При расчете фотовольтаических эффектов неизменно получаются выражения вида произведения (kT/q) на логарифмическую функцию концентраций свободных носителей указывают на то, что локализованные на этих уровнях заряды могут создавать достаточно высокие напряжения. По Брандхорсту и Поттеру проведенный ими учет поля локализованных носителей в фотоэлементе с неоднородным распределением ловушек приводит к аналогичному выводу и для фотонапряжения. Однако этот вывод ошибочен, он

связан с незаконной экстраполяцией полученного в [5] частного решения [6] на область значений $|n_{лок}(e) - n_{лок}(0)| \square p_0$, при которых это решение неприменимо.

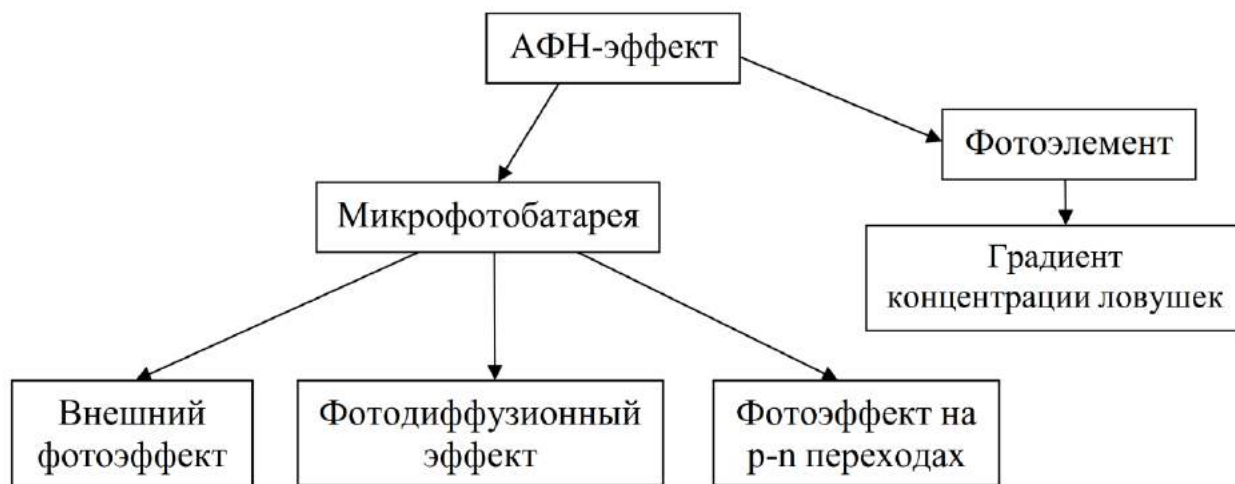
Рассмотрим исходную систему

$$\left. \begin{aligned} \mu p_0 \vec{E} &= D(\text{grad}p - \text{grad}n) \\ \text{div} \vec{E} &= \frac{4\pi q}{\text{ш}} [(p - p_0) - (n - n_0) - n_0] \end{aligned} \right\} \quad (2)$$

Первое из них получено из уравнения для тока

$$j = g\mu(bn - p)\vec{E} - gD\text{grad}p - gbD\text{grad}n = 0 \quad (3)$$

при условии

$$b \equiv \frac{\mu_n}{\mu_p} = 1 \text{ и } n + (p - p_0) + (n - n_0) \square p_0 \quad (4)$$

Брандхорст и Поттер решают систему уравнений (4), взяв градиент от обеих частей уравнения Пуассона и замены затем $\text{grad}(p-n)$ на $gp_0\vec{E}/\kappa T$ согласно первому уравнению (4), что дает в результате

$$\frac{gp_0\vec{E}}{\kappa T} - \frac{\text{ш}}{4\pi q} \text{grad} \text{div} \vec{E} = \text{grad}n_{лок} \quad (5)$$

Полагая в (5) $\text{grad} \text{div} \vec{E} = 0$, Брандхорст к Поттер приходят к формуле (1).

Однако условие $\text{grad} \text{div} \vec{E} = 0$ соответствует постоянству плотности объёмного заряда вдоль пленки. Следовательно, при его выполнении

$$[(p - p_0) - (n - n_0) - n_{лок}]_{x=0} = [(p - p_0) - (n - n_0) - n_{лок}]_{x=e} \quad (6)$$

Из (4) и (6) следует, что

$$\left| [n_{лок}]_{x=0}^{x=e} \right| = \left| [(p - p_0) - (n - n_0)]_{x=0}^{x=e} \right| \square p_0 \quad (7)$$

т.е. в решении Брандхорста и Поттера V не только не может превосходить ширину запрещенной зоны полупроводника E_g , но ограничено гораздо более жестким неравенством

$$V \square \frac{\kappa T}{q} \quad (8)$$

Эти соображения, изложенные в [2], были признаны Брандхорстом и Поттером в [8] и они отказались от одноэлементной модели АФН-пленок, продолжая утверждать, что пренебрежение членом $\text{grad} \text{div} \vec{E}$ в уравнении (5) допустимо как некоторое приближение, аналогичное приёму расчета биполярной диффузии [5] и что поэтому правильная критика их работы [9] некорректна в той части, где мы считаем это приближение эквивалентным

условию $grad \operatorname{div} \vec{E}$, Брантхорст и Поттер доказывают это, записав уравнение (5) в виде

$$\vec{E} = L_D^2 grad \operatorname{div} \vec{E} = \frac{\kappa T}{q p_0} - grad n_{лок} \quad (9)$$

$$(L_D = \sqrt{\frac{\epsilon \kappa T}{4\pi q^2 p_0}} - \text{Дебаевская длина}) \text{ и полагая } L_D \rightarrow 0.$$

Несостоятельность этого доказательства становится очевидной при безразмерной записи уравнения (5) и второго уравнения (2)

$$\epsilon - \frac{d^2 \epsilon}{d\xi^2} = \frac{d\nu}{d\xi}; \quad \frac{d\epsilon}{d\xi} \equiv -\nu_i \quad (10)$$

Если доминирующую роль в создании поля играет объёмный заряд локализованных носителей, то именно $L_D^2 grad \operatorname{div} \vec{E}$ является главным членом левой части уравнения (9) и пренебрежение им недопустимо.

Заметим, что применяемый Брандхорстом и Поттером приём нахождения V с помощью взятия градиента от обеих частей второго уравнения (2) только усложняет расчет и запутывает физическую картину. Действительно, интегрируя первое уравнение (2) вдоль пленки, находим

$$V = \frac{\kappa T}{q} \cdot \frac{[(p - p_0) - (n - n_0)]_{x=0}^{x=e}}{p_0} \square \frac{\kappa T}{q} \quad (11)$$

Этот результат получается непосредственно из условия $j=0$ независимо от уравнения Пуассона, что указывает на общую некорректность постановки задачи в работах Брандхорста и Поттера. Предположение о неравномерном распределении глубоких ловушек в полупроводнике неизбежно влечет различное их заполнение в неосвещенном кристалле, технологический электрентный эффект, искривление зон и координатную зависимость равновесных концентраций электронов и дырок. По этой причине, а также вследствие нелинейности уравнение (3) не преобразуется в первое уравнение (2) ни для значения полной локальной напряженности поля в кристалле, ни для изменения поля, обусловленного освещением. [10-15]

РЕЗУЛЬТАТЫ

Докажем общую теорему о том, что АФН-эффект может возникать только в пленках, представляющих собой совокупность большого числа последовательно расположенных фотоэлементов (теорема о необходимости микрофотобатарейной структуры АФН-пленок). Доказательство этой теоремы

не опирается ни на какие предположения о концентрации, а также энергетическом или пространственном распределении локальных уровней.

Вводя квазиуровни Ферми F_p и F_n , преобразуем уравнение (3) к виду

$$\frac{dF_p}{dx} = -b \frac{n}{p} \cdot \frac{dF_n}{dx} \quad (12)$$

где

$$p = n_i e^{-\frac{F_p + q\psi}{kT}}; \quad n = n_i e^{-\frac{F_n + q\psi}{kT}} \quad (13)$$

Интегрируя (12) вдоль пленки от $X=0$, где выбираем начало отсчета потенциала, до $X=e$ (потенциал равен V) и применяя теорему о среднем, получаем

$$\Delta F_p = b \exp \frac{(F_p + q\psi) + (F_n + q\psi)}{kT} \Delta F_n \quad (14)$$

Ни при каких реальных интенсивностях освещения нельзя создать в полупроводнике вырождения ансамбля электронов или дырок. Следовательно, если F_n и F_p монотонные функции, то должно быть

$$\begin{aligned} -E_q - qV \leq \Delta F_n \leq E_q - qV \\ \frac{qV - E_q}{b} \exp \frac{-(\bar{F}_p + \bar{F}_n + 2q\psi)}{kT} \leq \Delta F_n \leq \frac{qV - E_q}{b} \exp \frac{-(\bar{F}_p + \bar{F}_n + 2q\psi)}{kT} \end{aligned} \quad (15)$$

При $V > (E_q/q)$ неравенства (15) несовместимы.

ЗАКЛЮЧЕНИЕ

Очевидно, что мажорантная оценка V в модели с таким распределением примесей, при котором производные функции $F_p(x)$ $F_n(x)$ не знакопостоянны, может быть получена путем разбиения на интервалы, внутри которых обе функции монотонны. Следовательно, АФН-эффект может существовать только в том случае, когда многократно повторяются области подъема и области снижения квазиуровней Ферми, т.е. доказана теорема о необходимости батарейной структуры АФН-пленок.

REFERENCES

1. Каримов, Б. Х., & Рахимов, Н. Р. (2008). Фоторефрактивный эффект в структурах АФН-пленка-сегнетоэлектрик. *Интерэкспо Гео-Сибирь*, 4(2), 16-21.
2. Brandhorst Jr, H. W., Asampora, F. L., & Potter Jr, A. E. (1968). High photovoltages in cadmium sulfide films. *Journal of Applied Physics*, 39(13), 6071-6077.

3. Brandhorst Jr, H. W., & Potter Jr, A. E. (1964). High Photovoltages in Silicon and Silicon Carbide Films and Their Origin from a Trap-Induced Space Charge. *Journal of Applied Physics*, 35(7), 1997-2003.
4. Ахмедов, Б., Муминов, И., & Ҳомиджонов, Д. (2021). УРАВНЕНИЯ ШРЕДИНГЕРА ДЛЯ ДВУМЕРНОГО ВОЛНОВОГО ВЕКТОРА. InterConf.
5. Ахмедов, Б. Б. (2020). МЕТОД КР-ВОЗМУЩЕНИЙ С УЧЕТОМ ВЫРОЖДЕНИЯ. In Наука и современное общество: актуальные вопросы, достижения и инновации (pp. 21-25).
6. Ахмедов, Б. Б. (2020). УРАВНЕНИЕ ШРЕДИНГЕРА ДЛЯ ВОЛНОВЫХ ФУНКЦИЙ БЛОХА. In Научный форум: технические и физико-математические науки (pp. 20-25).
7. Ma'Rifjonovich, A. T., & Egamberdiyevich, O. K. (2020). EFFECT OF COMMUTATION SOLDER ON THE OPERATING CHARACTERISTICS OF COOLING ELEMENTS BASED ON BISMUTH AND ANTIMONY CHALCOGENIDES. *Austrian Journal of Technical and Natural Sciences*, (1-2), 21-25.
8. Karimberdi, O., Usmanov, Y., & Toolanboy, A. (2020). Semiconductor sensor for detecting volume changes at low temperatures. *European Journal of Molecular & Clinical Medicine*, 7(2), 2353-2358.
9. Egamberdiyevich, O. K., Yakub, U., & Ma'Rifjonovich, A. T. (2020). SEMICONDUCTOR SENSOR FOR DETECTING VOLUME CHANGES AT LOW TEMPERATURES. *Austrian Journal of Technical and Natural Sciences*, (1-2), 16-20.
10. Karabaev, M. K., Onarkulov, K. É., Akhmedov, M. M., & Yusupova, D. A. (2002). Semiconductor fatigue-damage indicator. *Journal of engineering physics and thermophysics*, 75(5), 1227-1228.
11. Neustroev, L. N., Onarkulov, K. E., & Osipov, V. V. (1987). Photoconductivity and anomalous Hall effect in polycrystalline PbSe films. *Soviet Physics--Semiconductors(English Translation)*, 21(12), 1352-3.
12. Атакулов, Ш. Б. (1985). О перколяционной проводимости фоточувствительных химически осажденных слоев сернистого свинца. *Физика и техника полупроводников*, 19(7), 1324-1326.
13. Atakulov, S. B., & Onarkulov, K. É. (1985). PERCOLATION CONDUCTION IN PHOTSENSITIVE CHEMICALLY DEPOSITED LEAD SULFIDE FILMS. *SOVIET PHYSICS SEMICONDUCTORS-USSR*, 19(7), 811-812.

-
14. Онаркулов, К. Э., Юлдашев, А. А., Азимов, Т., & Йўлдошқори, Ш. (2017). Висмут-сурма теллурид юпқа пардаларнинг электрофизик хоссаларига технологик жараённинг таъсири. ФарДУ илмий хабарлар, (2), 32-35.
15. Шамирзаев, С. Х., Юсупова, Д. А., Мухамедиев, Э. Д., & Онаркулов, К. Э. (2006). Определение эффективной плотности электронных поверхностных состояний в нанокристаллических пленках $\text{Bi}_2\text{Te}_3\text{-Sb}_2\text{Te}_3$. Физическая инженерия поверхности.

TUXUM YO'NALISHIDAGI LEGGORN TOVUQ ZOTLAR OZIQA RATSIONINI TAKOMILLASHTIRISH USULLARI

I.R. Xolbo'tayev

SamVMI Toshkent filiali magistranti

G.D. Anarbayeva, R.B. Abduraximov, M.Q. Durdiboyeva

SamVMI Toshkent filiali talabalari

ANNOTATSIYA

Respublikamizda parrandachilikka qaratilayotgan keng imkoniyatlardan to'g'ri foydalangan holda yurtimizda parrandachilikni rivojlantirish tovuqlarning qishloq xo'jaligidagi ahamiyati, ularning mahsuldorligini oshirish, tuxum yo'nalishidagi tovuqlarning ozuqasini to'g'ri yo'lga qoygan holda tuxum yo'nalishidagi tovuqlardan yanada ko'proq tuxum olish.

***Kalit so'zlar:** Kross, tovuq, kurka, o'rdak, g'oz, bedana, tuxum, zot, oqsil, omuxta yem, uglevod, subsidiya.*

ПРАВИЛЬНЫЙ УХОД ЗА ЯЙЦЕНОСНЫМИ ЦЫПЛЯТАМИ ЛЕГГОРН

АННОТАЦИЯ

Развитие птицеводства в нашей стране при правильном использовании огромных возможностей птицеводства в стране. Значение кур в сельском хозяйстве заключается в повышении их продуктивности.

***Ключевые слова:** кросс, курица, индейка, утка, гусь, перепел, яйцо, порода, белок, комбикорм, углевод, дотация.*

PROPER MANAGEMENT OF EGG-LAYING LEGGORN CHICKENS

ANNATATION

Development of poultry farming in our country with the correct use of the vast opportunities for poultry farming in the country. The importance of chickens in agriculture is to increase their productivity.

***Key words:** cross, chicken, turkey, duck, goose, quail, egg, breed, protein, feed, carbohydrate, subsidy.*

KIRISH

Parrandachilik- daromadli shu bilan birga ancha nozik soha.Uy parrandalarini yetishtirish chorvachilikning asosiy bir tarmog'i hisoblanib parrandachilikning asosiy

mahsuloti oziq- ovqatga ishlatiladigan tuxum va go'sht, qo'shimcha mahsuloti – parranda pati va paridir. Parrandalarni so'yish va uni qayta ishlash chiqindilaridan yem uni ishlab chiqariladi. Parranda go'ngi- qimmatli organik o'g'it hisoblanib bundan 4ming yil muqaddam Hindistonda dastlab tovuqlar xonakilashtirilgan va keyinchalik parrandalarning boshqa turlari ham xonakilashtirila boshlagan. O'zbekistonda 1920-yillarning oxiriga qadar parranda, asosan jaydari kammahsul tovuq zotlari faqat xonadonlarda boqilgan. Respublikada parrandachilikning qishloq xo'jaligi tarmog'i tarzida rivojlanishi 20-asrning 20-yillariga to'g'ri keladi. Bu soha hozirgi kunga kelib chorvachilikdagi asosiy yo'nalishlardan biriga aylanib ulgurdi. Bunig sababi-parranda boqish kata xarajat talab qilmaydi, saqlash inshaotlari juda oddiy.

Yurtimizda parrandachilika yana katta e'tibor qaratila boshladi Prezident Shavkat Mirziyoyev "Parrandachilikni rivojlantirish va tarmoq ozuqa bazasini mustahkamlashga qaratilgan qo'shimcha chora-tadbirlar to'g'risida" qarorini imzoladi. Unga ko'ra, 2021-yil 1-iyundan boshlab qo'shilgan qiymat solig'i to'lovchisi bo'lgan parrandachilik xo'jaliklariga — o'z xo'jaliklarida yetishtirilib, realizatsiya qilingan tuxumning har bir donasi uchun 50 so'm hamda parranda go'shtining har bir kilogrammi uchun 1 000 so'm miqdorida respublika byudjetidan subsidiya ajratiladi.

MUHOKAMA VA NATIJALAR

Tovuqchilik-parrandachilikning nafaqat qishloq xo'jaligida, balki uy parrandalarni ko'pytirish bilan shug'ullanuvchi aholi o'rtasida keng tarqalgan asosiy tarmog'i hisoblanadi. Aholining yordamchi xo'jaliklaridagi uy parrandalarining umumiy miqdorining 80 foiznini tovuq tashkil etadi. Beradigan mahsulotiga qarab, tovuqlar tuxumdor (serpusht), tuxumdorgo'shtdor (tuxumgo'sht uchun boqiladigan) va go'shtdor zotlarga ajratiladi. Shuningdek, Tovuqlarning dakang (urishqoq) va kurkam turlari (sanoat ahamiyati yo'q) ham bor. Tovuqlar tashqi ko'rinishi va tuzilishi bilan ham bir-biridan farq qiladi. Serpusht Tovuqlar kichkina, tez voyaga yetadigan, tuxumdorgo'shtdor Tovuqlar yirikroq bo'lib yaxshi rivojlanadi. Go'sht uchun ajratilganlari alohida sharoitda boqiladi. Serpusht Tovuqlar 1,7-2,2 kg , xo'rozlari 2,7-3,0 kg , tuxumdorgo'shtdorlari 2,5-4,0 kg , go'shtdorlari 3,0-4,5 kg go'sht beradi. Serpusht zotlar yiliga 220-250 ta, ayrimlari 365 tagacha tuxum qiladi. Zotdor Tovuqlar seleksiya yo'li bilan ko'paytirilganda serpusht bo'ladi. Tovuq 5-6 oylikdan tuxumga kiradi. Dastlabki tuxumi 40-50 g , 1 yoshga yaqinlashgach, 55-65

g . Tuxumdor go'shtdor zotlar tuxumi mayda. Tovuq tullaganda tuxum qilmaydi. Tullash 2-3 hafta, ba'zilarida 2 oy va undan ortiq davom etadi.

O'zbekistondagi xo'jalikda tovuq (tuxum, go'sht yo'nalishlari), go'sht uchun kurka qisman o'rdak, g'oz, parhez taomlar uchun bedana boqiladi. Asosan tovuqning oq leggorn, "Nasparranda" ilmiy markazida yaratilgan ikki tizimli, mahalliy sharoitlarga yaxshi moslashgan, yiliga 240-250 donagacha tuxum qiladigan "O'zbekiston" krossi yetishtiriladi.

Tovuq mahsulotining qimmatli ularning tez yetilishi va mahsuldorligi bilan uyg'unligidadur. Tovuqlar 4.50-5 oyda jinsiy yetilib, uxum bera boshlaydi. Tovuq tuxumida organizm uchun zarur oziq moddalar yengil hazmlanadigan shakilda namoyon bo'ladi. Ularning tarkibida to'la qimmatli, har jihatdan tengsiz aminokislotalar, uglevodlar, oqsillar hamda butun bir vitamin majmuosi-20 xil



mineral moddalar mavjud. Yuz grammligi tuxumning umumiy to'yimliliigi 156 kkal ni tashkil etadi.

Leggorn-eng ko'p tarqalgan tuxum beruvchi zotlardan biri. Uning kelib chiqishi Italiyaning Livarno shahri bilan bog'liq bo'lib "leggorn" nomini lishiga sabab bo'lgan



Tovuqlarning vazni 1.8-2 kg, xo'rozlarniki 2.5 2.7 kg ga teng.

Bu krosslar 125-135 kunligidayoq tuxum berishni boshlaydi. Tuxum qo'yish chog'ida tovuqlarni oqsilga bo'lgan ehtiyoji keskin ko'tariladi tuxumdan qolganda esa uni oqsilga bo'lgan talabi keskin pasayadi, yog'lar parranda organizmida issiqlik va mexanik energiyani hosil qilishda foydalaniladi shuni hisobga olgan olda

parrandalar ozuqasini to'g'ri ratsionlar orqali yaratish kerak. Tuxum beradigan tovuqlar sutkasiga 115-125g omuxta yem (kambikorm) istemol qiladi. Yeyilgan ozuqa hajmi ozuqani to'la qimmatligiga bog'liq. Ozuqani to'yimliliq qancha past bo'lsa shuncha ko'p ozuqa yeyiladi. Uy sharoitida boqilgan tovuqlarning yegan ozuqasining umumiy hajmi birmuncha ko'p bo'ladi, bu ularning sayrda ko'p bo'lishiga bog'liq.

Kambiko'rm maydalangan ozuqa vositalari va mikroqo'shimchalar aralashmasidan iborat bo'lib, parrandani to'la qimmatli ozuqlantirish imkonini beradi. Ular sochiladigan, donlab yoki yorma shaklida tayyorlanadi. Donlab tayyorlanganda biologik faol moddalar yaxshi saqlanib qoladi, parrandalar esa alohida birikmalarni tanlab yeyish imkonidan mahrum bo'ladilar, demak ozuqaning butun tarkibiy qismi bilan iste'mol qilishlariga to'g'ri keladi. Maydalangan donni bazi namlangan non mahsulotlari qoldig'i aralashmalari bilan almashtirish mumkin. Kambikorm retsep bo'yicha bacha yoshli guruhlariga va ularning fizologik xolatiga qarab turli miqdorlarda bo'ladi.

7-10 oylik tovuqlar uchun to'la ratsionli kambikormning taxminiy tarkibi 1000 kg % foizda

Kambikorm tarkibi	Saqlanishi %
Makkajo'xori	32
Bug'doy	26
Soya shroti	16
Kungaboqar shroti	12
Baliq uni	4
Megamiks	0.15
Metionin	0.11
Lizin	0.1
O'simlik yog'	2.5
Trikalsiyfosfat	6.64
Tuz	0.5

7-10 oylik tovuqlar uchun kambikormni taxmiman 1000 kilogrammi 100% deb qaralsa, ozuqa tarkibida megamiks 0.15, metionin 0.11, lizin 0.1, trikalsiyfosfat 6.64 miqdorda bo'lishi lozim.

Tovuqlar mahsulot bera boshlagan davrda to'g'ri oziqlantirish va parvarishlash tuxum berishni jadallashtirishga sabab bo'ladi va ularga yorug'lik bilan rag'bat berib

turiladi. Shuning uchun yorug' kun uzoq davom etiladigan paytlarda ishga oqilona foydalanish va tavsiya etilgan normalarga rioya qilish mahsuldorlikni sezilarli darajada oshishiga imkon yaratadi.

XULOSA

Qishloq xo'jaligida tuxum yo'nalishidagi tovuq zotlari mahsulot bera boshlagan davrda to'g'ri oziqlantirish va parvarishlashni yo'lga qoyilsa, ularning tuxumga kirgan davrida oqsilga bo'lgan ehtiyojini to'g'ri baholab ozuqa ratsioni to'g'ri yaratilsa ko'zlangan maqsadga samarali erishiladi.

REFERENCES

1. Mirziyoyev Sh.M "Parrandachilikni rivojlantirish va tarmoq ozuqa bazasini yaratish" to'g'risidagi qarori.
2. Qoziyev, N.Hashimov, T.Saidazimov "Parrandachilik 7 xazinaning biri"
3. Raxmatillayev P.E Nurmuxammedov X.N "Tuxum yo'nalishidagi tovuqlarni parvarishlash qilish" Toshkent 2013- yil
4. Razvedeniye, soderjaniye i kormleniye ptitsi, Per. s nem., 1972; Promishlennoye ptitsevodstvo, M., 1985; Azimov S, Parrandachilikda naslchilik ishlari,
5. <https://uz.yellowbreadshorts.com/1661-rating-of-hens-of-egg-breeds.html>

PHYSICAL AND CHEMICAL CHARACTERISTICS OF SYNTHESIS GAS MOLECULAR HYDROCARBONS

N.R. Ortiqov

Karshi Institute of Engineering Economics.

ABSTRACT

The article studies the reaction of obtaining high molecular weight hydrocarbons from the synthesis gas and the physicochemical characteristics of the catalyst containing Co-Fe-Ni-ZrO₂/YuKTs used in this process. The increase in selectivity in methane formation is due, on the one hand, to the acceleration of the hydrogenation reaction of CO at the methane formation centers due to the increase in synthesis temperature and the diffusion of CO and H₂ at different rates through zeolite pores. All fractions of hydrocarbons synthesized in the presence of hybrid catalysts contain large amounts of products of secondary conversion (cracking, isomerization) - isoparaffins and olefins. The high content of isoparaffins is recorded for the composite catalyst - the iso / n parameter is 0.6, which indicates an increase in its activity relative to the catalysts absorbed in the hydro-improvement reactions.

Keywords: synthesis gas, high molecular weight hydrocarbons, catalyst, IR spectrum, diffractogram

АННОТАЦИЯ

В статье исследована реакция получения высокомолекулярных углеводородов из синтез-газа и физико-химические характеристики катализатора, содержащего Co-Fe-Ni-ZrO₂/ЮКЦ, используемого в этом процессе. Повышение селективности метанообразования обусловлено, с одной стороны, ускорением реакции гидрирования СО в центрах метанообразования за счет повышения температуры синтеза и диффузии СО и Н₂ с разной скоростью через поры цеолита. Все фракции углеводородов, синтезированные в присутствии гибридных катализаторов, содержат большое количество продуктов вторичной конверсии (крекинга, изомеризации) - изопарафинов и олефинов. Высокое содержание изопарафинов зафиксировано для композиционного катализатора - параметр изо/п равен 0,6, что свидетельствует о повышении его активности по отношению к катализаторам, абсорбированным в реакциях гидрооблагораживания.

Ключевые слова: синтез-газ, высокомолекулярные углеводороды, катализатор, ИК спектр, дифрактограмма

INTRODUCTION

One of the most promising ways to obtain motor fuel from carbon-containing sources that are an alternative to oil is GTL technology. Unlike petroleum products, synthetic fuels in practice do not contain aromatic mono- and polycyclic compounds, organic sulfur and nitrogen compounds, and are environmentally friendly and high-quality consumer fuels [1-5]. In nature, the raw material base of synthetic fuels is widespread, consisting of carbon-containing materials - natural, petroleum gases, coal, biomass. GTL technology involves the following steps: obtaining synthetic gas (a mixture of CO_2 and H_2); catalytic conversion of synthesis gas to hydrocarbons by the Fisher-Tropsh method; separation of products into fractions of gasoline (S_5 - S_{10}), diesel (S_{11} - S_{18}), wax (S_{19+}).

The main stage of GTL technology is the catalytic conversion of synthesis gas to hydrocarbons by the Fisher-Tropsh method (FT-synthesis). In the catalytic conversion of synthesis gas to hydrocarbons, cobalt, nickel, ruthenium, iron, etc., from group VIII metals with variable valence, show catalytic activity. Cr, Mo, W, Mb, Te, Re from group VI metals, Cu, Ag, Au from group IV metals increase the activity of the catalyst to some extent .

DISCUSSION AND RESULTS

In practice, two types of FT-synthesis are used in industry: low-temperature and high-temperature variants. Low temperature synthesis (LTFT) is carried out in cobalt or iron catalysts at temperatures below 300°C . It mainly produces high molecular weight n-paraffins, n-olnfin and oxygen-containing components. High temperature synthesis (NTFT) is carried out in an iron catalyst at temperatures above 300°C . The product is mainly a mixture of hydrocarbons with a high content of olefins, which are used as the main raw material for many chemical processes. FT is characterized by a relative lack of isoparaffins for synthesis products, so the hydrocarbons being synthesized have a low octane number. The turbidity temperature and filtration temperature of the diesel fraction are not very high, which makes it difficult to use these components as fuel. Therefore, in both options it is necessary to change the composition of raw materials obtained in the production of motor fuel, which are combined and hydraulified using cracking, isomerization and other processes according to the technological scheme.

It is advisable to intensify the process of each stage in order to demonstrate the competitiveness of GTL technology for the production of motor fuel in the traditional way. One solution to this problem is to combine hydrocarbon synthesis with

hydrocarbon synthesis in a single reactor. This requires the development of new effect hybrid catalyts. Block-modular mobile technology implemented in the GTL technological process allows the use of simple equipment in the processing of petroleum gases and low-pressure gases from used gas fields in mining conditions. GTL technologies and equipment on such a relatively small scale have been developed by Compact GTL, Velocys, Chevron, Infratechnology, Gazoxim Techno.

In the synthesis of hydrocarbons from CO and H₂, the catalytic properties of the catalyts were tested in a flow isothermal reactor filled with 30 cm³ of quartz (catalyst layer 10 cm³) under the following optimal conditions: temperature range 280-300 ° C, 0.5 MPa and gas flow rate (GHT) 1000 hour⁻¹. Balanced experiments were performed for at least 150 h, the incoming and outgoing gas composition was analyzed, and the amount of hydrocarbons and reaction water obtained was recorded.

The activity of hydrocarbon synthesis catalyts was evaluated on the following indicators: CO conversion, selectivity and efficiency for hydrocarbons. The calculation error did not exceed 2.5%. CO conversion was calculated according to the following formula:

$$X_{CO} = \frac{V_{vx} \cdot c(CO)_{vix} - V_{vix} \cdot c(CO)_{vix}}{V_{vx} \cdot c(CO)_{vix}} \cdot 100\%$$

Where V_{kir}, V_{chiq} - gas consumption at the entrance to the reactor and at the exit from the reactor, dm³ / h;

c (CO) input, c (CO) output - CO concentration at the inlet and outlet of the reactor, unit percentage.

Methane selectivity was calculated according to the following formula:

$$S_{CH_4} = \frac{V(CO)_{CH_4}}{V(CO)_{np}} \cdot 100\%$$

where V (CO) CH₄ - volume of CO used to produce methane, dm³; V (CO) ma - volume of CO converted to methane, dm³.

Selectivity for C₅₊ hydrocarbons was calculated using the formula:

$$S_{C_{5+}} = \frac{V(CO)_{C_{5+}}}{V(CO)_{np}} \cdot 100\%$$

where V (CO) is the volume of CO used to form C₅ + - C₅ + hydrocarbons, dm³.

Productivity for C₅ + hydrocarbons was calculated according to the following formula:

$$G_{C_{5+}} = \frac{m_{C_{5+}}}{V_{kat} \cdot \tau}$$

where m_{C₅ +} is the mass of C₅ + hydrocarbons, kg; V_{kat} - catalyst volume, m³; τ - time, hour.

The composition of gaseous synthesis products was analyzed on a chromatograph "Crystal 5000" (Chromatek, Russia) equipped with a thermal conductivity detector with gas adsorption chromatography and two columns with active Haysep R phase and NaX molecular sieves. Analysis mode The temperature can be programmed with a heating rate of 8° C / min.

The composition of C₅ + hydrocarbons was determined by capillary gas-liquid chromium-mass spectrometry on a gas chromatograph (Agilent, USA) equipped with a mass-selective detector MSD 5975C.

The study of the catalytic properties of the samples during the synthesis of hydrocarbons from CO and H₂ was carried out at a temperature of 290 ° C, a pressure of 0.5 MPa, a volumetric velocity of the gas at 1000 h⁻¹ and a ratio of H₂ / CO = 2. High silicon zeolite derived from Navbahor bentonite was used as a catalyst retainer. The experimental data obtained are presented in Table 1.

CONCLUSION

Analysis of the dependence of the conversion rate of CO on the synthesis temperature shows that the composite catalyst exhibits higher activity in FT-synthesis than the absorption catalysts. Despite a 3-fold decrease in cobalt concentration, an increase in FT-synthesis temperature to 290 ° C in the presence of a composite catalyst allows to achieve CO conversion rates of 74.2% and a hydrocarbon C₅₊ yield of 91.7 kg / m³kat · h. The FT-synthesis catalyst is comparable to similar values for Co-Fe-Ni-ZrO₂ / YuKTs.

REFERENCES.

1. Li, X. One-step synthesis of Hβ zeolite-enwrapped Co/Al₂O₃ Fischer-Tropsch catalyst with high spatial selectivity / X. Li, J. He, M. Meng, Y. Yoneyama, N. Tsubaki // Journal of Catalysis. 2009. T. 265. P. 26-34.
2. Yang, G. Tandem catalytic synthesis of light isoparaffin from syngas via Fischer-Tropsch synthesis by newly developed core-shell-like zeolite capsule catalysts / G. Yang, C. Xing, W. Hirohama, Y. Jin, C. Zenga, Y. Suehiro, T. Wang, Y. Yoneyama, N. Tsubaki // Catalysis Today. 2013. T. 215. P. 29-35.
3. Yang, G. Preparation, characterization and reaction performance of H-ZSM-5/cobalt/silica capsule catalysts with different sizes for direct synthesis of isoparaffins / G. Yang, J. He, Y. Yoneyama, Y. Tan, Y. Han, N. Tsubaki // Applied Catalysis A: General. 2007. V. 329. P. 99-105.

-
4. Huang, X. CoZr/H-ZSM-5 hybrid catalysts for synthesis of gasoline-range isoparaffins from syngas / X. Huang, B. Hou, J. Wang, D. Li, L. Jia, J. Chen, Y. Sun // *Applied Catalysis A: General*. 2011. V. 408. P. 38-46.
 5. Mazonde, B. A solvent-free strategy for in-situ synthesis of hierarchical Co-based zeolite catalyst and its application in tuning Fischer-Tropsch product selectivity / B. Mazonde, S. Cheng, G. Zhang, M. Javed, W. Gao, Y. Zhang, M. Tao, C. Lu, C. Xing // *Catalysis Science & Technology*. 2018. V. 8. P. 2802-2808.

ОБОСНОВАНИЕ ТЕХНОЛОГИЧЕСКИХ ПАРАМЕТРОВ РАБОЧЕЙ ЗОНЫ КАРЬЕРА

Самадова Гули Мирджоновна

Канд. техн. наук, доцент декан факультета горных работы,
Горно-металлургический институт Таджикистан

E-mail: guli1964@list.ru

Абдусаматова Нодира Сайдулла кизи

Ассистент кафедры “Горное дело ” Алмалыкский филиал ТГТУ

E-mail: nodiraabdusamatova1989@gmail.com

АННОТАЦИЯ

Рабочая зона карьера соответствует та его часть, в которой выполняются основные производственные процессы, т. е. совокупность уступов, находящихся в одновременной отработке. Рабочая зона по мере развития горных работ расширяется от первоначального размера разрезной траншеи до тех пор, пока ее верхняя бровка не достигнет конечного контура карьера на уровне поверхности. Развитие рабочей зоны в глубину продолжается до момента достижения горными работами конечной глубины карьера.

Ключевые слова: *Открытых горных работ, карьер, уступ, горной массы*

JUSTIFICATION OF TECHNOLOGICAL PARAMETERS OF THE WORKING AREA OF THE QUARRY

Samadova Guli Mirdjonovna

Cand. tech. Sci., Associate Professor Dean of the Faculty of Mining, GMIT

E-mail: guli1964@list.ru

Abdusamtova Nodira Saydulla kizi

Assistant, Department of Mining, Almalyk branch of Tashkent state
technical university

E-mail: nodiraabdusamatova1989@gmail.com

ABSTRACT

The working area of the quarry corresponds to that part of it in which the main production processes are carried out, i.e. a set of ledges that are in simultaneous development. As mining progresses, the working area expands from the initial size of the split trench until its upper edge reaches the final contour of the quarry at the

surface level. The development of the working area in depth continues until the final depth of the quarry is reached by mining operations.

Keywords: Open-pit mining, quarry, ledge, rock mass.

ВВЕДЕНИЕ

Добыча полезных ископаемых открытым способом в нашей стране производится с давних времен. В настоящее время действуют предприятия большой производственной мощности. На современном этапе формирования рыночной экономики страны основой функционирования и развития ее горной промышленности является открытый способ добычи полезных ископаемых. Разработка месторождений открытым способом обеспечивает значительно лучшие технико-экономические показатели, чем подземным.

ОБСУЖДЕНИЕ И РЕЗУЛЬТАТЫ

Под рабочей зоной обычно, понимается та часть поверхности карьера, в которой в данный период эксплуатации месторождения выполняются основные технологические процессы открытых горных работ. «Она представляет собой перемещающуюся и изменяющуюся по размерам и формы поверхности, имеющую разнообразную пространственную конфигурацию и различное по времени положение в пространстве карьерного поля».

На самом деле, рабочая зона карьера по смыслу и сути является объемной геометрической фигурой, т.к. в ней ведутся горные работы, формируются вскрытые и готовые к выемке запасы горной массы. Упомянутые могут совершаться только в пространстве. В связи с отмеченным возникает необходимость в уточнении определения рабочей зоны и разработке аналитических методов расчета ее параметров.

Исходя из существа горных разработок, под рабочей зоной следует понимать ту часть карьерного поля, в которой в рассматриваемый момент времени ведутся или намечаются горно-подготовительные, вскрышные и добычные работы. С развитием горных работ в пространстве и времени данная часть карьера находится в постоянном движении и изменении вплоть до постановки рабочих уступов последовательно в промежуточное или предельное положение. Так, при сплошных продольной и поперечной под системах разработки (в идеальном исполнении) рабочая зона совершает плоскопараллельное движение, при углубочной системе разработки (центральная часть карьера прямоугольный параллелепипед) - аналогичное

движение, но с регулярным скачкообразным опусканием на высоту очередного вскрываемого горизонта.

В общем случае рабочая зона представляет собой перемещающуюся и изменяющуюся по размерам и форме часть карьерного поля с течением времени. Она ограничена от выработанного пространства рабочим бортом и верхней площадкой первого рабочего уступа шириной, равной ширине заходки по целику, от карьерного поля в направлении развития горных работ текущим контуром, от нескрытых или нерабочих нижних горизонтов плоскостью основания нижнего рабочего уступа, а по флангам - боковыми гранями (рис.1).

Рабочий борт карьера - совокупность наклонных поверхностей откосов уступов и горизонтальных поверхностей рабочих площадок. Он совместно с верхней площадкой первого уступа образует открытую поверхность рабочей зоны. Текущий контур рабочей зоны - это плоскость, проведенная через тыльную сторону верхней площадки первого рабочего уступа, параллельно борту карьера в предельном положении. Боковые границы рабочей зоны - совокупность нормальных плоскостей, проведенных по концам длины фронта каждого уступа.

Основными параметрами рабочей зоны являются: высота, ширина, угол откоса рабочего борта карьера, длина фронта каждого уступа, площадь рабочей площадки, проекция рабочего борта на горизонтальную плоскость и объем породы в ней в данный момент времени (рис.1).

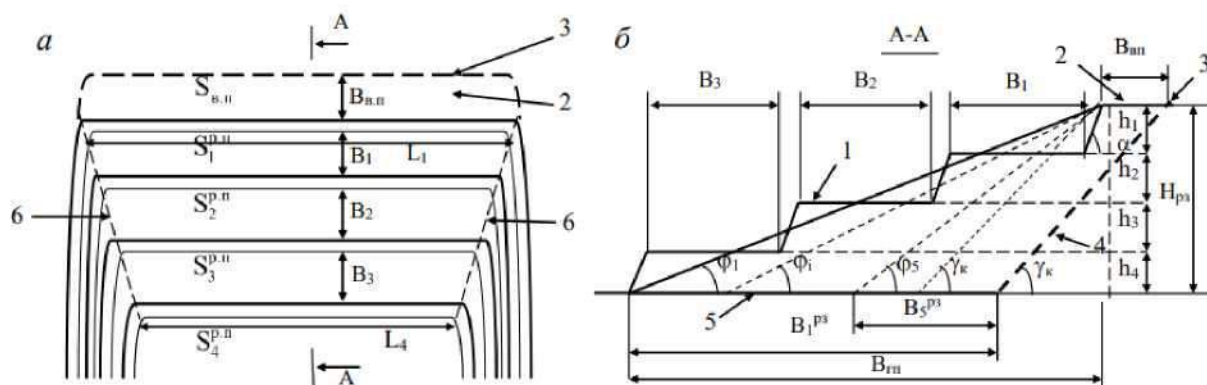



Рис.1 Рабочая зона карьера в плане (а) и увеличенный разрез рабочей зоны по

А-А (б):

1 - рабочий борт, 2 - верхняя площадка первого рабочего уступа, 3 - тыльная сторона верхней площадки первого рабочего уступа, 4 - текущий контур,

5 - основание и 6 - боковые границы рабочей зоны.

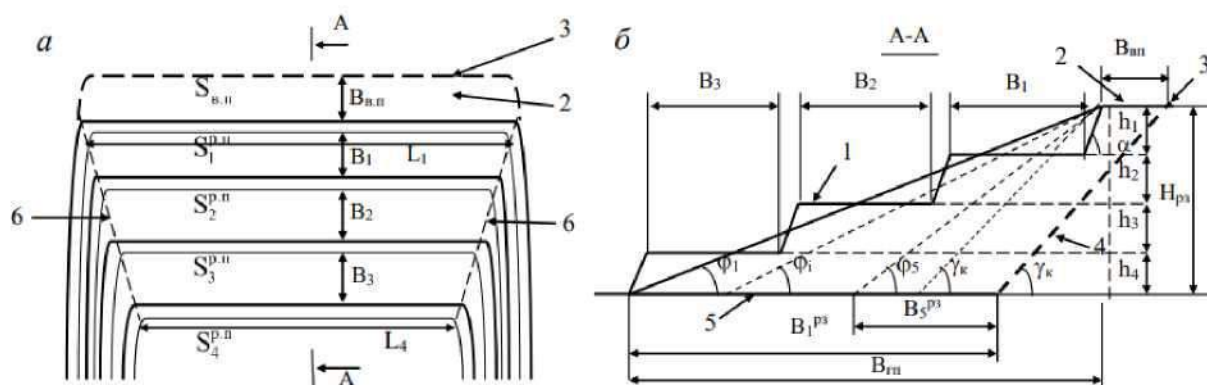
При современном уровне использования компьютерной техники вычисление площадей и объемов горных выработок в рабочей зоне не представляет трудностей. Однако для обстоятельного анализа текущего и перспективного состояния горных работ в карьере нужно располагать математической моделью рабочей зоны. В этих целях последнюю по ее длине следует разбить (поперечными разрезами) на несколько (m) характерных элементарных участков и для каждого выделенного рабочего участка на его поперечном сечении вычислить интересующие величины. Далее в зависимости от характера задачи путем их усреднения или суммирования можно найти необходимые параметры рабочей зоны в целом.

Таким образом, расчетные формулы, приведенные ниже, относятся к геологическому участку рабочей зоны. Для упрощения записи индекс «g» в них опущен. Известно, что высота рабочей зоны ($H_{рз}$) равняется сумме высот (h_M) действующих (n) уступов, составляющих эту зону, т.е.:

$$H_{рз} = \sum_{\mu=1}^n h_{\mu} .$$

Все остальные необходимые параметры рабочей зоны при известной $H_{рз}$ являются функциями угла откоса рабочего борта карьера. Последний

показатель обычно определяется углом наклона линии, соединяющей нижнюю бровку нижнего и верхнюю бровку верхнего рабочих уступов, к горизонту. Этот угол для первого положения поверхности рабочей зоны вычисляется по зависимости:

$$\operatorname{tg}\varphi_i = \frac{\sum_{\mu=1}^n h_{\mu}}{\left(\sum_{\mu=1}^{n-1} B_{\mu} + \sum_{\mu=1}^n h_{\mu} \operatorname{ctg}\alpha_{\mu} \right)},$$

где B_{μ} - ширина рабочей площадки на уступе; α_{μ} - угол откоса уступа. Знаменатель выражения (2) представляет проекцию рабочего борта на горизонтальную плоскость, т.е.:

$$B_i^{p3} = H_{p3} (\operatorname{ctg}\varphi_i - \operatorname{ctg}\gamma_k) + B_{вп},$$

где γ_k - угол откоса борта карьера в предельном положении; $B_{вп}$ - ширина верхней площадки первого рабочего уступа.

Площадь поперечного сечения рабочей зоны, представляющая объем породы элементарного участка рабочей зоны для первого положения поверхности рабочей зоны, с достаточной точностью может быть найдена из выражения (рис.1)

$$S_i = \frac{1}{2} H_{p3}^2 (\operatorname{ctg}\varphi_i - \operatorname{ctg}\gamma_k) + H_{p3} \cdot B_{вп},$$

$$S_i = \frac{1}{2} H_{p3}^i (B_{p3}^i + B_{вп}).$$

В положении рабочей зоны, представленном на рис.1, б, площади треугольников нижних трех уступов, выходящие за пределы контура рабочей зоны, компенсируют недостающие площади верхних трех уступов, которые уже учтены при вычислении объема рабочей зоны по формуле (4).

ЗАКЛЮЧЕНИЕ

Суммарные площади упомянутых треугольников практически равновелики. Такая закономерность справедлива для любого числа рабочих уступов, что подтверждает обоснованность зависимости. Правомочность указанного соотношения может быть доказана и непосредственными измерениями. При этом площадь поперечного сечения рабочего участка рабочей зоны вычисляется путем суммирования площадей разрезов уступов, входящих в рабочую зону.

REFERENCES

1. Abdusamatova N.S., Abiyev O.H, The research of freight flow non-uniformity on the belt conveyor // European Journal of Research Development and Sustainability (EJRDS)- Vol. 2 №3 March 2021, ISSN: 2660-5570
2. Абдусаматова, Н. С. К. (2021). СОПОСТАВИТЕЛЬНЫЙ АНАЛИЗ ДОСТАВКИ РУДЫ РАЗЛИЧНЫМИ ВИДАМИ ТРАНСПОРТА ИЗ МЕСТОРОЖДЕНИЙ С ГЛУБОКИХ ГОРИЗОНТОВ. *Oriental renaissance: Innovative, educational, natural and social sciences*, 1(4), 463-469.
3. Бердиева, Д. Х. (2020). СОВЕРШЕНСТВОВАНИЯ ЗАКЛАДОЧНЫХ РАБОТ В СИСТЕМЕ РАЗРАБОТКИ МЕСТОРОЖДЕНИЯ КАУЛЬДИ. *Экономика и социум*, (11), 509-513.
4. Шакаров, Б. Ш., & Рахматуллаев, И. М. (2021). Регулирование режима горных работ и экономические показатели планирования. *Uz ACADEMIA*, 1.
5. Шамаев М.К., Ташкулов А.А. Требования к решениям по выбору методов и средств освоения месторождений для горного производства.// *International journal of advanced technology and natural sciences*. 2021
6. Abdusamatova N.S., Abiyev O.H. Use of inclined lifts in the development of environmentally friendly transport technologies for deep quarries.// *European Journal of Research Development and Sustainability (EJRDS)* Vol. 2 №.4, April 2021
7. Субанова З.А. Выбор и научное обоснование транспортных систем на глубоких карьерах.// "Экономика и социум" №11. №11(78) 2020
8. Бердиева, Д. Х. (2021). К ВОПРОСУ СНИЖЕНИЯ СЕБЕСТОИМОСТИ ЗАКЛАДОЧНЫХ РАБОТ ПРИ СИСТЕМЕ РАЗРАБОТКИ ГОРИЗОНТАЛЬНЫМИ СЛОЯМИ С ЗАКЛАДКОЙ. *Oriental renaissance: Innovative, educational, natural and social sciences*, 1(4), 674-679.
9. Сохибов И.Ю., Анарбаев Х.П. Маркшейдерское обеспечение комплексного освоения ресурсов горнодобывающих регионов// *International*

Journal of Advanced Technology and Natural Sciences ISSN: 2181-144X Per. № 7.10.11.2020

10. Анарбаев, Х. П. (2021). РАЗРАБОТКА РАЦИОНАЛЬНОЙ СХЕМЫ ОБОГАЩЕНИЯ ЛЕЖАЛЫХ ХВОСТОВ ВОЛЬФРАМА ПРИМЕНИТЕЛЬНО РУДНИКУ ИНГИЧКИ. *Oriental renaissance: Innovative, educational, natural and social sciences*, 1(5), 51-64.

11. Mutalova M.A., Khasanov A.A., Improvement of Technology for Enrichment of Tungsten Concentrate from Cake of NPO Almaliksky MMC JSC by Gravitational Methods, *International Journal of Advanced Research in Science, Engineering and Technology* Vol 7, Issue 5, May 2020

12. Kurbanbaev D.M. Shamaev M.K., Melnikova T.E., Tashkulov A.A./«Production Of Drilling And Explosion Works At The “Yoshlik I” Mine Quarry With The Use Of Non-Electric Initiation System And Emulsion Explosives»/ *International Journal of Advanced Research in Science, Engineering and Technology*, Vol. 7, Issue 5, May 2020./ Pp.13550-13554.

13. Shamaev, M. K., & Melnikova, T. E. (2021). WALL CONTROL AND CONTOUR BLASTING TO ENSURE THE STABILITY OF THE QUARRY BOARDS WHEN OPERATING DRILLING AND BLASTING WORKS. *Oriental renaissance: Innovative, educational, natural and social sciences*, 1(4), 902-909.

14. Melnikova Tatyana Evgenievna, Tashkulov Akmal Alisher Ugli, Mavlyanova Gulshan Abdurakhimovna. /“Prospects for ore flow quality management in deep pits”/ *International Journal of Advanced Technology and Natural Sciences*. Vol 2 (2) 2020. DOI: 10.24412/2181-144X-2020-2031-35/ Pp.31-35.

15. Меликулов А.Дж., Салямова К.Дж., Гасанова Н.Ю., Умаров Б.Т., Сафаров С.Д., Мельникова Т.Е./“Актуальные научно-практические задачи обеспечения устойчивости подземных сооружений и горных выработок сейсмо-тектонически активных районах Центральной Азии”/ Проблемы современной науки и образования №10 (143), 2019. Справка № ПСНО-9842 от 14 октября 2019г. Сертификат внесен в реестр. Серия 77 СН №02273 от 14.10.2019г./DOI 10.24411/2304-2338-2019-11002.

16. T.E. Melnikova /“Increasing the boundaries of open pit depths by applying effective methods of opening and transportation systems of mined rock from deep horizons”/ *Scientific Progress*. Vol.2. Issue 2. 2021, VI. ISSN: 2181-1601/ Pp.1623-1630.

УДК 621.382.104.52

ФОТОЧУВСТВИТЕЛЬНОСТИ НА ОСНОВЕ ПОЛУПРОВОДНИКОВЫХ СОЕДИНЕНИЙ А^{III}В^V.

Усманов Жафар Исраилович

Независимый исследователь, Бухарский институт управления природными ресурсами, E-mail: jafarusmonov1986@gmail.com

АННОТАЦИЯ

Солнечные батареи широко используются на сегодняшний день. Получение солнечных элементов, повышение их эффективности и снижение стоимости остаются важными вопросами. Композитные полупроводниковые элементы предназначены для обеспечения полезной энергии при интенсивности света, соответствующей солнечным элементам, изготовленным из полупроводниковых соединений (АIIIВV). Результаты научных исследований показывают, что разработка композитных полупроводников на основе конструктивных технологий позволяет повысить фоточувствительность солнечных элементов. В этой статье речь идёт о получении составных полупроводников и использовании их в получении высокоэффективных фотоэлементов.

Ключевые слова: Солнечные элемент, интенсивность, полупроводник, монокристалл, мультикристалл, поликристалл, микрокристалл, нанокристалл, высокоэффектив, фотоэлектрическая энергия.

ANNOTATION

Solar panels are widely used today. Obtaining solar cells, increasing their efficiency and reducing costs remain important issues. Composite semiconductor cells are designed to provide usable energy at a light intensity corresponding to solar cells made from semiconductor compounds (AIIIВV). The results of scientific research show that the development of composite semiconductors based on constructive technologies makes it possible to increase the photosensitivity of solar cells. This article deals with the production of composite semiconductors and their use in the production of highly efficient photovoltaic cells.

Key words: Solar cell, intensity, semiconductor, single crystal, multicrystal, polycrystal, microcrystal, nanocrystal, highly efficient, photovoltaic energy.

ВВЕДЕНИЕ

Солнечные элементы – это электронные приборы, осуществляющие прямое преобразование солнечного света в электрическую энергию. Несколько фотопреобразователей, соединенных в определенной последовательности на одной подложке, образуют так называемый солнечный модуль (СМ). СЭ можно классифицировать по интенсивности собирания света, по химическому составу, толщине и кристаллической структуре слоёв, количеству совмещенных на одной подложке элементов и т.д.

ОБСУЖДЕНИЕ И РЕЗУЛЬТАТЫ

По интенсивности собирания света солнечные элементы разделяются на единичные и концентраторные. Единичные СЭ не имеют специальных устройств для собирания света и поглощают только то количество светового потока, которое падает на занимаемую ими площадь поверхности. Концентраторные солнечные элементы имеют специальные концентрирующие световые устройства (линзы или зеркала), которые позволяют увеличивать плотность светового потока на поверхности элементов в несколько раз. Как правило, концентраторные элементы изготавливаются из дорогих светопоглощающих материалов с наилучшими показателями фотовольтаического преобразования света. В обозначении таких солнечных элементов обязательно указывается коэффициент собирания света, измеряемый в солнцах (suns). Коэффициент собирания показывает, во сколько раз увеличится плотность потока падающего на СЭ излучения после его оптического собирания концентрирующими системами.

По кристаллическому составу поглощающего материала СЭ подразделяются на монокристаллические, мульткристаллические, поликристаллические, микро-кристаллические, нанокристаллические. Монокристаллические солнечные элементы представляют собой солнечные элементы с поглотителем в виде цельного кристалла полупроводникового вещества. Мульти-, поли-, микро- и нанокристаллические СЭ имеют в качестве поглощающего вещества смесь полупроводниковых кристаллитов с различной ориентацией, структурой и формой, размер которых и определяет тип солнечного элемента при размерах кристаллитов от 1 до 100 мм вещество называют мульткристаллическим, от 1 до 1000 мкм – поликристаллическим, менее 1 мкм – микрокристаллическим, менее 1 нм – нанокристаллическим.

В зависимости от толщины светопоглощающего материала солнечные элементы подразделяются на тонкоплёночные и толстоплёночные. Тонкоплёночные солнечные элементы имеют толщину в несколько мкм, толстоплёночные – в десятки или сотни мкм.

$A^{III}B^V$ полупроводниковые соединения такие, как GaAs, GaAlAs, GaInAsP, InAs, InSb, InP обладают почти идеальными характеристиками для фотовольтаического преобразования солнечного света. Единственным ограничением для их широкомасштабного применения в качестве поглощающих материалов в солнечных элементах является высокая себестоимость. На основе этого класса материалов формируются как однопереходные, так и многопереходные солнечные элементы (рисунок 1).



Рисунок 1 - Типы конструкций солнечных элементов на основе $A^{III}B^V$ полупроводников.

а) с гомогенным $p-n$ -переходом б) с гетерогенным $p-n$ -переходом;

в) двухпереходный с двумя выводами; г) двухпереходный с тремя выводами; д) двухпереходный с четырьмя выводами; е) гетерогенный с GaAs/GaInP переходом

Поглощающие слои $A^{III}B^V$ полупроводников обычно выращиваются осаждением металлоорганических паров (MOCVD). Данный процесс обеспечивает хорошую управляемость и воспроизводимость для производства высокоэффективных элементов большой площади. Предпринимаются попытки нанесения $A^{III}B^V$ полупроводников методом эпитаксии молекулярных пучков (MBE) и раскола от боковой эпитаксиальной пленочной технологии (CLEEF). Как правило, наращивание идет на GaAs подложку. Для оптимизации параметров солнечных элементов используется широкий спектр $A^{III}B^V$ полупроводниковых соединений в различных комбинациях, но наиболее часто используются GaAs и InP. В нанесенные пленки возможно введение примесей других III-валентных металлов.

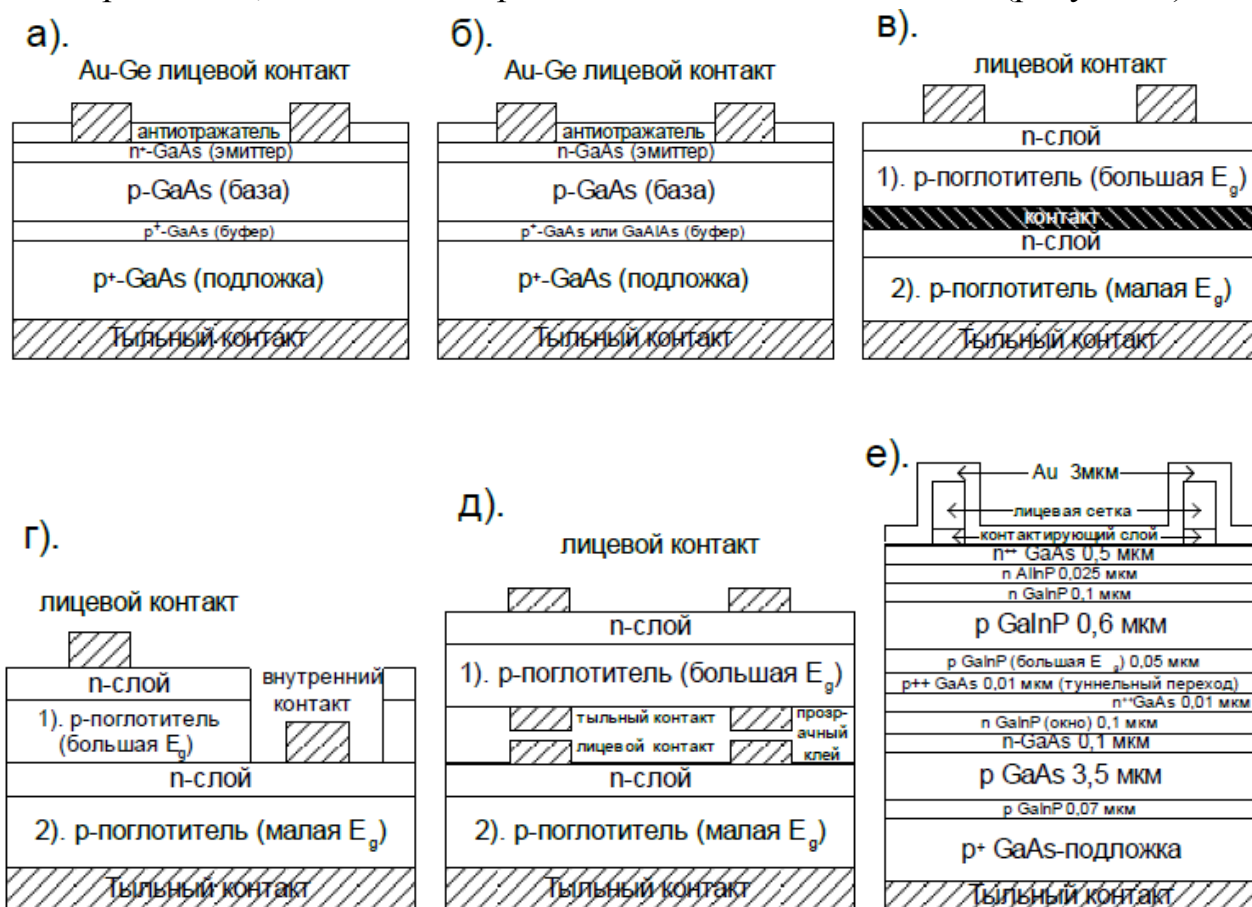
Солнечные элементы на основе $A^{III}B^V$ полупроводников имеют толщину до 210 мкм, что существенно увеличивает расход материала по сравнению с тонкопленочными солнечными элементами. Для компенсации повышенной себестоимости стремятся максимально увеличить КПД этих солнечных элементов за счёт создания многопереходных устройств, где комбинируются поглотители с большими и малыми значениями ширины запрещенной зоны, и применения концентраторных систем из линз или зеркал.

ЗАКЛЮЧЕНИЕ

Тем не менее, несмотря на достаточно высокий КПД, $A^{III}B^V$ солнечные элементы не нашли широкого применения в наземных условиях, так как они не выдерживают конкуренции с кристаллическими и аморфными кремниевыми солнечными элементами из-за высокой цены.

В производстве $A^{III}B^V$ солнечных элементов участвуют фирмы PVI, Amonix, Entech, Spectrolat, Sunpower. Их космические солнечные элементы демонстрируют среднюю эффективность в 30%, а модули до 17%, что является наилучшим показателем среди всех фотогальванических полупроводниковых преобразователей света.

REFERENCES

1. Бахадирханов М.К., Усмонов Ж.И., Аномальные фотоэлектрические явления в кремнии с многозарядными нанокластерами // Оптическим и

- фотоэлектрическим явлениям в полупроводниковых микро и наноструктурах // международная конференция // Узбекистан 2020 г 18-24 ст
2. Усманов Жафар Исроилович Исследование влияния положения уровня ферми на фотопроводимость монокристаллического кремния Si< B, MN> с // Экономика и социум // 494-498 ст
3. Усманов Жафар Исроилович Исследование влияния различных внешних воздействий на отрицательное магнитосопротивление кремния с нанокластерами атомов марганца // Актуальные вопросы совершенствования технологии производства и переработки продукции сельского хозяйства: Мосоловские чтения: материалы международной научно- практической конференции // 2021 г 711ст
4. Усманов Жафар Исроилович Спектральная зависимость фотопроводимости монокристаллического кремния от положения уровня ферми // Путь наука The Way of Science 2020 № 3 (73) Россия Vol. II
5. Усманов Жафар Исроилович Исследование вопросов преобразования солнечного света // управление качеством на этапах жизненного цикла технических и технологических систем // Узбекистан 2020 248-251 ст.
6. Усманов Жафар Исроилович, Исломов Султон Многофункциональный датчик физических величин на основе кремния с наноструктурами атомов марганца // Путь наука The Way of Science 2021 № 2 (84) Россия Vol. II. – с.
7. Усманов Жафар Исроилович Разработка приборов на основе кремния с нанокластерами марганца со свойствами лавиннопролётных диодов // международная научная конференция // Узбекистан // 2019 165-169 ст
8. Усманов Жафар Исроилович // Изучение влияния многократно заряженных центров на время жизни носителей заряда в кремнии с многозарядными центрами. Путь наука The Way of Science 2020 № 2 (72) Россия Vol
9. Усманов Жафар Исроилович // Разработка фотоэлементов для генерации субзонных фотоносителей // 25th International Scientific and Practical Conference «INNOVATION-2021» // Ташкент 2021 // 160-162 ст

UDK:616.12-005.4:616.155.2-085.22

YURAK ISHEMIK KASALLIGI BILAN OG‘RIGAN BEMORLARDA TROMBOTSITLAR AGREGATSIYASI VA UNGA ASPIRINNING TA‘SIRINI BAHOLASH

Xodjanova Sh.I.

Toshkent tibbiyot akademiyasi, O‘zbekiston, Toshkent

ANNOTATSIYA

Klinik amaliyotda aspirinni qabul qiluvchi bemorlarda ob‘ektiv klinik-laborator mezonlar asosida kelib chiqadigan aspiringa rezistentlikni o‘z vaqtida laborator tashxislash zamonaviy tibbiyotdagi oxirigacha hal qilinmagan muammolaridan biri hisoblanadi. Yurak ishemik kasalligi mavjud bemorlarda trombotsitlar agregatsion faolligini aniqlash va aspirinning trombotsitlar agregatsiyasiga ta‘sirini baholash. Tadqiqot uchun turg‘un zo‘riqish stenokardiyasi II–III funksional sinfi tashxisi bilan davolangan 116 nafar bemorlar tanlandi. 1-guruhga –bir yilgacha aspirin qabul qilgan, 2-guruhga – aspirinni 1 yildan 5 yilgacha va 3-guruhga – aspirin preparatini 5 yildan ko‘p muddat davomida qabul qilayotgan bemorlar kiritildi hamda nazorat guruxini ASK qabul qilmagan bemorlar tashkil qildi. Trombotsitlarning spontan hamda ADFning 0,1, 1,0 va 5,0 mkmol indutsirlangan agregatsiyalari baholandi. Trombotsitlar agregatsiyasining barcha ko‘rsatkichlari nazorat guruxini tashkil qilgan aspirin qabul qilmagan bemorlarda aspirin qabul qilgan 1chi va 2 chi guruxdagi bemorlar ko‘rsatkichlariga nisbatan statistik ahamiyatli tarzda yuqori ekanligi qayd etildi ($r < 0,05$). Aspirin qabul qilish davomiyligi 5 yildan ortiq bo‘lgan 3 guruh bemorlari agregatsiya ko‘rsatkichlari nazorat guruhiga nisbatan past ekanligi aniqlandi, ammo farqlar statistik ahamiyatga ega bo‘lmadi ($r > 0,05$). 3-guruhdagi bemorlarda esa trombotsitlarning spontan va ADF-indutsirlangan agregatsiyasi ko‘rsatkichlari 1chi va 2 chi guruh bemorlari ko‘rsatkichlariga nisbatan yuqori bo‘lib, statistik ishonarli farqlar 1 gurux bemorlari ko‘rsatkichlariga nisbatan kuzatildi (spontan agregatsiya $1,7 \pm 0,09$ $r < 0,05$, 0,1 mkm ADF-indutsirlangan agregatsiya $6,58 \pm 0,86$ $r < 0,05$, 1,0 ADF-indutsirlangan agregatsiya $16,51 \pm 1,63$ $r < 0,01$, 5,0 ADF-indutsirlangan agregatsiya $58,44 \pm 3,72$ $r < 0,01$). Aspiringa rezistentlik ulushi 32,6% ni tashkil etdi. Aspirin qabul qiluvchi yurak ishemik kasalligi mavjud bemorlarda aspiringa rezistentlikni aniqlash maqsadida trombotsitlar funksional faolligini trombotsitlar agregatsiyasi tekshiruvi orqali baholash zarur. Yurak ishemik kasalligi mavjud bemorlarda aspirin qabul

qilish davomiyligi oshgan sari Aspiringa rezistentlik paydo bo'lish ehtimoli ortib boradi va antiagregant faollik oshib boradi.

Kalit so'zlar: yurak ishemik kasalligi, aspirin, trombotsitlar agregatsiyasi, aspirinrezistentlik.

ОЦЕНКА АГРЕГАЦИИ ТРОМБОЦИТОВ И ВЛИЯНИЯ НА НЕЕ АСПИРИНА У ПАЦИЕНТОВ С ИШЕМИЧЕСКОЙ БОЛЕЗНЬЮ СЕРДЦА

Ходжанова Ш. И.

Ташкентская медицинская академия, Узбекистан, Ташкент

АННОТАЦИЯ

Своевременная лабораторная диагностика резистентности к аспирину, которая в клинической практике основывается на объективных клинико-лабораторных критериях у пациентов, получающих аспирин, является одной из проблем, не решенных до конца современной медициной. Целью исследования было определить агрегационную активность тромбоцитов у пациентов с ишемической болезнью сердца и оценить влияние аспирина на агрегацию тромбоцитов. Для исследования было отобрано 116 пациентов, получавших лечение с диагнозом стенокардия стабильного напряжения II–III функционального класса. Пациенты, получавшие аспирин до 1 года были включены в 1-ю группу, пациенты получавшие аспирин от 1 года до 5 лет вошли во 2-ю группу и пациенты получавшие аспирин более 5 лет вошли в 3-ю группу, а также пациенты не получавшие аспирин, были включены в контрольную группу. Оценивали спонтанные и АДФ индуцированные агрегации тромбоцитов 0,1, 1,0 и 5,0 мкмоль. Было отмечено, что все показатели агрегации тромбоцитов были статистически значимо выше показателей пациентов 1-й и 2-й групп, получавших АСК, чем у пациентов, не получавших АСК в контрольной группе ($r < 0,05$). Уровень агрегации тромбоцитов оказалась ниже в контрольной группе пациентов чем у больных 3 группы с продолжительностью приёма аспирина более 5 лет, но различия не были статистически значимыми ($p > 0,05$). Показатели спонтанной и АДФ-индуцированной агрегации тромбоцитов пациентов 3-й группы были выше показателей пациентов 1-й и 2-й групп и наблюдались статистически значимые различия в показателях пациентов 1-й группы (спонтанная агрегация $1,7 \pm 0,09$ $r < 0,05$, 0,1 мкм АДФ-индуцированная агрегация $6,58 \pm 5,0$ АДФ-индуцированная агрегация $58,44 \pm 3,72$ $R1 < 0,01$). Доля резистентности к

аспирину составила 32,6%. Чтобы определить резистентность к аспирину у пациентов ишемической болезнью сердца, получающих аспирин, необходимо оценить функциональную активность тромбоцитов посредством исследования агрегации тромбоцитов. С увеличением продолжительности приема аспирина у пациентов ишемической болезнью сердца возрастает вероятность резистентности к аспирину, а также повышается антиагрегантная активность.

Ключевые слова: ишемическая болезнь сердца, аспирин, агрегация тромбоцитов, аспиринорезистентность.

EVALUATION OF PLATELET AGGREGATION AND THE EFFECT OF ASPIRIN ON IT IN PATIENTS WITH CORONARY HEART DISEASE

Khodjanova Sh. I.

Tashkent Medical Academy, Uzbekistan, Tashkent

ANNOTATION

Timely laboratory diagnostics of aspirin resistance, which in clinical practice is based on objective clinical and laboratory criteria in patients receiving aspirin, is one of the problems that have not been completely solved by modern medicine. The aim of the study was to determine the aggregation activity of platelets in patients with ischemic heart disease and to evaluate the effect of aspirin on platelet aggregation. For the study, 116 patients were selected who were treated with a diagnosis of ischemic heart disease with stable angina pectoris of functional class II–III. Patients who received aspirin before 1 year were included in group 1, patients who received aspirin from 1 year to 5 years were included in group 2 and patients who received aspirin for more than 5 years were included in group 3, as well as patients who did not receive aspirin were included in the control group. Spontaneous and ADP-induced platelet aggregations of 0.1, 1.0 and 5.0 μmol were evaluated. It was noted that all indicators of platelet aggregation were statistically significantly higher in patients of groups 1 and 2 treated with ASA than in patients who did not receive ASA in the control group ($r < 0.05$). The level of platelet aggregation was lower in the control group of patients than in group 3 patients with a duration of aspirin intake of more than 5 years, but the differences were not statistically significant ($p > 0.05$). The indicators of spontaneous and ADP-induced platelet aggregation of group 3 patients were higher than those of group 1 and 2 patients and statistically significant differences were observed in the indicators of group 1 patients (spontaneous aggregation of 1.7 ± 0.09 $r < 0.05$, 0.1 μmol ADP-induced aggregation of 6.58 ± 5.0 ADP-

induced aggregation of 58.44 ± 3.72 $R1 < 0.01$). The proportion of resistance to aspirin was 32.6%. To determine aspirin resistance in patients with coronary heart disease receiving aspirin, it is necessary to evaluate the functional activity of platelets by examining platelet aggregation. With an increase in the duration of taking aspirin in patients with coronary heart disease, the likelihood of resistance to aspirin increases, as well as antiplatelet activity increases.

Key words: coronary heart disease, aspirin, platelet aggregation, aspirin resistance.

KIRISH

Yarim asrdan ortiq vaqt mobaynida yurak ishemik kasalligi (YuIK) eng muhim ijtimoiy muammolar ro'yxatida yetakchi o'rinlardan birini egallab kelmoqda, shuningdek, asoratlarni tarqalishi va xavfi bo'yicha dunyo aholisining vaqtinchalik va doimiy nogironligiga olib keluvchi asosiy sabablardan biri bo'lib qolmoqda. YuIK asosida yotuvchi ateroskleroz ko'p omilli kelib chiqishga ega bo'lib, nafaqat aterosklerotik pilakchani hajmi, balki tromb hosil bo'lishi ham kasallik rivojlanishining sababi hisoblanadi. Bugungi kunga kelib gemostazning, jumladan, trombotsitlarning YuIK patogenezida eng muhim rol o'ynashi isbotlangan [1]. Ateroskleroz hamda uning asoratlari rivojlanishi va kuchayib borishida gemostaz tizimining yetakchi rolini hisobga olsak, yurak-qon tomir kasalliklarini, jumladan yurak ishemik kasalligini (YuIK) nafaqat davolash, balki oldini olish maqsadida antitrombotik preparatlarni tayinlash patogenetik asoslangan bo'ladi. [6, 10].

YuIK bo'lgan bemorlarda antiagregant terapiyasi kompleks davo tarkibiga kiritilgan va uning eng muhim qismi hisoblanadi [5, 7]. Aterotrombozning klinik bo'lmagan ko'rinishlari oldini olish va davolash antitrombotik terapiyaning asosiy vazifasidir [9]. Bugungi kunda aspirin (ASK) klinik samaradorligi klinik tadqiqotlar bilan eng ko'p tasdiqlangan antiagregant hisoblanadi [2, 3]. Ammo so'nggi yillarda olib borilgan tadqiqotlar natijalari shuni ko'rsatmoqdaki, aspirin YuIK bilan og'rikan barcha bemorlarda trombotsitlar faoliyatini samarali bostirmaydi. Bemorlarning uchdan bir qismida ASK ishlamaydi va bemorlarning 35% ida ASK qabul qilishiga qaramasdan past antiagregatsion ta'sir kuzatiladi [8]. Ushbu hodisaga aspiringa nisbatan turg'unlik, ya'ni «aspiringa rezistentlik» ko'rinishi sifatida qaraladi. Aspiringa rezistentlikning mavjudligi YuIKda antiagregant samaradorlikning pasayishiga va trombotik asoratlarni erta rivojlanishiga olib keladi. Bunday bemorlarda trombotsitlar agregatsiyasi ASKga bog'liq holda ingibirlanish

bo'lgan bemorlarga nisbatan yaqqol salbiy oqibat kuzatiladi [4]. Chunki aspiringa rezistentlik holati yuqori darajada miokard infarkti, insult va o'lim xavfi bilan bog'liq.

Klinik amaliyotda aspirinni qabul qiluvchi bemorlarda ob'ektiv klinik-laborator mezonlar asosida kelib chiqadigan aspiringa rezistentlikni o'z vaqtida laborator tashxislash zamonaviy tibbiyotdagi oxirigacha hal qilinmagan muammolaridan biri hisoblanadi.

TADQIQOTNING MAQSADI

YuIK turg'un zo'riqish stenokardiyasi (TZS) II-III funksional sinfi (FS) bilan og'rigan bemorlarda trombotsitlar agregatsion faolligini aniqlash va ASKning trombotsitlar agregatsiyasiga ta'sirini baholashdan iborat.

MATERIAL VA USULLAR

Tadqiqot manbasi sifatida Respublika ixtisoslashtirilgan terapiya va tibbiy rehabilitatsiya ilmiy-amaliy tibbiyot markazi Kardiologiya bo'limida turg'un zo'riqish stenokardiyasi II–III funksional sinfi tashxisi bilan davolangan 116 nafar bemorlar tanlandi. Bemorlar ikki guruxga ajratilib, birinchisi asosiy guruh bo'lib unga aspirin qabul qiluvchi 92 nafar bemorlar va ikkinchi nazorat guruhi bo'lib unga ASK qabul qilmagan 24 nafar bemorlar kiritildi. Asosiy guruh o'z navbatida aspirin qabul qilish davomiyligiga qarab uch guruxga ajratildi. Bunda 1 guruh 1 yilgacha ASK qabul qilgan YuIK TZS II–III funksional sinfi mavjud 30 nafar bemorlardan tashkil topgan. 2 guruhni 1 yildan 5 yilgacha ASK qabul qilgan YuIK TZS II–III funksional sinfi mavjud 31 nafar bemorlar tashkil etgan bo'lib, ularning o'rtacha yoshi $64,6 \pm 1,6$ ni, 17 (54,8%) erkaklar va 14 (45,2%) nafar ayollar tashkil qildi. 3 guruh 5 yildan ko'p ASK qabul qilgan YuIK Turg'un zo'riqish stenokardiyasi II–III funksional sinfi mavjud 31 nafar bemorlardan iborat bo'lib, ularning o'rtacha yosh, $63,0 \pm 1,34$, erkaklar 18 (58%) va ayollar 13 (42%) ni tashkil etdi. Nazorat guruhi sifatida ASK qabul qilmagan YuIK Turg'un zo'riqish stenokardiyasi II–III funksional sinfi mavjud 24 nafar bemorlardan iborat bo'ldi.

Bemorlarni klinik tekshirish bemorlar shikoyati, anamnezi, obektiv ko'rik kabi umumiy terapevtik mezonlar asosida olib borildi. Barcha bemorlar YuIKda standart terapiya bo'yicha antitrombotik, antigipertenziv, antianginal preparatlar, statinlar bilan davolandi. Antiagregant sifatida 75mg dozada ASK (kardiomagnil) qabul qilindi. Trombotsitlarga boy sitratli zardobdagi trombotsitlar agregatsiyasini Born va O'Brayen usulida tekshirish trombotsitlar agregatsiyasining AGGR dasturi bo'yicha kompyuterli qayta ishlash orqali ikki kanalli lazerli Alat – 2 Biola analizatorida

(BIOLA NPF, Rossiya) bajarildi. Trombotsitlarning spontan hamda indutsirlangan agregatsiyalari baholandi, trombotsitlar agregatsiyasi induktori sifatida ADFning 0,1, 1,0 va 5,0 mkmol eritmasidan foydalanildi, agregatlarning o'rtacha o'lchami maksimal qiymati aniqlandi va nisbiy birliklarda o'lchandi. 5,0 mkmol konsentratsiyadagi ADF bilan indutsirlangan agregatsiya uchun agregatsiya darajasi induktor qo'shilgandan keyin nur o'tkazishning maksimal ortishi sifatida aniqlandi va % larda o'lchandi.

NATIJALAR

Tadqiqotimizda YuIK bilan og'rigan bemorlarda trombotsitlar agregatsiyasi ASK qabul qilish davomiyligiga ko'ra ko'rib chiqilgan.

Trombotsitlar agregatsiya funksiyasiga aspirinning ta'sirini baholash maqsadida bemorlar to'rt guruhga ajratildi: 1-guruhga –bir yilgacha ASK qabul qilgan, 2-guruhga – ASKni 1 yildan 5 yilgacha bo'lgan muddatda qabul qilgan, 3-guruhga – ASK preparatini 5 yildan ko'p muddat davomida qabul qilayotgan bemorlar kiritildi va nazorat guruxini ASK qabul qilmagan bemorlar tashkil qildi. Barcha guruh bemorlarda trombotsitlarning spontan hamda ADF-indutsirlangan agregatsiyasini o'rtacha ko'rsatkichlari solishtirma baholandi.

Tadqiqot natijasiga ko'ra, trombotsitlar agregatsiyasining barcha ko'rsatkichlari nazorat guruxini tashkil qilgan ASK qabul qilmagan bemorlarda asosiy guruxni tashkil qilgan ASK qabul qilgan 1chi va 2 chi guruxdagi bemorlar ko'rsatkichlariga nisbatan statistik ahamiyatli tarzda yuqori ekanligi qayd etildi ($r < 0,05$). Shuningdek, ASK qabul qilish davomiyligi 5 yildan ortiq bo'lgan 3 guruh bemorlari agregatsiya ko'rsatkichlari nazorat guruxiga nisbatan past ekanligi aniqlandi, ammo farqlar statistik ahamiyatga ega bo'lmadi ($r > 0,05$).

1-jadval

Aspirin qabul qilishning davomiyligiga bog'liq holda yurak ishemik kasalligi bilan og'rigan bemorlarda trombotsitlar agregatsiyasi ko'rsatkichlari(M±SD)

Agregatsiya parametrlari	Nazorat guruxi ASK qabul qilmagan bemorlar (n=24)	1-guruh – 1 yilgacha ASK qabul qilganlar (n=30)	2-guruh – 1–5 yil davomida ASK qabul qilganlar (n=31)	3-guruh – 5 yildan ko'p muddat davomida ASK qabul qilganlar (n=31)

Spontan agregatsiya, nis.bir.	1,96±0,1	1,44±0,09 R<0,001	1,54±0,1 R<0,01 R1>0,05	1,7±0,09 R>0,05 R1<0,05 R2>0,05
0,1 mkM ADF, nis.bir.	8,1±0,98	4,37±0,73 R<0,01	6,06±0,79 R<0,05 R1>0,05	6,58±0,86 R>0,05 R1<0,05 R2>0,05
1,0 mkM ADF, nis.bir.	18,97±1,66	10,73±1,33 R<0,001	14,67±1,6 R<0,05 R1>0,05	16,51±1,63 R>0,05 R1<0,01 R2>0,05
5,0 mkM ADF, %	61,33±3,71	43,18±3,56 R<0,001	49,72±3,77 R<0,05 R1>0,05	58,44±3,72 R>0,05 R1<0,01 R2>0,05

Izoh: r - nazorat guruxi ko'rsatkichlariga nisbatan farqlanish,
r1- 1 chi gurux ko'rsatkichlariga nisbatan farqlanish,
r2- 2 chi gurux ko'rsatkichlariga nisbatan farqlanish.

1-jadvalda keltirilgan ma'lumotlardan ko'rish mumkinki, aspirin qabul qilish davomiyligi ortishi bilan trombositlarning spontan agregatsiyasi hamda ADF-indutsirlangan agregatsiyasida guruxlararo farqlanishni ko'rsatdi. Jumladan, 1 chi gurux agregatsiya ko'rsatkichlari 2 chi va 3 chi gurux ko'rsatkichlariga nisbatan eng pastligi aniqlandi.

3-guruhdagi bemorlarda esa trombositlarning spontan agregatsiyasi va ADF-indutsirlangan agregatsiyasi ko'rsatkichlari 1chi va 2 chi gurux bemorlari ko'rsatkichlariga nisbatan yuqori bo'lib, statistik ishonarli farqlar 1 gurux bemorlari ko'rsatkichlariga nisbatan kuzatildi (spontan agregatsiya 1,7±0,09 r<0,05, 0,1 mkm ADF-indutsirlangan agregatsiya 6,58±0,86 r1<0,05, 1,0 ADF-indutsirlangan agregatsiya 16,51±1,63 r1<0,01, 5,0 ADF-indutsirlangan agregatsiya 58,44±3,72 r1<0,01).

Ta'kidlash joizki, 2 chi guruhni tashkil etgan 1 yildan 5 yilgacha ASK qabul qilgan bemorlar guruhida barcha trombositlar agregatsiyasi ko'rsatkichlarida 1 chi hamda 3 chi gurux bemorlariga nisbatan statistik ishonarli farqlanishlar aniqlanmadi.

Natijalar diagramma ko‘rinishida 1 va 2-rasmlarda keltirilgan.

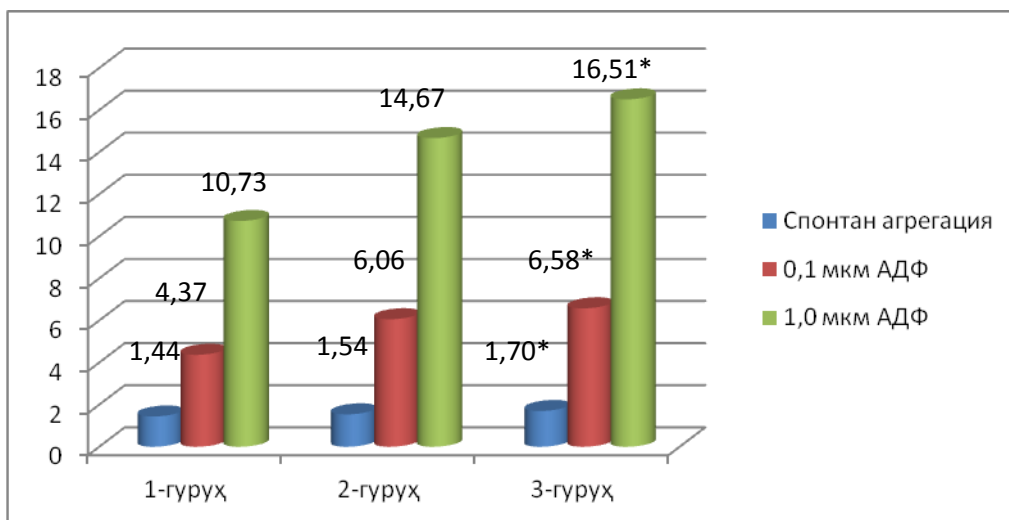

Izoh: *- farqlar 1 guruh ko‘rsatkichlariga nisbatan ahamiyatli (*- $r < 0,05$).

1-rasm. Asosiy guruhdagi bemorlarda trombotsitlar spontan va 0,1 va 1,0 mkm ADF indutsirlangan agregatsiyasining ASK qabuli davomiyligiga ko‘ra o‘zgarishi.

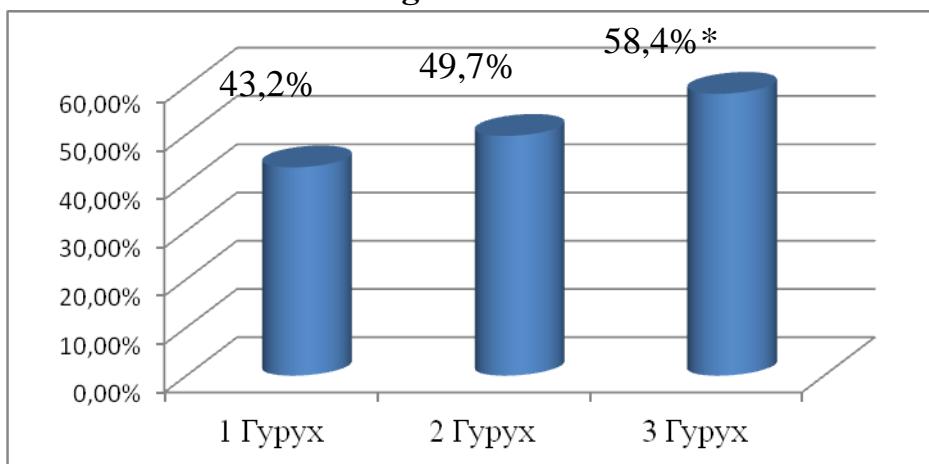

Izoh: *- farqlar 1-guruh ko‘rsatkichlariga nisbatan ahamiyatli (*- $r < 0,05$).

2-rasm. Asosiy guruhdagi bemorlarda 5,0 ADF qo‘shilganda agregatsiyaning o‘rtacha darajalari.

Shunday qilib, olib borilgan tadqiqotlar shuni ko‘rsatdiki, ASK qabul qilish davomiyligi ortishi bilan trombotsitlarning ham spontan, ham ADF-indutsirlangan agregatsiyasi statistik ahamiyatli oshishi birgalikda kuzatiladi ($r < 0,05$).

Tadqiqot davomida yuqori agregatsion faollikka ega bemorlar uchrashi tahlil qilindi. Unga ko‘ra asosiy guruxni tashkil qilgan bemorlar guruxida aspiringa rezistentlik ulushi 32,6% (30 nafar bemor)ni va aspiringa sezgir bemorlar ulushi 62 (67,3%)ni tashkil etdi.

MUHOKAMA

Antiagregant dori vositalarini qo'llash trombositlar funksional faolligini pasaytirish orqali yurak-qon tomir tizimida remodellanish jarayonlarida indutsirlangan agregatsiyani to'xtatishga olib keladi. YuIKni birlamchi va ikkilamchi oldini olishda antiagregant dori vositalaridan eng ko'p isbotlangan tadqiqotlar bazasiga ega va amaliyotda eng ko'p qo'llaniluvchi dori ASK hisoblanadi.

ASK birlamchi profilaktikada qo'llaniluvchi yagona antiagregant bo'lishiga qaramasdan bu muammo hanuzga qadar ko'plab bahs-munozaralarga sabab bo'lib qolmoqda. Ko'plab olimlarning ilmiy ishlarida aspirinrezistentlik holati bo'yichayurak-qon tomir kasalliklarining o'tkir turlari va asoratlarining ma'lum biri bilan kasallangan bemorlar guruhida tadqiqotlar olib borilgan. Bu izlanishlarda aspirinni qisqa muddat qabul qilgan bemorlarda trombositlar agregatsiyasi holati o'rganilgan. Olib borilgan ushbu tadqiqotda esa yurak ishemiyasi kasalligining surunkali turi – turg'un zo'riqish stenokardiyasi bilan kasallanib uzoq muddat davomida (yillab) aspirin qabul qilib kelayotgan va hamroh kasalliklar ham aniqlangan bemorlar guruhida olib borildi. So'nggi yillarda uzoq muddat davomida kichik dozalarda ASK qabul qilgan bemorlarda aspirinrezistentlik paydo bo'lishini tasdiqlovchi dalillar soni ortib bormoqda. P.P.Ogurov va hammualliflari fikricha (2012), aspirinrezistentlik qayd etilgan bemorlar sonining ortishi aspirin qabul qilish davomiyligi va yuqori darajadagi ishonchlilik approksimatsiyasi bilan bog'liq ($R^2 = 0,9063$). Unga ko'ra MI o'tkazgan bemorlarda 1 oygacha aspirin qabulidan so'ng 24% bemorda, 6 oydan so'ng 31,7%da va 1 yildan so'ng 41,8%ida aspiringa rezistentlik aniqlangan. Aspirinrezistent bemorlar bashorati 2 yildan so'ng 70%ni tashkil qiladi Pulsinelli tadqiqotida muntazam ravishda aspirin qabulida 2 oydan keyin aspiringa sezgirlik pasayib borishi kuzatilgan[8].

Biz tadqiqotimizda aspirinning qisqa 1 yilgacha va uzoq 5 yildan ortiq muddat qabul qilish davomiyligining ta'siri bilan bir qatorda antiagregant davoga muvofiqlik ya'ni rioya etish darajasini xam tekshirdik va bunda biz 5 yildan ortiq muddat aspirin qabul qilgan bemorlarda trombositlar agregatsiya ko'rsatkichlarining 1 yilgacha aspirin qabul qilgan bemorlarga nisbatan statistik ishonarli yuqori bo'lganini va ushbu bemorlarda aspiringa rezistententlik ulushining deyarli 4 karra yuqori bo'lganini aniqladik.

XULOSA

1. ASK qabul qiluvchi YuIK mavjud bemorlarda trombositlar funksional faolligini trombositlar agregatsiyasi tekshiruvini orqali aniqlash zarur, zero

adabiyotlardagi ma'lumotlarga ko'ra aspiringa rezistentlik 5% dan 40%gacha holatlarda uchraydi.

2. YuIK mavjud ASK qabul qilmagan bemorlarda spontan, 0,1, 1,0 va 5,0 mkm ADF-indutsirlangan trombositlar agregatsiyasining yaqqol ko'tarilishi kuzatiladi. Aspirin 75-100 mg dozada qabul qilganda xam spontan, xam ADF-indutsirlangan trombositlar agregatsiyasining pasayishi namoyon bo'ldi. Shuningdek, bunda aspiringa rezistentlik holati 32,6% bemorda kuzatildi.

REFERENCES

1. Галяутдинов Г.С. Особенности системы гемостаза у больных СРК // Казанский медицинский журнал. - 2012. – Т. 93, № 1. - С.3 - 6.
2. Герасимов А.А. Применение ацетилсалициловой кислоты при атеротромбозах // Врач скорой помощи. -2013. -№ 6. -С. 26-38.
3. Кузнецов М.Р. Сравнительная оценка антиагрегантной эффективности ацетилсалициловой кислоты и клопидогреля при периферическом атеросклерозе // Ангиология и сосудистая хирургия.-2014.- Т. 20. № 1.С. 8-14.
4. Ольховский И.А., Столяр М.А. О критериях аспиринорезистентности при импедансометрии агрегации тромбоцитов // Кардиология и ревматология. - 2013. - № 1. - С. 12-14.
5. Рекомендации по лечению стабильной ишемической болезни сердца. ESC 2013. // Российский кардиологический журнал. - 2014. - 7 (111). - С. 7-79.
6. European Guidelines on cardiovascular disease prevention in clinical practice (version 2012) // European Heart Journal. – 2012. –Vol. 33. – R.1635–1701
7. Селиверстова Д.В., Евсина О.В. Ацетилсалициловая кислота в первичной профилактике сердечно-сосудистых заболеваний // Сердце: журнал для практикующих врачей. - 2014. - Т. 13, № 5 (79). - С. 298–302.
8. Dretzke, J., Riley R.D., Lordkipanidzé M. et. al. The prognostic utility of tests of platelet function for the detection of 'aspirin resistance' in patients with established cardiovascular or cerebrovascular disease: a systematic review and economic evaluation // Health Technol Assess. – 2015. –19 (37). – R. 1-366.
9. Pierre F., Marco R., Jean-Luc Reny Platelet Function Test Use for Patients with Coronary Artery Disease in the Early 2020s // J Clin Med.-2020.-Vol. 9(1).-P. 194.
10. Tantry U.S., Bonello L., Aradi D., Price M.J., Jeong Y.H., et al. Consensus and update on the definition of on-treatment platelet reactivity to adenosine diphosphate associated with ischemia and bleeding// J. Am. Coll. Cardiol.- 2013.-Vol.62.P. 2261–2273.

ФИТОТЕРАПИЯ ПРИ ЛЕЧЕНИИ САХАРНОГО ДИАБЕТА

Боймурадов Э.С.

Ассистент кафедры фармакогнозии и фармацевтической технологии

Койлиева М.У.

Ассистент кафедры фармакогнозии и фармацевтической технологии
Самаркандский государственный медицинский университет, г. Самарканд

АННОТАЦИЯ

Сахарный диабет (СД) — это состояние хронической гипергликемии, обусловленной недостаточностью инсулина или избыточностью факторов, противодействующих его активности. В конце XX — начале XXI веков одной из основных мировых проблем стал резкий рост иммунозависимых заболеваний, в том числе сахарным диабетом. Последний широко распространен и является одним из четырех приоритетных неинфекционных заболеваний, принятие мер в отношении которых запланировано на уровне мировых лидеров. СД относится к группе метаболических заболеваний, для которых свойственны гипергликемия, глюкозурия, полиурия, полидипсия, полифагия, гиперлипидемия, метаболический ацидоз. Проявления диабета включают нарушения обмена веществ, особенно углеводного, кетоацидоз, прогрессирующее поражение капилляров почек, сетчатки, поражения периферических нервов и выраженный атеросклероз [1, 2]. Вопросы приверженности к лечению в системе оказания эндокринологической помощи становятся все более актуальными на фоне повышения внимания к быстро прогрессирующему развитию групп болезней СД.

Ключевые слова. Сахарный диабет, инсулин, гипергликемия, растения, биологические активные вещества (БАД), фитотерапия, инсулин, гликоген, глюкоза

ABSTRACT

Diabetes mellitus (DM) is a state of chronic hyperglycemia caused by a lack of insulin or an excess of factors that counteract its activity. At the end of the 20th and beginning of the 21st centuries, one of the main world problems was the sharp increase in immune-dependent diseases, including diabetes mellitus. The latter is widespread and is one of the four priority noncommunicable diseases for which action is planned at the level of world leaders. DM belongs to a group of metabolic diseases characterized by hyperglycemia, glucosuria, polyuria, polydipsia, polyphagia, hyperlipidemia, and metabolic acidosis. Manifestations of diabetes

include metabolic disorders, especially carbohydrate metabolism, ketoacidosis, progressive damage to the capillaries of the kidneys, retina, peripheral nerve damage, and severe atherosclerosis [1, 2]. Questions about adherence to treatment in the system of endocrinological care are becoming increasingly relevant against the backdrop of increasing attention to the rapidly progressive development of DM disease groups.

Keywords. *Diabetes mellitus, insulin, hyperglycemia, plants, biologically active substances (BAA), phytotherapy, insulin, glycogen, glucose.*

ВВЕДЕНИЕ

Фитотерапия занимает особое положение в лечении данного заболевания – она эффективна на начальных стадиях заболевания, имеет хорошую переносимость и низкую частоту побочных эффектов, по сравнению с синтетическими препаратами.

Для лечения сахарного диабета первого типа используются только препараты гормона инсулина, в то время как при терапии диабета второго типа большое внимание уделяют комплексному подходу, включающему медикаментозное лечение, ведение здорового образа жизни, а также фитотерапию. На сегодняшний день является целесообразным расширение ассортимента лекарственных средств растительного происхождения, обладающих гипогликемическим действием.

МАТЕРИАЛЫ И МЕТОДЫ.

На фармацевтическом рынке присутствуют такие гипогликемические сборы как «Арфазетин», «Мирфазин», «Сахаронорм», из зарубежных препаратов используются «Суконтраль», «Диабетонит», «Амеллин», «Дихуан». Наиболее популярным является сбор «Арфазетин», который, несмотря на широкую известность среди медицинских работников и населения, имеет невысокие показатели продаж. Уровень глюкозы в крови определяет баланс между инсулином и регуляторными гормонами, такими как глюкагон, катехоламины, глюкокортикоиды. Инсулин способствует формированию гликогена в печени, который играет важную роль в обеспечении энергетического баланса организма. В связи с этим поиск новых, более эффективных способов лечения сахарного диабета является одной из приоритетных проблем мировой медицины и здравоохранения. Одним из путей решения этой проблемы может стать фитотерапия, роль которой в современной медицине становится все более значительной. Так, одним из преимуществ

фитотерапии является практически полное отсутствие побочных эффектов при ее использовании.

Сахарный диабет — заболевание, при котором регулярное лечение необходимо в течение всей жизни. Учитывая что фитопрепараты более родственны организму по сравнению с синтетическими средствами, менее токсичны, благодаря чему снижается риск развития побочных эффектов, а по окончании их приема не развивается привыкание.

ВЫВОД

Применение лекарственных растений в значительной степени может способствовать как облегчению течения сахарного диабета, так и его профилактике. Растения способны вырабатывать большое количество различных сложных химических соединений, не образующихся в организме человека и обладающих благоприятным биологическим воздействием. Отмечено, что биологически активные вещества некоторых растений способны нормализовать метаболизм углеводов, а также общий метаболизм, связанный с функцией поджелудочной железы, облегчая тем самым течение болезни и замедляя ее прогрессирование.

REFERENCES

1. Имамова Ю., Усмонова М., Йўдошев С., Ахмадов Ж., Дори воситаларининг замонавий тахлил усуллари, ISSN:2181-1784 30.09.2021, ISSN: №10(89)-2021 31.10.2021 Oriental Renaissance
2. Қўйлиева М.У., Эрназарова М., Усмонова М., Имамова Ю., Чилонжтйда чақида умумий маълумот, таркиби, халқ таъбаотида қўлланилиши, ҳусусиятлари ва уларнинг ҳар хил турлари, ўстириш учун шароит, ISSN:2225-1545 №11(90)2021 Экономика и социум
3. Шкурова Д., Усманова М., Имамова Ю., Порошоларинг хусусий тухнологияси тўзгучи, бўёвчи ва қийин майдаланувчи моддалар, экстрактлар ва эфир мойлари билан порошоклар таййорлаш. Экономика и социум №11(90)2021.
4. Усманова М., Эрназарова М., Қўйлиева М., Хасанова Г., Дорихона фаолиятини ташкил этиш, дорилар сақлаш чора тадбирлари. Экономика и социум №11(90)2021
5. Yuldoshev S., Xalimbetov Y., Usmanova M., Naimova Z., Xamrayeva M., National Processes in Uzbekistan and formation of the internationalist maturity of the

younger generation/The american journal of medical sciences and pharmaceutikalresearch10/37547/tajmspr

6. Usmanova M., Yuldoshev C., Importanse of lipids in the cell, simple and kompleks lipids, classification. Researchjet journal of analisis and inventions. In Voiume 1,Issue 1

7. Usmanova M., Toshpolatov C., Endokrine gland system, humoral managementof the organizm. Researchjet journal of analisis and inventions In Voiume 1,Issue 1.

8. Ernazarova M.SH., Yuldashev S.A., capparis and its importance, international journal of discourse on innovation, integration and education, v-2, i-01, 2021, ISSN: 2181-1067, <http://summusjournals.uz/index.php/ijdiie>

9. Ernazarova M.SH., Yuldashev S.A., clycosides, their and physico-chemical properties, research jet journal of analysis and inventions, v-2, i-4, 2021, ISSN: 2776-0960

10. K. Eshonqulova., Ernazarova M.SH., Nomozov E., concept of powder technologies technologies, disadvantages, advantages/ research jet journal of analysis and inventions

11. Ernazarova M.SH., Yuldashev S.A., K. Eshonqulova., BENEFICIAL PROPERTIES OF LEAVES, MINT, PASTURE LEAVES, METHODS OF USE/ research jet journal of analysis and inventions

12. Ernazarova M.SH., K. Eshonqulova, Egamberdiyeva X.X., ABU ALI IBN SINO TABOBATIDA ZA’FARON (CROCUS SATIVUS L) NING O’RNI, EURASIAN JOURNAL OF ACADEMIC RESEARCH, v-1, i-02, 2021, ISSN – 2181-2020, <https://doi.org/10.5281/zenodo.4744878>

13. K. Eshonqulova, Ernazarova M.SH., Egamberdiyeva X.X., Yuldashev S.A, SAFFRON PLANT AND ITS MEDICINAL PROPERTIES, research jet journal of analysis and inventions, v-2, i-4, 2021, ISSN: 2776-0960

14. Norqulova Z., K. Eshonqulova, Ernazarova M., SARIMSOQ PIYOZNING SHIFOBAXSH XUSUSIYATLARI, EURASIAN JOURNAL OF ACADEMIC RESEARCH, V-1, I-2, ISSN: 2181-2020

15. Shamsiyeva N.O., Ernazarova M.Sh., Eshonqulova K.H., ALKALOIDLAR HOSSALARI, ORGANIZMGA TA’SIRI, OLINISHINI O’RGANISH, SIFAT REAKSIYALARI, EURASIAN JOURNAL OF ACADEMIC RESEARCH, V-1, I-2, ISSN: 2181-2020

KAMQONLIK HAQIDA TUSHUNCHA

Yakubova Sarvinoz Raxmonqulovna

Stomatologiya kafedrası assistenti

Xasanova Gulbaxor Raxmatullayevna

Farmakognoziya va farmasevtik texnologiya kafedrası assistenti

Samarkand davlat tibbiyot universiteti

ANNOTATSIYA

Statistik ma'lumotlarga ko'ra kamqonlik juda keng tarqalgan bo'lib dune aholisini 4/1 qismini tashkil qiladi. Uning yengil ko'rinishi ham hayotimizga xavf solishi mumkin. Inson tanasida taxminan 5 litr qon bo'lib unda bizga kerakli hujayralar eritrotsitlar, leykotsitlar, trombositlar, tuzlar saqlaydigan suvlardan iborat. Qaysidir hujayra miqdori kamayib ketsa biz o'zimizni yomon his qilamiz. Ulardan eng ko'p uchraydigani temir tanqisligi bilan bog'liq turi kamqonlik temir moddasi bilan birga vitamin 12 yetishmasligiga ham bog'liq. Bunday kamqonlik V12 yetishmovchiligi deb ham ataladi, chunki bunda qizil qon tanachalari shakllanishining buzilishi tufayli kelib chiqadi. Ushbu, maqolada dorivor usimliklar yordamida kamqonlik kasalligiga qarshi davo tavsiyalari, qo'llanish qoidalari yetarlicha yoritib berilgan.

Kalit so'zlar: kamqonlik, trombosit, turlari, temir modda, immunitet, oziq-ovqat, bosniya, qon.

АННОТАЦИЯ

По статистике, анемия очень распространена, составляя 4/1 населения земного шара. Его светлый вид также может быть опасным для жизни. Крови в организме человека около 5 литров, а нужные нам клетки – это эритроциты, лейкоциты, тромбоциты и вода, запасаящая соли. Когда определенное количество клеток истощается, мы чувствуем себя плохо. Наиболее распространенной из них является железодефицитная анемия, которая вызвана дефицитом витамина 12, а также железодефицитная анемия. Этот тип анемии также называют дефицитом V12, потому что он вызван нарушением образования эритроцитов. В этой статье дается краткий обзор травяных средств от анемии.

Ключевые слова: анемия, тромбоциты, виды, железо, иммунитет, пища, Босния, кровь.

KIRISH

Tanadagi gemoglobinning tarkibiy qismi bo'lgan temir moddasi yetishmasligining sabablari turlicha.

1. Temir moddasining yetarli iste'mol qilmaslik inson organizmi kuniga 20-25mg temir moddasi iste'mol qilishi kerak. Xomilador ayollar kuniga 30-35mg temir moddasini iste'mol qilishi kerak.

2. Bolalarda ichak qurtlari ko'payishi sababli ham kamqonlik kelib chiqishi isbotlangan.

3. Kuchli fizikaviy yumushlar bilan haddan ziyod shug'ullanish.

4. Ayrim sabablarga ko'ra ko'p qon yuqotish hollarida.

Bunday hollarda ko'pincha ayollar ko'proq aziyat chekadilar. Chunki ayollar oyida bir marta oz miqdorda bo'lsa ham qon yuqotadilar va u bilan birga eritrotsitlar gemogloblin saqllovchi temirni yuqotadilar. Bolalar esa rivojlanayotgan davrning ayrim boqichlarida (bo'y o'sishi) ham temir moddasi juda kerak.

MUHOKAMA VA NATIJALAR

Kamqonlikning ta'sirlari.

1. Organizmning kasallikka qarshi kurashish (immunitet) qobiliyatini kamaytirib yuboradi.

2. Homiladorlik davrida qon yetishmasligi oqibatida kelib chiqadigan salbiy holatlarni keltirib chiqaradi.

3. Bolalarning aqliy, nutqiy va jismoniy rivojlanishiga yomon ta'sir ko'rsatadi.

4. Ko'pchilik hollarda soch to'kilishiga sabab bo'ladi.

Kamqonlik belgilari.

1. Charchash
2. Bosh aylanishi
3. Uyqusizlik
4. Ishtaha yuqolishi
5. Hansirash
6. Kamquvvatlik
7. Yurak urishining buzilishi (tez yeki notekis)
8. Terining yuzning oq rangga kirishi.
9. Titrash qul-oyoqning muzlashi.
10. Lablarning chetida yeriqlar paydo bulishi.

Kamqonlik davosi.

1. Tarkibida temir moddasi bulgan dorilarni iste'mol qiling, albatta shifokor ko'rsatmasiga ko'ra.

2. Temir va vitaminlarga (V-S V-12 va boshqalar) oqsillarga boy bo'lgan oziq-ovqatlarni ko'proq iste'mol qiling.

3. Kamqonlikni kelib chiqish sabablarini(masalan ko'p ich ketish) aniqlab davolash.
4. Qaxva, choy, piva, vino, sut maxsulotlarini kamroq iste'mol qiling chunki temirni organizmga surilishida ishtirok etayotgan V-S miqdoriga ta'sir qilib bu jaroyonni susaytiradi.
5. Sabzi, lavlagi dukkakdoshlardan(loviya, nuxat, mosh) juxori mahsulotlaridan ko'katlar va temir moddasi ko'p bo'lgan ziravorlardan iste'mol qiling
6. Qora mayiz, yeryong'oq, o'rik qoqi, pista, bodom, olxuri qoqi maxsulotlar.
7. Go'sht, baliq mahsulotlaridan ko'proq iste'mol qiling.
8. Tabiiy shifobaxsh o'simliklardan tayyorlangan mahsulotlardan foydalaning.
9. Na'matak sharbat choyi .(500mg V-S saqlaydi)
10. Qora-qoraqat(smarodina)mevasi bargidan choylar(400mg V-S saqlaydi)
11. Yalpiz bargidan choy.
12. Chetan mevasi(ryabina)
13. Bexi bargi va pustlog'idan damlama
14. Limon bargidan tayyorlangan damlama.
15. Ismaloq, jag-jag o'tidan va qoqi o'ti tomiridan tayyorlangan damlama va qaynatmalar.
16. Biologik faol qo'shimchalar(temir va vitamin saqlovchi)BAD mahsulotlaridan foydalaning.
17. Hayvon mahsulotlaridan tilni yaxshilab pishirib yeyish ham kamqonlikka juda davo hisoblanadi.

Shirin so'z, mehribonlik, tabassum, kulgi insonga juda zarur hisoblanadi. Bular immunitit tizimini kuchaytiradi, fikrni jamlash qobiliyatini yaxshilaydi, ruhiy stressni yuqotadi. Dam olish esa tana, aql va ruhiyatni yaxshi kechishiga yordam beradi.

Tabiat bilan do'st bo'lish uning guzalligidan bahramand bo'lish kishiga sokinlik, tengsiz quvonch kuch-quvvat beradi. Asabiy-ruhiy noxushlikdan chigal muammolardan xalos qiladi. Bahorda, masalan tog'lik, o'rmonlik, dengiz bo'ylarida joyingizni vaqti-vakti bilan o'zgartirib turing. Chunki toza havoda gemogloblin ishlab chiqarish organizmda ortadi.

Sog'liq-bu tanamizni va miyamizning o'zaro bog'likligi .Buning uchun albatta sog'lom muhitda yashashimiz kerak. Biz yashaydigan uy, dala, choyxona, kuchalar, maktab, bog'cha insonlar bilan birgalikda xursandchilik qayg'ularda birga bo'lish

ularning muammolarini hal qilishda jamoa bo'lib ko'mak berish salomatlik uchun foydali va zararli odatlarni birgalikda hal qilishni bilishimiz zarur.

XULOSA

Bu qo'llanmani sizlarga oson, qulay, tushinarli bo'lishi maqsadida tibbiyot atamalarini soddalashtirib oddiy so'zlar bilan tushuntirishga harakat qildik. Qo'llanma sizga kamqonlik kasali tufayli bo'ladigan muammolarni hal qilishda yerdam beradi degan umiddamiz.

REFERENCES

1. Xolmatov X.X., Axmedov U.A. Farmakognoziya - 1 qism.-Toshkent: Fan, 2007.-408 bet.
2. Xolmatov X.X., Axmedov U.A. Farmakognoziya - 2 qism.-Toshkent: Fan, 2007.-400 bet.
3. Po'latova T.P., Xolmatov X.X. Farmakognoziya amaliyoti - Toshkent: Abu Ali Ibn Sino nomidagi tibbiyot nashriyoti, 2002.-360 bet.
4. Mirziyoyev Sh.M. Qonun ustuvorligi va inson manfaatlarini ta'minlash yurt taraqqiyoti va xalq farovonligining garovi. —O'zbekiston NMIU, 2017.— 47 b.
5. Mirziyoyev Sh.M. Buyuk kelajagimizni mard va olijanob xalqimiz bilan birga quramiz. —O'zbekiston NMIU, 2017. – 485 b.
6. Trease and Evans Pharmacognosy. International Edition: Edinburg, London, New York, Philadelphia, Sidney, Toronto (16th edition). - London (UK): Saunders Elsevier Limited, 2009.

РОДИОЛЫ РОЗОВАЯ ДЛЯ ПОВЫШЕНИЯ РАБОТОСПОСОБНОСТИ ОРГАНИЗМА

Имамова Ю.А.

Ассистент кафедры фармакогнозии и фармацевтической технологии

Усманова М.Б.

Ассистент кафедры фармакогнозии и фармацевтической технологии
Самаркандский государственный медицинский университет

АННОТАЦИЯ

В настоящее время перед фармакологией спорта остро стоит проблема поиска эффективных и безопасных лекарственных средств (ЛС), способствующих повышению спортивных результатов, ускоряющих восстановительные процессы после нагрузки, снижающих их негативные последствия и улучшающих качество жизни спортсменов. Одним из перспективных направлений в создании лекарственных средств, применяемых в фармакологическом сопровождении спортсменов, является использование комбинации актопротекторов, гепатопротекторов и витаминов.

Ключевые слова. *Солодка розовая, актопротектор, гепатопротектор, спорт, спортсмен, восстановление.*

ABSTRACT

At present, the pharmacology of sports is faced with the acute problem of finding effective and safe drugs that improve sports performance, accelerate recovery processes after exercise, reduce their negative consequences and improve the quality of life of athletes. One of the promising directions in the creation of drugs used in the pharmacological support of athletes is the use of a combination of actoprotectors, hepatoprotectors and vitamins.

Keywords. *Licorice pink, actprotector, hepatoprotector, sports, athlete, recovery.*

ВВЕДЕНИЕ

Среди препаратов с актопротекторной активностью выделяют специфические (бемитил и др. производные имидазола), синтетические (мексидол, вита-мелатонин), витаминные препараты (В, С, Р, Е) и препараты растительного происхождения (экстракты женьшеня, лимонника, родиолы розовой и др.). При этом представляют несомненный интерес ЛС, включающие комплекс актопротекторов, гепатопротекторов и витаминов. В качестве таких средств на российском рынке сегодня представлены только биологически активные добавки, например, Адаптон, Леветон, Элтон и др. В то же время,

известны лекарственные растения, обладающие актопротекторными и гепатопротекторными свойствами. Родиола розовая (*Rhodiola rosea*) известна как одно из растений, обладающих адаптогенными и актопротекторными свойствами, обеспечивающими быстрое восстановление организма после перенесенной нагрузки.

ОБСУЖДЕНИЕ И РЕЗУЛЬТАТЫ

Немаловажным фактором является также наличие у Родиолы розовой антигипоксического, антистрессорного, антитоксического и антиоксидантного эффектов. Целесообразность введения в состав комбинированного препарата плодов шиповника собачьего (*Fructus Rosae*) обусловлена наличием у него гепатопротекторного действия. Кроме того, восстановительным процессам в организме необходимы витамины, флавоноиды, микроэлементы, которые содержатся в столбиках с рыльцами кукурузы.

Научная новизна. Впервые разработана технология получения сухих экстрактов (СЭ) из корневищ и корней родиолы розовой, плодов шиповника собачьего и столбиков с рыльцами кукурузы с использованием различных методов экстрагирования. Впервые разработана технология гранулирования смеси данных СЭ современным методом влагоактивизированной грануляции (ВАГ), позволяющим получить продукт с необходимыми технологическими свойствами. Впервые разработана технологическая схема и обоснованы технологические параметры получения лекарственной формы (твёрдые желатиновые капсулы) из сухих экстрактов ЛРС. Предложены и отработаны оригинальные варианты методик ВЭЖХ по определению показателей подлинности и количественного содержания действующих веществ в СЭ и готовой ЛФ (подобраны подвижные фазы, градиент, температура колонки, скорость потока растворителей.). Изучена эффективность и безопасность разработанного комбинированного ЛС *in vivo*: определена острая токсичность и актопротекторное действие.

ЗАКЛЮЧЕНИЕ

Родиола розовая является одним из необходимых лекарственных растений, за счёт содержания в составе многих витаминов и полезных питательных веществ. В спорте это растение является незаменимым и используется при приготовлении экстрактов и настоев в период реабилитации спортсмена.

REFERENCES

1. Imomova, Y., Usmonova, M. B., Yo‘Ldoshev, S., & Ahmadov, J. (2021). DORI VOSITALARINING ZAMONAVIY TAHLIL USULLARI. *Oriental renaissance: Innovative, educational, natural and social sciences*, 1(8), 587-596.
2. Шкурова Д., Усманова М., Имамова Ю., Порошоларинг хусусий тухнологияси тўзгучи, бўёвчи ва қийин майдаланувчи моддалар, экстрактлар ва эфир мойлари билан порошоклар таййорлаш. *Экономика и социум* №11(90)2021.
3. Усманова М., Эрназарова М., Қўйлиева М., Хасанова Г., Дорихона фаолиятини ташкил этиш, дорилар сақлаш чора тадбирлари. *Экономика и социум* №11(90)2021
4. Yuldoshev S., Xalimbetov Y., Usmanova M., Naimova Z., Xamrayeva M., National Processes in Uzbekistan and formation of the internationalist maturity of the younger generation/ *The american journal of medical sciences and pharmaceutikalresearch* 10/37547/tajmspr
5. Usmanova M., Yuldoshev S., Importance of lipids in the cell, simple and complex lipids, classification. *Researchjet journal of analysis and inventions*. In Volume 1, Issue 1
6. Usmanova M., Toshpolatov C., Endocrine gland system, humoral management of the organism. *Researchjet journal of analysis and inventions* In Volume 1, Issue 1.
7. Аникина, Е. И. Полезные свойства лука / Е. И. Аникина, Г. В. Головачева. — Текст : непосредственный // Юный ученый. — 2018. — № 1.1 (15.1). — С. 6-7.
8. Ernazarova M.SH., Yuldashev S.A., K. Eshonqulova., BENEFICIAL PROPERTIES OF LEAVES, MINT, PASTURE LEAVES, METHODS OF USE/ *research jet journal of analysis and inventions*
9. Ernazarova M.SH., K. Eshonqulova, Egamberdiyeva X.X., ABU ALI IBN SINO TABOBATIDA ZA‘FARON (CROCUS SATIVUS L) NING O‘RNI, *EURASIAN JOURNAL OF ACADEMIC RESEARCH*, v-1, i-02, 2021, ISSN – 2181-2020, <https://doi.org/10.5281/zenodo.4744878>
10. Boymurodov E.S., Dorilar haqida tushuncha, “Экономика и социум”, №10, 2021
11. K. Eshonqulova., Ernazarova M.SH., Nomozov E., concept of powder technologies technologies, disadvantages, advantages/ *research jet journal of analysis and inventions*

-
12. Norqulova Z., K. Eshonqulova, Ernazarova M., SARIMSOQ PIYOZNING SHIFOBAXSH XUSUSIYATLARI, EURASIAN JOURNAL OF ACADEMIC RESEARCH, V-1, I-2, ISSN: 2181-2020
 13. Shamsiyeva N.O., Ernazarova M.Sh., Eshonqulova K.H., ALKALOIDLAR HOSSALARI, ORGANIZMGA TA'SIRI, OLINISHINI O'RGANISH, SIFAT REAKSIYALARI, EURASIAN JOURNAL OF ACADEMIC RESEARCH, V-1, I-2, ISSN: 2181-2020
 14. Ernazarova M.SH., Yuldashev S.A., capparitis and its importance, international journal of discourse on innovation, integration and education, v-2, i-01, 2021, ISSN: 2181-1067, <http://summusjournals.uz/index.php/ijdiie>
 15. Ernazarova M.SH., Yuldashev S.A., glycosides, their and physico-chemical properties, research jet journal of analysis and inventions, v-2, i-4, 2021, ISSN: 2776-0960
 16. K. Eshonqulova, Ernazarova M.SH., Egamberdiyeva X.X., Yuldashev S.A., SAFFRON PLANT AND ITS MEDICINAL PROPERTIES, research jet journal of analysis and inventions, v-2, i-4, 2021, ISSN: 2776-0960

НЕКОТОРЫЕ АСПЕКТЫ ФИТОЛЕЧЕНИЯ ОНКОЛОГИИ

Курбонов Х.У.

Студент Самаркандского Государственного Медицинского Университета

Олимов С.М.

Ассистент кафедры фармакогнозии и фармацевтической технологии

Жовлиев Ф.Б. –

Ассистент кафедры фармакогнозии и фармацевтической технологии

Самаркандский государственный медицинский университет

АННОТАЦИЯ

Одним из наиболее быстро развивающихся направлений медицины является фитотерапевтическое лечение рака – высокотехнологичные методы лечения, включающие воздействие на естественные защитные механизмы больного или введение веществ природного происхождения. В данной статье рассматриваются некоторые аспекты фито-лечения новообразований.

***Ключевые слова.** Новообразования, доброкачественный рак, злокачественный рак, растения, фитолечение.*

ABSTRACT

One of the fastest growing areas of medicine is phytotherapeutic treatment of cancer - high-tech methods of treatment, including the impact on the natural defense mechanisms of the patient or the introduction of substances of natural origin. This article discusses some aspects of phyto-treatment of neoplasms.

***Keywords:** Neoplasms, benign cancer, malignant cancer, plants, phytotherapy.*

ВВЕДЕНИЕ

Научный анализ показывает, что в природе содержится неограниченное количество химических соединений, которые потенциально могут быть использованы для лечения всевозможных заболеваний человека, включая онкологические. На сегодняшний день объем сведений о лекарственных растениях существенно превышает клинический опыт их применения. Лекарственные растения и биологически активные вещества, выделенные из них, нередко обнаруживают высокую иммуностимулирующую и противоопухолевую активность. Характерной особенностью таких исследований является то, что в ряде случаев экспериментально подтверждаются те свойства растений, которые были известны в народной медицине и фактически уже использовались. Главная задача фитотерапии – правильная оценка и использование накопленного веками опыта. Оценивая возможности фитотерапии рака, нужно

в первую очередь ориентироваться на известные уже фармакологические феномены и опыт применения противоопухолевых препаратов.

ОБСУЖДЕНИЕ И РЕЗУЛЬТАТЫ

Некоторые лекарственные растения имеющие противораковый эффект:

Катарантус розовый

Более известен под наименованием «барвинок розовый», многолетний полукустарник семейства Кутровые. Противоопухолевые свойства растения хорошо известны науке, оно содержит вещества винбластин, лейрозин, винкристин, благодаря которым фармацевтическая промышленность давно использует растение для производства препаратов от злокачественных опухолей. Барвинок розовый назначается при терапии лимфогранулематоза (злокачественного заболевания лимфатической системы), нейробластомы (рак симпатической нервной системы), опухоли Вильмса (злокачественной опухоли почки), меланомы и рака груди, а также рака кожи на первой и второй стадиях.

Алтей лекарственный (аптечный)

Многолетник семейства Мальвовых. Известен отхаркивающим, противовоспалительным действием. Настой из алтея показан при раке желудка.

Аир болотный

Многолетнее растение, вид прибрежных, водных трав семейства Аириновых. В корнях травы содержатся терпеноиды, обладающие бактериостатическим свойством. Растение утоляет боль, тонизирует кровеносные сосуды, рекомендуется как восстанавливающее средство после перенесенных операций по удалению злокачественной опухоли.

Барбарис обыкновенный

Кустарник семейства Барбарисовых, используется как лекарство со времен Древнего Вавилона. Алкалоидное соединение «берберин», который выделяют из растения, успешно зарекомендовал себя в лечении злокачественной опухоли печени.

Практический опыт показывает, что лечение травами можно успешно использовать в ходе подготовки к хирургической операции, во время восстановления после операции, для восстановления после курсов химиотерапии и лучевой терапии или в промежутках между курсами. При подключении фитотерапии к химиотерапевтическому лечению эффект от сеансов химиотерапии наступает быстрее, а побочные эффекты от

химиотерапии (тошнота, выпадение волос, депрессия) становятся менее выраженными.

Фитотерапия помогает восстановить уровень тромбоцитов и лейкоцитов в крови и улучшает состояние кроветворной системы. Кроме того, многие целебные растения имеют в своем составе ценные вещества (витамины, минералы, микроэлементы и другие соединения), способные активизировать защитные силы организма человека в борьбе с тяжелым недугом.

Таким же образом траволечение успешно помогает больным, которые прошли лучевое лечение. Известны также многочисленные случаи, когда грамотно подобранные лечебные сборы трав способствовали удалению следов злокачественных клеток, оставшихся после хирургической операции по резекции опухоли. В случае с больными, в отношении которых официальная медицина признала свое бессилие (т.н. отказными больными), фитотерапия выходит на первый план. Для таких больных показана, как минимум, симптоматическая фитотерапия – для торможения роста опухоли, облегчения болей, улучшения аппетита, уменьшения отеков.

При лечении травами онкологического больного не может быть универсальных советов. Травяные сборы и схема лечения должны подбираться под контролем врача строго индивидуально – с учетом характера заболевания, степени его распространенности, прогноза, проявления сопутствующих нарушений, осложнений и побочных эффектов от проводимого лечения, и других факторов.

Научный анализ показывает, что в природе содержится неограниченное количество химических соединений, которые потенциально могут быть использованы для лечения всевозможных заболеваний человека, включая онкологические. На сегодняшний день объем сведений о лекарственных растениях существенно превышает клинический опыт их применения.

Лекарственные растения и биологически активные вещества, выделенные из них, нередко обнаруживают высокую иммуностимулирующую и противоопухолевую активность. Характерной особенностью таких исследований является то, что в ряде случаев экспериментально подтверждаются те свойства растений, которые были известны в народной медицине и фактически уже использовались. Главная задача фитотерапии – правильная оценка и использование накопленного веками опыта. Оценивая возможности фитотерапии рака, нужно в первую очередь ориентироваться на известные уже фармакологические феномены и опыт применения противоопухолевых препаратов.

Назначение фитосредств онкологическим больным проводят на основе клинических данных и известных фармакотерапевтических свойств растений. Используется широкий спектр фитосредств с выраженным цитостатическим, антимикробным, иммуностропным, детоксикационным, противовоспалительным, кровоостанавливающим и репаративным действием. Часто фитотерапевтическая помощь онкологическим больным необходима и целесообразна. Следует подчеркнуть, что фитотерапия не противопоставляется достижениям науки, а дополняет лечение онкологических больных.

Существенное значение придаётся лекарственным растениям иммуностропного действия, поскольку необходимо добиваться усиления клеточного звена. При онкологических заболеваниях для укрепления иммунитета многие авторы предлагают использовать солодку, череду, сабельник, чагу, шиповник, пион и др. растения.

По данным экспериментальных исследований, экстракты из Бархата амурского, Левзеи сафлоровидной, Ореха манчжурского, Пиона белоцветкового, Подорожника большого обладают способностью повышать количество лейкоцитов в периферической крови после химиотерапии и одновременно ингибировать развитие опухоли. После воздействия цитостатиков препятствовали развитию лейкопенического эффекта лимонник китайский, сирень амурская, сосна обыкновенная.

Важную роль играют лекарственные растения в проведении детоксикации при лечении рака. Детоксикационные сборы включают растения противовоспалительного, иммуностропного, мочегонного, желчегонного, гепатопротекторного действия. Такие фитосредства значительно снижают токсический эффект лучевой и химиотерапии.

ЗАКЛЮЧЕНИЕ

В настоящее время фитотерапия прочно вошла в арсенал средств для лечения и профилактики рака. Конечно, победить онкологическое заболевание с помощью только фитотерапии невозможно. Однако было бы неразумно отказываться от того колоссального фармакологического потенциала, которые предлагает фитотерапия в лечении онкологических заболеваний. Современная онкология использует более 400 видов лекарственных растений. Эти растения обладают цитостатическим действием, профилактическим противоопухолевым эффектом, являются модуляторами химических реакций.

REFERENCES

1. Рахматов, Х. Б., Холлиев, Ш. Х., & Жовлиев, Ф. Б. У. (2018). Амперометрическое титрование ионов палладия (II) и золота (III) растворами винилморфолина. *Universum: химия и биология*, (1 (43)), 7-10.
2. Boboniyozovich, R. K., Bakhtiyorovich, Z. F., Ergashyevich, K. O., Ibragimovich, A. A., & Nurmatovich, D. E. (2019). Amperometric titration of palladium (II) and platinum (IV) ions in individual solutions of vinylpyrimidine. *European science review*, (3-4), 133-134.
3. Рахматов, Х. Б., Жавлиев, Ф. Б., Хидирова, З. У., & Юлдашев, Н. Т. (2018). АМПЕРОМЕТРИЧЕСКОЕ ТИТРОВАНИЕ БЛАГОРОДНЫХ МЕТАЛЛОВ РАСТВОРАМИ ВИНИЛПИРИМИДИНА В НЕВОДНЫХ СРЕДАХ. *Международный академический вестник*, (10), 43-45.
4. Зайцева М.Н., лекарственные растения, применяемые в лечении онкологических заболеваний, *European journal of natural history*, 2017.
5. Жуковская Е. В., Петрушкина Н. П., фитотерапия в онкологии, *Педиатрический вестник южного Урала*, 2019.
6. Imomova, Y., Usmonova, M. B., Yo'ldoshev, S., & Ahmadov, J. (2021). DORI VOSITALARINING ZAMONAVIY TAHLIL USULLARI. *Oriental renaissance: Innovative, educational, natural and social sciences*, 1(8), 587-596.
7. Шкурова Д., Усманова М., Имамова Ю., Порошоларинг хусусий тухнологияси тўзгучи, бўёвчи ва қийин майдаланувчи моддалар, экстрактлар ва эфир мойлари билан порошоклар таййорлаш. *Экономика и социум* №11(90)2021.
8. Усманова М., Эрназарова М., Қўйлиева М., Хасанова Г., Дорихона фаолиятини ташкил этиш, дорилар сақлаш чора тадбирлари. *Экономика и социум* №11(90)2021
9. Yuldoshev S., Xalimbetov Y., Usmanova M., Naimova Z., Xamrayeva M., National Processes in Uzbekistan and formation of the internationalist maturity of the younger generation/The american journal of medical sciences and pharmaceutikalresearch10/37547/tajmspr
10. Usmanova M., Yuldoshev S., Importance of lipids in the cell, simple and complex lipids, classification. *Researchjet journal of analysis and inventions*. In Volume 1, Issue 1
11. Usmanova M., Toshpolatov S., Endocrine gland system, humoral management of the organism. *Researchjet journal of analysis and inventions* In Volume 1, Issue 1.

12. Аникина, Е. И. Полезные свойства лука / Е. И. Аникина, Г. В. Головачева. — Текст : непосредственный // Юный ученый. — 2018. — № 1.1 (15.1). — С. 6-7.
13. Shamsiyeva N.O., Ernazarova M.Sh., Eshonqulova K.H., ALKALOIDLAR HOSSALARI, ORGANIZMGA TA'SIRI, OLINISHINI O'RGANISH, SIFAT REAKSIYALARI, EURASIAN JOURNAL OF ACADEMIC RESEARCH, V-1, I-2, ISSN: 2181-2020
14. Boymurodov E.S., Dorilar haqida tushuncha, "Экономика и социум", №10, 2021
15. Ernazarova M.SH., Yuldashev S.A., capparitis and its importance, international journal of discourse on innovation, integration and education, v-2, i-01, 2021, ISSN: 2181-1067, <http://summusjournals.uz/index.php/ijdiie>
16. Ernazarova M.SH., Yuldashev S.A., glycosides, their and physico-chemical properties, research jet journal of analysis and inventions, v-2, i-4, 2021, ISSN: 2776-0960
17. K. Eshonqulova, Ernazarova M.SH., Egamberdiyeva X.X., Yuldashev S.A., SAFFRON PLANT AND ITS MEDICINAL PROPERTIES, research jet journal of analysis and inventions, v-2, i-4, 2021, ISSN: 2776-0960
18. Norqulova Z., K. Eshonqulova, Ernazarova M., SARIMSOQ PIYOZNING SHIFOBAXSH XUSUSIYATLARI, EURASIAN JOURNAL OF ACADEMIC RESEARCH, V-1, I-2, ISSN: 2181-2020
19. K. Eshonqulova., Ernazarova M.SH., Nomozov E., concept of powder technologies technologies, disadvantages, advantages/ research jet journal of analysis and inventions
20. Ernazarova M.SH., Yuldashev S.A., K. Eshonqulova., BENEFICIAL PROPERTIES OF LEAVES, MINT, PASTURE LEAVES, METHODS OF USE/ research jet journal of analysis and inventions
21. Ernazarova M.SH., K. Eshonqulova, Egamberdiyeva X.X., ABU ALI IBN SINO TABOBATIDA ZA'FARON (CROCUS SATIVUS L) NING O'RNI, EURASIAN JOURNAL OF ACADEMIC RESEARCH, v-1, i-02, 2021, ISSN – 2181-2020, <https://doi.org/10.5281/zenodo.4744878>

ИСПОЛЬЗОВАНИЕ БАРБАРИСА В ФАРМАКОТЕРАПИИ

О.Ж. Меликулов

Ассистент кафедры фармакогнозии и фармацевтической технологии

Н.Д. Кодиров

Заведующий кафедрой фармакогнозии и фармацевтической
технологии

Э.С. Баймурадов

Ассистент кафедры фармакогнозии и фармацевтической технологии
Самаркандский государственный медицинский университет

АННОТАЦИЯ

Барбарис лекарственное растение известное еще с древних времен. Барбарис цельнокрайний – кустарник, до 4 м высоты, из семейства Барбарисовых– Berberidaceae. Сильно ветвистый, ветви угловатые, буроватые или пурпуровые, шипы на нижних бесплодных веточках трехраздельные, на средних и верхних простые [1]. В научной медицине определены антибактериальные, антиоксидантные, противовоспалительные, антиаритмические, седативные, желчегонные, анти-лейшманиозные и противомаларийные барбариса, которые связывают с алкалоидом берберином. Экспериментальные исследования показали, что берберин, основной алкалоид корней барбариса способствует рассеиванию пигментов меланофоров в коже. Определены кардиопротективные, антиаритмические, гипотензивные свойства экстрактов плодов барбариса. Берберин обладает нейропротективными, анксиолитическими и противосудорожными, антигистаминными и антихолинергическими свойствами. Экспериментальные исследования показали, берберин оказывает такое же гипогликемическое воздействие, как и метформин.

Ключевые слова. Лекарственные растительные средства (ЛРС), берберин, фитотерапия, барбарис,

ABSTRACT

Barberry is a medicinal plant known since ancient times. Barberry whole-edge is a shrub, up to 4 m in height, from the Berberidaceae family. Strongly branched, the branches are angular, brownish or purple, the thorns on the lower barren branches are tripartite, on the middle and upper ones are simple [1]. In scientific medicine, antibacterial, antioxidant, anti-inflammatory, antiarrhythmic, sedative, choleric, anti-leishmania and antimalarial barberry are identified, which are associated with

the alkaloid berberine. Experimental studies have shown that berberine, the main alkaloid of barberry roots, promotes the dispersion of melanophore pigments in the skin. Cardioprotective, antiarrhythmic, hypotensive properties of barberry fruit extracts were determined. Berberine has neuroprotective, anxiolytic and anticonvulsant, antihistamine and anticholinergic properties. Experimental studies have shown that berberine has the same hypoglycemic effect as metformin.

Keywords. Herbal medicines (HRM), berberine, herbal medicine, barberry,

ВВЕДЕНИЕ

Рассмотрим подробно ареал, биохимический состав и полезные свойства 13 видов барбариса, обитающих как на нашей территории, так и в странах СНГ. Ещё задолго до изучения барбариса в лабораторных условиях, его полезные свойства были известны народам многих стран. Традиционен барбарис у кавказских народов, где по известным сведениям произрастает около 3 видов барбариса. Это густоцветковый (*B. densiflora*), кустарник до 2 м высотой, распространенный в Восточном и Южном Закавказье. Отыскать его возможно на каменистых склонах рек, в степных условиях. Целебными свойствами обладают корни, содержащие около 0,65% берберина, главного действующего вещества, определяющего целебность этой культуры. Используются они местным населением для лечения заболеваний печени.

ОБСУЖДЕНИЕ И РЕЗУЛЬТАТЫ

Привлекателен барбарис и как хороший медонос. Находит применение и другой кавказский вид грузинский (*B. iberica*), представляющий собою кустарник до 3 м высотой, произрастающий в Восточном Закавказье на сухих склонах, по галечникам в долинах рек. Он также хороший медонос, интересен как декоративное растение и широко используется местным населением для укрепления горных склонов. При заболеваниях печени и желчного пузыря как противовоспалительное и желчегонное средство применяют настой из листьев барбариса. При заболеваниях печени и желчевыводящих путей применяется также сбор из равных долей плодов барбариса, листьев берёзы, травы полыни, плодов можжевельника с травой тысячелистника. При гепатите употребляют лечебный сбор, состоящий из 3 ч. коры барбариса, 3 ч. листьев мяты. 2 ч. корня валерианы, 8 ч. цветков боярышника. При гепатите и желчнокаменной болезни употребляют настой коры или корней барбариса. Как желчегонное средство в народной медицине применяется сбор, состоящий из равных частей корня барбариса, корня одуванчика и корня ревеня. При камнях в жёлчном пузыре

употребляется садовый сбор, состоящий из равных частей корней барбариса, веток чёрной смородины и корней шиповника.

ЗАКЛЮЧЕНИЕ

В заключение, можно утвердить что использование барбарина в научной медицине, в народной медицине, а так же фармакотерапии высокоэффективна, так как это лекарственное растение имеет комплексное воздействие на организм человека при различных заболеваниях, так и для профилактики. Препараты барбариса обладают противовоспалительным, желчегонным, мочегонным, противомикробным, вяжущим, кровоостанавливающим и антисептическим действиями. В результате рекомендуется использование барбариса так как он имеет широкий спектр воздействия и влияет благоприятно на организм человека так как является лекарственным растительным средством.

REFERENCES

16. Imomova, Y., Usmonova, M. B., Yo'ldoshev, S., & Ahmadov, J. (2021). DORI VOSITALARINING ZAMONAVIY TAHLIL USULLARI. *Oriental renaissance: Innovative, educational, natural and social sciences*, 1(8), 587-596.
17. Шкурова Д., Усманова М., Имамова Ю., Порошоларинг хусусий тухнологияси тўзгучи, бўёвчи ва қийин майдаланувчи моддалар, экстрактлар ва эфир мойлари билан порошоклар таййорлаш. Экономика и социум №11(90)2021.
18. Усманова М., Эрназарова М., Кўйлиева М., Хасанова Г., Дорихона фаолиятини ташкил этиш, дорилар саклаш чора тадбирлари. Экономика и социум №11(90)2021
19. Yuldoshev C., Xalimbetov Y., Usmanova M., Naimova Z., Xamrayeva M., National Processes in Uzbekistan and formation of the internationalist maturity of the younger generation/The american journal of medical sciences and pharmaceutical research 10/37547/tajmspr
20. Usmanova M., Yuldoshev C., Importance of lipids in the cell, simple and complex lipids, classification. Researchjet journal of analysis and inventions. In Volume 1, Issue 1
21. https://www.researchgate.net/profile/Olim-Khojimatov/publication/349703500_Lekarstvennyye_rasteniya_Uzbekistana/links/603da4e192851c077f0e8c14/Lekarstvennyye-rasteniya-Uzbekistana.pdf

ЛУК РЕПЧАТЫЙ – ПРИМЕНЕНИЕ В МЕДИЦИНЕ

Усманова М.Б.

Ассистент кафедры фармакогнозии и фармацевтической технологии

Имамова Ю.А.

Ассистент кафедры фармакогнозии и фармацевтической технологии

Самаркандский государственный медицинский университет

АННОТАЦИЯ

С каждым днём все большую популярность набирает использование, народной медицины в лечение заболеваний. Ведь качественные лекарственные средства из аптек не каждый может себе позволить. Лекарственным средством для лечения многих заболеваний является – лук.

Ключевые слова. Лук, лук репчатый, польза, противопоказание, лечение, противомикробный

ABSTRACT

Every day, the use of traditional medicine in the treatment of diseases is gaining more and more popularity. After all, not everyone can afford high-quality medicines from pharmacies. Onion is a medicine for the treatment of many diseases.

Keywords. Onions, onions, benefits, contraindications, treatment, antimicrobial

ВВЕДЕНИЕ

Лук, наверное, одно из самых известных культурных растений. Трудно представить сегодня ассортимент на кухне любой хозяйки без этого горько-сладкого овоща. Он популярен у многих народов мира и за все время его существования было выведено множество различных сортов. Все мы прекрасно знаем, что лук можно жарить и тушить, добавлять в супы и мясные блюда, а также можно употреблять и в сыром виде – в салатах и бутербродах.

Средство растительного происхождения. Содержит аллиины (алкилцистеин сульфоксиды), полисахариды, сахарозу и другие сахара, флавоноиды, стероидные сапонины, а также витамины (аскорбиновая кислота, В₁, В₂, РР, провитамин А), соли кальция, фосфора, микроэлементы. Способствует повышению аппетита, усиливает секрецию пищеварительных желез и перистальтику кишечника. Оказывает антиатероматозное и гипогликемическое действие, а также некоторое диуретическое и холеретическое действие.

ОБСУЖДЕНИЕ И РЕЗУЛЬТАТЫ

Воздействие репчатого лука на человека отличается большим разнообразием, хотя степень выраженности терапевтических эффектов не всегда одинаково высокая. Обычно принято говорить о следующих типах влияния лука на организм:

- противомикробном;
- противопаразитном (противоглистном);
- противоцинготном;
- ранозаживляющем;
- болеутоляющем;
- противовоспалительном;
- антисклеротическом;
- антидиабетическом;
- противотуберкулёзном;
- противоопухолевом;

После исследований, проведенных учеными в Италии и Швейцарии, удалось установить, что даже умеренное содержание в ежедневном рационе лука снижает риск развития рака толстой кишки, рака яичников, рака простаты и рака пищевода. Кроме того, если употреблять хотя бы половину луковицы в день, риск заболевания раком желудка снижается на 50%. Это происходит благодаря содержащемуся в овоще большому количеству флавоноида кверцетина. При чем, больше всего его содержится в красном луке. Также нужно отметить то, что лучше всего употреблять свежий овощ, не прошедший термическую обработку, так как при варке кверцетина практически не остается.

Лук репчатый – универсальное средство, широко используемое в различных областях науки, медицины и кулинарии. Применение его в сыром виде в период эпидемий и распространения вирусных инфекций способствует укреплению иммунитета и препятствует образованию бактерий. В его состав входят вещества, которые снижают риск возникновения рака на 50%, эффективно предупреждая развитие этого заболевания. Лук широко используется в косметологии и диетологии, как средство для омоложения и восстановления кожи, для укрепления волос, а также для похудения.

ЗАКЛЮЧЕНИЕ

В настоящее время успех применения лука в народной медицине имеет научное обоснование: в этом пряном овоще много фитонцидов – летучих

веществ, убивающих микробы. Изучила целебные свойства лука и выяснила, от каких недугов помогает это растение. Ученые доказали, что лук может защищать здоровье человека. Зная целебные свойства лука, можно использовать его при лечении заболеваний. Были собраны рецепты народной медицины с применением лука и издала брошюру «Лук – от семи недугов». Недаром русский народ сложил поговорку: «Лук – от семи недугов».

REFERENCES

1. Imomova, Y., Usmonova, M. B., Yo‘Ldoshev, S., & Ahmadov, J. (2021). DORI VOSITALARINING ZAMONAVIY TAHLIL USULLARI. *Oriental renaissance: Innovative, educational, natural and social sciences*, 1(8), 587-596.
2. Шкурова Д., Порошоларинг хусусий тухнологияси тўзгучи, бўёвчи ва қийин майдаланувчи моддалар, экстрактлар ва эфир мойлари билан порошоклар тайёрлаш. Экономика и социум №11(90)2021.
3. Эрназарова М., Қўйлиева М., Хасанова Г., Дорихона фаолиятини ташкил этиш, дорилар сақлаш чора тадбирлари. Экономика и социум №11(90)2021
4. Yuldoshev C., Xalimbetov Y., Naimova Z., Xamrayeva M., National Processes in Uzbekistan and formation of the internationalist maturity of the younger generation/The american journal of medical sciences and pharmaceutikalresearch10/37547/tajmspr
5. Yuldoshev C., Importance of lipids in the cell, simple and complex lipids, classification. Researchjet journal of analysis and inventions. In Volume 1, Issue 1
6. Toshpolatov C., Endocrine gland system, humoral management of the organism. Researchjet journal of analysis and inventions In Volume 1, Issue 1.
7. Аникина, Е. И. Полезные свойства лука / Е. И. Аникина, Г. В. Головачева. - Текст : непосредственный // Юный ученый. – 2018. - № 1.1 (15.1). - С. 6-7.
8. Ernazarova M.SH., Yuldashev S.A., capparitis and its importance, international journal of discourse on innovation, integration and education, v-2, i-01, 2021, ISSN: 2181-1067, <http://summusjournals.uz/index.php/ijdiie>
9. Ernazarova M.SH., Yuldashev S.A., glycosides, their and physico-chemical properties, research jet journal of analysis and inventions, v-2, i-4, 2021, ISSN: 2776-0960
10. K. Eshonqulova, Ernazarova M.SH., Egamberdiyeva X.X., Yuldashev S.A., SAFFRON PLANT AND ITS MEDICINAL PROPERTIES, research jet journal of analysis and inventions, v-2, i-4, 2021, ISSN: 2776-0960

11. Norqulova Z., K. Eshonqulova, Ernazarova M., SARIMSOQ PIYOZNING SHIFOBAXSH XUSUSIYATLARI, EURASIAN JOURNAL OF ACADEMIC RESEARCH, V-1, I-2, ISSN: 2181-2020
12. Shamsiyeva N.O., Ernazarova M.Sh., Eshonqulova K.H., ALKALOIDLAR HOSSALARI, ORGANIZMGA TA'SIRI, OLINISHINI O'RGANISH, SIFAT REAKSIYALARI, EURASIAN JOURNAL OF ACADEMIC RESEARCH, V-1, I-2, ISSN: 2181-2020
13. Boymurodov E.S., Dorilar haqida tushuncha, "Экономика и социум", №10, 2021
14. K. Eshonqulova., Ernazarova M.SH., Nomozov E., concept of powder technologies technologies, disadvantages, advantages/ research jet journal of analysis and inventions
15. Ernazarova M.SH., Yuldashev S.A., K. Eshonqulova., BENEFICIAL PROPERTIES OF LEAVES, MINT, PASTURE LEAVES, METHODS OF USE/ research jet journal of analysis and inventions
16. Ernazarova M.SH., K. Eshonqulova, Egamberdiyeva X.X., ABU ALI IBN SINO TABOBATIDA ZA'FARON (CROCUS SATIVUS L) NING O'RNI, EURASIAN JOURNAL OF ACADEMIC RESEARCH, v-1, i-02, 2021, ISSN – 2181-2020, <https://doi.org/10.5281/zenodo.4744878>

МАТЕМАТИЧЕСКОЕ МОДЕЛИРОВАНИЕ СТЕПЕНИ ТЯЖЕСТИ ВНЕБОЛЬНИЧНЫХ ПНЕВМОНИЙ У ВЗРОСЛЫХ

Назаров Феруз Юсуфович

Махмудова Хануза Давроновна

Самаркандский Государственный Медицинский Институт

Кафедра пропедевтики внутренних болезней

АННОТАЦИЯ

Современные представления о клинической картине ВП и методах её диагностики. Следует отметить, что пневмонии классифицируются на два вида, в зависимости от условий, при которых возникло заболевание. Это внебольничные и нозокомиальные (госпитальные) пневмонии. Следует выделить отдельно пневмонии у больных с иммунодефицитными состояниями. Обоснованность такого подхода обусловлена различными причинами возникновения пневмоний и разными подходами к выбору антимикробной химиотерапии. В последнее время все больше выделяют пневмонии, связанные с оказанием медицинской помощи (healthcare-associated pneumonia). К этой категории можно отнести пневмонии у лиц, находящихся в домах престарелых или других учреждениях длительного ухода; при наличии в анамнезе предшествующей антимикробной терапии в последние три месяца или госпитализации на более чем двое суток в последние 90 дней. По условиям возникновения такие пневмонии рассматриваются как внебольничные. Однако от последних они могут отличаться составом возбудителей и профилем их антибиотикорезистентности. Современные руководства предлагают уйти от термина “атипичная пневмония” и применять понятие “пневмония, вызванная атипичными патогенами”, так как нельзя до конца выяснить природу внебольничной пневмонии. Обычно начало заболевания острое, реже постепенное. Иногда ОРВИ или трахеобронхит предшествуют развитию пневмонии. Клиническая картина пневмоний хорошо изучена и обычно состоит из таких признаков, как повышение температуры до фебрильных и субфебрильных цифр, кашля, продукции мокроты. К неспецифическим клиническим проявлениям относится общеинтоксикационный синдром, основными симптомами которого являются общая слабость, адинамия, головные боли, миалгии, снижение аппетита, тошнота, потливость. Чаще всего данный синдром говорит о степени тяжести заболевания и усиливается

при появлении у пациента гнойных или септических осложнений. У некоторых больных отмечаются озноб, гипергидроз, дискомфорт и болезненность в грудной клетке (плевральная боль), одышка.

Ключевые слова: Внебольничная пневмония, математическая модель, корреляция, критерий Фишера.

ВВЕДЕНИЕ

Методы определения этиологического фактора пневмоний по наличию антигенов в сыворотке крови на начальной стадии заболевания и обычно не рекомендуются для рутинного использования. Серологические тесты обычно проводятся с целью выявления внутриклеточных бактерий и включают оценку уровня антител IgG и IgM в парных сыворотках с интервалом в несколько недель. В качестве экспресс-методов используются методы выявления антигенов микроорганизмов в моче. В настоящее время в клинической практике доступны тесты для обнаружения антигенов *S. pneumoniae* и *L. pneumophila* серогруппы 1 (ответственна за 70 % всех случаев легионеллезной инфекции). Данные методы впервые были рекомендованы американским торакальным обществом в 2007 году в качестве скрининга для определения возможной этиологии ВП и назначения соответствующей этиотропной терапии. Быстрота, простота проведения и достаточно высокие чувствительность (50-80 %) и специфичность (более 90 %) обеспечивают удобство использования данных тестов. В нашей стране эти методы экспресс-диагностики зарегистрированы сравнительно недавно и пока их применение не вышло за рамки отдельных клинических центров.

МЕТОДЫ ИССЛЕДОВАНИЕ

Создание математических моделей с целью оценки степени тяжести внебольничной пневмонии осуществлялось на результатах 105 показателей, отражающих клиническую картину, а также лабораторноинструментальных данных у 98 обследованных пациентов. В когорте обследованных мужчины составили 54 (55,1 %), женщины 44 (44,9 %) в возрасте от 18 до 83 лет. Все обследованные пациенты были разделены на две группы в соответствии с тяжестью ВП, а именно: нетяжелое течение – 50 человек (51 %) и тяжелое течение – 48 человек (49 %). При распределении обследованных пациентов по степени тяжести мы руководствовались практическими рекомендациями РРО по диагностике, лечению и профилактике внебольничных пневмоний у взрослых. Предпосылки к разработке математической модели рассматривались

с целью ранней диагностики степени тяжести ВП (в течение первых суток после поступления в стационар). При построении моделей мы опирались на множество симптомов и синдромов с последующим отбором наиболее важных данных. Для осуществления данной задачи использовался дискриминантный анализ. Для каждого признака определялся критерий Фишера. На основании полученного цифрового значения оценивался количественный вклад каждого признака. Симптомы, для которых уровень значимости по F критерию соответствовал $p < 0,05$, были включены в математическую модель. Также учитывались и разнонаправленные параметры гемограммы - как повышенные, так и пониженные для наиболее полного охвата лабораторных данных. Основу математической модели тяжести ВП составили признаки, константа и коэффициенты уравнений, определяемые методом наименьших квадратов. Знак коэффициента соответствовал знаку корреляции между кодом заболевания и соответствующим информационным показателем.

ЗАКЛЮЧЕНИЕ

Математическое моделирование в сфере деятельности пульмонолога важно тем, что обеспечивает объективный подход к оценке тяжести состояния пациента, позволяя правильно поставить диагноз, определить прогноз, назначить адекватную терапию (Самойлов Р.Г., 2007). Именно поэтому на следующем этапе исследования мы разработали математическую модель тяжести течения пневмонии для проведения ранней диагностики в первые сутки поступления больных в стационар. При разработке модели мы учитывали наиболее важные признаки заболевания. Для осуществления данной задачи был использован дискриминантный анализ. Для каждого признака определялся критерий Фишера. На основании полученного цифрового значения оценивался количественный вклад каждого признака заболевания. Симптомы, для которых уровень значимости по F критерию соответствовал $p < 0,05$, были включены в математическую модель.

REFERENCES

1. Северин, С.Е. Молекулярные механизмы регуляции активности клеток [Текст] / С.Е. Северин, М.А. Пальцев, А.А. Иванов // Вестник Института молекулярной медицины. – 2001. – № 1. – 124 с.
2. Сенников, С.В. Аллельные варианты и изоформы цитокинов в диагностике и патогенезе иммунопатологических состояний [Текст] / С.В.

Сенников, А.Н. Силков, В.А. Козлов // Иммунология. – 2002. – № 23 (4). – С. 243-250.

3. Сивакова, О.Д. Внебольничная пневмония: клинические особенности, фармакоэпидемиологические и фармакоэкономические аспекты в Самарской области [Текст] : дис. ... канд. мед. наук : / О.Д. Сивакова. – Самара, 2014. – 158 с.

4. Симбирцев, А.С. Цитокины новая система регуляции защитных реакций организма [Электронный ресурс] / А.С. Симбирцев // Цитокины и воспаление

5. Оськина, Е.А. Особенности клинического течения внебольничной и нозокомиальной пневмонии у пациентов пожилого и старческого возраста [Текст] / Е.А. Оськина, А.В. Жестков // Пульмонология. – 2010. – № 6. – С. 5- 8.

6. Пальцев, М.А. Цитокины и их роль в межклеточных взаимодействиях [Текст] / М.А. Пальцев // Иммунология. – 1996. – № 1. – С. 3-6.

7. Парсонз, П.Э. Секреты пульмонологии [Текст] / П.Э. Парсонз, Д.Э. Хеффнер ; пер. А.И. Синопальников [и др.] ; под общ. ред. О.Ф. Колодкиной. – М., 2004. – 648 с.

8. Перспективные данные применения пневмококковой 13-валентной конъюгированной вакцины у взрослых пациентов с хронической бронхолегочной патологией / М.П. Костинов [и др.] // Пульмонология. – 2014. – № 4. – С. 57-62.

9. Показатели интоксикации и иммунитета у больных пневмонией и сепсисом [Текст] / С.С. Тетянец, Л.А. Кузубова, Т.А. Жук [и др.] // Актуальные проблемы фтизиатрии и пульмонологии: сборник научных трудов. – Самара, 2005. – С. 126-129.

10. Линденбратен, Л.Д. Медицинская радиология. Основы лучевой диагностики и лучевой терапии [Текст] / Л.Д. Линденбратен, И.П. Королюк. – М. : Медицина, 2013. – 480 с.

11. Логвиненко, А.С. Диагностические ошибки при внебольничных пневмониях [Текст] / А.С. Логвиненко, Н.И. Логвиненко // Актуальные вопросы современной медицины: тезисы докладов 14 научно-практической конференции врачей. Новосибирск. – 2004. – Гл. 6. – С. 125.

12. Мавзютова, Г.А. Этиопатогенетические механизмы иммунных нарушений при внебольничной пневмонии и их коррекция [Текст] : автореф. дис. д-ра мед. наук. – Уфа, 2010. – 48 с.

13. Маркелова, Е.В. Система цитокинов у больных с острыми повреждениями легких и клинико-иммунологическое обоснование терапии

- лейкинфероном [Текст] : автореф. дис. ... д-ра. мед. наук : / Е.В. Маркелова. – Владивосток., 2000. – 49 с.
14. Караулов, А.В. Иммунология внебольничных пневмоний [Текст] / А.В. Караулов // Пневмония / под. ред. А.Г. Чучалина, А.И. Синопальникова, Н.Е. Чернеховско. – М. : Экономика и информатика, 2002. – С. 67-93.
15. Караулов, А.В. Клиническая иммунология и аллергология (2-е изд.) [Текст]. – М. : МИА, 2002. – 651 с.
16. Ярмухамедова С. Х., Бекмурадова М. С. Особенности диастолической дисфункции правого желудочка у больных артериальной гипертензией на фоне сердечной недостаточности //Национальная ассоциация ученых. – 2016. – №. 1 (17). – С. 18-18.
17. Ярмухамедова, С. Х., Бекмурадова, М. С., & Назаров, Ф. Ю. (2020). Значение уровня мозгового натрийуретического пептида в ранней диагностике хронической сердечной недостаточности у больных с артериальной гипертензией. *Достижения науки и образования*, (4 (58)).
18. Бекмурадова, М. С., Махмудова, Х. Д., & Назаров, Ф. Ю. (2021). ДИАГНОСТИЧЕСКАЯ ЗНАЧИМОСТЬ МОЗГОВОГО НАТРИЙУРЕТИЧЕСКОГО ПЕПТИДА ПРИ ВЫЯВЛЕНИИ ХРОНИЧЕСКОЙ СЕРДЕЧНОЙ НЕДОСТАТОЧНОСТИ. *Scientific progress*, 2(1), 810-814.
19. Назаров, Ф. Ю., & Азизова, Ш. К. (2022). ТИЧЕНИЕ ВИРУСНОЙ ПНЕВМОНИИ COVID-19 У БОЛЬНЫХ С ВРОЖДЕННЫМ ПОРОКА СЕРДЦА У МОЛОДЫХ ЛИЦ. *Scientific progress*, 3(2), 891-894.
20. Назаров, Ф. Ю. (2021). КОРРЕКЦИЯ ГЕМОДИНАМИЧЕСКИХ НАРУШЕНИЙ У БОЛЬНЫХ ВНЕБОЛЬНИЧНОЙ ДВУСТОРОННЕЙ ТОТАЛЬНОЙ ПНЕВМОНИЕЙ. *Scientific progress*, 2(3), 832-836.
21. Назаров Ф. Ю. COVID-19 ЭТИОЛОГИЯЛИ ПНЕВМОНИЯДА ЦИТОКИН СПЕКТРИДАГИ ЎЗГАРИШЛАР ВА УЛАРНИНГ АҲАМИЯТИ //Scientific progress. – 2021. – Т. 2. – №. 2. – С. 700-705. [HTML] cyberleninka.ru
22. Nazarov F. Y. CHANGES IN CYTOKINE SPECTRA AND THEIR SIGNIFICANCE IN COVID-19 VIRAL INFECTION COMPLICATED WITH PNEUMONIA //Web of Scientist: International Scientific Research Journal. – 2021. – Т. 2. – №. 06. – С. 62-69. [PDF] academiascience.org

МИНЕРАЛ, БАЗАЛЪТ, ШИША ВА БОШҚА НООРГАНИК ТОЛАЛАР АСОСИДА ОЛИНГАН ШИФЕРНИНГ СОЛИШТИРМА КЎРСАТГИЧЛАРИ

И.Х.Турдибоев

ФарПИ “Умумий кимё” кафедраси ассистенти.

АННОТАЦИЯ

Мақолада том ёпқи махсулотлари шифер таркибидаги концераген асбестни ўрнига, махалий хом-ашёлардан олинган ноорганик минерал толаларни ишлатиш билан экологик зарарсиз шифер олиш усули ёритилган.

Калит сўзлар: Шифер, асбест, минерал тола, базальт, шиша толаси. цемент, технология.

АННОТАЦИЯ

В статье приведено пути получения кровельное материал-шифера на основе неорганического минерального ваты из местного сырьё взамен концераген асбеста.

Ключевые слова: Шифер, асбест, минеральное, базальтовое, стеклоное волокон, цемент, технология.

ANNOTATION

This article introduces the methods of getting dew clay-slates on the base of inorganic mineral fibre, instead of toxic asbestos

Keys words and expressions: slate, asbestos, mineral fibre, glass fibre, cement, technology

КИРИШ

Курилиш хажмининг ортганлиги сабабли шиферга бўлган талаб йилдан-йилга ортиб бормоқда. Шифер СНГ давлатларида, Хитойда, Яқин Шарқ давлатларида, Хиндистонда, Тайлантда том ёпқи материали сифатида ишлатилмоқда. Шу сабабдан тўлқинсимон том ёпқи махсулотларини шифер деб аталиб, азбестли шифер, азбестсиз-еврошифер, тўлқинсимон битумли листлар, металошиферлар номларига эга бўлган том ёпқилар ишлатилмоқда. [1-3].

Шифер ишлаб чиқариш технологиясининг ўхшашлиги ва олинаётган махсулотнинг ўхшашлиги жихатидан Россия ТУ 5781-016-00281594-2007 миёрие хужжатлар асосида тайёрланаётган шифер олиш усулидир. Бу усулда азбестни махсус майдалагич ва титувчи курилмада, титилган тола холатига келтирилиб сўнгра шифер олишда таркибида $(12,5 \pm 0,5)$ оғирлик микдориди

азбест, $(87,5 \pm 0,5)$ оғирлик миқдорида цемент кукунини солиниб сув билан $(50 \div 70)^\circ\text{C}$ да 1-2 соат даъвомида аралаштирилиб текис-лента холатига келтирилиб, сўнгра тўлқинсимон формага-шифер холатига келтирилади ва 4-6 соат даъвомида $(70 \div 85)^\circ\text{C}$ хароратда иссиқликда қиздириш йўли билан олинади.

МУҲОКАМА ВА НАТИЖАЛАР

Шифернинг узунлиги 1750 мм., эни 1130 мм., қалинлиги $6 \div 8$ мм.

Оғирлиги $24 \div 26$ кг., 1та шифернинг юза хажми 1,98 кв.м.

1. Эзилишдаги мустаҳкамлиги, МПа - 160 (кгс/см³), дан кам эмас.
2. Солиштира оғирлиги (зичлиги) г/см³ – $1,60$ г/см³ дан кам эмас.
3. Урганда мустаҳкамлиги, кДж/м² - $1,5$ (кгс.см/см² дан кам эмас.
4. Сув ўтказмаслиги, соат – 24 соатдан кам эмас.
5. Сувда бўқиши-(набухаемость),% - 20% дан кўп эмас.

Юқоридагилардан келиб чиқиб Ўзбекистон Республикасида экологик мухитни яхшилаш мақсадида азбестнинг ўрнига минерал, базальт, шиша ва бошқа маҳаллий хом ашёлардан олинган минерал толаларни олишни ташкил қилиб том ёпқи маҳсулотларин ва композицион маҳсулотлар: арматуралар, черепицалар, газли бетонлар, иссиқ-совуқдан химояловчи ўрама-тўшаклар, ер ости иншиотларида, электрдан химояловчи воситалар ишлаб чиқариш долзарб ва кечиктириб бўлмайдиган масалалардан бири деб биламиз.

Асбест ўрнига, минерал тола, базальт толаси, шиша толаси ва бошқа ноорганик толалар аралашмаларидан қуйидаги % оғирлик нисбатларда қўшиш йўли билан шифер олинади:

Минерал, базальт, шиша ва бошқа ноорганик толалар аралашмалари 100-80%

Хирезатил толаси 0-20 %

1-жадвал

Минерал, базальт, шиша ва бошқа ноорганик толалар асосида олинган шифернинг солиштира кўрсаткичлари

№	Кўрсаткичлар номи	Прототип Азбестли $6 \div 8$ мм.	Базальтли шифер олинган усуллари (қалинлиги $6,0 \div 7,0$ мм.)		
			1	2	3
А.	Хирезатил толаси,% оғирлик миқдорида	100	20	10	0

Б.	Минерал, базальт, шиша ва бошқа ноорганик толалар ёки уларнинг аралашмалари, % оғирлик миқдори	-----	80	90	100
1.	Штамповка-эзилишдаги оғирлик кН (кгс), кам эмас	1,5 (150)	158	165	171
2.	Эгилишдаги мустахкамлиги, МПа (кгс/см ²), кам эмас	1,6 (160)	178	171	175
3.	Урганда мустахкамлиги, кДж/м ² , дан кам эмас	1,5(150)	169	164	177
4.	Сувда бўқиши (набухаемость) % дан кўп эмас	20	12	10	6

2-жадвал

Азбест асосида ишлаб чиқарилган шифернинг ўртача тан нархи

№	Н о м л а р и	Ўлчов бирлиглари	Нархлар сўм хисобида
1.	Цемент	17,5 кг.	9000
2.	Хиризотил азбести (қўшимча қийматсиз)	2,5 кг.	10000
3.	Қўшимча қиймат солиғи	20% бўлса	2000
4.	Бошқа харажатлар	30%	5000
5.	Бир дона шифернинг тан нархи, жами		26000

3-жадвал

Минерал, базальт, шиша ва бошқа ноорганик толалари асосида ишлаб чиқарилган шифернинг ўртача нархи

№	Н о м л а р и	Ўлчов бирлиглари	Нархлар сўм хисобида
1.	Цемент	17,5 кг.	9000
2.	Базальт	2,5 кг.	7000
3.	Бошқа харажатлар	30%	5000
4.	Бир дона шифернинг тан нархи		21000

ХУЛОСА

Энг асосийси бу минералларнинг захиралари бутун Ўзбекистон Республикамиз ҳудудида жумладан Жиззақ вилоятида, Фарғона вилоятининг Шўр-сув, Чимён ҳудудлари жуда кўплаб конлари мавжуддир. Бу конларни қазиб олиш, қайта ишлаб минерал толалар ишлаб чиқариш ва ишлаб чиқарилган толалар асосида том ёпқи маҳсулотларини янги технологик ускуналарда ишлаб чиқариш долзарб вазифалардан биридир.

REFERENCES

1. А.Г. Комар, Строительные материалы и изделия, Москва, 2008.
2. Е.А.Гудкова, “Экологическая опасность хризотил-асбеста как функция физико-химических свойств поверхности его волокон”, Автореферат-03.00.16.- Экалогия, к.х.н., М.:, 2008.
3. Турдибоев, И. Х. У. (2021). ПРОБЛЕМЫ И ПЕРСПЕКТИВЫ ПРОИЗВОДСТВА КРОВЕЛЬНЫХ МАТЕРИАЛОВ. *Universum: химия и биология*, (8 (86)), 50-52.
4. CARCINOGENIC M. V. F. I. O. F. МИНЕРАЛО-БАЗАЛЬТОВЫЕ ВОЛОКНА ВЗАМЕН КОНЦЕРОГЕННЫХ АСБЕСТСОДЕРЖАЩИХ КОМПОЗИЦИОННЫХ МАТЕРИАЛОВ //Главный редактор: Ахметов Сайранбек Махсутович, д-р техн. наук; Заместитель главного редактора: Ахмеднабиев Расул Магомедович, канд. техн. наук; Члены редакционной коллегии. – 2022. – С. 30.
5. Турдибоев, И. Х. У. (2020). Использование фенолформальдегидно-фурановых связывающих в литейном производстве. *Universum: технические науки*, (7-3 (76)), 48-52.
6. Турдибоев И. Х. У., Ахмаджонов Л. Х. У. МИНЕРАЛО-БАЗАЛЬТОВЫЕ ВОЛОКНА ВЗАМЕН КОНЦЕРОГЕННЫХ АСБЕСТСОДЕРЖАЩИХ КОМПОЗИЦИОННЫХ МАТЕРИАЛОВ //Universum: технические науки. – 2022. – №. 1-3 (94). – С. 30-33.
7. Мирзаев Д. М., Турдибоев И. Х. ПЕРСПЕКТИВЫ РАЗВИТИЯ ЭКОЛОГИЧЕСКИ ЧИСТЫХ ПЕСТИЦИДОВ //The Scientific Heritage. – 2021. – №. 64-2. – С. 20-22.
8. Турдибоев И. Х. У. Использование фенолформальдегидно-фурановых связывающих в литейном производстве //Universum: технические науки. – 2020. – №. 7-3 (76). – С. 48-52.
9. Хамракулова М. Х. и др. Оптимизация процесса отбелки соевого масла //Universum: технические науки. – 2019. – №. 10-1 (67).

10. Ахмадалиев М. А., Асқаров И. Р., Турдибоев И. Х. У. МИНЕРАЛО-БАЗАЛЬТОВЫЕ ВОЛОКНА ВЗАМЕН КОНЦЕРОГЕННЫХ АСБСОДЕРЖАЩИХ КОМПОЗИЦИОННЫХ МАТЕРИАЛОВ //Universum: технические науки. – 2021. – №. 8-2 (89). – С. 17-20.
11. Матякубов Р. и др. Синтез исследование свойств ацеталей и кеталей фуранового ряда //Universum: технические науки. – 2021. – №. 5-4. – С. 54-57.
12. Турдибоев И.Х., Ахмаджонов Л.Х. МИНЕРАЛО-БАЗАЛЬТОВЫЕ ВОЛОКНА ВЗАМЕН КОНЦЕРОГЕННЫХ АСБЕСТСОДЕРЖАЩИХ КОМПОЗИЦИОННЫХ МАТЕРИАЛОВ // Universum: технические науки : электрон. научн. журн. 2022. 1(94). URL: <https://7universum.com/ru/tech/archive/item/12977> (дата обращения: 25.01.2022).
13. Тожибоев М. М. и др. Методы снижения слёживаемости аммиачной селитры //Universum: технические науки. – 2020. – №. 1 (70).
14. Хошимов И. Э., Сайдазимов М. С. ПРОИЗВОДСТВО СУЛЬФИДА НАТРИЯ ИЗ МЕСТНОГО СЫРЬЯ //The Scientific Heritage. – 2021. – №. 80-3. – С. 31-34.
15. Сайдазимов М. С. ИЗУЧИТЬ СВОЙСТВА ЭМУЛЬГАТОРОВ И ДИСПЕРГАТОРОВ (ПМС-К), ИСПОЛЬЗУЕМЫХ ДЛЯ КРАСОК НА ВОДНОЙ ОСНОВЕ //The Scientific Heritage. – 2021. – №. 80-2. – С. 56-59.
16. Сайдазимов М. С., Хайдаров А. А., Абсарова Д. К. СПОСОБЫ ПОЛУЧЕНИЯ АНИОННЫХ ПОВЕРХНОСТНО-АКТИВНЫХ ВЕЩЕСТВ ИЗ НЕИОНОГЕННЫХ //Universum: технические науки. – 2020. – №. 12-4 (81).
17. Хошимов И. Э., Сайдазимов М. С. ПРОИЗВОДСТВО В УЗБЕКИСТАНЕ ПОВЕРХНОСТНО АКТИВНОГО ВЕЩЕСТВА С АМФОТЕРНЫМ СВОЙТСТВОМ //The Scientific Heritage. – 2020. – №. 55-2. – С. 3-7.
18. Кадирова Н. Б. и др. КОЛЛОИДНО-ХИМИЧЕСКИЕ СВОЙСТВА ПРОИЗВОДИМЫХ МОЮЩИХ СРЕДСТВ //Harvard Educational and Scientific Review. - 2022. - Т. 2. - №– 1.

КЛИНИК АМАЛИЁТДА КОГНИТИВ ФУНКЦИЯЛАР ВА УЛАРНИНГ БУЗИЛИШЛАРИ ПСИХОДИАГНОСТИКАСИ

Мелибаева Рузахон Насировна

Тошкент тиббиёт академияси Педагогика ва психология кафедраси
доценти, психология фанлари бўйича фалсафа доктори.

АННОТАЦИЯ

Мақола когнитив бузилишлар муаммоси ва уларнинг психодиагностикаси бўйича материалларни таҳлил қилишга, шунингдек, терапевтик чораларни аниқлашда клиник ва психометрик усулларнинг аҳамиятига бағишланган.

Калим сўзлар: когнитив функциялар, когнитив бузилишлар, тиббий психодиагностика, нейропсихиатрик касалликлар, нейропсихология, деманс, стресс, клиник психометрия.

АННОТАЦИЯ

Статья посвящена анализу материалов по проблеме когнитивных расстройств и их психодиагностике, а также значению клинико-психометрических методов в определении лечебных мероприятий.

Ключевые слова: когнитивные функции, когнитивные расстройства, медицинская психодиагностика, психоневрологические заболевания, нейропсихология, деменция, стресс, клиническая психометрия.

ABSTRACT

The article is devoted to the analysis of materials on the problem of cognitive disorders and their psychodiagnostics, as well as the importance of clinical and psychometric methods in determining therapeutic measures.

Keywords: cognitive functions, cognitive disorders, medical psychodiagnostics, neuropsychological diseases, neuropsychology, dementia, stress, clinical psychometry.

КИРИШ

Шахс бузилишларининг муҳим томони баъзан когнитив функциялар билан узвий боғлиқ. Айрим ўринларда шахсдаги психик касалликлар ёки психоневрологик касалликлар белгилари сезги, идрок, хотира, тафаккур, хаёл, нутқ ва диққатнинг бузилиши билан боғлиқдир. Маҳаллий психологик тадқиқоларда кейинги йилларда когнитив жараёнлар билан боғлиқ тадқиқотлар кам эътибор қаратилаётган муаммолар тоифасига кириб қолмоқда. Когнитив функцияларни ўрганиш ва уларга боғлиқ илмий натижалар олиш мутахассисларнинг эътибоирдан четда қолаётгандек таассурот уйғотади.

Тиббиёт соҳасида эса мазкур масала қатор когнитив функциялар бузилишидаги беморларни диагностикаси ва даволаши билан машғул бўлади. Когнитив функциялар меъёрдаги ҳолати ёки унинг бузилишлари диагностикаси эса тиббий ва психологик диагностиканинг ўзаро алоқадорлигига зарурат туғдиради. Чунки психологик тадқиқотларда татбиқ этилаётган методикалар, ўз навбатида когнитив бузилишлар диагностикаси учун ҳам фойдаланишни тақозо этганлиги билан характерланади. Бир қатор изланишлар мавжудки, уларда айнан когнитив бузилишлар ва уларнинг диагностикасига доир тадқиқот натижалари қўлга киритилган.

МУҲОКАМА ВА НАТИЖАЛАР

Бугунги кунда тиббиёт ва тиббий психологияда когнитив бузилиш муаммосига алоҳида эътибор берилади, умр кўриш давомийлигининг ошиши билан интеллектуал функцияларни сақлаб қолиш муаммоси кўпроқ фавқулодда бўлади. Бу борада олиб борилган тадқиқотлар, техник хизмат кўрсатишга бағишланган мақолалар, қўлланмалар ва клиник тавсиялар инсоннинг когнитив функцияларини сақлаб қолиш борасидаги халқаро тиббий адабиётларда ва маҳаллий журналларда нашр этилмоқда. Когнитив бузилиш кўпинча қария ва кекса ёшда ёки психик травмалар оқибатида учрайди. Испаниялик муаллифларининг тадқиқотларига кўра когнитив бузилишлар 13-22 ёшдан 60-69 ёшгача 43% дан ортиқроқни ташкил этади ва 85 ёшдан катта инсонларда бундай ҳолатлар кўпроқ учраши қайд этилган.

Клиник амалиётда когнитив бузилишлардан безовталаниб мурожаат қилган инсонлар унутувчанлик, диққатни жамлашнинг қийинлиги, ақлий қобилиятнинг пасайиши, шунингдек интеллектуал меҳнат пайтида чарчоқнинг кучайиши билан боғлиқ ҳолатларни акс эттирган. Кўп ҳолларда тиббиёт ходимлари, хусусан, ташхис қўйувчи врач, санаб ўтилган когнитив функциялардаги ўзгаришларни бемор эмас, балки унинг яқинлари томонидан билдирилган муносабатлар натижаси эканлигини таъкидлаганлар. Когнитив бузилишга дуч келган беморларнинг даволанишида унинг аломатларини диагностикаси бирламчи ҳисобланади. Бундай ҳолларда диагностика учун когнитив бузилиш хавф омиллари, яъни қарилик ва кексалик ёши, оилавий тарихидаги касаллик аломатларининг мавжудлиги, қон томирлари, қандли диабет, қориндаги ортиқча семизлик ва айниқса, омилларнинг ўзаро уйғунликдаги ҳолати мавжудлиги ҳақидаги маълумот муҳим ҳисса қўшиши мумкин.

Замонавий тиббиёт муаммоларига бағишланган таҳлилий маълумотларда когнитив бузилишлардан бири деменция юзасидан фактлар тақдим этилади. Ушбу таҳлилий маълумотга кўра бугунги кунда дунёда деярли 50 миллион одамда деменция касаллиги кузатилган ва ҳар йили ушбу касалликнинг 10 миллионга яқин янги ҳолатлари қайд этилган. Мутахассисларнинг фикрича, 2030 йилга келиб деменция касаллигига чалинганлар сони икки баробар, 2050 йилга келиб эса уч баравар кўпаяди ва 130 миллиондан ортиқ кишини ташкил этади. Деменцияли беморлар даволаш ва парваришлаш катта ҳаражатларни талаб қилади ва уларнинг кейинги ўсиши тенденцияси мавжуд.

Юқоридаги таҳлилий маълумотлар когнитив функциялар диагностикаси мазкур муаммо юзасидан кўриладиган чора-тадбирлар учун муҳимлигидан далолат беради. Бизнинг тадқиқотимизга қадар когнитив бузилишлар диагностикасини амалга ошириш борасидаги изланишлар кўплаб ўтказилган. Уларда когнитив бузилишларнинг тиббий ва клиник диагностика воситалари ҳақида тўхталган жиҳатлари қайд этилган. Тадқиқотларда когнитив бузилишларнинг нейропсихологик текширувида қўлланиладиган Мини-Ког (англ. Mini-Cog) тести, Психик статусни баҳолаш қисқа шкаласи (Mini-mental State Examination, MMSE), Енгил когнитив бузилишлар скиринги учун мўлжалланган Когнитив баҳолаш Монреал шкаласи (Montreal Cognitive Assessment, MoCA), Скрининг когнитив шкаласининг IQCODE сўровномаси (Informant Questionnaire on Cognitive Decline in the Elderly), ADL сўровномаси (Activity in Daily Living — “ҳар кунлик ҳаётдаги фаоллик”) каби методикалар тафсилотланган. Бизнинг тадқиқотимизда эса мазкур баҳолаш шкалалари ва сўровномаларига мос тарзда когнитив функциялар ва уларнинг бузилиш диагностикасига доир психодиагностика методикаларининг татбиқий хусусиятларини ёритишдан иборат эди. Когнитив функцияларнинг диагностикаси учун қўлланиладиган методикаларни таснифлашда тушунчанинг таркибий тузилмасига таянилди. Натижада когнитив функциялар клиник диагностикаси учун бир қатор методикаларнинг саралаш имкониятига эга бўлинди.

Хотира муаммолари кўплаб омиллар томонидан қўзғатилиши мумкин. Энг кенг тарқалган сабаб-бу кундалик психоэмоционал стресс, хавотирнинг кучайиши, жисмоний безовталиқ туфайли келиб чиқадиган астеник синдром. Хотира функцияларининг аниқ пасайишининг патологик асоси Марказий асаб тизимининг органик касалликлари ва ақлий патологиялардир.

ХУЛОСА

Фикрлаш бузилиши-бу воқеликни билвосита ва умумлаштирилган билиш, ҳукм ва хулосаларни шакллантириш жараёнининг бузилишларини бирлаштирган патопсихологик аломатлар гуруҳи. Улар фикрлаш жараёни динамикасининг бузилиши – тафаккур операцияларининг тезлашиши ёки секинлашиши, шунингдек унинг мақсадга мувофиқлигини бузилиши – узилиш, фикрлар хилма-хиллиги, теранлик ва мулоҳазалиликдаги номувофиқлик билан намоён бўлади. Самарали аломатларга обсессив фикрлар, алданишлар ва ўта қимматли ғоялар киради. Махсус диагностика патопсихологик тестлар ёрдамида амалга оширилади.

Руҳий касалликлар деярли ҳар доим диққат бузилишларини ўз ичига олади ва иккинчиси жуда хилма-хил бўлиб, ўз навбатида хотира, фикрлаш ва бошқа ақлий жараёнларнинг иккиламчи оғишларига олиб келиши мумкин.

REFERENCES

1. Ахмедова, М., & Нарметова, Ю. (2022). *Neuropedagogika va neyropsixologiya rivojlanib kelayotgan yangi fan sohasi sifatida. *Общество и инновации*, 3(2), 103-109*
2. Боголепова А.Н. Постинсультные когнитивные нарушения и возможности их коррекции // *Медицинский совет*. – 2015. – № 5. – С. 24–27.
3. Вахнина Н.В. Когнитивные нарушения при артериальной гипертензии // *Медицинский совет*. – 2015. – № 5. – С. 34–39.
4. Вахнина Н.В. Современные подходы к диагностике и лечению деменции // *Справочник поликлинического врача*. – 2014. – № 4. – С. 49–53.
5. Жмуров В.А. — Внимание. Нарушения внимания//Введение в клиническую психиатрию, 2009 //<https://www.psychclinic-center.ru/biblioteka-kliniki/vvedenie-v-klinicheskuyu/vnimanie-narusheniya-vnimaninya>.
6. Мелибаева, Р. (2021). Тиббий психодиагностиканинг методологик муаммолари.
7. Мелибаева, Р., & Абдиназарова, И. (2020). Тиббий психодиагностика: муаммо, мулоҳаза ва ечимлар.
8. Мелибаева, Р. Н. (2018). Проблема умственного развития в трудах психологов советского периода. In *International scientific review of the problems and prospects of modern science and education* (pp. 127-129).

-
9. Нарметова, Ю. К. (2016, July). ОСОБЕННОСТИ ПСИХОКОРРЕКЦИОННОЙ РАБОТЫ С БЕРЕМЕННЫМИ ЖЕНЩИНАМИ. In *Контактная информация организационного комитета конференции* (p. 35).
 10. Нарметова, Ю. (2020). Бронхиал астма билан касалланган болаларнинг ўзига хос психологик хусусиятлари.
 11. Нурматов, А., & Бекмиров, Т. (2021). *Развитие креативности будущего учителя в процессе* (Doctoral dissertation, Тошкент).
 12. Akhmedova, M., Narmetova, Y., & Alisherov, B. (2021). Categories of person in conflict and methods of conflict resolution in the occurrence of conflicts between medical personnel.
 13. ASKAROVA, N. A., & IBRAGIMOVA, N. N. (2021). STEPS OF PSYCHOLOGICAL ASSISTANCE IN PERSONS WITH LOSS SYNDROME. *THEORETICAL & APPLIED SCIENCE Учредители: Теоретическая и прикладная наука*, (9), 527-529.
 14. Nasirovna, M. R. (2022). Features of the Implementation of Psycho diagnostic Surveys in Clinics. *European Multidisciplinary Journal of Modern Science*, 4, 519-527.
 15. Melibaeva, R. N. (2021). Status and Prospects of Medical Psycho-Diagnostics in Uzbekistan. *International Journal of Multicultural and Multireligious Understanding*, 8(12), 555-565.
 16. Nurmatov, A. (2021). Psychological features of the formation of professional identification in medical staff.

KICHIK HAJMGA EGA BO'LGAN SUYUQ MODDALARNING(NaCl va Oqsil) SUVSIZLANISH KINETIKASI

Qoraboyev Muxammadjon Qoraboyevich

Fizika-matematika fanlari doctori, Professor, Farg'ona jamoat salomatligi tibbiyot instituti, Farg'ona, O'zbekiston.

Onarqulov Karimberdi Egamberdiyevich

Fizika-matematika fanlari doctori, Professor, Farg'ona davlat universiteti,

Ergashev Erkinjon Abdusattor o'g'li

Farg'ona davlat universiteti, Farg'ona, O'zbekiston.

Nazirjonov Sevinchbek Baxodir o'g'li

– Farg'ona davlat universiteti magistranti

e-mail: erkinjonebk@mail.ru

ANNOTATSIYA:

Biologik suyuqlik tananing ichki muhitining dinamik barqarorligini aks ettiradigan kompleks vosita bo'lib shu bilan birga, og'iz suyuqligi turli omillar ta'sirida turli, fizik-kimyoviy va biologik xususiyatlarga ega bo'lishi mumkin va organizm reaktivligining ko'rsatkichlaridan biri hisoblanadi. Ilm-fan sohasida erishilgan ko'plab ma'lumotlar, insondagi biologik suyuqlik (so'lak) asosiy tadqiqotlarda va tibbiy tashxislarda foydalanish uchun katta salohiyatga ega bo'lgan noyob moddadir degan xulosaga kelishimizga asos bo'lib xizmat qiladi. Biologik suyuqliklarning ichki tuzilishi va uning miqdorlariga bog'liq holda bug'lanish jarayonida bo'ladigan fizikaviy o'zgarishlar va qattiq fazasini baholash usullari laboratoriya diagnostikasida juda keng qo'llanilishi, biologik suyuqlikni olish jarayonining soddaligi, shuningdek, yuqori sezuvchanlik va axborot olish imkoniyatining mavjudligi o'rganila boshlangan yangi yo'nalishlardan biri hisoblanadi. Odatda ushbu usuldan foydalanishda tekshirilayotgan biologik suyuqlikning tomchi ko'rinishini oluvchi ma'lum miqdorini bug'lanishi jarayonida bo'ladigan fizik jarayonlar va bug'langanidan so'ng hosil bo'ladigan qattiq ko'rinishdagi cho'kma (fatsiya)ni morfologiyasi o'rganiladi. Biz jarayonni o'rganish uchun hozirgi kunda davr talabiga javob bera oladigan zamonaviy mikroskopdan foydalandik, mikroskopning asosiy vazifasi faqatgina ob'ektni kengaytirilgan ko'rinishda ko'rsatish emas balki, rasm olish, rasmga olingan ob'ektni ekranga uzatish, ularni ko'rsatkichlarini aniqlash, video tasvir hosil qilishdan iborat. Tajriba

natijalarini olish jarayonida biz kichik o'lchamdagi ya'ni mikrometr darajadagi qiymatlarni o'lchash imkoniyatiga ega bo'lamiz.

Kalit so'zlar: *Biologik suyuqlik, Natriy-xlorid, oqsil, tomchi, suvsizlanish, fatsiya,*

ABSTRACT

Biological fluid is a complex tool that reflects the dynamic stability of the internal environment of the body, however, oral fluid can have different, physicochemical and biological properties under the influence of various factors and is one of the indicators of the body's reactivity. Numerous scientific findings have led us to conclude that human biological fluid (saliva) is a unique substance with great potential for use in basic research and medical diagnostics. Depending on the internal structure of biological fluids and their quantities, the physical changes in the evaporation process and the methods of solid phase assessment are widely used in laboratory diagnostics, the simplicity of the process of obtaining biological fluids, as well as high sensitivity and access to information is one of the new directions that has begun to be explored. Typically, when using this method, the morphology of the physical processes that take place during the evaporation of a certain amount of the biological fluid under study, which takes the form of droplets, and the solid sediment (facies) formed after evaporation. is studied. To study the process, we used a modern microscope that can meet the requirements of the time, the main function of the microscope is not only to show the object in an enlarged view, but also to take pictures, transfer the captured object to the screen, determine their pointers, creating a video image. In the process of obtaining the results of the experiment, we will be able to measure values on a small scale, ie at the micrometer level.

Keywords: *Biological fluid, Sodium chloride, protein, droplets, dehydration, facies,*

KIRISH

Hozirgi kunda diagnostik maqsadlar uchun biologik suyuqlik (so'lak)ni tahlil qilish istiqbollarini o'rganishga katta e'tibor qaratilmoqda.

Biologik suyuqliklarda (biologik suyuqlik) molekulyar tarkibda - fiziologik, ekstremal va patologik sharoitlarda turli komponentlarning o'zaro ta'sirining tabiatida, yuqori tezlikda o'zgarishlar mavjud [2]. Tirik organizmda sodir bo'ladigan har qanday fiziologik va patologik jarayonlar, asosan, oqsil va boshqa organik molekulalarning tuzilishidagi o'ziga xos o'zgarishlar, turli kasalliklarni dastlabki bosqichlarda tashxislash uchun asos bo'lib xizmat qilishi mumkin. Biologik

suyuqlik(so‘lak) tananing ichki muhitining dinamik barqarorligini aks ettiradigan kompleks vosita bo‘lib shu bilan birga, og‘iz suyuqligi turli omillar ta'sirida turli, fizik-kimyoviy va biologik xususiyatlarga ega bo‘lishi mumkin va organizm reaktivligining ko‘rsatkichlaridan biri hisoblanadi. Biologik suyuqliklarning ichki tuzilishi va uning miqdorlariga bog‘liq holda bug‘lanish jarayonida bo‘ladigan fizikaviy o‘zgarishlar va qattiq fazasini baholash usullari laboratoriya diagnostikasida juda keng qo‘llanilishi, biologik suyuqlikni olish jarayonining soddaligi, shuningdek, yuqori sezuvchanlik va axborot olish imkoniyatining mavjudligi o‘rganila boshlangan dolzarb muammolardan biridir [4].

Tadqiqot maqsadi. Biologik suyuqlik (so‘lak)ning kristallanish usuli (Qattiq fazaga o‘tish jarayonida suyuqlik tizimining yo‘q bo‘lib ketishi) oxirgi paytlarda keng qo‘llanila boshlangan usul hisoblanadi. Biologik suyuqlik(so‘lak)ning kristallanishi bo‘yicha tadqiqotning asosiy yo‘nalishlari kristallanishning suyuqlik tarkibida mavjud bo‘lgan ya‘ni natriy xlor va oqsil moddalar va ularning miqdorlariga bog‘liq holda o‘zgarishini aniqlashdan va biologik suyuqliklarning suvsizlanish jarayonida sodir bo‘ladigan, molekulalararo tarkiblanish jarayonini, axborot berish imkonini o‘rganishdan iborat[1].

Ilm-fan sohasida erishilgan ko‘plab yutuqlar va olingan ma'lumotlar, insondagi biologik suyuqlik (so‘lak) asosiy tadqiqotlarda va tibbiy tashxislarda foydalanish uchun katta salohiyatga ega bo‘lgan noyob moddadir degan xulosaga kelishimizga yordam beradi. Hozirgi vaqtda diagnostik maqsadlar uchun biologik suyuqlik (so‘lak)ni tahlil qilish istiqbollari o‘rganishga katta e'tibor qaratilmoqda. Klinik tahlilda biologik suyuqlik (so‘lak)dan foydalanishni kengaytirish, kasallikni tashxislashni tezlashishiga yordam beradi.

Odatda ushbu usuldan foydalanishda tekshirilayotgan biologik suyuqlikning tomchi ko‘rinishini oluvchi ma'lum miqdorini bug‘lanishi jarayonida bo‘ladigan fizik jarayonlar va bug‘langanidan so‘ng hosil bo‘ladigan qattiq ko‘rinishdagi cho‘kma (fatsiya)ni morfologiyasi o‘rganiladi.

Biologik suyuqlik(so‘lak) organizmdagi inson DNKlari va klinik tahlillarini o‘rganish uchun manba bo‘lishi mumkin deb xisoblanadi chunki so‘lakdagi muayyan molekulalarning tarkibi (NaCl, Oqsil) ularning qondagi konsentratsiyasini aks ettiradi. Turli laboratoriya testlari uchun so‘lakni qo‘llash, ayniqsa, bolalar va qariyalarda sinab ko‘rishda qonni ishlatishdan ancha soddaroq, xavfsizroq va arzonroq [6].

Tadqiqot usuli. Har kuni odamda 1-1,2 litrgacha biologik suyuqlik (so‘lak) ajraladi. Biologik suyuqlik (so‘lak) tarkibidagi anorganik moddalarda natriy, kaliy, kalsiy, va boshqa mikroelementlar uchraydi. Biologik suyuqlik (so‘lak) tarkibidagi organik moddalar asosan oqsillardan va tuzlardan iborat. Biologik suyuqliklarning bug‘lanishi va qattiq fazasining tuzilishini o‘rganish uchun quyidagi uslub ishlab chiqildi. Hajmi 1 mm^3 - 10 mm^3 oralig‘ida bo‘lgan biologik suyuqlik gorizontol ravishda gorizontol holda joylashgan yassi oynaga tomiziladi. Bir tomchisining diametri 2-5 mm oralig‘ida, temperetaurasi esa $23.8 \text{ }^\circ\text{C}$ haroratda va nisbiy namlikni o‘zgartirmagan holda kuzatiladi. Biologik suyuqlikning bug‘lanish jarayonida hosil bo‘ladigon fizikaviy o‘zgarishlar kuzatiladi va shular asosida natijalar olinadi (1-rasm – gorizontol holatdan qaralganda ko‘rinishi bunda balandlik, asos radiusi, burchak, va umumiy radiuslarning qiymati belgilangan) [3].

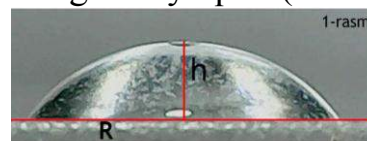

Biologik suyuqlikning shisha oynaga tomchi ko‘rinishida joylashtirib (1-rasm) dastlabki ko‘rinishdan boshlab belgilangan ma‘lum vaqt oralig‘idagi bug‘lanish jarayoni hozirgi paytlarda o‘rganilib kelinmoqda. Suyuqlikning bir tomchisi toza shisha oyna sirtiga joylashtirilsa, bug‘lanish jarayonida uning balandligi pasayib boradi, asosining diametri quritish paytida o‘zgarmaydi (moddalar turiga bo‘g‘liq holda) bug‘lanish jarayonida uning sirtidan suyuqlik chiqib ketishi natijasida qolayotgan suyuqlikning ko‘rinishi 2(a)-rasmdagi shaklida emas, balki 2(b)-rasmdagi ko‘rinish holatini oladi[2,5]..

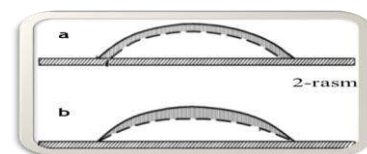

Bugungi kunda, mikroskop bo‘lmasa, har qanday tibbiyot laboratoriyasining to‘liq ishlashini tasavvur qilish qiyin. Ushbu qurilmadan foydalangan holda olib borilgan tadqiqotlar natijalariga ko‘ra, shifokor bemorga aniq tashxis qo‘yishi, davolanish jarayonini kuzatishi va agar kerak bo‘lsa, davolashning sifati va samaradorligini oshirish maqsadida qo‘shimcha tekshiruvlar o‘tkazish zarur. Mikroskopsiz, ilmiy kashfiyotlar yoki yangi tibbiy preparatlar joriy etilmaydi. Shuning uchun, mikroskop tibbiy (va ko‘plab boshqa) amaliyotda asosiy vositalardan biri deb atalishi mumkin.

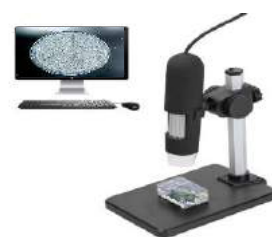

Biz jarayonni o‘rganish uchun hozirgi kunda davr talabiga javob bera oladigan zamonaviy mikroskopdan foydalandik, mikroskopning asosiy vazifasi faqatgina ob‘ektni kengaytirilgan ko‘rinishda ko‘rsatish emas balki, rasm olish, rasimga olingan ob‘ektni ekranga uzatish, ularni ko‘rsatkichlarini aniqlash, video tasvir hosil qilishdan

iborat. Tajriba natijalarini olish jarayonida biz kichik o'lchamdagi ya'ni mikrometr darajadagi qiymatlarni o'lchash imkoniyatiga ega bo'lamiz.

Kamalak shakli ko'rinishini olgan biologik suyuqlik (so'lak)ning tarkibida mavjud bo'lgan moddalar vaqt birligi ichida sirt yuzidan bug'lanishi natijasida havoga ko'tarilib ketayotgan hajmining miqdorini hisoblash shar segmenti hajmidan foydalanamiz

$$V = \frac{\pi h^2}{3}(3R - h)$$

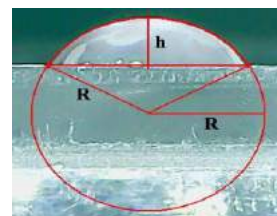

Tekshiruv obyekti. Ilm-fan sohasida erishilgan ko'plab ma'lumotlar, insondagi biologik suyuqlik (so'lak) asosiy tadqiqotlarda va tibbiy tashxislarda foydalanish uchun katta salohiyatga ega bo'lgan noyob moddadir degan xulosaga kelishimizga yordam beradi. Hozirgi vaqtda diagnostik maqsadlar uchun biologik suyuqlik (so'lak)ni tahlil qilish istiqbollari o'rganishga katta e'tibor qaratilmoqda. Klinik tahlilda biologik suyuqlik (so'lak)dan foydalanishni kengaytirish kasallik tashxislashni tezlashishga yordam beradi. Odatda ushbu usuldan foydalanishda tekshirilayotgan biologik suyuqlikning tomchi ko'rinishini oluvchi ma'lum miqdorini quritilgandan so'ng hosil bo'ladigan qattiq ko'rinishdagi cho'kma (fatsiya)ni morfologiyasi o'rganiladi[5].

Tekshiruvlarimiz obyekti bo'lgan inson organizmdagi biologik suyuqlik (so'lak) tarkibida mavjud bo'lgan moddalar (0,3% konsentratsiyadagi NaCl, va 5% Oqsil aralashmalari), hamda ushbu suyuqliklarning (0,5 qismi NaCl+0,5 qismi Oqsil, aralashmalari) namunasini olib uning bir tomchisi shisha oynaga tomizg'ich (pipidka) yordamida tomizildi va undagi bo'ladigan jarayonlar ya'ni vaqt o'tishi bilan uning sirtidan bug'lanib chiqib ketayotgan suyuqlik hajmi va qattiq fazasiga o'tish jarayonlari kompyuterga ulangan usb mikroskop orqali kuzatilib borilishi natijasida quyidagi natijalar olindi.

1-jadval

Oqsil va NaCl eritmasining miqdorlari	Tomchinin g balandligi (mm)	Tomchi hosil qilgan asos diametri (mm)	Tomchining hajmi (mm ³)	biologik suyuqlikning to'liq bug'lanib qattiq fazaga o'tishi uchun zarur bo'lgan vaqt

				(minut)
NaCl(0.3% konsentratsiyalik)	0,825	3,134	3,476	43
0,5 NaCl(0.3% konsentratsiyalik)+0,5 Oqsil(5% konsentratsiyalik)	0,825	3,134	3,476	30
Oqsil(5% konsentratsiyalik)	0,825	3,134	3,476	34

1-jadvalda biologik suyuqlik tarkibida mavjud bo'lgan (NaCl va albumin aralashmalari) turli komponentlik suyuqlik gorizontol holda joylashgan yassi oynaga tomizilgan paytdagi suyuqlikning boshlang'ich holatdagi ko'rinishida olingan parametrlari ifodalangan ya'ni suyuqlik balandligi, uning tag qismining diametri, dastlabki jarayon boshlanish vaqtidagi hajmi va suyuqlikning to'la bug'lanib kristall holatga kelish vaqti.

2-jadval

Oqsil va NaCl eritmasining miqdori	Tomchini bug'lanish vaqt oraliqlari (minut)	Tomchini balandligi (mm)	Tomchin g hosil qilgan radiusi (mm)	Tomchin ing hosil qilgan hajmi (mm ³)	Tomchin ing hosil qilgan hajmlar farqi (mm ³)	tomchini bug'lanish tezligi (mm ³ /minut)
NaCl(0.3% konsentrat siyalik)	0	0.825	3,134	3,4761	-	-
	4	0,742	3,134	3,1279	0,3482	0,08705
	8	0,66	3,134	2,4629	0,665	0,16625
	12	0,546	3,072	1,8124	0,6505	0,162625
	16	0,474	3,010	1,3091	0,5033	0,125825
	20	0,381	2,938	0,7756	0,5335	0,133375
0,5 NaCl(0.3% konsentrat	0	0.825	3,134	3,4761	-	-
	4	0,753	3,134	3,1279	0,3482	0,08705
	8	0,649	3,134	2,6464	0,4815	0,120375
	12	0,536	3,134	2,1481	0,4983	0,124575

siyalik)+0,5 Oqsil(5% konsentrat siyalik)	16	0,433	3,083	1,6598	0,4883	0,122075
	20	0,330	3,041			0,110425
				1,2181	0,4417	
Oqsil(5% konsentrat siyalik)	0	0.825	3,134	3,4761	-	-
	4	0,753	3,134	3,0758	0,4003	0,100075
	8	0.608	3,093	2,6316	0,4442	0,11105
	12	0,474	3,072	2,1089	0,5227	0,130675
	16	0,361	3,041	1,7783	0,3306	0,08265
	20	0,227	3,021	1,3955	0,3828	0,0957

2-jadvalda berilgan qiymatlar inson organizmdagi biologik suyuqlik (so‘lak) tarkibida mavjud bo‘lgan moddalar 0,3% konsentratsiyadagi NaCl, va 5% konsentratsiyadagi Oqsil hamda ularning turli foizlarda berilgan aralashmalarining har 4 minut vaqt oralig‘idagi balandliklar o‘zgarishi dastlabki hajmi va shu vaqt oralig‘idagi hajmlar farqi bug‘lanish tezligi berilgan.

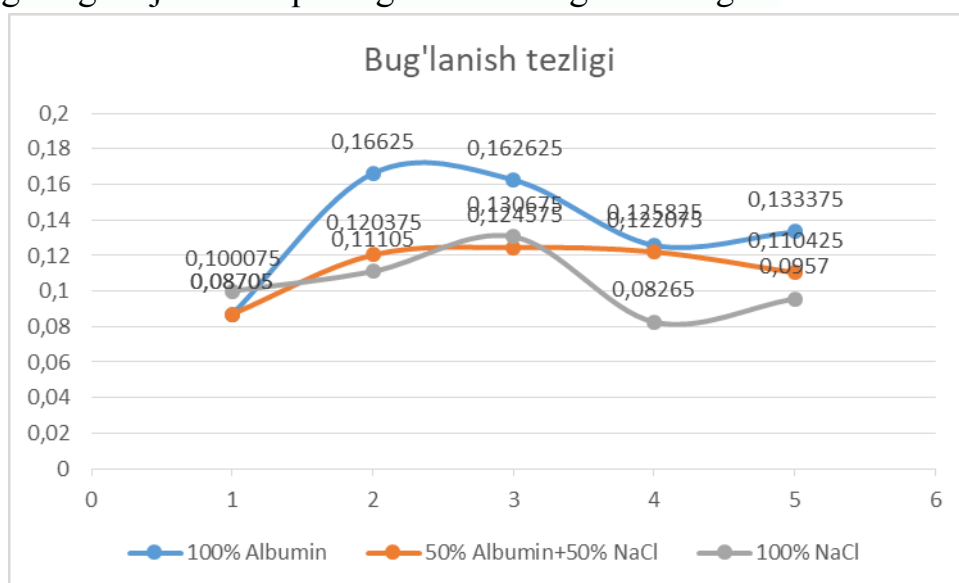

XULOSA

Yaqin vaqtgacha biologiya va tibbiyotda morfologiya tushunchasi faqat hujayra to‘qimalariga taalluqli edi va biologik suyuqliklar (qon zardobi, ko‘z yoshlari, og‘iz suyuqligi(so‘lak), va boshqalar) morfologik tadqiqotlar doirasidan tashqarida edi. Biroq, so‘nggi yillarda ishlab chiqilgan biologik suyuqliklarni o‘rganish fizik usullari bu munosabatni o‘zgartirishga imkon berdi. Aniqlanishicha, odatda biosuyuqliklarda

qattiq fazada tegishli sifat va miqdoriy ko'rsatkichlarga ega bo'lgan ma'lum tuzilmalar ko'rinishida mustahkamlangan tartib mavjud. Shu bilan birga, tananing patologik sharoitlari ushbu tartibni sezilarli darajada buzilishiga olib keladi. Natijada, tuzilmalar diagnostik belgilar sifatida qaraladigan yangi xususiyatlarga ega bo'ladi.

Biologik suyuqlik tomchisini suvsizlantirish jarayonini o'rganishda uning hajmi va sirti o'zgarishini o'rganish ilk bor tajribada amalga oshirildi va buning natijasida biologik suyuqlik(so'lak) tarkibida mavjud bo'lgan moddalar (0,9% konsentratsiyali NaCl eritmasi va 5% konsentratsiyadagi oqsil)ning miqdori o'zgarishi natijasida uning suvsizlanishda vaqt o'tishi bilan suyuqlik hajmi turlicha kamayishi, suvsizlanish jarayonining vaqti turlicha bo'lishi kuzatildi

Ushbu ishning fan va amaliyotga qo'shgan muhim hissasi shundaki, u klinik diagnostikada fizik-matematik yondashuvlar tamoyillarini ishlab chiqadi, bu nafaqat biokimyoviy tadqiqotlar ma'lumotlarini to'ldiradi, balki tizimli ravishda prinsipial jihatdan yangi diagnostika ma'lumotlarini olish imkonini beradi.

REFERENCES

1. Барер Г.М., Денисов А.Б. (2008). *Кристаллографический метод изучения слюны*. - М.: ВУНМЦ Росздрава,
2. Шабалин В.Н., Шатохина С.Н.(2001) *морфология биологических жидкостей человека*. М.: Хризостом, 2001
3. Karabayevich, K. M., Abdusattor-ugli, E. E., & Muxtorovna, G. N. (2021). Evaluation of the degree of crystallization of biological fluid (Saliva). *ACADEMICIA: AN INTERNATIONAL MULTIDISCIPLINARY RESEARCH JOURNAL*, 11(1), 1032-1036.
4. Karabaev, M. K., & Ergashev, E. A. (2019). Effect of Sodium Chloride on Morphology Self-Organization of Saliva During Their Dehydration.
5. Mukhammadjon, K., & Abdusattor-ugli, E. E. EVAPORATION PROCESS AS A RESULT OF CHANGE IN BIOLOGICAL LIQUID AND ITS CONTENT.
6. Рапис Е. *Белок и жизнь (самосборка и симметрия наноструктур белка)*. М.: ЗЛ. Милта-ПКП ГИТ, 2002. – 257 с.
7. Rozikov, J., Akhmedov, B., Muminov, I., & Ruziboev, V. (2019). DIMENSIONALLY QUANTIZED SEMICONDUCTOR STRUCTURES. *Scientific Bulletin of Namangan State University*, 1(6), 58-63.
8. Akhmedov, B., Rozikov, J., Muminov, I., & Ruziboev, V. (2018). ABOUT WAVEFUNCTIONS IN LOW-DIMENSIONAL SEMICONDUCTORS. *Central Asian Problems of Modern Science and Education*, 3(4), 51-57.

9. Sobirov, M. M., & Rozikov, J. Y. (2021). SPECIFIC FEATURES IN POLARIZATION OF DIFFUSELY REFLECTED AND TRANSMITTED RADIATION IN A MEDIUM WITH FINITE OPTICAL THICKNESS. *Scientific-technical journal*, 3(5), 85-89.
10. Rapis, E. G. (2000). Self-assembly of cluster protein films (allotropic nonequilibrium noncrystalline modification) during the process or their condensation. *Technical Physics*, 45(1), 121-131.
11. Rapis, E. (2004). Self-organization and supramolecular chemistry of protein films from the nano-to the macroscale. *Technical Physics*, 49(4), 494-498.
12. Egamberdiyevich, O. K., Malikovna, Z. S., Ugli, X. M. B., & Abdusattor-Ugli, E. E. (2021). Used for effect interpretation abnormal photo voltage. *ACADEMICIA: AN INTERNATIONAL MULTIDISCIPLINARY RESEARCH JOURNAL*, 11(2), 783-786.
13. Shatokhina, S. N., Shabalin, V. N., Buzoverya, M. E., & Punin, V. T. (2004). Bio-liquid morphological analysis. *TheScientificWorldJOURNAL*, 4, 657-661.
14. Shatokhina, S. N., Zakharova, N. M., Dedova, M. G., Sambulov, V. I., & Shabalin, V. N. (2013). Morphological marker of tumor progression in laryngeal cancer. *Voprosy onkologii*, 59(2), 66-70.
15. Onarkulov, K. (2019). INFLUENCE OF THE STRUCTURE OF TENSOR-RESISTIVE FILMS (Bi, Sb) 2Te_3 ON THE PHYSICAL MECHANISMS OF TRANSFER MEDIA CHARGE. *Scientific-technical journal*, 22(3), 124-128.
16. Rakhmatov, G., & Sobirov, M. (2018). THE EFFECT OF LEADING MOLECULES IN THE SPECTRA OF THE DRYING PROCESS OF FRUIT VEGETABLE PRODUCTS. *Scientific-technical journal*, 22(2), 91-94.

РЕШЕНИЕ УРАВНЕНИЯ ШРЕДИНГЕРА ДЛЯ ПОТЕНЦИАЛЬНОЙ ЯМЫ ПРЯМОУГОЛЬНОЙ ФОРМЫ

**Ахмедов Баходир Бахромович,
Хошимов Хусанбой Анваржон угли,
Зокиров Адхам Илхомжон угли**
Ферганский государственный университет,
преподаватели кафедры физики

АННОТАЦИЯ

Важной составляющей современной физики полупроводников является относительно новое, активно развивающееся направление – физика низкоразмерных систем. В этой статье мы изучаем одну из основных низкоразмерных систем – квантовые ямы.

Ключевые слова: Потенциальная яма, энергетическая зона, полупроводник.

ABSTRACT

An important component of modern semiconductor physics is a relatively new, actively developing direction - the physics of low-dimensional systems. This article studies one of the main low-dimensional systems - quantum wells.

Keywords: Potential well, energy zone, semiconductor

ВВЕДЕНИЕ

Наиболее простым примером структуры с квантовой ямой служит тонкая проводящая пленка (рис.1, а). Поскольку носители заряда (электроны в зоне проводимости) движутся внутри пленки, не покидая ее, естественно рассматривать область пространства, занятую пленкой, как потенциальную яму с высотой стенок, равной работе выхода электронов (порядка нескольких эВ). Толщина L_z такой ямы совпадает с толщиной пленки.

Другой пример - МДП-структура, представляющая собой систему слоев «металл-диэлектрик-полупроводник», где для электронов в поверхностной области полупроводника, граничащей с диэлектриком, образуется потенциальная яма, обусловленная изгибом дна зоны проводимости под действием приложенного извне электрического напряжения (рис.1, б). В этом случае потенциальный рельеф ямы легко изменять, управляя разностью потенциалов между металлическим и полупроводниковым электродами. Еще один пример (рис.1, в), по своему характеру близкий к первому, - двойной гетеропереход, в котором тонкий слой полупроводника с относительно малой

запрещенной зоной (узкозонный материал) с обеих сторон окружен толстыми слоями полупроводника с большей величиной запрещенной зоны (широкозонный материал). В рассматриваемом примере слой узкозонного материала является потенциальной ямой для электронов; высота ее энергетических барьеров определяется разрывом зон - разностью уровней дна зоны проводимости в граничащих друг с другом полупроводниках. Для дырок в узкозонном материале также существует потенциальная яма; ее рельеф обусловлен разрывами края валентной зоны. Изменяя количество слоев, их толщину и состав, можно с успехом управлять формой потенциального рельефа, концентрацией носителей заряда в квантовых ямах и другими физическими характеристиками гетероструктур.



Рис.1. Примеры квантовых ям.

a - прямоугольная потенциальная яма с барьерами конечной высоты для электронов в тонкой проводящей пленке; схематично показаны уровни энергии E_n , обусловленные размерным квантованием в направлении, перпендикулярном плоскости пленки; *б* - энергетическая диаграмма МДП-структуры Al-SiO₂-p-Si с положительным потенциалом на металлическом электроде; области, занятые электронами, на этом рисунке выделены темным цветом; *в* - энергетическая диаграмма двойного гетероперехода, состоящего из материалов А и В. Материал В с большей запрещенной зоной $E_{g,B}$ является барьером для носителей заряда в материале А с меньшей запрещенной зоной $E_{g,A}$.

Обратимся к примерам количественного анализа энергетического спектра и волновых функций электронов в прямоугольных потенциальных моделях квантовых ям.

ОБСУЖДЕНИЕ

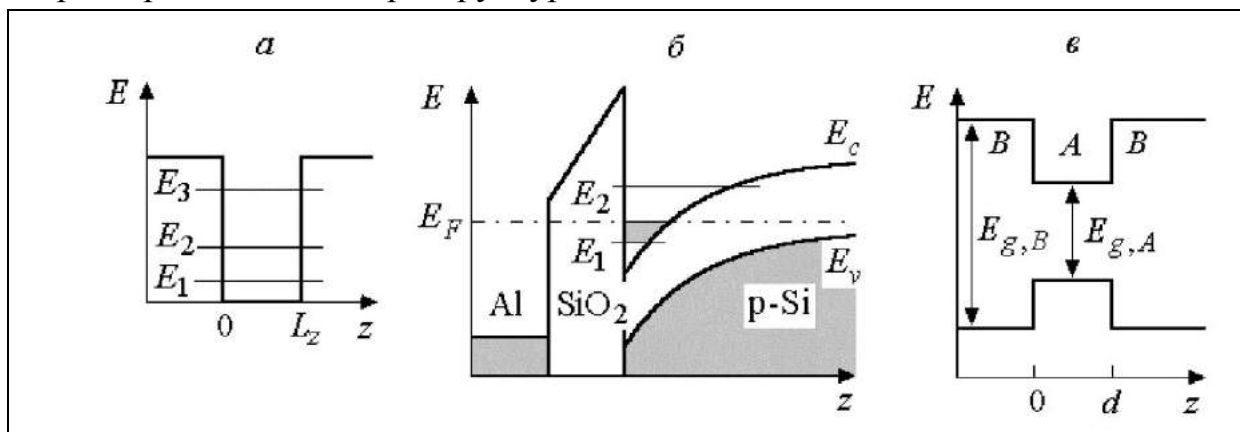
Если характерные значения энергии электронов в квантовой яме малы по сравнению с величиной энергетических барьеров, то для простоты можно считать барьеры бесконечно высокими. Вне ямы, в области бесконечных потенциальных барьеров, волновая функция электрона $f(r)$ должна быть равна нулю. Внутри ямы волновая функция, описывающая стационарное состояние с энергией E , удовлетворяет уравнению Шредингера

$$-\frac{\hbar^2}{2m}\nabla^2 f(\vec{r}) + U(\vec{r})f(\vec{r}) \quad (1)$$

с потенциалом $U(r)$, характеризующим рельеф края зоны проводимости в квантовой яме. Говоря более строго, здесь $f(r)$ - не вся волновая функция, а только огибающая блоховской волновой функции электрона в кристалле.[1-4]

В простейшей модели, с потенциальным рельефом прямоугольной формы, потенциал $U(r)$ внутри ямы равен постоянной величине E_c - это уровень края зоны проводимости в рассматриваемом полупроводниковом материале. Пусть, кроме того, образец полупроводника имеет вид прямоугольного параллелепипеда с ребрами длиной L_x, L_y, L_z . Тогда решение уравнения Шредингера (1) легко получить методом разделения переменных в декартовых координатах.

Действительно, будем искать волновую функцию стационарного состояния $f(r)$ в форме произведения трех неизвестных функций, каждая из которых зависит только от одной из координатных переменных x, y, z :

$$-\frac{\hbar^2}{2m}\frac{d^2\psi(z)}{dz^2} = E^{(z)}\psi(z), \quad (2)$$

Частные решения уравнения (2) можно выбрать в виде двух плоских волн с противоположными знаками импульса $\hbar k_z$. Тогда общее решение запишется в виде

$$\psi(z) = A \exp(ik_z z) + B \exp(-ik_z z), \quad (3)$$

где коэффициенты A, B и z -компонента волнового вектора k_z пока представляют собой произвольные постоянные. Функция (3) удовлетворяет уравнению (2), если справедливо равенство

$$E^{(z)} = \frac{\hbar^2 k_z^2}{2m}. \quad (4)$$

РЕЗУЛЬТАТЫ

Учтем теперь требование непрерывности решений уравнения Шредингера. Происхождение такого требования можно пояснить следующим образом. Если потенциал $U(\vec{r})$ в уравнении (1) конечен, то конечными будут также члены $U(\vec{r})f(\vec{r})$ и $Ef(\vec{r})$. Тогда уравнение (1) может быть верным равенством лишь с конечными вторыми производными волновой функции, входящими в $\nabla^2 f$, а для этого необходима непрерывность первых производных. В свою очередь, для существования непрерывных первых производных функции $f(\vec{r})$ требуется непрерывность самой $f(\vec{r})$ (поскольку производная функции стремится к бесконечности там, где функция испытывает скачок). Таким образом, если потенциал в уравнении Шредингера (1) конечен, то волновая функция и ее первые производные должны быть непрерывными. Но если высота стенок потенциальной ямы стремится к бесконечности,

требование конечности $\nabla^2 f$ на стенках ямы снимается. В этом случае первые производные волновой функции будут на стенках ямы испытывать скачок, и сохраняется только свойство непрерывности самой волновой функции (2).

Вне квантовой ямы $f=0$, поэтому на стенках ямы (при $z=0$ и $z=L_z$) волновая функция $\psi(z)$ непрерывно обращается в нуль:

$$\psi(0)=0, \quad \psi(L_z)=0 \quad (5)$$

Первое из граничных условий (5) ведет к тому, что в выражении (3) $B=-A$, так что волновую функцию (3) можно представить в виде

$$\psi(z) = C \sin(k_z z), \quad (6)$$

где $C \neq 0$ - произвольный нормировочный множитель. Тогда второе из двух условий (5) приводит к уравнению для z -компоненты волнового вектора,

$$\sin(k_z L_z) = 0 \quad (7)$$

и тем самым к ее квантованию:

$$k_z = \frac{\pi}{L_z} n_z, \quad n_z = 1, 2, 3, \dots, \quad (8)$$

ЗАКЛЮЧЕНИЕ

В формуле (8) учитываются только те значения квантового числа n_z , которым отвечает набор линейно независимых функций (6) (значения 0, -1, -2, ...

отброшены). Подстановка (8) в (4) дает выражение для уровней энергии, соответствующих движению электрона вдоль оси z :

$$E_{n_z}^{(z)} = \frac{\pi^2 \hbar^2}{2mL_z^2} n_z^2, \quad n_z = 1, 2, 3, \dots \quad (9)$$

Здесь и далее мы будем считать, что ось z выбрана в направлении, поперечном к плоскости квантовой ямы, так что именно в этом направлении реализуется размерное квантование энергии, характеризующееся неравенством (1.2).

REFERENCES

1. Rasulov, R. Y., Akhmedov, B. B., Muminov, I. A., & Umarov, B. B. (2021). Crystals with tetrahedral and hexagonal lattices. Fergana. Classic.-2021.
2. Ахмедов, Б. Б. (2020). МЕТОД КР-ВОЗМУЩЕНИЙ С УЧЕТОМ ВЫРОЖДЕНИЯ. In Наука и современное общество: актуальные вопросы, достижения и инновации (pp. 21-25).
3. Ахмедов, Б. Б. (2020). УРАВНЕНИЕ ШРЕДИНГЕРА ДЛЯ ВОЛНОВЫХ ФУНКЦИЙ БЛОХА. In Научный форум: технические и физико-математические науки (pp. 20-25).
4. Ахмедов, Б., Муминов, И., & Хомиджонов, Д. (2021). УРАВНЕНИЯ ШРЕДИНГЕРА ДЛЯ ДВУМЕРНОГО ВОЛНОВОГО ВЕКТОРА. InterConf.
5. Muminov, I. A., Akhmedov, B. B., & Sobirov, U. B. N. O. G. L. (2022). TURLI SIMMETRIYAGA EGA BO'LGAN QATTIQ JISMLAR KRISTALL PANJARASI. Oriental renaissance: Innovative, educational, natural and social sciences, 2(4), 541-546.
6. Muminov, I. A., Akhmedov, B. B., & Maxmudov, A. A. O. G. L. (2022). YARIMO'TKAZGICH ASOSIDAGI TURLI STRUKTURALI NANOTRUBKALAR. Oriental renaissance: Innovative, educational, natural and social sciences, 2(4), 517-523.
7. Mamadaliyev, B., Rasulov, R. Y., Eshboltayev, I., Ahmedov, B. B., & Abdullayev, M. (2014). About distribution of a potential barrier on borders of grains of the polycrystalline semiconductor. Europäische Fachhochschule, (9), 73-76.
8. Akhmedov, B. B., Rozikov, J. Y., & Muminov, I. A. MATERIAL'S ELECTRONIC STRUCTURE. Zbiór artykułów naukowych recenzowanych., 78.
9. Akhmedov, B., Rozikov, J., Muminov, I., & Ruziboev, V. (2018). ABOUT WAVEFUNCTIONS IN LOW-DIMENSIONAL SEMICONDUCTORS. Central Asian Problems of Modern Science and Education, 3(4), 51-57.

10. Расулов, Р. Я., Ахмедов, Б., & Мамадалиева, Н. (2018). Исследование размерного квантования в полупроводнике со сложной зоной методом теории возмущения. технологическое развитие науки: тенденции, проблемы и перспективы, 38-41.
11. Rozikov, J., Akhmedov, B., Muminov, I., & Ruziboev, V. (2019). DIMENSIONALLY QUANTIZED SEMICONDUCTOR STRUCTURES. Scientific Bulletin of Namangan State University, 1(6), 58-63.
12. Ахмедов, Б. Б., & Муминов, И. А. (2020). НЕПАРАБОЛИЧНОСТЬ ЭНЕРГЕТИЧЕСКИХ ЗОН. In WORLD SCIENCE: PROBLEMS AND INNOVATIONS (pp. 28-30).
13. РАСУЛОВ, В., РАЗИКОВ, Ж., КАРИМОВА, Г., АБДУБАНАНОВ, А., & ЭШБОЛТАЕВ, И. (2017). Расчет коэффициента прохождения электронов через многослойной полупроводниковой структуры, состоящей из прямоугольных потенциальных ям и барьеров. Современные научные исследования и разработки, (2), 183-185.
14. Sultanov, N. A., Rakhimov, E. T., Mirzajonov, Z., & Yusupov, F. T. (2021). Photoluminescence spectra of silicon doped with cadmium. Scientific-technical journal, 4(3), 22-26.
15. Nasirov, M. X., Axmadjonov, M. F., Nurmatov, O. R., & Abdullayev, S. (2021). О 'LCHAMLI KVANTLASHGAN STRUKTURALARDA KVAZIZARRALAR. Oriental renaissance: Innovative, educational, natural and social sciences, 1(11), 166-174.
16. Rasulov, V. R., Akhmedov, B. B., & Muminov, I. A. (2021). Interband one- and two-photon absorption of polarized light in narrow-gap crystals. Scientific-technical journal, 4(1), UDC-621.
17. Rasulov, R., Rasulov, V., & Eshboltaev, I. (2016). On the Theory of the Shift Linear Photovoltaic Effect in Semiconductors of Tetrahedral Symmetry Under Two-Photon Absorption. Russian Physics Journal, 59(1).
18. Rustamovich, R. V., Yavkachovich, R. R., Eshboltaev, I. M., Ahmedov, B., & Mamadaliyeva, N. Z. (2018). Investigation of dimensional quantization in a semiconductor with a complex zone by the perturbation theory method. European science review, (9-10-1), 253-255.

IMPROVEMENT OF TECHNOLOGY FOR PRODUCING CAST PARTS OF ROLLING STOCK BY REDUCING THE FRACTURE OF LARGE STEEL CASTINGS

N.K. Tursunov, O.T. Toirov, Kh.I. Nurmetov, S.J. Azimov
Tashkent State Transport University

ABSTRACT

One of the problems of the side frames is a fracture. During operation, the fracture of the side frame leads to economic losses and human casualties. In this paper, a new concept is proposed to reduce the defectiveness of frames by cracks due to the implementation of powerful reinforcing ribs. The results show that after using the thickened rib, hot cracks in the R55 zone were eliminated.

Keywords: freight railcars, shrinkage shells, fracture, superstructure beam, hot cracks, fatigue cracks, strengthening effect, side frame.

УСОВЕРШЕНСТВОВАНИЕ ТЕХНОЛОГИИ ПОЛУЧЕНИЯ ЛИТЫХ ДЕТАЛЕЙ ПОДВИЖНОГО СОСТАВА ПУТЁМ СНИЖЕНИЯ ИЗЛОМА КРУПНЫХ СТАЛЬНЫХ ОТЛИВОК

Н.К. Турсунов, О.Т. Тоиров, Х.И. Нурметов, С.Ж. Азимов
Ташкентский государственный транспортный университет

АННОТАЦИЯ

В настоящей работе предложена новая концепция по снижению дефектности рам по трещинам за счет выполнения мощных упрочняющих ребер. Утолщенные угловые упрочняющие ребра выполнялись на внутренней стенке отливки. Для этого на центральном стержне в зоне R55 имеющиеся выточки толщиной 4 мм увеличили до 8-9 мм.

Ключевые слова: грузовые железнодорожные вагоны, усадочные оболочки, разрушение, балка пролетного строения, горячие трещины, усталостные трещины, эффект усиления, боковая рама.

INTRODUCTION

Improving the operational and technological properties of industrial products, rising the technical level and products quality is one of the main tasks of science and technology. The continuous tightening of requirements for the reliability of structural

elements makes it necessary to analyze in more detail the specific conditions of their work.

Most tools, machines and parts are subjected to cyclic loads during operation. Therefore, the problem of endurance of materials is relevant for railway, automotive, aviation, shipbuilding, machine tool, energy and other industries.

The main parts of freight railcars produced by steel casting methods are the side frame and the superstructure beam of the trolley, as well as elements of the traction device. The side frame of the trolley is subjected to the greatest loads during operation. During operation, the side frames perceive static and dynamic vertical loads – from the weight of the railcar, from impacts when the railcar passes the irregularities of the track.

Besides that, they experience longitudinal loads from traction forces during uneven movement of the train, forces when railcars collide, and also experience the effect of torque when railcars fit into curves. At the same time, the main part of dynamic vertical loads is cyclical in nature, and the fatigue strength of the side frames (the ability to withstand the effects of cyclic loads for a long time) is the main characteristic of their operational reliability, i.e. directly affects traffic safety.

METHODOLOGY

One of the problems of the side frames is a fracture. During operation, the fracture of the side frame leads to economic losses and human casualties.

During the products operation, including frames, there are mainly two types of fracture - brittle and fatigue. The main factors contributing to these fractures are: reduced mechanical properties of steel; disadvantages of steel smelting and deoxidation technology; imperfection of casting technology and casting of steel, leading to the formation of bulk structural defects and an increased number of non-metallic inclusions in steel.

The reasons for the fracture of the side frames may be different. For example: due to the formation and development of fatigue cracks, internal casting defects (shrinkage shells, hot cracks), thermal stresses, underflows, undulation.

The main prevention of fracture is the reduction of hot cracks in steel castings, regulation of the content of harmful impurities in the metal and compliance with the casting temperature range.

A hot crack is a defect in the form of a rupture or tear of the casting body of a shrinkage origin that occurs in the solidification interval. It has a strong oxidized surface (dark).

The causes of hot cracks in castings arise from:

- incorrect design of castings; uneven cooling of individual parts of the casting;
- wrong choice of metal supply;
- insufficient power supply of places of transition from one section to another (massive nodes);
- insufficient malleability of forms and rods; increased temperature of the poured metal;
- increased content of sulfur, phosphorus, hydrogen and impurities that contribute to the appearance of fusible compounds.

RESULTS AND DISCUSSION

The analysis of the defect factors formation showed that hot cracks are formed due to the insufficient strengthening effect of shrinkage ribs on the internal angular sections in the R55 zone, and defects in the form of underflow, non-spillage and junction are formed due to the unsuccessful design of the gate system with a large length of channels and suboptimal supply of liquid metal to the casting.

In this paper, a new concept is proposed to reduce the defectiveness of frames by cracks due to the implementation of powerful reinforcing ribs. Thickened angular reinforcing ribs were made on the inner wall of the casting. To do this, the existing recesses with a thickness of 4 mm were increased to 8-9 mm on the central rod in the R55 zone. The results show that after using the thickened rib, hot cracks in the R55 zone were eliminated. In this regard, three proposals of innovative technological solutions were proposed for additional rib hardening in the corner zones (R55) of the axle opening and a change in the design of the gate system with the installation of filters on all feeders.

Proposal 1. Increase the number of thickened ribs on the first and fourth R55 from 3 to 4 pieces, and on the second and third R55 from 4 to 5 pieces with an increase in the thickness of the mentioned ribs to 8 mm (Figure 1).

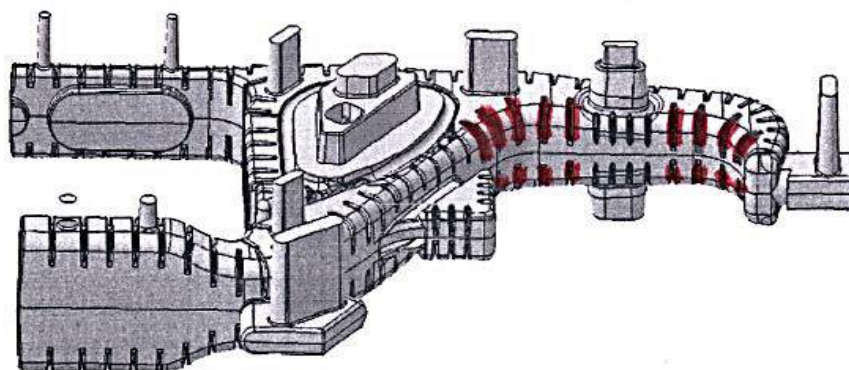

Figure 1 - Scheme of reinforcement of rib hardening by increasing the number of angular ribs

Proposal 2. Extend the mentioned edges according to option 1 until the upper and lower edges merge and form bracket-shaped edges (Figure 2).

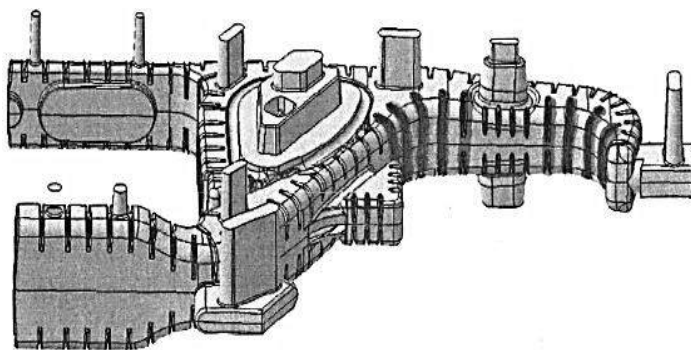

Figure 2 - Scheme of reinforcement of rib hardening due to the implementation of bracket-shaped angular ribs

Proposal 3. Change the design of the gate system and install filters on all feeders (Figure 3).

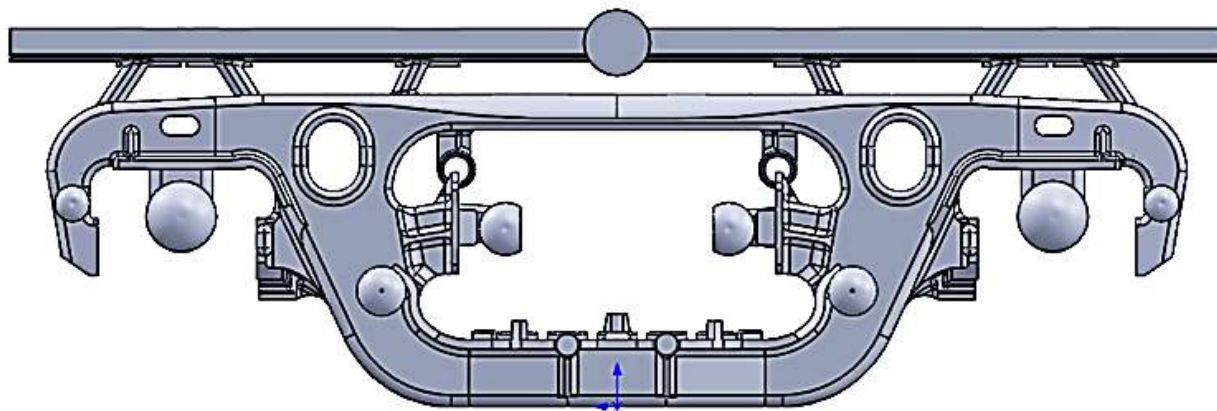

Figure 3 – Changed design of the gate system with the installation of filters on all feeders

CONCLUSION

An innovative technology is proposed to reduce the fracture of large steel castings of a particularly responsible purpose used for cast parts of railway rolling

stock, which allows to produce suitable casting products due to additional rib hardening in the corner zones (R55) of the axle opening and changing the design of the side frame gate system with the installation of filters on all feeders, which leads to uniform cooling of individual parts, and also reduces internal defects and hot cracks.

REFERENCES

1. Toirov, O. T., Tursunov, N. Q., & Nigmatova, D. I. (2022, January). Reduction of defects in large steel castings on the example of "Side frame". In *International Conference on Multidimensional Research and Innovative Technological Analyses* (pp. 19-23).
2. Toirov, O. T., Tursunov, N. Q., Nigmatova, D. I., & Qo'chqorov, L. A. (2022). Using of exothermic inserts in the large steel castings production of a particularly. *Web of Scientist: International Scientific Research Journal*, 3(1), 250-256.
3. Tursunov, N. K., Semin, A. E., & Sanokulov, E. A. (2016). Study of desulfurization process of structural steel using solid slag mixtures and rare earth metals. *Chernye metally*, 4, 32-7.
4. Zhurakulovich, A. S., & Shavkatovna, V. D. (2021). INVESTIGATION OF HEAT LOAD PARAMETERS OF FRICTION PAIRS OF VEHICLE BRAKING SYSTEMS. *Web of Scientist: International Scientific Research Journal*, 2(12), 483-488.
5. Tursunov, N. K., Semin, A. E., & Sanokulov, E. A. (2017). Research of dephosphorization and desulfurization processes in smelting of 20GL steel in an induction crucible furnace with further processing in a ladle using rare earth metals. *Chern. Met.*, 1, 33-40.
6. Toirov, O., & Tursunov, N. (2021). Development of production technology of rolling stock cast parts. In *E3S Web of Conferences* (Vol. 264, p. 05013). EDP Sciences.
7. Tursunov, N. K., Semin, A. E., & Kotelnikov, G. I. (2017). Kinetic features of desulfurization process during steel melting in induction crucible furnace. *Chernye metally*, 5, 23-29.
8. Tursunov, N. K., & Ruzmetov, Y. O. (2018). Theoretical and experimental analysis of the process of defosphoration of steel used for parts of the mobile composition of railway transport. *Journal of Tashkent Institute of Railway Engineers*, 14(2), 60-68.

9. Tursunov, N. K., Semin, A. E., & Sanokulov, E. A. (2017). Study of dephosphoration and desulphurization processes in the smelting of 20GL steel in the induction crucible furnace with consequent ladle treatment using rare earth metals. *Chernye Metally*, 1, 33-40.
10. Nurmetov, K., Riskulov, A., & Avliyokulov, J. (2021). Composite tribotechnical materials for autotractors assemblies. In *E3S Web of Conferences* (Vol. 264). EDP Sciences.
11. Nurmetov, K. I., Avliyokulov, J. S., & Alimov, M. R. (2021). Features of the structure, composition and technology of composite materials based on polytetrafluoroethylene. *Frontline Social Sciences and History Journal*, 1(06), 15-18.
12. Tursunov, N. K., & Ruzmetov, Y. O. (2018). Theoretical and experimental analysis of the process of defosphoration of steel used for parts of the mobile composition of railway transport. *Journal of Tashkent Institute of Railway Engineers*, 14(2), 60-68.
13. Нурметов, Х. И., Турсунов, Н. К., Кенжаев, С. Н., & Рахимов, У. Т. (2021). Перспективные материалы для механизмов автомобильных агрегатов. *Scientific progress*, 2(2), 1473-1479.
14. Boburbek Toiro'g'li, T., Saminjonovich, J. T., & Otabek Toiro'g'li, T. (2021). Ob'yektlarni Tanib Olishda Neyron Tarmoqning O'rni. Барқарорлик ва Етакчи Тадқиқотлар онлайн илмий журнали, 1(6), 681-684.
15. Nurmetov, K., Riskulov, A., & Avliyokulov, J. (2021). Composite Tribotechnical Materials for Autotractor Units (No. 5039). EasyChair.
16. Ryskulov, A. A., Liopo, V. A., Avdeichik, S. V., & Mikhailova, L. V. (2014). Features of the Physicochemical processes in a Metal–Polymer System. *International Polymer science and technology*, 41(8), 33-40.
17. Ryskulov, A. A., Liopo, V. A., Ovchinnikov, E. V., & Eisymont, E. I. (2011). Phase transformations in tribosystems with metal-polymer components. *Journal of Friction and Wear*, 32(1), 30-36.
18. Nurmetov, K., & Riskulov, A. A. (2020). Perspectives on the Use of Composites.

ТЕХНОЛОГИЯ ПРОИЗВОДСТВА АЛКОГОЛЯ ДЛЯ ПОТРЕБЛЕНИЯ

Мирзаев Дилшод Мирзахалимович

старший преп., Ферганский политехнический институт,
Узбекистан, г. Фергана

АННОТАЦИЯ

В статье описано, что спирт - это гигроскопичное вещество (называемое способностью поглощать водяной пар - гигроскопичность), которое является токсичным, вызывая повреждение клеток. Когда вода смешивается со спиртом, объем смеси становится адиабатическим и выделяется тепло. При смешивании 53,65 л воды с 50 л этилового спирта общий объем смеси составляет 100 л, уменьшение смеси составляет 3,65 л.

***Ключевые слова:** спирт этиловый, сырье, летучие вещества, азеотроп, коэффициент испарения, ректификационная колонна, мокрота.*

TECHNOLOGY FOR THE PRODUCTION OF ALCOHOL FOR CONSUMPTION

Mirzayev Dilshod Mirzahalimovich

senior teacher., Fergana Polytechnic Institute,
Uzbekistan, Fergana region

ABSTRACT

The article describes that alcohol is a hygroscopic substance (called the ability to absorb water vapor - hygroscopicity) that is toxic, causing cell damage. When water is mixed with alcohol, the volume of the mixture is adiabatic and heat is released. When 53.65 liters of water is mixed with 50 l of ethyl alcohol, the total volume of the mixture is 100 liters, the reduction of the mixture is 3.65 liters.

***Keywords:** ethyl alcohol, raw material, volatile substance, azeotropic, evaporation coefficient, rectification column, phlegm.*

ВВЕДЕНИЕ

Особая технология производства алкоголя для потребления.

Спирт для крахмала получают из зернового картофельного сырья и патоки сахарной свеклы. Также его получают в небольших количествах из гидролизатных и сульфитных соединений древесины для технических целей. Зерновое сырье получают из пшеницы, ржи, ячменя, овса, проса, кукурузы и других подобных злаков. Из этого сырья можно получать спирт непрерывно и

периодически. Большинство предприятий работают по схеме непрерывной выпечки. Процедура получения спирта прерывистого действия состоит из следующих этапов.

ОБСУЖДЕНИЕ И РЕЗУЛЬТАТЫ

Подготовка сырья (выпечка), подготовка кондитерского сырья, засахаривание материалов, содержащих крахмал и культуру хлебопекарных дрожжей, извлечение спирта из пивоваренного брожения, вождение на специальном оборудовании. По степени отчистки производятся следующие виды этилового спирта.

- а) за дополнительную плату;
- б) этиловый спирт особой чистоты;
- в) спирт этиловый I сорта;

Этиловый спирт «Экстра» производится в соответствии требованиям ГОСТ.

Спирт этиловый высокой чистоты и этиловый спирт I сорта в зависимости от сырья:

- а) из крахмали картофеля
- б) в любой пропорции из смеси зерен, картофеля, сахарной свеклы и патоки;
- в) получают из патоки.

Химический состав стола для выпечки

Ферментированная масса представляет собой сложную компонентную систему, состоящую в основном из воды (82-90% по весу), сухого вещества (4-10% по весу) и этилового спирта и связанных с ним летучих добавок (5-8% по весу или 6-10% по весу). %) состоит из. В вареной каше обязательно будет угарный газ. В 1 литре заквашенной каши, полученной непосредственно из бродильного чана, содержится 1,0-1,5 г SO₂. При перекачке суспензии в секцию ректификации теряется 35-45% SO₂. Кислотность отварной каши 0,5о, а рН 4,9-5,2. Состав пульпы зависит от вида сырья и технологического режима его обработки. Вещества, сосуществующие со спиртом (в основном образующиеся из побочных продуктов брожения), характеризуются разнообразной матовостью. На сегодняшний день идентифицировано более 70 из них. Однако их содержание невелико и обычно не превышает 0,5% от количества этилового спирта в окружающей среде.

Бамма-легкие летучие можно разделить на четыре группы. Это спирты, альдегиды, кислоты и сложные эфиры. Есть также летучие азотистые вещества (аммиак, амины, аминокислоты), консерванты серы (сероводород, диоксид серы, меркаптаны) и другие. Состав и количество летучих веществ зависит от вида и качества сырья, принятых технологических режимов его переработки. Летучие добавки проходят через небольшое количество сырья, воды, побочных продуктов. Однако большинство из них, хотя и в небольших количествах, образуются в процессе ферментации при приготовлении сока. Также он образуется при вторичной переработке винных полуфабрикатов - тепловой, холодной обработке, оклейке, вторичных микробиологических процессах.

Алкоголь - это гигроскопичное вещество (так называемая способность поглощать водяной пар - гигроскопичность), токсичное заболевание, вызывающее клеточную активность. Когда вода смешивается со спиртом, объем смеси становится адиабатическим и выделяется тепло. При смешивании 53,65 л воды с 50 л этилового спирта общий объем смеси составляет 100 л, уменьшение смеси составляет 3,65 л.

По химическим свойствам добавки к летучим спиртам классифицируются следующим образом:

1. алкоголь
2. альдегид
- 3.Эфир
4. Кислота

Эти добавки делятся на 4 группы по степени летучести:

1. С самого начала
2. Следующая входящая (хвостовая фракция)
2. Промежуточная фракция
3. Последняя фракция

Следовательно, доля добавок вначале ниже температуры кипения спирта и сначала испаряется. Эта фракция содержит уксус и масляные альдегиды, акролеин, диэтиловый эфир, метилацетат, этилацетат и другие.

В мировой практике большое внимание уделяется фазовому балансу в системе этанол-вода при производстве спиртового сырья. Летучесть компонентов смеси характеризуется коэффициентом испарения. Коэффициент испарения (K) - это отношение концентрации (Y) данного вещества в фазовом равновесии к концентрации (X) в жидкой фазе.

Летучая часть вареной каши состоит в основном из воды и этилового спирта. Поэтому процесс вытеснения спирта из сброженной каши рассматривается как бинарная смесь этанола и воды. Взаимосвязь парового и жидкофазного состава летучих веществ определена Д.П. Коновалов, М. Это определяется законом Вервского.

Линия (1) над рис. 1 иллюстрирует зависимость равновесного состава пара (Y) при атмосферном давлении от состава жидкости (X) и температуры кипения смеси этанол + вода. Эта линия представляет геометрическое положение значения $K = Y / X$ коэффициента испарения этилового спирта из водно-спиртовой смеси. Когда количество спирта в смеси низкое, K принимает минимальное (около 1) значение.

Линия, представляющая равновесный состав, пересекается по диагонали в точке А, т.е. в этой точке составы паровой и жидкой фаз совпадают. Эта точка называется азеотропной или интегральной точкой кипения. В этом случае $Y = X$ или $K = 1$. При нормальном давлении 97,2% ч в смеси этанола и воды непрерывно кипят. (95,57% мас.) Представляет собой этиловый спирт, который кипит при температуре 78,15 °С. При нормальном давлении температура кипения этилового спирта составляет 78,3 °С, а воды - 100 °С.

По закону Вервского при повышении давления содержание около 30-40%. в то время как спиртосодержащее соединение образует пар с высоким содержанием спирта, жидкость с более высокой концентрацией спирта, напротив, производит менее спиртосодержащий пар (конечно, больше, чем в жидкой фазе). Это также видно из пунктирной линии на рисунке 1.



Рис.1.График фазового равновесия.

Анализируя линию фазового равновесия, можно увидеть, что при атмосферном давлении пары жидкости обогащаются этиловым спиртом только до азеотропной точки. То есть при ректификации при атмосферном давлении (повторное испарение и конденсация) максимальная крепость спирта составляет 97,2% ч. может передаваться до.

Фазовое равновесие при атмосферном давлении в бинарной смеси этиловый спирт-вода определено В.Н. Стабников, О.Г. Училась у Муравской. По их результатам построен график фазового равновесия. Этот график используется для анализа процесса ректификации и работы ректификационных колонн. Иногда необходимо аналитически выразить упомянутое выше состояние равновесия. Это отношения P.S. Найдено Сиганковым (Таблица 2).

Таблица 1.

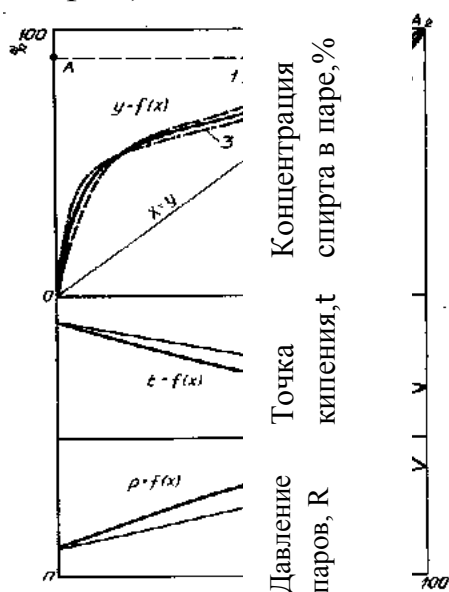
Диапазон концентраций,% мол.	Уравнение для Y,% мол.
0-23	$X/0,01495+0,0773$
23-55	$0,395X+45,52$
55-66,5	$0,5087X+39,27$
66,5-82	$0,6548X+29,56$
82-89,4	$0,8113X+15,08$

Наличие сухого вещества в водно-спиртовых смесях несколько увеличивает концентрацию спирта в паре. Однако в практических расчетах используется линия фазового равновесия в смеси чистой воды и этилового спирта.

Суть процесса ректификации

Ректификация - это разделение смеси жидкостей на компоненты или фракции, различающиеся по летучести. Ректификация осуществляется путем двухстороннего массо- и теплообмена между потоком пара и движущейся в противоположных направлениях жидкостью - флегмой.

Рис.1.



Схема *ректификационных колонн*. 1-дефлегматор, 2-колонка, А-разделяющая жидкость, С-вода, Д-дистиллят, В-пар, К-остаток.

Орошение мокротой, необходимое для проведения процесса ректификации в приводных колоннах, осуществляется путем переноса первичного сырья в жидком виде на указанную выше тарелку. Орошение полнокровной колонны и колонны обогащения осуществляется путем конденсации пара, выходящего из верхней части колонны, и возврата части конденсата в колонну. Оставшийся пар - это продукт из верхней части колонны. То есть орошение и дистилляция связаны количественно.

Отношение мокроты (L) к количеству дистиллята (D) называется количеством мокроты (R):

$$R = \frac{L}{D} = \frac{G-D}{D}; \quad (1.)$$

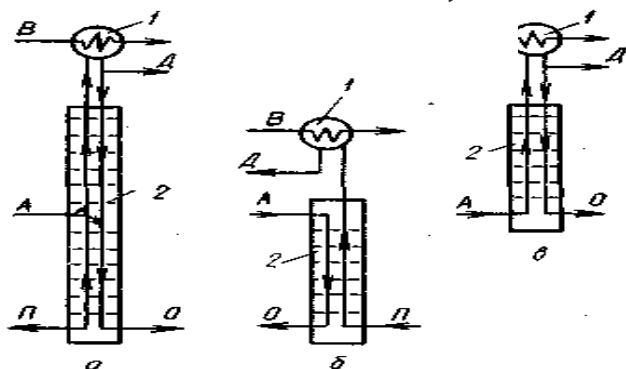
в этом случае: G - количество пара, выходящего из колонны.

Количество мокроты может варьироваться от 0 до ∞ . Когда $R = 0$, массоперенос не происходит и пар эдс. не обогащает. Когда $R = \infty$, пар, выходящий из колонны, возвращается для орошения (мокрота), т.е. выход дистилляции равен нулю. В этом случае колонна работает «самопроизвольно», и в этом режиме продукт, выходящий из-под колонны, имеет тот же состав, что и первичное сырье. На практике столбцы работают в диапазоне $0 < R < \infty$.

Показателем реальной или фактической эффективности пластины является ее коэффициент полезного действия (кпд.). На практике это средняя кпд. всей колонки или ее части, а не кпд. отдельной пластины. определяется. В свою очередь, средний кпд. определяется отношением количества тарелок (n), необходимых для разделения смеси до определенной концентрации, к количеству реальных тарелок (N):

$$\eta = \frac{n}{N}. \quad (2.)$$

Тарелка кпд. это зависит от ее конструкции, диаметра колонны, расстояния между пластинами, скорости пара, нагрузки на колонну, физических свойств смеси, разделенной на компоненты, и многих других факторов. Поэтому пластина кпд. -i определяется экспериментально.

Кпд. в зависимости от условий эксплуатации и может составлять от 0,35 до 0,65.

REFERENCES

1. Закон Республики Узбекистан от 30 августа 1997 года «О безопасности и качестве пищевых продуктов».
2. Постановление Кабинета Министров Республики Узбекистан № 378 от 4 октября 1998 г. «Об исключении несертифицированных, просроченных и просроченных пищевых продуктов».
3. Постановление Кабинета Министров Республики Узбекистан от 6 июля 2004 г. № 318 «О дополнительных мерах по упрощению процедуры сертификации продукции».
4. Агентство стандартизации, метрологии и сертификации Узбекистана (Узстандарт) Аналитические данные о качестве продукции и услуг в Республике Узбекистан и метрологическом обеспечении народного хозяйства за 1998-2005 годы. –Т .: «Узстандарт». - 167 с.
5. Аскарлов И.Р., Шорахмедов Ш.Ш., Намозов А.А., Тухтабоев Н.Х. Классификация и сертификация товаров по химическому составу. –Т .: ФТДК «ДИТАФ», 2003. - 143 с.
6. Жигалов А.А., Хануков Э.Р. Тенденции изменения рынка алкогольной продукции России // Пиво и напитки. -1999. -№ 1. - С. 38
7. Коваленко А.П.Самогон и водка: технология и ретсепти. - М. Ролф,2001. - 478 с.
8. Cook, P. J. Paying the Tab: The Costs and Benefits of Alcohol Control by Philip J. Cook. Princeton University Press, 2007. - 278 p.
9. Хошимов Ш. М. и др. Получение хинолиновых оснований на основе ароматических аминов реакцией с карбонильными соединениями получения гетероциклов в паровой фазе //Universum: технические науки. – 2019. – №. 11-3 (68). – С. 67-73.А
10. Абдсарова Д. К. и др. Получение спиртов из растительных отходов промышленным способом содержащих пятичленных гетероциклических спиртов //Universum: технические науки. – 2019. – №. 11-1 (68). – С. 96-98.
11. www.more-books.ru
12. [www. Get-morebooks.ru](http://www.Get-morebooks.ru)
13. www.zioyNet.uz.

КАВАР (CAPPARIS SPINOSA) ЎСИМЛИГИ МЕВАЛАРИНИНГ КУКУН ХУСУСИЯТЛАРИ ВА ТАРКИБИДАГИ ЙОДНИНГ АҲАМИЯТИ

Авазхон Тургунович Мерганов

Наманган муҳандислик- технология институти

қ.х.ф.д. профессор

E-mail: islom_karimov_1986@mail.ru

Каримов Ислон Рустамалиевич

Наманган муҳандислик- технология институти

ассистенти

E-mail: islom_karimov_1986@mail.ru

Улухужаева Нозима Нарзуллохоновна

Наманган давлат университети магистранти

E-mail: nozimauluxujayeva@gmail.com.

АННОТАЦИЯ

*Мақолада маданий ҳолда етиштирилган кавар (*Capparis spinosa*) ўсимлик меваларини қуритиб табиий йодга бой кукун олишидаги аҳамияти ва кимёвий таркибини ўрганиш буйича тажриба тадқиқотлари натижаси келтирилган.*

Калит сўзлар: кавар, кукун, қуритиш, йодга бой, табобат, тадқиқот, мева, гунча, гул, поя, серхосил.

АННОТАЦИЯ

*В статье приведены значение порошка плодов каперса (*Capparis spinosa*), богатых природным йодом. Представлены результаты экспериментальных исследований по изучению химического состава плода каперса.*

Ключевые слова: каперсы, порошок, сушка, богатый йодом, лекарство, исследования, плод, бутон, цветок, стебель, плодородный.

ABSTRACT

*The article focuses on the importance of dried fruits of the sort of caper (*Capparis spinosa*) in the production of powders rich in natural iodine. The results of studies on the study of the chemical composition of the fruit are presented.*

Keywords: caper, powder, drying, iodine-rich, medicine, research, fruit, bud, flower, stem, fertile.

КИРИШ

Кавар ўсимлигини (*Capparis spinosa*) ёввойи ҳолда республикамизни дашт ва чўл минтақаларида ўсади. Бу ўсимлик 2700 йиллик тарихга эга бўлсада у тўғрисида адабиётларда батафсил маълумотлар берилмаган. Уни етиштириш,

маҳсулотларидан қайта ишлаш саноатида фойдаланиш ва қайта ишлаш технологиялари ўрганилмаган. Бу тур ўсимлик кичик майдонларда Франция, Испания, Италия ва Шимолий Америкада, ҳамдўстлик мамлакатлардан Грузия ва Азарбайджон давлатларида учратилиши ва улардан турли маҳсулотлар тайёрланиши айрим манбалардан маълум. Халқ таъбиотида бу тур ўсимликни барча қисмлари турли касалликларни даволаш мақсадида фойдаланиб келинган. Тиббиёт ривожланиб даволаш усуллари замонавий техника ва кимёвий доридармонлар ишлаб чиқарилиши ва фойдалана бошлангандан сўнг бундай табиий доривор ўсимликларга эҳтиёж қолмаган. 1955 йилда тиббиётда биринчи марта Химолай Драк Компанияси томонидан жигар касалликларни даволаш учун Лив-52 препарати ишлаб чиқилиб синовдан ўтказилган ва ҳозирда у тиббиётда самарали фойдаланилади. Препаратни асосий қисмини яъни 65% миқдорини кавар ўсимлик маҳсулотлари ташкил этади.

МУҲОКАМА ВА НАТИЖАЛАР

Олиб борилган тадқиқотлар айрим манбаа маълумотларига кўра уни таркибида 0,32-0,35% рутин, 130-150 мг% миқдорида С, Р, Е ва бошқа витаминлар, 12% қанд, 18-20% флавоноидлар, 29-30% гликозидлар, уруғида 35-36% ёғ, ғунчасида 25% оксил ва мевасида 27-30 мг миқдорида йод борлиги аниқланди. Бу хусусиятларидан келиб чиқиб таҳлил қилинадиган бўлса у ҳақиқатдан ҳам турли касалликларни олдини олиш ва даволаш мақсадида кенг фойдаланиш зарурлиги маълум бўлди (1-жадвал).

1-жадвал

Кавар меваси таркибидаги умумий кимёвий моддалар миқдори, мг%

Кимёвий моддалар	Ўртача миқдори	Табиий ҳолда ўстирилганда	Маданий ҳолда ўстирилганда
Рутин	0,32	0,29	0,35
Витамин С	150	147	154
Р	136	131	140
Е	128	126	130
Кварцетин	043	039	0,48
Қандлар	8,12	8,0	12,0
Гликозидлар	21-29	21,0	29,0
Уруғидаги ёғ	36	34,0	37,0
Оксил	25	24,0	26,0

Йод (100 грам куруқ массасида)	27 мг	24,0	29,0
--------------------------------------	-------	------	------

Халқ табобати маълумотлари ва олиб борилган изланишлар натижасида илдизидан тайёрланган дамлама-сарик касалликларни, невроз, фалаж ва захм касалликларини даволаш учун фойдаланиш мумкин. Гули ва барги эса тепки, сўлак беши, кулоқ ости безлари шамоллаганда, тери яралари ва танадаги оқ доғларни даволашда; Ғунчаси – жигар ва талоқ хасталикларини даволашда; меваси – тиш, милкларни, тутқаноқ, фалаж, бавосил ва бўқоқ касалликларини даволашда; пўчоғи – астма ва меда-ичак касалликларини даволашда; уруғи – меъда-ичак, гижжа касалликларини ва танадаги оқ доғларни даволашда табиий дори сифатида фойдаланиш мумкин.

Кавар маҳсулотларидан фойдаланган организмда иммунотизим фаоллиги ошиб ташқи шароитларга чидамлилиги ва организмни фаоллиги ортади. Уруғидан истеъмол қилган беморларда гижжани траматод, цестода ва нематод формалари ҳамда ламблияларни ҳаракатчан формаларини бартараф этилиши ҳисобига танадаги оқ доғларни йўқ бўлиши кузатилди.

Кавар ўсимлигини бошқа сабзавот турларидан фарқланувчи характерли қиймати уни барча қисмларида шу жумладан мевасида қанд модаси, рутин, витамин С, Р ва Е, глюкозидлар ва йод миқдори кўплиги билан фарқланади ва у тиббиётда турли касалликларни даволаш билан бир қаторда инсон организмни турли касалликларга чидамлилигини ошириш хусусиятига эгадир. Тадқиқот натижасида бундай кимёвий моддаларни ўсимликни ёшига ва етиштириш муҳитига боғлиқлиги аниқланилди. Бунда энг характерли моддалардан рутин назорат вариантда 0,28%, йод миқдори эса 19% га тенг бўлган бўлса тажриба учун экилган майдондаги маҳсулот таркибида бу кўрсаткичлар – уни қандлилиқ даражаси 11-12,0%, рутин – 030-0,33%, витамин С -133-150 мг%, йод миқдори эса 25-28 мг гача фарқланиши кузатилди (6-жадвал).

Олинган натижалар тахлили шуни кўрсатдики маҳсулотни етиштириш агротехникаси ва технологияси маҳсулот сифатига ижобий таъсир этиб, ҳосилдорлик 1,5-2 баробарга, уни сифат кўрсаткичлари 2,5-2,8 баробарга ошиб, пишиб етилган уруғлардан 30-36% гача ёғ ажратиш олиниши мумкинлиги аниқлан.

Ўсимликни кимёвий таркиби кам ўрганилганлиги учун у тўғрисида маълумотлар оз. Уни кимёвий таркиблари НамМТИ ва республикамизни етакчи

илмий тадқиқот институти олимлари томонидан ўрганиб чиқилмоқда. Олиб борилган тадқиқотлар айрим манбаа маълумотларига кўра уни таркибида 0,32-0,35% рутин, 130-150 мг% микдориди С, Р, Е ва бошқа витаминлар, 12% қанд, 18-20% флавоноидлар, 29-30% гликозидлар, уруғида 35-36% ёғ, ғунчасида 25% оксил ва мевасида 27-30 мг микдориди йод борлиги аниқланди.

Бу хусусиятларидан келиб чиқиб таҳлил қилинадиган бўлса у ҳақиқатдан ҳам турли касалликларни олдини олиш ва даволаш мақсадида кенг фойдаланиш зарурлиги маълум бўлди.

Кавар кўп йиллик ўтсимон ўсимлик бўлиб, ватани Осиё ҳисобланиб ҳозирги вақтда бу ўсимлик Шимолий Африкада, Францияда Испанияда ҳамда Ўрта Осиёнинг жанубий ҳудудларида табиий шароитда учрайди. Кавар турли тупроқ шароитида ўсувчи серхосил, таркибидаги биологик актив моддаларининг микдори ва сифати билан ажралиб турадиган ўсимлик бўлиб, у халқ хўжалигининг озиқ-овқат ҳамда фармацевтикада саноатида ишлатилади.

Мева узум ва сабзавот маҳсулотлар таркибида 80-90 % сув. 10-20 % гача куруқ модда бўлиб улар ўз навбатида сувда эрийдиган ва эримайдиган моддаларга бўлинади. Сувда эрийдиган моддалар маҳсулот таркибида қанд, пектин, фенол бирикмалар, гликозидлар, азотли моддалар. Минерал моддалар ва витаминларни ташкил этади. Сувда эримайдиган моддаларга целлюлоза, гемицеллюлоза, Протопектин, крахмал ва ёғда эрийдиган айрим витаминлар мавжуд. Маҳсулот таркибидаги сув бу оддий сув эмас, у хужайра шираси ҳисобланади. Маҳсулотларни қуритишда улар таркибидаги намлик хужайра тузилиши ва маҳсулот турига кўра улар гигроскопик ва кимёвий намликни ҳосил қилади. Маҳсулотлар таркибидаги кимёвий намлик сақлангандагина у инсон организими учун фойдали ва шифобахш ҳисобланади.

Маҳсулотларни қуритишда жаҳон мамлакатларида жумладан Венгрия, Руминия, Болгария, Италия, Франция, Россия, Хитой ва бошқа бир қатор мамлакатларда асосан маҳсулотлар сунъий усуллардан фойдаланиб қуритиш усуллари ва технологиялари қўлланилиб келинади. Республикамизда ҳам ушбу усуллардан фойдаланиб маҳсулотлар қуритилиб келинади ва бугунги кунда бу тур маҳсулотлар экспорт салоҳиятини оширишга хизмат қилмоқда.

Сунъий усулларда қуритилган маҳсулотларни кимёвий модда микдорлари ва инсон организими учун фойдали хусусиятлари табиий қуритилган маҳсулотларга нисбатан бир неча баробар кам. Қўлланилган технологияларга асосан уларни сифат кўрсаткичлари айрим маҳсулотларда бирмунча сақланишга эришилмоқда. Жумладан Венгрияда маҳсулотларни сунъий

усулда қуритишда сублимизация технологиясида қуритилиши ҳисобига юқори самарага эришилган ва бу маҳсулотлар фақат ҳарбий қисм ва космонавтлар учун етказиб бериллади.

Табиий усулда маҳсулотлар махсус сояки хоналарда қуритилиши сублимизация технологиясини асосини ташкил этади. Сублимизация усулида маҳсулотларни қуритилиши. Маҳсулот таркибидаги гигроскопик намлик вакуум ёрдамида сўриб олинади. Натижада бу тур маҳсулотни таннархи юқори бўлганлиги учун кенг жорий этилмаган. Республикамизни табиий иқлим шароитида энг сифатли маҳсулотни тайёрлаш ва қуритиш имкониятлари мавжуд бўлиб. бизнинг шароитимизда рақобатбардош маҳсулотларни табиий усулда қуритиш имкониятлари чексиз ва қуёшли кунлар 200-220 кунни ташкил этади. Бу шароит табиий ҳолда экологик соф доривор ва шифобахш маҳсулотларни тайёрлашга имкон беради.

Кавар мевасидан қуритилган қоқи маҳсулоти тайёрлаш ва дориворлик хусусиятига эга бўлган табиий кукун тайёрлаш учун табиий усуллардан сояки усулини афзалликлари аниқланди. Лаборатория муҳит шароитида кавар мевасини етилиш фазалари. Мевасини йирик ва майдалиги.кесимларини юпқа ва қалинлигини маҳсулот сифатига таъсири ўрганилди. Кавар мевасидан қоқи маҳсулоти тайёрлаш учун “ Ўзбекистон-20 “ нави ва табиий тарқалган *Sarragis shinos* турларини техник етилган меваларидан фойдаланилди. Уларни бир хил шароитда. 25 градус ҳароратда қуриш муддатларини ўрганиш учун катта. кичик. ўртача катталиққа ва диаметрга эга бўлган мевалар ажиратилиб турли кесимда кесилиб қуритилди (1-расм.) Натижада 20 грамм оғирликка ва 25 мм катталиқдаги мевалар 5 мм қалинликда кесилганда 6-7. 15 граммга эга бўлган мевалар 3 мм ва 11 граммли мевалар 2 мм қалинликда кесилганда 4-5 кунда қуриши аниқланди. (2-жадвал ва 1-2-расмлар)

	
1-расм. Кавар мевасини қуритиш усули	2-расм. Кавар мевасидан тайёрланган қоқи маҳсулоти

2-жадвал

**Кавар ўсимлигини “Ўзбекистон -20“ навидан тайёрланган қоқи
маҳсулотининг кесимларини қуриш кунига таъсири.**

Вариант	Қуришиш учун олинган маҳсулот. Кг	Бир дона мевани оғирлиги. гр	Мевани кўндаланг кесими. dm	Кесиш қалинлиги. мм	Қуришиш харорати. °C	Қуриш тезлиги. Кун
Катта мева (назорат)	10.0	20	25	5	25	7
Кичик мева	10.0	15	15	3	25	5
Ўртача мева	10.0	11	12	2	25	4

Кавар мевасини қуришишда меваларни катта ва кичиклигига кўра 2-5 мм қалинликда кесилганда маҳсулотлар тез ва сифатли ҳолда қуриши 7-10 кунни ташкил этиши аниқланди. Қуришилган қоқи маҳсулотидан фармацевтика саноатида буқоқ касалликларини олдини олиш ва даволаш учун йодга бой йодокапарин кукунини 92-96 % гача олиш мумкин (2-жадвал .)

3-жадвал

**Кавар ўсимлигини техник етилган мевасидан қоқи тайёрлаш ва кукун
фракциялари**

Нави	Вариан т. Кг	Қуришилган %	Мах- сулот кг.	Соф олинган кукун. кг	Фрак- ция 1	2	3
Ўзбекистон -20(назорат)	10.0	40	4.0	3.8	2.5	1.0	.3
	20.0	38	7.6	7.0	5.3	1.0	.7
	100	35	35.0	34.0	30.0	2.8	.2
жами	130	37.7	46.6	44.8	37.8	4.8	2.2
Capparis spinosa	10	26.0	2.6	2.2	1.0	1.0	0.2
	20	28.0	5.6	5.2	3.2	1.5	0.5
	100	25.0	25.0	24.0	20.6	2.0	1.4
жами	130	26.3	33.2	31.4	24.8	4.5	2.1

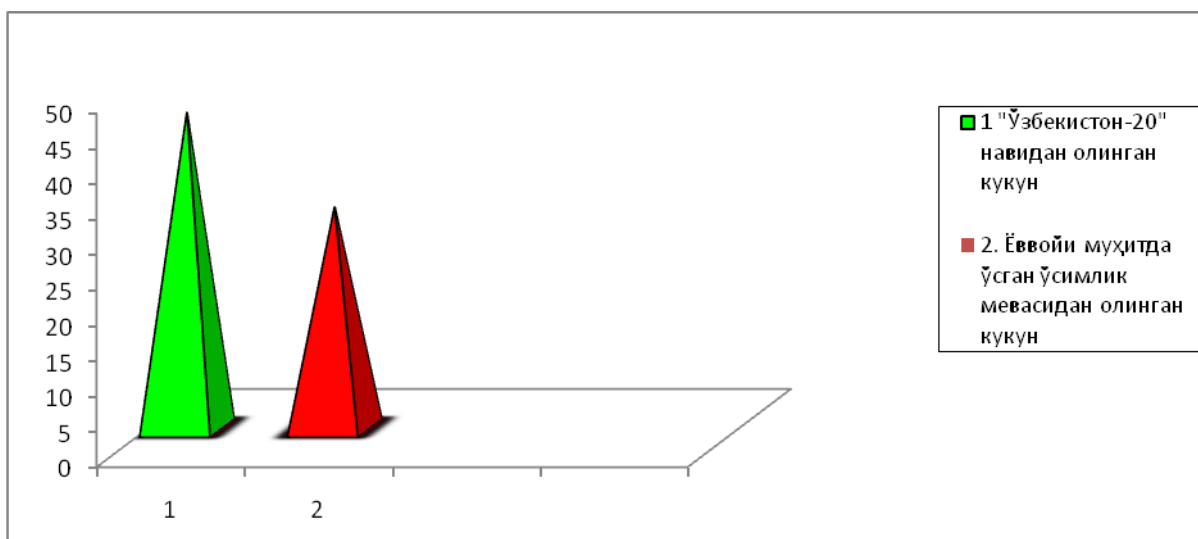

4-расм. Кавар ўсимлигини турли шароитларда етиштирилган мевасидан олинган табиий кукун миқдори, кг

Кавар қокисидан лиофилизация усулида кукун тайёрлаш технологияси ва уни фармацевтика саноатидаги аҳамияти.

Кавар меваси таркибида турли кимёвий моддалар, жумладан кварцетин, сахароза, оксил, йод, гликозит (копарадин), ёғ ва витамин Р, РР, С ва Е витаминларга бойлиги жиҳатидан бошқа сабзаёт маҳсулотларидан фарқланади.

Қуритилган қоқиси таркибида 27 мг гача йод борлиги билан муҳим аҳамиятга эга. Бу тур маҳсулотни тўғридан-тўғри ёки қуритилган ҳолда, консерва кўринишида истеъмол қилиш мумкин. Маҳсулотни узоқ муддат сақлаш ва экспорт даражасини ошириш ёки фармацевтика саноатида буқоқ касалликларини олдини олиш ва даволаш учун дори воситалари тайёрлашда асосий хом ашё сифатида фойдаланиш мумкин.

Мева, узум ва сабзаёт маҳсулотларини қайта ишлаш ва чуқур қайта ишлашда турли усуллар ва технологиялар қўлланилиб келинади. Кавар ўсимлиги маҳсулотларини қайта ишлаш ва чуқур қайта ишлаш технологияси кам ўрганилган. Жумладан қоқи тайёрлаш ва ундан табиий кукунлар тайёрлаш ва уни аҳамиятлари деярли ўрганилмаган. Шу сабабли бу тур ўсимлик маҳсулотларини агробиологик хусусиятлари, кимёвий таркиби ва уларни инсон саломатлиги учун бетакрор, қимматли аҳамиятларини ўрганиш билан бир қаторда қоқи маҳсулотидан импорт ўрнини босадиган табиий дори воситалари тайёрлашдаги аҳамияти ўрганилди ва улар халққ таъбиатида синовдан ўтказилди.

Инсон организмида медицина меъёрига кўра 36 мг миқдорда йод бўлиши эндемик ва спорадин буқоқ касалликларини олдини олади. Йод организмда

қалқонсимон безни катталашувига таъсир этади ва уни ўсишини тўхтатади. Организмда йод синдроми кузатилса қалқонсимон без йодли гармонтироксинини кам чақаради, функцияси сусаяди, натижада гипотиреоз ва ёш болаларда кретинизм яъни бўйини ўсмаслиги ва асабий ҳолатларда бўлиши кузатилади.

ХУЛОСА

Кавар қоқисидан лиофилизация усулида йодли куқун тайёрлаш учун сараланган техник етилган мевалар терилади, ювилади ва мевани катта кичиклигига кўра 2-5 мм қалинликда қириқиб, махсус ҳимояланган ва санитария талабларига мос соя хонада 25⁰С ҳароратда қуритилади.

Қуритилган маҳсулот золдирли тегирмонда майдаланади ва майда диаметрли элакда эланади. Тайёр маҳсулот 80-100 ⁰С ҳароратда совуқ ҳаво билан 25-30 минут совитилади. Совутилган маҳсулот дори воситалари ишлаб чиқаришда фойдаланилади. Лиофилизация технологияси Республикамизда кам қўлланилади.

REFERENCES

1. Ўзбекистон Республикаси Президентининг «Республика озиқ-овқат саноатини бошқаришни ташкил этишни янада такомиллаштириш чоратадбирлари тўғрисида»ги 2016 йил 18 февралдаги ПҚ-2492-сон қарори.
2. Ўзбекистон Республикасининг «Озиқ-овқат маҳсулотининг сифати ва хавфсизлиги тўғрисида»ги қонуни. Тошкент 2017 йил.
3. Кавецкий Г. Д., Васильев Б. В. Процессы и аппараты пищевых производств. – М.: Колос, 2000. -551с.
4. Малахов Н. Н., Плаксин Ю. М. Процессы и аппараты пищевых производств. – Орёл, 2001. – 687с.
5. Юсупбеков Н. Р., Нурмухамедов Х. С., Зокиров С. Г. Кимёвий технология асосий жараён ва қурилмалари. - Тошкент.: Шарқ, 2003.– 644 б.

ANOR YETISHTIRISHDA OZUQA ELIMINTLARIGA BO'LGAN TALAB

E.B.Jurayev, A.S.Toshpo'latov,

Termiz agrotexnologiyalar va innovatsion rivojlanish instituti.

toshpulatovabdumalik7@gmail.com

ANNOTATSIYA

Anor subtropik meva sifatida katta ahamiyatga ega. Ildiz bachkilari, qalamchalarini parxish qilish yo'llari bilan oson ko'payadi. O'zbekistonning yerlari organik moddalar jihatidan kamquvvat bo'lgan sug'oriladigan xududlarida anorning hosildorligini oshirishning eng ta'sirchan omili azotli, fosfor, kaliy o'g'itlarni qo'llashdir.

Kalit so'zlar: azot, fosfor, kaliy, organik, pektin moddalar, bachkil, parxish.

АННОТАЦИЯ

Гранат имеет большое значение как субтропический фрукт. Саженьцы легко размножаются обрезкой. Наиболее эффективным способом повышения урожайности граната в орошаемых районах Узбекистана, где почва бедна органическим веществом, является применение азотных, фосфорных и калийных удобрений.

Ключевые слова: азот, фосфор, калий, органическое вещество, пектин, бачкил, паршаиш.

ABSTRACT

Pomegranate is of great importance as a subtropical fruit. Seedlings are easily propagated by pruning. The most effective way to increase the yield of pomegranate in irrigated areas of Uzbekistan, where the soil is poor in organic matter, is the use of nitrogen, phosphorus and potash fertilizers.

Key words: nitrogen, phosphorus, potassium, organic matter, pectin, bachkil, scab.

KIRISH

O'zbekiston Respublikasi Prezidentining 2019-yil 23-oktabrdagi "O'zbekiston Respublikasi qishloq xo'jaligini rivojlantirishning 2020 - 2030-yillarga mo'ljallangan strategiyasini tasdiqlash to'g'risida"gi PF-5853-son Farmoni ijrosini ta'minlash, meva-sabzavot va uzumchilik sohasida yuqori qo'shilgan qiymatli mahsulotlar ishlab chiqarish, eksport hajmini oshirish, foydalanishdan chiqqan va lalmi yerlarni o'zlashtirish, paxta, g'alladan qisqartirilayotgan maydonlarga eksportbop qishloq

xo'jaligi ekinlari ekishni ko'paytirish, shuningdek, bog', tokzor va issiqxonalar imkoniyatlaridan samarali foydalanishni yo'lga qo'yish maqsadiga muvofiqdir.

MUHOKAMA VA NATIJALAR

Anor subtropik meva sifatida katta ahamiyatga ega. Anorning eng yaxshi navlari Surxondaryo viloyati Sherabot tumani Qashqadaryo viloyati Kitob tumani va Farg'ona vodiysida o'stiriladi. U eng yaxshi meva va dekorativ o'simliklardan hisoblanadi.

Anor mevasini iste'mol qilganda tetik qiladigan g'oyat mazzali suvi (sharbati) ta'mi va xushbo'yliги jihatidan eng yaxshi apelsin navlarining suvidan qolishmaydi, rangi jihatidan ulardan ustun turadi. Anor suvida, naviga, pishgan va nomligiga qarab 5-20% qand va 0,5 – 10% organik kislotalar, pektin moddalari bor. Ko'p mamlakatlarda anor qaytadan ishlanib, undan sharbat va alkogolsiz ichimlik, hamda qiyom tayyorlanadi.

Lekin anorni tabiiy holida iste'mol qilish ko'proq foydalidir. Ildiz po'stlog'ida ham, mevasining po'stida ham ko'p miqdor dubil moddalari bo'lib, meditsinada ichni qaytaruvchi va gijjalarni haydovchi dori sifatida ishlatiladi. Siqilib sharbati olingandan keyin kolgan turli urug'idan har xil narsalarni bo'yash uchun foydalaniladi. Undan sirka kislotasi olinadi. Anor 100 yil va undan ortiq yashaydi. Ildiz bachkilari, qalamchalarini parxish qilish yo'llari bilan oson ko'payadi.

Anor ko'chatlari yerga ekilgandan so'ng 2-3 yilda hosilga kira boshlaydi. To'liq hosilga kirish 7-8 yildan boshlanib, 50-60 yil davom etadi. Anor turli-tuman tuproq sharoitida, qumloq, toshloqdan tortib og'ir tuproqqacha, loysimon, ishqoriy va kislotali muhit tuproqlarida o'saveradi. Ayniqsa sernam, unumdor yerlarda yaxshi o'sadi. Sovuqqa chidamsizligi uchun sovuq tekisliklarda, kuchli sho'r va balchiqsimon tuproqlarda o'smaydi. Anor ko'chatlari asosan ko'chat yetishtirishga moslangan yer uchastkalarida yetishtiriladi.

Anor ko'chatlarini kurtagidan ko'paytirish uchun, avvalo sog'lom, baquvvat novdalarini kuzda 30-40 sm qilib kesib olib ko'mib qo'yiladi. Bunda kesilgan novda 60-70 sm. chuqurlik qalamcha holida ko'milib, ustiga 8-10 sm. qalinlikda qum ko'mib qo'yiladi. So'ngra qum kuchli namlanadi va usti palitilin plyonka bilan yopiladi. 20-25 kun davomida qumning namligi ushlab turiladi, issiq kunlari chuqur shabodalanib turiladi. Kurtak novdalar erta bahorda 25-30 sm. chuqurlikda o'tqaziladi, bunda 1-2 kurtak tuproq ustida qoldiriladi. Yahshi parvarishlangan ko'chatlarni 1-2 yilda anorzorlarga ekish mumkin. Bunda anorni quyosh nuridan foydalanishini ko'zda tutish kerak.

Doimiy joyga anor ko'chatlari erta bahor mart oylarida 4x3 sxemada ekiladi so'ng 3-4 oy davomida tez-tez sug'orib turiladi. Keyingi yillari tomirlari rivojlangan sari sug'orish davri davomida 6-8 martaga tushiriladi.

Hosilga kirgan anorzorlarni sug'orishni doimo nazorat qilib turish lozim, aks holda kam sug'orish yoki keragidan ortiqcha sug'orish jaroyonida mevani yorilishiga olib keladi. Ko'chatlarning ikki tomonidan 35-40 sm. uzoqlikda sug'orish ariqlari olinadi.

Anor tuplarini qishda ko'milishini nazarda tutib, bir tomonga qisman qiyaroq ekiladi va ularga shakl berish ishlari ular to'liq hosilga kiringuncha davom ettiriladi. Shohlarni kesishda meva kurtaklarining joylanishi ham hisobga olinadi. Daraxt hosilga kirgan davrda shoh-shabbani soyalaydigan shohlar hamda sust o'sadigan novdalari olib tashlanadi. Bu vaqt kuchli o'sadigan novdalar qisqartirilib, yon tomonga qarab shohlatiladi. Asosiy shohlardagi zaif qurigan, shoh-shabbani qalinlashtiradigan shohlar tagidan kesib tashlanadi. Baquvvat hosil shohchalari bir-biridan 20-25 sm. oraliqda qoldiriladi. Daraxtlarni kesishda ularning atrofidan o'sib chiqqan bachki novdalarni tanaga qadab koldirmay, olib tashlanadi. Bu ishni bahor, yoz va kuz fasllarida 3-4 marta takrorlashga to'g'ri keladi.

O'simliklarning o'g'itlardan olinadigan oziq moddalar miqdori tuproqlarning tiplari, o'g'itlarning shakli va dozalariga, navlar va boshqa shart-sharoitlarga bog'liq bo'ladi.

Uzoq muddatli tajribalardan ayn bo'lganidek, yuksak daraxtdagi agrotexnika hamda o'g'itlarni ishlatishning to'g'ri sistemasi turli hil tuproqlarning potensial unumdorligini belgilash va solinadigan o'g'itlarning samaradorligini aniqlash imkonini beradi.

Kaliyli o'g'itlar. Kaliyli o'g'itlardan oqilona foydalanish uchun tuproqning xossalarini va o'g'itlarning assortimentini hisobga olishi lozim.

Amalda o'g'it solib ketilganda bir qator xo'jaliklarda asosiy agrotexnika talablariga rioya qilinmaydi. Bu hol avvalo, o'g'itlarni ko'mishi chuqurligiga va ularni o'simliklar qatoridan qochirishga taalluqlidir.

Tarkibida fosfor (44%) va azot (11%) bo'lgan, yuqori darajada konsratsiyali murakkab o'g'it – ammosfos boshqa oddiy supurfosfat va ammiakli selitralardan agrotexnikaviy va iqtisodiy jihatdan ustun turadi.

Kaliyli o'g'itlar solinganda hosildorlikni oshishi bilan bir qatorda, uning sifati, po'stining pishiqligi, sovuqqa chidamligi ancha yaxshilanadi. Buning asosiy mohiyati shundaki, kaliy o'simlik to'qimalarining tarkibiga kirmaydi, lekin moddalar almashuvida muhim rol o'ynaydi.

Kaliyning asosiy funksiyasi xujayra kolloidlarining ko'p qirrali biokimyoviy jarayonlar normal kechishi uchun zarur bo'ladigan darajada sersuv bo'lib turishini ta'minlashdan iboratdir. U o'simliklarda uglevodlar hosil bo'lishga va joydan-joyga siljishiga qulay ta'sir ko'rsatadi. Tuproqda almashinuvchi kaliy yetarli miqdorda bo'lmasa, uning mevalari past sifatli, mevalari chala yetilishi kuzatiladi.

Demak, kaliyli o'g'itlar ko'p jihatdan tuproq tarkibidagi almashinuvchi kaliyning miqdoriga va ishlatiladigan azot-fosforli o'g'itlarning nisbatiga bog'liqdir. Kaliyli o'g'itlarni 1 gektariga 10 kg ($1\text{m}^2 - 1$ gramm) atrofida ishlatish mumkin. Kaliyli o'g'itlarni shohlanish davrida sotish katta ahamiyat kasb etadi.

Azotli o'g'itlar. O'zbekistonning yerlari organik moddalar jihatidan kamquvvat bo'lgan sug'oriladigan xududlarida anorning hosildorligini oshirishning eng ta'sirchan omili azotli o'g'itlarni qo'llashdir.

Tuproqda azot yetishmasa barcha ekinlar singari anor o'simligi ham sust rivojlanadi. Azot bilan oziqlanish sharoitining noqulay bo'lishi oqibatida o'simlikning shona va hosil tugunchalari qisman to'kiladi bu esa hosilning keskin kamayishiga va mevaning sifatidan pasayishiga olib keladi.

Anorning dastlabki rivojlanish davrida azotli o'g'itlar katta rol o'ynaydi, ya'ni dastlabki barglar paydo bo'laётgan paytda hamda gullash fazasigacha. Shuning uchun ham aynan shu davrlarida azotli o'g'itlarni solish yaxshi samara beradi. Azotli o'g'itlarni turiga qarab ekindosh qancha uzoq va chuqurlikda solish mumkin hisoblanadi. Azotli o'g'itlarni gektariga sof holida 35-40 kg. atrofida solish yaxshi natija beradi.

Fosforli o'g'itlar. Azotli o'g'itlarning samaradorligi tuproqda fosforning o'simlik foydalana oladigan xillari mavjudligiga bog'liq ekanligini aytish joiz. Tuproq tarkibida fosfor yetarli miqdorda bo'lsa, hosildorlik oshadi, meva sifati yaxshilanadi va kam bo'lsa aksincha bo'ladi. Fosfor o'simlikning barcha o'sish hujayralari tarkibiga kiradi. O'simliklarda kechadigan moddalar almashinuvidagi oraliq birikmalarning hosil bo'lishida va kaliy bilan oziqlanishida ham fosfor katta rol o'ynaydi.

XULOSA

Tarkibida harakatchan fosfor kam bo'lgan yerlardagi o'simlikning o'sishi va rivojlanishi juda susayadi, bu esa pirovardida hosilning ancha kamayishiga va mevaning sifat texnologik ko'rsatkichlari yomonlashishiga olib keladi. Fosforli o'g'itlarni gektariga 50-60 kg. (1 m^2 50-60 gramm) atrofida solish tavsiya etiladi.

REFERENCES

1. Mirziyoyev Sh. “O‘zbekiston Respublikasi qishloq xo‘jaligini rivojlantirishning 2020-2030 yillarga mo‘ljallagan strategiyasida belgilangan vazifalarni amalga oshirish chora-tadbirlari to‘g‘risida”. PQ-4575-son Qarori. – Toshkent. 2020 yil 28 yanvar.
2. Baymetov K. I., Shreder Y. A., Axmedov Sh. M., Qayimov A. Q. Anorni fermer xo‘jaliklarida ko‘paytirish texnologiyasi. – Toshkent. 2015.
3. Bo‘riev X.Ch va boshqalar. Mevali va rezavor - mevali o‘simliklar bilan tajribalar o‘tkazishda xisoblar va fenologik kuzatuvlar metodikasi (uslubiy qo‘llanma).-Toshkent.-2014.
4. Mirzayeva S. va boshqalar. Anor//O‘zbekiston qishloq xo‘jaligi.-2014.

SAMARQAND SHAHRI VA UNING ATROFIDAGI HUDUDLARDA TARQALGAN KAPTARSIMONLARNING OZIQLANISHIGA KO‘RA XUSUSIYATLARI

Raxmonova Z.P.,

Muxtarov A.,

Sharof Rashidov nomidagi Samarqand davlat universiteti, 2 kurs magistranti.,
Samarqand sh. aktam.muxtarov87@gmail.com

ANNOTATSIYA

Samarqand shahri va unga yaqin hududlardagi antropogen landshaftlarida uchraydigan umurtqali hayvonlar orasida qushlar bioxilma-xilligi va ko‘p sonliligi bilan ajralib turadi. Shu jihatdan ham ular shahar landshaftlarida muhim o‘rin tutadi. Shahar hududida antropogen omillar kompleksi mujassamlashganligi va ularning jadal suratda o‘shishi, qushlar hayotining barcha sikllariga ta‘siri doimiy ravishda davom etadi. Shuning uchun ham urbanizatsiyalash hududlarda o‘ziga xos qushlar faunasi bosqichma – bosqich shakllanadi va yashash joylarining o‘zgarishiga moslashadi, hamda ko‘payish biologiyasi, ekologiyasi bilan bir qatorda ularning oziqlanish xususiyatlariga ta‘sir etadi.

Kalit so‘zlar: *Kichik musicha, ko‘k kaptar, ekologiyasi, oziqlanishi, ozuqa turi, donli ekinlar.*

ANNOTATION

Among the vertebrates found in the anthropogenic landscapes of Samarkand and adjacent territories, birds are distinguished by biodiversity and diversity. In this regard, they play an important role in urban landscapes. The complex of anthropogenic factors within the city limits and their rapid growth continue to influence all life cycles of birds. Therefore, in urban conditions, the bird fauna is gradually formed and adapts to changes in habitats, and also affects the biology and ecology of reproduction, as well as the characteristics of their diet.

Keywords: *small muskrat, blue dove, ecology, nutrition, type of nutrition, cereals.*

KIRISH

Bugungi kunda Samarqand shahri hududida Kaptarsimonlar turkumi vakillaridan kichik musicha va ko‘k kaptarni ko‘p uchratamiz. Ular inson bilan yonma-yon yashovchi sinantrop qush bo‘lib, uning biologik ahamiyatini xususan, ovqatlanish xususiyatlarini o‘rganish muhim hisoblanadi.

MUHOKAMA

Tadqiqotimizning maqsadi kichik musicha va ko'k kaptarning shahar va unga yaqin hududlarda oziqlanishiga xos bo'lgan xususiyatlarini o'rganish va solishtirishdan iborat. Tadqiqotimizni o'tkazishda kichik musicha va ko'k kaptarning yashash joylari, tarqalgan agrosenozlarni kuzatish. Jig'ildonini tekshirish orqali oziqlanish xususiyatlarini solishtirib, o'rganish vazifalari qo'yildi.

Mavzuni o'rganishda G.A. Novikov ishlab chiqqan dala kuzatish uslubidan keng foydalanildi [-]. Mavzuga oid materiallar Samarqand shaxri tarixiy obidalari

Kichik musichaning biologiyasiga doir materiallar:

Turkum: Kaptarsimonlar - Columbiformes Oila: Kaptarlar - Columbidae

Urug': G'urraklar - Streptopelia

Tur: Kichik musicha - Streptopelia senegalensis L.

Kenja tur: Musicha – Streptopelia senegalensis ermanni

Kichik musicha kaptarsimonlar orasida O'zbekiston hududida eng keng tarqalgan. Qanotining uzunligi 121-148 mm. Tashqi ko'rinishida jinsiy dimorfizm kuzatilmaydi. Boshi va bo'yni ko'kish pushti rangda, tanasining orqa yelka qismi, dum usti, qanotining ustki qoplovchi patlari jigarrang tusdagi qo'ng'ir rangda bo'ladi. Dum usti patlarida va orqasining ustki qismida kulrang tus aralashmasi bo'ladi [1]. O'zbekistonda O'rta Osiyoning boshqa kichik respublikalari singari musichaning Streptopeliya senegalenses ermanni kenja turi uchraydi. Kichik musichaning tur areali butun Afrika, Old Osiyo, Eron, Pokiston va Xindistonni qamrab oladi [2]. Barcha o'troq qushlar singari musichalar ham ancha erta uyalashga kirishadi. Z.L.Satayeva [3] ularning sayrashini fevral oyidayoq qayd etgan.

Ko'k kaptarning biologiyasiga doir materiallar:

Turkum: kaptarsimonlar – Columbiformes Oila: Kaptarlar - Columbidae

Urug': kaptarlar - Columba

Tup: ko'k kaptar - Columba livia

Kenja tur: O'rta Osiyo ko'k kaptari - Columba livia neglecta

Ko'k kaptar o'rtacha kattalikdagi qush bo'lib, qanotining uzunligi 184-240 mm ni tashkil etadi. Tashqi tuzilishida jinsiy dimorfizm kuzatilmaydi. Tanasining umumiy rangi ko'kimtir, boshi, dumi, dum usti va dum osti qoplovchi patlari qoramtir rangda, yelkasining orqa qismi ochiq rangda bo'ladi. Qoquv patlari kulrang uchi qora. Qanotidan ko'ndalangiga ikkita parallel yo'l-yo'l chiziq o'tadi. Qanotining pastki qoplovchi patlari oq, tumshug'i qora, oyog'i qizil rangda bo'ladi. Yosh qushlarning patlarining orqa va jig'ildon qismida qo'ng'ir tus bo'ladi [1]. O'zbekistonda ko'k kaptarning O'rta Osiyoda uchrovchi Columba livia neglecta kenja turi yashaydi. Ko'k

kaptar shimoliy Afrika, O'rta Yer Dengizining janubidagi mamlakatlarda va Osiyoning janubi-g'arbiy qismida keng tarqalgan.

NATIJALAR

Biz olib borgan tajribalarga ko'ra Samarqand shaxri tarixiy obidalarda, maqbaralarda kaptarsimonlar turkumiga mansub ko'k kaptar, qumri, kichik musicha qayd etilgan. Ular ayniqsa, Registon maydonida ko'proq ekanligi aniqlangan. Shahar atrofidagi hududlarda kichik musicha va qumrini ko'proq uchratishimiz mumkin.

Bu qushlarning oziqlanish xususiyatlarini o'rganish davomida shu ma'lum bo'ldiki, kaptarsimonlar ko'pincha bug'doy, makkajo'xori, loviya, mosh, arpa va begona o't ekinlarining urug'lari bilan oziqlanadilar. Biz kuzatgan Samarqand shahri obidalaridagi ko'k kaptarlarning jig'ildoni va oshqazoni tekshirib ko'rilganda, quyidagi natijalar olindi (1-jadval):

Tatqiqot o'tkazilgan payt (bir kunlik)	Bug'doy	Makkajo'xori	Loviya	Mosh	Arpa	Begona o't urug'lari
Iyul	70	7	0	16	5	40
Avgust	30	19	0	0	3	35
Sentabr	17	24	6	20	0	78
Oktabr	102	9	4	87	0	43
Noyabr	135	0	1	74	0	5

Samarqand shahri atroflarida olib borilgan kuzatishlar shuni ko'rsatdiki, bitta ko'k kaptar bir kun davomida mavsumga qarab (iyul-noyabr oralig'ida), 512 ta donni yeyishi mumkin. Bu donlarning o'rtacha massasi 29,1 grammga teng keladi. Bir oy ichida ko'k kaptar 873 gramm donni yeydi. Bir yilda 10.5 kg donni iste'mol qilishi mumkin.

XULOSA

Hamma kaptarsimonlarga xos bo'lgan holda kichik musicha va ko'k kaptarlar mavsumga qarab ozuqa tarkibi o'zgarib turadi. Ular kuz faslida turli xil ekinlar yig'ib olinadigan mavsumda asosan donli ekinlar bilan: bug'doy, arpa, loviya, mosh bilan

oziqlansa, yilning boshqa fasllarida begona o‘simliklar urug‘lari bilan birga turli xil oziq – ovqat qoldiqlari: non va non mahsulotlarini iste`mol qiladi. Kichik musicha va ko‘k kaptar biologiyasi o‘rganilishi natijasida.

REFERNCES

1. Богданов О.П., Мекленбурцев Р.Н. Фауна Узбекской ССР. - Ташкент, Т. I., Ч. Птицы, 1956.
2. Мекленбурцев Р.Н. Голубиные. В. Кн. Птицы Узбекистана. Изд- во «Фан», Ташкент, 1990.
3. Сатаева З.Л. Слена сезонных аспектов авифауны по Ташкент и его акрестностям. Тр САГУ, сер VIII-а, зоол., вып.29.
4. Зохидов Т.З., Мекленбурцев Р.Н. Природа и животный мир Средней Азии.- Ташкент, Укитувчи, 1969.
5. Мекленбурцев Р.Н. Голубиные. В. Кн. Птицы Узбекистана. Изд- во «Фан», Ташкент, 1990.
6. [http:// birds.ru](http://birds.ru).
7. Лановенко Е.Н. Стратегия гнездования малой горлицы в городских коллективных поселениях.//Мат.IV Респуб.орнит.конф.Ташкент,1994.-С.34- 36.

DORI VOSITALARINING BARQARORLIGINI OSHIRISH YO'LLARI

**O.J. Meliqulov,
M.Sh. Ernazarova**

SamDTU Farmatsiya fakulteti Farmakognoziya va farmasevtik texnologiya
kafedrası

ANNOTATSIYA

Kiyengi yillarda ekologiyaning keskin o'zgarishi natijasida turli xil kasalliklar, mikroorganizmlarning ko'payishi insoniyatning dori darmonga bo'lgan talabini oshishiga olib kelmoqda. Bu borada ishlatiladigan dori darmonlarning barqarorligi ularni ishlab chiqarishga va saqlash sharoitiga bir-muncha bog'liq hisoblanadi. Dori vositalarining barqarorligini oshirish uchun hozirgi kunda turli-xil stabilizatorlardan foydalaniladi.

Kalit so'zlar: Dori darmon, ekologiya, in'eksion eritma, ko'z tomchilari, harorat, namlik, yorug'lik, novakain, gulikoza, atropine sulfat, morfin gidrokslorid.

АННОТАЦИЯ

В последние годы в результате резких изменений окружающей среды распространение различных заболеваний и микроорганизмов привело к увеличению потребности человека в лекарственных препаратах. Стабильность применяемых в связи с этим препаратов зависит в некоторой степени от условий их производства и хранения. В настоящее время для повышения стабильности лекарств используются различные стабилизаторы.

Ключевые слова: Медицина, экология, раствор для инъекций, глазные капли, температура, влажность, свет, новокаин, глюкоза, атропина сульфат, морфин гидрохлорид.

KIRISH

Dori moddasi va tayyor dori turlarining sifatini va farmakologik faolligini ifodalab beruvchi eng muhim omillardan biri bu ularning barqarorligi hisoblanadi. Dori vositalarining ko'pchiligi tashqi omillar natijasida parcha-lanib, endeferent yoki kam ta'sirli, toksik tabiatga o'tib qoladi. Bunday jara-yonlar dori vositalarining me'yoriy hujjatalardagi talablar asosida tekshirib ko'rilgandan keyin namoyon bo'ladi. Dori vositalarining barqarorligiga ta'sir etuvchi asosiy omillar bular yorug'lik, namlik, harorat, havo tyarkibidagi kislorod, karbonat angidrid ba'zi dori turlari uchun turli-xil mikroorganizmlar ham ta'sir etadi. Shu bilan bir qatorda dori vositalarining barqarorligini yo'qolishiga qadoqlash vositalarining tog'ri tanlanmsligi

ham ularning sifati buzilishiga olib keladi. Eritma muxitining Ph qiymati dori moddalarida ketadigan kimyoviy jarayonlarni tezlashtirib, ayniqsa oksidlanish-qaytarilish reaksiyalari-ning tezlashishiga olib keladi.

MUHOKAMA VA NATIJALAR

Yorug'lik ta'sirida barqarorligini yo'qotadigan moddalar juda ko'p bo'lib ular asosan noorganik moddalarda ko'p uchraydi. Bunday birikmalar natriy nitrid, natriy tiosulfat, kumush nitrat, fenollar, organik aminlarni misol qilib keltirish mo'mkin.

Masalan tibbiyotda ishlatiladigan natriy nitrid yorug'lik ta'sirida oksidlanish qaytarilish reaksiyasiga uchrab, boshqa natriy nitratga aylanib qoladi va avvalgi biologik faolligini yo'qotadi.

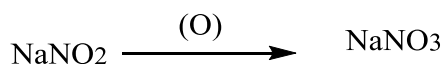

Antisiptik va burushtiruvchi ta'sirga ega bo'lgan kumush nitratning yorug'lik ta'sirida kimyoviy o'zgarishga uchrashi quyidagicha sodir bo'ladi.



Geterosiklik birikmalar orasida indol va fenantrenizoxinolin hosilalari saqlagan dori vositalari yorug'lik nuri ta'sirida ozon o'zgarishga uchraydi. Yorug'lik ta'sirida dori moddalarida asosan oksidlanish qaytarilish reaksiyalari sodir bo'ladi.

Namlilik ta'sirida o'zgaruvchi dori moddalar.

Namlilik ta'sirida dori moddalarida gidrolizlanish reaksiyalari sodir bo'lib, ular suv ta'sirida o'zaro tarkibiy qismlarga parchalanadi. Bunday birikmalarda tarkibida murakkab efir bog'iga ega bo'lgan glikozidlar va aminoglikozidlarni misol qilib keltirish mo'mkin.

Masalan namlilik ta'sirida atsetilsolitsil kislotasi(parasetamol) quyidagicha parchalanadi.

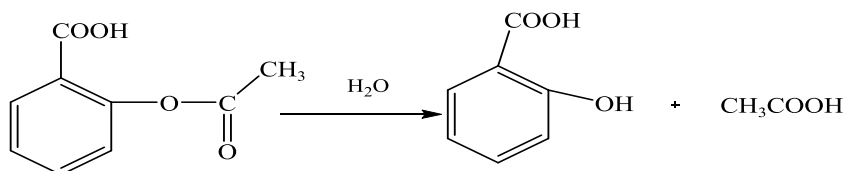

Gidrolizlanish mahsulotlarining biologik faolligi dastlabki moddaga nisbatan birmuncha past ba'zi xollarda umuman yo'qolib ketadi. Gidrolitik parchalanish moddalar orasida murakkab efir bog'larining uzilishi hisobiga amalaga oshadi.

Dori vositalarini dori sifatida ishlatish uchun uning ma'lum yo'nalishda biologik faollikga ega bo'lishi bilan birga, barqaror ham bo'lishi talab etiladi. Ayniqsa

eneksiyon eritmalar va ko'z tomchilari sifatida ishlatiladigan dorilar muhim ahamiyatga ega.

Davlat farmakopiyasining talabiga ko'ra eneksiyon eritmalarining bar-qarorligini saqlash maqsadida ularga, vino, limon, xlorid, sirka kislotalari, askorbin kislotasi, natriy karbonat, natriygidrokarbonat, natriy ishqor, natriy xlorid kabi stabilizatorlar qo'shiladi.

Tajriba qismi

Biz tajriba o'tkazish uchun novakain, gulukoza, atropin sulfat, morfin gidroxlorid kabi dorilardan foydalandik. Shisha idishning ishqoriy muhiti ko'pchilik dori vositalarining sifati buzilishiga olib keladi. Shuning uchun bunday jarayonlarni oldini olish maqsadida ularga pH qiymati 3-4,5 bo'lgan xlorid kislotaning 0.1 mol/l eritmasi qo'shiladi. Quyida keltirilgan jadvalda tajriba natijasida ayrim dori vositalarining barqarorligini oshirish maqsadida qo'shilgan stabilizatorlarning miqdori, barqarorligi oshirilgan eritmalarining pH qiymatlari keltirib o'tilgan. Biz jadvalda keltirilgan eritmalarining turli konsentratsiyadagi har 1 litriga qancha miqdorda stabilizator qo'shish orqali ularning barqarorligini oshirish yo'lini keltirib chiqardik.

/R	Dori vositasining nomi	Konsentratsiyasi 1 litriga	Qo'shilgan HCl miqdori va konsentratsiyasi	Keltirilgan pH muxiti
	Novakain eneksiyon eritmasi	0.25%	3ml, 0.1 mol/l	3.8-4.5
		0.5%	4ml, 0.1 mol/l	
		1-2 %	2ml, 0.1 mol/l	
	Gulukoza eneksiyon eritmasi	Turli konsentratsiyasiga	5ml, 0.1 mol/l	3-4
	Atropin sulfat eneksiyon eritmasi	0.1 %	10 ml, 0.1 mol/l	3.0-4.5
	Morfin gidroxlorid eneksiyon eritmasi	1%	10ml, 0.1 mol/l	2.7-3.5
		5%	20ml, 0.1 mol/l	

Ko'z tomchilarining barqarorligini oshirish maqsadida buffer eritmalaridan foydalanib, eritmaning pH muhiti nazorat qilib turiladi. Bunda qo'shiladigan buffer eritma dori moddasining barqarorligini saqlab qolmasdan, balki ularning biologic faolligini ham saqlab qoladi. Tarkibida azot atomi saqlagan asoslarning tuzlaridan tayyorlangan eritmalarining barqarorligini saqlash maqsadida kuchsis kislotali

xossaga ega bo'lgan bor kislotasining 2% eritmasidan foydalaniladi. Bunda eritmaning pH muxiti 5 ga teng bo'ladi.

XULOSA

Dori turlari tarkibidagi moddalarni sterillash jarayonida o'zgarib qolmasdan normativ hujjatlar talabida saqlab turish va tashqi omillar ta'sirida vujudga keladigan kimyoviy o'zgarishlardan (termik parchalanish, gidrolizlanish, oksidlanish va boshqalar) saqlash dori ishlab chiqaruvchi korxonalar va dorixonalar uchun asosiy muammolardan biri hisoblanadi. Dori vositalari tarkibiga kirgan moddalarning tabiati va xossalari hisobga olgan holda turli stabilizatorlar qo'shish orqali ularning barqarorligini ta'minlash mumkin. Tibbiyot amaliyotida ishlatilayotgan in'eksion eritmalarining deyarli yarimi stabilizator qo'shish yo'li bilan barqarorlashtiriladi.

Parental yo'l bilan qabo'l qilinadigan ko'p dozali va yakka dozali dori vositalarini stabillash MX talabiga ko'ra amalga oshirilib, a'zolar ichiga, yurak mushaklari orasiga, ko'z ichiga, orqa miyaga yuboriladigan in'eksion eritmalar, hamda bir martalik dozasi xajmi 15 mldan ortiq eritmalar konservantlarsiz tayyorlanadi.

Ko'z tomchilarning turg'unligini oshirish, ta'sir muddatini uzaytirish, izotonikligini ta'minlash maqsadida konservant sifatida ularga natriy xlorid, natriy sulfat, natriy nitrit, natriy metabisulfit, natriy tiosulfat, natriy gidrofosfat, natriy digidrofosfat, bor kislotasi, sorbin kislotasi, nipagin, sellyuloza hosilalari va boshqalar qo'shiladi.

REFERENCES

1. V.N.Abdullabekova, N.A.Yunusxodjaeva «dori vositalarining zamonaviy taxlil usullari» Toshkent - 2017
2. O.J.Meliqulov, Q.O.Zohidov, A.O.Nasrullayev, F.A.Zulpanov. 2H-4-gidrazinil-5,6-dimetiltieno[2,3-d]pirimidinning sintezi va aldegidlar bilan kondensatsiyalanish reaksiyasi. SamDU ILMIY AXBOROTNOMA 2021-yil.
3. Шодиев М., Химические превращения 2-оксо, – тиоксо, – селеноксо, - аминотиено[2,3-d]пиримидин – 4 – онов Дисс. канд. хим. наук. Ташкент, 1993, 120 С.
4. Khurshed Bozorov, Jiang –Yu Zhao, Burkhon Elmurodov, Apar Pataer, Haji A.Aisa. Recent developments regarding the use of thieno [2,3-d]pyrimidine -4-one derivatives in medicinal chemistry, with a focus on their synthesis and anticancer properties // European Journal of Medicinal Chemistry 102(2015)552-573.

-
5. X.B.Rahmztov, Sh.X.Xolliyev, F.B.Javliyev. Amperometrik tewtration of palladium(II) AND PLATINUM (IV) ions in individual solutions of vinylpyrimidine// European science review.-2019.№3-4.133-134c.
 6. Q.O.Zohidov, O.J.Meliqulov, Sh.Sh.Gaybullayev, E.O.Oripov. 2-Atsetilamino-6-metil(finil) pirimidin-4-onlarning alkillash reaksiyalariga turli omillarning ta'siri. SamDU ILMIY AXBOROTNOMA 2021-yil.
 7. X.B.Rahmatov, Sh.X.Xolliyev, F.B.Javliyev Amperometric titration of palladium (II) and platinum (IV) ions in individual solutions of vinylpyrimidine// European science review.2019-№3-4, 133-134c

MODERN METHODS OF TREATMENT OF CHRONIC LUNG DISEASES

Kodirova Nargizakhon Umarovna

Assistant of the Department of Internal Medicine of Bukhara State Medical
Institute named after Abu Ali ibn Sina
giza5552@gmail.com

ANNOTATION

Most of the risk factors for COPD come from the external environment and the main one is smoking (both active and passive). Also, an important influence on the development of COPD is exerted by: occupational hazards (constant contact with fine biological and mineral dust, work in polluted and dusty rooms), air pollution of residential premises as a result of the use of solid fuel for room heating and cooking, air pollution outside working and residential premises. Among the professions with an increased risk of COPD are miners, builders and workers in the metallurgical industry. In addition, internal factors play a sufficient role in the development of COPD – bronchial hyperreactivity, the presence of bronchial asthma in a person or his close relatives, frequent bronchitis in childhood, and a slightly less common deficiency of alpha—antitrypsin.

Keywords: *chronic inflammation, pulmonary function, chronic respiratory, bronchial M-cholinergic receptors.*

АННОТАЦИЯ

Большинство факторов риска ХОБЛ исходит из внешней среды, и основным из них является курение (как активное, так и пассивное). Также важное влияние на развитие ХОБЛ оказывают: профессиональные вредности (постоянный контакт с мелкодисперсной биологической и минеральной пылью, работа в загрязненных и запыленных помещениях), загрязнение атмосферного воздуха жилых помещений в результате использования твердого топлива для бытовых нужд. отопление и приготовление пищи, загрязнение воздуха за пределами рабочих и жилых помещений. К числу профессий с повышенным риском развития ХОБЛ относятся горняки, строители и рабочие металлургической промышленности. Кроме того, достаточную роль в развитии ХОБЛ играют внутренние факторы – гиперреактивность бронхов, наличие бронхиальной астмы у человека или его близких родственников, частые бронхиты в детском возрасте, несколько реже встречается дефицит альфа-антитрипсина.

Ключевые слова: хроническое воспаление, функция легких, хроническое респираторное заболевание, бронхиальные М-холинорецепторы.

INTRODUCTION

An important difference between COPD and other chronic lung diseases is irreversible obstruction of the airways, which develops due to narrowing of their lumen, fibrous changes, loss of elasticity of lung tissue. The main cause of shortness of breath in COPD is the formation of "air traps" that develop due to impaired emptying of the alveoli due to low elasticity of the lung tissue. It is the formation of "air traps" that leads to the development of shortness of breath, an increase in respiratory rate, which again leads to incomplete emptying of the alveoli, forming a vicious circle of lung tissue damage.

DISCUSSION AND RESULTS

COPD affects not only the lung tissue. Due to the constant lack of oxygen and stagnation of sputum in the alveoli, patients with COPD are characterized by the development of chronic inflammation, damage to the cardiovascular system, and a long-term current disease can lead to the development of clinical depression.

Of crucial importance is the study of the function of external respiration with the determination of FEV1 and the Tiffno index (FEV1/FVC) with mandatory bronchodilation test with both a short-acting β 2-agonist and ipratropium bromide (atrovent) to prove irreversible and only partially reversible airway obstruction.

COPD treatment begins with the cessation of exposure to pollutants, primarily with the cessation or, if this is not possible, a sharp restriction of smoking, and training of patients according to special educational programs, as well as with the professional orientation of the patient with the exception of professional pollutants.

The nature of therapeutic measures varies somewhat depending on the phase of the process: remission or exacerbation.

Meanwhile, for a number of years, doctors in various countries have noted higher efficacy and higher safety of the use of AHP, especially tiotropium, before β 2-agonists and even more so before xanthine preparations. This is explained as follows:

1. COPD is characterized by an increase in the bronchomotor tone of the vagus nerve, which plays a major role in the development of bronchial smooth muscle spasm and hypersecretion. Thus, AHPs act pathogenetically to the greatest extent, reducing not only bronchospasm, but also hypersecretion. This explains the advantages of AHP in COPD over other bronchodilators.

2. The initial effectiveness of AHP does not decrease with prolonged regular use, that is, they do not have tachyphylaxis (a rare positive quality of the drug), along with this, there is practically no withdrawal syndrome.

3. The sensitivity of bronchial M-cholinergic receptors (unlike β 2-adrenoreceptors) does not weaken with age. This is especially important because COPD is a "privilege" of the elderly.

AHPs are practically not absorbed and do not cause systemic side effects, and therefore can be used in concomitant cardiovascular pathology (coronary artery disease, arterial hypertension). They have absolutely no cardiotoxic effect.

In patients over 50 years of age, the annual decrease in FEV1 sharply slowed down under the influence of treatment: the average level of reduction in post-bronchodilatory FEV1 was 38 ml, approaching the physiological age decrease of this indicator, compared to 58 in the control group. Along with this, there was a more significant improvement in the quality of life and a reduction in the risk of developing exacerbations of COPD.

The inflammatory nature of COPD justifies the use of GCS, mainly iGCS, in this disease. GOLD-2008 [13] provides: "Long-term therapy of iGCS is indicated for patients with clinically significant symptoms with FEV1 < 50% of due (stages III and IV) and recurrent exacerbations (for example, three in the last 3 years)." The use of iGCS (along with bronchodilators) is especially indicated in exacerbation of COPD. Such patient with severe respiratory insufficiency, when they are unable to synchronize the inhalation with the activation of the aerosol generator, nebulizer therapy of iGCS is indicated. Preference should be given to topical iGCS budesonide (pulmicort), which practically has no systemic effect. With a particularly severe course of COPD, when due to shallow breathing and widespread bronchial obstruction, the inhalate is unable to penetrate into the shallow airways even when using a nebulizer, systemic GCS per os (30-40 mg) or intravenous GCS is prescribed for 10-12 days. After that, bronchial patency improves, and iGCS have their effect.

It was possible to increase the effectiveness of iGCS in stable COPD by combining iGCS with long-acting β 2-agonists (salmeterol or formoterol). In this case, there is a mutual enhancement of the effects of iGCS and long-acting β 2-agonists: iGCS increase the expression of β 2-adrenoreceptors, and β 2-agonists activate receptors for GCS. Thus, long-acting β 2-agonists make it possible to overcome steroid resistance in COPD, and therefore the combination of these drugs has a synergistic effect. It is not surprising that the treatment of COPD with combined

drugs turned out to be much more effective than using each component in the form of monotherapy .

Fixed combinations of long-acting β 2-agonists and iGCS have become widespread: seretide (a combination of salmeterol with fluticasone propionate at a dose of 50/500 mcg) and symbicort (a combination of formoterol with budesonide at a dose of 9/320 mcg). Both the one and the other drug is used 2 times a day.

Initially, these drugs were used for the treatment of AD, but later for the treatment of COPD. In COPD, both drugs can be prescribed with equal success. At the same time, with AD, symbicort has some advantage, which serves not only for prevention, but also for the relief of asthma attacks due to the fact that formoterol, which is part of it, begins to have a bronchodilatory effect after 2-3 minutes.

Indeed, the addition of formoterol to tiotropium significantly improved the results of treatment, in particular, higher indicators of pulmonary function were achieved compared to both tiotropium monotherapy and the combination of salmeterol with fluticasone. The same high treatment results were achieved with the addition of iGCS to therapy, that is, with the addition of seretide to tiotropium, although this position still needs to be confirmed with the help of large-scale evidence-based studies.

Bronchodilators used in the stable course of COPD are represented by short-acting anticholinergic drugs (ipratropium bromide) and long-acting (tiotropium bromide), β 2-short-acting agonists (phenoterol, salbutamol, terbutalin) and long-acting (formoterol, salmeterol) and methylxanthines (theophylline, aminophylline, theopec, theo-tard). Considering that parasympathetic tone is the leading reversible component of bronchial obstruction in COPD, inhaled administration of anticholinergic drugs is advisable for almost all patients with COPD .

Inhaled glucocorticosteroids (IGCS) are added to routine bronchitis therapy in COPD patients with significant clinical symptoms with FEV1<50% of the due (stages III and IV -severe and extremely severe COPD) and with recurrent exacerbations of the disease in the anamnesis that required the appointment of systemic glucocorticosteroids and/or antibiotics (evidence level A). The anti-inflammatory effect of IGCS is associated with an inhibitory effect on inflammatory cells and their mediators, the use of IGCS increases the sensitivity and number of smooth muscle P-receptors, increases the synthesis of anti-inflammatory proteins, helps to stabilize cell membranes and reduce vascular permeability. Unlike systemic steroids, IGCS are characterized by rapid inactivation and a short half-life from blood plasma. It is also

important that the therapeutic effect of IGCS is utopian in nature and develops directly in the bronchial tree.

CONCLUSION

It is known that the diaphragm accounts for more than 90% of the work on the implementation of inspiration. At the same time, due to progressive hypoxemia and tissue hypoxia, metabolic processes in this vital muscle for breathing are significantly disrupted, which inevitably accelerates and aggravates the process of progression of pulmonary insufficiency and CHL. Therefore, percutaneous electrical stimulation of the diaphragmatic muscle is indicated for patients with chronic respiratory (pulmonary) insufficiency to train the respiratory muscles.

REFERENCES

1. Leshchenko, I.V. The main provisions of international clinical guidelines for the diagnosis and treatment of chronic obstructive pulmonary disease / I.V. Leshchenko, N.A. Esaulova // Pulmonology. - 200Z. - Vol. 1Z. - No. 3. - pp. 101-111.
2. Litvinova, I.V. Algorithm of treatment of patients with chronic obstructive pulmonary disease / I.V. Litvinova, I.V. Leshchenko // RMZH. - 2004. - Vol. 12. - No. 7. - P. 4SS-492.
3. Novikov, K.Yu. Respiratory status of patients with chronic bronchitis during smoking cessation / K.Yu. Novikov, G.M. Sakharova,
4. Khasanova, M. T., & Movm-Assistant, K. M. (2021). MORPHOFUNCTIONAL CHANGES OF THE GASTROINTESTINAL TRACT DURING CHRONIC ALCOHOLISM. Достижения науки и образования, 80, 81-85.
5. Furqatovich, U. S. (2022). COGNITIVE IMPAIRMENT UNDER THE HEART FAILURE. International Journal of Philosophical Studies and Social Sciences, 2(2), 167-171.
6. Khalimova Dilrabo Jalilovna , "ALGORITHMS FOR DIAGNOSING AND TREATING BACK PAIN", JournalNX - A Multidisciplinary Peer Reviewed Journal, IOCRITA-2020, ISSN : 2581-4230, Page No. 47-51
7. Jalilovna, Khalimova Dilrabo, and Kodirova Nargizakhon Umarovna. "In Folk Medicine, New Reforms of the Application of Avicenna Teachings, Suggestions and Analyses." CENTRAL ASIAN JOURNAL OF MEDICAL AND NATURAL SCIENCES 2.6 (2021): 464-467.
8. Боли в спине: разработка алгоритмов диагностики и лечения на уровне первичной медико-санитарной помощи Республики Узбекистан Авторы:

Халимова Дильрабо Джалиловна DOI: 10.37200 / IJPR / V24I6 / PR260396
Страницы: 4132-413

9. ANALYSIS OF DEVELOPMENT OF DIAGNOSTIC ALGORITS IN THE
HEALTHCARE UNION OF THE REPUBLIC OF UZBEKISTAN Halimova
Dilrabo Jalilovna JCR. 2020; 7(5): 848-849

SHIFOBASH QOQI O'TINING FOYDALI JIHATLARI

Xasanova G.R.

Farmakognoziya va farmasevtik texnologiya kafedra assistenti

Ernazarova M.E.

Farmakognoziya va farmasevtik texnologiya kafedrasida o'quv bo'lim bo'yicha mas'uli

ANNOTATSIYA

Bu maqolada dorivor qoqio't o'simligi to'g'risida, uning shifobaxsh xususiyatlari, undan tayyorlangan maxsulotlarni iste'mol qilishni, uning ta'sirlari, oson va tushunarli tarzda keltirilgan.

Kalit so'zlar: Vitaminlar, malhamlar, nektar, tabletka, ukol, tabobat, sharbat, qaynatma, damlama, kosmetologiya.

ANNOTATION

This article describes in an easy and understandable form a medicinal plant, its healing properties, the use of its products, its action.

Keywords: Vitamins, ointments, nectar, tablets, syringes, medicine, juice, decoction, tincture, cosmetology.

KIRISH

O'simlik dunyosi- dorivor o'simlik tayyorlab undan kasallikka qarshi foydalanishda eng kam chiqim, zararsiz va topish oson hisoblanadi. Qadimdan insonlar, olimlar dorivor shifobaxsh o'tlardan foydalanib kelgan. Ularning boshqa dori turlaridan farqi (tabletka, ukol) uning inson organizmiga bezarar ekanligi. Ular dorivor o'simliklar bilan Abu Ali Ibn Sino, Abu Mansur, Gippokrat kabi o'z vaqtining mashhur insonlari shug'ullangan. Shunday ekan bugun biz hammamiz uchun tanish bo'lgan qoqi o'tto'g'risida tushuncha beramiz.

MUHOKAMA VA NATIJALAR

Ko'p yillik bo'yi 40-50 sm ga yetadigan bo'lib, ko'p joylarda arirq bo'yida, tog' yonbag'irlarida o'rmonlarda uy artoflarida juda ko'p uchraydi. Kavkaz, Moldaviya, Belarussiya, Ukraina, Rossiya O'rta Osiyo Respublikalarida ko'p uchraydi

Barglarining hammasi ildiz oldi to'p bargdan tashkil topgan. Bargi oddiy lansetsimon yuqoriga qarab torayib boruvchi, chetlari chuqur-chuqur uyulgan bo'lib barg asosiga yo'nalgan bo'ladi. Bargning eni 1.5-5 sm, uzunligi 10-25 sm

Gullari savatchaga to'plangan sersuv silindirsimon diametri 5 sm. Ildizi o'q ildiz shoxlanmagan uzunasiga burushgan mo'rt. Hidsiz achchiq ma'zaga ega. O'simlik

hamma qismida achchiq sut –shira saqlaydi. Mevasi kulrang shamolga tez sochiladigan uchmali pista. May-Iyun oylarida mevasi pishadi.

Kimyoviy tarkibi

Qoqio't tarkibida taraksatsin, flavaksatsin, arnidiol, faradiol, lyutein, smola, karotinoid, saponinlar, 3% kauchuk, 40% inulin, achchiq moddalar, oshlovchi moddalar, BC, B1,B2, BE, B-PP, oqsil 5% , Fe, F, Mn, K, Ca tuzlari saqlaydi.

Qoqio't nectar manbasi hisoblanadi. Bahorda gullash vaqtida ayniqsa, shaker, oqsil va yog'ga boy bo'lganda, asal yig'uvchi asalarilar uchun ham ozuqa hisoblanadi. Asalarining ayrim oilalari 12 kilogrammdan 50 kilogrammgacha asal yig'adi. Ularning asali och sariq yoki tiniq sariq rangli bo'lib, tez kristallanish xususiyatiga ega. Dorivor mahsulot sifatida bargi, o'ti, ildizi ishlatiladi. Barglarini, o'tini may-iyun oylarida yig'iladi. Tomirlarini erta bahorda va kech kuzda so'ligan paytida tayyorlanadi. Quritgich shkaflarida 40-50 gradus haroratda quritiladi.

Xalq tabobati

Dorivor qoqio' o't haydovchi, isitmani tushiruvchi, yengil uchlatuvchi, antioksidant xususiyatlariga ega. Suvli eritmalari ovqt hazm qilishni, ishtaha ochishni, moddalar almashinuvini yaxshilaydi, emizikli onalarda sut kelishini ko'paytiradi. Biologik modda borligi hisobiga undan bo'tqa tayyorlanib, kolit va ichakda ovqatni parchalanishida ishtirok etib, ichak faoliyatini tezlashtiradi.

Qoqio't kosmetologiya sohasida ham keng qo'llaniladi. Qoqio'tdan qilingan malham, damlama, qaynatma va sharbatlari terini yumshatadi, yuzdagi sepkil, husnbuzar, pigment dog'larini yo'qotishga yordam beradi. Bundan tashqari, allergiya, psariaz, kuygan yaralarga, oyoqdagi qadoqli yaralarga, chipqon kabi teri kasalliklarida ishlatiladi. Achchiq sut shirasidan sevol, qadoqli yaralarni yo'qotishda ishlatiladi. Qoqio'tning eksperiment va kimyo farmakologik tahlil qilish natijasida antivirus, tuberkulyoz, gelmentlarga qarshi va qandli diabet kaslliklariga qarshilik xususiyatiga ega ekanligi aniqlangan. Ildizidan tayyorlangan kukuni tanadan toksinlarni ter va siydik bilan olib chiqib ketishda, podagral va revmatizmida ishlatiladi. Quyuq damlamasi o't haydovchi va oshqozon sekretsiyalari faoliyatini kuchaytirishda ishlatiladi.

Qoqi o'ti va ildizidan qanday damlama yoki malhamlar tayyorlash mumkin.

1. Qoqio't tomirini quritib,, uni maydalab, 50 gramm miqdorida olinadi, ustiga 0,5 litr spirtning 40%li eritmasi solinadi. 21 kun qorong'u joyda saqlab, so'ngra doka yordamida suzib olinadi. Kuniga 1 choy qoshiqdan ikki mahal ovqatdan 30 daqiqa oldin iste'mol qilinadi.

2. May oyidagi yosh barglarini, poyasini terib, bir osh tuzli suvda ivitib qo'yiladi (tarkibidagi achchiq chiqib ketishi uchun). So'ngra toza suvda yuvib, quritib, blenderda maydalanadi, siqib sokini olinadi. Etil spirtining 40%li eritmasi bilan 1:1 nisbatda aralashtirib, salqin joyga qo'yiladi va 3 kundan so'ng filtrlab, 1 choy qoshiqdan 2 mahal ovqatdan 30 daqiqa oldin iste'mol qilinadi.

3. Bir choy qoshiq maydalangan o'tga 1 stakan qaynoq suv solib, 2 daqiqa qaynatiladi. So'ngra 3 daqiqa tindirib, 0,5 stakandan 3 mahal ovqatdan 30 daqiqa oldin iste'mol qilinadi. Bu damlama bavoil, qandli diabetga foydali hisoblanadi.

4. Ikki osh qoshiq mahsulot o'tidan olib, 0,5 litr qaynagan suv solinadi va 20 daqiqa tindirib, dokadan suzib olinadi. 0,5 stakandan ovqatdan oldin iste'mol qilinadi. Buyrakdagi toshlarni sekin-asta tushiradi.

Qoqi o'tidan sovuq va issiq usullarda ham damlama tayyorlash mumkin.

1 usul. Sovuq usulda tayyorlash.

Ikki choy qoshiq maydalangan, quritilgan qoqi o'tidan olinadi va 1 stakan sovuq suv solinadi. 8 soat tindirib, dokadan o'tkazib, 1 osh qoshiqdan 4 mahal ovqatdan 30 daqiqa oldin ichiladi. Oshqozon ichak ikasalligida, hazm qilishda va og'riqni qoldirishda juda foydali.

2 usul. Issiq usulda tayyorlash.

1 choy qoshiq maydalangan o'tga qaynoq 1 stakan suv solinadi, 1 soatga tindirib qo'yiladi, filtrlanadi. 4/1 stakan qaynatmani ovqatdan 30 daqiqa oldin iste'mol qilinadi. Bargdan tayyorlangan bo'tqani yuz terisiga surtiladi va 30 daqiqadan keyin yuvib tashlanadi. Yuzdagi sepkillarni va yuzni oqartirish uchun qo'llaniladi. Erta bahorda O'rta Osiyo mamlakatlarida, Tojikiston, Afg'oniston, Eron, O'zbekistonda ham yosh barglaridan salatlar, tansiq taomlar (manti, xonim, chuchvara) kabilar tayyorlanadi.

REFERENCES

1. Muravyova D.A.-Farmakognoziya. M., "Meditsina", 1991
2. Pol de Mato "Terpenoidi". M., 1963.
3. Xolmatov X.X., Axmedov U.A. Farmakognoziya. Toshkent, Abu Ali Ibn Sino nashriyoti. Toshkent., 1995.
4. Халматов Х.Х. Дикорастущие лекарственные растения Узбекистана. Издательство "Медицина", 1964 г.
5. Халматов Х.Х. и др. «Основные лекарственные растения Средней Азии». Ташкент, Изд-во Медицина, 1984.

DEVELOPMENT OF INNOVATIVE TECHNOLOGY OF THE HIGH-QUALITY STEEL PRODUCTION FOR THE RAILWAY ROLLING STOCK CAST PARTS

**N.K. Tursunov, O.T. Toirov, Kh.I. Nurmetov,
S. J. Azimov, L.A. Qo'chqorov**
Tashkent State Transport University

ABSTRACT

This paper presents theoretical and experimental studies on the behavior of sulfur and phosphorus in a steelmaking bath, which made it possible to conduct comprehensive research on refining steel in an induction crucible furnace using slags in experimental industrial conditions. At the same time, by selecting special slags and reducing the height of the meniscus of the bath mirror, they provided an increased refining ability of the slag, which made it possible to keep it above the metal melt and reduce "sliding" to the crucible wall.

Keywords: non-furnace metal processing, 20GL grade steel, induction crucible furnace, metal refining, dephosphorization degree, desulfurization degree, side frame, side frame fracture.

РАЗРАБОТКА ИННОВАЦИОННОЙ ТЕХНОЛОГИИ ПРОИЗВОДСТВА ВЫСОКОКАЧЕСТВЕННОЙ СТАЛИ ДЛЯ ЛИТЫХ ДЕТАЛЕЙ ПОДВИЖНОГО СОСТАВА ЖЕЛЕЗНОДОРОЖНОГО ТРАНСПОРТА

**Н.К. Турсунов, О.Т. Тоиров, Х.И. Нурметов,
С.Ж. Азимов, Л.А. Кучкоров**
Ташкентский государственный транспортный университет

АННОТАЦИЯ

В данной работе приведены теоретические и экспериментальные исследования по поведению серы и фосфора в сталеплавильной ванне, что позволило в опытно-промышленных условиях провести комплексные исследования по рафинированию стали в индукционной тигельной печи с применением шлаков. При этом, подбирая специальные шлаки и уменьшая высоту мениска зеркала ванны, обеспечивали повышенную рафинирующую способность шлака, что позволило удержать его над металлическим расплавом и уменьшить "сползание" к стенке тигля.

Ключевые слова: внепечная обработка металла, сталь марки 20ГЛ, индукционная тигельная печь, рафинирование металла, степень дефосфорации, степень десульфурации, боковая рама, излом боковой рамы.

INTRODUCTION

Continuously growing and stricter requirements for the quality of critical cast parts of freight cars force manufacturers to provide higher mechanical and operational properties of these castings, finding new promising methods of influencing liquid metal. The development of technologies for the production of high-quality castings has made it possible to significantly affect the quality of the products obtained.

The most important task formulated by machine builders before the metallurgical industry is a significant improvement in the quality of steel produced. First of all, this applies to structural metal, which at the moment does not always meet the requirements of consumers in terms of performance characteristics. Traditional methods of out-of-furnace metal processing during the smelting of the initial semi-product, both in arc and induction furnaces, have a number of restrictions on the degree of refining from impurities such as phosphorus, sulfur, oxygen, non-metallic inclusions and others, which largely determine the quality of the finished metal products.

The increase in freight traffic in the world places increased demands on steel used for the manufacture of railway parts, poses new challenges in the field of metallurgy, while reliability and durability are the most important of them. The fulfillment of these requirements determines the competitiveness of products in the relevant segment of the railway transport market. Currently, in the CIS territory, a model 18-100 trolley and its modifications are used as a freight car trolley. One of the main components of this design is the "side frame", because it combines into a single system a spring beam, spring suspension, wheel pairs with axle boxes and mounted braking equipment. The side frame is cast from 20GL steel.

One of the problems of the side frames is a fracture. According to statistics, with the growth of freight traffic, the problems of cast parts of model 18-100 bogies have sharply increased in railway transport, and over the past 15 years, the fractures of the side frames have increased by 3...5 times. The fracture leads to its decommissioning, respectively, to economic losses, and most importantly, if a defect is detected belatedly, it can lead to human casualties. Recently, the fracture of the side frame has increased, and manufacturers are trying to stop it or at least reduce the

risk. Despite changes in the design and manufacturing technology of the side frame in order to reduce the risk of accidents on the railways, the number of problems associated with this defect does not decrease, and in some cases increases.

METHODOLOGY

The analysis of the fracture statistics, the study of its nature and the production technology of the side frames showed that the parts meet the requirements in terms of mechanical properties and chemical composition of the main elements, and the causes of the fracture may be related to the harmful effects of oxygen, phosphorus, sulfur and non-metallic inclusions, as evidenced by the results of a number of studies.

In 2016, changes were made according to the GOST 32400 – 2013 on the chemical composition of steel grade 20GL for harmful impurities (mass fractions of sulfur and phosphorus should not exceed 0.020%) and mechanical properties. A number of enterprises face the problem of low values of toughness and strength, characterizing mechanical properties due to the increased content of phosphorus and sulfur.

As is known, when steel is smelted in induction crucible furnaces, the protective (coating) properties of slag play an important role. The main purpose of these slags is to reduce the contact of metal with the gas phase.

However, the role of slag in the melting of steel in an inductive crucible furnace is interpreted ambiguously. Most authors believe that the removal of phosphorus and sulfur is difficult if melting is carried out in an inductive crucible furnace. At the same time, a number of researchers note the neutrality of slag to refining processes, which is due to the low reactivity of “cold” slags, which are heated only as a result of heat transfer in the contact zone with the metal surface, the small size of the metal–slag contact surface, the cooling of the slag by the crucible lining and their lower liquid mobility than in other aggregates, where refining processes are possible. At the same time, it is often concluded that the refining capacity of slags is insufficient in an inductive crucible furnace and, accordingly, increased requirements are imposed on the metal charge in terms of the content of elements such as phosphorus and sulfur. Refining of metal in an inductive crucible furnace according to traditional technological schemes is practically absent.

Other researchers believe that slag can participate in the metal refining process, but under certain conditions, for example, by reducing the height of the meniscus of the metal mirror, or connecting additional installations in the furnace vault (using a DC arc, a plasma torch, etc.), allowing to increase the activity of slag. But the second method is very expensive.

RESULTS AND DISCUSSION

To create and provide thermodynamic and kinetic conditions, several modified slags have been tested, which differ from previously known ones and have been implemented in industrial conditions.

In this article, theoretical and experimental studies on the behavior of sulfur and phosphorus in a steelmaking bath have been carried out, which made it possible to conduct comprehensive studies on refining steel in induction crucible furnaces using slags in experimental industrial conditions. At the same time, by selecting special slags and reducing the height of the meniscus of the bath mirror, they provided an increased refining ability of the slag, which made it possible to keep it above the metal melt and reduce "sliding" to the crucible wall. Thermodynamic, kinetic and technological parameters of the metal refining process using slag in induction crucible furnaces are determined. Quantitative dependences of the main technological parameters of metal refining are obtained, which form the basis of a new technological instruction for steel production, reflecting the effect of temperature on the dephosphorization process and the duration of metal exposure under slag in induction crucible furnaces on the final sulfur content in the metal.

A new concept of melting technology in induction crucible furnaces is proposed, which allows for effective refining of metal from phosphorus, sulfur and other harmful impurities by using slag, increasing its amount, additional mixing of slag and metal, increasing the time of their mutual contact. It is shown that it is possible to provide an increased refining ability of slag when melting steel in induction crucible furnaces by selecting special slag mixtures with a reduced melting point, a certain holding time of the metal melt under the slag at a specific bath temperature, obtaining a flat metal meniscus (for example: by increasing the metal level beyond the inductor, or by disconnecting the upper coils of the inductor to reduce the height of the meniscus) in order to maintain the necessary contact time of the liquid-mobile slag with the refined bath by reducing the "sliding" of the slag to the crucible wall. This made it possible to ensure the degree of dephosphorization up to 65% and the degree of desulfurization up to 60%. At the same time, the role of solid slag mixtures in combination with aluminum and silicocalcium is shown.

CONCLUSION

The application of the proposed technology allowed to increase the degree of dephosphorization from 10 to 60% with the achievement of a phosphorus content of less than 0.020...0.017%, to increase the degree of desulfurization from 50 to 90%

with the achievement of a sulfur content of less than 0.008...0.004%, to improve the quality of finished products and their mechanical properties to improve the macro- and microstructure of metal, to replace expensive clean scrap (0.015% P, 0.016% S) for cheaper (compared to the current technology) and increase the yield of suitable parts of railway trolleys by 40%.

Based on comprehensive semi-industrial research, a rational technology for the production of 20GL steel in induction crucible furnaces and ladle treatment with rare earth metals was developed and mastered, which provided a unique combination of service properties of railway trolley parts. The work was carried out in coordination with Subsidiary enterprise "Foundry-Mechanical Plant" (Tashkent, Uzbekistan). The results of the study form the basis of the modified technology for the production of 20GL steel in induction crucible furnaces, which significantly improved the performance properties of the side frames.

The conducted research is the basis for the modified technology of steel production in induction crucible furnaces, which allowed these furnaces to be transferred from a passive remelting plant to an active refining steelmaking unit.

REFERENCES

1. Toirov, O. T., Tursunov, N. Q., & Nigmatova, D. I. (2022, January). Reduction of defects in large steel castings on the example of "Side frame". In *International Conference on Multidimensional Research and Innovative Technological Analyses* (pp. 19-23).
2. Toirov, O. T., Tursunov, N. Q., Nigmatova, D. I., & Qo'chqorov, L. A. (2022). Using of exothermic inserts in the large steel castings production of a particularly. *Web of Scientist: International Scientific Research Journal*, 3(1), 250-256.
3. Tursunov, N. K., Semin, A. E., & Sanokulov, E. A. (2016). Study of desulfurization process of structural steel using solid slag mixtures and rare earth metals. *Chernye metally*, 4, 32-7.
4. Tursunov, N. K., Semin, A. E., & Sanokulov, E. A. (2017). Research of dephosphorization and desulfurization processes in smelting of 20GL steel in an induction crucible furnace with further processing in a ladle using rare earth metals. *Chern. Met.*, 1, 33-40.
5. Nurmetov, K., Riskulov, A., & Avliyokulov, J. (2021). Composite tribotechnical materials for autotractors assemblies. In *E3S Web of Conferences* (Vol. 264). EDP Sciences.

6. Toirov, B. T., Jumaev, T. S., & Toirov, O. T. (2021). Obyektlarni tanib olishda python dasturidan foydalanishning afzalliklari. *Scientific progress*, 2(7), 165-168.
7. Ryskulov, A. A., Liopo, V. A., Avdeichik, S. V., & Mikhailova, L. V. (2014). Features of the Physicochemical processes in a Metal–Polymer System. *International Polymer science and technology*, 41(8), 33-40.
8. Toirov, O., & Tursunov, N. (2021). Development of production technology of rolling stock cast parts. In *E3S Web of Conferences* (Vol. 264, p. 05013). EDP Sciences.
9. Tursunov, N. K., Semin, A. E., & Kotelnikov, G. I. (2017). Kinetic features of desulphurization process during steel melting in induction crucible furnace. *Chernye metally*, 5, 23-29.
10. Nurmetov, K., Riskulov, A., & Avliyokulov, J. (2021). *Composite Tribotechnical Materials for Autotractor Units* (No. 5039). EasyChair.
11. Boburbek Toiro'g'li, T., Saminjonovich, J. T., & Otabek Toiro'g'li, T. (2021). Ob'yektlarni Tanib Olishda Neyron Tarmoqning O'rni. Барқарорлик ва Етакчи Тадқиқотлар онлайн илмий журнали, 1(6), 681-684.
12. Tursunov, N. K., & Ruzmetov, Y. O. (2018). Theoretical and experimental analysis of the process of defosphoration of steel used for parts of the mobile composition of railway transport. *Journal of Tashkent Institute of Railway Engineers*, 14(2), 60-68.
13. Tursunov, N. K., Semin, A. E., & Sanokulov, E. A. (2016). Study of desulfurization process of structural steel using solid slag mixtures and rare earth metals. *Chernye metally*, 4, 32-7.
14. Nurmetov, K. I., & Riskulov, A. A. (2021). Some aspects of industrial polymer waste recycling system.
15. Турсунов, Н. К. (2021). Повышение качества стали, используемой для изготовления литых деталей подвижного состава, за счет применения модификаторов.
16. Турсунов, Н. К. (2021). Повышение качества стали за счёт применения редкоземельных металлов.
17. Турсунов, Н. К. (2021). Исследование и совершенствование режимов рафинирования стали в индукционных печах с целью повышения качества изделий.
18. Турсунов, Н. К. (2021). Обоснования требований к сталям ответственного назначения, используемым в железнодорожном транспорте.

ANJIR O'SIMLIGI MEVASINING YO'TALGA QARSHI SHIFOBAXSHLIK XUSUSIYATLARI

Ernazarova M.Sh.

Farmasiya fakulteti, Farmakognoziya va Farmatsevtik texnologiya kafedrası
assistenti

Qo'yliyeva M.U.

Farmakognoziya va Farmatsevtik texnologiya kafedrası assistenti
Samarqand davlat tibbiyot instituti, Samarqand, O'zbekiston

ANNOTATSIYA

Anjir eng qadimgi madaniy o'simlik hisoblanadi. Anjir yovvoyi holda faqatgina o'rmonlarda emas, balki, Gruzija, Qrim, Armaniston, O'zbekiston, Shimoliy Kavkaz va Tojikistonning togli hududlarida ham uchraydi. Anjir subtropik daraxt bo'lib, tutdoshlar oilasiga kiradi va bo'yi 12 metrgacha o'sishi mumkin. Uy sharoitida u tabiiy sharoitda o'sganchalik katta bo'lmaydi. Och sariq yoki siyohrang tusli noksimon bu meva vitamin va quvvatbaxsh moddalarga boy bo'lib, insonga salomatlik, go'zallik va yoshlik baxsh etadi. Maqolada anjir mevasining kimyoviy tarkibi va uning yo'talga qarshi va boshqa xususiyatlari haqida ma'lumotlar keltirilgan.

Kalit so'zlar. Mikroelement, makroelement, pektin, kletchatka, temiratki, astma, plevrit, revmatizm, tromboflebit.

ANNOTATION

Figs are one of the oldest cultivated plants. Figs are found not only in forests, but also in the mountainous regions of Georgia, Crimea, Armenia, Uzbekistan, the North Caucasus and Tajikistan. The fig is a subtropical tree belonging to the alder family that can reach 12 meters in height. At home, it does not grow as large as it grows in nature. Light yellow or dark brown in color, this fruit is rich in vitamins and nutrients that give a person health, beauty and youth. The article provides information about the chemical composition of figs, its antitussive and other properties.

Keywords. Microelement, macroelement, pectin, fiber, temiratki, asthma, pleurisy, rheumatism, thrombophlebitis.

KIRISH

O'tkazilgan tadqiqotlarda ushbu meva iste'molidan keyin organizmdagi yomon xolesterin miqdori kamayishi aniqlangan. U qon tomirlar devorlarini mustahkamlash va tromblarni oldini olish xususiyatiga ega bo'lgan K vitaminiga ham boy. Ushbu

shirin meva tarkibida kletchatkalar mo‘l bo‘lgani sabab ham u oshqozon hazm tizimi uchun ahamiyatlidir.

MATERIALLAR VA USULLAR.

Ushbu maqolada foydalanilgan malumotlar mahalliy va xorijiy kitoblardan foydalanilgan.

NATIJALAR

Anjirning quyidagi foydali xususiyatlari mavjud:

- Anjir mevasi ter haydovchi va isitmani tushiruvchi xossaga ega.
- Buyrak va oshqozon faoliyatini sezilarli darajada yaxshilaydi.
- Xalq tabobatida anjir damlamasidan shamollashda, anginada, milklar yallig‘lanishida va nafas yo‘llarining yallig‘lanish protsesslarida qo‘llaniladi.
- Zaharlanishni anjir bilan davolash mumkin. Chunki uning tarkibidagi moddalar oshqozon-ichak faoliyatini yaxshilab, undan zaharni haydab chiqaradi, buyrak va jigar faoliyatini yaxshilaydi.
- Anjir qondagi xolesterin miqdorini kamaytiradi. Shu sababli u yurak qon-tomir xastaliklari va semirishda foydali vositadir.
- Anjir tarkibida katta miqdorda temir moddasi bor. Shu bois kamqonlikda foyda beradi.
- Anjirdan tayyorlangan sharbat ichni yumshatadi. Hatto anjir murabbosini issiq choyga solib ichish bilan ham ayni natijaga erishish mumkin.
- Sutda qaynatilgan anjir mevalari yiringli yaralarga bosilsa, ular tezroq pishib, yoriladi.
- Agar qo‘l yoki oyog‘ingizda qadoqlaringiz bo‘lsa, tunda ularning ustiga anjir mevasini kesib, bog‘lang. Tez orada qadoqlar ko‘chib tushadi.
- Anjir mevasi tarkibida taxminan 24 foiz, quritilgan anjirda esa 37% gacha qand mavjud. Yangi anjir mevasida oqsillar 0,75g, yog‘lar 0,3g, uglevodlar 19,18g, suv 79,11gni tashkil etadi. Anjir tarkibida yana vitamin B4- 4,7mg, vitamin C-2mg, vitamin B6-0,113mg, vitamin B3-0,4mg, vitamin B5-0,3mgni, minerallar Kaliy,K- 232mg, Kalsiy,Ca- 35mg, Magniy,Mg-17mg, Fosfor,P- 14mg, Natriy,Na-1mgni tashkil etadi .Tarkibidagi kaliy, natriy va oqsil bo‘yicha u yong‘oq va o‘rik bilan raqobatlasha oladi. To‘yintirish darajasi esa go‘shnikidan aslo kam emas.
- Mazkur meva daraxti 150-200 yilgacha yashaydi. Uning bir tupidan 50kg gacha hosil olish mumkin. Anjir bargidan uzum va mevalarni quritishda ishqor sifatida, “suti” esa teri kasalliklari (so‘gal, temiratki), chayon va ari chaqqanda davo maqsadida ishlatiladi.

- Qadim-qadimdan anjir tabobatda keng qo'llanilgan. Uning mevasi qaynoq suv yoki sutda damlab iste'mol qilinsa, yo'tal, tomoq og'rig'ini davolashda yaxshi samara beradi. Mag'zi esa tana haroratini tushiruvchi va terni haydash xususiyatiga ega. Qora anjir bod kasalida yordam beradi. U echki suti bilan birgalikda qaynatib iste'mol qilinsa, organizmni zararli moddalardan tozalaydi hamda immun tizimini mustahkamlaydi. Bu tansiq meva o'pka sili, mushaklarning holsizlanishi kabi xastaliklarda ham eng yaxshi davo hisoblanadi.

- Ushbu mevada olmaga nisbatan temir moddasi bisyor. Shu sabab kamqonlik bilan og'rikan bemorlarga anjir iste'mol qilish tavsiya etiladi. Shuningdek, yurakning tez urishi, bronxial astma, ko'krak og'rig'i, o'pka pardasi yallig'lanishi (plevrit)da nihoyatda foydali. Quritilgan anjir ich surish xususiyatiga ega. Uning sharbati esa bolalar uchun quvvat bag'ishlovchi darmondori sanaladi. Mazkur sharbat ishtahani ochib, ovqat hazm qilishni yaxshilaydi. Bundan tashqari, revmatizm (bod), teri kasalliklari, buyrak va qovuqda toshlar paydo bo'lganida, jigar hajmi kattalashib, og'riq berganida anjir sharbatini ichish yaxshi samara beradi.

- Foydali ta'sirlari bilan birgalikda anjirning nojo'ya ta'sirlari ham borligini inobatga olish kerak.

- Anjir mevasini qandli diabetga uchragan va ichakning o'tkir yallig'lanishi mavjud bo'lgan bemorlarga berish mutlaqo mumkin emas.

- Yuqoridagilarni inobatga olgan holda anjir mevasining yo'talga qarshi yuqori samaradorligini o'rganish.

Anjir balg'am ko'chish protsessini yengillashtiradi.

Yo'talni davolashda eng asosiysi balg'amni ko'chirish hisoblanadi. Yo'tal simptomi asosan nafas yo'lining ichki qismida shilimshiqning tiqilib qolishi natijasida yuzaga keladi. Anjir tomoq yo'liga tushgach, shilimshiqni yumshatadi va bronxlardan shilimshiqni ko'chib chiqishiga yordamlashadi.

Yo'tal uchun anjir bilan sut eng oddiy va shirin mahsulot hisoblanadi. Bu meva infeksiyon kasalliklarni simptomlarini davolashda asqotadi. U faqatgina nafas yo'llari tizimiga ta'sir qilibgina qolmasdan, kasallik bilan kurashishda organizmning immune tizimini ham mustahkamlaydi. Shuningdek bu tabiiy mahsulotyaxshi qabul qilinishi bilan birgalikda Mutlaqo allergik reaksiyalarni keltirib chiqarmaydi. Sut, o'z navbatida tomoqni qo'shimcha yumshatadi va shishni yo'qotadi.

Anjir bilan sutli miksturani tayyorlash.

Buni tayyorlash uchun, anjirning 2-3 tasini oqar suvda yaxshilab yuviladi. Sirli idish olinadi va unga 300-350 ml sut solinadi. Idishni o'rtacha olovga qo'yiladi va unga yuvilgan anjirni solinadi. Qaynagandan so'ng olovni past qilib qo'yiladi, idishni

og'zini berkitilib, 1,5-2 soatgacha qaynatiladi. Suyuqlik quyuv bo'lib qo'ng'ir rangga kirsang, mahsulotning tayyor bo'lganligini bildiradi. Tayyor bolgan miksturani biroz sovutilib, issiqlay kun davomidan 1/3 stakandan ichiladi.

Davolash kursi 20 kuni tashkil etadi. Har kuni yangi tayyorlab ichiladi.

Yo'talni davolash uchun anjir mevasidan quyidagicha sharbat tayyorlanadi.

Anjir mevasidan 10-12 dona olib, sirlangan idishga solinadi va ustidan 1,5 stakan sovuq suv quyiladi. O'rtacha olovda 20-30 daqiqa qaynatiladi, keyin unga yana 1 stakan suv, 1 stakan shakar qo'shiladi va shakar toliq erib ketguncha, aralashtirib turgan holda qaynatiladi. Keyin unga limon sharbati va zanjabil qo'shiladi, aralashtiriladi, sovutiladi. Bu mikstura nam yo'talda yordam beradi. Bu mikstura bilan davolash kursi 1 oydan kam bo'lmasligi kerak. 1 osh qoshiqdan 1 kunda 3-4 mahal ichish tavsiya etiladi.

XULOSA

Anjir antiseptik xususiyatni namoyon qiladi. Anjir mevasini iste'mol qilinganda, anjir tarkibida saqlanadigan foydali moddalar oshqozon va ichak devoridan tez so'riladi, qonga tushadi va organizmning har qanday qismidan yallig'lanish protsessini kamaytiradi, shu jumladan tomoq yallig'lanishini ham.

REFERENCES

1. Muravyova D.A.-Farmakognoziya. M. "Meditsina", 1991.
2. Pol de Mato "Terpenoidi". M., 1963.
3. Xolmatov X.X., Axmedov U.A. Farmakognoziya. Toshkent, Abu Ali Ibn Sino nashriyoti. Toshkent., 1995.
4. Халматов Х.Х. Дикорастущие лекарственные растения Узбекистана. Издательство "Медицина", 1964 г.
5. Сурикина Е.К. «О получении и проявлении бумажных хроматограмм углеводов» Тр. Комиссия по аналитической химии. М., 1955.
6. Hojimatov Q., Olloyorov M., O'zbekistonning shifobaxsh o'simliklari va ularni muhofaza qilish, T., 1988;

НАЪМАТАК МЕВАСИДАН “ШИРИН ҲАЁТ” СИРОПИНИ ТАЙЁРЛАШ ТЕХНОЛОГИЯСИ

Раҳимова Зулфия Ботиржон кизи

Наманган муҳандислик-технология институти. Магистр.

Мерганов Авазхон Тургунович

Наманган муҳандислик-технология институти. Қ.х.ф.д., профессор

Аликаримов Дурдона Мирмахмудовна

Тошкент фармацевтика институти. Фармакогнозия кафедраси катта
ўқитувчиси.

АННОТАЦИЯ

Мақолада доривор наъматак меваси турларини морфобиологик тавсифи, биохимик таркиби ва инсон организми учун фойдали хусусиятлари, ҳамда наъматак мевасидан қайта ишлаш саноатида турли шифобахш маҳсулотлар тайёрлаш, хусусан “Ширин ҳаёт” сиропини тайёрлаш технологияси, уни фойдали хусусиятлари ва ахамияти берилган.

Калит сўзлар: наъматак, *Rosa canina L.*, *Rosa fedtschenkoana Regel.*, *Rosa beggerana Schrenk.*, лимон кислота, ошловчи модда, пектин, органик кислота, сироп, калий, магний.

ТЕХНОЛОГИЯ ПРИГОТОВЛЕНИЯ СИРОПА “ШИРИН ҲАЁТ” ИЗ ПЛОДОВ ШИПОВНИКА

Раҳимова Зулфия Ботиржон кизи

Наманганский инженерно-технологический институт. Магистр.

Мерганов Авазхон Тургунович

Наманганский инженерно-технологический институт. Д.с.х.н., профессор.

Аликаримов Дурдона Мирмахмудовна

Ташкентский фармацевтический институт. Старший преподаватель
кафедры фармакогнозии.

АННОТАЦИЯ

В данной статье описаны виды лекарственного шиповника, их морфобиологическое описание, биохимические свойства, его значение для здоровья человека, технология разработки различных продуктов в отрасли переработки плодов а также технология приготовления сиропа " Ширин хаёт " и его полезные свойства.

Ключевые слова: шиповник, *Rosa canina L.*, *Rosa fedtschenkoana Regel.*, *Rosa beggerana Schrenk.*, лимонная кислота, дубильные вещества, пектин, органическая кислота, сироп, калий, магний.

TECHNOLOGY OF PREPARATION OF SYRUP “SHIRIN KHAYET” FROM ROSEHIP FRUITS

Rakhimova Zulfiya Botirjon kizi

Namangan Institute of Engineering and Technology. Master.

Merganov Avazkhon Turgunovich

Namangan Institute of Engineering and Technology. Doctor of Agricultural Sciences, Professor.

Alikarieva Durdona Mirmakhmudovna

Tashkent Pharmaceutical Institute. Senior lecturer of the Department of Pharmacognosy.

E-mail: avazhon.merganov@mail.ru

ABSTRACT

This article describes the types of medicinal rosehip, their morphobiological descriptions, biochemical properties, its significance for human health, the technology of developing various products in the fruit processing industry, as well as the technology of making syrup “Shirin Khayet” and its beneficial properties.

Keywords: *rosehip, Rosa canina L., Rosa fedtschenkoana Regel., Rosa beggerana Schrenk., citric acid, tannins, pectin, organic acid, syrup, potassium, magnesium.*

КИРИШ

Ўзбекистон Республикаси Президентининг “Ёввойи ҳолда ўсувчи доривор ўсимликларни муҳофаза қилиш, маданий ҳолда етиштириш, қайта ишлаш ва мавжуд ресурслардан оқилона фойдаланиш чора-тадбирлари тўғрисида”ги ҳамда 2020 йил 10- апрелдаги “Ўзбекистон Республикаси халқ таъбиоти ривожлантиришга доир қўшимча чора-тадбирлар тўғрисида”ги ПҚ-4670-сонли ва ПҚ-4901-сонли Қарорларида белгиланган устивор вазифаларни бажариш мақсадида Наманган муҳандислик-технология институтида наъматак ўсимлигининг турларини агробиологик хусусиятлари, мевасининг кимёвий таркибини ўрганиш, мевасидан қайта ишлаш саноатида турли шифобахш

консерва маҳсулотлари тайёрлашдаги аҳамияти бўйича 2020-2021 йилларда бир қатор тадқиқотлар ишлари олиб борилди [1,2,14].

Ўтмишдаги ва ҳозирдаги халқ табиблари китобларида наъматакнинг ўнлаб шифобахш хусусиятларини келтириб ўтишган. Илмий медицинада ишлатиш учун наъматак мевасидан дамлама, экстракт ва шарбат (хўл мевасидан) ҳамда таблеткалар, холосас каби доривор препаратлар тайёрланади. Наъматак мевалари таркибида жуда кўп миқдорда витамин С (4-8%, баъзан 18%гача боради), Р, К, В группаси, каротинлар билан бир қаторда флавоноидлар, қанд, органик кислоталар (олма кислотаси 1,8-2%гача, лимон кислотаси 2% атрофида), пектин ва ошловчи моддалар, ликопин ва рибоксантин, шунингдек калий, темир, маргенец, фосфор, кальций, магний тузлари бор. Мева уруғларида эса витамин Е мавжудир[3,7].

Шунингдек, у каротин, қанд, ёғ, органик кислоталар, флавоноидлар, маъданли тузлар ва бошқа моддаларга ниҳоятда бой [11].

АСОСИЙ ҚИСИМ

Наъматак *Rosa L.* туркуми, раънодошларга *Rosaceae* оиласига мансуб булиб, бўйи 1.5-3 метр, баъзан 6 метргача етади. Тиканли бута ҳисобланиб, пояси эгилувчан, тиканли ва ялтироқ, қўнғир яшил рангли. Барглари тоқ пацимон мураккаб, кетма-кет ўрнашган. Гултожиси оқ, қизил, пушти, тўқ-қизил ва сариқ бўлиши мумкин. Меваси қизил, сохта мевадир. Май, июл ойларида гуллайди. Июль, октябр ойларида мэва тугади[8,9,10].

Ўзбекистонда наъматакнинг табиий тарқалган 17 туридан 6 та сервитамин ва йирик мевали турларининг мевалари тиббиётда кэнг қўлланилади. Биз тадқиқот давомида наъматакнинг 3 та турини танлаб олдик. Булар *Rosa canina L.*- Итбурун наъматаги, *Rosa beggerana Schrenk.*, Беггер наъматаги, *Rosa fedtschenkoana Regel.* - Федченко наъматаги (1,2,3-расм).



а

б

1004

1-расм. *Rosa canina* L. (итбурун наъматаги): а-гули ; б-меваси



а

б

2-расм. *Rosa beggerana* Schrenk. (беггер наъматаги): а-гули ; б-меваси



а

б

3-расм. *Rosa fedtschenkoana* Regel. (федченко наъматаги): а-гули; б-меваси

Улуғ олим ва табиб Абу Али ибн Сино таърифича, наъматакнинг барча тури тозаловчи ва суюлтирувчи хусусиятига эга. У кулоқдаги куртларни ўлдиради, кулоқ шанғиллаши ва ғувиллашига, тиш оғриғига фойда қилади. Ёввойи хили пешонага чапланса, бош оғриғини босади. Унинг барча турлари бурун тешикларидаги тикилмаларни очади. У томоқдаги ва бодомсимон безлардаги шишларга ҳам фойдалидир. Наъматак гули, меваси, уруғи, барги ва илдизи халқ табобатида қадимдан бери кенг қўлланиб келиняпти. Мевасидан тайёрланган дамлама ва қайнатмалар халқ табобатида ўпка сили, қизилча, терлама, ўт қопчасининг яллиғланиши, меъда-ичак, буйрак, қовук касалликларини даволашда ишлатилади. Унинг меваси модда алмашинувини яхшилайти, ёнғоқчалари эса буйрак ва сийдик йўли касалликларини даволашда сийдик ҳайдаш учун ишлатилади. Ўсимлик илдизидан тайёрланган дамлама ва қайнатма халқ орасида меъда ва жигар касалликларига, кукуни эса яраларга даво сифатида қўлланади [8,11].

Шифокорлар шамоллашнинг олдини олиш ва даволаш учун тавсия этишадиган наъматак меваларининг дамламаси — аскорбин кислотаси ёхуд витамин С`нинг табиий манбаи саналади. Наъматак сиропи ёки мевалардан тайёрланган чой совуқ мавсумда жуда самарали ичимлик саналади, айниқса вируслар фаоллашганда ва иммунитет даражаси пасайганда. Агар ушбу халқона восита мунтазам равишда қабул қилиб бориладиган бўлса, унда шамоллашдан сақланиш, шифо жараёнини тезлаштириш ва касалликдан кейин тезроқ тикланиш мумкин бўлади. Наъматак дамламаси бўлажак оналарга токсикоз хуружларини енгишга, қизил қон таначаларини ёхуд эритроцитлар шакллантиришга, гемоглобинни кўпайтиришга ва камқонлик ривожланишининг олдини олишга ёрдам беради. Наматак сиропи қон томирларини мустаҳкамлайди, рак ишини барқарорлаштиради, он босимини пасайтиради, ҳазм қилиш тизимини меъёрга келтиради, олестерин даражасини пасайтиради, кучли антиоксидант таъсирга ега, барча аъзолар регенерациясини рағбатлантиради[12,13].

НАТИЖА ВА МАҲОКАМАЛАР.

Тадқиқот объекти ва предмети - Наманган вилоятининг бир қатор туманлари, жумладан, Поп, Чуст ва Чортоқ туман шароитида табиий ҳолда ўсувчи наъматакнинг *Rosa canina L.*- Итбурун наъматаги, *Rosa beggerana Schrenk.* - Беггер наъматаги, *Rosa fedtschenkoana Regel.* - Федченко наъматаги турларидан фойдаланилди (4,5-расм). Ушбу турлардан инсон саломатлиги учун фойдали бўлган “Ширин ҳаёт” сиропи тайёрланди.

Тадқиқот олиб бориш учун, наъматакнинг уч хил навидан қуритилган мевасидан бир килограмм дан ажратиб олинди. Ажратиб олинган махсулот сараланиб тукчаларидан тозаланди ва тайёр махсулотга бир литр миқдорида технологиг сув қуйиб 100⁰ С ҳароратда 30 минут давомида қайнатилди. Қайнатилган массани тиндириб сиропи филтраб олинди ва наъматакнинг навига унинг таркиби ва қанд ва кислоталилик даражасига қараб 700-1000 грам миқдорида шакар қўшиб, қайта 30 минут давомида 100⁰ С ҳароратда қайнатилди. Ҳосил бўлган сироп кичик сиғимли ситирилланган идишларга қадоқланди.



а **б** **в**

4-расм. Қуритилган наъматак меваси: а- *Rosa canina* L.; б- *Rosa fedtschenkoana* Regel., в- *Rosa beggerana* Schrenk.



а **б** **в** **г**

5-расм. Наъматак мевасидан меваси тайёрланган “Ширин ҳаёт” сиропи: а- *Rosa canina* L.; б- *Rosa fedtschenkoana* Regel., в- *Rosa beggerana* Schrenk.; г- *Rosa canina* L.

Наъматак мевасидан тайёрланган “Ширин ҳаёт” сиропи меъда-ичак касаликлариди ва иситма тушурувчи, ўт ва сийдик хайдовчи сифатида истеъмол қилиш мумкин. Тайёрланган концентрат витаминга бой бўлиб, қувват камайганида ва авитаминоз вақтида ёрдам беради, ҳамда иммун тизимини яхшилайдиган [4,5]. Наъматак меваси модда алмашилини унинг яхшилайдиган, ундан тайёрланган сироп эса буйрак ва сийдик йўллари касалликлариди сийдик хайдовчи сифатида ҳам ишлатилади.

Олиб борилган лаборатория таҳлилига кўра, наъматак мевасидан тайёрланган “Ширин ҳаёт” сиропи таркибиди қандлилиқ даражаси Итбурун навиди 18,6 %, Федченкода 15,7 %, ва Беггера навиди эса 12,6 % ни ташкил этади. Кислоталиқ даражаси эса итбурун ва федченко навиди 2,3%, беггера навиди 2,4% эканлиги аниқланди.

Тайёр бўлган “Ширин ҳаёт” сиропи ширинлиқ даражасига кўра Итбурун навиди 8,1 балл, Федченко навиди 6,8 балл, Беггера навиди 5,2 баллни кўрсатди (1-жадвал).

1-жадвал.

Наъматак мевасидан “Ширин хаёт” сиропини тайёрлаш усули ва сифат кўрсаткичи

Наъм-матак нави	Қури-тилган маҳ-сулот	Қанд-лилик дара-жаси, %	Кисло-талилик даражаси, %	Сув сарфи Литр	Қай-натиш ҳаро-рати, С ⁰	Қай-натиш вақти, минут	Кў-шил-ган маҳ-сулот, грамм	Тайёр сироп	Ши-ринли-лик дара-жаси,
Rosa canina L.	1.0	18.6	2.3	1.0	100	30	700	600	8.1
Rosa fedtschenkoana Regel.	1.0	15.7	2.3	1.0	100	30	800	600	6.8
Rosa beggerana Schrenk.	1.0	12.6	2.4	1.0	100	30	1000	600	5.2

“Ширин хаёт сиропини” тайёрлаш учун бир килограмм наъматак мевасини олиб саралаб ювилди ва очик майдонда 4-5 кун давомида қуритилди. Бир килограмм наъматак хўл мевасидан техник йўқотишлардан сўнг 500 гр соф наъматак меваси қуритиб олинди.

ХУЛОСА ВА ТАВСИЯЛАР

1. Наъматак мевасидан сироп тайёрлаш учун наъматакнинг Итбурун навидан фойдаланиш яхши самара беради.

2. Сироп тайёрлаш учун Итбурун навини қуритилган навидан бир килограмм ажратиб олиб бир литр технологик сув қуйиб 30 минут давомида қайнатиши, тиндириб сиропи филтрланиб олинishi, олинган сиропга 700 грамм шакар қўшиб 30-минут қайнатилиши тавсия этилади.

3. Наъматак мевасидан тайёрланган тайёрланган “Ширин хаёт” сиропи инсон саломатлигини мустаҳкамлашда муҳим аҳамиятга эга.

REFERENCES

1. Ўзбекистон Республикаси Президентининг “Ёввойи ҳолда ўсувчи доривор ўсимликларни муҳофаза қилиш, маданий ҳолда етиштириш, қайта

- ишлаш ва мавжуд ресурслардан оқилона фойдаланиш чора-тадбирлари тўғрисида” ги ПҚ-4901-сонли қарори
2. Ўзбекистон Республикаси Президентининг “Ўзбекистон Республикаси халқ таъбиоти ривожлантирига доир қўшимча чора-тадбирлар тўғрисида” ги ПҚ-4670-сонли қарори
 3. Х.Х.Холиатов, З.Х.Хабибов “Ўзбекистоннинг шифобахш ўсимликлари”. Т.1991 й. 85-87 б.
 4. В.И.Сергеев “Азбука садавода”. М.1992 г. 356-389 с.
 5. А.Н.Сасанова ва бошқалар. “Мева консерваларини ишлаб чиқариш технологиясининг қўлланмаси”.М. 1983 й. 406 б.
 6. Е.П.Широков “Мева-сабзавотларни сақлаш ва қайта ишлаш технологияси”. М. 261-265 б
 7. <https://muslimaat.uz/namatak-foydalari>
 8. Дариев А.С., Сирожидинов Б.А., Рўзमतов Э.Ю. Наъматок (*Rosa L.*): анатомияси, морфологияси, экологияси.//Монография.- Андижон: Step bu step print МЧЖ, 2016.- 100 б.
 9. Taghizadeh M., Rashidi A.A., Taherian A.A., Vakili Z., Mehran M. The Protective Effect of Hydroalcoholic Extract of *Rosa canina* (Dog Rose) Fruit on Liver Function and Structure in Streptozotocin-Induced Diabetes in Rats - J. Diet. Suppl. 2017, Nov 2, 1-12.
 10. Русанов И.Ф. Среднеазиатские виды розы. Отдаленная гибридизация, филогения, кариология, витаминность. Ташкент: Фан АНРУз, 1996. 189 с
 11. Максютин, Н. П. Растительные лекарственные средства / Н. П. Максютин, Н. Ф. Комиссаренко, А. П. Прокопенко [и др.]; под общ. ред. Н. П. Максютин. – Киев: Здоровье, 1985. – 280 с.
 12. Починок, Х. Н. Методы биохимического анализа растений / Х. Н. Починок. – Киев: «Наукова думка», 1976. – 336 с
 13. Сергунова, Е. В. Исследования по стандартизации плодов шиповника и лекарственных форм на его основе: автореф. дис. канд. фарм. наук: 15.00.02 / Сергунова Екатерина Вячеславовна. – М., 2002. – 24 с.
 14. Merganov Avazkhon Turgunovich, Rakhimova Zulfiya Botirjon kizi and Alikarieva Durдона Mirmakhmudovna 2022. The chemical composition, processing technology and importance of rose hips in the pharmaceutical industry. The American Journal of Engineering and Technology. 4, 02 (Feb. 2022), 37–41. DOI:<https://doi.org/10.37547/tajet/Volume04Issue02-07>.

ИССЛЕДОВАНИЕ ВЛИЯНИЕ КАТИОНОВ СОЛЕЙ НА РЕОЛОГИЧЕСКИЙ СТАТУС ГЕЛЛАНОВОЙ КАМЕДИ ДО ГЕЛЕОБРАЗОВАНИЯ

Ё.Х. Азимов, У.Т. Рахимов, Н.К. Турсунов, О.Т. Тоиров
Ташкентский государственный транспортный университет

АННОТАЦИЯ

Работа посвящена к изучению влияния катионов, таких как хлорид кальция и сульфата железа, на реологический статус геллановой камеди до гелеобразования и пригодности моделей течения для их характеристики. В качестве желирующего агента использовали геллановую камедь.

Ключевые слова. Вязкость, гелей, pH, температура, реограмма.

ANNOTATION

The work is devoted to the study of the influence of cations, such as calcium chloride and ferrous sulfate, on the rheological status of gellan gum before gelation and the suitability of flow models for their characterization. Gellan gum was used as a gelling agent.

Keywords. Viscosity, gels, pH, temperature, rheogram.

ВВЕДЕНИЕ

Понимание поведения потоков зелей перед образованием геля важно для разработки обогащенных питательными веществами гелей. Было исследовано влияние катионов типа CaCl_2 (0,05 и 0,1%, мас./мас.) и FeSO_4 (0,05 и 0,1 %, мас./мас.) на реологические свойства 1 % золя геллана (мас./мас.) перед гелеобразованием. Видимая вязкость, сообщаемая при скорости сдвига 100 c^{-1} , показала, что дисперсия геллана без какого-либо катиона имеет более низкие значения по сравнению с другими образцами, содержащими различные катионы. Модель «кросс» обеспечила наилучшее соответствие ($0,97 \leq r \leq 0,99$, $p \leq 0,01$) по сравнению с умеренной моделью силового закона ($0,94 \leq r \leq 0,98$). Среди различных параметров кросс-модели вязкость с нулевым сдвигом (η_0) увеличивалась с добавлением CaCl_2 и FeSO_4 и с увеличением их концентраций. Значения вязкости зародышей составляли 0,46 для геллановой золя 0,79 для геллана с 0,05 % (мас./мас.) CaCl_2 , 1,41 для геллана с 0,1 % CaCl_2 , 3,85 для геллана с 0,05% FeSO_4 и 4,33 для геллана с 0,1 % FeSO_4 . Увеличение концентрации катионов от 0,05 до 0,10 % (мас./мас.) незначительно

увеличивало значения времени релаксации (λ), указывающие на развитие более твердых характеристик в золе.

ОБСУЖДЕНИЕ И РЕЗУЛЬТАТЫ

Важность реологической характеристики заключается в разработке процессов и продуктов, разработке систем потока, масштабировании и моделировании в дополнение к пониманию поведения при транспортировке, потоке и деформации. Для жидкого пищевого продукта, такого как гидроколлоидная дисперсия, генерация широкого спектра данных о скорости сдвига/сдвиговой напряженности/кажущейся вязкости помогает понять поведение материала, которое полезно для многих практических применений, в том числе связанных с сенсорными признаками.

Пищевые гели на основе гидроколлоидов набирают популярность как привлекательные кондитерские продукты. Эти специальные гели предлагают особые преимущества, включая привлекательный внешний вид и текстуру, а также наслаждение во время приема пищи. Однако разумный выбор гидроколлоидных и других добавок, а также регулирование соответствующих условий формирования геля, таких как температура, pH, концентрация и время, одинаково важны для получения геля на основе гидроколлоидов с желаемыми объективными и субъективными признаками.

В пищевой системе используются несколько гидроколлоидов. Среди этих гидроколлоидов, используемых в пищевых препаратах, геллановая смола обладает несколькими преимуществами, включая разработку продукта с искрящейся вязкостью. Это анионный полисахарид, полученный *Sphingomonas elodea*, ранее называвшийся *Pseudomonas elodea*. Коммерчески он производится в процессе ферментации. Этот полисахарид широко используется в пищевой и биотехнологической промышленности, поскольку он образует относительно теплый и кислотостойкий гель по сравнению с другими гелями полисахарида. Точные свойства гелеобразования в решающей степени зависят от присутствующего катиона. Геллан также обладает несколькими преимуществами, такими как легкие и быстрые характеристики для создания высокопрозрачного геля. Многокомпонентные или смешанные гели, содержащие геллан, могут сочетаться с другим гидроколлоидом, чтобы предложить специальные функции, которые могут быть невозможны при использовании одного отдельного гелеобразователя определили текстурные признаки геллановых гелей, образованных моно- и двухвалентными катионами.

Сообщалось о бинарных гелях с использованием смеси геллана и других гидроколлоидов сообщили, что концентрация геллановой смолы оказывает выраженное влияние на текстурные свойства образовавшегося геля. Были определены характеристики вязкоупругих (колебательных свойств) геллановых зелей при низких концентрациях (0,005-0,05 %). Они отметили, что усиление сетевых структур происходит с увеличением концентрации гелланов, что в конечном итоге приводит к получению более эластичных гелей, хорошо подтвержденных реологией систем.

Двухвалентные катионы являются более эффективными гелеобразователями, чем одновалентные катионы. Как сообщалось, маргинально растворимые соли кальция, такие как сульфат кальция, хлорид кальция и цитрат кальция, образуют сшивку в гелях. Эксперименты предположили, что дисперсии геллановой камеди с достаточными двухвалентными катионами образуют твердые гели при охлаждении ниже температуры установки геля. Такое поведение заметно отличается от поведения термореввертируемых гелей, образованных только геллановой смолой или в присутствии одновалентных катионов. В этом контексте может быть возможно использовать двухвалентные источники железа и кальция, которые будут использоваться вместе с гелланом, так что разработанные гели могут служить хорошим источником этих питательных веществ. Следовательно, существует область для разработки геллановых гелей, включенных в состав двухвалентных ионов, где характеристика золя является обязательной для понимания ее поведения потока. Полезность таких исследований заключается в выборе и разработке системы потока для обработки геллановых зелей до подготовки гелей, полезных для здоровья.

В дистиллированной воде готовили путем гидратации порошка смолы в магнитной мешалке в течение 15 мин с последующим нагреванием в водяной ванне, поддерживали при температуре 90 °C в течение 20 мин. Концентрации 0,05 и 0,10 % (мас./мас.) для CaSO_4 и FeSO_4 регулировали добавлением этих твердых веществ только в конце периода нагревания геллановой смолы с последующим хорошо перемешиванием с использованием механической мешалки. Концентрация 0,15 % (мас./мас.) была затруднена, так как образование геля начиналось немедленно при добавлении.



Рисунок 1. Примерный график, показывающий кажущуюся вязкость в отношении скорости сдвига для 1 %-ной дисперсии геллана

Реограмма образца (график кажущейся вязкости против скорости сдвига) для 1%-ной дисперсии геллана или золя (мас./мас.) (рисунок 1), он показывает неньютоновские характеристики прореживания сдвига, поскольку при увеличении скорости сдвига происходит логарифмическое линейное уменьшение. Явление разжижения сдвига часто встречается в пищевых системах, которые, как полагают, связаны с нарушением частиц, существующих как агломераты в дисперсиях. Показали, что модель силового закона может адекватно описывать поведение потока и значения вязкости при низких и средних скоростях сдвига для разбавленных дисперсий геллана вблизи перехода золь-гель. В настоящем исследовании модель Кросса может обеспечить отличную подгонку ($0,97 \leq r \leq 0,99$, $p \leq 0,01$) (рисунок 1) по сравнению с умеренным соответствием модели силового закона ($0,94 \leq r \leq 0,98$). Увеличение вязкости с нулевым сдвигом (η_0) и вязкости с бесконечным сдвигом (η_∞) модели Кросса происходит с увеличением концентрации катионов (рисунок 2). Вязкость с нулевым сдвигом отражает невозмущенный статус образца и это важно при хранении; это указывает на реологический статус при чрезвычайно низкой скорости сдвига, как при столкновении. Увеличение же означает, что система более стабильна во время хранения и не течет. Вязкость с бесконечным сдвигом происходит при высоких скоростях сдвига и представляет реологический статус образца, который подвергается большой степени возмущений, таких как распыление, смешивание и прокачка. Однако величины вязкости с бесконечным сдвигом намного меньше соответствующей им нулевой вязкости сдвига, и, следовательно, этим членом можно пренебречь по

сравнению с η . Индекс мощности модели Кросса (n) отражает характерное поведение образца; высокое значение n уменьшает кажущуюся вязкость системы. В диапазоне настоящих условий эксперимента значения n находятся между 0,38 и 0,86.

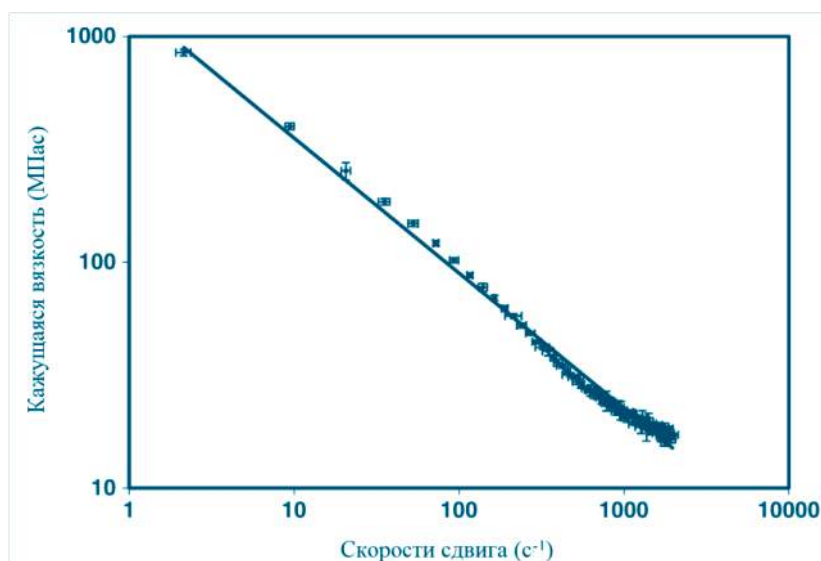

Рисунок 2. Влияние различных катионов: А – на кажущуюся вязкость при скорости сдвига вязкости 100 с^{-1} , В – вязкость нулевого сдвига, С – индекс мощности Кросса и D – время релаксации геллановых дисперсий.

Влияние катионов на различные параметры потока показано на рисунке 2. Очевидная вязкость, сообщаемая при сдвиге 100 с^{-1} , указывает на то, что золь геллана без какого-либо катиона обладает более низкой кажущейся вязкостью по сравнению с другими образцами, содержащими различные катионы; последние образцы не отличаются статистически ($p \leq 0,01$) от их кажущейся вязкости (рис. 2А). Среди различных параметров Кросс-модели вязкость с нулевым сдвигом (η) увеличивается с добавлением CaCl_2 и FeSO_4 и с увеличением их соответствующих концентраций (рис. 2В). Индекс мощности (n) модели Кросса является безразмерной константой, которая отражает характеристики дисперсий. Ожидается, что увеличение n значений уменьшит кажущуюся вязкость системы. В настоящем исследовании он варьируется в зависимости от типа и концентрации катионов (рис. 2С). Однако не наблюдается четкой тенденции в n значениях с катионами. Возможно, что

метод нелинейного анализа, использованный в настоящей работе (для вычисления n значений), не может определить небольшие изменения, происходящие в n значениях. Параметр релаксации (λ) является показателем времени, затрачиваемого на материал для релаксации до 1/4 доли начального напряжения. Низкое значение означает преобладающие характеристики жидкости, а высокое значение указывает на твердое поведение; жидкость предлагает мгновенную релаксацию, когда ей позволяют расслабиться и обладает значением, близким к нулю. Напротив, твердый образец занимает значительное время для релаксации, тогда как вязкоупругие образцы предлагают промежуточные значения между идеальной жидкостью и идеальным твердым телом. Увеличение концентрации катионов от 0,05 до 0,10 % (мас./мас.) увеличивает значения λ , особенно для образцов золя FeSO_4 , что означает развитие более твердых характеристик перед гелеобразованием. Золь, содержащий 0,10 % (мас./мас.) FeSO_4 , обладает видной твердой характеристикой, о чем свидетельствует наивысшее значение λ 0,83 (рис. 2D).

Сообщалось, что соли кальция, такие как сульфат кальция, хлорид кальция и цитрат кальция, пытаются образовывать сшивку в гелях. Образование таких поперечных связей увеличивает вязкость системы. Предыдущее исследование, проведенное предполагает, что дисперсии геллановой камеди с достаточными двухвалентными катионами могут образовывать твердые гели при охлаждении ниже заданной температуры. Такое поведение отличается от поведения термообратимых гелей, образованных только геллановой смолой или в присутствии одновалентных катионов. Гелеобразующие свойства золя геллана в решающей степени зависят от присутствующего катиона. Для геллановой смолы необходимо создать достаточное количество двухвалентных катионов для образования твердого геля в различных зонах соединения с разной тепловой устойчивостью. В настоящей работе увеличение концентрации катионов увеличивает кажущуюся вязкость зольной системы. Двухвалентные катионы способствуют образованию более устойчивых зон соединения, чем одновалентные катионы. Например, температура увеличивается от примерно 71 до 80 °C, так как концентрация кальция увеличивается от 2 до 80 мМ. Аналогичное увеличение наблюдается и при увеличении концентрации натрия или калия от 10 до 200 мМ. Высокая ацил-геллановая смола способна образовывать самонесущие гели при концентрациях выше приблизительно 0,2 % смолы.

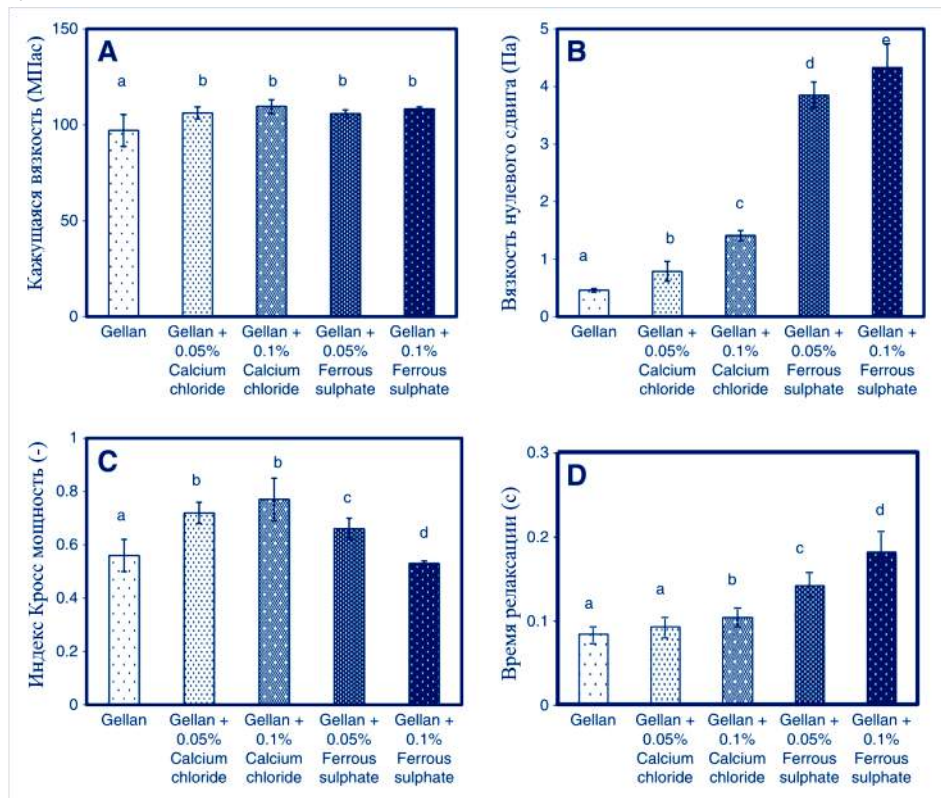
Дисперсии геллана ведут себя как неньютоновские жидкости и проявляют характеристики прореживания сдвига. Присутствие катионов, таких как CaCl_2 и FeSO_4 , изменяет реологический статус золя до гелеобразования. Модель Кросса подходит для объяснения взаимосвязи между скоростью сдвига и сдвиговым напряжением. Изменение времени релаксации дисперсий зависит от уровня и типа катионов.

REFERENCES

1. Skendi A, Papageorgiou M, Biliaderis CG (2010) Influence of water and barley β -glucan addition on wheat dough viscoelasticity. *Food Res Intl* 43:57-65
2. Кучкоров, Л. А., & Турсунов, Н. К. (2021). ИССЛЕДОВАНИЕ СОСТАВА ФОРМОВОЧНЫХ И СТЕРЖНЕВЫХ СМЕСЕЙ ДЛЯ ПОВЫШЕНИЯ МЕХАНИЧЕСКИХ СВОЙСТВ. *Scientific progress*, 2(5), 350-356.
3. Boburbek Toiro'g'li, T., Saminjonovich, J. T., & Otabek Toiro'g'li, T. (2021). Ob'yektlarni Tanib Olishda Neyron Tarmoqning O'rni. Барқарорлик ва Етакчи Тадқиқотлар онлайн илмий журнали, 1(6), 681-684.
4. Toirov, V. T., Jumaev, T. S., & Toirov, O. T. (2021). ОВЬЕКТЛАРНИ ТАНИВ ОЛИШДА ПУТОН ДАСТУРИДАН ФОЙДАЛАНИШНИНГ АФЗАЛЛИКЛАРИ. *Scientific progress*, 2(7), 165-168.
5. Рахимов, У. Т., Турсунов, Н. К., Кучкоров, Л. А., & Кенжаев, С. Н. (2021). ИЗУЧЕНИЕ ВЛИЯНИЯ ЦИНКА Zn НА РАЗМЕР ЗЕРНА И КОРРОЗИОННУЮ СТОЙКОСТЬ СПЛАВОВ СИСТЕМЫ Mg-Nd-Y-Zr. *Scientific progress*, 2(2), 1488-1490.
6. Нурметов, Х. И., Турсунов, Н. К., Кенжаев, С. Н., & Рахимов, У. Т. (2021). ПЕРСПЕКТИВНЫЕ МАТЕРИАЛЫ ДЛЯ МЕХАНИЗМОВ АВТОМОБИЛЬНЫХ АГРЕГАТОВ. *Scientific progress*, 2(2), 1473-1479.
7. Нурметов, Х. И., Турсунов, Н. К., Туракулов, М. Р., & Рахимов, У. Т. (2021). УСОВЕРШЕНСТВОВАНИЕ МАТЕРИАЛА КОНСТРУКЦИИ КОРПУСА АВТОМОБИЛЬНОЙ ТОРМОЗНОЙ КАМЕРЫ. *Scientific progress*, 2(2), 1480-1484.
8. Дауд, А. Д. А., Турсунов, Н. К., & Семин, А. Е. (2017). ТЕОРЕТИЧЕСКИЙ И ЭКСПЕРИМЕНТАЛЬНЫЙ АНАЛИЗ ПРОЦЕССА ДЕФОСФОРАЦИИ ХРОМИСТОГО РАСПЛАВА РЕДКОЗЕМЕЛЬНЫМИ МЕТАЛЛАМИ И ИХ ОКСИДАМИ. In *Физико-химические основы металлургических процессов* (pp. 61-61).

9. Тен, Э. Б., & Тоиров, О. Т. (2020). Оптимизация литниковой системы для отливки «Рама боковая» с помощью компьютерного моделирования. In *Прогрессивные литейные технологии* (pp. 57-63).
10. ТУРСУНОВ, Н., & ТОИРОВ, О. (2021). СНИЖЕНИЕ ДЕФЕКТНОСТИ РАМ ПО ТРЕЩИНАМ ЗА СЧЕТ ИЗМЕНЕНИЯ КОНСТРУКЦИИ ЛИТНИКОВОЙ СИСТЕМЫ. In *ПРОБЛЕМЫ БЕЗОПАСНОСТИ НА ТРАНСПОРТЕ* (pp. 162-165).
11. Азимов, Ш. И. М. М., & Валиева, Д. Ш. (2021). АНАЛИЗ ПРОЧНОСТНЫХ ХАРАКТЕРИСТИК ЗУБЧАТЫХ ПЕРЕДАЧ ПРИВОДА ПОДАЧИ РАБОЧЕГО ОРГАНА ШТРИПСОВОГО СТАНКА. *Scientific progress*, 2(2), 1470-1472.
12. Азимов, С. Ж., & Валиева, Д. Ш. (2021). РАЗРАБОТКА КОНСТРУКЦИИ РЕГУЛИРУЕМОГО АМОРТИЗАТОРА АКТИВНОЙ ПОДВЕСКИ ЛЕГКОВЫХ АВТОМОБИЛЕЙ. *Scientific progress*, 2(2), 1197-1201.
13. ТУРСУНОВ, Н. (2021). ПОВЫШЕНИЕ КАЧЕСТВА СТАЛИ ЗА СЧЕТ ПРИМЕНЕНИЯ РЕДКОЗЕМЕЛЬНЫХ МЕТАЛЛОВ. ВЯ Негрей, ВМ Овчинников, АА Поддубный, АВ Пигунов, АО Шимановский, 158.
14. Турсунов, Н. К. (2021). Обоснования требований к сталям ответственного назначения, используемым в железнодорожном транспорте.
15. Турсунов, Н. К. (2021). Повышение качества стали, используемой для изготовления литых деталей подвижного состава, за счет применения модификаторов.
16. Турсунов, Н. К. (2021). Повышение качества стали за счёт применения редкоземельных металлов.
17. Турсунов, Н. К. (2021). Исследование и совершенствование режимов рафинирования стали в индукционных печах с целью повышения качества изделий.
18. Рахимов, У. Т., Турсунов, Н. К., Кучкоров, Л. А., & Кенжаев, С. Н. (2021). ИЗУЧЕНИЕ ВЛИЯНИЯ ЦИНКА Zn НА РАЗМЕР ЗЕРНА И КОРРОЗИОННУЮ СТОЙКОСТЬ СПЛАВОВ СИСТЕМЫ Mg-Nd-Y-Zr. *Scientific progress*, 2(2), 1488-1490.

AHOLI ORASIDA TABIIY GAZ SIZIB CHIQISHI VA IS GAZI HOSIL BO'LISHI BILAN BOG'LIQ FAVQULODDA VAZIYATLARNING OLDINI OLISHNING ZAMONAVIY USULLARI

Gafurov Nemat Nazirovich

t.f.n. dotsent

Erxonboyev Nodirbek Abdunosir o'g'li

II-bosqich magistranti

Payzullayev Ubaydullo Payzullo o'g'li

I-bosqich magistranti

FVV Akademiyasi huzuridagi Fuqaro muhofazasi instituti

ANNOTATSIYA

Ushbu maqola xonadonlarda tabiiy gaz sizib chiqishi va chaqnashi oqibatida paydo bo'ladigan ko'lgilsiz holatlar hamda yonilg'i mahsulotining chala yonishidan hosil bo'lgan is gazinidan zaharlanish holatlarini oldini olishning zamonaviy usullari va texnologiyalarini amaliyotga joriy etishga bag'ishlanadi.

Kalit so'zlar: *Aholi, havo gaz aralashmasi chaqnashi, is gazi, gazoanalizatorlar, monitoring qiluvchi va xabar beruvchi qurilma to'plamlari.*

АННОТАЦИЯ

Данная статья будет посвящена внедрению в практику современных методов и технологий предупреждения несчастных случаев, возникающих в квартирах вследствие утечек и вспышек природного газа, а также отравления угарным газом, образующимся при неправильном сгорании топливного продукта.

Ключевые слова: *Население, вспышка воздушно-газовой смеси, угарным газом, газоанализаторы, наборы приборов мониторинга и оповещения.*

ANNOTATION

This article is devoted to the implementation of modern methods and technologies for the Prevention of poisoning from is gas generated by leaking and flash of domestic natural gas, as well as the occurrence of puddle-free situations caused by incomplete combustion of byproducts.

Keywords: *Population, air gas mixture flare, soot gas, gasoanalizers, monitoring and reporting device kits.*

KIRISH

Keyingi paytlarda aholi orasida tabiiy gazdan noto'g'ri foydalanish bilan bog'liq baxtsiz hodisalar noxush oqibatlariga olib kelmoqda. Soha mutaxassisleri tomonidan ushbu hodisalarning kelib chiqish sabablari o'rganilib chiqilganda, xonadonlarning isitish tizimlariga tabiiy gazning ulanishida me'yor talablari va ehtiyot choralari ko'rilmaganligi, tabiiy gaz oqimining bexosdan uzilib qolishi, avtomashinalarga gaz sig'implarining me'yor talablari asosida o'rnatilmaganligi, aholini gaz asboblaridan foydalanish qoidalarga rioya etmaganligi, bu borada yetarli malakaga ega emasligi natijasida, aholining, ayniqsa yosh bolalarning tabiiy va is gazidan zahrlanishi hodisalari ro'y berayotganligi kuzatilmoqda.

Monooksid uglerod (is gazi, uglerod oksid) – rangsiz, hatto yuqori konsentratsiya sharoitida ta'msiz va hidsiz zaharli kimyoviy birikma, havodan yengil bo'lgan gaz.

Is gazi hidsiz bo'lgani bois juda xavfli. Umumzaharlovchi ta'siri tufayli muhim a'zo va tizimlarga zaharli ta'sir ko'rsatib, o'limga sabab bo'lishi mumkin.

Havoda 12,5-74% dan ortiq konsentratsiyada portlaydi. Is gazining kichik konsentratsiyasi (0,08% dan ko'p bo'lmagan) bo'g'ilish va bosh og'rig'iga sabab bo'ladi, 0,32% dan oshganda hushdan ketish va falajlik kuzatiladi. Ushbu konsentratsiyaga 25-30 daqiqa ta'sir qilganda, o'lim ehtimoli yuqori.

Is gazi tarkibida uglerod bo'lgan har qanday materiallar, masalan, benzin, tabiiy gaz, dizel yoqilg'isi, ko'mir, o'tin va boshqa organik materiallar, shu jumladan mebel va uy-ro'zg'or buyumlari yondirilganda hosil bo'ladi. Agar yonish paytida kislorod yetishmasligi (ayniqsa, yopiq yoki yomon shamollantiriladigan joyda) kuzatilsa, bu uglerodning to'liq oksidlanmasligiga va is gazi hosil bo'lishiga olib keladi.

Is gazi hosil bo'lishini maxsus qurilmalarsiz aniqlash mumkin emas, chunki havoning rangi, ta'mi va hidi o'zgarmaydi. Shu sababli is gazini aniqlash uchun maxsus tizimlar ishlab chiqarilmoqda, ular maishiy turmush va ishlab chiqarish jarayonlarining xavfsizligini ta'minlashga hamda sog'liq uchun xavflarni kamaytirishga yordam beradi.

MUHOKAMA

Odam muntazam havo bilan nafas olganda (CO)ning yarim chiqarilish muddati taxminan 300 daqiqani tashkil qiladi.

Agar siz kislorodga boy havodan yoki havoni filtrlaydigan niqob orqali nafas olsangiz, yarim chiqarilish davri taxminan 90 daqiqani tashkil qiladi.

100% giperbarik kislorodda bu muddat taxminan 30 daqiqagacha qisqaradi.[1,2,5]

Tabiiy gaz tog' cho'kindi jinslari hosil qilgan, asosan metan, qisman boshqa gazlardan iborat bo'lgan uglevodorodlar aralashmasi hisoblanadi.

Tabiiy gazning asosiy qismini **metan** (CH_4) tashkil qiladi – 70 dan 98% gacha. Tabiiy gaz tarkibiga nisbatan og'irroq bo'lgan uglevodorodlar – metan gologenlari kirishi mumkin:

etan (C_2H_6), rangsiz, hidsiz va ta'msiz gaz. Havodan og'ir. Yonish va portlash xususiyatiga ega. Yoqilg'i sifatida ishlatilmaydi. Toksiklik darajasi past, lekin inson salomatligi uchun xavfli.

propan (C_3H_8), rangsiz, hidsiz gaz. Zaharli. Metandan farqli o'laroq, u xona haroratida va nisbatan past bosimda (12-15 atm) suyuladi, bu uni saqlash va tashishni osonlashtiradi.

butan (C_4H_{10}), o'ziga xos hidli rangsiz gaz. Zaharli. Havodan ikki baravar og'ir.

Pentan (C_5H_{12}). uchta izomerga ega (normal pentan, izopentan va neopentan). Oddiy pentan va izopentan o'ziga xos hidga ega bo'lgan juda uchuvchan mobil suyuqliklardir. Neopentan o'ziga xos hidga ega bo'lgan rangsiz gaz. Yonish va portlash xususiyatiga ega. Zaharli.

Maishiy turmushda foydalanish uchun ikki turdagi gaz aralashmasi ishlatiladi – ballonlarga joylangan propan-butan va quvur orqali yetkazib beriladigan metan.

Metan havo og'irligining yarmini tashkil etganligi sababli, u sizib chiqqanda honaning yuqori qismda to'planadi. Propan-butan aralashmasi, aksincha, pastga tushadi. Bu favqulodda vaziyatlarda e'tiborga olinishi kerak.

Alanganing qizil rangga kirishi havodagi gazning yuqori kontsentratsiyasidan darak beradi. Olovning ko'k rangiga qarab gazning sifati baholanadi. Sof gaz moviy rangda yonadi. Alanga rangining ahamiyati: sariq "til"larning mavjudligi gazda har xil aralashmalarning mavjudligidan darak beradi;

to'q sariq rang kislorod chang va qurum aralashganligidan darak beradi;

qizil rang esa havoda is gazi miqdorining ko'rsatadiganini ko'rsatadi.

Agar havoda gaz miqdori chegaradan oshsa zaharlanishga olib keladi. Xavfli kontsentratsiyadagi gaz uchqun tufayli portlashni keltirib chiqaradi, bu yong'inga va uyning tuzilmalarini yo'q bo'lishiga olib keladi.

Metan yoki propan-butan bug'laridan nafas olish odamda bosh og'rig'i, bo'g'ilish, og'izning qurishiga sabab bo'ladi. Shuning uchun agar siz to'satdan o'zingizni yomon his qilsangiz, uydagi barcha gaz uskunalari tekshirishingiz kerak.

Toza tabiiy gaz rangsiz va hidsizdir. Gaz sizib chiqishini aniqlash imkoniyatini yengillashtirish uchun unga oz miqdorda yoqimsiz hidga ega bo'lgan odorantlar qo'shiladi.[2,3,4]

Gaz oqimining to'satdan (avariyaviy) uzilishi va qayta ulanishi natijasida, xona ichida gaz to'planishi, yonib turgan gaz anjomlarini qarovsiz qoldirish, isitish asbob-anjomlariga gazni ulashda xavfsizlik qoidalariga rioya qilmaslik, gaz quvurlariga o'zboshimchalik bilan ulanish oqibatida havo-gaz aralashmasini portlashi hamda yong'in sodir bo'lishi mumkin. Shuningdek, aholi tomonidan xavfsizlik talablariga javob bermaydigan qo'lbola, nostandart gaz jihozlaridan foydalanish, gaz tarmoqlariga rezina shlang orqali ulanish, nosoz holatdagi dudburonlardan hamda xonadon ichida ochiq olovdan isitish maqsadida foydalanish holatlarining uchrab turishi fuqarolarining is gazidan zaharlanishiga hamda havo-gaz aralashmasini chaqnashi natijasida jabrlanishi, hattoki halok bo'lishiga olib keladi.

Bir qancha profilaktik tadbirlar o'tkazilishiga qaramasdan aholi o'rtasida tabiiy gaz sizib chiqishi, havo gaz aralashmasining chaqnashi va is gazidan zaharlanish holatlari kun sayin ko'paymoqda. Uning oldini olishning bir qancha usullari mavjud bo'lib, samarali va xavfsiz usullaridan biri bu xonadonlarda tabiiy gaz sizib chiqishi va is gazini paydo bo'lishini monitoring qiluvchi va xabar beruvchi qurilmalar (**gazoanalizatorlar, detektorlar**) xisoblanadi. Hozirgi kunda ko'plab sanoat, maishiy xizmat ko'rsatish binolari hamda aholi yashash xonadonlarida turli xildagi zamonaviy gazoanalizatorlar bilan jixozlangan bo'lishiga qaramasdan yildan yilga tabiiy gaz va havo aralashmasi chaqnashi va is gazidan zaharlanish holatlari ko'payib borayotganini statistik ma'lumotlar ko'rsatib turipti. Ko'ngilsiz xodisalarning oldini olishga mo'ljallangan qurilmalarni yutuq va foydali tomonlarini ko'rib chiqadigan bo'lsak: Bu gazoanalizatorlarni qo'llagan holda bir xonadon yoki bir xona xavfsizligini ta'minlash mumkin lekin ushbu analizatorlarni bir qator kamchiliklari mavjud.

qo'llash doirasi: bu gazoanalizatorlar bir xonadon yoki bitta maishiy xona uchun qo'llashga mo'ljallangan;

- tan narx qimmatligi;
- barcha savdo shaxobchalaridan topish imkoni yo'qligi;
- aholining barcha qatlamlariga yetkazib berishdagi muammolar;
- bu qurilmalar doimiy elektr ta'minoti yoki manbaiga ulangan tarzda ishlaydi elektr ta'minoti bilan bog'liq muammolar.

Natija. Shunga o'xshash yana ko'plab muammo va kamchiliklarni inobatga olgan holda yangi "*Xonadon, sanoat va maishiy binolarda tabiiy gazni sizib*

chiqishini va is gazini paydo bo'lishini monitoring qiluvchi va xabar beruvchi qurilma to'plamlari"ni yaratish zaruriyati paydo bo'ldi.

Innovatsion yechim: Bugunga qadar yaratilgan gazoanalizatorlarni kamchiliklarini inobatga olgan holda galdagi vazifa har tomonlama qulay hamda havfsiz tizimli ogohlantiruvchi qurilma yaratish.

Ushbu qurilmaning farqli jixati nafaqat bir xonadon balki qo'shnilarni ham ogohlantira oladigan tizimli bosh qurilmaga ega bo'ladi. Bosh qurilma ko'p qavatli uylarning podyez qismiga o'rnatiladi hamda, har bir honadondan kelgan signalga ko'ra boshqalarni ham ogohlantiradi. Bu qurilma to'plamining afzalligi uning qamrov doirasining kengligida uni mahalla guzari yoki odamlar ko'p to'planadigan joylarga o'rnatish esa katta samara beradi. Bu to'planning bosh qurilmasini to'g'ridan to'g'ri shahar gaz taminoti korxonasi xabar berishini ham ta'minlash mumkin.

Natijada esa nafaqat bir honadon balkim butun uyda yashovchilar yoki mahalla fuqarolarining sog'ligi va hayot faoliyati tarzini buzilishining oldi olinadi. Qurilmaga o'rnatilgan tok manbai esa elektr ta'minoti uzilib qolgan hollarda 4-6 soat davomida qurilma ishlashini ta'minlab bera oladi. Bu esa qurilmaning uzluksiz ishlashini ta'minlaydi.



1-rasm. Xonadonga o'rnatiladigan qurilma.



2-rasm. Bosh qurilma.

XULOSA

O'z vaqtida ogohlantirish qutqarish demakdir. Bizning maqsadimiz "*Xonadon, sanoat va maishiy binolarda tabiiy gazni sizib chiqishini va is gazini paydo bo'lishini monitoring qiluvchi va xabar beruvchi qurilma to'plamlari*"ni yaratib aholining barcha qatlamlarini tabiiy gaz sizib chiqishi va chaqnashi hamda is gazidan zaharlanib halok bo'lishi, jarohat olishi, yohud hayot faoliyati jarayoni buzilishini oldini olishdan iborat.

REFERENCES

1. Ўзбекистон Республикаси Президентининг 2020 йил 6 октябрдаги “Ахборот технологиялари соҳасида таълим тизимини янада такомиллаштириш, илмий тадқиқотларни ривожлантириш ва уларни IT-индустрия билан интеграция қилиш чора-тадбирлари тўғрисида”ги ПҚ-4851-сонли Қарори.
2. Machulin A.B., Kachelin A.S. Scientific and practical analysis of the organization and results of operation of in-house and in-house gas equipment in apartment and residential buildings// Nauchnyj zhurnal Rossijskogo gazovogo obshchestva. 2016. N 2. pp.4247. (In Russian)
3. Шацкая К. В. Аварийность бытового газа. Причины возникновения аварий, правила безопасности использования газа в быту // European research, № 3 (4) / 2015.
4. https://spbu.ru/sites/default/files/pamyatka_po_pravilam_povedeniya_pri_opasnosti_utechki_bytovogo_gaza.pdf.
5. <https://www.mchs.gov.ru/deyatelnost/bezopasnost-grazhdan/utechka-bytovogo-gaza>.
6. <https://www.gazeta.uz/oz/tag/gaz%20chaqnashi/>
7. <https://www.gazeta.uz/oz/2020/10/20/is-gazi/>
8. <https://www.google.com/search?q=gaz+chaqnashi&rlz/>

OLMOSSIMON SIMMETRIYALI YARIM O'TKAZGICHLARDA YORUG'LIKNING YUTILISHI

**Abdullayev Muhiddin Xasanboy o'g'li,
Ismoilov Hayotbek**

Andijon viloyati, Asaka tumani 36 maktab o'qituvchilari

ANNOTATSIYA

Yarim o'tkazgichlardan har xil tur strukturalarni o'stirishning molekulyar-dastali oqim epitaksiyasi va metal-organik gaz fazali epitaksiya kabi hozirgi zamon metodlarning yuzaga kelishi kvantlashgan o'ralar hamda ularning tizimidan hosil bo'luvchi o'ta panjaralarni o'stirish imkonini yaratdi.

Kalit so'zlar: Yarimo'tkazgich, metal-organik gaz faza, kvantlashgan o'ra.

ABSTRACT

The emergence of modern methods for the growth of various types of structures from semiconductors, such as molecular-current flow epitaxy and metal-organic gas-phase epitaxy, has made it possible to grow quantized coils and superconducting grids formed from their systems.

Keywords: Semiconductor, metal-organic gas phase, quantized well.

KIRISH

Olmossimon yarimo'tkazgichlarning valent va o'tkazuvchanlik zonalari s-holatlarining gibridizatsiyasi natijasida hosil bo'ladi. Shuning uchun bunday tur yarim o'tkazgichli kimyoviy birikmalarning zonaviy tuzilishi juda o'xshashdir. Valent zonasining cho'qqisi Brillyuen zonasining markazida joylashgan bo'lib, spin e'tiborga olinmaganda r-tur ($L=1$) atom orbitallari hisobiga orbital momentiga nisbatan uchkarali aynigan bo'ladi. Shuningdek, o'tkazuvchanlik zonasining shipi esa Brillyuen zonasining markazidan chetda: Brillyuen zonasining chegarasida yoki uning yaqinida joylashadi.

Yuqorida qaralgan vertikal optikaviy o'tishlarni o'z ichiga olgan nazariya energiyasi E_g ta'qiqlangan zona kengligiga yaqin qiymatli yorug'likning bunday zonaviy tuzilishli yarim o'tkazgichlarda fundamental yutilishini to'la-to'kis tavsiflay olmaydi, chunki valent va o'tkazuvchanlik zonalari orasidagi bir xil qiymatli to'lqin vektoriga mos keladigan energiya valent va o'tkazuvchanlik zonalari ekstremum qiymatlari orasidagi energiyadankattadir. Tajriba natijalari tahlilidankorinadiki, noto'g'ri(novertikal) yarim o'tkazgichlar deb nomlanuvchi namunalarda yorug'likning fundamental yutilish polosa(tasma)si chegarasining E_g kattalikka

bog'liqligi aniqlangan. Bunday yorug'likning yutilish koeffitsiyenti miqdoran fundamental yutilish atrofidagi to'g'ri optikaviy o'tishlar hisobiga kechadigan yorug'likning yutilish koeffitsiyentidan kichikdir.

1985- yilda Robert Kerl, Garol'd Kroto va Richard Smolli tasodifiy ravishda printsipial ravishda yangi uglerod birikmasi bo'lgan fullerenni ochishdi. Fullerenning ajoyib xususiyatlari bir qator tadqiqotchilarni jalb etdi. 1996- yilda fullerenni kashf etganlar Nobel mukofoti sovrindorlari bo'lishdi. Fulleren molekulasining asosi ugleroddir. Uglerod- ajoyib kimyoviy element bo'lib, u ko'pgina kimyoviy elementlar bilan bog'lanib, turli tarkib va tuzulishga ega bo'lgan molekulalarni hosil qila olish xususiyatiga egadir.

Maktab kimyo kursidan ma'lumki, uglerod ikkita asosiy allotrop holatiga ega. Bular: grafit va olmos. Fulleren ochilishi bilan uglerod yana bir allotrop holatga ega ekanligi ma'lum bo'ldi. Grafit, olmos va fulleren molekulalarining strukturasi ko'ramiz.

MUHOKAMA

Shunday qilib, Ge va Si yarim o'tkazgichlarida yorug'lik yutilishi fundamental polosa(tasma)si chegarasi valent va o'tkazuvchanlik zonalari ekstremumlarga mos keladigan qandaydir to'liq vektorlari bilan farqlanuvchi holatlar o'rtasidakechadigankichik ehtimollikli optikaviy o'tishlar bilan bog'langandir. Bu holda, dastlab, impuls(kvazimpuls)ning saqlanish qonuni bajarilmagandek tuyuladi. Bu qonun buzilsa, u holda masala translyatsiyaviy simmetriyasining buzilganligidan dalolat beradi. Bunday buzilishlarga kristall zichligining issiqlikli fluktuatsiyasi, boshqacha aytganda fotonning yutilish jarayonida tug'ilgan elektron va kavaklarning elementar panjaralar issiqlik tebranishi, aniqrog'i fononlar bilan o'zaro ta'siri sabab bo'lishi mumkin.

Endi bir vaqtning o'zida fotonning hamda fononning yutilishi yoki nurlanishini, ya'ni bir o'tishda elektronning yorug'lik va fononlar bilan ta'sirlashishini e'tiborga olgan holda muammoni hal qilaylik. Bunday masala qo'zg'alishlar nazariyasining ikkinchi tartibli hadlari e'tiborga olingan holda hal etiladi. Bunday o'tishlar ikki etapdakechadi: birinchisida dastlab foton so'ngra fonon, ikkinchisida esa dastlab fonon so'ngra foton yutiladi yoki nurlanadi va etaplarining qay biri avval, qay biri keyin borishi oldindan ma'lum emas. Ammo har bir etapning dastlabki qadamida elektron virtual holatda bo'lib, so'ngra ikkinchi qadamdan oxirgi–real holatga o'tadi. Umuman olganda, virtual o'tishlarda energiya saqlanish qonunining bajarilishi shart emas.

Shuni qayd qilish o'rinliki, qanchalik energiyaning saqlanish qonuni bajarilmasa, u holda zarra o'sha virtual holatda yashash vaqti shunchalikkichik bo'ladi. Shuning uchun enegiya saqlanish qonunining bajarilishi aniqroq bo'lgan virtual holatlar optikaviy o'tishlarga o'z ulushiniko'proq qo'shadi. Shu ma'noda valent zonasi tarmoqlarida chuqurroq hamda o'tkazuvchanlik zonasida yuqoriroqda joylashgan holatlarning yorug'lik yutilish koeffitsiyentiga bergan ulushlarini e'tiborga olmasa ham bo'laveradi.

Kelgusida valent zonasining barcha holatlari to'la hamda o'tkazuvchanlik zonasining barcha holatlari bo'sh deb hisoblaymiz. Shuning uchun optikaviy o'tishlarning dastlabki etapi valent zonasidan o'tkazuvchanlik zonasiga o'tish bilan boshlanadi deb hisoblash mumkin. Bunday o'tishlarga vertikal zonali yarim o'tkazgichlarda Γ_{25} valent zonasining cho'qqisidan o'tkazuvchanlik zonasining Γ_2 markaziga yoki novertikal zonali yarim o'tkazgichlarda esa Brilliyen zonasining L'_3 chegarasidagi holatlardan biqinda joylashgan L_1 voha holatlariga elektronlarning fotonlar ta'siridagi o'tishlarni misol qilibkeltirish mumkin. O'tishning ikkinchi etapida elektron fonon bilan o'zaro ta'sirlashib zona markaziga nisbatan biqinda joylashgan vohaga yoki valent zonasi cho'qqisidan Brilliyen zonasining chetiga o'tadi. Oxirgi tur o'tishni elektronlarning ikki har xilketma-ket o'tishlarikabi emas, balki bittakavakning dastlab biqinda joylashgan vohadan o'tkazuvchanlik zonasiga, so'ngra valent zonasining cho'qqisi atrofidagi holatlarga real o'tadi deb tasavvur etish qulaydir.

Qo'zg'alishlar nazariyasining ikkinchi tartibli yaqinlashishida hisoblangan matritsaviy element quyidagi ko'rinishni oladi

$$M_{f,i} = \sum_n \frac{\langle f|V^s|n\rangle\langle n|V^l|i\rangle}{\varepsilon_i + \hbar\omega - \varepsilon_n} + \sum_m \frac{\langle m|V^s|i\rangle\langle f|V^l|m\rangle}{\varepsilon_m + \hbar\omega - \varepsilon_f} \quad (1)$$

Bu yerda \hat{V}^l va \hat{V}^s -(1.18) tur elektromagnit to'lqin bilan va elektron-fonon o'zaro ta'sir operatorlari, ε_i -dastlabki holat energiyasi, $\hbar\omega$ va ε_n -yutilayotgan foton va elektronning oralik (virtual) holat, $\hbar\Omega$ va ε_m -energiya yutilayotgan (+) yoki nurlanayotgan (-) fonon va birinchi qadamda elektron-fonon o'zaro ta'siri sodir bo'luvchi jarayonda qatnashgan elektronning energiyasi.

\hat{V}^s operatorningko'rinishi optikaviy va akustik fononlar ishtirokidagi o'zaro ta'sirlar uchun har xildir. kelgusi qaralishi rejalashtirilgan jarayonlarda bu operator \vec{q} fononning to'lqin vektorigv farq qiluvchi holatlarni bog'laydi. Masalan, $\langle m|V^s|i\rangle$ matritsaviy element fononlarning yutilishida $\vec{k}_m = \vec{k}_i + \vec{q}$ munosabat, fononlarning

nurlanishida $\vec{k}_m = \vec{k}_i - \vec{q}$ o'rinli bo'lgan hollarda noldan farqli bo'ladi, aniqrog'i fononlarning yutilishida $\langle m|V^s|i\rangle = C_{\vec{q}}^j \sqrt{N_{\vec{q}}^j + 1}$, nurlanishida esa $\langle m|V^s|i\rangle = C_{\vec{q}}^j \sqrt{N_{\vec{q}}^j}$. Bu yerda $N_{\vec{q}}^j$ - j tur \vec{q} to'lqin vektorli fononlar soni. Masalan, termodinamik muvozanatda

$$N_{\vec{q}}^j = \frac{1}{\exp\left\{\frac{\hbar\Omega_{\vec{q}}^j}{k_B T}\right\} - 1} \quad (2)$$

C mutanosiblikkoeffitsiyenti va u elektron-fonon o'zaro ta'sirning tanlangan mexanizmiga bog'liqdir.

Yorug'likning yutilish koeffitsiyentini hisoblash uchun (1) matritsaviy element moduliningkvadrati o'tish ehtimolligiga qo'yiladi, ya'ni

$$W = \frac{2\pi}{\hbar} \sum |M_{f,i}^j|^2 \delta(\varepsilon_f - \varepsilon_i - \hbar\omega \mp \hbar\Omega_{\vec{q}}^j) \quad (3)$$

ko'rinishni oladi. Noverikal optikaviy o'tishlar matritsaviy elementi ifodasidagi maxraj virtual holatgacha bo'lgan energiyaviy masofaning ortishi bilan o'tish ehtimolligini miqdoran keskin kamaytiradi. Shuning uchun hisoblashlarda o'tkazuvchanlik zonasi markazi (Γ_2) hamda Brilliyen zonasining chegarasi (L'_3) yaqinida joylashgan virtual holatlar bilan chegaralanamiz. Endi boshlang'ich va oralik holatlar bo'yicha yig'indi olishga o'tish mumkin. Bunda boshlang'ich va oralik holatlardagi tok tashuvchilar to'lqin vektorlari mos tushadi. Shunday qilib, fononning to'lqin vektori tok tashuvchilar boshlang'ich va oxirgi holatdagi to'lqin vektorlari orqali ifodalanadi. Jumladan fononning yutilishi jarayonida $\vec{k}_f - \vec{k}_i = \vec{q}$, nurlanishida esa $\vec{k}_i - \vec{k}_f = \vec{q}$. Shuning uchun tok tashuvchilarning boshlang'ich va oxirgi holatlari bo'yicha yig'indi olinadi.

NATIJARLAR

Shunday qilib fononning nurlanishi bilan bog'liq jarayoni uchun

$$\alpha_{ucn}^{hen} \approx \sum_j Q^j (N^j + 1) \int d^3 k_i \int d^3 k_f \frac{\delta(\varepsilon_f - \varepsilon_i - \hbar\omega + \hbar\Omega^j)}{(\varepsilon_m - \varepsilon_i - \hbar\omega)^2} \approx$$

$$\approx \sum_j Q^j \frac{(N^j + 1)}{(\varepsilon_0 - \hbar\omega)^2} \int d^3 k_i \int d^3 k_f \delta(\varepsilon_f - \varepsilon_i - \hbar\omega + \hbar\Omega^j) = \quad (4)$$

$$\begin{aligned}
 &= \sum_j Q^j \frac{(N^j + 1)}{(\varepsilon_0 - \hbar\omega)^2} \left((2\pi)^2 \frac{(4m_v m_c)^{3/2}}{\hbar^6} \right) \int d\varepsilon_c d\varepsilon_v \sqrt{\varepsilon_c \varepsilon_v} \delta(\varepsilon_v + \varepsilon_c + E_g - \hbar\omega + \hbar\Omega^j) = \\
 &= \sum_j Q^j \frac{(2\pi)^2 \exp\left\{\frac{(\hbar\Omega^j)}{k_B T}\right\}}{\exp\left\{\frac{(\hbar\Omega^j)}{k_B T}\right\} + 1} \left(\frac{(4m_v m_c)^{3/2}}{\hbar^6 (\varepsilon_0 - \hbar\omega)^2} \right) \int d\varepsilon_c \sqrt{\varepsilon_c (\hbar\omega - E_g - \hbar\Omega^j - \varepsilon_c)}.
 \end{aligned}$$

Bu yerda biqinda joylashgan vohadagi elektronlarning samarasiv(sa

$$\int_0^b \sqrt{x(x-b)} dx = b^2 \int_0^1 \sqrt{y(y-1)} dy = b^2 \frac{\pi}{8}. \quad (5)$$

maraviy) massasi: $m_c = N_c^{2/3} \sqrt[3]{m_{c1} m_{c2} m_{c3}}$, N_c -biqinda joylashgan vohalar soni.

Agar vohaning busag'asi Brilliyen zonasining chegarasiga mos tushsa, u holda \vec{k}_f va $-\vec{k}_f$ to'lqin vektorlarga mos keluvchi holatlar bitta vohada yotadi.

U holda

$$\alpha_{ucn}^{paz} = \sum_j Q^j \frac{(2\pi)^2 \exp\left\{\frac{(\hbar\Omega^j)}{k_B T}\right\}}{\left(\exp\left\{\frac{(\hbar\Omega^j)}{k_B T}\right\} + 1\right) (\varepsilon_0 - \hbar\omega)^2} \left(\frac{(4m_v m_c)^{3/2}}{\hbar^6} \right) \frac{\pi}{8} (\hbar\omega - E_g - \hbar\Omega^j)^2. \quad (6)$$

Fononlarning yutilishi bilangina ifodalangan yorug'likning yutilish koeffitsiyenti quyidagicha aniqlanadi

$$\alpha_{noz1}^{paz} = \sum_j Q^j \frac{(2\pi)^2}{\left(\exp\left\{\frac{(\hbar\Omega^j)}{k_B T}\right\} + 1\right) (\varepsilon_0 - \hbar\omega)^2} \left(\frac{(4m_v m_c)^{3/2}}{\hbar^6} \right) \frac{\pi}{8} (\hbar\omega - E_g + \hbar\Omega^j)^2. \quad (7)$$

XULOSA

Shunday qilib, noto'g'ri yarim o'tkazgichlarda yorug'likning fundamental yutilishi yetarlicha murakkab bo'lib, «ko'p pog'onali» bo'ladi va temperaturaning pasayishi bilan fononlarning yutilishi bilan kechadigan o'tishlar so'nib(yo'qolib) boradi. Bunday tur optikaviy o'tishlarda qanday tabiatli fononlarning ishtirok etishini aniqlash anchayin qiziqarlidir, chunki fononlarning turlari ko'p: bo'ylama vako'ndalang akustik hamda, bo'ylama vako'ndalang optik fononlar. Bu esa, o'z navbatida, fononlar funksiyasining simmetriyasini bilishni talab etadi. Yarim

o'tkazgichlarda tashish hodisalarga bag'ishlangan adabiyotlarda Ge uchun bo'ylama akustik vako'ndalang optik fononlar ishtirokidagi optikaviy o'tishlar ruxsat etilganligi isbotlangan va bu hol aniq bir masala yechilganida alohida e'tibor berilishini talab etadi.

To'g'ri va noto'g'ri optikaviy o'tishlar nazariyasi asosida hisoblangan yorug'lik yutilish koeffitsiyentining spektral bog'lanishi fundamental yutilish chegarasidagi sohani talab darajasida ifodalay olsa-da, biroq undan tashqaridagi chastotalar sohasida o'tkazilgan eksperimental natijalarni to'la-to'kis tavsiflay olmaydi. Keyinchalik aniqlash mumkinki, tajriba natijalarni, ayniqsa to'g'ri ruxsat etilgan optikaviy o'tishlar bilan bog'liq eksperimental natijalar elektron va kavakning kulon o'zaro ta'siri e'tiborga olinganida nazariy hisoblashlar bilan aniqroq ifodalanishi mumkin.

REFERENCES

1. Rasulov, R. Y., Akhmedov, B. B., Muminov, I. A., & Umarov, B. B. (2021). Crystals with tetrahedral and hexagonal lattices. Fergana. Classic.-2021.
2. Rasulov, R. Y., Salenko, Y. E., & Kambarov, D. (2002). Linear photovoltaic effect in gyrotropic crystals. Semiconductors, 36(2), 141-147.
3. Golub, L. E., Ivchenko, E. L., & Rasulov, R. (1995). Intersubband absorption of light in a semiconductor quantum well with complicated band structure. Fizika i Tekhnika Poluprovodnikov, 29(5), 1093-1100.
4. Расулов, Р. Я. (1993). Поляризациянные оптические ва фотогальванические эффекты в полупроводниках при линейном ва нелинейном поглощении света (Doctoral dissertation, Диссертация на соиск. уч. степени доктора физ.-мат. наук. Ст.-Петербург.-1993.-206 с).
5. Ивченко, Е. Л., & Расулов, Р. Я. (1989). Симметрия и реальная зонная структура полупроводников. Ташкент. Редактор АН Смирнов.
6. Rustamovich, R. V., Yavkachovich, R. R., Bahroovich, A. B., Arabboyevich, M. I., & Xusnitdin, N. (2020). TWO-PHOTONE LINEAR-CIRCULAR DICHROISM IN NARROW-ZONE SEMICONDUCTORS. European science review, (7-8), 54-59.
7. Rustamovich, R. V., Yavkachovich, R. R., Eshboltaev, I. M., Ahmedov, B., & Mamadaliyeva, N. Z. (2018). Investigation of dimensional quantization in a semiconductor with a complex zone by the perturbation theory method. European science review, (9-10-1), 253-255.

8. Rasulov, V. R., & Rasulov, R. Y. (2016). On the theory of the two-photon linear photovoltaic effect in n-GaP. *Semiconductors*, 50(2), 145-153.
9. Ахмедов, Б. Б. (2020). МЕТОД КР-ВОЗМУЩЕНИЙ С УЧЕТОМ ВЫРОЖДЕНИЯ. In *Наука и современное общество: актуальные вопросы, достижения и инновации* (pp. 21-25).
10. Ахмедов, Б. Б. (2020). УРАВНЕНИЕ ШРЕДИНГЕРА ДЛЯ ВОЛНОВЫХ ФУНКЦИЙ БЛОХА. In *Научный форум: технические и физико-математические науки* (pp. 20-25).
11. Ахмедов, Б., Муминов, И., & Хомиджонов, Д. (2021). УРАВНЕНИЯ ШРЕДИНГЕРА ДЛЯ ДВУМЕРНОГО ВОЛНОВОГО ВЕКТОРА. *InterConf*.
12. Mamadaliyev, V., Rasulov, R. Y., Eshboltayev, I., Ahmedov, B. B., & Abdullayev, M. (2014). About distribution of a potential barrier on borders of grains of the polycrystalline semiconductor. *Europaische Fachhochschule*, (9), 73-76.
13. Akhmedov, B. B., Rozikov, J. Y., & Muminov, I. A. MATERIAL'S ELECTRONIC STRUCTURE. *Zbiór artykułów naukowych recenzowanych.*, 78.
14. Akhmedov, B., Rozikov, J., Muminov, I., & Ruziboev, V. (2018). ABOUT WAVEFUNCTIONS IN LOW-DIMENSIONAL SEMICONDUCTORS. *Central Asian Problems of Modern Science and Education*, 3(4), 51-57.
15. Расулов, Р. Я., Ахмедов, Б., & Мамадалиева, Н. (2018). Исследование размерного квантования в полупроводнике со сложной зоной методом теории возмущения. *технологическое развитие науки: тенденции, проблемы и перспективы*, 38-41.
16. Rozikov, J., Akhmedov, B., Muminov, I., & Ruziboev, V. (2019). DIMENSIONALLY QUANTIZED SEMICONDUCTOR STRUCTURES. *Scientific Bulletin of Namangan State University*, 1(6), 58-63.
17. Ахмедов, Б. Б., & Муминов, И. А. (2020). НЕПАРАБОЛИЧНОСТЬ ЭНЕРГЕТИЧЕСКИХ ЗОН. In *WORLD SCIENCE: PROBLEMS AND INNOVATIONS* (pp. 28-30).
18. РАСУЛОВ, В., РАЗИКОВ, Ж., КАРИМОВА, Г., АБДУБАНАНОВ, А., & ЭШБОЛТАЕВ, И. (2017). Расчет коэффициента прохождения электронов через многослойной полупроводниковой структуры, состоящей из прямоугольных потенциальных ям и барьеров. *Современные научные исследования и разработки*, (2), 183-185.
19. Rasulov, V. R., Akhmedov, B. B., & Muminov, I. A. (2021). Interband one- and two-photon absorption of polarized light in narrow-gap crystals. *Scientific-technical journal*, 4(1), UDC-621.

-
20. Якубова, Ш. К., Хошимов, Х. А. У., & Мирзаева, Г. К. (2022). ИЗУЧЕНИЕ ФОРМИРОВАНИЯ ПЕРВОНАЧАЛЬНЫХ ЗНАНИЙ О МАССЕ В СРЕДНИХ ОБЩЕОБРАЗОВАТЕЛЬНЫХ ШКОЛАХ. *Scientific progress*, 3(2), 73-77.
21. Маматова, М. А., & Мансурова, Г. А. (2020). МЕТОД КР-ВОЗМУЩЕНИЙ. In *ИННОВАЦИОННЫЕ НАУЧНЫЕ ИССЛЕДОВАНИЯ: ТЕОРИЯ, МЕТОДОЛОГИЯ, ПРАКТИКА* (pp. 14-18).

РАЗМЕРНОЕ КВАНТОВАНИЕ В ПОТЕНЦИАЛЬНОЙ ЯМЕ ПРЯМОУГОЛЬНОЙ ФОРМЫ

**Ахмедов Баходир Бахромович,
Муминов Исломжон Араббоевич,
Хошимов Хусанбой Анваржон угли**

Ферганский государственный университет, преподаватели кафедры
физики

АННОТАЦИЯ

Важной составляющей современной физики полупроводников является относительно новое, активно развивающееся направление – физика низкоразмерных систем. В этой статье мы изучаем одну из основных низкоразмерных систем – квантовые ямы.

Ключевые слова: Потенциальная яма, энергетическая зона, полупроводник.

ABSTRACT

An important component of modern semiconductor physics is a relatively new, actively developing direction - the physics of low-dimensional systems. This article studies one of the main low-dimensional systems - quantum wells.

Keywords: Potential well, energy zone, semiconductor

ВВЕДЕНИЕ

К полупроводниковым низкоразмерным системам относятся, в первую очередь, разнообразные наноструктуры - сверхрешетки, структуры с квантовыми ямами, системы квантовых нитей и точек, практическая разработка которых поддерживается постоянно возрастающими возможностями новых технологий. Наряду с тем, что такие структуры уже служат элементной базой современной микро и наноэлектроники, они являются объектами перспективных исследований по созданию принципиально новых квантовых устройств (приборов спинтроники, квантовых компьютеров).

В формировании уникальных физических свойств наноструктур ключевую роль играет эффект размерного квантования энергии. На популярном уровне изложения размерное квантование энергии электронов в наноструктурах представляется относительно простым явлением - оно имеет ту же природу, что и дискретность энергетического спектра атома, объясняемая квантовой механикой. Согласно квантовой теории, электрон обладает свойствами волны, а атом служит «резонатором», выделяющим из непрерывного множества волновых частот определенные, дискретные значения частоты. В квантовой

механике частота, умноженная на постоянную Планка, есть энергия; так возникает картина дискретных уровней энергии атома. С этой точки зрения наноструктура (например, квантовая точка - островок одного полупроводникового материала в толще или на поверхности другого материала) подобна искусственному атому с дискретным спектром энергии. Свойства природных нанобъектов (атомов, молекул) невозможно изменить, тогда как в случае искусственных наноструктур легко удаётся варьировать состав полупроводниковых соединений, менять размеры и форму нанобъекта, концентрацию электронов в нем, конструируя тем самым структуру с заранее заданными физическими параметрами.

ОБСУЖДЕНИЕ

Наиболее простым примером структуры с квантовой ямой служит тонкая проводящая пленка. Поскольку носители заряда (электроны в зоне проводимости) движутся внутри пленки, не покидая ее, естественно рассматривать область пространства, занятую пленкой, как потенциальную яму с высотой стенок, равной работе выхода электронов (порядка нескольких эВ). Толщина L_z такой ямы совпадает с толщиной пленки.

Обратимся к примерам количественного анализа энергетического спектра и волновых функций электронов в прямоугольных потенциальных моделях квантовых ям.

Если характерные значения энергии электронов в квантовой яме малы по сравнению с величиной энергетических барьеров, то для простоты можно считать барьеры бесконечно высокими. Вне ямы, в области бесконечных потенциальных барьеров, волновая функция электрона $f(\mathbf{r})$ должна быть равна нулю. Внутри ямы волновая функция, описывающая стационарное состояние с энергией E , удовлетворяет уравнению Шредингера

$$-\frac{\hbar^2}{2m}\nabla^2 f(\vec{r}) + U(\vec{r})f(\vec{r}) \quad (1)$$

с потенциалом $U(\mathbf{r})$, характеризующим рельеф края зоны проводимости в квантовой яме. Говоря более строго, здесь $f(\mathbf{r})$ - не вся волновая функция, а только огибающая блоховской волновой функции электрона в кристалле. [1-4]

В простейшей модели, с потенциальным рельефом прямоугольной формы, потенциал $U(\mathbf{r})$ внутри ямы равен постоянной величине E_c - это уровень края зоны проводимости в рассматриваемом полупроводниковом материале. Пусть, кроме того, образец полупроводника имеет вид прямоугольного

параллелепипеда с ребрами длиной L_x, L_y, L_z . Тогда решение уравнения Шредингера (1) легко получить методом разделения переменных в декартовых координатах.

РЕЗУЛЬТАТЫ

Действительно, будем искать волновую функцию стационарного состояния $f(\vec{r})$ в форме произведения трех неизвестных функций, каждая из которых зависит только от одной из координатных переменных x, y, z : [4-19]

$$f(\vec{r}) = \chi(x)\varphi(y)\psi(z) \quad (2)$$

Подставляя такое произведение в (1.3), и учитывая, что в декартовых координатах

$$\nabla^2 f = \frac{\partial^2 f}{\partial x^2} + \frac{\partial^2 f}{\partial y^2} + \frac{\partial^2 f}{\partial z^2} \quad (3)$$

получим:

$$-\frac{\hbar^2}{2m} \left(\varphi\psi \frac{d^2\chi}{dx^2} + \chi\psi \frac{d^2\varphi}{dy^2} + \chi\varphi \frac{d^2\psi}{dz^2} \right) + E_c \chi\varphi\psi = E \chi\varphi\psi \quad (4)$$

Уравнение (4) обращается в тождество, если в качестве функций χ, φ и ψ взять решения соответствующих одномерных уравнений Шредингера,

$$-\frac{\hbar^2}{2m} \frac{d^2\chi(x)}{dx^2} = E^{(x)}\chi(x), \quad (5)$$

$$-\frac{\hbar^2}{2m} \frac{d^2\varphi(y)}{dy^2} = E^{(y)}\varphi(y) \quad (6)$$

$$-\frac{\hbar^2}{2m} \frac{d^2\psi(z)}{dz^2} = E^{(z)}\psi(z), \quad (7)$$

и положить в (4)

$$E = E^{(x)} + E^{(y)} + E^{(z)} + E_c \quad (8)$$

ЗАКЛЮЧЕНИЕ

Таким образом, движение электрона вдоль осей x, y или z описывается одномерными волновыми функциями, причем каждая из этих трех степеней свободы дает аддитивный вклад в полную энергию стационарного состояния электрона E . Край зоны проводимости E_c в (8) играет роль начала отсчета электронной энергии (часто бывает удобным полагать $E_c = 0$).

REFERENCES

1. Rasulov, R. Y., Akhmedov, B. B., Muminov, I. A., & Umarov, B. B. (2021). Crystals with tetrahedral and hexagonal lattices. Fergana. Classic.-2021.

2. Ахмедов, Б. Б. (2020). МЕТОД КР-ВОЗМУЩЕНИЙ С УЧЕТОМ ВЫРОЖДЕНИЯ. In Наука и современное общество: актуальные вопросы, достижения и инновации (pp. 21-25).
3. Ахмедов, Б. Б. (2020). УРАВНЕНИЕ ШРЕДИНГЕРА ДЛЯ ВОЛНОВЫХ ФУНКЦИЙ БЛОХА. In Научный форум: технические и физико-математические науки (pp. 20-25).
4. Ахмедов, Б., Муминов, И., & Хомиджонов, Д. (2021). УРАВНЕНИЯ ШРЕДИНГЕРА ДЛЯ ДВУМЕРНОГО ВОЛНОВОГО ВЕКТОРА. InterConf.
5. Muminov, I. A., Axmedov, B. B., & Sobirov, U. B. N. O. G. L. (2022). TURLI SIMMETRIYAGA EGA BO'LGAN QATTIQ JISMLAR KRISTALL PANJARASI. Oriental renaissance: Innovative, educational, natural and social sciences, 2(4), 541-546.
6. Muminov, I. A., Axmedov, B. B., & Maxmudov, A. A. O. G. L. (2022). YARIMO'TKAZGICH ASOSIDAGI TURLI STRUKTURALI NANOTRUBKALAR. Oriental renaissance: Innovative, educational, natural and social sciences, 2(4), 517-523.
7. Mamadaliyev, B., Rasulov, R. Y., Eshboltayev, I., Ahmedov, B. B., & Abdullayev, M. (2014). About distribution of a potential barrier on borders of grains of the polycrystalline semiconductor. Europäische Fachhochschule, (9), 73-76.
8. Akhmedov, B. B., Rozikov, J. Y., & Muminov, I. A. MATERIAL'S ELECTRONIC STRUCTURE. Zbiór artykułów naukowych recenzowanych., 78.
9. Akhmedov, B., Rozikov, J., Muminov, I., & Ruziboev, V. (2018). ABOUT WAVEFUNCTIONS IN LOW-DIMENSIONAL SEMICONDUCTORS. Central Asian Problems of Modern Science and Education, 3(4), 51-57.
10. Расулов, Р. Я., Ахмедов, Б., & Мамадалиева, Н. (2018). Исследование размерного квантования в полупроводнике со сложной зоной методом теории возмущения. технологическое развитие науки: тенденции, проблемы и перспективы, 38-41.
11. Rozikov, J., Akhmedov, B., Muminov, I., & Ruziboev, V. (2019). DIMENSIONALLY QUANTIZED SEMICONDUCTOR STRUCTURES. Scientific Bulletin of Namangan State University, 1(6), 58-63.
12. Ахмедов, Б. Б., & Муминов, И. А. (2020). НЕПАРАБОЛИЧНОСТЬ ЭНЕРГЕТИЧЕСКИХ ЗОН. In WORLD SCIENCE: PROBLEMS AND INNOVATIONS (pp. 28-30).
13. РАСУЛОВ, В., РАЗИКОВ, Ж., КАРИМОВА, Г., АБДУБАНАНОВ, А., & ЭШБОЛТАЕВ, И. (2017). Расчет коэффициента прохождения электронов через

многослойной полупроводниковой структуры, состоящей из прямоугольных потенциальных ям и барьеров. Современные научные исследования и разработки, (2), 183-185.

14. Sultanov, N. A., Rakhimov, E. T., Mirzajonov, Z., & Yusupov, F. T. (2021). Photoluminescence spectra of silicon doped with cadmium. Scientific-technical journal, 4(3), 22-26.

15. Nasirov, M. X., Axmadjonov, M. F., Nurmatov, O. R., & Abdullayev, S. (2021). O 'LCHAMLI KVANTLASHGAN STRUKTURALARDA KVAZIZARRALAR. Oriental renaissance: Innovative, educational, natural and social sciences, 1(11), 166-174.

16. Rasulov, V. R., Akhmedov, B. B., & Muminov, I. A. (2021). Interband one- and two-photon absorption of polarized light in narrow-gap crystals. Scientific-technical journal, 4(1), UDC-621.

17. Rasulov, R., Rasulov, V., & Eshboltaev, I. (2016). On the Theory of the Shift Linear Photovoltaic Effect in Semiconductors of Tetrahedral Symmetry Under Two-Photon Absorption. Russian Physics Journal, 59(1).

18. Rustamovich, R. V., Yavkachovich, R. R., Eshboltaev, I. M., Ahmedov, B., & Mamadaliyeva, N. Z. (2018). Investigation of dimensional quantization in a semiconductor with a complex zone by the perturbation theory method. European science review, (9-10-1), 253-255.

19. Якубова, Ш. К., Хошимов, Х. А. У., & Мирзаева, Г. К. (2022). ИЗУЧЕНИЕ ФОРМИРОВАНИЯ ПЕРВОНАЧАЛЬНЫХ ЗНАНИЙ О МАССЕ В СРЕДНИХ ОБЩЕОБРАЗОВАТЕЛЬНЫХ ШКОЛАХ. Scientific progress, 3(2), 73-77.

OSHQOZON VA ICHAK YARA KASALLIKLARI BOR BEMORLARDA SUYAKLAR MINERAL ZICHLIGINING BUZILISHI

Nazarov Feruz Yusufovich

SamMI ichki kasalliklar propedevtikasi kafedrası katta o'qituvchisi,
Samarqand, O'zbekiston

Xaydarova Zarina Erkinovna

SamMI ichki kasalliklar propedevtikasi kafedrası assistenti,
Samarqand, O'zbekiston

ANNOTATSIYA

Bir qator olimlar, me'da va o'n ikki barmoq ichak kasallilarida mineral zichlikning kamayishi antisekretor va sitoprotektor dorilar xisobiga OP kelib chiqishi adabiyotlarda kisman yoritilgan. Biroq, kislotaga boglik me'da - ichak kasalliklarida, ya'ni me'da va o'n ikki barmoq ichakning surunkali kasalliklarida suyaklar mineral zichligining buzilishi deyarli kursatilmagan. Shu sababli, bu izlanishimizda, me'da - ichakning kislotaga va HP - infeksiyaga bogliq kasalliklari, ya'ni surunkali gastrit va yara kasalliklari suyaklar mineral zichligining kamayishida muxim xavfli omillar ekanligini aniqlashga xarakat qildik. Va bu kasalliklarda suyak tuqimasida rivojlanadigan asoratlarning oldini olish xamda davolash metodikalarini ishlab chiqishni uz oldimizga maqsad qilib quydik.

Kalit so'zi: Osteoporoz, Helikobakter pilori, korrelyasion bog'liqlik, suyak tuqimasining zichligini.

АННОТАЦИЯ

Ряд ученых, желудков и двенадцатиперстной кишки плотности освещаются анτισполитной плотностью антисолезской плотности и лекарства от ИТ - происхождения. Тем не менее, кислотные желудки, т.е. При хронических заболеваниях желудка и двенадцатиперстной кишки расстройства минеральной плотности практически неопознаваны. Следовательно, в нашем исследовании действия желудка для выявления кислоты и HP - инфекции, т.е. хронический гастрит и раненные заболевания, что кости являются важной плотностью костей. И при этих заболеваниях мы ставим цель для предотвращения развивающихся осложнений и методов лечения в кости.

Ключевое слово: плотность остеопороза, Frigobacter ranori, корреляция, резка костей.

KIRISH

Osteoporoz (OP) rivojlanishida asosiy xavfli omillar: yosh, jins, irsiy va qonstitusional omillar, alimentar omillar, zararli odatlar va turmush tarzi hamda har xil kasalliklar, jumladan, hazm trakti kasalliklari sanaladi. Adabiyotlarda asosan, birlamchi OP (postmenapauza va senil) rivojlanishi va asoratlari haqida ta'kidlangan. Ikkilamchi OP haqida yetarlicha kursatilmagan. Ammo, ikkilamchi OP, ya'ni revmatologik, onkologik, endokrinologik, hazm trakti, upkaning surunkali kasalliklari va buyrak kasalliklari, gipodinamiya, uzoq vaqt turli dori vositalari (glyukokortiksteroidlar, immunodepresantlar, tireoid gormonlari va x.k.) qabul qilish xam tib-biyotning uta jiddiy muammolaridan biri sanaladi. Jumladan, hazm trakti kasalliklari (surunkali pankreatit va gepatitlar, malabsorbsiya sindromi). Birok, me'da - ichak kasalliklarida kelib chiqadigan va rivojlanadigan OP haqida mavjud adabiyotlarda ifodalanmagan. Bu muammo gastroenterologlar uchun xam yetarli ahamiyatga egadir. Negaki, me'da - ichakning maldegistiya va malabsorbsiya (jigar kasalliklari, me'da rezeksiyasidan keyingi xolatlar, ingichka va yug'on ichak kasalliklari xamda yara kasalliklari) bilan kechadigan va osteoporoz rivojlanishiga olib keladigan kasalliklari keng tarqalgan. Ammo, me'da - ichak kasalliklarida suyaklar mineral zichligi o'zgarishi haqida qarama - qarshi fikrlar xam yuq emas.

Ishning maqsadi: Me'da va o'n ikki barmoqli ichak yara kasalliklarida ikkilamchi osteoporoz va osteopeniyaning rivojlanish mexanizmini o'rganish.

Izlanishlar utkazish uchun 55 ta bemor tekshirildi. Ularni 30 yoshdan 50 yoshgacha (17 ayol va 38 erkaklar) bulgan me'da va o'n ikki barmoqli ichak yara kasalligi bilan og'rikan bemorlar tashkil qildi. Birlamchi osteoporozni istisno qilish uchun tekshirishimizga 45 yoshdan oshgan ayollar va qalqonsimon bez kasalligi bilan og'rikan bemorlar kiritilmadi.

Me'da shirasi aniqlash mikroprosessorli asidogastrometr "AGM-03" (Istok sistema, Rossiya) foydalanib aniqlandi. Helikobakter pilori (HP) infeksiyasini neinvaziv nafas testi "Xelik" (AMA, S.Peterburg) yordamida aniqlandi. Bioximiyaviy tekshirishlar uchun qon zardobida ishkoriy fosfataza (IF) aktivligi, bioximiyaviy analizator (HUMAN) da kalsiy, fosfor miqdori va osteopeniya markerlaridan: osteokalcin, P - Th, b - cross laps immunoxemilyuminessent taxlil ("ELESIS - 2010", "ROCHE") kilinib aniqlandi. Shu bilan birga qon zardobida yallig'lanish sitokinlari: IL-6, FNO-a immunoferment usulida OOO "Sitokin" (Sankt Peterburg) firmasining reaktividan foydalanib taxlil qilindi. Suyak tuqimasining zichligi ultratovush densitometr usuli "Sunlight Medicals Ltd.Omnisense 8000S" bilan aniqlandi. Qontrol gurux sifatida 10 ta amaliy sog'lom kishilar xam tekshirildi.

Olingan natijalar Fisher-Styudent buyicha variasion statistik usul bilan urtacha kvadrat uzgarishi, urtacha arifmetik xato (Mm), ishonchlilik farqining mezoni (t) va ishonchlilik darajasi (R) ni aniqlash orqali xisoblab chiqildi. Korrelyasion taxlil Pirson usuli buyicha korrelyasion koefisient (r) ni aniqlash utkazildi. Statik taxlil esa personal kompyuterda Stadia, Statgrafics va Excel - 2000 programmasida bajarildi.

Tadqiqot materiali va usullari: Tekshirishlardan olingan natijalar shuni kursatdiki, umumiy tekshirilgan 26 ta me'da yara kasalligidan 24 tasida va 29 ta o'n ikki barmoqli ichak yara kasalligidan 26 ta bemorda HP - infeksiyaga o'tkazilgan test ijobiy natija berdi. Tekshirish o'tkazilgan bemorlarning barchasida me'da sekresiyasi mos ravishda o'zgarganligi

aniqlandi (tablisa 1). Unda MYAKda 96% va UBIYAKda esa 92% pH - kislotalikka uzgargan. Suyakning osteopeniya markerlaridan esa MYAK va UBIYAK da osteokalcin ko'rsatkichi mos ravishda 42,3% va 45,6% miqdorida sog'lom odamlarnikiga nisbatan pasaygan. b - cross laps kursatkichi esa MYAK va UBIYAK bilan og'rikan bemorlarda deyarli ikki baravar oshgan. Osteopeniyaning P - Th kursatkichi UBIYAKda ishonarli tarzda kamaygan. Bu kursatkich MYAK da statistik jixatdan ishonarsiz natija berdi. Shu bilan birga, tekshirishlar qonda kalsiy, fosfor va ishqoriy fosfataza miqdori bu kasallarda uzgarmagan (tablisa 2).

Jadval 1

**MYAK va UBIYAK bilan ogrikan bemorlarning me'dasida qontrol
nuktalarda Ph ning uzgarishi**

Tekshirila digan nuktalar- ning joylashish i	"Ozerso"	Me'da gumbazi	Me'da tanasi va orka devori	Me'da tanasi, oldingi devori	Me'daning antral so- xasi, kichik egrilik	Me'daning antral so- xasi, katta egrilik
Soglom	2,1±0,02	3, 8 ± 0,4	1, 9±0,12	2, 1± 0,10	6, 0 ± 0,4	6, 5 ± 0,4
MYAK	1,2±,05*	0,9±0,05*	1,0±0,05*	0,8±0,05*	1, 9±0,07*	1, 8±0,06*
UBIYAK	1,0±,05*	0,7±0,06*	0,9±0,06*	0,7±0,04*	1, 6±0,07*	1, 3±0,07*

Eslatma: bunda *- kontrol gurux ko'rsatkichlariga nisbatan ishonchlilik farqi ($r < 0,05$)

Jadval 2

MYAK va UBIYAK bilan og‘rigan bemorlar suyaklar mineral zichligining bioximiyaviy ko‘rsatkichlari

Ko‘rsatkichla r	Soglom	Me‘da yara kasalligi	O‘n ikki barmoqli ichak yara kasalligi
Osteokalcin	17, 5 \pm 3,8	12,8 \pm 0, 5*	10, 2 \pm 0, 9*
b- cross	0, 2 \pm 0, 04	0, 4 \pm 0, 07*	0, 45 \pm 0, 05*
P-TH	35, 5 \pm 4, 3	28, 4 \pm 2, 5	22, 5 \pm 3, 4*
Kalsiy	2, 12 \pm 0, 35	2, 50 \pm 0, 50	2, 40 \pm 0, 60
Fosfor	1, 43 \pm 0, 40	1, 35 \pm 0, 35	1, 55 \pm 0, 30
IF yed/l	170, 5 \pm 14, 0	185, 5 \pm 18, 5	198, 0 \pm 16, 5

Qonda yallig‘lanish sitokinlarini tekshirishning ko‘rsatishicha, MYAK va UBIYAK bilan og‘rigan bemorlarda IL - 6 miqdori sog‘lom odamlarga nisbatan 54,2% va 50,4% ga oshgan. Boshqa sitokin FNO - a miqdori esa MYAK va UBIYAK bilan og‘rigan bemorlarda 84,1% va 81,2% oshgan (tablisa 3).

Jadval 3

MYAK VA UBIYAK bilan ogrigan bemorlar qon zardobida sitokinlar kursatkichi

Sitokinlar	Soglom	UBIYAK	MYAK
IL 6 (pg/ml)	31, 20 \pm 2,20	46,60 \pm 3,50*	48,80 \pm 3,70*
FNO- α (pg/ml)	3,20 \pm 0,45	5,80 \pm 0,40*	6,40 \pm 0,46*

Instrumental tekshirishda, ya'ni barcha bemorlar bilak suyagining distal kismini ultratovush densitometr yordamida tekshirilganda MYAK bilan og‘rigan bemorlarning 22 tasida T - indeksi 2,6 yed.ga va UBIYAK bilan og‘rigan 24 ta bemorda T - indeksi 2,5 yed.ga pasayganligi aniqlandi.

Tadqiqot natijalari: O‘tkazilgan rang korrelyasion taxlili natijasida olingan ma'lumotlar shuni ko‘rsatdiki, MYAK va UBIYAK bilan og‘rigan bemorlarda bevosita korrelyasion bog‘liqlik qo‘yidagi ko‘rsatkichlar orasida kuzatildi: HP - infeksiyaga nisbatan ijobiy HP-test va b-cross laps (r= 0,6), 5 yildan uzoq kechuvchi anamnez va b-cross laps (r= 0,7). Salbiy korrelyasion uzaro bog‘liqlik esa qo‘yidagi parametrlar orasida aniqlandi: IL - 6 va osteokalsin (r = -0,6), HP - infeksiyaga nisbatan ijobiy HP-test va osteokalsin (r= -0, 5), IL - 6 va T-indeks (r= -0, 5), 5 yildan uzoq kechuvchi anamnez va T-indeks (r= -0, 5) (rasm 1).

Rasm 1

MYAK va UBIYAK bilan ogrigan bemorlarda T - indeks va boshqa parametrlari orasida korrelyasion bogliqlik qo‘yidagicha:

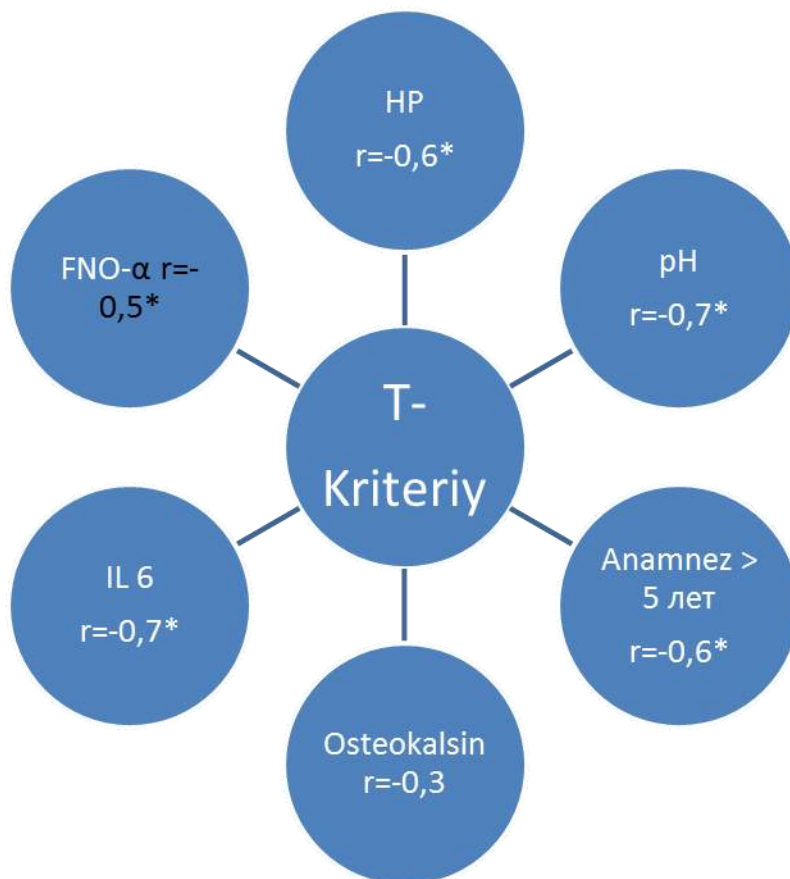

Shunday qilib, utkazilgan izlanishlar natijasiga kura, hazm traktining uzoq kechuvchi va HP-assosirlashgan kasalliklari, ya'ni MYAK va UBIYAKda osteopeniya rivojlanib boradi. Kasallik kechish davomiyligi ortib borgan sari, suyak tuqimasining mineral zichligi kamayib boradi. Bu HP - infeksiyaning organizmga salbiy ta'siri xamda yalliglanish mediatrlari sintezining oshib ketishi tufayli xam kelib chiqishi qayd qilindi. Ular ko‘pincha o‘zaro bir - biriga bog‘lik ravishda osteopeniyaning rivojlanishiga olib keladi. Bundan tashqari, shuni xam xisobga olish kerakki, MYAK va UBIYAK ni davolashda qo‘llaniladigan tarkibida alyuminiy saqlaydigan antasidlar va sitoprotektorlarni (sukralfat, venter, alyumag, maoloks va b.k.) uzoq qullash xam osteopeniya rivojlanishiga olib keladi. Bu dori vositalarining nojuya ta'sirlaridan biri suyak tuqimasidagi osteodistrofik uzgarishlarga sabab bo‘lishidir.

XULOSA

1. Uzoq kechgan (3-5 yildan ortiq) va HP-infeksiyasi bor me'da va o'n ikki barmoq ichak yara kasallarida osteopeniya rivojlanishi kuzatiladi;
2. Me'da va o'n ikki barmoq ichak yara kasalligida suyak tuqimasining zichligini, ya'ni osteopeniyani aniqlashda suyak markerlari: ostekalcin, b - cross laps va ultratovush densitometriyada T-indeksi asosiy kursatkichlar sanaladi;

REFERENCES

1. Франке Ю., Рунге Г. Остеопороз. - М.: Medicina, 2005. - 300 с.
2. Хилова К. "Системные остеопороз I Costnix System System Zubochelystnoy. Словакофарма Revuel. 2008. №4 S. 99-101.
3. Simmerman Ya.s. Патология гастродуоденона I Helicobacter pylori: Точка Стрена. Клин фармакол. я потею. 2006; 2: 37-40.
4. Simmerman Ya.s. Yazvennaya Bolazn I Helicobacter pylori - Infusion: Novie Fact, Razhantleniya, преолологоя. Clin, Med. 2005; 4: 67-70.
5. Kawamoto R, Murase C. //Relationship between bone metabolism and effects of lifestyles after gastrectomy. J UOEH. 2005 Mar 1;27(1):73-87.
6. Sawicki A, Regula A, Godwod K, Debinski A.//Peptic ulcer disease and calcium intake as risk factors of osteoporosis in women. Osteoporos Int. 2003 Dec;14(12):983-6. Epub 2013 Oct3.
7. Хусаинова М. А., Холтураев А. Т. Изменение маркеров костной ткани у больных язвенной болезни желудка и двенадцатиперстной кишки //Национальная Ассоциация Ученых. – 2016. – №. 1. – С. 19-19.
8. Беляева Е. А. Остеопороз в клинической практике: от своевременного диагноза к рациональной терапии // Consilium medicum. - 2009. - Т. 11. № 2. - С. 88-94.
9. Верткин Л. А., Наумов А. В., Моргунов Л. Ю., Горулева Е. И., Журавлева О. С. Остеопороз в практике семейного врача: что мы умеем? // Справочник поликлинического врача. -2016. - Т. 4. № 3.
10. Коррекция недостаточности витамина D / И. Н. Захарова, С. В. Васильева, Ю. А. Дмитриева и др. // Эффективная фармакотерапия. - 2014. - № 3. - С. 38-45.
11. Новикова В. П., Гузеева О. В., Кузьмина Д. А. Хронический гастрит и патология костной ткани у детей // Врач-аспирант. - 2011. - № 4.1. - С. 248-254.
12. Турбина М. В., Белоусова Е. А. Нарушение минеральной плотности костной ткани и дефицит витамина D при воспалительных заболеваниях кишечника // Фарматека. -2012. - № 20.

13. Хаустова Г. Г., Банина Т. В., Мухина Ю. Г., Щеплягина Л. С. Дефицит кальция и витамина Д при хронических заболеваниях желудка и тонкой кишки // Доктор. ру: электронный журнал. - 2008. - № 1. - С. 14-18.
14. Thomson A. B. R., Siminoski K., Fried M., Saenz R., Cohen H., Elewaut A., Thomsen O., Krabshuis J. Остеопороз и заболевания желудочно-кишечного тракта: Руководство Всемирной гастроэнтерологической организации (OMGE) // Фарматека. - 2007. - № 6. - С. 67-71.
15. Sydney Lou Bonnik. Bone densitometry in clinical practice // Human. press. - 2014. - P. 411.
16. Miheller P., Lorinczy K., Lakatos P. Clinical relevance of changes in bone metabolism in inflammatory bowel disease // World J. Gastroenterol. — 2010. — Vol. 16. — P. 5526-5542.
17. Tauseef Ali, David Lam, Michael S. et. al. Osteoporosis in Inflammatory Bowel Disease // The American journal of medicine. — 2009. — Vol. 122, № 7. — P. 599-604.
18. Harpavat, Manisha; Keljo et. al. Metabolic Bone Disease in Inflammatory Bowel Disease // Journal of Clinical Gastroenterology. — 2014. — V. 38. — P. 218-224.
19. Ершкова А.Б. Диагностика и лечение деминерализации костной ткани как осложнения хронических воспалительных заболеваний кишечника: автореф. ... канд. мед. наук. — М., 2016. — 22 с.
20. Бекмурадова М. С., Гаффаров Х. Х., Ярматов С. Т. ОШҚОЗОН-ИЧАК ТРАКТИ ЗАРАРЛАНИШИ УСТУНЛИГИ БИЛАН КЕЧГАН КОРОНАВИРУС ИНФЕКЦИЯСИДАН КЕЙИНГИ ҲОЛАТНИ ДАВОЛАШНИНГ ЎЗИГА ХОСЛИКЛАРИ //Scientific progress. – 2021. – Т. 2. – №. 1. – С. 489-493. [HTML] cyberleninka.ru
21. Самиев У. Б., Бекмурадова М. С. Helicobacter pylori УХУДШАЮЩИЙ ФАКТОР СОСТОЯНИЯ БОЛЬНОГО У ПАЦИЕНТОВ С ПЕЧЕНОЧНОЙ ЭНЦЕФАЛОПАТИЕЙ //Scientific progress. – 2021. – Т. 2. – №. 6. – С. 1763-1767. [HTML] cyberleninka.ru
22. Bekmuradova M. S., Shodieva G. R. HELICOBACTER PYLORI WORSENING FACTOR OF THE PATIENT'S CONDITION IN PATIENTS WITH LIVER ENCEPHALOPATHY //Web of Scientist: International Scientific Research Journal. – 2021. – Т. 2. – №. 11. – С. 133-137. [PDF] academiascience.org
23. Bekmuradova M. S., Xaydarov S. N. JIGAR SIRROZI BILAN OG'RIGAN BEMORLARDA Helicobacter pylori INFEKSIYASINING PEPTIK YARA

RIVOJLANISHIDAGI O'RNI //Scientific progress. – 2022. – Т. 3. – №. 2. – С. 886-890. [[HTML](#)] cyberleninka.ru

24. Бекмурадова М. С., Самиев У. Б. Действия Ингибиторов Протонных Помп На Степень Развития Печеночной Энцефалопатии У Больных Циррозом Печени //CENTRAL ASIAN JOURNAL OF MEDICAL AND NATURAL SCIENCES. – 2021. – Т. 2. – №. 5. – С. 437-441. [[PDF](#)] centralasianstudies.org

25. Salkhidinova B. M., Rabimkulovna S. G., Totliboevich Y. S. COMPARATIVE ASSESSMENT OF THE EFFECT OF OMEPRAZOLE AND PANTAPRAZOLE ON THE DEGREE OF DEVELOPMENT OF HEPATIC ENCEPHALOPATHY IN THE PATIENTS WITH LIVER CIRRHOSIS //E-Conference Globe. – 2021. – С. 149-152. [[PDF](#)] econferenceglobe.com

26. Назаров Ф., Холтураев А. ME'DA VA O'N IKKI BARMOQ ICHAK YARA KASALLIKLARIDA SUYAKLAR MINERAL ZICHLIGINING BUZILISHI //Журнал кардиореспираторных исследований. – 2021. – Т. 2. – №. 4. – С. 34-37. [[PDF](#)] inlibrary.uz

ИССЛЕДОВАНИЕ ТРАНЗИТНЫХ ГРУЗОПЕРЕВОЗОК ЖЕЛЕЗНОДОРОЖНЫМ ТРАНСПОРТОМ

(PhD), и.о. доцент **Баротов Жамшид Сайфуллаевич**

Магистр: **Файзуллаев Гайбулло Уктамович**

Магистр: **Жураева Диёра Бахтиёр кизи**

Ташкентский государственный транспортный университет

Кафедра Транспортно-грузовые системы

АННОТАЦИЯ

В данной статье проводится анализ транзитных грузоперевозок железнодорожным транспортом. В целях обеспечения более качественного и быстрого обслуживания клиентов разработаны меры по снижению дополнительных операций, влияющих на доставку товаров при сохранении их целостности. Анализ показал, что установленные нормы времени на дополнительные операции, влияющие на доставку, не имели практического и научного обоснования. Для этого с учетом указанных в статье факторов предлагается в дальнейшем обеспечить правильное осуществление международных грузоперевозок, организацию транспортных коридоров, что является одним из основных направлений развития транспортно-транзитного потенциала.

Ключевые слова: коридор, транзит, доставка, технологический процесс, станция, эксплуатация.

ТЕМИР ЙЎЛ ТРАНСПОРТИДА ТРАНЗИТ ЮКЛАРНИ ТАШИШНИ ТАДҚИҚ ҚИЛИШ

АННОТАЦИЯ

Ушбу мақолада темир йўл транспортида транзит юкларни ташиш таҳлили келтирилган. Мижозларга янада сифатли ва тезкор хизмат кўрсатиш мақсадида юкларни бутлигини сақлаган ҳолда етказиб беришга таъсир кўрсатадиган қўшимча операциялар таъсирини камайтириш чора тадбирлари ишлаб чиқилди. Таҳлиллар натижасида келтирилган етказиб беришда таъсир кўрсатадиган қўшимча операцияларга белгиланган вақт меъёрлари амалий ва илмий асосланмагани исботланган. Шунинг учун мақолада келтириб ўтилган омилларни инобатга олиб келгусида халқаро юкларни ташишда тўғри бажарилишини таъминлашимиз зарурлиги, транспорт-транзит салоҳиятини ривожлантиришининг асосий йўллари

бири бўлган транспорт коридорларини таъкил этишлиги тақлиф этилган.

Калим сўзлар: коридор, транзит, етказиб бериш, технологик жараён, станция, операция.

RESEARCH THE TRANSPORTATION OF TRANSIT CARGO BY RAILWAY

ANNOTATION

In this article, the analysis of transit transportation by rail is presented. In order to provide better quality and fast service to customers, measures have been developed to reduce the impact of additional operations that affect delivery while maintaining the integrity of shipments. As a result of the analysis, it has been proved that the time standards set for additional operations that affect the delivery presented are practical and scientific basis. Therefore, the article proposes that we should ensure the proper implementation of international cargo transportation in the future, which will lead to the above mentioned one, the establishment of transport corridors, which are one of the main ways to develop transport and transit potential.

Keywords: *corridor, transit, delivery, technological process, station, operation.*

ВВЕДЕНИЕ

Железнодорожный транспорт является одним из основных видов транспорта в нашей стране. Железнодорожный транспорт имеет большое государственное, национальное, хозяйственное и оборонное значение. В условиях современной рыночной экономики существует потребность в более качественном обслуживании клиентов на железнодорожном транспорте. В частности, одним из главных требований клиентов сегодня является своевременная доставка товара. Это, в свою очередь, ставит перед железнодорожным транспортом такие важные задачи, как четкая и оперативная организация грузового процесса с учетом всех условий. Поэтому для повышения конкурентоспособности грузоперевозок и повышения своих позиций в мировой транспортной сети АО «УТЙ» показывает необходимость повышения эффективности своей деятельности за счет обеспечения высокого уровня транспортных услуг и более полного использования рыночных средств и механизмов.



Рис.1 Приём транзитных грузов (страны-отправители млн.тон.)

Как видно из рисунка 1, объем грузовых перевозок по железной дороге резко сократился. Одной из основных причин, может быть несвоевременная доставка товара. Для этого сегодня необходимо рассмотреть определение расчета транзитных грузов и факторов, влияющих на них [1-3].

ОБСУЖДЕНИЕ И РЕЗУЛЬТАТЫ

С начала XX века Узбекистан, Россия и другие страны СНГ экспериментируют с анализом и улучшением грузопотока. Расчет грузоперевозок первоначально был изложен в Правилах бывшего Союза железных дорог 1922 г., которые предусматривали, что железнодорожный транспорт должен доставлять грузы в пункт назначения вовремя и с полной безопасностью.

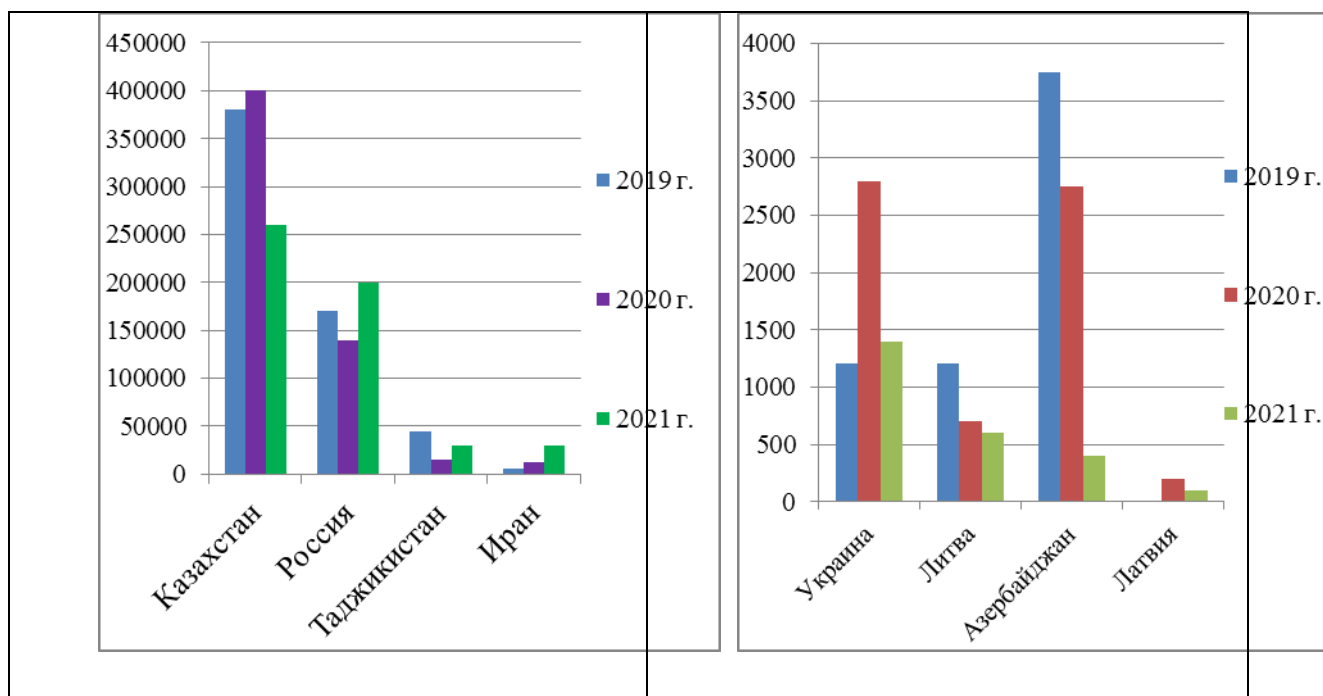
В 1955 году грузы на бывших советских железных дорогах соответственно предназначались для перевозки грузов на высоких или высоких скоростях. Грузы принимались к скоростным перевозкам только по определенным маршрутам, обозначенным МПС (табл. 1).

Таблица 1

Срок поставки указанный в 1955 году для грузовых перевозок.

Маршрутное		Вагонные перевозки		Небольшая доставка	
Расстояние перевозки, км	Срок доставки, сутки	Расстояние перевозки, км	Срок доставки, сутки	Расстояние перевозки, км	Срок доставки, сутки
300 гача	1	185 гача	1	180 гача	1
301-575	2	186-360	2	181-325	2
576-875	3	361-565	3	326-480	3
На расстояниях свыше 875 км рассчитывается как 1 день на каждые 325 км.		566-790	4	481-650	4
		791-1030	5	На расстояниях свыше 650 км рассчитывается как 1 день на каждые 170 км.	
		На расстояниях свыше 1030 км на каждые 250 км рассчитываются 1 сутки.			

В статье сравниваются сроки доставки товаров с начала XX века до наших дней. Вагонные перевозки с момента своего возникновения играют важную роль в грузовых перевозках.

Маршрутное движение впервые появилось в 1930-х годах. Приведены нормативные сроки доставки грузов со скоростью перевозки грузов по пути следования в разные периоды движения железнодорожным транспортом (рис. 2.3).

Таблица 2

Срок доставки установлен в 1955 году для высокоскоростного транспорта

Описание доставки	1 сутка относительно км пробега	
	Магистральных участках	На всех участках, кроме малоиспользуемых участков
Маршрутные перевозки		
СПГ	350	300
Животные	320	320
Вагонные перевозки		

Описание доставки	1 сутка относительно км пробега	
	Магистральных участках	На всех участках, кроме малоиспользуемых участков
СПГ	250	220
Животные	250	200
Другие виды грузов	320	200
Мелкие перевозки	320	200
Перевозка грузов на ускоренных грузовых поездах мелкими отправлениями	350	250



Рис. 2. Нормативное время доставки грузов при скорости перевозки по маршруту в разные периоды железнодорожного транспорта

Если более точно проанализировать время доставки на небольшие расстояния (до 4000 км), то график будет следующим [4-7]:



Рис. 3. Нормативное время доставки грузов при скорости перевозки по маршруту в разные периоды железнодорожным транспортом до 4000 км

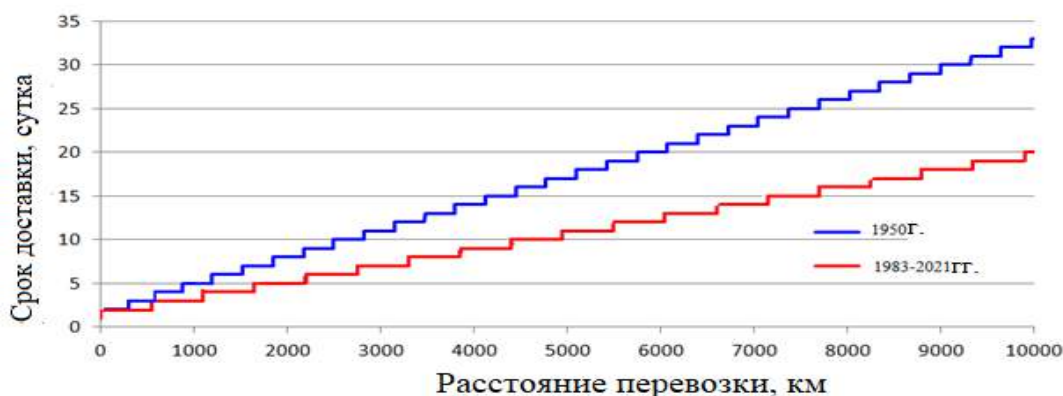

Рис. 4. Продолжительность дополнительных операций, влияющих на доставку грузов с разной скоростью на железнодорожном транспорте

Нормы, действовавшие в конце XX века, были основаны на нелинейных взглядах, тогда как нормы, использовавшиеся в начале XX века, основывались на линейных взглядах;

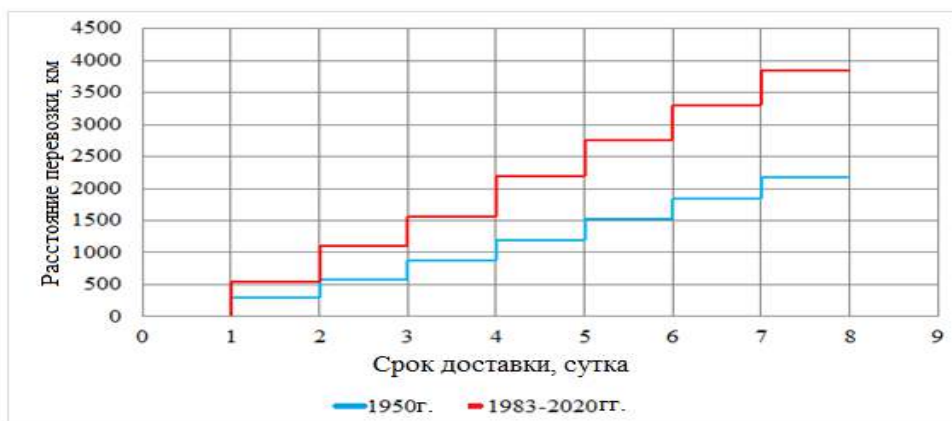
Нормы, действующие в настоящее время для перевозок на короткие расстояния, относительно изменчивы, в то время как для перевозок на дальние расстояния действуют противоположные нормы [6-10].

Также есть дополнительные операции, влияющие на время доставки, что в свою очередь оказывает прямое влияние на продолжительность отгрузки.

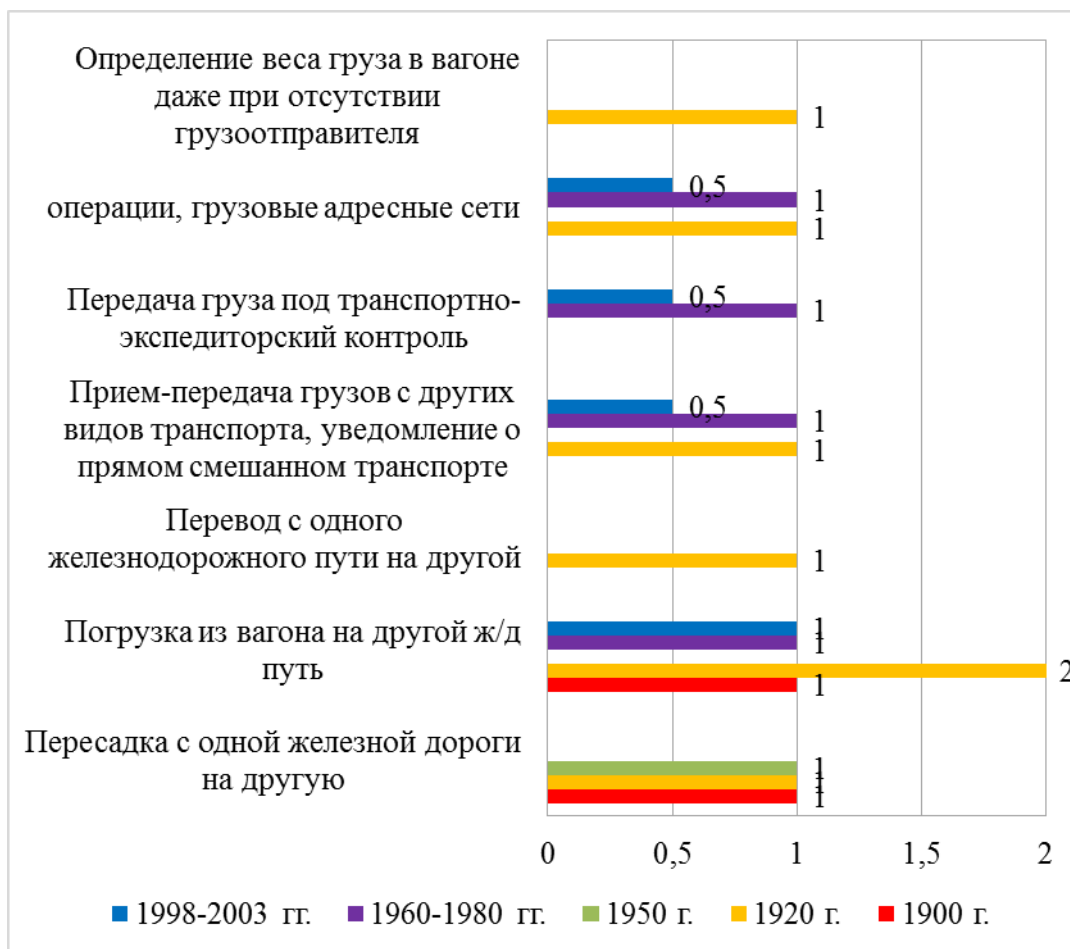
ЗАКЛЮЧЕНИЕ

Уже сегодня время доставки грузов по международным маршрутам составляет 200 км в сутки. Основная цель – принять и разработать меры по

снижению дополнительных операций, влияющих на доставку товаров, при сохранении целостности, чтобы обеспечить более качественное и быстрое обслуживание клиентов. Анализы показали, что установленные выше нормы времени на дополнительные операции, влияющие на роды, не имеют практического и научного обоснования. Поэтому с учетом указанных в статье факторов нам необходимо обеспечить правильное осуществление международных грузоперевозок в будущем. Очевидно, что железнодорожные коридоры необходимо развивать во всех направлениях. Помимо создания транспортных коридоров, являющихся одним из основных путей развития транспортно-транзитного потенциала железных дорог, предлагаются следующие решения: дальнейшее укрепление существующих транспортных магистралей; обеспечение международного признания узбекских маршрутов и международного сотрудничества в их деятельности; совершенствование тарифной политики, системы платежей и сборов; улучшение транспортной инфраструктуры; необходимо обеспечить инвестиции в техническое развитие транспортной инфраструктуры, входящей в состав международных транспортных коридоров.

REFERENCES

1. Кобулов Ж. Р., Баротов Ж. С. Организация движения сборных поездов между техническими станциями при доставке грузов // Известия трассиба научно-технический журнал. 2020 №4(44). – С. 104 – 111.
2. Kobulov J, Barotov J. Method of Improvement of Efficiency Transportation Technology. // International Journal of Recent Technology and Engineering (IJRTE). Volume-8 Issue-4, November 2019. 7720-7726 pp.
3. Kobulov J., Barotov J. Improving the delivery of wagon shipments by mathematical-statistical methods // В сборнике: E3S Web of Conferences. Сер. "International Scientific Conference "Construction Mechanics, Hydraulics and Water Resources Engineering, CONMECHYDRO 2021" 2021.
4. Кобулов Ж.Р., Баротов Ж.С., Тоштемиров И.М. Проблемы и решения своевременной доставки грузов на железнодорожном транспорте // Транспорт: наука, техника, управление. Научный информационный сборник. 2021. № 11. С. 16-21.
5. Kobulov J.R., Barotov J.S. Justification of a rational method of using a refrigerated car. // Logistika: sovremennye tendentsii razvitiia: materialy mezhdunarodnoi nauchno-prakticheskoi konferentsii (logistics: modern development

trends: materials of the international scientific and practical conference) Contributions to Game Theory and Management. 2018. № 1. С. 228.

6. Кобулов Ж.Р., Баротов Ж.С., Ташматова М.С. К вопросу о комплексном решении задачи совершенствования срока доставки грузов на железнодорожном транспорте // Universum: технические науки. 2021. № 5-3 (86). С. 13-19.

7. Кобулов Ж.Р., Баротов Ж.С. Нормирование времени отправления грузовых вагонов со станций и оптимизация сроков доставки // Вестник ТашИИТ. 2019. № 2. С. 92.

8. Kobulov J.R., Mukhamedova Z.G., Barotov J.S. Regulation of departure time of freight wagons from stations and optimization of delivery time of freight wagons from stations // Monografia pokonferencyjna: Science, research, development. – Barcelona, 2019. – P. 303-307.

9. Кобулов Ж.Р., Баротов Ж.С. Юк вагонларини станциялардан жўнатиш вақтини меъёрлаштириш ва етказиб бериш муддатини оптималлаштириш // ТТЙМИ ахборотномаси. – 2019. – №2 – 160-166 б.

10. Баротов Ж.С. Темир йўл транспортида юкларни ташишни ташкил этиш // ТТЙМИ «Транспорт логистикаси ва мультимодал ташишилар» Республика миқийсидаги илмий техник анжуман. – 2019. 35-37 б.

11. Баротов Ж.С., Файзуллаев Ғ.Ў. Темир йўл транспортида маршрутли ташишда унга таъсир этувчи омиллар таҳлили // Ёш тадқиқотчи журнали. – 2022. – №1 – 225-230 б.

12. Кобулов Ж. Р., Баротов Ж. С. Совершенствование математической модели срока доставки груза повагонной отправки на железнодорожном транспорте // Известия трассиба научно-технический журнал. 2021 №4(48). – С. 129 – 138.

ТИПЫ ЛОГИСТИЧЕСКИХ ПРОВАЙДЕРОВ И ЭВОЛЮЦИЯ ЛОГИСТИЧЕСКОГО АУТСОРСИНГА

Ахмедова Матлуба Акмаловна

Ташкентский Государственный транспортный университет
Преподаватель кафедры «Узбек (рус) тили»

Масадиков Шохжахон Улугбекович

Ташкентский Государственный транспортный университет
студент 3 курса

АННОТАЦИЯ

Данная статья раскрывает понятие и сущность логистического аутсорсинга, его эволюцию, также типы логистических провайдеров. Для снижения затраты при реализации цепочки поставок товара, привлекаются квалифицированные логистические операторы. С появлением в последние годы спутниковой связи, новых навигационных систем, новых видов транспортных средств, расширяются ее масштабы и изменяется сама ее структура. Инновации в логистике как фактор, способствующий созданию базиса для формирования инновационной экономики, - новое направление экономической мысли. В заключении сказано, что инновационная логистика в скором будущем станет неотъемлемой частью новой инновационной экономики во всех странах.

Ключевые слова: *Аутсорсинг, аутсорсер, логистический посредник, логистические провайдеры, контрактная логистика, глобальное киберпространство, глобальная система телекоммуникаций, планетарная информационная сеть.*

ANNOTATSIYA

Ushbu maqola logistika aoutsorsing tushunchasi va mohiyatini, uning evolyutsiyasini va logistika provayderlarining turlarini yoritadi. Tovarlarni etkazib berish tizimiga va savdo xarajatlarni kamaytirish uchun malakali logistika operatorlari jalb qilinadi. So'nggi yillarda sun'iy yo'ldosh aloqasi, yangi navigatsiya tizimlari, yangi turdagi transport vositalarining paydo bo'lishi bilan uning ko'lami kengaymoqda va uning tuzilishi o'zgarib bormoqda.

Logistika sohasidagi innovatsiyalar innovatsion iqtisodiyotni shakllantirish uchun asos yaratishga yordam beradigan omil bo'lib, iqtisodiy fikrning yangi yo'nalishi hisoblanadi. Xulosa qilib aytganda, innovatsion logistika yaqin kelajakda barcha mamlakatlarda yangi innovatsion iqtisodiyotning ajralmas qismiga aylanadi.

Kalit so'zlar: *outsorsing, outsorser, logistika vositachisi, logistika provayderlari, shartnoma logistikasi. global kibernetika, global telekommunikatsiya tizimi, sayyoraviy axborot tarmog'i.*

ANNOTATION

This article reveals the concept and essence of logistics outsourcing, its evolution, as well as the types of logistics providers. To reduce costs in the implementation of the supply chain of goods, qualified logistics operators are involved. With the advent of satellite communications in recent years, new navigation systems, new types of vehicles, its scale is expanding and its very structure is changing.

Innovation in the logistics sector is a factor that helps to form the basis for the formation of an innovative economy, a new direction of economic thought. In summary, innovative logistics will become an integral part of the new innovative economy in all countries in the near future.

Keywords: *Outsourcing, outsourcer, logistics intermediary, logistics providers, contract logistics. global cyberspace, global telecommunications system, planetary information network.*

ВВЕДЕНИЕ

Понятие и сущность логистического аутсорсинга.

Для того чтобы снизить затраты при реализации цепочки поставок товара, руководство компании принимает решение привлечь квалифицированного логистического оператора.



Аутсорсинг логистических функций и бизнес-процессов состоит в передаче частично или полностью отдельных логистических функций либо комплексных логистических бизнес-процессов внешней организации — **аутсорсеру**. В качестве аутсорсера выступает специализированная компания — **логистический посредник**. Среди логистических посредников особое место занимают **логистические провайдеры** — организации, оказывающие комплекс логистических услуг на основе аутсорсинга. Другое название сферы деятельности логистических провайдеров — **контрактная логистика**.

ОБСУЖДЕНИЕ И РЕЗУЛЬТАТЫ

В основе аутсорсинга логистических функций лежит стремление организаций к сокращению логистических затрат, а также желание сконцентрироваться на основных видах деятельности. Логистические функции не являются основным видом деятельности компаний — производителей продукции и в соответствии с логикой эффективного управления должны быть вынесены «за пределы» организации. При этом использование услуг логистических провайдеров, располагающих необходимыми ресурсами и обладающих необходимыми компетенциями (технология, ноу-хау, специальное оборудование, подготовленные кадры), приводит не только к снижению уровня общих затрат, но и к качественному повышению уровня обслуживания конечного потребителя. Сочетание инструментов логистики и аутсорсинга создает организации необходимые для успешного функционирования в условиях современного рынка конкурентные преимущества. Такой подход к реализации логистических функций и бизнес-процессов получил название **«концепция логистического аутсорсинга»**.

Концепция логистического аутсорсинга заключается в отсутствии необходимости использования собственных ресурсов для реализации логистических операций, которые организация может доверить внешнему партнеру.

Многие организации, принимая решение о логистическом аутсорсинге, не отказываются от выполнения отдельных логистических функций, так как уже располагают необходимым складским хозяйством и транспортом. Реструктуризация активов компаний (**реструктуризационный аутсорсинг**) в комплексе с логистическим аутсорсингом представляют собой выход из сложившейся ситуации: привлечение услуг логистического провайдера

выгоднее, чем содержание, ремонт и обслуживание соответствующей инфраструктуры собственными силами.

В последние годы решение в пользу логистического аутсорсинга все чаще принимают развитые компании. Развитию концепции логистического аутсорсинга способствуют тенденции экономической глобализации. Отдельные организации становятся частями глобальной производственной сети. Процессы снабжения и сбыта также усложняются, и уровень логистических знаний для всех партнеров по цепочке создания стоимости превращается в ключевой фактор успеха. Возрастающие запросы потребителей побуждают компании применять логистический подход к построению бизнеса, а также использовать в своей деятельности такой инструмент, как **аутсорсинг**.

Высокое качество логистики в экономике страны в целом способны обеспечить только специализированные логистические предприятия. Это доказывает бизнес-практика всех без исключения стран с развитой рыночной инфраструктурой. При этом пакеты логистических услуг, предоставляемых специализированными компаниями, постоянно пересматриваются в соответствии с растущими требованиями клиентов. Логистические провайдеры берут на себя выполнение всех логистических задач организаций-клиентов и предлагают наряду с реализацией движения товарного потока и услугами добавления стоимости (например, упаковка или сортировка продукта под индивидуальные требования клиента) информационные и финансовые услуги. Контрактная логистика является полем деятельности специализированных логистических предприятий, рынок услуг аутсорсинга этой сферы постоянно расширяется.

Рост объемов услуг аутсорсинга в области логистики связан также и с отменой государственного контроля над перевозками. Желание большинства фирм-производителей сделать акцент на основной деятельности, наличие тенденции к снижению материальных запасов, появление компьютерных программ, управляющих логистическими системами, создают условия для передачи логистических функций и процессов специализированным провайдерам. Логистические компании имеют сегодня комплексный компьютерный метод слежения, который снижает риск при транспортировке и повышает престиж фирмы, что было бы невозможно, если бы данная функция выполнялась самой фирмой. Логистические провайдеры (третья сторона), используя обмен электронными данными и спутниковые системы, намечают **курс фрахта**, чтобы точно сообщить клиенту местонахождение их водителей и

срок доставки. В среде «точно в срок» (just-in-time), где окно поставки может составлять всего лишь 30 минут, такая технология становится решающей. Целесообразность использования логистического аутсорсинга определяется для компании-заказчика в общем случае следующими основными причинами:

- тесная взаимосвязь предприятий - производителей и поставщиков продукции с предприятиями транспортной отрасли во всех звеньях цепочки создания добавленной стоимости;

- возможность для производителя отказаться от непрофильных видов деятельности (логистика);

- повышение гибкости, как в отношении развития собственной организации, так и в отношении ее деятельности на рынках;

- использование всех преимуществ логистического подхода к управлению собственной деятельностью без необходимости развивать собственные компетенции в этой сфере;

- снижение общих затрат, изменение структуры затрат;

- комплексное логистическое обслуживание высокого качества, которое обеспечивает провайдер;

- повышение качества услуг для конечного потребителя, что положительно отражается на имидже компании-заказчика и др.

2. Типы логистических провайдеров и эволюция логистического аутсорсинга.



Логистические провайдеры, они же **провайдеры** (операторы) **логистических услуг** (Logistic Service Providers, LSPs) — это коммерческие организации, оказывающие услуги в сфере логистики, выполняющие отдельные операции или комплексные логистические функции (складирование, транспортировка, управление заказами, физическое распределение и пр.), а также осуществляющие **интегрированное управление** логистическими цепочками предприятия-клиента.

В большинстве зарубежных литературных источниках для определения сущности деятельности организации — логистического провайдера употребляется термин **«логистический провайдер третьего уровня»** (third party logistics provider, 3PL). Этот термин отражает характер взаимодействия и роль внешней организации во взаимоотношениях поставщика (производителя) продукции и ее потребителя: поставщики логистических услуг соединяют друг с другом отдельные системы вдоль цепочки создания стоимости.

Что представляет собой технология 3PL?

Технология 3PL — предоставление комплекса логистических услуг от доставки и адресного хранения до управления заказами и отслеживания движения товара. В функции 3PL-провайдера провайдера входит организация и управление перевозками, учет и управление запасами, складское хранение, обработка груза, доставка конечному потребителю.

Организация-заказчик имеет возможность отдать под контроль внешнего партнера-аутсорсера сразу все логистические операции, а также консалтинг, выполнение необходимых экспертиз, внедрение информационных систем и пр. Как правило, логистическими провайдерами накоплен богатый опыт логистического управления, в этих компаниях работает квалифицированный персонал и имеется развитая инфраструктура (склад или транспортно-распределительная сеть, парк разнообразных транспортных средств, а также сеть международных транспортных агентов и т.п.).

Новое поколение логистических провайдеров — 4PL, которые объединяют **стратегическое управление логистическими цепями и оперативное управление реализацией стратегических решений**.

Логистический провайдер четвертого уровня (fourth party logistics provider, 4PL) — предприятие, которое специализируется на планировании и оптимизации всех логистических процессов вдоль всей цепочки создания стоимости. Это предприятие располагает знаниями и умениями в области

снабженческой, распределительной логистики и логистики вывоза отходов, а также в области коммуникационных технологий.

Что представляет собой технология 4PL?

Технология 4PL (Fourth Party Logistics) - слияние функций всех организаций, участвующих в процессе поставки продукции. В задачу 4PL-провайдера провайдера входят планирование, управление и контроль за всеми логистическими процессами компании-заказчика.

Что представляет собой технология 5PL?

Технология 5PL (Fifth Party Logistics) – система интернет-логистики — **планирование, подготовка, управление и контроль за всеми составляющими единой цепи транспортировки и складирования грузов с помощью электронных средств информации.**

Опыт передовых стран показывает, что использование современного логистического управления экономит до 15—20% затрат на производство и доведение товаров до потребителей. Сокращение логистических издержек на 1% соответствует увеличению объема продаж на 10%.

Эффективность логистического аутсорсинга.

Эффективность аутсорсинг-проектов в области логистики зависит от ряда факторов, основными из которых традиционно считаются снижение общих затрат и изменение структуры затрат организации (снижение или полное исключение затрат, связанных с транспортировкой, обеспечением безопасности, эксплуатацией транспортных средств, содержанием и обучением персонала, информационным обслуживанием и др.), а также повышение качества обслуживания потребителей (сокращение сроков поставки, доставка «от двери до двери», мониторинг процессов транспортировки, снижение числа ошибок и пр.).

Традиционные производители, когда им приходится соперничать с онлайн-конкурентами, сталкиваются с рядом трудностей. Иногда возникают так называемые «конфликты в канале» (обычно под таким благозвучным названием скрываются труднейшие проблемы), которые случаются, когда производители стараются обойтись без дистрибьюторов, оптовиков и розничных магазинов, от чего также страдает и обслуживание потребителей, словом, создаются два серьезных очага напряженности.

Вместе с тем, когда **ритейлеры** приспособятся к новому стилю ведения бизнеса, эти проблемы в конце концов полностью исчезнут. Но даже в этом случае сохранится еще одна проблема, не собирающаяся сдаваться без боя.

Инновационная деятельность имеет особое значение в современной рыночной экономике. Инновации обуславливают коммерческие успехи в будущем. Фактически инновации являются, с одной стороны, показателями конкурентоспособности предприятия, с другой — обеспечивают эту конкурентоспособность. Не обошли стороной и инновации в логистике. Логистическая инфраструктура в торговле - это комплекс средств, обеспечивающих реализацию логистических процессов. Она призвана обеспечить бесперебойное и экономически эффективное выполнение всех основных функций логистики в торговле — транспортных, манипуляционных, защиты запасов и др. Для осуществления процессов физического продвижения продуктов и поддержания запасов в торговле, а также для реализации информационных логистических процессов применяются разнообразные технические средства.

В последние годы ускоряется формирование международной инфраструктуры: появляется спутниковая связь, новые навигационные системы, новые виды транспортных средств (мощные океанские лайнеры, высокоскоростные аэробусы и т.д.), расширяются ее масштабы и изменяется сама ее структура. На базе электроники, системы Интернет, космических спутников связи постепенно формируется глобальное киберпространство, глобальная система телекоммуникаций, планетарная информационная сеть.

ЗАКЛЮЧЕНИЕ

Инновации в логистике как фактор, способствующий созданию базиса для формирования инновационной экономики, - новое направление экономической мысли. Прежде всего, это касается научного определения предметной области инновационной логистической деятельности, в том числе, в торговле.

Таким образом, инновационная логистика в скором будущем станет неотъемлемой частью новой инновационной экономики во всех странах.

REFERENCES

1. Аникин Б.А., Рудая И.Л. Аутсорсинг и аутстаффинг: высокие технологии менеджмента: Учеб. пособие. 2-е изд., перераб. и доп. — М.: ИНФРА-М, 2009. — 320 с. — (Высшее образование).
2. Календжян С.О. Аутсорсинг и делегирование полномочий в деятельности компаний. - М: Дело, 2003.

THE USAGE OF NEW INFORMATION TECHNOLOGY IN TEACHING

Daminova Nilufar Rakhmatullaevna,
Teacher, Navai state pedagogical institute

ABSTRACT

In developing society, our country requires learning skills that could help it keep pace with the development of science and technology. Educational systems in a community and consequently education will not be able to separate from other social institutions, national and international interactions widely known in the global village. Education in the twenty-first century is the center from which all changes and developments arise. Information technology in education needs a culture. This culture needs to be learned along with the use of hardware resources. The system needs to be educated to use information technology; otherwise, purchase and transfer of technology and investment will be nothing but wasting resources. Although these technologies are not impartial in any sense they should be used as means for communicating information, in the existing social structures. However since the process of change and transformation is in the nature of human social institutions, the educational system is also prone to some alterations. But the fundamental problem is that what strategies should be adopted so that education systems in developing countries do not only follow developed countries but grow and progress base on their own needs in the path of progress. In this paper, after explanation about the role of information technology and its place in education in underdeveloped countries and Iran, a discussion is presented on how to enter the field of information society and how to use information technologies.

Keywords: *Information Technology, Education, advantage, disadvantage, learning process, classroom, cheating, knowledge, problem, modern world*

INTRODUCTION

Today, our society, our entire way of life, is so developed and intensified that it can even be viewed as an invisible phenomenon. The role of information and communication technologies, which are rapidly entering our lives, is becoming more and more important not only in manufacturing or other fields, but also in the education system. As the President of our country Sh.Mirziyoev noted, “Today, the movement in the modern information space is so intense that it is so far from now that it happened so far away that it cannot be ignored that it has nothing to do with us.

It is certainly possible that hundreds of years of development of such a nation or nation is lagging behind ”(Mirziyoev Sh. 2017)²⁴⁷. Information and communication technologies are not new to anyone at the moment, but the fact that it is constantly improving shows new aspects. As the society is renewed, certain changes and turns occur in every area of the society. This can be explained by the contrast between the previous education system and the current educational system. Therefore, the role of information and communication technologies in the education system is very important.

Today knowledge and information are the main keys of obtaining the productivity, competition, wealth and comfort. So countries have concentrated on approaches for increasing the gaining of better-quality education. In order to develop the human capital, it is necessary to look at our schools and education and see if our education is progressing in step with the world that is changing and developing quickly. The problem is that if we compare the modern world with the last-century, we are confronted with dazzling developments of sciences, business, medical services, communications and many other fields. But visiting the schools, we, surprisingly, see no difference between the contemporary classrooms and the last-century ones; students sitting in rows, holding pencil and paper, noting down hurriedly what the teacher is saying and writing so that they know them by heart and give them back at the time of test quickly. This is while many matters have been changed through the sciences and technical development, but education and the students learning methods and the teachers.²⁴⁸

DISCUSSION AND RESULTS

Information technology is referred to the knowledge process and its applying methods, processing, transferring and making information in progress.²⁴⁹

Many of the Schooling Systems are now using Information Technology to provide a better understanding of difficult concepts to students in the classroom and at home.

Information technology has made both teaching and learning easier:

²⁴⁷ Mirziyoev Sh.M. Resolution of the Government of the Republic of Uzbekistan “On Measures for Radical Improvement of Conditions for Radical Development of the Information Technology Sector in the Republic of Uzbekistan” 2017, PF-5099. Tashkent

²⁴⁸ M. Ataran .Critical analysis approach on ICT development in education, Conference curriculum in the age of information and communication technology. Tehran University. 2003

²⁴⁹ M .R. Karami pour. suitable training with information age, the growth of educational technology, p. 45 No. 20November.2003

The use of Information Technology in the classroom has left behind the traditional methods of giving long boring lectures. Using IT the teachers can create interesting audio and visual presentations which will keep the students engaged and will give them a greater understanding of all the concepts. Besides this, such a methodology can give rise to interactive sessions between students and teachers. Everyone likes watching animated videos. Using Information Technology the whole classroom can be digitalized thus making both teaching and the process of learning much easier.

Today various informational and communicational technologies have the ability of facilitating the education and learning process. Also there is an evidence stating that information technologies provide effective and inflexible methods for professionally developing teachers. Information Technology has given rise to various tools and applications which can be used by school administration and teachers to track the progress of individual students and the parents can also be kept up to date about the achievement of their child. This technology can also be useful for the teachers to help the students in their weak subjects and provide them some extra time and notes. Thus IT has saved the teachers from old methods of maintaining student records on books and registers.

There are given the majorities of Information technologies in Education:²⁵⁰

- Technology helps students to stay motivated during the learning process. Most students don't like to go to school if they feel like they are wasting their time. When there is technology allowed in the classroom, then teachers have an opportunity to let kids work at a pace which suits them the best without disturbing others. They can look up additional information about a subject they are learning about that day, play educational games that reinforce the lesson, or work on advanced material

Because many of today's technology options allow students to see how well they are doing compared to the average of all users, it gives them a chance to push harder for themselves and their education. Many of the programs that encourage learning also issue rewards or award certificates, which helps to make the lessons fun as well.

- It encourages more communication between teachers and parents. When there is technology in the classroom, then there are more opportunities for parents and teachers to connect with each other. Using a blog for the classroom can help parents get to see what their children are learning each day. Apps and software options allow

²⁵⁰ Robert I. V. Modern information technologies in education. – Moscow School Press, 1994. – 215 p

teachers to instantly report on a child's behavior to let parents know in real-time what is happening throughout the day. There are options for chat boxes, instant messaging, and other forms of communication as well.

- It creates new ways to learn for today's student. There are three critical forms of intelligence that we see in children today: emotional, creative, and instructional. The traditional classroom environment, which typically encourages lecture-based lessons, focuses more on the latter option. Standardized tests and similar ranking tools do the same. When kids have access to technology today, then those who excel outside of the standard learning setup can still achieve their full potential.

- Technology allows students to embrace their curiosity in multiple ways. They can try new things without embarrassment because their tech access gives them a level of anonymity. This process allows students to work, through trial-and error if they wish, to see if a different strategy helps them to learn more effectively.

- Technology allows us to give students access to data from a single location. Do you remember when a research project meant a visit to the library so that you could pull 4-5 books to read, have access to an encyclopedia, and even microfilm to view so that you had enough resources to finish your assignment? Technology allows a student to access every item they need for a project from a central resource. Instead of spending all of that time searching for something specific or waiting for your library to order it, you can run a few queries on Google and find what you need.

- IT and the necessity of changing education*

Advent of PC (personal computers) and extent access to the internet establishes an environment making global education systems obliged to change their education structure in major ways.²⁵¹ The duty of educational systems confronting the changes is clear. Its primary purpose should be increasing the human power against changes, i.e. someone can adapt to continuous change, observing economy, quickly. The more rapid change, the more attention should be paid to recognizing the pattern of future events. To help humans to remove future shock, we should establish a meta-industrial educational system. For this, instead of searching in the past, we should find our purposes and methods in the future. It is obvious that in 21st century the world will be dominated by modern technology and due to rapid scientific, economic, cultural and political changes, the educational systems will not be able to consider themselves as islands separated from the other social and national organization in the global village.

²⁵¹ A .Kirkwood and L .Price. Learners and learning in the twenty-first century. Studies in higher education, vol,30,NO,3,June 2005, pp.257-274.2005.

Because the education, both in the view of historical empiricism and particular conditions encompassing 21st century, surely, will be the center of changes, evolutions and multiplications of 21st century. Certainly the society doesn't view IT only as an economic variable and political lever, but as a possibility for changing education through IT. So one can suppose proposed patterns of IT in education as center on nature of knowledge, functional techniques and a controlling criterion in society.

The advantages of using technology

1. The presence of technology can be distracting to students. When kids play video games, they can find themselves reacting with addiction-like behaviors. Their focus is on the entertainment they receive more than anything else. If the educational environment uses reward-based games to encourage learning, then the child might be more concerned with what they receive through the software or app instead of what they are learning.

Although correct answers can be an indication of knowledge, there might not be as much information retention as hoped. Teachers must set and enforce healthy boundaries when using technology in the classroom to ensure healthy results are possible.

2. Technology can make it easier to cheat. Remember the TV shows and movies where kids would break into a teacher's classroom, steal the answer key to a test, and then write down everything on their wrist, shoe, or a slip of paper? Now a student can send themselves a text with that information. They can send that data to anyone else with a phone. Email can relay this info too. There must also be strict rules in place about the use of technology during quizzes or tests when an exact measurement of student knowledge is needed to evaluate their overall progress.

3. Some technologies could replace the teacher in some classrooms. Interactive learning lessons are so effective today that the software or app can become the teacher instead of having someone present to help a student. One of the best examples of this potential disadvantage is ABC Mouse, which provides clear instructions to students as young as 3 so that they can start learning when they are ready.

Instead of being in a hands-on role, technology makes the teacher more of an observer. New tech automates the learning process while adapting to changing student needs.

CONCLUSION

In today's world education needs modern, moderate and simple technologies in order to meet its needs for its arrival and correct use. Such advantages and

disadvantages of classroom technology mean that with its inclusion, students and teachers can be more effective in their positions. While there may be varying levels of comfort based on how much access each person has to computers, electronic whiteboards, and other products, introducing new tech is an investment that can produce ongoing dividends.

REFERENCES

1. Mirziyoev Sh.M. Resolution of the Government of the Republic of Uzbekistan “On Measures for Radical Improvement of Conditions for Radical Development of the Information Technology Sector in the Republic of Uzbekistan” 2017, PF-5099. Tashkent
2. Polat E.S. Innovative technologies for foreign language lessons. // Foreign languages at school. 2001.№3.
3. Robert I. V. Modern information technologies in education. –Moscow School Press, 1994. – 215 p
4. A. Kirkwood and L .Price. Learners and learning in the twenty-first century. Studies in higher education, vol,30.NO,3.June 2005, pp.257-274.2005.
5. M. Ataran. Critical analysis approach on ICT development in education, Conference curriculum in the age of information and communication technology. Tehran University. 2003
6. Information technology. (2003). In E.D. Reilly, A. Ralston & D. Hemmendinger (Eds.), Encyclopedia of computer science. (4th ed.).
7. Lauren Csorny (9 April 2013). "U.S. Careers in the growing field of information technology services". U.S. Bureau of Labor Statistics.
8. D. Passey. technology enhancing: analyzing use of information and communication technology by primary and secondary school publis with learners framework. The curriculum journal.Vol,16,No.2,jun, pp 139.166.2006
9. Q. Wang. A generic model for guiding the integration of ICT in to teaching and learning. Innovation Education and Teaching International; Vol.45,No,4, November 2008, 411-419.2008.
10. I.Jung. ICT-Pedagogy integration in teacher traning: application cases worldwide;Educational society

INFLUENCING FACTORS FOR THE EVOLUTION OF THE GRAPHICAL SYSTEM IN THE INTERNET LANGUAGE

Komilov Javokhir Kozimjon ugli

Teacher of the Kokand Branch of Tashkent State Technical University

Dehkonov Botirjon Akbarovich

Teacher of the Kokand Branch of Tashkent State Technical University

ABSTRACT

This article is devoted to the analysis of linguistic and extralinguistic factors in the development of the graphical communication in the internet. On the one hand, several linguistic factors, such as, phonological, pragmatic and lexicological points are discussed in the work. For example, abbreviations and acronyms in texts, context meaning and graphical characters are analyzed according to the linguistic point of view. On the other hand, social, cultural, demographic and psychological points are explained as extralinguistic factors of graphical internet communication. As a result of implementing such elements of graphical systems, internet texts save their comprehensibility, readability, appropriateness, and practicality.

Keywords: *linguistic factors, extralinguistic factors, character, demographic change, emoji*

АННОТАЦИЯ

Данная статья посвящена анализу лингвистических и экстралингвистических факторов развития графической коммуникации в Интернете. С одной стороны, в работе обсуждаются несколько лингвистических факторов, таких как фонологические, прагматические и лексикологические моменты. Например, аббревиатуры и акронимы в текстах, контекстное значение и графические символы анализируются с лингвистической точки зрения. С другой стороны, социальные, культурные, демографические и психологические моменты объясняются как экстралингвистические факторы графической интернет-коммуникации. В результате внедрения таких элементов графических систем интернет-тексты сохраняют свою понятность, читабельность, уместность и практичность.

Ключевые слова: *лингвистические факторы, экстралингвистические факторы, персонаж, демографические изменения, эмодзи.*

INTRODUCTION

People have been communicating with each other since their early evolution. They exchange information not only with verbal language but also early groups cooperated by using graphical language. During several centuries symbols and signs have been equally used with alphabetical system of languages. In this modern life communication moved to the internet, at the same time individuals are using graphic signs in the virtual world as well.

The Internet has penetrated almost all areas of human activity, such as shopping, communication, economic control, education, and politics in recent years. As an information and communication platform, the Internet has played an important role in our daily lives. The latest media, alongside other media, has significantly changed our communicative behaviors. Computers, in particular, play a key role in this. Internet users know that a variety of texts can be found in it: artistic and scientific texts, all possible types of text available in the media. There is particular interest of the connection between people on the Internet and the different types of websites. A means of communication called electronic language has aroused great linguistic interest among scholars.

Even graphics could be understandable for every nation and user, we cannot explain detailed information with them. However, it has been observed non-linguistic data, while people are speaking. In fact, facial definition, “body language”, appearance and environment inform to the listener about speaker’s attitude. At the time of expressing ideas with non-linguistic factors, graphics are not often characterized alone. They usually comes as a system of signs.

As we paid attention graphic representations utilized in the transformation of meaning. It could be interesting that language users observe differences and similarities between graphical communication and verbal language. Graphics are expressed by different sorts of shapes, curved patterns of the objects, textures and colorful symbols to inform clues. For example, google maps, financial graphs, several sorts of tables and diagrams transfer data as a form. In fact, pictures and images are also covered as a graphics. In contrast, a particular sign is presented as a member of united symbols in systematic graphics.

The use of online graphic systems is becoming increasingly popular, based on text, which is a means of communication to express actions and situations that cannot be expressed by words in human communication. The use of graphical systems makes it possible to analyze a situation or movement. However, many factors affect the development of a graphical system in the language of the Internet. For example,

we can include social factors such as users' age, gender, or type of communication. From a linguistic point of view, the factors influencing the development of a graphical system are divided into two types: linguistic and extralinguistic factors.

LITERATURE REVIEW

Computer Mediated Communication expressed by hybrid forms of information with its perspective information on electronic literacy. There was a historical movement of using graphic information and the theory named "from book to screen" which has the meaning of text versus images. A visual type of cooperation which is expressed by the virtual image is replacing the print type of verbal communication and it also form visibility of words to illustrate latest tendencies in internet media to change text with graphics. Additionally, it is also considered as a main readjustment of graphics in common collaboration. [10]

As we can see Graphic Communications are used more than other means for the reason of technological advancement. Unparalleled situation of users is not only appeared in the internet but also it may be observed in printing media. Youth usually use high technology a a means of conservation in social network services such as TikTok, YouTube, Facebook, Instagram or Telegram. As a result, digital world changed personal communication and cultural attitude as well. [3]

According to the historical facts, pictorial images was syntactical and semantic base of writing, symbols are representation of interpretation. Symbols are often used when people communicate with each other at a different time. For instance, a member of a family wants to transfer their thoughts by leaving messages to others. At the same time, they may decide the usage of types of graphics and transformation design as well.

Actually, there are numerous kinds of graphics in our daily communication and they are presented by different purposes. For example, tables shows absolute figures, trends of progressive quantities are expressed by line graphs, histograms illustrate rates or pie charts demonstrate the analysis of data with round forms. Obviously, individuals express information by various signs. If we discuss about line graphs, horizontal axis shows the period, vertical axis often presents amount of products, lines informs about types and categories, inscription define the relations or caption supports needed data to exchange the message into clauses.

Research by Tariq Khan examines the effects of linguistic and extralinguistic factors on the sign system in Internet message exchange. Abbreviations of words and phrases, creative abbreviations, letter-number exchange, structure and grammatical

simplification, and configuration changes are clear examples of the linguistic reduction of words. Special words that are modified or abbreviated by Internet users result in text messages that are vague to the general audience. The reasons for this can be explained by the following linguistic factors [11]:

- phonologically, abbreviations and acronyms in texts are not optional, based on phonologically variable word forms in the language;

- context is used to give meaning to pragmatic, vague-looking phrases. The sender is confident that the recipient can understand. The receiver also makes a little extra effort to make sense. In a message exchange, it's like a collaborative game where both sides have to win;

- lexicologically, new sets of characters are conveniently developed or created as new words.

Some of these factors are applied simultaneously, while others are applied sequentially or alternately. However, the use of words and phrases does not change much due to linguistic factors. This in turn indicates that there are social factors that govern them across languages. It can be understood as an axiomatic fact that all types of text messages follow the abbreviated principle. Thus, users adapt to their SMS writing habits, styles and techniques are fully shared among internet users.

According to the study, linguistic and extralinguistic factors are generally involved mainly in text message exchange. The lexical, phonological, and pragmatic factors involved in text writing are used together in such activities. Their combined use means that the use of symbols in texts has a positive effect on the exchange of messages. Over the years, the writing experience and with it the behavior of the users has changed. The emergence of new applications for communicators on the Internet shows a more dynamic situation in the development of graphics systems than expected. This suggests that lexical and semantic factors are important in short message exchange. The closeness of the graphical systems and their representative meaning shows that they have a common brevity technique. This has a positive effect on the development of graphic symbols reflected in devices and equipment based on short messages.

Many authors are always ready to acknowledge the benefits of the Internet, such as its achievements, communicative features, and social use. However, when it comes to the downsides of the international network, their tone will change a bit. Sociologists, political commentators, or economists may be concerned about the negative aspects of the Internet, such as the misappropriation of intellectual property rights, the openness of private life, and the insecurity of slander and crime. On the

other hand, linguists, are puzzled by the fact that the Internet has become a common language for all, resulting in the disappearance of individual languages.

Of course, the emergence and use of new communication technology is nothing new to us. Around the beginning of the twentieth century, when society began to struggle with the political consequences of telegraph, telephone, and radio technologies, a number of problems arose in controlling them. There were speculations that the telegraph could ruin the family and promote crime, that the telephone could disrupt society, and that television could be a source of negative propaganda. The ease of publication has led to an increase in the number of reviews and copies of many religious books, and there has been a debate over the use of local languages in the religious environment. As we listened to the radio broadcasts, the criteria of the speaker's pronunciation, the clarity of the voice, the use of local dialects became one of the main objects of information exchange.

In the 1960s, the Internet developed in the US as a network of experiences that encompassed military, federal, regional, higher education, business, and personal users. It is now the largest international network in the world, with more than 100 million users connected in 2000, providing ever-expanding services and allowing unprecedented people to communicate with each other via email. Virtual discussion groups were formed, and digital pages on any topic were provided. Functional information such as e-procurement, commercial information, advertising and posters, poems and movie scripts, TV shows and other similar entertaining creative works have become available [5, 2].

People who are unfamiliar with the mechanisms of virtual communication and are familiar with the habits of face-to-face communication believe that there is no similarity between speech and Internet communication. An example of a comparison of two different dialogues is the online chat circles and the slow pace of writing in the conversation, the need for responsiveness in face-to-face communication. Pragmatic situations such as communicative effectiveness, blacklisting or restrictions, emotional signs or abbreviations, the relative reduction of online communication, the lack of formality and boundaries in it, the publication of web pages, emails and other mechanisms, easily replaced by a printed alternative. This is an example of the differences between online communication and face-to-face communication.

In this regard, the Internet has become popular, especially among the younger generation, who grew up in the computer age, and therefore we cannot distinguish the technical features from it. Virtual society only exists through mass use of the keyboard. User identification is created by using language and typography. In such

technical processes, physical presence is not taken into account. On the other hand, relationships, are formed without restrictions in real life, such as pre-existing physical presence between participants: age, gender, race, skin color, facial expressions, facial expressions, and clothing. Interlocutors can also learn about each other from the text they write. However, this information can be quite the opposite, as people express their antonyms in written speech. Interestingly, the ability of the interlocutors to express emotions graphically and to simulate speech-phonology (through phonetic spelling) undoubtedly creates a social conflict created by gestures and linguistics [2, 24].

The results show that people who share information in English prefer to shorten words when communicating when using electronic discourse. Although abbreviations should be used in electronic data exchange, they seem to be universal. Its frequency and its appearance vary depending on many factors, such as language, exposure to electronic speech, and sitting where the language is used [1, 143].

Linguists are puzzled by the impact of this system on existing languages. The Internet is such a general information network that it contains all kinds of means of communication. For example, radio, television, telephone communications and print sources are also reflected in it. Due to the spread of the Internet, the following terms began to be widely used among users [2, 23-24]:

- Cyberspace - a universal information network;
- Netizens - all people who use online communication;
- Webies - regular users;
- Newbies - new Internet users;
- Netspeak - a language used within the network.

It is widely believed that Internet discourse is a language vandalism that lacks grammar and spelling and leads to illiteracy. However, the language of the internet is designed for people with different qualities and thinking and is not checked by editors or publishers. In this case, the language change will also affect people who have never used the internet or who regularly use abbreviations such as AWHF (are we having fun?), TMOT (trust me on this). Therefore, unlike the library, the internet is a world of interactive and dynamic communication.

METHODS

The analysis of Internet texts and research on the range of words used by users in the interaction were conducted on the basis of a survey. The survey involved 84 number of first and second-year students studying at the Kokand branch of the

Tashkent State Technical University. The first survey, which asked students what method they would use to send messages to each other online, was conducted in early March 2020. In particular, participants should choose one of the most commonly used forms of information exchange, a combination of punctuation, word shortening, graphic symbols, voice or video communication. The next survey has been conducted via Telegram social messenger in May of this year, and students should choose the writing system that is most convenient for them (Arabic, Chinese, Cyrillic, Latin).

Nowadays, as short message exchange develops, we can observe the impact of social and psychological factors on the development of the graphics system. In Western Europe, 72.1% of people have mobile phones, and in the UK alone, more than one billion short messages containing more than 160 characters are sent every month in a modern way to communicate. Young internet users are a force for the development of the graphics system and at the same time they are slaves of growing number of text messages. According to a survey of Nokia's 3,300 people worldwide, the main mobile phone market is made up of people under the age of 45. More than 80% of them registered text messages as the most used function of the phone. Other research has shown that almost 80% of 14-16 year old users in the UK have their own mobile devices and 90% of teens use text messaging more than verbal communication through them. But the less attention paid to the quality of their texts, we can feel the psychological impact of texts on the social relations of regular users, the development and supply of graphics systems.

RESULTS AND DISCUSSION

According to the preliminary results of the survey, the use of punctuation in the exchange of information is 10%, the reduction of words in messages is 35%, the use of graphic symbols is 25%, the ability to communicate with each other by voice is 25%, or the use of video communication forms is 5%.

If we analyze the above percentages, we can see the least number of cases of using video communications. In contrast, the percentage of abbreviated words was higher than the rest. Also, communicating through voice or graphic symbols shows the same result.

According to the results of the next survey of 84 students, 3 (4%) of them prefer the Chinese script, 7 (6%) students prefer the Arabic script. The number of applicants who prefer to exchange ideas in the Cyrillic alphabet shows 18 (21%), and the number of requests that they found it convenient to communicate in Latin script is 57 (68%).

The results show that most students who use Uzbek as a language of communication find the Arabic and Chinese scripts to be difficult to communicate on the Internet. On the other hand, those who prefer the Cyrillic alphabet, have an average index, and we can see that the exchange of information on the basis of this graph is also approved by a number of users. However, according to most students, out of the 4 different writing systems given, it turns out that the Latin alphabet is a set of priority characters.

While analyzing graphical semantics of tables, language user might observe a relation between texts and forms, one cell can be turned into texts, there is also the relation between columns and caption, content of the cell presents value, every type of table could generate several sentences by different orders of columns and rows. However, not all sentences inform table incompleteness, empty cell organizations or specialized language.

Graphic information may not contain a lot of senses inside the sign, while verbal language often claims much data with given words of the sentence. If we convert graphs into clauses, they do not express the same meaning. Sentence is based on string structure of syntax and this form is interpreted semantically. However, intervening syntax is not appeared in graphics and signs are directly interpreted. As a result, symbols only illustrate a limited series of connection, such as saturation and icons. Many dimensions are represented indefinitely in texts, through them several syntactic connections are clarified between words.

Several types of graphics appear as language and they may be transformed concretely or interpreted abstractly. For example, circuit diagram or maps can be interpreted directly and languages of visual programming interpreted indirectly. Every note in circuit diagram stands for one component, various nodes express different components. Therefore, if there is no connection between two terms, it means that there is no chain between them. If the link is abstractly interpreted, nodes clarify similarity and link absence does not express the absence of coherence.

In a short message study of emoticons, which are a unit of graphic systems (such as facial expressions are depicted with text symbols :)), revealed several extralinguistic factors. For example, acquired knowledge, culture, and gender affect the status, speed, and meaning of emoticons in instant messaging. These factors are also observed in the process of using emoji.

Studies have shown that people use emojis in different situations and styles and can interpret the same emojis differently. But it should be noted that there is a lot of unknown information about the factors that affect the interpretation of emoji.

Different platforms, genders, countries and regions affect people's use of different emoji views. Even in a single cultural environment and platform, people interpret emojis differently. In general, users are divided into positive and negative types of emojis. Many possible factors can also affect the use of emojis, such as emojis within the text, information known only to communicators, close emojis, socio-demographic and behavioral factors. Emoji can be a rich resource for emotional analysis and emoticon measurement, while at the same time enhancing the experience of internet users.

A study by several researchers at Beijing University found that age and communication factors influence the use of emojis:

(1) People prefer to use emojis that have simple and positive meanings when talking to friends or interacting with people of different ages. They use a series of many emojis, which is probably a way to bring them closer together.

(2) Some emojis, such as "smile," may have a negative connotation for young people at a time when they represent positive perceptions for adults.

(3) Unlike previous studies, the gender factor does not affect the use of emojis. This may be the result of cultural differences or a range of different attitudes.

This study provided basic information about the factors that affect people's use of emoji and differences in the concept of emoji. As a result, users have the opportunity to develop the experience of using emojis and analyze the meanings of the characters.

According to Allen [9, 66], many higher education institutions organize or modify their information systems according to internal and external factors. Dawson also reported [9, 66] that internal and external factors may include technology, society, the economy, government decisions, globalization, political influences, organizational improvements, tasks, and governance structures.

Research shows that the adoption of technological change in different organizations has a positive effect on many factors. For example, budget and prices in domestic and foreign funds are important factors. At the same time, skills and competencies are important in increasing the knowledge of workers to use ICT. But such users are not able to fully master the new technological knowledge because they do not have enough knowledge and information about the usefulness of this system. These analyzes show that organizational actions such as qualifications and fund affect users' attitudes toward information systems [9, 65].

CONCLUSION

Depending on the scope of communication in the language of the Internet, their factors will change. In communication in the field of marketing, mainly, the factors influencing the exchange of advertising messages depending on the desire of the buyer will be divided into 3 types: message, profile and personality elements [7, 100].

Elements of messaging include content demand, privacy and interactivity of SMS ads, received messages, and regional ads.

In content demand, advertising will have to convey as much information as possible, depending on the needs of the customers. In the identity of advertisers, messages are sent via mobile phones based on factors such as customer demographics.

The following factors are mainly important for character selection when using graphic communication: comprehensibility, readability, appropriateness, and practicality [1, 23].

Thus, no force can hinder current social and technical development, and the Internet is a shining result of such development and achievements. Despite the contradictions and contradictions, people, especially teachers and psychologists, should do everything possible to teach the younger generation the traditional norms of behavior and speech. In this way, the next generation will be able to use the letters and display the sentences more easily. Any type of communication will need to be used to make it easier for the learner to master the spelling rules or for the successful communication of the interlocutors, even if it is harmful. From a linguistic point of view, you need to know when and where to use virtual communication. We need to keep in mind that our means of communication are not living beings, but from a psychological point of view, the regular use of computer technology can lead to a change in human behavior. As a result, communication may not be successful. This is because it is difficult for the sender or recipient of a written message to fully express their opinion in the text of the Internet, as in face-to-face communication. However, the number of Internet users who prefer such communication is growing. In the process, word abbreviations have become popular and convenient for people. In particular, the fact that most users exchange ideas or have a conversation based on Latin script contributes to the success of the conversation.

The intelligibility of the characters in the form of numbers and letters makes it easy to see and grasp. Before using a symbol, it is important to think about how visible it is, how long and close it can be perceived, and whether it can have a similar or suitable shape to use. The readability of communication units helps to easily understand their meaning. To this end, if the information is to be provided for cultural

recreation, the signs shall be appropriate to the movement of the eye and shall not be exhausting, and the message shall be given for safety or emergency.

As we have discussed, internet binary is appeared in the formation of texts and illustration of graphics. Consequently, this is not the analysis of signs by the meaning of information, but it is the observation of communication. Implementation of internet communication demand the analysis of graphic literacy in virtual world. As a result, novel ways of electronic literacy and utilization of informational technologies changed according to the interaction of internet users. According to the analysis that the process of communication in the internet is not only technological action, but also it is considered as hybrid reaction of people to each other with verbal and graphic interaction.

REFERENCES

1. Abdulrasheed Afolabi, Graphic Communication in Nigeria, Pioneer Publishing, Lagos, 2011, p 23.
2. Atef Odeh AbuSa'aleek, Internet Linguistics: A Linguistic Analysis of Electronic Discourse as a New Variety of Language, International Journal of English Linguistics; Vol. 5, No. 1; 2015 ISSN 1923-869X E-ISSN 1923-8703, Canadian Center of Science and Education
3. Brain A., Graphic Communications in Print and Electronic Media (Studied in Ghana). - International Journal of Computers & Technology, 2020.
4. Crystal David, Language and the Internet, Cambridge University Press, 2004.- pp. 2-15.
5. Crystal D. Internet Linguistics: a Student Guide. London: Routledge, 2011.
6. Donna Reid & Fraser Reid, Insights into the Social and Psychological Effects of SMS Text Messaging, University of Plymouth, 2004.
7. Humbani M., Jordaan Y., Factors that Predict Attitudinal Grouping towards SMS Advertising // International Journal of Interactive Mobile Technologies, University of Pretoria, South Africa, Vol. 12, No. 5, 2018.
8. iaxin An , Tian Li , Yifei Teng , and Pengyi Zhang, Factors Influencing Emoji Usage in Smartphone Mediated Communications, Peking University, 2018.
9. Mohd Azul Mohamad Salleh, Online communication satisfaction in using an internet-based information management system among employees at four research universities in Malaysia, PHD thesis, University of Adelaide, 2013.

-
10. Richards C., Hypermedia, Internet Communication, and the Challenge of Redefining Literacy in the Electronic Age, Language Learning & Technology, Volume 4, Number 2 - 2000, pp. 54-71.
 11. Tariq Khan, Deepa V., Panchan Mohanty, Linguistic And Extra-Linguistic Factors in Bilingual Texting, Interdisciplinary Journal of Linguistics, Volume [6] 2013, Pp.125-138.
 12. Thurlow C., The Internet and language, Universität Bern, 2001.
 13. Sun Hong-mei, A Study of the Features of Internet English from the Linguistic Perspective, Studies in Literature and Language Vol.1 No.7, 2010.

HUNARMANDCHILIK MARKAZLARI

Umarov Aziz Mirfozilovich

TAQI Arxitekturaviy loyixalash kafedrası dotsenti

Nurjonov Ulug‘bek Ilxomovich

UrDU Magistratura bo‘limi, Bino va Inshootlar Arxitekturasi 211-guruh
magistranti. O‘zbekiston, Urganch shahar

ANNOTATSIYA:

Maqolada hunarmandchilik markazlari haqida ma‘lumotlar keltirib o‘tildi.

Kalit so‘zlar: Hunarmand, hunar-hunardan, hayotiy, lug‘at, zamonaviy, san‘at, ma‘naviy, madaniy.

АННОТАЦИЯ:

В статье была приведена информация о ремесленных центрах.

Ключевые слова: Ремесленник, ремесло-от ремесла до жизни, лексика, современность, искусство, духовность, культура.

ANNOTATION:

The information in the article about the center of the craft was causing.

Key words: Craftsman, craft-from craft to life, vocabulary, modernity, art, spirituality, culture.

KIRISH

Xalqimizda hunar-hunardan risqing unar, hunari bor och qolmas, hunari yo‘q kishining mazasi yo‘q ishining, hunarsiz birni yiqitsa, hunarli mingni yiqitar kabi ma‘noli iboralar ming yillik hayotiy tajribalardan hosil bo‘lgan bebaho maqollardir.

Hunarmand atamasi turli lug‘at va darsliklarda deyarli bir xil ta‘rif ma‘no va ma‘zmun kasb etgan. Hunarmandchilik sohasining tarmoqlari ko‘payib ijtimoiy, ma‘naviy – madaniy ma‘no kasb etgan, shu tariqa hunarmandchilik san‘at asarlari zamonaviy san‘at mahsulotlari ishlab chiqarish darajasiga ko‘tarilgan.

Bu haqda o‘zbek va xorijiy olimlar, XIX-XX asrlarda yashab o‘tgan ustoz kosiblar, arxeolog va tarixchi olimlar asarlar, qo‘llanma-ko‘rsatmalar, nizom va viyatnomalar yozib qoldirganlar.

ADABIYOTLAR TAHLILI

Jumladan atoqli sharqshunos olimlar S.P.Tolstov, A.Asqarov, I.Jabbarov, S.Bulatov, I.O.Tursunov, M.F.Gavrilov, V.N.Razvadovskiy, Z.D.Kostelovskaya, S.Baratov va boshqalarning asarlarida xalq amaliy san‘ati, kosibchilik, hunarmandchilik, tosh, sopol (keramika) mis, temir, yog‘och, teri jun, tola kabi hom-

ashyolardan kundalik turmush extiyoji uchun mahsulot, kiyim-kechak ishlab chiqarish hunarmandchiligining rivojlanishi keng yoritilgan.

MUHOKAMA VA NATIJALAR

O'lkamizning ko'hna qal'alari, qo'rg'on va xarobaga aylangan tepaliklardan S.P.Tolstov va uning yo'ldoshlari kavlab topgan ibtidoiy ov qurollari, ishlab chiqarish, ro'zg'or buyumlari qadimiy Xorazmda neolit davridan boshlangan Kaltaminor, Suvyorgan, Tozabog'yop madaniyati izlari Sultonuvaysi hamda janubiy xorazmdan kavlab topilgan ov qurollari, kamon uchi, nayza, suyak va sopol idish qoldiqlari hunarmandchilik tarixining naqadar uzoq o'tmishga borib taqalishini isbotlagan.

Dunyo olimlarining bir ovozdan ma'qullashlariga qaraganda agarda qaysibir qal'a, shaharni arxeologik jihatdan kavlaganda 15 xil hunarmandchilik mahsuloti qo'lga kiritilsa o'sha joy hunarmandchiligi rivojlangan shahar xisoblangan. O'zbekistonda bunday qal'a shaharlar sirasiga Samarqand, Shahrisabz, Buxoro, Termiz, Xiva, Xazorasp, Mazdaxqon, Gavur va boshqa qal'alar kiradi. Ma'lumki insonlar ishlab chiqarish faoliyatini mexnat taqsimoti: ovchilik, chorvachilik, dexqonchilik, hunarmandchilikdan boshlaganlar. Natijada ovchilik uchun kamon, pichoq, nayza, dexqonchilik uchun o'roq, bolta, bel-kurak, bug'doy-don yanchish uchun tegirmon (xoroz) hunarmandchilik uchun nina bigiz, po'stin – telpak uchun xayvon terisi, osh tuzi kabilar asta-sekin takomillasha borganligi sababli ularni jamoa tarzida ishlab chiqarish ustaxonalari oddiy bo'lsa ham boshlang'ich fabrikalar kasb-hunarmandlar uyushmasi-markazlari hosil bo'lgan.

Shu tariqa Yevropa va Osiyo mamlakatlarida shamol tegirmonlari, suv tegirmonlari, qo'l tegirmonlari, ot, eshak, tuya bilan xarakatlantiriladigan tegirmon-xorozlarda don yanchilgan-un hosil qilingan yoki juvoz yog'i ishlab chiqarilgan. Tarixiy taraqqiyot jarayonida daryo, dengiz okean bo'yi mamlakatlarida qayiq, kemalar yasalgan va qo'shni yerlarni o'zlashtirish, bosib olish (XVII-XIX) asrlarda paydo bo'lib-kapitalistik tuzum paydo bo'lgan. O'rta Osiyo xususan O'zbekiston, Xorazm zabt qilinganidan so'ng ming yillardan buyon davom etib kelayotgan sopol hunarmandchiligi uy-shaharsozlik, kiyim-kechak, zargarlik, chetga sotish biroz kasod topsa ham yo'q bo'lib ketmagan. XX asrning 20-30 yillarida Xiva, Xazorasp, Gurlan, Xonqa kabi shahar va tumanlarda hunarmand artellari ochilgan va ustoz-shogird usuli bilan Xivada gilam to'qish fabrikasi, etikdo'zlik, sartaroshlik chopchilik (kigiz, sholcha to'qish), temirchilik, misgarlik, duradgorlik, sangarlik (marmarga naqsh o'yish) uyushmalari ochilgan.

Hamyurtimiz Iso Jabborovning yozishicha, XIX asrning 60-70 yillarida Xivada hunarmandchilikning 27 turi, Xazoraspda 25turi ishlab turgan va jami 556 do‘kon mavjud bo‘lgan. Vohada taxminan 2528 xo‘jalik (oila) hunarmandchilik (tikuvchilik, to‘qimachilik, temirchilik) bilan mashg‘ul bo‘lishgan. Xiva xonligi Rossiya tomonidan bosib olinganidan so‘ng hunarmandlar chet ellarga jun po‘stin, shoyi mato, xom-teri, zargarlik buyumlari eksport qiladigan bo‘lganlar va o‘z navbatida u tomonlardan po‘lat temirdan yasalgan buyumlar, anjomlar, garmonika sozi, yevropacha kiyim-kechak namunalarini olib kelishgan.

Tabiiyki Xorazmning uzoqlarda joylashgan el-elat, ovul-qishloqlarida yashovchi aholining hunarmandchilik asboblariga, sopol idishlarga bo‘lgan talab va ehtiyojlarini qondirish amri mahol bo‘lganligi sababli ayrim tumanlarda oddiy kasonachilik avvalgidek davom etavergan. Jumladan Xonqa yaqinidagi Madir, Xiva-Buxoro yo‘lidagi Yangiariq tumani Kattabog‘ qishlog‘ida sopolchilik, tandirsozlik avvalgidek ishlab turgan.

Xazoraspda pichoqchilik, egar-jabruqchilik, yog‘och o‘ymakorligi ustaxonalari Xivadagi mahalla elatlarda (bo‘yoqchilik, kandakorlik, ipakchilik, elakchilik, yamoqchilik, misgarlik, taqachilik, sangarlik) ustaxona uyushmalari ishlab turgan. Dastlabki davrlarda ular o‘z uylarida ishlagan bo‘lsalar so‘ngra soliqqa tortilib artellarga (jamoalar) birlashib ishlashga majbur bo‘lganlar.

Tan olish joizki, sho‘rolar davrida davlat magazinlari ittifoqning turli shaharlarida ishlab chiqarilgan uy-ro‘zg‘or buyumlari, o‘zbekcha choynak-piyola, yog‘och idish, sopol tavoq, cho‘mich, ko‘za, xum, gubi kabi anjomlar aholining azaldan odatga aylangan urf hoxish-istaklarini qaytara olmadi, ya’ni sopol tavoqda qo‘l bilan palov yeyoish an’anasi va boshqalar avvalgicha saqlanib qolaverdi.

Aynan shuning uchun ham mahalliy aholi o‘zining ming yillardan buyon davom etib kelayotgan sopoldan yasalgan idishlar, chinni, piyola, kosalar, non yopadigan tandir, tuncha sho‘rva tayyorlaydigan mis o‘choq qozonchalarini ishlab chiqarishga talab ehtiyoj katta edi. Natijada Xonqa tumani markaziga yaqin Madir qishlog‘ida tandirchilar ustaxonasi, zangori kulolchilik markazida Rahimbergan Matchonov raxbarligidagi uch avlod vakillari faoliyat ko‘rsatib keldi.

Xalqaro YUNESKO tashkilotining O‘zbekiston Respublikasi bo‘limi grant loyihasi asosida Madir sopolchilik markazi kengaytirildi, 1998-yilda nuroniy otaxon Bexzod nomli davlat mukofoti ordeni bilan taqdirlandi. O‘g‘li Odilbek AQSHning Arizona shtatiga borib o‘z tajribalarini xorijliklarga o‘rgatib keldi.

Xuddi shuningdek, Yangiariq tumani Kattabog‘ qishlog‘ida ham kulolchilik, koshinchilik, xum, ko‘za, gubi ishlab chiqarish markazi ishga tushirildi va bu yerda 30 ishchi o‘rni ochilib shogirdlar tayyorlandi.

O‘zbekiston mustaqillikka erishgandan so‘ng ko‘p o‘tmay hunarmandlarning 1-Respublika xalq amaliy san‘ati “Usto” ijodiy uyushmasi tashkil topdi. Mamlakat Prezidentning “Xalq badiiy hunarmandchiligi va amaliy san‘atini yanada rivojlantirishni davlat yo‘li bilan qo‘llab quvvatlash chora-tadbirlari to‘g‘risida” maxsus farmoni imzolandi. Keyingi yillarda o‘nlab tanlovlarda qatnashib g‘oliblik diplomlariga, unvonlarga sazovor bo‘ldilar.

Yangibozor tumanida biznes-fond va tadbirkorlik palatasi tuzildi. Unga Davlat Matsafoyev rahbar etib tayinlandi, “Yulduz” kichik korxonasi, un tegirmoni, sholi xarozi, to‘quvchilik va boshqa xunarlar bo‘yicha 1997-yilda 13 nafar, 2000-yilda 178 kishi, 2006-yilda 341 nafar ishchi, xotin-qizlar ishlab 15-16 xil mahsulot ishlab chiqardilar.

Bunday misollarni viloyatning boshqa shahar, tumanlari misolida ham ko‘plab keltirish mumkin. So‘ngi yillarda Xiva, Urganch, Xazorasp kabi shahar va tumanlarga minglab xorijlik va mahalliy sayyoxlarning kelishi munosabati bilan xalq hunarmandchiligi mahsulotlariga talab oshib bormoqda va lekin viloyatda Xiva shaxridan boshqa joyda hunarmandchilikning maxsus-ixtisoslashgan zamonaviy markazi yo‘q. To‘g‘ri, minglab hunarmandlar ustoz-shogirt taomiliga muvofiq yoshlarga o‘z hunarlari sir asrorlarini o‘rgatmoqdalar. Hukumatimiz ular uchun katta mablag‘ ajratib bermoqda. Ustozlar yoshlarga o‘z uyida yoki moslashtirilgan xonalarda saboq bermoqdalar. O‘zbekiston badiiy akademiyasining a‘zosi, rassom Sotimboy Qosimov viloyatda yagona mis, lotun metalga o‘yma naqsh-minyatyura san‘atidan saboq bermoqda. Shogirdlar atigi 10 nafar oddiy sharoitda murakkab kasb metal o‘ymakorligining sirlarini o‘rganib mustaqil ish boshlashiga hech kim kafolat bera olmaydi, albatta.

XULOSA

Yuqorida keltirilgan faqat va xolatlardan kelib chiqqan xolda biz ko‘hna va hamisha navqiron Xorazm voxasidagi meros hunarmandchiligini zamon talablariga mos ravishda rasmona hunarmandchilik markazlari bunyod etish vaqti keldi deb xisoblaymiz. Bu birinchidan, katta iqtisodiy daromad keltiradi ikkinchidan, Markaziy Osiyoda ilk sivilizatsiya vatani Xorazmning obro‘-e‘tiborini yanada yuqori ko‘taradi. Hunarmandchilikning 200 dan ortiq turi-tarmoqlari borligi ma‘lum. Shunga yarasha talab va ehtiyojdan kelib chiqib har bir tumanda ayniqsa azaldan mavjud kasb-hunar

egalari yashab-ishlab kelayotgan makonlarda ixtisoslashgan hunarmandchilik markazlari bo'lsa edi degan taklifni o'rta qo'ymoqchimiz.

REFERENCES

1. "O'zbekiston nomoddiy madaniy merosi" YUNESKO ishlari bo'yicha O'zbekiston Respublikasi Milliy komissiyasi, 2017
2. S.Bulatov "O'zbekiston xalq amaliy bezak san'ati" 1991
3. Abdullaev Timur po'latovich "XII-XV asrlarda Xorazm hunarmandchiligi" 2016 y

THE ROLE OF THE INSTITUTION OF MEDIATION IN ALTERNATIVE DISPUTE RESOLUTION

Nabiyeva Dilnoza Doniyor kizi

Magistr of Tashkent State University of Law

ANNOTATION

The article considers with establishment of modern forms of ADR, history of mediation and preferred aspects of mediation.

Keywords: ADR, Mediation, Conciliation, Adjudication, Arbitration, Privacy and confidentiality, Flexibility, Control, Cost minimization.

АННОТАЦИЯ

В статье рассматривается создание современных форм АРС, история медиации и предпочтительные аспекты медиации.

Ключевые слова: АDR, посредничество, примирение, судебное разбирательство, арбитраж, неприкосновенность частной жизни и конфиденциальность, гибкость, контроль, минимизация затрат.

INTRODUCTION

The rise of modern forms of ADR can be traced back to the 1970s in the US. It was fueled by an increasing dissatisfaction with the court system. High litigation costs, and high attorneys' fees, lengthy proceedings and uncertain and potentially ruinous awards, for example, with jury trials in civil actions and punitive damages – prompted the search for alternatives to litigation. A milestone in the development was the “Pound Conference” in April 1976[1]. It brought together academics, practitioners and policy-makers who reflected on the future of the justice system in the US. Arbitration had traditionally been an important form of ADR, with great practical relevance for commercial B2B disputes[2]. The rise of modern forms of ADR is therefore primarily a rise of mediation and other processes with third party intervention that do not lead to a binding solution imposed on the parties. Mediation gained traction in the US in particular in the 1970s and 1980s. It can now be considered a cornerstone of the US justice system. Europe and other countries followed suit with a time-lag of approximately 10 to 20 years. However, given that resolving disputes before the state courts has never been considered to be as ineffective in Europe as in the US, mediation has never attained the same popularity in Europe than it has received in its “birth state”. By now, the ADR landscape is highly differentiated and specialized. Special, tailor-made proceedings such as,

adjudication in construction disputes, and hybrid procedures, mediation, arbitration are increasingly used.

DISCUSSION AND RESULTS

Conciliation is another form of ADR involving a third-party neutral who is not empowered to impose a solution on the parties. As in a mediation, the conciliator assists the parties to negotiate an amicable solution. One might say that party autonomy plays an even greater role in mediation as compared to conciliation: a mediator will typically be very reluctant to make proposals as to how the dispute could be resolved. By contrast, a conciliator, who is typically chosen for her expertise in the subject matter of the dispute and not so much as a professional ‘process agent’, will be less hesitant to move in this direction. In 1980, the United Nations Commission on International Trade Law (UNCITRAL) adopted model rules upon which parties may agree for the conduct of conciliation proceedings arising out of their commercial relationship[3], and in 2002, UNCITRAL passed a model law on international commercial conciliation.

Adjudication is an ADR procedure that was developed in England for the cost efficient resolution of construction disputes[4]. In essence, the procedure aims to establish an expert opinion on alleged building defects. The expert has wide-ranging powers to examine the case. Her opinion is binding until the dispute is finally resolved by litigation, arbitration or party agreement. Mediation and adjudication may be combined to “Med Adj”: the parties attempt mediation first and resort to adjudication with respect to those issues that could not be resolved in mediation.

Neutral evaluation is not a negotiation process. Rather, it involves an independent third-party expert who provides an opinion on the best way to resolve the dispute. Neutral evaluation is a process that may happen before a court or tribunal process is started. Sometimes your professional adviser, such as a lawyer or accountant, will suggest that you may benefit from using neutral evaluation. Courts and tribunals sometimes refer people to neutral evaluation.

Arbitration is an important mechanism of resolving disputes relating to international commercial transactions. Its crucial feature is that the arbitral tribunal is normally empowered by the arbitration agreement to render a decision that is binding on the parties. Arbitration clauses usually are part of the contract that gives rise to the dispute, sometimes in the form of escalation clauses according to which direct negotiations are followed by mediation, and mediation is followed by arbitration, whereby the next step is reached failing an amicable resolution of the dispute on the

preceding one. If the parties use an arbitration institution as a service provider to handle administrative issues, this is characterized as being ‘institutional arbitration’ as opposed to an arbitration without involvement of such an institution (‘ad hoc arbitration’). A crucial feature in every arbitration is the “place of arbitration” designated by the parties. It determines the origin of the arbitral award and also the state law rules applicable to the proceedings as a backup to the parties’ chosen rules. Transnational enforcement of arbitral awards and other important legal issues are governed by the New York Convention on the Recognition and Enforcement of Foreign Arbitral Award.

The history of the institution of mediation goes back a long way. In particular, we can see the ancient signs of the institution of mediation in Phoenicia, Ancient Babylon, China, Japan, as well as in Ancient Egypt, Greece and Ancient Rome. Also, the current form of the mediation institute originated in the United States in the 1970s and 1980s[5]. Later it became popular in other European countries, in particular, in Australia, Great Britain, Germany, France and other countries. But mediation is more developed in the United States than in other European countries. It should be noted that mediation in Uzbekistan is also developing. This stage became the legal basis with the adoption of the Law on Mediation on July 3, 2018[6]. At the same time, in recent decades, the practice of mediation in the post-Soviet countries has developed rapidly and is reflected in the legislation. In particular, Russia (2011), Kazakhstan (2011), Moldova (2015), Belarus (2014), Kyrgyzstan (2018), Uzbekistan (2018), Azerbaijan (2019). In addition, mediation is developing as a private practice in countries such as Georgia, Ukraine, Turkmenistan, Tajikistan, and Armenia, although no special laws have been developed[6].

Alternative dispute resolution processes, such as mediation offer you the following benefits to varying extents such as privacy and confidentiality, flexibility, control, cost minimization.

Privacy and confidentiality

ADR processes are generally private and largely confidential in contrast to court processes. Most court processes are open to the public, which means that anyone, including the media, can observe your trial and report it. In contrast, participants in ADR processes are bound to keep information about what happens in mediation confidential. This requirement gives disputants a lot more freedom to say what they want without fearing that it could be used against them later. In addition, the principle of confidentiality means that information revealed during ADR cannot be used as evidence in a later court process. The privacy of ADR makes disputants more

comfortable to discuss the dispute without fearing that someone could form opinions or negative judgments about them.

Flexibility

ADR processes offer different types of process structure. At the same time, the private nature of ADR permits you to tailor each ADR process to suit your needs. For example, depending on the specific ADR process, you may be able to have input into such as time, place, level of formality, choice of ADR professional, cost of the process and other procedural aspects.

A court process usually has a rigid framework one must operate within, and you must seek permission from the judge if you want to change something. In contrast, mediation is bound neither by strict legal rules of evidence nor by set procedures of presenting your case.

Control

When you manage your dispute in court, the most active people will be the judge and the lawyers. You will passively participate, usually doing what your lawyer advises and accepting what the judge says. ADR can give you more control of managing your dispute. Depending on the ADR process, you may be able to make choices such as these:

- The type of process to use

- The ADR practitioner to help you

- The extent to which professional advisers are involved

- The issues to discuss (including nonlegal issues)

Most important, your choice of ADR process influences the type of solution that will be available for your dispute. In court, you either win and get what you want or you lose and have to accept the decision of the judge. In ADR, different processes will offer different types of outcomes. For example, in mediation you control the outcome of the dispute and are empowered to find a creative solution that fulfills your needs. Such agreements are usually more reliable and durable than decisions imposed by a judge, which can be appealed. Mediation also allows for the continuation of your relationship with the other side and for the preservation of your reputation and goodwill. For example, a company can keep a trustworthy relationship with its customers or investors. Moreover, you will improve your conflict resolution skills and possibly prevent disputes in the future.

Cost minimization

The cost of legal advice, legal representation, and court fees is usually high. The long duration of court cases also means that costs add up. ADR has the advantage of

being cheaper than litigation in most cases. The more formal and legalistic the ADR process, the more expensive it becomes (although it is usually still less expensive than court). For example, arbitration is a relatively formalistic and legalistic ADR process. Arbitration is generally more expensive than mediation, the latter process being characterized by high levels of flexibility and informality. In mediation, your dispute may be resolved in just a few weeks (preparation for the mediation and the mediation session itself). There is usually a high level of satisfaction with mediation, and this satisfaction leads to mediated settlement agreements that are sustainable.

CONCLUSION

In conclusion, mediation is an effective mechanism for alternative dispute resolution. Now, mediation has its place in almost all developed countries.

REFERENCES

1. N. Alexander, 'Harmonisation and Diversity in the Private International Law of Mediation', in: K. J. Hopt (ed.), *Mediation: Principles and Regulation in Comparative Perspective* (Oxford University Press 2013) pp. [-----]; K. P
2. Ch. Bühring-Uhle, *Arbitration and Mediation in International Business* (Kluwer 1996)
3. UNCITRAL Conciliation Rules 1980
4. The Housing Grants, Construction and Regeneration Act 1996, Section 108
5. Масадиков Ш.М. Проблемы правового регулирования медиации. Монография. – Ташкент: ТГЮУ, 2014. – 150 с
6. Закон Республики Узбекистан «О медиации» № ЗРУ-482 03.07.2018. [Электронный документ]. – Режим доступа: <http://lex.uz/docs/3805229>. Дата доступа: 08.05.2019.
7. “Перспективы развития медиации в Республике Узбекистан” Марипова С. Статя
8. Бесемер, Х. Медиация. Посредничество в конфликтах / Х. Бесемер / Перевод с нем. Н. В. Маловой. – Калуга : Духовное познание, 2004.

ЛИЧНОСТНО-ОРИЕНТИРОВАННЫЙ ПОДХОД К ПРОЦЕССУ ОБУЧЕНИЯ В ВЫСШИХ ОБРАЗОВАТЕЛЬНЫХ УЧРЕЖДЕНИЯХ УЗБЕКИСТАНА

**Чжен Е.В. (НамГУ),
Муродиллаева М.
магистрант Нам ГУ**

АННОТАЦИЯ

Статья посвящена актуальной проблеме современной методики преподавания литературы. Проанализированы психологические и педагогические принципы лично-ориентированного подхода в преподавании.

Ключевые слова: *Технология обучения, индивидуальный подход в преподавании, всестороннее и гармоничное развитие личности, закономерности процесса образования, деятельностный подход в преподавании.*

O‘ZBEKISTON OLIY O‘QUV YURTLARIDA O‘QUV JARAYONIGA TALABA YO‘NALTIRILGAN YONDASHUV

ANNOTATSIYA

Maqola adabiyot o‘qitishning zamonaviy usullarining dolzarb muammosiga bag‘ishlangan. O‘qitishda o‘quvchiga yo‘naltirilgan yondashuvning psixologik-pedagogik tamoyillari tahlil qilinadi.

Kalit so‘zlar: *O‘qitish texnologiyasi, o‘qitishga individual yondashish, shaxsni har tomonlama va barkamol rivojlantirish, ta‘lim jarayonining qonuniyatlari, o‘qitishga faollik yondashuvi.*

STUDENT-CENTERED APPROACH TO THE LEARNING PROCESS IN HIGHER EDUCATIONAL INSTITUTIONS OF UZBEKISTAN

ANNOTATION

The article is devoted to the actual problem of modern methods of teaching literature. The psychological and pedagogical principles of the student-centered approach in teaching are analyzed.

Keywords: *Teaching technology, individual approach to teaching, comprehensive and harmonious development of personality, regularities of the educational process, activity approach to teaching.*

ВВЕДЕНИЕ

В мировой практике особое внимание уделяется развитию интеллектуального потенциала студентов, формированию навыков работы с информацией и формированию информационно-аналитического потенциала, совершенствованию технологий работы над лингвистическим и художественным материалом в процессе обучения, ориентированном на индивидуальную личность каждого обучаемого.

Данная статья в определенной степени служит осуществлению задач, намеченных в Указе Президента Республики Узбекистан № УП -4947 от 7 февраля 2017 года «О стратегии действий по дальнейшему развитию Республики Узбекистан», в Постановлении Президента Республики Узбекистан №ПП – 3151 от 27 июля 2017 года «О мерах по дальнейшему расширению участия отраслей и сфер экономики в повышении качества подготовки высококвалифицированных специалистов с высшим образованием», Постановлении Президента Республики Узбекистан №ПП – 3271ё от 13 сентября 2017 года «О программе комплексных мероприятий по разработке и продвижению системы издания и распространения книжной продукции», Указе Президента Республики Узбекистан №УП-3775 от 5 июня 2018 года «О дополнительных мерах по повышению качества образования в высших учебных заведениях и обеспечения активного участия в широких реформах в стране, а также других нормативно-правовых актах.

ОБСУЖДЕНИЕ И РЕЗУЛЬТАТЫ

В нашей республике особое значение придается развитию лингво-культурологической компетентности в условиях индивидуально-личностного подхода. Личностно-ориентированный или индивидуальный подход в воспитании студентов представляет собой целенаправленную систему педагогических действий и отношений, максимально учитывающую возрастные и социально-психологические особенности каждого студента в целях всестороннего и гармонического развития его личности.

В педагогике высшей школы, к сожалению, до сих пор бытует директивный стиль воспитания студентов, ведущий нередко к формализму и ошибкам вследствие незнания и игнорирования индивидуальных особенностей студентов.

Изучение личности студентов важно, прежде всего, с позиций реальной жизни. Известно, что индивидуальные особенности людей оказывают глубокое

и разнообразное влияние на социальные группы, а тем самым и на общество в целом, уровень и характер организации, продуктивность коллективной деятельности, межличностные отношения.

Невнимание к индивидуальности и порождает дефекты «человекообразования», противоречия поведения и сознания людей, негативно сказывается на межличностном общении.

Вторая причина психологического характера. На психологическом уровне реакции, установки, оценки, отношения людей к одному и тому же факту, явлению, событию всегда варьируются. Эти различия в отношениях и установках людей влияют на поведение людей и проявления личности. Так как истинным объектом педагогической работы является именно отношения человека, необходимы их знания и учёт.

Третья причина – закономерности процесса воспитания. В воспитании нет прямой зависимости результатов воспитания от воспитательных воздействий. Широта и динамизм связей и отношений студента с окружающей предметной и социальной средой должны быть постоянным объектом педагогического познания и коррекции.

Индивидуальные особенности студентов должны изучаться сообща всеми преподавателями, контактирующими со всеми студентами. Такой своеобразный педагогический «консилиум» обеспечит полную, достоверную информацию и единство действий всех преподавателей.

Общей программой для всех преподавателей является принцип изучения личности: целенаправленность, всесторонность, динамичность, систематичность и последовательность, изучение личности в деятельности и в коллективе, воспитывающий характер изучения личности.

Студенты всегда занимали и занимают специфическое место в социальной структуре общества. Эта специфичность определяется следующими отличиями.

Во-первых, определяющей функцией студентов в обществе и особенности их ведущей деятельности. Цель студентов – подготовка к профессиональному труду, учебная деятельность является ведущей – индивидуально по своей природе и характеризуется, прежде всего, личной. А не и общественной значимостью.

Во-вторых, единством образа жизни. В нашей стране вузы сосредоточены преимущественно в городских центрах, причём большинство (около 75%) студентов живёт в общежитиях. Единство направленности (овладение

избранной специальностью), единства быта студентов определяют способы и формы их жизнедеятельности.

В-третьих, возрастными психологическими особенностями студентов. Малый жизненный опыт, определённая психологическая и социальная незрелость, широта интересов, эмоциональность ориентаций – лишь некоторые из слагаемых особенного психологического облика большинства сегодняшних студентов, для которого характерна также незавершённость и динамизм.

Для ценностных ориентаций большинства студентов характерна малая степень согласованности компонентов. Если на когнитивном и эмоциональном уровне первое место занимает подготовка по специальности, самостоятельная работа, то на поведенческом уровне первое место занимают ориентации, связанные с возрастными особенностями – развлечение и общение. Задача оптимально согласовать различные компоненты ценностных ориентаций студентов, учитывая, что интенсивное, разнообразное по содержанию общение в студенческом возрасте необходимо для шлифовки многих социально и профессионально значимых качеств личности.

ЗАКЛЮЧЕНИЕ

Итак, в методике преподавания и в педагогической науке, в целом, большое внимание следует уделять развитию лингво- культурологической компетентности в условиях индивидуально-личностного подхода.

REFERENCES

1. Бабанский Ю.К. Оптимизация учебно-воспитательного процесса. – М.: Педагогика, 2013.
2. Куценко В.Г., Липник В.Н. Состояние психолого-педагогической подготовки учителя. – М.-СПб.: Учитель, 2008.
3. Гарифьянов Р.С. Психолого-педагогические основы руководства самовоспитания студентов. – Казань: Изд-во Казанского университета, 2020.
4. Chjen E. V. Saltykov-Shchedrin`s creativity in secondary schools of Uzbekistan. ACADEMICIA: An International Multidisciplinary Research Journal. ISSN: 2249- 7137 Impact Factor SJIF 2020= 7. Vol 10, Issue 12, December 2020. 10.5958\2249-7137.2020/01763.2

ФОРМИРОВАНИЕ ДУХОВНОСТИ И ПРОСВЕТИТЕЛЬСТВА ПОДРАСТАЮЩЕГО ПОКОЛЕНИЯ СРЕДСТВАМИ МУЗЫКАЛЬНОГО ИСКУССТВА

Халилов Ф.Н.

д.н.н., проф. ТГУВ

АННОТАЦИЯ

В данной статье рассматриваются проблемы связанные с развитием духовности и просветительства личности средствами музыкального искусства, где даются мысли и идеи ученых музыкальной педагогики.

***Ключевые слова:** Личность, духовность, просвещение, зрелость, музыка, искусство.*

АННОТАЦИЯ

Ушбу мақолада шахсининг маданият - марифий камолотини шакллантишида мусика санъатинг ўрни ва мусикий олимларнинг қарашлари баён этилади.

***Калит сўзлар:** Шахс, маънавият, марифат, камолот, мусиқа, санъат.*

ANNOTATION

This article discusses the role and importance of music in the formation of cultural and educational maturity of the individual.

***Keywords:** Personality, spirituality, enlightenment, maturity, music, art.*

ВВЕДЕНИЕ

В условиях претворения в жизнь Закона «Об образовании» и Национальной программы по подготовке кадров современной школе нужен не просто дипломированный специалист, а творчески активная личность, широта кругозора и разносторонность интересов которой обеспечивают наиболее полную реализацию в педагогической деятельности духовного богатства и профессионального мастерства [1].

ОБСУЖДЕНИЕ И РЕЗУЛЬТАТЫ

Творчество как активная самостоятельная деятельность, порождает нечто новое. Новизна творчества может быть оценена с объективной и субъективной точек зрения. В первом случае критерием становится социальная ценность и новизна решения, здесь можно говорить о творчестве в полном смысле слова как деятельности художника, ученого, изобретателя, педагога и т.д. Во втором случае творческий процесс не обладает новизной и социальной значимостью,

но тем не менее в процессе творческой деятельности могут иметь место те же психологические процессы, которые характерны для полноценных форм творчества. Это объясняется тем, что субъект творчества во втором случае также совершает открытия, но - для себя самого, и таким образом обогащает свои способности, творческий потенциал и внутренний мир в целом. Именно поэтому творческая деятельность учащихся в самых разнообразных проявлениях становится важным средством успешного развития многих социально-значимых креативных качеств личности (воображение, мышление, смелость, решительность, волевые качества), и приобщение к данной деятельности рассматривается современной дидактикой как необходимый элемент содержания образования [2].

Исследуя процессы взаимосвязи творчества и образования, ученые приходят к выводу, что они в своей основе представляют «искусство поиска, применения комбинации знаний новыми методами», «... поиск совершенно новых новаторских педагогических решений и целевых систем» (Н.А.Венгеренко, С.Г.Вершиловский) [3].

Педагогический процесс в общеобразовательной системе должен обеспечивать планомерное развитие способностей личности, которые стимулируют деятельность, получая добавочный импульс, энергию, для более интенсивной творческой деятельности. Примечательны в этом плане суждения о том, что «... сегодня много и плодотворно работают над вооружением педагога научными знаниями в области, совершенствуется общая и психолого-педагогическая подготовка учителя. Но, как это ни парадоксально, мало внимания уделяется совершенствованию самой личности педагога, ее ... природных качеств, не подвергается активному воспитательному воздействию сама человеческая природа педагога, которую и сам учитель осознает не достаточно, не всегда может ею распоряжаться и управлять в различных областях деятельности» (В.А.Кан-Калик). При этом, «творчество педагога не только в том, что он должен разрабатывать приемы, а в том, что он, имея дело каждый раз с новыми обстоятельствами, с изменчивой, не стоящей на месте, постоянно развивающейся природой детей, становится в необходимость оригинально мыслить, действовать, избегая прямого копирования» (Ю.П.Азаров).

Творческий процесс педагога рассматривается учеными, как «деятельность, направленная на постоянное решение бесчисленного ряда учебно-воспитательных задач в меняющихся обстоятельствах, во время которой педагогом вырабатываются и воплощаются в общении с детьми оптимально,

оригинальные для данной педагогической индивидуальности не стандартными педагогическими решениями, опосредованные особенностями объекта-субъекта педагогического воздействия» (В.А.Сластенин) [4].

Анализ различных источников по проблеме творчества в педагогической науке позволяет нам сделать вывод о том, что оно характеризует собой важнейший показатель социальной и профессиональной зрелости педагога, который проявляется в таких чертах как: стремление к постоянному профессиональному, интеллектуальному, культурному и моральному самосовершенствованию; заинтересованность в успехе деятельности; потребность к творческой самореализации в труде, поиске, оригинальности, конструктивности мышления в отношении к миру; умение находить оптимальные пути и способы устранения недостатков в получении лучших результатов деятельности, предвидеть последствия своих действий и поступков; способность принимать на себя ответственность за результаты собственной деятельности, коллектива; умение самостоятельно варьировать, находить недостающие методы и средства для реализации целей своей творческой деятельности; результативность деятельности, достижение успеха в любом начинании и т.д. Достижение высокого уровня педагогического мастерства учителя музыки продиктовано реализацией поставленной цели - формирование музыкальной культуры учащихся как неотъемлемой части общехудожественной, где важное значение имеет музыкально-эстетическое воспитание, которое предполагает формирование у личности способности восприятия, правильно-го понимания прекрасного в искусстве, выработке эстетического понятия, вкусов и идеалов, в развитии творческих задатков. Не случайно по этому поводу отмечено, что «необходимо воспитывать студентов не узкими ремесленниками, а дать им широкое общее музыкальное развитие ...», - которое позволит обрести музыкальный кругозор, достичь высокого уровня музыкального мышления, сформировать эстетические вкусы и взгляды.

Чтобы наметить основные направления подготовки будущих учителей музыки к учебно-воспитательной работе в общеобразовательной школе, нужно выявить те знания, умения, навыки, которые необходимы учителю-организатору по музыкально-эстетическому развитию обучающихся.

Профессионально-педагогическая направленность учебного процесса высшей школы должна учитывать специфику будущей профессии и решать общие задачи музыкальной подготовки учителей музыки, иными словами,

специалиста с широкими профессионально-педагогическими и музыкальными познаниями и интересами.

В целом, овладение музыкальной культурой активизирует профессиональную направленность деятельности учителей музыки. Однако развитию творческой деятельности учителя музыки препятствует неразработанность целостной методической подготовленности учителя музыки, которая «позволяет будущему специалисту адаптироваться к любым сменам обстоятельств своей деятельности, умело апеллировать к разнообразным приемам и способам обучения, вариативно применять, комбинировать методические знания, умения, навыки, сочетая традиционное и новаторское в рамках педагогической «лаборатории»». Только на основе творческого подхода к методической подготовке учителя музыки возможно формирование и совершенствование основ педагогического мастерства, благодаря которому учитель повседневно предстает как конструктор каждый раз нового и универсального произведения - урока. В этом проявляется одна из важных сторон целостного учебного процесса на музыкально-педагогических факультетах, способствуя эффективному развитию творческой, профессиональной направленности будущих учителей музыки.

Урок музыки, как урок музыкального искусства всегда должен быть целостным, объединяющим все входящие в него элементы в единое понятие музыка, музыкальное искусство. Для того чтобы проводить на уроках реализацию важнейших задач музыкального воспитания - формирования высоких музыкально-эстетических вкусов, развитие творческих способностей, потребности общения с музыкой, по нашему мнению, нужен творческий специалист. Если мы ставим перед собой задачу всестороннего, гармонического развития учащихся, то надо, прежде всего, позаботиться о всестороннем, гармоническом развитии преподавателей. А это значит, что только творческий учитель музыки, как носитель высокой художественной культуры, становится «творцом» музыкального искусства.

Следовательно, современный урок музыки, как урок искусства, немыслим без творческого процесса.

Таким образом, творческое начало характерно для развивающейся личности, и особенно присуще профессиям, связанным с художественно-исполнительной деятельностью, т.к. здесь важно создание личности, а не образа, как в искусстве, не механизма или конструкции в технике.

Исследователями доказано, что наибольшее проявление творчества в процессе занятий музыкой происходит в поисково-познавательной и интеллектуальной деятельности, способствующих интенсивным процессам памяти, воображения и т.д. Учитель музыки должен проектировать результат в соответствии с исходными данными, анализировать возникающую ситуацию и находить средства достижения цели, критически оценивать полученные достижения.

На наш взгляд, педагогическое творчество должно найти отражение в ходе подготовки учителя музыки, поскольку его разносторонняя деятельность связана с процессом новых сторон изучаемых явлений. Сюда можно отнести ценностное отношение к произведениям искусства, непосредственно к своей деятельности, так как «музыкант-педагог в общеобразовательной школе не должен быть «спецом» в одной какой-либо области музыки. Он должен быть и теоретиком и регентом, но и в тоже время и музыкальным историком, и музыкальным этнографом, исполнителем, владеющим инструментом, чтобы всегда быть готовым направить внимание на ту или иную сторону» (Б.В.Асафьев) [5].

Немаловажным фактором в профессиональной деятельности будущего учителя музыки выступают методы стимулирования интереса, столь необходимые для творческой деятельности, вырабатывая инициативность, самостоятельность, целенаправленность. Они также ценны для его исследовательской работы в школе, где педагог выступает постоянно в роли экспериментатора в музыкальном воспитании учащихся. Сюда можно отнести поиски эффективных приемов преподавания в опоре на воздействие смежных видов искусств, применение межпредметных связей в учебном процессе и т.д.

«Данный процесс немислим без обновления, углубления и расширения знаний, умений, навыков в избранной профессии. Иными словами, речь идет о проблеме познания, ее динамике развития от простейших творческих проявлений к более сложным в решении разнообразных педагогических задач; потребности самостоятельного суждения в оценках воспринимаемых явлений; пробуждении инициативы, целенаправленности, фантазии; в отборе, обобщении, прогнозировании и практическом использовании музыкального материала.» [6]

Педагог ВУЗа, формирующий учителя-музыканта в широком смысле нашего понимания, должен находиться на стыке сфер музыкального искусства со смежными науками: психологией, педагогикой, эстетикой и искусство-

знанием. Знание методологических основ искусства, их использование в музыкальном образовании и воспитании, а также данных философии, эстетики, логики и идейной сущности современных музыкальных произведений и народной музыки через призму общих положений - вот основные слагаемые успешной работы при формировании специалиста-музыканта.

«Многопрофильность, или полиструктурность деятельности учителя музыки, предъявляет особые требования к уровню его профессиональной подготовки, который должен быть представлен глубокими знаниями психолого-педагогического, методического характера, широким объемом музыкальных специальностей. Специфика профессии заключается в том, что деятельность учителя музыки имеет психолого-педагогическую направленность, а знания, умения и навыки трансформируются в соответствии с целями и задачами музыкального воспитания в школе.» [7]

Особенностью же исполнительской деятельности учителя музыки является ее тесная связь со школой, при которой накопленный учителем репертуар расширяет и дополняет рамки программы уроков музыки. Данные особенности накладывают отпечаток на такие компоненты инструментального исполнительства на уроке, как условия исполнительского процесса, исполняемый репертуар и подготовка к выступлению (перед классом, на школьном концерте). Определение требований к инструментальной подготовке учителя основывается на учете ее специфики и перечне необходимых качеств, знаний, умений, навыков.

Так как реализация современных требований, предъявляемых к специалисту, должна осуществляться путем совершенствования принципов и методов обучения, нами, прежде всего, решались задачи определения дидактических основ инструментальной подготовки.

Обобщение бытующих в современной педагогике взглядов ученых и педагогов, наши теоретические и экспериментальные исследования привели к созданию следующей иерархии:

I. Цели, задачи, содержание инструментального обучения.

II. Дидактические функции - информационная, ориентационная, развивающая, мобилизационная, коммуникативная, гностическая.

III. Дидактические принципы - научности, систематичности и последовательности, связи теории с практикой, наглядности, доступности, прочности знаний, умений и навыков.

IV. Воплощение авторского замысла в собственной интерпретации.

V. Три этапа его реализации - ориентировочный, исполнительский, кон-трольный.

VI. Факторы, фазы и уровни педагогического руководства процессом ра-зучивания произведения.

VII. Методы инструментального обучения.

Раскрытие особенностей профнаправленности обучения учителя музыки и требований к нему способствовало выявлению недостатков исполнительской подготовки. Были также установлены причины их возникновения, исходя из которых были намечены соответствующие пути совершенствования дидактиче-ских основ. Они свелись к следующему:

1. Осуществление системного подхода в качестве ведущего дидактичес-кого принципа исполнительской подготовки учителя музыки, который прояв-ляется в:

- системности видов исполнительской деятельности;
- системности видов работы, их объединение вокруг задач будущей про-, фессиональной деятельности;
- системности подбора репертуара;
- системности применения ТСО на занятиях;
- системности (комплексности) форм инструментального обучения.

2. Развитие у студентов мотивационной сферы, навыков самостоятель-ности, творческой инициативы.

3. Совершенствование отношений «студент-преподаватель» и др.

Требования к уровню инструментальной подготовки вытекают из особенностей и специфики общепрофессиональной деятельности учителя музыки.

«Л.Арчажникова определяет деятельность учителя как музыкально-педагогическую Музыкально-педагогическая деятельность имеет свою особую структуру, обусловленную, с одной стороны, спецификой музыкального образования, с другой стороны, подчинением общим закономерностям теории деятельности.» [8] Специфика музыкально-педагогической деятельности заключается в том, что она решает педагогические задачи средствами музыкального искусства, представляя собой нерасторжимое единство педагогики и музыки, а также связана с художественно-творческим началом. Из этого следует, что дан-ная деятельность подразумевает владение широким комплексом как общепеда-гогических, так и специальных способностей

Музыкально-педагогическая деятельность сочетает в себе педагогическую, хормейстерскую, музыковедческую, музыкально-исполнительскую, исследовательскую работу, основанную на умении самостоятельно обобщать и систематизировать полученные знания. Комплексность, полиструктурность модели учителя музыки подчеркивали в своих трудах Б. Асафьев, О. Апраксина, Л. Арчажникова, Д. Кабалевский, Г. Цыпин и др. Наглядно может быть представлено при соприкосновении внешне сходных задач, условий, имеющих место в его подготовке и подготовке исполнителя-концертанта. Следует отметить, что публичное выступление в художественно-социальном аспекте это важный момент жизнедеятельности музыканта, активная форма его самовыражения, усовершенствования, социального утверждения, это своеобразный отчет исполнителя о проделанной работе за определенный период, свидетельство овладения музыкантом очередной ступени профессионального мастерства.

В художественно-эстетическом аспекте публичное выступление исполнителя -это сложное диалектическое единство творческого процесса и его результат. Именно здесь, в момент, когда исполнитель выходит на «прямую» связь со слушательской аудиторией, чтобы высказать ей свою точку зрения на трактовку данного музыкального произведения, утвердить свою эстетическую позицию, одновременно с этим - увидеть, почувствовать, оценить реакцию - оценку этой аудитории, совершается чудо музыкально-исполнительского искусства - сворачивается, результируется в музыкальное произведение вся подготовительная работа исполнителя над данным произведением. Творческий процесс исполнителя над произведением в присутствии слушательской аудитории продолжается, но это уже совсем качественно иной уровень исполнения, снимающий (в философском понимании слова «снятие») всю предшествующую работу музыканта.

ЗАКЛЮЧЕНИЕ

Для решения этих задач необходимо постоянно совершенствоваться в личностном и профессиональном плане, так как истинный учитель развивает не только музыкальные способности ученика но так же и его личность.

REFERENCES

1. Закон Республики Узбекистан «Об образовании» //Гармонично развитое поколение – основа прогресса Узбекистана. – Т.: Шарк, 1997. – 63 с.
2. Аннамуратова С.К. Художественно-эстетическое воспитание школьников

Узбекистана. – Т.: Фан, 1991. – 370 с.

3. Апраксина О.А. Методика музыкального воспитания в школе. – М.: Просвещение, 1990. – 206 – 300 с.
4. Выготский Л.С. Психология искусства. – М.: Искусство, 1986. – 573 с.
5. Цыпин Г. Музыкант и его работа. - М.: Сов.композитор, 1988; - 45 – 50 с.
6. Кулясов И.П. О некоторых особенностях учебно-воспитательной работы в фортепианном классе на музыкальнопедагогическом факультете. // (Инструментальное обучение на музыкальнопедагогическом факультете. - М.: МГПИ, 1973. – 18 – 25 с.
7. Ахмедходжаева Н. О роли публичного выступления в формировании музыканта-исполнителя. // Вопросы музыкальной педагогики и исполнительства. -Т.:ТашГУ, 1985. —с. 97-98.
8. Ф. Халилов «Дидактические основы инструментально исполнительской подготовки будущих учителей музыки» Монография Т:1998 – 45 – 55 с.

DASTURIY TA'MINOT SIFATINI BAHOLASHDA HALSTEDNING MURAKKABLIK O'LCHOVLARIDAN FOYDALANISH

Sharipov Bahodir Akilovich,

Toshkent Axborot Texnologiyalari Universiteti, "Tizimli va amaliy
dasturlashtirish" kafedrasida katta o'qituvchisi
bahodir.61@mail.ru

ANNOTATSIYA

Ushbu maqolada dasturiy ta'minotning sifatini baholashda qo'llaniladigan miqdoriy usullardan biri Halstedning murakkablik o'lchovlari ko'rsatib berilgan. Halstedning murakkablik o'lchovlarini yoritib berish uchun misol sifatida "Pufakchali saralash algoritmi"ning C++ tilidagi dasturidan foydalanilgan. Dasturning metrik xarakteristikalarini hisoblash uchun Halsted tomonidan taqdim etilgan murakkablik o'lchovlariga doir misollar keltirilgan.

Kalit so'zlar: murakkablik, o'lchov, dastur, operator, operand, uzunlik, hajm, algoritim, energiya, proporsional, Kod, xato, samaradorlik, baholash, ko'rsatkich, vaqt.

ABSTRACT

This article provides a measure of software complexity using the Halstead metric, one of the quantitative methods used to evaluate software quality. To highlight the Halsted metric, the bubble sort algorithm program in C++ is given as an example. Examples of complexity measurements provided by Halsted are given to calculate program metrics.

Keywords: complexity, measurement, program, operator, operand, length, volume, algorithm, energy, proportional, code, error, efficiency, evaluation, indicator, time.

АННОТАЦИЯ

В этой статье приведена измерения сложности программного обеспечения с помощью метрики Холстеда, один из количественных методов, используемых для оценки качества программного обеспечения. Для освещения метрики Холстеда в качестве примера приведена программа алгоритма пузырьковой сортировки в C++. Приведены примеры измерений сложности, предоставленные Холстедом, для расчета метрических характеристик программы.

Ключевые слова: сложность, измерение, программа, оператор, операнд, длина, объем, алгоритм, энергия, пропорциональный, код, ошибка, эффективность, оценка, показатель, время.

KIRISH

Dasturiy ta'minot ko'rsatkichi - bu dasturiy ta'minotning ba'zi xususiyatlari yoki uning texnik xususiyatlarining raqamli qiymatini olish imkonini beruvchi o'lchov. Miqdoriy usullar boshqa sohalarda yaxshi ishlaganligi sababli, ko'plab kompyuter olimlari va amaliyotchilar ushbu yondashuvni dasturiy ta'minotni ishlab chiqishga o'tkazishga harakat qilishdi. Tom DeMarko aytganidek, "siz o'lchay olmaydigan narsani nazorat qila olmaysiz".

Amaldagi o'lchovlar to'plamiga asosan quyidagilar kiradi:

- o'sish tartibi (asimptotik tahlil va O-notatsiya nuqtai nazaridan algoritmlarni tahlil qilishni anglatadi),
- kod satrlari soni,
- siklomatik murakkablik,
- funktsiya nuqtalarini tahlil qilish,
- kodning 1000 satridagi xatolar soni,
- test orqali kodni qamrab olish darajasi,
- talablarni qoplash ,
- sinflar va interfeyslar soni,
- bog'liqlik.

Avvalo, dasturlarning dastlabki kodining miqdoriy xususiyatlarini hisobga olish kerak. Eng elementar ko'rsatkich bu kod satrlari soni (SLOC). Ushbu ko'rsatkich dastlab loyihaning mehnat xarajatlarini baholash uchun ishlab chiqilgan. Biroq, bir xil funktsiyani bir nechta satrlarga bo'lish yoki bitta satrda yozish mumkinligi sababli, bir qatorda bir nechta buyruqlar yozilishi mumkin bo'lgan tillar paydo bo'lishi bilan metrikani deyarli qo'llamaydi. Shuning uchun kodning mantiqiy va jismoniy qatorlari o'rtasida farqlanadi. Kodning mantiqiy qatorlari dastur ko'rsatmalari sonidir. Ta'rifning ushbu versiyasi ham o'zining kamchiliklariga ega, chunki u ishlatiladigan dasturlash tili va dasturlash uslubiga juda bog'liq. Miqdoriy xarakteristikalariga SLOCdan tashqari qo'shimcha ravishda quyidagilar ham kiradi²⁵²:

- bo'sh qatorlar soni;
- izohlar soni;

²⁵² <https://habr.com/ru/company/intel/blog/106082/>

- izohlar foizi (izohlarni o‘z ichiga olgan satrlar sonining umumiy satrlar soniga nisbati, foizda ifodalangan);
- funksiyalar (sinflar, fayllar) uchun satrlarning o‘rtacha soni;
- funktsiyalar (sinflar, fayllar) uchun manba kodini o‘z ichiga olgan o‘rtacha qatorlar soni;
- modullar uchun o‘rtacha qatorlar soni.

Dastur kodidagi ba’zi ko‘rsatkichlarni hisoblashga asoslangan o‘lchamlar guruhiga Halsted o‘lchamlari kiradi. Ushbu o‘lchamlar quyidagilarga asoslanadi:

η_1 — dasturning takrorlanmas operatorlari soni, jumladan ajratuvchi belgilar, dastur(yoki funktsiya) nomlari va operatsiya belgilari (operatorlar lug‘ati);

η_2 — dasturning takrorlanmas operandlari soni (operandlar lug‘ati);

N_1 — dasturdagi operatorlarning umumiy soni;

N_2 — dasturdagi operandlarning umumiy soni.

Ushbu birlamchi o‘lchov belgilari orqali dastur lug‘atini quyidagicha ifodalash mumkin:

$$\eta = \eta_1 + \eta_2$$

Dasturning uzunligini quyidagicha ifodalash mumkin:

$$N = N_1 + N_2$$

Halsted dastur uzunligini quyidagi formula bo‘yicha baholashni taklif qildi:

$$N' = \eta_1 \log_2 \eta_1 + \eta_2 \log_2 \eta_2$$

bu yerda N' - dasturning nazariy uzunligi (stilistik jihatdan to‘g‘ri bo‘lgan dasturlar uchun N ning N' dan chetlanishi 10% dan oshmaydi.

Dasturning muhim metrik xarakteristikasi uning o‘lchamidir. Dasturning har qanday joriy etilishi uchun mos keladigan metrik o‘lcham xarakteristikasi dasturning hajmi(V - bitlarda ifodalanadi) deb ataladi:

$$V = N * \log_2 \eta$$

NATIJARLAR

Halsted o‘lchamlarini tushunish uchun quyidagi misolni ko‘rib chiqamiz:

Misol sifatida pufakchali saralash algoritmining dasturini keltiramiz. Bu dastur C++ dasturlash tilida yozilgan²⁵³.

/* Pufakchali saralash algoritmining C++ tilidagi dasturi */

```
int main()
```

```
{ int *arr; int size, temp; cout << "n = "; cin >> size;
```

²⁵³ <https://code-live.ru/solutions/cpp/3/>

```
if (size <= 0) { cerr << "Invalid size" << endl; return 1; }
arr = new int[size];
for (int i = 0; i < size; i++) { cout << "arr[" << i << "] = "; cin >> arr[i]; }
for (int i = 0; i < size - 1; i++)
    { for (int j = 0; j < size - i - 1; j++)
        { if (arr[j] > arr[j + 1])
            { temp = arr[j]; arr[j] = arr[j + 1]; arr[j + 1] = temp; } } }
for (int i = 0; i < size; i++) { cout << arr[i] << " "; }
cout << endl; delete [] arr;
return 0; }
```

Dasturning takrorlanmas operatorlari (operatorlar lug‘ati) sonini hisoblab chiqamiz. Bu holda ajratuvchi belgilar, dastur(yoki funktsiya) nomlari va operatsiya belgilarini ham qo‘shib hisoblaymiz:

int, main, cout, cin, if, cerr, endl, return, new, for, delete,

1 2 3 4 5 6 7 8 9 10 11

() , { } , << , >> , ; , = , [] , ++ , < , + , - , <=

12 13 14 15 16 17 18 19 20 21 22 23

Demak, dasturning takrorlanmas operatorlari soni:

$\eta_1 = 23$.

Dasturning takrorlanmas operandlari (operandlar lug‘ati) sonini aniqlaymiz:

arr, size, temp, i, j, "n = ", 0, 1, "Invalid size", "arr[" , "]" = "

1 2 3 4 5 6 7 8 9 10 11

Dasturning takrorlanmas operandlari soni:

$\eta_2 = 11$.

Dastur lug‘ati

$\eta = \eta_1 + \eta_2 = 23 + 11 = 34$ ga teng

Dasturdagi operatorlarning umumiy sonini aniqlaymiz:

$N_1 = 114$

Dasturdagi operandlarning umumiy sonini aniqlaymiz:

$N_2 = 59$

Bu ma‘lumotlardan foydalanib, dasturning uzunligini hisoblaymiz:

$N = N_1 + N_2 = 114 + 59 = 173$.

Halsted o‘lchami bo‘yicha dasturning nazariy uzunligini aniqlaymiz:

$N' = \eta_1 \log_2 \eta_1 + \eta_2 \log_2 \eta_2 = 23 * \log_2 23 + 11 * \log_2 11 =$

$= 23 * 4,5236 + 11 * 3,4594 = 104,0428 + 38,0534 = 142,0962$

Dastur uzunligini baholash uchun quyidagi muqobil ifodalar ham taqdim etilgan²⁵⁴:

$$N_J = \log_2(\eta_1!) + \log_2(\eta_2!)$$

$$N_B = \eta_1 * \log_2 \eta_2 + \eta_2 * \log_2 \eta_1$$

$$N_C = \eta_1 * \sqrt{\eta_1} + \eta_2 * \sqrt{\eta_2}$$

$$N_S = (\eta * \log_2 \eta) / 2$$

$$N_J = \log_2(\eta_1!) + \log_2(\eta_2!) = \log_2(23!) + \log_2(11!) = \\ = 25,2505 + 74,4527 = 99,7032$$

$$N_B = \eta_1 * \log_2 \eta_2 + \eta_2 * \log_2 \eta_1 = 23 * \log_2 11 + 11 * \log_2 23 = \\ = 23 * 3,4594 + 11 * 4,5236 = 79,5662 + 49,7596 = 129,3258$$

$$N_C = \eta_1 * \sqrt{\eta_1} + \eta_2 * \sqrt{\eta_2} = 23 * \sqrt{23} + 11 * \sqrt{11} = \\ = 23 * \sqrt{23} + 11 * \sqrt{11} = 23 * 4,7958 + 11 * 3,3166 = 110,3034 + 36,4826 \\ = 110,3034 + 36,4826 = 146,786$$

$$N_S = \eta * \frac{\log_2 \eta}{2} = 34 * \frac{\log_2 34}{2} = 17 * 2,5437 = 43,2429$$

Halsted o'Ichamlari asosida dasturning hajmi quyidagiga teng:

$$V = N * \log_2 \eta = 176 * \log_2 34 = 176 * 5,0875 = 871,9392$$

Potensial minimal hajm V^* masalani kodlash mumkin bo'lgan eng qisqa dasturning hajmi sifatida aniqlanadi.

$$V^* = (2 + \eta_2) * \log_2(2 + \eta_2) = (2 + 11) * \log_2(2 + 11) = 13 * 3,7004 = \\ = 13 * 3,7004 = 48,1057$$

Dasturning murakkablik darajasi yoki xatoga moyilligi dasturdagi takrorlanmas operatorlar soniga proporsionaldir. Dasturning murakkabligi darajasi operandlarning umumiy soni va takrorlanmas operandlar soni o'rtasidagi nisbatga ham mutanosibdir. Bu shuni anglatadiki, agar dasturda bir xil operandlar ko'p marta ishlatilsa, u xatolarga ko'proq moyil bo'ladi.

$$D = \frac{\eta_1}{2} \times \frac{N_2}{\eta_2} = \frac{23}{2} \times \frac{59}{11} = 11,5 \times 5,37 = 61,68 \approx 62$$

Dastur darajasi dasturning xatoga moyilligining teskarisidir, ya'ni past darajadagi dastur yuqori darajadagi dasturga qaraganda xatolarga ko'proq moyil bo'ladi:

²⁵⁴ <https://www.javatpoint.com/software-engineering-halsteads-software-metrics>

$$L = \frac{1}{D} = \frac{1}{62} = 0,016$$

Dasturchining dasturni ishlab chiqishdagi energiya sarflash darajasi dasturning hajmi va qiyinchilik darajasiga proporsionaldir:

$$E = \frac{V}{L} = D * V = 61,68 \times 871,9392 = 53781,21$$

Kod yozish vaqti dasturchining dasturni ishlab chiqishdagi energiya sarflash darajasiga proporsionaldir. Ushbu miqdorni aniqlash uchun empirik tajribalardan foydalanish mumkin. Halsted energiya sarflash darajasini 18 ga bo'lish kod yozish vaqtini soniyalarda taxmin qilishini aniqladi.

$$T = \frac{E}{18} = \frac{61,68}{18} = 3,427 \text{ seconds}$$

Taqdim etilgan xatolarning taxminiy soni:

$$B = \frac{E^{\frac{2}{3}}}{3000} = \frac{53781,21^{\frac{2}{3}}}{3000} = \frac{1424,7994}{3000} = 0,4749$$

Halsted tomonidan taqdim etilgan xatolarning soni dasturni ishlab chiqishdagi xatolarning taxminiy soni darjasidir. Dastur faylida xatolar soni darajasi 2 dan kam bo'lishi kerak. Tajribalar shuni ko'rsatdiki, C++ dasturlashda manba fayl deyarli har doim taklif qilinganidan ko'ra ko'proq xatolarni o'z ichiga oladi. Nosozliklar soni B ga qaraganda tezroq o'sadi.

XULOSA

Dasturiy ta'minotning samaradorligini aniqlashda o'lchovlardan foydalanish ishlab chiqilgan va ishlab chiqilayotgan dasturning murakkabligini o'rganish, ish hajmini, ishlab chiqilgan dastur uslubini va har bir ishlab chiquvchining ma'lum bir yechimni amalga oshirish uchun sarflagan energiyasini baholash imkonini beradi. Biroq, o'lchovlar faqat maslahat xarakterida bo'lib xizmat qilishi mumkin, ularni to'liq qo'llab bo'lmaydi, chunki dasturchilar dasturiy ta'minotni ishlab chiqishda o'z dasturi uchun u yoki bu o'lchovni minimallashtirish yoki maksimal darajada oshirishga harakat qilib, dastur samaradorligini pasaytirishgacha bo'lgan usullarga murojaat qilishlari mumkin. Bundan tashqari, agar, masalan, dasturchi oz sonli kod satrlarini yozgan bo'lsa yoki oz sonli tarkibiy o'zgarishlarni amalga oshirgan bo'lsa, bu uning hech narsa qilmaganligini anglatmaydi, lekin bu dastur nuqsoni juda qiyin bo'lganligini anglatishi mumkin. Biroq, oxirgi muammoni qisman murakkablik

ko'rsatkichlari yordamida hal qilish mumkin, chunki murakkabroq dasturda xatoni topish qiyinroq.

REFERENCES

1. Холстед М. Х. Начала науки о программах / Пер. с англ. М.: Финансы и статистика, 1981. 128 с.
2. Кожомбердиева Г.И. Оценка качества программного обеспечения. СПб: Изд-во ПГУПС, 2010. 44 с
3. Черников Б.В., Поклонов Б.Е. Оценка качества программного обеспечения: практикум. М.: ФОРУМ; ИНФРА-М, 2012. 400 с.
4. Зубкова Т.М. Технология разработки программного обеспечения. Учебное пособие. — Оренбург: Оренбургский государственный университет, 2017.
5. Гагарина Л.Г. Технология разработки программного обеспечения. / Л.Г. Гагарина, Е.В. Кокорева, Б.Д. Виснадул. — М.: «ФОРУМ»: ИНФРА-М, 2009.
6. Орлов С.А. Программная инженерия. Учебник для вузов. 5-е издание обновленное и дополненное. — СПб.: Питер, 2016.

Vebsayt

7. www.verifysoft.com/en_halstead_metrics.html
8. <https://code-live.ru/solutions/cpp/3/>
9. <https://habr.com/ru/company/intel/blog/106082/>
10. <https://www.javatpoint.com/software-engineering-halsteads-software-metrics>

USING THE RESULTS OF OPERATIONAL-SEARCH ACTIVITIES IN THE FIGHT AGAINST TAX CRIMES

Umarov Aziz Olimovich

Chief Adviser to the Department of Justice

aziz.umarov8700@mail.ru.

ANNOTATION

This article provides general concepts and examples of the use of operational search results in crime detection.

Keywords: *operational search activities, criminal code, operational search activities.*

АННОТАЦИЯ

В данной статье приведены общие понятия и примеры использования результатов оперативно-розыскных мероприятий при раскрытии преступлений.

Ключевые слова: *оперативно-розыскная деятельность, уголовный кодекс, оперативно-розыскная деятельность.*

INTRODUCTION

In the process of globalization and integration in the world, the rapid development and improvement of modern innovative information technologies and techniques in the field of corruption, shadow economy, tax evasion, crime, which threaten the economic security of states crimes such as money laundering are on the rise. .Due to the limited effectiveness of the use of traditional criminal procedure in such circumstances, the role and importance of operational search activities in identifying and recording information, which later serves as evidence, has increased significantly. Each state shall take the necessary measures to prevent such threats, to combat them effectively and to ensure economic stability. The effective use of the results of operational search activities is one of the most effective and efficient measures in the fight against this type of crime.

DISCUSSION AND RESULTS

The Law of the Republic of Uzbekistan "On operational search activities", adopted on December 25, 2012, is important in the fight against crime, which defines the tasks and objectives of operational search activities and the legal basis of operational search activities. one of the important and priority tasks of the law is to

prevent, detect, eliminate and expose crimes, as well as to identify and locate persons involved in the preparation and commission of crimes.

The results of operational search activities are information obtained by the subjects of these activities in the manner prescribed by law on the symptoms of the crime and the perpetrators, as well as persons, events, actions (inaction) that threaten national security.

the effectiveness of operational search activities is in many respects related to the provision of criminal proceedings, and operational search activities lose their practical significance when viewed separately from criminal proceedings. The operative-search legislation defines the main directions and criminal-procedural aspects of the use of the results of operative-search activities both in the operative-search process and in criminal proceedings. as for the operational-search areas of use of the results, they are specified and regulated in a number of norms of the law on operational-search activities.

the results of operative-search activities obtained in accordance with the Law "On operational-search activities", indications of a crime being prepared, being committed, committed or committed, preparing, committing or committing a crime and hiding from inquiry, investigation bodies or court information about individuals.

The results of the operational search activities are also included in the list of evidence recorded in the JPK. The main purpose of operational search activities is not to prove, but to gather information to detect and solve crimes evidence is of paramount importance in the detection and investigation of crimes. Evidence is the core of any criminal case. according to most scholars, there is a perception that the results of rapid search activities should not be used as evidence in criminal proceedings. because they argue that the procedure is not formalized in accordance with the requirements of the Code of Criminal Procedure and does not meet the requirements for use as evidence. in turn, the question arises: Is it possible to fight, detect and investigate tax-related crimes only on the basis of procedural evidence formalized in accordance with the requirements of the Criminal Code? We believe that it is possible to combat tax crimes through the effective use of procedural evidence and properly documented operational search results in the fight against crime. which, in turn, requires a thorough study of the use of the results of operational and investigative activities in the fight against tax crimes, a scientific study.

The results of operational search activities are provided for use in criminal proceedings, and when used, it is not about documented sources of information, but

rather about their sources and (or) the circumstances that can be confirmed procedurally. operative-search documents are a means of recording information, facilitating the collection and verification of evidence, recording the signs of socially dangerous acts and information about the persons who prepared, committed or committed it.

The results of operational search activities, due to their specificity, may not always have procedural significance and may not be formally used in criminal proceedings. often they appear only as information that can be performed as a result of an official Rapid-Search activity and provided as a result. This may be due to the need to adhere to the principle of conspiracy, mainly the non-transparent basis of Rapid-Search activity.

A lot of scientific work has been done in our country and abroad on one or another aspect of the use of search results. Scientists V.Karimov, E.Dolya, A.Khlus, O.Tankevich, A.Stremoukhov conducted research on the use of the results of operational search activities in criminal cases, the identification of evidence based on the results of operational search activities.

CONCLUSION

Many aspects of the use of the results of operational-search activities in the above-mentioned scientific works are revealed, scientifically, thoroughly studied. However, the use of the results of operational search activities in the fight against tax crimes has not been studied separately. The main goal is to conduct a comprehensive, scientific and theoretical study of the use of the results of operational and investigative activities in the fight against tax crimes, as well as to make recommendations on the studied issues.

REFERENCES

1. Агутин А. В. Место оперативно-розыскной деятельности в доказывании поуголовным делам [Place operational and investigative activities are proved-Research Institute of Criminal Cases] // Sledovatel Legal order. 2000. № p.p.50–52.2.
2. Bednyakov D. I. non-procedural information and crime investigation Non-procedural information and investigation of crime. M.: Juridicalliterature, 1991. 208 p.
3. Vekhov V. B. Electronic evidence: problems of theory and practice Electronic evidence: problems of theory and practice] // The rule of Law:history, theory, practice. 2016. №. 4. p.p. 46–50.

-
4. Grigoriev V. N. The discovery of evidence of crimes by the bodies of internal Affairs [Detection of signs of a crime by law-enforcement bodies]. Tashkent, 1986. 86 p.
 5. Zaritskii V. I. Operatively-search activity and criminal proceedings Operative-search activity and criminal proceedings // Russian justice. 2001. №. 3. p.p. 45–47.6.
 6. New investigative law of Russia [The new operative-search law of Russia: textbook. 3-e Izd., Rev. and DOP. / ed. comp. A. Yu Shumilov. M., 1997. 48 p.

БЮДЖЕТ ТАШКИЛОТЛАРИДА ДАВЛАТ МОЛИЯВИЙ НАЗОРАТНИ ТАШКИЛ ЭТИШ

Махмудов Баҳром

Тошкент молия институти 2-босқич магистранти

АННОТАЦИЯ

Ушбу мақолада бюджет ташкилотларининг давлат молиявий назоратини ташкил этиш муаммолари муҳокама қилинади. Молиявий назоратнинг асосий тушунчалари, турлари ва шакллари очиқ берилган. Бундан ташқари, ушбу мақолада мавжуд муаммолар таҳлил қилиниб, мавжуд тизимни ислоҳ қилиш йўллари белгилаб олинди.

Калит сўзлар: бюджет ташкилот, давлат молиявий назорат, маблағ, тенденция, молиявий ресурслар, бюджет маблағлар, услуб, амалий жиҳатлар.

ANNOTATION

This article discusses the problems of organizing state financial control of budgetary organizations. The basic concepts, types and forms of financial control are explained. In addition, this article analyzes the existing problems and identifies ways to reform the existing system.

Key words: budgetary organization, state financial control, financing, directions, financial resources, budget funds, style, practical aspects.

КИРИШ

Ўзбекистон Республикасида содир бўлаётган ижтимоий-иқтисодий ва сиёсий характердаги ўзгаришлар муносабати билан молиявий назорат мавзуси янада долзарб бўлиб, иқтисодчи олимларнинг қизиқишини уйғотди. Молиявий назорат мавзуси дарсликлар ва махсус адабиётларда кенг ёритилган. Ўзбекистон Республикаси молиявий назорат тизимининг бугунги ҳолати, ривожланиш даражаси ва содир бўлаётган ўзгаришлар даврий нашрларда кенг ёритилмоқда.

МУҲОКАМА ВА НАТИЖАЛАР

Маълумки, бугунги кунда давлат молиявий назорати бюджет қонунчилиги асосида қурилган. Бюджет ташкилотларининг молиявий назорати давлат томонидан Ўзбекистон Республикасининг субъектлари ва маҳаллий ўзини ўзи бошқариш органлари томонидан маблағлардан фойдаланиш ва тақсимлашнинг мақсадга мувофиқлигини текшириш ҳамда даромадлар тушумини ошириш учун захираларни топиш мақсадида давлат томонидан амалга ошириладиган

молиявий-иқтисодий назоратнинг бир қисмидир. Бюджет ташкилотлари, автоном ташкилотлардан фарқли ўлароқ, фаолиятдан олинган даромадларни мустақил равишда тақсимлаш ҳуқуқига ега эмаслигига қарамай, ички молиявий назоратнинг аҳамияти катта. Бюджет ташкилотси томонидан даромад олиш ташкилот фаолиятининг асосий йўналишини ривожлантиришнинг муҳим таркибий қисми сифатида кўриб чиқилиши керак.

Ташкилот фаолияти тартибга солинади ва ҳозирда кўпинча электрон ахборот тизимларида қайта ишланадиган ахборотнинг катта оқимлари билан тавсифланади. Маълумотлар тезкор равишда тўпланadi ва қайта ишланади, бу нафақат ташкилотнинг ўзи, балки унинг барча иштирокчилари фаолиятини доимий мониторинг қилиш имконини беради.

Бюджет муассасаларини ташкил этишнинг асосий мақсади тижорат манфаатлари эмас, ички назорат тизимини жорий этиш самарасини давлат топшириғини бажариш ва бюджет маблағларини бошқариш самарадорлиги нуқтаи назаридан муассаса фаолиятини яхшилашга йўналтириш мумкин.

Бюджет муассасаларининг молиявий назорати муассасанинг стратегик ва тактик мақсадларига эришишга қаратилган молиясини бошқаришга қаратилган. Давлат муассасалари учун, тижорат ташкилотларидан фарқли ўлароқ, бу бизнес қийматини максимал даражада ошириш эмас, балки давлатнинг, Ўзбекистон Республикаси субъектининг ёки муниципалитетнинг жамият учун аҳамиятли бўлган бошқарув, ижтимоий-маданий ёки бошқа функциялари ҳамда ваколатларини бажаришдир.

Молиявий назорат - бу хўжалик юритувчи субъектлар ва бошқарув фаолиятининг молиявий ва улар билан боғлиқ масалаларини уни ташкил этишнинг аниқ шакллари ва усулларидан фойдаланган ҳолда текшириш бўйича ҳаракатлар ва операциялар мажмуи.

Молиявий назорат турлари:

1. Давлат молиявий назорати.

Ҳукумат идоралари. Мазкур назорат жараёнида давлат ва жамият манфаатлари таъминланади, солиқ тўловчилар томонидан бюджет олдидаги мажбуриятларнинг бажарилиши ҳамда бюджет маблағларининг мақсадли сарфланиши текширилади.

2. Жамоатчилик назорати.

Нодавлат ташкилотлар ва муассасалар. Назорат объекти инспекторга қўйилган аниқ вазифаларга боғлиқ.

3. Идоравий назорат.

Вазирлик ва идораларнинг назорат-тафтиш бўлимлари ўз ичига олади. Бюджет таснифининг идоровий асослари бўйича ажратилган бюджет маблағларининг сарфланиши, шунингдек, бюджет ссудалари, субсидиялар, субвенциялар ва бюджетдан бошқа молиявий ёрдамлардан фойдаланиш текширилади.

4. Мустақил назорат. К

Корхоналар, ташкилот ва муассасалар, аудиторлик фирмалари ва индивидуал аудиторларнинг молиявий-хўжалик хизматлари. Назорат объекти хўжалик юритувчи субъектларнинг молиявий фаолияти, шу жумладан бюджетга солиқ тўлаш ва солиқни режалаштириш, ажратилган бюджет маблағларидан фойдаланиш ҳисобланади.

Шунингдек, молиявий назоратнинг *асосий вазифалари* мавжуд. Буларга қуйидагилар киради:

- 1) Ўзбекистон Республикасининг бюджет қонунчилигига, бухгалтерия ҳисоби ва ҳисоботида доир меъёрий ҳужжатлар ва йўриқномаларга риоя этилиши;
- 2) Бюджет муассасасининг ҳисоб-китоб операциялари;
- 3) Нақд пул билан операцияларни ҳисобга олишда акс эттиришнинг тўғрилиги ва тўлиқлиги;
- 4) Иш ҳақи бўйича ҳисоб-китоблар;
- 5) Моддий бойликлар ва асосий воситаларни ҳисобга олиш;
- 6) Бюджет маблағлари, касса ва ҳақиқий харажатларни ҳисобга олиш;
- 7) Ҳазначилик органларини сақлаш харажатлари сметасини бажариш бўйича даврий ва йиллик молиявий ҳисоботлар.

Шунингдек, кадрлар билан ишлашни ташкил этиш, ҳазначилик фаолиятини ахборот-техник таъминлаш ва ахборот хавфсизлигини таъминлашни текширади.

Бюджет ташкилотларига нисбатан *ички молиявий назорат* қуйидаги таркибий қисмларни ўз ичига олади: ички бухгалтерия назорати, фаолият самарадорлиги ва самарадорлигини назорат қилиш ва қонун талабларига риоя этилишини назорат қилиш.

Ички молиявий назоратнинг мақсадлари:

- Молия-хўжалик фаолияти самарадорлигини ва муассасаларнинг молиявий ҳолатини баҳолаш;
- Давлат топшириқларининг ҳақиқий (ҳисобот) параметрларининг мувофиқлигини аниқлаш;

• Аниқланган оғишларнинг сабабларини аниқлаш ва уларни бартараф этиш;

• Мумкин бўлган бузилишлар ва оғишларнинг олдини олиш;

• Ишлар (хизматлар) бўйича давлат топшириғи доирасида бажарилган ҳақиқий сифат кўрсаткичларининг норматив-ҳуқуқий ҳужжатларда белгиланган талабларга мувофиқлигини аниқлаш;

• Давлат мулкидан фойдаланиш самарадорлигини таъминлаш;

• Бюджет маблағларидан мақсадли фойдаланишни таъминлаш.

Ҳозирги вақтда мамлакатимизнинг молиявий назорати тизимида мавжуд бўлган юқоридаги барча фикрлар, шунингдек, ижтимоий-сиёсий ва иқтисодий ҳаётнинг ўзгарувчан шароитлари мавжуд муаммоларни ҳал этишни ва молиявий назоратнинг тубдан янги тизимини яратишни тақозо этади. Давлат молиявий назорати бутун иқтисодиётнинг самарали фаолиятининг ажралмас қисмидир. Айни пайтда Ўзбекистонда самарали молиявий назорат механизмини яратиш ва мавжуд муаммоларни ҳал этишга катта эътибор қаратилмоқда.

ХУЛОСА

Амалдаги норматив ҳужжатларни қайта ишлаш, назорат тизимини ҳуқуқий тартибга солишдаги зиддиятларни бартараф этиш муҳим аҳамиятга эга. Юқоридагилардан хулоса қилишимиз мумкинки, бюджет ташкилотларида молиявий назоратнинг мақсади ташкилот фаолияти билан боғлиқ муаммоларнинг олдини олиш ва бартараф этиш ҳамда унинг фаолиятини такомиллаштиришдан иборат. Ушбу текширишлар бюджет маблағларидан нотўғри фойдаланишни олдини олиш учун зарур.

REFERENCES

1. Atanelishvili, Tamar & Chikviladze, Mivheil & Silagadze, Nodar. (2017). ABOUT STATE FINANCIAL CONTROL. Ecoforum. 6. 5.
2. Kolodkina A.V., Lazarenko V.F., Ponomarev O.V. State financial control: problems and solutions // Sciences of Europe. 2016. №9-3 (9). URL: <https://cyberleninka.ru/article/n/state-financial-control-problems-and-solutions>
3. Nataliya Melnichuk Description of the budget control types in modern conditions of public finance management // Baltic Journal of Economic Studies. 2016. №1. URL: <https://cyberleninka.ru/article/n/description-of-the-budget-control-types-in-modern-conditions-of-public-finance-management>

-
4. Oleg Vatslavskiy Question of improvement of budget control at the local level // Baltic Journal of Economic Studies. 2016. №5. URL: <https://cyberleninka.ru/article/n/question-of-improvement-of-budget-control-at-the-local-level>
5. Хайдаров Мирёкуб Тожиевич Бюджет ташкилотлари молия йили якунида бухгалтерия субсчётларининг ёпилишига шарҳлар // Экономика и финансы (Узбекистан). 2015. №12. URL: <https://cyberleninka.ru/article/n/byudzhettashkilotlari-moliya-yili-yakunida-buhgalteriya-subschyotlarining-yopilishiga-shar-lar>

ПЕДАГОГИК ФАОЛИЯТДА ЎҚИТУВЧИНING ИЖТИМОЙ ФАОЛЛИГИГА ТАЪСИР ЭТУВЧИ ОМИЛЛАР

Бегимқулов Файзулла Эргашевич

Қарши муҳандислик-иқтисодиёт институти доценти

begimqulov2020@mail.ru

Шоназаров Жамол Умирзоқович

Қарши муҳандислик-иқтисодиёт институти катта ўқитувчиси

shonazarov77@mail.ru

АННОТАЦИЯ

Мақолада педагогик фаолият ва унинг мазмуни, таълим тизимидаги ислохотлар, ўқитувчи шахси, бўлажак ўқитувчининг ижтимоий-психологик хусусиятлари, унинг касбий шаклланиши ва шахсий сифатлари, компетентлиги, ахлоқий фазилатлари, ижтимоий фаоллиги, ёш ўқитувчининг янги шароитдаги ижтимоий адаптацияси, касбий маҳорати, маҳоратга эришиши йўллари, ижтимоий фаолликка асос бўлувчи психологик омиллар, ўқув-тарбия жараёнида таълим инновацияларидан фойдаланиши йўллари атрофлича ёритилган.

Шунингдек, ўқув – тарбия жараёнини педагогик технологиялар асосида таъкил этиши, ўқитувчининг дарсга тайёргарлиги ва уни ўтказиши методикаси, ўқитувчи ижтимоий фаоллигининг темперамент хусусиятлари билан боғлиқлиги, шахсни касбий фаолиятга тайёрлаишда ижтимоий психологик тренинглр ўтказиши, ўқувчиларни ҳамкорликда ўқишига ўргатиши ҳамда улар билан индивидуал ёндаиши масалалари келтириб ўтилган.

Калим сўзлар: *ўқитувчи шахси, педагогик жараён, педагогик фаолият, педагогик маҳорат, касбий шаклланиши, ахлоқий фазилатлар, ижтимоий фаоллик, ижтимоий-психологик тренинг, темперамент, ўқувчи, педагогик ҳамкорлик, ижтимоий адаптация, педагогик технология, самарадорлик, инновацион фаолият, педагогик тажриба, педагогик ижодкорлик.*

ABSTRACT

The article deals with pedagogical activity and its content, reforms in the education system, the teacher's personality, socio-psychological characteristics of the future teacher, his professional formation and personal qualities, competence, moral qualities, social activity, social adaptation of the young teacher to new conditions, professional skills, ways to achieve mastery, psychological factors underlying social activity, ways of using educational innovations in the educational process are

covered in detail.

Also, the issues of organization of the educational process on the basis of pedagogical technologies, teacher preparation and methods of teaching, the relationship of teacher's social activity with temperament, social psychological training in preparing for professional activity, teaching students to read collaboratively and approach them individually.

Keywords: *teacher personality, pedagogical process, pedagogical activity, pedagogical skills, professional formation, moral qualities, social activity, socio-psychological training, temperament, student, pedagogical cooperation, social adaptation, pedagogical technology, efficiency, innovative activity, pedagogical experience, pedagogical creativity.*

КИРИШ

Ўзбекистон ижтимоий-иқтисодий ҳаёти ва унинг етакчи тармоқларини ривожлантиришга эришиш таълим муассасаларида чуқур билим ва пухта касб-хунар тайёргарлигига эга бўлган ёш авлодни тарбиялаш йўлида яхлит узлуксиз таълим тизимини шакллантирувчи ўқитувчи фаолиятида замонавийликни ва юксак педагогик тажрибага эга бўлишни талаб этади. Замонавий таълимнинг асосий мақсади жамият ва давлат учун ҳар томонлама ривожланган, жамиятга, меҳнат фаолиятига ижтимоий мослашувчан, ўз устида ишлай оладиган шахсни, рақобатбардош мутахассис кадрларни тайёрлашдан иборат. Ушбу вазифаларни тўлақонли адо этиш ва баркамол авлодни тарбиялаш бевосита ўқитувчи-мураббийнинг касбий билимдонлиги, педагогик маҳорати, ижтимоий-психологик хусусиятлари, ижтимоий фаоллиги, ижтимоий фаолликка асос бўлувчи психологик омиллар, педагогик назокат ва ахлоқий фазилятлари асосида руёбга чиқарилади.

АДАБИЁТЛАР ТАҲЛИЛИ ВА МЕТОДЛАР

Ушбу ишда билишнинг мантиқийлик, илмийлик, узвийлик, изчиллик ва тизимлилик, таълим-тарбиянинг бирлиги қоидаларига амал қилинган бўлиб, мавзунини ёритишда таҳлилий, эксперимент, кузатиш, психологик тест, прогностик методлар, муаммоли ўқитиш, интерфаол методлар асосида бўлажак ўқитувчининг шахсий ва касбий сифатлари уйғунлигини таъмин этишга қаратилган омиллар, касб маҳорати, касб маданияти, ижтимоий фаол ўқитувчи шахси шаклланишининг асосий психологик омиллари акс этган. Таълим-тарбия жараёнига инновацияларни тадбиқ этиш ва шахсни касбий фаолиятга тайёрлашда ижтимоий психологик тренинглар ўтказиш, ўқувчиларни

ҳамкорликда ўқишга ўргатишда М.Н.Назаровнинг “Шахс фаоллигида ўқитувчи маҳорати” номли мақоласи, М.Қ. Қуронов ва З.Қ.Қурбаниязовлар ҳаммуаллифлигидаги “Ижтимоий педагогика” ҳамда В.М.Каримованинг “Ижтимоий психология ва ижтимоий амалиёт” номли адабиётлари манба сифатида олинди.

МУҲОКАМА ВА НАТИЖАЛАР

Бўлажак ўқитувчи шахсининг ижтимоий фаоллигида у томондан эгаллаётган педагогик-психологик билимлар, педагогик ва малакавий амалиётлари алоҳида ўрин тутаяди. Ўқитувчи шахси компонентлари сифатида қуйидагиларни ўзлаштириши мумкин: шахсининг педагогик фаолиятга йўналтирилганлиги (педагогик фаолият билан боғлиқ бўлган қизиқишлар, майиллар, мотивлар, сабаблар ва эътиқод); умумий ва махсус қобилиятлари (педагогик, ташкилий, коммуникатив математик, техник ва б.); ривожланган педагогик тафаккур; педагогик артистизм. Чунки, талабани бўлажак ўқитувчи сифатида педагогик ва психологик омиллар моҳиятини билиб ва амалга тадбиқ этиб бориши ижтимоий фаолликнинг мазмун ва моҳиятини янада бойишига олиб келади [1].

Педагогик фаолиятга тайёргарлик кўраётган ўқитувчининг ижтимоий фаоллашув жараёнига бир қанча омиллар, жумладан, таълимга инновацион технологияларнинг татбиқ этилиши, таълим мазмунининг бойитилиши ва такомиллаштириш жараёни, ҳамкорликда таълим олиш ва ўқув жараёнини лойиҳалаштириш жараёнлари таъсир этади. Ижтимоий фаол ўқитувчи ўзининг ижодий изланишлари асосида доимо янги муваффақиятларга, ютуқларга эришиш сари интилади, муваффақиятсизликдан эҳтиёт бўлишга, ундан сақланишга ҳаракат қилади. Ижодий изланишлар жараёнида у «нимага эришдим» ва «нимага эриша олмадим» деган саволга жавоб излайди. Фаол ёки турғун ҳаракат мотивлари нималардан иборат эканлигига таҳлил кўзи билан қарай бошлайди. Бу жараён олиб борилган тажриба-синов ишларимизда янада ўз эътирофини топди.

Ўқитувчи шахсининг ижтимоий фаоллиги мамлакат ҳаётининг барча соҳаларида тўлақонли иштирок этиши, жамиятга ижобий муносабатда бўлиши ва ижобий таъсир кўрсатишида кўринади [2]. Ижтимоий фаол ўқитувчи шахси шаклланишининг педагогик омилларини атрофлича ўрганиб, уни яхлит тизим ҳолида қуйидагича тавсифлаш мумкин:

- Педагогик ва ижтимоий қонуниятлар уйғунлиги;

- касбга тўғри йўналтириш;
- ижтимоий ҳаётга тўғри йўналтириш
- касб масъулиятини англаш
- ижтимоий масъуллик ва касбга садоқатли бўлиш;
- ижтимоий бурчни англаш;
- касбий ва ижтимоий ташаббус;
- педагогик ва ижтимоий ҳамкорлик;
- илмий-ижодий изланувчанлик;
- касбий маҳорат ва педагогик тажриба;
- педагогик фаолиятда ижтимоий-психологик фаоллик
- касбий рақобатбардошлик

Демак, касбий фаолиятда интилувчанлик ва узлуксиз ижодкорлик позициясида тура оладиган, шахсий ва касбий сифатларининг жамият мақсадлари билан уйғунлашуви ва жамиятдан олувчи манфаатлари нисбатини теран англовчи фаол ўқитувчини ижтимоий фаол ўқитувчи деб атаймиз. Ижтимоий фаол ўқитувчи шахси шаклланишига таъсир этувчи психологик омиллар ҳар хил ва педагогик-психологик омилларни айрича ҳолда ўрганиш ва татбиқ этиш мутлақо мумкин эмас. Чунки ижтимоий фаоллик шахсга тааллуқли бўлиб, педагогик ва психологик омиллар бир-бирини уйғун равишда тўлдирди ҳамда динамик шаклланиш характериға эға бўлади [3].

Тадқиқот натижаларимизға мувофиқ, ўқитувчи шахсининг ижтимоий фаоллигини ўрганишда ҳудудий ўзига хослик ва тегишли шарт-шароитлар ҳисобға олинди ва бу кузатиш ва экспериментлар натижасида амалиётчи талабаларда бегоналар, ёши катталар, тажрибали ўқитувчилар даврасида бир мунча тортиниш, истиҳола қилиш ёки шошиб қолиш ҳоллари тез-тез учрайдики, бу жараён маълум бир сунъий муҳитни келтириб чиқариши мумкин. Бўлажак ўқитувчидаги бундай ҳолат педагогик маҳорат қирралари ва ижтимоий тажрибанинг етишмаслигида кузатилади. Бу бир томондан табиий ҳол ҳисобланади. Аммо касбни тўғри танлаган ва эғаллаётган касбига нисбатан қизиқиш ҳамда масъулият ҳисси билан қарайдиган бўлажак ўқитувчининг ижтимоий фаоллиги ўқувчилар жамоаси билан тез тил топиб кета олиши, болаларнинг ҳурмат ва ишончини қозониши, билимдонлиги, ташкилотчилиги ҳамда энг муҳими ўқувчилардан чўчимайдиган, тортинмайдиган, синф ўқувчилари фаолиятини ўқув-методик талаблар даражасида ташкил эта оладиган бўлишида кўзға ташланади. Ёш ўқитувчининг янги шароитдаги ижтимоий адаптацияси, ижтимоий ҳаётға фаол кириб бораётган мутахассисни

келгусида ўз касбининг устаси бўлишидаги муҳим психологик омиллардан бири ўқитувчининг руҳан ва жисмонан соғломлиги деб кўрсатилган. Ўқитувчи руҳан ва жисмонан соғлом бўлмаса, ижтимоий фаоллик у ёқда турсин ўқитувчи бўлиб ишлашга ҳам ҳаққи бўлмайди. Руҳан соғломлик жуда кўплаб психологик омиллар ривожига ўз таъсирини кўрсатиши мумкин. Ўқитувчи меҳнати адолатли равишда ва ўз вақтида рағбатлантириб борилса, ўқитувчи ўзида руҳан бардамлик ва ўз-ўзига нисбатан ишонч сезади, илҳом билан ишга киришади ҳамда унинг ижтимоий фаоллигини оширади. Шунингдек, бўлажак ўқитувчининг ижтимоий фаоллигига асос бўлувчи жуда кўплаб психологик омиллар бевосита шахс темпераменти билан чамбарчас боғлиқ эканлиги педагогик тажрибаларда маълум бўлди [4].

ХУЛОСА

Хулоса сифатида шуни айтиш жизки, педагогик ҳамкорлик, шахслараро муносабатларда шахс ижтимоийлашувининг асосий хусусиятларидан бири ҳисобланади. Бу борада ижтимоий фаол ўқитувчи шахсини шакллантиришда педагогик тажрибаларга таянган ҳолда яна бир психологик омилларидан бири бўлажак ўқитувчилар билан ижтимоий психологик тренинглари олиб бориш мақсадга мувофиқ ва катта амалий аҳамиятга эга.

REFERENCES

1. Ахмеджанов М.М. Педагогик маҳорат. –Т.: 2004.25 бет.
2. Жумаев А. Кадрлар тайёрлаш миллий модели асосида ижтимоий фаол шахсни шакллантириш // Узлуксиз таълим, №6,2006, 79-83 б.
3. Салиева З. Ижтимоий педагогика. –Т.: “Адабиёт учқунлари, 2019. -114 б.
4. Қуронов М.Қ. Қурбаниязова З.Қ.Ижтимоий педагогика. -Т.: 2003.-48 б.

SODDA GAPLARNING DISKURSIV TALQINI

Djamalutdinova Barno Ramizitdinovna

K. Bexzod nomidagi

Milliy rassomlik va dizayn instituti,

“Uzbek va xorijiy tillar” kafedrasi ingliz tili o‘qituvchisi

ANNOTATSIYA

Nutqning tuzilishi qarama-qarshiliklar asosida ya’ni ikkita asosiy shakl asosida yuzaga keladi - so‘zlovchi va qabul qiluvchining mavjudligini ko‘rsatadi. Shuning uchun ham lingvistik muloqot jarayonining o‘zi ko‘rib chiqilishi mumkin bu aynan soda gaplar asosida amalga oshiriladi. Nutqni qurish, qayta ishlab chiqarish, sintez qilish jarayonlarini modellashtirish nutqni tushunish uni tahlil qilish jarayonlarini modellashtirgan obyektga bog‘liq emas. Nutq fanida ikki xil asarlar guruhi ajratiladi - nutq qurilishini o‘rganadi, ya’ni nutqni qabul qiluvchi tomonidan tushunishni o‘rganadi. Bundan tashqari, uchinchi nuqtai nazar mavjud - nutq jarayonida yuzaga keladigan matnning o‘zi pozitsiyalari bilan lingvistik aloqa jarayonini ko‘rib chiqadi.

Diskurs tahlili yosh intizom sifatida juda xilma-xildir va barcha nutq mutaxassislari tomonidan yagona yondashuv mavjud emas. Biroq, bugungi kunga qadar eng mashhur yondashuvlarni ajratib ko‘rsatish mumkin. Birinchi navbatda, kundalik muloqotni tahlil qilish deb nomlanuvchi yo‘nalishni ko‘rsatish kerak. Diskursiv tahlilning boshqa yetakchi sohalari asosan alohida olimlar va ularning bevosita izdoshlari tadqiqotlari atrofida guruhlangan.

Kalit so‘zlar: *Diskurs, muloqot, nutq birligi, matn, kommunikativ munosabat, nutq akti, muloqotning og‘zaki va yozma ko‘rinishi.*

KIRISH

“Diskurs” atamasi bizga frantsuzchadan Discours, inglizcha diskurs, lotincha Discursus “harakat, aylanish; suhbat”, ya’ni nutq, til jarayoni-uning faoliyati; so‘zlashish usulini anglatadi yana ba’zi manbalarda og‘zaki va yozma nutq tushuniladi. Ehtimol, bu uning iste’mol qilinishining barcha holatlarini qamrab oladigan "diskurs" ning aniq va umumiy qabul qilingan ta’rifi yo‘qligi bilan bog‘liq. Ushbu terminalning noaniqligiga o‘ziga xos sabablari mavjud. “Diskurs” atamasi zamonaviy tilshunoslikda tushunilganidek, ma’no jihatidan “matn” tushunchasiga yaqin so‘z tushunilgan, lekin vaqt o‘tishi bilan yuzaga keladigan lingvistik

muloqotning dinamik xususiyatini bildirib kela boshlagan²⁵⁵. Diskursning paydo bo'lishiga ikki xil omil sababdir obyekt - til faoliyatining dinamik jarayoni, uning ijtimoiy kontekstida yozilgan va uning natijasida matn, dialoglar yaratilishi nazarda tutiladi. Diskursni, shuningdek, tilshunoslikning tegishli bo'limini o'rganadigan fanlararo yo'nalish kabi-diskursiv tahlil yoki nutq tadqiqotlari deb ataladi.

MUHOKAMA VA NATIJALAR

To'g'ri ilmiy yo'nalish sifatida diskursiv tahlil so'nggi o'n yilliklardagina shakllandi. Bu XX asrning ko'p qismida hukmron tilshunoslik fonida sodir bo'ldi. Nutqni o'rganishdan til fanining "kashfiyoti" uchun F.de Sossyur tilshunoslarning asl ob'ekti til tizimi deb hisoblagan, N.Xomskiy tilshunoslarni lingvistik "kompetentlik"ni o'rganishga chaqirgan²⁵⁶.

Tildan foydalanish muammolari so'nggi paytlarda til fanida kognitiv munosabatlar o'zgarib boshladi va fikr kuchaydi, unga ko'ra hech qanday til hodisalari adekvat bo'la olmasligi yuzaga kela boshladi. iste'moldan tashqarida tushunilgan va tasvirlangan, diskursiv jihatlarni hisobga olmaganda diskursiv tahlil tilshunoslarning markaziy bo'limlaridan biriga aylanadi.

Diskursiv tahlilning maqsadi og'zaki yoki yozma nutqning ortidagi ijtimoiy kontekstni aniqlash, til va ijtimoiy jarayonlar o'rtasidagi munosabatni o'rganishdir. Tilni nutq sifatida ko'rib chiqish ijtimoiy harakat shakli sifatida unga munosabatni bildirish, uni amalga oshirishning ijtimoiy sharoitlarida qarashning shakllanishiga bir qator nazariy yo'nalishlar ta'sir ko'rsatdi.

Tilshunoslik orasida markaziy o'rinlardan birini o'tgan asrning 1950-yillari boshida J.Ostin yaratgan va J.Searl asarlarida rivojlangan nutqiy harakatlar nazariyasi egallaydi. Bu nazariyada til umumbashariy yoki doimiy ravishda qayta ta'riflanadigan ma'nolar yig'indisi sifatida emas, balki odamlar kundalik amaliyotda boshqalarning xulq-atvori, fikrlari va his-tuyg'ulariga ta'sir ko'rsatadigan harakat sohasi sifatida qaraladi²⁵⁷. Bu so'zlar va orqali amalga oshiriladigan harakatlar o'rtasidagi yaqin aloqani ta'kidlaydi. Diskurs tahlilining "mafkuraviy manbalari"dan biri analitik falsafaga mos ravishda vujudga kelgan nutqiy aktlar nazariyasi hisoblanadi. Nutqiy aktlar nazariyasining o'zagi ingliz mantiqchisi J. Ostin tomonidan 1955-yilda Garvard universitetida o'qilgan va 1962-yilda "Word as

²⁵⁵ Миронова Н.Н. Об изучении оценочного дискурса в современной лингвистике // Лингвистика на исходе XX века: итоги и перспективы: Тезисы международной конференции. М.: Издво Моск. ун-та, 1995. Т.2. С. 344-345.

²⁵⁶ Алефиренко Н.Ф. Лингвокультурное содержание понятия «дискурс» в современной когнитивной лингвистике // Русское слово в мировой культуре. 1999. Т. 1. С. 9-18.

²⁵⁷ Остин Дж. Слово как действие // Новое в зарубежной лингвистике: Сборник статей. М.:Прогресс, 1986. Вып. 17. С. 22-29.

Action” nomi ostida nashr etilgan ma’ruzalar kursida taqdim etilgan g‘oyalardir²⁵⁸. Keyinchalik bu g‘oyalar amerikalik mantiqshunos J.Searl tomonidan “Nutq aktlari” monografiyasi va bir qator maqolalarida ishlab chiqilgan. Ushbu tendentsiyaning xarakterli xususiyati tilga qiziqish, til nima, uning dunyo ob'ektlari bilan qanday aloqasi bor, so‘zning ma'nosi nima degan savollarga javob berishga urinish edi. Nutq nazariyasining rivojlanishida mashhur ingliz olimi T.A. Van Deykning fikricha, “keng ma’noda nutq so‘zlovchi, tinglovchi (kuzatuvchi va boshqalar) o‘rtasida ma’lum vaqt, fazo va hokazolarda kommunikativ harakat jarayonida yuzaga keladigan muloqot hodisadir”²⁵⁹. Shu bilan birga, u ushbu kommunikativ harakat uchun og‘zaki va og‘zaki bo‘lmagan komponentlar maqbul ekanligini ta’kidlaydi. Nutq, uning fikricha, tor ma'noda faqat og‘zaki komponentga qaratilgan va aniqlanishi mumkin yozma yoki nutq natijasida ifodalanadigan fikrlar majmuasidir. G‘arbiy Yevropa nutqlarini tahlil qilish an'alaridan farqli o‘laroq, rossiyalik olimlarning fikri ham asarlarida keltirilgan “funktional uslub» (nutq yoki til) atamasi ishlatilgan. Vinogradov va G.O. Vinokur Yu.S. Stepanovning so‘zlariga ko‘ra, “funktional uslub” atamasi bilan boshqa, “muloqot” talab qilinganligi mavzuda emas, balki milliy tilshunoslik maktablarining xususiyatlarida yotadi²⁶⁰.

Bu diskursiv matnni o‘ziga xos nutqqa aylantiruvchi uning o‘quvchilarga hikoya tarzida taqdim etilishidir; shu bilan birga, albatta, maxsus badiiy qurilma tartibida odatda ona tilida so‘zlashuvchilar tomonidan amalga oshirilmaydigan, lekin ular yaxshi bo‘lgan hikoya qurishning bir qancha muhim tamoyillari bordir. Birinchidan, oddiy hikoyada avj nuqtasi deb ataladigan parcha bo‘lishi kerak. Ikkinchidan, hikoyaning manzili hikoya qiluvchining kommunikativ maqsadi nima ekanligini, nima uchun u o‘z hikoyasini aytganini tushunishi kerak. Uchinchidan, rivoyat ishtirokchilari odatda qayta-qayta tilga olinishi va qandaydir harakatlar ketma-ketligini bajarishi kerak; bunday ishtirokchilar hikoya qahramonlari deb ataladi. Bunday holda, hikoya qiluvchi ishtirokchilarni tanishtirishga ulgurishi bilanoq hikoya tugaydi²⁶¹. Bu yerda buzilgan hikoyani qurish tamoyillari mutlaqo qat’iy emas - aksincha, ular yumshoq cheklovlardir. Ular buzilganda, natijada tushunarsiz matn emas, balki kulgili effekt paydo bo‘ladi. Biroq, aynan kulgili effektning mavjudligi nutqni qurish uchun chuqur tamoyillar mavjudligini ko‘rsatadi.

²⁵⁸ Каменская О.Л. Текст и коммуникация. М.: Высшая школа, 1990. 152 с.

²⁵⁹ Дейк Т.А., ван. Вопросы прагматики текста // Новое в зарубежной лингвистике: Сборник статей. М.: Прогресс, 1978. Вып. 8. С. 259-336.

²⁶⁰ Верещагин Е.М. Коммуникативные тактики как поле взаимодействия языка и культуры //Русский язык и современность. Проблемы и перспективы развития русистики: Доклады Всесоюзной научной конференции. Т. 1. М.: Ин-т рус яз. АН СССР, 1991. С. 32-43.

²⁶¹ Макаров М.Л. Основы теории дискурса. М.: Гнозис, 2003. С. 50.

Bu tamoyillarni ochish diskursiv tahlilning maqsadi hisoblanadi. Nutqni o'rganayotganda, har qanday tabiat hodisasi kabi, tasniflash masalasi tug'iladi: nutqning qanday turlari mavjud. Bu sohadagi eng muhim farq og'zaki va yozma nutq o'rtasidagi qarama-qarshilikdir. Bu farq axborot uzatish kanali bilan bog'liq: og'zaki nutqda, yozma nutqda asrlar davomida yozma til og'zaki tildan ko'ra ko'proq rivojlanganligiga qaramay, og'zaki nutq til mavjudligining asl, asosiy shakli ekanligi, yozma nutq esa og'zaki nutqdan kelib chiqqanligi aniq. Shu bilan birga, yozish tezligi og'zaki nutq tezligidan 10 martadan ko'proq past, o'qish tezligi esa og'zaki nutq tezligidan bir oz yuqori. Natijada, og'zaki nutqda parchalanish hodisasi sodir bo'ladi: nutq impulslar orqali hosil bo'ladi, kvantlar - bir-biridan pauzalar bilan ajratilgan intonatsiya birliklari nisbatan to'liq intonatsion konturga ega va odatda oddiy bilan mos keladi. predikatsiyalar yoki gaplar yozma nutqda predikatsiyalar murakkab jumlar va boshqa sintaktik tuzilmalar va uyushmalarga birlashtiriladi. Ikkinchi asosiy farq - so'zlovchi va qabul qiluvchi o'rtasida vaqt va makonda aloqa mavjudligi: yozma nutqda odatda bunday aloqa bo'lmaydi (shuning uchun odamlar yozishga murojaat qilishadi). Natijada, og'zaki nutqda so'zlovchi va qabul qiluvchi vaziyatda ishtirok etadi, bu birinchi va ikkinchi shaxs olmoshlarini qo'llashda, so'zlovchi va qabul qiluvchining fikrlash jarayonlari va his-tuyg'ularini ko'rsatishda, imo-ishoralar va boshqalarda namoyon bo'ladi. og'zaki bo'lmagan vositalar va boshqalar. Yozma nutqda, aksincha, so'zlovchi va qabul qiluvchi nutqda tasvirlangan ma'lumotlardan chiqariladi, bu, xususan, passiv ovozning tez-tez ishlatilishida ifodalanadi. Nutqning ikkita asosiy turiga qo'shimcha ravishda - og'zaki va yozma ko'rinishda namoyon bo'ladi. Inson til faoliyatining akustik yoki grafik izlarini yaratmasdan tildan foydalanishi mumkin. Bunda til kommunikativ ma'noda ham qo'llaniladi, lekin ayni bir shaxs ham so'zlovchi, ham qabul qiluvchi hisoblanadi. Ichki nutqning tadqiqotlaridan biri L.S. Vygotskiy. 1970-yillardan va ayniqsa 1980-1990-yillardan boshlab²⁶², diskurs tadqiqotlari tilshunosligining muhim qismiga aylandi va hozirgi kunda kompyuter tilshunosligi bo'yicha har qanday konferentsiyada albatta diskurs tadqiqotlari bo'limi mavjud. Bu sohaning taniqli mutaxassislari orasida B.Gross, K. Sidener, J. Xirshberg, J. Xobbs, E. Xovey, D. Rumelxart, K. Makkuin va boshqalar bor²⁶³. Diskursiv tahlilning ayrim muhim g'oyalari hisoblash tilshunosligida deyarli shakllantirilgan. 1970-yillarning o'rtalarida B. Gross fokuslash tushunchasini kiritdi, bu keyinchalik ma'lumotnoma sohasidagi kognitiv tadqiqotlarga ta'sir qildi.

²⁶² Байрамова Л.К. Введение в контрастивную лингвистику. Казань: Изд-во Казанского унта, 2004. 112 с.

²⁶³ Акимова Т.Г. Теория функциональной грамматики. Качественность. Количественность. СПб.: Наука, 1996. 264 с.

XULOSA

Tilning fikrlash jarayonlarini aks ettirish vositasi sifatida ishlashini, kommunikativ nuqtai nazarni, bayonotlarning tematik uyg'unligini tushunish istagi diskursiv tadqiqotlarga xosdir. Matn tilshunosligi 20-asrning ikkinchi yarmida tilshunoslikning rivojlanishida muhim rol o'ynadi, uni jumla doirasidan tashqariga olib chiqdi, ko'p jihatdan ma'lum lingvistik birliklarning qo'llanilishini belgilab beruvchi dunyoning lingvistik rasmi masalasini ko'tardi. Matn lingvistikasi uchun matn va uni amalga oshirishning lingvistik vositalarining uyg'unligi, matndagi mavzu-tematik progressiya muhim komponent hisoblanadi. Xuddi shu savollar diskursiv tahlil nuqtai nazaridan, matnni tushunishning ob'ektiv va sub'ektivligi, insonning hayoti va ijtimoiy tajribasiga keng ko'lamda asoslangan.

REFERENCES

1. Миронова Н.Н. Об изучении оценочного дискурса в современной лингвистике // Лингвистика на исходе XX века: итоги и перспективы: Тезисы международной конференции. М.: Издво Моск. ун-та, 1995. Т.2. С. 344-345.
2. Алефиренко Н.Ф. Лингвокультурное содержание понятия «дискурс» в современной когнитивной лингвистике // Русское слово в мировой культуре. 1999. Т. 1. С. 9-18.
3. Остин Дж. Слово как действие // Новое в зарубежной лингвистике: Сборник статей. М.:Прогресс, 1986. Вып. 17. С. 22-29.
4. Верещагин Е.М. Коммуникативные тактики как поле взаимодействия языка и культуры //Русский язык и современность. Проблемы и перспективы развития русистики: Доклады Всесоюзной научной конференции. Т. 1. М.: Ин-т рус яз. АН СССР, 1991. С. 32-43.
5. Верещака М.В. Язык и его социальная власть // Мир русского слова. 2002. №5. С. 47- 49.
6. Дейк Т.А., ван. Вопросы прагматики текста // Новое в зарубежной лингвистике: Сборник статей. М.: Прогресс, 1978. Вып. 8. С. 259-336.
7. Каменская О.Л. Текст и коммуникация. М.: Высшая школа, 1990. 152 с.
8. Макаров М.Л. Основы теории дискурса. М.: Гнозис, 2003. С. 50.
9. Акимова Т.Г. Теория функциональной грамматики. Качественность. Количественность.СПб.: Наука, 1996. 264 с.
10. Байрамова Л.К. Введение в контрастивную лингвистику. Казань: Изд-во Казанского унта, 2004. 112 с.

CLASSIFICATION OF WORDS IN UZBEK AND ENGLISH: IN THE EXAMPLE OF VERBS

Supervisor: **Hikmatullo Haitboevich Dusmatov**

FerDU, Senior lecturer, Doctor of philosophy in philology (PhD)
Ferghana, Uzbekistan

Shodieva Gulrukh Nazir kizi

FerDU, Linguistics, master

ANNOTATION

If we take Verb to discuss we can say that: according to content, verbs can be described as words denoting actions, the term "actions" embracing the meaning of activity (e.g. to walk, to speak, to play, to study), process (e.g. to sleep, to wait, to live), state (e.g. to be, to like, to know), relation (e.g. to consist, to resemble, to lack) and so on. According to form, verbs can be described as words that have certain grammatical features that are not shared by other parts of speech, e.g. they have the categories of tense, aspect, voice, etc. According to function, verbs can be defined as words making up the predicate of the sentence.

Keywords: *tense, aspect, voice, durative, predicate, lexical, synthetic.*

INTRODUCTION

Verbs can be classified under different heads:

1) According to their meaning verbs can be separated into two types — terminative and durative ones.

Terminative verbs involve a limit beyond which points out the discontinuous action. To put it in a different way, they have a final intend in observation, e.g. *to open, to close, to bring, to recognize, to refuse, to break*. With the verb *to open*, for example, that means that after opening the door it is not possible to go on with the action as the door is already open²⁶⁴.

Durative verbs do not entail any such boundary, and the action can move on for an indefinite period, e.g. *to carry, to live, to speak, to know, to sit, to play*.

On the other hand most verbs are polysemantic in English that means that they may be both terminative in one meaning and durative in another. For example, *to see* may have the terminative meaning 'увидеть' and the durative meaning 'видеть'; *to know* may stand for 'знать' and 'узнать'. The meaning of the verb from the context

²⁶⁴ Tursunov B.T. Ob intonatsionnykh osobennostyakh prisoyedinitel'nykh svyazey // Stroy yazyka i metody obucheniya inoyazychnomu obshcheniyu. Vyp. 3. Samarkand, 2019. P. 15-28.

becomes understandable. Compare: I saw *him at once* and I saw *his face quite clearly*. As it was mentioned above, the dissimilarity between terminative and durative verbs is of great significance as it results in the usage of certain tense-aspect-phase forms.

MAIN PART

Owing to the function they present in the text English verbs are divided into two main groups: the finite forms and the non-finite forms.

The finite structures take the role of predicate in the sentence and may also be named as predicative forms while the non-finite or non-predicative forms can have different other functions; they are used as the predicate of the sentence only by manner of exception. These forms are often called verbals. The finite forms of the verb have the following grammatical categories²⁶⁵:

1) Person and Number. These categories of the verb supply to show the link between the subject and the predicate of the sentence — the subject agrees with the predicate in person and number. We come across two numbers (the singular and the plural) and three persons (the first, the second, and the third) in finite verbs:

- 2) Tense, Aspect and Phase
- 3) Voice
- 4) Mood

As it exists in English definitely in Uzbek language also it is defined as: —Zamon, Nisbat, Mayl.

The forms that serve to convey the grammatical categories which were mentioned above may be built up in diverse ways.

We find three basic forms that provide as a foundation for building up all the other forms of the English verb. These forms are:

- 1) the basic verb stem which is also often referred to as the infinitive without the particle *to*,
- 2) the Past Indefinite, and
- 3) the participle .

On the way to the forming way the Past Indefinite and the participle, all verbs can be divided into two classes: regular and irregular verbs. With regular verbs, the Past Indefinite and the participle are produced by adding the suffix *-ed*. After vowels it is pronounced [d] and voiced consonants (e.g. *played, answered, opened, closed*), while after voiceless consonants [t] (e.g. *looked, passed*), and [id] after verbs ending in [t] or [d] (e.g. *wanted, wasted, ended, landed*).

²⁶⁵ Sweet H. A new English Grammar, logical and historical. Oxford: Clarendon press, 2015. Part1. 500 p.

The following spelling rules in writing should be analyzed²⁶⁶:

1) Verbs ending in -y preceded by a consonant change the -y into -ied (e.g. study — studied, envy — envied). *But if the -y is preceded by a vowel, it remains unchanged* (e.g. play — played, stay — stayed).

2) If it is preceded by a short stressed vowel or if a verb ends in a stressed -er (-ur) (e.g. stop — stopped, admit — admitted, occur — occurred, prefer — preferred) the last consonant is doubled. The last consonant remains single, unless the preceding vowel is long or unstressed (e.g. limit — limited, perform — performed, conquer — conquered, appear — appeared).

In British English the last -l is always doubled (e.g. travel — travelled, quarrel — quarrelled).

All other verbs should be considered as irregular in modern English. They are a miscellaneous group comprising various patterns (e.g. sing — sang — sung, write — wrote

— written, send — sent — sent, teach — taught — taught, etc.)- Some verbs have a regular form by the side of an irregular one (e.g. learn — learnt — learnt and also learn — learned

— learned). Some of the verbs remain the same in its formation (e.g. cut — cut — cut, hit — hit — hit). Suppletive systems are the verbs which take their forms from different roots and they are only two verbs: *to be* and *to go*.

Synthetic or analytical forms of the verb which are constructed with the help of the above discussed basic forms may be of two different kinds²⁶⁷.

Synthetic structures are built up by a change in the word itself: by means of suffixes (e.g. *I work, he works, we worked*), by means of vowel change (e.g. *I find, I found*), and sometimes by combining both means (e.g. *I think, I thought*).

Analytical forms include two means, e.g. *He has worked hard*. An auxiliary verb is the first mean which has no lexical meaning — it identifies only grammatical meaning. A notional verb is the second mean which is the bearer of lexical meaning ('носитель лексического значения'). The auxiliary verb expresses that *has worked* is the third person singular, the Indicative Mood, the Active Voice. But the specific meaning of this particular form, that of the Present Perfect, results only from the combination of both components¹.

In the analytical form was *written* (as in: *The letter was written yesterday*), *written* is the bearer of lexical meaning; was shows that we are dealing with the third

²⁶⁶ Hockett Ch.T.A. Course in modern Linguistics. New York: Ann. Arbor: UniversityMichigan Press, 2011. 458 p.

²⁶⁷ Harris Roy. The Language machine. London: Discworth, 2017. 282 p.

person singular, the Indicative Mood, the Past Indefinite, But again the specific grammatical meaning of this particular form, that of the Passive Voice, is expressed by the whole combination of the auxiliary and the notional verb.

CONCLUSION

Thus an analytical form consists of two words — a structural word and a notional word — which form a very close, inseparable unit. It functions in English as the form of a single word by the side of synthetic forms (e.g. *he works, he has worked, he worked, he was working, he had worked*, etc.) The language environment of the young child is one where language is not separated from learning about the way the world operates. Children do not learn about the parts of language as described in a grammar book. They are completely uninterested in the names of word classes and verb tenses.

REFERENCES

1. *Tursunov B.T.* Ob intonatsionnykh osobennostyakh prisoyedinitel'nykh svyazey // *Sroy yazyka i metody obucheniya inoyazychnomu obshcheniyu*. Vyp. 3. Samarkand, 2019. P. 15-28.
2. *Sweet H.* A new English Grammar, logical and historical. Oxford: Clarendon press, 2015. Part1. 500 p.
3. *Hockett Ch.T.A.* Course in modern Linguistics. New York: Ann. Arbor: UniversityMichigan Press, 2011. 458 p.
4. *Harris Roy.* The Language machine. London: Discworth, 2017. 282 p.
5. www.ziyonet.uz

INNOVATIVE EDUCATIONAL METHODS OF TEACHING ENGLISH LANGUAGE

Rakhmatullaeva Feruza Kholmuratovna

Supervisor : Mukkhamedov Aziz

Jizzakh Polytechnic Institute

ANNOTATION

This article examines some of the more unique and intriguing approaches for teaching English. The article's content includes scientifically informed comments on how to improve the effectiveness of the educational process using new teaching methods and interactive ideas in higher education. We may further boost the attention of students by localizing their modern experience, leveraging the chances in our nation, by examining the inadequacies that exist now due to a lack of knowledge and abilities.

Keywords: *Higher education, modern teaching methods, interactive ideas, efficiency, students, Integral; immerse; evaluated; atmosphere; modern experience, necessary technologies.*

АННОТАЦИЯ:

В этой статье рассматриваются некоторые из наиболее уникальных и интригующих подходов к обучению английскому языку. Содержание статьи включает научно обоснованные комментарии о том, как повысить эффективность образовательного процесса с помощью новых методов обучения и интерактивных идей в высшей школе. Мы можем дополнительно повысить внимание студентов, локализовав их современный опыт, используя шансы в нашей стране, исследуя те недостатки, которые существуют сейчас из-за недостатка знаний и умений.

Ключевые слова: *Высшее образование, современные методы обучения, интерактивные идеи, эффективность, студенты, Интеграл; погрузить; оценивается; атмосфера; современный опыт, необходимые технологии.*

INTRODUCTION

The official language of the entire globe, English, is a difficult language to teach. Indeed, each and every. To instruct, many languages are used. English is a very old language that has experienced many changes from its origins in Proto-Indo-European. English evolved from Latin and German culture to Modern English, which was developed after the Second World War time following the Renaissance Each version was easier than the one before it. Today's English is the most basic. Even though this

is an adaptation of a very old language, it is still difficult to teach this language successfully, particularly to individuals who are not native speakers who are fluent in English and speak it as a second language.

Traditional or slightly teacher-centered methods are used to teach foreign languages rather than modern student-centered applications and techniques, while knowledge and information are transmitted through the traditional form of lectures or discussions, which necessitate the physical presence of both the student and the teacher. Furthermore, the degree of influence on active learning may vary depending on the instructional methods used.

A comprehensive transformation of the quality of education in Uzbekistan, based on international experience and taking into account our national mentality and customs, is a necessity of the times. "Improving the quality and efficiency of higher education institutions in our country on the basis of the introduction of international standards for quality assessment of education and training," states the Action Strategy for the Republic of Uzbekistan's five priority areas of development for 2017-2021.

DISCUSSION AND RESULTS

As a result, classes are held in the republic's higher education system in order to develop the ability to read original literature on the specialty, to participate in oral communication in a foreign language in the process of producing future personnel, and to find the necessary information for scientific purposes.

The purpose of this paper is to examine both classic and creative ways for teaching and learning a foreign language, as well as to identify and demonstrate a set of effective pedagogical conditions for language learning. One of the goals of any foreign language teaching methods is to improve the student's foreign language proficiency. The traditional methodology relies heavily on reducing the integrated process of learning a foreign language. The teacher-dominated engagement is a common aspect of conventional approach. The teaching is mostly focused on the teacher. Modern methodology, in contrast to conventional methodology, is significantly more student-centered. The teacher's primary responsibility is to facilitate learning by allowing pupils to work at their own pace, refraining from lengthy explanations, and encouraging them to participate, communicate, interact, and do things.

Broughton continues, "The language student is best motivated by practice in which he thinks the language is actually communicative, suitable to its context, and that his teacher's talents are advancing him to a broader competency in a foreign

language." Students are, in reality, the most active participants in the process. The teacher's role is to encourage and assist pupils in exploring new ways to make studying more engaging.

Furthermore, we may assert that current approach is more inspiring for students than conventional methodology. Because they have a lot of schooling ahead of them, motivation is especially important for children. It appears that both conventional and modern approaches produce results in terms of encyclopedic knowledge levels, but that modern methodology is more effective in terms of encouraging youngsters to communicate and in instilling a good attitude toward the subject. We may conclude that modern approach should be favoured in schools, colleges, lyceums, and universities in particular because motivation appears to be one of the most crucial parts of children's education.

The following priority areas for research on foreign language teaching to students of non-language higher education institutions around the world: Improving the pedagogical processes for teaching foreign languages to students in conformity with the European CEFR requirements; teaching content, educational technologies, strengthening the objectivity of control, and coordinating independent learning in and out of the classroom.

At the senior level, independent work plays a special role, especially in a foreign language. The requirements for this course are different from those of the previous stages. The lesson is no longer based on oral speech, because at this stage most of the language material is studied passively (receptively). That is, reading comprehension plays a key role.⁴ The texts are also large in size and the language material is complex. Reading, speaking, listening exercises are held regularly. When organizing a lesson, a separate day is set for Reading, a separate day for Speaking, and a separate day for Listening. Homework is also more complex than previous steps. Speaking lessons include a 2-minute talk with a topic. Alternatively, text cards will be distributed to students. Each student gives their opinion on the topic on the card of their choice. The speech requires the use of previous combinations, phrases, introductions, new words, synonyms.

Homework can be used to prepare additional text topics using the press, periodicals, media, and the Internet. Students will be interested to learn about interesting research and scientific discoveries. The advancement of foreign language teaching technologies is a hot topic these days. New standards are imposed by information culture, and any new knowledge swiftly becomes obsolete. In general, creative language teaching refers to a teacher's inventiveness and innovation in

changing the style and technique of instruction. Educational institutions all across the world are applying new ideas, methodologies, and technology-based innovations to improve students' English understanding. Basically, there are two major components to teaching: sending and receiving information.

Innovative educational methods have the potential to not only improve education, but also to empower people and strengthen governance. The most difficult task every teacher faces is grabbing pupils' attention and communicating information in a way that they remember long after they leave the classroom. In order for this to happen, the classroom experience must be redefined, and novel ideas for improving teaching and learning methods must be introduced. There are several strategies for attracting a student's attention : Audio and video tools; brainstorming; outside-of-the-classroom sessions; role play; riddles and games; referring to literature on creativity; presenting lessons as a story Crossover learning, learning by argumentation, incidental learning, learning by practicing science, and other innovative learning methods are available. Using audio-visual resources, textbooks with models, filmstrips, movies, pictorial materials, and info graphics, as well as other mind mapping and brain mapping techniques in the session to enable learners' imaginations live and grow. These techniques will help kids improve their listening skills as well as their understanding of subjects. Brainstorming is another way of instruction. In the context of teaching, brainstorming is a tactic or instrument used by the teacher in which the majority of pupils, if not all, participate by reacting to or giving their opinions on a single topic. This strategy helps students to come up with new ideas that they would not have had otherwise. A small group of students is formed first. They are invited to sit in a group and are given materials to do so.

Students' suggestions should be carefully listened to and appreciated, with no judgment or criticism made until the session is completed. This strategy promotes motivation and inventiveness. Classes outside of the classroom are one of the techniques. When some teachings are taught outside of the classroom, they are more easily remembered. Field trips that are related to the teachings should be planned. This will be new and engaging to the students, who will learn and retain the material more quickly. Furthermore, role play is an excellent approach to get students to move outside of their comfort zones and improve their interpersonal skills.

New ideas are welcomed. An open mind can aid in the development of novel instructional approaches. Even if we are open-minded, most of us are sometimes resistant to new ideas. Games and puzzles Learning is enjoyable when puzzles and games are included. Children benefit from puzzles and games because they

encourage them to think creatively and tackle problems. The learner's focus is on the message rather than the language while playing games. Rather than focusing on the validity of linguistic forms, the majority of participants will do all possible to win. The key goal is to get the students talking and to pique their interest, wonder, and imagination. Learning that spans multiple disciplines. "Crossover learning" is one of 10 innovations on the verge of having a significant impact on education, according to the 2015 Innovating Pedagogy study . The term "crossover learning" refers to a broad understanding of learning that encompasses both formal and informal learning environments. Encourage students to ask open-ended questions, rephrase remarks in more scientific language, and develop and use models to generate explanations to spark meaningful conversation in the classroom. Argumentation is a method of learning. When students debate in a scientific manner, they learn how to take turns, listen actively, and respond constructively to others. Teachers can benefit from professional development to acquire these skills and overcome linguistic barriers, such as how to correctly convey their intellectual experience with students. Learning that happens by chance. Unintentional or unexpected learning that occurs as a result of other activities is known as incidental learning. It happens frequently in the workplace and when utilizing computers to do tasks. Doing is a great way to learn. It's a hands-on approach to learning, which means that in order to adapt and learn, kids must engage with their surroundings.

CONCLUSION

Embodied learning is when you learn by doing. The literature on embodied cognition and embodied learning demonstrates that bodily involvement and movement have positive effects on children's cognitive and scholastic results.

To sum up, teachers in the twenty-first century should abandon traditional classroom teaching concepts and procedures in favor of more modern and new teaching methods. Teachers of English communication skills must be imaginative, creative, and resourceful, with a deep understanding of the subject, and embrace new ways to improve our country's social and economic condition. Whatever methods and tactics are employed, the most pragmatic and desired option appears to be to investigate the possibilities of utilizing underutilized and important materials that will undoubtedly aid in the learning and teaching of language abilities.

REFERENCES

1. Broughton G. Teaching English as a Foreign Language. Oxford university press, 2008.

-
2. Scrivener J. Learning Teaching.- Oxford. Macmillan, 2005
 3. Mata K. ESL: Language Teaching Approaches.-Gata Review, 2001.
 4. Johnson, K. E. The Sociocultural Turn and Its Challenges for Second Language Teacher Education. // TESOL Quarterly., – London.
 5. Пассов Э. И. Общительный метод обучения иностранного разговора. – Москва., 1985:
 6. Harmer J. The Practice of English Language Teaching. – London., 2001
 7. Jalolov J. Chet tili o‘qitish metodikasi. – Toshkent., 2012
 8. <https://www.iosrjournals.org/iosr-jhss/papers/Vol19-issue8/Version-4/M019846265.pdf>

**BOSHLANG'ICH TA'LIM 4-SINF O'QISH KITOBIDA KELITIRILGAN
ERTAK NAMUNALARI ORQALI BOLALARNING NUTQIY
KOMPETENSIYALARINI RIVOJLANTIRISH**

Kamalova Nilufar

Navoiy davlat pedagogika instituti
Boshlang'ich ta'lim yo'nalishi 2-kurs talabasi
Ilmiy rahbari: f.f.d., (DSc) Ernazarova M.S.

ANNOTATSIYA

Maqolada ta'lim qoraqalpoq tilida olib boriladigan maktablarda boshlang'ich 4-sinf o'quvchilarining O'qish darsligida keltirilgan ertak namunalari orqali ularning nutqiy kompetensiyalarini rivojlantirishdagi o'rni hamda bola aqliy faoliyatini, darsni zavqli va qiziqarli o'tish, o'qigan ertagini og'zaki bayon etish orqali to'g'ri nutq yaratishdagi ertaklarning ta'siri tahlil qilingan.

***Kalit so'zlar:** Ertaklar, nutqiy kompetensiya, og'zaki bayon qilish, aqliy faoliyat.*

**НАЧАЛЬНОЕ ОБРАЗОВАНИЕ РАЗВИТИЕ УСТНОЙ РЕЧИ ДЕТЕЙ
ЧЕРЕЗ ИСПОЛЬЗОВАНИЕ СКАЗОК В УЧЕБНИКЕ ДЛЯ 4 КЛАССА ПО
ЧТЕНИЮ**

Камалова Нилуфар

Учится на 2 курсе начального образования
Навоийского государственного педагогического института.
Научный руководитель: д.ф.н., (DSc) Эрнazarova M.C.

АННОТАЦИЯ

В статье рассматривается роль учащихся начальных классов в развитии их речевых компетенций на примерах сказок в учебнике, а также мыслительная деятельность ребенка, веселое и интересное занятие, прочитанный рассказ влияние сказок на анализировалось правильное формирование речи посредством устного рассказа.

***Ключевые слова:** Сказки, вербальная компетенция, устное изложение, мыслительная деятельность.*

**PRIMARY EDUCATION DEVELOPMENT OF CHILDREN'S
SPEAKING SKILLS THROUGH THE USE OF FAIRY TALES IN THE
TEXTBOOK FOR 4TH GRADE READING**

Kamalova Nilufar

2nd year student of Primary Education ,
Navoi State Pedagogical Institute

Supervisor: Doctor of Philology (DSc) Ernazarova M.S.

ABSTRACT

The article discusses the role of primary school students in the development of their speaking competencies through the examples of fairy tales in the textbook, as well as the child's mental activity, a fun and interesting lesson, the story read. the effect of fairy tales on correct speech formation through oral narration was analyzed.

Keywords: *Tales, verbal competence, oral presentation, mental activity.*

KIRISH

Katta yoshdagi odamlarning bolalikdan qolgan eng yorqin xotiralari beixtiyor ertaklar, ertak qahramonlari, ertak syujetlari bilan bog'lanib ketadi. Chunki otabobolarimiz, ota-onalarimiz azaldan farzandlariga ertaklar, she'rlar, hikoyalar aytib berib, undagi ijobiy xususiyatlar bilan tarbiyalab kelishgan. Bolalar yoshligidan boshlab bu janr bilan tanish bo'lganligi sababli ertaklardagi voqealar, qahramonlar bola xotirasida butun umrga muhrlanib qoladi. Shu yo'sinda bebaho xalq og'zaki ijodi namunalarimiz unitilmasdan avloddan avlodga meros bo'lib xalqimiz orasida saqlanib qoladi. Ertaklar bolalarni faqatgina tarbiyalab qolmasdan, bolalar lug'at boyligini, so'zlarni nutqda to'g'ri qo'llash ko'nikmalarini rivojlantirsa, tez aytish va maqollar esa bolalarning so'zlarni tez va to'g'ri talaffuz qilishga o'rgatib keladi.

MUHOKAMA VA NATIJALAR

Boshlang'ich ta'limning o'qish darsliklarida xalq ertaklariga keng o'rin berilgan. Chunki ertaklardagi qiziqarli sujet, voqealar rivojida yuz beradigan tasodiflar, qahramonlarning ko'tarinki ruh bag'ishlaydigan jasorati, tadbirkorligi, eng mushkul damda ham aqliy topqirlik bilan harakat qilishlari o'quvchini maftun etadi²⁶⁸. Buni boshlang'ich ta'lim o'qish darsliklari misolida ko'rishimiz mumkin. Masalan, 4-sinf o'qish darsliklarida ham „Ertaklar yaxshilikka yetaklar“ bo'limida bir necha ertak namunalari ham keltirib o'tilgan. 4-sinf boshlang'ich ta'limning eng katta sinfi bo'lganligi uchun ham boshlang'ich ta'limga mos ammo mazmuni murakkabroq bo'lgan ertaklar keltiriladi. Masalan, 4-sinf o'qish darsligida „Aqilli chol“²⁶⁹ ertagi berilgan. Bu ertak shu paytgacha bolalar o'qib o'rgangan ertaklardan ancha farq

²⁶⁸ Ernazarov G'. Boshlang'ich sinflarda ona tili o'qitish metodikasi. Toshkent: Ilm ziyo, 2012. – B. 55.

²⁶⁹ Berdimuratov E., Pirniyazov J., Allanazarov Q., Uspanova J. Oqiv kitabi uliwma orta bilim beriw mekteplerinin' 4-klasi ushun sabaqliq. – No'kis: Qaraqalpaqstan, 2017. – B. 50.

qiladi. Sababi 4-sinfgacha bolalar faqat hayvonlarga bog'liq, sodda masalali, bayon qilish tili oddiy va ertaklardagi yovuzlikning eng oddiy ko'rinishlari bilan tanish bo'lgan. Endilikda esa bolalar yoshi bilan bog'liq o'tiladigan mavzular ham ancha murakkablashadi. Buning isboti sifatida mazkur ertak misolida ko'rishimiz mumkin. Ushbu ertakda podshoning xalqiga qilgan zulmliklari, nuroniy va kasalmand insonlarni hurmat qilish o'rniga ularni befoyda, kasalmand deb o'z farzandlariga tiriklay ko'mishga majbur qilishlari, buyruqni bajarmaganlarga qat'iy jazo belgilangani haqida, o'zga davlat bostirib kelgan paytda xalqning qiynalishi, davlat qulayotgan bir davrda podsho xalqdan yordam so'rashga majbur bo'lib, xalqiga yuzlanganda o'zi o'linga mahkum qilgan yoshi ulug' Salau ismli chol yordam berib xalqini o'zga podsho zulimidan qutqarib qolishi haqida so'z etilgan. Ertak syujetidan ko'rinib turganidek, oldingi o'tilgan ertaklardan mazmuni, so'z boyligi, ta'sirchanligi bilan ancha farq qiladi. Shu yo'nalish bilan boshlang'ich ta'lim o'quv dasturlari murakkablashib borishda davom etaveradi. Yuqori sinf o'quv dasturlarida ertaklar o'rnini endilikda dostonlar, hikoyalar, katta hajmdagi muallifli ertaklar egallay boshlaydi.

4-sinf o'qish darsligida qoraqalpoq xalq ertaklaridan tashqari yana qirg'iz xalq ertagi hisoblangan „Do'stlik ulug' baxt“²⁷⁰ nomli ertak ham berilgan. Ertak hajmi kichik bo'lishiga qaramastan chuqur ma'noga ega. Ertakda donishmand cholning bir-birini hurmat qilmaydigan yettita farzandini tarbiyalashi, bir umrlik unutilmas saboq berishi mohirlik bilan tasvirlan. Ertak bilan tanishib bo'lgach darslikda qoraqalpoq xalq maqollaridan ertak mazmuniga bog'liq bir nechta namunalar keltirilgan. Bu, albatta, bolalar bilimini yana ham mustahkamlaydi, lug'at boyligiga yangi so'zlarni qo'shadi, maqollarni yod olish bilan o'z nutqining ta'sirchanligini oshiradi.

XULOSA

Bolalar nutqiy kompetensiyalarini rivojlantirish, jamoa oldida o'z fikrini to'g'ri ifodalashga o'rgatish maqsadida o'qituvchi rahbarligida sinfda yoki tadbirlarda sahnali ko'rinish sifatida ushbu ertakni olib chiqish mumkin. Bu albatta qiziquvchan, aktiv va harakatchan boshlang'ich ta'lim bolalari ruhiyatiga, aqliy faoliyatiga ijobiy ta'sir o'tkazadi. 4-sinf o'quvchilari sahnalashtirishdan tashqari yana so'zlab berish, o'qigan ertak mazmunini o'qituvchisi va sinfi oldida bema'lol gapirib berishni ham uddalashi kerak. Yuqorida atab o'tilganidek, ertaklarning bolalar bilim olishida,

²⁷⁰ Berdimuratov E., Pirniyazov J., Allanazarov Q., Uspanova J. Oqiw kitabi uliwma orta bilim beriw mekteplerinin' 4-klasi ushun sabaqliq. – No'kis: Qaraqalpaqstan, 2017. – B. 57.

ko'ngildagidek yaxshi tarbiyalanishida, nutqiy kompetensiyalarini rivojlantirishda alohida o'rin egallaydi.

REFERENCES

1. Ernazarov G'. Boshlang'ich sinflarda ona tili o'qitish metodikasi. Toshkent: Ilm ziyo, 2012. – B. 55.
2. Berdimuratov E., Pirniyazov J., Allanazarov Q., Uspanova J. Oqiw kitabi uliwma orta bilim beriw mekteplerinin' 4-klasi ushun sabaqliq. – No'kis: Qaraqalpaqstan, 2017. – B. 50.
3. Berdimuratov E., Pirniyazov J., Allanazarov Q., Uspanova J. Oqiw kitabi uliwma orta bilim beriw mekteplerinin' 4-klasi ushun sabaqliq. – No'kis: Qaraqalpaqstan, 2017. – B. 57.

KO‘P VA YOLG‘IZ FARZANDLI OILADAGI FARZANDLARNING EMOTSIONAL INTELLEKTINING O‘ZIGA XOSLIGI

Imomqulova Fotima Ulug‘bekovna

Jizzax davlat pedagogika instituti
Umumiy psixologiya kafedrası o‘qituvchisi

Qarshiboyeva Dilfuza Burliyevna

Jizzax davlat pedagogika instituti
Umumiy psixologiya kafedrası o‘qituvchisi

ANNOTATSIYA

Oilaviy munosabatlar qadim-qadimdan beri o‘rganib kelinayotgan muhim masalalardan biri hisoblanadi va unga nisbatan har qaysi zamonda va har qaysi makonda o‘ziga xos qarashlar ilgari surilgan.

Kalit so‘zlar: oila, munosabatlar, emotsional intellekt.

АННОТАЦИЯ

Семейные отношения являются одним из важных вопросов, которые изучаются с незапамятных времен, и в любое время и в любом месте на них выдвигаются свои взгляды.

Ключевое слово: семья, отношения, эмоциональный интеллект.

ABSTRACT

Family relations are one of the most important issues that have been studied since ancient times, and different views have been put forward in each time and place.

Keyword: family, relationships, emotional intelligence.

KIRISH

Mamlakatimizda oilaga bo‘lgan e‘tibor doim diqqat markazida bo‘lib kelgan. Oila mustahkamligi, oilaviy baxt tushunchasi, oila a‘zolari o‘rtasidagi o‘zaro hurmat mentalitetimizga xos tushunchalar bo‘lib, u asrlar osha avloddan avlodga o‘tib kelayotgan milliy qadriyatimizning ajralmas bo‘lagi va eng asosiy tarkibiy qismidir. Bugungi kunda ham inson o‘zining to‘laqonli baxtini his etishida oila va va undagi shaxslararo munosabatlar o‘z ahamiyatini yo‘qotmagan. 24 iyul kuni O‘zbekiston Respublikasi prezidenti Shavkat Mirziyoyevning Facebook ijtimoiy tarmog‘idagi rasmiy sahifasida davlat rahbari tavalludining 61 yilligiga bag‘ishlangan «Janob Prezident» nomli hujjatli film namoyish qilindi. Intervyuda O‘zbekiston prezidenti oila va baxt haqidagi fikrlarini o‘rtoqlashdi. Uning fikricha, har bir inson hayotida eng muhimi, bu — oila.«Oila men uchun muqaddas. Muqaddasligi shuki, avvalambor qayerda ishlashidan qat’i nazar, kim bo‘lishidan qat’i nazar agar oilada tarbiya, oilada

muhit, oilada halollik, munosabat, tarbiyaga alohida e'tibor bermasa, hech qachon natija bo'lmaydi. Shuning uchun men farzandlarimning tarbiyasiga juda katta e'tibor beraman. Har bir farzandimga ham, nevaramga ham alohida o'zining munosabatim bor. Har bir nevaramning alohida xarakterini bilaman, orzusini, istagini bilaman», - dedi u. «Odam baxtliman deyishga qanchalik haqqi bor? Agar oilang bilan sen baxtli bo'lsang, baxtliman deyishga haqqing bor. Faqat oilam emas, xalqim baxtli bo'lsa men o'zimni baxtli deb bilaman», - deya ta'kidladi prezidentimiz.

MUHOKAMA VA NATIJALAR

Tadqiqotchilar bu borada ham tadqiqotlar olib borishgan va statistik tahlil natijalarini qayd etishgan. Rossiyada oliy ma'lumotlili mutaxassislarining 58% ayollar, 42%ini esa erkaklar tashkil etadi. Ijtimoiy faoliyatning feminizatsiya qilingan sohalarida ayollar erkaklarga qaraganda yetakchilik mavqei ko'proq egallaydilar. Buni o'rta va oliy ta'lim sohasida yaqqol ko'rish mumkin. 2013-2014 o'quv yilida ta'lim va fan kadrlari orasida quyidagi holat kuzatildi. Umumta'lim muassasalarida - ayollarning ta'lim sohasi (pedagogik mutaxassisliklar) - direktorlarning 74 foizini ayollar va 26 foizini erkaklar, derektor o'rinbosarlarining 26 foizini ayollar va 11 foizini erkaklar tashkil etgan. O'qituvchi va pedagoglar asosan ayollardan tashkil topgan - 88%, erkaklar - 12%.²⁷¹ F.R.Ro'ziqulov ilmiy izlanishlarida o'zbek oilalarda ajralishning ijtimoiy-psixologik asoratlarini ilmiy asoslashga harakat qilgan. Muallif muayyan darajada ijtimoiy-tarixiy taraqqiyot davomida oila-nikoh munosabatlari, uning barqarorligini ta'minlashning ba'zi omillari to'g'risidagi ilg'or qarashlarni va hozirgi kunda respublikamizda amalga oshirilayotgan davlat ahamiyatidagi tadbirlarni tahlil qilarkan, oila-nikoh munosabatlarining jiddiy jihatlaridan biri sifatida hali har oilalarning buzilishi - ajralishlar borligini alohida ta'kidlab o'tadi. F.Ro'ziqulov ajralish miqdori haqida gapirar ekan, «Ajralish respublikamiz hududida istiqomat qilayotgan oilalarda Fransiya, Angliya, Germaniya, AQSh, Boltiq bo'yi davlatlari, Rossiya va boshqa MDH mamlakatlaridagiga qaraganda, bir necha marotaba kam bo'lsa-da, biroq o'zbek oilalarida ajralish asoratlari nihoyatda ayanchli, noxush holatlar, kechinmalar, hodisalar keltirib chiqarishni hisobga olsak, uning miqdoriy ko'rsatkichlari quyi ekanligi xotirjamlikka asos bo'la olmaydi, deb ko'rsatib o'tadi. Muallifning tadqiqot xulosalariga ko'ra, ajralish va uning asoratlari o'zbek oilalarida o'ziga xos xususiyatlarga ega bo'lib, ko'p bolalilik, uning murakkab tuzilmaliligi, qarindosh-urug'chilik aloqalarining kuchliligi, oila-nikoh munosabatlarining etnik xususiyati ko'proq saqlanib kelganligi,

²⁷¹ «Женщины и мужчины». 2014. 217-с. Москва.

o‘zbek oilasida ajralish boshqa xalqlarnikiga nisbatan qoralanishi, er-xotinlarning turmush darajasi, bilim saviyasi, muloqot madaniyati va shu kabilar bilan asoslanadi.

Stiv Djobs bu borada usta edi. U texnologiyani emas, balki ushbu texnologiya beradigan emotsiyalarni sotdi. U inson ehtiyojlari haqida bilar edi va ularning emotsiyalarini ma‘lum bir yo‘nalishga qanday yo‘naltirish kerakligini tushunar edi. Bu juda ko‘p mehnat talab qildi - u bir necha hafta davomida besh daqiqalik taqdimotni tayyorladi va hamma narsani eng kichik tafsilotlarigacha hisoblab chiqdi. Richard Brenson nihoyatda maftunkor shaxs. U quvnoq, nekbin va o‘zini ham, xalqini ham rag‘batlantirishni biladi. Uni insonlar samimiy yaxshi ko‘rishadi va u ham ularga huddi shunday javob qaytaradi. Brensonning o‘zi tan olganidek, u yuqori intellektga ega emas va aslida ko‘pchilikdan farq qilmaydi. Uning bitta afzalligi bor - u o‘zining va boshqalarning emotsiyalarini boshqarish qobiliyatiga ega. Lyusin savolnomasiga ko‘ra emotsiyalarni tushunish shkalasida ishonch darajasidagi farq kuzatildi ($t=6,856$; $p<0,001$) . Unga ko‘ra o‘zga insonlar emotsiyalarini tushunish darajasi o‘z emotsiyalarini tushunish darajasidan yuqori. Bunga sabab har bir shaxsga xos empatiya xususiyatlari bo‘lsa kerak. Lyusin savolnomasiga ko‘ra emotsiyalarni boshqara olish shkalasida ishonch darajasidagi farq kuzatildi ($t=10,687$; $p<0,001$) . Unga ko‘ra o‘zga insonlar emotsiyalarini boshqarish darajasi o‘z emotsiyalarini boshqarish darajasidan yuqori. Bu har bir shaxsning o‘z emotsiya kuchi ta‘sirida o‘zini boshqara olish xususiyatlarini yo‘qotishi va o‘zga insonlar emotsiyalariga esa tafakkur bilan yondasha olishi bilan bog‘liq bo‘lsa kerak. Lyusin so‘rovnomasiga ko‘ra emotsiyalarni tushinish va boshqarish shkalalari o‘rtasida ishonch darajasidagi farq kuzatildi ($t=7,592$; $p<0,001$). Ushbu natijadan ko‘rinib turibdiki, shaxsning emotsiyalarni tushunish darajasi uning emotsiyalarni boshqara olish darajasidan yuqori. Bunga sabab shaxs har qanday holatda o‘zining hissiyotlarini tushuna olsada, uning kuchi natijasida uni boshqarish qobiliyatining sustlashishi bo‘lishi mumkin. Dono xalqimizda shunday bir maqol bor: “Jaxl kelganda, aql ketadi”.

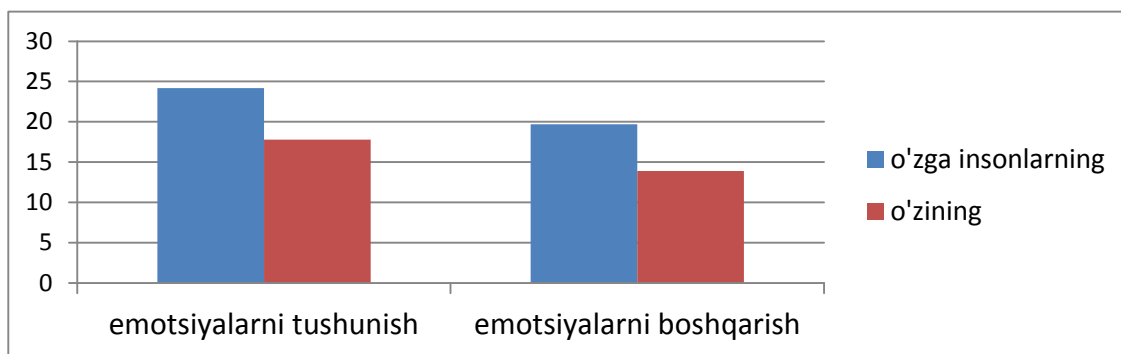

N.Xoll metodikasi bo'yicha Man-Uitniy mezonida natijalar quyidagicha bo'ldi: emotsional bilimdonlik shkalasi bo'yicha yolg'iz farzandlarda o'rtacha qiymat 70,26ga teng, ko'p farzandli oilalardagi sinaluvchilarda esa 63,69ga teng; o'z emotsiyalarini boshqarish shkalasi bo'yicha yolg'iz farzandlarda o'rtacha qiymat 71,78ga teng, ko'p farzandli oilalardagi sinaluvchilarda esa 62,46ga teng; o'z-o'zini rag'batlantirish bo'yicha yolg'iz farzandlarda o'rtacha qiymat 72,53ga teng, ko'p farzandli oilalardagi sinaluvchilarda esa 62,46ga teng; empatiya shkalasi bo'yicha farzandlarda o'rtacha qiymat 69ga teng, ko'p farzandli oilalardagi sinaluvchilarda esa 64,38ga teng; o'zga insonlar kechinmalarini sezuvchi shkalasi bo'yicha yolg'iz farzandlarda o'rtacha qiymat 73,9ga teng, ko'p farzandli oilalardagi sinaluvchilarda esa 61,72ga teng; emotsional intellektning umumiy ko'rsatkichi shkalasi bo'yicha yolg'iz farzandlarda o'rtacha qiymat 72,47; ko'p farzandli oilalardagi sinaluvchilarda esa 62,5ni tashkil etadi.

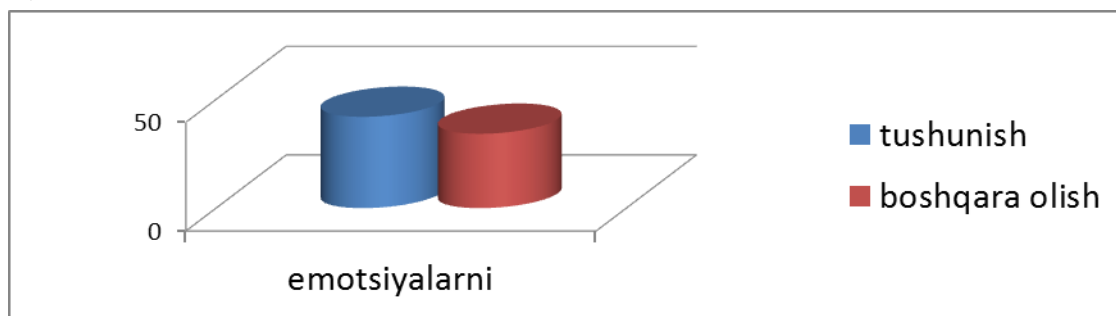

XULOSA

Tahlillarga ko'ra, oilada yolg'iz farzandlar va ko'p farzandli oilalardagi farzandlarning emotsional intellekti xususiyati o'rtasida ishonch darajasida farq topilmadi. Bundan kelib chiqqan holda, oiladagi farzandlar soni ularning emotsional intellekti xususiyatining turlicha bo'lishiga ta'sir ko'rsatmaydi, degan xulosaga keldik.

REFERENCES

1. Imomqulova, F. (2021). ОИЛАДАГИ ТАРБИЯ УСУЛЛАРИНИ БОЛАНИНГ МУВАФФАҚИЯТГА ЭРИШИШИГА ТАЪСИРИ. Журнал Педагогика и психологии в современном образовании, (2). извлечено от <https://ppmedu.jspi.uz/index.php/ppmedu/article/view/3076>
2. Imomqulova, F. (2021). ОИЛАДА ЭР-ХОТИН МУНОСАБАТЛАРИНИНГ ИЖТИМОЙ ПСИХОЛОГИК ХУСУСИЯТЛАРИ. Журнал Педагогика и психологии в современном образовании, (2). извлечено от <https://ppmedu.jspi.uz/index.php/ppmedu/article/view/2962>

-
3. Burliyevna, K. D. (2022). THE WAYS OF INCREASING RELATIONSHIP BETWEEN HOME AND SCHOOL ENVIRONMENT IN CHILDREN'S PSYCHOLOGICAL DEVELOPMENT. ИЖТИМОЙЙ ФАНЛАРДА ИННОВАЦИЯ ОНЛАЙН ИЛМИЙ ЖУРНАЛИ, 2(3), 37-4
 4. Karshibaeva, D., & Sattarova, F. (2020). CRITICAL THINKING IN ADOLESCENTS. EurasianUnionScientists, 1(12 (81)), 4-5.

O‘ZBEKISTONDA YOSHLARNI IJTIMOIIY HIMOYA QILISH CHORA-TADBIRLARI XUSUSIDA

Mamatkarimov Ilyosbek Baxriddin o‘g‘li

Namangan davlat universiteti Tarix yo‘nalishi 1-bosqich magistranti

ANNOTATSIYA

Ushbu maqola O‘zbekiston Respublikasi yoshlari o‘rtasidagi muamolar va ularning yechimlari qay tartibda xal qilinishi, shuningdek prezidentning yoshlar siyosatini eng muhim masala ekanligi va ularga ta‘lim -tarbiya berishdagi eng nozik jihatlar, hamda „Yoshlar daftari“ ga kiritilgan, ijtimoiy himoya qilish, ularni ta‘limga yo‘naltirish, axloqi, shart -sharoiti va zamonaviy ruhda tarbiyalash kabi masalalarga to‘xtalangan

Kalit so‘zlar: *“Yoshlar daftari”, Prezident farmoni, Yoshlarning ijtimoiy-siyosiy hayotdagi o‘rni, “Temir daftar”, “Ijtimoiy shartnoma”, separatizm, fundamentalizm, ratifikatsiya.*

АННОТАЦИЯ

В данной статье описаны проблемы молодежи Республики Узбекистан и порядок их решения, а также наиболее важные вопросы молодежной политики Президента и наиболее чувствительные аспекты их воспитания, а также включенные в «Молодежная книга». Социальная защита посвящена таким вопросам, как образование, нравственность, условия и воспитание в современном духе.

Ключевые слова *«Молодежная книга», Указ Президента, Роль молодежи в общественно-политической жизни, «Железная книга», «Общественный договор», Роль семьи в воспитании молодежи.*

ABSTRACT

This article addresses the problems and solutions between the youth of the Republic of Uzbekistan, as well as the fact that the president's youth policy is the most important issue and the most sensitive aspects in teaching and education, as well as issues such as, social protection, orientation to education, morals, conditions and upbringing in the modern spirit

Keywords *"youth book", Presidential Decree, the role of young people in socio-political life, "Iron dove", "social contract", the role of the family in the education and education of young people*

KIRISH

Tezlik bilan rivojlanayotgan dunyoda, ta'lim sohasiga har qachongidan ham yanada ko'proq e'tibor berilmoqda, O'zbekistonda iqtidori bor, ammo imkoniyati yetmaydigan iqtidorli yoshlar talaygina, Xususan, O'zbekiston Respublikasida ham ijtimoiy himoyaga muhtoj yoshlarni muamo va uning yechimlarini hal qilish barcha uchun birinchi darajadagi dalzarb muamodir. Shuni alohida takidlash kerakki, yoshlar manfaatini himoya qiluvchi nodavlat va notijorat tashkilotlar soni ortmoqda. Shu bilan birga ushbu jarayonga kasaba uyushmalari ham jalb etilib, yoshlarning huquq va manfaatlarini himoya qilishga ko'maklashmoqda, amaliy hayotga tadbiiq etib kelinmoqda, Ayniqsa, ta'lim sohasi orqali zamonaviy yetuk kadrlar tayyorlash eng muhim masalalardan biri, buning uchun yoshlarga oid har qanday ijtimoiy himoyani kuchaytirish zarur.

Milliy dastur o'z ahamiyatini yo'qotdi. 11 yillikga qaytildi kollejlar tugatildi. Yoshlar deganda 18 yoshdan 30 yoshgacha bo'lganlar tushuniladi va ularni bugungi kunda turli muamolari ko'p, himoyaga muhtoj yoshlar ham shunga yarasha, aynan "Mehribonlik uylari", O'z boquvchisini yo'qotgan va jismonan nuqsoni bor yoshlarni himoya qilish, ularga ta'lim-tarbiya berish kelajakda yaxshi kadr bo'lib yetishishlariga ko'maklashish kabi masalalarni o'z ichiga oladi. Shuningdek, O'zbekiston Respublikasidagi barcha yoshlarni Oliy ta'limga yo'naltirish, ularga bu borada ko'mak berish, ta'lim - tarbiya sohasida islohatlar o'tkazish, ularni kasb mahoratini oshirish kabi masalalarni hal qilishda qo'lab-quvvatlash, himoyaga muhtoj bo'lganlarni ijtimoiy himoya qilish, ularni rag'batlantirish maqsadida moddiy tomondan ta'minlash zarur. O'zbekiston Respublikasi Prezidenti Sh. Mirziyoyev raisligida 2020-yil 8-oktabr kuni jamiyatda ayollar va yoshlarning rolini oshirish hamda bandligini ta'minlash chora-tadbirlari muhokamasi yuzasidan videosektor yig'ilishi bo'lib o'tdi. Mamlakatda aholini ijtimoiy qo'llab-quvvatlash maqsadida, O'zbekiston tarixida birinchi marotaba moddiy yordam va ko'makka muhtoj oilalar ro'yxati, ya'ni "Temir daftar" tuzildi. Endi har bir mahalla, tuman, shahar va viloyat kesimida "Yoshlar daftari" shakllantirildi. «Yoshlar daftari» 2020-yil 8-oktabrdan ijtimoiy, iqtisodiy, huquqiy, psixologik qo'llab-quvvatlashga, bilim va kasb o'rganishga ehtiyoji va ishtiyoqi bo'lgan, ishsiz yoshlarning muammolarini aniqlash, bartaraf etish va nazoratini olib borish bo'yicha ma'lumotlar bazasi. Nodavlat kasb-hunar ta'limi markazlari orqali yoshlar va ayollarda kasbiy ko'nikmalarni shakllantirish, ularni moliyaviy qo'llab-quvvatlashga, "Tiklanish va taraqqiyot jamg'armasidan" 100 million dollar miqdoridagi mablag' yo'naltirildi. Shundan 10 millioni yoshlar va xotin-qizlarni kasb-hunarga o'qitishga, 90 millioni esa o'quv

kurslarini tamomlab, sertifikat olganlarga imtiyozli kreditlar ajratish uchun sarflangan bo'lsa, bundan "Ijtimoiy shartnoma" orqali nodavlat kasb-hunar o'quv kurslarini bitiradigan yoshlar va ayollarga ta'lim xarajatlari uchun 1 million so'mgacha subsidiya sarflandi.^[272] shuningdek, Kasb va lavozimlar klassifikatori bugungi zamon va mehnat bozori talablariga mos kelmaydi. Misol uchun, unda 2484 ta, ya'ni 70 foiz xizmatchi lavozim bo'yicha oliy ma'lumot talab etiladi. Xususan, ma'lumotlar bazasi bilan ishlaydigan mutaxassis, veb-dizayner kabi ixtisosliklarga oliy malaka talabi qo'yilgan. Ushbu kasblarni IT-markazlarda yarim yilda yaxshi o'rganish mumkin. Bu sharoit ham yoshlarni har tomonlama qo'llab -quvvatlash, ularni ijtimoiy himoyaga ehtiyoji bor yoshlarni moddiy va amaliy yordam berish, maqsadlari yo'lida dadil qadam bosishi uchun motivatsiya yaratish kabi rejalarini nazarda tutiladi.

MUHOKAMA VA NATIJALAR

Mustaqillik yillarida mamlakatimizda yoshlarni vatanparvarlik, milliy an'ana va qadriyatlarga hurmat ruhida tarbiyalash, ma'naviy yetuk va jismonan sog'lom barkamol avlodni voyaga yetkazish, ularning huquq va manfaatlarini himoya qilish borasida muayyan ishlar amalga oshirildi. Shu bilan birga, sohadagi vaziyat va amalga oshirilgan tadbirlar tahlili shuni ko'rsatadiki yoshlarning keng qatlamlariga daxldor bo'lgan dolzarb masalalar, ayniqsa, uyushmagan yoshlarning hayotda o'z o'rnini topishi uchun munosib sharoit yaratish, ularni har tomonlama qo'llab-quvvatlash, kasbga yo'naltirish bandligini ta'minlash, tashabbuslarini rag'batlantirish borasida ishlar talab darajasida tashkil etilmagan. Ayniqsa, yoshlarni ta'lim va tarbiya bo'yicha bir qancha muamolari bor, barcha qishloqlarda ham yoshlarni ijtimoiy himoya tizimi hali to'liq amalga oshirilmagan, Quyida ularning ayrimlarini takidlab o'tsak.

1. Yoshlarga zamonaviy axborot texnologiyalari bilan ta'minlash muammosi, bu ularni innovatsion fikrlash yondashuvi kechikishi, chekka qishloqlarda zamonaviy kasblar, xususan kompyuter grafikasi, veb-dizayner, dasturlash tizimlarini o'rganishda, yoshlarni keng qamrovli ijtimoiy himoyaga olish va ularni bartaraf etish zarur.

2. Yoshlarga sport inshootlarini yanada ko'paytirish 18 yoshdan 30 yoshgacha bo'lgan yoshlarni sog'lom turmush tarziga rioya qilish g'oyasini keng ravishda targ'ib qilish, balkim maktab o'quvchilarini ham jalb qilib muamolarini va ularni

²⁷² <https://advice.uz/oz/document/2394>

qiziqishlarini ham e'tiborga olish kerak, ular uchun kasb to'garaklarini yanada ko'paytirish kerak,

3. Yoshlar orasida jismonan nuqsoni bor 18 yoshdan 30 yoshgacha bo'lganlarni ularning imkoniyatiga qarab kasbga biriktirish, ularni qiziqishlarni o'rganib chiqish, jismoniy harakatlanishi uchun turli xil uskunalar bilan ta'minlash nogironlik aravasi, protez qo'l, oyoqlar bilan taminlash.

4. Boquvchisini yo'qotgan va yosh farzandlari bor ayollarni moddiy tomondan qo'llab-quvvatlash, ish bilan taminlash, kasbga yo'naltirish kabi ijtimoiy himoyalar ko'rish zarur.

5. xotin-qizlarni kasbga, ta'limga yo'naltirish, shuningdek ularning orasida jismonan kamchiligi bor xotin-qizlarga motivatsiya berib turli xil g'oyalarni taqdim etish, tadbirkorlik qilishlari uchun moddiy yordam berishni yanada kengaytirish, shuningdek mahallalarga tayinlangan hokim yordamchilari lavozimida ishlab kelayotgan yoshlarni vazifasini kengaytirish va ularga yordamchi sifatida o'rinbosarlarni tayinlash zarur.

6. 30 yoshgacha bo'lgan barcha yoshlarni sog'ligidagi kamchiliklarini o'rganib, har birni kassalik jadvalini tuzib, bu borada tibbiyot birlashmalarini qayta ko'rib chiqish va muhokamaga qo'yish kerak.

7. Yoshlarini samarali ishlashi uchun o'qish, qayta o'quv kurslariga jalb qilish, malakasini o'zgartirish, jarayonlariga ko'maklashish choralarini ko'rish kerak.

Albatta buning uchun islohatlar va farmon, qarorlar zarurdir, bu borada prezidentning turli chora-tadbirlarni taklif qilmoqda. O'zbekiston Respublikasi Vazirlar Mahkamasining qarori, 2021-yilning 28-apreldagi 250-sonli qarorida 2021-yilning o'tgan davrida yoshlar bilan ishlashning mutlaqo yangi tizimi hisoblangan "Yoshlar daftari" va "Yoshlar dasturlari" asosida 430 ming nafar yigit-qizning hayotiy muammolarini hal etish uchun 300 milliard so'm mablag' yo'naltirildi, 92 ming nafardan ziyod yoshlarning tadbirkorlik loyihalari uchun 2,3 trillion so'm imtiyozli kreditlar, qishloq joylarda yashayotgan 230 mingdan ortiq yoshlarga dehqonchilik bilan shug'ullanishi uchun 61 ming gektar yer maydoni ajratildi, bu boradagi ishlarning ko'lami tobora kengayib borayotganini ko'rsatadi.^[273] Bundan tashqari prezidentning yoshlar uchun sharoit yaratish maqsadida oliy ta'limda taxsil olayotgan yigit va qizlar uchun turli xil imtiyozlar berilmoqda, Ayniqsa, ayol-qizlarga bu borada imkoniyatlar kengaytirilmoqda. Ular uchun qo'shimcha buyujet kvotalari oshirish, shuningdek, moddiy tomondan ehtiyoji bor yigit va qizlarning

²⁷³Lex.uz/docs/-5512119

shartnoma to'lovlari to'lab berildi. Magistraturada o'qiydigan ayollar uchun 2023-yildan ularning kontraktlari to'liq qoplanib berish to'g'risidagi qarorlar, shuningdek bakalavr bosqichida o'qiydigan ayollarni yosh farzandlari bo'lsa ta'lim olishni onlayn usulda davom ettirish imkoniyatlari berildi.

Prezidentimiz aytganidek, "Sayyoramizning ertangi kuni, farovonligi farzandlarimiz qanday inson bo'lib kamolga yetishi bilan bog'liq. Bizning asosiy vazifamiz – yoshlarning o'z salohiyatini namoyon qilishi uchun zarur sharoitlar yaratishdan iborat."

O'zbekiston Respublikasi rahbari bunga asos qilib, bugun dunyo miqyosida yoshlarning soni ikki milliarddan ortib ketgani, xaqlaro terrorizm va ekstremizm shiddat bilan o'sib borayotgan bir paytda yoshlarga himoya zarurligini muhim omillar sifatida asoslab berdi. Mamlakatda yoshlarning huquq va manfaatlarini himoya qilish, ularga zarur shart-sharoitlar va imkoniyatlarni yaratib berish borasida mustahkam huquqiy baza yaratildi, bu tizim zamon talablariga hamohang ravishda takomillashtirib borilmoqda. Xususan, 2022-yil holatiga bo'yicha parlament tomonidan yoshlarga oid 40 dan ziyod qonun hujjatlari qabul qilingan bo'lib, 30 dan ortiq xalqaro huquqiy hujjatlar ratifikatsiya qilindi. Sh. Mirziyoyevning O'zbekiston Respublikasi Prezidenti sifatida birinchi imzolagan qonun hujjati – 2016-yil 14-sentabrdagi «Yoshlarga oid davlat siyosati to'g'risida» qonun, butun O'zbekiston yoshlari uchun muhim yangilik bo'ldi, yoshlarimiz vatanparvar, bilimli, intellektual, g'ayratli, o'z ishiga mas'uliyatli. Xalqaro miqyosda bilim va sport tomondan o'z yurtini shanini yuksaklikga ko'tarish uchun yana bir imkoniyat bo'ldi. Ularning xuquqlari, erkinliklari va qonuniy manfaatlarini ta'minlash. Yoshlarning hayoti va sog'ligini saqlash, ular uchun malakali tibbiy xizmatdan foydalanish shart-sharoitlarini yaxshilash, yoshlar o'rtasida, tibbiy savodxonlikni oshirish va sog'lom turmush tarzini mustahkamlash. Yoshlarning ma'naviy, intellektual, jismoniy va axloqiy jihatdan kamol topishiga ko'maklashish. Yoshlar uchun ochiq va sifatli ta'limni ta'minlash, ta'limning barcha bosqichlarida yoshlarning mukammal ta'lim olishini ta'minlash, xududlarda inklyuziv ta'lim rivojlanishi uchun shart-sharoit yaratish. Yoshlarni ishga joylashtirish va ularning bandligi uchun shart-sharoitlar yaratish. Yoshlarni vatanparvarlik, fuqarolik tuyg'usi, bag'rikenglik, qonunlarga, milliy va umuminsoniy qadriyatlarga xurmat ruhida, zararli ta'sirlar va oqimlarga qarshi tura oladigan, hayotga bo'lgan qat'iy ishonch va qarashlarga ega shaxs sifatida tarbiyalash. Yoshlarni axloqiy negizlarni buzishga olib keladigan xatti-xarakatlardan, terrorizm va diniy ekstremizm, separatizm, fundamentalizm, zo'ravonlik va shafqatsizlik yo'laridan himoya qilish. Yoshlarning huquqiy ongi va huquqiy

madaniyati darajasini yuksaltirish. Iqtidorli va iste'dodli yoshlarni qo'llab-quvvatlash hamda rag'batlantirish. Yoshlar tadbirkorligini rivojlantirish uchun shart-sharoitlar yaratish. Yoshlarda sog'lom turmush tarziga intilishni shakllantirish, shuningdek, yoshlarning bo'sh vaqtlarini mazmunli tashkil etish va yoshlar sportini ommaviy rivojlantirish uchun shart-sharoitlar yaratish. "Yosh oilalarni ma'naviy va moddiy jihatdan qo'llab-quvvatlash, ular uchun munosib uy-joy va ijtimoiy-maishiy sharoitlarni yaratish bo'yicha kompleks chora-tadbirlar tizimini amalga oshirish. Yoshlarning huquqlari va erkinliklarini ro'yobga chiqarish sohasida faoliyat olib boruvchi xalqaro tashkilotlar bilan xamkorlikni rivojlantirish kabi masalalar kiradi.

XULOSA

Xulosa qilib shuni aytish mumkinki, bugungi kunning yoshlari har tomonlama yetuk va barkamol bo'lib yetishishlari uchun ularning ijtimoiy muamolarini bartaraf etish barcha uchun zarurdir. Qaysi davlatda ta'lim kuchli bo'lsa, yoshlarga ko'proq e'tibor berilsa, o'sha davlat ravnaq topaveradi, chunki ta'lim-tarbiyasi bor yoshlarda innovatsion loyihalar va vatanga muhabbat ruhida voyaga yetishish bugungi kun islohatlarimizning eng asosiy maqsadiga kiradi. Sarmoyalarning eng yaxshisi bu ta'lim –tarbiyaga ajratilgan sarmoyadir, bu sohada sarmoya kiritsak hech qachon ziyon ko'rmaymiz, faqat yuksalaveramiz. shuningdek dunyo hamjamiyatida ham yoshlarni ijtimoiy himoya qilish va ularning bir qator muamolarini yechishda bir qator qarorlar, farmonlar ishlab chiqarilmoqda, Ushbu xalqaro qarorlar dunyo yoshlarini ijtimoiy, iqtisodiy va ma'naviy himoya qilish butun dunyo mamlakatlarning asosiy vazifasidir.^[274]

REFERENCES

1. Shavkat Mirziyoyev. Yangi O'zbekiston Strategiyasi. – Toshkent: "O'zbekiston" nashriyoti, 2021. 464 bet
2. O'G'Li, J. S. S. (2021). ABU ALI IBN SINONING FALSAFIY QARASHLARIDA AXLOQ MASALASI VA UNING BUGUNGI KUNDAGI AHAMIYATI. *Oriental renaissance: Innovative, educational, natural and social sciences*, 1(3), 11-14.
3. Jurayev, S. S. O. (2021). Abu Ali ibn Sinoning falsafiy qarashlarida baxt-saodat masalasi. *Academic research in educational sciences*, 2(Special Issue 1), 395-401.
4. <https://advice.uz/oz/document/2394>
5. [Lex.uz/docs/-5512119](https://lex.uz/docs/-5512119)

²⁷⁴Shavkat Mirziyoyev Yangi O'zbekiston Strategiyasi. – Toshkent: "O'zbekiston" nashriyoti, 2021. 464 bet

SHERDOR MADRASAH BUILT BY YALANGTOSHBIY BAHODIR

Mahkamoy Tursunova

Samarkand State University, Samarkand city, Uzbekistan

ABSTRACT

History is an area that serves to draw conclusions through the study of human history. It is also a diary of history, full of stories about the joys and sorrows of mankind, their victories and defeats, the power of creativity, the destructive forces of black, courage and betrayal, the fierce clashes of black and white.

Keywords: *Registan, Sherdor, Samarkand, Yalangtoshbiy Bahodir, history.*

АННОТАЦИЯ

История – это область, которая служит для того, чтобы делать выводы посредством изучения истории человечества. Это еще и дневник истории, полный рассказов о радостях и горестях человечества, его победах и поражениях, силе творчества, разрушительных силах черного, мужестве и предательстве, ожесточенных столкновениях черного и белого.

Ключевые слова: *Регистан, Шердор, Самарканд, Ялангтошбий Баходир, история.*

INTRODUCTION

The ancients said, “History is the teacher of life” That's right. Because only a person who is aware of the lessons left by generations will draw conclusions from the mistakes they have made. The criterion that shows the greatness of our generations is that there is no field of science left that they have not discussed. It means mastering encyclopedic science. It is great that in their hearts the joy of learning science is not extinguished. In this regard, the great scholar Davlatshah Samarkandi in his work “Tazkirat ush-shuaro” testifies to the work of his great-grandfather Mirzo Ulugbek: the king did not sit on the throne”

In another place, the President said in his decree on the strategy of action: “The formation of the consciousness of young people on the basis of in-depth study of the rich cultural heritage of our ancestors is of strategic importance”. From the above confession, it is clear that ancient Samarkand is also involved in the study of the history of Registan Square, a unique gem of this city. It is well known that Samarkand is an open-air museum city that reflects the history of our nation.

DISCUSSION AND RESULTS

The historical and architectural monuments of Samarkand, which testify to the fact that it is one of the ancient cradles of world civilization, were included in the

UNESCO World Heritage List in 2004. Among the 73 historical monuments of our city, Shahi Zinda ensemble, Amir Temur khanaqah mausoleum, Ulugbek madrassah and observatory, Bibikhanim madrassah (remains have been identified) and khanaqah, Amir Temur mosque, Hazrati Hizr complex and other historical monuments are among them.

When talking about the past of Samarkand, it is impossible to imagine without the work of scientists, poets, architects, doctors, musicologists, calligraphers, teachers and other craftsmen who lived on this land.

The study of the history of the city of Samarkand, the history of the period when it was first built, is mentioned in ancient sources. Naturally, these sources are mainly related to the life and work of famous scholars who grew up on this land, and are explained by their specially classified works.

The scholar Abu Ahmad al-Hakim al-Nishapuri said, “I know that many works on the history of each city in Khurasan and Mawounnahr have been created and written by the scholars of those cities”. Abu Sa'd Abdur-Rahman ibn Muhammad al-Idrisi al-Astrabadi was the first to write about the history of Samarkand and its scholars, followed by Najmiddin Umar ibn Muhammad ibn Ahmad-an-Nasafi and Abdulabbas Ja'far ibn Muhammad al-Mustaghfiri.

In particular, the work of the 12th century scholar Ahmad Nasafy “Al qand fi zikri ulamoi Samarkand” (Sweet book about the memory of Samarkand scholars) (T.Uzbekistan encyclopedia; 2001) is mainly devoted to the life and work of famous people of Samarkand and the hadiths they narrated. It also provides important information about the history of the city, the history of the education system, the historical figures who created them, their geography, place names and the history of Islam. In it, 423 tarawis were selected, among them information about the first teachers who taught science and hadith, the study of the history of Samarkand in the XIV-XVI centuries, especially during the Timurid period. In particular, the works of Abdurazzaq Samarkandi “Matlai sadayn va majmai bahrayn” (T.Uzbekistan, 2008), Alisher Navoi, Zahiriddin Muhammad Babur provide information about the creative work carried out in Samarkand, based on constant examples of historical figures who carried them out.

In this regard, important information is also provided in the scientific research of foreign scientists, tourists, Rui Gansalis de Clavijo, Russian scientists GN Golubov, VV Bartold, Herman Vamberi and others. The sources of this period are mainly the construction of Mirzo Ulugbek madrasah, the classification of works studied in them.

Much research has been done on the history of creativity in Samarkand during the Soviet era. The monographs, pamphlets and articles of academicians B.Akhmedov, D.Yusupova, professors A.Akhmedov, A.Urinbaev, R.Mukminova and others published in the mass media during the Soviet period contain significant information about the history and founders of Samarkand. .

Scientific research on the comprehensive coverage of the history of Samarkand was carried out by the efforts of professors and teachers of Samarkand State University.

In this regard, at the scientific conferences dedicated to the 500th anniversary of Alisher Navoi in 1948, the 1100th anniversary of Ustad Rudaki in 1958, the 550th anniversary of Abdurahmon Jami in 1964, the history of Samarkand and the role of educational institutions were discussed. Textbooks, monographs and pamphlets published in those years also covered the history of Samarkand culture, the education system, the activities of poets and scientists. In particular, in 1967, the book “Samarkand City of Scientists and Poets” by literary scholars B.Valikhodjaev, Sh.Shukurov and K.Tahirov under the guidance of academician V.Abdullaev, consisting of parts, became very popular.

The first part of the book contains a list of about 400 scholars who lived and worked in Samarkand from the IX century to the beginning of the XX century. Among them are 253 poets and writers, 17 musicologists, 5 famous doctors, 26 calligraphers, 10 madrasa teachers, 3 architects and painters and their activities.

About 70 of the named scholars were active until the 15th century. By the time of the next Timurids, the number of scholars was about 180, and the most prominent scholars worked in Samarkand during this period. In particular, this scientific indicator was further developed during the reign of Mirzo Ulugbek.

The fact that Samarkand has maintained its status at a high level in the XXI-XVII centuries is confirmed by the work of more than 180 scholars. The inclusion of two popular poets, Ismati Samarkandi and Aisha Samarkandi, in this list shows that women artists also have a special place.

From the list in the book “Samarkand City of Scientists and Poets” (Samarkand 1967), it is clear that the comments, descriptions and descriptions given to each historical figure are directly related to the socio-political, literary, cultural, enlightenment, educational life of their time. The representation of the case provided scientific consistency. It is especially valuable to mention the names of teachers of Mirzo Ulugbek, Sherdor and Tillakori madrasas, architects and painters who contributed to their construction.

The information given about the poets is a source of information on the development of literary life in the example of the art of speech, the style of creating poetry of each period, their examples of creativity in various genres and their skills. Naturally, the role of madrasa teachers and students as a center of enlightenment in the promotion of the literary and creative process was enormous. In short, they were also the main fans of poets and writers.

In the list of scholars mentioned in the book, it is emphasized that the main experimental school for scholars in various fields of science is inextricably linked with the activities of madrasas. The scientific works and pamphlets created by them serve as textbooks and manuals for madrasa students.

For example, during the 30s and 50s of the 15th century, Abdurahmon Jami, who was a student of Samarkand teachers at the Mirzo Ulugbek madrasah, later returned from Herat and worked as a madrasah teacher.

An objective assessment of the historical heritage began to be made after independence.

In particular, the history of the city of Samarkand, the information about the builders of more than 70 historical monuments, which are now preserved in it, is of interest to foreigners and tourists from different parts of the country. Although the answers given by the guide-interpreters to the questions asked by them are short, it is mainly a small indicator, which is not enough because it is based on the information on the travel map.

In particular, the complex on Registan Square, its skyscrapers and beautiful landscapes attract the attention of tourists and lead them to an imaginary distant maze.

Tourists visiting Samarkand try to understand the history of Registan Square and the three madrasas built in it, which have become a visiting card of this great city, and to understand why they are amazed by its beauty and splendor. Because every tourist watches its graceful beauty for hours, listening to the song of silence that has become the cry of generations to come from their magical evenings.

Registan Square is a living, silent witness of the joys and sorrows of Samarkand since ancient times.

The decrees of the rulers of Samarkand were published here. The brave soldiers who fought in the battle for freedom against the wild took the oath and fought for the freedom of the country. As a magical shrine, people with harmony in their hearts visited with hope and received blessings from the elderly. So, every day that Registan goes through, the date speaks of history.

Archaeological excavations carried out by scientists in Registan Square show that during the primitive community there was a forest here, and hunters hunted various wild animals in the forest. During the excavations in the lower layers of the Registan area were found hunting weapons of primitive people belonging to that period.

In ancient times, a large canal was built from the present Registan Square to the town of Afrosiab, and in the VIII-X centuries, many buildings began to appear on the site of Registan Square. There will also be workshops for various craftsmen and stalls. In the XI-XII centuries, the site of the present Registan Square and the surrounding neighborhoods were surrounded by an external defensive wall and called the "outer city". When it was destroyed by Genghis Khan in 1220, it became impossible to live here, and the surviving people moved to the present-day old city, around Registan Square. From here, the canal that flows through becomes much wider and shallower. After that, a new ditch will be dug for the canal. Due to the accumulation of a lot of sand in the old channel of the canal, this place is called Registan, which means "sandy place".



During the reign of Sahibkiran Amir Temur, there was a large market in Registan Square, which was later built by architects as a complex, built by his wife Tuman aga.

During the reign of Mirzo Ulugbek, by his decree, a luxurious madrasah was built in the western part of the district.

In addition to building a luxurious madrasa in Registan, Mirzo Ulugbek will also build a huge khanaqah and a magnificent caravanserai. For this, the old buildings are leveled. In addition, Mirzo Ulugbek will build a new bathroom near the caravanserai. Known as "Mirzo bath", this building with its architectural solutions has a special place in the architecture of the Timurid period. According to Mirza Babur, this magnificent bath was unique in Movarounnahr and Khorasan. A luxurious mosque built by Aliko Kokaltash, Mirzo Shahrukh's educator, was also erected on the present-day Registan Square.

While writing about Samarkand, Mirzo Babur also mentions the Muqatta Mosque built by Ulugbek on Registan Square. This mosque is located on the south side of Ulugbek madrasah.



The interest in ancient relics is not just a hobby or a pastime; it is a common human feeling in each of us.

People's Poet of Uzbekistan Khurshid Davron expresses this human feeling as follows: “We consider ancient monuments first of all as an example of human genius, the power of people's thinking. Every miracle that has come down to us from the depths of centuries, whether it is architecture, music or literature, has been created by the human language and the human hand. That is why they are historical testimonies that reveal the hidden layers of the people's life” - he says.

By the way, the madrasa, the rabot, the mosque, the mausoleum, which we see with our own eyes, is not only the product of experience gained during the restoration of these monuments.

Every stone in our cities, every historic building, and every square is a silent witness to the mysteries. Only these mysteries are shrouded in the fall of history, the dust, the dust on the face of the magic window.

One more thing: the lack of specialists among the masters repairing architectural structures in Samarkand in recent years, the problems with the demolition of the most unique inscriptions on the history of construction are worrying. After all, this city is still inhabited by old, historians who know the history who saw the original image of Registan Square or have a lot of information about it. The souls of the great men of history roam in the dwellings they have built.

In recent years, various debates over the identity of Yalangtosh Bahodir have been published in the press. Their confessions are mainly related to the name of the Samarkand ruler Yalangtosh Bahodir, the national hero of the Kazakh people, Jalantos Bahodur Seyitkululi, who served in the army in the late 18th and early 19th centuries. In order to objectively assess the issue based on historical sources, the Samarkand regional administration, the Institute of History of the Academy of

Sciences of the Republic of Uzbekistan, Samarkand State University and the regional military district on June 20, 2019 in the main building of Samarkand State University held a seminar on held an international conference. The conference was attended by scientists from Kazakhstan, Azerbaijan, Kyrgyzstan and other regions. The speakers spoke about the issues identified in the topic, mainly about the great creative work of Yalangtosh Bahodir in Samarkand in 1576-1656, information about his personality, activities, as well as his place in the history of our people.



According to the sources, the main part of the complex on Registan Square is associated with the name of one of the rulers - Yalangtosh Bahodir, who carried out large-scale landscaping works in Samarkand in the early XVII century, ensured the development of the city during his reign.

Information about Yalangtosh Bahodir's translation can be found in an article by Doctor of Philology Erkin Musurmonov published in the regional newspaper "Zarafshon". "Yalangtosh Bahodir was a great representative of the military aristocracy during the Ashtarkhanid period and belonged to the great Olchin clan, which was part of several Turkic peoples. He was born in 1516 in the family of the governor of Nurata. His father's name was Boykhoja and he was one of the high-ranking officials in the ruling circle of Shaibanikhan in Bukhara.^[2] .”

Sources confirm that the religious beliefs of this generation were highly devoted to the Naqshbandi sect.

It is known that many poems were written in his time in honor of Hodja Hashim Dahbedi, one of the most famous representatives of the Naqshbandi sect. Historian

Kamolkhon Kattaev, speaking about these poems, says that one of them is tiled on the walls of the Sherdor madrasah on a marble slab.

It is said in the Qasida that the Sherdor Madrasah was dedicated to these pirs and saints. One of the spacious rooms in the madrasa states that it was dedicated to the descendants of Mir Abutohirkhoja Sadr, the uncle of Nadir Muhammad Khan of Ashtarkhan, who ruled from 1642 to 1645 and was invited to live in Mashhad from Samarkand.

It is clear from this information that the well-known Sufi of the Naqshbandi sect of this generation, Khoja Hashim Dahbedi, is a murid, a devotee.

According to some folk legends, Yalangtosh Bahodir was born in the village of Olchin in Khatirchi district. In fact, Olchin is a large tribal alliance that includes several Turkic peoples. Therefore, the population of this tribe is widespread in the territories inhabited by Turkic peoples Tatar, Bashkir, Kyrgyz, Kazakh.

One of the above-mentioned opportunities is that Yalangtosh Bahodir came to the attention of Dinmuhammad, the ruler of Bukhara, from his youth. He studied religious, secular and military at a madrassa in Bukhara. In 1593, due to his sharp intellect, he was appointed a cherry tree dancer. He was then seven years old. His attention was drawn to the rulers from a young age, and he won the attention of another ruler of Bukhara, Abdullah II. Gradually entering the political and military circles, Yalangtosh Bahodir became involved in the conflicts between Vasmi Muhammad Khan and the Ashtarkhanid ruler Momqulikhan in 1611-1612. Due to his devotion to the Imam, in 1612 he first became the Emir of Samarkand, and later became a father.

Having his army and wealth as an emir and father, Bahodir Yalangtosh began to take an active part in the military operations of the ruler of Bukhara and soon became famous as a military commander.

As a result, Yalangtosh Bahodir became the richest person in the country after Bukhara khan. For some time he worked as a district head in Bulungur, Loyish and Kattakurgan.

It is known that the Dzungars living in the northern part of East Turkestan intended to launch military campaigns to other countries in the future, occupying the trade routes connecting the Russian lands and Central Asia by occupying the Seven and Syrdarya. Therefore, in the second quarter of the 17th century, the invasion of the Dzungars from western China into the territory of present-day Kazakhstan began. Not only Kazakhs but also Karakalpaks will suffer in this war. In 1722, the Dzungars also attacked the Karakalpak settlements. In 1723, the Dzungars invaded the Kazakh lands,

persecuted the Kazakh tribes and forced them to flee partly to Turkestan and partly to Siberia.

One of the historical sources confirms that Yalangtosh Bahodir, a representative of Olchin tibe, also used the name Abdulkarim in Malik Shah Hussein Seistani's "Tarihi iqya al-muluk" and that his identity documents were labeled with the name of Nizamiddin Yalangtoshbi Otalik.

Yalangtosh Bahodir's father, as a devotee and scholar of religious sciences, became a student of the descendants of Mahdumi Azam, one of the leaders of the Naqshbandi sect. This apprenticeship status of Boykhoja created a number of opportunities for his future activities, in the position of his family.

According to some sources, Yalangtosh Bahodir had three children - daughters Iqlimabonu and Oybibi and a son named Boybek, who died 6-7 years before father's death. Boybek died young, leaving no descendants.

Yalangtosh Bahodir, who has held senior positions for a lifetime and has a lot of wealth, intends to carry out a number of creative works in order to perpetuate his name, as he has no descendants left, and does not spare his personal money in this way.

While Yalangtosh Bahodir is a skilful politician and commander on the stage of history, his creative activity is associated with Registan Square, where he adhered to the Central Asian urban culture.

In fact, the first example of the ensemble, which forms a whole harmony in the culture of urban planning, appeared in Samarkand during the reign of Amir Temur Mosque and Bibikhanum madrasas in Samarkand.

Well-known scientist MK Akhmedov, studying the history of urban planning, explains the structure of an ensemble as follows: serves as the basis for During the reign of Ulugbek, a series of madrasas and khanaqahs built in the Samarkand Region and named after him were built in this way. »^[4]

Indeed, Mirzo Ulugbek chooses the area where the trade and handicraft stalls on Registan Square are located to form the ensemble structure. He not only built a madrasa and a khanaqah, but also a caravanserai and a bathhouse next to it. The huge domed Sufi khanaqah built on the square served in the development of mysticism at that time, its scientific and theoretical perfection.

Over time, the territory of Registan, in particular, the buildings built by Mirzo Ulugbek began to capsize due to neglect. Yalangtosh Bahodir, who served as the mayor of Samarkand in 1576-1656, built a madrasah named after him in front of the Mirzo Ulugbek madrasah in order to restore the former splendor and grandeur of the

city. There are various reports that the madrasa was called Sherdor. One such source belongs to Mahmudhoja Behbudi. He published the state of Sherdor Madrasah in the early twentieth century in an article entitled “Sherdor Madrasah” in issues 1-2 of 1913 of the magazine “Oyna”, which he founded. The author first dwells on the description of the madrasa building. Provided the following information about its exterior and rooms. “... the madrasa consists of two objects, 64 rooms, two large classrooms (inside) and four large hills one of the two minarets (two domes) next to the two minarets of the madrasa is a mosque and the other is a pipe It is also known as the Madrasai Sherdor because of the two lions (lions) alternating on each side of the altar on the outer facade of the roof. The work of the lion pattern is still known today. There is no image on the other side of the madrasa and the minaret, and most of the verses and hadiths are inscribed on marbles and the koshi is inscribed with mulawwan chinese. The whole surface of the minarets and domes of the madrasa is dazzled by Arabic, Iranian and Indian style paintings.

Indeed, the Sherdor Madrasah, with its perfect splendor and majesty, especially the reddish lion chasing the white arrow drawn on its roof, and the circle-shaped eye representing the sun, represent the inner meanings. Yalangtosh Bahodir asked the engineers to explain this picture in the roof of the madrasa. Considering the interior of the madrasa, the mosque, which should be present in all madrasas, is planned in the project. However, according to various popular legends, the religious scholars of the time said that the clergy protested that it was not permissible to pray in a place where a picture of a living being was put in front of the madrasa. In our opinion, it seems that Bahodir Yalangtosh proposed to change the history of the madrasah and build rooms instead of mosques.

Later, when he began to build the Tillakori Madrasah, he paid great attention to the construction of a separate mosque, and its roofs, and especially the interior of the mosque, were decorated with gold-plated oriental art. He will build a majestic mosque and a majestic altar. There have been various rumors about the amount of gold spent on this construction. If one source says 77 kilograms, another estimate says 25 kilograms.

Bahodir Yalangtosh wrote his name in 1619 on the Sherdor madrasah, which he built in suls transcript. When the engineer described the dome arch, the blue (i.e., sky) bit the crescent (moon) like a finger in amazement. Since its founder was Yalangtosh Bahodir, the year of construction was called “Yalangtosh Bahodir” in the style of problem history.

In another source, the image of a lion and a deer on the roof of a madrasa is taken from the meaning of Assad (lion) in the fifth month of the twelve zodiac solar year and Jadi (deer) in the tenth month, and the construction of the madrasa began or may have begun that month.

It is understood that the madrasah was originally called Yalangtosh Bahodir.

A.P. Khorashkin, a Russian scholar who is well acquainted with the history of Samarkand, states in his research that the money spent on the construction of Sherdor and Tillakori madrasas was built at the expense of money and chiefs obtained from Yalangtosh Bahodir after the conquest of Mashhad and other cities in Iran. Some sources acknowledge that madrasahs were built at their own expense.

In fact, it is true that the creative work carried out in Samarkand, no matter how much money was spent on it, was spent on good deeds until the end of the life of Yalangtosh Bahodir.

Provides large sums of money and property allocated for the financial support of madrasahs.

In this regard, the information provided by the researcher Abdurahim Hasanov in the article “Cradle of Scholars” published in the journal “Tafakkur” confirms the above opinion. He said that the Tillakori and Sherdor madrasahs in Samarkand had 11,610 (eleven thousand six hundred and ten) tanabs, 25 fertile lands, 8 shops, and a profit of 38,000 tenge a year. passes.^[5]

Journalist NPOstroumov, in his article “Islamic Studies” published in “Turkistanskikh Vedomosti” in 1914, spoke about the state of Samarkand madrasahs at that time, noting that 95 students studied at Sherdor madrasah and were taught by two teachers. The fact that 130 students studied at the Tillakori madrasah, and that there are enough teachers for this student, as well as the fact that both madrasahs have more than 3,000 thousand rubles of foundation property, as of 1914.

The funds allocated as a foundation was mainly spent on materials and salaries needed for the construction of the madrasah for students, teachers and other staff. Every expense and expense is strictly controlled.

A certain portion of the cost of the foundation property was paid, mainly for the services of engineers and painters. In addition to embroidering madrasahs, they wrote poems and carved patterns from verses from the Qur'an in the hadiths on a marble slab on the wall of the monument. In addition, the name of Yalangtosh Bahodir, the founder of the madrasah, was highlighted with the most beautiful patterns. They also wrote about themselves on the marble tablets in the courtyard of the madrasa.

Researcher Kamolkhon Kattaev cites information that Yalangtosh Bahodir Sherdor madrasah was dedicated to his piri and their descendants. At the same time, he noted that some rooms of both madrassas were presented as a foundation for the residence of dignitaries visiting Samarkand.^[7]

Abdurahmon Jami, Alisher Navoi, Muhammad Aminkhoja Muqumi, Zokirjon Furkat, Hamza Hakimzoda Niyazi, who came to Samarkand and lived in the rooms of Mirzo Ulugbek, Sherdor and Tillokori madrasas, wrote this information in their memoirs.

Hence, the waqf property of madrasas is thus distributed.

Such extensive information about the founders of the madrasa is rare in other sources. Speaking about the founders of the madrasah, academician Boturkhon Valikhodjaev, who read the tablets and inscriptions, gives the following information. “The engineer-architect of the madrasa is Aduljabbor, and the artists Muhammad Abbas and Avaz Samarkandi decorated it with patterns and tiles. The madrasa is a magnificent architectural monument and a beautiful example of 17th century architecture and art. ” The sun, lion and deer are depicted on its roof. These symbolic images on the roof can be understood as follows: the sun-light is a science, the lion is a symbol of strength, deer beauty and sophistication. This means that whoever enjoys the light of science will have the power of a lion and will be able to conquer the world of sophistication. Before the Sherdor Madrasah was built, the Javzaviya Madrasah was located on its eastern side and formed an educational harmony. This madrasah was also very famous in its time, and it is said that one of the pirimurshids of the Yassavi sect, Sheikh Hudoydod Wali, was educated. It is also the mosque of the madrasa, and this complex has not been preserved to this day.

Sherdor Madrasah continued its activity as an educational institution until the beginning of the XX century.

Kazakh khans united with the Uzbek rulers and took the side of the Kazakh khans in the fight against the external enemy. Knowing that the brave warriors from Samarkand had returned to their homeland, the Jungar khan Xuntaiji attacked the Kazakhs with a large army, and the area up to the Seventy lands came under the rule of the Jungars. This time, Yalangtosh Bahodirkhan goes to the aid of the Kazakh brothers with an army of 30,000 people from Samarkand, perfectly armed. In a major skirmish near Shymkent, the Samarkand army won and drove the Dzungars as far as present-day Almaty. The rest of them are destroyed by the Kazakhs. In 1643, the Jungar army led by the prince Erdona Botur again invaded the Dashti Kipchak lands. Near the Orbolak River, a fierce battle takes place between the Jungar army

and the Kazakh Khan Jahongir (Jangir). At the height of the war, Yalangtosh Bahodirkhan, with an army of 20,000, came for the aid of the Kazakh brothers, inflicted a heavy blow on the enemy's army and decided the fate of the war in his favor. There are various legends and myths about the brave Uzbek commander Yalangtosh Bahodirkhan, who secured the victory in this battle.

In 1576-1656, Yalangtosh Bahodir, who served as the mayor of Samarkand, built the Sherdor madrasah, named after him, opposite the Mirzo Ulugbek madrasah, in order to restore the former splendor and grandeur of the city.

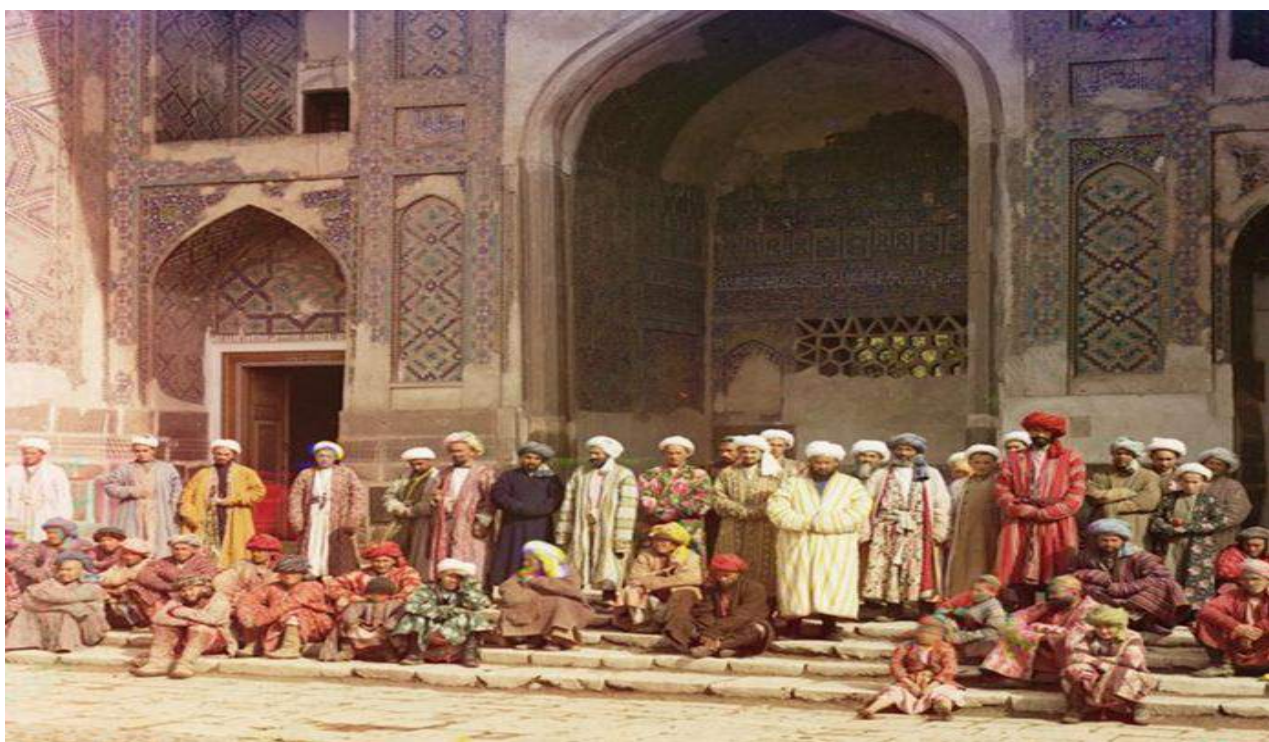

As an example, the historian Kamolkhon Kattaev clarifies this information, noting that poems were written in honor of Hoja Hashimi Dahbedi, one of which was inscribed on the marble slab of the monument. It is said in the Qasida that the Sherdor Madrasah was dedicated to these pirs and saints. One of the spacious rooms in the madrasa is said to have been dedicated to the descendants of Mir Abutohirkhoja Sadr, the uncle of Ashir Khan Nadir Muhammad Khan, who ruled from 1642 to 1645 and was invited to live in Mashhad from Samarkand.^[9]

CONCLUSION

As for the fact that the educational institutions of Yalangtosh Bahodir were built, the involuntary German scholar Zingfried Henka's book "The Arab Sun Shines on the West" in the chapter "People going to the madrasa". We are saddened to imagine that

95% of the western population is illiterate, that even the great European king Charles had difficulty learning to read and write in his old age, or that there were few who knew how to hold pens in temples. We believe that only Olangtosh Bahodir's contribution to the Movarounnahr land of knowledge is invaluable.

REFERENCES

1. Axmedov A. Ulugbek Muxammad Taragay (Buyuk siymolar) Toshkent. Uzbekiston 2011b13-32 betlar.
2. Axmedov B. Ulugbek (mashxur kishilar xayetidan) – Toshkent b. 1989 112-113 betlar
3. Axmedov M.Q. O'rta Osiyo me'morchiligi tarixi. Toshkent, 1995, 109-bet.
4. Bartold V.V. Ulug'bek i yego vremya. Petrograd 1918 s. 102 – 103.
5. Valixo'jayev B. Samarqandda oliy ta'lim madrasai oliya universiteti tarixidan lavhalar. Samarqand, A.Qodiriy nomli xalq merosi nashriyoti. 2001, 129 –bet.
6. Kattayev K.Mahdumi A'zam va Dahbed. –Samarqand, So'g'diyona, 1994 yil, 11-47-betlar.
7. Kattayev Kamolxon. Samarqand madrasalari va ilmu fan rivoji. –T.:”Qamar – media” nashriyoti, 2020, 27 bet.
8. Ostroumov N.P Islomovedeniye. Izdaniya Turkistanskix vedomostey. T.Tinoch. pri 17 kons. Turk. gen.gubernat. 1914, 171 str. 3.
9. Hasanov A.Allomalar beshigi. Tafakkur jurnali. 2006, №1. 82-87 betlar.
10. Tursunova M. Madrasalar talimini tarixidan lavxalar. Tashkent "Mumtoz suz" 217
11. Tursunova M. Samarkand madrasalar (manografiya) Tashkent "Fan" 2019. 155-181 betlar

XVI-XVII ASRLARDA BUXORO XONLIGIDA YUZ BERGAN DEMOGRAFIK O'ZGARISHLAR VA UNGA TA'SIR KO'RSATGAN OMILLARNING MANBALARDAGI TALQINI

Sattorov Amin

SamDU Tarix fakulteti 2-bosqich magistranti

ANNOTATSIYA:

Ushbu maqola "Uch xonlik" davrida aholining demografik o'zgarishlariga bag'ishlangan. Bunda XVI-XVII asrda xonliklardagi aholining demografik holatiga tasir etgan omillar, aholining migratsiyasiga xonliklardagi iqtisodiy, siyosiy, geografik holatlarning tasiri, ularning oqibatlari haqida manbalarda qanday aks etganligi yoritilgan

Kalit so'zlar: *ichki va tashqi migratsiya, Dashti Qipchoq, A.Asqarov, K.Shoniyozov, "Abdullanoma", "Shajarai turk"*

ABSTRACT

This article is devoted to the demographic changes of the population during the "Three Khanates". It describes the factors influencing the demographic situation of the population in the khanates in the XVI-XVII centuries, the impact of economic, political, geographical conditions on the migration of the population in the khanates, how they are reflected in the sources.

Keywords: *internal and external migration, Dashti Kipchak, A.Askarov, K.Shoniyazov, "Abdullanoma", "Shajarai turk"*

KIRISH

XVI asrgacha va undan keyingi davrlarda nafaqat Buxoro xonligi, balki, Markaziy Osiyoda yuz bergan migratsion jarayonlar natijasida xonlik aholisi tarkibiga turfa xil madaniyat va urf-odatga ega turli etnik guruhlarining kelib qo'shilishi uzluksiz davom etgan. Bu o'z o'rnida xonlik aholisi tarkibida ayrim o'zgarishlarni sodir bo'lishiga olib kelgan. Bu holatni yuzaga keltirgan o'ziga xos omillar mavjud bo'lib, hududda sodir bo'lgan tabiiy hodisalar, mamlakatda kechgan siyosiy, ijtimoiy-iqtisodiy jarayonlar shular jumlasidandir. Dastlab migratsion jarayonlar aks etgan ma'lumotlarni tahlil qilar ekanmiz, ularni mohiyatiga ko'ra ikki guruhga ajratish mumkin:

Birinchi guruhga, xonlik hududiga chetdan kelgan aholi hisobiga sodir bo'lgan migratsiyani yorituvchi ma'lumotlar kirib, ularda boshqa davlat hududi aholisining turli sabablar tufayli Buxoro xonligiga kelib o'nashish jarayoni aks etgan. Bu holat aholi tarkibini son jihatdan oshishiga va ma'lum darajada etnik tarkibini boyishiga

olib kelgan. Ikkinchi guruh ma'lumotlari esa xonlik hududida kechgan ichki migratsion jarayonlar haqida tassavvur hosil qilish imkoniyatini beradi. Ularda xonlik hududida Yashayotgan biror bir urug' yoki qabilaning mamlakat ichki hayotida sodir bo'lgan turli ko'rinishdagi hodisalar oqibatida xonlikning boshqa bir eriga borib joylashishi bayon qilingan. Bu jarayon, garchi xonlik aholisi demografiyasini son yoki tarkibiy jihatdan o'zgartirmagan bo'lsa-da, turli turmush tarzga ega xalqlar madaniyatining mamlakat hududi bo'ylab o'zaro integratsiyalashuviga sabab bo'lgan.

Avval ta'kidlanganidek, turli aholi qatlami va etnik guruhlarning xonlik hududiga kirib kelishi uzluksiz davom etgan jarayon hisoblanadi. Shu sababli ham bu borada manbalarda ko'plab ma'lumotlar uchraydi. Jumladan, XV asr oxiri - XVI asr boshlarida Movarounnahr va Xorazm hududlariga Dashti Qipchokdan kirib kelgan ko'chmanchi o'zbeklar to'g'risida tadqiqot doirasiga tortilgan asarlarning aksariyatida so'z yuritilgan.

MUHOKAMA VA NATIJALAR

Asarlardagi ushbu ma'lumotlar bugungacha bir qator olimlarning ishlarida tahlil qilinish bilan birga ular turli munozaralarga ham sabab bo'lgan. Xususan, o'sha davrda dasht hududidan Movarounnahrda kirib kelgan aholi miqdori va etnik tarkibi xususida turli fikrlar mavjud. Jumladan, T.I. Sultonov o'rta asr muarrixlari Muhammad Solih, Zahiriddin Muhammad Bobur, Mirza Muhammad Haydar va Fazlulloh ibn Ruzbehon bergan ma'lumotlarga asoslanib, XV asr oxiri XVI asr boshlarida Dashti Qipchoq hududidan Movarounnahrda 1 mln. 240 - 1 mln. 360 mingga Yaqin aholi ko'chgan, deya ta'kidlaydi²⁷⁵. K. Shoniyozov uning soni aniq emas, lekin mahalliy aholidan kam bo'lgan, deb yozadi²⁷⁶. A. Asqarov esa K. Shoniyozovning fikrini tasdiqlagan holda, garchi ular katta miqdorda ko'chib kelgan bo'lsada, ammo mahalliy aholining etnik asosini o'zgartirib yubora olmaganligini qayd etgan²⁷⁷. Boshqa bir o'rinda olim Movarounnahr va Xorazmga kelgan Dashti Qipchoq o'zbeklari sonini matematik hisobda hisoblab, ular kamida 500-600 ming bo'lgan, degan fikrni ham ilgari surgan²⁷⁸.

Shuningdek, amalga oshirilgan tadqiqotlarda Dashti Qipchokdan kirib kelgan ko'chmanchilarning etnik tarkibi borasida ham ayrim qarashlar mavjud. Masalan, T.I. Sultonovning "Shayboniynoma" asari muallifi Muhammad Solih keltirgan ma'lumotiga tayanib bildirgan fikriga ko'ra, Shayboniyxon qo'shini tarkibida 19 ta

²⁷⁵ Султонов. Т.И. Кочевые племена Приаралья в XV-XVII вв. - Москва: Наука, 1982. 11, 21-стр.

²⁷⁶ Shoniyozov K. O'zbek xalqining Shakllanish jarayoni. 390-bet.

²⁷⁷ Asqarov A. O'zbek xalqining etnogenezi va etnik tarixi (o'quv qo'llanma). 68-bet.

²⁷⁸ Asqarov A. O'zbek xalqining etnogenezi va etnik tarixi (o'quv qo'llanma). 271-bet.

urug'-qabila vakillari bo'lib, u bilan birga Movarounnahrda 13 ta urug'-qabila aholisi kirib kelgan²⁷⁹. Manbalardagi ma'lumotlarga asoslanib shuni aytish mumkinki, Shayboniyxon boshchiligidagi ko'chmanchi aholi Movarounnahr hududiga o'rinish olgach, o'z hududlarini kengaytirish maqsadida qo'shni davlatlarga harbiy yurishlarni amalga oshirgan. Buning oqibatida ham Buxoro xonligiga boshqa davlatlar aholisining kelib o'rinish holatlari yuz bergan. Jumladan, "Shajarai turk" asari muallifi XVI asr boshlarida Shayboniyxonning Xorazmga qilgan yurishi vaqtida Qiyot va Bo'ldimsoz aholisini Movarounnahrda ko'chirib keltirganligi haqida yozgan²⁸⁰.

Asarlarda yana ikki davlat hukmdorlari o'rtasida tuzilgan harbiy ittifoqchilik aloqalari ham ana shunday jarayonlarga sabab bo'lganligini tasdiqlovchi ma'lumotlar mavjud. Xususan, Badriddin Kashmiriyning asarida ana shunday ma'lumotni uchratish mumkin. Uning yozishicha, Abdullaxon II bilan harbiy ittifoqchilik tuzgan Qozoq xoni Shig'oyxon o'g'li Tavakkal, o'z xizmatida bo'lgan o'n bir qozoq sultoni hamda qirg'iz amirlari bilan birga Buxoro hukmdori huzuriga tashrif buyurib, uning harbiy harakatlarida ishtirok etgan. Kashmiriyning guvohlik berishicha, Abdullaxon II unga Xo'jand viloyatini xiroj sifatida bergan va 1583 yilda qozoq xoni Movarounnahr hududida vafot etgan²⁸¹.

Buxoro xonligida kechgan migratsiyaning ikkinchi guruhi Ya'ni, ichki migratsion jarayonlar to'g'risida ham ko'plab ma'lumotlar mavjud. Jumladan, "Abdullanoma" asarida XVI asrning ikkinchi Yarmida Abdullaxon II ning dastlab taxt uchun, keyinchalik, markazlashgan davlat tuzish uchun olib borgan kurashi oqibatida ana shunday jarayonlar sodir bo'lganligini tasdiqlovchi ma'lumotlar uchraydi. Masalan, asar muallifining yozishicha, 1550 yilda Shayboniy sultonlar o'rtasidagi o'zaro kurashlar oqibatida Abdullaxon II Miyonkol atrofidagi aholini qal'a ichiga ko'chirtirgan²⁸². Bundan tashqari asarda Abdullaxon II Hirotga yurish qilib, unga qarshi turgan Buryobod qal'asi ahlini uning qarshisidagi qo'rg'onga butunlay ko'chirganligi haqida ham so'z yuritilgan²⁸³. Demak, shahar aholisi sonining o'zgarishi nafaqat shahardagi tabiiy tug'ilish, u erdagi turmush Sharoitining Yaxshiligi va qulayligi bilangina bog'liq bo'lmay, balki unga hukmdorlar tomonidan amalga oshirilgan majburiy ko'chirish siyosati ham sabab bo'lgan. Bunday jarayonlar keyinchalik ham davom etganligini asardagi Bobo sultonning 1569 yilda Buxoroga

²⁷⁹ Султонов. Т.И. Кочевые племена Приаралья в XV-XVII вв. 18-стр.

²⁸⁰ Abulg'oziy. Shajarai turk. - Toshkent., 1992. 134-стр.

²⁸¹ Badriddin KaShmiriy. Ravzat ar-rizon va hadiqat al-g'ilmon. V. 233 -bet.

²⁸² HofizTanish.Abdullanoma. 1-kitob. 95-6et.

²⁸³ HofizTanish.A6dullanoma. 1-kito6. 189-6et.

qilgan navbatdagi hujumi natijasida Miyonkol aholisining yarmini Dobusiy qal'asiga, Yarmi Karmina viloyatiga olib o'tilganligi²⁸⁴ yoki turkiston va toshkentliklarning Abdullaxon II ga qarshi bosh ko'tarishi oqibatida ularning boshqa hududlarga ko'chirilganligi borasidagi ma'lumotlar tasdiqlaydi²⁸⁵.

Ashtarxoniylar davri tarixiga oid asarlarda ham xonlikda kechgan ichki migratsion jarayonlar aks etgan ma'lumotlar mavjud. Xususan, "Tarixi Muqimxoniy" asarida ashtarxoniy Boqimuhammadxon kasal bo'lganligini eshitgan qozoq, qoraqalpoq kabi qabilalar mamlakatni talon-taroj qilganligi va buning natijasida Toshkent, Sirdaryo bo'yi tumanlarining aholisi o'z joylarini tashlab turli tomonlarga qochib ketganligi haqida ma'lumot berilgan²⁸⁶.

Hukmdorlar o'rtasidagi urushlar va harbiy yurishlardan tashqari bu davrlarda mamlakatlarda yuz bergan turli ofatlar xususan, turli yuqumli kasalliklar ham xonlikdagi aholi sonini kamayishiga olib kelgan. Masalan, Badriddin Kashmiriy o'z asarida Buxoroda XVI asr ikkinchi yarmida vabo tarqalib, unda 70000 kishi halok bo'lganligi haqida yozgan²⁸⁷.

XULOSA

Xulosa o'rnida shuni aytish mumkinki, Buxoro xonligidagi bunday demografik o'zgarishlar yurtimizdagi o'sha paytdagi boshqa xonliklarga ham taluqli jarayon hisoblanadi. Ya'ni bu paytda aholining ko'payishi, kamayishi, aholi tarkibining o'zgarishi tashqi va ishchki omillarga bog'liq bo'lib, bunda tashqi omilda: bir hududning ikkinchi hududga bosqini oqibatida aholining tarkibining o'zgarishi; bir hududdagi siyosiy vaziyatning o'zgarishi u yerdagi aholining boshqa davlat hududiga ko'chishi; ikki davlat hukmdorlari o'rtasida harbiy ittifoq (Abdullaxon II va qozoq xoni Tavkkal o'rtasidagi shartnoma) qibatida migratsion jarayonlar kuzatilishi mumkin. Ichki omillar esa: mamlakatdagi ichki nizolar natijasida aholining mamlakat ichida boshqa hududga ko'chishi; qo'zg'olon ko'targan aholining majburan boshqa hududga ko'chirilishi (turkiston va toshkentliklarning Abdullaxon II ga qarshi bosh ko'tarishi) kabilardir. Yana shuningdek turli iqtisodiy omillar va turli yuqumli kasalliklar oqibatida ham bu davrda aholining soni, etnik tarkibi o'zgarib turgan.

²⁸⁴ Hofiz Tanish. A6dullanoma. I-kito6. 221-6et.

²⁸⁵ Badriddin KaShmiriy. Ravzat ar-rizvon va hadiqat al-g'ilmon. V.223 a.

²⁸⁶ Мухаммед Юсуф Мунши. Муким-ханская история. / Перевод с таджикского, предисловие, примечания и указатели проф. А.Л. Семенова. - Ташкент, 1956.,163-стр.

²⁸⁷ Badriddin KaShmiriy. Ravzat ar-rizvon va hadiqat al-g'ilmon ... V. 185-bet.

REFERENCES

1. Султонов. Т.И. Кочевые племена Приаралья в XV-XVII вв. - Москва: Наука, 1982. 11, 21-стр.
2. Shoniyoov K. O'zbek xalqining Shakllanish jarayoni. 390-bet.
3. Asqarov A. O'zbek xalqining etnogenezi va etnik tarixi (o'quv qo'llanma). 68-bet.
4. Abulg'oziy. Shajarai turk. - Toshkent., 1992. 134-стр.
5. Badriddin KaShmiriy. Ravzat ar-rizon va hadiqat al-g'ilmon. V. 233 -bet.
6. Hofiz Tanish Buxoriy. Abdullanoma. 1-kitob. 95-bet.
7. Мухаммед Юсуф Мунши. Муким-ханская история. / Перевод с таджикского, предисловие, примечания и указатели проф. А.Л. Семенова. - Ташкент, 1956., 163-стр.

ТРАДИЦИОННАЯ СИСТЕМА ОБРАЗОВАНИЯ В ТУРКЕСТАНЕ В СЕРЕДИНЕ XIX ВЕКА

Азиз Валижон Шахзода Шодиёр кизи

Национальный Университет Узбекистана имени Мирзо Улугбека
Магистрант 1-курса

АННОТАЦИЯ

В данной статье анализируются реформы в системе традиционного образования в Туркестане в середине XIX века.

Традиционная система образования в регионе включала две ступени. Первая — школа, или школа начального религиозного обучения, которая обычно открывалась при мечети. Платили учителю и содержали помещение мактаба жители селения или городского квартала.

Ключевые слова: *школа, «Хафтияка», «ЧорКитāб», медресе, начальное образование.*

ABSTRACT

This article analyzes the reforms in the system of traditional education in Turkestan in the middle of the 19th century.

The traditional system of education in the region included two stages. The first is the school, or school of elementary religious instruction, which usually opened at the mosque. The teacher was paid and the premises of the maktab were kept by the residents of a village or a city block.

Keywords: *school, "Haftiyaka", "ChorKitab", madrasah, primary education.*

ВВЕДЕНИЕ

Среди кочевников мактабы функционировали весной и в начале лета. Число учеников редко превышало два-три десятка человек, учились в классах только мальчики. Они изучали арабский алфавит, после чего переходили к механическому чтению и выучиванию наизусть «Хафтияка», небольшой книги, содержащей выдержки из Корана с основными молитвами, необходимыми при выполнении обрядов. Основы мусульманского вероучения преподавались по книге «ЧорКитāб» и некоторым другим произведениям, написанным на персидском и тюркском языках. Преподавание в мактабах было индивидуальным и длилось несколько лет.

Для девочек существовали отдельные школы, в которых проходили примерно ту же программу, что и в мактабах. Женские школы чаще были в

городах и поступали в них дочери богатых купцов и исламской духовной элиты.²⁸⁸

Вторая ступень образования — медресе, или средние и высшие школы, которые находились, как правило, лишь в городах и крупных селениях. Содержание зданий таких медресе и оплата преподавателям (мударрис) осуществлялись из доходов пожертвованного имущества — вакуфов.

Наблюдение за хозяйством вели специальные люди — мутавали. В учебную программу медресе входило изучение арабской грамматики, богословско-юридической литературы, а также книг по метафизике, космографии, астрологии, географии, истории, медицине и математике. Весь курс обучения в медресе длился не менее 10 лет. По окончании ученики могли становиться имамами в мечетях и учителями в начальных школах. Те, кто хотел получить более полное богословское образование, отправлялись в Турцию, Египет или Индию.

Хотя система мусульманского образования охватывала большую часть населения, и каждый ребенок получал определенные навыки и знания, в целом массовый уровень грамотности в Центральной Азии оставался очень низким, ограничиваясь простыми умениями и информацией об основных молитвах и положениях ислама.

ОБСУЖДЕНИЕ И РЕЗУЛЬТАТЫ

После завоевания края Российской империей власть обратила особое внимание на реформу образования в Туркестанском крае и попыталась создать для местного населения возможность получения более современных знаний. При этом российская власть преследовала две взаимосвязанные задачи. Первая — просвещение местных жителей, распространение новых знаний, современных наук, приобщение их к достижениям технологии и т.д. Вторая цель — воспитание в местных жителях лояльных российских граждан, знакомство их с российскими законами, культурой, с русским языком. Российские политики считали, что обе эти задачи в итоге помогут сблизить покоренные народы с империей, а, может быть, даже в будущем привести к их обрусению. Известный туркестанский деятель В.П. Наливкин вспоминал, что генерал-губернатор Н.О. Розенбах в середине 1880-х гг. создал секретную комиссию, чтобы выяснить, какой должна быть российская политика в сфере

²⁸⁸Бендриков К. Очерки по истории народного образования в Туркестане (1865-1924 годы). Москва, 1960. С. 50-51

образования. Комиссия пришла к выводу, что пока туземцы остаются мусульманами «успешная русификация» их невозможна, причем «не может быть даже и разговоров об обращении их в христианство», но тем не менее распространение знаний русского языка и общеобразовательных предметов желательно, так как оно послужит «постепенному интеллектуальному сближению с нами туземцев и к устранению предубеждений против нас». Но, как признавался Наливкин, «за спиной этих слов» все-таки стояли «надежды» некоторой части русского общества «...на возможность русификации инородцев путем распространения среди них знаний русского языка...»²⁸⁹

Помимо создания сети светских учебных заведений и некоторых заведений на православно-миссионерской основе (где большинство учеников были русскими и русскоязычными), российская власть попыталась внедрить некоторые реформы в систему образования местного населения, модернизировать ее, не отказываясь радикально от прежней мусульманской традиции. Правда, генерал-губернатор К.П. фон Кауфман в этой сфере действовал очень осторожно и, поддерживая разнообразные проекты реформ, старался не спешить, опираясь почти исключительно на инициативу представителей местной элиты. Сменивший Кауфмана М.Г. Черняев был более решителен и по предложению специальной комиссии, собранной из лояльных России мусульман, рассматривал вопрос о создании медресе, где бы преподавались русский язык, математика, география, история, естествознание и другие предметы.

В большинстве случаев мактаб открывался при мечети ее прихожанами; на должность учителя приглашался приходом имам (настоятель мечети) или же азанчи (призыватель к молитве), а в случае их отказа прихожане приглашали лицо со стороны. В городах, где проживало больше грамотных людей, мактаб иногда открывал учитель-профессионал (махтаб-дор) как частное лицо на свой страх. Иногда мактаб находился при медресе или при карихане. Наконец, очень богатый и знатный человек мог устроить домашний мактаб для детей своей семьи, родных и соседей, пригласив учителем опытного мактабдора.

Среди кочевников-животноводов мактабы возникали главным образом весной и в начале лета; здесь учительствовали преимущественно учащиеся из медресе, приехавшие на каникулярные заработки. Число учащихся в городском

²⁸⁹Бендриков К. Очерки по истории народного образования в Туркестане (1865-1924 годы). Москва, 1960. С. 48-50

мактабе иногда превышало» 20—30 человек, но в сельском чаще бывало 10—15 человек и даже меньше. Родители обычно отдавали сына в мактаб пораньше, в возрасте 6 лет и менее, чтобы он скорее отбыл школьную повинность. Отдельные ученики учились лет до 14, но подавляющее большинство, особенно в кишлаках, отсеивалось раньше. Встречались в некоторых мактабах и парни 17—18 лет.

Дети духовенства и богатых родителей — училось дальше, оставаясь в мактабе еще несколько лет. Определенного курса обучения в мактабе не было, из класса в класс не переводили, так как там была не классная система, а индивидуальные занятия: ученик поступал в любое время года; переход от одной книги к другой говорил о его успехах. Из-за большого отсева в мактабе образовались как бы две ступени обучения: младшая, массовая по числу учащихся, курс которой ограничивался изучением Корана и других книг, популяризирующих основы ислама, и другая ступень — старшая по возрасту учащихся и малолюдная. (Формально эти ступени не разделялись; в мактабах было принято отмечать торжеством только окончание подростком «полного курса».)

Основным содержанием старшей ступени мактаба было чтение стихотворных сборников — на персидско-таджикском языке из произведений Хафиза, Бедия и других поэтов и на тюркских языках — Алишера Навои, Фузули, Суфи-Аллаяра (второй сборник; первый его сборник читался младшими учениками) и других. В этих сборниках, кроме религиозных, встречались и светские темы. Но язык и содержание почти всех произведений были недоступны или малопонятны детям, поэтому эти сборники в значительной мере зазубривались толее механически, как и в младшей ступени. Однако старшие ученики мактаба постепенно овладевали механизмом чтения

Как правило, массовый мактаб не учил письму. Лишь лучшие, преимущественно городские, учителя через 2—3 года после того, как учащиеся научились механически читать, обучали желающих подростков письму и каллиграфии; учащиеся обучались выводить буквы, а потом занимались переписыванием небольших текстов. Окончивший в мактабе курс письма обычно с трудом мог написать фразу под диктовку, делая при этом массу грамматических ошибок. Учителя некоторых мактабов преподавали желающим из старших учеников элементарные сведения об арифметических действиях.

В немногих мактабах старшие ученики, готовившиеся для поступления в медресе, изучали грамматику арабского языка.

Таким образом, программа занятий каждого старшего ученика мактаба зависела от договоренности учителя с родителями, от их общественного положения и средств, которые они платили учителю. Выбор старшему ученику той или иной книги для чтения (поэтического сборника) определялся желанием родителей или часто наличием данной книги (это было очень существенно, пока в конце XIX в. на смену рукописным учебникам не появились литографированные).

Разумеется, осуществление любой программы занятий зависело от квалификации учителя, от его вкусов; учитель в каждом мактабе был один.

Результаты обучения находились в соответствии с такой системой обучения. Окончившие мактаб обычно могли только механически читать те книги, по которым учились; некоторые умели списывать с оригинала. Так как знания, приобретенные в мактабах, не имели никакого практического значения для трудящихся, то большинство детей, оставив школу, быстро забывало премудрость, вдолбленную в их головы домуллой (учителем). Только дети купцов, учившиеся у городских мактабдоров, применяли в торговом деле приобретенные в мактабе скромные познания в счете и письме, а дети духовенства, поступавшие в медресе, использовали там механически заученные в мактабе фразы с арабской лексикой.

Основной задачей старых мусульманских мактабов Средней Азии было не образование ребенка, не развитие его способностей, а религиозное воспитание в духе догматов ислама, приучение к правилам благопристойного поведения в домашнем и общественном быту, к повиновению старшим и начальствующим. В этой школе не было общеобразовательных предметов; отсутствовала классно-урочная система; родного языка дети не изучали; содержание учебных книг было непонятно или мало доступно детям: первые учебники были на арабском языке, непонятном для среднеазиатского ребенка, малопонятен был и язык большей части других книг.

Но понимания и не требовалось; было важно вы зубрить известное количество текстов из Корана; механическое чтение «священной» книги само по себе считалось «богоугодным» делом, считалось, что прочтение ребенком Корана может обеспечить его родителям прощение грехов, надо только, чтобы ребенок точно воспроизводил слова «священной» книги.

Многие подростки, оставив мактаб, вскоре не могли читать даже те книги, по которым учились, и теряли ту своеобразную «грамотность», которую приобретали с мучительным напряжением сил, в течение ряда лет.

Этим объясняется то странное обстоятельство, что, хотя в ханствах Средней Азии существовала принудительность начального религиозного обучения мальчиков, хотя число мактабов было громадно, количество грамотных среди массы коренного населения было ничтожно

У туркмен сложилась поговорка: «Учиться — это значит копать колодец иглой». Эта поговорка ярко передавала впечатление от никчемных результатов обучения в религиозных мактабах.

Девочек не принято было учить письму («чтобы не завели любовной переписки»), поэтому в старину к школе атун-биби не применялся арабский термин «мактаб», который в древности, при зарождении мактаба, ассоциировался с обучением письму.

В сельских местностях женские школы были величайшей редкостью: не на каждую сотню мактабов приходилась одна- две женские школы. Но в некоторых крупных городах количество женских школ достигало примерно одной четверти числа мактабов. Однако женская школа имела учащихся в среднем гораздо меньше, чем мактаб.

Необходимо еще учесть, что среди учащихся многих женских школ некоторую часть составляли маленькие мальчики (часто братья учениц). Многие родители считали, что маленькому мальчику лучше начать учебу у учительницы. Атун- биби обычно выгодно отличалась от многих учителей мактаба тем, что учительство стало ее профессией, тогда как в мактабепри мечети чаще всего занимался по совместительству имам мечети или же призыватель на молитву.

Если в мактабах, устраивавшихся для мальчиков, на первом этапе обучения массу учеников составляли дети трудящихся, то среди учениц атун-биби преобладали дочери духовенства, купцов. Плату за обучение каждого учащегося атун- биби получала обычно несколько выше, чем в окружающих мактабах; это тоже говорит, что большинство учениц женских школ по сравнению с массой учеников мужских мактабов принадлежало к более зажиточному слою.

Девушка, научившаяся читать религиозные тексты, становилась подходящей невестой для лиц духовных, так как имаму мечети в работе среди женской части прихода помогала обычно жена. В связи с этим для девочек из духовного сословия обучение у атун-биби считалось необходимым, потому что было не принято выдавать замуж дочь духовного лица вне своего сословия. В кишлаках женских школах, как правило, не было, поэтому маленькие дочери

сельских имамов кое-где обучались в мактабе вместе с мальчиками. У богатых купцов обучение дочерей считалось «хорошим тоном»²⁹⁰.

Среди атун-биби преобладали жены имамов и мактабдоров; часто муж обучал мальчиков в мактабе, а жена держала девичью школу.

Курс обучения у атун-биби был в основном тот же, что и в мужских мактабах, но в женских школах несколько меньше занимались арабскими текстами (Кораном), а больше — религиозными поэтами, таджикско-персидскими и тюркоязычными.

Учебные занятия в мактабе продолжались круглый год с двумя промежутками в дни двух мусульманских праздников (неделя до начала каждого праздника и неделя после праздника). Количество мактабов в то время не поддавалось исчислению. Официальные данные не всегда показывали точное количество мактабов. Например, в Амударьинском отделе в 1893 году было 878 мактабов с 7801 учеником, а в 1899 году — 761 мактаб с 6628 учениками. По данным В.П.Наливкина, в трех основных областях Туркестана (Сырдарьинской, Ферганской и Самаркандской) в 1900 году числилось 5418 мактабов с 57159 учащимися. В Хивинском ханстве действовало более 1500 мактабов. Общее число мактабов в Самаркандской области по сведениям за 1899 год было 1720 с 15029 учащимися. В Ферганской области в 1903 году зафиксировано 1812 мактабов, в которых обучались 6401 мальчик и 3050 девочек.²⁹¹

Школьная программа уделяла очень большое внимание воспитанию детей. Каждый час, отведенный вежливости в мактабах, укреплял хорошие манеры индивидуума или массы. Наука вежливости считалась второстепенной дисциплиной в программе школы и описана как наука человеческих отношений. Главной дисциплиной была этика, т.е. религиозные указания. Учения в мактабах начинались с заучивания арабских букв, которые писались учителем на деревянных или жестяных дощечках (лавх). Затем изучались варианты складывания по буквослагательному способу (абжад). Система абжад была мнемоническим способом изучения как арабского алфавита, так и системы исчисления. Каждая буква арабского алфавита означает определенную цифру (которые обычно использовались в поэтических приемах). После складывания приступали к изучению

²⁹⁰ Остроумов Н.П. Мусульманские мактабы и русско-туземные школы в Туркестанском крае. Москва, 1906 С.115

²⁹¹ Абдурашидов З. Исмаил Гаспринский и Туркестан в начале XX века; связи-отношения-влияние. Ташкент, 2011. С.63-64

«Ҳафтияк»а.По этой книжке ученики выучивали наизусть маленькие суры Корана. За «Ҳафтияк»ом следовал «ЧорКитāб». Этот учебник заучивался от начала до конца, как и «Ҳафтияк». После «Чор Китāб»а прочитывались сборники стихотворений на персидском и тюркском языках. К письму переходили после обучения механическому чтению и учили лишь выводить буквы.

ЗАКЛЮЧЕНИЕ

В мактабах, как и в медресе, продолжительность курса не была определена. Весь курс состоял из отделов, причем каждый отдел был рассчитан на изучение одной или нескольких книг.

В целом традиционная система образования в Туркестане была догматичной и не давала хорошего образования детям. Поэтому появившиеся вскоре новометодные (джадидские) школы в конце XIX века стали пользоваться спросом у местного населения.

REFERENCES

1. Бендриков К.Е. Очерки по истории народного образования в Туркестане. Москва,1960, С.
2. Остроумов Н.П. Мусульманские мактабы и русско-туземные школы в Туркестанском крае // Журнал Министерства народного просвещения. Т. 2. 1906
3. Абдурашидов Зайнабидин.Исмаил Гаспринский и Туркестан в начале XX века; связи-отношения-влияние. Ташкент,2011.

ГЛОБАЛ РАҚОБАТ ВА ФИРМА РАҚОБАТБАРДОШЛИГИНИ ТАЪМИНЛАШ ЙЎЛЛАРИ ВА УНИНГ МАМЛАКАТ ИҚТИСОДИЁТИДАГИ ЎРНИ

Собитханов Бобурмирзо Шавкат ўғли

Ўзбекистон Республикаси Давлат активларини бошқариш агентлиги
хузуридаги Бўш турган объектлардан самарали фойдаланишни ташкил этиш
марказининг Наманган вилояти ҳудудий бошқармаси Бўлим бошлиғи

АННОТАЦИЯ

Ушбу мақола миллий иқтисодиётларнинг ўзаро боғлиқлигини кучайиши, жаҳон бозорларида рақобат ва молиявий-иқтисодий беқарорликнинг ортиши, мамлакатларнинг рақобатбардошликиги ўстириш ҳисобига барқарор иқтисодий ривожланишини таъминлаш йўллари тўғрисидаги қарашларни ўз ичига олган. Мақоладан иқтисодий сектор вакиллари ҳамда талабалар фойдаланишлари мумкин.

Калит сўзлар: *глобал рақобат, миллий иқтисодиёт, рақобатни ривожлантириш, иқтисодий модел.*

ABSTRACT

This article contains views on the ways to ensure sustainable economic development by increasing the interdependence of national economies, increasing competition and financial and economic instability in world markets, increasing the competitiveness of countries. The article can be used by representatives of the economic sector as well as students.

Keywords: *global competition, national economy, competition development, economic model.*

КИРИШ

Глобализация жараёнининг чуқурлашуви шароитида миллий иқтисодиётларнинг ўзаро боғлиқлигини кучайиши, жаҳон бозорларида рақобат ва молиявий-иқтисодий беқарорликнинг ортиши, мамлакатларнинг рақобатбардошликиги ўстириш ҳисобига барқарор иқтисодий ривожланишини таъминлаш йўллари топишга ундайди.

Рақобатбардошликнинг юқори даражаси мамлакат иқтисодий салоҳиятини оширади, аҳолининг турмуш даражаси ўсади ва сифатининг яхшиланишини таъминлайди.

Хар бир корхона учун рақобатнинг кучайиши шароитида унинг рақобатбардошлигини сақлаб қолиш ва ошириш вазифалари биринчи ўринга

чиқади. Ўзбекистон бозорида рақобатнинг ўсиши мамлакат иқтисодий ривожлантиришнинг устивор йўналишларидан бири сифатида белгиланган.

Мамлакатимиз Президенти Ш.М.Мирзиёев ташаббусига кўра 2017-2021 йилларда Ўзбекистон Республикасини ривожлантиришнинг бешта устувор йўналиши бўйича “Харакатлар стратегияси” Давлат дастури ишлаб чиқилди. Ушбу дастурда «таркибий ўзгаришларни чуқурлаштириш, корхоналар рақобатбардошлигини ошириш ҳамда экспорт салоҳиятини юксалтириш» каби устувор вазифалар белгиланган.²⁹²

Дунё мамлакатлари иқтисодий ривожланишнинг қайси моделини танламасин мамлакат иқтисодий ривожланишнинг жаҳон ҳўжалигидаги маъқеи ва ўрни унинг рақобатбардошлик даражаси билан белгиланади. Халқаро иқтисодий рақобат техник тараққиётнинг энг муҳим омили ҳисобланади ва унинг таъсирида ишлаб чиқариш, бошқарув технологияларининг доимий янгиланиб бориш жараёни давом этади, ишлаб чиқарилаётган маҳсулот турлари янгиланади ва сифати ортиб боради.

Ушбу тадқиқотнинг долзарблиги шундаки, ҳозирги вақтда рақобат ҳар қандай мамлакат иқтисодий ҳаётида ассосий рол ўйнайди.

МУҲОКАМА ВА НАТИЖАЛАР

Рақобат ва унинг мамлакат иқтисодий ҳаётидаги ўрни

Рақобат – бу чекланган иқтисодий ресурслар устидана назорат қилиш учун мустақил иқтисодий субъектлар ўртасидаги қарама-қаршилик. Бу ўз маҳсулотлари учун энг яхши маркетинг имкониятларини таъминлаш, харидорларнинг турли эҳтиёжларини қондириш учун бозорга кирувчи компаниялар ўртасидаги ўзаро таъсир, ўзаро боғлиқлик ва курашнинг ўзига хос иқтисодий жараёни²⁹³. Шунингдек, рақобатнинг бошқа таърифлари ҳам мавжуд. Ф.Перру рақобатни “хукумронликни доимий равишда бузиш билан таҳдид қилиш ҳаракати ва уни ижодкорлик –танловни таъминлайдиган шундай ўйин қоидалари доирасида доимий ва қайта кўриб чиқиш”-деб таърифлайди. Инсон доимо қиммат сотишга, арзонроқ сотиб олишга, ўзига фойда келтиришга интилади. Рақобатнинг қатъий маъноси, бир еиши бошқаси билан рақобатлашади, айниқса бирор нарсени сотиш ёки сотиб олишда.²⁹⁴

²⁹² Ўзбекистон Республикаси Президентининг “Ўзбекистон Республикасини янада ривожлантириш бўйича Харакатлар стратегияси тўғрисида”ги ПФ-4947 сонли фармони 07.02.2017 й.

²⁹³ Гродских В.С. Экономическая теория / В.С. Гродских. – СПб.: Питер, 2017. – 208 с.

²⁹⁴ Голенко А.Г., Соколинский В.М. Экономическая теория: учебное пособие / А.Г. Голенко, В.М.Соколинский. – М.: Альфа, 2017. – 464 с.

Бундан кўринадики, рақобатни нафақат кураш, балки ўзаро таъсир ва алоқа жараёни сифатида ҳам талқин этилган. Рақобат кураши ва уни ҳаракатлантирувчи кучлар, монополияга қарши бошқарув механизмлари ҳақида дастлабки тўлақонли назарий қоидалар фақат XVIII асрнинг ўрталарига келиб пайдо бўлган. Бунда классик сиёсий иқтисод вакиллари саналган А.Смит ва Д.Рикардонинг хизматлари каттадир. Кейинги даврларда Ф.Перру, А.Маршалл, Дж.Кейнс, В.Леонтьев, Й.Шумпетер, П.Сраффа, М.Портер, Ф.Котлер ва бошқаларнинг меҳнатлари туфайли рақобат назарияси янада ривож топди. Рақобат моҳиятига тўхталар эканмиз, уни асосан уч хил ёндашувга бўлиш мумкин. Жумладан, хулқ-атвор ёндашуви, структурали ёндашув ва функционал ёндашув.

Корхоналарнинг рақобатбардошлигини ошириш муаммоси.

Корхоналарнинг рақобатбардошлигини ошириш муаммоси глобаллашув жараёнлари ва Ўзбекистон иқтисодиётининг очиқлигининг ўсиши билан боғлиқ холда аҳолида аҳамиятга эга. Рақобатбардошлик мамлакатнинг жаҳон бозоридаги мавқеини яхлит тарзда тавсифлайди. Шу билан бирга, Ўзбекистон корхоналари учун рақобат майдони сезиларли даражада кенгайди: маҳаллий ишлаб чиқарувчилар ҳам ички, ҳам ташқи бозорларда хорижий компаниялар билан рақобатлашишлари керак. Амалиёт шуни кўрсатадики, кўплаб маҳаллий корхоналар фаол рақобатлашишга, рақобатдош позицияларни аниқлашга ва ғалаба қозонишга тайёр эмас. Бундай вазиятнинг асосий сабаблари рақобатбардошликни таъминлаши учун тизимларни яратишнинг назарий ва услубий асосларининг етарли даражасида ишлаб чиқарилмаганлиги, корхоналарнинг ички ва ташқи муҳит ўзгаришларига жавоб беришнинг самарали бошқарув ва ташкилий механизмларининг йўқлиги ҳисобланади.

Бугунги кунда замонавий бозор хар хил турдаги товарлар ва хизматларга бой ва биз иқтисодий фаолият иштирокчилари бу шароитда қандай рақобатлашаётганлигини кўришимиз мумкин. Рақобатнинг функциялари жараёни такомиллаштириш ва камчиликларни камайтиришга қаратилган. Рақобат 1-расмда келтирилган қуйидаги функцияларни бажаради.



1-расм. Рақобат функциялари²⁹⁵

ХУЛОСА

Хулоса ўрнида шуни айтиш мумкинки, биз юқори даражага чиқа олмаган рақобатчилардан фарқи ўлароқ, фақат бозорда кулай ўрин эгаллаган фирма ўз мақсадига эришишга умид қилиши мумкин, деган хулосага келишимиз мумкин.

Шунингдек, рақобатнинг роли ва функциялари муҳимлигича қолмоқда. Рақобат бозор иқтисодиётининг харакатлантирувчи кучи ҳисобланади. Рақобат қанчалик юқори бўлса, маҳсулот сифати шунчалик юқори бўлади. Сифат қанчалик юқори бўлса, талаб шунчалик юқори бўлади.

REFERENCES

1. Ўзбекистон Республикаси Президентининг “Ўзбекистон Республикасини янада ривожлантириш бўйича Ҳаракатлар стратегияси тўғрисида”ги ПФ-4947 сонли фармони 07.02.2017 й.
2. Гродских В.С. Экономическая теория / В.С. Гродских. – СПб.: Питер, 2017. – 208 с.
3. Голенко А.Г., Соколинский В.М. Экономическая теория: учебное пособие / А.Г. Голенко, В.М.Соколинский. – М.: Альфа, 2017. – 464 с.
4. Журавлева Г.П. Экономическая теория. Микроэкономика– 1, 2. Ме-зоэкономика: Учебник / Г.П. Журавлева. М.: Дашков и К, 2016. –934 с.

²⁹⁵ Журавлева Г.П. Экономическая теория. Микроэкономика– 1, 2. Ме-зоэкономика: Учебник / Г.П. Журавлева. М.: Дашков и К, 2016. –934 с.

ЎЗБЕКИСТОН РЕСПУБЛИКАСИ ИҚТИСОДИЁТИГА ТЎҒРИДАН- ТЎҒРИ ХОРИЖИЙ ИНВЕСТИЦИЯЛАРНИ ЖАЛБ ҚИЛИШНИНГ МЕЪЁРИЙ-ҲУҚУҚИЙ АСОСЛАРИ

Олчинбоев Отабек Абдусамад ўғли

Тошкент давлат иқтисодий университетининг магистранти

АННОТАЦИЯ

Мақолада тўғридан-тўғри хорижий инвестицияларга оид Ўзбекистон Республикаси қонунларини таҳлил этилган. Бу қонун ҳужжатларида кедтирилган инвесторлар учун имтиёзлар ва чекловлар кўриб чиқилган.

Калим сўзлар: Тўғридан-тўғри хорижий инвестициялар, инвестор, давлат, конституция, қонун, фармон, қарор, имтиёзлар, чекловлар, мажбуриятлар, солиқ таътиллари ва имтиёзлари.

АННОТАЦИЯ

В статье проводится анализ законодательства Республики Узбекистан о прямых иностранных инвестициях. Эти законы предусматривают стимулы и ограничения для инвесторов.

Ключевые слова: Прямые иностранные инвестиции, инвестор, государство, конституция, закон, указ, решение, привилегии, ограничения, обязательства, налоговые каникулы и освобождения.

ANNOTATION

The article analyzes the laws of the Republic of Uzbekistan on foreign direct investment. These laws provide incentives and restrictions for investors.

Keywords: Foreign direct investment, investor, state, constitution, law, decree, decision, privileges, restrictions, obligations, tax holidays and exemptions.

КИРИШ

Мамлакатларнинг давлат ижтимоий-иқтисодий фаолияти албатта қонунлар ва қоидалар билан амалга оширилади. Хусусан инвестицион фаолиятлар, у ҳоҳ давлат инвестиция фаолияти ёки хусусий инвестиция фаолияти бўлсин албатта қонунлар ва қоидалар билан тартибга солинади.

Республикамизда инвестиция фаолиятига доир 108 та қонун ҳужжатлари мавжуд, тўғридан-тўғри хорижий инвестицияларга доир эса 15 дан зиёд қонун ҳужжати мавжуд.²⁹⁶

²⁹⁶ <https://lex.uz/>

Аввало мамлакатимизда Конституциясида мулк ва иқтисодий муносабатлар кафолатлари борасида алоҳида моддалар борлигига кўриб чиқсак:

53-модда.

Бозор муносабатларини ривожлантиришга қаратилган Ўзбекистон иқтисодиётининг негизини хилма-хил шакллардаги мулк ташкил этади. Давлат истеъмолчиларнинг ҳуқуқи устунлигини ҳисобга олиб, иқтисодий фаолият, тадбиркорлик ва меҳнат қилиш эркинлигини, барча мулк шаклларида тенг ҳуқуқлилигини ва ҳуқуқий жиҳатдан баб-баравар муҳофаза этилишини кафолатлайди.

Хусусий мулк бошқа мулк шакллари каби дахлсиз ва давлат ҳимоясидадир. Мулкдор фақат қонунда назарда тутилган ҳолларда ва тартибдагина мулкидан маҳрум этилиши мумкин.

54-модда.

Мулкдор мулкига ўз хоҳишича эгаллик қилади, ундан фойдаланади ва уни тасарруф этади. Мулкдан фойдаланиш экологик муҳитга зарар етказмаслиги, фуқаролар, юридик шахслар ва давлатнинг ҳуқуқларини ҳамда қонун билан қўриқланадиган манфаатларини бузмаслиги шарт.

55-модда.

Ер, ер ости бойликлари, сув, ўсимлик ва ҳайвонот дунёси ҳамда бошқа табиий захиралар умуммиллий бойликдир, улардан оқилона фойдаланиш зарур ва улар давлат муҳофазасидадир.²⁹⁷

Бу юқоридаги моддалар бевосита мамлакат инвестиция сиёсатига ҳам алоқадордир.

Адабиётлар таҳлили ва методологияси. Мамлакатимиздаги инвестицияларга оид энг аҳамиятли қонун ҳужжати “**Инвестициялар ва инвестиция фаолияти тўғрисида**”ги 2019 йил 25 декабрдаги ЎРҚ-598-сонли Ўзбекистон Республикаси Қонуни. Қонун 12 боб, 67 моддадан иборат.

Бу қонун ҳужжатлари ичида чекловлар ва имтиёзлар, қоидалар берилган. Биз эътибор қилишимиз лозим бўлгани чекловлар ва имтиёзлар. Тўғридан-тўғри хорижий инвестицияларга оид қонунларда асосан имтиёзлар хусусида гап кетади.

МУХОКАМА ВА НАТИЖАЛАР

Хусусан, Ўзбекистон Республикаси Молия вазирлиги, Ўзбекистон Республикаси Давлат солиқ қўмитаси, Ўзбекистон Республикаси Иқтисодиёт

²⁹⁷ Ўзбекистон Республикаси Конституцияси, янги таҳрири, Тошкент-2021

вазирлигининг “Тўғридан-тўғри хусусий хорижий инвестицияларни жалб қилувчи корхоналар учун солиқ имтиёзларини қўллаш тартиби тўғрисидаги низомни тасдиқлаш ҳақида” 2822-сонли қарорида солиқ имтиёзлари бафуржа тушунтиришлар берилган. Бу солиқ турлари юридик шахслардан олинадиган фойда солиғи, мол-мулк солиғи, ягона солиқ тўловидир. Мазкур Низомнинг 1-бандида кўрсатилган солиқ имтиёзлари (юридик шахслардан олинадиган фойда солиғи, мол-мулк солиғи, ягона солиқ тўлови):

а) тўғридан-тўғри хусусий хорижий инвестицияларнинг ҳажми қуйидагиларга тенг (эквивалент) бўлганда тақдим этилади:

300 минг АҚШ долларидан 3 миллион АҚШ долларигача ва 3 миллион АҚШ доллари бўлганда — 3 йил муддатга;

3 миллиондан ортиқ АҚШ долларидан 10 миллион АҚШ долларигача ва 10 миллион АҚШ доллари бўлганда — 5 йил муддатга;

10 миллион АҚШ долларидан ортиқ бўлганда — 7 йил муддатга;

б) қуйидаги шартлар асосида қўлланилади.:

корхоналарни, республиканинг барча шаҳарлари ва қишлоқ аҳоли пунктларида жойлаштириш, бундан Тошкент шаҳри ва Тошкент вилояти мустасно. Бундай ҳудудий чеклов туризм соҳасида фаолият кўрсатувчи корхоналарга ва чиқиндилар билан боғлиқ ишларни амалга оширишга татбиқ этилмайди;

хорижий инвесторлар томонидан хусусий тўғридан-тўғри хорижий инвестицияларни Ўзбекистон Республикасининг кафолати берилмаган ҳолда амалга ошириш;

корхонанинг устав капиталида хорижий иштирокчиларнинг улуши камида 33 фоизни, акциядорлик жамиятларида эса камида 15 фоизни ташкил этиши лозим;

хорижий инвестицияларни эркин алмаштириладиган валюта ёки янги замонавий технологик ускуна тарзида қўйиш;

мазкур имтиёзларнинг қўлланилиши муддати давомида имтиёзлардан олинган даромаднинг камида 50 фоизини корхонани янада ривожлантириш мақсадида қайта инвестициялашга йўналтириш.²⁹⁸

Ўзбекистон Республикаси Вазирлар Маҳкамасининг “Тошкент шаҳрини инфратузилмавий ривожлантиришга тўғридан-тўғри хорижий инвестицияларни жалб қилишга доир қўшимча чора-тадбирлар

²⁹⁸ 2822-сон Тўғридан-тўғри хусусий хорижий инвестицияларни жалб қилувчи корхоналар учун солиқ имтиёзларини қўллаш тартиби тўғрисидаги низоми 26.08.2016

тўғрисида” 2019 йил 4 январдаги 4-сон Қарори, мазкур қонун ҳужжатида Тошкент шаҳри инфратузилмасини ва ишлаб чиқариш салоҳиятини ошириш чора-тадбирлари назарда тутилган. Хусусан бу қонун ҳужжатида келтирилган тадбирлар ичида энг кўзга ташланарлиси қуйидаги деб топдик:

– Давлат-хусусий шериклик шартлари асосида кўмаклашиш учун 2019 йилнинг 1 февралидан Тошкент шаҳри туманлари ҳокимликлари ҳузурида Инвесторларни қўллаб-қувватлаш марказларини ташкил этиш (Ўзбекистон Республикаси Инвестициялар бўйича давлат қўмитаси, Тошкент шаҳар ҳокимлиги, Молия вазирлиги, Ўзбекистон Республикаси Ташқи иқтисодий фаолият миллий банки, «Асака» АТБ ва «Ўзсаноатқурилишбанк» АТБлар марказлар фаолиятини ташкил этишга масъул этиб белгиланган).

Юқорида ташкил этилган Инвесторларни қўллаб-қувватлаш марказлари чет эллик инвесторлар учун қулай фаолият юритишни таъминлашни кўзда тутди.

Ўзбекистон Республикаси Вазирлар Маҳкамасининг Ўзбекистон Республикаси Президентининг «Тўғридан-тўғри хусусий хорижий инвестицияларни жалб этишни рағбатлантириш борасидаги қўшимча чора-тадбирлар тўғрисида»ги фармонини амалга ошириш чора-тадбирлари ҳақидаги 2005 йил 2-августдаги 180-сонли қарорида келтирилган 2-илова “Ўзбекистон Республикаси Ҳукумати билан чет эллик инвестор ўртасида инвестиция шартномаларини тузиш, ўзгартириш киритиш, тугатиш ва амалга ошириш тартиби тўғрисида”ги Низомда инвесторлар ва давлат ўртасида шартномаларнинг баъзи тарафлари ёритилган:

– Чет эллик инвесторлар билан уларнинг қўшимча кафолатлар ва қўллаб-қувватлаш чоралари (имтиёзлар ва преференциялар) бериш билан боғлиқ бўлмаган инвестиция мажбуриятларини мустаҳкамлашга йўналтирилган шартномаларни тузиш ва амалга ошириш қонун ҳужжатларида белгиланган тартибда амалга оширилади.

– Ушбу Низом Қорақалпоғистон Республикаси Вазирлар Кенгаши, вилоятлар ва Тошкент шаҳар ҳокимлари томонидан 10 миллион АҚШ долларидан кўп бўлмаган эквивалентда чет эл инвестицияси улуши бўлган инвестиция лойиҳаларини амалга оширишда чет эл инвесторлари билан инвестиция шартномаларини тузиш ҳуқуқига нисбатан татбиқ этилмайди.²⁹⁹

²⁹⁹ 2005 йил 2-августдаги 180-сонли Қарори 2-илловаси “Ўзбекистон Республикаси Ҳукумати билан чет эллик инвестор ўртасида инвестиция шартномаларини тузиш, ўзгартириш киритиш, тугатиш ва амалга ошириш тартиби тўғрисида”ги Низом 1-банд

Низомнинг 8-бандида Инвестиция шартномаси қуйидагиларни ўз ичига олишикелтирилган:

- инвестициялар объекти ва ҳажми, лойиҳанинг бошланиши ва тугалланиши муддатлари;
- инвестиция шартномасининг амал қилиш муддати ва шартлари;
- коррупцияга ва монополияга қарши қўшимча шартлар;
- чет эллик инвесторнинг, шу жумладан, инвестиция киритиш ҳажми, маҳсулот ишлаб чиқариш, маҳаллийлаштириш, маҳсулот сифати, товарлар ва хизматлар экспорти ҳажми, шунингдек, атроф муҳитни муҳофаза қилиш, табиий ресурслардан оқилона фойдаланиш, меҳнат техника хавфсизлиги тўғрисидаги қонун ҳужжатларига риоя қилиш бўйича ҳуқуқ ва мажбуриятлари;
- халқаро стандартларга, шунингдек, энергия самарадорлиги ва экология нормалари бўйича замон талабларига мос келадиган замонавий ускуналар ва технологияларни етказиб бериш юзасидан чет эллик инвесторнинг мажбуриятлари;
- Ўзбекистон Республикаси Ҳукуматининг, шу жумладан, қонун ҳужжатларида белгиланганларга қўшимча кафолатлар ва қўллаб-қувватлаш чоралари (имтиёзлар ва преференциялар) бериш бўйича ҳуқуқ ва мажбуриятлари;
- молиялаштириш манбалари, лойиҳани амалга ошириш жадваллари, инвестиция лойиҳасининг амалга оширилишини техник назорат қилиш тартиби тўғрисидаги ахборотлар;
- чет эллик инвестор томонидан унинг мажбуриятлари ижроси тўғрисидаги ҳисоботларни тақдим этиш тартиби ва муддатлари;
- томонларнинг инвестиция шартномаси шартларига риоя қилмаганлиги учун жавобгарлиги, шу жумладан, чет эллик инвесторга давлат органлари мансабдор шахсларининг ғайриқонуний ҳаракатлари (ҳаракатсизлиги) натижасида етказилган зарарнинг ўрнини қоплаш, шунингдек, инвестиция шартномасига мувофиқ чет эллик инвестор ўз мажбуриятларига риоя қилмаганда ёки лозим даражада риоя қилмаганда, Ўзбекистон Республикаси Ҳукумати томонидан ўз мажбуриятларини бажаришни бир томонлама тартибда рад этиш ҳуқуқи;
- инвестиция шартномасига ўзгартишлар киритиш тартиби;
- инвестиция шартномасини бекор қилиш тартиби;
- инвестиция шартномаси тарафлари ўртасидаги инвестиция шартномаси қоидалари билан боғлиқ низоларни ҳал этиш тартиби, низоларни

кўриб чиқиш жойи ва органи. Бунда Ўзбекистон Республикаси ёки хорижий давлат суди, Ўзбекистон Республикаси ёки хорижий давлат ҳудудида ташкил этилган халқаро тижорат арбитражи низоларни кўриб чиқувчи орган сифатида белгиланиши мумкин.

– Инвестиция шартномасида инвестиция лойиҳасининг ўзига хос хусусиятларига қараб бошқа шартлар, шу жумладан, қуйидаги шартлар ҳам бўлиши мумкин:

– ҳудуднинг ишлаб чиқариш ва ижтимоий инфратузилмасини ривожлантириш бўйича томонларнинг ўзаро мажбуриятлари;

– чет эл инвесторининг шартнома шартларини бажариш натижасида ишлаб чиқарган, ўзига тегишли бўлган маҳсулотни ва олинган фойдани (даромадларни) Ўзбекистон Республикасидан олиб чиқиш ҳуқуқи;

– чет эл инвесторининг Ўзбекистон Республикаси фуқаролари орасидан ходимларни ёллаш ва ўқитишга доир мажбуриятлари, технологиялардан фойдаланиш шартлари, шунингдек, инвестиция лойиҳасини амалга ошириш тугалланганидан сўнг ташкил этилган ташкилот ходимларини ўқитиш бўйича мажбуриятлари.

– Инвестиция шартномасида чет эл инвесторига уни бозорда устун мавқега қўядиган мутлақ қоидалар ва ҳуқуқлар берилиши тақиқланади.³⁰⁰

Бу юқоридаги 180-сонли Вазирлар Маҳкамасининг Қарорига 2020-йил 30-апрелда 264-сонли ВМнинг Қарори билан қисман ўзгартиришлар киритилган.

Ўзбекистон Республикаси Вазирлар Маҳкамасининг 2019 йил 18 майдаги 417-сонли **“Тошкент шаҳрида тўғридан-тўғри хорижий инвестиция иштирокидаги нодавлат мактабгача таълим муассасаларини давлат-хусусий шериклик асосида ташкил этиш тўғрисида”** Қарорига биноан Тошкент шаҳрида тўғридан-тўғри хорижий инвестиция иштирокидаги нодавлат болалар боғчаларини ташкил этиш бўйича ишлар режаси келтирилган.

Ўзбекистон Республикаси Президентининг **“Фарғона нефтни қайта ишлаш заводини тўғридан-тўғри хорижий инвестицияларни жалб қилган ҳолда модернизация қилиш чора-тадбирлари тўғрисида”**ги 2019 йил 10 апрелдаги ПҚ-4275-сонли Қарорида: **«Фарғона нефтни қайта ишлаш заводи» МЧЖ**ни модернизация қилиш ва ишлаб чиқариш қувватларидан тўлиқ фойдаланиш, илғор технологияларни жорий этиш ҳисобига нефть-газ

³⁰⁰ 2005 йил 2-августдаги 180-сонли Қарори 2-илоvasи “Ўзбекистон Республикаси Ҳукумати билан чет эллик инвестор ўртасида инвестиция шартномаларини тузиш, ўзгартириш киритиш, тугатиш ва амалга ошириш тартиби тўғрисида”ги Низом

тармоғининг барқарор ривожланишини таъминлаш, ишлаб чиқариш ва экспорт салоҳиятини ошириш учун тўғридан-тўғри хорижий инвестицияларни жалб қилиш масалаларига тўхталинган. Яна қуйидаги ишлар ҳам келтирилган:

– Давлат активларини бошқариш агентлиги, Ўзбекистон Республикаси Инвестициялар ва ташқи савдо вазирлиги, Энергетика вазирлиги ва «Ўзбекнефтгаз» АЖ томонидан «PT Trans Asia Resources» (Индонезия) хорижий компанияси билан (кейинги ўринларда — инвестор) Фарғона нефтни қайта ишлаш заводи модернизация қилиш ва тўлиқ қувват билан ишлашини таъминлаш бўйича инвестиция лойиҳасини (кейинги ўринларда — лойиҳа) тўғридан-тўғри хорижий инвестицияларни жалб этиш орқали амалга ошириш тўғрисида келишувга эришилгани;

– инвестор «Фарғона нефтни қайта ишлаш заводи» МЧЖ га эгалик қилиш, уни модернизация қилиш ва унинг ишлаб чиқариш қувватлари тўлиқ ишлашини таъминлаган ҳолда кейинчалик фойдаланиш учун етакчи халқаро компаниялардан иборат бўлган консорциум ташкил этишни режалаштиргани маълумот учун қабул қилинсин.

– Давлат активларини бошқариш агентлиги «Фарғона нефтни қайта ишлаш заводи» МЧЖ устав капиталидаги 100 фоиз улушни сотиш бўйича келишувнинг дастлабки сотиб олиш тўлови 16 000 000 (ўн олти миллион) АҚШ доллари миқдорида назарда тутилган Ўзбекистон Республикаси Вазирлар Маҳкамаси томонидан тасдиқланган асосий шартларга мувофиқ инвестор билан тузилишини таъминласин.

– Ўзбекистон Республикаси Ахборот технологиялари ва коммуникацияларини ривожлантириш вазирлиги «Фарғона нефтни қайта ишлаш заводи» МЧЖ ва инвестор буюртманомаларига кўра пудратчи ва субпудратчи ташкилотларга лойиҳани амалга ошириш доирасида радиоэлектрон воситалар ва юқори частотали қурилмалардан фойдаланишга белгиланган тартибда рухсат берсин.

– Ўзбекистон Республикаси Ташқи ишлар вазирлиги «Фарғона нефтни қайта ишлаш заводи» МЧЖ ва инвестор буюртманомаларига кўра лойиҳани амалга оширишга жалб қилинадиган хорижий мутахассислар ҳамда уларнинг оила аъзоларига кириш визаларини белгиланган тартибда расмийлаштирилишини таъминласин.

– Ўзбекистон Республикаси Ички ишлар вазирлиги «Фарғона нефтни қайта ишлаш заводи» МЧЖ буюртманомаларига кўра лойиҳани амалга оширишда иштирок этадиган хорижий мутахассислар ҳамда уларнинг оила

аъзоларига кириш визалари берилиши ва муддати узайтирилишини, шунингдек, уларнинг вақтинча турган жойи бўйича рўйхатга олинishi ҳамда муддати узайтирилишини белгиланган тартибда таъминласин.

– Ўзбекистон Республикаси Бандлик ва меҳнат муносабатлари вазирлиги «Фарғона нефтни қайта ишлаш заводи» МЧЖ буюртманомалари бўйича лойиҳани амалга оширишда иштирок этиш учун хорижий мутахассисларни Ўзбекистон Республикасига жалб этишга рухсатномалар берилишини (узайтирилишини), шунингдек, ушбу хорижий фуқароларга Ўзбекистон Республикаси ҳудудида меҳнат фаолиятини амалга ошириш ҳуқуқига тасдиқномалар берилишини (узайтирилишини) белгиланган тартибда таъминласин.³⁰¹

Ўзбекистон Республикаси Президентининг “Қандим гуруҳи, Ховузак ва Шоди конларини ўзлаштиришга тўғридан-тўғри хорижий инвестиция-ларни жалб этиш чора-тадбирлари тўғрисида”ги 2003 йил 15 майдаги ПФ-3245-сонли Фармони. Фармонда Қандим гуруҳи, Ховузак ва Шоди конларини тўғридан-тўғри хорижий инвестицияларни жалб этган ҳолда маҳсулотни тақсимлаш тўғрисидаги битим шартлари асосида ўзлаштириш мақсадида ишлар режаси киритилган.

Ўзбекистон Республикаси Президентининг “Тўғридан-тўғри хорижий инвестициялар жалб этилишини рағбатлантиришга оид қўшимча чора-тадбирлар тўғрисида”ги 2012 йил 10 апрелдаги ПФ-4434-сонли Фармони. Фармонда:

– юридик шахсларга Ўзбекистон Республикаси Президенти қарори билан белгиланадиган муддатга киритилган тўғридан-тўғри хусусий чет эл инвестициялари ҳажмига қараб, ер солиғи, мол-мулк солиғи ва сув ресурсларидан фойдаланганлик учун солиқни тўлашдан озод этиш тарзидаги солиқ имтиёзлари берилади.

– Тўғридан-тўғри хусусий чет эл инвестициялари иштирокидаги корхона солиқ тўғрисидаги қонун ҳужжатларида назарда тутилган бошқа солиқ имтиёзлардан фойдаланишга ҳақли.

– Шундай тартиб ўрнатилсинки, унга мувофиқ қиймати 50 миллион АҚШ долларидан ошадиган ва хорижий инвесторнинг улуши камида 50 фоиз бўлган инвестиция лойиҳалари доирасида, ишлаб чиқариш майдонидан ташқаридаги зарур ташқи муҳандислик-коммуникация тармоқларини қуриш

³⁰¹ “Фарғона нефтни қайта ишлаш заводи тўғридан-тўғри хорижий инвестицияларни жалб қилган ҳолда модернизация қилиш чора-тадбирлари тўғрисида”ги 2019 йил 10 апрелдаги ПҚ-4275-сонли Қарори

бюджет маблағлари ҳамда бошқа ички молиялаштириш манбалари ҳисобидан амалга оширилади.

– Вазирликлар, идоралар, маҳаллий давлат органлари, ҳуқуқни муҳофаза қилувчи ва назорат идоралари, тижорат банклари томонидан хорижий инвесторлар ҳамда хорижий инвестициялар иштирокидаги корхоналарнинг фаолияти билан боғлиқ қўшимча талаблар ва чекловлар ўрнатилиши катъиян тақиқлансин ва бу ҳол қонунга хилоф деб ҳисоблансин.

– Ўзбекистон Республикаси Бош прокуратураси хорижий инвесторларнинг, хорижий инвестициялар иштирокидаги корхоналарнинг ҳуқуқ ва кафолатларини ҳимоя қилиш бўйича амалдаги қонун ҳужжатларига барча давлат ва хўжалик бошқаруви органлари сўзсиз риоя этишлари устидан қаттиқ назорат ўрнатсин ҳамда қонунчилик бузилишининг олдини олиш ва айбдор мансабдор шахсларни жавобгарликка тортиш бўйича таъсирчан чоралар кўрсин.

– Ўзбекистон Республикаси Ташқи ишлар вазирлиги, Ички ишлар вазирлиги вазирликлар, идоралар ва хўжалик бирлашмаларининг буюртманомалари бўйича инвестиция лойиҳаларини амалга оширишда қатнашаётган хорижий компанияларнинг мансабдор шахслари ва мутахассисларига 12 ой муддат билан кириш визалари ҳамда кўп марталик визалар расмийлаштирилишини таъминласин.

– Ўзбекистон Республикаси Адлия вазирлиги Иқтисодий тараққиёт ва камбағалликни қисқартириш вазирлиги, Инвестициялар ва ташқи савдо вазирлиги билан биргаликда хорижий инвесторлар ҳамда хорижий инвестициялар иштирокидаги корхоналар учун берилган кафолатлар, имтиёзлар ва афзалликларга доир қонун ҳужжатларининг амалда рўёбга чиқарилиши юзасидан тизимли мониторинг ўрнатсин ҳамда берилаётган имтиёзлар ва афзалликларга вазирликлар, идоралар ва бошқа ижрочилар томонидан риоя этилмаслиги ҳолатлари бўйича Вазирлар Маҳкамасига ҳар чоракда ахборот киритиб борсин.³⁰²

Бу ПФ-4434-сонли Фармонга 2013 йил 15 мартда ПФ-4515 сонли Президент Фармони орқали ўзгариришлар киритилган.

REFERENCES

1. <https://lex.uz/>

³⁰² “Тўғридан-тўғри хорижий инвестициялар жалб этилишини рағбатлантиришга оид қўшимча чора-тадбирлар тўғрисида”ги 2012 йил 10 апрел ПФ-4434-сон

2. Ўзбекистон Республикаси Конституцияси, янги тахрири, Тошкент-2021
3. 2822-сон Тўғридан-тўғри хусусий хорижий инвестицияларни жалб қилувчи корхоналар учун солиқ имтиёзларини қўллаш тартиби тўғрисидаги низоми 26.08.2016
4. 2005 йил 2-августдаги 180-сонли Қарори 2-иловаси “Ўзбекистон Республикаси Ҳукумати билан чет эллик инвестор ўртасида инвестиция шартномаларини тузиш, ўзгартириш киритиш, тугатиш ва амалга ошириш тартиби тўғрисида”ги Низом 1-банд
5. 2005 йил 2-августдаги 180-сонли Қарори 2-иловаси “Ўзбекистон Республикаси Ҳукумати билан чет эллик инвестор ўртасида инвестиция шартномаларини тузиш, ўзгартириш киритиш, тугатиш ва амалга ошириш тартиби тўғрисида”ги Низом
6. “Фарғона нефтни қайта ишлаш заводини тўғридан-тўғри хорижий инвестицияларни жалб қилган ҳолда модернизация қилиш чора-тадбирлари тўғрисида”ги 2019 йил 10 апрелдаги ПҚ-4275-сонли Қарори
7. “Тўғридан-тўғри хорижий инвестициялар жалб этилишини рағбатлантиришга оид кўшимча чора-тадбирлар тўғрисида”ги 2012 йил 10 апрел ПФ-4434-сон

ДАВЛАТ ИШТИРОКИНИ КАМАЙТИРИШДА РАҚОБАТНИНГ МОҲИЯТИНИ БЕЛГИЛАБ БЕРУВЧИ АСОСИЙ ЖИҲАТЛАРИ ВА КОНЦЕПЦИЯСИ

Собитханов Бобурмирзо Шавкат ўғли

Ўзбекистон Республикаси Давлат активларини бошқариш агентлиги
хузуридаги Бўш турган объектлардан самарали фойдаланишни ташкил этиш
марказининг Наманган вилояти худудий бошқармаси Бўлим бошлиғи

АННОТАЦИЯ

Ушбу мақолада рақобатнинг моҳиятини белгилаб берувчи асосий жиҳатлари ва концепцияси шунингдек, давлат иштирокидаги хўжалик юритувчи субъектлар монополиясининг иқтисодиёт рақобатбардошлигига салбий таъсирини янада камайтириш, имтиёз ва преференциялар бериш тизими самарадорлигини ошириш, шунингдек тадбиркорлик субъектларига нисбатан тартибга солиш юқини пасайтириш масалаларига қаратилган. Мақоладан иқтисодий сектор вакиллари ҳамда талабалар фойдаланишлари мумкин.

Калит сўзлар: давлат иштирокидаги хўжалик юритувчи субъектлар, монополия, рақобат, либераллаштириш.

ANNOTATION

This article focuses on the main aspects and concepts of competition, as well as further reducing the negative impact of state-owned monopolies on economic competitiveness, increasing the efficiency of the system of incentives and preferences, as well as reducing the regulatory burden on businesses. The article can be used by representatives of the economic sector as well as students.

Keywords: state-owned enterprises, monopoly, competition, liberalization.

КИРИШ

Товар ва молия бозорларида монополияни босқичма-босқич камайтириш орқали самарали рақобат муҳитини яратиш мақсадида мамлакатимизда иқтисодиётдаги давлат иштирокини қисқартириш, нархни ортиқча тартибга солишдан воз кечиш ва давлатнинг иқтисодиётга таъсирини камайтиришга қаратилган чора-тадбирлар амалга оширилмоқда.

Шу билан бирга, олдимизда давлат иштирокидаги хўжалик юритувчи субъектлар монополиясининг иқтисодиёт рақобатбардошлигига салбий таъсирини янада камайтириш, имтиёз ва преференциялар бериш тизими

самарадорлигини ошириш, шунингдек тадбиркорлик субъектларига нисбатан тартибга солиш юқини пасайтириш бўйича кечиктириб бўлмайдиган вазифалар турибди.³⁰³

МУҲОКАМА ВА НАТИЖАЛАР

Бугунги кунда, самарали рақобат муҳитини яратиш ҳамда товарлар ва хизматлар бозоридаги монополияни босқичма-босқич камайитириш иқтисодий янада ривожлантириш ва либераллаштириш вазифаларини ҳал этиш учун устувор йўналиш бўлиб қолмоқда. Ҳар бир бозор ўзининг хусусиятларига эга бўлишига қарамай, рақобатнинг моҳияти унинг табиати ва интенсивлигини очиб бериш ва баҳолаш имконини берувчи ягона концепция орқали ифодаланиши мумкин.

Таниқли америкалик олим М.Е.Портернинг тадқиқотларига кўра, алоҳида бозордаги рақобатнинг ҳолатини бешта рақобат кучи орқали тавсифлаш мумкин:

1. Рақобатлашувчи сотувчилар ўртасидаги беллашув (ҳар бир фирма рақобат афзалликларидан фойда олиш ва қулай мавқега эга бўлиш учун ўзининг шахсий рақобат стратегиясига амал килади).

2. Бир-бирини ўрнини босувчи ва нарх нуқтаи назаридан рақобатбардош бўлган товарлар ўртасидаги рақобат (ўрнини босувчи товарлар томонидан юзага келган хавф туфайли вужудга келган рақобат кучлари).

3. Янги рақобатчиларнинг пайдо бўлиш хавфи (янги рақобатчилар пайдо бўлиши хавфи туфайли вужудга келган рақобат кучлари).

4. Мол етказиб берувчиларнинг иқтисодий имкониятлари ва савдо қобилиятлари (мол етказиб берувчиларнинг имкониятлари ва савдо қобилиятлари туфайли вужудга келган рақобат кучлари).

5. Харидорларнинг иқтисодий имкониятлари ва савдо қобилиятлари (харидорларнинг иқтисодий имкониятлари ва савдо қобилиятлари туфайли вужудга келган рақобат кучлари).³⁰⁴

Умумий тарзда, рақобатнинг моҳиятини очиб беришда муҳим аҳамият касб этувчи жиҳатларни қуйидаги чизма ёрдамида тасвирлаш мумкин. (1.-расм).

³⁰³ Ўзбекистон Республикаси Президенти Шавкат Мирзиёевнинг “Рақобат муҳитини янада ривожлантириш ва иқтисодий даврада иштирокини қисқартириш бўйича қўшимча чора-тадбирлар тўғрисида” ги Фармони. Тошкент ш., 2020 й. 6 июль, ПФ-6019 – сон.

³⁰⁴ Портер М. Международная конкуренция: конкурентные преимущества стран. М.: /пер. с англ. – Международные отношения, 2013, с.124.

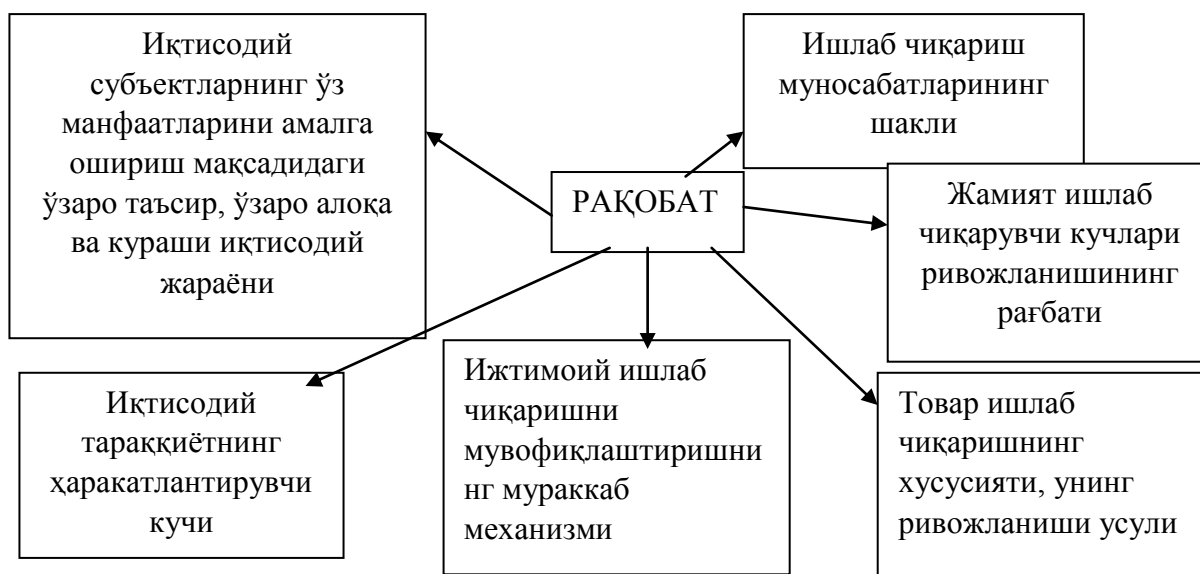

1 – расм. Рақобатнинг моҳиятини белгилаб берувчи асосий жиҳатлар³⁰⁵

Шундай қилиб, рақобат кўп қиррали иқтисодий ҳодиса бўлиб, у бозорнинг барча субъектлари ўртасидаги мураккаб муносабатларни ифодалайди ва бозор субъектлари иқтисодий манфаатларининг тўқнашувидан иборат бўлиб, улар ўртасидаги юқори фойда ва кўпроқ нафлиликка эга бўлиш учун курашни англатади.

Рақобатбардошликка эришиш ва рақобат устунликларини таъминлаш:

Маҳаллий тадқиқотчилар томонидан рақобатбардошликка эришиш ва рақобат устунликларини таъминлаш бўйича кўплаб илмий тадқиқот ишлари бажарилган. Ҳар бир корxonанинг доимий мақсади рақобатбардошликка эришишдир. Бошқарув бу субъектлар, органлар томонидан кишиларга ва иқтисодий объектларга кутилаётган натижага эришиш, уларни хатти-харакатини йўналтириш мақсадида уларга онгли таъсир кўрсатишдир. Демак, рақобатбардошликни бошқариш тизими муайян бошқарув механизмини ишлаб чиқишни талаб этар экан. Кўплаб тадқиқотчилар корxonалар рақобатбардошлигини бошқаришнинг назарий жиҳатларини ўрганишган (1-жадвал).

³⁰⁵ Муаллиф томонидан ишланган

1-жадвал

“Корхона рақобатбардошлигини бошқариш” тушунчасига берилган таърифлар³⁰⁶

Муаллифлар	Таърифлар
А.Л.Денисова, Т.М.Уляхин ³⁰⁷	Рақобатбардошликни бошқариш бозорда корхонани рақобатбардошлик даражасини белгилаш, таъминлаш, қўллаб – қувватлаш учун бошқарув объектларига координацияланган таъсир ўтказиш жараёнидир
В.Н.Парахина, Л.С.Максименко ³⁰⁸	Рақобатбардошликни бошқариш деганда рақобат афзалликларини ишлаб чиқиш, қўллаб – қувватлаш, фойдаланиш, ривожлантириш усулларини топиш тушунилади.
Н.В.Данилюк ³⁰⁹	Умумий кўринишда корхона рақобатбардошлигини бошқариш, бозорни танланган сегменти учун мос келадиган рақобат устунлигини таъминлаш ва қўллаб – қувватлаш, шакллантириш манбаларини қидириб топишдир
Н.А.Савельева ³¹⁰	Корхона рақобатбардошлигини бошқариш тизими бу рақобат устунликларини таъминлаш ва рақобат кучсизликларини бартараф қилувчи тизимни шакллантиришдир.
Л.Н.Чайникова,	Корхона рақобатбардошлигини

³⁰⁶ Тошпулатов И. А. ЕНГИЛ саноат корхоналари рақобатбардошлигини бошқариш тизимини такомиллаштириш “Иқтисодиёт ва инновацион технологиялар” илмий электрон журнали. № 2, март-апрель, 2019 йил 3 б.

³⁰⁷ Денисова А.Л., Уляхин Т.М. Управление конкурентоспособностью промышленного предприятия: аспекты качества: монография. - Тамбов: Изд-во Тамб. гос. техн. ун-та, 2006. - 20 б.

³⁰⁸ Парахина В.Н., Максименко Л.С. Стратегический менеджмент: учебник. – М.: КНОРУС, 2008. - 96 б.

³⁰⁹ Данилюк Н.В. Обеспечение конкурентоспособности организаций сферы услуг на основе методов управления качеством: дис. канд. экон. наук: 08.00.05. - СПб., 2011. – 153 б.

³¹⁰ Савельева Н.А. Управление конкурентоспособностью фирмы: учебник. - Ростов н/Д: Феникс, 2009. –82 с.

В.Н.Чайников ³¹¹	бошқариш бир қатор бошқарув қарорларини шакллантиришга йўналтирилган фаолият бўлиб, у ўз навбатида олдида қўйилган мақсадларга мос ҳолда лидерликка эришиш учун турли хил ташқи таъсирларга бардош бера олишга йўналтирилиши керак.
Р.Е.Мансуров ³¹²	Рақобатбардошликни бошқариш стратегик мақсадларга мувофиқ етакчиликка эришиш учун ташқи таъсирларга қарши туришга қаратилган бир қатор бошқарув қарорларини шакллантиришга қаратилган фаолиятдир.

Рақобатбардошликни бошқариш жараёнининг табиати ва устуворлигини тушуниш борасида тадқиқотчи олимларнинг қарашлари ҳалигача уйғунлашмаган. Хусусан, Р.Е.Мансуров рақобатбардошликни бошқариш стратегик мақсадларга мувофиқ етакчиликка эришиш учун ташқи таъсирларга қарши туришга қаратилган фаолиятдир, деб ҳисоблайди. А.Кузмин эса рақобатбардошликни бошқариш рақобатбардош маҳсулотларни яратиш ва сотиш сиёсатини белгиловчи умумий бошқарув функцияларини амалга ошириш қисми сифатида тушунадилар. Ушбу соҳадаги мақсадлар ва масъулиятлар маълум бир рақобат тизимида режалаштириш, тезкор бошқариш, таъминлаш ва такомиллаштириш воситасида амалга оширилади. М.Галелюк корхонанинг маҳсулотлари рақобатбардошлигини таъминлаш ва яхшилаш мақсадида умумий функцияларни бажариш орқали амалга ошириладиган бошқаришнинг ўзига хос функцияси билан рақобатбардошликни бошқаришни назарда тутди³¹³.

Мамлакат ва минтақалар иқтисодиётини ривожланишини тартибга солишнинг муҳим йўналишларидан бири уларнинг рақобатбардошлигини ошириш билан боғлиқ. Ўзбекистон Республикаси Президенти Ш. Мирзиёев томонидан қабул қилинган — “Ўзбекистон Республикасини янада

³¹¹ Чайникова Л.Н., Чайников В.Н. Конкурентоспособность предприятия: учебное пособие. - Тамбов: Изд-во Тамб. гос. техн. ун-та, 2007. – 192 с.

³¹² Мансуров Р.Е. Об экономической сущности понятий "конкурентоспособность предприятия" и "управление конкурентоспособностью предприятия" // Маркетинг в России и за рубежом. 2006. №2(52). 94 с.

³¹³ Галелюк М.М. Система управления конкурентоспособностью машиностроительного предприятия // Вестник экономической науки Украины. 2008. № 2. 15 с.

ривожлантириш бўйича ҳаракатлар стратегияси тўғрисида”ги Фармонининг 3.2-банди “Таркибий ўзгартиришларни чуқурлаштириш, миллий иқтисодиётнинг етакчи тармоқларини модернизация ва диверсификация қилиш ҳисобига унинг рақобатбардошлигини ошириш”³¹⁴ деб номланиб, унда —иқтисодиёт тармоқлари учун самарали рақобатбардош муҳитни шакллантириш ҳамда маҳсулотлар ва хизматлар кўрсатиш бозорларида монополияни босқичма босқич камайтириш; принципиал жиҳатдан янги маҳсулот ва технологиялар турларини чиқаришни ўзлаштириш, бунга асосан ички ва ташқи бозорларда миллий товарларнинг рақобатбардошлигини таъминлаш вазифалари белгилаб берилган.

ХУЛОСА

Хулоса қилиб айтадиган бўлсак, иқтисодиётни ривожлантириш ва либераллаштиришнинг асосида албатта таркибий ўзгартиришларни чуқурлаштириш, миллий иқтисодиётнинг етакчи тармоқларини модернизация ва диверсификация қилиш ҳисобига унинг рақобатбардошлигини ошириш масаласи туради.

Рақобатдош иқтисодиётни шакллантирмасдан, пировард натижада эса рақобатдош мамлакатни барпо этмасдан туриб, биз қабул қилган Мамлакатимизда демократик ислоҳотларни янада чуқурлаштириш ва фуқаролик жамиятини ривожлантириш концепциясида кўзда тутилган мақсадли вазифаларни амалга оширмасдан туриб, бу ҳақда жиддий сўз юритиш мумкин эмас.

REFERENCES

1. Ўзбекистон Республикаси Президенти Шавкат Мирзиёевнинг “Рақобат муҳитини янада ривожлантириш ва иқтисодиётдаги давлат иштирокини қисқартириш бўйича қўшимча чора-тадбирлар тўғрисида” ги Фармони. Тошкент ш., 2020 й. 6 июль, ПФ-6019 – сон.
2. Портер М. Международная конкуренция: конкурентные преимущества стран. М.: /пер. с англ. – Международные отношения, 2013, с.124.
3. Тошпулатов И. А. ЕНГИЛ саноат корхоналари рақобатбардошлигини бошқариш тизимини такомиллаштириш “Иқтисодиёт ва инновацион технологиялар” илмий электрон журнали. № 2, март-апрель, 2019 йил 3 б.

³¹⁴ 2017-2021 йилларда Ўзбекистон Республикасини ривожлантиришнинг бешта устувор йўналиши бўйича ҳаракатлар стратегияси тўғрисида Ўзбекистон Республикаси Президентининг 2017 йил 7 февралдаги ПФ4947-сонли Фармони.

4. Денисова А.Л., Уляхин Т.М. Управление конкурентоспособностью промышленного предприятия: аспекты качества: монография. - Тамбов: Изд-во Тамб. гос. техн. ун-та, 2006. - 20 б.
5. Парахина В.Н., Максименко Л.С. Стратегический менеджмент: учебник. – М.: КНОРУС, 2008. - 96 б.
6. Данилюк Н.В. Обеспечение конкурентоспособности организаций сферы услуг на основе методов управления качеством: дис. канд. экон. наук: 08.00.05. - СПб., 2011. – 153 б.
7. Савельева Н.А. Управление конкурентоспособностью фирмы: учебник. - Ростов н/Д: Феникс, 2009. –82 с.
8. Чайникова Л.Н., Чайников В.Н. Конкурентоспособность предприятия: учебное пособие. - Тамбов: Изд-во Тамб. гос. техн. ун-та, 2007. – 192 с.
9. Мансуров Р.Е. Об экономической сущности понятий "конкурентоспособность предприятия" и "управление конкурентоспособностью предприятия"// Маркетинг в России и за рубежом. 2006. №2(52). 94 с.
10. Галелюк М.М. Система управления конкурентоспособностью машиностроительного предприятия // Вестник экономической науки Украины. 2008. № 2. 15 с.
11. 2017-2021 йилларда Ўзбекистон Республикасини ривожлантиришнинг бешта устувор йўналиши бўйича ҳаракатлар стратегияси тўғрисида Ўзбекистон Республикаси Президентининг 2017 йил 7 февралдаги ПФ4947-сонли Фармони.

УДК 628.34.601.57

СОСТОЯНИЕ И РАЗВИТИЕ ОПТОЭЛЕКТРОННЫХ ДИСКРЕТНЫХ ПРЕОБРАЗОВАТЕЛЕЙ ПЕРЕМЕЩЕНИЙ НА ОСНОВЕ ВОЛОКОННЫХ И ПОЛЫХ СВЕТОВОДОВ

**Ю.Г. Шипулин, д.т.н., проф., ТГТУ
С.Н. Мейлиев, ассистент ҚМИИ**

АННОТАЦИЯ

В статье рассмотрены вопросы состояния и развития оптоэлектронных дискретных преобразователей перемещений на основе волоконных и полых световодов. Приведена классификация по принципу действия, конструктивному признаку и функциональному назначению.

THE STATUS AND DEVELOPMENT OF OPTOELECTRONIC DISCRETE DISPLACEMENT CONVERTERS BASED ON THE FIBER AND HOLLOW LIGHT GUIDE

ANNOTATION

In the article the questions of status and development of optoelectronic discrete displacement converters based on the fiber and hollow light guide are considered. The classification by the principle of action, design feature and functional purpose is given.

ВВЕДЕНИЕ

Развитие систем контроля и управления в различных областях промышленности и сельского хозяйства приводит к росту потребности в дискретных датчиках и преобразователях для измерения давления, перемещения, уровня, расхода жидкостей и контроля и учета штучных изделий и товаров на конвейерных линиях и многих других технологических величин.

Среди существующих преобразователей, основанных на различных физических принципах действия (электромагнитные, тепловые, емкостные, ультразвуковые, электромеханические, радиоактивные и другие), оптоэлектронные дискретные преобразователи на основе волоконных и полых световодов (ОДПВ) имеют ряд преимуществ, основными достоинствами которых являются: большая разрешающая способность, высокая точность и быстродействие, широкий диапазон и номенклатура преобразуемых величин,

возможность осуществления сканирующего режима преобразования и простота стыковки с ЭВМ, идеальная гальваническая развязка входа от выхода и другие. Кроме того оптоэлектронные дискретные преобразователи весьма технологичны в изготовлении и могут иметь невысокую стоимость.

На рис. 1 приведена схема оптоэлектронного дискретного преобразователя, в общем случае состоящего из источника излучения (ИИ), оптического канала (ОК), приемника излучения (ПИ) и измерительной схемы (ИС).



Рис. 1. Схема оптоэлектронного дискретного преобразователя

Интенсивно развиваются дискретные оптоэлектронные преобразователи, в которых выходной сигнал $X_{\text{вых}}$ формируется в результате воздействия входного дискретного воздействия на излучение, которое распространяется в световоде (оптическом канале) от источника ИИ к приемнику ПИ (рис. 1). По существу световой поток от ИИ к ПИ подвергается дискретному воздействию (модуляции) со стороны контролируемой величины или параметра.

ОБСУЖДЕНИЕ И РЕЗУЛЬТАТЫ

Дискретные оптоэлектронные преобразователи основаны на известных оптических явлениях: отражения, поглощения, преломления, полном внутреннем отражении и другие. Для оптоэлектронных дискретных преобразователей в настоящее время выпускаются многочисленные типы источников и приемников излучения. Разнообразны также в зависимости от типов ИИ и ПИ измерительные схемы оптоэлектронных дискретных преобразователей. В качестве оптических каналов могут быть использованы как газовые, жидкостные и другие оптически прозрачные твердые тела, так и специальные световоды, в том числе полые и волоконные. Именно световоды во многом определяют конструктивное многообразие и метрологические возможности оптоэлектронных дискретных преобразователей. А также именно

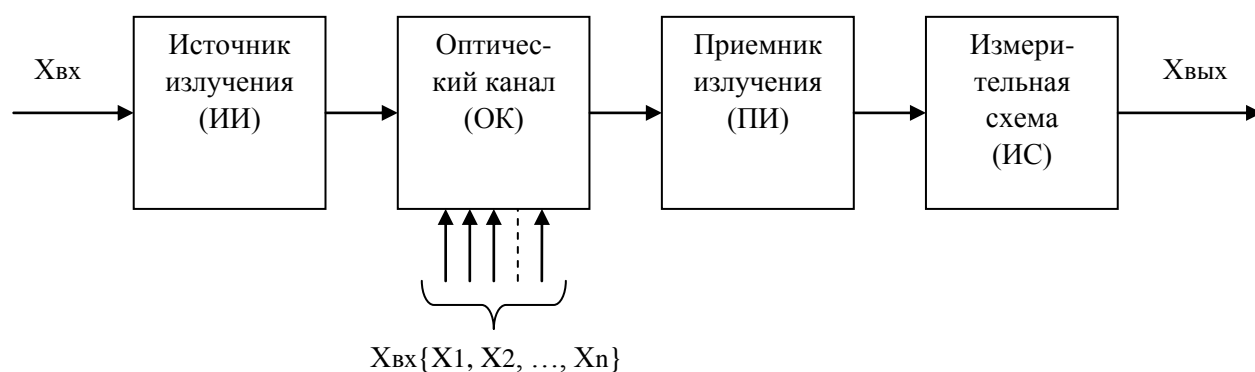
световоды в основном определяют метрологические возможности оптоэлектронных дискретных преобразователей (датчиков): давления, температуры, шероховатости материалов, уровня жидкостей, скорости вращения тел, углов наклона объектов, линейных и угловых перемещений, цветности, вибрации, веса, состава и концентрации и другие.

Бесконтактность измерения, быстродействие, высокая точность и надежность, а также экономичность выгодно отличают ОДПВ от других дискретных преобразователей.

На рис.2 показан ряд устройств на основе ОДПВ, выходные сигналы которых в дискретной форме (в виде импульсов тока $I_{вых}$ или напряжения $U_{вых}$) связаны со скоростью вращения ω , углом наклона φ и уровня жидкостей H .

На рис. 2, а. изображен ОДПВ скорости вращения [1], содержащий полый световод 1, сосредоточенный источник излучения 2, кольцевой приемник излучения 3, диск 4 со светлыми 5 и темными 6 полосами, ось вращения диска 7.

На рис. 2, б изображен преобразователь угла наклона [2] на основе ОДПВ, содержащий полый световод 1, источник излучения 2, тепловой экран 3, фокусирующую линзу 4, защитное стекло 5, полудисковый оптический экран 6, свободно подвешанный на оси 8 круглого основания 7, в котором на нижнем полукруге установлены в четверть круговых секторах по дугам входные торцы двух групп отводящих волоконных световодов 9 и 10, выходные торцы которых уложены вдоль двух дугообразных шкал делениями в градусах $-\varphi$ и $+\varphi$ на полудисковом экране для визуального отображения угла наклона объекта: в левую сторону $-\varphi$, а в правую сторону $+\varphi$. Предварительно ОДПВ устанавливается на контролирующий объект.

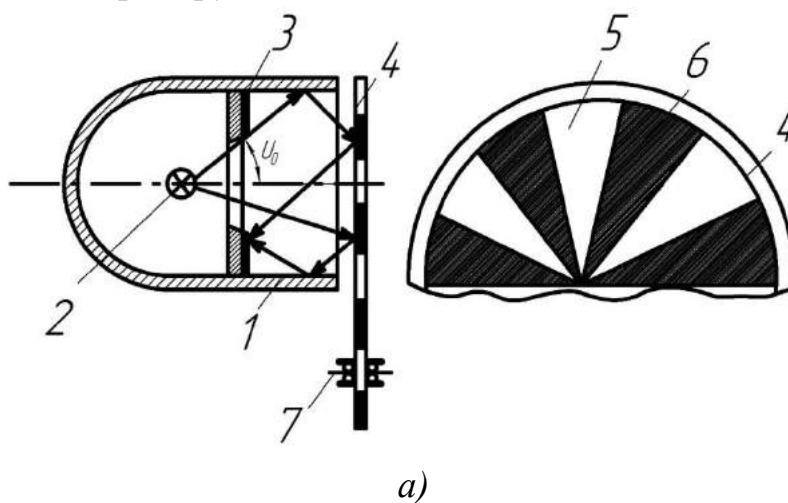



Рис.2. Физические модели ОДПВ.

а) ОДПВ скорости вращения; б) ОДПВ угла наклона; в, г) ОДПВ уровня жидкостей

В ОДПВ уровня жидкости (рис.2, в) в верхнем торце полого световода 1 расположен неподвижный источник излучения 2 , а роль подвижного внешнего модулирующего тела (ВМТ) выполняет светоотражающая поверхность уровня жидкости, при перемещении которой изменяется распределения светового потока Φ_0 , вдоль полого световода 1 . Данный полый световод имеет продольную оптическую щель 4 , вдоль которой размещены входные торцы отводящих световой поток волоконных световодов 5 , выходные торцы которых оптически соединены с матрицей приемников излучение 6 и далее со схемой обработки сигналов 7 .

ОДПВ уровня жидкостей изображенный на рис.2, г содержит: источник излучения 1 , подводящий волоконный световод 2 , отводящий световой поток волоконный световод 3 , приемник излучения 4 , цилиндрический поплавок 5 ,

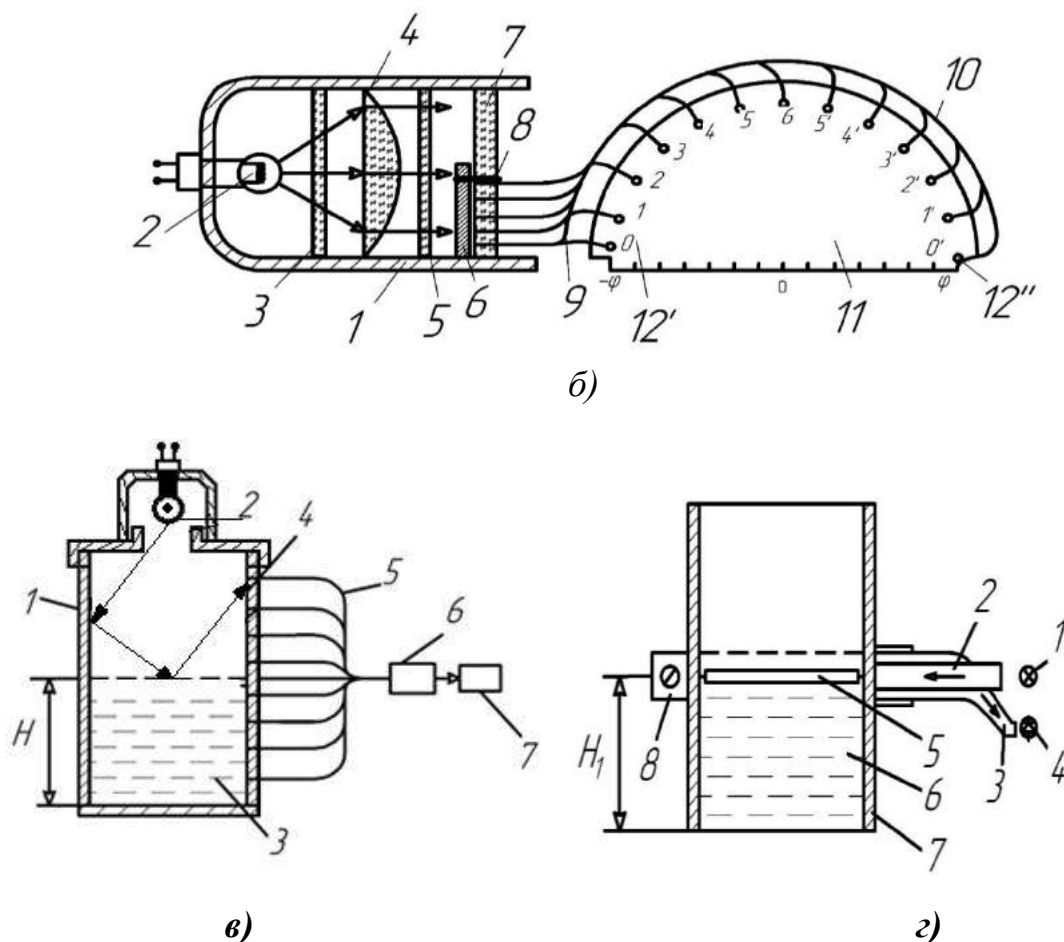
жидкость 6 с уровнем H , равномерную трубку 7, хомут для крепления ОДПВ с винтом 8.

Формально-логическое описание функции ОДПВ используя положения системного анализа можно описать их структуры и функции кортежем, состоящим из пяти компонент:

$$f=(D,P,H,S,U) \quad (1)$$

где: D – принцип построения преобразователя;

P – объект, который контролируется;

H – начальное и конечное значения контролируемого параметра объекта;

S – метод выполнения действия преобразователя;

U – условия окружающей среды преобразователя.

Для формально – логического описания структур ОДПВ следует выделить следующие конструктивные элементы: ИИ – источники излучения; ПИ – приемники излучения; СВ – световоды; ПМЭ – подвижные модулирующие элементы; ИС – измерительные схемы.

В общем случае можно представить множество элементов ОДПВ в виде

$$\{МЭ\} = \{ИИ, ПИ, СВ, ПМЭ, ИС\} \quad (2)$$

можно также показать, что каждый элемент характеризуется множеством:

$$\{ИИ\} = \{ЛН, СД, ЛЛ, ЛАЗ, ЛД, ГР\}, \quad (3)$$

где: ЛН – лампочка накаливания; СД – световодиод; ЛЛ – люминесцентная лампа; ЛАЗ – лазер; ЛД – лазерный диод; ГР – газоразрядный источник.

$$\{ПИ\} = \{ФД, ФР, ФТ, ФС, МФ\}, \quad (4)$$

где: ФД – фотодиоды; ФР – фоторезисторы; ФТ – фототранзисторы; ФС – фотоселикторы; МФ – матричные фотопреобразователи.

$$\{СВ\} = \{ПС, ПВС, ОВС, ВСК\}, \quad (5)$$

где: ПС – полый световод; ПВС – подводный волоконный световод; ОВС – отводящий волоконный световод; ВСК – волоконный световод в виде кабеля (жгута).

$$\{ПМЭ\} = \{ПОЭ, ПИИ, ППИ, ППС, ПВС, ПСШ\}, \quad (6)$$

где: ПОЭ – подвижный оптический экран; ППИ – подвижный источник излучения; ППС – подвижный полый световод; ПВС – подвижный волоконный световод; ПСШ – подвижный светоотражающий шар.

$$\{ИС\} = \{ДС, МС, ДСОУ, МСОУ, СМП\}, \quad (7)$$

где: ДС – делительная схема; МС – мостовая схема; ДСОУ – делительная схема с операционным усилителем; ДФС – дифференциальная схема; СМП – измерительная схема с микропроцессором.

К указанным элементам следует добавить оптические элементы {ОЭ}, которые существенно расширяют функциональные возможности:

$$\{ОЭ\} = \{ЛЗ, РФ, ДМ, ОО, ОС, ОК\}, \quad (8)$$

где: ЛЗ – линза; РФ – рефлектор; ДМ – диафрагма; ОО – оптические ответвители; ОС – оптические соединители; ОК – оптический клин.

Множество вариантов конструкции ОДПВ определяется взаимодействием указанных основных элементов. Различные сочетания множеств {ИИ}, {ЛИ}, {СВ}, {ПМЭ} и {ИС} дает тот или иной принцип создания ОДПВ, что позволяет разработать весьма большое число новых конструкций ОДПВ. Проанализируем их принципы построения.

По конструктивному признаку рассматриваемые ОДПВ делятся в зависимости от типа световода: с полыми и волоконными световодами. В свою очередь полые световоды могут быть выполнены из оптически прозрачных и непрозрачных материалов, имеющих различные коэффициенты поглощения, отражения и пропускания света с зеркальной внутренней поверхностью, с различными формами и размерами, а волоконные световоды также могут быть различными по конструктивному изготовлению: одномодовые, многомодовые, одиночные световоды; световоды в виде жгутов; коаксиальные световоды и другие.

Принцип действия большинства ОДПВ основывается на зависимости между входными и выходными величинами за счет распределения светового потока от источника к приемнику излучения при продольных и поперечных перемещениях различных внешних модулирующих тел (ВМТ). В ОДПВ можно выделить следующие ВМТ: плоские (пластины, диски, ленты), шарообразные, цилиндрические, поверхности жидкостей и твердых тел.

По функциональному назначению ОДПВ могут быть разделены на преобразователи линейных и угловых перемещений, уровня жидкости, давления, скорости вращения, шероховатости, температуры, цветности и другие. Источники излучения, используемые в ОДПВ, весьма разнообразны и также определяют тип конструкций ОДПВ. Источники излучения можно подразделять на сосредоточенные (точечные), распределенные продольно или поперечно оси световодов. Аналогично могут быть классифицированы приемники излучения. Следует указать, что распределенные на входном торце световодов источники излучения, как правило, получают сочетанием сосредоточенного источника излучения с линзой. Анализ существующих конструкций ОДПВ и результатов исследований показывает, что для

разработки конструкций ОДПВ на основе полых световодов наиболее эффективными являются кольцевые приемники излучения, установленные на входном торце полого световода, и которые одновременно выполняют роль диафрагмы. А для разработки конструкций ОДПВ на основе волоконных световодов весьма перспективными являются коаксиальные световоды, у которых подводимый волоконный световод охвачен снаружи отводящим волоконным световодом.

С учетом вышеизложенного, ниже на рис.3 и рис.4 приведены классификации ОДПВ по типам продольно и поперечно перемещающихся ВМТ при сосредоточенных и распределенных в источниках излучения.

На рис.3 приведена классификация рефлективных ОДПВ по типу продольно перемещающихся ВМТ при сосредоточенном источнике излучения.

В конструкциях рефлективных ОДПВ по типу поперечных перемещающихся ВМТ при сосредоточенных источниках излучения (рис.4) при поперечных перемещениях ВМТ по координате “у” изменяется площадь светоотражающей поверхности ВМТ (пластины, шара, цилиндра и световых и темных полос) на поверхности ленты или диска.

ЗАКЛЮЧЕНИЕ

Из анализа существующих конструкций ОДПВ можно сделать следующие выводы:

1) Характерными признаками рассматриваемых ОДПВ для конструкций на основе полых световодов являются: наличие на входном торце полого световода, последовательно установленных по оси полого световода сосредоточенного источника излучения и кольцевого приемника излучения, который одновременно выполняет роль диафрагмы и своей светочувствительной поверхностью обращен во внутрь полости полого световода для восприятия светового потока от различных ВМТ по принципу действия перемещающихся продольно или поперечно оси световода.

2) Характерными признаками ОДПВ на основе волоконных световодов являются: наличие на входном торце волоконного подводимого световода, сопряженного с ним сосредоточенного источника излучения, и коаксиально расположенного с подводимым световодом отводящего волоконного световода, что создает осе-симметричное распределение эффективной освещенности торца отводящего световода световым потоком, отраженным от ВМТ, при этом выходной торец подводимого волоконного световода несколько отодвинут от

торцов отводящего волоконного световода, что устраняет фоновую засветку и создает необходимую индикатрису излучения от подводящего волоконного световода.

3) Общими характерными признаками для рассматриваемых ОДПВ являются наличие подвижных (в продольном или поперечном направлениях) ВМТ, в качестве которых наиболее часто в конструкциях ОДПВ используются плоское тело, шарообразная и цилиндрическая форма тела, а также поверхности уровня жидкости в ОДПВ для контроля уровня жидкости.

4) Для ОДПВ, основанных на явлении прерывания светового потока, характерным является наличие распределенного на торце полых или волоконных световодов светового потока и поперечно перемещающихся ВМТ, в качестве которых используются плоские, шарообразные и цилиндрические тела, а также линейка, лента и диски с отверстиями.

REFERENCES

1. Азимов Р.К., Шипулин Ю.Г. «Оптоэлектронные преобразователи больших перемещений на основе полых световодов». М.: Энергоатомиздат, 1987. -105 с.
2. Азимов Р.К., Шипулин Ш.Ю., Холматов У.С., Абдуллаев Т.А., Исмоилов Х.А. «Морфологический метод структурного проектирования оптоэлектронных преобразователей на основе полых и волоконных световодов (ОЭПВС)». // «Современные материалы, техника и технологии в машиностроении». III Международная научно-практическая конференция, 3-секция.- Андижан.- 2016.- С.15-19.

ЎРТА ОСИЁ МЕҲНАТ-ТУЗАТУВ ЛАГЕРИГА СУРГУН ҚИЛИНГАН ЗИЁЛИЛАР ТАҚДИРИГА ДОИР

Нилуфар Назаровна Юлдашева
Ўқитувчи, ЎзДЖТСУ, Чирчиқ

АННОТАЦИЯ

XX асрнинг 30-йилларида бутуниттифоқ ҳудудида совет ҳокимияти томонидан амалга оширилган “Катта террор”, “Қизил террор” номлари билан аталган гайриинсоний сиёсат миллионлаб бегуноҳ инсонларнинг ҳаётини мудҳиш хотима топишига сабаб бўлди. Советларнинг асосий мақсади, СССР нинг турли минтақаларида яшовчи, ўзгача фикрловчиларни, зиёли қатламни куч ва ноҳақ айбловлар билан қамоққа олиб, уларнинг ақл-заковати, меҳнатидан фойдаланиши бўлган. Маҳбуслар асосан йирик қурилишлар, канал қазииш, ГЭС лар қуриши, завод-фабрикаларда ишлаш, совхоз ва колхоз далаларида меҳнат қилиши каби катта ишчи кучи талаб қилувчи оғир меҳнатга жалб қилинган.

Калим сўзлар: *Сталин, НКВД, ГУЛАГ, Катта террор, Қизил террор, антисовет гоя, айблов, ҳибс, суд, ҳукм, жазо, меҳнат лагери, очлик, оғир меҳнат, ўлим.*

ABSTRACT

In the 1930s, the inhuman policy pursued by the Soviet government in the Soviet Union, known as the "Great Terror" and the "Red Terror", took the lives of millions of innocent people. The main goal of the Soviets was to use their intelligence and labor to imprison dissidents, intellectuals living in different regions of the USSR, by force and unjust accusations. Prisoners were mainly involved in heavy labor-intensive work, such as large-scale construction, canal digging, construction of hydroelectric power stations, work in factories, and working in state and collective farm fields.

Keywords: *Stalin, NKVD, GULAG, Great terror, Red terror, anti-Soviet idea, accusation, arrest, trial, sentence, punishment, labor camp, starvation, hard labor, death.*

КИРИШ

XX асрнинг 30-йилларида бутуниттифоқ ҳудудида совет ҳокимияти томонидан амалга оширилган “Катта террор”, “Қизил террор” номлари билан аталган ғайриинсоний сиёсат миллионлаб бегуноҳ инсонларнинг ҳаётини мудҳиш хотима топишига сабаб бўлди. Советларнинг асосий мақсади, СССР

нинг турли минтақаларида яшовчи, ўзгача фикрловчиларни, зиёли қатламни куч ва ноҳақ айбловлар билан қамоққа олиб, уларнинг ақл-заковати, меҳнатидан фойдаланиш бўлган. Маҳбуслар асосан йирик қурилишлар, канал қозиш, ГЭС лар қуриш, завод-фабрикаларда ишлаш, совхоз ва колхоз далаларида меҳнат қилиш каби катта ишчи кучи талаб қилувчи оғир меҳнатга жалб қилинган.

Ўрта Осиё меҳнат-тузатув лагери (Сазлаг) 1930 йилда Тошкент шаҳрида чекка ҳудудлардаги табиий ресурслардан фойдаланиш мақсадида ишчи кучини жалб қилиш тўғрисидаги ҳукумат қарорини бажариш учун ташкил этилган. Оператив қўмондонликда Ўрта Осиё лагери ОГПУ (БДСБ – бирлашган давлат сиёсий бошқармаси)нинг Ўрта Осиёдаги ваколатли ваколатхонасига, сўнгра НКВД ГУЛАГига бўйсунган. 1930-1934 йилларда Ўрта Осиё меҳнат лагери СССРнинг деярли энг ёмон лагери бўлган. 1939 йил 29 июлда Ўрта Осиё меҳнат лагери ЎзССР НКВД колониялари бошқармасига айлантирилди.³¹⁵ Бу ерда сақланаётган маҳбусларнинг максимал сони 1938 йил 1 январда қайд этилган ва 33 936 кишини ташкил этган. Ўрта Осиё меҳнат лагери 1943 йилда ёпилган. Бу ерда асосан асирларнинг меҳнатидан совхозларда (пахтачиликда), қишлоқ хўжалиги ишларида пахта заводларига хизмат кўрсатишда, лагернинг ўз корхоналарида, мелиорация ва халқ истеъмоли моллари ишлаб чиқаришда фойдаланилган. 1930 йилда лагер асирлари Орол денгизида сув транспорти учун юк ортиш-тушуриш ишларини ҳам амалга оширганлар.

МУҲОКАМА ВА НАТИЖАЛАР

Сазлагда Ўрта Осиё республикаларидан ва СССР нинг турли минтақаларидан этап йўли билан келтирилган маҳбуслар миқдори жуда кўп бўлиб, улар орасида СССР фан ва таълим соҳасида ўзининг салмоқли ўрнига эга бўлган кишилар ҳам бор эди: Бухарин Владимир Иванович, Валяшко Михаил Георгиевич, Вознесенский Александр Николаевич, Деревницкий Алексей Петрович, Дурново Андрей Николаевич, Кравцов Николай Иванович, Личков Борис Леонидович, Маторин Николай Михайлович³¹⁶. Маҳбусларни сақлаш, уларни озик-овқат, турар жой билан таъминлаш фавқулодда қийинлашган. Шу боис маҳбусларнинг бир қисмини ГУЛАГ тизимидаги бошқа лагерларга юборишга мажбур бўлинган. Юқорида номи келтирилган маҳбуслар ичида таниқли сиёсий арбоб, большевиклар раҳнамоларидан Николай

³¹⁵ Шамсутдинов Р.Т. “Тарихнинг номалум саҳифалари” III том, 51-53 б., Т., 2012

³¹⁶ БД Жертвы политического террора в СССР. МО «Мемориал». М., 2017.

Иванович Бухариннинг укаси **Владимир Иванович Бухарин** ҳам бор эди. У 1890 йил Москвада зиёли оилада туғилган. 1900 йилдан 1914 йилгача 7-сонли Комиссаров классик билим юртида, кейинчалик Олий техника билим юртининг механика бўлимида таҳсил олади. 1914 – 1917 йилларда Биринчи Жаҳон урушида қатнашиб, ярадор бўлади, жангдаги жасорати туфайли Георгий хочи билан тақдирланади. Урушдан кейин то 1938 йилга қадар ишлаб чиқариш фабрикаларида турли лавозимларда фаолият юритади, аммо 1938 йил 3 ноябрда қамоққа олинади. 1939 йил январь ойида НКВД нинг Махсус қарорига кўра, антисовет ғояларини тарқатишда айбланиб, 8 йил муддатга меҳнат – тузатиш лагерига юборилади. НКВД Бухариннинг юқори малакали мутахассислиги инобатга олиниб, уни СазЛАГ га юбориш ҳақида қарор чиқаради. 1941 йилгача Тошкент вилояти Янгийўл станцияси қошидаги 1-сонли лагер бўлимида бўлади, мовут ва калава ишлаб чиқариш цехида лойиҳалаштириш ҳамда ишчи-маҳбусларга иш ўргатишга жалб қилинади. 1941 йил 9 ноябрда Сазлагнинг 3-сонли бўлими (Ялангач)га этап қилинади. У ерда 1946 йилгача қолиб, текстил фабрикасидаги ишларни йўлга қўйиш билан шуғулланади. 1946 йилда жазо муддатининг яқунланиши муносабати билан озодликка чиқарилади, лекин йўлда ҳеч қандай асоссиз қайта қўлга олиниб, тушунарсиз сабаблар ва айбловларсиз Ялангач лагерига қайтарилади, шу билан 1955 йилга қадар лагерда қолади. В.И. Бухарин 1955 йилда бўйнидаги айбловлар ечилмасдан, Давлат Хавфсизлик органлари назоратида бўлган Кустанай области Конезавод посёлкасидаги мажбурий меҳнатга жалб қилинган аҳоли пунктида яшаётган оиласи олдига жўнатилади. 1962 йилда у оиласи билан бирга Москвага қайтади ҳамда 1964 йилда реабилитация қилинади. Владимир Иванович Бухариннинг аянчли ҳаёти 1980 йил ўз якунига етади. У Москва областидаги Долгопрудненский қабристонига дафн этилади.

СССР Фанлар академияси қошидаги Физика-кимёвий таҳлил институти профессори **Валяшко Михаил Георгиевич** 1907 йил 12 сентябрда Харьков шаҳрида тиббиёт профессори оиласида туғилган. 1930 йилда Ленинград политехника институтининг кимё факультетини тамомлаган, профессор В.И.Николаев ва академик Н.С.Курнаковларнинг шогирди бўлган. 1929 йилдан Қримнинг шўр кўллари, Кулунда чўли, Индер кўли ва бошқа илмий экспедицияларда қатнашган. 1934 йил 5 январда ҳеч қандай асоссиз ҳибсга олинган. 1934 йил 29 мартда ОГПУ коллегиясида навбатдан ташқари йиғилишида судланган ва 5 йиллик меҳнат лагери жазоси берилган. Жазони ўташ жойи қилиб, Сазлаг белгиланган. 1937 йил 25 ноябрда муддатидан олдин

озодликка чиқарилган. 1937 йил декабрдан 1957 йилгача Бутунроссия галургия илмий-тадқиқот институти (Ленинград) ходими лавозимида ишлаган. Уруш йилларида кўнгилли ҳарбий кучлар аъзоси бўлиб жангларда қатнашган. 1943 йилда “Индер кўлининг физик-кимёвий режимини ўрганиш ва унинг шўрларидан тузлар олиш” мавзусида номзодлик диссертациясини ёқлаган. 1944 йил 4 мартда Меҳнат Қизил Байроқ ордени билан тақдирланади. 1956 йил 28 ноябрда Ленинград ҳарбий округи Ҳарбий трибунали томонидан реабилитация қилинган. 1957 йилда “Калий тузи конлари ҳосил бўлишининг геокимёвий қонуниятлари” мавзусида кимё фанлари доктори илмий даражасини ҳимоя қилган. 1962 йилда чоп этилган шу номли асари учун СССР Фанлар академияси В. И. Вернадский номидаги мукофот билан тақдирланади. 1960-1984 йилларда Москва давлат университетининг геокимё кафедраси профессори бўлган, “Табиий сувлар геокимёси”, “Галогенез геокимёси” маъруза курсларини ўқиган. 1967-1983 йилларда “Геология” факультети “Экспериментал геокимё муаммоли лабораторияси” нинг илмий раҳбари. Сув сифати бўйича халқаро комиссия Президенти (1971—1980), Халқаро геокимё ва космокимё ассоциациясининг табиий сувлар геокимёси бўйича комиссияси раиси (1970—1983). Галогенез ва табиий сувлар геокимёсига оид 200 дан ортиқ илмий мақолалари чоп этилган. 1984 йил 7 октябрда Москвада вафот этган. Москва вилояти, Серпухов райони, Пролетар пос.да дафн қилинган³¹⁷.

Рус ва беларус совет адабиётшуноси, ёзувчи, профессор **Вознесенский Александр Николаевич** 1888 йил 5 (17) июлда Симбирск области, Чукали қишлоғида туғилган. 1913 йилда Варшава университети тарих-филология факультетининг славян-рус бўлимини тугатиб, профессорлик даражасига қадар илмий таълим олиш ниятида бўлган. Ростов университетининг тарих-филология факультети ассистенти, доцент лавозимларида ишлаган. 1921-1927 йилларда доцент, 1927 йилдан 1930 йилгача Белорусия давлат университети профессори бўлган. Кейинчалик А.С. Бубнов номидаги Москва шаҳар педагогика институти, Москва кинематография институти, оғир саноат халқ комиссарлигида ишлаган. 1934 йил 13 февралда аксилинқилобий ташвиқот (РСФСР ЖК 58-4-10-11 моддаси) да гумонланиб, ҳибсга олинган ва 1934 йил 29 мартда ОГПУ коллегияси томонидан айбдор деб топилган. Беш йиллик қамоқ жазосини ўташ учун Сазлагга этап қилинган. 1939 йил 10 февралда озодликка чиққанидан сўнг Қозон педагогика институти профессори, 1943-1947-йилларда

³¹⁷ БД "Жертвы политического террора в СССР"; Ашнин Ф.Д., Алпатов Б. М. "Дело славистов": 30-е годы М., 1994.

Қозон университети тарих-филология факультети декани лавозимларида фаолият юритган. 1944 йилда Қозон шаҳрида “Янги беларус адабиёти тарихи бўйича тадқиқот” мавзусида докторлик диссертациясини ҳимоя қилган. Академик адабий танқид анъаналарини ривожлантирди. У М.Богданович, Ж.Купала, Ж.Колас ижодини қиёсий типологик жиҳатдан, Европа адабиётлари контекстида таҳлил қилди. 1945 йил 4 августда Вознесенскийдан барча айбловлар олиб ташланди ва 1964 йил 26 октябрда Москва шаҳар суди Президиуми томонидан реабилитация қилинди. 1966 йилда вафот этди.³¹⁸

Деревицкий Алексей Петрович 1896 йил 7 августда Санкт-Петербургда дворянлар оиласида туғилган. 1914 йилда Киев кадетлар билим юртини битирган. 1915 йилда эса Константинов артиллерия билим юртини тезкор тугатгач, I жаҳон урушига юборилди. Охирги олган ҳарбий даражаси – штабс капитан. Инқилобдан сўнг 1919-1922 ва 1932-1933 йилларда Қизил армия таркибида хизмат қилган. 1935 йил 26 апрелда Москвада опаси Екатерина ва унинг эри Николай Вельяминовлар билан бирга ҳибсга олинган. Унга гўёки поччаси Вельяминов томонидан ташкил этилган Оқ гвардиячилар эмиграцияси вакиллари билан иборат “собик одамлар” аксилинқилобий гуруҳ аъзоси сифатида совет ҳокимиятига қарши террор қайфиятидаги шахс айби кўйилди. 1935 йил 9 июнда НКВД нинг Махсус қарорига кўра, 3 йилга Ўрта Осиё меҳнат-тузатув лагери (Сазлаг)га сургун қилинади. Жазони ўтаганидан сўнг 1941 йилга қадар Вологда областида яшаб, туман истеъмол бирлашмасининг статистика бўлимида ишлади. 1943 йилнинг ёзида II жаҳон уруши майдонларида майор унвони остида миномётчилар полкига бошчилик қилган. ВС Воронеж фронтининг 1943 йил 20 августдаги 125/н – сонли Фронт буйруғига асосан I даражали орден билан тақдирланган. 1957 йил 30 январда СССР Олий суди томонидан реабилитация қилинган. Архив иши: Р-11240 (ЦА ФСБ РФ).³¹⁹

Славян халқларининг тиллари, адабиёти, фольклори, тарихи, моддий ва маънавий маданиятини ўрганган олим **Дурново Андрей Николаевич** 1910 йилда Москвада филолог Николай Николаевич Дурново оиласида туғилган. 1926 йилда ўрта мактабни, сўнгра Москва давлат университетининг тарих-филология факультетини тугатган, касби бўйича славист. Ўқишни тамомлагач, адабиётшунос бўлиб ишлади. Андрей отаси билан 1933 йил 28 декабрда ҳибсга олинган. У худди отаси каби, “аксилинқилобий фаолиятда ва антисовет

³¹⁸ БД “Жертвы политического террора в СССР”; Ашнин Ф. Д., Алпатов Б. М. “Дело славистов”: 30-е годы М., 1994.

³¹⁹ https://ru.openlist.wiki/Деревицкий_Алексей_Петрович (1896)

ташкilotи - Россия Миллий партиясига аъзоликда" айбланган. "Славянлар иши" деб аталадиган ишда ота ва ўғил Дурноволардан ташқари 100 дан ортик одам иштирок этган. Ҳибсга олинганлар орасида академиклар М.Н. Сперанский, В.Н. Перец, Фанлар академиясининг мухбир аъзолари Г.А. Ильинский, А.М. Селищев ва бошқа таниқли совет олимлари: таниқли санъатшунослар, антропологлар, тилшунослар, адабиётшунослар, филологлар, меъморлар, реставраторлар, мусикашунослар, шунингдек, агрономлар, шифокорлар, музей ходимлари бор эди. Москва ва Ленинграддаги "Россия миллий партияси аъзолари" билан боғлиқ ишлар алоҳида эътиборга олинган. Иш бўйича тергов томонидан тайёрланган айблов хулосасига кўра, Москва, Ленинград, Украина, Азов, Қора денгиз ўлкаси, Белоруссия, Фарб ва Иваново вилоятларида кенг тарқалган контрреволюцион (аксилинқилобий) миллий-фашистик ташкилот мавжуд бўлиб, у ўзини "Россия миллий партияси" деб номлаган ва ўз олдида Совет ҳокимиятини ағдариб ташлаш ва мамлакатда фашистик диктатурани ўрнатишни мақсад қилиб қўйган. "Россия миллий партияси" ўз қаторларида Совет ҳокимиятига қарши курашишда умумий манфаатдор бўлган ҳар хил миллатчи элементларни бирлаштирган. "НРП" аксилинқилобий ташкilotи князь Н.С.Трубецкий, Р.О.Якобсон, П.Г.Богатирев ва бошқалар томонидан бошқарилаётган рус фашистик марказининг бевосита кўрсатмасига биноан тузилган. Андрей, отасидан фарқли ўларок, рус тилшуноси Н.С. Трубецкийнинг Евросиё ғоялари таъсири остида эди. Дурноволар уйини тинтув қилиш пайтида Трубецкий китобларидан парчалар ҳамда Андрейнинг дафтарчаси топилган ва мусодара қилинган. Андрейни Трубецкий билан боғлаган яна бир "ип" унинг бўлғуси рафиқаси Н.С. Трубецкийнинг жияни Варвара эди. 1934 йил 29 мартда Андрей Николаевич Дурново беш йилга меҳнат лагерларида жазо ўташга ҳукм қилинди (ўша куни унинг отасини 10 йилга меҳнат лагерларида жазо ўташга ҳукм қилинган). Иккаласи ҳам жазони Соловкида ўташ учун юборилган. Кейинчалик, Андрей Сазлагга ўтказилди, у ерда у қайта судланган ва 1938 йил 5 январда отиб ташланган. У 28 ёшда эди. Андрей Николаевич Дурново 1964 йил 26 октябрда Москва шаҳар суди Президиуми томонидан реабилитация қилинган.³²⁰

Совет славян адабиётшуноси, Москва давлат университети профессори, серб тили бўйича таржимон **Кравцов Николай Иванович** 1906 йил 24 июнда Нижневожск области, Камишинский райони, Орехово қишлоғи туғилган. 1923 йилда мактабни тугатгач, Москва тил – адабиёт институтига ўқишга кирди ва

³²⁰ [https://ru.openlist.wiki/Дурново_Андрей_Николаевич_\(1910\)](https://ru.openlist.wiki/Дурново_Андрей_Николаевич_(1910))

1925 йилда тилшунослик бўлимини тугатди. 1926 йилда Москва университети тарих-этнология факультетининг адабиёт бўлимига иккинчи курсга ўқишга қабул қилиниб, уни 1929 йилда рус ва ғарбшунослик бўйича тамомлаган. 1929-1932 йилларда Давлат бадий адабиёт нашриёти (ГИХЛ) да муҳаррир бўлиб ишлаган. 1934 йил 11 январда аксилинқилобий ташвиқотда гумонланиб, ҳибсга олинган. 1934 йил 29 мартда ОГПУ коллегияси томонидан суд қилинади, РСФСР Жиноят кодексининг 58-10, 58-11-моддалари билан айбдор деб топилиб, 5 йилга меҳнат лагерига ҳукм қилинади. Жазони ўташ учун Сазлагга этап қилинади. Тошкент яқинидаги “Малик” совхозидаги дала ишларига жалб қилинади. 1938 йил 20 октябрда озодликка чиқарилади. Озодликка чиққанидан кейин Тамбовда яшади. 1939 йилда Тамбов давлат педагогика институтига рус адабиёти тарихи кафедраси катта ўқитувчиси лавозимига қабул қилинди. 1947 йил 7 июлда ундан айбловлар олиб ташланди. 1960 йилгача (1941-1942 йилларда қисқа танаффус билан) рус тили ва адабиёти кафедраси мудири лавозимида ишлаган. 1966 йилда унинг раҳбарлигида Тамбов филологлари "XIX асрнинг иккинчи ярмидаги рус адабиёти тарихи" дарслигини ёздилар ва бу асар “Просвещение” нашриёти томонидан нашр этилди. Бунга параллел равишда, 1947 йилдан у СССР Фанлар академиясининг Славяншунослик институтида ишлаган. 1960-1980 йилларда М. В. Ломоносов номидаги Москва давлат университетининг халқ оғзаки ижодиёти кафедрасини бошқарган. 1964 йил 26 октябрда Москва шаҳар суди Президиуми томонидан реабилитация қилинган. 1980 йил 9 сентябрда Москвада вафот этган.³²¹

Россия ва совет геологи, гидрогеолог, профессор, Украина геология кўмитасининг асосчиларидан бири ва директори, қатағон қилинган геолог **Личков Борис Леонидович** 1888 йил 19 июлда Иркутск областида статистикачи Леонид Семенович Личков оиласида туғилган. 1906 йилда Киев-Печерск гимназиясини тугатиб, Муқаддас Владимир университети физика-математика факультетининг табиий фанлар бўлимига ўқишга кириди ва уни 1912 йилда тугатади. Украина геология кўмитасининг биринчи директори, кейин директор ўринбосари (1918-1927й.), Ленинграддаги Гидрология институти ер ости сувлари бўлими мудири (1924-1934й.) лавозимларида ишлаган. 1934 йил 5 январда ОГПУ коллегияси томонидан ҳибсга олинади ва 1934 йил 29 мартда аксилинқилобий ташвиқот (РСФСР ЖК нинг 58-7-10-11 моддаси)да айланиб, 10 йиллик меҳнат лагерига ҳукм қилинади. У дастлаб

³²¹ БД "Жертвы политического террора в СССР"; Ашнин Ф. Д., Алпатов Б. М. "Дело славистов": 30-е годы М., 1994.

Сазлагда, 1934 йил ноябридан Дмитлагда Москва-Волга канали қурилишида, 1935 йил охиридан Волголагда Рыбинск ГЭСи қурилишида гидролог бўлиб ишлайди. 1939 йил охирида у вақтидан олдин қамоқдан озод қилинади ва 1939 йил 6 ноябрда лагерни тарк этади, аммо 1941 йил февралгача у Рыбинск ГЭСи қурилишида иштирок этиш мажбуриятини олади. Кейин Самарқандда, 1942 йилдан Сталинободда (Душанбе) ишлайди. 1945 йилда судланганлик олиб ташланади. 1946 йилда у Ленинградга қайтиб келади ва у ерда Ленинград давлат университетининг гидрология кафедраси мудири лавозимида ишлайди. 1948 йилдан профессор, Геология-минералогия фанлари доктори (1943). СССР География жамиятининг фахрий аъзоси (1962 йилдан) сифатида тарихда қолган Личков. 1956 йил 28 ноябрда Ленинград ҳарбий округи Ҳарбий трибунали томонидан реабилитация қилинди. Олим 1966 йил 20 октябрда Ленинград (Санкт-Петербург)да вафот этди.³²²

СССР Фанлар академияси илмий ходими, профессор **Маторин Николай Михайлович** 1898 йилда Тверь области, Первитино қишлоғида задагонлар оиласида туғилган. У 1916 йилда Императорская Николаевская Царскоселовская гимназиясини кумуш медал билан тугатиб, Петроград университетининг тарих ва филология факультетига ўқишга киради. У ерда қадимги жамиятлар тарихига қизиқиб қолади. 1917 йилда ҳарбий хизматга чақирилиб, Октябр инқилобидан кейин уйига қайтади. У инқилоб ғояларини бутун қалби билан қабул қилди ва ўлимигача содиқ қолди. 1919 йил март ойида у РКП (б) га қўшилди ва кейин уч йил давомида Гдовда совет ва партия ишларида, 1922 йил июлдан Петроградда Петроград Совети раисининг Г. Э. Зиновьевнинг котиби бўлиб ишлади. 1924 йилдан Ленинград давлат университетининг география факультетида маърузалар ўқиган. 1923-1925 йилларда у Марксизм илмий-тадқиқот институтида илмий ходим бўлиб, Ленинград партия ташкилотида муҳим ўрин эгаллаган. Партия XIV съездида Зиновьев мағлубиятга учрагач (1925), у Псков вилояти халқ таълими органларига ишга юборилади ва у ерда асосий фаолияти билан бирга илмий фаолиятини ҳам давом эттиради, лирик шеърлар ёзади. 1927 йилда у Қозонга кўчирилиб, у ерда биринчи йирик илмий асарини "Волга-Кама минтақаси халқлари орасидаги дин: олдин ва ҳозир. Бутпарастлик. Ислон. Православлик. Мазҳабчилик" (М., 1929) ёзади. 1928 йил сентябр ойида Николай Маторин профессор В.Г.Богораз раҳбарлигида Ленинград давлат университетининг география факультети этнографик кафедрасига доцент сифатида дарс бериш

³²² Баландин Р.К. Борис Леонидович Личков (1888—1966). — М.: [Наука](#), 1983

таклифини олиб, Ленинградга қайтиб келади. Ўша вақтдан бошлаб Маторин этнография соҳасидаги илмий ва ташкилий ишларга кўпроқ эътибор қаратди. 1929 йил январ ойида у Давлат моддий маданият тарихи академияси (ГАИМК) этнография бўлими мудир, ушбу академия услубий бюроси аъзоси этиб тайинланади. 1930 йил январ ойида у академик Н.Я. Марр тавсиясига кўра Халқларни ўрганиш институти (ИПИИ) раисининг ўринбосари этиб тасдиқланди. Бу ерда бўлим бошлиғи вазифасини бажарувчи, рус сектори, Европа бўлими бошлиғи лавозимларида ишлайди. Маторин диний эътиқод ва синкретизмни, замонавий қишлоқнинг турмуш маданиятини, экспедиция фаолиятини ўрганиш бўйича жамоа ишини сезиларли даражада фаоллаштирди. 1930 йил октябрь ойида Маторин Буюк Пётр номидаги Антропология ва этнография музейининг директори этиб сайланади. 1931 йилга келиб Маторин профессор, диншунослик бўйича етакчи мутахассис бўлди ва бир қанча ўқув юртларида, жумладан, Ленинград давлат тарих ва тилшунослик институтида (ЛИЛИ) маърузалар ўқиди. 1933 йилдан Маторин Антропология ва Этнография институтининг директори бўлди. 1934 йил 29 декабрда СССР Фанлар академияси партия кўмитаси Маторинни “аксилнқилобий Зиновьев мухолифати билан мафкуравий алоқаларини узмаган” собиқ мухолифатчи сифатида КПСС (б) аъзолигидан чиқариб юборилди. 1935 йил 2 январдан 3 январга ўтар кечаси Маторин ҳибсга олинди. 1935 йил 15 январда СССР Фанлар академияси Президиумининг қарори билан у барча лавозимларидан четлаштирилди. Ўша пайтда лагер шароитлари нисбатан юмшоқ эди, Н. М. Маторинга илмий фаолиятини давом эттириш, китобларга обуна бўлиш ва мақолалар ёзишга рухсат берилди. 1935 йил 13 февралда СССР НКВДнинг навбатдан ташқари йиғилишининг ҳукми билан у “аксилнқилобий фаолияти учун” меҳнат лагерларида 5 йилга ҳукм қилинди, муддатини Сазлаг совхозини “Малик” да ўтаган. У маҳкумлар билан суҳбатда диний эътиқодлар, диний маданият ва исломнинг кундалик ҳаётига оид материаллар тўплаган, “Диний синкретизм” докторлик диссертацияси устида ишлаган, мусулмон халқ эътиқодларини ўрганиш бўйича дастурлар ишлаб чиққан, “Фольклор тарихий манба” журнаliga мақола ёзган. Сазлаг раҳбарияти орқали Фанлар академиясига “Совет этнографияси”да нашр этиш учун юборган. У Орёл области материаллари асосида шаманизм, православлик, ислом, қадимги эътиқодлар ҳақида бир қатор мақолалар устида ишлаган. 1936 йил 18 февралда у Тошкентдан Ленинградга, август ойида бўлиб ўтадиган Каменев ва Зиновьевлар устидан суд жараёни тайёрланаётган Москвага яқинроқ жойга

кўчирилади. 1936 йил 11 октябрда эса В.Ульрих раислигида СССР Олий суди Ҳарбий коллегиясининг сайёр мажлиси уни ўлим жазосига ҳукм қилади. Н. М. Маторин худди шу куни отиб ташланган. 1958 йил 20 мартда Н. М. Маторинга нисбатан чиқарилган ҳукм жиноят таркиби йўқлиги сабабли СССР Олий суди Ҳарбий коллегияси томонидан бекор қилинди.³²³

ХУЛОСА

Юқоридаги маълумотлардан шуни билиш мумкинки, большевиклар на инсоннинг, на илм-фаннинг қадрига етишган. Аммо уларнинг билимидан каналлар қазич, фабрикаларда ишлаб чиқаришни юритиш, далаларда ирригация ишларини ташкил қилишда фойдаланишган. Дикқатни тортадиган томони шундаки, уларнинг барчаси компартия аъзоси бўла туриб, бир хил айблов билан қатағонликка учраган. Юқорида келтирилган 9 нафар фан арбобларидан 6 нафарининг суди бир кунда – 1934 йил 29 март куни бўлиб ўтган. Умуман олганда, Гулаг тизимида юз минглаб муҳандислар ва олимлар бор эди. Уларнинг кўпчилигининг исмлари ҳанузгача номаълум, чунки Совет пенитенциар тизими архивлари ҳанузгача махфий бўлиб, фақат қатағон қилинганларнинг яқин қариндошлари маълумотларни олишлари мумкин. Катта террор даврида қатағон қилинганларнинг катта қисми Иосиф Сталин вафотидан, айримлари эса ўз ўлиmidан кейин реабилитация қилинди.

REFERENCES

1. Ашнин Ф.Д., Алпатов Б.М. БД "Жертвы политического террора в СССР"; "Дело славистов": 30-е годы М., 1994.
2. Баландин Р.К. Борис Леонидович Личков (1888—1966). — М.: Наука, 1983
3. БД Жертвы политического террора в СССР. МО «Мемориал». М., 2017.
4. Решетов А. М. Трагедия личности: Николай Михайлович Маторин// Репрессированные этнографы. Вып. 2. Сост. Д. Д. Тумаркин. М.: Вост. лит., 2003.
5. Шамсутдинов Р.Т. “Тарихнинг номаълум саҳифалари” III том, Т., 2012
6. https://ru.openlist.wiki/Деревицкий_Алексей_Петрович (1896)

³²³ Решетов А. М. Трагедия личности: Николай Михайлович Маторин// Репрессированные этнографы. Вып. 2. Сост. Д. Д. Тумаркин. М.: Вост. лит., 2003.

FORMS OF UNFAIR COMPETITION IN THE FIELD OF INTELLECTUAL PROPERTY

Hamroev Sirojpulat Sanjar ugli,

Senior Consultant of the Department of Systematization of Legislation
and Regulatory Impact Assessment of the

Ministry of Justice of the Republic of Uzbekistan

Master's degree student of Tashkent State University of Law

E-mail: hamroevsirojpulat@gmail.com

ANNOTATION

This article provides detailed information on the concept of unfair competition, its essence, the forms encountered in the field of intellectual property, the manifestation of unfair competition in the form of illegal use of means of individualization. The article also analyzes the content of the concepts of intellectual property, in particular, trademarks, service marks and names of places of origin of goods. In addition, the emerging forms of unfair competition, its relationship with unfair trade practices are revealed on the basis of the experience of foreign countries and scientific sources published by leading legal scholars.

Keywords: *competition law, unfair competition, objects of intellectual property, trademark, service mark, place of origin of goods, means of individualization, unfair trade practices.*

ФОРМЫ НЕДОБРОСОВЕСТНОЙ КОНКУРЕНЦИИ В ОБЛАСТИ ИНТЕЛЛЕКТУАЛЬНОЙ СОБСТВЕННОСТИ

Хамроев Сирожпулат Санжар углы,

Старший консультант Управления систематизации
законодательства и оценки регулирующего воздействия

Министерства юстиции Республики Узбекистан,

Магистр Ташкентского государственного юридического университета

E-mail: hamroevsirojpulat@gmail.com

АННОТАЦИЯ

В данной статье представлена подробная информация о понятии недобросовестной конкуренции, ее сущности, формах, встречающихся в сфере

интеллектуальной собственности, проявлении недобросовестной конкуренции в виде неправомерного использования средств индивидуализации. Также в статье анализируется содержание понятий интеллектуальной собственности, в частности, товарных знаков, знаков обслуживания и географических наименований мест происхождения товаров. Кроме того, на основе опыта зарубежных стран и научных источников, опубликованных ведущими учеными-юристами, раскрываются возникающие формы недобросовестной конкуренции, ее связь с недобросовестной торговой практикой.

Ключевые слова: конкурентное право, недобросовестная конкуренция, объекты интеллектуальной собственности, товарный знак, знак обслуживания, место происхождения товара, средства индивидуализации, недобросовестная торговая практика.

INTRODUCTION

Creating a healthy competitive environment is especially important in today's market economy, which requires development. Therefore, in the field of entrepreneurship, the creation of a legal mechanism for these entities is one of the priorities of the state.

This is because creating a favorable business environment and protecting it from all kinds of illegal activities is beneficial for both business entities, as well as consumers and the country's economy. Adequate legal protection of intellectual property is especially important in the implementation of innovative projects in many sectors of the economy and the development of a competitive environment.

The most common forms of unfair competition are defined in the Paris Convention for the Protection of Industrial Property:

(a) all acts of such a nature as to create confusion by any means whatever with the establishment, the goods, or the industrial or commercial activities, of a competitor;

(b) false allegations in the course of trade of such a nature as to discredit the establishment, the goods, or the industrial or commercial activities, of a competitor;

(c) indications or allegations the use of which in the course of trade is liable to mislead the public as to the nature, the manufacturing process, the characteristics, the suitability for their purpose, or the quantity, of the goods.

According to Article 13 of the Law of the Republic of Uzbekistan “On Competition”, any actions of business entities or groups of individuals that are the result of unfair competition, including the following actions are prohibited:

- Incorrect comparisons that could harm another business entity or damage its business reputation;
- illegal use of the results of intellectual activity of the legal entity and the means of individualization equated to them, the means of individualization of the goods (brand name, trademark or service mark);
- distraction of consumers about the nature of the goods, method and place of production, consumer properties, price, quality, warranty obligations of the manufacturer (executor), its external decoration of the goods put into civil circulation by the business entity (competitor) and counterfeiting of the form, name, marking, labeling, packaging, color combination, trademark, copying from advertising materials or other elements that individualize the goods of the business entity 19 (competitor);
- obtaining, using or disclosing information on science and technology, production or trade, including trade secrets, without the consent of the owner;
- blocking access to the commodity or financial market by another business entity;

However, in an evolving market economy, such unfair forms of competition are not always sustained. They may change over time. One of the main reasons for this is the acceleration of information technology and the Internet, as well as the increase in their use.

DISCUSSION AND RESULTS

In addition, the concept of unfair competition is now widespread and is used as an “unfair trade practice” in developed countries such as Japan, Germany and the United States. For example, in the U.S. Federal Trade Commission Act, the term “dishonest trading practices” is defined as the use of unfair, fraudulent methods to gain business advantage or mislead consumers, and such trade practices are illegal.

“Unfair trade practice” includes the following anti-competitive actions that are not included in the competition legislation of the Republic of Uzbekistan:

- “unreasonable coercion of consumers”;
- “exclusive dealing agreement”;
- “tied selling”;
- “false free prize or gift offers”;

- “economic boycott” and etc.

In general, “unfair competition” and “unfair trade practices” are synonymous terms, with the only difference being the forms of action prohibited by competition law. However, both of them are considered anti-competitive actions in the competition legislation of any country.

These actions, which are considered unfair competition, are often directly related to the objects of intellectual property rights. This is one of the peculiarities of its regulation. It is natural, therefore, that questions arise as to in which cases unfair competition is regulated by competition law and in which cases by intellectual property rights. If the legal status of intellectual property rights is determined by intellectual property rights, the relations related to their illegal use are regulated by competition law. For example, counterfeiting of a trademark, use or disclosure of a trade secret without the consent of the owner. Unfair competition legislation is currently one of the most effective tools for the legal protection of intellectual property rights, especially the exclusive right to individualization. The analysis of judicial and law enforcement practice shows that the participants of civil litigation in the field of intellectual property are increasingly resorting to legal remedies provided for in the competition legislation of the Republic of Uzbekistan in the field of unfair competition. Such cases underscore the urgency of examining the interrelationships between intellectual property and unfair competition legal institutions.

There are many businesses involved in civic engagement, but they also sell a wide variety of goods and services. Therefore, it is important to identify both businesses and their goods and services. These distinctions and distinctions serve as means of individualization for the participants in civil proceedings. In the field of intellectual property, there are many forms of unfair competition in the form of illegal use of individualization means.

In civil law, the term “means of personalization” is used instead of “means of individualization”. However, these concepts have the same meaning and there is no difference between them.

Chapter 65 of the Civil Code of the Republic of Uzbekistan deals with the means of personalization of participants in civil transactions, goods, works and services, which include the name of the company, trademark (service mark), the name of the place of origin of goods. According to Article 1031 of the Code, the objects of intellectual property rights are the name of the company, trademark (service mark), the name of the place of origin of the goods.

The difference between these and other intellectual property rights (for example, the results of intellectual activity) is that the name of the company, trademark (service mark), the name of the place of origin of goods can not always be the result of creative activity. That is, in order to obtain the legal status of an intellectual property subject, they do not have to be the result of intellectual activity. What unites the results of intellectual activity and the means of individualization is that both are governed by the rules of absolute rights of right holders.

In other words, the owner of the means of individualization does not personalize the goods, works or services that belong to him, but has the absolute right to exercise the right to this mark.

It is known that as a result of the constant and rapid development of science and information technology, new intellectual property objects are emerging. For example, with the advent and development of the Internet, a new type of personalization tool has emerged - domain names. A domain name is a unique name given to an information resource or information system that serves to identify them on the World Wide Web.

The commercialization of the Internet has led to the fact that the competition for the correct and successful selection of domain names for sites that promote this or that product or service is acute, the transformation of known and popular names into domain names is looting. Domain names have become not only a convenient symbol to be used instead of a digital address, but also a means of individualizing goods and services and the entities that offer them. There is a worldwide practice that a trademark owner uses his trademark as a domain name that individualizes himself and his products on his website. Unlike other means of personalization recognized in civil law, domain names are dual in nature and often perform two functions simultaneously: individualizing both the information resource on the network and its owner.

Thus, the above analysis shows that the types of individualization tools are:

- (i) company names;
- (ii) trademarks (service marks);
- (iii) the name of the place of origin;
- (iv) domain names.

In addition, the literature interprets the means of personalization in a broad and narrow sense due to its legal nature. In a broad sense, it is the differentiation of subjects through the means of personalization in the process of production and sale of goods, performance of works and provision of services. By this means of

personalization, it is understood that the same subjects have access to the conditions for the production of goods, the provision of services and the performance of work through their distinctive features. In the narrow sense, the means of personalization, in civil relations, the attitude of citizens and legal entities in the process of production and sale of goods, performance of works and provision of services using symbols, words and other features that have different personal characteristics. This means that intellectual property can be used by legal entities and individuals through the personalization of another person under a license agreement under the temporary control of the licensor.

There are also approaches to the division of the means of individualization as participants in civil law relations into two types: legal and economic. The essence of this is that it legally privatizes property rights in respect of trademarks, service marks and other objects of intellectual property in the manner prescribed by law. This results in the individual's ownership of these objects and includes the fact that others are not allowed to use them without his or her consent or to use them in accordance with the law (under a license agreement).

The economic meaning of personalization is understood to mean that the owner of the instrument can personally make a profit from it or give it to other persons for use.

Means of personalization are allowed to be used not only by the owner who has the exclusive right to them, but also by other persons. In this connection, the second person acquires the right to engage in production, services and other activities in the business activity, which have the consent of the licensor under a license agreement. But this rule is not always used in practice. Some businesses try to use unauthorized use of personalization tools that belong to other people in the manner prescribed by law. Below we will consider the unauthorized use of the Trademark, Service Mark, Place of Origin and Domain Name as a form of unfair competition.

Article 13, paragraph 1, part 2 of the Law of the Republic of Uzbekistan “On Competition” of January 6, 2012, stipulates from a trademark of a business entity (competitor), a name that is similar to the name of the company or, to the extent of misleading, similar to it by placing it on goods, labels, packaging, or other than sold or civilized the sale of a trademark through the use of the trademark in a different way, as well as the unlawful use of the trademark in the domain name, shall be recognized as a form of unfair competition.

It is a well-known fact that entrepreneurs want their products and services to be popularized as soon as possible in the production of a product or service. In this regard, they try to use well-known brand names to increase sales.

It should be noted that one of the most common forms of unfair competition is the use of a trademark (service) without the consent of the owner of the exclusive right. This is because the use of this individualization tool allows businesses to quickly promote their products or services in the market and make a profit.

Important document regulating the relations related to the trademark (service mark) and names of place of origin of goods is Law of the Republic of Uzbekistan No. 267-II of August 30, 2001 “On trademarks, service marks and names of places of origin of goods”. The rules set out in Chapter 65 of the Civil Code, as noted above, also apply to contractual relations related to these means of individualization.

According to Article 3 of the Law “On trademarks, service marks and names of place of origin of goods”, a trademark and a service mark are duly registered marks that serve to distinguish the goods and services of one legal entity or individual from similar goods of other legal entities and individuals.

Trademarks can be individual or collective. A trademark belonging to an individual legal entity or individual is an individual mark, a trademark of an association of legal entities and individuals is intended to identify goods produced and sold by them that have the same quality or other general characteristics.

In foreign literature, words, names, or symbols used to identify and distinguish goods or services and to indicate their source are interpreted as trademarks.

The difference between a trademark and a service mark is that when a brand is used in product marketing (e.g. ADIDAS for footwear), the service mark in turn defines the service (e.g. STARBUCKS for retail store services).

According to Article 5 of the Law of the Republic of Uzbekistan “On trademarks, service marks and names of place of origin of goods”, the country, settlement, place or other geographical object used to mark the goods, its specific features the name of the place of origin of the goods, which is determined entirely or mainly by natural conditions specific to the geographical object or by other factors or natural conditions and a combination of these factors. In world practice, the term "geographical indications" is used as “place name of origin”. Geographic indexes are place names used to identify the origin and quality, reputation, or other characteristics of products (in some countries, place-related words, such as CHAMPAGNE or TEQUILA).

Article 1098 of the Civil Code of the Republic of Uzbekistan provides that a legal entity shall have the exclusive right to use the name of the company during exhibitions and fairs in the territory of the Republic of Uzbekistan. Also, in accordance with the Law of the Republic of Uzbekistan No. O'RQ-51 of September 18, 2006 "On Firm Names", a firm name is an individual name of a commercial organization that is a legal entity.

All means of individualization - trademark (certificate issued), service mark (certificate issued), place of origin (certificate issued) and company name (entered in the register of company names) on the basis of their legal registration in the manner prescribed by law, as well as in accordance with international treaties of the Republic of Uzbekistan. This creates a legal basis for the illegal use of these personalization tools by other businesses or groups of individuals. As a rule, the exclusive right of a citizen or a legal entity to the means of individualization of goods is recognized. Accordingly, these tools, which are the subject of an exclusive right, must be used by third parties only with the permission of the right holder.

Articles 1101, 1105 of the Civil Code; According to Article 8 of the Law "On Firm Names" and Article 30 of the Law "On trademarks, service marks and names of place of origin of goods", the exclusive right to a firm name, trademark (service mark) The license agreement allows the use of another person, which is considered a legitimate use of the means of individualization and is considered a fair competition.

However, as an exception, it is not allowed to transfer the right to use the name of the place of origin of the goods, which is a means of personalization, to another person on the basis of a license agreement, to enter into agreements to waive this right in favor of other persons.

CONCLUSION

In conclusion, using the means of individualization (firm name, trademark, service mark, place of origin and domain name) in the field of business, production, services without the permission of the owner of the exclusive right to them, more precisely, without a license agreement is recognized as a form of unfair competition and such actions are prohibited.

REFERENCES

1. Federal Trade Commission Act of the US codified at 15 U.S.C. § 41-58
2. Civil Code of the Republic of Uzbekistan, Part Two // URL: <https://lex.uz/uz/docs/-180552>

3. Law of the Republic of Uzbekistan “On Competition”, 06.01.2012, № O‘RQ–319 // URL: <https://lex.uz/uz/docs/4586092>
4. Law of the Republic of Uzbekistan “On trademarks, service marks and names of place of origin of goods”, 30.08.2022, № O‘RQ–267-II // URL: <https://lex.uz/ru/docs/4538836>
5. Intellectual Property: The Law of Trademarks, Copyrights, Patents, and Trade Secrets, Fourth Edition Deborah E. Bouchoux // © 2013, Delmar, Cengage Learning, p. 2, // URL: www.cengage.com/highered
6. Цветкова М.В. Гражданско-правовая защита прав на средства индивидуализации от недобросовестной конкуренции: Дис. ... канд. юрид. наук. М., 2011.
7. Ilya Goryachev. Combating Unfair Competition in Case of Copying and Imitating Goods / Article by G-News #140 (2) 2020 // URL: <https://www.gorodissky.com/publications/articles/combating-unfair-competition-in-case-ofcopying-and-imitating-goods/>

TEXNOLOGIK MADANIYATNI TASHKIL ETUVCHI KOMPONENTLAR VA ULARNING MUTAXASSISLIK FANLARNI O‘QITISHDAGI O‘RNI VA MAZMUNI

G‘ulomova Muxarram Nurkamol qizi

Toshkent Davlat Pedagogika Universiteti “Ta’lim tarbiya nazariyasi
va metodikasi” (texnologik ta’lim) yo‘nalishi 1-kurs magistranti

ANNOTATSIYA

Mazkur maqolada texnologiya darslari jarayonida texnologik madaniyatni tashkil etuvchi komponentlar va ularning mutaxassislik fanlarni o‘qitishdagi mazmun-mohiyati va nazariy asoslari yoritib berilgan.

***Kalit so‘zlar:** texnologiya fani, texnologik madaniyat, ta’lim tizimi, mutaxassislik fanlari, metodika.*

COMPONENTS ORGANIZING TECHNOLOGICAL CULTURE AND THEIR ROLE AND CONTENT IN THE TEACHING OF SPECIALTIES

ANNOTATION

This article describes the components of technological culture in the process of technological lessons and their content and theoretical basis in the teaching of special subjects.

***Keywords:** technological science, technological culture, education system, specialty sciences, methodology.*

KIRISH

O‘zbekiston Respublikasi Prezidentining 2019 - yil 29 - apreldagi “O‘zbekiston Respublikasi Xalq ta’limi tizimini 2030 - yilgacha rivojlantirish konsepsiyasini tasdiqlash to‘g‘risida”gi PF-5712 – sonli farmoni, 2019 yil 6 sentyabrdagi “Professional ta’lim tizimini yanada takomillashtirishga doir qo‘shimcha chora-tadbirlar to‘g‘risida”gi PF-5812-sonli va 2019 yil 8 oktyabrdagi “O‘zbekiston Respublikasi Oliy ta’limi tizimini 2030 yilgacha rivojlantirish konsepsiyasini tasdiqlash to‘g‘risida”gi PF-5847-sonli Farmonlari, 2025 yilgacha O‘zbekiston sanoatining rivojlanishi konsepsiyasi hamda O‘zbekiston Respublikasi Prezidentining 2020 yil 24 yanvarda Oliy Majlisga Murojatnomasida belgilangan vazifalardagi asosiy g‘oyalar tashkil etadi.

Yuqorida keltirilgan hujjatlarda Respublikamiz uzluksiz ta’lim tizimida uzviylikni takomillashtirish, yuqori malakali, yuksak kasbiy, manaviy va axloqiy

talablarga javob beruvchi - zamonaviy kadrlar tayyorlash tizimini yaratish koʻzda tutilgan.

Mamlakatimizda talim sohasida boʻlayotgan tub burilishlar, taʼlimga oid qabul qilingan qonun va farmoyishlar jamiyatimiz ravnaqiga ijobiy taʼsir qilishi shubhasizdir. Ayniqsa, mamlakat yoshlarining intellektual salohiyatini oshirishni, etuk, jahon standarti talablariga javob bera oladigan kadrlar yetkazib berishda muhim omil xisoblanadi.

Mamlakatimizda jismonan sogʻlom, maʼnaviy yetuk, har tomonlama uygʻun va barkamol rivojlangan, mustaqil fikrlaydigan intellektual salohiyatga, chuqur bilim va zamonaviy dunyoqarashga ega, vatanimizning taqdiri va kelajagi uchun masʼuliyatni oʻz zimmasiga olishga qodir boʻlgan yosh avlodni tarbiyalash bosh maqsadimiz. Texnologiya fanining umumiy oʻrta taʼlim maktablarida oʻqitilishiga keyingi vaqtda alohida eʼtibor qaratilmoqdaki, aynan shu fan boʻyicha mashgʻulotlarda shaxsni jamiyatda oʻrnini topishga qaratilgan faoliyatga tayyorlash amalga oshiriladi.

MUHOKAMA VA NATIJALAR

Texnologiya fanini oʻqitilishining sifati va samaradorligini oshirishga qaratilgan bir qator hal etilishi muhim boʻlgan muammolar mavjud. Umumiy oʻrta talim maktablarida Texnologiya fani boʻyicha mashgʻulotlarni tashkil etishda oʻqituvchilar oldida xam muammolar talaygina. Umumiy oʻrta talim maktablarida oʻquvchilar uchun darsliklar Texnologiya fani oʻqituvchilari uchun taʼlim jarayonini tashkil etishga texnologik yondashuvga oid metodik qoʻllanmalar etarli darajada taminlanmagan. Natijada Texnologiya fanini oʻqitishda zamonaviy taʼlim texnologiyalarini qoʻllash tajribalari ancha past ekanligini kuzatishimiz mumkin.

Oliy taʼlimda boʻlajak Texnologiya fani oʻqituvchilarini tayyorlashda ularda pedagogik texnologiyalar haqida chuqur bilim, taʼlim jarayonini tashkil etishga texnologik yondashuv koʻnikmalarini shakllantirilishi uchun boʻlajak oʻqituvchilarda texnologik madaniyat shakllantirilishi lozim. Biroq oliy oʻquv yurtlari boʻlajak Texnologiya fani oʻqituvchilarini tayyorlashda ularda kasbiy faoliyatga tegishli fanlar bilan bir qatorda taʼlim texnologiyalari va ularni qoʻllash metodikasiga oid mavzularga judayam kam vaqt ajratilganligi boʻlajak oʻqituvchilarda texnologik madaniyatni shakllantirishga etarli emasligi, bu muammo alohida tadqiq etilishini talab etadi.

Boʻlajak Texnologiya oʻqituvchilarini tayyorlashda texnologik madaniyatni shakllantirish muvaffaqiyatli amalga oshiriladi, agarda

- bo'lajak Texnologiya talimi o'qituvchilarini kasbiy muhim sifatlari shakllantirish jarayoni maqsadli yo'naltirilsa;
- oliy talimda Texnologiya talimi yo'nalishida bo'lajak o'qituvchilarni tayyorlash o'quv me'yoriy xujjatlari tahlil etilsa va ta'lim sifati va samaradorligini oshirishga yo'naltirilgan ishlar amalga oshirilsa.
- talim jarayonida zamonaviy ta'lim texnologiyalar metodlaridan samarali foydalanilsa.
- Ta'lim jarayonida mutaxassislik fanlarni o'qitishda kasbiy kompetensiyalarni shakllantirishda umummehnat bilim va ko'nikmalarini shakllantirish jarayonida ta'lim texnologiyalardan foydalanish metodikasi ishlab chiqilib amaliyotga keng tadbiiq etilsa.
- bo'lajak texnologiya ta'limi o'qituvchilarini texnologik yondashuv asosida mashg'ulotlarni tashkil etish orqali texnologik madaniyatni shakllantirishga oid uslubiy tavsiyanomalar ishlab chiqilsa.

Bo'lajak texnologiya fani o'qituvchilarini tayyorlash sifati asosan ta'lim tizimining samaradorlik ko'rsatkichiga bog'liq bo'lib, u quyidagilarni o'z ichiga oladi:

- ta'limga tizimli yondashish ko'lami va muqobilligi;
- ta'limning ko'rgazmaliligi, o'qituvchi tushuntirishlarining aniq va maqsadga yo'naltirilganligi;
- hamkorlikda o'qitish texnologiyasining sifati (ta'lim beruvchi va ta'lim oluvchi).

Bo'lajak texnologiya o'qituvchilarining texnologik madaniyatining nazariy asoslar negizidagi metodologik bilim hamda kasbiy-amaliy ko'nikma va malakalarni shakllantirishga qaratilgan ta'lim tizimi orqali amalga oshiriladi. Pedagogika oliy ta'lim muassasalarida bo'lajak texnologiya fani o'qituvchilarining texnologik madaniyat ko'nikmalarini yaxlit tizimni tashkil etadi va katta tizimlarga xos bo'lgan quyidagi xususiyatlarni o'zida saqlaydi: yaxlitlik, tuzilmaviylik, boshqa tizimlar bilan o'zaro bog'langanlik, poydevoriylik. Shu bilan birgalikda, o'quv-tarbiyaviy faoliyat ko'p qirrali o'ziga xos dinamik xususiyatlarga ega bo'lgan, murakkab jarayon ekanligini inobatga olgan holda bo'lajak texnologiya fani o'qituvchilarini tayyorlashda har bir bo'g'in alohida tizim sifatida o'rganilishi, har bir bo'g'inga o'ziga xos yondashuvni joriy etish zaruriyatini tug'diradi. Demak, tizimli yondashuv ilmiy bilish metodologiyasi va pedagogik amaliyotning bir yo'nalishi sifatida universal tavsifga ega bo'lib, pedagogikada keng qo'llaniladi. Ta'lim jarayoniga tizimli yondashuvni qo'llash ta'limtarbiya jarayonining har bir bo'g'ini alohida

pedagogik tizim sifatida qarash imkoniyatini beradi va ular orasida bog'liqliklar umumiy ta'lim samaradorligiga olib keladi.

O'qituvchi - pedagogik va psixologik jihatdan o'z ixtisoslig bo'yicha maxsus ma'lumotga ega, kasbiy tayyorgarlikka va yuksak axloqiy fazilatlariga boy, ta'lim muassasalarida faoliyat ko'rsatuvchi shaxsdir. O'qituvchi ta'lim jarayonida o'qitish shakllarini optimal darajada tashkil etishni, barkamol shaxsni shakllantirish nazariyasini turli yangi g'oyalar bilan boyitishni puxta bilishi lozim. Hozirgi kunda O'qituvchining pedagogik mahoratida *"Bilish, tushunish, qo'llash, tahlil qilish, sintez qilish baholash"* kabi didaktik qonuniyatlar ta'im berishning muhim katego-riyalari sifatida e'tirof etilgan. "Kadrlar tayyorlash milliy dasturi"da barkamol, erkin fikrlovchi shaxsni tarbiyalash hamda komil inson g'oyasi - milliy va umumbashariy mohiyatga ega bo'lgan, odamzodga xos eng yuksak ma'naviy ezigulikka undaydigan olijanob g'oya sifatida ulug'langan.

Pedagogik texnika - o'qituvchining nafaqat ta'lim-tarbiya jarayonida, balki butun kasbiy faoliyatida zarur bo'lgan umumiy pedagogik bilim va malakalari majmuidir. Pedagogik texnikaning muhim jihatlari bu avvalo, o'qituvchining mahoratini belgilovchi kasbiy ko'nikmalar hisoblanadi, ya'ni uning savodli va ifodali so'zlay olishi, o'z fikr-mulohazasi va bilimini tushunarli tilda ta'sirchan bayon qilishi, his-tuyg'usini jilovlay olishi, o'zining shaxsiy xususiyatlariga xos mimik va pantomimik qobiliyatlarga ega bo'lishi, aniq imo-ishora, ma'noli qarash rag'batlantiruvchi yoki istehzoli tabassum, so'zning cheksiz qudrati orqali o'quvchilar ongiga va tafakkuriga ta'sir o'tkazishi, hozir javoblik psixologik bilimlarga ega bo'lishi kabilardir.

XULOSA VA TAKLIFLAR

O'qituvchining pedagogik texnikasi qanday ko'nikma va malakalardan iborat ekanligi, pedagogik texnika vositasida o'qituvchi ta'lim muassasalarida ta'lim-tarbiyaviy faoliyatni zamonaviy talablar asosida qanday tashkil qilishi, o'quvchilarga tarbiyaviy ta'sir ko'rsatishida qanday ahamiyatga ega ekanligi kabi muammolar hozirgi kungacha dunyo olimlarining diqqatini o'ziga jalb etib kelmoqda. Hozirgi kunda pedagogik texnika tushunchasi ikkita guruhga bo'lil o'rganiladi: Birinchi guruh komponentlari o'qituvchining shaxsiy axloqiy fazilatlar va xulqi bilan bog'liq bo'lib, ta'lim-tarbiya jarayonida o'z-o'zini boshqarish malakalarida (refleksiya) namoyon bo'ladi:

- ta'lim-tarbiya jarayonida o'z xatti-harakatlarini boshqarishi, (miraika, pantomimika);

- ta'lim-tarbiya jarayonida o'z hissiyolini va kayfiyatini jilovlay olishi va turli nojo'ya ta'sirlarga berilmaslik;
- mukammal ijtimoiy persektiv qobiliyatlarga (diqqat, kuzatuvchanlik, xayol) egaligi;
- nutq texnikasini (nafas olish, ovozni boshqarish. nutq tempi) bilishi va o'z o'rnida qo'llay olishi.

Pedagogik texnikaning ikkinchi guruh komponentlari o'qituvchining shaxs va jamoaga ta'sir ko'rsatish malakalari bilan bog'liq bo'lib, bu guruh ta'lim-tarbiya jarayomning texnologik tomonini qamrab oladi.

REFERENCES

1. Azizxo'jayeva N.N "Pedagogik texnologiyava pedagogic mahorat" T.: 2003.
2. Tolipov O'., Usmonboeva M. Pedagogik texnologiya: nazariya va amaliyot. T.: «Fan», 2005.
3. Ahmedova M " Pedagogika nazariyasi va tarixi". T.: "Tafakkur bo'stoni" 2011 yil;
4. Muslimov N., Usmonboyeva M. "Pedagogik kompetentlik va kreativlik asoslari" Toshkent – 2015;
5. Кулиева Ш.Х. Методологические основы системного подхода к подготовке учителей // TheWayofScience. № 5 (39) ,2017. - S.66-67.

“Oriental Renaissance: Innovative, educational, natural and social sciences”.
Ilmiy jurnal. Uzbekistan: www.oriens.uz. 2022. – 1233 b.

ISSN 2181-1784

Mazkur to'plamda O'zbekiston Respublikasi Prezidentining 2020 yil 6-noyabrdagi “O'zbekistonning yangi taraqqiyot davrida ta'lim-tarbiya va ilm-fan sohalarini rivojlantirish chora-tadbirlari to'g'risida”gi PF-6108-sonli Farmonida ko'zda tutilgan vazifalarni ijrosini ta'minlash maqsadida “Oriental Renessans” MChJ tomonidan ta'sis etilgan **“ORIENTAL RENAISSANCE: INNOVATIVE, EDUCATIONAL, NATURAL AND SOCIAL SCIENCES (oriens.uz)”** ilmiy jurnalining 2-bo'lim 4-son 2-qismi o'rin egallagan.

Mas'ul muharrir:
falsafa fanlari nomzodi, dotsent M. Qodirov

Ilmiy kotib:
J.B. Sulaymonov
SH.N. Pulatov
I.R. Ikramova

Texnik muharrir:
Sh.S.Jurayev

