



ISSN: (E) 2181-1784
SJIF 2023 = 6.131
ASI-Factor = 1.7



ORIENTAL RENAISSANCE:

*Innovative, educational,
natural and social sciences*

www.oriens.uz

Exact sciences

Natural sciences

Engineering sciences

Pedagogical sciences

Social and Human sciences

Philological sciences

Philosophy sciences

Economic sciences

VOLUME 3

No 10

2023





**ORIENTAL RENAISSANCE: INNOVATIVE, EDUCATIONAL,
NATURAL AND SOCIAL SCIENCES
SCIENTIFIC JOURNAL**

**VOL. 3 / ISSUE 10
ISSN 2181-1784
Impact Factor: 6.131
ASI Factor = 1.7**

**October
2023**

**ORIENTAL RENAISSANCE: INNOVATIVE, EDUCATIONAL,
NATURAL AND SOCIAL SCIENCES
SCIENTIFIC JOURNAL**

EDITOR-IN-CHIEF

Dr. KADIROV MUKHAMMADJON

Candidate of philosophical sciences, Associate professor of the department of “Oriental philosophy and culture” of Tashkent state university of oriental studies

EDITORIAL BOARD

DSc. NODIRAKHON R. NISHONOVA

Doctor of Philosophy,
Head of the Department “Philosophy and
National idea” of Tashkent State Technical
University

PhD. LAZIZ A. TURAEV

Doctor of Philosophy (PhD) in Historical
Sciences, Head of the Department for the
organization of research activities of students of
TSUOS

Dr. ZAMIRA A. NUROVA

Candidate of Biological sciences
Associate professor of Termez branch of the
Tashkent Medical Academy

PhD. FARHOD L. USMONOV

Doctor of Philosophy (PhD) in Philosophical
Sciences, Senior lecturer of the Department of
Social Humanities of Tashkent State University of
Economics

Dr. AZAMAT B. KHAYRIDDINOV

Candidate of Economic Sciences
Associate professor of Karshi Institute of
Engineering and Economics

Prof. Dr. ULFATKHON MUHIPOVA

Doctor of Philological Sciences
Head of the department of South and Southeast
Asian Languages of Tashkent State University of
Oriental Studies

Prof. Dr. SULTON F. AMIROV

Doctor of technical sciences
Head of the department of Electricity Supply of
Tashkent State University of Transport

Prof. Dr. TULKIN M. TOGAEV

Doctor of Philological Sciences
Head of the Department of Uzbek Linguistics of
Tashkent State University of Uzbek Language and
Literature named after Alisher Navoi

PhD. AZIZA A. SHAYUSUPOVA

Candidate of Pedagogical Sciences Associate
professor of the department of Pedagogy and
Psychology of Tashkent State University of
Oriental Studies

Dr. IMAM K. WAHYUDI

Doctor of Philosophy (PhD)
in Philological Sciences
Head of Office of International Affairs and
Faculty Member, Faculty of Teacher Training and
Education of Universitas Islam Malang, Indonesia

Dr. AZIZ KH. KHUDOYBERDIEV

Candidate of Historical Sciences, Associate professor of the department of Eastern countries and Anthropology of Tashkent State University of Oriental Studies

Dr. SAYYORA N. KHAMRAEVA

Doctor of Philosophy (PhD) in economics
Head of the department of Innovative Economics of Karshi Institute of Engineering and Economics

Dr. ALISHER N. NAZAROV

Doctor of Philosophy in Political Sciences (PhD), Senior Lecturer of the Department of Oriental Politics and International Relations, Tashkent State University of Oriental Studies

Dr. ERKIN A. RAKHMATOV

Doctor of Philosophy (PhD) in Technical Sciences, Head of the Department of Oil and Gas Processing Technology, Karshi Engineering and Economics Institute

Dr. PHOOL BADAN

Doctor of Philosophy in Political Sciences (PhD), Professor of the School of International Studies, Jawaharlal Nehru University

Dr. SIROJIDDIN S. NURMATOV

Candidate of Philological Sciences
Associate professor of Tashkent State University of Oriental Studies

Dr. METIN ORBAY

Doctor of physics and mathematical science (DSc), Professor of Faculty of Education of Amasya University

Prof. PhD. SAO FEY

Professor of Hangzhou Normal University, Linguist.

Prof. Dr ASIF MAHBUB KARIM

Doctor of Philosophy in Business administration (PhD), Dean, professor Binary Graduate School, Binary University of Management & Entrepreneurship

Prof. YALCHIN KAYALI

Ankara University, Faculty of Languages and History-Geography, Department of Eastern Languages and Literatures, Sub-Department of Indology, Faculty Member.

Dr. NIGORA Z. SAYDALIEVA

Candidate of Philosophical Sciences
Senior Lecturer of the department of Oriental Philosophy and Culture of Tashkent State University of Oriental Studies

Dr. K.K. KHAKBERDIEV

Doctor of Philosophy (PhD) In Economics
Director of the Center for Scientific analysis of the study of the development of Eastern Countries at the Tashkent State University of Oriental Studies

PhD. CHJAN KONG

School of Humanities and Communication, Zhejiang University of Finance and Economics

Dr. NAUMENKO A. OLEG

Candidate of Philosophical Sciences Associate Professor of the Department of Social Sciences and Technologies, National Research Technological University MISIS, Moscow, Russia

ТАСАВВУФ ТАЪЛИМОТИ ВА ИРФОН ФАЛСАФАСИДА ҲАДИСИ ШАРИФНИНГ ЎРНИ

Холмўминов Жаъфар Муҳаммадиевич,
Тошкент давлат шарқшунослик университети
“Манбашунослик ва тасаввуф герменевтикаси”
кафедраси профессори в. б.,
фалсафа фанлари доктори (DSc)
jafarmuhammad@mail.ru

Хошимов Нуриддин,
Тошкент давлат шарқшунослик университети
“Тасаввуф герменевтикаси” мутахассислиги
2-курс магистри

АННОТАЦИЯ

“Ҳадиси набавий”, яъни, Муҳаммад (с.а.в.) ҳазратларининг Ҳадиси шарифлари Қуръони каримдан сўнг Тасаввуф таълимотининг иккинчи асосий назарий манбаси ҳисобланади. Сўфийлар ва орифлар Қуръони каримдан кейин Пайгамбар ҳадисларига таянганлар. Ирфоний-фалсафий асарларда ҳам аввал ояти каримадан, кейин эса Ҳадиси шарифдан ҳужжат ва далиллар келтирилади. Айтиш жоизки, ҳар бир қадамда ва ҳар бир нафасда Ҳадиси шариф ва Пайгамбар Суннатларига қатъий амал қилиш ҳар бир сўфий ва ориф учун ҳаёт мазмунига, кундалик расму одатга айланиб, сайру сулук қийинчиликларини енгиб ўтишларида руҳий-маънавий куч-қувват бағишлаган.

Ушбу мақолада Ислom диний-фалсафий тафаккури тарихида муҳим рол ўйнаган Тасаввуф таълимоти ҳамда унинг таркибида шакланган Ирфон фалсафаси ва тасаввуф адабиётининг Пайгамбар (с.а.в.) Ҳадиси шарифлари ва Суннатлари билан бевосита боғлиқлиги ҳақида бирламчи манбалар асосида фикр юритилади. Муаллифлар Пайгамбар (с.а.в.) ҳадиси шарифлари Тасаввуф таълимоти ва Ирфон фалсафасининг Қуръондан кейинги иккинчи асосий назарий манбаси эканлиги ҳақидаги фикрни қўллаб-қувватлайдилар.

Калит сўзлар: Тасаввуф таълимоти, Ирфон фалсафаси, тасаввуф шеърияси, Ислom дини, Пайгамбар Муҳаммад (сав), Расулulloҳ, Ҳадиси шариф, Пайгамбар Суннати, диний-фалсафий тафаккур, манба, таъсир.

МЕСТО ХАДИСИ ШАРИФА В УЧЕНИИ СУФИЗМА И ФИЛОСОФИИ ИРФАНА

Холмуминов Джафар Мухаммадиевич,

доктор философских наук(DSc), и.д. профессора кафедры

“Источниковедение и герменевтики суфизма” Ташкентского государственного
университета востоковедении

jafarmuhammad@mail.ru

Хашимов Нуриддин,

магистр 2-го курса по специальности

«Герменевтика суфизма» Ташкентского государственного университета
востоковедении

АННОТАЦИЯ

«Хадиси набави» Пророка Мухаммада (мир ему и благословение Аллаха), является вторым основным теоретическим источником учения Суфизма после Священного Корана. Суфии и учёные опирались на Хадисы Пророка после Священного Корана. В суфийско-философских трудах факты и доказательства приводятся сначала из аята, а затем из хадисов. Стоит сказать, что строгое следование Хадисам и Сунне Пророка на каждом шагу и каждом вздохе стало смыслом жизни для каждого суфия и ариффа, ежедневной практикой и привычкой, дающей им духовные силы для преодоления трудностей пути Истины.

В данной статье рассматривается прямая связь учения суфизма, сыгравшего важную роль в истории исламской религиозно-философской мысли, и сформировавшейся в его рамках философии ирфана и суфийской литературы, с хадисами и сунной Пророка (мир ему и благословение Аллаха) на основе первоисточников. Авторы придерживаются мнения, что хадисы Пророка (мир ему и благословение Аллаха) являются вторым основным теоретическим источником суфизма и философии Ирфана после Корана.

Ключевые слова: *учение Суфизма, философия Ирфана, суфийская поэзия, исламская религия, Пророк Мухаммад (мир ему), Посланник Аллаха, хадисы, Сунна Пророка, религиозно-философское мышление, источник, влияние.*

THE PLACE OF HADISI SHARIF IN THE TEACHING OF SUFISM AND IRFAN'S PHILOSOPHY

Kholmuminov Jafar Muhammadiyevich,

doctor of Philosophical sciences (DSc),

Tashkent State University of Oriental Studies,

professor of chair "Source studies and Hermeneutics of Sufism"

jafarmuhammad@mail.ru

Khashimov Nuriddin,

2 nd year master's degree in specialty

"Hermeneutics of Sufism" Tashkent State University of Oriental Studies

ABSTRACT

"Hadisi Nabawi" of the Prophet Muhammad (peace and blessings of Allah be upon him) is the second main theoretical source of the teachings of Sufism after the Holy Quran. Sufis and scholars relied on the Hadith of the Prophet after the Holy Quran. In Sufi-philosophical works, facts and evidence are given first from the verse and then from the hadith. It is worth saying that strict adherence to the Hadiths and Sunnah of the Prophet at every step and every breath has become the meaning of life for every Sufi and Arif, a daily practice and habit that gives them spiritual strength to overcome the difficulties of the path of Truth.

This article examines the direct connection between the teachings of Sufism, which played an important role in the history of Islamic religious and philosophical thought, and the philosophy of Irfan and Sufi literature formed within its framework, with the hadiths and sunnah of the Prophet (peace and blessings of Allah be upon him) on the basis of primary sources. The authors are of the opinion that the hadiths of the Prophet (peace and blessings of Allah be upon him) are the second main theoretical source of Sufism and Irfan philosophy after the Quran.

Key words: *teachings of Sufism, philosophy of Irfan, Sufi poetry, Islamic religion, Prophet Muhammad (peace be upon him), Messenger of Allah, hadiths, Sunnah of the Prophet, religious and philosophical thinking, source, influence.*

КИРИШ

Машхур сўфий Шайх Жунайд Бағдодий "Ҳар кимки Қуръонни ёддан билмаса ва ҳадис ёзмаган бўлса, унга иқтидо этманглар, бизнинг илмимиз Китоб ва Суннатга боғлиқдир" [11,25] дейди.

Бундан шундай хулоса чиқариш мумкинки, Тасаввуф аҳли олдида иккита муҳим шарт кўйилган экан:

- Қуръони каримни ёддан билиш (ва тафсир қилиш)
- Ҳадис билиш (ва ёзиш).

Табиийки, бу иккита шартга риоя қилиш учун ўзини комил сўфий ё ориф деб билган ҳар бир мутасаввиф Қуръони каримга тафсир ёзиш ва Ҳадис тўплаш билан ҳам шуғулланган. Чунончи, машҳур ориф Хожа Имом Абу Иброҳим Исмоил бинни Муҳаммад бинни Абдуллоҳ Мустамлий ал-Бухорий (X-XI-асрлар) “Тафсири Қуръон”да (форс-тожик тилида) Қуръон оятларини, “Шарҳи ат-табарруф ли мазҳаб ит-тасаввуф”да (форс-тожик тилида) бир қанча оятлар ва ҳадисларни изоҳлаб берган. Самъонийнинг Мустамлий ал-Бухорийни “У фикҳ ва ҳадис аҳли эди” дегани ҳам бежиз эмас, албатта.

Тасаввуф улуғларининг аксарияти, жумладан, Ҳасан Басрий, Жунайд Бағдодий, Маъруф Кархий, Саҳл Тустарий, Абў Наср Саррож, Ҳаким ат-Термизий, Абў Бакр Калободий, Мустамлий Бухорий ва бошқалар ё ҳадис тўплаганлар, ё Ҳадис илмига оид китоб ёзганлар.

Куйида Тасаввуф таълимоти ва Ирфон фалсафасининг Пайғамбар (сав) Ҳадиси шарифлари билан бевосита боғлиқ бўлган бир неча асосий тушунчаларини қисқа тарзда таҳлил этамиз.

АДАБИЁТЛАР ТАҲЛИЛИ ВА МЕТОДОЛОГИЯ

Эҳсон. Ислом – Иймон, Ислом ва Эҳсондан иборат. Уламоларнинг иттифоқига биноан, Ислом динининг Эҳсон қисми Тасаввуфдир.

Хўш, Эҳсон нимани билдиради? Улуғ мутасаввиф Хожа Юсуф Ҳамадоний “Эҳсон” тушунчасини шундай шарҳлайди: “Ҳақнинг лутф куёши эҳсон самосида порлайди. Яхшилик ёмғири эҳсон булутидан ёғади. Унсият шаббодаси эҳсон ҳавосидан эсади. Бу сўзнинг далили, ишларнинг моҳиятини ва инжиқликларини биладиган ҳазрат Жаброил (алайҳиссалом)нинг сўзида мавжуд. У ҳазрат Пайғамбарга “ё Расулуллоҳ, эҳсон нима?” деб савол берганида, Расули акрам (сав):

أن تعبد الله كأنك تراه فإن لم تكن تراه فهو يراك

“Аллоҳни кўриб тургандек ибодат қилишингдир. Сен уни кўрмасанг ҳам, У сени кўриб туради” дея жавоб берганлар”.[3,67]

Ҳамадоний Эҳсонни куйидагича таърифлайди: “Эҳсон билан яшашнинг икки даражаси бор. Биринчиси, “Аллоҳни кўриб тургандек ибодат қилиш” бўлиб, бу олий мартабадир. Иккинчиси, “сен Уни кўрмасанг ҳам У сени кўриб турибди” мартабаси бўлиб, пастроқ мақомдир. Бироқ эҳсоннинг ҳар қанча паст

даражаси бўлса-да, имон билан яшашга қараганда барибир устун мартабадир. Чунки эҳсон Ҳакни мушоҳада қилувчи мақомининг хизматкори ва рубубият оламини мушоҳада қилишга йўналишдир. Ҳақ илмининг шакли билан жам бўлмоқ, ҳакни кўришдан кўрқиб, ўзликдан ва халқдан халос бўлмоқдир. Тариқат аҳли тилида бу мақомга муроқабба дейилади”. [3,71]

Факр. “Факр” луғатда “қашшоқлик” ва “муҳтожлик” маъносини билдиради.

Сўфийлар ислоҳотида эса Худого ниёзмандлик (доимий равишда Аллоҳга муҳтожлик сезмоқ), Ундан ўзгага бениёзлик (бандасига ва дунёга тегишли бўлган нарсаларга муҳтож бўлмаслик) маъносини англатади.

Маънавий камолот йўлининг солики бўлмиш дарвешни “фақир”, яъни “фақр” йўлини тутган, Ҳақ олдида ўзини ҳеч ким ва ҳеч нарса деб билган инсон деб тушунадилар.

“Факр” сўзининг луғавий маъносини (қашшоқлик ва бенаволик) сўфиёна фақрнинг зоҳирий сифатлари деб билиш мумкин. Дунё ва унга тааллуқли нарсаларга нафрат ва ҳақорат кўзи билан қарайдиган фақир дарвешлар учун камбағаллик фалокат ё фожеа эмас, балки нажот ва саодатдир. Зеро, мол-дунёга бўлган муҳаббатдан кечмасдан туриб руҳий хотиржамлик ва мутлақ осойишталикка эришиб бўлмайди. Нафснинг хоҳиш-иродасига тегишли бўлмиш мол-дунё ва моддий олам ҳузур-ҳаловати руҳни ҳижобда тутди ва бунинг натижасида солиқ йўлдан адашади. Шунинг учун ҳам бенаволик ва мол-дунёдан воз кечиш сўфиёна фақрнинг биринчи шарти ҳисобланади. Фақрнинг иккинчи шарти эса Аллоҳ наздида ўзни ожиз, нотавон, муҳтож, ҳатто тупроқдан ҳам, заррадан ҳам кам деб билмоқдир. Бу жуда ҳам оғир шарт ҳисобланади. Чунки бундай ҳис-туйғу фақат етук иймон соҳиби бўлган, Аллоҳни маърифат эта олган кишилар – Ориф инсонлардагина пайдо бўлиши мумкин, холос.

“Факр” Тасаввуф таълимотида улуғ мақомлардан бири саналади. Абунаср Саррожнинг таърифлашича, “الفقر مقام شريف”. (Факр улуғ (юксак) мақомдир). Бу мақом ўта мураккаблиги ва мушкиллиги туфайли ҳар кимда турли кайфиятда зоҳир бўлади. У баъзи сўфийларда мўътадил даражада зуҳур этса, баъзиларида бағоят кучли даражада намоён бўлиши мумкин. “Факр” мақомини аъло даражада, барча шарту шароитларига риоя этган ҳолда кейинги мақомга қадам қўйган солиқларни одатда “фақр аҳли” деб аташган. Баъзи солиқларда эса бу кайфият, яъни, “Факр” мақоми доимий ҳолатда қолади.

Сўфийлар учун “Факр” мақоми алоҳида аҳамиятга молик бўлганлиги сабабли кутуби сўфия (тасаввуфий асарлар)да “фақр” ҳақида жуда кўп сўз

юритилади. Аслида, бунинг асосий сабаби “фақр” тушунчасининг Пайғамбар Муҳаммад (с.а.в.)дан қолган мерос сифатида қабул килинишидандир. Ҳадислар ва хабарларга қараганда, Ҳазрати Муҳаммад (с.а.в.)нинг турмуш тарзи ва ахлоқ-одоблари фақирликнинг энг комил намунаси эди. У кишидан деярли барча тасаввуфга оид китобларда келтирилган машҳур Ҳадиси шарифда шундай дейилади:

(الفقر فخرى “Ал-фақру фаҳри”). Мазкур ҳадиснинг бошқа бир варианты “Сафинат ул-биҳор” номли асарда келтирилган:

(الفقر فخرى و به افتخر “Ал-фақру фаҳри ва биҳи афтахиру”). “Мирсод-ул-ибод”да ҳам Пайғамбар (с.а.в.) учун фақр ва фақирликнинг фаҳру ифтихор бўлганлигини тасдиқловчи фикр мавжуд: “...муродим номуродликда, борлигим йўқликда, бойлигим ва фаҳрим фақрдадир: “Ал-фақру фаҳри”. ...Эй Муҳаммад, бу не сир бўлдики пайғамбарларига пешво ва сарвар эканлигиндан фаҳрланмай, фақринг билан фаҳр этасан?” [6,155]

Ҳадиси шариф ва Суннати саниядан баҳра олган Тасаввуф таълимотида Пайғамбарнинг “фақр” тўғрисида айтган сўзлари ва у кишининг одобу ахлоқида фақирлик хислати мавжуд бўлганлиги чуқур из қолдирди. Аслида, ушбу ҳадиснинг манбаи Қуръони каримнинг “Фотир” сураси, 15-оятидир:

يَا أَيُّهَا النَّاسُ أَنْتُمُ الْفُقَرَاءُ إِلَى اللَّهِ وَاللَّهُ هُوَ الْغَنِيُّ الْحَمِيدُ

Эй, инсонлар! Сизлар Аллоҳга муҳтождирсиз. Аллоҳ эса, албатта, беҳожат ва ҳамдага лойиқ зотдир. [4,436]

Ҳаққа муҳтож бўлмоқ халққа муҳтож бўлмоқдан бутунлай фарқ қилади. Халққа муҳтож бўлган дарвеш ҳеч қачон Ҳаққа ниёзманд бўлолмайди. Маълумки, Ислом динида тиламчиликка олиб борадиган қашшоқлик ва соғлиққа зиён етказадиган даражада ҳаддан зиёд риёзат чекиш қораланган. Аммо дарвешнинг риёзати ва унинг муҳтожлигию қашшоқлиги аксинча, дунё ва унга алоқадор бўлган нарсаларга муҳтожсизлигидандир.

Мустамлий Бухорий “ғано” (бойлик) ва “фақр” тушунчаларини шундай шарҳлайди: “Ҳақ билан бирга бўлмаган ҳар қандай бойлик қашшоқликдир. Чунки Ҳақдан куйида бўлганлардан бирортаси ҳам ўз зотига кўра бой эмасдир. Агар банданинг қашшоқлиги ўз зотига кўра бой бўлмаган бирор нарсага учраса, ўша нарса бойимайди, балки унинг қашшоқлиги устига қашшоқлик кўшилади. Ҳақ билан бирга бўлган ҳар қандай фақр ғанодир. Чунки Ҳақ таоло ҳақиқатдан

ҳам ўз зотига кўра ғанийдир. Агар қашшоқлик бойга учрайдиган бўлса, (ўша) бой қашшоқни ҳам бой қила олади. Зеро фақрнинг ўзи Ҳақ таолога учрайдиган бўлса, Ҳақдан бошқадан мустағний (*эхтиёжсиз*) бўлади. Мустағний бўлган нарса эса ғанийдир. Демак, ом кишиларнинг наздида бойлик мол-мулкдан, қашшоқлик эса мол-мулкнинг йўқлигидан иборатдир. Аммо ҳақиқат аҳли наздида бойлик мол-мулкнинг йўқлигидан, қашшоқлик эса мол-мулкнинг борлигидан иборатдир. Чунки банда Ҳақдан бошқа нарсалардан айрилганидагина Ҳаққа етади. Ҳаққа эга бўлган киши эса қандай қилиб ҳам қашшоқ бўлиши мумкин?! Ҳақдан бошқа нарса билан кўнгли ором топган киши ҳақни унутган ҳисобланади. Ҳақни унутган киши эса қандай қилиб ҳам бой бўлиши мумкин?!

Шунингдек, фақр мўминнинг зийнатидир. Пайғамбар алайҳиссалом бу тўғрида шундай буюради: *الفقر ازين للمؤمن من العذار الجيد على خد الفرس* Бундан ташқари фақр пайғамбарларнинг тутган йўлидир. Мустафо алайҳиссалом бу тўғрида шундай буюради: *لى حرفتان الفقر و الجهاد*. Шунингдек, пайғамбар алайҳиссалом шундай деган: *الفقر اسرع الى من يحبنى من السيل الى منتهاه* Мустафонинг муҳаббати шунчалик ишни вожиб қилган экан, Ҳақнинг муҳаббати бундан-да устунроғини вожиб қилиши тайиндир”. [7,330]

Фақр сабру қаноат билан устувор. Фақрни ихтиёр этиб, сабр-қаноат этолмаган фақир талаб йўлидан адашиб, тиланчилик йўлига кириб қолиши ҳам мумкин. Бундай ҳолатга тушмаслик учун ориф дарвешлар биринчи навбатда Расулуллоҳ (с.а.в.) ҳадислари ва унинг Суннатига қатъий риоя қилган ҳолда иш тутадилар. Тасаввуф аҳли учун Расулуллоҳ кўрсатган йўлдан бориш улуғ саодат саналган.

Нафс маърифати. Тасаввуф таълимотида “Нафс маърифати”, яъни, ўз нафсини англаш ва уни бошқариш ўта муҳим масалалардан бири ҳисобланади.

Нафс маърифати масаласи ҳам бошқа кўпгина масалалар катори Тасаввуф таълимотига Ислом динидан кириб келган. Нафс ва нафс маърифати ҳақида ҳам Қуръони каримдан, ҳам Ҳадиси шарифдан кўп мисоллар келтириш мумкин. Масалан, Қуръони каримда нафснинг бир неча тури зикр этилган:

1. Нафси аммора (гуноҳ ва ёмонликка сабабчи бўладиган нафс). – “Юсуф” сураси, 53-оят.
2. Маломатгўй нафс (ибодатга қусур етказувчи нафс). – “Қиёмат” сураси, 2-оят.
3. Васваса қилгувчи нафс. – “Қоф” сураси, 16-оят.

4. Сокин нафс (осоишта нафс). – “Фажр” сураси, 27-оят.

Нафсни маърифат этиш, унга қарши курашиш усулларини Тасаввуф таълимотининг турли тариқат ва силсилаларида турли шаклларда учратиш мумкин. Масалан, Ҳакимия мактабининг асосчиси Ҳаким ат-Термизий нафс балосидан қутулмоқчи бўлиб, Жайхун дарёси (Амударё) бўйига боради ва қўлоёғларини боғлатиб, бир неча кун соҳилда оч-наҳор ётади. Ахийри, чанқаш натижасида ҳушидан кетгач, беҳудлик ҳолатида ўзини ҳар томонга уриб, ағнаб дарёга тушиб қолади. Аммо кучли бир тўлқин унинг қўл-оёғини ечиб, яна соҳилга чиқариб қўяди. Дарёдан соғ-саломат чиққан ориф ўз нафсининг нақадар кучли рақиб эканлигини маърифат этади.

“Нафсни таҳқирлаш” Тасаввуф аҳлининг турмуш ва тафаккур тарзига айланган. Ушбу улкан таълимотда тахминан бирор бир сўфий ва ориф йўқки, нафсни мазаммат ва маломат қилмаган бўлса. Жумладан, Имом Абдурахмон Сулабий нақли бўйича: “Муҳаммад ибн Аҳмад Бағдодий айтади: “Ким сўфийларга суҳбатдош бўлса, уларга нафс хоҳишсиз, қалбсиз ва ихтиёрсизлик билан эргашсин! Бас, кимда нафс насибаси ва талабларига назар ташлаши бўлса, булар мақсадига етишишида монелик қилади”. [2,5]

Тасаввуф таълимотида Нафс маърифати Борлиқни билиб олишнинг биринчи босқичи, бошқача таъбир билан айтганда, Аллоҳни маърифат этишнинг биринчи шarti ҳисобланади.

Нафсни маҳкур айлаш (таҳқирлаш), уни шайтон васваси деб билиш Тасаввуфнинг илк намояндаларидан бошлаб то сўнгги вакилларининг турмуш ва тафаккур тарзида кузатилади. Масалан, Шайх Фаридиддин Атторнинг “Тазкират ул-авлиё”сида берган маълумотга кўра Шайх Жунайд Бағдодий Тасаввуфни шундай таърифлаган экан: “Тасаввуф кўнгил софлиги, нафс талабидан воз кечиш, руҳоният сифатларни касб этиш ва ҳақиқат (Аллоҳ) илмларидан воқиф бўлишдир”. [8,300]

Имом Муҳаммад Ғаззолий “Кимийе саодат” асарида “маърифат” – билишни тўрт қисмга ажратган:

1. Нафс маърифати.
2. Аллоҳ маърифати.
3. Дунё маърифати.
4. Охират маърифати.

Бундан шундай хулоса чиқариш мумкинки, нафсини маърифат этмасдан, унинг ҳақиқатига етмасдан туриб Аллоҳни маърифат этиб бўлмайди.

Расулуллоҳ (с.а.в.)га нисбат бериладиган бир қанча ҳадисда нафс маърифати ҳақида сўз боради. Масалан, келтирадиларки, у кишидан:

– Парвардигорни танимоқнинг қандай йўли бор, - деб сўраганларида:
– Маърифат ун-нафси, яъни: нафс маърифати, - дея жавоб берган эканлар.
Яна бир хабарда қайсидир бир жангдан қайтаётган чоғларида Расулуллох буюрадилар:

رجعنا من الجهاد الاصغرالى الجهاد الاكبر

Яъни: *Қайтурмиз кичик жиҳоддан улуғ жиҳодга.*

У кишидан сўрайдилар:

– Ё Расулуллох, “жиҳоди акбар” недур?

Ҳазрати Расули акрам (с.а.в.) бу саволга шундай жавоб берган эканлар:

– Ўз нафсинг билан курашмоқ (жиҳод қилмоқ).

Мавлоно Жалолиддин Румий шу ҳадисни “Маснавийи маънавий”да қуйидагича баён этади:

ای شهان، کشتیم ما خصم برون
ماند خصمی زو بتر اندر درون

Яъни: *Эй эранлар, биз таиқи душманни ўлдирдик, лекин ичкарида унданда ёмонроқ душман қолди.*

Расули акрам (с.а.в.)га нисбат бериладиган машхур бир ҳадиси қудсийда шундай дейилади: *من عرف نفسه فقد عرف ربه* “Ман ʻарафа нафсаҳу фақад ʻарафа раббаҳу”. Яъни: Кимки ўз нафсини маърифат этган бўлса, батаҳқиқ, у ўз Раббини ҳам маърифат этади (Ўз нафсини таниган киши Раббини танигай).

Баъзи муҳаққиқлар бу ҳикматни Али ибн Абутолибга ҳам нисбат берадилар. Ҳолбуки, кутуби сўфия, яъни, Тасаввуфга оид илмий-назарий асарларнинг илк намуналаридан бўлмиш Ҳужвирийнинг “Кашф ул-маҳжуб”, Шайх Шаҳобиддин Сухравардийнинг “Бўстон ул-қулуб” асарларида бу ҳадис Расули акрам (с.а.в.)га нисбат берилади. Тасаввуф табиатига мос бўлган бу ҳадис Тариқат аҳлининг энг сеvimли шиорига айланган. Бу ҳадисда “нафс” сўзи “ўз” ва “ўзлик” маъносини ҳам билдиради: *من عرف نفسه فقد عرف ربه* – *Кимки ўзини таниса, батаҳқиқ, ўз Раббини ҳам танигай.*

“Ўзини таниган киши Худони ҳам танийди”. Ҳар иккала мазмуннинг моҳияти бир: Инсон ўз вужудидаги “Мен”ни танимасдан туриб Аллоҳни таниёлмайди. Инсон кабир олам ичида сағир олам ҳисобланиб, ўз вужудида кабир олам хусусиятларини мужассамлаштиради. Демак, Мутлақ ҳақиқатни, Борлиқни англаш учун биринчи навбатда у ўзининг ички оламига мурожаат

этиши, ўзини кимлиги-ю нималиги, қаердан келганлиги-ю қаерга кетажagini чуқур англаб этиши лозим.

Ўзини англаб етган инсон, албатта, жабру зулм, кибру ҳаво, нафрату ғазаб, ҳирсу хавас, бухлу ҳасад, кинаю адоват, ҳаромхўрлигу очкўзлик, ишратпарастлигу шаҳватпарастлик, тухмату ғайбат... каби нафсга тааллуқли бўлган барча разила хислатлардан нафратланиб, илму маърифат, муҳаббату садоқат, сулҳу сафо, хайру саховат, сабру қаноат... каби ҳамида хислатлар мазҳарига айланади. Ана шундай инсонгина Аллоҳнинг борлиги ва бирлигини маърифат этишга кодир бўлиб чиқади.

Лисонулғайб Хожа Ҳофиз Шерозий нафс билан чамбарчас боғлиқ бўлган “ўзлик” – “менлик” тушунчасини банд ва Рабб ўртасидаги ҳижоб деб атайди:

ميان عاشق و معشوق هيچ هاييل نيست،
تو خود حجاب خودی، حافظ، از میان برخيز!

Яъни: *Ошиқ ва Маъшуқ ўртасида ҳеч қандай тўсиқ йўқ. Эй Ҳофиз, сен ўзинг ўзининг ҳижобингсан, ўртадан чиқ!*[5,281]

Имом Муҳаммад Ғаззолий “Равзат ут-толибин” номли рисоласида:

"اصول التصوف عكس الحلال والاعتداء به رسول الله (ص) في أخلاقه و أفعاله و أوامره و سننه".

Яъни: *“Тасаввуфнинг усули ҳалол билан ризқланиш (озиқланиш), ахлоқда, амалларда, ишлар ва Суннатда Расулуллоҳ (с.а.в.)га иқтидо (эргашиш – Ж.Х.) қилишидир”* деганидек, Тасаввуф тариқатини Муҳаммад (с.а.в.)нинг Ҳадис ва Суннатига боғлатадиган масалалар ниҳоятда кўп.

Шунингдек, Тасаввуф таълимотининг шаклланишида катта таъсир кўрсатган Ислом динининг пешволари – чорёрдан Абу Бакри Сиддиқ (р), Умар Форук (р), Усмон ибн Аффон (р), Али ибн Абутолиб (к), саҳобалардан Салмони Форсий ва тобеиндан Имом Жаъфари Содик ҳазратларининг одоб-ахлоқи, турмуш тарзи ва ҳикматли сўзларини ҳам эътиборга олиш лозим.

“Валоят” ва “каромат”. Бу ҳақда турли мазҳаб ва фирқаларда турлича фикрлар мавжуд. Мустамлий Бухорий “Шарҳи ат-таъарруф ли мазҳаб ит-Тасаввуф”да бу ҳақда баъзи бир фикҳий ва ақидавий мазҳабларнинг нуқтаи назарини келтиради. Жумладан, у шундай дейди: “Аҳли суннат ва жамоатдан бўлган бир гуруҳ кишилар мўъжизалар даражасида бўлмаган кароматларнигина (валийларда юз берадиган ҳолат сифатида) тасдиқлашади. Бироқ, уларнинг

фикрича, агар кароматлар мўъжизалар даражасига етган бўлса, (бундай кароматнинг валийларда юз бериши) мумкин эмас. Мўъжизаларнинг даражаси эса *аъён* (*аёнлар, хос кишилар, алоҳида мавқега эга кишилар – муаллиф.*) томонидан юз берадиган ҳолатлар билан белгиланади. Улар айтишадикки, булар (*мўъжизалар – муаллиф.*) набийларгагина раво бўлиб, валийларга раво эмасдир. Шунингдек, аҳли суннат ва жамоатдан бўлган уммат фақиҳлари ҳамда маърифат аҳли (*орифлар*) валийларнинг кароматлари, гарчи у мўъжиза даражасида бўлса ҳам, жоиз эканлиги борасида ижмоъга (*бир хил фикрга – муаллиф.*) эгадирлар”. [7,30]

Сўфийлар „Валоят“ ва унга алоқадор бўлган „Каромат“ тушунчасини ҳам Пайғамбар (с.а.в.) ҳадислари билан боғлайдилар. Жумладан, Мустамлий Бухорий бу ҳақда шундай ёзади: “Хабарда келтирилишича, Пайғамбар алайҳиссалом шундай марҳамат қилган: *رب اشعت اغبر لا يؤبه به له ولا يزوج المنعمات و لا* (Бирор киши бирор нарсани қиламан, деб) даъво қилиб, (ўша нарсани қилишга) қасам ичса ва (ўша нарсани қилиб) тўғриси бўлиб чиқса, бундан ортиқ каромат бўлиши ҳам мумкинми? Кароматни инкор қилиш икки нарсдан: ҳақни бунга (*яъни бундай кароматни юз бердиртиришга*) ожиз деб билишдан ёки валийни каромат аҳлидан эмас деб билишдан келиб чиқадиган нарсадир. Аммо, агар (худони бу ишни қилишга) ожиз деб билса, куфрга, агар (валийни каромат) аҳлидан деб билмаса эса, хатога йўл қўйган бўлади. Чунки барча мўминлар кароматга эга бўлишга лойиқ бўлиб, уларга берилган иймон кароматдан устунроқ нарсадир. (Иймон топиб, мўмин бўлган бандалар Худодан) сўрамасдан туриб, (худо уларга) энг яхши наrsa (*яъни иймон*) берган экан, ундан (*иймондан*) кичикроқ бўлган нарсани (худодан) сўраганларидан сўнг (уларга) бериши муқаррардир. Аммо кароматнинг турлари борасида турлича қарашлар мавжуд бўлиб, қуйида шулар тўғрисида сўз юритилади”. [7,43]

Мустамлий ҳам Ҳаким ат-Термизий сингари “Каромат”ни биринчи навбатда Пайғамбарга тааллуқли ҳодиса, деб билади. Яъни, ҳар бир пайғамбарга “набийлик”дан ташқари “валийлик” ҳам берилган, шундай экан, пайғамбардан “Мўъжиза”дан ташқари “Каромат” ҳам содир бўлади. “Каромат” Расулulloҳ (с.а.в.) даврида саҳобаларга ҳам берилган. Мустамлий бунга бир неча мисол келтириб, жумладан, шундай дейди: “Пайғамбар саллаллоҳу алайҳинг хизматкори Сафина шундай нақл қилади: “Пайғамбар мени бир жойга юборди. Йўлда кетаётганимда бир шерга дуч келдим. Унга: “Мен пайғамбарнинг хизматкори Сафинаман”, дедим. Шер бошини мендан бошқа томонга бурди-да, кетди. Мен йўлимда давом этдим. Қайтаётганимда худди

ўша жойда бошқа бир шер йўлимдан чикди. Мен (унга қараб ҳам): “Мен пайғамбарнинг хизматкори Сафинаман”, дедим. (Шер) менга қараб бир ириллаб қўйди-да, яна йўлида давом этди. Пайғамбар саллаллоҳу алайҳининг ҳузурига келиб, унга бўлиб ўтган воқеани айтиб берганимда, ул зот шундай деди: “Биринчи бор (сенга дуч келган шер) сендан: – Пайғамбар, Абу Бакр ва Умарларнинг аҳволлари яхшими? – деб сўраган, иккинчи бор (сенга дуч келган шер эса) сенга: – Пайғамбар, Абу Бакр ва Умарга мендан салом айт, – деган”. [7,44]

Ёки яна бир ривоятни қуйидаги нақл қилади: “(Айтишларига қараганда,) пайғамбар саллаллоҳу алайҳи ва салламнинг саҳобаларидан бўлган икки киши кечаси маълум муддат пайғамбар билан бирга ўтиришади. Ташқарига чиқишганида атроф қоп-қоронғи бўлади. Иккаласининг қўлларидан биттадан ҳасса бўлиб, ушбу ҳар иккала ҳасса худди чироқ каби ўзидан ёруғлик таратарди. Улар йўл иккига айрилган жойга етгач, ҳар бири ўз уйига олиб борадиган йўлга тушишади ва шу тариқа бир-бирларидан ажралишади. Шунда (икки бошқа-бошқа йўлдан кета бошлаган) ушбу икки киши қўлидаги икки ҳассанинг ҳар бири бир-биридан алоҳида равишда ёруғлик таратиб борарди”. [7,46]

Мустамлийгача ва у яшаган даврда ҳам “Каромат”, унинг жоиз ёки жоиз эмаслиги, Пайғамбар (с.а.в.) замонида рўй берган кароматлар билан ундан кейин рўй берган кароматларнинг фарқи борлиги масаласи фақиҳлар, мутакаллимлар ва сўфийлар ўртасида катта баҳс-мунозараларга сабаб бўлган. Шунинг учун Мустамлий бу масала бўйича билдирилган турли қарашларни қиёслаб, таҳлил қилиб, ҳам фақиҳ, ҳам мутакаллим ва ҳам сўфий олим сифатида ўз хулосаларини ҳам келтиради: “(Ушбу гуруҳ кишилари томонидан айтилган) бундай гапга (биз томонимиздан бериладиган) жавоб, валлоҳу аълам, шундан иборатки, Пайғамбар замонида каромат топган ўша валий ушбу кароматни Пайғамбарни (яъни *Пайғамбарнинг пайғамбарлигини*) тасдиқлаганлиги (яъни *тўғри, ҳақиқий деб топганлиги*) туфайли топди. У агар Пайғамбарни (яъни *Пайғамбарнинг пайғамбарлигини*) ёлғон деб топганида эди, (ушбу кароматни) топмаган бўларди. У пайғамбарни (яъни *пайғамбарнинг пайғамбарлигини*) тасдиқлаганлиги (яъни *тўғри, ҳақиқий деб топганлиги*) туфайли (ушбу кароматни) топган экан, унинг (яъни *валий томонидан пайғамбарлиги тасдиқланган кишининг*) ҳақ пайғамбари эканлиги маълум бўлди. Чунки, агар худойи азза ва жалла ёлғончи кишига чинсўз кишига берганчалик миқдорда далил берадиган бўлса, чиннинг ёлғондан фарқи қолмайди ва чинсўзнинг чин сўзини исботлаш учун ҳеч қандай далил қолмайди.

Шунингдек, агар чинни ёлғондан фарқламоқчи бўлсалар, бу ишни далилсиз қилишнинг иложи бўлмайди. Чунки чин ёлғондан далил билангина фарқланади. Борди-ю, чиннинг чинлигини исботлаш учун келтириладиган далилнинг ўзи ёлғоннинг чинлигини исботлаш учун келтириладиган бўлса, чин ёлғондан фарқланмай қолади.

Демак, валийларнинг кароматлари Пайғамбар даврида шундай бўлган бўлса, Пайғамбар давридан бошқа даврда ҳам шундай бўлади. Чунки Пайғамбарга *мункир* бўлган (яъни *Пайғамбарнинг пайғамбарлигини инкор этган – муаллиф*.) ҳар қандай кишида кароматнинг юз бериши мумкин бўлмайди. Зеро Пайғамбарни(нг пайғамбарлигини) инкор этган киши адув (*душман – муаллиф*) ҳисобланади. Биз эса валийнинг кароматини тасдиқлаймиз. Зеро валий набийнинг *мусаддиқи (тасдиқловчиси, яъни пайғамбарнинг пайғамбарлигини тасдиқловчи киши – муаллиф)* ҳисобланиб, ушбу кароматни ҳам [Набийни] тасдиқлаганлиги сабабли топади. (Валий ўзининг ушбу кароматини) набийни тасдиқлаганлиги туфайли топган экан, (бундай каромат – муаллиф.) худди пайғамбар саллаллоҳу алайҳ замонида бўлгани каби, набийнинг мўъжизаси ҳисобланади”. [7,48]

Кўриниб турганидек, Мустамлийнинг бу борадаги таҳлил ва хулосалари кучли мантиқ ва рационализмга асосланган бўлиб, Аҳли суннат вал-жамоат қарашларини ҳам ўзида ифода этади.

Таваккул. Қуръони карим оятларида кўп марталаб зикр этилган „Таваккул“ тушунчасини сўфийлар, шунингдек, Пайғамбар (с.а.в.) Суннати ва ҳолатлари билан ҳам боғлашади. Жумладан, Саҳл ибн Абдуллоҳ Тустарийнинг шогирди Ибн Солим Басрийдан шундай нақл қилинади:

التوكل حال رسول الله (ص) والكسب سنة رسول الله (ص)

Яъни: *Таваккул Аллоҳ Расулнинг касбу кори ва Суннати бўлгани каби, ул ҳазратнинг ҳолатларидандир.* [10,43]

Улуғ мутасаввиф ва шоир Мавлоно Жалолоддин Румий ҳам „Маснавийи маънавий“да “Таваккул”ни Пайғамбар суннати деб таърифлайди:

گفت آری، گر توکل رهبر است
این سبب هم سنت پیغمبر است

Яъни: *Деди: Ҳа, Таваккул раҳбар бўлгани учун ҳам Пайғамбар суннатидир.*

Мустамлий Бухорий “Таваккул”га шундай таъриф беради: “Таваккул деганда, аввало, шу нарса тушуниладики, кимнингки иймони хақиқий бўлса, у таваккул қилишга маъмурдир (*бююрилгандир*). Зеро Худо бу тўғрида шундай буюради: *و على الله فتوكلوا ان كنتم مؤمنين* (Худо) яна бошқа бир жойда (таваккул тўғрисида шундай) буюради: *و على الله فليتوكل المؤمنون* (Кўриб ўтганимиздек, Худо – муаллиф.) таваккулни иймонга боғлиқ бир нарса сифатида кўрсатди. Бирор бир нарсага боғлиқ бўлган нарсанинг заволи у боғлиқ бўлган нарсанинг ҳам заволига ёки (ҳеч бўлмаганда) унинг заифлашувига сабаб бўлади. Шунингдек (Худо ўзининг) *мутаваккилларга (Худога таваккул қилгувчиларга)* кифоя қилиши тўғрисида кафолат бериб, шундай буюрди: *و من يتوكل على الله فهو حسبه* “Кимки бизга таваккул қилса, биз унга кифоя қилурмиз”. Яъни, “кимки бизни топган бўлса, унга бошқанинг кераги бўлмайди. Шунингдек, биз уники бўлган эканмиз, ҳеч ким уни биздан қайтара олмайди. Биз унга фойда келтириш ҳамда унга етиши мумкин бўлган зарарни қайтариш учун кифоя қиламиз”. Шунингдек, (Худо) мутаваккилларга барча тоатлардан ҳам яхшироқ бўлган бир мукофот бердики, уни мухаббат деб атайдилар”. [7,385]

Халқ (Аллоҳ яратган мавжудотлар)га нисбатан раҳмли-шафқатли бўлиш масаласи Ислом динида муҳим ўрин тутади. Бу масала Қуръони каримда ҳам, Ҳадиси шарифда ҳам кўп марталаб эслатилади. Тасаввуф таълимоти Қуръон ва Расули акрам (с.а.в.) Суннатининг издоши сифатида ушбу масалага доимо мурожаат қилиб турган. Тасаввуф ахлоқини эса “раҳм-шафқат” тушунчаларидан ташқарида тасаввур қилиб бўлмайди. Тасаввуф фалсафаси ва ахлоқининг бадий кўриниши ҳисобланган Тасаввуф шеъриятида ҳам бу мавзу етакчи ўринни эгаллайди. Мавлоно Жалолиддин Балхийи Румийнинг “Тасаввуф қомуси” номи билан машҳур бўлган “Маснавийи маънавий” асарида ҳам бу мавзуга қайта-қайта мурожаат қилинади. Румий бу ҳақда шундай дейди:

اشك خواهی، رحم کن بر اشک بار
رحم خواهی، بر ضعیفان رحم آر.

Яъни: *Кўз ёши истасанг, кўз ёши тўкаётган кишига раҳм қилгин. Раҳм истасанг, ожизларга раҳм қилгин.*

“Маснавий”даги ушбу байтнинг асл мазмуни “Саҳеҳи Бухорий”да келтирилган қуйидаги ҳадисдан иқтибос қилиб олинган:

لايرحم الله من لا يرحم الناس.

Яъни: *Халққа раҳм қилмаган киши Ҳақ раҳматидан маҳрум бўлади [10,35].*

Тафаккур қилиш. Гуноҳ ва хатолар ҳақида ўйлаб, тавба қилиш, ўлим ва охиратни эшлаш, Парвардигорнинг яратган нарсалари ҳақида фикр юритиш ҳақида Қуръони каримда кўп оятларда эслатилади. Тасаввуф аҳлининг доимий амалларидан бири ҳам гуноҳ ва хатолар ҳақида ўйлаб, тавба қилиш, ўлим ва охиратни эшлаш, Парвардигорнинг яратган нарсалари ҳақида тафаккур қилиш бўлган.

Улуғ мутасаввиф Хожа Юсуф Ҳамадоний “Исломий ҳаёт уйи иморатини мояси-тамали бўлмиш зикр, афъол, аркон забт этилгандир. Аммо иймоний ҳаёт уйи иморатининг мояси-тамали бўлмиш афкор ва қалб кўзи забт этилганми, йўқми?” деган саволни ўртага ташлаб, “бир жиҳатдан забт этилган, бир жиҳатдан забт этилмаган, деб жавоб берамиз. Кашфнинг забт этилган жиҳати шуки, ўй-фикр ҳар қанча сафар қилса ҳам, яратиклар ва махлуқот атрофида кезади”, деб жавоб беради ва Ҳазрати Пайғамбар (с.а.в.) дан қуйидаги ҳадисни келтиради:

تفكروا في خلق الله و لا تفكروا في الله

“Яратиклар ҳақида тафаккур қилинг (чуқур-чуқур ўйланг), лекин Яратувчи тўғрисида тафаккур қилманг!” Ва ҳадиснинг манъ этилган қисмини қуйидагича изоҳлайди: “Чунки фикр каммийят-қандай, кайфийят-қанақа, ламмийят-қачон, ҳайсийят-шойисталик ва иннийят-қай замон каби башарий ўлчовлар доирасида кезади. Буларнинг барчаси яратикнинг сифатларидир. Ҳолбуки, Ҳазрати Жалол (Ҳақ таоло) бундай башарий хусусият ва дунёвий ўлчовлардан муназзах (пок)дир”. [3,48]

Тасаввуф аҳлининг фикрича, яратилганлар ҳақида тафаккур қилишда кўпгина фазилатлар бор. Жумладан, “банда ашённинг миқдорини тафаккур қилса, Ҳақ таолонинг ягоналиги аёнлашаверади... ашённинг васфи (кайфияти)ни ўйлагани сайин Жаббори оламнинг таъриф этиб бўлмас даражада мислсиз ва беназир зот эканига шоҳид бўлади. Ашённинг сабаби хусусида фикр юритса, Яратувчининг модда, жисм ва жавҳардан йироқ эканини англайди. Ашённинг моҳияти хусусида фикрласа, Яратувчининг иннийят-замон ва ҳайсийят-макондан пок-муназзахлиги бандага аён бўлади”. [3,49]

Тафаккур доирасининг кенгайиб бориши, ҳар бир ашё ва ҳодиса ҳақиқатининг кашф этилиши Ҳақни кўпроқ маърифат этишга олиб боради. Бу ҳолатни Хожа Юсуф Ҳамадоний қуйидагича изоҳлайди:

“Ашёнинг миқдори Ҳақнинг бирлигини кўришга, нарсаларнинг кайфияти-қандайлиги эса Ҳақнинг қудсийятини кўришга ойна бўлажак. Ламийят-келиб чиқиши Ҳақнинг муназзахлигига, ҳайсийят-моҳияти Ҳақнинг беҳожатлигига ва айнийят-ўзлигига, иннийят-ҳар бир нарсанинг замон, яъни вақтга тобелиги эса Ҳақнинг азалий ва абадий эканини мушоҳада этишга кўзгу бўлади”. [3,49]

Ашёларнинг моҳият ва ҳақиқати ҳақида фикрлаш, уларни кашф этиш орқали Яратувчини маърифат этиш даражаси инсонларнинг қобилият ва маънавий мақомлари билан боғлиқ бўлади: “Ашёга қараб Ҳақ таолони тафаккур этиш ва Ҳақ сифатларининг бандда тажаллий этиши тарзидаги бу икки мартабадан ташқари яна учинчи мартаба ҳам бор. Бу мартаба пайғамбарлар ва сиддиқлар хос бўлиб, Аллоҳ билан Аллоҳ учун тафаккур қилиш, яъни фано ичра фано (фанофиллоҳ) мақомидир. Ҳазрати пайғамбар (алайҳиссалом) Ҳақнинг шундай деганини сўзлайдилар:

إذا أحببته كنت عينه التي يبصر بها و أذنه التي يسمع بها و فؤاده الذي يعقل به

“Бир бандамни севсам, унинг қулоғи, кўзи ва қалбига айланаман. Мен орқали эшитади, мен орқали кўради ва мен орқали фикр юритади...” [3,50]

Хожа Юсуф Ҳамадоний Аллоҳнинг яратган нарсалари – борлиқ, инсон, ҳаёт, оламдаги мавжудотлар ва ҳодисалар хусусида тафаккур қилишни лозим деб билади, аммо ҳар бир нарсада меъёр бўлгани каби, теран тафаккур қилишда ҳам меъёрга риоя қилиш ва ундан ошмасликни тавсия этади: “Коинот тафаккур ва ботиний ишларда мулоҳаза юритишдир. Зоҳирий масалаларда теран назар ташлашдир. Бу ҳам инсоннинг қуввати ва табиати кўтарадиган даражада бўлса, энг фойдали, мувофиқ, лаззатли ва боқийроқдир. Аммо бу теран тушунча инсон тузилишининг чегарасидан тажовуз қилса (ҳаддидан ошса) ва табиатининг тоқати миқдоридан ошиб кетса, инсоннинг сезгирлигини ва хушёрлигини маҳв этади, ақлу идрокини барбод қилади”. [3.117]

“**Ўлим**” (“**Мавт**”) . Тасаввуфда “Ўлим” (“Мавт”) тушунчаси “Таваккул” ва “Таслим” тушунчалари билан чамбарчас боғлиқ. Бу ҳақда “Рисолаи Қушайрий”да Саҳл ибн Абдуллоҳ Тустарийдан шундай қилинган:

اول مقام في التوكل أن يكون العبد بين يدي الله كالميت بين يدي الغاسل بقلبه كيف شاء لا يكون له حركة و لاتدبير.

Яъни: Яъни: *Биринчи мақом "Таваккул"дир ва бундан мақсад шуки, инсон Парвардигор ҳузурида худди майит гассолнинг қўлида бўлган ҳолатлагидек*

бўлиши лозим. Ғассол маййитни қандай хоҳласа, шундай ағдаради, маййит эса (бунга жавобан) ҳеч қандай ҳаракат ёки чора-тадбир қилолмайди. [10,23]

Мавлоно Румий “Маснавийи маънави”да “Мавт” ёки “Ўлим” тушунчасини шундай изоҳлайди:

همچنين باد اجل با عارفان
نرم و خوش همچون نسيم يوسفان

Яъни: *Ажал ели орифлар учун Юсуф (а) томонидан эсанг насимдай мулойим ва хушбўйдир.*

Ислом бандага доимо ўлим ёди билан яшашни тавсия этади. Бир ҳадисда ҳам бу ҳақда шундай кўрсатма берилади:

الموت ريحانة المؤمن، المؤمن يموت بعرق الجبين

Яъни: *Ўлим мўъмин киши учун райҳондай хушбўйдир, мўъмин киши ўлимни худди пешанасини тер босгандай, кутиб олади. [10,37-38]*

Тасаввуф таълимотининг буюк намояндаларидан бири, улуғ шоир ва мутафаккир, Мавлавия тариқати асосчиси Мавлоно Жалолиддин Румий ўлимни маъшукани кутиб олгандек катта қувонч билан қаршилаб олишни талқин этади ва ўлим онларини “шаби арўсий” – “уйланиш кечаси”, “висол кечаси” деб атайди. Зотан, бу ҳолат унинг назарида буюк бир қувончдир. Зеро ўлим руҳнинг қайта туғилишидир. Шу нуқтаи назардан қараганда, Румий ўртага ташлаган ҳаёт ва ўлим баҳсини Ғарб абсурд фалсафасидаги “ўлим мантиқсиз ҳаётдан қутулишнинг ягона йўлидир”, кабилидаги нуқтаи назардан буткул фарқ қилади.

Тасаввуф таълимотидаги “ўлимни эслаш” Расули акрам (с.а.в)нинг ўлимни бот-бот эслашни тавсия этадиган ҳадиси шарифларидан сарчашма олади. Зеро ўлим ҳақида доимий равишда ўйлаш, уни эсанг чиқармаслик, унинг ўацлигини, бир куни муқаррарлигини, бу олам фоний ва ўткинчи эканлиги эслаб юриш кўнгилни юмшатади, инсонни мағрурлик ва манманлик балосидан қутқаради, уни инсонлар ва бошқа мавжудотларга нисбатан раҳмли-шафқатли бўлишига, кечиримли бўлиб яшашига хизмат қилади.

ХУЛОСА

Тасаввуф назариясига доир асарларда, шунингдек, ирфоний-фалсафий мазмундаги адабий-бадий асарларда ҳадислардан унумли фойдаланилган. Масалан, Нажмиддин Розийнинг “Мирсод ул-ибод” номли асарида 202 та ҳадисдан, Хужвирийнинг “Кашф ул-махжуб” номли асарида 150 тага яқин ҳадисдан, Санойй Ғазнавийнинг “Ҳадиқат ул-ҳақиқа”сида 280 та ҳадисдан ва Мавлоно Жалолиддин Румийнинг “Маснавийи маънавий”сида 690 та ҳадисдан фойдаланилган.

Таниқли тасаввуфшунос олим Абдулхусайн Зарринқўб Тасаввуфни “исломий ирфон”, деб атаб, Қуръон оятлари, Ҳадиси шариф ва Пайғамбару саҳобалар сийратини унинг асл сарчашмаси деб билади. [1,24]

Бу масала атрофида эронлик олим Саид Зиёуддин Сажжодийнинг фикр-мулоҳазалари ҳам диққатга сазовор. У Қуръони карим, Пайғамбар ҳадислари ва дину ирфон пешволари қолдирган маънавий меросни Тасаввуфнинг назарий манбалари, Расулуллоҳ (с.а.в.) ва чорёру саҳобалар сийрати, ҳамда буюк имомлару дин пешволарининг одобиини эса Тасаввуфнинг амалий манбалари сифатида талқин этади. [9,7]

Демак, Тасаввуф Расулуллоҳ (с.а.в.)дан икки нарсани мерос сифатида қабул қилиб олган экан. Биринчиси – Ҳадис – Пайғамбар Муҳаммад (с.а.в.)нинг турли мавзуларда айтган ҳикматли сўзлари, иккинчиси Суннат (Расулуллоҳнинг одоби ва у киши адо этган ва буюрган амаллар)дар иборат бўлган.

Фойдаланилган манба ва дабиётлар рўйхати

1. Зарринқўб, Абдулхусайн. Чустучӯ дар тасаввуфи Эрон. – Душанбе: “Ирфон”, 1992.
2. Имом Абдурахмон Сулабий. Тасаввуф ва унинг ҳақиқати ҳақида. Муқаддима. / Таржимон ва изоҳлар муаллифи: Абдулҳамид Муҳаммад Турсун. – Тошкент: “NIHOL-NASHR” нашриёти, 2020. – Б.5.
3. Хожа Юсуф Ҳамадоний. Ҳаёт мезони. (Рутбат ул-ҳаёт). Одоби тариқат. Коинот ва Инсон ҳақида. / Таржимон ва сўзбоши муаллифлари: С.Сайфуллоҳ, Н.Ҳасан. – Б.50.
4. Қуръони карим маъноларининг таржимаси. / Таржима ва изоҳлар муаллифи: Абдулазиз Мансур. – Б.436.

5. ديوان حافظ. / تصحيح و تعليق سيد محمد راستگو. - تهران: نشر خرم، ۱۳۷۵. - ص. ۲۸۱

6. رازی، نجم الدين. مرصاد العباد. - تهران: بنگاه ترجمه و نشر کتاب، ۱۳۵۲. - ص. ۱۵۵

7. مستملی بخاری، امام ابوابراهیم اسماعیل بن محمد. شرح التعرف لمذهب التصوف. ربع سوم. / با مقدمه و تصحیح و تحشیه محمد روشن. - تهران، ۱۳۶۳.
8. نشابوری، فریدالدین عطار. تذکرة الأولیاء. باکوشش محمد استعلامی. - تهران، ۱۳۷۷. - ص. ۳۰۰
9. سجادی، سید ضیاءالدین. مقدمه ای بر مبانی عرفان و تصوف. - تهران: سازمان مطالعه و تدوین کتب علوم انسانی دانشگاهها «سمت»، ۱۳۷۲.
10. فروزانفر، بدیع الزمان. احادیث و قصص مثنوی. (تلفیقی از دو کتاب «احادیث مثنوی» و «قصص و تمثیلات مثنوی»). ترجمه کامل و تنظیم مجدد حسین داودی. - تهران: مؤسسه انتشارات امیر کبیر، ۱۳۷۶. - ص. ۳۷-۳۸
11. قشیری، ابوالقاسم. رساله ی قشیریہ. / تصحیح بدیع الزمان فروزان فر. - تهران، ۱۳۴۵. - ص. ۵۲

O'QUVCHILARNING SO'Z BOYLIGINI RIVOJLANTIRISHDA LUG'ATLARDAN VA QISQA HIKOYALARDAN FOYDALANISH TEXNOLOGIYASI

Embergenova Altinay Jumabekovna,
Assistant teacher of Karakalpak State University

ANNOTATSIYA

So'z boyligi ingliz tilini ikkinchi til sifatida o'rganadiganlar uchun akademik hayotida muhim rol o'ynashi inkor etilmaydigan haqiqatdir. Buning sababi shundaki, agar chet tilini o'rganuvchilarda so'z boyligi yetarlicha bo'lmasa, boshqa til qobiliyatlariga ham sezilarli darajada ta'sir ko'rsatadi. Shuning uchun Devid Uilkins "grammatikasiz juda oz narsani yetkazish mumkin. Lug'atsiz hech narsani yetkazib bo'lmaydi." deb juda to'g'ri aytgan. Shu sababli har qanday xorijiy tilda so'z boyligini o'rgatish va o'rganish juda muhim o'rinni egallaydi. Shunday qilib, turli usullar va strategiyalar ingliz tilini ikkinchi til sifatida o'rganuvchi o'quvchilarining so'z boyligini rivojlantirish uchun qo'llaniladi. Garchi muvaffaqiyat amaldagi har qanday metodologiya, strategiya yoki materialning xususiyatiga va o'quvchilarning ushbu metodologiya, strategiya va materialga bo'lgan tasavvurlariga hamda munosabatlariga bog'liq. Ushbu maqola o'quvchilarning lug'at boyligini rivojlantirishda qisqa hikoyalarning rolini o'rganishga qaratilgan.

Kalit so'zlar: *So'z boyligini rivojlantirish, o'quvchilar, qisqa hikoyalardan foydalanish, lug'at, o'qitish strategiyalari, chet tilini bilish.*

ABSTRACT

It is an undeniable fact that vocabulary plays an important role in academic life for those who learn English as a second language. This is because if foreign language learners do not have enough vocabulary, they also have a significant impact on other language skills. David Wilkins therefore wrote that "very little can be conveyed without grammar. Nothing can be delivered without a dictionary." he said very correctly. Therefore, teaching and learning vocabulary in any foreign language plays a very important role. Thus, various methods and strategies are used to develop the vocabulary of English learners as a second language. Although success depends on the nature of any methodology, strategy or material in force and the reader's perceptions and attitudes towards that methodology, strategy and material. This article focuses on the role of short stories in the development of reader vocabulary.

Keywords: *Vocabulary development, readers, use of short stories, vocabulary, teaching strategies, knowledge of a foreign language.*

KIRISH

Lug'atni o'rganish va o'qitish har qanday chet tilini o'qitishning juda muhim jihatini tashkil etadi. Buning sababi shundaki, lug'at chet tilini o'rganuvchining darajasi va bilimni belgilashda so'nggi qaror bo'lib xizmat qiladi. Lug'atdan yetarlicha bilimga ega bo'lish qolgan til ko'nikmalari tinglash, gapirish, o'qish va yozish uchun ham muhim rol o'ynaydi. Shuningdek, lug'at bo'yicha zarur bilimlar chet tilini o'rganuvchini samarali ma'ruzachi, yaxshi tinglovchi, o'quvchi va yozuvchiga aylantira oladi. Boshqa tomondan, so'z boyligining yetishmasligi ushbu to'rta til ko'nikmalariga sezilarli ta'sir qiladi. Shuning uchun lug'at o'qitish va o'rganish o'qituvchilar va o'quvchilar tomonidan alohida e'tiborga muhtoj. Shu sababli o'quvchilarning so'z boyligini boyitish uchun tizimli yondashuvni qo'llash kerak. Bu o'qituvchilar tomonidan tegishli metodologiya, material va strategiyani nazarda tutadi. Biroq har qanday metodologiya, material va strategiyaning muvaffaqiyati belgilangan maqsad va maqsadlarga erishishda natijalar bilan belgilanadi. Har qanday chet elliklarning umumiy maqsadi sifatida til o'rgatish va o'rganish - bu chet tilini o'rganuvchilarning muvaffaqiyatli muloqot o'rnatish, mustaqil va mustaqil bo'lishi uchun kompetentsiyani rivojlantirishdir.

METOD VA METODOLOGIYA

Avtonom o'quvchilar uchun ushbu maqola ingliz tilini o'rganuvchilarning so'z boyligini rivojlantirishda, ularning kompetentsiyalarini rivojlantirishda, shuningdek ularni avtonom o'quvchilarga aylantirishda qisqa hikoyalardan foydalanishning rolini o'rganadi.

TAHLIL VA NATIJALAR

Lug'at atamasi talabalarning og'zaki va yozma so'zlarni tushunishini anglatadi. Bu tushunishning oddiydan farqi shundaki, tashqariga chiqadigan so'zlar lug'at ta'rifinigina emas, balki, kontseptual bilimlarini anglatadi. Va bunday bilimlarni egallash - bu sodir bo'ladigan qurilish jarayoni, vaqt o'tishi bilan talabalar boshqa so'zlar bilan bog'lashadi va misollarni o'rganishadi va so'zlarni kontekstda aniq ishlatishni o'rganishadi. O'quvchilar o'zlashtirishi kerak bo'lgan so'zlar va ulardan foydalanish ikki shaklda keladi: og'zaki va yozma. Og'zaki lug'atga biz tinglash va gapirishda aytadigan so'zlarni kiritsak, yozma lug'at esa o'qish va yozishda bu so'zlarni o'z ichiga oladi va biz ularni taniymiz va foydalanamiz. Yana bir farq ham so'zlarni bilish ustiga asoslanadi. So'zlarni bilishga asoslanib, receptive (qabul qiluvchi) va productive(samarali) lug'at bo'lishi mumkin. Qabul qiluvchi lug'atga biz eshitganimizda yoki ko'rganimizda taniydigan so'zlar kiradi. Boshqa tomondan, samarali lug'atga ham bu so'zlar kiradi. Biz ulardan gapirganda yoki yozganimizda

foydalanamiz. Bundan tashqari, bizning qabul qilishimiz bizning samarali lug'atimizdan kattaroq ekanligi haqida bahslashiladi va ishoniladi.

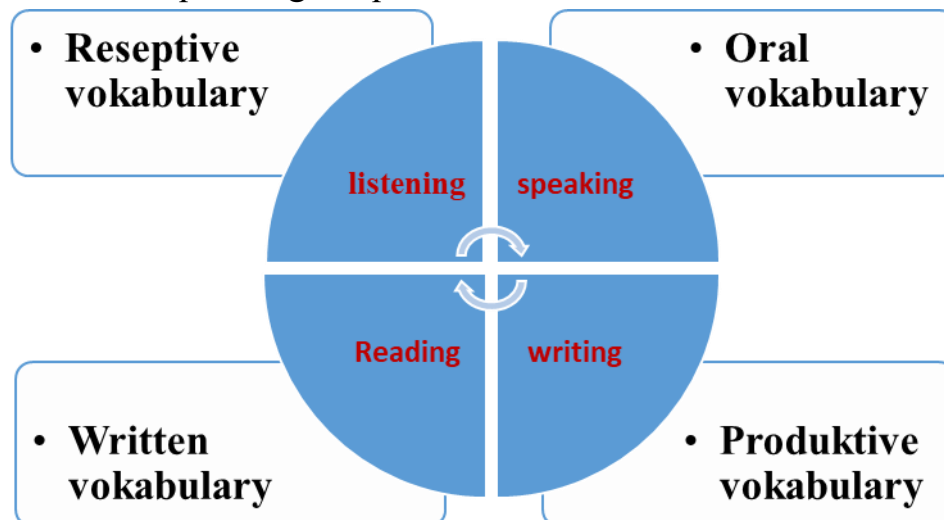

Maqsadli til lug'atini o'rganish va o'zlashtirish har qanday narsada juda muhim rol o'ynaydi. Lug'at bilimi o'quvchiga har qanday asosiy maqsad bo'lgan muvaffaqiyatli muloqotni o'rnatish va unga erishish, so'z boyligini oshirish, chet tillarini o'qitish va o'rganish imkonini beradi. Lug'at bilimi, shuningdek o'quvchiga turli xil yangi so'zlar orqali o'sha tilning boyligini kashf qilishga ham yordam beradi. Lug'atni bilish, o'quvchiga chet til va ona tilisini qiyoslash va taqqoslashga yordam beradi. Shuningdek, u ikki til o'rtasidagi farqlar o'xshashliklari orqali ikkala tilning til tizimlarini tushunishga va tilni haqiqiy ma'noda o'rganishga yordam beradi. Shu ma'noda, so'zlar tilning asosiy ifoda vositalari bo'lib, chet tilini o'rganuvchiga muloqot qilishda va samarali ifoda etishda yordam beradi. Lug'at ustidan mahorat o'quvchini samarali ma'ruzachiga aylantiradi. Lug'at boyligining yetishmasligi uni aloqani muvaffaqiyatli tashkil etish va erishishda muvaffaqiyatsizlikka olib keladi. Kam so'z boyligiga ega bo'lish o'quvchilarni ayovsiz doirada tuzoqqa solishi mumkin, chunki kengaytirilgan matnlarni o'qiy olmaydigan so'z boyligi va so'zlarni o'rganish strategiyalaridan foydalanishda unchalik muvaffaqiyatga erisha olmaydi. Shu bois o'quvchilar kengaytirish imkoniyatlarini qo'ldan boy berishadi.

O'quvchilarning so'z boyligini rivojlantirish ham muhimdir, chunki boshqa barcha tillarda lug'at yetishmasligi boshqa ko'nikmalarga ta'sir qiladi. Lug'at yetishmasligi shuningdek, o'quvchilarning muvaffaqiyatli muloqotni o'rnatishdagi muvaffaqiyatsizligining asosiy sabablaridan biri sifatida qaraladi, xoh u yozma xoh og'zaki bo'lsin. O'qish muammolari bo'lgan o'quvchilarda lug'at boyliklari kamligi har doim seziladi. Ovozli bilim orqali foydali lug'at (essential vocabulary) o'quvchilarni gapirish va yozishda qo'llab-quvvatlaydi. So'z boyligining kamligi ko'pincha mazmunli muloqotning yetishmasligiga olib keladi. Shuning uchun har bir urinish o'quvchilarning so'z boyligini yaxshilash uchun kerak.

Lug'atning ahamiyati til pedagogikasida ham barcha uchun har doim tan olingan. Kommunikativ yondashuvning dastlabki vakili Uilkins (1972) lug'atni o'rganish grammatikani o'rganish kabi muhimligini aniq ko'rsatdi. O'quvchi ona tili darajasiga yaqinlashganmi yoki yo'qmi, u kollokatsiyalarni yaxshi ishlatishi va aytishi mumkinligiga qarab hukm qilindi. O'quvchilar sinfida o'qitish, rivojlantirish va o'rganish asosiy muammo bo'lishi kerak. Lug'at tilni egallashning eng muhim qismlaridan biridir. Shuning uchun, yangi so'zlarni ongli va ongsiz ravishda o'rganish o'quvchilarning til darajasini rivojlantirish ertasi uchun asosiy asosdir. Shunday qilib, o'qituvchilar o'quvchilarning so'z boyligini rivojlantirish va ularning kommunikativ rivojlanishiga yordam berishga harakat qilishlari kerak.

O'quvchilarining so'z boyligini rivojlantirish usullari va strategiyalari.

An'anaga ko'ra, lug'at talabalar uchun o'rganish uchun alohida mavzu bo'lmagan, ammo gapirish, tinglash, o'qish va yozish darslarida o'qitilgan. Dars davomida, talabalar o'qituvchi va sinfdoshlar tomonidan taqdim etilgan sinf faoliyatiga tegishli bo'lgan o'z so'z birikmalaridan foydalanadilar va yangi so'zlar bilan tanishadilar. Ko'pgina o'quvchilar uchun lug'atni o'rganish o'z ona tilida ma'nolari bo'lgan yangi so'zlar ro'yxatini haqiqiy kontekst amaliyotisiz o'rganishni anglatadi. Aksariyat hollarda ta'lim kontekst, o'quvchilar, tez-tez ularning tilini o'rganish davomida notanish so'z bilan shug'ullanish kerak. Yangi so'z bilan bunday uchrashuv paytida o'quvchilar ikki tilli lug'atda so'zning ma'nosi yuqoriga qarashadi. Ko'pincha ular yangi so'zlar kontekstda ulardan haqiqiy foydalanish haqida hech qanday tasavvurga ega bo'lmagan satrlarni yozadilar.

Ko'pgina olimlar yangi so'zlarni yodlash orqali lug'atni o'rganishni to'xtatdilar. Buning sababi shundaki, lug'at ko'pincha leksik jihatni e'tiborsiz qoldirishga olib keladi va shu tarzda o'rganilgan. Boshqacha qilib aytganda, o'quvchilar lug'atni aniq shaklda ishlatishni bilishadi, lekin ular uni haqiqiy hayotdagi muloqotda turli xil ma'nolari bilan qanday ishlatishni bilishmaydi.

O'qituvchilar tomonidan o'quvchilar uchun qo'llanadigan so'z birikmalarini rivojlantirish uchun turli xil boshqa strategiyalar va yondashuvlar mavjud.

Birinchidan, so'zlar haqidagi bilimlarni tasodifan olish mumkin, bu yerda lug'at til faoliyatiga sho'ng'ish orqali rivojlanadi. So'zlar to'g'ridan-to'g'ri o'qitish orqali o'rganiladi, bu yerda talabalar so'zlarni tuzilgan yondashuv orqali o'rganishlari ham mumkin. O'qituvchilar ishlatilgan so'zlar doirasini kengaytirish bo'yicha tadqiqotlar, lug'atlar, tezauruslar va imlodan foydalanishni ham targ'ib qilishlari mumkin.

O'qituvchilar ham o'z talabalariga notanish yoki yangi so'zlarni yozishi mumkin bo'lgan lug'at daftarchasi berishlari mumkin. Hatto so'z o'yinlarni o'ynash ham rag'batlantirish mumkin. Interaktiv ishchi devorlar yaratilishi, ko'rsatilishi va

o'quvchilar yangi, qiziqarli va g'ayrioddiy lug'atni olishlari mumkin. Misol tariqasida aytishimiz mumkin-ki, Maykl Graves (2006) o'quvchilarning so'z bilimlarini rivojlantirish va samarali o'qitishni qo'llab-quvvatlaydigan muvaffaqiyatli lug'at dasturlari uchun asos yaratadi.

Uning ta'limotining asosi mustahkam so'z boyliklarini rivojlantirish uchun to'rt qismli dastur yondashuvni o'z ichiga oladi:

- (1) boyitish bilan ta'minlash va turli til tajribalari,
- (2) alohida so'zlarni o'rgatish,
- (3) so'z o'rganishni o'rgatish strategiyalar;
- (4) so'z ongini tarbiyalash.

Ammo bundan ham muhimi, o'qituvchilarning o'zi tajriba sifatida o'quvchilarga so'z boyligini rivojlantirish va boyitishga yordam berish mustaqil o'qishni rivojlantirishi va kengaytirishi mumkin.

XULOSA

Xulosa qilib aytganda, o'quvchilarda so'z boyligining yetishmasligi, ular uchun muloqat jarayonida turli xil qiyinchiliklarga sabab bo'ladi. Shuning uchun, diqqat bilan rejalashtirilgan lug'at bo'yicha ko'rsatmalar, xususan qisqartirilgan hikoyalardan foydalanish o'quvchilarning eng ko'p duch keladigan muammosini bartaraf etish uchun zarur bo'ladi.

FOYDALANILGAN ADABIYOTLAR RO'YXATI:

1. Allen, J. (1999). Words, words, words: Teaching vocabulary in grades 4-12. Portland, ME Stenhouse Publishers
2. Blachowicz, C., & Fisher, P. (2004). Vocabulary lessons. Educational Leadership, 61(6), 66-69.
3. Bromley, K. (2007). Nine things every teacher should know about words and vocabulary instruction. Journal of Adolescent & Adult Literacy, 50, 528-536.
4. Brumfit, J. & Carter R.A. (Eds.) (1986): Literature and Language Teaching. Oxford: Oxford University Press
5. Collie, J. and S. Slater (1987): Literature in the Language Classroom. Cambridge: University Press.
6. Dillard, M. (2005, December). Vocabulary instruction in the English classroom. Studies in Teaching 2005 Research Digest, 21-25.
7. Dixon-Krauss, L. (2002). Using literature as a context for teaching vocabulary. Journal of Adolescent and Adult Literacy, 45(4), 310-318
8. Duff, A. and Maley, A. (1990): Literature. Oxford University Press

O‘ZBEK TILIDAGI VARIANTLILIK VA DUBLET HODISALARINING LINGVISTIK AHAMIYATI

Rajabov Nizomiddin Namoz o‘g‘li

Buxoro Davlat Universiteti

Lingvistika o‘zbek tili ta‘lim yo‘nalishi magistranti

ANNOTATSIYA

Ushbu maqolada tilshunoslikdagi variant va dubletlar bilan bog‘liq muammolar yoritilgan bo‘lib, ularning paydo bo‘lish o‘rni, lingvistik hamda ijtimoiy ahamiyati xususida so‘z yuritilgan.

***Kalit so‘zlar:** Variantlar, dubletlar, absolyut sinonimlar, o‘z qatlam, o‘zlashma qatlam, ijtimoiy maqbullik, donor til, vositachi til, qabul qiluvchi til, parallellik.*

ABSTRACT

This article covers the problems related to variants and doublets in linguistics. The place of their appearance, linguistic and social significance is discussed.

***Key words:** Variants, doublets, absolute synonyms, own layer, acquired layer, social acceptability, donor language, intermediate language, recipient language, parallelism.*

KIRISH

O‘zbek tilida shakli bir-biriga yaqin, ma‘nolari esa teng bo‘lgan til birliklari variant deyiladi. Aslida, variantlar xususida bundan boshqa yana ko‘plab tariflar mavjud, biroq hech bir keltirilgan tarif to‘laligicha izohlanmagan. Variantlar, xuddi sinonimlar kabi deyarli barcha til sathlarida mavjuddir. Ma‘lumki, tilda semantik jihatdan bir xil, ammo fonetik va morfologik jihatdan ikki va undan ortiq ko‘rinishga ega bo‘lgan so‘zlar ko‘p uchraydi. Bunday so‘zlarni tilshunoslikda leksik variantlar deb ataymiz. Masalan, “O‘zbek tilining imlo lug‘ati”da asta-ohista, kabutar-kaptar...kabi yuzlab leksik variantlarni uchratish mumkin. Bizning fikrimizcha, variantlarni sinonimlardan va, ayniqsa, dubletlardan xususiy chegaralarini qat‘iy belgilab olish lozim. Shu kungacha ba‘zi ishlarda sinonimlar qatoriga ba‘zi ishlarda esa, variant yoki dubletlar qatoriga kiritib kelingan adab-odob, baravar-barobar kabi so‘zlar aslida leksik variantlardir. Ushbu bo‘limda mana shu yuqoridagi masalalar xususida so‘z yuritimiz.

MUHOKAMA VA NATIJALAR

Tilshunos olim R.Shukurov O‘zbek tili variantdosh so‘zlarining qisqacha lug‘atida izoh sifatida quyidagi fikrlarni keltiradi: “Variantdosh so‘zlar ikki yoki bir necha xil yozilishga ega. Hammasi ham imlo qoidalariga binoan to‘g‘ri yozilgan

hisoblanadi. Bu soʻzlarni paronim va sinonimlardan farqlash kerak. Paronimlarda yozilishi va aytilishi bir-biriga yaqin boʻlgan ikki soʻzning maʼnolari butunlay boshqa-boshqa boʻladi. Sinonimlarda esa shakli butunlay oʻzgacha, maʼno qirralarida ham farq sezilib turadi. Variantdosh soʻzlar maʼnoda zarracha farq qilmaydi. U bir soʻz. Faqat yozilishida farq bor, xolos. Buning sababi bir varianti fonetik yozuv asosida boʻlsa, ikkinchi varianti morfologik yoki boshqa yozuv qoidasi asosida yozilganidir. Demak, bir soʻz turli yozuv (tamoyili) qoidasi asosida ham yozilishi mumkin”. Keltirilgan taʼriflarni maqullagan holda, shuni aytish joizki, ushbu manbada ham, variantlarni paronim va sinonimlardan qisqacha farqlagan holda, birinchi navbatda, farqlanishi lozim boʻlgan dubletlar toʻgʻrisida soʻz yuritilmaydi. Etibor berib qaraganda, tilda aynan bir til sathida birliklarning aynan bir maʼnoni ifodalovchi har xil koʻrinishlarining uchrashi hodisasi hisoblangan variantlilik bir jihatdan tilning keng ifoda imkoniyatlariga ega ekanligini koʻrsatsa, ikkinchi jihatdan tilning maʼlum bir oʻrinlarda mavjud variantlarga boʻlgan ehtiyojdan paydo boʻladigan hodisa hisoblanadi. Vaholanki, shuni ham takidlash joizki, variantlilik hodisasi tilshunoslikda polisemiya(koʻp maʼnolilik), sinonimiya (maʼnodoshlik) va dubletlar qatorida sanalib terminologiya sohasining azaliy muammolaridan boʻlib keladi va bir guruh olimlar tomonidan salbiy holat sifatida baholalanib kelinadi. Biroq, shu qarashlar bilan yonma- yon holatda boshqa bir guruh olimlarning fikrlari oʻzgacha munosabat kasb etadi. Ularning fikrlaricha, tildagi variantlilik til birliklari, qolaversa, butun til sistemasining mavjudligi, faoliyat yuritishi hamda evolutsiyasi, yaʼni tarixiy rivojlanishi mohiyatini yoritib beruvchi eng muqobil tushuncha va termindir. Yana ushbu guruh tilshunoslari: Til fonetikasi va morfologiyasidan boshlab semantik va stilistik qatlamlargacha boʻlgan barcha sathlarda uchraydigan variantlashuv hodisasi, haqiqatdan ham, tilning boyishi va rivojlanishini taʼminlovchi muhim omillardan hisoblanadi. Aynan bir til birligining turli oʻrinlarda uning eng munosib variantlari vositasida ifodalanishi darajasi, shubhasiz, tilning boy ifoda imkoniyatlari koʻrsatkichi boʻlib ham xizmat qila oladi degan fikrdalar.

Koʻrinib turibdiki, tilshunoslikning koʻpgina masalalarida uchragani singari leksik variantlar xususida ham har xil, baʼzan esa, hatto bir-biriga qarama-qarshi fikrlar mavjuddir. Aksariyat olimlar leksik variantlarni xuddi sinonimlar kabi maʼnosi oʻxshash boʻlgan boshqa-boshqa til birliklari deb bilsalar, boshqalari leksik variantlarni bir leksemaning turli hodisalarga koʻra, yaʼni grammatik-morfologik, yoki sintaktik-stilistik, yo boʻlmasa fonetik tovush oʻzgarishlariga uchragan shakli deb hisoblaydilar. Bunday munozarali vaziyatda, leksik variantlarni til sathlarida qolib ketgan keraksiz, salbiy maʼnodagi unsurlarmi, yo boʻlmasa til korpusining faoliyatida, uni yangilab turishda muhim hisoblanadigan mexanizmlardan birimi

degan shu kabi va yana bir nechta unga bog'liq savollarga faqatgina variantlilik hodisasini unga yondosh hodisa bo'lgan dubletlilik hodisasi bilan qiyosan va mohiyatan o'rgangandagina javob topa olishimiz mumkin deb o'ylaymiz.

Birinchi navbatda, variantlilik tushunchasiga izoh berib o'tishimiz kerak bo'ladi. Tilshunos olim A.Hojiyev "Tilshunoslik terminlarining izohli lug'atida" variant terminini izohlar ekan: Variant (lotincha so'zdan olingan bo'lib varians-variants-o'zgaruvchi) degan ma'nolarni anglatadi. Shuningdek, til birliklarining turli-tuman o'zgarishlar natijasida hosil bo'lgan shaklidir. Masalan, fonema varianti, affiksning varianti, so'zning varianti, iboraning varianti va boshqalar shaklida deyiladi. Ayni shu masala yuzasidan prof. E.Qilichev va O.Beganchevalarning "So'zlarning shakliy va ma'noviy munosabatlari xususida" maqolasida ham bir qator fikrlar bayon qilingan. Hodisa mohiyatini chuqurroq anglash uchun variant tushunchasi va atamasining lingvistik tabiatini aniqlash, uning dublet tushunchasi va atamasi bilan aloqasi va farqli tomonlarini izohlash zarur.

Variant so'zi ko'p ma'noli bo'lib, lingvistik atama sifatida til birligining turli-tuman o'zgarishlar natijasida hosil bo'lgan shakli, ko'rinishidir. Masalan, fonema varianti, morfema varianti, so'z varianti, ibora varianti kabi variantlar mavjud. Bundan ko'rinib turibdiki, tilshunoslikda birmuncha yakdil fikrlar mavjud. Variantlarni yuqoridagi tasnifini bergan olimlar ular o'z ichida yana mayda guruhlarga yoxud bo'laklarga bo'linishini ham ta'kidlaydilar. Rus tilshunosi V.V. Morkovkin so'zni asl shaklida va morfologik shakllanishida bo'linmaslik bilan ajralib turadigan asosiy lingvistik birlik sifatida belgilaydi. Olimning fikricha, obyektlar belgilar va munosabatlarni belgilash uchun xizmat qiladi (yoki holatlarning ifodalari uchun) va nutqda lingvistik ahamiyatga ega variantlar shaklida namoyon bo'ladi. Yana, olim, shuni ham ta'kidlaydiki, lingvistik ahamiyatga ega o'zgaruvchanlikka, ya'ni mavjudlikka tasodifiy emas, balki juda tushunarli va muntazam davom etadigan hamda harakatlanuvchi variantlar shaklida qarash lozimdir. Shuningdek, so'zning o'zgaruvchanlik qobiliyati hammavaqt uning mavjudligida namoyon bo'ladi.

Bizning fikrimizcha, V.V. Morkovkin fikrlari lingvistik haqiqatlarga yaqinroq ko'rinadi. Chunki haqiqatdan ham, tilning mavjud sathlardagi o'zgaruvchanlik qobiliyati olimning ta'biri bilan aytganda, tasodifiy bo'lmagan, aksincha, juda tushunarli bo'lgan va muntazam davom etadigan harakatlanuvchi variantlar ko'rinishida oydinroq namoyon bo'ladi deb o'ylaymiz. Yuqoriga eslatib o'tganimiz R.Shukurovning "O'zbek tili variantdosh so'zlarining qisqacha lug'ati"da olim variantdosh so'zlarni bir nechta kichik guruhlarga bo'lib ko'rsatadi. Masalan, birinchi guruhga asosan bir qismdan iborat so'zlarni: *abr va avr, adab va odob, ajdarho, ajdahor, ajdar va ajdaho, alifbo va alfavit, anovi va anavi, aroba va arava, aroq va*

araq, aso va hassa, asokash va hassakash, bironta va birorta, bolgar va bulg'or, bugun va bukun, dumaloq va yumaloq, dumbaloq va umbaloq, gado va gadoy, gavhar va guhar, igna va nina, isirg'a va sirg'a, iymon va imon, jinday va jindak, kabutar va kaptar, karta va qarta, sabo va saboh, san-man va sen-men, podshoh va podsho, qabariq va qavariq, qabat va qavat, to'yana va to'yona, to'yg'azmoq va to'yg'izmoq, shohsupa va shosupa, shohtut va shotut, shabada va shabboda kabilarni variant juftliklar sirasiga kiritadi. Yana bir guruhga, ba- bo- old qo'shimchalari orqali yasalgan so'zlar ham variantdoshlikni vujudga keltirishi nazarda tutiladi. Masalan: **baadab va boadab, bama'ni va bama'no, baobro' va boobro', baxabar va boxabar, bomaslahat va bamaslahat, botartib va batartib, boxabar va baxabar** kabilarni inobatga olingan. Yana, shu o'rinda ta'kidlash kerakki, olimning manodosh qo'shimchalar orasidan faqat, ba- bo- old qo'shimcharini olganligi uning variantlilik hodisasi mohiyatiga anchagina teran nazar bilan qaraganligini bildiradi. Bizning fikrimizcha ham, olim hodisaga shu o'rinda juda to'g'ri yondashadi va tildagi variantlilik shakliy munosabatlar asosida qurilishiga ishora beradi. Ma'nodosh qo'shimchalar: -li, -ser, -dor, ba-, bo shaxs, narsa-buyum, belgi-xususiyatlarning mavjudligini bildirib kelib yangi so'z hosil qiladi va ular ma'no bo'yog'ining ortib borishiga ko'ra farqlanib, bir sinonimik qatorni hosil qiladi. Masalan: shirali va shirador, farzandli va serfarzand, maslahatli va bamaslahat. Bulardan ba- bo- old qo'shimchalari faqat shakliy jihatdan bir-biridan farqlanishi ularning sinonimik qatorning boshqa a'zolariga nisbatan ma'nodosh, o'zaro esa, variantdosh qo'shimchalar ekanligi ayonlashadi. Mazkur lug'atlar bazi bir xatoliklardan xoli emasligi ayon, biroq bu jihat ham, yana yuqorida sanab o'tilgan muammoli vaziyatlar ham bizning oldimizda ushbu hodisalar borasida hali qilinadigan talay ishlar borligini ko'rsatadi.

Bir so'z turli shakllarda har xil davrlarda turli tillar orqali kirib kelishi mumkin. Ba'zi so'zlar shakl va ma'no uyg'unligini saqlab qolishi va ba'zilari esa yo'qotishi mumkin. Bunday so'zlar esa tilshunoslikda leksik dubletlar deb ataladi. Leksik dubletlar eng qadimiy va keng qamrovli leksiko-semantik kategoriyalardan biri hisoblanadi. Leksik dubletlar deb, bir tilda ikki yoki undan ortiq umumiy kelib chiqish tarixiga ega bo'lgan, ayrim paytlarda qayta o'zlashtirish natijasida paydo bo'lgan yoki boshqa tillardan o'zlashtirish orqali tilimizdagi muqobili bilan dublikatlik hosil qilib til lug'at boyligi tarkibiga kirgan, semantik jihatdan bir xil yoki turli davrlarda ma'no jihatdan farqlanishlarga uchragan va talaffuzi bir-biridan farq qiladigan so'z juftliklariga aytiladi. Shunga o'xshash ta'riflarni ko'plab tadqiqotlarda goh u , goh bu qirralarini uchratish mumkin. Mavjud manbalarda dubletlar va variantlarga berilgan ta'riflar hamda keltirilgan misollar shu qadar bir- biri bilan

chalkashib ketganki, hattoki, bir tilshunos variant sifatida keltirgan misollarni boshqa bir tilshunos dublet sifatida baholagan holatlarni ko'rishimiz mumkin. Qolaversa, bu ikki hodisaning bir vaqtning o'zida sinonim so'zlar bilan ham bog'liq vaziyatlarda chalkashliklar kuzatilyotganligi bor gap. Shunday ekan mazkur vaziyatda ushbu til birliklarining o'zaro chegaralarini qat'iy belgilab olish ehtiyoji mavjud. Birinchi navbatda O'zbek tilidagi leksik dubletlar masalasi Sh.Raxmatullayev (2006), A.Hojiyev (1981), R.Qo'ng'urov (1980), E.Begmatov (1985), M.Mirtojiyev (2010), I.Qo'chqortoyev (1977), B.Daniyarov (2020) va boshqalarning asarlarida u yoki bu darajadagi tafsilotlari yoritilgan. O.Yusupov (2020) esa ingliz va o'zbek tillaridagi dubletlarning funksional-semantik va lingvokulturologik tadqiqini olib borgan. Tilshunos olim Azim Hojiyev "Tilshunoslik terminlarining izohli lug'ati" da dubletlar fransuz tilidagi "Doublet - double" – "ikkilik" so'zidan olingan bo'lib, bir xil teng semantik tarkibga ega bo'lgan til birliklari ekanligini ta'kidlaydi. Sh.Raxmatullaevning fikricha: "Agar ikki leksema (leksosemema) har jihatdan teng bo'lsa, o'zaro farqlovchi belgiga ega bo'lmasa, leksik dubletlar deyiladi". Olim bu hodisani absolyut sinonimiya deb nomlash ham mavjud ekanligini ko'rsatib o'tadi.

O'zbek tilining izohli lug'atida dubletlarga quyidagicha izoh berilgan. "Doublet (fr. Doublet < double– qo'shaloq, ikkilangan, ikki hissa) 1. Biror narsaning ikkinchi nusxasi; ikkita bir xil, teng qimmatli narsaning biri. 2. Qimmatbaho, nodir toshlar (buyumlar)ning yasama, soxta nusxasi. 3. Tilda ma'nosiga ko'ra aynan teng keluvchi va biri ikkinchisi o'rniga almashinib qo'llanilishi mumkin bo'lgan so'z va boshqa xil lisoniy birlik. Biroq, ilmiy matnda dubletlarning uch-to'rttasini birdaniga berishni me'yoriy holat deb qarash kerak emas. Tilda sinonim, dublet va variantlarning qavatlanishi yoki takrorlanishi ortiqcha informatsiyani vujudga keltiradi." Tilshunos I. Qo'chqortoyevning fikricha, sinonimik vositalarning yadro qatlamiga dubletlar ham kiradi. Bu kategoriya o'zbek tilshunosligida adabiy norma nuqtayi nazaridan ma'lum qiziqish uyg'otadi. Ba'zi manbalarda dubletlar xuddi sinonimlar kabi "aytilishi har xil, ma'nosi bir xil so'zlar" sifatida ta'riflanadi.

U. Tursunov va boshqalar hammuallifligida yozilgan "Hozirgi o'zbek adabiy tili" darsligida esa quyidagicha fikr bildiradi: Agar leksik birliklar har jihatdan teng kelsa, ular o'zaro farq qilmasa, leksik dubletlar yuzaga keladi. Bu hodisa absolyut sinonim deb ham yuritiladi. Masalan: agitatsiya-tashviqot, propaganda-targ'ibot, tema-mavzu kabilar. Ko'pchilik tilshunoslar leksik dubletlar juda oz (shunda ham, asosan, terminologiyada) degan fikrdalar. Buning sababi shuki dubletlar biri ikkinchisining aynan nusxasi bo'lgani sababli, bunday leksik dubletlardan biri ortiqcha hisoblanadi, shuning natijasida bulardan biri tilda uzoq yashamaydi deb

ta'kidlaydilar. Shuningdek ular leksik dubletlarni o'tkinchi hodisa sifatida baholaydilar. Yana bir boshqa manbada Tilda leksik ma'nolari o'zaro teng bo'lib, farqlovchi semalari bo'lmagan leksemalar ham uchraydi. Masalan: so'roq va savol, xabar va darak, tema va mavzu, nom va ot kabi. Tilshunoslikda bu tipdagi leksemalar absolut sinonimlar yoki leksik dubletlar deb ikki xil nomlanmoqda deyiladi. Hozirgi o'zbek adabiy tilining lug'at sostavidagi o'z va o'zlashma qatlam materiallari ko'p hollarda arabcha, tojikcha va o'zbekcha so'zlarning tilda parallel holda yashab qolganligini ham ko'rsatadi. Parallel yashovchi dublet ma'lum stilistik vazifa o'taydi, narsa va hodisalar haqidagi tushuncha va tasavvurlarning ma'lum qirralarini konkretlashtirish, ya'ni so'z ma'nolarining differentsiatsiyasi uchun xizmat qiladi. Hozirgi o'zbek adabiy tilidagi sinonimik uyalarning ko'pini o'zbekcha so'zlarning o'zlashma dubletlari va variantlari tashkil qiladi. Ruscha-internatsional so'zlarning hammasi ham o'zbek tiliga to'ppa-to'g'ri va birdan kirib kelavergan emas. Dastlab ruscha internatsional so'zni tarjima qilishga intilish kuchli bo'ldi yoki o'zbek tilidan so'zning muvofiq ekvivalenti axtarildi. Masalan: poezd so'zi dastlab o'zbek tiliga o't araba, otash araba tarzida tarjima qilingan. Shuningdek paroxod so'zi dastlab otash kema, o't kema, vopur yoki yuzguch shahar kabi so'z va iboralar bilan berilgan. Keyinchalik poezd va paroxod so'zlarining o'zi g'olib chiqqan. Leksik dubletlar paydo bo'lishi jarayonida ishtirokchi tillarning maqomi uch xil bo'ladi: manba til (donor til); vositachi til (medium til); qabul qiluvchi til (retseptient til). Tilshunos Sh. Raxmatullaevning fikricha: "Agar ikki leksema (leksosemema) har jihatdan teng bo'lsa, o'zaro farqlovchi belgiga ega bo'lmasa, leksik dubletlar deyiladi. Olim "bu hodisani absolyut sinonimiya deb nomlash ham mavjud" deb ham ta'kidlaydi. Agar tub so'z bilan o'zlashtirma so'z ma'nolari o'rtasida absolyut sinonimiya mavjud bo'lsa, biz bu kabi holatlarni dubletlar deb ataymiz: O'zbek -fors-tojik: oz -kam; barcha -hamma; toza -pok; yolg'on -soxta; yilnoma -solnoma. O'zbekcha-arabcha: ayirma -farq, tafovut; bo'lak -qism; kishi -inson, odam; uyushma -ittifoq. Yunoncha -arabcha: analiz -tahlil. Arabcha -tojikcha: maktub -noma. Arabcha -arabcha: rasm -odat. O'zbek tilidagi leksik dubletlar nutqni stilistik jihatdan kategoriyallashtirganimizda yaqqol ko'zga tashlanadi. Jumladan, so'zlashuv nutqiga oid so'zlar oddiy, erkin muomalada qo'llanadi va ularning ancha qismi emotsional-ekspressiv bo'yoqdorligi bilan xarakterlanadi. Bu bo'yoqdorlik salbiy va ijobiy munosabat ifodalash bilan bog'liq bo'ladi. So'zlashuv leksikasining stilistik bo'yoqdorligi neytral yoki kitobiy leksikaga oid so'zlar fonida, ya'ni shu leksikaga oid so'zlar ishtirok etgan dubletlar qatorida ko'proq nomoyon bo'ladi.

O'zbek tilida sinonim, dublet, variant tushunchalari bir-biri bilan uzviy bog'liqdir, o'z navbatida turli jihatlariga ko'ra farqlanadi. Shu jihatdan, til lug'at

boyligining asosini tashkil etuvchi sinonim, dublet, variant hodisalarini bir-biridan farqlash lozim. Zero, ular ma'naviy munosabati jihatidan deyarli bir o'rinda tursa-da, uslubiy xususiyati, shakily tomonlariga ko'ra o'zaro tafovutga ega. Buni tilshunos olimlar o'z asarlarida har doim qayd etganlar.

Dubletlar ichki manbadan, yoki tashqi manbadan adabiy tilga o'zlashib me'yorlashgan so'zlardir. Albatta, adabiy tilda o'z muqobili bo'lgani holda. Variantlar esa bir so'zning bir necha xil ko'rinishidir. Ularning ham adabiy tilda o'z o'rni bor. Shuningdek, ular sinonimlarning yadro qatlamini tashkil etuvchi omillardan hisoblanadi. Shuni ham ta'kidlash kerakki, dubletlar variantlardan farqli o'laroq o'tkinchi hodisa deb baholansa-da, "ijtimoiy maqbullik" tushunchasi dubletlar uchun ham xosdir. Adabiyotning badiiy tasvir vositasi sifatida tilda dubletlar va variantlar yashashda davom etadi. Bizningcha, dubletlar absolyut yoki to'liq sinonim ham, variant ham emas. Ular faqat tildagi yangilanishlar, o'zgarishlar natijasida iste'molda bor so'zning boshqa muqobillari paydo bo'lishi bilan yuzaga kelgan hodisadir. Muqobili mavjud bo'lgan dubletlar sekin – asta o'z muqobiliga o'rin bo'shatadi. Tilda (o'z qatlamda) muqobili bo'lmagan dubletlar istiqbolli dubletlar hisoblanib o'sha til lug'at tarkibidan o'rin oladi.

FOYDALANILGAN ADABIYOTLAR (REFERENCES)

1. Азим Хожиев. “Тилшунослик терминларининг изоҳли луғати” Тошкент. «Ўзбекистон миллий энциклопедияси» Давлат илмий нашриёти.
2. Ҳозирги ўзбек адабий тили Ўзбекистон ССР “ФАН” нашриёти Тошкент-1996. Абдурахмонов Ғ. умумий таҳрири остида.
3. Лебедева С.В. Близость значения слов в индивидуальном сознании: Автореф. Дис. Докт. Филол.наук. –Тверь, 2002. -23с.
4. Қиличев Е.“Ўзбек тилининг пратик стилистикаси”. Тошкент «Ўқитувчи» 1985.
5. Қо'чқортөев I. Луг'aviy sinonimik vositalar va ularning asosiy turlari. О'ТА, 1984. 40son.
6. Rahmatullayev Sh. “Hozirgi o'zbek adabiy tili” darslik. Toshkent. "Universitet".2006.
7. Юсупов Отабек Якубович “Ўзбек тилига араб ва форс тилларидан ўзлашган лексик дублетлар таҳлили” Хорижий филология. No2, 2020.
8. “O'zbek tilining izohli lug'ati” A. Madvaliyev tahriri ostida. Toshkent.
9. Shukurov R. “O'zbek tili variantdosh so'zlarining qisqacha lug'ati”.
10. Hakim, R. (2021). Political and Legal Culture-the Factors of Stability of the Political and Legal System. *Бюллетень науки и практики*, 7(3), 281-286.

11. Расулов, Х. М. (2022). МАЪНАВИЙ ТАРҒИБОТДА ИЛҒОР ХОРИЖИЙ ТАЖРИБАЛАР. *Oriental renaissance: Innovative, educational, natural and social sciences*, 2(10-2), 818-826.
12. Расулов, Х. М. (2020). Шарқ ва ғарб: сиёсий ва ҳуқуқий маданият компонентлари уйғунлиги. *ВЗГЛЯД В ПРОШЛОЕ*, (SI-1№ 3).

МОЛОДЕЖНЫЙ СЛЕНГ.

ЕГО ПРОИСХОЖДЕНИЕ И ФУНКЦИОНИРОВАНИЕ

Доронина Ирина Николаевна

преподаватель кафедры русской филологии
Ферганского государственного университета

АННОТАЦИЯ

Молодежный сленг - это популярное явление среди молодежи, которое представляет собой уникальный способ коммуникации и выражения себя. В этой статье анализируется явление молодежного сленга, его характеристики и воздействие на молодежную культуру. В начале статьи рассматривается определение молодежного сленга и его значимость в коммуникации среди молодежи. Говорится о том, что молодежный сленг представляет собой особый язык, который позволяет молодым людям выразить свою уникальность, принадлежность к определенной группе или субкультуре.

Далее в статье анализируются ключевые характеристики сленга, используемого молодежью. Описывается, что молодежный сленг часто опирается на новые слова, выражения и фразы, которые могут быть непонятны для старшего поколения. Также отмечается, что молодежный жаргон часто претерпевает изменения и эволюционирует под воздействием моды, медиа и интернета.

Ключевые слова и выражения: *сленг, происхождение, желание выделиться, определенная группа, выделяться среди других, специфический сленг.*

Молодежный сленг представляет собой особый языковой стиль, который молодые люди применяют для общения внутри своей социальной среды. Он способен включать в себя добавление новых слов, фраз или изменение значения уже имеющихся слов.

Молодежный сленг может возникать из-за различных причин. Молодежь стремится выделиться и установить свою собственную уникальную идентичность. Молодежь ощущает принадлежность к определенной группе и выделяется среди остальных, используя специфический сленг.

Молодежный сленг может проявляться в различных формах функционирования. Это может быть использовано для разработки собственного

языка общения среди молодежи, для выражения эмоций или для достижения комического эффекта.

Молодежный сленг часто меняется и развивается со временем. Слова и фразы могут возникать из-за воздействия медиа, музыки, интернета и других источников. Молодежь может быстро принимать и распространять эти явления, которые затем становятся популярными, но со временем устаревают и заменяются новыми.

Тем не менее, стоит отметить, что молодежный сленг не всегда ясен или принят в обществе в целом. Использование излишнего количества сленговых выражений может затруднять общение с людьми, не знакомыми с этим сленгом. Поэтому необходимо быть способным изменять свою речь в зависимости от ситуации и аудитории.

В современной лингвистике молодежный сленг вызывает противоречивые реакции из-за нескольких факторов. Во-первых, сленг представляет собой неофициальный язык, который молодежь использует для выражения своей уникальности, принадлежности к определенной группе или подгруппе. Его лексика, грамматика и произношение часто отличаются от стандартного языка. Для лингвистов, которые стремятся изучать и описывать язык в его стандартной форме, это может вызывать трудности.

Во-вторых, молодежный сленг часто быстро меняется и развивается. Изучение новых слов и выражений становится сложным и непредсказуемым из-за их быстрого появления и исчезновения. Лингвисты сталкиваются с трудностями при попытке создать устойчивые и точные описания языка, вызванные этим.

В-третьих, элементы жаргона и арготизмов, которые часто встречаются в молодежном сленге, могут быть непонятными для людей, говорящих стандартным языком. Это затрудняет общение между различными социальными группами и создает преграды в взаимопонимании.

В-четвертых, молодежный жаргон может быть специфичным для определенной социальной группы молодежи или географической области. Это означает, что в определенных социальных и географических контекстах его использование и понимание могут быть ограничены.

Лингвисты считают молодежный сленг важным объектом исследования, несмотря на противоречия, связанные с ним, так как он отражает различные аспекты молодежной субкультуры, включая социальные, культурные и идентификационные. Лингвисты могут получить более глубокое понимание и

описать разнообразие языковых вариантов и их воздействие на общество, изучая молодежный сленг.

Словарь молодежного сленга может оказывать как положительное, так и отрицательное воздействие на мышление и речь молодого человека.

Положительное влияние:

1. Использование молодежного сленга может способствовать укреплению социальной принадлежности подростка и улучшению связей с друзьями.

2. Использование сленга может стать способом для подростка выразить свою уникальность и творческий потенциал, придумывая новые слова и фразы.

3. Использование молодежного сленга при общении может мотивировать подростка к активному взаимодействию с окружающими, что способствует развитию его социальных навыков.

Отрицательное влияние:

1. Постоянное использование молодежного сленга может ограничить словарный запас подростка, что может повлиять на его способность адекватно общаться в более официальных обстановках.

2. Негативное восприятие: некоторые люди могут рассматривать молодежный сленг как неприемлемый или неправильный, что может создать негативное восприятие подростка со стороны окружающих.

3. Затруднения в образовании: некоторые подростки могут испытывать затруднения в образовательном процессе из-за неправильного использования молодежного сленга в учебных ситуациях.

В целом, молодежный сленг может иметь как положительное, так и отрицательное влияние на сознание и речь подростка. Важно, чтобы подростки понимали, когда и в каких ситуациях использование сленга является приемлемым, и развивали свои коммуникативные навыки в различных контекстах.

Таким образом, данная статья представляет обзор и анализ молодежного сленга, его особенностей и влияния на молодежную культуру. Она позволяет лучше понять и оценить роль и значение молодежного сленга в современном обществе.

СПИСОК ИСПОЛЬЗУЕМОЙ ЛИТЕРАТУРЫ

1. Doronina, I. N. (2021). Interactive learning and its methodology. *ASIAN JOURNAL OF MULTIDIMENSIONAL RESEARCH*, 10(5), 653-655.

2. Doronina, I. N. (2021). Modernist trends in the literature of the twentieth century: features of futurism and its varieties. *ACADEMICIA: AN INTERNATIONAL MULTIDISCIPLINARY RESEARCH JOURNAL*, 11(2), 238-243.
3. Doronina, I. (2021). DISORDERS OF NEUROMOTOR DEVELOPMENT AS AN INDICATOR OF INSUFFICIENT READINESS FOR SCHOOLING.
4. Nikolaevna, D. I. (2022). Innovative Methods Of Teaching Russian Language And Literature. *Central Asian Journal of Theoretical and Applied Science*, 3(6), 581-583.
5. Nikolaevna, D. I. (2021). SOME FEATURES OF STUDYING SEMANTIC STRUCTURE OF PHRASEOLOGICAL UNITS IN RUSSIAN AND UZBEK. *CURRENT RESEARCH JOURNAL OF PEDAGOGICS*, 2(06), 101-107.
6. Nikolaevna, D. I. (2022). Innovative Methods Of Teaching Russian Language And Literature. *Central Asian Journal of Theoretical and Applied Science*, 3(6), 581-583.
7. Sevara, S., & Nigina, B. (2022). Degrees of Comparison of Adjective Names in Russian and Uzbek Languages. *Central Asian Journal of Literature, Philosophy and Culture*, 3(10), 105-108.
8. Ruslanovna, S. S. (2022). Description of Linguistik Variation Derivation and Use in Russian from the Point of Linguopragmatics. *AMERICAN JOURNAL OF SCIENCE AND LEARNING FOR DEVELOPMENT*, 1(2), 218-220..
9. Sultanova, S. (2020, December). GENERAL THEORY OF LINGUISTIC VARIATION. In *Конференции*.
10. 10.Sultanova, S. (2021). On the definition of the terms “Variology”, “Variation”, “Variability”. *ACADEMICIA: An International Multidisciplinary Research Journal*, 11(3), 2307-2310.
11. Sevara, S., & Timur, A. (2021). GENERAL THEORY OF LINGUISTIC VARIATION. *Chief Editor*.
12. Sultanova, S., & Akhmadzhonov, M. (2023). THE PROBLEM OF THE «LITTLE MAN» IN RUSSIAN LITERATURE OF THE 19 CENTURE. *Science and innovation*, 2(B2), 52-54.
13. Sultanova, S. R., & Nematov, S. X. (2023). FEATURES OF TURGENEV HEROINES IN THE APPEARANCE OF A MODERN GIRL. *FORMATION OF PSYCHOLOGY AND PEDAGOGY AS INTERDISCIPLINARY SCIENCES*, 2(16), 113-117.
14. Султанова, С. Р. (2023). ФУНКЦИОНАЛЬНАЯ ЗНАЧИМОСТЬ ПЕЙЗАЖНЫХ ОПИСАНИЙ В СТРУКТУРЕ ХУДОЖЕСТВЕННОГО ТЕКСТА. *Новости образования: исследование в XXI веке*, 1(7), 987-992.

15. Sultanova, S., & Akhmadzhonov, M. (2023). THE PROBLEM OF THE «LITTLE MAN» IN RUSSIAN LITERATURE OF THE 19 CENTURE. *Science and innovation*, 2(B2), 52-54.

16. Султанова, С. Р., & Давлятова, Г. Н. (2023). ЗНАЧЕНИЕ ВАРИАТИВНОСТИ ДЛЯ РАЗВИТИЯ РИТОРИЧЕСКОЙ РЕЧИ. "GERMANY" MODERN SCIENTIFIC RESEARCH: ACHIEVEMENTS, INNOVATIONS AND DEVELOPMENT PROSPECTS, 9(1).

**СПИРТЛИК ИЧИМЛИКЛАРГА РУЖУ ҚУЙГАН ШАХСЛАР
ЎРТАСИДА ҲУҚУҚБУЗАРЛИКЛАР ПРОФИЛАКТИКАСИНИ ТАШКИЛ
ЭТИШНИНГЎЗИГА ХОС ХУСУСИЯТЛАРИ.**

Байжанов Бабил Баҳадирович

Асланов Бобур Тухтаевич

АННОТАЦИЯ

Мазкур мақолада, спиртлик ичимликларга ружу қуйган шахслар тушунчаси, улар билан профилактик ишлашнинг ҳуқуқий асослари ҳамда ҳуқуқбузарликлар профилактик чора-тадбирларини ташкил этишида бир қанча таклиф ва тавсиялар кенг ёритиб берилган.

Таянч тушунчалар: спиртлик ичимликлар, ружу қуйган шахслар, маст қилувчи ичимликлар, алкоголь, алкоголизм, таклиф ва тавсиялар, ҳуқуқий оқибатлар ҳамда чора-тадбирлар.

АННОТАЦИЯ

В данной статье широко раскрываются понятие лиц, зависимых от алкоголя, правовые основы профилактической работы с ними, а также ряд предложений и рекомендаций по организации профилактических мероприятий по правонарушениям.

Основные понятия: спиртные напитки, хмельные напитки, алкогольные напитки, алкоголизм, предложения и рекомендации, правовые последствия и меры.

ANNOTATION

In this article, the concept of people addicted to alcohol, the legal basis of preventive work with them, as well as a number of suggestions and recommendations for the organization of preventive measures for offenses are widely covered.

Key concepts: liquordrinks, intoxicating beverages, alcoholic beverages, alcohol, alcoholism, suggestions and recommendations, legal consequences and measures.

Бугунги кунда айрим тоифадаги шахсларда ҳуқуқбузарликлар содир этишга мойилликнинг шаклланишида, бу улардаги очкўзлик ва бузуқликхислатларининг шаклланишида Шунинг учун ҳам, ижтимоий ҳаётда бир қатор иллатлар мавжудки, улар инсонни оиласи, жамият ва давлат олдидаги бурчи ва маъсулиятидан узоқлаштириб қўяди.

Маълумки, спиртли ичимлик истеъмол қилиш натижасида инсон организмида турли ўзгаришлар рўй беради. Мастлик инсон бош миясига сезиларли даражада таъсир қилувчи модданинг одам организмига киритилиши

натижасида руҳий ҳолатининг ёмонлашувиغا олиб келади. Алкоголли ичимликларни истеъмол қилиш инсонорганизмига, биринчи навбатта, унинг асаб тизимиغا шикаст етказди ва турли ўткир, сурункали руҳий касалликларнинг келиб чиқишига сабаб бўлади. Алкоголь маҳсулотини унча кўп бўлмаган дозаларда истеъмол қилинганида ҳам инсоннинг ҳаракатланиш ва руҳий фаолиятини издан чиқаришига олиб келади. Бундай шахсларда кучли руҳий ҳаяжонланиш ҳолати кўпинча ташқи омиллар таъсирисиз, осонгина вужудга келади, ўзини тийиб туриш, атрофида юз бераётган воқеаларни тўғри идрок этиш қобилияти йўқолади. Бундай вазиятларда ушбу тоифадаги шахслар манман, мактанчоқ, инжиқ одамга айланади, ҳеч бир сабабсиз муштлашиш учун ташланади, бошқа шахсларга нисбатан зўрлик ишлатади [1].

Бу борада, Ислом дининг муқаддас китоби Қуръону Каримда, Аллоҳ таоло айтади: **«Эй мўминлар, ароқ (маст қилувчи ичкилик ичиш), қимор (ўйнаш), бутлар (га сиғиниш) ва чўплар (билан фол очиш) шайтон амалидан бўлган ҳаром ишдир. Бас, уларнинг ҳар биридан узоқ бўлингиз, шояд нажот топсангиз! Ароқ, қимор сабабли шайтон ўрталарингизга буғзунчилик, адоват солишни ҳамда сизларни Аллоҳни зикр қилишдан ва намоз ўқишдан тўсишни истайди, холос! Энди тўхтарсизлар!»** (Моида сураси, 90–91) [2].

Таъкидлаш жоизки, инсон организмига таъсир этувчи бу иллат аслида нима, шу ҳақида тўхталиб ўтиш мақсадга мувофиқдир.

Ичкиликбозлик – ниҳоятда мураккаб ижтимоий ҳодиса сифатида эътироф этилади. Аҳолининг турли-туман табақалари, ҳар хил касб соҳиблари, турлича ижтимоий мавқе ва моддий етарлилик даражасига эга, ўқимишли, саводсиз, ҳар хил ёш ва жинсга мансуб одамлар орасида спиртли ичимлик истеъмол қилишга барқарор мойиллик мавжудлиги, мулоҳаза юритилаётган ижтимоий ҳодисанинг мураккаблиги ва ранго-ранг кўринишларда намоён бўлишидан далолат беради.

Ичкиликбозлик термини спиртли ичимликларни суиистеъмолқилишнинг инсон соғлиги, хулқ-атвори, лаёқати ва бошқалар билан мулоқотқилишига салбий таъсир ўтказадиган барча ҳолатларни ўз ичига мужассам этади.

Сурункали ичкиликбозлик тушунчасига тиббиёт нуқтаи назаридан талқин бериладиган бўлса, ушбу ҳолат спиртли ичимликларни тез-тез ваҳаддан ортиқ кўп миқдорда истеъмол қилиш туфайли пайдо бўлиб, араққа патологик жиҳатдан ружу қўйиш, яъни касаллик аломати каби кечадиган сурункали хасталикни англатади. Бундай одат кишининг соғлиги, кундалик ҳаёти, меҳнат

фаолияти, умуман айтганда, халқ фаровонлигига салбий таъсир ўтказмай қўймайди, албатта.

Спиртли ичимлик жамиятимиз ҳаётига ижтимоий анъаналар, аксарият ҳолларда, расмий тадбирлар ва байрамларнинг элементи сифатида кирибкелиб, мустаҳкам ўрнашиб қолди ва таассуфки, вақт ўтказиш усулларининг, айримлар учун эса мавжуд муаммоларни ҳал этишнинг ўзига хос воситасигаайланиб қолди.

Аҳолининг аксарият қисми спиртли ичимлик истеъмол қилишни жамиятда жорий этилган, инсонлар орасидаги ўзаро муносабат меъёрлари вақоидаларига зид қиладиган хулқ-атвор шаклларида бири сифатида эътироф этмайди. Спиртли ичимликнинг истеъмол қилиниши оммавий онгда ҳаёттарзининг кундалик аломати, маиший маданиятнинг дахл этилмайдиган қисми сифатида гавдаланади. Шундай экан, спиртли ичимликларнингўртамеъна истеъмол қилинишини инсон хулқининг оғиши (девиант кечиши) сифатида кўриш ярамайди.

Спиртли ичимлик ичадиганларнинг хулқ-атвори, ушбу хулқ-атвор атрофдаги одамлар манфаатларига дахл қилган, ахлоқ ва ҳуқуқ меъёрларигаид келган, яъни спиртли ичимликнинг истеъмол қилиниши ичкиликбозлик тушунчаси билан уйғунлашадиган суиистеъмолга айланган ҳолларда салбийоғиш шаклини касб этади. Соҳа мутахассисларининг фикрича, Ер куррасида яшайдиган катта ёшли одамлар орасидаги ҳар ўнинчи киши спиртлиичимликларни суиистеъмол қилар экан. Ўз навбатида, спиртли ичимликларни мунтазам истеъмол қиладиган одамларнинг 6-7 фоизи, Бутун жаҳон соғлиқни сақлаш ташкилотининг хулосаларига қараганда пиёнистагаайланиб қолади. Демакки, инсон хулқининг айнан шу шаклда оғиши (девиант кечиши) оммавий бўлгани боис, жамият учун хавфли саналади[3].

Бошқа манбалардаичкиликбозлик қўйидаги номлар билан ҳам аталади:

Алкоголь – арабчадаги “**الكحل**” (алкухл) деган сўздан олинган бўлиб, сурма деган маънони беради. Таркибида этил спирти бўлган ичимликларни спиртли ичимликлар ёки алкоголь деб номланади. Этил спирти миқдорига қараб спиртли ичимликлар турли хил бўлади. Уларнинг таркибидаги спирт миқдоридан қатъий назар барчасини зиёни бир хилдир.

Алкоголизм – мунтазам спиртли ичимликларни ичиш ва унга боғланиб қолишни тиббий атамаси, яъни касаллик номи.Академик Павлов оз миқдорда спиртли ичимлик ичиш натижасида бузилган рефлекслар **7-11** кундан кейин ўзига келишини аниқлаган.

Испания, Германия ва Италия олимлари “JAMA Psychiatriya” журналида алкогольнинг мияга таъсирини замонавий технологиялар билан аниқлаб мақола чоп этишган. Унда спиртли ичимлик ичиш тўхтатилгандан кейин яна **6 hafta (бир ярим ой)** давомида мияга кучли зиёни тегиб туриши аниқланган[4].

Айрим олимлар алкоголизмни гиёҳвандлик билан боғлашади. Алкоголни гиёҳвандлик воситалари қаторига киритишади, алкоголизмга эса гиёҳвандликнинг тури сифатида қарайдилар. Г.М. Энтин ҳам алкоголизмни – алкогольли ичимликларни сурункали равишда истеъмол қилиш натижасида вужудга келган ва алкогольнинг гиёҳвандлик воситаси сифатида таъсири билан белгиланган касаллик деб ҳисоблаган. А.А. Портнов ва И.Н. Пятницкаяларнинг таърифларида алкоголизмнинг кўп белгилари келтирилган, лекин уларнинг ҳаммаси ҳам муҳим белгилар эмас. Бундан ташқари, улар кўшимча равишда – гиёҳвандликка қарамлик синдроми масаласини кўтаришади. Аммо, алкоголь ва шундай ичимликлар Ўзбекистон Республикасида назорат қилинадиган гиёҳвандлик воситалари, психотроп моддалар ва уларнинг прекурсорлари рўйхатига киритилмаган. Демак, алкоголизм мустақил ҳодиса сифатида қаралиши ва гиёҳвандликнинг алоҳида тури ҳисобланмаслиги керак[5].

Мазкур муаммони ўрганган А.А. Гребеньковнинг қайд қилишича, мастлик ҳолати деганда, шахсда қуйидаги учта белгининг мавжудлиги билан аниқланадиган ҳолат тушунилиши керак: **расмий**(алкоголь ёки бошқа ақл-идроқка таъсир қиладиган воситаларни истеъмол қилиш), **моддий**(руҳий ўзгаришнинг мавжудлиги) ва **сабабий**(мазкур воситаларни истеъмол қилиш ва организм функцияларининг бузилиши ўртасида сабабий боғлиқликнинг мавжудлиги)[6]. Профессор М.Х. Рустамбаев эса, “Мастлик деганда, нафақат, алкоголь истеъмол қилишдан, балки интеллектуал-иродавий фаолиятга таъсир қилувчи, гиёҳванд, психотроп ва бошқа моддалар қабул қилишдан келиб чиққан ҳолат тушунилади” [7], деб ёзади. М.Х. Рустамбаевнинг фикрига қўшилган ҳолда шуни умуимий тарзда айтиш мумкинки, алкагол, гиёҳвандлик ва психотроп моддаларига ружу қуйганларни ҳуқуқбузарликлар содир этишга мойил шахсларини ҳафвли тоифалар гуруҳига киритиш мақсадга мувофиқдир.

Муоммони ечими сифатида мазкур масалада Е.А. Шищенко ва Ю.А. Самсоненколарнинг қайд қилишича, мастлик – бу ақли расо шахснинг алкоголь, наркотик ёки бошқа ақл-идроқка таъсир қилувчи воситаларни онгли равишда истеъмол қилиши натижасида ўз ҳаракатлари (ҳаракатсизлиги)нинг ижтимоий хавфлилиги ва фактик хусусиятларини тўлиқ даражада англамаслик

ёки бошқара олмаслик ҳолатидир[8] – деган ёндошувларига тўлиқ кўшилиш мумкин.

Таҳлиллар шуни кўрсатмоқдаки, бугунги кунда соғлиқни сақлаш муассасаларининг ҳисобида турган шахслар сони 55 678 нафарни, шундан 46 763 нафарини спиртли ичимликка ружу кўйганлар, 5 426 нафарини гиёҳвандлар ҳамда 3 489 нафарини тажоввузкор руҳий касаллар ташкил этилганлигини кўриш мумкин.

Мажбурий даволаш муассасаларига жойлаштириш 2023 йилнинг 6 ойига нисбатан 477 нафарга (1789-2266), яъни 21 фоизга ошган бўлсада, бу кўрсаткич Навоийда 95 нафарга (241-146), Хоразмда 4 нафарга (54-50) ва Қорақалпоғистон Республикасида 34 нафарга (143-109) камайиб кетган.

Шунингдек, спиртлик ичимликларга ружу кўйган шахслар борасида, Ўзбекистон Республикасининг 2020 йил 27 октябрдаги “Накрологик касалликлар профилактикаси ва уларни даволаш тўғрисида”ги Қонуннинг 25 – 37-моддаларида ушбу касалликларга чалинган шахсларни мажбурий даволаш асослари, тартиби ва механизмлари белгиб ўтилган. Шу сабабли, бугунги кунда наркологик касалликларга чалинган шахсларни даволаш Соғлиқни сақлаш вазирлигининг мажбурий даволашга ихтисослашган муассасаларида, яъни наркология диспансерларида амалга оширилади.

Республикада мавжуд 15 та наркология диспансерларида койкалар (жой ўрин) сони – 880 тани ташкил этади.

Мажбурий даволанишга мўлжалланган ётоқлар (койка)ни етишмаслиги оқибатида 2023 йилнинг 6 ойида соғлиқни сақлаш муассасалар ҳисобида турувчи жами 3 984 нафар шахс, шундан 1 938 нафари (46 763) спиртли ичимликка ружу кўйган, 218 нафари (5 426) гиёҳванд ва 1 828 нафар (3 489) тажоввузкор руҳий касаллар мажбурий даволанишга юборилган.

Таъкидлаш жоизки, спиртлик ичимликларга ружу кўйган шахслар билан профилактика ишларини самарали ташкил этиш ҳудудларда ҳуқуқбузарликлар профилактикасини таъминлашга асос бўлади.

Бу борада, криминологик олимлар И.Исмаилов, Қ.Р. Абдурасулова ва И.Ю. Фозиловлар ҳуқуқбузарликлар профилактикаси чора-тадбирларининг тизимида кўйидагиларни киритиш мумкин деб фикр билдириб ўтишган:

- тарбиявий-профилактик чора-тадбирлар;
- ижтимоий-иқтисодий чора-тадбирлар;
- маънавий-ахлоқий чора-тадбирлар;
- тиббий чора-тадбирлар;
- психологик чора-тадбирлар;

– ташкилий чора-тадбирлар;

– бошқа чора-тадбирлар”[9] олиб бориш лозимлигини кўрсатиб ўтилган.

Шунингдек, Ўзбекистон Республикасининг «Алкоголь ва тамаки маҳсулотларининг тарқатилиши ҳамда истеъмол қилинишини чеклаш тўғрисида»ги (2011), «Хуқуқбузарликлар профилактикаси тўғрисида»ги (2014), «Ёшларга оид давлат сиёсати тўғрисида»ги (2016) қонунлари, Ўзбекистон Республикаси Вазирлар Маҳкамасининг, Ўзбекистон Республикаси Олий суди Пленумининг қарори ва мавзуга оид бошқа қонун ҳужжатларида белгиланган вазифаларни амалга оширишга муайян даражада хизмат қилади.

Тадқиқотлар шуни кўрсатмоқдаки, ички ишлар органлари профилактика (катта) инспекторлари маҳалла ҳудудда спиртлик ичимликларга ружу қуйган шахслар билан профилактика ишларни ташкил этишда қуйидагиларни амалга оширишлари таклиф этилади:

биринчидан, маъмурий ҳудудда яшовчи спиртлик ичимликларга ружу қуйган шахсларни руйхатини шакллантириш;

иккинчидан, ҳисоб руйхатда бўлмаган спиртлик ичимликларга мойил бўлган шахсларни аниқлаш ва руйхатга қуйишни таъминлаш;

учинчидан, жамоат жойларида спиртлик ичимликлар истеъмол қилган шахсларга (МЖТК 187-м, 1-2 қисмларида кўрсатилган нормаларга асосан)нисбатан электрон баъённома расмийлаштириб, тегишли муддат ичида профилактик ҳисоб йиғма жилди юритиш [10];

тўртинчидан, спиртлик ичимликларга ружу қуйган низоли оилалар билан яққа тартибдаги профилактика чора-тадбирларини таъминлаш;

бешинчидан, спиртлик ичимликларни миёридан ортиқ истеъмол қилишга мойил шахсларни аниқлаш ва мажбурий тарзда норкалогия деспанцерига жойлаштириш;

олтинчидан; спиртли ичимликлар, гиёҳвандлик воситалари, психотроп ёки ақл-ирода фаолиятига таъсир этувчи бошқа моддаларни мунтазам равишда истеъмол қилаётган вояга етмаганларни аниқлаш, ҳисобга олиш, текшириш, даволаш ва тиббий-ижтимоий реабилитация қилишни ташкил этиш соғлиқни сақлашни бошқариш органлари ва соғлиқни сақлаш муассасалари[11] билан ҳамкорликни ўрнатиш лозим.

Фойдаланилган Абадиётлар:

1. Абдурасулов.Ё.И. Ички ишлар органларида спиртли ичимликка ружу қуйган шахслар билан ишлаш фаолиятини ташкил этишнинг муаммолари. [Электрон манбага

- мурожаат вақти: 10.07.2023] URL:<https://sciencebox.uz/index.php/siyosatshunoslik/article/view/3307/3016>
2. Қурону Карим.Хамр (маст қилувчи ичимлик) ичиш. [Электрон манбага мурожаат вақти: 10.07.2023] URL:<https://islom.uz/maqola/11196>
 3. Shokir Dolimov. Ичкиликбозлик ва ушбу иллатга доир фикр-мулоҳазалар. [Электрон манбага мурожаат вақти: 10.07.2023] URL:<https://uforum.uz/archive/index.php/t-17899.html>
 4. Спиртли ичимликлар (алкоголь) — сиз билмаган маълумотлар. [Электрон манбага мурожаат вақти: 10.07.2023] URL:<https://xasta.uz/?p=1977>
 5. Экзогенные психические расстройства»Диагностические классификации хронического алкоголизма [Электрон манбага мурожаат вақти: 10.07.2023] URL:<http://www.psychiatry.ru/lib/54/book/32/chapter/12>
 6. Гребеньков А.А. Уголовная ответственность лиц, совершивших преступление в состоянии опьянения. Автореф. дис. ... канд. юрид. наук. – Краснодар, 2009. – 52 с.
 7. Рустамбаев М.Х., Отажонов А.А. ва бошқ. Ўзбекистон Республикаси жиноят ҳуқуқи курси. I том. Умумий қисм. Жиноят тўғрисида таълимот Дарслик. – Т.: Ўзбекистон Республикаси ИИВ Академияси, Миллия гвардия Ҳарбий-техник институти, 2018. – 648 б.
 8. Шищенко Е.А., Самсоненко Ю.А. Уголовная ответственность лиц, совершивших преступление в состоянии опьянения // Политематический сетевой электронный научный журнал Кубанского государственного аграрного университета. – 2017. – № 129 (05). – С. 4-12.
 9. И.Исмаилов, Қ Р Абдурасулова, И Ю Фазилов;Криминология. Умумий қисм: ИИВ олий таълим муассасалари учун дарслик / Масъул муҳаррир Ш.Т. Икрамов. – Т.: Ўзбекистон Республикаси ИИВ Академияси, 2015. – 220 б.
 11. Ўзбекситон Респуликаси Ҳуқуқбузарликлар профилактика тўғрисидаги қонун (14.05.2014)
 12. Ўзбекистон Республикаси соғлиқни сақлаш вазирининг буйруғи, 11.04.2011 йилда рўйхатдан ўтган, рўйхат рақами 2215. [Электрон манбага мурожаат вақти: 10.07.2023] URL:<https://lex.uz/ru/docs/1770932>

KUSHON-SOSONIY TANGALARIDA DINIY TASVIRLARNING ZARB QILINISHI

Safarali Bolliyev

Angor tumani 1-son kasb-hunar maktabi o'qituvchisi

ANNOTATSIYA

Ushbu maqolada Baqtriyaning kushon-sosoniylar davri tangalari reversida zarb qilingan diniy tasvirlar hamda Baqtriyaning kushon-sosoniylar davri diniy e'tiqodlari haqida mulohazalar yuritilgan.

Kalit so'zlar: *Anahita, Mitra, "yuksak xudo", Hirot, Marv, Balx, Pero'z, altar, Zevs, Ahuramazda.*

ABSTRACT

This article discusses the religious images minted on the reverse of coins of the Kushan-Sasanian era of Bactria and religious beliefs of the Kushan-Sasanian era of Bactria.

Key words: *Anahita, Mithra, "high god", Herat, Marv, Balkh, Peroz, altar, Zeus, Ahuramazda.*

KIRISH

Kushon podsholigining so'nggi davrida kushon podsholari tangalari sifat jihatdan anchayin yomon ishlangan. Metal tarkibi ham anchayin yomonlashganligini kuzatish mumkin. Bu holat markaziy hokimiyatning zaiflashuvi yoxud iqtisodiy inqiroz bilan izohlanadi. Ammo kushon-sosoniylar davriga kelib tangalarni zarb qilishda anchayin o'sishlar kuzatiladi. Tangalarning sifati yaxshilanadi, tasvirlar va yozuvlar aniqlashadi hamda metal tarkibi ham anchayin boyiydi. Kushon-sosoniylar tangalarini tiplarga ajratish hozirga qadar bir qancha tadqiqotchilar tomonidan amalga oshirilgan. A. Kaningheym, E. Herzfeld, A.D.H. Bivar, R. Gyobl, V.G. Lukonin, M. Alram, J. Kribb, F. Sinisi va boshqa olimlar shular jumlasidandir. V.G. Lukonin tomonidan Kushon-sosoniylar davri tangalari nominali, legendasi, tasvirlari va qayerda zarb qilinganligiga asosan shartli ravishda ikki yirik guruhga bo'lingan: kushon-sosoniylar va sosoniylar kushon.

III asrda sosoniylar tomonidan bosib olingan sobiq Kushon o'lkasi hokimlari tomonidan zarb qilingan tangalar turkumi bir necha nuqtai nazardan nihoyatda qiziqarli hodisadir. Ularning eng ko'zga ko'ringan xususiyati sosoniylar va kushon xususiyatlarining aralashmasi bo'lib, tadqiqotchilarga numizmatikadan tortib tarixgacha, ikonografik tadqiqotlar va dinlar tarixigacha bo'lgan turli xil tadqiqotlar uchun materiallar taqdim etadi. Kushon-sosoniylar tangalari turli xil tadqiqotlar

uchun obyekt hisoblanib kelingan. Jumladan kushon-sosoniylarning mutlaq xronologiyasi aniqlashda muhim ahamiyat kasb etgan. Shuningdek undagi turli xil diniy tasvirlar tadqiqotchilarda qiziqish uyg'otgan.

Kushon-sosoniylar tangalarning ahamiyatli jihati shundaki, standart sosoniy amaliyotidan farqli o'laroq, Kushon-Sosoniylar tangalarining orqa tomonida muntazam ravishda xudolarning antropomorfik tasvirlari aks ettiriladi, ular ba'zan sosoniylar sulolasining olov qurbongohining standart qurilmasi bilan bog'liq holda, ba'zan esa qirollar bilan birga yoki hatto yolg'iz o'zi tasvirlanadi. Ko'p jihatdan kushon-sosoniylar turkumida saqlanib qolgan kushon tanga an'anasi merosi bilan bog'liq bo'lsa-da,¹ bu asosiy sulola tangalarida kam uchraydigan sosoniylar davri diniy tasvirlarini o'rganish uchun misli ko'rilmagan imkoniyatga aylanadi.

Shindel tomonidan aniqlangan kushon-sosoniylar hukmdorlar ketma-ketligini umumiy qayta tuzishiga ko'ra², Kushano-Sosoniylar tangalar zarb qilinishi Ardashir II va Ardashir I tangalari bilan boshlanadi. Ushbu tangalarning zarb qilinishi taxminan 290-yillarga to'g'ri keladi. Bu paytda zardushtiylik panteonining ikkita asosiy yozatalari - Anaxita va Mitrani tasvirlangan mis tangalarni chiqarilgan. Bir necha yillik tanaffusdan so'ng Peroz davridan boshlab Kushano-Sosoniylar tangalarining asosiy guruhi paydo bo'ldi. Ishlab chiqarish ancha muntazam xarakterga ega bo'lib, mis seriyali oltin nominallar bilan birga, ba'zan esa dastlabki bosqichlarda kumush dirhamlar bilan qo'shilgan. Asosiy zarbxonalari Balxda bo'lib, u erda oltin bilan qoplangan seriyalarning ko'p qismi zarb qilingan va Kobul zarbxonalari ham mis seriyalarini zarb qilish bilan shug'ullangan. Faqat vaqti-vaqti bilan ularga Marv va Hirot qo'shilgan.

MUHOKAMA VA NATIJALAR

Darhaqiqat, tangalarning zarb etishdagi taqsimotining bu shakli umumiy norma sifatida o'ziga xos turlarni ishlatishda aks ettirilgan. Shunga ko'ra, Balxda zarb qilingan mis tangalarda buqa oldida tridentli erkak xudo tasvirlangan, lekin bu tasvir asosan oltin tangalarda ustunlik qiladi. Mis tanga reverslarining standart tipologiyasi sosoniylar tomonidan yaratilgan qurbongohning asosiy turining ikki xil variantini taqdim etadi: olovdan paydo bo'lgan byust va odatiy sosoniylar altari.

Ushbu keng tarqalgan turlardan tashqari, asosan hukmdor va xudo ishtirokidagi investitsiya sahnalari toifasiga kiruvchi noyob tasvirlar ham mavjud. Hammasi bo'lib, bu turlarda har xil tasviriy kompozitsiyalarda kamida uch xil xudo tasvirlari mavjud.

¹ Brunner, C.J. The Chronology of the Sasanian Kushanshahs, *American Numismatic Society Museum Notes* 19: 145–164.

² The Beginning of Kushano-Sasanian Coinage, in: M. Alram, R. Gyselen, *Sylloge Nummorum Sasanidarum*, Paris–Berlin–Wien, Bd. 2: *Ohrmazd I.–Ohrmazd II.*, Wien.

Birinchi bunday tasvir, tik turgan ma'budaning lentali diadem taqdim etayotgan holatdagi tasviri. Bu tasvir eng qadimgi kushon-sosoniylarning reversi turidir, chunki u Marvda zarb qilingan Ardashir II mis tangalarida uchraydi. Ma'buda chap qo'lida globusli tayoqni ushlab turadi va to'pig'iga qadar cho'zilgan uzun xalat kiygan, yelkalari plash bilan qoplangan. Uning tanasi old tomondan tasvirlangan bo'lsa-da, diademli bosh qiroлга qarash uchun to'liq chapga burilgan va profilda ma'buda bosh kiyimining uch qirrali tasvirini ko'rish mumkin, bu devoriy suratlarda tasvirlangan tojga o'xshaydi. Tasvir atrofida o'rta forsha yozuv bor, ehtimol xudoning nomi ham tilga olinadi, lekin u haligacha ochilmagan.

Xuddi shu xudo Marvda Kushonshoh Ardashir I tomonidan zarb qilingan mis tangalarning reversida tasvirlangan. Tasvirning yon tomoni va tepasi dumaloq soyabon bilan o'ralgan bo'lib, u ma'badning joylashuvini ko'rsatadi.³ Xudo chap qo'lida bir xil tayoqni ushlab turibdi va o'ng qo'li bilan qovurg'ali tojni taqdim etib turibdi. U bilaklariga sirg'alar va bilaguzuklar taqqan va to'pig'iga qadar cho'zilgan uzun xalat kiygan. Hech qanday plash ko'rinmasa-da, uch qirrali bosh kiyim Ardashir II mis tangalarida ma'buda tomonidan ko'rsatilgandek ko'rinadi, bu safar old tomondan va kattaroq miqyosda ko'rinadi. Bu yerda ham tasvir atrofida o'rta forsha yozuv ko'rinadi, hatto o'ng tomondagi maydonda o'yib yozilgan qismi o'qilmagan bo'lsa ham chap tomonda soat miliga teskari yo'nalishda taxminan soat 11 dan 7 gacha yurilib, "*n'hyt MR'T*", "Lady Anahita" so'zlari o'qish mumkin bo'lib, shaxsni aniqlashning aniq kalitini beradi. Anaxitaning sosoniylarning qirollik xudosi darajasidagi xudo bo'lgani manbalardan ma'lum.

Ikkinchi xudo bu gal erkak xudo Balxda Ardashir I zarb qilgan mis tangalarda qo'llaniladi. Rasm old ko'rinishda, to'rtidan uch qismi bir oz o'ngga burilgan holda ko'rinadi. Marvda qo'llanilgan Anaxita taxtiga juda o'xshash, orqa va yon panjaralari baland bo'lgan taxtda, garchi tepada kamarli ramka ko'rinmasa ham. Uning chap qo'lida xudo sosoniylar ikonografiyasiga xos bo'lgan plashli shim kiygan oyoqlari orasiga vertikal holda tutilgan qilichning dastasini ushlab turadi. O'ng qo'l ko'zga ko'rinadigan diademni taklif qilish uchun oldinga cho'zilgan bo'lib, uning bog'ichlari sosoniy tasvirlarida hamma joyda uchraydigan qovurg'ali ishlovni ko'rsatadi va bu Anahita tasvirlangan ikkita ilgari tasvirlangan turda ham buni ko'rish mumkin. Xudoning mo'ylovi va soqoli bor, sochlari esa ikki sharsimon to'plamda to'plangan, ular Sosoniy Eronidagi tasvirlarda ham keng tarqalgan. Diademli bosh xudoning asosiy ikonografik belgisi bo'lgan katta nurli halqa bilan o'ralgan bo'lib, bu xudoni Mitra sifatida tanishga yordam beradi. Bundan tashqari, baqtriya tilidagi "Xudo Mitra" yozuvini figura atrofida o'qish mumkin.

³ Göbl, R. System und Chronologie der Münzprägung des Kušanreiches, Wien. 1984. P.40.

Bir necha yillik tanaffusdan so'ng Peroz davrida kushon-sosoniylar tangalar zarb qilishning qayta tiklanishi boshqacha manzarani keltirib chiqaradi. Hirotda zarb qilingan kumush dirhamlarning bir emissiyasi bilan bir qatorda, Balxda oltin dinorlar, Hindukush janubida joylashgan noma'lum zarbxonaning alohida seriyasi bilan birga zarb qilingan. Mis tangalar Balxda ham, Kobulda ham zarb qilinganga o'xshaydi.

Barcha tangalarning orqa tomonida qiziqarli tasvirlar mavjud. Dinorlar seriyasida kushano-sosoniylar oltin ishlab chiqarishda hukmronlik qiladigan tasvir, ya'ni buqa bilan tik turgan xudoning tasviri bilan zarb qilingan. xudo to'liq holatda old tomondan tasvirlangan, uning orqasida tik turgan ho'kiz tasvirlangan. Xudo chap qo'lida tridentni ushlab turibdi va o'ng qo'lida diademni taklif qilib turibdi. Uning uzun soqoli va uzun sochlari bor, boshining tepasidagi sochlar taralgan holda tasvirlangan, bosh atrofida dumaloq nur chambaragi ko'rinadi. Kiyim tizzadan yuqorisigacha yetib boruvchi kamarli uzun yengli tunika va yon tomonlari bukilgan keng shimlardan iborat. Tasvir atrofida o'rta forscha *bwrz'wndy yzdty* degan yozuv bor. Bu yozuv boshqa Kushano-sosoniylar tangalarida turlicha "yuksak xudo" yoki "yuqori xudo"⁴ deb tarjima qilingan. So'nggi taxminlarga ko'ra bu xudo Avestodagi atmosfera xudosi Vayu, ya'ni Vaiuš Upar̥y.kairiīy̥ ya'ni "yuqori mintaqada harakat qiluvchi" xudoni eslatadi. Shunga ko'ra, bu tasvirdagi xudo kushonliklarning ajdodlari – Baqtriyalik Vayu, Veshga sifatida talqin qilingan, u Kushon tangalarida Oesho nomi bilan ataladi. Kushon-Sosoniylar xudosining qo'lidagi trident, ortidagi ho'kiz va sochlari yoyilgan holatda tasvirlanishi Oesho tasviriga juda mos keladi. Shunga qaramay, farqlar mavjud, bir nechta bosh yoki qo'llarning bo'lishi Kushon-Sosoniylar tangalariga xos emas shuningdek Kushon Oeshoning boshqa xususiyatlari ham yo'q, masalan, hind uslubidagi kiyim⁵.

Bunday standart seriyalarga qo'shimcha ravishda Perozga boshqa bir zarbxonadan oltin tangalarning zarb qilinishi ham tegishli bo'lib, uning faqat bitta namunasi ma'lum bo'lib, uning old tomonida hukmdor tasvirining o'ziga xos teskari turi bilan uyg'unlashgani ko'rsatilgan. Reversida kushon uslubidagi taxtga o'tirgan Ardoxsho tipidagi ma'buda tasvirlangan. Xudo old tomondan tasvirlangan, uning boshi atrofida dumaloq nur chambarak va uning asosiy ikonografik atributi – kornukopiyani⁶ chap qo'lida ushlab turibdi. Kushon modelidan yagona muhim farq shundaki, xudo o'zining o'ng qo'li bilan diadem emas, balki so'nggi Kushon podshohlarikiga o'xshash tojni taqdim etib turibdi.

⁴ Bivar, A.D.H. The Kushano-Sassanian Coin Series // Journal of the Numismatic Society of India. 1956. №18. P.16.

⁵ Bivar, A.D.H. The Kushano-Sassanian Coin Series // Journal of the Numismatic Society of India. 1956. №18. P.15.

⁶ Kornukopiya – (lot.) antik davrda mo'l-ko'lchilik va oziqlanish ramzi. Turli xil mevalar bilan to'lib turgan shox shaklidagi idish.

Yana bir noodatiy tur Peroz tomonidan Hirotda zarb qilingan kumush dirhamlarning teskari tomonida qo'llanilgan. Chap tomonda shoh o'ng qo'li bilan kichik o'choqqa nazrlar yog'dirib turibdi. Uning chap qo'li egilgan ko'rsatkich barmog'ining imo-ishorasi bilan oldidagi figuraga murojaat qilmoqda. Bu holat sosoniylar tasvirida yaxshi ma'lum. O'ng tarafdagi figura erkak xudoga o'xshab ko'rinadi, u uzun xalati to'pig'igacha yetib boradi va Anaxita va Mitranikiga o'xshash yon panjarali baland tayanchli taxtda o'tiribdi. Xudo chap qo'lida nayza tutib turibdi, o'ng qo'li bilan shohga diadem uzatib turibdi.

Mis tangalar turli xil tasvirlarni ko'rsatadigan ikkita asosiy turga ega. Birinchisi, Balxda doimiy va eng boshida qisqa vaqt ichida Kobulda ishlatilgan oltin dinorlarning ho'kiz bilan birga tik turgan xudo tasviridir. Ikkinchisi, faqat Kobulda qo'llanilgan, sosoniylar imperatorlik seriyasining standart revers turi, ya'ni sulolaviy olov yonadigan qurbongoh. Sosoniylar sulolasining asoschisi Ardashir I, altariga o'xshab, qurbongoh taxt oyoqlari, shuningdek, yon tomonlarida qovurg'alar bilan bezatilgan. Qurbongohdan olov o'rniga odam byusti tasvirlangan, buni Ohrmazd II tangalaridagi Sosoniylar imperatorlik tangalarining reversida ko'rish mumkin. Byust qurbongohning tepasida, ko'krak va yelkalari old tomondan tasvirlangan. Tana va qo'llar ko'rinmaydi. Byust yalang boshlimi yoki qandaydir bosh kiyim kiyganmi, aniq emas, lekin har holda uzun sochlar boshning orqasiga tushadi. Darhaqiqat, tasvir Paykuli yoki Hojjobodda ko'rish mumkin bo'lgan sosoniy san'atiga xos bo'lgan frontal byustlarni esga soladi. Tanganing bqtriya yozuvi J. Cribb⁷ tomonidan БАГО BOPZANO deb o'qilgan va dirhamlardagi "yuksak xudo" yozuvi bilan bog'liq.

Kobulda ham zarb qilingan kam uchraydigan turda, xuddi shunday old ko'rinish boshqa byust bilan tasvirlangan. Tangadagi yonon yozuvi БАГА NANA deb o'qilganiga ko'ra bu safar ayol tasvirlangan degan xulosaga kelish mumkin. Byust orqasida katta dumaloq nur chambaragi ham ko'rinadi.

Perozning tangalaridagi tasvirlar asosan Ohrmazd 1 dan boshlab, ba'zi o'zgarishlar bilan uning vorislariga meros bo'lib o'tgan. Balxda zarb qilingan oltin tangalarida asosiy standart bo'lgan buqa bilan tik turgan xudo tasviri Hurmuzd I davrida xuddi shu zarbxonada mis tangalarga zarb qilingan. Shuningdek, Marvda toj kiyish marosimi sahnasi tasviri mis va kumush dirhamlarda zarb qilingan.

Ohrmazd I vafot etishi tufayli mis tangalardagi buqa bilan turgan xudoning tasviri ham ma'lum darajada o'zgarishlarga uchraydi. Balxda zarb qilingan Kushano-Sosoniy mis tangalarida dirhamlarda qo'llanilgan "toj kiyish marosimi sahnasi"ga ko'ra modellashtirilgan yangi inson byusti tasvirlangan qurbongoh varianti paydo bo'ladi. Erkak odam qiyofasi belidan boshlab qurbongohdan chiqib turgan, boshi

⁷ Cribb, J. *New Evidence of Indo-Parthian Political History // Coin Hoards №7*, New York: 1985. P.282–300.

chapga qaragan, old tomondan ko'rinadigan byust sifatida tasvirlangan. Ikkala qo'l ham to'liq ko'rinib turgani uchun chap qo'lida nayza va o'ng qo'lida lentali diadem kabi o'ziga xos belgilarni ko'rish mumkin. Bundan tashqari, figuraning boshi atrofida olovlar ko'rinadi. Peshonasida esa Hirot va Marvda zarb qilingan Peroz va Ohrmazd I dirhamlaridagi "yuksak xudo" bilan aniq bog'langan yarim oy bor. Tangadagi o'rta fors yozuvi ham *bwrz'wndy yzdyt* ya'ni "yuksak xudo" deb o'qilgan.

Bu tur Ohrmazd I Kobuldagi kabi Balxda ham zarb qilingan mislarda qo'llagan, ammo keyingi podshohlar davrida ikki zarbxona o'rtasida qandaydir bo'linish kuzatilishi mumkin: Kobulda ishlangan byust to'liq chapga qaragan. Balxdagi tasvirda esa boshi profilda ko'rinadi.

Oxirgi o'zgarishlar Ohrmazd II davrida yuz bergan. Balxda zarb qilingan tilla dinorda⁸ "investitsiya sahnasi"ni aks ettiruvchi o'ziga xos tasvir buqa va tik turgan xudo tasviri bilan birga paydo bo'ladi. Xudo taxtda o'tirganligi sababli, asosiy sxema Peroz va Ohrmazd I tangalarida taxtga o'tirgan xudolarni eslatadi. Podshoh xuddi shu holatda o'ng tomonda turib, kichik qurbongoh ustiga o'z qo'llari bilan qurbonliklar quyayotgan holda tasvirlangan. chap qo'lini ko'tarib o'ngdagi ma'budaga ishora qilmoqda. O'ng tomonda diademli ma'buda xuddi shunga o'xshash turlarda ko'rinib turganidek, yon panjarali taxtda o'tirib, o'ng qo'li bilan hukumdorga diademni uzatmoqda. Tasvirning atrofida o'rta forscha yozuv mavjud bo'lib, u "Anahita xonim" deb o'qilgan. Shunga qaramay, bir nechta o'ziga xosliklar mavjud. Birinchisi, shoh nazr yog'dirayotgan kichik qurbongohdir, chunki u qush shakliga ega va undan tutun ko'tarilib turibdi. Olovli qurbongohning bunday g'ayrioddiy ko'rinishi Ardashir I Kushonshohning ba'zi mislarining old tomonida tasvirlangan hukumdor nazr sohib turgan qurbongoh tasviridagi bilan to'la o'xshashdir.⁴⁴ Shunga qaramay, yanada hayratlanarli jihati bu, xudo Anahita devoriy rasmda tasvirlangandan butunlay boshqacha toj kiyganligidir. Bosh kiyimi past, tepaga qarab biroz egilgan, yon tomonida naqshli bezak bor. Tojning asosiy dizayni Perozdan boshlab kushonshohlar o'z tangalarining aversida odatda qo'llagan qirollik tojlariga o'xshaydi. Bular o'z navbatida, Narseh tomonidan hukumronligi davrida ochilgan "arjalar" motivini aks ettiradi.⁹ Bundan tashqari, ma'buda chap qo'li bilan kamon tutib turibdi. Garchi bu xudoning murakkab diniy fiziognomiyasining bir qismi bo'lgan jangovar fazilatlariga muvofiq bo'lsa ham Anahita uchun noyob hodisa hisoblanadi.

Balxda zarb qilingan Ohrmazd II mis tangalarida ma'budaning bir xil ikonografik varianti boshqa turda qo'llaniladi. Bu erda xudo bilan olovli halo va nayza almashadi. O'rta fors tilida "Anahita xonim" sifatida ta'kidlangan xudodek

⁸ Cribb, J. Numismatic Evidence for Kushano-Sasanian Chronology // *Studia Iranica* №19: 1990. 151–193.

⁹ Schindel, N. The Beginning of Kushano-Sasanian Coinage, in: M. Alram, R. Gyselen, *Sylloge Nummorum Sasanidarum*, Paris–Berlin–Wien, Bd. 2: Ohrmazd I.–Ohrmazd II., Wien. 2012. P.71.

belidan qurbongohdan ko'tarilgan holda, uning ko'krak qafasi old tomonidan va tojli boshi chapga qaragan holda tasvirlangan. Shuningdek, chap qo'lida nayza ushlab va o'ng qo'lida qovurg'ali diadem taqdim etish holati ham bir xil. Boshidagi toj Balxda zarb qilingan tilla dinorda ko'rinib turadigan tojga o'xshash toj bo'lib, yon tomoni naqshli bezak bilan bezatilgan. Ushbu so'rovdan ko'rinib turibdiki, Kushano-Sosoniylar tangalarining revers qismida ma'bud va ma'budalarning muhim guruhini ko'rish mumkin. Ulardan ba'zilari to'g'ridan-to'g'ri o'z nomi bilan tilga olinadi, boshqalari esa bilvosita.

Bularning orasida Mitrani faqat ikonografik fiziognomiyasi tufayli yaqqol tanib olish mumkin bo'lib, uning boshi atrofida ko'zga tashlanadigan nurli halo bilan ajralib turadi. Xudo ikki xilda tasvirlangan, biri Marvdan, ikkinchisi Balxda. Mitra u yerda keyinroq va faqat bir marta Taq-e Bostondagi qoyatosh tasvirlarda paydo bo'lganiga qaramay, qoya relyeflarining "investitsiya sahnalari" dan ma'lum bo'lgan standart sosoniylar tasvirlarini eslatadi. Xuddi shunday tasvirlar Ohrmazd I davridagi Sosoniylar imperatorlik tangalarida¹⁰ va podshoh tangalarining reversida tasvirlangan ikkita figuradan biri nurli toj bilan tasvirlangan. Shunga mos ravishda Mitra ekanligini osongina aniqlash mumkin. Bunday tasvirlarning kushon-sosoniylar tipi bilan tipologik qarindoshligi ob'ektivdir va kengroq muhokama qilinishi mumkin bo'lgan qo'shimcha dalillar keltirishi mumkin.

Balxda zarb qilingan tangadagi Mitraning taxtga o'tirgan tasviri g'ayrioddiyroq. Baqtriyada Mitra tasviri Kushonlar davriga borib taqaladi. Kushonlar davrida Kanishka va Xuvishka tangalarining orqa tomonida ushbu xudo tasvirlanganini uchratish mumkin. Kushon Mitrasining tasviri Helios-Apollonning asl ikonografiyasiga juda o'xshaydi. Buni hatto Helios nomining kushonlar tangalari uchun baqtrchaga o'tishdan oldin ishlatilgan yunoncha versiyasi ham aniq ko'rsatadi. Darhaqiqat, uning libosi mahalliy an'anaga ko'ra o'zgartirilgan bo'lsa ham, Kushon Mitra doimo yosh, soqoli kam figura sifatida tasvirlangan. Hozirgacha ma'lum bo'lgan yagona istisno - bu Shoh-ji-Ki-Dherining "Kanishka yodgorligi" deb ataladigan joyda, soqolli va uchli qalpoq kiygan holatda tasvirlangan xudoning paydo bo'lishidir. Ammo nurli halo tufayli uni darhol tanib olish mumkin. Har qanday holatda ham Kushon Mitraning taxtga o'tirgan tasvirlari ma'lum emas. Darhaqiqat, G'arbiy Erondagi tasvirlarda ham bu juda mashhur xudoning ikonografiyasida qo'shaloq an'ana qayd etilgan, Taq-i Bo'stondagi Mitra, ya'ni to'liq soqolli xudo sosoniylar amaldorlarining muhrlaridagi tasvirlarga ziddir. Mitra tasvirlangan bir necha sosoniylar davri muhrlarida u muntazam ravishda yunon xudosi Helios tasviriga

¹⁰ Alram, M., Gyselen R. *Sylloge Nummorum Sasanidarum*, Paris–Berlin–Wien, Bd. 2: Ohrmazd I.–Ohrmazd II., Wien. 2012. P.128-130.

ko'ra soqolsiz tasvirlangan va xudo tasvirining soqolli versiyasi bilan yagona aloqasi nurli halo aslida Mitraning asosiy ikonografik belgisidir.¹¹ Uning aravadagi Gelios turi Yunon-Baqtriya podshosi Platonning tangalarida uchraydi.¹² Bu bizga Quyosh xudosining to'g'ridan-to'g'ri avvalgi tasvirlarini taqdim etadi. Masalan, Bomiya ham xuddi shuni ko'rish mumkin. So'g'diyonada juda qiziq ikonografik holat hind-yunon shohlari Amintas va Germey tangalarida qo'llanilgan g'ayrioddiy avers turida uchraydi.¹³ Ba'zilarida ularning mis tangalaridek, o'ng tomonga qaragan, uchi uchli qalpoq kiygan va boshidan nurlar taralayotgan soqolli byusti old tomonidan tasvirlangan.¹⁴ Amyntas tomonidan chiqarilgan ikkita turkumning birida nayza shaklidagi tayoq ham figuraning yelkasida joylashgan ko'rinishda tasvirlangan. Garchi uning tasvirini ikki hind-yunon qirolining tangalarida ishlatish juda noaniq bo'lsa ham atributlarning, ya'ni nurlar va uchli beretlarning kombinatsiyasi haqiqatan ham bu Mitraning tasviri ekanligiga dalil bo'la oladi. Xuddi shu sifatlar to'plami Germey tomonidan keng tarqalgan boshqa tanganing reversida va uning o'limidan keyingi ba'zi taqlid tangalarida qo'llangan. Zevsning tasviridagi kabi kiyingan bu figura turli hind-yunon podsholarining tangalaridagi tasvirlarda paydo bo'lgan. Zevsning dafna gulchambarining nurlarga o'zgarishi va tepasida ko'rinadigan boshlik tasviri bu Mitra bo'lishi mumkinligi ehtimolini oshiradi. Bu haqiqatan ham Zevsning tasviri degan fikrning o'rniga Zevsning Mitraga ikonografik assimilyatsiyasi haqidagi mulohazalarga olib keladi. Eron dunyosining g'arbiy qismida Kommagengacha bo'lgan hududda asosiy xudo bo'lgan Ahura Mazda va Zevsning shunday assimilyatsiyasini kuzatish mumkin. Sharqda Mitraning bunday o'ziga xos rivojlanishi uning mavqei va u yerda g'arbiy Erondagi Axura Mazdaga o'xshash oliy xudo roli bilan bog'liq.

Oldingi davrlar haqidagi buday munozaralar Kushano Sosoniylar seriyasining tipologik va ikonografik tanlovlari fonidagi ilmiy farazlar tufayli muhim ahamiyatga ega bo'lib, ular asosan oldingi davrlar bilan qandaydir davomiylik tushunchasiga asoslanadi. Shunga ko'ra, Kushano-Sosoniylar taxtiga o'tirgan Mitra Zevs-Mitra tushunchasi orqali Mitra va "yuksak xudo"ni birlashtirgan kengroq sinkretizm jarayoniga jalb qilingan deb qaraladi.¹⁵ Ikkinchisining turli ikonografik tasvirlari, ya'ni Oesho . Buqa bilan tik turgan xudo boshi olovli xudo Oeshoning Shivaga oid elementini va Mitradan kelib chiqqan elementni bog'laydi. Chunki olovlar haqiqatan

¹¹ Grenet, F. Mithra, dieu iranien : nouvelles données. / Topoi №11: 2001. P.35–58.

¹² Bopearachchi, O. Monnaies gréco-bactriennes et indo-grecques. Catalogue raisonné, Paris. 1991. P.220-221.

¹³ Grenet, F. Mithra, dieu iranien : nouvelles données. / Topoi №11: 2001. P.38–44.

¹⁴ Bopearachchi, O. Monnaies gréco-bactriennes et indo-grecques. Catalogue raisonné, Paris. 1991. P.303-304.

¹⁵ Bivar, A.D.H. (a), Mithraic Images of Bactria: Are They Related to Roman Mithraism?, in:

U. Bianchi (ed.) // *Mysteria Mithrae. Proceedings of the International Seminar on the "Religio-Historical Character of Roman Mithraism, with Particular Reference to Roman and Ostian Sources"*, Rome and Ostia 28–31 March 1978, Leiden: 1979. P. 741–750.

ham Jovian Mitraning yangilangan tasvirida quyosh xudosining nurli halosini ifodalaydi.¹⁶ Shuni ta'kidlash kerakki kushon-sosoniylarning bunday sintezidan maqsad ularning qonuniyligini mustahkamlash bo'lgan.

FOYDALANILGAN ADABIYOTLAR (REFERENCES)

1. Bivar A.D.H. Kushan and kushano sasanian seals and kushano - sasanian coins. – London. 1968;
2. Carter, M.L. Mithra on the Lotus, a Study of the Imagery of the Sun God in the Kushano-Sasanian era, in: Monumentum Georg Morgenstierne, (Acta Iranica II, VII), vol. 1, Tehran-Liège: 1981.
3. Bivar, A.D.H. (a), Mithraic Images of Bactria: Are They Related to Roman Mithraism?, in: U. Bianchi (ed.) // *Mysteria Mithrae*. Proceedings of the International Seminar on the “Religio-Historical Character of Roman Mithraism, with Particular Reference to Roman and Ostian Sources”, Rome and Ostia 28–31 March 1978, Leiden: 1979
4. Grenet, F. Mithra, dieu iranien : nouvelles données. / *Topoi* №11: 2001.
5. Boppearachchi, O. Monnaies gréco-bactriennes et indo-grecques. Catalogue raisonné, Paris. 1991.
6. Schindel, N. The Beginning of Kushano-Sasanian Coinage, in: M. Alam, R. Gyselen, *Sylloge Nummorum Sasanidarum*, Paris–Berlin–Wien, Bd. 2: Ohrmazd I.–Ohrmazd II., Wien. 2012.
7. Cribb, J. Numismatic Evidence for Kushano-Sasanian Chronology // *Studia Iranica* №19: 1990
8. Brunner, C.J. The Chronology of the Sasanian Kushanshahs, *American Numismatic Society Museum Notes* 19:
9. The Beginning of Kushano-Sasanian Coinage, in: M. Alam, R. Gyselen, *Sylloge Nummorum Sasanidarum*, Paris–Berlin–Wien, Bd. 2: *Ohrmazd I.–Ohrmazd II.*, Wien.

¹⁶ Carter, M.L. Mithra on the Lotus, a Study of the Imagery of the Sun God in the Kushano-Sasanian era, in: Monumentum Georg Morgenstierne, (Acta Iranica II, VII), vol. 1, Tehran-Liège: 1981. P.74–98.

MAKTABGACHA TA'LIM - KELAJAKDAGI MUVAFFAQIYAT ASOSIDIR

Taniqulova Dulfura G'iyosiddinovna

Navoiy shahar 32-DMTT tarbiyachisi

ANNOTATSIYA

Ushbu maqola Maktabgacha ta'lim tizimini rivojlantirish maqsadida joriy etilgan "Ilk qadam" davlat dasturi mazmunini yoritishga bag'ishlanadi. Shuningdek, mazkur dastur doirasidagi bajarilishi lozim bo'lgan masalalar to'g'risida mulohazalar bayon qilingan.

Kalit so'zlar: *Pedagogika, "Ilk qadam" dasturi, maktabgacha ta'lim, maktabga tayyorlov, metodik ko'rsatmalar.*

PRESCHOOL EDUCATION IS THE BASIS OF FUTURE SUCCESS

Tanikulova Dulfura Giyosiddinovna

Kindergartener of the 32nd DMTT of Navoi city

ABSTRACT

This article is devoted to the content of the "Ilk qadam" state program, which was introduced to develop the preschool education system. Also, it will be discussed about the issues that must be fulfilled within the framework of this program.

Key words: *Pedagogy, "Ilk qadam" program, preschool education, preparation for school, methodical instructions.*

ДОШКОЛЬНОЕ ОБРАЗОВАНИЕ – ОСНОВА БУДУЩЕГО УСПЕХА

Таникулова Дильфура Гиёсиддиновна

Воспитатель 32 ДМТТ города Навои

АННОТАЦИЯ

Данная статья посвящена содержанию государственной программы «Илк кадам», которая была введена в целях развития системы дошкольного образования. Также будут обсуждаться вопросы, которые должны быть решены в рамках этой программы.

Ключевые слова: Педагогика, программа «Илк кадам», дошкольное образование, подготовка к школе, методические указания.

KIRISH

Davlatimiz rahbari yosh avlod tarbiyasining birinchi va muhim bo‘g‘ini bo‘lgan maktabgacha ta‘lim tizimini rivojlantirishga alohida e‘tibor qaratmoqda. 2017 yil 16 avgust va 19 oktyabr kunlari bo‘lib o‘tgan yig‘ilishlarda bu masala atroficha muhokama qilingan edi. 2017-yil 30-sentyabrda Prezidentimiz tomonidan “Maktabgacha ta‘lim tizimi boshqaruvini tubdan takomillashtirish chora-tadbirlari to‘g‘risida”gi farmon qabul qilindi. Davlatimiz rahbarining hududlarga tashriflari chog‘ida o‘tkazilgan majlislarda ham bu borada ko‘plab vazifalar belgilab berildi.

Maktabgacha ta‘lim sohasi uzluksiz ta‘lim tizimining birlamchi bo‘g‘ini hisoblanib, u har tomonlama sog‘lom va barkamol bola shaxsini tarbiyalash va ularni maktabga tayyorlashda g‘oyat muhim ahamiyat kasb etadi.

Mamlakatimizda yoshlarning kelajagiga qaratilayotgan e‘tibor, ta‘lim tizimida istiqbolli dasturlar asosida olib borilayotgan amaliy ishlar Vatan, jamiyat taraqqiyoti yo‘lida mustahkam poydevor bo‘lib xizmat qiladi.

Maktabgacha ta‘lim tashkilotlari maktab yoshigacha bo‘lgan bolalarning savodini chiqarish, ularda Vatanni sevish, u bilan g‘ururlanish hissini uyg‘otish, dunyoqarashini kengaytirish imkonini beradi. Zamonaviy bog‘chalarda ta‘lim-tarbiya olayotgan o‘g‘il-qizlar jamiyatga munosib inson bo‘lib ulg‘ayishadi.

ADABIYOTLAR TAHLILI VA METODLAR

Tadqiqot jarayonida Kadrlar tayyorlash milliy dasturi, Ta‘lim to‘g‘risida qonun, Sh.Mirziyoev asarlari, mavzuga doir adabiyotlar hamda internet manbalaridan foydalanildi. Maqolani yozish davomida nazariy-deduktiv xulosa chiqarish, analiz va sintez, mantiqiylik tamoyillari qo‘llanildi.

MUHOKAMA VA NATIJALAR

Maktabgacha ta‘lim tashkilotlarida ta‘lim-tarbiya jarayonini ilk va maktabgacha yoshdagi bolalar rivojlanishga qo‘yiladigan Davlat talablari va “Ilk qadam” davlat dasturi asosida rejalashtiriladi. Hozirgi kunda O‘zbekiston Respublikasi Maktabgacha ta‘lim vazirligi tasavvuridagi Maktabgacha ta‘lim tashkilotlarida bolalarni sifatli maktab ta‘limiga tayyorlashda alohida e‘tibor qaratilmoqda. Jumladan “Ilk qadam” davlat dasturini ta‘lim-tarbiya jarayoniga tadbiq etish, dasturni to‘laqonli ishlab ketishida metodik ta‘minot va metodik yordamning o‘rni belgilab olindi.

“Ilk qadam” dasturi asosida barcha yosh guruhlarida mavjud markazlar hamda umumiy guruhda ishlashni tashkil etishda tarbiyachning o‘rniga alohida e‘tibor qaratildi. Ta‘lim tashkilotining ishchi o‘quv dasturi tashkilot pedagoglari tomonidan

ota-onalarni jalb etgan holda tuziladigan va amaldagi qonunchilik tartibida tasdiqlanadigan qilib belgilandi.

MTTda rivojlanish markazlarini tashkil etish Davlat talablari va “Ilk qadam” davlat o‘quv dasturini amalga oshirishni nazarda tutadi. Markazlarda ishlash har bir bolaning individual xususiyatlarini hisobga olgan holda eng samarali rivojlanishiga imkon beradigan tarzda, uning individual qobiliyatlari, qiziqishlari, faoliyat darajasini inobatga olgan holda tashkil etiladi.

Ushbu o‘quv dasturi eng yaxshi xalqaro amaliyot hamda Janubiy Koreya tajribasi asosida ishlab chiqilgan.

“Ilk qadam” o‘quv dasturining asosiy maqsadi hayoti davomida uzluksiz rivojlanishga qodir bo‘lgan shaxsni shakllantirishdan iboratdir. Bu zamonaviy pedagogik tizimning asosiy o‘ziga xosligi bolalarda o‘qishga qiziqish uyg‘otish hisoblanadi. Bu esa bolalarni ta’lim jarayoniga qiziqtirishga alohida e’tibor berish kerak deganidir.

Tizimdagi yana bir qiziqarli yangiliklardan biri bu bolaning rivojlanish kartasi paydo bo‘lishidir. U o‘zida bolaning 3 yoshdan 7 yoshgacha bo‘lgan davrini qamrab oladi. Karta bir yilda uch marta to‘ldiriladi. Bola maktabgacha ta’lim muassasasini bitirganidan so‘ng ya’ni 6-7 yoshda bolaning maktabga tayyorligi kartasi ham to‘ldiriladi.

Ushbu jarayon davlatning yangi talablariga asoslanadi. U bola rivojlanishining beshta asosiy yo‘nalishini qamrab oladi:

- Jismonan rivojlanish va sog‘lom hayot tarzini shakllantirish;
- Ijtimoiy-emotsional rivojlanish;
- Nutq, suhbatlashish, o‘qish va yozishdagi yutuqlari;
- Bilim olish jarayonining rivojlanishi;
- Ijodiy rivojlanish.

Alohida ehtiyojga ega bo‘lgan bolalar uchun mo‘ljallangan ta’lim faoliyati Maktabgacha ta’lim muassasasida alohida ehtiyojga ega bo‘lgan bolalarni qo‘llab-quvvatlash jamoaviy ish hisoblanadi va uni amalga oshirish uchun maktabgacha ta’lim muassasasi rahbari javobgar bo‘ladi. Zarurat tug‘ilganda, pedagoglar tarkibi va maktabgacha ta’lim muassasasi rahbariyati, tor ixtisosdagi mutaxassislarni jalb etgan holda, bola (uning rivojlanishi) uchun o‘quv-tarbiyaviy faoliyatning individual rejasini tuzadi. MTMLarda o‘quv-tarbiyaviy faoliyatni rejalashtirish turlari yillik mavzuviy va haftalik ish rejalari va tarbiyachi tomonidan rejalashtirishni amalga oshirish yoritib beriladi. O‘quv-tarbiyaviy faoliyat “O‘zbekiston Respublikasining ilk va maktab yoshidagi bolalarni rivojlantirishga oid davlat talablari” asosida amalga oshiriladi.

XULOSA VA TAKLIFLAR

Xulosa o'rnida ta'kidlash joizki, Dastur – muhim vosita bo'lib, uning yordamida tarbiyachilar (mutaxassislar) O'zbekiston Respublikasida ilk va maktabgacha yoshdagi bolalar rivojiga oid Davlat talablariga muvofiq muayyan yosh guruhidagi bolalar uchun eng maqbul va samarali shakllar, metodlar va ta'lim jarayonini tashkil qilish yo'llarini belgilaydilar. Zero, O'zbekiston Respublikasi Prezidenti Sh.M.Mirziyoyev “Zamonaviy maktabgacha ta'lim sog'lom va barkamol avlodni voyaga yetkazishda muhim o'rin tutadi” deya ta'kidlaydi.

“Ilk qadam” dasturi doirasida Navoiy shahar 32-DMTTda ham bir qator ishlar muntazam ravishda amalga oshirilib kelinmoqda. Bunda DMTT mudirasi Boltaboyeva Shohsanam Istamovnaning xizmatlari beqiyos. Bog'chamiz mudirasi bolajonlar bilan ishlashdek mas'uliyatli vazifani bajarishni o'z burchi deb hisoblaydi. Bu borada u yetarlicha bilim va tajribaga ega. Ishining murakkabligi, qiyinchiligiga fidoyilik bilan javob qaytaradi, el xizmatidan charchamaydi.

“Yurtimizda yoshlarning kelajagiga qaratilayotgan e'tibor, ta'lim tizimida istiqbolli dasturlar asosida olib borilayotgan amaliy ishlar Vatan, jamiyat taraqqiyoti yo'lida mustahkam poydevor bo'lib xizmat qiladi”-deydi Shohsanam Istamovna.

REFERENCES

1. Ta'lim to'g'risida. O'zbekiston Respublikasining Qonuni. – T.: O'zbekiston, 2020.
2. Mirziyoev Sh.M. Buyuk kelajagimizni mard va olijanob xalqimiz bilan quramiz. – T.:O'zbekiston, 2017.
3. O'zbekiston Respublikasi Prezidentining «O'zbekiston Respublikasi maktabgacha ta'lim tizimini 2030 yilgacha rivojlantirish konsepsiyasini tasdiqlash to'g'risida»gi PQ-4312-sonli Qarori. 2019 yil 8 may. <https://lex.uz>.
4. Niyozov G., Ahmedov Q., Tojiboev Q. Sharq allomalari va ma'rifatparvar adiblarning barkamol avlod tarbiyasiga oid ma'naviy – ahloqiy qarashlari. T.: “O'zbekiston”, 2010, 17-bet.
5. Дружинина В.. “Психология “. Учебник. “Питер”, 2003.
6. Sulaymonova, S. N. (2023). IBN MISKAVAYHNING IJTIMOIIY-FALSAFIY QARASHLARIDA JAMOAVIY HAMJIHATLIK VA O'ZARO MUHABBAT MASALASI. International scientific journal of Biruni, 2(2), 203-208.
7. Sulaymonova, S. N. (2022). IBN MISKAVAYHNING “TARTIBUS-SAODAT” VA “MANAZILULULUM” ASARI HAQIDA. Academic research in educational sciences, 3(12), 684-688.

O'QUV MATERIALLARI TAYYORLASHNING TA'LIM JARAYONIDAGI AHAMIYATI

Sattorova Feruza Elmurodovna

Samarqand davlat chet tillari instituti katta o'qituvchisi, PhD.

ANNOTATSIYA

Zamonaviy sohalarda innovatsion ishlab chiqarishni yaxshilash uchun ta'limda funksional o'quv materiallarning sifatini boyitish orqali samarali o'qitishga erishish mumkin. Ta'lim jarayonidagi o'quv materiallarining ahamiyatini anglagan holda ushbu maqola til ta'limida materiallarni ishlab chiqish, tilni o'rgatuvchi materiallarni loyihalash, ularni amalda qo'llash hamda baholash tamoyillarini tartibga solish kabi asosiy mulohazalarga bag'ishlangan.

Kalit so'zlar: *kognitiv yondashuv, bexivioristik yondashuv, o'quv rejalari, o'quv dasturlari, kashfiyot ta'lim usuli, o'quv materiallari, darslik.*

ABSTRACT

Effective teaching can be achieved by enriching the quality of functional learning materials in education to improve innovative production in modern industries. Realizing the importance of educational materials in the educational process, this article is devoted to the main considerations, such as the development of materials in language education, the design of language teaching materials, their practical application, and the regulation of assessment principles.

Key words: *cognitive approach, behavioral approach, curriculum, curriculum, discovery learning method, educational materials, textbook*

KIRISH

Ijodiy tafakkur sohibini jadal rivojlanib borayotgan davlatimiz uchun zarur bo'lgan ijodkor, keng fikrli, yuksak madaniyatli, kompetent kadrlar bilan ta'minlash chet tili o'qitish ta'limida eng muhim va dolzarb vazifalardan biri sanaladi. Ravshanki, XXI asr zamonaviy texnologiyalar asri, bu shuni taqozo etadiki, biz til o'qitish metodologiyasini jahon andozalariga mos keladigan dastur va darsliklar bilan boyitishimiz davr talabiga aylanib ulgurdi. Bu talabni qondirish uchun chet tili o'qitishning mazmunini ongli- verbal – kognitiv ta'lim sistemasi bilan qayta ishlab chiqish, ya'ni ta'limni bexivioristik – ongsiz reaksiyalar yondashuvidan “tozalab”, kognitiv yondashuvni – onglilikni ta'limga joriy qilish kerak bo'ladi. XX asrning 60-yillarida kognitivizm (ing. Cognitive – o'rganilgan, ta'limiy, o'zlashtirilgan) tushunchasi didaktika, pedagogika sohasida qo'llanila boshlandi. “Bu oqim o'sha davrda ancha ommalashgan ta'limning verbal (ya'ni kommunikativ – muloqotda

ta'lim oluvchining faolligi va o'zligini namoyon qilishga intilishi) usullari bilan birlashib, ongli verbal-kognitiv ta'lim yo'nalishini shakllantirdi. Mashhur pedagog-metodist D.Ozbel bu yo'nalishga asos solib, ta'lim jarayonida yetakchi usul-kashfiyot (ing. discovery) ekanligini alohida ta'kidladi. Kashfiyot ta'lim usulining mohiyati shundaki, ta'lim oluvchi har bir topshiriqni bajarish jarayonida yangi-yangi materiallarni kashf etish yoki nimadir yaratish bilan shug'ullanadi. Shu bois ta'lim jarayonida onglilik yetakchilik qiladi"[13,5].

MUHOKAMA VA NATIJALAR

O'zbekiston Respublikasining "Ta'lim to'g'risidagi" qonunining 35-moddasida Ta'lim jarayoniga o'quv rejalari va o'quv dasturlarini joriy etish bo'yicha belgilangan ishlarda "O'quv rejalari va o'quv dasturlarini joriy etish jarayonida zamonaviy pedagogik texnologiyalar, o'qitishning innovatsion shakllari va usullari, axborot-kommunikatsiya texnologiyalari qo'llaniladi" [6] deya ta'kidlab o'tilgan. Ushbu qonun qabul qilinganiga o'p bo'lmasganligiga qaramay, ushbu o'qitishning innovatsion shallari muammosi uzoq vaqtdan beri jamoatchilining keng muhokamada, xususan, O'zbekiston Respublikasi Prezidentining "Ta'lim-tarbiya tizimini yanada takomillashtirishga oid qo'shimcha chora-tadbirlar to'g'risidagi" qarorida belgilangan vazifalarda ta'limning har bir bosqichida xorij tajribasidan kelib chiqib o'quv adabiyotlarning yangi avlodini yaratish, o'quv standartlarini optimallashtirish, yagona elektron o'quv materiallari platformasini tashkillashtirish kabi ustuvor yo'nalishlar ta'lim-tarbiya sohasida o'quv materiallari nechog'lik ahamiyatga ega ekanligining namunasi. Bu qarorda Finlyandiya tajribasini o'rganish taklif etilganligi ilm-fanni rivojlantirishda chet el tajribasining ahamiyati, o'quv materiallari tayyorlashda esa xorij tajribasining muhimligi isbotidir. Qarorning yana bir ahamiyatli tomoni "Uzluksiz ta'lim tizimida bir necha chet tilini o'rganish konsepsiyasini ishlab chiqish va tasdiqlash"[9] chora-tadbiri til o'rganishga bo'lgan davlat miqyosidagi talab deb izohlash mumkin. Bu chora-tadbirning amalga oshirish mexanizmi sifatida yuqori sinflardan boshlab o'quv rejadagi ba'zi fanlarni chet tillariga o'tkazish hisobidan ikki va undan ortiq chet tillarini o'qitishni yo'lga qo'yish orqali erishilishi ko'zda tutilgan. Mexanizmdagi talab esa chet tillari o'qituvchilari oldiga til o'rganuvchilari o'zlashtirayotgan chet tillarida kompetentlikni oshiradigan, amaliy natijaga erishtiradigan o'quv materiallari ustida ishlashlarini taqozo etadi. Bundan tashqari, Respublika miqyosidagi muhim ahamiyat kasb etgan huquqiy-me'yoriy hujjatlar orasida Vazirlar Mahkamasining "Uzluksiz ta'lim tizimining chet tillar bo'yicha davlat ta'lim standartini tasdiqlash to'g'risida"gi 124-sonli qaror muhim ilmiy-amaliy metodologik asosga ega. Chunki mazkur qarorda ko'rsatilgan talablarga binoan oliy ta'lim muassasalarida o'qitiladigan fanlarning mazmunini

xalqaro tajribalar asosida takomillashtirish maqsadida soha bo'yicha DTS ishlab chiqildi[10].

Yuqoridagi bobda biz til tabiati, uning vazifasi va til o'rganish bo'yicha nazariyalarni tahlil qilib, insonni inson qiladigan omil so'z degan mutafakkirlar fikri naqadar muhimligini anglab yetdik. Zero, "Odamning shaxsiyatini bilish uchun shaxsni shaxs qilib turgan tilni anglash darkor. Ko'plab insonlarning dinida va afsonalari falsafasida til inson uchun hayot va kuch manbai sifatida ifodalanadi. Afrika qit'asining ayrim xalqlari uchun yangi tug'ilgan bola hali "mantu" shaxs emas, balki "kuntu" ya'ni "narsa" deb nomlanadi. O'rganish faoliyati bolani shaxs qilib tarbiyalaydi" [3,337].

Shuningdek, o'tgan asrdagi tilga belgilar sistemasi sifatida qarovchi tilshunoslarimiz Sosyur, Layonz kabi olimlarimizning til va nutq o'rtasidagi farqlarni aniqlab olishi, Amerika tilshunosi Chomskiy tomonidan ham amalga oshirildi. N.Chomskiy 1916 yilda tilni bilish "qobiliyati"- insonning o'z ona tilidagi qoidalarini bilishni nazarda tutsa, tildan foydalanish "faoliyatini" tildagi qoidalardan qanday foydalanishni anglatadi deya til va nutq tushunchalarini yangicha izohlar bilan boyitdi[2,4]. Uning nazdida kompetensiya faqat ma'lum grammatik to'plamlardan iborat edi, ammo o'tgan asrning 70-yillarida L.Kempel va V.Uils kabi olimlar N.Chomskiyning kompetensiya tushunchasi quruq grammatik elementlardan tashqari muloqot qobiliyatini ham hisobga olib, kompetensiya so'zi kengaytirilishi kerakligini taklif qildilar, chunki til ma'lum ijtimoiy kontekstda til maqsadlari uchun emas, balki aniq bir ijtimoiy maqsad uchun ishlatiladi. Til sohasida turli nazariyalarning rivojlanishi bir necha o'n yillardan beri tilga faoliyat nuqtayi nazar bilan qaralishiga asos bo'ldi. Ayniqsa, o'tgan asrning 70-yillarida shakllangan kommunikativ kompetensiya tushunchasi N.Chomskiy taklif qilgan lingvistik qobiliyatga to'g'ridan to'g'ri qarshi paydo bo'lgan tushuncha bo'ldi. Tilga faoliyat mahsuli sifatida qarash ijtimoiy hayotga uzviy bog'langan diskurs, ya'ni "ma'lum vazifaga erishish uchun tilda ijtimoiy va madaniy tartiblarni hisobga olgan holdagi muloqot tili" tushunchasi uzoq yillardan beri ilm ahlining qizg'in muhokamasida. Shuningdek, til falsafasi negizida shakllangan va tilga faoliyat nuqtayi nazari bilan qarash Jon Ostin tomonidan taklif qilingan nutq aktlari ham muloqotning muhim bo'lagi deb qaraladi. Keyinchalik Jon Syorl nutq aktlari "muloqotning eng asosiy birligidir"[12,203], degan xulosaga keldi. Shuningdek, P.Graysning "hamkorlik tamoyili" olg'a surgan aniqlik, bog'liqlik, haqiqiylik, tartiblilik va qisqalik kabi autentik nuqt maksimlari ham til faoliyatini yangi tushunchalar bilan boyitdi[5,52]. Til tuzilishi haqida bunday qarashlarning paydo bo'lishi tilda yangi etnometodologik yo'nalishning vujudga kelishiga sabab bo'ldi. Bu esa o'rganilayotgan til foydalanuvchilariga o'qitish

davomida tegishli hayotiy vaziyatlar yaratish orqali tilning ijtimoiy funksiyasi ahamiyatini tushuntirishga imkon berdi.

Ravshanki, hozirgi davrda funksional ta'lim bandlik, shaxsiy rivojlanish, iqtisodiy farovonlik, shaxslararo ijobiy munosabatlar va daromad olishning asosiy vositasi bo'lib xizmat qilmoqda. Aksincha, noto'g'ri tashkillashtirilgan ta'lim jinoyat, qashshoqlik, umidsizlik va kam rivojlanganlik belgisidir. Zamonaviy sohalarida innovatsion ishlab chiqarishni yaxshilash uchun ta'limda funksional o'quv materiallarini sifatini boyitish orqali samarali o'qitishga erishish mumkin. O'quv materiali ahamiyatini his etgan har qanday o'qituvchi ta'limda sinf mashg'ulotlarini o'quv materialisiz olib bormaydi. Xo'sh, o'quv materiali nima?

O'quv materiallari bu – o'quvchilar va o'qituvchilarning til o'rganishini osonlashtirish uchun qo'llaniladigan har qanday narsadir. O'quv materiallarining o'ziga xos xususiyati shundaki, bu materiallar o'qituvchilar tomonidan pedagogik maqsadlar uchun yaratiladi. Materiallar darslik, ish daftarchasi, kasetta, CD disk, video, fotokopiya, gazeta, doskada yozilgan paragraf yoki o'rganilayotgan tilni ko'rsatadigan yoxud ma'lumot beradigan har qanday shaklda bo'lishi mumkin. Bu materiallar o'quvchilar tomonidan ta'limiy, tajribaviy, aniqlashtiruvchi, kashf etuvchi kabi turli maqsadlarda foydalaniladi. Masalan, o'quvchi ishlatayotgan material u o'rgangan tilga ta'sir ko'rsatsa, bu materialni tajribaviy maqsadda qo'llaniladigan material deb atash mumkin.

O'quv materiallari – ta'limning har qanday bosqichining o'quv dasturidagi har bir fanni o'rganishda muhim vositadir. Ular o'quvchiga o'qish, tinglash, muammoni yechish, ko'rish, fikrlash, gapirish, yozish, ommaviy axborot vositalari va texnologiyalardan foydalanish qobiliyatlarini rivojlantirishlari uchun so'zlar, belgilar va g'oyalar bilan o'zaro munosabatda bo'lishga imkon beradi. O'quv materiallarini talabalarning ta'lim jarayonlariga ta'sir qilish uchun mo'ljallangan bosma yoki nobosma materiallar kabi turlarga bo'lish mumkin.

Ko'plab tadqiqotchilar ma'lumotlariga ko'ra eng asosiy o'quv materiali darslikdir. Darslikka berilgan turli xil ta'riflarda darslikning ta'lim vositasi sifatidagi roli ta'kidlangan. Xususan, "**darslik bu** – muayyan o'quv predmeti mazmunini o'quv dasturida ko'satilgan hajmda, didaktik talablarga muvofiq ravishda batafsil bayon qiluvchi kitob bo'lib, uning xarakterli xususiyati darslik mazmunining o'quv dasturi mazmuniga mos kelishidir"[8,228]. Darslik muayyan o'quv dasturi bilan bog'liq barcha bilimlarning faoliyat o'zagidir. Darslik bilim berishda muhim rol o'ynaydi. O'zbekiston misolida tahlil qiladigan bo'lsak ham chet tili o'qituvchilarining asosiy o'quv materiali bo'lib turli xil savdo uchun chiqarilgan kitoblar asosiy manba bo'lib qolmoqda. Ammo bu ko'plab o'qituvchilarning turli raqamli vositalar va kompyuter

platformalardan foydalanib dars olib borishlarini inkor etmaydi, balki bu vositalardan foydalanish ham darslikdan kelib chiqib qo‘shimcha materialni yaratishni taqozo etmoqda. Uzoq olib borilgan tadqiqotlar natijasi o‘quv materiallarini turli tuman ekanligidan guvohlik beradi. Xususan, birinchi tur o‘quv materiallari bu **autentik** materiallar –haqiqiy vaziyatlarga taqlid qilish imkoniyatini beradigan materiallardir. Xuddi shu qatorda E.Jakobson autentik material deya sinfda haqiqiy hayotda qo‘llaniladigan tarzda foydalaniladigan bosma materialni ham kiritib o‘tadi[7,4]. Umuman, autentik (haqiqiy) materiallar o‘quvchilarni haqiqiy til bilan tanishtirishi mumkin bo‘lgan har qanday materiallardir. Bu biz sinfda topishimiz mumkin bo‘lgan ko‘p narsalarda bo‘lishi mumkin. Masalan, talabalar hayotida duch keladigan bosma, video va audio materiallar, shuningdek, bankomat kvitansiyasi, veb saytlar, ko‘cha belgilari, kalendarlar, jurnallar, gazetalar, filmlar, teledasturlar, telefon xabarlar, radio eshittirishlar va boshqalar autentik materiallar namunalar deb baholanadi. J.Richardz kommunikativlik asosida o‘qitish haqida mulohazalar yuritganda, autentik materiallardan foydalanishdagi ustuvorliklarni quyidagilar deb ta’kidlaydi:

- Ular o‘rganilayotgan til haqida madaniy bilimlar beradi;
- Ular haqiqiy tildan qanday foydalanishni namoyon qiladi;
- Ular o‘quvchilar ehtiyoji bilan yaqinroq aloqador;
- Ular o‘qitishga nisbatan yanada kreativ yondashishni ta’minlaydi[11,51].

J.Gebhard tomonidan autentik materiallar tinglash-tomosha qilish materiallari, haqiqiy vizual materiallar, haqiqiy bosma materiallar va realiya[12,29] kabi to‘rt turga bo‘lingan. Autentik materiallar chet tili o‘qitishda ahamiyatli hisoblanadi, chunki ular talabalarga sinf va tashqi dunyo o‘rtasidagi bo‘shliqni bartaraf etishga yordam beradi. Zero, Berardo ta’kidlaganidek autentik matnlar o‘quvchilarni haqiqiy hayotda qo‘llaniladigan til bilan ta’minlaydi, chunki xorijiy tilni o‘rganuvchilar sinfda o‘qituvchi nazoratida qo‘llaniladigan “xavfsiz” muhitdagi “sun’iy” tilni sinfdan tashqarida uchratmaydilar[1,7].

Ingliz tili yurtimizda ta’limning har bir bosqichida o‘qitiladigan chet tili bo‘lganligi sababli, o‘qituvchi o‘quvchilarning bu tilni o‘rganishga bo‘lgan qiziqishlarini oshirish maqsadida, o‘z darslarini qo‘llab- quvvatlash uchun mos o‘quv materiallari tanlashi va undan foydalanishi zarur masaladir.

FOYDALANILGAN ADABIYOTLAR RO‘YXATI (REFERENCES)

1. Berardo, S. A. 2006. The use of authentic materials in the teaching of reading. *The Reading Matrix* 6 (2): 60–69//Mina Gavel. Task-based reading activities using authentic materials and skills. *Journal of English teaching Forum*. Volume 59, Number 2. -2021 –P.7.

2. Chomsky N. Aspects of the theory of syntax. – Cambridge.: Massachusetts Institute of Technology Press, 1965. – P.4.
3. Fromkin V., Rodman R. An Introduction to Language. – Wadsworth.: Cengage learning, 2011. – P. 337.
4. Gebhard J. G. Teaching English as a foreign language: A teacher self-development and methodology. – Ann Arbor.: Michigan University Press, 1996. – Ps. 15-29.
5. Grice H. P. Logic and conversation // P. Cole & J. Morgan (Eds.). Syntax and semantics: Speech acts. – New York.: Academic Press, 1975. – P.52.
6. <https://lex.uz/docs/-5013007#-5013699>
7. Jacobson E., Degener S., Purcell-Gates V. Creating authentic materials and activities for the adult literacy classroom: a handbook for practitioners. - NC SALL .: Michigan State University, 2003. –P.4.
8. Muhamedov G.I., To‘raqulov X.A. Zamonaviy pedagogik tadqiqotlarning ilmiy – nazariy asoslari. – Jizzax.: Fan, 2004. – B. 228.
9. O‘zbekiston Respublikasi Prezidentining “Ta‘lim-tarbiya tizimini yanada takomillashtirishga oid qo‘shimcha chora-tadbirlar to‘g‘risida” gi PQ – 4884-son qarori.Toshkent sh.2020-yil 6-noyabr.
10. Oliy ta‘lim Davlat standarti. 5111400 – Xorijiy tillar (ingliz tili) ta‘lim yo‘nalishi bo‘yicha bakalavrlarning tayyorgarlik darajasi va zaruriy bilimlar mazmuniga qo‘yiladigan talablar. – Toshkent.: Rasmiy nashr, – 2018.
11. Richards J.C. Communicative language teaching. – Cambridge.: Cambridge University Press, 2006. – P.51
12. Searle J. R. Speech acts: An essay in the philosophy of language. - Cambridge.: Cambridge University Press, 1969. – P. 203.
13. To‘xliyev B., Shamsiyeva M., Ziyodova T. O‘zbek tili o‘qitish metodikasi: O‘quv qo‘llanma. – T.: O‘zbekiston Yozuvchilar uyushmasi Adabiyot jamg‘armasi nashri, 2006. – B. 5.

UMUMIY O‘RTA TA‘LIMDA AKSIOLOGIK TARBIYA MEXANIZMLARINI TAKOMILLASHTIRISH PEDAGOGIK MUAMMO SIFATIDA

Siddiqov Baxtiyor Saidkulovich

Farg‘ona davlat universiteti dotsenti, p.f.n.

ANNOTATSIYA

Ushbu maqolada qadriyat, eksplikatsiya, aksiologik kompetensiya tushunchalarining mazmuni va mohiyati yoritib berilgan. Shuningdek, umumiy o‘rta ta‘limda aksiologik tarbiya mexanizmlarini takomillashtirish pedagogik muammo ekanligi haqida batafsil so‘z yuritilgan.

Kalit so‘zlar: *qadriyat, aksiologik, aksiologik kompetensiya, milliy qadriyat.*

ABSTRACT

This article describes the content and essence of the concepts of value, explanation, and axiological competence. It is also mentioned in detail that the improvement of axiological education mechanisms in general secondary education is a pedagogical problem.

Keywords: *value, axiological, axiological competence, national value.*

KIRISH

Dunyoda so‘nggi yillarda insonning qadr-qimmatini yuksaltirishga qaratilgan shaxsning ichki salohiyatini o‘rganish muammosi pedagogikaning ustuvor yo‘nalishlaridan biriga aylandi va tarbiya mexanizmlarining asosiy komponentlari:shaxsiy salomatlik, o‘z faoliyatini tashkil etish, o‘zini o‘zi rivojlantirish, o‘zini o‘zi jamoadagi nufuzini belgilash va jamiyat infrastrukaturalarida o‘zini o‘zi realizatsiya qilish kabi tushunchalar shaxsning umuminsoniy qadriyatlar pozitsiyasida ekanligidan dalolat bermoqda. Inson uchun qadriyatli bo‘lgan hodisalar, jarayonlar, voqealar mohiyatini anglash aksiologiya jarayonida sodir bo‘lar ekan, ijtimoiy infrastrukaturalarda yoshlarda aksiologik qadriyatlar tizimini rivojlantirish, ularni yuksak ma‘naviy axloqli, insonparvarlik fazilatlariga ega, o‘z kasbini chuqur biladigan mutaxassis sifatida tarbiyalash muammolarini ilmiy-pedagogik jihatdan tadqiq qilish masalalari yetakchilik qilmoqda.

Mamlakatimizda yoshlar bizning kelajagimiz, ular ota-ona va ajdodlarimiz ishining davomchilari hisoblanadi. Bizning asosiy maqsadimiz – milliy va ma‘naviy qadriyatlar asosida komil insonni tarbiyalashdir. Komil inson deganda, eng avvalo, dunyoqarashi keng, vatanparvar, mustaqil fikrlay oladigan, xulq-atvori bilan o‘zgalarga ibrat bo‘ladigan, mas‘uliyatli va sog‘lom kishilarni tushunamiz. Inson

faqat tarbiya orqaligina komillikka erishadi. Uning ma'naviy darajasi atrofida yuz berayotgan voqyea-hodisalarni qanday qabul qilishi va mustaqil baholay olishiga ham bog'liq". Shunday ekan, uzluksiz ta'lim tizimida yoshlarning aksiologik kompetensiyalarini rivojlantirish, ma'naviy dunyoqarashini mustahkamlashda milliy qadriyatlarga oid boy ma'naviy merosimizdan foydalanish maqsadga muvofiqdir.

MUHOKAMA VA NATIJALAR

Har bir davr, har bir millat yoki alohida shaxsning o'ziga xos qadriyatlari bor. Zamonaviy sharoitda aksiologiya mustaqil ijtimoiy pedagogik xususiyat sifatida baholanmoqda va bugungi kunda aksiologiyaning asosiy tushunchalari – “qadriyat”, «qadriyatlarga yo'naltirilganlik», «qadriyatlarni belgilash», «baholash», «baholash munosabati», «qadriyatlarga asoslangan qiymatli mulohazalar» kabi kategoriyalar zamonaviy nuqtai nazardan tavsiflanishi lozim. Bugungi kunda mamlakatimizda “Yangi O'zbekiston-xalqchil va insonparvar davlat” g'oyasi amalda. Ushbu g'oyani amalga oshirish yo'lida konstitutsiyaviy islohotlarga kirishish ostonasida turibmiz. Bu katta islohotlarimizning mohiyatan yuksalishiga, mantiqiy ta'sirchanligini oshirishga xizmat qilishi tabiiy.

O'zbekiston Respublikasi Konstitutsiyasining juda ko'p moddalarida tarixiy qadriyatlar o'z o'rnini topganining shohidi bo'lamiz. Masalan, diniy bag'rikenglik doimo o'zbek xalqining tarixiy qadriyati bo'lib kelgan. Konstitutsiyamizning 31-moddasida hamma uchun vijdon erkinligi kafolatlanishi, har bir insonga xohlagan diniga e'tiqod qilish yoki hych qanday dinga e'tiqod qilmaslik huquqining berilganligi Bosh Qomusimizning xalqimiz tarixiy an'analari, qadriyatlariga asoslanganidan dalolat beradi.

Tarixga nazar tashlasak, Amir Temurning xizmatida musulmonlar bilan bir qatorda buddaviylar, nasroniylar va boshqa din vakillari ham bo'lgan, lekin ularning birortasi kamsitilmagan.

Mamlakatimizda so'nggi yillarda amalga oshirilayotgan keng ko'lamdagi islohotlar har bir inson uchun qadriyatli mental tafakkurni mustahkamlash, huquqiy demokratik davlatni mustahkamlash va fuqarolik jamiyati asoslarini shakllantirish negizida ijtimoiy-iqtisodiy taraqqiyot va ma'naviy-axloqiy tarbiyaning o'zaro aloqadorligi, yaxlitligi, uning barkamol avlod tarbiyasi tizimida tutgan o'rni, tarixiy ildizlari, qadimgi Sharq ma'naviy-axloqiy tarbiya taraqqiyotini rivojlantirishga qaratilmoqda.

Qadriyat - bu obyekt yoki hodisaning madaniy, ijtimoiy yoki shaxsiy munosabatlardagi odamlar uchun ma'noga ega bo'lgan oliy ne'matidir. Aksiologiya atamasi 1902 yilda fransuz olimi P.Lapi tomonidan ilmiy muomalaga kiritilgan bo'lib,

qadriyatlarning tabiati, ularning voqelikdagi o‘rni va qadriyatlar dunyosining tuzilishi, ya’ni turli qadriyatlarning o‘zaro, ijtimoiy va madaniy omillar va shaxs tuzilishi bilan bog‘liqligini o‘rganadi.

Pedagogik fikrning butun tarixi to‘g‘ridan-to‘g‘ri baholash munosabatlari bilan, inson uchun eng muhimini aniqlash istagi bilan bog‘liq. Eng umumiy shaklda aksiologik mavzu har bir davr, har bir millat uchun alohida dolzarflik kasb etadi.

Antik davrda bu qarashlar: ezgulikni inson uchun mantiqiy hodisa sifatida umumiy tushunish bilan turli xil yondashuvlar sifatida belgilandi.

Demokrit hayotning qadriyati va maqsadi baxt, deb hisoblagan. Yuqori darajadagi baxt-yaxshilik bo‘lib, u quyidagi shakllarda mavjud: xotirjamlik, yaxshi kayfiyat, ichki barqarorlik; uyg‘unlik va xotirjamlik.

Suqrot donishmandlikni bilimning birligi, ezgulikni tanlash va ezgulikni amalda tatbiq etishni oliy ne‘mat deb bilgan. So‘qrot insonni o‘z-o‘zini bilishga chaqirgan va eng yuqori yaxshilikka erishish sifatida qadriyatlar tizimini shakllantirish zarurligini e’tirof etgan. Boshqa yunon faylasufi Epikur esa eng oliy baxt- zavq deb hisoblagan, azob-uqubatlarning yo‘qligi deb tushunilgan.

O‘rta asrda: Sharqda zardo‘shhtiylarning muqaddas kitobi – “Avesto”da hamda buyuk ajdodlarimiz – Abu Nasr Forobiy, Abu Rayhon Beruniy, Abu Ali Ibn Sino, Alisher Navoiy asarlarida insonda yuksak axloqiy fazilatlarni kamol toptirishda milliy qadriyatlar masalasi asosiy o‘rinni egallagan. Ma’lumki, o‘zbek xalqi o‘zida millatimizga xos ko‘p asrlik ma’naviy qadriyat va an’analarimizni, udum va rasm-rusumlarimizni, ma’naviy-ma’rifiy, madaniy merosimizni saqlab keladi. O‘zbek millatiga xos bo‘lgan muomala madaniyati, mehr-oqibat, muruvvat, andisha va or-nomus kabi odob-axloqqa oid his-tuyg‘ular nafaqat tarbiya vazifasini o‘taydi, balki insoniy qadriyatlar va fazilatlarning namoyon bo‘lishida, komil insonni shakllantirishda muhim rol o‘ynaydi.

O‘zbek xalqining oliy qadriyati- oila, uning a’zolarining tinch-totuvligi va o‘zaro mehr-muhabbati, dunyoqarashi, ma’naviy saviyasi, qiziqishi, e’tiqodi, jamiytdagi mavqeyi, husn-latofati farzand tarbiyasiga ma’lum ma’noda ta’sir o‘tkazadi. Bunday oilada tarbiyalangan farzandlar go‘zallikka ishtiyoqmand, ruhiy tetik, bag‘ri butun, hayotga qiziquvchan, xotirjam, tinch-totuv oilaviy hayot kechirishga tayyor bo‘lib o‘sadilar. Sharqda milliy qadriyatlarni farzandlar ongi va qalbiga singdirish oiladan boshlanadi. Jumladan, yoshlar kattalardan: *suvga tuflama, non ustiga narsa qo‘yma, nonning uvog‘i ham non, yoshi ulug‘larning yo‘lini kesib o‘tma, ota-onangning gapini ikkita qilma, ustozingni hurmat qil, atrofingga befarq bo‘lma* kabi nasihatlarini eshitib, turli rivoyat, maqol, hikmatlarni tinglab, xotiralarida saqlab voyaga yetadilar. Jumladan, “Avesto”dagi “Ezgu fikr – ezgu so‘z – ezgu amal” g‘oyasi bo‘yicha fikr

yuritish; Qur'oni karim, hadisi sharif kabi muqaddas manbalarda keltirilgan ma'naviy-ma'rifiy o'g'itlar orqali yoshlar ongida ruhiy poklikni shakllantirish muhim bo'lib hisoblanadi.

Yevropada o'rta asrlarda: eng oliy qadriyat atrofdagilarga yaxshilik qilish deb hisoblangan.

F.Bekon fikricha, inson uchun qadriyat-bu insonning boshqa odamlarga nisbatan burch va majburiyatlari sifatida jamoat manfaatining eng oliy ko'rinishi deb hisoblagan.

B.Spinoza qadriyatni aql va erkinlik bilan belgiladi. Erkinlik, uning tushunchasiga ko'ra, ehtirolardan epikuriy zavqlanish emas, balki ehtirolarning aqlga bo'ysunishidir. Spinoza ham hayotni eng muhim qadriyat deb hisoblab, uni o'limdan yuqoriroq darajaga qo'ygan.

Zamonaviy yondashuvlarda: qadriyatlar madaniyatning ko'rinishi sifatida baholandi (M.Veber) yoki ijtimoiy institutlar (T.Parsons), jamoalar va sivilizatsiyalar (P.A.Sorokin), axloqiy (shuning uchun qimmatli) ekanligi va faoliyat ko'rsatish vositasi sifatida tahlil etildi. Odamlarning go'zallik, baxt va boshqalar haqidagi tasavvurlari ham o'zgargan.

Aksiologiyaning pedagogikada ta'limot sifatida rivojlanishida I.Kant katta rol o'ynadi, u Insonni o'z falsafasining markaziga qo'ydi, bu esa, aslida, aksiologik bilimlar taraqqiyotida yangi bosqichni ochdi. Kant an'ana va qiymatni mahsulot deb hisoblash davrini tugatadi va Kant bilan inson uchun qadriyatni tushunish bosqichi boshlanadi. Kant aksiologiyasi, Bekon singari, burch kategoriyasiga asoslanadi. Bu burch tuyg'usi, deb hisoblagan Kant, odamlarni hayvonlardan ajratib turadi va yaxshilikka yo'l ochadi.

Eng oliy qadriyat sifatida Vindelband haqiqat, ezgulik, go'zallik va muqaddaslikni insonni boshqaradigan azaliy va tarixiy bo'lmagan tamoyillar deb hisoblagan, ularni so'zsiz majburiyat me'yori sifatida amalga oshirgan. Vindelband oliy qadriyatlardan tashqari, insoniyat mavjudligi uchun hayotiy ahamiyatga ega bo'lgan qadriyatlarni: fan, qonun va tartib, san'at va dinni ajratib ko'rsatdi.

Har bir xalqning milliy qadriyatlarini uning tarixi, ma'naviyati, madaniyati, o'ziga xos urf-odatlarini, an'anasiz tasavvur qilish qiyin.

Mamlakatimizda yoshlarni milliy an'ana va qadriyatlarimizga hurmat ruhida tarbiyalash, ma'naviy yetuk va jismonan sog'lom barkamol avlodni voyaga yetkazish, ularning huquq va manfaatlarini himoya qilishga qaratilgan tadbirlar mamlakatimiz istiqboli uchun mas'uliyatni o'z zimmasiga olishga qodir, tashabbuskor, xalq manfaatini yo'lida bor salohiyatini safarbar qiladigan, shijoatli mutaxassis kadrlarni yetishtirish uchun zamin yaratmoqda. Shu bilan birga, ta'lim muassasalarida tahsil

olayotgan, aholining keng qatlamini tashkil etuvchi o'quvchilarning aksiologik, ma'naviy-axloqiy sifatlarini rivojlantirish va milliy g'urur tuyg'usini yangi bosqichga ko'tarishni ob'yektiv ehtiyojga aylantirdi. Ushbu ob'yektiv ehtiyoj insonning jamiyatda mavjud bo'lgan ko'p qirrali munosabatlar, ijtimoiy – iqtisodiy, siyosiy shart-sharoitlar asosida, turli insoniyatlar ta'sirida shakllanadigan insonning aksiologik qadriyatlar tizimidagi o'rnini mafkuraviy mental eksplikatsiyada tadqiq etishga undaydi.

Eksplikatsiya - (lot.: *explicatio-tushuntirish, joylashtirish*) – pedagogik ob'yekt, yoki, aksiologik hodisalar mohiyatini turli xil boshqa jarayonlar va hodisalar orqali targ'ib qilish (oshkor qilish) usuli. Eksplikatsiya usulini ketma-ket qo'llash quyidagi bosqichlardan (algoritmardan) iborat:

-xususiyatlar, parametrlar va belgilar majmuini dastlabki tanlash (selektsiya), ular orqali xossalarni tushuntirish ob'yektidan (hodisalar) ifodalovchilarga o'tkazish va almashtirish;

-ob'yektlarni (hodisalar) qidirish va tanlash - tanlangan xususiyatlarni targ'ib qilish;

-aniqlangan ob'yekt (hodisalar)ning tanlangan xususiyatlarini tanlangan ob'yektlar (hodisalar) orqali ifodalash (tarqatish), ya'ni bilish orqali tushuntirish;

-an'anaviy qo'llash qoidalari tariqasida tushuntirish usuli (tartibi yoki texnikasi) ilgari noma'lum (noaniq, noaniq, g'ayrioddiy) tushunchaning (terminning) ichki mazmunini unga tashqi ob'yektlar (hodisalar) orqali ochish ma'lum xususiyatlarni aniqlash yoki tushuntirish uchun ishlatiladi. Binobarin, eksplikatsiya tushuntirilgan tushunchalarga chuqur kirib borish usuli sifatida ishlatiladi va quyidagi qoidalar bilan cheklanadi:

-izohlanayotgan tushunchani izohlovchi ob'yektlar (hodisalar) mustaqilligi (aks holda ularning xilma-xilligi bevosita qiymatini yo'qotadi);

-xususiyatlar, parametrlar va jihatlarni almashtirish chegaralarini (ramkasini) qat'iy belgilashni ta'minlaydigan ularning farqlanishini ajrata olish;

Ilmiy metodologiya kontekstida eksplikatsiya (tushuntirish) ilmiy bilimlar doirasida ko'p turli funktsiyalarni bajaradi. Shunday qilib, eksplikatsiya pedagogikada quyidagilarni amalga oshirishga imkon beradi:

-noaniq va noma'lum intuitiv tasvirlarni (eksplikantlar) qat'iy kategorik va mantiqiy tushunchalar (eksplikantlar) shakliga tarjima qilish;

-muayyan bilim sohasini kontseptuallashtirish, uni yaxlit tizimga keltirish;

-turli obyektlar (hodisalar) yoki tushunchalar (terminlar) o'rtasidagi ilgari aniq bo'lmagan (yoki yashirin) bog'liqliklarni aniqlash va boshqalar. Shu bilan birga, mental eksplikatsiyada kontsepttsyaning intuitiv mazmunini uniqadriyatli ifodalovchi

tushunchalar bilan rasmiylashtirilgan mazmunining asl ob'jekt (hodisalar) va bilim rivojlanishiga ta'sir ko'rsatadigan aloqani bildiradi. Shu ma'noda, mafkuraviy mental eksplikatsiya muayyan mafkuraviy qarashlar yaxlitligining mazmunini yoritishga xizmat qilib, uning qismlari, masalan, inson ma'naviyati, mustaqil ravishda o'rganiladigan pedagogik hodisa sifatida namoyon bo'la boshlaydi vajamiyat a'zolarining o'zaro munosabatlarida aks etadi.

Tahlillardan ayon bo'lishicha, qadriyatlar, ularning yoshlar tarbiyasidagi o'rni haqida olimlarimiz turli ta'riflarni keltirganligiga qaramasdan, ularning leytmotivida (o'zagida) ma'naviy meros, madaniy boyliklar, ko'hna tarixiy yodgorliklar hayotiy qadriyatlarning eng muhim omillari sifatida keltirilgan. Xususan, M.Farmonova fikricha, "milliy qadriyatlar – millat uchun ahamiyatga ega bo'lgan etnik jihat va xususiyatlar bilan bog'liq xoslik shaklidir.

Dunyoda o'ziga xos qadriyatlari bo'lmagan millat yo'q. Milliy qadriyatlar millatning tarixi, yashash tarzi, ma'naviyati, madaniyati bilan uzviy bog'liq holda namoyon bo'ladi". Binobaring, so'nggi yillarda O'zbekistonda milliy qadriyatlarga e'tibor kuchaydi. Bu ona yurtga ehtirom, avlod-ajdodlar xotirasiga sadoqat, kattalarga hurmat, kichiklarga izzat, hayo, andisha kabi xususiyatlarning ustuvorligi bilan tavsiflanadi. Qadriyatlarni faqat moddiy va ma'naviy boyliklar sifatida tushunish, izohlash ilmiy jihatdan to'g'ri emas.

Ma'lumki, qadriyatlar o'z mohiyatiga ko'ra xilma-xildir. Ular orasida tabiiy, moddiy, ma'naviy, ijtimoiy-siyosiy, axloqiy qadriyatlar alohida ajralib turadi. Qadriyatlar-jamiyatimiz poklanishi va ravnaqining muhim omilidir.

Mamlakatimizda amalga oshirilayotgan "Taraqqiyot strategiyasi" – islohotlarning yangi bosqichi bo'lib, unda aholini, yoshlarni ma'naviy, ijtimoiy va iqtisodiy jihatdan qo'llab-quvvatlash yetakchi o'rinni egallaydi. Shu o'rinda iqtisodiy va ijtimoiy-siyosiy qadriyatlar asosida davlat idoralari xodimlarining uyma-uy yurib, xalq dardini tinglash, og'irini yengil qilish, moddiy va ma'naviy jihatdan qo'llab-quvvatlash ishlari yo'lga qo'yildi.

Abdurauf Fitrat o'zining "Oila" nomli asarida bolalarni "diqqatlari va zehnlari chuqur va jiddiy bo'lishiga o'rgating... Ko'rganlari ustidan tez xulosa chiqarmasinlar", – deya ta'kidlab, farzand tarbiyasiga e'tibor berish lozimligini uqtiradi.

G'.G'ofurovning milliy an'analarga bag'ishlangan maqolasida "milliy qadriyatlarning quyidagi ko'rinishlari tilga olgan: 1) tabiiy qadriyatlar; 2) iqtisodiy qadriyatlar; 3) ijtimoiy-siyosiy qadriyatlar; 4) ma'naviy qadriyatlar; 5) axloqiy qadriyatlar. Jumladan, "ota-bobolarimiz ilm o'rgatish bilan birga farzandlarimizga avlodan-avlodga o'tib kelayotgan milliy-ma'naviy, axloqiy qadriyatlarni

singdirganlar. “Iqtisodiy qadriyat – iqtisodiy munosabatlar jarayonida shaxslar o‘rtasidagi o‘zaro manfaatlarni hisobga olish, halollik, poklik, bag‘rikenglik, ishonchlik kabi fazilatlarning amal qilinishini anglatadigan tushuncha”. Shu o‘rinda qo‘ni-qo‘shnichilik qadriyatini misol qilib keltirsak, unda qo‘shnilar o‘rtasida o‘zaro ishonch, xabar olish va moddiy yordam berish milliy qadriyat sifatida birinchi o‘ringa qo‘yilgan.

Keyingi vaqtlarda tarbiya masalasida qo‘lga kiritilgan yutuqlarimiz qatori oilada, maktab va jamoat tashkilotlarida milliy, umuminsoniy qadriyatlarning, an‘analarning ustuvorligiga erishildi.

Aksiologik qadriyatlar tizimi Konstitutsiyamizda ham o‘z ifodasini topdi. Endilikda yangilanayotgan ma‘naviyat asosidagi yangi qadriyatlar tizimini yaratish kun tartibidagi dolzarb masala bo‘lib qoldi. Mafkura jamiyatning turli sohalari ijtimoiy, siyosiy, falsafiy, axloqiy, huquqiy, diniy qarashlarning majmuidan iboratdir. Aksiologik tizim yangi ma‘naviyatning yutuqlarini ifodalovchi nazariy bilimlar, qarashlar majmui sifatida jamiyat rivoji uchun muhim reja strategik ahamiyatga egadir.

O‘zbekiston Respublikasining yangi tahrirdagi Konstitutsiyasi [2023y, 30 aprel] davlatimizning qomusiy hujjati bo‘lib, bu hujjat tahlil qilinganida unda yoshlar tarbiyasi, axloq-odobi, ijtimoiy himoyalangani, konstitutsiyaviy haq-huquqlariga oid yetmishga yaqin atama va so‘z birlikmalari mavjud ekani ma‘lum bo‘ldi. Jumladan, bunyodkorlik g‘oyalariga sodiqlik, yuksak mas‘uliyat, ijtimoiy adolatparvarlik, insonparvarlik, demokratik-huquqiy davlat, fuqarolarning tinchligi, milliy totuvlik, xalqimizning urf-odatlar va an‘analari, qadriyatlari, ijtimoiy hayotda mafkuralar xilma-xilligi va erkinligi, inson va jamiyat munosabatlaridagi ijtimoiy adolat, dunyo hamjamiyatida xalqlar va millatlarning suveren tengligi, fuqarolarning e‘tiqodi, jinsi, irqi, millati, tili, dini, ijtimoiy kelib chiqishi, shaxsiy va ijtimoiy mavqeyidan qat‘i nazar qonun oldidagi tengligi, sha‘ni va obro‘sining daxlsizligi, fuqarolarning vijdon erkinligi, adolatli mehnat, ijod erkinligi va har bir shaxsning madaniy yutuqlardan foydalanish erkinligi, yosh avlodni tarbiyalash va bepul ta‘lim olishi kabi fikrlar keltirilgan bo‘lib, ular Bosh Qomusimizda huquqiy jihatdan kafolatlangan.

Odob-axloq milliy qadriyatlarimizning tarkibiy qismidir. “Davlat o‘z faoliyatini inson va jamiyat farovonligini ko‘zlab, ijtimoiy adolat va qonuniylik prinsiplari asosida amalga oshiradi”-deyilgan. Darhaqiqat, yosh avlodni qonuniylik prinsiplari asosida o‘z xalqiga, uning qadriyatlariga, an‘analariga, tili va madaniyatiga muhabbat va hurmat ruhida tarbiyalash orqali o‘z xalqini millatlarning butun jahon hamjamiyatida tenglardan biri sifatida idrok qiluvchi haqiqiy insonni, o‘z Vatanining jonkuyarini tarbiyalash dolzarbdir.

N.Sh.Erkaboyevaning “Yoshlarni yangi O‘zbekiston sharoitida ijtimoiy faolligini oshirish zamonaviy pedagogika va psixologiyaning dolzarb muammosi sifatida” nomli maqolasida “O‘zbekistonning yangi taraqqiyot bosqichida yoshlarni zamon talablari darajasida tarbiyalash ularda zamonaviy ijtimoiy kompetensiyalarini shakllantirishda pedagogika va psixologiya tizimidagi fanlarni o‘rni hamda turli xil yondashuvlar asosida o‘qitishga ustuvorlik berish yo‘llari ochib berilgan”. Demak, insonning aksiologik kompetensiyalarga ega bo‘lishi, uning ijtimoiy faol bo‘lishida ifodalanib, ma’naviy rivojlanganligidan dalolat beradi.

Ilmiy manbalarda keltirilishicha, **inson ma’naviyati** – insonga xos bo‘lgan ichki ruhiy holat va uning ijtimoiylashgan shakllari: millat, davlat va jamiyat ma’naviyatining tarkibiy qismi; insonning ruhiy va aqliy olamini ifoda etadigan atama sifatida shaxsning axloqiy, madaniy, falsafiy, huquqiy, ilmiy, badiiy, diniy tasavvurlarini o‘z ichiga oladi. Shunday ekan, ma’naviyat hayotiy tajribalar davomida sayqallanib, rivojlanayotgan qadriyatlar tizimi sifatida yoshlarda aksiologik kompetensiyalarni rivojlantirish kundalik hayotimizda muhim o‘rin tutadi va mazkur ijtimoiy - pedagogik hodisani tadqiq etish hamisha dolzarbligini yo‘qotmaydi.

Aksiologik kompetensiya- shaxsning qadriyat ongini, qadriyatlar tizimidagi munosabatini va xulq-atvorini shakllantirishda muhim o‘rin egallab, ta’limning tarbiyaviy funksiyasi bilan bog‘liq holda qaraladi.

O‘zbekiston Respublikasi Prezidentining 2017 yil 5 iyuldagi “Yoshlarga oid davlat siyosati samaradorligini oshirish to‘g‘risida”gi PF- 5106- son, 2019 yil 8 oktyabrdagi “O‘zbekiston Respublikasi oliy ta’lim tizimini 2030 yilgacha rivojlantirish Kontsepsiyasini tasdiqlash to‘g‘risida”gi PF-5847-son[1], 2022 yil 28 yanvardagi “2022-2026 yillarga mo‘ljallangan Yangi O‘zbekiston taraqqiyot strategiyasi to‘g‘risida”gi PF-60-son [2] farmoni, 2018 yil 14 avgustdagi “Yoshlarni ma’naviy-axloqiy va jismoniy barkamol etib tarbiyalash, ularga ta’lim-tarbiya berish tizimini sifat jihatidan yangi bosqichga ko‘tarish chora-tadbirlari to‘g‘risida”gi PQ-3907-son qarori hamda mazkur faoliyatga tegishli boshqa me‘yoriy-huquqiy hujjatlarda yoshlarning ma’naviy-axloqiy sifatlarini rivojlantirish uchun milliy qadriyat va an‘analarimizga asoslangan yangicha tamoyillarga, ilg‘or jahon tajribasiga tayanib, ma’naviy-ma’rifiy qarashlarimizni tubdan yangilab, uzoq va davomli intilish va maqsadlarimizni ro‘yobga chiqarish, ta’lim va tarbiya sohasiga ustuvor ahamiyat qaratish zarurligi ta’kidlangan.

Mamlakatimizda yoshlarga oid davlat siyosatini tashkil etishning xuquqiy bazasi yaratilgan. “Yoshlarga oid davlat siyosatining asoslari to‘g‘risida”gi, “Ta’lim to‘g‘risida”gi qonunlari va O‘zbekiston Respublikasi Prezidenti Sh.Mirziyoyevning “Ma’naviy-ma’rifiy ishlar tizimini tubdan takomillash-tirish chora-tadbirlari

to'g'risida"gi qarori[3], "Yoshlarni ma'naviy-axloqiy va jismoniy barkamol etib tarbiyalash, ularga ta'lim-tarbiya berish tizimini sifat jihatidan yangi bosqichga ko'tarish chora-tadbirlari to'g'risidagi"gi qarori[4] ma'naviy axloqiy sifatlarni chuqur anglashga xizmat qilib kelmoqda. Keyingi paytlarda pedagoglarning ўқувчиларнинг аксиологик компетенцияларини rivojlantirish muammosiga chuqur qiziqish namoyon qilayotganliklari tasodifan emas, chunki yoshlarda ushbu kompetensiyalarni rivojlantirish mamlakat ilmi fani oldidagi eng dolzarb masalalardan biri hisoblanadi.

Shundan kelib chiqib, bugungi kunda aksiologik jarayonlar dialektikasi, aksiologik profilaktika, aksiologik prognoz, aksiologik baholash, aksiologik ekspertiza kabi ilmiy muammolar bilan bog'liq tadqiqotlarga ehtiyoj mavjud. Shu jihatdan biz tadqiqotimizda umumiy o'rta ta'lim maktablari o'quvchilarida aksiologik kompetensiyani rivojlantirishda qo'llaniladigan pedagogik texnologiyalarning uzluksiz ta'lim tizimidagi o'rniga alohida urg'u berdik.

O'zbekiston Respublikasi Prezidenti Shavkat Mirziyoyev raisligida 2022 yil 19 mart kuni yoshlarga e'tiborni kuchaytirish, ularni madaniyat, san'at, jismoniy tarbiya va sportga keng jalb etish, ularda axborot texnologiyalaridan foydalanish ko'nikmalarini shakllantirish, yoshlar o'rtasida kitobxonlikni targ'ib qilish, xotin-qizlar bandligini oshirish masalalariga bag'ishlangan videoselektor yig'ilishi bo'lib o'tdi.

Mamlakatimiz aholisining 30 foizini 14 dan 30 yoshgacha bo'lgan yigit-qizlar tashkil etadi. Ularning ta'lim olishi, kasb-hunar egallashi uchun keng sharoit yaratilgan. Shu bilan birga, yoshlarning bo'sh vaqtini mazmunli o'tkazishni tashkil etish dolzarb masala hisoblanadi. Yoshlar qanchalik ma'naviy barkamol bo'lsa, turli yot illatlarga qarshi immuniteti ham shunchalik kuchli bo'ladi. Ma'lumki, davlatimiz rahbari ijtimoiy, ma'naviy-ma'rifiy sohalaridagi ishlarni yangi tizim asosida yo'lga qo'yish bo'yicha 5 ta muhim tashabbusni ilgari surgan edi.

Yoshlarda aksiologik kompetensiyani rivojlantirish uchun mamlakatimizda adolat va qonun ustuvorligi tamoyillarini taraqqiyotning eng asosiy va zarur shartiga aylantirish; milliy iqtisodiyotni jadal rivojlantirish va yuqori o'sish sur'atlarini ta'minlash; adolatli ijtimoiy siyosat yuritish, inson kapitalini rivojlantirish; ma'naviy taraqqiyotni ta'minlash va sohani yangi bosqichga olib chiqish; milliy manfaatlardan kelib chiqqan holda umumbashariy muammolarga yondashish; mamlakatimiz xavfsizligi va mudofaa salohiyatini kuchaytirish, ochiq, pragmatik va faol tashqi siyosat olib borish muhim bo'lib hisoblanadi.

Taraqqiyot strategiyasida inson qadrini ulug'lashga yo'naltirilgan ijtimoiy himoya siyosati bo'yicha belgilangan vazifalar doirasida:

- ijtimoiy himoya sohasida yagona davlat siyosatini amalga oshirish;
- ijtimoiy sug'urta tizimini yaratish, jumladan ijtimoiy sug'urta jamg'armasini tashkil etish;

- kam ta'minlangan oilalarga ijtimoiy yordam va xizmatlarni ijtimoiy shartnoma asosida taqdim etish;

- «Ijtimoiy himoya yagona reestri» axborot tizimida yordamga muhtoj ayollar, yoshlar va nogironligi bo'lgan shaxslar bo'yicha alohida ma'lumotlar bazasini yaratish, jumladan «Temir daftar», «Yoshlar daftari» va «Ayollar daftari»ni «Ijtimoiy himoya yagona reestri» bilan integratsiya qilish kabilarga alohida e'tibor qaratilgan.

Insonning aksiologik kompetensiyalari, ma'naviy-axloqiy qadriyatlarini, uning faoliyati va kechinmalari, munosabatlar sohasida ma'naviy madaniyatini tashkil etadi. Ularning xususiyatlari va vazifalari insonparvarlikni, bag'ri kenglikni, ijtimoiy adolatlilikni, ma'naviyatning asosiy kriteriyasi sifatida tan olish asosiga qurilgan. Boshqa tadbirlardan farqli ravishda, ma'naviy-ma'rifiy tadbirlar, insonni shaxs sifatida shakllantirishda kengroq potentsialga ega. Shu sababli, ta'lim yo'nalishi insonning ma'naviy-axloqiy sifatlarini o'zgartirishni ta'lim maqsadi bilan bog'laydi.

O'quvchilarda aksiologik kompetensiyani rivojlantirish uchun, jamoatchilik va bir vaqtning o'zida sog'lom muhitni, ularda do'stlik kechinmalarini rivojlantirishni va mustahkamlashni, ularning har birida insoniylik g'ururini tan olishini, ularning ongi rivojlanishiga olib keluvchi tarbiyaviy xususiyatga ega vositalar va kompleks usullarni nazarda tutuvchi, barcha sharoitlar tashkil etilishi zarur.

O'quvchilarda aksiologik kompetensiyani rivojlantirish, ma'naviy-ma'rifiy tadbirlar davomida ta'lim jarayonining sub'yekti bilan birgalikdagi, maqsadga yo'naltirilgan faoliyatiga asoslangan pedagogik tizimda o'ta samarali natija beradi. Shu bilan birga, ushbu tizim ochiq bo'lishi kerak, ya'ni ta'lim oluvchilar faoliyatini tartibga solish maqsadida, uning natijalari o'lchov tizimi bilan ta'minlanishi zarur.

Jamiyat taraqqiyotining barcha davrlarida xam rivojlanishning mohiyati, uning sur'ati insonlarning ma'naviy kamoloti darajasiga bog'liq bo'lgan. Yosh avlodni har tomonlama kamol toptirish uchun ta'lim-tarbiyaning barcha sohalarida, ularning omillari va vositalarini ishga solishni taqozo etmoqda. Mazkur dissertatsiya ishi ana shu dolzarb muammoni to'la hal qilmasa-da, uni hal qilishga intilishdan iborat.

Respublikamizning etakchi pedagog olimlari: R.H.Jo'rayev, R.G'.Safarova, X.I.Ibragimov, U.Q.Musayevlar tomonidan yaratilgan «Pedagogika fani Kontseptsiyasi»da pedagogika fani ta'lim-tarbiya darajasi hamda shaxsning ma'naviy qiyofasi, uni sotsiokorreksiya qilish yo'llari va qonuniyatlari, insonning aqliy-intellektual salohiyati orasidagi aloqadorlikni har tomonlama o'rganib, ilmiy jihatdan asoslab berishi kerakligi alohida ta'kidlangan. "Shu ma'noda ta'lim tizimining barcha

bosqichlarida, ayniqsa, umumiy oʻrta taʼlim muassasalari oʻquvchilarini axloqli va maʼrifatli qilib tarbiyalash, ularda aksiologik kompetensiyani rivojlantirishga alohida ahamiyat berilishi qonuniy va zaruriy boʻlib, uning dolzarbligi quyidagilar bilan izohlanadi:

- *birinchidan*, mamlakatimizda yangi mazmundagi taʼlim paradigmasi buyuk maʼnaviyatimizni tiklash va yanada yuksaltirish hamda uni barcha fuqarolarga, eng avvalo, yoshlarga singdirish davlatimiz siyosatida ustuvor yoʻnalish qilib belgilanishi, ijtimoiy hayotimizning barcha sohalaridagi singari taʼlim tizimining barcha bosqichlarida, ayniqsa, umumiy oʻrta taʼlimda ham buyuk maʼnaviyatimizni tiklash va yanada yuksaltirish muammolarining yechimini davr taqozo etishi;

- *ikkinchidan*, davlatimizning eng muhim vazifalaridan biri- maʼnaviy jihatdan barkamol insonni tarbiyalash, taʼlim va maorif tizimini takomillashtirish, milliy istiqlol gʻoyasi asosida maʼnaviy va ruhiy jihatdan yosh avlodni voyaga yetkazishda zamonaviy pedagogik texnologiyalar, interfaol yondashuv asosida talqin qilinishiga ijtimoiy zarurat tugʻilishi;

- *uchinchidan*, milliy maʼnaviyatimizni tiklash borasida davom etayotgan ishlar, xalq taʼlimining tubdan isloh qilinayotgani Oʻzbekistonda ijtimoiy faol, maʼnaviyati yetuk shaxslarni tarbiyalash, xalq xoʻjaligi, boshqaruv idoralari, fan-texnika va madaniyatning barcha sohaları uchun yetuk mutaxassislar tayyorlash imkoniyatining vujudga kelishi;

- *toʻrtinchidan*, universal texnologiyalar bilan bogʻliq globallashtirish jarayonida yoshlarda aksiologik kompetensiyalarini rivojlantirish, ularni yuksak maʼnaviy axloqli qilib tarbiyalash shiddatli mafkuraviy kurashlar jarayonida amalga oshirilayotganligi. Shu jihatdan olganda mafkuraviy tizimning oʻzgarishi, ijtimoiy yangilanish maʼnaviy meroslarga yangicha yondashish, qarashni taqozo etishi.

XULOSA

Xulosa qilib shuni aytish mumkinki, umumiy oʻrta taʼlim maktab oʻquvchilarida aksiologik kompetentlikni rivojlantirish uchun, avvalambor, tarbiya mexanizmlarini takomillashtirish zaruratini keltirib chiqaradi va bu ijtimoiy ehtiyoj va pedagogik muammo sifatida, uning milliy va umumbashariy zaminini mustahkamlash asosida oʻquvchi-yoshlarga zamon talablari va jahon andozalari asosida bilim va maʼlumot berish bilan birga, ularda yuksak maʼnaviy madaniyat, axloq va maʼrifat fazilatlarini singdirish va tarbiyalashda mujassamlashadi.

FOYDALANILGAN ADABIYOTLAR (REFERENCES)

1. O‘zbekiston Respublikasi Prezidentining 2017 yil 5 iyuldagi “Yoshlarga oid davlat siyosati samaradorligini oshirish to‘g‘risida”gi PF- 5106- son, 2019 yil 8 oktyabrdagi “O‘zbekiston Respublikasi oliy ta‘lim tizimini 2030 yilgacha rivojlantirish Kontsepsiyasini tasdiqlash to‘g‘risida”gi PF-5847-son Farmoni.
2. 2021 yil 29 noyabrdagi “O‘zbekiston Respublikasi Jamoat xavfsizligi kontsepsiyasini tasdiqlash va uni amalga oshirish chora-tadbirlari to‘g‘risida”gi PF-27 son Farmoni O‘zbekiston Respublikasi Prezidentining 2022 yil 28 yanvardagi “2022-2026 yillarga mo‘ljallangan Yangi O‘zbekiston taraqqiyot strategiyasi to‘g‘risida”gi PF-60-son Farmoni/ <https://drive>
3. O‘zbekiston Respublikasi Prezidenti Sh.Mirziyoyevning “Ma‘naviy-ma‘rifiy ishlar tizimini tubdan takomillashtirish chora-tadbirlari to‘g‘risida”gi 2021 yil 26 martdagi PQ-5040 son qarori.
4. O‘zbekiston Respublikasi Prezidenti Sh.Mirziyoyevning “Yoshlarni ma‘naviy-axloqiy va jismoniy barkamol etib tarbiyalash, ularga ta‘lim-tarbiya berish tizimini sifat jihatidan yangi bosqichga ko‘tarish chora-tadbirlari to‘g‘risida”gi 2018 yil 14 avgustdagi PQ-3907 son qarori.
5. Гуманитарные науки, 2023, №6.-С.-23-25. // <https://cyberleninka.ru/article/n/yoshl>
6. Saidkulovich, S. B. (2023). AXIOLOGICAL APPROACH IN PROFESSIONAL EDUCATION OF STUDENTS. *British View*, 8(3).
7. Saidkulovich, S. B. (2023). CONCEPT AND STRUCTURE OF WORLD VIEW IN MODERN SOCIETY. *EPRA International Journal of Research and Development (IJRD)*, 8(4), 35-37.
8. Siddiqov, B. S. (2023). AKSIOLOGIK YONDASHUV ASOSIDA O‘QUVCHILAR DUNYOQARASHINING SHAKLLANTIRISH MAZMUNI. *Педагогика и психология в современном мире: теоретические и практические исследования*, 2(8), 104-107.
9. Siddiqov, B. S. (2023). O‘QUVCHILARDA UMUMINSONIY QADRIYATLARNI SHAKLLANTIRISH DOLZARB MUAMMO SIFATIDA. *Молодые ученые*, 1(4), 154-158.

O‘ZBEKISTONNI YANGI BOSQICHGA OLIB CHIQISHDA HAMDA YOSH AVLODGA TA’LIM-TARBIYA BERISHDA PEDAGOGIK MAHORATNING AHAMIYATI

**Nurjonov Ulfat
Erdanov Asliddin**

ANNOTATSIYA

Ushbu maqolada O‘zbekistonni yangi bosqichga olib chiqishda hamda yosh avlodga ta’lim-tarbiya berishda pedagogik mahoratning ahamiyati, inson ma’naviy kamolotiga ta’siri tahlil qilingan hamda O‘zbekistonni yangi bosqichga olib chiqish omillariga bo‘lgan ehtiyojning ortishi bilan bog‘liq masalalar ilmiy muhokama qilinganligi. Raqobatbardosh milliy kadrlarning yangi avlodini tayyorlash maqsadida yangi zamonaviy universitet tashkil etilganligi, ta’lim jarayonlariga xorijlik yetakchi olimlar va pedagoglarni jalb qilinib, yoshlarga eng zamonaviy metodologik dasturlar asosida ta’lim-tarbiya berilish haqida to‘xtalib ilmiy xulosa va takliflar berilgan.

***Kalit so‘zlar:** ta’lim-tarbiya, ilm-fan, ta’lim va tarbiya, yosh avlod, barkamollik, pedagogika, shaxs.*

ABSTRACT

This article analyzes the importance of pedagogical skills in bringing Uzbekistan to a new level and in educating the young generation, and its impact on human spiritual maturity. Scientific discussion of the issues related to the increasing need for factors to take Uzbekistan to a new stage. In order to prepare a new generation of competitive national personnel, a new modern university was established, leading foreign scientists and pedagogues were involved in the educational process, and scientific conclusions and suggestions were given.

***Key words:** education, science, education and upbringing, young generation, perfection, pedagogy, personality.*

KIRISH

Bugungi kunda jahonda ta’lim hamda ilm-fanga alohida e’tibor qaratilmoqda, chunki taraqqiyotning asosiy o‘zaglaridan biri hisoblanadi. Mustaqillikka erishgan O‘zbekiston olimlari xorijiy mamlakatlar bilan iqtisodiy, ijtimoiy, siyosiy va ilmiy-ma’rifiy aloqalar o‘rnata boshladilar. Natijada yurtimizga ilg‘or va samarali texnologiyalar kirib kela boshladi. Bular qatorida, jahondagi progressiv PT degan tushunchalar ham kirib, pedagogik jamoatchiligimiz fikrini chulg‘ab oldi. Oxirgi yillarda, Rossiya bilan O‘zbekistonda PTni o‘rganish yo‘lida ancha ishlar qilindi. Shu

16 jumladan, O‘zbekiston olimlari bilan hamdo‘stlik davlatlari o‘rtasida ham PTlarning loyihalarini tuzish bo‘yicha ancha ishlar qilindi. O‘zining mustaqil ijtimoiy-iqtisodiy rivojlanish yo‘lini tanlab olgan O‘zbekiston Respublikasi ta‘lim sohasini ham sobitqadamlik bilan isloh qilib bormoqda. Ayniqsa, “Ta‘lim to‘g‘risida”gi qonun va “Kadrlar tayyorlash milliy dasturi” qabul qilingach, bu boradagi ishlar keng ko‘lamga erishdi. Ushbu hujjatlarning talablari asosida bilim va kasb-hunar egallashga bo‘lgan e‘tibor kuchayib ketdi. Shu tufayli ta‘lim-tarbiya tizimiga yangicha ilmiy-uslubiy yondashuvlar kirib kela boshladi. Bu yondashuvlar, o‘z navbatida, o‘quv jarayonining turli tashkiliy va metodik jamg‘armalarida muayyan ijobiy o‘zgarishlarni sodir etadi, albatta. Ularning juda ko‘pchiligi pedagogik texnologiyalar (PT) va pedagogik mahorat (PM) bilan uzviy bog‘liq o‘zgarishlardir. O‘quv faoliyati, bu – keng ma‘noda inson faoliyatining muayyan maqsadlar yo‘nalishida namoyon bo‘lishidir. Bu faoliyat faqat insoniyat jamiyatida amalga oshirilishi sababli, u nafaqat har bir insonning, balki butun jamiyatning manfaatlari va maqsadlariga xizmat qiladi.

MUHOKAMA VA NATIJALAR

O‘quv faoliyati insonning ongli va maqsadli mehnati bo‘lib, u shaxsga ta‘lim berish, uni tarbiyalash va uning rivojlanishini ta‘minlashga xizmat qiladi. Ushbu jarayonning mohiyati inson tomonidan to‘plangan tajriba, bilimlar, malaka va ko‘nikmalarni o‘sib kelayotgan avlodga berishdan iborat. O‘quv faoliyati insonning individual rivojlanishi bilan uzviy bog‘liq holda bolalikdan boshlab, to‘ulg‘aygan davrigacha mavjud bo‘ladi. Shuning uchun tarixiy ijtimoiy hodisa hisoblanmish o‘quv jarayoni o‘z rivojlanish tarixiga ega. Mamlakatimizda barkamol avlodni shakllantirish, yoshlarni ma‘naviy-axloqiy va jismonan sog‘lom etib tarbiyalash, ularni olib borilayotgan islohotlarning faol ishtirokchisiga aylantirishga qaratilgan chora-tadbirlar izchil amalga oshirilmoqda. Bugun jahon miqyosida yurtimiz haqida so‘z ketganda «Yangi O‘zbekiston» iborasi takror-takror tilga olinmoqda. Bu keyingi yillarda taraqqiyotning mutlaqo yangi bosqichiga qadam qo‘yganimiz, erishayotgan zalvorli yutuqlarimizning e‘tirofi, jahon hamjamiyatining yurtimizga jiddiy e‘tiboridir. Chunki bizga mustaqillik g‘oyasi, istiqlol ruhi tog‘dek tayanch bo‘lmoqda. Bizni ilg‘or niyatlar, buyuk maqsadlar, ulkan marralar yo‘lida adashmaslikka undamoqda, tanlagan yo‘limiz to‘g‘riligiga inontirmoqda. Qaysi sohani olmaylik, qaysi jabhaga nazar solmaylik, ilgari surilayotgan xalq tashabbusi albatta qo‘llab-quvvatlanmoqda, sharoit yaratilmoqda, investitsiya kiritilmoqda, rag‘batlantirilmoqda, bir so‘z bilan aytganda, xalqning roziligi yo‘lida tinmay izlanmoqda. Zero, iqtisodiyotni siyosatdan, ma‘naviyatni ta‘lim-tarbiyadan ayro ko‘rib bo‘lmaganidek, «xalqimizning ulug‘vor qudrati jo‘sh urgan hozirgi zamonda O‘zbekistonda yangi bir

uygʻonish – Uchinchi Renessans davriga poydevor yaratilmoqda, desak, ayni haqiqat boʻladi. Chunki bugungi Oʻzbekiston – kechagi Oʻzbekiston emas. Bugungi xalqimiz ham kechagi xalq emas», deydi davlat rahbari.

Oʻzbekiston Respublikasi Prezidenti Shavkat Miromonovich Mirziyoyevning har bir chiqishlari, maʼruzalari va nutqlarini biz ziyolilar doimo intiqlik bilan kutamiz. Buning sababi nimada? Eng avvalo bu chiqishlarda yangi fikrlar, yangi gʻoyalar, taraqqiyotimizni belgilaydigan ustuvor yoʻnalishlar, Oʻzbekistonni yangi bosqichga olib chiqish omillari, shu bilan bir qatorda rivojlanishimizga gʻov boʻlayotgan holatlar, mavjud muammolarni hal qilishning nostandart yechimlari aniq, ravon, sodda tilda ifodalab beriladi. Misol sifatida mustaqilligimizning 29 yilligiga bagʻishlangan tantanali marosimdagi[1], BMT Bosh assambleyasining 75-sessiyasidagi[2], Konstitusiyamizning 28 yilligiga bagʻishlangan tantanali marosimdagi, Oʻzbekiston Yoshlari forumidagi nutqlari va nihoyat Oliy majlisga qilgan Murojaatnomani keltirish mumkin[3]. Eng muhimi - barcha maʼruzalardagi markaziy masala bu - xalqimizning turmush darajasi, farovonligini oshirish, Oʻzbekiston xalqiga munosib turmush sharoitini yaratish. Sobiq Ittifoq davrida shunday shior boʻlardi: ”Bizdan keyingi avlod albatta kommunistik yashaydi”, yaʼni, baxtli hayot faqat kelajakda boʻladi, degani. Muhtaram Prezidentimiz esa xalqimiz ertaga, indinga, kelajakda emas, bugun baxtli hayot kechirishga munosib, degan gʻoyani doimo ilgari suradilar. Shu oʻrinda mashhur donishmand Konfusiyning quyidagi xikmatini keltirmoqchiman: “Hukmdor xalqni oʻz farzandidek sevishi, fuqarolar esa hukmdorni oʻz otasidek hurmat qilib, eʼzozlashi lozim”.

Murojaatnomada ustuvor yoʻnalish sifatida taʼlim-tarbiya sohasiga alohida urgʻu berildi. Chunki har qanday jamiyat taraqqiyotida uning kelajagini taʼminlaydigan yosh avlodning sogʻlom va barkamol boʻlib voyaga yetishi hal qiluvchi oʻrin tutadi. Shu maqsadda “Yangi Oʻzbekiston – maktab ostonasidan, taʼlim-tarbiya tizimidan boshlanadi”, degan gʻoya asosida keng koʻlamli islohotlar amalga oshirilmoqda.

Shu oʻrinda bir narsaga eʼtiboringizni qaratmoqchi edim. Biz qachonki taʼlim toʻgʻrisida gapirsak, albatta tarbiyani ham qoʻshib aytamiz. Sababi taʼlim va tarbiya yagona, uzviy jarayon. Taʼlim bor joyda, albatta tarbiya ham boʻladi. Lekin bu masalada boshqacha qarashlar ham bor. Yaʼni tarbiya oilada beriladi, taʼlim muassasalarida esa faqat taʼlim berish kerak, degan. Mening fikrimcha, maktab, litsey, texnikum, universitet oʻqituvchisimi, shu bilan birga u ham tarbiyachidir. Nafaqat taʼlim dargoxida, balki mahallada ham, oilada ham. Chunki azal-azaldan qishloqda ham, mahallada ham oʻqituvchiga munosabat, eʼtibor boshqacha boʻlgan. Ziyoli inson sifatida uning fikrlariga quloq solishgan.

Davlatimiz rahbari “O‘qituvchi va murabbiylar kuni”da so‘zlagan nutqlarida shunday ta’kidladilar: “Biz Uchinchi Renessans masalasini strategik vazifa sifatida oldimizga qo‘yib, uni milliy g‘oya darajasiga ko‘tarmoqdamiz. Biz maktabgacha ta’lim va maktab ta’limi, oliy va o‘rta maxsus ta’lim tizimi hamda ilmiy-madaniy muassasalarni bo‘lg‘usi Renessansning to‘rt uzviy halqasi, deb bilamiz. Bog‘cha tarbiyachisi, maktab muallimi, professor-o‘qituvchilar va ilmiy-ijodiy ziyolilarimizni esa yangi Uyg‘onish davrining to‘rt tayanch ustuni, deb hisoblaymiz. Men ishonaman – hurmatli ota-onalar bu tashabbusni albatta qo‘llab-quvvatlab, yangi Renessansning beshinchi halqasi, beshinchi ustuni bo‘ladilar”.

O‘zbekiston Prezidenti tomonidan Murojaatnomada keltirilgan quyidagi vazifalar professor-o‘qituvchilar jamoasi uchun ta’lim-tarbiya sohasida tub o‘zgarishlarni amalga oshirishdek ulkan mas’uliyat yuklaydi: “Biz o‘z oldimizga mamlakatimizda Uchinchi Renessans poydevorini barpo etishdek ulug‘ maqsadni qo‘ygan ekanmiz, buning uchun yangi Xorazmiylar, Beruniylar, Ibn Sinolar, Ulug‘beklar, Navoiy va Boburlarni tarbiyalab beradigan muhit va sharoitlarni yaratishimiz kerak. Buning uchun eng avvalo yosh avlodga bog‘cha, maktab va oliygohda sifatli ta’lim-tarbiya berishni yo‘lga qo‘yamiz”.

Murojaatnomada bola tug‘ilganidan to 30 yoshgacha bo‘lgan davrda uni har tomonlama qo‘llab-quvvatlaydigan, hayotda munosib o‘rin topishi uchun ko‘mak beradigan, yaxlit va uzluksiz tizim yaratilishi zarurligi ta’kidlanadi. Chunki dunyo tajribasidan ma’lumki, yosh avlodni har tomonlama barkamol etib voyaga yetkazish uchun sarflangan sarmoya jamiyatga o‘n, yuz barobar ko‘p foyda keltiradi.

So‘nggi yillarda milliy ta’lim tizimida sezilarli islohotlar amalga oshirilmoqda. Bu o‘zgarishlarni quyidagilarda ko‘rish mumkin.

1. Maktabgacha ta’lim tizimi tubdan o‘zgarimoqda. Aloxida vazirlik tashkil qilindi. Ilgari maktabgacha ta’lim muassasalari Xalq ta’limi vazirligi tasavvurida edi. Ushbu vazirlik respublikamizdagi eng katta vazirlik hisoblanardi. Bolalar bog‘chalari, 10 mingga yaqin maktab, pedinstitutlar, pedkollejlari va x.z. Maktabgacha ta’lim qamrovi taxminan 17-18 foizni tashkil qilardi. 2021 yil yakuni bilan maktabgacha ta’lim qamrovi 65 foizga, 2023 yil oxirida esa 75 foizga yetkazilishi, qo‘shimcha 2 mingta nodavlat bog‘cha tashkil etilib, xususiy sektor ulushi 25 foizga yetkazilishi kutilmoqda.

2. Maktab ta’limini tubdan yaxshilash uchun 2021 yili 30 ta yangi maktab qurilishi, 320 ta maktabni ta’mir va moddiy-texnik bazasini yaxshilash maqsadida byudjetdan 2 trillion so‘m ajratilishi reja qilingan. Ta’lim sifatini tubdan yaxshilash maqsadida, avvalo, o‘quv dasturlari, o‘qituvchi va domlalar uchun uslubiy qo‘llanmalarni ilg‘or xalqaro mezonlarga moslashtirish ishlari bajariladi.

Murojaatnomada bolalarning tahliliy va kreativ fikrlash qobiliyatini rivojlantirish uchun ularga sermazmun va tushunarli darsliklar yaratish zarurligiga alohida e'tibor qaratilgan. Bu borada kelgusi o'quv yilida boshlang'ich sinflarda davlat ta'lim standarti o'rniga, ilg'or xorijiy tajriba asosida, bolaga ortiqcha yuklama bermaydigan "Milliy o'quv dasturi" joriy etiladi. Umumta'lim maktablaridagi ta'lim sifati poytaxtda ham, olis qishloqlarda ham yuqori bo'lishi ta'minlanadi. Boshqa tumandagi olis maktabga borib, dars beradigan o'qituvchilar oyligiga 50 foiz, boshqa viloyatga borib ishlasa – 100 foiz ustama haq to'lanashi ko'zda tutilgan. 2021 yilda 10 ta Prezident maktabi, kimyo-biologiya, matematika, axborot texnologiyalariga ixtisoslashgan 197 ta maktab o'z faoliyatini boshlaydi.

Raqobatbardosh milliy kadrlarning yangi avlodini tayyorlash maqsadida Toshkent shahrida yangi zamonaviy universitet tashkil etiladi. Mazkur universitetda xorijlik yetakchi olimlar va professor-o'qituvchilar jalb qilinib, yoshlarga eng zamonaviy dasturlar asosida ta'lim-tarbiya beriladi.

3. Oliy ta'limning qamrovi va sifatini oshirishga alohida e'tibor qaratiladi. 2021 yildan boshlab oliy ta'limga ajratiladigan davlat grantlari soni kamida 25 foizga oshiriladi. OTMga qabul qilishda ehtiyojmand oilalar qizlari uchun grantlar sonini 2 barobarga ko'paytirib, 2 mingga yetkazamiz. Kirish testlarida eng yuqori ball to'plagan 200 nafar talabaga 4 yil mobaynida Prezident stipendiyasi beriladi[3]. «O'zbekiston Respublikasi Prezidentining Davlat stipendiyalari uchun 1993-2003 yillarda o'tkazilgan tanlov natijalarida 55 aspirant va 20 talaba-magistrantlar Prezident Davlat stipendiyalariga sazovor bo'ldilar. 2004 yil 16 mart kuni O'zbekiston Respublikasining Davlat stipendiantlari seminar – ko'rgazmasi tashkil etildi va o'tkazildi». 2005 yil 7 mayda Toshkentda Konfusiy instituti ochildi. O'zb.Resp. Prezidentining 2007 yil 5-sentyabr qaroriga muvofiq Singapur menejmentni rivojlantirish instituti tashkil etildi. 2003 – yil 1-iyuldan "Iste'dod" jamg'armasi o'z faoliyatini boshladi. Ta'lim soxasiga sarflanayotgan xarajatlar ulushi Ya.I.M. – tarkibida 12% ni tashkil etmoqda. Dunyoning ko'plab mamlakatlarida bu ko'rsatkich 3-5% dan oshmaydi. Bugungi kunda birgina o'rta-maxsus va kasb-xunar ta'limida turli soxa va yo'nalishlar bo'yicha 840 mingga yaqin zamonaviy bilim va kasbni egallagan yuqori malakali kadrlar tayyorlanganligi bu soxada ijobiy ma'nodagi "portlash effekti" ro'y bera boshlaganidan dalolatdir.

Bugungi kunda Oliy va o'rta-maxsus o'quv yurtlari hamda umumta'lim maktablari huzurida 1187 ta axborot –resurs markazlari mavjud bo'lib, ularda o'zbek, qoraqalpoq, rus va boshqa tillardagi 15 mln. Nusxadan ortiq darslik, o'quv.-usl., badiiy, texnikaviy va ma'lumotnoma yo'sinidagi kitobi bo'lgan 15276 ta kutubxonani birlashtirgan. Ularning 13 mln.ga yaqin kitobxonlari bor. Bu borada 2006 yil 20

iyundagi O‘zbekiston Prezidentining “Respublika aholisini axborot-kutubxona bilan ta’minlashni tashkil etish to‘g‘risidagi” qarori diqqatga sazovordir. 2002 – yilda mamlakatimizda Internet tizimidan 136 ming kishi foydalangan bo‘lsa, 2007 yilga kelib bu ko‘rsatkich 2 mln.ga yetdi. “UZ” domen zonasidagi veb-saxifalar soni o‘n karra ko‘payib, 4,5 mingdan ortiqni tashkil qildi. 2004-2009 yillarga mo‘ljallangan “Maktab ta’limini rivojlantirish Davlat umummilliy Dasturining” xayotga tadbiiq etilishi ta’lim sifati va mazmun – mohiyatini tubdan yaxshilash imkonini berdi. “Ushbu dasturga muvofiq, yurtimizda mavjud bo‘lgan o‘n mingga yaqin umumta’lim maktabining modiy-texnik bazasini mustaxkamlash, ta’lim jarayonining mazmsunini tubdan takomillashtirish, o‘qituvchilarning mexnatini modiy va ma’naviy rag‘batlantirish bo‘yicha katta ishlar qilinmoqda”.

Bozor munosabatlari qonuniyatlariga ko‘ra, mahsulotning sifatiga ijobiy ta’sir ko‘rsatadigan asosiy omillardan biri bu raqobatdir. Mamlakatimizda turli sohalarda, jumladan, qishloq xo‘jaligi, qurilish, sanoat, tibbiyot, farmatsevtika va xokazo sohalarda davlat-xususiy sherikchiligi joriy qilingani holda ta’lim tizimida mavjud emas edi. Endi esa maktabgacha ta’lim, o‘rta ta’lim, oliy ta’limda ham sog‘lom raqobat muhiti yaratilmoqda. Xususiy bog‘cha, maktab, universitetlar tashkil qilinmoqda. Davlat-xususiy sherikchilik asosida Qo‘qon nodavlat universiteti, “Tashkent International University” xalqaro universiteti, Britaniya menejment universiteti, TEAM universiteti, Akfa universiteti kabi nodavlat oliy ta’lim muassasalari tashkil etildi .

XULOSA

Xulosa qilib shuni aytish mumkin yoshlarimizda tanlash imkoniyatini paydo qilish orqali ilm-fanga muhabattini uyg‘otish, tabiiy ravishda ta’lim muassasalari o‘rtasida sog‘lom raqobat muhitini shakllantiradi. OTM moliyaviy tomondan mustaqil bo‘layotganini e’tiborga olsak, endi ular o‘rtasida ko‘proq yoshlarni jalb qilish uchun amaliy harakatlar olib boriladi. Bu esa ta’limga o‘zgacha rukn beriladi deb xisoblayman.

REFERENCES

1. SH.Mirziyoyev.O‘zbekiston Respublikasi Mustaqilligining yigirma to‘qqiz yilligiga bag‘ishlangan nutqi. //Xalq so‘zi №186 son.2020.
2. O‘zbekiston Prezidenti SH.Mirziyoyevning BMT Bosh Assambleyasining 75-sessiyasidagi nutqi // <https://president.uz/uz/lists/view/3851>.
3. O‘zbekiston Respublikasi Prezidenti Shavkat Mirziyoyevning Oliy Majlisga Murojaatnomasi.2020 yil 29 dekabr <https://www.youtube.com>

BO‘LAJAK JISMONIY MADANIYAT O‘QITUVCHILARIDA VALEOLOGIK MADANIYATNI RIVOJLANTIRISHNING PEDAGOGIK SHART-SHAROITLARI

Yuldashev Ma‘mirjon Mamajonovich

Farg‘ona davlat universiteti jismoniy madaniyat
nazariyasi va uslubiyoti kafedrasida katta o‘qituvchisi

ANNOTATSIYA

Mazkur maqolada bo‘lajak jismoniy madaniyat o‘qituvchilarida valeologik madaniyatni rivojlantirishning pedagogik shart-sharoitlari va valeologik madaniyatni rivojlantirishga yo‘naltirilgan ta‘lim-tarbiya jarayonida o‘qitish prinsiplari haqida batafsil so‘z yuritilgan.

Kalit so‘zlar: valeologiya, madaniyat, valeologik madaniyat, turmush tarzi, gigiyenik tarbiya, sog‘liqni saqlash.

ABSTRACT

This article describes in detail the pedagogical conditions for the development of valeological culture in future physical culture teachers and the principles of teaching in the educational process aimed at the development of valeological culture.

Key words: valeology, culture, valeological culture, lifestyle, hygienic education, health care.

KIRISH

O‘zbekiston Respublikasi “Ta‘lim to‘g‘risida”gi qonunida sog‘lom avlodni tarbiyalashga xizmat qiluvchi muhim shart–sharoitlarini yaratish, “Bo‘lajak jismoniy madaniyat o‘qituvchilarining yakka tartibdagi ehtiyojlarini qondirish, ularning bo‘sh vaqti va dam olishini tashkil etish uchun jismoniy shaxslar madaniy – estetik, ilmiy, texnikaviy, sport va boshqa yo‘nalishlarida darsdan tashqari ta‘lim muassasalarini tashkil etish”, shuningdek, kadrlar tayyorlash tizimini shakllantirish borasida quyidagi ustuvor yo‘nalishlar belgilab berilgan:

o‘quv – tarbiya jarayonining sog‘lomlashtirishga qaratilgan amaliy harakatlarni tashkil etish, sog‘lom turmush madaniyati meyorlarini ishlab chiqish uchun zarur bo‘lgan sharoitlarni yaratish;

ta‘lim oluvchilarning tibbiy – gigiyenik madaniyatini oshirish, ularning jismoniy tarbiya va sport borasidagi faolliklarini kuchaytirish hamda jismoniy kamolot darajasini oshirish yo‘lida tashkiliy uslubiy yondashuvlarni takomillashtirish. Mazkur

yo‘nalishlarning belgilab derilishi sog‘lom avlodni voyaga yetkazish muammosining davlat siyosati darajasiga ko‘tarilganligining isbotidir.

MUHOKAMA VA NATIJALAR

Ushbu muammoning ijobiy yechim topishida, oliy o‘quv yurtlari talabarlari sog‘lom turmush madaniyatini shakllantirishda quyidagi obyektiv va subyektiv shart-sharoitlarining yaratilishi muhim ahamiyatga ega:

A) subyektiv shart – sharoitlar; jamiyatda valeologik madaniyatni shakllantirish muammosining davlat siyosati darajasiga ko‘tarilganligi;

talabalarda valeologik madaniyatni rivojlantirish jarayoniga ijtimoiy jamoatchilikning jalb etilganligi;

talabalar o‘rtasida valeologik madaniyatni targ‘ib etish ishiga mas‘ul bo‘lgan shaxslar – ota-ona, pedagog hamda jamoat tashkilotlari vakillarining bu borada muayyan bilimlarga ega ekanliklari;

bo‘lajak jismoniy madaniyat o‘qituvchilarining valeologik madaniyati va uning mohiyati xususidagi bilimlarni o‘zlashtirganligi;

ulara valeologik madaniyat ko‘nikmalarini hosil qilishga bo‘lgan qiziqish va ichki intilishning mavjudligi;

ommaviy axborot vositalari sahifalarida jamiyatda sog‘lom turmush madaniyatini shakllantirish muammosining keng ko‘lamda izchil, shuningdek, samarali yoritib berilayotganligi va hokazolar;

B) obyektiv shart – sharoitlar;

jamiyatda valeologik madaniyatni qaror toptirishga oid mavzularda yaratilgan manbalar (ilmiy) ilmiy – ommabop, ommabop va metodik adabiyotlar, darslik, qo‘llanma, tavsiyanoma hamda ko‘rgazmali qurollarning mavjudligi;

bo‘lajak jismoniy madaniyat o‘qituvchilarida valeologik madaniyatni rivojlantirishga qaratilgan faoliyat jarayonining axborot va texnik vositalar bilan yetarli darajada ta‘minlanganligi va hokazolar.

Oliy o‘quv yurtlari talabalarida valeologik madaniyatni rivojlantirish yuqorida qayd etib o‘tilganidek, murakkab jarayondir. Valeologik madaniyati mazmunida ijtimoiy, tibbiy, psixologik va pedagogik jihatlarning bir butun, yaxlitlikda namoyon bo‘lishi ana shu murakkablikni asoslovchi dalildir. Oliy o‘quv yurtlari o‘qituvchilari tomonidan bu borada olib boriladigan faoliyat bir tomonlama xususiyat kasb etishi shubhasiz. Shu bois, talabalar o‘rtasida valeologik madaniyatni rivojlantirishga mas‘ul, ayni vaqtda tibbiy, psixologik va pedagogik bilimlardan to‘laqonli ravishda xabardor bo‘lgan, kadrlarni mazkur jarayonga tayyorlash ehtiyoji yuzaga keladi.

Bo'lajak jismoniy madaniyat o'qituvchilarida valeologik madaniyatni rivojlantirish negizida pedagog xodimlarni salomatlikka doir ko'nikmalari bilan qurollantirishda, qator an'anaviy o'qitish usullari bilan birgalikda hozirgi kunda omma o'rtasida keng tarqalayotgan treninglarni o'tkazish asosida ularni talaba – yoshlarda valeologik madaniyatni rivojlantirishga pedagogik tayyorgarlikni oshirish kutilgan samarani berdi.

Darsdan tashqari ta'lim – tarbiya jarayonida oliy o'quv yurtlari talabalarida valeologik madaniyatni rivojlantirishda quyidagi pedagogik hamda tashkiliy ishlar amalga oshiriladi. Unga ko'ra, pedagogik shart – sharoitlar mazmuni quyidagicha yoritiladi:

Metodlar:

1) og'zaki metod, uning mazmunini ifodalovchi quyidagi shakllarda o'z aksini topadi: ma'ruza, nazariy seminar; konferensiya (atrof – muhit muhofazasi, inson salomatligi, shuningdek, shaxsning kamolotiga yetishiga mas'ul bo'lgan mutaxassislarni jalb etgan holda);

2) ko'rgazmali metod mazmunini ifodalovchi shakllar – sog'lom turmush madaniyati mazmunini ifodalovchi slayd, buklet, plakat va boshqa didaktik materiallar to'plami; video – syujet (sport, yuqumli kasalliklar va ekologiya)lar va hokazolar.

3) amaliy metodlar mazmunini ifodalovchi shakllarda esa: audio va video trening mashg'ulotlari; rasmlar tanlovi, ta'lim – tarbiya jarayonida jismoniy mehnatning kichik elementlaridan mashqlar qilish; “Agar valeologik madaniyatni rivojlantirishni murakkab deb bilsangiz, u holda o'ylab ko'ring, nosog'lom turmush madaniyatini narxi qancha turadi?!” tamoyili asosida uyushtirilgan kecha va musobaqalar; uchrashuv (tibbiyot xodimlari, psixolog, pedagog, yoshlar ittifoqi vakillari, ijtimoiy tashkilotlarning a'zolari, mahalla fuqarolar yig'inlari, yong'in va yo'l harakati xavfsizligi bo'limlarining mutaxassislari va boshqalar ishtirokida); ekspeditsiya ekologik xavf unsurlari (ko'rinishlari) mavjud bo'lgan hududlarda bo'lish, ekologik o'zgarishlarning sodir bo'lish sabablari va oqibatlari haqida bo'lajak jismoniy madaniyat o'qituvchilarining nazariy bilimlarini boyitish;

Vositalar:

jonli nutq; shaxsiy namuna ko'rsatish (ota – onalar, fan o'qituvchilari, tibbiyot xodimlari, mahalla faollari, yetuk sportchilar, bolalar ijtimoiy tashkilotining yetakchi va liderlari; badiiy adabiyotlar, ilmiy, ilmiy – ommabop va ommabop asarlari, o'quv manbalari (darslik, o'quv dasturi va qo'llanmalari); illyustrativ materiallar – rasm, buklet, plakat, syujet, slayd va boshqalar; tabiiy xom - ashyolar (tuproq namunalari) ular ekologik xavf mohiyatini yoritish uchun xizmat qiladi, sport buyumlari, turli

jihozlar va hokazolar; ommaviy axborot vositalari sahifalarida berilayotgan maqola, teleko'rsatuv va radio eshinishlar statistik ma'lumotlar; texnik (kodoskop) va axborotli texnologiya (kompyuter) vositalari; masofadan turib o'qitiladigan darslar uchun o'quv materiallari va boshqalar.

Yuqoridagi ta'lim – tarbiyaning muayyan shakl, metod hamda vositalari yordamida bo'lajak jismoniy madaniyat o'qituvchilarida valeologik madaniyatni rivojlantirish quyidagi ishlarning amalga oshirilish lozimligini taqozo etadi:

pedagogik kadrlarni tayyorligini oshirish; oila, institut, mahalla, ijtimoiy tashkilotlar sog'likni saqlash, yong'indan saqlash, huquqni himoya qilish organlari, yoshlar tashkiloti hamkorligini yuksaltirish;

valeologik madaniyatining mazmuni va bilimlar majmui (o'quv va qo'shimcha to'ldiruvchi materiallar va b.)ni ishlab chiqish;

valeologik madaniyat yuzasidan zamonaviy axborot texnologiyalari bilan qurollangan o'quv qo'llanmalari va ko'rgazmali o'qitish vositalarini yaratish va talabalarni ta'minlash.

bo'lajak jismoniy madaniyat o'qituvchilarida valeologik madaniyatni rivojlantirishga yo'naltirilgan ta'lim-tarbiya jarayonida o'qitishning quyidagi prinsiplariga tayanildi:

- oddiydan murakkabga – valeologik madaniyat tushunchasining o'zi keng qamrovli ibora bo'lib, bir necha omillardan iborat. Har bir mezonni xususida talabalarda ko'nikmalar hosil qilish natijasida valeologik madaniyat haqida ongida valeologik madaniyat piramidasi vujudga keltiriladi, ya'ni ularda valeologik madaniyatga oid oddiy tushunchalardan boshlab, o'zlashtirilgan nazariy bilimlar asosida muayyan tizimli yaxlit tasavvur hosil qilinadi;

- mavzular orasidagi uzviylik va izchillik – valeologik madaniyati talabalar ongiga singdirishda uzviylik va uzliksizlik tamoyiliga rioya qilingan taqdirdagina ko'zlagan maqsadga erishish mumkin;

- shaxsni shakllantirishda onglilik – tadqiqot ishimizning bosh maqsadi valeologik madaniyati tushunchalarini bo'lajak jismoniy madaniyat o'qituvchilaridaning ongiga singdirish. Zero, talabalar ongli ravishda o'z turmush madaniyatini tanlay olmas ekan, muammo o'z yechimini qidiraveradi;

- fanlararo aloqadorlik – valeologik madaniyati tushunchasini ifoda etadigan omillar shartli ravishda tibbiyot, jismoniy tarbiya, psixologiya, ekalogiya, gigiyena, mehnat, etika, estetika va boshqa fanlar bilan uzviy bog'langan holda talabalarga ko'nikmalar hosil qilinsa, birinchidan, ularda yaxlit tasavvur hosil bo'ladi, ikkinchidan talabalarni o'qitish jarayoniga kompleks yondoshishga undaydi;

- o‘qitishda faollik – o‘qitish jarayonida trening o‘tkazish talabalarni guruhda faol bo‘lish, erkin fikr yuritish va o‘z qarashlarini ifodalay olishga chorlaydi;
- ta‘lim – tarbiyaning birligi – mazkur tamoil ajralmas pedagogik qonuniyat bo‘lib, ushbu qonuniyat asosida olib borilgan sog‘lom turmush madaniyatini talabalar ongiga singdirishdagi faoliyatimiz xususida dissertatsiya ishining yuqoridagi bandida batafsil fikr yuritilgan;
- o‘qitishda ilmiylik – bo‘lajak jismoniy madaniyat o‘qituvchilarida valeologik madaniyatni rivojlantirish jarayonida qo‘llagan referat yozish, katalog bo‘yicha ishlash, internet saytlarida ushbu mavzuga doir materiallar berish va hokazolar orqali ularning jahon miqyosidagi axborot tarmoqlari bilan ishlash, motivatsiyalarini kuchaytirish, qo‘llagan ayrim metodlar yordamida ilmiy dunyoqarashining kengaytirishga yordam beradi;
- ko‘rgazmalilik – o‘qitishda ko‘rgazmali usuldan foydalanishning samarasi katta. Yuqorida qayd etganimizdek, tadqiqot ishimiz mobaynida “Valeologik madaniyat” blokli ko‘rgazmali qurol shuningdek, kichik ko‘rgazma materiallarini ishlab chiqishga erishildi;
- ta‘limda tabaqalashtirish – bo‘lajak jismoniy madaniyat o‘qituvchilarining imkoniyati, qobiliyati, bilimni o‘zlashtirish darajalari, istaklariga ko‘ra valeologik madaniyatni rivojlantirishga yo‘naltirilgan ta‘lim – tarbiya jarayonida ularga tabaqalashtirilgan yondashuv asosida ushbu sohadan bilimlarni berish o‘zining kutilgan natijalarini beradi. Mazkur harakat bo‘lajak jismoniy madaniyat o‘qituvchilarining o‘qishga bo‘lgan faolligini kuchaytirsa, ikkinchi tomondan, shaxsiy erkinligini ta‘minlaydi. Bu esa o‘z navbatida talabaning o‘z nuqtai nazari, bilimlarini to‘la namoyon etishga imkon beradi;
- o‘qitishda aqliy fikrlashga yo‘naltirish – bu tamoyil asosida sog‘lom turmush madaniyatini shakllantirishga yo‘naltirilgan ta‘lim – tarbiya jarayoni.
- bo‘lajak jismoniy madaniyat o‘qituvchilari mantiqiy fikrlashini rivojlantiradi. Bizning pedagogik faoliyatimiz jarayonida tayyorlagan tajriba – sinov materiallarimiz ushbu tamoyilga asoslangan holda tanlandi. Bu sohada ko‘zda tutilgan samaradorlikka erishilganligi ishning so‘nggi bandida asoslab berilgan;
- ta‘limda axborot texnologiyalarini qo‘llash - bo‘lajak jismoniy madaniyat o‘qituvchilarining valeologik madaniyati sohasidagi nazariy bilimlarni o‘zlashtirishga bo‘lgan motivatsiyasini kuchaytirishga erishilsa, ikkinchi tomondan, uzluksiz ta‘lim tizimida yangi zamonaviy o‘quv adabiyotlarini yaratish, ya‘ni, valeologik madaniyatni rivojlanlantirishning multimediali elektron qo‘llanmasini yaratish – davr talabidir;

• bo'lajak jismoniy madaniyat o'qituvchilarining o'z kuchiga bo'lgan ishonchni kuchaytirish – bu tamoiylga amal qilish har qanday ko'zlagan maqsadga erishishdagi muhim omildir. Shu bois, biz valeologik madaniyatning masalan, faol – harakat borasidagi omiliga to'xtalamiz, Respublikamizdagi yetuk sportchilarimizning erishgan yutuqlaridan namuna keltirish va hokazolar orqali ularning o'zligini anglashlariga turtki berib, bo'lajak jismoniy madaniyat o'qituvchilarining o'ziga bo'lgan ishonchni kuchaytirishga harakat qilamiz. Zero, ushbu ishonch uning kelgusida yetuk sportchi yoki biron – bir kasb egasi, qisqasi, sog'lom shaxs bo'lib yetishishida asos bo'ladi.

Yuqorida qayd etib o'tilgan vazifalarni samarali hal etishda ta'lim muassasasi xodimlari quyidagilarga e'tibor qaratishlari maqsadga muvofiq deb topildi:

- faoliyatning izchil va puxa bo'lishini ta'minlash;
- faoliyat jarayonida intizom talablariga rioya qilish;
- eksperimentator o'qituvchilarni ma'naviy hamda metodik jihatdan qo'llab – quvvatlash;
- sinov jarayonida ota – onalar bilan hamkorlikni to'g'ri yo'lga qo'yish;
- bo'lajak jismoniy madaniyat o'qituvchilarida valeologik madaniyatni rivojlantirish borasidagi jahon tajribalariga tayanib ish ko'rish;
- bo'lajak jismoniy madaniyat o'qituvchilarida valeologik madaniyatni rivojlantirishda mutafakkirlar qoldirgan meros – buyuk manbalarda sog'lom turmush madaniyatiga oid bildirgan qarash va nasihatlaridan keng ko'lamda foydalanish;
- bo'lajak jismoniy madaniyat o'qituvchilarida valeologik madaniyatni rivojlantirishda ommaviy axborot vositalari xizmatidan samarali foydalanish;
- texnik vositalardan keng ko'lamda foydalanish.

Valeologik madaniyatni bo'lajak jismoniy madaniyat o'qituvchilari ongiga singdirishda ko'rgazmali qurollar asosiy o'qitish vositasi hisoblanadi. Shu bois ilmiy tadqiqot ishini olib borish jarayonida ko'rgazmali qurollarga alohida e'tiborni qaratdik. quyida ushbu vositaning mohiyati borasidagi fikrlarni bayon etamiz. Ko'rgazmali qurolida valeologik madaniyatning mazmuni, nosog'lom turmush madaniyatining belgilari va sog'lom turmush kechirish uchun zarur talablar aks ettirilgan. Ko'rgazmali qurolning aynan ushbu ko'rinishda bo'lishidan asosiy maqsad: talabalarning diqqatini o'ziga torta olish;

bo'lajak jismoniy madaniyat o'qituvchilari tomonidan valeologik madaniyat mohiyatining to'laqonli o'zlashtirilishiga erishish;

bo'lajak jismoniy madaniyat o'qituvchilarida fanga bo'lgan qiziqishni uyg'ota olish;

bo'lajak jismoniy madaniyat o'qituvchilarida tasavvurini boyitish, tassavurini kuchaytirish;

bo'lajak jismoniy madaniyat o'qituvchilarida tomonidan o'zlashtirilgan nazariy bilimlarning amaliyotda qo'llay olishlariga turtki berishdan iborat.

Ko'rgazmali vositaning eng ta'sirchan jihati – har bir bo'lakning rasmi alohida ishlanganligidadir. O'qituvchi har bir omil haqida tushuntirish ishlarini olib borish mobaynida o'ziga tegishli bo'lgan qismini ajratib olib, talabalarga ko'rsatishi mumkin. Bo'lajak jismoniy madaniyat o'qituvchilaridan valeologik madaniyati borasidagi nazariy bilimlar bilan qurollantirish, ularni ma'naviy tarbiyalanganlik darajasini yanada oshiradi.

FOYDALANILGAN ADABIYOTLAR (REFERENCES)

1. O'zbekiston Respublikasining "Ta'lim to'g'risida"gi Qonuni/ Qonunlar hujjatlari to'plami,-T; 2020 yil 23 sentabr O'RQ- 637 sonli Qarori.
2. Mampirjan, Y. (2022). DEVELOPMENT OF VALEOLOGIC PHYSICAL CULTURE OF FUTURE TEACHERS OF PHYSICAL CULTURE. *Spectrum Journal of Innovation, Reforms and Development*, 8, 57-62.
3. Юлдашев, М. (2023). ЖИСМОНИЙ МАДАНИЯТ ЎҚИТУВЧИЛАРИДА ВАЛЕОЛОГИК МАДАНИЯТИНИ РИВОЖЛАНТИРИШНИНГ ПЕДАГОГИК-ПСИХОЛОГИК ХУСУСИЯТЛАРИ. *O'ZBEKISTONDA FANLARARO INNOVATSIYALAR VA ILMIY TADQIQOTLAR JURNALI*, 2(18), 1172-1177.

ИМПОРТ-ЭКСПОРТ МУНОСАБАТЛАРИ МАМЛАКАТ ТАШҚИ- ИҚТИСОДИЙ АЛОҚАЛАРИ РИВОЖЛАНИШИНИНГ БОШ ОМИЛИ

Ҳилола Шарипова

Тошкент давлат юридик университети
ўқитувчиси, юридик фанлар бўйича
фалсафа доктори (PhD)

АННОТАЦИЯ

Ушбу мақолада импорт-экспорт муносабатлари мамлакат ташқи-иқтисодий алоқалари ривожланишининг бош омиллари ёритиб берилган. Маълумки, бугунги кунда савдо профицити иқтисодий ўсишга ёрдам беради. Кўпроқ экспорт деганда, фабрика ва ишлаб чиқариш объектларидан кўпроқ маҳсулот ишлаб чиқарилиши, шунингдек, ушбу фабрикаларнинг ишлашини таъминлаш учун иш билан банд бўлганларнинг сони кўнайиши тушунилади. Экспортдан тушган тушум, шунингдек, мамлакатга истеъмол харажатларини рағбатлантирувчи ва иқтисодий ўсишга ёрдам берадиган маблағлар оқимини англади. Импорт мамлакатдан пулларнинг чиқиб кетишини англади, чунки бу маҳаллий компаниялар (импортчилар) томонидан чет эл корхоналарига (экспорт қилувчиларга) тўланадиган тўловлар ҳақида ҳам қисқача ёритиб ўтилган.

Калит сўзлар: *Экспорт, акциядорлик жамиятлари, савдо профицити, импорт, кичик бизнес, хусусий мулк, бозор иқтисодиёти.*

ABSTRACT

In this article, import-export relations are the main factors of the development of foreign economic relations of the country. It is well known that today trade surplus helps economic growth. More exports mean more output from factories and production facilities, as well as more people employed to keep those factories running. Export earnings also represent an inflow of funds into a country that stimulates consumer spending and promotes economic growth. Import refers to the outflow of money from a country, as it is also briefly explained in terms of payments made by domestic companies (importers) to foreign companies (exporters).

Key words: *Export, joint-stock companies, trade surplus, import, small business, private property, market economy.*

КИРИШ

Ҳозирги кунда мамлакатимизда ташқи савдо алоқаларининг самарадорлигини янада ошириш, ташқи савдони либераллаштириш, экспорт

салоҳиятини мустаҳкамлаш ҳамда рақобатбардош маҳаллий маҳсулотларни ташқи бозорларга чиқариш тизимини такомиллаштириш, маҳсулот ишлаб чиқарувчи корхоналар билан хорижий шериклар ўртасида савдо соҳасида узок муддатли барқарор шериклик муносабатларини шакллантириш долзарб аҳамият касб этмоқда.

Албатта, иқтисодиётнинг либераллаштирилиши унинг хорижий инвесторлар учун янада мақбуллаштирилиши, импорт-экспорт муносабатларини ҳуқуқий тартибга солиш тўғрисидаги масалани кўндаланг қўймоқда. Бу ҳолат бир томондан хорижий капитал киритиш ҳисобидан мамлакат иқтисодий ривожланиш имкониятларини кенгайтириши ва иккинчи томондан тегишли давлат иқтисодиётини импорт-экспорт муносабатларига боғланиб қолмаслигига эришишни таъминловчи қонунчилик базасини шакллантиришни тақозо этади. Бунда импорт-экспорт муносабатлари соҳасидаги миллий қонунчилик халқаро хусусий қонунчилик билан мувофиқликда шаклланиши зарур.

МУҲОКАМА ВА НАТИЖАЛАР

Таъкидлаш лозимки, импорт-экспорт муносабатларини ривожлантириш, хорижий инвесторлар учун алоҳида қулайликларга эга, солиқ, божхона, валюта, тадбиркорлик фаолиятини амалга ошириш учун имтиёзлар ва кафолатлар тизимидан иборат махсус ва алоҳида тартиботни жорий этади ва шу орқали Ўзбекистоннинг инвестиция жозибадорлигини оширади.¹⁷

Иқтисодиётни либераллаштириш 2017–2021 йилларда Ўзбекистон Республикасини ривожлантиришнинг бешта устувор йўналиши бўйича Ҳаракатлар стратегиясини амалга оширишнинг муҳим шартларидан биридир. Стратегиянинг «Иқтисодиётни ривожлантириш ва либераллаштиришнинг устувор йўналишлари» бобида хусусий мулк ҳуқуқи ва кафолатларини ҳимоя қилиш, хусусий тадбиркорлик ва кичик бизнесга тўлиқ эркинлик бериш, улар фаолиятига давлат идораларининг ноқонуний аралашувига йўл қўймаслик, давлат мулкани хусусийлаштиришни янада кенгайтириш, хўжалик юритувчи субъектларнинг устав жамғармаларида давлат иштирокини камайтириш, давлат мулки хусусийлаштирилган объектлар базасида хусусий тадбиркорликни ривожлантириш учун қулай шарт-шароитлар яратиш, мамлакатнинг ижтимоий-иқтисодий ривожланиш жараёнларида давлатнинг иштирокини камайтириш масалаларига алоҳида эътибор қаратилган.

¹⁷ Ўзбекистон Республикаси Президентининг “Ўзбекистон Республикасини янада ривожлантириш бўйича Ҳаракатлар стратегияси тўғриси”даги ПФ-4947-сон Фармони, 2017 йил 7 февраль.

Мамлакатимизда бозор иқтисодиётига ўтиш ва бозор муносабатларини чуқурлаштириш жараёнида либераллаштириш, ижтимоий-сиёсий, иқтисодий ҳаётнинг барча жабҳаларини демократлаштириш, миллий хўжаликда таркибий ўзгаришларни жадаллаштириш макроиқтисодий мутаносибликнинг асосий ҳаракатлантирувчи кучи бўлиб келаётир. Либераллаштириш тамойиллари туфайли қатор йиллар мобайнида мамлакатимизда иқтисодий ўсиш барқарор турибди.

Ўзбекистонда иқтисодиётни либераллаштириш корхоналарни давлат тасарруфидан чиқариш ва хусусийлаштириш, монополиядан чиқариш ва рақобатни ривожлантириш, миллий иқтисодиётнинг барча соҳаларида кичик бизнес ва хусусий тадбиркорликни кенг кўламда ривожлантириш орқали амалга оширилмоқда. Либераллаштириш узлуксиз, доимий жараён сифатида бундан кейин такомиллашиб бораверади. Кичик бизнес ва хусусий тадбиркорлик, оила тадбиркорлигини ривожлантириш, «Ҳар бир оила - тадбиркор» Дастурини изчил амалга ошириш унинг кафолати бўла олади.

Ўзбекистонда бозор муносабатларига ўтишнинг илк босқичида чакана савдо ва умумий овқатланиш шаҳобчалари, уй-жой ва маиший хизмат объектлари хусусий қўлларга сотилди, имтиёзли ва текин берилди. Мақсад аҳолида бозор кўникмаларини ҳосил қилиш ва мустаҳкамлаш эди. Иккинчи ва учинчи босқичларда ўрта ва йирик корхоналар давлат тасарруфидан чиқарилди. Натижада акциядорлик жамиятлари, давлат улуши бўлган компаниялар, уюшмалар юзага келди.¹⁸

Бозор қанчалик мукаммал восита бўлмасин, барча муаммоларни ҳал этишга қодир эмас. У давлат аралашувисиз иқтисодий мувозанатни таъминлай олмайди. 2007-2008 йилларда бошланган глобал молиявий иқтисодий инқироз сабоқлари буни яққол кўрсатди. Бозор ўзича барчага баробар фоиз ставкаси, баҳо ва даромадлар механизмини ярата олмайди. Истеъмол ва жамғариш ўртасидаги нисбатни сақлаш микродаражада давлат иштироки ва назорати билангина таъминланиши мумкин. Худди мана шу икки нарсада ишлаб чиқариш ва аҳоли даромадларини ўстиришнинг беқиёс имконияти мужассам.

Босқичма-босқич эркинлаштириб бориш ўтиш даврининг ўзидаёқ ўзининг ижобий натижаларини бера бошлади. 90-йиллар ўрталарига келиб ялпи sanoat маҳсулоти, кейин эса ялпи ички маҳсулот ишлаб чиқариш бозор ислохотларидан олдинги даражада тикланди. Жаҳон молиявий-иқтисодий инқирози йилларида ҳам иқтисодиётда ўсиш давом этди. Ислохотларни

¹⁸ Cheffins Brian. Dividends as a Substitute for Corporate Law: The Separation of Ownership and Control in the United Kingdom. – ECGI - Law Working Paper №69 / 2006. – 2006..

чуқурлаштириш, таркибий қайта қуришлар, ишлаб чиқаришни модернизациялаш, диверсификациялаш, кичик бизнесни ривожлантириш, хусусий мулкнинг устувор ролини таъминлаш, давлатнинг иқтисодийдаги иштирокини босқичма-босқич камайтириб бориш ҳисобига иқтисодий самарадорлик таъминланди.¹⁹

Маълумки, савдо профицити иқтисодий ўсишга ёрдам беради. Кўпроқ экспорт деганда, фабрика ва ишлаб чиқариш объектларидан кўпроқ маҳсулот ишлаб чиқарилиши, шунингдек, ушбу фабрикаларнинг ишлашини таъминлаш учун иш билан банд бўлганларнинг сони кўпайиши тушунилади. Экспортдан тушган тушум, шунингдек, мамлакатга истемол харажатларини рағбатлантирувчи ва иқтисодий ўсишга ёрдам берадиган маблағлар оқимини англатади. Импорт мамлакатдан пулларнинг чиқиб кетишини англатади, чунки бу маҳаллий компаниялар (импортчилар) томонидан чет эл корхоналарига (экспорт қилувчиларга) тўланадиган тўловлардир. Импортнинг юқори даражаси барқарор ички талаб ва ривожланаётган иқтисодийни кўрсатади. Агар импорт асосан машина ва ускуналар каби самарали активларга эга бўлса, янада яхши бўлади, чунки улар узоқ муддатда самарадорликни оширади.

Агар экспорт яхши ўсаётган бўлса, лекин импорт сезиларли даражада пасайган бўлса, бу дунёнинг қолган қисми ички иқтисодийга нисбатан яхши ҳолатда эканлигидан далолат беради. Аксинча, агар экспорт кескин пасайиб, лекин импортнинг ўсиши кузатилса, бу ички иқтисодийнинг чет эл бозорларига нисбатан яхшиланаётганлигидан далолат беради.²⁰

Мамлакатнинг импорти ва экспорти унинг алмашинув курси ўртасидаги ўзаро боғлиқлик туфайли мураккабдир. Валюта курси савдо профицитига (ёки дефицитга) таъсир қилади, бу эса ўз навбатида валюта курсига таъсир қилади ва ҳоказо. Умуман олганда, заиф миллий валюта экспортни рағбатлантиради ва импортни қимматроқ қилади. Аксинча, кучли миллий валюта экспортни қийинлаштиради ва импортни арзонлаштиради.

Мамлакатимизда ҳар йили 30 мингдан зиёд кичик бизнес субъектлари барпо этилмоқда. Кичик бизнеснинг ялпи ички маҳсулотдаги ҳиссаси 56,9 фоизга, саноат ишлаб чиқаришида эса 45 фоизга етказилди. Тадбиркорлик фаолиятдан олинадиган даромадлар улуши 52 фоизни ташкил этди. Кейинги

¹⁹ Cheffins Brian. Dividends as a Substitute for Corporate Law: The Separation of Ownership and Control in the United Kingdom. – ECGI - Law Working Paper №69 / 2006. – 2006..

²⁰ Baker M., Wurgler J. Why Are Dividends Disappearing? An Empirical Analysis. – Harvard University Working paper, 2002; Baker M. Wurgler J. A Catering Theory of Dividends. – Harvard University Working paper, 2002; Baker M., Wurgler J. Investor Sentiment. A Cross Section of Stock Returns. – Harvard University Working Paper, 2003 <http://www.harvard-law.edu/>

икки йилда 378 акциядорлик жамиятидаги давлат улуши савдога қўйилди. Хўш, бу нима беради?²¹

Биринчидан, акциядорлик жамиятлари давлатга тегишли қисмининг сотилиши давлат ғазнасига мўмай маблағ келтиради. Иккинчидан, давлатнинг қўли хўжалик юмушларидан бирмунча бўшайди. Учинчидан, мамлакатда тадбиркорлик муҳити кенгайди. Бундан ҳам давлат, ҳам мулкдорлар ва оддий кишилар ютади. Асосийси, бозор ислохотларини чуқурлаштириш шуни талаб қилади.

Давлатнинг монопол мавқеи углеводород хомашёси, рангли металллар, уран қазиб олиш, темир ва автомобил йўллари, авиаташувлар, электр энергияси ишлаб чиқариш, электр ва коммунал тармоқларда сақланиб қолиши лозим. Бошқа соҳалардаги давлат активларини давлат тасарруфидан чиқариш ва хусусийлаштириш давом этади. Хусусийлаштирилган давлат мулки объектлари чет эллик инвесторларга сотилмоқда. Жумладан, юзлаб мулк мажмуалари танлов асосида инвестиция киритиш шарти билан «0» қийматда янги мулкдорларга сотилди. Улар эса инвестиция киритиш, минглаб ишчи ўринларини яратиш мажбуриятини олди.²²

Иқтисодиётни либераллаштириш жараёни пировард мақсад бўлмаслиги керак. Агар эркинлаштириш суръатлари, иқтисодиётнинг ўсиш сифат кўрсаткичлари, аҳоли турмуш даражаси баробарида кечса янада яхши бўлади. Ўзбекистон иқтисодий ўсиш прогнозларига кўра, дунёдаги тез ривожланаётган мамлакатлар қаторидан жой олди. Минг йиллик ривожланиш мақсадларига эришгани учун озиқ-овқат хавфсизлигини таъминлаш борасида ҳам олдинги ўринларга чиқди. Ушбу кўрсаткичлар ҳозирги шароитда анча юқори ҳисобланади. Чунки жаҳон молиявий-иқтисодий инқирози ҳали тўла барҳам топгани йўқ, давлатларнинг бир-бирига санкция ва эмбарголар қўллаши авж олмоқда. Қолаверса, муҳим товарларга ташқи талаб камайиб, нархлар пасайиб бормоқда, талабга нисбатан таклиф устунроқ. Бу каби ташқи иқтисодий ва сиёсий беқарорлик миллий иқтисодиётга ўзининг салбий таъсирини ўтказмасдан қолмайди, албатта.

Валюта ва ташқи савдо бозорини эркинлаштириш иқтисодиётни либераллаштиришнинг муҳим бўғинларидан бири бўлиб, давлат пул-кредит сиёсатига жиддий ўзгаришлар киритишни талаб қилади. Монетар сиёсат давлат

²¹ Baker M., Wurgler J. Why Are Dividends Disappearing? An Empirical Analysis. – Harvard University Working paper, 2002; Baker M. Wurgler J. A Catering Theory of Dividends. – Harvard University Working paper, 2002; Baker M., Wurgler J. Investor Sentiment. A Cross Section of Stock Returns. – Harvard University Working Paper, 2003 <http://www.harvard-law.edu/>

²² Cheffins Brian. Dividends as a Substitute for Corporate Law: The Separation of Ownership and Control in the United Kingdom. – ECGI - Law Working Paper №69 / 2006. – 2006..

ёки унинг Марказий банки томонидан макроиктисодий вазиятга таъсир кўрсатиш мақсадида муомаладаги пул массасини ошириш ёки пасайтириш орқали амалга ошириладиган воситадир. Бу сиёсат фоиз ставкаси ва айирбошлаш курси, тўлов баланси, устидан назорат, инфляцияни жилловлаш, умумий бандликни ошириш, баҳолар даражасини меъёрлаш ва бошқа тадбирларни ҳам ўз ичига олади.²³

Ҳаракатлар стратегиясига мувофиқ, 2017 йил 2 сентябрда Ўзбекистон Республикаси Президенти Валюта сиёсатини эркинлаштириш тўғрисидаги фармонни имзолади. Ундан асосий мақсад, барча бозор иштирокчилари учун бир хил шароит яратиш бўлиб, бозордаги турли-туман валюта курслари ўрнига ягона расмий курс белгиланди. Корхона ва аҳолида чет эл валютасини эркин сотиб олиш имкони пайдо бўлди. Эндиликда аҳолида пул ўтказмаларини миллий валютада олишни афзал кўраётгани кузатила бошлади. Асосийси, валюта бозоридаги ноаниқлик, нуфузли валюта курсларининг ҳар куни, ҳар соатда ўйнаб туриши аҳолида ажиотаж, яъни шов-шув талабни кучайтираётган эди. Энди эса Президент ва Марказий банк кафолати остида валюта бозорига аниқлик ва шаффофлик киритилди. Бугун ўзбекистонлик турист, бизнесмен, талаба ёки даволанувчи чет элда туриб конверсион картасидаги валютани банкоматдан хоҳлаган миқдорда нақд маблағ сифатида ечиб олиши мумкин.

Иккинчидан, либераллаштириш иқтисодиётнинг қайси соҳасида кечмасин, комплекс характерга эга бўлиб, маълум шарт-шароитларни тақозо этади. Айни пайтда мамлакатда макроиктисодий барқарорлик ва инвестицион фаоллик сақланиб турибди, иқтисодий ўсиш бўйича давлат дастурларини рўёбга чиқариш жадал бормоқда. Солиқ ва банк тизими ислохотлари кетмоқда, бизнесни юритиш ва экспорт соҳасидаги маъмурий тўсиқлар олиб ташланмоқда. Булар ҳаммаси пул-кредит тизимини такомиллаштириш, соҳани либераллаштиришга хизмат қилади.

Валюта бозори либераллашуви ташқи савдога ҳам ижобий таъсир кўрсатмоқда. Бу соҳада рақобатбардошликни ошириш, экспорт корхоналарини қўллаб-қувватлаш, фермер хўжаликлари, кичик бизнес ва хусусий тадбиркорлик субъектларининг экспорт фаолиятини рағбатлантириш, уларга имтиёзлар тизимини такомиллаштириш, божхона тартиб-қоидаларини соддалаштириш ва ташқи савдо операцияларини амалга ошириш муддатларини кескин қисқартириш, ташқи савдо тарифларини пасайтиришга оид

²³ Correia da Silva L., Goergen M., Renneboog L. Dividend Policy and Corporate Governance. – Oxford University Press: Oxford, 2004.

хужжатларни расмийлаштиришларнинг электрон шаклига ўтиш ва бошқа чоратadbирлар кўрилмоқда.

Расмий валюта курси қийматини юқори даражада маъмурий йўл билан сунъий ушлаб турилиши миллий товар ва хизматлар экспорти ривожининг асосий тўсиқларидан бири эди. Бошқача айтганда, валюта бозори эркинлашмагани миллий товар ва хизматларнинг ташқи бозордаги рақобатбардошлигини пасайтирар, экспортда хомашё ҳиссаси юқори қолишига олиб келарди. Энди эса мамлакат экспорти таркибида нохомашё товарлари ҳиссасини ошириш, соҳада институционал қайта қуришлар, охир-оқибатда импорт ўрнини босадиган моделдан экспортга йўналтирилган ташқи иқтисодий моделга ўтилмоқда. Аммо экспортга йўналтирилган ишлаб чиқариш рақобатбардош маҳсулотларни тақозо қилади. Бу эса четдан машина ва асбоб ускуналар, янги техника ва технология киритишни талаб қилади. Бозор иқтисодиёти тартибига кўра, ташқаридан кирмаса, ташқарига чиқариб ҳам бўлмайди. Шу ўринда миллий иқтисодиётни икки томонлама қатновли катта магистрал йўлга ўхшатиш мумкин.²⁴

Иқтисодий ҳаётнинг барча жабҳаларини, жумладан, валюта бозорини либераллаштириш, давлатнинг халқаро имижини билан боғлиқ катта ҳодиса. Лекин улар устидан, шунингдек, эмиссия, чет элдан пул кўчирмалари устидан қатъий назорат ўрнатилмаса, иқтисодиётнинг реал ўсиши ва муомаладаги пул миқдори ўсиш суръатлари ўртасидаги фарқ сифатида доимо пайдо бўладиган инфляцияни келтириб чиқариши ҳеч гап эмас. Монетар сиёсат билан фискал сиёсатни қўшиб олиб бориш бундай ҳолатларнинг олдини олиш имконини беради.

Фойдаланилган адабиётлар рўйхати (REFERENCES)

1. Ўзбекистон Республикаси Президентининг “Ўзбекистон Республикасини янада ривожлантириш бўйича Ҳаракатлар стратегияси тўғриси”даги ПФ-4947-сон Фармони, 2017 йил 7 февраль.
2. Cheffins Brian. Dividends as a Substitute for Corporate Law: The Separation of Ownership and Control in the United Kingdom. – ECGI - Law Working Paper №69 / 2006. – 2006..
3. Baker M., Wurgler J. Why Are Dividends Disappearing? An Empirical Analysis. – Harvard University Working paper, 2002; Baker M. Wurgler J. A Catering Theory of Dividends. – Harvard University Working paper, 2002; Baker M., Wurgler J.

²⁴ Correia da Silva L., Goergen M., Renneboog L. Dividend Policy and Corporate Governance. – Oxford University Press: Oxford, 2004.

Investor Sentiment. A Cross Section of Stock Returns. – Harvard University Working Paper, 2003 <http://www.harvard-law.edu/>

4. Correia da Silva L., Goergen M., Renneboog L. Dividend Policy and Corporate Governance. – Oxford University Press: Oxford, 2004.

5. Гулямов С.С. Развитие законодательства об акционерных обществах в системе корпоративных отношений и проблемы его совершенствования: Дисс. ...докт. юрид. наук. – Т.: Ташкентский Государственный юридический институт, 2005.

XALQARO XUSUSIY HUQUQNI BIRLASHTIRISH MUAMMOLARI

Azizboyeva Zamira Malik qizi

Toshkent davlat yuridik universiteti

Xalqaro huquq va qiyosiy huquqshunoslik fakulteti 3-kurs talabasi

G-mail: malikovna3006@gmail.com

+998337571050

ANNOTATSIYA

Bugungi globallashuv jarayonida xalqaro miqyosda huquqiy munosabatlarning tartibga solinishi va rivojlanishi alohida e'tibor talab qiladi. Ushbu maqolada aynan xalqaro xususiy huquq tushunchasi hamda uni tizimlashtirish, ya'ni birlashtirish borasida dunyo tajribasi o'rganilib, kamchiliklar va yutuqlari tahlil qilinadi. Shuningdek, bu borada olib borilayotgan ilmiy izlanishlar katta ahamiyatga ega ekanligi, individlar o'rtasida hududiy chegara bilmas munosabatlar vujudga kelishi, o'zgarishi va tugashini ham yaxlit huquqiy manba bilan tartibga solinishi ortiqcha vaqt va ziddiyatlarni oldini olishini inobatga olgan holda, xalqaro xususiy huquqni birlashtirishda muammolar yoritiladi. Bundan tashqari, maqolada muammolarni bartaraf qilish va bu jarayonni tartibga solish usullari bo'yicha takliflar haqida so'z boradi.

Kalit so'zlar: *xalqaro xususiy huquq, unifikatsiyalashgan qoidalar, integratsiyalashuv, yurisdiksiya, kollizion normalar, Gaaga konferensiyasi, UNCITRAL, UNIDROIT.*

ПРОБЛЕМЫ УНИФИКАЦИИ МЕЖДУНАРОДНОГО ЧАСТНОГО ПРАВА

Азизбаева Замира Малик кизи

Ташкентский государственный юридический университет

Студент 3 курса факультета международного права и сравнительного
правоведения

G-mail: malikovna3006@gmail.com

+998337571050

АННОТАЦИЯ

В современном глобализационном процессе регулирование и развитие правоотношений в международном масштабе требует особого внимания. В данной статье исследуется именно понятие международного частного права, а также мировой опыт его систематизации, то есть унификации, анализируются недостатки и достижения. Также будут освещены проблемы

интеграции международного частного права, учитывая, что научные исследования, проводимые в этом отношении, имеют большое значение, поскольку регулирование возникновения, изменения и прекращения территориально неограниченных отношений между отдельными лицами с помощью единого правового ресурса предотвращает чрезмерное время и конфликты. Кроме того, в статье будут рассмотрены предложения по устранению неполадок и способы регулирования этого процесса.

Ключевые слова: *международное частное право, унифицированные правила, интеграция, юрисдикция, коллизионные нормы, Гаагская конференция, UNCITRAL, UNIDROIT.*

PROBLEMS OF UNIFICATION OF PRIVATE INTERNATIONAL LAW

Azizbaeva Zamira Malik kizi

Tashkent State University of Law

3rd year student of the Faculty of International Law and Comparative
Legislation

G-mail: malikovna3006@gmail.com

+998337571050

ANNOTATION

In the modern globalization process, the regulation and development of legal relations on an international scale requires special attention. This article explores exactly the concept of private international law, as well as the world experience of its systematization, namely unification, analyzes the shortcomings and achievements. Also, the problems of integration of private international law will be highlighted, given that scientific research conducted in this regard is of great importance, since the regulation of the emergence, change and termination of territorially unlimited relations between individuals through a single legal resource prevents excessive time and conflicts. In addition, the article will discuss troubleshooting suggestions and ways to regulate this process.

Keywords: *private international law, unified rules, integration, jurisdiction, conflict of laws rules, The Hague Conference, UNCITRAL, UNIDROIT.*

KIRISH

Bugungi kunda xalqaro xususiy huquqni birlashtirish dunyo miqyosida dolzarb ahamiyat kasb etmoqda. Bunga dunyo aholisining o‘sishi va insoniyatning o‘zaro munosabatga kirishishga bo‘lgan ehtiyojini yildan-yilga ortib borishi sabab bo‘lmoqda. Shaxslararo munosabatlar geografik omil natijasida, ya’ni turli davlatlar hududida sodir bo‘lishi, ularning huquqiy jihatdan tartibga solinishi uchun esa

ulardan birining qonunchiligini tanlash yoki ushbu davlatlar uchun umumiy bir manba mavjudligi asosida hal etilishiga olib keladi. Bu esa shuni taqazo etadiki, xalqaro hamjamiyatning bugungi ijtimoiy-iqtisodiy rivojlanishida, o'z yechimini topishi shart bo'lgan vazifalardan biri bir davlatning o'z ichki qonunchiligi bilan tartibga solingan muosabatda chet el elementi aralashishi bilan unga yechim berishni, ya'ni xalqaro xususiy huquq qoidalari mujassam munosabatlarini hal etish qoidalarini uyg'unlashtirish masalasidir.

Xalqaro xususiy huquq— turli davlatlar yoki joylashuvdagi jismoniy va yuridik shaxslar o'rtasidagi munosabatlarni tartibga soluvchi huquq sohasi. Uning asosiy vazifalaridan biri xalqaro nizolarga nisbatan amaldagi qonunchilikni aniqlashdan iborat. U xususiy huquq tizimida yuridik fanning bir tarmog'i sifatida tan olingan alohida huquq sohasi hisoblanadi. Ushbu soha xalqaro hayot sharoitida yuz beradigan xususiy, ya'ni fuqarolik huquqi va fuqarolik protsessual huquqi bilan tartibga solinadigan, shuningdek oilaviy, mehnat, tadbirkorlik, iqtisodiy protsessual munosabatlar, ya'ni chet el elementi bilan murakkablashgan fuqarolik-huquqiy munosabatlarni o'z ichiga oladi.²⁵ Bu milliy chegaralarni kesib o'tadigan xususiy munosabatlarni tartibga soluvchi qoidalar umumiy huquqda **"conflict of laws"** ya'ni **"qonunlar to'qnashuvi"** deb ataladigan bir nechta yurisdiksiyaga jiddiy aloqador bo'lgan xususiy nizolarni hal qilish qoidalarga aytiladi. Ammo, qo'llaniladigan moddiy qoidalar ham xalqaro xususiy huquqning bir qismidir. Amerika xalqaro huquq jamiyati uni *"milliy chegaralar orqali xususiy munosabatlarni tartibga soluvchi konvensiyalar, namunaviy qonunlar, milliy qonunlar, huquqiy qo'llanmalar va boshqa hujjatlar to'plami"* deb ta'riflaydi.²⁶

Yuqorida ta'kidlab o'tganimizdek, xalqaro xususiy huquqiy munosabatlar subyektlari, **chet el elementi bilan murakkablashgan** shartnomaviy va majburiyat-huquqiy munosabatlarning tartibga solinishi, xalqaro tashishlar, xalqaro oila va vorislik munosabatlari hamda xalqaro fuqarolik va iqtisodiy protsessual masalalar bilan shug'ullanuvchi huquq sohasi hisoblanadi. Ushbu chet el elementlari qatoriga:

- ✓ **huquqiy munosabatlarning subyektlari** – turli davlatlarning jismoniy yoki yuridik shaxslari;
- ✓ **huquqiy munosabatlar obyektlari** – boshqa davlatda vujudga keladigan mulkiy va shaxsiy nomulkiy huquqlar, shuningdek mulk yuzasidan paydo bo'ladigan boshqa huquqlar;

²⁵ Xalqaro xususiy huquq: Darslik. / Mualliflar jamoasi // y.f.d., dots.I.Rustambekov umumiy tahriri ostida. T.: TDYU, 2019. - 14 bet.

²⁶<https://libguides.law.cua.edu/c.php?g=625517&p=4361619#:~:text=Private%20International%20Law%20is%20the,will%20govern%20a%20transnational%20matter>

✓ **yuridik faktlar** - davlatlar hududida o‘rin topadi.²⁷

Shu bilan birga, xalqaro xususiy huquq quyidagi uch muammolarga yechim beradi. **Birinchidan**, sud "xorijiy" deb belgilangan taraf yoki mulk ustidan yurisdiksiyani amalga oshirishi mumkin yo mumkin emasligi masalasi bilan shug'ullanadi. **Ikkinchidan**, u huquqni tanlash masalasi bilan - qaysi huquq normalari qo'llanilishi kerakligini aniqlaydi. **Uchinchidan**, u A mamlakati sudining hukmi B mamlakati sudlari tomonidan tan olinishi yoki ijro etilishiga qanchalik haqli ekanligi bilan bog'liq. Agar ish A davlatining sudlarida ko'rilayotgan bo'lsa, bu sud o'z qonunini (forumning) yoki shartnoma tuzilgan yoxud bajarilishi kerak bo'lgan joyda amal qiladigan qonunni qo'llashi kerakmi, degan savolga javob beradi.²⁸

Demak, "Xalqaro xususiy huquq" chegaralar tashqarisi bilan bog'liq xususiy bitimlarni tartibga soluvchi ichki huquqning moddiy qoidalariga ishora qiladi.

MUHOKAMA VA NATIJALAR

Xalqaro xususiy huquq transcchegaraviy bitimlar va nizolarga turli xil milliy qonunlarni qo'llashni o'z ichiga oladi. Xalqaro xususiy huquqning unifikatsiyalash muammosi zamonaviy dunyoda dolzarb va murakkab muammodir. Xalqaro xususiy huquq transcchegaraviy munosabatlarni tartibga solish maqsadiga xizmat qilsa-da, shuningdek xalqaro shartnoma va konvensiyalar mavjud bo'lsa-da, xalqaro xususiy huquqning birlashtirish muammoligicha qolmoqda.

Xalqaro xususiy huquqning unifikatsiyasi - bu chegara huquqiy masalalarini hal qilishda umumiy qoidalarni yaratish va huquqiy tamoyillarni birlashtirishga qaratilgan jarayon. Bu shuni anglatadiki, transcchegaraviy vaziyatlar bilan bog'liq nizolarni hal qilishda xalqaro miqyosda amal qiladigan yagona qoidalar qo'llanilishi kerak. Oddiy so'zlar bilan aytganda, xalqaro xususiy qonunlar har qanday xorijiy element ishtirok etganda nizoni hal qilish yo'lini aniqlash vositasi sifatida ta'riflanishi mumkin.²⁹ Biroq, xalqaro xususiy huquqni birlashtirishga qaratilgan sa'y-harakatlarga qaramay, jarayonni qiyinlashtiradigan bir qator muammolar mavjud.

Turli xalqlarning ichki qonunlarini birlashtirishga birinchi urinish 1886-yilda Bern konvensiyasi orqali amalga oshirildi, unga ko'ra mualliflar va yozuvchilarning adabiy asarlari ustidan manfaatlarini himoya qilish uchun Xalqaro ittifoq tuzildi. Keyin Birinchi jahon urushidan keyin Xususiy qonunlarni birlashtirish instituti tashkil etildi. Institut turli davlatlarning fuqarolik qonunlarini birlashtirishda ma'lum muvaffaqiyatlarga erishdi. 1929-yildagi Varshava konvensiyasi (keyinchalik 1955-yilgi Gaaga konvensiyasi bilan o'zgartirilgan) bu borada muhim ahamiyatga ega

²⁷ Xalqaro xususiy huquq: Darslik / Mualliflar jamoasi || y.f.d., dots. I.Rustambekov umumiy tahriri ostida. –T.: TDYU, 2019. – 13b.

²⁸ <https://www.law.berkeley.edu/php-programs/courses/fileDL.php?fid=7587>

²⁹ <https://blog.ipleaders.in/private-international-law-unification/>

bo'lib, u yuk va odamlarni havo orqali tashishni tartibga soluvchi yagona qonunlarni belgilab berdi.³⁰

Quyida biz xalqaro xususiy huquqning unifikatsiya bilan bog'liq bo'lgan ba'zi asosiy muammolarni ko'rib chiqamiz.

1. Milliy huquqiy tizimlardagi farqlar.

Har bir davlatning o'ziga xos huquqiy tizimi mavjud bo'lib, u boshqa davlatlar tizimidan farq qiladi. Nikoh, meros, shartnoma majburiyatlari va boshqalar masalalarni hal qilish turli mamlakatlarda turli xil qoidalar, tamoyillar, huquqiy tushunchalar va yondashuvlarga asoslanishi mumkin. Misol tariqasida, ba'zi mamlakatlar umumiy huquq, ba'zilar kontinental huquq va boshqalari bo'lsa Islom huquqi kabi turli xil huquqiy tizimlarga ega.³¹ Ushbu farqlar xalqaro nizolar yuzaga kelganda amaldagi qonunni aniqlash va uni talqin qilishda, shuningdek qonunlarni uyg'unlashtirish va yurisdiksiyalar o'rtasidagi samarali hamkorlikni olib borishda qiyinchiliklarga olib kelishi mumkin.

2. Qarorlarning qo'llanilishi va ijro etilishi bilan bog'liq muammolar.

Xususiy xalqaro huquq bir nechta yurisdiksiyalar bilan bog'liq ishlar bilan shug'ullanar ekan, turli mamlakatlarda qarama-qarshi hukmlar chiqarish xavfi mavjud. Bu ishtirok etayotgan tomonlar uchun chalkashlik va noaniqlikni keltirib chiqarishi va huquqiy tizimning umumiy samaradorligiga putur yetkazishi mumkin.

Qolaversa, bir davlatda qabul qilingan qarorlarning ijrosini ta'minlash boshqa davlatda ularni tan olish va majburiy ijro etishning samarali mexanizmlarining yo'qligi sababli muammoga aylanishi mumkin. Bu ko'pincha uzoq va murakkab jarayon bo'lishi mumkin bo'lgan ikki tomonlama yoki ko'p tomonlama shartnomalarni ratifikatsiya qilishni talab qiladi. Chet el qarori boshqa mamlakatda amalga oshirilishi kerak bo'lganda, ba'zi mamlakatlar xorijiy sud qarorlarini tan olmasligi yoki ularni faqat ma'lum sharoitlarda bajarishi mumkin. Ya'ni, ushbu holatda murakkablik shundan iboraki, bunda taraflar adolat va qonun oldida tenglik tamoyiliga zid ravishda, bir-birining manfaatlariga putur yetkazadigan o'zlari uchun qulay holatlarni tanlashga harakat qilishadi. Ushbu jarayonni yengillashtirishga qaratilgan xalqaro shartnomalar va konvensiyalar mavjud bo'lsa-da, xorijiy sudlar tomonidan chiqarilgan qarorlarni izchil va samarali tartibda tan olish va bajarilishini ta'minlashda hali ham qiyinchiliklar mavjud.

³⁰ <https://blog.ipleaders.in/private-international-law-unification/>

³¹ <https://openstax.org/books/introduction-political-science/pages/11-3-types-of-legal-systems-around-the-world>

3. Kollizion normalar, ya'ni konflikt qonunlari qoidalariga turlicha yondashuvlar.

Kollizion normalar xalqaro xususiy huquq normalari bo'lib, muayyan ishda qaysi huquq qo'llanilishi kerakligini belgilaydi. Turli mamlakatlarda bunday normalarga nusbatan turlicha yondashuvlar bo'lishi mumkin, bu esa xususiy huquqni integratsiyalashuviga qo'shimcha murakkablik kiritadi.

4. Madaniyat va tildagi farqlar.

Madaniyat va tildagi farqlar huquqni to'g'ri tushunish va qo'llash, ayniqsa shartnomalarni to'g'ri talqin qilishda, huquqiy nizolarni hal qilishda va samarali aloqada muammolarni keltirib chiqarishi mumkin.

Umar Saidning fikricha, huquqni birlashtirish - bu milliy miqyosda amal qiladigan qonunlarni birlashtirish jarayoni; yoki milliy huquqni muhofaza qilish organlarini birlashtirish. Nozik qonunlarni, ya'ni odat huquqini amalga oshirishga olib keladigan qonunlarni birlashtirish juda qiyin, negaki har bir mintaqada turli xil urf-odatlar mavjud.³²

Bu ham samarali muloqotni va hamkorlikni qiyinlashtirishi, shuningdek ish natijalariga ta'sir qilishi mumkin.

5. Texnologiyaning jadal rivojlanishi va globallasuv.

Zamonaviy texnologiyalar va globallasuv xalqaro xususiy huquqda nafaqat xususiy tadbirkorlar, balki oddiy insonlar uchun ham yangi muammolarni keltirib chiqarmoqda. Masalan, elektron tijorat, kiberjinoyatchilik va boshqa faoliyat sohalari huquqiy normalarni yangi voqelikka moslashtirishni talab qiladi, bu esa xalqaro xususiy huquqning uyg'unlashuvini murakkablashtiradi. Avvalambor, e-tijorat va elektron shartnomalar tuzilishi kengayishi bilan amaldagi qonun va yurisdiksiyani aniqlash yanada murakkablashadi. Kiberfazoda va transchegaraviy operatsiyalarda samarali tartibga solish zarurati xalqaro xususiy huquq asoslarini doimiy ravishda moslashtirish va yangilashni talab qiladi.

Boshqa so'z bilan aytganda, global bitimlarning o'zgaruvchan tabiati, ya'ni murakkabligi va xilma-xilligining oshishi bilan xalqaro xususiy huquq xalqaro savdoning yangi shakllariga moslashishda doimiy qiyinchiliklarga duch kelmoqda. Kiber-kosmik, elektron tijorat va xalqaro arbitraj amaliyoti kabi yangi sohalar mavjud qonunlar va tartibga solishlarni doimiy ravishda yangilab turish va tuzatishni talab qiladigan noyob huquqiy masalalarni keltirib chiqaradi.

³² <https://adcolaw.com/blog/apprehend-the-codification-and-unification-of-law/>

6. Uyg'unlashtirish harakatlari yetarli emasligi.

Xalqaro xususiy huquqni birlashtirish yo'lida ishlaydigan bir nechta xalqaro tashkilotlar mavjud. Ushbu tashkilotlar transchegaraviy operatsiyalarni yengillashtirish va qonunlarning ziddiyatlarini hal qilish uchun turli yurisdiksiyalarda huquqiy prinsiplar va qoidalarni uyg'unlashtirish va muvofiqlashtirishga qaratilgan. Ushbu sohadagi ba'zi taniqli tashkilotlarga quyidagilar kiradi:

➤ Xalqaro xususiy huquq bo'yicha **Gaaga konferensiyasi (HCCH)**: HCCH xalqaro xususiy huquqni izchil rivojlantirish va kodifikatsiyalashga qaratilgan global hukumatlararo tashkilotdir. U bolalarni o'g'irlash, xalqaro asrab olish, nikoh, ajralish va aliment majburiyatlari kabi turli mavzularda ko'plab konvensiyalar va protokollarni ishlab chiqdi.³³

➤ Birlashgan Millatlar Tashkilotining xalqaro savdo huquqi bo'yicha komissiyasi (**UNCITRAL**): Birlashgan Millatlar tashkiloti bosh Assambleyasining xalqaro savdo huquqi bilan shug'ullanadigan yordamchi organidir. Uning asosiy yo'nalishi tijorat huquqiga qaratilgan bo'lsa-da, UNCITRAL xalqaro xususiy huquq masalalarini ham hal qiladi. Bu bir necha namunaviy qonunlar va konvensiyalarni ishlab chiqdi.³⁴

➤ Xalqaro xususiy huquqni birlashtirish instituti (**UNIDROIT**): U xalqaro darajada xususiy huquq qoidalarini uyg'unlashtirishga qaratilgan mustaqil hukumatlararo tashkilotdir. U shartnoma huquqi, tijorat huquqi va madaniy boyliklar kabi sohalarga qaratilgan. UNIDROIT xalqaro tijorat shartnomalarining UNIDROIT tamoyillari kabi muhim vositalarni ishlab chiqardi.³⁵

➤ Yevropa Ittifoqi (**YI**): Yevropa Komissiyasining ma'lumotlariga ko'ra, hozirda Evropa Ittifoqida 16 millionga yaqin xalqaro juftliklar mavjud. Shu sababli, chegaradosh oilaviy muammolar tez-tez sodir bo'lishi mumkin. Er-xotin ajrashganda, oila a'zolari, shu jumladan bolalar ko'pincha turli mamlakatlarda yashashadi va ularning huquqiy nizolari murakkablashadi. Statistik ma'lumotlar shuni ko'rsatadiki, so'nggi yillarda Evropa Ittifoqida xalqaro ajralishlar va ajralishlar soni ko'paygan.³⁶ Shuning uchun ham Yevropa Ittifoqi a'zo davlatlar ichida xalqaro xususiy huquqni birlashtirishda muhim rol o'ynaydi. U transchegaraviy huquqiy masalalarni tartibga soluvchi turli xil qoidalar va ko'rsatmalarni qabul qildi, shu jumladan yurisdiksiya,

³³

[https://www.hcch.net/en/about#:~:text=The%20HCCH%20\(Hague%20Conference%20on,1%20of%20the%20Statute\)](https://www.hcch.net/en/about#:~:text=The%20HCCH%20(Hague%20Conference%20on,1%20of%20the%20Statute))

³⁴ <https://uncitral.un.org/>

³⁵ <https://www.unidroit.org/>

³⁶ Calabuig, Rosario Espinosa. "Cross-Border Family Issues in the EU: Multiplicity of Instruments, Inconsistencies and Problems of Coordination." *Diversity and Integration in Private International Law*, edited by Verónica Ruiz Abou-Nigm and María Blanca Noodt Taquela, Edinburgh University Press, 2019, pp. 65–82. *JSTOR*, <http://www.jstor.org/stable/10.3366/j.ctvrs90px.9>. Accessed 8 Oct. 2023.

hukmlarni tan olish va ijro etish, shuningdek qonun qoidalarini tanlashni tartibga harakat qiladi.³⁷

Ushbu tashkilotlar tadqiqot, hamkorlik va konvensiyalar, namunaviy qonunlar va ko'rsatmalarni ishlab chiqish kabi sa'y-harakatlariga qaramay, erishilgan uyg'unlik darajasi yetarli emas. Ko'pgina mamlakatlar ushbu konvensiyalarni ratifikatsiya qilmagan yoki ijrosini amalga oshirmagan. Bu ham aslida xalqaro xususiy huquqni qo'llashda qo'shimcha kelishmovchilik va nomuvofiqliklarga olib keladi.

XULOSA

Xulosa qilib aytadigan bo'lsak, xalqaro xususiy huquqning birlashtirish turli yurisdiksiyalar o'rtasida hamkorlikni talab qiladigan murakkab jarayondir. Xalqaro xususiy huquqning integratsiyasi hamda uyg'unlashtirish jarayoni yuqorida qayd etilgan bir qator muammolarga duch kelmoqda. Ularni hal qilish bo'yicha Gaaga konferensiyasi, UNIDROIT kabi turli xil xalqaro vositalar va tashkilotlar mavjud bo'lib, ular ushbu muammolarni hal qilish uchun xalqaro unifikatsiya qoidalarini soddalashtirish va muvofiqlashtirish ustida ishlamoqda. Biroq, maqbul qonunchilikni aniqlash bilan bog'liq murakkablik va noaniqlik, qarama-qarshi qarorlar va parallel protsesslar, qarorlarning ijro etilishidagi muammolar, huquqiy tizimdagi farqlar va texnologik taraqqiyotning ta'siri - bularning barchasi xalqaro xususiy huquqning birlashtirishga va uzluksiz integratsiyasiga to'sqinlik qiluvchi omillardir. Ushbu muammolarni hal qilish xalqaro hamkorlikni, huquqiy asoslarni uyg'unlashtirishni va rivojlanayotgan global landshaftga doimiy moslashishni talab qiladi.

Demak, xalqaro xususiy huquqni birlashtirish muammosini hal qilish uchun xalqaro hamkorlikni kuchaytirish va yagona standartlarni ishlab chiqish zarur. Xalqaro konvensiyalarning ishlab chiqilishi va xalqaro xususiy huquqning barcha jihatlarini tartibga soluvchi yagona huquqiy hujjatning yaratilishi yanada samarali integratsiyalashuvga yordam beradi va xalqaro nizolarda huquqni qo'llashda bir xillikni ta'minlaydi. Qachonki xalqaro hamkorlikning samarali darajasiga erishilsa, xalqaro xususiy huquqning birlashtirish jarayoni osonlashadi.

FOYDALANILGAN ADABIYOTLAR RO'YXATI (REFERENCES)

1. Xalqaro xususiy huquq: Darslik. / Mualliflar jamoasi // y.f.d., dots. I.Rustambekov umumiy tahriri ostida. T.: TDYU, 2019. - 354 bet.
2. <https://libguides.law.cua.edu/c.php?g=625517&p=4361619#:~:text=Private%20International%20Law%20is%20the,will%20govern%20a%20transnational%20matter>
3. <https://www.law.berkeley.edu/php-programs/courses/fileDL.php?fid=7587>

³⁷ Trimmings, Katarina, and Burcu Yüksel. "Non-Uniform Application of European Union Private International Law." In *Diversity and Integration in Private International Law*, edited by Verónica Ruiz Abou-Nigm and María Blanca Noodt Taquela, 83–94. Edinburgh University Press, 2019. <http://www.jstor.org/stable/10.3366/j.ctvrs90px.10>.

4. <https://blog.iplayers.in/private-international-law-unification/>
5. <https://openstax.org/books/introduction-political-science/pages/11-3-types-of-legal-systems-around-the-world>
6. <https://adcolaw.com/blog/apprehend-the-codification-and-unification-of-law/>
7. [https://www.hcch.net/en/about#:~:text=The%20HCCH%20\(Hague%20Confere%20nce%20on,1%20of%20the%20Statute\)](https://www.hcch.net/en/about#:~:text=The%20HCCH%20(Hague%20Confere%20nce%20on,1%20of%20the%20Statute))
8. <https://uncitral.un.org/>
9. <https://www.unidroit.org/>
10. Calabuig, Rosario Espinosa. “Cross-Border Family Issues in the EU: Multiplicity of Instruments, Inconsistencies and Problems of Coordination.” *Diversity and Integration in Private International Law*, edited by Verónica Ruiz Abou-Nigm and María Blanca Noodt Taquela, Edinburgh University Press, 2019, pp. 65–82. *JSTOR*, <http://www.jstor.org/stable/10.3366/j.ctvrs90px.9>. Accessed 8 Oct. 2023.
11. Trimmings, Katarina, and Burcu Yüksel. “Non-Uniform Application of European Union Private International Law.” In *Diversity and Integration in Private International Law*, edited by Verónica Ruiz Abou-Nigm and María Blanca Noodt Taquela, 83–94. Edinburgh University Press, 2019. <http://www.jstor.org/stable/10.3366/j.ctvrs90px.10>.

CHET EL ELEMENTI BILAN MURAKKABLASHGAN NIKOH MUNOSABATLARINI HUQUQIY TARTIBGA SOLISH

Tog‘aymurodova Zuhra

Toshkent davlat yuridik universiteti talabasi

ANNOTATSIYA

O‘zbekistonning chet el davlatlari bilan munosabatlari rivojlanib bormoqda. Ushbu maqolada bugungi kundagi dolzarb mavzulardan biri bo‘lgan chet el elementi bilan murakkablashgan nikoh masalalari bayon qilinadi. Bunda nikoh tuzish, nikohdan ajralish va nikohni haqiqiy emas deb topish masalalarini huquqiy tartibga solishga asosan to‘xtalib o‘tiladi. Davlatlarning huquqiy tizimi har xilligi sababli, chet el elementi bilan murakkablashgan nikohlarni huquqiy tartibga solishda turli muammoli vaziyatlar vujudga keladi.

Kalit so‘zlar: *chet el elementi bilan murakkablashgan, nikoh munosabatlari, nikoh yoshi, chet el fuqarosi, nizolarni hal etish, shaxsiy qonun tushunchasi, kollizion norma, konsullik nikohlari.*

АННОТАЦИЯ

Отношения Узбекистана с зарубежными государствами каждый день развиваются. В этой статье будут рассмотрены вопросы брака с иностранным элементом, который сегодня является одной из актуальных тем. В ней в основном затрагивается правовое регулирование вопросов заключения брака, развода и признание брака недействительным. Из-за разнообразия правовой системы государств, возникают различные проблемные ситуации в правовом регулировании браков с иностранным элементом.

Ключевые слова: *с иностранным элементом, брачные отношения, брачный возраст, иностранный гражданин, разрешение споров, понятие личного права, коллизионная норма, консульские браки.*

ABSTRACT

Day by day Uzbekistan's relations with foreign countries are developing. This article will address the issues of marriage with a foreign element, which is one of the current topics. It mainly deals with the legal regulation of marriage, divorce and the recognition of marriage as invalid. Due to the diversity of the legal system of states, various problematic situations arise in the legal regulation of marriages with a foreign element.

Keywords: *with a foreign element, marital relations, marriageable age, foreign citizen, dispute resolution, the concept of personal law, conflict of law norms.*

KIRISH

Hozirgi taraqqiy etib borayotgan zamonda oilaviy munosabatlar ham kundankunga rivojlanmoqda. Davlatlar har bir sohada aloqalar oʻrnatib, munosabatlarga kirishishmoqda, shu tariqa turli davlatlar fuqarolari yoki fuqaroligi boʻlmagan shaxslar oʻrtasida ham fuqarolik munosabatlari vujudga kelmoqda. Misol uchun, chet el elementi bilan murakkablashgan mulkiy munosabatlar, oila, nikoh munosabatlarini hozirgi kunda tez-tez uchratamiz. Bunday munosabatlar xilma-xillashib borgani sayin, taraflar oʻrtasidagi huquqiy holatlar, nizolar kelib chiqa boshlaydi. Bundan tashqari, nizolarni hal etishda qaysi davlat huquq tizimini qoʻllashni aniqlashda ham muammolar paydo boʻladi. Buning sababi, har bir davlatning oʻz huquqiy tizimi mavjudligi va ular bir-biridan farq qilishidir. Masalan, nikoh munosabatlarini oʻrnatishda asosiy eʼtibor qaratiluvchi dunyo davlatlaridagi nikoh yoshini koʻrib chiqsak, Oʻzbekistonda bu yosh erkaklar va ayollar uchun oʻn sakkiz yoshni, Yaponiyada yigirma yoshni, Ozarbayjonda erkaklar uchun oʻn sakkiz, ayollar uchun oʻn yetti yoshni, Shvetsiyada oʻn besh yoshni, Xitoyda esa yigirma ikki yoshni tashkil qiladi³⁸. Koʻrib turganimizdek, chet el elementi bilan murakkablashgan nikoh munosabatlarida yosh bilan bogʻliq tafovutlar mavjud, yaʼni Oʻzbekistonda oʻn sakkiz yoshga toʻlgan Yaponiya fuqarosi uylansa, Yaponiyada bu nikoh haqiqiy emas deb topiladi. Bu kabi nizolarni huquqiy tartibga solishda, xalqaro xususiy huquq asosiy oʻrinni egallaydi. Inson huquqlari umumjahon deklaratsiyasi³⁹, hamda Fuqarolik va siyosiy huquqlar toʻgʻrisidagi xalqaro paktda⁴⁰ har bir shaxs nikoh qurish huquqiga ega ekanligi belgilab qoʻyilgan. Ular nikohdan oʻtayotganlarida ham, nikohda boʻlgan vaqtda ham va nikoh bekor qilinayotganda ham bir xil huquqlardan foydalanadilar.

MUHOKAMA VA NATIJALAR

Chet el elementi bilan murakkablashgan nikohlarni roʻyxatga olish, tugatish yoki haqiqiy emas deb topishni tartibga solib turuvchi xalqaro hujjat mavjud emas. Chet el elementi bilan murakkablashgan nikoh tushunchasiga toʻxtalib oʻtsak, bu tushuncha subyektlar oʻrtasida vujudga kelgan nikoh munosabatlarida, subyektlarning biri chet el fuqarosi boʻlishi tushuniladi. Bunday munosabatlardan kelib chiqqan nizolarni hal etishda taraflarning shaxsiy qonuni aniqlanadi hamda ularning shaxsiy qonunidan foydalanib nizolar hal qilinadi. Shaxslar qaysi davlat fuqarosi boʻlsa, uning shaxsiy qonuni sifatida oʻsha davlatning qonunchiligi olinadi yoki ularning doimiy yashash joyiga nisbatan shaxsiy qonun belgilanadi. Shaxsiy

³⁸ Xalqaro xususiy huquq darslik (2019)

³⁹ Inson huquqlari umumjahon deklaratsiyasi

⁴⁰ Fuqarolik va siyosiy huquqlar toʻgʻrisidagi xalqaro pakt

qonun taraflar o'rtasida tuzilgan nikohni ro'yxatga olishga, haqiqiy yoki haqiqiy emas deb topishga, tugatishga, hamda boshqa nizolarni hal etishga yordam beradi. Masalan, Norvegiya, Fransiya, Meksika kabi davlatlarda bir jinsli nikohga ruxsat berilgan bo'lsa, O'zbekistonda bunday nikohlar tan olinmaydi, chet el elementi bilan murakkablashgan munosabatlarni tartibga solishda shu kabi normalarga e'tibor qaratiladi. O'zbekiston Respublikasi fuqarolari chet el davlatida nikoh qurayotganda yoki chet el fuqarolari bilan nikoh munosabatlarini o'rnatayotganda O'zbekistonning konsullik idoralariga murojaat qilishadi⁴¹. O'zbekiston Respublikasi o'z hududida ham, uning tashqarisida ham fuqarolarini huquqiy himoya qilish va ularga homiylik ko'rsatishni kafolatlaydi⁴². Chet davlatlarida bunday vazifalarni konsullik idoralari bajaradi. Elchixonalarning asosiy faoliyati bu vakillik, davlatlararo diplomatik aloqalarni ta'minlashga qaratilgan, konsullik idoralari esa bevosita mamlakat fuqarolarining boshqa mamlakat hududidagi huquq va manfaatlarining himoyasini ta'minlaydi. Konsullik idoralari yurisdiksiyaviy harakatlarni (notarial harakatlar va fuqarolik holati dalolatnomalarini qayd etish) amalga oshiradilar⁴³. 1963-yilgi Konsullik aloqalari to'g'risidagi Vena konvensiyasida hamda O'zbekistonning ikki tomonlama kelishuv va shartnomalarida konsullik idoralarining vazifalari belgilab qo'yilgan. Shu hujjatlarga asosan, konsullik idoralari nikohni qayd etish huquqiga ega bo'ladilar. Nikoh munosabatlarida nizo kelib chiqqanida, uni huquqiy tartibga solishda yuqorida ta'kidlab o'tilganidek, shaxsning shaxsiy qonuniga yuzlaniladi. Shaxsiy qonunni aniqlashda, jismoniy shaxs fuqarosi bo'lgan davlatning qonuni olinadi yoki doimiy yashab kelayotgan davlatining qonunchiligidan foydalaniladi. Bundan tashqari, ba'zi bir davlatlarda shaxsning shaxsiy qonunidan emas, balki subyektlar nikohdan o'tgan joyning qonunchiligi qo'llaniladi⁴⁴. Shaxsiy qonun aniqlangach, nizo shu normalar bilan hal etiladi. Fransiyada nikohni tan olish uchun nikoh fransuz qonunchiligiga zid bo'lmasligi lozim⁴⁵. O'zbekiston Respublikasi Oila kodeksiga binoan, O'zbekiston Respublikasi fuqarosi va chet el fuqarosi yoki fuqaroligi bo'lmagan shaxs bilan tuzilayotgan nikoh O'zbekistonda yoki undan tashqarida tuzilishidan qat'iy nazar qonunchilikka muvofiq bo'lishi lozim⁴⁶. Ko'plab davlatlarning qonunchiligida va xalqaro konvensiyalarda nikohga monelik qiluvchi holatlar ham belgilab o'tilgan. Bularga, nikoh yoshiga yetmaganlik, nikohdan o'tuvchilarning biri yoki ikkalasi qonuniy boshqa nikohda bo'lishi, shajarasi bo'yicha to'g'ri tutashgan qarindosh bo'lishi hamda sud tomonidan muomalaga layoqatsiz deb

⁴¹ O'zbekiston Respublikasi Fuqarolik kodeksi

⁴² O'zbekiston Respublikasi Konstitutsiyasi

⁴³ Лукашук И.И. Международное право. Особенная часть: Учебник

⁴⁴ Xalqaro xususiy huquq darslik (2019)

⁴⁵ Французский гражданский кодекс

⁴⁶ O'zbekiston Respublikasi Oila kodeksi

topilgan bo‘lishi kiradi. Shu kabi holatlar aniqlansa jismoniy shaxslarning nikoh tuzishiga yo‘l qo‘yilmaydi. Agar nikohdan o‘tayotgan shaxslar barcha talablarga rioya qilgan bo‘lsalar, nikoh qayd etiladi. Qayd etilgan nikohni endi fuqarosi bo‘lgan davlat haqiqiy deb tan olish masalasi ko‘rib chiqiladi. O‘zbekistonda chet elda tuzilgan nikohlar O‘zbekiston qonunchiligiga zid kelmasa haqiqiy deb tan olinadi. Bu amaliyotni biz Fransiyada, Rossiyada, Markaziy Osiyo davlatlarida⁴⁷, Germaniyada (barcha harakatlar qonunchilikka to‘g‘ri kelishi shart) uchratamiz. Shu bilan birga, ba‘zi bir davlatlarda nikoh davlat organlari tomonidan tuzilsagina tan olinadi (Germaniya), ba‘zi davlatlarda esa diniy tuzilgan nikohlar ham tan olinsa (Buyuk Britaniya), boshqa bir guruh davlatlarda diniy nikohdan o‘tish uchun avval davlat organida nikohdan o‘tish talab qilinadi (Italiya, Chexiya, Polsha)⁴⁸. Xalqaro xususiy huquqda oqsoq nikoh tushunchasi ham qo‘llaniladi. Davlatlar qonunchiligining xilma-xilligidan kelib chiqib, bir davlatda tan olingan, boshqasida haqiqiy emas deb topilgan nikohlar huquqiy oqibat keltirib chiqarmaydi, shu sababli ham nikohning taraflar shaxsiy qonuniga binoan bo‘lishi talab qilinadi.

Shunday qilib, chet el fuqarolari va fuqaroligi bo‘lmagan shaxslar fuqarolik munosabatlariga kirishayotganlarida bir xil huquq va majburiyatlarga ega bo‘ladilar, bu munosabatlar kollizion normalar bilan tartibga solinadi. Chet el fuqarosi yoki fuqaroligi bo‘lmagan shaxs bilan tuzilgan nikoh davomida nizolar kelib chiqib, taraflar ajrashishga qaror qilsa, bu jarayon davlatlar qonunchiligidan kelib chiqib hal qilinadi. Misol uchun, O‘zbekistonda fuqaro chet el fuqarosi yoki fuqaroligi bo‘lmagan shaxs bilan nikohdan ajralmoqchi, bu holatda O‘zbekiston qonunchiligi qo‘llaniladi, agar bu holat O‘zbekistondan tashqarida amalga oshirilayotgan bo‘lsa, hamda tegishli davlat qonunchiligiga rioya qilingan bo‘lsa nikohdan ajralish O‘zbekiston Respublikasida haqiqiy deb tan olinadi. Nikohdan ajralish FHDYo organlari tomonidan amalga oshirilishi mumkin bo‘lsa, O‘zbekistondan tashqarida bu vazifani diplomatik vakolatxonalar yoki konsullik idoralari bajaradi. Xitoyda nikohdan ajralish jarayonida taraflar yashab kelayotgan davlatining huquq tizimi qo‘llaniladi, agar ularning yashash joyi bitta bo‘lmasa, fuqarolik olgan davlatining qonunchiligi qo‘llaniladi, shunda ham muammo bo‘lsa va ular bir davlat fuqarosi bo‘lishmasa, nikoh qayd etilgan davlat qonunchiligi qo‘llaniladi⁴⁹. Fuqarolik, oilaviy va jinoiy ishlar bo‘yicha huquqiy yordam va huquqiy munosabatlar to‘g‘risidagi Minsk Konvensiyasiga muvofiq, nikohdan ajralishda tomonlarning ikkisi ham konvensiyaga a‘zo bo‘lgan davlatlarning fuqarolari bo‘lsa, qaysi davlat organiga

⁴⁷ Законодательство по международному частному праву стран Центральной Азии

⁴⁸ Европейское семейное право учебник

⁴⁹ Законодательство по международному частному праву стран Восточной Азии – Проектная группа «Современная конструкция международного частного права» – Национальный исследовательский университет «Высшая школа экономики»

nikohdan ajratishni so‘rab murojaat qilgan bo‘lsa, shu davlatning huquq tizimi qo‘llaniladi⁵⁰. Belgiyada nikohdan ajralish uchun taraflar o‘z xohishiga ko‘ra shu qarorga kelgan bo‘lishi, shu nikohdan ajralish turi mavjud bo‘lgan davlat fuqarolari bo‘lishi va shunday davlatda doimiy yashash joyiga ega bo‘lishi lozim. Fransuz qonunchiligiga ko‘ra, nikohdan ajralish uchun agar taraflar umumiy yashash joyiga ega bo‘lsa, domitsiliy qonuni qo‘llaniladi. Domitsiliy – biror davlatda doimiy yoki oddiy yashash joyiga ega bo‘lganligidan kelib chiqib, shaxsiy qonunni belgilash hisoblanadi⁵¹. O‘zbekistonning qonun hujjatlariga binoan davlatda nikohdan ajratish FHDYo organlari tomonidan amalga oshiriluvchi holatlar, xorijda diplomatik vakolatxonalar va konsullik idoralari tomonidan amalga oshirilishi mumkin. O‘zbekiston Respublikasi Oila kodeksiga binoan, fuqarolar bilan chet el fuqarolari yoki fuqaroligi bo‘lmagan shaxslar o‘rtasida nikohdan ajralish jarayonlari chet el davlati qonunchiligiga binoan amalga oshirilgan bo‘lsa, O‘zbekistonda haqiqiy deb tan olinadi. O‘zbekiston Respublikasi hududida doimiy yashab kelayotgan chet el fuqarolari yoki fuqaroligi bo‘lmagan shaxslar O‘zbekistonning vakolatli idoralari bilan nikohdan o‘tmoqchi yoki nikohdan ajralmoqchi bo‘lsa, O‘zbekiston Respublikasi qonunchiligiga binoan bosqichlar amalga oshiriladi⁵². Dunyoning ko‘plab davlatlarida nikohdan ajrashishda taraflarning oddiy yashash joyi qonunchiligi qo‘llaniladi. Agar jarayonda barcha qonuniy bosqichlarga amal qilingan bo‘lsa, nikohdan ajralish haqiqiy deb tan olinadi, mulkiy va boshqa oilaviy holatdan kelib chiqqan nizolar ana shu davlat qonun normalariga asosan hal qilinadi.

Nikoh munosabatlarini huquqiy tartibga solishda yana bir “nikohni haqiqiy emas deb topish” tushunchasi mavjud. Nikoh haqiqiy emas deb topilishi uning aslida nikoh tuzilgan paytidan boshlab mavjud bo‘lmaganini bildiradi. 1993-yilgi Minsk Konvensiyasiga binoan nikohni haqiqiy emas deb topishda nikohni qayd etishda qo‘llanilgan ahdlashuvchi tomonning qonun normalari qo‘llaniladi⁵³. Taraflarning soxta nikoh tuzganligi bu nikohni haqiqiy emas deb topishga asos bo‘ladi, chunki soxta nikohlar nikohning qayd etilishidan vujudga keladigan moddiy manfaatlarni ko‘zlab tuziladi va er-xotinlik munosabatlari mavjud bo‘lmaydi. Bundan tashqari, nikoh tuzish shartlarining buzilishi (masalan, nikoh yoshiga yetmagan shaxslar o‘rtasida nikoh munosabatlari o‘rnatilishi) uning haqiqiy emas deb topilishiga asos bo‘ladi. Chet el elementi bilan murakkablashgan nikohlarni haqiqiy emas deb topishda davlatlarning kollizion normalaridan foydalaniladi. Nikohni haqiqiy emas deb topishga sabab, nikoh qayd etilayotganda qonuniy shartlarga rioya qilinmaganlik

⁵⁰ Fuqarolik, oilaviy va jinoiy ishlar bo‘yicha huquqiy yordam va huquqiy munosabatlar to‘g‘risidagi Minsk Konvensiyasi

⁵¹ И.В. Гетьман-Павлова «Международное частное право» учебник

⁵² O‘zbekiston Respublikasi Oila kodeksi

⁵³ Xalqaro xususiy huquq darslik

hisoblanadi. Shunday ekan, nikohni haqiqiy emas deb topish asoslari davlatlar tomonidan belgilanadi.

XULOSA

Demak, chet el elementi bilan murakkablashgan nikoh munosabatlarini huquqiy tartibga solishda davlatlarning qonunchilik normalariga murojaat qilinadi, hamda kollizion normalardan foydalaniladi. Nikoh munosabatlarida kelib chiquvchi nizoli vaziyatlarni hal etish uchun qo'llaniluvchi davlatning qonunini aniqlab olish muammo keltirib chiqaradi, hamda jarayonning uzoq davom etishiga olib keladi. Agar fuqarolar va chet el fuqarolari yoki fuqaroligi bo'lmagan shaxslar nikoh tuzayotganida, kelajakda nizoli vaziyatlar kelib chiqsa, qaysi davlat qonunchiligidan foydalanishlari, nizo qanday yo'l bilan hal qilinishini, bundan tashqari mulkiy holatlarni nikoh shartnomasida hal belgilab olishsa, bu nizolarni tezda hal qilinishi va ikki tomonning ham natijadan qoniqadi va ko'plab nizoli vaziyatlarga yechim beradi. Albattaki, tuzilgan nikoh shartnomasi soxta nikohga asos bo'lmasligi lozim. Nikoh munosabatlarini qonunlar, kollizion normalar bilan tartibga solinishi ularning jamiyatdagi roli va ahamiyatini mustahkamlashga xizmat qiladi. Zero, nikoh munosabatlaridan vujudga keluvchi oila - jamiyatning bo'g'ini hisoblanadi.

FOYDALANILGAN ADABIYOTLAR (REFERENCES)

1. Xalqaro xususiy huquq darslik (2019)
2. Inson huquqlari umumjahon deklaratsiyasi
<https://constitution.uz/oz/pages/humanrights>
3. Fuqarolik va siyosiy huquqlar to'g'risidagi xalqaro pakt <https://lex.uz/docs/-2640479>
4. O'zbekiston Respublikasi Fuqarolik kodeksi
5. O'zbekiston Respublikasi Konstitutsiyasi
6. Французский гражданский кодекс <http://oceanlaw.ru/wp-content/uploads/2018/02/%D0%A4%D1%80.%D0%9A%D0%BE%D0%B4%D0%B5%D0%BA%D1%81-123.pdf>
7. O'zbekiston Respublikasi Oila kodeksi
8. Законодательство по международному частному праву стран Центральной Азии <https://pravo.hse.ru/intprilaw/CA>
9. Европейское семейное право учебник http://osu.ru/sites/sempravo/docs/Erokhina_ESP_uchebnik_2016.pdf
10. Законодательство по международному частному праву стран Восточной Азии – Проектная группа «Современная конструкция международного частного

право» – Национальный исследовательский университет «Высшая школа экономики»

11. Fuqarolik, oilaviy va jinoiy ishlar bo'yicha huquqiy yordam va huquqiy munosabatlar to'g'risidagi Minsk Konvensiyasi

12. И. В. Гетьман-Павлова «Международное частное право» учебник

13. Лукашук И.И. Международное право. Особенная часть: Учебник

XALQARO XUSUSIY HUQUQDA IQTISODIY NIZOLARNI HAL QILISHNING MUQOBIL USULLARI

Fotima Tog‘aymurodova

Toshkent davlat yuridik universiteti 3-kurs talabasi

ANNOTATSIYA

Ushbu maqolada hozirgi kunda xalqaro xususiy huquqda iqtisodiy nizolarni hal etishning muqobil usullari va bosqichlari o‘rganilib, ular birma-bir ko‘rib chiqiladi. Bundan tashqari, xalqaro xususiy huquqda iqtisodiy nizolarni mediatsiya, arbitraj yoki boshqa usullar yordamida hal etish haqida ma‘lumotlar beriladi. Bir qancha xalqaro arbitraj sudlari faoliyati bilan tanishtiriladi. Shuningdek, O‘zbekistonda xalqaro xususiy huquqqa oid iqtisodiy nizolarni hal etish muqobil usullarining xususiyatlari ochib beriladi. O‘zbekistonning chet el elementi bilan murakkablashgan iqtisodiy nizolarni hal etish bo‘yicha tajribasi o‘rganiladi.

***Kalit so‘zlar:** iqtisodiy nizo, muzokara, mediatsiya, kelishuv, ekspert xulosasi, arbitraj, ICC, ICSID.*

АЛЬТЕРНАТИВНЫЕ МЕТОДЫ РАЗРЕШЕНИЯ ЭКОНОМИЧЕСКИХ СПОРОВ В МЕЖДУНАРОДНОМ ЧАСТНОМ ПРАВЕ

Фотима Тогаймурадова

Ташкентский государственный

юридический университет

студент 3-курса

АННОТАЦИЯ

В данной статье рассматриваются альтернативные методы и этапы решения экономических споров в современном международном частном праве, которые рассматриваются один за другим. Кроме того, приводится информация о решении экономических споров с помощью посредничества, арбитража или иных методов в международном частном праве. Будет ознакомлена деятельность ряда международных арбитражных судов. Также будут раскрыты особенности альтернативных методов разрешения экономических споров в Узбекистане, касающихся международного частного права. Будет изучен опыт Узбекистана по разрешению экономических споров, осложненных иностранным элементом.

***Ключевые слова:** экономический спор, переговоры, медиация, соглашение, экспертное определение (заключение), арбитраж, ICC, ICSID.*

ALTERNATIVE WAYS TO RESOLVE ECONOMIC DISPUTES IN PRIVATE INTERNATIONAL LAW

Fotima Togaymurodova

Tashkent State University of Law

3rd year student

ABSTRACT

This article examines alternative methods and stages of economic dispute resolution in modern international private law, which are considered one after the other. In addition, information is provided on the resolution of economic disputes through mediation, arbitration, or other methods of international private law. The activities of a number of international arbitration courts will be introduced. The features of alternative methods of settlement of economic disputes in Uzbekistan relating to international private law will also be revealed. The experience of Uzbekistan in resolving economic disputes complicated by foreign elements will be studied.

Key words: *economic dispute, negotiation, mediation, compromise, expert opinion, arbitration, ICC, ICSID.*

KIRISH

Xalqaro huquq subyektlari o'rtasidagi munosabatlar vujudga kelishi bilan, ular o'rtasida nizolar ham kelib chiqishi mumkin. Bunday nizolardan biri iqtisodiy nizolardir. Iqtisodiy nizolar – bu yakka tartibdagi tadbirkorlar yoki yuridik shaxslar tomonidan iqtisodiy faoliyatni amalga oshirish bilan bog'liq fuqarolik yoki boshqa huquqiy munosabatlardan kelib chiqadigan nizolardir⁵⁴. Iqtisodiy nizolar chet el elementi bilan murakkablashganda xalqaro xususiy huquq bilan tartibga solishni talab etadi. Demak, iqtisodiy nizo xalqaro xususiy huquq nomalari asosida hal etilishi uchun subyektlar yoki ulardan biri chet el fuqarosi yoki chet el yuridik shaxsi bo'lishi yoki nizolashilayotgan obyekt chet elda joylashgan bo'lishi, yoki nizoga sabab bo'lgan holat yoki hodisa chet elda sodir bo'lgan bo'lishi lozim. Davlat va xorijiy yuridik shaxs o'rtasida kelib chiqqan iqtisodiy nizolar bir tarafda davlat tursa ham xalqaro xususiy huquq normalari asosida hal etiladi. Kelib chiqqan har qanday nizo taraflar uchun muqobil yechimni talab qiladi. Bundan tashqari, 1969-yilgi Xalqaro shartnomalar to'g'risidagi Vena konvensiyasida shartnomalar bilan bog'liq nizolar, boshqa xalqaro nizolar singari, faqat tinch yo'l bilan va adolat va xalqaro huquq

⁵⁴ <https://tehn-ozersk.ru/wp-content/uploads/2020/11/%D0%9F%D0%9E%D0%9F%D0%94-4-1-%D0%90-2-%D0%BD%D0%BE%D1%8F%D0%B1%D1%80%D1%8F.pdf>

tamoyillariga muvofiq hal qilinishi kerak, deb keltirib o‘tilgan⁵⁵. Xalqaro xususiy huquqda iqtisodiy nizolarni hal etishning bir qancha yo‘llari mavjud. Bunda subyektlar kelishgan holda kelib chiqqan nizoni hal etish uchun o‘zlariga qulay usulni tanlashlari mumkin. Xalqaro xususiy huquqda iqtisodiy nizolar xalqaro konvensiyalar, milliy qonunchilik, xalqaro shartnomalar asosida tartibga solinadi. O‘zbekistonda chet el elementi bilan murakkablashgan munosabatlardan kelib chiqadigan iqtisodiy nizolar xalqaro xususiy huquq normalari, xalqaro shartnomalar va milliy qonunchilik asosida hal etiladi.

MUHOKAMA VA NATIJALAR

Xalqaro xususiy huquqda nizolarni muqobil usullarda hal etish deganda, olimlarning har xil yondashuvlari mavjud. V.I.Kuzinaning fikriga ko‘ra, “nizolarni muqobil usullarda hal qilish” bu birgalikda zarur huquqiy natijaga erishish uchun nizoni hal qilish va (yoki) qonun bilan taqiqlanmagan huquqiy nizoni hal qilishning eng samarali nodavlat (xususiy) usulini qo‘llash hisoblanadi⁵⁶. S.V.Nikolyukin “nizo”, “mojaro” tushunchalarini tahlil qilib, xulosaga keladi. Ushbu olimning ta’kidlashicha, “nizolarni muqobil hal qilish” so‘zlarining kombinatsiyasida qarama-qarshiliklarni hal qilish mexanizmlarining butun majmuasi mavjud bo‘lib, ular ko‘p hollarda yuqori samaradorlik va moslashuvchanlik tufayli ziddiyatli vaziyatlarni hal qilishning an’anaviy usullarini almashtirishi mumkin⁵⁷. Xalqaro xususiy huquqda iqtisodiy nizolarni hal etishning muqobil usullari quyidagilardan iborat:

- Muzokara
- Mediatsiya
- Kelishuv
- Ekspert xulosasi
- Arbitraj

Iqtisodiy nizolarni hal etish uchun taraflar ko‘p hollarda, arbitraj sudlari yoki mediatsiyani tanlashadi. Ba’zi hollarda ular o‘rtasidagi kelishuvga ko‘ra muzokaralar o‘tkazish, tomonlar uchun maqbul kelishuvga erishish yoki ekspert xulosasi asosida ham nizoni hal qilishlari mumkin.

Muzokaralar – tomonlar (muzokarachilar) o‘rtasida o‘z maqsadlariga va umumiy yechimga erishish uchun aloqa, bunda tomonlarning har biri vaziyatni nazorat qilish va muammoni hal qilishda teng imkoniyatlarga ega. Muzokaralar nizolarni hal qilishning eng oddiy, keng tarqalgan, samarali va arzon vositalaridan

⁵⁵ 1969-yilgi Xalqaro shartnomalar huquqi to‘g‘risidagi Vena konvensiyasi.

⁵⁶ V.I.Kuzina Nizolarni muqobil usulda hal etish tushunchasi, farqli jihatlari, afzalliklari va kamchiliklari//Ijro monitoringi. 2012. No4. 72-bet.

⁵⁷ S.V.Nikolyukin Rossiya Federatsiyasida mediatsiyaning huquqiy texnologiyalari: ilmiy va amaliy protseduralar. M, 2013. 57-bet.

biridir, shu jumladan, iqtisodiyot sohasida ham, chunki ular qo‘shimcha xarajatlarga olib kelmaydi, ular tomonlar uchun xavf tug‘dirmaydi va nizoni hal etishni muhokama qilishga qaratilgan bo‘ladi⁵⁸. Muzokaralar bir nechta bosqichlarda amalga oshiriladi. *Birinchi bosqich*, muzokaralarga tayyorgarlik. Bu bosqichda taraflar muzokara olib borish uchun o‘z talablarini bildiradi yoki kelib chiqqan nizo yuzasidan muzokarani qanday olib borish bo‘yicha murojaat etishadi. *Ikkinchi bosqich*, muzokara jarayoni. Ushbu bosqich taraflarning o‘z takliflari bilan bo‘lishishi, ularning nizoni hal etish bo‘yicha bir to‘xtamga kelishini o‘z ichiga oladi. *Uchinchi bosqich*, muzokaralarni yakunlash va uning natijalari tahlili. Bu bosqichda taraflar muzokaralarni yakunlaydi va ularning barchasini qondiradigan yechim bilan nizoni hal etishadi. Tomonlarning vakillari ko‘rishib, nizo kelib chiqqan holatni o‘rganishadi, muammoni hal etish uchun o‘zlarining takliflarini berishadi. Muzokara mediatsiyaga o‘xshash bo‘ladi, ammo mediatsiya jarayonini alohida o‘qitilgan litsenziyaga ega mediatorlar olib boradi. Muzokaralarning nizolarni hal qilishning boshqa muqobil usullariga nisbatan afzalliklari quyidagicha aniqlanishi mumkin:

- ushbu jarayonda tomonlar bevosita birgalikda harakat qiladi;
- iqtisodiy nizo subyektlari o‘zaro munosabatlarning turli jihatlarini iloji boricha nazorat qilish imkoniyatiga ega bo‘ladi. Misol uchun, muhokama vaqti va chegaralarini mustaqil ravishda belgilash;
- muzokaralar jarayoniga va ularning natijalariga ta’sir qilish;
- muzokaralar nizo subyektlariga tomonlarning har birini qondiradigan va ulardan birini yutqazishi bilan yakunlanishi mumkin bo‘lgan uzoq davom etadigan sud jarayonidan qochadigan kelishuvni ishlab chiqishga imkon beradi;
- muzokaralardagi nizo subyektlarining o‘zaro birgalikdagi harakati maxfiylikni saqlashga imkon beradi⁵⁹.

Ko‘rib turganimizdek, xalqaro xususiy huquqqa oid iqtisodiy nizolarni hal etishning muqobil usuli sifatida muzokaralar tomonlarga nizoga yechim topishda ko‘plab qulayliklar yaratadi.

Mediatsiya – ikki yoki undan ortiq tomonlarning nizolarini uchinchi tomon – mediator ishtirokida muqobil hal qilishning universal texnologiyasi, bu nizo bo‘yicha ma’lum bir kelishuvni ishlab chiqishga yordam beradi, tomonlar nizoni hal qilish to‘g‘risida qaror qabul qilish jarayoni va uni hal qilish shartlarini to‘liq nazorat qiladi⁶⁰. Mediatsiya jarayoni quyidagi prinsiplarga asoslangan bo‘lishi lozim:

1. Ixtiyoriylik
2. Vijdoniylik

⁵⁸ E.A.Gureva. Nizolarni hal etishning muqobil usullari. Elektron o‘quv-metodik qo‘llanma. 2022-yil. 30-bet.

⁵⁹ E.A.Gureva. Nizolarni hal etishning muqobil usullari. Elektron o‘quv-metodik qo‘llanma. 2022-yil. 30-bet.

⁶⁰ <https://studfile.net/preview/9409063/page:54/>

3. Tomonlarning teng huquqliligi va hamkorligi
4. Mediatorning xolisligi va mustaqilligi
5. Maxfiylik

Mediatsiya nizoni hamma taraflar uchun muqobil yechimlar bilan hal etishga yordam beradi. Hozirgi kunda mediatsiya bahsli nizolarni hal qilishning qonuniylashtirilgan shakli maqomiga ega bo'ldi va ijtimoiy hayotning barcha sohalarida nizolarni hal qilishning bir vositasi sifatida qaraladi. Mediatsiya jarayonida bevosita ishtirok etuvchi taraflardan tashqari yanani bir shaxs bu mediator hisoblanadi. Mediator bu – mediatsiya jarayonini olib boruvchi, taraflardan hech biriga bo'ysunmaydigan xolis shaxs hisoblanadi. Mediatsiya jarayonida mediator taraflar bilan alohida ko'rishib, kelib chiqqan nizoni o'rganadi va ularning ham fikrini va nizoga qanday yechim xohlayotganini bilib, taraflar uchun muqobil yechimni beradi. Mediatorning bergan yechimi majburiy kuchga ega hisoblanmaydi. Agar taraflar rozi bo'lsa, kelishuv tuzilgan hisoblanib, nizo hal etiladi.

Nizolarni hal qilishning muqobil usullaridan biri tomonlarning *kelishuv* bitimi tuzishi. Bu xalqaro xususiy huquq ishtirokchilari uchun qarama-qarshiliklarni bartaraf etishning eng maqbul vositalaridan biridir. Buning sababi shundaki, kelishuv bitimida nizoni hal qilish shartlari tomonlarning o'zlari tomonidan, ularning manfaatlari va imkoniyatlaridan kelib chiqib, muzokaralar davomida belgilanadi, bu ular o'rtasidagi barqaror qulay munosabatlarni saqlashga yordam beradi. Taraflar kelishuvga erishganda kelishuv bitimi tuziladi. Bunda, avval, tomonlar nizoni hal etish tartibi va nizoga yechim berishadi. Kelishuvga erishish maqsadida takliflar birma-bir ko'rib chiqiladi. Kelishuvga erishishning birinchi bosqichida tomonlar o'z takliflarini bersa, ikkinchi bosqichida ushbu takliflarni qabul qilish yoki qilmaslik ko'rib chiqiladi. Taklifni qabul qilish yozma bo'lishi kerak, bu taklifni qabul qilinganligini tasdiqlovchi hujjat bo'ladi⁶¹. Taraflar kelishuv bitimini sud bosqichlaridan birida yoki suddan tashqari ham tuzishlari mumkin.

Xalqaro xususiy huquqqa oid iqtisodiy nizolarni hal etishning yana bir muqobil usuli bu *ekspert xulosasi*. Ekspert xizmatiga muhtoj bo'lgan tomonlar ICC xalqaro ekspertiza markaziga murojaat qilib, ularni qiziqtirgan muayyan sohada mutaxassis tayinlashni so'rashlari mumkin. 1976 yilda tashkil etilgan markaz o'z faoliyatini ICC ekspertiza reglamentiga muvofiq amalga oshiradi. Markaz maxsus bilimlarni talab qiladigan texnik, moliyaviy, huquqiy va boshqa masalalar bilan shug'ullanadi. Tomonlar o'z shartnomalarida ekspertiza o'tkazish uchun markazda qo'llaniladigan qoidalarga murojaat qilishlari yoki undan keyinchalik foydalanishlari mumkinligi

⁶¹ Paulette Khumalo. Compromise: settlement agreements.
<https://www.financialinstitutionslegalsnapshot.com/2023/03/compromise-settlement-agreements/>

haqida kelishib olishlari mumkin. Iqtisodiy nizoni hal etishda tomonlar ekspert so‘rab markazga murojaat qilib, biron bir masala bo‘yicha tahlilni, ko‘pincha yozma hisobot yoki tavsiyanoma shaklida taqdim etish uchun mutaxassis tayinlashni so‘rashlari mumkin. Markaz tomonidan amalga oshirilgan ekspert tanlovi, nizolarni do‘stona hal qilishda yoki muayyan faktlarni aniqlashda yordam so‘rab bunday mutaxassisga murojaat qilishi kerak bo‘lgan tomonlar uchun majburiy hisoblanadi⁶². Demak, nizoni hal etishning muqobil usuki sifatida ekspert xulosasidan taraflar nizoning kelib chiqish asosini bilish maqsadida va uni hal etishda foydalanishlari mumkin.

Xalqaro xususiy huquqda iqtisodiy nizoga *arbitraj* sudlarida ham yechim berish mumkin. Arbitraj sudlari nodavlat tashkilot hisoblanib, asosan, fuqarolik masalalarida, iqtisodiy masalalarda ham kelib chiqadigan nizolarni hal etishda yordam beradi. Bunda tomonlar nizoni arbitraj sudlarida ko‘rib chiqishni kelishib olishlari mumkin. Bugungi kunda xalqaro iqtisodiy munosabatlardan kelib chiqadigan ko‘p nizolar tomonlarning kelishuvi asosida xalqaro tijorat arbitrajlarida ko‘rib chiqilmoqda. Chunki, davlat sudlarining bosqichlari ko‘p va unda davlatning yurisdiksiyasi ustunroq bo‘ladi. Arbitraj sudlarida esa, bosqichlari ko‘p bo‘lmaydi va qaysi davlat huquqini qo‘llashni tomonlar kelishib olishlari va bundan tashqari, xalqaro huquqiy normalardan ham foydalanilishi mumkin va bu davlat sudlariga qaraganda nizolashayotgan taraflarga ko‘proq qulaylik yaratadi. Arbitraj sudlari 2 xil bo‘lishi mumkin. Bular, ad hoc arbitraj va institutsional arbitraj. Ad hoc arbitraj taraflar kelishuvi asosida nizoni hal etish uchun bir martalik tuziladigan arbitraj hisoblanadi. Institutsional arbitraj esa, doimiy faoliyat yuritadi. Arbitraj sudi tomonlar qo‘llashga kelishgan huquqdan foydalanadi, agar tomonlarning kelishuvi bo‘lmasa, nizo yuzaga kelgan davlat huquqi, shuningdek, nizo doirasida foydalanilishi mumkin bo‘lgan amaldagi xalqaro huquq normalari qo‘llaniladi⁶³. Hozirda dunyoda ko‘plab xalqaro tijorat arbitrajlar xalqaro xususiy huquqqa oid iqtisodiy nizolarga yechim berish bilan o‘z faoliyatini olib bormoqda. Ulardan biri, ICC (International Chamber of Commerce) dunyodagi eng mashhur xalqaro iqtisodiy nizolarni hal etish bo‘yicha arbitraj hisoblanadi. Ushbu arbitraj sudi 1923-yilda tashkil etilgan bo‘lib, xalqaro tijorat va investitsiyaviy nizolarni hal etish bilan shug‘ullanadi va dunyodagi kelib chiqadigan iqtisodiy nizolarning katta qismini ko‘rib chiqib, hal etadi. Bundan tashqari, ICSID (International Centre for Settlement of Investment Disputes) – Xalqaro investitsiyaviy nizolarni hal etish markazi. Markaz xalqaro mulkiy huquq doirasida nizolarni hal qilish uchun tashkil etilgan. Bu bir tomondan davlatlar va boshqa tomondan xorijiy jismoniy va yuridik investorlar o‘rtasida yuzaga keladigan

⁶² <https://iccwbo.ru/blog/2016/alternativnoe-razreshenie-sporov/>

⁶³ G.M.Velyaminov. Xalqaro iqtisodiy huquq va protsess (akademik kurs): darslik. - M.: Volters Kluver, 2004-yil. 333-bet.

nizolarni anglatadi. Bunday nizolar xususiy huquq sifatida qaraladi. Davlatlar va chet ellik shaxslar o'rtasidagi investitsiya nizolarini hal qilish tartibi to'g'risidagi 1965-yilgi Vashington konvensiyasining maqsadi va markazni tashkil etish sababi bunday investitsiya nizolarini milliy yurisdiksiyadan olib tashlash va ularni xalqaro arbitrajga o'tkazishdir. Xalqaro arbitrajlarda ishni ko'rish bir qancha xalqaro huquqiy hujjatlar, davlatlarning milliy qonunchiligiga asoslanadi. Taraflar o'rtasida kelib chiqqan iqtisodiy nizoni ko'rib chiqilishi uchun arbitraj sudiga arbitraj bitimi topshiradi. Arbitraj sudi qarorlari yakuniy va tomonlar uchun majburiy hisoblanadi. Ammo, Chet el arbitrajlari qarorlarini tan olish va ijroga qaratish to'g'risidagi 1958-yilgi Nyu York konvensiyasiga ko'ra, sudlardan farqli jihati, xalqaro arbitraj sudlarining qarorlarini ijrosini ta'minlashdan oldin ijrosi ta'minlanishi uchun yuborilgan davlat sudi tomonidan ularning milliy qonunchiligiga zid emasligi tekshirilib, so'ng ijroga qaratiladi.

Xalqaro xususiy huquqqa oid iqtisodiy nizolar O'zbekistonda nizoni hal etishning muqobil usullarida ham hal etiladi. O'zbekiston Respublikasi Fuqarolik kodeksi 10-moddasiga muvofiq, jismoniy va yuridik shaxslar o'zlarining fuqarolik huquqlarini himoya qilish maqsadida sud, iqtisodiy sud yoki arbitraj sudlariga murojaat etishlari mumkin⁶⁴. O'zbekistonda arbitraj sudlari faoliyati "Xalqaro arbitraj faoliyati to'g'risida"gi Qonun, mediatsiya "Mediatsiya to'g'risida"gi Qonun asosida tartibga solinadi. Iqtisodiy nizolarni hal etishda arbitraj va mediatsiya usullari sud tartibidan tashqari usullar hisoblanadi. O'zbekistonda xalqaro xususiy huquqqa oid iqtisodiy nizolarni hal etish uchun taraflar o'zlariga maqbul usulni tanlashlari mumkin, ammo ba'zi masalalar sud tartibida ko'rilishni talab etadi. Misol uchun, Xo'jalik faoliyatini amalga oshirish bilan bog'liq nizolarni hal etish to'g'risidagi 1992-yilgi Kiyev bitimining 4-moddasiga binoan, ko'chmas mulk bilan bog'liq nizolar faqat davlat sudlarida ko'rilishi lozim⁶⁵. O'zbekistonda iqtisodiy nizolarni hal etishning bir usuli bu mediatsiya. Mediatsiya suddan tashqari nizoni sudda ko'rib chiqish jarayonida, sud qaror qabul qilish uchun alohida (maslahat) xonaga kirgungiga qadar, shuningdek, arbitraj sudida nizoni ko'rib chiqish jarayonida qo'llanilishi mumkin. Mediatsiya jarayonida, sud jarayonida, nizoni vakolatli davlat organida ko'rib chiqish paytida taraflar tomonidan erishilgan mediatsiya bitimi darhol sudga yoki tegishli ish bo'yicha mas'ul bo'lgan vakolatli davlat organiga yuboriladi⁶⁶. Mediatsiya jarayoni taraflarning xohishiga tayanadi. Agar, taraflardan biri xohlamasa, istagan vaqtda mediatsiyada ishtirok etishdan bosh tortishi mumkin. Hozirgi kunda

⁶⁴ O'zbekiston Respublikasi Fuqarolik kodeksi.

⁶⁵ Xo'jalik faoliyatini amalga oshirish bilan bog'liq nizolarni hal etish to'g'risidagi 1992-yilgi Kiyev bitimi.

⁶⁶ Rustambekov, I. (2020). GENESIS OF ALTERNATIVE DISPUTE RESOLUTION MECHANISMS IN THE REPUBLIC OF UZBEKISTAN.. Review of law sciences, (November Exclusive issue), 7-20. doi: 10.24412/2181-1148-2020-7-20

O‘zbekistonda chet el elementi bilan murakkablashgan iqtisodiy munosabatlardan kelib chiqadigan nizolarni hal etishda sudda ham, suddan tashqari ham mediatsiya muqobil usul sifatida ko‘p qo‘llanilmoqda. O‘zbekistonda xalqaro xususiy huquqqa oid iqtisodiy nizolarni hal etishning yana bir muqobil usuli arbitraj hisoblanadi. O‘zbekistonda xalqaro tijorat arbitraji (TIAC – Tashkent International Arbitration Centre) O‘zbekiston Respublikasi Savdo sanoat palatasi huzurida o‘z faoliyatini olib boradi. Chet el jismoniy yoki yuridik shaxsi bilan iqtisodiy nizo kelib chiqqanda taraflar aynan mana shu arbitraj sudiga murojaat etishlari mumkin. Arbitraj sudining qulayligi iqtisodiy sudlarga nisbatan bosqichlari kamligida. Bundan tashqari, taraflar kelishuv bo‘lgan taqdirda arbitrlar sonini va nizoni qaysi huquq bo‘yicha ko‘rib chiqishni tanlashlari mumkin bo‘ladi. Arbitraj sudlarida taraflarga ko‘proq erkinlik berilgani, jarayonning davlat sudlaridagi kabi cho‘zilib ketmasligi ularning nizolashayotgan taraflarga qulayligidan dalolat beradi. Ko‘rinib turibdiki, O‘zbekistonda nizoni hal etishning muqobil usullaridan, asosan, mediatsiya va arbitraj boshqa usullarga qaraganda ancha rivojlangan. Lekin, hozirgi kunda taraflar o‘rtasida kelib chiqqan xalqaro xususiy huquqqa oid iqtisodiy nizolarni va boshqa nizolarni hal etishda muzokara va kelishuv usullaridan ham keng foydalanib kelishmoqda. Nizoni hal etishning muqobil usullaridan biri ekspert xulosasi O‘zbekistonda unchalik ham mashhur emas va bu usuldan shaxslar boshqa usullarga qaraganda kamroq foydalanmoqda. Ammo, bu bilan O‘zbekistonda chet el elementi bilan murakkablashgan iqtisodiy munosabatlardan kelib chiqadigan nizolarni hal etish usullari cheklangan deb bo‘lmaydi. O‘zbekistonda xalqaro xususiy huquqqa oid iqtisodiy nizo kelib chiqsa, taraflar xalqaro huquq normalari va milliy qonunchilikka muvofiq nizoni hal etishning muqobil usullaridan o‘zlariga maqbulini tanlashlari va ana shu usul yordamida nizoni hal etishlari mumkin.

XULOSA

Xalqaro xususiy huquqda iqtisodiy nizolar davlat, yuridik shaxslar va jismoniy shaxslar o‘rtasida kelib chiqishi mumkin. Kelib chiqqan iqtisodiy nizoni tomonlar o‘zlariga maqbul usulda hal etish huquqiga egadirlar. Ko‘plab subyektlar tomonidan keng qo‘llanilib kelayotgan xalqaro xususiy huquqda iqtisodiy nizolarni hal etishning muqobil usullari mavjud. Bular, muzokara, mediatsiya, kelishuv, ekspert xulosasi va arbitraj usullaridir. Bitim tuzgan tomonlar nizoni ulardan biri joylashgan davlat sudlarida ko‘rib, hal etish haqida kelishib olgan taqdirda yoki muayyan mamlakalning milliy qonunchiligida ayrim turdagi nizolar faqat davlat sudlaridagina ko‘rib hal etilishi mumkinligi qat’iy belgilab qo‘yilgan hollarda nizo tegishli davlatning protsessual qonunchiligiga muvofiq ko‘rib hal etiladi. Boshqa hollarda, taraflar shartnoma tuuzishda yoki keyinchalik ham kelishib nizoni hal etishning

muqobil usullaridan o‘zlariga maqbul usulni tanlab o‘rtasida kelib chiqqan nizoni hal etishlari mumkin. Nizoni hal etishning muqobil usullaridan muzokara, mediatsiya va kelishuv usullari bir biriga o‘xshash, ammo ularning farqlari muzokarada tomonlarning vakillari ishtirok etadi, mediatsiyada tomonlarning iqtisodiy nizosini hal etishda mediator ishtirok etadi, kelishuvda esa, tomonlarning o‘zlari mediator va vakillarsiz o‘zlari kelishib nizoni hal etishadi. Ekspert xulosasi usulida esa, tomonlar vujudga kelgan iqtisodiy nizoni qayerdan, nima sababdan kelib chiqqani yoki shu nizoni hal etishga yordam beruvchi ma’lumotlarni aniqlash maqsadida ekspertizaga berishi mumkin va mana shu masala yuzasidan ekspert xulosasi nizoni hal etishda yordam beradi. Bundan tashqari, arbitraj ham maqbul usullardan biri hisoblanadi. Arbitraj sudlarini qulay tomonlaridan biri, nizoni hal etishda qaysi davlat huquqidan va xalqaro huquq normalaridan foydalanishni taraflar kelishgan holda tanlashlari mumkinligidir. Xalqaro xususiy huquqda iqtisodiy nizolarni hal etishning muqobil usullari nizoni davlat sudlarida ko‘rib chiqishdan ko‘ra, taraflar uchun ko‘proq ustunliklarga ega. Misol uchun, taraflar uchun qulayliklar, sudga nisbatan nizoni tezroq hal etish imkoniyati, taraflar nizoni hal etishdan yutqazishlarsiz chiqishi va boshqa ko‘plab ustunliklar. Iqtisodiy nizoni hal etishning turli muqobil va boshqa yo‘llari, davlat sudlari kabi usullari ko‘pligi nizoni hal etishda taraflarning o‘zlariga eng qulay usulini tanlash imkoniyatini beradi. Nizolarni hal etishning muqobil usullari taraflar uchun o‘rtada kelib chiqqan nizoni hal qilishda ko‘plab qulayliklar yaratishiga qaramay, ularning katta qismi qarorlari tomonlar uchun majburiyat yuklamaydi. Agar, tomonlar o‘rtada tuzilayotgan shartnomada nizoni hal etishda qaror ijrosini bajarish majburiyatini yuklab qo‘yishi taraflarning nizoni hal etishda kelib chiqadigan majburiyatidan qochish holatlarining oldini olish imkonini beradi.

FOYDALANILGAN ADABIYOTLAR RO‘YXATI (REFERENCES)

1. <https://tehn-ozersk.ru/wp-content/uploads/2020/11/%D0%9F%D0%9E%D0%9F%D0%94-4-1-%D0%90-2-%D0%BD%D0%BE%D1%8F%D0%B1%D1%80%D1%8F.pdf>
2. 1969-yilgi Xalqaro shartnomalar huquqi to‘g‘risidagi Vena konvensiyasi.
3. V.I.Kuzina Nizolarni muqobil usulda hal etish tushunchasi, farqli jihatlari, afzalliklari va kamchiliklari//Ijro monitoringi. 2012. No4. 72-bet.
4. S.V.Nikolyukin Rossiya Federatsiyasida mediatsiyaning huquqiy texnologiyalari: ilmiy va amaliy protseduralar. M, 2013. 57-bet.
5. E.A.Gureva. Nizolarni hal etishning muqobil usullari. Elektron o‘quv-metodik qo‘llanma. 2022-yil. 30-bet.
6. <https://studfile.net/preview/9409063/page:54/> .

7. Paulette Khumalo. Compromise: settlement agreements.
<https://www.financialinstitutionslegalsnapshot.com/2023/03/compromise-settlement-agreements/>
8. <https://iccwbo.ru/blog/2016/alternativnoe-razreshenie-sporov/>
9. G.M.Velyaminov. Xalqaro iqtisodiy huquq va protsess (akademik kurs): darslik. - M.: Volters Kluver, 2004-yil. 333-bet.
10. O‘zbekiston Respublikasi Fuqarolik kodeksi.
11. Xo‘jalik faoliyatini amalga oshirish bilan bog‘liq nizolarni hal etish to‘g‘risidagi 1992-yilgi Kiyev bitimi.
12. Rustambekov, I. (2020). GENESIS OF ALTERNATIVE DISPUTE RESOLUTION MECHANISMS IN THE REPUBLIC OF UZBEKISTAN.. Review of law sciences, (November Exclusive issue), 7-20. doi: 10.24412/2181-1148-2020-7-20

HUDUDLAR RAQOBATBARDOSHLIGI BO'YICHA AMALGA OSHIRILAYOTGAN ISLOHOTLAR

Saidxanova Xonzoda Shoumid qizi

ANNOTATSIYA

Ushbu maqolada, O'zbekiston iqtisodiyotida hududlar raqobatbardoshligi bo'yicha amalga oshirilayotgan islohotlar, muammolar va yechimlar hamda tadbirkorlik faoliyati bilan bog'liq masalalar tahlil qilingan. Raqobat mavjud bo'lishining boshqa shartlaridan biri tovar-pul munosabatlarining ma'lum darajada rivojlangan bozor tizimida amal qilishidan dalolat beradi. Hozirgi kunda bu sohani naqadar kerakligi, undagi turli xildagi muammolar va ularni yechish yo'llari va keyinchalik kutilayotgan natijalar tahlil qilingan.

***Kalit so'zlar:** Iqtisodiyot, hududlar raqobatbardoshligi, tadbirkorlik, tendensiya, monopoliya, texnik taraqqiyot, xususiylashtirish, resurslar.*

ABSTRACT

This article analyzes the reforms, problems and solutions implemented in the economy of Uzbekistan in terms of regional competitiveness, as well as issues related to business activities. One of the other conditions for the existence of competition is evidence that commodity-money relations operate in a market system that is developed to a certain extent. Currently, the importance of this field, various problems and ways to solve them, and the expected results have been analyzed.

***Key words:** Economy, regional competitiveness, entrepreneurship, trend, monopoly, technical development, privatization, resources.*

KIRISH

Bugungi davrda jahonda bozor iqtisodiyoti o'zining yetuklik darajasi va rivojlanish xususiyatlaridan qat'iy nazar, raqobatning mavjud bo'lishini taqozo qiladi. Shuningdek, bozor iqtisodiyoti rivojlanib borishi bilan raqobatchilik munosabatlari ham takomillashib, o'z shakllarini o'zgartirib boradi. Muhtaram birinchi prezidentimiz I.A. Karimov raqobatning bozor iqtisodiyotidagi ahamiyatini ko'rsatib: "Raqobat bo'lmasa, bozor iqtisodiyotini barpo etib bo'lmaydi. Raqobat-bu, tadbirkorlikning ajralmas bir bo'lagi bo'lib, u iqtisodiy faoliyat ishtirokchilarining o'z manfaatlarini to'laroq yuzaga chiqarish, ya'ni yaxshi daromad olish, o'z mavqeini mustahkamlash, o'z qobiliyatini namoyon etish va imij (obro' – e'tibor) ga ega bo'lish uchun boshqalar bilan kurashuvdir. O'zbekiston Respublikasining "Raqobat to'g'risida"gi Qonunida raqobat tushunchasiga quyidagicha ta'rif berilgan: "raqobat-xo'jalik yurituvchi sub'ektlarning (raqobatchilarning) musobaqalashuvi bo'lib, bunda ularning mustaqil harakatlari ulardan har birining tovar yoki moliya bozoridagi tovar

muomalasining umumiy shartsharoitlariga bir tomonlama tartibda ta'sir ko'rsatish imkoniyatini istisno etadi yoki cheklaydi"⁶⁷.

MUHOKAMA VA NATIJALAR

Raqobat kurash vositalari va usullari jihatidan halol raqobat va g'irrom raqobatga bo'linadi. Halol raqobat - qonuniy, yo'l berilgan va hamma tan olgan, insoniy usullar bilan o'zaro bellashuvdir. Bu raqobatda madaniy usullar qo'llaniladi, Bu usullardan narx vositasida raqobatlashuv, tovar sifatini oshirish orqali kurashish, servis (xizmat ko'rsatish) orqali bellashuv keng tarqalgan. Bu usullardan alohida-alohida emas, balki birgalikda foydalanish ham qo'llaniladi. G'irrom raqobat – man etilgan vositalar yordamida va g'ayriinsoniy usullar bilan olib borilgan kurashdir. Bu raqobat turi yovvoyi bozor iqtisodiyotining belgisi hisoblanadi. G'irrom raqobat yuz berganda josuslik, qo'poruvchilik, reket, tuxmat, tovar belgisini o'g'irlash va hatto, qotillik kabi usullar qo'llaniladi, raqibni turli yo'llar bilan obro'sizlantirish choralari ko'riladi. Bozor iqtisodiyoti sharoitida sarf-xarajatdagi ustunlik, bozordagi salmoqli ulush, ijodiy yondashuv va tadbirkorlikka ega rahbarlik, iste'molchilarning o'sish bazasi va jalb etish imkoni mavjudligi, o'ta individuallashtirilgan mahsulot kabilar raqobatning kuchli belgilari bo'lib hisoblanadi. Bozor iqtisodiyoti sharoitida raqobatda kuchsizlik belgilari bo'lib, yuqori xarajatda ishlab chiqarish, raqobatdan orqada qolish vaziyati, mahsulotni takomillashtirishdagi oqsashlar, o'sib kelayotgan xavf-xatar oldida ojizlik, soha doirasida maslahatning yetishmovchiligi, moliyaviy zaxiralar yetishmovchiligi, mahsulot sifatining pastligi hisoblanadi. Raqobatli afzallik deganda tovar yoki markaning firmaga o'zining bevosita raqobatchilariga nisbatan ma'lum bir afzallik beradigan xarakteristika va xususiyatlari tushuniladi. Bu xarakteristikalar g'oyatda xilma-xil bo'lishi va tovarning o'ziga ham, asosiy xizmatga qo'shimcha xizmatlarga, ishlab chiqarish, savdo shakllariga ham taalluqli bo'lishi, hamda firma yoki tovarga xos bo'lishi mumkin. Demak, bunday afzallik nisbiy bo'ladi va tovar bozorida yoki bozor segmentida eng yaxshi mavqega ega bo'lgan raqobatchiga nisbatan belgilanadi. Bu eng xavfli raqobatchi imtiyozli raqobatchi deb ataladi. Raqobatchining nisbiy afzalligi turli omillar bilan belgilanadi. Umuman olganda, bu omillarni ular vujudga keltiradigan ichki va tashqi afzalliklardan kelib chiqqan holda ikki keng toifaga ajratish mumkin. Agar raqobatli afzallik tovarning ajralib turuvchi sifatlariga asoslangan bo'lsa, u tashqi afzallik deb ataladi, bu sifatlar xarajatlarning qisqartirilishi yoki samaradorlikning oshirilishi hisobiga xaridor uchun qiymatli bo'ladi. Binobarin, tashqi raqobatli afzallik firmaning bozor qudratini oshiradi, ya'ni u bozorni imtiyozli raqobatchidagiga nisbatan yuqoriroq sotish

⁶⁷ O'zbekiston respublikasining "Raqobat to'g'risida" gi Qonuni. O'zbekiston Respublikasi Qonunchilik palatasi tomonidan 2011 – yil 14 – noyabrda qabul qilingan va Senat tomonidan 2011 – yil 5 – dekabrda ma'qullangan.

narxlarini qabul qilishga majbur qila oladi, chunki raqobatchi bunday ajralib turuvchi sifatlarni taklif eta olmaydi. Tashqi raqobatli afzallikdan kelib chiqadigan strategiya differentsiatsiya strategiyasi bo`lib, bu strategiya firmaning marketing sohasidagi nou-xausiga, uning mavjud tovarlardan norozi bo`lgan xaridorlarning istaklarini aniqlash va qondirishdagi afzalligiga tayanadi. Agar raqobatli afzallik firmaning ishlab chiqarish xarajatlari, firmani boshqarishdagi afzalligiga yoki raqobatchidan ko`ra kamroq tannarxga erishishga imkon beruvchi va ishlab chiqaruvchi uchun qiymat hosil qiluvchi tovarga asoslangan bo`lsa, bunday afzallik ichki afzallik deb ataladi. Ichki raqobatli afzallikfirmaga ko`proq rentabellik keltiruvchi va uni sotuv narxlarining bozor yoki raqobat tomonidan pasaytirilishiga ko`proq darajada bardoshli qiluvchi yuqoriroq unumdorlik oqibatidir. Ichki raqobatli afzallikka asoslangan strategiya xarajatlar bo`yicha afzallik strategiyasi bo`lib, u asosan firmaning tashkiliy va ishlab chiqarish nou-xausiga asoslanadi. Raqobatli afzallikning kelib chiqishi va tabiati turlicha bo`lgan bu ikki turi ko`pincha bir-biriga to`g`ri kelmaydi, chunki ular mutlaqo farq qiluvchi ko`nikma va madaniyatni talab qiladi. 1 - rasmda raqobatli afzallikning quyidagi ikki savoldan foydalangan holda aniqlash mumkin bo`lgan ikkala jihati ko`rsatilgan. Bozor kuchi: bozor tomonidan qabul qilinadigan bizning maksimal sotuv narximiz raqobatchining narxiga qanday nisbatda? Unumdorlik: bir mahsulot birligiga to`g`ri keladigan xarajatlarimiz, ya`ni birlik xarajatlar raqobatchinikidan ko`pmi yo kammi? gorizonta o`q bozor qabul qiladigan maksimal narxga, vertikal o`q esa ishlab chiqarish xarajatlariga mos keladi. Bu ikki kattalik raqobatchidagi shu kattaliklarga nisbatan foiz hisobida keltirilgan. -chapdagi yuqori va o`ngdagi quyi kvadratlar mos ravishda eng yomon va eng yaxshi vaziyatlarga to`g`ri keladi; -chapdagi quyi kvadrat xarajatlar bo`yicha peshqadamlikni anglatadi; -o`ngdagi yuqori kvadrat differentsiatsiya strategiyasiga mos keladi; -bissektrisa qulay va noqulay hududlarni ajratib turadi. Bu tahlil korxonalarining bozorq udratini va unumdorligini o`zlarining raqobatchilariga nisbatan pozitsiyasini aniqlab olishga va faoliyatini ijobiy amalga oshirishga imkon beradi. Halokatli vaziyat Tannarx (EXR ga nisbatan % da) 1.3 1.2 1.1 0.7 0.8 0.9 1.1 1.2 1.3 0.9 0.8 0.7 Maksimal maqbul sotish narxi Ideal zona (EXR ga nisbatan % da) EXR – eng xavfli raqobatchi 1 - rasm. Raqobatli afzallik tushunchasi ⁶⁸. Raqobatbardoshlikni tahlil qilishning vazifasi strategik xulosalar chiqarish va ustuvor maqsadlarni belgilash uchun firmaga shu o`qlarda joylashishga imkon berishdan iboratdir. Bozor kuchi o`qidagi o`rinni tanlash uchun markaning imijini tadqiq qilishda olingan ma`lumotlardan foydalanish kerak. Bu tadqiqotlar bozor qabul

⁶⁸ Bekmurodov A.SH., Qosimova M.S., Ergashxodjayeva SH.J. "Strategik marketing". O`quv qo`llanma. Toshkent: "Iqtisod – Moliya", 2010, 376-bet.

qiladigan qiymatni o'lchash va narx bo'yicha egiluvchanlikni baholashga imkon beradi. Unumdorlikni tahlil qilishda tajriba egri chizig'idan kelib chiqish yoki bozorni razvedka qilish xizmati ma'lumotlarini hisobga olish lozim, bu xizmat raqobatchilar ustidan kuzatuv o'rnatish vazifasini bajaradi. Hozirgi sharoit ishlab chiqarishdan shuni talab qiladi-ki, ular o'z oldiga qo'ygan maqsadga erishish uchun o'z strategiya yo'llarini mustaqil tanlashi yoki ishlab chiqishi lozim. Chunki, aniq va o'z vaqtida tanlangan hamda amalga oshirilgan strategiya korxonalar uchun juda ko'p afzalliklar beradi.

Davlatlarning raqobatbardoshlik reytingi e'lon qilindi

Xalqaro menejmentni rivojlantirish instituti (International Institute for Management Development, IMD) tomonidan har yili tuziluvchi, davlatlarning raqobatbardoshlik reytingining 2019 yil uchun versiyasida Singapur eng yuqori o'rinni egalladi. Avvalgi yilgi reyting yetakchisi AQSh esa 3-o'ringa tushib ketdi.

IMD saytidagi bayonotda Singapur 2010 yildan beri ilk bor reytingning eng yuqori o'rnini egallaganini ta'kidlab o'tilgan. Bunday yuqorilashga mamlakatning ilg'or texnologik infratuzilmasi, malakali ishchi kuchi mavjudligi, qulay immigratsiya qonunlari va biznes ochishning samarali usullari sabab bo'lgan.

Mutaxassislar AQShning pastlashini mamlakatda yonilg'i narxi oshishi, yuqori texnologik eksportning kuchsizlanishi va dollar kursining "o'ynashi" bilan tushuntirishgan.

2-o'rinni "Osiyo yo'lbarisi" Honkong egalladi.

Umumiy hisobda reytingdan 63 davlat o'rin olgan. Yetakchi o'ntalikka, shuningdek, Shveysariya, BAA, Niderlandiya, Irlandiya, Daniya, Shvetsiya va Qatar kiritilgan.

Markaziy Osiyo davlatlaridan reytingda faqatgina Qozog'iston taqdim qilingan va u o'tgan yilgi reytingga nisbatan 4 o'rin yuqorilab, 34-o'rinni egallagan.

Ta'kidlanishicha, eng katta yuqorilashni Saudiya Arabistoni namoyish etgan. Arab davlati avvalgi 26-o'rindan 13-o'ringa ko'tarilib olgan. Qatar esa 2013 yildan beri ilk bor yetakchi o'ntalikka kirgan. Bunga esa neft va gaz sotishdan olingan yuqori daromadlar sabab bo'lgan.

Shuningdek, katta yuqorilashni Indoneziya namoyish qilgan, ushbu davlat avvalgi 43-o'rindan 32-o'ringa ko'tarilib olgan. Shuningdek, BAA ilk bor yetakchi beshtalikdan o'rin olgan.

Reytingning oxirgi o'rinlarini Argentina, Mo'g'uliston va Venesuela egallagan.

2019	Country	2018	Change	2019	Country	2018	Change
1	Singapore	3	+2 ↑	33	Czech Republic	29	-4 ↓
2	Hong Kong SAR	2	- -	34	Kazakhstan	38	+4 ↑
3	USA	1	-2 ↓	35	Estonia	31	-4 ↓
4	Switzerland	5	+1 ↑	36	Spain	36	- -
5	UAE	7	+2 ↑	37	Slovenia	37	- -
6	Netherlands	4	-2 ↓	38	Poland	34	-4 ↓
7	Ireland	12	+5 ↑	39	Portugal	33	-6 ↓
8	Denmark	6	-2 ↓	40	Latvia	40	- -
9	Sweden	9	- -	41	Cyprus	41	- -
10	Qatar	14	+4 ↑	42	Chile	35	-7 ↓
11	Norway	8	-3 ↓	43	India	44	+1 ↑
12	Luxembourg	11	-1 ↓	44	Italy	42	-2 ↓
13	Canada	10	-3 ↓	45	Russia	45	- -
14	China	13	-1 ↓	46	Philippines	50	+4 ↑
15	Finland	16	+1 ↑	47	Hungary	47	- -
16	Taiwan, China	17	+1 ↑	48	Bulgaria	48	- -
17	Germany	15	-2 ↓	49	Romania	49	- -
18	Australia	19	+1 ↑	50	Mexico	51	+1 ↑
19	Austria	18	-1 ↓	51	Turkey	46	-5 ↓
20	Iceland	24	+4 ↑	52	Colombia	58	+6 ↑
21	New Zealand	23	+2 ↑	53	Slovak Republic	55	+2 ↑
22	Malaysia	22	- -	54	Ukraine	59	+5 ↑
23	United Kingdom	20	-3 ↓	55	Peru	54	-1 ↓
24	Israel	21	-3 ↓	56	South Africa	53	-3 ↓
25	Thailand	30	+5 ↑	57	Jordan	52	-5 ↓
26	Saudi Arabia	39	+13 ↑	58	Greece	57	-1 ↓
27	Belgium	26	-1 ↓	59	Brazil	60	+1 ↑
28	Korea Rep.	27	-1 ↓	60	Croatia	61	+1 ↑
29	Lithuania	32	+3 ↑	61	Argentina	56	-5 ↓
30	Japan	25	-5 ↓	62	Mongolia	62	- -
31	France	28	-3 ↓	63	Venezuela	63	- -
32	Indonesia	43	+11 ↑				

IMD reytingi 1989 yildan e’lon qilib kelinadi. U 63 ta davlatni qamrab olib, ularning raqobatbardoshligi taxminan 260 ta mezon bo’yicha baholanadi. Tadqiqot davlatning raqobatbardosh muhit va biznes yuritish uchun qulay sharoitlar yarata olishini baholaydi.

Xulosa qilib, O’zbekistonda tashqi va ichki mahsulot hamda xizmatlar bozorlarida o’zbekistonlik ishlab chiqaruvchilarning raqobarbardoshlikni oshirish masalalari bo’yicha xalqaro ilmiy–amaliy seminar bo’lib o’tdi. O’zbekiston respublikasini 2017- 2021 yillarda rivojlantirish strategiyasiga ko’ra “Iqtisodiyot tarmoqlari uchun samarali raqobatbardosh muhitni shakllantirish hamda mahsulot va xizmatlar bozorida monopoliyani bosqichma – bosqich kamaytirish; prinsipial jihatdan yangi mahsulot va texnologiya turlarini o’zgartirish, shu asosda ichki va tashqi bozorlarda milliy tovarlarning raqobatbardoshligini ta’minlash” ga kengroq e’tibor berilmoqda.

REFERENCES

1. O’zbekiston Respublikasining “Raqobat to’g’risida” gi Qonuni. O’zbekiston Respublikasi Qonunchilik palatasi tomonidan 2011 – yil 14 – noyabrda qabul qilingan va Senat tomonidan 2011 – yil 5 – dekabrda ma’qullangan.

2. Bekmurodov A.SH., Qosimova M.S., Ergashxodjayeva SH.J. “Strategik marketing”. O’quv qo’llanma. Toshkent: “Iqtisod – Moliya”, 2010, 376-bet.
3. Iqtisodiyot nazariyasi. B.Y.Xodiyev, Sh.Sh. Shodmonov; Toshkent-2017.
4. Jahon iqtisodiyoti va xalqaro iqtisodiy munosabatlar. A.V. Vaxabov, D.A. Tadjibayeva, Sh.X. Xajibakiyev; Toshkent-2015.

ЯНГИ РЕНЕССАНС ЁШЛАРИНИНГ ОММАВИЙ КОММУНИКАЦИЯ ИМКОНИАТЛАРИДАН ФОЙДАЛАНИШ ТЕХНОЛОГИЯЛАРИ

Очилова Нигора Рузимуратовна

Қарши муҳандислик иқтисодиёт институти
Ижтимоий фанлар кафедраси доценти

АННОТАЦИЯ

Ҳозирги оммавий коммуникация технологияларининг шиддат билан ривожланиб, интернет тармоқларидаги хизматлардан фойдаланувчилар орасида ёшларнинг тобора ортиб бориши, бу борада ҳар биримизни янада хушёрроқ ва огоҳ бўлишимизни талаб этмоқда. Ҳар бир нарсани ижобий ва салбий томони бўлганидек, ижтимоий тармоқлар ҳам яхшиликка ёки ёмонликка хизмат қилиши мумкин. Бизнинг вазифамиз уни эзгу йўлда хизмат қилдириш чораларини кўриш, унинг зарарларидан чеклашга ҳаракат қилишидир.

Калит сўзлар: *Янги Ренесанс, ахборот-психологик вазият, ахборот хавфсизлиги, толерантлик маданияти, миллий ва умуминсоний қадриятлар, жаҳон медиа майдони*

АННОТАЦИЯ

Стремительное развитие современных технологий массовой коммуникации и увеличение числа молодых людей среди пользователей услуг Интернета требуют от каждого из нас большей бдительности и осознанности. Как и во всем есть свои плюсы и минусы, социальные сети могут быть хорошими или плохими. Наша задача – принять меры, чтобы служить ему во благо, попытаться ограничить его вред.

Ключевые слова: *Новое возрождение, информационно-психологическая ситуация, информационная безопасность, культура толерантности, национальные и общечеловеческие ценности, мировое медиaprостранство.*

ABSTRACT

The rapid development of modern mass communication technologies and the increase in the number of young people among Internet users require each of us to be more vigilant and aware. Like everything there are pros and cons, social media can be good or bad. Our task is to take measures to serve him for good, to try to limit his harm.

Key words: *New revival, information and psychological situation, information security, culture of tolerance, national and universal values, global media space.*

КИРИШ

Бугунги глобллашиб бораётган дунёда мураккаб ахборот-психологик вазият юзага келмоқда. Шу маънода халқимиз ҳам мисли кўрилмаган даражада ахборот босими кучайган шароитга дуч келиб турибди. Бу шароитда инсон ўзлигини сақлаб қолишнинг имконияти борми, бунга қандай эришиш мумкин деган саволлар ҳар бир кишини ҳам ўйга толдириши табиий. Ахборотлашган жамият бугунги тараққиётнинг энг муҳим омилларидан бири ҳисобланади, ҳамда замонавий тараққиётни, у яратиб бераётган имкониятларсиз эса турмушимизни тасаввур этиш мушкул. Танганинг икки томони бор деганларидек, ахборот хавфсизлиги ҳам бугунги куннинг долзарб муаммоларидан бирига айланди. Мамлакатимиз аҳолисининг ярмидан кўпини ёшлар ташкил этиши, улардаги қизиқувчанлик, беқарорлик ва бошқа психологик хусусиятлари масалага ўта жиддий қарашни тақозо этади. Биринчидан, ёшлар кичик ёшдан бошлаб ахборот-коммуникация технологияларидан фойдаланишда катталарга қараганда осон ўзлаштиради. Иккинчидан, уюлмаган ёшлар ўртасида ижтимоий муаммолар, хусусан, ишсизликнинг мавжудлиги уларни виртуал хатарларга осонроқ берилишига сабаб бўлади.

Ахборотлашган жамиятга ўтиш жараёнини социология тадқиқотчилари далиллашга ҳаракат қилишган. Олий таълим ўқув юртида ўтган асрнинг 70 йилларигача таҳсил олган ёшлар фан асосларини атрофлича чуқурроқ эгаллаш учун фан ўқитувчисининг қўлёзма-манбасидан, иккинчи босқичда 2001 йилгача таъминот яхшиланиши туфайли китобдан фойдалангандилар. Бизнинг давр талабалари 2015 йилгача китоб ва бошқа маълумотларни электрон шаклини флешка қурилмасига кўчириб олган, 2016 йилдан кейинги даврда эса талабалар орасида фан ўқитувчиларидан фанга тегишли бўлган адабиёт олиш эҳтиёжи амалда тугатилди. Бу ҳол олий таълим талабалари фанни ўзлаштиришда адабиётларга бўлган эҳтиёжини қандай қондирмоқда? - деган саволни кун тартибига қўяди.

Биз Қарши муҳандислик иқтисодиёти институти мисолида олий ўқув юртлирининг талабалари орасида китобхонлик билан боғлиқ маърифий тадқиқотларимизда талабалар орасида китобхонлик одобини санъат даражасида шакллантиришнинг янги моделини аниқлашга эришдик. Глобллашаётган дунёда ёшлар ўз эҳтиёжларини смартфон қурилмаси орқали интернетдан қондириши олдинимиздаги масалани онлайн даражасга олиб чиқиш кераклигини кўрсатмоқда. Бунда фан йўналишга тегишли фанлар ёки улар орасидан бир

фаннинг ижтимоий тармоқда (Telegram: https://t.me/milliy_goya) онлайн фан каналини ташкил қилиш орқали ёшларни китобхонликка жалб этиш мумкин.

Бизнинг ўтказган социологик тажрибамизда топшириқни бажарувчи ўқувчи-талабани фан каналига аъзолиги, топшириқларни бажариш учун фан каналдаги манбалардан фойдаланиши ва мурожаати қулайлиги талабани фанга нисбатан мойилигини янада оширди. Бу масофавий таълим шакли китобхонликка ёшларни жалб этиш новацияси ҳисобланади.

МУҲОКАМА ВА НАТИЖАЛАР

Республикамиз ёшларини ижтимоий турмуш тарзи ва маънавияти ҳолатини социологик таҳлил ва талқинлари ёшларни кундалик ҳаётида вақт бюджетининг салмоғида мусиқа асосий ўринни эгалаётганлигини гувоҳи бўлди. Биз бу борада ёшларнинг бадиий китобхонлик одобини ижобий йўлга солиш учун жаҳон ва миллий мумтоз адабиётининг энг яхши намуналаридан ижтимоий тармоқ ва интернет сайтларига матнли, овозли-аудио китоб, сахналаштирилган овозли-аудио театрларни жойлаштириш, уларни тарғиб қилиш орқали кенг китобхонлар аудиториясини сақлаб қолиш мумкин деган хулосага келдик.

Социологлар фикрича, “Telegram” ижтимоий тармоғида аудио-эртақлар (<https://t.me/bolalikkunlarimda>), аудио-китоблар (<https://t.me/mtrkaudiokitoblar>) ва аудио-театрлар (<https://t.me/audioteatrlar>) каналини ташкили билан далиллаймиз. Тажриба китоб мутолаа қилиш орқали ёшларда соғлом эътиқод, рухий тетиклик, маънавий баркамоллик каби фазилатларни шаклланиши, энг муҳими фойдали иш билан банд бўлиши турли хил девиант ҳолатларидан асраши билан халқ таълимининг ижтимоий таъсирини янада шакллантиради. Китобхонлик инсонга сабр-тоқатлилик, чидамлилик, бағрикенглик, каби фазилатларни тарбиялаб болада яқинларига меҳрибон ўғил ва қиз, оққўнгил, дўст, меҳнатсевер фарзанд бўлиш каби феъл-атворида ахлоқий характерни мустаҳкамлайди⁶⁹

Ёшларда толерантлик маданиятини китобхонлик орқали ривожлантириш хусусида социологик тажриба ўтказилиб, ёшларга 500 бетлик китоб мутолаасидан аудио театрли асарни 1 соат тинглаш: ундаги ғояни тўла англаб этиш, ҳар бир қаҳрамонни эслаб қолиш, театрнинг сюжетини замон, макон, фасл, техника, жонзот, предметлар эмоциясида маънан дунёқарашга таъсири тасдиқланди.

Айниқса, мустақилликка эришгач Ўзбекистон ўзининг улкан имкониятларини ишга солиб, энг янги инновацион ва инфорацион

⁶⁹ Х.. Мирзахмедов. Ёшларнинг китобхонликка жалб этишда инновацион ёндашувлар. // Kutibxona.uz, 2019 йил №4 (44). – Б.42-44.

технологияларга асосланган илғор ижтимоий тузилмаларни бунёд этиш орқали ҳуқуқий демократик фуқаролик жамиятини қуришга киришди. Фалсафа ва фанда проектив тафаккур тарзининг инновациялашуви нафақат умумий маънавий муҳитнинг, балки ҳар бир жамият аъзосининг ижтимоий қиёфаси, руҳий дунёси, мақсад ва эҳтиёжларининг ўзгариши ҳамдир. Биринчи Президентимиз И.А.Каримов таъкидлаганларидек: «онгни, тафаккурни ўзгартирмасдан туриб ...биз кўзлаган олий мақсад – озод ва обод жамиятни барпо этиб бўлмайди»⁷⁰.

Бунинг учун «одамларнинг қотиб қолган фикрлаш тарзини ўзгартириш, эскича усулидан ҳоли қилиш ғоят муҳимдир»⁷¹.

Бу вазифани бажариш ўз навбатида ҳозирги замон тафаккури ҳисобланган инновацион тафаккурни шакллантириш ва мутахассислар онгига сингдириш имкониятини беради. Фуқаролик жамиятини барпо этишда эскича догматик тафаккур тарзидан воз кечиб янги, яъни инновацион тафаккур тарзини шакллантириш долзарб масалага айланиб бормоқда⁷².

Ёшларни сўнгги йилларда тобора илдиз отиб бораётган терроризим ва диний экстремизмдан ҳимоя қилиш, бундай таҳдидларга куч ишлатиш йўли билан қарши курашиш эмас, балки ёт ғоялар гирдобига тушиб бораётган ёшларнинг онгу тафаккурини маърифат, маънавият асосида шакиллантириш, миллий урф-одатлар, диний бағрикенглик руҳида тарбиялаш орқали, яъни жаҳолатга қарши маърифат билан курашиш каби масалалар баён қилинган. “Сайёраимизнинг эртанги куни, фаровонлиги деган эди,- Ш. Мирзиёев,- “Фарзандларимиз қандай инсон бўлиб камолга етиши билан боғлиқ. Бизнинг асосий вазифамиз — ёшларнинг ўз салоҳиятини намоён қилиш учун зарур шароитлар яратиш, зўровонлик ғояси “вируси” тарқалишининг олдини олишдир”, — деган эди.

Қайд этиш керак, бугунги кунда дунё аҳолисининг қарийб ярми – яъни 3 млрд.га яқин киши турли ижтимоий тармоқлардан фойдаланмоқда. Шулардан энг катта қисми 2 млрд. одам “Facebook”да. <https://napoleoncat.com> сайти берган маълумотга кўра, Ўзбекистонда “Facebook” тармоғидан фойдаланувчилар 1 миллионга яқинлашиб қолган. Улар ўртача 25-34 ёшда бўлиб, 65,5 фоизини эркеклар, 34,5 фоизини хотин-қизларимиз ташкил этар экан. Айти пайтда дунёда 1 млрд.лик аудиторияга эга Instagram Ўзбекистонда 1.586.500 нафар фойдаланувчига эга. 2.476.590лик Facebook

⁷⁰ Каримов И.А. Адолатли жамият сари.- Т.. 1998.- 17 б

⁷¹ Каримов И. А. Ўзбекистон буюк келажак сари. Т. «Ўзбекистон». 1999., 181 б.

⁷² <http://conferences.neasmo.org.ua/ru/art/1325>

эса мамлакатимизда 686.400 кишини бирлаштирган. 200 млн.лик Telegram – Ўзбекистонда 18 млн.кишига хизмат кўрсатмоқда.

Якка тартибдаги мулоқот чин маънода оммавий тус олди. Бошқача айтганда, машҳур олим Э.Тоффлернинг ахборот асрида барча ишлаб чиқаришлар, жумладан ахборот воситалари ҳам оммалашувдан нооммалашув томон, яъни индивидуллашув томон юз тутуди деган башорати бир қадар ўз исботини топмоқда.

Маълумки, сўнгги 50 йил ичида ахборот технологиялари соҳасида улкан инновацион кашфиётлар яратилди. Технологик кашфиётлар ахборотни узатиш ва қайта ишлаш харажатларини кескин пасайтирди. Шу билан бирга, ахборотнинг тезкорлиги ва ишлаб чиқариш ҳажми сезиларли даражада кўтарилди. Ушбу тенденция жуда тез суръатларда ривожланди. Бундан ташқари, ушбу соҳадаги ютуқлар глобаллашув жараёнини ривожлантириб, одамларни муайян тармоқлар ичида бирлашишига, яъни тармоқ жамиятлари, тармоқлашган маълумотлар базаларини юзага келтирди⁷³.

Шу нуқтаи назардан ҳам бугунги кунда ёшларнинг инновацион салоҳиятини оширишда жамоавий мулоқотлар ташкил этиш ва бунинг учун замонавий ахборот технологияларидан унумли фойдаланиш долзарб аҳамият касб этмоқда. Масаланинг муҳим жиҳати шундаки, конференциялар ташкил этиш, муайян жойларни ижарага олиш ёки ихтисослашган ташкилотлар фаолияти орқали ҳамкорларнинг “жисмоний” бирлашишига эришиш ҳамда инновация соҳасида сиёсий лидерларни кўпайтириш инновацион муҳитнинг ривожланишига олиб келади.⁷⁴

Одатда, катта ютуқларни башорат қилувчи режалар янги технологиялар ёки бошқа турдаги инновацияларни жорий қилиш бўйича стратегиянинг нотўғри тузилиши кўпинча кутилган натижаларни бермайди ва умидсизликни юзага келтиради. Бундай мазмундаги стратегияларни такомиллаштириш учун Канадада махсус инновацион маҳсулот PSI маркетинг коммуникацияси модели асосида Delphi шкаласининг ўлчаш ва сигментлаш асбобларини бирлаштириш орқали қарор қабул қилишни қўллаб-қувватлаш тизимининг юмшоқ (Soft) шакли ишлаб чиқилган⁷⁵.

Ушбу комбинацияга асосланган ёндашув олдиндан инноваторларни излаб топиш, муайян ғояларнинг олдинги ва кейинги издошларини аниқлаш ёки бирор-бир инновацияни қўллабқувватлаётган шахсларни топишга ёрдам беради.

⁷³ Leijten, J. Innovation policy and internationalrelations: directions for EU diplomacy. Eur J Futures Res (2019) 7: 4. <https://doi.org/10.1186/s40309-019-0156-1> page 3

⁷⁴ Tamtik, M. Innovation policy is a team sport' – insightsfrom non-governmental intermediaries inCanadian innovation ecosystem. Triple Helix (2018) 5: 8. <https://doi.org/10.1186/s40604-018-0062-8> page 16

⁷⁵ http://yok.academy.uz/storage/web/source/1/4wYDB4pM12SIPdWOoOAdM7_b-Is0EogM.pdf

Демак, бундай сегментация танишув ва коммуникация стратегияларини ривожлантириш имконини ва ўз ўрнида, мувафакқият билан инновациялар учун харидорлар топишга ёрдам беради.⁷⁶

Инновацион фанлар доирасида ишлаб чиқилган ғоялар, тасаввурлар, илмий тафаккур тарзлар бошқа табиий-техник ва ижтимоий-гуманитар фанлар назариялари ва ғояларига концептуал ва методологик таъсир кўрсатишмоқда. Бундай ўзгаришлар жиддий фалсафий талқинга мухтож бўлган муаммоларни келтириб чиқармоқда. Бу айниқса фан, маънавият ва иқтисодиётга таяниб, янги жамиятни куриш учун ниҳоятда зарурдир⁷⁷.

Юқоридагилардан келиб чиқиб таъкидлаш лозимки, инновациялар мамлакатни ижтимоий-иқтисодий ривожлантириш, интеллектуал салоҳиятни такомиллаштириш, янги саноат ҳамда молиявий технологияларни жорий этиш, ишлаб чиқариш соҳаси фаолиятини кенгайтириш, маҳсулот сифатини ошириш, унинг экспортбоплигини таъминлашга доир вазифаларни ҳал этишда муҳим ўрин тутар экан. Илғор хорижий тажриба, жаҳон илм-фанининг замонавий ютуқлари, инновацион ғоялар, ишланмалар ва технологиялар асосида иқтисодиётнинг барча тармоқлари ва ижтимоий соҳани жадал инновацион ривожлантириш ҳамда ушбу жараёнларга ёшларни кенг жалб қилиш бўйича изчил чора-тадбирлар амалга оширилмоқда.

Жумладан, 2017-2021 йилларда Ўзбекистон Республикасини ривожлантиришнинг бешта устувор йўналиши бўйича Ҳаракатлар стратегиясида⁷⁸ илмий-тадқиқот ва инновацион фаолиятни рағбатлантириш, илмий ва инновацион ютуқларни амалиётга жорий этишнинг самарали механизмларини яратиш, олий таълим муассасалари ва илмий-тадқиқот институтлари ҳузурида илмий-экспериментал ихтисослаштирилган лабораториялар, юқори технологиялар марказлари ва технопарклар ташкил этишга алоҳида эътибор қаратилди.

Хулоса ўрнида айтганда, амалга оширилаётган барча саъй-ҳаракатлар ёшларнинг мамлакатимиз истиқболи учун масъулиятни ўз зиммасига олишга қодир бўлиб шаклланиши ҳамда Ватан туйғусини чуқур англайдиган, иродаси мустаҳкам, юксак маънавиятли бўлиб камол топишларига хизмат қилиши билан аҳамиятли ва диққатга сазовордир. «Ўргимчак тўри» дея ном қозонган интернет эмас, инсониятни, хусусан, ёшларни китобхонликка жалб қилиш орқалигина юксак маънавиятга эришиш, комил инсонни тарбиялаш

⁷⁶ Verleye, G. & De Marez, L. J. Diffusion of innovations: Successful adoption needs more effective softDSS driven targeting. Target Meas Anal Mark (2005) 13: 140. <https://doi.org/10.1057/palgrave.jt.5740139>.page 50

⁷⁷ <http://reja.tdpu.uz/shaxsiyreja/views/openlesson/download.php?id=9879>

⁷⁸ ПФ-5635-сон 17.01.2019

мумкинлигини бутун дунё халқлари тўла англаб етмоқда. Зеро, китоб-руҳиятимиз озукаси, у билан дўстлашиш нафақат бизни маънан юксалтиради, балки жаҳонга танитади, эзгуликка етаклайди.

АДАБИЁТЛАР РЎЙХАТИ (REFERENCES)

1. Х.. Мирзахмедов. Ёшларнинг китобхонликка жалб этишда инновацион ёндашувлар. // Kutibхона.uz, 2019 йил №4 (44). – Б.42-44.
2. Каримов И.А Адолатли жамият сари.- Т.. 1998.- 17 б
3. Каримов И. А. Ўзбекистон буюк келажак сари. Т. «Ўзбекистон». 1999., 181 б.
4. Leijten, J. Innovation policy and internationalrelations: directions for EU diplomacy. Eur J Futures Res (2019)
5. <https://doi.org/10.1186/s40309-019-0156-1> page 3
6. Tamtik, M. Innovation policy is a team sport' – insightsfrom non-governmental intermediaries inCanadian innovation ecosystem. Triple Helix (2018) 5: 8. <https://doi.org/10.1186/s40604-018-0062-8> page 16
http://yok.academy.uz/storage/web/source/1/4wYDB4pM12SIPdWOoOAdM7_b-Is0EogM.pdf
7. <http://conferences.neasmo.org.ua/ru/art/1325>
8. Verleye, G. & De Marez, L. J. Diffusion of innovations: Successful adoption needs more effective softDSS driven targeting. Target Meas Anal Mark (2005) 13: 140. <https://doi.org/10.1057/palgrave.jt.5740139>.page 50
9. <http://reja.tdpu.uz/shaxsiyreja/views/openlesson/download.php/?id=9879>
10. ПФ-5635-сон 17.01.2019

CONCEPTUAL AND STRATEGIC ASPECTS OF THE FORMATION OF A CYBERSECURITY CULTURE IN THE MODERN ERA

Batirov Farkhod Avazovich,

Head of the Educational process-planning department, Educational and
methodological department,
University of Public Safety Republic of Uzbekistan
farxod-batirov@mail.ru

ABSTRACT

Conceptual and strategic aspects of the formation of a cybersecurity culture in the modern era are widely covered from a scientific point of view in the article, which provides the following. In a rapidly globalizing world, ensuring information security and cybersecurity is becoming a key issue both at the national and international levels, creating favorable conditions for young people so that they can easily and correctly understand relevant knowledge and concepts in the field of cybersecurity, while strengthening the legal education of young people and helping them to form the right values in the field of cybersecurity.

Keywords: *cybersecurity/ cybersecurity culture/ cyberspace/ Internet/ social networks/ information technologies and communications.*

АННОТАЦИЯ

Концептуальные и стратегические аспекты формирования культуры кибербезопасности в современную эпоху широко освещены с научной точки зрения в статье, в которой говорится следующее. В стремительно глобализирующемся мире обеспечение информационной безопасности и кибербезопасности становится ключевым вопросом как на национальном, так и на международном уровне, создавая благоприятные условия для молодых людей, чтобы они могли легко и правильно понимать соответствующие знания и концепции в области кибербезопасности, одновременно укрепляя правовое просвещение молодежи и помощь в формировании у нее правильных ценностей в сфере кибербезопасности.

Ключевые слова: *кибербезопасность/ культура кибербезопасности/ киберпространство/ Интернет/социальные сети/ информационные технологии и коммуникации.*

INTRUCTION

As a starting point for the formation of a culture of cybersecurity in our country, it is important to acquire the knowledge of young people on cybersecurity. Today's

Internet has become a prerequisite for the normal functioning of the world. However, with the application and development of Internet technology, many network security problems began to appear, and their astonishing destructive power led to countless irreparable huge losses. They look like ghosts hiding in the dark, waiting for opportunities, always threatening everything in cyberspace. Under these circumstances, cybersecurity education to adolescents gradually became a major issue of concern to the community as a whole.

Particular attention should be paid to the following according to resolution 57/239 of the UN General Assembly of December 20, 2002 in the formation of a culture of global cyber security:

The rapid development of Information Technology has changed the approach of individual users to cyber security, creating, owning, managing, providing services and using public bodies, enterprises and other organizations and information systems and networks.

Global cybersecurity culture requires all participants to adhere to the following nine complementary elements:

a) to be an officer. Participants should be aware of the need to ensure the safety of Information Systems and networks and what they can do to improve security;

b) responsibility. Each of the participants is responsible for the security of Information Systems and networks according to their role. Participants must regularly review their policies, practices, measures and procedures and assess their compliance with the environment being implemented;

c) reaction. Participants must take timely and collaborative measures to prevent, detect, and respond to security incidents. They are required to share information about threats and vulnerabilities when needed, and to carry out rapid and effective collaborative procedures in preventing, detecting, and responding to such incidents. This may include cross-border information exchange and collaboration;

d) Ethics. Since information systems and networks are embedded in all areas of modern society, it is necessary for participants to take into account the legitimate interests of others and accept that their actions and non-mobility can harm others (or not).;

e) democracy. Security should be ensured in such a way that it is guided by the values adopted in a democratic society, including freedom of exchange of ideas and ideas, free flow of information, confidentiality of information and communication, proper protection of personal information, openness and transparency;

f) risk assessment. All participants must carry out periodic risk assessment. This makes it possible to identify threats and vulnerability factors; has a wide enough base

to cover key internal and external factors such as technology, physical and Human Factors, practical methodology and third-party services affecting security; allows you to determine the optimal level of risk; it helps to choose the necessary control tools that allow you to regulate the risk of possible damage to Information Systems and networks, taking into account the nature and importance of protected information;

g) Design and implementation of security. Participants should consider security issues as an important element in the planning, design, operation and use of Information Systems and networks;

h) Security Management. Participants must take an integrated approach to security management based on dynamic risk assessment covering all levels of their activities and all aspects of their activities;

i) reassessment. Participants must review and revise information systems and network security issues and make necessary changes to security policies, practices, measures and procedures. At this time, it is necessary to take into account the changes in previous threats and Gap factors and the emergence of new ones[1].

From our scientific research, it is known that the concept of cybersecurity culture refers to the attitude, knowledge, assumptions, norms and values of young people to cybersecurity. They are formed by the vital goals, structure, politics, processes of young people and the technologies of spiritual and moral education at different levels. In the process, cyber security culture should reflect organizational and leadership goals.

The state, society and people's strategy serves to ensure the safe use of modern ICT, increase the level of National Information Security, ensure the security of information infrastructure operating in the public and private sector, including important information infrastructure, as well as to establish and implement measures to ensure information security, personal data, as well as to create more favorable conditions for compliance with human rights and freedoms In a rapidly globalizing world, the provision of information security and Cyber Security has become a major issue both nationally and internationally. Among the factors determining the adoption of the strategy is the recent expansion of technologically multifaceted attacks on the information space of Uzbekistan, including its components.

By cybersecurity level of the Global Cybersecurity Index Uzbekistan ranked 70th in its ranking, which included 194 countries. It is reported that the global cybersecurity ranking is for the first time.

It was announced by the International Telecommunication Union in 2015. Countries are evaluated according to a total of five areas of Cybersecurity — Law,

Technology, organizational measures, cooperation and potential development. 20 points are allocated for each direction, and this is a total of 100 points.

Uzbekistan on legal measures within these directions 19.27 points, 13.56 points for cooperation, 15.68 points for capacity development, 10.05 points for organizational measures and 12.56 points for technical measures. The country thus received a total of 71.11 points. Kazakhstan 31st place in cyber security among Central Asian countries, Kyrgyzstan 92nd, Tajikistan 138th, and Turkmenistan 144th [2].

At present, there is a need for the development of "cloud" services in our country, intensive education against "payment program" attacks, an increase in "insider" threats, the widespread use of "multi-factor authentication" methods to combat cyber threats, and the solution of such urgent and extremely serious problems. Important issues in ensuring cybersecurity further demonstrate the importance of strategy in the development and life of our country. The strategy defines the creation of infrastructure on the basis of modern information technologies in the occupied territories, the implementation of the concepts of "Smart City" and "Smart Village" regional stability and as the main conditions for development, it is important to apply appropriate solutions created in this area on the basis of technologies "Big Data", "Cloud", "Machine Learning". In order to increase the effectiveness of the system of monitoring the introduction of information technologies and communications in accordance with the decisions of the president, the Cyber Security Center has established monitoring of the state of information and cyber security provision in all state and economic management, and in the local state authorities on a Republican scale. Monitoring is carried out in state bodies on organizational issues in the development of the ICT sector (programs, official sites, technical events, personnel training and other ICT activities), Information Systems (introduced information systems and resources, database), information security and cyber security issues, the work carried out is evaluated with a rating and relevant recommendations on the elimination of shortcomings. According to the results of the rating assessment, at the end of 2020, the municipality of Namangan region among the authorities in the Republic was ranked 1st with an indicator of 88 percent. The Ministry of Justice also holds the highest position among the 116 public and economic authorities" [3].

Efforts to form a culture of cyber security using international practices and modern approaches have been strengthened in Uzbekistan. Within the framework of the implementation of the new law of the Republic of Uzbekistan "on information on the individual", Law No. 547 of July 02, 2019, projects began to be carried out in the direction of mechanisms and training for the protection of personal data in society. Of

great importance is the fact that banks, financial organizations and the population are ready for cyberattacks[4].

The objectives of cyber security culture should be strategic, organizational and risk-appropriate. Young people need to understand what the existing culture of cyber security looks like. People today have to learn how the culture, purpose, values that they live in affect cyber security. It is very important for young people to know the truth about where they start by understanding thinking and behavior, which helps them a lot to figure out where there are significant gaps and to develop a road map for their change. To do this, regardless of the type of Service and the number of employees in our country, all companies must regularly organize cyber security awareness training.

Since young people usually have common features such as low internet use skills, mobile game preference, poor ability to distinguish good from wrong, insufficient self-control, and easy imitation, in an environment with such high access rates and high exposure if adolescents do not have the right understanding of Internet and network security, teachers and parents do not have the right Control and guidance for, it will be very easy to develop behavior from cyberspace, such as exposure to illegal offenses or a predisposition to addiction. "Cybersecurity is a set of situations in which all the founders of cyberspace (i.e. technical devices and users)are protected from any threats and unexpected influences" [5].

It is the internet that prevents the healthy physical and mental development of young people. Bad habits have a serious negative impact on the future personal growth of young people and the long-term development of the country. Cases of harmful harm to young people from the internet and severe consequences such as the Blue Whale game, which has encouraged young people to commit suicide and self-slaughter, have been frequent in recent years. In addition to the "preparation or dissemination"of the act in Article 244-1 of the Criminal Code of Uzbekistan, along with such concepts as "preservation, demonstration", the provisions on the act "committed using telecommunications networks, as well as the Internet world Information Network" were included in this article of the code [6].

The most necessary thing for cultural education on cyber security is to start in childhood, because it not only corresponds to the simple laws of education, but also protects the future and hope of the country and the nation. In order to achieve this goal, it is necessary for the owners of reason in society as a whole to act in harmony. Through in-depth visits, inquiries and discussions, it is necessary that we thoroughly develop and implement cyber technologies in cooperation with local education authorities, based on local conditions.

It is also a much more complex process for young people to carry out cultural education activities on cyber security every day. Such activities should be designed to be lively and fun. In addition to the introduction of teaching methods such as thematic lectures, simulation of scenarios, site visits, various new technologies such as virtual reality technology, electronic technologies can be applied in teaching. Effective improvement of a highly immersive learning environment and learning participation. Teaching activities should not be scripted, but should carefully monitor the events of the daily life of adolescents, fully evoke the resonance of adolescents and allow adolescents to fully feel the fun of the educational process.

Efforts are underway both in our country and abroad to increase youth awareness of cybersecurity. Looking back at the international community, more and more countries are adopting increasing awareness of cybersecurity by adolescents as one of their strategic measures and introducing many measures to constantly strengthen awareness and education of cybersecurity in their adolescents. The European Union and many of its member states consider increasing youth awareness of cybersecurity as one of the essential content of cybersecurity strategy, emphasizing the critical role of increasing youth awareness of cybersecurity in increasing community awareness of shared cybersecurity. For example, “the Austrian National ICT Security Strategy “proposes a strategic initiative” to provide education and training in ICT, ICT security and mediatechnologies in the lower classes of schools and to conduct compulsory ICT training programs for all students”. The “Dutch national cybersecurity strategy” (Second Edition) makes it an important goal to “have sufficient knowledge and skills in cybersecurity” and is implementing an action plan to “create a cybersecurity platform for students”. “Cyber security consists of a set of tools that provide cyberspace, enterprise resources, and user protection, namely strategy, security principles, security guarantees, risk management approaches, activities, professional training, and technology” [7].

Great work has also been done to strengthen youth network security education in our country. The laws set out the responsibilities and responsibilities of relevant agencies, such as cyberspace, the press and departments, as well as the state, society, schools and families should pay attention to improving the internet literacy of minors, protecting legal rights and interests in cyberspace. Adult life is also closely linked to the internet, showing the responsibilities and responsibilities of employees of institutions that can control and manage their behavior on the Internet. In full sequence at each stage of National Education, specific and detailed requirements are made for theoretical knowledge and technical abilities related to network security, which should be taken up by adolescents of each school age. “Cyber security is one

of the important conditions in the development of an information society. The difference between the concepts of information security and cyber security is that the purpose of Information Security is to ensure the state of confidentiality, integrity and usability of information in all directions. In turn, cybersecurity it is only in cyberspace (that is, in the Internet Network, Information Systems, etc.) are a set of security-oriented strategies, principles and guarantees of security and measures and tools implemented through human resources” [8].

In real life, there are still those who consider network security to be a state business, which is still far from them. There is still an objective case in some places where there is insufficient attention to network security education, especially network security. The main reason for adolescents is the fact that the construction of a culture of network security in our country has not yet been completed. In this process, it is important to effectively use the capabilities of the cultural sphere. Culture is the foundation of folk belief, and faith is the backbone of the people's heart. When culture becomes a scientific core value, it is a soft force, such as spiritual strength and charm, and when it is transformed into a cultural industry, it is a hard force, such as material productivity. Consequently, culture is not only a blood vessel of the spiritual heritage of the people, but also a concrete symbol of the power of the country and its own manifestation.

Helpless in hard power, defeated in one fight, weak in soft power, defeated without war. As the information age faces rapid development and new technologies, we must not only face increasing global competition in cyberspace, but also be wary of endless threats to network security. To overcome these problems, joint efforts of the whole society are necessary. Only unchanging trust can be a source of our constant self-improvement. Therefore, we must not only create our own network security culture, but also establish a high level of trust in the network security culture. We tear up the Blades of knowledge and technical tools related to the science of network security, reveal their mildest and most reliable sides, and then skillfully harmonize with them the perfect traditional culture, moral concepts and humanitarian ideas of our country, and seek the truth from the truth, are our firm scientific basis. It is necessary to direct people to correctly understand and recognize the meaning of network security and accurately determine its close connection with themselves. As a result, network security has been sublimated from an abstract subject area to a universal ideological culture that is more convenient for the public to understand and disseminate, and then gradually gained widespread recognition and trust from the mainstream ideology of society, finally becoming a concept that people can use. Ideologies and conceptual criteria and standards of thinking that have a positive

impact on everyday life make us confident in our network security culture. Only in this way can we achieve a comprehensive improvement in the security of the national network.

It is necessary to create favorable conditions for young people to easily and correctly understand the relevant knowledge and concepts of cyber security, while strengthening legal education for young people and helping them to form the right cyber security values. In addition to daily educational activities, more online security books should be published that are suitable for young people of all ages, and new self-media methods should be used to disseminate online security content. Teachers adolescents need to fully understand communication tools and information. Everyone's interest and talent will also be different. Today's youth lives are going through the most active period, with a strong interest or high talent in Computer Science and technology and network security technology. In addition to having a simple network security culture for these teenagers, they must be properly guided so that they have more opportunities to explore and delve into relevant topics while successfully completing their studies. This is how the best “hackers” are often born.

CONCLUSION

Through the various educational and propaganda methods mentioned above, we can become a beacon tower of cyber security culture in the hearts of young people to activate. A single spark can ignite desert fire, while the Beacon's message can spread far and wide. Each lighthouse tower has its own characteristics. They can not only illuminate themselves, but also illuminate teachers, relatives and partners around them. Excellent cultural education and heritage are not only the key to self-education, but also the basis for managing the country and establishing peace in the world. When young people are still passionate about knowledge, sow in their hearts the seed of understanding the safety of cyberspace, and then cover it with a good cybersecurity cultural soil, so that if you wait for the time, this seed will definitely grow, Bloom and bear fruit among the mountains the sprouts of rivers. We will certainly be able to see a group of national pillars of cybersecurity looking into the future with their heads raised high under a clear cyber Sky.

REFERENCES

1. Qonun hujjatlari ma'lumotlari milliy bazasi, 03.07.2019 y., 03/19/547/3363-son; 15.01.2021 y., 03/21/666/0032-son; Qonunchilik ma'lumotlari milliy bazasi, 21.04.2021 y., 03/21/683/0375-son;
2. Mirziyoyev SH.M. Inson manfaatlari va huquqlarini ta'minlash – demokratik jamiyat asosidir // Uning o'zi. Xalqimizning roziligi bizning faoliyatimizga berilgan eng oliy bahodir. 2-jild – Toshkent: «O'zbekiston». NMIU. 2018. – B.252.

3. Латипов, Окил. "К вопросу об обучении языкам посредством выявления аналогий." *Актуальное в филологии* 4.4 (2021).
4. Шереметьева, А. Г., and Р. Р. Атаева. "Вариантность как лингвистический феномен." доктор физико-математических наук, профессор, заведующий кафедрой технологии материалов электроники Московского института стали и сплавов (2018): 217.
5. Rashidova, M. K. (2023). TECHNIQUES FOR IMPROVING CADETS' CONVERSATIONAL SKILLS. *Oriental renaissance: Innovative, educational, natural and social sciences*, 3(3), 637-640.
6. <https://digitallibrary.un.org/record/482184>
7. <https://bugun.uz/2021/10/12/ozbekistonning-global-kiberxavfsizlik-reytingidagi-orni-elon-qilindi/>;

**«РАЗРАБОТКА ТЕХНОЛОГИИ ПОЛУЧЕНИЕ ВНУТРЕННЕГО
СЛОЯ ТРЕХСЛОЙНЫХ КОМПОЗИТНЫХ ПАНЕЛЕЙ НА ОСНОВЕ
ПОЛИЭТИЛЕНА ПРОИЗВОДСТВА ШУРТАНСКОГО ГАЗО-
ХИМИЧЕСКОГО КОМПЛЕКСА»**

Махмудов Илёс Мажидович

Начальник отдела Локализации и расширения кооперационных связей –
Менеджер инновации, ООО “Шуртанский ГХК”, г.Гузар

Адилов Равшан Иркинович

Профессор, кандидат технических наук, Ташкентский химико-
технологический институт, Ташкент

Алимухамедов Музаффар

Профессор, кандидат технических наук, Ташкентский химико-
технологический институт, Ташкент

АННОТАЦИЯ

Трехслойных композитных панелей – это сложный многослойный материал, представляющий собой своеобразный "бутерброд" из двух слоев тонкого листового алюминия и полимерного наполнителя между ними. В качестве полимерного наполнителя будет использован полиэтилен Шуртанского ГХК.

Цель научной работы является для производства трехслойного композитного панеля определит оптимальной рецептуры полиэтиленовые марки Шуртанского ГХК и анализ подбор режима технологического режима, а также улучшить физико-механические свойства производимого трехслойного композитного панеля.

Ключевые слова: *полиэтилен, экструдер, трехслойный пластик, технологический параметр, Алюминиевые композитные панели, плотность, показатель текучести, Прочность при растяжение, Прочность при разрыв и другие*

ABSTRACT

Three-layer composite panels - are a complex multilayer material, which is a kind of “sandwich” of two layers of thin sheet aluminum and a polymer granule between them. Polyethylene from the “Shurtan GCC” LLC will be used as a polymer granule.

The purpose of the scientific work - is to determine the optimal formulation of polyethylene grades from the “Shurtan GCC” LLC and analyze selection of the

technological mode, as well as improve the physical and mechanical properties of the finished products for the production of a three-layer composite panel.

Key words: *polyethylene, extruder, three-layer plastic, technological parameter, Aluminum composite panels, density, flow rate, Tensile strength, Tensile strength and others*

Вступительная часть. В настоящее время важное место в мировой промышленности занимает производство полимерных композиционных материалов. Они находят широкое применение в различных сферах нашей жизни. Большое внимание уделяется разработке новых материалов. Как известно, сегодня очень сложно представить строительную отрасль без трехслойных композитных панелей. Тому есть несколько примеров. Одной из основных причин этого является широкий спектр физико-механических свойств и преимуществ данного продукта.

Алюминиевые композитные панели на сегодняшний день являются одним из самых популярных материалов для облицовки навесных вентилируемых фасадов любой сложности и конструкции.

В Республике Узбекистан за последние несколько лет образовалось несколько предприятий по производству алюминиевых пластиковых профилей-различные отделочных материалов, применяемых для внутренней и внешней отделки зданий. Например, “ALCO”, “ALSTAR”, “AND-POLIC”, “ALUCOBOND” и другие

Кроме того, особое внимание уделяется простоте технологии производства трехслойных композитных панелей, используемым материалам, особенностям обработки и огнестойкости. Сегодня мы являемся свидетелями применения трехслойных композитных панелей в различных сферах, например: наружная отделка систем вентиляции фасадов новых и реконструируемых зданий, обшивка балконов, карнизов и навесов, обшивка автозаправочных станций, тоннелей и столбов, различные специальные и нестандартные объекты и т.д.

Как мы уже упоминали выше, остановимся на нескольких преимуществах, например: длительный срок службы (50 лет), изоляция и защита, простота обработки, наличие различных цветов и т. д.

Алюминиевые композитные панели - это сложный многослойный материал, представляющий собой своеобразный "бутерброд" из двух слоев тонкого листового алюминия и полимерного наполнителя между ними.

Наружный алюминиевый слой защищает многослойное покрытие (в частности, во многих случаях на основе ПВДФ), обеспечивающее стойкость материала к атмосферным осадкам и ультрафиолетовому излучению на протяжении ряда лет. Внутренний полимерный слой панелей представляет собой композиционный полимерный материал, различающийся по своему составу и свойствам. Алюминиевые композитные панели оптимальны для разных регионов, с помощью разных добавок можно изменить физико-химических свойств полимерного наполнителя. Алюминиевые композитные панели с толщиной алюминия 0,2-0,5 мм предназначен для применения вне помещений и используется, в основном, в строительной индустрии. АКП с толщиной алюминия 0,21-0,3 мм разработан для применения внутри помещений. Однако, при условии уменьшенного срока гарантии, он может быть использован вне помещений, например, для создания уличных рекламных конструкций.

СТРУКТУРА ПЛАСТИКО-АЛЮМИНЕВОЙ КОМПОЗИТНОЙ ПАНЕЛИ

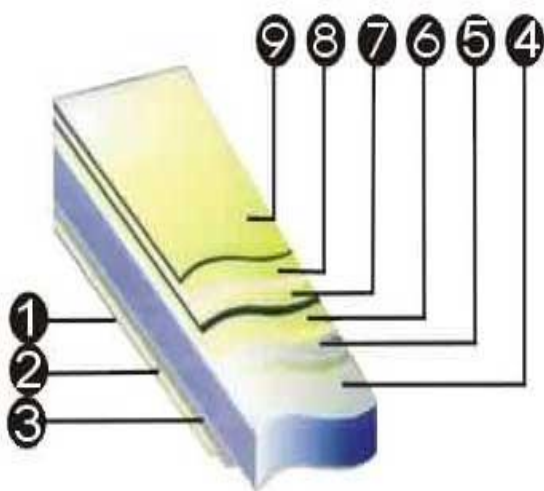

1. Анतिकоррозийное защитное покрытие;
2. Высокопрочный алюминиевый лист;
3. Адгезивная пленка;
4. Нетоксичная композитная полиэтиленовая прослойка;
5. Адгезивная пленка;
6. Высокопрочный алюминиевый лист;
7. Блестящий слой лакокрасочного покрытия PVDF;
8. Поверхностный слой PVDF;
9. Защитная плёнка.

Преимущество Алюминиевого композитного панели:

- Долговечность (срок их службы достигает 50 лет);

- Изоляция и защита;
- Устойчивость к агрессивной внешней среде и УФ излучению (Полиэфирный лак, PVDF-поливинилдифторид и Оксидные пленки);
- Легкость обработки (технология обработки данного материала чрезвычайно проста и не требует значительных затрат средств);
- Красота (безграничные возможности выбора цвета алюминиевого сплава);
- Простота и скорость монтажа;
- Жесткость и легкость (Алюминиевый композитный материал поразительно легок, квадратный метр в зависимости от толщины материала весит от 3 до 8 килограммов).

Производство алюминиевых композиционных панелей- это сложный трудоемкий процесс, включающий несколько этапов, основными из которых являются:

- Линия поверхностей химической обработки алюминиевого листа;
- Линия прецизионного нанесения лакокрасочного покрытия алюминиевого листа;
- Непрерывная производственная линия получения композитного материала;

Наиболее важным является третий этап-производственная линия получения композитного материала.

Высококачественные композитные панели производятся на автоматизированной линии из рулонного алюминия, который подвергается предварительной очистке, электрохимической обработке и последующей окраске. Методом экструзии вводится полиэтилен (с толщиной от 1,5 мм до 3,84 мм), а также специальный адгезионный слой (с толщиной от 0,03 мм до 0,08 мм) между 2-х листов алюминия (с толщиной от 0,21 мм до 0,5 мм), которые прикатываются к полимерной сердцевине при высокой температуре и давлении, создаваемом валками. Далее идет процесс нанесения защитной пленки, обрезка краев и порезка по размерам. Высокий уровень контроля и поддержания технологических параметров обеспечивают высокий уровень качества и соответствие международным стандартам. Различные разновидности АКП имеют каждая свою защитную пленку с отличающейся маркировкой, что позволяет избежать ошибок при идентификации панелей.

**Стандартная структура производства трехслойная композиционного
панели.**



- 1- Экструдер;
- 2- Нанесения адгезива;
- 3- Окрашенный алюминиевый лист;
- 4- Участок ламинация;
- 5- Участок охлаждения;
- 6- Нанесения защитной пленки;
- 7- Узел обрезки торцов;
- 8- Гильетина;
- 9- Участок упаковки.

При производстве трехслойных композитных панелей основное внимание уделяется изучению полимеров, входящих в состав внутреннего слоя, а затем вместо этого полимера ставится задача использовать полиэтилен производства ООО «Шуртанского ГХК» и выбирать полиэтилен, который улучшает его физико-механические свойства.

Как известно, на комплексе производится более 26 видов полиэтилена различных марок, например, для производства труб, для производства пленочной продукции, для производства литевых изделия и т.д. (таблица).

**Свойства трехслойных композитных панелей, используемый
полиэтиленовое сырье производимая ООО «Шуртанского ГХК» в качестве
внутреннего слоя**

№	Марки полиэтилена	Плотность, гр/см ³	Показатель текучести	Прочность при растяжение	Прочность при разрыве	Твердость по Шору
1	Трубный	0,936 ÷ 0,958	0,27 ÷ 0,56	16 ÷ 30	30 ÷ 31	62 ÷ 67
2	Плёночные	0,92 ÷ 0,946	0,23 ÷ 3	10/11 ÷ 18/18	26/28 ÷ 18/51	0
3	Инжекционные	0,925 ÷ 0,961	4,9 ÷ 25	10 ÷ 26	26 ÷ 27	52 ÷ 65
4	Ротационный	0,933 ÷ 0,948	2,7 ÷ 4,0	15 ÷ 20	0	56 ÷ 58
5	Кабельные	0,934	0,38 ÷ 0,72	14 ÷ 15	16	62 ÷ 64

При производстве трехслойных композитных панелей из марок полиэтилена, представленных в данной таблице, проводились работы по использованию марок полиэтилена в качестве внутреннего слоя, при этом использовались несколько типов образцов.

При создании технологии производства трехслойных композитных панелей была изучена разработка схемы.

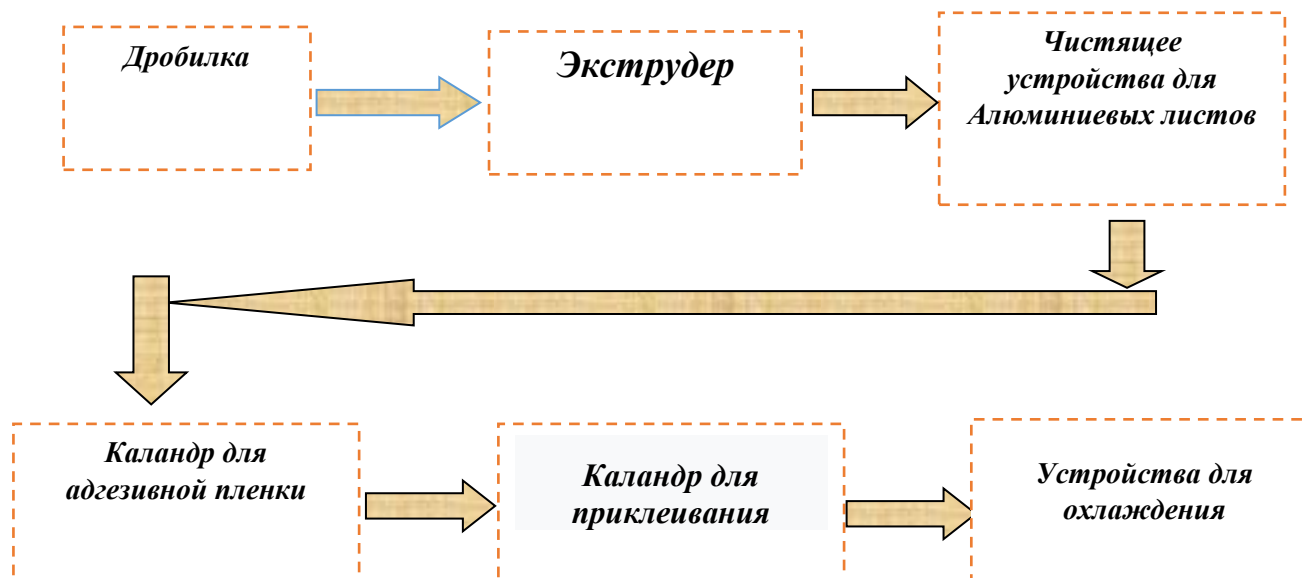

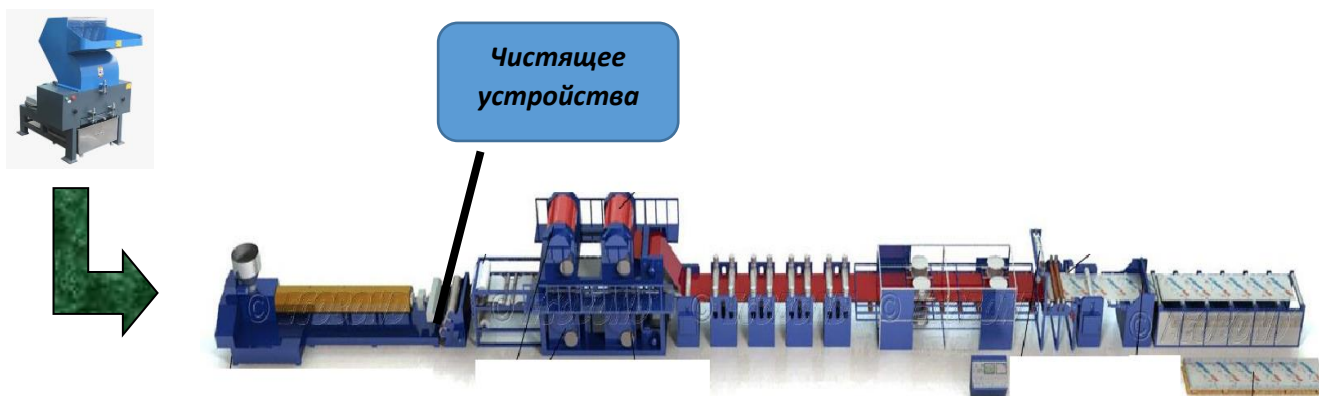
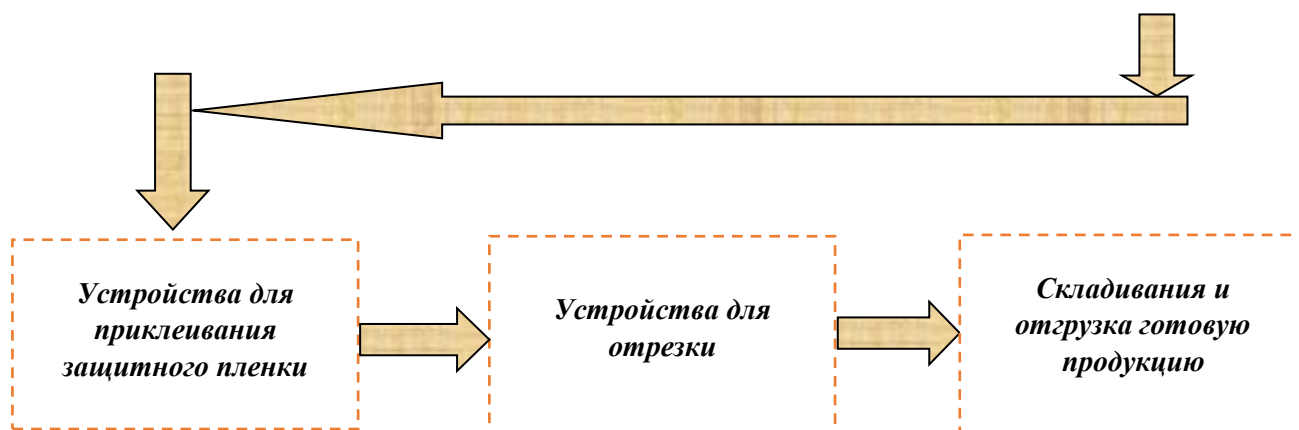

Детальный структура трехслойного композитного панеля.

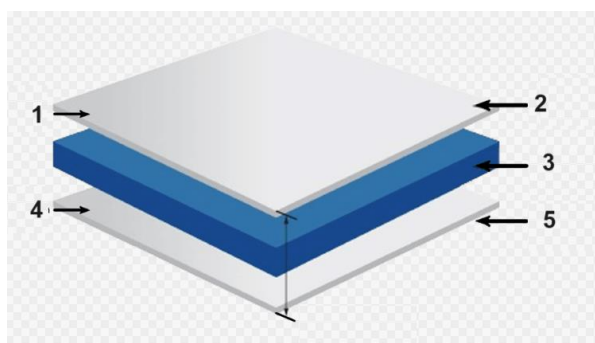

1-Алюминиевая листа (окрашенный)

- Верхний слой окраски (PVDF/PE)
- Толщина слоя – больше 25 микрон
- Марки Алюминиевой сплавы АА 1100 Н16
- Показатель блеска - ≤ 70
- Толщина Алюминиевого платы - $0.18 \div 0.5 \text{ mm}$
- Высокое сопротивление к внешнему воздействию окружающей среды.
- Хорошая гибкость.
- Высокое сопротивление к химикатам.

- Применяется для наружного использования.

2-Адгезивная плёнка (Полиэтилен и клей)

- Толщина пленки – 0.03 ÷ 0.05 mm
- Предел прочности на разрыв- ≥ 7 МПА
- Удлинение при разрыве - 300/350 %
- Прочность на отрыв 180 градусов – больше 5.0

3- Сырье полиэтилен (производство ООО «Шуртанский ГХК»):

- Толщина листа – 2,5 ÷ 4,1 мм
- Марки сырья – на основе марки HDPE, MDPE и LLDPE

4- Алюминиевая листа (задная сторона):

- Высокое сопротивление к внешнему воздействию окружающей среды.

- Специальная покрытия для эрозии
- Тольщина покрытия- больше 10 микрон
- Марки сплава AA 1100 H18
- Толщина сплава 0.18÷0.5 mm

5- Защитная плёнка (Полиэтилен и клей):

- Толщина плёнки – 0.05 ÷ 0.08 mm
- Растяжение ≥ 300 %
- Клейкость (N/25 mm) – 2.1
- Предел прочности на разрыв (N/10 mm) ≥ 5.0

Технические параметры сырьевых материалов

№	Размеры продукции	<i>Сырьевые материалы для производства трехслойного композитного панелей:</i>			
		Защитная плёнка	Окрашенный (PVDF/PE) алюминиевый лист	Адгезивная плёнка	Без окрашенный алюминиевый лист
1	Длина, мм	2440, 2667	2440, 2667	2440, 2667	2440, 2667
2	Ширина, мм	1270, 1520	1220, 1520	1270, 1520	1220, 1520
3	Толщина, мм	0,08	0,18 ÷ 0,5	0,05	0,18 ÷ 0,5

Показатели производимого продукции

Наименования	Длина, мм	Ширина, мм	толщина
<i>Трехслойный композитный панель</i>	2440	1220	2,0 ÷ 6,0
	2667	1500	

При производстве трехслойных композитных панелей было изучено несколько технологических процессов и как наиболее удобный и совершенный режим работы был выбран следующий:

№	Параметры режима	Показатель	Количество
1	Температура экструдера, °С	180-200	8
2	Температура адаптера (PE), °С	180-200	2
3	Температура по сетке, °С	180-200	2
4	Температура массы при головке, °С	180-200	7
5	Вакуумная дегазации, mbar	-500	1
6	Давления массы при адаптере, МПа	5-50	1
7	Температура воды при каландре, °С	25-95	1
8	Температура масло при каландре ламинации, °С	85-250	6
9	Температура охлаждаемого вала, °С	17-25	6
10	Давления сжатия на валу охлаждения, kg·f/cm ²	4-6	1
11	Давления воздуха при колодки алюминиевого рулона, kg·f/cm ²	0.1-6	4
12	Давления воздуха при вала адгезивного плёнки, kg·f/cm ²	4-6	4
13	Давления воздуха при вала защитного плёнки, kg·f/cm ²	4-6	4
14	Вакуум для отгрузки готового продукции, mbar	-500	1

В процессе производства было проведено множество экспериментов, в ходе которых пленочные и инъекционные марки полиэтилена показали хорошие свойства по сравнению с образцом произведенных продукции, изготовленной на основе других видов полиэтилена, и показали, что технологическое оборудование работает в стабильном режиме.

Например, было изготовлено несколько типов образцов. При этом изделие, изготовленное на основе полиэтиленового сырья образца-1, имеет более высокие физико-механические свойства, чем другие образцы. Видно, что физико-механические свойства остальных образцов соответственно снижаются.

№ №	Образец	Толщина алюминиевого листа	Размеры (трехслойных композитных панелей)	Пропорция внутреннего слоя, %
1	Образец -1	0,21	1220 x 2440mm, 4 mm	38,5:38,5:23
2	Образец -2	0,21	1220 x 2440mm, 4 mm	35:25:40
3	Образец -3	0,21	1220 x 2440mm, 4 mm	30:30:40

№	Образец	Толщина алюминиевого листа	Размеры (трехслойных композитных панелей)	Пропорция внутреннего слоя, %
1	Образец -1	14	12	Стабильный
2	Образец -2	12	10	Стабильный
3	Образец -3	8	6	Стабильный

В результате научно-исследовательской работы выбран идеальный режим получения трехслойной композитной панели и определены физико-механические показатели полученного изделия.

ЛИТЕРАТУРА (REFERENCES)

1. Алексей Дайнеко, Журнал «Кровля, фасады, изоляция» № 3(14)/2008
2. О.И.Молчадский-ведущий научный сотрудник, кандидат технический наук, Н.И. Константинова-начальник сектора, доктор технических наук, Журнал «Пожарная Безопасность» №5 2006г.
3. Internet: https://alucom.ru/articles/zarubej_opit/ob-alyuminievyh-kompozitnyh-panelyah1
4. Internet: <https://ecobond.ru>
5. ГОСТ 11262-80, ГОСТ 17302-71, ГОСТ 18321-73 и другие.
6. Махмудов И.М., Султонов Н.Ж., Рахмонов Г.К., Абдурашидов Т.Р. Технологические и модификационные особенности алюминиевых композитных панелей / Инновационные технологии, Карши 2012, т. 2. 1(5), стр. 24-27.

7. Махмудов И.М., Адилов Р.И., Алимухамедов М.Г. Разработка технологии получения внутреннего слоя трекслойных композитных панелей на основе Полиэтилена производства Шуртанского газо-химического комплекса/Инновационные технологии в обеспечении качества и безопасности химической и пищевой продукции, Ташкент 2021, стр. 199-200
8. Махмудов И.М., Бегамов Ш.Т., Адилов Р.И. Шортанский Газохимический комплекс, исследование трехслойных композитных панелей на основе полиэтилена и устойчивость к физическим и химическим воздействиям/Зеленая химия и устойчивое развитие, Ташкент, 24-27 мая 2023 г., стр. 134-135

G'O'ZA POYASI QOBIG'IDAN SORBENT SIFATIDA FOYDALANIB OQAVA SUVLARNI TOZALASH

Xudayberganov Islom Aniyozovich

Urganch davlat universiteti

E-mail: islomhudajberganov9@gmail.com

900078583

ANNOTATSIYA

Ushbu maqolada oqava suvlarni tozalashni adsorbsiya usuli haqida qisqacha ma'lumot keltirilgan. Keltirilgan biosorbentlarga kimyoviy tarkibi o'xshash qulay funktsional guruhlarga ega g'oz qobig'idan foydalanilgan. Mexnik tozalangan g'oz poyasi qobig'i, aktivlangan g'oz poyasi qobig'i namunalari tarkibi element analiz tahlili o'tkazildi. Olingan biosorbentni fizik-kimyoviy xossalari o'rganildi. Biosorbentni Ni(II) va Cu (II) ionlarini statik sharoitda suniy eritmadan yutish maksimal miqdori mos ravishda 52.92 mg/g va 114.86 mg/g ekanligi aniqlandi. Eritma konsentratsiyasi, sorbsiya davomiyligi va haroratning sorbsiya jarayoniga ta'siri o'rganildi. Biosorbentning metall ionlarini yutgan miqdori, eritmalarning UB-spektrofotometrda dastlabki va sorbsiyadan keyingi nur sindirish ko'rsatgichlarini eritma konsentratsiyasiga bog'liqlik grafigi asosida xisoblab topildi. Aniqlangan metall ionlarining sorbent tomonidan yutilish kinetikasini o'rganib, sorbsiya jarayoni pseudo-birinchi tartibi ($R^2=0.97201$) aniqlandi. Bundan sorbsiya jarayoni pseudo-birinchi kinetik modelga bo'ysunishi aniqlandi.

Kalit so'zlar: biosorbent, g'oz, sorbsiya, nikel(II) ioni, mis(II) ioni, paxta poyasi, spektrofotometr.

ОЧИСТКА СТОЧНЫХ ВОД С ИСПОЛЬЗОВАНИЕМ КОРЫ СТЕБЛЯ ГОЗЫ В КАЧЕСТВЕ СОРБЕНТА.

АННОТАЦИЯ

В данной статье приведены краткие сведения об адсорбционном методе очистки сточных вод. Использовалась хлопковая шелуха с удобными функциональными группами, близкая по химическому составу к указанным биосорбентам. Проведен элементный анализ состава образцов шелухи хлопчатника механической очистки и активированной шелухи стеблей хлопчатника. Изучены физико-химические свойства полученного биосорбента. Максимальное поглощение ионов Ni(II) и Cu(II) биосорбентом из искусственного раствора в статических условиях составило 52,92 мг/г и 114,86 мг/г соответственно. Исследовано влияние концентрации раствора,

продолжительности сорбции и температуры на процесс сорбции. Количество поглощенных биосорбентом ионов металлов рассчитывали на основании графика зависимости исходного и постсорбционного показателей преломления растворов на УФ-спектрофотометре от концентрации раствора.

Ключевые слова: биосорбент, хлопок, сорбция, ион никеля(II), ион меди(II), стебель хлопчатника, спектрофотометр.

TREATMENT OF WASTE WATER USING THE BARK OF THE GOZA STEM AS A SORBENT

ABSTRACT

This article provides brief information about the adsorption method of wastewater treatment. Cotton husks with convenient functional groups similar in chemical composition to the mentioned biosorbents were used. Elemental analysis of the composition of samples of mechanically cleaned cotton stalk husk and activated cotton stalk husk was carried out. The physicochemical properties of the obtained biosorbent were studied. The maximum absorption of Ni(II) and Cu(II) ions of the biosorbent from the artificial solution under static conditions was found to be 52.92 mg/g and 114.86 mg/g, respectively. The effect of solution concentration, sorption duration and temperature on the sorption process was studied. The amount of metal ions absorbed by the biosorbent was calculated based on the dependence graph of the initial and post-sorption refractive index of the solutions on the UV-spectrophotometer and the concentration of the solution.

Key words: biosorbent, cotton, sorption, nickel(II) ion, copper(II) ion, cotton stalk, spectrophotometer.

KIRISH

Og'ir metallar komplekslar hosil qilish tendensiyasiga, yuqori reaktivlik va biokimyoviy faollikka ega, bu ularni atrof-muhitda juda barqaror qiladi. Ular suvli muhit orqali tashiladi va tuproq hamda suv resurslarida to'planishi mumkin. Odatda og'ir metallarning zichligi kub santimetr uchun 5 gr dan oshadiganlari hisobga olinadi. Elementlarning aksariyati bunga to'g'ri keladigan suvda yaxshi eriydigan zaharli va kanserogen moddalardir. Og'ir metallar qatoriga quyidagi element kiradi: mis, kumush, rux, kadmiy, oltin, simob, qo'rg'oshin, xrom, temir, nikel, qalay, mishyak, selen, molibden, kobalt, marganets va alyuminiy singari og'ir metallar misol bo'la oladi. Bu ularni barcha turdagi hayot shakllari va atrof-muhit uchun juda xavfli qiladi. Ular inson salomatligi uchun ham jiddiy xavf tug'diradi. Ular inson tanasiga so'rilishi mumkin va inson tanasida to'planib, jiddiy oqibatlariga olib keladi. Inson organizimida saraton, organlarning shikastlanishi, asab kabi sog'liqqa ta'sir

qiladigan tizimning shikastlanishi va o'ta og'ir holatlarda o'linga ham olib kelishi mumkin. Shuningdek, u o'sish va rivojlanishni pasaytiradi. Demak, keyingi zararli oqibatlariga yo'l qo'ymaslik uchun oqava suvlarni oqizishdan oldin bu zaharli metallarni olib tashlash kerak. Sanoat korxonalarida va ishlab chiqarishlarda elektroqoplamada, elektroliz cho'kmalarida, konversiya - qoplamada, anodizing-tozalash va frezalashda tarmoqlaridan kadmiy, rux, qo'rg'oshin, xrom, nikel, mis, vanadiy, platina, kumush va titan kabi katta miqdordagi og'ir metal chiqindilari hosil bo'ladi. Yog'ochni qayta ishlash, noorganik pigmentlarni ishlab chiqarishda xromlangan mis-arsenat, xrom birikmalari va kadmiy sulfid kabi moddalar mavjud. Shuning uchun unday metall bilan ifloslangan oqava suvlarni tozalash zarur.[1]

Oqava suvlarni tozalashni bir qancha usullari mavjud bo'lib, jumladan membrana filtrlash, ion almashinuvi va boshqa an'anaviy usullar oqava suvlardan og'ir metallarni olib tashlash uchun ishlatiladi. Biroq bu usullar past samaradorlik, yuqori energiya talabi, zaharli moddalarning cho'kishi, xarajatlarning samarasizligi va boshqa kamchiliklarga ega. Ushbu kamchiliklardan xalos bo'lish uchun adsorbsiya jarayonlari tekshiriladi, chunki u zaharli metallarning biologik mavjudligi va tashilishiga katta ta'sir qiladi. Bu oqava suvlardan og'ir metallarni tozalashning arzon va samarali usul hisoblanadi. Adsorbsiya jarayoni ko'p hollarda qaytar jarayon bo'lib, yani adsorbent qayta tiklanishi mumkin, bu jarayonga yana bir afzallik beradi. Adsorbentning samaradorligiga harorat, pH, dastlabki konsentratsiya, jarayon vaqti va aylanish tezligi kabi ko'plab omillar ta'sir qiladi.[2]

ADABIYOTLAR TAHLILI VA METODLAR

Qishloq xo'jaligi chiqindilari yoki biosorbentlar arzonligi, biologik parchalanish qobiliyati mavjudligi va og'ir metallar adsorbsiyasi samaradorligi tufayli ko'plab tadqiqotchilar diqqat markazida bo'ldi[3]. Paxtaga asoslangan adsorbentlar atrof-muhit suvlarining og'ir metallar bilan ifloslanishi muammosiga qarshi kurashda istiqbolli materiallardir. Bu paxtaga asoslangan adsorbentlarning arzonligi, ko'pligi, biologik parchalanishi va samaradorligi bilan bog'liq. Paxta asosidagi adsorbentlar keng o'rganilgan va ko'pgina tadqiqotchilar og'ir metallarni zararsizlantirish uchun samarali deb topdilar[4]. Og'ir metallarning paxta asosidagi adsorbentlarning adsorbsiyasiga biosorbsiya deyiladi. Paxta asosidagi adsorbentlar o'simliklardan olingan materillardir, masalan paxta tolalari, poyasi, barglari, paxtasi, to'qimachilik sanotidan olinadigan chiqindilardan material sifatida foydalanish mumkin. Paxta asosidagi adsorbentlar to'yinmagan sirt faol moddalar, og'ir metallar bilan o'zaro ta'sir qilish imkonini beradi. Undagi funksional guruhlar biosorbsiya mexanizimida katta ro'l o'ynaydi. Og'ir metallar bilan o'zaro bog'lanadigan funksional guruhlariga gidroksil, amino va karboksil guruhlari misol bo'la oladi[5].

Paxta materiali sezilarli sirtga ega bo'lgani sababli og'ir metallarning biosorbtsiyasini taminlaydigan funktsionallik juda yaxshi[6]. Biosorbentning g'ovakli joylariga metall ionlari kirib borib, g'ovak ichiga zarrachalar tarqalib diffuziya jarayoni sodir bo'ladi[7]. Og'ir metallarning o'zgartirilmagan paxta asosidagi chiqindilarga mexanik ishlov berilgandan keyin metall ionlari adsorbtsiya sharoitlari va miqdorlari o'rganilgan (1-jadval).

Biosorbent	Og'ir metall	pH	Kons	Temperatura	vaqt	Yutilishi (mg/g)
Paxta tolasi [8]	Cu(II)	-	10	-	24	0.03
Paxta qobig'i kukuni [9]	Pb(II)	6.0	15	25 °C	90 soat	14.31
Paxta kukuni [10]	Pb(II)	6.0	100	25 °C	12 min	43
Paxta tolasi [11]	Zn(II)	-	10	-	24	0.17

1-jadval.

O'zbekiston iqlim sharoitida paxta eng ko'p ekiladigan o'simlik xisoblanadi. Paxta poyasi qobig'i biosorbent sifatida foydalanish mumkin. Tadqiqotchilar tamonidan turli xil moddalar bilan modifikatsiyalangan paxta qobig'idan turli xil maqsadlardan foydalanish mumkin bo'lgan biometeriallar va yuqori sorbsion xossalari biosorbentlar sintez qilingan.

Suvli eritmalaridan og'ir metall ionlarini olib tashlash uchun yangi xitozin asosidagi tolali adsorbentni tayyorlash uchun adsorbent sifatida paxta tolasidan foydalangan holda tayyorlangan. Natriy periyodat oksidlangandan so'ng tetraetilenpentamin bilan o'zgartirilgan, so'ngra xitozin bilan funktsionallashtirilgan. Bunday ishlov berishni aniq afzalliklari shundaki, tolali adsorbent adsorbtsiya jarayoni tugagandan so'ng osongina qayta ishlanish imkonini beradi(1-rasm)[12].

Adsorbentlarning qayta ishlanishini ekspluatatsiya xarajatlari nuqtai nazaridan o'rganish muhimdir. Bundan tashqari, regeneratsiya suvdan og'ir metallarni olish uchun foydali bo'lishi mumkin. Ushbu jarayonda Cu(II) ionlarida adsorbtsiyalangan paxta asosidagi, adsorbent yordamida adsorbtsion-desorbtsion tajribalar o'tkazilgan.

Bunda mis ionlari uchun paxta asosidagi sorbentning adsorbtsion qobiliyati aniq pasayishni ko'rsatmadi. Shuning uchun, adsorbtsiya jarayonidan keyin paxta asosidagi adsorbentdan metall ionlarini samarali ravishda desorbtsiyalashi mumkin. Shuningdek, qayta foydalanish va barqarorlik paxta asosidagi adsorbentlarning metall ionlarini suvdan olib tashlash uchun istiqbolli adsorbtsion material ekanligini ko'rsatdi[13].

NATIJAR VA MUHOKAMA

Paxta poyasi tolalari (lub tolalari) kimyoviy faollikga ega bo'lgan funksional guruhlar mavjud. Shuni hisobga olgan holda bizning izlanishlarimiz paxta poyasi tolalarini qobig'ining sorbsion xossalarini o'rgandik. Biomassani mehanik ishlov berib xar-xil pH qiymatga ega bo'lgan eritmalar bilan aktivlab, neytral holatgacha yuvildi. Keyin uning Ni(II) va Cu(II) ionlari sorbsiyasi o'rganildi. Bunda Ni(II) ionlari sorbsiyasi 52.93 mg/gr ni, Cu(II) ionlari sorbsiyasi esa 114.86 mg/gr ni tashkil qildi. Sorbsiya miqdorini SHIMADZU (UV-1800) spektrofotometrda aniqlandi. Bu qiymat modifikatsiyalangandan so'ng ortishi ham mumkin.

1. Pseudo-birinchi tartibli kinetik model

U quyidagi (2) tenglama bilan ifodalanadi.

$$\ln(q_e - q_t) = \ln q_e - K_1 t \quad (2)$$

Bu tenglamada : q_t va q_e - sorbent metallarning ma'lum vaqt va muvozanatdagi miqdori (mg/g), K_1 - birinchi tartibli sorbsiya jarayonining tezligi (min^{-1}) va burchak qiymati, logorifmining chiziqli grafigidagi kesishish qiyaligi ($q_e - q_t$) hamda t vaqt[7] . Shu asosda biosorbentga metall ioni yutishining Pseudo birinchi tartibli kinetik modeli hisoblandi. Natijalar quydagi jadvalda keltirilgan (1-jadval).

1-jadval

Intercept	Slope	$q_e(\text{mg/g})$	K_1	R^2
-0,14224	-0,01267	0,8674 131	-1,75972E-05	0,97201

Bunda; R^2 , K_1 va q_{max} qiymatlari grafik usulda quydagicha topildi (2-rasm).

2-rasm

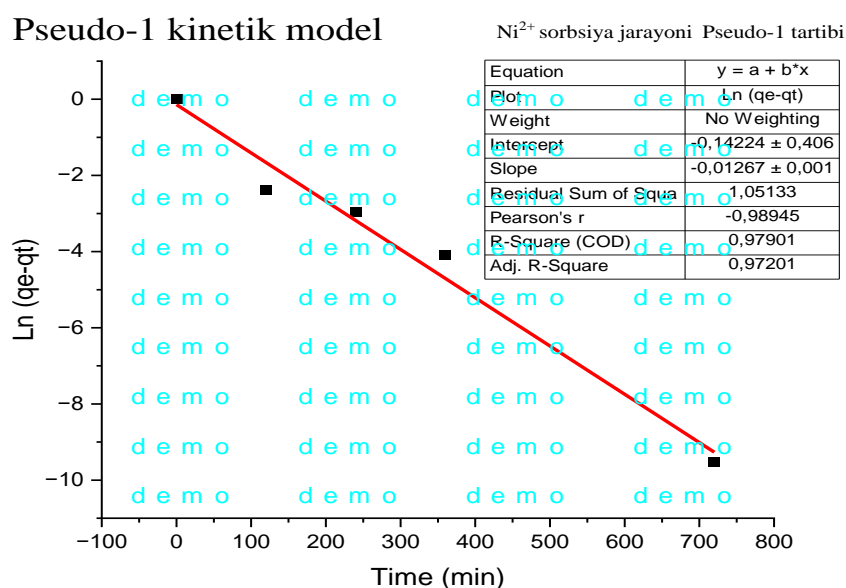

R^2 = qiymatidan adsorbsiya jarayoni pseudo-birinchi tartibli kinetik modelga mos ekanligini ko'rishimiz mumkin.

XULOSA.

Xulosa qilib shuni aytish mumkinki, biosorbent mahalliy chiqindi xomashyolardan sintez qilinadi. Bu esa o'z navbatida biomaterialning tannarxi arzon bo'lishiga olib keladi. Biosorbentning sorbsion xossasi boshqa biosorbentlarga qaraganda bir muncha katta ekanligi uni sanoat korxonalarining oqava suvlari hamda isitish tizimlarida ishlatiladigan suvni ionsizlantirishda ham foydalanish mumkinligini ko'rsatadi.

FOYDALANILGAN ADABIYOTLAR (REFERENCES)

1. Removal of Heavy Metals from Wastewater by Adsorption, Athar Hussain, Sangeeta Madan and Richa Madan, Submitted: July 22nd, 2020 Reviewed: January 5th, 2021 Published: July 12th, 2021, DOI: 10.5772/intechopen.95841
2. Methods of Removing Heavy Metals from Industrial, Wastewater, Gunatilake, S.K. Department of Natural Resources Sabaragamuwa University of Sri Lanka Belihuloya, Sri Lanka e-mail: sksg@sab.ac.lk; sunethrasum@yahoo.com
3. A comprehensive review on biosorption of heavy metals by algal biomass: 2 materials, performances, chemistry, and modelling simulation tools 3 Jinsong He and J. Paul Chen* 4 5 Department of Civil and Environmental Engineering 6 National University of Singapore, 10 Kent Ridge Crescent, Singapore 119260 * 7 Corresponding author. Email: paulchen@nus.edu.sg; jchen.enve97@gtalumni.org
4. Paulino, Álisson Gomes; da Cunha, Adriana Jesus; da Silva Alfaya, Reni Ventura; da Silva Alfaya, Antonio Alberto (2014). Chemically modified natural cotton fiber: a low-cost biosorbent for the removal of the Cu(II), Zn(II), Cd(II), and Pb(II) from natural water. *Desalination and Water Treatment*, 52(22-24), 4223–4233.
5. Engineered/designer biochar for contaminant removal/immobilization from soil and water: Potential and implication of biochar modification, Author links open overlay panel Anushka Upamali Rajapaksha^{ad} Season S. Chen^b Daniel C.W. Tsang^b Ming Zhang^c Meththika Vithanage^d Sanchita Mandal^e Bin Gao^f Nanthi S. Bolan^e Yong Sik Ok^a
6. Biosorption of lead by cotton shells powder: Characterization and equilibrium modeling study; Muhammad Akram, Binish Khan, Muhammad Imran, Iftikhar Ahmed, <https://doi.org/10.1080/15226514.2018.1488810>

7. Doke, K.M., Khan, E.M., 2017. Equilibrium, kinetic and diffusion mechanism of Cr(VI) adsorption onto activated carbon derived from wood apple shell. Arab. J. Chem. 10, S252–S260
8. Lee, B.G., Rowell, R.M., 2004. Removal of heavy metal ions from aqueous solutions using lignocellulosic fibers. J. Nat. Fibers 1 (1), 97–108
9. Akram, M., Khan, B., Imran, M., Ahmad, I., Ajaz, H., Tahir, M., Rabbani, F., Kaleem, I., Akhtar, M.N., Ahmad, N., Shah, N.S., 2019. Biosorption of lead by cotton shells powder: characterization and equilibrium modeling study. Int. J. Phytoremediation 21 (2), 138–144.
10. Al-Sayah, M.H., Islam, M., Asad, N.A., Mohammed, M.S., Mostafa, A.H., 2018. Chemical modification, characterization and heavy metal adsorption of cellulose based natural fibers. Online J. Sci.Technol. 8 (2), 38–43.
11. Lee, B.G., Rowell, R.M., 2004. Removal of heavy metal ions from aqueous solutions using lignocellulosic fibers. J. Nat. Fibers 1 (1), 97–108.
12. Niu, Y., Ying, D., Kan, L., Wang, Y., & Jia, J. (2016). Fast removal of copper ions from aqueous solution using an eco–friendly fibrous adsorbent. Chemosphere, 161, 501–509.
13. Preparation of cotton-based fibrous adsorbents for the removal of heavy metal ions Yaolan Niua,b, Wei Hua, Mingming Guoc, Yalin Wangc, Jinping Jiacc,**, Zhanbo Hub,d,* a Department of Building Environment and Energy Engineering, Guilin university of aerospace technology, Guilin 541004, China b School of Resources, Environment and Materials, GuangXi University, Nanning 530004, China c School of Environmental Science and Engineering, Shanghai Jiao Tong University, Shanghai 200240, China

ELECTROPHYSICAL PARAMETERS OF COMPLEX SOLID COMPOUNDS

Khamdamova Etiborkhon Foziljon kizi,

Karimov Sardorbek Kayumjon ugli

Fergana State University, 2nd year graduate student

Gaynazarova Kizlarkhon Isroilovna,

Doctor of Philosophy (PhD) in Physical and Mathematical Sciences

ABSTRACT

This article presents the thermoelectric properties of ternary hard alloys, their quantities, their crystallinity, their state diagrams, their thermoelectric conductivity coefficients, and their specific conductivities.

Key words: *solid alloy, solid solution, stoichiometric composition, thermoelectric material, thermoelectric driving force, electrical conductivity, state diagram, concentration.*

ANNOTATSIYA

Ushbu maqolada uchlamchi qattiq qotishmalarning termoelektrik xossalari, miqdorlari, ularning kristallanishi, ularning holat diagrammalari bilan birga termoelektr yurituvchi kuch koeffitsiyenti va solishtirma elektr o'tkazuvchanligi keltirilgan.

Kalit so'zlar: *qattiq qotishma, qattiq eritma, stexiometrik tarkib, termoelektrik material, termoelektrik harakatlantiruvchi kuch, elektr o'tkazuvchanlik, holat diagrammasi, konsentratsiya.*

АННОТАЦИЯ

В статье представлены термоэлектрические свойства тройных твердых сплавов, их количество, кристалличность, диаграммы состояния, коэффициенты термоэлектрической проводимости и удельная проводимость.

Ключевые слова: *твердый сплав, твердый раствор, стехиометрический состав, термоэлектрический материал, термоэлектрическая движущая сила, электропроводность, диаграмма состояния, концентрация.*

INTRODUCTION

Searching for new thermoelectric materials exhibiting high-performance thermoelectric, piezoelectric and optical properties and researching their physical properties, use in high-tech fields of science and technology, makes it possible to create new generation devices with significantly higher characteristics compared to existing ones. For this reason, the demand for studying materials based on bismuth, antimony telluride and selenide is increasing.

DISCUSSION AND RESULTS

The thermoelectric properties of solid solution $\text{Bi}_2\text{Te}_3\text{-Sb}_2\text{Te}_3$ were first studied by Shmelev in 1949, and the creation of the alloy was a big step in the creation of a low-temperature thermoelectric energy converter.

If the crystallization rate of the solid solution increases to 0,25mm/hour, $\text{Bi}_2\text{Te}_3\text{-Sb}_2\text{Te}_3$ is in a metastable state. The amount of telluride in trivalent Sb-Bi-Te was studied from 43 to 100% by the state of the diagram (Fig. 1).

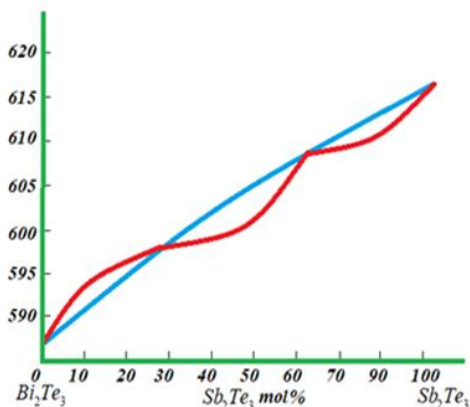

Figure 1. State diagram of $\text{Bi}_2\text{Te}_3\text{-Sb}_2\text{Te}_3$

2:1 when polythermal shears of Sb:Bi are studied; In 1:1 and 1:3, it was noticed that the $\text{Sb}_2\text{Te}_3\text{-Bi}_2\text{Te}_3$ stoichiometric composition shifts to the σ -phase side in the Sb:Bi system with a decrease in temperature.

When studying isothermal shearing at 400°C , a narrow zone is observed between two continuous solid solutions: σ phase Sb_2Te_3 and Bi_2Te_3 .

The deviation in double Sb-Te corresponded to 50% Te of the stoichiometric composition. The phase with an excess of antimony was in the double phase range of the solid solution.

Studying the characteristics of pressed and annealed alloys G.V. Checked by Kokosh. The following figure (Figure 2) shows the samples pressed and heated at $t=350^\circ\text{C}$ for 24 hours and heated for 15 days. It was determined that the crystals were arranged in an orderly manner when the electric conductivity was heated for 15 days at a ratio of 2:1 $\text{Bi}_2\text{Te}_3\text{:Sb}_2\text{Te}_3$. During the crystallization of Sb_2Te_3 and Bi_2Te_3 , tellurium and tellurium solution were formed, and it was found that Sb and Bi elements are in excess in the crystal lattice. During pressing and heating, electrons are placed in the tellurium crystal lattice.

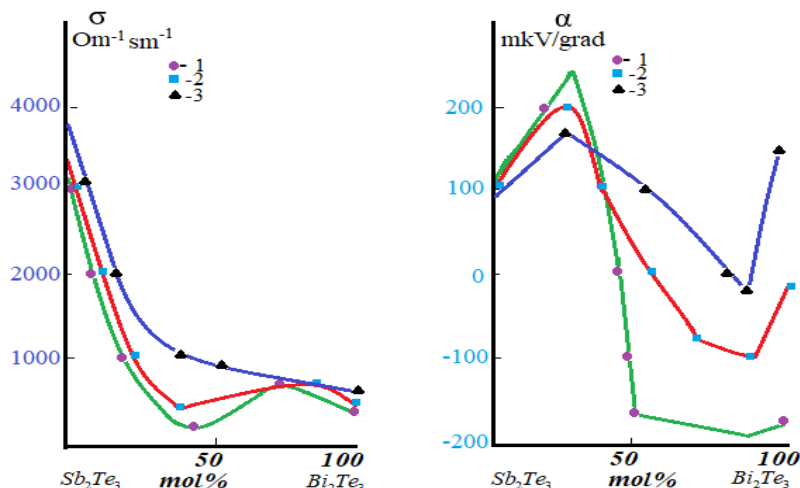

Figure 2. Effect of combustion on electrical conductivity and thermoelectric driving force.

In this case, the concentration of holes in the alloy decreases, and the hole (p-type) thermoelectric power increases.

In the Bi_2Te_3 alloy, tellurium enters the full composition, the increase of electrons is felt, and the electronic thermoelectric driving force increases. Therefore, when heated, the thermoelectric conductivity of Bi_2Te_3 increases compared to the thermoelectric conductivity of Sb_2Te_3 .

The Bi_2Te_3 - Sb_2Te_3 alloy pressed, calcined for 24 hours, and calcined for 15 days was studied by Shmelev in 1949. It continuously forms an alloy and crystallizes in the form of $SbBiTe_3$ in the alloy solution. In its state diagram, the liquidus and solidus lines are close to each other. Its extreme values of Sb_2Te_3 and Bi_2Te_3 correspond to 33.3 and 66.7 mol %. In the equilibrium diagram, the liquidus and solidus lines intersect at 2:1 and 1:2. For all other cases, the distribution balance of the coefficient is less than one. If the crystallization coefficient is less than one for the composition Bi_2Te_3 - Sb_2Te_3 . If we increase the rate of crystallization, the space between the liquidus and solidus lines increases.

CONCLUSION

If the crystallization rate is 0,25 mm/hour, Bi_2Te_3 - Sb_2Te_3 is in a motostable state. It was observed that Sb - Bi shifted towards the σ -phase state and that the stoichiometric cross section of Sb_2Te_3 - Bi_2Te_3 shifted towards the temperature decrease. As the amount of bismuth in the alloy increases, the σ -phase decreases. The Sb - Bi - Te melting diagram occurs at high temperature, and it shifts from Sb_2Te_3 to Bi_2Te_3 , where two equilibrium monovariants are formed, which forms the Bi - Te system from the Sb - Te system. Depending on the service of the obtained material, it is possible to obtain binary, ternary and complex compounds based on bismuth telluride by various methods. At this time, it is necessary to observe the following

conditions: the melting of the crucible material should not be reversed: it should be protected from oxidation; Falling foreign atoms should not wet the crucible wall.

REFERENCES

1. Azimov, T., Gajnarova, K., & Onarkulov, K. (2020). Method for determining the contact resistance of thermoelements. *Euroasian Journal of Semiconductors Science and Engineering*, 2(5), 11.
2. Karimberdi, O., Usmanov, Y., & Toolanboy, A. (2020). Semiconductor sensor for detecting volume changes at low temperatures. *European Journal of Molecular & Clinical Medicine*, 7(2), 2353-2358.
3. Onarkulov, K., Gaynazarova, K., & Tashlanova, D. (2022). Termoelektrik samaradorlikni qotishmalardagi elektronlar va teshiklarning harakatchanligiga bog'lanishi. *Science and innovation*, 1(A4), 56-59.
4. Egamberdiyevich, O. K., Yakub, U., & Ma'Rifjonovich, A. T. (2020). Semiconductor sensor for detecting volume changes at low temperatures. *Austrian Journal of Technical and Natural Sciences*, (1-2), 16-20.
5. Ma'Rifjonovich, A. T., & Egamberdiyevich, O. K. (2020). Effect of commutation solder on the operating characteristics of cooling elements based on bismuth and antimony chalcogenides. *Austrian Journal of Technical and Natural Sciences*, (1-2), 21-25.
6. Набиев, М. Б., Онаркулов, К. Э., Ахмедов, М., Гайназарова, К., & Исроилжонова, Г. С. (2017). Разработка и исследование экстремальных режимов работы полупроводниковых термоэлементов нестационарного термоэлектрического охлаждения. In *Актуальные вопросы высшего профессионального образования* (pp. 101-104).
7. Azimov, T. M., Gaynazarova, K. I., Onarkulov, M. K., & Yuldashev, A. A. (2021). Thermoelectric and Galvanomagnetic Properties of the Alloy Bi₂Te₃+ 0.04 Weight% Ni in the Temperature Range 77÷ 300 K. *American Journal of Modern Physics*, 10(6), 124-128.
8. Gaynazarova Kizlarxon Isroilovna, Mamajonova Sabohat Rustam qizi. STUDY OF STOCHIOMETRICAL COMPOSITION IN OBTAINING TERTIARY COMPOUNDS. Scientific aspects and trends in the field of scientific research International scientific-online conference Part 9 APRIL 30th collections of scientific works Warsaw 2023.
9. G'aynazarova Kizlarxon Isroilovna, Turg'unboyeva Madina Salimjon qizi. PROPERTIES OF ELECTROPHYSICAL PARAMETERS OF SOLID ALLOYS BASED ON Sb-Bi-Te. STUDY OF STOCHIOMETRICAL COMPOSITION IN OBTAINING TERTIARY COMPOUNDS. Scientific aspects and trends in the field

of scientific research International scientific-online conference Part 9 APRIL 30th collections of scientific works Warsaw 2023.

10. Gaynazarova, K., & Hoshimova, G. (2023). CRYSTALLOGRAPHIC STRUCTURE, TEXTURE AND PREFERENTIAL ORIENTATION IN VEILS. *SCIENTIFIC ASPECTS AND TRENDS IN THE FIELD OF SCIENTIFIC RESEARCH*, 1(9), 58-63.

11. G'aynazarova Kizlarxon Isroilovna. CHARACTERISTICS OF MOBILITY IN TERTIARY SOLID SOLUTIONS. Материалы международной конференции «Оптические и фотоэлектрические явления в полупроводниковых микро- и наноструктурах» Фергана-2023.с.112-114.

12. K.Onarqulov, K.G'aynazarova. THERMAL CONDUCTIVITY OF THERMOELECTRIC COMPOUNDS BASED ON $\text{Bi}_2(\text{B}^{\text{VI}})_3$ va $\text{Sb}_2(\text{B}^{\text{VI}})_3$, (B^{VI} -Se, Te). Материалы международной конференции «Оптические и фотоэлектрические явления в полупроводниковых микро- и наноструктурах» Фергана-2023.с.26-27.

13. Q.I.Gaynazarova. CRYSTAL STRUCTURE OF CHALCOGENIDES OF THERMOELECTRIC ALLOYS BASED ON $\text{Bi}_2(\text{B}^{\text{VI}})_3$ and $\text{Sb}_2(\text{B}^{\text{VI}})_3$, (B^{VI} -Se, Te). Материалы международной конференции «Оптические и фотоэлектрические явления в полупроводниковых микро- и наноструктурах» Фергана-2023.с.110-112.

O‘TKIR TETRAPAREZNING DIFFERENTIAL DIAGNOSTIKASI

Abdukadirova D.T.,

Abdulhamidov M.

Andijon davlat tibbiyot instituti

Nevrologiya kafedrası

ANNOTATSIYA

Mazkur maqolada o‘tkir tetraparez diagnostikasi borasida tadqiqot olib borildi. O‘tkir bo‘shashgan tetraparez (O‘BT) kam uchrovchi patologik holat bo‘lib bemorning nisbiy sog‘lig‘i fonida qo‘l va oyoqlarda mushaklarning kuchsizligi, simptomlarning bir necha kun davomida (maksimal 4 haftagacha) rivojlanishi bilan ifodalanadi. O‘BT bilan og‘rigan bemor yordam so‘raganda, amaliyotchi nevrologlarning ko‘pchiligi shoshilinch differentsial tashxis qo‘yish muammosiga duch kelishadi, chunki simptomlarning tez rivojlanishi, ba‘zan bir necha soat ichida, yutish va nafas olish buzilishlarini rivojlanishi ehtimolligi bemorning hayotiga xavf soladi.

***Kalit so‘zlar:** o‘tkir tetraparez, bo‘shashgan tetraparez, disfoniya, dizartriya, otraxéal, traxeostomiya*

ABSTRACT

In this article, a study was conducted on the diagnosis of acute tetraparesis. Acute relaxed tetraparesis (APT) is a rare pathological condition characterized by muscle weakness in the arms and legs, the development of symptoms over several days (up to 4 weeks maximum) against the background of the relative health of the patient. "When a patient with BT seeks help, most practicing neurologists are faced with the problem of making an urgent differential diagnosis, because the rapid development of symptoms, sometimes within hours, the possibility of developing swallowing and breathing disorders is life-threatening for the patient. puts

***Key words:** acute tetraparesis, relaxed tetraparesis, dysphonia, dysarthria, tracheal, tracheostomy*

KIRISH

To‘g‘ri tashxisni imkon qadar tezroq qo‘yish ko‘p hollarda davolanishning muvaffaqiyatli bo‘lishini belgilaydi. Ushbu sharh O‘BTning eng keng tarqalgan sabablarini ta‘kidlab, ularni klinik baholash xususiyatlariga va favqulodda tashxis qo‘yish yondashuvlariga e‘tibor beradi. Bo‘shashgan tetraparez periferik motoneyron apparatlarining har qanday darajada ta‘sirlanganda rivojlanadi, xususan: segmentar motor neyroni, orqa miya ildizlari, periferik nerv aksonlari, nerv-mushak uzatilishi va mushaklar. Zaiflikning asosiy nospetsifik shikoyatidan qat‘i nazar, shikastlanishning

har bir darajasi nevrologik tekshiruv vaqtida osongina aniqlanadigan o'ziga xos klinik xususiyatlarga ega. Tashxis qo'yish va qiyosiy tashxis jarayonida tekshirish o'tkazildi, quyida uning xususiyatlari batafsilroq ko'rib chiqiladi.

Bo'shashgan tetraparezli bemorni tekshirish xususiyatlari.

Qoidaga ko'ra, bo'shashgan tetraparezi bilan og'rigan bemorlar aniq ongli bo'lib, bu anamnezni olish va tekshirishni sezilarli darajada osonlashtiradi. Nafas olish mushaklarining falajligi va zaiflik belgilari mavjudligiga e'tibor berish kerak. Agar bemor allaqachon o'pka ventilyatsiyaga ulangan bo'lsa, tekshiruvdan oldin uning sedativ yoki giyohvand dorilar ta'siri ostida emasligiga ishonch hosil qilishingiz kerak. Shuni esda tutish kerakki, disfoniya, dizatriya yoki otraxeal yoki traxeostomiya trubkasi mavjudligi sababli fonatsiya etishmasligi bo'lsa, bemor bilan aloqa qilish qiyin bo'lishi mumkin. Patologik jarayonda proksimal yoki distal oyoq-qo'llarning ishtirokining zo'ravonligi va darajasini baholashda, tortishish olib tashlanganda, harakatlarning bajarilishini osonlashtiradigan usullardan foydalanish kerak. O'BT bilan og'rigan bemorni tekshirganda, qo'l yoki oyoqlarda mushaklar kuchsizligining simmetriyasiga, bosh miya nervlarning, bo'yin va magistral mushaklarning, shu jumladan nafas olish mushaklarining shikastlanish belgilarining mavjudligiga e'tibor berish kerak. Pay reflekslarini tekshirishda, texnikaga qat'iy rioya qilish kerak, nevrologik bolg'ani mos keladigan mushakning pay proektsiyasiga qat'iy ravishda urish kerak. Bu ta'sirga javoban mushaklarning qisqarishini oldini olish uchun kerak, bu ko'pincha mutaxassislar tomonidan haqiqiy refleks deb xato qiladi. O'BT bilan og'rigan bemorlarda tortilish belgilarini tekshirganda, agar umurtqa pog'onasi shikastlanishiga shubha bo'lsa, bu sohadagi har qanday manipulyatsiya ta'sirini esga olish kerak. Ayni paytda, ijobiy alomatlar mavjudligi tortilish (Lasega, Neri) umurtqa ildizlarning shikastlanishi yoki tasirlanish xususiyati borligini ko'rsatadi. Bundan tashqari, umumiy orqa miya ildizlari kasalligi bo'lgan bemorlarda (poliradikulonevropatiyaning bir qismi sifatida) meningeal sindromni baholashda ishlatiladigan Kernig belgisi va bo'yinning qattiqligi testi noto'g'ri ijobiy bo'lishi mumkin. Bu alomatlar ham ijobiy kuchlanish belgilariga aylanadi. Bemorni sezuvchanlik buzilishlarini tekshirganda, nafaqat og'riq, balki sezuvchanlikning boshqa turlariga ham (mushak-bo'g'im, taktil, vibratsiya, harorat) e'tibor berish tavsiya etiladi. Sezuvchanlikni tekshirish jarayonida shikastlanish turini (polinevritik, segmental, o'tkazuvchan) va darajasini iloji boricha aniq aniqlash kerak. O'BT bilan og'rigan bemorda chanoq a'zolari funktsiyalarining buzilishi ham katta differensial diagnostik ahamiyatga ega: siydikni ushlab turish bachadon bo'yni darajasida orqa miya qisman yoki to'liq shikastlanishining barcha holatlarida va juda kamdan-kam hollarda polinevropatiyalarda kuzatiladi. O'BT bilan og'rigan bemorda avtonom

disfunktsiya belgilarini aniqlash juda muhimdir. Shunday qilib, yurak ritmining buzilishi, taxikardiya yoki bradikardiya, gemodinamik beqarorlik, gipersalivatsiya polinevopatiyada O'BTga xosdir. Bronxoreya va gipersalivatsiya antixolinesteraza preparatlarining haddan tashqari yuqori dozasi tufayli xolinergik inqirozning belgilari bo'lishi mumkin. Shunday qilib, yuqorida tavsiflangan sharoitlarda bemorni to'liq tekshirish orqali shifokor zararlanish darajasi haqida tasavvurga ega bo'lishi mumkin. O'BT rivojlanishiga sabab bo'lishi mumkin bo'lgan sabablar, shuningdek, individual nozologiyalarning xarakterli xususiyatlari quyida ko'rib chiqiladi

.Orqa miyaning bo'yin kengaymasi o'tkir shikastlanishida bo'shashgan tetraparez (o'tkir miyelopatiyalar).

Etiologik omilga ko'ra, o'tkir miyelopatiyalar kompression, yallig'lanishli (yuqumli, tarqoq skleroz va boshqalar) va tomirga bog'liq bo'linishi mumkin. Kompression miyelopatiyalar ko'pincha umurtqadagi travma tufayli orqa miya moddasining ezilishi yoki umurtqaaro diskning prolapsasi orqa miya kanalining torayishi bilan bog'liq. Yuqumli miyelopatiyalar (miyelit) virusli (poliomielit, entero-, retro-, herpes viruslari, G'arbiy Nil sariq isitmasi virusi) yoki bakterial bo'lishi mumkin va ko'pincha immunitet tanqisligi bo'lgan bemorlarda (kimyoterapiya olgan OIV bilan kasallangan bemorlarda) rivojlanadi. O'tkir miyelit tarqoq skleroz (orqa miya, bosh va orqa miya shakllari), tizimli kasallikning (tizimli qizil yuguruk, Shegren kasalligi, nekrotik vaskulit va boshqalar) namoyon bo'lishi mumkin. Agar orqa miyaning butun diametri patologik jarayonda ishtirok etsa, ular ko'ndalang miyelit haqida gapirishadi. O'tkir qon tomir miyelopatiyasi (orqa miya insult) juda kam uchraydi va orqa miya qon tomir tizimining anormal rivojlanishi va uning orttirilgan patologiyasi (ateroskleroz, orqa miyani qon bilan ta'minlaydigan tomirlarga vertebrogen ta'sir va boshqalar) bilan bog'liq bo'lishi mumkin. Miyelopatiyaning etiologiyasiga qarab, bemorni so'rab surishtirish vaqtida aniqlanadigan bir qator anamnestik xususiyatlar mavjud. Yuqumli miyelitda zararlanish tana haroratining ko'tarilishi fonida rivojlanadi va qoida tariqasida 24 soat ichida aniq nevrologik yetishmovchilik rivojlanadi. Bunday hollarda nevrologik ko'rinishlar ko'pincha ba'zi virusli yoki bakterial kasallikning belgilaridan oldin bo'ladi (O'RVI, diareya va boshqalar). Mamlakatimizda yaqinda o'z ahamiyatini qayta tiklagan poliomielitning paralitik shakli haqida unutmashimiz kerak. Ushbu kasallikda nevrologik alomatlar isitma fonida, bir kun oldin gastroenterit bilan og'riganidan keyin paydo bo'ladi va falaj rivojlanishidan oldin qo'l va oyoq mushaklarida paresteziya va og'riq paydo bo'ladi. Orqa miya qon aylanishi buzilgan bo'lsa, qo'zg'atuvchi omil ko'pincha jismoniy yoki hissiy ortiqcha yuk va gemodinamik beqarorlikdir. Orqa miya insultidagi doimiy klinik ko'rinishlar

bosqichidan oldin, tushish xurujlari kuzatiladi, bunda bemorning qo'llari va oyoqlari ongni saqlab qolgan holda to'satdan zaiflashadi. Unterharnsheyda sindromi ham tasvirlangan, u 2-3 daqiqa davomida ongni yo'qotish bilan birga oyoq-qo'llarining to'satdan zaiflashishi va ongni tiklashdan keyin 3-5 daqiqa davomida harakatsizlik bilan tavsiflanadi.

Orqa miyaning bo'yin kengligi darajasidagi shikastlanishlar

O'BT bir nechta klinik xususiyatlarga ega. Shuni ta'kidlash kerakki, tetraparez faqat kasallikning birinchi kunida, bemorning oyoqlaridagi mushak tonusi hali o'zgarishga uchramaganda holda "yengil" namoyon bo'ladi. Aynan shu vaqtda, kasallikning dastlabki bosqichlarida, differentsial diagnostika qiyinchiliklari paydo bo'lishi mumkin. Faqat bir necha kundan keyin, agar orqa miya o'tkazgichlari patologik jarayonda ishtirok etsa, spastiklik qo'shiladi va tetraparez aralashadi. Istisno - bu poliomielit va poliomielitga o'xshash kasalliklar bo'lib, ularda faqat orqa miyaning kulrang moddasi zararlanadi, orqa miya oldingi va yon ustunlari uzgarmagan holda qoladi. Qoida sifatida, o'tkir miyelopatiyalarda oyoq-qo'llardagi mushaklar kuchsizligi assimetrikdir. Pay reflekslari birinchi kunida kamayishi mumkin (hatto yo'q bo'lishi mumkin), patologik reflekslar bo'lmasligi mumkin. O'tkir miyelopatiyaga shubha qilingan bemorni tekshirganda, birinchi navbatda, sezuvchanlik buzilishlariga e'tibor berish kerak: o'tkazuvchan va segmentar zararlanish turlari aniqlanadi. Tortilish belgilari, qoida tariqasida, kasallikning birinchi kunlarida yo'q. Bo'yin hududida to'satdan og'riqlar kasallikning boshlanishida paydo bo'lishi mumkin. Ko'pgina hollarda bemorlarda birinchi kundan boshlab siydikni ushlab turish va anal sfinkterlarning disfunktsiyasi rivojlanadi. Terining trofikasi buzilishlari rivojlanishi shikastlanish darajasidan pastda rivojlanadi.

Nerv-mushak uzatilishining buzilishi tufayli sust tetraparez.

Nerv-mushak uzatilishining buzilishi holatlarida O'BTning o'ziga xos xususiyati mushaklar kuchsizligining proksimal tarqalishidir. Pay reflekslari saqlanib qoladi yoki kamayadi, hissiy buzilishlar yo'q, tos a'zolarining funktsiyalari buzilmaydi.

Miasteniyaning tarqalgan shakli (miasteniyaya gravis) o'zini miyastenik inqiroz sifatida ko'rsatishi mumkin - bemorning hayotiga tahdid soladigan bulbar va nafas olish mushaklari ishtirokidagi umumiy mushaklar kuchsizligining keskin rivojlanishi. Bemor haqida hech qanday ma'lumot bo'lmasa yoki miyasteniyaya gravis inqirozining boshlanishi bo'lsa, vaziyatni aniqlash qiyin. Anamnezda dinamik ikki tomonlama ko'rish, ko'z qovoqlarining tushishi, chaynash mushaklarining kuchsizligi, bo'yin muskullarining kuchsizligi va tugallanmalarda mushaklarining kuchsizligi haqida

shikoyatlar mavjud bo'lsa, miyastenik inqirozga shubha tug'ilishi kerak. Miasteniya gravisidagi tetraparez asosan proksimal, nosimmetrikdir. Tekshiruvda ko'pincha orbicularis oculi mushaklarining zaifligi va okulomotor buzilishlar kuzatiladi. Miyasteniya gravisidagi mashqlar testlari ijobiy bo'lib, mushaklarning g'ayritabiiy charchashini aniqlaydi. Tashxisga ijobiy prozerin testi va EMG tadqiqotida miyastenik tipdagi nerv-mushak uzatish blokini aniqlash yordam beradi.

Xolinerjik inqiroz O'BT sifatida ham namoyon bo'ladi, bulbar buzilishlari va nafas olish mushaklarining kuchsizligi bilan birga keladi. Miastenik inqirozdan prozerinni yuborishga reaksiyaning yo'qligi, shuningdek, antixolinesteraza preparatlarining haddan tashqari dozasi belgilari (gipersalivatsiya, bronxoreya, fassikulyatsiya, qorin og'rig'i) mavjudligi bilan farqlanadi. Bu holatni tashxislash osonroq, chunki u Miasteniya gravis bilan og'rikan, patogenetik terapiya olgan bemorlarda paydo bo'ladi. Nerv-mushak o'tkazuvchanligini buzilish, shuningdek, presinaptik darajada botulizm ekzotoksinining ta'siridan kelib chiqqan yuqumli kasallik botulizm bilan ham mumkin. Avvalo, bemor birinchi shikoyatlar paydo bo'lishidan oldin 2 kun ichida uy konservalarini iste'mol qilganligini aniqlash kerak. Kasallikning boshlanishi, birinchi navbatda, ovqatdan zaharlanish belgilari - qorin og'rig'i, qusish, ko'ngil aynishi, diareya bilan tavsiflanadi. Tana harorati normal bo'lishi mumkin. Botulizmning o'tkir bosqichi bosh aylanishi, ikki tomonlama ko'rish va oftalmoplegiyagacha bo'lgan og'ir okulomotor buzilishlar, shuningdek, midriaz va qorachiq reflekslarining buzilishi bilan tavsiflanadi. Disfagiya va disfoniya tetraparezdan oldin bo'ladi. Nafas olishning og'ir buzilishlari kuzatiladi

O'tkir polimiyozit, dermatomiyozit.

Ushbu tushunchalar turli xil etiologiyalarning skelet mushaklarining o'tkir yallig'lanishli zararlanishlarini o'z ichiga oladi. Bularga idiopatik polimiozit, kollagenoz tufayli kelib chiqqan polimiozit, ichki organlarning neoplazmalari sababli yuqumli va ikkilamchi polimiozit kiradi. Kasallik to'satdan paydo bo'lib, zaiflik, charchoq, gipertermiya, uyqu buzilishi va qayt qilish shikoyatlari bilan boshlanadi. Mushaklarning zaifligi oyoq-qo'llarning proksimal mushak guruhlariga, bo'yin muskullariga va ko'pincha faringeal mushaklarga ta'sir qiladi, bu esa disfagiya olib keladi. Tekshiruvda palpatsiyada mushak og'rig'i aniqlanadi. Og'riq shunchalik kuchli bo'lishi mumkinki, u kontrakturalar paydo bo'lishidan oldin ham bo'g'inlardagi passiv va faol harakatlarni cheklaydi. **Pay** reflekslari kamayadi. Dermatomiyozit bilan teri sindromi yuz, ko'krak va yuqori tugallanmalarda qizarish, shishish, giperpigmentatsiya bilan namoyon bo'ladi. Terining shishishi mushaklar va teri osti to'qimalariga tarqalishi mumkin. Bu holat gipertermiya, kengaygan limfa tugunlari va oshqozon-ichak traktining eroziv va yarali shikastlanishlari bilan kechadi.

Juda kam uchraydigan patologiya paroksizmal mioplegiya - ion kanallarining disfunktsiyasidan kelib chiqadigan genetik kasalliklar. Gipo-, giper- va normokalemik mioplegiyalar mavjud. Asosan, bu kasalliklar bolalik yoki o'smirlik davrida paydo bo'ladi, lekin ba'zida ular kattalarda ham namoyon bo'ladi. Krizning rivojlanishidan oldin jismoniy faoliyat, parhezda buzilishlar (shirinliklarni ortiqcha iste'mol qilish), diareya paytida qusish va axlatda mikroelementlarning keskin yo'qolishi va diuretiklarni qo'llash. Ba'zida aniq sabab yo'q, bu differentsial tashxis jarayonini murakkablashtiradi. Parezlarning tarqalishi ham ko'proq proksimaldir, ammo polimiyozitdan farqli o'laroq, distal parezlar juda aniq bo'lishi mumkin.

Qizilmiyaning haddan tashqari dozasi tufayli gipokalemik falaj, ko'pincha yo'talni nazoratsiz o'z-o'zidan davolash tufayli, alohida e'tiborga loyiqdir. Bu, birinchi navbatda, surunkali obstruktiv o'pka kasalligi bo'lgan keksa bemorlarga yoki "shirin konfetlar" ga ega bo'lgan bolalarga tegishli. Kodeinni o'z ichiga olgan dori-darmonlarni va unga qo'shimcha komponent sifatida qizilmiya ildizi ekstraktini (masalan, Kodelak) qabul qiladigan giyohvandlarda kuchli mushak og'rig'i bilan birga, asosan proksimal tetraparez rivojlanadi; pay reflekslari t saqlanib qoladi, hissiy buzilishlar yo'q. Qizilmiya tufayli mineralokortikoid etishmovchiligi sindromi rivojlanadi. Arterial gipertenziya, metabolik alkaloz va og'ir holatlarda tashqi nafas olishning disfunktsiyasi kuzatiladi.

XULOSA

Shunday qilib, O'BT ning differentsial tashxisi qiyin. Ko'rib chiqilgan nozologik shakllarning aksariyati kundalik amaliyotda kamdan-kam uchraydi, bu esa amaliyotchi nevrologlarning O'BT ning bemorning hayoti uchun xavfi to'g'risida hushyorligining zaiflashishiga, shuningdek, ushbu shartlarni differentsial diagnostika qilish uchun aniq algoritmnining yo'qligiga olib keladi. O'BT bilan og'rikan bemorni tekshirish xususiyatlari, kasallik tarixi, klinikasi va ushbu maqolada tavsiflangan qo'shimcha tekshirish usullarining natijalari ushbu muammo haqida umumiy fikr beradi va o'z vaqtida tashxis qo'yish va keyingi tashxisni aniqlashga va bemorni davolashga yordam beradi.

REFERENCES

1. Arnason B.G., Soliven. B. Acute inflammatory demyelinating polyradiculoneuropathy. Peripheral neuropathy. Eds. P.J. Dyck, P.K. Thomas, 3rd Edition, 1993;2:1437-97.
2. Мументалер М., Маттле Х. Неврология. М., 2007.
3. Меркулова Д.М., Никитин С.С., Меркулов Ю.А. Алгоритм диагностики и лечения кризовых состояний у больных миастенией гравис. Атмосфера. Нервные болезни 2008;2:7-12.

4. Пирадов М.А. Синдром Гийена–Барре. М., 2003.
5. Хронические нейроинфекции. Под ред. И.А. Завалишина, Н.Н. Спирина, А.Н. Бойко, С.С. Никитина. М.: ГЭОТАРМедиа, 2011. 560 с.
6. Супонева Н.А., Никитин С.С., Пирадов М.А. Тяжелые острые демиелинизирующие полиневропатии: некоторые аспекты клиники, диагностики и лечения. Русский медицинский журнал 2003;25:1377–80.
7. Супонева Н.А., Пирадов М.А., Никитин С.С., Алферова В.П. Острый гипокалиемический паралич вследствие передозировки препарата, содержащего корень солодки. Анналы клинической и экспериментальной неврологии 2008;1:47–51.
8. Wongthim S., Nemachudha T., Punthumchinda K. Respiratory insufficiency associated with acute hepatic porphyria. J Med Assoc Thai 1989;72(11):655–9

ПВХ-КОМПОЗИЦИЯЛАРНИНГ ХОССАЛАРИГА НАНОҚЎШИМЧАЛАРНИНГ ТАЪСИРИ

т.ф.д.,проф **Ф.Н.Нурқулов**

Кимё технологиялари илмий-тадқиқот институти лаборатория мудири

Ў.Д.Ҳакимов

Қашқадарё вилояти ФВБ

АННОТАЦИЯ

Ушбу тадқиқот ишида ёниш жараёнининг схемаси кўриб чиқилган. Конденсацияланиш фазасида содир бўладиган ва газ шаклидаги ёқилгининг ҳосил бўлишини белгилаб берадиган асосий жараённи секинлаштириши ёки тўхтатиши учун термик стабиллиги юқори бўлган полимерларни қўллаш, газ шаклидаги деструкция маҳсулотларининг миқдорини камайтирувчи наноқўшимчалардан фойдаланиш, тизимнинг иссиқлик сизими ва иссиқлик ўтказувчанлигига таъсир қилувчи наноқўшимчаларни қўшиши орқали полимер материалнинг иссиқлик-физик хоссаларини ўзгартириши мумкинлиги кўрсатилган.

Калит сўзлар: *антипирен наноқўшимчалари, ёнувчанлик, оловбардошлик, полимер композициялар.*

АННОТАЦИЯ

В данной исследовательской работе рассмотрена схема процесса горения. Использование полимеров с высокой термостабильностью для замедления или остановки основного процесса, происходящего в фазе конденсации и определяющего образование газообразного топлива, использование нанодобавок, уменьшающих количество газообразных продуктов разрушения, добавление нанодобавок, влияющих на теплоемкость и теплопроводность системы. Свойства можно изменять.

Ключевые слова: *огнезащитные нанодобавки, горючесть, огнестойкость, полимерные композиции*

ABSTRACT

In this research work, the scheme of the combustion process is considered. Using polymers with high thermal stability to slow down or stop the main process that occurs in the condensation phase and determines the formation of gaseous fuel, using nano-additives that reduce the amount of gaseous destruction products, adding nano-additives that affect the heat capacity and thermal conductivity of the system. properties can be changed.

Keywords: *flame retardant nanoadditives, flammability, fire resistance, polymer compositions*

КИРИШ

Полимер материалларнинг ёнувчанлигини камайтириш усуллари 1-расмда келтирилган ёниш жараёни схемасини таҳлили асосида кўриб чиқиш мумкин. Полимерларнинг диффузион ёниши бу ўзини ўзи сақлаб турувчи кўп босқичли циклик жараёни бўлиб, унда иссиқлик ва массанинг ўзаро боғлиқ тарзда олиб ўтилиши муҳим роль ўйнади. Жараённинг мураккаблиги ва кўп босқичлилиги белгилаб берувчи босқичларни ўрганилишини қийинлаштиради, ammo бундай таъсирнинг эҳтимолий йўллари сонини оширади. Ҳақиқатдан ҳам, жараённи тўхташига сабаб бўлувчи шароитларни яратиш учун жараённинг ҳосил бўлишига, аланганинг тарқалишига ёки ёнишнинг стационар тезлигига таъсир қилиш мумкин. жараёнга конденсаланиш ва газли фазаларда, шунингдек, уларни ажралиш юзаларига таъсир қилиш мумкин. Ҳар қайси ҳолда, таъсир қилишдан мақсад – ёниш жараёни циклини қайсидир жойда узишдир. Ёниш циклини узиш жойи ва усулига боғлиқ ҳолда ёнувчанлиги паст бўлган полимер материалларни олишни кўп йўллари таклиф қилиш мумкин. Ушбу йўллари куйидаги тарзда гуруҳлаш мумкин.

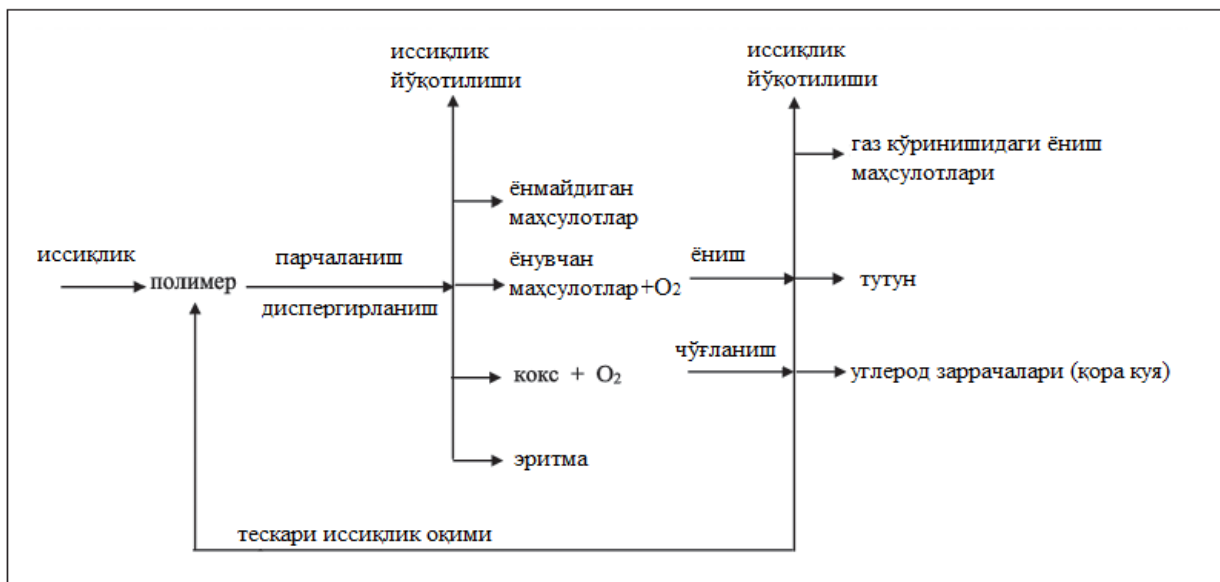

1-расм. Полимер материалларнинг ёнувчанлигини камайтириш усуллари

1. Полимернинг газланишига олиб келадиган асосий жараён, яъни термик деструкцияни секинлатиш ёки тўхтатиш учун куйидагиларни амалга ошириш мумкин: а) юқори термик стабилликка эга бўлган полимерларни, масалан асосий занжирида ароматик ёки гетероциклик бўғинлари бўлган полимерлар,

элементоорганик ва таркибида гелъ бўлган полимерлар ёхуд модификациялашган полимерларни қўллаш ва бу орқали бириктирувчи агентлар ёки ионлаштирувчи нурлатиш ёрдамида ириккан структураларни ҳосил қилиш; б) газ шаклидаги деструкция маҳсулотларини миқдорини камайтирувчи, масалан деструкция жараёнини учмайдиган карбонлаштирилган қолдиқ йўли бўйича йўналтирувчи наноқўшимчаларни қўллаш; в) тизимнинг иссиқлик сифими ёки иссиқлик ўтказувчанлигига таъсир кўрсатувчи наноқўшимчаларни кўшиш орқали полимер материалнинг иссиқлик-физик хоссаларини ўзгартириш.

2. Газли фазада содир бўлувчи ва ёниш жараёнини ушлаб турувчи реакцияларнинг тезлигини пасайтириш учун қуйидагиларни амалга ошириш мумкин: а) ёнувчан газларнинг концентрациясини камайтириш, масалан, ёнмайдиган ва кам ёнувчан маҳсулотларни чиқариб парчаланадиган полимерлар ёки наноқўшимчаларни ишлатиб; б) наноқўшимчаларни ёки полимер занжирлар фрагментларини ёнишини секинлатувчи парчаланиш маҳсулотлари алангасининг фаол марказларига кимёвий таъсир кўрсатиш ҳамда полимер материалларнинг газланиши ва ёнишида ҳосил бўладиган аэрозол заррачалари билан тўқнашиш натижасида фаол марказларни дезактивациялашорқали ёниш жараёнини ёйилишига сабаб бўладиган реакцияларни ингибациялаш.

3. Ёниш циклини узилиши шунингдек конденсатли ва газли фазалар ўртасида масса ва иссиқлик алмашинуви ўзгариши натижасида ушбу фазалар орасидаги бўлиниш юзасида ҳам содир бўлиши мумкин. Бунга эришиш учун юзага ҳимоя қопламаси сепилади ёки полимер материалнинг термик парчаланиши вақтида юза ҳимоя қатлами ҳосил қилинади. Қопламалар қийин алангаланувчи ёки ёнмайдиган бўлиши ва асосий полимер материалнинг алангаланишини олдини олиши мумкин, шунингдек, иссиқлик изоляцияловчи бўлиши мумкин, бунда уларнинг асосий вазифаси алангадан келувчи тескари иссиқлик оқимини материалга таъсирини кучсизлантириш. Кокс ҳосил бўлишига мойиллиги юқори бўлган полимерларнинг, шунингдек, фосфор ёки бром таркибли наноқўшимчалар бўлган карбозанжирли полимерларнинг термик парчаланишидаюзасида шишасимон ёки ғовакларни ёпиқ бўлган қаттиқ кўпик кўринишидаги қатлам ҳосил бўлади. Бу ҳимоя қатлами газли фазага полимерларнинг ёнувчан термодеструкция материалларини чиқишини чеклайди ва полимерга иссиқлик таъсирини камайтиради.

Полимер материалларнинг ёнувчанлигини пасайтиришнинг барча мумкин бўлган йўллари ушбу рўйхат билан чекланмайди. Шунчаки, бу энг кенг

тарқалган усуллардир. Ёнувчанликни пасайтиришнинг амалиётда қўлланиладиган усуллари одатда юқорида санаб ўтилган турли усулларни ўз ичига олади.

Катта тоннажли полимерлар асосидаги материаллар, асосан, полимеризацион материаллар, яъни полеофилинлар, поливинилхлорид, стиро пластик ва бошқа углеродли полимерлар учун ёнувчанликни пасайтириш асосан ёнишни секинлатувчи тўлдирувчиларни қўшиш орқали эришилади.

Адабиётлардаги маълумотлардан маълумки, полимер материалларнинг ёнувчанлигини пасайтириш учун тўлдирувчилар сифатида табиий силикатлар таклиф қилинган. Аммо каолин каби арзон ва экологик жиҳатдан хавфсиз бўлган нанокўшимча етарлича ўрганилмаган. Шунинг учун мазкур ишда антипирен нанокўшимчалар сифатида каолиндан фойдаланиш имкониятларини ўрганиш натижалари келтирилган (1-жадвал).

Каолин, унинг таркиби ва хоссалари

Каолин ёки оқ лой ($Al_2O_3 \cdot 2SiO_2 \cdot 2H_2O$) – бу гидратланган алюминий силикат бўлган минерал. Амалиётда икки асосий турдаги каолин ишлатилади: таркибида гидрат сув бўлган табиий каолин ва қиздириб сувсизлаштирилган каолин. Нисбатан катта ўлчамли каолин заррачалари бир неча ўзаро боғланган пластинасимон пўстлоқлардан ташкил топади. Энг кичик фракциялар асосан ингичка пластинасимон пўстлоқлардан иборат бўлади.

Таркибида гидратацион сув бўлган каолин ноабразив, кимёвий жиҳатдан мустаҳкам бўлади, унинг заррачалари эса нисбатан юқори юза майдонига эга бўлади ва бу тўлдирилган композицияларнинг қовушқоқлигини кескин ошишига сабаб бўлади. Каолинни реакцияга киришувчи тизимларга киритишда у ҳосил қилувчи муҳитнинг кислоталилигини ҳисобга олиш лозим. Таркибида гидратацион сув бўлган каолин кўп полимерлар ва боғловчиларда, айниқса дисперсловчи агентлар ёки юза-фаол моддалар бўлганда осон дисперсланади. Қалта толалар билан кучайтирилган термофаол смолаларни каолин билан тўлдиришда уларнинг оқиши бир текис бўлади ва бу хоссалари бир хил бўлган композицион материалларни олишга имкон беради.

Қиздирилган (сувсизлаштирилган) каолин учун юқори қаттиқлик хосдир, унинг асосидаги термо ва реактопластлар юқори электрик хоссаларга эга бўлади.

Сувга чидамлиликини ошириш, электрик хоссаларни яхшилаш ва максимал мустаҳкамловчи эффектга эришиш учун заррачаларининг юзаси махсус ишлов берилган каолиндан фойдаланилади (1-жадвал).

1-жадвал

Каолиннинг типик кимёвий таркиби

Элемент	Таркибига мазкур элемент кирувчи бирикма	Бирикма миқдори, %	
		Гидратланган каолинда	Қиздирилган каолинда
Кремний	SiO ₂	45,4	52,1–52,9
Алюминий	Al ₂ O ₃	38,8	44,4–45,2
Темир	Fe ₂ O ₃	0,3	Излар
Титан	Ti ₂ O ₃	1,5	0,8–2,0
Кальций	CaO	0,1	–
Натрий	Na ₂ O	0,1	–
Калий	K ₂ O	Следы	–
Қиздириш жараёнидаги йўқотишлар	H ₂ O	13,8	0,5–0,9

Каолин миқдорини кислород индексига таъсири

ПВХ-пластикат ва унинг модификациялаштирилган композицияларини ёнувчанлигини ўрганиш шуни кўрсатдики, тўлдирувчи сифатида каолидан фойдаланишда оловбардошлик ошади (2-жадвал).

2-жадвал

Ўчиш ватқини композиция таркибига боғлиқлиги

Таркиб	Ўчиш вақти, с
ПВХ-пластикат (бошланғич рецептура)	4.5
ПВХ-пластикат + 3% каолин	1.5
ПВХ-пластикат + 5% каолин	1
ПВХ-пластикат + 10% каолин	1

Келтирилган маълумотлардан кўришиб турибдики, ПВХ-пластикатга каолинни қўшиш ёнғин ўчиши вақтини 4.5 с дан 1 с га тушишига олиб келди.

Адабиётларда полимерларнинг ёнувчанлигини пасайтиришнинг икки механизми таклиф қилинган. Биринчи ҳолатда ижобий эффектга ёниш зонаси ва полимер материал орасидаги масса ва иссиқлик олиб ўтилишига таъсир қилувчи карбонизациялашган қатлам шаклланиши сабабли эришилади. Иккинчи вариантда полимернинг термик деструкцияси жараёнида алюмосиликатларнинг каталитик фаоллиги ҳисобга олинади. Бу фаоллик жараёни пасайиш томонга силжитади ва бу билан максимал иссиқлик ажралиш тезлигини пасайтиради.

Кўриб чиқилаётган ҳолатда силикат наноқатламлар ичида жойлашган поливинилхлорид молекулаларининг бир қисми оддий углеродли коксга нисбатан термостабиллиги юқорироқ бўлган конденсатланган кокс-керамик қолдиққа трансформацияланади деб тахмин қилиш мумкин. Шундай қилиб, ишлаб чиқилган нанокомпозит ПВХ-пластикатларнинг наъмуналари ёнғин хавфсизлиги паст турдаги юқори кокс ҳосил қилиш қобилиятига эга.

Шуни таъкидлаш муҳимки, мазкур ҳолатда антипирен сифатида таркибида карбамид бўлган монтмориллонит ишлайди ва у экологик жиҳатдан хавфсиз маҳсулот бўлиб иссиқлик таъсирида ва эксплуатация жараёнида атроф-муҳитни ифлослантормайди.

Шу билан бирга, самарали кокс ҳосил қилинишиг қарамасдан ПВХ нанокомпозитларнинг ёнишида максимал тутун ҳосил бўлиш даражаси оддий ПВХ ёнишидаги даражадан ошмайди, унинг миқдори эса барча ҳолларда бир ҳил бўлади. Олинган натижалар нанокомпозитларнинг ёниш механизмида уларнинг кокс ҳосил қилиш роли муҳимлиги ҳақида ҳулоса қилишга олиб келади. ПВХ-пластикат ва унинг асосидаги нанокомпозитларнинг кокс қолдиқларини хлор миқдорига тахлили шуни кўрсатдики, нанокомпозитларнинг кокс қолдиқлари бошланғич пластикатга нисбатан 2 баробар кам хлор бор ва бу ёнишда хлорли водород ажралиб чиқиши пасайиши ҳақида далолат беради.

Ушбу маълумотлар ПВХ-пластикат ва унинг асосидаги нанокомпозитларнинг ёнишида ажралиб чиқадиган хлорли водороднинг массаси бўйича улушини ГОСТ Р МЭК 60754-1-2015 бўйича ўлчаш орқали тасдиқланган.

Пластификаторлар миқдорини кислород индексига таъсири

Кабелли пластификаторларнинг асосий компонентларидан бири бу пластификатор бўлиб, у ПВХ га эластиклик хоссаларини беради ва музга чидамлилигини оширади. Биз пластификатор сифатида ДБЭА дан (дибутоксидиэтиладипинат) фойдаландик. У полимер билан яхши чиқишади ва экологик жиҳатдан хавфсиз ҳисобланади.

Пластификаторлар пластикатлаштирилган полимерларнинг ёнувчанлигига катта таъсир кўрсатади. Пластификатлаштирилган полимерлар таркибидаги дикарбон кислоталарнинг мураккаб эфирлари каби паст молекулали пластификаторлар аланга билан контакт қилганда полимер плёнкадан ажралиб чиқади ва сўнг алангланади. 360° гача бўлган ҳарорат интервалида пластификаторларнинг парчаланиши оқибатида ПВХ-компоиция массасини йўқотилиши ПВХ ни дегидрохлорлаш реакциясидагига нисбатан 1.5 баробар

кўп бўлади. Юқори ҳароратларда пластификаторларнинг буғланиши газли фазадаги ёнувчан материалларнинг концентрациясини ошишига олиб келади.

ПВХ-пластификатнинг оловбардошлилиги пластификаторлар миқдорига боғлиқлиги сабабли бошланғи пластикат И40-13 нинг базавий рецептурасида ДБЭА миқдорини кальция карбонат миқдорини ошириш ҳисобига камайтириш имконини ўрганиш ва сўнг олинган таркибларнинг эксплуатацион хоссаларини ўрганишга қизиқишни келтириб чиқарди. Бунда базавий рецептурадаги ПВХ ва бошқа компонентларнинг миқдори ўзгаришсиз қолдирилди.

Олинган композицияларнинг физик-механик хоссалари ва оловбардошлилигини ўрганиш натижалари 3-жадвалда келтирилган.

3-жадвал

Олинган композицияларнинг физик-механик хоссалари

Таркиб	$\sigma_{раз}$, МПа	ϵ , %	$\sigma_{изг}$, МПа	$T_{хр}$, °C	Оловбардошлик, 200°C да, мин	КИ, %
7% ДБЭА + 6,56% CaCO ₃ (бошланғич рецептура)	18,0	180	60,5	-28	60	25
25% ДБЭА + 8,56% CaCO ₃	16,6	195	41,2	-23	47	28,6
23% ДБЭА + 10,56% CaCO ₃	17,7	196	49,5	-20	47	27,5
20% ДБЭА + 13,56% CaCO ₃	20,5	167	137,3	-16	65	29,1

3-жадвалдаги маълумотларни таҳлил қилиб шуни айтиш мумкинки, И40-13А таркибида массаси бўйича 62% ПВХ ни пластификациялаш учун массаси бўйича 20% ДБЭА етарли бўлади, бунда тўлдирувчининг миқдорини камида икки баробар ошириш мумкин. Компонентларнинг ушбу нисбатида КИ қиймати 4 бирликка ошади ва 29.1% га тенг бўлади. Аммо пластификатор миқдори камайиши билан мўртлашиш ҳарорати пасаяди.

Кейинчалик биз тўлдирувчи (каолин) миқдорини ПВХ-пластификатнинг оловбардошлилигига таъсирини ўргандик (4-жадвал).

4-жадвалда келтирилган ПВХ-пластификатнинг оловбардошлилигини ўрганиш натижалари шуни кўрсатадики, каолин миқдори ошиши билан пластикатнинг кислород индекси кескин катталашади. 15% оптимал миқдор

ҳисобланади, чунки киритилган наноқўшимча миқдори камайтирилганда КИ пасаяди, оширилганда эса КИ ўзгармайди.

4-жадвал

ПВХ-пластикат кислород индексини унинг таркибига боғлиқлиги

Таркиб	Кислород индекси, %
ПВХ-пластикат (бошланғич рецептура)	25
ПВХ-пластикат + 5 % каолин	27,5
ПВХ-пластикат + 10 % каолин	28
ПВХ-пластикат + 15 % каолин	29,5
ПВХ-пластикат + 20 % каолин	29
ПВХ-пластикат + 15 % каолин +7 % CaCO ₃	29,4

ХУЛОСА

Шундай қилиб, каолин ПВХ-материаллар учун перспектив, арзон ва экологик жиҳатдан ҳавфсиз тўлдирувчи бўлиб, у уларнинг ёнувчанлигини самарали пасайтиради. ПВХ-пластикатнинг бошланғич рецептурасида кальций карбонат миқдорини ошириш орқали ҳам шундай эффектга эришилади. Каолин ва ортиқча кальций карбонат биргаликда ишлатилганда синергик эффект кузатилмайди.

ҲОЙДАЛАНИЛГАН АДАБИЁТЛАР (REFERENCES)

1. Ўзбекистон Республикасининг 2009 йил 30 сентябрдаги “Ёнғин хавфсизлиги тўғрисида”ги Қонуни ЎРҚ-223-сон. (Ўзбекистон Республикаси қонун ҳужжатлари тўплами, 2009 й., 40-сон, 430-модда).
2. Ўзбекистон Республикаси Президентининг 2019 йил 20 февралдаги ПҚ-4198-сонли “Қурилиш материаллари саноатини тубдан такомиллаштириш ва комплекс ривожлантириш чора-тадбирлари тўғрисида” ги қарори.
3. Асеева Р.М., Заиков Г.Е. Снижение горючести полимерных материалов. М.: Знание, 1981. 61 с.
4. Вейл Э., Левчик С. Антипирены для пластмасс и текстиля. Практическое применение. Мюнхен: Издво Хансер, 2009.
5. Гликштерн М. В. Антипирены // Полимерные материалы. 2003. № 3. С. 22–23; № 4. С. 15–18.
6. Халтуринский Н.А., Берлин А.А., Попова Т.В. Горение полимеров и механизмы действия антипиренов // Успехи химии. 1984. Т. 53, № 2. С. 21.

7. Копылов В.В. Полимерные материалы с пониженной горючестью. М.: Химия, 1986. 224 с.
8. Гуль В.Е., Кулезнев В.Н. Структура и механические свойства полимеров. М.: Изд. Лабиринт, 1994. 367 с.
9. Асеева Р.М., Заиков Г.Е. Горение полимерных материалов. М.: Наука, 1981. 280 с.

SPATIAL DISTRIBUTION OF TEMPERATURE IN THERMOCOUPLES

Karimov Sardorbek Kayumjon ugli,

Khamdamova Etiborkhon Foziljon kizi

Fergana State University, 2nd year graduate student

Gaynazarova Kizlarkhon Isroilovna,

Doctor of Philosophy (PhD) in Physical and Mathematical Sciences

ABSTRACT

It is shown that, depending on the spatial distribution of temperature in semiconductor thermocouples, temperature instability can occur at "negative" temperature differences and "positive" temperature instability can occur.

Key words: *Pelte effect, Seebeck effect, Thomson effect, "negative" temperature, "positive" temperature, thermocouple*

ANNOTATSIYA

Yarimo'tkazgichli termoelementlarda haroratning fazoviy taqsimlanishiga qarab, "salbiy" harorat farqlarida haroratning beqarorligi paydo bo'lishi va "ijobiy" haroratning beqarorligi yuzaga kelishi mumkinligi ko'rsatilgan.

Kalit so'zlar: *Pelte effekti, Zeebek effekti, Tomson effekti, salbiy" harorat, "ijobiy" harorat, termopara*

АННОТАЦИЯ

Показано, что в зависимости от пространственного распределения температуры в полупроводниковых термопарах может возникать температурная неустойчивость при «отрицательных» перепадах температур и «положительная» температурная неустойчивость.

Ключевые слова: *эффект Пельте, эффект Зеебека, эффект Томсона, «отрицательная» температура, «положительная» температура, термопара.*

As is well known [1,2] Pelte thermocouples are also used as transducers of thermal or electrical signals. It is easy to check that the change in the temperature of the working compound that we want to use, that is, the change in the hot signal, leads to a change in the values that describe the thermoelectric properties of the semiconductor. Therefore, in our article, the spatial dependence of temperature and the calculation of temperature instability of thermocouples. In calculating this, we take into account the Thomson thermoelectric phenomenon, as well as the Peltier, Joule and Seebeck effects. Then it is not difficult to obtain a heat equation of the

hydrodynamic type that describes the time-space dependence of temperature.

$$\frac{\partial T}{\partial x^2} + \frac{\partial \ln S}{\partial x} \cdot \frac{\partial T}{\partial x} + \frac{j}{x^\sigma} = \frac{1}{a} \frac{\partial T}{\partial t} \quad (1)$$

where $\chi = \chi_0 T^m$ the thermal conductivity of the $\sigma = \sigma_0 T^l$ grid, the electrical conductivity of the semiconductor, the numbers m and l (power), $j = \tau/S$ - the values of which are the current density depending on the propagation mechanism of current carriers, is the cross-sectional area of $S(x) = S_0(1 + \beta x)S_0$. "cold" is a parameter describing the spatial relationship of the contact (T_{xoi} with temperature) and the cross-sectional area of the thermocouple; The x -axis is chosen in the direction of increasing temperature difference - T_{zop} the temperature of the "hot" contact, $T(x=0) = T_{xoi}$, $T(x=1) = T_{zop}$, l - the distance between the temperature and the contacts T_{xoi} u T_{zop}

We immediately note that the equation in the form (1) can be solved only with the help of a computer. Because, at present, we do not have experimental results that allow us to compare them with numerical (computer) calculations and solutions. To do this, we change equations (1) taking into account the dependence.

Then the heat equations of the hydrodynamic type for the stationary mode of the thermocouple take the form

$$y^2 T'' + 2yT' + \gamma T^n = 0 \quad (2)$$

Here $T' = \frac{\partial T}{\partial x}$, $T'' = \frac{\partial^2 T}{\partial y^2}$, $y = 1 + \beta x$, $\gamma = \tau / (S_0 \sigma_0 \chi_0)$

The number n of experimentally realized temperature range (200÷) $n=3$. In this case $T^3 \approx \beta_T + \alpha_T \cdot T = \theta$, with less than 17% error, we can guess that $\beta_T = -3,09 \cdot 10^{+7} K^3$, where θ . Then we write (2) as

$$y^2 \theta'' + 2y\theta' + \gamma\theta = 0 \quad (3)$$

$$\theta = C_1 y^\nu - C_2 y^{-\nu} \quad (4)$$

Where $\tilde{\gamma} = \gamma \alpha_T$. Calculations show that for single crystals of lead chalcogenides $\tilde{\gamma} < 0,25$. In this case, the solution (3) is in the form of Case (4).

Where $\nu = \frac{1}{2} \sqrt{1 - 4\tilde{\gamma}}$. The unknown coefficients C_1 u C_2 are determined using the boundary conditions:

$$\begin{aligned} \theta(x=0) &\equiv \theta_{xoi} = \alpha_T T_{xoi} + \beta_T \\ \theta(x=1) &\equiv \theta_{zop} = \alpha_T T_{zop} + \beta_T \end{aligned} \quad (5)$$

Peltier coefficient in the working junction, where $T = T_{xoi}$ r is the electrical resistance of the field between the contacts. Then the solution of equation (3) is written as follows

$$\theta = \frac{\sqrt{y}}{4\nu} \left[2(\theta_{x_{01}} - \theta_{x_{02}})(y^\nu - y^{-\nu}) + 2\nu\theta_{x_{01}}(y^\nu + y^{-\nu}) \right] \quad (6)$$

From expression (6), $\rightarrow y_0 = 1 + \beta t$ is determined instead of $\theta(x=1) \equiv \theta_{x_{0p}}$.

As can be seen from the expression under the ice, if $\nu(\nu \ll 1)$ u is at small values, the change in the temperature of the working compound $2\theta'_{x_{01}} < \theta_{x_{01}}$ can be negative, so if $\sigma T < 0$ σT is also negative, then there is a further decrease in temperature. the working compound leads to an increase in the amount of absorbed heat, as a result of which the instability of the space temperature is possible.

Thus, depending on $T(x)$, it can turn out to be "negative" when the temperature drops to a certain value with a voltage increase (U) in certain value ranges Holtzman B.M. values take negative values $U = U_0 -$ and $U > U_0$ positive (in the case we considered), and "positive" instability when the opposite situation occurs.

REFERENCES

1. Azimov, T., Gajnarova, K., & Onarkulov, K. (2020). Method for determining the contact resistance of thermoelements. *Euroasian Journal of Semiconductors Science and Engineering*, 2(5), 11.
2. Karimberdi, O., Usmanov, Y., & Toolanboy, A. (2020). Semiconductor sensor for detecting volume changes at low temperatures. *European Journal of Molecular & Clinical Medicine*, 7(2), 2353-2358.
3. Onarkulov, K., Gaynazarova, K., & Tashlanova, D. (2022). Termoelektrik samaradorlikni qotishmalardagi elektronlar va teshiklarning harakatchanligiga bog‘lanishi. *Science and innovation*, 1(A4), 56-59.
4. Egamberdiyevich, O. K., Yakub, U., & Ma'Rifjonovich, A. T. (2020). Semiconductor sensor for detecting volume changes at low temperatures. *Austrian Journal of Technical and Natural Sciences*, (1-2), 16-20.
5. Ma'Rifjonovich, A. T., & Egamberdiyevich, O. K. (2020). Effect of commutation solder on the operating characteristics of cooling elements based on bismuth and antimony chalcogenides. *Austrian Journal of Technical and Natural Sciences*, (1-2), 21-25.
6. Набиев, М. Б., Онаркулов, К. Э., Ахмедов, М., Гайназарова, К., & Исроилжонова, Г. С. (2017). Разработка и исследование экстремальных режимов работы полупроводниковых термоэлементов нестационарного термоэлектрического охлаждения. In *Актуальные вопросы высшего профессионального образования* (pp. 101-104).
7. Azimov, T. M., Gaynazarova, K. I., Onarkulov, M. K., & Yuldashev, A. A. (2021). Thermoelectric and Galvanomagnetic Properties of the Alloy Bi₂Te_{3+0.04}

Weight% Ni in the Temperature Range 77÷ 300 K. *American Journal of Modern Physics*, 10(6), 124-128.

8. Gaynazarova Kizlarxon Isroilovna, Mamajonova Sabohat Rustam qizi. STUDY OF STOCHIOMETRICAL COMPOSITION IN OBTAINING TERTIARY COMPOUNDS. Scientific aspects and trends in the field of scientific research International scientific-online conference Part 9 APRIL 30th collections of scientific works Warsaw 2023.

9. G'aynazarova Kizlarxon Isroilovna, Turg'unboyeva Madina Salimjon qizi. PROPERTIES OF ELECTROPHYSICAL PARAMETERS OF SOLID ALLOYS BASED ON Sb-Bi-Te. STUDY OF STOCHIOMETRICAL COMPOSITION IN OBTAINING TERTIARY COMPOUNDS. Scientific aspects and trends in the field of scientific research International scientific-online conference Part 9 APRIL 30th collections of scientific works Warsaw 2023.

10. Kizlarkhan Gaynazarova, Gulsunoy Hoshimova. CRYSTALLOGRAPHIC STRUCTURE, TEXTURE AND PREFERENTIAL ORIENTATION IN VEILS. Scientific aspects and trends in the field of scientific research International scientific-online conference Part 9 APRIL 30th collections of scientific works Warsaw 2023.

11. G'aynazarova Kizlarxon Isroilovna. CHARACTERISTICS OF MOBILITY IN TERTIARY SOLID SOLUTIONS. Материалы международной конференции «Оптические и фотоэлектрические явления в полупроводниковых микро- и наноструктурах» Фергана-2023.с.112-114.

12. K.Onarqulov, K.G'aynazarova. THERMAL CONDUCTIVITY OF THERMOELECTRIC COMPOUNDS BASED ON $\text{Bi}_2(\text{B}^{\text{VI}})_3$ va $\text{Sb}_2(\text{B}^{\text{VI}})_3$, (B^{VI} -Se, Te). Материалы международной конференции «Оптические и фотоэлектрические явления в полупроводниковых микро- и наноструктурах» Фергана-2023.с.26-27.

13. Q.I.Gaynazarova. CRYSTAL STRUCTURE OF CHALCOGENIDES OF THERMOELECTRIC ALLOYS BASED ON $\text{Bi}_2(\text{B}^{\text{VI}})_3$ and $\text{Sb}_2(\text{B}^{\text{VI}})_3$, (B^{VI} -Se, Te). Материалы международной конференции «Оптические и фотоэлектрические явления в полупроводниковых микро- и наноструктурах» Фергана-2023.с.110-112.

COMMENTARY ON CHARLOTTE BRONTE'S NOVEL JANE EYRE

Rayhana Shagiahmedova

The student of Ferghana State University, Uzbekistan

ABSTRACT

The article offers a general overview of the novel by the greatest English writer Charlotte Bronte, whose works are in great demand to this day. Her brilliant book about the life of a little woman "Jane Eyre" became the hope for a better life for many women around the world. An approach to the study of the work in different parts of the world is considered.

Keywords: *writer and poet, heroine of the novel, double conflict, opposites, realism, feminism.*

АННОТАЦИЯ

В статье представлен общий обзор романа величайшей английской писательницы Шарлотты Бронте, произведения которой пользуются большим спросом и по сей день. Ее блестящая книга о жизни маленькой женщины «Джейн Эйр» стала надеждой на лучшую жизнь для многих женщин во всем мире. Рассмотрен подход к изучению произведения в разных частях мира.

Ключевые слова: *писатель и поэт, героиня романа, двойной конфликт, противоположности, реализм, феминизм.*

INTRODUCTION

There was still no girl who remained indifferent after reading the famous novel by the English poet and novelist Charlotte Bronte "Jane Eyre". Being one of the most famous supporters of realism and romanticism in English literature, she created an immortal masterpiece based on her own biography, filling the work with a deep, sometimes bitter, but truly truthful, meaning.

It is known about the writer herself that her, being the third of six children of the clergyman of the English Church Patrick Bronte and his wife Maria, did not live an easy life. Having lost their mother early and left in the care of their father, the Bronte sisters went to the Cowan Bridge School for the daughters of the clergy, the conditions of which worsened the already poor health of the girls, including our heroine Charlotte. Of course, it was this institution that became the prototype of a boarding house called Lowood, whose pupil was Jane Eyre herself. Since the basis for the novel was the writer's own biography, the first edition was published under the title "Jane Eyre: Autobiography". Indeed, there are many elements from the writer's life in it, but it is worth emphasizing that it is also a socio-psychological

novel, because it touches on the whole depth of the human mind, the subtleties of the characters' characters and their development and formation in the process of reading the work.

DISCUSSION AND RESULTS

The exact date of the novel's publication fell on October 16, 1847. Due to the contradictions of views in the narrative, the novel immediately aroused increased interest. Despite the male pseudonym "Carrer Bell", under which the writer disappeared, the whole novel was completely imbued with such a clear female view of everything that was happening around that critics could not ignore it. Eyewitnesses of these events and people in whose circles this novel succumbed to a stormy discussion claimed that in the autumn and winter of 1847-1848, one after another, various versions of the authorship of this masterpiece were born, many discussions were held around this topic, which, in turn, were often far from the truth.

When studying the novel in depth, it is impossible not to pay attention to the double conflict: the conflict of characters, and, of course, the conflict within these characters. This distinctive detail permeates the entire work. The most striking example of this is the relationship- which is at the epicenter of the attention of critics, as well as readers- of the main character Jane Eyre and the mysterious Mr. Rochester: clashes with each other's characters, as well as the struggle taking place inside the characters of each hero, the struggle against their feelings and long-entrenched principles, the fear of taking a step into a new and unexplored life, the motive of the spiritual journey of the heroine, who goes for the sake of finding peace of mind. Rochester himself could not lose sight of Jane's contradictory nature, which was fighting within herself. "...you are a combination of strange opposites," he tells Jane [Bronte 1983:353]. Perhaps that's why Aunt Reed disliked her, mistaking it for deceit and hypocrisy. But, as happens in every romance novel, there are lovers on the shortcomings of the characters. And in this regard, Jane Eyre was no exception. What had so violently alienated Mrs. Reed attracted Miss Temple, the headmistress of Lowood School, as well as Mr. Rochester.

The novel itself includes several directions: it combines realistic and romantic features that complement each other organically in the work. We find an acute social conflict at the very beginning of the work: Aunt Reed's attitude to young Jane, her unsweetened childhood and all the difficulties she was forced to go through; the role of women in society in the 19th century; the social position of a person-all this gives us the features of realism. But the character of Jane Eyre, her timidity, mystery, sincere to the depths of her soul and unshakable love for Mr. Rochester, selflessness and her endless kindness -all this tells us about the obvious signs of romanticism. We

can say that they merged into one romantic -realistic direction and formed this masterpiece called "Jane Eyre". This was the reason for the comparison with the great proponent of romanticism, Byron, during discussions about the work of Charlotte Bronte and her heroines (especially Jane Eyre). In particular, a major English literary critic of the mid-20th century, W. Allen, expressed himself on this score, believing that Charlotte's novel is "a female response to Byron and his Byronic hero."

Turning directly to Jane herself, it is worth noting how she expresses herself in relation to the deceived and disappointed, but found peace in her faithful Janet, Mr. Rochester; how tenderly and lovingly she takes care of him, how significant her words are after returning to her crippled, not only physically, but also morally, beloved: "It's time to give you back your human form," I said, sorting through the long, thick strands of his regrown hair, "or else, I see, you have experienced a wonderful transformation-you have been turned into a lion or some other predatory animal." [Bronte 1983:492]

The heroes completely find the peace to which they both aspired, only by connecting. They no longer needed to restrain their feelings, their natural fervor. They were able not only to find peace and confidence in each other, that earthly human happiness, but also, much more importantly, found themselves.

But the heroine did not come to family happiness immediately. Before that, she tried to show the role of a woman in society and she succeeded. Jane, like Charlotte herself, aspired to freedom and independence. Therefore, the work clearly shows a call for the freedom of women, their comprehension of independence. Jane is in constant motion, development. She does not run away from problems, she takes a step into another world that she has not seen. And only after gaining full independence (including receiving an inheritance), she returned to her dear Rochester in order to create a family hearth. The work cannot fail to respond in the hearts of the weak and tender sex, because this work should become a motive for everyone to do more and achieve heights.

Thus, for a large number of Russian-speaking circles, the novel "Jane Eyre" is considered a love affair, while abroad it is called the first feminist literary monument that reveals not just the depth of a woman's inner world, but also defined the place of a woman as a "person". Indeed, it is not easy for women to find and take their place in a world belonging to men; but it is always possible to be a person who defends his own interests and principles, who knows his price, and also to fight for freedom.

REFERENCES

1. Bronte Ch. Jane Eyre.

2. Allen W. The English Novel: A Short Critical History. New York: E.P. Dunton, 1954. 454 p.
3. Ruslanovna, S. S. (2022). Description of Linguistik Variation Derivation and Use in Russian from the Point of Linguopragmatics. AMERICAN JOURNAL OF SCIENCE AND LEARNING FOR DEVELOPMENT, 1(2), 218-220..
4. Sultanova, S. (2020, December). GENERAL THEORY OF LINGUISTIC VARIATION. In Конференции.
5. Sultanova, S. (2021). On the definition of the terms “Variology”, “Variation”, “Variability”. ACADEMICIA: An International Multidisciplinary Research Journal, 11(3), 2307-2310.
6. Sevara, S., & Timur, A. (2021). GENERAL THEORY OF LINGUISTIC VARIATION. Chief Editor.
7. Sultanova, S., & Akhmadzhonov, M. (2023). THE PROBLEM OF THE «LITTLE MAN» IN RUSSIAN LITERATURE OF THE 19 CENTURE. Science and innovation, 2(B2), 52-54.
8. Sultanova, S. R., & Nematov, S. X. (2023). FEATURES OF TURGENEV HEROINES IN THE APPEARANCE OF A MODERN GIRL. FORMATION OF PSYCHOLOGY AND PEDAGOGY AS INTERDISCIPLINARY SCIENCES, 2(16), 113-117.
9. Султанова, С. Р. (2023). ФУНКЦИОНАЛЬНАЯ ЗНАЧИМОСТЬ ПЕЙЗАЖНЫХ ОПИСАНИЙ В СТРУКТУРЕ ХУДОЖЕСТВЕННОГО ТЕКСТА. Новости образования: исследование в XXI веке, 1(7), 987-992.
10. Sultanova, S., & Akhmadzhonov, M. (2023). THE PROBLEM OF THE «LITTLE MAN» IN RUSSIAN LITERATURE OF THE 19 CENTURE. Science and innovation, 2(B2), 52-54.
11. Sevara, S., & Nigina, B. (2022). Degrees of Comparison of Adjective Names in Russian and Uzbek Languages. Central Asian Journal of Literature, Philosophy and Culture, 3(10), 105-108.
12. Sultanova, S. (2020, December). GENERAL THEORY OF LINGUISTIC VARIATION. In Конференции.
13. Sultanova, S. (2021). On the definition of the terms “Variology”, “Variation”, “Variability”. ACADEMICIA: An International Multidisciplinary Research Journal, 11(3), 2307-2310.

ASLIYAT USLUBINING FRAZEOLOGIZMLARNI QO‘LLASHDA NAMOYON BO‘LISHI

Zuhriddinov Biloliddin Xiloliddin o‘g‘li

Toshkent davlat sharqshunoslik universiteti

stajyor-o‘qituvchisi

ANNOTATSIYA

Ma‘lumki, badiiy asarlarni bir tildan ikkinchi tilga o‘girishda erkin birikmalarni tarjima qilish qiyinchilik tug‘dirmaydi. Aksincha, ko‘chma ma’noda qo‘llanilgan turg‘un birikmalarni, ayniqsa, frazeologik birliklarni tarjima qilish qiyin kechadi. Tilning leksik birliklariga nisbatan birmuncha murakkab tarkibli lisoniy vositalari bo‘lmish frazeologik birliklarni tarjimada adekvat talqin etish tarjima amaliyotining o‘ta murakkab va, shu bilan birga, juda mas‘uliyatli masalalaridan hisoblanadi. Chunki frazeologik birliklar nutqning badiiy-tasviriy vositalari sifatida fikrning oddiy, betaraf bayonidan ko‘ra ko‘proq turli-tuman uslubiy vazifalarni ifoda etishda ishtirok etadilarki, ularning ushbu vazifalarini hisobga olgan holda, ularni tarjimada bejirim talqin etishga intilish badiiy asarning obrazli hamda hissiy-tasviriy qiymatini qayta yaratish yo‘lidagi jonbozlik bilan chambarchas bog‘liqdir. Frazeologik birliklarni tarjima qilishning o‘ta murakkab amaliy jarayon ekanligi asosan mazkur birliklar tabiatiga – ularning leksik, semantik va qurilish jihatlaridan murakkabligiga vobastadir. Boz ustiga, talay frazeologizmlar milliy xususiyatga egadirlarki, bu hol ham tarjimonlar oldiga qator amaliy qiyinchiliklarni ko‘ndalang qilib qo‘yadi.

Kalit so‘zlar. *Deyimlar, atasözler, frazeologik birlik, realiya,*

KIRISH

Frazeologik birliklar millatning ruhi, mentaliteti, turmush tarzini namoyon qiladi. Shunga muvofiq, asl nusxa va tarjima tillaridagi frazeologik birliklarning o‘ziga xos xususiyatlarni qiyosiy o‘rganish, ular orasidagi mazmuniy-uslubiy muvofiqlik holatlarini aniqlash va tarjima jarayonida ularning birini ikkinchisi vositasida talqin etish yo‘llari va imkoniyatlarini belgilash to‘laqonli tarjima yaratish uchun zamin hozirlaydi.

“...Turkiy tillarda arabchadan o‘zlashgan *mesel, sav, tabir, durub-i emsal* atamaları bilan nomlangan maqol va iboralarda turkiy xalqlarning tarix mobaynida to‘plangan hayotiy tajribasi, falsafiy o‘z aksini topgan. Hozirgi turk tilida maqollar *atasözleri, iboralar esa deyimler* deb ataladi.”⁷⁹

⁷⁹Hamidov X. Maqol va idiomalar tarjiması muammolari. Monografiya. – Toshkent, 2017. – B.86.

Tilning lugʻat tarkibini tashkil etuvchi birliklardan biri iboralardir. Ikki va undan ortiq soʻzlardan tarkib topgan va yaxlit bir koʻchma maʼnoni ifodalaydigan, taʼsirchanlikka ega boʻlgan til birligi ibora (frazeologik birlik) deyiladi.

Odatda erkin birikmalami tarjima qilish muammo tugʻdirmaydi. Agar erkin birikmalardagi soʻzlardan biri koʻchma maʼnoda qoʻllansa, uni tarjimada berish qiyinlashadi. Ingliz tilida iboralarning bir nechta turi mavjud boʻlib, ularning har birini tarjima qilishda alohida yondashuv talab etiladi. Birinehi turdagi soʻz birikmasi sifat+ot turi. Ularning semantik strukturasi bir-biridan katta farq qiladi. Bu birikmada qoʻllangan otning xususiyatini va sifatini belgilaydi. Agar ingliz tilidagi “free educational institution” birikmasida free soʻzi institution soʻzi bilan aloqasi yoʻq, bu degani baʼzi hollarda sifatlar otning xususiyatlari va sifatidan tashqari u bilan bogʻliq tushunchalarni ham ifodalashi mumkin. Yana bir misol. Ingliz tilidagi “a medical man” birikmasini tarjima qilishda “a stout person” birikmasini tarjima qilishda qoʻllangan usuldan foydalanib boʻlmaydi. Ingliz tilidagi “a stout person” oʻzbek tiliga “toladan kelgan yoki semiz odam” deb tarjima qilinadi. Ingliz tilidagi “a medical man” birikmasini oʻzbek tiliga tarjima qilishda soʻzmasoʻz tarjima toʻgʻri kelmaydi. Bu yerda ikki soʻz bitta maʼnoni ifodalaydi va u “shifokor” deb oʻgiriladi. Oʻzbek tilida ham bunday bitta maʼnoni ifodalovchi birikmalami koʻplab uchratish mumkin. Masalan, “togʻ qoʻyi”, “malla sochli”, “devor soati” va hokazo. Bir otni bir nechta sifat aniqlab kelishi mumkin boʻlgan hollar ham uchraydi. Bunda aniqlanmish boʻlib ot kelishi mumkin. Masalan, “temir xotin”, “ichkari uy kaliti” kabilar.

“Frazeologik birliklarni tarjima qilishning oʻta murakkab amaliy jarayon ekanligi asosan mazkur birliklar tabiatiga, ularning leksik, semantik va qurilish jihatlaridan murakkabligiga vobastadir. Boz ustiga, talay frazeologizmlar milliy xususiyatga egadirlarki, bu hol ham tarjimon oldiga bir qator amaliy qiyinchiliklarni qoʻyadi.”⁸⁰

MUHOKAMA VA NATIJALAR

Asl nuxsa va tarjima tillari frazeologizmlarining tabiatini qiyosiy oʻrgangan holda, ular orasidagi mazmuniy-uslubiy muvofiqlik holatlarini aniqlash va tarjima jarayonida ularning birini ikkinchisi vositasida talqin etish yoʻl va imkoniyatlarini belgilash toʻlaqonli tarjima yaratish uchun zamin yaratadi. Frazeologik birliklarni tarjima qilishda ular asosida mujassamlashgan obrazning barhayot yoki siyqaligini oydinlashtirishning ham tarjima tilida asl nuxsadaagi lisoniy birliklarga mazmun va uslub jihatlaridan mos til vositalarini tanlashda ahamiyati katta. Obrazlilik ochiq-oydin koʻzga tashlanib turadigan frazeologizmlarning muqobil lisoniy vositalar

⁸⁰Мусаев Қ. Таржима назарияси асослари. Дарслик – Тошкент: Фан, 2005. – В. 113.

yordamida o'g'irilishi asl nusxa mazmuniy-uslubiy jihatdan xususiyatining tarjimada qayt yaratilishini ta'minlaydi. Ammo ba'zan obrazlilik ma'lum darajda xiralashib qolgan frazeologizmlarning o'zidek xususiyatiga ega lisoniy vositalar orqali emas, balki obrazlilik barhayot barqaror birikmlar yordamida yoki, aksincha, obrazlilik ochiq-oydin ko'zga tashlanib turadigan frazeologizmlarning ushbu xususiyati so'nibroq qolgan lisoniy vositalar orqali adekvat talqin etilishining guvohi bo'lamizki, bunday xollarda ikki til birliklari o'rtasidagi pragmatik muvofiqlik moslashtiruvchi vositalar qo'shish yo'li bilan vujudga keltiriladi.

Ibora tuzilishiga ko'ra so'z birikmasiga o'xshab ketsa ham nutq birligi sanalgan bunday birliklardan tamoman farq qiladi. U so'z birikmasi kabi har gal nutqning o'zidagina yuzaga kelmaydi. Til birligi sifatida nutqqacha tayyor holda mavjud bo'ladi. Shunga ko'ra iboralar turg'un so'z birikmasi deb ham yuritiladi. Masalan, o't bilan o'ynashmoq (*alevle oynamak*), yaraga tuz sepmoq (*yarayi yenilemek*), ko'zlariga ishonmaslik (*gözlerine inanmamak*), tomdan tarasha tushganday (*aniden*), ko'zdan kechirmoq (*gözden geçirmek*).

So'z birikmasining tarkibidagi so'zlar o'z leksik ma'no mustaqilligini saqlagan bo'ladi. Iboraning tarkibidagi so'zlar esa o'z leksik ma'nosi bilan qatnashmaydi, ma'nosini yo'qotgan bo'ladi. Ba'zan ibora so'z birikmasi bilan teng kelib olishi mumkin. Bunday holatda ibora turg'un birikma sifatida erkin birikma bilan omonimik holatda bo'ladi.

Frazeologik birliklar bir tildan ikkinchi tilga asosan to'rt xil yo'l bilan aslyat tilidagi birlikka komponentlar tarkibi, grammatik qurilishi hamda ma'no va uslubiy vazifasi mos ekvivalentlar, boshqa hossalari farq qilgani holda, ma'no va uslubiy vazifasi o'xshash muqobil variantlar, qal'qa usulida va tasviriy yo'sinda tarjima qilinadilar.

Frazeologik mos kelishlarning asosiy turlari quyidagilardir:

1. To'liq moslashish.
2. Qisman moslashish, ular obrazlilik jihatidan yaqin, lekin leksik tuzilishi, sintaktik kelishuvidan va so'zlar tartibi jihatidan farqlanadi.
3. Moslashishning bo'lmasligi. Har xil tillarda ko'p frazeologik birliklarning frazeologik moslashuvi mavjud emas. Ular realiyadir. Realialar leksik birlik bo'lib, insonlar hayotidagi milliy urf-odatlar va ularga xos bo'lgan hodisalarni anglatadi

Asosan, bir tildagi frazeologik birlikni yana boshqa bir tillarda ekvivalenti bo'lishi, bu o'sha xalqlarning yashash tarzi, turmush sharoitlari va urf-odatlarida mushtaraklik borligidan dalolat beradi. Frazeologik birliklar ham boshqa til vositalari kabi turli-tuman umuminsoniy fikr bayon qilish me'yorlari asosida vujudga keladi va ularning negizida bir xil hayotiy tajribaga asoslangan tushunchalar yotadi.

Har qanday asarning o‘ziga xosligi, dastavval, uning mazmunida va asarning tilida ko‘rinadi. Asarning haqiqiy mazmunida ifodalangan milliy o‘ziga xoslikni berish tarjimonga unchalik qiyinchilik tug‘dirmaydi. Asarning tilida ifodalangan milliy ruhni berish esa haqiqatan ham qiyin ish. Chunki, asar qaysi xalqning hayoti bilan chambarchas bog‘liq, shu xalqning fikr tarzini aks ettiruvchi idomatik iboralarga, frazeologik birliklarga boy bo‘lib, ular o‘z navbatida yozuvch uchun asarda xalq tilini ifodalovchi asosiy manba bo‘lib xizmat qiladi. Haqiqatan ham ma‘lum bir ma‘noga ega bo‘lgan, biror hodisani obrazli hamda hajviy ifoda qiladigan maqollar ma‘lum bir xalqning turmushini aks ettiradigan hikmatli so‘z bo‘lib, xalq og‘zaki ijodining ko‘rinishlaridan biri hisoblanadi. Hikmatli so‘z yoki idomatik iboralarni tarjima qilishda xalqning hayotini aks ettirish uchun keltirilgan fikrlarni berish juda muhimdir. Har bir maqolda, biz, o‘sha xalqning qiyofasini ko‘rar ekanmiz, endi bu qiyofani butun go‘zalliklari bilan ikkinchi xalqni tanishtirish xayrli va jiddiy ishdir. Chunki, his-tuyg‘ular o‘z ifodasini topgan obrazli iboralarni bir tildan ikkinchi tilga o‘girish tarjimondan juda ko‘p mehnat talab qiladi. Tarjima qilingan maqol o‘z qimmatini yo‘qotmaydi, aksincha, boshqa bir xalq uchun katta hayotiy va ma‘naviy-tarbiyaviy qimmatga ega bo‘ladi. O‘girmada mumkin qadar birikmaning aniqroq, asl nusxa ma‘nosiga yaqin muqobilini topishga harakat qilish lozim. Asl nusxaning badiiy to‘laonligini berish uchun tarjimon maqolning o‘ziga xos belgilarini ilg‘ab olishi, unga mos keladigan muqobillarini topishi, eng asosiysi, tarjimon maqolning milliy ruhini saqlashi lozim. Shu o‘rinda K.Chukovskiyning quyidagi so‘zlarini eslash kifoya: “Agar tarjima asari faqat so‘zning ma‘nosini bersa, u holda uning sehri yo‘qolib, san‘at asari bo‘lmay qoladi. So‘z zamirida yotgan obrazlar, bo‘yoqlar, tuyg‘uni, hissiyotning alangasini ham, aql o‘yinini ham, asarning butun go‘zalligini – hamma-hammasini olib bergandagina tarjima asarining sehri, san‘at asari ekanligi bilinadi”. Demak, tarjimada so‘zlarning zamirida yotgan ma‘noni ochib berish katta ahamiyatga ega ekan.

Tarjimon o‘girayotgan asarining faqatgina asosiy g‘oyasini, muallif uslubinigina emas, balki personajlar tilining milliy xususiyatlarini ham to‘la-to‘kis ochib berishlari kerak. Obrazlar nutqidagi milliy ruhni saqlab qolish tarjimonning eng muhim vazifalaridan biridir. Agar asl nusxadagi barcha milliy belgilar o‘chirib yuborilsa, tarjima qilinayotgan asar o‘z qiyofasini yo‘qotadi, uning obrazlari asar ruhini belgilamaydi. Bunday tarjimondan kitobxon asarning muallifi va voqealari haqida, personajlar va voqea sodir bo‘layotgan joy haqida to‘liq tasavvurga ega bo‘lmaydi.

Tarjimaning ba‘zilari muvaffaqiyatli chiqishi yoki aksariyat qismida kamchiliklar kuzatilishi tarjimonning mohirligiga, ikki tilni qay darajada mukammal

egallaganiga bog‘liq hodisadir. Tarjima – ijodiy fikrlashni rivojlantirishga, tadqiqotchilik faoliyatini egallashga qaratilgan mustaqil ishlarni bajarish orqali tarjima asar mohiyatini ochish, tahlil qilishdan iboratdir. ham, tarjimada ham badiiy tasvir vositalari va so‘z tanlash muammosi kuchli mahorat talab qiladi. Adib asar yaratayotganda qanday so‘z ishlatsam ekan, deb maxsus o‘ylab o‘tirmaydi. Xayolda paydo bo‘lgan fikrni o‘sha zahotiy oq aniqroq qilib qog‘ozga tushiradi. Tarjimada esa vaziyat o‘zgacharoq. Tarjimon asarni boshqa tilda qayta yaratish uchun muallifning fikrini uzoq vaqt pishitadi, o‘ziga singdirib oladi, keyin matn harakteriga qarab so‘z tanlaydi, bu so‘zlar ma’nosi, jarangdorligi, shakli, uslubiy muqobilligi, asl nusxadagi fikrni iloji boricha to‘laroq ifodalashi tashvishida yonadi.

FOYDALANILGAN ADABIYOTLAR RO‘YXATI (REFERENCES)

1. Hamidov X. Maqol va idiomalar tarjimasi muammolari. Monografiya. – Toshkent, 2017. – B.86.
2. Мусаев Қ. Таржима назарияси асослари. Дарслик – Тошкент: Фан, 2005. – B. 113.
3. Alimbekov A. Tarix va badiiy haqiqat//jahon adabiyoti, 10-son. – Toshkent, 2005. – B. 34-41.
4. Aminova L. Turk yozuvchisi Yashar Kamol asarlarida badiiy mahoratmasalalari, - fil.fan.nom.diss. –Toshkent, 2003. – 187 b.
5. Bahordiro‘g‘li Ya. Xorazm o‘t ichida. – Toshkent: O‘zbekiston, 2003. – 346 b.
6. Hamidov X. O‘zbekchadan turkchaga nasriy tarjima muammolari. – Toshkent, 2014. -
7. Hamidov X. Maqol va idiomalar tarjimasi muammolari. – Toshkent. 2017. – 137 b.
8. Hamidov X. Badiiy tarjimada so‘z tanlash muammosiga doir. – Toshkent: ToshDSHI, 2013. – 167 b.
9. Hamidov X, O‘zbek turk tarjimachiligining dolzarb muammolari(1991-2017). Abdulla Qodiriy asarlari turk tilida.– Toshkent, 2019. – 246 b.

SOTSIAL PSIXOLOGIYADA KATTA GURUHLARNING O'RGANILISHINING AHAMIYATI

Kobilov Uchkun Ulmasovich

Mudofa vazirligi ofitseri

ANNOTATSIYA

Ushbu maqolada sotsial psixologiyada katta guruhlarning o'rganilishining ahamiyati bayon etilgan. Psixologik bilimlar juda uzoq o'tmish tarixga ega bo'lsada, lekin u fan sifatida falsafadan XIX asrga kelib ajralib chiqqan. Psixologiyani alohida fan sifatida ajralib chiqishga o'sha davrda kishilik jamiyatida yuz berayotgan ijtimoiy, iqtisodiy, siyosiy o'zgarishlari yoritilib berilgan.

Kalit so'zlar: *Sotsial, psixologiya, katta guruhlar, psixologik bilimlar, shaxs, psixologik holatlar, Shaxsning ijtimoiy-psixologik xarakteristikasi.*

ABSTRACT

This article describes the importance of studying large groups in social psychology. Although psychological knowledge has a very long past history, it was separated from philosophy as a science in the 19th century. The social, economic, and political changes that took place in the human society at that time were highlighted for the separation of psychology as a separate science.

Key words: *Social, psychology, large groups, psychological knowledge, person, psychological conditions, Social-psychological characteristics of the person.*

KIRISH

Buguni kunda shaxs o'zining kimligini anglashga intilishdan, o'z ruhiy dunyosini va o'zgarlar ruhiyatini bilish istagi paydo bo'lishdan, tabiat va jamiyat hodisalarini tushunishga ehtiyoj sezishdan, o'tmish, hozirgi zamon, kelajak haqida mulohaza yuritishdan e'tiboran psixologiya fan sifatida rivojlana boshladi. Psixologik bilimlar juda uzoq o'tmish tarixga ega bo'lsa-da, lekin u fan sifatida falsafadan XIX asrga kelib ajralib chiqdi. Psixologiyani alohida fan sifatida ajralib chiqishga o'sha davrda kishilik jamiyatida yuz berayotgan ijtimoiy, iqtisodiy, siyosiy o'zgarishlar sabab bo'ldi, chunki bular ijtimoiy zaruriyatning taqozosi edi. Psixologik holatlarni tadqiq qilish, ya'ni psixika mohiyatini tushunish maqsadida o'sha davrda eksperimental ilmiy psixologik laboratoriyalar vujudga kela boshladi. Etimologik jihatdan "guruh" ikkita ildizga qaytadi: "tugun" va "aylana". XVII asrda guruh atamasi (italyancha groppo, gruppo dan) rassomlar va haykaltaroshlar tomonidan tasviriy materialni tartibga solish usulini belgilashda ishlatilgan bo'lib, unda ko'rinadigan birlikni tashkil etuvchi figuralar yaxlit badiiy tassurot qoldiradi. XVIII

asrda. bu so'z ma'lum miqdordagi bir hil jonsiz narsalarni birlashtirish imkoniyatining ko'rsatkichi sifatida keng tarqalgan bo'lib, a'zolari ularni ajratib turadigan ba'zi umumiy xususiyatlarga ega bo'lgan haqiqiy inson jamoalarini nomlash uchun ishlatila boshlanadi. Biroq "guruh" so'zi bilan belgilangan hodisa keng va ongli ilmiy va psixologik qiziqish mavzusiga aylanguniga qadar butun bir asr o'tdi. Ijtimoiy guruhning psixologik kashfiyoti inson munosabatlarining maxsus haqiqati sifatida 19-asrning ikkinchi yarmida sodir bo'ldi, psixologik va sotsiologik bilimlarning yangi "tantanali" bo'limi - ijtimoiy psixologiyani rivojlantirish uchun hal qiluvchi stimullar bo'lib xizmat qildi. Aynan o'sha paytda K. D. Kavelin, P. L. Lavrov, N. K. Mixaylovskiy, H. Rossiyada N. Nadejdin, G. V. Plexanov, A. A. Potebnya va boshqalar, Germaniyada V. Vundt, G. Simmel, F. Tennis, D. S. Mill va G. Spenser Angliyada, S. Siegele Italiyada, 3. Dyurkheim, G. Le Bon va G. Tarde Frantsiyada, F. Gidzings, 4. Cooley, E. Ross, A. Small, W. Thomas va AQShda L. Uord o'z davridagi ijtimoiy-tarixiy jarayonlarni (davlatlarning shakllanishi, inqiloblar, urushlar, sanoatlashtirish, urbanizatsiya, aholining ijtimoiy va kasbiy harakatchanligining oshishi va boshqalar) tushunishga harakat qilib, tahlilga o'tdi. Asosan spekulativ - bu xalqning, jamiyatning, ommaning, olomonning, jamoatchilikning psixologik xususiyatlaridan kelib chiqib, bu tarixni borishini yirik ijtimoiy jamoalar psixologiyasi belgilaydi, deb hisoblaydi. Shaxsning ijtimoiy-psixologik xarakteristikasi Shaxs tushunchasi. Jamiyat va shaxsning o'zaro munosabati. Shaxs faolligi. Shaxsning guruhdagi o'rnini, kommunikativ, perseptiv va interaktiv ta'sirlar tizimidagi o'rnini muammosi. Shaxs va uning ijtimoiy psixologik xususiyatlari. Ijtimoiy-psixologik tahlilda differensial psixologik ma'lumotlarga e'tibor qaratish. Shaxs tiplari va ularning psixologik xarakteristikasi. Shaxsning kommunikativ xususiyatlari. Shaxsning kognitiv murakkabligi va kognitiv stili muammosi. Shaxs va o'zaro ta'sir muammosi. Shaxsni birgalikdagi harakatlarga tayyorgarligi.

MUHOKAMA VA NATIJALAR

XIX asrning oxiriga kelib. "milliy xarakter", "milliy ong (o'z-o'zini anglash)", "ijtimoiy tafakkur", "mentalitet", "jamoaviy vakolatxonalar" kabi tushunchalar ijtimoiy psixologiyaning kontseptual apparatiga qat'iy kirib keldi. G.M. Andreevaning fikriga ko'ra, ijtimoiy psixologiya uchun ko'p odamlarning oddiy bayonoti yoki hatto uning ichida qandaydir munosabatlarning mavjudligi yetarli emasligini ta'kidlash muhimdir. Shaxs mansub bo'lgan guruhlarining mazmunli xususiyatlari, muayyan ijtimoiy guruhning shaxsiga ta'sirining o'ziga xos xususiyatlarini aniqlash alohida qiziqish uyg'otadi. Guruhni ijtimoiy faoliyat subyekti sifatida taklif qilingan talqiniga asoslanib, biz uning guruhga xos psixologik xususiyatlari sifatida belgilanadigan ba'zi bir (faoliyat subyekti sifatida)

xususiyatlarini ajratib ko'rsatishimiz mumkin. Uchun guruh psixologik xususiyatlari olimlar murojaat guruh manfaatlarini, guruh ehtiyojlarini, guruh normalari, guruh qadriyatlar, guruh fikriga, guruh maqsadlari. Konkret faoliyat odamlarning tabiiy ehtiyojlari asosida tashkil bo'ladigan bunday tabiiy guruhlarning o'zi kishilarning soniga karab katta kichik guruhlarga bo'linadi. Katta guruhlar uni tashkil etuvchilarning maqsadlari fazoviy joylashishlari, psixologik xususiyatlariga qarab, uyushgan va uyushmagan turlarga kichiklari esa o'z navbatida endi shakllanaetgan diffo'z hamda taraqqiyotning yuksak pogonasida kutarila olgan jamoa turlariga bo'linadi. Guruhlarning ijtimoiy psixologiya uchun ayniksa muxim hisoblangai turlariga ta'rif berish va ularning psixologik qonuniyatlarini o'rganishni maqsad kilib kuygan holda, bevosita katta guruhlarning ijtimoiy psixologik qonuniyatlarini o'rganishga utamiz. Katta guruhlar psixologiyasiga xos xususiyatlar va ularni ilmiy tadqiq qilish printsiplari.

Katta guruhlar kishilarning shunday birlashmalariki, undagi odamlar soni avvalo ko'pchilikni tashkil etib, ma'lum sinfiy, ilmiy, irkiy, professional belgilar ularning shu guruhga mansubligini ta'minlaydi. Katta guruhlarni tashkil etuvchilar ko'p sonli bo'lganligi va ular hulq-atvorini belgilovchi mexanizmlarning o'ziga xosligi tufayli bo'lsa kerak, ijtimoiy psixologiyada olimlar ko'pincha kichik guruhlarda ish olib borishini afzal kuradilar. Lekin katta kishilar uyushmasining psixologiyasini bilish juda katta tarbiyaviy va siyosiy mafkuraviy ahamiyatiga ega. Bu sohadagi tadqiqotlarning kamligi bir tomondan, aytib utilganidek, ko'pchilikni kamrab olishda qiyinchiliklar bo'lsa, ikkinchi tomondan, katta guruhlar psixologiyasini o'rganishga karatilgan metodik ishlar zaxirasining kamligidir. Masalan, ishchilar yoki zielilar sinfi psixologiyasi o'rganilishi kerak, deylik. Avvalo usha ishchilarning soni ko'p, qolaversa, ishchilarning o'zi turli ishlab chikarish sharoitlarida ishlaetgan, turli iklim sharoitlarida yashayotgan turli millatga mansub kishilardir. Ularning barchasini kamrab oladigan yagona ishonchli metodikani topish masalasi tadqiqotchi oldiga juda jiddiy muammolarni quyadi. Shuning uchuk ham xar bir katta guruhga taallukli bo'lgan asosiy etakchi sifatni topish va shu asosda uning psixologiyasini o'rganish xozircha ijtimoiy psixologiyadagi asosiy metodologik yo'llanma bo'lib kelmoqda.

Bugungi kunda "Ijtimoiy psixologiya, etnopsixologiya" (psixologiya fanlari) dastur yoshlarning olam, jamiyat va insonning o'rganishi psixologik bilimlarga zaruratning mavjudligi; ularning dunyoqarashini boyitish va rivojlantirishda psixologik qonuniyatlarni o'rganish ehtiyojining mavjudligi; inson psixologiyasining umumiy psixologik qonuniyatlarini, shaxs va voqelik, shaxs va jamiyat, shaxs va predmetlar olami orasidagi munosabat, voqelikni anglashi, olamni psixologik tahlili,

psixologik hodisalarning kechishi, psixologiyaning tarixiy va nazariy rolini jamiyatda olib borilayotgan ishlar orqali amalga oshirishga qaratilganligini harakterlaydi. Jamiyat va insonni o'rganishning shaxs va voqelik, shaxs va jamiyat, shaxs va predmetlar olami orasidagi munosabat, voqelikni anglash, olamni psixologik tahlili, psixologik hodisalarning kechishi, psixologiyaning tarixiy va nazariy rolini jamiyatda olib borilayotgan ishlar orqali amalga oshirishga qaratilganligi bilan harakterlanadi. Ilmiy bilimlar tizimida sotsial psixologiyaning tutgan o'rni. Predmeti haqida qarashlar. Sotsial psixologiya metodini tushunish umumiy psixologiya va sotsiologiya predmetini tushunishga bog'liqligi. Psixologiya va sotsiologik adabiyotlarda sotsial psixologiya predmetini birdek tushunish yo'qligi. Sotsial psixologiya predmetiga nisbatan mavjud uch nuqtai nazar. Odamlar o'rtasidagi o'zaro ta'sir va muomala. Ijtimoiy psixologiya qonuniyatlari. Ijtimoiy munosabatlar va shaxslararo munosabatlar tizimida muomalaning o'rni. Odamlar o'rtasidagi kommunikativ jarayonning xususiyati: informatsiyaning harakatlanishi davomida boyishi va rivojlanishi. Shaxslararo idrokning emotsional tomoni, shaxslararo atraksiya ko'rinishi, simpatiya, antipatiyaning turli ko'rinishlarini ochib beradi. Muomala jarayonida o'zaro ta'sir mexanizmlari, odamlar amaliy faoliyati va muomala jarayonida o'zaro ta'sir metodlari va usullarining ahamiyati. O'zaro ta'sir psixologiyasining etnik tomonlarini ishlab chiqishni o'z ichiga oladi, shuningdek, shaxslararo idrok aniqligini oshirishdagi amaliy vositalarni qo'llash, ijtimoiy psixologik trening o'tkazish va uning samaradorligini aniqlash kabi jihatlarni yoritishdan iborat. Sotsial psixologik g'oyalar shakllanishi tarixi Ijtimoiy falsafiy va sotsiologik ta'limotlarda ijtimoiy-psixologik g'oyalarni rivojlantirishi. Sotsial psixologiyani mustaqil fan bo'lib ajralib chiqishida ijtimoiy, ilmiy va ideologik nazariyalarni yaratish bo'yicha birinchi harakatlar. "Xalqlar psixologiyasi" uni tarixiy sabablari va vazifalari, Lasarus, Shteyntal tomonidan uni programmasi shakllanishi. "Xalqlar psixologiyasi" ga Vilgelm Vundtni maxsus yondashuvi. Omma va olomon psixologiyasi. Tard ishlarida uch manbalarni va uch tugallanishni "Ijtimoiy harakat instinkti nazariyasi" (Mak Daugall). Sotsial psixologiyani chet eldagi hozirgi vaqtda mavjud bo'lgan asosiy nazariy konsepsiyasi. Yevropa sotsial psixologiyasida katta guruhlar va ommaning ijtimoiy jarayonlarini tahlil qilishga qiziqishning uyg'onishi.

Qolaversa, katta guruhlar jamiyatning tarixiy taraqqiyoti mobaynida shakllangan guruhlar bo'lgani uchun ham har qanday guruhni o'rganishdan oldin, xoh bu sinflar bo'lsin, xoh millatlar yoki xalqlar psixologiyasi bo'lsin, uning xayot tarzi, unga xos bo'lgan odatlar, udumlar, an'analar o'rganiladi. Ijtimoiy psixologik ma'noda, xayot tarznni o'rganish deganda, u yoki bu guruhga ta'alluqli bo'lgan kishilar o'rtasida amalga oshiriladigan muloqot tiplari, o'zaro munosabatlarda ustun bo'lgan psixologik

omillar, qiziqishlar, qadriyatlar, ehtiyojlar va boshqalar nazarda tutiladi. Ana shularning umumiyliigi tufayli har bir shaxsda, ya'ni u yoki bu katta guruhga mansub bo'lgan shaxsda tipik xislatlar shakllanadi. Masalan, 90 yillarning yoshlariga xos bo'lgan tipik sifatlar ana shular o'rtasida keng tarqalgan urf-odatlar, moda, so'zlashish xususiyatlari, qadriyatlar, qiziqishlar va hokazolar tufayli shakllanadi. Shuning uchun ham 20 yoshli kishining psixologiyasini tuliq ravishda o'rganish uchun undagi bilish jarayonlarining o'ziga xosligi, shaxsi, xarakteri va individual psixologik xususiyatlaridan tashqari, yana unga o'xshash yoshlarda ustun bo'lgan psixologik xislatlarining qanchalik namoyon bo'lishini, u mansub bo'lgan va asosan vaqtini o'tkazadigan guruhlar psixologiyasini, milliy sifatlarini ham nazarda tutish va ularni o'rganish zarur. Bu degani, har bir shaxs ongida uning yakka, alohida orttirgan shaxsiy tajribasiga aloqador psixologik tizimlardan tashqari, uning qaysi millat, elat sinfi mansubligi singdirilgan psixologik tizimlar ham mavjuddir va uni ilmiy tadqiqotchi inkor etmasligi kerak.

REFERENCES

1. Андреева Г. М. Социальная психология. – Москва. 2008.
2. Ғозиев Э. Ғ. Ижтимоий психология. – Тошкент. 2010.
3. Кузмин Е.С. Основы социальной психологии. – Москва. ЛГУ 2001.
4. Парнин В.Д. Основы социально-психологической теории. – Москва. 2001.
5. Каримова В.М. Социал психология. – Фарғона. 2002.
6. Петровский А.В. Социалная психология. – Москва. 2003.
7. Введение в практическую социалную психологию / Под ред. Ю. Жукова, Л. Петровской, О. Соловевой. – Москва. 1996.
8. Лебедева Н.М. Введение в этническую и кросс-культурную психологию. – Москва. 1998.
9. Майерс Д. Социалная психология. – Санкт Петербург. 1997.
10. Шибутани Т. Социалная психология. Ростов на Дону, 1998.

ЧАСТНАЯ СОБСТВЕННОСТЬ В УЗБЕКИСТАНЕ: ПРОШЛЫЙ, НЫНЕШНИЙ И ЭВОЛЮЦИОННЫЙ ВЗГЛЯД

Шерматов Нуриддин

Преподаватель кафедры Гражданского право
Ташкентского государственного юридического университета
e-mail: shermatov.nuriddin@internet.ru

АННОТАЦИЯ

В этой статье исследуется сложная эволюция частной собственности в Узбекистане, анализируется ее историческое происхождение, правовая база, экономические и социальные последствия. В нем рассматривается трансформационный путь от системы коллективной собственности советской эпохи к признанию и защите прав частной собственности в эпоху после обретения независимости. В эссе подчеркивается роль прав собственности в стимулировании экономического развития, привлечении иностранных инвестиций и развитии предпринимательства. В нем также рассматриваются социальные и культурные аспекты этого перехода, а также проблемы и противоречия, которые он породил. Кроме того, в эссе обсуждаются потенциальные будущие перспективы частной собственности в Узбекистане, подчеркиваются роль государственной политики, потенциальные изменения в правах собственности и глобализация. В итоге данная аннотация представляет собой всесторонний обзор многогранной роли частной собственности в развитии и преобразовании Узбекистана.

Ключевые слова: частная собственность, эволюция, правовая база, права собственности, общественная собственность.

ANNOTATSIYA

Ushbu maqolada O'zbekistonda xususiy mulkning murakkab evolyutsiyasi o'rganilib, uning tarixiy kelib chiqishi, huquqiy asoslari, iqtisodiy va ijtimoiy oqibatlari tahlil qilinadi. Unda sovet davridagi jamoa mulki tizimidan mustaqillikdan keyingi davrda xususiy mulk huquqlarini tan olish va himoya qilishgacha bo'lgan transformatsion yo'l ko'rib chiqiladi. Maqolada mulk huquqining iqtisodiy taraqqiyotni rag'batlantirish, xorijiy sarmoyalarni jalb qilish va tadbirkorlikni rivojlantirishdagi o'rni yoritilgan. Shuningdek, ushbu o'tish davrining ijtimoiy va madaniy jihatlari va u keltirib chiqargan muammolar va qarama-qarshiliklarni o'rganadi. Bundan tashqari, maqola O'zbekistonda xususiy mulkning kelajakdagi istiqbollarni muhokama qilib, davlat siyosatining rolini, mulk huquqidagi potentsial

o'zgarishlarni va globallashuvni yoritadi. Pirovardida, mazkur maqola O'zbekiston taraqqiyoti va o'zgarishida xususiy mulkning ko'p qirrali rolini har tomonlama ko'rib chiqadi.

***Kalit so'zlar:** xususiy mulk, evolyutsiya, huquqiy asos, mulk huquqi, jamoa mulki.*

ВВЕДЕНИЕ

Частная собственность является фундаментальной концепцией экономических, правовых и социальных систем во всем мире. Он служит краеугольным камнем капитализма, позволяя людям владеть, использовать и передавать активы в своих интересах. Однако эволюция частной собственности в Узбекистане представляет собой уникальный пример, на который повлиял исторический, политический и культурный контекст. В этом эссе мы исследуем концепцию частной собственности в Узбекистане, углубляясь в ее исторические корни, современное состояние прав собственности, а также проблемы и возможности, которые ждут впереди.

Историческое происхождение

Чтобы понять нынешнее состояние частной собственности в Узбекистане, необходимо изучить ее историческое происхождение. До советской эпохи Узбекистан, как и другие страны Центральной Азии, имел богатые традиции землепользования и собственности. Кочевые и оседлые общины полагались на четко определенные традиционные практики управления землей и имуществом.

Досоветский Узбекистан: традиционные системы собственности

В досоветском Узбекистане землевладение часто основывалось на общинно-племенной структуре. Кишлак (село) служил центральной единицей общинной организации, где земля находилась в коллективном владении и использовалась для сельского хозяйства и скотоводства. Эти традиционные системы собственности глубоко укоренились в узбекской культуре и регулировались обычным правом и общественным согласием.

Советская коллективизация

Советская эпоха кардинально изменила ситуацию с недвижимостью в Узбекистане. Политика коллективизации Иосифа Сталина привела коммунальную и частную собственность в руки государства. В 1920-х и 1930-х годах земля была конфискована и созданы колхозы, что представляло собой

резкий отход от исторического порядка собственности. Индивидуальное землевладение практически исчезло.

Современный Пейзаж

После распада Советского Союза в начале 1990-х годов Узбекистан, как и другие бывшие советские республики, столкнулся со сложной проблемой: реконфигурацией прав собственности в постсоветскую эпоху.

Правовые рамки

Переход Узбекистана от плановой экономики к рыночной системе потребовал разработки новых правовых структур для защиты прав собственности. Конституция Республики Узбекистан, принятая в 1992 году, заложила основы права собственности. Он признал право на частную собственность, землю и интеллектуальную собственность с целью восстановления индивидуальной и общественной собственности.

Конституция Республики Узбекистан: Конституция устанавливает основные принципы права собственности, включая признание права частной собственности. В нем излагаются конституционные рамки прав собственности в стране.

Также, Гражданский кодекс Республики Узбекистан охватывает различные аспекты частной собственности, включая права собственности, владение имуществом и сделки с имуществом. Он обеспечивает правовую основу для прав собственности и положений, касающихся контрактов, владения и наследования.

Земельные реформы

Важным аспектом прав собственности в Узбекистане является земля. Земельная реформа, начатая в 1991 году, была направлена на передачу земли от колхозов индивидуальным фермерам и частным предприятиям. Земельный кодекс 1998 года дополнительно определил права собственности на землю, гарантируя, что физические и юридические лица могут владеть, арендовать и передавать землю. Этот кодекс имеет решающее значение для регулирования прав собственности, связанных с землей. Он определяет правила владения землей, землепользования, сделок с землей и другие аспекты прав собственности, связанных с землей. В нем также излагаются юридические процедуры регистрации земли. Эти реформы были призваны стимулировать производительность сельского хозяйства и привлечь инвестиции.

Интеллектуальная собственность

В законодательной базе также предусмотрена защита прав интеллектуальной собственности, включая патенты и авторские права. Эти меры были направлены на поощрение инноваций, развитие предпринимательства и привлечение иностранных инвестиций. Также существуют Законы об интеллектуальной собственности. Права интеллектуальной собственности в Узбекистане регулируются различными законами и постановлениями. К ним относятся законы, касающиеся патентов, авторских прав, товарных знаков и других форм интеллектуальной собственности. Узбекистан предпринял усилия по приведению своего законодательства в области интеллектуальной собственности в соответствие с международными стандартами для поощрения инноваций и защиты прав авторов и изобретателей. В Узбекистане также созданы правовые механизмы и положения для защиты прав собственности и обеспечения возможностей для разрешения споров в случае споров, связанных с собственностью.

Экономическое развитие

Признание и защита прав частной собственности сыграли решающую роль в стимулировании экономического развития. Отдельные землевладельцы и частный бизнес инвестировали в сельскохозяйственное производство, способствуя самообеспеченности страны в производстве продуктов питания и экспортно-ориентированном сельском хозяйстве. Право на владение и передачу собственности способствовало росту бизнеса в различных секторах, включая недвижимость, производство и услуги.

Иностранные инвестиции

Права частной собственности сыграли значительную роль в привлечении иностранных инвестиций. Правовая защита прав собственности обеспечивает необходимую безопасность иностранным инвесторам, гарантируя им возможность владеть и управлять активами в Узбекистане. Это привело к увеличению прямых иностранных инвестиций в страну, поддерживая экономический рост.

Права собственности и рыночные реформы

Трансформация прав собственности в Узбекистане также тесно связана с рыночными реформами. Переход от государственных предприятий к частным предприятиям, чему способствовала приватизация активов, позволил создать

более рыночную экономику. Этот переход привел к усилению конкуренции, эффективности и инноваций в различных секторах, включая производство, сельское хозяйство и услуги.

Под руководством президента Шавката Мирзиёева, вступившего в должность в 2016 году, Узбекистан приступил к проведению ряда амбициозных экономических и правовых реформ. Земельные реформы продолжались с упором на обеспечение более гарантированного землевладения для фермеров и поощрение инвестиций в сельское хозяйство. Были предприняты усилия по сокращению бюрократии и коррупции в сделках, связанных с недвижимостью.

Улучшение инвестиционного климата было направлено на привлечение прямых иностранных инвестиций и содействие диверсификации экономики.

Эти реформы были направлены на создание более благоприятной среды для частной собственности, инвестиций и предпринимательства в Узбекистане. Хотя был достигнут прогресс в признании и защите прав собственности, сохранялись такие проблемы, как земельные споры и необходимость проведения продолжающихся правовых и административных реформ.

Социальное восприятие

Концепция частной собственности повлияла на общественное восприятие. Переход от коллективной собственности к частной привел к изменениям в том, как люди воспринимают и взаимодействуют с собственностью.

ЗАКЛЮЧЕНИЕ

В этом эссе исследованы сложная и динамичная эволюция частной собственности в Узбекистане, уделяя особое внимание её историческим корням, правовой базе, экономическим последствиям, социальным воздействиям, а также проблемам и возможностям, связанным с этим переходом. После обретения независимости от Советского Союза в начале 1990-х годов Узбекистан встал на путь от системы коллективной собственности к признанию и защите прав частной собственности. Эта трансформация привела к значительному экономическому росту, привлекла иностранные инвестиции и стимулировала предпринимательство. Это также привело к изменениям в социальных представлениях, семейной динамике и культурных ценностях. Однако переходный период не лишен проблем, включая вопросы приватизации земли, имущественные споры и проблемы, связанные с коррупцией. Эссе завершается обсуждением потенциальных будущих перспектив, подчеркиванием важности государственной политики, потенциальных

изменений в правах собственности и интеграции Узбекистана в мировую экономику. В целом, он дает всесторонний обзор того, как частная собственность повлияла на развитие и трансформацию Узбекистана.

СПИСОК ИСПОЛЬЗОВАННОЙ ЛИТЕРАТУРЫ (REFERENCES)

1. Научная статья А.Х.Саидова - Право собственности в Республике Узбекистан (2006 г.).
2. Научная статья Р.Шарипова Эволюция права собственности. Обзор законодательства Узбекистана (2008 г.)
3. Институт прогнозирования и макроэкономических исследований. Земельные реформы: опыт стран мира и Узбекистана.
<https://imrs.uz/files/publications/ru/626795.pdf>;
4. Эксперт института бюджетно-налоговых исследований Сергей Воронин - Особенности проведения реформы управления экономикой в условиях Узбекистана;
5. Веб-лекция Azizov & Partners о Приватизация в Узбекистане. Июнь 4, 2021
<https://azizovpartners.uz/ru/2021/06/04/privatizaciya-v-uzbekistane/>

QAROQALPOG'ISTON RESPUBLIKASIDA OZIQ–OVQAT XAVFSIZLIGINI TA'MINLASHNING EKOLOGIK MUAMMOLARI

b.f.d.prof. Mambetullayeva Svetlana Mirzamuratovna

Dauletbaeva Guliya Elmuratovna

Qoraqalpoq tabiiy fanlar ilmiy tadqiqot instituti

ANNOTATSIYA

Maqolada Qoraqalpog'istonda oziq-ovqat xavfsizligi, geografik joylashishi uning hududiy va davriy jihatlari, monitoring qilish ko'rsatkichlari va Qoraqalpog'iston uchun ahamiyatli kabi masalalari o'rganilgan hamda tegishli xulosalar qilingan.

***Kalit so'zlar:** Oziq-ovqat xavfsizligi, milliy miqyosda ta'minlanganlik, oilaviy darajada yetarlilik, individul foydalana olish, ta'minotning davriy barqarorligi.*

ABSTRACT

In the article, issues such as food security in Karakalpakstan, its geographical location, regional and periodic aspects, monitoring indicators and important issues for Karakalpakstan were studied and relevant conclusions were made.

***Key words:** Food security, supply at the national level, sufficiency at the family level, individual availability, periodic stability of supply.*

KIRISH

Mamlakatda ekologik oziq-ovqat xavfsizligi — milliy xavfsizlikning ajralmas qismidir. Aholini sifatli oziq-ovqat mahsulotlari bilan ta'minlash muhim ahamiyatli ijtimoiy-iqtisodiy vazifalar sirasidan. Bugungi kunda bu masala barcha mamlakatlar uchun birdek ustuvor yo'nalishlardan biri hisoblanadi.

Ekologik oziq-ovqat xavfsizligini ta'minlash bo'yicha xalqaro ekspert tadqiqotlari jahonda va uning ayrim mintaqalarida ushbu muammo bilan bog'liq murakkab vaziyat yuzaga kelayotgani jiddiy tashvish va xavotir uyg'otayotganini ko'rsatmoqda. Shuni e'tiborga olgan holda, har yili 16 oktyabrda dunyo aholisining oziq-ovqat tanqisligi muammosidan xabardorligini oshirish maqsadida "Xalqaro oziq-ovqat kuni" keng nishonlanadi.

Mamlakatning ekologik muhitini yaqshilash va oziq-ovqat xavfsizligi darajasi uning qishloq xo'jaligi mahsulotlarini ishlab chiqarish imkoniyatlariga bevosita bog'liqdir. Oziq-ovqat xavfsizligini ta'minlashga qaratilgan agrar siyosat milliy qishloq xo'jaligi tovarlari ishlab chiqaruvchilarini rag'batlantirishga yo'naltirilgan bo'lishi kerak.

MUHOKAMA VA NATIJALAR

Bugungi kunda rivojlangan mamlakatlarda qishloq xo'jaligi mahsulotlarini etishtirish va ularni qayta ishlash siyosiy barharorlikning asosiy shartlaridan biri sifatida qaraladi va bu holat ma'lum tarzda tartibga solinadi. 2008 yilda boshlangan jahon moliyaviy-iqtisodiy inqirozi bilan bog'liq voqealar xalqaro miqyosda narx-navo ko'tarilib, oziq-ovqat ta'minotida uzilishlar yuzaga kelgani Osiyo, Afrika va Lotin Amerikasining ko'plab davlatlarida norozilik va ommaviy tartibsizliklarga sabab bo'lgan edi.

Yer yuzi aholi tez ko'payib borayotgani bilan oziq-ovqat mahsulotlari ishlab chiqarish hajmining o'sish imkoniyatlari cheklangani o'rtasidagi tafovut oziq-ovqat dasturini hal etish masalasi yildan-yilga keskinlashib borayotganining asosiy sababi hisoblanadi.

Dunyoning ko'pgina mamlakatlarida oziq-ovqat tanqisligi muammosini bartaraf etish borasida bir qancha ishlar amalga oshirilmoqda. Bu holat qishloq xo'jaligi va savdo tarmog'ida strategiya va dasturlarning tatbiqiga bog'liq.

Xususan, XX asrning ikkinchi yarmida "Yashil inqilob" nomi bilan tanilgan ekinlarning hosili birdan yuksalishi natijasida oziq-ovqat ishlab chiqarish hajmi ancha oshdi. FAO ma'lumotlariga ko'ra, 1960 va 2000 yillar orasida bug'doy hosil 208 foizga oshdi hamda sholi, makkajo'xori va kartoshka hosil tegishli ravishda 109, 157 va 78 foizga ko'paydi.

"Yashil inqilob" Ekologik muhitning yaqshilanishiga oziq-ovqat xavfsizligi va qishloq xo'jaligini rivojlantirishga qaratilgan fan va davlat dasturlari hamkorligining muvaffaqiyatli misolidir. Ko'p mamlakatlarda hukumat turli navlar va urug'lik ta'minotini qo'llab-quvvatlaydi, sug'orish tizimlarini rivojlantiradi va kimyoviy o'g'itlar ta'minotini subsidiya qiladi. Qishloq xo'jaligi sinov-namoyish dasturlari fermerlarga yangi navlar uruqlari, mineral o'g'itlar, pestitsidlar ta'minoti bilan bir qatorda ushbu inqilobning ijobiy natijalari kengroq tatbiq qilinishini qo'llab-quvvatladi. Fan yutuqlari tatbiqi, ekologik takomillashtirish hamda mineral o'g'itlarning samarali qo'llanilishi Osiyo va Lotin Amerikasidagi ko'p mamlakatlarga o'z aholisini oziq-ovqat bilan ta'minlashda dolzarb masalalarni hal etishga imkon berdi.

O'rta Osiyoning markazida joylashgan O'zbekiston Respublikasi va uning ajralmas qismi Qaroqalpog'iston Respublikasida oziq – ovqat qavfsizligini ta'minlash masalasi eng dalzarb masalalarning biriga aylangani hesh kimga sir emas. Qaroqalpog'ston Respublikasi geografik joylashishi bo'yicha O'zbekiston Respublikasi 37 foiz hududini egallab cho'l zonasi poyasida joylashgan. Qo'shni

Qozog'iston, Turkmaniston Respublikalari va Xorazm viloyati bilan chegaradosh bolib,4 ta zonaga bo'linadi.

1. Janubiy (To'rtkul, Ellikqala, Beruniy, Amudaryo tumanlari)
2. O'rta (Xojayli, Shomanay, Taxiyyatosh, Kegeyli, Nukus tumanlari)
3. SHimoliy (Qanlikul, CHimbay, Qong'irat, Qarao'zak, Taxtak'o'pir tumanlari)
4. Dengiz hududi (Mo'ynaq tumani)

Qaroqalpog'iston Respublikasi er maydoni 164,9 ming kv.km. Xalq soni 1,948ming. Tuprog'i: qum, qumli soz va soz tuproqli erlardan tashkil topgan. Jami 500 ming ga sug'oriladigan er maydoni bulib shundan 447 ming ga sug'arib ekiladi.[20,29-bet]

Qaroqalpog'iston respublikasida ekinlar maydoni va olinadigan hosil bo'yicha ma'lumotlarni keltirish mumkin.

Ekin turi	Ekin maydoni ming.ga	Hosildorlik ts/ga	Olingan Hosil
Paxta	94-110	15-22	220
Bug'doy	50-60	20-30	180
SHoli	20-30	30-45	135
Sabzavot	15-20	20-30	60
Bog'dorchilik	10-15		
Uzum	2		

Qaroqalpog'ston Respublikasida o'rta hisob bilan jon boshiga talab qilinadigan (1 yilga) mahsulotlar miqdori

Non va non mahsulotlari	90,2 kg
O'simlik yog'i	6,3 kg
Guruch	4,9 kg
Go'sht	46,1 kg
Baliq	10,1
Sut	135,6
Poliz	19,5
Kartoshka	50,4
Meva	58,3
Uzum	13,9

Qaroqalpog'iston sharoitida go'sht, tuxum,kartoshka, savzabot va boshqada mahsulotlarning kam etishtiriliyotganligi, ya'niy oziq-ovqat havfsizligini ta'minlash

maqsadida boshqa hududlardan keltirish zarurligi keltirib chiqarmoqda. [18,27bet] Xalqimizning salomatligi, tinchligi har tamonlama taraqqiyotga erishishi sag'lom avlodni tarbiyalashda, jami xalqimiz va davlatimiz oldindagi ulug' maqsadlarga erishishda oziq –ovqat xavfsizligini ta'minlash masalasi asosiy masalalarning biri hisoblanadi. Ushbu mahsulotlarni ko'paytirish maqsadida Davlatimiz rahbari tamonidan keng ko'lamli ishlar amalga oshirilmogda. Jumladan "Qishloq-xo'jaligi mahsulotlarining sifat va havfsizlik ko'rsatkichlari xalqaro standartlarga muvofiqligini ta'minlash chora tadbirlar" to'g'risidagi O'zbekiston Respublikasi Prezidentining farmoni qabul qilindi. So'ngi yillarda yer va suv resurslaridan samarali foydalanish, mahsulot ishlab chiqarish hajmini oshirish va eksport geografiasini kengaytirish bo'yicha izchil islohatlar amalga oshirilmogda.[P.Q.]

2016-2019 yillar davomida yalpi qishloq xo'jaligi mahsuloti hajmi-171,2 foizga, jumladan meva-savzobachilik-172,6 foizga, chorvachilik mahsulotlari-170 foizga, o'rmon va baliqshilik mahsulotlarini ishlab chiqarish 177,5 foizga oshdi.

Meva savzabot mahsulotlarining eksport hajmi 1,4 mln tonnadan oshdi 2016 yilga nisbatan 1,5 barabargao'sishga erishildi. Shu bilan birga talablarning tabora kuchayib borishi, respublikamizda etishtirilayotgan mahsulotlarning xalqaro bazorlardagi o'rnini mustahkamlash uchun O'zbekiston Respublikasida *Organik* va *Global G.A.P.* xalqaro standartlari talablariga muvofiq mahsulot ishlab chiqarish, tartibga solish va muvofiqlashtirish tizimlarini rivojlantirish, qishloq va o'rmon xo'laligi mahsulotlarining sifat va havfsizlik ko'rsatkichlarini yaqshilash, eksport geografiasini kengaytirish, shuningdek mamlakatimizning organic mahsulot ishlab chiqarish salohiyatidan to'liq foydalanish imkoniyatini oshirish maqsadida; O'zbekiston Respublikasi organic qishloq-xo'jaligi va organic oziq-ovqat mahsulotlari ishlab chiqarishni rivojlantirish koncepciyasi chora-tabirlarini amalga oshirishga muvofiq O'zbekiston Respublikasida so'ngi yillarda keng ko'lamli amaliy ishlar islohatlar amalga oshirilmogda: jumladan O'zbekiston Respublikasi Qishloq xo'jaligi vazirligi huzuridagi Qishloq xo'jaligini rivojlantirish va oziq-ovqat ta'minoti jamg'armasi tomonidan Qoraqalpog'iston Respublikasida ishga tushirilgan 7 ta loyiha doirasida jami 975 mln so'm subsidiya berildi.

Shuningdek, 2022-yilda ishga tushiriladigan 6 ta loyiha doirasida, loyihalar amalga oshirilishi bilan y ana 650 mln so'm subsidiya berish rejalashtirildi.

Yangi loyihalar a malga oshirilishi natijasida meva-sabzavotlarni qayta ishlash quvvati 36,5 ming tonnaga va qayta ishlash darajasi 9,6 foizga, go'sht-sutni 23,4 ming tonnaga va qayta ishlash darajasi 4,6 foizga, boshqa turdagi oziq-ovqat mahsulotlari 749,1 ming tonnaga yetkaziladi.

FOYDALANILGAN ADABIYOTLAR (REFERENCES)

1. O'zbekiston Respublikasi Prezidentining farmoni Qishloq qo'jaligi mahsulotlarining sifat va xavfsizlik ko'rsatkichlari xalqaro standartlarga muvofiqligini ta'minlashga doir qo'shimcha chora tadbirlar to'grisida. 2020 yil.
2. A.R. Babajanov A.M.Muqumov Hududlarni rivojlantirish (o'quv qo'llanma)
3. P.G'ulamov «O'rta Osiyo tabiiy geografiyasi» Nukus-2017P.
4. R.Normaxmatov, G.YA.Pardaev, SH.I.Ismoilov. Oziq-ovqat mahsulotlari e'kspertizasi ob'ektlari. Darslik. Toshkent.2019.
5. R.Normaxmatov Oziq-ovqat mahsulotlari tovarshunosligi e'kspertizasi asoslari. O'quv q o'llanma. Toshkent.2019.
6. P.З.Григорьева. Безопасность продовольственного сырья продуктов питания. Учебное пособие. Москва 2017.

ИЖТИМОЙ ЖИХАТДАН ХАВФЛИ АҲВОЛДАГИ ҲУҚУҚБУЗАРЛИКЛАР СОДИР ЭТИШГА МОЙИЛ ВОЯГА ЕТМАГАН ШАХСЛАРНИНГ ТАСНИФИ ВА ЎЗИГА ХОС ХУСУСИЯТЛАРИ

Байжанов Бабил Баҳадирович

Ўзбекистон Республикаси ИИВ Ҳуқуқбузарликлар профилактикаси
хизмати бўлим бошлиғи

Асланов Бобур Тухтаевич

Ўзбекистон Республикаси ИИВ Академияси
Криминология кафедраси ўқитувчиси

АННОТАЦИЯ:

Мазкур мақолада ижтимоий жиҳатдан хавфли аҳволдаги ҳуқуқбузарликлар содир этишга мойил вояга етмаган шахслар билан ишлашнинг ўзига хос хусусиятлари, амалдаги қонунларда “ижтимоий жиҳатдан хавфли аҳволда бўлган вояга етмаган” тушунчаларига ўзгартириш ва қўшимчалар киритиш юзасидан таклифлар берилганлиги, вояга етмаганлар ҳуқуқбузарликлари буйича олимларнинг қарашлари кенг ва қамровли ёндашган ҳолда ёритиб берилган.

Калит сўзлар: қонун, ҳуқуқбузарлик, жиноят, ижтимоий жиҳатдан хавфли аҳволда бўлган вояга етмаган, мойил, болалар ва ўсмирлар, чоратадбирлар ва ҳуқуқий оқибатлар.

АННОТАЦИЯ

В данной статье рассмотрены особенности работы с несовершеннолетними, склонными к совершению преступлений в общественно опасной ситуации, а также предложения по изменению и дополнению понятий “общественно опасные несовершеннолетние”, определенные в действующем законодательстве, взгляды ученых на правонарушения несовершеннолетних освещены в широком и всестороннем подходе.

Ключевые слова: закон, правонарушение, преступление, социально незащищенные несовершеннолетние, уязвимые, дети и подростки, меры и правовые последствия.

ABSTRACT

This article considers the peculiarities of work with minors prone to committing crimes in a socially dangerous situation, as well as proposals to change and supplement the concepts of “socially dangerous minors” defined in the current legislation, the views of scientists on juvenile offenses are covered in a broad and comprehensive approach.

Keywords: law, offense, crime, socially unprotected minors, vulnerable, children and adolescents, measures and legal consequences.

КИРИШ

Мамлакатимизда вояга етмаганлар ҳуқуқ-эркинликларини таъминлаш, уларнинг қонуний манфаатларини муҳофаза этиш, энг асосийси, баркамол авлодни тарбиялаш масаласи давлат сиёсати даражасига кўтарилган. Вояга етмаганлар манфаатларини ҳимоя қилиш борасида мустаҳкам ҳуқуқий база яратилгани самарали ижтимоий ҳимоя тизимини жорий этиш ҳамда ёшларни моддий-маънавий қўллаб-қувватлашда муҳим омил бўлмоқда. Лекин шунга қарамасдан бугунги кунда вояга етмаганлар орасида ҳам хулқ оғиши билан боғлиқ ҳолатлар кузатилиб турилмоқда.

Шунингдек, ғайриижтимоий хулқ-атворли вояга етмаган шахслар жамият томонидан қабул қилинган меъёрий тартиботларга, ҳаётий қонунларга, турмуш тамойилларига мувофиқ ривожланади, тараққий этади, жамиятда ўрнатилган ижтимоий меъёрларга қатъий риоя қилади, амал қилади. Аммо бу ижтимоий меъёрлардан ҳам четга чиқиш, қонунларга бўйсинмаслик, ҳуқуқларни бузиш ҳоллари ҳам жамиятда учраб туради.

Шу боис, вояга етмаганлар ўртасида ҳуқуқбузарликлар ва жинойатчиликнинг олдини олиш уларнинг ҳуқуқлари ва қонуний манфаатларини таъминлаш мақсадида ички ишлар органлари ходимлари томонидан бир қанча профилактика чора-тадбирлари амалга ошириб келинмоқда.

Таҳлиллилар шуни кўрсатмоқдаки, 2022 йилнинг 12 ойида Тошкент шаҳар ички ишлар бош бошқармаси ҳуқуқбузарликлар профилактикаси хизматида фаолият олиб бораётган инспектор-психологлар томонидан ҳуқуқбузарликлар содир этишга мойил бўлган вояга етмаган шахслар билан ишлашда қуйида салбий хусусиятларини аниқлашган:

Хусусан инспектор-психологлар томонидан 2 655 нафар тарбияси оғир болалар аниқланган (шулардан, 1 184 таси дарсга келмаслик, 286 таси ўқитувчига нисбатан менсимаслик, 164 таси ноқонуний жисмлар олиб юрган, 612 таси ўқувчилар билан жанжаллашган, 391 та порнографик маҳсулотлар сақлаган, 18 таси эса зўравонлик ёки шавқатсизликни тарғиб этувчи материаллар сақлаган.)

5 183 нафар назоратсиз қаровсиз қолган болалар вояга етмаганларга ижтимоий-ҳуқуқий ёрдам кўрсатиш марказига жойлаштирилган ҳамда 12 873 нафар ота-оналарга нисбатан Ўзбекистон Республикаси Маъмурий жавобгарлик тўғрисидаги қонуннинг 47-моддасига асосан чоралар кўрилган.

МУҲОКАМА ВА НАТИЖАЛАР

Ҳуқуқбузарликлар содир этишга мойил бўлган вояга етмаган шахслар томонидан Тошкент шаҳри буйича 2022 йилнинг 12 ойда 308 та жиноятлар содир этилган шундан, оғир тан жароҳати етказиш 6 тани, ўғирлик 136 тани, талончилик 22 тани, босқинчилик 7 тани, фирибгарлик 30 тани, безорилик 38 тани, бошқа жиноятлар 69 тани ташкил этганлигини[1], шунингдек вояга етмаганлар томонидан энг кўп содир этилган ҳуқуқбузарликлар безорилик жиноятлари эканлигини кўриш мумкин.

Файриижтимоий хатти-ҳаракатларни содир этиш нияти кўпинча, болалар ва ўсмирларда муайян вазиятларнинг таъсири натижасида тусатдан пайдо булганлиги кузатилади. Бунга болалар ва ўсмирларнинг ёш ҳусусиятлари, яъни уларда катъий ҳаётий хатти-ҳаракатларнинг мавжуд эмаслиги, ахлоқий ва ҳуқуқий қарашларнинг шаклланмаганлиги, тажриба ва дунёқарашнинг етарли эмаслиги кабилар сабаб сифатида хизмат килган.

Вояга етмаган шахснинг ҳуқуқбузарликлари қандай шаклланади, оиладаги носоғлом ижтимоий-руҳий муҳит сабабларини ўрганиш борасида турли даврлардан бошлаб ҳар хил соҳа мутахассислари томонидан қатор тадқиқотлар олиб борилган. Бу ҳақда шу йўналишда фаолият олиб борган олимларнинг фикларини ёритиш мақсадга мувофиқдир.

Биологик йўналиш тарафдори Ч. Ламброза (1836–1909) атропологик мактабга асос солган бўлиб, ушбу йўналиш криминологик назарияларида жиний хул-атвор инсонни жиноятга ундовчи биологик ҳусусиятлар билан боғлиқ деб фикр юритган. Бу борада жиноятчининг жиноят содир этишга биологик мойиллиги мавжуд ва ушбу ҳусусиятни инсонда йўқ қилиб бўлмайдиган, деган фикр мавжуд бўлган[2] деган ҳамда генетик назарияни илгари сурган. Яъни жиноятчининг фарзанди жиноятчи бўлиб туғилади ва шаклланади деган фикрга келиш мумкин.

О.Конт ва унинг тарафдорлари Ф.Лист (Германия), Е.Ферри (Италия), М.В.Духовный, И.Й.Фонитский, С.В.Позднишев (Россия)ларни келтириб ўтиш мумкин. Ушбу олимлар муълум даражада биологик факторларни рад этмасалар-да, жиний хатти-ҳаракатлар ижтимоий жиҳатдан асосланган деб ҳисоблаб, ўз ғояларини илгари сурадилар.

Ф.Г.Углов эса ўз тадқиқотларининг кўрсатишича, 1500 нафар тараққиётдан орқада қолган болаларнинг 2 фоизи наркотик истеъмол қилмайдиган оналардан, 9 фоизи алкоголь истеъмол қилувчи оналардан, 74 фоизини наркотик моддаларни кўп истеъмол қилувчи оналардан туғилганлиги аниқланган. Жиноятчилик ирсият орқали ўтмайди. Бола

онасининг қорнидан жиноятчи бўлиб туғилмайди. Жиноятчилик атрофдаги муҳит, муносабатлар (ота-она, тенгдошлар, катталар билан бўладиган) таълим – тарбия таъсиридан келиб чиқиши мумкин. Унинг пайдо бўлишига қизиқиш, эҳтиёж, ироданинг пастлиги ҳам сабаб бўлади[3] деб таъкидлаган.

М.О.Камилова ва Ф.К.Исканжановаларнинг фикрича ўсмирлик ёшига хос булган ҳиссий беқарорлик, кўзғалувчанлик, таъсирланувчанлик хусусиятлари ва юзага келган муаммоли вазиятларни тўғри баҳолай олиш малакасининг етишмаслиги ҳамда ўзида юзага келган уй ва ниятларни тезроқ амалга оширишга бўлган интилишнинг кучлилиги уларда ғайриқонуний ҳаракатларни амалга ошириш тўғрисидаги ниятнинг пайдо бўлишига олиб келган[4] деб фикр билдиришганлигини кўриш мумкин.

Ғ.Б.Шоумаров эса ўз ёндошувларида вояга етмаганларнинг оиладаги носоғлом психологик муҳит нафақат эр-хотин ўртасидаги низоларни, балки болалар руҳиятидаги, хулқ-атворидаги ўзгаришларни ҳам келтириб чиқаришлиги[5] мумкинлигини муълум қилган.

Таҳлилларга асосан шуни кўриш мумкинки, олимларнинг фикрларига қисман қўшилган ҳолда бизнингча, бу каби тоифадаги шахсларнинг шаклланишида ташқи вазият (объектив омил), ҳам ички (субъектив омил) мақсадлар билан боғлиқ ҳисобланади. Вояга етмаган шахслар томонидан содир этилаётган ҳуқуқбузарликларнинг салмоғини кўп ҳолатларда ташқи муҳитлар таъсирида амалга ошираётганлигини кўриш мумкин. Шунингдек ҳуқуқбузарлик номаъқбул ижтимоий-иқтисодий, маънавий-ахлоқий муҳитдагина илдиз отиши мумкин деган фикрдамиз.

Ўзбекистон Республикасининг 2010 йил 29 сентябрдаги “Вояга етмаганлар ўртасида назоратсизлик ва ҳуқуқбузарликлар профилактикаси тўғрисидаги” қонуннинг 3-моддасида қуйидаги хатбошисида келган *Ижтимоий жиҳатдан хавфли аҳволда бўлган вояга етмаган* – “вояга етмаганнинг назоратсизлиги ёки қаровсизлиги оқибатида унинг ҳаёти ёки соғлиғи учун хавф туғдирадиган ёхуд уни таъминлаш, тарбиялаш ва унга таълим бериш талабларига жавоб бермайдиган шароитда бўлган ёхуд ҳуқуқбузарлик ёки бошқа ғайриижтимоий ҳатти-ҳаракатлар содир этаётган вояга етмаган”[6] тушунчалар бериб ўтилган.

Мазкур қонуннинг 3-моддасида тушунчалар кўрсатилган бўлсада, вояга етмаган шахслар ҳуқуқбузарликларига оилада айрим ота-ота ва унинг ўрнини босувчи шахслар томонидан яратиб берилган салбий шарт-шароитлар натижасида ғайриижтимоий хулқ-атвори шаклланган деган маъноларда келган.

Бизнингча намунали оила, она-она ва унинг ўрнини босувчи шахслар томонидан вояга етмаган фарзандлар тарбияси учун барча шарт-шароит яратиб

берилган бўлсада, уларнинг ҳуқуқбузарликлари ташқи муҳит таъсири натижасида (*кўчада, мактабда ёки ҳуқуқбузарликлар содир этишига мойил шахслар таъсири* остида ёки “интернет ижтимоий тармоқлари “инстаграм”, телеграм, одноклаский ва бошқаларнинг турли сегментларида оммалашган ва кўплаб мунозараларга сабаб бўлган “*Кўк кит*”, “*Тинч уй*”, “*WinX*”, “*югурасан ёки ўласан*” (*беги или умри*) кабилар вояга етмаган ўсмирларни ўз домига тортаётганлигини ва бу ўйинлар ҳам охири ўйинчининг ўз жонига қасд қилиш ҳодисаси билан яқунланади)[7] ортирилган ғайриижтимоий хулқ-атворлари оқибатида юз берилиш мумкин деган фикрдамиз.

Таҳлилларга асосланиб, шуни айтиш жоизки, Ўзбекистон Республикасининг 2010 йил 29 сентябрдаги “Вояга етмаганлар ўртасида назоратсизлик ва ҳуқуқбузарликлар профилактикаси тўғрисида”ги 3-моддаси хатбошида келган “*Ижтимоий жиҳатдан хавфли аҳволда бўлган вояга етмаган*” тушунчасини қуйидагича “*Ижтимоий жиҳатдан хавфли аҳволдаги ҳуқуқбузарликлар содир этишига мойил вояга етмаган* – жумлалари билан тўлдириш таклиф этилади.

Хулоса ўрнида шуни айтиш жоизки, вояга етмаганлар ҳаётида оиладаги носоғлом ижтимоий-руҳий муҳит нафақат зўравонликларнинг, балки оғир ва ўта оғир жиноятларнинг содир этилишини таъминловчи асосий омил ҳисобланади.

Ички ишлар органлари ходимлари томонидан вояга етмаганлар ўртасида ҳуқуқбузарликларни жиловлаш мақсадида қуйидаги ҳуқуқбузарликларнинг махсус профилактикасини амалга ошириб келинмоқда:

Жумладан: “*давомад, тиз, ўсмир, диққат пиёда, қора дори*” ва бошқа чора-тадбирлар.

ХУЛОСА

Хулоса ўрнида шу ўринда таъкидлаш жоизки, жамиятда устувор бўлган оилавий қадриятлар, урф-одатлар ва маросимларнинг ўрни оилада тарбияланаётган фарзандларнинг шаклланишида шунингдек оила аъзолари ўртасида вужудга келадиган барқарор, соғлом ижтимоий муносабатларга боғлиқ деб ҳисоблаймиз.

Шунингдек, вояга етмаганларни назорат қилиш ва қаровсиз қолдирмаслик, уларнинг тарбияси билан шуғулланиш нафақат ота-она ва уларнинг ўрнини босувчи шахсларнинг балким давлат ва жамият олдида турган энг катта вазифа ва мақсадлардан бири эканлигини унутмаслик керак. Чунки юртимизда вояга етмаганлар томонидан содир этиладиган ҳуқуқбузарликлар салмоғи қанча камайса бу бизнинг олдимизга қуйган марралардан бири ҳисобланади.

Фойдаланилган адабиётлар руйхати (REFERENCES)

1. ИИВ Жамоат хавфсизлиги департаментида 2022 йил 12 ой якуни бўйича ҳуқуқбузарликлар профилактикаси хизмати фаолияти юзасидан видеоселектор йиғилишига.
2. Исмаилов И., Абдурасулова.Қ.Р., И.Ю.Фазилов Криминология. – Т., 2015. – 100-б
3. Нима учун киши жиноятга қўл уради? Жиноят содир этаётганди нимага ўзини тўхтатиб қололмайди?
URL:<https://uz.denemetr.com/docs/768/index-71296-1.html?page=2>
4. М.О.Камилова ва Ф.К.Исканжанова: Ғайриижтимоий хатти-харакатлар ва қизиқишлар болалар ва ўсмирларда хулқ оғишининг келтириб чиқарувчи омил сифатида” URL:<https://cyberleninka.ru/article/n/ayriizhtimoiy-hatti-arakat-va-izi-ishlar-bolalar-va-smirlarda-hul-o-ishini-keltirib-chi-aruvchi-omil-sifatida>.
5. Қаранг:Шоумаров Ғ.Б. Вояга етмаган жиноятчилар билан ишлашнинг психологик масалалари. // Таълим тизимида психологик хизмат: муаммолар, ечимлар. Термиз, 2002. 7-9 бет.
6. Ўзбекистон Республикасининг 2010 йил 29 сентябрдаги “Вояга етмаганлар ўртасида назоратсизлик ва ҳуқуқбузарликлар профилактикаси тўғрисида”ги Қонун.
7. Н.И.Тайлоқов . Жиноятчилик ва ҳуқуқбузарликка мойил ўқувчиларни аниқлаш ва уларни тарбиялаш .Китоб. Тошкент - 2017 й. 14-бет. URL: <https://www.researchgate.net/>

SOG‘LIQNI SAQLASH TIZIMIDA YARIMO‘TKAZGICH MATERIALLARINING O‘RNI, ULUSHI VA O‘SISH TENDENSIYALARI

Axmadaliyeva Gulnora Xamraqulovna

Farg‘ona jamoat salomatligi tibbiyot instituti o‘qituvchisi

ANNOTATSIYA

Mazkur maqolada sog‘liqni saqlash tizimida ishlatiladigan materiallar, ularni ishlatilish sohalari, o‘rni va ularni sog‘liqni saqlash bozoridagi o‘sish tendensiyalari ko‘rsatib o‘tilgan.

Key words: *Sog‘liqni saqlash, yarimo‘tkazgichlar, komponentlar, diagnostika, maishiy tibbiy elektronika, diagnostika, tibbiy asboblari, integral mikrosxemalar sensorlar, segmentlar.*

МЕСТО, ДОЛЯ И ТЕНДЕНЦИИ РОСТА ПОЛУПРОВОДНИКОВЫХ МАТЕРИАЛОВ В СИСТЕМЕ ЗДРАВООХРАНЕНИЯ

Ахмадалиева Гулнора Хамракуловна

Преподаватель Ферганского медицинского
института общественного здравоохранения

АННОТАЦИЯ

В данной статье показаны материалы, используемые в системе здравоохранения, области их использования, их место и тенденции роста на рынке здравоохранения.

Ключевые слова: *Здравоохранение, полупроводники, комплектующие, диагностика, бытовая медицинская электроника, диагностика, медицинские приборы, интегральные схемы, датчики, сегменты.*

THE PLACE, SHARE AND GROWTH TRENDS OF SEMICONDUCTOR MATERIALS IN THE HEALTH CARE SYSTEM

Akhmadaliyeva Gulnora Khamrakulovna

Teacher of Fergana Public Health Medical Institute

ABSTRACT

This article shows the materials used in the healthcare system, their areas of use, their place and growth trends in the healthcare market.

Keywords: *Healthcare, semiconductors, components, diagnostics, consumer medical electronics, diagnostics, medical devices, integrated circuits, sensors, segments.*

KIRISH

Sogʻliqni saqlash yarimoʻtkazgichlari bozori ilovalar boʻyicha (tibbiy tasvirlash, maishiy tibbiy elektronika, bemorlarni diagnostika monitoringi va terapiyasi, tibbiy asboblari), komponentlar boʻyicha (integral mikrosxemalar (analog, mantiq, xotira, mikro), optoelektronika, sensorlar va diskret komponentlar) va segmentlarga boʻlinadi. Bozor oʻlchamlari va prognozlari yuqoridagi barcha segmentlar uchun qiymat boʻyicha taqdim etilgan.

Sogʻliqni saqlash yarimoʻtkazgichlari bozorining hajmi 2023-yilda 7,47 milliard AQSh dollarini tashkil etadi va 2028-yilga kelib 12,82 milliard dollarga yetishi kutilmoqda, bu prognoz davrida 11,41 foizga oʻsadi. Sogʻliqni saqlashda ishlatiladigan koʻplab qurilmalar yarimoʻtkazgich texnologiyasiga asoslangan. Sensorlar, integral mikrosxemalar, diskret qurilmalar, xotira quvvatini boshqarish qurilmalari va boshqalar kabi yarimoʻtkazgich komponentlari klinik diagnostika va terapevtika, tibbiy tasvirlash, portativ va uy sogʻliqni saqlash kabi sohalarda turli xil ilovalarda qoʻllaniladi. Bozor hajmi Shimoliy Amerika, Yevropa, Osiyo Tinch okeani, Lotin Amerikasi, Yaqin Sharq va Afrika kabi mintaqalarda turli tibbiy ilovalarda foydalanish uchun integral mikrosxemalar, optoelektronika, sensorlar va diskret komponentlar kabi yarimoʻtkazgich komponentlarini sotishdan olingan daromadni oʻz ichiga oladi. Tadqiqot shuningdek, bozorning asosiy parametrlarini, oʻsishga taʼsir qiluvchi asosiy omillarni va prognoz davrida bozor hisob-kitoblarini va oʻsish surʼatlarini qoʻllab-quvvatlash uchun sanoatda ishlaydigan asosiy sotuvchilarni kuzatib boradi.

MUHOKAMA VA NATIJALAR

Bozor tibbiy asboblari sohasida turli xil oʻzgarishlarga guvoh boʻlmoqda, bu esa ilgʻor yarimoʻtkazgichlarga boʻlgan talabni oshirishi kutilmoqda. Portativ dializ mashinalari bozorda kuchayib bormoqda va Baxter kabi provayderlar pandemiyadan keyingi FDA ruxsatini oldilar, bu elektron sogʻliqni saqlash yozuvlarini bemorlarning retseptlari va davolanish maʼlumotlariga bevosita ulash uchun moʻljallangan. Bunday ishlanmalar ilgʻor yarimoʻtkazgichlarga boʻlgan ehtiyojni kuchaytirmoqda. Bemorlarni masofaviy nazorat qilish qurilmalaridan foydalanishning koʻpayishi, diagnostika va davolash usullarining rivojlanishi va yuqumli boʻlmagan kasalliklarning yuqori darajasi kabi omillar ham sogʻliqni saqlash yarimoʻtkazgichlari bozorining oʻsishiga yordam berishi kutilmoqda.

Tibbiyot xodimlari va shifoxonalarning katta qismi hozirgi texnologik standartlarga javob bermaydigan va yangi texnologiyalarga oʻtishga qodir boʻlmagan turli xil eskirgan uskunalardan foydalanishda davom etmoqda. Bunga qoʻshimcha ravishda, yangi texnologiyalarning oʻsishi va oʻzlashtirilishiga toʻsqinlik qiladigan

bunday qurilmalarning mavjudligi va moliyalashtirilmaganligi sababli butun dunyoda ishlatilgan tibbiy texnologiyalar uchun katta bozor mavjud.

COVID-19 pandemiyasi boshlanganda, iste'molchilar va provayderlar sog'liqni saqlash xizmatidan xavfsiz foydalanish va yetkazib berish yo'llarini izlashlari sababli telesog'liqni saqlashdan foydalanish keskin oshdi. Mashhurlik ortib borayotgan teletibbiyot sohaslaridan biri bu bemorlarni masofadan kuzatishdir. Bemorlarni masofadan turib kuzatish pandemiya davrida bemorlarni uyda kuzatish va davolash imkonini berib, sog'liqni saqlashga foyda keltiradi. Bundan tashqari, bemorni masofadan kuzatish bemorlarning COVID-19 virusi yuqishi mumkin bo'lgan vaziyatlarda o'tkazishi kerak bo'lgan vaqtni sezilarli darajada qisqartirdi. Binobarin, bemorlarni masofaviy nazorat qilish tizimlariga talab keskin oshib, bunday tizimlarda ishlatiladigan yarimo'tkazgich komponentlariga sezilarli talabni keltirib chiqardi.

Tibbiy ko'rish segmenti rentgen, kompyuter tomografiyasi, magnit-rezonans tomografiya va pozitron emissiya tomografiyasidan iborat bo'lib, ular tibbiy tasvirlash orqali saraton va surunkali kasalliklar kabi turli kasalliklarni tashxislashda qo'llaniladi. Sog'liqni saqlash sanoatida texnologik taraqqiyot va texnologiyaning tobora ortib borishi bilan tibbiy radiatsiya sohasida asbob-uskunalar va texnikalar nuqtai nazaridan ko'plab yutuqlar kuzatildi. So'nggi bir necha yil ichida interventsion rentgenografiyaning muhim yutuqlaridan biri bu nurlanish dozasini mos ravishda oshirmasdan yuqori sifatli, yuqori aniqlikdagi tasvirlarni olish uchun asosiy va yordamchi texnologiyalarga e'tiborning ortishi bo'ldi. Tibbiy asboblarning sanoatida rentgenologik diagnostika testlariga e'tibor kuchayishi va surunkali kasalliklarning ortib borayotgan yuki tufayli har yili o'tkaziladigan tasvirlash va diagnostika testlari soni ortib bormoqda.

Birlashgan Millatlar Tashkilotining "Dunyo aholisining istiqbollari" ma'lumotlariga ko'ra, 65 va undan katta yoshdagilar soni barqaror o'sib bormoqda. 2050-yilga kelib, dunyoning keksa yoshdagi aholisi (60 yosh va undan katta) 2 milliardga yetishi prognoz qilinmoqda, ularning 80 foizi past va o'rta daromadli mamlakatlarda yashashi mumkin. Shu sababli, keksa yoshdagi aholi sonining ko'payishi va ortopedik va yurak-qon tomir muolajalari sonining ortib borishi tibbiy ko'rikdan foydalanishni yanada kuchaytirishi mumkin. Tibbiyot sohasida stomatologik ilovalar kamroq va qisqaroq skanerlashni talab qiladi. Listerine Professional ma'lumotlariga ko'ra, og'iz bo'shlig'i kasalliklari eng keng tarqalgan sog'liq muammosi bo'lib, butun dunyo bo'ylab o'rtacha 3,9 milliard odamga ta'sir qiladi. Shunday qilib, stomatologiya sohasida rentgen tasviriga bo'lgan asosiy talab o'rganish bozorida turli yarimo'tkazgichlarga bo'lgan talabni oshirishi kutilmoqda.

Sog'liqni saqlash yarimo'tkazgichlari bozori prognoz davrida o'rtacha darajada o'sishi kutilmoqda. 2022-yil sentyabr - Analog Devices yangi MAX77659 integral mikrosxemasi chiqarilishini e'lon qildi, taqiladigan qurilmalar, eshitish apparatlari va narsalar interneti qurilmalari uchun bitta induktorli, ko'p chiqishli quvvatni boshqarish. 2022-yil noyabr oyida BioIntelli Sense qorong'u va och teri pigmentatsiyasida qon kislorodining etarli darajasini ta'minlash uchun qayta ishlash texnologiyasi bilan birlashtirilgan patentlangan FDA tomonidan tasdiqlangan puls oksimetri sensori chipsetini chiqarishni e'lon qildi. Bunday yangiliklar ilg'or yarimo'tkazgichlarga bo'lgan talabni oshirmoqda.

XULOSA

Xulosa qilib aytganda yarimo'tkazgich materiallar ko'plab ilg'or raqamli qurilmalarni quvvatlaydigan muhim texnologiya vositalaridir. Yarimo'tkazgich sanoati keyingi o'n yillikda tibbiy texnologiyalardagi yutuqlar tufayli kuchli o'sishni davom ettiradi. Bu doimiy ilmiy-tadqiqot xarajatlari va taniqli o'yinchilar o'rtasidagi raqobat bilan birlashtiriladi. Bozor turli mintaqalarda tibbiy asboblarni ishlab chiqarish uchun ishlatiladigan to'rtta asosiy yarimo'tkazgich komponentlarini o'z ichiga oladi. Bozor ko'rsatkichlari sog'liqni saqlash bozorida ishlaydigan turli sotuvchilar tomonidan taklif qilinadigan yarimo'tkazgich mahsulotlarini sotishdan olingan daromadlarni o'z ichiga oladi. Mintaqalar va ilovalar bo'yicha daromadlarni taqsimlash nuqtai nazaridan, raqamlar sog'liqni saqlash sohasidagi joriy dastur tendentsiyalari asosida yarimo'tkazgich komponentlarini kuzatib boradi.

FOYDALANILGAN ADABIYOTLAR RO'YXATI (REFERENCES)

1. Mirziyoyev Sh.M. "Oliy majlisga va O'zbekiston xalqiga yo'llagan Murojaatnomasi". Xalq so'zi gazetasi. №272-son, 2-3 betlar. 21.12.2022-yil.
2. S.X. Umarov "Tibbiyot texnikasi". – Toshkent- 2014 y.
3. A.N. Remizov. Tibbiy va biologik fizika. Ibn Sino nomidagi nashriyot. – T.: 2005-yil.
4. Ливенсон А. Р. Электромедицинская аппаратура. М: 1981 г.
5. Muhammadmusayevich, E. R. (2022, April). KO'ZNING KAMCHILIKLARI VA TIBBIYOTDAGI DAVO CHORALARI. In *E Conference Zone* (pp. 124-126).
6. Ravshanbek, E. (2023). OPTICAL PART OF THE EYE AND RELATED DISEASES. *World Bulletin of Public Health*, 19, 180-181.
7. YAKUBOVA, S., NOSIROV, N., & Tulanov, O. (2018). The basic equation of the molecular-kinetic theory of gases. *Scientific journal of the Fergana State University*, 1(1), 17-19.

8. Nosirov, N. V. (2022). Bo'lajak texnologik ta'limi o'qituvchilarini tayyorlashda pedagogik-psixologik omillardan foydalanishning ahamiyati. *Central Asian Research Journal for Interdisciplinary Studies (CARJIS)*, 2(4), 81-85.
9. Ahmadaliyeva, G. H. (2022). YARIMO 'TKAZGICH MODDALAR VA ULARNING XARAKTERISTIKALARI. *Евразийский журнал академических исследований*, 2(1), 91-93.

TEXNOLOGIYA FANINI BIR NECHTA FANLAR BILAN BOG'LAB O'TISHDAGI USLUBIY TAVSIYALAR

Eshonov R.M.

Farg'ona jamoat salomatligi tibbiyot instituti o'qituvchisi

Karimova J.

Farg'ona jamoat salomatligi tibbiyot instituti

BM yo'nalishi 1421-guruh talabasi

ANNOTATSIYA

Mazkur maqola umumiy o'rta ta'lim maktablariga texnologiya fani mashg'ulotlarini o'zaro va boshqa fanlar bilan bog'lab o'tish bo'yicha uslubiy tavsiyalar berilgan. Shu bilan birga bo'lajak o'qituvchilarning pedagogik faoliyatga tayyorgarligining zaruriy va yetarli darajasini ta'minlab beruvchi asosiy talablar ham yoritilgan.

***Kalit so'zlar:** dasturiy vositalar, texnologiya, transformatsiya, raqamli texnologiyalar, audiovizual, axborot texnologiyalari, dadaktik vositalar.*

МЕТОДИЧЕСКИЕ РЕКОМЕНДАЦИИ ПО СВЯЗИ ТЕХНОЛОГИИ С НЕСКОЛЬКИМИ ДИСЦИПЛИНАМИ

АННОТАЦИЯ

В данной статье приведены методические рекомендации общеобразовательных школ по тому, как связать уроки технологии между собой и другими предметами. При этом также выделены основные требования, обеспечивающие необходимый и достаточный уровень подготовки будущих учителей к педагогической деятельности.

***Ключевые слова:** программные средства, технологии, трансформация, цифровые технологии, аудиовизуальные, информационные технологии, дидактические средства.*

METHODOLOGICAL RECOMMENDATIONS IN CONNECTING TECHNOLOGY WITH SEVERAL DISCIPLINES

ABSTRACT

This article provides general secondary schools with methodological recommendations on how to connect technology classes with each other and other subjects. At the same time, the main requirements that ensure the necessary and sufficient level of preparation of future teachers for pedagogical activities are also highlighted.

Key words: *software tools, technology, transformation, digital technologies, audiovisual, information technologies, didactic tools.*

KIRISH

Zamonaviy ijtimoiy-iqtisodiy sharoitlar hamda bo'lajak o'qituvchilarning ma'naviy-axloqiy, intellektual va kasbiy salohiyatiga nisbatan qo'yilayotgan yuqori talablar ta'lim muassasalari oldiga xalqaro talablarga javob bera oladigan sifatli kadrlar tayyorlash vazifasini qo'ymoqda. Bu vazifalarni bajarish yo'lida esa ta'limda innovatsion pedagogik texnologiyalardan foydalanish talab etiladi. Har bir mavzu mazmunini yoritishda uning mohiyatini o'quvchilar tomonidan chuqur, ilmiy asoslangan holda tasavvur etishlari, vaqtdan unumli foydalanish, nazariy bilimlarini amalda, hayotga va ishlab chiqarishga qo'llash imkoniyatlarini keng yoritish, ularning politexnik tushunchalarini kengaytirish maqsadida o'qituvchi tomonidan tuziladi hamda u kalendar mavzuli rejada o'z ifodasini topadi. Tabiiy ilmiy turkumdagi fanlarning o'zaro bog'liqlik rejasi. Bu hujjatda texnologiya fani, fizika, matematika, kimyo, chizmachilik va boshqa fanlarning o'zaro bog'lanishi ochib beriladi. Mavzuni o'rganishga kirishilganda o'quv materialining fizika, matematika, kimyo, chizmachilik va hakoza fanlardan o'quvchilar olgan bilimni yetkazishga harakat qilmaydi. O'qituvchi suxbat o'tkazish yo'li bilan o'quvchilarning bu sohadagi bilimlarini qanday o'rganganliklarini aniqlaydi va ana shu fanlardan olgan bilimlar asosida ularga ishlov berilayotgan metallarning tuzilishi va kirish jarayonini tushuntirib boriladi. Tabiiy-ilmiy turkumdagi fanlar texnologiya fani, fizika matematika, kimyo, chizmachilik fanlarida kesish jarayoni va kesuvchi asbob, uning geometriyasi: qirqindi hosil bo'lish jarayoni to'g'risidagi umumiy tushuncha, kesish chuqurligi, surish va kesish tezligi, asboblarning chidamliligi. Kesuvchi asboblarning turlari, parmalar, kesgichlar, frezalar, dastarralar va h.k. Qattiq jismlarning xossalari (qirqish qattiqroq jismning uncha qattiq bo'lmagan jismga botishi, pona. Kuch, massa va tezlanishi, ishqalanish ish va issiqlik). To'g'ri chiziq va tekisliklarning fazodagi paralelligi, ko'p yoqli burchaklarning xossalari, eritmalar emulsiyasi, mineral moylar va hayvon yog'lari, surib sovitish moddalari. Hamma fanlarda chizma va rasmlarning tutgan o'rni benihoyat kattadir chunki birorta detall yoki buyumni yasashdan avval uning chizmasi yoki eskizi chiziladi va o'quvchilarga ko'rsatiladi.

MUHOKAMA VA NATIJALAR

Texnologiya darslarida texnologiya va matematikani bo'g'lab o'tishda o'quvchilarga to'g'ri burchak, perpendikulyar va parallel chiziqlar, to'g'ri burchakli uchburchak va to'g'ri to'rtburchak kabi shakllarni hosil qilishga oid tushunchalar zarur bo'ladi. Bulardan tashqari, o'quvchilar mehnat darslarida simmetriya o'qi,

shakllarni simmetrik chizish, aylana, urinmalar o'tkazish chizg'ich, go'nya, transportir, burchak o'lchagich, sirkul kabi turli asboblar yordamida detall yoki buyumlarning burchaklarini, yoy markazlarini, to'g'ri va egri chiziqli boshqa o'lchamlarini aniqlashlariga to'g'ri keladi. Bunday paytlarda geometriyaga oid bo'lgan bilimlar zarur bo'ladi. Binobarin, maktab geometriya kursida chizish va o'lchash qurollaridan foydalanish, yuzalarni almashtirish kabi ishlarni bajarishda katta imkoniyatlar bor. Vazifa shulardan texnologiya darslarida o'rinli foydalanishdan iborat. Shuningdek, berilgan buyumlarning uzunligi, eni, balandliga, yuzasi, hajmi kabi turli o'lchamlarini aniqlash, qancha material va vaqt sarf bo'lishini hisoblash kabi ishlarni bajarishda esa arifmetikaga oid bilimlar zarurdir.

Ma'lumki, texnologiya darslarida texnologiya va jismoniy tarbiyaning bo'g'lab o'tishda fanning asosiy qismi amaliy mashg'ulotlardan iborat. Shu sababli o'quvchilarning amaliy mashgulotlarda charchab qolmasliklari ko'p jihatdan ularning jismoniy chiniqishlariga bog'liqdir. Bundan texnologiya va jismoniy tarbiya mashg'ulotlarini o'zaro muvofiqlashtirish zarur degan oqilona xulosa kelib chiqadi. Binobarin, yoshlarni jismoniy tarbiyalash bilan ularni mehnatga tayyorlashning o'zaro kompleks bog'langan masalasi hal etiladi, ya'ni unda shaxsning mehnat faoliyati uchun zarur bo'lgan professional jismoniy xususiyatlari, harakat malakalari, ahloqiy-irodaviy va sotsial sifatleri shakllanadi. Xususan arralash, randalash ishlarini gimnastika bo'lsa, bolg'alash ishlarini boks deb tushunamiz, chamalash ishlarini mo'ljalga olish kabi mashg'ulotlarga muvofiqlashtirish mumkin. Shuni alohida ta'kidlab o'tish o'rinliki, agar jismoniy tarbiya mashqlari 4-sinflardagi texnologiya darslariga umumiy tarzda bog'lansa ularni yuqori sinflarda bu bog'lanishlar o'rganiladigan muayyan ixtisosliklar: masalan, duradgor, tokar, elektr payvandchi, suvoqchi, g'isht teruvchi, slesar santexnik kabi kasblarga bevosita moslashtirish oson bo'ladi. Texnologiya va ekologiya fanlarini bo'lab o'tish hozirgi kunda bozor iqtisodiyoti sharoitida ish asboblari va xom ashyolardan tejamkorlik bilan foydalanish kun tartibidagi asosiy talablardan bo'lib qoldi. Amaliy mashg'ulotlarda xom ashyolardan va asbob-uskunalardan tartibsiz foydalanish pirovard oqibatda ekologiya muammosiga kelib taqaladi. Shuning uchun o'quvchilarga yog'och, metall, plastmassa kabi materiallarni berayotganda nima uchun bu xom ashyolarni tejamkorlik bilan ishlatish zarurligini aytib o'tish lozim. Ularga bu narsalarning uzoq davrlar mobaynida va qanday yo'llar bilan vujudga kelishini hamda tabiatga qanchalik ta'sir ko'rsatkichi yoki bog'liqligini gapirib o'tish mumkin. Yuqorida aytilgan fikrlar texnologiyadagi fanlararo uzviy bog'lanishlar ta'lim samaradorligini oshirishdagi muhim omil ekanligini ko'rsatadi. Bilamizki, bitta darsni birdaniga hamma fanlar bilan bog'lab o'tib bo'lmaydi, balki o'rganiladigan mavzuga mos

keluvchi tushuncha va ma'lumotlarni tanlab olib, zarur paytda ulardan foydalaniladi. Shuningdek, texnologiya darslarida boshqa fanlar, jumladan chet tili, iqtisod kabi fanlardagi tushunchalardan ham keng foydalanish mumkin. Hozirgi kundalik turmushning barcha javoblarida, fizika, texnika va boshqa tabiiy fanlarning integratsiyasi jarayonlari keng qo'llanilib kelinmoqda. Shuning uchun ham bo'lajak mutaxassis o'quvchilar, maktabda umumiy o'rta ta'lim predmetlari bo'yicha keng integrativ bilimlar bilan qurollangan bo'lishlari lozim.

Texnologiya	Fizika	Kimyo
Yog'ochning kimyoviy va texnologik xossalari	Elastiklik kuchi (deformatsiya)	Modda va uning xossalari. Organik moddalar
Yog'ochga ishlov berishda qo'l asboblardan foydalanish texnologiyasi	Ishqalanish kuchi. Bosim	Modda va uning xossalari
Kauchuk to'g'risida umumiy ma'lumotlar. Polimerlar va metallarning birikmalardan hosil bo'lgan konstruksiyalar	Deformatsiya. Temperatura	Kislotalar
Ta'mirlashda qo'llaniladigan zamonaviy qurilish materiallari. Shahar va qishloqlarda suv, gaz, elektr energiya va issiqlik ta'minoti tizimi, undan foydalanish	Tok kuchi. Kuchlanish	Moddalarning toifalanishi, bo'linishi
Go'sht mahsulotlarining ozuqaviy qiymati, ahamiyati, ularning sifatiga bo'lgan talablar	Temperatura	Moddalarni toifalanishi
Kimyoviy tolalarni olinishi. Kimyoviy tolalarning xossalari	Temperatura. Deformatsiya	Ishqorlar. Kislotalar

Bunda o'qituvchi maqsadga yo'naltirilgan, uslubiy va ilmiy asoslangan va o'quv materiallarining mazmuni, mohiyati bo'yicha maqsadga muvofiq integrativ materiallarni tanlashning prinsiplarini bilishi zarur. Binobarin, o'qituvchi nafaqat dasturdagi mavzularga oid integrativ materiallarni yig'ishi, balki uni tizimlashtirishi, ular bilan o'quvchilarni darsda va darsdan tashqari mashg'ulotlarda tanishtirish maqsadida zaruriy metodlarni izlab topishi lozim.

FOYDALANILGAN ADABIYOTLAR RO'YXATI (REFERENCES)

1. 2017-2021 yillarda O'zbekiston Respublikasini rivojlantirishning beshta ustuvor yo'nalishi buyicha Harakatlar strategiyasi. O'zbekiston Respublikasi Prezidentining 2017 yil 7 fevraldagi PF-4947 sonli Farmoni.
2. Muslimov N.A, Qo'ysinov O.A, Abduraxmonov Sh, Abdullaeva Q.M, Gaipova N.S, "Bo'lajak kasb ta'limi o'qituvchilarining metodik kompetentligini shakllantirish texnologiyalari". Metodik qo'llanma. - T.: 2014 y.

3. Muhammadmusayevich, E. R. (2022, April). KO'ZNING KAMCHILIKLARI VA TIBBIYOTDAGI DAVO CHORALARI. In *E Conference Zone* (pp. 124-126).
4. Muhammadmusayevich, E. R., & Erkinovna, E. M. (2023). BOLALARDA TANA HARORATI BOSHQARILISHINING O 'ZIGA XOS XUSUSIYATLARI. *PRINCIPAL ISSUES OF SCIENTIFIC RESEARCH AND MODERN EDUCATION*, 2(1).
5. Ravshanbek, E. (2023). OPTICAL PART OF THE EYE AND RELATED DISEASES. *World Bulletin of Public Health*, 19, 180-181.
6. YAKUBOVA, S., NOSIROV, N., & Tulanov, O. (2018). The basic equation of the molecular-kinetic theory of gases. *Scientific journal of the Fergana State University*, 1(1), 17-19.
7. Nosirov, N. V. (2022). Bo'lajak texnologik ta'limi o'qituvchilarini tayyorlashda pedagogik-psixologik omillardan foydalanishning ahamiyati. *Central Asian Research Journal for Interdisciplinary Studies (CARJIS)*, 2(4), 81-85.
8. Nosirov, N. (2023). Bo'lajak texnologiya fani o'qituvchilarining metodik kompetentligini rivojlantirish jarayonini takomillashtirishning pedagogik shart-sharoitlari. *Scientific journal of the Fergana State University*, (1), 477-480.
9. Ahmedov, M., Solajirov, I., & Nosirov, N. (2018). The role of competencies in creating innovative learning environments. *World Social Science. Scientific-practical journal. Moscow*, (3).

BO'LAJAK TEXNOLOGIK TA'LIM O'QITUVCHILARINI METODIK KOMPETENTLIGINI TAKOMILLASHTIRISHNING O'ZIGA XOS JIHATLARI

Nosirov Nodirbek Valijonovich

Farg'ona jamoat salomatligi tibbiyot instituti o'qituvchisi

ANNOTATSIYA

Mazkur maqolada bo'lajak texnologik ta'lim o'qituvchilarini metodik kompetentligini takomillashtirishning o'ziga xos jihatlari yoritilgan. Har bir o'sib kelayotgan yosh avlodning buguni zamon talablariga to'la qonli javob berishlari uchun axborot kommunikatsiyasining o'rni beqiyosdir.

***Kalit so'zlar:** Muloqot, o'qituvchining tashabbuskorligi, ta'lim-tarbiyaviy, ijtimoiy- psixologik, kreativ kompetentlikni shakllantirish, pedagogik va psixologik darajalari, metodika, metodik kompetentlik, pedagogika, kasbiy mahorat, malaka.*

КЛЮЧЕВЫЕ АСПЕКТЫ ПОВЫШЕНИЯ МЕТОДИЧЕСКОЙ КОМПЕТЕНЦИИ БУДУЩИХ ПЕДАГОГОВ ТЕХНОЛОГИЧЕСКОГО ОБРАЗОВАНИЯ

Носиров Нодирбек Валижонович

Преподаватель Ферганского медицинского
института общественного здравоохранения

АННОТАЦИЯ

В данной статье рассмотрены специфические аспекты повышения методической компетентности будущих учителей технологического образования. Место информационного общения несравнимо для того, чтобы каждое подрастающее молодое поколение в полной мере отвечало требованиям времени.

***Ключевые слова:** Коммуникация, инициатива педагога, формирование учебно-воспитательной, социально-психологической, творческой компетентности, педагогико-психологического уровня, методология, методическая компетентность, педагогика, профессиональное мастерство, квалификация.*

KEY ASPECTS OF IMPROVING METHODOLOGICAL COMPETENCE OF FUTURE TECHNOLOGICAL EDUCATION TEACHERS

Nosirov Nodirbek Valijonovich

Teacher of Fergana Public Health Medical Institute

ABSTRACT

This article describes the specific aspects of improving the methodological competence of future teachers of technological education. The place of information communication is incomparable for each growing young generation to fully respond to the demands of the time.

Keywords: *Communication, initiative of the teacher, formation of educational-educational, social-psychological, creative competence, pedagogical and psychological levels, methodology, methodological competence, pedagogy, professional skill, qualification.*

KIRISH

Respublikamizda ta'lim tizimini isloh qilish va ta'limning xalqaro andozalarga to'liq mosligini ta'minlash maqsadida izchil va keng ko'lamli ishlar amalga oshirilmoqda. Ta'lim tizimida yo'lga qo'yiluvchi pedagogik-psixologik xizmat mohiyatidan kelib chiqqan holda umumiy o'rta ta'lim maktablarida undan foydalanish har bir o'quvchining ichki imkoniyatlarini o'rganish, keng ko'lamli tadqiq qilish, ularda muayyan yo'nalish bo'yicha namoyon bo'luvchi ijodkorlik qobiliyatni aniqlash va darajalarini belgilash, mavjud holatlarga muvofiq o'quvchilarning ijodiy qobiliyatlarini yanada boyitishga xizmat qiluvchi rivojlanish dasturlarini yaratish mumkin bo'ladi. Hammasining zaminida yosh avlodga oilada, ta'lim muassasalarida, xalq ta'limi tizimining boshqa tarmoqlarida beriladigan maxsus ta'lim-tarbiya yotadi. Ayniqsa keng dunyoqarash, ilmiy salohiyat, mustaqil va ijodiy fikrlash xususiyatlari har bir o'quvchi-yoshlarda shakllangan bo'lishi maqsadga muvofiqdir [1].

Kreativlikni rivojlantirishning eng unumli yo'llaridan biri barcha o'quvchilarni kichik yoshidan mahsuldor ijodga va kasbga o'rganish bilan mashg'ul bo'lishga jalb etish, darslarni ijodiy tarzda tashkil qilish, turli xil noan'anaviy dars usullaridan keng foydalanishdir [2]. Yuqoridagi fikrlardan kelib chiqib, texnologik ta'lim darslaridagi mashg'ulotlarini muvafaqiyatli o'tish, texnologik ta'lim va tarbiyasida sifat samarasiga erishish ko'p jihatdan o'quvchilarning kreativ fikrlashiga bog'liq ekanligini ko'ramiz. Texnologik ta'lim darslarini hususiyatlari shundan iboratki, o'quvchilarda texnologik ta'lim darsi va texnik ijodkorligini rivojlantirish jarayoniga

oid ko'nikma va malakalarini xilma-xil nazariy va amaliy mashg'ulotlarni bajarish orqali o'zlariga kerakli va ijtimoiy ahamiyatga ega bo'lgan bilimlarni egallab oladilar. Shuningdek, umumiy o'rta ta'lim maktablarida faoliyat olib borayotgan texnologik ta'lim o'qituvchilari oldidagi mas'uliyat shundan iboratki, o'quvchilarni ijodiy qobiliyatlarini rivojlantirishni takomillashtirish, ichki imkoniyatlarni o'rganish, ijodkorlik qobiliyatlarini to'g'ri yo'naltirishdan iborat.

MUHOKAMA VA NATIJALAR

Texnologik ta'lim darslarini o'quv jarayonini tashkil qilish o'quvchilarni muayyan texnologiya fani bo'yicha malaka va ko'nikmalari bilan qurollantirishga xizmat qilib qolmay, balki ularning aqliy va ijodiy qobiliyatlarini o'stirish va ularni texnologik ta'lim darsiga bo'lgan qiziqizshlari va munosabatini tarbiyalashda ham juda muhim ahamiyatga ega bo'lgan texnologiya fani darslari g'oyat muhim ahamiyatga egadir [3].

Texnologik ta'lim darslarida zamonaviy pedagogik texnologiya metodlarini qo'llash, metod va vositalari, ta'lim jarayonining muvaffaqiyati, uning shakligagina emas, balki qo'llanilayotgan metodlar samaradorligiga ham bog'liqdir. Ta'lim nazariyasida o'qitishda turli yangi pedagogik texnologiyalar metodlarini qo'llash asosiy o'rin egallaydi. Yangi pedagogik texnologiyaning asosiy mohiyati o'qituvchi va o'quvchilarning o'zaro xamkorligi va uzviy ravishda faollik ko'rsatishidir. Chunki agar darsda o'qituvchi bosh figura, ya'ni yetakchi fikr bildiruvchi bo'lib qolsa, o'quvchilar ma'suliyati va javobgarlik hissi susayadi. Demak, ular mustaqil fikr yuritish, mushohada qilish, xulosa chiqarishdan yiroqda bo'ladi [4-6].

Pedagogik texnologiyani o'quv jarayonida qo'llash o'qituvchidan o'rganuvchilarda tashabbuskorlik va mustaqillikni, bilimlarni puxta o'zlashtirishni, zarur malaka va ko'nikmalarni, ularni kuzatuvchanlik, tafakkur va mantiqiy nutqni, xotira va ijodiy tasavvurni tarbiyalashga imkon beradi. O'qituvchining o'rganuvchilarni metodik kompetentligini oshirishda quyidagi ko'rsatmalarga amal qilishi maqsadga muvofiq bo'lar edi.

- ❖ O'rganuvchi o'qituvchi tomonidan berilgan muammoli topshiriqni yaxshi tushuna olishi, qiyin va murakkab masalalarni turli jihatlarni ang'lay olishi.
- ❖ Ko'plab xilma xil g'oyalar, fikrlar, taxminlar, variantlarni taklif etish va ilgari surish.
- ❖ Biror goyani turli xil tasvirlar, tafsilotlar bilan to'ldira olish, bildirilgan fikrlarni takomillashtirish.
- ❖ O'rganuvchi fikrining nostandartligi, antiqaligi, qiziqarliligiga e'tiborli bo'lish.
- ❖ O'quvchilar tomonidan berilayotgan goya yoki fikrlarni rivojlantirish,

topqirlikni shakllantira olish.

❖ O'quvchining ijodiy faoliyatiga xissiy qiziqish, qiziquvchanlik, ijodiy motivatsiya, extiyojning mavjudligini rivojlantirish.

❖ O'quvchilarni biror yangicha fikr va g'oya o'ylab topishga ko'nikma va malaka hosil qilish.

❖ Ushbu uslublarni qo'llash jarayonida o'quvchilardan ko'plab fikr va g'oyalar olish maqsadiga erishguncha harakat qilishi.

❖ O'quvchilarning aytgan fikrlarini tasavvur qilishga harakat qilish.

❖ O'quvchining to'g'ri javobi mavjud bo'lmagan taqdirda ham fikrlashga harakat qilishga o'rgatish.

❖ O'quvchi to'g'ri javobni topgan bo'lsa ham, yana boshka javob variantlarini o'ylab topishga undash.

❖ O'quvchining auditoriyada, o'quvchilar o'rtasida o'z fikrini erkin bayon qila olishga o'rgatish.

❖ O'quvchining bildirgan o'z goyalarini o'quvchilar davrasida muhokama kilishga o'rgatish.

❖ O'quvchilarni aytgan fikrlarini, xatto ularni, amaliyotda qo'llab bo'lmasa ham inobatga olish.

❖ O'quvchilarning fikrlari uchun masu'liyatni xis etishi, muayyan fikrlarni tashqi rag'batsiz ham amalga oshirish mumkinligini o'rganish.

❖ O'quvchilarning taqdim etgan fikr va g'oyalarini to'g'ri yoki noto'g'ri ekanini tanqid qilmagan holda, tahlil qilib berish. O'qituvchining yuqorida ko'rsatilgan ko'rsatmalarga amal qilishi o'quvchilarning darsga bo'lgan qiziqishini va auditoriya faolligini oshirish imkoniyatini yaratadi.

Shuningdek, o'qituvchi dars jarayonida yuqorida qayd etilgan ko'rsatmalarni amalga oshirish davomida o'quvchilarga nafaqat bilim berish balki shu bilan birga ularda kasbiy bilim, ko'nikma va malakalarni shakllantirish bilan o'quvchilarning kasbiy qiziqishlarini hamda ma'naviy dunyoqarashni shakllantiradi. Buning uchun texnologik ta'lim darslarini o'qitishda – “Muammoli vaziyat”, “Klaster”, “Venn” diagrammasi, “O'zing o'yla, o'zing izla, o'zing top”, “Kim ko'p yangilik biladi?”, “Ijodkor kim”, “Tabiat va texnologiya” va hokazo kabi metod va o'yinlardan foydalanilsa, o'quv mashg'uloti davomida katta samaralarni qo'lga kiritish mumkin. Shunday qilib, umumiy o'rta ta'lim maktabi o'quvchilarining ijodiy qobiliyatlarini rivojlantirish ko'pqirrali, murakkab pedagogik-psixologik jarayon bo'lib, uni samarali tashkil etish pedagogning pedagogik-psixologik bilimlarni puxta o'zlashtirganligini, tashkiliy-texnologik va metodik jihatdan to'g'ri tashkillashtira olishini taqozo etadi. Shuningdek, bu jarayonni tashkil etishda o'quv jarayonidagi

holatni to'la o'rganishi, bu yo'ldagi amaliy harakatni tizimli olib borish uchun zarur chora-tadbirlarni aniq belgilashni bilishi lozim [7-10].

XULOSA

Xulosa qilib, shuni aytish mumkinki, ta'lim oluvchilarda keng fikrlash, ijodiylik, ijodiy tafakkur – kreativlikni, ijodiy qobiliyat va iqtidorni rivojlantirish uchun ta'lim jarayonida turli xil usullar, bilim, ko'nikma va malakalarini yanada rivojlantiruvchi yangi pedagogik texnologiyalar qo'llash yordamida ularda avvalo keng tafakkurni, irodaviy xususiyatlarni, o'ziga nisbatan ishonch tuyg'usini, faollik va faoliyatni, mehnat qilish ko'nikmalarini, maqsad sari intilish xususiyatlarini tarkib toptirish lozim.

FOYDALANILGAN ADABIYOTLAR RO'YXATI (REFERENCES)

1. O'zbekiston Respublikasi Prezidentining "O'zbekiston Respublikasini yanada rivojlantirish bo'yicha Harakatlar strategiyasi to'g'risida"gi Farmoni // O'zbekiston Respublikasi Qonun hujjatlari to'plami. –T., 2017. –B.39.
2. Muslimov N.A. va boshqalar. Kasb ta'limi o'qituvchilarining kasbiy kompetentligini shakllantirish texnologiyasi // Monografiya. – T.: "Fan va texnologiya" nashriyoti. 2013.
3. Mannonov J.A. Innovatsion yondashuv asosida bo'lajak kasb ta'limi o'qituvchilarining metodik kompetentligini rivojlantirish texnologiyalari: ped.f.f.doktori ilmiy darajasini olish uchun yozilgan diss. avtoreferati. – T.: 2020. – 52 b.
4. M. K. Shomirzayev Combined In Technology Courses Use Of Technologies //The American Journal of Social Science and Education Innovations. 2021. – T. №. 05. – P. 389- 396 betlar.
5. B.E.Qodirov "Elektron axborot ta'lim muhitida o'quvchilarning hunarmandchilikka oid tayanch kompetentsiyalarini rivojlantirish metodikasi": Diss. p.f.f.d. (PhD) – Termiz: 2021-yil 142-bet.
6. Ахмедов, М., Салижонов, И., & Носиров, Н. (2018). Роль компетенций в создании инновационной среды обучения. *Мировая общественная наука. Научно-практический журнал*.
7. YAKUBOVA, S., NOSIROV, N., & Tulanov, O. (2018). The basic equation of the molecular-kinetic theory of gases. *Scientific journal of the Fergana State University*, 1(1), 17-19.
8. Nosirov, N. V. (2022). Bo'lajak texnologik ta'limi o'qituvchilarini tayyorlashda pedagogik-psixologik omillardan foydalanishning ahamiyati. *Central Asian Research Journal for Interdisciplinary Studies (CARJIS)*, 2(4), 81-85.

9. Nosirov, N. (2023). Bo ‘lajak texnologiya fani o ‘qituvchilarining metodik kompetentligini rivojlantirish jarayonini takomillashtirishning pedagogik shart-sharoitlari. *Scientific journal of the Fergana State University*, (1), 477-480.
10. Ahmedov, M., Solajirov, I., & Nosirov, N. (2018). The role of competencies in creating innovative learning environments. *World Social Science. Scientific-practical journal. Moscow*, (3).
11. Muhammadmusayevich, E. R. (2022, April). KO’ZNING KAMCHILIKLARI VA TIBBIYOTDAGI DAVO CHORALARI. In *E Conference Zone* (pp. 124-126).
12. Muhammadmusayevich, E. R., & Erkinovna, E. M. (2023). BOLALARDA TANA HARORATI BOSHQARILISHINING O ‘ZIGA XOS XUSUSIYATLARI. *PRINCIPAL ISSUES OF SCIENTIFIC RESEARCH AND MODERN EDUCATION*, 2(1).
13. Ravshanbek, E. (2023). OPTICAL PART OF THE EYE AND RELATED DISEASES. *World Bulletin of Public Health*, 19, 180-181.
14. A.M.Ismatov va boshqalar “Texnologiya fani mashgulotlari jarayonida o’quvchilarning kreativ kompetentligini shakllantirishda pedagogik va psixologik darajalarini namoyon qilish shakllari” “Respublika janubida elektr energetika sohasining rivojlanish istiqbollari” mavzusidagi respublika ilmiy -xalqaro anjuman materiallari to’plami. Termiz. 16-17 dekabr. 2022 yil.

DUKKAKLI DONLI EKINLAR ZARARKUNANDALARINING BIOLOGIK VA EKOLOGIK XUSUSIYATLARI

Toshtemirova Muazzam

Farg'ona davlat universiteti Tabiiy fanlar fakulteti
Zoologiya va umumiy biologiya kafedrasida katta o'qituvchisi (PhD)

Nomonova Shahnoza

Biologiya turlari mutaxassisligi magistranti

ANNOTATSIYA

Maqolada dukkakli donli ekinlarning zararkunandalari bo'lgan, malhamchi qo'ng'iz, shu kabi zararkunandalarning biologik va ekologik xususiyatlari yoritilgan.

Kalit so'zlar: *Dukkakli donli ekinlar, no'xat, mosh, loviya, malhamchi qo'ng'iz, no'xat qo'ng'izi, dumli ko'k kapalak.*

АННОТАЦИЯ

В статье описаны биологические и экологические особенности вредителя зернобобовых культур жука, а также таких вредителей.

Ключевые слова: *Бобовые культуры, горох, маш, фасоль, мучнистый червец, гороховый жук, синяя бабочка хвостатая.*

ABSTRACT

The article describes the biological and ecological features of the pest of leguminous crops, the beetle, as well as such pests

Key words: *Legumes, peas, mung beans, beans, mealybug, pea beetle, tailed blue butterfly.*

KIRISH

O'simliklarni zararli organizmlardan ishonchli himoya qilish sohasida davlat boshqaruvini takomillashtirish hamda O'zbekiston Respublikasi Prezidentining 2021-yil 15-iyuldagi „Respublikada o'simliklar karantini va himoyasi tizimini tubdan takomillashtirish chora-tadbirlari to'g'risida“ gi PF-6262-son farmoni bo'yicha bir qancha ishlar olib borildi.

Malhamchi qo'ng'izlar (*Mulabris Fbr.* avlodi).

Markaziy Osiyoda malhamchi qo'ng'izlarning bir necha turlari zarar yetkazadi. Ular: *M. frolovi Germ., M. biguttata Gebl., M. cincta Ol., M. quadripunctata L., M. scabiosae Ol., M. calida Pall., M. turcestanica Esch., M. andecimpunctata Gebl., M. sedecimpunctata Gebl.* lardan iborat.

Zarari. Malhamchi qo'ng'izlar lichinkalik stadiyasida zararsizgina emas, balki qizil bosh shpanka singari, chigirtka ko'zachalarida parazitlik qilib foyda ham

keltiradi. Voyaga yetgan qo'ng'izlar no'xat, beda, zig'ir, xantal, soya, indov gullarini, ba'zan barglarini ham kemiradi. Biroq bu qo'ng'izlar lalmikor ekinlardagina sezilarli darajada zarar yetkazadi.

Tarqalishi. Frolov malhamchisi (*Mulabris frolovi Germ.*) Markaziy Osiyo, Qozog'iston va Sibirda uchraydi; *Mulabris biguttata Gebl.* O'zbekiston, Tojikiston va Shimoliy Afg'onistonda borligi aniqlandi; belbog'li malhamchi (*Mulabris cinsta Ol.*) Gresiya, Kichik Osiyo, Suriya, Eron, Misr, Jazoirda tarqalgan. Markaziy Osiyoda bu turning alohida kenja turi *Mulabris cincta Shrenki Gebl.* uchraydi. To'rt nuqtali malhamchi (*Mulabris quadripunctata L.*) Markaziy va Old Osiyoda hamda O'rta va Janubiy Yevropada uchraydi; *Mulabris Scabiosae Ol.* Markaziy Osiyoda, Yaqin Sharq mamlakatlarida, Kavkaz ortida, Volganing qo'yi qismlarida hayot kechiradi; Turkiston malhamchisi (*Mulabris turkestanica Esch.*) va o'n olti nuqtali malhamchi (*Mulabris sedecimpunctata Gebl.*) O'zbekistonda tarqalgan; o'n bir nuqtali malhamchi (*Mulabris undecimpunctata Gebl.*) Markaziy Osiyo respublikalarida uchraydi.

Malhamchi qo'ng'izlarning tanasi cho'zinchoq bo'lib, yon tomonlari birmuncha siqilib turadi. Oldingi ko'kragi qanotustliklarining tubiga qaraganda torroq. Mo'ylovlari to'g'nag'ich shaklida bo'lib, tasbehsimon bo'g'imli, oldingi va o'rtancha oyoq panjalari besh bo'g'imli, keyingi oyoqlariniki to'rt bo'g'imli; qalqonchasi yaqqol ko'rinib turadi.

Mulabris frolovi Germ. tanasining uzunligi 11-16 mm, rangi metalldek yaltirab turadigan qopa tusda, qora tuklar bilan qoplangan. Qanotustliklarining rangi ko'kish qora, tublarida qizil dog' bor; qanotustliklarining o'rtasi yonida qizil dog' va uchlari yonida tishsimon belbog' bor. Tanasi rangi qora, metalldek yaltirab turmaydi. Qanotustligining uchi, mo'ylovlari va oyoqlari qora rangli, kallasi va orqasining oldi qopa tuklar bilan qoplangan.

Mulabris biguttata Gebl.- tanasining uzunligi 12—15 mm. Qanotustligi qopa, asosida sariq dog', uchlari yonida belbog' bor, ba'zan o'rta qismi yonida sariq dog' ham bo'ladi. Qanotustligi qizil tusda, qora belbog'li va dog'li.

Mulabris cincta Ol tanasining uzunligi 15—27 mm. Qanotustligining tubi o'rtasi va uchida qopa rangli uchta serbar belbog' bor. *M. quadripunctata L.* Tanasining uzunligi 10—16 mm, qanotustligida to'rtta qopa dumaloq dog' bor, ularning ikkitasi qanotustligining asosiga va ikkitasi o'rtasiga joylangan, qanotustligining uchining cheti tishsimon hoshiya bilan o'ralgan. Qanotustligining uchi umuman och rangli yoki kambar qora hoshiyali. Qanotustligining juda bo'lmaganda o'rtasida va uchi yaqinida qora belbog'i bor.

Mulabris scabiosae Ol. tanasining uzunligi 10—12 mm, orqasining oldingi qismi kul rang kalta tuklar bilan, ulardan yuqorisi esa ancha uzun qora tuklar bilan qoplangan. Qanotustliklari sariq. Yelka bo'rtmasidan boshlanib orqaga tomon kengaygan hamda qanotustliklari chetiga nisbatan parallel o'tadigan va qisman unga tutashgan dog' bor, oldingi belbog' o'rnidagi nuqta, shuningdek qanotustliklari o'rtasidagi va uchi yonidagi arrasimoi qirrali belbog'lar qopa rangli, qanotustliklarining uchi esa kambar qora hoshiya bilan o'ralgan. Orqasining old qismi faqat qopa tuklar bilan qoplangan; qanotustliklarining asosiy rangi qizil. *Mulabris calida* Pall. tanasining uzunligi 12—27 mm. Qanotustliklarining tubidan nariroqda ikkita nuqta hamda uchi yonida va o'rtasida qora rangli belbog'lar bor, uchi qora hoshiya bilan o'ralmagan.

Mulabris turkestanica Esch. tanasining uzunligi 10—12 mm. Qanotustliklarida qora rangli sertish uchta belbog' bor, oldingisi ko'pincha ikkita nuqtaga bo'lingan; uchi kambar qora hoshiya bilan o'ralgan. Qanotustliklari qizil tusda, qora nuqtalar bilan qoplangan, belbog'siz. Kallasi va orqasining old qismi och rangli tuklar bilan qoplangan, oyoqlari ko'pincha qizil.

Mulabris undecimpunctata Gebl. tanasining uzunligi 15 mm. Qanotustliklarining uchi oldidagi chok ustida yaxlit qora dog' bor; bundan tashqari, qanotustliklarining tubi yonida ikkita, o'rtasida ikkita va uchida bitta dog' bor, bu dog'lar chok ustidagi dog' bilan bir qatorda turadi; oyoqlari malla sariq.

Mulabris Sedecimpunctata Gebl. tanasining uzunligi 12—17 mm. Qanotustliklaridagi chokida yaxlit dog' yo'q oldingi dog'lar ham shunday joylashgan; qanotustliklarining uchi yonida uchta nuqta bor, ularning o'rtanchasi boshqalaridan yuqoriroqda turadi; oyoqlari qora, var. Reitt niki esa sariq.

Malhamchi qo'ng'izlarning tuxumi cho'zinchoq shaklda bo'ladi. Birinchi yoshdagi lichinkasi—triungulini—keyingi yoshlardagi lichinkalarga o'xshamaydi; tanasi bukchaymagan cho'zinchoq; oyoqlari katta; jag'lari baquvvat; tanasida ko'zga yaqqol tashlanib turadigan qilchalar bor; ularning ikkitasi(tananing ketki uchidagisi) ancha uzun. Boshqa yoshlardagi lichinkalarning tanasi yo'g'on, orqasi tashqariga tomon bukchaygan, oyoqlari kalta.

Soxta g'umbagining tanasi sariq; yoki qo'ng'ir tusda bo'ladi va orqasi tashqariga tomon salgina bukchayib turadi; po'sti qattiq oyoqlari o'rnida ko'zga yaqqol tashlanib turadigan va ba'zan ancha uzun bo'rtmalar bo'ladi. G'umbagi erkin, voyaga yetgan qo'ng'izga o'xshaydi. Uning orqasining old qismida, ba'zi turlarda esa boshqa segmentlarning tergitlarida ham ko'zga tashlanib turadigan tikanlar bor.

Dukkakli don ekinlari zararkunandalar bilan ko'p zararlanadigan ekinlardan hisoblanadi. Professor V.V. Yaxontov dukkakli don ekinlari bilan oziqlanadigan

umurtqasiz jonivorlarning 72 turdan iborat dunyo faunasi ro'yxatini tuzib, 1931 yildayoq ta'riflab bergan edi. Bulardan 51 turi hasharotlar sinfiga mansubdir. A.I Petrov 1962 yil zararkunandalarning 29 ta turi dukkakli don ekinlariga tushishini aniqlagan.

XULOSA

Umuman olganda qizil bosh shpankanikiga o'xshaydi. Qo'ng'izlari ko'p metamorfozli, yiliga bir marta avlod beradi. Soxta g'umbaklik stadiyasida qishlaydi. Qo'ng'izlari tuxum quyish uchun quduqcha qaziydi. Urg'ochi qo'ng'izlar bir necha o'ntadan, ba'zan bir necha yuztadan tuxum qo'yadi.

Malhamchi qo'ng'izlarning lichinkalari chigirtka ko'zachalari ichida oziqlanadi. Jumladan, Frolov malhamchisi marokash chigirtkasi (*Dosiotaurtis maroccanus Thub.*) ning hamda qir chigirtkasi (*Calliptamus turanicus Tarb.*) ning tuxumlari bilan, *Mulabris Scabiosae Ol.* nomli mahamchi morokash hamda otbosar chigirtka (*Dociosta Orus krauss; Gnd.*) ning va ba'zi boshqa chigirtkalarining tuxumlari bilan oziqlanib yashaydi. To'rt nuqtali malhamchi lichinkalari esa voha chigirtkasi (*Calliptamus italicus L.*) ning ko'zachalarida yashaganligi aniqlandi.

FOYDALANILGAN ADABIYOTLAR (REFERENCES)

1. Кимсанбоев Х.Х ва бошқалар. Умумий ва қишлоқ хўжалик энтомологияси. Тошкент – 2003
2. Муродов С.А. Умумий энтомология курси. Тошкент – 1988.
3. Насруллаев Д.Н., Файзуллаев Б. Ўсимликлар ҳимоясининг уйғунлашган тизимини такомиллаштириш. Самарқанд – 2014.
4. Fayzullayev B., Ahmedov S.I., Xudoyqulov A.M. Qishloq xo'jalik entomologiyasi va karantin asoslari fanidan laboratoriya mashg'ulotlari. Samarqand – 2014.
5. Ҳамраев А. ва бошқ. Агрэнтмологик картограмма. Ташкент – 1994.
6. Ҳамраев А.Ш . Насридинов К. “Ўсимликларни битлари, тур таркиби ва ҳаёт тарзи”. Тошкент – 2003.
7. Ҳамраев А.Ш, Насридинов К. Ўсимликларни биологик ҳимоя қилиш. Тошкент – 2003.
8. Хўжаев Ш.Т., Холмуродов Э. Энтомология, қишлоқ хўжалик экинларини ҳимоя қилиш ва агротоксикология асослари. Тошкент – 2010.
9. Ҳамраев А.Ш., Хасанов В.А., Ahmedov S.I. va boshqalar. О'симliklarni biologik himoya qilish. Toshkent – 2014

O'ZBEKISTON RESPUBLIKASIDA TURIZMNI RIVOJLANTIRISHDA ZIYORATGOHLARNING AHAMIYATI

Eshiniyazov Berdiniyaz Ansatbay uli

Ajiniyoz nomidagi Nukus davlat pedagogika instituti 2-kurs talabasi

berdiniyaz.eshiniyazov@ndpi.uz

Saliev Erkin Polatbay uli

Ajiniyoz nomidagi Nukus davlat pedagogika instituti Geografiya o'qitish
metodikasi kafedrası o'qituvchisi

Tursinbaev Alpamis Kenesbaevich

Ajiniyoz nomidagi Nukus davlat pedagogika instituti 2-kurs talabasi

Nukus shahri, Qoraqalpog'iston Respublikasi, O'zbekiston

ANNOTACIYA

Ayni paytda jahonda globallashtirish davrida davom etayotgan barcha sohalardagi o'zaro integratsiya jarayonlari turizm sohasini yanada rivojlantirishga turtki bo'lmoqda. Ziyorat turizmi turizmning boshqa sohalari qatori alohida ahamiyatga ega bo'lib, barcha xalqlarning ma'naviy va moddiy madaniyatini rivojlantirishga xizmat qiladi. Shu bois dunyoning barcha davlatlari ushbu sohani rivojlantirish uchun barcha imkoniyatlardan foydalanmoqda. Ziyorat turizmi nafaqat dunyo xalqlariga o'z milliy o'zligini anglashda yordam beradi, balki ular o'rtasidagi madaniy-gumanitar aloqalarni rivojlantirishga ham keng yo'l ochadi. Ma'naviy madaniyatning muhim tarkibiy qismi sifatida bu sohaning tobora rivojlanib borishi xalqlar o'rtasidagi madaniy-ma'naviy munosabatlar uchun zamin yaratadi.

Kalit so'zlar: *turizm, ziyoratgohlar, ziyorat turizmi, madaniy-ma'naviy munosabatlar, madaniy meros obyektlari.*

ЗНАЧЕНИЕ СВЯТЫНЬ В РАЗВИТИИ ТУРИЗМА В РЕСПУБЛИКЕ УЗБЕКИСТАН

АННОТАЦИЯ

В настоящее время продолжающиеся процессы взаимной интеграции во всех сферах мира в эпоху глобализации стимулируют дальнейшее развитие туристической сферы. Паломнический туризм, наряду с другими направлениями туризма, имеет особое значение и служит развитию духовной и материальной культуры всех народов. Поэтому все страны мира используют все возможности для развития этой отрасли. Паломнический туризм не только помогает народам мира осознать свою национальную самобытность, но и открывает широкий путь для развития культурно-гуманитарных связей между ними. Дальнейшее развитие этой области как важной составляющей

духовной культуры создает основу для культурных и духовных связей между народами.

Ключевые слова: туризм, святыни, паломнический туризм, культурно-духовные связи, объекты культурного наследия.

THE IMPORTANCE OF SHRINES IN THE DEVELOPMENT OF TOURISM IN THE REPUBLIC OF UZBEKISTAN

ABSTRACT

Currently, the processes of mutual integration in all spheres, which are ongoing in the era of globalization in the world, give impetus to the further development of the tourism sector. Pilgrimage tourism, along with other areas of tourism, is of particular importance and serves the development of the spiritual and material culture of all peoples. Therefore, all countries of the world are using all opportunities to develop this industry. Pilgrimage tourism not only helps the peoples of the world to understand their national identity, but also opens a wide way for the development of cultural and humanitarian relations between them. The growing development of this field as an important component of spiritual culture creates a foundation for cultural and spiritual relations between peoples.

Keywords: *tourism, shrines, pilgrimage tourism, cultural and spiritual relations, objects of cultural heritage.*

KIRISH

Davlatimiz doimo ko'plab madaniyatlar va sivilizatsiyalarning kesishish markazi bo'lib kelgan, bu yerda turli dinlar targ'ib qilingan, shuning uchun ham mamlakatimizda islom, buddizm va xristian dinlariga tegishli noyob yodgorliklar saqlanib qolgan. Shu munosabat bilan mahalliy va xorijiy ziyoratchilar va sayyohlar oqimini shakllantirish va ular uchun zarur shart-sharoitlarni yaratish, respublikaning ziyorat turizm salohiyatini keng targ'ib qilish chora-tadbirlarini amalga oshirishga qaratilgan O'zbekiston Respublikasi Prezidentining "O'zbekiston Respublikasida ziyorat turizmini yana-da rivojlantirish va ziyoratchilar uchun qulay shart-sharoitlar yaratish chora-tadbirlari to'g'risida"gi Farmon loyihasi ishlab chiqildi.

O'zbekiston Respublikasi Prezidentining 2021 yil 9 fevraldagi PF-6165-son «Ichki va ziyorat turizmini Yanada rivojlantirish chora-tadbirlari to'g'risida», 2022 yil 15 yanvardagi PF-52-son «Turizm, madaniyat, madaniy meros va sport sohalarini Yanada rivojlantirish uchun qo'shimcha sharoitlar yaratish to'g'risida», 2022 yil 28 yanvardagi pf-60-son «2022-2026 yillarga mo'ljallangan yangi o'zbekistonning taraqqiyot strategiyasi to'g'risida»gi farmonlari, 2022 yil 18 fevraldagi pq-135-son «turizm va madaniy meros vazirligi faoliyatini tashkil etish to'g'risida»gi qarori,

o‘zbekiston respublikasi vazirlar mahkamasining 2018 yil 15 fevraldagi 120-son «muqaddas qadamjolar, ziyoratgoh, masjid va qabristonlarni obodonlashtirish ishlarini samarali tashkil etish to‘g‘risida», 2021 yil 24 fevraldagi 100-son «ichki va ziyorat turizmini rivojlantirish bo‘yicha qo‘shimcha chora-tadbirlar to‘g‘risida»gi qarorlarida belgilab berilgan vazifalar davlatimizda ziyorat turizmini yanada rivojlantirishga muayyan darajada xizmat qiladi.

ASOSIY QISM

Ziyorat turizmi o‘z sohasida juda ko‘p davrlarni bosib o‘tgan va bugingi kunda turizmning eng daromadli sohalaridan biriga aylandi. Ziyorat so‘zi arab tilidan tarjima qilinganda “safar”, “sayohat” ma’nolarini anglatadi. Turkiy xalqlar tilida u mahalliy ziyoratgohlarni diniy maqsadda ziyorat qilishni ifodalaydi. Lotinchadan tarjima qilinganda “palmarius”, “palmovnik” – Palma (G‘alaba daraxti) palmanavdasini olib yurish so‘zidan oilangan.

Diniy va Ziyorat turizmining nazariy masalalari, uning rivojlanishi hamda hududiy hususiyatlari ko‘plab iqtisodchi, geograf va tarixchi olimlar tomonidan o‘rganilgan. Jumladan bu masalada xorijlik olimlardan K.Griffin, G.Vilkinson, D.H.Olsen, N.Nilson, R.Raj, S.Singh, S.Nolan, V.Vang, K.Huang, J.S.Chen, X.Oxovat, L.E.Hudman, M.L.Nolan, R.Eid, R.H.Jekson kabi olimlarning tadqiqotlarida Ziyorat turizmi masalalari tadqiq etilgan.

Shu jumladan MDH davlatlari olimlari A.V.Babkin, G.N.Gujina, T.T.Xrislov, S.R.Erdavletov, A.IZiryaynov, T.A.Prokopenko, S.Y.Jitenov, D.A.Troitskiy, T.L.Dubnik, T.V.Boyka, K.A.Mazin, S.V.Dusuyen, V.N.Yakunin, G.P.Doljenko, L.B.Savenkovalarning ilmiy ishlarida diniy va ziyorat turizm sohasini rivojlantirish masalalari o‘rganilgan.

Hozirgi kunda O‘zbekistonda tarixiy-madaniy ob’ektlar, muqaddas qadamjolarga e’tibor kuchayib, ziyorat turizmini rivojlantirishga alohida e’tibor qaratila boshlandi. Respublikamizda 2023-yilning 1-yanvar holatiga ko‘ra jami 8 210 ta madaniy meros obyektlari mavjud bo‘lib, shundan 7 827 tasi davlat mulki va 383 tasi xususiy mulk hisoblanadi.

Islom dini ta’limotiga ko‘ra aziz-avliyo va allomalarning maqbaralari va qabrlarini ziyorat qilish mustahab, savobli amallardan sanalib, ziyorat orqali insonlar o‘tmishdan ibrat olib, ularning qalblari yumshab, dunyoning o‘tkinchi ekanini anglab, savobli va hayrli ishlar qilishga undaydi. Zero, islom dini ta’sirida ziyoratgohlar haqidagi qarashlarning ilohiy jihatlari, ularning ajdodlardan avlodlarga o‘tib, odamlarning ruhiy-ma’naviy tasavvurini boyishiga xizmat qilayotganligi muhimdir

Hozirgi kunda dunyoda 10 dan ortiq ziyorat turizmining yirik markazlari

mavjud bo'lib, ular orasida Islom qadriyatlari yuqori bo'lgan O'rta Osiyo davlatlarining borligi mamlakatimizda ushbu tarmoqni rivojlantirish imkoniyatlari kattaligidan dalolat beradi.

Ziyorat turizmi va ziyoratgohlarga oid qarashlar asosida muqaddas qadamjolar va ziyoratgohlar asosan uch turga bo'linadi. Bular quyidagilar:

- Xalqaro ahamiyatga ega ziyoratgohlar;
- Respublika ahamiyatiga ega ziyoratgohlar;
- Mahalliy ahamiyatga ega ziyoratgohlar

Mamlakatimiz turistik resurslarga boyligi bilan ajralib turadi. Markaziy Osiyoda, xususan vatanimizda ham buyuk avliyolar, olimlar, yashab, dafn etilgan qadamjolar, ziyorat maskanlari ham, ko'plab turistlarni o'ziga jalb etadi. Ko'pgina avliyolarning dafn etilgan joylari va qabrlari qayta rekonstruksiya qilinib, asl holatiga qaytarilmoqda. Butun jahonga tanilgan allomalarimizdan Imom al-Buxoriy, G'ijdivoniy, Bahoviddin Naqshbandiy, Imom al-Moturidiy, Mahmudi A'zam, Zangiota, Shayx Hovand Tohur kabi ko'plab aziz avliyolar, imomlar maqbaralari musulmon ahli ziyorat qiladigan va ma'naviy oziqa oladigan maskanlarga aylantirilmoqda. Imom Al-Buxoriy majmuosini muhim ziyoratgohga aylantirish xalqaro ahamiyat ega bo'lib, musulmon olamida bu ziyoratgoh muhim va ahamiyatli ziyoratgoh hisoblanadi. Ziyoratshi turistlarga infratuzilmalarni shakllantirish bilan ularga qulay shart-sharoit yaratish, bugungi kunning muhim masalalaridan biridir. Xorijiy davlatlar fuqoralari, ziyoratchi turistlarning mamlakatimiz ziyoratgohlariga va boshqa turistik obyektlariga ortiqcha qiyinchiliklarsiz kelib ketishlarini ta'minlash, samarali reklama tizimini yo'lga qo'yish bo'yicha hukumatimiz tomonidan keng qamrovli shora-tadbirlar amalga oshirilmoqda.

Imom Al-Buxoriy ziyoratgohi

Musulmon olamining mashhur allomalaridan biri Imom al-Buxoriy 810-yil 21-iyulda Buxoroda tavallud topgan, 870-yilda Samarqanddan (hozirgi Samarqand viloyatining Chelak tumani) 25 km uzoqlikda joylashgan Xartang qishlog'ida vafot etgan va u yerda dafn etilgan. Biroq, bu joy asrlar davomida qarovsiz qolgan edi lekin davlatimiz mustaqillikka erishgach, majmua qayta tiklanib rekonstruksiya ishlari amalga oshirildi. O'zbekiston Respublikasi hukumati 1997-yil 29-aprelda Imom al-Buxoriy tavalludining 1225 yilligini hijriy qamariy taqvim bo'yicha nishonlash to'g'risida qaror qabul qildi.

Respublikamiz hududida boshqa dinlar singari islom madaniyati va uning so'fiylik oqimiga oid ko'plab muqaddas joylar mavjud. Eng qimmatbaho, noyob yodgorliklar va qadamjolar YUNESKO ning Butunjahon merosi obyektlari sifatida tan olingan. Ular orasida Islom olamida Muborak Buxoro ma'nosini anglatuvchi

Buxoroyi-Sharif deb nomlangan Buxoro shahri, ko'plab bebaho yodgorliklarga ega Samarqand shahri, Amir Temurning vatani hisoblanuvchi Shahrisabz, shaharlari qadimiy va boy tarixga ega bo'lib, butun hayoti davomida jiddiy o'zgarishlarga duch kelgan. Hozirgi kunda O'zbekistonda 10 dan ortiq muqaddas va e'zozlangan nasroniy va musulmon joylari, ziyoratgohlar mavjud.

Tadqiqotlarga ko'ra ziyoratgohlar ijtimoiy-ma'naviy ahamiyatiga ko'ra quyidagi 4 turga bo'lgan holda tasniflandi:

1. Kishilarni vatanparvalik, mardlik, jasurlik ruhida tarbiyalashga da'vat etuvchi avliyo va ulamolarning ziyoratgohlari. Ya'ni, bunday ziyoratgohlarga tashrif buyurgan ziyortachilar o'zlarida jasurlik va mardlik tuyg'ularini va ulamolarning bunday fazilatlarini mujassam etishga intiladilar. (masalan, Najmiddin Kubro, Amir Temur, Pahlavon Maxmud, Mirzo Ulug'bek, Muxammad Raximxon Feruz va boshqalar);

2. Kishilarda adolat, sahovat, mehnatsevarlik, mehr-oqibat tuyg'ularini ta'minlashga xizmat qiluvchi ulamolarning ziyoratgohlari. Bunday ziyoratgohlarga tashrif buyurgan insonlar o'tmish ajdodlarimizdagi sahovat, mehr muruvvat, mehnatsevarlik singari ezgu tuyg'ularni o'zlarida mujassam qilishga intiladilar (masalan, Baxovuddin Naqshband, Qaffol Shoshiy, Xoja Axrori Valiy, Xoja Muxammad Porso, Ahmad Yugnakiy va boshqalar);

3. Kishilarni diniy e'tiqodga, diniy axloq va sadoqat, vafodorlik ma'naviyat va ma'rifatga chaqiruvchi avliyolarning ziyoratgohlari (Imom al-Buxoriy, Imom al-Moturidiy, Shayx Hovandi Toxur, Ahmad Yassaviy, Imom at-Termiziy, Hakim at-Termiziy, Abul Muin an-Nasafiy, Hazrati Imom (Xasti Imom), Zangi Ota, Maxdumi A'zam va boshqalar);

4. Kishilarni ilm-ma'rifatga chaqiruvchi avliyolarning ziyoratgohlari. Ya'ni, bunday fazilatli avliyolarning avliyolik darajasiga etishida ilmga intilish, tinimsiz mehnat yotganligi bois ziyoratchilarda ilmli bo'lishga intilish, mehnatga bo'lgan munosabat, ilm-ma'rifatga nisbatan hurmat-ehtirom shakllanadi. (Abu Ali Ibn Sino, Burxoniddin al-Marg'inoniy, Abu Bakr al-Xorazmiy, Muso al-Xorazmiy, Ahmad al-Farg'oniy va boshqalar).

XULOSA

O'zbekiston hududida joylashgan ziyoratgoh maskanlardan xalqaro darajada turizm maqsadlarida foydalanish uchun imkoniyatlar serob. Davlatimiz rahbari tomonidan turizmni isloh qilish uchun bir qator farmon va qarorlar qabul qilindi. Ammo, uchbu farmon va qarorlarning ijrosi mahalliy hokimiyatlar tomonidan va hududiy turizm boshqarmalari tomonidan ijrosi sust darajada olib borilmoqda.

Prezident tomonidan o'tkazilgan selektorda tanqidiy xulosalar bildirilib kelajakda turizm imkoniyatlarini oshirishni vazifa qilib belgilab berdi.

ADABIYOTLAR RO'YXATI: (REFERENCES)

1. Egamberdiev, F., & Eshiniyazov, B. A. (2022). Turizmniń rawajlanıwındaǵı geografıyalıq kórsetkishler. In *International conferences* (Vol. 1, No. 21).
2. Egamberdiev, F. B., & ulı Eshiniyazov, B. A. (2022). TURIZM TARAWLARINIŃ GEOGRAFIYALÍQ TIYKARLARI. In *INTERNATIONAL CONFERENCES* (Vol. 1, No. 21, pp. 243-246).
3. Iskenderov, A. B., & ulı Eshiniyazov, B. A. (2023). ÓZBEKSTAN AYMAǴINDA TURIZMNIŃ JAŃA TÚRLERINIŃ RAWAJLANÍWÍ. *Educational Research in Universal Sciences*, 2(6), 217-220.
4. Iskenderov, A. B., & ulı Eshiniyazov, B. A. (2023). TURIZMDI RAWAJLANDÍRÍWDA TURIZM-REKREACIYALÍQ RESURSLARDIŃ ÁHMIYETI. *Educational Research in Universal Sciences*, 2(6), 212-216.
5. Iskenderov A.B., Saliev E.P., Eshiniyazov.B.A. GEOGRAFIYA SABAQLARINDA TURIZM TARAWLARINIŃ ÚYRENILIWII//Aniq va tabiiy fanlarni masofaviy oqitishning dolzarb masalalari. – 2023. C.125-128.
6. Iskenderov A.B., Uzaqbaev Q.K., Sharibaev A.m., Djanabaev I.B. “Turizm hám rekreaciyalıq geografiya” páninen oqıw-metodikalıq qollanba. Nókis- 2019, 128 bet.
7. Eshiniyazov , B. A. ulı, Saliyev, E. P. ulı, & Egamberdiev, F. B. (2023). TURIZM TARAWLARINIŃ ILIMIY TIYKARLARINIŃ ÚYRENILIWII. *Educational Research in Universal Sciences*, 2(4), 821–825. Retrieved from <http://erus.uz/index.php/er/article/view/2237>
8. Eshiniyazov, B.A. ÓZBEKSTAN EKONOMIKALIQ HÁM SOCIALLIQ GEOGRAFIYASIN ÚYRENIWDE TURIZMDI RAWAJLANDIRIW MÁSELELERI// *Aniq va tabiiy fanlarni masofaviy oqitishning dolzarb masalalari*. – 2023. C.128- 131.
9. Orziqulov Bahrom Xolmuradovich. O'zbekistonda ziyorat turizmini rivojlantirishning ijtimoiy-ma'naviy asoslari// Falsafa fanlari bo'yicha falsafa doktori (PHD) dissertatsiyasi. – Toshkent-2023.
10. ЕШИНІЯЗОВ, Б.А. КОРАКАЛПОГИСТОНДА САНОАТНИНГ РИВОЖЛАНИШИДА МИНЕРАЛ РЕСУРСЛАРИНИНГ АХАМИЯТИ// *Aniq va tabiiy fanlarni masofaviy oqitishning dolzarb masalalari*. – 2023. C.134-137.
11. Эралиев Б. Остонакулов И, Абдулахатов Н. Ўзбекистон зиёратгоҳлари ва қадамжолари (Андижон ва Наманган вилоятлари). – Тошкент: Турон замин зиё, 2014.

12. Қурбаниязов А., Искендеров А.Б., Айтмуратов Б. Қорақалпоғистон Республикасида рекреация ресурсларидан фойдаланиш масалалари// Жанубий Ўзбекистонда география мактабининг шаклланиши ва ривожланиши. Илмий-амалий конф.материаллари. – 2006.-Б.116-117.
13. Баллиева, Руза; Искендеров, Алишер. История исследования природных ресурсов и природопользования в Приаралье// Актуальные проблемы современной науки. -2003/2. С.22-25.
14. Искендеров, А.Б. Тəбийий ресурслардан пайдаланыўдың географиялық тийкарлары// 2009-жыл «Аўылды раўажландырыў ҳәм абаданластырыў» жылына бағышланған 2008-жыл илим-изертлеў жумысларының нəтийжелери бойынша профессор-оқытыўшылар ҳәм аспирантлардың илимий-теориялық конференция материаллары. -2009. Б.124-125.
15. Искендеров А.Б. Инженерлик географияда табий ресурслардан фойдаланиш масалалари// География ҳәм геоэкология пəниниң регионаллық машқалалары атамасындағы Республикалық илмий-эмелий конференция материаллары. Н.ҚМУ.2009. Б.-244-245.
16. Искендеров А.Б. Султон-Увайс тоғи минерал ресурсларининг географик жойлашишини ўрганиш масалалари (металли фойдали бойликлар мисолида)// Қўхна ва навқирон география. Илмий-амалий конф.материаллари. –Т.,ЎзМУ, 2009. Б.-107-108.
17. Искендеров А.Б. Табий ресурслардан фойдаланишда инженер географиянинг аҳамияти// География: тарих, назария, методлар, амалиёт. Иқтидорли талабалар ва ёш олимларнинг республика илмий-амалий конференцияси материаллары. Т.,ЎзМУ.2010. Б.-72-74.
18. Искендеров А.Б. Султон-Увайс тоғи минерал ресурсларининг географик жойлашиши ва хўжаликдаги аҳамияти// Ўзбекистон География жамияти ахбороти, № 37.-Т., 2011.-Б. - 47-49.
19. Искендеров А.Б. Ландшафттануўда тəбиятдан пайдаланыўды болжаў мەселелери// «Жоқары билимли ҳәм интеллектуаллығы раўажланган эўладты тərбиялаў-елди турақлы раўажландырыў және модернизациялаўдың аҳмийетли шərти» темасындағы илимий-теориялық конференция материаллары топламы. Нөкис. 2012. -Б.-184-185.
20. Искендеров А.Б., Сатимов Т.Қ., Таженов А. Табий ресурслардан фойдаланишнинг баъзи масалалари// География: тарих, назария, методлар, амалиёт. Иқтидорли талабалар ва ёш олимларнинг республика илмий-амалий конференцияси материаллары. Т.,ЎзМУ.2010. Б.-35-38.

21. Искендеров А.Б., Собиров М. Табиатдан фойдаланишнинг таълим-тарбиявий жиҳатлари// Мирзо Улуғбек номидаги Ўзбекистон Миллий университетида ўтказилган «География: инновацион ғоялар, технологиялар ва лойиҳалар» мавзусидаги республика илмий –амалий конференцияси материаллари. Т.,ЎзМУ, 2012. -Б.-304-306.
22. Вахобов Хурбой Вахобович, Искендеров Алишер Базарбаевич. Развитие инженерного направления в физической географии// Вестник ККО АН РУз. – 2003. С. 40-41.
23. Вахобов Хурбой Вахобович, Вахобов Улугбек Хурбоевич, Искендеров Алишер Базарбаевич. Типизация горнодобывающих и горно-перерабатывающих сооружений по степени их влияния на окружающую среду// Табиий географиянинг регионал муаммолари Илмий конференция материаллари тўплами. – 2002. С.103-105.
24. Искендеров Алишер, Атананазаров Курал, Турдымамбетов Изимбет. Загрязнение природной среды Республики Каракалпакстан в связи с ростом антропогенной нагрузки// Материалы международной научно-практической конференции посвященной “Теоретические и прикладные проблемы географии на рубеже столетий”. Часть-I Алма-Ата, КазНУ, 2004.-С. 91-93.
25. Искендеров, А. Б., & Абдираманов, Б. С. У. (2022). ЖАНУБИЙ ОРОЛБЎЙИДАГИ ТАБИЙ ГАЗ КОНЛАРИДАН ФОЙДАЛАНИШ МАСАЛАЛАРИ. *Oriental renaissance: Innovative, educational, natural and social sciences*, 2(10), 335-339.
26. Искендеров, А. Б., & Длимбетов, Қ. Ж. (2022). ЎЗБЕКИСТОН РЕСПУБЛИКАСИ НЕФТЬ-ГАЗ ТАБИЙ РЕСУРСЛАРИДАН КЕЛАЖАК ФОЙДАЛАНИШ ИСТИҚБОЛЛАРИ. In *INTERNATIONAL CONFERENCES* (Vol. 1, No. 21, pp. 251-254).
27. Баллиева Р., Искендеров А.Б. Значение топонимии для изучения природопользования Приаралья в XIX и началеXXвв // Аспирант и Соискатель М. 2002 №3. -С. 29-30.
28. Iskenderov A. B., uli Saliyev E. P., uli Abdiramanov B. S. SANAATTI RAWAJLANDIRIWDA TÁBIYIY SHÁRAYAT HÁM TÁBIYIY RESURSLARDIŇ POTENCIALLARI //Educational Research in Universal Sciences. – 2023. – Т. 2. – №. 4. – С. 826-830.
29. Eshiniyazov. B. TOURISM POTENTIAL OF REPUBLIC OF KARAKALPAKSTAN AND PROSPECTS FOR ITS DEVELOPMENT// Экономика и социум. -2023. Т.111. - №.8. – С.76-78.

30. Iskenderov A.B., Eshiniyazov B.A. *OPPORTUNITIES FOR THE DEVELOPMENT OF PILGRIMAGE TOURISM ON THE TERRITORY OF THE REPUBLIC OF UZBEKISTAN*// Экономика и социум. -2023. Т.112. - №.9. – С.138-141.

THE EFFECT OF TEACHING MEDIA AND VOCABULARY MASTERY ON STUDENTS' SPEAKING SKILL

Makhmudova Dilshodakhon Ismoilovna

Fergana academic lyceum of the Ministry of the
Internal Affairs of the Republic of Uzbekistan

ABSTRACT

The article discusses the need to improve the communication skills of foreign language students. The author analyzes the use of video material in foreign language classes as one of the most effective methods for learning foreign languages. The article proves the need to use video material and vocabulary mastery in the classroom.

Keywords: *communication skills, learning foreign languages, training, video material, listening, speaking, vocabulary.*

АННОТАЦИЯ

В статье рассматривается необходимость совершенствования коммуникативных навыков студентов, изучающих иностранный язык. Автор анализирует использование видеоматериала на занятиях иностранным языком как один из наиболее эффективных методов изучения иностранных языков. В статье доказывается необходимость использования видеоматериала и освоения лексики на занятиях.

Ключевые слова: *коммуникативные навыки, изучение иностранных языков, обучение, видеоматериал, аудирование, говорение, словарный запас.*

INTRODUCTION

Preparing for classes aimed at training specific skills such as speaking, writing and listening requires additional effort from the foreign language teacher, but it is definitely worth it. Exercises like: fill in the blanks, find true and false statements do not engage students enough. Meaningful and interesting material engages students in learning foreign languages with great enthusiasm.

Properly selected material and its variability allow students to learn foreign languages with interest. Communicative tasks motivate not only students, but also the teacher, they allow them to more successfully achieve learning results.

One of the modern and well-known ways to create a meaningful context for learning English is the use of media material, which can be presented in various forms (visual, audio and printed forms). Media materials can be integrated into

language lessons using selections from radio programs, TV shows, newspapers and various thematic video files.

MATERIALS AND METHODS

English language teachers in ESL/EFL programs claim that the use of video materials such as *The Simpsons*, *The Big Bang Theory* and other famous American and British TV series, as well as radio programs, is well received by students and allows them to more successfully master knowledge. They are also an excellent resource for teachers trying to focus on more interesting classroom contexts [4].

Incorporating video into the context of a lesson creates a visually appealing and interactive classroom environment. Using such material forces the teacher to be more creative in preparing for such classes. According to British EFL teachers, visual effect is essential, otherwise the context may remain abstract for language learners [1].

Video material can be divided into several groups; this division of the material will depend on the duration of the video, level of language proficiency, and the topic being studied.

RESULTS AND DISCUSSION

The first group includes an educational video; it is very effective in the classroom, because its duration varies from 1 minute to 6 minutes and depends on the level of knowledge of the students; moreover, it trains grammatical structures and thematic vocabulary. Always relates to the topic of educational material and is supported by grammatical stops and a set of necessary vocabulary. This type of video is simple and effective to use in the classroom. Educational films are created and used in the world famous ESL publications Cambridge, Oxford, Macmillan.

The second group includes full-length feature films and documentaries, as well as TV series in a foreign language lasting from 40 to 90 minutes [1]. This video source requires special attention and preparation on the part of the teacher. Moreover, they must be selected in accordance with the given topic and audience, where the minimum threshold of student knowledge will correspond to the average (Pre-intermediate, Intermediate) level according to the international knowledge scale. This video material requires additional thematic discussion before and after viewing, study of vocabulary and more complex grammatical structures, otherwise such a video can be tedious for the audience if the topic is not worked out in advance. Moreover, viewing is best done outside of class time.

The third group includes authentic videos and self-videos. These videos are very useful in the classroom and have a wide range of topics: cooking tips, fashion trends, news and people's opinions on various topics. This type of video material requires

special preparation for the teacher - searching for the video, adapting it to the lesson and lexical and grammatical support. These video files can be found on the Internet on popular sites such as YouTube. Examples of such materials include Jamie Oliver cooking advice, popular online video blogs, interviews, etc. etc. They can be adapted to students with any level of knowledge and selected according to the topic of study [2].

An equally important part of this group will be self-videos filmed by both the teacher and the students. This type of video is very useful because it helps in practice to learn and apply the vocabulary and grammatical structures being studied. The best use of such videos is to reinforce material; Students can create videos on various topics: presenting the weather forecast, habitat, their wardrobe and much more. Recording a video allows you to relax, learn the material, and, most importantly, hear and see yourself from the outside, learn not to be afraid of the audience when speaking a foreign language and not think about what it looks like.

In addition to the different types of video materials, there are different ways to work with them in class. So the British linguist J. Harmer [4] identifies several techniques for using films and other video materials:

- “*silent viewing*”, when the video sequence is played without sound, and students must supplement it with their speech;

- “*freezing a fragment*” - students must predict further events;

- “*partial viewing*” - the screen is partially covered by a sheet of paper so that students can see only a small part of the picture, this allows them to be more focused on the context;

- “*listening without a picture*” - before watching the video, students are asked to listen to it without watching. British ESL teacher Sh. Yassai claims that this technique awakens students’ interest, helps them focus on speech patterns, students can listen and guess the origin of the sounds they hear, and the interest caused by listening forces them to actively participate in the discussion [5].

The idea of using video material is important for teaching students skills such as speaking, listening, grammar, writing, and also increases vocabulary.

The video can be used to teach Active and Passive voice grammatical structures, infinite verb forms, figures of speech, etc. The “*fragment freezing*” technique is well suited for this. The teacher, having stopped the frame, can ask questions using the grammatical structures being studied, for example: “*What is she doing?*”, “*What is he going to do?*”, “*What will happen next?*” and etc. In one of the “Face to face” courses from Cambridge publishing house, a video is used on the topic, which not only shows how to correctly use the phrases “So do I”, “Neither do I” in English

speech, but also immediately offers students record your voice with the submitted video sequence for training, the acquired structure [4].

The use of video material is an integral part for learning vocabulary and expanding vocabulary. A suitable technique is “listening without images”, you can record the sounds of a noisy street, public transport, kitchen utensils etc., and students will try to guess the objects, then comparing them with the video. Moreover, creating your own video requires special preparation from students, selection and consolidation of learned vocabulary.

Using videos is equally important for improving your writing skills. The videos watched not only provide topics for thought, but also help develop students' imagination. The use of “Partial viewing” and “listening without images” techniques can be used to practice writing when the teacher asks them to write a story, a fairy tale, or a reflection on what they heard, which helps students develop written language.

Moreover, watching films and various video fragments forces students to participate in discussions, express opinions on what they see, discuss with others and be able to interact, which dramatically improves oral speaking skills, especially if the video is correctly selected by the teacher.

CONCLUSION

To summarize, it should be noted that suitable training materials are not that difficult to find. An effective lesson does not necessarily require the use of expensive equipment; it is necessary to break up routine classes and captivate students, and the use of video material is an accessible and effective method of teaching foreign languages.

REFERENCES

1. Kolshansky G.V. Linguistic and communicative aspects of speech communication // Foreign. languages at school. - 2016. - No. 1. - p. 10-14
2. Korostelov V. S. Teaching foreign language communication at the initial stage. //Foreign languages at school. - 2012. - No. 1. - pp. 14-16.
3. V.K. Muller English Dictionary. - M.: Encyclopedia, 2012.
4. V.A. Sukhomlinsky One hundred tips for the teacher. - Radyanskaya School, Pedagogical Library series, 2019, 280 p.
5. English in focus: textbook. for 5th grade. general education institutions / J. Dooley, V. Evans, etc. - M.: Express Publishing, “Enlightenment”, 2010.

ВОЯГА ЕТМАГАНЛАРГА НИСБАТАН ЖИНСИЙ ЗЎРАВОНЛИККА МОЙИЛ ПЕДОФИЛ ТОИФАСИДАГИ ШАХСЛАРНИНГ ЎЗИГА ХОС ХУСУСИЯТЛАРИ ВА ВИКТИМОЛОГИК ПРОФИЛАКТИКАСИ

Байжанов Бабил Баҳадирович*

Асланов Бобур Тухтаевич*

АННОТАЦИЯ

Мазкур мақолада вояга етмаганларга нисбатан жинсий зўравонликка мойил педофил тоифасидаги шахсларнинг ўзига хос хусусиятлари ва виктимологик профилактикаси ўрганилган ва тадқиқ этилган.

Калит сўзлар: вояга етмаганлар, жинсий зўравонлик, педофил, виктимология, профилактика.

ABSTRACT

In this article, specific characteristics and victimological prevention of pedophiles prone to sexual violence against minors are studied and researched.

Key words: minors, sexual violence, pedophile, victimology, prevention.

КИРИШ

Бугунги кунда ҳуқуқбузарликлар содир этишга мойил шахслар томонидан вояга етмаган шахсларга нисбатан аҳлоққа қарши ҳуқуқбузарликлар содир этаётган шахсларни кўп кузатиш мумкин. Мазкур тоифалар замонавий тилда “педофил” деб аталмоқда. “Педофил” аслида ким, уларнинг ғайриижтимоий қилмишлари (харакат ёки ҳаракатсизлик) нималарда намоён бўлмоқда.

“Педофилия руҳий касаллик ва ушбу касалликдан азият чекадиган одамдир”⁸¹. Агарда кишини ўзида тузалиши учун кучли хоҳиш бўлса, уни босқичма-босқич мутахассислар кўмагида даволаш мумкин.

Шунингдек, педофилия психиатрик касаллик бўлиб, ёши катталар ёш болаларга жинсий таъсир кўрсатади. Педофил – қари ёки ёш, бой ёки камбағал, ўқимишли ёки ўқимаган, профессионал бўлмаган ёки профессионал ва ҳар қандай ирқдаги ҳар ким бўлиши мумкин.⁸².

* Ўзбекистон Республикаси ИИБ Ҳуқуқбузарликлар профилактикаси хизмати бўлим бошлиғи

* Ўзбекистон Республикаси ИИБ Академияси Криминология кафедраси ўқитувчиси

⁸¹ Никонова Татьяна. Педофил. URL:<https://takiedela.ru/dictionary-words/pedofil/>. (Мурожаат қилган вақти 29.04.2023 й)

⁸² Педофил профил ва умумий хусусиятлари. URL: <https://uz.eferrit.com/pedofil-profil-va-umumiy-xususiyatlar/>. (Мурожаат қилган вақти 18.04.2023 й)

И. Ушакованинг фикрича “Педофилия-бу жинсий бузуқлик, 13 ёшгача бўлган болалар билан доимий эротик хаёл ва ҳаракатларда ўзини намоён қиладиган касаллик” эканлигини айтиб, ахлоққа қарши ҳуқуқбузарликлар содир этувчи шахсларни қуйидаги хусусиятларга бўлган. Жумладан:

– жинсий зўравонликка мойил шахслар болага қарши жинси ҳаракатлар (ва қизлар ҳам, ўғил болала ҳам педофилларнинг қурбонига айланиши мумкин) асосан жинсий аъзоларни силаш ёки оғиз орқали жинсий алоқада бўлишлигини;

– жинсий зўравонликка мойил шахслар шахслар боланинг орқа қини орқали алоқада бўлиш, шу жумладан зўравонлик қўлланилиши камдан кам учрайди, фақат педофилия жидди руҳий бузилишлар: шизофрения, эпилепсия сенил деманси билан оғирлашадиган ҳолатлар бундан мустасно⁸³ эканлигини кўрсатади.

Психолог Ш. Фазилатнинг ёндашувига асосан “педофил шахслар” қуйидаги ғайриижтимоий хусусиятларларда намоён бўлишлигини маълум қилган.

биринчидан) педофел аввал ота-онасидан доимий дакки эшитадиган, уларнинг сўзларига қулоқ солмайдиган болаларни осон қўлга туширишлари мумкин;

иккинчидан) педофел аввал болага ўзини меҳрибон дўстдек тутиши, эътиборли, яхши суҳбатдош бўлиш орқали, аста-секин тенгдошлари гуруҳидан айириб, ота-онадан узоқлаштириши мумкин;

учинчидан) педофел аввал бола характери яхши ўрганиб олгач, уни кўрқитиш ёки уялтириш орқали “тузоғида” ушлаб туради⁸⁴ ва ғайриижтимоий қилмиш содир этиши эҳтимоли холати юқори бўлади.

Рус олими Г. А. Аванесов ёндошишича (1934–2014) инсон хатти-ҳаракатига салбий таъсир этувчи қуйидаги биологик шарт-шароитларни ажратади:

– жинсий бузилиш ва жинойатларнинг сабабига айланадиган биологик эҳтиёжлар патологияси;

– асаб тизимининг қўзғалувчанлигини кучайтирадиган, ноадекват реакцияни келтириб чиқарадиган ва ҳаракатларни ижтимоий назорат қилишни қийинлаштирадиган асаб-руҳий касалликлар (психопатиялар, невротениялар, касаллик ва соғлиқ чегарасидаги ҳолатлар);

⁸³ И. Ушакова. Пидофеллар аслида кимлар. URL:<https://uz.groinstrong.com/kto-takie-pedofilyi-na-samom-dele-623>. (Мурожаат қилинган вақт 15.05.2023 й)

⁸⁴ *Фазилат. Ш. Қандай кимсалар педофил бўлиши мумкин?* URL:<https://www.zamon.uz/uz-to/detail/zorlangan-11-yoshli-bola-haqidagi-mudhish-xabardan-songgi-oylar-jamiyat>. (Мурожаат қилган вақти 18.04.2023 й)

– турли хил психосоматик, аллергия, захарвандлик билан боғлиқ касалликларга олиб келадиган ва кўшимча жинсий омил бўлиб хизмат қиладиган психофизиологик зўриқишлар⁸⁵ натижасида инсон хулқининг руҳий бошқарув даражаси қанчалик паст бўлсада, унинг хулқида вазият билан боғлиқ ҳолатлар шунчалик катта аҳамиятга эга бўлади. Кўпчилик жиноятчиларга ҳақиқатан ҳам хулқининг вазият билан боғлиқлиги хос бўлиб, бу унинг феълига хос жиҳатларида⁸⁶ намоён бўлади.

Шу каби муаммо бўйича кўпгина тадқиқотлар ўтказган Ю.М. Антоняннинг (29 июня 1933) фикрича, ҳар қандай асосда руҳий фаолиятнинг сусайиши ва бузилиши аччиқланиш, тажовузкорлик, раҳмсизлик каби хусусиятларнинг вужудга келишига ва ривожланишига, шу вақтнинг ўзида иродага оид жараённинг пасайишига, таъсирланишининг кучайишига, ушлаб турувчи назорат механизмининг сусайишига ёрдам беради, кўмаклашади. Уларнинг шахсий (мўътадил) ижтимоийлашиши (ижтимоий ҳаётга кўникиш)га тўсқинлик қилади, шахсиятпарастликка олиб келади, маълум турдаги фаолият билан шуғулланишга ва умуман меҳнат қилишга халақит беради, бу эса ҳуқуққа хилоф хатти-ҳаракатлар содир этиш ва ғайриижтимоий турмуш тарзини юритиш имкониятини кучайтиради⁸⁷ деб фикр билдирган.

Рус олими В. Н. Кудрявтсевнинг (1923 – 2007) фикрига кўра, ҳар қандай ҳуқуқбузарлик шахс ва ташқи ижтимоий муҳит ўртасидаги номувофиқлик ҳаракатидир. Ички ва ташқи омилларнинг бундай номутаносиблиги шахс ва жамиятнинг мавжуд муносабатлари, инсон психологияси ва воқелик (хаёлий ва реал) ўртасидаги субъектив қарама-қаршилиқларга олиб келади. Шахснинг ташқи воқеликни рад этиши ижтимоий муносабатлардаги объектив мавжуд қарама-қаршилиқлар фонида содир бўлади⁸⁸ деб таъкидлаган.

Юқоридаги фикрларга кўшилган ҳолда бизнингча ахлоққа қарши ҳуқуқбузарликларни содир этишга мойил “педофил тоифасидаги шахслар” ўз ўлжаларини қуйидагича хусусиятларига асосан танлайдилар:

– ўз тенгдошлари ёки катталар билан чиқиша олмайдиган болани қидиради;

– болалар ичдан тенгдошларига нисбатан ожиз ёки хоҳиш-истакларини очиқ айта олмайдиган болани ажратиб олади;

⁸⁵ Аванесов Г. А. Криминология и социальная профилактика. – М., 1999. – С. 226–230.

⁸⁶ Р.Х. Душанов. Жиноятчи шахс психологияси. Т.–., 2011 йил бет-13

⁸⁷ Қаранг: Ушаков Г. К. Пограничные нервно-психические расстойства. М., 1981.

⁸⁸ Факторы способствующие совершению преступлений.

URL: <https://www.freepapers.ru/49/factory-sposobstvujushhie-soversheniju-prestuplenij/203893.1256171.list1.html>

– боллалар ичидан одамови ва кўрқоқ вояга етмаган шахсларни қидирадилар;

– педофел ўзидан ҳам жисмонан, ҳам ақлан кичик, кучсиз бўлган болаларни топадилар ва таҳдид қилишади.

Таҳлилларга асосан, шуни айтиш жоизки, “педофилия” руҳий кассалигига чалинган шахслар, ўз ғаразли мақсадларини амалга оширишда вояга етмаган шахсларни ожизлигидан фойдаланиб аврайдилар ва уларни мажбуран ҳилват жойга обориб, боланинг қаршилигига қарамасдан, шавқатсизларча “жинсий эҳтиёжни ғайритабий усулда зўрлик ишлатиб қондириш ва бошқа ғайриижтимоий хати-ҳаракатлари” билан бахоланади.

Ҳуқуқий асосалар:

“Педофеллар”нинг ғайриижтимоий қилмишлари, Ўзбекистон Республикасининг Жиноят кодекси 119-моддасида назарда тутилган бўлиб, ушбу модданинг учинчи қисми а) бандида жабрланувчининг ўн саккиз ёшга тўлмаганлиги айбдорга аён бўлган ҳолда ва б) банди яқин қариндошига нисбатан яъни жинсий эҳтиёжни зўрлик ишлатиб ғайритабий усулда қондириш яъни зўрлик ишлатиб, кўрқитиб ёки жабрланувчининг ожизлигидан фойдаланиб, жинсий эҳтиёжни ғайритабий усулда қондириш, ўн олти ёшга тўлмаган ва бошқа шахслар зўрлик ишлатиш йўли билан жинсий алоқа қилиш ва аёллар номусини булғаш (ЖК 118-128-м.); аёлни жинсий алоқага киришишга мажбурлаш (ЖК 121-м); одам ўғирлаш (ЖК137-м)⁸⁹ каби ҳуқуқий оқибатлар кўрсатилиб ўтилган. Шунингдек, ахлоққа қарши ҳуқуқбузарликлар содир этишга мойил шахсларнинг бундай жиноятлари учун ҳуқуқий жавобгарлик ўн турт ёшга тўлган ақли расо шахс⁹⁰ ҳисобланади.

Таклифлар:

Таҳлилларга асосланиб, шуни айтиш жоизки, жинсий зўравонликка мойил “педофил” тоифасидаги шахсларнинг қурбони бўлиб қолмасликни олдини олиш мақсадида, фуқаролар билан қуйидаги ҳуқуқбузарликларнинг виктимологик профилактикаси каби чора-тадбирлар олиб бориш лозим:

а) 14 ёшгача бўлган болаларни асло уйда, кўчада ва бошқа жойларда назоратсиз ва қаровсиз қолдирмаслик;

б) вояга етмаган болани бегона ёки қариндошлар қўлига бермаслик;

с) фарзанд тарбияси, қизиқишлари ва муаммолари билан ўртоқлашиш;

⁸⁹ Ўзбекистон Республикасининг Жиноят кодекси. URL: <https://lex.uz/docs/111453#111481>. (Мурожаат қилган вақти 18.04.2023 й)

⁹⁰ *Рустамбаев.М.Х.* Ўзбекистон Республикасининг Жиноят кодексига шарҳ. Маҳсус қисм. Тошкент. 2021 йил. Бет-127. URL:<https://e-library.namdu.uz/>. (Мурожаат қилган вақти 29.04.2023 й)

д) вояга етмаган болани боғча ҳамда мактабларга бориб келишини назорат қилиш;

к) уйда фарзандларни ёлланма ишчилар билан ёлғиз қолдирмаслик ҳақида огоҳлантириш лозим.

э) таълим муассасаларида ота-оналар ва уларнинг ўрнини босувчи вакиллар ва вояга етмаган шахсларга педофелларнинг ғайриҳуқуқий қилмишлари юзасидан видео роликларни кўрсатиб бориш лозим. Масалан ижтимоий тармоқлар орқали қуйидаги хаволаларга кириб кўрсатиш лозим (<https://www.youtube.com/watch?v=vU2EzGvCqlo> ва <https://yandex.ru/video/preview/18065765014043864153>)

Ҳулоса ўрни шуни айтиш мумкинки, юқоридаги фикрига қўшилган ҳолда бизнингча шахслар томонида ҳуқуқбузарликлар содир этилишида, қуйидаги омиллар оқибатида юзага келиши мумкин. Жумладан: а) ахлоқий тарбиядаги камчиликлар; б) ташқи вазият (объектив омил), ҳам ички (субъектив омил); в) ишсизлик ва назоратга олинмаганлик; с) пулга бўлган эҳтиёж қондириш зарурияти; д) жисмоний эҳтиёж қондириш зарурияти; э) бойиб кетишга бўлган кучли хоҳиш; к) сабаб ва шароитни мавжудлиги оқибатида маъмурий ва жинсий қилмишлар юзага келади деган фикрдамиз.

THE USE OF INNOVATIVE METHODS AND TOOLS IN THE ORGANIZATION OF INDEPENDENT EDUCATION IN HIGHER EDUCATIONAL INSTITUTIONS AS A PEDAGOGICAL PROBLEM

Oynisa Rashidova

Master's student at the Pedagogical Department of the Uzbekistan-Finland Pedagogical University.

+998932616422,

e-mail: aoyynisa@gmail.com

ABSTRACT

It should also be said that at present, the main part of the educational process in higher educational institutions is allocated to independent education, and this is considered as the main indicator of the assessment of student knowledge. Therefore, this article is devoted to the topic of innovative methods and means of organizing the independent education process in higher education institutions. In this article, first of all, what is independent education, and then the forms and means of organizing independent education are described. Students' independent works are discussed separately according to their characteristics. The importance of independent education in the educational process is scientifically and practically based. Formed on the basis of existing materials on ways to organize independent education. It is known that many innovations have been made in independent education today, and modern, innovative methods and tools are being introduced to make it more useful for students. But despite this, the urgent issue of the present time in the higher education system is the proper organization of independent education and systematic work in its implementation, teaching students to work independently, creatively and socially active, socially - is to form a new generation of personnel who have the skills to find their place independently in political life. Therefore, in this article, the pedagogical problems of modern forms used in the organization of independent work of students, the low workload of independent education for students, the convenience of the task (that is, preparing a simple outline or summary in a manual notebook and preparing it by purchasing a ready-made one from computer services) problems are mentioned. Then, they will be tried to find ways to solve them using innovative methods and tools.

Key words: *independent education, forms and types of independent education, shortcomings in modern independent education, innovative solutions to solve them,*

requirements that students should follow in the implementation of independent education.

INTRODUCTION

According to the current requirements, one of the most important tasks facing higher educational institutions is to train knowledgeable, intelligent and competitive specialists who can meet the world educational standards. In order to fulfill this task, the proper organization of independent education in the activities of students in higher education institutions is an important factor. Therefore, many opinions have been expressed about the systematic and proper organization of independent education in the higher education system. In this matter, Chapter 3 of the Concept of the Development of the Higher Education System of the Republic of Uzbekistan until 2030 entitled "Strategic Goals and Priority Areas of the Development of the Higher Education System" entitled "Expanding coverage with higher education, highly educated specialists" "Increasing the share of independent education hours, students' independent education, critical and creative thinking, systematic analysis" is mentioned in § 1, entitled "increasing the quality of training". (The concept of development of the higher education system of the Republic of Uzbekistan until 2030 (2019).). In this paragraph, special attention is paid to the development of the necessary competencies of specialists, creative creativity, inquisitiveness, and logical thinking through continuous improvement of independent education and independent work skills of learners.

Taking into account the above, the proper organization of independent education in the activities of students today is an urgent issue of education. We can see the relevance of independent education from the following definition. "The student's independent work is a systematic activity aimed at mastering by the student a certain part of the knowledge, skills and qualifications indicated in the curriculum for a specific subject based on the advice and recommendations of the subject teacher outside the classroom." (Kurbanova B.N. (2023)

It is known that teaching students to work independently will help them to become mature specialists who can solve life problems not only in their specialty. In addition, if independent education is systematically and correctly organized, if sufficient conditions are created for the student to work independently, if the opportunity to use modern techniques and technologies is created, then the student's independent mastery of science is the fundamental basis of student learning. and can help the student's professional development, creative approach and intellectual development.

During the academic year, lectures, practical and various laboratory classes are systematically conducted in higher educational institutions under the guidance of the teacher in order to increase the knowledge of students. In this process, students try to get the necessary level of knowledge from each lesson. But these activities cannot make future students sufficiently educated. Therefore, the role of independent education in the development of students as mature individuals is incomparable. Its systematic and correct organization depends on the level of professionalism of the higher education institution and subject teachers. Improper organization of independent education in students' activities can lead to poor development of creativity, ability to solve problems in any situation, free speech, and creativity.

Experiments and many observations show that only when a student works independently, he learns deeply and accurately, and they develop the ability to work independently and develop an interest in creative work. Therefore, one of the main tasks of the higher education institution is to create all the educational and methodological support necessary for the proper organization of the independent education process of my student. In addition, although independent education in the higher education system is organized through modern pedagogical technologies, we can clearly observe many problems in them:

a) Lack of systematic organization of independent education (Teacher gives students tasks prepared in the same form from the 1st to the 4th year, i.e. writing abstracts and summaries. As a result, the student remains an ordinary robot, and the student lacks creativity in general ability is disappearing. A student entering the first year does not have enough skills of independent study and independent work, and it is correct to give him the task of independent education in this form. However, 2-3-4 - the students of the course have developed a lot of skills and competences during these periods. Therefore, it is necessary to systematically organize their independent work from simple to complex).

b) The goal of forming creativity is not provided for in the independent education of students. That is, the lack of creativity in the student by doing the task given by the teacher. This problem is directly related to the science teacher. In order to solve this problem, the teacher should give students tasks that make them think, solve a certain problem, think critically, and compare information based on their level. Through this, the student increases his knowledge, gains self-confidence, and develops the ability to get out of any situation in the course of his future work.

c) Failure to apply the completed independent education in practice (verbal evaluation by the teacher and failure to test it in practice). As a result, the students' ability to speak freely is not formed, and the student cannot get rid of his excitement.

Therefore, it is appropriate for teachers to evaluate independent education after testing it in practice.

d) The fact that independent education is not directed to a certain problem, that is, its individuality. As a result, the student considers independent education as a simple task. In order to solve this problem, the teacher should have a creative approach to the student's independent work, focus the topics of independent education on solving some problem, give him enough motivation to interest the student, and teach him how to find the necessary resources. In addition, the teacher must always manage independent work, not allow arbitrariness in their organization, establish a control system defined in the educational standard, and objectively help students at all stages of their studies. Through this, every student strives to learn independently, and they develop the skills of problem solving, critical thinking, and a responsible approach.

Literature analysis

According to B.N. Kurbanova, "Independent education is a type of learning from subjects in educational institutions, in which students consciously set one or other tasks and goals based on different educational methods based on a creative approach to themselves, z is determined by the ability to plan and implement activities and self-evaluation".(Kurbanova B.N. (2023)) It is clear from this definition that it is important that planning of independent education is based on a creative approach and that it is done consciously by the student. That is, creativity (lat., ing. "create" - creation, "creative" creator) means the creation of innovation by a person, as well as the creative ability that is part of talent as an independent factor. A person's creativity is reflected in his thinking, communication, feelings, and specific activities. Therefore, the concept of being creative is inextricably linked with independent learning activities, and this is one of the main goals of the process of independent learning.

According to O.A. Koysinov, "Setting the goal of independent education and its ability to acquire independent knowledge, independent work, creativity, practical application of acquired knowledge, self-control skills and opportunities in students" formation is the basis for ensuring general professional development". (Muslimov N.A. (2007))

According to professors R.Kh.Djurayev and S.T.Turgunov, "independent education is a process of personal actions aimed at learning the experience of ancestors, scientific and technical achievements with the help of tools and literature

chosen by a person. A person's inner world, emotions, and ability to think independently play a key role in this". (Turgunov S.T., Maksudova L.A. (2009))

Methodology

The student's independent work serves to develop the thinking of any future professional. In general, it can be said that it is a type of training that increases the cognitive activity of students and encourages them to think independently. Independent education plays an important role in student activity. For this reason, each University determines the forms of independent education based on the specific characteristics of the studied subject. First of all, the professor-teacher teaching the subject should instill confidence in the student's abilities and mental capabilities, and patiently, step by step, teach him how to properly organize independent learning. Taking into account the expansion and growth of the knowledge and skills acquired by each student during the course, it is necessary to complicate their future forms of independent education and increase their initiative and role. Only then, a student who performs independent education understands that he should not only do the work given by the professor, but also that he can do it independently based on his interest and ability. Independent education in higher education institutions has the following goals:

- 1) Deepening and expansion of knowledge;
- 2) Formation of interest in creative activity;
- 3) Acquisition of educational methods;
- 4) Development of creative abilities of conscious understanding and independent, creative, critical thinking;
- 5) Formation of skills of making independent conclusions;
- 6) Creating a basis for engaging in research or methodological activities;
- 7) Speech development;
- 8) Forming a connection between theory and practice;
- 9) Formation of independence in educational activities;
- 10) Formation of creativity;
- 11) Ability to analyze literature;
- 12) Work with electronic educational literature and data bank;
- 13) purposeful use of the Internet;
- 14) Searching for necessary information, identifying convenient methods and means of learning.

In the effective implementation of these goals, it would be appropriate to define the topics of independent work based on the following innovative methods in the development of the subject science program in higher educational institutions:

- Independent work topics are created based on problems with a solution based on the information covered in one or more of the main topics of the educational subject;

- Raising of one or several small-to-small problems, solution and preventive measures;

- Of course, it is based on experience, laboratory testing or other practice;

- Briefly describe the knowledge acquired for oneself in the conclusion;

- The introduction of small inventions or discoveries (for example: create a new method that develops the student's logical thinking), the introduction of a number of interesting activities, examples, problems, etc.;

- When giving independent education to a student, the teacher mentions the names of three or four literatures related to that topic (Because the student compares the books by reading them and becomes interested in what he is doing) ;

- Creation and improvement of the mechanism of organization and control of students' independent work;

- Evaluation of the independent studies prepared by the students by the teacher in the standard evaluation system of the educational system;

- The amount of independent education should be determined not by the teachers, but by the student, depending on whether the subject is complex or easy;

- Depending on the level of students' ability to work independently, increase the volume of independent work by semester starting from the 1st semester, move from simple tasks to more complex tasks, expand the forms of independent work (Mahmudova O.Y. (2023));

Independent education organized through these innovative methods helps to adequately form independent educational goals in any student.

Independent education of students in institutions of higher education is manifested in the following forms:

- Independent learning of subjects with the help of regulatory and legal documents and educational literature, comparison of literature and discussion of differences;

- Preparation of abstracts on topics (mainly in the 1st year);

- Preparing for seminars and practical training;

- Preparation of scientific articles and thesis (with the help of the teacher);

- Preparation of projects covering current problems of science;

- Application of theoretical knowledge in practice, experiments;

- Finding solutions to existing problems in practice, studying them;

- Writing comments to the main scientific literature on the studied topic;

- Creating various methods, games, methods based on the scope of science;

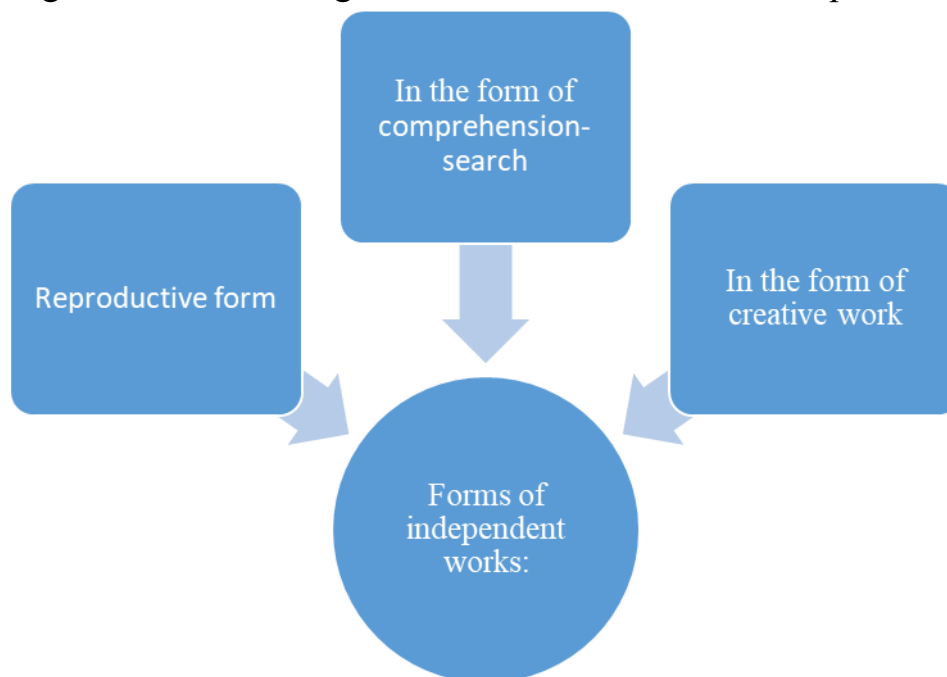

Fig. 1. Forms of independent work.

Table 1.

№	Forms of independent work	Types of independent work
1	Independent work in reproductive form	<ul style="list-style-type: none"> - independent assimilation of some themes of science with the help of educational literature, working with educational resources and summarizing; - Independent study and synopsis of Laws of the Republic of Uzbekistan, works and reports of the President of the Republic of Uzbekistan, Presidential decrees, decrees, Cabinet of Ministers and other regulatory documents; - watching, listening and summarizing lectures via video and audio; - viewing, hearing and mastering slides, video materials through multimedia tools; - returning educational materials, memorizing, etc
2	Independent works in the form of comprehension-search (search).	<ul style="list-style-type: none"> - independently prepare information, visual aids, study lectures and other materials; - performing calculation and analytical work, solving tests; - delivering lectures at seminars, practical and other trainings; - doing homework, control work, presentations, abstracts, case studies, etc.
3	Independent work in the	- preparation and defense of essays, term papers and graduation

	form of creative work	qualification papers; - participation in research and preparation of scientific reports; - participation in scientific circles of students; - participation in scientific and practical conferences, preparation and publication of scientific articles.
--	-----------------------	---

Forms and types of independent education. (Toshkent, <http://reja.tdpu.uz/shaxsiyreja/views/openlesson/download.php/?id=22462>)

Students' independent work is usually carried out in the following processes:

1. In the process of the lesson - that is, in the process of giving tasks related to lecture, practical, seminar, laboratory training.
2. Together with the professor-teacher, in addition to classroom training, giving advice during direct communication, performing individual tasks, etc.
3. At home, in the library, in the student dormitory, in the department, the student is in the process of completing educational and creative assignments.

It is known from the above that independent work can be done by students not only outside the auditorium, but also during class.

Organization of independent education of professors and teachers in the higher education system continues in the following stages:

- Involving students in independent work;
- Control them;
- Evaluation according to students' actions;
- Give a clear, short summary based on the tasks performed by the students;

Students should follow the following when preparing and completing independent assignments:

- when choosing independent educational tasks related to lectures, ensure their consistency with the topics studied in the auditorium;
- achieving a clear description of the topics to be studied independently at home and the main questions that should be studied;
- taking into account the proportionality of practical training tasks with the studied theoretical educational materials;
- taking into account the creation of existing methodical developments related to practical work, independent work;
- making a clear list of examples and issues that need to be solved independently;
- information support of independent work assignments, including the list of literature, pages, electronic training manuals and Internet addresses, etc. (Toshkent, <http://reja.tdpu.uz/shaxsiyreja/views/openlesson/download.php/?id=22462>)

In the process of independent education, each student learns new educational literature, learns theoretical material, develops knowledge-giving activities through practice, forms a system of knowledge by forming practical skills and experiences. In this case, educational literature serves as the main source of knowledge. In the process of reading textbooks and educational literature, the student performs various thinking activities, searches for the information he needs, compares them to each other, classifies and receives the necessary information. As a result of this, the most important feature of students' educational activities independence is formed .

In many developed countries, the development of society is inextricably linked with the development of higher education, and the development of science and technology based on modern information technologies increases the need for independent education in society. This means raising the student's independent education in educational institutions to a new level. Therefore, in all the world's top 100 higher education institutions, independent study sessions are the main and most part of the educational process. For example: Oxford University, one of the most prestigious universities in the world, allows its master's students to study 2 days a week, and the remaining 4 days to study independently. And this independent education is provided by sufficient sources of information resources, a large, convenient library, laboratory, experimental areas, and most importantly, a peaceful and relaxing environment for students to carry out. In addition, when choosing the subject of independent education, its scientificity, systematicity, relevance to current needs, interrelationship of disciplines, as well as the creative nature of independent work are of great importance. The main thing is that students' aspirations and interests are taken into account by organizing independent educational activities.

CONCLUSION

In short, the role of independent education is incomparable in the current world education system in the implementation of the goal of increasing the effectiveness of education. For this reason, many studies and innovations are being done on this process. But there are some shortcomings. Therefore, the problems observed and their innovative solutions were mentioned in this article. In addition, more specific information about independent education and understanding of its types, forms, and importance on this day were given. These ideas will help students to acquire knowledge more deeply, to have the ability to think independently and freely.

REFERENCES

1. Israilova G. & Abdurahimov S. (2021). Social and political activity of the youth of Uzbekistan. In International Conference on Interdisciplinary Research and Innovative Technologies (Vol. 2, pp. 231-235).
2. Kurbanova B.N. (2023) "Didactic possibilities of organizing independent education based on a creative approach in higher education institutions" Journal of Social Management. 2023 year.
3. Kurbanova B.N. (2023) "Modern forms of organizing students' independent work as a pedagogical problem" International scientific journal volume 2 issue 2 February 2023 uif-2022; 8.2| isn: 2181-3337 scientists.uz.
4. Mahmudova O.Y. (2023) "Innovative organization of independent education of students and tools" article NOVATEUR PUBLICATIONS Journal INX - multidisciplinary peer-reviewed journal ISSN №: 2581 -4230 VOLUME 9, SON, March -2023
5. Muslimov N.A. (2007) Theoretical-methodical foundations of professional formation of vocational education teachers: Ped. science. doc. diss. - T., 2007. - 315 p.
6. Odilova M. (2022) "Problems of using Gat technologies in organizing students' independent educational process in higher educational institutions". ISSN 2181-1717 (E) Education and innovative research (2022 year #6)
7. Tashkent State Pedagogical University. The text of the lecture. <http://reja.tdpu.uz/shaxsiyreja/views/openlesson/download.php/?id=22462>
8. The concept of development of the higher education system of the Republic of Uzbekistan until 2030 (2019) PF-5847 -T., October 8, 2019.
9. Turgunov S.T. Maksudova L.A. (2009) Organization and management of pedagogical processes. - T: "Science", 2009. - 168.
10. Yoldoshev J.G. (2017) Modern Lesson. Qualification improvement; problems, studies, solutions. XTXQTMOM.-T. in the name of A. Avloni; 2017 year.
11. Zakirov D. (2022) "Creating new methods of organizing students' independent education in higher education institutions" Academic research in educational sciences Journal 2022.

O'LMAS UMARBKOV HIKOYALARIDA OBRAZLAR TABIATINING POETIK XUSUSIYATLARI

Almardanova Iroda Toshmamatovna

Termiz iqtisodiyot va servis universiteti nodavlat ta'lim muassasasi Ijtimoiy-
gumanitar fanlar kafedrasi o'qituvchisi
elektron pochta: irodaalmardonova1404@gmail.com
+998919761420

ANNOTATSIYA

Mazkur maqolada O'lmas Umarbekovning "Shirinsoy oqshomlari" dagi Nazira, "Abdulla qovunchi" dagi Mavjuda, "Nomus" dagi Zumrad, "Kuz havosi" dagi Sarvi xola, "Gul sotuvchi qiz" dagi Go'zal, "Oyning oltin o'rog'i" dagi Iroda, "Yer yonganda" dagi Solihabibi kabi obrazlar hikoya syujetida o'ziga xos xarakter va insonning qalb kechinmalari ayol obrazi tahlili berilgan.

Kalit so'zlar: *O'lmas Umarbekov, syujat, obraz, xarakter, tip, evrilish, ayol obrazi, assotsiativ ruhiy holat, inson psixologiyasi, badiiy vosita.*

ABSTRACT

In this article Nazira from "Sweet Evenings" by Olmas Umarbekov, Mavluda from "Abdulla Melon", Zumrad from "Nomus", Aunt Sarvi from "Autumn Air", Gozal from "The Girl Who Sells Flowers", "Golden O of the Moon" '. Characters like Iroda in Rogi and Solihabibi in Yer yonganda are given a unique character and emotional experiences of a woman in the plot of the story.

Key words: *Olmas Umarbekov, plot, image, character, type, evolution, female image, associative mental state, human psychology, artistic tool.*

АННОТАЦИЯ

В этой статье представлены Назира из «Сладких ночей» Олмаса Умарбекова, Мавлюда из «Абдуллы Дыни», Зумрад из «Номуса», тетя Сарви из «Осеннего воздуха», Гозал из «Продавицы цветов», «Золотая О Луна» Таким персонажам, как Ирода в «Роги» и Солихабиби в «Йер йонганда», анализ характера женского персонажа и душевных переживаний человека в сюжете повести.

Ключевые слова: *Олмас Умарбеков, сюжет, образ, персонаж, тип, эволюция, женский образ, ассоциативное психическое состояние, психология человека, художественный инструмент.*

KIRISH

Haqiqiy o'zbek yozuvchisi bo'lgan O'lmas Umarbekov o'z kasbini jurnalistlikdan boshlagan bo'lishiga qaramay, o'zbek nasriga o'tgan asrning 60-

yillarida hikoya janrida salmoqli ijod namunalari yaratib o‘z zamondoshlari va ustozlari e‘tirofiga tushib ulgurandi. “Sharq yulduzi” jurnalining 1984-yilning 1-sonida Sobir Mirvaliyevning “Iste‘dodning kamoli” maqolasida O‘lmas Umarbekovning 50 yoshga to‘lishi munosabati bilan yozuvchining u haqida gapirilgan iliq fikrlar bilan o‘rtoqlashganining guvohi bo‘lamiz.“ Hikoyalari haqida shunday yozadi. Abdulla Qahhor so‘zlarini keltirib o‘tgan O‘lmas Umarbekovning dastlabki hikoyalaridan biri “Boboyong‘oqni“ yoshlar ijodidagi jiddiy yutuq sifatida baholadi va yozuvchining kelajagiga katta ishonch bildirganinini takidlagan⁹¹. O‘zbek hikoyachiligida yozuvchining o‘z uslubiga egaligi 60-yillar hikoyachiligimizning e‘tiboriga tushgani yaqqol fikrimizni dalillaydi. Bundan tashqari mazkur maqolada Sobir Mirvaliyev muallifning keyinchalik yaratgan hikoyalarini ham alohida qayd etib: “Yulduzlar“, “Oltin yaproqlar“, “Charos“, “Yo‘lda“, “Ko‘prik“, “Qiyomat qarz” kabi o‘nlab hikoyalari va boshqa asarlarda insonning yuksak oliyjanob fazilatlarini qalb dramalarini ochib berishga intiladi. Bu xususiyat uning asarlarida yetakchi g‘oyaviy-estetik prinsip darajasiga ko‘tariladi. Xullas, yozuvchi odamlardagi muhim ma‘naviy-axloqiy xislatlarni gavdalantirish, turli xarakterlarni tadqiq etish orqali keng ma‘noda inson taqdiri, vijdoni, kelajak va zamon oldidagi burch mas‘uliyati va e‘tiqodi masalarini yoritishga erishadi⁹². Yozuvchining “Shirinsoy oqshomlari”dagi Nazira, “Abdulla qovunchi”dagi Mavjuda, “Nomus”dagi Zumrad, “Kuz havosi”dagi Sarvi xola, “Gul sotuvchi qiz”dagi Go‘zal, “Oyning oltin o‘rog‘i”dagi Iroda, “Yer yonganda”dagi Solihabibi kabi obrazlar hikoya syujetida o‘ziga xos xarakter va insonning qalb kechinmalari, tuyg‘ulari girdobidagi rang-baranglikni gavdalantirib kitobxonni o‘yga to‘ldirib hikoya qahramonlarining o‘ziga xos xislatlarini tushunishga imkon yaratadi.

MUHOKAMA VA NATIJALAR

Tadqiqotchi Sattorova G.ning “90-yillar O‘zbek hikoyachiligida milliy xarakter muammosi” nomzodlik dissertatsiyasida: “O‘lmas Umarbekovning ayni sho‘ro davrida yaratilgan ko‘plab hikoyalarida har qanday tuzumda ham milliy tabiatni yo‘qotmagan badiiy obrazlar talaygina”⁹³. Tohir Malikning yozuvchi haqidagi fikrlarini keltirib o‘tadi: Dunyoni charxpalak deydilar. Chindan ham ko‘p voqealar oradan yillar o‘tib, yangi shaklda ko‘rinishda takrorlanadi. Stalin davri vahshati saksoninchi yillarda O‘zbekistonda qayta tirildi. O‘rmonga o‘t ketganday bo‘lib, ho‘lu quruq baravar yondi guvohkoru begunohlarni baravar qaradilar. Bu ayanchli tadbirda birinchi bo‘lib O‘lmas Umarbekov munosabat bildira oldilar. Bildirganda

⁹¹ Mirvaliyev S.Iste‘dodning kamoli//Sharq yulduzi.1984,1-son.

⁹² Mirvaliyev S.Iste‘dodning kamoli//Sharq yulduzi.1984, 1-son.

⁹³ Sattorova G.90-yillar o‘zbek hikoyachiligida milliy xarakter muammosi.Filol.fan.nom.diss.Toshkent, 2002.

ham zamonni holis tahlil qilganini e'tirof etib o'tadi. Darhaqiqat, O'lmas Umarbekov hikoyalarida bu sotsialistik voqealar obrazlarning o'ziga xos xarakterida o'z ifodasini ko'rsatgan. "Yer yonganda" hikoyada jamiyatdagi ijtimoiy voqealar zamirida Solihabibining o'g'li pora olib qamalanganligi bunga onasi ishonmay tuhmat deb hisoblaydi. Solihabibi va nevarasi o'rtasidagi suhbatda bu jarayon ko'rinadi, ular shaharga jiyani oldida yordamga ketishayotgandi:

- Oyi, adamlarniyam ko'ramizmi?

- Ko'rsatsa, - dedi Solihabibi. - Ko'rsatmasa, opang bilan tushganingda ko'rasan.

-Oyi, To'laganniyam dadasi poraxo'rmi? - o'tadi Tursun.

-Qaydam? Ikkilanib javob qildi Solihabibi. - Pora olganmi, pora berganmi, bilmayman. Ikkalaviyam bir go'r. Gunoh.To'xta! - hushyor tortdi birdan u, - To'laganniyam adasi deganing nimasi? Adangni poraxo'r deb o'ylyasanmi?"⁹⁴. Hikoyaning so'nggida esa Solihabibi ovqat qilmoqchi bo'lib supaning burchagida turgan xumlarni kelganda kanop bilan o'ralgan sellofonni topib oladi. O'ramda Nikolay podshoning suvrati tushilgan o'n dona tilla tangalar chiqadi: "Turg'unboy bolam nima qilib qo'yding? Nega qari onangga rahming kelmadi"⁹⁵. Solihabibi bunga chidolmay, o'ziga o't qo'yib joniga qasd qiladi. Solihabibi obrazida or-nomus ustunlik qiladi, jamiyatning qurboniga o'g'li emas, balki o'zi qurbon bo'ladi. Syujetda tasvirlanayotgan voqelik yozuchining hayot haqiqatidagi bir inson kechmishida psixologik vaziyatning ustuvor kelishini ham ko'rsatadi. Vaziyatdan chiqib ketishda hech qanday yo'l qidirmay osongina yo'lni tanlaydi. Hikoya qahramonidagi bu evrilishlar uning ong ta'siri kuchliroq ekanligini ko'rsatadi. Bu esa obrazning yana bir ko'rinishini talqin qiladi.

"Oyning oltin o'rog'i" hikoyasida ham o'z nafsiga qul bo'lgan kishilar jamiyatdagi tuzum takrorlanadi. Hikoya Sanobar bilan Irodaning Samarqanddan avtobusda qaytadilar. Iroda Sanobarning uyida mehmon bo'lib qolib boshidan o'tgan voqealarni so'zlab beradi. Ushbu hikoyaning tanqidiga Asqar Muxtor ham o'z fikrlarini bildirib, shunday yozgan edi: O'lmas Umarbekovning "Oyning oltin o'rog'i" hikoyasida ham molparastning ma'naviy inqirozi, talvasasi hayotiy aks etganligini, bu asarlarda illatlarga o't ochish ruhi yaqqol sezilganligini, tanqidchilar bu ijobiy hodisalar mohiyatini umumlashtirib berish kerakligini 1986-yilda Yozuvchilar uyushmasining davra suhbatida o'z fikrlarini zamondoshlari bilan o'rtoqlashganini guvohi bo'lamiz"⁹⁶. Hikoya ham 1986-yilda yozilgandi. Hikoya qshramoni Iroda o'zi oilasidagi voqealar oqibatida sargardon tentirirab yurganida Sanobar unga ish taklif qiladi. Shu bilan Irodada iliqlik, sokinlik hayotga bo'lgan

⁹⁴ O'lmas Umarbekov. Tanlangan asarlar. 1 jild

⁹⁵ O'lmas Umarbekov. Tanlangan asarlar. 1 jild

⁹⁶ A.Muxtor.Davra suhbatlari//Sharq yulduzi.1986, 11-son.

ishonchi yanada ortib hayotini to'g'ri yo'lga solishga ilinj topilganidan sevinadi. Hikoya muqaddimasi shunday yakun topadi. O'.Umarbekov Iroda obrazi orqali uni xarakterini emas, balki o'sha jamiyatning ijtimoiy-siyosiy qatlamdagi kishilarning ma'naviy olamidagi buzilishlarni ochishga harakat qiladi. Asar qahramonida ideallikni ochishga uringanini hayotning zarbasiga tayyor, undan chiqib keta olishda yo'l topa olishligini o'rgatadi. Syujetdagi voqelik real deb bilsak, undagi qahramonlar ham jamiyatdagi kishilarning bir ko'rinishi sifatida talqin qilingan.

“Nomus” hikoyasi qahramoni Zumrad orqali obrazlarning serqirra jilolarini ko'rishimiz mumkin. Adabiyotshunos, tanqidchi Umarali Normatov ham ushbu hikoya haqida quyidagilarni yozadi: “Nomus”da hikoya qilinishicha, Komil degan yigit Zumrad ismli qiz bilan uchrashadi-yu, orada samimiy sevgi muloqotlari boshlanadi. Biroq bu sevgining oqibati yo'q bo'lib chiqadi: yigit ona ra'yiga ko'ra boshqa qizga uylanadi, lekin ilk sevgidan ko'ngil uzolmaydi: Zumrad bilan yana uchrashadi, lekin bu uchrashuv qimmatga tushadi, Komil xuddi o'tgan uchrashuv to'y bergan tasodifda nohaq ayblanib qamoqqa tushadi, yigit avval asl haqiqatni sir tutadi, so'ng advokatga yuragini ochadi advokat esa qiz huzuriga borib vaziyatning mushkulligini aytadi. “Uni faqat siz qutqarishingiz mumkin” - deydi. Qiz ko'p ikkilanishlardan keyin o'zini nomusga qo'yib bo'lsa-da, o'ziga bevafoqlik qilgan kimsaga yaxshilik qiladi, sudda haqiqatni aytib nohaq jazodan qutqarib qoladi...”⁹⁷. Zumrad obrazi orqali yozuvchi o'zining hikoya qahramonlariga xos bo'lgan xarakterlari ochishga harakat qilgan. Insoniy tuyg'ularning aksi Zumrada mujassamlashganini ko'ramiz. Yozuvchi bu syujet talqinida Zumradning o'z nomusini o'ylamasdan qilgan xatti-haratai tufayli sofdil, o'zini sadoqatli (sevgisiga), tuyg'ularini ko'rsatgan obraz holda realistik obraz kashf etadi.

“Shirinsoy oqshomlari“ qahramoni Nazira javobsiz sevgi iztirobidagi kechinmalari hikoyaning syujetini qamrab olgan. Hikoyada institutda birga o'qishgan Nazira va Qosimjon o'rtasida do'stona munosabat bo'lsa-da, Nazira Qosimjonning Shirinsoy qishlog'iga kolxozga ishga boradi. Yozuvchi tomonidan Naziraning qalb to'g'yonlari shunday tasvirlangan: “Mana Qosimjon aka, - o'yladi Nazira, - qishlog'ingizdaman. Sevinchim ichimga sig'mayapti. Siz-chi? Siz xursand bo'larmikinsiz?”⁹⁸. Lekin Qosimjonni ko'ngli Gulchehrada edi. Buni bilgan Nazira kolxozda ketadi. Kolxoz raisi uni qaytarib olib keladi. Shunda u ko'nglidagi o'tkinchi his-tuyg'ulariga barham beradi. Hikoyada Nazira obrazidan tashqari Qosimjon va Gulchehra ikkinchi darajali obrazlar bo'lsada asosiy obrazning xarakterini ochishda asosiy vosita bo'lib ko'rsatilgan. Qahramon holati tasvirlangan o'rinlarda yozuvchi

⁹⁷ Normamatov U. Yetuklik maqolalar. T:1982. www.ziyouz.com kutubxonasi.

⁹⁸ O'lmas Umarbekov. Tanlangan asarlar. 1 jild

obrazning xarakteridan tashqari, o‘y kechinmalini birma-bir ko‘rsatib boradi: “Nazira derazani berkitdi, siqilib ketdi shekilli, yana ochdi. Chuqur bir uh tortdi, boshini kichkina qo‘llari ustiga qo‘ydi. ... “Va‘dasi yo‘q yigitni yor demasman”...Va‘da...Va‘da berganmidi? Shunchaki, kelin, birga ishlaymiz, degan edi, xolos. Birgina shu gapi bilan kelaverdimi?”⁹⁹. Botinidagi holati hikoyaning syujetida ko‘p o‘rinlarda kuzatamiz va bu vaziyatga yozuvchining qahramonining qaror qabul qilishida bu ko‘ngil g‘alayonlari ham vosita sanalib, asar kompozitsiyasining ham tuzilishi hisoblanib o‘quvchining teran mushohadalarini kengaytirib boradi.

XULOSA

Xulosa qilib aytganda, O‘lmas Umarbekov hikoyalarida ayol obrazining turli xil xarakter va tiplarini ko‘ramiz. Hayot haqiqatini ayol obrazi ruhiyatiga sigdirib yuborgan yozuvchi niyati badiiy, ijtimoiy, siyosiy obrazli tafakkurni yuzaga keltirdi. Badiiy obrazning tabiati tasnifi serqirradir, natijada tip hosil bo‘ladi. Tahlil qilgan hikoyalarimizda umumiylik shundaki, tasvirlanayotgan obrazlarning ruhiy holati o‘quvchi assotsiyalarini inson psixologiyasini teran anglashga yozuvchining uslubi o‘ziga xosligini ko‘rsatadi. Shu o‘rinda alohida ta‘kidlash kerakki, jamiyat omili kishilar ruhiyatiga o‘z ta‘sirini o‘tkazibgina qolmay uning xarakterini ochishda ham muhim badiiy vosita sanaladi.

FOYDALANILGAN ADABIYOTLAR (REFERENCES)

1. A.Muxtor. Davra suhbatlari.//Sharq yulduzi.1986, 11-son.
2. Mirvaliyev S.Iste‘dodning kamoli//Sharq yulduzi.1984,1-son.
3. Normamatov U. Yetuklik maqolalar. T:1982.www.ziyouz.com kutubxonasi.
4. Sattorova G. 90-yillar o‘zbek hikoyachiligida milliy xarakter muammosi. Filol.fan.nom.diss.Toshkent, 2002.
5. Умарбеков Ў. Танланган асарлар. Хикоялар. 1 жилд. Ер ёнганда. Тошкент: Шарқ, 2002. – 448 б.
6. O‘lmas Umarbekov. Tanlangan asarlar.1-jild. www.ziyouz.com kutubxonasi

⁹⁹ O‘lmas Umarbekov. Tanlangan asarlar .1-jild. www.ziyouz.com kutubxonasi

SOG‘LOM TURMUSH TARZI VA UNING SHAKLLANISHIGA TA’SIR KO‘RSATUVCHI OMILLAR

Jalilov Baxtiyor Norqulovich

Qarshi muhandislik iqtisodiyot instituti

ANNOTATSIYA

Maqolada sog‘lom turmush tarzi, uning barkamol avlodni tarbiyalashda tutgan o‘rni tahlil qilinib, ushbu tushunchaga tegishli bo‘lgan bir qancha ta’riflar berilgan. Sog‘lom turmush tarzi va uning tarkibiga kiruvchi tushunchalar haqida ma’lumot berib, ushbu tushunchalar tahlil qilingan. Sog‘lom turmush tarzi va salomatlik tushunchalarining o‘zaro aloqadorligi ko‘rib o‘tilgan. Sog‘lom turmush tarzining O‘zbekistonda olib borilayotgan siyosat bilan bog‘liq jihatlari ijtimoiy-falsafiy tahlil qilinib, tegishli fikrlar ilgari surilgan.

***Kalit so‘zlar:** sog‘lom turmush tarzi, barkamol avlod, insonning jismoniy va ma’naviy kamoloti, sog‘lom turmush tarzining madaniyatda tutgan o‘rni, sog‘lom turmush tarzi va uning tarkibiy qismlari, sog‘lom turmush tarzi va jismoniy, aqliy va axloqiy salomatlik, sog‘lom turmush tarzi va davlat siyosati.*

АННОТАЦИЯ

В статье анализируются вопросы здорового образа жизни, его роль в воспитании здорового поколения, даётся несколько определений, связанных с этим понятием. Эти понятия анализируются путём предоставления информации о здоровом образе жизни и о понятиях входящих в него. Рассмотрена взаимосвязь понятий здорового образа жизни и здоровья. Проведен социально-философский анализ аспектов здорового образа жизни, связанных с проводимой в Узбекистане политикой, и выдвинуты соответствующие мнения.

***Ключевые слова:** здоровый образ жизни, здоровое поколение, физическое и духовное развитие человека, роль здорового образа жизни в культуре, здоровый образ жизни и его составляющие, здоровый образ жизни и физическое, психическое и нравственное здоровье, здоровый образ жизни и государственная политика.*

ABSTRACT

The article analyzes the issues of a healthy lifestyle, its role in raising a healthy generation and gives several definitions related to this concept. These concepts are analyzed by providing information about healthy lifestyle and the concepts included in it. The relationship between the concepts of healthy lifestyle and health is considered. A socio-philosophical analysis of the aspects of a healthy lifestyle related

to the policy carried out in Uzbekistan has been made and relevant opinions have been put forward.

Key words: *healthy lifestyle, healthy generation, physical and spiritual development of a person, role of healthy lifestyle in culture, healthy lifestyle and its components, Healthy lifestyle and physical, mental and moral health, healthy lifestyle and public policy.*

KIRISH

O‘zbekistonda demokratik huquqiy davlat va fuqarolik jamiyatini shakllantirishda barkamol avlodni tarbiyalash masalasi muhim ahamiyat kasb etadi. Barkamol avlodni tarbiyalash masalasi esa jamiyatda sog‘lom turmush tarzini qaror toptirishga bevosita bog‘liqdir. Sog‘lom turmush tarzi jamiyat hayotida amalga oshirilayotgan barcha o‘zgarish va yangilanish jarayonlarining asosini tashkil etadi. Jamiyat hayotida inson salomatligini ta‘minlash tabiiy atrof-muhit holati bilan bir qatorda, ijtimoiy hayot, inson tarbiyasi bilan bevosita bog‘liq bo‘lgan jarayondir. Falsafiy ma‘noda inson biopsixosotsial tizim bo‘lib hisoblansa, insonning biologik, psixologik va ijtimoiy salomatligini ta‘minlash jamiyatda sog‘lom turmush tarzini qaror toptirish asosida amalga oshiriladi.

Yoshlarimizni jismoniy sog‘lom, ma‘naviy yetuk insonlar etib tarbiyalash uchun besh muhim tashabbus doirasida ko‘plab stadionlar, suv havzalari, sport majmualari va saroylari barpo etilmoqda, deydi Prezident Shavkat Mirziyoyev, – Eng muhimi, farzandlarimiz o‘rtasida sport bilan muntazam shug‘ullanadigan, sog‘lom turmush tarzini o‘z hayotiy maqsadiga aylantirgan yigit-qizlar safi kengayib bormoqda.¹ Sog‘lom turmush tarzi – bu insonning xatti-harakatlarining individual tizimi bo‘lib, unga haqiqiy muhitda (tabiiy, texnogen va ijtimoiy) jismoniy, ruhiy va ijtimoiy farovonlik va uzoq umr ko‘rishni ta‘minlaydi. Sog‘lom turmush tarzi fiziologik va ruhiy jarayonlarning normal borishi uchun eng yaxshi sharoitlarni yaratadi, bu turli kasalliklarning ehtimolini kamaytiradi va insonning umr ko‘rish davomiyligini oshiradi. Sog‘lom turmush tarzi bizning maqsad va vazifalarimizni amalga oshirishga, rejalarimizni muvaffaqiyatli amalga oshirishga, qiyinchiliklarni engishga yordam beradi. Insonning o‘zi tomonidan qo‘llab- quvvatlanadigan va mustahkamlangan yaxshi sog‘liq, unga uzoq va quvonchli hayot kechirishga imkon beradi. Salomatlik har bir insonning, umuman, butun jamiyatning bebaho boyligidir.

MUHOKAMA VA NATIJALAR

Jamiyat hayotida salomatlik insonning birinchi va eng muhim ehtiyoji bo‘lib, uning mehnat qobiliyatini belgilaydi va shaxsning barkamol rivojlanishini ta‘minlaydi. Bu atrofddagi dunyoni bilish, o‘zini- o‘zi tasdiqlash va inson baxtining

eng muhim shartidir. Sogʻlom turmush tarzi – axloqiy, faol, mehnat, sabr-toqat tamoyillariga asoslangan va shu bilan birga, atrof-muhitning salbiy taʼsiridan himoya qiluvchi, keksalikka qadar axloqiy, aqliy va jismoniy salomatlikni saqlashga imkon beradigan hayot. Sogʻlom turmush tarziga quyidagilar kiradi: samarali mehnat, ratsional ovqatlanish, biologik ritmga rioya qilish, optimal harakat rejimi, shaxsiy gigiyena, kundalik rejimga rioya qilish.³ Sogʻlom turmush tarzi haqida turlicha qarashlar ilgari surilgan boʻlib, falsafiy va sotsiologik yoʻnalish vakillaridan P.A.Vinogradov, B.S.Erasov, O.A.Milshteyn, V.A.Ponomarchuk, V.I.Stolyarov va boshqalar sogʻlom turmush tarzini global ijtimoiy muammo, butun jamiyat hayotining ajralmas qismi deb hisoblaydilar. Salomatlikning uch turi mavjud boʻlib, bular jismoniy, aqliy va axloqiy (ijtimoiy) salomatlikdir. Jismoniy salomatlikning mohiyati shundan iboratki, agar barcha organlar va tizimlar yaxshi ishlasa, unda butun inson tanasi (oʻzini-oʻzini boshqarish tizimi) toʻgʻri ishlaydi va rivojlanadi. Ruhiy salomatlik miya- ning holatiga bogʻliq boʻlib, u fikrlash darajasi va sifati, diqqat va xotiraning rivojlanishi, hissiy barqaror- lik darajasi, irodaviy fazilatlarining rivojlanishi bilan tavsiflanadi. Axloqiy salomatlik insonning ijtimoiy hayotining asosi boʻlgan axloqiy tamoyillar bilan belgilanadi. Shaxsning axloqiy salomatlik belgilari, eng avvalo, mehnatga ongli munosabatda boʻlish, madaniyat xazinalarini oʻzlashtirish, oddiy turmush tarziga zid boʻlgan odat va odatlardan faol ravishda voz kechishdir. Sogʻlom turmush tarzi inson hayotining turli jabhalarini rivojlantirish, faol uzoq umr koʻrish va ijtimoiy funksiyalarni toʻliq bajarish uchun zarur shartdir. Sogʻlom turmush tarzining dolzarbligi ijtimoiy hayotning murakkablashishi, salbiy oʻzgarishlarni keltirib chiqaradigan texnogen, ekologik, psixologik, siyosiy va harbiy xavfning kuchayishi natijasida inson tanasiga stresslarning koʻpayishi va oʻzgarishi bilan bogʻliq.⁴ Sogʻlom turmush tarzi inson hayotining turli jabhalarini rivojlantirish, faol uzoq umr koʻrish va ij- timoiy funksiyalarni toʻliq bajarish uchun zarur shartdir. Sogʻlom turmush tarzining dolzarbligi ijtimoiy hayotning murakkablashishi, salbiy oʻzgarishlarni keltirib chiqaradigan texnogen, ekologik, psixologik, siyosiy va harbiy xavflarning kuchayishi natijasida inson tanasiga stresslarning koʻpayishi va oʻzgarishi bilan bogʻliq. Sogʻlom turmush tarzi quyidagi asosiy elementlarni oʻz ichiga oladi: “samarali mehnat, oqilona mehnat va dam olish rejimi, yomon odatlarni yoʻq qilish, optimal harakat rejimi, shaxsiy gigiyena, chiniqish, ratsional ovqatlanish va boshqalar”. Samarali mehnat sogʻlom turmush tarzining muhim elementidir. Inson salomatligiga biologik va ijtimoiy omillar taʼsir qilib, ularning asosiysi mehnatdir. Mehnat va dam olishning oqilona rejimi sogʻlom turmush tarzining zarur elementidir. Toʻgʻri va qatʼiy rioya qilingan rejim bilan tananing aniq va zaruriy ish ritmi ishlab chiqiladi, bu ish va dam olish uchun maqbul sharoitlarni yaratadi va shu bilan

salomatlikni mustahkamlash, mehnat qobiliyatini yaxshilash va mehnat unumdorligini oshirishga yordam beradi.

Y.P.Lisitsinning fikriga ko'ra, inson salomatligi ko'p jihatdan turmush tarzi va turmush ukkladiga bog'liq. Hozirgi vaqtda shaxs haqidagi bilimlarning ilmiy tizimida ushbu tushunchaning eng to'liq ta'riflarini ajratib ko'rsatish mumkin bo'lib, sog'lom turmush tarziga nisbatan quyidagi ta'riflar keltiriladi:

– sog'lom turmush tarzi – insonning o'zi qo'ygan har qanday maqsadga erishish qobiliyatining aniq ifodasi sifatida sog'liq muammosiga turli omillar ta'sirida hayot jarayonida rivojlanadigan qarashlar tizimi;

– sog'lom turmush tarzi – insonda shakllangan, o'z ijodiy salohiyatini u yoki bu darajada ro'yobga chiqarish imkonini beruvchi hayotning ishlab chiqarish, maishiy va madaniy jihatlarini tashkil etish usuli;

– sog'lom turmush tarzi – sog'liqni saqlashning ijtimoiy va tarixiy jihatdan aniqlangan g'oyasi, shuningdek, uni amaliy hayotga integratsiya qilish vositalari va usullari;

– sog'lom turmush tarzi – insonning kundalik faoliyatining tipik shakllari va usullari, bu organi- zmnining zahiraviy imkoniyatlarini mustahkamlaydi va takomillashtiradi, shu bilan jinsi, iqtisodiy va ijtimoiy-psixologik holatidan qat'iy nazar, o'z ijtimoiy va kasbiy funksiyalarini muvaffaqiyatli bajarishni ta'minlaydi.¹

O'zbekistonda taraqqiyot strategiyasi asosida amalga oshirilishi kerak bo'lgan asosiy vazifalar – inson qadrini yuksaltirish va erkin fuqarolik jamiyatini yanada rivojlantirish orqali xalqparvar davlat barpo etish; mamlakatimizda adolat va qonun ustuvorligi tamoyillarini taraqqiyotning eng asosiy va zarur shartiga aylantirish, milliy iqtisodiyotni jadal rivojlantirish va yuqori o'sish sur'atlarini ta'minlash; adolatli ijtimoiy siyosat yuritish, inson kapitalini rivojlantirish, ma'naviy taraqqiyotni ta'minlash va sohani yangi bosqichga olib chiqish, milliy manfaatlardan kelib chiqqan holda umumbashariy muammolarga yondashish; mamlakatimiz xavfsizligi va mudofaa salohiyatini kuchaytirish, ochiq pragmatik va faol tashqi siyosat olib borish, eng avvalo, O'zbekiston fuqarolarida sog'lom turmush tarzini rivojlantirish asosida amalga oshiriladi.

Yangilanayotgan O'zbekistonda inson salomatligi, jismoniy barkamolligi, sog'lom turmush tarzi madaniyatiga egaligi o'ta muhim ijtimoiy qadriyat hisoblanadi. Millat salomatligini ta'minlash, xalq genofondini bekam-u ko'st saqlash sog'lom turmush tarzi tufayligina etarlicha ijobiy tarzda hal etiladi. Bu esa, jamiyatning barcha ijtimoiy institutlari; oila, o'quv-tarbiya maskanlari, mahalla hamda mustaqil ta'lim oldiga jamiyatimiz fuqarolariga sog'lom turmush tarzi mazmuni va mohiyatini

anglatish, yoshlarni sergak va bilimdon, barkamol shaxs qilib tarbiyalash masalasini ko'ndalang qilib qo'yadi.

O'zbekistonlik faylasuf olimlardan I.Shodimatov, O.Oqilov, K.Sodiqov, Sh.Bo'tayev, X.A.Shayxova, Q.N.Nazarov, M.M.Qahharova, G.H.Tillayeva, N.E.Temirovalar sog'lom turmush tarzi va uning falsafiy masalalari sohasida ilmiy tadqiqotlar olib borishgan.

Sog'lom turmush tarzi– faol mehnat qiladigan, mehnatga ijodkorlik asosida yondashadigan, kuchli jismoniy va ruhiy bosimlarni, o'ta xavfli va zararli ta'sir ko'rsatuvchi omillarni engil tarzda bartaraf etadigan, har tomonlama taraqqiy etgan shaxsning shakllanish jarayonidan iborat bo'lib, O'zbekistonda istiqomat qilayotgan fuqarolarning tafakkuri, sog'lomligi ularning mulkka, ma'naviy qadriyatlarga bo'lgan qarashlarida ham ijobiy natijalarga olib keladi. Yangilanayotgan O'zbekistonda sog'lom turmush tarzini shakllantirish fuqarolarning dunyoviy bilimlar asosida dunyoqarashining shakllanishi, diniy qadriyatlar asosida axloqiy, ma'naviy tarbiyasi asosida amalga oshirilmoqda.

Falsafiy adabiyotlarda sog'lom turmush tarzini shakllantirish masalasiga keyingi paytlarda katta e'tibor berilib, sog'lom turmush tarzining ijtimoiy-iqtisodiy, siyosiy, ma'naviy-ma'rifiy, ruhiy-psixologik, tibbiy-gigiyenik, shaxsga tegishli bo'lgan motivatsion tomonlari tadqiq etilmoqda. Sog'lom turmush tarzining metodologik muammolari, ijtimoiy-iqtisodiy mezonlari, aholi turmush madaniyatiga, diniy va dunyoviy qadriyatlarga tegishli jihatlari bugungi kunda ijtimoiy-falsafiy jihatdan o'rganilishi zarur bo'lgan sohalardir.

Sog'lom turmush tarzi O'zbekistonda amalga oshirilayotgan yangilanish jarayonida odamlar o'rtasidagi sog'lom munosabatlar va namunaviy hulqning shakllantirish jarayonini tartibga soladi hamda tezlashtiradi. Sog'lom turmush tarzini shakllantirishda motivatsiya omili ham muhim ahamiyatga ega bo'lib, motivatsiya shaxsning ma'lum bir faoliyatni bajarishga kirishishi, harakatga keltirishi, uning muhimligini asoslashi va anglatishini o'zida ifodalaydi.

Sog'lom turmush tarzi mafkurasi, R.U.Arziqulovning fikricha, turmush tarzining falsafasini, davlatning sog'lom turmush tarzini shakllanishi bo'yicha yuritayotgan siyosatini, sog'lom turmush tarzining huquqiy, axloqiy asoslarini, sog'lom turmush tarzining pedagogikasi, psixologiyasi, sotsiologik madaniyati, etikasi va estetikasini o'zida mujassamlashtirgan bo'lishi lozim.²

F.Xaldibekovanning fikriga ko'ra, Sog'lom turmush tarzi har bir yurtdoshimizdan haqiqat majmuasiga suyanib, aql-farosatga rivoj berib, ilm, bilim, hayot falsafasi, ajdodlar tajribasi, davr talablarini chuqur va ongli anglab, turmush tarzi va hayot mazmunini odamiylik yo'lida rivojlantirib, hamma jabhada axloqiy fazilatlarga amal

qilishni talab etadi. Axloqiy yetuklik kishida iymon-e'tiqod va amalni kuchaytiradi. Insonlik sharafini ko'taradi. Bu jarayon ongli hayot kechirish bo'lib, baxt-saodatga yetaklaydi. Sog'lom turmush tarzini qaror topishiga, jamiyatni insonparvarlashtirish va sog'lomlashtirishga xizmat qiladi.¹

R.Matibayevaning fikricha, Bolalarni tarbiyalash ishida eng muhim sharoit – oilaning mustahkam, ma'naviy sog'lom asosga qurilganligi. Demakki, sog'lom oilada sog'lom farzandlar, Vatanimizning munosib farzandlari, ya'ni, ijodiy fikrlaydigan, mustaqil xulosalar chiqaradigan, kelajakda qaysi bir soha mutaxassisi bo'lishidan qat'iy nazar, O'zbekiston mustaqilligining istiqboliga munosib hissa qo'sha oladigan barkamol avlod bo'lib yetishadi.

XULOSA

Sog'lom turmush tarzi murakkab ijtimoiy jarayonlarni o'zida ifodalaydi va sog'lom turmush tarzining mezonlariga shaxsning jamoatchilik va mehnat jarayonlarida faollik ko'rsatib, samarali ijodiy faoliyat bilan mashg'ul bo'lishi, oilada va kundalik turmushda namunali yashashi, o'zidagi jismoniy va ma'naviy qobiliyatlarni ro'yobga chiqarishga intilishi, tabiiy va ijtimoiy muhit bilan mutanosiblikda yashashi, sog'lom va barkamol inson bo'lib shakllanish uchun o'z shaxsini bosqichma-bosqich rivojlantirib borishga intilishi, nosog'lom turmush tarziga xos zararli odatlarning ta'siriga tushib qolishdan o'zini asrashga intilib yashashi, hayotda to'g'ri yashayotganidan qoniqish hosil qilib, zavqlanib yashashga intilishi, sog'lom turmush tarzini o'zi uchun bir umrga maqsad qilib tanlashi va shu yo'lda faoliyat olib borishi kabi qimmatli insoniy sifat va xususiyatlarni kiritish mumkin.

O'zbekistonda sog'lom avlodni tarbiyalash masalasi davlat siyosatidagi eng muhim masalalardan biridir. O'zbekistonning tashqi siyosatida o'zaro tenglik va manfaatli hamkorlik masalasiga asosiy e'tibor qaratilayotgan bo'lsa, ichki siyosatda fuqarolarning bahtli va farovon hayot kechirishi, ularning sog'lom turmush tarzini ta'minlash masalasi dolzarb ahamiyat kasb etmoqda. Sog'lom turmush tarzining rivojlanishida diniy va dunyoviy qadriyatlarni uyg'unlashtirish O'zbekistonning kelgusi taraqqiyot yo'lini milliy va umuminsoniy qadriyatlar uyg'unligi asosida belgilab beradi.

REFERENCES

1. Hakim, R. (2021). Political and Legal Culture-the Factors of Stability of the Political and Legal System. *Бюллетень науки и практики*, 7(3), 281-286.

2. Расулов, Ҳ. М. (2022). МАЪНАВИЙ ТАРҒИБОТДА ИЛҒОР ХОРИЖИЙ ТАЖРИБАЛАР. *Oriental renaissance: Innovative, educational, natural and social sciences*, 2(10-2), 818-826.
3. Расулов, Ҳ. М. (2020). Шарқ ва ғарб: сиёсий ва ҳуқуқий маданият компонентлари уйғунлиги. *ВЗГЛЯД В ПРОШЛОЕ*, (SI-1№ 3).
4. Расулов, Ҳ. (2022). Сиёсат–маданият, ҳодиса ва фан сифатида. *Oriental renaissance: Innovative, educational, natural and social sciences*, 2(7), 691-702.
5. Mamanovich, R. H. (2021). Civil Society: Prosperities of Decentralization in Management. *Middle European Scientific Bulletin*, 18, 359-362.
6. Mamanovich, R. H. (2022). The mass media as a subject of political and legal propaganda. *European International Journal of Multidisciplinary Research and Management Studies*, 2(10), 122-128.

“САБОТ УЛ-ОЖИЗИН”ДА ТАЖНИСНИНГ ЎРНИ

Носирхонов Муҳаммадхон

ТДИУ Тўрткўл факултети

Бухгалтерия ҳисоби ва аудит йўналиши 3 курс талабаси

93-2722214

mnosirxonov@gmail.com

Севара Баратова,

ЎзРФА Ўзбек тили, адабиёти ва фольклори

институти кичик илмий ходими,

Тел: 93-5384422

E-mail: baratovasevara07@gmail.com

АННОТАЦИЯ

Мақолада “Сабот ул-ојизин”даги битта фаслда келган тајнислар ҳақида мухтасар сўз юритилган. Тајниснинг қатор кўринишлари таҳлилга тортилган ва ёзувчининг маҳорати очиб берилган.

Калим сўз: Тајнис, омограф, маснавий, равонлик, эмоционаллик, метафора.

THE ROLE OF TADJNIS IN “SABAT AL-AJIZIN”

ABSTRACT

This article briefly deals with the tadjnises given in one chapter of “Sabat al-Ajizin”. Various types of tadjnis are analyzed; and thereby the outstanding skill of the writer is shown.

Keywords: Tadjnis, homograph, masnavi, emotionality, a metaphor.

Луғатларда тајнисга қуйидагича мухтасар таъриф берилади: “тајнис (تجنيس - ҳамжинс, жинос) мумтоз адабиётдаги шеърий санъат; шакли бир хил (омоним (талаффузи ва ёзилиши бир хил бирдан ортиқ сўзлар: қил -қил) [Ҳожиев, 1995; 70]. ёки бир-бирига яқин омограф (талаффузи фарқли, ёзилиши бир хил бўлган бирдан ортиқ сўзлар: ток – ток), [Ҳожиев, 1995; 70]. омофон (талаффузи бир хил, лекин ёзилиши ҳар хил сўзлар: мард –март), [Ҳожиев, 1995; 71]. омоформа (омоним шакллар; маълум шаклларда товуш томондан бир хил бўлувчи сўзлар. Бу ҳодиса одатда турли туркумга оид сўзлар ўртасида воқе бўла олади: ол-ди – олд-и) [Ҳожиев, 1995; 71]. бўлган сўзларни байтнинг турли ўринларида келтирилган ҳолда, ҳар бир ўринда алоҳида маъно ифодалаш”. [Қурононов, 2010; 301]. Ҳазрат Алишер Навоий

“Мажолис ун-нафоис”да ушбуни келтиради: “Мавлоно Муҳаммад Амин... “дилбарам” лафзин етти тажнис била айтиб, ул ғазалин Бобур Мирзо тобуғида келтурди”. [А.Навоий, 2011; 66-67].

“Бадойиъ ус-санойиъ” муаллифида (Атоуллоҳ Ҳусайний) тажнис тубандагича таърифланади: “Ани жинос ҳам дерлар. Луғатда бирор нарса билан ўхшаш бўлмоқтур, жинос эса ҳамжинс маъносиндадур. Истилоҳта – икки ёки андан ортиқ лафзнинг наъву турлари баён этилган кўринишларидан бирида бир-бирига ўхшамоғидан ибораттур.

Ул икки наъвдур: лафзий тажнис ва ғайри лафзий тажнис. Гарчи баъзи ҳолларда булар қўшилса ҳам, тубанда маълум бўлурким, ўрни била бир-биридин айрилиб турурлар”. [Ҳусайний, 1981; 38-39]. Атоуллоҳ Ҳусайний бу қарашни бардавом қилиб, ғайри лафзий тажнис (тажниси ноқис (*шер – шир, дур – давр*) - ноқисли тажнис)га бундай таъриф беради: “Ани тажниси мухталиф ва тажниси муҳарраф ҳам дерлар. Ул лафзларнинг ҳарфлар сони тури ва тартибда мувофиқ бўлиб, ҳаракату сукунот, ташдиду таҳфиф, мадду қасрдин бўладиғон шаклда турлича бўлмоғидин ибораттур”. [Кўрсатилган асар, 39-46]. Айни чоғда унинг тажниси музайял (*зор - низор*), тажниси лоҳиқ (*тахт - бахт*), тажниси акс (*роз - зор*), тажниси муздаваж (*гулнор - нор*), тажниси мураккаб (*гулоб – гул об*), тажниси хаттий (*гул - гил*) каби ўндан зиёд кўринишлари мавжудлигини санаб ўтган. [Кўрсатилган асар, 287-306].

Таъкидлаганимиздек, мумтоз шеърятда тажниснинг ҳар икки туридан кенг йўсинда истифода этилгани ҳолда, фикрларнинг таъсирчан этишга, образлиликни кучайтиришга, бадий сўз қувватини оширишга эришганлар. Булар сўз ўйинлари даражасида қабул қилинса-да, шеърнинг равон чиқишида, ифоданинг силлиқ баёнида, унинг эстетик қувватини оширишда муҳим аҳамият касб этган. XVIII асрнинг муҳим ёдгорлиги бўлган “Сабот ул-ожизин” ҳам бундан мустасно эмас. Бу китоб муаллиф Сўфи Оллоёрнинг форс-тожик тилидаги “Маслак ул-муттақин”нинг муридлар илтимосига кўра таржима қилинган муҳим қисмидир. Мазкур китоб эътиқодий соғломлик, маънавий поклик дастуридан дарс бериши билан аҳамиятлидир. Бошқача таърифлайдиган бўлсак, унда Қуръони карим ва Ҳадиси шарифда ҳукм қилинган ақоидларнинг шеърини инъикоси кўпроқ тажнисли сўз ва иборалар орқали баён этилган. Асосий мақсад кишиларга Аллоҳ каломида келган амрларга сўзсиз итоат этиш ва Муҳаммад саллоллоҳу алайҳи васалламнинг суннатларини адо қилишдан иборат бўлган. Шу сабабдан муаллиф асарни жамиятнинг барча қатламига тушунарли бўлишини назарда тутиб, бир-биридан таъсирчан ташбеҳлар, чиройли сўз ўйинлари (тажнислар), ажойиб тамсиллар, истиора ва бошқа

бадий тасвир воситалари билан зийнатлаган. Булар асардаги панднома мазмуннинг таъсирчан бўлишини таъмин этган. Китоб, назаримизда, мазмунан уч йўналишни ифодалаган. Тўғрироғи уч масалага – шариат, тариқат ва буларнинг натижаси ўлароқ пандномалик хусусияти билан эътиборни тортади. Шулардан, панднома мазмунни ифода этишда тажнисдан нечоғлиқ фойдаланганлиги ва шу орқали носеҳлик лаёқатини қай даражада намоён эта олганини мухтасар кўриб ўтайлик.

Китобда “Тамаъдан тийилиш ҳақида” деб сарлавҳаланган фасл бор. Сарлавҳадан аёнки, масала панду насихат бобида. Унда тамаънинг гуноҳи кабиралардан бири экани баён қилинади. Шуниси эътиборлики, муаллиф, тамаъ, гуноҳи кабиралардан бири эканлигига ишора қилибгина қолмасдан, кишиларни тамаъ зиндонига гирифтор бўлмасликка, ҳиммат билан ёр бўлишга, қаноат билан яшашга чақиради. Аввалига муболағага ўрин бериб,

Агар қозса ариғ, киприк билан мард,

Анга бир хўшае жў қилса Парвард.

Бу меҳнат бирла топсанг парчаи нон

Кишини миннатидин улдур осон, – дейди. [Сўфи Оллоёр,

2007; 71].

Яъни: киши киприк билан ариқ қазиб, унинг суви билан бир бош арпани парвариш қилиб кўкартирса, мана шундай меҳнату машаққатлар билан топилган бир бурда нон кишининг миннатидан минг карра афзалдир. [Р.Зоҳид, 2018; 157-163]. Шундан сўнг Сўфи Оллоёр бир қатор маснавий байтларда тажнисларга ўрин бериб, тамаънинг ярамас одатлардан эканлигини таъкидлайди. Буларда тажниси томни ҳам, тажниси ноқисни ҳам, фикрни теран чиқишига бўйсундиради:

Қидиргон бирла ризқинг *қидри* тошмас,

Кетар *қадринг*, *қадардин* ҳаргиз ошмас.

Яъни: Ризқ излаб, унинг ортидан елиб-югуриш билан ризқингнинг қозони тошмайди, балки қадринг кетади, кўп топаман деганинг бефойда, тақдирда белгиланганидан ортиғига эришолмайсан. Байтдаги “қидиргон ва қидри”, “қадр ва қадар” сўз-жуфтликлари тажнисни ҳосил қилаётгани ва бу орқали байтнинг мазмун ва шаклида таъсирчанлик кучаяётганини илғаш қийин эмас.

Таваккул ганжидин, эй юз ўгиргон,

Буюрганга муҳолифдур *бу юргон*.

Яъни: Оллоҳга суяниш таваккул қилиш хазинасидан юз ўгирган, эй кас! Сенинг бу юришинг Оллоҳ таолонинг буюрган ишига ҳилофдир. “Агар эътибор берилса, байтларнинг нафақат мазмунида, балки шаклида ҳам

“оллоёрона” ўзига хослик бор. Юқорида *қидр, қадр, қадар* каби бир ўзакдан ясалган, аммо маъноси турлича сўзларнинг бир байтда жамланиши, кейинги парчадаги иккинчи мисранинг *буюрганга* билан *бу юрган* каби шаклий яқинликка эга сўзлар асосига қурилиши, умуман тажнис санъати билан боғлиқ байтлару мисралар оралаб сочиб чиқилгани ва сўз санъати билан боғлиқ яна кўпгина хусусиятлар “Сабот ул-ожизин”нинг бадииятини очишга етарли заҳирадир”. [Р.Зоҳид, 2018; 159].

*Ола бўлгон ола юргондин ортиқ,
Кўмилган термулиб тургондин ортиқ.*

Яъни: бу юришинг бировлардан сўраб олиб, тиланчилик қилгандан ортиқроқ. Юзингнинг неча қават терисини шилиб, кимсага муҳтож термулиб тургандан кўра ўлганинг афзалроқ. Р.Зоҳиднинг қайд қилишича, “ола юргон” метафорасини бошқа мушорихлар, масалан, “Ҳидоят ул-толибин” муаллифи “пес бўлмоқ” деб шарҳлаган экан. [Кўрсатилган асар, 2018; 159]. Бунда ҳам жон бор. Негаки, тамаъ, юқорида айтилганидек, энг катта гуноҳлардан ҳисобланади. Шу сабабли Оллоҳга суянмоқ, Оллоҳ иноятига кўз тикмоқ чандон афзалдир.

*Агар тош чайнаса, элдин чиқиб тош,
Кишига эгмагай ҳимматли қул бош.*

Яъни: ҳиммату ғайратга эга одам, гарчи элдан ташқари чиқиб, тош чайнаса ҳам бандага бошини эгмагай, тамаъ қилмагай. Бу ўринда иккала “тош” сўзи тажнисни ҳосил қилиб, том маънодаги “тош”ни ҳамда “ташқари” лафзи билдирган маънига ишора қилмоқда.

*Тамаъ нониға лаб очгунча, ўл оч,
Минан ўтидин учқундек бўлиб қоч.*

Яъни: тамаъ билан топилган нонни ейиш учун лаб, оғиз очгунча очликдан ўлгин, миннат ўтидан учган учқундек бўлиб қочгин. Бу ўринда “очгунча” ва “оч” сўзлари тажнис бўлиб, бирида “очмоқ” феъли, яна бирида метафора бўлган “оч одам” маъноси юзага келган. Шу ўринда мазкур байтнинг бошқа варианты ҳам борлигини айтиб ўтиш ўринлидир. Негаки, бунда иккала мисрада ҳам тажнис иштирок этади: “Қаноат маъданиға оч кўзинг, оч, Тамаъ бўйи кўринмай, бўйидин қоч”. Иккинчи мисрадаги “бўйи” лафзлари “кўриниши” ҳамда “ҳиди” маъноларида коннотация ҳосил қилган.

*Агар қорни бирор тўймаса қарни,
Кишиға аймагай эр банда сирни.*

Яъни: қорни бирор таомга тўймасдан оч юрса ҳам, мард банда буни бировга айтмагай. Олдинги мисрада “қорни” ҳамда “қарни” лафзлари тажниси ноқисни ҳосил қилиб, байтга равонлик ҳамда таъсирчанликни киритган.

Тамаълик сийладин беҳдур силинган,

Тилангандин эрур осон тилинган.

Яъни: тамаъ билан олинган сийловдан юзнинг териси шилингани яхшироқ. Бунда иккала мисрада келган “сийладин” ва “силинган” ҳамда “тилангандин” ва “тилинган” сўзлари тажниси ноқисни юзага келтирган ва муаллиф демоқчи бўлган фикрни бениҳоя сиққиклик ҳамда таъсирчанлик билан тингловчига етказишга хизмат қилган.

Таъма қилма топарға зар нигорин,

Бу зар меҳри бузар диннинг ҳисорин.

Яъни: олтину кумуш маҳбубингга айланиб, уни қўлга киритаман дея тамаъ қилма. Чунки бу зар, бу дунё меҳри дин қалъасини бузади. Маснавий байтда икки ўринда келган метафоранинг (“зар нигорин” ва “бу зар”) иккинчиси, иккинчи мисрадаги “бузар” феъли билан тажниси томни юзага келтирган.

Биз “Сабот ул-ојизин”даги битта фаслда келган тажнислар ҳақида мухтасар сўз юритдик. Шу фаслнинг яна бир неча ўрнида тажниснинг қатор кўринишлари учрайди. Бугина эмас, китобнинг барча фаслларида тажнис жуда кўп ишлатилган. Бу ҳолат муаллифнинг ўзбек тили имкониятларидан, унинг лексикасидан бениҳоя чуқур хабардорлигидан ва буни амалда кўрсата билишлик қобилиятини намоён қила олганидан дарак беради. Ана шу топқирлик, ана шу дақиқлик китобдаги ҳар бир байтга равонлик, эмоционаллик, диққатни жалб этарлик ҳамда хотирда дарров ўрнашиб қоларлик хислатини таъмин этган.

Фойдаланилган адабиётлар (REFERENCES)

1. Ҳожиёв А. Ўзбек тилининг имло луғати. – Т.: Ўбекистон МЭ нашр.1995. – Б.70.
2. Қуроноф Д., Мамажонов З.,Шералиева М, Адабиётшунослик луғати. Т.: Академнашр., 2010. – Б.301.
3. Алишер Навоий. Мажолис ун-нафоис. Тўла асарлар тўплами. 10 жилдлик. 9-жилд. Т.: Ғафур Ғулом номидаги НМИУ, 2011. – Б.66-67.
4. Атоуллоҳ Ҳусайний. Бадойиъ ус-санойиъ. – Т.: Ғ.Ғулом номидаги Адабиёт ва санъат нашр. 1981. – Б.38-39.
5. Сўфи Оллоёр. Сабот ул-ојизин. - Т.: Санъат журнали, 2007. – Б.71. Бундан кейинги байтлар шу манбадан олинди. – С.Б.

6. Изоҳлар Р.Зоҳид томонидан тайёрланган “Равойихур райҳон” (“Сабот ул-ожизин” шарҳи) китобидан олинди. Қаранг: Р.Зоҳид. “Равойихур райҳон” (“Сабот ул-ожизин” шарҳи). – Т.: Шарқ, 2018. – Б.157-163.
7. Р.Зоҳид. “Равойихур райҳон” (“Сабот ул-ожизин” шарҳи). – Т.: Шарқ, 2018. – Б.159.

ҲУҚУҚБУЗАРЛИК СОДИР ЭТИШГА МОЙИЛ ШАХСЛАРНИНГ ТУШУНЧАСИ ВА ТОИФАЛАРИ

Асланов Бобур Тухтаевич

Ўзбекистон Республикаси ИИВ Академияси мустақил изланувчиси

АННОТАЦИЯ

Мазкур мақолада ҳуқуқбузарлик содир этишга мойил шахс тушунчаси ва тоифаларининг моҳияти тушунтириб беришга ҳаракат қилинган. Шунингдек, ушбу йўналишда илмий тадқиқот олиб борган олимларнинг адабиётларидан фойдаланган ҳолда ҳуқуқбузарликка мойилликнинг қуйидаги: “ҳуқуқбузарлик содир этиши эҳтимоли юқори”, “ҳуқуқбузарлик содир этишга мойил” ва “ҳуқуқбузарлик содир этиши эҳтимоли паст ” бўлган шахслар тоифлари уч гуруҳга ажратилган ҳолда кенг қамровли чуқур таҳлил қилинган.

Калит сўзлар: ҳуқуқбузар, ҳуқуқбузарлик, мойил ва шахс, ҳуқуқбузарлик содир этиши эҳтимоли юқори, ҳуқуқбузарлик содир этишга мойил, ҳуқуқбузарлик содир этиши эҳтимоли паст, гайриижтимоий хулқ-атвор ва илгари судланганлар.

ПОНЯТИЯ И КАТЕГОРИИ ЛИЦ СКЛОННЫХ К СОВЕРШЕНИЮ ПРАВОНАРУШЕНИЙ

АННОТАЦИЯ

В данной статье объяснена сущность понятий и категорий лиц склонных к совершению правонарушений с использованием литературы ученых, проводивших научные исследования в этом направлении, был проведен всесторонний углубленный анализ склонности лиц к правонарушениям, разделив на следующие категории лиц: “высокая склонность лиц к совершению правонарушений”, “склонные к совершению правонарушений” и “низкая склонность лиц к совершению правонарушений”.

Ключевые слова: правонарушитель, правонарушение, склонность и личность с высокой склонностью к совершению правонарушений, склонность к совершению правонарушений, низкая склонность к совершению правонарушений, антисоциальное поведение и ранее судимые лица.

CONCEPTS AND CATEGORIES OF PERSONS PRONE TO COMMITTING AN OFFENSE

ABSTRACT

This article tried to explain the essence of the concept and categories of a person prone to committing an offense. Also, using the literature of scientists who conducted scientific research in this direction, the following categories of persons

with a predisposition to an offense are widely analyzed in the field, which are divided into three groups: “high probability of committing an offense”, “prone to committing an offense” and “low probability of committing an offense”.

Keywords: offender, infraction, predisposition and person, are more likely to commit an offense, tend to commit an offense, are less likely to commit an offense, have anti-social behavior, and have previously been convicted.

КИРИШ

Бугунги кунда мураккаб замонда, “шахс, унинг ҳуқуқ ва эркинликларини, жамият ва давлат манфаатларини, мулкни, табиий муҳитни, тинчлик ҳамда инсоният хавфсизлигини жиноий тажовузлардан ҳимоялаш”[1], ҳуқуқбузарликка мойил шахсларни аниқлаш ва улар билан профилактик ишлаш фаолиятини такомиллаштириш ва амалиётга татбиқ этиш муҳим ҳисобланади. Таъкидлаш жоизки, ижтимоий ҳаёт “шахснинг ғайриижтимоий салбий хулқ-атвори ва қонун талаблари ўртасида муттасил равишда кескинлашиб борувчи ва очик-ойдин низога айланувчи ҳар хил қарама-қаршилиқлар асосида вужудга келади”[2] ва ривожланиб боради. Шу хусусида, В.Л. Васильевнинг фикрича “ғайриижтимоий хулқнинг қонуний хатти-ҳаракатдан фарқи, қадриятлар, қарашлар ва ижтимоий мақсадлар тизимидан, яъни онгнинг мазмун билан боғлиқ томонидан келиб чиқади”[3] деган фикрига қўшилган ҳолда, инсон хулқидаги салбий иллатлар келгусида унинг ҳуқуқбузарликка мойилигини юзага келтиради.

Шу сабабли, ҳуқуқбузарлик содир этишга мойил шахсларнинг тушунчаси, тоифалари ва хусусиятлари оид ҳуқуқий манбаларнинг қуйидаги жихатларини таҳлил қилиб ўтиш мақсадга мувофиқдир:

Биринчи таҳлил: Ўзбекистон Республикаси “Ҳуқуқбузарликлар профилактикаси тўғрисида”ги Қонуннинг 3-моддасида “*ҳуқуқбузарлик содир этишга мойил бўлган шахслар* – ўзининг ғайриижтимоий хулқ-атвори хавфлилиги туфайли ҳуқуқбузарлик содир этиш эҳтимоли ҳолатида бўлган жисмоний шахс”[4] деб таъриф берилган. Шуни алоҳида таъкидлаш жоизки, “*мойил*” ва “*эҳтимол*” сўзлари “ўзбек тилининг изоҳли луғати”да бир-бирига зид келганлиги боис, уларни атрофлича ўрганиб чиқиш ҳамда фарқли бўлган томонларини таҳлил этиш мақсадга мувофиқдир.

Ўзбек тилининг изоҳли луғатида: *мойил* – арабчадан “*бир нарса таъсирига берилувчан*”[5] деган маъноси, айнан мазкур қонунда келтирилган “*ғайриижтимоий хулқ-атвор* – шахснинг жамиятда қабул қилинган хулқ-атвор нормалари ва қоидаларини бузувчи турмуш тарзи, ҳаракат ёки

ҳаракатсизлиги”[6] – деб кўрсатилган таърифидаги хусусиятга ўхшаш бўлиб, айнан “шахсларнинг қуйидаги: а) шахсий салбий – ғараз, б) жаҳл тез чиқиши, в) кек сақлаш, г) рашқ, с) шуҳратпарастлик, д) ёлғон қарашлари”[7] ва ахлоқсиз хислатларида намоён бўлишини тушуниш мумкин. Масалан, оилада ғайриижтимоий салбий хулқ-атвор мавжуд бўлса, у ерда салбий хусусиятларнинг шаклланиш эҳтимоли анча юқори бўлади[8]. Назаримизда, ғайриижтимоий хулқ-атвор шахснинг ҳуқуқбузарлик содир этишга ундовчи шахсий салбий хусусияти ҳисобланади.

МУҲОКАМА ВА НАТИЖАЛАР

Шунингдек, “*эҳтимол*” жумласи, “арабча”дан “*амалга ошириш ва юз бериш имконияти*”[9] деган маънолари ўз ўрнида “*ҳуқуқбузарлик содир этишга мойил шахсларга*” хос хусусият эканлигини кўриш мумкин.

Иккинчи таҳлил; Ўзбекистон Республикаси Ички ишлар вазирининг (2022) 42-сонли Жамоат ҳавфсизлигини таъминлаш департаменти Пробация хизмати фаолиятига янги иш услубларини татбиқ этиш тўғрисидаги буйруғи 5 боб, 19-бандида, 1) *жиноят содир этиш хавфи юқори бўлган*; 2) *жиноят содир этишга мойил*; 3) *тузалиш йўлига ўтган шахс*[10] тоифалари билан профилактик чора-тадбирлар белгилаб ўтилган бўлса-да, мазкур буйруқда шу хусусида ҳеч қандай тушунча ва мезонлар ишлаб чиқилмаганлигини кўриш мумкин.

Учинчи таҳлил: Ўзбекистон Республикаси Ички ишлар Вазирлиги, Камбағалликни қисқартириш ва бандлик Вазирлиги, Ёшлар сиёсати ва Спорт Вазирлигининг “Обод ва ҳавфсиз маҳалла” тамойили асосида республика маҳаллаларида ҳавфсиз муҳитни яратиш юзасидан чора-тадбирларни амалга ошириш тартиби буйича кўшма Қарор йўриқномасининг 2-боби, а) бандида “*ижтимоий профилактика объектлари*” сифатида “*ҳуқуқбузарлик содир этиш эҳтимоли юқори бўлган ёки ҳуқуқбузарлик содир этишга мойил шахслар*” [11] – таърифлари ёнма-ён келган бўлиб, мазкур ҳолатда ҳам улар юзасидан тушунчалар ва тоифалар алоҳида тартибда белгиланмаганлигини кузатиш мумкин.

Юқоридаги ҳуқуқий манбалардан келиб чиққан ҳолда ҳуқуқбузарлик содир этишга мойилликни уч гуруҳга: “*ҳуқуқбузарлик содир этиш эҳтимоли юқори бўлган*”, “*ҳуқуқбузарлик содир этишга мойил*” ва “*ҳуқуқбузарлик содир этиш эҳтимоли паст бўлган шахслар*” тоифаларини алоҳида тартибда татқиқ қилиб ўтиш мақсадга мувофиқдир:

Биринчи гуруҳ: **Ҳуқуқбузарлик содир этиш эҳтимоли юқори бўлган шахсларда** шаклланган кучли ғайриижтимоий хулқ-атвор оқибатида

бошқаларга нисбатан пайдо бўлган адоват, нафрат, ғараз ниятлар ҳамда атрофдагиларни кўролмаслик, баҳиллик шунингдек, психик жихатдан ўз хатти-ҳаракатини тўхтатишга қийналиши натижасида жинсий инстинкт – номусга тегишда; фаол мушофаа рефлексии – шахсга таъжовуз қилишда: ўзини сақлаш инстинкти – дезертирликда[12] – намоён бўлади. Айниқса, “жиноят содир этиш вақтидаги криминоген вазият бу шахснинг муҳит билан алоқасининг алоҳида даражаси ҳисобланади. Бу алоқада салбий хусусиятларга эга бўлган шахсдаги жиноят содир этиш мойиллиги криминоген вазият таъсирида муайян хатти-ҳаракатга айланиши”[13] билан бирган шахс, жамият ва давлатга зиён етказиш эҳтимоли ҳолати юқорилигида намоён бўлади. Шу типдаги шахслар юзасидан Х.Э. Ахмедовнинг фикрича, “маъмурий назорат остидаги шахслар ўзларида жиноятчи шахснинг салбий хусусиятларини акс эттириши, жиноят содир этишга мойиллик юқорида бўлишини”[14] таъкидлаб ўтган.

Ушбу анти-социологик хатти-ҳаракатнинг шаклланиши асосан “шахс ўсмирлик даврида ёмон тарбияланса ёки уларга турли салбий ижтимоий иллатлар ўз таъсирини ўтказса, ушбу камчиликлар уларнинг келгуси ҳаётига ҳам таъсир этади. Криминологик тадқиқотларда ёшлар жинсий фаолият йўлига қанча эрта кирса, бу фаолият шунча узоқ давом этиши ва хавфлироқ тус олиши”[15] билан, ғайриҳуқуқий қилмишни содир этиш эҳтимоли юқори бўлишлигидан далолат беради.

Анкета сўров иштирокчиларига “Сизнингча ҳуқуқбузарлик содир этиш эҳтимоли юқори бўлган шахслар деб кимларни тушунасиз”? деган саволга респондентларнинг а) 63 % – “жиний фаолиятни тирикчилик манбаи сифатида касб қилиб олганлар; б) 28 % – гиёҳвандлик ва психотроп воситалари ҳамда алкаголь ичимликлар таъсирида бўлган ёки руҳий асаб касаллигига чалинган шахсларнинг психологик ҳолатининг бузилиши ёки агрессив ҳолатида бўлганларни в) 6 % – ғаразли мақсадларда ўч олишга бўлган истакнинг юқорилиги натижасида юзага келишини; с) 3 % – оғир ва ўта оғир жиноятлар содир этган рецидивист шахслар”, деб жавоб беришган.

Тадқиқотлар натижаси шуни кўрсатмоқдаки, ҳуқуқбузарлик содир этиш эҳтимоли юқори бўлган шахс қонунга итоаткор тоифаларга қараганда ҳуқуқбузарлик содир этишда анча фаол ва агрессив ҳолатда бўлишлиги ҳамда уларда шаклланган кучли ғайриижтимоий хулқ-атвор натижасида ўзларини ҳуқуқбузарликдан тўхтата олмасликда намоён бўлади. Чунки, айрим жиноятчиларнинг хулқига ижтимоий қадриятларга мослаша олмаслик (дезадаптация) ва ўз-ўзини бошқаришдаги нуқсонлар мавжуд бўлади.

Хуқуқбузарлик содир этиши эҳтимоли юқори бўлган шахсларнинг қуйидаги тоифаларини кўрсатиб ўтиши мақсадга мувофиқдир: а) оғир ва ўта оғир жиноят содир этган рецидивистлар; б) педофил ва маньяк тоифадаги[16] ақли норосо руҳияти бузилганлар; в) жиноят олами ахлоқ нормаларига буйсинувчилар[17]; с) терроризм ва экстремизм жиноятини содир этган[18] ва уларнинг таъсирида яшовчилар; д) гиёҳвандлик воситалари ва психотроп моддалари[19] таъсирида бўлган шахслар; е) коррупцияга оид хуқуқбузарлик содир этувчи[20] ва ушбу хатти-ҳаракатини давом эттираётганлар; к) шахснинг аввал бир неча бор ва давомли хуқуқбузарликлари натижасида руйхатга олинмай (латентлигича) қолиб кетган ёки ички ишлар органлари ходимларига мурожаат қилмаганлар; к) ғайрихуқуқий қилмиши натижасида ўзига нисбатан қидирув эълон қилинганлар; э) яширин тарзда аҳборот технологиялари соҳасида хуқуқбузарлик содир этаётган кибер (“хаккер”) жиноятчилар[21]; и) буюрма сосида жиноят содир этувчи ёлланма қотил шахс тоифаларини киритиш мумкин. Таъкидлаш жоизки, мазкур шахслар ўз ғаразли мақсадларини амалга ошириш жараёнида шахс, жамият ва давлатга зарар етказиш хавфи юқорилиги билан ажралиб туради.

Иккинчи гуруҳ: Хуқуқбузарлик содир этишига мойил шахс “маиший-оилавий шароитларда ғаразли ёт туйғулар ва бошқалар ҳисобидан қонунга ҳилоф равишда бойлик орттириш каби салбий иллатларнинг мавжудлиги; фуқароларнинг атрофда бўлаётган воқеа ва ҳодисаларга лоқайд, эътиборсиз муносабатда бўлишлиги”[22], шунингдек, “ўзининг ғайриижтимоий хулқ-атвори туфайли бошқалар таъсирига тез тушиб қолиши ва қизиқишлари доираси, моддий ва маънавий эҳтиёжлари, қадриятлари ва ҳаётий режалари, хуқуқий онги ва хуқуқий маданият даражасининг пастлигида”[23] намоён бўлади. Айниқса вояга етмаган шахсларнинг назоратсиз қолиши сабабли, тўғри келган шахслар билан танишишига ва турли хил салбий йўналишга эга бўлган шахс ёки гуруҳ таъсирига тушиб қолишига олиб келади. “Афсусланарли томони шундаки, назоратсиз қолган ўсмирлар ўқишни ташлаб кетиб, мактаб тарбиясидан маҳрум бўлган болаларга, ёмон шароитлар ва кўча-қуйдаги салбий ҳолатлар таъсирида жиноят қилишга мойил бўлиб қоладилар”[24]. Шунини алоҳида таъкидлаш жоизки, жиноятни содир этишга мойил шахслар одатда, майда ижтимоий гуруҳларда таркиб топган айрим салбий ижтимоий омиллар таъсирида шаклланади[25] ва ривожланади.

Анкета сўров иштирокчиларига, “Сизнингча “хуқуқбузарлик содир этишига мойил шахслар” деганда кимларни тушунасиз? деган саволга респондентларнинг 1) 61 % – “шахснинг турли ёт ва зарарли ғояларга

берилувчанлиги, қўзғалувчанлиги ва тез таъсирга берилувчанлигини; 2) 23% – шахсинг онгида ҳуқуқбузарликларни амалга ошириш қарори шаклланганлигини; 3) 14 % – ҳуқуқбузарликларни амалга ошириш имкониятлари мавжуд бўлишлигини; 4) 2 % – шахсларнинг ҳуқуқбузарликни содир этишга даъвогар бўлишлиги” деб жавоб беришди. Назаримизда, ҳуқуқбузарлик содир этишга мойил шахслар ўзининг ғайриижтимоий хулқ-атвори туфайли, ички ва ташқи салбий муҳит таъсирига осонликча тушиб қолиши ва онларида ҳуқуқбузарлик содир этиш қарорининг шаклланганлиги билан ажралиб туради.

Ҳуқуқбузарлик содир этишга мойил шахслар тоифалари қуйидагилардан иборат: а) наркалогия диспансери руйхатида турувчи гиёҳвандлик моддалари ва алкоголь ичимликларга ружу қуйганлар; б) ижтимоий жиҳатдан хавфли аҳволда бўлган оила, қаровсиз ва назоратсиз вояга етмаганлар; в) ички ишлар органлари пробация назоратидаги (ОЧЖ ва АТИ) маҳкумлар; г) ўзига нисбатан профилактика иши юритилган ёки маъмурий назорат ўрнатилганлар; д) ахлоққа қарши ҳуқуқбузарлик содир этганлар (фоҳиша ва бесоқолбозлар); е) орттирилган иммунитет танқислиги синдроми вирусини (ОИВ/ОИТС) юқтирганлар; з) иш ва яшаш жойи аниқ бўлмаганлар; э) руҳий асаб касалликлар шифохонаси ҳисобида турувчи шахслар тоифалари ҳисобланади.

Таҳлиллар шуни кўрсатмоқдаки, Ўзбекистон Республикаси бўйича 2021-2022 йилларда Соғлиқни сақлаш муассасалари ҳисобида турган ҳуқуқбузарлик содир этиш эҳтимоли юқори бўлган гиёҳвандлар, спиртли ичимликка ружу қуйганлар ва руҳий асаб касалликлари диспансери ҳисобидаги тажовузкор руҳий касал шахсларни ҳисобга олиш 2021 йилга нисбатан 2022 йилда 3 фоизга (54691дан 56354га) ошган. Шундан уларнинг ҳуқуқбузарликлар содир этиш эҳтимоли ҳолатини олдини олиш мақсадида, тегишли тиббиёт муассасаларига мажбурий тарзда даволанишга юборилганлари 6 фоизга (7224дан 8528га) ошганлигини кўриш мумкин.

Учинчи гуруҳ: **Ҳуқуқбузарлик содир этиш эҳтимоли наст бўлган шахслар** ҳуқуқбузарликни руҳий ёки жисмоний таъзйиқ остида, ўзини ҳуқуқбузардан химоя қилиш сабабли (зурурий мудофаа жараёнида) ёки иқтисодий томондан оғир аҳволга тушиб қолиши (қарз, қашшоқлик ва соғлиқдаги муаммолар) натижасида мажбурликдан ёки эҳтиётсизлик оқибатида содир этиши мумкин. 3.3. Нуриллоеванинг фикрича, “аҳоли қашшоқлигини тўхтовсиз камайтириш, жамият аъзоларининг маданият ва онглилик даражасини оширишдан иборатдир”[26] деган бўлса, Н.Т.Волкова ва С.М.Иншақовларнинг “Қашшоқлик ахлоқийлик чегараларини ювиб кетади ва

одам ҳамма нарсани қилишга тайёр бўлиб қолади”[27] мазмундаги фикрларига асосланган ҳолда ҳуқуқбузарлик, хусусан жиноят содир этишга мойиликнинг объектив ва субъектив сабаблари бевосита моддий (ижтимоий-иқтисодий) ҳамда маънавий-ахлоқий омиллар билан ўзаро алоқадорликда юзага келади[28] деб ҳисоблашади. Шу хусусида, криминология адабиётларида қийнчиликлар ва бошқа шароитлар туфайли “ўзларида руҳий четга чиқиш хусусияти мавжуд бўлганларни, жиноят содир қилишга мойил шахслар тоифалари эканлиги[29] асослантирилган.

Анкета сўров иштирокчиларига, *Сизнингча “ҳуқуқбузарлик содир этиш эҳтимоли нист бўлган шахслар” деганда кимларни тушунасиз?* деб саволга респондентларнинг 43 % – “иқтисодий томондан етишмовчилик (қарз ва камбағаллик) сабабли, ҳуқуқбузарликка қўл урадиган тоифаларни; 21 % – ҳуқуқбузарлик содир этмаган аммо ўзида шаклланган ғайриижтимоий ҳуқуқ-атворли шахсларни; 22 % – ҳуқуқий онг ва ҳуқуқий маданиятни шаклланмаган шахсларни; 4 % – ҳуқуқбузарликни эҳтиётсизлик оқибатида содир этадиганларни; 0 % – руҳий босим ва жисмоний таъйиқ остида ҳуқуқбузарликка қўл урадиган шахслар тоифалари” деб жавоб беришган.

Таъкидлаш жоизки, ғайриижтимоий йўналишга эга бўлган шахслар томонидан “жиноятлар содир бўлишига таъсир этувчи ҳолатлар ижтимоий, иқтисодий, сиёсий, маданий ҳаётдаги ташкилий-хўжалик, жамият аъзоларининг хатти-ҳаракатлардаги ва табиатдаги бахтсиз воқеалар туфайли келиб чиқадиган камчиликлар ҳисобланади”[30]. Масалан, “назорат остидаги шахсларнинг муваффақиятсизликка учрайвериши ишсизлиги, турар жойига эгасизлиги, таълим олиш имконига эга бўлмаслиги”[31] оқибатида, ижтимоий воқелик таъсирида ёки руҳий ҳолатининг бузилиши натижасида ҳуқуқбузарликларга қўл уриши мумкин.

Шу хусусида, М. Муқумованинг мавзуга оид қарашларида, “шахс томонидан жиноят қонунида назарда тутилган нормани бир нечтасини бузган тоифаларни қуйидагича: *биринчидан*, содир этилган жиноятнинг ижтимоий хавфлилик даражаси янада ортиб бориши; *иккинчидан*; жамиятга етказилган зарарнинг маънавий ва моддий даражаси ҳам юқорилаб бориши; *учинчидан*, жиноят содир қилган кишининг шахсида жиноятчига хос бўлган хусусиятлар янада кўпроқ ва мустаҳкамроқ йиғилиб бориши; *тўрттинчидан*, мазкур содир этилган жиноятлар бошқа шахсларга нисбатан таъсири ҳам борган сари ортиб бориши”[32], каби ҳолатлар илгари судланган (рецидивист) шахсларнинг ғайриҳуқуқий қилмишга хос хусусият эканлиги илгари сурилган.

Таҳлиллар шуни кўрсатмоқдаки, 2022 йил 12 ой якуни бўйича республика бўйича илгари судланган шахслар томонидан содир этилган жиноятлар 11 635 тани ташкил этиб, ўтган даврга нисбатан 2 127 тага ёки 17,6 фоизга кўпайишига (9 508/11 635) йўл қўйилган. Хусусан: Сирдарё вилоятида 153,9 фоизга (115/292) (1-ўрин), Хоразм вилоятида 108,9 фоизга (79/165) (2-ўрин), Тошкент шаҳрида 93,4 фоизга (1 267/2450) (3-ўрин), Тошкент вилоятида 76,1 фоизга (1057/1861) (4-ўрин), Қорақалпоғистон Республикасида 69,2 фоизга (195/330) (5-ўрин), Сурхондарё вилоятида 39,4 фоизга (467/651) (6-ўрин) ва Жиззах вилоятида 30,2 фоизга (235/306) (7-ўрин) ошиб кетишига йўл қўйилган.

Шунингдек, маъмурий назорат қонуни таъсири остига тушувчи 9 032 нафар шахсларнинг 6 249 нафарига (69,2 %) нисбатан маъмурий назорат ўрнатилган бўлиб, илгари судланганлар томонидан жиноятчилик салмоғи юқори бўлишига қарамай, бу кўрсаткич Қорақалпоғистон Республикасида 20,4 фоизни (67/329), Навоий вилоятида 32,5 фоизни (151/464), Қашқадарё вилоятида 61,7 фоизни (358/580), Тошкент шаҳрида 65 фоизни (673/1035) ва Фарғона вилоятида 67,8 фоизни (770/1 135) ташкил этган.

Ўта хавфли рецидивистларнинг 61,7 фоизига (2 487 нафардан 1 534 нафар) нисбатан маъмурий назорат ўрнатиш чоралари кўрилган бўлса-да, жойларда ушбу тоифадаги шахслар турмуш тарзини доимий ўрганиб бориш, улар устидан қатъий профилактик назоратни амалга ошириш тадбирлари талаб даражасида ташкил этилмаганлиги оқибатида, бу кўрсаткич, Қорақалпоғистон Республикасида 27,1 фоизни (19/70), Навоийда 28,1 фоизни (25/89), Тошкент шаҳрида 45,2 фоизни (236/522), Хоразм вилоятида 7,7 фоизни (94/197) ва Сурхондарё вилоятида 51,6 фоизни (112/217) илгари судланганлар ташкил этганлигини кўриш мумкин[33]. Бизнингча, кучли ғайриижтимоий типга эга бўлган шахснинг такрор (рецидивист) жиноят содир этишга мойиллини ортиб бориши, бошқаларга нисбатан салбий фикр ва таъсир уйғонишига ҳамда шахс, жамият ва давлатга нисбатан зарар етказиш эҳтимоли юқорилигида намоён бўлади.

Тадқиқотларда шахсдаги қуйидаги хусусиятлар уларнинг ҳуқуқбузарлик, шу жумладан жиноят содир этишга мойиллигини белгилаши кўрсатилган:

– сурункали ичкиликбозлик ва гиёҳвандлик касаллиги, дарбадарлик, гадоичилик, руҳий четга чиқиш[34];

– илгари жиноий жавобгарликка тортилганлар, ҳеч қаерда ишламайдиганлар, моддий жиҳатдан етишмовчиликдан қийналаётганлар, олий маълумотга эга бўлмаганлар, ажрашган ёки оилали бўлмаганлар, мунтазам спиртли ичимликлар истеъмол қиладиганлар, ижтимоий фойдали меҳнат билан шуғулланмайдиган ёки ишсизлар [35];

– ичкиликбозлик ва гиёҳвандлик[36];

– туғма рухий касаллар, яъни ғайриқонуний ҳаракатларни амалга оширишга ундайдиган психологик жиҳатларга эга бўлганлар, ғайриқонуний ишларни касб қилиб олганлар, мураккаб психологик муҳит ҳукмрон бўлган тўлиқ бўлмаган оилада яшаётганлар[37];

– енгил йўл билан бойлик орттиришга интилувчилар [38];

– “сурункали ичкиликбозликка, гиёҳвандликка, психопатияга (телбалик, девоналик) мойиллик хромосомавий бузилиш, асаб тизимининг ўзига хослиги ва модда алмашинуви бузилганлар”[39];

– “жазони ижро этиш муассасаларидан озод этилган, ахлоқ тузатиш ишлари жазосини ўтаб бўлган ёшлар, ўзининг жиноят содир этишга мойиллиги, турли ёт ва зарарли ғояларга берилувчанлиги билан ижтимоий ҳимоя ва жамоатчилик назоратига муҳтож тоифалари”[40] эканлигини аниқлаш орқали асослантирилди.

Тадқиқот натижаларига асосланган ҳолда қонунчиликка киритиш юзасидан куйидаги таклиф ва тавсиялар ишлаб чиқилди:

Ўзбекистон Республикасининг “Ҳуқуқбузарликлар профилактикаси тўғрисида”ги қонуннинг 3-моддаси хатбошисига, “*ҳуқуқбузарлик содир этиши эҳтимоли юқори бўлган шахс*” тушунчасини куйидагича таҳрирда: “*ҳуқуқбузарлик содир этиши эҳтимоли юқори бўлган шахс* – жиноий фаолият турмуш тарзига айланган, жиноий урф одатлар ва анъаналарга риоя этувчи, шунингдек суд томонидан ўта хавфли рецидивист деб топилган жисмоний шахс; (*ушбу таклифлар сўровга жалб этилган 300 нафар респондентларнинг 63 фоизи томонидан мақулланган*).

Мазкур қонуннинг 3-моддасида кўрсатилган “ҳуқуқбузарлик содир этишга мойил шахс” тушунчасини куйидагича таҳрирда: “*ҳуқуқбузарлик содир этишига мойил шахс* – ғайриижтимоий хулқ-атворга эғалиги, шунингдек ижтимоий, иқтисодий ва психологик ёрдамга муҳтожлиги сабабли зиддиятли вазиятларда ҳуқуқбузарлик содир этиши мумкин бўлган жисмоний шахс” (*ушбу таклифлар сўровга жалб этилган 300 нафар респондентларнинг 56 фоизи томонидан мақулланган*). Мазкур тушунчалар келгусида ҳуқуқбузарлик содир этишга мойил шахслар билан профилактик ишлашни ҳуқуқий тартибга солишни ва белгилашни такомиллаштиришга хизмат қилади.

Хулоса ўрнида шуни айтиш жоизки, ҳуқуқбузарлик содир этишга мойил шахслар хати-ҳаракатлари жамиятдаги ахлоқий хулқ-атвор нормаларини бажармаслик ёки тан олмаслик, амалдаги барча қонунларга итоатсизлиги, ёлғон, тухмат, ҳақорат, жамият томонидан қораланган кейим кийим шаклини бузиш,

ўқиш ва ишлашдан бош тортиш, бепарволик, эрта жинсий ҳирси уйғониши, мастлик, жиноят олами вакиллари таъсирига тушиши ва уларга эргашиши ёки бошқа ҳолатлар оқибатида маъмурий ёки жинойӣ қонун нормаларига зид равишда амал қилишида намоён бўлади. Мазкур хулосалар, ички ишлар органлари ходимларининг ҳуқуқбузарликлар профилактикасини таъминлаш ва ҳуқуқбузарлик содир этишга мойил шахслар билан келгусида профилактик ишлашнинг ўзига хос хусусиятларини тадқиқ этишни тақозо этмоқда.

Фойдаланилган адабиётлар (REFERENCES)

1. Камалова Д.Г. Жиноятга тайёргарлик кўришнинг хусусиятлари ва унинг учун жавобгарликни такомиллаштириш: Юридик фанлар бўйича фалсафа доктори (PhD) диссертацияси автореферати. – Т., 2018. – Б. 5.
2. Кудрявцев В.Н. Причины правонарушений. – М., 1976. – Б. 124.
3. Васильев В. Л. Юридическая психология. – М., 1999. – С. 222–224.
4. Ўзбекистон Республикасининг “Ҳуқуқбузарликлар профилактикаси (2014) тўғриси”даги 371-сон. Қонуни. [Электрон манбага мурожаат вақти 12.06.2023].//URL: <https://lex.uz/docs/2387357>
5. Ўзбек тилининг изоҳли луғати: 80.000 дан ортиқ сўз ва сўз бирикмаси. Ж. IV. Ш– Тартибли / Таҳрир ҳайъати: Т.Мирзаев (раҳбар) ва бошқ. Ўз. Рес. ФА Тил ва адабиёт ин-ти. – Т.: «Ўзбекистон миллий энциклопедияси» Давлат илмий нашриёти, 2006. – Б.608.
6. Ўзбекистон Республикасининг “Ҳуқуқбузарликлар профилактикаси (2014) тўғриси”даги 371-сон. Қонуни [Электрон манбага мурожаат вақти: 12.06.2023].//URL: <https://lex.uz/docs/2387357>
7. Қаранг: Душанов.Р.Х. Жиноятчи шахс психологияси: Ўқув-амалий қўлланма. – Т.: Ўзбекистон Республикаси ИИВ Академияси, 2011. 19 б.
8. Раҳмонов Р, Муродов. А.,Хўжақулов. С. Ижтимоий жиҳатдан хавфли аҳволда бўлган оилалар билан ишлашда профилактика инспекторлари ва фуқароларнинг ўзини ўзи бошқариш органлари ҳузуридаги жамоат тузилмаларининг ўзаро ҳамкорлиги: Ўқув қўлланма /. – Ўзбекистон Республикаси ИИВ Академияси, 2014. –Б.9
9. Ўзбек тилининг изоҳли луғати: Ўзбек тилининг изоҳли луғати: 80.000 дан ортиқ сўз ва сўз бирикмаси. Э. IV. Ш– Тартибли / Таҳрир ҳайъати: А.Мадвалиев (раҳбар) ва бошқ. Ўз. Рес. ФА Тил ва адабиёт ин-ти. – Т.: «Ўзбекистон миллий энциклопедияси» Давлат илмий нашриёти, 2006. – Б.70.
10. Қаранг: Ўзбекситон Республикаси Ички ишлар вазирининг (2022) 42-сонли Жамоат хавфсизлигини таъминлаш департаменти Пробация хизмати фаолиятига янги иш услубларини татбиқ этиш тўғрисидаги Буйруқ.

11. Қаранг: Ўзбекистон Республикаси “Ички ишлар вазирлиги, Камбағалликни қисқартириш ва бандлик вазирлиги, Ёшлар сиёсати ва Спорт вазирлининг 2023 йил 30 мар кунида”ги қўшма Қарор.-Т. Бет-2-3
12. Қаранг: Душанов Р.Х. Жиноятчи шахс психологияси: Ўқув-амалий қўлланма. – Т.: Ўзбекистон Республикаси ИИВ Академияси, 2011. 12-26 б.
13. Қаранг:Исмаилов.И. Криминология. Ўзбекистон Республикаси ИИВ Академияси, 2007 й. Т.–, бет-115
14. Ахмедов Ҳ.Э. Маъмурий назорат остидаги шахсларга оид профилактик чор а тадбирларни такомиллаштириш. юридик фанлар бўйича фалсафа доктори (Doctor of Philosophy) илмий даражасини олиш учун тайёрланган Диссертация. Тошкент ш – 2021 йил. Бет-65
15. Абдурасулова Қ.Р. Криминология: Дарслик / Масъул муҳаррир: ю.ф.д., проф. М.Ҳ. Рустамбоев. –Т.: ТДЮИ нашриёти, 2008. – Б. 69.
16. Pedofiliya. [Электрон манбага мурожаат вақти: 208.05.2023]. [URL:https://uz.wikipedia.org/wiki/Pedofiliya](https://uz.wikipedia.org/wiki/Pedofiliya).
17. Қаранг: Душанов Р.Х. Жиноятчи шахс психологияси: Ўқув қўлланма /– Т.: Ўзбекистон Республикаси ИИВ Академияси, 2011. – 57-65 б..
18. Ўзбекистон Республикаси Олий суди пленумининг“Терроризм ва экстремизмни молиялаштиришга оид жиноят ишлари бўйича суд амалиётининг айрим масалалари тўғриси”да 27.11.2021 йилдаги 32-сон Қарори. [Электрон манбага мурожаат вақти: 19.06.2023]. URL: <https://lex.uz/docs/5748890>
19. Ўзбекистон Республикаси “Гиёҳвандлик воситалари ва психотроп моддалар тўғрисида”ги Қонун. [Электрон манбага мурожаат вақти: 19.06.2023]. URL: <https://lex.uz/mobileact/86044>
20. Ўзбекситон Республикаси “Коррупцияга қарши курашиш тўғрисида”ги ЎРҚ-419-сон қонун. [Электрон манбага мурожаат вақти: 19.06.2023]. URL: <https://lex.uz/docs/3088008>
21. Саттаров. Ш. Кибер жиноятчилик, таҳлил, таҳдид ва химоя. [Электрон манбага мурожаат вақти:19.06.23]. URL:<https://ictnews.uz/uz/09/08/2017/>
22. Отажонов А.А. Жиноятга дахлдорлик: жиноят-ҳуқуқий ва криминологик жихатлар: Юрид. фан. номз. ... дис. автореф. – Т., 2009. – Б.15.
23. 23) Қаршиев. Ғ.С. Ёшлар рецидив жиноятчилигининг профилактикасини такомиллаштириш.Юридик фанлар бўйича фалсафа доктори (PhD) диссертацияси. Ўз.Рес. ИИВ Академияси. –Т.,-2020 йил. Бет-60
24. Маҳмудов Р. Ҳуқуқ ва маданият. Тошкент, 1994, 43-б.

25. Гаухман А.Д. Проблемы уголовно-правовой борьбы с насильственными преступлениями в СССР. – Саратов, 1981. (Gaukhman A.D. Problems of the criminal law struggle against violent crimes in the USSR. - Saratov, 1981)
26. Нуриллоева З.З. Уголовно-правовая и криминологическая характеристика рецидивной преступности по законодательству Республика Таджикистан: Дис. ... канд. юрид. наук. – Т., 2010. – С.131.
27. Иншаков С.М. Зарубежная криминология. – М., 1997. – С.41.
28. Волкова Т.Н. О значении нравственности в предупреждении женской преступности// Предупреждение преступности. – Алмата, 2003. –№1(5). – С.66.
29. Исмаилов И. Криминология. Ўзбекистон Республикаси ИИВ Академияси, Тошкент -2007. Бет-5-6
30. Абдурасулова Қ.Р. Закирова А.Г.ва.Исмаилов.И. Криминология. Дарслик. Ўзбекистон Республикаси Ички ишлар вазирлиги Академияси. Т.-2023 йил Бет-63.
31. Ахмедов Ҳ.Э. Маъмурий назорат остидаги шахсларга оид профилактик чор а тадбирларни такомиллаштириш. юридик фанлар бўйича фалсафа доктори (Doctor of Philosophy) илмий даражасини олиш учун тайёрланган Диссертация. Тошкент ш – 2021 йил. Бет-38
32. Мукумова М.З. Бин неча жиноят содир этганлик учун жазо тайинлаш хусусиятлари: Юрид. фан. номз. дисс. ... автореф. - Т., 2005. - Б. 24.
33. ИИВ Жамоат хавфсизлиги департаментида 2022 йил 12 ой якуни бўйича ҳуқуқбузарликлар профилактикаси хизмати фаолияти юзасидан видеоселектор йиғилиши.
34. Абдурасулова Қ.Р., Ниёзова С.С. Жиноятчилик ва жиноятчи шахси муаммолари: Ўқув қўлланма. – Т., 2006. – Б.51.
35. Ўразалиев М.Қ. Алкоголизм, фоҳишалик ва гиёҳвандликнинг жиноятчилик билан алоқадорлиги, уларнинг криминологик хусусиятлари ва олдини олишни такомиллаштириш: Юрид. фан. д-ри ... дис. автореф. – Т., 2016. – Б.18, 23.
36. Зарипов З.С., Мухторов Ж.С. Маиший турмушда содир этиладиган жиноятларнинг криминологик тавсифи ва профилактикаси // Криминология. Махсус қисм: Дарслик / Муаллифлар жамоаси. – Т.: Ўзбекистон Республикаси ИИВ Академияси, 2015. – Б. 303.
37. Расулев А.К. Ахборот технологиялари ва хавфсизлиги соҳасидаги жиноятларга қарши курашишнинг жиноят-ҳуқуқий ва криминологик чораларини такомиллаштириш: Юрид. фан. д-ри (DSc) ... дис. автореф. – Т., 2018. –Б. 22-23.

38. Махкамов О.М. Солиқ ёки бошқа мажбурий тўловларни тўлашдан бўйин товлашнинг жиноят-ҳуқуқий ва криминологик жихатлари: Юрид. фан. д-ри ... дис. автореф. – Т., 2015. – Б. 10.
39. Қаранг: Исмаилов.И. Криминология. Ўқув қўлланма. Ўзбекистон Республикаси.ИИВ. Академияси, 2007 й.. Т.–, бет-80
40. Қаршиев Ғ.С. Ёшлар рецидив жиноятчилигининг профилактикасини тако миллаштириш.Юридик фанлар бўйича фалсафа доктори (PhD) диссертацияси. Ўз.Рес.ИИВ Академияси. –Т.,-2020 йил. Бет-30.

УДК-660.662.2.

ЭФФЕКТИВНЫЕ МЕТОДЫ ПЕРЕРАБОТКИ ОРГАНИЧЕСКИХ ОТХОДОВ МЕТОДОМ ПИРОЛИЗА С ПОЛУЧЕНИЕМ ТОПЛИВНОГО ГАЗА.

Икромов А.А.,

Эшмухамедов М.А.,

Ташкентский государственный технический университет

АННОТАЦИЯ

В статье рассмотрены методы по разработке мероприятий по обезвреживанию ликвидации твердых отходов нефтеперерабатывающих заводов, утилизации отходов по сокращению их образования в процессах переработки нефти и разработки экономичных промышленных методов утилизации.

Предложено что, переработкой органических твердых и полужидких отходов методом пиролиза с получением топливного газа низкой калорийности и побочных продуктов, можно использовать в отраслях экономики.

Ключевая слова: *Донные осадки, резервуар, смолисто-асфальтеновые вещества, парафин, нефтепродукт, окружающей среда, конденсат, пресс-сушка, шлам, псевдооживленный слой, шлам, дымовые газы, электрофильтры, скрубберы, труба Вентури, теплообменник, утилизация*

ABSTRACT

The article provides methods for the development of measures for the disposal of solid waste from oil refineries, waste disposal to reduce their formation in the oil refining processes and the development of economical industrial disposal methods.

It is shown that the processing of organic solid and semi-liquid wastes by the pyrolysis method with the production of fuel gas of low calorific value and by-products can be used in sectors of the economy.

Key words: *Bottom sediments, tank, resinous-asphaltene substances, paraffin, oil product, environment, condensate, press drying, sludge, fluidized bed, sludge, flue gases, electrostatic precipitators, scrubbers, Venturi pipe, heat exchanger, disposal*

АННОТАЦИЯ

Мақола нефтни қайта ишлаш заводларининг қаттиқ чиқиндиларини зарарсизлантириши усулларини ишлаб чиқиши ҳамда нефтни қайта ишлаш жараёналарида қаттиқ чиқиндиларни ҳосил бўлишини камайтириши ва уларни

қайта ишланінг иқтисодий самарадор саноат усулларини ишлаб чиқишга қаратилган.

Органик қаттиқ ҳамда қуюқ чиқиндиларни пиролиз усулида қайта ишлаб паст калорияли ёқилги газини ва оралиқ маҳсулотларни олиш усулидан иқтисодиёт соҳасида фойдаланиш мумкинлиги кўриб чиқилган.

Калит сўзлар: тубдаги чўкма қолдиқлар, резервуар, қуйқа-асфальтен моддалар, парафин, нефт маҳсулотлари, атроф муҳит, конденсат, босим остида қуришиш, шлам, муаллақ қайнар қават, шлам, тутун газлари, электрфильтр, скруббер, Вентура қувури, иссиқлик алмаштиргич, утиллаш.

ВВЕДЕНИЕ

До настоящего времени не разработаны экономичные промышленные методы утилизации, обезвреживаниями ликвидации твердых отходов нефтеперерабатывающих заводов. В небольшом количестве отходы сжигаются, основная же масса вывозится в отвалы. Находясь в накопителях и в отвальных ямах, они загрязняют почву, грунтовые воды и окружающий воздух. Такое положение объясняется не столько трудностями создания соответствующей технологии, сколько следующими обстоятельствами. При относительно низкой цене на топливо, потребляемое заводами для собственных нужд, затраты энергии на дооборудование для извлечения из отходов нефти полезного продукта намного превышают стоимость этого продукта. Многими предприятиями уделяется недостаточное внимание также природоохранной деятельности. В связи с ужесточением требований к охране окружающей среды и повышением цены на топливо отвозить отходы в отвал или сжигать их без использования тепла недопустимое расточительство.

Количество образующихся на НПЗ твердых отходов зависит от технологии и организации производства и составляет на некоторых заводах от 8 до 10% потребляемого топлива. Поэтому, при разработке мероприятий по ликвидации и утилизации отходов должна предшествовать разработка мер по сокращению их образования в процессах переработки нефти.

В резервуарах, используемых для хранения нефти и нефтепродуктов, периодически накапливаются донные осадки в виде плотного слоя, который необходимо регулярно удалять.

Донные осадки только условно отнесены к твердым, фактически — это пастообразные и полутвердые вещества (кроме отработанных катализаторов) уменьшающие емкость резервуара и снижающие качество хранимого продукта.

Наиболее быстро накапливаются осадки в резервуарах для хранения сырой нефти и темных нефтепродуктов [1,2].

Количество осадков, выпадающих в аппаратах, резервуарах и сооружениях, зависит от качества сырой нефти и содержания в ней механических примесей. На содержание в нефти механических примесей, в свою очередь, влияют условия ее добычи, способы разработки месторождений и качество подготовки нефти на промыслах. Регулируя дебиты нефти по скважинам, и создавая необходимые условия для ее отстаивания после добычи, можно значительно сократить содержание в ней механических примесей. В образовании донного осадка в резервуарах с сырой нефтью участвуют и минеральные соли, растворенные в пластовой воде, сопровождающей нефть. Следовательно, чем лучше обезвожена и обессолена нефть на нефтяных промыслах, тем меньше будет осадок в резервуарах с сырой нефтью на заводах [3,4]. В осадках, выпадающих в резервуарах, содержится 26—45% смолисто-асфальтеновых веществ и 15—30% парафина; остальное приходится на связанную нефть, механические примеси и воду. При этом количество механических примесей и воды в осадках сырой не обессоленной нефти достигает 10—15%, а обессоленной — всего 1—2%.

МАТЕРИАЛЫ И МЕТОДЫ.

Очистка резервуаров от осадков связана с большими трудовыми и материальными затратами. Обычно осадок на днище резервуара с сырой нефтью состоит из двух слоев:

- менее плотного, который размывается водой и при очистке резервуара выводится по специальному илопроводу в грязевой амбар;
- плотного осадка, который на ряде заводов все еще удаляется из резервуара вручную и выводится в отвалы или в те же грязевые амбары.

За последние годы на ряде заводов для предотвращения накопления парафинистых осадков в резервуарах применяют специальную систему «Старт». В этой системе под действием мощной струи продукта происходит размыв осадка. Струя продукта, подаваемого в резервуар с помощью медленно вращающегося сопла (сопло расположено на некотором расстоянии от днища и снабжено сменными насадками), перемешивает продукт во всем объеме резервуара, но наиболее эффективно — в придонном слое. Способ пригоден для резервуаров любой емкости, предназначенных для хранения темных нефтепродуктов (рис. 1). Он обеспечивает однородность хранимого продукта и практическое отсутствие осадка; отпадает необходимость чистки резервуара,

ликвидируются связанные с этим потери нефтепродуктов и загрязнение окружающей среды [4].



Рис. 1. Размещение размывочного устройства в резервуаре (а) и разрезе вращающегося сопла (б): 1- корпус резервуара; 2- подводящий трубопровод; 3- вращающееся сопло; 4- лопасти тормозного устройства; 5-крепление тормозного устройства; 6-подводящий трубопровод; 7-неподвижная стойка; 8-вращающаяся обойма; 9- сопло.

Для удаления осадков из резервуаров с более легкими продуктами может быть применен другой метод. В днище резервуара монтируется кольцо из трубы диаметром 200 мм, в которое через равные расстояния врезаны перфорированные трубки диаметром 150 мм. В каждой трубке имеется 20—30 отверстий диаметром 10—15 мм. Коллекторное кольцо соединено с паропроводом (рис. 2). Для откачки осадка в корпус резервуара врезаны штуцеры диаметром 100 мм, соединенные с указанным коллектором.

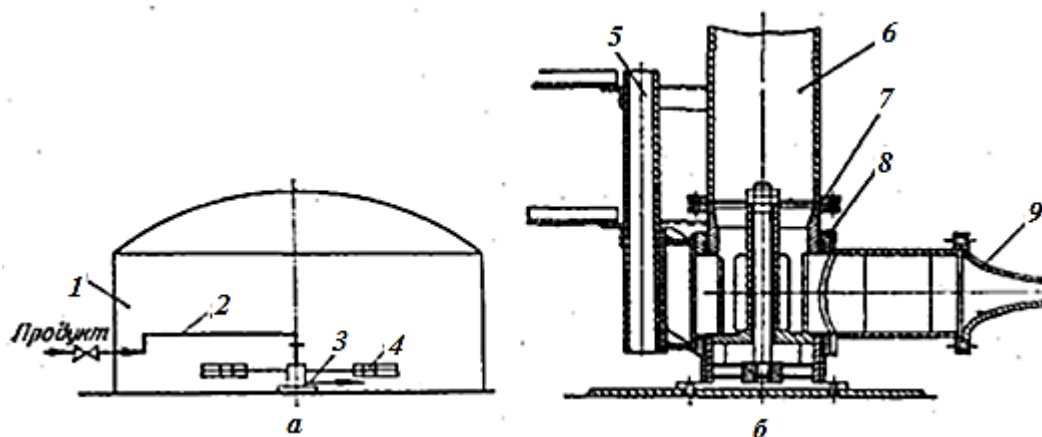

Рис. 2. Система предотвращения отложений в резервуарах для светлых нефтепродуктов: 1 — корпус; 2 — кольцо; 3 — перфорированные трубки; 4 — перфорированный коллектор; 5 — штуцеры

Перед зачисткой из резервуара насосом откачивается продукт до «мертвого» остатка. Затем в резервуар подают 40— 50 м³ дизельного топлива, а в коллектор — водяной пар. Остаток разогревается водяным паром до требуемой температуры, после чего смесь дизельного топлива с осадком и

образовавшимся конденсатом водяного пара откачивается в резервуар с топочным мазутом (при сохранении качества мазута в соответствии с требованиями ГОСТа). Разработан также способ очистки резервуаров с сырой нефтью от парафинистых отложений, которые разбавляют горячей оборотной водой, нагретой до 80—90 °С. Когда парафин полностью расплавится, воду сбрасывают в канализацию, а всплывающий парафин подкачивают в сырую нефть. На других заводах для растворения осадка применяют керосин, который растворяет и нефть, содержащуюся в эмульсии осадка. Однако и в этом случае не исключается очистка резервуаров от плотного осадка вручную, так как механические примеси и более твердые столообразные соединения, содержащиеся в осадке, не удаляются. Очистку резервуаров указанными способами необходимо проводить 2—3 раза в год [5-7].

Изучается возможность применения твердых нефтяных отходов (шламов и нефтяной грязи) для приготовления диспергированных активированных эмульсионных топливных смесей при помощи аппаратов УДА (универсальных дезинтеграторов-активаторов), в которых одновременно осуществляются диспергирование, смешение и активация компонентов смеси с изменением некоторых физико-химических свойств [8,9]. Опыты показали, что после обработки в подобных аппаратах некоторые шламы можно использовать в качестве котельного топлива непосредственно или в смеси с топочным мазутом. Диспергированию с помощью УДА были подвергнуты также смесь нефтяных шламов и нефтегрязи из заводского пруда-накопителя (верхний слой), среднесуточная проба шлама от отдельных процессов и пена, образующаяся в заводских очистных сооружениях.

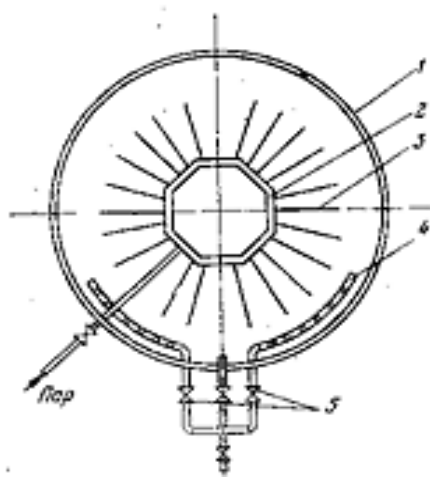
РЕЗУЛЬТАТЫ И ОБСУЖДЕНИЯ.

Таким образом, из сказанного выше видно, что все перечисленные методы переработки шламов, конечно, требуют капитальных и эксплуатационных затрат, однако в условиях возрастающего дефицита и значительного удорожания топлива эти затраты могут оказаться целесообразными. Выбор способа переработки зависит от качества шлама и состава содержащихся в нем нефтепродуктов и механических примесей.

В последнее время предпочтение отдают печам с псевдоожиженным слоем инертного теплоносителя, в качестве которого чаще всего используют кварцевый песок [10]. Его поддерживают в псевдоожиженном состоянии при помощи нагретого воздуха. Осадок сжигают при 800—1000°С.

Печи с псевдоожиженным слоем обычно используют для сжигания нефтяных шламов с содержанием механических примесей не более 20%. По

сравнению с печами, других конструкций они имеют большую удельную тепловую нагрузку и производительность; протекающие в них процессы легко автоматизируются. Схемы установок и печи с псевдоожиженным слоем для сжигания нефтяных шламов приведены на рис.3.

Для сжигания остатков с большим содержанием механических примесей применяют многоподовые и вращающиеся печи барабанного типа. В них можно подвергать термическому обезвреживанию нефтяные шламы с 70% механических примесей и разнообразным гранулометрическим составом.



Рис. 3. Схема установки с печью для сжигания нефтяных шламов: 1-шнековый насос; 2-печь с псевдоожиженным слоем; 3-теплообменник; 4-воздуходувка; 5-циклон

Их конструкции продолжают совершенствоваться, тепло сжигаемого шлама используется для производственных целей (выработки пара, горячей воды и т.д.). Большое внимание уделяется оснащению печей блоками дожига дымовых газов с улавливанием пыли и кислых газов.

Сжигание шламов и других твердых отходов в печах сопряжено с рядом следующих экологических, экономических и технических проблем: из дымовых труб печей с псевдоожиженным слоем в атмосферу выбрасываются мелкие частицы, содержащиеся в сжигаемых отходах и образующиеся при истирании твердых частиц.

В скрубберах удастся уловить лишь часть таких частиц. Наиболее мелкие разносятся на большие расстояния, оседая на значительных площадях (количество мелких частиц, не улавливаемых в скруббере, достигает 130—200 мг/м³). Зола из отстойников, содержащую большую часть металлов (кроме увлекаемых с дымовыми газами через дымовую трубу), приходится вывозить в отвалы и зарывать в землю, чтобы исключить загрязнение грунтовых вод. Вследствие недостаточной эффективности сжигания дымовые газы, отходящие в атмосферу, наряду с мелкой золой содержат значительное количество CO, SO₂ и углеводородов; поэтому в ряде случаев печи для сжигания шламов необходимо дооборудовать блоками дожига и очистки газов от серы.

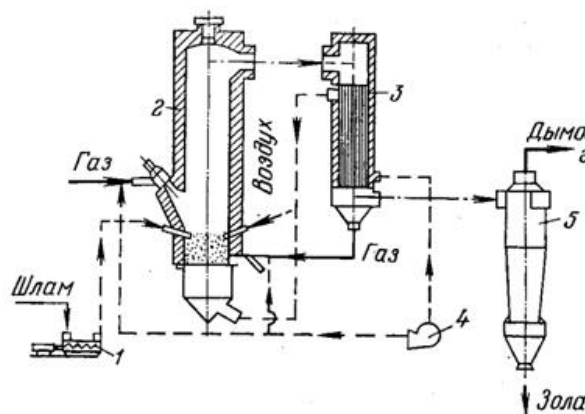
Опубликован ряд работ, посвященных переработке органических твердых и полужидких отходов методом пиролиза с получением топливного газа низкой

калорийности и побочных продуктов (жидких смол), которые можно использовать в отраслях экономики [10]. Пиролиз твердых остатков — один из наиболее перспективных способов их обезвреживания и использования. Он наиболее приемлем и в экологическом отношении, так как позволяет органическую часть отходов (ил, шлам, нефтегрязь) не превращать в токсичные продукты сгорания, а использовать как дополнительное топливо для сжигания отходов.



Рис.4. Схема пиролиза по методу ВНИИ нефтехима: 1 — топки; 2 — печь сушки; 3 — печь пиролиза; 4 — водоохлаждаемый конвейер; 5—магнитный сепаратор; 6 — дробилка; 7 — циклоны; 8 — холодильники; 9 — вентиляторы; 10 —отстойник.

Предложено несколько методов и схем установок для пиролиза твердых индивидуальных и смешанных отходов, различающихся аппаратным оформлением. Для переработки отходов нефтеперерабатывающих и нефтехимических предприятий может быть использована следующая схема (рис. 4) [10]. Твердые отходы по этой схеме подвергаются сушке во вращающейся барабанной печи, передвигаясь в потоке с теплоносителем (в случае полужидких или пастообразных отходов вращающаяся печь может быть заменена другим сушильным аппаратом). Высушенные отходы направляются в реактор, также представляющий собой вращающуюся печь с внутренним нагревом. Контактная с встречным потоком бескислородного газового теплоносителя, отходы разлагаются при 550—600° С.

Твердый продукт пиролиза после выгрузки из печи охлаждается на конвейере водой (без непосредственного контактирования с ней) и, пройдя дополнительную обработку (извлечение металлов, дробление и тонкий помол), направляется потребителям. Парогазовая смесь разделяется в системе охлаждения и конденсации с получением смолы, воды и газа. Смола откачивается на склад и используется в качестве топлива или для других целей. Вода подвергается термическому обезвреживанию в топке сушильной печи. Газ используется в качестве топлива в самом процессе. При избытке газа часть его

можно передавать в печи или котлы-утилизаторы для получения водяного пара или горячей воды.

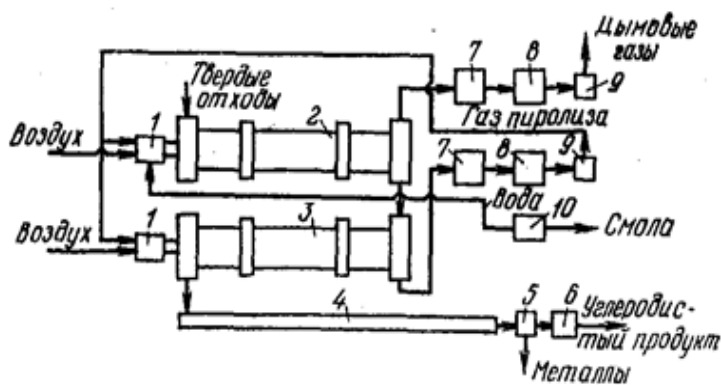
Из смолы можно извлекать и другие вещества, например технические смолы и масла. Получаемый по одной из схем твердый минеральный продукт «пикарбон» может быть использован в качестве заменителя природных и синтетических углесодержащих материалов в ряде отраслей промышленности (например, в металлургии — в составе защитных материалов, применяемых при розливе сталей).

ЗАКЛЮЧЕНИЯ И ПРЕДЛОЖЕНИЯ.

Таким образом, из проведенного выше анализа видно, что имеющиеся пиролизные установки для производства этилена из нефтяного сырья, смолы пиролиза твердых отходов целесообразно перерабатывать вместе со смолами, полученными на этиленовых пиролизных установках. Возможно, экономически будет оправданным строительство специальных установок пиролиза для смеси твердых отходов, полученных при переработке нефтяного сырья, с бытовыми и другими видами отходов или одной мощной установки по переработке отходов с нескольких нефтеперерабатывающих заводов, химических и нефтехимических предприятий. А это значит, что при использовании в отраслях экономики всех продуктов пиролиза твердых отходов с установки мощностью 100 тыс. т в год экономия (по сравнению с захоронением отходов) составит 1,3 млн. руб. в год. Срок окупаемости капитальных вложений — до 2,5 лет. Технология переработки твердых отходов методом пиролиза может быть полностью безотходной [11-13].

ИСПОЛЬЗОВАННАЯ ЛИТЕРАТУРА (REFERENCES)

1. Бернадинер М.Н., Шурыгин А.П. Огневая переработка и обезвреживание промышленных отходов. М., Химия, 1990.
2. Бикбулатов И.Х., Шарипов А.К. Хранилище реактор для избыточного активного ила, сырых остатков и шламов // Инженерная экология. 2000, №5, С. 47 – 52.
3. Воловик А.В., Шелков Е.М., Долгоносова И.А. Переработка бытовых и промышленных отходов в высокотемпературной шахтной печи // Экология и промышленность России. – 2001, № 10, с. 9 – 12.
4. Крюков, Б. Н. Современная технология утилизации твердых бытовых отходов / Б. Н. Крюков, А. В. Леонов // Интеграл. - 2005. - № 5 (25).
5. Бобович Б.Б. и Девяткин В.В., «Переработка отходов производства и потребления», М2000г.

6. Шаимова А.М., Насырова Л.А, Ягафарова Г.Г, Фасхутдинов Р.Р. Получение свалочного газа - экономия первичных природных энергоресурсов: Сб. тезисов Международной научно - практической конференции // Нефтегазопереработка и нефтехимия - 2006, Уфа, март 2006. -Уфа, 2006.- с. 246-248.
7. Xiaojun Ma "Study on the pyrolysis of the cured fibers from liquefied we (*cwminghamia lanceolate*;) by thermogravimetry-mass spectromery" WOORESEARCH - June №1 page 95-100, (2013).
8. Shangguan Ju, Li Zhuan-li, Li Chun-hu "Investigation on activated semi-coke desulfurization" Journal of Environmental sciences № 1, p. 91-94, (2005).
9. Kang, M.Y. Heo, Kim, J.H., Cho, S.S/, Seo, P.D., Riko, C.M. & Lee< S.C.2012. Effects of carbonized rice hull and wood charcoal mixed with pyroligneos acid on te yield, and antioxidant and nutritional gualitu of rice.-Turk. J.For. 36:45-53.
10. Safaev M.A. Conversion hard home departure. Stuttgart, Germany, European Applied Sciences, № 9, 2017 y.
11. Эшмухамедов М.А.,Сафаев М.М. Тургунов А.А., Экологический чистый метод получения низкомолекулярных углеводов при термохимической конверсии растительной биомассы и углеродсодержащих отходов, “Нефтегазопереработка 2017” Международная научно-практическая конференция. 23 мая 2017 года. г.УФА, Россия,3 стр.
12. М.А. Эшмухамедов, М.Мухамеджанов, М.М. Сафаев, Ф.Н. Носиров, Получение продукций из смол подземной газификации угля, “Достижения проблемы и современные тенденции развития горно металлургического комплекса” международная научная конференция. 12-14 июня 2017 года.НавГТИ. Навоий 2017. 2стр.
13. М.А.Эшмухамедов., М.М. Сафаев, Ф.М. Бадриддинова, Ё.Ю. Хожиболаев, Получение сульфата аммония высших сортов из композиции газов пиролиза угля, «Современные технологии получения и переработки композиционных и нанокпозиционных материалов» Республиканская научно-техническая конференция. 25-26 мая 2017 г. Ташкентский государственный технический университет Государственное унитарное предприятие «Фан ва тараккиёт». Ташкент 2017. С 115-117.

3ES5K ELEKTROVOZNI JT-3 XAJMDA TA'MIRLASHNI TASHKIL ETISH

Vohidova Parvinabonu Primqulovna

Toshkent davlat transport universiteti magistranti

Uzbekistan, Toshkent sh.

Vohidov Azizbek Primqulovich

“O‘ztemiryo‘mashta‘mir” UK teplovoz mashinisti

Uzbekistan, Toshkent sh.

ANNOTATSIYA

Ushbu maqolada “O‘zbekiston temir yo‘llari” AJning lokomotiv parkidagi 3ES5K rusumli elektrovozni JT-3 hajmida ta‘mirlashni texnologik jarayoni keltirib o‘tilgan. Ta‘mirlash vaqtida ta‘mirlashga tayyorlash, defektatsiya, qismlarga ajratish, yig‘ish, boshqarish va sinovdan o‘tkazish bo‘yicha ishlar va qabul qilish tartibi keltirib o‘tilgan. Elektrovoz mexanik qismlari va elektr jihozlardan iborat bo‘lib ular o‘z navbatida, g‘ildiraklar ustidagi reszor osma va buksa qutilari tizimi orqali, elektrovoz aravalari tormoz tizimi va pnevmatik qurilmalarni ta‘mirlash jarayonlari keltirib o‘tilgan.

***Kalit so‘zlar:** 3ES5K elektrovozi, texnik diagnostika, ta‘mirlash, texnologik jarayon.*

ОРГАНИЗАЦИЯ РЕМОНТА ЭЛЕКТРОВОЗА ЗЭС5К В ОБЪЕМЕ ТР-3

АННОТАЦИЯ

В данной статье представлен технологический процесс ремонта электровоза типа 3ES5K в локомотивном парке АО “Узбекистон темир йуллари” в объеме ТР-3. При ремонте приводятся работы по подготовке к ремонту, дефектации, разборке, сборке, контролю и испытаниям, а также порядок приемки. Электровоз состоит из механических частей и электрооборудования, которые, в свою очередь, приводятся в движение через систему рессорно-подвесных и буксовых коробок на колесах, тормозной системы тележек электровоза и пневматического оборудования.

***Ключевые слова:** Электровоз ЗЭС5К, техническая диагностика, ремонт, технологический процесс.*

ORGANIZATION OF REPAIR OF ELECTRIC LOCOMOTIVE 3ES5K IN THE SCOPE OF CP-3

ABSTRACT

This article presents the technological process of repairing an electric locomotive of type 3ES5K in the locomotive fleet of JSC “Uzbekistan Temir Yo‘llari” in the volume of CP-3. During repairs, work is carried out to prepare for repairs, defects, disassembly, assembly, control and testing, as well as the acceptance procedure. The electric locomotive consists of mechanical parts and electrical equipment, which, in turn, through a system of spring suspensions and axle boxes on wheels, the braking system of electric locomotive bogies and pneumatic devices are also equipped with devices for holding traction motors in place.

Keywords: *Electric locomotive 3ES5K, technical diagnostics, repair, technological process.*

KIRISH

Elektrovozlarni joriy ta‘mirlash elektrovozning ishlashini ishonchli ta‘minlash uchun, uning alohida qismlarini almashtirish va tiklashda va ularni sozlashda amalga oshiriladi. Joriy ta‘mirlash vaqtida harakat xavfsizligini ta‘minlash, shuningdek, elektrovozning rejali ta‘mirlash oralig‘ida ishlashi paytida uning texnik holatini va ishchanligini ta‘minlash bo‘yicha ishlar to‘plami amalga oshiriladi. Elektrovozlarning joriy ta‘mirlanishi asosiy uzellarni tekshirish va qayta ko‘rib chiqish, moslama va mexanizmlarning ishlashini tekshirish, zarur ta‘mirlarni bajariladi, yeyilgan qismlarni almashtiriladi [1].

Texnologik jarayonda quyidagilar belgilangan:

JT-3 hajmida ta‘mirlash vaqtida 3ES5K rusumli elektrovozni tayyorlash, defektatsiya, qismlarga ajratish, yig‘ish, boshqarish va sinovdan o‘tkazish bo‘yicha ishlarni bajarish, qabul qilish tartibi;

yeyilgan va shikastlangan qismlarni ta‘mirlashning maqbul usullari aniqlash;

ta‘mirlangan uzellar va detallar uchun ruxsat etilgan yuqori yeyilish va bardoshlik o‘lchamlari, yuqori yeyilish va bardoshlik o‘lchamlari, bu o‘lchamlarni tiklash bilan ularni ta‘mirlashdan chiqarish tartibi belgilangan normative xujjatlar asosida amalga oshiriladi.

Ushbu texnologik jarayonni amalga oshirish davrida mehnat unumdorligini oshirish, mehnat sharoitlarini yaxshilash va ta‘mirlash sifatini yaxshilash uchun mo‘ljallangan mexanizatsiya va avtomatizatsiya vositalaridan yanada to‘liq foydalanishga qaratilgan [2-3].

3ES5K rusumidagi (1-rasm)da elektrovozlarning JT-3 hajmidagi joriy ta‘mirlash lokomotivlardan foydalanish boshqarmasining tasdiqlangan jadvaliga muvofiq

amalga oshiriladi. 3ES5K rusumidagi elektrovozlarning JT-3 ta'mirga kirish, ta'mirda turish vaqti "O'zbekiston temir yo'llari" AJ boshqaruv raisi tomonidan 2021-yil 12-apreldagi 361-N sonli buyrug'i asosida amalga oshiriladi [4].

Elektrovozni ta'mirlashga qabul qilish va qo'yish.



1-rasm. Elektrovozining tashqi ko'rinishi

Elektrovoz mexanik qism va elektr jihozlardan iborat. Mexanik qismga aravalar va kuzov kiradi. Kuzov aravalarining ramalariga suyanadi, ular o'z navbatida, g'ildiraklar ustidagi reszor osma va buksa qutilari tizimi orqali, elektrovoz aravalari tormoz tizimi va pnevmatik qurilmalar shuningdek, tortish motorlarini tutib turish uchun qurilmalar bilan jihozlangan [5]. Tortish samaradorligini oshirish uchun turli xil zarbalarni yutuvchi qurilmalar qo'llaniladi.

Elektr jihozlari tortuv motorlaridan iborat (o'qlar soniga ko'ra), yordamchi mashinalar, siqilgan havo kompressorlar, uskunalarni sovutish uchun ventilyatorlar, tortuv transformatorlari, rektifikator-inverter konvertorlari va turli elektr va elektron uskunalari. Tortuv elektr dvigatellari (TED) aravalarda joylashgan. TEDning tutib turuvchi mahkamlash uskunalari. Tutib turuvchi uskuna suspenziya bilan tortuv motori bir tomondan arava ramasiga biriktirilgan va boshqasi podshipnik orqali g'ildiraklar juftligining o'qiga tayanadi [6]. Qolgan elektr jihozlari elektrovozning kuzovida va tomida joylashgan.

Maqsadga ko'ra, elektr jihozlari yuqori voltli (oqim kollektorlari, asosiy kalitlar va boshqalar) va past kuchlanishli (kontaktlar, klapanlar o'rni va boshqalar)ga bo'linadi. Energiya uskunasi yuqori voltli kamerada (YVK) elektrovoz ramasida joylashgan pantograf ko'tarilganda kirish taqiqlangan joyda o'rnatilgan. Eshiklar elektro-pnevmatik blokirovkalar bilan qulflangan. Elektr tortuv motorlarining terminallaridagi kuchlanishni o'zgartirish orqali tezlikni tartibga solidi [7-8].

Asosiy texnik parametrlari

“3ЭС5К” (ЭРМАК) elektrovozi O‘TY temir yo‘l magistralida yuk poyezdlarini tortish uchun mo‘ljallangan. Elektrovoz quyidagi sharoitlarda normal ishlashi mumkin:

Dengiz sathidan balandlik ko‘pi bilan	1200 M
Atrofdagi havo harorati:	-50°C - +45°C
Tok turi: bir fazali o‘zgaruvchan tok	50 Gts
Nominal kuchlanish	25 kv
Maxsimal kuchlanish	29 kv
Elektrovoz kuchlanishda to‘liq quvvat bilan ishlaydi	22,5 kV – 27,5 kV
Rels koleyasi	1520 mm
O‘q formulasi	2 ₀ -2 ₀
Lokomotivning ekipirovkalanish massasi	300t
Tok qabul qilgich bo‘ylama o‘qining rels kallagi ustidagi ishchi balandligi:	5050mm
Avtomatik biriktirgichlar o‘qlari bo‘ylab elektrovozning nominal uzunligi	35004 mm
To‘liq baza	52506 mm
G‘ildirak diametri	1250-1160 mm
Elektr yuritma usuli	O‘zgaruvchan- o‘zgarmas- o‘zgaruvchan tok
Davomli rejim quvvati:	9180 kVt
Davomli tezlik	51 km/soat
Maksimal ekspluatatsion (foydalanish) tezligi	110 km/soat
Maksimal sinov tezligi	120 km/soat
Ishga tushirish tortuv kuchi	339 kN
Davomli tortuv kuchi	232 kN
Elektr tormozlash usuli	Rekuperativ tormozlash
Maxsimal elektr tormoz kuchi	225 kN
Reyka kallaklarining yuqori qismidan pastga tushirilgan holatda pantograf skidining ishchi yuzasiga qadar nominal balandlik	5050 mm

Elektrovozning mexanik uskunalarini ta‘mirlash

Elektrovozning mexanik qismiga yuk tushadi, bundan tashqari, mexanik qism tortish kuchlarini elektromotordan reaktorga o‘tkazadi va elektrovoz harakatidan kelib chiqadigan dinamik yuklarni qabul qiladi [9]. Elektrovoz vagon tipidagi kuzovga ega. Ikki o‘qli elektr lokomotiv aravasi ramadan iborat, g‘ildirak juftligi,

buksa uzeli, ressor osmasi, tutqichli tormoz uzatmasi, tortish motorlari va tortish mexanizmlarining suspenziyalari.

Shakli silindrsimon bloklar ko‘rinishidagi yon tayanchlar yordamida aravalarga tayanadi, elektrovoz ikki bosqichli prujinali suspenziyaga ega: birinchi qadam buksa va arava ramalari o‘rtasida, ikkinchisi arava va kuzov ramalari orasida.

Aravacha ramalarini ta‘mirlash

Aravacha mexanik komponentlar va tortish motorlarini birlashtirish uchun ishlatiladi. Ular kuzov og‘irligini oladi, tortish va tormoz kuchlarini uzatadi va elektrovozni yo‘l bo‘ylab boshqaradi.

Texnik parametrlari

Uzunligi	4780mm
Kengligi.....	2750 mm
Og‘irligi.....	21200kg
Qo‘l tormozi va taroqli moylash moslamasi bilan og‘irligi....	21300kg

Dvigatel podveskasi: prujina o‘qli

Osilgan buksa qadami: mustaqil, individual.

Aravachaning tarkibiy qismlari quyidagilardan iborat: arava ramasi 1, buksa uzeli prujinali osmasi 5, 2ta buksali g‘ildiraklar juftligi 4 va tortuv elektr dvigateli 3, tormoz tizimi 6, buksa uzelinig gidravlik amortizatorlari 7, kuzov tayanchlari 8, gorizontaal gidravlik amortizatorlar 10, vertikal gidravlik amortizatorlar 9, tortish dvigatelining suspenziyasi va bo‘ylama surish. Aravachaning yon tomonida greben moylash tizimi o‘rnatilgan. Vertikal va gorizontaal o‘rnatish ta‘minlanadi.

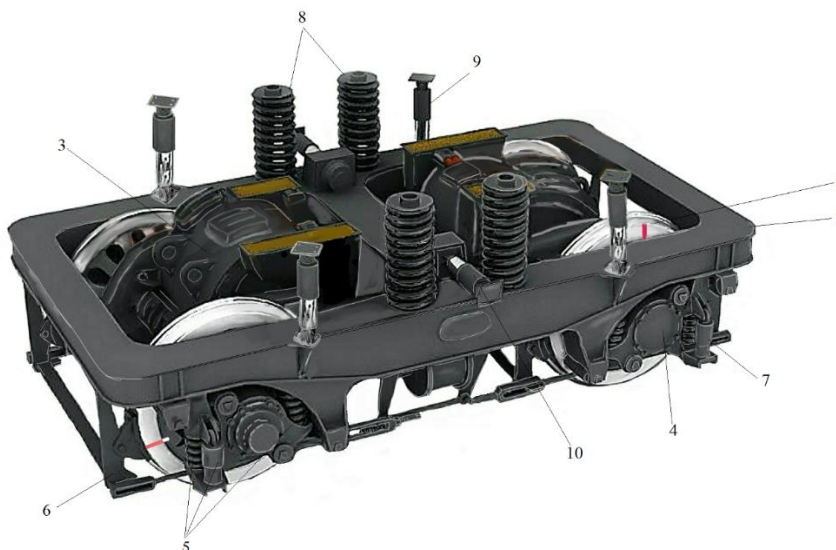

2-rasm. Elektrovozning aravacha ramasi

Aravachaning ramasi aravaning barcha funksional birliklarini, g‘ildirak juftliklari bo‘ylab ramadan vertikal va gorizontaal yukni qabul qiladi, taqsimlash (prujinkali suspenziya yordamida), tortish va tormoz kuchlarini qabul qilish uchun

yagona tizimga mo'ljallangan [10]. Rama barcha arava birliklarining birlashtiruvchi, boshqaruvchi elementidir.

Aravacha ramasining og'irligi va o'lchamining parametrlari:

Rama uzunligi	4700 mm
Rama kengligi	2580mm
Rama balandligi	1180 mm
Arava ramasining og'irligi	2868 kg

Aravacha ramalari rejadagi to'liq payvandlangan to'rtburchaklar shaklidagi struktura bo'lib, ikkita yon devordan o'rtacha nur va ikkita so'nggi to'sinlar bilan bir-biriga bog'langan. Yon devorlar va quti tipidagi nurlar to'rtta prokat po'latdan payvandlangan.

Aravacha ramalarning pastki qismiga quyidagilar payvandlanadi: quyma kichik o'q qutisi va katta o'q qutisi, tormoz tizimining qurilmalarini biriktirish uchun, bo'ylama ustunni qo'yish uchun kronshteyn.

Yon ustunlar bilan birikma hosil qilish uchun yostiqlar yon devorlarning tashqi vertikal varaqlariga payvandlanadi [11]. Aravacha ramalarining yuqori to'shamlariga quyidagilar payvandlanadi: prokladkalar va flexikoil korpusining tayanchlari, vertikal gidravlik amortizatorlarni o'rnatish uchun gardishlar va gorizontal gidravlik amortizatorlarni o'rnatish uchun tutqichlar, tutqichlar tormoz tizimining osma tutqichlarini biriktirish uchun yon devorlarning vertikal varaqlariga payvandlanadi. Tutqichlar aravaning ramasining o'rta o'qining vertikal varaqlariga payvandlanadi, ularga tortish motorlarining suspenziyalari va tormoz tizimining suspenziyalari tutqichlari biriktiriladi.

Aravacha ramalarini tekshirishda choklarning holati tekshiriladi, choklarda ham, rama elementlarida ham yoriqlar yo'qligiga e'tibor bering. Yoriqlar chang, zangning umumiy to'planishi bilan aniqlanishi mumkin. Yoriqlarga yo'l qo'yilmaydi. Depo sharoitida yoriqlarning uchlari burg'ulanadi, yoriq chok uchun kesiladi va elektr payvandlash orqali payvandlanadi [12]. Bog'ning ramkasida 15 mm gacha bo'lgan mahalliy chuqurchalar, butun uzunlik bo'ylab 15 mm gacha bo'lgan ramaning yon devorining egilishi, gorizontal va vertikal to'sin joylari uchun astarlarning 6 mm gacha ruxsat beriladi.

G'ildirak juftligini ta'mirlash

G'ildiraklar juftligi 3-rasmda elektrovozning barcha agregatlarining og'irlik yuklarini ko'tarish uchun mo'ljallangan, elektrovoz harakatini yo'l bo'ylab yo'naltirish; tortuv kuchini uzatish va tormozlashda tormozlash kuchi, statik va dinamik yuklarni qabul qilish; rels va g'ildirak o'rtasida paydo bo'ladi va tortish motorining momentini elektrovozning oldinga siljishiga aylantiradi. G'ildirak juftligi

o‘qdan, g‘ildirak markazlaridan, bandajlar, bandaj halqalari, tishli g‘ildiraklar va korpusdagi sferik podshipniklardan iborat.

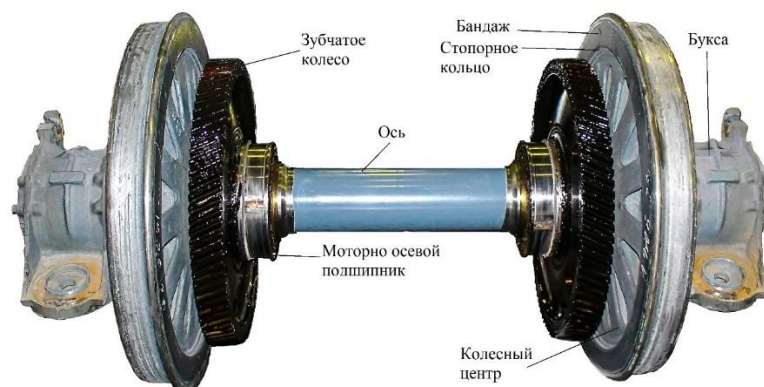

3-rasm. G‘ildirak juftligi.

Blok metall boshqaruv kabinasi ramaga biriktirilgan yon devorlar va korpusning tomi muruvat bilan kuzov metall ramasi to‘rtburchak quvurlardan yasalgan. O‘ralgan burchaklar va qalinligi 2-8 mm bo‘lgan po‘lat plitalar deraza teshigi ostidagi kabinaning old qismi to‘qnashuvda lokomotiv ekipajini himoya qilish uchun yuk ko‘taruvchi kamarga ega va kabinaning old qismining kengligi bo‘ylab teng taqsimlangan 290 kN (30t) gacha bo‘lgan yukga bardosh bera oladi. Kabinaning tagligi linolyum bilan qoplangan, uning ostida tekis isitish elementlari joylashgan. Devor va ship qoplamasi dekorativ panellar bilan o‘raladi, unda tekis isitish elementlari qurilgan. Kabinaning oynalari (old va 4 tomon) mashinist va yordamchi mashinistni ta‘minlaydi, pultning o‘ng va chap bloklarida yo‘lning umumiy ko‘rinishi tasvirlanadi. Old va yon (qattiq) oynalar elektr isitish bilan yuqori quvvatli oynalar bilan jihozlangan. Quyosh pardalari old va yon derazalar ustiga o‘rnatiladi. Derazalarni tushirish, yon devorlarda joylashgan ochiq oynadan poezd tarkibini ko‘rish imkonini beradi. Boshqaruv panellari dekorativ shisha tolali qoplama bilan ta‘minlangan. Konsolning geometrik konturlari va mashinistning ish joyining tartibi sanitariya me‘yorlari va ergonomik talablarga muvofiq amalga oshiriladi; o‘tirgan va tik turgan holatda optimal nazorat sharoitlarini yaratishga imkon beradi. Boshqaruv kabinasi yong‘in o‘chirish va evakuatsiya vositalari bilan jihozlangan, yong‘in sodir bo‘lganligi to‘g‘risida ovozli va yorug‘lik signalizatsiyasi ta‘minlanadi. Mashinist tomondan kiyimni saqlash uchun shkaf mavjud. Shkafda birinchi yordam to‘plami uchun joy ham mavjud, shaxsiy himoya vositalari va signal aksessuarlari uchun qutilar ham mavjud. Mashinist yordamchisi tomonidan qalam qutisi o‘rnatilgan, unda oziq-ovqat va termoslarni isitish uchun elektr pechkalarni joylashtirish uchun joy mavjud. Kabinada oziq-ovqat mahsulotlarini saqlash uchun muzlatgich, kuldonlar mavjud. Kabina KL-7500 tipidagi birlashtirilgan stullar bilan jihozlangan. Kreslo o‘z

o‘qi atrofida aylanadi, gorizontal va vertikal tekislikda harakat qiladi. Kresloni osma, o‘rindiqlar va orqa o‘rindiqlar, qo‘l dayamalarining holati va burchagi sozlanadi.

Kreslo haydovchiga o‘tirgan holda ishlayotganda qulay joyini ta‘minlaydi; ish joyidan tez chiqish va tik turishga xalaqit bermaydi. Kabinada umumiy, ishchi va favqulodda yoritish tizimi mavjud. Boshqaruv panelida joylashgan ogohlantirish shakllarining nuqta yoritilishi uchun shiftdagi ikkita chiroq mavjud. Kabina favqulodda chiqishlar bilan jihozlangan, ular yon oynalar sifatida ishlatiladi., qutqaruv arqonlari bilan jihozlangan [13]. Kabinaning tashqarisida, haydovchi va yordamchining yon tomonida, o‘rnatilgan isitgichli orqa ko‘rinish oynalari o‘rnatilgan. Nometall kabinadan joystik kalitlari yordamida masofadan boshqariladi. Boshqaruv va vizual nazorat 2 ish joyida - o‘ng va chap bloklarda jamlangan.

XULOSA

Ushbu maqolada Elektrovozlarni joriy ta‘mirlash elektrovozning ishlashini ishonchli ta‘minlash uchun, uning alohida qismlarini almashtirish va tiklashda va ularni sozlashda amalga oshiriladi. Joriy ta‘mirlash vaqtida harakat xavfsizligini ta‘minlash, shuningdek, elektrovozning rejali ta‘mirlash oralig‘ida ishlashi paytida uning texnik holatini va ishchanligini ta‘minlash bo‘yicha ishlar to‘plami amalga oshiriladi.

FOYDALANILGAN ADABIYOTLAR (REFERENCES)

1. Yusufov, A. (2023). ANALYSIS OF THE STATE AND PROSPECTS FOR THE DEVELOPMENT OF THE LOCOMOTIVE FLEET JSC “O‘ZBEKISTON TEMIR YO‘LLARI” . Acta of Turin Polytechnic University in Tashkent, 13(1), 16–21. Retrieved from <https://acta.polito.uz/index.php/journal/article/view/181>
2. Abdurasulov, S. X., Zayniddinov, N. S. O. G. L., & Yusufov, A. M. O. G. L. (2023). SANOAT LOKOMOTIVLARINING XIZMAT MUDDATINI UZAYTIRISHDA BAJARILADIGAN ASOSIY ISHLAR. Oriental renaissance: Innovative, educational, natural and social sciences, 3(10), 29-36.
3. Abdurasulov, S. X., Zayniddinov, N. S., Yusufov, A. M., Jamilov, Sh. F., & Keldibekov, Z. O. (2023). O ‘ZBEKISTON RESPUBLIKASI TOG_KON SANOATIDA FOYDALANILAYOTGAN TORTISH AGREGATLARI PARKINING TAHLILI. Academic research in educational sciences, 4(8), 146-157.
4. Yusufov, A., Khamidov, O., Zayniddinov, N., & Abdurasulov, S. (2023). Prediction of the stress-strain state of the bogie frames of shunting locomotives using the finite element method. In E3S Web of Conferences (Vol. 401, p. 03041). EDP Sciences.

5. Abdurasulov, S., Zayniddinov, N., Yusufov, A., & Jamilov, S. (2023). Analysis of stress-strain state of bogie frame of PE2U and PE2M industrial traction unit. In *E3S Web of Conferences* (Vol. 401, p. 04022). EDP Sciences.
6. Abdulaziz, Y., Otabek, K., Nuriddin, Z., Shukhrat, J., & Sherzamin, A. (2023). APPLICATION OF COMPUTER-AIDED DESIGN (CAD) SYSTEMS WHEN SOLVING ENGINEERING SURVEY TASKS. *Universum: технические науки*, (3-5 (108)), 5-9.
7. Хамидов, О. Р., Юсуфов, А. М. У., Зайниддинов, Н. С. У., Жамилов, Ш. Ф. У., & Абдурасулов, Ш. Х. (2023). ОЦЕНКА ДОЛГОВЕЧНОСТИ СВАРНЫХ НЕСУЩИХ КОНСТРУКЦИЙ ЛОКОМОТИВОВ. *Universum: технические науки*, (2-3 (107)), 48-53.
8. Кодиров, Н. С., Юсуфов, А. М., & Хамидов, О. Р. (2022). КОНТРОЛЬ И ДИАГНОСТИКА АСИНХРОННЫХ ДВИГАТЕЛЕЙ СОВРЕМЕННОГО ПОДВИЖНОГО СОСТАВА С ПОМОЩЬЮ ИСКУССТВЕННОЙ НЕЙРОННОЙ СЕТИ. «Эксплуатационная надежность локомотивного парка и повышение, 236.
9. Кодиров, Н. С., Юсуфов, А. М., Хамидов, О. Р., & Валиев, М. Ш. (2022). Разработка метода для определения динамической нагруженности узлов подвижного состава с применением неразрушающего контроля. In *Приборы и методы измерений, контроля качества и диагностики в промышленности и на транспорте* (pp. 98-105).
10. Yusufov, A. (2022). О ‘ZBEKISTON RESPUBLIKASI TEMIR YO‘LLARIDAGI MANEVR LOKOMOTIVLARINI TAHLILI VA RIVOJLANISH ISTIQBOLLARI. *Science and innovation*, 1(A8), 943-950.
11. Yusufov, A. M. O. G. L. (2022). “О ‘ZBEKISTON TEMIR YO ‘LLARI” AJ LOKOMOTIV PARKI TAHLILI. *Oriental renaissance: Innovative, educational, natural and social sciences*, 2(11), 251-258.
12. Хамидов, О. Р., Кодиров, Н. С., Юсуфов, А. М., & Абдулатипов, У. И. (2022). Виды повреждений несущих конструкций и технологические аспекты их возникновения. *Инновационные подходы, проблемы, предложения и решения в науке и образовании*, 1(1), 142-147.
13. Абляимов, О. С., Юсуфов, А. М., & Вохидов, А. П. (2016). Обоснование параметров перевозочной работы локомотивов дизельной тяги в эксплуатации. *Вестник транспорта Поволжья*, (4), 15-20.

ТЕМИР ЙЎЛ ТРАНСПОРТИНИНГ ЗАРАРЛАНГАН ХУДУДЛАРИДА АВАРИЯ-ҚУТҚАРУВ ИШЛАРИНИ ЎТКАЗИШ ЧОРА- ТАДБИРЛАРИ

Воҳиджон Эркинович Шаҳобидинов

Мирзо Улуғбек номидаги Ўзбекистон Миллий университети
ҳарбий тайёргарлик ўқув маркази катта ўқитувчиси,
доцент, резервдаги подполковник
e-mail: vosouz71@gmail.com +99897 740-10-57

АННОТАЦИЯ

Темир йўл транспорти юк ва йўловчиларни, шунингдек халқ хўжалиги юклари, хавфли ўта хавфли юкларни ташишни амалга оширадиган транспорт тармоғидир. Тўғрида заҳарли кимёвий моддаларни ташишда фавқулодда вазиятлар юз берганда, содир бўлган аварияларни бартараф қилишда авария-қутқарув ишларини ташиш этишидаги долзарб вазифаларни бажариш жуда муҳим ва мураккаб ҳисобланади.

Калит сўзлар: *Темир йўл транспорти, темир йўллар, темир йўл бекатлари, станциялар, йўловчи поездлар, заҳарли кимёвий моддалар, радиация, авария, ёнгин, авария-қидирув, авария-қутқарув ишлар.*

АННОТАЦИЯ

Железнодорожный транспорт - это транспортная сеть, осуществляющая перевозку грузов и пассажиров, а также грузов народного хозяйства, опасных грузов повышенной опасности. Когда возникают чрезвычайные ситуации при транспортировке токсичных химикатов в ЖДТ, считается очень важным и сложным выполнение неотложных задач по организации аварийно-спасательных работ при ликвидации произошедших аварий.

Ключевые слова: *Железнодорожный транспорт, железные дороги, вокзалы, полустанки, пассажирские поезда, ядохимикаты, радиация, авария, пожар, аварийно-поисковые, аварийно-спасательные работы.*

ABSTRACT

Rail transport is a transport network that carries out the transportation of cargo and passengers, as well as national economy cargo, dangerous extremely dangerous goods. When emergency situations occur in the transport of toxic chemicals in RT, it is considered very important and complex to carry out urgent tasks in the

organization of accident-rescue work in the elimination of accidents that have occurred.

Keywords: Rail transport, railways, Railway Stations, stations, passenger trains, toxic chemicals, radiation, accident, fire, accident-search, accident-rescue work.

Қисқартмалар рўйхати

“ЎТЙ” АЖ	– “Ўзбекистон темир йўллари” акциядорлик жамияти;
ТЙТ	– Темир йўл транспорти;
ФВ	– Фавқулодда вазият;
КТКЗМ	– Кучли таъсир кўрсатувчи заҳарли модда;
МТУ УК	– Минтақавий темир йўл узели унитар корхона;
АҚИ	– Авария-қутқарув ишлари;
ҚБШИ	– Қутқарув ва бошқа шошилиш ишлар;
Л-1	– Енгил ҳимоя костюмлари;
ВПХР	– Ҳарбий кимёвий разведка қурилмаси;
ДП-5В	– Нурланиш дозалари ўлчагичи;
ИП-4, ГП-5В	– Нафас олиш органларининг шахсий ҳимоя воситалари;
АХКМ	– Авариявий хавфли кимёвий моддалар;
ТП	– Тиклаш поездаи;
ЁП	– Ёнғин поездаи;

КИРИШ

Темир йўлларнинг мамлакатимизда юк ва йўловчиларни ташишдаги улуши катта бўлиб, ташиш ҳажмларининг мунтазам ўсиши темир йўлларнинг техник жиҳозланиши, технологияларининг, табиий ва техноген тусдаги фавқулодда вазиятлар оқибатларини бартараф этишда авария қутқарув ишларини такомиллашиб боришини тақозо этмоқда.

Умуман техноген авариялари ва ҳалокатлари нималар киради:

- экипаж аъзолари ва йўловчиларнинг ўлимига, ҳаво кемаларининг тўлиқ парчаланишига ёки қаттиқ шикастланишига ҳамда қидирув ва авария-қидирув ишларини талаб қиладиган авиаҳалокатлар;

- ёнғинга, портлашга, ҳаракатланувчи таркибнинг бузилишига сабаб бўлган ва темирйўл ходимларининг, ҳалокат ҳудудидаги темир йўл платформаларида, вокзаллар биноларида ва шаҳар иморатларида бўлган одамлар ўлимига, шунингдек ташилаётган КТКЗМлар билан ҳалокат жойига туташ ҳудуднинг заҳарланишига олиб келган темирйўл транспортидаги ҳалокатлар ва авариялар (ағдалишлар);

- портлашларга, ёнғинларга, транспорт воситаларининг парчаланишига, ташилаётган КТКЗМларнинг зарарли хоссалари намоён бўлишига ва одамлар ўлими (жароҳатланиши, заҳарланиши)га сабаб бўладиган автомобиль транспортининг ҳалокати ва авариялари, шу жумладан, йўл-транспорт ҳодисалари;

- одамларнинг ўлимига, шикастланишига ва заҳарланишига, метрополитен поездлари парчаланишига олиб келган метрополитен бекатларидаги ва тунелларидаги ҳалокатлар, авариялар, ёнғинлар;

- газ, нефть ва нефть маҳсулотларининг (авария ҳолатида) отилиб чиқишига, очик нефть ва газ фаввораларининг ёниб кетишига сабаб бўладиган магистрал қувурлардаги авариялар.

Фавқулодда вазиятларлар юз берганда объектларнинг фуқаро муҳофазаси бошлиғи маълумотларига асосланган ҳолда, штаб ишлари ташкил этилади. Объект фуқаро муҳофазаси бошлиғи, штаб бошлиғи тузилмалари фавқулодда вазиятлар шикастланиш ўчоқларида авария-қутқарув ишларини ташкил этадилар.

Ўткир заҳарли кимёвий моддалар сақланадиган иншоотларда, транспорт турлари орқали ташишларда авария ёки бузилишлар рўй берганда, кимёвий зарарланиш ҳудудлари юзага келади. Ушбу ҳудудларда авария-қутқарув ишларини олиб бориш учун кимёвий ҳолат баҳоланади. Кимёвий моддалар билан зарарланган майдон заҳарли моддалар концентратсиясининг ҳаво билан биргаликда тарқалишда чуқурлиги (Ч), кенглиги (К) ва юзаси (Ю) билан характерланади.

Кимёвий ҳолатга баҳо бериш учун қуйидаги маълумотларни билиш керак:

- ўткир заҳарли кимёвий моддаларнинг тури ва миқдори;
- метеорологик ҳолати;
- майдоннинг топографик ҳолати;
- қуйилиш характери;
- заҳарланган ҳавонинг тарқалиш йўналиши;
- ишчи, хизматчи ва аҳолининг ҳимояланганлик даражаси.

Кимёвий ҳолатга баҳо бериш қуйидаги беш изоҳни ўз ичига олади:

1. Кимёвий зарарланган ҳудуднинг майдони ва ўлчамларини аниқлаш.
2. Зарарланган ҳавонинг аҳоли масканига етиб келиш вақтини аниқлаш.
3. Ўткир заҳарли кимёвий моддаларнинг зарар келтирувчи вақтини аниқлаш.
4. Кимёвий зарарланиш ҳудудидаги кишилами мумкин бўлган йўқотишларни аниқлаш.

5. Кимёвий зарарланган ҳудудни иш ҳужжатларига тушириш.

Кимёвий зарарланган ҳудуднинг юзаси ва ўлчамлари кўп жиҳатдан метеорологик ҳолат ва ҳавонинг вертикал (тик) барқарорлиги билан боғлиқ. Шунинг учун зарарланган ҳудуднинг катталикларини топиш учун, дастлаб ҳавонинг барқарорлик даражаси (инверсия, изотермия, конвекция) топилади.

Инверсия - бу ер юзасидан юқорига баландлик ортиши билан ҳаво ҳароратининг кўтарилиб боришидир.

Изотермия - ҳаво ҳароратининг мунтазам турғунлиги билан характерланади.

Конвекция - атмосфера қатламида ҳавонинг вертикал алмашувидир.

МУҲОКАМА ВА НАТИЖАЛАР

ТЙТ ФВ юзага келиши мумкин бўлган жойлар асосан темир йўл станцияларининг юклаш, тушириш, хавфли юклар билан тузиладиган ва тарқатиладиган поездлар ҳисобланади.

Жуда тез таъсир этувчи заҳарли моддалар билан содир бўлган бахтсиз ҳодиса авариялар юз берганда, “ЎТЙ” АЖ объектлари ҳудудининг бир қисми токсик моддалар концентрацияси ошган ҳудудда бўлиши мумкин.

Зарарланган ҳудудда жамоат ишчилари, аҳоли ва уй ҳайвонлари, йўловчи поездлари, МТУ УК объектлари (темир йўл бекатлари, станциялар, ишлаб чиқариш объектлари ва бошқалар), тоғли ҳудуд орқали ўтадиган темир йўллари бўлиши мумкин.

ТЙТ объектларида одамлар бор поездлар, портловчи, ўта фаол заҳарли моддалар ва бошқа хавфли юклар бўлган вагонларнинг бўлиши, тузилмаларни тушириш, ярадорларни чиқариш, эвакуация қилиниши билан боғлиқ вазиятнинг мураккаблигидадур.

Одамларни қутқаришга қаратилган энг муҳим чора-тадбирлар радиацияга ва кимёга қарши ҳимоя ҳисобланади.

У қуйидагиларни ўз ичига олади:

- радиациядан ҳимояланиш режимларини ишлаб чиқиш;
- радиация ва кимёвий ҳолатни аниқлаш ва баҳолаш;
- дозиметрик ва кимёвий назоратни ўтказиш;
- аҳолини радиация ва кимёга қарши воситалари билан таъминлаш;
- радиоактив ва кимёвий ифлосланиш оқибатларини бартараф этиш.

Дозиметрик ва кимёвий назоратсиз зарарланган ҳудудларда қутқарув ишларини олиб бориш мумкин эмас. У фуқаро муҳофазаси бўлинмалари ходимлари, ишчи ва хизматчиларни иш қобилиятини баҳолаш мақсадида, улардан фойдаланиш тартиби, одамларнинг сони ва санитария ҳолатини асбоб-

ускуналар, машиналар, транспорт, кийимларни зарарсизлантириш ва дегазация қилиш, радиоактив ифлосланиш зоналарида озиқ-овқат маҳсулотлари, сув ва ем-хашакдан фойдаланиш имкониятини аниқлаш мақсадида ўтказилади.

Объект (худуд) штаби ва фуқаро муҳофазаси хизматлари дозиметрик (кимёвий) назоратни ташкил қилади, тузилма командирлари ва разведка бўлинмалари кучлари (развtdкaчи-кимёгарлар ва разведкачи-дозиметристлар) томонидан амалга оширилади.

Радиоактив ифлосланиш (ифлосланиш) ҳолатида қутқарув ишларини олиб боришнинг асосий усуллари:

- радиоактив ифлосланиш ҳақида огоҳлантириш;
- шахсий ҳимоя воситаларидан, ҳимоя иншоотларида бошпанадан фойдаланиш;
- радиацияга қарши профилактик дориларни қўллаш;
- ифлосланган худудларда одамларнинг ўзини тутиш қоидаларига риоя қилиш;
- ифлосланган маҳсулотлар ва сув истеъмолини йўқ қилиш;
- ифлосланган худудлардан аҳолини (агар керак бўлса) эвакуация қилиш.

Кимёвий ифлосланиш бўлганда қутқарув ишлари қуйидагиларни ўз ичига олади:

- кимёвий хавф ҳақида огоҳлантириш;
- шахсий ҳимоя воситаларидан фойдаланиш;
- ифлосланган худудда хатти -ҳаракатлар режимига риоя қилиш;
- одамларни ифлосланган худуддан эвакуация қилиш;
- одамларга санитар ишлов бериш, худудларни, иншоотларни, асбоб-ускуналарни, мулкни, транспортни, кийимларни газсизлантириш.

ТЙТ объектларида ҚБШИни ўтказишнинг мураккаблиги шундаки, ҳар хил юклар, шу жумладан хавфли юклар кўп бўлган вагонлар одатда нисбатан кичик худудда тўпланган. Поездлар ва вагонларда одамлар бўлиши мумкин.

Поезд вагонлари бир-бирига жуда яқин жойлашган бўлиб, бу ёнғиннинг тез тарқалиш хавфини, портловчи моддалар, ёнувчан суюқликлар бўлган машиналарнинг портлаши ва ўт ўчирувчиларнинг ёниш жойларига киришини қийинлаштиради, чунки ўтиш жойлари йўқ, айниқса йўллар бўйлаб вагонлар остида ўт ўчириш шлангларини ётқизиш қийин, чунки шлангларни релс остига ётқизиш керак, балластда чуқурликлар ҳосил бўлади (5-расм). Вагонларни шикастланиши кимёвий ва радиоактив ифлосланиш зоналарининг пайдо бўлишига олиб келиши мумкин.



5-расм. ТЙТ ёнвчан суюқликлар ташишдаги ФВ.

Вокзалда ФВ оқибатларини бартараф этиш кўпинча ўз ҳудудидан поездларни қўшни бекатларга, перегонга ва кириш йўлларига олиб чиқиш зарурати билан боғлиқ. Биринчидан, одамлар ва хавфли юклар бўлган поезд ва вагонлар чиқарилади.

Электрлаштирилган ҳудудларда, ёнғин содир бўлганда, станция йўлларини кучсизлантириш керак. Ҳаракатланувчи таркибни тарқатиш учун тепловозлар ишлатилади.

ЁП қуйидагилар учун мўлжалланган:

- темир йўл транспорти объектлари ва ҳаракатланувчи таркибидаги ёнғинларни ўчириш ва тегишли қутқарув ишларини олиб бориш;
- бахтсиз ҳодисалар, авариялар, табиий офатлар, ёнғинлар билан кечадиган бошқа фавқулодда вазиятларда ёрдам кўрсатиш;
- ёнғинларни ўчиришда иштирок этиш ва темир йўл транспорти билан боғлиқ бўлмаган объектларда автоматлаштирилган бошқарув тизимларини ўз тактик-техник имкониятлари доирасида ўтказиш, шунингдек ёнғин хавфсизлиги соҳасида хизматлар кўрсатиш.

Поезд ходимлари шахсий ҳимоя воситалари (филтрловчи ва изоляцияловчи ёки сиқилган ҳаво мосламалари, регенератив патронлар), Л-1 энгил ҳимоя костюмлари, ВПХР ҳарбий кимёвий разведка қурилмаси, ДП-5В дозалаш ўлчагич билан таъминланади.

Ёнғин поездларини, шунингдек, ишлайдиган локомотив парки бўлган йирик станцияларда (юк, йўловчи, сортировка участкаси) жойлаштирилади. Турар жойи икки томонлама чиқишни таъминлаши керак. Бу йўлда бошқа ҳаракатланувчи таркибни жойлаштиришга йўл қўйилмайди.

Чиқиш қисми ёнғин поездни манзилга етказиш учун зарур бўлган вақтга (1,5 соатдан кўп бўлмаган) қараб белгиланади, унинг радиуси 100 км дан

ошмаслиги керак.

Ёнғин содир бўлган жойга ёнғин поездини чақириш поезд диспетчери ёки станция хизматчиси томонидан амалга оширилади. Ёнғин ҳақида хабар олгач, поезд диспетчери бўлим навбатчисига хабар беради, у билан бирга воқеа жойига қайси поезд юборилишини аниқлайди, ўт ўчириш поездига буйруқ юборади ва вокзал навбатчисига юбориш буйруғини беради.

Электрлаштирилган участкаларда поездни локомотив (паравоз локомотиви) олиб боради. Поездни электровоз билан олиб борганда, бўлим навбатчиси ёнғин жойига келиши учун тепловоз ёки паравозни тайёрлаб қўйиши керак.

Электрлаштирилган майдонларда ёнғин ўчириш фақат тармоғ электрчисидан ёзма рухсат олганидан сўнг амалга оширилади, бунда энергодиспетчерининг буйруғи рақами ва кучланишни ўчириш вақти кўрсатилади. Электрчининг келиши учун вақт талаб қилинса, радио орқали рухсат олишга рухсат берилади.

Вагонлар хавфли юклар билан издан чиқиб кетгани ҳақида хабар олингандан сўнг, қутқарув поезди билан ёнғин поезди ҳам бирга, қутқарув ва ФВ тиклаш ишларида хавфсизлигини таъминлашга ёрдам бериш учун юборилади. Йўловчи поездларида қутқарув ишларини олиб боришда қутқарувчилар вагонни ташқарисидан ёки ичидан кириш эшиклари орқали кирадилар. Агар улар тиқилиб қолса, лангар, мисранг, искана ва босқон ишлатилади (6-расм).



6-расм. Йўловчи поездларида жароҳатланганларга ёрдам бериш.

Вагонга дераза орқали кириш учун нарвон ва арқонлардан фойдаланади. Қутқарувчилар бир-бирига ёрдам бериб ёки қўлларидан тортиб кириши мумкин. Олиб ташлаш керак бўлган дераза ойнасининг ўткир бўлаклари айниқса хавфлидир. Вагонга киргандан сўнг, қутқарувчилар купе эшикларини

очиш, қидирув, эвакуация қилиш ва жароҳатланганларга ёрдам беришни давом эттирадилар (7-расм).

Вагон тагига тушган одамларни озод қилиш учун, агар керак бўлса, кўтарилади. Бу ишлар юк кўтариш кранлари ёки оғир юк кўтариш қувватига эга махсус кранлар ёрдамида амалга оширилади. Баъзида қурбонларни ер остидан чиқариб олиш учун тешик очиш мақсадга мувофиқдир.



7-расм. Йўловчи вагонлардаги қутқарув ишлар.

Ёнғин пайтида йўловчиларга вагоннинг шикастлаш омиллари юқори ҳарорат, тўғридан-тўғри олов, ёниш жараёнидан келиб чиқадиган заҳарли моддалар ҳисобланади. Буларнинг барчаси ваҳима билан янада кучаяди.

Йўловчи вагонлардаги портлашлар ФВ турларидан биридир. Портлашларнинг сабаби портловчи моддаларни ташиш қодаларини бузилиши, поезд йўналишида (пасттекисликларда) портловчи аралашманинг пайдо бўлиши, террорчилик ҳаракатлари бўлиши мумкин.

Вокзалда ёнғинни ўчиришда поездни бекатдан хавфсиз жойга олиб чиқиш керак:

- перегонда - бу аҳоли пункти, туннеллар, кўприклар ва бошқа иншоотлар ташқарисидаги жой;
- бекатда - тикилиб қоладиган йўл, кириш йўллари, алоҳида йўлдаги жой, асосий йўлдан энг узок, бинолар, иншоотлар.

Биринчидан, одамлар билан поездлар ва транспорт хавфини туғдирадиган хавфли юклар чиқарилади.

Қаттиқ жисмлар катта олов чиқармай ёнади, кўп миқдорда тутун ва токсик моддалар чиқаради. Суюқ моддалар катта ёниш майдони, баланд маъшала ва қаттиқ тутун пайдо бўлиши билан ёнади. Суюқ ёнувчи материаллар бор цистерна ёниш пайтида олов баландлиги 40-50 м, ёниш

майдони 1500 квадрат метрни эгаллайди.

Ёнувчан суюқликлари бор цистерналар ёнганда, уларни дарҳол ўчириш керак. Цистернанинг очик бўйнидан суюқ буғ ёниб чикқанда, уни устига қопқоқ ёки намат ташлаш керак (8-расм).



8-расм. Ёнувчан суюқликлари бор цистерналарнинг ёниши.

Тарқалиб ёнаётган суюқликни сув, кўпик, адсорбсион материаллар билан ўчирилади (9-расм). Суюқликни хавфсиз жойга йўналтириш учун марзалаш мумкин. Агар кўшни поездларга ёнғин хавфи туғилса, ёнаётган цистернани хавфсиз жойга олиб бориб, уни ўчиришни ташкил қилиш керак. Бир вақтнинг ўзида бир нечта цистерна ёниб кетганда, уларни совутиш ва кўшни вагонлар ва цистерналарни ҳимоя қилиш керак.



9-расм. Цистернани кўпик, адсорбсион материаллар билан ўчириш.

Вагонда ёнғин содир бўлганда, ташқи томондаги очик ёнғинни ўчириш керак, кейин эса люк ва эшиклар орқали вагонга (контейнерга) ўт ўчириш воситаларини киритиш керак. Баъзида, энг кучли ёниш жойларида, том ва деворларда ёнғинга қарши воситаларни киритиш учун тешиклар очилади.

Агар ёнаётган газ машъалини йўқ қилишнинг иложи бўлмаса, унинг эркин ёниб кетишига йўл қўйилади.

Портлаш эҳтимолини истисно қилиш учун ёнаётган цистернани доимо сув билан совутиб туриш керак (10-расм).



10-расм. Цистернани доимо сув билан совутиб туриш.

Темир йўлда фавқулодда кимёвий хавфли моддаларни чиқишини тўхтатиш учун идишлар техникларини ёпиш, идишлар ичидан суюқликни захирага хайдаш, хавфли маҳсулотларни хавфсиз жойга ўтказиш орқали амалга оширилади.

Идиш тешиклари ёғоч ёки пластик пона ёрдамида ёпилади. Баъзан қисқичлардан фойдаланилади.

Тўкилган захарли моддани марзалаш, унинг тарқалишига тўсқинлик қилиш, зарарли моддаларни табиий чуқурликларга, махсус ариқларга ёки идишларга йиғиш, зарарсизлантирувчи моддалар ва адсорбентлар (қум, майдаланган тош, тупроқ) билан зарарли кимёвий моддаларни тозалаш керак. Марзалаш учун булдозерлар, автогрейдерлар, экскаваторлар ва қўлда тупроққа ишлов берувчи асбоблар ишлатилади.

Зарарланган худуддан авариявий хавфли кимёвий моддалар (АХКМ) цистерналарга қўйилади.

Шундан сўнг, худудни ва транспорт воситаларини дезинфекция қилиш ишлари олиб борилади.

Хавфли кимёвий моддаларни суюқ усулда зарарсизлантириш ёнғин, сув қўядиган машиналар, автоматик тўлдирувчи ва насос станциялари ёрдамида амалга оширилади (11-расм).

Хавфли кимёвий оқибатларини бартараф этишда барча чоралар юкнинг характери ва авария картасида кўрсатилган эҳтиёт чораларини ҳисобга олган

ҳолда амалга оширилиши керак.

Кондуктор ёки юк жўнатувчи мутахассислар томонидан хавфли юкларни кузатиб боришда, АҚИ пайтида уларнинг кўрсатмаларини ҳисобга олиш керак.

Қутқарувчилар хавфли кимёвий моддаларнинг асосий хусусиятлари ва уларни дезинфекция қилиш воситалари билан таниш бўлиши керак.

Поездлар ҳалокатга учраганда ва йўлларда авария юз берганда, улар одамларни ва моддий бойликларни қутқариш, поездлар ҳаракатини энг қисқа вақт ичида очиш билан боғлиқ ишларни бажарадилар.



11-расм. ТЎТ ФВ кимёвий хавфли моддалардан зарарсизлантириш.

Поезд ҳалокати ва йўлларда авария юз берганда бажариладиган ишлар кўлами аниқ вазиятга боғлиқ. Умуман олганда, у қуйидагиларни ўз ичига олади:

- йўлни, ҳаракатланувчи таркибни, алоқа тармоғини ва бошқа тузилмаларни бузилганлиги ва ифлосланишининг табиати ва даражасини аниқлаш, ёнғинларнинг кўлами, шикастланган одамлар, хавфли юкларнинг мавжудлиги ва ҳолати, фавқулодда қутқарув кучларини жойлаштириш тартибини аниқлаш.

- вайрон бўлган вагонларда одамларни қидириш, жабрланганларга биринчи ёрдам кўрсатиш ва уларни тиббий муассасаларга эвакуация қилиш;

- шикастланмаган одамларни хавфсиз жойларга олиб чиқиш, ёнғинларни ўчириш, ҳаракатланувчи таркиб ва бошқа асбоблар йўлини дезинфекция қилиш (агар керак бўлса);

- вайрон бўлган ҳаракатланувчи таркибни, хавфли ва қимматбаҳо юкларни хавфсиз масофада олдиндан тушириш ва бинога яқин жойдан олиб кетиш;

- яроқли ёки озгина шикастланган ҳаракатланувчи таркибни релсларга қўйиш, уни энг яқин алоҳида пунктга етказиш ва кейинчалик таъмирлаш;

- йўл тўшагини, йўл устки қисмини, алоқа тармоғини, алоқа ва бошқа тузилмалар ва қурилмаларни тиклаш;

- одамларга санитар ишлов бериш (агар керак бўлса).

ТП ҳаракатланувчи таркиб издан чиқиши ва тўқнашувини бартараф этиш, шунингдек, табиий офатлар юз берганда ёрдам кўрсатиш учун мўлжалланган. Агар қурбонлар бўлса, биринчи навбатда АҚИ амалга оширилади.

ТП юк кўтаргич (темир йўлга ўрнатилган кранлар - 2 дона, гусеничали кран - 1 дона), тортиш ва ташиш техникаси, прокат, қувват ва бошқа ускуналар, материаллар, инвентарлар, химоя Л-1 нурли химоя костюми) ва кийим-кечаклар, нафас олиш органларининг шахсий химоя воситалари (противогаз ИП-4, ГП-5В, респираторлар), кимёвий (ВПХР ҳарбий кимёвий разведка қурилмаси) ва радиация (ДП-5В нурланиш дозалари ўлчагичи) асбоблари билан жиҳозланган бўлиши керак.



12-расм. ТҲТ ФВ тикловчи поезд

Қайта тиклаш поезда катта станцияда (юк, йўловчи, сортировкалаш ёки участка) локомотив парки мавжуд жойларда бўлади (12-расм). Поезднинг тўхташ жойи икки томонлама чиқиш йўлидаги йўлларда жойлашган бўлиши ва стационар ишлаб чиқариш ва коммунал хоналар билан жиҳозланган бўлиши керак. Қайта тиклаш поезда тўхташ жойига бошқа ҳаракатланувчи таркибни жойлаштириш тақиқланади. Қайта тиклаш поездларининг дислокация нуқталари орасидаги масофа 200 км дан ошмаслиги керак.

ХУЛОСА

ТҲТ ФВ кўламини мавжуд кучлар ва воситалар ёрдамида бартараф этиш мумкин бўлмаган ҳолда, зарурий ёрдам кўрсатиш учун ФВ кўламининг олдини олиш ва ҳаракат қилиш авария-қутқарув ишларини амалга оширишда давлат тизимининг юқори раҳбар органига ёрдам сўраб мурожаат қилинади. Шу билан бирга ФВ оқибатларини бартараф этиш мақсадида ҳукумат комиссияси ташкил қилиниши мумкин. ФВ бартараф этиш бўйича тадбирларини маблағ билан

таъминлаш ФВ содир бўлган ҳудудда жойлашган объектларнинг, вазирликлар ва идораларнинг маблағлари, тегишли бюджетлар, суғурта жамғармалари ва бошқа манбалар ҳисобидан амалга оширилади.

Бунда кўрсатилган маблағлар етарли ёки мавжуд бўлмаган тақдирда, Ўзбекистон Республикаси Вазирлар Маҳкамасининг захира жамғармасидан ажратилиши кўзда тутилади. Транспортнинг хоҳлаган тури инсон саломатлиги ва ҳаёти учун хавф туғдиради. Техник тараққиёт бир вақтнинг ўзида ҳаракатлаишиш қулайлиги ва тезлиги билан бирга анчагина катта даражадаги хавф-хатарни ҳам юзага келтиради. Транспорт авариясининг туридан келиб чиқиб, йўловчилар кўплаб жароҳат ва куйиш, жумладан инсон ҳаёти учун хавф туғдирадиган шикастларни олиш эҳтимоли мавжуд.

Темир йўл транспортидаги авариялар ТЙТдаги авария ва ҳалокатларга асосан йўллар, ҳаракатдаги таркиб, сигнализациянинг носозлиги, диспетчерлар хатоси, машинистларнинг эътиборсизлиги ва лоқайдлиги сабаб бўлади.

Ҳаракатдаги таркибнинг релслардан чиқиб кетиши, тўқнашувлар, переездлардаги тўсиқларга бориб урилиш, бевосита вагонларнинг ўзида ёнғин ва портлашларнинг келиб чиқиши кўпроқ содир бўлади.

Шунга қарамай, поездда юриш самолётда учишдан тахминан уч марта, автомобилда юришдан 10 марта хавфсизроқдир.

Қуйидаги қоидаларга риоя қилиш лозим:

- поезд ҳаракатда бўлган вақтда ташқи эшикларни очманг, зиналарда турманг ва деразадан бошингизни чиқарманг;
- юкларингизни юқоридаги юк жойлаштирилладиган токчаларга яхшилаб жойлаштиринг;
- зарурат бўлмаса стоп-кранни ишга туширманг;
- ҳатто ёнғин чиққан тақдирда ҳам кўприк устида, туннелда ва эвакуатсия ўтказиш қийинлашиб кетадиган бошқа жойларда поездни тўхтатиш мумкин эмаслигини ёдда тутинг;
- фақат белгиланган жойларда чекинг;
- ўзингиз билан ёнувчи, кимёвий ва портлаш хавфи мавжуд моддаларни олманг;
- вагоннинг электр тармоғига маиший уй-рўзғор асбобларини олманг;
- ёнаётган резина ҳидини сезсангиз ёки тутун пайдо бўлса, зудлик билан вагон кузатувчисига мурожаат қилинг.

Авария вақтида ёнилғи тўкилиб кетган бўлса, поезддан хавфсиз узоқ масофада туринг, ёнғин ёки портлаш ҳодисаси содир бўлиши мумкин. Ток ўтувчи сим узилиб, ерга осилиб қолган бўлса, ундан сакраб-сакраб қисқа

қадамлар билан узоқлашинг. Электр токи ер юзаси бўйлаб узатиладиган масофа 2 метрдан (курук ер) 30 метргача (нам ер) бўлиши мумкин.

Фойдаланилган адабиётлар рўйхати (REFERENCES)

1. Ўзбекистон Республикаси Вазирлар Маҳкамасининг 1998 йил 27 октябрдаги 455-сон “Техноген, табиий ва экологик тусдаги favкуллда вазиятларнинг таснифи тўғрисида”ги Қарори.
2. Ўзбекистон Республикасининг 1999 йил 20 августдаги 824-И-сон “Аҳолини ва ҳудудларни табиий ҳамда техноген хусусиятли favкуллда вазиятлардан муҳофаза қилиш тўғрисида”ги Қонуни.
3. Закон Республики Узбекистан “О радиационной безопасности” № 120-П от 31 августа 2000 года.
4. Ўзбекистон Республикасининг 2008 йил 26 декабрдаги ЎРҚ-195-сон “Қутқарув хизмати ва қутқарувчи мақоми тўғрисида”ги Қонуни.
5. Закон Республики Узбекистан «О внесении изменений и дополнений в Закон Республики Узбекистан “О радиационной безопасности”» № ЗРУ-282 от 13 апреля 2011 года.
6. Ўзбекистон Республикаси Вазирлар Маҳкамасининг 2011 йил 24 августдаги 242-сон “Ўзбекистон Республикаси Favкуллда вазиятларда уларни олдини олиш ва ҳаракат қилиш давлат тизимини янада такомиллаштириш тўғрисида” ги Қарори.
7. Ўзбекистон Республикаси Президентининг 2017 йил 7 февралдаги 4947-сон “Ўзбекистон Республикасини янада ривожлантириш бўйича ҳаракатлар стратегияси тўғрисида”ги Фармони.
8. Ўзбекистон Республикаси Президентининг 2017 йил 1 июндаги ПФ-5066-сон “Favкуллда вазиятларнинг олдини олиш ва уларни бартараф этиш тизимини самарадорлигини тубдан ошириш чора-тадбирлари тўғрисида”ги Фармони.
9. S. Gazinazarova, O.R. Yuldashev “Avariya-qutqaruv ishlari. - O‘zbekiston Respublikasi Oliy va O‘rta maxsus ta’lim vazirligi - T.: Cho‘lpon nomidagi NM IU, 2014.
10. Маккамбаев П.А., Разиков Р.С. «Чрезвычайные ситуации и гражданская охрана на железнодорожном транспорте» Т.ТашИИТ 2018 г. 23-43 страницы.
11. Shahobiddinov, V. E., Khodjayev, O. S., & Oripov, S. G. (2021). Temir yo ‘l transportida sodir bo ‘lgan tabiiy va texnogen tUSDagi favqulodda vaziyatlar oqibatlarini bartaraf etishda avariya qutqaruv ishlarini takomillashtirish. *Oriental renaissance: Innovative, educational, natural and social sciences*, 1(9), 987-994.

12. Абдазимов Ш. Х., Шахобидинов В.Э. (2022) «Влияние чрезвычайных ситуаций природного характера на железную дорогу в горных и предгорных районах при перевозке опасных грузов. аварийно-восстановительные работы при ЧС», *O‘zbekiston respublikasi favqulodda vaziyatlar vazirligi akademiyasi "Yong‘in-portlash xavfsizligi" ilmiy-amaliy elektron jurnal "Пожаро-взрыво безопасность"* научно-практический электронный журнал ISSN 2181-9327 № 1 (8), 2022, 188-195.
13. Шахобидинов, В. Э., & Разиков, Р. С. (2022). Особенности ликвидации последствий аварий на железнодорожном транспорте. *Oriental renaissance: Innovative, educational, natural and social sciences*, 2(8), 343-351.
14. Абдазимов Ш.Х., Алиев О.Т., Шахобидинов В.Э. «Организация и проведение аварийно-спасательных работ на железнодорожном транспорте» «СТАНКИН» ПРОИЗВОДСТВО. ТЕХНОЛОГИЯ. ЭКОЛОГИЯ. (ПРОТЭК‘22). Выпуск 23. 152-157 стр, г. Москва 27-29 сентября 2022 г.
15. UDK: 001.891.001.5 “Transportda resurs tejamkor texnologiyalar” mavzusidagi xorijiy olimlar ishtirokidagi xalqaro ilmiy – texnika anjumani ilmiy ishlanmalari (2022 yil 2-3 dekabr). ОРГАНИЗАЦИЯ И ПРОВЕДЕНИЕ АВАРИЙНО-СПАСАТЕЛЬНЫХ РАБОТ НА ЖЕЛЕЗНОДОРОЖНОМ ТРАНСПОРТЕ Абдазимов Шавкат Хакимович, Шахобидинов Вохиджон Эркинович, Ташкент “TDTU”, 2022 – 642-647 b.
16. UDK: 001.891.001.5 “Transportda resurs tejamkor texnologiyalar” mavzusidagi xorijiy olimlar ishtirokidagi xalqaro ilmiy – texnika anjumani ilmiy ishlanmalari (2022 yil 2-3 dekabr). “Ликвидация последствий аварий на железнодорожных путях и объектов чрезвычайных ситуации различного характера” Шахобидинов Вохиджон Эркинович Военной подготовки учебного центра Национального университета Узбекистана имени Мирза Улугбека Ташкент “TDTU”, 2022 – 648-658 b.
17. UDK: 001.891.001.5 “Transportda resurs tejamkor texnologiyalar” mavzusidagi xorijiy olimlar ishtirokidagi xalqaro ilmiy – texnika anjumani ilmiy ishlanmalari (2022 yil 2-3 dekabr). «Влияние чрезвычайных ситуации техногенного характера на железнодорожный транспорт при перевозке опасных грузов» Шахобидинов Вохиджон Эркинович, Абдазимов Шавкат Хакимович, Орипов Сохибжон Гайратжон угли, Ташкент “TDTU”, 2022 – 659-665 b.
18. Шахобидинов, В. Э. (2023). УСТРАНЕНИЕ ПОСЛЕДСТВИЙ АВАРИЙ НА ЖЕЛЕЗНОДОРОЖНЫХ ПУТЯХ И ОБЪЕКТАХ ЧРЕЗВЫЧАЙНЫХ СИТУАЦИЙ РАЗЛИЧНОГО ХАРАКТЕРА. *Oriental renaissance: Innovative, educational, natural and social sciences*, 3(2), 883-897.

19. Шахобидинов, В. Э. (2023). ДЕЙСТВИЯ ПРИ ОРГАНИЗАЦИИ РАБОТ ПО ЛИКВИДАЦИИ ПОСЛЕДСТВИЙ ЧРЕЗВЫЧАЙНЫХ СИТУАЦИЙ НА ТРАНСПОРТЕ. *Oriental renaissance: Innovative, educational, natural and social sciences*, 3(4), 825-835.

20. Шахобидинов, В. Э., & Разиков, Р. С. (2023). ОСОБЕННОСТИ ПРОВЕДЕНИЯ АВАРИЙНО-СПАСАТЕЛЬНЫХ И ДРУГИХ НЕОТЛОЖНЫХ РАБОТ НА ЖЕЛЕЗНОДОРОЖНОМ ТРАНСПОРТЕ. *Oriental renaissance: Innovative, educational, natural and social sciences*, 3(9), 405-418.

UDK: 547.257.7:621.193

TARKIBIDA AZOT VA OLTINGUGURT BO'LGAN NS-1
MARKADAGI OLIGOMER QO'SHIMCHALARNI KORROZIYADAN
HIMOYALASH DARAJASINI TADQIQ ETISH

S.A. Berdiev,

A.T.Djalilov

Toshkent kimyo texnologiya ilmiy-tadqiqot instituti

ANNOTATSIYA

Maqolada tarkibida azot va oltingugurt bo'lgan NS-1 markadagi oligomer qo'shimchalarni korroziyadan himoyalash darajasini tadqiq etildi. Tadqiqotlar natijasida korroziya uchun sarflangan dunyo miqyosidagi xarajatlari har bir iqtisodiy mintaqaga uchun aniqlandi hamda neft mahsulotlarida korroziyadan himoyalash samaradorligi I-20A mineral moyining qovushqoq oquvchanligini 20°C haroratdagi VZ-4 qovushqoq oquvchanligi 21-23,7 (s), va past haroratlardagi xususiyatlarga ta'siri 21-22°C haroratni hamda korroziya darajasi barqaror ekanligi aniqlandi.

***Kalit so'zlar:** organik oligomer, qovushqoqligi, korroziya darajasi, qovushqoq oquvchanligi, ingibitor, neft va gaz mahsulotlari.*

ABSTRACT

In the article, the level of corrosion protection of NS-1 brand oligomer additives containing nitrogen and sulfur was studied. As a result of the research, the global cost of corrosion was determined for each economic region and the effectiveness of corrosion protection in petroleum products: the viscosity of I-20A mineral oil at 20°C, the viscosity of VZ-4 at 21-23.7 (s), and the effect on properties at low temperatures. It was found that the temperature is 21-22°C and the level of corrosion is stable.

***Key words:** organic oligomer, viscosity, corrosion rate, viscous fluidity, inhibitor, oil and gas products.*

KIRISH

Neftgaz korxonalarida bo'ladigan ko'plab baxtsiz hodisalar va iqtisodiy zararlarning asosiy sabablaridan biri bu metallarning korroziyalanishi ekanligi o'rganilgan. Neft va gaz sanoatidagi uskunalarning ishdan chiqishi sabablari 1993 yilda o'tkazilgan so'rov natijalari o'rganilganda, Shimoliy dengizdagi neft va gaz uskunalari ta'mirlash uchun ishlab chiqarish platformalariga sarflangan barcha xarajatlarning 60% korroziya natijasida yuzaga kelgan [1; 2; 3]. Neft va gaz bo'yicha dunyodagi yetakchi kompaniyalarda o'tkazilgan 2003 yilgi so'rovda korroziyaga qarshi yillik xarajat 900 million dollarni tashkil etganini e'lon qilgan edi. 2006 yilda

o‘tkazilgan yana bir so‘rov shuni ko‘rsatdiki, AQSh neft va gaz sanoatidagi korroziyadan yillik qiymati 1,372 milliard dollargacha zarar ko‘rgan. Neft va gaz sanoatida korroziyaning global narxi energiyaga juda yuqori talab sababli yaqin kelajakda yanada oshishi kutilmoqda [4; 5; 6]. Ushbu tadqiqot natijalaridan shuni ko‘rishimiz mumkinki, neft va gaz uskunalarining ta‘mirlash va yangisiga almashtirishning asosiy sabablarning 60% miqdori korroziya natijasida kelib chiqishi hamda 25% vaqt o‘tishi bilan, 5% ishqalanish va sirpanish bilan, 10% miqdori boshqa omillarga bog‘liq bo‘lmoqda [7; 8; 9].

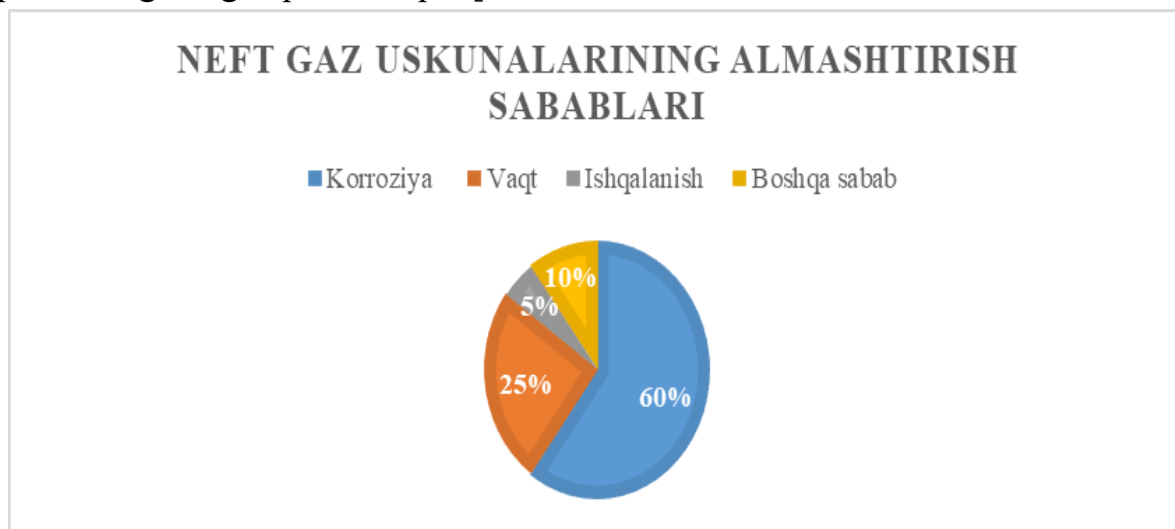

1.1-rasm. Neft va gaz uskunalarining ta‘mirlash va almashtirish sabablari

Shuningdek, NACE tadqiqot markazi tomonidan o‘tkazilgan so‘nggi tadqiqotga ko‘ra, korroziya tufayli atrof muhitga yuzaga keladigan umumiy iqtisodiy yo‘qotishlar 2,5 trillion AQSh dollarini tashkil etadi, bu esa dunyo YaIM ning 3,4% ga teng. Mavjud korroziyaga qarshi kurash usullaridan foydalangan holda, korroziya narxining 15% dan 35% gacha tejashga erishish mumkinligi taxmin qilinmoqda: ya‘ni global miqyosda har yili 375 dan 875 milliard AQSh dollargacha tejamkorlik olib keladi [10; 11; 12; 13].

Tadqiqotlar natijasida korroziya uchun sarflangan dunyo miqyosidagi xarajatlari har bir iqtisodiy mintaqalar kesimida aniqlangan (1-jadval) [14; 15; 16; 17].

Neft gaz sanoatidagi korroziyaga qarshi foydalaniladigan ingibitorlarning yillik global bahosi taxminan 1 372 milliard AQSh dollarini tashkil etadi [18; 19].

Ingibitorni kimyoviy qo‘shimcha sifatida ta‘riflash mumkin, bu korroziya muhitiga kiritilganda, maqsadli metall yuzasining korroziya muhitga o‘tishida korroziya tezligini sezilarli darajada pasaytirishga olib keladi [19; 20].

1-jadval

**Dunyo miqyosida metall konstruksiyalarini korroziyadan himoyalash
uchun amalga oshirilayotgan iqtisodiy xarajatlar**

Iqtisodiy tumanlar	Qishloq xo'jaligi korroziyaga sarflangan xarajatlar	Korroziyaning sanoat xarajatlari milliard dollar	Korroziyaga qarshi xizmatlar qiymati	Korroziyaning umumiy qiymati milliard dollar	Jami YaIM milliard dollar	Korroziyaning narxi % YaIM
AQSh	2.0	303.2	146	451.3	16720	2.7%
Hindiston	17.7	20.3	32.3	70.3	1670	4.2%
Yevropa mintaqasi	3.5	401	297	701.5	18331	3.8%
Arab dunyosi	13.3	34.2	92.6	140.1	2789	5%
Xitoy	56.2	192.5	146.2	394.9	9330	4.2%
Rossiya	5.4	37.2	41.9	84.5	2113	4%
Yaponiya	0.6	45.9	5.1	51.6	5002	1%
Makau	1.5	29.9	27.3	58.6	2302	2.5%
Dunyo qolgan qismi	52.4	382.5	117.6	552.5	16057	3.4%
Umumiy	152.7	1446.7	906	2505.4	74314	3.4%

Taklif etilayotgan natriy tetrasulfid va melamin-sianur addukti asosida tarkibida azot va oltingugurt bo'lgan NS-1 markadagi organik oligomerlarni 1 soat davomida 70-80°S haroratda aralashtirish orqali oligomer xususiyatga ega bo'lgan qo'shimchalar olindi va ularni neft moylaridagi eritmaları korroziyadan himoyalash darajasi o'rganildi.

NS-1 markadagi korroziya ingibitori oksidlanishga barqarorligi, korroziyadan himoya qilish samaradorligi o'rganildi. Tadqiqot olib borilayotgan moyning harorat ta'sirida oksidlanishga barqarorligi va korroziyaga qarshi xususiyatlariga salbiy ta'sir ko'rsatmasligi tahlil qilindi. NS-1 markadagi korroziya ingibitorini sanoat moylarida eritilishi uning statik va dinamik sharoitlarda samaradorlik qobiliyatini sezilarli darajada oshirishi aniqlandi.

Tarkibida azot va oltingugurt bo'lgan NS-1 markadagi organik moylarda eriydigan qo'shimchalar konsentratsiyasi mineral moyning qovushqoq oquvchanligi va qattiqlashish harorati bilan bog'liq xususiyatlariga ta'sirini o'rganish natijasida NS-1 markadagi korroziya ingibitorining miqdorini oshishi moyning qovushqoq oquvchanligini pasayishiga olib keldi. Hamda qattiqlashish haroratiga sezilarli ta'sir etmaganligi tajribalar orqali aniqlandi (2-jadval).

2-jadval

NS-1 markadagi korroziya ingibitorni I-20A mineral moyining qovushqoq oquvchanligi va past haroratlardagi xususiyatlarga ta'siri

I-20A moyidagi NS-1 markadagi korroziya ingibitori, %	20 °C haroratdagi VZ-4 qovushqoq oquvchanligi (s),	Harorat, °C
I-20A moy	24,5	-22
I-20A : NS-1 (95/5)	23,7	-22
I-20A : NS-1 (90/10)	22,3	-22
I-20A : NS-1 (85/15)	21,6	-21
I-20A : NS-1 (80/20)	21,2	-21

Tarkibida azot va oltingugurt bo'lgan NS-1 markadagi organik oligomerlar va uning moydagi eritmalarining harorat ta'sirida oksidlanish barqarorligi va korroziyaga qarshi agressivligini aniqlash uchun olib borilgan sinov tajribalar natijalari 3-jadvalda keltirilgan bo'lib, unda ko'rinib turibdiki, yuqori harorat ta'sirida oksidlanishga barqarorligi va korroziyaga qarshi xususiyatlarga ega ekanligi aniqlandi.

3-jadval

Tarkibida azot va oltingugurt bo'lgan NS-1 markadagi organik oligomerlarning mineral moyning harorat ta'sirida oksidlanish barqarorligi va korroziyaga ta'siri

I-20A moyidagi NS-1 markadagi korroziya ingibitori, %	Cho'kma	Eritma rangi	Korroziya darajasi
I-20A moy (100)	-		metall yuzasida qorayish bor
I-20A : NS-1 (95/5)	-		barqaror
I-20A : NS-1 (90/10)	-		barqaror
I-20A : NS-1 (85/15)	-	yorqin jigarrang	barqaror
I-20A : NS-1 (80/20)	-	to'q jigarrang	barqaror

XULOSA

Shunday qilib, taklif etilayotgan azot va oltingugurt saqlagan organik korroziya ingibitorlarini olishda salmoqli ilmiy izlanishlar olib borildi. Ushbu olingan yangi moddalarning asosiy qismi sanoatning turli sohalarida jumladan: sovutish tizimlarida, neft va gaz konlarining asbob-uskunalarining quvurlarini va burg'ulash quduqlarini korroziyadan himoya qilishda hamda organik birikmalar sintezida va boshqa ko'pgina sohalarda keng qo'llash taklif qilindi.

Taklif etilayotgan korroziya ingibitorlari neft mahsulotlarida korroziyadan himoyalaniş samaradorligi NS-1 markadagi korroziya ingibitori I-20A mineral moyining qovushqoq oquvchanligini 20°C haroratdagi VZ-4 qovushqoq oquvchanligi 21-23,7 (s), va past haroratlardagi xususiyatlarga ta'siri 21-22°C haroratni hamda korroziya darajasi barqaror ekanligi aniqlandi.

Shu munosabat bilan tarkibida azot va oltingugurt saqlagan ko'p funksiyali birikmalarni o'rganish va korroziya darajasini samarali oldini olishning qulay va yangi usullarini ishlab chiqish, maqbul reaksiya sharoitlarini o'rganish mavzu dolzarbligidan dalolat beradi.

FOYDALANILGAN ADABIYOTLAR (REFERENCES)

1. G. Koch, J. Varney, N. Thompson / International measures of prevention, application, and economics of corrosion technologies study, NACE Int. 216 / 2016, p.5.
2. T.E. Perez, Corrosion in the oil and gas industry: an increasing challenge for materials, JOM 65 (2013) 1033–1042.
3. M.A. Quraishi, D.S. Chauhan, Heterocyclic Organic Corrosion Inhibitors: Principles and Applications, Elsevier Inc, Amsterdam, 2020, p.2.
4. Тронова Э./Дисс. Амиды и соли алифатических кислот - ингибиторы коррозии черных и цветных металлов в углеводородных и водных средах/2016, 5-9 с.
5. Brycki B. E. et al. Organic corrosion inhibitors //Corrosion inhibitors, principles and recent applications. – 2018. – Т. 3. – С. 12-13.
6. Abass A. Olajire./ Corrosion inhibition of offshore oil and gas production facilities using organic compound inhibitors - A review/ Journal of Molecular Liquids 2017-2 b.
7. P.C. Okafor, C.B. Liu, Solid State Electrochem. 14 (2010) p 1367–1376.
8. N. Muktiarti, I. Ditama and B. Soegijono / Characterization of imidazoline derivates synthesized from soybean oil fatty acids as corrosion inhibitors on mild steel/ AIP Conference Proceedings 2242, 020023 (2020) 3 b.
9. M. Askari, M. Aliofkhazraei / Downhole corrosion inhibitors for oil and gas production – a review/ Applied Surface Science Advances 2021, 6 p.
10. Ингибиторы коррозии. Том 1. Основы теории и практики применения / Д.Л. Рахманкулов [и др.]. - Уфа : Реактив, 1997. - 296 с.
11. Ангал, Р. Коррозия и защита от коррозии / Р. Ангал. - Долгопрудный : Интеллект, 2013. - 344 с.
12. Хайдерсбах, Р. Защита от коррозии и металловедение оборудования для добычи нефти и газа / Р. Хайдерсбах, пер. с англ. под ред. Ф.М. Хуторянского. -

СПб. : Профессия, 2015. - 480 с.

13. M.A. Kelland, Production Chemicals for the Oil and Gas Industry, Second edition CRC Press, 2014. p 2.

14. M. Kharshan, A. Furman, Incorporating Vapour Corrosion Inhibitors (VCI) in Oil/ Gas Pipelines, NACE, Paper No. 236, 2000.

15. T. Go, Use of alkylene polyamines in distillation columns to control corrosion, US3819328 A, <http://www.google.com/patents/US3819328> 1974, Accessed date: 30 December 2016. P 2.

16. M.G. Noack, Mater. Perform. 21 (3) (1982) 26–28.

17. J. Takahashi, H. Kempen, T. Satou, Y. Shimura, A New Patented Oxygen Scavenger to Replace Hydrazine in Boiler Water Treatment Applications, IWC, Conference Paper 3, 2006.

18. A.S. Yaro, A.A. Khadom, R.K. Wael, Alexandria Eng. J. 52 (1) (2013) p 129–135.

19. Некрасов, Ю.Г. Смазочные материалы для двигателей внутреннего сгорания / Ю.Г. Некрасов, А.Л. Новоселов. – Барнаул: Изд-во АлтГТУ, 2006. – 169 с.

20. Цыганков, Д.В. Изучение окиси пропилена в качестве добавки к моторному топливу / Д.В. Цыганков, А.М. Мирошников, И.Б. Текутьев // Вестник КузГТУ. - 2013. - №3. - С. 114-116.

ОПТИЧЕСКИЕ СВОЙСТВА ИЗВЛЕЧЕНИЙ ИЗ БОЯРЫШНИКА

Куйлиева М.

Ассистент кафедры фармакогнозии и фармацевтической технологии

Абдуназарова Д.А.

Учитель Каттакурганского медицинского техникума имени

Абу Али ибн Сины

АННОТАЦИЯ

Фитопрепараты боярышника (*Crataegus Tourn. ex. L., сем. Rosaceae*) усиливают сокращения миокарда, уменьшая его возбудимость [1], повышают чувствительность сердечной мышцы к действию сердечных гликозидов, устраняют дискомфорт в области сердца, применяются в комплексной сердечной терапии в виде настоек плодов и цветков в основном боярышников кроваво-красного (*C. sanguinea Poll.*) и колючего (*C. laevigata (Poir.) DC*). В Приморье произрастают боярышники нескольких видов. Широко распространен как дикорос и в культуре боярышник перистонадрезанный (*C. pinnatifida Bunge*), препараты которого, по некоторым данным, хотя и вызывают сходные кардиотонические эффекты, но в официальной медицине не используются. Его состав и оптические свойства изучены мало, что обычно восполняется абсорбционной спектрофотометрией.

Ключевые слова. Оптика, боярышник, кардиотоник, спектрофотометрия, препараты, лечение.

ABSTRACT

Phytopreparaty boyaryshnika (Crataegus Tourn. ex. L., sem. Rosaceae) increase myocardial contraction, decrease ego excitability [1], increase the sensitivity of the heart muscle to the action of cardiac glycosides, eliminate discomfort in the heart region, use in complex cardiac therapy in the form of nastoek fruits i tsvetkov v osnovnom boyaryshnikov krovavo-krasnogo (C. sanguinea Poll.) i kolyuchego (C. laevigata (Poir.) DC). In Primore proizrastayut boyarishniki neskolkikh vidov. Shiroko rasprostranen kak dikoros i v kulture boyaryshnik peristonadrezannyu (C. pinnatifida Bunge), preparations kotorogo, po nekotorym dannym, khotya i vzyvayut skhodnye cardiotonicheskie efekty, no v ofitsialnoy meditsine ne ispolzuyutsya. Ego composition and optical properties are studied little, which is usually obtained by absorption spectrophotometry.

Key words. Optics, boyaryshnik, cardiotonic, spectrophotometry, preparation, medicine.

ВВЕДЕНИЕ

Использовали приготовленные согласно фармакопее извлечения из оболочек, мякоти, цельных плодов и цветков боярышника перистонадрезанного, а для сравнения – кроваво-красного и Максимовича (*C. maximowiczii* Scheid.). Абсорбционные спектры (АС) регистрировали спектрофотометром UV-2501PC (Shimadzu, Япония) в диапазоне 230–650 нм с шагом 1 нм. Каротины определяли стандартным способом, для обработки СП, определения антоцианов, их устойчивости применяли описанные ранее методы. Для оценки ЧПС как тестов качества использовали настойку на 70% этаноле (стандарт), водный настой и настойку на 40% этаноле цельных плодов боярышника перистонадрезанного, приготовленные по требованиям фармакопеи. Сравнение фитопрепаратов боярышника аптечной сети проводили на продукции фармацевтических предприятий «Марбиофарм» (г. Йошкар-ола), «Синтез» (г. Курган) и «Флора Кавказа» (ст. Преградная), применяющих для настоек боярышник кроваво-красный. СП извлечений сравнивали по 17 числовым показателям. Поскольку сырьем других производителей, например, Хабаровской фармацевтической фабрики, служат боярышники даурский (*C. dahurica* Koente ex Schneid.), колючий или другие, то сопоставлять ЧПС производимых ими настоек нецелесообразно.

Результаты. 1 Из двух исследованных видов боярышника наиболее близок к фармакопейному кроваво-красному по спектральным характеристикам экстрактов из цветков и плодов боярышник перистонадрезанный. Количества каротиноидов, выявленные в плодах указанных растений, совпадают, что не противоречит литературным данным, а по содержанию и устойчивости антоцианов перистонадрезанный боярышник превосходит кроваво-красный. Последнее имеет немаловажное значение для производства, поскольку устойчивые антоцианы меньше подвержены деградации в технологических процессах, например, при сушке сырья. При сопоставлении ЧПС настоек производства ОАО «Флора Кавказа» (условно принято как «стандарт») и «Синтез» (табл. 2), выявлено, что статистически значимое различие имеют экстинкции левых точек перегиба, минимумов, а также значения производной во 2-й правой точке перегиба, $Z(-)=3$, остальные 14 показателей совпадают, соответственно $Z(+)=14$. Сопоставление ЧПС настоек производства ОАО «Флора Кавказа» и «Марбиофарм» показало, что статистически значимые различия имеют экстинкции левых точек перегиба, ступенек, минимумов, а также значения производных в левых точках перегиба, т. е. $Z(-)=4$, остальные показатели статистически совпадают: $Z(+)=13$.

Для оценки ЧПС как тестов качества использовали настойку на 70% этаноле (стандарт), водный настой и настойку на 40% этаноле цельных плодов боярышника перистонадрезанного, приготовленные по требованиям фармакопеи [11]. Сравнение фитопрепаратов боярышника аптечной сети проводили на продукции фармацевтических предприятий «Марбиофарм» (г. Йошкар-ола), «Синтез» (г. Курган) и «Флора Кавказа» (ст. Преградная), применяющих для настоек боярышник кроваво-красный. СП извлечений сравнивали по 17 числовым показателям (табл. 1 и 2). Поскольку сырьем других производителей, например, Хабаровской фармацевтической фабрики, служат боярышники даурский (*S. dahurica* Koente ex Schneid.), колючий или другие, то сопоставлять ЧПС производимых ими настоек нецелесообразно. В каждое определение включали по 6–8 независимых проб, полученные данные обрабатывали статистически методом малой выборки [14]. Сопоставление ЧПС разных извлечений проводили с помощью непараметрического *Z*-критерия знаков в несколько модифицированном виде: при равенстве значений сравниваемых пар адекватных ЧПС присваивали *Z*-критерию значение «0», и эти пары исключали из дальнейшего анализа, при достоверных ($p < 0,05$) различиях присваивали «-» или «+», соответственно. Затем подсчитывали количество «-» или «+» и общепринятым способом [15] определяли состоятельность нулевой гипотезы при уровне значимости $\alpha = 0,05$.

При сопоставлении СП «стандартного» экстракта и водного настоя получены равные длины волн для максимумов, аналогично и для минимумов (табл. 1), *Z*-критерию каждого этих двух ЧПС присвоено значение «ноль», и они из дальнейшего анализа исключены. Среди оставшихся 15 показателей только длины волн 2-й точки перегиба сравниваемых СП совпадают ($p > 0,05$), соответственно $Z(+)=1$. Остальные 14 показателей имеют статистически значимое различие. При сопоставлении ЧПС «стандарта» и настойки в 40% этаноле оказались равными длины волн левых точек перегиба.

Вывод. Таким образом, при сравнении СП извлечений, приготовленных в стандартных и в отличающихся искусственно измененных условиях, полученные значения *Z*-критериев указывают на несостоятельность нулевой гипотезы и достоверное различие соответствующих ЧПС тех и других извлечений. Напротив, для СП настоек, приготовленных в определенных условиях промышленного производства, значения *Z*-критериев дают основания для принятия нулевой гипотезы, т.е. различие ЧПС для СП настоек недостоверно. Итак, использованные для сравнений ЧПС указывают на отклонение СП извлечений от стандарта или на совпадение с ним.

ЛИТЕРАТУРА (REFERENCES)

1. Гуревич Михаил Александрович, Гаврилин Алексей Александрович Сердечные гликозиды в современной клинической практике // Альманах клинической медицины. 2014. №35. URL: <https://cyberleninka.ru/article/n/serdechnye-glikozidy-v-sovremennoy-klinicheskoy-praktike> (дата обращения: 12.09.2023).
2. Gheorghide M, Patel K, Filippatos G, Anker SD, van Veldhuisen DJ, Cleland JG, Metra M, Aban IB, Greene SJ, Adams KF, McMurray JJ, Ahmed A. Effect of oral digoxin in high-risk heart failure patients: a pre-specified subgroup analysis of the DIG trial. *Eur J Heart Fail.* 2013;15(5):551–9.
3. Усманова, М., Эрназарова, М., Куйлиева, М., & Хасанова, Г. (2021). Дорихона фаолиятини ташкил этиш, дорилар саклаш чора тадбирлари. *Экономика и социум*,(11), 90(6).
4. O.J.Meliqulov, N.D.Kodirov, & E.S.Baymuradov (2022). 4–XLOR-5,6-DIMETILTENO[2,3-D]PIRIMIDINNING TO'YINGAN GETEROSIKLIK BIRIKMALAR BILAN REAKSIYASI. *Ta'lim fidoyilari*, 18 (5), 285-288.
Кодиров, Н. Д., Баймуратов, Э. С., & Нажмитдинов, Х. Б. (2022). ПОЛУЧЕНИЕ, ИССЛЕДОВАНИЕ И МЕХАНИЗМ ДЕЙСТВИЕ БИОЛОГИЧЕСКИХ АКТИВНЫХ ВЕЩЕСТВ. *ББК 30.16 Б 63, 3, 57.*
5. Нажмитдинов, Х. Б. (2023). ИСПОЛЬЗОВАНИЕ АМАРАНТА В МЕДИЦИНЕ, КАК СРЕДСТВА ЛЕЧЕНИЯ ЗАБОЛЕВАНИЙ. *Вестник науки*, 3(6 (63)), 1227-1231.
6. Нажмитдинов, Х. Б. (2023). ТРИТЕРПЕНОВЫЕ САПОНИНЫ: ИСПОЛЬЗОВАНИЕ В МЕДИЦИНЕ И В ФАРМАЦИИ. *Вестник науки*, 3(6 (63)), 1237-1241.
7. Нажмитдинов, Х. Б. (2023). ЛЕЧЕНИЕ РЕВМАТОИДНОГО АРТРИТА С ПОМОЩЬЮ НАРОДНОЙ МЕДИЦИНЫ. *Вестник науки*, 3(6 (63)), 1232-1236.
8. Qodirov, N. D., Qo'Yliyeva, M. U., & Boymurodov, E. S. (2021). DORILAR NAQIDA TUSHUNCHA, FARMAKALOGIK XOSSALARI, SAQLASH UCHUN SHAROIT YARATISH USULLARI. *Oriental renaissance: Innovative, educational, natural and social sciences*, 1(8), 580-586.
9. Боймуратов, Э. С., & Койлиева, М. У. (2022). Фитотерапия при лечении сахарного диабета. *Oriental renaissance: Innovative, educational, natural and social sciences*, 2(Special Issue 4-2).

O‘QISH SAVODXONLIGINI OSHIRISH USULLARI VA ADABIY ATAMALAR TAHLILI

(Erkin Vohidovning adabiy-estetik qarashlari misolida)

Mirsanova Moxira Xusniddin qizi

O‘zbekiston-Finlandiya pedagogika instituti assistenti

Tel: +998 99 525 68 63

moxiramirsanova@gmail.com

ANNOTATSIYA

Ushbu maqolada o‘quvchilarning o‘qish savodxonligini oshirish, o‘quvchilarda o‘qish jarayonida ko‘p uchraydigan xatolarni bartaraf etish, shuningdek, Erkin Vohidovning adabiy-tanqidiy qarashlarini maktab darsliklaridagi adabiyotga oid atamalar bilan taqqoslash, o‘quvchilarga ta‘lim berishda adabiyotning o‘rni, mohiyati haqida so‘z yuritish kabi masalalar to‘g‘risida so‘z yuritiladi.

Kalit so‘zlar: estetik qarash, ijodkor, uslub, adabiy-estetik qarash.

АННОТАЦИЯ

Целью данной статьи является повышение читательской грамотности учащихся, устранение типичных ошибок в процессе чтения, а также сравнение литературно-критических взглядов Эркина Вахидова с терминами литературы в школьных учебниках, ознакомление учащихся с важностью литература в образовании. Говорят о таких вопросах, как говорят о месте и сути.

Ключевые слова: эстетический взгляд, творец, стиль, литературно-эстетический взгляд.

ABSTRACT

This article aims to improve the reading literacy of students, to eliminate common mistakes in the process of reading, as well as to compare the literary and critical views of Erkin Vahidov with the terms of literature in school textbooks, to teach students about the importance of literature in education. They talk about issues such as talking about the place and essence

Key words: aesthetic view, creator, style, literary-aesthetic view.

KIRISH

Bolalar tarbiyasi asosan ota-onalar va tarbiyachilar tomonidan shakllantirilib, yillar davomida ular ulg‘ayib voyaga yetgunicha muttasil olib boriladi. Bu narsa doimo bir xil e‘tibor bilan ota-ona nazoratida qaralsa, bola tarbiyali, odob-axloqli bo‘lib shakllanadi. Hali o‘qish, yozish, chizishni bilmaydigan maktabgacha ta‘lim yoshidagi bolalar dunyo sirlaridan bexabar bo‘lishadi. Shunga qaramay, bizni

qurshab turgan olamni tezroq bilib olishga uning sirlarni o'rganishga intiladilar. Unda oilada ota-onalar, bog'chalarda esa tarbiyachilar, maktabda esa o'qituvchilar yaqindan yordam beradilar, ya'ni ular badiiy asarlardan parchalar o'qishni, mazmun va mohiyatini tushunishni o'rganadilar. Badiiy kitoblarning rasmlarini rang-barang harflarini o'qib o'rganishga muvaffaq bo'ladilar. Ulg'ayib ketayotgan yosh avlodni komil insonlar qilib tarbiyalashda kattalar adabiyotining ajralmas bir bo'lagi bo'lgan bolalar adabiyotining ham ahamiyati katta. Bolalar adabiyoti o'z oldiga kelajak avlodni jismonan baquvvat, ruhan pok, fikran sog'lom, iymon-e'tiqodi butun, ma'naviyati yuksak, mard va jasur, vatanparvar avlodni tarbiyalashdek katta va murakkab vazifani qo'yganligi bilan ajralib turadi.

Adabiyot bevosita ham, bilvosita ham insonni tarbiyalaydi. Tarbiya borasida adabiyotga teng keladigani yo'q. Chunki oddiy tarbiyaviy ahamiyatga ega voqeani so'zlab berib nasihat qilsangiz ham bu adabiyotdir, chunki adabiyot shu kabi voqeliklarning sayqallanib qog'ozga ko'chishidir. Taniqli shoirimiz Erkin Vohidov ijodi va adabiy-estetik qarashlari tahlili orqali ham fikrlarimizni yanada to'ldiramiz.

Kadrlar tayyorlash milliy darsturda, «Ta'lim to'g'risidagi» qabul qilingan Qonunda ham xuddi ana shu masala ko'ndalang qilib qo'yilgan. Zotan xalqning bir bo'lagi sanalgan bu yosh avlod qisqa vaqt ichida voyaga yetib ulg'ayadi. Shuning uchun ham bu avlodga alohida e'tibor bilan qarash lozim. Bolalar uchun yoziladigan har qanday badiiy asar ularning yosh xususiyatlariga, saviyalariga mos bo'lishi, ular qalbida chuqur o'y-fikrlar uyg'otishi, yorqin obrazlar va yuksak g'oyalarga boy bo'lishi, ularni ulkan va porloq ishlarga ilhomlantirishi zarur.

MUHOKAMA VA NATIJALAR

Boshlang'ich sinf o'qish darsliklarida yuzdan ortiq shoirlarning ko'plab xilma-xil mavzulardagi she'rlari berilgan. Biz O'zbekiston xalq shoiri Erkin Vohidov ijodiga ham alohida to'xtalishni maqsad qildik. Ijodkor she'rlarini boshlang'ich sinf o'quvchilari qay darajada o'zlashtira oladi? Qaysi jihatlariga etibor berish lozim? Kabi savollarga javob qidirishga ham urinib ko'ramiz. Erkin Vohidov ijodi nihoyatda barkamol ijod namunalari hisoblanadi. Ularning ichida bolalar uchun mo'ljallanganlari ham bisyor.

Taniqli shoirimiz Erkin Vohidovning adabiyot haqidagi mulohazalari bilan o'rtoqlashib, fikrlarimizni davom ettirsak: "Adabiyot sohasiga kirgan har qanday odamda shaxsiy manfaatdan ko'ra ijtimoiy manfaat kuchliroq bo'lishi lozim. U har qanday hujumlarga, ginalarga, ta'na toshlariga bardosh bergan holda, yuragidagi o'ylarni baralla aytish darkor"! Sehr darajasidagi yuksak san'at bo'lmagan joyda qolgan hammasi behuda kuchanish quruq gap. San'atning, adabiyotning, she'riyatning katta- kichikka talabi bitta. Qalblarni zabt etish! Zabt etilgan qalblarga

esa ezguluk urug‘ini sochish! Bizga mukofot o‘sha urug‘larning mingdan biri bergan hosilni ko‘rish, xolos”¹⁰⁰.

Darhaqiqat, badiiy adabiyotning o‘rni juda kuchli. Insonni ma’naviy kamol topishida ham, uning tafakkuri va dunyoqarashini shakllanishida ham, uning o‘rni beqiyos ekanligi qayd etiladi. Yosh avlodning tarbiyasi uchun, har taraflama barkamol bo‘lishi uchun yozilayotgan ijod namunalari mukammallikni talab etadi. Qalbni zabt etadigan ijod namunasi chin iste’dod sohiblari tomonidagina yaratiladi. Bunday namunalar millionlab qablarga ezgulik urug‘ini olib kirishga harakat qiladi. Albatta, ularning har biridan ulug‘ maqsadlar ko‘zlangan. Chunki she’r ham, avvalo, badiiy adabiyotdir.

She’r haqidagi mulohazalarga to‘xtalamiz, uning zamiridagi turli tahliliy yondoshuvlarni, qarashlarni kuzatamiz. Shu o‘rinda Erkin Vohidov “Mendan she’riyat nima deb so‘rashsa, she’riyat – go‘zal fikrning go‘zal ifodasi”¹⁰¹ - deb javob bergan bo‘lar edim, deydi. “Go‘zal fikrning – go‘zal ifodasi” bu ta’rif shuni ko‘rsatadiki, ijodkorga ilhom bergan fikr, avvalo, go‘zal bo‘lmog‘i kerak, buning uchun ijodkorning qalbi, shaxsiyati go‘zal bo‘lsagina bu ishlarni yuzaga chiqish imkoni kengayadi. Shunda go‘zal satrlar yuzaga keladi. She’riyat inson qalbidagi nozik torlarni shunday mayinlik bilan chertadiki, qalb to‘lqinlanib ketadi, agar u yaxshi yozilgan she’r bo‘lsa, kitobxon qalbini larzaga soladi, uning tushunchalarini boyitadi, didini o‘stiradi. Bolalarga o‘sha go‘zal fikrlar singdirilgan, go‘zal qoliqlar bilan boyitilgan satrlarni o‘rgatish, o‘rgatganda ham onson va tez o‘rgatish, she’r yod oldirish ko‘nikmalari va usullarini o‘rgatish lozim.

2023-yilda chop ettirilgan yangi darslikning 3-sinf o‘quvchilari uchun mo‘ljallangan O‘qish Savodxonligi kitobida she’rga berilgan ta’rifni keltirsak:

“She’r (arabcha: shuur – sezgi) – fikrning his-tuyg‘uga qorishliq ifodasi sifatida vujudga kelgan, hayajonli she’riy nutq bilan ifoda etilgan, ma’lum ichki ohangga ega badiiy asar. “She’r” atamasi o‘rniga ba’zan “nazim” so‘zi ham qo‘llaniladi. She’rning eng kichik ko‘rinishi mumtoz adabiyotda 1 baytdangina iborat bo‘lib, “fard”; o‘zbek folklorida esa 4 qatorni tashkil etib, “to‘rtlik” deb ataladi”¹⁰²

Etiborimizni ikki ta’rifni tahliliga qaratsak, avvalo birinchi ta’rifda shoirona yondoshuv mavjud. Shoir o‘zining go‘zal his-tuyg‘ulari singdirilgan she’rlaridan xulosa qilgan holda “go‘zal fikrning – go‘zal ifodasi” deya ta’rif bergan. Maktab darsligidan keltirilgan ta’rifda esa adabiyot nazariyalarida keltirilgan she’rning ilmiy

¹⁰⁰ Vohidov E. Shoiru, she’ru shuur. Adabiy o‘ylar. – Toshkent, 1987. 39-bet.

¹⁰¹ Vohidov E. Shoiru, she’ru shuur. Adabiy o‘ylar. – Toshkent, 1987. 29-b

¹⁰² Toirova M.E. O‘qish savodxonligi. Umumiy o‘rta ta’lim maktablarining 3-sinfi uchun darslik, I qism./ Toirova M.E. –Toshkent. “Novda Edutainment”, 2023. – 24 b

ta'rifi berilgan. Bolalarga ilmiy atamalarni o'rgatishda shunga o'xshash fikrlarni taqqoslagan holda o'rgatsak bu ham o'ziga xos jihat bo'lar edi.

Adabiyotni o'z mohiyatiga ko'ra jo'shqin daryoga qiyos qilsa bo'ladi. Daryo suvlaridan dalalar, dov-daraxtlar gullab-yashnasa, adabiyot inson qalbiga ezgulik urug'ini sepadi, uni hayotda to'g'ri yashashga, ulug' maqsadlar yo'lida kurashishga o'rgatadi. Ezgulik urug'i unib chiqqan qalblardan ezgulik hosilini terish bu bolalarga ta'lim-tarbiya berib uning kelajakda ko'rsatadigan natijasidir. Daryo irmoqlardan vujudga keladi. Adabiyotimiz irmoqlari esa adiblarimiz yaratgan asarlardan iborat. Daryolarning sersuvligi, hayqirib oqishi irmoqlar suviga bog'liq bo'lgani singari, adabiyotning jo'shqinligi, kurashchanligi – hayotda tutgan o'rni undagi asarlarning sifatiga qarab belgilanadi. Shunga ko'ra adabiyot ta'limi o'z oldiga bir qator maqsadlarni qo'yadi. Umumiy o'rta ta'lim maktablaridagi adabiy ta'lim asosan sof ilmiy maqsadlarni emas, balki ma'naviy-axloqiy yo'nalishlar ustuvorligini ko'zda tutadi.

Boshlang'ich sinflarda o'quvchilarni o'qishning bir necha turlari ya'ni, ongli, tez, to'g'ri va ifodali o'qishga o'rgatib boriladi. O'qituvchi ongli tez, to'g'ri, ifodali o'qishga o'rganishda ulgurmayotgan o'quvchilar bilan qanday ishlar olib borish kerak? To'g'ri o'qish - tushinarli qilib xatosiz o'qishdir. Ma'lumki ayrim o'quvchilar ko'pincha ba'zi harflarni tushurib, bog'inlar, so'zlarning o'rnini o'zgartirib o'qiydilar. Bunday xatolarga yo'l qo'ymasliklari uchun qiynalib o'qiydigan o'quvchilarga katta hajmdagi matnlarni qismlarga bo'lib o'qishni tavsiya qilish anchagina yengillik yaratadi. To'g'ri o'qishga o'rgatish uchun quyidagi ishlarni amalga oshirish lozim:

-dastlab 3-4 bo'g'inli so'zlarni o'qish , 5-6 bo'g'inli so'zlarni esa bo'g'inlarga bo'lgan holda o'qishdir;

-tanish matnlarni o'qitishda o'qish surati biroz oshirilgan bo'ladi. Shunday qilinganda bolalar notanish matnlarni ham tutilmay o'qish malakasiga ega bo'ladilar;

-to'g'ri o'qishni bo'sh o'zlashtiruvchi o'quvchilar o'zlashtirishi uchun tovush, bo'g'in va so'zlarni to'g'ri, aniq, sof talaffuz etish katta ahamiyat kasb etadi. Masalan, talaffuzda **p** yozuvda esa **b** yoziladigan so'zlarni to'g'ri o'qishga o'rgatish (oftob,serob); **r** tovushini **l**, **y** deb (bayroq,-bayloq,o'rtoq-o'ytoq) talaffuz etishlarining oldini olish uchun bunday so'zlar yo'zilgan ko'rgazmalardan foydalanish maqsadga muvofiqdir.

O'qish tezligini oshirish ancha murakkab jarayonlarini o'z ichiga oladi. Bola tez o'qiyman deb shoshiladi, natijada xatolarga yo'l qo'yadi. Bunday vaziyatda o'qituvchi tomonidan o'quvchilarga shoshmasdan o'qish ko'nikmasi o'rgatilishi lozim. O'qituvchi bo'sh o'zlashtiruvchi o'quvchilarda yaxshi kayfiyat uyg'ota olishi,

sinfda yaxshi muhit yaratishi, har bir bolada “To‘g‘ri va ravon o‘qiy olaman” degan ishonchni uy g‘otishi lozim. Bundan ko‘rinadiki ustozlarimizdan kuchli psixolok bo‘lish ham talab etiladi. Bola psixikasini yaxshi tushungan ustozlarimiz bisyor albatta.

Ongli o‘qish jaroyonida o‘qilayotgan matnni tushunib, asosiy maqsadni uqib, asardagi ayrim o‘z va ko‘chma ma‘noli so‘zlarni izohlash, bunday so‘zlar ishtirokida gaplar tuzish, tuzilgan gaplarni mazmun tomondan jamlab, kichik hikoya hosil qilish, matnning tugallangan qismidagi asosiy fikrni topish mashqlarini tez-tez o‘tkazish, matndagi tabiat tasvirini, insonlarning yaxshi-yomon odatlarini misollar yordamida, asardagi voqealarga bog‘lab gapirib berish maqsadga muvofiq. Qaysi ishlar yaxshi va ularga ergashish mumkin, qaysilari yomon, ulardan nafratlanish kerakligini izohlab berishni o‘quvchilarga topsjiriq tariqasida tavsiya etish mumkin. O‘quvhilar to‘g‘ri, ongli, tez o‘qishni egallagan taqdirdagina ifodali o‘qiy oladilar. Ifodali o‘qishga o‘rgatish, o‘qishga o‘rgatish bilan bir paytda amalga oshiriladi. Ifodali o‘qishga ulgurmayotgan o‘quvchilarga kichik misrali she‘rlardan yod olishga topshiriq berish, kichik misradagi she‘rdagi ohangga, tinish belgilariga alohida e‘tibor bilan yod olish aytiladi. Bundan tashqari bo‘sh o‘zlashtiruvchi o‘quvchilarni mustaqil ishlashga o‘rgatish yaxshi samara beradi. Mustaqil faoliyat insonni ziyrak va hozirjavob qiladi. Bu faoliyat kichik yoshdagi maktab o‘quvchilarida uyg‘un holda rivojlanishi kerak. Buning uchun, avvalo, o‘quvchilarni mustaqil faoliyatga ruhan tayorlash, ularda biror ishni qila olishga va shu ishni sifatli qilib bajarishga ishonch hosil qilish lozim.

XULOSA

Xulosa qilib aytganda, bo‘sh o‘zlashtiruvchi o‘quvchilar bilan ishlash ancha murakkab jarayon. O‘qituvchining pedagogik mahorati zamonaviy dars o‘tish usullaridan foydalanishi bo‘sh o‘zlashtiruvchi o‘quvchi bilan yakka tartibda ish olib borishi natijasida uning oldini olishga imkon yaratadi. Jahon – keng Dunyoda mamlakat kop, lekin bu olamda betakror ona yurtimiz O‘zbekistonimiz yakka-yu yagona. O‘zbekistonning kelajakdagi ravnaqi bugungi yosh avlodning to‘laqonli ta‘lim va tarbiyasiga ko‘p jihatdan bog‘liqdir. Ana shularni kelajagimiz poydevori bo‘lmish boshlang‘ich sinf o‘quvchilari diliga jo etib hayotlari mazmuniga aylantirishimiz ona Vatanga muhabbat ruhida tarbiyalashimiz lozim.

ADABIYOTLAR RO‘YXATI (REFERENCES)

1. Toirova M.E. O‘qish savodxonligi. Umumiy o‘rta ta‘lim maktablarining 3-sinfi uchun darslik, I qism. / Toirova M.E. –Toshkent. “Novda Edutainment”, 2023. – 80 b
2. Vohidov E. Shoiru, she‘ru shuur. Adabiy o‘ylar. – Toshkent, 1987.

3. Umumiy o'rta ta'limning davlat standartlari va o'quv dasturi // O'zbekiston Respublikasi Xalq ta'limi vazirligining Axborotnomasi, 7-maxsus son. Toshkent. «Sharq», 1999.
4. Boshlang'ich ta'lim bo'yicha Yangi tahrirdagi davlat ta'lim standarti // «Boshlang'ich ta'lim». Jurnal. Toshkent, 2005. - №5.5,6.
5. Boshlang'ich ta'lim bo'yicha Yangi tahrirdagi o'quv dasturi // «Boshlang'ich ta'lim». Jurnal. Toshkent, 2005. - № 5.
6. Mirziyoyev Sh. Erkin va farovon, demokratik O'zbekiston davlatini birgalikda barpo etamiz. –Toshkent: O'zbekiston. 2016. 56-b.
7. Воҳидов Э. Эрк саодати. Тўла асарлар тўплами. VI жилд. –Ташкент, 2018. – 360 б.

IQBOL MIRZONING “BONU” ROMANIDA O’ZBEK AYOLINING SABR-BARDOSHI VA ICHKI KECHINMALARI TAHLILI

Asila Xaydaraliyeva Dilmurod qizi

Mirzo Ulug’bek nomidagi O’zbekiston Milliy universiteti

Xorijiy filologiya fakulteti

ANNOTATSIYA

Ushbu maqolada Iqbol Mirzo qalamiga mansub “Bonu” romani qahramoni Bonuning yaqinlaridan ko’rgan xiyonati, razillik, ikkiyuzlamachilik, insofsizliklarga qanday javob qaytargani; mustahkam iymoni, or-nomusi, iffati yo’lida kechirgan qiyinchiliklari, ichki kechinmalari tasvirlangan.

***Kalit so’zlar:** maktub, retrospektiv syujet, erka ma’suma, Choliqushi, qiz tarbiyasi, “oq pes”, haqiqatgo’ylik, bolaning begonasi, favqulodda matonat, sms, Olmos, e’tiqod, saraton, o’zbek ayoli, bobo meros, favqulodda matonat, o’lim changali, baxtli kunlar eshigi*

ABSTRACT

This article describes how Bonu, the hero of the novel "Bonu" written by Iqbal Mirza, responded to the betrayal, malice, hypocrisy, and dishonesty he saw from his loved ones. The difficulties and internal experiences he endured in the path of strong faith, honor, and chastity are described.

***Key words:** letter, retrospective plot, Cholikushi, education of the girls, “oq pes”, truthfulness, prodigal child, perseverance, death, door to happy days*

KIRISH

O’zbek adabiyotida ayollarga bag’ishlab yozilgan asarlar talaygina. Bu mavzuda qalam tebratmagan ijodkor bo’lmasa kerak. Ayniqsa, ayollarning ichki kechinmalarini ifodalash, tasvirlash qiyin masaladir. Buni faqat mahoratli yozuvchi-shoirlargina uddalay oladilar. Chunki ayol zoti tabiatan murakkab yaratilgan shaxs. Uning xohish-istakalarini, tuyg’ularini payqay olish har doim ham oson kechmaydi. Lekin Iqbol Mirzo bu vazifani maromida ado eta oldi. Avvalo, uning she’riyatiga nazar tashlasak, sermahsul ijodkor ekanligiga amin bo’lamiz. Lekin u nasrda ham barakali ijod qilib ulgurdi. 2014-2017-yillarda shoir bilan bir xonada ish faoliyatini yuritgan publitsist, shoira Munira Ramazonova : “Iqbol aka tinib tinchimas odam edi. Hayotda ham, ijodda ham hech bir mavzuni chetda qoldirgan emas. Uning davra suhbatlarida, yosh ijodkorlar bilan uchrashuv jarayonlarida ko’p bo’lganman. Harakatchan, ilmga tashna ijodkor yoshlarni yaxshi ko’rar, erinmay ularga “O’tgan kunlar”, “Kecha va Kunduz” asarlaridan savollar berib sinardi”. Asarlardagi eng mayda detallarni ham katta mavzu, muammo darjasiga olib chiqa olardi. Uning

ilgariroq yozilgan “Zarb” asari sportchilar hayotini yoritishga bag’ishlangan. Hozir sevib o’qilayotgan “Bonu” romani ham ayol-qizlarning bugungi hayotdagi o’rni, yashash tarsi, kechinmalariga befarq bo’lmagan holda xalqqa bir o’rnak asar sifatida yaratilgan bo’lsa ajab emas”, -desa, shoirning suyuqli shogirti Masihulloh Madaminov ustozining ijodiy faoliyati haqida shunday deydi: “Ustoz ko’nglidagi bor gaplarini qog’ozga tushurar edi. Bir suhbatimizda shunday degan edilar: “Inson yoshi o’tgan sayin tuyg’ulari she’rga sig’may qoladi. Keyin prozaga o’tishga majbur bo’lasan kishi. Ijodkorning hayoti shunday. Yaratilgan nasriy asarlar mana shularning natijasidir. “Bonu” romaniga keladigan bo’lsak, bu qiz bunday mavzuda yirikroq nimadir yaratishimga bir turtki bo’ldi, xolos. Aslida kitobdagi hamma qiyinchilig-u, mushkulotlarni Bonu boshidan o’tkazmagan. Unda jamiyatdagi har bir ayol-qizning hayoti davomida bir marta bo’lsa ham o’zgalardan ko’radigan xiyonati, ikkiyuzlamachilik, ta’magirlik, kamsitilish, musofirlik, adolatsizlik kabilar tasvirlangan. Bu og’riqli nuqtalar faqat Bonuniki emas, zulm, aziyat chekkan barcha opa-singillarimiznikidir” Haqiqatdan ham yozuvchi birgina qiz misolida butun o’zbek ayollarining timsolini yaratdi. Bir so’z bilan aytganda, bu asar-barcha ayollarga bag’ishlangan asardir.

Atrofida ming yaxshi-yomon gap aylangan “Bonu” o’z tilining jozibasi, uslubning o’zgacha ekani bilan ajralib turadi. Roman boshdan oyoq maktub (telegram xabari) tarzida bitilgan bo’lib, g’arbda “epistolyar” deb ataladigan ko’rinishda yozilgan. Kitobxonni zeriktirib qo’ymaslik uchun suhbatlar qisqa-qisqa yoritilgan. Romanning syujet ko’rinishi o’ziga xos. Ya’nikim, asarning bosh qahramoni Bonu yoshlik davrlari haqida gapira turib, bolalik xotiralariga sakrab o’tib ketadi, yoki aksincha. Syujet silsilasining bunday xillma-xilligiga asoslanib, uni retrospektiv syujet desa bo’ladi.

MUHOKAMA VA NATIJALAR

“Bonu” romani ko’plab kitobxonlar, izlanuvchi tadqiqotchilarga ham birdek manzur keldi. Qolaversa, Erkin A’zamning quyida keltirilgan fikrlari asar kuchini yana bir bor isbotladi: “Iqboljon, “Bonu”ni kecha o’qib tugatdim. Bayram kunlari uning ta’sirida edim. Kutganimizdan ziyoda, yashang! Dard, donolik, daqiq tasvirlar, til, til...Havasim keldi. “Choliqushi” yasabsiz. Bo’shshamang, inim!”

Asarning har jumlasida yozuvchining mahorati va asar uchun alohida tayyorgarlik ko’rgani seziladi. Asar faqat voqealar rivojidan iborat emas. Unda qochirimlar, o’xshatish, so’z o’yinlari kabi san’atlarni ko’rish mumkin. Ayniqsa, holatga mos mumtoz baytlar, ibratli hikoyalar, mashhurlardan g’azallar keltirilgani yozuvchining qalam kuchini isbotlaydi. Bundan tashqari asarning tugun bilan boshlangani, qahramon kimga “aka” deya murojaat qilayotganini bilish qiyinroq. Bu

usul asarga nisbatan kitobxonda kuchliroq qiziqish uyg'otadi. Buni o'zbek adabiyotida Oybekning "Qutlug' qon", Abdulla Qahhorning "Qo'shchinor chiroqlari"; Gogolning "O'lik jonlar" asarida ko'rish mumkin.

Asarning bosh qahramoni- Bonu. U oqko'ngil, sodda, husnda tengi yo'q, oila a'zolari ardog'ida o'sib kelayotgan bir ma'suma edi. Talabalik yillarida Olmos degan bir yigit bilan tanishadi va bir-biriga ko'ngil qo'yadi. Asarning bu qismi hayotiy voqealarga juda yaqin-tabiiy chiqqan. O'zbek ayollarida, ayniqsa, bu holat, ya'ni soddalik, oson ishonuvchanlik kuchli. Shuning uchun bo'lsa kerak, Bonu ham bu yigitga ishonib, boshidan ko'p qiyinchiliklarni o'tkazadi. Ko'p asarlarda qizlar yaqinlaridan ayrilsa, yaxshi ko'rgan insonidan panoh kutadi. Bonu ham ayni dadasidan judo bo'lgan kezlari Olmosga qattiq bog'lanib qoladi. Asar davomida Olmos yozuvchi tomonidan oliyanob, sevgini qadrllovchi inson qilib tasvirlanadi. Biroq uning aslida qanday inson ekani asar so'nggida ayon bo'lib, kitobxonga kutilmagan zarba beradi. Bonu juda qiyin vaziyatlarda qolganiga qaramay, o'zligini, iymonini yo'qotmadi. O'zbek oilalarida otalar qizlar tarbiyasiga alohida ahamiyat berishadi. Hamma mushkulotlar Bonuning dadasini o'limini kutib turganday edi. Birdaniga opalarining muomalasi o'zgartirildi, butun badaniga oq pes toshib ketgani bunga misol. Ayniqsa, shu dard qizning nazardan qolishiga sababchi bo'ladi. Qanchalik urinmasin bunga davo topa olmaydi. Qahramonlar o'ta qiyin vaziyatlarda qolishganda ularni tinglovchi yangi qahramonlar voqealar rivojiga qo'shilishi bu barcha asarlar uchun umumiy holat. Bonu uchun Huvaydo bobo yaratganning unga yuborgan tuhfasini edi. U faqat shu inson bilangina dardlasha olardi. Uni o'z otasidek qabul qilgandi. Vafotidan keyin ham uning haqqiga duolar o'qidi. Faqat o'zbek ayollariga umuman qarindoshligi bo'lmagan insonlariga ham kuyunadi.

Bundan tashqari yozuvchi Bonuning yosh bo'lsa ham cho'tkesar, to'g'riso'z, ikkiyuzlamachilikni yoqtirmaydigan inson ekanini ko'rsatgan. U maktabda ishlagan paytida hokimiyatdan tekin kelgan kiyimlar uchun o'quvchilardan pul olmagan sababli ishdan bo'shatiladi. Lekin yosh boshi bilan kattalarning yuziga qo'rqmay haqiqatni ayta oladi. Bundan tashqari Rossiyada uysiz qolganda, fohishalik kabi qabih ishlarga chorlovchilar ham uning iffatini, iymoni sinab ko'rishdi. Lo'lilar qo'lida xizmatkor bo'lib ishlaganda, o'z jonini xafvga qo'yib, bolalarni qoplon itdan saqlab qolgani esa yana maqtovga sazovor. Ular Bonuga begona edi, biroq u o'zbek. O'zbeklarda bolaning begonasi bo'lmaydi.

Asarning kichik bir qismida akasining bobosi Bonuga meros qoldirgan ko'zachani sotib yuborgani, undan oldin ota hovligi sotish kabi gaplardan Bonuning xafa bo'lgani va meroslar uchun kuchi boricha kurshgani- unda ota-bobolarga bo'lgan qadriyati kuchliligidan dalolat beradi.

Asarning so'ngi esa kitobxonda Bonuga nisbatan yanada kuchliroq mehr uyg'onadi. Olmosning asl basharasining ayon bo'lishi-asarning kulminatsion qismidir. Bir patlar Bonuni sevaman deya jonidan kechishga tayyor Olmosning asl maqsadi ayon bo'ldi. U Bonudan o'z manfaati yo'lida foydalanmoqchi bo'lgan edi(o'zi uchun badavlat tanishlar orttirish) Lekin soddagina qiz buni sezmagan. Shunchalik sevgan edi-ki, yozgan smslarini hatto daftarga ko'chirib qayta-qayta o'qirdi. U meni sevardi, faqat ota-onasining ra'yini qaytara olmadi deb o'ylardi. Ba'zida Olmos unga uylanmaganidan xursand bo'lar, badanidagi dog'lari bilan ko'cha-ko'yda uni uyatga qo'yishi haqida o'ylab xavotirlanardi. Asar so'nggida ham Olmos o'zining razil kimsa eknaligini yana bir bor isbotladi. Bonu endigina tinib-tinchib, onasi, o'zi uchun yashayman deb turgan paytda Olmos xotini, do'sti bilan birgalikda "saronman" davolanishga pul kerak deya, do'sti orqali mehribon qizning bor-budini shilishga urinadi. Soddagina Bonu esa bularga oson ishonadi. Bularning hammasi yolg'on ekani keyinroq ma'lum bo'ladi. Ushbu vaqt davomida Bonu yana o'sha eski xotiralarga qaytadi, unga rahmi keladi. Lekin bu xavotir yolg'on fosh bo'lgunga qadar davom etdi. Asarning shu qismida ham u Ibrohim G'afurov aytganday, favqulodda matonat ko'rsatdi" Bonu Ayubdan ham ko'proq yengish, chidash, ko'tarish, qariyb ilojsiz sinov-sinoatlarga duch keldi. Yengib o'tish, omon qolish imkonsiz bo'linb ko'ringan holatlarda ham u favqulodda matonat ko'rsatdi" U hech kimdan xafa bo'lmadi. Ayollar tilida ko'p uchraydigan qarg'ish so'zlarni ham ishlatmadi. Sabr qildi. Hatto Olmosning kasal emasligini bilganda ham "xudoga shukur" deyishga kuch topa oldi. Taniqli ayol yozuvchi Zulfiya Qurolboy qizi "Ayol" hikoyasida Nazokat "Men yaqin orada o'ladigan odamga o'xshamayman. O'zimni juda yaxshi his etyapman" deb o'limi yaqin bo'lsada, o'zini ovutgan edi. Bonu ham balki, o'limi yaqin bo'lmasa ham o'lim changgalidan bir necha marotaba qaytib, shu so'zlarni o'z-o'ziga takrorlagan bo'lsa ajab emas. U doim odamlarga yordam berishni istar, odamiylik hislatlarini isbotlagisi kelardi. Hatto Rossiyada yashagan vaqtlarida qanchadan-qancha odamga yordam qo'lini cho'zaman deb qamoqxonada eshigidan qaytdi. Lekin odamzot sabr bilan hammasini yenggadi deganlariday, Bonu ham g'alaba qildi. Hayoti yaxshilandi, u uchun ham baxtli kunlar eshigi ochildi. Badanidagi dog'lar ham ketib, oldingiday husnga kirdi. U "Men endi hamma teng bo'lgan joyga ketaman",-dedi. Chunki yozuvchi Bonuning keying taqdirini kitobxonning o'ziga xavola etdi.

XULOSA

Xulosa o'rnida shuni aytish mumkinki, "Bonu" romani qahramoni bugun barchaga birdek namuna bo'ladigan ayol obrazidir. Uning boshidan o'tkazgan qiyinchiliklari garchi oddiydek tuyulsada, bu sinovlar oldida taslim bo'lmagani uning

metin irodasini, sabrini ko'rsatdi. U bizga haqiqiy o'zbek ayoli siymosini yaratdi. O'ylayamki, bu asarni har bir qiz, ayol mutoalaa qilishi kerak. Zero Bonuning ko'rsatgan jasoratlari barchaga birdek o'rnak bo'lsin.

FOYDALANILGAN ADABIYOTLAR (REFERENCES)

1. Iqbol Mirzo "Bonu" 278 bet, Sharq nashriyoti 2018
2. Zulfiya Qurolboy qizi "Ayol".-T. G'afur G'ulom nomidagi nashriyot-matbaa uyi, 2005
3. Iqbol Mirzoning hamkasbi Munira Ramazonova bilan 2023-yil 27-oktabrdagi suhbatdan foydalanildi
4. Iqbol Mirzoning shogirti Masihulloh Madaminov bilan 2023-yil 28-oktabrdagi audio suhbatdan foydalanildi

O‘TKIR HOSHIMOVNING KICHIK HIKOYALARIDAGI “NUTQIY NIQOB”NING IFODALANISHI

Hamroyeva Farida Faxriddinovna

Samarqand davlat chet tillar instituti mustaqil tadqiqotchisi

+998 90 224 46 57

ANNOTATSIYA

“Nutqiy niqob” narratologiya yo‘nalishining muhim jihatlaridan biri sanaladi. Badeiy asarlarda nutqiy niqob muloqot va ijtimoiy kamuflyajning turli tomonlarini aks ettiruvchi ramz yoki metafora sifatida ishlatiladi. Mazkur maqolada taniqli o‘zbek yozuvchisi O‘tkir Hoshimovning kichik hikoyalarida nutqiy niqobning ifodalanishi va uning ahamiyati haqida fikr yuritilgan. Adibning yozuvchilik mahorati hamda uning asarlarida tasvirlangan oddiy qishloq hayoti xususida fikr yuritilgan.

Kalit so‘zlar: *Narratologiya, nutq, nutqiy niqob, novella, metafora, adabiyot, til, uslub.*

ВЫРАЖЕНИЕ «РЕЧЕВОЙ МАСКИ» В ПОВЕСТИЯХ УТКИРА ХАШИМОВА

Хамроева Фариди Фахриддиновна

Научный соискатель Самаркандского государственного института

иностранных языков

+998 90 224 46 57

АННОТАЦИЯ

«Речевая маска» — один из важных аспектов нарратологии. В литературных произведениях речевая маска используется как символ или метафора, отражающая различные аспекты общения и социального камуфляжа. В данной статье рассматривается выражение речевой маски и ее значение в рассказах известного узбекского писателя Уткира Хашимова. Обсуждаются писательское мастерство автора и простая деревенская жизнь, описанная в его произведениях.

Ключевые слова: *Нарратология, речь, речевая маска, роман, метафора, литература, язык, стиль.*

EXPRESSION OF “SPEECH MASK” IN THE STORIES OF UTKIR HASHIMOV

Khamroeva Farida Fakhriddinovna

Scientific applicant of the Samarkand State Institute of Foreign Languages

Phone: +998 90 224 46 57

ABSTRACT

The “speech mask” is one of the important aspects of narratology. In literary works, the speech mask is used as a symbol or metaphor, reflecting various aspects of communication and social camouflage. This article examines the expression of the speech mask and its meaning in the stories of the famous Uzbek writer Utkir Hashimov. The author's writing skills and the simple village life described in his works are discussed.

Key words: *Narratology, speech, speech mask, novel, metaphor, literature, language, style.*

KIRISH

Nutqiy niqob - bu boshqa shaxs uslubidagi tasvir bo'lib, uni tanlash so'zlovchining maqsadlari, vaziyat, muloqot shakli, adresat omili (murojaatning kimga qaratilganligi) bilan belgilanadi. Nutqiy niqob - bu o'quvchilar ongida mustahkamlangan ma'lum turdagi kommunikatorlarning umumlashtirilgan g'oyasiga asoslanib, boshqa birovning nutq xatti-harakatlaridan vaqtinchalik va situatsion foydalanish. Nutqiy niqob asarning g'oyaviy maqsadlaridan kelib chiqib tanlab olinadigan ma'lum lisoniy vositalar majmuasi bilan tavsiflanadi. Nutqiy niqob ma'lum tushunchalar, g'oyalar va qadriyatlarni ifodalash orqali fonetik, grammatik, leksik-sintaktik, stilistik va boshqa turli lingvistik vositalardan foydalangan holda tuziladi.¹⁰³ Badiiy asarlarda nutqiy niqob muallifga ma'lum bir obraz yaratish yoki ma'lum bir fikrni yetkazish imkonini beradigan adabiy vosita sifatida ishlatilishi mumkin. Masalan, roman yoki qissada qahramon o'zining asl kimligini yoki niyatini yashirish uchun nutq niqobini kiyishi mumkin. Buni dialog orqali ifodalash mumkin, unda xarakter boshqa belgilarda ma'lum taassurot qoldirish uchun ma'lum bir til yoki iboralardan foydalanadi. Qisqa hikoyada ma'lum bir atmosfera yoki kayfiyatni yaratish uchun nutq niqobidan foydalanish mumkin. Masalan, muallif ma'lum bir nutq yoki dialog uslubidan sir yoki sir tuyg'usini etkazish uchun foydalanishi mumkin. Nutq niqobi muayyan mavzu yoki fikrni yetkazish uchun ham ishlatilishi mumkin. Misol uchun, qahramon siyosat, din yoki boshqa ijtimoiy masalalar bo'yicha o'z nuqtai nazarini ifodalash uchun muayyan so'z yoki iboralardan foydalanadi.

¹⁰³ <https://proza.ru/2022/02/01/1516>

ADABIYOTLAR TAHLILI VA METODOLOGIYA

O'zbek adabiyotshunosligida adabiy asar tarkibida muallif nutqi ishtiroki, uning tildan foydalanish mahorati tadqiqotchilar tomonidan turli ilmiy-nazariy masalalar munosabati bilan o'rganilgan. Xususan, muayyan ijodkor uslubi o'ziga xosliklarini tadqiq etishdagi ishlarda M.Yo'ldashev, R.Normurodov, Q.Ergashev, N.Qodirova, badiiy obraz talqinlari tadqiqiga bag'ishlangan tadqiqotlarda I.Pardayeva, E.Nasrullayev, Sh.Hayitov, til uslublari va matn tahlilining nazariy asoslariga bag'ishlangan tadqiqotlarda A.Mamatov, Z.Muqimova, I.Ernazarova, komparativistika va adabiy vorisilik sohasidagi G.Xolliyeva, R.Ro'zmanova, T.Sultonov kabi olimlar ishlarida muallif nutqi va uning badiiy asar kompozitsiyasidagi o'rnini haqida jiddiy mulohazalar ilgari surilgan. Ko'rinib turganidek, adabiy asarda muallif nutqi masalasini o'rganish bo'yicha muayyan tajriba to'planganiga qaramay, aynan ingliz va o'zbek adabiyotidagi narrativli strukturalarning qiyosiy tadqiqi haligacha o'rganilmagan. Hozirgi kunda tilshunoslikning va adabiyotshunoslikning boshqa sohalari qatori, narrotologiya sohasi ham ushbu fan sohalari rivojida muhim o'rin tutadi. Bu boradagi nazariy va amaliy atamalar soni yildan-yilga ortib bormoqda. Narrativli strukturalar tahlilini bir qancha olimlarning tadqiqot ishlarida ko'rishimiz mumkin. Jumladan, bu mavzudagi nazariy masalalar M.M.Baxtin, Yu.M.Lotman, V.I.Tyupa, O.S.Babenko, L.D.Gudkov, V.Shmidt, Palmer A., G. A. Borse, U.Eko asarlarida hamda V.O.Kovalenin, N.I. Matveyeva, V.I.Karasik, O.M.Krasnoperov kabi olimlar va tadqiqotchilarining ilmiy ishlarida o'z aksini topgan.

O'tkir Hoshimovning "Dunyoning ishlari" nomli asari katta va kichik novellalardan iborat bo'lib ular muallifning sarguzashtlariga asoslangan. Muallifning o'zi kitobning muqaddimasida "bu asardagi odamlarning hammasini o'z ko'zim bilan ko'rganman"¹⁰⁴ deb yozadi. Asardagi jonli va hayotiy tasvirlar, o'zbekona yondashuv va xarakter, qahramonlar o'rtasidagi suhbatlar mutolaa ta'sirini kuchaytiradi. Asar adibning bolalik davridagi voqealari asosida qurilgan. Sovet davridagi oddiy qishloq oilalari, odamlar turmush tarzi adibning onasi bilan uyg'unlashtirib tasvirlangan. O'tkir Hoshimov shu kichik asarida ham dunyoning ishlarini mujassamlashtirgan. Mazkur asardan joy olgan novellalarning asosiy qahramoni muallifning onasidir. Muallifning o'zi ham hikoyalardagi asosiy qahramonlardan biridir.

Mavzuni chuqurroq tahlil qilish maqsadida adibning novellalari orasidan "Xiyonat" deb nomlangan novellasini tanladik. Mazkur novella muallif, ya'ni hikoyachining maktabgacha bo'lgan yoshidagi bir voqeaning tasvirlanishidan boshlanadi. Undan so'ng maktab talabasi bo'lgan davridagi ikkinchi voqea

¹⁰⁴ O'tkir Hoshimov, "Dunyoning ishlari". Yangi avlod, - Toshkent, 2019. -B. 3

tasvirlanadi. Keyin esa talabalik davridagi uchinchi voqea bayon qilinadi. Shu tariqa kichkina bir hikoya asar qahramonining uchta sarguzashtini birlashtiradi. O'tkir Hoshimovning bir qancha kichkina novellalardan tashkil topgan asari sobiq Sovetlar Ittifoqi davrida bir mahallada yashovchi oddiy o'zbek oilasining turmush tarzini bayon qilgan. Har bir novellada o'zbekona hayot uchun muhim bo'lgan milliy, madaniy-axloqiy masalalar yoritilgan. O'zbekona uslubda ijod qilingan asarlarni ingliz yoki boshqa G'arb mamalakatlarida adabiyoti namunalari bilan qiyosiy tadqiqot jarayonida birinchi navbatda yuqorida aytilgan milliy g'oyalar, sharqona urf-odat va o'zbekona hayot tarzi masalasiga e'tibor qaratishimiz kerak. Tadqiqot mavzusidan qat'iy nazar ushbu masala e'tibordan chetda qolmasligi kerak. Narratologiya sohasining asosini voqea-hodisalar tashkil qiladi. Yana bir muhim masala shundan iboratki, biz XX-asr hayotini hikoya qiluvchi novellalar xususida fikr yuritmoqdamiz. Shunday ekan tanlangan ikki novellada tasvirlangan voqea hodisalarning makoni va o'sha paytdagi hayotiy, ijtimoiy hamda siyosiy vaziyatlarni ham inobatga olishimiz zarur. Hikoyachi bularning har biriga alohida e'tibor qaratadi.

Ma'lumki, muayyan adabiy tasvirni yaratish uchun nutqiy niqob qo'llaniladi. Yozuvchi barcha ma'lumotlarni bir hikoyachi nunqi yordamida to'liq ifodalashi qiyin. Buning uchun u bir nechta taqsimlangan rollarni qabul qilish va nutq "niqoblari"ga murojaat qiladi. Bular muallifning, hikoya qiluvchining va qahramonning "niqoblari" bo'lib, ularni matnda ajratish juda oson.

Izlanishlar jarayonida mazkur novellaning boshqa tadqiqotchilarni ham e'tiborini tortganiga guvoh bo'ldik. Masalan yosh tadqiqotchi Aziza Ziyayeva o'zining "Dunyoning ishlari" qissasida ona timsoli" deb nomlangan maqolasida mazkur asardagi har bir hikoyaning oxirida o'ziga xos xulosalar ko'zga tashlanishi, ya'ni hikoya so'ngida so'zlovchi qahramon o'zi tufayli onasi aziyat chekkani uchun pushaymonlik his qilishini aytib o'tgan. Ziyayevaning aytishicha, har bir hikoyada zamirida muayyan bir ibrat bor. Xususan, "Xiyonat" novellasida ona farzandini faqat halolikka, insonlarga yaxshilik qilishga, yomonliklardan qaytishga nundaydi. Hayotimiz davomida ko'plab insonlar bilan yuzlashamiz. Ularning qaysilaridir yaqin do'stimiz, qaysisidir sevgan yorimiz. Ammo oradan vaqtlar o'tgandan so'ng har bir insondan ham xiyonat ta'mini totishingiz mumkin ekan. Hikoyada esa onalar farzand uchun eng yaqin zot sifatida tasvirlanib, undan hech qachon xiyonat ko'rmaslik ta'kidlangan. Adib ushbu novellaning oxirida: "Onang-chi, onang hech qachon xiyonat qildimi senga!" degan so'zlar bilan o'quvchini mulohaza qilishga chorlaydi.¹⁰⁵

¹⁰⁵ Aziza Ziyayeva, G. S. «DUNYONING ISHLARI" QISSASIDA ONA TIMSOLI». Zamonaviy Dunyoda Ilm-fan Va Texnologiya, t. 2, вып. 14, Zenodo, апрель 2023 г., сс. 42–45, doi:10.5281/zenodo.7858503.

“Xiyonat” novellasining boshidanoq nutqning niqoblanganligini sezishimiz mumkin. “Hali maktabga qatnamasdim. Mahallamizdan ikki chaqirimcha narida allaqanday bolalar uyi bor edi.”¹⁰⁶ Shu yerni o‘zida o‘zbekona bir chiroyli ifodani badiiy asarga kiritilganini ko‘ramiz. “...allaqanday bolalar uyi bor edi”. Bu kichkina ifoda aslida xalq tilidan olingan bo‘lib, uni biz “nutqiy niqob” deb qabul qilishimiz mumkin. Chunki yuqoridagi ta’riflarda aytib o‘tganimizdek majoziy ma’noni ifoda etadigan nutqdagi niqobning qo‘llanilishidan maqsadlarning biri nimanidir yashirishdir. Aslida adib o‘sha ozi yashab turgan uydan uzoq bo‘lmagan “allaqanday” bolalar o‘yining qanaqa joy ekanligini yaxshi biladi, u joyni nomi bilan aytishi mumkin. Lekin u ushbu nutqiy niqob shaklidagi ifodasi bilan o‘sha makonning keraksiz yoki foydasiz ekanligini bayon etadi degan xulosaga kelishimiz mumkin. Ma’lumki bu turdagi bolalar uylari sobiq sovetlar hukumati tomonidan bunyod etilgan. Ta’rixga nazar solsak sho‘rolar paytidagi ko‘plab yangi tuzumdagi maktablar, bog‘chalar, teatr va boshqa turdagi muassasalarga nisbatan tanqidiy fikrlar va hatto noroziliklar ham bo‘lganini guvohi bo‘lamiz. O‘. Hoshimovning bu kabi jumalarning tarixiy ahamiyatga ega ekanligi ham e’tirofga sazovordir.

Mazkur novellada boshqa hikoyalardagi kabi qishloqdagi o‘zbek oilalarining hayoti, undagi kamchiliklar, muammolar, faqirona hamda kamtarona tarzda kachib brogan oddiy insonlarning hayotlaridan ko‘plab namunalar keltirilgan. Bu kabi tasvirlarning ba’zilarini aynan nutqiy niqob shaklida bayon etilganiga duch kelishimiz mumkin. “...Shu kuni nima yumush buyurishsa, oyog‘im olti, qolim yetti bolib yugurib yurdim. Yongbqqa boglab qo‘yilgan echkini ikki marta sug‘ordim, hovlidagi supaga to‘shalgan bo‘yra ustiga yoyilgan turshaklarni qush talamasin deb qo‘riqlab o‘tirdim... Hatto rogakamning rezinkasini uzib, ukamga ishtonbog‘ qilish uchun berdim...”¹⁰⁷. Ko‘rinib turibdiki, mazkur porcha kichkina bo‘lishiga qaramay yuqorida aytilgan bir qishloq aholisi hayotini ochib bera oladi. Oxirgi jumlada esa, mavhum ma’nodagi niqob mavjudligini payqashimiz mumkin. “Hatto rogakamning rezinkasini uzib, ukamga ishtonbog‘ qilish uchun berdim” degan gap ichida aslida kata bir ma’no yashiringan. Bir dona rezinkaning yo ishtonbog‘ yoki rogakka rezinasi sifatida ishlatish kabi muammolarning o‘sha davrda odatiy hol bo‘lganligi haqida gapirilmoqda. Yozuvchi bu gaplarni qandaydir yumor ohangi bilan bayon qilgan bo‘lsa-da aslida jamiyatdagi yetishmovchiliklar, kambag‘alona hayotdagi muammolarni ochib bergan.

¹⁰⁶ Hoshimov O‘. Dunyoning ishlari.Qissa. – Toshkent.: O‘qituvchi. 2018. B. 27.

¹⁰⁷ Hoshimov O‘. Dunyoning ishlari.Qissa. – Toshkent.: O‘qituvchi. 2018. B. 27.

XULOSA

Adabiy asarlarda nutqiy niqob personajlar, voqea-hodisalar, gʻoyalari haqida maʼlumot yaratish va yetkazish vositasi boʻlib, asarning hissiy-badiiy kuchini oshirishga ham xizmat qiladi. Bugungacha amalga oshirilgan ilmiy tadqiqotlarning koʻpida Oʻ. Hoshimovning asarlari har tomonlama tahlil qilingan, til, uslub, yozuvchilik mahorati va hokazo jihatlari oʻrganilgan, ammo uning hikoyalarida ishlatilgan nutqiy niqob haqidagi fikr mulohazalar mavjud emas. Vaholanki Oʻ. Hoshimov asarlaridagi nutqiy niqob tahlili uning asarlarining ahamiyatligini yanada kengroq ochib berish uchun muhim sanaladi. Chunki adib shunday bir davrda yashaganki, baʼzi bir milliy qadriyatlar, urf odatlar xususan dinga oid masalalar haqida fikr bayon qilish qiyin boʻlgan, hatto imkonsiz ham boʻlgan. Ilmiy tadqiqotlarga aytilishicha nutqiy niqob - bu muloqot paytida ishlatiladigan maʼlumotlarni ifodalash va uzatish vositasidir. Bu jamiyatda ozini tutish va oʻzini namoyon qilish usulini tavsiflovchi mavhum tushuncha hisoblanadi. Aynan shu turli bayon uslubini Oʻ. hoshimov asarlarida, maxsus kichik hikoyalarida koʻp uchraymiz. Taʼkidlash joizki, adibning asarlari shu jihatdan Gʻarb adiblari tomonidan yaratilgan novellaraga koʻproq oʻxshaydi. Albatta hikoyachi turiga oid jihatini inobatga oladigan boʻlsak ikki adibning asarlari mutlaqo farqli degan xulosaga kelishimiz mumkin.

FOYDALANGAN ADABIYOTLAR ROʻYXATI (REFERENCES)

1. Мамуркина О. В.. "Теория нарратива в современном литературоведении" Царско-сельские чтения, vol. I, no. XV, 2011, pp. 226-230.
2. Hoshimov, Oʻ.Ikki eshik orasi. Roman. Sharq nashriyoti, - Toshkent, 2012. 624 b
3. F Scott Fitzgerald The last of the bells// F Scott Fitzgerald Selected short stories Moscow Progress Publishers 1979 p. 179-195.
4. Кубрякова, Е.С. Текст и его понимание [Текст] / Е.С. Кубрякова // Русский текст. – 1994. – № 2.
5. Лотман Ю.М. Труды по русской и славянской филологии. Тарту.: Ученые записки Тартуского Государственного университета. 1977.
6. Успенский. Б.А. Краткий очерк истории русского литературного языка (XI - XIX вв.), М. 1994г.
7. Qurbonov Bobur. "Majolis un-nafois" va "Latoyifnoma" tazkiralardagi matnlarning qiyosiy tahlili" Oriental renaissance: Innovative, educational, natural and social sciences, vol. 2, no. 1, 2022, pp. 616-625.

8. F. Scott Fitzgerald. *Babylon Revisited and Other Stories*. The Saturday Evening Post. 1931 p.
9. O‘tkir Hoshimov, “Dunyoning ishlari”. Yangi avlod, - Toshkent, 2019. -B. 45

DRAMADA PSIXOLOGIK TASVIR

Rustamova Ibodat Ikramovna

FarDU adabiyotshunoslik kafedrası dotsenti,
filologiya fanlari doktori

ANNOTATSIYA

Mazkur maqolada drama qatnashchilarining ruhiy holatinining berilish usullari va o'ziga xosligi haqida fikr yuritiladi.

Kalit so'zlar: *drama, qahramon, ruhiy holat, badiiy tasvir, remarka, xarakter, badiiy obraz, konflikt, dialog, funktsiya, kontekst, badiiy nutq, konflikt, ijodiy jarayon.*

ABSTRACT

This article discusses the ways and peculiarities of the mental state of drama participants.

Key words: *drama, hero, state of mind, artistic image, remark, character, artistic image, conflict, dialogue, function, context, artistic speech, conflict, creative process.*

KIRISH

Psixologik tasvir asar ishtirokchilarning ruhiy holatidir. Drama qatnashchilarining ruhiy holatini haqqoniy tasvirlash sahna asarining hayotiy chiqishini ta'minlaydi. Nasriy asarda muallif hikoyachi nutqi orqali psixologik tasvirni istagan o'rinda berishi mumkin. Qahramon ruhiy olamining emotsional xususiyatlari orqali muallif kitobxonga ta'sir qilishi, uni shu holatga olib kirishi mumkin.

Drama keskin vaziyatlar, ruhiy kechinmalar kurashidir, shu sababli dramada qahramon ruhiy olamini tasvirlash asosiy masalalardan biridir. Muallif imkoniyatlari cheklangan dramatik turda muallif psixologik tasvirni qanday vositalar yordamida beradi? Uning o'ziga xos xususiyatlari nimadan iborat?

“Drama qahramoni odamdir, dramada odam ustidan voqea, hukmronlik qilmaydi, balki voqea ustidan inson hukmronlik qiladi, inson o'z irodasi bilan voqeani istagancha yakunlaydi, unga istagancha xotima beradi.”¹⁰⁸

Inson ruhiyatining nozik tomonlarini ta'sirli va ishonarli berib borish dramaturgdan juda katta mahorat talab etadi. Drama xarakterlar, ruhiy kechinmalar kurashining asosiga quriladi. Ayniqsa, dramada ko'p qo'llanilgan kollizion

¹⁰⁸ Белинский В.Г. Танланган асарлар. Т., 1955. 144-145-бет.

konfliktida inson ruhiyatidagi keskin kurashlar o'z ifodasini topadi. Psixologik tasvirning dramatik asarlarda o'z o'rni, o'z ahamiyati bor.

Nasriy asarda qahramon ruhiy holatining ko'p o'rinlari muallifning bayoni orqali beriladi.

“Ana o'shanda Elchinning qalbida yovuz bir fikr uyg'ondi. Xomidiy aynan unga jinnixonaga, aynan xojatxonaga osilishi kerak edi, hukm qildi. Faqat hukm ijrosi kechikdi. Elchin Anvar ishlagan institutga borib, Homidiyini ko'rib ham keldi. Uning ko'zlari aylanib, tilini tishlagan holda hojatxonada osilib turishini juda-juda istadi”.¹⁰⁹

Keltirilgan muallif - hikoyachi nutqida asar qahramoni Elchinning ruhiy dunyosidan o'tgan o'ylari, kechinmalari berildi. Ammo dramada aynan shu funktsiya asar ishtirokchilarining zimmasiga yuklatiladi; ayrim o'rinlarda muallif remarkasi yordamida berib boriladi. Dramada qahramon psixologik holatga tomoshabin oldida kirishishi shart, aynan Shu xususiyat nasriy asar qahramonidan uni farqlaydi. Qahramon ruhiy kechinmalarini berayotganda, dramaturgdan sahna imkoniyatlarini hisobga olishi, psixologik vaziyatni yaratishi talab etiladi. Shu vaziyatda tomoshabinni ishontirishi, ko'niktirishi zarur. Nasrda muallif birdaniga kitobxonni psixologik kechinmalar olamiga olib kirishi, so'ngra bo'lib o'tgan kechinmalarni tahlil qilishi mumkin.

NATIJALAR

Dramatik asarda badiiy psixologizmni aks ettirish ijodning eng muhim vav murakkab jihati sanaladi. SHuning uchun bu jarayonni badiiy aks ettirishda drama bosh qahramonining faoliyati muhimdir. Mazkur maqolada aynan shu jihatlar o'rganiladi va ilmiy xulosalar chiqariladi. Maqolaning ilmiy ahamiyati ham ana shu jihatlari bilan belgilanadi.

Psixologik tasvir haqida gap ketganda, ong oqimi haqida albatta to'xtalib o'tish o'rinlidir. Chunki badiiy xarakter yaratishda ong oqimi qahramonlarning ruhiy dunyosini, psixologiyasini ochib berishda katta ahamiyatga ega. Inson ruhiyatining kechinmalari, ziddiyatlari bilan bog'liq bo'lgan badiiy adabiyotda ong oqimi psixologik tasvir masalasini o'rganilishi zarur bo'lgan muammo sanaladi. Shuning uchun ham o'zbek adabiyotshunosligida psixologik tahlil vositalari ichki monolog, ruhiy kolliziya, psixologik parallelizmlar, psixologik portretlar bir qancha ishlarda o'rganib chiqilgan.¹¹⁰

¹⁰⁹ Малик Т. Шайтанат. 3-китоб. –Т., 1997. 227-бет.

¹¹⁰ Қўшжонов М. Абдулла Қодирийнинг тасвирлаш маҳорати. –Т.: Фан, 1996; Умунов Х. Бадий психологизм ва ҳозирги ўзбек романчилиги. –Т.: Фан, 1983; Шодиев Н. Рухият рассоми. –Т., 1971; Йўлдошев Б. Проблемы психологического анализа в узбекской советской прозе. (Внутренний монолог в романах А.Кадыри, Айбека,

Odatdagi psixologik tasvirda so‘zsiz munosabatlar, xatti-harakat, so‘zlash yo‘sini, nutqning alohida ifodalari, portret xarakteristikasi kabilardan qahramonlarning ijtimoiy, individual axloqiy xususiyatlarini, ya’ni ularning botiniy va zohiriy olamini ochishda vosita sifatida foydalaniladi, bularning barchasini muallif amalga oshiradi.

MUHOKAMA

Demak, nasrda psixologik tahlilni muallif amalga oshirar ekan, muallif aralashuvini hazm etmaydigan dramaturgiya janrida psixologik tahlil va tasvir qanday amalga oshiriladi? Dramaturgiyada, eng avvalo, psixologik vaziyat yaratilib, so‘ngra psixologik tasvir turli vositalar yordamida amalga oshirilishi shart.

Psixologik vaziyat asar qahramonining ruhiy holatga tushishi, ya’ni ruhiy qiynoqlar, azoblar, quvonch va shodliklarga tomoshabinni ishontirishidir. Qachonki qahramonning insoniy fazilatlarini, uning irodasi, dunyoqarashi u tanlagan yo‘lga munosib tushgandagina, tomoshabin muallif tomonidan berilgan psixologik tasvirga, yaratilgan psixologik vaziyatga ishonishi mumkin. Psixologik vaziyat esa qahramon xarakter mantiqiga mos tushishi zarur.

Qahramon xarakterining shakllanishida muallif kontseptsiyasini amalga oshirishda, asar dramaturgiyasining yuz berishida psixologik tasvirning ahamiyati katta.

Keyingi yillar dramaturgiyasiga nazar tashlasak, adabiyotning barcha turlari kabi, bu turda ham inson ruhiy olamiga kirib borish, inson qalbining nozik tomonlarini ochish, qisqasi, psixologik dramalar yaratishga katta ahamiyat berildi. Chunki tezkor hayot aynan shu narsani talab etmoqda. O‘zbek dramaturgiyasida O‘.Umarbekovning “Shoshma quyosh” (1978), “Arizasiga ko‘ra” (1982), “Kuzning birinchi kuni” (1981), “Komissiya” (1974) dramalarida psixologik holatlarga katta o‘rin berilgan. Muallifning “Qiyomat qarz” (1976) dramasi ham xuddi shunday dramalar sirasiga kiradi.

Drama bosh qahramoni Sulaymon ota - halol, mehnatsevar, birovning haqqidan qo‘rqadigan, to‘g‘ri so‘z, imoni but, nuroniy chol. O‘g‘lidan urush tufayli ajragan ota qishloqqa ishlash uchun borgan No‘monjon ismli vrach yigitni asrab oladi. No‘monjonga butun mehr-muhabbatini ko‘rsatib xotini Zebi bilan yeru ko‘kka ishonmay yashaydilar. Baxtga qarshi urush boshlanib, No‘monjonni ham urushga olib ketishadi. No‘monjon otaga o‘z puliga ikkita qo‘y olib beradi. Yillar o‘tadi, ammo asrandi o‘g‘ildan darak bo‘lmaydi, qo‘ylar to‘rt yuztaga yetadi.

No‘monjonni tirik ko‘rish, nabirali bo‘lish, elga dang‘illama to‘y qilib berish orzusi bilan yashagan Zebi xola ham olamdan o‘tadi. Yolg‘iz qolgan Sulaymon otaning qalbini ikki narsa yemira boshlaydi. Biri Zebining so‘ng so‘zi - vasiyati bo‘lsa, ikkinchis asrandi yigitdan qolgan qo‘y - qiyomat qarz edi. Aynan shu hayotiy voqea drama syujetiga asos bo‘ladi, asar drammatizmini yuzaga keltiradi. Keltirilgan ikki voqea hayotda Shunday olinganda, hech qanday drammatizm emas edi, u asarda Sulaymon otaning milliy psixologiyasi drammatizm darajasiga ko‘tarildi.

XULOSA

Kuzatishlarimizdan shu narsa ma‘lum bo‘ldiki, drammatik asarda badiiy psixologizmning berilish Muallif rivoya tarzi boshqa asarlardagi kabi hikoyachi bayoni, tasnifi orqali emas, obrazlar replikasi va dialoglar ko‘rinishida shakllangan bo‘ladi. Badiiy voqelikni tashkillashda drammatik asarda remarkaning o‘rni beqiyos va o‘ziga xosdir.

Dramada psixologik tasvirni haqqoniy ifodalash qahramon ishtirok etayotgan muhitga, drammatik vaziyatga bog‘liqdir. Nasriy asarlarda psixologik tasvir bevosita muallif aralaShuvi orqali amalga oshirilishi, birdaniga bayon etilib berilishi mumkin. Ammo dramada psixologik tasvir ishtirokchilarning aralaShuvlari orqali amalga oshiriladi.

O‘.Umarbekovning “Qiyomat qarz” dramasi bosh qahramoni Sulaymon otaning psixologik holati ishonarli tasvirlab berilgan. Chunki muallif psixologik holatga kirishi uchun zarur bo‘lgan muhitni yarata olgan.

Sulaymon ota - halol, mehnatsevar, birovning haqqidan hazar qiladigan nuroniy chol. Yolg‘iz farzandidan ajrab qolgan ota, qishloqqa vrachlik qilish uchun kelgan No‘monjon ismli yigitni o‘z farzandi singari mehr qo‘yib, frontga jo‘natadi, u ketayotib otaga ikkita qo‘y olib beradi. Yillar o‘tib qo‘ylarning soni to‘rt yuztaga yetadi. Urush tugasa ham, asrandi o‘g‘ildan darak bo‘lmaydi. To‘rt yuzta qo‘yni “qiyomat qarz”ni o‘z egasiga topshirish Sulaymon otaning tinchini, oromini oladi. Psixologik tasvirning birinchi bosqichida ruhiy vaziyat yaratildi. Shundan so‘ng bosh qahramon qator ruhiy kechinmalarni boshidan kechiradi. Ruhiy vaziyat yaratilib, bosh qahramon ruhiy holatga kirishadi. Qo‘ylarning egasiga topshirish hissi, Zebining vasiyatini ado etish mas‘uliyati dramada psixologik tasvirini yuzaga kelishiga asos bo‘ldi.

Sulaymon otaning murakkab o‘zbekona xarakteri psixologik holatlarini yuz berishiga sabab bo‘ldi. Muallif drama syujetida bu narsalarga qanday erishdi?

Ruhiy kechinmalar asosan dramaning ikkinchi ko‘rinishidan boshlanadi. Sulaymon ota o‘lib ketgan umr yo‘ldoshi Zebi bilan xayolan uchrashadi. Berilgan

remarka yordamida bosh qahramon o'tmishini eslaydi. Qo'ylarning qolib ketishi ham, Zebining vasiyati ham hali hayotda drammatizm emas edi. Sulaymon otaning xarakteridan kelib chiqib asarda haqiqiy drammatizm yaratildi.

Ikkita qo'y o'z-o'zidan to'rt yuzta bo'lib qolgani yo'g, Sulaymon ota ularni parvarish qildi, qaradi. Qo'ylarning ko'payishida Sulaymon otaning mashaqqatli mehnati yotadi. Aslida No'monjon qaytib kelib qo'ylarni talab qilganda, o'lib ketgan deb ikkita qo'yning pulini berishi ham mumkin edi. Ammo Sulaymon ota xarakteridagi o'zbekona halollik - milliy psixologiya murakkab psixologik vaziyatni yaratishga sabab bo'ladi. Boshqa millat kishilari kabi o'tib ketgan kishilarning vasiyatini bajarish o'zbeklar uchun ham qarz, ham farzdir. Yuqoridagi muammolarni hal etishda bosh qahramon xakteri bo'rttirilib, drama konfliktini rivojlantirishga olib keladi. Sulaymon ota ikki o't o'rtasida qoladi.

Drama kolxoz pravleniyasidagi majlis bilan boshlanadi. Unda Drama kolxoz pravleniyasidagi majlis bilan boshlanadi. Unda Sulaymon otaning qo'ylarini jamoa xo'jaligiga olib qo'yishi haqida gap bo'ladi. Bu taklif Sulaymon otaning eski dardlarini qo'zg'atishga turtki bo'ladi. Bosh qahramonning o'ylanishiga, iztirob chekishiga, Zebi bilan xayolan uchraShuviga sabab bo'ladi. Zebining vasiyati ham, qo'ylarning Sulaymon otaning qo'lida qolib ketishi ham hali drammatizm emas edi. Sulaymon otaning milliy xakteri uni drammatizm darajasiga olib chiqadi. Muallif xuddi Shu narsalar asosida, ya'ni hayotiy voqelik orqali insoniy drammatizmni ochgan. Majlisdagi gaplar Sulaymon otaning tinchini yo'gotadi. U endi o'zi bilan o'zi so'zlashar, o'tmishga, Zebi bilan kechgan damlariga qaytardi.

Dramada tasvirlangan remarka yordamida Sulaymon otaning kayfiyati qanday ekanligini bilib olish mumkin.

“Sahna ayvondan iborat. Bir yog'i hovliga chiqadi, bir yog'i uyga tutashgan. Uyning eshigiga qulf osig'liq. To'rda pastak so'ri. Sulaymon ota ayvonga kirib xayol bilan o'tiradi.

Nimanidir axtarib, hammayoqqa qaraydi. Ko'p o'tmay bir bo'g'cha ko'tarib chiqadi. So'ri ustida uni ochadi. Bo'xcha xotining kiyimlaridan iborat.

Sochvon, paranji, eski mahsi., dorpech. Chol ularni birpas ko'rib taxlaydi, bo'xchani tugadi”.¹¹¹

Keltirilgan remarkadan joyning tasviridan tashqari, Sulaymon otaning Zebining eslashiga ishora qilinadi, tomoshabinga ma'lumot beriladi. Sochvon, paranji, eski mahsi, dorpech detallari Zebining qaysi zamonda yashagani haqida ma'lumot beradi. Demak, yuqoridagi detallar Sulaymon otaning xayolida Zebining gavgdalanishidan darak beradi.

¹¹¹ Ўша китоб. 83-бет.

Muallif remarkani davom ettirib; “Yana xonaga kirib, eski bir qutini ko‘tarib chiqdi. Uning ichini titkilaydi. Qandaydir qog‘ozlar, xatlar ichidan kichkinagina tugun chiqadi. Qidirgan narsa Shu edi. SHoshib ochadi. Bu yangi chust do‘ppi, shohi qiyiqcha”¹¹²

Bu bilan yana kimningdir eslaganiga ishora beriladi. Sulaymon otaning ruhiy holati, uning iztiroblari detallar yordamida tiklanadi. Keltirilgan birinchi remarkada keksaygan Zebining obrazi xayolan tiklansa, ikkinchi remarkadagi kiyilmagan do‘ppi, bog‘lanmagan qiyiq bosh qahramon armonlarini yanada kuchaytirib yuboradi. Keltirilgan remarka yordamida muallif Zebini sahnaga olib chiqadi. Assotsiativ syujet yordamida Sulaymon ota xayolida kechgan o‘ylar sahnada gavdalaniriladi. Asar remarkasida berilgan detal - tugun, eedi jonli muloqotda ishtirok etadi. Uning mohiyati Zebining nutqida ochiladi.

“Zebi xola: No‘monjonga atab oldim buniyam!

Sulaymon ota: Obbo, sen-ey. Yaxshi, yaxshi.

Zebi xola: Siz bo‘lsangiz kimmiz, unga deysiz.

Urushdan keyin kelaman degan, sizlar bilan turaman degan.

Kelmasa... kelmasa... (yig‘laydi).

Sizni kimga tashlab ketaman? Huvillagan hovlida bir o‘zingiz...”¹¹³

Muallif inson qalbidagi e‘zozlanishi zarur bo‘lgan nozik qirralarni topgan. Sulaymon ota uchun yorug‘ dunyoda Zebidan, uning vasiyatidan ko‘ra azizroq narsa yo‘g. Xuddi Shu holatni dramada ishonarli ochib beradi. Bu muloqotni hech bir kitobxon va tomoshabinni befaqr qoldirmaydi. O‘zligidan, huzur-halovatidan kechib, Sulaymon ota No‘monjonni qidirishga tushib ketadi. Ichki dramatismni kuchaytirish maqsadida muallif qo‘y detalini No‘monjon obraziga olib borib taqaydi. Zebining ham, Sulaymon otaning ham suyangan kishisi No‘monjon edi. Ayniqsa, Zebi xola uni tez-tez o‘ylar, faqat yaxshi orzular qilar edi. Zebining orzu-istaklari tomoshabinning orzu-istaklariga aylanib qoladi.

“Zebi xola: No‘monjonning to‘yini ko‘rsam devdim.

Sulaymon ota: Ko‘rasan, keladi u. Shundaqangi to‘y qilamizki, butun Zarkat gumburlab ketsin. Hali u bola-chaqali bo‘ladi. Ularni kim qaraydining, kim boqadi o‘zing bo‘lmasang? O‘zing boqasan. Bolalari ko‘p bo‘ladi. Fotima-Zuhra, Hasan-Husan, Tohir-Zuhra...”¹¹⁴

Ularning o‘zaro dialoglaridan keyin Zebi xola sahnada ko‘rinmaydi. Sahna qorong‘ilashib ketadi. Amalga oshmagan orzular, armonga aylanib, bosh

¹¹² Ўша китоб. 83-бет.

¹¹³ Умарбеков Ў. Сайланма. –Т., 1985, III том, 84-б. Кейинги кўчирмалар шу манбадан олинади.

¹¹⁴ Ўша китоб. 84-бет.

qahramonning yanada keskin konfliktlar kurashiga olib boradi. Dramatizm yanada kuchaytiriladi. Muallifning navbatdagi remarkasida u yaqqol ko‘rinadi.

“Sahna yorishadi. Sulaymon ota do‘ppiga tikilgan cha o‘tiribdi. Keyin boshini ko‘taradi. Xatlarni yig‘ishtirib bir qo‘yniga, do‘ppi qiyiqchani tugib, ikkinchi qo‘yniga soladi-da, ayvondan chiqib ketadi”.¹¹⁵

Bosh qahramon yuqoridagi dialog va remarkalar yordamida murakkab psixologik holatni boshidan kechiradi. Sulaymon ota ichki tug‘yon natijasida No‘monjonni qidirishga, topishga bel bog‘laydi. Zebining ruhi oldidagi javobgarlik, qiyomat qarzni egasiga topshirishini oldidagi mas‘uliyat unga sira tinchlik bermayotgan bir vaqtda, poezddagi yuz bergan voqealar uning ruhiyatiga yanada kuchli ta‘sir etadi.

Dramaturg No‘monjonni qidirish jarayonida hayotiy muammolarni ham Sulaymon ota atrofida, uning qarashlari yordamida tahlildan o‘tkazadi. Sulaymon ota faqat o‘zining tashviShu quvonchi bilan o‘ralashib qolgan shaxs emasligini ko‘rsatib beradi.

Sunday qilib, dramada ruhiy holat bosh qahramon yoki ishtirokchilarning nutqi orqali beriladi. Muallif ishtirokini xazm etmaydigan dramada ruhiy holatni remarkada berilishi drama janrining o‘ziga xosligini ta‘minlaydi.

REFERENCES

1. Rustamova Ibodat Ikramovna. Rhythm Views on the Plot of the Work // Badiy asar syujetida ritm ko‘rinishlari. // International Journal of Innovative Research. – India, June, 2021, –P. 8355-8357. Impast-faktor.7.512.
2. Rustamova Ibodat Ikramovna. ROVI FUNCTION IN THE STRUCTURE OF THE WORK // Asar strukturasi roviy funksiyasi // EPRA International Journal of Multidisciplinary Research (IJMR) – India, May, 2021, –P. 624-66. . Impast-faktor.
3. Rustamova Ibodat Ikramovna. PORTRAIT AND ITS ARTISTIC-AESTHETIC FUNCTION IN THE WORKS OF ABDULLA QAHHOR // Abdulla Qahhor asarlarida portretning badiiy-estetik funksiyasi // AMERICAN JOURNAL OF SOCIAL AND HUMANITARIAN RESEARCH. – America, December, 2021, –P. 230-234. Impast-faktor. 8.047
4. Rustamova Ibodat Ikramovna. NATIONAL DETAIL AND NATIONALISM IN ART INTERPRETATION OF VALUES (ON THE EXAMPLE OF ULUGBEK HAMDAM'S NOVEL "FATHER") // Badiiy asarda milliy detallar tahlili (U. Hamdam “Ota” romani misolida // AMERICAN JOURNAL OF SOCIAL AND HUMANITARIAN RESEARCH. – America, December, 2021, –P. 196-198.

¹¹⁵ Ўша китоб. 84-бет.

5. Gafurovich, S. A. (2021). Analysis Of The Poem" Autumn Dreams" By Abdulla Oripov. *The American Journal of Social Science and Education Innovations*, 3(01), 556-559
6. Sabirdinov, A. (2021). ASKAR KASIMOV IN THE UZBEK POETRY OF THE XX CENTURY THE ROLE AND IMPORTANCE OF CREATION. *Konferentsii*, 1(2).
7. Rustamova I. Abdulla Qahhor hikoyalarida roviy pozitsiyasi va funktsiyasi // "Adabiyotshunoslikning nazariy muammolari" mavzusidagi . ilmiy-nazariy anjuman. –Toshkent: Fan, 2022. -yanvarь.–B. 120-125.
8. Rustamova I. Abdulla Qahhor hikoyalarida ritm va uning o'ziga xosligi // FarDU. Ilmiy xabarlar – Научный вестник ФерГУ. –2021yil, 6-son. –B.190-193.
9. Rustamova I. Abdulla Qahhor hikoyalarida roviy pozitsiyasi va funktsiyasi. Adabiyotshunoslikning dolzarb muammolari. Respublika ilmiy-nazariy onlayn anjumani materiallari. – Toshkent, 2022, –B. 52-55.
10. Rustamova I. Badiiy obraz va uning tarbiyaviy ahamiyati.//"Kadrlar tayyorlash milliy dasturida boshlang'ich ta'limning yangicha tizimi va mazmunini shakllantirish masalalari" Xalqaroro ilmiy-amaliy anjuman materiallari. 1-qism. –Farg'ona, 2010. –B. 27-30.
11. Rustamova I. Badiiy ijodda o'xshatish va uning ahamiyati. //Filologiyaning dolzarb muammolari. Xalqaro ilmiy-nazariy anjuman materiallari. – Farg'ona, 2013 yil. –B. 45-50.
12. Gafurovich, S. A. (2021). Analysis Of The Poem" Autumn Dreams" By Abdulla Oripov. *The American Journal of Social Science and Education Innovations*, 3(01), 556-559.
13. Sabirdinov, A. (2021). ASKAR KASIMOV IN THE UZBEK POETRY OF THE XX CENTURY THE ROLE AND IMPORTANCE OF CREATION. *Конференции*, 1(2).
14. Sabirdinov, A. (2019). Sketches to the novel "Night and day" by Chulpan. *Scientific journal of the Fergana State University*, 1(6), 119-120.
15. Sabirdinov, A. G. (2021). Interpretation of Characters in Utkir Hoshimov's Story "Yanga". *International Journal of Multicultural and Multireligious Understanding*, 8(6), 196-200.
16. Oripova, G. (2019). UZBEK POETRY AND THE WORLD LITERATURE IN THE YEARS OF INDEPENDENCE. *Scientific Journal of Polonia University*, 32(1), 116-120.
17. Oripova Gulnoza Murodilovna. (2019). THE PECULIARITIES OF VAZN METER IN UZBEK POETRY OF THE INDEPENDENCE PERIOD. *International*

Journal of Anglisticum. Literature, Linguistics and Interdisciplinary Studies. Volume: 8 /Issue:2/. – Macedonia, 2019. –P.33-39.

18. Murodilovna, O. G. (2020). Melody and musicality in Lyrics. *ACADEMICIA: An International Multidisciplinary Research Journal*, 10(11), 656-664.

19. Oripova G. M., Tolibova M. T. Q. Composition Of Modern Uzbek Stories //The American Journal of Social Science and Education Innovations. – 2021. – T. 3. – №. 03. – C. 245-249.

20. Oripova, G. (2020, December). RHYTHM AND MYTHING IN LYRICAL GENRE. In *Конференции*.

21. Oripova, G. (2019) "Traditions of folk ballads and distinctiveness of uzbek poetry of independence period," *Scientific journal of the Fergana State University*: Vol. 2 , Article 12.

22. Oripova, G. M. (2021). Genesis And Essence Of Genre Concept. *The American Journal of Social Science and Education Innovations*, 3(12), 90-94.

23. Oripova, G. M., & Abdurasulova, N. A. Q. (2022). O'ZBEK NASRIDA URUSH MAVZUSI VA "YO'QOTILGAN AVLOD" MUAMMOSI. *International scientific journal of Biruni*, 1(2), 213-220.

24. Oripova, G., & Alijanova, M. A. Q. (2022). ASQAD MUXTORNING "CHINOR" ROMANIDA AYOL PORTRETINING BADIY-PSIXOLOGIK ASOSLARI. *International scientific journal of Biruni*, 1(2), 221-226.

25. Oripova, G., & Ibrohimova, G. (2022). SIROJIDDIN SAYYID IJODIDA MUMTOZ MUSHTARAKLIKLAR. *International scientific journal of Biruni*, 1(2), 251-255.

26. Oripova, G. M., Akhmadjonova, O. A., Kholmatov, O. U. U., & Muminova, T. S. (2022). INTERPRETATION OF MOTHER IMAGE IN LITERATURE. *International scientific journal of Biruni*, 1(2), 304-309.

ЗАМОНАВИЙ КАСБИЙ ТАЙЁРГАРЛИК ТЕНДЕНЦИЯЛАРИНИ ТАҲЛИЛ ҚИЛИШ (ОЛИЙ ТАЪЛИМ МИСОЛИДА)

Шаҳноза Абдуқайм кизи Хожиева

Немис тили назарияси кафедраси ўқитувчиси, ЎзДЖТУ

АННОТАЦИЯ

Ушбу мақолада замонавий олий таълимда касбий тайёргарликни такомиллаштириш, халқаро рақобат шароитида ходимларни касбий тайёрлаш, таълим сифатини оширишга қаратилган фикр-мулоҳазалар ҳақида маълумотлар берилган. Олий таълимни ривожлантиришнинг ўзига хослиги ва тенденцияси турли соҳаларда юқори малакали профессионал кадрлар тайёрлаш учун шарт-шароитларни таъминлашдан иборат.

Калит сўзлар: *компетенция, таълим, категория, инновация, педагогик жараён, муҳит, ёндашув.*

ABSTRACT

This article provides information on the improvement of professional training in modern higher education, professional training of employees in the conditions of international competition, opinions aimed at increasing the quality of education. The uniqueness and trend of higher education development is to provide conditions for training highly qualified professional personnel in various fields.

Key words: *competence, education, category, innovation, pedagogical process, environment, approach.*

КИРИШ

Илмий парадигмадаги «таълим» атамаси «педагогик/таълим жараёни» тушунчасининг деярли бир хил таркибий-мазмунли қисмлари билан боғлиқ. Шу билан бирга, «таълим» атамасининг таърифи 1780 йилда И. Г. Песталоци дидактикаси томонидан киритилган ва узоқ вақт давомида инсонга барча педагогик таъсирлар мажмуаси сифатида тушунилган деб ҳисобланади. Унинг мазмунига энг муҳим аниқлик 1978 йилда ЮНЭСКОнинг 20 Бош конференцияси материалларида қайд этилган, бу ерда таъриф янада замонавий талқинни олди ва таълим шахсининг қобилиятлари ва хатти-ҳаракатларини такомиллаштириш жараёни ва унинг ривожланишини таъминлаши керак бўлган фуқаролик, интеллектуал етуклик, шунингдек, индивидуал ўсиш ва ҳоказолар натижаси сифатида қабул қилина бошлади.

Тадқиқотнинг бир қисми сифатида биз таълим тенденциялари ва замонавий олий таълимда касбий тайёргарликни такомиллаштириш йўллари танқидий кўриб чиқишни таълим, ўқув жараёни, ваколатлар, инновациялар, социализация ва таълим соҳасидаги ҳамкорлик шакллари каби категорик тушунчаларни тушунтириш ва асослаш билан боғлаймиз.

Худди шу нуқтаи назарни В.В.Краевский ҳам қайд этиб, бу, авваломбор, таълим мақсадларидан унинг натижаларига ўтиш, таълим жараёнининг муҳим белгилари таълим ва тарбиянинг яхлитлиги ва бирлиги ҳамда таълим, уларнинг барча таркибий қисмлари нисбий автономияга эга»эканлигини таъминлашдир.

Адабиётлар методологияси

Г.М. Коджаспирова ва А.Ю. Коджаспировлар таълим жараёнини учлик вазифасини – шахсни давлат таълим стандартига мувофиқ тайёрлаш, тарбиялаш ва ривожлантириш масалаларини ҳал этиш билан боғлайдилар. Худди шу ёндашув рус тадқиқотчилари Л.В. Блинова, А.А.Бодалева, И.А.Зимней, Л.В. Лвов, К. Г. Митрофанова, Т. А. В. Хуторский ва бошқаларнинг қарашларида ўз аксини топган. Илмий педагогик нутқда «муҳит» тушунчаси билан, одатда, «шартлар - муҳит - ахборот ва алоқа воситалари» триадаси ўзаро боғлиқдир (Э. А. Алисов, М. С. Артюхина, В. Г. Афанасиев, Л. С. Выготский, Ю. С. Мануйлова, Г. И. Рогалева, Д. А. Хорват ва бошқалар). Улар касбий компетенциялар концепциясига когнитив, фаол (функционал-инструментал) ва шахсий компонентлар тўпламини киритдилар. Шу билан бирга, тадқиқотчилар «таълим жараёни ҳар қандай олий ўқув юрти фаолиятининг марказий бўғини, асоси» эканлигини таъкидлаб, олий таълим дидактикаси доирасида таълим ташқи муҳит билан ўзаро очик алоқада бўлишга, унинг ривожланишнинг янги даражасига ўтиш қобилиятини олдиндан белгилаб берувчи мураккаб тизим сифатида қаралади.

Асосий қисм: Агар биз тўғридан-тўғри олий касбий таълим (кейинги ўринларда - ОКТ) ҳақида гапирадиган бўлсак, шуни таъкидлаш керакки, у «махсус институционал муҳит» сифатида «умумий ҳолда таълим хизматлари амалга оширилишини таъминлайдиган меъёрлар ва ташкилотларнинг ўзаро боғлиқлиги тўплами, иерархияси, механизмлари» сифатида қаралади. Касб-ҳунар таълими ижтимоий гуруҳларнинг ўзаро таъсири доирасида намоён бўладиган ижтимоий муносабатларнинг энг муҳим элементи сифатида эътироф этилади, у мақсадларга эришиш ва шахсни тарбиялаш, ижтимоийлаштириш ва касбий тайёрлаш вазифаларини бажаришга қаратилган.

Замонавий касб-ҳунар таълими бугунги кунда жамият тараққиётининг муҳим воситаси бўлиб, тажриба, «мерос» ўтказиш функциясини бажаради ва

мерос контекстида «уч компонент мавжуд: билим, қадриятлар (ижтимоий жиҳат) ва кўникмалар (ваколатлар)».

«Компетенция», «Компетенцияга асосланган ёндашув» тушунчалари касбий тайёргарликнинг янада амалий йўналишини, унинг ишлаб чиқариш ва бозор иқтисодиёти талаблари билан боғлиқлигини таъминлаш, шунингдек, очиқлик ва жаҳон илмий фаолиятига ва технологик ютуқларга тўлиқ эътибор қаратиш муаммоси билан боғлиқ.

Мамлакатларнинг Болония декларациясига қўшилиши, Европа Кенгаши Симпозиуми тавсияларининг қабул қилиниши бу тушунчаларнинг таълим назарияси ва амалиётида кенг қўлланилишига олиб келди. Британиялик экспертларнинг фикрига кўра, қуйидаги таърифни «компетентлик» тушунчаси билан боғлаш мумкин: «малакали бўлиш қобилияти» ёки «стандартга мувофиқ бирор нарсани яхши (малакали) қилиш қобилияти».

Таълим мухитининг инглиз тилидаги мазмунида компетенцияга асосланган ёндашувнинг таърифлари ва моҳиятини тушунишнинг жиддий таҳлили россиялик тадқиқотчи Г.Р. Ишқилдина ва «барча хорижий мамлакатларда компетенцияга асосланган ёндашув компетенцияларнинг тўртта асосий турининг бирлиги сифатида намоён бўлади» деган хулосага келди.

Кўришиб турибдики, чет эллик олимлар ижтимоий компетенцияларни (улар алоҳида ажратилган ва шахснинг шахсий фазилатлари ва қадриятлари билан боғлиқ), шунингдек, когнитив компетенцияларни (ўз соҳаси бўйича ҳаракат қила олиш учун билиш, билим эга бўлиш) ўз ичига олган касбий (профессионал) компетенцияларни, ҳамда функционал (маълум бир вазиятда ҚАНДАЙ ҳаракат қилишни билиш) компетенцияларга эътибор қаратадилар.

Шу билан бирга, турли муаллифларнинг ҳақиқий профессионал компетенциялари қўйидагича ўзаро касбий фаолиятда вазифаларни бажариш ва типик(оддий) муаммоли вазиятларни ҳал қилиш, малака талабларини амалга ошириш учун зарур бўлган касбий билимлар, кўникмалар ва умумлаштирилган ҳаракат усуллари мажмуи билан, субъектнинг тажрибага эга эканлигини айтиш имконини берувчи касбий фаолият соҳасидаги техник топшириқлар билан, шахснинг касбий соҳадаги муваффақиятли фаолиятини белгиловчи шаклланган шахсий фазилатларнинг ривожланган тизими билан боғлиқ.

Шундай қилиб, илмий ишларни таҳлил қилиб, тадқиқот учун муҳим бўлган биринчи оралиқ хулосаларга келамиз: замонавий жаҳон таълим мухитида «таълим» атамаси жуда кенг маънода - фуқаро, касбий, ижодий шахсни шакллантириш мақсадида шахсни тайёрлаш, тарбиялаш ва ривожлантириш тизими сифатида талқин этилади; бу Қонунчилик палатаси

томонидан 2020-йил 19-майда қабул қилинган ва Сенат томонидан 2020-йил 7-августда маъқулланган «Таълим тўғрисида»ги Ўзбекистон Республикаси қонунида ҳам табиий равишда ўз ифодасини топди; таълим жараёни тадқиқотчилар томонидан таълим, тарбия ва шахс камолоти учлигидан келиб чиққан ҳолда давлат томонидан режалаштирилган таълим натижаларига эришишга қаратилган олий таълим муассасаси фаолиятининг асоси сифатида эътироф этилган.

Олий таълим муассасасида касбий тайёргарлик жараёнининг моҳияти қуйидагилар билан боғлиқ бўлган касбий компетенцияларни шакллантиришдан иборат:

- касбий муаммоларни технологик жиҳатдан ташкиллаштирилган ҳал қилишга тайёрлик билан (муаммони тушуниш, маълумотни танлаш, уни таҳлил қилиш, ҳаракатларни режалаштириш, ресурсларни жалб қилиш, олинган натижаларни тўғри баҳолаш ва пайдо бўлган муаммолар билан боғлиқ ҳолда ўз ҳаракатларини тезда тузатиш);

- ҳал этилаётган касбий вазифаларга мувофиқ мазмунли ва мақсадли ҳаракат қилиш, мавжуд ресурс асосида уларни ҳал қилишнинг ягона тўғри, мақбул йўлини танлаш қобилияти билан;

- ўқиш давомида тўпланган, зарур бўлган ва малакавий талабларни сифатли бажаришга ёрдам берадиган конструктив тажрибани амалга ошириш қобилияти билан;

- битирувчи томонидан қабул қилинган ривожланиш қадриятлари билан, умрбод таълим, касбий ўзини ўзи тарбиялаш, меъёрлар ва касбий хулқ-атворни қабул қилиш ва бошқалар.

Юқорида айтиб ўтганимиздек, олий таълим муассасаларида касб-ҳунар таълимининг ўқув жараёни ташқи муҳит билан ўзаро таъсир қилиш учун очиқ бўлган мураккаб тизим сифатида намоён бўлади, бу унинг ривожланишининг янги босқичига ўтиш қобилиятини олдиндан белгилаб беради. Шу муносабат билан таълим соҳасидаги инновацион жараёнлар ҳақида гапириш мумкин, бу технологик ва иқтисодий режадаги ўзгаришлар, ижтимоий ва жамоат муносабатларидаги ўзгаришлар билан боғлиқ.

Тўғридан-тўғри таълим соҳасига тўхталадиган бўлсак, илмий тадқиқотлар таҳлили шуни кўрсатадики, таълим тизими тараққиётининг эволюцион ривожланиш йўлини ва ўтган йиллар аънаналари ҳамда ютуқларини, шунингдек ўтмишдаги педагогик тажриба ва бошқаларни ҳисобга олмасдан, келажак таълим эҳтиёжларини лойиҳалашнинг имкони йўқ - таълим инновацияси деганда нафақат янгилик, балки таълим тажрибаси ва

анъаналарини ўзлаштирган, келажакда ривожланиш муаммоларини ҳал қилиш учун замонавий воқеликка мослаштирилган инновация тушунилади. Мустақил танқидий фикрлашни ривожлантириш; касбий муаммоларни амалий ҳал этиш тажрибаси; касбий фаолиятда юз берадиган жуда кўп ўзгаришларга тезда жавоб бериш қобилияти; пайдо бўлган муаммоларни ўз вақтида таҳлил қилиш ва ҳал қилиш қобилияти; муваффақиятга йўналтирилганлик ва бошқалар. 21-асрнинг асосий ажралиб турадиган хусусияти инсон капитали, билим, цивилизациянинг ахборот асрига кириб боришини энг муҳим ресурслардан бири деб ҳисоблайдиган “билимлар жамияти” айниқса замонавий шаклда жамиятнинг рақобатбардош ресурсларига асос сола оладиган касб-ҳунар таълими соҳасидаги инновациялар янги иқтисодиётнинг шаклланишини ташкил қилади. Аммо бунинг учун билим талабчан, амалиётга йўналтирилган ва доимий равишда янгиланиб туриши, шу жумладан, мутахассисларнинг саъй-ҳаракатлари асосида шахснинг ўзи, касб эгаси ва ўз билими ҳамда касбий маҳоратини ривожлантиришга қўйган ўз сармоялари ҳақидаги бу қимматли тушунча олий ўқув юртларида касбий тайёргарлик жараёнида белгиланиши керак. Шу муносабат билан Т.Шулц инсон билими “...инвестициялар атрибутига эга бўлган муайян фаолият турлари орқали ривожланади” деб ёзган ва олим инвестиция фаолиятининг бундай турларига ўз-ўзини тарбиялашни боғлаган.

Д.И Фелдштейн таъкидлаганидек, ўз-ўзини тарбиялаш ва ривожланиш - бу ҳаракатнинг энг юқори тури, «абдий ўсиш»дир, унинг ичида янги босқичдаги ҳаракат, аввалги тур натижаларини сублимация қилиш ва кенгайтириш ётади.

ХУЛОСА

Глобаллашув жараёнлари таъсири остида дунёда янги иқтисодий сиёсат, олий касбий таълим парадигмаси ўзгармоқда: «бутун ҳаёт учун» таълим шаклидан «бутун ҳаёт давомида» таълим парадигмасига ўзгармоқда.

Мақсадли касбий тайёргарлик доирасида ўз-ўзини тарбиялаш тушунчаси билан ҳозирги вақтда ахборот ва хулқ-атвор компетенциялари боғлиқ. Шу билан бирга, ахборот компетенцияси ахборотлар массиви билан ишлаш, уни танлаш, тизимлаштириш, таҳлил қилиш ва таржима қилишнинг доимий ривожланиб боровчи ва янгиланиб боровчи кўникмаларини белгилайди; хулқ-атвор компетенцияси касбий фаолиятнинг маълум бир турида керакли натижаларни олиш алгоритмлари билан боғлиқ.

Олий таълимнинг ахборотга бой таълим муҳити ўз-ўзини тарбиялаш, билим даражасини сақлаб қолиш учун катта аҳамиятга эга.

АДАБИЁТЛАР РЎЙҲАТИ (REFERENCES)

1. Хожиева, Ш. А. К. (2023). ОЛИЙ ТАЪЛИМДА ЗАМОНАВИЙ КАСБИЙ ТАЙЁРГАРЛИК ТЕНДЕНЦИЯЛАРИНИ ТАҲЛИЛ ҚИЛИШ. *Oriental renaissance: Innovative, educational, natural and social sciences*, 3(1), 215-222.
2. Ляшенко, М. А. Политика и деятельность ЮНЕСКО в области образования, вторая половина XX века: дис... канд. исторических наук : 07.00.03, М. А. Ляшенко.- Москва, 2001.- 200с.
3. Слостенин, В. А. Педагогика [Текст]: учеб. пособие для студ. пед. учеб. заведений / В. А. Слостенин, И. Ф. Исаев, Е. Н. Шиянов; под ред. В. А. Слостенина. – М: Изд. центр «Академия», 2002. – 576 с.- С.21.
4. Макарова Н.С. Развитие дидактического знания об образовательном процессе в высшей школе, дис... докт... пед. наук, Омск – 2014, С. 3.
5. Abdullayeva, M. (2022). THE APPEARANCE OF THE TERM “EDUCATION DICTIONARY” IN WORLD LINGUISTICS IS ANALYZED. *Oriental renaissance: Innovative, educational, natural and social sciences*, 2(Special Issue 29), 48-52.
6. Скоблева, Э. И. Высшее профессиональное образование как институциональная система/ Э. И. Скоблева// Вестник АГТУ. -2010. -№ 2. -С.30
7. Yakubovna, Abdullayeva S. "Formation of Local Budget Revenues in the Modernization of the Economy." *JournalNX*, vol. 6, no. 10, 2020, pp. 189-191.
8. Keldiyorovna, B. D., & Yakubovna, A. S. (2019). Axiological evaluation as the base of knowledge and cultural research of the Spanish and Uzbek languages. *International Journal of Recent Technology and Engineering*, 8(2 Special Issue 11), 3755–3759. <https://doi.org/10.35940/ijrte.B1486.0982S1119>
9. Sokhibakhon Yakubovna Abdullayeva. (2021). THE EFFECTIVE USE OF VIDEO TASKS IN THE GERMAN LANGUAGE LESSONS. *Emergent: Journal of Educational Discoveries and Lifelong Learning (EJEDL)*, 2(08), 1–5. <https://doi.org/10.17605/OSF.IO/QG2X7>

MEROS MUNOSABATLARINING KOLLIZION MASALALARI

Sultonov Behzod Bahromjon o'g'li

Toshkent davlat yuridik universiteti 3-kurs talabasi

E-mail: sultonovb292@gmail.com

ANNOTATSIYA

Hozirgi davrda xalqaro doirada meros munosabatlari to'liqligicha yagona moddiy-huquqiy normalardan tashkil topgan xalqaro hujjatlardan iborat bo'lmagan, barcha xalqlar uchun umumiy qoidalar ishlab chiqilmagan va tartibga solish amalda qiyin bo'lgan yo'nalish hisoblanadi. Ya'ni meros munosabatlari asosan davlatlarning ichki qonunchiligi bilan tartibga solinadi. Faqatgina ba'zi masalalar bo'yicha ko'p tomonlama konvensiyalar mavjud. Shu sababdan ushbu sohani o'rganish bugungi kunda dolzarb hisoblanadi. Ushbu maqolada aynan xalqaro munosabatlarda meros huquqining holati, meros huquqi taraflarining biri, bir qanchasi yoki barchasi chet elda bo'lsa, shuningdek meros mulki chet mamlakatda joylashganda meros masalasi qanday hal etilishi, kollizion normalarning qo'llanilishi va istiqbolda merosga oid alohida xalqaro hujjat qabul qilishning imkoniyatlari, turli xil adabiyotlardan, olimlar, soha mutaxassislarining fikrlarini o'rganib chuqur tahlil qilindi. Olingan ma'lumotlar va fikrlarga tayanib yechimlar va xulosalar bayon etildi. Meros huquqi har bir davlatning madaniyati, mentaliteti, hayot tarzi, urf-odat va an'analariga bog'liqligi sababli, dunyo miqyosida har bir davlat uchun bir xil bo'lgan huquqiy hujjat ishlab chiqish mushkulligidan kelib chiqib, universal emas, balki mintaqaviy shartnomalar tuzish samarali degan xulosaga kelindi.

Kalit so'zlar: *meros qoldiruvchi, merosxo'rlar, qonun bo'yicha vorislik, vasiyatnoma bo'yicha vorislik, shartli vasiyatnoma, egasiz qolgan mol-mulkka vorislik, vasiyatnoma, vasiyatnoma shakli, "okkupatsiya" huquqi.*

ABSTRACT

At the present time, inheritance relations in the international framework is a direction that does not consist of international documents consisting of uniform material and legal norms, general rules for all nations have not been developed, and regulation is difficult in practice. That is, inheritance relations are mainly regulated by the internal legislation of the states. There are multilateral conventions on only some issues. For this reason, the study of this field is relevant today. In this article, the situation of the right of inheritance in international relations, how to resolve the issue of inheritance when one, several or all of the parties to the right of inheritance are abroad, as well as when the inheritance property is located in a foreign country, the application of conflicting norms and the adoption of a separate international

document on inheritance in the future possibilities were analyzed in depth by studying the opinions of scientists and specialists from various literatures. Based on the received information and opinions, solutions and conclusions were presented. Due to the fact that the right of inheritance depends on the culture, mentality, lifestyle, customs and traditions of each country, due to the difficulty of developing a legal document that is the same for every country on a global scale, it is necessary to conclude regional rather than universal agreements. it was concluded that it is effective.

Key words: *legatee, heirs, inheritance by law, inheritance by will, conditional will, inheritance of property left without owner, will, form of will, "occupation" right.*

KIRISH

Meros huquqi bu vafot etgan kishidan qoladigan mol-mulk uning vorislariga yoki boshqa shaxslarga, shuningdek ayrim hollarda mahalliy organlar va davlatga egalik qilish uchun o'tishi hisoblanadi. Merosga oid normalar vafot etgan kishidan qoladigan mol-mulkka egalik huquqi kimlarda vujudga kelishi va kimlar birinchi navbatda vorislik qilishlarini tartibga soladi. Meros odatda ikki xil shaklda, vasiyatnoma bo'yicha va qonun bo'yicha vorislarga o'tadi.

Chet el elementi bilan murakkablashgan fuqarolik-huquqiy munosabatlarda, shu jumladan meros munosabatlarida ikki tomonning kelishuvga erishuvi tomonlarning milliy qonunchiligiga bevosita bog'liqdir. Bugungi davrda deyarli barcha mamlakatlar meros munosabatlarini o'z milliy qonunchiligiga binoan hal etadi. Faqatgina ayrim masalalarda, shu jumladan, vasiyatnoma asosida meros qoldirilayotgan hollarni tartibga solish uchun "Vasiyatnoma shakli to'g'risidagi 1961-yil 5-oktabr qonunlar kolliziyasi to'g'risidagi konvensiya" va 1973-yil 26-oktabrda Vashingtonda o'tkazilgan diplomatik konferensiyada xalqaro shartnomaning shakli to'g'risidagi ko'p tomonlama Konvensiya qabul qilingan.¹¹⁶

Ushbu maqolada bugungi kunda meros huquqi bo'yicha to'plangan bilimlar va fikr-mulohazalar bayon qilinadi. Maqolaning I qismi merosga doir umumiy qarashlar, II qismi esa vasiyatnoma bo'yicha vorislikning kollizion masalalari va III qismi esa egasiz qolgan mol-mulkka nisbatan vorislikni ko'rib chiqadi.

I MEROSGA DOIR UMUMIY QARASHLAR

Meros turli g'oyalar va tushunchalarni o'z ichiga oladi. Ko'pchilik meros nima ekanligi haqida bir xil pozitsiyada turishsada, bu atamaning ma'nosi haqidagi qarashlari juda xilma-xildir. Konsepsiya harakatchan, chunki u doimiy ravishda

¹¹⁶ Богуславский М.М. Международное частное право., Учебник 3-й изд. перераб. и. доп. – М.: Юристь 2000.

xalqaro va milliy miqyosdagi ijtimoiy, siyosiy va mafkuraviy o'zgarishlar, shuningdek, turli manfaatlar va e'tiqodlar ta'siri ostida shakllanadi.¹¹⁷

Umuman olganda, meros – bu yaratilgan va avloddan avlodga o'tadigan shaxslar guruhi bilan bog'liq bo'lgan moddiy va nomoddiy elementlardir.¹¹⁸

Huquqshunos olimlar B.S.Antimonov va K.A.Grav meros huquqiy munosabatlarini ikki xil deb hisoblaydilar: birinchi hodisa (merosning ochilishi), ikkinchisi – merosxo'rlarning xohishiga ko'ra, merosni qabul qilish bilan vujudga keladi.¹¹⁹

I.L. Korneeva esa meros huquqiy munosabatlarini merosni ochish va qabul qilish hamda meros olish bilan bog'liq boshqa harakatlarga oid meros huquqi normalari bilan tartibga solinadigan fuqarolik-mulk huquqiy munosabatlarning bir turi sifatida qaraydi.¹²⁰

Shuni aytib o'tish lozimki, meros huquqiy munosabatlarga beriladigan ta'riflar meros munosabatlarining yuzaga kelishini meros qoldiruvchining vafoti kabi yuridik fakt bilan bog'laydi. Ammo bir narsani unutmaslik lozimki, meros qoldiruvchining vafotidan ancha oldin vujudga keladigan va merosni merosxo'rlarga o'tkazadigan vasiyatnoma ham bor va yuqoridagi ta'riflar unchalik ham to'g'ri emas. Ya'ni meros munosabatlari meros qoldiruvchining o'limidan oldin ham vujudga kelishi mumkin. Misol uchun, ko'pgina davlatlar qonunchiligida vasiyatnoma yozma shaklda tuzilishi va guvoh yoki guvohlar ishtirokida guvohlantirilishi lozimligi belgilab qo'yilgan. Yoki bo'lmasam, O'zbekiston Fuqarolik kodeksida vasiyatnomalar notarius ishtirokida notarial tasdiqlanadi yoxud alohida hollarda notarial tasdiqlangan vasiyatnomalarga tenglashtirilgan vasiyatnomalar qo'llaniladi. Yopiq vasiyatnomalar ham notarius ishtirokida o'tkaziladi. Ushbu nuqtayi nazardan olib qaraganda vasiyatnomani tuzish ham yuridik fakt bo'lib, meros ochilgandan keyin uning mazmuniga ta'sir o'tkazadi. Shuningdek, meros huquqiy munosabatlari mutlaq xarakterga ham ega bo'lishi mumkin. Agarda vasiyatnoma mavjud bo'lmasa, meros qonun bo'yicha merosxo'rlarga o'tadi. Qonun bo'yicha merosxo'rlik masalasi ham har bir davlatda turlicha belgilangan. O'zbekiston qonunchiligiga binoan, agar meros qoldiruvchi o'limidan oldin o'z mol-mulkini vasiyat qilib qoldirmagan bo'lsa, undan qolgan meros mulklari qonun bo'yicha merosxo'rlariga o'tadi.

Shunday qilib meros huquqiy munosabatlar – bu meros huquqi qoidalariga asoslangan va meros qoldiruvchi, merosxo'rlar va boshqa shaxslar o'rtasida

¹¹⁷ Ben Boer and Graeme Wiffen, *Heritage Law in Australia* (Oxford University Press, Melbourne, 2006)

¹¹⁸ Derek Fincham. Assistant Professor, South Texas College of Law; PhD University of Aberdeen; JD Wake Forest.

¹¹⁹ Антимонов Б. С., Граве К. А. Советское наследственное право. М., 1995. С. 4650.

¹²⁰ Корнеева И. Л. Наследственное право Российской Федерации: учеб. для магистров / И.Л. Корнеева. – 3-е изд., перераб и доп. – М.: Юрайт, 2012. – С. 17.

vasiyatnomani tayyorlash, merosni ochish, merosni qabul qilish yoki rad etish bo'yicha vujudga keladigan huquqiy munosabatlar majmuasidir.¹²¹

Endi turli davlatlar qonunchiligini ko'rib chiqsak, dastavval Rossiya Federatsiyasi Fuqarolik kodeksining 1119, 1121, 1123, 1125, 1134, 1137 moddalarida merosga oid qoidalar qayd qilingan bo'lib, ularga ko'ra meros qoldiruvchi:

- 1) mol-mulkni har qanday shaxsga vasiyat qilish;
- 2) merosxo'rlarning merosdagi ulushlarini belgilash;
- 3) merosxo'rni merosdan mahrum qilish;
- 4) vasiyatnomani bekor qilish yoki o'zgartirish;
- 5) vasiyatnoma sirini buzuvchidan tovon undirishni talab qilish;
- 6) asosiy merosxo'r merosni qabul qilib olmasidan vafot etgan yoki qabul qilmagan yoxud noloyiq merosxo'r deb e'tirof etilganda, ikkinchi merosxo'rni tayinlash;

7) bir yoki bir nechta merosxo'rlarga bir yoki bir nechta shaxslar foydasiga mulkiy xarakterdagi har qanday majburiyatni meros hisobidan yuklash;

8) merosxo'rga umumiy foydali maqsadga erishishga qaratilgan mulkiy yoki nomulkiy xarakterdagi har qanday majburiyatni vasiyatnoma asosida yuklash;

9) vasiyatnomani notarial tasdiqlashda guvohni talab qilish;

10) notariusdan vasiyatnomasini savodsizlik yoki jismoniy nuqsoni va boshqa kamchiliklari tufayli boshqa shaxs tomonidan imzolanishini so'rash;

11) vasiyatnomani bajarilishini ijrochiga topshirish kabi huquqlarga ega.

Shu bilan bir qatorda, merosxo'rning,

- 1) vasiyatnomani o'z qo'li bilan yozish;
- 2) favqulodda holatlardagi vasiyatnomani, shuningdek yopiq vasiyatnomani o'z qo'li bilan yozish va imzolash;

3) vasiyatnomani tuzish va ro'yxatdan o'tkazish xarajatlarini to'lash kabi majburiyatlari ham mavjud.

Rossiya Federatsiyasining merosga bag'ishlangan fuqarolik kodeksining qoidalari bilan solishtirganda, O'zbekiston qonunlari unchalik katta farqni vujudga keltirmaydi. Jumladan, O'zbekiston Fuqarolik kodeksida Rossiya qonunida bo'lgani kabi meros qoldiruvchi mol-mulkini har qanday shaxsga meros qilib qoldirishi, har qanday shaxsni merosdan mahrum qilishi, o'zi tuzgan vasiyatnomani o'zgartirishi yoki bekor qilishi, merosxo'rdan keyingi merosxo'rni tayinlashi, meros hisobidan merosxo'rlarga majburiyatlar yuklashi, vasiyatnomani nuqsonlari sababli shaxsan

¹²¹ Ленковская Рената Романовна, кандидат юридических наук, доцент кафедры, гражданско-правовых дисциплин

tuzish imkoniga ega bo'lmaganda boshqa shaxs tomonidan tuzilishi mumkin. Shu bilan birga ba'zi bir farqlar ham ko'zga tashlanadi. Masalan, O'zbekiston fuqarolik kodeksiga ko'ra, vasiyat qiluvchi merosning olinishi uchun merosxo'r xulq-atvorining xususiyatini qonuniy ravishda shart qilib qo'yishi mumkin. Bu shartli vasiyatnoma deb yuritiladi. Umumiy qilib olganda, O'zbekiston va Rossiya qonunchiligining merosga bag'ishlangan qoidalari bir-biriga o'xshash.

AQSh qonunchiligi esa meros masalasiga yuqoridagi davlatlardan boshqacha yondashadi. AQShda har bir shtatlarning alohida qonunlari mavjud bo'lib, bir masala yuzasidan turli xil qoidalar kelib chiqadi. Lekin, aslini olganda, AQSh qonunchiligiga ko'ra vasiyat qiluvchilar bir qator rasmiyatchiliklardan xalos etilishgan. Misol uchun, hali ham ba'zi shtatlarda vasiyatnomani notarial tasdiqlash talablari mavjud bo'lsada, ko'plab shtatlarda bir vaqtning o'zida guvohlik berish va notarial tasdiqlash talablari bekor qilingan. Shuningdek, ko'pgina shtatlarda tirik qolgan turmush o'rtoqlarga katta majburiy ulush beriladi. Biroq, Amerika huquqiy an'alarida tirik qolgan bola majburiy ulush olish huquqiga ega emas.¹²² Shu tariqa, Amerika huquqiy tizimi vafot etgan shaxsning farzandlaridan ko'ra turmush o'rtog'i haqida ko'proq qayg'uradi. Umumiy olib qaraganda, Amerika huquq tizimi juda kengdir. Shu sababli ham meros munosabatlari ko'proq ishonchga va amaliyotga asoslanadi.

Xalqaro doirada meros munosabatlarini to'liq bo'lmasa ham asosiy qoidalarini belgilab beruvchi hujjat yo'q. Ko'rib chiqilgan holatlardan ko'rinib turibdiki, meros masalasida har bir davlat o'z milliy qonunchiligiga asoslanadi. Shu tufayli ham bu borada davlatlarning qonunchiligi bir-biridan jiddiy farq qilishi mumkin.

II VASIYATNOMA BO'YICHA VORISLIKNING KOLLIZION MASALALARI

Vasiyatnoma sifatida shaxsning (vasiyat qoldiruvchining) o'limidan keyin o'z merosiga nima bo'lishi to'g'risida o'z niyatini bildirgan va muayyan qonuniy rasmiyatchiliklarga muvofiq rasmiylashtirilgan yuridik hujjat¹²³ tushuniladi. Aytish mumkinki, vasiyatnoma bo'yicha vorislik qonun bo'yicha vorislikka qaraganda aniqroq va tartibga solish birmuncha oson hisoblanadi. Albatta, bu masalada davlatlarning qonunchiligi bir xilda emas. Masalan, O'zbekiston qonunchiligi bo'yicha vasiyatnoma yozma shaklda tuzilishi va notarius tomonidan tasdiqlanishi lozim. Buyuk Britaniya qonunchiligiga ko'ra esa faqatgina yozma shaklni bo'lishi yetarli.

¹²²Paul B. Miller. Professor, Associate Dean for International and Graduate Programs, and Director of the Notre Dame Program on Private Law, Notre Dame Law School

¹²³ <https://uk.practicallaw.thomsonreuters.com/4-382->

6317?transitionType=Default&contextData=(sc.Default)&firstPage=true

Xalqaro doirada vasiyatnoma shakliga oid 1961-yilgi “Vasiyatnoma shakliga oid qonunlarning ziddiyatlari to’g’risida”gi Konvensiya qoidalariga ko’ra, davlatlar chet elda tuzilgan vasiyatnomalarni, agar uning shakli ichki qonunlarga muvofiq bo’lsa, shaklga amal qilinmaganini ro’kach qilib, uni bekor qilishga haqli emas. Shuningdek, vasiyat qiluvchi vasiyatnomani tuzayotganda turar joyiga yoki fuqaroligiga qarab qaysi qonunchilikni tanlashni ham hal etishi mumkin. 1961-yilgi konvensiyaga tayanib, misollar yordamida vasiyat qiluvchining qonunchilikni tanlash huquqini ko’rib chiqish mumkin. Misol uchun, vasiyat qiluvchi O’zbekiston Respublikasi fuqarosi, lekin uch yildan beri Rossiya Federatsiyasida doimiy asosda yashab kelmoqda. Bunday holda, vasiyat qiluvchi o’zining fuqaroligi mansub bo’lgan O’zbekiston Respublikasi huquqini tanlamasa, u tomonidan tuzilgan vasiyatnoma uning doimiy turar-joyi hisoblangan Rossiya Federatsiyasi qonunlari bilan tartibga solinadi. Konvensiya qoidalari bu tanlovni ko’char mulklar uchun vorislik masalalariga taqdim etadi. Ko’chmas mulkka vorislik masalasi u turgan joydagi mamlakat qonuni bilan tartibga solinadi. Lekin hamma davlatlar ham o’z qonunchiligida bunday qoidalarni o’rnatmagan. Misol uchun, Buyuk Britaniya, Amerika Qo’shma Shtatlari va Fransiya kabi davlatlarda ko’char va ko’chmas mulkka oid qonunlar o’rtasida farqlar bor. Germaniyada esa ko’char va ko’chmas mulklarga nisbatan amalda bir xil qoidalar belgilab qo’yilgan. Ushbu davlatda ikkala mulk turi uchun ham vasiyat qiluvchining fuqaroligi qonuni tatbiq etiladi. Xuddi shunday qoidalar, Vengriya, Polsha va boshqa davlatlar qonunchiligida ham aks etgan.¹²⁴

Shu bilan bir qatorda, 1961-yilgi konvensiyaning ishtirokchisi hisoblanuvchi davlat o’zga davlatlar fuqaroligiga ega bo’lmagan o’z fuqarolarining og’zaki vasiyatnomalarini tan olmaslik huquqini amalga oshirishi mumkin. Shundoq ham, ko’pgina davlatlar qonunchiligi vasiyatnomalarning yozma shaklda bo’lishini talab qiladi. Masalan, O’zbekiston Fuqarolik kodeksining 1124-moddasida va Fransiya Fuqarolik kodeksida vasiyatnomalar yozma ravishda tuzilishi lozimligi belgilangan.

Umuman olganda, merosga oid konvensiyalar vasiyatnomalarning shakliga doir talablarni belgilash bilangina cheklangan. Vasiyatnoma bo’yicha meros qoldirish tartibi qanday, kimlar vorislik huquqidan foydalana olishi, kimlar bu huquqdan mahrum qilinishi davlatlarning o’z qonunchiligi bilan belgilanadi.

Meros munosabatlari bir davlat hududida bo’lsa hech qanday qiyinchilik yuzaga kelmaydi. Ammo, vasiyat qoldiruvchi chet mamlakatda bo’la turib, vasiyat qoldirgan va o’sha yerda vafot etgan bo’lsa, uning merosxo’rlari esa o’zining vatanida bo’lsa

¹²⁴ Международное частное право (Действующие правовые акты). М. Институт международного права и экономики. – Издательство “Триада, Лтд”. – 1997. – Б. 45-46.

yoki vasiyat bo'lib qoluvchi mulk meros qoldiruvchining o'z mamlakatida bo'lsayu, uning qarindoshlari va boshqa merosxo'rlari chet elda bo'lsa, bunday meros munosabatlarini tartibga solish bir qator qiyinchiliklarni yuzaga keltiradi. O'z navbatida, chet el subyekti aralashgan munosabatlarni tartibga solish uchun kollizion normalardan foydalanishga to'g'ri keladi.

Merosni vasiyat qilib qoldirishda vasiyat qiluvchining irodasi hal qiluvchi ahamiyat kasb etadi. Yuqoridagi misolga o'xshash ravishda, O'zbekiston fuqarosi o'ziga tegishli ko'char mulklarni (mashina, qimmatbaho materiallar, portretlar va hokazo) meros qilib qoldirishga qaror qildi. Bu shaxs Rossiya hududida doimiy turar-joyga ega bo'lgan holda istiqomat qiladi. O'zbekiston qonunchiligi vasiyat qiluvchiga oxirgi yashash joyining qonunchiligini tanlash imkoniyatini taqdim etadi. Bunday holda fuqaro Rossiya qonunchiligini tanlash imkoniyatiga ega. Agar tanlovi Rossiya qonunchiligi bo'lsa, aynan ushbu davlat qonunlariga binoan meros merosxo'rlarga o'tadi. Albatta bundan ko'chmas mulklar va O'zbekiston davlat reyestriga kiritilgan mol-mulklar mustasno. Ko'chmas mulk qayerda joylashgan bo'lsa, o'sha yerning qonunchiligi qo'llaniladi. Reyestriga kiritilgan mol-mulkka faqat O'zbekiston qonunchiligi tatbiq etiladi. Germaniya fuqarolik hujjatlari esa boshqacha qoidalarni belgilaydi. Ushbu davlatda fuqaro qayerda bo'lishidan va mulk qayerda joylashganligidan qat'i nazar shaxsning fuqarolik qonunchiligi qo'llaniladi. Tabiiyki, O'zbekistonga o'xshagan davlat fuqarolari bilan Germaniya fuqarolari o'rtasida meros munosabatlari paydo bo'ladigan bo'lsa, murakkab muammolar paydo bo'ladi. Misol tariqasida, agar Germaniya fuqarosi O'zbekiston hududida ko'chmas mol-mulkka egalik qiladi va ushbu mol-mulkni vasiyatnoma asosida Germaniyadagi qarindoshlariga qoldirmoqchi. Vasiyatnomaga nisbatan Germaniya qonunchiligini qo'llashni xohladi. Lekin O'zbekiston qonunchiligiga binoan ko'chmas mulk qayerda joylashgan bo'lsa, o'sha yerning qonunlari qo'llanilishi kerak. Ammo boshqa tomondan, Germaniya qonunchiligi meros munosabatlarida har qanday mulkka nisbatan shaxsning fuqaroligiga e'tibor qaratadi. Bunday vaziyatda, tabiiyki ikki davlat o'rtasida qaysi tomonning qonun normalarini qo'llash masalasida qarama-qarshilik kelib chiqadi. Bu holat uchun ikki davlat o'rtasida kelishuv bitimi tuzish eng yaxshi yechim bo'lishi mumkin. Chunki meros munosabatlari uchun universal hujjat ishlab chiqish amalda imkonsiz. Sababi, barcha mamlakatlar o'z manfaatlari, qadriyatlari, madaniyatlari, urf-odat va an'analari bilan bir-biridan farq qilishadi. Ayniqsa, sharq mamlakatlari bilan g'arbning yashash va turmush tarzi bir-biridan jiddiy farq qiladi. Shu sababli, universal hujjat ishlab chiqishdan ko'ra, mintaqaviy yoki davlatlar o'rtasidagi ikki tomonlama kelishuvlar ishlab chiqish anchayin samarali hisoblanadi.

III EGASIZ QOLGAN MOL-MULKKA NISBATAN VORISLIK

Egasiz qolgan mol-mulk (inglizcha. heirless property) – fuqarolik huquqida mulkdor ega bo'lmagan mulk (masalan, mulkdor o'z xohishi bilan mulkdan voz kechishi, yoki mulkdor ma'lum emas va hokazo).¹²⁵

Meros munosabatlarida meros qoldiruvchining qonuniy merosxo'rlari bo'lmasa, vasiyatnoma tuzilmagan bo'lsa yoki vasiyatnoma haqiqiy emas deb topilgan bo'lsa, ya'ni meros qoldiruvchining merosxo'rlari yo'q bo'lsa, meros mulki tegishincha egasiz deb topiladi.

O'zbekiston qonunchiligida bu masala Fuqarolik kodeksining 1157-moddasi bilan hal etilgan. Ushbu moddaga binoan, meros mol-mulk meros ochilgan joydagi mahalliy davlat hokimiyati organlari yoki fuqarolarning o'zini o'zi boshqarish organlari arizasi bo'yicha meros ochilgan kundan uch yil o'tganidan so'ngina sud tomonidan egasiz deb topilishi mumkin. Agar uni qo'riqlash va boshqarish bilan bog'liq xarajatlar mulk qiymatidan oshib ketsa, muddatidan oldin ham egasiz deb topilishi mumkin.

Bu masala yuzasidan ham davlatlarning qonunchiligi turlicha hisoblanadi. Masalan, O'zbekiston qonunchiligiga asosan egasiz mol-mulk u turgan joydagi fuqarolarning o'zini o'zi boshqarish organiga o'tadi, agar bu organ mol-mulkdan voz kechgan taqdirda davlat mulkiga o'tadi. Ko'rish mumkinki, bu yerda egasiz mulk dastlab fuqarolarning o'zini-o'zi boshqarish organiga o'tadi. Qachonki ushbu organ mol-mulkdan voz kechgan holatdagina davlatga o'tadi. Lekin, AQSh, Fransiya Avstriya kabi davlatlar qonunchiligi bu vaziyatga boshqacha yondashadi. Ushbu davlatlarda, mulk egasiz hisoblanishi tufayli davlat mulkni "okkupatsiya" huquqi asosida o'zlashtiradi – bu yerda mulk barcha holatlarda fuqaro vafot etgan mamlakatning mulki bo'lib qoladi.¹²⁶ Ya'ni bu huquq ko'char va ko'chmas mol-mulklar uchun birdek qo'llaniladi.

Bu masala ham davlatlar tomonidan turlicha hal qilingan. Agarda, ikki huquqiy tizimga ega mamlakatlar o'rtasida ushbu masala yuzasidan nizo chiqqudek bo'lsa, vaziyatga yechim topish juda qiyinlashadi. Shu sababdan mol-mulkni egasiz deb topish masalalari bo'yicha ham ikki taraflama kelishuvlar muhim ahamiyat kasb etadi. Bunday turdagi holatlarni Mustaqil Davlatlar Hamdo'stligiga a'zo mamlakatlar 1993-yil "Fuqarolik, oilaviy va jinoiy ishlar bo'yicha huquqiy yordam va huquqiy munosabatlar to'g'risida"gi Minsk konvensiyasi asosida kelishib olganlar. Unga ko'ra, ko'chmas mulk bilan bog'liq masalalar u joylashgan joy qonuni bilan tartibga

¹²⁵ Xalqaro xususiy huquq: Darslik. / Mualliflar jamoasi // y.f.d., dots. I.Rustambekov umumiy tahriri ostida. T.: TDYU, 2019. – 354 bet.

¹²⁶ Xalqaro xususiy huquq: Darslik. / Mualliflar jamoasi // y.f.d., dots. I.Rustambekov umumiy tahriri ostida. T.: TDYU, 2019. – 354 bet.

solinadi. Ko'char mulklar bilan bog'liq masalalar esa meros qoldiruvchining fuqaroligi bilan belgilanadi. Mol-mulkni egasiz deb topish ham asoslari ham agarda mulk ko'chmas bo'lsa, joylashgan joyi bo'yicha, ko'char bo'lsa shaxsning fuqaroligiga qarab belgilanadi.

Albatta, bu turdagi konvensiyalarni ahamiyati katta hisoblanadi. Zero, merosga oid universal hujjat ishlab chiqish imkoniyatlari juda minimal bo'lganda, bu turdagi konvensiyalar yoki boshqa turdagi xalaro hujjatlar davlatlarning qonun normalari turlicha bo'lganda yoki ziddiyatlar kelib chiqqanda, vaziyatlarni to'g'ri hal qilish, davlatlar o'rtasida kelishmovchiliklar kelib chiqishini oldini olishda katta rol o'ynaydi.

XULOSA

Ushbu maqolada meros tushunchasiga turli mutaxassislar tomonidan berilgan turli ta'riflar, merosning qonun va vasiyatnoma bo'yicha o'tishi, bugungi kunda xalqaro doirada meros munosabatlarining ahvoli qay darajada ekanligi turli davlatlar qonunchiligidan misollar keltirgan holda ko'rib chiqildi. To'plangan ma'lumotlar, fikrlarga tayanib, hozirgi davrda meros munosabatlarini tartibga soluvchi universal hujjat ishlab chiqish juda murakkab va amalda samarasiz oqibatlariga olib kelishi mumkin degan xulosaga kelindi. Sabab sifatida esa dunyo miqyosida davlatlar turli xil huquqiy tizim ostida yashashlari, fuqarolarining turmush tarzi bir-biridan jiddiy farq qilishi, har bir davlatning madaniyati, urf-odat, an'analari bo'yicha bir-biridan jiddiy farqlanishi keltirib o'tildi. Ya'ni, universal hujjat ishlab chiqilgudek bo'lgan taqdirda ham bir davlat uchun to'g'ri kelishi mumkin bo'lgan qoidalari boshqa davlatlar milliy qonunchiligiga umuman to'g'ri kelmasligi mumkin. Oqibatda ishlab chiqilgan hujjat yetarlicha a'zolar yig'a olmasligi ehtimoli katta. Shu sababdan, davlatlar o'rtasida meros munosabatlarini tartibga solish uchun mintaqaviy miqyosda yoki ikki tomonlama shartnomalar, bitimlar tuzish eng samarali yo'l degan xulosaga kelindi. Bunda albatta, davlatlarning iqtisodiy, ijtimoiy, diniy, madaniy va boshqa tomonlardan bir-biriga yaqinligi, o'xshashligi yoki manfaatlarining siyosiy mushtarakligi e'tiborga olinishi kerak.

FOYDALANILGAN ADABIYOTLAR RO'YXATI (REFERENCES)

1. Xalqaro xususiy huquq: Darslik. / Mualliflar jamoasi // y.f.d., dots. I.Rustambekov umumiy tahriri ostida. T.: TDYU, 2019. – 354 bet.
2. Международное частное право (Действующие правовые акты). М. Институт международного права и экономики. – Издательство “Триада, Лтд”. – 1997. – Б. 45-46.

3. Богуславский М.М. Международное частное право., Учебник 3-й изд. перераб. и доп. – М.: Юристь 2000.
4. Ben Boer and Graeme Wiffen, *Heritage Law in Australia* (Oxford University Press, Melbourne, 2006).
5. Derek Fincham. Assistant Professor, South Texas College of Law; PhD University of Aberden;
6. Антимонов Б. С., Граве К. А. Советское наследственное право. М., 1995. С. 4650.
7. Корнеева И. Л. Наследственное право Российской Федерации: учеб. для магистров / И.Л. Корнеева. – 3-е изд., перераб и доп. – М.: Юрайт, 2012. – С. 17.
8. Ленковская Рената Романовна, кандидат юридических наук, доцент кафедры, гражданско-правовых дисциплин
9. Paul B. Miller. Professor, Associate Dean for International and Graduate Programs, and Director of the Notre Dame Program on Private Law, Notre Dame Law School
10. [https://uk.practicallaw.thomsonreuters.com/4-382-6317?transitionType=Default&contextData=\(sc.Default\)&firstPage=true](https://uk.practicallaw.thomsonreuters.com/4-382-6317?transitionType=Default&contextData=(sc.Default)&firstPage=true)

RAQAMLI TEXNOLOGIYA DAVRIDA JINOYAT HUQUQINI RIVOJLANTIRISH ISTIQBOLLARI

Saidmurodov Najmiddin Nabijon o'g'li

Surxondaryo viloyati yuridik texnikumi o'qituvchisi

ANNOTATSIYA

Raqamli texnologiyalarning tez tarqalishi jinoiy faoliyat va huquqni muhofaza qilish organlarining sohasini inqilob qilib, muammolar va imkoniyatlarni taqdim etdi. Ushbu maqola jinoiy xulq-atvorning yangi shakllarini samarali hal eta oladigan huquqiy asoslar zarurligini ta'kidlab, raqamli asrda jinoiy huquqning rivojlanayotgan rolini o'rganadi. Biz texnologiyaning an'anaviy jinoyatlarga ta'sirini, kiberjinoyatlarning kuchayishini, raqamli dalillarning murakkabligini va shaxs huquqlari va shaxsiy hayotini himoya qilish uchun huquqiy tizimlarni moslashtirish zarurligini ko'rib chiqamiz. Jamiyat raqamli texnologiyalar keltirib chiqaradigan misli ko'rilmagan muammolar bilan kurashar ekan, maqola ushbu dinamik muhitda adolat va xavfsizlikni ta'minlay oladigan jinoyat qonunchiligini rivojlantirish istiqbollarini ko'rib chiqadi.

Kalit so'zlar: *Jinoyat huquqi; Raqamli texnologiya; Kiberjinoyat; Raqamli dalillar; Maxfiylik huquqlari.*

ABSTRACT

The rapid spread of digital technologies has revolutionized the field of criminal activity and law enforcement, presenting both challenges and opportunities. This article examines the evolving role of criminal law in the digital age, emphasizing the need for legal frameworks that can effectively address new forms of criminal behavior. We examine the impact of technology on traditional crime, the rise of cybercrime, the complexity of digital evidence, and the need to adapt legal systems to protect individual rights and privacy. As society grapples with the unprecedented challenges posed by digital technologies, the article examines the prospects for developing criminal law that can ensure justice and security in this dynamic environment.

Key words: *Criminal law; Digital technology; Cybercrime; Digital evidence; Privacy Rights.*

KIRISH

Raqamli texnologiyalarning hamma joyda mavjudligi bilan tavsiflangan davrda jinoyat huquqi moslashuv va innovatsiyalarni talab qiladigan o'zgaruvchan davrga duch kelmoqda. Texnologiyaning jamiyatga chuqur ta'sirini inkor etib bo'lmaydi, bu uning ta'sirini jinoiy faoliyat va huquqni muhofaza qilish sohasiga kengaytiradi.

Raqamli texnologiya misli ko`rilmagan qulaylik va ulanishni keltirib chiqargan bo`lsa-da, u jinoiy xatti-harakatlarning yangi shakllarini keltirib chiqardi va an`anaviy qonunchilik asoslari hal qilish uchun yetarli darajada jihozlanmagan muammolarni keltirib chiqardi. Rivojlanayotgan ushbu sohada harakatlanar ekanmiz, raqamli texnologiyalar davriga moslashtirilgan jinoyat qonunchiligini ishlab chiqish zarurati tobora dolzarb bo`lib bormoqda. Ushbu maqola raqamli asrda jinoiy huquqning ko`p qirrali o`lchamlarini o`rganadi va butun dunyo bo`ylab huquqiy tizimlarning kelajagini shakllantirayotgan dinamikaga oydinlik kiritadi. Biz texnologiya va an`anaviy jinoyatlar o`rtasidagi murakkab o`zaro ta`sirni ko`rib chiqamiz, raqamli vositalar qadimiy jinoiy harakatlar ijrosini qanday inqilob qilganini o`rganamiz. Kiberjinoyatlarning kuchayishi va onlayn huquqbuzarlarning tushunib bo`lmaydigan tabiati huquqni muhofaza qilish organlariga o`ziga xos muammolarni keltirib chiqaradi, bu esa innovatsion strategiyalar va huquqiy yechimlarni talab qiladi.

Bundan tashqari, raqamli dalillarning paydo bo`lishi jinoiy ish yuritish uchun imkoniyatlar va dilemmalarni taqdim etadi. Bir-biriga bog`langan dunyomizda yaratilgan raqamli ma`lumotlarning hajmi va murakkabligi bunday dalillar qanday to`planishi, saqlanishi va sudda taqdim etilishini diqqat bilan ko`rib chiqishni talab qiladi. Misli ko`rilmagan kuzatuv va ma`lumotlar almashish davrida adolat imperativini shaxsiy daxlsizlik huquqlari bilan muvozanatlash jinoyat qonunchiligini qayta ko`rib chiqish va isloh qilishning dolzarbligini yana bir bor ta`kidlaydi. Ushbu maqola raqamli texnologiyalar bilan bog`liq muammolarga javoban jinoyat qonunchiligining rivojlanish istiqbollari haqida tushuncha berishga harakat qiladi. U jinoiy xatti-harakatlarning rivojlanayotgan manzarasini, kiberjinoyatlarning murakkabligini va raqamli dalillarning asosiy rolini o`rganadi. Jismoniy va raqamli sohalar o`rtasidagi chegara xiralashgan dunyoda jinoiy qonunchilikning barqarorligi va moslashuvchanligi muhim ahamiyatga ega. Jinoyat huquqi va raqamli texnologiyalarning o`zaro ta`siri orqali amalga oshirilgan ushbu jarayon bizga ushbu dinamik va doimiy o`zgaruvchan muhitda individual huquqlarni himoya qilish bilan birga adolat ta`minlanadigan kelajakni tasavvur qilishimizga yordam beradi.

ASOSIY QISM

Raqamli texnologiyalarning jadal rivojlanishi bilan jamiyatimiz hayotning turli jabhalarida sezilarli o`zgarishlarga guvoh bo`ldi. Chuqur ta`sir ko`rsatgan sohalardan biri bu jinoyat huquqi sohasidir. Jinoyatchilar yangi texnologiyalarga moslashgani sayin, qonunchilar va huquqshunoslar raqamli jinoyatchilikning paydo bo`layotgan shakllariga qarshi samarali kurashish uchun ushbu o`zgarishlar bilan hamqadam bo`lishlari kerak.

Raqamli asrning boshlanishi hayotimizning barcha jabhalarida tub o`zgarishlarni amalga oshirdi. Biz muloqot qilish va biznes yuritish uslubimizdan tortib, o`zimizni ko`ngil ochish va ma`lumot izlash tarzimizgacha, raqamli texnologiyalar bizning mavjudligimizning barcha jabhalariga kirib bordi. Biroq, raqamli texnologiyalarning bu har tomonlama qamrab olinishi nafaqat misli ko`rilmagan qulaylik va taraqqiyot davrini boshlab berdi; shuningdek, mavjud qonunchilik asoslari va huquqni qo`llash mexanizmlariga qarshi jinoiy xatti-harakatlarning yangi chegarasini keltirib chiqardi.¹²⁷

Raqamli texnologiyalarning yuksalishi jinoiy huquqni qo`llash uchun ham imkoniyatlar, ham qiyinchiliklar tug`dirdi. Bir tomondan, texnologiya jinoyatlarni tergov qilish va ta`qib qilishning innovatsion usullarini osonlashtirdi. Huquqni muhofaza qilish idoralari endi murakkab ishlarni hal qilishda yordam beradigan ilg`or kuzatuv vositalari, ma`lumotlar tahlili va sud-tibbiyot usullaridan foydalanish imkoniyatiga ega.¹²⁸ Bundan tashqari, elektron pochta xabarlarini, ijtimoiy media xabarlarini va GPS ma`lumotlari kabi raqamli dalillar gumonlanuvchilarni jinoiy faoliyat bilan bog`lashda hal qiluvchi rol o`ynashi mumkin. Boshqa tomondan, texnologiyaning rivojlanishi bundan bir necha o`n yillar oldin tasavvur qilib bo`lmaydigan jinoyatchilikning yangi shakllarini keltirib chiqardi.¹²⁹ Kiberjinoyat xakerlik, shaxsiy ma`lumotlarni o`g`irlash, onlayn firibgarlik va kiberbulling kabi jinoyatlarni o`z ichiga olgan dolzarb muammoga aylandi. Bu jinoyatlar ko`pincha an`anaviy yurisdiksiya chegaralaridan oshib ketadi va butun dunyo bo`ylab huquqiy tizimlar uchun o`ziga xos muammolarni keltirib chiqaradi.

Biz e`tiborga olishimiz kerak bo`lgan birinchi istiqbol - bu raqamli davrda an`anaviy jinoyatlarning o`zgarishi. Raqamli texnologiyalar asrida o`g`irlik, firibgarlik, bezorilik kabi jinoyatlar yangi shakl va o`lchamlarga ega bo`ldi. Kiberjinoyatchilar bir paytlar faqat jismoniy dunyoda amalga oshirilgan harakatlarni amalga oshirish uchun onlayn tizimlardagi zaifliklardan foydalanadilar. Masalan, moliyaviy firibgarlik nafaqat an`anaviy sxemalarni, balki ishlab chiqilgan onlayn firibgarlik va fishing hujumlarini ham o`z ichiga oladi. Jinoyat huquqining rivojlanishi jinoiy faoliyatning ushbu yangi yo`llarini hal qilishi kerak. Internetning chegarasiz tabiati mahalliy va xalqaro jinoiy harakatlar o`rtasidagi farqni ham yo`q qildi. Jinoyatchilar chegaralar orqali osonlik bilan jinoyat sodir etishlari mumkin, bu esa jinoyat qonunchiligining ushbu global o`lchovlarga moslashishini muhim qiladi. Yurisdiksiyalar jinoyatchilarning geografik joylashuvidan qat`i nazar, javobgarlikka

¹²⁷ Jones, R., 2017. Digital rule: punishment, control and technology. In Surveillance, Crime and Social Control (pp. 519-536). Routledge.

¹²⁸ Solove, D.J., 2004. The digital person: Technology and privacy in the information age (Vol. 1). NyU Press.

¹²⁹ McArthur, J.W. and Sachs, J.D., 2001. The growth competitiveness index: measuring technological advancement and the stages of development. The global competitiveness report, 2002, pp.28-51.

tortilishini ta'minlash uchun yaqinroq hamkorlik qilishi kerak. Bundan tashqari, raqamli texnologiyalar jinoyatlar sodir bo'lish tezligini tezlashtirdi, bu qonunning javob berish muddatini jinoiy odil sudlov tizimlarining samaradorligini aniqlashda hal qiluvchi omilga aylantirdi.¹³⁰

Raqamli asrda jinoiy huquqni rivojlantirishning eng yorqin istiqbollardan biri bu kiberjinoyatlarning kuchayishidir. Kiberjinoyatchilar texnologiyaning kuchidan keng qamrovli huquqbuzarliklarni, jumladan, ma'lumotlarni buzish, shaxsni o'g'irlash, onlayn ta'qib qilish va zararli dasturlarni tarqatish uchun foydalangan. Ushbu jinoyatlar nafaqat shaxslar va tashkilotlar uchun katta iqtisodiy va shaxsiy xavf tug'diradi, balki jinoiy faoliyatning an'anaviy ta'riflari va chegaralarini ham shubha ostiga qo'yadi.¹³¹ Kiberjinoyatlarga qarshi kurashish uchun jinoyat qonunchiligining rivojlanishi raqamli tizimlar va onlayn xatti-harakatlarni chuqur tushunishni talab qiladi. Huquqni muhofaza qilish organlari kiberjinoyatlarni samarali tekshirish uchun maxsus bo'linmalar va sud-tibbiyot vositalaridan foydalanishi kerak. Huquqiy bazalar, shuningdek, turli kiberjinoyatlarning aniq ta'riflarini va potentsial huquqbuzarlarning oldini olish uchun tegishli jazolarni taqdim etishi kerak.¹³²

Raqamli asrda dalillar yangi va juda murakkab shaklga ega bo'ladi. Elektron yozuvlar, ijtimoiy media ma'lumotlari va raqamli aloqalarni o'z ichiga olgan raqamli dalillar jinoiy ishlarda keng tarqalgan. Raqamli dalillarni saqlash, to'plash va taqdim etish huquqiy tizim uchun jiddiy muammolarni keltirib chiqaradi. Ayblanuvchilarning huquqlarini himoya qilgan holda raqamli dalillarning haqiqiyliги va qabul qilinishini ta'minlaydigan jinoyat qonunchiligini ishlab chiqish juda zarur. Ushbu kontekstda jinoyat huquqining evolyutsiyasi sudyalari, advokatlar va huquqni muhofaza qilish organlaridan so'nggi raqamli sud-tibbiyot usullaridan xabardor bo'lishni talab qiladi. Shuningdek, u raqamli dalillar bilan ishlash va shaxslarning shaxsiy huquqlarini himoya qilish bo'yicha aniq ko'rsatmalarni o'rnatishni talab qiladi.¹³³

Raqamli texnologiya taraqqiyotda davom etar ekan, shaxsiy huquq va shaxsiy daxlsizlikni himoya qilishga ehtiyoj ortib bormoqda. Internetda to'plangan va saqlanadigan juda ko'p shaxsiy ma'lumotlar kuzatuv, ma'lumotlarning buzilishi va suiiste'mol qilish ehtimoli haqida tashvish uyg'otadi. Jinoyat qonunchiligining

¹³⁰ Duncan, G.T. and Pearson, R.W., 1991. Enhancing access to microdata while protecting confidentiality: Prospects for the future. *Statistical Science*, 6(3), pp.219-232.

¹³¹ Held, D. and McGrew, A., 1998. The end of the old order? Globalization and the prospects for world order. *Review of International Studies*, 24(5), pp.219-245.

¹³² Byrne, J. and Marx, G., 2011. Technological innovations in crime prevention and policing. A review of the research on implementation and impact. *Journal of Police Studies*, 20(3), pp.17-40.

¹³³ Longe, O., Ngwa, O., Wada, F., Mbarika, V. and Kvasny, L., 2009. Criminal uses of information & communication technologies in sub-Saharan Africa: trends, concerns and perspectives. *Journal of Information Technology Impact*, 9(3), pp.155-172.

rivojlanishi, ayniqsa, yuzni tanish, biometrik ma'lumotlarni yig'ish va kuzatuv kameralari kabi rivojlanayotgan texnologiyalar oldida shaxslarning shaxsiy huquqlarini himoya qilish uchun kuchli kafolatlarni o'rnatishi kerak. Bundan tashqari, huquqni muhofaza qilish idoralari tomonidan raqamli vositalardan axloqiy foydalanish va bunday vositalardan foydalanishni tartibga soluvchi qonunchilikni ishlab chiqish muhim masalalardan biridir. Jamoat xavfsizligini ta'minlash zarurati va shaxsiy daxlsizlik huquqlarini himoya qilish o'rtasidagi muvozanatni saqlash jinoiy qonunchilikda ehtiyotkorlik bilan harakatlanishi kerak bo'lgan istiqboldir.

Raqamli landshaftning global tabiati jinoyat huquqini rivojlantirishda xalqaro hamkorlik va uyg'unlikni oshirishni talab qiladi. Kiberjinoyatlarga qarshi samarali kurashish va transmilliy jinoiy faoliyatga qarshi kurashish uchun huquqiy tizimlar umumiy standartlar va tartiblarni yaratish uchun birgalikda ishlashi kerak. Ushbu istiqbol axborot almashish, ekstraditsiya va o'zaro huquqiy yordamni osonlashtiradigan xalqaro shartnomalar va bitimlarni ishlab chiqishni o'z ichiga oladi.

Raqamli texnologiyalar bilan bog'liq jinoyatlar keltirib chiqaradigan ushbu yangi muammolarni samarali hal qilish uchun jinoyat qonunchiligi texnologik taraqqiyot bilan bir qatorda rivojlanishda davom etishi kerak. Rivojlanishning potentsial yo'llari sifatida bir nechta istiqbollari ajralib turadi:

1. Qonunchilik islohotlari: Butun dunyo bo'ylab hukumatlar kiberjinoyatlarga adekvat javob beradigan va shaxslarning shaxsiy daxlsizligi huquqlarini himoya qiluvchi keng qamrovli qonunlarni qabul qilishlari kerak. Qonunlar texnologiyalarning rivojlanishi bilan moslashish uchun yetarlicha moslashuvchan bo'lishi kerak, lekin Internetda noqonuniy faoliyat nimadan iboratligi haqida aniq ko'rsatmalar berishi kerak.

2. Xalqaro hamkorlik: Kiberjinoyatning chegarasiz tabiatini hisobga olgan holda, unga qarshi samarali kurashish uchun xalqaro hamkorlik muhim ahamiyatga ega. Mamlakatlar yurisdiksiyalar bo'ylab harakat qilayotgan jinoyatchilarni kuzatib borish uchun sheriklik o'rnatishi va bir-biri bilan ma'lumot almashishi kerak.

3. Kengaytirilgan raqamli kriminalistika: Jinoiy tergovda raqamli dalillar hal qiluvchi ahamiyatga ega bo'lganligi sababli, murakkab raqamli sud-tibbiyot usullarini ishlab chiqish juda muhimdir. Huquqni muhofaza qilish idoralari sudda raqamli dalillarni samarali to'plash, tahlil qilish va taqdim etishlarini ta'minlash uchun tadqiqot va o'qitishga sarmoya kiritishlari kerak.

4. Aholining xabardorligini oshirish: aholining kiberjinoyatlar va onlayn xavfsizlik haqida xabardorligini oshirishga qaratilgan ta'lim dasturlari muhim ahamiyatga ega. Alohida shaxslarni potentsial xavflar, oldini olish choralari va

hisobot berish tartib-qoidalari haqida o`rgatish orqali jamiyat raqamli tahdidlarga nisbatan chidamlir oq bo`lishi mumkin.

5. Texnologik innovatsiyalar: Sun`iy intellekt (AI), mashinani o`rganish va blokcheyn kabi ilg`or texnologiyalarni ishlab chiqish kiberjinoyatlarga qarshi kurashda sezilarli darajada yordam berishi mumkin. AI algoritmlari jinoiy xatti-harakatlar modellarini aniqlashda yordam berishi mumkin, blokcheyn texnologiyasi esa raqamli tranzaksiyalarning xavfsizligi va yaxlitligini oshirishi mumkin.

XULOSA

Raqamli texnologiyalar asrida harakatlanar ekanmiz, jinoyat qonunchiligi jinoyatning paydo bo`lgan shakllariga qarshi samarali kurashish uchun moslashishi kerak. Qonunchilikdagi islohotlar, xalqaro hamkorlik, rivojlangan raqamli sud ekspertizasi, aholining xabardorligini oshirish va texnologik innovatsiyalar – bularning barchasi yangi davrda jinoyat huquqini rivojlantirishning muhim istiqbolidir. Ushbu imkoniyatlardan foydalanish va raqamli texnologiyalar bilan bog`liq jinoyatlar bilan bog`liq muammolarni faol hal qilish orqali bizning huquqiy tizimlarimiz doimo rivojlanib borayotgan texnologik landshaftda adolat va xavfsizlikni saqlashga intilishi mumkin.

FOYDALANILGAN ADABIYOTLAR (REFERENCES)

1. Jones, R., 2017. Digital rule: punishment, control and technology. In *Surveillance, Crime and Social Control* (pp. 519-536). Routledge;
2. Solove, D.J., 2004. *The digital person: Technology and privacy in the information age* (Vol. 1). NyU Press;
3. McArthur, J.W. and Sachs, J.D., 2001. The growth competitiveness index: measuring technological advancement and the stages of development. *The global competitiveness report, 2002*, pp.28-51;
4. Duncan, G.T. and Pearson, R.W., 1991. Enhancing access to microdata while protecting confidentiality: Prospects for the future. *Statistical Science*, 6(3), pp.219-232;
5. Held, D. and McGrew, A., 1998. The end of the old order? Globalization and the prospects for world order. *Review of International Studies*, 24(5), pp.219-245;
6. Byrne, J. and Marx, G., 2011. Technological innovations in crime prevention and policing. A review of the research on implementation and impact. *Journal of Police Studies*, 20(3), pp.17-40;
7. Longe, O., Ngwa, O., Wada, F., Mbarika, V. and Kvasny, L., 2009. Criminal uses of information & communication technologies in sub-Saharan Africa: trends, concerns and perspectives. *Journal of Information Technology Impact*, 9(3), pp.155-172.

UCHINCHI RENESSANS FUQAROLIK JAMIYATIDA MAJBURIYATLARNING AYRIM TURLARI



<https://doi.org/>

Erkinjonov Farruxbek Niyozmurod o'g'li

Mo'minjonova Ozoda Madaminjon qizi

Toshkent davlat transport universiteti

Yuristprudensiya (xalqaro transport huquqi) yo'nalish talabalari

Soliyev Dilshod

Amaliy rahbar: Xalqaro ommaviy huquq kafedrası katta o'qituvchisi

ANNOTATSIYA

Ushbu maqola uchinchi renesans fuqarolik jamiyatida majburiyatlarning ayrim turlarining o'ziga xos xususiyatlari, jumladan huquqbuzarlik faktini, javobgarlik chorasini (turi va miqdori) aniqlash, javobgarlik chorasini qo'llash bilan bog'liq masalalar ochib berilgan. Shuningdek, maqolada fuqarolik-huquqiy javobgarlikni cheklash bilan bog'liq muammolar, shuningdek javobgarlikdan ozod qilish haqida fikr yuritilgan.

Bundan tashqari maqolada fuqarolik-huquqiy javobgarlik chorasini qo'llash bog'liq muammolar sud amaliyotdan misollar keltirish orqali ochib berishga harakat qilingan.

Kalit so'zlar: *Uchinchi renesans, fuqarolik-huquqiy javobgarlik, kompensatsiya, neustoyka, penya, zararni qoplash, ma'naviy ziyonni qoplash, ayb, cheklangan javobgarlik.*

ABSTRACT

This article reveals the specific features of certain types of obligations in the civil society of the third renaissance, including the issues related to the determination of the fact of violation, the measure of responsibility (type and amount), and the application of the measure of responsibility. Also, the article discusses the problems related to the limitation of civil liability, as well as the exemption from liability.

In addition, the article tried to reveal the problems related to the application of civil liability measures by giving examples from judicial practice.

Key words: *Third renaissance, civil liability, compensation, neustopia, penalty, damages, moral damages, fault, limited liability.*

KIRISH

Shuni ta'kidlash kerakki, fuqarolik huquqi sohasi tarkibida javobgarlik instituti alohida o'rin tutadi. U himoya qiluvchi xususiyatga ega bo'lib, fuqarolik huquqi normalarining aksariyat qismini o'zida mujassam etadi. Ushbu institutning normalari fuqarolik muomalasi ishtirokchilarining buzilgan huquqlarini tiklash va ularni sudda himoya qilish bo'yicha tarmoq huquqiy tamoyillarining ishlashini ta'minlaydi (O'zbekiston Respublikasi Fuqarolik Kodeksining 1-moddasi). Huquq va majburiyatlarni belgilovchi, tartibga soluvchi normalarni amalga oshirish bilan bog'liq muammolar, qoida tariqasida, ular buzilgan paytda yoki javobgarlik choralarni qo'llash zaruriyatini hal qilishda yuzaga keladi. Ko'plab sud nizolari buzilgan huquqlarni himoya qilish uchun javobgarlikka tortish yoki boshqa choralarni qo'llash to'g'risidagi ishlarni ko'rish jarayonida vujudga keladi.

MUHOKAMA VA NATIJALAR

Yuridik javobgarlikning har qanday chorasini, shu jumladan fuqarolik huquqini amalga oshirish uchta asosiy bosqichdan o'tadi.

Birinchisi, huquqbuzarlik faktini aniqlash va uning kvalifikatsiyasi (asoslari, javobgarlik shartlari, xatti-harakatlarning noqonuniyligini istisno qiladigan holatlar) bilan bog'liq.

Ikkinchi bosqichda javobgarlik chorasi (jazoning turi va miqdori) aniqlanadi.

Uchinchi bosqich esa yuridik javobgarlik chorasini bevosita tayinlash (qo'llash) jarayonini o'z ichiga oladi .

Umuman olganda fuqarolik-huquqiy javobgarlik instituti ushbu bosqichlarning har birini tartibga soluvchi uchta kichik institutni o'z ichiga olishi kerak.

Javobgarlik chorasini qo'llash to'g'risidagi masalalar huquqbuzarlik fakti aniqlangandagina yuzaga keladi. Bunda huquqbuzarlik sodir etgan shaxs aniqlanadi, huquqbuzarlik tarkibi (javobgarlik shartlari), javobgarlik turi tanlandi. Misol uchun, fuqaro Farhodov (huquqbuzar) o'zining avtomobilida boshqa bir fuqaro Normatovaning avtomobili bilan to'qnashdi (huquqbuzarlik – huquqqa xilof harakat). Mazkur holatda fuqaro Farhodov aybdor deb topilsa, unga fuqaro Normatovaga yetkazilgan zararni qoplash (javobgarlik chorasi, sanksiya) chorasi qo'llanilishi mumkin.

Shu bilan birga sanksiyani qo'llash bosqichida javobgarlikning aniq miqdorini aniqlash, javobgarlikdan ozod qilish uchun asoslar mavjudligini tekshirish kerak.

Ushbu subinstitut avval tayinlangan javobgarlik chorasidan (javobgarlik qo'llanilgandan keyin) ozod qilish masalalarini ham tartibga soladi.

Fuqarolik-huquqiy javobgarlik miqdorini aniqlash.

Fuqarolik muomalasida huquqbuzarliklar uchun qo'llaniladigan sanksiyalar odatda ikki guruhga bo'linadi: javobgarlik choralari va himoya choralari. Agar ushbu sanksiyani qo'llash natijasida huquqbuzar qo'shimcha mulkiy majburiyatga ega bo'lsa, bunday sanksiya javobgarlik chorasini hisoblanadi. Bunday holda, javobgarlik choralari kompensatsiya yoki jarima xarakteriga ega bo'lishi mumkin.

Ushbu holatda kompensatsiya choralari: • zararni qoplash;

• ma'naviy ziyonni qoplash;

• intellektual faoliyat natijalariga nisbatan mutlaq huquqlarni buzganlik uchun ziyonni qoplash ko'rinishiga ega bo'lishi mumkin. Jarima esa:

neustoyka to'lash;

boshqa shaxslarning pullaridan foydalanish uchun foizlarni to'lash;

zakladni qaytarish yoki zakladni ikki baravar qaytarish;

bir tomonlama restitutsiya va restitutsiyaning oldini olish;

intellektual faoliyat natijalari bo'yicha mutlaq huquqlarni buzish uchun ishlatiladigan yoki amalga oshiriladigan asbob-uskunalar, boshqa qurilmalar va materiallarni buzish hisobiga olib qo'yish va yo'q qilish;

noqonuniy ravishda ishlatilgan tovar belgisi yoki unga o'xshash bo'lgan tovar belgilarini aralashtirish darajasiga qadar kontrafakt tovarlarni muomaladan chiqarish va yo'q qilish ko'rinishida namoyon bo'ladi .

Javobgarlik miqdorini aniqlashda bir qator omillarni hisobga olish kerak. Javobgarlikning kompensatsiya choralari miqdori yetkazilgan zararli oqibatlarining to'liq qoplanishi tamoyiliga asoslanadi. Lekin shuni ham unutmaslik kerakki alohida huquqbuzarlik uchun tegishli moddaning sanksiyasida cheklanishi mumkin.

Misol uchun Fuqarolik kodeksining 332-moddasiga ko'ra majburiyatlarning ayrim turlari bo'yicha hamda muayyan faoliyat turi bilan bog'liq majburiyatlar bo'yicha qonunda zararni to'la qoplashga bo'lgan huquq cheklab qo'yilishi mumkin (cheklangan javobgarlik)³. Haq evaziga xizmat ko'rsatish shartnomasida aynan shunday holatni ko'rishimiz mumkin. Ya'ni ijrochi haq evaziga xizmat ko'rsatish shartnomasini umuman yoki tegishli darajada bajarmagan hollarda u keltirilgan zararni buyurtmachiga batamom to'lashi shart, lekin bu to'lov shartnomada nazarda tutilgan xizmatlar bahosining ikki baravaridan ortiq bo'lishi mumkin emas⁴.

Shuningdek quyidagi holatlarda javobgarlik hajmi cheklanadi:

Energiya ta'minoti shartnomasi bo'yicha majburiyatlar bajarilmagan yoki lozim darajada bajarilmagan hollarda, energiya bilan ta'minlovchi tashkilot shu tufayli yetkazilgan zararning, abonent esa yetkazilgan haqiqiy zararning o'rnini qoplashi shart (FK 477-m).

hadya shartnomasi yozma shaklda tuzilgan bo'lsa, hadya qiluvchi hadya oluvchidan hadyani olishni rad etishi oqibatida yetkazilgan haqiqiy zararni qoplashni talab qilishga haqli (FK 503-m).

Agar ssuda beruvchi ashyoni ssuda oluvchiga bermasa, ssuda oluvchi shartnomani bekor qilish va yetkazilgan haqiqiy zararining o'rnini qoplashni talab qilishga haqli (FK 620-m).

Topshiriqsiz qilingan harakatlardan manfaatdor bo'lgan shaxs uning manfaatlarini ko'zlab ish olib borgan shaxsga zarur xarajatlarni va boshqa haqiqiy zararni qoplashi shart (FK 820-m).

Lotereyalar tashkilotchisi ularni belgilangan muddatda o'tkazishdan bosh tortgan taqdirda, lotereyalar ishtirokchilari ularning tashkilotchisidan lotereyalarni qoldirish yoki ularning muddatini boshqa vaqtga ko'chirish tufayli yetkazilgan haqiqiy zararining o'rnini qoplashni talab qilishga haqli (FK 984-m).

merosxo'rlarning har biri o'ziga tekkan mol-mulkning qiymati doirasida javobgar bo'lari (FK 1156-m). Shuni aytish kerakki, fuqarolik huquqida bunday cheklangan javobgarlik choralari ko'plab keltirish mumkin.

Shuni ham aytish kerakki, fuqarolik huquqida javobgarlikni yengillashtiradigan va natijada javobgarlik miqdoriga ta'sir qiluvchi holatlarning umumiy huquqiy instituti elementlari mavjud. Xususan:

birinchidan, jabrlanuvchining aybi. Zarar yetgan shaxs qo'pol ehtiyotsizligi tufayli zararining yuzaga kelishiga yoki ortishiga ko'maklashgan bo'lsa, unda jabrlanuvchining va zarar yetkazuvchining aybi darajasiga qarab tovon miqdori kamaytirilishi lozim (FK 1004-m). Shuningdek, kreditor qasddan yoki ehtiyotsizlik tufayli majburiyatni bajarish mumkin bo'lmasligi yuz berishiga yoki bajarmaslik tufayli yetkazilgan zarar miqdorining ko'payishiga ko'maklashgan bo'lsa, shuningdek kreditor majburiyatni bajarmaslikdan yetkazilgan zararni kamaytirish choralari qasddan yoki ehtiyotsizlik tufayli ko'rmagan bo'lsa, sud ishning holatlariga qarab to'lanadigan haq miqdorini kamaytirishga yoki kreditorga haq to'lashni batamom rad etishga haqli (FK 335-m). Professional omonat saqlovchi saqlanayotgan ashyoning yo'qolganligi, kam chiqqanligi yoki shikastlanganligi yuk topshiruvchining qasddan qilganligi yoki qo'pol ehtiyotsizligi natijasida yuz berganligini isbotlamasa javobgar bo'ladi (FK 889-m).

ikkinchidan, huquqbuzarning mulkiy holati. Sud taraflarning mulkiy ahvolini, shuningdek boshqa holatlarni inobatga olib, zararni to'liq yoki qisman zarar yetkazuvchining o'z mol-mulki hisobidan qoplash to'g'risida qaror qabul qilishga haqli (FK 993-m).

Bu holatlar fuqarolik huquqida tizimsiz, nomuvofiq, tartibsiz va umuman olganda, faqat ayrim huquqbuzarliklar va javobgarlik turlariga nisbatan “yig’ilgan”ligini ko’rish mumkin.

Jabrlanuvchining mulkiy holati nima uchun delikt javobgarligining kamayishiga ta’sir qilgani holda, shartnomaviy javobgarligi miqdoriga ta’sir ko’rsatmaydi. Bunda ya’ni shartnomaviy javobgarlikda majburiyatni buzish oqibatlariga javobgarlik miqdorining aniq nomutanosibligi faqat neustoykani kamaytirish uchun asos bo’lib xizmat qiladi, lekin javobgarlikning boshqa jazo choralari qo’llanilmaydi.

Bizningcha, bunday konstruksiyada texnik va huquqiy xatolikni ko’rsatish kerak. Ya’ni zarar ayb (qasd yoki ehtiyotsizlik) bilan emas, balki shaxsning qilmishi, xattiharakati tufayli yuzaga keladi. Shuning uchun, agar zarar jabrlanuvchining o’zining xatti-harakati (qasddan qilmishi) natijasida yetkazilgan bo’lsa, to’g’ridan-to’g’ri huquqbuzarning qilmishining qonunga xilofligi istisno qilinadi. Boshqacha aytganda, zarar jabrlanuvchining xatti-harakati natijasida yetkazilgan bo’lsa, unda zarar yetkazuvchini javobgarlikdan ozod qilish mumkin bo’ladi. Shuningdek, qo’pol beparvolik zararining paydo bo’lishiga yordam bera olmaydi, chunki faqat xattiharakatlar zararining paydo bo’lishiga yordam beradi.

Fuqarolik-huquqiy javobgarlikdan ozod qilish. Yuridik javobgarlikning har qanday turini qo’llashda javobgarlikdan ozod qilish uchun asoslar aniqlanishi lozim bo’ladi. Javobgarlikdan ozod qilishning umumiy huquqiy asoslari da’vo muddatining o’tishi, ahamiyatsizligi, jabrlanuvchi bilan yarashishidir. Aslida, bu huquqbuzarga nisbatan davlat tomonidan insonparvarlik harakatidir, biroq u u baribir qonun qoidalari bilan taqiqlangan qilmishni sodir etgan huquqbuzar bo’lib qoladi.

Shu bilan birga, fuqarolik nazariyasida fuqarolik-huquqiy javobgarlikdan ozod qilish tushunchasi umumiy huquqiy yondashuvga zid sanaladi.

Shaxs fuqarolik-huquqiy javobgarlikdan agar uning xatti-harakatida javobgarlik shartlarining zaruriy to’plami (huquqbuzarlik tarkibi) bo’lmasa ozod qilinadi, Fuqarolik-huquqiy javobgarlikdan ozod qilishning an’anaviy asoslari – bu yengib bo’lmas kuch va hodisalar, jabrlanuvchining niyati hisoblanadi. Misol uchun jabrlanuvchi o’z joniga qasd qilish maqsadida o’zini poyezd ostiga tashlasa, mashinist javobgarlikdan ozod bo’ladi.

“Javobgarlikdan ozod qilish” atamasining leksik va mantiqiy tahlilini inobatga olgan holda, avvalo javobgarlikka tortish, keyin esa undan ozod qilish uchun normativ imkoniyatga ega bo’lish zarur, bunda faqat huquqbuzar javobgarlikka tortilishi mumkin. Yuqoridagi misolda fuqarolik qonunchiligi mashinistni huquqbuzar deb e’lon qiladi, so’ngra uni javobgarlikdan ozod qiladi, lekin ayni paytda huquqbuzarning stigmasi uning ustida qoladi.

Fuqarolik huquqbuzarlik tarkibining biron bir elementi bo'lmagan taqdirda, javobgarlikdan ozod qilish emas, balki javobgarlikni istisno qilish haqida fikr yuritish maqsadga muvofiq bo'ladi.

Shu bilan birga, bunda javobgarlikni qo'llash masalasini qo'yish ham ma'nosiz bo'ladi. Bizningcha, fuqarolik-huquqiy javobgarligidan ozod qilish uchun asoslar yengib bo'lmas kuch (fors-major), nizo tarafining tegishli arizasi bilan da'vo muddatining o'tishi, kreditorning qarzdin voz kechishi, huquqbuzarlikning juda kam ahamiyatligi ko'rinishida bo'lishi mumkin.

Garchi da'vo muddati va qarzdin voz kechish fuqarolik huquqida uzoq vaqtdan beri ma'lum bo'lsa-da, unga javobgarlikdan ozod qilish sifatida qaralmaydi.

Shuni ta'kidlash kerakki, agar garov bilan ta'minlangan majburiyatning qarzdor tomonidan buzilishi juda arzimas bo'lsa va shu tufayli garovga oluvchining talablarining miqdori garovga qo'yilgan mol-mulkning qiymatiga mutlaqo mos kelmasa, undiruvni garovga qo'yilgan mol-mulkka qaratishni rad etish mumkin.

Biz yuqorida fuqarolik-huquqiy javobgarlikni qo'llash haqida nazariy adabiyotlarni tahlil qilib o'tdik. Endi esa ushbu masalada sud amaliyotiga murojaat qilgan holda sudlar tomonidan fuqarolik-huquqiy javobgarlikni qo'llash to'g'risidagi ishlarni ko'rib chiqamiz.

Iqtisodiy ishlar bo'yicha Toshkent tumanlararo sudining 2022-yil 5-apreldagi 42302-2203/470-sonli ishida da'vogar "Qoraqalpoq Agrokimyo" AJ javobgar "Qumbosqan" fermer xo'jaligidan 9 446 900 so'm asosiy qarz va 4 723 450 so'm penya undirishni so'ragan.

Sud ishni ko'rishda taraflar o'rtasida imzolangan shartnoma, topshirish-qabul qilish dalolatnomasi, solishtirma dalolatnomaga asosan asosiy qarzni undirishni lozim topgan.

Biroq penya masalasiga kelganda sud FK 333-moddasi hamda Oliy xo'jalik sudi Plenumining 15.06.2007-yildagi "Majburiyatlarni bajarmaganlik yoki lozim darajada bajarmaganlik uchun mulkiy javobgarlik to'g'risidagi fuqarolik qonun hujjatlarini qo'llashning ayrim masalalari haqida"gi 163-son qaroriga asosan penya undirish masalasini ko'rgan. Biroq sud ishni ko'rishda javobgarning aybi bor yoki yo'qli, aybning darajasi (qasd yoki qo'pol ehtiyotsizlik) masalasini to'liq o'rganmagan. Shuningdek, sud ushbu masalada Fk 326-moddasi hamda 163-son OSPQning 4bandiga asoslangan holda penya miqdorini kamaytirgan. Lekin bunda aynan qanday sabablar va asoslarga muvofiq bunday qaror qabul qilgani mavhum qolgan. Bunda sud javobgarlik mulkiy holatini, bajarilmagan majburiyatda uning ayblilik darajasini, bajarilmagan majburiyatning kelib chiqqan huquqiy oqibatga qanchalik mutanosib ekanini tahlil qilmagan.

Bundan ko'rishimiz mumkinki, yuqoridagi ishda sud fuqarolik-huquqiy javobgarlikni qo'llashning asoslari va shartlariga yetarlicha e'tibor bermagan. Bu esa o'z navbatida fuqarolik huquqining asosiy mezonlari bo'lgan halollik, oqillik va adolatlilik mezonlarining buzilishiga olib kelishi mumkin.

Shuningdek, Samarqand shahar iqtisodiy sudining 2022-yil 1-apreldagi 4-1401-2201/227-sonli ishida da'vogar «Samarqand Serene Pharma» mas'uliyati cheklangan jamiyatining javobgar «Farm House» xususiy korxonasidan 4 979 422,93 so'm asosiy karz, 1 951 933,79 so'm penyani undirishni so'ragan.

Ishdagi hujjatlaridan va sud jarayonida aniqlangan holatlardan ma'lum bo'lishicha, «Samarqand Serene Pharma» mas'uliyati cheklangan jamiyati (sotuvchi) va javobgar «Farm House» xususiy korxonasi (sotib oluvchi) o'rtasida 2021 yil 29 iyunda 702-sonli mahsulot yetkazib berish to'g'risida shartnoma tuzilgan. Sotuvchi tomonidan sotib oluvchiga jami 6 644 422,93 so'mlik mahsulotlar yetkazib berilgan. Yetkazib berilgan mahsulotlar 2021 yil 3 noyabrdagi 5967-sonli schot-faktura va 83sonli ishonchnoma asosida asosida qabul qilib olingan.

Mahsulotlar haqi sotib oluvchi tomonidan to'liq to'lab berilmagan. Yetkazib berilgan mahsulotlar hisobidan javobgarning da'vogar oldida 4 979 422,93 so'm qarzdorligi yuzaga kelgan. Da'vogar tomonidan javobgar 4 979 422,93 so'm qarzdorlikni to'lab berishi to'g'risida ogohlantirilgan. Javobgar tomonidan qarzdorlik to'lab berilmagan.

Ushbu vaziyatda ham sud fuqarolik-huquqiy javobgarlik masalasini qo'llash masalasida muayyan kamchiliklarga yo'l qo'yganini ko'rishimiz mumkin. Xususan da'vogar 1 951 933,79 so'm penyani undirishni so'ragan. Biroq sud FK 326-moddasi hamda 163-son OSPQni qo'llagan holda 390 386 so'm penyani undirishni lozim topgan. E'tiborli jihati sud nima uchun neustoyning miqdorini bu darajada kamaytirgani haqida umuman tushuntirish bermagan. Sud ishni ko'rishda majburiyatni qay darajada bajarganligi, majburiyatda ishtirok etayotgan taraflarning mulkiy ahvoli, kreditorning manfaatlari qay darajada ekanligini e'tiborga olmagan.

Xulosa qiladigan bo'lsak, majburiyatni bajarmaganlik uchun qo'llaniladigan fuqarolik-huquqiy javobgarlik choralarni qo'llash har doim muhim ahamiyat kasb etib kelgan. Bunday ishlarni ko'rishda sudlar fuqarolik-huquqiy javobgarlikka tortish asoslari va shartlarini to'laqonli tahlil qilishi, shu bilan birgalikda cheklangan javobgarlik institutini qo'llashda, neustoyka miqdorini kamaytirishda taraflar o'rtasida tuzilgan shartnomani, qonun hujjatlarini va ikki tarafning mulkiy holati va manfaatlarni hisobga olishi zarur deb hisoblaymiz.

FOYDALANILGAN ADABIYOTLAR (REFERENCES)

1. O'zbekiston Respublikasi Fuqarolik kodeksi. –T.: Adolat, 2016. – 559-bet.
2. Fuqarolik huquqi: Darslik. I qism. I.B.Zokirov; Qayta ishlangan va to'ldirilgan beshinchi nashr. –T.: TDYUI nashriyoti, 2009. 529-bet.
3. H.Rahmonqulov. Majburiyat huquqi (umumiy qoidalar). –T.: TDYI nashriyoti, 2009-y, 316 bet.
4. Fuqarolik huquqi: Darslik. I qism/ Mualliflar jamoasi –T.: TDYU nashriyoti, 2016. 209-bet.
5. Кузнецова О. А. Применение мер гражданско-правовой ответственности // Вестник Пермского университета. Юридические науки. 2012. №4. URL: <https://cyberleninka.ru/article/n/primeneniye-mer-grazhdansko-pravovoyotvetstvennosti> (дата обращения: 23.04.2022).
6. Imomniyozov, D. B. O. G. L., & Atalikova, G. S. (2022). INGLIZ VA MILLIY HUQUQIMIZDA SHARTNOMAVIY JAVOBGARLIKNING ASOSLARI. *Central Asian Academic Journal of Scientific Research*, 2(2), 84-95.
7. Имомов, Н. (2020). АНАЛИЗ НОВЫХ ПОДХОДОВ К ГРАЖДАНСКО-ПРАВОВЫМ СРЕДСТВАМ ОБЕСПЕЧЕНИЯ ПО ЗАЙМОВЫМ ОБЯЗАТЕЛЬСТВ. *Review of law sciences*, (3), 39-45.
8. Topildiev, B., & Khursanov, R. (2021). Legal fact based on occurrence civil rights and obligations. *Ilkogretim Online*, 20(3).
9. Раҳимжонов, А. Б. Ў. (2022). КЎЧМАС МУЛКНИ СОТИШ ШАРТНОМАСИНИНГ ЎЗИГА ХОС ХУСУСИЯТЛАРИ. *Oriental renaissance: Innovative, educational, natural and social sciences*, 2(5-2), 1041-1049.

SAMARQANDDA MADRASA TA'LIMI

M.J. Xasanova

Samarqand davlat universiteti

Mumtoz adabiyot tarixi kafedrası dotsenti

ikaroy84@mail.ru

ANNOTATSIYA

O'zbekiston dunyo tamadduniga beqiyos hissa qo'shgan allomayu fozillarni, shoirlarni tarbiyalab, ilmu urfon o'rgatib, jahonga taqdim etgan diyor sanaladi. Ming yillar davomida mavjud bo'lgan jamiyat qanday tarzda bo'lmasin ta'lim-tarbiya tizimisiz bo'lmagan. Uning o'ziga xos xususiyatlari, muassasalari, ta'lim-tarbiya dasturi, o'quv-qo'llanma va darsliklari, o'qish jarayoni qonun-qoidalari, o'qituvchilar, mudarrislar va ular oldiga qo'yiladigan talablar, o'qitish uslubiyati, o'quvchilarni imtihon qilish, o'qituvchi-mudarrislarining attestatsiyasi, ularni moddiy va ma'naviy rag'batlantirish kabi qator masalalar bo'lgan. Ushbu maqolada ham Samarqand davlat universitetining ildizi – Ulug'bek madrasayi oliyasi, Samarqanddagi madrasalar tarixi haqida fikr yuritiladi. Bundan tashqari unda ushbu madrasalarda faoliyat ko'rsatgan mudarrislar, tahsil olgan mashhur shaxslar haqida ham ma'lumotlar berilgan.

Kalit so'zlar: *Temuriylar, madrasa, madrasayi oliya, Samarqand, Jomiy, "Funun ul-balog'a", mudarris, pir, ikkinchi Abu Ali (ibn) Sino, yer kurrasi, xarita, ilmi maoniy, ilmi bayon, ilmi bade', ommaviy dars va bahs-munozaralar, Registon maydoni, ijozatnoma – diplom berilganligi, jahon standartlariga mos sifatli ta'lim beruvchi markaz*

ABSTRACT

Uzbekistan is considered a country that brought up scholars, poets, and taught science and art and presented it to the world. The society that has existed for thousands of years has not been without an educational system in any way. Its characteristics, institutions, educational program, training manuals and textbooks, laws and regulations of the study process, teachers, teachers and their requirements, teaching methodology, student examination, certification of teachers-teachers, their material and moral encouragement. There were a number of issues. In this article, the root of Samarkand State University - Ulugbek madrasa, and the history of madrasas in Samarkand are discussed. In addition, it contains information about the teachers who worked in these madrasahs and famous people who studied there.

Key words: *Timurids, madrasa, madrasay aliya, Samarkand, Jami, "Funun ul-Balogha", mudarris, pir, second Abu Ali (ibn) Sina, globe, map, ilmi maoniy, ilmi*

bayan, ilmi bade', public lessons and debates, Registan square, permit - diploma award, quality education center in line with world standards

KIRISH

XV asrda Movarounnahr va Xurosonda ilm-fan, adabiyot, san'at va madaniyatning keng taraqqiy etishi tasodifiy bir hol emas edi. Chunki, Amir Temur tomonidan asos solingan temuriylar davlatining poytaxti Samarqandga dunyoga mashhur olimlar, o'z kasbining mohir usta va naqqoshlari, shoir va xattotlari yig'ildi hamda keyingi davrlar uchun ham bu manba vazifasini o'tadi. Shuning uchun ham Samarqandda ilm, san'at va adabiyot sohalarining eng mashhur namoyandalari etishib chiqdi. Bunda Amir Temur, Shohrux Mirzo va Ulug'bek Mirzolarning o'rni beqiyosdir.

“Temur davriga kelib Samarqand olimlar maskaniga aylanishi bilan madrasalarning vazifalari ham kengaya borib, ular yuqori saviyali ilm-fan muassasalariga aylana bordi. Ushbu olimlarning ko'pchiligi, ayni paytda, Temur davrida va Temurdan oldin barpo etilgan va obod holga keltirilgan Samarqand madrasalarida talabalarga ta'lim berar edilar...Temur davrida qurilgan va obod etilib faoliyati ijobiy yo'lga qo'yilgan madrasalar masalasiga kelsak faqat birgina Samarqandning o'zida ularning soni o'nga yaqin edi. Temurning suyukli nabirasi Muhammad Sulton madrasasi, Bibixonim madrasasi, Feruzshoh madrasasi, Idiku Temur madrasasi, Amir Shohmalik madrasasi, Qutbiddin Sadr madrasasi va boshqalar shular jumlasidan edi¹³⁴.

Bu davrda yashagan mashhur tarixchi olim Ibn Arabshoh Idiku Temur madrasasida Sayyid Sharif Muhammad Jurjoniy va Shamsuddin Muhammad al Jazariy kabi mashhur olimlardan ta'lim olganligi haqida ma'lumotlar bor¹³⁵. Manbalarda mashhur shoir Sayid Qosim Anvor 1428 yilda Samarqandga kelganida Amir Shohmalik madrasasida, Abdurahmon Jomiy esa 1436-1451 yillar Ulug'bek madrasasi hujrasida, xoja Ubaydulloh - xoja Ahrori Vali esa 1427-1428 yillarda mavlono Qutbiddin Sadr madrasasi hujrasida, Alisher Navoiy a'lam ul-ulamolar xoja Fazlulloh Abulaysiydan saboq olish niyati bilan olimning xonaqohidan hujra olib yashaganligi, ilm olganligi ma'lum.

MUHOKAMA VA NATIJALAR

XV asrda Samarqandda ilm-fan, xususan, matematika va astronomiya taraqqiy etgan ekan, bunda, albatta, Ulug'bek Mirzoning xizmati katta edi. Manbalarda Ulug'bekning adiblar hamda badiiy adabiyotga munosabati haqida ham muhim

¹³⁴ <https://mininnovation.uz/oz/news/1920>

¹³⁵ Ибн Арабшох. Ажойб ал мақдур фи тарихи Таймур. 1-китоб. Т.: Меҳнат. 1992 й. 11-б.

malumotlar mavjud. Davlatshoh Samarqandiyning «Tazkirat ush-shuaro» asarida keltirilishicha, «Ammo magʻfur sulton saʼid, shahid Ulugʻbek Koʻragon, (qabri (hamisha) ravon boʻlsin) podshohi olam, odil, gʻolib va sohibi himmat edi. Ilmda oliy martabaga erishdi. Maoniyda moʻyni (ham) teshar edi. Uning zamonida ulamoning darajasi koʻtarildi va fuzalo zoʻr martabaga erishdi. (Mirzo Ulugʻbek) xandasa¹³⁶da, daqoyiq namo, hayʼat ilmi¹³⁷ masalalarida Majastiy¹³⁸ kusho edi. Hukamo va fuzalo ittifoqdirlarki, islomiyat davrida, balki, (Iskandar) Zulqarnaynning zamonidan shu davrgacha, ilmi hikmat¹³⁹da Ulugʻbek Koʻragunday podshoh saltanat taxtida qaror topgan emasdur»¹⁴⁰. Shayx Ahmad Taroziy esa oʻzining «Funun ul-balogʻa» asari muqaddimasida "Ul saltanat daryosining gavhari va madilat konining javhari, saxovat boronining abri va shijoat beshasining babri, farosat sipehrining mohi, kayosat mamlakatining shohi, shahanshohi azam, shahriyori alam, sohibus sayf va-l qalam, farmondehi turku arabu ajam, magʻisiddin va-d davron amir Ulugʻbek Koʻragon", - deydi¹⁴¹.

Ulugʻbek mirzo nafaqat, oʻzi ilm bilan shugʻullandi, balki boshqalarning ilmli boʻlishi, millatning taraqqiyoti uchun ham qaygʻurdiki, buni u qurdirgan madrasalar uzoq moziydan soʻzlab turibdi. Bu madrasada Mavlono Muhammad Xavofiy, Qozizoda Rumi, Gʻiyosuddin Jamshid, Muʼiniddin Koshiy, Ali Qushchi, Xoja Xurdlar qatori Shayx Ahmad Taroziy ham mudarris boʻlib ishlagan boʻlishi mumkin. Chunki, «Funun ul-balogʻa»da shunday fikrlarni beradi:

«Azza va Jalla hamdidin va Rasul alayhissalom naʼtidin soʻng SHayx Ahmad bin Xudoydod Taroziy rafaʼallohu qadrahu fid-doraynkim, bu imoratning muhandisi va bu iboratning mudarrisidir (yaʼni, bu imorat – «Funun ul-balogʻa», bu iborat – kitobda koʻtarilgan masala, sheʼriyat ilmining mudarrisidir – *maqola muallifi*)»¹⁴².

Yana bir mudarris Xoja Xurd haqida A.Navoiy «Majolis un-nafois»da «Samarqand taxtining yakqalama qozisi va «Ulugʻbek Mirzo» madrasasining mudarrisidir. Bovujudi fazlu kamolu aql va donish hulyasi bila orastadur va bovujudi zuhdi taqvo, husni axloq zevari bila piyrostadur. Muncha mashogʻil va avoriz bila chun lutfi tabʼi gʻolibdur, nazm va insho va tarix va muammo fununida ham ishtigʻol koʻrguzur...»¹⁴³, - deb yozadi. Bulardan anglashimiz mumkinki, madrasada adabiyot ilmi ham alohida fan sifatida talabalarga oʻrgatilgan. Hatto tahsil uchun Samarqandga

¹³⁶ Геометрия

¹³⁷ Астрономия

¹³⁸ Птоломей Клавдий

¹³⁹ Физика

¹⁴⁰ Аҳмедов Б. Давлатшоҳ Самарқандий, Т.: Фан, 1967. 57-69-б

¹⁴¹ Шайх Аҳмад ибн Худойдод Тарозий. Фунун ул-балоға // Ўзбек тили ва адабиёти, 2002, №1. 3-б

¹⁴² Шайх Аҳмад ибн Худойдод Тарозий. Фунун ул-балоға // Ўзбек тили ва адабиёти, 2002, №1. 5-б.

¹⁴³ А.Navoiy. Majolis un-nafois. 20 tomlik. 13-tom, 86-б.

kelgan Abdurahmon Jomiy ham bu yerda ma'lum vaqt mudarrislik qilganligi haqida ma'lumotlar uchraydi:

Mavlono Jomiy tahsilini "Hirotdagi «Nizomiya» va «Dilkash» madrasalarida davom ettiradi. Bu madrasalarda u zamonasining eng donishmand allomalaridan bo'lgan Sa'diddin Taftazoniyning (1322-1389) shogirdi mavlono Shamsiddin Muhammad Jojarmiy hamda Mir Sayid Sharif Jurjoniyning (1339-1413) shogirdi mavlono Alouddin Xoja Ali Samarqandiylardan ta'lim olib, har sohada etuk bo'lib talabchan ustozlarining maqtoovlariga sazovor bo'ladi. SHunday bo'lsa-da, qo'lga kiritgan bilimlar bilan qanoatlanib qolmay, o'sha vaqtlarda dovrug'i SHarqda taralgan Ulug'bek mirzo madrasai oliyasida ta'limni davom ettirish uchun 1436 yilda Samarqandga keladi. Bu vaqtda alloma Qozizoda Rumiyy (1360-1437-38), G'iyosiddin Jamshed (vaf.1436), Ali Qushchi (1402-1474) va boshqalarning, aytishlaricha, Ulug'bek mirzoning ham darslarini eshitishga muyassar bo'ladi, a'lam ul-ulamolar Xoja Fazlulloh Samarqandiyning (vaf. taxm. 1470) suhbat va maslahatlaridan bahramand bo'lib, ustozlarning sevimli shogirdi va hammaslagiga aylandi. Shundan-da, madrasani tugatgach, Mirzo Ulug'bek madrasai oliyasi mudarrisi sifatida 1452 yilgacha faoliyat ko'rsatadi¹⁴⁴.

Jomiy Naqshbandiya tariqatining buzurg murshidlaridan. Uning tariqatdagi ilk ustozlari Sa'diddin Qoshg'ariy, ikkinchisi Xoja Ahrori Valiy edi. Hayoti davomida Jomiy yetti marta safar qilganligi ma'lum. Shundan uchtasi Samarqandga qilgan safarlaridir. U birinchi marta ilm olish uchun bu yerga kelgan bo'lsa, ikkinchi va uchinchi safarlarida piri murshid Xoja Ahrori Vali suhbatlariga yetishish uchun kelgan. "Majolis un-nafoyis"da Navoiy Mavlono Husayn Voizning o'g'li darveshvash va foniy sifat va dardmand sheva yigit Mavlono Safiyning ham Samarqandga Hazrat Xoja Ubaydulloh Ahror suhbatiga musharraf bo'lish uchun kelganligini yozgan¹⁴⁵.

Bu yerda tolibi ilmlarni o'ziga chorlagan pirlardan yana biri "...fiqh va boshqa sohalaridagi katta bilimi tufayli ikkinchi Abu Ali (ibn) Sino laqabini olgan, foydali ilmlar xazinasi bo'lmish janobi Xoja Fazlulloh Abullaysiy (Alloh uni rahmatiga olgan bo'lsin)" edi. Xondamir Alisher Navoiy Fazlulloh Abullaysiy xonaqohidan hujra olib joylashgani va munosib ilm olganini yozadi¹⁴⁶. Navoiyning o'zi ham "Majolis"da "Faqir ikki yil ularning qoshida sabaq o'qub erdim, ancha iltifotlari bor erdikim, «farzand» der erdilar. Bovujudkim, Samarqandning a'lami ulamosi erdi...", - deb yozgan.

¹⁴⁴ <https://kh-davron.uz/kutubxona/alisher-navoiy/botirxon-valixojayev-alisher-navoiy-davri-1.html>

¹⁴⁵ A.Navoiy. Majolis un-nafoyis. 20 tomlik. 13-tom, 71-bet

¹⁴⁶ Xondamir. Makorim ul-axloq. G'. Gulom nomidagi nashriyot matbaa uyi. Toshkent-2015. 30-31-betlar

Alisher Navoiy asarlariga nazar tashlasak, o'zi Samarqandda yashab turgan vaqtda bu yerda mavjud bo'lgan ko'pgina madrasalarni ko'rgan, u madrasalardagi qobiliyatli tolibi ilmlar bilan ham tanishgan. Shuning natijasida Alisher Navoiy Ulug'bek madrasasining mudarrislaridan A'loyi Shoshiy, mirzo Ulug'bek va Qozizoda Rumiylar ta'limini olgan Muhammad Olim Samarqandiy, mavlono Xoja Xurdlardan ham saboq olgan; Ahmad Hojibek Vafoiy qurdirgan madrasa, mavlono Qutbiddin sadr madrasasi, Amir Shohmalik madrasasi, Firuzshoh madrasasi, Bibixonim madrasalarida ta'lim oluvchi tolibi ilmlar bilan tanishgan, ularning ilmiy bahslarida qatnashgan. Samarqandning o'sha davrdagi adabiy muhiti vakillari Ahmad Hojibek Vafoiy, Harimiy Qalandar, mavlono Mir Qarshiy, Javhariy, Xovariy, Riyoziy, Safoiy, Yusuf Badiiy, mirzo Hoji Sug'diy, Mirzobek kabi turli kasb, ijtimoiy guruhga mansub shoiru adiblar bilan yaqin ijodiy munosabatda bo'lib, ularning mushoiralarida qatnashgan va bu jarayon Navoiy asarlariga ko'chgan. Alisher Navoiy keyinchalik yozgan asarlarida Samarqand va samarqandliklarni o'zgacha mehr va iftixor bilan tilga oladi.

Samarqand keyingi asrlarda ham oliy o'quv maskani sifatida tolibi ilmlarni o'ziga chorlab keldi. Tarixchi olim I.Bekjonning Mutribiy hayoti va faoliyatiga bag'ishlangan maqolasida XVI asr oxiri XVII asr boshlarida ham "Samarqandda Madrasai oliyaiy Saroymulkxonim, Sulton Ulug'bek, Amir Shohmalik, Xo'ja Ahror, Shayboniyxon, Abu Saidxon, Amirxon, Qozi Abdulg'afur shahid, Muhammad Ali Darvesh Tarxon, Soqiy Zominiy, Madrasayi Xo'rjin va yana boshqa madrasalar faoliyat ko'rsatganligi, adib ularda o'lkaning o'ta bilimdon, malakali ustoz olimlari, Turkiya, Eron, Ozarboyjon, Afg'onistondan kelgan allomalar aniq, tabiiy, diniy va gumanitar fanlardan davomli darslar berganini yozadi. Samarqanddagi Ulug'bek masjidi va boshqa shu kabi masjidlarda ham Qur'on qiroati, Hadis bo'yicha maxsus bilimlar berilgan. Mutribiy ustoz Nazriy Badaxshoniyga bag'ishlangan ma'lumotda qiziq bir voqeani keltiradi. Ilmga chanqoq talabalar mazkur oxunddan qo'shimcha darslar olish uchun ertayu-kech uning hujrasidan ketmas, oxund esa ulardan qutulib, o'zi ham ozgina bo'lsa-da, kitob mutolaasiga berilish uchun bir shogirdiga buyurib, qulfni eshikning tashqarisidan ostirib qo'yarkan. Ulug'bek madrasasi devorida esa o'z o'qi atrofida "xuddi osmonga otilib, yana yerga qaytib tushayotgan koptokdek aylanuvchi yer kurrasi" va undagi jug'rofiy kengliklar, shaharu o'lkalar nomi yozilgan xarita chizib qo'yilgan ekan. Mutribiy yozishicha, u alloma Taftazoniyning "Mutavval" kitobi asosida ilmi maoniy, ilmi bayon, ilmi bade' sohalarini bir necha yil davomida o'sha davrning zabardast olimi Ismatullo Oxunddan o'zlashtiradi. Haqiqiya va ilohiyani Samarqanddagi Abu Saidxon madrasasida Nazriy Badaxshoniydan, adabiyotga oid bilimni Amir Shohmalik madrasasida mavlono

Qosim Rumiyan, Qur'onga doir ba'zi ilmlarni Hofiz Muhammad Amindan, ilmi siyoq (hisob-kitob) sohasini asli hirotlik, lekin Samarqandda turg'un bo'lib qolgan G'aribiy Heraviydan o'rganadi. Yoshligida esa Buxoroda Erondan kelgan va "Mulloi nav" laqabi bilan tanilgan faylasuf olim Mirzojon Sheroziyning ommaviy dars va bahs-munozaralarida qatnashgan¹⁴⁷. Bu fikrlardan shunday xulosaga kelish mumkinki, o'sha davrlarda ayrim madrasalar institut maqomida ma'lum ixtisoslikka asoslangan ta'lim ham joriy etgan.

Mutribiy zamonasida Amir Temur maqbarasi va Registon atrofi ulanib ketgan binolardan iborat bo'lgan ko'rinadi. Chunki Mutribiy maqbaraga ulab qurilgan masjid va unga yondosh bir hovli sahnli maydon keladi va hovli maydonining chap tomonida bitta eshik va bir dahliz ko'rinadi. Ular orqali ichkari kirilsa, Sulton Ulug'bek Ko'ragon bino qildirgan madrasaga duch kelinadi¹⁴⁸, deb xabar bergan. Ulug'bek madrasayi oliyasining tashqi ko'rinishi, me'moriy xususiyatlari va atrof tabiati haqida ham quyidagi ma'lumotlarni bilishimiz mumkin: "Madrasa to'rt toqni o'z ichiga olgan ikki oshiyonalik bo'lib, toqlarning hammasi koshinli va naqshlar bilan bezatilgan, toqlardagi yozuvlar orqali "Inno fatahno", "A'mma" va "Taborak" suralarini bitganlar. Shu ikki qavatda oltmishga yaqin hujra joylashgan. Va maydon sahnining har ikki tarafiga ikki oliy gunbaz qurganlar, bu gunbazlar ostida chig'atoy podshohzodalarining go'rxonalari bor. Maydonning o'ng tomonida darvoza o'rnatilgan. Daxmaga qarashli oshxonada joylashgan bir gumbaz ichida esa hujralar va bu oshxonada katta bir qozon bo'lgan. Har kun unda faqirlar hamda mazkur daxmaning mujovir (xizmatchi)lari va shu yerdagi madrasa talabalari uchun ovqat tayyorlaganlar¹⁴⁹.

XIX asrda Samarqandning qadim tarixi, jo'g'rofiyasi, tabiiy ko'rinishi, eski ahvoli haqida samarqandlik qozi Abu Tohirxoja tomonidan yaratilgan "Samariya" asarida ham o'nlab madrasa sanalgan. Shulardan Ulug'bek madrasasi, Shayboniyxon madrasasi, Sayid Ahmadxoja madrasasi, Sherdor va Tillakoriy madrasalari, Hazrati Xoja Ahror madrasasi, Oliy madrasa, Qozi G'afur madrasasi, Nodir Muhammad devonbegi madrasalarida o'sha vaqtda o'qish bo'layotganligi haqida yozib qoldirgan¹⁵⁰

Ulug'bek madrasayi oliyasi XX asr 20 yillarigacha oliy ta'lim dargohi sifatida faoliyat ko'rsatgan. Sharqshunos olim V.L.Vyatkin 1916-yilning yanvarida Samarqand viloyati Harbiy gubernatoriga Mirzo Ulug'bek madrasasining binosi

¹⁴⁷ <https://kh-davron.uz/kutubxona/multimedia/ismoil-bekjon-hind-safari-yoxud-imomqulixonning-maxfiy-topshirigi.html>

¹⁴⁸ Yuqoridagi manba

¹⁴⁹ Yuqoridagi manba

¹⁵⁰ [file:///C:/Users/User/AppData/Local/Temp/Rar\\$DIa7296.20890/abu_tohirxuja_samariya_ziyouz_com.pdf](file:///C:/Users/User/AppData/Local/Temp/Rar$DIa7296.20890/abu_tohirxuja_samariya_ziyouz_com.pdf), 25-28-betlar

yomon ahvolda ekanligi xususida raport yozgan edi. Raportda u “minorani tekshirib chiqish uchun komissiya tayinlash ..., bu komissiya minoraning mustahkamligini aniqlashi, uni biror moslama yordamida, yoki ust qismini qandaydir balandlikka qadar yechish chorasi orqali saqlab qolish imkoniyatlarini ko‘rib chiqishi kerakligini”, so‘ragan edi. Mazkur raportning mazmunidan shu ma’lum bo‘ladiki, 1916 yildayoq Mirzo Ulug‘bek madrasasining shimoli-sharqiy minorasi qulab ketishi ehtimoli mavjud bo‘lgan...busiz ham 1870-yilda madrasaning to‘rt minorasidan biri, keyinchalik boshqasi qulab tushgan edi. Komissiyaning ayrim majlislari to‘g‘ridan to‘g‘ri Registon maydonida bo‘lib o‘tar, deyarli har bir majlisda madrasa minorasini tezroq qutqarib qolish va uni to‘g‘rilash borasida qizg‘in munozaralar bo‘lardi. Ish jarayonlari 1918-1932-yillar davomida bajarilib, u muvafaqqiyatli amalga oshirildi. Bu jahon tarixidagi ta‘mirlash amaliyotining misli ko‘rilmagan voqeligi ham edi.¹⁵¹ Shuning uchun ham katta ehtimol bilan madrasayi oliyaning faoliyati cheklangan bo‘lishi va bu yerdagi ta‘lim jarayoni madrasaga yondosh boshqa madrasalarda davom etgan bo‘lishi mumkin.

Bir nechta internet manbalarida (<https://uz.denemetr.com/docs/768/index-280712-1.html?page=9>, <https://atelim.com/umumiy-t-arix.html?part=2>, <https://hozir.org/ijtimoiy-iqtisodiy-fanlar-kafedrasasi.html>, <http://library.ziyonet.uz/ru/book/download/11168>) “V. L. Vyatkinning yozishicha, Samarqand madrasalari o‘quv yurtlari sifatida 1927 yilgacha ishlab turgan”, - degan fikr bildirilganligi e‘tiborimizni tortdi. Ammo bu ma‘lumot qaysi manbaga asoslanib berilgani ma‘lum qilinmagan.

Bugungi kunda esa Ulug‘bek madrasayi oliyasi o‘rnida, uning vorisi sifatida Samarqand davlat universiteti faoliyat ko‘rsatmoqda. Akademik Boturxon Valixo‘jaev madrasai oliyani bitirganlarga dars o‘tish uchun ijozatnoma – diplom berilganligi, ana shunday «diplom»lardan biri Qozizoda Rumiy imzosi ostida O‘zbekiston Respublikasi Fanlar Akademiyasi Abu Rayhon Beruniy nomidagi Sharqshunoslik institutida saqlanayotganligi haqida ma‘lumot bergan. Eng asosiysi, mazkur madrasai oliyani bitirganlik haqidagi hujjat – «diplom» faqat Movarounnahrdagina emas, balki, Xuroson va boshqa davlatlarda ham e‘tirof etilgan. Bu esa Mirzo Ulug‘bek madrasai oliyasining o‘z davridagi maqomi naqadar yuksak bo‘lganligidan guvohlik beradi. Bizning faoliyatimizning keyingi bosqichlarida univertitetimizni ana shu darajadagi xalqaro universitetga aylantirish, olam ilm toliblarini bu yerga chorlash va jahon standartlariga mos sifatli ta‘lim beruvchi markazni qayta tiklashdan iborat.

¹⁵¹ Қарағи: http://www.samdu.uz/images/ilmijurnal/3K7ruS6lCp_ilmiy_jurnal.pdf

REFERENCES

1. A.Navoiy. Majolis un-nafoysis. 20 tomlik. 13-tom
2. Xondamir. Makorim ul-axloq. G'.Gulom nomidagi nashriyot matbaa uyi. Toshkent-2015. 30-31-betlar
3. Ибн Арабшоҳ. Ажойб ал мақдур фи тарихи Таймур. 1-китоб. Т.: Меҳнат. 1992 й. 11-б.
4. Шайх Аҳмад ибн Худойдод Тарозий. Фунун ул-балоға // Ўзбек тили ва адабиёти, 2002, №1. 5-б.
5. Аҳмедов Б. Давлатшоҳ Самарқандий, Т.: Фан, 1967.
6. [file:///C:/Users/User/AppData/Local/Temp/Rar\\$DIa7296.20890/abu_tohirxuja_samariya_ziyouz_com.pdf](file:///C:/Users/User/AppData/Local/Temp/Rar$DIa7296.20890/abu_tohirxuja_samariya_ziyouz_com.pdf)
7. <https://mininnovation.uz/oz/news/1920>
8. <https://kh-davron.uz/kutubxona/alisher-navoiy/botirxon-valixojayev-alisher-navoiy-davri-1.html>
9. <https://kh-davron.uz/kutubxona/multimedia/ismoil-bekjon-hind-safari-yoxud-imomqulixonning-maxfiy-topshirigi.html>
10. http://www.samdu.uz/images/ilmiyjurnal/3K7ruS6lCp_ilmiy_jurnal.pdf

TARIXIY SHAXSLAR TASVIRI VA MUALLIF MUNOSABATI

Gulnoza Oripova,

FDU katta o'qituvchisi,

Filologiya fanlari bo'yicha falsafa doktori (PhD)

Gulbahor Mirzajonova,

FDU 1-kurs magistranti

ANNOTATSIYA

Maqolada tarixiy romanlarda tarixiy shaxslar obrazi tasviri va unga muallif munosabati Shahodat Isaxonovaning "Turon malikasi" romani misolida tadqiq etilgan.

***Kalit so'zlar:** badiiy obraz, obrazlilik, tarixiy shaxslar, bosh qahramon, asar kompozitsiyasi, fabula, syujet, badiiy talqin.*

ABSTRACT

In the article, the image of historical figures in historical novels and the author's attitude to it are studied on the example of Shahodat Isaxonova's novel "Princess of Turan".

***Key words:** artistic image, imagery, historical figures, main character, composition of the work, fable, plot, artistic interpretation.*

KIRISH

Badiiy obraz borliqdagi inson, narsa, hodisaning san'atkor ko'zi bilan ko'rilgan va ideali asosida ijodiy qayta ishlagan aksi demakdir. Badiiy obraz yordamida ijodkor o'zini qiynagan muammolarni badiiy idrok etadi, Yozuvchi o'z asariga hayotiy hodisa va kishilarni material qilib oladi. Shu jumladan, agar asar tarixiy material asosida yozilgan bo'lsa, ma'lum tarixiy shaxslar ham badiiy asarning qahramoni etib tasvirlanishi mumkin.

Shahodat Isaxonovaning "Turon malikasi" tarixiy romanidagi Amir Temur, Bibixonim, Xalil Sulton, Shod Mulk, Shohrux Mirzo, Mirzo Ulug'bek, Tuman Og'o, Gavharshodbegim, Xoja Yusuf, Shayx Nuriddin, Burunduq Barlos kabi bir qator shaxslar haqiqatan tarixda yashab o'tgan shaxslar bo'lib, ayni paytda ular tarixiy romanning badiiy obrazlaridir. "Yozuvchi badiiy obrazlar vositasida o'sha davrdagi tarixiy, ijtimoiy-siyosiy muammolarni badiiy tadqiq etadi, obrazlar tizimi vositasida bu boradagi fikr-qarashlarini shakllantiradi va o'zi anglagan haqiqatni tugal bir qarash, tizim holidagi badiiy xulosa tarzida ifoda etadi"¹⁵². Shahodat Isaxonovaning "Turon malikasi" asarida Bibixonim obrazi alohida yoritiladi. "Bibixonim – milodiy

¹⁵²D.Quronov, Z.Mamajonov, M.Sheraliyyeva. Adabiyotshunoslik lug'ati. – Toshkent: Akademiya nashri, 2010 44-bet

1341-1346-yillar Movaraunnahr (Chig'atoy ulusi) taxtiga o'tirib, to'rt yil hukmronlik qilgan yigirma ikkinchi xon jo'jinajot shahzoda Sulton Qozonxon Yasavurxon o'g'lonning qizi – Saroymulkxonim o'tgan yil kuzda payg'ambar yoshiga to'lgan bo'lsa-da, hali qarilikka bo'y bermagan, qomati tik, yonoqlari bilinar-bilinmas bo'rtib turgan oppoq kulcha yuzlari ajinsiz, bodom qovoqlari ustida hiloldek egilgan qoshlari ingichka va qora edi. Qo'ng'ir qorachiqli, xiyol qisiq ko'zlarining nigohlari jiddiy, lablari kichik, lekin qalinligi uchun gapirganda istarasi yanayam issiq ko'rinar, shu bois, tabassum qilganda muloyim tortardi. Ovozi sokin va ohangli, nafasidan taralayotgan so'zlar suhbatdoshining ko'ngliga oqib kirayotgan kabi uni bir zumda o'ziga el etardi"¹⁵³.

MUHOKAMA VA NATIJALAR

Yuqorida bayon qilingan tasvirdan ham ko'rinib turibdiki, Bibixonim garchi yoshi ulug' bo'lsa-da, malikalarga xos husn-malohatga ega. Ammo uning "Turon malikasi" degan sharafiga loyiq ko'rilishining boisi faqatgina husni-malohat bo'lmay, balki aql-idrok, o'tkir zehn, uzoqni ko'ra bilish qobiliyati hamda vaziyatni to'g'ri baholay olish kabi kuchli siyosatdonlarga xos sifatlaridir. Buni asardagi juda ko'p o'rinlarda kuzatishimiz mumkin. Buyuk saltanat sohibqironi Amir Temur ham davlat siyosati, shahzodalar borasidagi ayrim qarorlarini Bibixonim bilan maslahatlashgan holda qabul qilishi fikrimiz dalilidir. Amir Temurning Bibixonimga bo'lgan qattiq ishonchi shahzodalarning dunyoviy, diniy falsafiy bilim olishlari va ularning nazoratlari vazifasi bosh malika zimmasiga yuklatilganida ham ko'rinadi. Saltanatdagi barcha amirlar-u beklar, shahzodalarning ham Bibixonimga bo'lgan hurmati cheksiz. Sohibqiron vafot etgandan so'ng ham shahzodalarning boshini birlashtirish yolg'iz Bibixonimning qo'lidan kelishini Xoja Ahmad Tusiy nutqidan quyidagicha bayon qiladi: "...O'tganni ortga qaytarib bo'lmaydur! Va bundan bu yog'iga shahzodalarg'a o'zingiz bosh-qosh bo'lib, alarning boshlarini birlashtiring! Shahzoda Shohruh Mirzo sizni volidasindan ham a'lo ko'rur, buni barchamiz bilurmiz. Ul shahzodai juvonbaxtni dushmanlik shahdidan qaytarmoq kerak. Fikri ojizimcha, bul yumush faqat sizning qo'lingizdan keladur. Bir so'z bilan aytganda, alarning jilovi sizning ilkingizdadur, bibim!"

Romanda Bibixonim obrazi bosh qahramon vazifasini bajarish bilan birga asarning kompozitsiyasini birlashtirib, fabulani bog'lab turadi. Boshqa obrazlar va qahramonlar, sujet va voqealar tizimi Bibixonimga ipsiz bog'lanadi. Buning boisi Bibixonimning mamlakatdagi mavqei desak mubolag'a bo'lmaydi. Chunki qaysi shahzoda yoki amir o'z yoniga saltanatning bosh malikasi Bibixonimni olsa, u bilan

¹⁵³ Ш.Исахонова.Турон маликаси. – Тошкент: Kamalak-Press, 2014. 7-бет

hamfikir, hammaslak bo'lsa g'alabaga erishish, sohibqiron taxtiga egalik qilish, boshqa shahzodalarni o'z nazoratida tutish ehtimoli kuchayadi. Sulton Husayn Mirzo, Amir Xudoydot kabi obrazlarning Bibixonim bilan bo'lgan suhbatlari buning yorqin dalilidir. Lekin el-ulusning tinchlik-hotirjamligini ko'zluvchi malika taxtga munosib valiahd kelishini, ulug' amirning eng so'nggi vasiyati amalga oshishini istaydi. Shahzodalarning barchasi uning o'z farzandidek bo'lganligidan ularning fe'l-atvori, hol-ruhiyatlari unga ayon. Bunday murakkab, chigal vaziyatda shahzodalarni imon-u insofga chorlamoq o'z manfaatlarini emas, el-u yurt osoyishtaligini o'ylamoqqa undash vazifasi uning zimmasiga tushadi.

Asardagi obrazlarda adibning hissiy munosabati ham o'z aksini topgan. Hissiy munosabat badiiy konsepsiyani shakllantirishda, asar mazmunini o'quvchiga yetkazishda muhim ahamiyat kasb etadi. "Turon malikasi" romanida yozuvchi Bibixonim obraziga alohida mehr, iliqlik, samimiylik bilan yondashadi. Ayni paytda, ijodkor qahramonining ijtimoiy-siyosiy, ma'naviy zarbalardan iztirobga tushayotganidan qayg'uradi:"... Yo, tangrim! Bu ne yozuq, bu ne qismat bo'ldi? Yoki avvalim ham oxirim ham obod bo'lur deb ko'p ishonib yubordimmu? Tangrim, bul ne sir, bul ne sinov?! Yo o'zingga takabburlik qildimmu?Yoxud umrim shominda peshonamg'a bitilg'ani shul achchiq qismatmu? Eng achchiq qismat sharobini ichdimku! Bundin ortiq yana ne bo'lishi mumkun?"

Yozuvchi qahramoning ayni paytda ayol kishi ekanini ham unutmaydi va nechog'liq aql-zakovat egasi bo'lmasin ayollarga xos his-tuyg'ularning unda ham mavjud ekanligini ta'kidlaydi. Buni Amir Temur ruhi bilan xayolan olib borgan suhbatida ko'rishimiz mumkin: "Ha, men xato qildim ulug' Amirim! Nega siz, mening so'zlarimni tingladingiz?! Men, tirnoqqa zor bir bandai ojizing'iz, bul yuzi qaro juvonning "homilam bor" deg'an yolg'onlarig'a, qasamlarig'a ishonibmen. Uning vujudidag'i avloding'iz mening aybim birlan zavol topmasin deb andesha qilibmen. Amirim, armonli farzandsizlig'im pand bermish... Tushlarimdag'ina allalar kuylab tebratg'anim go'daklarimg'a mengzabmen uni!"

Shahodat Isaxonova obraz yartishda tajribakor yozuvchi. U ushbu davrga oid ko'p adabiy, badiiy, tarixiy, ilmiy manbalardan yaxshi xabardor. Ularni hijjalab o'rganganligi va ko'p fikrlar yuritgani yozgan so'zlarida sezilib turadi. Uning badiiy fantaziyasi voqelikka yolg'on tirkamaydi, voqelikni tagi yo'q yolg'on oldi-qochdilar bilan to'ldirmaydi, ko'pirtirmaydi, voqelikni bezab-bejab ko'rsatmaydi. Yaratgan har bir qahramonlarida u xoh tarixiy shaxs bo'lsin, xoh to'qima obraz bo'lsin haqqoniylik tamoyiliga amal qiladi. Tarixiy shaxslarning har bir gapirgan so'zlarida, bajargan ishlarida o'sha davrdagi tarixiy shart-sharoit vaziyat nuqtai nazaridan kelib chiqib shunday yo'l tutganliklari kitobxonga sezilib turadi.

“Yozuvchining tushunishiga muvofiq, tarixiy shaxslarning o‘z davrida tutgan ijtimoiy mavqeyi, jamiyat hayotidagi roli, tarixiy haqiqatga mos ravishda, buzmasdan saqlanadi, haqqoniy tasvir etiladi.”¹⁵⁴ Shahodat Isaxonova ham mana shu tamoyilga amal qiladi, yaratgan har bir obrazida tarixiy faktlarga suyanadi. U har qanday holda meyorlar, tasvir, fantaziya, hayot va badiiyat mezonlarini saqlaydi va nafis fikrlay turib jiddiylik, aniqlikdan chekinmaydi.

Bibixonim obrazini yaqqolroq ochishga Shod Mulk obrazi ma‘lum ma‘noda xizmat qiladi. Chunki Shod Mulk asarda Bibixonimga qarama-qarshi qo‘yiladi. Shod Mulk qanchalar go‘zal va erkaklar sevgisini qozonadigan malohatli bo‘lmasin, ulug‘ xonimning butunlay teskarisi, yengiltakligi, aqli qisqaligi, garchi Xalil Sultonday zakoning muhabbatini qozongan bo‘lsa-da, ayon bilinib turadi. Shayx Nuriddin, Amir Husayniy, Xalil Sulton singari Temur rioyasini ko‘rgan arboblar bilan to‘qnashuvlarda ularning mislsiz riokorliklari, ko‘rnamakliklariga guvoh bo‘layotgan, ularning hammalarini ilgaridan, Temur tirik chog‘laridan yaxshi bilgan Bibixonim o‘zining butun oliyjanob tiynati, qiyofasi bilan jozibali tarzda qad rostlaydi. Uning ahvolini adiba juda yaxshi tushunib anglab turadi va shu teran tushunchasi darajasida munosabatda bo‘ladi, tarixda Bibixonim haqiqatini ochishga intiladi.

Yuqorida ta‘kidlab o‘tganimizdek, romanda Bibixonim tarixiy shaxs sifatida tarixiy haqiqatlar negizida badiiy talqin qilingan, shunga ko‘ra Bibixonim obrazini muvaffaqiyatli badiiy talqinlardan biri bo‘lgan, deyish mumkin.

FOYDALANILGAN ADABIYOTLAR (REFERENCES)

1. Quronov D., Mamajonova Z., Sheraliyeva M. Adabiyotshunoslik lug‘ati. – Toshkent: Akadernashr, 2010.
2. Isaxonova Sh. Turon malikasi. – Toshkent: Kamalak-Press, 2014. 7-bet
3. Izzat Sulton. Adabiyot nazariyasi. – Toshkent: O‘qituvchi, 2005. 102-bet
4. To‘ychiyev U. O‘zbek adabiyotida badiiylik. – Toshkent: Yangi asr avlodi, 2011.
5. Sarimsoqov B. Badiiylik asoslari va mezonlari. – Toshkent: Bookmany print, 2022
6. Oripova, G. (2019). UZBEK POETRY AND THE WORLD LITERATURE IN THE YEARS OF INDEPENDENCE. *Scientific Journal of Polonia University*, 32(1), 116-120.
7. Oripova Gulnoza Murodilovna. (2019). THE PECULIARITIES OF VAZN METER IN UZBEK POETRY OF THE INDEPENDENCE PERIOD. *International Journal of Anglisticum. Literature, Linguistics and Interdisciplinary Studies*. Volume: 8 /Issue:2/. – Macedonia, 2019. –P.33-39.

¹⁵⁴ Izzat Sulton. Adabiyot nazariyasi. – Toshkent: O‘qituvchi, 2005. 102-bet

8. Murodilovna, O. G. (2020). Melody and musicality in Lirycs. *ACADEMICIA: An International Multidisciplinary Research Journal*, 10(11), 656-664.
9. Oripova G. M., Tolibova M. T. Q. Composition Of Modern Uzbek Stories //The American Journal of Social Science and Education Innovations. – 2021. – T. 3. – №. 03. – C. 245-249.
10. Oripova, G. (2020, December). RHYTHM AND MYTHING IN LYRICAL GENRE. In *Конференции*.
11. Oripova, G. (2019) "Traditions of folk ballads and distinctiveness of uzbek poetry of independence period," *Scientific journal of the Fergana State University: Vol. 2 , Article 12*.
12. Oripova, G. M. (2021). Genesis And Essence Of Genre Concept. *The American Journal of Social Science and Education Innovations*, 3(12), 90-94.
13. Oripova, G. M., & Abdurasulova, N. A. Q. (2022). O'ZBEK NASRIDA URUSH MAVZUSI VA "YO'QOTILGAN AVLOD" MUAMMOSI. *International scientific journal of Biruni*, 1(2), 213-220.
14. Oripova, G., & Alijanova, M. A. Q. (2022). ASQAD MUXTORNING "CHINOR" ROMANIDA AYOL PORTRETINING BADIY-PSIXOLOGIK ASOSLARI. *International scientific journal of Biruni*, 1(2), 221-226.
15. Oripova, G., & Ibrohimova, G. (2022). SIROJIDDIN SAYYID IJODIDA MUMTOZ MUSHTARAKLIKLAR. *International scientific journal of Biruni*, 1(2), 251-255.
16. Oripova, G. M., Akhmadjonova, O. A., Kholmatov, O. U. U., & Muminova, T. S. (2022). INTERPRETATION OF MOTHER IMAGE IN LITERATURE. *International scientific journal of Biruni*, 1(2), 304-309.
17. Gafurovich, S. A. (2021). Analysis Of The Poem" Autumn Dreams" By Abdulla Oripov. *The American Journal of Social Science and Education Innovations*, 3(01), 556-559.
18. Sabirdinov, A. (2021). ASKAR KASIMOV IN THE UZBEK POETRY OF THE XX CENTURY THE ROLE AND IMPORTANCE OF CREATION. *Конференции*, 1(2).
19. Sabirdinov, A. (2019). Sketches to the novel "Night and day" by Chulpan. *Scientific journal of the Fergana State University*, 1(6), 119-120.
20. Sabirdinov, A. G. (2021). Interpretation of Characters in Utkir Hoshimov's Story "Yanga". *International Journal of Multicultural and Multireligious Understanding*, 8(6), 196-200.

МАҲМУД ҚОШҒАРИЙНИНГ ИЛМИЙ МЕРОСИ ХУСУСИЯТЛАРИ

Мардонов Хайрулла Махмудович

Ўзбекистон Республикаси Ориентал университети

Лингвистика (тилларни ўқитиш мутахассислиги бўйича)

2-курс магистранти,

Имом Термизий ўрта махсус таълим муассасаси ўқув ишлари бўйича

директор ўринбосари,

АННОТАЦИЯ

Ушбу мақолада Ўрта Осиё ҳудудидан етишиб чиққан тилшунослик соҳасининг етук билимдонларидан бири Маҳмуд Қошғарийнинг илмий мероси хусусиятлари борасида қимматли маълумотлар ҳақида маълумот берилган.

Калит сўзлар: муфассирлар, муҳаддислар, тарихчилар. Муҳаммад Қошғарий, туркий тил, Жавоҳирун-наҳв фи луғотит турк, Девону луғотит турк, Қутадғу билиг.

АННОТАЦИЯ:

В данной статье представлена ценная информация об особенностях научного наследия Махмуда Кашгари, одного из зрелых специалистов в области языкознания из ближневосточного региона.

Ключевые слова: Комментаторы, Ученые, Историки, Мухаммад Кашгари, турецкий язык, турецкий словарь Джавахирун-нахв фи, турецкий словарь Девону, Қутадғу билиг.

ABSTRACT

This article provides valuable information about the characteristics of the scientific heritage of Mahmud Kashgari, one of the mature experts in the field of linguistics from the Middle Asian region.

Keywords: Commentators, Scholars, Historians. Muhammad Kashgari, Turkish language, Jawahirun-nahv fi turkish dictionary, Devonu turkish dictionary, Qutadgu bilig.

KIRISH (ВЕДЕНИЕ / INTRODUCTION)

Тарихдан маълумки, Ўрта Осиё ҳудудидан етишиб чиққан кўпгина алломалари билан жаҳонда муносиб ўрин эгаллайди. Ушбу минтақадан кўпгина муфассирлар, муҳаддислар, тарихчилар ҳамда илм-фаннинг кўпгина арбоблари етишиб чиққан. Шулардан бири тилшунослик соҳасининг етук билимдонларидан бири Маҳмуд Қошғарийдир.

МУНОКАМА (ОБСУЖДЕНИЕ / DISCUSSION)

Ислом маданияти гуллаб-яшнаган XI асрда яшаб, ижод этган Маҳмуд ибн Хусайн ибн Муҳаммад Қошғарий ҳаёти ва ижодий фаолияти ҳақида маълумотлар кам сақланиб қолган¹⁵⁵.

Маҳмуд Қошғарий Марказий Осиёда илк ўрта аср маданиятининг буюк арбобларидан бўлиб, тилшунослик соҳасида, хусусан, туркий тилларни ўрганиш соҳасида машҳур бўлди ва тарихда ўчмас из қолдирди¹⁵⁶.

Даврининг энг истеъдодли ва атоқли олимларидан бири бўлган Маҳмуд Қошғарий тилшуносликка доир икки нодир асар – “Жавоҳирун-наҳв фи луғотит турк” (“Туркий тилларнинг наҳв (синтаксис) дурдоналари, қоидалари”), “Девону луғотит турк” (“Туркий сўзлар тўплами”) асарларини яратди. Афсуски, Маҳмуд Қошғарийнинг биринчи асари бизгача етиб келмаган ёки ҳанузгача номаълум. Иккинчи асари – “Девону луғотит турк” эса XX аср бошларида Истанбул (Туркия)да топилган. XIX аср охири – XX аср бошларида туркий халқларга оид жуда кўплаб ноёб обидалар, жумладан Юсуф Хос Ҳожибнинг “Қутадғу билиг”, Аҳмад Югнакийнинг “Ҳибат ул-ҳақойиқ” асарлари, қадимги туркий, уйғур ёзуви ёдгорликлари топилди. Узоқ вақт давом этган мунозаралардан сўнг қадимги туркий битиклар ўқилиб, уларнинг туркий халқларга мансуб эканлиги илмий жиҳатдан исботланди. Бу даврда аниқланган муҳим асарлар орасида “Девону луғотит турк” ҳам бор.

Асар топилганидан кейин қисқа вақтда чоп этилди, уни илмий асосда ўрганиш бошланди, турк, ўзбек, уйғур, озарбайжон, қозоқ, инглиз, немис, хитой, рус ва форс тилларига таржима қилинди. Марказий Осиё халқларининг XI асрдаги ҳаёти билан боғлиқ барча маълумотларни кенг қамраб олган ушбу бебаҳо манба фанда алоҳида аҳамиятга эга эканлиги тадқиқотчилар томонидан кўрсатиб берилди¹⁵⁷.

XI асрда Ўрта Осиёда Бухоро, Самарқанд ва Шош водийсида, шунингдек Иссиқкўл бўйларида ҳамда Қошғарда Қорахонийлар давлатининг пойтахтларида ҳам йирик илм-маърифат марказлари бўлган. Маълумки, илгарилари ҳукмрон доиралар ва уларнинг фарзандларигина билим олиш имкониятига эга бўлганлар. Шунга қарамай, Ўрта Осиё шарқидаги бу илмий марказларнинг фан ва маданият тарихидаги хизматлари жуда катта. Қорахонийлар даврининг меъморчилиги ўзига хос бўлган. Работи Малик, Ўзган мақбараси, Тўқмоқдаги минора шулар жумласидандир. Қорахонийларнинг пойтахт мактабларида Қуръон, ҳадис ва шариат қонунларини ўргатиш билан

¹⁵⁵ Ғофуров Ғ. Шарқ жавоҳирлари. – Т.: Маънавият, 2000. – Б. 38.

¹⁵⁶ Маънавият юлдузлари. – Т.: Абдулла Қодирий номидаги халқ мероси нашриёти, 2001. – Б. 124.

¹⁵⁷ Худойбердиев Ж. Маҳмуд Қошғарий ҳаёти ва “Девону луғотит турк” асарининг ўрганилиши. – Т., 2010. – Б. 3.

биргаликда араб тили грамматикасидан ҳам чуқур таълим берилган. Маҳмуд Қошғарий ана шундай ўлкаларда ва шундай шароитда дунёга келди.

Шуни қайд этиш лозимки, бундай маълумотлар билан бирга олим қабила ва халқ тилларининг бир-бирига муносабати, ўзаро таъсири, алоқаси ҳамда ўша давр туркий адабий тилига нисбатан тафовут ва яқинлигини ҳам кўрсатган¹⁵⁸. Унинг бобоси қошғарлик бўлиб, Боласоғунга кўчиб келиб, турғун бўлиб яшаб қолган.

Унинг бобоси Муҳаммад ва отаси Ҳусайн Иссиққўл бўйидаги Барсғон шаҳридан бўлганлар. Отаси, хизмати юзасидан бўлса керак, Барсғондан Қошқарга кўчган ва шу ерда ўрнашиб қолган. Шунинг учун Маҳмуднинг исми Қошғарий бўлиб кетган¹⁵⁹.

Маҳмуд ибн ал-Ҳусайн ибн Муҳаммадил Қошғарий XI аср бошларида Боласоғунда (ҳозирги Қирғизистоннинг Тўқмоқ шаҳри яқинида) туғилди.

Унинг бобоси қошғарлик бўлиб, Боласоғунга кўчиб келиб, турғун бўлиб яшаб қолган¹⁶⁰. Унинг бобоси Муҳаммад ва отаси Ҳусайн Иссиққўл бўйидаги Барсғон шаҳридан бўлганлар. Отаси, хизмати юзасидан бўлса керак, Барсғондан Қошқарга кўчган ва шу ерда ўрнашиб қолган. Шунинг учун Маҳмуднинг исми Қошғарий бўлиб кетган¹⁶¹.

Ижтимоий келиб чиқиши жиҳатидан қорахонийлар сулоласига мансуб бўлиб, отаси Ҳусайн ибн Муҳаммад ўша даврдаги Барсғон шаҳрининг амири бўлган. Қошғарий бошланғич маълумотни ўз қишлоғида, юқори маълумотни Қошқар мадрасаларида олган, араб, форс, туркий каби 7–8 тилни пухта эгаллаган¹⁶². Унинг севимли устози Ҳусайн Халифа бўлган. Бу устоз тўғрисида шундай маълумотлар бор: “Қошқарда атоқли олим Абу Абдуллоҳ ибн Ҳусайн Қошғарий яшаган, у фозил, зоҳид бир шайх эди. Кўп асарлар ёзган. Унинг ўғли ҳам мўътабар олимлардан эди”¹⁶³.

Маҳмуд Қошғарий дастлаб Қошқар, кейинроқ Самарқанд, Бухоро, Нишопур, Марв ва Бағдодда таҳсил кўрди, турли илмлар, хусусан, араб филологияси билан шуғулланди. У туркий халқларнинг тилига, турли қабила ва уруғларнинг урф-одатига, оғзаки бадиий ижодиётига қизиқди. Юқори Чиндан бошлаб Мовароуннаҳр, Хоразм, Фарғона, Бухорога чўзилган катта масофани кезиб чиқди; уруғ, қабила ва халқларнинг турмушини, уларнинг касб-корини,

¹⁵⁸ Фозилов Э. Маҳмуд Қошғарий ва унинг девони // Ўзбек тили ва адабиёти, 1971. № 5 – Б. 38.

¹⁵⁹ Фозилов Э. Маҳмуд Қошғарий ва унинг девони // Ўзбек тили ва адабиёти, 1971. № 5 – Б. 38.

¹⁶⁰ Маллаев Н.М. Ўзбек адабиёти тарихи. – Т.: Ўқитувчи, 1976. – Б. 103.

¹⁶¹ Ҳасанов Ҳ. Сайёҳ олимлар. – Т.: Ўзбекистон, 1981. – Б. 117.

¹⁶² Ўзбекистон миллий энциклопедияси. Т. V. – Т.: “Ўзбекистон миллий энциклопедияси” Давлат илмий нашриёти, 2001. – Б. 515.

¹⁶³ Ҳасанов Ҳ. Маҳмуд Қошғарий. – Т., 1963. – Б. 5.

урф-одатларини, хусусан, тили ва оғзаки ҳамда ёзма ижодиётларини ўрганиб маълумотлар тўплади, оддий халқ оммаси вакиллари, олимлар ва шоирлар билан суҳбатлашди. Бу ҳақда Маҳмуд Қошғарийнинг ўзи бундай дейди: “Мен турклар, туркманлар, ўғузлар, чигиллар, яғмолар, қирқиз (қирғиз)ларнинг шаҳарларини, қишлоқ ва яйловларини кўп йиллар кезиб чиқдим, луғатларини тўпладим, турли хил сўз хусусиятларини ўрганиб, аниқлаб чиқдим. Мен бу ишларни тил билмаганлигим учун эмас, балки бу тиллардаги ҳар бир кичик фарқни аниқлаш учун қилдим... Уларга шунча диққат қилдимки, турклар, туркманлар, ўғузлар, чигиллар, яғмолар ва қирқиз қабилаларининг тиллари бутунлай дилимга жо бўлди. Уларни ҳар томонлама пухта, бир асосда тартибга солдим”¹⁶⁴.

Бундан ташқари, Маҳмуд Қошғарий “Девон”ни тузишда алоҳида йўл турганлигини ҳам таъкидлаб ўтади: “Қисқартириш ва енгиллатиш масқадида бу асарни мендан олдин ҳеч ким тузмаган ва ҳеч кимга маълум бўлмаган алоҳида тартибда туздим. Бу ишда мен асарнинг қийматини ошириш, бошқаларга (фойдаланувчиларга) эса осонлик туғдириш мақсадида пухта қўлланма бўлсин деб, ҳар бир қабиланинг ўзига хос хусусиятларига кўра қиёсий қоидалар туздим... сўнгра мен ҳар бир қабиллага мансуб сўзларнинг ясалиш хусусиятларини ва қандай қўлланилишини қисқача кўрсатиш учун алоҳида йўл тутдим”¹⁶⁵.

Қошғарийнинг Бухорода яшаган даври ҳам унинг кейинги ижодига ижобий таъсир кўрсатган бўлиши керак. Маълумки, Бухоро XI асрда шарқнинг энг йирик илмий ва маданий маркази бўлиб ҳисобланган. “Бухоро мактаби”, “Бухоро услуби” барча олимларга, барча кичик илмий марказларга ўрнак ва андоза бўлган.

Узоқ Иссиқкўл бўйларида ва Қошғарда яратилган “Қутадғу билиг” асарида ҳам Бухоро мактабининг таъсири бор. Бу асарнинг муаллифи тиббиётга доир маслаҳатларида Ибн Синога эргашган.

Маҳмуд Қошғарий Бухородан Бағдод шаҳрига келган, бу ерда бир неча йил яшаган; араб тили ва адабиётининг энг нозик хусусиятларини шу ерда ўрганиб олганлиги шубҳасиздир. У Бағдоддан ўз ватанига қайтиб келгач, ўз адабий тилидан абадий ёдгорлик қолдириш учун бўлса керак, катта луғат тузишга киришган, шу мақсадда бир неча йиллар мобайнида “Румдан Мочингача” – Қора денгиз бўйларидан то Хитойгача саёҳат қилган: турли

¹⁶⁴ Маллаев Н.М. Ўзбек адабиёти тарихи. – Т.: Ўқитувчи, 1976. – Б. 104.

¹⁶⁵ Маҳмуд Қошғарий. Девону луғотит турк // 1-жилд. Таржимон ва нашрга тайёрловчи С. Муталлибов. – Т., 1960. – Б. 47.

қабилалар, ўлкалар, тоғу чўл, шаҳару қишлоқларни кезган. Луғат тайёр бўлгач, яна Бағдодга жўнаган.

Ҳозирги замон ғарб ва турк шарқшунослари Маҳмуднинг Бағдодга келиб қолиш сабаблари тўғрисида турли фикр ва мулоҳазаларни айтишган. Уларнинг бир қанчаси ўринли ва ишонарли фикрлар, албатта. Маҳмуд Қошғарийнинг Бағдодда истиқомат қилинган даври тўғрисида маълумотга эга бўлиш учун чет эллик шарқшунослар, хусусан, совет шарқшуносларининг фикрлари ва девондаги маълумотларга асосланиш мумкин¹⁶⁶.

Аввало шуни айтиш керакки, Бағдод халифалиги деганда, бу давлатларда фақат арабларгина ҳукмрон бўлган, деган тушунча нотўғри. Бағдод халифалигидаги амалдорлар, лашкарбошилар орасида араблардан бошқа халқларнинг ҳам вакиллари бўлган. Бағдод шаҳрида бутун бир маҳалла туркий аҳолидангина иборат бўлиб, Бағдод кўчаларида туркий тилларда сўзлашувчи ва ёзувчи кишилар ҳеч кимни ҳайратда қолдирмаган. Халифа хизматидаги туркийлардан бўлган кўпгина амалдорлар давлатнинг ҳамма ишига аралашганлар, халифаларга ўз сўзларини ўтказганлар. IX-XI асрларда Бағдодда Ўрта Осиёдан ўнлаб атоқли адиб ва файласуфлар келиб, шу ерда ўрнашиб қолганлар. Жумладан, самарқандлик Абу Ёқуб Исҳоқ ибн Ҳасан ибн Кўҳий ал Хураймий (VIII аср охири - IX аср боши), фарғоналик шоир Халиф ал-Аҳмар, машҳур файласуф Абу Наср Фаробий, унинг ҳамшаҳари филолог Исҳоқ ал-Фаробий, унинг жияни филолог Абу Наср Исмоил ал-Жавҳарий шулар жумласидандир. Астроном Аҳмад ибн Муҳаммад Фарғоний, математик ва географ Муҳаммад ибн Мусо ал-Хоразмий, марвлик Аҳмад ибн Абдулла Марвазий, балхлик Абу Маъшарлар Бағдодда яшаганлар ва ижод қилганлар. Маҳмуд Қошғарий ҳам шулар жумласидандир. Бағдодда, сўғдийлар маҳалласи бўлганлиги, ҳатто узоқ Уммонга ҳам сўғд вакиллари бориб қолганлиги тўғрисида маълумотлар бор¹⁶⁷.

Дамашқ чеккасида Жиллик, Шайх Асрлон деган туркий қишлоқлар, Ҳалаб ёнида туркийлар яшайдиган Ёруқия қишлоғи бўлганлиги маълум. Ҳатто халифа давлатининг ғарбий қисмида □ Африканинг шимолида ҳам туркийлар бўлган. Тожик сайёҳи Носир Хисравнинг айтиши Маҳмуд Қошғарий даврига тўғри келадиган “Сафарнома”сида мана бундай маълумотлар бор: “Қоҳирада султон хусурида турли мамлакатлардан йиғилган лашкарлар, жумладан

¹⁶⁶ Ҳасанов Ҳ. Сайёҳ олимлар. – Т.: Ўзбекистон, 1981. – Б. 117.

¹⁶⁷ Ҳасанов Ҳ. Сайёҳ олимлар. – Т.: Ўзбекистон, 1981. – Б. 118.

туркистонликлар ҳам бор эди. У ерда турли касб эгалари, масалан, ваъзхонлар, адиблар, шоирлар, қонуншунослар кўп эди”¹⁶⁸.

Хуллас, халифа давлатининг пойтахтида турли амалдорларнинг ва олим, адибларнинг мавқеи катта бўлган. Туркийлар араб тилини астойдил ўрганганлар, араб амалдорлари ҳам туркий тилларини ўрганишга мажбур бўлганлар, чунки уларда Ўрта Осиё олимлари, кўп ерларга тарқалган туркий қабилалар катта қизиқиш туғдирган. Географ Ёқутнинг ёзишича, аббосий халифа Иброҳим ибн Маҳдий туркий тилда бемалол сўзлаша билган³. Маҳмуд Қошғарий олим сифатида танилган вақт ана шундай ҳукмронлик даврига тўғри келган.

“Девон”нинг қаерда ёзилганлиги тўғрисида турли фикрлар бор. Шарқшуносларнинг кўпчилиги бу шоҳ асар Бағдодда ёзилган бўлиши эҳтимол, деган фикрда. Бу фикр нотўғри. Девон шу қадар катта ҳажмли, чуқур мазмунли ва қимматбаҳо асарки, унинг икки-уч йил ичида ёзилган бўлиши эҳтимолдан узоқ. У Бағдод шаҳрида эмас, балки Ўрта Осиёда ёзилган бўлиши керак. Гап шундаки, “Девон” камида 10-15 йиллар давомида тайёрланиб, шундан кейингина ёзила бошланган¹⁶⁹.

Ниҳоят, Маҳмуд Қошғарий узоқ сафарлардан уйига – Қошғарга қайтиб келиб, “Девон”га доир барча материалларни жам қилган ва 1072 йилдан эътиборан бутун вақтини яхлит китоб ёзишга бағишлаган. “Китоб 464 йилнинг (ҳижрий) жумодул аввал бошларида бошланди ва тўрт қарра ёзилгандан (кўчирилгандан) ва тузатилгандан сўнг, 466 йилнинг (ҳижрий) жумодул охирнинг 12-куни битирилди”¹⁷⁰.

“Девону луғотит турк” китобида табиат ва табиий ҳодисаларга, чунончи, ер ва сув, тоғ ва чўл, иқлим ва осмон, ҳайвон ва ўсимликларга тааллуқли мақол, иборалар, хилма-хил содда ва сермазмун атамалар топамиз¹⁷¹.

“Девон”нинг луғат қисмида келтирилган сўзлар XI асрдан анча илгари пайдо бўлган. Уларнинг баъзилари VII асрга мансуб Ўрхун ёзувларида, Култегин ёдгорликларида ҳам учрайди. Ўрта Осиёда XI асрдаёқ бу сўзлар бўлганлиги ва уларнинг ҳозирда ҳам ишлатилиши тилимизнинг асосий луғат таркибида эканлигидан далолат беради.

Баъзи сўзлар ўзбек тилининг актив фондидан тушиб қолган, улар айрим топонимлар таркибидагина сақланган. “Девон”да ер ва тупроққа оид изоҳларда ишлатилган сўзлардан мисоллар келтирамиз: Масалан, қўруғ сўзи IX асрда

¹⁶⁸ Муталибов С. XI аср филологи Маҳмуд Қошғарий ва унинг “Девону луғотит турк” асари. – Т., 1958. – Б. 98.

¹⁶⁹ Ўша манба. – Б. 120.

¹⁷⁰ Ҳасанов Ҳ. Маҳмуд Қошғарий. – Т., 1963. – В. 9.

¹⁷¹ Гофуров Ғ. Шарқ жавахирлари. –Т.: Маънавият, 2000. – Б. 42.

Наршахий “Тарих”ида учрайди. Бу сўз кейинчалик дахлсиз, ёпик, ман қилинган жой маъносида ишлатила бошланган; масалан, хон мозори, мулклари, хон ҳарамхонасига нисбатан ишлатилган¹⁷².

Топонимика учун айниқса муҳим бўлган ўқуз сўзига алоҳида тўхталиб ўтмоқдамиз. Ўрхун ёзувларида артич ўқузий тилга олинган. “Девон”да ҳам бу сўзлар бир неча марта такрорланган. Муҳаммад Солиҳнинг “Шайбонийнома”сида Амударё илгари Ўқуз деб аталган.

Европа шарқшуносларидан Г. Вамбери бу сўзга тахминий изоҳ бериб: “Оксус, эхтимол, ёгюсь – дарё сўзидан олингандир” деган. С.П. Толстов ҳам ўқузнинг қадимда сув, дарё маъносида ишлатилганлигини, туркий тилларда унинг ўғуз шаклида ёзилиб, икки хил турдош маънони (“дарё” ва “ҳўкиз”) англатганини, юнонларда ўқуз сўзи Окс деб, Геродотда Акес деб ёзилганлигини, Ўрта Осиё аҳолиси Амударёни XVII асрга қадар Ўқуз деб аталганлигини, бунинг массагетча сўз эканлигини, массагетлар эса Ўрта Осиё туркий халқларининг этногенезига қўшилганлигини айтган.

“Девон”ни ўрганар эканмиз, Маҳмуд Қошғарий нафақат тарихчи ва тилшуносли олим ва шу билан баргаликда етук этнолог ва географ эканлигига ишонч ҳосил қиламиз.

“Девону луғотит турк” асарининг яна бир қиммати шундаки, Маҳмуд Қошғарий бу асарига дунё харитасини илова қилган. Аллома мазкур харитасида ер юзининг марказини ўз она юрти Иссиққўл билан Боласоғун оралиғидаги ерларга тўғирлаб чизади. Олим мазкур харита ва унда дунё қабилаларининг жойлашиши ҳақида шундай ёзади: “Шарқдан бошлаб ҳар бир қабиланинг турар жойларини бирин-кетин тартиб билан кўрсатдим. Румдан кун чиқаргача мусулмон ва бошқаларни кўрсатдим. Румга яқин биринчи қабила бейәнэн, сўнг қипчоқ, ўғуз, яман, бошғирд, басмил, сўнг қай, сўнг абақу, сўнг татар, сўнг қирғиз келади. Қирғизлар Чин яқинидадирлар. Бу қабилаларнинг ҳаммаси Рум яқинидан кун чиқар томонга чўзилгандир. Сўнг чигил, сўнг туғсий, сўнг яғмо, ҳитой “Чин”дир. Сўнгра товғач – бу “Мочин”дир. Бу қабилалар Жануб ва Шимол ўртасидадир. Бу қабилаларнинг турар жойларини бу доирада кўрсатдим”.

Маҳмуд Қошғарийнинг “Дунё харитаси”да кўрсатилган эл-элатлар яшаш жойи, дарё ва кўллар, тоғлар ва даштлар жойлашуви, масофа ўлчамлари бугунги кун ўлчовларига ғоят мос келиши, умуман, алломанинг бу иши дунё картография фанида ҳозиргача ўз аҳамияти ва қимматини сақлаб қолаётганини В.В. Бартольд, Н.Ю. Крачковский, А.Н. Бернштам, С. Муталлибов, А. Герман,

¹⁷² Ҳасанов Ҳ. Сайёҳ олимлар. – Т.: Ўзбекистон, 1981. – Б. 121-122.

И.И. Умняков, Ҳ. Ҳасанов, З.А. Саидбобоев каби олимлар бир овоздан эътироф этадилар. Айниқса, Ҳ.Ҳасанов “Сайёҳ олимлар” деган китобида Маҳмуд Қошғарийнинг географик меросини кенг шарҳлаб берган¹⁷³.

А. Герман хаританинг шартли белгилари тўғрисида қисқагина шундай деган эди: “Белгилари на хитойча, на арабча; айниқса, ҳудудларни тасвирлаш жуда оригиналдир. ...Хаританинг мазмуни ҳам ўзига хосдир. ...Бу харита хитой картографиясига ҳам, араб ва ҳинд картографиясига ҳам ётдир”. Маҳмуд Қошғарийнинг тасвирича, Ўрта Осиё ер юзаси жиҳатдан тоғлик ва текислик қисмлардан иборат; унинг тоғлик қисми ҳозирги Қозоғистон, Ўзбекистон ўлкаларига тўғри келади.

Шимоли-ғарбда фақат битта тоғ – Жабали Қорачуқ ёзилган, бошқаларининг ёзуви йўқ. Ер юзининг маркази қилиб қорахонийлар давлатининг пойтахти сиёсий, илм-маданият маркази Боласоғун шаҳри олинган. X – XI асрларда ҳақиқатдан ҳам Боласоғун йирик шаҳар бўлган. Бу шаҳарни ҳозирги географик хариталардан тополмаймиз, ҳатто археологик хариталарда ҳам унинг ўрни аниқ эмас. Кўпчилик олимларнинг фикрича, у Тўқмоқ шаҳри ёнида бўлган. Боласоғун, баъзи олимлар айтганидек X асрда бунёдга келган эмас. У ундан илгари ҳам бўлган, эҳтимол, у вақтда бошқача аталгандир. XII асрда бу ерга Хоразмшоҳ бостириб келган, 1218 йилда уни Чингизхон истило қилган; XIV аср охирида бу шаҳар вайронага айлантирилган.

Боласоғун шаҳрининг энг қадимги номи Биклиг, мўғулча номи Ғуболиғ (Гўзал шаҳар), маҳаллий (чигил ва арғуча) номлари Қузулиш, Қузуёрду. Бу шаҳар ёнида, тоғлар орасидаги кўл бўйида Барсғон шаҳри жойлашган. Аниқланишича, Барсғон ёки Барсхон шаҳри ҳозирги Иссиқкўл бўйида – унинг жануби-шарқий бурчагида, Қўйсара яқинида бўлган¹⁷⁴.

Қошғарий харитасида Барсғон ёнидаги кўлнинг номи ёзилмаган, аммо “Девон” матнида у Иссиқкўл деб аталган. Асарда Иссиқкўл тўғрисида жуда аниқ маълумотлар берилган: “Иссиқкўл – Барсғонда бир кўл, узунлиги 30 фарсах, эни 10 фарсах”¹⁷⁵. Агар фарсах километрга айлантирилса, Иссиқкўлнинг узунлиги 180 км, эни 60 км бўлади. Бу унинг XI асрдаги катталигидир. Кўп йиллик текширишлар натижасида аниқланишича, ҳозир кўлнинг узунлиги 182 км, эни 58 км.

Маҳмуд Қошғарий харитасида Сирдарё, гарчи номи ёзилмаган бўлса ҳам, жуда аниқ чизилган. У икки тоғдан сув олади, бир ирмоғи – “Ябаку суви”

¹⁷³ Ғофуров Ғ. Шарқ жавоҳирлари. –Т.: Маънавият, 2000. – Б. 43-44.

¹⁷⁴ Ҳасанов Ҳ. Сайёҳ олимлар. – Т.: Ўзбекистон, 1981. – Б. 129.

¹⁷⁵ Маҳмуд Қошғарий. Девону луғотит турк // III-жилд. Таржимон ва нашрга тайёрловчи С. Муталлибов. – Т., 1963. – Б. 149.

Қошғар тоғларидан чиқиб, Фарғона билан Ўзганд орасидан оқади, бу – ҳозирги Қорадарё; иккинчи ирмоғи шимолдаги Қўчинкорбоши ёнидаги тоғлардан бошланиб, Косон ёнидан ўтади; сўнгра улар бирлашиб, Фарғона водийсининг Марғилон, Хўжанд шаҳарлари орасидан оқиб ўтиб, шимолга бурилади. Тошкент шарқ томонда қолади, қуйи оқимида Жанд шаҳри ёнидан ўтади.

Амударё ҳам йирик ирмоқлардан ҳосил бўлган; улардан бири Қошғар чегарасидаги тоғлардан (Сурхоб – Вахш), иккинчиси Кашмир чегарасидаги тоғлардан (Вахондарё – Панж) бошланиб, Афғонистон чегарасида қўшилиб, шимоли-ғарбга оқади ва Хоразм ёнидан ўтади. Бу иккала дарё ўртасидаги узун тоғ – Олой, Туркистон, Зарафшон тизмалари, Жайхун ғарбидаги қумлар – Қорақум; у ўз ўрнига тушган. Хаританинг энг марказий секторида Осиё қитъасининг шарқий мамлакатлари тасвирланган. “Уйғур вилоятида бешта шаҳар бўлиб,... булар Сулми, Қўжу, Жанбалик, Бешбалик, Янгибалик шаҳарларидир... Уйғурларнинг энг катта шаҳри Бешбалиқдир”. “Балиқ” сўзи Жоҳилия давридаги турклар ва уйғурлар тилида “шаҳар” маъносида ишлатилганлигидан, Бешбалиқ – “Беш шаҳар”, Янгибалиқ – “Янги шаҳар” деган маънони англатган.

Тибет сўзи картада ёзилмаган, аммо матнда Тибетнинг таърифи берилган: “Тубут шарқ томони Чин, ғарб томони Кашмир, шимол томони Уйғур эллари, жануб томони эса Ҳинд денгизидир”; “Тубутнинг тиллари алоҳидадир”¹⁷⁶.

Картанинг жануби-шарқий чеккасидаги ярим доира – Саддий Зулқарнайн (Искандар Зулқарнайн девори) ичига “Арзи Яъжуж ва Маъжуж” деб ёзилган.

Хаританинг ғарбий ярмида – Эрон, Ироқ, Арабистон, Марказий Африка (Барбар, Зутт, Ҳабаша, Занж), Шимолий Африка (Қайрувон ва бошқалар, Миср, Искандария, Мағриб) ва Испания (Андалус) тасвирланган. Энг чекка ғарбда, океан бўйлаб “Ҳарорат ғалаба қилганидан у ерда одамзод яшамайди” дейилган, бу – Саҳрои Кабир ерлари ва экваторнинг дим жойларидир.

Маҳмуд Қошғарийнинг бу харитани қандай чизганлиги тўғрисида ҳеч қандай маълумот йўқ. Лекин унинг ижодий услубини қуйидагича тасаввур қилиш мумкин: Қошғарий даставвал бир доира ясаб, унинг теварагини океан билан ўраган, доиранинг марказига Иссиққўл, Барсғон, Боласоғун ва Қошғар шаҳарларини ёзиб қўйган, сўнгра доиранинг сиртига дунё томонларини белгилаб чиққан, кейин тоғларни чизган. Садди Зулқарнайн ёнидаги қумликни билдирувчи чизик ҳам икки тоғ орасидан эгрироқ қилиб ўтказилган, чунки бу чизик тоғлардан кейин чизилган. Сўнгра қўл ва денгизлар туширилган, Улардан кейин шаҳар ва мамлакатлар доирачалар (78 та) билан белгиланган, ғарбдаги

¹⁷⁶ Ҳасанов Ҳ. Сайёҳ олимлар. – Т.: Ўзбекистон, 1981. – Б. 134.

давлатлар, уларнинг чегаралари кўрсатилган. Охирида дарёлар чизилган. Шундай қилиб дунё харитаси тайёр бўлган. Аммо хаританинг ҳамма қисмлари ҳафсала билан чизилган деб бўлмайди. Марказий, шарқий ва шимолий қисмларда ёзувлар кўпроқ, тоғ ва дарёлар зичроқдир. Бунинг сабаби туркий қабилалар “Румдан Чингача” – ўртача иқлимда 35-55% шимолий кенгликлар орасида истиқомат қилганлар. Шунинг учун харитада уларнинг жойлашган ўрни кўрсатилиши керак эди, аммо бу кўрсатилмаган.

Харитада бўш жойлар, номи ёзилмаган доирачалар анчагина. Шуларга қараб, харитага тугалланмаган – чала, муаллиф не сабабдандир ишини ниҳоясига етказа олмаган, дейиш мумкин. Бу факт ҳам хаританинг Маҳмуд Қошғарийнинг ўзи тузганлигини исботлайди. Хаританинг бошқа одам тузганида номсиз доирачалар бўлмасди¹⁷⁷.

ХУЛОСА

Шундай қилиб, Маҳмуд Қошғарийнинг “Девону луғотит турк” асарида X – XII асрларда юқори Чиндан Ўрта Осиёгача бўлган катта ҳудудда яшаган туркий қабилаларнинг тиллари, тарихи ва этнографияси, ижтимоий-иқтисодий аҳволи, улар яшаган ҳудуднинг табиий-географик шароити тўғрисида жуда кўп маълумотлар келтирилади¹⁷⁸.

Демак, туркий халқларнинг тарихини, маданиятини, адабиётини ва санъатини, уларнинг яшаш шароити ва урф одатларини ўрганишда “Девону луғотит турк” жуда катта аҳамиятга эга асар ҳисобланади. Бу асар айниқса туркий тилларни, уларнинг ривожланиш хусусиятларини, ўзаро бир-бирига таъсири масалаларини аниқлашда жуда муҳим манба бўлиб хизмат қилади. У фақат тилшунослик асари бўлибгина қолмасдан, ўз даврининг қобусномаси ҳамдир. Чунки унда турли халқларнинг тарихи, ижтимоий-сиёсий аҳволи, урфодати, табиий шароити, этнографияси ҳамда адабиёти ҳақида қимматли манбалар бор.

Фойдаланган адабиётлар рўйхати (REFERENCES)

1. Ўзбек адабий тили тарихи. Мухторов А., Санақулов У. Т.: Ўқитувчи, 1995.
2. Сайёҳ олимлар. Ҳасанов Ҳ. – Т.: Ўзбекистон, 1981.
3. Девону луғотит турк. Маҳмуд Қошғарий. Таржимон ва нашрга тайёрловчи С. Муталлибов. – Т., 1963.
4. Шарқ жавоҳирлари. Гофуров Ғ. –Т.: Маънавият, 2000.
5. Маҳмуд Қошғарий. Ҳасанов Ҳ. – Т., 1963.
6. Ўзбек адабиёти тарихи. Маллаев Н.М. – Т.: Ўқитувчи, 1976.

¹⁷⁷ Ҳасанов Ҳ. Сайёҳ олимлар. – Т.: Ўзбекистон, 1981. – Б. 136-137.

¹⁷⁸ Мухторов А., Санақулов У. Ўзбек адабий тили тарихи. – Т.: Ўқитувчи, 1995. – Б. 60-61.

**PROBLEMS OF LEGAL REGULATION OF CONTRACTS FOR THE
TRANSFER OF INTELLECTUAL PROPERTY IN PRIVATE
INTERNATIONAL LAW**

Akramov Akmaljon Anvarjon ugli

Senior Lecturer of the Private

International Law Department, Tashkent State University of Law,

a.akramov@tsul.uz

Lawyerjon191919@gmail.com

Shukurullayeva Mashhura Ergashbayevna

Student of Tashkent State University of Law

mashkhurashukurullayeva@gmail.com

ABSTRACT

This research paper discusses the concept of intellectual property, what intellectual property transfer contracts are and their types, as well as the legal systems used in the field of intellectual property and their significance. Also, this article discusses the problems related to conflict of laws arising in the transfer of intellectual property law objects, problems related to the choice of jurisdiction, challenges related to payments in IP transfer contracts. Issues related to intellectual property trusts are considered in transfer agreements with comparing in different legal systems. After the researching legislation of foreign countries, normative legal documents, practical judicial cases, are given proposals for further development of national legislation.

Key words: *Intellectual property law, conflicts of law, intellectual property transfer agreement, taxes, royalties, IP trust agreement, box regime.*

**ПРОБЛЕМЫ ПРАВОВОГО РЕГУЛИРОВАНИЯ ДОГОВОРОВ
ПЕРЕДАЧИ ОБЪЕКТОВ ИНТЕЛЛЕКТУАЛЬНОЙ СОБСТВЕННОСТИ
В МЕЖДУНАРОДНОМ ЧАСТНОМ ПРАВЕ**

Акромов Акмалжон Анваржон угли

Старший преподаватель кафедры Международного частного права

Ташкентского государственного юридического университета

a.akramov@tsul.uz

Шукуруллаева Машхура Эргашбаевна

студентка Ташкентского государственного

юридического университета

mashkhurashukurullayeva@gmail.com

АННОТАЦИЯ

В данной научной статье рассматривается понятие интеллектуальной собственности, что такое договоры о передаче интеллектуальной собственности и их виды, а также правовые системы, используемые в сфере интеллектуальной собственности, и их значение. Также в данной статье рассматриваются проблемы, связанные с коллизией законов, возникающие при передаче объектов права интеллектуальной собственности, проблемы, связанные с выбором юрисдикции, проблемы, связанные с платежами в договорах о передаче ИС. Вопросы, связанные с трастами интеллектуальной собственности, рассматриваются в договорах о передаче с сопоставлением в различных правовых системах. После изучения законодательства зарубежных стран, нормативных правовых документов, практических судебных дел даются предложения по дальнейшему развитию национального законодательства.

Ключевые слова: *право интеллектуальной собственности, коллизионное право, договор передачи интеллектуальной собственности, налоги, роялти, договор доверительного управления интеллектуальной собственностью, коробочный режим.*

ULUSLARARASI ÖZELHUKUKTA FIKRI MÜLKİYET NESNELERİNİN DEVRİNE İLİŞKİN SÖZLEŞMELERİN YASAL DÜZENLEME SORUNLARI

Akmaljon Akramov Anvarjon oğlu,

Taşkent Devlet Hukuk Üniversitesi

Uluslararası Özel Hukuk Bölümü

kıdemli öğretmeni

a.akramov@tsul.uz

Shukurullayeva Mashhura Ergashbayevna-

Taşkent Devlet Hukuk Üniversitesi Öğrencisi

mashkhurashukurullayeva@gmail.com

Özet: *Bu araştırma makalesinde fikri mülkiyet kavramı, fikri mülkiyet devir sözleşmelerinin neler olduğu ve türleri, fikri mülkiyet alanında kullanılan hukuk sistemleri ve bunların önemi öğrenilir. Bu makalede ayrıca fikri mülkiyet haklarının devrinde ortaya çıkan kanunlar ihtilafı sorunları, yargı seçimine ilişkin sorunlar ve fikri mülkiyet devir sözleşmelerindeki ödemelerle ilgili konular incelenir. Fikri*

mülkiyet tröstlerine ilişkin hususlar, devir sözleşmelerinde farklı hukuk sistemlerinde karşılaştırma yapılarak konuşulur. Yabancı ülke mevzuatı, normatif yasal belgeler ve pratik davalar incelendikten sonra, ulusal mevzuatın daha da geliştirilmesi için teklifler verilir.

Anahtar Kelimeler: *Fikri mülkiyet hukuku, ihtilaf hukuku, fikri mülkiyet devir sözleşmesi, vergiler, telif hakları, fikri mülkiyet tröstü, kutu modu.*

The term "intellectual property law" is considered a relatively younger area of law rather than other areas of law and has entered the legal system since the 19th century. Intellectual property is a category of property, which is a model of intangible creation resulting from human intelligence. There are many types of intellectual property, including selection achievements, trademarks, inventions, utility models, copyrights, trademarks, industrial designs, patents and other similar types of property. When we think about what is intellectual property right, we must firstly understand the ownership of property, and then we need to realize the intangible intellectual property right, which is the right that protects and encourages innovation and creative development.

If we talk about intellectual property transfer contracts, this is the right, which we have discussed above, is comprehend a property right in intellectual property and it is a signed document of transfer of intellectual property right from one party to another parties. There are several types of this agreement depending on the type of intellectual property, namely the following:

1. Assignment Agreement. As a type of agreement that defines the ownership of intellectual property, companies often use assignment agreements for inventions and developments, and to transfer ownership of intellectual property.

2. License Agreement. A contract granting permission (privilege) for the use of intellectual property without transferring any type of intellectual property objects.

3. Joint intellectual property ownership agreement. This type of contract is concluded on joint ownership of intellectual property. Basically, this contract is made by co-authors, inventors or product creators.

4. Work for Hire Agreement . An employee or contractor creates Intellectual property as a part of their work for an employer they can acquire all the rights to the work of the client or publisher in with this contract. This approach is used only in certain types of work.

5. Copyright agreement. Copyright transfer agreement refers to the transfer of copyright from one person to another.

6. Trademark Transfer Agreement. Full or partial transfer of one of the parties' rights to trademarks.

7. Patent transfer agreement. Transfer of the monopoly right granted to a person who invents a new and useful product or improves an existing product or invents a new process of product preparation to another person. For example, during the validity period of the patent, the patent owner can prevent any other person from using it.

8. Trade secret transfer agreement. A trade secret itself is considered to be intellectual property of economic importance, information that is unknown to others and should be kept secret. The transfer of such information to other persons is the subject of this agreement and is carried out in accordance with TRIPS.

9. Technology transfer agreement. This agreement is used in the process of distribution of commercial technologies.

10. Franchise Agreement. Franchise agreement mainly provides for the transfer of certain intellectual property, trademark, trade secret, business process to a franchisee (a) of another person.

11. Merger or acquisition agreement. In cases of mergers and acquisitions, the transfer of intellectual property is often part of a general agreement, and special conditions for the transfer of intellectual property are agreed in this document.

12. Intellectual Property Trusts. Intellectual property trusts are a type of agreement that protects patents and copyrights from infringement and ensures effective management.

Problems related to choice of law in international intellectual property law. Each country has its own legal system, which of course causes great problems when drafting a contract between countries, choosing which country's law and which country's law should to resolve a dispute under this contract. Because the legal systems of each country are structured in the same way, some countries follow the Anglo-Saxon legal system, while some countries follow the Romano-Germanic legal system. Variations are not limited to this, but each country has established various rules in its national legislation regarding the terms of the contract, the validity of the contract, their interpretation, execution, and application. According to the general rules, "the parties can freely choose the applicable law" The "**lex protectionis**" rule applies to the issue of deadlines and registration. That is, "*The law of the state for which protection is requested applies to the existence, validity, registration, scope and period of validity of the intellectual property right and all other issues related to it*". There is also a rule of "**lex fori**", according to which "*the law of the state where the trial is conducted shall apply*". The problems related to the choice of the

appropriate law are certainly difficult for the judges. In order to overcome such difficulties, a number of experts suggest moving to a systematic international code of intellectual property or to globalized modes of dispute resolution in the field.

Issues in States Legislations:

The laws of each state are not the same as those of other states. The type of contract to be concluded may not exist in the legislation of the country chosen for the legal regulation of contracts for the transfer of intellectual property objects, and even if the type exists, intellectual property may not be included in the object of the contract. In such situations, there may be cases where the contracts are recognized in one country and not recognized in another country. For example, many countries have a trust agreement. This contract is referred to as "property trust management contract" in Uzbekistan. In Article 851 of the Civil Code of the Republic of Uzbekistan, the following are the objects of the property trust management agreement: "enterprises and other property complexes, separate objects belonging to real estate, securities, separate rights and may consist of other property". However, intellectual property is not included as an object of this agreement in Uzbekistan. However, in foreign countries such as the USA, Canada, Singapore, Australia, Hong Kong, and EU countries, the object of this agreement also includes intellectual property.

Or else, the copyright agreement, the legislation of some countries does not allow the copyright agreement, and transfers can be made only through license contracts. Additionally, although the "Work for Hire Agreement" exists in many countries, contrary to Uzbekistan, even the name of this agreement is unfamiliar to Uzbekistan. There are similar problems in patent matters, especially in parallel imports. Parallel import is a product imported from another country without the permission of the intellectual property owner. Parallel import is allowed in some countries, but not at all.

Problems related to the payment of transfer of intellectual property objects:

In the process of transfer of intellectual property objects, the amounts of payments in the process of transfer of intellectual property objects are different in across the jurisdictions and it could be double taxation, the high costs of contract payment may cause not to sign from another party. In addition, depending on the nature of the intellectual property objects also other separate fees may apply and also royalty payments are charged for using IP. "**Royalty**" means the fee paid for the right which contains any copyright in a literary, artistic or scientific work, including cinematograph films, any patent, trademark, design, model, plan, secret formula or

process, or the use or use of any information relating to industrial, commercial or scientific expertise. There are several royalty cases, one of that is 2022 lawsuit by Sound Exchange against the Slacker platform. The Slacker signed an agreement with Sound Exchange and set a royalty of \$9.7 million for the intellectual property used. However, the Slacker platform refuses to pay this amount even though it uses the intellectual property. The court then ruled in favor of Slacker collecting \$9.7 million in royalties from Sound Exchange and permanently restricted Sound Exchange and its parent company Live One from using the license.

In addition to royalties for the transfer of intellectual property, there are other types of fees: “*capital gains tax*”, “*income tax*”, “*intellectual property valuation fee*”, “*transfer price negotiation fee*”, “*tax*”, “*authorization and amortization fee*”, “*state taxes*” may also be subject to local taxes depending on the jurisdiction selected. This, in turn, creates huge costs for the parties. To eliminate this, “**Box regimes**” were realized an effective method. Box regimes, also called “**patent box regimes**”, were implemented in 2014 by 12 European countries. This innovation is a significantly reduced corporate tax rate for intellectual property income. One of the two successes of IP boxes is to limit the corporate tax erosion that occurs when moving mobile income to low tax jurisdictions through transfer pricing. If it established in countries, the taxes paid during the transfer of intellectual property will be minimized and more transfer agreements will be concluded. In addition, if unification is achieved, the legal regulation of contracts will be easier.

How Do Patent Box Regimes Compare across Europe?

Effective Corporate Income Tax Rates on Qualifying IP Income under a Patent Box Regime as of 2020

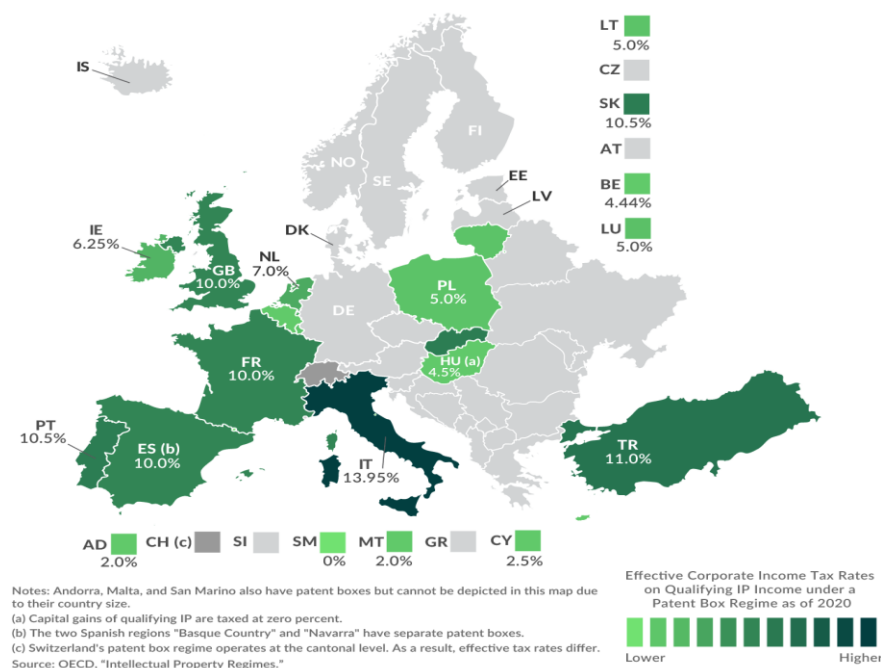

Turkey also switched to the patent box regime in 2001 and developed a new approach by adapting this patent box regime. That is, Turkey provides a reduced tax only for inventions that have appeared as a result of research, production, innovation and software activities in its own country.

Summary

Above, the problems that arise in the legal regulation of contracts for the transfer of intellectual property objects were studied. And in order to overcome the problems arising in the choice of law for the contract, the development of the "Unified International Code" and transition to the globalized mode of resolving disputes in the field were considered as an acceptable solution. Due to the fact that the legislation of the countries is different, in the problem arising in the definition of the types of contracts and their objects, I suggest for Republic of Uzbekistan, adding intellectual property for trust management contract. In order to solve the problems related to the minimization of high-cost payments, the establishment of the "IP box regime" by the countries, adapting it to their own legislation, would be an effective solution both in the legal regulation of contracts and in the regulation of the tax field.

REFERENCES:

1. World Intellectual Property Organization (WIPO) (2016). Understanding Industrial Property. World Intellectual Property Organization. doi:10.34667/tind.36288. ISBN 9789280525939. Retrieved 6 December 2018.
2. US Council for International Business (1985) *A New MTN: Priorities for Intellectual Property*, p. 3.
3. IP Assignment Agreement: Definition & Sample
4. <https://www.contractsounsel.com/t/us/ip-assignment-agreement>
5. Afsharipour, G. (2016). The Nature and Characteristics of the License Agreement and Its Compatibility with Certain Contracts in Civil Law. *Mediterranean Journal of Social Sciences*, 7(4 S1), 105.
6. Malhan, P. (2020). JOINT OWNERSHIP OF INTELLECTUAL PROPERTY: IS IT A PROFIT OR LOSS. *Indian Journal of Economics & Business*, 19(1), 1-18.
7. GUIDE TO WORK FOR HIRE CONTRACTS. How to Understand and Improve Writers' Contracts for
8. Documents Created as Works for Hire October 2005 Edition National Writers Union-UAW 1981
9. U.S. Copyright act of 1976
10. Calboli, I. (2005). Trademark Assignment with Goodwill: A Concept Whose Time Has Gone. *Fla. L. Rev.*, 57, 771
11. Narayanan P, Patent Law, 3rd edn (Eastern Law House, Calcutta), 1998, 1

12. Lin, T. C. (2011). Executive trade secrets. *Notre Dame L. Rev.*, 87, 911.
13. Agreement on Trade-Related Aspects of Intellectual Property Rights (TRIPS Agreement) (1994)
14. Series, U. N. C. T. A. D. (2001). Transfer of technology. *New York and Geneva: Editora United Nations Publications.*
15. Emerson, R. W. (2008). Franchise contracts and territoriality: a French comparison. *Entrepreneurial Bus. LJ*, 3, 315
16. Coates, J. (2015). *M&A Contracts: Purposes, Types, Regulation, and Patterns of Practice.* *Harvard John M. Olin Discussion Paper Series*, 825 (1): 1–36.
17. Intellectual property rights trusts - Product expectations - Products - Trusts in Japan - Trust Companies Association of Japan
18. https://www.shintakukyokai.or.jp/en/trusts/trusts03_14_09.html#:~:text=Intellectual%20property%20rights%20trusts%20hold,rights%20owned%20by%20a%20company.
19. Bennett, A., & Granata, S. (2019). When private international law meets intellectual property law: a guide for judges. *WIPO MAGAZINE*, (6), 44-48.
20. Dinwoodie, G. B. (2009). Developing a private international intellectual property law: the demise of territoriality. *Wm. & Mary L. Rev.*, 51, 711.
21. Austin, G. W. (2004). Intellectual Property Politics and the Private International Law of Copyright Ownership. *Brook. J. Int'l L.*, 30, 899
22. Helfer, L. R., & Dinwoodie, G. B. (2001). Designing Non-National Systems: The Case of the Uniform Domain Name Dispute Resolution Policy. *Wm. & Mary L. Rev.*, 43, 141.
23. 29.08.1996. Civil code of the Republic of Uzbekistan.
24. <https://lex.uz/docs/-180552>
25. "Understanding Copyright and Related Rights" (PDF). 2016. p.14, 20. Retrieved 16 May 2019.
26. Work For Hire Agreement: Everything You Should Know
27. <https://www.contractscounsel.com/t/us/work-for-hire-agreement>
28. "WTO - Glossary - parallel imports". *www.wto.org.*
29. Heath, C. (1997). Parallel imports and international trade. *IIC*, 28(5), 623-632.
30. Katz, A. W. (2005). Contractual incompleteness: A transactional perspective. *Case W. Res. L. Rev.*, 56, 169.
31. ARTICLES OF THE MODEL CONVENTION WITH RESPECT ... - OECD <https://www.oecd.org/ctp/treaties/articles-model-tax-convention-2017.pdf>
32. hanging the Tempo: 4 Royalty Cases Involving over \$764M

33. <https://www.linkedin.com/pulse/changing-tempo-4-royalty-cases-involving-over-764m-tomas-geerkens>
34. Evers, L., Miller, H., & Spengel, C. (2015). Intellectual property box regimes: effective tax rates and tax policy considerations. *International Tax and Public Finance*, 22, 502-530
35. Ohrn, E. (2016). *The effect of IP box regimes on international IP payments and foreign research and development*. mimeo, Grinnell College.

SPECIFIC ASPECTS OF DECISION-MAKING BY A LEADER IN A SITUATION OF UNCERTAINTY AND STRESS

Nazarov A. S.

Senior teacher of the International Islamic Academy of Uzbekistan, Doctor of
Philosophy in Psychology (PhD), (Tashkent), Uzbekistan

Mitina O.V.

Associate Professor, Department of Developmental Psychology, Lomonosov
Moscow State University M.V.Lomonosov (Moscow), Russia

ABSTRACT

This article reveals the psychological features of making managerial decisions in extreme situations, as well as psychological recommendations for improving the efficiency of the process of making managerial decisions based on the results of ongoing experimental work.

***Key words:** personality, personnel, manager, individual personality traits, decision making, managerial decisions, conscious choice, determinism, indeterminism, managerial activity, managerial decision, situation, tense situation, extreme factors, negative functional states*

АННОТАЦИЯ

В данной статье раскрываются психологические особенности принятия управленческих решений в экстремальных ситуациях, а также психологические рекомендации по повышению эффективности процесса принятия управленческих решений по результатам проводимой экспериментальной работы.

***Ключевые слова:** личность, персонал, руководитель, индивидуальные свойства личности, принятие решения, управленческие решения, осознанный выбор, детерминизм, индетерминизм, управленческая деятельность, управленческое решение, ситуация, напряженная ситуация, экстремальные факторы, негативные функциональные состояния*

INTRODUCTION

The quality of the socio-economic transformations currently being carried out in the country largely depends on the solution of large-scale tasks, largely related to the reorganization of the management institution, the creation of favorable conditions for its development, and the rational use of the potential and real capabilities of the

manager. In the practice of management, the public need for managerial personnel, who not only have a high level of professionalism, but also are able to perform tasks in difficult conditions, has become significantly more relevant. A.S. Nazarov studies show that the activities of managers are carried out in psychologically unfavorable conditions [1, 2, 3, 4, 5, 6, 7, 8, 9, 10, 11, 12, 13, 14, 15, 16, 17, 18].

Management activity in its content is one of the most complex of many types of professional activity. Unlike performing, managerial activity involves a dynamic beginning, the transformation of something and modification. The manager designs, provides, carries out the setting of performing activities through the adoption of managerial decisions. A managerial decision is the result of thinking, analysis, forecasting, optimization and choosing an alternative from a variety of options for achieving a goal.

LITERATURE REVIEW.

The main methodological task of the psychological analysis of any activity, including management, is to determine its system unit.

This problem was solved in different ways in different schools of Russian psychology. The approach of A. Ya. Antsupov, O. N. Allin, B. Ya. Shvedin involves the use of the situation as a unit of analysis.

The concept of "situation" is a set of circumstances that have developed to a given moment, factors that create a certain environment in which something happens.

The situation acts as the smallest, indivisible, systematically organized part of the activity, in which all its main elements are manifested.

At the same time, the situation should be considered taking into account the properties and characteristics of the one who acts in this situation, and the activity itself.

In domestic psychology, a number of researchers studied difficult, crisis, complex, non-standard, emergency situations (O. N. Allin, A. Ya. Antsupov, M. I. Dyachenko, S. V. Zakharik, P. A. Korchemny, G. D. Lukov, V. A. Ponomarenko, B. Ya. Shvedin, etc.). In these studies, along with other psychological signs, the degree of tension in the mental and physiological capabilities of the subject of activity is highlighted. Therefore, it is legitimate to single out a separate class of stressful situations.

A tense situation is a combination of factors that affect the mental state of the subject and make it difficult for him to perform productive activities under certain conditions. In other words, under the influence of a number of external and internal factors, the subject of activity develops a state of mental tension, which is

characterized by a decrease in the stability of mental and motor functions up to the disintegration of activity.

Tension situations can arise as a result of a threat to an organization, enterprise or personnel. Threats, as noted by M. S. Alyoshnikov and B. N. Rodionov with co-authors, are potentially possible or real actions that can cause moral, material or physical damage. Threats can be directed directly at the personnel (or management), material resources of the enterprise, finances and information. In this case, the existing threats can also be considered as extreme factors.

As a rule, the action of extreme factors leads to the emergence of negative mental states in the subjects of labor, which adversely affect the regulation of activity and reduce its efficiency and reliability. At the same time, the worker does not even realize that the regulation of activity is changing and its quality is decreasing. Negative mental states are perceived as negative emotions and unpleasant somatic sensations. In most cases, compensation for the negative impact of negative functional states is carried out by the subjects of labor due to volitional efforts with the connection of reserve capabilities.

The most significant characteristics of extreme situations are the suddenness of their occurrence and the uncontrollability of the flow on the part of a person. These features predetermine the need to separate the concepts of "extreme situations" and "activities in extreme situations". Extreme situations in certain professions (associated with a risk to life) are the conditions of professional activity. Management activity is characterized by the occurrence of extreme situations that are not a constant background.

Summarizing studies and publications on the problem of managerial activity under the influence of extreme factors (A. A. Belyaev, K. N. Varlamov, etc.) allows us to give the following definition: extreme situations in managerial activity (or extreme managerial situations) from a psychological point of view are a set of circumstances that act as urgent problems associated with the action of various extreme factors and requiring prompt resolution.

According to V. A. Ponomarenko and N. D. Zavalova, extreme situations as managerial problems can be of the following types:

- conflicts of various levels and content; – lack of information about the extreme factor;
- lack of time to change the situation;
- situations that combine the lack of time and information;
- certain situations that place increased demands on the subjects of activity that go beyond the boundaries of their functional capabilities;

- danger.

Extreme situations in managerial activity, in addition to changing the state of the object and the emergence of new problems in connection with this, cause negative functional states in the subject of managerial activity that affect the regulation of activity and reduce its effectiveness.

As a result, the activity of a manager in extreme managerial situations becomes complexly combined, that is, pursuing different, albeit coordinated, goals. This significantly complicates the very activity of the leader, makes it more intense, increases its psycho-physiological "price". The "price" of an activity is the contingent fee that a person pays in order to achieve a certain level of performance, or reliability of an activity. The higher the "price" of activity, the faster and more functional reserves of the body are spent, providing adequate physiological and behavioral responses.

As a result of such management, in addition to solving the main management tasks, compensation or elimination of existing extreme factors, as well as the problems generated by them that require prompt resolution, is carried out. In addition, activities aimed at maintaining an optimal functional state are carried out.

These factors also contribute to the emergence of stress, increase fears, reduce self-esteem. E. G. Moll described the objective prerequisites for "managerial regression", which is understood as gradual, continuous, irreversible changes that may be associated with the characteristics of managerial activity.

In psychological terms, the described problem field, which arises as a result of the action of extreme factors that act as optimal conditions for decision-making, makes special demands on managers.

First of all, they relate to their professionalism, reserve capabilities, which allowed them to work effectively in difficult situations. This is the ability to anticipate the occurrence of extreme situations, knowledge of their content, the formation of their reserve capabilities.

American psychologists V. Vroom and F. Jetten identify six main factors that influence the behavior of a manager when making decisions:

1. Individual psychological characteristics of the leader's personality (temperament, character, abilities), life experience, value orientations.

2. The property of the solution itself, in particular, the degree of structuring of the problem.

3. Individual restrictions. There are situations when the manager needs additional information, which, if the employees of the organization do not own it,

needs to be obtained on the side. The manager must decide how much information he needs and whether it is worth receiving.

4. Decision-making environment, i.e. whether the decision is made under conditions of certainty, risk or uncertainty. The timing of the decision is also important.

5. Interconnectedness of decisions. In an organization, all decisions are interconnected in some way. Making a single important decision may require hundreds of small decisions to be made. Big decisions have big consequences.

6. The attitude of subordinates to the decisions made. What matters here is the degree of preparation of the team, the degree of its professional maturity, the socio-psychological climate, the motivation of subordinates, the likelihood of disagreements regarding the proposed solution.

DISCUSSION.

Thus, the most important quality of a person, which ensures the adoption of effective managerial decisions in extreme situations, is psychological stability. Psychological resilience includes:

- balance (the ability to maintain the level of tension without leading to destructive stress);

- stability (a constant level of mood), resilience (the ability to withstand difficulties, maintain faith in situations of frustration);

- resilience (the ability to maintain freedom of behavior and lifestyle, freedom from addiction). Thus, the optimal conditions for making effective management decisions include:

- high functional reserves of the subject's body;

- mental stability;

- professionalism;

- high level of intelligence;

- volitional qualities;

- the ability to make non-standard, non-standard, creative decisions;

- the ability to organize work to compensate for extreme situations;

- The ability to influence people. The described conditions pose a specific applied problem.

- ensuring the psychological stability of activities in tense management situations and the formation of the psychological readiness of the subject of labor.

REFERENCES:

1. Nazarov, A. S. (2021). RAHBAR FAOLIYATIDA BOSHQARUV QARORLARINI QABUL QILISH TAMOYILLARINI IJTIMOYIY-PSIXOLOGIK XUSUSUSIYATLARI. *Oriental renaissance: Innovative, educational, natural and social sciences*, 1(Special Issue 2), 342-348.
2. Назаров, А. С. (2020). Психологический анализ уровней принятия управленческих решений и факторов, влияющих на него. *Молодой ученый*, (21), 739-740.
3. Mengboevich, U. B., & Sottarovich, N. A. (2021). SOCIAL AND PSYCHOLOGICAL CHARACTERISTICS OF THE LEADER IN THE IMPLEMENTATION OF MANAGEMENT DECISIONS. *Science Time*, (10 (94)), 31-35.
4. Umarov, B. M., & Nazarov, A. S. SOCIO-PSYCHOLOGICAL ASPECTS AND MECHANISMS AFFECTING MANAGEMENT DECISION-MAKING IN THE ACTIVITIES OF THE HEAD. *Международный научно-практический электронный журнал «МОЯ ПРОФЕССИОНАЛЬНАЯ КАРЬЕРА»*. Выпуск № 29 (том 1)(октябрь, 2021). Дата выхода в свет: 31.10. 2021., 91.
5. Назаров, А. РАЎБАРНИНГ ШАХСИЙ КОМПЕТЕНТЛИ ОМИЛИНИНГ БОШҚАРУВ ҚАРОРЛАРИНИ ҚАБУЛ ҚИЛИШГА ТАЪСИРИНИНГ ИЖТИМОЙИ-ПСИХОЛОГИК ТАҲЛИЛИ.
6. Nazarov, A. S. DECISION MAKING AS A KEY PART OF MANAGEMENT ACTIVITY. *Международный научно-практический электронный журнал «МОЯ ПРОФЕССИОНАЛЬНАЯ КАРЬЕРА»*. Выпуск № 33 (том 1)(февраль, 2022). Дата выхода в свет: 28.02. 2022., 77.
7. Nazarov, A. S. PSYCHOLOGICAL ASPECTS OF MANAGEMENT DECISION-MAKING IN EMERGENCY SITUATIONS. *Международный научно-практический электронный журнал «МОЯ ПРОФЕССИОНАЛЬНАЯ КАРЬЕРА»*. Выпуск № 34 (том 1)(март, 2022). Дата выхода в свет: 31.03. 2022., 131.
8. Sottarovich, N. A., & Zilola, K. (2022). PSYCHOLOGICAL MECHANISMS FOR MAKING MANAGERIAL DECISIONS IN MANAGEMENT ACTIVITIES. *Science Time*, (2 (98)), 27-33.
9. UMAROV, B., & NAZAROV, A. PSYCHOLOGICAL MODELS OF BEHAVIOR OF MANAGERS IN THE PROCESS OF MAKING MANAGEMENT DECISIONS.
10. Nazarov A. S. Psychological analysis of levels of administration of management decisions //Вопросы экономики и управления. – 2020. – №. 3. – С. 1-5.

11. Назаров А. Психологические особенности руководителей, влияющие на принятие управленческих решений //Молодой ученый. – 2019. – №. 44. – С. 298-300.
12. Nazarov A. S. et al. Қарор қабул қилиш бошқарув фаолиятининг психологик мезони сифатида //Молодой ученый. – 2020. – №. 11. – С. 280-282.
13. Умаров Б. М., Назаров А. С. Низоли вазиятларда бошқарув қарорларини қабул қилишнинг ташкилий ва ижтимоий-психологик механизмлари //Молодой ученый. – 2020. – №. 7. – С. 352-353.
14. Назаров А. С., Худайбергенова З. Socio-psychological features of management decision-making //Молодой ученый. – 2020. – №. 50. – С. 430-432.
15. Назаров А. С. Adoption of management decisions as the main function of the modern manager //Проблемы современной экономики. – 2020. – С. 7-12.
16. Sottarovich N. A. SPECIFIC ASPECTS OF DECISION-MAKING IN MANAGEMENT ACTIVITIES //Proceedings of International Educators Conference. – 2023. – Т. 2. – №. 9. – С. 9-14.
17. Azamat N. SOCIO-PSYCHOLOGICAL ASPECTS OF THE PROBLEM OF DECISION-MAKING IN THE PERSONAL COMPETENCE OF THE LEADER IN THE MANAGEMENT PROCESS //Proceedings of International Conference on Modern Science and Scientific Studies. – 2023. – Т. 2. – №. 9. – С. 44-49.
18. Sottarovich N. A. ETHNO-PSYCHOLOGICAL, AGE AND GENDER CHARACTERISTICS OF A LEADER IN MAKING MANAGEMENT DECISIONS //Proceedings of International Conference on Scientific Research in Natural and Social Sciences. – 2023. – Т. 2. – №. 2. – С. 103-109.

DIFFICULTIES IN CONVEYING NATIONAL FLAVOR WHEN TRANSLATING THE ORIGINAL TEXT

Kamola Aripova Yusupova

International Islamic Academy of Uzbekistan

Senior teacher of the Department of Foreign Languages

90 981-46-15

e-mail: kamolakind@mail.ru

ABSTRACT

The practical needs of the post-war world, accompanied by shifts in public consciousness, rejection of colonialist cultural policies, recognition of the intrinsic value of world cultural diversity, and awareness of the fragility of existence and the threat of extinction for the vast majority of traditional cultures and languages, gave rise to intercultural interaction as a social phenomenon.

Key words: *text, art of translation, translation studies, method.*

АННОТАЦИЯ

Практические потребности послевоенного мира, сопровождающиеся сдвигами в общественном сознании, отказом от колониалистской культурной политики, признанием внутренней ценности мирового культурного разнообразия и осознанием хрупкости существования и угрозы исчезновения подавляющего большинства традиционные культуры и языки, породили межкультурное взаимодействие как социальное явление.

Ключевые слова: *текст, искусство перевода, переводоведение, метод.*

INTRODUCTION

Intercultural interaction as a social phenomenon was brought to life by the practical needs of the post-war world, which were supported by changes in public consciousness, in recognition of the absolute value of the diversity of world cultures in the rejection of colonialist cultural policies, in awareness of the fragility of existence and the threat of destruction of the vast majority of traditional cultures and languages. The need for intercultural communications in modern society, their specificity and functions were considered by many Russian and foreign researchers N.K. Ikonnikova, S.G. Ter-Minasova and R. Lewis, T. Tan, G. Hofstede and others. It is known that contacts and relationships between cultures arise as a result of various reasons. In modern conditions, the rapid development of intercultural interaction occurs in various spheres of human life: tourism, sports, military cooperation, personal contacts, etc. Social, political and economic changes on a

global scale have led to unprecedented migration of peoples, their relocation, mixing and collision. As a result of these processes, more and more people are crossing the cultural barriers that previously separated them and new cultural phenomena are being formed, as a result of which the boundaries between one's own and the other's are being erased. The resulting changes cover almost all forms of life and receive mixed assessments in different cultures. These assessments are most often determined by the characteristics of interacting cultures. And it is translators who help overcome the linguistic-ethnic barrier, while enriching the language into which the literary text is translated. Even Wilhelm von Humboldt, the great German linguist who made a great contribution to the theory of translation, believed that translations are important not only as a means of mastering the ideological and artistic achievements of other peoples, but especially as a means of developing the literary language. A work of art whose language is difficult to translate is a true original.

DISCUSSION AND RESULTS

One of the main aspects of translation problems in the field of reproducing the original merits of the translated material is the question of how to preserve not only the meaning of certain elements of the work, but also convey the national specificity of the original. The difficulty for a translator in conveying national color arises due to the fact that he is faced with not individual details that stand out specifically in the context, but a quality that is, to one degree or another, inherent in all components of the work: linguistic material, form and content, and to translate the work into another language means to express it, in the unity of its form and content, in another language. Conveying the colorfulness of certain elements of a work is one of the important conditions for creating the illusion of a foreign language culture.

Any work conducts its own dialogue with the reader: the perception of a literary text is communication with it. As with the interaction of two languages, in the case of culture in the mind of the reader, three options are possible: complete equivalence (cultural universals); incomplete (partial) equivalence; lack of equivalence.

Indeed, in every language there are words that cannot be transmitted into another language by ordinary means and require special handling from the translator. During translation, such words can pass into a new text unchanged, that is, transcribed, they can only partially retain their morphological or phonetic structure in the target language, some of these words often require replacement with completely inferior lexical units, and sometimes the translator even has to resort to language creativity - creation of new words. Words denoting the names of local elements of everyday life, history, culture, economy, a given people, a country that do not exist among other peoples are called "realities" in translation theory. Reality, according to

one of the largest translation theorists A.V. Fedorov “denotes a purely local object or a specific concept, which has no correspondence in the life and concepts of another people”. L.N. Sobolev defines realia as “every day and specifically national words and phrases that have no equivalents in everyday life, and, consequently, in the languages of other countries”, “words from national life that are not in other languages, because these objects and phenomena do not exist in other countries”. V. Rossels writes about words “that denote concepts, objects, phenomena, in short, realities that do not exist in the everyday life of the people into whose language the work is translated”.

As a linguistic phenomenon most closely associated with culture, these lexical units quickly respond to all changes in the development of society; among them one can always distinguish realities - neologisms, historicisms, archaisms. Each type of reality requires an individual approach when translating.

Realities are more often used in fiction, where they serve not only stylistic purposes, but also the recreation of national, local and historical flavor. They arise naturally, as a result of folk word creation. Considering the relationship between realities and proper names, it should be noted that the opinions of researchers regarding the belonging of a proper name to realities differ in many respects. G.D. From the general mass of onomastic vocabulary, Tomakhin singles out onomastic realities, which, unlike ordinary proper names, are always nationally colored. He lists among the onomastic realities:

- geographical names (toponyms), especially those with cultural and historical associations;
- anthroponyms – names of historical figures, public figures, scientists, writers, artists, popular athletes, characters from fiction and folklore;
- names of works of literature and art; historical facts and events in the life of the country;
- names of state and public institutions and much more. A.V. shares a similar point of view with Fedorov.

The concept formulated by S. Vlahov and S. Florin is of interest. They consider proper names as an independent class of non-equivalent vocabulary, “which has its own characteristics and methods of transmission during translation, which, of course, often coincide with the methods of “translating” realities”. For the most part, they are related to realities by a bright connotative meaning, which determines the ability to convey national and/or historical flavor, which forces a number of authors to classify them as realities.

For the most part, they are related to realities by a bright connotative meaning, which determines the ability to convey national and/or historical flavor, which forces a number of authors to classify them as realities.

Currently, the scientific linguistic literature presents various classifications of realities according to temporal, semantic, grammatical, local, phonetic and other characteristics.

S. Vlahov and S. Florin have a generally accepted classification of realities, considering their subject, local and temporal division. The subject division divides realities into geographical ones, related to physical geography or related sciences, which include the names of objects of physical geography, including meteorology; names of geographical objects associated with human activity and names of endemic species; ethnographic realities that combine words denoting concepts of everyday life (food, drinks, clothing, housing, furniture, dishes, transport), material and spiritual culture (music and dance; musical instruments, folklore, customs, rituals, holidays, games), religion (mythology, cults), realities associated with labor (working people, tools, labor organization), vocabulary denoting ethnic objects (ethnonyms, nicknames, names of persons at the place of residence), measures and money.

Socio-political realities include words that reflect the administrative-territorial structure of the country, the names of bodies and holders of power, features of socio-political life, military realities.

The local division of realities in the classification of S. Vlahov and S. Florin takes into account two inextricably linked and interdependent criteria of the nationality of the object of its referent designated by the reality and the languages involved in the translation. In the plane of one language, realities are divided into national, local and microlocal. "Alien" realities are divided into international and regional. In the plane of a pair of languages, internal and external realities are distinguished.

The so-called situational realities are closely related to reality. reality in general. Much of what needs to be "read between the lines" does not fit into the narrow framework of individual words-realities. These are characteristic allegories, hints, allusions, everything "said" in sign language and the entire extra-linguistic background". On the other hand, verbal art is not a poster, and the author's idea, the ultimate task, is usually contained in the subtext to one degree or another. The revelation of the hidden meaning of individual elements adds up to an overall picture of understanding, not only the logical, but also the emotional depth of the text.

The national originality of the work is manifested in a number of factors, such as the plot, characters and situations, the specifics of the language, however, the performing nature of the translation work makes its own adjustments. For example, the plot-thematic side of the work is not within the competence of the translator. But the language of the work, in its national specificity, enters the sphere of translation problems, forming what S. Florin described as “translation agony.” Hence the dilemma - either show the specifics of the national coloring and get carried away by the “exotic” or maintain the familiarity and lose the specifics.” The point of view about the optimal relationship between the original idea and improvisation in the text is today dominant in the theory of translation. I. Levy formulated this concept as follows: “In translation, it makes sense to preserve only those elements of specificity that the reader of the translation can feel as characteristic of a foreign environment. Everything else is a meaningless form, since it cannot be specified”. Among the authentic elements of the text, the problem of transferring which falls specifically within the competence of the translator, are realia, situational realities and proper names in that part of them that allows both translation and transcription, i.e. primarily the so-called “meaningful names”.

Of course, it is impossible to preserve during translation all the elements of the original containing national specifics, but, nevertheless, the task of the translator is to create in the reader the illusion of a national environment. Modern translation theory persistently emphasizes the need to preserve the national and historical specificity of the original. And if national specificity is already historical in itself, then the features of the era do not always act as an integral part of national specificity: we are talking about the translation of historical realities that have an international character. Everything else, what the reader cannot perceive as a reflection of the environment, is insignificant, since it is not specified in perception. Thus, in the work of S. Vlahov and S. Florin “The Untranslatable in Translation” it is said that preserving the form of address is optional. This means that the translator needs to translate semantically important phrases and hint at the atmosphere of a foreign language while preserving in the translation greetings and short remarks, the content of which is clear from the context. They also point out that one should be flexible in the matter of preserving the national originality of the form of constructing a literary text, noting that when translating sayings, folk expressions, allusions, there is no particular need to preserve the national form and, conversely, when translating titles, preserving the form gives an idea of the ideological translator positions. Many researchers also note that it is not always necessary to convey all the culturally marked visual elements of the original text if they do not play a big role in creating the national environment. However,

everything possible should be done so that when selecting a method of transmitting a visual medium or omitting it, gross contradictions do not arise with the life material of the original and the environment depicted in the translation. Special problems arise when conveying temporal and spatial distances reflected in the original, which are incomprehensible in a different social setting. In the practice of translation, it is customary to use explanations or just hints instead of an exact translation. However, as for historical allusions, it is recommended to translate them by tracing with the expectation of certain strata of society. In general, the most common methods of conveying realities include transcription/transliteration, analogy, descriptive translation and generic substitution. Analogy and transcription/transliteration are mutually opposed ways of conveying realities, but they are quite widely used. At the same time, if transcription or transliteration preserves the national appearance of a reality, highlighting it in the text, the coloring of a foreign language text, then the need to refer to a footnote often distracts the reader from aesthetic empathy, which is detrimental to the main task of the text. Descriptive translation, i.e., explanation, specification of concepts in the text, is often compared with the preservation of reality in the text. This method requires skill from the translator in some cases, since the text is characterized by overload and volume. Generic substitution is the substitution of a broader generic meaning instead of a specific one. A passing reality in an important place can be omitted so as not to distract the reader's attention from the main thing.

Translation theorists are right in asserting that the question of reflecting extra-linguistic reality with realities (and other means) is one of the most difficult in the theory of translation and at the same time extremely important for any translator of fiction. It weaves together a number of heterogeneous elements, such as the translation aspect of regional studies, the culture of the translator, taking into account the background knowledge (familiarity with the relevant environment, culture, era) of the reader of the translation in comparison with the usual perceptions and psychology of the reader of the original, and, finally, a lot of literary and linguistic moments".

In addition, the conventional translation norms established by the domestic translation school regarding the transfer of culturally marked elements also require consideration. This aspect of translation causes the greatest number of problems, since there are no applied works on translation practice, which would spell out conventional norms for the transfer of all groups of culturally marked elements. The methods of transmitting phraseological units and realities in general are described quite well, however, no practical recommendations for transmitting all groups of non-equivalent vocabulary are given.

It is obvious that translating realities into Russian is a difficult, multifaceted, capacious work that requires attention, patience, knowledge of the cultural identity, cultural differences of these peoples, which translators must take into account, and in this regard, the analysis of translation practice is of great importance.

REFERENCE

1. Averintsev S.S. Philology. // M.: Russian language. Encyclopedia, 1979.
2. Арипова, К. Ю. (2021). THE DISTINCTIVE FEATURES OF TRANSLATION OF THE NOVEL "NIGHT AND DAY". *МЕЖДУНАРОДНЫЙ ЖУРНАЛ ИСКУССТВО СЛОВА*, 4(1-2).
3. Alekseeva I.S. Text and translation. Theory issues. - M.: International relations, 2008. - 184 p.
4. Alekseytseva T.A. Explication as a way to overcome interlingual and intercultural asymmetries in translation. - abstract, dissertation... candidate of philol.sciences, 02/10/20, St. Petersburg State University - St. Petersburg, 2009.
5. Alisova T.B., Repina T.A., Tariverdieva M.A. Introduction to Romance Philology. - M.: Higher School, 2007. - 453 p.
6. English-Russian and Russian-English dictionary (short). Ed. O. S. Akhmanova and E. A. M. Wilson. M.: Russian language, 1990. - 1056 p.
7. Anichkov I.E. Idiomatics among linguistic sciences. // Anichkov I.E. Works on linguistics. - St. Petersburg: Nauka, 1997. P.101 - 145.
8. Antipov G.A., Donskikh O.A., Markovina I.Yu., Sorokin Yu.A. Text as a cultural phenomenon. - Novosibirsk: Science; Sib. department, 1989. - 196 p.
9. Apresyan Yu.D. About the works of I.E. Anichkov on idiomatics. // Anichkov I.E. Works on linguistics. - St. Petersburg: Nauka, 1997. pp. 70 - 87.
10. Arakin V.D. Comparative typology of English and Russian languages. -L.: "Enlightenment", 1979. - 259 p.
11. Arutyunova N.D. Problems of morphology and word formation (based on the Spanish language). - M.: Languages of Slavic cultures, 2007. -288 p. (BS&a pY1o1o§1ca).
12. Barkhudarov L.S. Language and translation. Questions of general and particular theory of translation. - M.: LKI Publishing House, 2013. - 240 p.
13. Barkhudarov L.S. On lexical correspondences in poetic translation (based on I.A. Bunin's translation of "The Song of Hiawatha" by G. Longfellow), 1964.
14. Belyanin V.P. Introduction to psycholinguistics. - M.: 1999.
15. Introduction to literary criticism. Reader: Textbook / Compiled by: P.A. Nikolaev, E.G. Rudneva, V.E. Khalizev, L.V. Chernets; Edited by P.A. Nikolaev. - 3rd ed., rev. and additional - M.: Higher. school, 1997. - 350 p.

16. Vereshchagin E.M., Kostomarov V.G. Language and culture. Linguistic and regional studies in teaching Russian as a foreign language. - M.: "Russian language", 1990. - 246 p.
17. Vinogradov V.V. Introductory remarks // Questions of terminology. - M.: 1961.
18. Vinogradov V.V. On the theory of artistic speech. - M., 1971.
19. Vinogradov V.V. About the language of fiction. - M.: Goslitizdat, 1959. - 655 p.
20. Vinogradov V.S. Lexical issues in the translation of literary prose. M.: Publishing house Mosk. University, 1978. - 172 p.
21. Vorobyov V.V. On the status of linguoculturology. // IX International Congress MAPRYAL. Russian language, literature and culture at the turn of the century. T.2. Bratislava, 1999. - P. 125 - 126.
22. Gak V.G. Language transformations. / V.G. Hook. - M.: Languages of Russian Culture, 1998. - 768 p.
23. Gal N. The Word is Living and Dead. - St. Petersburg: Azbuka, Azbuka-Atticus, 2018. -352 p.
24. Galperin I.R. Problems of linguistic stylistics. - In the book: New in foreign linguistics. Vol. IX. M., 1980. - P. 11.
25. Shamsematova, B. R. (2022). Specific Features Of Language Units Expressing National Value In The Works Of Uzbek Writers. Eurasian Research Bulletin, 13, 114-116.

“ҒАРОЙИБ УС-СИҒАР”ДАГИ “КЎЗ” СЎЗИ БИЛАН БОҒЛИҚ ТАСВИРЛАР ҲАҚИДА

Дусткараева Сурайё

Мустақил тадқиқотчи

АННОТАЦИЯ

Ушбу мақолада Алишер Навоийнинг “ғаройиб ус-сигар”даги “кўз” сўзи билан боғлиқ тасвирлар ҳақида тўхталиб ўтамиз. Шунингдек бадиий образлар, жумладан, “кўз” сўзининг иштироки билан боғлиқ алоҳида тадқиқотлар амалга оширилган эмас. Ваҳоланки, дастлабки кузатишларга қараганда, бу масала билан жиддий шуғулланиш анча салмоқли хулосаларга олиб келиши мумкин. Жумладан, қуйидаги байтда “кўз тутмоқ” ибораси қўлланганлиги таҳлил қилиниб илмий жиҳатлари ўрганилган.

Калим сўзи. Алишер Навоийнинг ғазаллари, “Ғаройибус-сигар”, ғазаллар, мумтоз адабиёт, “боғу гулзорим”.

ABSTRACT

In this article, we will focus on the images related to the word "eye" in Alisher Navoi's "Garoyibus-sigar". Also, no separate studies have been carried out regarding the participation of the word "eye" in artistic images. However, from preliminary observations, a serious engagement with this issue can lead to more serious conclusions. In particular, the use of the phrase "keep an eye" in the following stanza is analyzed and its scientific aspects are studied.

Keywords. Alisher Navoi's ghazals, "Garoyibus-sigar", ghazals, classical literature, "bogu gulzorim".

Алишер Навоийнинг ғазалларига оид салмоқли тадқиқотлар амалга оширилган. Хусусан, Мақсуд Шайхзода [23], Н.Маллаев [9], А.Қаюмов[24], А.Рустамов [11], А.Ҳайитметов [26]. С.Ғаниева [23]. Ё.Исҳоқов [7] сингари устозлар бу борада анча салмоқли меҳат қилишган.

Бу яхши анъаналар кейинги вақтларда янада кенг қулоқ ёйганини эътироф этиш жоиз. И.Ҳаққул [6], А.Абдуқодиров [1], Д.Салоҳий [12], Б.Тўхлиев [8, 14-22], Н.Жумахўжа [5], Ш.С.Сирожиддинов [13], О.Давлатов [3-4]. Э.Очилов [10] ва бошқаларнинг кузатиш ва тадқиқотлари ҳам бу йўналишдаги эътиборли тадқиқотлар туркумини ташкил этади. Ушбу силсилада ТДШУда амалга оширилган “Ғаройибус-сигар” девонидаги ғазалларнинг шарҳи алоҳида ўрин тутди [8, 14-22].

Шунга қарамай, адиб ғазалларидаги алоҳида бадиий образлар, жумладан, “кўз” сўзининг иштироки билан боғлиқ алоҳида тадқиқотлар амалга оширилган эмас. Ваҳоланки, дастлабки кузатишларга қараганда, бу масала билан жиддий шуғулланиш анча салмоқли хулосаларга олиб келиши мумкин. Жумладан, куйидаги байтда “кўз тутмоқ” ибораси қўлланган:

Тўтиёйе кўз тутарманким, кетурсанг, эй насим,
Кўрсанг ул бадмеҳр чобук туркнинг жавлонини [2.458].

Эй насим, агар у меҳрсиз тезкор чавандоз туркнинг от (миниб) елишини кўриб, менга (от оёқларидан чиққан тупроқ гардини) келтирсанг, уни тўтиё қилиб кўзимга суртаман.

Кўзнинг мумтоз адабиётга бир қатор нарса ва предметларга ўхшатилиши кузатилади. Уларнинг энг фаоли нарғисдир:

Рашкдин жонимға ҳар нарғис кўзи бир шуъладур,
Боғ аро ногаҳ хиром ул сарви раъно айласа. [2.43].

Кўзнинг бодомга ўхшатилиши Навоий лирикаси учун одатий ҳол, деб айтиш мумкин:

Не учун базми висол ичинда ичмай бодаким,
Кўзию оғзи бугун бодому шаккардур манга. [2.43].

Кўзга нисбатан қўлланган эпитетлардан энг фаоли “хунхор” – “қон ичувчи”дир:

Кўзларинг қоним ғизо қилсун агар ёлғон десам,
Бир қошук қоним биҳил ул икки хунхор оллида. [2.46].

Кўз гўзаллигининг асосий ўхшатишларидан бири “оҳу” сўзидир. “Оҳукўз” гўзалликнинг ўзига хос ўлчов бирлигидир:

Гар кўнгул оҳу кўзунг оллида лойиқ бўлмаса,
Итларингга бўлсун, эй шўхи ситамгорим, фидо [2.49].

Ошиқ кўзининг ёши одатдаги шаффоф рангида эмас, у қизил ёки қизғишдир. Зеро, бу ошиқ қалбидаги ярадан чиқаётган (қон) рангидир:

Кемадин ҳар дам чиқиб рангин су кўзум қонидек,

Анда ёр андоқки мардум дийдаи пурхун аро [2.41]. Халқ ўртасида кенг тарқалган қасамлардан бири ҳам кўз билан боғлиқ ҳолда юзага келган. Алишер Навоий мана шу ҳолатдан ҳам жуда усталик билан фойдаланади:

Ўзгалар ҳуснин тамошо айласам чиқсун кўзум,
Ўзга бир кўз ҳамки ҳуснунгни тамошо айласа. [2.43].

Кўзнинг жаллодга ўхшатилиши билан боғлиқ ҳолда Алишер Навоий халқ ўртасидаги бир одатга – табу ҳодисасига ҳам ишора қилади. Бу узоқ муддат касал бўлиб ётган одам олдида ўлим борасида сўз очмаслик билан алоқадор.

Девонда шу ҳодиса асосида юзага келган ташбеҳ ва истиоралар тизими анча баракали:

Ул кўз оллида ҳалоким десалар, йўқ бок ҳеч,
Гарчи ўлмақдин демак йўқ шарт бемор оллида [2.45].

Ўша (машҳур) кўз олдида менинг ҳадик бўлишим ҳақида гапирсалар,
унга ажалим керак, Ваҳоланки, касал бўлиб ётган олдида ўлимдан гапириш
таъқиқланган тарзда шарт бордир.

Ошиқнинг ҳижрондаги ҳолати тасиврида ҳам яна кўз, аниқроғи кўз ёшига
мурожаат этилади. Фақат бу мисолда одатдаги шаффоф рангли кўз ёши ўрнида
қора ранглиси қаламга олинади:

Ашқдек оқти қора су кўзларимдин ҳажрида,
Тонг йўқ идборим чу бўлмишдур манга ахтар қаро [2.48].

Яъни, ёр ҳижронида кўзимдан қора сув худди кўз ёшим сингари оқди, ахир,
толеи паст одамнинг юлдузи ҳам қора бўлади-да!

Қора ранг инсоннинг кўр бўлиб қолишини ҳам, ёр қошу кўзу холининг
гўзаллигини ҳам акс эттириши мумкин:

Кош ўюб ёқсанг қора бўлган кўзумнинг мардумин,
Холи майгунунгни қилганча қўюб анбар қаро [2.48]. .

Соғлом эмас, касал кўзлар ҳам ошиқ учун фахр ва ифтихор вазифасини адо
этаверади:

Ҳам рамад теккан кўзунгга чашми бедорим фидо,
Ҳам учуқ чиққан лабингга жони афгорим фидо [2.49].

Кўз билан боғлиқ ҳолдаги ошиқликнинг даражалари турфа хилдир.
Шулардан бири ошиқ кўзининг узлуксиз тарзда ёрни излаши ва уни
тополмагани туфайли йиғлаб – бўзлаб туриши билан боғлиқ. Бунинг учун
“гирён” деган сўз танланган. Унинг луғавий маъноси “йиғламоқ”, “кўз ёши
тўкиш” демақдир.

Ашқким, андин томар, гирён кўз анинг садқаси,
Қонғаким мундин чиқар бу чашми хунборим фидо [2.49].

Ёрнинг муносабати ва муомаласи қандай бўлишидан қатъи назар, ошиқ ёр
учун ўзида бор нарсанинг барчасини фидо қилишга тайёр. Мана бу “бор
нарса”лар қаторида унинг ҳаёти – “умри” ҳам мавжуд:

Ул кўзу бу лабга умрум боғу гулзориндаги
Наргису гул барги, йўқким, боғу гулзорим фидо [2.49].

Ушбу мисолдаги “боғу гулзорим” олдинги мисрадаги “умрум боғу гулзори”га дахлдор. Демак, ошиқнинг садокати шу даражадаки, у бир кўзу лабга ўзининг бутун бошли ҳаётини бахшида эта олади.

Мумтоз адабиётда “лаффу нашр” деган шеърый санъат бор. Унинг моҳиятини дастлаб икки ёки ундан ортиқ нарса ва ҳодисалар номини келтириб, сўнг уларга дахлдор бўлган тушунчаларни кетма-кет келтириш ташкил этади. Бу ҳақда Атоуллоҳ Ҳусайний шундай ёзади:

Лаффу нашр андин ибораттурким, бир нечани зикр қилурлар, андин сўнг ул бир нечага алоқадор бир неча нимани бу нималарнинг ҳар бири ул бир нечанинг қайси бирига тааллуқлуғ эканин аниқ қилмай зикр қилурлар. Мунда эшиткучининг ўзи ул бир нечанинг ҳар бирига ул алоқадор нимани боғлар деб ишонилур. Ул бир нечанинг зикри тафсил йули бирла бўла олур ва мун икки тур қилиптурлар. Ижмол йўли бирла ҳам бўла олур. (Атоуллоҳ Ҳусайний, 144)

Кўзу оғзингдин кетарга бору йўқ ошубу ранж

Сабру ишқим садқа, яъниким, йўқу борим фидо [2.49].

Бу ерда асос бўлаётган сўзлар “кўзу оғиз”дир. Иларнинг бир жойда келтирилиши “йиғиш” маъносини англатади. Буларга дахлдор сўзлар эса “бору йўқ”, “ошубу ранж” ҳамда “сабру ишқ” билан “йўқу бор”дир. Булар маъшуканинг гўзаллигини ўзига хос тарзда тавсиф этмоқда. Аввал кўз билан оғизнинг ўзига хос гўзаллиги, яъни кўзнинг кишига манзур тарздаги борлиги мавжудлиги, оғизнинг эса ниҳоятда кичиклиги (шоир уни ҳатто йўқ демоқда), шунга кўра уларнинг бири – “ошуб” кўркув ва ҳаяжон келтирса, бошқаси йўқ ҳолатида, яъники гапирмасдан ошиқни ранжитмоқда. Шунингдек, ошиқ маъшуккага айни мана шу узрлар учун сабр билан ишқини садақа қилмоқда, яъни ўзидаги “йўқ” (сабр) ҳамда “бор” (ишқ) нарсаларини фидо этмоқда.

“Кўз тутмоқ” ўз маъносида ҳам, кўчма маънода (ибора тарзида) ҳам қўлланади. Алишер Навоий уни этнографик детал сифатида ҳам ишга солади:

Қошин кўргач ҳасаддин истарам эл кўзи боғланғай,

Нечукким кўз тутарлар эл янги ой ошкор ўлғач. [2.97].

Кўзни ҳар нарсага ўхшатиш мумкин. Аммо уни қадаҳга қай даражада мушобихлиги бор? Бу муаммони Алишер Навоий мана бундай ҳал этади:

Жом эрур мен телбага қонлиғ кўзумнинг косаси,

Лолалар саҳрода бас, гар истаса Мажнун қадах. [2.105].

Буларнинг барчаси “кўз”нинг Алишер Навоий қаламида турфа тасвирларга эғалигини кўрсатиб турибди. Бу Алишер Навоий бадий маҳоратининг кўплаб қирралари ҳалигача китобхонлар учун сиру синоатлар хазинасидай ёпиқ турганини яна бир марта тасдиқлайди. Бу хазиналар калити эса алоҳида-

алоҳида сўз ва тушунчалар, образлар талқинига боғлиқ. Уларнинг барча маъно қирраларини аниқ ёритиш эса келгусидаги кўплаб тадқиқотлар учун муносиб объект бўлиши турган гап.

REFERENCES

1. Алишер Навоий Мукаммал асарлар тўплами. 20 жилдлик. 3-жилд. Фаройиб ус-сиғар. Нашрга тайёрловчи Ҳ.Сулаймон. – Тошкент, Фан, 1988. . – Б.528.
2. Давлатов О. Маънолар хазинаси. Алишер Навоий ғазалларига шарҳлар. Биринчи китоб. – Тошкент, “Тамaddon”, 2020, 360 бет.
3. Давлатов О. Маънолар хазинаси. Алишер Навоий ғазалларига шарҳлар. Иккинчи китоб. – Тошкент, “Тамaddon”, 2021, – 360 бет.
4. Жумахўжа Н. “Қаро кўзум...” Ғазали тадқиқи монография. – Тошкент, 2021. 322 б.
5. Иброҳим Ҳаққул. Ғазал гулшани. – Тошкент, Фан, 1991, – 72 б.
6. Исҳоқов Ё. Навоий поэтикаси. – Т.: Фан, 1983 – 168 б.
7. Комилов Н. Тўхлиев Б. Салоҳий Д. ва б. Алишер Навоий. Фаройиб ус-сиғар ғазалларнинг шарҳ ва изоҳлари. Ўн жилдлик, 1-жилд. – Тошкент, “O‘ZKITOBSAVDO”. – 220 б.
8. Маллаев Н. Ўзбек адабиётида ғазал ва унинг ривожига Навоийнинг роли ҳақида. – Навоийга армуғон. Тошкент, ФАН, 1968, – 144 б.
9. Очилов Э. Бир ҳовуч дур.—Тошкент, Ўзбекистон, 2011.– 240 б.
10. Рустамов А. Навоийнинг бадий маҳорти. – Тошкент, Ғафур Ғулом номидаги Адабиёт ва санъат нашриёти, 1979, – 216 б.
11. Салоҳий Д. “Эй, ҳамд ўлуб маҳол фасоҳат билан санга...”. – // Н.Комилов ва бошқалар. Алишер Навоий. “Фаройиб ус-сиғар”. Ғазалларнинг шарҳ ва изоҳлари. Ўн жилдлик. 1-жилд. – Тошкент, “O‘zkitobsavdo”, 2020, 34-бет
12. Sirojiddinov Sh.S., Yusupova D., Davlatov O. Navoiyshunoslik. – Toshkent, “TAMADDUN”, 2018. – B. 520.
13. Тўхлиев Б. Комилов Н., Юсупова Д. ва б. Алишер Навоий. Фаройиб ус-сиғар ғазалларнинг шарҳ ва изоҳлари. Ўн жилдлик, 2-жилд. – Тошкент, “O‘ZKITOBSAVDO”. – 252 б.
14. Тўхлиев Б. Комилов Н., Ҳаққулов И. ва б. Алишер Навоий. Фаройиб ус-сиғар ғазалларнинг шарҳ ва изоҳлари. Ўн жилдлик, 3-жилд. – Тошкент, “O‘ZKITOBSAVDO”. – 260 б.
15. Тўхлиев Б. Комилов Н., Юсупова Д. ва б. Алишер Навоий. Фаройиб ус-сиғар ғазалларнинг шарҳ ва изоҳлари. Ўн жилдлик, 4-жилд. – Тошкент, “O‘ZKITOBSAVDO”. – 258 б.

16. Тўхлиев Б., Ҳаққулов И., Зоҳидов Р. ва б. Алишер Навоий. Ғаройиб ус-сиғар ғазалларнинг шарҳ ва изоҳлари. Ўн жилдлик, 5-жилд. – Тошкент, “O‘ZKITOBSAVDO”. – 242 б.
17. Тўхлиев Б. Комилов Н., Ҳаққулов И. ва б. Алишер Навоий. Ғаройиб ус-сиғар ғазалларнинг шарҳ ва изоҳлари. Ўн жилдлик, 6-жилд. – Тошкент, “O‘ZKITOBSAVDO”. – 254 б.
18. Тўхлиев Б. Комилов Н., Юсупова Д. ва б. Алишер Навоий. Ғаройиб ус-сиғар ғазалларнинг шарҳ ва изоҳлари. Ўн жилдлик, 7-жилд. – Тошкент, “O‘ZKITOBSAVDO”. – 262 б.
19. Тўхлиев Б. Комилов Н., Юсупова Д. ва б. Алишер Навоий. Ғаройиб ус-сиғар ғазалларнинг шарҳ ва изоҳлари. Ўн жилдлик, 8-жилд. – Тошкент, “O‘ZKITOBSAVDO”. – 250 б.
20. Тўхлиев Б. Комилов Н., Ҳаққулов И. ва б. Алишер Навоий. Ғаройиб ус-сиғар ғазалларнинг шарҳ ва изоҳлари. Ўн жилдлик, 9-жилд. – Тошкент, “O‘ZKITOBSAVDO”. – 278 б.
21. Тўхлиев Б. Комилов Н., Ҳаққулов И. ва б. Алишер Навоий. Ғаройиб ус-сиғар ғазалларнинг шарҳ ва изоҳлари. Ўн жилдлик, 10-жилд. – Тошкент, “O‘ZKITOBSAVDO”. – 290 б.
22. Шайхзода М. Ғазал мулкининг султони. – Асарлар. Олти томлик, 4 том. – Тошкент, Ғафур Ғулом номидаги алабиёт ва санъат нашриёти, 1972, 372-бет.
23. Қаюмов А. Алишер Навоий. Машҳур сиймолар ҳаёти. – Тошкент, “Камалак”, 1991. 176 б.
24. Ғаниева С. Алишер Навоий (ҳаёти ва ижоди). – Тошкент, Фан, 1068, 25-40-бетлар (148 б.)
25. Ҳайитметов А. Навоий лириаси. – Тошкент, Фан, 1960.; Навоий лирикаси. Тўлдирилган ва тузатилган иккинчи нашр. Нашрга тайёрловчи ва сўзбоши муаллифи Н.Жумаҳўжа. – Тошкент, “O‘zbekiston”, 2015, 328 бет.
26. Абдуқодиров А. Амир Алишер Навоий (Ҳаёти ва ижоди). – Тошкент, 103-122-бетлар. 256 бет.

YEVROPA TILSHUNOSLIGIDA PRAGMATIKANING O‘RGANILISHI VA TASNIFLANISHI



Sobitjonova Navro‘za Zafarjon qizi

Toshkent Davlat Sharqshunoslik Universiteti,
ShFT fakulteti, TNA dariy-ingliz guruhi 4-bosqich talabasi,

Tel:+998900454582;

E-mail: sobitjonovanavruza@gmail.com

Ilmiy rahbar: Uktamova Xilolaxon

PhD. katta o‘qituvchi

ANNOTATSIYA

Mazkur maqolada yevropa tilshunosligida pragmatikaning o‘rganilishi va tasniflanishi, dunyo tilshunoslari tomonidan pragmatikaga berilgan tariflar asosida pragmatika tushunchasiga tugal xulosalar berildi. Pragmatika tilshunoslikning nisbatan yangi sohasi sifatida o‘rganilishi muhim sohaligi tadqiq etildi.

***Kalit so‘zlar:** sintaktika, semantika, pragmatika, deskriptiv, nutqiy akt, kontekst, lingvistik pragmatika, tagma‘no, kommunikativ strategiya, kommunikativ taktika, nutq subyeksi, nutq obyeksi.*

АННОТАЦИЯ

В данной статье, посвященной изучению и классификации прагматики в европейской лингвистике, даны полные выводы о понятии прагматики на основе тарифов, данных прагматике мировыми лингвистами. Прагматика, как относительно новая область лингвистики, является важной областью, требующей изучения.

***Ключевые слова:** синтаксис, семантика, прагматика, описательное значение, речевой акт, контекст, лингвистическая прагматика, значение, коммуникативная стратегия, коммуникативная тактика, речевой субъект, речевой объект.*

ABSTRACT

In this article, the study and classification of pragmatics in European linguistics, complete conclusions on the concept of pragmatics based on the tariffs given to pragmatics by world linguists were given. Pragmatics, as a relatively new field of linguistics, is an important area to be studied.

Keywords: *syntax, semantics, pragmatics, descriptive, speech act, context, linguistic pragmatics, meaning, communicative strategy, communicative tactics, speech subject, speech object.*

KIRISH

Pragmatika Yevropa tilshunoslari tomonidan chuqur o'rganilayotgan sohalardan biridir. Pragmatikaning ko'p jihatlari yevropa tadqiqotchilari tomonidan ochib berilgan bo'lib, shu bilimlar negizida pragmatika to'rt jihatdan tafsiflanib va ularning xususiyatlari chuqur o'rganilib ilmiy qarashlari jamlandi va shartli ravishda quydagi qismlarga bo'lib tadqiq etildi.

1. Pragmatikaning amaliy shakllanishi
2. Pragmatikaning nazariy shakllanishi.
3. Pragmatikaning umumiy masalalari.
4. Pragmatikaning xususiy masalalari.

Pragmatikaning amaliy shakllanishi

Tilshunoslik tarixida inson nutqiy faoliyati bilan bog'liq masalalarni o'rganish muhim ilmiy-nazariy ahamiyat kasb etib kelmoqda. Har qanday fan taraqqiyoti muayyan bosqichlardan iborat. Ular o'z davri uchun yangilik sifatida namoyon bo'lsa keyingi davrlar uchun fan asoslarining shakllanishida nazariy manba vazifasini o'taydi. Shu bois har bir davrga xos qarashlar fan taraqqiyotiga xizmat qiluvchi omil sifatida baholanadi. "Pragmatikaning manbasi Ch. Pirs, U. Djems, D. Dyun kabi taniqli faylasuf olimlar nomi bilan bog'liqdir. Chunki ularning ishlarida (XIX asrning oxiri va XX asrning boshlarida) belgilar sistemasi va lingvistik belgi funktsionalligi xususidagi g'oyalar o'rta tashlanib, semiotika haqidagi asosiy tushunchalar aniqlanadi, sintaktika, semantika va pragmatika o'rtasidagi o'zaro farqlar ko'rsatiladi"¹⁷⁹. "Pragmatika" termini XX asrning 30-yillarida Ch. Morris tomonidan ilmiy muomalaga olib kirilgan¹⁸⁰. Keyinchalik ushbu termin bir necha olimlarning ilmiy asarlarida keng qo'llanilib, turli qarashlar vujudga keldi. Mana shu nazariyalar orqali XX asrning 60-70-yillarida tilshunoslikda pragmatik yo'nalish paydo bo'la boshladi. "Lingvistik pragmatikaning shakllanishi yirik olim L. Vitgenshteynning falsafiy qarashlari bilan bog'liq bo'lib, aynan uning ishlarida pragmatika nazariy semiotik tadqiqotning mustaqil sohasi sifatida ko'rsatib o'tiladi"¹⁸¹. Keyinchalik yevropa va rus tilshunosligida lingvistik pragmatika xususidagi ilmiy ma'lumotlar

¹⁷⁹ Петров. В.В.Философия, семантика, прагматика.Новое в зарубежной лингвистике. Вып. XVI. – М., 1985. – С. 471.

¹⁸⁰ Hakimov M. O'zbek pragmalingvistikasi asoslari. – Toshkent: Akademnashr, 2013. – B. 155.

¹⁸¹ Bu haqda qarang: Петров. В.В.Философия, семантика, прагматика.Новое в зарубежной лингвистике. Вып. XVI. – М., 1985. – С. 474

keng berila boshladi hamda ilmiy izlanishlar olib borildi. Dastlab Ch. Morris semiotikani uch yo'nalishga: semantika, sintaktika va pragmatika kabi yo'nalishlarga ajratgan¹⁸². Ko'rinadiki, semantika, sintaksis va pragmatika kabi tilshunoslik yo'nalishlari fan sifatida baravar rivojlanmadi. Semantika, sintaksis yo'nalishlari har tomonlama o'ganildi-yu, pragmatika tadqiqotchilar e'tiboridan chetda qoldi. Buning natijasida tilga xos semantik va sintaktik ilmlar talqini har jihatdan mukammallashib borgani holda, konkret vaziyat bilan aloqador nutq subyekti ishtirok etgan real nutqiy jarayonga xos tilshunoslikning pragmatik yo'nalishi o'zining chuqur tadqiqiga ega bo'lmadi. Shunday bo'lsada so'ngi yillarda yevropa tilshunosligida bu sohani o'rganish jadal o'sib bormoqda.

MUHOKAMA VA NATIJALAR

Pragmatika haqidagi qarashlar turlichadir. Jumladan, N.D. Arutyunova, Yu.S. Stepanovlar pragmatikani badiiy kommunikatsiyaning subyektiv xususiyatlarini, matnda uni ijodkorlarining "men"ini ifodalanishi uslublarini o'rganuvchi nazariya sifatida qarashni taklif qilishdi¹⁸³.

L.A. Kiseleva esa pragmatikani so'zlovchining voqelikka, axborot mazmuniga va adresatga (tinglovchi, o'quvchi) bo'lgan munosabatining lisoniy birlik mazmunidan joy olgan ta'sirchanlik kuchini aniqlovchi fan (nutqiy ta'sir nazariyasi) sifatida tasavvur etuvchilar, deya ta'rifladi¹⁸⁴.

Ingliz tilshunosligida ham pragmatika turli jihatlardan o'rganib tadqiq etildi va pragmatikaga turli tadqiqotchilar o'z tariflarini berishdi. Xususan, J. Layonz tilshunoslarning XII xalqaro kongressida (Vena, 1977) pragmalingsvistikaning predmetini aniqlash va uning ta'rifini berishga harakat qildi: "Pragmatika tinglovchini uzatilayotgan axborotni xuddi so'zlovchi istaganidek qabul qilishga undash maqsadi uchun mos keladigan lisoniy birliklarning kommunikatsiyada qo'llanishini tavsiflaydi. Bu pragmatika lisoniy vositalarning shaxslararo muloqotdagi rolini aniqlash bilan shug'ullanadi"¹⁸⁵. Demak, yuqoridagi ta'rif asosida lisoniy harakatdagi ko'zlanayotgan maqsad va unga erishish vositasi bo'lib qolmoqda.

Pragmatikaning nazariy jihatdan shakllanishi

Pragmatikaning nazariy bilimlari ko'p jihatdan o'rganib chiqilgan bo'lib ularning har biri alohida bosqichlarda shakllandi. Gap, nutq, tilshunoslik ko'plab jihatlarini asnosida o'rganib chiqilgan. Gap semantikasini shu gap tarkibida qo'llanilayotgan so'zlarning faqat ob'yektiv borliqqa munosabatini aniqlash bilangina

¹⁸² Bu haqda qarang: Hakimov, M. O'zbek pragmalingsvistikasi asoslari. – Toshkent: Akademnashr, 2013. – B. 6.

¹⁸³ Арутюнова Н.Д., Падучева Е.В. Истоки, проблемы и категории прагматики // НЗЛ. Вып. XVI. – М., 1985. – С. 3-42

¹⁸⁴ Киселева Л.А. Вопросы теории речевого воздействия. . – Л., 1978. – С .86.

¹⁸⁵ Safarov Sh. Pragmalingsvistika. – T.: O'zbekiston milliy ensiklopediyasi, 2008. . – B. 69.

to'la izohlash mumkin emas ekan. Bunga gapning nutq jarayoniga, nutq vaziyatiga munosabatini aniqlashni ham qo'shish zarurati tug'ildi. Ana shunday amaliy ehtiyoj bilan lingvistik semantika bag'ridan pragmatika o'sib chiqdi. Shunday qilib, sintaksisda uch yo'nalish maydonga keldi:

1)semantika; 2) sintaktika; 3) pragmatika.

G. Klaus boshqa tilshunoslardan farqli ravishda, semiotik nuqtai nazardan tilning to'rt yo'nalishini ko'rsatib o'tadi. Sintaktika belgi bilan belgi o'rtasidagi munosabatni o'rganadi. Semantika moddiy olamni aks ettiruvchi tushunchalar nuqtai nazaridan belgi ma'nosini o'rganadi. Sigmatik yo'nalish belgi va predmet o'rtasidagi o'zaro munosabatni o'rganadi. Pragmatika esa belgining insonga ta'siri, uning fikrlash uslubiga, axloqiga, his-tuyg'usiga ta'sirini o'rganadi¹⁸⁶. Semiotikaga oid aksariyat qarashlarda belgining uch aspekti ajratiladi va tahlil qilinadi. Xususan, sintaktik qurilmalar tarkibidagi bir lisoniy belgining boshqa lisoniy belgi bilan munosabatini o'rganuvchi soha sintaktika hisoblanadi. Sintaktik qurilmalar tarkibidagi lisoniy belgilarning predmet va tushunchaga bo'lgan munosabati semantikada o'rganiladi. Pragmatikaning nutqiy aktning bevosita kontekst bilan munosabatini o'rganishi ko'rsatildi. Ko'rinadiki, nutqiy akt bilan kontekst o'rtasidagi o'zaro munosabat pragmatikaning asosiy o'rganish obyekti sanaladi.

Demak, nutqiy akt bilan kontekst o'rtasidagi munosabat juda kuchli bo'lganda, nutqiy akt ma'nosi kontekst bilan bog'liq holda anglangan o'rinlarda pragmatikaga ehtiyoj tug'iladi. Sintaktik qurilma tarkibidagi deskriptiv so'zlar tahlili semantikaga qarab tortsa, deskriptiv bo'lmagan so'zlar tahlili pragmatikaga qarab tortadi¹⁸⁷. Shunday ekan, avvalo, deskriptiv va deskriptiv bo'lmagan so'zlarning mohiyati haqida fikr yuritishga to'g'ri keladi.

Atash vazifasini bajaradigan, denotativ ma'noga ega so'zlar indikativ yoki deskriptiv so'zlar hisoblanishi yuqorida ta'kidlandi. Indikativ (denotativ ma'noli) so'zlarning ma'nosini kontekstga bog'liq bo'lmagan holda aniqlash mumkin, indikativ bo'lmagan so'zlarning ma'nosi faqat kontekst ichida, muayyan nutq vaziyatiga bog'liq ravishda ochiladi. Shuning uchun bunday so'zlar ma'nosi kontekst va nutq vaziyati bilan uzviy bog'liq, ya'ni shartlangan bo'ladi. Yuqorida ko'rsatilgan ikki turdagi so'zlarni farqlash uchun B. Rassel ularni zooparkka qiyoslaydi. "Agar siz farzandingizga she'r so'zining ma'nosini tushuntirmoqchi bo'lsangiz, uni zooparkka olib borishingiz va "mana bu she'r" deb ko'rsatishingiz mumkin. Lekin indikativ bo'lmagan bu kabi so'zlarni ko'rsatish mumkin bo'lgan zoopark mavjud emas"¹⁸⁸.

¹⁸⁶ Клаус Г. Сила слова. – М. 1967. – С. 2.

¹⁸⁷ Арутюнова Н.Д., Падучева Е.В. Истоки проблемы и категории прагматики. Вып. XVI. – М., 1985. – С. 7.

¹⁸⁸ Рассел Б. Человеческое познание – М., 1957. – С. 139.

Ko‘rinadiki, konkret jumladan anglashilgan bir qator qo‘shimcha ma‘nolar nutqiy vaziyat, kontekst bilan uzviy bog‘liqdir. Nutqiy vaziyat, kontekst bilan uzviy bog‘liq bo‘lgan bu kabi ma‘nolar va ularni ifodalovchi vositalar pragmatikaning o‘rganish obyekti sanaladi. Shunday qilib, gapdan anglashilgan mazmun bilan subyekt munosabati pragmatikaga dahldordir. Nutqiy akt, indikativ bo‘lmagan so‘zlar, kontekst, nutqiy vaziyat, so‘zlovchi shaxsi kabi tushunchalar pragmatikaning markaziy tushunchalari sanaladi.

Pragmatikaning umumiy masalalari

T.V. Kolshanskiyning ta‘kidlashicha, so‘zlovchi subyektning his-tuyg‘ulariga xos xususiyat belgilardan ajralgan ma‘lum bir axborotni ifoda etishi mumkin emas. Nutq mazmuniga hamohang his-tuyg‘u va barcha baholar konkret tinglovchiga qaratilgan bo‘ladi. Ana shu tinglovchi uchun qaratilgan subyekt nutqiga xos munosabat belgilari – nutqdagi barcha bo‘yoqlar yaxlit tarzda “pragmatika” deb nomlanadi. Bu ularning pragmatik tayinlanishi, deb qaraladi ¹⁸⁹.

Pragmatik hodisalar mohiyatini o‘rganish tilshunosdan mantiqiy va falsafiy mushohadalarni ham talab qiladi. Shuning uchun lingvistik pragmatika masalalari hodisani faqat lisoniy tahlil etibgina qolmasdan, balki uning mantiqiy, falsafiy va sotsial xususiyatlarini ham o‘rganadi¹⁹⁰.

Shu ma‘noda L.A. Kiselevaning pragmatolingvistikaning dolzarb masalalari xususidagi qarashlari diqqatga sazovordir.

Jumladan, pragmatolingvistika:

a) nutqning yuzaga kelishi bilan bog‘liq so‘z va qurilmalarning qo‘llanishiga oid pragmatik xususiyatlarnigina emas, balki turli sathdagi yordamchi so‘z va morfemalar, so‘z birikmasi, gaplarga xos pragmatik xususiyatlar;

b) til va nutqning pragmatik funksional qonuniyatlari;

v) nolingvistik vaziyatning tipik shakllari;

g) sotsial maqsad, vazifalar;

d) nutq sub`yekti, adresati, sotsial va ruhiy tip sifatida hamda faqat mana shularga asoslangan holda aniq nolingvistik vaziyatga muvofiq ravishda ifodada shaxsning suhbatdoshlarga qaratgan maqsad, vazifalarini o‘rganadi .Bu ishda olim “речевого воздействия” atamasi - nutqiy “ta’sir etish” tushunchasi ostida lingvistik pragmatikani nazarda tutadi.

Pragmatikaning xususiy masalalari

Pragmatikaning xususiy masalalari aynan nutq ishtirokchilari va nutqiy vaziyat tushunchasi bilan bog‘liqdir. Bizga ayonki, so‘zlovchi o‘z maqsadini ifoda etuvchi

¹⁸⁹ Колшанский Т.В. Соотношение субъективных и объективных факторов в языке. – М., 1975. – С. 140.

¹⁹⁰ Киселева Л.А. Вопросы теории речевого воздействия. – Л., 1978. – С. 99.

jumla qurish uchun olamda mavjud bo‘lgan narsa, predmet, hodisalarning nomini bilishi hamda ma’lum grammatik qonun-qoidalar bilan tanish bo‘lishining o‘zi kifoya qilmaydi. So‘zlovchi nutqiy vaziyat tushunchasi mohiyatini ham bilishi kerakki, bu, albatta, so‘zlovchi bayon qilmoqchi bo‘lgan kommunikativ niyatning to‘g‘ri ifodalanishida muhim amaliy ahamiyat kasb etadi. So‘zlovchi nutqiga xos kommunikativ niyatning aniq va to‘g‘ri ifodalanishi uchun yana milliy urf-odatlar bilan bog‘liq ijtimoiy qonun-qoidalarni bilish ham talab qilinadi. Shu jihatlar to‘liq qamrab olingandagina nutq ishtirokchilarining o‘zaro muloqot jarayoni to‘g‘ri amalga oshadi. Pragmatikaning hususiy masalalari nutq subyekti, nutq obyeksi, nutq vaziyati bilan bog‘liq ravishda yuzaga keladi.

Pragmatika nutq sub’yekti bilan bog‘liq tarzda quyidagi hususiy masalalarni o‘rganadi.

1. Nutq subyekti kommunikativ niyatining ifodalanish darajasiga ko‘ra ifodaning oshkora va yashirin shakllari. So‘zlovchi nutqiga xos ifodaning oshkora yoki yashirin shakllari, o‘z navbatida, kommunikativ strategiya uchun yo‘l ochadi.

2. Kommunikativ niyatni ifodalash strategiyasi pragmatikaning bosh masalasi hisoblanadi. So‘zlovchi bunda o‘z ichki maqsadini tinglovchiga bayon qilish uchun u yoki bu ifoda usulini tanlaydi. Tanlash jarayoni bevosita tilshunoslikning stilistika yo‘nalishi ob’yektidir. Pragmatika aynan mana shu nuqtada uslubshunoslik bilan hamkorlik qiladi. Ma’lum xodisani turli jixatiga ko‘ra tahlil etadi. Bu borada yirik tilshunos olim G. Abdurahmonovning uslubshunoslik xususidagi qarashlari ham fikrimizni tasdiqlaydi. “Uslub so‘zlovchining, yozuvchining ifodalanayotgan fikrga, habarga, voqe’a, hodisaga, shaxsiy yoki predmetga shaxsiy yoki boshqa bir shaxsning munosabati, jumladan, ifodalangan qo‘shimcha sub’yektiv fikrdir. Shuning uchun uslub muammolari haqida til fanining hamma sohalari bo‘yicha ma’lumot berilgandan keyin alohida fan sifatida yoki grammatikaning bir bo‘limi sifatida fikr yuritiladi. Shuning uchun mashhur filolog olimlar ta’riflaganidek, “Uslub – filologiya fanining toji, tilshunoslik va adabiyotshunoslik fanlarining yuqori bosqichi”¹⁹¹ (A.V. Stepanov), “har bir taraqqiy etgan fanning qalbi” (R.A. Budagov), “Uslub bu – talant”¹⁹² (V.G. Belinskiy), “Agarda biror narsani aniq ifodalay olmas ekanmiz, bunda tilimizdan emas, balki uquvsiz mahoratimizdangina qilishimiz kerak”¹⁹³. Fikr ifodalashning bunday usul va uslubi so‘zlovchining kommunikativ strategiyasini belgilaydi. Faqat semantik va grammatik ilmlarni bilish bilangina emas, balki hayotiy qonun-qoidalarni bilish va unga amal qilish natijasida kommunikativ strategiya mahoratiga ega bo‘lish mumkin. So‘zlovchi nutqiga xos bir ifoda aktida turlicha

¹⁹¹ Abduramonov F., Mamajonov S. O‘zbek tili va adabiyot. – Toshkent, 1995. – B. 86.

¹⁹² *Bu haqda qarang:* Abduramonov F., Mamajonov S. O‘zbek tili va adabiyot. – Toshkent, 1995. – B. 86.

¹⁹³ *Bu haqda qarang:* Abduramonov F., Mamajonov S. O‘zbek tili va adabiyot. – Toshkent, 1995. – B. 86.

mazmundagi kommunikativ niyatning ifodalanishi kommunikativ taktika tushunchasini namoyon etadi. Kommunikativ taktika, kommunikativ strategiya tushunchalari mohiyati ta'sirida lingvistik pragmatikaning hususiy muammolaridan yana biri – tagma'no yuzaga keladi.

3. Tagma'no lingvistik pragmatikaning xususiy masalalaridan biridir. Tagma'no tushunchasining yuzaga kelishi, umumiy va xususiy ko'rinishlari, uning jahon tilshunoslik tarixida ishlanish darajasi, shuningdek, tagma'noning presuppozitsiyadan farqlanish xususiyatlari kabi qator masalalar lingvistik pragmatikaning dolzarb muammolari sirasiga kiradi.

4. So'zlovchining obyektiv olamni his qilish darajasi va fikrning ifoda rejasi. Ob'yektiv olamdagi voqea, hodisa va predmet haqidagi ma'lumotlarni qabul qilish va uni qayta aks ettirish darajasi so'zlovchining olam haqidagi bilimlari bilan chambarchas bog'liqdir. So'zlovchining o'z fikrini aniq, lo'nda va to'g'ri ifodalashi uchun uning olam haqidagi bilimlari mukammal bo'lishi lozim. So'zlovchining nutqi uning o'zligi haqida to'liq ma'lumot beradi. Lingvistik pragmatika nutqqa xos mana shu xususiyatlariga ko'ra psixolingvistika bilan uzviy bog'lanadi. Shu nuqtai nazardan pragmatik to'siq lingvistik pragmatikaning xususiy masalalaridan biri sifatida tadqiqot obyekti bo'ladi

Pragmatikaning barcha xususiyatlari qatori uni tarjimida qo'llanishi bo'yicha ham turli qarashlar mavjud. Xususan, Noybertning fikricha, pragmatik ma'noning tarjimaga ko'chishi quyidagicha sodir bo'ladi:

- 1) tarjimaga ko'chishning yuqori darajasi (ilmiy-texnikaviy adabiyot va h.k.);
- 2) tarjimaga cheklovlar bilan ko'chish (boshqa til vakillari uchun information analitik materiallar tayyorlashda);
- 3) asliyat pragmatikasining deyarli tarjimaga ko'chmaslik holati (matn muayyan til vakillarigagina qaratilgan bo'lsa)¹⁹⁴.

K. Raysning ta'biricha, pragmatik ma'noni alohida yetkazib berish imkoni yo'q. Tarjima buyurtmachining manfaatlariga mos kelishi kerak¹⁹⁵. Uning fikrlari tarjima jaroyinada o'z aksini topib boradi. U va u bilan bir qatorda tarjimada pragmatikani muhimligi xususida qarashlar mavjud.

Xulosa o'rnida shuni aytish mumkinki, pragmatika – bu til jamoasining til birliklariga bo'lgan subyektiv munosabati. Ularning bu munosabatdagi komponentlari xususiyatlari tilning pragmatik xususiyati tushunchasini keltirib chiqaradi. Ta'kidlash joizki, tilshunoslikdagi pragmatika tushunchasi faqatgina til birikmalarining pragmatikasi tushunchasini o'z ichiga olmaydi. Bu tushuncha ancha

¹⁹⁴ Hakimov. M. O'zbek pragmalingvistikasi asoslari. – T.: Akademnashr, 2013. – B. 82.

¹⁹⁵ Austin J.L. On the subject of pragmalinguistic // Substantive aspects of sentence and text. – Kalinin, 2021.

keng bo‘lib, u yoki bu tilning kommunikativ jarayon ishtirokchilari va voqea syujeti xilma-xilligi hamda ishtirokchilarning malakasiga ham bog‘liqligini ifodalaydi. Aynan so‘z ikki har xil guruh vakillari tomonidan turlicha qabul qilinishi mumkin. Tilning pragmatik muammolari referensial baholovchi ma‘nolarni o‘rganishga nisbatan kam tadqiq qilingan. Pragmatika turli jihatlaridan yevropa tilshunoslari tomonidan o‘rganilmoqda va yangi soha rivojlanib bormoqda. Shu tariqa yevropa tilshunosligi pragmatika bo‘yicha ilmlar, nazariy hamda amaliy bilimlar to‘planishiga tamal toshlarini qo‘ydi deyish mumkin. Ushbu maqolada ham aynan shu narsa ya‘ni yevropada rivojlanib borayotgan pragmatik bilimlar va ularning bosqichlari tadqiq etildi.

FOYDALANILGAN ADABIYOTLAR RO‘YXATI (REFERENCES)

1. Abduramonov F, Mamajonov S. O‘zbek tili va adabiyoti. – Toshkent, 1995.
2. Austin J.L. On the subject of pragmalinguistic// Substantive aspects of sentence and text. – Kalinin, 2021.
3. Hakimov M. O‘zbek pragmalingvistikasi asoslari. – Toshkent: Akademnashr, 2013.
4. Safarov Sh. Pragmalingvistika. – Toshkent: O‘zbekiston milliy ensiklopediyasi, 2008.
5. Арутюнова Н.Д., Падучева Е.В. Истоки, проблемы и категории прагматики. Вып. XVI. – М, 1985.
6. Киселева Л.А. “Вопросы теории речевого воздействия”. – Л., 1978.
7. Клаус Г. “Сила слова”. – М., 1967.
8. Колшанский Т.В. Соотношение субъективных и объективных факторов в языке. – М., 1975.
9. Петров В.В. Философия, семантика, прагматика.//Новое в зарубежной лингвистике. Вып. XVI. – М. 1985.
10. Рассел Б. Человеческое познание. – М., 1957.

GLOBALASHUV DAVRIDA YURTIMIZDA TA'LIM TIZIMIDA AMALGA OSHIRILAYOTGAN O'ZGARISHLAR

Jumaniyozova N.S

Toshkent davlat transport universiteti
"Ijtimoiy fanlar" kafedrası v.b.dotsenti

ANNOTATSIYA

Ushbu maqolada globalashuv davrida yurtimizda ta'lim tizimida amalga oshirilayotgan o'zgarishlar shuningdek ushbu islohotlarning bugungi kundagi ahamiyati hamda uning jamiyatdagi o'rni va roli tahlil qilingan. Bundan tashqari ushbu maqolada oliy ta'lim tizimida qabul qilingan normativ-huquqiy hujjatlar tahlil qilingan. Bundan tashqari ta'lim tizimini va sifatini takomillashtirish yuzasidan keng xorijiy tajriba o'rganilgan. Ushbu tahlillar natijasida O'zbekiston Respublikasi ta'lim tizimi takomillashtirish yuzasidan taklif va tavsiyalar ishlab chiqilgan.

Kalit so'zlar: *Oliy ta'lim, ta'lim, ta'lim-tarbiya, pedagog, yoshlar, islohotlar, moliyaviy mustaqillik, ta'lim sifati.*

ABSTRACT

This article describes the changes that are taking place in the education system in our country during the globalization period. The significance of the reforms today and its place and role in the society are analyzed. In addition, this article analyzes the legal documents adopted in the higher education system. In addition, a wide range of foreign experience in improving the education system and quality has been studied. As a result of these analyses, suggestions and recommendations were developed for the improvement of the educational system of the Republic of Uzbekistan.

Key words: *Higher education, education, education, pedagog, youth, reforms, financial independence, quality of education.*

KIRISH

«O'zbekiston Respublikasi Konstitutsiyasi» 41-moddasida ta'kidlanganidek, «har kim bilim olish huquqiga ega» O'zbekiston Respublikasi inson huquqlari va erkinliklariga rioya etilishini, jamiyatning ma'naviy yangilanishini, ijtimoiy yo'naltirilgan bozor iqtisodiyotining shakllanitirishni, jahon hamjamiyatiga qo'shilishini ta'minlaydigan demokratik huquqiy davlat va ochiq (demokratik) fuqarolik jamiyati qurishni o'z oldiga maqsad qilib qo'ygan. 1997 yil 29 avgustda birinchi Prezident Islom Karimov Oliy Majlis X sessiyasida «Barkamol avlod –

O‘zbekiston taraqqiyotining poydevori» mavzuida nutq so‘zladi. Shu sessiyada «Ta‘lim to‘g‘risida» gi Qonun qabul qilindi. U 5 bo‘lim 34 moddadan iborat. Shuningdek, sessiyada «Kadrlar tayyorlash milliy dasturi» ham qabul qilindi. Inson, uning har tomonlama kamol topishi va farovonligi, shaxs manfaatlarini ro‘yobga chiqarishning sharoitlarini va ta‘sirchan mexanizmlarini yaratish, eskirgan tafakkur va ijtimoiy xulq-atvorning andozalarini o‘zgartirish respublikada amalga oshirilayotgan islohotlarning asosiy maqsadi va harakatlantiruvchi kuchidir. Xalqning boy intellektual merosi va umumbashariy qadriyatlar asosida, zamonaviy madaniyat, iqtisodiyot, fan, texnika va texnologiyalarning yutuqlari asosida kadrlar tayyorlashning mukammal tizimini shakllantirish O‘zbekiston taraqqiyotining muhim shartidir. «Kadrlar tayyorlash milliy dasturi» «Ta‘lim to‘g‘risi»dagi O‘zbekiston Respublikasi qonunining qoidalariga muvofiq holda tayyorlangan bo‘lib, milliy tajribaning tahlili va ta‘lim tizimida jahon miqyosidagi yutuqlar asosida tayyorlangan holda yuksak umumiy va kasb-hunar madaniyatiga, ijodiy va ijtimoiy faollikka, ijtimoiy-siyosiy hayotga mustaqil ravishda mo‘ljalni to‘g‘ri ola bilish mahoratiga ega bo‘lgan, istiqbol vazifalarini ilgari surish va hal etishga qodir kadrlarning yangi avlodini shakllantirishga yo‘naltirilganidir.

MUHOKAMA VA NATIJALAR

Dastur kadrlar tayyorlash milliy modelini ro‘yobga chiqarishda har tomonlama kamol topgan, jamiyatda turmushga moslashgan, ta‘lim va kasb-hunar ixtisosligini ongli ravishda tanlash va keyinchalik puxta o‘zlashtirish uchun ijtimoiy-siyosiy, huquqiy, psixologik-pedagogik va boshqa tarzdagi sharoitlarni yaratishni, jamiyat, davlat va oila oldida o‘z javobgarligini his etadigan fuqarolarni tarbiyalashni nazarda tutadi. Bugungi kunda yurtimizda barcha sohalarda amalgam oshirilayotgan islohotlarni ko‘rishimiz mumkin. Misol tariqasida Prezidentimiz Shavkat Mirziyoyev mamlakatimizda ta‘lim-tarbiya tizimini takomillashtirish, ilm-fan sohasi rivojini jadallashtirish masalalari alohida etibor qaratilmoqda. Davlatimiz rahbari 2022-yil O‘qituvchi va murabbiylar kuni munosabati bilan soha vakillariga yo‘llagan tabrik nutqida ta‘kidlaganidek, taraqqiyotning tamal toshi ham, mamlakatni qudratli, millatni buyuk qiladigan kuch ham ilm-fan, ta‘lim va tarbiyadir. Shuning uchun ham, O‘zbekistonda ta‘lim tizimini kompleks rivojlantirish, malakali kadrlar tayyorlash maqsadlariga katta kuch va mablag‘lar yo‘naltirilmoqda. Maktabgacha ta‘lim, maktab va oliy ta‘lim tizimlari, ilmiy-tadqiqot muassasalari faoliyatida sifat o‘zgarishlari ro‘y bermoqda. Biz ustozni otaday ulug‘ deb bilgan, doimo ardoqlagan ma‘rifatparvar xalqning vakillarimiz. Men ham o‘qituvchi, muallim deganda o‘zim uchun eng aziz va hurmatli bo‘lgan, ziyoli va zamonaviy, samimiy va mehribon insonlarni tasavvur qilaman. Chunki hammamizga ham shu muallim saboq va ta‘lim

berib, mehribon ota-onalarimiz qatorida tarbiyalagan, – dedi davlat rahbari yig‘ilish avvalida. – Bugungi kunda O‘zbekistonning yangi taraqqiyot davri poydevorini yaratyapmiz. Bunda bizning eng yaqin ko‘makchilarimiz ustoz va murabbiylar, ilmiy va ijodkor ziyolilardir. Har bir oila, har bir bola hayoti maktab bilan bog‘langani, bu masala davlatning, jamiyatning eng muhim ishi ekani ta‘kidlandi. Hammamiz aziz farzandlarimiz hayoti va taqdirini o‘qituvchi va murabbiylarga ishonib topshiramiz. Mana shunday beqiyos boylik posbonlari, kelajak bunyodkorlari bo‘lgan bu mo‘tabar zotlarga munosib hurmat-ehtirom ko‘rsatishimiz kerak, – dedi Prezident. Inson borki, avlod - ajdodi kimligini, nasl - nasabini, o‘zi tug‘ilib o‘sgan yurt, vatanining tarixini bilishni istaydi. Vaholanki, har bir insonning o‘tmishi, kelajagi tarixga bog‘liq. Shuningdek, shaxs ma‘naviy tarbiyasida milliy va tarixiy ong, dunyoqarash muhim o‘rin tutadi. Birinchi Prezidentimiz Islom Karimov: "Insoniyatning ko‘p yillik tajribasi shundan dalolat beradiki, dunyodagi zo‘ravon va tajovuzkor kuchlar qaysi bir xalq yoki mamlakatni o‘ziga tobe qilib bo‘ysundirmoqchi, uning boyliklarini egallamoqchi bo‘lsa, avvalambor, uni qurolsizlantirishga, ya‘ni eng buyuk boyligi bo‘lmish milliy qadriyatlari, tarixi va ma‘naviyatidan judo qilishga urinadi" deya ta‘kidlagan edi.

Sobiq sho‘rolar davrida bir qator fanlarda, jumladan, falsafa, til, adabiyot va tarix fanlarida turli kamchiliklarga yo‘l qo‘yildi. Natijada, bu fanlarni o‘zlashtirish, o‘rganish jarayonida ko‘plab muammolar paydo bo‘ldi. O‘quvchi yoshlar ongiga milliy tarixdan ko‘ra o‘zga g‘oya va qadriyatlarning singdirilishi tariximizga bo‘lgan qiziqishning susay- ishiga olib keldi. Asl tariximiz o‘qitilmasligi oqibatida o‘quvchilar ongida milliy tariximiz bilan bog‘liq bo‘shliq vujudga keldi. Mana shu bo‘shliq ayrim yoshlarimizda tarixiy ongning yo‘qolishiga va uning o‘rnini turli xil begona g‘oya va qarashlar egallab olishiga sabab bo‘ldi.

O‘zbekiston o‘z mustaqilligiga erishganidan so‘ng xaqqoniy tariximizni yaratish. uni o‘quvchi yoshlar ongiga singdirish, ma‘naviyatini shakllantirish borasida bir kator ishlar amalga oshirila boshlandi. Xozirda turli tashkilot va o‘quv muassasalarida milliy o‘zlikni anglash, uni yot g‘oyalar ta‘siridan saqlash, hamda milliy g‘urur tushunchasining mohiyati naqadar axamiyatli ekanligi xususida tushuntirish ishlari olib borilmoqda. Bularning barchasi tarixiy va milliy ongi rivojlanga yuksak ma‘naviyatli yoshlarni tarbiyalashga qaratilgan harakatlardir. Zero, Islom Karimov ham "...tarixiy xotirasi bor inson - irodali inson. Kim bo‘lishidan qat‘i nazar, jamiyatning xar bir a‘zosi o‘z o‘tmishini yaxshi bilsa, bunday odamlarni yo‘ldan urish, har xil aqidalar ta‘siriga olish mumkin emas. Tarix saboqlari insonni hushyorlikka o‘rgatadi. irodasini mustahkamlaydi", deya ta‘kid lagan edi. Tarixiy ong qanchalik rivoj lansa, shaxs o‘zini shunchalik chuqurrok anglay boradi. Shuning

uchun, o'quvchi yoshlar ongiga vatanimiz tarixiga ehtirom tuyg'usini singdirish, ajdodlarimiz kimligini uqtirish, ular erishgan ilmiy va amaliy yutuqlarini o'rgatish, yoshlar qalbida milliy g'urur va iftixor tuyg'ularini uy- g'otish g'oyat muhimdir. Tarix o'qitishning samarali bo'lishida darsni to'g'ri tashkil etish muhim rol o'ynaydi. Dars jarayoni va amaliy mashg'ulotlarda o'quvchilarning bilim faoliyati mashg'ulotning mazmuni uning g'oyaviy-siyosiy va ilmiy-nazariy jihatdan yuqori saviyada bo'lishi, o'qituvchining ta'sirli va hayotiy misollar yordamida o'rganilayotgan tarixiy faktlar, voqea-hodisalarning mohiyatini jonli va ishonarli tarzda ochib berishi hamda o'quvchilarda uni o'rganishga ishtiyoq uyg'ota olishiga bog'liqdir. Bundan tashqari texnik vositalar, tarixiy kino - filmlar, rasm, ko'rgazmali qurollar, sahna ko'rinishlari ham muhim rol o'ynaydi. O'quvchilar tarixiy ongi rivojlanishida tarix fani darsliklari asosiy vositalardan biridir. Maktab darsliklarida berilgan mavzular tarixiy materiallar asosida o'quvchi ongida o'tmish xaqida tasavvurni vujudga keltiradi. Darsliklar asosida o'quvchi asrlar davomi ajdodlari yaratgan qadriyatlarni o'rganadi shu bilan birga unda ajdodlarga mos avlod bo'lish, vatanparvarlik tuyg'usi shakillanadi. Bu esa darslarning puxta ishlanishi asosida yuzaga keladi. Darsliklardagi materiallarning asosli bo'lishi uning uzoq muddat amal qilinishiga sabab bo'ladi. Hozirda o'quvchilar bilim olishlari, ko'nikmalarni egallashlari uchun zamon talabiga javob beradigan ta'lim dasturlari ishlab chiqilmoqda. Shuningdek, talim maskanlarida xizmat qilayotgan o'qituvchilar eng zamonaviy texnologiyalardan foydalanib, o'quvchilarning chuqur bilim va ko'nikmalarga ega bo'lishlarida katta hissa qo'shmoqdalar. Bundan tashqari, o'quvchi tarixiy ongining rivojlanishida mahalliy materiallar, badiiy adabiyotlar ham muhimdir. Mahalliy materiallarning afzalligi shundaki, o'quvchi mustaqil holda yashash joyidagi yoshi kattalarning hikoya, rivoyat, matallarini eshitish orqali o'zligini chuqurroq anglay boshlaydi. Natijada, unda ilk tarixiy dunyoqarash paydo bo'ladi.

Ammo globallashuv davrida jahonda ilm-fan, texnika va texnologiyalar shiddat bilan rivojlanayotganini aslo ko'zdan qochirib bo'lmaydi. Bu esa o'z navbatida ta'lim, ilm-fan oldiga yangi talablarni ko'ndalang qo'ymoqda. Ta'lim tizimini muntazam isloh etish, o'qitishning zamonaviy usul va vositalarini takomillashtirish, ta'lim mazmunini boyitib borish, demak, bugungi kunning ham dolzarb talabi bo'lib qolaveradi.

Bugun amaldagi ta'lim tizimimiz zamonaviy, rivojlangan davlatlardagi kabi globallashuv talablariga javob bera olayaptimi? Ta'lim tizimida yechimini kutayotgan qanday muammolar bor? Kadrlar tayyorlash milliy tizimining globallashuv jarayonida bozor talablariga to'liq javob bermasligi, ta'lim tizimida

o'quv jarayonining moddiy-texnika va axborot bazasi takomiliga yetkazilmaganligi, yuksak malakali pedagog kadrlarning yetishmasligi, hozirgi zamon talablariga mos o'quv-uslubiy va ilmiy adabiyotlar kamligi, fan, ta'lim va ishlab chiqarish o'rtasida o'zaro aloqaning zaifligi tizimdagi kamchiliklardan hisoblanadi.

Bugungi kunda o'quv muassasalarini bitirib chiqayotgan o'quvchi va talabalarda mustaqil fikrlash layoqati to'la rivojlangan, deb bo'lmaydi. Ularda ilm-fan yutuqlariga, amaliyotga tayangan yechimlar qabul qilish uchun malaka va bilim yetarli emas. Shu bois maktab, kollej va akademik litseylarni bitirgan yoshlarimizning ko'pchiligi mustaqil hayotda o'z o'rnini topa olmayapti. Sir emas, akademik litseylar va kasb-hunar kollejlari bitiruvchilarining taxminan 10 foizigina oliy o'quv yurtlariga birinchi yili o'qishga kirmoqda, xolos. Albatta, mustaqillikning ilk yillaridan boshlab yurtimizda ta'lim tizimini isloh etishga katta e'tibor qaratildi va bugungi kunga kelib sohada ma'lum yutuqlarga erishildi. Uzluksiz ta'lim tizimida, xususan, maktabgacha ta'lim, umumiy o'rta ta'lim, o'rta maxsus, kasb-hunar ta'limi, oliy ta'lim, kadrlar malakasini oshirish va qayta tayyorlash, maktabdan tashqari ta'lim turlarida katta o'zgarishlar yuz berdi. Qo'lga kiritilgan yutuqlar o'zimizniki.

REFERENCES

1. Жуманиёзова Н.С. Ўзбекистонда таълим тизими шаклланишининг тарихий асослари // Илм сарчашмалари. - Ургенч, 2020. – №3. – Б. 49-54. (09.00.00; №17).
2. Жуманиёзова Н.С. Хорижий давлатлар таълим тизими тараққиёти (Сингапур мисолида) // Имом Бухорий сабоқлари. – Бухоро, 2020 – №2. – Б. 144-147. (09.00.00; № 9).
3. Jumaniyazova N.S. Reforms in improving the quality of higher education and its philosophical and legal basis // International Journal of Psychosocial Rehabilitation: Vol. 24, Issue 08, 2020. – P. 6499-6505. (№3; Scopus).
4. Jumaniyazova N.S. Modern education system and personnel policy in Uzbekistan // International Journal of Research Available at: 2019 – P. 478-484. (№23; SJIF, 5.7).
5. Жуманиёзова Н.С. Ўзбекистонда таълим сиёсати модернизацион босқич // Демократлаштириш ва инсон ҳуқуқлари. - Тошкент, 2020. – № 1.(84) – Б. 14-18. (09.00.00; №5).
6. Jumaniyazova N.S. Principles of state policy in the area of education // The scientific heritage Budapest, Hungary, 2021. – Б. 46-48 (№23 SJIF, 5)
7. Жуманиёзова Н.С. Современная система образования: интеграция и пропорциональность национальных процессов // International Multidisciplinary

Scientific Practical Conference on Applied Science and Humanities. Archive of Conferences, USA, Boston, 2021. – С. 48-49.

8. Жуманиёзова Н.С. Вопросы повышения эффективности духовно-нравственного воспитания в системе образования // Халықаралық ғылыми-тәжірибелік конференциясы: Международная научно - практическая конференция. – Астана, 2018. – Б.127-129.

9. Жуманиёзова Н.С. Таълим тизимида талаба-ёшларда танқидий тафаккур қобилиятини шакллантириш // Глобаллашув шароитида тинчлик ва барқарорликка таҳдид солувчи ғоявий, мафкуравий ва ахборот хуружларига қарши курашишнинг замонавий усулларини яратиш: Республика илмий-амалий конференцияси материаллари. – Тошкент, 2019. – Б.204 -207.

10. Жуманиёзова Н.С. Янги Ўзбекистон олий таълими тизимидаги ўзгаришлар талқини // Учинчи ренессанс маънавияти: Республика илмий-амалий конференция материаллари. – Тошкент, 2021. – Б.176-179.

**O'ZBEKISTONDA MILLIY INTERNET-MEDIA SIYOSATINI
TASHKILLASHTIRISH, BOSHQARISH VA NAZORAT QILISH
MEXANIZMLARI: MUAMMO VA VAZIFALAR**

Abdiyeva Dilshoda Olim qizi

O'zbekiston Milliy universiteti Ijtimoiy-gumanitar fanlarni o'qitish metodikasi
(ma'naviyat asoslari) mutaxassisligi 1 bosqich magistranti

ANNOTATSIYA

Maqolada mamlakatimizda milliy internet-media siyosatini samarali tashkil etish hamda uni boshqarish va nazorat qilish mexanizmlariga oid muammolar ko'rib chiqilib, mazkur muammolarning yechimi va ushbu maqsad yo'lida qilinishi lozim bo'lgan vazifalar tahlil qilingan.

***Kalit so'zlar:** internet-media, media siyosat, boshqarish va nazorat qilish mexanizmlari, jamoatchilik institutlari, jamoatchilik fikri.*

ABSTRACT

The article examines the problems related to the effective organization of the national internet media policy in our country and the mechanisms of its management and control. The solution of these problems and the tasks to be performed in the direction of this goal have been analyzed.

***Key words:** internet media, media policy, management and control mechanisms, public institutions, public opinion.*

KIRISH

Internet tufayli davlat va jamoatchilik institutlarining ishtiroki bilan fuqarolar va tashkilotlarning jamoatchilik fikrini shakllantirish jarayonlarida demokratik ishtirok etishini belgilaydi. Internetdan foydalanish istiqbollari hamma vaqt birgalikda ishlashni ta'minlash imkoniyatlari bilan bog'liqlikda qarab kelingan. Biroq muammo shundaki, birgalikda ishlashning ushbu yangi shakllari bizni Internetning murakkab muhitiga olib keladi va ushbu mavzu muhokama etishni talab qiladi, chunki u texnologiya va madaniyatning ziddiyati bilan bog'liqdir. Ushbu ziddiyat davlat boshqaruvida internet texnologiyalarini rivojlantirishning ikkinchi, transformatsiya bosqichining eng katta muammosiga aylanmoqda. Yangi texnologiyalarni rivojlantirish deyarli barcha narsani amalga oshirilishini mumkin qiladi va mumkin bo'lganlarini virtual qilish imkonini beradi. Biroq ushbu jarayonni siyosiy mojarolar va cheksiz axborot urushlari davomida ishlab chiqilgan chuqur ildiz otgan an'analar tufayli to'xtatilib turilmoqda. Mana shu sababga ko'ra davlat boshqaruvida internet

texnologiyalarini joriy etishning ikkinchi bosqichi boshqaruvni, tashkil etishni va hammasidan ko'ra ham mustahkam rahbarlikni jiddiy sinovdan o'tkazadi.

Mamlakatimizda fuqarolarning axborot sohasidagi huquqi, avvalo, O'zbekiston Respublikasi Konstitutsiyasida mustahkamlangan bo'lib, "Axborot erkinligi printsiplari va kafolatlari to'g'risida"gi qonunda yanada rivojlantirilgan. Xususan, mazkur qonunda davlat har kimning axborotni izlash, olish, tekshirish, tarqatish, undan foydalanish va uni saqlash huquqini himoya qilishi, jinsi, irqi, millati, tili, dini, ijtimoiy kelib chiqishi, e'tiqodi, shaxsiy va ijtimoiy mavqeiga qarab axborot olish huquqi cheklanishiga yo'l qo'yilmasligi belgilab qo'yilgan. Shuningdek, axborotni muhofaza etish hamda davlat, shaxs va davlatning axborot borasidagi xavfsizligini ta'minlashga oid normalar bilan mustahkamlangan. Sohaga oid muhim qonunlarimizdan yana biri – 2003-yil 11-dekabrda qabul qilingan "Axborotlashtirish to'g'risida"gi qonun bo'lib, ushbu qonunning maqsadi axborotlashtirish, axborot resurslari va axborot tizimlaridan foydalanish sohasidagi munosabatlarni tartibga solishdan iborat ekanligi qayd etildi hamda halqaro axborot tarmoqlari va internet jahon axborot tarmog'idan erkin foydalanish uchun sharoit yaratish, har kimning axborotni erkin olish va tarqatishga doir konstitutsiyaviy huquqlarini amalga oshirishni belgilab berdi.

MUHOKAMA VA NATIJALAR

O'zbekiston Respublikasi ommaviy axborot vositalari to'g'risidagi Qonunining 1-moddasida OAV tushunchasi quyidagicha izohlanadi: «Gazetalar, jurnallar, axborotnomalar, byulletenlar, axborot agentliklari, televidenie (kabelli, efir-kabelli televidenie) va radioeshittirishlar, hujjatli kino, elektron axborot tizimi, shuningdek, doimiy nomga ega bo'lgan, davlat tasarrufidagi, mustaqil va boshqa ommaviy davriy nashrlar ommaviy axborot vositalaridir»¹⁹⁶.

O'z navbatida, «"axborot" deganda fan va texnika taraqqiyoti natijalari haqidagi ilmiy-texnik ma'lumotlar, bilimlar yig'indisi tushuniladi. Boshqacha aytganda, axborot ilmiy-texnik faoliyat axborot xizmati tizimining mahsuloti va "xom ashyosi" hisoblanadi»¹⁹⁷.

Global axborot makoniga real ko'z bilan qaraydigan bo'lsak, bugungi kunda keng jamoatchiligimizni xavotir va tashvishga solib kelayotgan muammolardan biri, shubhasiz, jahon axborot makonida nosog'lom manfaatlar, ziddiyat va qarama-qarshiliklar ta'siridagi agressiv axborotlar internet tarmoqlari orqali tarqalishi bo'lib,

¹⁹⁶ Тўртинчи ҳоқимият: Ўзбекистон Республикасининг қонунлари, қарорлари ва бошқа ҳужжатлари тўплами. – Тошкент.:Меҳнат, 2003. – Б. 7.

¹⁹⁷ Sharofovich S. A. Concept analysis: "information", "informed society", "virtuality", "virtualization", "social virtualization" // Oriental renaissance: Innovative, educational, natural and social sciences. – 2021. – Т. 1. – №. 1. – С. 339.

ularning milliy axborot makonimizga ham kirib kelayotgani va birinchi galda uning ta'siri yoshlarimizga bo'layotgani kuzatilmoqda.

Internetdan tarqatilayotgan axborot davlat va jamiyat manfaatlariga, axloq va ma'naviyatning umume'tirof etilgan normalariga tajovuz qilmasligi, qolaversa, axborot borasidagi xavfsizligimizga ziyon etkazmasligi lozim. Kelajagimiz vorislarining manfaatlari haqida qayg'urib, yoshlarni nosog'lom axborotlardan himoyalash, ular uchun sog'lom axborot muhitini yaratishni nazarda tutib, axborot va internet sohasiga oid halqaro hujjatlarda belgilangan normalar asosida, 2014-yilning sentyabr oyida O'zbekiston Respublikasining "Axborotlashtirish to'g'risida"gi qonuniga o'zgartish va qo'shimchalar kiritildi. Xususan, qonunning 121-moddasida veb-saytning va (yoki) veb-sayt sahifasining egasi, shu jumladan blogger hamma erkin foydalanishi mumkin bo'lgan axborot joylashtiriladigan Internet jahon axborot tarmog'idagi o'z veb-saytidan va (yoki) veb-sayt sahifasidan:

O'zbekiston Respublikasining mavjud konstitutsiyaviy tuzumini, hududiy yaxlitligini zo'rlik bilan o'zgartirishga da'vat etish; urush, zo'ravonlik va terrorizmni, shuningdek diniy ekstremizm, separatizm va fundamentalizm g'oyalarini targ'ib qilish; fuqarolarning sha'ni va qadr-qimmatiga yoki ishchanlik obro'siga putur etkazuvchi, ularning shaxsiy hayotiga aralashishga yo'l qo'yuvchi axborotni tarqatish; pornografiyani targ'ib qilish; qonunga muvofiq jinoiy va boshqa javobgarlikka sabab bo'ladigan boshqa harakatlarni sodir etish maqsadlarida foydalanilishiga yo'l qo'ymasligi shartligi belgilangan. Va axborotni joylashtirishdan avval uning to'g'riligini tekshirish, shuningdek, joylashtirilgan axborotning noto'g'riligi aniqlangan taqdirda uni darhol o'chirib tashlash shartligi ham belgilanib qo'yildi.

Bugungi axborot asri davrida yoshlar ularga yopirilib kelayotgan axborotlardan foydalana olishlari, xususan, axborotni farqlay va idrok eta oladigan, o'zini-o'zi boshqaradigan, nosog'lom axborotlardan ularning o'zlari himoyalana olishlari, kommunikatsiya vositalaridan to'g'ri foydalana bilishlari uchun bilim va tajriba kerak bo'ladi. Aynan mana shu borada ular uchun ota-onalar, pedagoglar va mutaxassislarning ma'naviy-ruhiy ko'magi, tarbiyaviy ishlar, ayniqsa, internetdan foydalanish madaniyatini o'rgatishimiz zarurdir.

Internet madaniyati haqida so'z yuritadigan bo'lsak, u yangi tushuncha ekanligini e'tirof etib, soha mutaxassislari tomonidan quyidagicha ta'rif berilmoqda, ya'ni internet madaniyati (ing. Internet-culture) — bu internet orqali foydalanuvchilarning muloqot, axborot olish va uzatish madaniyatidir. Internet madaniyati (internet foydalanuvchilarining kibermadaniyati) deganda, shuningdek, ijtimoiy ongga salbiy ta'sir etuvchi, jumladan, amaldagi davlat tuzumiga qarshi qaratilgan noxolis xarakterdagi, diniy-ekstremistik, terroristik, pornografik va boshqa

mazmundagi axborotlarni tarqatuvchi saytlardan foydalanishning ongli ravishda cheklanilishi tushuniladi. F.Madrahimova bu haqida shunday yozadi: “Axborot orqali shakllantirilayotgan g’oyaviy ta’sir, oshkora mafkuraviy tazyiq oldida hatto qudratli davlatlar ham qiyin ahvolga tushib qolmoqda. Axborotlashgan ta’sir an’anaviy xavf-xatarlar – terrorchilik, yadroviy qurollarning ishlatilishi, ekologik muammo va boshqa muammolardan farqli o’laroq ko’zga ko’rinmaydi, chegara bilmaydi, uzoq vaqt mobaynida singib boradi. Bugungi kunda hech narsadan tap tortmaydigan axborotlar ta’siri tufayli turli davlatlar aholisi kayfiyati, ruhiyati, dunyoqarashi va hatti-harakatlarida tub o’zgarishlar yuz berganligiga ko’plab misollar keltirish mumkin”¹⁹⁸.

Internet orqali axborot tarqalishini tartibga solishda nafaqat vakolatli davlat organlari, balki nodavlat tashkilotlari, fuqarolik jamiyati barcha institutlarining ham faol ishtiroki, shu jumladan, internet sayt egalarining regulyativ vakolatlarga ega bo’lgan o’zini o’zi boshqaradigan tizimni tashkil qilish masalasi ustida ham o’ylab ko’rilsa, foydadan xoli bo’lmaydi. Bugungi kunda mamlakatimizda ko’plab gazeta, jurnal, axborotnoma-byulleten’, radio, televidenie, axborot agentliklari, internetda veb-saytlar faoliyat ko’rsatmoqda. Ulardan ta’lim sohasida qanchalik samarali foydalana olsak, mediata’lim shunchalik takomillashadi, albatta. Buning uchun talabalarga ta’lim-tarbiya berayotgan professor-o’qituvchilar uning asl mohiyatini teran anglab olishlari maqsadga muvofiqdir.

Bugungi kunda hayotimizning deyarli barcha sohalarini, hususan ta’limning rivojlanishini “media”(inglizcha “education”, lotincha-omil) ya’ni, televidenie, radio, kino, audio, video, kompyuter axborot tizimlarisiz tasavvur qilib bo’lmaydi.

Hozirgi kunda texnika jadal olg’a borayotgan jamiyatni axborotlashtirish jarayoni, turli ta’lim dargohlarida tayyorlanayotgan mutaxassislarning kompyuter texnikasi va internet tarmog’i xizmatlaridan foydalanish sohasida etarli darajada bilim olishlarini taqozo etadi. Ular axborot turlari, elektron o’quv qo’llanmalari, multimediya va masofadan turib o’qitish uslublari orqali mutaxassisligiga oid amaliy masalalarni echishlari va o’zlari qiziqtirgan ma’lumotlarni ola bilishlari, ularni saqlash va uzatish ko’nikmalarini hosil qilgan bo’lishlari kerak.

Hozir har qadamda internet klublar, qo’l telefoni, quloqda radio-pleyrlarni uchratish mumkin. Har bir yangilikni, ayniqsa, yoshlar tez qabul qiladi, unga ergashadi, taqlid qiladi, foydalanadi. O’tgan asrning 50-yillarida bir mahallaga bitta televizor to’g’ri kelsa, hozirgi paytda bir oilaning o’zida bir necha televizor, kompyuter, videolar bor. Ko’p kompyuterlar internetga ulangan. Bular yaxshimi yoki

¹⁹⁸ Мадрахимова Ф. Аxbоротлашган давр ва “оммавий маданият” тахдидлари//.- Ижтимоий фикр. Инсон ҳуқуқлари 2013. 1-сон Б. 146.

yomonmi? Albatta, ijobiy tomonlarni hech kim inkor etmaydi. Texnika, texnologiya hayotimizga shiddat bilan kirib kelmoqda. Mamlakat taraqqiyotida ham bu texnika, texnologiyani roli beqiyos. Insonni sog'lig'ini tiklashdan tortib, iqtisodini yaxshilash, ma'naviyatini axborotlar bilan boyitish xususida va boshqa sohalar to'g'risida muhim fikrlarni aytish mumkin. Lekin, inson qalbi va tafakkurida shunday tushunchalar borki, uni hech narsa bilan almashtirib bo'lmaydi. Vatan tuyg'usi, millat g'ururi, o'zlikni anglash, yurt iftixori tushunchalari xususida pedagogik texnologiya, ota-ona ibrati, avlodlar merosi, mustahkam iroda, e'tiqod va imon butligi uyg'unlashganda inson komillikka intilib boradi.

Bugungi dunyoda mislsiz ilmiy kashfiyotlar, ulkan texnikaviy imkoniyatlar, universal texnologiyalar, axborot tarqatishning globallashuvi, yani ularning butun kurrai zaminni egallab olish jarayoni shiddat bilan bormoqda. Masalan, internet tizimi orqali nafaqat axborot almashinuvi, balki, g'oyaviy tasir o'tkazish imkoniyatlari ham tobora kengayib bormoqda. Aslida axborot texnologiyalarining rivojlanishi jamiyat uchun, dunyoning barcha joylaridagi odamlarning o'zaro muloqoti uchun, ilm-fan va madaniy boyliklarni o'zlashtirish uchun ulkan imkoniyatlar yaratadigan jarayondir. Lekin, axborot texnologiyalarining salbiy jihatlari borligini ham esdan chiqarmaslimiz kerak. Biron bir hudud yoki mamlakatda paydo bo'layotgan g'oyalar tez fursatda butun jahonga yoyilmoqda. Natijada odamzod malum bir davlatlar va siyosiy kuchlarning manfaatlariga xizmat qiladigan, olis yaqin manbalardan tarqaladigan turli mafkuraviy markazlarning bosimini doimiy ravishda sezib yashamoqda. Bunday vaziyatda o'z mustaqil fikriga, sobit etiqodiga, mustahkam iroda va dunyoqarashiga ega bo'lmagan odam goh oshkora, goh pinhona ko'rinishda namoyon bo'layotgan mafkuraviy tazyiqlarga bardosh bera olmaydi. Biroq, internet olamini cheklab yoki malumotlar olishni to'xtatib qo'yish bilan masala hal bo'lmaydi. "Bugungi dunyoda mislsiz ilmiy kashfiyotlar, ulkan texnik imkoniyatlar, universal texnologiyalar, axborot tarqatishning globallashuvi, ya'ni ularning butun kurrai zaminni qamrab olish jarayoni shiddat bilan kechmoqda. Masalan, Internet tizimi orqali axborot almashuv, binobarin, g'oyaviy ta'sir o'tkazish imkoniyatlari ham tobora kengaymoqda. Aslida axborot sohasidagi globallashuv insoniyat uchun, dunyoning barcha hududlaridagi odamlarning o'zaro muloqoti uchun, ilm-fan va madaniy boyliklarni o'zlashtirish uchun ulkan imkoniyatlar yaratadigan jarayondir".¹⁹⁹

Internetdagi ma'lumotlarning to'g'riligini aniq ajrata bilishi uchun yoshlarni tanqidiy fikrlash qobiliyatini o'stirish, dalillarni fikrlardan farqlashga, to'g'riligi tasdiqlanmagan axborotdan himoyalanihga o'rgatish, ayniqsa muhim ahamiyatga ega va har bir ota-

¹⁹⁹ Миллий истиқлол ғояси: асосий тушунча ва тамойиллар. - Тошкент.:Ўзбекистон, 2000 – Б. 23.

onaning vazifasi bo'lmog'i darkor. Yana bir bor bu masalaga onalarimiz jiddiy qarashlari kerak, deb o'ylayman. Chunki yoshlarimizning kamol topishi va komil inson bo'lib shakllanishi kelajakda davlatimizning rivojlanishi bilan bevosita bog'liq. Ahloqiy tarbiya – shaxs shakllanishining ko'pqirrali jarayonining muhim bir tomoni hisoblanib, uning natijasida individ tomonidan axloqiy qadriyatlar o'zlashtiriladi, axloqiy fazilatlar, axloq-odob tamoyillari, me'yor va qoidalari asosida yashash qobiliyatlari ishlab chiqiladi.

Umuman olganda, globallasuv chog'ida (xususan, “internetlashish” va “tarmoqlashish”) muloqot va boshqaruvning jismoniy darajasidan axborot darajasiga o'tish yuz berdi. Ta'lim va o'qitishning yangi shakllari vujudga keldi. Iqtisodiyot, siyosat va fanda tub o'zgarishlar yuz berdi. Iqtisodiyotdagi asosiy tendentsiya sanoatlashgan jamiyatdan axborotlashgan jamiyatga o'tish bo'lib qolmoqda. Axborot, aniqroq qilib aytganda raqobatli ustuvorlikni ta'minlaydigan yorib o'tuvchi texnologiyalar bosh qadriyatga aylanmoqda. Siyosiy faoliyatda maqsadga erishishning eski qo'pol (jismoniy va ruhiy zo'rovonlik asosida) usullari chekindi. Jamiyat tuzilmasining yanada nozik zo'rovonliksiz axborotlashgan “piramidali” tuzilmasi paydo bo'ldi. Siyosiy boshqaruvning ierarxik tizimi yo'qolib uning tayanchi hisoblangan byurokratiya tobora inqirozga uchramoqda. Bulardan ma'lum bo'ladiki, internettarmoq bosh ijtimoiy zahiraga aylanib borayotgan axborot doimiy oqimi va ulkan hajmini jamlash ishlov berish uzitishdan iborat bo'lgan axborotlashgan jamiyatning bosh muammosini xal qiluvchi kommunikatsiyalarni amalga oshirish imkoniyati va tezligini ko'p marotaba orttirish vositasiga aylanmoqda.

Shuning bilan bir qatorda hozirgi davrga xos bo'lgan texnogen tsivilizatsiya, postindustrial va axborotlashgan jamiyatda globallasuv jarayoni ichki ziddiyatlari keskinlashib, bir tomondan, kompyuter va internetdan, uyali aloqa vositalaridan keng foydalanish umuminsoniy qadriyatlarning ommalashuvi, universallashtirishini kuchaytirmoqda. Ikkinchi tomondan, tarixiy ma'naviy qadriyatlar “devalvatsiyalashib”: shaxs va millatlar marginallasuvi, ijtimoiy begonalashuvi, ayrim millatlarning etnoegotsentrizm kayfiyatiga asoslanib dunyoda gegemonlik siyosatini rivojlantirish intilishi, “ommaviy madaniyat” eskalatsiyasi jadallashuvi bilan xarakterlanmoqda. Internet tufayli jamiyat hayotidagi ijtimoiy-siyosiy munosabatlarning yangi shakllari paydo bo'ldi. Bunga sabab esa internetdan foydalanuvchilarning sonini ortishi bilan bog'liq. Dastlab harbiy, so'ngra akademik kommunikatsiya vositasiga aylangan internet tobora siyosiy ta'sir kuchiga ega bo'lib bormoqda.

Bugungi kunda internet – axborot-kommunikatsion texnologiya vositasi sifatida o'ziga xos dasturlar ta'minoti va qaydnomalari asosida tashkil etilgan, hamda

ma'lumotlar bazasi va elektron xujjatlar bilan muntazam ravishda ishlash imkonini beruvchi global siyosiy tarmoq sifatida rivojlanmoqda. Shu nuqtai-nazardan qaraganda, jamiyat ijtimoiy-siyosiy hayotida yangi internet texnologiyalarining joriy qilinishi va ulardan jadal foydalanish, yanada takomillashgan internet boshqaruvi tizimlarini amalga oshirishni yanada takomillashtirish va internet tizimida davlat xizmatlari ko'rsatish sohasini rivojlantirish, shuningdek axborotlashtirishning boshqa tarkibiy jarayonlari internet texnologiyalarni rivojlantirish borasidagi siyosatni mustahkamlashga munosib shart-sharoit yaratdi.

Zamonaviy texnik vositalar yordamida subyekt real va virtual olamdagi obyektlar va hodisalarni ajrata olmaydigan virtual haqiqatga sho'ng'ish mumkin. Dunyo unga to'g'ridan-to'g'ri uning his-tuyg'ularida beriladi va ularda namoyon bo'ladi, passiv darajada farqlanmaydi. Biroq, Virtual haqiqat ong holatlarini tasvirlaganligi sababli, u obyektiv haqiqatdan, shu jumladan kundalik hayotimiz dunyosidan farq qiladi. Shu nuqtai nazardan, psixologiya, estetika, umuman ma'naviy madaniyatda mavjud bo'lgan virtual realliklarni qayta ko'rib chiqish kerak²⁰⁰.

Zamonaviy dunyo tartibda o'zgarishlar, siyosiy o'zgarishlarni, hukmron texnologiyalari, bugungi dunyoda ilmiy-tadqiqot yo'nalishini aniqlash, yangi tizimlarini modifikatsiyani aks ettirmoqda. Internet avvalo safarbarlik siyosiy shakllari, norozilik kollektiv harakatlar tashkil etishning samarali shakliga aylanib bormoqda, shuningdek, ijtimoiy tarmoq saytlari va bloglari orqali yoshlarning siyosiy ongiga jiddiy ta'sir ko'rsatilmog'ida. Chunki bugun dunyoni to'r singari o'rab olgan internet tizimi orqali istagan odam har qanday ma'lumotni qabul qilishi yoki uzatishi mumkin.

Internet sharoitida davlat chegaralari ochiq qoladi. Albatta, har bir mamlakat o'z chegaralarini imkoni boricha himoya qilishga harakat qiladi. Lekin bu borada biz ishonchli yo'l keng aholi qatlamida O'zbekiston manfaatlariga zid axborotga nisbatan immunitet hosil qilishdir. Agar internet tarmog'idagi saytlarni varaqlagan fuqaroda Vatan tuyg'usi, o'z halqiga nisbatan e'tiqodi mustahkam bo'lsa, har qanday bo'xton va to'qimalarga ishonmaydi immunitetga ega, iymoni baquvvat, g'ururi baland, siyosiy madaniyati etuk insonlarga yot g'oyalar ta'sir o'tkaza olmaydi.

Internet operatorlari va foydalanuvchilar o'rtasidagi ham o'zaro, ham boshqa shaxslar va davlat organlari bilan o'zaro munosabatlardagi siyosiy maqsad va vazifalarni aniqlab olish bugungi kunning dolzarb masalalaridan hisoblanadi. Internet bilan bog'liq muayyan murakkab muammolarni davlat tomonidan nazoratga olinishi va huquqiy jihatdan tartibga solish usullarini rivojlantirish muhim ahamiyatga ega.

²⁰⁰ Sharofovich S. A. Virtuality as a New Ontological Model of the World //Central Asian Journal of Literature, Philosophy and Culture. – 2021. – T. 2. – №. 10. – C. 51-54.

XULOSA

Yuqoridagi ma'lumotlar asosida quyidagi xulosalarga kelish mumkin:

Birinchiidan, O'zbekistondagi jamoatchilik bilan aloqalar uchun kommunikativ makon sifatidagi internetning eng muhim afzalliklari keng geografiy hududni qamrab olish, tsenzuraning mavjud emasligi PR(Jamoatchilik bilan aloqalar) orqali auditoriya tadqiqotini o'tkazish imkoniyatidir. Jamoatchilik bilan aloqalar bo'yicha xizmatlardagi tarmoqli axborot texnologiyalarini ham xususiy tijorat tuzilmalari darajasida ham davlat darajasida "elektron xukumat" kontseptsiyasi doirasida foydalanish mumkin. PR xizmatlari faoliyati tufayli ko'plab davlat organlarining virtual qiyofasi so'nggi-yillarda haqiqatan yaxshi tomonga o'zgardi. PR funktsiyalaridan biri loyihalarni ilgari surish (promoushn) bo'lsa, afsuski, bugungi kunda internetda amalga oshirilayotgan PR kompaniyalarining aksariyati PR kompaniyalarining maqsadlari va vazifalarini aniq anglanishi qaror topgan muayyan rejaga ega emas.

Ikkinchiidan, ommaviy kommunikatsiyalarning virtual vositalarini ilgari surishda maqsadli auditoriyani soni, ijtimoiydemografik va bilimi xususiyatlari, geografik taqsimlanishi va malakasi va faollik darajasi, qiziqishlari va ishqibozliklari mavjudligi bo'yicha tadqiq qilinishi zarur. Qator holatlarda auditoriyani har biri bilan PR kompaniya o'tkazishi uchun bir qancha guruhlar va guruhchalarga bo'lish maqsadga muvofiqdir. Loyihani ilgari surish chog'ida tadqiq qilinayotgan mezonlarning o'zgarish dinamikasini belgilashni hisobga olish zarur.

FOYDALANILGAN ADABIYOTLAR RO'YXATI (REFERENCES)

1. Тўртинчи ҳокимият: Ўзбекистон Республикасининг қонунлари, қарорлари ва бошқа ҳужжатлари тўплами. – Тошкент.:Меҳнат, 2003. – Б. 7.
2. Sharofovich S. A. Virtualization of economy is the main mechanism of virtualization of social life //American Journal Of Social Sciences And Humanity Research. – 2022. – Т. 2. – №. 12. – С. 62-68.
3. Мадраҳимова Ф. Ахборотлашган давр ва "оммавий маданият" таҳдидлари//.- Ижтимоий фикр. Инсон ҳуқуқлари 2013. 1-сон Б. 146.
4. Sharofovich S. A. Virtuality as a New Ontological Model of the World //Central Asian Journal of Literature, Philosophy and Culture. – 2021. – Т. 2. – №. 10. – С. 51-54.
5. Миллий истиқлол ғояси: асосий тушунча ва тамойиллар. - Тошкент.:Ўзбекистон, 2000 – Б. 23
6. Sharofovich S. A. Concept analysis:"information", "informed society", "virtuality", "virtualization", "social virtualization" //Oriental renaissance: Innovative, educational, natural and social sciences. – 2021. – Т. 1. – №. 1. – С. 338-346.

ОСОБЕННОСТИ ГИМНАСТИКИ С ТОЧКИ ЗРЕНИЯ ПЕДАГОГИКИ

Махмудов Шарофиддин Асхатович

Преподаватель кафедры начального, дошкольного образования и спорта
Университета РЕНЕССАНС

АННОТАЦИЯ

Данная статья посвящена гимнастике как педагогической дисциплины в направлениях системы физического воспитания учащихся дошкольных учреждений, школ, вузов. Рассматриваются понятие, методы, задачи, значение гимнастики и ее развитие на современном этапе.

Ключевые слова: гимнастика, упражнения, физическое воспитание, педагогика.

ABSTRACT

This article is devoted to gymnastics as a pedagogical discipline in the areas of the physical education system for students in preschool institutions, schools, and universities. The concept, methods, tasks, significance of gymnastics and its development at the present stage are considered.

Key words: gymnastics, exercises, physical education, pedagogy.

ВВЕДЕНИЕ

Стоит начать с того, что гимнастические упражнения активно применяются в дошкольных учреждениях, в школе и вузах по всем разделам программы физического воспитания, включая их в содержание утренней физической зарядки и физкультурминуток, в программы спортивной и физкультурно-оздоровительной работы перечисленных категорий детей и молодёжи, а также взрослого населения.

Гимнастика – это педагогическая дисциплина, имеющая теорию, методы преподавания, содержание, область научных исследований, историю, а также дисциплина, выражающая из себя систему специально подобранных физических упражнений, методических приемов, применяемых для гармоничного физического воспитания и совершенствования двигательных способностей человека.

На момент написания данной статьи, а именно - в 2022 году, гимнастика славится широким использованием гимнастических упражнений в совершенно различных направлениях системы физического воспитания. Она занимает важное место в программах физического воспитания большинства учебных заведений.

Педагог, осуществляя свою деятельность в данной сфере, должен не только на достойном уровне знать ее основы, но и уметь пользоваться гимнастической терминологией, обеспечивая предупреждение возможных перегрузок и травм на занятиях, владеть методами обучения, проведения различных форм занятий гимнастикой и уметь использовать гимнастические упражнения для оценки развития психомоторных способностей.

ОБСУЖДЕНИЕ И РЕЗУЛЬТАТЫ

Гимнастика как педагогическая дисциплина призвана решать следующие задачи:

К оздоровительным задачам относится любое физическое развитие, происходящее в рамках гимнастических программ, начиная от укрепления здоровья, заканчивая развитием всей мышечной системы.

Образовательными же задачами называют скорее умения и навыки, получаемые в процессе выполнения упражнений. Гимнаст в процессе выполнения упражнений знает их название, технику выполнения, а также меры безопасности.

К воспитательным задачам относят формирование эстетических, волевых, нравственных качеств, включая дисциплинированность, целеустремленность и выдержку.

Разбирая составляющие такого понятия, как «гимнастика с точки зрения педагогики», стоит выделить, как минимум, теорию гимнастики, которая рассматривает вопросы, связанные с её содержанием как спортивнопедагогической дисциплины, как предмета практической деятельности, с ее задачам и значение. Производится изучение некоторых возможностей гимнастики в подготовке человека к учебной трудовой деятельности и здоровому образу жизни.

История гимнастики раскрывает основные этапы ее развития. К примеру, одни из первых христиан считали гимнастические упражнения сатанинским занятием, когда в Китае с незапамятных времен уделяли особое внимание развитию равновесия растяжки, в то время как в древней Греции гимнастикой называли физическую культуру в целом - борьбу, атлетику, верховую езду, бег и плавание.

Методика же преподавания гимнастики – полноценная часть методики физического воспитания, изучающая общие основы обучения и воспитания.

Гимнастике присущ метод, который назван «методом строго регламентированного упражнения» и реализуется он следующим образом:

наличие возможности разделить упражнения на части;

упражнения носят аналитический характер, который позволяет использовать их для решения определенного спектра педагогических и оздоровительных задач; навык усложнения упражнения с помощью изменения исходных положений; возможность выполнения упражнения с музыкальным сопровождением; способность к строгой регламентации педагогического процесса.

Гимнастические занятия должны состоять из следующих составляющих: объяснение, показ и метод упражнения. Всё это сопровождается практической помощью, использованием соревновательного и поточного методов, а также в определенных случаях - музыкальным аккомпанементом.

Существуют, к примеру, строевые упражнения – не вызывающие сложностей двигательные действия, используемые для организованного проведения занятий, рационального размещения занимающихся во время выполнения упражнений. Значение состоит в приобретении навыков ритмичных согласованных действий при ходьбе и беге под счет или музыкальное сопровождение, навыков правильной осанки.

Общеразвивающие упражнения – координационно всё также несложные движения, способствующие развитию организма и функциональных возможностей. По сути, общеразвивающие упражнения можно выполнять как без предметов, так и с ними, на снарядах и тренажерах, на месте и в движении, в одиночку или дуэтом. Цель их применения – воспитание физических качеств и подготовка занимающихся к овладению более сложными двигательными навыками.

СПИСОК ЛИТЕРАТУРЫ (REFERENCES)

1. Лебедихина, Т. М. Гимнастика: теория и методика преподавания: [учеб. пособие] / Т. М. Лебедихина; М-во образования и науки Рос. Федерации, Урал. федер. унт. – Екатеринбург: Изд-во Урал. ун-та, 2017. – 67
2. Арслонов К.П. Роль физкультуры и спорта в содействии личностному и социальному развитию учащихся // Academy. 2020. – № 10 (61). – С. 45.
3. Акрамова Г.М. Как физическая культура в школах приносит пользу учащимся // Научно-методический журнал. – 2020. – № 10 (61). – С. 8.
4. Акрамова Г. М. Роль гимнастики в школе // Вестник науки и образования. – 2021. – №15-3. – С. 118.

THE NEED FOR BOOK READING IN PROTECTING YOUNG PEOPLE FROM INFORMATION ATTACK

Ochilova Nigora Ruzimuratovna

Institute of counter-engineering economics

Associate Professor of the Department of Social Sciences

University of Information Technology and Management

Associate Professor of the Department of Pedagogy

ABSTRACT

Keeping pace with modern, rapid development is becoming a way of life of our youth. Of course, this is a good thing. Because it is possible to be able to speak several languages, to enter the world of the Internet and to be aware of the news of the world. It shows that their knowledge and worldview are expanding. However, it is no secret that in the process of globalization, the struggle of different ideas, information attacks, and ideological pressures are increasing more and more. Even a small message that seems insignificant today can be a force capable of mastering the lives of people, especially young people.

Key words: *national values, processes of globalization, universal values, independent mind and independent thought, book reading and book reading culture improvement, various destructive ideas, hateful vices that erode morals*

АННОТАЦИЯ

Идти в ногу с современным, стремительным развитием становится образом жизни нашей молодежи. Конечно, это хорошо. Потому что можно говорить на нескольких языках, войти в мир Интернета и быть в курсе новостей мира. Это показывает, что их знания и мировоззрение расширяются. Однако не секрет, что в процессе глобализации все больше усиливается борьба различных идей, информационные атаки, идеологическое давление. Даже небольшое послание, кажущееся сегодня незначительным, может стать силой, способной управлять жизнью людей, особенно молодежи.

Ключевые слова: *национальные ценности, процессы глобализации, общечеловеческие ценности, независимый разум и независимая мысль, чтение книг и совершенствование культуры чтения, различные деструктивные идеи, ненавистные пороки, разъедающие нравственность.*

INTRODUCTION

It is known that today in the world there is a sharp struggle and competition, and the conflict of interests is increasing. Globalization processes are creating new opportunities for humanity as well as unexpected problems. Threats and dangers

against national identity and moral values are increasing. Thinking only of oneself, looking lightly at work and family, consumerism is masterfully instilled in the minds of people, especially young people, in various ways.

To preserve the heart and mind of our young generation, to educate them in the spirit of national and universal values, to make our children deeply understand the meaning and real reasons of the political processes taking place in the world, to have truthful information about the events happening around them, and most importantly, to have their own independent opinion, to put it simply, to be able to distinguish white from black should be the main condition and criterion of our educational and spiritual work. For this reason, increasing the interest of our youth in reading books is one of the urgent tasks before all of us. It is a fact that nowadays, due to the rapid development of technology, our youth, or rather our adults, are losing their interest in reading books by reading information on various sites on the Internet.

Of course, our people, including the young generation, do not deny the advanced aspects of Western science and technology, culture, literature. However, it is necessary for our youth to quickly understand the spiritual and moral foundations of "mass culture", which the progressive intellectuals in the West themselves assess as a "problem of the West" [1].

DISCUSSION AND RESULTS

In this sense, the importance of the draft decision "On the National Program for the Development and Support of Reading Culture for 2020-2025" is of incomparable importance. From this point of view, it would be appropriate if a certain day of the week was designated as "Reading Day" in all educational institutions - schools, lyceums and colleges, as well as universities. On this day, every pupil or student will give a detailed account of the fairy tale, short story, novel or poem they have read in the past week in front of the science teacher. Their points obtained in this process should be taken into account in the general evaluation criteria [2].

Unfortunately, young people often do not realize that they are being influenced by this "culture" or are becoming its victims.

The minds of young people are being poisoned as a result of "unfiltered" reception of messages from the global information system. For example, young people who enter the site in order to get some necessary information, see a sensational announcement such as "such and such a famous person has crashed" and unwittingly open it. And there another site opens and reads the continuation of deceptive messages. In this way, the youth of the cave are caught in the trap of the swindlers.

A teenager exposed to such a disgusting "culture" grows up to be apathetic, a person who looks at life lightly, indifferent to the development of the country and the peace of the people. Also, children who are caught in the trap of crowd culture know that they can do whatever they want, that is, they will turn into a mangurt.

One of the biggest threats of social networks to the stability of the family and society is that many peaceful families are being destroyed because of their communications.

Every parent who wants their child's perspective and bright future should pay serious attention to the issue of education. It is necessary for young people to receive education not from various computer houses, internet and social networks, but first of all from parents, grandparents, good books that call for goodness, purity and religion [3].

After all, fiction and books are the main means of enlightening society and saving people from ignorance. "Enlightenment is a person's exit from the state of youth that remains due to his own fault. Minority is the inability to use one's own mind and reason without the guidance of an outsider. Self-inflicted immaturity is not a lack of intellect, but a lack of determination and courage, and the inability to use the mind unaided. Sapere aude! Dare to use your mind! - this is the slogan of enlightenment [4].

"In the conditions of certain difficulties of the transitional period, a part of the young generation may form and decide on an absolutely unethical point of view that the main way to achieve a high standard of living in life is related to illegal activities [5].

All of them are caused by mistakes and shortcomings in the education of young people, impoverishment of spirituality. Such a process is taking place as a result of not paying enough attention to the education of involvement in the process of civil society formation [6].

Spiritual impoverishment leads to a weakening of a person's attachment to his people, his Motherland. The formation of ideological immunity that can resist the information attack and destructive ideas is also directly related to the level of involvement. Because the ideological immunity of the concerned person will be strong. And the spirituality of a person who has ideological immunity increases even more [7].

At the same time, he learns well to fight against these attacks. It will not be indifferent. Therefore, special attention is paid to the issue of involvement in the establishment of civil society. All this prompts us to analyze the problems of protecting social morality and raising morale, which ensure the strengthening of the

population's, first of all, youth's involvement in the reforms in the process of the formation of civil society. There is a threat of such a global crisis entering our country, and it is very important to realize it in time. Therefore, people are required to be concerned about indifference.

At the same time, he learns well to fight against these attacks. It will not be indifferent. Therefore, special attention is paid to the issue of involvement in the establishment of civil society. At the same time, he learns well to fight against these attacks. It will not be indifferent. Therefore, special attention is paid to the issue of involvement in the establishment of civil society. All this Here, in the words of Shavkat Mirziyoyev, the President of the Republic of Uzbekistan: "...We are living in the era of information globalization today. Whether we want it or not, it is natural for our country to have information attacks of various forms. The role of television and radio is incomparable in strengthening the immunity of the population against such attacks, especially in the youth, and educating them in the spirit of loyalty to our national values and ideas of independence [8].

An important factor that determines the meaning of a person's life, that he is educated, educated, professional, and certainly happy and not less, is to be familiar with books, always read books and make reading books a lifelong habit, a part of his life. In particular, the book has a special place in the development of society, human capital, human thinking, intellectual development. Because a good book helps a person to develop both intellectually and morally, to be formed as a unique person, to feed the world with a special look.

In conclusion, it can be said that young people's worldview, knowledge, and attitude to the surrounding events are considered important factors in determining our tomorrow, our future, and books and reading are leading in this. After all, no one can mislead the reading public.

REFERENCES

1. E. Jumaev. Prevention of moral threats by increasing reading culture in the minds of young people. The role and relevance of social humanities in the formation of reading thinking in young people. Opposite. May 5-6. 2021. Pages 66-68.
2. S. Tursunov. What saves young people from the "Spider's Web"? <https://adolat.uz/news/nima-kutkaradi>
3. O. Narzullaev. Protecting young people from information attacks and ideological threats. May 28, 2021. <http://fitrat.uz/yoshlarni-ahborot-huruzhlari-va-mafkuravij-ta-didlardan-asrash/>
4. Kant I. Criticism is understandable. M., 1964. T. 3 -S. 85.

5. K. Toraev. Development of leadership skills in young people. Social activity of young people in the modernizing society: a collection of articles of the republican scientific-practical conference on the topic of problems and solutions - Tashkent: "Innovative Development Publishing House", 2020. - 10 p.
6. On additional measures to improve the effectiveness of spiritual and educational work. Decision of the President of the Republic of Uzbekistan. May 7, 2019 PQ-4307. // Tashkent, People's word. 2019 year. May 4. No. 78 (6710).
7. Goals and tasks of the Youth Union of Uzbekistan. Electronic resource: <https://yoshlarittifoqi.uz/uz/menu/maqsad-va-vazifalar> Date of application: 02.11.219.
8. Mirziyoyev Sh. We will build our great future together with our brave and noble people. -T.: Uzbekistan, 2017. -B. 25-6.

ОСОБЕННОСТИ ФИЗИЧЕСКОЙ ПОДГОТОВКИ ДЕВОЧЕК 10-11 ЛЕТ, ЗАНИМАЮЩИХСЯ СПОРТИВНОЙ ГИМНАСТИКОЙ

Махмудова Мадина Кадиржон кизи

Преподаватель кафедры физического воспитания и спорта
ТГПУ им. Низами

АННОТАЦИЯ

Статья является целью исследования, которая заключалась в изучении методики по силовой подготовке и воспитанию гибкости и подвижности в суставах, у девочек 10-11 лет, занимающихся спортивной гимнастикой.

Ключевые слова: гимнасток, локтевых суставах, коленных, гимнастического многоборья, метод педагогического наблюдения, педагогическое тестирование, силовых качеств.

ABSTRACT

The purpose of the article was to study the methodology for strength training and education of flexibility and mobility in the joints of 10-11 year old girls involved in gymnastics.

Key words: gymnasts, elbow joints, knee joints, gymnastic all-around, method of pedagogical observation, pedagogical testing, strength qualities.

ВВЕДЕНИЕ

Среди многих видов спорта спортивная гимнастика выделяется, прежде всего, необычностью форм и видов движений. Простейшие упражнения в сгибании и разгибании рук в локтевых суставах, ног в коленных, тазобедренных суставах выполняются в гимнастических упражнениях с параметрами, которые не имеют ничего общего с обычными, ежесекундными движениями и по абсолютным величинам намного их превосходят. В связи с этим первой особенностью оказывается почти полное отсутствие у начинающих гимнасток тех двигательных умений и навыков, которые она могла бы использовать в новой для себя специализированной двигательной деятельности.

Физической подготовке гимнасток предъявляются особые, специфические требования, которые должны вести гимнасток к овладению всеми программными элементами и обеспечить умение качественно выполнять определенные комбинации, состоящие из таких элементов на всех видах гимнастического многоборья. Физическая подготовка гимнасток многогранна и на каждом определенном этапе учебно-тренировочного процесса различно и её содержание.

ОБСУЖДЕНИЕ И РЕЗУЛЬТАТЫ

Двигательные качества не реализуются спонтанно, и сам по себе высокий уровень их развития не связан с результатом спортивного упражнения - нужны обучение, формирование умений вкладывать силу там, где надо, столько, сколько надо. В спортивном упражнении при реализации качества требуется совершенно определенный порядок включения мышц и последовательность их работы.

Нужно также отметить о гибкости и подвижности в суставах гимнастов. Любое движение человека производится благодаря этим двигательным качествам.

Недостаточная подвижность в суставах ограничивает уровень проявления силы, отрицательно влияет на скоростные и координационные способности, снижает экономичность работы и часто является причиной повреждения связок и мышц. Однако, уровень развития гибкости в спортивной гимнастике должен быть не максимально возможным, а оптимальным, - т. е. соответствовать принципу оптимальной избыточности.

Таким образом, мы поставили цель нашего исследования, которая заключалась в изучении методики по силовой подготовке и воспитанию гибкости и подвижности в суставах, у девочек 10-11 лет, занимающихся спортивной гимнастикой. Для решения поставленных задач мы использовали следующие методы: анализ научной и научно-методической литературы по исследуемой проблеме; метод педагогического наблюдения; педагогическое тестирование силовых качеств, гибкости и подвижности в суставах.

На первом этапе исследования анализировалась педагогическая и научно-методическая литература по проблеме изучения эффективности применения упражнений для развития силы и подвижности в суставах у девочек, занимающихся спортивной гимнастикой.

На втором этапе нашей работы подбирались группа детей.

В течение учебного года, в период с сентября 2022 года по апрель 2023 года, девочки, занимающиеся спортивной гимнастикой, выполняли следующие упражнения по развитию силовых качеств:

1. Упражнения для развития силы мышц туловища:
отмахи в стойку на параллельных брусьях (10-12 раз);
высокий угол из упора на руках (20 с);
удержание туловища в статическом положении на опоре (мышцы спины и брюшного пресса - 45 с);
«Спичаг» (10 раз);

поднимание ног на шведской стенке (15-20 раз).

2. Упражнения для развития силы мышц рук и плечевого пояса:

отжимание в стойке на руках на параллельных брусьях (10-15 раз);

отжимание в упоре, ноги на опоре (10-15 раз);

лазание по канату без помощи ног - 3 метра;

подтягивание в висе на перекладине (10 раз);

отмахи в стойку на высоких брусьях (10-12 раз).

3. Упражнения для развития силы ног:

«Пистолеты» (приседы на одной ноге) (10 раз на каждую ногу);

прыжки на повышенную опору (15 раз);

прыжки через скамейку вправо, влево (40 прыжков);

прыжки в длину с продвижением вперед по кругу;

прыжки со сменой ног на гимнастическом мостике (30 раз);

бег на месте.

Все упражнения выполнялись методом круговой тренировки в течение одного часа. В конце тренировки по развитию силы применялись тренажеры.

В течение того же периода гимнастики выполняли следующие упражнения для гибкости и подвижности в суставах.

Рывковые движения руками во всех направлениях, с постепенным увеличением силы и амплитуды рывковых движений.

Круговые движения руками вперед и назад, с постепенным увеличением амплитуды движений.

Наклоны вперед и различных исходных положений.

«Мост».

Шпагаты.

Взмахи ногами у опоры вперед, в сторону и назад.

Круги и перемахи правой и левой через препятствие, стоя к нему лицом и боком.

Выкруты в плечевых суставах со скакалкой, гимнастической палкой, постепенно сближая точки хвата до уровня ширины плеч.

Движения с гимнастической палкой с разных хватов.

Упражнения на развитие подвижности в суставах позвоночника.

Стойка на коленях, руки вверх хватом за локти, партнер давит на грудной отдел позвоночника между лопатками.

Лежа на животе - прогибание в упоре на руки.

Лежа на животе - прогибание назад в упоре на руки со сгибанием ног.

Лежа на животе - прогибание назад, руки вверх с помощью партнера.

Стойка на груди, пружинные движения, сгибая ноги в коленях.

Лежа на спине, руки в стороны, ноги вперед, разведение ног в стороны.

Упражнения на развитие подвижности в тазобедренных суставах у гимнастической стенки.

«Шпагаты» на правую, левую ноги, поперечный со стула, со стола, между стульев.

Стойка боком к гимнастической стенке, взмахи: правая нога вперед; левая нога вперед; правая нога в сторону; левая нога в сторону; правая нога назад; левая нога назад.

Стойка спиной к гимнастической стенке, прямая нога вперед-вверх, стопой зацепиться за рейку: правая нога вперед; левая нога вперед; правая нога в сторону; левая нога в сторону. Каждая гимнастка могла набрать определенное количество баллов (на каждое упражнение - 10 баллов, всего 80 баллов = 100 %).

По данным исследования силовых способностей у юных гимнасток в начале года, мы можем отметить, что три человека набрали 44 балла, что составило - 55 %, и разное количество баллов распределились следующим образом: 70 баллов - 88 % (один человек); 51 балл - 64 % (один человек); 60 баллов - 75 % (один человек); 45 баллов - 56 % (один человек); 55 баллов - 69 % (один человек); 48 баллов - 60 % (один человек); 49 баллов - 61 % (один человек); 50 баллов - 63 % (один человек); 39 баллов - 39 % (один человек)

В конце года показатели двигательных способностей у юных гимнасток улучшились. Две гимнастки набрали - 73 балла, что составило - 91 %, два человека - 62 балла (77 %), и две гимнастки - 63 балла (79 %). Разное количество баллов распределились следующим образом: 77 баллов - 96 % (один человек); 66 баллов - 82 % (один человек); 71 балл - 89 % (один человек); 60 баллов - 73 % (один человек); 61 балл - 76 % (один человек); 64 балла - 80 % (один человек).

Сравнивая показатели двигательных способностей у каждой гимнастки, можно отметить, что у двух девочек показатель улучшился на 27 %. У остальных гимнасток в результатах тестирования также наблюдалась положительная динамика. В интервале от 8 % до 26 % улучшили свои показатели 10 гимнасток.

Таким образом, показатели в упражнениях на развитие силовых качеств (приседы на одной ноге «пистолет», лазание по канату без помощи ног, «спичаг», высокий угол, поднимание ног на гимнастической стенке), гибкости и подвижности в суставах («складка», шпагат, «мост») у гимнасток имели тенденцию к улучшению.

Специалисты в области спортивной гимнастики отмечают, что начальная подготовка в гимнастике рассматривается как период создания прочной двигательной базы для дальнейшего специализированного технического совершенствования. Происходит функциональное развитие органов и систем организма, что создает потенциальный запас его мощности.

Физическая подготовка юных гимнастов способствует укреплению опорно-двигательного аппарата и улучшению его анатомо-физиологических свойств, способствует развитию силовых качеств, общей и специальной выносливости, ловкости, гибкости. Физические упражнения в начальном периоде обучения оказывают большое влияние на формирование основ технических навыков.

Этап совершенствования спортивного мастерства предполагает дальнейшее накапливание двигательного потенциала и совершенствование способностей, а в базовых элементах физическая подготовка непосредственно связана с техникой упражнений на снарядах и согласована с работой по технической подготовке.

По данным нашего исследования методика развития силы, гибкости и подвижности в суставах гимнасток отличаются по структуре, содержанию и дозировке своей сложностью, так как гимнастика требует специальной подготовки для дальнейшего изучения техники гимнастических упражнений.

Гибкость является важным физическим качеством в спортивной гимнастике. Однако уровень развития гибкости в этом виде спорта должен быть не максимально возможным, а оптимальным, т. е. соответствовать принципу оптимальной избыточности. Чрезмерная гибкость в спортивной гимнастике скорее вредна, чем полезна, т. к. слишком гибкие от природы гимнасты обычно имеют недостаток сил. Кроме того, установлено, что очень большая подвижность в позвоночном столбе является неблагоприятным фактором для достижения высших спортивных результатов и выполнения высоких тренировочных нагрузок, без которых достижение этих результатов в спортивной гимнастике невозможно. В то же время, недостаточная гибкость является отрицательным фактором.

Из вышесказанного мы можем сделать заключение о том, что применение специальных упражнений в методике развития силовых качеств, гибкости и подвижности в суставах показывает положительную динамику. Эффективность использования этих методик в учебно-тренировочном процессе с гимнастами 10-11 лет подтверждена и имеет смысл их применения.

Формирование физической культуры и спорта базируется на одном из важнейших методологических принципах общей педагогики - единства обучения и воспитания.

Главная задача гимнастики в ВУЗе, как и любой спортивной дисциплины, - это профессионально-педагогическая подготовка специалистов физической культуры и спорта для общеобразовательных и детско-юношеских спортивных школ. Роль гимнастики как базовой, спортивной дисциплины в обучении студентов на факультете физической культуры в настоящее время значительно возрастает. В связи с этим, именно на занятиях по гимнастике должны формироваться основные знания методов развития силы, гибкости и подвижности в суставах, которые могут помочь молодым специалистам использовать упражнения при физической подготовке детей в учебно-тренировочном процессе.

REFERENCES

1. Дугина В.В., Евдокимова Н.М. Особенности физической подготовки девочек 10-11 лет, занимающихся спортивной гимнастикой // *Современные проблемы науки и образования*. – 2014. – №4.;
2. Рустамов, Л. Х. (2013). Источники и этапы развития теории и методики физического воспитания. *Педагогика и современность*, (3), 69-76
3. Рустамов, Л. Х. (2013). Физическая культура и ее влияние на организм человека. In *Актуальные вопросы современной науки* (pp. 99-103).
4. Арслонов К.П. Роль физкультуры и спорта в содействии личностному и социальному развитию учащихся // *Academy*. 2020. – № 10 (61). – С. 45.
5. Акрамова Г.М. Как физическая культура в школах приносит пользу учащимся // *Научно-методический журнал*. – 2020. – № 10 (61). – С. 8.

ВОССТАНОВИТЕЛЬНЫЕ ПРОЦЕССЫ ПРИ ЗАНЯТИЯХ ФИЗКУЛЬТУРОЙ И СПОРТОМ

Таирова Мапрат

Доцент кафедры физического воспитания и спорта ТГПУ им. Низами

АННОТАЦИЯ

Всякие основы физической культуры являются комплексом медико-биологических наук. Анатомия и физиология есть наиважнейшие биологические науки о строении и функциях всего человеческого организма. Человек подчинен биологическим законам, равным для всех живых существ. От иных представителей животного мира человек отличается и строением, и развитым другим мышлением, а также речью, спецификой социальных и бытовых условий его жизни.

Ключевые слова: *Физиологический статус, биологический феномен, алактатная физическая тренировка, уровень физической работоспособности, группа физических упражнений, окислительный ресинтез.*

ABSTRACT

Natural scientific basis of physical culture-a complex of medical and biological Sciences. Anatomy and physiology – the most important biological Sciences of the structure and functions of the human body. Man obeys the biological laws inherent in all living beings. It differs from representatives of the animal world not only in structure, but also in developed thinking, intelligence, speech, features of social and living conditions and social relationships.

Keywords: *The physiological status of a biological phenomenon, lactate physical exercise, physical health, group exercise, oxidative resynthesis.*

ВВЕДЕНИЕ

Среди наследуемых и приобретаемых качеств, при формировании личности, определяющих готовность к труду, особую роль играет общий физиологический статус. Функции физкультурной и спортивной деятельности по отношению, при формировании личности, к человеку и к человечеству - различны. Применительно к индивидууму, при формировании личности, спорт является средством совершенствования, достижения возможного развития физических способностей. Современный спорт требует умения быстро оценивать ситуацию и принимать решения. Развитый ум спортсмену нужен для анализа своих достоинств и недостатков, исполнения тактических элементов спортивной борьбы. В спорте человек может лучшим образом выразить себя в деятельности, которая ему более всего соответствует.

В процессе занятий физкультурой и спортом, при формировании личности, формируются черты характера: стремление помочь товарищу, честность при выполнении сложных тренировок.

Спорт является эффективным средством формирования социализированной личности. Выполнение больших объемов тренировочной нагрузки формирует необходимые качества, при формировании личности, - трудолюбие, дисциплинированность. Одна из сторон социальной функции спорта - это выявление и воспитание спортивных талантов, удовлетворение потребности в эмоционально насыщенном проведении времени

Решающую роль в формировании личности играют имеющаяся в обществе идеология, система воспитания, совокупность общественных. В ряду этих воздействий физическая культура и спорт занимают важное место.

Становление человека, при формировании личности, происходило при высокой двигательной активности, которая была необходимо для его биологического и социального существования.

Сработанность систем организма формировалась в процессе фоне активной двигательной деятельности. Недостаточность движений в современном обществе является не биологическим, а социальным феноменом. Спорт формирует популяцию людей, более устойчивую к воздействию агрессивных компонентов среды обитания.

Действие естественного отбора с начала появления человеческого сознания сократилось, а на современном уровне развития человечества оказалось исчерпанным. Эволюция человека пошла по пути совершенствования механизмов выживания за счет развития мозга, изыскания эффективных форм адаптации. Снижению роли естественного отбора в обратно пропорциональной зависимости способствовали высокие темпы социального наследования.

ОБСУЖДЕНИЕ И РЕЗУЛЬТАТЫ

В адаптивных резервах к физическим нагрузкам, при формировании личности, присутствует «норма реакции» при систематических упражнениях. Доказательством неизменности генетических структур при систематической тренировке является отсутствие корреляционных связей в развитии физических способностей родителей и детей, если дети не проходят родительской школы спорта.

Родительский опыт, при формировании личности, наследуется не биологическим путем, а способом передачи их детям социальных знаний, умений, опыта.

Предположим, что феноменологические проявления под влиянием жестких факторов внешней среды расширяются за счет формирования добавочных регуляторных и компенсаторных механизмов.

Место физических упражнений, при формировании личности, в ряду факторов эволюции головного мозга. Важную роль в реализации старых и формировании новых способов реагирования на действие агентов внешней среды, при формировании личности, сыграл эволюционирующий головной мозг человека. Эволюция мозга на стадии поздних антропоидов характеризовалось быстрыми темпами изменений и увеличением массы. Эволюционные изменения головного мозга длятся и теперь, но не путем увеличения массы, а путем совершенствования его областей, которые несут наибольшую функциональную нагрузку.

Эволюционные тенденции развития головного мозга, при формировании личности, рассматриваются как форма реализации действия главного системного фактора в функциональной структуре мозга и внешней среды. В соответствии с теорией функциональных систем, при формировании личности, приспособительный результат работы системы определяет формирование органа. Эволюционирующий мозг перерабатывает, усваивает известное ранее, но создает новое, опираясь на опыт.

Специализированные занятия спортом, при формировании личности, овладение сложной техникой движений для развивающегося мозга не представляют трудностей. С наступлением зрелости, с окончанием морфологической дифференцировки мозга возможности освоения сложных по технике упражнений резко уменьшаются. Выбор оптимальных сроков начала специализированной спортивной подготовки требует объективного учета врожденных особенностей созревания, темпов структурной дифференцировки мозга.

Объем движений, который усваивает человек в зрелом возрасте, тем больше, чем эффективнее использовался для обучения период созревания и сам период созревания становится тем больше, чем предшествующий период был более насыщен новыми формами движений.

Поэтому является биологически оправданным накопление, обогащение двигательного опыта ребенка в период начальных занятий спортом. Эти резервы становятся источником спортивного роста на следующих этапах совершенствования.

Человек обладает высокой пластичностью программ жизнедеятельности, обеспечивающих взаимодействие организма со средой существования. По

сравнению с животными особой пластичностью характеризуется генетическая специализация человека в сфере двигательной деятельности. Человек становится бегуном, прыгуном, пловцом благодаря отсутствию жесткой генетической программы, ограничивающей феноменологические проявления двигательной функции.

В процессе эволюции, при формировании личности, возникли механизмы сознательного управления адаптационными резервами организма - это механизмы адаптации вегетативных и соматических систем организма к внешним воздействиям.

Существует физиологическая классификация упражнений, в которой мышечная деятельность объединена в отдельные группы упражнений согласно физиологических признаков.

Физическая тренировка, при формировании личности, совершенствуя физиологические механизмы, повышает устойчивость к перегреванию, переохлаждению, гипоксии, действию токсических веществ, снижает заболеваемость, повышает работоспособность. Тренированные люди, при охлаждении их тела до 35 0 С сохраняют высокую работоспособность.

Нетренированные люди не в состоянии выполнять работу при подъеме температуры тела до 37 – 380С, а тренированные справляются с нагрузкой даже когда температура их тела достигает 390С.

У людей, систематически и активно занимающихся физическими упражнениями, растет психическая, умственная и эмоциональная устойчивость, проявляющаяся при выполнении сложной умственной или физической работы.

К перечню основных физических или двигательных качеств, которые обеспечивают высокий уровень физической работоспособности человека, относят силу, быстроту и выносливость, проявляющиеся в конкретных соотношениях в зависимости от условий выполнения конкретной двигательной деятельности, определяемой ее характером, спецификой, продолжительностью, мощностью и интенсивностью.

К данным физическим качествам добавляется гибкость и координация, которые определяют успешность выполнения определенных видов физических упражнений. Ознакомившись с физиологической классификацией физических упражнений можно понять многообразие и специфичность воздействий упражнений на организм человека. В основу классификации положены физиологические признаки, которые присущие мышечной деятельности, входящей в конкретную группу.

Например, по характеру мышечных сокращений работа мышц носит статический или динамический характеры.

Статической работой именуется деятельность мышц при условиях сохранения неподвижного положения тела или, а также упражнение мышц при удержании груза без его перемещения.

Статическими усилиями является поддержание разнообразных поз тела. Мышечные усилия при динамической работе связаны с перемещениями тела либо перемещением его звеньев в пространстве.

Значительная группа физических упражнений выполняется в строго постоянных условиях, как на тренировках, так и на соревнованиях; двигательные акты при этом производятся в определенной последовательности. В рамках определенной стандартности движений и условий их выполнения совершенствуется выполнение конкретных движений с проявлением силы, быстроты, выносливости, высокой координации при их выполнении.

Существует большая группа физических упражнений, особенность которых заключается в их нестандартности, непостоянстве условий их выполнения, в изменяющейся ситуации, требующей мгновенной двигательной реакции, таких как личные единоборства или спортивные игры.

Две большие группы физических упражнений, связанных со стандартностью или нестандартностью движений, в свою очередь, делятся на движения циклического характера, такие как ходьба, бег, плавание, гребля, передвижения на коньках, лыжах, велосипеде и упражнения ациклического характера, такие упражнения без обязательной слитной повторяемости определенных циклов, имеющих четко выраженные начало и завершение движения: прыжки, метания, гимнастические и акробатические элементы, поднятие тяжестей.

Общность для движений циклического характера заключается в том, что они представляют работу постоянной и переменной мощности с различной продолжительностью.

Разнообразный характер движений не всегда дает возможность точно определить мощность выполненной работы, равной количеству работы совершенной за единицу времени, связанной с силой мышечных сокращений, а также их частотой и амплитудой. Данный показатель определяется согласно термина «интенсивность».

Предел продолжительности работы зависит от ее мощности, интенсивности, а также объема, характер же выполненной работы связан с процессом утомления в организме. Если мощность работы велика, то

длительность ее не может быть продолжительной, так как быстро наступает утомление.

При работе циклического характера в спортивной физиологии различают зону максимальной мощности, продолжительность которой не превышает двадцати – тридцати секунд, при этом утомление и снижение работоспособности наступает уже через десять - пятнадцать секунд. Есть зона субмаксимальной мощности, продолжительностью от двадцати – тридцати секунд до трех - пяти минут и зона большой мощности, продолжительностью от трех - пяти до тридцати - пятидесяти минут. Зона умеренной мощности имеет продолжительность пятьдесят минут и более.

При выполнении различных видов циклической работы и в различных зонах мощности особенность функциональных сдвигов в организме определяет итоговый результат.

К примеру, главной характерной чертой работы в зоне максимальной мощности является показатель деятельности мышц в бескислородных условиях.

Мощность работы так велика, что организм не успевает обеспечивать ее за счет аэробных процессов. При обеспечении подобной мощности за счет кислородных реакций, органам кровообращения и дыхания необходимо обеспечить доставку к мышцам более сорока литров кислорода в одну минуту.

Даже высококвалифицированные спортсмены при максимальном усилении функций дыхания и кровообращения потреблять кислород могут только в пределах указанного выше объема. В течение же первых десяти двадцати секунд работы потребление кислорода в пересчете на одну минуту достигает лишь одного - двух литров.

Работа максимальной мощности выполняется с накоплением долга, ликвидируемый после окончания мышечной деятельности.

Во время работы максимальной мощности процессы дыхания и кровообращения не успевают вырасти до уровня, который обеспечивает необходимое количество кислорода, дающего нужный объем энергии для работающих мышц.

К примеру, во время спринтерского забега совершается лишь несколько поверхностных дыханий, а иногда подобный бег происходит при полной задержке дыхания. Афферентные и эфферентные отделы нервной системы функционируют с максимальным напряжением, вызывая быстрое утомление клеток центральной нервной системы.

Причиной утомления мышц является значительное накопление продуктов анаэробного обмена и истощение в них энергетических веществ.

Главный объем энергии, освобождающийся при работе максимальной мощности, образуется за счет энергии распада аденозинтрифосфорной кислоты и креатинфосфатов.

После выполненной работы кислородный долг, компенсируемый в период восстановления, используется именно для окислительного ресинтеза данных веществ.

Увеличение продолжительности и снижение мощности и работы связано с тем, что кроме анаэробных реакций энергообеспечения мышечной деятельности происходят и процессы аэробного энергообразования.

Данный процесс увеличивает до уровня полного удовлетворения потребности по поступлению кислорода в работающие мышцы.

При выполнении работы в зоне относительной умеренной мощности, например в виде бега на длинные или сверхдлинные дистанции, уровень потребления кислорода достигает восьмидесяти пяти процентов от максимально возможного.

В данной ситуации часть потребляемого кислорода используется для окислительного ресинтеза аденозинтрифосфорной кислоты, креатинфосфаты и углеводов.

При длительной работе умеренной мощности углеводные запасы организма, запасенные в виде гликогена, уменьшаются, что влечет снижение содержания глюкозы в крови и отрицательно сказывается на деятельности нервных центров, мышц и иных работающих органов.

Успешность выполнения этих упражнений связана с проявлением либо максимальной силы, либо скорости, либо сочетания того и другого и зависит от необходимого уровня функциональной готовности систем организма в целом.

К средствам физической культуры относятся и физические упражнения, и оздоровительные силы природы, гигиенические факторы.

Использование оздоровительных сил природы способствует активизации защитных сил организма, стимулирует обмен веществ и деятельность физиологических систем и отдельных органов.

Систематические занятия физическими упражнениями снимают нервнопсихические напряжения, систематическая мышечная деятельность повышает психическую, умственную и эмоциональную устойчивость организма.

Таким образом, завершая данную статью, необходимо сделать следующие выводы:

1. Занятия физкультурой и спортом влекут за собой возрастание приспособительных сил человеческого организма.

2. Адаптация организма к возможности переносить высокие физические нагрузки происходит в процессе постоянных планомерных тренировок.

3. Нагрузки, в зависимости от развиваемой мощности, бывают анаэробного и аэробного характера, характеризующиеся уровнем затрачиваемого кислорода.

4. Компенсация анаэробной нагрузки происходит после окончания самой нагрузки.

5. Компенсация аэробной нагрузки происходит в процессе самой нагрузки и ее продолжительность связана с объемом сахара в крови и гликогена в печени спортсмена.

6. Процесс восстановления организма человека при занятиях физкультурой и спортом сугубо индивидуален и зависит как личностных характеристик, так и от уровня тренированности.

7. С целью оптимизации восстановительного процесса при занятиях физкультурой и спортом можно рекомендовать использовать достаточное время для отдыха, так и дополнительные физиологические процедуры.

ЛИТЕРАТУРА (REFERENCES)

1. Вайнберг Я. С. Особенности физического воспитания / Я. С. Вайнберг. - М.: Просвещение. 1986.
2. Виру А. А. Аэробные и анаэробные упражнения / А. А. Виру, Т. А. Юримаз. - М. : Физкультура и спорт, 1988.
3. Гилмор Г. Бег ради жизни / Г. Гилмор. - М. : Физкультура и спорт, 1970.
4. Гоголин М. Законы восстановления в физкультуре и спорте М. Гоголин. - М. : Советский спорт, 2000.
5. Горец М. Путь к здоровью через физкультуру и спорт М. Горец. - М. : Сельф, 1992.

ACTIVE AND PASSIVE CAR SAFETY SYSTEMS

Valiev Muhammadali Komiljon ugli

Assistant of the Transport Logistics Department

Jizzakh polytechnic institute

valiyevalimuhammad1995@gmail.com

Tel:+998932975566

ABSTRACT

Safety of an automobile is one of the important areas while designing a vehicle. This paper gives an overall view of the different safety features that are taken care of while designing a vehicle. Available technologies of different active and passive safety features were analyzed. These technical features once incorporated in design not only help in avoiding the accidents but also reduces the fatigue caused to the driver which further mitigates the chances of an accident. Dissipation of the kinetic energy forms the guiding principle while designing all the passive safety features. Crumple zones situated in front and rear absorb this energy upon impact in a predictable way. Safety features such as forward collision warning systems, lane departure warning systems, electronic stability control, anti-lock braking systems, brake assist monitor, brake override, Crumple zones, seatbelts and airbags have been dealt with in detail with an overview of the total vehicle safety.

Keywords: Active safety, Passive safety, Crumple zone, Antilock braking system, Brake over ride.

АННОТАЦИЯ

Безопасность автомобиля – одно из важных направлений при проектировании транспортного средства. В этой статье дается общее представление о различных функциях безопасности, которые учитываются при проектировании транспортного средства. Проанализированы доступные технологии различных средств активной и пассивной безопасности. Эти технические особенности, однажды включенные в конструкцию, не только помогают избежать несчастных случаев, но также снижают утомляемость водителя, что еще больше снижает вероятность несчастного случая. Рассеяние кинетической энергии является руководящим принципом при проектировании всех средств пассивной безопасности. Зоны смятия, расположенные спереди и сзади, поглощают эту энергию при ударе предсказуемым образом. Функции безопасности, такие как системы предупреждения о лобовом столкновении, системы предупреждения о выходе

из полосы движения, электронный контроль устойчивости, антиблокировочные тормозные системы, монитор системы помощи при торможении, блокировка торможения, зоны деформации, ремни безопасности и подушки безопасности, подробно рассмотрены при обзоре всего автомобиля. безопасность.

***Ключевые слова:** Активная безопасность, Пассивная безопасность, Зона деформации, Антиблокировочная система тормозов, Превышение тормоза.*

INTRODUCTION

Automobile designers today are putting more emphasis on safety aspects of vehicle. As per Transport Research Wing (TRW) of Ministry of Road Transport & Highways Government of India, total no of persons injured were 511394 and persons died in accidents were 142485 in 2011. Auto designers are constantly working to reduce these fatalities and injuries by incorporating in design, new technologies developed for active and passive safety systems. Government and customers both are supporting this cause of safety which has further bolstered the hand of designers. Vehicle occupant safety can be classified into two areas first one is design for crash avoidance or active safety and second one protection of occupant in case if crash occurs known as crash worthiness or passive safety (Thomas P. Wenzel, Marc Ross 2004). Passive safety systems comprises of those components of vehicle that respond to crash to protect occupants from injury, while features of active safety systems constantly act to reduce the possibility of such an event. Active safety features work silently in the background for checking the rotation speed of the tires, the location of the vehicle in its lane, or the position of the acceleration and brake pedals relative to each other. Passive safety features work to ensure that this life space is as safe as possible, and that vehicle occupants remain in this space throughout the crash. Crumple zones help to absorb and distribute crash forces before they reach the passenger and driver's seats. Similarly, seatbelts, airbags, and headrests help keep the driver and passengers stationary within the life space of the vehicle (Sieveka EM Kent RW Crandall JR 2001a, Nitin S Motgi¹, P.R.Kulkarni² & Sheelratan S Bansode³ 2012b). Recently innovators have focused on developing advanced crash avoidance and active safety systems such as forward collision warning systems, lane departure warning systems, Anti Lock braking systems (ABS), Electronic stability Control (ESC), brake assist monitor, brake override etc. These devices have been developed optimized and implemented to prevent or mitigate accident severity. With the introduction of New Car Assessment Programs (NCAPs) that prescribe standardized crash tests things are getting more focused in the area of safety. In this

study all these available active and passive technologies will be analyzed and there effects on the vehicle safety will be reviewed.

ACTIVE SAFETY FEATURES

Active safety features are those that help to prevent or mitigate road crashes. Active safety features will engage to either prevent the crash from occurring, or reduce the severity of an unavoidable crash. Some features like forward collision warning systems and lane departure warning systems activate a warning system when potentially dangerous situations are detected. Other safety features like electronic stability control, anti-lock braking systems, and brake assist monitor the vehicle's tires and brake systems for any signs that makes braking necessary in order to avoid a collision. All active safety features constantly monitor one or more aspects of the vehicle for potential hazards. When something problematic is detected, active safety features act autonomously to correct the situation safely. Active safety features offer an extra layer of protection on the road. While they cannot replace a safe and attentive driver, these features can be relied on to engage when they are most needed. Some of the active safety features that are in common use are discussed in below given subheadings.

Forward Collision Warning (Fcw) *These systems alerts when any vehicle is about to collide with another vehicle some distance ahead. The type of warning that the systems use are flash light, alarm sound or vibration (Ardalan Vahidi, Azim Eskandarian 2003). These systems are based on camera or radar sensors which continuously monitors the road ahead. They provide object recognition and detect relative speeds between a vehicle and object on the road. Warning systems simply warn the driver when a collision is likely to take place, but the system does not automatically apply the brakes.*

Lane Departure Warning (Ldw).These systems gives an alert whenever vehicle unintentionally drift too close to the edges of the lane. The warning type can be alarm sound or generation of vibration in driver's steering wheel or seat. Warning systems provide a warning, but corrective action is desired at the level of the driver. Preventive system if any can gently steer the car to center of the lane automatically

Electronic Stability Control (Esc) These systems help to maintain or regain control of vehicle in difficult driving situations ESC continuously monitors tire movement and steering wheel activity to sense a loss of traction or slippage. In unexpected situations, ESC systems can reduce engine power, apply brakes independently to each wheel and correct tire suspension much faster than the driver. ESC incorporates yaw rate control into the anti-lock braking system (ABS). It also

has a traction control system (TCS), which senses drive-wheel slip under acceleration and individually brakes the slipping wheel or wheels and / or reduces excess engine power until control is regained. The sensors used for ESC have to send data at all times in order to detect possible defects as soon as possible.

Anti-Lock Braking Systems Vehicle moves due to the frictional force between the tyre and road. When brakes are applied, a torque in the opposite direction as that of friction is applied and the wheel gradually comes to rest. The function of ABS is to prevent this wheel locking. ABS has Electronic control unit (ECU), Four sensors for monitoring wheel speed and a pair of valves in each brake unit. The ECU monitors the speed of each wheel. If it detects that any wheel is rotating slower speed than others (this indicates an imminent wheel lock) it redirects the valves to reduce brake pressure. Conversely if it detects a wheel faster than the others it instructs the valves to increase brake pressure. EBD (Electronic Brake Force Distribution System) is basically a subsystem of ABS and it always works in conjunction with an ABS system. The main job of EBD is to optimise brake force on each wheel individually so to get maximum breaking power without losing control. It can alter braking pressure on each wheel individually depending on the conditions and weight distribution of the vehicle at that moment.

PASSIVE SAFETY FEATURES

Passive safety features are those that help to protect vehicle occupants from further injury once a crash has occurred. The main function of passive safety features is to keep the driver and passengers protected within the vehicle from various crash forces. The life space is a protected area around vehicle occupants within which the chances of escaping a crash with minimal injuries are more. Passive safety features work to ensure that life space remains safe and that vehicle occupants remain in this space throughout the crash. Crumple zones help to absorb and distribute crash forces before they reach the passenger and driver's seats. Similarly, seatbelts, airbags, and headrests help keep the driver and passenger(s) stationary within the life space of the vehicle. Some of the passive safety features that are in common use are discussed in below given subheadings.

Crumple Zones *Crumple zones are the structural areas in the front and rear of the vehicle that are designed to absorb energy upon impact in a predictable way as shown in figure 2. Crumple zones add time to the crash by absorbing energy. Newton's second law of motion, $force = mass \times acceleration$ conveys that as the time it takes for an automobile to come to rest or change direction is increased the force*

experienced by the automobile (and its occupants) is decreased. Conversely too if the time to stop is shorter the force experienced is greater.



Figure 1 Crumple zone position

Seat Belts Seatbelts reduce the risk of death for a front seat car occupant by about 50 percent . If the vehicle is stopped suddenly the occupant keeps on moving because of inertia and if not stopped the occupant might hit the steering or windshield which might cause injury (Sieveka EM Kent RW Crandall JR 2001). A seatbelt applies the stopping force to more durable parts of the body over a longer period of time. A seatbelt's job is to spread the stopping force across sturdier parts of body in order to minimize damage. A typical seatbelt consists of a lap belt, which rests over pelvis, and a shoulder belt, which extends across chest. When the belt is worn correctly, it will apply most of the stopping force to the rib cage and the pelvis, which are relatively sturdy parts of the body. Seatbelt webbing is made of flexible material than the dashboard or windshield. It stretches a little bit, which means the stop isn't abrupt. In a typical seatbelt system, the belt webbing is connected to a retractor mechanism.

The Pretensioner *The pretensioner is to tighten up any slack in the belt webbing in the event of a crash. Whereas the conventional locking mechanism in a retractor keeps the belt from extending any farther, the pretensioner actually pulls in on the belt. This force helps move the passenger into the optimum crash position in his or her seat. Pretensioners normally work together with conventional locking mechanisms (Sieveka EM Kent RW Crandall JR 2001). Some pretensioners pull the entire retractor mechanism backward and some rotate the spool itself. The processor monitors mechanical or electronic motion sensors that respond to the sudden deceleration of an impact. When an impact is detected, the processor activates the pretensioner and then the air bag.*

Airbag *The goal of an airbag is to slow the passenger's forward motion as evenly as possible in a fraction of a second. An air bag has three main parts viz bag, sensor and inflation system for accomplishing the above task. The bag is made of a thin, nylon fabric, which is folded into the steering wheel or dashboard or, more recently, the seat or door. The sensor tells the bag to inflate. Inflation happens when*

there is a collision force equal to running into a brick wall at 16 to 24 km per hour. A mechanical switch is flipped when there is a mass shift that closes an electrical contact, telling the sensors that a crash has occurred. The sensors receive information from an accelerometer built into a microchip. The airbag's inflation system reacts sodium azide (NaN_3) with potassium nitrate (KNO_3) to produce nitrogen gas. Hot blasts of the nitrogen inflate the airbag. The main problem while designing the system are at what point airbag should inflate and once used the system has to be recharged again.

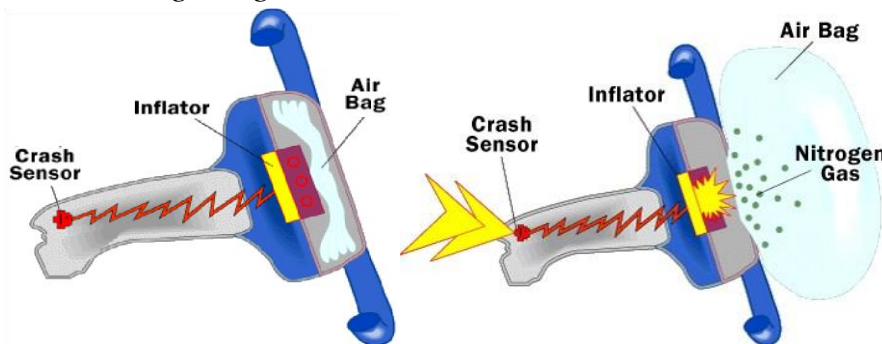

Figure 2 Functioning of Air Bag

Electromechanical sensors used in earlier front air bag applications have been replaced by multi-point electronic sensors used to discriminate collision mechanics for potential air bag deployment in front, side and rollover accidents. In addition to multipoint electronic sensors, advanced air bag systems incorporate a variety of state sensors such as seat belt use status, seat track location, and occupant size classification that are taken into consideration by air bag system algorithms and occupant protection deployment strategies.

Head Rest Active Headrest system is a passive safety system designed to protect the occupants from neck injuries. This system is also known as ‘Active Head Restraint’ system and is especially effective in the events of rear end collision. It uses the force of the occupant body against the seat back in a rear end collision to move the head restraint forward instantaneously to support the head.



Figure 3 Working of Active Head Rest System

Thereby helping to reduce the impact to the neck of a front seat occupant as shown in figure 7. The mechanism of whiplash injuries closely involves two factors resulting from the impact: the force acting to bend the neck backward and the force that causes the head to tilt rearward. Because the active restraint is effective in controlling these two factors it can help reduce the load on the neck at the moment of the collision. Nission has performed test on the same and reported that there is 45% reduction in force acting to bend the neck. (Hikmat F Mahmood and Bahig B Fileta 2013). Some researchers worked on inflatable head rest (Dante Bigi, Alexander Heilig, TRW Occupant Restraint Systems, Germany, Hermann Steffan, Arno Eichberger 1998) and reported that it is a promising new concept that can reduce Whiplash Associated Disorders (WAD) following rear-end impacts especially in low speed collisions. It allows a comfortable head rest position and is suitable for almost all occupant sizes without the need for adjustment. Presently BMW vehicles, headrest is actuated by pressurized gas while on Mercedes Benz vehicles, it is done by springs. According to various studies, employing the Active Headrest has significantly reduced the severity of neck injuries in rear end collisions and hence it is gaining rapid popularity.

CONCLUSION

The paper discussed the concept behind the available vehicle safety technologies which the designers have to take into considerations before presenting a safe design . Some of these technologies are being used commercially while others are in the different stages of development. However once fully developed it would help in mitigation of accidents and the injuries both to the occupants and the pedestrians.

REFERENCES

1. Ardalan Vahidi and Azim Eskandarian (2003) Research Advances in Intelligent Collision Avoidance and Adaptive Cruise Control IEEE transactions on intelligent transportation systems, vol. 4, no. 3, September.
2. D Peng, Y Zhang, CL Yin, JW Zhang (2008) Combined control of a regenerative braking and antilock braking system for hybrid electric vehicles International Journal of Automotive technology vol 9 No 6 pages 749-757.
3. Damrongrit Piyabongkarn, Jae Y. Lew, Rajesh Rajamani, John A. Grogg, and Qinghui Yuan (2007) Use of Torque-Biasing Systems for Electronic Stability Control: Limitations and Possibilities IEEE transactions on control systems technology, vol. 15, no. 3, May 2007.
4. Dante Bigi, Alexander Heilig, Hermann Steffan, Arno Eichberger (1998) A comparison study of active head restraints for neck protection in rear-end collisions, www-nrd.nhtsa.dot.gov/pdf/esv/esv16/98s5o15.pdf SAE Paper Number 98-S5-O- 15
5. Estimating seat belt effectiveness using matched-pair cohort methods Peter Cummings, James D. Wells, Frederick P. Rivara, P. Cummings (2003) Accident Analysis and Prevention 35 143–149
6. Hikmat F Mahmood and Bahig B Fileta (2013) Design of vehicle structures for crash energy management www.pdfdrive.net/category/0/p2837 Pages 11-102.
7. http://wheels.blogs.nytimes.com/2010/03/04/brake-override-a-software-cure-for-suddenacceleration/?_r=1 (2015)
8. http://www.toyotaglobal.com/innovation/safety_technology/safety_technology/technology_file/active/brake.html (2015)
9. Hyung –il moon, young-eun jeon, Dae Young Kim, Heon Young Kim, Yong-soo Kim (2012) Crumple zone design for pedestrian protection using impact analysis, Journal of mechanical science and technology 26 (8) 2595-2601
10. Valiyev.M.K vehicle accident alert system built using arduino, an adxl335 accelerometer, gps, and a gsm module 2023 <http://jurnal.jizpi.uz/index.php/JOURNAL/article/view/135>

РАЗРАБОТКА ПОЛЮСОПЕРЕКЛЮЧАЕМЫХ ОБМОТОК ДЛЯ ДВИГАТЕЛЕЙ ТУРБОМЕХАНИЗМОВ

Рисмухамедов Д.А.

Алмалыкский филиал Ташкентского государственного технического
университета

имени Ислама Каримова, г. Алмалык, Узбекистан

ORCID: <https://orcid.org/0000-0002-9458-0522>; drismuxamedov@gmail.com

Ганиев С.Т.

Алмалыкский филиал Ташкентского государственного технического
университета

имени Ислама Каримова, г. Алмалык, Узбекистан

ORCID: <https://orcid.org/0009-0009-3392-9127>; ganiyev_st@mail.ru

Рисмухамедов С.Д.

Ташкентский государственный технический университет,

имени Ислама Каримова, г. Ташкент, Узбекистан

ORCID: <https://orcid.org/0009-0006-9538-604X>;

sabitrismukhamedov1996@gmail.com

Пейсенов М.Б.

Ташкентский государственный технический университет,

имени Ислама Каримова, г. Ташкент, Узбекистан

ORCID: <https://orcid.org/0009-0006-8150-9408>,

peysenovmoldagali@gmail.com

Хусанов Ш.Х.

Ташкентский государственный технический университет,

имени Ислама Каримова, г. Ташкент, Узбекистан

ORCID: <https://orcid.org/0000-0002-9303-9224>,

shahobiddinhusanov0809@gmail.com

АННОТАЦИЯ

В статье приведена актуальность разработки полюсопереключаемых обмоток для двигателей турбомеханизмов, на основе метода «Дискретно-заданных пространственных функций» разработана полюсопереключаемая обмотка на соотношение полюсов 3/4 при 54 пазах статора. Произведен анализ электромагнитных свойств полученной обмотки. Выявлены соответствие полученной обмотки для применения в турбомеханизмах.

Ключевые слова: турбомеханизм, двухскоростной двигатель, полюсопереключаемая обмотка, обмоточный коэффициент, картины

магнитодвижущих сил, гармонические составляющие, диаграмма Гергеса, коэффициент дифференциального рассеяния.

ABSTRACT

The article describes the relevance of the development of pole-switching windings for engines of turbo mechanisms; based on the method of “Discrete-specified spatial functions”, a pole-switching winding has been developed for a pole ratio of 3/4 with 54 stator slots. An analysis of the electromagnetic properties of the resulting winding was carried out. The suitability of the resulting winding for use in turbo mechanisms was revealed.

Key words: *turbo mechanism, two-speed motor, pole-switching winding, winding coefficient, magnetomotive force patterns, harmonic components, Gerges diagram, differential dissipation coefficient.*

Крупные тепловые станции, промышленные предприятия, объекты сельского хозяйства Республики оснащены многочисленными насосами, вентиляторами и компрессорными установками различного назначения, выпускаемые промышленностью технически развитых стран миллионами штук в год.

Крупные двухскоростные двигатели (ДД), используемых сейчас в турбомеханизмах, имеют две отдельные обмотки на статоре, что ухудшает их массогабаритные показатели и энергетические параметры. Применение в ДД одной полюсопереключаемой обмотки (ППО), имеющей две группы выводов для каждой полюсности, позволяет увеличить полезную мощность этих двигателей, т.е. более эффективно использовать активную часть машины, сэкономить обмоточную медь и изоляционные материалы, повысить энергетические показатели, а также дает возможность приблизить ДД по массогабаритным показателям к обычным серийным односкоростным асинхронным двигателям (АД). Применение таких двигателей в нерегулируемых электроприводах турбомеханизмов позволяет рационально использовать электрическую энергию при малозагруженных режимах работы [2].

Построения ППО на близкие соотношения полюсов производится на основе базовой схемы «три трехфазные звезды» (см. рис. 1).

В качестве примера рассмотрим построение ППО на соотношение пар полюсов 3/4, размещаемая в 54 пазах статора применением метода ДЗПФ.



Рис. 1-Схема переключения «YYY/YYY»

За исходные обмотки возьмем две двухслойные петлевые m -зонные обмотки статора с числами пар полюсов $2p_1=6$ и $2p_2=8$, причем для $2p_1=6$ обмотку с целым числом пазов на полюс и фазу $q_1=6$ с шагом 1-9 (1), для $2p_2=8$ с дробным числом пазов на полюс и фазу $q_2=4,5$ с шагом 1-7 (2).

Пазы статора																															$2p_1$						
1	2	3	4	5	6	7	8	9	10	11	12	13	14	15	16	17	18	19	20	21	22	23	24	25	26	27	28	29	30	31	54	$2p_1$		
-b	-b	-c	-c	-c	-c	-c	-c	-a	-a	-a	-a	-a	-a	-b	-b	-b	-b	-b	-c	-c	-c	-c	-c	-c	-a	-a	-a	-a	-a						-b	6	
a	a	a	a	a	a	b	b	b	b	b	b	b	c	c	c	c	c	a	a	a	a	a	a	b	b	b	b	b	b	c						c	(1)

Пазы статора																															$2p_2$							
1	2	3	4	5	6	7	8	9	10	11	12	13	14	15	16	17	18	19	20	21	22	23	24	25	26	27	28	29	30	31	54	$2p_2$			
-e	-e	-f	-f	-f	-f	-d	-d	-d	-d	-d	-e	-e	-e	-e	-f	-f	-f	-f	-d	-d	-d	-d	-e	-e	-e	-e	-e	-f	-f							-e	8	
d	d	d	d	d	e	e	e	e	f	f	f	f	f	d	d	d	d	e	e	e	e	e	f	f	f	f	d	d	d	d							f	(2)

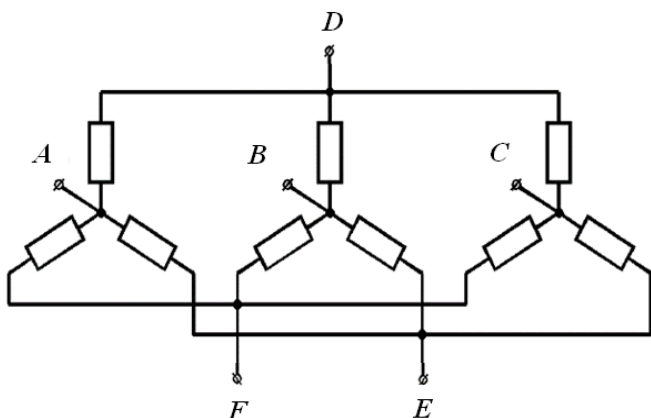
Расположив нижний ряд каждой обмотки, друг под другом (3), по наименованию фазы в пазе с одной и другой обмоткой, можно определить ветвь, которой соответствует тот или иной номер катушки.

Пазы статора																											$2p$
1	2	3	4	5	6	7	8	9	10	11	12	13	14	15	16	17	18	19	20	21	22	23	24	25	26	27	$2p$
a	a	a	a	a	a	b	b	b	b	b	b	c	c	c	c	c	a	a	a	a	a	a	b	b	b	6	
d	d	d	d	d	e	e	e	e	f	f	f	f	f	d	d	d	d	e	e	e	e	e	f	f	f	f	8

Пазы статора																											$2p$
28	29	30	31	32	33	34	35	36	37	38	39	40	41	42	43	44	45	46	47	48	49	50	51	52	53	54	$2p$
b	b	b	c	c	c	c	c	a	a	a	a	a	a	b	b	b	b	b	b	c	c	c	c	c	c	c	6
d	d	d	d	d	e	e	e	e	f	f	f	f	f	d	d	d	d	e	e	e	e	e	f	f	f	f	8

Например, паз №1 при $2p_1=6$ полюсной обмотки соответствует фазе А, а при $2p_2=8$ фазе D, следовательно, принадлежит ветви D-A. Основываясь на этот способ, группируем катушки (3) в ветви BC и заносим в таблицу 1.

Таблица 1- Распределение катушек в ветвях базовой схемы

№ катушек	Ветви BC «YYY/YYY»								
	D-A	D-B	D-C	E-A	E-B	E-C	F-A	F-B	F-C

	42,1,2,3,4,5	6,19,20,21,22,23	24,38,39,40,41	28,29,30,43,44,45	46,47,48,7,8,9	10,11,12,25,26,27	15,16,17,18,31,32	33,34,35,36,49,50	51,52,53,54,13,14
--	--------------	------------------	----------------	-------------------	----------------	-------------------	-------------------	-------------------	-------------------

Объединение групп катушек в обмотку осуществляется в соответствии с соединениями катушек БС «YYY/YYY».



Рис. 2 - Картины МДС при $\gamma=8$

а) со стороны $2p_1=6$, б) со стороны $2p_2=8$

Картины магнитодвижущих сил (МДС) полученной ППО представлены на рис.2.

Полученная ППО со стороны $2p_1$ полюсности вектора ЭДС каждой фазы равны по амплитуде и сдвинуты по фазе на 120° , т.е. обмотка абсолютно симметрична по отношению к источнику питания (см. табл. 2), а со стороны $2p_2$ имеет расхождение суммарных векторов ЭДС по фазе между ветвями одноименной фазы D-A, D-B и D-C, которые повторяется и

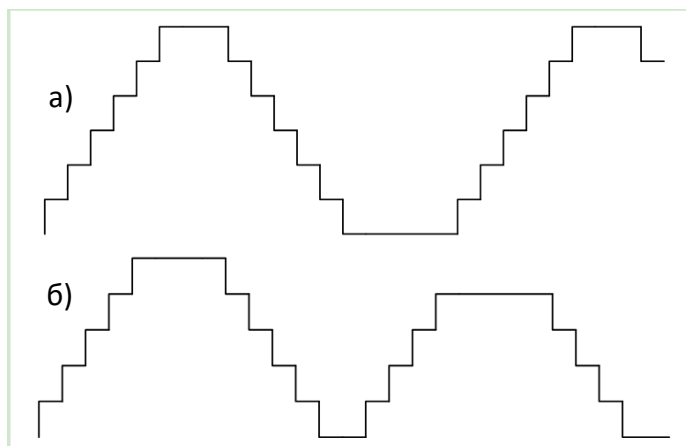
в параллельных ветвях фаз F и E не вызывают уравнивающие токи, так как они по отношению друг к другу равны по амплитуде и сдвинуты по фазе на 120° , то есть в звездах обмотки со стороны $2p_2=8$ полюсов сохраняется симметрия по отношению к источнику питания (см.табл.3).

Таблица 2 - Обмоточные данные со стороны $2p_1=6$

	Ветви БС YYY/YYY								
	A-D	A-E	A-F	B-D	B-E	B-F	C-D	C-E	C-F
A	9,823	9,823	9,823	9,823	9,823	9,823	9,823	9,823	9,823
$k_{обм}$	0,819	0,819	0,819	0,819	0,819	0,819	0,819	0,819	0,819
φ	40,00	40,00	40,00	160,00	160,00	160,00	80,00	80,00	80,00

Таблица 3 - Обмоточные данные со стороны $2p_2=8$

	Ветви БС YYY/YYY								
	D-A	E-A	F-A	D-B	E-B	F-B	D-C	E-C	F-C
A	9,179	9,179	9,179	10,037	10,037	10,037	9,817	9,817	9,817
$k_{обм}$	0,765	0,765	0,765	0,836	0,836	0,836	0,818	0,818	0,818
φ	62,29	177,71	57,71	63,33	176,67	56,67	84,13	155,87	35,87

Различие в величинах магнитных индукций может быть скомпенсировано только за счёт разницы в значениях обмоточных коэффициентов, причём с $2p_1$ и $2p_2$ полюсной стороны соответственно равны $k_{об1}=0,819$ и $k_{об2cp}=0,806$.

На рис. 3 показаны диаграммы Гёргеса для ППО на основе БС «УУУ/УУУ» на соотношение полюсов 3/4 в 54 пазах статора при шаге обмотки $y=8$. Значения коэффициентов дифференциального рассеяния для $2p_1=6$ стороны $\sigma_1=2,17\%$, для $2p_2=8$ стороны $\sigma_2=5,53\%$.



Рис. 3 - Диаграммы Гёргеса при $y=8$

а) со стороны $2p_1=6$ и б) со стороны $2p_2=8$

Для определения оптимального шага обмотки, который бы удовлетворял требованиям со стороны обеих полюсностей необходимо провести анализ полученных расчетных данных. При анализе электромагнитных свойств ППО одновременно рассматриваются расчетные данные гармонического состава

картин МДС с учетом обмоточных коэффициентов и коэффициенты дифференциального рассеяния со стороны обеих полюсностей при трех возможных шагах со стороны обеих полюсностей.

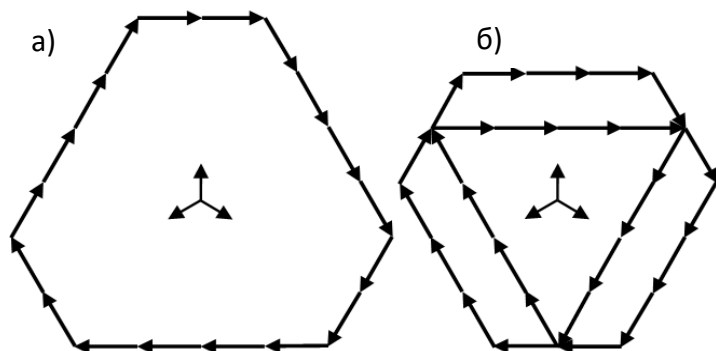
В картине МДС ППО со стороны 3 полюсов при шаге обмотки $y=7$ кроме первой гармоники присутствуют 2-я, 5-я, 7-я, 8-я, 10-я, 11-я, 13-я и 14-я гармонические, их амплитуда в процентном соотношении составляет 17,365%, 0,838%, 2,152%, 0,802%, 0,642%, 1,369%, 0,322%, 2,022% соответственно, а с учетом обмоточных коэффициентов их влияние уменьшается до 6,463%, 0,035%, 0,324%, 0,051%, 0,041%, 0,206%, 0,013%, 0,573%. Коэффициент дифференциального рассеяния равен $\sigma = 4,87\%$.

При шаге $y=8$ со стороны 3 полюсов гармонические этих же порядков имеют амплитуды – 8,816 %, 2,959 %, 0,917 %, 2,204 %, 1,763 %, 0,583 %, 1,138 %, 1,259 % соответственно, но с учётом обмоточных коэффициентов их величина сильно уменьшается, т.е. - 1,671 %, 0,438 %, 0,059 %, 0,389 %, 0,311 %, 0,037 %, 0,168 %, 0,222 %. Коэффициент дифференциального рассеяния равен $\sigma=2,17\%$.

При шаге $y=9$ со стороны 3 полюсов кроме первой гармоники присутствуют 5-я, 7-я, 11-я и 13-я, гармонические, их амплитуды имеют – 3,534%, 2,640%, 1,680%, 1,744% соответственно и с учётом их обмоточных коэффициентов их величина сильно уменьшается, т.е. - 1,028%, 0,488%, 0,310%, и 0,395%. Коэффициент дифференциального рассеяния равен $\sigma = 1,45\%$.

В картине МДС ППО со стороны 4 полюсов при шаге $y=7$ кроме первой гармоники присутствуют 2-я, 5-я, 7-я, 8-я, 10-я, 11-я, 13-я и 14-я гармонические, их амплитуда составляет 5,911%, 2,298, 4,734%, 1,816%, 2,392%, 1,698%, 1,328% и 1,236% соответственно, а с учетом обмоточных коэффициентов - 0,293%, 6,762%, 3,382%, 0,906%, 1,995%, 1,346% и 7,720%. Коэффициент дифференциального рассеяния равен $\sigma=2,33\%$.

При шаге $y=8$ со стороны 4 полюсов гармонические этих же порядков имеют амплитуды - 5,135%, 2,593%, 3,465%, 1,318%, 2,062%, 1,260%, 1,190% и 0,945% соответственно, а с учетом обмоточных коэффициентов - 2,584%, 0,964%, 0,656%, 5,527%, 0,096%, 2,566%, 3,932% и 3,651%. Коэффициент дифференциального рассеяния равен $\sigma=5,53\%$.

При шаге $y=9$ со стороны 4 полюсов гармонические этих же порядков имеют амплитуды - 4,299%, 2,080%, 2,915%, 1,205%, 1,816%, 0,931%, 1,055%, и 0,580% соответственно, а с учетом обмоточных коэффициентов - 3,833%, 6,390%, 4,867%, 6,359%, 2,752%, 2,715%, 8,394% и 7,794%. Коэффициент дифференциального рассеяния равен $\sigma=12,09\%$.

Поскольку в ДД турбомеханизмов обе скорости являются равноценными, электромагнитные свойства ППО с обеих сторон должны быть оптимальными. Анализ электромагнитных свойств разработанной ППО со стороны обеих полюсностей при различных шагах показал, что оптимальным шагом обмотки является при 54 пазах статора шаг равный $y=8$ ($1 \rightarrow 9$).

Изучение и теоретический анализ свойств новой полюсопереключаемой обмотки показали, что в данной обмотке величины ЭДС, индуцированных в ветвях, относящихся к разным фазам равны по амплитуде и сдвинутые по фазе на 120° , т.е. обмотка является совершенно симметричной по отношению к источнику питания и имеет достаточно высокие обмоточные коэффициенты.

С технологической точки зрения разработанная полюсопереключаемая обмотка представляет собой обычную двухслойную обмотку, состоящую из равномерно распределенных по пазам равновитковых катушек одинакового шага, что позволяет обеспечить промышленную применимость предлагаемой обмотки, так как двухскоростные двигатели с такой обмоткой могут найти применение на многочисленных центробежных насосах и вентиляторах, где необходимо регулировка скорости вращения по технологическому процессу или в целях энергосбережения.

СПИСОК ЛИТЕРАТУРЫ (REFERENCES)

1. Оттерпол Г., Хюбнер Р. Технические и экономические аспекты применения энергосберегающих электроприводов в насосных и вентиляторных

механизмах (из опыта фирмы "Elpro AG", Германия) / Энергосберегающий электропривод насосов и вентиляторов в промышленности и коммунальном хозяйстве: Тез. докл. науч.-тех. семинара.– М., 1995.– С. 12–16.

2. Бергнер М.С., Гальцев Ю.К., Голыгин А.Ф., Давиденко П.В., Данилкин Н.И. Насосное и вентиляторное хозяйство в структурах современного производства // Науч.-тех. семинар «Энергосберегающий электропривод насосов и вентиляторов в промышленности и коммунальном хозяйстве»: Тез. докл.– М., 1995.– С. 23–25.

3. Лезнов Б.С. Экономия электроэнергии в насосных установках.– М.: Энергоатомиздат, 1991.– 144 с.

4. Каримов Х.Г. Методы получения полюсопереключаемых обмоток для двигателей регулируемых электроприводов широкого применения // Узбекский журнал «Проблемы информатики и энергетики».– 1992, № 3/4. –С. 41–47.

5. Д.А.Рисмухамедов. Полюсопереключаемые асинхронные двигатели для турбомеханизмов: Дис. ... канд. техн. наук.– Ташкент, 2006.– 155 с.

6. Д.А.Рисмухамедов, М.К.Бобожанов, Ф.Н.Туйчиев, Х.Ф.Шамсутдинов, С.Т.Ганиев, Х.Г.Магдиев. Трехфазная полюсопереключаемая обмотка с соотношением пар полюсов 3/4 / Патент на изобретение РУз. № IAP 06647 от 30.12.2021.

7. D. Rismuhamedov, F.Tuychiev, S. Rismuxamedov. Pole-changing windings for turbomechanism engine. CONMECHYDRO – 2020. IOP Conf. Series: Materials Science and Engineering 883 (2020) 012140 IOP Publishing <https://doi.org/10.1088/1757-899X/883/1/012140>.

8. M.Bobojanov, D.Rismukhamedov, F.Tuychiev Kh.Shamsutdinov, Kh.Magdiev. Pole-changing motor for lift installation/E3S Web of Conferences 216, 01164 (2020) <https://doi.org/10.1051/e3sconf/202021601164>.

9. M.Bobojanov, D.Rismukhamedov, F.Tuychiev Kh.Shamsutdinov. Development and research of pole-changing winding for a close pole ratio/E3S Web of Conferences 264, 03057 (2021) CONMECHYDRO – 2021, <https://doi.org/10.1051/e3sconf/202126403057>.

10. M.K.Bobojanov, D.A.Rismukhamedov, F. N.Tuychiev Kh.F.Shamsutdinov. Development of new pole-changing winding for lifting and transport mechanisms/E3S Web of Conferences 365, 04024 (2023) CONMECHYDRO–2022. <https://doi.org/10.1051/e3sconf/202336504024>

11. D.Rismukhamedov, Kh.Shamsutdinov, S.Ganiev, Kh.Magdiev, Sh.Khusanov/“New pole-changing winding for electric drive of ball mills” E3S Web of Conferences 384, 01059 (2023). <https://doi.org/10.1051/e3sconf/202338401059>.

**RELEVANCE OF STUDYING OF THE PROBLEM OF FOOD OF
WOMEN WITH EXCESS BODY WEIGHT AND OBESITY
(REPUBLIC OF UZBEKISTAN)**

Saidova Gulbakhor Tursunalievna

candidate of medical sciences,

Assistant to department of Hygiene of children, adolescents and nutrition,

Tashkent Medical Academy, Tashkent

ABSTRACT

Excess body weight is a social problem as has an adverse effect on working capacity and life expectancy. At the heart of prevention by excess body weight and obesity at women the principle of use of various exercise stresses at obligatory accounting of the available associated diseases has to lie and use of preventive foods has to be carried out when calculating power value of foodstuff which promotes not only to decrease in body weight due to change of structure of fatty tissue, but also to improvement of a functional condition of a cardiorespiratory system, fatty and proteinaceous exchanges.

Key words: *able-bodied population, women, excess body weight, obesity, adequate food, food allowance, power value, exercise stresses.*

**АКТУАЛЬНОСТЬ ИЗУЧЕНИЯ ПРОБЛЕМЫ ПИТАНИЯ ЖЕНЩИН
С ИЗБЫТОЧНОЙ МАССОЙ ТЕЛА И ОЖИРЕНИЕМ
(РЕСПУБЛИКА УЗБЕКИСТАН)**

Саидова Гулбахор Турсуналиевна

кандидат медицинских наук,

Ассистент кафедры гигиены детей, подростков и гигиены питания,

Ташкентская медицинская академия, г. Ташкент

АННОТАЦИЯ

Избыточная масса тела является социальной проблемой, так как отрицательно сказывается на работоспособности и продолжительности жизни. в основе профилактики избыточной массой тела и ожирения у женщин должен лежать принцип использования различных физических нагрузок при обязательном учете имеющихся сопутствующих заболеваний и применении профилактического питания должно проводиться при расчете энергоценности пищевых продуктов, которые способствуют не только

снижению массы тела за счет изменения структуры жировой ткани, но и улучшению функционального состояния кардиореспираторной системы, жирового и белкового обменов.

Ключевые слова: *трудоспособное население, женщины, избыточная масса тела, ожирение, адекватное питание, рацион питания, энергоценность, физические нагрузки.*

В настоящее время отмечается высокая распространенность ожирения в большинстве стран мира. Темпы распространенности ожирения во всем мире настолько высоки, что в 2008 году Всемирная Организация Здравоохранения признала ожирение эпидемией 21 века [1, 3]. За последние десятилетия изменился образ жизни людей. Экономический рост, технический прогресс и преобразования в социальной сфере привели к тому, что характер питания и ежедневная физическая активность стали недостаточными по отношению к потребляемой пище. Употребление высококалорийных продуктов, сладких газированных напитков, увеличение порции принимаемой пищи, учащение «перекусов» и еда вне дома – в ресторанах быстрого питания – в сочетании с малоподвижным образом жизни привели к повсеместной прогрессии распространения ожирения [4, 12].

Ожирение одновременно является и социальной проблемой, так как отрицательно сказывается на работоспособности и продолжительности жизни. Избыточное накопление жира является составной частью общего кардиометаболического риска, увеличивающего вероятность развития и прогрессирования сердечно-сосудистых заболеваний и сахарного диабета 2-го типа, которые лидируют среди причин смертности во многих странах. Ожирение также ассоциировано с некоторыми онкологическими заболеваниями, нарушениями репродуктивной функции, заболеваниями опорно-двигательного аппарата, пищеварительной системы [16, 20].

Таким образом, социально-гигиеническая значимость разработки эффективных мер профилактики и лечения избыточной массы тела и ожирения определяется значительным распространением данной патологии среди населения (особенно среди женщин) и, связанное с этой патологией, увеличение заболеваемости, инвалидизации и смертности населения, а также снижение работоспособности и производительности труда. В связи с этим проведение исследований по гигиеническому обоснованию лечебно-профилактического питания для женщин трудоспособного возраста с избыточной массой тела и ожирением являются весьма актуальным.

Целью нашего исследования является гигиеническое обоснование и разработка принципов питания женщин трудоспособного возраста с избыточной массой тела и ожирением. Объектом исследования будут являться женщины трудоспособного возраста с избыточной массой тела и ожирением. При проведении научных исследований предлагается использование комплекса методов в зависимости от поставленных задач: метод анкетирования, медико-статистический метод и медико-социологические исследования.

Проведенный нами анализ литературных источников за последние 15-20 лет показал, что данная проблема изучалась на каждом этапе развития человечества. Во многих источниках говорится, что положительный энергетический баланс в организме служит основным стимулирующим фактором в процессе формирования избыточной массы тела и ожирения алиментарно-конституционального типа у трудоспособного населения, в том числе, конечно и женщин [2, 6].

Исследованиями зарубежных и отечественных авторов [7, 10, 17] установлено, что фактическое питание женщин, имеющих проблему избыточного веса, является неадекватным и несбалансированным в сравнении с нормируемыми физиологическими нормами с учетом содержания ряда макро- и микронутриентов. Так, был выявлен имеющийся дефицит полисахаридов, витаминов групп А, В₂, D, РР и др. Наблюдается при этом и недостаток таких необходимых элементов как магния, кальция, йода, фтора, меди и цинка [14, 19].

Многие авторы [8, 9, 18] отмечали, что в основе профилактики избыточной массой тела и ожирения у женщин должен лежать принцип использования различных физических нагрузок при обязательном учете имеющихся сопутствующих заболеваний и применение профилактического питания должно проводиться при расчете энергоценности, в среднем суточный расход энергии должен составлять 500-600 килокалорий. Данные ряда исследований указывают на то, что соотношения в суточном рационе должно быть в соотношении белков, жиров и углеводов 20:28-29:52-51. При этом необходимо высокое содержание пищевых волокон, витаминов и минеральных веществ, использование биологически активных компонентов пищи [5].

Таким образом, во многих литературных источниках подтверждается значимость применения различных лечебно-профилактических рационов питания в сочетании с необходимыми физическими тренировками средней интенсивности, которые способствуют не только снижению массы тела за счет изменения структуры жировой ткани, но и улучшению функционального

состояния кардиореспираторной системы, жирового и белкового обменов [11, 13, 15].

ИСПОЛЬЗОВАННАЯ ЛИТЕРАТУРА (REFERENCES)

1. Аметов А.С. Ожирение как заболевание // Ожирение, современные подходы к терапии: Материалы семинара. М., 2000. С. 1-33.
2. Барановский А.Ю. Руководство по диетологии. СПб., 2001. С. 237-274.
3. Вербовая Н.И., Булгакова С.В. Ожирение и соматотропный гормон: причинно-следственные отношения // Проблемы эндокринологии. 2001. Т. 47. № 3. С. 44-47.
4. Вознесенская Т.Г. Расстройства пищевого поведения при ожирении и их коррекция // Ожирение и метаболизм. 2004. № 2. С. 1-4.
5. Горн М.М., Хейтц У.И., Сверинген П.Л. Водно-электролитный и кислотно-основной баланс (краткое руководство). Пер. с англ. СПб., 2000. 320 с.
6. Доценко В.А. Законы питания здорового и больного человека // Вестник Санкт-Петербургской государственной медицинской академии им. И.И. Мечникова. 2004. № 1. С. 29-33.
7. Дэниел Г. Бессесен, Роберт Кушнер. Избыточный вес и ожирение. Профилактика, диагностика и лечение. М., 2004. 240 с.
8. Карелин А.О. Правильное питание при занятиях спортом и физкультурой. СПб., 2003. 256 с.
9. Кузнецова О.Ю. Профилактика ожирения. СПб., 2003. С. 235-300.
10. Мазуров В.И., Ворохобина Н.В., Барановский А.Ю., Волкова Е.А. Ожирение: этиология, патогенез, клиника и лечение // Бюллетень Санкт-Петербургской ассоциации врачей-терапевтов, 2005. Т. 2. № 2. С. 3-19.
11. Мельниченко Г.А. Ожирение в практике эндокринолога // Русс. мед. журн. 2001. Т. 9. № 2. С. 82-87.
12. Миняйлова Н.Н. Социально-гигиенические аспекты ожирения // Педиатрия. 2001. № 2. С. 83-87.
13. Моисеев С.В. Ожирение // Клиническая фармакология и терапия. 2002. № 5. С. 64-72.
14. Старкова Н.Т., Бутрова С.А. Ожирение // Клиническая эндокринология: руководство. СПб.: Питер, 2002. С. 497-510.
15. Старостина Е.Г. Принципы рационального питания в терапии ожирения. Часть 2 // Кардиология. 2001. № 8. С. 87-92.

16. Сторожаков Г.И., Стародубова А.В., Кисляк О.А. Ожирение как фактор риска сердечно-сосудистой заболеваемости у женщин // Сердце: журнал для практикующих врачей. 2003. Т. 2. № 3 (9). С. 137-141.
17. Уильяме К., Сэндерс Т. Связь между здоровьем и потреблением белка, углеводов и жира // Вопросы питания. 2000. № 3. С. 54-57.
18. Федорова О.В. Поиск возможностей предупреждения ожирения // Бюл. Санкт-Петербургской ассоциации врачей-терапевтов. 2005. Т. 2. № 2. С. 79-80.
19. Шабров А.В., Дадали В.А., Макаров В.Г. Биохимические основы микронутриентологии. СПб., 2002. 172 с.
20. Яременко Л.Н. Психоэмоциональная коррекция в комплексном лечении ожирения // Росс. семейный врач. 1999. № 2. С. 35-39.

XODIMLARNING MASOFAVIY MEHNATINI TARTIBGA SOLISHNING KONTSEPTUAL ASOSLARI

Sitora Shoislomova,

Toshkent davlat yuridik universiteti o'qituvchisi

ORCID: 0000-0003-4834-6169

sitalaw22@gmail.com

ANNOTATSIYA

Ushbu maqola “masofaviy mehnat”, “masofaviy xodim” tushunchalari, masofadan ishlash usulini joriy etish, masofaviy xodimlar bilan ish beruvchining o'zaro hamkorlik qilish xususiyatlari, masofaviy xodimlar mehnatini tartibga solish va mehnatini tashkil etishning tartibi va o'ziga xos jihatlarini o'rganishga bag'ishlangan. Shuningdek, tadqiqotda xorijiy davlatlarning qonunchiligida masofadan ish olib boruvchi xodimlarning mehnatini tartibga solish bo'yicha yondashuvlar o'rganilgan va bu borada O'zbekiston Respublikasi qonunchiligini takomillashtirish bo'yicha muhim amaliy ahamiyatga ega bo'lgan taklif va tavsiyalar ishlab chiqilgan.

***Kalit so'zlar:** masofaviy ish, masofaviy ishchi, masofaviy ishlarni amalga oshirish, tartibga solish, mehnatni tashkil etish.*

КОНЦЕПТУАЛЬНЫЕ ОСНОВЫ РЕГУЛИРОВАНИЯ ТРУДА ДИСТАНЦИОННЫХ РАБОТНИКОВ

Ситора Шоисломова

Преподаватель Ташкентского
государственного юридического университета,

Ташкент, Узбекистан

ORCID: 0000-0003-4834-6169

sitalaw22@gmail.com

АННОТАЦИЯ

Настоящая статья включает понятия “дистанционная работа”, “дистанционный работник”, введение дистанционной работы, раскрыты особенности порядка взаимодействия дистанционного работника и работодателя, регулирование и организация труда дистанционных работников. В исследовании также рассматриваются подходы к регулированию работы дистанционных работников в законодательстве зарубежных стран, и в этой связи разрабатываются важные предложения и

рекомендации по совершенствованию законодательства Республики Узбекистан.

Ключевые слова: дистанционная работа, дистанционный работник, внедрение дистанционной работы, регулирование, организация труда.

CONCEPTUAL FOUNDATIONS FOR THE REGULATION OF REMOTE EMPLOYEE LABOR

Sitora Shoislomova

Lecturer of Tashkent State University of Law,

Tashkent, Uzbekistan

ORCID: 0000-0003-4834-6169

sitalaw22@gmail.com

ABSTRACT

This article is devoted to the concepts of “remote work”, “remote worker”, the introduction of remote work, the features of the procedure for interaction between a remote worker and the employer, the regulation and organization of labor of remote workers devoted to the study of aspects. The study also examines the approaches to regulating the work of teleworkers in the legislation of foreign countries, and in this regard develops important proposals and recommendations for improving the legislation of the Republic of Uzbekistan.

Keywords: remote work, remote worker, introduction of remote work, regulation, organization of labor.

INTRODUCTION

Today, the development of labor legislation is rising to a new level of quality. Since the 21st century is considered the age of the information society, modern conditions are shaping new types of workers: “Network worker”, “mobile worker”, etc. The global update of the technical and technological base based on the introduction of computerization, automation, informatization, flexible production systems has led to significant changes in the form of non-standard forms of employment through appropriate non-traditional (flexible) contracts in the field of Labor Organization. Since nestandart employment forms like this, distance cocktails are served.

Remote work is considered as one of the coexisting modes of work, such as traditional office work, mobile work[1], or virtual work, or as a type of many flexible work graphs, such as incomplete work, flexible graphics, etc [2].

Historically or typologically, too, scientists tend to define remote work in a separate way from the use of the new Act.

Unlike the above views on remote operation, Kraypo [3] offers a more flexible approach. It defines remote operation as an evolutionary process. According to Craipo, ICT development adds a key contribution to the development of remote labor. They allow us to transform the state that we usually perceive as office work [4]. Personal computers and telephones served to transfer part of the traditional office work away from the employer's territory and closer to the staff house. With the spread of mobile devices such as laptops and mobile phones, this part left the stationary area and went to places such as the train, metro and cafe. The popularization of the use of the internet has virtualized the work, making it possible to do it using compact and powerful devices such as smartphones, tablets. This part of the office work was called “télétravail” (telemehnat) by Craipo. Based on the evolutionary point of view of Craipo, the following Chronicle of the development of remote work of three generations was put forward: Home Office, mobile office and virtual office.

DISCUSSION AND RESULTS

The first generation of remote work: is the office in the House. The term remote work can be traced back to Jack Nilles' analysis of the growing information industry in the U.S. State of California and which he called The “telecommuting network”. In the sense of the term, the main emphasis is placed on the use of telecommunications in the United States, especially in large megacities such as Los Angeles, to reduce the time it takes to the road that is still a major issue. During the same period, to get rid of the expensive and long road from home to work and home from work, the employee was transferred from the employer's territory to his home in whole or in part. The interconnection of new technologies, in particular computers and telecommunications, made it possible to work from home in this form. A large-scale price reduction in the growing information industry was achieved due to the dependence of remote labor on work in front of computer screens and monitors:” we prepared for it by anticipating the expansion of the use of telecom monikers by information industry organizations, in particular, teleconferences filled with periodic face-to-face meetings, and we will strengthen this, ” says Jack Nilles[5].

Nilles introduced the term “telecommuting” in his later work (1988) to cover all types of work-related activities conducted outside of the employer area, provided by the Act, into the more general term remote work “telework”. Here again we can see that the development in technology changes the working conditions. The rapid spread of teleconferences, email, the Internet began to squeeze out traditional

correspondence tools in the late 1980s and early 1990s, and expanded the set of cost-cutting opportunities for organizations [6].

The third generation of remote work: is a virtual office. An important aspect that Elvin Toffler had not foreseen in his third wave work: the Internet and its effect on changing the way the Act was used. Toffler was able to see that the information society's jobs were moving from the employer area to the employee's home, and this appeared to be an important hypothesis promising much in the early 1980s. However, by the 21st century it became known that these author's hypotheses were in demand for editing. In "the digital nomad" (1997), Makimoto and Manners predicted that the work of the future would be moving tirelessly, not here or there. The internet connection through radio channels and the smaller size of transistors, Makimoto and manners believe, inevitably combine information technology and communication technology to create an "ideal industry product": the ideal industry product will be even less than a laptop computer. More communication is established in it than counting. It will be much smaller and lighter than today's laptops[7].

According to Toffler, the potential of remote work simply went beyond the limits of cost and time savings that go to the road. The author believes that remote work leads to public stability, a decrease in environmental pollution, the flowering of new areas and the emergence of a completely new family structure. All such promising views were reinforced by the first studies that laid the foundation for the increasing success of remote labor in these areas [8].

The result was a slow but steady increase in remote operation. As a result, remote labor grew slowly but steadily. First, new organizational forms of remote labor such as support centers have emerged [9]. Later, work outside the employer's territory became more complicated, causing the development of remote work, spread to other areas and countries [10]. Finally, with the emergence of a new method of work, academic controversy arose, and its advantage, few, began to be discussed in most areas of academic science. In the wake of the development of remote work, legal norms for its use were introduced into the state of California, where the first research of Jack Nilles was carried out. Section 14201 of the California government code, signed in 1990, reflects the nature of these early years. He called on each state agency to "review the performance of its organization on the practical benefit of telecommuting". Today, such statutes and directives are also available in several other states in the United States.

In the literature dedicated to the first generation of remote work, attention is focused on one type of work mode: concentrated in the Home Office. The place of work in the House of employees or close to their home is considered inexpensive and

environmentally friendly from work away. However, computers and telephones of the time, the first generation of acts, did not allow the mobilization of the employee's working hours. In addition, these studies have clear field and geographical boundaries. Remote work was considered a research object of the information industry of the 1970s and 1980s in the western United States until it spread to other industries, States, and countries.

The work in the area was flexible-graphed, the commuting costs were high, and the use of ICT was common enough to introduce a new production system. After the first Developments, preliminary government decisions were made, and remote labor began to be promoted to the mass sector.

The second generation of remote work: is a mobile office. It is difficult to distinguish the first generation of remote work from its second generation – the mobile office. The changes were in stages and at different stages in different organizations, industries and countries. The first and second generation of remote work is distinguished by technological advances. As Elvin Toffler predicted, the act progressed very quickly. Wireless devices such as Leptop, laptop, mobile phone have allowed employees to work not only from home, but also from anywhere they can or should work. However, research on remote work remained limited. Even by the end of the 20th century, at a time when the ICT was already strong and affordable enough to replace many stationary jobs, the attention of scientists was still focused on the classic form of remote work in the quality of working from home on a full or partial employment basis [11]. Di Martino [12] and Virt (1990) in one of their works on this topic expanded the list of remote work options to “mobile work”. However, this did not develop the concept in detail. Others followed similar short, superficial and non-systematic work. In the short term, the ICT became smaller, lighter and more wireless, but the vision of remote operation remained the same as in its first case.

Nevertheless, the idea that remote processing was developed from the first to the second generation on the basis of ICT is justified by two separate, but interconnected States. First, remote work has always evolved according to a flexible work graph, not to replace traditional office work. Second, the mobile office was viewed in terms of its presence in a different field and organization than the Home Office. First from the beginning, that is, since the 1970s and 1980s, the Home Office has been used by ordinary office workers in many areas, while the mobile office, as a rule, has been used by managers and professionals in marketing and finance[13]. Thus, scientists who have focused on traditional remote workers have been ignoring the mobile office as a growing alternative work method. Increasingly, such traditional remote handlers differed from the latter in the act they used. As cheaper and more

powerful electronic devices developed, in the context of technological progress, both groups used the same form of work[14].

By this time, the legal regulation of remote work had changed dramatically. Government decisions took a more balanced aspect from simply supporting the new method of work. Policy markers in this area began to react frequently to the disputed debate about the prevalence of remote work and the regulation of working hours, working conditions, Occupational Safety and hygiene. An important example of this is the European remote work agreement of 2002. This social cooperation agreement enshrines the definition of remote work and the fact that remote workers also use the same labor standards as their colleagues in the employer area.

The second generation of remote work is not as researched as the first generation. The mobile office retreated from the classic bipolar space structure of Labor. Scientists increasingly began to recognize that work - work can be carried out on the territory of the employer, at home and in different places between them. The work was now separated from the site: it became possible to do it “here, there, whenever, wherever”[13]. Government decisions reflected this development.

They were responding to the changing work environment and conditions. From this time on, to move to the third generation of remote work – the virtual office, it would be necessary only to quickly spread the use of the Internet and the World grid.

The third generation of remote work: is a virtual office. An important aspect that Elvin Toffler had not foreseen in his third wave work: the Internet and its effect on changing the way the Act was used. Toffler was able to see that the information society's jobs were moving from the employer area to the employee's home, and this appeared to be an important hypothesis promising much in the early 1980s. However, by the 21st century it became known that these author's hypotheses were in demand for editing. In “the digital nomad ” (1997), Makimoto and Manners predicted that the work of the future would be moving tirelessly, not here or there. The internet connection through radio channels and the smaller size of transistors, Makimoto and manners believe, inevitably combine information technology and communication technology to create an “ideal industry product”: the ideal industry product will be even less than a laptop computer. More communication is established in it than counting. It will be much smaller and lighter than today's laptops[14].

Makimoto and manners ' prediction proved true. The smartphone and similar products have changed the technology so radically that it makes it possible to describe the third generation of remote work in the sense of a new Act or “new act”. In the previous generation of remote work, work was becoming mobile, but all information had to be carried with it all the time as before. Information technology

could be conceptually separated from communication technology. In this new generation of ICT, information is stored in clouds (clouds) and networks, and a small-scale device will be needed to use it. This ultimately changes how we perceive remote work. It will be possible to instantly check email, completed transactions, messages and news in the palm of your hand. This makes it possible to carry out work outside the employer's territory for very short periods.

While these changes appear more evident in retrospect, they are not so in terms of empirical (only experimental, pro-practical activity) data. Since Tim Berners-Lee's 1989 creation of the World grid in the European Organization for Nuclear Research, visualized (visual-visual observation or analysis) offices have grown. Early research work on Virtual offices or virtualized workplaces was focused on joint work (CSCW) with more computers, rather than on ICT reduction and capacity enhancement [15]. The first empirical studies that clearly demonstrate the value of ICT for the virtual office were based on studies carried out in the field of information, which caused this area to develop from the very beginning [16].

Here, a virtual office that can be accessed through portable devices has been defined as a “new form of work” but is not conceptualized accordingly. The great interest in the new act as a means of working outside the employer's territory has come into play in a broad way about the intensification of Labor and along with the debate that is still ongoing. The focus of the controversy was on reorganizing the work, which focused on the informal work schedule outside of the regular working hours. Based on the controversy, there was a feature that the virtual office could be used wherever and whenever it wanted.

The new Act made it possible for the virtual communication of employees, and it was this technological development, [17] as in previous generations, that gave impetus to the further development of remote work. Remote work has been continuous for thirty years: from the first desires to reduce the costs of attending work to mobilize office work, to the development of a new mode of work – virtualization. Remote work has grown to all aspects of life and is ready everywhere to this day. Evolution-based views on remote work lead us to the fact that the current debate over the effect of ICT on paid work outside the employer's territory is an indirect or direct debate about remote work in one form or another [18]. This in turn raises the need to discuss and consider from an interdependent point of view the various district concepts that are puzzled about this phenomenon, which is disseminated in the literature.

REFERENCES

1. Wellman B., Salaff, J., Dimitrova D., Garton L., Gulia M. and Haythornthwaite C. (1996), 'Computer networks as social networks: Collaborative work, telework, and virtual community', *Annual Review of Sociology*, 22 (1), 213–38.
2. Ismoilov, S. A. (2021). NEW TENDENCIES OF LIBERALIZATION OF LABOR LEGISLATION OF THE REPUBLIC OF UZBEKISTAN. *Galaxy International Interdisciplinary Research Journal*, 9(12), 582-589.
3. Vaxdatovna, B. X. (2022). Labor legislation of the republic of belarusuzbekistan: A new stage of development. *Academicia Globe: Inderscience Research*, 3(4), 1-9.
4. Mukhammadaliyevich, Karimjonov Mukhammadamin. "Systematic Violation By A Worker Of His Labour Duties." *JournalNX*: 548-552.
5. Хожабеков, Муфтулла. "Анализ теории дополнительной работы по трудовому законодательству западных стран." *Общество и инновации 3.7/S* (2022): 310-318.
6. Хакбердиев, А. К. (2022). Ўзбекистонда ходимлар сони (штати) ни қисқартириш тушунчаси, шакллари ва тартиб-таомиллари. *Science and Education*, 3(9), 527-536.
7. Шоисломова, Ситора Саидовна. "Понятие и виды дисциплинарных взысканий в трудовом законодательстве Республики Узбекистан." *Science and Education 3.3* (2022): 1184-1192.
8. Муродуллаев, Достонжон. "Значение международно-правовых стандартов в области охраны труда." *Review of law sciences 4. Спецвыпуск* (2020): 82-87.
9. Мирёкуб Актамович Рахимов. "Жамоаларга доир меҳнат низоларни ҳал қилиш ҳуқуқининг таъминланиши" *Science and Education*, vol. 3, no. 2, 2022, pp. 920-925.
10. Рахимкулова, Лола. "Procedure for consideration of individual labor disputes in the Republic of Uzbekistan." *Общество и инновации 1.2/S* (2020): 184-191.
11. Abdusalilovich, Yusupov Nodirbek. "Legal Regulation of Working TIME in the Republic of Uzbekistan and Their Peculiarities." *JournalNX*: 393-396.
12. Шоисломова, С. (2022). International standards of legal regulation of working hours. *Общество и инновации, 3(11/S)*, 184-191.
13. Clutterbuck D. (1985), *New Patterns of Work*, Aldershot: Gower. Curson, C. (1986), 'Flexible patterns of work', study report, Chartered Institute of Personnel and Development, London. Daniels P.W. (1987), 'Technology and metropolitan office location', *Service Industries Journal*, 7 (3), 274–91. Kraut R.E. (1989), 'Telecommuting: The trade-offs of home work', *Journal of Communication*, 39 (3),

- 19–47. Nilles J.M. (1988), ‘Traffic reduction by telecommuting: a status review and selected bibliography’, *Transportation Research Part A: General*, 22 (4), 301–17.
- Olson M.H. (1982), ‘New information technology and organizational culture’, *MIS Quarterly*, 6 (5) special issue, 71–92.
14. Лютов Н.Л. (2018). Дистанционный труд: опыт Европейского Союза и проблемы правового регулирования в России. *Lex russica*, (10 (143)), 30-39.
15. Haddon L. and Lewis A. (1994), ‘The experience of teleworking: an annotated review’, *International Journal of Human Resource Management*, 5 (1), 193–223.
16. Языков Н.В. (2020). Особенности режима и учета рабочего времени в отношении дистанционных работников (Doctoral dissertation, Белорусский государственный экономический университет).
17. Shoislomova, Sitora. "Features of Disciplinary Measures in the Labor Legislation of Foreign Countries." *INTERNATIONAL JOURNAL OF BUSINESS DIPLOMACY AND ECONOMY* 1.4 (2022): 58-61.
18. Шоисломова, С., & Бурханходжаева, Х. (2021). Правовое регулирование дисциплинарной ответственности работника. *Общество и инновации*, 2(11/S), 384-393.

ЯНГИ АСРДА “ЗАМОНАВИЙ ТАРҒИБОТ СИСТЕМАЛАРИ” ХАРАКТЕРИДАГИ АТРИБУТИВ ЎЗГАРИШЛАР ВА УНГА ТАЪСИР ЭТУВЧИ ОМИЛЛАР

Р.Р.Рустамов

ҚарМИИ доценти

АННОТАЦИЯ

Муаллифлар ушбу мақолада янги асрга келиб, барча тарғибот типларининг характери тубдан ўзгариши, тарғиботнинг турли ижтимоий гуруҳлар ва сиёсий кучлар мақсади йўлида умумсайёравий миқёсда қўлланиладиган қудратли воситага айланганлиги ва тарғибот системасидаги бу ўзгаришлар қатор ижтимоий жараёнлар, тенденциялар, омиллар таъсирида содир бўлаётганлиги асослаб берилган.

***Калит сўзлар:** тарғибот, тарғибот системалари, геополитик кучлар, глобаллашув, Тарғибот усуллари, тарғибот воситалари.*

АННОТАЦИЯ

В данной статье авторы утверждают, что к новому веку характер всех видов пропаганды коренным образом изменился, что пропаганда стала мощным инструментом, используемым в глобальном масштабе в интересах различных социальных групп и политических сил, и что эти изменения в системе пропаганды происходят под влиянием ряда социальных процессов, тенденций и факторов.

***Ключевые слова:** пропаганда, системы пропаганды, геополитические силы, глобализация, методы пропаганды, средства пропаганды.*

ABSTRACT

In this article, the authors argue that by the new century, the character of all types of propaganda has fundamentally changed, that propaganda has become a powerful tool used on a global scale for the purpose of various social groups and political forces, and that these changes in the propaganda system are taking place under the influence of a number of social processes, trends, and factors.

***Key words:** propaganda, propaganda systems, geopolitical forces, globalization, propaganda methods, propaganda tools.*

КИРИШ

XXI асрга келиб, барча тарғибот типларининг характери тубдан ўзгарди. Унинг ижтимоий аҳамияти ортди, мақсадлари янгича мазмун касб этди, қўлланилиши кўлами кенгайди. Тарғибот турли ижтимоий гуруҳлар ва сиёсий кучлар мақсади йўлида умумсайёравий миқёсда қўлланиладиган қудратли

воситага айланди. Бу ўз-ўзидан юз бергани йўқ, албатта. Тарғибот системасидаги ўзгаришлар қатор ижтимоий жараёнлар, тенденциялар, омиллар таъсирида содир бўлди. Улар орасида ХХI аср бошларига келиб ниҳоятда кескинлашиб кетган геополитик рақобат ҳал қилувчи аҳамият касб этди. Бинобарин, тарғибот, хусусан тарғибот системасидаги ўзгаришларни аниқлаш учун уни ХХI аср бошларидаги геополитик рақобат контекстида таҳлил қилиш зарур бўлади. Бунинг учун эса, энг аввало, геополитик кучлар ўртасидаги рақобатнинг кескинлашишига олиб келган сабаблар, унинг оқибатлари ўрганилмоғи даркор.

Геополитик кучлар деганда жаҳонда кечаётган жараёнларга таъсир кўрсатишга, уларни ўз манфаатлари сари буриб юборишга, турли минтақалардаги мавқеини оширишга уринган куч марказлари назарда тутилади. Бундай кучлар кишилиқ жамияти тараққиётининг барча даврларида мавжуд бўлган. Шу нуқтаи назардан баҳолаганда, инсоният тарихи турли геополитик кучлар ҳукм сурган геополитик даврларнинг изчил алмашинуви жараёнидир. Хусусан, Қадимги дунёда Рим ва Карфаген геополитик кучлар сифатида тарих саҳнига чиққан бўлса, ўрта асрларда улар ўрнини Шарқ ва Ғарбда юзага келган қудратли империялар эгаллади. Янги замонда Испания, Португалия ва Голландия, кейинроқ эса Англия, Франция ва Швеция ана шундай кучлар туркумига кирди. ХХ асрга келиб, геополитик кучларнинг бир блокка бирлашиши урф бўлди. Масалан, аср бошида Германия, Австро-Венгрия ва Италия Учлик иттифоқига бирлашиб, қудратли геополитик блокни ташкил этган бўлса, Франция, Англия ва Россия иштирокида тузилган Антанта муҳолиф геополитик блок сифатида юзага келди. Иккинчи жаҳон уруши арафасида Германия ва унинг иттифоқдошлари бир геополитик блокка, СССР, АҚШ, Англия ва уларнинг иттифоқдошлари иккинчи геополитик блокка бирлашдилар. Иккинчи жаҳон урушидан сўнг қарийб ярим аср мобайнида “икки қутбли дунё” номини олган давр ҳукм сурди. Бу давр СССР ва АҚШнинг геополитик рақобати остида кечди.

МУҲОКАМА ВА НАТИЖАЛАР

Барча даврларда геополитик кучлар “дунёни бўлиб олишга”, ўз таъсирлари остида турган минтақаларни аниқ белгилаб олишга, турли минтақаларда ўз тараққиёт моделлари ва қадриятлари системасини тарғиб қилишга уриниб келдилар. Геополитик кучларнинг жаҳондаги таъсир доиралари, ўзаро муносабатларнинг фундаментал қоидалари турли ҳужжатларда қайд этилди. Масалан, геополитик кучлар нисбати, улар орасидаги ўзаро муносабатларнинг қоидалари 1814-1815 йилларда Вена Конгрессида, 1919 йилда Версаль

шартномасида, 1945 йилда Потсдам шартномасида қайд этилди. Бироқ ҳар сафар бу ҳужжатлар томонлардан бирининг иродаси билан бузилиб, пировардида жаҳондаги геополитик мувозанат бузилиб турди.

Йигирманчи асрнинг иккинчи ярмида жаҳондаги геополитик вазият яна ўзгарди. Европа Иттифоқининг қарор топиши, СССРнинг емирилиши, Хитойдаги ижтимоий тараққиёт характерининг ўзгариши ва шу каби қатор воқеалар таъсирида геополитик кучларнинг янги конфигурацияси юзага келди. Бугунги кунда уч асосий геополитик блок фаолиятининг фаоллашгани кўзга ташланади:

- а) АҚШ ва Буюк Британия;
- б) Европа Иттифоқи;
- в) Россия-Хитой иттифоқчилиги.

Бунга қўшимча қилиб шуни айтиш керакки, кейинги йилларда Лотин Америкасидаги етакчи мамлакатлар, “Осиё йўлбарслари” номини олган давлатлар ҳам мустақил геополитик куч сифатида майдонга чиқмоқдалар.

Мазкур геополитик кучларнинг асосий мақсадлари қуйидагилардан иборат бўлиб қолмоқда: а) жаҳондаги жараёнларни ўз манфаатларига мос ра-вишда ўзгартириш ва қулай вазиятни юзага келтириш; б) бошқа геополитик кучлар ижтимоий-иқтисодий тараққиётини назорат остида сақлаш.

Геополитик блокларнинг манфаатлари тўқнашиб қолган минтақаларда иқтисодий тараққиёт суръатлари пасаймоқда, ижтимоий вазият издан чиқиб кетмоқда, кишиларнинг турмуш шароитлари ёмонлашмоқда. Кейинги саккиз йилда шундай вазият Тунис, Ливия, Миср, Иордания, Сурия, Ироқ, Ливан, Йемен, Афғонистон, Украина, Молдова ва бошқа мамлакатларда кузатилди. Мамлакатларнинг реал мустақиллигини асраш, уни геополитик кучлар таъси-ри остига тушиб қолишдан сақлаш масаласи барча давлатларнинг стратегик вазифасига айланмоқда.

Геополитик кучлар ўртасидаги мувозанатнинг бузилишига ҳар сафар умумсайёравий таъсир кучига эга у ёки бу ижтимоий воқеа сабаб бўлади. Бундай воқеалар туркумига ижтимоий инқилоб, жамиятдаги иерархиянинг ўзгариши, жаҳон урушлари киритилиши мумкин. Бизнинг давримизда ана шундай жараён вазифасини 2008 йилда аввал АҚШда бошланиб, сўнгра бутун дунё мамлакатларини қамраб олган жаҳон молиявий-иқтисодий инқирози ўтади.

Умуман олганда, кишилиқ жамияти тарихида ижтимоий инқирозлар ниҳоятда кўп бора содир бўлган. Оксфорд университети профессори Ф.Кейнинг фикрига қараганда, илк ижтимоий инқироз эрамиздан аввалги 88-йилда Рим

империясида рўй берган.¹ Мутахассислар XX асрда юзага келган ўнга яқин инқирозни тилга оладилар. Масалан, 1900-1903 йилда Европанинг ривожланган мамлакатларида содир бўлган ижтимоий-иқтисодий инқироз ишлаб чиқариш даражасининг кескин пасайиб кетишига сабаб бўлди. АҚШ да “Буюк депрессия” номини олган инқироз 1929-йилда бошланиб, ўн йил давом этди ва аста-секинлик билан Канада, Буюк Британия, Германия ва Франция саноатига ҳам салбий таъсир кўрсатди. Россияда 1923 йилда саноат ва қишлоқ хўжалик маҳсулотларининг нархлари орасидаги номутаносиблик оқибатида юзага келган инқироз даҳшатли оқибатлар билан якун топди. Шунингдек, 1973 йилдаги нефть инқироzi, 1997-1998 йиллардаги Осиё қимматбаҳо қоғозлар бозори инқироzi ва шу кабилар ижтимоий тараққиёт суръатларига жиддий таъсир ўтказди. Бироқ улар орасида 2008 йилда бошланган ва асоратлари айрим мамлакатларда ва соҳаларда ханузгача тугал бартараф этилмаган жаҳон молиявий-иқтисодий инқироzi ўзининг кўлами, ижтимоий, иқтисодий ва сиёсий оқибатлари билан айрича аҳамият касб этди.

“Ҳозирги кунда,- деган эди И.Каримов молиявий-иқтисодий инқироз-нинг илк даврида,- жаҳон иқтисодиёти сўнгги ўн йиллар давомида ривожла-ниш жараёнидаги энг қалтис даврни бошидан кечирмоқда. Жаҳон илк бор де-ярли барча мамлакатларга таъсир кўрсатган молиявий-иқтисодий инқирозга дуч келди.”¹Мутахассислар мазкур инқирознинг турли сабабларини кўрсата-дилар. Табиийки, молиявий-иқтисодий инқироз қатор ижтимоий, иқтисодий, сиёсий ва маънавий-маданий омиллар таъсирида юзага келди. Улар орасида биринчи навбатда АҚШ фуқаролари орасида истеъмолчилик кайфиятининг илдиз отиб борганини кўрсатиш керак.

Истеъмолчилик кайфиятининг вужудга келиши сабаблари Европа мамлакатларида XIX аср иккинчи ярмида содир бўлган ижтимоий жараёнлар билан боғлиқ. Бу мамлакатларда кўрсатилган даврда аҳоли норозилигининг ошиб кетиши, фуқаролар турмуш даражасининг пасайиши нафақат ҳукмрон доираларнинг алмашинувида, балки жамият иерархиясининг ҳам ўзгача тус олишига сабаб бўлди. АҚШ ҳукумати, йирик компаниялар ва концерн эгалари бу жараёнлардан тегишли хулосалар чиқардилар. Улар фуқароларнинг маиший эҳтиёжларини қондириш, уларни энг зарурий истеъмол маҳсулотлари билан таъминлаш масалаларига алоҳида эътибор бера бошладилар. Бундай

¹Қаранг: Гринин Л.Е. Об истории экономических кризисов.- Философия и общество, 2009, №1.- С.5.

¹Каримов И.А. “Жаҳон молиявий-иқтисодий инқироzi, Ўзбекистон шароитида уни бартараф этишнинг йўллари ва чоралари” мавзудаги халқаро илмий-амалий конференцияси иштирокчиларига.// Ватанимизнинг босқичма-босқич ва барқарор ривожланишини таъминлаш – бизнинг олий мақсадимиз. Ж.17.- Т.:Ўзбекистон,2010.- Б.227.

индустриянинг вужудга келиши, бир томондан, мамлакатдаги барқарорликни таъминлашга хизмат қилса, иккинчи томондан компанияларнинг даромадлари миқдорини ҳам оширарди. Бунинг натижаси ўлароқ XX аср бошига келиб, шу пайтга қадар санокли кишиларгина фойдалана олган маҳсулотлар кундалик истеъмол маҳсулотларига айланди. Масалан, 1920-йилларга келиб ўртача иш ҳақи йилига 1236 доллар бўлган бир шароитда бир дона эркаклар костюми 15,85 доллар турадиган бўлди. Г. Форд заводларидаги линиялар минглаб автомобилларни ишлаб чиқара бошлади. 1909 йилда тайёрланган илк “Т” модели 900 доллар турган бўлса, ишлаб чиқариш технологияларининг муттасил такомиллашиб боргани туфайли 1916 йилга келиб бир дона автомобиль нархи 345 долларга тушди. Натижада илк бор оила йиллик даромадининг 10-20 фоизига харид қилса бўладиган маҳсулот оммавий тарзда ишлаб чиқарила бошланди. 1923 йилга келиб, “Форд” автомобили харид қилишнинг ҳафталик режаси” эълон қилинди. Унга кўра, ҳар бир талабгор ҳафтасига 5 доллардан тўлаб борар, зарурий маблағ тўланганидан сўнг автомобиль харид қиларди. Ушбу режа шарофати билан 131 минг киши шахсий автомобиль эгасига айландилар.¹

“Боз устига, Ғарбий Европа ва АҚШда кишиларнинг гедонистик интилишларини, истеъмолчилик кайфиятини оқловчи, улуғловчи таълимотлар ҳам ривожлана борди. Аниқ мақсадга бўйсундирилган фаолиятни ҳаётий стратегияга айлантириш, ақлни муваффақиятга эришиш тактикасини рўёбга чиқарувчи кадрият сифатида баҳолаш, борлиқ асосларини аниқлашга эмас, муаммовий ҳолатни бартараф этиш ва ижтимоий шарт-шароитларга мослашиш имконини берадиган услубларни излаб топишга интилиш, ҳақиқатни маълум манфаатга бўйсунадиган нисбий тушунча деб билиш, шахс ижтимоий мақомини яхшилашга хизмат қиладиган оқилона этикадан фойдаланиш, шахс эҳтиёж ва манфаатларини бирламчи кадрият деб билиш – инструментализм, операционализм, прагматизм, позитивизм (кейинчалик неопозитивизм, пост-позитивизм) каби таълимотларнинг ушбу принциплари инсоннинг оламга истеъмолчилик муносабатини асослаб берди, истеъмолчилик кайфиятининг кенг илдиз отишига пойдевор яратди.”²Истеъмолчилик Ғарб олами турмуш тарзини белгиловчи асосий мезонга айланди.

Истеъмол маҳсулотлари индустриясининг шаклланиши, истеъмолчилик психологиясининг кенг тарғиб қилиниши Ғарб кишисини ҳамма нарсага истеъмолчилик муносабатида бўлишга одатлантирди, ҳатто маҳсулот нархи

¹ Худойбердиев Д. Истеъмолчилик психологияси: шаклланиши тарихи.// ҚарДУ хабарлари, 2017,№1.- 91-б.

² Худойбердиев Д. Истеъмолчилик психологияси: шаклланиши тарихи.// ҚарДУ хабарлари, 2017,№1.- 91-б.

билан шахсий моддий-молиявий имкониятлар ўртасидаги номувофиқлик ҳам уни истъёмолчиликдан тўхтата олмайдиган бўлди – бундай вазиятда унга ёрдамга келадиган сон-саноксиз кредитлар системаси шакллантирилди. Уй-жой, автомобиль, қимматбаҳо буюмлар, жиҳозлар, техника воситалари ва ҳоказо-ҳоказолар кредитга харид қилинадиган бўлди.

Фуқаролар уй-жойга бўлган эҳтиёжларини ҳам истъёмолчилик кайфи-яти нуқтаи назаридан баҳолайдиган ва қондирадиган бўлдилар. Шахс молия-вий имкониятлари чекланган ҳолатларда бу эҳтиёжларни ипотека кредитлари эвазига қондириш борган сари авж олиб борди. Бунга жавобан АҚШ Федерал Заҳира Системаси 2000-2008 йилда истъёмолчиларга 500 дан ортиқ янги кредит шакллари таклиф этди, кредит олиш имконини берадиган баллар миқдорини 800 дан 500 га қадар туширди, ҳатто 14 ёшга етган йигит ва қизларга ҳам кредит олишга руҳсат берди. Уй-жойга бўлган талабнинг бундай қўллаб-қувватланиши уй-жой бозоридаги нархларнинг узлуксиз ошиб боришига замин яратди. Масалан, Бостонда 2002 йилда уй-жойнинг 1 м/кв 3 минг доллар турган бўлса, 2005 йилга бориб, 10 минг долларга чиқиб кетди. Айни пайтда қурилиш компаниялари ҳам банклар томонидан кредит маблағлари билан етарли даражада таъминланиб бордилар. Охир-оқибатда 2008 йилга келиб уй-жой бозорида таклифнинг талабдан устуворлиги юзага келди. “Домино” принципига мувофиқ, бу ҳол банклардаги маблағларнинг қайтмаслигига, ликвидлик даражасининг тушиб кетишига, банкларнинг банкрот бўлишига, умуммамлакат миқёсидаги моливий инқирознинг бошланиб кетишига, инқирознинг молия соҳасидан иқтисодиёт соҳасига ўтиб кетишига сабаб бўлди. Ярим йил ўтмасдан, АҚШ молиявий-иқтисодий инқирози бошқа мамлакатларни ҳам қамраб олди ва умумсайёравий тус олди.¹

Инқироз аянчли оқибатларга олиб келди. Барча йирик банклар, улар изидан қолган инвестицион банклар ҳар қандай кредит беришни тўхтатдилар. Бу ҳам кўплаб йирик банкларни ҳалокатдан қутқара олмади: бирин-кетин мазкур молиявий институтлар ўзларини банкрот деб эълон қила бошладилар. Тез орада инқироз молиявий соҳадан иқтисодиётга ўтди. Ишлаб чиқаришга, истъёмол маҳсулотларига ажратиладиган кредитлар миқдорининг кескин камайиши кўплаб гигантлар фаолиятига салбий таъсир кўрсатди. Масалан, автомобиль харид қилиш учун бериладиган кредитларнинг тўхтатилиши Опель ва Форд каби автогигантлардаги ишлаб чиқариш ҳажмларининг сезиларли қисқаришига олиб келди. Молиявий инқироз анъанавий энергия манбалари

¹ Қаранг: Чориев С. И. Каримов асарларида ҳозирги замондаги геополитик мақсад-муддаолар талқини.// Ислом Каримов сабоқлари.- Қарши: ҚарДУ,2017.- 40-41-бб.

бозорига ҳам таъсир кўрсатди: жаҳон бозорида 1 баррель нефтнинг нархи 147 доллардан 40 долларга қадар тушиб борди.

Энг эътиборлиси, молиявий-иқтисодий инқироз жаҳон иқтисодий кўрсаткичларининг пасайишига замин яратди. Масалан, жаҳон савдоси 2008-2009 йилларда 10 фоизга қисқарди.¹ Барча ривожланган мамлакатларда ялпи миллий даромаднинг камайиши кузатилди. Тўғри, 2011 йилда вазият бирмунча ўнгангандек бўлди, бироқ шу йилнинг кузида бошлаган иқтисодий рецессия салбий динамиканинг яна узок муддат сақланиб қолишига сабаб бўлди.

Инқироз ҳам ривожланган, ҳам ривожланаётган мамлакатларда иқтисодий кўрсаткичларнинг пасайишига, кейин эса ижтимоий муаммоларнинг авж олишига олиб келди. Ҳатто АҚШ, Германия, Англия, Италия, Франция, Япония, Канада каби ривожланган мамлакатларда ҳам инқироз оқибатида фуқароларнинг реал даромадлари миқдори пасая бошлади, кўплаб ижтимоий дастурларнинг бажарилиши вақтинча тўхтатилди, фуқароларнинг мавжуд вазиятдан норозилиги кучайди, ишсизлик даражасининг ошиши кузатилди. Европа, Осиё, Африка ва Лотин Америкасидаги ривожланаётган мамлакатларда эса вазият мисли кўрилмаган даражада кескинлашди.

Ана шундай бир вазиятда ривожланган мамлакатлар орасида инқироз оқибатларидан қутулиш учун жаҳонда мавжуд бўлган иқтисодий, молиявий, айниқса энергетик ресурслардан ўз манфаатлари йўлида фойдаланишга интилиш, жаҳондаги вазиятни ўз манфаатларига мос тарзда ўзгартиришга уриниш кайфияти кучайди. Геополитик майдондаги кучлар нисбати, геополитик блоклар ўртасидаги рақобатни тубдан ўзгартирди. Бугунги кунда бу рақобат жамият ҳаётининг барча соҳаларини қамраб олмоқда. Қизиғи шундаки, геополитик кучлар ўз манфаатларини рўёбга чиқариш билан чекланмасдан, уни замонавий тарғибот омиллари ва воситалари ёрдамида асослаб беришга интилоқдалар. Батафсил таҳлил бу тенденцияни чуқурроқ илғаб олишга имкон беради.

1. *Иқтисодиёт соҳасидаги геополитик рақобат.* Бу соҳадаги геополитик рақобатнинг мақсади жаҳондаги иқтисодий лидерликни қўлга киритишдан иборатлигича қолмоқда. Бу иттифоқларнинг асосий вазифаси у ёки бу геополитик кучларнинг манфаатларига мос бўлган иқтисодий вазиятни, иқтисодий муносабатларни юзага келтиришдан иборат.

2. *Сиёсат соҳасидаги геополитик рақобат.* Бу соҳадаги геополитик рақобатнинг асосий мақсади жаҳон сиёсий харитасини ўз сиёсий тасаввурлари, кадриятлари ва манфаатларига мос равишда қайта тузишдан иборат. Молия-

¹ Қаранг: Объем мировой торговли достиг докризисного уровня.// m.rosbalt.ru, 2011, 24 февраля.

вий-иқтисодий инқироздан кейинги даврда геополитик рақобатнинг бу соҳаси қизғин паллага кирди. Турли геополитик кучлар жаҳондаги давлатларнинг асосий белгилари, шакли, сиёсий режимини ягона стандарт асосида ўзгартиришга интила бошладилар. Бироқ масаланинг моҳияти шундаки, ҳар бир геополитик кучнинг бу борада ўз стандартлари мавжуд. Давлат томонидан улардан бирининг қабул қилиниши иккинчи томоннинг эътирозига ва бу эътироз оқибатида келиб чиқадиган салбий муносабатларга сабаб бўлади.

3.Ижтимоий соҳадаги геополитик рақобат. Бу соҳадаги геополитик рақобатнинг асосий мақсади турли мамлакатларнинг халқларида мақбул турмуш тарзини шакллантиришдан иборат. Молиявий-иқтисодий инқироз геополитик рақобатнинг бу соҳасини ҳам жадаллаштириб юборди. Бу бежиз эмас, албатта. Чунки у ёки бу халқда муайян турмуш тарзини шакллантириш орқали маълум маҳсулотларга, хизматларга бўлган эҳтиёжни вужудга келтирса бўлади. Бу эҳтиёж, ўз навбатида, геополитик кучларга иқтисодий даромад, сиёсий дивиденд олишга пойдевор яратади.

4.Мафкуравий соҳадаги геополитик рақобат. Бу соҳадаги геополитик рақобатнинг асосий мақсади мафкуравий ва ғоявий гегемонликка эришишдан иборат. Геополитик кучлар мафкуравий гегемонликка эришиш мақсадида нафақат ўзларига хос бўлган турли ғоя ва таълимотлар, анъана ва қадриятларни тарғиб қилмоқдалар, балки турли мамлакатларни ижтимоий тараққиётдан бе-насиб қилишга, миллий маънавияти ва мафқурасини емиришга хизмат қил-диган вайронкор ғояларнинг тарқалишига ҳам замин яратмоқдалар.

ХУЛОСА

Хулоса қиладиган бўлсак, 2008 йилда юзага келган молиявий-иқтисодий инқироз турли геополитик блоклар ўртасидаги ўзаро рақобатни бениҳоя кучайтирди. Асл муддаолари жаҳондаги етакчиликни қўлга киритиш, глобал жараёнларни ўз манфаатларига мутаносиб равишда ўзгартиришдан иборат бўлган геополитик кучлар янги асрда тарғиботни геополитик мақсад-муддаоларга эришиш воситаси сифатида қабул қила бошладилар. Чунончи, иқтисодий рақобатда тарғибот геополитик кучларнинг жаҳон иқтисодий саҳнидаги позицияларини асослаб бериш воситасига, сиёсий рақобатда - уларнинг давлат белгилари, шакллари, сиёсий режимини сингдирувчи омилга, ижтимоий рақобатда - уларга мақбул турмуш тарзини тарғиб қилиш каналига, мафкуравий рақобатда - улар манфаатдор бўлган ғоя ва таълимотлар, анъана ва қадриятларни тарқатувчи кудратга айлантирилди.

Фойдаланилган адабиётлар рўйхати (REFERENCES)

1. Гринин Л.Е. Об истории экономических кризисов.- Философия и общество, 2009, №1.- С.5.
2. Каримов И.А. “Жаҳон молиявий-иқтисодий инқирози, Ўзбекистон шароитида уни бартараф этишнинг йўл-лари ва чоралари” мавзуидаги халқаро илмий-амалий конференцияси иштирокчиларига.// Ватанимизнинг босқичма-босқич ва барқарор ривожланишини таъминлаш – бизнинг олий мақсадимиз. Ж.17.- Т.:Ўзбекистон,2010.- Б.227.
3. Худойбердиев Д. Истеъмолчилик психологияси: шаклланиши тарихи.// ҚарДУ хабарлари, 2017,№1.- 91-б.
4. Чориев С. И. Каримов асарларида ҳозирги замондаги геополитик мақсад-муддаолар талқини.// Ислом Каримов сабоқлари.- Қарши: ҚарДУ,2017.- 40-41-бб.
5. Объём мировой торговли достиг докризисного уровня.// m.rosbalt.ru, 2011, 24 февраля.

ABU ABDULLOH al-XORAZMIYNING GRAMMATIKA ILMIGA QO‘SHGAN HISSASI

Boboqulov Imomiddin Ramazonovich

Oriental universiteti Lingvistika (arab tili) fakulteti 2-kurs magistranti

imomiddinboboqulov@gmail.com

(99) 548 43 38

ANNOTATSIYA

Ushbu maqolada Abu Abdulloh al-Xorazmiyning “Mafotih al-ulum” (Ilmlar kalitlari) asarida keltirilgan grammatika ilmining bayoni haqida so‘z yuritilgan. Bu asar o‘sha davr ilmlarini o‘zida mujassamlashtirgan qomusiy manba bo‘lib, u biz uchun, birinchidan, o‘z davri fanlarining asosiy mazmuni va tushunchalarini keng ta’riflashi, ikkinchidan, o‘rta asrlar ilmlarining tasnifi, umumiy hajmi va rivojlanish darajasini ifodalashi bilan nihoyatda qimmatlidir. Abu Abdulloh al-Xorazmiy ushbu asarida grammatika bo‘limini bir necha fasllarga bo‘lgani bayon etilgan.

Kalit so‘zlar: *Ilmlarning tasniflanishi, “Ilmlar kalitlari”, Abu Abdulloh al-Xorazmiy, Xorazm, grammatika, “Aruz”, Xuroson, “G‘iromatiqiy”, “Nahv”.*

АННОТАЦИЯ

В данной статье говорится об объяснении науки грамматики, представленном в труде «Мафатих аль-улум» («Ключи наук») Абу Абдуллы аль-Хорезми. Этот труд представляет собой энциклопедический источник, воплощающий в себе науки того времени, и представляет для нас, во-первых, широкое описание основного содержания и понятий наук своего времени, во-вторых, классификацию, общий объем и развитие средневековых наук. Это чрезвычайно ценно, так как представляет уровень. В этой работе Абу Абдулла аль-Хорезми делит раздел грамматики на несколько глав.

Ключевые слова: *Классификация наук, «Ключи знаний», Абу Абдулла аль-Хорезми, Хорезм, грамматика, «Аруз», Хорасан, «Гираматики», «Нахв».*

ABSTRACT

This article talks about the explanation of the science of grammar presented in the work "Mafatih al-ulum" (Keys of Sciences) by Abu Abdullah al-Khwarizmi. This work is an encyclopedic source that embodies the sciences of that time, and it is for us, firstly, a broad description of the main content and concepts of the sciences of its time, and secondly, the classification, general scope and development of medieval sciences. It is extremely valuable as it represents the level. In this work, Abu Abdullah al-Khorazmi divides the grammar section into several chapters.

Keywords: *Classification of sciences, "Keys of knowledge", Abu Abdullah al-Khorazmi, Khorezm, grammar, "Aruz", Khurasan, "Ghiramatiqi", "Nahv".*

KIRISH

Abu Abdulloh Muhammad bin Ahmad bin Yusuf al-Kotib al-Xorazmiy” hijriy IV asrda Somoniylar davlati davrida Xurosonning Nishopur shahrida yashagan.

Al-Xorazmiyning o‘z davrida muomalada bo‘lgan fanlar bilan tanishtiruvchi eng qadimiy to‘liq ensiklopediya hisoblangan “Ilm kalitlari” kitobidan boshqa kitobi yo‘q, unda Al-Xorazmiy o‘z davrida paydo bo‘lgan fanlarning terminologiyasini belgilab bergan.

Bu kitobning hikoyasi shundan iboratki, u turli bilish faoliyatidagi ma’no va atama taraqqiyotini ochib berish maqsadida uni tuzib, uni Nishopurdagi Somoniylar davlati vaziri shayx Abu al-Hasan Al-Utbiyga bag‘ishlagan.

Abu Abdulloh Xorazmiyning bizgacha yetib kelgan, ko‘pchilik asarlari singari o‘sha davrning ilm tili – arab tilida bitilgan, yagona ma’lum asari – “Mafotih al-ulum” (Ilmlar kalitlari)dir. Asarning qo‘lyozma nusxalari juda ko‘p emas. Yaqin-yaqingacha uning to‘rt nusxasi bor deb hisoblanib kelinar edi. Ana shu to‘rt nusxadan uchtasi Buyuk Britaniya muzeyida hamda Berlin kutubxonasida saqlanadi. XX asrning 60-yillarida ushbu asarning yana olti nusxasi Istanbul kutubxonalarida borligi aniqlandi. Barcha olti nusxa Istanbul shahridagi kutubxonalaridadir.

“Mafotih al-ulum” (Ilmlar kalitlari) o‘ziga xos qomusiy asar bo‘lib, o‘sha davrdagi deyarli hamma asosiy fan sohalarini o‘z ichiga qamrab olgan. Muallif o‘rta asrlardagi har bir ilm mazmunini sharhlash yo‘li orqali tushuntirib beradi.

MUHOKAMA VA NATIJALAR

“Mafotih al-ulum”da ilmlar tasnifi har bir fanning mohiyatini aniqlash hamda ularning asosiy atamalarini qisqa va aniq bayon etish bilan birgalikda olib boriladi. Bu yerda Abu Abdulloh Xorazmiy o‘z tasnifida o‘sha davr an’anasi, ya’ni ilmlarni ikkiga bo‘lishni qo‘llab-quvvatlab, an’anaviy (shar’iy) va an’anaviy bo‘lmagan (falsafiy) ilmlarga ajratadi. Arab adabiy tili grammatikasi, uning qonun-qoidalari grammatika bo‘limida bayon etilgan. Ayni paytda, muallif arab she’riyati va uning tarkibiy qismlaridan bo‘lgan aruz ustida ham mufassal to‘xtalib o‘tgan.

“Mafotih al-ulum”da grammatika (41-53 betlar) birinchi qismining uchunchi bo‘limi bag‘ishlangan. O‘n ikki bobdan iborat bu bo‘limda Basra va Kufa maktab vakillarining fikrlari bayon qilingan. Abu Abdulloh al- Xorazmiy o‘z asarida ko‘roq Basra maktabi vakili, “Aruz” (sheriyy o‘lchov vazni) asoschisi Xalil ibn Ahmadga hamda al-Asmaiyya murojaat qiladi. Bo‘limda arab filologlari anana bo‘yicha bo‘lgan uch katta so‘z turkimi: ism, fe‘l, yuklamalar, ma’lumotlar berilgan. Ism

turkumiga kiruvchi ot, sifat, son, sifatdosh va olmoshlarga to‘rtinchi bob bag‘ishlangan qolgan boblarda arab tili xususiyatlari mukammal bayon etilgan. Arab xalifaligi arab adabiy tili muammolarini hal etishga e‘tibor berishni talab qiladi. Arab yozma adabiyotini rivojlanishi ham bu masalaning kun tartibiga qo‘yilishini taqazo etadi. Shuning uchun VII-IX asrlar davomida bu Arab xalifaligida ma-daniyatni rivojlantirish asosiy masalasi bo‘ldi. Xalifalikda turli qabilalarning ko‘pligi masalaning dolzarbligini yanada oshirdi. Ularning birlashishi nafaqat adabiy, balki siyosiy masalalarni ham hal qilardi.

Adabiy til grammatikasining ishlab chiqish masalasi qanchalik qiyin bo‘lmasin, X asrga kelib u muvaffaqiyatli hal qilindi. Arab tili qonun qoidalarni aniqlashda Abu Asad ad-Dual va boshqa olimlarning hissaları katta bo‘ldi. Grammatika, ayniqsa, arablar ilmi va adabiyoti halqaro ahamiyatga va darajaga yetgan Abbosiylar davrida chuqur va mukammal o‘rganildi.

Arab tili grammatikasi rivojlanishiga, Iroqning ikki – Basra va Qufa shaharlaridagi ilmiy munozaralar va ularning jo‘shqin faoliyatlari katta ta‘sir ko‘rsatdi. Basrada grammatikani o‘rganuvchi maktab paydo bo‘lishi iqtisod, adabiyot va san‘at avj olishi davriga to‘g‘ri kelib, uning namoyondalari arab tili va grammatikasining nazariy masalalarini ishlab chiqishda juda katta ishlarni amalga oshirdilar. Ushbu maktab vakillari sifatida Iso as-Sag‘ofiy, “Kitob al-Ayn” nomi bilan tanilgan birinchi arab muallifi Hamil ibn Ahmad (718-792), Sharqda va G‘arbda ko‘zga ko‘ringan barcha yirik arab grammatiklari tomonidan foydalanilgan va sharhlangan “al-kitob” muallifi Sibavayhni ko‘rsatish mumkin. “Al-kitob” Basra grammatik maktabi izlanishlarining yakuni bo‘lib, unda arab grammatikasining mukammal tartibi tugal shaklda berilgan. Ushbu maktab vakillari sifatida al-Asma‘iy, uning shogirdi, fiqh va filologiya bilimdoni Abu Ubayd, klassik arab tili haqidagi al-Mubarrad va boshqalarni ko‘rsatish mumkin.

Muallif o‘z asarida grammatika ilmini quydagi uslubda bayon qiladi.

Birinchi fasl: Nahv ilmining muqaddimasi va barcha nahv ulamolarining yo‘liga ko‘ra e‘robning ko‘rinishlari

Ikkinchi fasl: Halil ibn Ahmadning rivoyatlariga ko‘ra e‘robning ko‘rinishlari va unga ergashgan narsalar haqida

Uchinchi fasl: Yunon faylasuflarining yo‘liga ko‘ra erobning turlari

To‘rtinchi fasl: Ismlarning nozil bo‘lishi haqida

Beshinchi fasl: Ismlarning raf bo‘lish o‘rinlari

Oltinchi fasl: Ismlarning nasb bo‘lish o‘rinlari

Yettinchi fasl: Ismlarning jar bo‘lish o‘rinlari

Sakkizinchi fasl: E'robning ko'rinishiga ko'ra Ismning o'zidan avvalgi ismga ergashadigan o'rni

To'qqizinchi fasl: Fe'llar haqida

O'ninchi fasl: Fe'llarni nasb qiladigan harflar

O'n birinchi fasl: Fe'llarni jazm qiladigan harflar

O'n Ikkinchi fasl:

Nahv ilmining muqaddimasi va barcha nahv ulamolarining yo'liga ko'ra e'robning turlari.

Kalimaning oxirini lozim tutadigan harakatlar 3 ta bo'lib ular raf, nasb va xofddir. Ular yana zamma, fatha va kasma deb ham nomlanadi. Xofdning yana bir ismi jardir.

Basra ulamolari bu ismlarni orasini farqladilar. زيد، عمرو، عبدالله kabi so'zlar 3 ta harakatni ham lozim tutib, o'zgaruvchi ismlardan bo'lgani uchun uni "raf" deb atadilar.

حيث kabi ismlar zammaga bino qilingani uchun "zamma" deya atadilar.

أين kabi ismlar fatha bilan tugagani uchun "fatha" deb aytdilar

Tarkibda 3 ta harakatni o'ziga lozim tutib o'zgaradigan ismlarni "xofd", جبر kabi so'zlarning oxiri kasma bilan tugagani uchun "kasma" deb atadilar.

Huddi shuningdek jazm va vaqf borasida ham o'rganishlar olib borib, tasir qiluvchi omil sababli jazm bo'lgani uchun fe'llarda jazm qildilar va قد va هل kabi oxiri sukunga bino qilinganlarni vaqf qildilar.

Ikkinchi fasl:

Xalil ibn Ahmadning yo'liga ko'ra e'robning turlari va unga ergashgan narsalar haqida

Raf: kalimalarni mu'jazligida tanvin bilan voqe' bo'lgan so'zdir. Misol uchun: زيد

Zamma: kalimalarning mu'jazligida tanvinsiz voqe' bo'lgan so'zdir. Misol uchun: يفعل

Tavjiyh bu kalimalarning boshida voqe' bo'ladigan narsadir. Misol uchun: عين، عمر وقاف (قتم)

Hashv esa o'rtada voqe' bo'lgan narsadir. Misol uchun: (رجل) so'zidagi ح harfi, Najr esa ismlarning mu'jazligida tanvinlarsiz voqe' bo'lgan narsadir, fe'llar bundan mustasno. هذا الجبل jumlasidagi ل bunga misol bo'ladi.

Ishmom manqus kalimalarning avvalida voqe' bo'ladi. Misol uchun: قاف (قيل)

Nasb kalimalarning mu'jazligida tanvin bilan voqe' bo'ladi: Misol uchun: زيداً
Fatha kalimalarning mu'jazligida tanvinsiz voqe' bo'ladi. Misol uchun: فاضل kabi.

Al-qa'ru kalimalarning avvalida voqe' bo'lgan narsadir. *ضرب* so'zidagi *ض* harfi bunga misoldir.

Tafxim kalimalarning o'rtasida hamzalik alifning kelishidir. Misol uchun *سأل*

Irsal: kalimalarning so'ngida hamzalik alifning kelishidir. Misol uchun *قرأ*

Taysir kalimalarning so'ngidan chiqarib olingan alifdir. Alloh taoloning (*فَأَضَلُّونَا السَّبِيلَا*) degan oyatida bunga misol bo'ladi.

Xofd bu kalimalarning so'nggi tanvin bilan voqe' bo'lishidir. Misol uchun: *زيد*

Kasra kalimalarning so'nggi tanvinsiz voqe' bo'lishidir. Misol *الجملة* so'zidagi "ل"

Idjoo' kalimalarning o'rtasida voqe' bo'lgan narsadir. Bunga *الإبل* so'zidagi *ب* harfi misol bo'ladi.

Jar bu vaslali alif istiqbolida jazm bo'lgan fellarning oxirida voqe' bo'lgan narsadir. Misol uchun " *يذهب الرجل* "

Jazm bu jazm qilingan fe'llarning oxirida voqe' bo'lgan narsadir. *اضرب* fe'lidagi *ب* bunga misoldir.

Taskin bu fe'llarning o'rtasida voqe' bo'ladi. Misol *يفعل* fe'lidagi *ف* harfidir.

Tavqif esa adavatlarning oxirida voqe' bo'ladi. " *نعم*)"

Tafhimning ziddi bo'lgan *Imola عيسى و موسى* misolidagidek *ي* lardan avvalgi harflarda keladi.

Nabra bu ismlarning va fe'llarning oxirida keladigan hamzadir. Misol uchun: *سبأ، و قرأ، و ملأ*

Abu Abdulloh al- Xorazmiy o'z asarida grammatika ilmini shu uslubda bayon qilgan. Umuman, asarda Abu Abdulloh Xorazmiy o'z davri tabiiy va riyoziyot ilmlarini yaxshi bilganligi, ularni nazariy falsafaga kiritish bilan bir tomondan, ularning ahamiyatini oshirish va ta'kidlash, ikkinchi tomondan, falsafani boyitishga intilganligi o'z ifodasini topgan. Xorazmiyning "Mafotih al-ulum" asari o'rta asr madaniyati va ma'naviyatini o'rganishda muhim ahamiyatga egadir.

XULOSA

Xulosa qilib shuni aytish mumkinki, haqiqatan ham Basra va Kufa maktab vakillarining fikrlari bayon qilingan. Abu Abdulloh al- Xorazmiy o'z asarida ko'roq Basra maktabi vakili, "Aruz" (sheriyy o'lchov vazni) asoschisi Xalil ibn Ahmadga hamda al-Asmaiyya murojaat qiladi. Bo'limda arab filologlari anana bo'yicha bo'lgan uch katta so'z turkimi: ism, fe'l, yuklamalar, ma'lumotlar berilgan. Ism turkumiga kiruvchi ot, sifat, son, sifatdosh va olmoshlarga to'rtinchi bob bag'ishlangan qolgan boblarda arab tili xususiyatlari mukammal bayon etilgan.

Shunday qilib, Abu Abdulloh al-Xorazmiyning "Mafotih al-ulum" ("Ilmlar kalitlari") asari o'ziga xos qomusiy asar bo'lib, o'sha davrdagi deyarli hamma asosiy

fan sohalarini qamrab olgan. Muallif o'rta asrlardagi har bir fan mazmunini asosiy voqealarini sharhlash yo'li bilan tushuntirib bergan.

FOYDALANILGAN ADABIYOTLAR RO'YXATI

1. Manaviyat yulduzlari. –Toshkent, 2001-yil.
2. Islom ensiklopediyasi.-Toshkent, “O‘zbekiston milliy ensiklopediyasi Davlat ilmiy nashriyoti 2004-yil.
3. Ozod Masharipov, Alisher Masharipov. Xorazmnoma.– Toshkent: “Istiqlol nuri” nashriyoti, 2014.
4. Buyuk ajdodlarimiz (Mas'ul muharrir: M.Aminov, F.Xasanov). – Toshkent: O‘zbekiston milliy ensiklopediyasi, 2001.
5. www.ziyo.uz.

THE EUROPEAN LANGUAGE PORTFOLIO: ENHANCING LANGUAGE LEARNING AND INTERCULTURAL COMPETENCE

Ruslan Abdurakhmanov

Teacher of “Foreign Philology” department

at Urgench State Pedagogical Institute

ruslan9183639@gmail.com

ABSTRACT

This article explores the concept and implementation of the European Language Portfolio (ELP) as a valuable tool for enhancing language learning and fostering intercultural competence. The European Language Portfolio, developed by the Council of Europe, is a learner-centered framework designed to encourage reflective language learning and promote the acquisition of multiple languages and intercultural skills. The article delves into the various components of the ELP, such as the Language Passport, the Language Biography, and the Dossier, providing an in-depth analysis of how these tools can be used to facilitate language learning, self-assessment, and cultural awareness.

The author highlights the significance of the ELP in promoting a holistic approach to language education, where learners are not only focused on linguistic proficiency but also on becoming culturally competent individuals. By encouraging learners to set language learning goals, track their progress, and reflect on their intercultural experiences, the ELP offers a framework that goes beyond traditional language education methods.

Keywords: *European Language Portfolio, language learning, intercultural competence, Council of Europe, learner-centered, linguistic proficiency, cultural competence, language education, reflective learning, Language Passport, Language Biography, Dossier, self-assessment, cultural awareness, mobility, globalized world, educational settings, holistic approach.*

АННОТАЦИЯ

В этой статье исследуется концепция и реализация Европейского языкового портфеля (ELP) как ценного инструмента для улучшения изучения языка и развития межкультурной компетентности. Европейский языковой портфель, разработанный Советом Европы, представляет собой ориентированную на учащихся структуру, призванную стимулировать рефлексивное изучение языка и способствовать приобретению нескольких языков и межкультурных навыков. В статье рассматриваются различные компоненты ELP, такие как «Языковой паспорт», «Языковая биография» и

«Досье», а также проводится углубленный анализ того, как эти инструменты могут использоваться для облегчения изучения языка, самооценки и культурной осведомленности. .

Автор подчеркивает значение ELP в продвижении целостного подхода к языковому образованию, при котором учащиеся ориентированы не только на языковое знание, но и на то, чтобы стать культурно компетентными людьми. Поощряя учащихся ставить цели изучения языка, отслеживать свой прогресс и размышлять о своем межкультурном опыте, ELP предлагает структуру, которая выходит за рамки традиционных методов языкового образования.

Ключевые слова: европейский языковой портфель, изучение языка, межкультурная компетенция, Совет Европы, личностно-ориентированный уровень владения языком, культурная компетентность, языковое образование, рефлексивное обучение, языковой паспорт, языковая биография, досье, самооценка, культурная осведомленность, мобильность, глобализация. мир, образовательная среда, целостный подход.

INTRODUCTION

The European Language Portfolio (ELP) has gained significant attention as a tool for promoting language learning and intercultural competence. Developed by the Council of Europe, the ELP aims to support learners in documenting and reflecting on their language skills and cultural experiences. This article explores the effectiveness of the ELP in fostering language learning and intercultural competence.

The Role of the European Language Portfolio: The European Language Portfolio (ELP) plays a crucial role in supporting language learners throughout their language learning journey. It provides a comprehensive framework for learners to document and reflect on their language skills, fostering a sense of ownership and responsibility for their learning. The three main components of the ELP - the Language Passport, the Language Biography, and the Dossier - work together to create a holistic approach to language development.

Methodology

The Language Passport serves as a snapshot of the learner's language proficiency. It includes information on the learner's language background, qualifications, and self-assessment of their language skills. This component allows learners to track their progress over time and provides a clear overview of their language abilities[1]. The Language Passport also facilitates communication between learners, teachers, and institutions, enabling a better understanding of learners' language competencies.

The Language Biography encourages learners to reflect on their language learning experiences. It prompts learners to consider their motivations for learning a language, their learning strategies, and their cultural experiences. This reflective process helps learners develop metacognitive skills, enabling them to better understand their strengths and weaknesses as language learners. The Language Biography also promotes learner autonomy by encouraging learners to set goals and plan their language learning activities[2].

The Dossier component of the ELP allows learners to collect evidence of their language skills and cultural knowledge. Learners can include samples of their written and spoken work, certificates, and other relevant materials. This collection of evidence serves as a tangible representation of their language learning achievements. The Dossier also encourages learners to engage with authentic materials and cultural resources, such as articles, videos, and cultural events, further enhancing their language and intercultural competence.

Effectiveness in Language Learning: Numerous studies have demonstrated the effectiveness of the European Language Portfolio in promoting language learning. One key aspect is the emphasis on learner autonomy. The ELP encourages learners to take an active role in their language learning process by setting goals, self-assessing their language skills, and reflecting on their progress. This autonomy empowers learners to take ownership of their learning and make informed decisions about their language learning strategies.

DISCUSSION

The ELP also provides a structured framework for language learning. By organizing language learning activities and assessments into the three components - Language Passport, Language Biography, and Dossier - learners have a clear roadmap to follow. This structure helps learners track their progress, identify areas for improvement, and set realistic goals. The ELP also promotes a balanced approach to language learning, encompassing all language skills (listening, speaking, reading, and writing) and encouraging learners to develop a broad range of language competencies[3].

Furthermore, the ELP fosters communicative competence by promoting the use of the target language in authentic contexts. Through the Language Biography and Dossier, learners engage with real-life situations and cultural resources, allowing them to apply their language skills in meaningful ways. This emphasis on authentic language use enhances learners' ability to communicate effectively and confidently in real-world settings.

Promoting Intercultural Competence: The ELP goes beyond language proficiency by emphasizing intercultural competence. Through the Language Biography, learners reflect on their cultural experiences, attitudes, and values. This reflection promotes cultural awareness and sensitivity, enabling learners to navigate intercultural interactions effectively. The ELP also encourages learners to engage with diverse cultural resources, such as literature, music, and films, fostering a deeper understanding of different cultures.

RESULTS

Implementation Challenges and Recommendations: While the ELP has shown promise, its implementation faces challenges. Limited teacher training and resources can hinder effective integration into language learning curricula. Additionally, the assessment of intercultural competence poses challenges due to its subjective nature. To address these issues, it is crucial to provide comprehensive teacher training and support, develop clear assessment criteria, and promote collaboration among stakeholders.

The European Language Portfolio has proven to be an effective tool in promoting language learning and intercultural competence. By encouraging learner autonomy, providing a structured framework, and fostering cultural awareness, the ELP enhances language learning experiences. However, addressing implementation challenges and ensuring adequate support are essential for maximizing its potential. The ELP offers a valuable approach to language education, empowering learners to become proficient language users and culturally competent individuals.

The European Language Portfolio (ELP) stands as a pivotal instrument in the realm of language learning and intercultural competence. This article has meticulously explored the multifaceted dimensions of the ELP, shedding light on its profound impact in enhancing language acquisition and nurturing intercultural understanding.

The ELP, a creation of the Council of Europe, represents a learner-centric paradigm shift, fostering reflective language learning and endorsing the acquisition of multiple languages alongside intercultural skills. Throughout this examination, it is unmistakable that the ELP is a catalyst for change in the landscape of language education, transcending conventional methods and venturing into a holistic approach that considers linguistic proficiency and cultural competence in tandem.

The article has thoughtfully elucidated the practical applications of the European Language Portfolio, offering insights into its implementation within formal educational settings and its adaptability for self-directed learning. It has also underscored the profound advantages that the ELP can offer to learners, educators,

and institutions alike. By instigating intercultural awareness, promoting mobility, and bolstering the global competence of learners, the ELP has positioned itself as a cornerstone in the pursuit of meaningful language education.

CONCLUSION

In summary, this article serves as a beacon, guiding educators, policymakers, and language learners towards an enriched and all-encompassing approach to language learning and intercultural competence. The European Language Portfolio is not merely a tool; it is a testament to the evolving landscape of linguistic education and a testament to the importance of fostering cultural sensitivity and global competence in an increasingly interconnected world. Through the ELP, language learners are better equipped to engage with the diverse, interconnected world in which we live, transcending borders, and fostering a deeper understanding of the myriad cultures that surround us.

REFERENCES

1. Pavlova, I.P. (2003). O testovykh zadaniyakh, testakh i razlichnykh strategiyyakh testirovaniya [On testing tasks, tests and different strategies of testing]. In Vestnik MSLU [Bulletin of Moscow State Linguistic University], 477, 146-159.
2. Richterich, R. & Schneider, G. (1992). Transparency and coherence: why and for whom? In North (Ed.), 43-50.
3. Sysoev P.V., Evstigneeva I.A., Evstigneev M.N. (2015). The development of students' discourse skills via modern information and communication technologies. In Procedia - Social and Behavioral Sciences, 200, 114-121.

ZAMONAVIY TEXNOLOGIYALAR VOSITASIDA TALABALARNING DUNYOQARASHINI RIVOJLANTIRISH

Reymbayeva Roza Saparbayevna

O'zbekstan davlat jismoniy tarbiya va sport universiteti
Nukus filiali assistenti, B.F.N.(PhD)

Yernazarova Raya Allanazarovna

O'zbekstan davlat jismoniy tarbiya va sport universiteti
Nukus filiali assistenti

Kaypnazarov Talgat Shamshetovich

O'zbekstan davlat jismoniy tarbiya va sport universiteti
Nukus filiali assistenti

ANNOTATSIYA

Ushbu maqolada ta'limda zamonaviy texnologiyalar vositasida talabalarning dunyoqarashini rivojlantirish usullari ilmiy jihatdan ochib berilgan. Bundan tashqari, rivojlangan xorijiy davlatlarda ta'limni rivojlantirish eng asosiy vazifa sifatida belgilanishi, pedagogik texnologiyalarning ta'lim jarayonini tashkil etishdagi o'rni, pedagogik ta'sir yordamida talabalarning fanlarni o'zlashtirishga bo'lgan qiziqish va intilishlarini oshirish, pedagogik texnologiyaning asosiy vazifalari, ular vositasida talabalarning tafakkurini, mantiqiy fikrlash qobiliyatlarini rivojlantirish, pedagogik texnologiyalarning ko'rinishlari, pedagogik texnologiyaning tarkibiy qismlari kabi masalalari tahlil qilinib ilmiy jihatdan asoslangan.

Kalit so'zlar: *Zamonaviy jamiyat, pedagogik usullar, ilg'or texnologiyalar, an'anaviy dars texnologiyasi, loyihalashtirilgan ta'lim, shaxsning rivojlanishi, ta'lim texnologiyasi, ta'limga texnologik yondashuv.*

ABSTRACT

This article scientifically reveals the methods of developing students' worldview with the help of modern technologies in education. In addition, the development of education in developed foreign countries is defined as the main task, the role of pedagogical technologies in the organization of the educational process, increasing the interest and aspirations of students to master subjects with the help of pedagogical influence, the main tasks of pedagogical technology, by means of which issues such as the development of students' thinking, logical thinking skills, aspects of pedagogical technologies, components of pedagogical technology are analyzed and scientifically based.

Key words: *Modern society, pedagogical methods, advanced technologies, traditional lesson technology, designed education, personality development, educational technology, technological approach to education.*

KIRISH

Jamiyatning zamonaviy rivojlanish davri inson faoliyatining barcha sohalariga kirib boradigan, jamiyatda axborot oqimining tarqalishini ta'minlaydigan, global axborot makonini shakllantiradigan kompyuter texnologiyalarining kuchli ta'siri bilan tavsiflanadi. Ushbu jarayonlarning ajralmas va muhim qismi ta'limni kompyuterlashtirishdir. Bugungi kunda O'zbekiston Respublikasida ta'lim tizimni isloh qilishning ustuvor yo'nalishlarini belgilash, mustaqil fikrlaydigan yuqori malakali kadrlar tayyorlash jarayonini sifat jihatidan yangi bosqichga ko'tarish, ilg'or ta'lim texnologiyalariga asoslangan holda ijtimoiy soha va iqtisodiyot tarmoqlarini rivojlantirish maqsadida bir qator amaliy tadbirlar amalga oshirilmoqda. O'zbekiston Respublikasi Prezidenti Sh.M. Mirziyoyevning 2017 yil 27 iyuldagi "Oliy ma'lumotli mutaxassislar tayyorlash sifatini oshirishda iqtisodiyot sohalarini va tarmoqlarining ishtirokini yanada kengaytirish chora - tadbirlari to'g'risida"gi PQ-3151-sonli qarorida oliy ta'limda kadrlar tayyorlash jarayoniga e'tiborni kuchaytirish, ilmiy izlanishlar iqtisodiyot sohalarining real ehtiyojlaridan kelib chiqib amalga oshirilishi lozimligi ta'kidlab o'tilgan. Jamiyat taraqqiyotini jadallashtirish va ijtimoiy-iqtisodiy rivojlantirishning eng muhim omillaridan biri – bu samarali innovatsion siyosatni amalga oshirish, ilmiy-texnika taraqqiyoti yutuqlariga asoslangan yangi, ilg'or texnologiyalar, va boshqarish yangi shakllari hamda yirik ixtirolar natijalarini joriy qilishdan iboratdir.

Mamlakatni ijtimoiy-iqtisodiy rivojlantirishning ustuvor vazifalaridan kelib chiqqan holda, kadrlar tayyorlash mazmunini takomillashtirish, xalqaro standartlar darajasiga mos oliy ma'lumotli mutaxassislar tayyorlash ta'limga texnologik yondashuvni talab etadi. Bunda bevosita ta'lim jarayonini, oliy ta'limning o'quv reja va dasturlarini yangi pedagogik texnologiyalar va o'qitish usullarini keng joriy etish, ilmiy-ta'lim jarayonini sifat jihatidan yangilash va zamonaviy tashkiliy shakllarni joriy etish muhim ahamiyatga ega. Mamlakatni rivojlantirishning uzoq muddatli ssenariylarini hisobga olgan holda innovatsiyalarni ishlab chiqish hamda davlat va jamiyat qurilishiga joriy etish, shuningdek, jamiyat va davlat taraqqiyotini ta'minlovchi ilmiy tadqiqotlar va ilg'or texnologiyalarning ustuvor va istiqbolli yo'nalishlarini rivojlantirishga zarurat mavjud. Hozirgi vaqtda agrar soha mutaxassislarini tayyorlashda ta'limning zamonaviy texnologiyalarini izchil joriy etish hayotiy zarurat bo'lib qolmoqda. Hozirgi vaqtda zamonaviy ta'lim sharoitida o'qitish usullari ta'lim maqsadlarini o'zgartirish, kompetensiyaga asoslangan yondashuv asosida qurilgan yangi avlod davlat ta'lim standartini ishlab chiqish bilan bog'liq murakkab davrni boshdan kechirmoqda. Prezidentimiz Sh. Mirziyoyev PF-60 – sonli "2022 — 2026-yillarga mo'ljallangan yangi o'zbekistonning taraqqiyot

strategiyasi to'g'risida"gi farmonidagi 4-yo'nalishda belgilangan 46-maqсад: Oliy ta'lim bilan qamrov darajasini 50 foizga yetkazish va ta'lim sifatini oshirish belgilab berilgan. Shu asosda 2022-yilda yoshlarni oliy ta'lim bilan qamrov darajasini 38 foizga yetkazish va oliy ta'limni sifat jihatdan yangi bosqichga olib chiqish rejasi ishlab chiqildi. Ta'lim – bu jamiyatda sodir bo'ladigan obyektiv jarayon bo'lib, u rivojlanuvchi xarakterga ega. Tarbiyaning maqsadi esa rivojlanish jarayonida o'z hayotini mustaqil ravishda qurish qobiliyatiga ega bo'lgan shaxsni shakllantirishdir. Ko'rinib turibdiki, hayotni tartibga solishning turli xil variantlari bilan tanishish ta'lim muammosining yechimini topmaydi, shunday qilib: talabani rivojlanishi uning o'zi faollik ko'rsatganda, hayotda o'zaro munosabatda bo'lganda sodir bo'ladi, bu faoliyatning xarakteri shaxsning subyektiv erkin munosabati bilan belgilanadi, pedagogik ta'sir talabani ijtimoiy qadriyatlarga ma'lum munosabatga yo'naltiradi, pedagogning o'zaro ta'siri va talaba bilan o'zaro munosabatning butun jarayoni zamonaviy madaniyat darajasida va ta'lim maqsadiga muvofiq amalga oshirilishi kerak. Shuning uchun pedagogik texnologiyani tarkibiy qismlarini aniqlash uchun bir qator savollarga javob berish kerak:

- 1) pedagogik texnologiya qanday elementlardan iborat;
- 2) ularning zaruriy va yetarli darajada mavjudligi nima;
- 3) ular qanday munosabatda;
- 4) har bir elementning umumiy va xususiy vazifalari nimadan iborat .

Ta'limning asosi fanlar emas, balki fikrlash va harakat qilish usullari bo'lishi kerak. Avvalombor, yosh avlod bilimni yanada yuksaltirishda har bir pedagogning eng muhim vazifalaridan biri bu – yosh avlodning dunyoqarashini hisobga olgan holda u bilan to'g'ri yondashish hamda kasbga bo'lgan muhabbat, yurtga bo'lgan mehr tushunchalarini uyg'unlashtirib, ular bilimni yanada takomillashtirish, tashkil etish va rag'batlantirish masalasidir. Hozirgi kunda talaba yoshlarda kerakli bilim va ko'nikmalarni mustahkamlash bilan bir qatorda ularni kasbga bo'lgan faoliyatini to'g'ri yo'naltirish maqsadida ijtimoiy-gumanitar fanlar bilan bu tushunchalarni uyg'unlashtirib borish maqsadga muvofiqdir. Xususan tarix, Falsafa, O'zbekistonning yangi tarixi va boshqa darsliklar kesimida vatanimiz tarixini hamda uning naqadar yuksak poydevorga ega ekanligi yaqqol namoyon etib berilganligi, uning boshqa fanlar uyg'unligida olib borilishi yoshlar ongida salmoqli dunyoqarashlarning kelib chiqishiga turtki bo'ladi desak to'g'ri yondashkan bo'lar edik.

Pedagogik faoliyatda innovatsion usullardan foydalanish tajribasiga asoslanib, ularning ayrim afzalliklarini ajratib ko'rsatish mumkin: ular talabalarga innovatsion bilimlarni o'zlashtirishning eng faol metodlarini o'rgatishda yordam beradi; shaxsiy

ijtimoiy faollikning yuqori darajasini o'zlashtirish imkoniyatini berish; ta'lim jarayonida talabalar bilim olishiga sharoit yaratish; talabalarning ijodiy faolligini rag'batlantirish; nazariy olingan bilimlarni amaliyotga qo'lanishini ta'minlash, fan bo'yicha nafaqat bilim, ko'nikma va malakalarni, balki faol hayotiy pozitsiyani shakllantirishga yordam beradi deb hisoblaymiz.

Hozirgacha pedagoglarimiz tomonidan foydalanib kelingan va hozir ham darsda foydalanishga aksariyat pedagoglar qo'llayotgan an'anaviy metod va usullar haqida qisman to'xtalib o'tamiz:

O'quv jarayonining sifati ko'p omillarga bog'liq bo'lib, ular orasida o'qitishning usul va metodlari hal qiluvchi ahamiyatga ega. Metod va usullar talabalar tomonidan bilimlarni ongli va chuqur o'zlashtirishiga, ularda mustaqillik va ijodiy faollikning rivojlanishiga yordam beradi. O'qitish metod va usullarini tanlashda o'qitiladigan fanning xarakteri, talabalar va talabalarning yoshlik xususiyatlari, tayyorgarlik darajasi va boshqalar hisobga olinadi.

Ta'lim metodlari va usullarini tanlash pedagog tomonidan darsda hal qilinishi mo'ljallangan masalaga bog'liq bo'ladi. Ya'ni yangi materialni bayon etishda bir xil metod va usul qo'llanilsa, uni mustahkamlashda boshqa xil usul, mavzuni umumlashtirishda yana boshqa xil metodlar qo'llanish juda muhim ahamiyatga ega.

Buning uchun talabalar tomonidan tayyor bilimlarni taqdim etish, ularni yodlash va takrorlash uchun emas, balki faol bilish jarayonida talabalar tomonidan bilim va ko'nikmalarni mustaqil ravishda o'zlashtirishga qaratilgan usullar tizimidan foydalanish kerak. Ba'zi an'anaviy o'qitish texnikasi va usullari bu qiziqishning yo'qolishining sabablaridan biridir. Talabalarning fanni o'rganishga bo'lgan qiziqishini rivojlantirish uchun talabalarni amaliy va aqliy faoliyatga undashga hissa qo'shadigan usullardan foydalangan holda o'qitishning an'anaviy usullaridan ham foydalanish zarur; kognitiv qiziqish va qobiliyatlarni shakllantirish va rivojlantirish; ijodiy fikrlashni rivojlantirish, shuningdek, innovatsion texnologiyalar elementlari (muammolarga asoslangan, talabalarga yo'naltirilgan ta'lim elementlari, axborot-kommunikatsiya texnologiyalari va boshqalar). Mashg'ulotning muvaffaqiyati va bilimning mustahkamligi talabalarning fanga bo'lgan kognitiv qiziqishlarining rivojlanish darajasiga to'g'ridan-to'g'ri mutanosibdir.

Pedagog va talabalarning o'zaro munosabati yuqori ma'noda bir-biriga o'zaro ta'sir qilishdan ko'ra ko'proq ma'noni anglatadi. O'zaro aloqani amalga oshirish uchun suhbatdoshlar bir-birlarini ushbu muloqotning teng subyektlari sifatida qabul qilishlari kerak, bu amalda "pedagog-shogird" tizimida unchalik keng tarqalgan emas.

Talabalarning ta'lim yutuqlarini baholash texnologiyasi pedagogik tajribalar doirasida ishlab chiqilgan bo'lib, texnologiyaning maqsadi – nazorat bosqichida

talabaga yo'naltirilgan ta'limni rivojlantirish tamoyillarini amalga oshirishni ta'minlashda ifodalanadi.

Zamonaviy pedagogik texnologiyaning asosiy vazifalari:

-talaba bilimdan foydalanish ko'nikmalarini qanday egallashini, ya'ni tayyorlashning zamonaviy ta'lim maqsadlariga qanchalik mos kelishini aniqlash;

-talabaning o'z harakatlari natijasini mustaqil baholash, o'zini nazorat qilish, o'z xatolarini topish va tuzatish qobiliyatini rivojlantirish;

-talabani muvaffaqiyatga undash, uni oliy ta'lim nazorati va baholash qo'rquvidan xalos qilish, qulay muhit yaratish, talabalarning psixologik salomatligini saqlash.

Bunday texnologiyalar ta'limning sifat jihatidan yangi bosqichiga o'tish imkonini beradi. Pedagog dars mavzusi, maqsadlari haqida ma'lumot beradi, bu esa talabalarda kognitiv qiziqishning paydo bo'lishiga hech qanday hissa qo'shmaydi. Yechimni izlash tayyor bilimlarni taqdim etishga qisqartiriladi, ya'ni ko'pchilik guruhlar tomonidan materialni tushunishni kafolatlamaydigan materialning tushuntirishlaridan iborat.

Bugungi kunda pedagog talabaga yetkazishga harakat qilayotgan "obyektiv bilim" tashuvchisining asosiy vazifasi – talabalarni yangi bilimlarni ochishda tashabbuskorlik va mustaqillik ko'rsatishga undash, bu bilimlarni turli muammoli masalalarni yechishda qo'llash yo'llarini izlashdan iborat. Yechimni topish bosqichida pedagog talabalarni gipotezalarni ilgari surishga va sinab ko'rishga undaydi, ya'ni bilimning "kashfiyotini" ta'minlaydi. Shunday qilib, yangi rivojlanayotgan ta'lim muhitini yaratish muammosini hal qilishda zamonaviy pedagogik texnologiyalar katta ahamiyatga ega.

TAHLIL VA NATIJALAR

Pedagogik texnologiyalarning rivojlanishi bilan uning an'anaviy usullardan qanday farq qilishini aniqlash muammosi paydo bo'ladi. Bu masala bo'yicha bir nechta fikrlar mavjud:

1. Texnologiya – bu erishish mumkin bo'lgan qattiq kodlangan natijaga ega bo'lgan texnika va bu natijaga erishish uchun mo'ljallangan muayyan vositalar.

2. Texnologiya va metodika ekvivalent tushunchalardir, lekin ikkinchisida talaba va pedagog shaxsiga, ularning o'zaro ta'sir qilish usullariga ko'proq e'tibor beriladi.

3. Metodologiya kengroq tushuncha bo'lib, u bir nechta texnologiyalarni o'z ichiga olishi mumkin. Bunday holda, ko'pincha metodologiya yaxlit pedagogik tizim sifatida qaraladi.

Pedagog dars bermaydi, balki talabalar faoliyatini rag'batlantirish, tashkil etish va muvofiqlashtirish funksiyalarini bajaradi. Pedagogik nazariya va amaliyotning hozirgi holati ko'rib chiqilgan variantlardan birinchisini eng to'g'ri va to'liq aks ettiradi. Texnologiyaning tarkibi – bu usullar majmui emas, balki pedagogik jarayon tomonlarining obyektiv barqaror aloqalariga (qonunlariga) tayanganda mumkin bo'lgan istalgan natijaga olib keladigan faoliyatning belgilangan bosqichlari. Texnologiya inson tarbiyasi jarayonini ilmiy bilish natijasida ta'lim jarayoni qonuniyatlariga asoslanadi. Metodika empirik tajribaga, pedagogning mahoratiga asoslanadi, uning badiiyligiga, san'atiga yaqinroqdir. Texnologiya – bu ramka, metodika – bu qobiq, pedagog faoliyatining shakli. Berilgan natijani ta'minlovchi o'quv jarayonini qurishda texnologiyaning vazifasi.

Bu texnologiyaning yana bir muhim funksiyasini – tajribani uzatish, uni boshqalar tomonidan qo'llashni amalga oshirishga imkon beradi, shuning uchun u dastlab shaxsiy ma'nosini yo'qotishi kerak. Muhim takrorlash darajasidagi pedagogik ta'lim noyob bo'lgan yoki ularni rasmiy takrorlashni talab qiladigan usullarga emas, balki texnologiyalarga asoslanishi kerak.

“Pedagogik texnologiya” konsepsiyasining muhim belgisi sifatida ta'limga tizimli yondashish YUNESKO ta'rifida o'z aksini topgan bo'lib, unga ko'ra pedagogik texnologiya o'qitish va o'qitishning butun jarayonini yaratish, qo'llash va belgilashning tizimli usuli bo'lib, ta'lim shakllarini optimallashtirishga qaratilgan texnik va inson resurslari va ularning o'zaro ta'sirini hisobga olishni ifodalaydi [4].

Har qanday pedagogik texnologiya asosiy uslubiy talablarga javob berishi kerak. Kontseptuallik – har bir pedagogik texnologiya ma'lum bir ilmiy konsepsiyaga, jumladan, ta'lim maqsadlariga erishishning falsafiy, psixologik, didaktik va ijtimoiy-pedagogik asoslanishiga yo'naltirilishi kerak. Muvofiqlik – pedagogik texnologiya tizimning barcha xususiyatlariga ega bo'lishi kerak: jarayonning mantiqiyliigi, uning barcha qismlarining o'zaro bog'liqligi, yaxlitligi. Boshqarish qobiliyati diagnostik maqsadlarni belgilash, rejalashtirish, o'quv jarayonini loyihalash, bosqichma-bosqich diagnostika, natijalarni tuzatish uchun vositalar va usullarni o'zgartirish imkoniyatini nazarda tutadi. Samaradorlik – zamonaviy pedagogik texnologiyalar raqobat sharoitida mavjud bo'lib, natijalar jihatidan samarali va xarajatlar bo'yicha optimal bo'lishi, ma'lum bir ta'lim standartiga erishishni kafolatlashi kerak.

Falsafiy asosga ko'ra: materialistik va idealistik, dialektik va metafizik, ilmiy va diniy, gumanistik va g'ayriinsoniy, antroposofik va teosofik, pragmatik va ekzistensial, erkin ta'lim, majburlash va boshqalar kiradi. Aqliy rivojlanishning yetakchi omiliga ko'ra: biogen, sotsiogen, psixogen va idealistik texnologiyalarga bo'linadi.

Bugungi kunda shaxsiyat biogen, sotsiogen va psixogen omillarning yig'indisi ta'sirining natijasi ekanligi umumiy qabul qilinadi, ammo ma'lum bir texnologiya ulardan birortasini hisobga olishi yoki tayanishi mumkin, uni asosiy deb hisoblashi mumkin. Biz neyrolingvistik dasturlashning kamroq tarqalgan texnologiyalarini va taklif qiluvchi texnologiyalarni ham eslatib o'tishimiz mumkin:

- shaxsiy tuzilmalarga e'tibor qaratish orqali: axborot;
- operatsion; hissiy-badiiy va hissiy-axloqiy;
- o'z-o'zini rivojlantirish texnologiyalari;
- evristik va amaliy.

Zamonaviy ilmiy adabiyotlarda mazmun va tuzilish xususiyatiga ko'ra texnologiyalar quyidagilarga ajratiladi: o'qitish va tarbiyalash, dunyoviy va diniy, umumiy ta'lim va kasbiy yo'naltirilgan, gumanitar va texnokratik, turli sanoat, xususiy mavzu, shuningdek monotexnologiyalar, kompleks (politeknologiyalar), kirib boradigan texnologiyalar. Monotexnologiyalarda butun o'quv jarayoni har qanday ustuvor, ustun g'oya, tamoyil, konsepsiyaga asoslanadi, murakkablarida u turli xil monotexnologiyalar elementlaridan birlashtiriladi.

XULOSA VA TAKLIFLAR

Bugungi kunda biz pedagogika sohasidagi ilg'or usul va texnologiyalarni kengroq va chuqurroq o'zlashtirishimiz, ularni o'z mintaqamizga mos holda qayta ishlab chiqishimiz kerak bo'ladi. Pedagogik texnologiya tushunchasiga hozirgi kunda turlicha ta'riflar berilmoqda. Muhimi shuki, pedagogik texnologiya ko'zlagan maqsadga kafolatlangan natija sifatida erishishni ifodalovchi jarayondir. Pedagogik texnologiya va ta'lim texnologiyasi ko'pincha sinonim sifatida ishlatiladi, chunki "ta'lim" atamasining zamonaviy talqini shaxsiyatni tarbiyalashni ham o'z ichiga oladi, unga ma'lum bir qiyofani beradi. Yuqoridagilarni umumlashtirgan holda shuni ta'kidlash kerakki, umumiy ma'noda pedagogik jarayonni texnologiyalashtirish uning rivojlanish tendensiyasi bo'lib, u o'quv jarayoni samaradorligini oshirishga qaratilgan, talabalarning rejalashtirilgan ta'lim natijalariga erishishini kafolatlaydi.

REFERENCES

1. O'zbekiston Respublikasi Prezidentining 2019-yil 8-oktabrdagi PF-5847-sonli Farmoni asosida "O'zbekiston Respublikasi Oliy Ta'lim tizimini 2030-yilgacha rivojlantirish konsepsiyasini tasdiqlash to'g'risida"gi Farmoni <https://lex.uz/>
2. Mirziyoyev Sh.M. 2017 yil 27 iyuldagi "Oliy ma'lumotli mutaxassislar tayyorlash sifatini oshirishda iqtisodiyot sohalari va tarmoqlarining ishtirokini yanada kengaytirish chora-tadbirlari to'g'risida"gi PQ-3151-sonli qarori.

3. Ochilov M. “O’qitish usuli-pedagogik texnologiyaning asosiy komponenti” // “Xalq ta’limi” 1999-y, 6-son 32-35 betlar
4. Orakbaevna, K. D. (2023). GLABALLASHUV DAVRIDA TA’LIM VA TARBIYANING UZVIYLIGI. *Научный Фокус*, 1(1), 1466-1471.
5. Kaipbergenova, D. (2023). BUGUNGI KUNDAGI MAMLAKATIMIZDA TA’LIM TIZIMIDAGI ISLOHOTLAR VA ULARNING NATIJALARI. *World scientific research journal*, 15(2), 3-7.
6. Каипбергенова, Д., & Жуманиёзова, Н. С. (2023). БУГУНГИ КУН ТАЛАБА ЁШЛАРИДА АХЛОҚИЙ ДУНЁҚАРАШИ ШАКЛЛАНТИРИШ УСУЛЛАРИ. *Oriental renaissance: Innovative, educational, natural and social sciences*, 3(5), 652-668.
7. Orakbayevna, K. D., Normuminovich, M., & Muxiddinova, M. Z. (2021). English language teaching methodology for non-native speakers. *Linguistics and Culture Review*, 5(S3), 1721-1725.
8. Orakbayevna, K. D. (2022, February). SYNTACTIC AND SEMANTIC FEATURES OF COMPARISON IN ENGLISH, UZBEK AND RUSSIAN LANGUAGES. In *Conference Zone* (pp. 145-147).
9. KHUSENALIYEVNA, K. D., CHORIYEVNA, A. Z., & ORAKBAYEVNA, K. D. (2021). Lexico-semantic features of technical teams of English and Uzbek languages. *Journal of Contemporary Issues in Business and Government*, 27(2), 4083-4088.
10. Orakbayevna, K. D. (2022). THE IMPORTANCE OF GRAMMAR IN LEARNING A FOREIGN LANGUAGE. *Confrencea*, 7(7), 69-72.
11. Orakbayevna, K. D. (2022). Using effective language learning strategies in teaching English. *Texas Journal of Philology, Culture and History*, 2, 1-3.
12. Orakbaevna, K. D. (2022). USING THE PRINCIPLE OF UNITY IN EDUCATION. *PEDAGOG*, 1(4), 1467-1473.

ФУНКЦИИ ПРЕДЛОЖЕНИЙ И ТИПЫ АНАЛИЗОВ ПРЕДЛОЖЕНИЙ

Камилова Феруза Данияр кизи

независимый исследователь

АННОТАЦИЯ

В этой всеобъемлющей статье рассматриваются фундаментальные аспекты структуры предложений, исследуются функции предложений и различные типы анализа предложений. Он служит ценным ресурсом для лингвистов, грамматистов, преподавателей и студентов, стремящихся глубже понять роль предложений в языке и общении.

Ключевые слова: функции предложения, анализ предложения, повествовательные предложения, вопросительные предложения, повелительные предложения, восклицательные предложения, простые предложения, сложные предложения, сложные предложения.

ABSTRACT

This comprehensive article covers fundamental aspects of sentence structure, explores the functions of sentences, and various types of sentence analysis. It serves as a valuable resource for linguists, grammarians, teachers, and students seeking to gain a deeper understanding of the role of sentences in language and communication.

Key words: sentence functions, sentence analysis, declarative sentences, interrogative sentences, imperative sentences, exclamatory sentences, simple sentences, complex sentences, complex sentences.

Статья начинается с анализа основных функций предложений, выяснения того, как они выражают утверждения, вопросы, команды или восклицания, а также с изучения того, как эти функции способствуют эффективному общению. В нем также обсуждается значение структуры предложения для передачи значения с акцентом на подлежащее, предикаты, объекты и модификаторы.

Общее смысловое содержание, передаваемое предложением, далеко не ограничивается выражением предикативных значений. В самом деле, для того чтобы установить в речи отношение некоторой субстанции к окружающей действительности, нужно сначала назвать данную субстанцию как таковую, что и осуществляется в предложении при помощи номинативных средств, которыми оно располагает. Следовательно, предложение, как единица языка, выполняет не одну, а две существенные знаковые функции: во-первых, предметно-назывную, номинативную (т. е. номинативно-денотативную); во-

вторых, *оценочно-установочную, предикативную* [1, с. 98].

Семантика предложения выявляется в единстве номинативного и предикативного аспектов [1, с. 99].

При данном понимании соотношения предикации и номинации со всей ясностью выступает неоправданность критики некоторыми лингвистами того определения предложения, которое выдвигает предикативность на ведущую роль в установлении его качественной специфики. В самом деле, отмеченная критика обвиняет предикативное определение предложения, сформулированное В.В. Виноградовым и другими исследователями-синтаксистами, в тавтологичности («предложение - предикация, а предикация - предложение»), в то время как действительное содержание этого определения не имеет ничего общего с тавтологиями «порочного круга». Ведь предикативные значения не только не исчерпывают собой семантику предложения, но, как раз наоборот, предполагают наличие в предложении семантики принципиально иного характера, являющейся для них не чем другим, как полем приложения их специальных функций [1, с. 99].

С другой стороны, следует учитывать номинативную функцию предложения. Оптимальное номинативное значение предложения (пропозитивная номинация) отображает процессную ситуацию, компонентами которой являются некоторое действие (процесс), его агент, его объект, условия и обстоятельства его реализации. Отмеченные компоненты типичной пропозитивной ситуации, существенно охарактеризованные через свое отношение друг к другу, могут быть дополнительно охарактеризованы своими собственными признаками, отображаемыми соответствующими номинативными средствами предложения.

Функциональная сущность предикации до сих пор формулировалась обычно как выражение отношения высказывания к действительности, или, в более расчлененном представлении, как выражение отношения содержания предложения (высказывания) к действительности.

Учитывая двуаспектный характер предложения как знаковой единицы, предикацию следует теперь осмыслить не просто как отнесение содержания предложения к действительности, а как отнесение номинативного содержания предложения к действительности. Именно такое понимание семантико-функциональной природы предикации раскрывает в одном обобщенном представлении и единство отмеченных аспектов предложения как двух фундаментальных сторон его качественной определенности, и их различную, но взаимодополнительную знаковую роль.

Среди предикативных функций предложения особое место занимает коммуникативно-установочная функция: поскольку предложение - коммуникативная единица языка, постольку оно должно выделяться, прежде всего, своей коммуникативной целью, то есть целевой установкой для слушающего.

М.Я. Блох выделяет два рода функций, имеющих различное синтаксическое содержание. Функции первого рода, *конструкционные*, связаны с развертыванием предложения в знаменательную синтагматическую последовательность, реализующую предметное название отражаемой в предложении ситуации. Функции второго рода, *предикативные*, связаны с установлением отношения отраженной в предложении предметной ситуации к действительности. Соответственно двум родам функций предложения в синтаксической парадигматике языка следует различать две взаимно противопоставленные системы парадигматических рядов: с одной стороны, систему рядов конструкционных функций предложения, с другой - систему рядов предикативных функций предложения].

В лингвистике имеется 4 подхода к анализу предложений с точки зрения составляющих их компонентов.

Традиционное деление предложения на подлежащее, сказуемое, дополнение и т. д., которое называется *номинативным делением предложения* (а также «грамматическим делением», «синтагматическим делением»). Предложение организуется в виде последовательности знаменательных членов, занимающих в них свои системно-определенные позиции. Такими «позиционными» членами предложения являются подлежащее, сказуемое, дополнение, обстоятельство, определение, вводный член, член-обращение. Особую полузнаменательную позицию занимает междометие. Все эти члены иерархически соотнесены таким образом, что каждый из них выполняет модификационную, или определительную роль. Конечным объектом модификации служит предложение в целом, а через предложение - отражение ситуативного события

1. *Деление предложения по непосредственным составляющим*. Этот анализ заключается в том, что синтаксическая конструкция расчленяется на максимальные составляющие на разных уровнях семантической (или категориальной) обобщенности. При этом, изображая синтагматическое членение конструкции в виде последовательных, все более конкретных делений ее категориальных элементов, начиная от единой категории, репрезентирующей конструкцию в целом, схема наглядно представляет иерархический характер

строю конструкции. Такую схему принято называть «*диаграммой непосредственных составляющих*». (Приложение 1)

3. *Деление предложения с точки зрения его семантических компонентов.* С точки зрения этой теории (теория семантики предложения) каждому члену предложения на поверхностном уровне языка соответствует определенная единица на глубинном, т. е. семантическом уровне. Филлмор называет эти единицы «*глубинными падежами*», Г.Г. Почепцов - «*семантическими ролями*». Такое деление связано с отражательной функцией языка.

Все эти понятия, принципиальное содержание которых в основном совпадает, призваны раскрыть «истинные» или «глубинные» значения, «скрытые» за членной «поверхностной» структурой предложения.

Филлмор переносит в глубинный падеж то, что функционально не относится к глубинным падежам. О глубинных падежах имеет смысл говорить только применительно к функциям, специфицирующим отношения именного аргумента к предикату определенного типа [2. с. 115].

Г.Г. Почепцов называет *семантическими ролями* - «семантические единицы, являющиеся языковым соответствием участников ситуации. Основными носителями ролевых значений являются именные группы. Семантические роли, точнее, их определенный набор в совокупности с выражаемым глаголом действием, является языковой семантической моделью внеязыковой ситуации. Задаваемый лексико-семантическим содержанием глагола набор семантических ролей, позволяющий адекватно отражать ситуацию, составляет *ролевую структуру глагола*. Так, в ролевую структуру глагола входят агенс, бенефактив и пациенс» [3 с. 241].

Н.А. Слюсарева отмечает, что «начавшееся недавно проникновение в ту область синтаксиса, в которой нашла непосредственное выражение описываемая языком действительность, позволило определить единицы синтаксических структур в качестве аналогов единиц этой действительности. Совокупность явлений, составляющих предмет грамматической теории целесообразнее назвать *аналоговым синтаксисом*» [20, с. 13].

Аналоговый синтаксис составляет пограничную с мышлением область явлений, которая соотносима с синтаксисом отражения как области мышления, выделяемым наряду с семантикой отражения. Синтаксис отражения представляет собой результат отражения в сознании людей объективно существующего мира [20, с. 13].

Конкретные списки таких ролей, цепочки которых составляют «*семантическую структуру*» предложения, как известно, сильно варьируют и по

качеству и по количеству от автора к автору. Наиболее стабильными оказываются наименование личностного субъекта действия («агенс»), прямого объекта действия («пациенс»), лица, для которого совершается действие («бенефициант», или «бенефактив»), инструмента действия («инструмент»), более отдаленного средства, при помощи которого совершается действие («средство»), места действия («локутив»), времени действия («темпоратив») и некоторые другие [3, с. 104]. (Приложение 2)

Несколько иной набор «набор» предлагает Д. Локвуд. Он рассматривает предикационную структуру, которая может содержать таких участников, как агент, цель, получатель, инструмент, каузатор, а также бенефициатив. Набор участников определяется семантикой глагола. Кроме обязательных участников, в предикационную структуру входят различные обстоятельства - такие как время, местоположение, способ. Среди участников можно выделить таких, которые являются обозначением конкретных лиц и предметов: агент, получатель, инструмент, бенефициатив, а также такие, которые обозначают не конкретные предметы, а «события», «ситуации». К числу событийных участников относятся каузатор и цель.

Плодотворность терминологии видна из того, что она удобно указывает на разные типы значений, которые могут выражаться одним и тем же членом предложения. Так, подлежащее в разных контекстах словесного наполнения предложения может выражать и личностного производителя действия, и неличную «силу», производящую действие, и получателя действия, и характеризуемый предмет, и характеристику лица или предмета, и даже всевозможные обстоятельства, сопровождающие действие. Ср.: The pilot changed his tactics. The lightning struck the high-tension line. The road will soon be reconstructed. The face seems petrified. The colour of her cheeks deepened. The morning saw them approaching the airport, и т. д..

В предложении *John broke the window* первый элемент - слово *John* - является и подлежащим, и субъектом (логическим), и темой, и агенсом (деятелем), слово *broke* - сказуемым, предикатом (логическим), первым компонентом ремы, глаголом, обозначающим переходное действие, а *the window* - прямым дополнением, объектом (логическим), вторым (обязательным) компонентом ремы, пациенсом .

ЛИТЕРАТУРА (REFERENCES)

1. Блох, М.Я. Теоретические основы грамматики : учебник для вузов / М.Я. Блох. - М.: Высшая школа, 2000. - 160 с.
2. Плеухина, Э.Н. К классификации типов эллипса в современном

английском языке / Э.Н. Плеухина // Теория и практика лингвистического описания разговорной речи : сб. статей - Горький, 1978.- С. 65-71.

3. Иванова, И.П. Теоретическая грамматика современного английского языка / И.П. Иванова, В.В. Бурлакова, Г.Г. Почепцов. - М. : Изд-во Московского Университета, 1981. - 301 с.

XIV-XV АСРЛАРДА ФАРҒОНА ВОДИЙСИ ШАҲАРЛАРИ

Усмонов Баҳриддин Аҳмедович

Жисмоний тарбия ва спорт бўйича мутахассисларни қайта тайёрлаш ва

малакасини ошириш институти

Фарғона филиали профессори,

тарих фанлари доктори.

bahriddinusmonov2@gmail.com

АННОТАЦИЯ

Мақолада Амир Темур ва темурийлар даври тарихига оид манбаларда Фарғона водийси шаҳарлари тарихига оид маълумотлар таҳлил этилган. Таҳлил давомида ушбу тарихий манбаларнинг мазкур давр тарихига оид манбаларнинг шаҳар тарихи масаласидаги манбавий салоҳиятига баҳо берилган.

***Калит сўз ва иборалар:** Мовароуннаҳр, Фарғона, Амир Темур ва темурийлар даври, тарихий манба, ўрта аср шаҳарлари, ўрта аср қалъалари, Низомиддин Шомий, Шарофуддин Али Яздий,*

ABSTRACT

The article analyzes information on the history of the cities of the Ferghana Valley in sources related to the history of Amir Temur and the Timurid period. During the analysis, the source potential of these historical sources for the history of this period was evaluated.

***Key words and phrases:** Movarounnahr, Ferghana, Amir Temur and Timurid era, historical source, medieval cities, medieval castles, Nizamuddin Shami, Sharafuddin Ali Yazdi,*

КИРИШ

Амир Темур тарихини ёритувчи дастлабки манбалардан бири Низомиддин Шомийнинг “Зафарнома” асаридир. Низомиддин Шомий Фарғона ҳақида сўз кетганида Андигон, Ўзганд топонимларидан фойдаланган. Ушбу асарда Фарғона водийси шаҳарларидан бири Хўжанднинг XIV аср ўрталарида Мовароуннаҳр сиёсий ҳаётида тутган ўрнига оид қимматли маълумотлар учрайди. Шунингдек, Хўжанд шаҳрида Амир Темурга қарши режалаштирилган суиқасднинг амалга ошмаганлиги, 1376 йилги унинг ҳокими Одилшоҳ жалойир бошчилигидаги исён ва унинг бостирилиши билан боғлиқ воқеалар баён қилинган [1:Б. 28-36; 96-101].

Муиниддин Натанзийнинг “Мунтахаб ут-тавориҳи Муиний” асари ҳам давр тарихига оид энг қимматли манбаларидан биридир. Гарчи Муиниддин

Натанзий Фарғона топонимини қўллаган бўлса-да[2:Б. 116], у ҳам кўплаб муаллифлар қатори водийни йирик шаҳарлар номи билан Ўзжанд вилояти, Андигон номлари билан атаган. Ўзжанд вилояти сўзидади Ўзжанд сўзи Ўзганд шаҳрининг номи бўлса-да, у шаҳарнинг ўша вақтдаги салоҳияти ва номини англамайди. У Қорахонийлар даврида Ўзганд, яъни Ўзжанд шаҳри водийнинг йирик шаҳри ва пойтахти сифатида кўплаб манбаларда акс этганининг бу даврдаги инъикоси сифатида манбада келтирилган дейишимиз мумкин.

МУҲОКАМА ВА НАТИЖАЛАР

Шарафуддин Али Яздийнинг “Зафарнома” асари ҳам мазкур давр тарихига оид муҳим манбаларидан биридир. Яздий ҳам Фарғона водийси ҳақида сўз юритар экан, Андигон, Андукон, Андижон, Андижон вилояти топонимларидан фойдаланган[3:Б. 268]. Бу номлар ҳам Фарғона вилояти ўрнида ҳамда шаҳарнинг ўша давр тарихий манбаларда учрайдиган номи сифатида учрайди. Шу билан биргалдикда водийнинг энг марказий ва йирик шаҳри Андижон бўлганлигини асословчи асосий маълумотлардан бири сифатида учрайди дейишимиз мумкин.

Ҳофизи Абру номи билан танилган Шиҳобиддин Абдуллоҳ ибн Лутфуллоҳ ибн Абдурашид Ҳаравий (Хавофий)нинг тарих ва географияга бағишланган асарларида ҳам Фарғона водийси тарихига оид лавҳалар учрайди. Муаллиф “География” асарида Хўжанд шаҳри ва вилояти ҳақида сўз юритиб, ушбу худуднинг иқтисодий ҳолатига оид қимматли маълумотлар келтиради[4: Б. 74-75]. Тарихчининг Фарғона водийси тарихи учун яна бир муҳим асари “Мажма ат-таворих”деб номланиб, Мовароуннаҳр, Эрон ва Хуросонда исломиятдан аввалги даврдан бошлаб то 1427 йилгача юз берган воқеаларга бағишланади. Унда учрвйдиган энг асосий маълумотлардан бири Амир Темурнинг фарзанди Мирзо Умаршайх томонидан Андижон шаҳрининг мудофаа деворлари билан мустаҳкамланишидир.

Фасиҳ Хавофийнинг “Мужмали Фасиҳий” асари Амир Темур ва темурийлар даври тарихини ўрганишдаги муҳим манбалардан биридир. Ўзининг қисқа ва аниқ фактик маълумотларга бойлиги билан ажралиб турувчи ушбу асар ҳамда унинг муаллифи ҳақида манбашунослигимизда бир қатор тадқиқотлар яратилган. Бу асарда ҳам водий ҳақида сўз юритилганда Ўзганд вилояти атамаси қўлланилган[4:С. 152]. Бу ҳам юқорида айтганимиздек, аввалги форс тилида яратилган асарларнинг таъсири натижасида келиб чиққан номдир.

Фарғонанинг Амир Темур ва темурийлар даври тарихига оид маълумотлар мавжуд бўлган асарлардан бири Ибн Арабшоҳнинг “Ажойиб ал-мақдур фи

тарихи Таймур” асаридир. Мазкур манба ўзбек тилига таржима қилиниб, нашр этилган. Асар кўплаб тарихий шахслар, уларнинг фаолияти, Халил Султон, амир Худойдод Хусайний кабиларнинг инсоний фазилатлари ҳақида қимматли маълумотлар бера олувчи нодир манбалардан биридир. Шунингдек, “Ажойиб алмақдур” Амир Темур даврида ва унинг вафотидан кейинги ўзаро урушлар вақтида юз берган сиёсий ҳамда ижтимоий--иқтисодий ҳаётга оид бошқа манбаларда акс этмаган кўплаб воқеалар тўғрисида ҳикоя қилади. Айниқса, Амир Темур вафотидан кейин Фарғона водийсида бўлиб ўтган сиёсий жараёнлар ва уларнинг Мовароуннаҳрдаги вазиятга таъсири тўғрисидаги маълумотлар жуда аҳамиятлидир. Муаллифнинг айтиши шу вақтда Самарқандда яшаганлиги, ушбу воқеаларда қатнашган кўплаб тарихий шахслар билан шахсан таниш бўлганлиги ҳам асарнинг қимматини оширади. Ибн Арабшоҳ Мовароуннаҳрнинг йирик шаҳарлари ҳақида сўз юритар экан, улар қаторида Хўжанд, Марғилон, Андижон шаҳарларини санаб ўтади ва Марғилон шаҳрига алоҳида тўхталади[4:Б. 86]. Ушбу асарда Андижон ва унинг атрофлари тўққиз тумандан иборат эканлиги таъкидланган бўлиб, мазкур маълумот манбанинг тадқиқотчиси У. Уватов томонидан алоҳида кўрсатиб ўтилган.

Абдураззоқ Самарқандийнинг “Матлаи саъдайн ва мажмаи баҳрайн” асари тадқиқотнинг муҳим манбаларидан биридир. Асарнинг қўлёзмалари ва турли тилларга қилинган таржималари, муаллифи ҳақида батафсил маълумотлар мавжуд. “Матлаи саъдайн...” икки жилддан иборат бўлиб, биринчи жилдда Амир Темур даври, иккинчи жилдда эса 1470 йилга қадар бўлган темурийлар даври воқеалари баён қилинади. Асарнинг биринчи жилди шу кунга қадар таржима қилинмаган ва нашр этилмаган. Амир Темур даври воқеалари Шомий, Яздий, Натанзий ва бошқа муаллифларнинг асарларида батафсил ёритилган бўлсада, “Матлаи саъдайн...” да ҳам ушбу даврга оид қимматли маълумотлар бор. Улардан бири Аҳси шаҳри ҳақидаги маълумотлардир “... у ваъда (мухдати) охирига етдию ўғли келмади. Мирзо Улуғбек кўрагон Андижонга қараб юрди. Мирзо Амирак Аҳмад у ернинг қалъаларини мустаҳкамлаб, тоққа чиқиб кетди. Мирзо Улуғбек у ернинг энг катта қалъаси бўлган Аҳси қалъасини муҳосара қилди. У шундай қалъаки, унинг мезаналаридан фалак бош оқ (юлдуз)ларини териб олиш ва баланд хоналаридан фариш талар ғулғуласини эшитиш мумкин эди. Қалъа аҳолиси қалъанинг мустаҳкамлигига мағрур бўлишиб жанг аслаҳаларини ҳозирладилар. Ғалаба ёр лашкар қалъа атрофини зирҳ кўзию ари уясидек (илма тешик) қилиб қалъани эгаллади ва лашкар аҳли кўлига кўп бойликлар кирди. Мирзо Улуғбек раиятга тинчлик майдони ва омонлик маконидан ўрин берди ҳамда Поянда баковулни кутвол тайинлаб, Андижон

томон йўл олди. Мирзо Амирак Аҳмад чиқиш қийин бўлган баланд тоғларга кетиб қолган эди; Мирзо Улуғбек амир Мусоко ва амир Муҳаммад Тобонларни Андижонни идора қилишга тайинлаб, ғалаба ёр мавкаб Самарқандга қайтди.” [5 :Б. 254-255] Юқорида келтирилган маълумотнинг эътиборли томонларидан бири шундаки унда Аҳси шаҳри Фарғона водийсининг энг йирик ва мустаҳкам қалъаларидан бири эканлиги ҳар томонлама асослаб берилган.

Хондамирнинг “Ҳабиб ус-сийар фи ахбори афроди башар” асари Амир Темур ва темурийлар даври тарихига оид энг йирик ва кўп мурожаат қилинадиган манбалардан биридир. “Ҳабиб ус-сийар”да Фарғона водийсининг XIV асрнинг иккинчи ярми XV асрнинг биринчи ярми тарихига оид маълумотлар жуда кам учраса-да, улар бошқа манбалардаги айрим маълумотларни тўлдиради. Хусусан, Хондамир ҳам Натанзий каби Мирзо Умаршайхнинг Кошғар юриши ҳақида маълумот беради. Бу асарда Мирзо Султон Абу Саъиднинг ўғли Мирзо Умаршайх, набираси Мирзо Бобурларнинг фаолияти нисбатан батафсил ёритилган. Шунингдек, асарда водийдаги ҳунармандчилик ривожини ва унинг ихтисослашувига оид қизиқарли фактлар келтирилади[6:Б. 874].

Хондамирнинг “Макорим ул-ахлоқ” ва “Хулосат ул-ахбор” асарларида темурийлар давридаги Фарғонанинг илмий-адабий муҳитини ёритишга хизмат қилувчи маълумотлар учрайди. “Макорим ул-ахлоқ”да Алишер Навоий ва Мир Сарбараҳна ўртасида кечган мутоиба ҳақида ҳикоя қилинса[7: Б. 185], “Хулосат ул-ахбор”да Мавлоно Юсуф Бадиий ва Саййид Шамсуддин Муҳаммад Андижоний ҳақида сўз юритилади[8: Б. 65-66]. Эътиборли томони шундаки, фақат “Хулосат ул-ахбор”да Мир Сарбараҳнага Андижоний нисбаси кўшилган.

Шайбонийлар даврида яратилган бир қатор тарихий асарларда ҳам тадқиқ этилаётган мавзу доирасидаги маълумотлар учрайди. Шулардан бири Муҳаммад Солихнинг “Шайбонийнома” асаридир. Асарда Фарғонада Шайбонийлар сулоласи ҳукмронлиги ўрнатилиши жараёнлари ёритилиб, “Бобурнома”да баён қилинмаган кўпгина воқеалар ўз аксини топган. Шайбонийхон кўшинлари томонидан Хўжанд қалъасининг эгалланиши, Мирзо Бобур ва унинг тоғалари Султон Маҳмудхон ва Султон Аҳмадхоннинг кўшинларини 1503 йили Аҳси яқинида бўлиб ўтган Архиён жангида шайбонийлар томонидан тор-мор келтирилиши воқеалари шулар жумласидандир. Марғилон ва Андижоннинг шайбонийлар томонидан забт этилиши, Фарғона водийси шаҳарларининг ҳимояланиш тизимлари, темурийлар кўшинида хизмат қилган мўғул ҳарбийларининг Мовароуннаҳрни

кўпгина вилоятларида шайбонийлар ҳукмронлиги ўрнатилгач, Фарғона водийсида тўпланиши каби масалалар ёритилган[9: Б. 170-224].

Фойдаланилган манба ва адабиётлар:

1. Низомиддин Шомий. Зафарнома /Форс тилидан ўгирувчи – Ю. Ҳакимжонов, таржимани қайта ишлаб нашрга тайёрловчи ва маъсул муҳаррир – А. Ўринбоев, изоҳлар ва луғатларни тузувчи – Ҳ. Кароматов (жуғрофий номлар изоҳи – О. Бўриевники), Ҳофизу Аbruни «Зафарнома»га ёзган «Зайл»и(«Илова»)ни форсийдан ўгирувчи ва изоҳларини тузувчи – О. Бўриев - Т.: Ўзбекистон, 1996;
2. Муиниддин Натанзий . Мунтахаб ут-таворихи Муиний. / Форс тилидан таржима, сўз боши ва изоҳлар муаллифи - Фулом Каримий - Т.: Ўзбекистон. 2011. – 264 б.
3. Бўриев О. Темурийлар даври ёзма манбаларида Марказий Осиё тарихий географияси. – Т.: “MUMTOZ SO’Z”, 2017. – 352 б.
4. Ибн Арабшоҳ. Ажойиб ал-мақдур фи тарихи Таймур: Темур тарихида тақдир ажойиботлари. /Сўз боши, араб тилидан таржима ва изоҳларни У. Уватов тайёрлаган. К. I. –Т.: Мехнат, 1991. – 328 б.
5. Абдураззоқ Самарқандий. Матлаи саъдайн ва мажмаи баҳрайн / Форс тилидан таржима ва изоҳлар муаллифи А. Ўринбоев. Ж. II. Қ. I. 1405 – 1429 йил воқеалари. – Т. : «O'zbekiston». 2008. – 632 б.
6. Хондамир Ғиёсиддин. Ҳабиб ус-сийар фи ахбори афроди башар / Форс тилидан таржима, муқаддима муаллифлари – Жалил Ҳазратқулов, Исмоил Бекжонов, Изоҳлар муаллифлари – Ашраф Аҳмедов, Исмоил Бекжонов, – Т.: Ўзбекистон, 2013. – 1272 б.
7. Хондамир Ғиёсиддин. Макорим ул-ахлоқ / Форс тилидан таржима, изоҳлар, кириш ва иловалар муаллифи К. Раҳимов – Т.: «Akademnashr», 2015. – 372 б.
8. Хондамир Ғиёсиддин. Макорим ул-ахлоқ / Форс тилидан таржима, изоҳлар, кириш ва иловалар муаллифи К. Раҳимов – Т.: «Akademnashr», 2015. – 372 б.
9. Муҳаммад Солиҳ. Шайбонийнома. / Нашрга тайёрловчи ва сўзбоши муаллифи Э. Шодиев. – Т.: Фафур Фулом, 1989. – 336 б.
10. Usmonov B. ABOUT THE DATE OF THE FIRST AND SECOND MONGOLIAN WALKS OF AMIR TIMUR //Конференции. – 2021.
11. Usmonov, B. "Ferghana in 70 years of XV century." *Scientific journal of the Fergana State University* 2.1 (2019): 39-42.

12. Usmonov, B. "Horticulture in Fergana in the Temurid's period." *Scientific Journal Of The Fergana State University* 2.4 (2019): 73-75.
13. Usmonov, B. A. (2021). A Study of Political Processes in the Fergana Valley In 1371-1376. *Design Engineering*, 6174-6187.

УДК 656.1

TEXNIK SERVIS XIZMATI TEXNOLOGIK JARAYON YECHIMI

**prof. O.K.Adilov,
A.B.Yusupov (JizPI)**

ANNOTATSIYA

Ushbu maqolada ishlab chiqilgan tavsiyalar asosan avtotransport vositalarini turli iqlim sharoitlarida ekspluatatsiya qilish davrida me'yoriy ko'rsatkichlarni va extiyot qismlarga bo'lgan talabini ta'minlashdagi faoliyatini oshirishga, shuningdek servis usulida xizmat ko'rsatish avtomobillarning ishlashga yaroqliligi, ishonchliligi, xavfsizligi, tejamkorligi va zaruriy tashqi ko'rinishini ta'minlash davrida tashish samaradorligini, harakat jarayonini ta'minlashdagi faoliyatini oshirishga xizmat qiladi.

***Kalit so'zlar:** avtomobil, xizmat ko'rsatish, iqlim, sifat, kafolat, ko'rsatkich, miqdor, ishonchililik, ta'minot, ehtiyot qism, tashish, samaradorlik, jihoz.*

АННОТАЦИЯ

В этой статье приведена разработка методических рекомендаций и применения их результатов в производство в целях усовершенствования во время при эксплуатации и обеспечение безопасности дорожного движения автомобильного транспорта

***Ключевые слова:** автомобиль, технических обслуживания, качество, гарантия, показатели, количество, эффективность.*

KIRISH

Respublikamiz mustaqillikka erishgandan so'ng iqtisodiy islohotlar hayotga izchil joriy etila boshlandi. Chunonchi, avtomobil ishlab chiqarish sanoati yo'lga qo'yildi, yo'l qurilishi sohasi jadallashtirildi.

Bu borada shaxsan Respublika Prezidenti va shu soha mutaxassislari jonbozlik ko'rsatmoqdalar. Buning dalili etib shu kungacha ishlab chiqilgan hukumat qarorlarini, chop etilgan kitob va ilmiy maqolalarni aytish mumkin.[1] Avtotransport tarmog'i korxonalarida avtomobillarga texnik xizmat ko'rsatish (TXK) va joriy ta'mirlash (JT) texnologik jarayonini takomillashtirish va avtomobillarning foydalanishga tayyor holda ushlab turish uchun bajarilishi zarur bo'lgan ishlarni, ya'ni korxonaning ishlab chiqarish texnik bazasini takomillashtirish (yangi loyiha, kengaytirish, qayta qurish va qayta texnologik jihozlash) ning zamonaviy yo'llarini, hamda yuk va yo'lovchi tashuvchi, sayyohlarga xizmat ko'rsatuvchi hamda har xil avtomobillarga ega

avtoekspluatatsion korxonalarining bajarayotgan ishlarini bozor iqtisodiyotidan kelib chiqqan holda qayta ko'rib chiqish eng dolzarb hisoblanadi. [3]

Muammo: hozirgi kunda korxonalarda ishlab chiqarish binolari bilan jihozlanish darajasi pastligi sabab xizmat ko'rsatish texnologik jarayonlarini amalga oshirishda muammolar yuzaga kelmoqda, shu sabab ularni texnologik yechimini olish maqsadida ushbu ilmiy tadqiqot ishi bajarildi.

Mavjud ATK ni qayta qurish yoki kengaytirishni amalga oshirish bino va inshootlar bilan to'ldirilgan, mavjud qurilish konstruksiyalariga bog'lanish zaruriyati bo'lgan, keraksiz to'siqlarni oldirib tashlash, yangi binolarni barpo etish, yangi oraliqlarni ochish, tarmoq va kommunikatsiyalarni qaytadan o'tkazish kerak bo'lgan hududda muhandis-qurilish ishlarining murakkabligi bilan bog'liqdir.

Yuqorida keltirilgan takomillashtirish usullarini amalga oshirishdan avval har bir korxonaga bo'yicha texnologik hisoblash ishlarini amalga oshirish zarur. Hisoblashni bajarishdan maqsad avtotransport korxonasi(ATK)lari, avtoservis stansiya(ASS)lari yoki servis markazi(SM)larining TXK va JT mintaqalari hamda ustaxonalari, omborxonalari, avtomobillarni saqlash joylarining rejaviy yechimlarini bajarish uchun zaruriy ko'rsatkichlarni aniqlash hamda mintaqaga, ustaxona, omborxonaga va saqlash joylari uchun zamonaviy va zaruriy jihozlarni tanlashdan iborat.

Muammo echimi: Albatta, Avtotransport korxonasi (ma'suliyati cheklangan jamiyat)ning alohida qismlarini ishlab chiqarish mintaqalarini, ustaxonalarni, omborxonalarni loyixalashda mavjud korxonaning ekspluatatsion ko'rsatkichlaridan dastlabki ma'lumot sifatida foydalanish maqsadga muvofiqdir. Bunda, harakat tarkibi turlari, yillik bosib o'tadigan masofasi - L_y , yillik mehnat hajmi - T_y va boshqa ko'rsatkichlardir. Agar korxonaning loyixalash jarayonida ushbu ma'lumotlar yetarli bo'lmasa u holda loyixalash tizimida Nizom tartibi bo'yicha amalga oshiriladi. [3]

Loyixalash jarayonini amalga oshirishda quyidagi masofalar yechimi bajarilishi talab etiladi:

- mintaqaga nomi bilan va undagi bajarilishi lozim bo'lgan ishlarning f tasnifi;
- ish rejimining yil davomida ishlaydigan ish kunlar soni, almashinuvchilar soni;
- mintaqaga bo'yicha dastur va mehnat hajmi;
- mavjud ishchilar soni va ularning smenalar bo'yicha taqsimoti;
- X.K mintaqasidagi postlar soni;
- asosiy yordamchi jixozlarni ilmiy tahlili jihatidan mehnatni tashkil etish bo'yicha tanlash;
- mintaqaning mo'ljaliy maydon hisobi ;

-mintaqaning binosi joylashuvi bo'yicha texnologik rejimi.

Keltirilgan tasnif xulosasini loyixalash, qabul qilishda texnik – iqtisodiy ko'rsatkichlariga asoslangan holda bajariladi. .[4]

Mintaqa nomi – xizmat ko'rsatish yoki ta'mir, ishlab chiqarish metodi va turiga qarab tanlanadi. Misol uchun KXK (tozalash,yuvish va yuvish ishlari), 1-TS, 2-TS yoki JT mintaqalari (rostlash, qotirish moylash va kichik hajmdagi ta'mir ishlari) bajariladigan ish turlariga qarab ekologik me'zon yuzalari hamda texnologik jixozlanishiga qarab tanlanadi. Shu o'rinda xizmat ishchilarini bajarish uchun dastlab diagnostik taxlil talab etilishi nazorat olinishi talab etiladi. Shu maqsadda XK mintaqasi bilan uzviy bog'liq ishlayotgan diagnostika post (harakat harakatlanishga ta'sir etuvchi omillarni chuqur taxlil qiluvchi va konstruktiv qismlarining barcha elementlari bo'yicha nuqsonlarni aniqlovchi) ini texnologik jixozlangan holda hisobiy yechimlari tavsiya etiladi.

Mintaqaning ish rejimi avtomobillarning liniyadagi ish rejimiga bog'liq holda ishlaydi. Shuningdek korxonaning funksional vazifasi (yo'lovchi, yuk va maxsus)ga qarab ish rejimi aniqlanadi hamda shunga mos ishchi texnik xodimlar ish vaqti ham belgilanadi. .[5]

Ushbu xolatga asosan mintaqadagi smenalar bo'yicha ish texnik tayyorgarlik koeffitsiyenti hisobiga mos holda qabul qilinadi. KX va 1-TS uchun smenalar oraliq vaqtiga mos qabul qilinsa, 2-TS va JT ushbu mintaqaning ish rejimi esa o'z o'rnida K_{sm} yoki K_2, K_{JT} bo'yicha tanlab olinadi. Shu nuqtai nazardan aniq ish rejimiga ega bolgan korxonalar uchun texnologik hisob yechimini bajarish talab etiladi. Xizmat ko'rsatish mintaqasi – Mehnat hajmi va dastur korxonadagi ekspluatatsion ko'rsatkichi asosida hisoblanadi. Agar ma'lumotlar yetarli bo'lmasa Nizomga ko'ra mos tanlab olinadi:

$$N_{TX} = \frac{\sum N_{TX}}{D_{MR}} ;$$

bunda : $\sum N_{TX}$ – xizmat turlarini aniqlash soni bo'yicha yillik dastur;

D_{MR} – mintaqaning yillik ish kunlar soni.

O'z o'rnida manbalardan ma'lumki KX , 1-TXK va 2-TX mintaqalarida mehnat hajmi turlariga mos amalga oshiriladi. Bunda mehnat hajmi b ulushi hisobiga quyidagicha hisoblanadi

$$T_{JT n} = \frac{T_{jt} \times b}{100}, i. s ;$$

Mintaqa ish rejimiga asosan smenalar bo'yicha mavjud ishlar soni taqsimotiga bog'liq hisoblanadi. Shuningdek, mintaqaning yillik mehnat hajmiga bog'liq holda hamma shtatdagi ishchilar soni – P_{sht} , shtatdagi ishchilar sonini hisobga olish

koefitsiyenti – K_{sht} , miqdori hisoblanadi. Asosan, JT mintaqasi uchun shtatdagi ishlar sonini aniqlash maqsadga muvofiqdir.

Shu maqsadda olib borilgan eksperiment tadqiqotda “Sangzor Trans” MCHJ da TS va JT mintaqasidagi texnologik jarayon bajarilishidagi shtatdagi ishchilar sonini mintaqadagi yillik mehnat hajmi $T_2 = 8200$ mintaqaning yillik ish kuni $D_{my} = 253$ kun. Smena davomiyligi $a = 8$ soat bo`lgan holda shtatdagi ishchilar soni quyidagicha aniqlanadi:

$$P_{sh} = \frac{T_2}{F_{sh}} = \frac{8200}{1942} = 4,2 \approx 4 \text{ kishi}$$

Shu o`rinda ishchilar sonini mavjud ishchilar soni :

$$P_{sh} = \frac{T_2}{F_{sh}} = \frac{8200}{2096} = 3,9 \approx 4 \text{ kishi}$$

Shu o`rinda ishchilar sonini hisobga olish koefitsiyenti $K_{sht} = 0,93$ miqdori bo`yicha hisoblasak :

$$P_M = P_{sh} \times K_{sht} = 4 \times 0,93 = 3,72 \approx 4 \text{ kishi}$$

Xizmat ko`rsatish tizmidagi 4 kishi dan iborat bo`lgan ishchi texnik hajmlarining texnologik jarayonni amalga oshirishi ishning sifatli bajarilishini ta`minlanadi. [6]

Shuningdek, Joriy ta`mir mintaqasidagi texnologik jarayon hisobini amalga oshirish orqali ekspluatatsion ko`rsatkichlarni baholash mumkin. bunda $T_{jt} = 25200$ i.s, postdagi ishning ulushi $b = 34\%$, mintaqaning yillik ish kuni $D_{jt} = 305$ kun bo`lgan bo`yicha baholasak:

$$T_{jt} = \frac{T_{jt}^y \times b}{100} = \frac{25200 \times 34}{100} = 8568 \text{ i. s}$$

Shtatdagi ishchilar soni :

$$P_{sh} = \frac{8568}{1942} = 4,4 \approx 4 \text{ kishi}$$

Mavjud ishchilar soni :

$$P_{sh} = \frac{8568}{2096} = 5,5 \approx 5 \text{ kishi}$$

Shu o`rinda TX oqim liniya bo`lganligi sabab postlar sonini hisoblash talab etiladi.

Dastlab ishlab chiqarish ritmini belgilangan ish rejimiga mos baholash talab etiladi:

$$R = \frac{F_e \times C \times 60}{\sum N_{TX}} ; \text{min, yoki } R = \frac{T_{sm} \times C \times 60}{\sum N_{TX}^K} ; \text{min}$$

bu yerda: F_e - bir smena bo`yicha mintaqaning yillik vaqt fondi,

C - smenalar soni,

T_{sm} - smena davomiyligi, soat,

$\sum N_{TX}, \sum N_{TX}^K$ - mintaqaning yillik va kunlik dasturi.

Shu o'ringda mintaqaning o'rtacha vaqt davomiyligini baholashda postning takti yoki avtomobillarning almashish oraliq vaqtini ham hisobga olish talab etiladi:

$$r_n = \frac{t_{xk} \times 60}{P_n} \times t_n; \text{ min}$$

bu yerda: t_{xk} - bitta xizmat ko'rsatish mehnat hajmi, i.s ;

P_n – o'rtacha ishchilar soni ;

t_n - avtomobillarning almashishdagi vaqt (0,5 dan 1,5 min)

Shuningdek, mintaqada minimal postlar sonini hisoblashda ishchilar sonini e'tiborga olish talab etiladi. Ushbu hisobiy jarayon uchun xizmat ko'rsatish va ta'mirdagi bitta postda ishlaydigan o'rtacha ishchilar soni quyidagi jadvalda qayd etilgan.

1-jadval.

TXK va T mintaqadagi bitta postdagi o'rtacha ishchilar soni.

Xizmat va ta'mir usullari yoki turlari	Avtomobillarga xizmat ko'rsatish o'rtacha ishchilar soni			
	Yuk	Avtopoyezd	Yengil	Avtobus
KX				
tozalash,artish	1-2	1-3	2-3	3-6
mex. yuvish	1	1-2	1	1-2
mexanizatsiyalashgan yuvish	1	1	1	1
1- TX	2-4	3-5	3-4	4-5
2- TX	2-4	3-5	3-4	4-5
JT				
nizom ma'lumotiga asosan	1-2	1-2	1-2	1-2
eksperiment tadqiqoti bo'yicha	1-1,2	1,2-1,4	1,2-1,5	1,2-1,4

Olib borilgan eksperiment tadqiqot natijalarinig me'yor ko'rsatkichlariga mos kelishi va hisobiy natijlarning monanadligi mavjud. Korxonaning ekspuatatsiya ko'rsatkichlariga bog'liqdir. .[7]

Mintaqadagi postlar soni takt uzunligining ishlab chiqarish ritmiga nisbati bo'yicha quyidagicha aniqlanadi :

$$n_{TX} = \frac{r_n}{R}$$

Eksperiment tadqiq hisobi uchun smenlar davomiyligi $T_{sm} = 8$ soat:

smenalar soni $C = 1$; kunlik dastur $N_1^K = 20$; yillik mehnat hajmi $T_1 = 7470$ i.s ; ishchilar soni $P_i = 2$ kishi ; solishtirma mehnat hajmi $t_1 = 2,5$ i.s ; avtomobillarning almashinish vaqti $t_n = 0,5$ min.

bo'lganda mintaqa ritmi :

$$R = \frac{T_{sm} \times C \times 60}{N_1^K} = \frac{8 \times 1 \times 60}{20} = 24 \text{ min};$$

Post takti:

$$r_n = \frac{t_1 \times 60}{P_n} + t_n = \frac{2,5 \times 60}{2} + 0,5 = 75,5 \text{ min};$$

Oqim liniya potlar soni :

$$n_1 = \frac{r}{R} = \frac{75,5}{24} = 3,1 \approx 3 \text{ ta post}$$

Shu o'rinda MCHJ TX mintaqasida haqiqatdan ham 3ta postga mo'ljallangan oqim liniya mavjudligiga $n_1=3$ hisobiy natijamiz monand kelganligiga asoslanaadi.

MCHJ JT mintaqasini texnologik hisobi o'z o'rnida ekspluatatsion ko'rsatkichlari me'yor ko'rsatkichlariga mos olinishi maqsadga muvofiqdir.

Shu maqsadda JT postlar soni quyidagicha hisoblanadi :

$$n_{JT} = \frac{T_{JT} \times b \times \gamma_{sm} \times K_n}{F_a \times J \times P_n \times \eta \times 100};$$

bu yerda : T_{JT} – JT yillik mehnat hajmi, i.s ;

b - JT bo'yicha ish ulushi, % ;

K_n - avtomobillarning ta'mirga kirishidagi notekisligini hisobga olish koeffitsiyenti ($K_n = 1,2 \div 1,5$);

F_a – mintaqaning yillik vaqt foizi ($F_a = 2096$) soat;

J – smenalar soni; P_n – postdagi o'rtacha ishchilar soni vaqtida;

η - postdagi ish vaqtida foydalanish koeffitsiyenti ($\eta = 0,8 \div 0,9$);

γ_{sm} - ish hajmi ko'rsatkichi ($\gamma_{sm} \leq 1$).

MCHJning JT mintaqasi xususiyatidan kelib chiqib ta'mirning yillik mehnat hajmi $T_{JT}=47300$ i.s, birinchi smenada asosan 75 % umumiy ish hajmi bajarilishini e'tiborga olib $\gamma_{sm}=0,75$ ga teng deb olindi. Smenalar soni $m=2$, postdagi ishlarining foizi $b^1 = 45$, $K_a = 1,2$ koeffitsiyenti miqdori ish vaqt foizi $F_n=2096$ s, postdagi o'rtacha ishchilar soni $P_{ort}=1,5$ kishi, $\eta=0,8$ – ish vaqtida postdan foydalanish koeffitsiyenti miqdori tanlangan holda JT posti quyidagicha hisoblanadi :

$$n_{JT} = \frac{47300 \times 45 \times 1,2}{2096 \times 2 \times 1,5 \times 0,8 \times 100} = 5 \text{ ta post};$$

Hisobiy natija mavjud MCHJdagi postlar soniga monand yechimi hosil bo'lgani, ekspluatatsiyadagi avtomobillar soniga bog'liqligi bilan asoslanadi. [7]

Mintaqaning texnologik jihozlari mintaqadagi postlar va avtomobillar soniga bog'liq bo'yicha texnologik jihozlar tabeli bo'yicha tanlanadi. Buning uchun o'z o'rnida avtomobilning to'liq texnik tasnifiga asosan 2-jadvaldan tanlash maqsadga muvofiqdir.

Shu maqsadda texnologik jihozlar bilan jihozlangan holdagi mintaqaning maydonini quyidagi formula yordamida hisoblanadi.

$$F_M = (f_{avt} \times n_n + F_{jix}) \times K_n; m^2$$

bu yerda : f_{avt} – avtomobilning gorizonta proyeksiyasining maydoni, m^2 (jadvalda keltirilgan) ;

n_n – mintaqadagi hisobiy postlar soni ;

F_{jix} – postdagi jixozning egallagan maydon yig'indisi, m^2 ;

K_n – postdagi jixozlarning zichlik koeffitsiyenti ($K_n=4,5$) .

2-jadval

Avtomobillarning texnik tasnifi (texnologik loyixalanayotgan MCHJ uchun)

Avtomobil turlari	Yuk ko'tarish qobiliyati, T	Gabarit o'lchami			Avtomobil bazasi, m	Avtomobilning eng pastki qismi (просвет)	Buriish radiusi		koleyasi		Gabarit o'lchma bo'yicha maydon, m^2	Avtomobilning yuklangan holda og'irligi, T
		uzunligi	kengligi	balandligi			Tashqi oldingi g'ildirak bo'yi	Gabarit bo'yicha tashqi	Oldingi g'ildirak	Keyingi g'ildirak		
Yengil avtomobillar	5	2550	149	1485	2,340	0,433	3,50	4,0	1,250	1,280	3,75	1010
	5	3640	5	1522	2,375	0,435	3,55	4,0	1,255	1,285	3,80	1050
	5	4482	159	1393	2520	0,55	4,45	4,75	1,4	1,406	6,64	1404
			166	2								

Yuk Avtomobillari	5,0	6670	250	2310	3,80	1,07	8,30	8,80	1,80	1,79	16,70	4030	
	7,0	6560	0	2630	3,50	1,23	7,10	7,80	2,10	1,85	16,40	7120	
	3,0	6370	250	2180	3,60	1,20	7,60	8,20	1,59	1,70	11,80	2075	
	40,0	5875	0	3615	4,20	1,78	9,50		2,50	2,54	30,07	26020	
Avtobuslar	Isuzi	23	7,26	246	2800	3,60	1,20	7,40	8,80	1,60	1,66	11,80	4400

XULOSA

Olib borilgan eksperiment tadqiqot natijalariga asoslanib, MCHJ mintaq va ustaxonalarni zamonaviy innovatsion texnologik jihozlar bilan jihozlanish orqali MCHJning samaradorligini oshirish va transport vositalarining texnik ishchi qobiliyatini saqlab turish davriyligini oshirishga erishiladi. Jadval asosida avtomobillarning texik tasnif ko'rsatkichlari bo'yicha postlardagi umumiy maydon ko'rsatkichlari xisobiy echimi ishlab chiqiladi. Shuningdek, MCHJ ni texnologik hisobiga asoslanib, qayta loyihalaniшни amalga oshirish orqali raqobatbardoshligini ta'minlash yuzaga keladi.

FOYDALANILGAN ADABIYOTLAR RO'YXATI (REFERENCES)

1. SH.M.Mirziyoyev O'zbekiston Respublikasi avtomobil transporti agentligi xodimlari bilan bo'lib o'tgan ma'ruzasi. 2018 yil 28 avgust.
2. prof. Sidiknazarova K.M.Avtomobillar texnik ekspluatatsiyasi. darslik. - Tashkent: «VORIS-NASHRIYOT», 2008.-560 s.
3. Jizzax viloyat Transport boshqarmasi ma'lumotlari 2017-2018 yillar
4. Adilov O., Abauazizov T. Avtomobillarni boshqarishni o'rganish maydonchasida harakat xavfsizligini ta'minlash. // «Zamonaviy ilm-fan va texnologiyalarning eng muxim muammolari» Respublika ilmiy-amliy anjumani to'plami. Jizzax 2004 y 212 b
5. Адилов, О. К., & Уролбоев, А. У. (2021). Оценка эффективности работ по техническому обслуживанию автотранспортных средств. *Вестник науки*, 2(10 (43)), 56-64.

6. Адилов, О. К., Умиров, И. И., & Абдурахманов, М. М. (2021). Анализ существующих работ, посвященных проблемам экологии автомобильного транспорта. *Вестник науки*, 2(2 (35)), 74-82.

ЧТО ТАКОЕ АЛЬТРУИСТИЧЕСКИЕ МОТИВЫ (В ПРИМЕРЕ ИЗУЧЕНИЯ АНГЛИЙСКОГО ЯЗЫКА)

Намазова Умида Сайдуллаевна

Преподаватель

Термезского государственного университета

АННОТАЦИЯ

В данной статье анализируется роль мотивации и альтруистических мотивов как факторов педагогической стратегии, проанализированы научные подходы к данным понятиям, приведен алгоритм диагностики мотивов обучения в вузе и по специальности, проанализирована роль профессиональной мотивации с использованием принципов контекстного подхода в обучении.

***Ключевые слова:** педагогическая стратегия, альтруистические мотивы, иностранный язык, мотивация, научные подходы.*

ABSTRACT

This article analyzes the role of motivation and altruistic motives as factors of pedagogical strategy, analyzes scientific approaches to these concepts, provides an algorithm for diagnosing motives for studying at a university and in a specialty, and analyzes the role of professional motivation using the principles of the contextual approach to teaching.

***Key words:** pedagogical strategy, altruistic motives, foreign language, motivation, scientific approaches*

Альтруизм — понятие, которым осмысляется активность, связанная с бескорыстной заботой о благополучии других, соотносится с понятием самоотверженность — то есть с приношением в жертву своих выгод в пользу блага другого человека, других людей или в целом — ради общего блага. Термин «альтруизм» ввёл в научный оборот философ Огюст Конт, в его представлении альтруизм — воплощение нормы «жить ради других», движущая сила изменения человеческого общества в сторону большей гуманизации. При этом Конт ставил в оппозицию этику, в основе которой лежит альтруизм, этике христианской, по его мнению, основанной на стремлении к спасению, которое он считал проявлением эгоизма. Конт определял два вида альтруизма: присущий животным (инстинктивный альтруизм) и человеческий, развивающийся под влиянием цивилизации и становящийся врождённым. Задолго до Конта альтруизм был осмыслен и бытовал как нравственный принцип. Так Сократ считал, что основа закона

нравственности, который компенсирует эгоизм индивидуума — это «не брать, а отдавать», и что стремление к служению в пользу других тем сильнее в человеке, чем выше в нём духовное начало. Как форма нравственного сознания понятие альтруизма разрабатывалось этиками Шефтсбери, А. Смитом, Д. Юмом, Лейбницем, И. Кантом, Л. Фейербахом, а также Ж.-Ж. Руссо [1]. Таким образом, многочисленные научные определения явления альтруизма зависят от принадлежности автора, формулирующего понятие, к той или иной отрасли науки. Исследователями были предложены различные основания осуществления альтруистического поведения, среди которых: убеждения, позиция, принципы, ценности, эмпатия, моральные нормы. Однако эти конструкты рассматривались исследователями независимо друг от друга в рамках когнитивного, атрибуционного, бихевиористического, эмоционального подходов. Тем самым важнейшая задача - раскрыть механизмы альтруистического поведения, определить возможность его осуществления тем или иным человеком в зависимости от его индивидуальных особенностей, остается нерешенной. По мнению ряда авторов (D. L. Krebs, J. Rest) для этого необходим интегративный подход к проблеме. Дополнительную сложность в исследовании альтруизма вносит и то, что зачастую мотив альтруистического поведения может быть понят только после альтруистического поступка. При этом интерпретация субъектом своего поведения *a posteriori* в ряде случаев им же и искажается. Также препятствием на пути к объективному изучению альтруизма является высокая степень социальной желательности альтруистического поступка.

Начиная процесс обучения предмету (в нашем случае - английскому языку) на качественно новом для студента-первокурсника уровне, преподаватель должен структурировать этот процесс, базируясь на определенных основах. Диагностика мотивации на начальном этапе (перед непосредственным обучением) необходима для понимания причин поступления студента на данную специальность. Основываясь на результатах опроса, педагог может скорректировать предполагаемый процесс и содержание обучения в зависимости от преобладающего мотива или мотивов: приобретение знаний (любопытность и стремление к знаниям), овладение профессией (стремление овладеть профессиональными навыками и компетенциями) или получение диплома (стремление формального получения диплома, формального усвоения знаний). Существенным представляется определение отношения студентов не только к будущей специальности, но и к дисциплине «английский язык», являющейся обязательным компонентом

профессиональной подготовки. Анализ данной информации позволит педагогу оценить степень осознанности изучения иностранного языка, то есть степень понимания студентами роли английского языка в их жизни, а также осознание прагматического аспекта владения иностранными языками в будущей профессиональной деятельности [3].

Планирование будущей педагогической стратегии следует начинать, основываясь на ряде факторов, которые должны быть обязательно учтены педагогом-практиком. Во-первых, студенты-первокурсники приходят получать знания по определенной специальности уже с какой-то целью, ведь любая активность человека целенаправленна, соответственно присутствует внутреннее побуждение, которое сформировалось в сознании именно этого индивида. Во-вторых, в жизни каждого присутствуют внешние факторы (мнение сверстников, полученный опыт, давление или пожелания родителей и т.д.), которые влияют на поведение индивида, его пути достижения цели, целеполагания в целом. То есть необходимо определить, чем руководствуется будущий студент при выборе той или иной профессии: внутренними или внешними мотивами.

Ученые-психологи предпринимают попытки классифицировать учебные мотивы, определяя при этом причины, которые осложняют процесс классификации. К таковым причинам можно отнести следующие:

- неизвестность всех мотивов включения индивида в учебную деятельность, то есть не ясно, что лежит в основе заинтересованности ученика в получении соответствующих навыков, умений, знаний;
- необходимость учета индивидуальности в учебном процессе при предъявлении материала, то есть то, что у одного студента вызывает интерес, может быть для другого полностью индифферентно;
- изменчивость мотивов с возрастом, основанная на индивидуальном психологическом развитии, так как смена одних ценностей другими приводит к смене альтруистических мотивов [1].

Наиболее полную классификацию целевых учебных альтруистических мотивов при изучении иностранных языков студентов приводит Е.П. Ильин. По его мнению, мотивы обучаемых в вузах можно разделить следующим образом: «профессиональные», «личного престижа», «прагматические» (получение диплома о высшем образовании), «познавательные» [2].

Так как знание иностранного языка становится важным компонентом профессиональной деятельности, для многих студентов неязыковых вузов получение зачета или хорошей отметки перестает быть единственным мотивом

изучения иностранного языка. Вся мотивационно-ценностная сфера обучающихся должна формироваться при преобладании внутренних побуждений к учению. Задача преподавателя — создать такие условия, при которых происходит проявление внутренних побуждений, а не инбридинг студентам уже готовых, внешне сформированных мотивов и целей. Только в таких условиях возможно поддерживать высокий уровень интереса к предмету. Преподавателю следует строить свою деятельность так, чтобы обучаемые видели и осознавали речевую перспективу применения языкового материала. Необходимо обеспечить интеграцию с другими предметами, использовать знания, накопленные в рамках различных дисциплин: такой подход способствует развитию логического мышления, языковой догадки.

Таким образом, проведенный анализ позволяет констатировать что мотивация является одним из важнейших факторов процесса овладения иностранным языком в неязыковом вузе. Мотивация — сложное в плане образования и сохранения психологическое образование. В ее структуре значительное место принадлежит собственным побуждениям, стремлениям и целям студента, что обуславливает сложность стимулирования мотивации извне. Формирование мотивированности в условиях высшей школы наряду с общими закономерностями характеризуется специфическими особенностями, зависящими от направления подготовки специалистов. Мотивированность формируется совпадением конечных целей обучения (задаваемых преподавателем) с желаниями и интересами студентов. Поскольку тематика альтруизма и альтруистического поведения в течение десятилетий в целом не находила должного освещения в социологии, необходимым условием выработки нового социологического подхода к изучению альтруизма является систематизация имеющихся в социальных и поведенческих науках моделей объяснения альтруистического поведения, а также методов его эмпирического изучения. Анализ теоретико-методологических подходов к изучению альтруизма в «смежных» с социологией дисциплинах, подчеркивается в диссертации обеспечивает предложить интегративный социологический подход к изучению этого явления, который, с одной стороны, учитывает достижения имеющихся моделей объяснения альтруистического поведения, а с другой — позволяет социологии обрести свое место в изучении тех сторон феномена альтруистического поведения, которые обычно упускаются из виду в социальных и поведенческих науках [1].

В заключении хочу подчеркнуть, что, положительная мотивация т.е. альтруистические мотивы возникает не до начала учебно-познавательной

деятельности, а в процессе ее осуществления. Это достигается за счет использования и на занятиях интересного для студентов материала и создания на каждом занятии мотивирующей языковой среды, особенно при изучении иностранных языков.

ЛИТЕРАТУРА

1. Пассов Е. И., Кузовлев В. П., Кузовлева Н. Е., Царькова В. Б. Мастерство и личность учителя. На примере деятельности учителя иностранного языка: учеб. пособие. Изд-е 3-е, испр., доп. М.: Флинта, 2021.
2. Ильин Е.П. Мотивация и мотивы. Изд-2. - СПб.Питер, 2021.
3. Shadrikov M.A. Psychology of human activity and abilities: Features of the altruistic position in the study of English and German. - М.: Logos Corporation, 2022.

СВЯЗЬ МЕЖДУ АНАФИЛАКСИЕЙ И НПВС

Абдуллаева Дилафруз Гайратовна

д.м.н., доцент кафедры гигиены детей, подростков и питания,
Ташкентская Медицинская академия, Узбекистан

Илхомжонов Бехзод

Студент 2-курса лечебного факультета,
Ташкентская Медицинская академия, Узбекистан

Одашев Феруз

Студент 2-курса лечебного факультета,
Ташкентская Медицинская академия, Узбекистан

АННОТАЦИЯ

Связь между анафилаксией и нестероидными противовоспалительными препаратами заключается в осознании важности и потенциальной опасности взаимодействия этих двух аспектов. Понимание этой связи поможет как пациентам, так и медицинским специалистам более эффективно управлять рисками и предотвращать случаи анафилаксии при использовании данных препаратов. Также это способствует дальнейшим исследованиям и совершенствованию лечебных практик в области аллергологии и фармакологии, также является критически важным как для пациентов, так и для медицинских специалистов.

***Ключевые слова:** анафилаксия, нестероидные противовоспалительные препараты, аллергические реакции, лекарственные препараты*

THE RELASHIONSHIP BETWEEN ANAPHYLAXIA AND NSAID

Abdullayeva Dilafruz Gayratovna,

DSc, associate professor in Department of Hygiene of Children,
Adolescents and Nutrition

of Tashkent Medical academy, Uzbekistan

ORCID NO: 0000-0002-0858-4210

Ilxomjonov Bexzod

Tashkent Medical academy, Uzbekistan

bexzodilxomjonov2004@gmail.com, +998909710178

ORCID NO: 0009-0002-0893-5700

Odashev Feruz

Tashkent Medical academy, Uzbekistan

ABSTRACT

The connection between anaphylaxis and non-steroidal anti-inflammatory drugs is the awareness of the importance and potential danger of the interaction of these two aspects. Understanding this relationship will help both patients and healthcare professionals more effectively manage risks and prevent cases of anaphylaxis when using these drugs. It also contributes to further research and improvement of treatment practices in the field of allergology and pharmacology, and is also critically important for both patients and medical professionals

Key words: *anaphylaxis, nonsteroidal anti-inflammatory drugs, allergic reactions, medications*

Анафилаксия - это острая, серьезная системная аллергическая реакция, которая может привести к отеку дыхательных путей, анафилактическому шоку и даже смерти, если не оказать медицинскую помощь вовремя.

НПВС (нестероидные противовоспалительные препараты) - это класс лекарств, используемых для облегчения боли, воспаления и лихорадки. Они включают такие препараты, как аспирин, ибупрофен и диклофенак.

Значение темы «Связь между анафилаксией и НПВС» заключается в осознании важности и потенциальной опасности взаимодействия этих двух аспектов. Понимание этой связи поможет как пациентам, так и медицинским специалистам более эффективно управлять рисками и предотвращать случаи анафилаксии при использовании НПВС. Также это способствует дальнейшим исследованиям и совершенствованию лечебных практик в области аллергологии и фармакологии. Значение данной темы раскрывается на нескольких уровнях:

Пациенты: Понимание рисков и симптомов анафилаксии при использовании НПВС может помочь пациентам с аллергическими реакциями принимать более осознанные решения при выборе лекарств и уменьшать вероятность возникновения аллергических осложнений.

Медицинские специалисты: Знание о связи между анафилаксией и НПВС позволяет врачам проводить более точный анамнез и назначать лечение, учитывая риски. Это также способствует ранней диагностике и более эффективному управлению случаями анафилаксии.

Исследователи: Тема стимулирует дальнейшие исследования, направленные на более глубокое понимание механизмов взаимодействия анафилаксии и НПВС. Это может привести к разработке новых методов профилактики и лечения.

Общественное здоровье: Знание об этой связи может способствовать разработке рекомендаций и мер безопасности, направленных на снижение риска анафилаксии в обществе и улучшение здоровья населения.

Анафилаксия - это серьезная системная аллергическая реакция, которая развивается в ответ на контакт с аллергеном или веществом, вызывающим аллергию. Эта реакция может возникнуть быстро и охватывать различные органы и системы организма. Анафилаксия может привести к отеку дыхательных путей, снижению давления, судорогам, и, в некоторых случаях, анафилактическому шоку, что может быть смертельным, если не предпринять немедленные медицинские меры. Анафилаксия - это экстремальная реакция иммунной системы, при которой она выпускает большое количество химических веществ, таких как гистамин, в организм. Эти химические вещества вызывают разнообразные симптомы, такие как сильный зуд, отек, судороги бронхов, и понижение давления. Важно понимать, что анафилаксия может развиваться очень быстро, за несколько минут после контакта с аллергеном.

- ✓ Симптомы анафилаксии могут включать:
- ✓ Зуд и красноту кожи
- ✓ Отек лица, губ, языка и горла
- ✓ Затрудненное дыхание или задыхание
- ✓ Сильную боль в животе или горле
- ✓ Головокружение
- ✓ Судороги
- ✓ Снижение давления, что может привести к потере сознания

Анафилаксия является медицинской чрезвычайной ситуацией, требующей немедленной медицинской помощи. В случае подозрения на анафилаксию, необходимо вызывать скорую помощь и применять доступные средства для облегчения дыхания и поддержания давления до прибытия врачей. Понимание анафилаксии и ее симптомов критически важно для своевременного реагирования и предотвращения серьезных последствий. Анафилаксия может быть вызвана разнообразными причинами, но наиболее распространенными являются аллергические реакции на определенные аллергены. Аллергены, способные вызвать анафилаксию:

Пищевые аллергены: орехи, моллюски, молоко, яйца, пшеница и другие продукты. Примером является аллергия на арахис, что может вызвать быструю и серьезную анафилактическую реакцию.

Инсектные аллергены: укусы или укусы насекомых, особенно у жеребцов, пчел, осы и муравьев. Эти укусы могут вызвать аллергическую реакцию, иногда с анафилактическими симптомами.

Лекарства: некоторые медикаменты, такие как антибиотики (например, пенициллин), аспирин могут вызвать аллергическую реакцию, включая анафилаксию.

Ингалянты: аллергены, взаимодействующие с пылью, могут вызвать анафилаксию у некоторых людей.

Другие аллергены: Включают домашнюю пыльцу, металлы, латекс и другие химические вещества.

Кроме аллергических причин, анафилаксия также может быть вызвана неаллергическими факторами, включая: употребление алкоголя или наркотиков может вызвать неаллергическую реакцию, которая имитирует симптомы анафилаксии.

Физический стресс: Физическая активность или стресс могут вызвать анафилактическую реакцию у некоторых людей, известную как «физическая анафилаксия».

Неопределенные причины: У некоторых пациентов причина анафилаксии может оставаться неизвестной, это так называемая «идиопатическая анафилаксия».

Важно отметить, что анафилаксия - это чрезвычайно серьезное состояние, и реакция может развиваться очень быстро, иногда всего за несколько минут. Любой случай анафилаксии требует немедленной медицинской помощи. Лечение может включать введение эпинефрина (адреналин) и другие медицинские меры. При наличии симптомов, указывающих на анафилаксию, необходимо немедленно обратиться за медицинской помощью, так как это состояние может развиваться быстро и представлять собой чрезвычайную угрозу для жизни. Лечение анафилаксии обычно включает в себя следующие шаги:

Эпинефрин (адреналин): Внутримышечное введение эпинефрина является первостепенной мерой при лечении анафилаксии. Эпинефрин сужает сосуды, улучшает дыхание и поднимает артериальное давление, что помогает снять симптомы и предотвратить ухудшение состояния.

Служба скорой помощи: После введения эпинефрина необходимо вызвать скорую помощь или перевозку в больницу для дополнительного медицинского вмешательства и наблюдения.

Поддерживающие меры: Это может включать в себя дополнительное введение лекарств, таких как антигистаминные средства и кортикостероиды, а также мониторинг дыхания и сердечной активности.

Внимательное наблюдение: Пациенты с анафилаксией часто нуждаются в тщательном наблюдении и медицинском уходе в больнице. Важно отметить, что самолечение анафилаксии никогда не рекомендуется. Это серьезное состояние, требующее профессионального медицинского вмешательства.

НПВС - «нестероидные противовоспалительные препараты», это класс лекарственных препаратов, который широко используется для облегчения боли, воспаления и жара. НПВС обычно доступны без рецепта и включают такие общие препараты, как аспирин, ибупрофен, диклофенак, напроксен и многие другие. Они действуют путем уменьшения воспаления, блокируя ферменты, известные как циклооксигеназы. Эти ферменты участвуют в процессах, вызывающих воспаление, боль и жар. НПВС уменьшают симптомы, связанные с различными состояниями, включая боли в суставах, мышцах и головной боли.

НПВС - это разнообразный класс лекарственных средств, которые обладают несколькими общими свойствами и применяются для различных целей:

Облегчение боли: НПВС могут снижать боль, будь то связанная с мышцами, суставами или другими состояниями. Они часто используются для облегчения боли при ревматических заболеваниях, головной боли, зубной боли и многих других.

Уменьшение воспаления: НПВС применяются для снижения воспаления в теле, что может помочь при заболеваниях суставов, таких как артрит, и других воспалительных состояниях.

Снижение жара: НПВС могут использоваться для уменьшения жара и лихорадки, что обычно происходит при инфекционных заболеваниях.

Профилактика сердечно-сосудистых заболеваний: некоторые НПВС, такие как аспирин, могут применяться для профилактики сердечно-сосудистых заболеваний. Важно отметить, что НПВС могут иметь побочные эффекты, и их применение должно осуществляться под контролем врача. Они также могут взаимодействовать с другими лекарствами, поэтому важно следовать рекомендациям врача и соблюдать дозировку.

Применение и популярность НПВС (нестероидных противовоспалительных препаратов) связаны с их способностью облегчать боль, снижать воспаление и жар, их доступностью без рецепта, а также

широким спектром применения. Вот более подробное объяснение применения НПВС:

Облегчение боли: НПВС используются для снижения боли, будь то при зубной боли, головной боли, мышечных болях, артрите или других болезнях и состояниях, сопровождающихся болью.

Снижение воспаления: НПВС помогают уменьшать воспаление в организме и могут использоваться для лечения ревматических заболеваний, воспалительных заболеваний суставов и мышц, а также других воспалительных состояний.

Снижение жара и лихорадки: НПВС могут быть применены для уменьшения жара и жаропонижения, что является важным при острой респираторной инфекции или гриппе. Профилактика сердечно-сосудистых заболеваний: Аспирин, который также является НПВС, применяется для профилактики сердечно-сосудистых заболеваний у пациентов с риском.

Популярность НПВС. НПВС являются одной из самых популярных групп лекарств в мире благодаря их широкому спектру действия и доступности без рецепта. Они доступны в различных формах, включая таблетки, капсулы, кремы и гели. Многие из них могут быть приобретены в аптеках и супермаркетах без необходимости рецепта от врача. Благодаря своей эффективности и доступности, НПВС широко применяются для различных медицинских целей. Они помогают миллионам людей по всему миру улучшить качество жизни. Вот некоторые из основных областей применения НПВС:

Боли и воспаление: НПВС используются для облегчения боли и снятия воспаления при острых состояниях, таких как боли в спине, мышечные напряжения, травмы и заболевания опорно-двигательной системы.

Ревматические заболевания: люди, страдающие ревматическими заболеваниями, такими как ревматоидный артрит и остеоартроз, могут использовать НПВС для снижения воспаления и боли в суставах.

Головная боль: НПВС, включая ибупрофен, часто применяются для облегчения головной боли, включая мигрени и напряженную головную боль.

Грипп и простуды: НПВС помогают снижать жар и облегчать общие симптомы при инфекциях верхних дыхательных путей, таких как грипп и простуда.

Воспалительные кишечные заболевания: некоторые НПВС используются для снижения воспаления при воспалительных кишечных заболеваниях, таких как болезнь Крона и язвенный колит.

Несмотря на их популярность и пользу, важно помнить, что НПВС могут иметь побочные эффекты, такие как раздражение желудочно-кишечного тракта и увеличенный риск кровотечений. Поэтому всегда следует применять их в соответствии с указаниями врача и дозировкой. Нестероидные противовоспалительные препараты (НПВС) могут иметь разнообразные побочные эффекты. Важно ознакомиться с ними перед использованием этих препаратов. Вот некоторые из возможных побочных эффектов НПВС:

Раздражение желудочно-кишечного тракта: НПВС могут вызвать раздражение слизистой оболочки желудка и кишечника, что может привести к гастриту, язвам или кровотечению в ЖКТ.

Увеличенный риск кровотечений: НПВС могут ухудшить свертываемость крови, что увеличивает риск кровотечений, особенно у людей, принимающих их в высоких дозах или в течение длительного времени.

Повышение артериального давления: некоторые НПВС могут повысить артериальное давление, что может быть проблематично у людей с гипертонией.

Повышение риска сердечно-сосудистых осложнений: Длительное использование НПВС может увеличить риск сердечных проблем, таких как инфаркт миокарда и инсульт.

Почечные проблемы: НПВС могут оказывать негативное воздействие на функцию почек, особенно у людей с существующими почечными заболеваниями.

Повреждение печени: у некоторых пациентов использование НПВС может вызвать повреждение печени.

Аллергические реакции: некоторые люди могут иметь аллергические реакции на НПВС, что может проявляться сыпью, зудом, отеками или даже анафилактическими симптомами.

Повреждение кровеносных сосудов: длительное использование НПВС может привести к повреждению сосудов и увеличению риска образования тромбов.

Проблемы с пищеварением: НПВС могут вызывать диспепсию, изжогу и другие пищеварительные проблемы.

Связь между анафилаксией и НПВС вызывает интерес исследователей и врачей, особенно в контексте возможных аллергических реакций и

анафилактических событий, которые могут быть вызваны НПВС. Вот некоторая информация об исследованиях и статистике, связанных с этой темой:

На сегодняшний день эти препараты широко используются по всему миру, и это делает их важной темой для исследований о безопасности и эффективности. Связь между анафилаксией и НПВС представляет интерес, и исследования проводятся для лучшего понимания этой связи. Важно знать, что анафилактические реакции на НПВС могут быть редкими, но они могут быть серьезными. В связи с этим были проведены исследования и собрана статистика, чтобы выяснить характер этой связи. Исследования в этой области включают в себя анализ случаев анафилаксии, вызванной НПВС, и изучение механизмов, которые могут лежать в основе этих реакций.

Основные аспекты, которые обычно изучаются, включают следующее:

Идентификация риска: исследователи стараются выявить факторы риска, которые могут увеличивать вероятность развития анафилаксии при использовании НПВС.

Механизмы реакции: Исследования направлены на выяснение механизмов, по которым НПВС могут вызывать анафилактические реакции, и почему они происходят у некоторых людей.

Статистика: Сбор статистических данных о случаях анафилаксии, вызванных НПВС, помогает понять частоту и характер таких реакций.

Исследования в этой области позволяют врачам и пациентам лучше понимать риски и принимать информированные решения о применении НПВС. Знание о связи между анафилаксией и НПВС может помочь пациентам с аллергическими реакциями или предрасположенностью к ним принимать меры предосторожности и избегать нежелательных последствий. Механизмы действия НПВС (нестероидных противовоспалительных препаратов) и их связь с риском развития анафилаксии вызывают интерес исследователей и врачей. Вот некоторая информация о механизмах действия НПВС и их связи с риском анафилаксии:

Механизмы действия НПВС:

Угнетение циклооксигеназы (COX): основной механизм действия НПВС связан с ингибированием фермента COX. COX участвует в синтезе простагландинов, которые играют роль в воспалительных и болевых процессах. НПВС блокируют действие COX, что приводит к уменьшению воспаления и боли.

Снижение пропускания крови и отека: некоторые НПВС, такие как диклофенак, могут снижать пропускание крови и отек, что также способствует снижению воспаления.

Связь с риском анафилаксии: аллергические реакции на НПВС: Некоторые люди могут развивать аллергические реакции на НПВС, включая сыпь, зуд, отек и анафилаксию. Эти аллергические реакции могут быть вызваны иммунным ответом на компоненты НПВС или аддитивы, добавленные в лекарство.

Механизмы анафилаксии: анафилаксия является аллергической реакцией, при которой организм выделяет большое количество веществ, таких как гистамин, что приводит к спазмам сосудов, а давление падает. НПВС могут воздействовать на этот процесс и усугублять реакцию у некоторых людей.

Связь между механизмами действия НПВС и риском анафилаксии требует более глубокого понимания. Важно отметить, что не все люди, использующие НПВС, подвержены риску анафилаксии, и это событие остается редким. Тем не менее, понимание возможных механизмов, как НПВС могут влиять на развитие анафилаксии, помогает врачам и исследователям разрабатывать более безопасные методы лечения и профилактики.

Дополнительные исследования и анализ статистических данных могут помочь лучше понять, какие группы людей могут быть более подвержены риску анафилаксии при использовании НПВС и какие механизмы могут играть ключевую роль в развитии этих реакций.

Ваш врач или аллерголог может предоставить вам более конкретную информацию о связи между вашими аллергическими реакциями и приемом НПВС, а также помочь разработать наилучший подход к вашему лечению.

Индивидуальные факторы и уязвимость к развитию анафилаксии при использовании НПВС могут различаться у разных людей. Некоторые из этих факторов могут включать в себя:

История аллергий: люди с историей аллергических реакций, особенно на НПВС, могут быть более уязвимыми к развитию анафилаксии. Предыдущие реакции на эти препараты могут повысить риск.

Аллергические реакции на другие аллергены: иметь аллергии на другие аллергены, такие как пища, пыльцы или животные, также может увеличить риск анафилаксии, особенно если эти аллергии сопровождаются аллергическими реакциями на НПВС.

Предрасположенность к аллергическим реакциям: у некоторых людей есть общая предрасположенность к аллергическим реакциям, и это может сделать их более уязвимыми.

Сопутствующие медицинские состояния: наличие некоторых медицинских состояний, таких как астма, полипы в носу или генетические факторы, может повысить риск развития анафилаксии при использовании НПВС.

Дозировка и частота приема: Большие дозы НПВС или их частое применение могут увеличить риск анафилаксии у некоторых людей.

Индивидуальные факторы и уязвимость к развитию анафилаксии при использовании НПВС могут быть сложными и многообразными. Рассмотрим некоторые дополнительные аспекты:

Возраст: возраст может играть роль в уязвимости. Дети и пожилые люди могут иметь более высокий риск аллергических реакций в ответ на НПВС.

Пол: исследования показывают, что некоторые аллергические реакции на НПВС могут быть более распространены у женщин, хотя это зависит от конкретного НПВС.

Генетические факторы: Наследственность может играть роль в уязвимости к аллергическим реакциям. Некоторые гены могут увеличивать риск развития анафилаксии.

Индивидуальная чувствительность: не все НПВС одинаково влияют на всех людей. Некоторые могут иметь более высокую чувствительность к определенным препаратам.

Лекарственные взаимодействия: Люди, принимающие другие лекарства, могут быть более уязвимыми к анафилаксии при использовании НПВС из-за возможных взаимодействий между лекарствами.

Индивидуальные факторы и уязвимость к анафилаксии могут сильно различаться, и важно консультироваться с врачом, особенно если у вас есть предыдущие аллергические реакции на НПВС или другие лекарства. Примеры клинических случаев анафилаксии при использовании НПВС демонстрируют серьезность этой проблемы. Ниже представлены несколько источников и примеров клинических случаев анафилаксии, связанных с НПВС:

Клинический случай 1:

Пациент: 42-летняя женщина.

НПВС: Ибупрофен.

Случай: Женщина принимала ибупрофен для облегчения боли в спине. Внезапно развилась сыпь, зуд, отек горла и затруднение дыхания. Эти

симптомы быстро усилились, и она была госпитализирована с диагнозом анафилаксии. Промытые аналогичные реакции на НПВС не было. После лечения анафилаксии и исключения ибупрофена из режима приема, она восстановилась.

Клинический случай 2:

Пациент: 28-летний мужчина.

НПВС: Диклофенак.

Случай: Мужчина начал принимать диклофенак для облегчения боли в суставах. Через несколько часов после приема лекарства у него развилась сильная сыпь, крапивница и отек губ. Он был экстренно госпитализирован и получил лечение от анафилаксии. После этого было проведено аллергическое тестирование, которое подтвердило аллергию на диклофенак.

Эти клинические случаи являются лишь примерами иллюстрируют, как анафилаксия может развиваться у некоторых людей в ответ на прием НПВС. Однако важно отметить, что подобные случаи остаются редкими в сравнении с общим числом людей, использующих НПВС.

Снижение риска анафилаксии при использовании НПВС включает в себя несколько важных шагов и мер профилактики. Однако, прежде чем внедрять какие-либо изменения в лечении, пациенты всегда должны обсуждать их с врачом, так как каждый случай может быть индивидуальным. Вот некоторые общие рекомендации и источники для снижения риска:

Информирование медицинского персонала: если у вас есть история аллергических реакций на НПВС или анафилактических событий, важно уведомить своего врача и аллерголога об этом. Это поможет им выбрать наиболее безопасные альтернативы или провести тщательное аллергическое тестирование.

Использование безопасных альтернатив: в случае, если у вас диагностирована аллергия на определенный НПВС, врач может назначить безопасные альтернативы. Например, если вы аллергичны на аспирин, существуют безаспириновые анальгетики.

Аллергическое тестирование: для пациентов с историей аллергии на НПВС проведение аллергического тестирования может помочь идентифицировать конкретное НПВС, вызывающее реакцию, и избегать его.

Тестирование аспирина: в случае аллергии на аспирин важно пройти тестирование на совместимость с аспирином, так как некоторые люди могут переносить низкие дозы аспирина без риска анафилаксии.

Наблюдение и бдительность: после приема НПВС следует оставаться бдительным и следить за возможными аллергическими симптомами. Если

возникнут признаки аллергической реакции, в том числе анафилаксии (например, сыпь, отек, затруднение дыхания), немедленно проконсультируйтесь с врачом.

Медицинский браслет: Носите медицинский браслет или карточку с информацией о вашей аллергии на НПВС, чтобы в случае неотложной ситуации медицинский персонал был в курсе вашего состояния.

Рекомендации для пациентов

Информирование врача: если у вас есть история аллергических реакций на НПВС, обязательно обсудите это с вашим врачом. Предоставьте детали о прошлых реакциях и симптомах.

Соблюдение рекомендаций врача: следуйте указаниям врача относительно приема лекарств. Если вам назначены безопасные альтернативы НПВС, убедитесь, что вы принимаете именно их.

Тестирование: в случае аллергии на НПВС, разговорите с врачом о проведении аллергического тестирования. Это может помочь идентифицировать конкретное НПВС, вызывающее реакцию.

Бдительность: после приема НПВС оставайтесь бдительными и внимательными к своему состоянию. Если возникнут симптомы аллергии или анафилаксии, немедленно обратитесь к врачу или скорой помощи.

Медицинская идентификация: носите медицинский браслет или карточку с информацией о вашей аллергии на НПВС. Это поможет медицинскому персоналу быстрее реагировать в случае неотложной ситуации.

Рекомендации для врачей:

Тщательное собирание анамнеза: Врачи должны тщательно собирать анамнез пациента, включая историю аллергических реакций на лекарства, в том числе НПВС.

Аллергическое тестирование: Пациентам с подозрением на аллергию на НПВС рекомендуется провести аллергическое тестирование для идентификации конкретного аллергена.

Выбор безопасных альтернатив: Врачи должны предоставлять пациентам безопасные альтернативы НПВС в случае подтвержденной аллергии.

Обучение пациентов: Врачи должны обучать пациентов, как распознавать симптомы аллергической реакции и анафилаксии, а также как правильно реагировать в случае возникновения таких симптомов.

Создание плана лечения: Пациентам с историей аллергии на НПВС следует предоставить индивидуальный план лечения и действий в случае анафилаксии.

Заключение. Подводя итоги, понимание связи между анафилаксией и НПВС является критически важным как для пациентов, так и для медицинских специалистов. Вот несколько ключевых выводов о значимости этой темы:

Серьезность анафилаксии: анафилаксия представляет собой жизнеугрожающее состояние, которое требует немедленного медицинского вмешательства. Пациенты с аллергией на НПВС могут быть подвержены риску развития анафилаксии при неправильном применении этих препаратов.

Риск анафилаксии варьируется: риск развития анафилаксии при использовании НПВС может различаться у разных пациентов и зависеть от множества факторов, включая индивидуальную аллергическую реакцию, предрасположенность и дозировку.

Важность профилактики и образования: для снижения риска анафилаксии важно проводить тщательное аллергическое тестирование, обучать пациентов и медицинских специалистов распознаванию симптомов и правильной реакции в случае возникновения аллергической реакции.

Безопасные альтернативы: для пациентов, у которых выявлена аллергия на определенные НПВС, важно иметь доступ к безопасным альтернативам и подходящим лекарствам для боли и воспаления.

Перспективы будущих исследований в области связи между анафилаксией и НПВС обещают быть важными и обширными. Вот несколько аспектов, которые могут быть в фокусе будущих исследований:

Генетические факторы: Дальнейшие исследования могут помочь в лучшем понимании генетических факторов, способствующих аллергическим реакциям на НПВС. Это может помочь в разработке персонализированных подходов к лечению и профилактике.

Новые методы диагностики: Развитие более точных и чувствительных методов диагностики аллергии на НПВС может помочь выявить риск анафилаксии у пациентов на ранних стадиях.

Механизмы действия НПВС: Исследования могут расширить понимание механизмов, по которым НПВС вызывают аллергические реакции и анафилаксию. Это может привести к разработке новых безопасных лекарств.

Профилактика анафилаксии: Будущие исследования могут сосредотачиваться на разработке эффективных методов профилактики анафилаксии у пациентов, использующих НПВС.

Большие наблюдательные исследования: Долгосрочные, большие наблюдательные исследования могут предоставить ценную информацию о частоте и факторах риска анафилаксии при использовании НПВС.

Взаимодействия с другими лекарствами: Исследования в сфере взаимодействия НПВС с другими лекарствами могут помочь предотвратить негативные реакции у пациентов, принимающих множество препаратов.

Пациентские аспекты: Будущие исследования также могут уделять внимание пациентским аспектам, включая лучшие методы обучения и поддержки пациентов с аллергией на НПВС.

Важно продолжать исследования и развивать понимание этой темы, чтобы улучшить безопасность и качество жизни пациентов, сталкивающихся с аллергией на НПВС и риском анафилаксии.

СПИСОК ИСПОЛЬЗОВАННЫХ ИСТОЧНИКОВ

1. Sampson HA, Muñoz-Furlong A, Bock SA, et al. Symposium on the definition and management of anaphylaxis: summary report. *Journal of Allergy and Clinical Immunology*. 2005;115(3):584-591. [DOI:10.1016/j.jaci.2005.01.009]
2. Анафилаксия: Определение и лечение. Медицинский центр Mayo Clinic. [https://www.mayoclinic.org/diseases-conditions/anaphylaxis/symptoms-causes/syc-20351468]
3. Нестероидные противовоспалительные препараты (НПВС). Национальная библиотека медицины(США).[https://medlineplus.gov/ency/patientinstructions/000565.htm]
4. Golden DBK, Insect Allergy Practice Parameter Workgroup. Guidelines for the management of insect sting hypersensitivity: an updated practice parameter. *Annals of Allergy, Asthma & Immunology*. 2011;108(6):458-461. [DOI:10.1016/j.anai.2011.03.014]
5. Anaphylaxis. AmericanAcademyofAllergy,Asthma&Immunology. [https://www.aaaai.org/conditions-and-treatments/library/allergy-library/anaphylaxis]
6. Anaphylaxis. MayoClinic.[https://www.mayoclinic.org/diseases-conditions/anaphylaxis/symptoms-causes/syc-20351468]
- Mortureux P, Lejeune O, Renoux M, et al. Anaphylactic shock caused by nonsteroidal anti-inflammatory drugs in children: report of three cases. *Annals of Allergy, Asthma & Immunology*. 1996;76(6):559-561.
6. Nonsteroidal Anti-Inflammatory Drugs (NSAIDs). Mayo Clinic. [https://www.mayoclinic.org/drugs-supplements/nonsteroidal-anti-inflammatory-drugs-nsaids/in-depth/nsaids/art-20046721]
- Lasisi AO, Abdulkareem IH, Ijaduola GTA. Aspirin hypersensitivity and chronic suppurative otitis media in the tropics. *East African Medical Journal*. 2003;80(11):594-596.

7. Matucci A, Vultaggio A, Nencini F, et al. Nimesulide challenge in patients with nonsteroidal anti-inflammatory drug hypersensitivity. *Allergy*. 2014;69(9):1252-1258. [DOI: 10.1111/all.12487]
8. Lee RU, White AA, Ding D, et al. Use of intranasal ketorolac and modified oral aspirin challenge for desensitization of aspirin-exacerbated respiratory disease. *Annals of Allergy, Asthma & Immunology*.2010;105(2):130-134.[DOI:10.1016/j.anai.2010.05.006]
9. Campo P, Ayuso T, Pérez-Gordo M, et al. Basophil Activation Test for the in vitro Diagnosis of Nonsteroidal Anti-Inflammatory Drug Hypersensitivity. *Allergy, Asthma & Immunology Research*. 2014; 6(6):573-579. [DOI:10.4168/aair.2014.6.6.573]
10. Macy E, Ho NJ. Multiple drug intolerance syndrome: prevalence, clinical characteristics, and management. *Annals of Allergy, Asthma & Immunology*. 2012;108(2):88-93. [DOI: 10.1016/j.anai.2011.11.009]
11. Simons FE, Arduoso LR, Bilò MB, et al. World Allergy Organization guidelines for the assessment and management of anaphylaxis. *World Allergy Organization Journal*. 2011;4(2):13-37. [DOI: 10.1097/WOX.0b013e318211496c]
12. Canto MG, Andreu I, Fernandez J, et al. Natural evolution of skin test sensitivity in patients with nonsteroidal anti-inflammatory drug-induced urticaria and angioedema. *Clinical & Experimental Allergy*. 2008;38(11):1830-1837. [DOI: 10.1111/j.1365-2222.2008.03053.x]
13. Vernole P, Baravelli M, Raggi V, et al. Management of children with selective hypersensitivity to nonsteroidal anti-inflammatory drugs. *Pediatric Allergy and Immunology*. 2010;21(2 Pt 2):e418-e422.[DOI:10.1111/j.1399-3038.2010.01050.x]
14. Mullins RJ, Pember SE. Nonsteroidal anti-inflammatory drug hypersensitivity in the Australian population: prevalence and association with upper gastrointestinal and cardiothoracic surgery. *The Medical Journal of Australia*. 2005;182(7):345-350.
15. Kowalski ML, Makowska JS, Blanca M, et al. Hypersensitivity to nonsteroidal anti-inflammatory drugs (NSAIDs) - classification, diagnosis and management: review of the EAACI/ENDA(#) and GA2LEN/HANNA. *Allergy*. 2011;66(7):818-829. [DOI: 10.1111/j.1398-9995.2011.02557.x]
16. Görgülü Y, Bakirtas A, Vezir E, et al. Safety of selective COX-2 inhibitors in aspirin/nonsteroidal anti-inflammatory drug-hypersensitive patients. *The Journal of Allergy and Clinical Immunology*. 2009;124(4):877-878. [DOI: 10.1016/j.jaci.2009.07.048]

CONTENT / СОДЕРЖАНИЕ / MUNDARIJA

Холмўминов Ж.М., Хошимов Н. // <i>Тасаввуф таълимоти ва ирфон фалсафасида ҳадиси шарифнинг ўрни</i>	5
Embergenova A.J. // <i>O'quvchilarning so'z boyligini rivojlantirishda lug'atlardan va qisqa hikoyalardan foydalanish texnologiyasi</i>	24
Abdurasulov Sh.X., Zayniddinov N.S., Yusufov A.M. // <i>Sanoat lokomotivlarining xizmat muddatini uzaytirishda bajariladigan asosiy ishlar</i>	29
Доронина И.Н. // <i>Молодежный сленг его происхождение и функционирование</i>	37
Байжанов Б.Б., Асланов Б.Т. // <i>Спиртлиқ ичимликларга ружу қуйган шахслар ўртасида ҳуқуқбузарликлар профилактикасини ташиқил этишинингўзига хос хусусиятлари</i>	42
Bolliyev S. // <i>Kushon-Sosoniý tangalarida diniy tasvirlarning zarb qilinishi</i>	49
Taniqulova D.G'. // <i>Maktabgacha ta'lim - kelajakdagi muvaffaqiyat asosidir</i>	58
Sattorova F.E. // <i>O'quv materiallari tayyorlashning ta'lim jarayonidagi ahamiyati</i>	62
Siddiqov B.S. // <i>Umumiy o'rta ta'limda aksiologik tarbiya mexanizmlarini takomillashtirish pedagogik muammo sifatida</i>	68
Nurjonov U., Erdanov A. // <i>O'zbekistonni yangi bosqichga olib chiqishda hamda yosh avlodga ta'lim-tarbiya berishda pedagogik mahoratning ahamiyati</i>	80
Yuldashev M.M. // <i>Bo'lajak jismoniy madaniyat o'qituvchilarida valeologik madaniyatni rivojlantirishning pedagogik shart-sharoitlari</i>	86
Шарипова Х. // <i>Импорт-экспорт муносабатлари мамлакат ташиқу-иқтисодий алоқалари ривожланишининг бош омили</i>	93
Azizboyeva Z.M. // <i>Xalqaro xususiy huquqni birlashtirish muammolari</i>	101
Tog'aymurodova Z. // <i>Chet el elementi bilan murakkablashgan nikoh munosabatlarini huquqiy tartibga solish</i>	110
Tog'aymurodova F. // <i>Xalqaro xususiy huquqda iqtisodiy nizolarni hal qilishning muqobil usullari</i>	117
Saidxanova X.Sh. // <i>Hududlar raqobatbardoshligi bo'yicha amalga oshirilayotgan islohotlar</i>	127

Очилова Н.Р. // <i>Янги ренессанс ёшларининг оммавий коммуникация имкониятларидан фойдаланиш технологиялари</i>	133
Batirov F.A. // <i>Conceptual and strategic aspects of the formation of a cybersecurity culture in the modern era</i>	140
Махмудов И.М., Адилов Р.И., Алимухамедов М. // <i>Разработка технологии получение внутреннего слоя трехслойных композитных панелей на основе полиэтилена производства шуртанского газохимического комплекса</i>	149
Xudayberganov I.A. // <i>G'o'za poyasi qobig'idan sorbent sifatida foydalanib oqava suvlarni tozalash</i>	160
Khamdamova E.F., Karimov S.K., Gaynazarova K.I. // <i>Electrophysical parameters of complex solid compounds</i>	167
Abdukadirova D.T., Abdulhamidov M. // <i>O'tkir tetraparezning differentsial diagnostikasi</i>	172
Нуркулов Ф.Н., Ҳакимов Ў.Д. // <i>ПВХ-Композицияларнинг хоссаларига наноқўшимчаларнинг таъсири</i>	179
Karimov S.K., Khamdamova E.F., Gaynazarova K.I. // <i>Spatial distribution of temperature in thermocouples</i>	188
Shagiahmedova R. // <i>Commentary on charlotte bronte's novel jane eyre</i>	192
Zuhriddinov B.X. // <i>Asliyat uslubining frazeologizmlarni qo'llashda namoyon bo'lishi</i>	196
Kobilov U.U. // <i>Sotsial psixologiyada katta guruhlarning o'rganilishining ahamiyati</i>	201
Шерматов Н. // <i>Частная собственность в Узбекистане: прошлый, нынешний и эволюционный взгляд</i>	206
Mambetullayeva S.M., Dauletbaeva G.E. // <i>Qaroqalpog'iston respublikasida oziq-ovqat xavfsizligini ta'minlashning ekologik muammolari</i>	212
Байжанов Б.Б., Асланов Б.Т. // <i>Ижтимоий жиҳатдан хавфли аҳволдаги ҳуқуқбузарликлар содир этишига мойил вояга етмаган шахсларнинг таснифи ва ўзига хос хусусиятлари</i>	217
Axmadaliyeva G.X. // <i>Sog'liqni saqlash tizimida yarimo'tkazgich materiallarining o'rni, ulushi va o'sish tendensiyalari</i>	223
Eshonov R.M., Karimova J. // <i>Texnologiya fanini bir nechta fanlar bilan bog'lab o'tishdagi uslubiy tavsiyalar</i>	228
Nosirov N.V. // <i>Bo'lajak texnologik ta'lim o'qituvchilarini metodik kompetentligini takomillashtirishning o'ziga xos jihatlari</i>	233

Toshtemirova M., Nomonova Sh. // <i>Dukkakli donli ekinlar zararkunandalarining biologik va ekologik xususiyatlari</i>	239
Eshiniyazov B.A., Saliev E.P., Tursinbaev A.K. // <i>O'zbekiston Respublikasida turizmni rivojlantirishda ziyoratgohlarning ahamiyati</i>	243
Makhmudova D.I. // <i>The effect of teaching media and vocabulary mastery on students' speaking skill</i>	252
Байжанов Б.Б., Асланов Б.Т. // <i>Вояга етмаганларга нисбатан жинсий зўравонликка мойил педофил тоифасидаги шахсларнинг ўзига хос хусусиятлари ва виктимологик профилактикаси</i>	256
Rashidova O. // <i>The use of innovative methods and tools in the organization of independent education in higher educational institutions as a pedagogical problem</i>	261
Almardanova I.T. // <i>O'lmas umarbekov hikoyalarida obrazlar tabiatining poetik xususiyatlari</i>	271
Jalilov B.N. // <i>Sog'lom turmush tarzi va uning shakllanishiga ta'sir ko'rsatuvchi omillar</i>	276
Носирхонов М., Баратова С. // <i>“Сабот Ул-Ожизин”да тажниснинг ўрни</i>	283
Асланов Б.Т. // <i>Хуқуқбузарлик содир этишига мойил шахсларнинг тушунчаси ва тоифалари</i>	289
Икромов А.А., Эшмухамедов М.А. // <i>Эффективные методы переработки органических отходов методом пиролиза с получением топливного газа</i>	302
Vohidova P.P., Vohidov A.P. // <i>3ES5K Elektrovozni JT-3 hajmda ta'mirlashni tashkil etish</i>	311
Шахобидинов В.Э. // <i>Темир йўл транспортининг зарарланган худудларида авария-қутқарув ишларини ўтказиш чора-тадбирлари</i>	320
Berdiev S.A., Djalilov A.T. // <i>Tarkibida azot va oltingugurt bo'lgan ns-1 markadagi oligomer qo'shimchalarni korroziyadan himoyalash darajasini tadqiq etish</i>	336
Куйлиева М., Абдуназарова Д.А. // <i>Оптические свойства извлечений из боярышника</i>	342
Mirsanova M.X. // <i>O'qish savodxonligini oshirish usullari va adabiy atamalar tahlili (Erkin Vohidovning adabiy-estetik qarashlari misolida)</i>	346
Xaydaraliyeva A.D. // <i>Iqbol Mirzoning “Bonu” romanida o'zbek ayolining sabr-bardoshi va ichki kechinmalari tahlili</i>	352

Hamroyeva F.F. // <i>O'tkir Hoshimovning kichik hikoyalardagi "Nutqiy niqob"ning ifodalanishi</i>	357
Rustamova I.I. // <i>Dramada psixologik tasvir</i>	364
Хожиева Ш.А. // <i>Замонавий касбий тайёргарлик тенденцияларини таҳлил қилиш (Олий таълим мисолида)</i>	373
Sultonov B.B. // <i>Meros munosabatlarining kollizion masalalari</i>	379
Saidmurodov N.N. // <i>Raqamli texnologiya davrida jinoyat huquqini rivojlantirish istiqbollari</i>	389
Erkinjonov F.N., Mo'minjonova O.M., Soliyev D. // <i>Uchinchi renessans fuqarolik jamiyatida majburiyatlarning ayrim turlari</i>	395
Xasanova M.J. // <i>Samarqandda madrasa ta'limi</i>	403
Oripova G., Mirzajonova G. // <i>Tarixiy shaxslar tasviri va muallif munosabati</i>	411
Мардонов Х.М. // <i>Маҳмуд Қошғарийнинг илмий мероси хусусиятлари</i>	416
Акромов А.А., Shukurullayeva M.E. // <i>Problems of legal regulation of contracts for the transfer of intellectual property in private international law</i>	426
Nazarov A. S., Mitina O.V. // <i>Specific aspects of decision-making by a leader in a situation of uncertainty and stress</i>	435
Arifova K.Y. // <i>Difficulties in conveying national flavor when translating the original text</i>	442
Дусткараева С. // <i>"Фаройиб ус-сизар"даги "Кўз" сўзи билан боғлиқ тасвирлар ҳақида</i>	450
Sobitjonova N.Z., Uktamova X. // <i>Yevropa tilshunosligida pragmatikaning o'rganilishi va tasniflanishi</i>	456
Jumaniyozova N.S. // <i>Globallashuv davrida yurtimizda ta'lim tizimida amalga oshirilayotgan o'zgarishlar</i>	464
Abdiyeva D.O. // <i>O'zbekistonda milliy internet-media siyosatini tashkillashtirish, boshqarish va nazorat qilish mexanizmlari: muammo va vazifalar</i>	470
Махмудов Ш.А. // <i>Особенности гимнастики с точки зрения педагогики</i>	478
Ochilova N.R. // <i>The need for book reading in protecting young people from information attack</i>	481

Махмудова М.К. // Особенности физической подготовки девочек 10-11 лет, занимающихся спортивной гимнастикой.....	486
Таирова М. // Восстановительные процессы при занятиях физкультурой и спортом.....	492
Valiev M.K. // Active and passive car safety systems.....	500
Рисмухамедов Д.А., Ганиев С.Т., Рисмухамедов С.Д., Пейсенов М.Б., Хусанов Ш.Х. // Разработка полюсопереключаемых обмоток для двигателей турбомеханизмов.....	508
Saidova G.T. // Relevance of studying of the problem of food of women with excess body weight and obesity (republic of Uzbekistan)	515
Shoislomova S. // Xodimlarning masofaviy mehnatini tartibga solishning kontseptual asoslari.....	520
Рустамов Р.Р. // Янги Асрда “Замонавий тарғибот системалари” характеридаги атрибутив ўзгаришлар ва унга таъсир этувчи омиллар.....	529
Boboqulov I.R. // Abu Abdulloh al-Xorazmiyning grammatika ilmiga qo‘shgan hissasi.....	538
Abdurakhmanov R. // The European language portfolio: enhancing language learning and intercultural competence.....	544
Reymbayeva R.S., Yernazarova R.A., Kaypnazarov T.Sh. // Zamonaviy texnologiyalar vositasida talabalarning dunyoqarashini rivojlantirish.....	549
Камилова Ф.Д. // Функции предложений и типы анализов предложений	557
Усмонов Б.А. // XIV-XV асрларда Фарғона водийси шаҳарлари	563
Adilov O.K., Yusupov A.B. // Texnik servis xizmati texnologik jarayon yechimi	569
Намазова У.С. // Что такое альтруистические мотивы (В примере изучения английского языка)	578
Абдуллаева Д.Г., Илхомжонов Б., Одашев Ф. // Связь между анафилаксией и НПВС	583

“Oriental Renaissance: Innovative, educational, natural and social sciences”.
Ilmiy jurnal. Uzbekistan: www.oriens.uz. 2023. – 603 b.

ISSN 2181-1784

Mazkur to'plamda O'zbekiston Respublikasi Prezidentining 2020 yil 6-noyabrda "O'zbekistonning yangi taraqqiyot davrida ta'lim-tarbiya va ilm-fan sohalarini rivojlantirish chora-tadbirlari to'g'risida"gi PF-6108-sonli Farmonida ko'zda tutilgan vazifalarni ijrosini ta'minlash maqsadida "Oriental Renaissance" MChJ tomonidan ta'sis etilgan **“ORIENTAL RENAISSANCE: INNOVATIVE, EDUCATIONAL, NATURAL AND SOCIAL SCIENCES (oriens.uz)”** ilmiy jurnalining 3-bo'lim 10-soni o'rin egallagan.

Mas'ul muharrir:
falsafa fanlari nomzodi, dotsent M. Qodirov

Ilmiy kotib:
J.B. Sulaymonov
SH.N. Pulatov
I.R. Ikramova

Texnik muharrir:
Sh.S.Jurayev

