



ISSN: (E) 2181-1784
 SJIF 2023 = 6.131
 ASI-Factor = 1.7



TOGETHER WE REACH THE GOAL



ORIENTAL RENAISSANCE:

*Innovative, educational,
 natural and social sciences*

www.oriens.uz

- Exact sciences*
- Natural sciences*
- Engineering sciences*
- Pedagogical sciences*
- Social and Human sciences*
- Philological sciences*
- Philosophy sciences*
- Economic sciences*

VOLUME 3

No 2

2023





**ORIENTAL RENAISSANCE: INNOVATIVE, EDUCATIONAL,
NATURAL AND SOCIAL SCIENCES
SCIENTIFIC JOURNAL**

**VOL. 3 / ISSUE 2
ISSN 2181-1784
Impact Factor: 6.131
ASI Factor = 1.7**

**February
2023**

**ORIENTAL RENAISSANCE: INNOVATIVE, EDUCATIONAL, NATURAL
AND SOCIAL SCIENCES
SCIENTIFIC JOURNAL**

EDITOR-IN-CHIEF

Dr. KADIROV MUKHAMMADJON

Candidate of philosophical sciences, Associate professor of the department of
“Oriental philosophy and culture” of Tashkent state university of oriental studies

EDITORIAL BOARD

DSc. NODIRAKHON R. NISHONOVA

Doctor of Philosophy,
Head of the Department “Philosophy and
National idea” of Tashkent State Technical
University

PhD. LAZIZ A. TURAEV

Doctor of Philosophy (PhD) in Historical
Sciences, Head of the Department for the
organization of research activities of students of
TSUOS

Dr. ZAMIRA A. NUROVA

Candidate of Biological sciences
Associate professor of Termez branch of the
Tashkent Medical Academy

PhD. FARHOD L. USMONOV

Doctor of Philosophy (PhD) in Philosophical
Sciences, Senior lecturer of the Department of
Social Humanities of Tashkent State University of
Economics

Dr. AZAMAT B. KHAYRIDDINOV

Candidate of Economic Sciences
Associate professor of Karshi Institute of
Engineering and Economics

Prof. Dr. ULFATKHON MUHIPOVA

Doctor of Philological Sciences
Head of the department of South and Southeast
Asian Languages of Tashkent State University of
Oriental Studies

Prof. Dr. SULTON F. AMIROV

Doctor of technical sciences
Head of the department of Electricity Supply of
Tashkent State University of Transport

Prof. Dr. TULKIN M. TOGAEV

Doctor of Philological Sciences
Head of the Department of Uzbek Linguistics of
Tashkent State University of Uzbek Language and
Literature named after Alisher Navoi

PhD. AZIZA A. SHAYUSUPOVA

Candidate of Pedagogical Sciences Associate
professor of the department of Pedagogy and
Psychology of Tashkent State University of
Oriental Studies

Dr. IMAM K. WAHYUDI

Doctor of Philosophy (PhD)
in Philological Sciences
Head of Office of International Affairs and
Faculty Member, Faculty of Teacher Training and
Education of Universitas Islam Malang, Indonesia

Dr. AZIZ KH. KHUDOYBERDIEV

Candidate of Historical Sciences, Associate professor of the department of Eastern countries and Anthropology of Tashkent State University of Oriental Studies

Dr. SAYYORA N. KHAMRAEVA

Doctor of Philosophy (PhD) in economics
Head of the department of Innovative Economics of Karshi Institute of Engineering and Economics

Dr. ALISHER N. NAZAROV

Doctor of Philosophy in Political Sciences (PhD), Senior Lecturer of the Department of Oriental Politics and International Relations, Tashkent State University of Oriental Studies

Dr. ERKIN A. RAKHMATOV

Doctor of Philosophy (PhD) in Technical Sciences, Head of the Department of Oil and Gas Processing Technology, Karshi Engineering and Economics Institute

Dr. PHOOL BADAN

Doctor of Philosophy in Political Sciences (PhD), Professor of the School of International Studies, Jawaharlal Nehru University

Dr. SIROJIDDIN S. NURMATOV

Candidate of Philological Sciences
Associate professor of Tashkent State University of Oriental Studies

Dr. METIN ORBAY

Doctor of physics and mathematical science (DSc), Professor of Faculty of Education of Amasya University

Prof. PhD. SAO FEY

Professor of Hangzhou Normal University, Linguist.

Prof. Dr ASIF MAHBUB KARIM

Doctor of Philosophy in Business administration (PhD), Dean, professor Binary Graduate School, Binary University of Management & Entrepreneurship

Prof. YALCHIN KAYALI

Ankara University, Faculty of Languages and History-Geography, Department of Eastern Languages and Literatures, Sub-Department of Indology, Faculty Member.

Dr. NIGORA Z. SAYDALIEVA

Candidate of Philosophical Sciences
Senior Lecturer of the department of Oriental Philosophy and Culture of Tashkent State University of Oriental Studies

Dr. K.K. KHAKBERDIEV

Doctor of Philosophy (PhD) In Economics
Director of the Center for Scientific analysis of the study of the development of Eastern Countries at the Tashkent State University of Oriental Studies

PhD. CHJAN KONG

School of Humanities and Communication, Zhejiang University of Finance and Economics

Dr. NAUMENKO A. OLEG

Candidate of Philosophical Sciences Associate Professor of the Department of Social Sciences and Technologies, National Research Technological University MISIS, Moscow, Russia

IBN SINONING DARIY TILSHUNOSLIGIGA QO‘SHGAN HISSASI

Uktamova Xilolaxon

PhD, o‘qituvchi,

Toshkent davlat sharqshunoslik universiteti

ANNOTATSIYA

Maqolada buyuk qomusiy olim Abu Ali ibn Sinoning tilshunoslik sohasi haqida fikrlari bayon qilingan. Xususan, olimning dariy (fors) tilining fonetika, fonologiya va morfologiya sohalari asoslari va tizimlari borasidagi nazariyalari ilmiy dalillangan.

Kalit so‘zlar: fonetika, fonologiya, tovush, harf, unli, undosh, morfologiya, so‘z turkumlari.

АННОТАЦИЯ

В статье описываются взгляды великого энциклопедиста Абу Али ибн Сины на область языкознания. В частности, научно доказаны теории ученого об основах и системах фонетики, фонологии и морфологии языка дари (персидского).

Ключевые слова: фонетика, фонология, звук, буква, гласный, согласный, морфология, группы слов.

ABSTRACT

The article describes the views of the great encyclopedist Abu Ali ibn Sina on the field of linguistics. In particular, the scientist's theories about the foundations and systems of phonetics, phonology and morphology of the Dari (Persian) language have been scientifically proven.

Keywords: phonetics, phonology, sound, letter, vowel, consonant, morphology, word groups.

KIRISH

Dunyo tilshunosligida til taraqqiyoti va uning qonuniyatlarini genetik jihatdan bog‘liq va tipologik jihatdan yaqin bo‘lgan tillar guruhlari doirasida qiyosiy o‘rganish keng tarqalgan. Olib borilgan tadqiqotlar eroniy tillari guruhiga mansub dariy tili qariyb 2000 yillik tarixga ega ekanligini ko‘rsatdi, u haqidagi ma‘lumotlar X asrdan boshlab manbalarda keltirila boshlangan. Uzoq yillar davomida bu til turli nomlar (ilmiy adabiyotlarda “forsiy”¹, “forsiy-ye kobuliy”², “Kābulī Persian”³ terminlari ham

¹ Фархадӣ Р. Разговорный фарси в Афганистане. – Москва: Изд-во «Наука», 1974. – С. 4.

² Дорофеева Л.Н. Язык фарси-кабули. – Москва: Изд-во «Восточная литература», 1960. – С. 6; Эдельман Д.И. Категории времени и вида. Категория наклонения // Опыт историко-типологического исследования иранских языков. Том 2. – Москва, 1975. – С. 337.

³ Bogdanov L. Stray Notes on Kābulī Persian. – JASB, vol. 26, № 1. – Calcutta, 1930. – P. 1-2.

mavjud) bilan ataldi. 1964-yili Afg'oniston Konstitutsiyasida “*dariy tili*” deb qayta nomlanib⁴, rasmiy maqomga ega bo'ldi. Bu til tadqiqi ham asta-sekin ko'paya boshladi. Biroq dastlab X-XI asrlarda yashagan buyuk alloma Abu Ali Ibn Sinoning mazkur til grammatikasiga oid ilmiy nazariyalari alohida ahamiyatga ega. Maqolada allomaning dariy tilshunosligiga doir ilmiy fikrlari jamlangan bo'lib, tizimli ravishda tahlil qilingan. Aytish mumkinki, Ibn Sino dariy tilshunoslik ilmiga tamal toshi qo'ygan olimlardan dastlabkisi hisoblanadi.

Maqsad va vazifalari. Tadqiqotning maqsadi – X-XI asrlardagi dariy tilshunosligi borasida Ibn Sinoning ilmiy fikrlarini tadqiq etish. Bu maqsadni amalga oshirishda allomaning dariy tili fonetik va morfologik tizimi borasidagi qarashlarni tahlil etish vazifasi qo'yildi.

Usullar. Maqolada tavsifiy, analiz, sintez, tarixiy-qiyosiy metodlardan foydalanildi.

NATIJA VA MULOHAZALAR

Til va tafakkur masalalari nihoyatda murakkab bo'lib, u tilshunoslikdan tashqari falsafa, mantiq, psixologiya, fiziologiya fanlari bilan ham bevosita bog'liq ekanligini ko'rish mumkin. Lingvistik qarashlarni dastlab, qadimgi yunon olimlarining asarlarida uchratish mumkin. Albatta, ular sof filologik qarashlar bo'lmay, mantiqqa asoslangan bo'lsa-da, olimlarning o'sha davr tili uchun bildirgan fikrlari bugungi kun uchun ham ahamiyatlidir. Chunonchi, Aristotel tilni mantiq, grammatika va ritorikaning o'rganish predmeti, deb ataydi. U so'z turkumlarini element, bo'g'in, bog'lama, ism (ot), fe'l, bo'lak, kelishik, gapga taqsimlaydi, va grammatika aynan shu kategoriyalarni o'rganishi shart, deb ta'kidlaydi⁵.

Ana shunday bilimlar asosida yurtimizdan yetishib chiqqan buyuk alloma Abu Ali Ibn Sino ham o'z qarashlarini shakllantirgan. U o'z davridagi mavjud fanlarning barchasi bilan shug'ullangani va ularga oid asarlar yozgani uchun zamonlashlari tomonidan “Shayx ur-ra'is” (donishmandlar sardori), “Sharaf ul-mulk” (mamlakating sharafi), “Hujjat ul-haqq” (rostlikka dalil), “Hakim ul-vazir” (donishmand vazir) kabi nomlar bilan ta'riflangan.

Ibn Sino qomusiy olim sifatida nafaqat Sharqda, balki G'arbda ham katta shuhrat qozongan. Bu isboti sifatida Mikelanjeloning quyidagi fikrini keltirishning

⁴ “Dariy tili” terminining qo'llanilishi Afg'onistonda, asosan, rasmiy doiralarda keng yoyildi. Mazkur termin eronshunoslikda, odatda, fors-dariy mumtoz adabiyotining gullab-yashnagan davrida (VIII-IX asrlar) qo'llanilgan, Xuroson va Movarounnahrning tili sifatida tushuniladi. Afg'oniston sharoitida eski atamaning qayta tiklanishi ma'lum siyosiy ahamiyatga ega bo'lib, xususan, afg'onlarning Afg'oniston forsiysida klassik til arxaik elementlarining saqlanganligi va adabiy an'analarning uzluksizligini ta'kidlashdan iborat edi. Tadqiqot ishimizda “dariy tili” termini ostida Afg'onistonning hozirgi adabiy yozma tili nazarda tutilgan. Klassik davr (IX-XVII asrlar) tili o'sha davrda fors tili deb yuritilgan.

⁵ Илясов Ф.Б. Лингвистические взгляды Насируддина Туси: Дис. ... канд. филол. наук. – Душанбе, 2019. – С. 55.

o‘zi kifoya: “Boshqa olimlarni ma’qullab haq bo‘lgandan ko‘ra, Galen va Ibn Sinolar oraqasidan ergashib xato qilgan yaxshiroqdir ⁶”. Ibn Sinoning tilshunoslikka oid “اسباب خودة الحروف” *Asbâbi xudut al-huruf* (“Xatlar yozish omillari”) asari shu kunga qadar tilshunoslar diqqatini o‘ziga rom qilib kelmoqda. Bu asar bizgacha bir necha qo‘lyozmalar orqali yetib kelgan. Ibn Sinoning hayoti va va ijodi bilan shug‘ullangan Abu Ubayda Juzjoniyni ta’kidlashicha, mazkur asar hijriy 415 (milodiy 1024) yilda Tehronda yozilgan. Garchi bu asar arab tili fonetikasiga bag‘ishlangan bo‘lsa-da, ushbu kitobning V bobida dariy (o‘sha davr uchun klassik forsiy), turk, va boshqa tillar haqida ilmiy fikrlar bayon etilgan. Shu sababdan ham Ibn Sinoning mazkur asari Sibavayhiy singari o‘ziga qadar bo‘lgan filologlarning asarlaridan farqli ravishda umumiy fonetika masalalariga bag‘ishlangani bilan ajralib turadi.

Uning ham til haqidagi ta’limoti mantiqiy nuqtai nazarga asoslanadi. Uning fikricha, fikr belgisi haqidagi ta’limot til haqidagi ta’limotdir. U tilni tabiiy va sun’iy tillarga bo‘ladi. Tabiiy til tafakkur belgisi sifatida Ibn Sino tomonidan har tomonlama o‘rganilgan. Ibn Sinoning ta’kidlashicha, fikr va nutq, til va tafakkur o‘rtasida doimiy aloqa mavjud.

Abu Ali ibn Sinoning Isfahonda yozilgan “دانشنامه علانی” *Dânešnâma-ye ‘elâyi* (“Entsiklopediya”) kitobi dariy tilidagi ilk falsafiy asar hisoblanadi. Asarning “Mantiq ilmi” deb ataluvchi bobida so‘zlar uch turga (اسم *esm* “ism”, کلمه *kalema* “fe’l”, اادات *âdât* “yordamchi so‘zlar”) ajratilgan. Shuningdek, Abu Ali ibn Sino arabcha terminlarga muqobil dariy tilidagi terminlarni ham qayd qilgan. Masalan, اسم *esm* → نام *nâm*, کلمه/کلمه *kalema* → کونیش *kuniš* kabi⁷. Kitob Eron olimlari orasida juda mashhur bo‘lib, tez-tez nusxa ko‘chirib turilgan va 1891-yilda Haydarobodda birinchi marta nashr qilingan. Ibn Sino artikulyatsion fonetika bilan ham shug‘ullangan. Bu izlanishlar “مخارج الحروف” *Maxârej-ol-horuf* (“Tovushlarning artikulyatsiyasi”) kitobida o‘z aksini topgan. Uning dariy va arab tillari fonetik qurilishining qiyosiy tahlili borasida ham ilmiy izlanishlar olib borgani ma’lum⁸.

Abu Ali ibn Sino “مخارج الحروف” *Maxârej-ol-horuf* kitobida tovushning paydo bo‘lishi haqida fikr yuritadi. Uning ta’kidlashicha, “har qanday tovush havoning to‘lqinsimon tebranishi natijasida paydo bo‘ladi. Havoning tebranishida esa bir jismning ikkinchi jism bilan to‘qnashuvi yoki bir jismning ikkinchi jismdan uzilishi muhim rol o‘ynaydi. Har ikki holda ham havoning to‘lqinsimon tebranishi ro‘y beradi. Ikki jismning to‘qnashuvi jarayonida to‘qnashuvchi jismlar havoni qisib, muayyan kuch va tezlik bilan harakat yo‘nalishi tomon tezroq fazoni bo‘shatishga

⁶ Нурмонов А. Ўзбек тилшунослиги тарихи. – Тошкент: Ўзбекистон, 2002. – Б. 20.

⁷ Илясов Ф.Б. Лингвистические взгляды Насируддина Туси: Дис. ... канд.филол.наук. – Душанбе, 2019. – С. 21.

⁸ حسرو فرشبورد. دستور مفصل امروز: شامل پژوهشهای تازه ای در باره آواشناسی و صرف و نحو فارسی معاصر و مقایسه آن با قواعد دستوری انگلیسی و فرانسه و عربی. – تهران، ۲۰۰۹. – ص. ۳۴.

majbur qiladi. Bir jismning ikkinchi jismdan uzilishi natijasida ham uzilayotgan jismlar qisilgan havoni muayyan kuch va tezlik bilan fazoni bo'shatishga majbur qiladi"⁹.

U nutq tovushlari, ya'ni fonemaning fizikaviy tovushdan farqi borligini tushuntiradi va fonemani "harf", fizikaviy tovushni "savt" termini orqali nomlaydi. Ularning bir-biridan farqi shundaki, harf nutq organlari tomonidan talaffuz qilinadi. Harf – bu balandlik va ton bo'yicha o'xshash tovushlarning eshitalish jihatidan bir-biridan farqlanuvchi turidir ¹⁰.

Ibn Sino nutq tovushlarini hosil qiluvchi uch jihatni ko'rsatib beradi:

1. Ko'krak qafasida paydo bo'ladigan diafragma va ko'krak muskullari orqali harakatga keladigan havo to'liqini.
2. Havo to'liqini nutq organlarining turli nuqtasida to'siqqa uchrashi.
3. Tovushga turlicha tembr ottenkasi beradigan va turli akustik belgi hosil qiladigan rezonator¹¹.

Abu Ali ibn Sino nutq tovushlarini ikki turga ajratgan: unli "musavvat" va undosh "somit". Parviz Notel Xonlariyning yozishicha, bunday taqsimotni Abu Ali ibn Sinodan oldin Abu Nasr Forobiyning "كتاب الموسيقى" *Ketâb-ol-musiqiy* ("Musiqia haqida kitob") asarida uchratgan ¹².

Abu Ali ibn Sino cho'ziq va qisqa unlilar haqida quyidagicha yozgan: "Unlilarga ta'rif berishim juda qiyin, ammo fikrimcha, "cho'ziq va qisqa alif" talaffuzi ravon va to'siqsiz chiqadi va ikkita "vov"ning talaffuzi biroz qiyinchilik bilan, lablarning torayishi va yuqori labda zaif egilib chiqadi. Va ikkalasi ham pastki labga suyanadi. Har bir qisqa unli qisqa vaqtda, cho'ziq unli esa ikki baravar ko'p vaqtda hosil bo'ladi"¹³.

Abu Ali ibn Sino 6 ta unli tovushni ajratadi: qisqa unlilar: "zabar" (a), "zer" (i), "pesh" (u) va cho'ziq unlilar: "alifi mamdudi musavvat" (cho'ziq a yoki o), "vovi musavvat" (ū), "yoi musavvat" (ī)¹⁴.

Abu Ali ibn Sino undoshlarni paydo bo'lish usuli, o'rni, akustik xossasi hamda cho'ziqlik, sifat va miqdor belgilariga ko'ra tasnif etdi. Paydo bo'lish usuliga ko'ra portlovchi va sirg'aluvchilarga bo'ldi. Akustik belgisiga ko'ra jarangli va jarangsizlarga ajratdi. Paydo bo'lish o'rniga ko'ra esa har bir undoshning o'z o'rni bor, deya ta'kidladi ¹⁵.

⁹ Нурмонов А. Ўзбек тилшунослиги тарихи. – Тошкент: Ўзбекистон, 2002. – Б. 22.

¹⁰ Ko'rsatilgan asar. – В. 22.

¹¹ Илясов Ф.Б. Лингвистические взгляды Насирулдина Туси: Дис. ... канд.филол.наук. – Душанбе, 2019. – С. 86.

¹² Илясов Ф.Б. Лингвистические взгляды Насирулдина Туси: Дис. ... канд.филол.наук. – Душанбе, 2019. – С. 86.

¹³ Мирзоёров Ф. Грамматические комментарии в таджикских толковых словарях XVI-XIX вв.: Автореф. дис. канд. филол.наук. – Душанбе, 2011. – С. 35.

¹⁴ Ko'rsatilgan asar. – В. 88.

¹⁵ Нурмонов А. Ўзбек тилшунослиги тарихи. – Тошкент: Ўзбекистон, 2002. – Б. 23.

Undoshlar cho‘ziqlik belgisiga ko‘ra sodda (*mofrada*) va murakkab (*murakkaba*)ga bo‘lindi. O‘pkadan chiqayotgan havo to‘liq to‘siqni birdaniga yorib o‘tishidan hosil bo‘lgan undosh sodda undosh bo‘lsa, to‘liq bo‘lgan to‘siqdan qisilib o‘tishi natijasida paydo bo‘lgan undosh esa murakkab undosh hisoblanadi. Bundan ko‘ranadiki, sirg‘aluvchi undoshlar murakkab undoshlarga to‘g‘ri keladi ¹⁶.

Abu Ali ibn Sino ham “ق” *qof*ni portlovchi va “غ” *g‘ayni* sirg‘aluvchi undosh, degan. Sibavaxiy bilan Ibn Duraydning fikrlari Ibn Sinoning fikrlari bilan bir xil bo‘lsa-da, lekin bu harflarning mahrajini ko‘rsatishda Ibn Sino fikrlari farq qiladi. Chunki “ق” *qof* mahrajini “خ” *xo* harfidan so‘ng qo‘yadi va “غ” *g‘ayni* “ك” *kof* bilan hammahraj deb biladi. U ochiqchasiga aytadiki “ق” *qof* bilan “خ” *xo* aloqalari xuddi “ك” *kof* bilan “غ” *g‘ayni*ning aloqalaridek bir xil. Shuning uchun uning nazarida “ق” *qof* bo‘g‘iz tovushi va “غ” *g‘ayni* chuqur tanglay orqasidan keladigan tovush, deb bilgan ¹⁷.

F. Ilyasovning yozishicha, Abu Ali ibn Sinoning “منطق” *Manteq* (“Mantiq”) kitobida quyidagicha fikrlar keltirilgan: “So‘z tarkibida 3 ta unsur uchraydi, ular quyidagilar: *maqta’ mamdud* (cho‘ziq bo‘g‘in) yoki *maqta’ maqsud* (qisqa bo‘g‘in), va *madda* ni qabul qilmaydigan (“to” (*t*) va “bo” (*b*) kabi) yoki *madda* ni qabul qiladigan (“sin” (*s*) va “ro” (*r*) kabi) undoshlar va “muddot” deb ataluvchi cho‘ziq yoki harakat orqali ifodalanadigan qisqa unlilar”. Uning “مخارج الحروف” kitobida esa quyidagi fikrlarni bildirgan: “vov” va “fo” undoshi bir xil artikulyatsiga ega, va lablar yumaloqlashishi, hamda ular orasidan havo chiqishi natijasida hosil bo‘ladi, lekin bu “w” unli fonemasiga tegishli emas ¹⁸.

Olim morfologiyaga oid fikrlarini Ibn Ahmad Basriy va Sibavayxiy tomonidan tuzilgan tasnif asosida yoritadi. Ibn Sino asarlarida daryicha terminlarni qo‘llash va bu tilning o‘ziga xos jihatlaridan kelib chiqqan holda so‘zlarni turkumlarga tasniflashga uringan ¹⁹. Uning fikricha, so‘z turkumlarini ajratishda mantiqan so‘z anglatgan ma’noga e’tibor berish zarur. Yuqorida ta’kidlanganidek, Ibn Sino so‘zlarni ism (*nâm* نام), fe’l (*kunesš* کنش) va yordamchi so‘z (*âdât* ادات)ga ajratgan ²⁰. Olim har bir so‘z mustaqil holda yo ism, yo fe’l, yo yordamchi so‘z turkumiga taalluqli bo‘ladi, deb hisoblaydi ²¹. U ism biror tushunchani anglatadi, biroq bu

¹⁶ Ko‘rsatilgan asar. – B. 24.

¹⁷ پرویز نائل خانلری. تاریخی زبان فارسی. ج ۱. تهران، ۱۳۶۵. ص. ۵۱.

¹⁸ *Bu haqda qarang.* Илясов Ф.Б. Лингвистические взгляды Насируддина Тусий: Дис. ...канд. филол. наук. – Душанбе, 2019. – В. 92-93.

¹⁹ Курбонов Н.Ф. Лингвистические взгляды Шамса Кайса Рази: Автореф. дис... канд. филол. наук. – Душанбе, 2014. – С. 10

²⁰ Илясов Ф.Б. Лингвистические взгляды Насируддина Туси: Дис. ... канд. филол. наук. – Душанбе, 2019. – С. 69.

²¹ Ходжаев Д. Таджикская лингвистическая мысль X-XVI вв.: Дис. ... докт. филол. наук. – Душанбе, 2004. – С. 83.

tushunchadan uning qaysi zamonga taalluqli ekanligi anglashilmaydi, fe'l esa bir vaqtning o'zida ham tushunchani, ham tushuncha taalluqli bo'lgan zamoni ifodalaydi, deb izohlaydi²². Abu Ali ibn Sino ism (ot) so'z turkumi haqida shunday deydi: "Ismdan zamon va ish-harakat bajaruvchisi anglashilmaydi. Ism predmet, aniq va mavhum tushunchalarni bildirishi kerak. Masalan, "mardum" [xalq] so'zi – aniq ot (ismi *moddī*), "dūstī" [do'stlik] so'zi – mavhum ot (ismi *ma'nī*)²³.

Ibn Sino birinchi bo'lib dariy tilidagi ismga xos bo'lgan jins kategoriyasi va atoqli otlarni ajratib ko'rsatgan²⁴.

Ibn Sino fe'l so'z turkumini aniqlash haqida shunday yozadi: "fe'l so'z turkumiga oid so'zlarda ish-harakat bajaruvchisi, vaqti va bajarilgan yoki bajarilmagani kabi unsurlar namoyon bo'ladi"²⁵.

Ibn Sino fe'l zamonlarini uchga bo'ladi: o'tgan, hozirgi va kelasi²⁶.

XULOSA

Ibn Sino dunyo ilm-fan rivojiga ulkan hissa qo'shgan qomusiy olim sifatida hali ham barhayot. Uning tibbiyot va falsafa ilmiga bag'ishlangan asarlari ushbu soha vakillari tomonidan qanchalik e'zozlansa, tilshunoslik haqidagi fikrlari ham tilshunoslar uchun asos vazifasini bajarishi shuncha bor e'tirof etiladi. Olim arab va yunon tilshunosligi asosida dariy tilshunosligini ham taftish, tadqiq va tahlil qilishga bag'ishlangan asarlari orqali X-XI asrlardagi til vaziyati, til tarkibi haqida taassurotlar paydo bo'lishiga asos bo'lib xizmat qilmoqda. Tadqiqotimizda sanab o'tilgan asarlar bugungi tilshunoslik asoslarini rivojiga ta'sir ko'rsatgan. Shulardan kelib chiqqan holda quyidagi xulosalarni berish mumkin:

1. Dariy tili fonologiyasiga oid nazariyalarni bayon qilgan ilk asarlar Ibn Sinoning "دانسنامه عالی" *Dânešnâma-ye 'elâyi* ("Entsiklopediya") va "مخارج الحروف" *Maxârej-ol-horuf* ilmiy asarlari hisoblanadi. Uning tilshunoslikka oid fikrlari qadimgi yunon va arab tilshunosligi asosida shakllangani bois olim arab tilshunosligi an'analari klassik dariy tiliga ham tatbiq qildi.

2. Dariy tilidagi fonemalarni ilk bor unli va undosh fonemalarga ajratgan olim Ibn Sinodir. Olim arab tilshunosligiga taqlidan unli fonemalar 6 ta deb qayd qiladi. Shuningdek, olim unililarni cho'ziq va qisqa unililarga ham ajratgan.

3. Dariy tilida so'zlarni ma'lum bir turkumlarga tasniflashni Ibn Sino boshlab berdi. Olim arab tilshunosligi asosida so'zlarni uch turkumga ism

²² Ko'rsatilgan asar. – B. 89.

²³ Ko'rsatilgan asar. – B. 86.

²⁴ Ko'rsatilgan asar. – B. 89.

²⁵ Ko'rsatilgan asar. – B. 85.

²⁶ Ko'rsatilgan asar. – B. 85.

(نام *nâm*), fe'1 (کنش *koneš*) va yordamchi so'z (ادات *âdât*)ga ajratdi. Biroq ularni forsiy so'zlar bilan nomlashni ma'qul ko'rdi.

REFERENCES

1. Bogdanov L. Stray Notes on Kābulī Persian. – JASB, vol. 26, № 1. – Calcutta, 1930.
2. Дорофеева Л.Н. Язык фарси-кабули. – Москва: Восточная литература, 1960.
3. Илясов Ф.Б. Лингвистические взгляды Насируддина Тусий: Дис. ...канд. филол. наук. – Душанбе, 2019.
4. Курбонов Н.Ф. Лингвистические взгляды Шамса Кайса Рази: Автореф. дис... канд. филол. наук. – Душанбе, 2014.
5. Мирзоёров Ф. Грамматические комментарии в таджикских толковых словарях XVI-XIX вв.: Автореф. дис. канд. филол. наук. – Душанбе, 2011.
6. Фархади Р. Разговорный фарси в Афганистане. – Москва: Изд-во “Наука”, 1974.
7. Ходжаев Д. Таджикская лингвистическая мысль X-XVI вв.: Дис. ... докт. филол. наук. – Душанбе, 2004.
8. Эдельман Д.И. Категории времени и вида. Категория наклонения // Опыт историко-типологического исследования иранских языков. Том 2. – Москва, 1975. – С. 337.
9. پرویز نائل خانلری. تاریخی زبان فارسی. ج ۱. – تهران، ۱۳۶۵.
10. حسرو فرشبدورد. دستور مفصل امروز: شامل پژوهشهای تازه ای در باره آواشناسی و صرف و نحو فارسی معاصر و مقایسه آن با قواعد دستوری انگلیسی و فرانسه و عربی. – تهران، ۲۰۰۹.

ALISHER NAVOIY MEROSIDA CHANG CHOLG'USINING TUTGAN O'RNI



<https://doi.org/10.5281/zenodo.7633067>

Sharipova Odinaxon Shavkatjon qizi

Farg'ona davlat universiteti

San'atshunoslik fakulteti talabasi

ANNOTATSIYA

Ushbu maqolada qadimgi zamondagi o'zbek xalq cholg'u asboblarning turlari, uning shakllanish jarayoni va ularni g'azalnafis shoirlarimiz ijodida turgan o'rni va ayniqsa chan cholg'u asbobining Alisher Navoiy ijodidagi o'rni hamda ta'rifi haqida so'z yuritiladi.

Kalit so'zlar: *Cholg'u asboblari, chang, nay, surnay, tanbur, dutor, rubob, g'ijjak, surnay, sharq madaniyati.*

ABSTRACT

This article talks about the types of Uzbek folk musical instruments of ancient times, the process of their formation and their place in the works of our ghazalnafis poets, and especially the place and definition of the chan cholg instrument in the works of Alisher Navoi.

Key words: *Musical instruments, chan, flute, trumpet, tanbur, dutor, rubob, gijjak, trumpet, oriental culture.*

KIRISH

Musiqiy cholg'ular insoniyat ma'naviyatini ohanglarda tarannum etuvchi vosita, ya'ni xalq ijodiyoti mahsuli bo'lib, azal – azaldan omma orasida shakllanib, mohir soz ustalari tomonidan yasalib, tobora mukammallashib kelayotgan mo'jizaviy va ifodaviy asboblardir. Cholg'ularda har bir xalqning milliy g'ururi, an'anasi, qadriyatlari o'z ifodasini topganki, ulardan taraladigan ovoz ham shunga moslashgan. Bular barchasi yaratilajak cholg'ularning shakliga va milliylik mezoniga asos bo'lib xizmat qiladi. Tarix davomida doimo musiqiy cholg'ularga bo'lgan e'tibor katta bo'lishi bilan birgal tarbiyaviy tomonlari bilan ham alohida ahamiyatga ega bo'lib kelgan. Zamonaviy jarayonda o'tmish an'alariga yangicha qarash, ilg'or rivojlangan texnikadan munosib foydalanish hamda komil insonni tarbiyalash kabi omillarga alohida e'tibor qaratilmoqda. Zero, komil inson tarbiyasida musiqa eng muhim, ya'ni insonlarni ruhiy hamda ma'naviy tarbiyasiga asos bo'la oladigan omil sifatida qaraladi.

Milliy istiqlol mafkurasini yoshlar ongiga singdirish jarayonida san'at alohida o'rin tutadi. Shuningdek, san'at inson ma'naviy dunyoqarashini kengaytiruvchi, uni shaxs sifatida tarbiyalovshi vositalardan biridir. San'at insoniyatning ezgulik tomon harakati uchun zarur bo'lgan o'zaro muloqotlar vositasi bo'lib, turli qit'alar va davlatlarni o'zaro bog'laydi. San'at odamlarning his – tuyg'ularini, tafakkurini mavhum tarzda emas, balki jonli badiiy qiyofalarda aks ettiradi, chunki u o'ziga xos his – tuyg'ular xazinasidir.

MUHOKAMA VA NATIJALAR

San'at asarlari yaratilishi ikki narsani, ya'ni badiiy obrazli tafakkur qilishni hamda uni amalda ifoda eta olish malakasini o'z ichiga oladi. San'at ilohiyotning tuhfası, ijodiy mehnat mahsulidir. Agar badiiy obrazli fikr yuritish voqelikni badiiy o'zlashtirish imkonini tug'dirgan bo'lsa, faqat ijodiy mehnatgina uning voqelikka aylanishiga asos bo'la oladi.

San'atning barcha turlari badiiy shaklga ega bo'lib, u ko'proq asar tuzilishi (kompozitsiyasi) bilan bog'liq. Asar tuzilishi tomoshabin yoki o'quvchi diqqat-e'tiborini g'oyaviy muddaoga qaratish imkonini beradi.

G'oya asar mazmunining asosini tashkil qiladi. Asarning g'oyaviyligi uning mazmundorligidan darak beradi. Shunday qilib, san'at asarlarining mazmuni badiiy g'oya, asar mavzusi, asar syujeti hamda san'atkor tomonidan baholangan hayot hodisalarining yig'indisini tashkil qiladi. Bu san'at turi barcha davr daholari e'tiborini o'ziga jalb qilib keldi. Arastu: "Musıqa ko'ngilga axloqan muayyan ta'sir ko'rsatuvchi quvvatga ega. Musıqa shunday xislatga ega ekan, u yoshlarni tarbiyalash vositalari qatoriga qo'shilmog'i lozim", - deb ta'kidlaydi. Boshqacha qilib aytganda "Musıqa kishi ruhining axloqiy tomoniga ma'lum darajada ta'sir etadi, bas shunday ekan, u yoshlarning tarbiyalaydigan predmetlardan biri bo'lib xizmat qilmog'i lozim", - degan edi. Jumladan bunday misollarni ko'plab keltirish mumkin. Darhaqiqat, insonni estetik tarbiyalashda, uning estetik didini oshirishda musıqa tengsiz ahamiyat kasb etadi. Musıqaning keng ta'sirchan tarbiyaviy imkoniyatini o'rta asr mutafakkirlari A. N. Forobiy, Abu Ali ibn Sino, Abdurahmon Jomiy, Alisher Navoiy va boshqalar yuqori baholashganlar va bu haqda maxsus asarlar ham bitganlar.

X-XII asrlarda Markaziy Osiyoda musıqa san'ati jumladan cholg'u ijrochiligi ancha rivojlanib, o'sha davrlarda juda ko'p musıqa cholg'ulari musıqa ijrochiligida keng qo'llanilgan. Bu borada musıqashunos Darvesh Ali Changiy o'zining musıqiy risolasida – chang, ud, nay, doyra musıqa cholg'ulari ayniqsa 5 va 6 qo'sh torli "Ud" musıqa cholg'usi haqida ma'lumot berib, bu musıqa cholg'usining o'sha davrdagi mavqeini va musıqa ijrochiligidagi o'rnini yuqori baholab, "Ud" barcha musıqa

cholg'ularining podshohidir va "Rud" musiqa cholg'usi ham kamon vositasida ijro etilganligi haqida ma'lumot beradi.

Ma'lumki IX-X asrlarda yashagan buyuk shoir Abu Abdullo Ro'dakiy o'z zamonasida "Rud" va "Chang" musiqa cholg'ularining mohir ijrochisi bo'lgan. O'sha davrda yashagan Mahmud Qoshg'ariyning "Devoni lug'atit turk" asari yaratilib, bu asarda bir qancha mehnat qo'shiqlari, qahramonlik qo'shiqlari, umuman juda ko'p turli xil qo'shiqlar o'z aksini topgan. X asrning buyuk allomasi musiqashunos olim Abu Nasr Forobiy (873-950) musiqa ilmiga katta e'tibor berib, musiqa cholg'ularining ijrolari, musiqa nazariyasi, "Sharq nota tizimi"ni yaratish va ularni o'sha davrdagi musiqa ijrochiligiga qo'llanish masalalari, matematika fanini mukammal o'rganish bilan birga, matematika fanining bir turi hisoblangan musiqa ilmini o'rganish va uni targ'ib etishga o'zining buyuk hissasini qo'shgan. Uning "Kitobu-l-musiqiy al kabir ("Musika ilmiga oid katta kitob") asarida turlicha musiqa usullari (zarblari), musiqa cholg'ularidan ud, tanbur, nay, chang va turlicha musiqiy ovozlari haqida ma'lumot berilgan. (M.M. Xayrullayev. Forobiy. Toshkent. 1963. 176 s.) X asr ashula san'atiga doir ma'lumotlar Yusuf Xos Xojibning "Qutadg'u bilig" asarida ham o'z aksini topgan.

Umuman Alisher Navoiy Hirotda adabiyot, san'at va madaniyatni yuqori darajaga ko'tarilishiga o'z hissasini qo'shdi. Ayniqsa musiqa madaniyatining rivojida yangi kuylar, qo'shiqlar, musiqiy risolalar yozildi va bastakorlar, hofizlar yetishib chiqdi. Navoiyning iltimosiga binoan Abdurahmon Jomiy "Risolaiy musiqiy" asarini yozdi. Zaynylobiddin al Husayniy "Qonuni ilmi va amaliyi musiqiy" ("Musika ilmining amaliy va nazariy qonunlari.") nomli musiqa risolasini yozib, uni Navoiyga bag'ishladi.

Abdulqodir Marog'iyning "Maqosid ul alhon" risolasi yozildi. Alisher Navoiy o'zining "Majolisun-Nafois" asarida musiqa ilmi bilan ijod qilgan shoirlarni nomlarini tilga oladi. Abdulla Vafoiy Xorazmiy, Jomiyning jiyani movlono Muhammad hamda Xoja Abdullo musiqa sohasida ham ijod qilganligi, shu bilan birga Alisher Navoiy o'z zamonasining buyuk sozanda bastakori Xoja Yusuf Burxonni eslab, bu zot musiqa ilmi bo'yicha Alisher Navoiyning ustozligi ekanligi haqida ma'lumot beradi.

Musiqiy iboralar Alisher Navoiy davriga kelib adabiy merosda mukammal ifodasini topa boshladi. Ayniqsa, Abdurahmon Jomiy va Alisher Navoiy ijodiy faoliyatlari buni yaqqol namoyon etdi. Alisher Navoiyning « Badoye 'ul – vasot » asaridan g'azal²⁷:

Ey , mug'anniy , chun nihon rozim bilursen- soz tuz,

²⁷ 1. Alisher Navoiy « Badoye 'ul – vasot », Mukammal asarlar to'plami , beshinchi tom , T. , 1990 .

*Tortibon munglig ' navo sozing bila , ovoz tuz.
Navha ohangi tuzub , og'oz qil mahzun surud,
Ul surud ichra hazin ko'nglunga maxfiy roz tuz.
Istasangkim , nag'mang ichra ko'p xaloyiq o'lmagay,
Ul ikavdin ko'p vale mendin tarona oz tuz.
Gar mening holim desang tuz barcha dostoni niyoz,
Dilbarimdin nag'masoz etsang surudi noz tuz.
Chun bu gulshanda nishiman qilg'ali qo'yimas hazon,
Gul firoqi savtin , ey , bulbul , qilib parvoz tuz.*

Alisher Navoiyning deyarli barcha lirik g'azallari qo'shiqqa aylanib xalqning tili va diliga tushgan. Shoir: «Umidim uldurki va xayolimga andoq kelurki, so'zim martabasi avjdan quyi enmagay va yozgan asarlarimning tantanasi a'lo darajadan o'zga yerni yoqtirmagay», deb yozgan edi. Mamlakatimiz Prezidenti Islom Karimov «Agar bu ulug' zotni avliyo desak, u avliyolarning avliyosi, mutafakkir desak, mutafakkirlarning mutafakkiri, shoir desak, shoirlarning sultonidir» deb bejiz ta'kidlamagan. Haqiqatan ham alloma qoldirgan boy ijodiy meros, dunyo madaniyatining noyob obidalarida qatorida yashab kelmoqda. Tarixiy manbalarda bu davr haqida qimmatli ma'lumotlar saqlangan bo'lib, ular yordamida musiqa taraqqiyoti, sozanda-xonanda, bastakorlar va musiqa cholg'u asboblari to'g'risida tasavvur hosil qilish mumkin. Ma'lumki, Alisher Navoiy o'z zamonasidagi eng ko'p tarqalgan cholg'u asboblari hamda musiqa nazariyasi bilan qiziqqan. U bastakor Xo'ja Yusuf Burxondan musiqa nazariyasi saboqlarini o'rgangan. Zamondoshlaridan yetuk bastakorlar Hofiz Sharbatiy, Abdulla Marvarid, xonanda va sozandalar Ustod Qulmuhammad, Kamoliddin Husayniy va boshqa san'atkorlar bilan juda yaxshi muloqotda bo'lgan. Alloma tahallusiga «Navo» atamasini asos qilib olganligi ham bejiz emas. Uning she'riyatidagi ilohiy navolari bugun ham ajralib turadi. Navoiy cholg'u asboblari jaranglagan yoqimli musiqiy navolarni juda sevgan, o'zining dostonlarida ham madh etgan. Yozma manbaalarga ko'ra XV, XVII asrlardan boshlab «chang» sozi musiqa hayotimizda ma'lum o`rin egallay boshlagan. Ungacha esa «chang» iborasi o`zbek hamda tojik musiqa madaniyatida butunlay o`zga soz, tirnab chalinadigan zamonaviy yevropacha arfaning bizda keng ishlatilgan qadimiy kichik hajmdagi namunasi anglatadi.

Alisher Navoiyning buyuk asari «Xamsa»ning «Sabbai sayyo`r» dostonidagi «chang» iborasi ham arfa tusidagi cholg'u sozini aniqrog'i qo'l arfasini anglatgan bo'lib, uning mohir ijrochilari sifatida Dilorom kabi ayol obrazlari tasvirlangani ham bejiz bo'lmagan. O`sha davrlarga xos arfasimon chang deyarli xotin-qizlarga mansub cholg`ulardan biri sifatida hatto, eramizdan oldingi asrlardayoq ishlatilgan. Ammo

XVII asrlardan keyin bu qo`l arfasi ijrochilikdan chiqa boshlagan va o`rnini o`zga soz — maxsus tayoqchalar bilan urib chalinadigan trapetsiya shaklida chang cholg`u asbobi egalladi²⁸.

«Xamsa» asarining to`rtinchi dostoni «Sab`ai sayyor» ishqiy sarguzasht dostonidir. Undagi Bahrom va Dilorom hikoyalarida oshiq-ma`shuqning sevgi sarguzashti bayon qilinadi. Bahrom — podshoh, Dilorom — san`atkor, go`zal, qalbi sof qiz, biroq huquqsiz. U o`z kechinmalarini sevimli cholg`usi chang orqali tarannum etadi. Alisher Navoiy xalq orasida keng tarqalgan sevimli cholg`uni Dilorom, naqadar yaxshi chalishini shunday tasvirlaydi:

Chang olib torini tuzar erdi.

Lek jon rishtasin uzor erdi.

Chang toriga chin fig'on berdi,

Kimki o`ltirmish yerda jon berdi.

Doston xalq badiiy ijodining samarali ta`sirida yaratilgan. Xalq cholg`ularida Alisher Navoiy qahramonlarining ichki dunyosini ochishda ham o`rinli foydalangan.

Har zamon ko`ngli bir havo qilibon,

Changdek o`zga bir navo qilibon. Yoki

Changni qo`lga olib ayladi soz,

Chang ila nag`ma ayladi ovoz.

Diloromning elga tanilishi ham mohir sozandaligi tufayli ro`yobga oshadi.

Unum ovozasi jahon tutti,

Changin ovozi osmon tutti.

Shohona bazmlarda eng mohir sozandalar, xonandalar ishtirok etishlari, cholg`ularning baland pardalari baralla yangrashi ijodkor tomonidan mohirona tasvirlangan.

Shahgakim, ishrati mudom erdi,

Soz birla surud kom erdi.

Ko`p edi xizmatida rud ahli,

Bazmida jon fido surud ahli.

Lahni changu rubob edi bir yon,

Sayd eti din kabob edi bir yon.

Ko`rgan o`lmakka qilmasa ohang,

Voy ul damki, olsa ilgiga chang,

Chang chun jonfizo sado cheksa,

O`zi ul savt ila navo cheksa.

²⁸ Alisher Navoiy. Mukammal asarlar to`plami. 20 jildlik. J.17. - T.: Fan, 2001.

*Soz etar erdi bazmi shohona,
Ravza ul xuridin parixona.
Tor ila nagma beaded bo'libon,
Tor yo'q, nagmalar mad bo'libon.*

Dostonda shuningdek, boshqa cholg'u asboblari haqida ham baytlar bor: Xoja majlisida hozir ayladi may, Chiqti savti rubob nag'mayi nay. Navoiy asarlarida bayon etilgan chang cholg'usi «arfa» turidagi torli tirnama xalq cholg'u asboblari. Uning ipakdan ishlangan yoqimli torlari bo'lgan. Undan asosan ashulaga jo'r bo'lishda foydalanilgan. Bir baytda musiqa cholg'usi changi egik bo'lgani uchun qaddi bukik so'filarga o'xshatilgan. Bu esa chang cholg'usining arfasimon cholg'u ekanligidan dalolatdir.

Navoiy ta'rif etgan cholg'u «chang»lardan biri gruzin xalq cholg'u asbobi («changi») bo'lib, hozirda ham musiqa maydonida keng ishlatilmoqda. Alisher Navoiy g'azallariga kuy bastalash borasida «Qasidai Hiloliya»da shunday ta'rif beradi:

*Soz etib, changu tuzub, ul unga ruh afzo surud,
Cholibon naqlgu amal bog'lab Navoiy she'riga...*

Shoir o'zining «Mahbub ul qulub» dostonida musiqaga cholg'ularning har biriga alohida ta'rif bergan obrazlari badiiyiligi bilan ajralib turadi: *Mayxonada kim maydin ibo qilgay,*

*Nay bir dilkash navo bila ani rasvo qilgay.
Agar kishi may havosini boshdin chiqarur,
G'ijjak nolasi bilan anga yolvorur.
Va tanbur pardadagi fitnadin halok etar,
Va ofiyat pardasin chok etar.
Va chang zorlig' bilan bo'g'izin tortar,
Va ud lissoni nag'masi targ'ibi chandon ham ortar.
Andakim rubob boshin yerga kuyub ko'rguzgay,
Va kubuz quloq tutib oyga targ'ib ohangin tuzgay.
Chun qonun va chag'ona nolasi quloqda tushgay,
Va mahvashi soqi yukini may oyoqda tushgay.
Ul vaqt zuxdu taqvoga ne e'tibor,
Va hushu xiradga ne ehtiyor.*

Hammaga ma'lumki, inson ongi kamol topa borgani sari, cholg'u asboblari ham takomillashib, rang-barang shakl-ko'rinish kasb etib kelmoqda.

Alisher Navoiy asarlaridagi ta'rifdan o'sha davrda keng tarqalgan musiqa cholg'u asboblari nomlarini yaqqol ko'rish mumkin. Bulardan ayrimlari: nay,

qo'shnay, chang, qonun, arganun, mizmor, ud, tanbur, rubob, dutor, g'ijjak, qobuz, shuningdek, to'y va ommaviy tadbirlarda ishlatiladigan karnay, surnay, nog'ora, childirmadir. Afsuski, musiqor, argandi, mizmor, valamiz, qushavlos, zangura, saptur kabi musiqa cholg'u asboblari hozirgi kungacha yetib kelmagan.

XULOSA

Alisher Navoiy san'atkorlik, jumladan, ijrochilik san'ati mahoratini oshirishda qunt va ishtiyoq bilan mashq qilishni, ustozlar asarlarini o'qib o'rganishni, ularning ijodiy tajribasidan ibrat olishni, xalq ijodiyotiga katta e'tibor berishni, til boyliklarini puxta egallashni maslahat bergan. Alisher Navoiy ijodi tufayli o'sha davrdagi ayrim cholg'u asboblari, qo'shiqchilikka taalluqli fikrlar, shuningdek, xalq cholg'u asboblarining turlarini ular yaratgan sadolarning yoqimliliigi, xalq orasida qaysi tur cholg'ular ko'p tarqalganligi haqida tasavvurga ega bo'lamiz. Xalq musiqa ijrochiligi, qo'shiqchiligi tarixini o'rganish sohasida bugungi kunda katta ishlar amalga oshirilmoqda.

Musiqa cholg'uchilik tarixini o'rganishda jiddiy ilmiy tadqiqot ishlarini olib borayotgan, shu kunlarda ham yangidan-yangi ilmiy maqolalarini, kitobu risolalarini e'lon qilayotgan qator musiqashunos olimlardan: san'atshunoslik fanlari doktorlari, professorlar F. Karamatov, T. G'afurbekov, R. Yunusov, R. Abdullayev, O. Ibrohimov; san'atshunoslik fanlari nomzodlari, dotsentlar Z. Karimova, D. Rashidova va boshqalar bu sohaga ulkan hissa qo'shib, ilmiy merosimizni yoshlarga yetkazishda fidokorona mehnat qilib kelmoqdalar.

REFERENCES

1. Alisher Navoiy « Badoye 'ul – vasot » , Mukammal asarlar to'plami , beshinchi tom , T. , 1990 .
2. Nazarov A. « Musiqa » , // Buxoro – sharq durdonasi , Parij , 1997 .
3. Begmatov S. « Maqom surnay yo'llari » T. 2004 .
4. Firdavsiy A. « Shohnoma » , T. 1984 .
5. Shodmonov N. « Musiqa – bu uyg'onish demak » . « Tafakkur » jurnali 1993. 3 – son .
6. Y. Rajabiy. O'zbek xalq musiqasi. Toshkent “Badiiy- adabiyot” nashriyoti, 1963 yil.
7. Mustafayev, U. U. (2022). OLIY TA'LIMDA TALABALAR BILIMINI BAHOLASH AMALIYOTI: MUAMMO VA YECHIMLAR. *Oriental renaissance: Innovative, educational, natural and social sciences*, 2(3), 614-621.
8. Abu Homid G'azzoliy . « Kimiyoi saodat » T. , « Adolat » . 2005 .
9. Alisher Navoiy. Mukammal asarlar to'plami. 20 jildlik. J.17. – T.: Fan, 2001.

КЎЗИ ОЖИЗ ФОЙДАЛАНУВЧИЛАР УЧУН АХБОРОТ- КУТУБХОНА МУАССАСАЛАРИ ХИЗМАТЛАРИДАГИ МУАММОЛАР

Султанова Зухра Шухратовна

Муҳаммад ал-Ҳоразмий номидаги Тошкент

ахборот технологиялари университети

“Ахборот кутубхона тизимлари” кафедраси ассистенти

АННОТАЦИЯ

Ушбу мақолада имконияти чекланган фойдаланувчилар учун ахборот-кутубхона муассасалари хизматларидаги муаммолар, ҳозирда муаммоларга берилаётган таклифлар, ногиронларга хизмат кўрсатадиган кутубхона ходимларига қўйиладиган алоҳида талаблар ёритилган.

Калит сўзлар: кутубхона, ногиронлар, жисмоний нуқсонлар, ахборот, коммуникация, техгология.

АННОТАЦИЯ

В этой статье рассматриваются проблемы в услугах информационно-библиотечных учреждений для пользователей с ограниченными возможностями, предложения, которые в настоящее время даются для решения проблем, особые требования к сотрудникам библиотек, обслуживающим людей с ограниченными возможностями

Ключевые слова: библиотека, инвалиды, физические недостатки, информация, коммуникация, технология

ABSTRACT

This article discusses the problems in the services of information and library institutions for users with disabilities, proposals that are currently being given to solve problems, special requirements for library staff serving people with disabilities

Keywords: library, people with disabilities, physical disabilities, information, communication, technology.

КИРИШ

Жаҳон Соғлиқни сақлаш ташкилоти маълумотларига кўра, охириги 3 йилда сайёрадаги кўзи ожизлар сони 37 миллиондан ортиқ кишига етди ва деярли 120 миллион киши кўриш бузилишининг оғир шаклларида азият чекмоқда. Ҳар йили кўриш қобиляти заиф одамлар сони 1 миллионга ошади. Бутун дунё кўзи ожизлар жамиятининг статистик маълумотларига кўра 2022 йилга келиб, ер юзидаги кўр одамлар сони 75 миллионга етди.

Ногиронлар учун амалдаги ижтимоий сиёсат сўнгги икки юз йил ичида ижтимоий эволюциянинг натижасидир: тегишли муассасаларда мунтазам

парвариш қилишдан тортиб, болалар учун таълим олиш ва балоғат ёшида ногирон бўлиб қолган шахсларни реабилитация қилишгача. Шу туфайли кўр ва кўзи ожизлар тобора фаол позицияларни эгаллай бошладилар.

МУҲОКАМА ВА НАТИЖАЛАР

Ногиронларнинг ижтимоий аҳволи азалдан Бирлашган Миллатлар ташкилоти диққат марказида бўлиб келган. Ногиронлар ҳуқуқлари тўғрисидаги декларация 1975 йилда қабул қилинган, ногиронлар учун Бутунжаҳон ҳаракат дастури 1982 йилда қабул қилинган ва ногиронлар учун тенг имкониятлар тўғрисида стандарт қоидалар 1993 йилда қабул қилинган бўлиб, бу давлатлар учун ногиронларни таъминлаш учун жиддий ахлоқий, сиёсий ва иқтисодий шароитларни назарда тутадиган тенг имкониятлар билан.

Ҳозирги кунда мамлакатимизда ногиронларни тиббий, ижтимоий ва касбий реабилитация қилишнинг ягона давлат тизими яратилмоқда. Ногиронларга нисбатан давлат сиёсатининг асосий йўналишлари ва уларни ҳимоя қилиш тўғрисидаги қонун ҳужжатлари асослари ишлаб чиқилмоқда. Оммавий даврий нашрлар саҳифаларида, эшиттиришларда радио ва телевидение ногиронларнинг энг долзарб эҳтиёжларига тобора кўпроқ эътибор қаратмоқда. Уларнинг нафақа таъминоти ва ижтимоий хизматларини яхшилаш чоралари кўрилмоқда.

Ногиронлар жамиятлари ташкилотлари фаолияти фаоллашмоқда. Ногиронлар ва қарияларга ёрдам кўрсатишда кўнгилчилар ва турли ташкилотлар жалб этилиб, уларнинг диний ва ахлоқий йўналиши янада яққол намоён бўлмоқда.

Жисмоний нуқсонлар ва касалликлар билим ва маълумот манбаларини олишнинг кўплаб усулларини тўсиб қўяди. Шунинг учун махсус кутубхоналарнинг вазифаси ушбу тўсиқларни йўқ қилиш ва ногиронларнинг турли гуруҳлари учун маълумотни янада қулайроқ ва тўлиқ қилишдир. Барча ногиронлар махсус кутубхона хизматларига муҳтожми? Ногиронликнинг ҳар қандай шакли у ёки бу тарзда кутубхонадан фойдаланиш имкониятларини торайтириши аниқ, аммо бундай чеклаш даражаси турлича. Жисмоний ёки аклий нуқсонлари бўлган одамлар орасида махсус хизматлар биринчи навбатда анъанавий китоблардан фойдалана олмайдиган ўқувчилар учун керак (булар кўр ва кўзи ожизлар).

Мамлакатимизда ногиронларнинг айрим тоифаларига хизмат кўрсатадиган кутубхоналар ҳақидаги биринчи маълумотлар XIX аср охири-XX аср бошлари шакллана бошлаган. Бугунги кунда ғайритабiiй болалар

учун таълим муассасалари сони кўпаймоқда, бошпаналар яратилмоқда ва ҳоказо.

Рус олимлари (А.И. Скребницкий, А.А. Адлер) ғайритабиий китобхонлар учун кутубхона хизматлари билан боғлиқ масалаларни ўрганишга катта ҳисса қўшдилар. Ногиронлар учун кутубхоналар амалиётини умумлаштириш, унинг ўзига хос хусусиятларини кўрсатиш ва истиқболларини белгилашга қаратилган биринчи уринишлар 1930-йилларнинг охирига тўғри келди. 1946 йилларда ногиронларига хизмат кўрсатадиган касалхоналардаги кутубхоналар тажрибаси таҳлил қилинди.

Кўзи ожизлар учун адабиётларни каталоглаштириш, кўрларга сиртқи обуна орқали хизмат кўрсатиш каби аниқ масалаларга эътибор қаратилади; кўзи ожизлар учун мактаб кутубхона синфдан ташқари ўқиш бўйича барча ишларнинг маркази ҳисобланади.

Бироқ, 1950 йилларнинг ўрталарига қадар кўр ўқувчиларга хизмат кўрсатишнинг ўзига хос шакллари ва усулларини ишлаб чиқишга уринишлар фақат баъзи кутубхоналарда ташкил қилинган. Кўзи ожизлар учун кутубхоналарнинг илмий-тадқиқот ишлари 1970-йилларнинг бошидан бери аниқ белгиланган йўналишлар бўйича олиб борилди: кўзи ожизлар учун кутубхоналарда ўқишга раҳбарлик қилиш; китоб тўпламларини оқилона шакллантириш ва улардан самарали фойдаланиш; кўзи ожизлар учун кутубхоналарда ишни ташкил этиш ва в.к..

Ушбу муаммоларни ўрганиш жараёнида кўр ўқувчиларнинг қизиқишлари ва сўровларини социологик тадқиқотлар ўтказилди, кўр одамларни ўқишга жалб қилишнинг энг самарали усуллари аниқланди,

Бугунги кунда кўрлар учун махсус кутубхона жиҳозларининг янги дизайнлари яратилмоқда. Илмий фаолиятнинг энг муҳим йўналишларидан бири бу тифлобиблиографиянинг ривожланишидир. Фондни ташкил этиш тамойиллари ва тифлология учун мос ёзувлар аппарати аниқланган.

1980-йилларда махсус кутубхоналарнинг нашриёт фаолияти сезиларли даражада кенгайтирилди, бу маълум даражада адабиёт ноширларининг репертуарини махсус форматларда тўлдирди.

Кўзи ожизлар учун кутубхона хизматларининг энг қийин муаммоларидан бири китоб тўпламларини, шу жумладан рельеф-нуқта, текис босма, овозли (кассеталар, СД, flesh-карталар), китобларни оқилона шакллантириш ва улардан самарали фойдаланишга эътибор қаратиш ҳисобланади. Ҳозирги вақтда адабиётларнинг махсус форматларда нашр этилиши нашр этилган

адабиётлар умумий ҳажмининг 1% га, АҚШ каби ривожланган мамлакатда 3,5% га етади.

Ҳозирги вақтда компьютер технологияларининг ривожланиши натижасида кўзи ожизлар электрон шаклдаги маълумотларга эга бўлишди, бу, албатта, кенг қамровли эмас, балки ногиронларнинг имкониятларини сезиларли даражада кенгайтиради. Кўзи ожизлар учун махсус кутубхоналар ўз вазифаларини кўзи ожизлар учун компьютер ахборот марказларини ташкил қилишда кўришади, бу ерда ўқувчилар ўзларининг электрон почталарига эга бўлишлари ва Интернетга киришлари мумкин; илмий мақолаларни сканерлаш ва уларни Брайл ёзувида чоп этиш каби хизмат турларини олишлари; барча турдаги маълумотларни қидириб топиш ва кейин уни Брайл ёзувига ўтказишлари мумкин.

Ҳар қандай кутубхона маълум ижтимоий функцияларни бажаради. Махсус кутубхонада ушбу функциялар ўқиш популяциясининг ўзига хос хусусиятлари туфайли реабилитация вазифалари билан бирлаштирилган. "Реабилитация" сўзи лотинча реабилитатио-қобилият, тикланиш сўзларидан келиб чиққан. Кутубхоналар томонидан бажариладиган реабилитация вазифаларига қуйидагилар киради:

--махсус кутубхонанинг потенциал обуначилари доирасини ва уларнинг ўқувчи сифатида ўзига хос хусусиятларини аниқлаш;

--ногиронлар учун кутубхона хизматларини ташкил этиш,

- ногирон инсонлар ҳаётида тўлақонли шахсий ўрин эгаллаши, уларнинг ижтимоий интеграцияси; уларга тенг сиёсий ва фуқаролик ҳуқуқларини бериш, ижтимоий функциялари ва алоқаларини кенгайтириш.

Ногиронларнинг ижтимоий интеграцияси соҳасидаги кутубхоналар фаолияти бу, биринчи навбатда, қуйидагилардан иборат: шахснинг ахлоқий, ҳуқуқий, эстетик,экологик маданиятини, ўқиш маданиятини шакллантиришга қаратилган кенг кўламли реабилитация ишларини олиб бориш, ногиронларга кенг жамоатчилик маълумотларини тезкор тақдим этиш, турли форматдаги китобларни устувор таъминлаш таълим ва меҳнат кўникмаларини тўлиқ тарғиб қилиш; талабалар ва мутахассислар сўровларига устувор асосда хизмат кўрсатиш; ногиронларнинг маданият ва фан арбоблари, уларга реал ёрдам бера оладиган жамоатчилик ва бизнес олами вакиллари билан мулоқотини ташкил этиш; кўзи ожизлар жамиятлари ва ногиронларни ижтимоий реабилитация қилиш ва бирлаштириш билан шуғулланадиган бошқа ташкилотлар билан яқин алоқаларни ўрнатиш; нуқсонларни қоплаш ва ногиронларга хизмат кўрсатишда маданий ва ижтимоий ҳаётда иштирок этиш

имкониятларини кенгайтириш учун замонавий техник воситалардан фойдаланиш.

Шуни эсда тутиш керакки, китоб кўзи ожиз одам учун янада зарурдир. Китоблар ёрдамида кўр одамлар атрофдаги ҳақиқат ҳақида тўғри ғояларни шакллантирадilar. Китоблар кўрларга дунёни визуал идрок этиш билан боғлиқ ҳис-туйғулар ва ҳодисалар майдонини очади. Натижада китобнинг билим воситаси, одамлар ўртасидаги мулоқот воситаси сифатидаги роли ортади.

Ўқиш кўр одам учун эстетик завқ манбаи сифатида айниқса муҳимдир. Санъатнинг айрим турлари кўрлар учун мутлақо мавжуд эмас ёки фақат қисман мавжуд. Масалан, расми кўр одам фақат кўрадиган одамларнинг тавсифига кўра қабул қилиши мумкин; ҳайкалтарошлик кўр одам учун фақат кўллари билан тегиши мумкин; театр ва кино билан танишиш муқаррар равишда бир томонлама бўлиб қолади. Китоб, шунингдек, фикрларнинг барча бойлигини сақлайди, тасвирлар, расмлар ва мусиқа билан бир қаторда кўр одам кўриш қобилиятини йўқотишдан олдин сезилганидек деярли тўлиқ қабул қилинади. Шундай қилиб, кўзи ожиз ўқувчиларга китобларни олиб келиш шакллари ва усулларини аниқлашда ушбу минтақада кўзи ожизларни жойлаштиришнинг ўзига хос хусусиятларини, шунингдек, кўзи ожизларни жойлаштиришда янги корхоналар ташкил этиш, ётоқхоналар қуриш ва пансионатлар туфайли юзага келадиган ўзгаришларни ҳисобга олиш керак (мактаблар, ногиронлар уйлариининг очилиши ва бошқалар.)

Кўрларнинг баъзилари кўрлар учун кутубхона бўлмаган жойларда яшайдилар Табиийки, ушбу туманларнинг давлат кутубхоналари уларни сақлаш учун жавобгарликни ўз зиммаларига олишлари керак. Ҳар қандай тоифадаги ногирон, шу жумладан кўр одам исталган кутубхонага мурожаат қилиши ва у ерда хизмат кўрсатиши учун шундай шарт-шароитларни яратиш керак. Бундай ўқувчиларга максимал даражада эътибор берилиши керак: ўқувчи билан машғулотлар учун ўқув залида қулай жой ажратиш; мутахассислик бўйича янги маҳсулотлар ҳақида individual маълумотларни ташкил қилиш; электрон оммавий ахборот воситаларида керакли материалларни ёзишга ёки уларни Брайл алифбосида чоп этишга ёрдам бериш; нусхаларини буюртма қилиш ва ҳоказо.

Ногиронларга хизмат кўрсатадиган кутубхона ходимларига алоҳида талаблар қўйилади. Бу ерда на штат жадвали, на оддий жамоат кутубхоналарида қабул қилинадиган меъёр мос келмайди. "Баланд овозли" ўқишлар, электрон оммавий ахборот воситаларида китобларни ёзиб олиш ва

ёзувларни кўпайтириш, кўтарилган шрифтда босилган каталогларни тузиш, ўқувчилар билан мос келиш, Брайл ва овозли китоблар билан пакетларни қадоқлаш ва очиш, уйда кўр одамларга хизмат кўрсатиш-буларнинг барчаси кўшимча харажатларни, вақт ва кучни талаб қилади,. Кўзи ожизлар кутубхонасида ишлашнинг қийинлиги, бу ерда сиз доимо кўрликдан қаттиқ таъсирланган одамларни учратишингиз кераклиги билан ҳам кўрсатилади. Шу сабабли, кўзи ожизлар учун махсус кутубхоналарнинг standart ҳолатлари жамоат кутубхоналарига қараганда турли хил стандартларга эга: ҳар бир кутубхоначи йилига 250 ўқувчига хизмат кўрсатади.

Кўзи ожизлар учун кутубхоналар асосан кўриш қобилияти оғир одамлар томонидан фойдаланилади. Баъзи кўр одамларда визуал ҳислар умуман йўқ, бошқалари ёруғлик идрокини сақлаб қолишган, бошқалари эса қолдиқ кўришга эга,бу уларга бармоқларини юзга яқин санаш, объектларнинг контурлари, шакллари ва ранглари яқин масофада ажратиш имконини беради. Ўқувчиларнинг муҳим гуруҳи кўзи ожиз.

Ўқувчиларни кўриш қобилияти пастлиги даражасига қараб фарқлаш кўзи ожизлар ва кўриш қобилияти заифларнинг психологик хусусиятларини яхшироқ ҳисобга олишга имкон беради ва уларни чуқурроқ ўқишга жалб қилишда кутубхона фаолияти натижаларини таҳлил қилишга ёрдам беради. Ногиронлик гуруҳлари (I, II ,III) кўзи ожизлар учун кутубхоналарда ўқувчиларни хизмат пайтида, бир қусур юзага вақти каби ўзига хос хусусиятлари, биргаликда нуқсонлар мавжудлиги, ва даражаси. реабилитация ҳам ҳисобга олинади.

Туғилишдан кўр бўлганлар ёки эрта болалик даврида кўриш қобилиятини йўқотганлар кўрликка осонроқ тоқат қиладилар. Уларнинг шахсияти катта бузилишларсиз, сезиларли ўзгаришларсиз ва балоғат ёшида кўриш қобилиятини йўқотиш билан боғлиқ ўткир низоларсиз ривожланади Уларнинг аксарияти мактаб-интернатларда ўқитилган, Брайл ёзувида ўқиш ва ёзиш, ўз-ўзига хизмат кўрсатиш, космосга йўналтириш кўникмаларини ўзлаштирган.

Кечиккан кўрлар-бу кўпинча умидсизлик ҳолатини енгишга муваффақ бўлган, бошланғич реабилитация курсини тугатган ва маълум даражада ўз нуқсонлари ва муҳитига мослашган одамлардир Шу билан бирга, кутубхоначилар кўплаб кеч кўр одамларнинг фазовий ориентация қобилиятлари етарлича ривожланмаганлигини ҳисобга олишлари керак. Кўзи ожиз одамлар одатда "аудио" китобларни афзал кўришади, уларнинг аксарияти Брайл алифбосида гапирмайди ёки ёмон гапирди. Улар визуал тасвирларни тиклашга ёрдам берадиган бадий китоблар ва тифографик

кўлланмаларнинг компенсацион ёзувларини катта қизиқиш билан ўрганадилар Сўнгги пайтларда кўрликнинг этиологияси мураккаблашди:кўшимча нуқсонлари ва касалликлари бўлган кўр одамлар кўп. Кутубхона хизматлари жараёнида улар психофизиологик хусусиятларини ҳисобга олган ҳолда соф individual ёндашувга муҳтож.

Ногиронлар учун кутубхона хизматларининг долзарб муаммоларини таҳлил қилиш натижасида биз бир қатор амалий хулосалар ва таклифларни чиқаришимиз мумкин:

зарур техник воситалар, шу жумладан алоқа ва автотранспорт воситалари билан таъминланган ягона кутубхона тизими таркибида ногиронлар учун кутубхона хизматлари тизимини яратиш масаласи бугунги кунда долзарб бўлиб қолди.

Умуман олганда, ногиронлар учун кутубхона хизматларини такомиллаштириш кутубхоналар томонидан кўрсатиладиган хизматлар турлари ва турларини кенгайтиришни талаб қилади, ушбу амалиёт билан шуғулланадиган кутубхоналар функцияларни аниқ тақсимлаш,мувофиқлаштириш, ўзаро таъсир ва ҳамкорликка эга бўлиши керак. Фақат бу йўлда муваффақиятга эришамиз.

REFERENCES

1. Jacso, P. Design and implementation of a course on “digital librarianship” // Proceedings of the 2nd ACM/IEEE–CS Joint Conference on Digital Libraries (JCDL) (Portland, Oregon, USA, 13–17 July, 2002). – Available at: <http://lair.indiana.edu/papers/jasco.pdf> (20.06.2013).
2. Шрайберг, Я. Л. Современные тенденции в автоматизации библиотечно-информационных техноло-гий // Научные и технические библиотеки. – № 2. – С. 18–24.
3. Шрайберг, Я. Л. Электронные библиотеки России: программная стратегия и проектная такти-ка // Научные и технические библиотеки. – 2001. – № 2. – С. 69–74.
4. Шрайберг, Я. Л. Первое десятилетие информационного века: влияние информационно–электронной среды на роль и позиции библиотек в развивающемся обществе // Научные и технические биб-лиотеки. – 2011. – № 1. – С. 7–63.
5. 5.. Столяров, Ю. Н. Лидер электронного библиотековедения // Научные и технические библиотеки. – 2012. – № 8. – С. 68–78.
6. Глухов, В. А. «Электронное библиотечное дело»: pro et contra / О. Л. Лаврик // Библиосфера. – 2007. – № 4. – С. 3–6.

7. Лаврик, О. Л. Электронное библиотечное дело // Восьмые Макушинские чтения : матер. науч. конф. (Красноярск, 13–15 мая 2009 г.). – Новосибирск : ГПНТБ СО РАН, 2009. – С. 24–25.
8. Общее библиотековедение : учебник / науч. ред. М. Я. Дворкина, Л. И. Сальникова. – Москва : МГИК, 2015. – 300 с.
9. Брагина, Ю. В. Методология научных исследований : учеб. пособие / Ю. В. Брагина, Ю. В. Соколова, А. В. Кerpелева. – Ярославль : Междунар. акад. бизнеса и новых технологий (МУБиНТ), 2016. – 160 с.
10. Воверене, О. Й. Теория информатики как методологическая основа профессиональной подготовки библиотекарей-библиографов : дис. ... д-ра пед. наук в виде научного доклада : 05.25.03. – Вильнюс, 1992. – 40 с.

ОПЫТ ПРИМЕНЕНИЯ ЛЕВОЦЕТИРИЗИНА У ПАЦИЕНТОВ С КРАПИВНИЦЕЙ

**Разикова И.С., Айдарова Н.П., Байбекова В.Ф.,
Низамов К.Ф., Ишмухамедова Ш.Б.**

Республиканский научно-специализированный аллергологический центр

АННОТАЦИЯ

Левочетиризин является эффективным блокатором H1-рецепторов гистамина в комплексном лечении больных различными аллергическими заболеваниями. В статье приведены литературные данные о клинической эффективности и безопасности применения левочетиризина в лечении крапивниц различной этиологии и течения. Также приведены данные собственных наблюдений.

Ключевые слова: аллергия, крапивница, левочетиризин.

ABSTRACT

Levocetirizine is an effective blocker of histamine H1 receptors in the complex treatment of patients with various allergic diseases. The article presents literature data on the clinical efficacy and safety of levocetirizine in the treatment of urticaria of various etiology and course. The data of own observations are also given.

Key words: allergy, urticaria, levocetirizine.

ВВЕДЕНИЕ

Аллергические заболевания (АЗ) являются одними из наиболее распространенных болезней человека и представляют собой глобальную медико-социальную проблему [1]. Согласно различным эпидемиологическим исследованиям от 10 до 40% населения экономически развитых стран страдают различными АЗ [2]. Клинические проявления аллергии многообразны и могут затрагивать различные органы-мишени, при этом тяжесть течения заболевания может варьировать от легких интермиттирующих симптомов до развития крайне тяжелых, угрожающих жизни состояний, включая анафилактический шок [3].

При аллергических заболеваниях основным медиатором воспаления является гистамин. Поэтому блокада гистаминовых рецепторов лекарственными средствами рассматривается как серьезное звено противоаллергической терапии, и базисными являются антигистаминные препараты (АГП) [4]. Это средства, действие которых реализуется через связывание с рецепторами гистамина на клетках различных тканей. Имея

структурную схожесть с гистамином, они конкурентно блокируют H₁-рецепторы.

Целесообразность применения антигистаминных препаратов при различных аллергических заболеваниях, в частности при крапивнице обусловлена широким спектром эффектов гистамина. Этот медиатор способен оказывать влияние на дыхательные пути (отек слизистой носа, бронхоспазм, гиперсекреция слизи), кожу (зуд, волдырно-гиперемическая реакция), желудочно-кишечный тракт (кишечные колики, стимуляция желудочной секреции), сердечно-сосудистую систему (расширение капиллярных сосудов, повышение проницаемости сосудов, гипотензия, нарушение сердечного ритма), гладкую мускулатуру (спазм) [5].

Выделяют H₁-гистаминоблокаторы трех поколений: I поколение (классические, седативные), H₁-гистаминоблокаторы II поколения (неседативные) и H₁-гистаминоблокаторы III поколения (или метаболиты II поколения) [6].

Препараты I поколения характеризуются краткосрочностью терапевтического действия (1,5–2 часа), неполным связыванием с H₁-рецепторами (30 %), относительно высокими терапевтическими дозами и частым приемом в течение суток, способностью проникать через гематоэнцефалический барьер, местноанестезирующим действием, тахифилаксией (привыкание через 7–10 суток), неселективностью действия — связыванием с M-холинорецепторами и α -адренорецепторами, стимуляцией аппетита. Положительное противоаллергическое действие препаратов этой группы сопровождается и такими негативными воздействиями на организм, как сонливость, утомляемость или возбуждение, нарушение координации движений и концентрации внимания, головокружение, головная боль, снижение артериального давления, увеличение частоты сердечных сокращений, боль в желудке, запор, тошнота, рвота; в тяжелых случаях — бронхоспазм, ухудшение дренажа бронхов, нарушение мочеиспускания, снижение остроты зрения, увеличение массы тела, необходимость частой (каждые 7 дней) смены препаратов и т.д. [7]. К антигистаминам II поколения относятся пиперазиновые (цетиризин), пиперидиновые (терфенадин), азатиридиновые (лоратадин), имидазоловые (астемизол), трипролидиновые (акривастин) и оксипиперидиновые препараты [8]. Антигистамины III поколения обладают следующими качествами: метаболизируется небольшое количество препарата; практически в неизмененном виде выводятся с калом или мочой; быстро и активно всасываются [9].

При крапивнице препараты данной группы являются единственной патогенетически обоснованной терапией. Гистамин является основным медиатором крапивницы, накапливается в цитоплазматических гранулах тучных клеток соединительной ткани и базофилов периферической крови, из которых высвобождается в больших количествах. Воздействуя на H1-рецепторы кожи, гистамин вызывает зуд через стимуляцию тонких демиелинизированных афферентных С-волокон, которые имеют низкую скорость проведения возбуждения. Воздействуя на H1-рецепторы посткапиллярных венул, гистамин индуцирует высвобождение оксида азота, который стимулирует гуанилатциклазу и увеличивает продукцию циклического гуанозинмонофосфата (цГМФ), что приводит к вазодилатации, повышению сосудистой проницаемости и возникновению отека [10]. Через H1-рецепторы осуществляется участие гистамина в высвобождении других медиаторов воспаления из тучных клеток и базофилов, в воспалительной активации клеток, экспрессии молекул адгезии, миграции клеток воспаления. Таким образом, H1-блокаторы являются препаратами выбора для лечения больных крапивницей и официально рекомендованы для лечения крапивницы международными и российскими согласительными документами [11].

По данным многочисленных рандомизированных двойных слепых плацебо-контролируемых клинических исследований, левоцетиризин показал высокую эффективность при лечении крапивницы.

Тем не менее использование препаратов данной группы оправдано многолетним опытом их применения, хорошей терапевтической эффективностью, в том числе в клинической практике. В Республиканском научно-специализированном аллергологическом центре проведено исследование эффективности терапии левоцетиризином (Аллернол) пациентов с крапивницей.

В этом исследовании приняли участие 32 пациента с хронической рецидивирующей крапивницей в возрасте от 19 до 55 лет. Препарат Аллернол отличается от других форм левоцетиризина формой выпуска в виде тонких пластинок, которые рассасываются на языке и оказывает быстрый клинический эффект в течении 3-5 минут.

Полученные нами данные подтвердили высокую клиническую эффективность препарата аллернол при лечении хронической рецидивирующей крапивнице.

В 2015 г. опубликован систематический обзор Cochrane по применению антигистаминных препаратов при крапивнице. Было проанализировано 73

исследования, 9759 больных крапивницей. Контролируемые двойные слепые плацебо-контролируемые исследования убедительно доказали, что четырехкратное увеличение дозы левоцетиризина и дезлоратадина значительно повышает клиническую эффективность и позволяет достичь контроля над хронической спонтанной крапивницей при сохранении высокого профиля безопасности. Применение цетиризина в дозе 10 мг в день (кратковременные курсы до 2 нед и курсы средней продолжительности – от 2 нед до 3 мес); или левоцетиризина в дозе 20 мг в день (кратковременные курсы лечения – до 2 нед) и 5 мг в день (курсы средней продолжительности – от 2 нед до 3 мес); или дезлоратадина 20 мг в день (курсы средней продолжительности – от 2 нед до 3 мес); или рупатадина 10 и 20 мг в день (курсы от 2 нед до 3 мес) эффективно и безопасно в большинстве случаев хронической спонтанной крапивницы.

Таким образом, левоцетиризин является эффективным препаратом для лечения как острой, так и хронической идиопатической спонтанной крапивницы, а доказательность рекомендаций по использованию левоцетиризина при крапивнице соответствует уровню А.

Преимущества левоцетиризина

Таким образом, основными преимуществами левоцетиризина можно считать следующие:

- среди антигистаминных препаратов последнего поколения левоцетиризин имеет самый высокий уровень селективности в отношении H₁-рецепторов;
- сродство к H₁-рецепторам у левоцетиризина в 2 раза выше, чем у цетиризина;
- противовоспалительное действие;
- препарат практически не влияет на изоферменты цитохрома P450 и не подвергается печеночному метаболизму;
- препарат удобен в применении и повышает приверженность пациентов к лечению;
- возможность применять препарат длительно (12 мес);
- отсутствие тахифилаксии;
- безопасность – практически не обладает седативным эффектом, не ухудшает память и не влияет на психомоторные функции в стандартных дозах.

Данные преимущества позволяют рекомендовать левоцетиризин для лечения крапивницы различной этиологии в клинической практике не только врачей-аллергологов.

Сравнительное исследование ингибирующей активности левоцетиризина и дезлоратадина на волдырь и гиперемию проводилось при участии 10 здоровых добровольцев в течение 48 ч. Действие левоцетиризина в отношении подавления волдыря через 4 часа было в три раза эффективнее, чем дезлоратадина. Через 24 часа ингибирующая активность левоцетиризина оставалась в 2 раза выше, чем дезлоратадина. Эти результаты коррелируют с уровнем занятости рецепторов, которая у левоцетиризина составляет 90 % через 4 часа и 57 % через 24 часа, а у дезлоратадина 71 % через 4 часа и 43 % через 24 часа, и доказывают, что занятость рецепторов является хорошим предсказателем антигистаминной активности левоцетиризина и дезлоратадина на коже человека. Только после приема левоцетиризина отмечалось полное блокирование уртикарной реакции (на 95 % и более).

Блокирование уртикарной реакции не менее чем на 70 % длилось в среднем 21,4 ч после однократного приема левоцетиризина.

Левоцетиризин 5 мг обеспечивал более длительное облегчение симптомов (до 36 ч) по сравнению с дезлоратадином 5 мг, и достоверно больше пациентов были удовлетворены лечением левоцетиризином (Аллернол) 5 мг по сравнению с дезлоратадином 5 мг через 24–28 ч после приема препаратов.

В сравнительном исследовании по хронической крапивнице левоцетиризин превосходил дезлоратадин по таким показателям, как тяжесть, длительность зуда, общая клиническая эффективность, удовлетворенность пациентов лечением, время начала улучшения симптомов.

Положительная динамика клинических симптомов основного заболевания и гематологических показателей на фоне проводимой противоаллергической терапии с использованием препарата Аллернол отмечена нами у всех пациентов. Согласно полученным результатам у пациентов улучшалось общее состояние, самочувствие уже на 3-й день лечения, значительно уменьшались высыпания. Менялась и характеристика высыпаний: уже к 3–5-му дню терапии снижалась интенсивность уртикарных высыпаний и улучшался общий статус орнаизма до 10-го дня лечения (остаточные незначительные высыпания сохранялись у 1 пациента). В целом препарат Аллернол хорошо переносился пациентами, побочных реакций на прием левоцетиризина нами не отмечено.

Таким образом, левоцетиризин — антигистаминный препарат нового поколения, который в современных исследованиях показал высокий профиль эффективности и безопасности применения в клинической практике при различных аллергических заболеваниях.

Что касается продолжительности терапевтического эффекта, левоцетиризин также оказался заслуживающим внимания. Двойное слепое рандомизированное перекрестное сравнение эффективности однократной дозы левоцетиризина, дезлоратадина и плацебо в подавлении отека и уртикарий.

REFERENCES

1. Эрназарова Х. Х., Адылова З. У. Распространенность аллергических заболеваний в мире //International scientific review. – 2017. – №. 2 (33). – С. 111-113.
2. Козулина И. Е., Курбачева О. М., Ильина Н. И. Аллергия сегодня. Анализ новых эпидемиологических данных //Российский аллергологический журнал. – 2014. – №. 3. – С. 3-10.
3. Лопатин А. С., Чучуева Н. Д. Эпидемиология аллергического ринита в России и в мире //Российский аллергологический журнал. – 2013. – №. 2. – С. 3-11.
4. Ивакина С. Н., Зотова Л. А. Анализ конкурентоспособности антигистаминных лекарственных препаратов //Вопросы обеспечения качества лекарственных средств. – 2015. – №. 3. – С. 15-20.
5. Лесонен А. С., Лоскутова Е. Е., Виноградова И. А. Сравнительная оценка фармакоэкономической доступности противоаллергических антигистаминных лекарственных препаратов //Человек и его здоровье. – 2014. – №. 4. – С. 78-84.
6. Передельская М. Ю., Ненашева Н. М. Обзор группы антигистаминных препаратов //Астма и аллергия. – 2022. – №. 1. – С. 21-23.
7. Лесонен А. С., Лоскутова Е. Е., Виноградова И. А. Маркетинговые исследования рынка противоаллергических антигистаминных лекарственных препаратов //Ученые записки Петрозаводского государственного университета. – 2014. – №. 6 (143). – С. 58-61.
8. Леонова М. В. и др. Антигистаминные препараты в лечении хронической крапивницы обзор современных рекомендаций //Медицинский совет. – 2016. – №. 19. – С. 48-57.
9. Шортанбаева Ж. А. и др. Применение антигистаминных препаратов третьего поколения в лечении зудящих дерматозов в //Вестник Казахского национального медицинского университета. – 2015. – №. 4. – С. 282-284.
10. Ненашева Н. М. Антигистаминные препараты в терапии хронической крапивницы //РМЖ. – 2018. – Т. 26. – №. 8-1. – С. 33-38.
11. Колхир П. В., Кочергин Н. Г., Косоухова О. А. Антигистаминные препараты в лечении хронической крапивницы: обзор литературы //Лечащий врач. – 2014. – №. 4. – С. 25.

ДАВЛАТ ТАБИАТ ЁДГОРЛИКЛАРИНИ ЭКОЛОГИК ҲУҚУҚИЙ МУҲОФАЗА ҚИЛИШ

Шоймардонов Ботиржон Норкелдиевич

Термиз давлат университети Юридик факультети

“Давлат ва ҳуқуқ назарияси ва тарихи”

кафедраси ўқитувчиси

АННОТАЦИЯ

Мақолада давлат табиат ёдгорликларини экологик-ҳуқуқий муҳофаза қилишининг аҳамияти ва уни илмий-назарий ва амалий жиҳатдан таҳлил қилинган. Шунингдек, глобаллашув шароитида табиат ресурсларидан оқилона фойдаланиш ва уларни экологик муҳофаза қилиш бугунги куннинг энг долзарб муаммолари илмий жиҳатдан ўрганилган. Ушбу таҳлиллار натижасида давлат табиат ёдгорликларини экологик ҳуқуқий муҳофаза қилишни такомиллаштиришга бир қатор таклифлар берилган.

Калит сўзлар: давлат табиат ёдгорликлари, ўсимликларни сақлаб қолиш учун мўлжалланган ботаник ёдгорликлар; табиат яратган рельеф шаклларини сақлаб қолиш учун мўлжалланган геоморфологик ёдгорликлар, қазилма объектларни сақлаб қолиш учун мўлжалланган палеонтологик ёдгорликлар; геологик ва минералогик ҳосилалар.

ЭКОЛОГО-ПРАВОВАЯ ОХРАНА ГОСУДАРСТВЕННЫХ ПАМЯТНИКОВ ПРИРОДЫ

Шоймардонов Ботиржон Норкельдиевич

Термезский государственный университет Факультет права

Преподаватель кафедры «Теория и история

государства и права»

АННОТАЦИЯ

В статье анализируется значение эколого-правовой охраны государственных памятников природы и ее научно-теоретические и практические аспекты. Также в условиях глобализации наиболее актуальные на сегодняшний день проблемы рационального использования природных ресурсов и их экологической защиты изучены с научной точки зрения. В результате этих анализов внесен ряд предложений по совершенствованию эколого-правовой охраны государственных памятников природы.

Ключевые слова: государственные памятники природы, ботанические памятники, предназначенные для сохранения растений; геоморфологические

памятники, предназначенные для сохранения форм рельефа, созданных природой, палеонтологические памятники, предназначенные для сохранения ископаемых объектов; геологические и минералогические образования.

ENVIRONMENTAL LEGAL PROTECTION OF STATE NATURAL MONUMENTS

Shoymardonov Botirjon Norkeldievich

Lecturer at the Department of Theory and

History of State and Law,

Faculty of Law of Termez State University

ABSTRACT

The article analyzes the importance of ecological-legal protection of state natural monuments and its scientific-theoretical and practical aspects. Also, in the conditions of globalization, the most urgent problems of today's rational use of natural resources and their ecological protection have been studied from a scientific point of view. As a result of these analyses, a number of proposals were made to improve the environmental legal protection of state natural monuments.

Keywords: *state nature monuments, botanical monuments designed to preserve plants; geomorphological monuments designed to preserve relief forms created by nature, paleontological monuments designed to preserve fossil objects; geological and mineralogical formations.*

КИРИШ

Глобаллашув шароитида табиат ресурсларидан оқилона фойдаланиш ва уларни экологик муҳофаза қилиш бугунги куннинг энг долзарб вазифаларидан биридир. Шундай экан Ўзбекистон Республикасида давлат табиат ёдгорликларини экологик ҳуқуқий муҳофаза қилишни бугунги кунда мамлакатимизда амалга оширилаётган кенг қамровли ислохотларнинг устувор йўналишларидан биридир. Бинобарин, давлат табиат ёдгорликларининг мамлакат иқтисодиёти ва экотуризмдаги улушини беқиёс эканлигини инобатга оладиган бўлсак, давлат табиат ёдгорликларини экологик ҳуқуқий муҳофаза қилиш масаласига алоҳида эътибор қаратилиши давлатнинг экологик сиёсатининг муҳим таркибий қисмидир.

Зеро, мамлакатимизда давлат табиат ёдгорликларини экологик ҳуқуқий муҳофаза қилиш экология ҳуқуқининг бир субинститути бўлиб, уни ҳуқуқий таъминлаш ва муҳофаза қилиш масаласини долзарблиги алоҳида аҳамиятга эга бўлиб бу соҳада қонунчиликни такомиллаштириш борасида амалга

оширилаётган ислохотларга ўзаро узвий алоқадорлигини ҳам алоҳида таъкидлаш ўринлидир. Бундан ташқари давлат табиат ёдгорликларини экологик ҳуқуқий муҳофаза қилиш соҳасидаги экологик-ҳуқуқий чоратадбирларининг илмий-амалий жиҳатдан етарли тадқиқ этилмаганлиги, давлат табиат ёдгорликларини экологик ҳуқуқий муҳофаза қилиш ҳуқуқий механизмини замон талаби асосида ҳуқуқий таъминлашни янада ривожлантириш ва такомиллаштириш мамлакатимизда экология ҳуқуқи фани олдидаги муҳим йўналишлардан бири эканлиги эътиборга лойиқ.

АДАБИЁТЛАР ТАҲЛИЛИ ВА МЕТОДЛАР

Юқоридаги кўрсатилган жараёнларда, давлат табиат ёдгорликларини экологик ҳуқуқий муҳофаза қилишни таъминлаш ўзига хос аҳамиятга эга. Зотан, Ўзбекистон Республикаси Президентининг Олий Мажлисга Мурожаатномаси ва 2019 йил 30 октябрдаги “2030 йилгача бўлган даврда Ўзбекистон Республикасининг атроф-муҳитни муҳофаза қилиш концепциясини тасдиқлаш тўғрисида” ги ПФ-5863-сон Фармони ҳамда Ўзбекистон Республикаси Вазирлар Маҳкамасининг 2019 йил 27 майдаги 434-сон қарорига асосан қабул қилинган “Ўзбекистон Республикасида Экологик таълимни ривожлантириш Концепцияси”да ушбу муаммонинг ушбу йўналишларининг бири сифатида айнан табиатдан фойдаланишни бошқаришнинг самарали иқтисодий методларини жорий этиш ва давлат табиат ёдгорликларини экологик ҳуқуқий муҳофаза қилишга алоҳида эътибор бериш кўрсатилган.

Бундан кўриниб турибдики, давлат табиат ёдгорликларини экологик ҳуқуқий муҳофаза қилишни такомиллаштириш экология ҳуқуқида алоҳида ўзига хос ўрни мавжуд. Демак, юқоридаги масалаларни кенгрок ўрганиш мақсадида, давлат табиат ёдгорликларини экологик ҳуқуқий муҳофаза қилиш, бу борадаги қонун ҳужжатларини таҳлил қилиш ва ўрганиш зарурати тадқиқот мавзусининг долзарблигидан далолатдир.

Давлат табиат ёдгорликларини экологик муҳофаза қилишнинг ҳуқуқий тартибга солиш тушунчаси, мақсади ва вазифаларини белгилаб олиш учун давлат табиат ёдгорликларини бирма бир аниқлаштириб олиш лозим бўлади. Ўзбекистон Республикасининг 2004 йил 3 декабрдаги “Муҳофаза этиладиган табиий ҳудудлар тўғрисидаги”²⁹ қонунининг 26-моддасида, “Давлат табиат ёдгорликларининг турлари кўрсатилган. Унда ноёб, ўрнини тўлдириб бўлмайдиган, экологик, илмий, маданий ва эстетик жиҳатдан қимматли табиий объектлари бор муҳофаза этиладиган табиий ҳудудлар давлат табиат

²⁹ Ўзбекистон Республикасининг 2004 йил 3 декабрдаги “Муҳофаза этиладиган табиий ҳудудлар тўғрисидаги” қонуни.

ёдгорликлари ҳисобланади. Давлат табиат ёдгорликлари қуйидаги турларга бўлинади: табиий сув объектларини сақлаб қолиш учун мўлжалланган гидрологик (ботқоқ, кўл, дарё ва бошқа) ёдгорликлар; айрим ўсимликларни сақлаб қолиш учун мўлжалланган ботаник ёдгорликлар; табиат яратган рельеф шакллари сақлаб қолиш учун мўлжалланган геоморфологик ёдгорликлар; қазилма объектларни сақлаб қолиш учун мўлжалланган палеонтологик ёдгорликлар; геологик ва минералогик ҳосилаларни сақлаб қолиш учун мўлжалланган геологик ва минералогик ёдгорликлар белгилаб қўйилган.

Ушбу қонуннинг 11-моддасида “Фуқароларнинг ўзини ўзи бошқариш органлари, нодавлат нотижорат ташкилотлари ва фуқаролар муҳофаза этиладиган табиий ҳудудларни ташкил этиш, муҳофаза қилиш ҳамда улардан фойдаланиш тадбирларини амалга оширишда давлат органларига кўмаклашадилар. Давлат органлари ана шу тадбирларни амалга ошираётганда фуқароларнинг ўзини ўзи бошқариш органлари, нодавлат нотижорат ташкилотлари ва фуқароларнинг таклифларини инобатга оладилар. Фуқароларнинг ўзини ўзи бошқариш органлари, нодавлат нотижорат ташкилотлари ва фуқаролар муҳофаза этиладиган табиий ҳудудлар ташкил этилаётган, муҳофаза қилинаётган ҳамда улардан фойдаланилаётганда қонунчиликда белгиланган тартибда жамоат экология экспертизасини ўтказишлари ва жамоат экология назоратини амалга оширишлари мумкин. Давлат табиат ёдгорликларини кўриқлаш бундай ёдгорликлар қайси юридик ва жисмоний шахсларнинг ер участкаларида жойлашган бўлса, шу юридик ва жисмоний шахслар томонидан амалга оширилади. Агар давлат буюртма кўриқхоналари ва давлат табиат ёдгорликлари юридик ҳамда жисмоний шахсларга берилмаган ер участкаларида жойлашган бўлса, уларнинг кўриқланишини таъминлаш маҳаллий давлат ҳокимияти органлари ва махсус ваколатли давлат органлари зиммасига юклатилади.

Мазкур қонуннинг 28-моддасида эса “Давлат табиат ёдгорликлари ҳудудида уларнинг асралишига хавф соладиган ҳар қандай фаолият тақиқланади. Давлат табиат ёдгорликлари қайси юридик ва жисмоний шахсларнинг ер участкаларида жойлашган бўлса, шу юридик ва жисмоний шахслар зиммасига бундай ёдгорликларнинг режимини таъминлаш мажбуриятлари юклатилади. Диний мақсадларда фойдаланиладиган давлат табиат ёдгорликлари диний ташкилотларга ёки жисмоний шахсларга бундай ёдгорликларни ободонлаштириш ва асраш ишларини амалга ошириш шарти билан фойдаланишга ёки ижарага берилиши мумкин” эканлиги белгилаб қўйилган. Бундан ташқари Ўзбекистон Республикасининг “Муҳофаза

этиладиган табиий ҳудудлар тўғрисида”ги қонунида “давлат табиат ёдгорликлари ҳудуди асралишига ҳавф соладиган ҳар қандай фаолият тақиқланиши белгилаб қўйилган. Табиат бу – табиий, объектив мавжудлик; инсон онгидан мустақил равишда мавжуд бўлган моддий ҳаётнинг тадрижий ривожланиши натижаси; яшил табиат – ҳуқуқий муҳофаза (оламдан фарқли ўлароқ).

Илмий мақолани тайёрлашда умумлаштириш, дедуксия, тизимли ёндашув, қиёсий-ҳуқуқий таҳлил, статистик ва амалиёт материалларини ўрганиш каби усуллардан фойдаланилган.

МУҲОКАМА ВА НАТИЖАЛАР

Табиат ёдгорликлари эса давлат муҳофазасига олинган экологик-маданий, реликтга оид ва илмий аҳамиятга эга ноёб ва диққатга сазовор фойдаланишдан чиқарилган табиий объектлар; тирик ёки жонсиз табиатнинг илмий, маданий, тарихий меъморчилик ёки эстетик жиҳатдан ноёб бўлган, камёб ва диққатга сазовор объектларга эга муҳофаза қилинадиган табиий ҳудуд; табиат ёдгорликлари сифатида шаршара, ноёб дарахтни эътироф этиш мумкин. Хусусан Сурхондарё вилояти Бойсун туманидаги Сайроб чинори, Олтинсой туманида жойлашган Сангардак шаршараси, Бойсун туманидаги “Тешиктош ғори” шулар жумласидандир.

Бўлиниш мезонлари (хили бўйича: ботаник, геологик, гидрогеологик, зоологик ва мажмуавий). Табиатни муҳофаза қилиш деганда табиий бойликларни сақлаш ва қайта тиклаш, табиий ресурслардан оқилона фойдаланиш таъминловчи, хўжалик фаолиятининг инсон саломатлигига салбий таъсирини олдини олувчи одам фаолияти ва атроф табиий муҳит ўртасида рационал ўзаро таъсирини сақлаб туришга йўналтирилган чора-тадбирлар тизими.

Ҳозирги кунда табиатни асраш ва ундан оқилона фойдаланишни назорат қилиб турадиган давлат органлари мавжуд, хусусан Ўзбекистон Республикаси Экология ва атроф-муҳитни муҳофаза қилиш давлат қўмитаси – табиатни муҳофаза қилиш, табиий ресурслардан фойдаланиш ва уларни қайта тиклаш соҳасида давлат назоратини ҳамда тармоқлараро бошқарувни амалга оширувчи, идоралардан устун турувчи ва мувофиқлаштирувчи Ўзбекистон Республикаси Олий Мажлиси Сенатига бўйсунган махсус ваколатли орган ҳисобланади.

Мустақил давлатимизда ҳозирги кунда табиатни муҳофаза қилиш хусусан давлат табиат ёдгорликларини экологик ҳуқуқий муҳофаза қилиш бўйича бир қатор ижобий ишлар амалга ошириб келинмоқда, албатта биз келажак авлодга ўзимиздан мерос сифатида табиат томонидан тухфа этилган барча бойликларни

асраб авайлаб сақлаган ҳолда қолдиришимиз керак. Бунинг учун бу борада хорижий давлатларнинг ижобий ҳисобланган тажрибаларни ўрганиб ўзимизда тадбиқ этишимиз фойдадан ҳоли бўлмайди албатта.

Жумладан, хорижий давлатларда, жумладан АҚШда табиатни муҳофаза қилиш ўзига хос хусусиятларга эга. Кўпчилик мамлакатларда 4 хил кўриқхоналар мавжуд:³⁰

1) табиий резерватлар-катъий режим билан ишлайдиган хатто кишиларнинг кириши ҳам ман этилган катта майдонлар. Бундай кўриқхоналарда ноёб ўсимликлар ва ҳайвонлар кўриқланади. Уларда илмий ишлар олиб борилади;

2) миллий (халқ) парклар-йирик кўриқхоналарда бутун табиий комплекс муҳофаза қилинади. Бадий кўриқхоналар Ғарбий Европа яъни Германияда , Африка, Шимолий Америка, миллатлар ҳамкорлигидаги мамлакатлар жуда кенг тарқалган бўлиб, бу кўриқхоналарга кишилар пул тўлаб кирадилар. Энг катта ва машҳур миллий паркларга йилига бир неча 10 млн. киши киради. Масалан: АҚШ даги машҳур “Эллоустон” миллий паркига ташкил этилганидан бери (1872 йилдан) ҳозиргача 100 млндан ортиқ киши келиб кетган.

3) табиат ёдгорликлари-ғор, ер ости тоғ жинслари очилиб қолган жойлар, катта ёки баҳайбат дарахтлар, ажойиб шаклдаги қоялар, шаршаралар каби айрим объектлар кўриқланадиган кичик кўриқхоналардир. Табиий ёдгорликлар, тарихий объектлар бўлиб сақланади.

4) чала балки қисман мавжуд кўриқхоналарда айрим объектлар муҳофаза қилинади. Бадий кўриқхоналар заказниклар деб аталиши мумкин. Ов қилиш ёки балиқ тутиш ман этилган майдонлар заказниклар деб юритилади.

Чет мамлакатлардаги кўриқхоналарнинг умумий сони ва майдони шуни кўрсатадики, аҳоли зич яшайдиган ва табиий шароити хилма-хил бўлган мамлакатларда кўриқхоналар нисбатан катта майдонни эгаллаган. умуман олганда, дунёда кўриқланадиган майдонлар жуда нотекис жойлашган. Чунончи, Чехославакияда кўриқхоналарнинг нисбий майдони Франциядагига нисбатан 60 марта, Кенияда Жазоирдагига нисбатан 1,5 минг марта каттадир. Осиё мамлакатларига қолганда, Шри-Ланкада кўриқланадиган майдонлар Хиндистондагига нисбатан 45 марта кўп.

Германия Европа мамлакатлар орасида табиатни муҳофаза қилишига биринчи бўлиб киришган, чунки Иккинчи жаҳон урушидан сўнг табиатнинг

³⁰ Холмўминов Ж.Т ., Сафаров Ж.И. Хорижий мамлакатларда табиий ресурслар ҳуқуқи: киёсий таҳлил ва қонунчиликини такомиллаштириш. Монография. Масьул муҳаррир: проф. М.Б.Усмонов. - Тошкент: Тошкент давлат юрилик институти нашриёти, 2012. — 228 б.

нобуд қилиниши натижасида табиий бойликларнинг камайиб кетганлигининг бу мамлакат бошқа давлатлардан олдинроқ сезади. 1954 йилда табиатни муҳофаза қилиш тўғрисида қонун қабул қилинади. Бу қонунга кўра табиатни муҳофаза қилиш Давлат бошқармаси Германияда табиатни муҳофаза қилиш барча тадбирлар комплексини назорат қилиш ва ташкил этиш бош органи тузилди. Германияда 70-йилларда умумий майдони 44100 га бўлган 200 та кўриқхона ва умумий майдони 21726 га бўлган 270 та кўриқхона керак. Ўрмон участкалари, шунингдек, майдони 199100 га бўлган 334 та кўриқланадиган ландшафт участкалари бўлган. Бундан ташқари, объект майдони кичикроқ бўлган 10000 га табиат ёдгорликлари ишлаб турибди. Германияда табиатни муҳофаза қилиш ҳамда табиий бойликларни, биринчи галда камайиб кетаётган фауна ва флорани сақлаб қолиш ва имкони борича сонини кўпайишига қаратилган ишлар яхши йўлга қўйилган. Кўриқхоналарда ва табиат ландшафтларини ўрганиш ҳамда муҳофаза қилиш илмий тадқиқот институтида кўриқхона ишига назарий ва амалий тавсиялар берадиган махсус илмий тадқиқотлар олиб борилмоқда³¹.

Америка Қўшма Штатларида ҳам ер-сув, ўрмон ва ҳайвонларни йиртқичларга нест-нобуд қилишга қарши курашишга доир мисоллар кўп. Аср бошларида АҚШда ҳайвонот дунёсини муҳофаза қилиш соҳасида 300 га яқин қонун қабул қилинган. Ана шу даврдан бошлаб катта фойда келтирадиган кўриқхоналар миллий парклар барпо этила бошланди. Юқорида тилга олинган АҚШнинг шимоли-ғарбидаги Вайоминг штатида жойлашган Эллоустон миллий паркидан ташқари (9 млн. км²) бошқа йирик кўриқхоналар (Техасда) Бия-Блд (300 мингга), Гавайи, Олимпия кўриқхоналари ҳам туристлардан катта даромад олмоқда³².

Жаҳонда банклар давлати деб ҳисобланган Швецарияда эса табиатни муҳофаза қилиш Миллий даромаднинг энг муҳим манбаларидан бири бўлган чет эл туризм ривожланган бу кейинчалик мамлакатда табиатни муҳофаза қилиш тадбирлари алоҳида аҳамиятга эга. Четдан мумкин қадар кўпроқ туристларни жалб қилиш учун табиатдаги барча ажойиб объектларни ўз холида сақлаш керак. Ўтмишда туризм билан шуғулланмаган даврда табиатга анча зарар этказилди, баъзи бир туёқли ҳайвонлар ва паррандалар (болтаютар, калжурчи, кист) қириб юборилган. Бироқ кейинги 60 йил ичида баъзи бир ҳайвонлар, аввало, ов қилинадиган ҳайвонлар сони тикланади.

³¹ Qodirov, A. (2021). ЭКОЛОГИК ТУРИЗМ ЗАХИРАЛАРИДАН ОҚИЛОНА ФОЙДАЛАНИШ МУАММОЛАРИ ВА ИСТИҚБОЛЛАРИНИ БАҲОЛАШ МАСАЛАЛАРИ. *ЦЕНТР НАУЧНЫХ ПУБЛИКАЦИЙ (buxdu.uz)*, 8(8).

Давлат табиат ёдгорликларининг аксарият қисми давлат кўриқхоналари ҳудудида жойлашганлигини инобатга олиб, бугунги кунда мамлакатимиздаги кўриқхоналарни янада илмий хихатдан ўрганиб, экологик ҳуқуқий муҳофаза қилишни такомиллаштириб бориш давр талаби эканлигини ҳар биримиз ҳис қилиш ўзимиз керак бўлади. Бугун табиатни асл ҳолича сақлаб қолиш, унинг бетакрор гўзаллиги ва табиий ресурсларини келажак авлодга шундайлигича етказиш ҳар бир юртдошимизнинг бурчи саналади. Шундай экан, тафаккур қилган ҳолда табиатга нисбатан меҳр билан муносабатда бўлиш лозим. Айни дамда атроф-муҳитнинг нақадар мафтункорлигини юртимиздаги кўриқхона ва миллий боғлар мисолида кўриш мумкин. Шундай экан, келинг, улар ҳақидаги қизиқарли маълумотлар билан атрофлича танишамиз. Ҳозирда мамлакатимизда 9 та давлат кўриқхонаси, 2 та миллий табиат боғи, 10 та давлат буюртмахонаси, Ўзбекистон республикасида ягона ҳисобланган нодир ҳайвонлар турларини кўпайтиришга ихтисослашган “Жайрон” экомаркази алоҳида муҳофаза этиладиган табиий ҳудуд сифатида фаолият кўрсатмоқда.

Улардан бири “Бадай-тўқай” давлат кўриқхонаси бўлиб 1971 йилда ташкил этилган. Майдони 6642 гектар бўлиб, Қорақалпоғистон Республикасида жойлашган. Кўриқхона ҳудудида ҳайвонларнинг 135 тури, ўсимликларнинг 160 тури учрайди. Ҳудуддаги 11 тур ҳайвон, икки тур ўсимлик “Қизил китоб”га киритилган. “Бадай – тўқай” кўриқхонасининг Амударё этакларидаги қисми тўқайзор энг кўп сақланиб қолган ҳудуд эканлиги билан аҳамиятлидир. Унда тўқайзорга хос бўлган ҳайвонот ва ўсимликларнинг қатор хусусиятли турлари бор.

Тошкент вилоятидаги Чотқол давлат биосфера кўриқхонаси 1947 йилда ташкил топган ва 35724 гектар майдонга эга. Ушбу ҳудудда ҳайвонларнинг 152 тури, ўсимликларнинг 700 тури бор. Ҳайвонлардан 16 тури, ўсимликлардан 13 тури “Қизил китоб”га кирган. Чотқол биосфера кўриқхонасининг асосий вазифаси табиий ҳолатда бой экотизимли участкалар, Фарбий Тяншаннинг тоғли экотизимларини сақлаш ва атроф-муҳит ҳолатининг экологик мониторингидан иборат. Кўриқхона Ўзбекистоннинг ранг-баранг генофонди, қадимги одамлар маданиятининг тарихий ёдгорликлари ва ҳаёт тарзининг излари сақланган ҳудуд сифатида ташкил этилган.

Самарқанд вилоятида жойлашган Зарафшон давлат кўриқхонаси эса 1975 йилда ташкил топган. Умумий майдони 2352 гектар. Кўриқхона ҳудудида ҳайвонларнинг 170 тури, ўсимликларнинг 300 дан ортиқ тури бор. Бош мақсад бу ерда нодирсаналган, 100 гектар ҳудудни эгаллаган камёб ва доривор тўқай ўсимлиги – крушиносимон чаканданинг сақлаб қолиш, унинг майдонини

кенгайтириб бориш ва йўқолиб бораётган Зарафшон қирғовулининг популяциясини қайта тиклаш, сақлаш, бошқа қуш, хайвонлар турларини табиий муҳитда яшашини таъминлашдан иборатдир.

Жиззах вилоятидаги Зомин тоғ арчазорлари давлат қўриқхонаси 1928 йилдан бери фаолият олиб боради. Унинг умумий майдони 26848 гектарга тенг. Ҳайвонларнинг 152 тури, ўсимликларнинг 700 тури яшайди. Қўриқхонадаги ҳайвонларнинг 16 тури, ўсимликларнинг 13 тури “Қизил китоб”га киритилган. Бу қўриқхона Ўзбекистондаги энг эски қўриқхоналардан бўлиб, худудининг 22128 гектари ўрмон билан қопланган. Асл тоғли арчазор ўрмонлар шу қўриқхонада сақланиб қолган³³.

Энди Миллий табиий боғларга келсак, табиий боғлар алоҳида экологик, маданий ва эстетик аҳамиятдаги табиатни муҳофаза қилиш йўналишида, рекреацион, илмий ва маданий мақсадлардаги табиий объект ва мажмуаларни асраш ҳамда фойдаланишга қаратилган муҳофаза этиладиган табиий худудлардир. Булар республикамизда иккита бўлиб, биринчиси Зомин миллий боғи 1976 йилда ташкил этилган. Миллий боғ Зомин туманида жойлашган ва унинг жануби – шарқий қисмидаги умумий майдони 24110 гектарни ташкил этиб, 16828 гектари ўрмон билан қопланган. Туркистон тоғ тизмалари билан туташган. Боғнинг шарқий қисми Тожикистон билан чегарадош. Боғда 700 тур ўсимлик, шундан 13 тури “Қизил китоб”га киритилган, хайвонлардан 153 тури мавжуд.

Угом- Чотқол давлат табиат миллий боғи эса 1990 йилда ташкил этилган бўлиб, жойлашган ўрни – Тошкент вилояти. Майдони 5740 гектарни ташкил этиб, денгиз сатхидан 900 -4000 метргача баландликда жойлашган. Боғнинг ўсимлик дунёси жуда бой бўлиб, 1000 дан ортиқ турлари учрайди. Ҳайвонларнинг 550 тури мавжуд.

Юқоридагилардан кўриниб турибдики, қўриқхона ва миллий боғлар шунчаки фаолият кўрсатмаяпти, балки яшаяпти. Қўриқхоналардаги илмий – тадқиқот кузатувлари узоқ анъанага эга. Бажарилган ишларни кўрсатиб ўтишга узоқ вақт кетади, лекин келажакда қилиниши лозим бўлган ишлар кўлами ҳам етарли. Келажак авлодларимиз учун ўлкамизнинг бундай бетакрор гўшаларини сақлаб қолиш—бизнинг асосий вазифамиздир.

Бетакрор табиатга эга бўлган Китоб давлат геологик қўриқхонаси 1979 йилда ўз ишини бошлаган. Унинг худуди 3938 гектарни ташкил этади. Қашқадарё вилоятидаги ушбу қўриқхонани 168 турдаги ҳайвонлар, 800 турдаги

³³ Холмо‘минов, J. (2016). Экология ҳуқуқи соҳасида илмий таҳлил ва илмий тадқиқотларнинг кейинги истиқболлари. *О‘zbekiston qonunchiligi tahlili*, (1), 75-79.

ўсимликлар ўзига ватан қилган. Улардан 10 тур ҳайвонлар, 22 тур ўсимликлар вакили “Қизил китоб”га киритилган. Ушбу қўриқхонанинг мақсади табиатнинг нодир ёдгорликлари, палеонтология, седиментология ва бошқа зарур табиий илмий-тадқиқот полигонини қўриқлаш, шунингдек Халқаро девон мактаби, Хўжақўрғон ва Зинзилбан сойлари ҳудудида илмий тадқиқотлар базасини шакллантиришдан иборат.

1987 йилда ташкил этилган Сурхон давлат қўриқхонасининг майдони 24554 гектар ҳудудни эгаллайди. Бу ерда ҳайвонларнинг 100 дан ортиқ тури, ўсимликларнинг 600 тури учрайди. Улардан 22 тури “Қизил китоб”га кирган. Қўриқхонанинг 9284 гектар майдони ўрмон билан қопланган. Унда морхурлар, Бухоро тоғ қўйи каби ҳайвонлар, қушлардан бургут, болтаютар каби камёб қушларни кўриш мумкин. Тошлардаги морқур ва қўйни овлаш тасвирланган қадимий битиклар жаҳон аҳамиятига молик Зарауткамар ноёб археологик ёдгорликлари сифатида муҳофазага олинган. Бойсунтоғнинг Тешиктош ғорида ҳаммага маълум неандертал боланинг тўлиқсиз скелети топилган. Сурхон қўриқхонаси ҳайвонот ва ўсимликлар дунёсининг бойлиги билан ажралиб туради.

Қизилқум давлат қўриқхонаси эса 1971 йилда ташкил этилган. Майдони – 10311 гектар. Жойлашган ўрни – Хоразм ва Бухоро вилоятларида. Ҳайвонларнинг 250 тури (10 дан ортиқ тури “Қизил китоб”га киритилган), ўсимликларнинг 160 тури (2 тури “Қизил китоб”га киритилган, мавжуд. Ўрмон билан қопланган ҳудуди 5338 гектарни ташкил этиб, қўриқхона тўқайли - кумлоқ экотизимларнинг биохилма-хиллиги, тўқайли ўрмонларнинг аборигени ҳисобланган Бухоро буғуларини сақлаш мақсадида ташкил этилган.³⁴

Мамлакатимиздаги энг йирик Ҳисор давлат қўриқхонаси 1983 йилда ташкил топган бўлиб, унинг майдони 80986 гектарга тенг. Қашқаларё вилоятидаги ушбу қўриқхонада ҳайвонларнинг 268 тури, ўсимликларнинг 900 тури учрайди. 16 тур ҳайвонлар, 32 тур ўсимликлар “Қизил китоб”дан жой олган. Ҳисор қўриқхонаси денгиз сатҳидан 4500 метр баландликда жойлашган бўлиб, 22766 гектарини арчазорлар қоплаган. Ўсимлик ва ҳайвонот дунёси жуда бой.³⁵

³⁴ Rayimov, A. (2020). БУХОРО ВИЛОЯТИ ВА УНГА ТУТАШ ҲУДУДЛАР (ОЁҚОҒИТМА, ҚАНДИМ, ОЁҚҲУЖУМЛИ, ҚИЗИЛҚУМ ДАВЛАТ ҚЎРИҚХОНАСИ) СУДРАЛИБ ЮРУВЧИЛАРИНИНГ БАҲОРГИ ТУР ТАРКИБИ ВА СОНИ. *ЦЕНТР НАУЧНЫХ ПУБЛИКАЦИЙ (buxdu. uz)*, 6(2).

³⁵ Toshboev, Z. M., Urozaliev, I. M., & Khamzaev, J. R. (2022). PROSPECTS FOR THE DEVELOPMENT OF ECOTOURISM IN PROTECTED NATURAL AREAS. *Journal of Geography and Natural Resources*, 2(01), 75-86.

ХУЛОСА

Ўзбекистон Республикаси Президентининг 2022 йил 20 декабрь куни Ўзбекистон Республикаси Олий Мажлисига ва халқга қилган мурожатномасида куйидагилар кўрсатиб ўтилди “**тўртинчи йўналиш** экология, айниқса, сув масалалари глобал муаммога айланиб бораётгани билан боғлиқ. Биз нафақат бугунги, балки келажак авлодларни ҳам ўйлашимиз шарт. Шу боис, Конституциямизда табиий ресурслар, жумладан, сув ҳавзалари ва ер ости захираларини муҳофаза қилиш бўйича талабларни кучайтиришимиз зарур”, “ҳозирги вақтда бутун дунёда бўлгани каби Ўзбекистонда ҳам жиддий экологик муаммолар пайдо бўлмоқда. Аксарият ҳудудларимизда тупроқ таркиби бузилиб, унумдор ерлар қисқариб бораётгани, чўлланиш, сув етишмаслиги, қурғоқчилик, аҳолини тоза ичимлик суви билан таъминлаш шулар жумласидандир. Табиатимизни асраб-авайлаш, сув, ҳаво ва атроф-муҳитни тоза тутиш келгуси йилда ҳар бир маҳалла аҳолисининг маданияти ва амалий ҳаракатига айланиши керак. Бу борада мавжуд вазиятни ижобий томонга ўзгартириш учун экология ва атроф-муҳитни асраш бўйича саъй-ҳаракатларимизни, хусусан, “**Яшил макон**” умуммиллий лойиҳаси доирасидаги ишларимизни кучайтирамиз,-” деб таъкидлаб ўтилди. Бундан келиб чиққан ҳолда она табиатни асраб авайлаш ва келажак авлодга етказишимиз учун бу борада етарли ишларни амалга оширишимиз зарур бўлади.

Умуман олганда, бугунги кунда долзарб бўлиб бораётган “Муҳофаза этиладиган табиий ҳудудлар” ни асраб авайлаш нафақат давлат органларининг балки жаъмятимизнинг ҳар бир фуқаросининг муқаддас бурчига айланиши зарурлиги замон талабига айланиб бораётганлигини эътироф этиш лозим бўлади.

Фойдаланилган адабиётлар:

1. Умумжаҳон маданий ва табиий меросини муҳофаза қилиш тўғрисидаги Конвенция (Париж, 1972 йил 16 ноябрь, ЎЗР ОМ 1995 йил 22 декабрдаги 182-И-сон қарори билан ратификация қилинган).
2. Ўзбекистон Республикасининг Конституцияси. Тошкент. Ўзбекистон, 2022
3. Ўзбекистон Республикаси Президенти Шавкат Мирзиёевнинг 20.12.2022 йил кунидаги Ўзбекистон Республикаси Олий мажлиси ва халқига қилинган мурожаатномаси. <https://xabar.uz/jamiyat/ozbekiston-respublikasi-prezidenti-shavkat-mirziyoyevning>
4. Ўзбекистон Республикасининг 2001 йил 30 августдаги “Маданий мерос объектларини муҳофаза қилиш ва улардан фойдаланиш тўғрисида”ги қонуни.//

Ўзбекистон Республикаси Олий Мажлисининг Ахборотномаси, 2001 й., 9-10-сон, 180-модда.

5. 2018 йил 19 декабрдаги “Моддий маданий мерос объектларини муҳофаза қилиш соҳасидаги фаолиятни тубдан такомиллаштириш чора-тадбирлари тўғрисида”ги қарори.// Қонун ҳужжатлари маълумотлари миллий базаси, 04.03.2021 й., 09/21/119/0190-сон

6. Ўзбекистон Республикаси Президентининг 2017-2021 йилларда Ўзбекистон Республикасини ривожлантиришнинг бешта устувор йўналиши бўйича Ҳаракатлар Стратегиясини “Илм, маърифат ва рақамли иқтисодиётни ривожлантириш йили”да амалга оширишга оид давлат дастури тўғрисидаги Фармони.//Қонун ҳужжатлари маълумотлари миллий базаси, 03.03.2020 й., 06/20/5953/0246-сон.

7. Ўзбекистон Республикасининг “Муҳофаза этиладиган табиий ҳудудлар тўғрисидаги ” 2004 йил 03 декабрь кундаги 710-II сонли қонуни.

8. Tursunovich, K. O. (2022). FINTECH-CIVIL LEGAL RELATIONS AS AN OBJECT. *World Bulletin of Management and Law*, 17, 42-47.

9. Saidakhrarovich, G. S., & Tursunovich, K. O. (2022). DIGITAL FUTURE & CYBER SECURITY NECESSITY. *World Bulletin of Management and Law*, 10, 31-45.

10. Dilboboev, N. (2022). Issues for Enforcement of Decisions of the International Investment Arbitration on Interim Measures. *Available at SSRN 4299453*.

11. Shavkatugli, D. N. (2022). Conciliation as a Means of Adr Vs Arbitration and Mediation. *European Multidisciplinary Journal of Modern Science*, 6, 430-436.

KURSANTLARNING AXBOROT-KOMMUNIKATSIYA TEXNOLOGIYALAR BO'YICHA KASBIY KOMPETENTLIGINI BAHOLASH MEZONLARI

Jarilkasinova Gulnaz Xojabayevna

Jamoat xavfsizligi universiteti mustaqil izlanuvchisi

gulnozajarilkasinova@gmail.com

ANNOTATSIYA

Ushbu maqolada kursantlarning ingliz tilida axborot-kommunikatsiya texnologiyalar bo'yicha kasbiy kompetentligini baholash mezonlari masalasiga qaratilgan.

***Kalit so'zlar:** kommunikatsiya, texnologiya, kompetensiya, metodika, дидактик vosita, motivatsiya, protsessor, grafika, kompyuter.*

АННОТАЦИЯ

В данной статье основное внимание уделяется критериям оценки профессиональной компетентности курсантов в области информационно-коммуникационных технологий на английском языке.

***Ключевые слова:** коммуникация, технология, компетенция, методика, дидактический инструмент, мотивация, процессор, графика, компьютер.*

ABSTRACT

This article focuses on the criteria for evaluating the professional competence of cadets in information and also communication technologies in English language.

***Key words:** communication, technologies, competence, methods, didactic tool, motivation, processor, graphics, computer.*

KIRISH

Respublikamizda so'nggi yillar ichida axborot-kommunikatsiya texnologiyalari yordamida chet tillarini o'qitishga e'tibor qaratilib, bir qator islohotlar amalga oshirilmoqda. «Zamonaviy axborot kommunikatsiya texnologiyalari va chet tillarini chuqur o'zlashtirgan kadrlarni tayyorlashning yuqori darajasi va sifatini ta'minlash» kabi muhim vazifalar belgilandi. Xorijiy tajribalar asosida chet til o'qitishni tashkil qilish, o'quvchilarda lingvistik va sotsiolingvistik kompetensiyalarni rivojlantirishning me'yoriy asoslari va moddiy texnik bazasi yaratildi. Ta'lim muassasalarida ingliz tilini o'qitishda harbiy pedagoglarning kasbiy kompetensiyalarini rivojlantirish metodikasi, tizimi, lingvodidaktik ta'minoti asoslarini aniqlashtirish, reproduktiv va retseptiv malakalarni mustahkamlovchi yo'nalishlarda ilmiy tadqiqotlarni amalga oshirish kabi muhim vazifalar belgilandi.

O'zbekiston Respublikasi Prezidentining 2017 yil 7 fevraldagi PF-4947-son «O'zbekiston Respublikasini yanada rivojlantirish bo'yicha Harakatlar strategiyasi to'g'risida»gi, 2019 yil 27 avgustdagi PF-5789-son «Oliy ta'lim muassasalari rahbar va pedagog kadrlarining uzluksiz malakasini oshirish tizimini joriy etish to'g'risida»gi Farmonlari, 2012 yil 10 dekabrda PQ-1875-son «Chet tillarni o'rganish tizimini yanada takomillashtirish chora-tadbirlari to'g'risida»gi, 2017 yil 20 apreldagi PQ-2909-son «Oliy ta'lim tizimini yanada rivojlantirish chora-tadbirlari to'g'risida»gi, 2019 yil 28 iyundagi PQ-4375-son «O'smirlarni harbiy-vatanparvarlik ruhida tarbiyalash hamda O'zbekiston Respublikasi qurolli kuchlari va davlat xizmati uchun kadrlar zaxirasini tayyorlash tizimini takomillashtirishga oid qo'shimcha chora-tadbirlar to'g'risida»gi qarorlarida shuningdek, mazkur sohaga tegishli bo'lgan boshqa me'yoriy-huquqiy hujjatlarda ta'lim sifatini ta'minlashga doir belgilangan me'yorlar xisobga olingan. Axborot-metodik ta'minot sohasida kursantlarning kompetentligini rivojlantirish bo'yicha baholash mezonlari ishlab chiqildi. Ular: kursantlarning axborot-metodik ta'minot bo'yicha bilim, ko'nikma va malakalar darajasi, kursantlarning motivatsiyasi.

ADABIYOTLAR TAHLILI VA METOD

Bo'lajak kursantlarning axborot-kommunikatsiya texnologiyalari sohasidagi kompetentligi deganda, S.Konyushenkoning [52] fikricha, shaxsning o'quv faniga oid maxsus bilim, malaka va ko'nikmalari asosida shakllantirilgan, talabning samarali qarorlarni qabul qilish, kasbiy faoliyatning zamonaviy axborot-kommunikatsiya texnologiyalaridan foydalangan holda samarali usullarni qo'llash qobiliyati va tayyorligining integrativ tavsifi tushuniladi. O'qituvchi o'quv jarayonida ularni qo'llashdan yetarlicha manfaatdorlik, keng dunyoqarash, ham umumiy, ham o'quv-dasturiy vositalarga egalik, fanni o'qitishning metodik tizimida axborot-kommunikatsiya texnologiyalarining o'rnini aniq belgilay olishiga ishonch hosil qilgandagina o'quv fanlarini o'qitishda axborot-kommunikatsiya texnologiyalaridan foydalanish samaradorligi haqida gapirish mumkin. [103; 104]. M.Lebedeva va O.Shilova [56] axborot-kommunikatsiya kompetentligini shakllantirishning bazaviy, umumiy va kasbiy bosqichlarini ajratib ko'rsatishgan va axborot-kommunikatsiya texnologiyalaridan o'quv faoliyatida foydalanish hamda kasbiy masalalarni hal qilishda ushbu texnologiyalardan foydalanishni aniq ajratib berishgan. Birinchi mezon bo'yicha kursantlarning axborot-metodik ta'minot bo'yicha kompetentligini rivojlantirishning 4 ta dajarasini tavsiflash mumkin. Kursantlarning axborot-metodik ta'minot bo'yicha kompetentligining rivojlanganlik darajalari haqida aytib utilgan.

Darajalar tavsifi

Yuqori Axborot-metodik ta'minot bo'yicha amal qiluvchi qonuniyatlar va tamoyillarni aniq tushunishni namoyish qiladi. Qo'yilgan vazifalarni hal qilish uchun axborot-metodik ta'minot tamoyillari va vositalari asosida usullar tanlanadi; ularni bo'lajak kasbiy faoliyat nuqtai nazaridan tushuntiradi.

O'rta Axborot-metodik ta'minot bo'yicha amal qiluvchi qonuniyatlar va tamoyillarni tushunishni har doim ham namoyish qilmaydi. Qo'yilgan vazifalarni hal qilish uchun axborot-metodik ta'minot tamoyillari va vositalari asosida usullar tanlanadi, biroq ularni asoslashda qiyinchiliklar kuzatiladi; ularni bo'lajak kasbiy faoliyat nuqtai nazaridan batafsil tushuntira olmaydi.

Quyi Axborot-metodik ta'minot bo'yicha amal qiluvchi qonuniyatlar va tamoyillarni tushunishni namoyish qilishda xatoga yo'l qo'yganda tahlil qilmaydi; qo'yilgan vazifalarni hal qilish uchun axborot-metodik ta'minot tamoyillari va vositalari asosida usullar tanlashda mavjud bilimlarga tayanadi.

Quyidan past Axborot-metodik ta'minot bo'yicha amal qiluvchi qonuniyatlar va tamoyillarni tushunishni namoyish qila olmaydi; qo'yilgan vazifalarni hal qilish uchun axborot-metodik ta'minot tamoyillari va vositalari asosida usullar tanlashda muammolar mavjud.

Kursantlarning axborot-metodik ta'minotga motivatsiyasini baholash mezonlari quyidagilardan iborat:

1. Kursantlarlar o'qish-bilish faoliyatida tashabbuskorlik va faollik darajasi.
 2. Berilgan topshiriq va vazifalarni bajarishda natijalari uchun mas'ullik darajasi.
- Kursantlarning axborot-metodik ta'minot bo'yicha kompetentligini rivojlantirishning motivatsiyasini baholashda quyidagi darajalarni keltirish mumkin.

Kursantlarning axborot-metodik ta'minot bo'yicha kompetentligini rivojlantirishning motivatsiyasini baholash mezonlarini darajalari

Darajalar tavsifi

Yuqori Berilgan vazifalarni o'z xohishi, mas'uliyatli yondashuv bilan bajarish; imkon qadar samaraliroq harakat qilishga sifatli natijalarga erishishga intilish; hatto qo'yilayotgan bahoga ta'sir qilmaydigan hollarda ham berilgan vazifalarni bajarishga intilish.

O'rta Berilgan vazifalarni mas'ulyatsiz yondashuv bilan bajarish; imkon qadar samaraliroq harakat qilish; hatto qo'yilayotgan bahoga ta'sir qilmaydigan xollarda ham berilgan vazifalarni bajarishda vaziyatdan kelib chiqib tashabbuskorlikni namoyon qilish.

Quyi Berilgan vazifalarni majburiy faoliyat bilan bajarish; o'quv jarayonida faqatgina pedagoglar tomonidan baholanadigan vazifalarning bajarilishi; berilgan

vazifalarni bajarishda bahoning pasayishiga ta'sir ko'rsatadigan xatolarning tuzatilishi.

Quyidan past Faoliyatda ishtirok etishdan qochish, hatto majburiy vazifalarni bajarishda faol emaslik, tashabbuskorlikning mavjud emasligi; faoliyat natijalariga loqaydlik, xatolar hatto bahoning pasayishiga ta'sir ko'rsatsa ham tuzatilmaydi.

«Xorijiy til» fanini o'qitish jarayonida kursantlarning bilim va ko'nikmalarini nazorat qilish usullarini samarali qo'llash muammosi o'quv vazifalarning tizimini yaratishni talab qiladi. Kursantlarning bilim va ko'nikmalarini nazorat qilishga bag'ishlangan o'quv vazifalar kursantlarda mustaqillik, tadbirkorlik, faollik, ularning fikrlash faoliyatini shakllantirishga qaratilgan yetakchi didaktik vosita ekanligi ma'lum. O'quv vazifalarining doimiy bajarilishi natijasida kursantlarning mustaqil fikrlash faoliyati rivojlanadi, o'quv materialini o'zlashtirishda shakllantirilgan aqliy faoliyat tafakkurning doimiy rivojlanishiga qaratiladi. Bu maqsadni amalga oshirish uchun dars jarayonida turli usullardan foydalanish bilan bir qatorda turli mazmundagi vazifalarni bajarib borish ham muhim ahamiyat kasb etadi. Vazifalar tizimidagi turli xil o'zlashtirish darajasiga mo'ljallangan nazorat topshiriqlari kursantlarning o'quv materialini o'zlarining imkoniyatlariga mos darajada o'zlashtirishiga imkon beradi.

MUHOKAMA

Misol sifatida, KorelDrav dasturi bo'yicha kursantlarning bilim va ko'nikmalarini nazorat qilishga qaratilgan test vazifalari va turli xil o'quv vazifalarini keltiramiz.

1. Nuqtalar majmuasi ko'rinishida tasvirlanadigan grafika qanday ataladi?
a) rastrli; b) fraktal; s) to'g'ri chiziqli; d) vektorli.
2. Ekran displeyining nuqtali elementi, deb nimaga aytiladi?
a) piksel; b) nuqta; s) vektor; d) lyuminofor donasi.
3. Videoadapter – bu... ?
a) grafik displey ishini boshqaruvchi vosita;
b) grafik muharrirning maxsus instrumentlari yordamida chiziladigan oddiy figuralar;
s) grafik tasvirlar haqida axborotlarni saqlovchi elektron vosita;
d) protsessorning tarkibiy qismi.
4. Veb sahifada qaysi grafik fayl formatlari ishlatiladi?
a) GIF; b) DRP; s) PSD; d) PDF.
5. Vektorli grafikaning muharrirlari.
a) KorelDrav;
b) Adobe PhotoShop;

s) 3DStudioMax;

d) Adobe Illustrator.

Test vazifalaridan tashqari biz turli o'quv vazifalarini keltiramiz.

O'quv vazifalarining birinchi turi berilgan o'quv materiali bo'yicha barcha tushunchalarni kursantlar tomonidan eslab qolish va esga tushirishga qaratilgan [100].

Misol sifatida quyidagi vazifa berilgan.

O'quv vazifalarining ikkinchi turi o'rganilgan o'quv materialining ahamiyatini tushuna olish qobiliyatining ko'rsatkichi bo'lib, tushunchalarni bir shakldan boshqa shaklga o'tkazish uchun xizmat qiladi. O'qitishning bunday natijalari o'quv materialini oddiy eslab qolishdan ustun turadi.

1- vazifa. KorelDraw dasturi bo'yicha matn berilgan. Ushbu matnning bo'sh joylarini uning uskunolari atamaları bilan to'ldiring.

Ranglar palitrasi

Asosiy oynaning o'ng qismida vertikal yo'nalishda _____ joylashgan bo'lib,

_____shaklidagi figuralar to'plamidan tashkil topgan. Palitrada illyustratsiya uchun mo'ljallangan _____ saqlash mumkin. Bu esa o'z navbatida ranglar kamalagi minimumini saqlash va ulardan o'z o'rnida foydalanish imkonini beradi. KorelDraw ranglar palitrasini o'zgartirish imkoniyatiga _____, ammo foydalanuvchi palitrani aniq bir qismlarini o'zgartirish imkoniyatiga _____. Palitradagi barcha ranglarni ko'rish uchun palitra panelining _____ qismida joylashgan _____ belgisini tanlash lozim.

Ushbu vazifa esa tushunchalar, qoidalar, uslublar, tamoyillar, nazariyalardan foydalanishga qaratilgan. O'qitish natijalari tushunishga nisbatan chuqurroq bilishni talab qiladi.

2- vazifa. KorelDraw dasturidagi ob'ektga oid bajarilgan amal yoki olingan natijalarni toping.

3-vazifa. KorelDraw dasturida quyidagi simmetrik shaklni yaratish usulini qo'llash uchun amallar ketma-ketligini toping.

1. Sichqonchaning chap tugmasi bosilib, muqobil tomonga harakatlantiriladi.

2. O'ziga nisbatan simmetrik akslanishi lozim bo'lgan shakl belgilanadi.

3. Simmetrik shakl hosil bo'lishi bilan tugma qo'yib yuboriladi.

4. Kursorni biror tomonning yon manipulyatoriga keltiring.

5. <KTRL> tugmasi bosiladi.

Ushbu vazifa bo'laklarga ajratilgan narsalardan butun narsani tuzishga qaratilgan. Bunda o'qitish natijalari kursantlardan ijodiy faoliyatni talab qiladi.

XULOSA

Shuningdek yuqoridagi keltirilgan misollardan kurishimiz mumkin barcha harbiy oliy ta'lim muassasalarida «Informatika va AT» o'quv fanini o'qitishda kursantlarning axborot-metodik ta'minot bo'yicha kompetentligini rivojlantirish bosqichlari aniqlandi. Ular:

1-bosqich: kursantlarda axborot-metodik ta'minot bo'yicha bilimlarni rivojlantirish va yagona tizimga olib kelish;

2-bosqich: axborot-metodik ta'minot dasturlarida ishlash ko'nikma va malakalarini rivojlantirish;

3-bosqich: axborot-metodik ta'minotdan o'z kasbiy faoliyatida foydalana olish ko'nikma va malakalarini rivojlantirish.

4. Axborot-metodik ta'minotni o'qitish metodikasi zamonaviy pedagogik va axborot texnologiyalari asosida ishlab chiqildi.

5. «Xorijiy til» o'quv fanini o'qitish jarayonida axborot-metodik ta'minotda 4 soat nazariy mashg'ulotlarni o'tkazish bo'yicha metodik ishlanmalar yaratildi.

4. Kursantlarning axborot-metodik ta'minotda ishlash ko'nikma va malakalarini

rivojlantirish bo'yicha 2 ta amaliy va 4 ta laboratoriya ishlari ishlab chiqildi.

5. Harbiy oliy ta'lim muassasalarida «Xorijiy til» o'quv fanini o'qitishda kursantlarning axborot-metodik ta'minot bo'yicha kompetentligini baholash mezonlari ishlab chiqildi.

REFERENCES

1. O'zbekiston Respublikasi Prezidentining 2017 yil 7 fevraldagi "O'zbekiston Respublikasini yanada rivojlantirish bo'yicha Harakatlar strategiyasi to'g'risida"gi PF-4947- sonli Farmoni.
2. O'zbekiston Respublikasi Prezidentining 2018 yil 21 sentyabrdagi "2019-2021 yillarda O'zbekiston Respublikasini innovatsion rivojlantirish strategiyasini tasdiqlash to'g'risida"gi PF-5544-sonli Farmoni.
3. O'zbekiston Respublikasi Prezidentining 2019 yil 27 avgustdagi "Oliy ta'lim muassasalari rahbar va pedagog kadrlarining uzluksiz malakasini oshirish tizimini joriy etish to'g'risida"gi PF-5789-sonli Farmoni.
4. Андреев А.А. Дидактические возможности средств информации телекоммуникаций и технологий в системе дистанционного обучения // <http://vww.ito.su/1998-99/h/andreev-t.html>.

6. Aripov.M. Aripov M., Muhammadiev Informatika, informatsion texnologiyalar. Oliy o'quv yurtlari uchun darslik. – Toshkent, TDYUI, 2004. 275 b.
7. Асекретов О.К. Борисов Б.А., Бугакова Н.Ю. Современные образовательные технологии: педагогика и психология: монография. – Новосибирск: Издательство СРНС, 2015. – 318 с.
8. Багаева И.Д. Профессионализм педагогической деятельности: сущность и структура // Профессионализм педагога: Тезисы докладов и сообщений. – Ижевск, – СПб, 2000.
9. Begimkulov U.SH. Malaka oshirish tizimida zamonaviy axborot-kommunikatsiya texnologiyalaridan foydalanish // Xalq ta'limi. – Toshkent, 2004. – № 6. – В. 132-137.

ЎЗБЕКИСТОН РЕСПУБЛИКАСИДА ИНСОН ҲУҚУҚЛАРИ СОҲАСИДАГИ МИЛЛИЙ ТАЪЛИМНИ РИВОЖЛАНТИРИШНИНГ АЙРИМ МАСАЛАЛАРИ

Маманоров Ҳайитмурот

Термиз давлат университети

Юридик факултети ўқитувчиси

E-mail: x.mamanorov@gmail.com

АННОТАЦИЯ

Ушбу мақолада Ўзбекистон Республикасида инсон ҳуқуқлари соҳасидаги миллий таълимни ривожлантиришнинг айрим масалалари таҳлил қилинган. Бундан ташқари ушбу мақолада Ўзбекистонда инсон ҳуқуқлари ва унинг таъминланишига оид норматив-ҳуқуқий ҳужжатлар таҳлил қилинган.

Калим сўзлар: инсон ҳуқуқлари, дастур, таълим, инсон ҳуқуқлари бутунжаҳон декларацияси, Конституция, омбудсман.

ABSTRACT

This article analyzes some issues of the development of national education in the field of human rights in the Republic of Uzbekistan. In addition, this article analyzes normative legal documents related to human rights and their provision in Uzbekistan.

Key words: human rights, program, education, universal declaration of human rights, Constitution, ombudsman.

КИРИШ

Мустақил демократик йўлдан дадил одимлаётган Ўзбекистоннинг энг улуғ мақсади, аввало, халқимиз манфаатлари кўзланган ислохотларни амалга оширишга қаратилгани билан эътиборлидир. Бу жиҳатлар Конституциямизда ҳам мустаҳкамлаб қўйилган. Жумладан, Бош Қомусимизнинг II боб 13 моддасида “Ўзбекистон Республикасида демократия умуминсоний принципларга асосланади, уларга кўра инсон, унинг ҳаёти, эркинлиги, шаъни, кадр-қиммати ва бошқа дахлсиз ҳуқуқлари олий қадрият ҳисобланади. Демократик ҳуқуқ ва эркинликлар Конституция ва Қонунлар билан ҳимоя қилинади” дейилган.³⁶

Инсон ҳуқуқлари - ҳар бир инсоннинг миллати, яшаш жойи, жинси, этник келиб чиқиши, танасининг ранги, дини, тили ва бошқа белгиларидан қатъи назар, ажралмас ҳуқуқларидир. Барча одамлар ҳар қандай турдаги камситишларни истисно қилган ҳолда, инсон ҳуқуқларидан бир хилда фойдаланиш ҳуқуқига эгадирлар. Ушбу ҳуқуқлар ўзаро боғлиқ ва ажралмасдир.

³⁶ https://constitution.uz/uploads/constitution_uz.pdf

Инсоннинг умумбашарий ҳуқуқлари кўпинча шартномалар, халқаро одат ҳуқуқи, ҳуқуқнинг умумий принциплари ва халқаро ҳуқуқнинг бошқа манбаларида қонун кўринишида мустаҳкамланган ва қафолатланган. Инсон ҳуқуқлари бўйича халқаро ҳуқуқ давлатларга инсон ҳуқуқлари ва асосий эркинликларини ривожлантириш ҳамда ҳимоя қилиш бўйича мажбуриятларни юклайди.

АДАБИЁТЛАР ТАҲЛИЛИ ВА МЕТОДЛАР

Юртимизда инсон ҳуқуқ ва эркинлигини таъминлаш борасида амалга оширилаётган ишларга ҳамоҳанг тарзда фаолият юритаётган Инсон ҳуқуқлари бўйича Ўзбекистон Республикаси Миллий маркази ҳам шу каби эзгу ишларни амалга оширишга камарбасталик қилмоқда.

Аввало, шунини қайд этишни истардимки, юртимиз мустақилликка эришгандан сўнг ҳар бир соҳада туб ислоҳотлар жараёни бошланди. Айниқса, инсон ҳуқуқларини таъминлаш борасида 1948 йил 10 декабрда қабул қилинган Инсон ҳуқуқлари умумжаҳон декларациясининг Ўзбекистон парламенти томонидан тасдиқланганлиги истиқлолнинг илк йилларида қабул қилинган муҳим халқаро ҳуқуқий ҳужжат бўлди.

Ўзбекистонда қисқа тарихий муддат ичида миллий давлатчиликни шакллантиришнинг ҳуқуқий асослари яратилди. Мамлакатимиз барча ривожланган ҳуқуқий давлатлардаги каби уч ҳокимиятга, яъни қонун чиқарувчи, ижро этувчи ва суд ҳокимиятига тақсимланди. Халқ фаровонлиги йўлида кучли ҳуқуқий давлатдан фуқаролик жамияти сари илдам қадам қўйиш мақсадида эркин бозор муносабатларига асосланган кучли иқтисодиёт барпо этилди. Шу тариқа, юртимиз халқаро ҳуқуқнинг тўлақонли ва тенг ҳуқуқли субъектига айланди. Албатта, буларнинг барчасига Президентимиз Ислам Каримовнинг жонкуярлиги, ташаббускорлиги ва раҳнамолиги эвазига эришилди.

Инсон ҳуқуқлари ва эркинликларини муҳофаза қилишнинг таъсирли воситасини барпо этиш, халқаро ташкилотлар ва ҳуқуқни муҳофаза қилувчи органлар билан ҳамкорликни кенгайтириш, давлат муассасалари ходимлари ва аҳолининг инсон ҳуқуқлари бўйича маданиятини ошириш мақсадида БМТнинг Инсон ҳуқуқлари ва бошқарув тизимини демократиялашни қўллаб-қувватлаш дастурига мувофиқ, Ўзбекистон Республикаси Президентининг 1996 йил 31 октябрдаги Фармони билан Инсон ҳуқуқлари бўйича Ўзбекистон Республикаси Миллий маркази тузилди. Фармонда Инсон ҳуқуқлари бўйича Миллий марказнинг мақсад ва асосий вазифалари аниқ белгилаб қўйилди.

1996 йил 13 ноябрдаги “Инсон ҳуқуқлари бўйича Ўзбекистон Республикаси Миллий маркази фаолиятини ташкил этиш масалалари тўғрисида”ги Вазирлар Маҳкамасининг қарори Миллий марказ фаолиятининг ташкилий-ҳуқуқий асоси ҳисобланади. Ушбу қарор орқали Инсон ҳуқуқлари бўйича Ўзбекистон Республикаси Миллий маркази тўғрисидаги Низом ва Миллий марказ тузилмаси тасдиқланган.

Инсон ҳуқуқлари бўйича Ўзбекистон Республикаси Миллий маркази давлатга қаршли идоралараро таҳлил, тушунтириш ва мувофиқлаштириш органи ҳисобланади. Яъни, мазкур орган инсон ҳуқуқлари соҳасида давлат бошқарув органлари фаолиятини мувофиқлаштиради, инсон ҳуқуқлари соҳасидаги ишлар миллий режасини ишлаб чиқади, Ўзбекистоннинг инсон ҳуқуқлари бўйича миллий маърузаларини тайёрлайди, давлат хизматчилари учун эса инсон ҳуқуқлари муҳофазаси соҳасида ахборот базасини яратади, уларни ўқитади, маслаҳатлар беради, ташвиқот ишларини олиб боради. Чундан келиб чиқиб айтиш мумкинки, Марказнинг асосий мақсади бу устувор вазифаларни ҳар томонлама ҳал этиш йўли билан Инсон ҳуқуқлари соҳасидаги Миллий фаолият дастурини, ҳуқуқ ва эркинликларни ҳимоя этишнинг кўп жиҳатли тизимини ишлаб чиқиш ва ҳаётга татбиқ этишдан иборат.

Шу ўринда, Миллий марказнинг халқаро ҳамкорлигига ҳам тўхталиб ўтиш жоиз. Хусусан, БМТнинг Ўзбекистондаги Тараққиёт Дастури, ЭХХТнинг Ўзбекистондаги Лойиҳалар Координатори, Халқаро меҳнат ташкилоти, Ўзбекистондаги Европа Иттифоқи делегацияси, ЮНЕСКО, ЮНИСЕФ, Хорижий мамлакатларнинг мамлакатимиздаги элчихоналари, қатор халқаро жамғармаларнинг ваколатхоналари билан самарали ҳамкорлик ўрнатилган. Халқаро шериклар билан ҳамкорликда республикамизда инсон ҳуқуқ ва эркинликларини янада мустаҳкамлаш, ҳимоя қилиш ва рағбатлантиришга йўналтирилган турли лойиҳалар амалга оширилади.

Айни пайтда мамлакатимизда фаолият олиб бораётган инсон ҳуқуқлари бўйича миллий институтлардан Олий Мажлис Инсон ҳуқуқлари бўйича вакили (Омбудсман), Ўзбекистон Республикаси Президенти ҳузуридаги Амалдаги қонунчилик мониторинги институти ҳамда Миллий марказимиз зиммасидаги вазифаларни тўлақонли бажариш йўлида хизмат қилиб келмоқда. Бу ташкилотларнинг ҳаракати, изланишлари ўлароқ, юртимизда инсон ҳуқуқлари муҳофазаси йўлида мустаҳкам қонунчилик тизими барпо этилди. Истиқлол йилларида инсоннинг асосий ҳуқуқ ва эркинликларини таъминлашга доир конституциявий қонунлар, кодекслар ва бошқа қонунлар қабул қилиниб, ҳаётга татбиқ этилмоқда. “Бола ҳуқуқларининг кафолатлари тўғрисида”ги, “Одам

савдосига қарши курашиш тўғрисида”ги, “Ўзбекистон Республикасида ногиронларни ижтимоий ҳимоя қилиш тўғрисида”ги, “Нодавлат нотижорат ташкилотлар фаолиятининг кафолатлари тўғрисида”ги, “Хайрия тўғрисида”ги ва бошқа қонунларнинг қабул қилиниши инсон ҳуқуқларини ҳимоя қилишнинг ҳуқуқий асосларини такомиллаштиришга замин бўлмоқда.

Айни пайтда мамлакатимизда инсон ҳуқуқ ва эркинликларининг ҳуқуқий асослари яратилиши ва унинг амалда қўлланиши ҳамда кафолатланишини кузатувчи механизмлардан юқорида тилга олиб ўтилган институтлар билан бир қаторда Олий суд ҳузуридаги Суд қонунчилигини демократлаштириш ва либераллаштириш ҳамда суд тизими мустақиллигини таъминлаш бўйича тадқиқот маркази ва Адлия вазирлиги, Бош прокуратура, Ички ишлар вазирлигида инсон ҳуқуқлари бўйича бўлинмалар ва бошқармалар самарали фаолият юритмоқда.

Ўзбекистонда халқаро ҳуқуқнинг умумётироф этилган принцип ва нормалари устунлиги конституциявий асосда эътироф этилади. Бугунги кунда мамлакатимиз инсон ҳуқуқлари бўйича 70 дан зиёд халқаро ҳужжатлар, хусусан, БМТ томонидан инсон ҳуқуқлари бўйича қабул қилинган 10 та мажбурий халқаро шартномаларни ратификация қилиб, ўзининг халқаро мажбуриятларини мунтазам равишда бажариб келмоқда.

Илмий мақолани тайёрлашда умумлаштириш, дедуксия, тизимли ёндашув, қиёсий-ҳуқуқий таҳлил, статистик ва амалиёт материалларини ўрганиш каби усуллардан фойдаланилган.

МУҲОКАМА ВА НАТИЖАЛАР

Инсон ҳуқуқлари соҳасидаги таълим ҳар бир фуқаронинг инсон ҳуқуқларига нисбатан ҳурматини рағбатлантириш ва унга ҳар томонлама риоя этилишини таъминлашда муҳим аҳамият касб этиб, зўравонлик ва низоларнинг олдини олишда ҳам муҳимдир.

2020-2024 йилларда инсон ҳуқуқлари соҳасида таълим бериш орқали ёшларнинг ҳуқуқ ва имкониятларини кенгайтиришга қаратилган Инсон ҳуқуқлари соҳасидаги Жаҳон таълим дастурининг тўртинчи босқичи амалга оширилмоқда. Шундан келиб чиқиб, мамлакатимизда инсон ҳуқуқлари соҳасидаги таълимни янада такомиллаштириш, Инсон ҳуқуқлари бўйича Ўзбекистон Республикасининг Миллий стратегияси ижросини таъминлаш, шунингдек, Инсон ҳуқуқлари соҳасидаги Жаҳон таълим дастурининг тўртинчи босқичида белгиланган вазифаларни самарали ва ўз вақтида амалга ошириш мақсадида бир қатор ишлаб амалга оширилмоқда.

Шуларнинг қаторида Ўзбекистон Республикаси Президентининг Бирлашган Миллатлар Ташкилоти Бош ассамблеясининг 76-сессияси ҳамда Инсон ҳуқуқлари бўйича кенгашининг 46-сессиясидаги ташаббус ва таклифларини амалга ошириш доирасида 2022 йил 5-6 декабрь кунлари Самарқанд шаҳрида “Инсон ҳуқуқлари бўйича таълим” Глобал форуми ўтказилганлиги таъкидлаб ўтишимиз мақсадга мувофиқдир. Хусусан Ўзбекистон Республикаси Президентининг 2023 йилнинг 7 феврал куни “Ўзбекистон Республикасида Инсон ҳуқуқлари соҳасидаги миллий таълим дастурини тасдиқлаш тўғрисида”ги қарори³⁷ қабул қилинган бўлиб, ушбу қарор асосида мамлакатимизда инсон ҳуқуқлари соҳасидаги миллий таълимнинг ҳуқуқий асоси такомиллаштирилди.

Ушбу қарор Инсон ҳуқуқлари соҳасидаги таълим бўйича долзарб масалаларни ҳар томонлама ўрганиш, илғор хорижий тажрибани таҳлил қилиш ҳамда кенг жамоатчилик муҳокамаси, халқаро ва миллий маслаҳатлашувлар натижасида ишлаб чиқилган дейишимиз мумкин. Бунинг асосида эса Ўзбекистон Республикасида Инсон ҳуқуқлари соҳасидаги Миллий таълим дастури ҳамда уни амалга ошириш бўйича “йўл харитаси” ишлаб чиқилди.

Ушбу Дастурга кўра, 2023/2024 ўқув йилидан бошлаб профессионал ва олий таълим тизимида “Инсон ҳуқуқлари”, “Аёллар ҳуқуқлари”, “Бола ҳуқуқлари” бўйича тегишлича ўқув ва махсус курслар жорий этилади.

Ахборот-таҳлилий шарҳлар ва уларнинг таржималарини чоп этиш ва эълон қилиш билан боғлиқ харажатлар Инсон ҳуқуқлари бўйича Ўзбекистон Республикаси Миллий марказига Давлат бюджети доирасида ажратиладиган маблағлар ҳисобидан қопланади.

2023 йил 1 июндан бошлаб Марказ томонидан ҳар йили:

- ❖ “Инсон ҳуқуқлари ва эркинликлари соҳасидаги таълим ва инновациялар” миллий танлови ўтказиб борилади;
- ❖ ногиронлиги бўлган шахслар ҳуқуқлари, аёллар ҳуқуқлари, бола ҳуқуқлари ва мигрантлар ҳуқуқлари йўналишларида фаолияти мазкур шахслар билан бевосита боғлиқ бўлган ташкилотларда ўқув курслари ва семинар-тренинглар ташкиллаштирилади.

Марказ 2023 йил 1 апрелга қадар:

- ❖ “Ўзбекистонда инсон ҳуқуқлари ва эркинликлари”, “Инсон ҳуқуқлари”, “Бола ҳуқуқлари”, “Аёллар ҳуқуқлари”, “Ногиронлиги бўлган шахслар ҳуқуқлари” туркум қўлланма ва рисоаларни тайёрлаш ва чоп этиш чораларини кўради;

³⁷ https://uza.uz/uz/posts/ozbekiston-respublikasida-inson-huquqlari-sohasidagi-milliy-talim-dasturini-tasdiqlash-togrisida_451945

❖ Рақамли технологиялар вазирлиги билан биргаликда Инсон ҳуқуқлари соҳасида таълим олиш бўйича электрон платформани яратиш, ишга туширади.

Мазкур бандда назарда тутилган топшириқларни амалга ошириш билан боғлиқ харажатлар Марказга Давлат бюджети доирасида ажратиладиган маблағлар ҳисобидан қопланади.

2023 йил 1 мартдан бошлаб терговга қадар текширув, суриштирув, дастлабки терговни амалга оширувчи органлар ва жазони ижро этиш муассасалари ходимлари учун қийноққа солишга қарши курашиш бўйича қисқа муддатли ўқув курслари доимий равишда ташкил этилади.

2023 йил 1 майдан бошлаб раҳбар кадрларни қайта тайёрлаш ва уларнинг малакасини ошириш тизимида инсон ҳуқуқлари ва гендер тенглик бўйича ўқув курслари жорий қилинади.³⁸

Марказ Қорақалпоғистон Республикаси ва вилоятлар ахборот-кутубхона марказларини халқаро шартномаларнинг давлат тилидаги тўпламлари, инсон ҳуқуқлари бўйича ўқув, илмий-услубий ва халқаро нашрлар, инсон ҳуқуқлари соҳасида мамлакатимизда амалга оширилаётган ислохотлар бўйича юритилаётган хронология материаллари билан тизимли равишда таъминлаб боради. 2023 йил феврал ойида Ўзбекистонда “Инсон ҳуқуқлари” ҳафталиги ўтказилади.³⁹

ХУЛОСА

Бир сўз билан айтганда, Ўзбекистоннинг демократик ўзгаришларга содиқлигини намойиш қилиш, юртимизда кечаётган улкан ўзгаришлар ва янгиликлар даврида аввало инсон ҳуқуқларини ҳимоя қилиш ва рағбатлантириш бирламчи вазифалардан саналади. Бунда жамиятимизда мавжуд миллий институтлар ичида Инсон ҳуқуқлари бўйича Ўзбекистон Республикаси Миллий марказининг ўрни беқиёсдир. Ўзбекистон Республикаси Президентининг 2023 йилнинг 7 феврал куни “Ўзбекистон Республикасида Инсон ҳуқуқлари соҳасидаги миллий таълим дастурини тасдиқлаш тўғрисида”ги қарори қабул қилинган бўлиб, ушбу қарор асосида мамлакатимизда инсон ҳуқуқлари соҳасидаги миллий таълимнинг ҳуқуқий асосларини такомиллаштирилди.

³⁸ <http://www.insonhuquqlari.uz/uz/news/m9808>

³⁹ <https://yuz.uz/news/ozbekiston-respublikasida-inson-huquqlari-sohasidagi-milliy-talim-dasturini-tasdiqlash-togrisida>

REFERENCES

1. Muzaffarov, I. N. O. (2021). YANGI DAVRDA INSON HUQUQLARINI VA AVLODLARINI SHAKLLANISHI, RIVOJLANISHI. *Scientific progress*, 2(5), 7-10.
2. Muzaffarov, I. N. O. G. L. (2022). INSON HUQUQLARI SOHASIDAGI IKKI TOMONLAMA STANDARTLAR. *Ta'lim fidoyilari*, 24(17), 2-17.
3. O'G, Mo'Minjonov Bobur Qobiljon. "INSON HUQUQLARI UMUMJAHON DEKLARATSIYASIDA INSON HUQUQLARINING TURLARI." *Talqin va tadqiqotlar ilmiy-uslubiy jurnali* 1.4 (2022): 218-223.
4. Usmonova, D. (2020). O'zbekistonda inson huquqlarini himoya qilish va erkinliklarini ta'minlash. *Science and Education*, 1(Special Issue 2), 12-17.
5. https://constitution.uz/uploads/constitution_uz.pdf
6. https://uza.uz/uz/posts/ozbekiston-respublikasida-inson-huquqlari-sohasidagi-milliy-talim-dasturini-tasdiqlash-togrisida_451945
7. <http://www.insonhuquqlari.uz/uz/news/m9808>
8. Tursunovich, K. O. (2022). FINTECH-CIVIL LEGAL RELATIONS AS AN OBJECT. *World Bulletin of Management and Law*, 17, 42-47.
9. Saidakhrarovich, G. S., & Tursunovich, K. O. (2022). DIGITAL FUTURE & CYBER SECURITY NECESSITY. *World Bulletin of Management and Law*, 10, 31-45.
10. Dilboboev, N. (2022). Issues for Enforcement of Decisions of the International Investment Arbitration on Interim Measures. *Available at SSRN 4299453*.
11. Shavkatugli, D. N. (2022). Conciliation as a Means of Adr Vs Arbitration and Mediation. *European Multidisciplinary Journal of Modern Science*, 6, 430-436.
12. Ўзбекистон Республикаси Олий Мажлиси Қонунчилик палатаси Кенгашининг ва Ўзбекистон Республикаси Олий Мажлиси Сенати Кенгашининг “Инсоннинг конституциявий ҳуқуқлари ва эркинликларига риоя этилиши бўйича комиссия фаолиятини янада такомиллаштириш тўғрисида”ги 14.11.2022 йилдаги 2661-IV-сонли Қўшма қарори;
13. Ўзбекистон Республикаси Олий Мажлиси Қонунчилик палатаси Кенгашининг ва Ўзбекистон Республикаси Олий Мажлиси Сенати Кенгашининг “Ўзбекистон Республикаси Олий Мажлиси Инсон ҳуқуқлари бўйича вакилининг (омбудсманнинг) Қийноққа солиш ва бошқа шафқатсиз, ғайриинсоний ёки кадр-қимматни камситувчи муомала ҳамда жазо турларини қўллаш ҳолатларини аниқлаш ва уларнинг олдини олишга доир фаолиятини такомиллаштириш тўғрисида”ги 24.12.2021 йилдаги 1690-IV-сонли қўшма қарори.

УДК 33

СОЗДАНИЕ МОДЕЛИ ИНТЕГРАЦИИ КЛАСТЕРОВ ДЛЯ РЕАЛИЗАЦИИ ИННОВАЦИОННЫХ ПРОЕКТОВ

Гозиев Муроджон Шокиржонович-преподаватель,

Хасанова Рухсора Расулжон кизи-

Студентка направления бухгалтерский учет и аудит,
экономический факультет, Ферганский государственный университет

АННОТАЦИЯ

Особое внимание уделено управлению инновационными процессами в кластерах. Существующие научные разработки направлены, прежде всего, на развитие кластера как производственной системы. Для целенаправленного развития общая стратегия развития кластера должна включать цели и задачи, понятные и общие для всех, включая методы и формы совершенствования инноваций, структуру управления, технологии и формы взаимодействия при решении этих проблем.

Ключевые слова: инновация, кластер, стратегия, инвестиционная политика, инфраструктура, реализация

ABSTRACT

Special attention is paid to the management of innovation processes in clusters. The existing scientific developments are primarily aimed at the development of the cluster as a production system. For purposeful development, the overall cluster development strategy should include goals and objectives that are understandable and common to everyone, including methods and forms of innovation improvement, management structure, technologies and forms of interaction in solving these problems.

Keywords: innovation, cluster, strategy, investment policy, infrastructure, implementation

ВВЕДЕНИЕ

В последние годы социально-экономические изменения в нашей стране привели к появлению региональных промышленных комплексов, которые отличаются промышленным потенциалом и способны обеспечить населению разный уровень благосостояния. Основным фактором, препятствующим развитию промышленного потенциала региональных экономических систем, является несовершенство осуществляемых в настоящее время социально-

экономических реформ, особенно в таких областях, как инвестиционная и структурно-институциональная региональная политика.

В связи с этим возникает необходимость разработки методов и приемов эффективного осуществления стратегического планирования и инвестиционной деятельности участниками регионально-промышленных комплексов, достигающих стратегических целей управления региональной экономикой. Создание модели кластерной деятельности создает основу и открывает возможности для совершенствования подходов к интеграции, включая использование инструментов экономической интеграции. Однако создания участников в кластере недостаточно. Для того чтобы в полной мере включить каждого участника в интеграционные процессы и в конечном итоге обеспечить успешную реализацию инновационных проектов, необходим интеграционный механизм, раскрывающий порядок и методы взаимодействия участников кластера на всех этапах реализации инновационных проектов [7].

ОБСУЖДЕНИЕ И РЕЗУЛЬТАТЫ

В предлагаемой модели деятельности современного кластера и его участников решение этих вопросов должно быть отнесено к блоку взаимозависимости между фондом развития кластера и управляющей компанией кластера. Здесь наиболее важными исследовательскими задачами являются изучение и разработка методов сотрудничества для развития инновационной среды с использованием нормативных, правовых и экономических механизмов.

М. А. Николаев, В. М. Андреев подчеркивают инновационность кластера в своих статьях "Роль кластеров в стратегии инновационного развития региона". Кластер дает региону инновационную точку роста, поскольку основное внимание уделяется не внутренней конкуренции, а созданию новых продуктов для внешнего рынка и в то же время приобретению новых знаний и оборудования, чего трудно достичь с помощью местной индивидуальной работы [2]. Если говорить о факторах, способствующих инновационной активности, то следует отметить следующее:

- требования к интеграции науки, образования и производства, что позволяет образовательным организациям достигать официальных целей и создавать условия для реальной интеграции;

- передача исследований и инжиниринга с предприятий специализированным кластерным компаниям. Результаты-повышение эффективности инновационного проектирования и снижение затрат на инновации;

-общее использование-право на использование оборудования, доступного партнерам по кластеру;

- информационные потоки, стимулирующие творчество.

Еще одним важным фактором является время, за которое предприятия могут внедрять инновации и увеличивать объем производства, что в настоящее время является основным параметром конкурентоспособности. И подчеркивается, что все преимущества кластера будут работать и на этот раз. В кластере все процессы могут выполняться быстрее, чем если бы предприятия выполняли их независимо. Поэтому быстрое выведение новых продуктов на рынок значительно повышает конкурентоспособность. Это важно как для региона, так и для других участников кластера.

Кластерная деятельность основана на взаимном сотрудничестве предприятий, компаний и других структурных участников с целью развития и стимулирования их деятельности путем внедрения инноваций. Создание инновационных продуктов, как правило, осуществляется путем создания проектов. Соответственно, осуществляется развитие инновационной среды кластера и активизация интеграционных процессов за счет внедрения новых продуктов, а также создания и реализации проектов в нем. Таким образом, отношения между управляющей компанией кластера и фондом развития отвечают за реализацию инновационных проектов в рамках кластерной системы, выводя инновации на рынок для потребителей. Механизм взаимозависимости двух подразделений скрывает ряд операций, качественное выполнение которых позволяет кластеру продавать произведенные товары и услуги и получать экономические выгоды.

Механизм интеграции участников кластера основан на создании инновационной среды и обеспечении финансовой заинтересованности от успешной реализации максимального количества инновационных проектов [3].

Основной особенностью предлагаемого механизма являются методы привлечения предприятий, инвесторов и организаций инновационной инфраструктуры к реализации проектов посредством их участия в уставном капитале, создаваемом организациями венчурного капитала. Также организации акционерного предприятия могут участвовать в качестве авторов инноваций научно-исследовательских организаций и фонда кластерного развития. Разработанный механизм позволяет реализовывать не только инновационные идеи, созданные в приоритетных областях экономики и технологий, но и вторичные идеи, реализация которых представляет интерес для кластера и потребителя [2]. Акционерами и владельцами фонда кластерного

развития могут быть кластер, инвесторы и организации инновационной инфраструктуры.

Как было определено в ходе исследования, реализация инновационного проекта для акционеров и собственников предприятия позволяет не только увеличить их частные экономические результаты, но и обеспечить реализацию другого инновационного проекта другими участниками. В то же время денежные потоки от проекта распределяются в кластере по схеме, показанной на рисунке. Кроме того, может быть построено несколько таких схем, и в рассматриваемом случае их две:

- доход, полученный вновь созданной организацией;
- доход, полученный участниками кластера в ходе реализации инновационного проекта.

Наиболее сложная ситуация заключается в том, что при реализации инновационного проекта необходимо привлечь как управляющую компанию, так и инвесторов для финансовой, информационной или производственной, технической и организационной поддержки.

СПИСОК ИСПОЛЬЗОВАННОЙ ЛИТЕРАТУРЫ

1. Постановление Президента Республики Узбекистан «О дополнительных мерах по совершенствованию механизмов внедрения инноваций в отраслях и сферах экономики», // Народное слово, 8 мая 2018 года, 92.
2. Смирнов, И.В. Формирование модели функционирования инновационного кластера / И. В. Смирнов // Инновации и инвестиции. – 2017. № 10. – С. 26–30.
3. Смирнов, И.В. Формирование экономической заинтересованности участников кластера в реализации инновационных проектов. Потенциал роста современной экономики: возможности, риски, стратегии: материалы V международной научно-практической конференции – М.: изд-во «МУ им. С.Ю. Витте», 2018. – С. 436–440.
4. Гофуров, А., & Гозиев, М. Ш. (2020). Наука и инновации–основа развития интеллектуального потенциала. In минтақа иқтисодиёти инвестициялашнинг молиявий-хуқуқий ва инновацион жихатлари (pp.127-130).
5. Olimova, N., Teshabaev, O., & Usmonaliev, I. (2022). Possibilities of choosing the strategy of anti-crisis and competitive management based on the own economic potential of the enterprise. International journal of social science & interdisciplinary research Issn: 2277-3630 Impact factor: 7.429, 11, 179-182.
6. Olimova, N., Teshabaeva, O., Joraeva, N., & Mamajonova, D. (2022). Ways to increase the competitiveness of enterprises in the conditions of modernization of the economy. Scientific progress, 3(3), 270-275.

7. Salimjonova, Z. (2022). Peculiarities of improving corporate governance in joint stock companies. *International journal of social science & interdisciplinary research* ISSN: 2277-3630 Impact factor: 7.429, 11, 71-75.
8. Тешабаева, О. Н., Мухаммадов, И. Б. О., & Джамолиддинов, Д. Р. (2020). O'zbekiston respublikasida qishloq xo'jaligi kompleksi iqtisodiyotni rivojlanishida investitsiyalarning o'rni. In минтақа иқтисодиётини инвестициялашнинг молиявий-хуқуқий ва инновацион жиҳатлари (pp. 600-603).
9. Тешабаева, О.Н., & Суфиев, Р. (2022). Оценка путей и эффективности привлечения инвестиций в реальный сектор экономики. *Zamonaviy dunyoda pedagogika va psixologiya: Nazariy va amaliy izlanishlar*, 2(17), 239-244.
10. Teshabaeva, O., & Yulchiev, A. (2022). Innovative marketing strategy aimed at maximizing the development of the tourist industry in Uzbekistan. *Asia pacific journal of marketing & management review* Issn: 2319-2836 Impact Factor: 7.603, 11(05), 1-6.
11. Тешабаева, О. Н. (2017). Корхоналарнинг инвестицион лойиҳалар ва инновацион ғоялардан фойдаланиш тизимини такомиллаштириш йўналишлари. In *Education In The Process Of Globalization: Problem and Tasks*” International scientific conference (pp. 41-44).
12. Goziev, M. S. (2022). Approaches to Regulating Labor Migration. *American Journal of Economics and Business Management*, 5(11), 44-49.
13. Goziev, M. (2022). Improving innovation and investment capacity management mechanisms in the construction industry. *International journal of social science & interdisciplinary research* Issn: 2277-3630 Impact factor: 7.429, 11(02), 85-89.
14. Муминова, Э. А., & Гозиев, М. Ш. (2017). Управление кредитными рисками и факторы, влияющие на кредитование ипотеки. *Ученый XXI века*, 98.
15. Gulirano, K., & Mohinur, J. (2022). Conceptual approaches to employment models and economic-statistical study of tendencies of employment changes in uzbekistan. *Asia pacific journal of marketing & management review* Issn: 2319-2836 Impact Factor: 7.603, 11(09), 30-36.
16. Gulirano, K., & Mohinur, J. (2022). Analysis of the state of organization of activities of food industry enterprises of the real sector. *Asia pacific journal of marketing & management review* issn: 2319-2836 Impact Factor: 7.603, 11(09), 37-43.
17. Jamoliddinova, M. D. (2022). Fargona viloyati korxonalarida amalga oshirilayotgan inqirozga qarshi choralar samaradorligini baholash. *Results of National Scientific Research International Journal*, 1(7), 30-40.

18. Тешабаева, О. Н., & Назарова, Л. Т. (2020). Классификация развития факторов инновационного потенциала предприятия в Узбекистане. In минтақа иқтисодиётини инвестициялашнинг молиявий-ҳуқуқий ва инновацион жиҳатлари (pp. 471-474).
19. Тешабаева, О. Н., Тоиржонова, Ш. Ш. К., & Тухтасинова, С. Д. К. (2022). Инновационный подход к развитию промышленного сектора Узбекистана в условиях углубления структурных изменений. *Ceteris paribus*, (2), 41-44.
20. Тешабаева, О. Н., & Ташматова, Н. Х. (2023). ўзбекистон республикасида аграр секторда тадбиркорлик ривожланишининг ўзига ҳос жиҳатлари. *Academic research in educational sciences*, 4(1), 22-30.
21. Тешабаева, О.Н. (2017). Корхоналарнинг инвестицион лойиҳалар ва инновацион ғоялардан фойдаланиш тизимини такомиллаштириш йўналишлари. In *Education In The Process Of Globalization: Problem and Tasks*” International scientific conference (pp. 41-44).
22. Nasridinovna, T.O., & Nodirbek Ne'matillo o'g, Y. (2022). Improvement of the system of services for taxpayers by the tax authorities in Uzbekistan. *Asia pacific journal of marketing & management review* ISSN: 2319-2836 Impact Factor: 7.603, 11(01), 21-25.

МЕТОДЫ ТЕОРИИ ЭКСПЛУАТАЦИИ ДЛЯ ОЦЕНКИ ПОКАЗАТЕЛЕЙ РАБОТЫ СОРТИРОВОЧНЫХ СТАНЦИЙ

Бутунов Дилмурод Баходирович

Ташкентский государственный транспортный университет

dilmurodpgups@mail.ru

Буриев Шухрат Хамрокул угли

Ташкентский государственный транспортный университет

mrshuhrathtc@gmail.com

Абдумаликов Исломжон Обиджон угли

Ташкентский государственный транспортный университет

Islomjonabdumalikov93@gmail.com

АННОТАЦИЯ

Основной целью работы является анализ достоинства и недостатка методов теории эксплуатации для анализа и оценки качественных показателей, в том числе времени нахождения вагонов на сортировочной станции. В результате установлено, что наилучшим для анализа и оценки времени нахождения вагонов на сортировочной станции служит имитационное моделирование.

***Ключевые слова:** сортировочная станция, метод, аналитический метод, графическое моделирование, имитационное моделирование, время нахождения вагонов на станции.*

METHODS OF THE THEORY OPERATION FOR EVALUATION OF INDICATORS OF SORTING STATIONS

ABSTRACT

The main purpose of the work is to analyze the advantages and disadvantages of the methods of the theory of operation for the analysis and evaluation of qualitative indicators, including the time spent by wagons at the sorting station. As a result, it was found that the best way to analyze and evaluate the time spent by wagons at the sorting station is simulation modeling.

***Keywords:** sorting station, method, analytical method, graphic modeling, simulation modeling, time spent by wagons at the station.*

ВВЕДЕНИЕ

Работа железных дорог каждой страны в значительной мере зависит от эффективной работы станций, в том числе сортировочных. От их точной

работы, а именно в условиях увеличения объемов вагонопотоков, зависят конкурентоспособность железных дорог, и в свою очередь, также важные эксплуатационные показатели.

Эксплуатационные показатели работы сортировочной станции делятся на две группы [1, 2, 4, 12-16]:

1) количественные показатели (число принятых, сформированных и отправленных поездов; количество транзитных вагонов с переработкой, без переработки и местных; общее количество отправленных вагонов; вагонооборот станции; среднесуточная погрузка и выгрузка в тоннах и вагонах; количество вагонов, переработанных на сортировочных горках) характеризуют объем выполненной на станции работы за отчетный период, и их величина зависит от размера и характера перевозочной работы, а также от уровня эксплуатационной работы, характеризующегося качественными показателями использования вагонов;

2) качественные показатели (среднее время нахождения транзитного вагона на станции; среднее время нахождения транзитного вагона с переработкой, без переработки и местного; среднее время нахождения местного вагона под одной грузовой операцией; рабочий парк вагонов; коэффициент сдвоенных грузовых операций; коэффициент использования маневровых локомотивов и горочных механизмов; производительность маневрового локомотива; статическая нагрузка вагона) характеризуют качество выполняемой эксплуатационной работы станции, и они отражают степень организации труда сотрудников, технологические параметры производства, а также управленческие и технические характеристики.

ОБСУЖДЕНИЕ И РЕЗУЛЬТАТЫ

Вышеприведенные эксплуатационные показатели используются для планирования и анализа работы станции, а также для технико-эксплуатационной оценки организации и управления вагонопотоками сортировочных станций. Они рассчитываются за определенный промежуток времени, затем, сравнивая полученные результаты с итогами работы в предыдущие годы, делается вывод о характере и тенденциях изменения качества

Для оценки технико-эксплуатационных показателей работы сортировочной станции используются следующие методы теории эксплуатации [1-8, 11, 14-16].

В теории эксплуатационной работы используются методы, которые можно объединить в две группы – аналитические методы и методы моделирования (графического, табличного, имитационного и др.).

В группе аналитических методов можно выделить две подгруппы методов, направленных на расчет времени нахождения вагонов на станциях. Первая – на основе использования математического аппарата теории массового обслуживания и вторая – с использованием статистических зависимостей. Предлагаемые формулы во всех случаях применяются для определения среднего времени нахождения вагонов только в подсистемах станции. Недостатком аналитических методов является отсутствие учета влияния подсистем друг на друга, а также сложны и требуют для получения исходных данных дополнительной трудоемкой обработки фактических материалов [1, 2, 9, 10]. Однако, для оценки проектных решений, при проведении научных исследований использование аналитических методов является очень удобным [1, 2, 4-7, 12, 13]. Процент ошибок составляет порядка до 50% [1, 2, 9].

Типовой технологической процесс [11] рекомендует определять нормы времени нахождения вагона на станции методами либо табличного моделирования, либо графического на основе построения суточный план график (СПГ) работы станции. Несмотря на то, что расчет времени нахождения вагонов на станции данными методами является приближенным и трудоемким, эти подходы широко используются на практике.

Графическая модель суточной работы станции – это графическое изображение работы станции по обработке вагонопотоков в сутки. СПГ считается нормативным документом, определяющим основные показатели работы станции. Для 2-х сторонних станций составляется отдельно каждой системы. На СПГ прибытие и отправление поездов принимается в соответствии с ГДП, время обработки в парках – по нормам технологического процесса. Работа пункт технической обслуживания локомотивов и обеспечение локомотивами и бригадами не указывается. Достоинство СПГ в наглядности и удобстве оценки работы станции с учётом взаимного влияния элементов друг на друга, но определение времени по нему связано с условностью характера исходных данных, колебаний времени технологических операций, отсутствием, учета работы системы обеспечения составов локомотивами.

На основе СПГ нормы времени нахождения вагонов, как правило, получаются существенно заниженными, а непроизводительные потери – завышенными.

Метод табличного моделирования характеризуется в последовательном сравнении интенсивности поступления составов (вагонов) в парк с интенсивностью их выхода после обработки за расчетный период. В результате расчетов определяются вероятности состояний вагонов и время их нахождения под операциями. Достоинством этого метода является учет неравномерности поступления составов и обработки в парках, а также возможность моделирования за любой период времени. Недостатком метода является хотя и меньшая, чем в случае применения графического моделирования, но всё же большая трудоемкость расчетов. Кроме того, нарушаются требования системного подхода – расчетные подсистемы рассматриваются в качестве независимо функционирующих технологических подсистем, что не позволяет корректно учесть занятость путей, работы локомотивов, враждебность в горловинах и др.

В результате нормы времени нахождения вагонов получается достаточно приближительными. Вычисленные по этим группам потери зачастую не соответствуют действительности. Процент ошибок при использовании графического и табличного моделирования составляет приблизительно 20% [1, 2, 9].

В настоящее время эффективным средством анализа и оценки показателей работы станций служит имитационное моделирование.

Метод имитационного моделирования является в многократно повторяемом расчете на ЭВМ технологических процессов с большей или меньшей уровнем их детализации. Для этого собирается статистических данных по интересующим параметрам.

К недостаткам имитационного моделирования следует отнести сложность разработки инструментов моделирования, их отладки и верификации, а также использование для получения результатов. Вместе, с тем имитационным моделированием принято считать основным методом анализа и расчета больших систем [10].

В работе [1, 2, 9] отмечается, что процент ошибок при использовании методов имитационного моделирования варьируется на уровне 5-10%, что существенно лучше, чем у перечисленных выше методов.

Достоинства и недостатки вышеперечисленных существующих методов для анализа времени нахождения вагонов на сортировочной станции показывают, что эффективным методом анализа и оценки эксплуатационных показателей работы сортировочной станции является имитационное моделирование станционных процессов с использованием современных

средств вычислительной техники. Применение этих моделей в работе сортировочных станций дает возможность принимать наиболее эффективные решения, направленные на минимизации времени и затраты при переработке вагонов.

REFERENCES

1. Бутунов, Д.Б. Оценка непроизводительных потерь в работе сортировочной станции / Д.Б. Бутунов, А.Г. Котенко // Известия Петербургского университета путей сообщения. – 2018. – Т. 15. – № 4. – С. 498-510. – EDN ZAMGIP.
2. Butunov D.B. Improvement of technical experimental methods for organization of wagon flows and management evaluation at sorting stations. Dis. ... doc. Phil. (PhD). Tashkent: TashIIT. – 2019. – 187 p.
3. Butunov D.B. Monitoring of temporal and quantitative characteristics of losses in the operation of the sorting station / D.B. Butunov // XVI International scientific-practical conference: “Innovative development of modern science”. Russia, city Anapa, October 10, 2019 p. 28 - 31.
4. Mardonbek Saburov, Dilmurod Butunov, Sokijon Khudayberganov, Sunnatillo Boltaev, Muslima Akhmedova, Mukhamedjan Musaev. Determination of the optimal requirement of the number of freight wagons. AIP Conference Proceedings 2432, 030091 (2022). 030091-1-030091-5. <https://doi.org/10.1063/5.0090343>
5. Buriyev Sh., Butunov D., Pardayeva U. Non-productive time losses in sorting park operation, The scientific heritage, VOL 1, No 74 (74), pp. 28-31, (2021), DOI: 10.24412/9215-0365-2021-74-1-28-31
6. Butunov, D.B., & Bashirova, A.M. (2021). Modeling operating costs in sorting station. academic research in educational sciences, 2(9), 445-451. (<https://doi.org/10.24412/2181-1385-2021-9-445-451>)
7. Butunov, D.B. (2019). Development of a technical and operational model for calculating costs when processing cars at a sorting station. Bulletin of TashIIT: Tashkent, (3), 181-195.
8. Butunov, D., Abdukodirov, S., Khusenov, U., & Sh, B. (2021). Methods of improving technological practices of processing of combined trains at intermediate stations. The scientific heritage, (67-1), 39-43.
9. Александров А.Э. Использование моделей при расчете и оптимизации систем железнодорожного транспорта / А.Э. Александров // Наука и техника транспорта. – 2008. №2. – С.54-56
10. Бобровский В.И. Функциональное моделирование работы железнодорожных станций: монография / В.И. Бобровский, Д.Н. Козаченко, Р.В.

Вернигора, В.В. Малашкин. – Днепропетровск: Днепропетр. нац. ун-т ж.-д. транспорта им. акад. В. Лазаряна, 2015. – 269 с.

11. Типовой технологической процесс работы сортировочной станции. М., «Транспорт», 2003, 192 с.

12. Bo, S. X. O. G. L., Butunov, D. B., & Abdumalikov, I. O. O. G. L. (2022). VAGON OQIMLARINI TASHKIL ETISH USULLARINING RIVOJLANISH BOSQICHLARI. *Academic research in educational sciences*, 3(7), 21-27.

13. Sardor, A., Dilmurod, B., & Muslima, A. (2022). THE INFLUENCE OF FREIGHT TRAIN DELAYS ON THE SPEED OF TRAINS AT RAILWAY STATIONS. *Universum: технические науки*, (9-5 (102)), 50-53.

14. Bo, S. X. O. G. L., Butunov, D. B., & O'G'Li, G. A. S. (2021). YUK POYEZDLARINI TUZISH REJASINING BAJARILISHI BUZILISHLARI SABABLARINI ANIQLASH. *Academic research in educational sciences*, 2(11), 331-338.

15. Abdukodirov, S.A., & Butunov, D.B. (2021). Factors affecting the speed of movement of trains on railway stations. *Academic research in educational sciences*, 2(9), 467-473.

16. Saburov M.B Prognostication loading of goods on railway transport republic of Uzbekistan / Saburov M.B, Butunov D.B. // *Universum*, 2021, №1, p. 36-42.

АНАЛИЗ СОВРЕМЕННЫХ ПРЕДМЕТОВ ДИЗАЙНА НА ПРИМЕРЕ МЕЖДУНАРОДНОЙ ВЫСТАВКИ «NEW OLDS» – НОВОЕ-СТАРОЕ

Алиева Мохира Исактой кизи

Учитель в Национальном институте художества и дизайна

aliyeva.mohira1993@gmail.com

АННОТАЦИЯ

В данной статье говорится об истории и развитии отрасли дизайна в Узбекистане, в пример берется выставка под названием «Нью олдс», которая проводилась в 2021-году, в Галерее Изобразительных искусств Узбекистана. Анализируются работы художников, которые были выставлены на экспозиции выставки. В статье исследуется дизайн запада и сопоставляется с дизайном Узбекистана. Обсуждаются границы между дизайном и декоративно-прикладным искусством. Рассматриваются вопросы, касаемые пользы от проведения международных выставок.

Ключевые слова: дизайн, декоративно-прикладное искусство, Бау-хаус, международная выставка, новое-старое, мебель, конструкции.

ANNOTATSIYA

Mazkur maqolada O'zbekistonda dizayn sohasining tarixi va rivojlanishi haqida bayon etiladi. Mavzuni yoritish maqsadida namuna qilib, 2021-yili O'zbekiston Tasviriy san'at galereyasida o'tkazilgan "Nyu-olds" ko'rgazmasi olindi. Shuningdek, maqolada ba'zi rassomlarning ko'rgazma ekspozitsiyasida namoyish etilgan ishlari tahlil qilindi. Maqolada g'arb dizayni tadqiq etiladi va O'zbekiston dizayni bilan taqqoslanadi. Dizayn va amaliy bezak san'ati orasidagi chegara muhokama qilinadi. Xalqaro ko'rgazmalar o'tkazilishining madaniyat rivojidagi ahamiyati haqidagi masalalar ko'rinadi.

Kalit so'zlar: dizayn, amaliy bezak san'ati, Bau-xaus, xalqaro ko'rgazma, yangi-eski, mebel, konstruksiyalar.

ABSTRACT

This article talks about the history and development of the design industry in Uzbekistan, taking as an example an exhibition called "New Olds", which was held in 2021, at the Fine Arts Gallery of Uzbekistan. The works of artists that were exhibited at the exhibition are analyzed. The article examines the design of the west and compares it with the design of Uzbekistan. The boundaries between design and arts and crafts are discussed. Issues related to the benefits of holding international exhibitions are considered.

Key words: design, applied-decorative art, Bauhaus, international exhibition, new-olds, furniture, constructions.

ВВЕДЕНИЕ

До середины прошлого столетия, эстетичный вид предметов, человечество интерпретировало при помощи декоративно прикладного искусства. Когда настала эпоха промышленности, потребительства и капитализма, люди начали смотреть на предметы с другого ракурса. А точнее, художники стали транслировать свои взгляды через обычные предметы в нашем быту. Теперь кроме эстетики и функциональности, вещи стали нести на себе смысл, идею создателя. Напротив первого, предметы даже могли выглядеть малопривлекательно, а то и безобразно, не выполнять никакую функцию, но при этом иметь контекст и это было важнее, чем остальное. С возникновением дизайна, которого мы сейчас понимаем, декоративно-прикладное искусство отошло на второй план. Сейчас, чаще всего, на объекты быта люди смотрят с точки зрения дизайна, эстетики и функциональности в совокупности. На сегодняшний день, дизайн стал неотъемлемой частью каждого современного человека. Ведь дизайн помогает давать предметам не только эстетичный вид, но и психологически воздействовать на ментальное здоровье потребителя. Исходя из этого, тема дизайна становится актуальной для исследований.

ОБЗОР ЛИТЕРАТУРЫ И МЕТОДЫ ИССЛЕДОВАНИЯ

В сфере дизайна не мало исследователей, которые раскрыли темы, касаемые истории возникновения, развития, специфики дизайна. Можно отметить такие работы, как (А.Н. Лаврентьев), «Дизайн. Всемирная история» (Вилхайд Элизабет), «Основы теории и методологии дизайна» (В.Ф. Рунге, В.В. Сеньковский), «Design as Art» (Bruno Munari), «История Дизайна» (Шарлотта и Питер Филл) и многие другие. Анализируя данные труды, ниже приведены выводы. В книге «История дизайна» А.Н. Лаврентьева охватывает в себе период с древнейших времен, начала предметно-художественной деятельности человека, до рубежа XX—XXI вв. Представлены основные исторические эпохи, стилевые направления, тенденции в дизайне, а также ключевые фигуры. Отдельные главы посвящены эволюции отечественного дизайна, его месту в развитии мирового дизайна. В конце книги дается небольшой словарь ведущих стилей и стилевых направлений в искусстве и дизайне XX в. «Дизайн. Всемирная история» Элизабет Вилхайд – это увлекательный гид, рассказывающий о попытках производителей привлечь покупателей высокой функциональностью, привлекательным внешним видом и этим неосознанным

ощущением будущего. В нём говорится о том, что со времен Промышленной революции дизайнеры искали способ ослабить напряжение между стилистической экспрессией и редукционизмом, функцией и формой. В книге «Основы теории и методологии дизайна», издание знакомит со спецификой и основными понятиями дизайна как самобытного вида проектной деятельности, сложившейся в XX веке. Рассматриваются два аспекта. Первый - ретроспективный обзор зарождения, становления и эволюции концепций дизайна в общемировом контексте и в нашей стране. Второй - изложение методологических моментов дизайн-проектирования (методы, средства и пр.) в общем плане и на конкретных примерах. Значительное место уделено эргономическому обеспечению проектирования, а также рассмотрению дизайна как объекта промышленной собственности. Если говорить о «Design as Art», нельзя пройти мимо автора книги, Бруно Мунари. Он был одним из самых вдохновляющих дизайнеров всех времен, которого Пикассо назвал "новым Леонардо". Мунари настаивал на том, что дизайн быть красивым, функциональным и доступным, и в этой книге изложены его идеи о графическом и промышленном дизайне и о том, какую роль он играет в предметах, которыми мы пользуемся каждый день. В своей «Истории дизайна» ведущие эксперты Шарлотта и Питер Филл прослеживают эволюцию дизайна, раскрывая жизненную важность этой уникальной и повсеместной творческой деятельности и, что очень важно, её будущей роли в обществе. Прекрасно иллюстрированная, «История дизайна» – первый всесторонний обзор удивительной, многогранной истории дизайна от древнейших времён, вплоть до сегодняшних дней. Эта книга необходима каждому, кто интересуется дизайном, его историей и его будущим.

Исследуя вышеуказанные труды, была написана данная статья, целью которой является сравнить дизайн запада и дизайн Узбекистана на примере выставки «Новое-старое», а также, проследить развитие данной отрасли. В качестве методов исследования, были использованы историко-сравнительный метод, формальный метод анализа, стилистический анализ.

ОБСУЖДЕНИЕ

Дизайн, попросту говоря, это решение проблем. А более конкретно – это междисциплинарный подход к решению тех проблем, которые отражают нужды и желания человечества. История дизайна – от доисторических каменных орудий до новейших цифровых гаджетов – это история человеческого новаторства и изобретательности, улучшающих качество нашей повседневной жизни.

В отличие от нашего региона, у дизайна на Западе короткая и очень успешная история. Он быстро стал ключевым элементом коллективного понимания культуры. За пределами западного полушария дизайн также приобретает всё большее значение, и не только как профессия. То, что считается успешными идеями, копируется и варьируется, но многие "темы", которые продаются как "новые", на самом деле происходят из исторического контекста и формальной подоплеки, и являются самостоятельными продуктами одной страны или культуры, представляя собой новую интерпретацию традиционных форм (1,1). Тут стоит отметить, что для Европы традиционные формы исходят от Бау-Хауса, в то время как для нашего региона традиция в орнаментах декоративно прикладного искусства. Европа успела создать для себя классику в виде дизайна Бау-Хауса, но у нас, к сожалению, не так много художников в области дизайна, что бы можно было создать целую школу этой отрасли искусства.

На выставке данная мысль найдёт своё подтверждение. Объекты выставки можно различить сразу, которые из них принадлежат отечественным дизайнерам, а которые зарубежным коллегам. Причина проста, в нашем регионе понятие дизайн - новое, и мало кто пробовал себя в искусстве дизайна, а также, во многих случаях, декоративно прикладное искусство у нас интерпретируется как дизайн.

Эта выставка рассматривает аспекты "нового" и "старого" в ряде объектов и групп объектов, обсуждает различия и новые комбинации, представляет тенденции в области вторичной переработки и ре-дизайна, а также рассматривает трансформацию классики дизайна и традиционные способы использования новых материалов (1,1). Стоит выделить, что для германских художников объекты от старого к новому переходили через форму, а узбекские через орнамент.

В качестве подтверждения можно перечислить некоторые из объектов. Если брать немецких дизайнеров, основная часть экспозиции – это стулья. Классикой же является Бау-Хаус, как утверждалось выше. Они брали классические формы разных стульев, перерабатывали, дарили новую жизнь и получался новый, но очень узнаваемый продукт немецкого дизайна (Маартен Баас, Марсель Бесау, Лаура Бернхард, Йохан Олин, Матали Крассе, Марино Гампер, Йоа Херренкнехт и Астрид Оксенрайтер, Штефан Ленгер, студия «Нильс и Свен», Оско+Дайхман, Бертьян Пот и Марсель Вандерс, Карен Райан, Килиан Шиндлер, Эмиль Вуарен, Жером Неле, Франс Виллемс).

Что касается узбекских художников, многие из них использовали орнамент декоративно прикладного искусства в повседневных вещах (Заур Мансуров “Kugra-flow”, Абдулвохид Бухорий “Эхо”, Таисия Чурсина “Слайд-шоу”, Гульнара Енбергенова “Карандашицы”). Некоторые напротив, использовали современную интерпретацию в традиционных узбекских предметах (Диляра Каипова “Чужие”, Нуриддин Расулов “Бабушкин сундук”, Шарифа Шарафходжаева “Бешик для человечества”, Мухаммад Фозили “Проект библиотеки в городе Коканде”, Юра-Вячеслав Усеинов “Чек-Шура на складках Ферганского чапана”). Работы третьей группы художников не вписываются ни в первую, не во вторую, они пошли совсем иным путём при создании своих дизайнерских работ. Они перевоплотили или же создали скромные дизайнерские вещи из обычных, обыденных предметов (Мохира Муллажонова “Чой-пой”, Санжар Жаббаров “Чакич. След времени”, Камола Худойбердиева “X-рай. Напольная лампа”, Улугбек Холмурадов “Манжеты” и “Empire state”, Александр Николаев “Мягкие игрушки”).

Экспозиция была представлена в двух залах галереи НБУ и отличалась высоким профессионализмом. Все объекты были представлены по всей строгости канонов мировых выставок. Для каждого объекта уделялась масса внимания. Хоть и интерьер галереи не соответствовал мировым стандартам, при помощи серых стелл, куратор смог обыграть цвет, разделить объекты от интерьера. Каталог выставки был издан в трех частях и объекты подробно описаны на каталогах.

ЗАКЛЮЧЕНИЕ

В заключение стоит отметить, что подобного рода проекты очень плодотворно влияют творчеству узбекских художников. Так как наш регион ещё новичок в дизайне, нам следует больше уделять внимание данному виду искусства и повышать профессионализм художников. Сотрудничество с зарубежными странами, также положительно влияет нашему искусству, поэтому такие проекты как «Нью олдс» должны быть в приоритете.

REFERENCES

1. «New olds»: классика и инновации в дизайне // Каталог выставки. Куратор: Фолькер Альбус. 2021 г.
2. Вилхайд Э. Дизайн. Всемирная история / Элизабет Вилхайд пер. с англ. Карризи Д., Фудим Э. – М.: «МАГМА», 2016г. – 578 с.: с илл.
3. Филл Ш. История дизайна / Шарлотта и Питер Филл пер. с англ. Бавин С. – М.: Издательство КоЛибри, «Азбука-Аттикус», 2014г. – 512 с.: с илл.

MURAKKAB ASHYOLAR FUQAROLIK HUQUQLARI OBYEKTI SIFATIDA

To'xtayev O'ktamjon Zarifjon o'g'li

Toshkent davlat yuridik universiteti

Fuqarolik huquqi kafedrası o'qituvchisi

tukhtaevuktamjon@gmail.com

ANNOTATSIYA

Ushbu maqola fuqarolik huquqi obyektı sifatida murakkab ashyoning mohiyati va tushunchasi, turlari va uning boshqa obyektlardan farqli jihatlarini tahlil etishga bag'ishlangan. Maqolada, shuningdek, ashyolarni oddiy va murakkab kabi turlarga bo'lish masalalari ko'rib chiqiladi, shuningdek, murakkab ashyolarni aniqlash bo'yicha xorijiy davlatlar tajribasi o'rganiladi. Amaliy muammolarini aniqlash bo'yicha sud pretsedentlaridan namunalar keltiriladi va tahlil etiladi.

Kalit so'zlar: fuqarolik huquqi obyektı, ashyo, oddiy ashyo, murakkab ashyo, kollektiv ashyo, kompozitsion ashyo, murakkab ashyolarning huquqiy holati.

АННОТАЦИЯ

Данная статья посвящена анализу сущности и понятия сложного вещи как объекта гражданского права, его видов и отличий от других объектов. Также в статье рассматриваются вопросы деления объектов на простые и сложные виды, а также опыт зарубежных стран по выявлению сложных объектов. Приведены и проанализированы примеры судебных прецедентов для определения практических проблем.

Ключевые слова: цели гражданского права, вещь, простая вещь, сложная вещь, составная вещь, правовой режим сложной вещи.

ABSTRACT

This article is devoted to the analysis of the essence and concept of the complex broadcast as an object of civil law, its types and differences from other objects. Also the article deals with the division of objects into simple and complex types, as well as the experience of foreign countries to identify complex objects. Examples of judicial precedents for identifying practical problems are given and analyzed.

Keywords: objectives of civil law, thing, simple thing, complex thing, compound thing, legal regime of complex thing.

KIRISH

Fuqarolik-huquqiy munosabatlarning mavjudligi ular ishtirokchilarida tegishli qiziqish uyg'otadigan ma'lum bir ne'matlar bilan bog'liq. Ne'matlar inson ehtiyojlarini qondirish obyektı va vositasi hisoblanib, bunday tovarlarni qo'lga

kiritishga qaratilgan sa'y-harakatlar ularning ishtirokchilari tomonidan fuqarolik munosabatlarini vujudga keltirish uchun asos hisoblanadi. Fuqarolik huquqida ushbu ne'matlar fuqarolik huquqiy munosabatlar obyekti sanaladi.

Klassik davrda Rim huquqida ashyolar tushunchasi keng ma'noda ko'rib chiqilgan. Bu konsepsiya nafaqat tashqi olamning moddiy obyektlari sifatida oddiy ashyolarni, balki huquqiy munosabatlarni ham qamrab oladi. Rim huquqida tegish mumkin bo'lgan moddiy ne'matlar va teginib bo'lmaydigan nomoddiy ne'matlar mavjud edi. Nomoddiy ne'matlarga uzufrukt, majburiyatlar misol bo'la oladi [1].

Bundan tashqari, rimliklar hamma uchun ochiq bo'lgan ne'matlar borligini aytib o'tishadi — quyosh nuri, oqim, suv, shamol. Ammo ular huquqiy ma'noda ashyolar emas edi. Shuni ham unutmasligimiz kerakki, Rim huquqida xususiy huquq (*res publica*) bilan emas, balki ommaviy huquq bilan tartibga solinadigan ashyolar (jamoat ashyolari) — yo'llar, maydonlar, portlar, kemalar qatnovchi daryolar) mavjud edi.

MUHOKAMA VA NATIJALAR

Fuqarolik huquqining eng keng tarqalgan obyektlari sifatida ashyolar (ular qatoriga pullar, valyuta qimmatliklari va qimmatli qog'ozlar ham kiritiladi) va ashyolarga bo'lgan huquq ko'rsatiladi. Bundan tashqari, O'zbekiston Respublikasi Fuqarolik kodeksining (keyingi o'rinlarda FK) 81-moddasida fuqarolik huquqi obyektlarining yana uch mustaqil turi — ish va xizmatlar, intellektual faoliyat natijalari, shuningdek, nomoddiy boyliklar keltirib o'tiladi.

Ashyolar fuqarolik huquqining asosiy obyektlaridan biri hisoblanib, ular, o'z navbatida, bir qancha turlarga bo'lib o'rganiladi. Odatda, har qanday davlatlar fuqarolik qonunchiligida ularni oddiy va murakkab ashyolarga ajratish mavjud. O'zbekiston fuqarolik qonunchiligida ham murakkab ashyolar huquqiy tartibga solishning alohida obyekti sifatida ajratilgan. FK 91-moddasi ushbu tushunchani ochib beruvchi qoidalarni nazarda tutadi. Unga ko'ra, turli xil ashyolar birikmaning mohiyati bilan belgilanadigan vazifasi bo'yicha foydalanish imkonini beradigan yaxlit bir butunni (geterogen) tashkil etsa, murakkab ashyo sanaladi. Huquq nazariyasida murakkab ashyo tushunchasining mohiyati bundan buyon yagona huquq obyekti sifatida mavjud bo'ladigan sifat jihatidan yangi shakllanish — murakkab obyekt (murakkab ashyo)da birlashgan mustaqil mustaqil ashyolar yig'indisidir.

Qoida tariqasida, oddiy ashyolarni ta'riflash bilan bog'liq muammolar mavjud emas. Oddiy ashyolar shunchaki elementlarning organik bog'lanishi hisoblanadi, murakkab ashyolar esa, ashyo va elementlarning turli xil birikmalariga ega — mexanik, funksional, yuridik. Umuman olganda, turli xil ashyolarni bir butunga birlashtirishning nima keragi bor? Biz ma'lum bir amaliy natijaga erishish uchun

qandaydir sinergetik effektga erishish haqida gapiramiz, chunki oddiy ashyoning o'zi bu natijaga erisha olmaydi. Ammo oddiy ashyolar yangi ashyoga birlashganda (qo'shilganda) nima bo'ladi? Ular o'z mustaqil ma'nosini yo'qotadimi yoki oddiy ashyolar sifatida mavjud bo'lishda davom etadimi?

Darhaqiqat, turli xil ashyolar birlashganda yangi huquq obyektini tashkil etib, kelajakda o'z maqsadiga muvofiq foydalanilishida ma'lum bir qarama-qarshilikni vujudga keltiradi. Shu bilan birga, tarkibiy elementlar (ashyolar) o'zlarining funksional maqsadini yo'qotmaydi.

Ular o'zlarining birligidagina inson ehtiyojlarini maksimal darajada (mashinalar, ko'chmas mulk, kolleksiyalar) qondirishi mumkin.

Murakkab ashyolar — bu umumiy maqsadda foydalanishni nazarda tutadigan tarzda bir-biri bilan bog'langan turli xil ashyolar. FK 91-moddasi yuqoridagi tushuncha ta'rifiga qo'shimcha tarzda shartnomaviy munosabatlarda qo'llaniladigan dispozision norma — “murakkab ashyoga nisbatan amalga oshirilgan bitimning ta'siri, agar bitim shartlarida boshqacha tartib nazarda tutilmagan bo'lsa, unga kiritilgan barcha narsalarga taalluqlidir”, degan qoidani keltirib o'tadi. Bu shuni anglatadiki, taraflar shartnoma predmeti hisoblangan “murakkab ashyo” tarkibidagi muayyan ashyolarni istisno etilishini nazarda tutishlari mumkin. Masalan, qishloq xo'jaligida foydalaniladigan transport vositasi traktor oldi-sotdisida taraflar uning g'ildiragini istisno sifatida chiqarib tashlashlari mumkin.

Roman-german huquq oilasiga mansub davlatlar fuqarolik huquqi doktrinasida murakkab ashyolarni tasniflashda turli xil yondashuvlar mavjud. Xususan, N.N. Averchenko murakkab ashyolar kompozision va kollektiv murakkab ashyolarga bo'linadi, degan xulosaga keladi [2]. Uning fikricha, murakkab ashyolarni tasniflash mezonini jismoniy va funksional bog'lanish nisbati bilan belgilanadi. Kompozision murakkab ashyo jismoniy va funksional bog'langan komponentlar yig'indisidan iborat bo'lsa, funksional va yuridik jihatdan bog'langan komponentlar kollektiv murakkab ashyoni tashkil qiladi.

Qolaversa, xuddi shunga o'xshash fikrni E.A. Mazurning ilmiy qarashlarida ham ko'rishimiz mumkin. Uning fikricha, kollektiv va kompozision ashyolar fuqarolik huquqlarining murakkab obyektidir [4].

Shu bilan birga, agar kollektiv murakkab ashyoda funksional aloqa muvofiqlashtirilsa, birlashgan turli xil ashyolar oddiy kollektiv murakkab ashyoni vujudga keltiradi (masalan, choy idishlari to'plami, rasmlar kolleksiyasi, asarlar to'plami, texnologik (ishlab chiqarish) liniyasi va boshqalar). Agar funksional bog'lanish bo'ysunuvchi bo'lsa, mazkur ashyolar asosiy va mansub kabi turlarga ajratiladi (skripka va uning kamoni, mobil telefon va zaryadlovchi qurilma (hozirgi

zamonaviy iqtisodiy munosabatlarda zaryadlovchi qurilma asosiy ashyo sifatida qo'llanilmoqda), avtomobil va uning signalizatsiya tizimi va boshqalar). Shunga o'xshash fikrlar Y.G. Mudrova va N.N. Dalbayeva [3] tomonidan ham keltiriladi. Xususan, ular qayd etishicha, murakkab ashyo tushunchasining mohiyati sifat jihatidan yangi shakllanish majmuasiga (murakkab ashyo) birlashtirilgan bo'lib, u bundan buyon yagona huquq obyektini sifatida mavjud bo'ladi.

Murakkab ashyo o'zining yuridik tabiatiga ko'ra moddiy ne'mat ekanligini hisobga olib, uni mulkiy xususiyatga ega bo'lgan tovar deyish mumkin. D.S. Shipilovning so'zlariga ko'ra, bunday ashyolar tovar shakliga ega bo'lib, moddiy dunyo obyektlari (mulk huquqi obyektlari) hisoblanadi [5].

Shuni alohida ta'kidlash kerakki, qonunchilikda kompozitsion murakkab ashyo yetarli darajada aniqlashtirilmagan va tartibga solinmagan.

N.N. Averchenko murakkab ashyolarning fuqarolik huquqlarining boshqa obyektlari bilan umumiy xususiyatlarini ifodalab, irodaning yo'qligi va diskretlikni ajratib ko'rsatadi. Shuningdek, ularning boshqa ashyolar bilan umumiylik sifatida moddiylik va egalik qilish imkoniyati mavjudligini, maxsus xususiyatlar sifatida (faqat murakkab ashyolarga xos demoqda muallif) esa, ko'plik va yaxlitlikni ajratib ko'rsatadi [2].

Biroq, murakkab ashyoning tarkibiy qismi bo'lgan ashyolarning mustaqilligi muammosi huquq nazariyasida ham, zamonaviy fuqarolik muomalasidagi huquqni qo'llash amaliyotida ham eng keskin hisoblanadi (chunki ashyo tarkibiy qismlari mustaqilligining maqsadga muvofiqligi to'g'risidagi masala Rim huquqidan beri bahs-munozaralarga sabab bo'lgan).

Yuqorida aytib o'tganimiz: qonun chiqaruvchi tomonidan murakkab ashyoga birlashish paytidagi ashyolar mustaqilligining tan olinishi (FK 91-modda 2-qismi) muammoli vaziyatni yuzaga keltiradi. Bir ashyoga nisbatan ikki mutlaq huquqning holati – bir shaxsning huquqi birlashgan ashyoga va boshqa shaxsning huquqi butun birlashtirilgan ashyoga (ya'ni nom berilgan ashyoga) nisbatan vujudga kelgan bo'lsa. Ushbu vaziyatda ko'rilayotgan ashyo uchun uchun ikkita huquq belgilanadi. Moddaning ikkinchi qismini talqin qilishda davom etsak, “agar bitim shartlarida boshqacha tartib nazarda tutilmagan bo'lsa, unga kiritilgan barcha narsalarga taalluqlidir”. Qonun chiqaruvchi ushbu obyektning shartnoma tarkibiy qismiga nisbatan imkoniyatini tan ola turib, uning mustaqil huquq obyektini sifatidagi rolini ta'kidlaydi.

Qonunda aniq bitim turlari ko'rsatilmagan, ya'ni u ijara yoki oldi-sotdi shartnomasi bo'ladimi, umuman, har qanday bitim bo'lishi mumkin. Amalda bino sovutish tizimi bir shaxsning mulki bo'lgan va umuman bino boshqa shaxsga tegishli

bo'lgan holatlar allaqachon mavjud. Bunday holatda bino egasi sovutish tizimini narigi tarafdin ijaraga olishga majbur bo'ladi. Fuqarolik qonunchiligidagi bunday holat hech bo'lmaganda fuqarolik muomalasi jarayonini murakkablashtirishi yoki ko'p hollarda uni butunlay tugatish xavfini vujudga keltiradi.

Xorijiy tajribaga, xususan, roman-german huquqiy oilaga mansub mamlakatlar qonunchiligiga murojaat qilsak, ko'plab tadqiqotchilar murakkab ashyolarni ichki huquqiy tartibga solish muammolarini hal qilishni Shveysariya, Gollandiya, Germaniya kabi mamlakatlar huquqini o'rganish orqali hal etishga harakat qilishganligini ko'rishimiz mumkin.

Ko'hna qit'a mamlakatlari ta'limoti MDH davlatlari huquqidagi murakkab ashyoga o'xshash (tarkibi qismlardan iborat va asosiy ashyoning o'zini tashkil etuvchi). Kompozitsion ashyolar uni yagona ashyo deb hisoblash uchun zarur bo'lgan intensivlikni emas, o'zaro bog'liq bo'lgan bir nechta ashyolar ko'pligi (piyolalar kompleksi, kutubxona va boshqalar) o'rtasidagi farqni ko'rsatadi. Farqlashning asosiy mezoni ashyolarning bir-biri bilan bog'lanish intensivligidir. Asosiy ashyoni aniqlashning ikkinchi muhim mezoni – uning fuqarolik muomalasidagi ko'rinishi, tegishli doiralarning idrokiga ko'ra, umumiy foydalanishga ko'ra nom berilgan ashyo sifatida qaralishi kerak (Gollandiya fuqarolik kodeksi 5-kitobi, 14-modda) [6].

Shveysariya Fuqarolik kodeksining 642-moddasiga ko'ra, ashyoning tarkibiy qismini aniqlash mezoni, jamoatchilik tomonidan uni idrok etishdan tashqari, uni asosiy ashyodan nobud qilish va shikast yetkazmay turib ajrata olish imkoniyatidir [7].

Shunday qilib, kompozitsion ashyo iqtisodiy birlikni tashkil qiluvchi, lekin uning tarkibiy qismlari o'z mohiyatini (substansiyasini) yo'qotmaydigan va mustaqil bo'lishi mumkin bo'lgan ashyodir.

Shu sababli, Shveysariya Fuqarolik kodeksi o'zining ba'zi normalarida to'g'ridan-to'g'ri tarkib bo'yicha har bir kollektiv qismlarning alohida huquqlar obyektini sifatida harakat qilish qobiliyatini istisno qiladi va, aksincha, ular o'rtasidagi aloqalarning intensivligini hisobga olgan holda alohida ashyolarning mustaqilligini ta'kidlaydi (642, 644-moddalar).

Germaniya fuqarolik huquqida boshqacharoq yondashuv mustahkamlangan bo'lib, Germaniya Fuqarolik kodeksi 93-moddasiga ko'ra, asosiy ashyoning tarkibiy qismlari moddiy va nomoddiyga bo'linadi. Moddiylik mezoni uning tarkibiy qismini asosiy ashyoni yo'q qilmasdan ajratishning mumkin emasligidan iborat. Bunday holda, to'g'ridan-to'g'ri qonun qoidalariga ko'ra, muhim tarkibiy qismlar mustaqil huquqlarning predmeti bo'la olmaydi [8].

Eng muhim jihat shundaki, Yevropa davlatlarining qonunchiligi murakkab ashyo alohida tarkibiy qismlarining mustaqil huquqlar obyekti bo'lish imkoniyatini e'tirof etib, bir qator muhim masalalarni batafsil tartibga soladi:

1. Yagona (murakkab) ashyo tarkibidagi bir nechta ashyoning bog'lanishi tugatilishining huquqiy oqibatlari haqida:

- murakkab ashyo tarkibiy qismlaridan birortasini chiqarib tashlash, va shu mustaqil ashyoning yuridik ahamiyatga ega bo'la olish oqibatlari;

- yangi ashyoga egalik huquqining vujudga kelishi.

2. Ikki yoki undan ortiq ashyoning qo'shilishi natijasida hosil bo'lgan, yangi murakkab ashyoning tarkibiy qismlari vazifasini bajaruvchi murakkab ashyoga egalik huquqining paydo bo'lishi asoslari bo'yicha:

- kompozitsion qismni yagona murakkab ashyoga kiritishning huquqiy oqibatlari to'g'risida.

Shunday qilib, mamlakatimiz fuqarolik huquqi qoidalarida murakkab, aslida kompozitsion ashyolarning huquqiy tartibga solinishini ko'rib chiqish bilan birgalikda, kollektiv murakkab ashyolarni tahlil qilishni davom ettirsak. Kollektiv ashyolar – bu alohida ashyolardan tashkil topgan murakkab ashyolarning bir turi bo'lib, ularning har biri o'ziga xos avtonom funktsionallikka ega va bitta umumiy kollektiv nom bilan bog'langan. Bular sirasiga korxonalar, suratlar kolleksiyasi, kutubxonalar va boshqalarni kiritish mumkin. Masalan, korxonalar murakkab obyekt sifatida mulkiy kompleks va murakkab ashyoning bir turi sifatida turli xildagi transport, mashinalar, materiallar va mashinalar majmuasini mexanik jihatdan bog'lanmagan bo'lsa ham, lekin funktsional ravishda bog'langanligi tufayli o'z ichiga oladi. Zamonaviy ishlab chiqarish liniyasi asbob-uskunalar bilan jihozlangan bo'lib, u faqat birlikda, hatto alohida mashinalarning mexanik bog'lanishi bo'lmagan taqdirda ham alohida iqtisodiy ahamiyatga ega. Ma'lumki, kompleksning tarkibiy qismlari nafaqat aniq ifodalangan bo'lishi mumkin, ya'ni bitta poydevorda turishi, umumiy jismoniy biriktirilishi yoki aniq bo'g'inlarga ega bo'lmasligi va bir-biridan ma'lum masofada joylashgan bo'lishi mumkin. Chunki ular faqat birgalikda ishlaydi.

Agregatning elementlari o'rtasida funktsional bog'liqlikning mavjudligi yoki yo'qligi haqidagi xulosa ravshan, chunki u ashyolarni an'anaviy tushunishga asoslanadi. Chunki ko'pgina mahsulotlar dastlab texnik xususiyatlariga ko'ra murakkab ashyoning majburiy qismlari (samalyot dvigatelining qismlari, kompyuter qattiq diskining tarkibiy qismlari) bo'lishi uchun yaratilgan. Ular fuqarolik muomalasida mustaqil ashyolar (tovarlar) sifatida muomalada bo'lishi mumkin, lekin foydalanish (iste'mol) bosqichida ular doimo bir-biri bilan faqat "majmua, to'plam" bo'lib ishlaydi, chunki Aristotel aytganidek, "Ba'zi (zarur) ne'matlar uchun ularning

zaruriyat sababi boshqa ne'mat bo'lsa, boshqalar uchun bunday sabab yo'q, lekin ular tufayli boshqa ne'matlar zaruriy tarzda mavjuddir [9].

Bir qator holatlarda tarkibiy qismlar umumiy maqsadining tartibga solinishi noaniq va nizolarni hal qilishda protsessual dalillarga muhtoj. Amaliy misol sifatida mashhur "Gambrinus ishi"ni keltirish mumkin. "Gambrinus" Ijevskdagi pivo zavodi bo'lib, bir muncha vaqt "Trast-kapital boshqaruv kompaniyasi" bilan birgalikda sanoat binolarini ijaraga berish bilan shug'ullanishgan. U yerda binolar maxsus jihozlar uchun mo'ljallangan, ammo ko'chmas mulk va jihozlar turli shaxslar egaligida edi, ammo keyin binolar egasi (boshqaruv kompaniyasi) uskunalar egasi bilan sheriklikni tugatishni so'radi, ammo binolarga zarar bermasdan buni amalga oshirish mumkin emas edi, chunki uskunalar ajratib bo'lmaydigan holatda o'rnatilgan edi. Rossiya Federatsiyasi Oliy Arbitraj sudi Prezidiumi doktrinaviy prinsiplar asosida bu vaziyatda aslida umumiy umumiy mulk huquqi mavjud deya qaror qabul qildi [10].

Ushbu holat korxonaning bir qismi mustaqil huquq obyektini sifatida harakat qilish imkoniyatini qonunchilik bilan mustahkamlash zaruriyatini yuzaga keltirdi va 2013-yilda Rossiya Fuqarolik kodeksiga yangi obyekt – yagona mulkiy kompleks kiritildi [11]. Umuman korxonaga yoki uning bir qismi mulkiy huquqlarni belgilash, o'zgartirish va tugatish bilan bog'liq oldi-sotdi, garov, ijara va boshqa bitimlar obyektini bo'lishi mumkinligi FK 85-moddasi 2-qismidan ma'lum.

Demak, "fuqarolik huquqlari obyektini" tushunchasining mazmuni haqidagi umumiy g'oyalarga asoslanib, murakkab ashyoning quyidagi xususiyatlarini ajratib ko'rsatish mumkin:

- agar ular fuqarolik muomalasida erkin bo'lsa, meros, hadya qilish yoki boshqa huquqlarni o'tkazish yo'li bilan bir shaxsdan boshqa shaxsga erkin begonalashtirilishi yoki o'tkazilishi mumkin;
- muomalada cheklangan bo'lishi mumkin;
- qiymatga ega bo'la olishi, ya'ni ijtimoiy subyektning (jamiyatdagi individ, odamlar guruhi) ehtiyojlarini, istaklarini, manfaatlarini qondirish uchun obyekt bo'la olish xususiyatiga ega bo'lishi.

Ushbu ishlanmada olib borilgan murakkab ashyolarning tahlili yuzasidan quyidagilarni taklif va xulosalarni keltirib o'tishimiz mumkin:

Birinchidan, murakkab ashyo tarkibiy qismlarining murakkab ashyoning bir qismi bo'lish davrida mustaqil huquq obyektini bo'la olish imkoniyatini qayta ko'rib chiqish;

Ikkinchidan, yangi shakllangan murakkab ashyoga egalik huquqining paydo bo'lishi uchun asoslarni belgilash;

Uchinchidan, mustaqil ashyoning huquqiy ahamiyatga ega bo'lish oqibatlarini ko'rib chiqish.

REFERENCES

1. Римское частное право: учебник/ под ред. И.Б. Новиско, И.С. Перетерского. М.: Юрист, 1997;
2. Аверченко Н.Н. Правовой режим сложных вещей. Диссертация ... канд. юр. наук. СПб., 2005;
3. Mudrova E.G. A complicated thing as an object of civil law / E.G. Mudrova, N.N. Dalbaeva. / Actual problems of law: materials of the VII Intern. nauch. Conf. (Saint-Petersburg, July 2018). SPb.: His publishing house, 2018. S. 30—34;
4. Mazur E.A. The ratio of the legal categories of “Complicated thing” and “Complex object” under the Civil legislation of the Russian Federation // Actual problems of humanitarian and natural Sciences. 2012. pp. 1-5;
5. Shipilova D.S. Tangible and intangible benefits as objects of civil rights // International Journal of Humanities and Natural Sciences. 2020. pp. 210-212;
6. Gollandiya Fuqarolik kodeksi 5-kitobi (Burgerlijk Wetboek Boek 5) // Available at: <https://wetten.overheid.nl/BWBR0005288/2018-09-19> (tashrif sanasi: 22.01.2023);
7. Shveytsariya Fuqarolik kodeksi (Swiss Civil Code) // Available at: https://www.fedlex.admin.ch/eli/cc/24/233_245_233/en (tashrif sanasi: 22.01.2023);
8. Germaniya Fuqarolik kodeksi (German Civil Code) // Available at: https://www.gesetze-im-internet.de/englisch_bgb/englisch_bgb.html#p0279 (tashrif sanasi: 22.01.2023);
9. Aristotel, Metafizika. — M.: Eksmo, 2006. — 608 b.;
10. Rossiya Federatsiyasi Oliy Hakamluk sudi Prezidiumining № 12505/13-sonli qarori // Available at: <http://www.vsrfr.ru/files/17404/> (tashrif sanasi: 23.01.2023);
11. Rossiya Federatsiyasi Fuqarolik Kodeksi birinchi qismi 3-kichik bo'limiga o'zgartirishlar kiritish to'g'risida. 2013-yil 2-iyuldagi 142-FZ-sonli Federal qonuni // ConsultantPlus. Available at: http://www.consultant.ru/document/cons_doc_LAW_148454 / (tashrif sanasi: 23.01.2023).

ТЕКСТ КАК ОСНОВНАЯ ЕДИНИЦА ФОРМИРОВАНИЯ ПРОФЕССИОНАЛЬНОЙ КОМПЕТЕНЦИИ

Мукаддас Ахмедова

Национальный университет Узбекистана

доцент межфакультетской кафедры русского языка, к.п.н.

axmedova.muqaddas@mail.ru

АННОТАЦИЯ

В статье рассмотрены возможности традиционной и электронной среды изучения русского языка студентами-филологами. Особое внимание уделено работе с текстами по специальности как компоненту компетентностного подхода в современной лингводидактике. Формирование профессиональных компетенций студентов при обучении русскому языку является основным требованием при подготовке специалистов в системе высшего образования.

Ключевые слова: *профессиональная компетенция, текст, общение, речевая культура, единица обучения, жанр, высказывание, монологическая речь, чтение.*

ABSTRACT

The article considers the possibilities of the traditional and electronic environment for studying the Russian language by philology students. Particular attention is paid to working with texts in the specialty as a component of the competence-based approach in modern linguodidactics. Formation of professional competencies of students in teaching the Russian language is the main requirement for the training of specialists in the system of higher education.

Key words: *professional competence, text, communication, speech culture, learning unit, genre, utterance, monologue speech, reading.*

ВВЕДЕНИЕ

Работа с текстом на занятии по русскому языку не только развивает речь, но и формирует коммуникативную и профессиональную компетенцию студентов.

Основной единицей формирования профессиональной компетентности будущего филолога считается текст, который является основой для формирования навыков и умений чтения, письма, говорения и аудирования.

Известно, что работа с текстами осуществляется на всем протяжении процесса лингвистического обучения в вузе. А создание собственных текстов – рефератов, курсовых работ студентов на изучаемом языке – становится востребованным видом учебной деятельности.

Практические занятия предлагаются в форме

- семинаров (дискуссии, доклады с обсуждением, деловые игры),
- компьютерных занятий (с текстовыми заданиями, тестами, практикумом по формам профессионального интернет-опосредованного общения),
- занятий с использованием информационно-коммуникационных технологий (включая метод проектов, личностно ориентированный подход, проблемно-импровизационные задания, мультимедийные презентации и др.).

ОСНОВНАЯ ЧАСТЬ

Текст является базовой единицей обучения профессиональному общению и направлен на формирование жанрово-стилистических профессиональных умений студента-филолога в образовательной среде университета и является важнейшим фактором совершенствования профессиональной коммуникативно-речевой культуры [1]. Текст является основой и критерием формирования коммуникативной, речевой и языковой компетенций студента. При этом необходимо подчеркнуть, что связный текст, цельный в семантическом и стилистическом отношении, является настолько же трудным материалом, насколько и необходимым в силу его обобщающего характера по отношению к единицам языка на всех его уровнях (фонетическом, лексическом, грамматическом).

Будущим филологам дается характеристика текста как единицы обучения языку и культуре профессионального речевого общения. Текст рассматривается как особая интегративная единица, способная соединить процессы ознакомления с иностранным языком и иноязычной культурой в единую эффективную коммуникативную систему. Текст становится минимальной структурно-функциональной единицей изучаемого языка, сохраняющей его основные свойства, вытесняя предложение с места ведущей единицы обучения.

На занятиях по русскому языку предлагается работа над вторичными текстами разных жанров, такими, как аннотация, рецензия, план, тезисы, конспект лекции. Процесс овладения умениями и навыками письменной речи в рамках предложенных жанров существенно влияет на речевое развитие студента-филолога и является дидактическим средством овладения культурой профессионального речевого общения.

Работа с текстами позволяет мобилизовать значительные резервы повышения качества процесса обучения русскому языку, довести уровень усвоения до безошибочного узнавания лексико-грамматических и синтаксических структур, решить задачу формирования активного словаря, что

позволяет говорить о сформированности лингвистической, коммуникативной и профессионально-речевой компетенции студента-филолога.

Особо следует отметить важность такой опоры, как текст, при обучении монологической речи. Работа с текстом предполагает выполнение ряда упражнений, связанных с его пересказом. Пересказ текста по вопросам, ключевым словам и т.п. с расширением контекста, заменой ситуаций в тексте, созданием окончания текста по прочитанной первой части и т.д. развивает многие качества монологических умений. Работа с текстом, особенно на этапе совершенствования монологических умений, проходит в творческих заданиях (обсуждение поступков героев, критическая оценка действий и событий и т. д.). Определение темы, как правило, является заключительным этапом работы над совершенствованием монологического высказывания. Обучение монологической речи на основе текста имеет целый ряд преимуществ.

Во-первых, текст достаточно полно очерчивает речевую ситуацию, и учителю нужно только использовать ее для порождения речевых высказываний учащихся и частично видоизменять с помощью речевых установок и упражнений.

Во-вторых, грамотно отобранные тексты имеют высокую степень информативности, а значит, определяют содержательную ценность речевых высказываний учащихся, способствуют реализации образовательных целей обучения.

В-третьих, аутентичные тексты различных жанров дают хорошую языковую и речевую опору, образец для подражания, основу для составления собственных речевых высказываний по образцу.

Логика проведения учебного занятия, на котором присутствует работа с текстом, как основной формы традиционного процесса обучения строится преимущественно в виде активной деятельности преподавателя и пассивной позиции студентов и включает следующие этапы [2].

1. Погружение в тему занятия и совместную деятельность. Основной задачей первого этапа является погружение в образовательную коммуникацию и подготовка студентов к восприятию и изучению нового иноязычного текста. На данном этапе происходит актуализация знаний студентов через свободный обмен мнениями, мотивирование на чтение и восприятие текста как источник получения новой полезной информации.

2. Развертывание совместной деятельности по работе с иноязычным текстом. Основная задача - развитие образовательной коммуникации участников совместной деятельности через чтение, анализ и понимание

профессионального иноязычного теста. Данный этап включает в себя шаги: этап подготовки к восприятию иноязычного текста, чтение текста с использованием аудиофайла. Этап чтения текста с использованием аудиофайла включает в себя следующие действия:

- чтение теста с аудиозаписью. Студентам предлагается сначала прослушать аудиозапись текста и визуально отслеживать письменный текст вслед за диктором. Для этого каждый студент вначале самостоятельно определяет для себя слова и словосочетания, отражающие основной смысл каждого абзаца, а затем в паре обсуждают, дополняют друг друга или уточняют выделенные слова или словосочетания.

- пересказ абзаца. На этом этапе студенты делятся на мини группы (по 3-4 человека). Целью работы в группе является составление краткого пересказа прослушанного текста по абзацам с использованием слов и словосочетаний, отражающих смысл иноязычного текста, а также с помощью уже доступного словаря и справочной «шпаргалки». Студенты в группе распределяют текст для пересказа внутри группы и затем представляют свой вариант пересказа для аудитории. После выступления всех групп происходит обсуждение представленных пересказов и формируется единый (оптимальный) текст пересказа с уточнениями и дополнениями.

3. Рефлексия понимания текста и совместной деятельности на учебном занятии. Задачи этапа: закрепить навыки анализа текста, совершенствовать навыки ведения диалога, дискуссии на русском языке, оценка уровня владения иноязычными коммуникативными навыками. Студенты отвечают на вопросы по теме занятия. Делают выводы, закрепляя изученный материал [2].

В плане обучения студентов русскому языку традиционное занятие включает основные элементы интерактивных методов, например:

1. Предусмотрена совместная деятельность студентов и преподавателя и взаимодействие студентов друг с другом;
2. Учитывается личный опыт студентов по теме занятия;
3. Используются способы коллективной работы.

При этом недостаточное внимание уделяется практическим аспектам будущей профессиональной деятельности студентов. Подобные методики позволяют расширить теоретическую базу знаний обучающихся, однако содержат недостаточно практических занятий для возможности использовать в будущей профессиональной деятельности знания изучаемого языка.

Таким образом, появляется необходимость совершенствования данной системы через использование в образовательном процессе ИКТ, которые позволят студентам данной специальности в большей мере овладеть знаниями и навыками в области иностранного языка, не только по изучаемой теме, но и ряду других направлений, и применять их в будущей профессиональной деятельности [3].

Приведем пример заданий при работе с текстами по языку специальности филологов.

Работа с текстом «Литературоведение».

Предтекстовые задания:

Задание 1. Познакомьтесь с основными понятиями, которые вы встретите в тексте.

Наука – литературоведение;

Объект науки – художественная литература;

Разделы науки – теория литературы, история литературы, литературная критика;

Смежные науки – философия, эстетика, социология, психология, история, лингвистика;

Вспомогательные дисциплины – текстология, библиография, историография.

Задание 2. Прочитайте следующие слова и словосочетаний. Значение незнакомых слов выясните по толковому словарю или по словарю литературоведческих терминов.

Словесность, художественный метод, литературное направление, литературное течение, литературная школа, поэтика, жанр, композиция, стиль, эпос, стихосложение, творческий процесс, содержание и форма художественного произведения, античность, эпоха Возрождения (Ренессанс), барокко, классицизм, романтизм, историзм.

Задание 3. Прочитайте текст. Выделите в нем смысловые части, в которых говорится:

- 1) о предмете и задачах литературоведения;
- 2) о разделах литературоведения;
- 3) об истории развития литературоведения;
- 4) о связи литературоведения с другими науками;
- 5) о вспомогательных дисциплинах литературоведения.

Литературоведение

Литературоведение – одна из двух филологических наук, наука о литературе. Другая филологическая наука, наука о языке – языкознание, или лингвистика. Обе эти науки – каждая по-своему – изучают явление словесности. Поэтому на протяжении последних столетий они развивались в тесной связи друг с другом., под общим названием «филология».

По существу же литературоведение и лингвистика различные науки, так они ставят перед собой разные познавательные задачи. Лингвистика изучает всякие явления словесной деятельности людей для того, чтобы установить в них особенности закономерного развития языков народов мира. Литературоведение изучает художественную литературу различных народов мира для того, чтобы понять особенности и закономерности развития ее содержания и форм. Таким образом, предметом литературоведения является художественная литература. Иначе говоря, литературоведение – это наука о принципах и методах исследования художественной литературы и творческого процесса.

Литературоведение включает в себя ряд взаимосвязанных разделов: теорию литературы, историю литературы и литературную критику.

Теория литературы определяет общие законы развития художественной литературы, выясняет сущность и функциональную взаимозависимость основных элементов литературного творчества (поэтического языка, жанров, стихосложения), а также особенности художественных методов, течений и направлений.

История литературы изучает литературу в ее развитии, смену стилей, течений, методов в разные эпохи и у разных народов, взаимодействие литератур, а также творчество отдельных писателей как закономерно обусловленный процесс.

Литературная критика анализирует произведения современных писателей, оценивает их с точки зрения современности, осмысляет незавершенные, иногда даже потенциальные процессы литературного развития.

Литературоведение имеет свои истоки в античности. Первые дошедшие до нас систематические трактаты «Об искусстве поэзии» и «Риторика» Аристотеля относятся к IV веку до н.э. в них Аристотель глубоко исследовал основы поэтики, композицию и характеры в трагедии и эпосе, проблемы стиля.

В эпоху Возрождения важный вклад в развитие литературоведения внесли итальянские гуманисты Ф. Петрарка и Дж. Боккаччо. Они первыми начали собирать и изучать памятники античной литературы.

Важным этапом в теоретическом осмыслении литературы стал XVII век. Он отмечен как количественным ростом трудов по поэтике, так и разнообразием направлений (ренессансный антицизм, барокко, классицизм).

В эпоху романтизма достоянием литературной мысли стало историческое исследование литературы как процесса обусловленного развитием общества. Историзм романтиков был развит в трудах Гегеля. Возникает немало работ, посвященных истории английской, французской, испанской и других литератур, труды по истории национальных эпосов.

Литературоведение XIX-XX веков характеризуется многообразием школ, методов и направлений, поиском новых подходов к изучению литературы.

Литературоведение тесно связано с рядом других гуманитарных наук. Литературоведение, помимо лингвистики, связано также с философией и эстетикой. Оно неотделимо от истории, так как оно не может не учитывать тесную связь развития литературы с исторической жизнью народов. Следует также сказать о связи литературоведения с социологией и психологией.

Литературоведение включает ряд вспомогательных дисциплин: текстологию, и историографию. Текстология устанавливает и изучает литературные тексты с целью их научной публикации; библиография систематизирует литературно-художественные и исследовательские издания, историография занимается описанием источников, которые содержат исторически складывающиеся знания о литературе.

Послетекстовые задания:

Задание 4. Опираясь на информацию текста, ответьте на следующие вопросы.

Что объединяет лингвистику и литературоведение? Почему, несмотря на тесную связь, лингвистика и литературоведение являются различными науками? В чем разница между литературной критикой и историей литературы?

Задание 5. Передайте информацию следующих предложений, используя причастный оборот.

Образец: Литературная критика – это раздел литературоведения, который анализирует произведения современных писателей и определяет пути литературного развития. - Литературная критика – это раздел литературоведения, анализирующий произведения современных писателей и определяющий пути литературного развития.

1. Теория литературы – это раздел литературоведения, который изучает сущность и взаимозависимость основных элементов литературного творчества и определяет особенности художественных методов, течений и направлений. 2.

История литературы - это раздел литературоведения, который исследует возникновение и развитие литературных направлений, а также изучает творчество отдельных писателей. 3. Текстология – это вспомогательная дисциплина литературоведения, которая устанавливает и изучает литературные тексты с целью их научной публикации. 4. Библиография - это вспомогательная дисциплина литературоведения, которая систематизирует литературно-художественные и исследовательские издания.

Задание 6. (Электронное задание выполняется на компьютере). Восстановите вопросы, ответами на которые являются следующие предложения.

1. ?

Текстология – это вспомогательная дисциплина литературоведения, устанавливающая и изучающая литературные тексты.

2. ?

Дисциплина, систематизирующая литературно-художественные и исследовательские издания, называется библиографией.

3. ?

Литературная историография – это дисциплина, которая занимается описанием источников, содержащих знания о литературе.

Задание 7. Работа в малых группах. Прочитайте текст еще раз. В каждой смысловой части найдите предложения, содержащие основную информацию.

Имейте в виду, что основная информация обычно находится в начале смысловой части, а последующие предложения развивают ее. Основная информация может содержаться также в последнем предложении.

Задание 8. Работа в малых группах. Опираясь на выделенные вами предложения, сформулируйте основную тему каждой смысловой части (в форме назывных предложений). Таким образом вы получите назывной план текста.

Задание 9. Напишите конспект текста. Можете использовать составленный вами план, так как его пункты отражают основные положения текста.

При написании конспекта можете сохранить без изменения предложения конспектируемого текста или использовать другие формулировки, более краткие и с более простой структурой. Можно записывать слова сокращенно.

Задание 11. Восстановите устно информацию текста, пользуясь составленным вами конспектом.

ЗАКЛЮЧЕНИЕ

В заключении отметим, что методически обоснованный отбор текстового материала и его оптимальная организация способствует созданию собственных высказываний и текстов в рамках конкретной ситуации. Экспликация понятия коммуникативной компетентности, с которым сопрягается современная методика преподавания языка к конкретному виду речевой деятельности (ВРД) в определённой сфере создаёт вариативность обучения и способствует выработке основной составляющей коммуникативной компетентности современного специалиста – умению общаться.

ЛИТЕРАТУРА

1. Куликова И.В. Развитие речемыслительных способностей студентов при работе с учебным гипертекстом на иностранном языке // Азимут научных исследований: педагогика и психология. 2014 № 4 -С. 74-77.
2. Бурханова Ф. Б., Родионова С. Е. Внедрение инновационных активных и интерактивных методов обучения и образовательных технологий в российских вузах: современное состояние и проблемы [Электронный ресурс]: // Вестник Башкирск. ун-та. 2012. №4.
3. Дубровина Н.А. Использование компьютерных технологий для оптимизации учебного процесса по иностранному языку в неязыковом вузе [Электронный ресурс] // Научные труды Дальрыбвтуза. 2010. Т 22. С. 211-214
4. Гальскова, Н. Д. Теория обучения иностранным языкам: Лингводидактика и методика / Н. Д. Гальскова, Н. И. Гез. М.: Academia, 2008. - 336 с.
5. Бредихина, И. А. Методика преподавания иностранных языков: Обучение основным видам речевой деятельности: учеб. Пособие. — Екатеринбург : Изд-во Урал. ун-та, 2018.— 104 с.
6. Елагина М.Ю., Михеева Т.Б. Коммуникативность в системе гуманитарного знания. Учебное пособие (междисциплинарный модуль) – Ростов-на-Дону: ИП Беспамятников С.В., 2021– 90 с.
7. Лебедев, О. Е. Компетентностный подход в образовании / О. Е. Лебедев // Школьные технологии. 2004. - № 5. - С. 3-12
8. Сластенин, В.А. Педагогика профессионального образования. / В.А. Сластенин М.: Академия, 2006. 368 с.
9. Талызина, Н.Ф. Деятельностный подход к построению модели специалиста // Вестник высшей школы. – 1996. – №3. – С. 120–125.

10. Пособие по обучению профессиональной научной речи. Башлакова О.Н. и др. -М.: Изд-во МГУ, 1991. -176 с.
11. Смирнова Е. В. Использование средств ИКТ для формирования и развития речевой иноязычной деятельности «говорение» // Балтийский гуманитарный журнал. 2016. Т. 5. № 4(17) – С.115-118.
12. Пассов, Е.И. Концепция коммуникативного иноязычного образования (теория и ее реализация) /Е.И. Пассов, Л.В. Кибирева, Э. Колларова. СПб.: Златоуст, 2007. 199 с.

THE CHANGE IN THE QT INTERVAL IS A MARKER OF THE SEVERITY OF LIVER CIRRHOSIS

**Khusainova Munira Alisherovna
Gafforov Khudoyor Khudoyberdievich
Uzokov Jurabek Bakhtiyorovich
Tairova Zarangis Kamoliddinovna
Samarkand State Medical University**

ABSTRACT

The number of patients with chronic liver diseases of various etiologies is increasing in the population, which lead to the development of cirrhosis, which affects other organs and systems, in particular, the cardiovascular system. The aim of the study was to evaluate changes in the QT interval in patients with cirrhosis of the liver and to identify the relationship with the severity of the hepatic process.

Material and methods. The study group included 30 patients with cirrhosis of the liver of various etiologies, hospitalized in the therapeutic department city hospital. The comparison group consisted of 30 patients without cirrhosis of the liver, hospitalized at the same time in the same department. The evaluation of clinical, laboratory and instrumental data of patients with the determination of the duration of the corrected QT interval according to the Bazett formula (QTs) was carried out. Statistical processing was carried out with the determination of the average, the error of the average, the reliability of the differences according to the criterion Student, correlation analysis using Pearson's r-test (Microsoft Excel, 2013).

Results and their discussion. Prolongation of the QT interval was found in patients with cirrhosis of the liver of various etiologies. A positive correlation was found between the severity of the Child–Pugh liver cirrhosis class and the magnitude of the QT interval. Conclusions. Prolongation of the QT interval in patients with cirrhosis of the liver can lead to the development of life-threatening arrhythmias and be the cause of sudden death of patients, and therefore it is necessary to regularly monitor electrocardiographic data in this group of patients.

Key words: *cirrhosis of the liver, QT interval, cirrhotic cardiomyopathy.*

INTRODUCTION

Cirrhosis of the liver remains a serious socio-economic and clinical-epidemiological health problem in all countries of the world and occupies a significant place in the structure of diseases of the digestive system. Recently, more and more researchers have been paying attention to hemodynamic disorders on the part of various organs and systems, significantly aggravating the course of liver

cirrhosis and negatively affecting the prognosis of the disease. In 2005, at the World Congress of Gastroenterologists in Canada, diagnostic criteria were proposed for cirrhotic cardiomyopathy. However, the syndrome of cirrhotic cardiomyopathy has not yet been definitively classified and the mechanisms of development of myocardial dysfunction in cirrhosis are only partially known. Cirrhosis of the liver (CP) is one of the urgent problems of medicine of the last decade. This is due to a large increase in viral liver diseases, in particular caused by hepatitis B and C viruses. Portal circulation disorders trigger a cascade of autonomic, neurohumoral and metabolic reactions that cause changes in central hemodynamics, which exacerbates not only disorders of intrahepatic blood flow, but also leads to multiple organ extrahepatic disorders, including cirrhotic cardiomyopathy. Currently, more is being actively studied- heart disease in patients with viral cirrhosis of the liver (VCP), mechanisms of development of the main symptoms of cirrhotic cardiomyopathy, biochemical and electrophysiological changes of the heart, conditions for the occurrence of diastolic and systolic dysfunction, features of structural and functional changes in the myocardium. Meanwhile, the syndrome of cirrhotic cardiomyopathy has not yet been definitively classified, and many mechanisms for the development of myocardial dysfunction in patients with CP are unknown. The absence of these data indicates insufficient awareness of practitioners about changes in the cardiovascular system. Reports of deaths due to cardiac insufficiency during liver transplantation, transjugular intrahepatic portosystem bypass surgery and the imposition of surgical portocaval shunts in patients with cirrhosis suggest that myocardial dysfunction may progress with an increase in the volume of circulating- more blood. It is known that antiviral therapy in patients with chronic viral hepatitis and cirrhosis of the liver serves as a prevention of the development of liver failure and hepatic cell carcinoma. Currently, more convenient endpoints are used to evaluate the effectiveness of the therapy, which include suppression of virus replication, disappearance of the virus antigen, normalization of alanine aminotransferase activity, improvement of the histological picture of the liver, prevention of reactivation of infection after liver transplantation, as well as improvement of the quality of life of patients. The only drug with proven efficacy in the treatment of viral hepatitis and compensated viral cirrhosis of the liver is interferon used in combination with nucleoside analogues. The literature describes studies, as a result of which antiviral therapy leveled most of the structural and functional abnormalities of the cardiovascular system, improved the parameters of the functional state of the endothelium, and also contributed to the normalization of the number and frequency of occurrence of elevated levels of antimyocardial antibodies, with the exception of patients with mixed infection.

MATERIALS AND METHODS

All these data dictate the need for a thorough examination of the cardiovascular system in patients with cirrhosis of the liver, including performing an electrocardiographic study with an assessment of cardiac arrhythmias.

Table 1. Clinical and laboratory indicators

Indicator	Cirrhosis of the liver (n =30)	Chronic hepatitis (n= 10)
Ascites	90%	0
Average AST value (units)	247.9±3.2	209.9±2.0
The average ALT value (units) is	217.9±1.2	205.9±0.9
The average diameter of the portal vein (mm) is	14.2±0.2	9.4±0.3
Complaints from the cardiovascular system (%)	8	0

Table 2. Electrocardiography data

ECG report (% of the number of patients)	Cirrhosis of the liver (n =30)	Chronic hepatitis (n= 10)
Sinus tachycardia	10	50
Sinus bradycardia	5	20
AV blockade 1 st	25	0
Atrial extrasystoles	25	15
Ventricular extrasystoles	30	15
Blockade of the left leg of the Gis beam	5	0

40 patients were included in the study. The first group consisted of patients with cirrhosis of the liver – 30 patients, the second group – 10 patients with chronic hepatitis. Patients diagnosed with cirrhosis of the liver were divided into Child – Pugh classes, class A was represented in 10% of cases, class B – 50%, class C - 40%. In the first group, men made up 25 people (62.5%), respectively, women - 15 people (37.5%). In the second group, men made up 4 people (40%), women - 6 people (60%). Among patients with cirrhosis of the liver, the average age was 51.2±2.0 in the category of patients with chronic hepatitis - 43.4 ± 1.0. In the structure of the etiology

of cirrhosis of the liver in the first place alimentary toxic (70%), in the second place – the outcome of viral hepatitis (30%). Patients who abuse alcohol, have cardiovascular, mental and systemic diseases were excluded from the study. All patients underwent a standard clinical and laboratory examination. When analyzing the ECG, the adjusted QT interval was calculated using the Bazett formula. $QTc = (Q-T \text{ measured}) / (\sqrt{R-R \text{ measured}})$.

The duration of the QTc interval in patients with cirrhosis of the liver (442.3 ± 3.2 ms) was significantly longer than in patients with hepatitis (411.4 ± 2.7) ($p < 0.001$). It was revealed in patients of the first group an increasing prolongation of the YEs interval as the severity of liver cirrhosis worsened. The duration of the Ec interval was 409 ± 1.8 ms in Class A, 431 ± 2.6 ms in patients with cirrhosis of class B according to Child –Pugh, and 442.3 ± 1.1 ms in class C according to Child –Pugh ($p < 0.001$).

When assessing the duration of the QTc interval in patients with cirrhosis of the liver, attention is drawn to the differences between the duration of this interval depending on the etiology of liver cirrhosis. In patients with liver cirrhosis of alimentary–toxic genesis, the QTc interval was 432.3 ± 1.2 ms, in patients with viral etiology of liver cirrhosis - 439 ± 1.6 ms ($p < 0.001$).

CONCLUSION

Cirrhosis of the liver affects all systems of the human body, including the cardiovascular system. In cirrhosis of the liver, rhythm disturbances are more common than in chronic hepatitis; the most frequent rhythm disturbances in cirrhosis of the liver according to ECG data is ventricular extrasystole. It was found that the duration of the Qt interval is significantly longer in patients with cirrhosis of the liver, which indicates a systemic violation of metabolic processes and involvement of all systems in this category of patients. These changes "dictate" a detailed study of the cardiovascular systems in patients with cirrhosis of the liver.

REFERENCES

1. Yusufovich, N. F., & Khabibovna, Y. S. (2022). MEDICAL AND SOCIAL ASPECTS OF PREVENTION AMONG STUDENTS IN THE CONDITIONS OF COVID-19 PANDEMICS. *Web of Scientist: International Scientific Research Journal*, 3(12), 860-865.
2. Назаров, Ф. Ю., & Ярмухамедова, С. Х. (2022). Медико-социальные аспекты профилактики среди студенческой молодежи в условиях пандемии COVID-19. *Science and Education*, 3(12), 256-263.

3. Habibovna, Y. S., & Kayumovna, A. S. (2021). Study of the functional state of the myocardium in patients with hypertension. *Web of Scientist: International Scientific Research Journal*, 2(11), 170-174.
4. Nizamitdinovich, X. S., & Toshtemirovna, E. M. (2021). Pathogenetic relationship of metabolic disorders in patients with arterial hypertension and diabetes type 2. *Web of Scientist: International Scientific Research Journal*, 2(11), 156-160.
5. Ибадова, О., Махматмурадова, Н., & Курбанова, З. (2020). ПОТЕНЦИАЛЬНЫЕ ФАКТОРЫ РИСКА В РАЗВИТИИ И ПРОГРЕССИРОВАНИИ НЕСПЕЦИФИЧЕСКОЙ ИНТЕРСТИЦИАЛЬНОЙ ПНЕВМОНИИ. *Журнал кардиореспираторных исследований*, 1(1), 72-76.
6. Ибадова, О. А., Курбанова, З. П., & Шодиев, О. О. (2021). ФАКТОРЫ РИСКА В ПРОГРЕССИРОВАНИИ НЕСПЕЦИФИЧЕСКОЙ ИНТЕРСТИЦИАЛЬНОЙ ПНЕВМОНИИ. *Достижения науки и образования*, (8 (80)), 101-107.
7. Ибадова, О. А., & Шодидулова, Г. З. (2022). РОЛЬ СУРФАКТАНТНОГО ПРОТЕИНА А (SP-A) В ПРОГНОЗЕ ПРОГРЕССИРОВАНИЯ И ИСХОДА НЕСПЕЦИФИЧЕСКОЙ ИНТЕРСТИЦИАЛЬНОЙ ПНЕВМОНИИ. *Достижения науки и образования*, (1 (81)), 66-72.
8. Yarmukhamedova, S., Nazarov, F., Mahmudova, X., Vafoeva, N., Bekmuradova, M., Gaffarov, X., ... & Xusainova, M. (2020). Features of diastolic dysfunction of the right ventricle in patients with hypertonic disease. *Journal of Advanced Medical and Dental Sciences Research*, 8(9), 74-77.
9. Yarmukhamedova, S., Nazarov, F., Mahmudova, X., Vafoeva, N., Bekmuradova, M., Gafarov, X., ... & Xusainova, M. (2020). Study of indicators of intracardial hemodynamics and structural state of the myocardium in monotherapy of patients with arterial hypertension with moxonidin. *Journal of Advanced Medical and Dental Sciences Research*, 8(9), 78-81.
10. Akbarov, A. T. U., Feruz Yusufovich, N., & Xusseinova, M. A. (2021). Features Of Intensive Therapy For Preeclampsia And Eclampsia. *The American Journal of Medical Sciences and Pharmaceutical Research*, 3(01), 124-130.
11. Khusainova, M. A., Toirov, D. R., Khaydarov, S. N., & Kamolova, D. D. (2023). MORPHOFUNCTIONAL PARAMETERS OF THE HEART IN WOMEN SUFFERING FROM ESSENTIAL ARTERIAL HYPERTENSION IN POSTMENOPAUSE AND ON THE BACKGROUND OF TREATMENT. *Oriental renaissance: Innovative, educational, natural and social sciences*, 3(1), 322-330.

12. Nizamitdinovich, K. S., & Alisherovna, K. M. (2022). Quality of Life in Patients with Chronic Heart Failure, After Cardiac Resynchronization Therapy. *Texas Journal of Medical Science, 14*, 168-173.
13. Rustamovich, T. D., Alisherovna, K. M., Nizamitdinovich, K. S., & Djamshedovna, K. D. (2022). Gastrointestinal Conditions in Rheumatoid Arthritis Patients. *Texas Journal of Medical Science, 15*, 68-72.
14. Rustamovich, T. D., & Khasanovich, B. D. (2022). CHARACTERISTICS OF HEART FUNCTIONAL DISORDERS IN GOUT DISEASE. *Galaxy International Interdisciplinary Research Journal, 10(5)*, 551-558.
15. Хусайнова, М. (2021). Chronic Heart Failure In Patients With Early Rheumatoid Arthritis. *Журнал кардиореспираторных исследований, 2(4)*, 67-69.
16. Хусайнова, М. А. (2022). OZONETHERAPY IN RESTORATIVE TREATMENT PATIENTS WITH CORONARY HEART DISEASE. *Журнал кардиореспираторных исследований, 3(4)*.
17. Nizamitdinovich, K. S., Alisherovna, K. M., Erkinovna, K. Z., & Davranovna, M. K. (2022). Heart Lesions in Rheumatological Diseases. *Texas Journal of Medical Science, 13*, 91-94.
18. Davranovna, M. K., Alisherovna, K. M., Erkinovna, K. Z., & Nizamitdinovich, K. S. (2022). Assessment of the Quality of Life of Patients with Coronary Heart Disease. *The Peerian Journal, 11*, 44-50.
19. Totlibayevich, Y. S., Alisherovna, K. M., Xudoyberdiyevich, G. X., & Toshtemirovna, E. M. M. (2022). Risk Factors for Kidney Damage in Rheumatoid Arthritis. *Texas Journal of Medical Science, 13*, 79-84.
20. Erkinovna, K. Z., Alisherovna, K. M., Davranovna, M. K., & Nizamitdinovich, K. S. (2022). Correction of Cytokine Imbalance in the Treatment of Stable Angina Pectoris. *The Peerian Journal, 11*, 64-70.
21. Rustamovich, T. D., Alisherovna, K. M., Baxtiyorovich, U. J., & Abdurakhmonovich, M. M. (2022). Painless Cardiac Ischemia in Women with Rheumatoid Arthritis. *Texas Journal of Medical Science, 13*, 95-98.
22. Toshtemirovna, E. M. M., Alisherovna, K. M., Totlibayevich, Y. S., & Xudoyberdiyevich, G. X. (2022). Anxiety Disorders and Coronary Heart Disease. *The Peerian Journal, 11*, 58-63.
23. Xudoyberdiyevich, G. X., Alisherovna, K. M., Toshtemirovna, E. M., & Jamshedovna, K. D. (2022). Features of portal blood circulation and echographic structure of the liver in patients with chronic heart failure. *Web of Scientist: International Scientific Research Journal, 3(5)*, 576-581.

24. Toshtemirovna, E. M. M., Alisherovna, K. M., Totlibayevich, Y. S., & Muxtorovna, E. M. (2022). Hearts In Rheumatoid Arthritis: The Relationship With Immunological Disorders. *Spectrum Journal of Innovation, Reforms and Development*, 4, 34-41.
25. Nizamitdinovich, K. S., & Alisherovna, K. M. (2022). Quality of Life in Patients with Chronic Heart Failure, After Cardiac Resynchronization Therapy. *Texas Journal of Medical Science*, 14, 168-173.
26. Jamshedovna, K. D., Alisherovna, K. M., Davranovna, M. K., & Xudoyberdiyevich, G. X. (2022). Epidemiology And Features Of Essential Therapy Hypertension In Pregnant Women. *Web of Scientist: International Scientific Research Journal*, 3(5), 606-611.
27. Toshtemirovna, E. M. M., Alisherovna, K. M., Totlibayevich, Y. S., & Duskobilovich, B. S. (2022). THE VALUE OF XANTHINE IN CHRONIC HEART FAILURE. *Spectrum Journal of Innovation, Reforms and Development*, 4, 24-29.
28. Jamshedovna, K. D., Alisherovna, K. M., Erkinovna, K. Z., & Davranovna, M. K. (2022). LEFT VENTRICULAR SYSTOLIC DYSFUNCTION IN PREGNANT WOMEN WITH PRE-ECLAMPSIA WITHOUT PROTEINURIA. *Spectrum Journal of Innovation, Reforms and Development*, 10, 135-140.
29. Xudoyberdiyevich, G. X., Alisherovna, K. M., Toshtemirovna, E. M. M., & Totlibayevich, Y. S. (2022). Characteristics Of Neuropeptides-Cytokines in Patients with Cardiovascular Pathology Occurring Against the Background of Anxiety and Depressive Disorders. *The Peerian Journal*, 11, 51-57.
30. Xudoyberdiyevich, G. X., Alisherovna, K. M., Davranovna, M. K., & Toshtemirovna, E. M. M. (2022). FEATURES OF HEART DAMAGE IN PATIENTS WITH VIRAL CIRRHOSIS OF THE LIVER. *Spectrum Journal of Innovation, Reforms and Development*, 10, 127-134.
31. Toshtemirovna, E. M. M., Alisherovna, K. M., Erkinovna, K. Z., & Xudoyberdiyevich, G. X. (2022). DIAGNOSIS OF CIRRHOTIC CARDIOMYOPATHY. *Spectrum Journal of Innovation, Reforms and Development*, 10, 141-147.
32. Alisherovna, K. M., Kulmuxammatovich, Y. U., Boymamatovna, E. F., & Azzamjonovich, N. A. (2023). OZONETHERAPY FOR CORONARY HEART DISEASE. *Web of Scientist: International Scientific Research Journal*, 4(1), 93-99.
33. Yarmatov, S. T., & Xusainova, M. A. (2021). BRONXIAL ASTMA MAVJUD BO'LGAN BEMORLARDA GASTROEZOFAGIAL REFLYUKS KASALLIGI DIAGNOSTIKASI VA OLIB BORISH ALGORITMI. *Scientific progress*, 2(2), 208-213.

34. Khusainova, M. A. (2023). CYSTATIN C IS AN EARLY MARKER OF DECREASED KIDNEY FUNCTION. *Oriental renaissance: Innovative, educational, natural and social sciences*, 3(1), 485-490.
35. Zikiriyayevna, S. G., Muxtorovna, E. M., Jurakulovich, U. I., & To'raqulovna, Q. S. (2022). PAINLESS CARDIAC ISCHEMIA IN WOMEN WITH RHEUMATOID ARTHRITIS. *Web of Scientist: International Scientific Research Journal*, 3(10), 397-405.

KIDNEY CONDITION IN PATIENTS WITH CHRONIC HEART FAILURE

Khusainova Munira Alisherovna
Khaydarov Sanjar Nizamitdinovich
Uzokov Jurabek Bakhtiyorovich
Karabayeva Gulchehra Khudayberdiyevna
Samarkand State Medical University

ABSTRACT

The purpose of the work. Study of the clinical and functional state of the kidneys, the prevalence and severity of anemia among patients with chronic heart failure (CHF).

Patients and methods. In 77 patients (mean age 60.4 ± 1.2 years) with CHF I-IV FC (NYHA, 1994), the filtration capacity of the kidneys was assessed by the glomerular filtration rate (GFR) using the Cockcroft-Gault formula, the activity of N - acetyl - p - D - hexosaminidase (NAH) in the morning portion of urine as an indicator of the functional activity of the tubules, the presence of microalbuminuria (MAU) was determined, reflecting the function of the endothelium and the glomerular apparatus as a whole. The presence of anemia was determined according to generally accepted criteria results. A significant increase in NAH is characteristic of low FC CHF (FC I-II). In the initial stages CHF in patients there is a slight decrease in GFR, as CHF progresses, filtration decreases significantly, while MAU increases. The concentration of hemoglobin and hematocrit in the blood also decreases with the progression of CHF. Anemia is of an iron-distributing nature. The relationship between the concentration of hemoglobin and the indicators of the functional state of the kidneys has not been revealed. Conclusion. NAH is a marker of early defeat the tubular apparatus of the kidneys. Tubular lesion in patients with CHF precedes glomerular kidney damage. The presence of anemia in patients is associated with the severity of CHF.

Keywords: *chronic heart failure, kidneys, anemia, microalbuminuria, N - acetyl - p - D - hexosaminidase*

INTRODUCTION

The prevalence of chronic heart failure (CHF) continues to grow worldwide, in different countries it affects from 0.4 to 2% of the population. Among people over 50 years of age, the frequency of CHF increases to 6-10%. Despite the successes achieved in prevention and treatment, CHF is associated with high morbidity and mortality rates. Recently, much attention has been paid to its relationship with

kidney damage within the so-called cardiorenal continuum. The kidneys are not just a target organ of heart failure, but play a significant role in the pathogenesis and progression of this disease (the kidney "as a victim and cause of CHF"). An important direction is the timely detection and therapy of conditions that aggravate the severity of CHF, in particular anemia. Its frequency in the population is 10-30%, and with severe CHF, especially in patients with concomitant renal insufficiency, the frequency of anemia can reach 50-80%. This problem has been discussed especially actively recently.

The aim of the work was to study the clinical and functional state of the kidneys and the prevalence of anemia among patients with CHF, depending on the functional class (FC).

MATERIALS AND METHODS

77 patients suffering from CHF were examined, the average age was 60.4 ± 1.2 years. Distribution of patients according to the etiology of CHF: ischemic heart disease (CHD) + hypertension (GB) - 36 patients (47%), CHD - 11 patients (14%), GB - 23 patients (30%), rheumatic heart defects outside the activity of rheumatism - 7 patients (9%). Patients with kidney diseases and/or endocrine pathology were not included in the study. All the subjects were divided into groups depending on the functional class of CHF according to the NYHA classification (1994). The first group consisted of patients with functional class I FC CHF - 22 people, 45 patients were with heart failure II FC (second group), with signs of heart failure III-IV FC - 10 people (3rd group). The control group consisted of 17 practically healthy individuals at an average age of 60.1 ± 1.3 years. The filtration capacity of the kidneys was evaluated - the glomerular filtration rate (GFR) was calculated by the level of creatinine in the blood serum using the Cockcroft-Gault formula. In all patients, the presence of microalbuminuria (MAU) was determined, reflecting, as is well known, the function of the endothelium and the glomerular apparatus as a whole. The activity of N - acetyl - p - D - hexosaminidase (NAH) in the morning portion of urine was also determined as an indicator of the functional activity of the tubules. The daily diuresis was taken into account (the average values of minute diuresis in the daytime and at night were calculated), the daily diuresis/night diuresis ratio (DD/ND) was calculated, the range of fluctuations in the relative density of urine was estimated according to the Zimnitsky sample. The presence of anemia was determined according to generally accepted criteria using the following indicators: the number of red blood cells, hemoglobin concentration, hematocrit values, erythrocyte indices (MCV, MCH, MCHC). The parameters of iron metabolism were evaluated - serum iron (CS), total

iron binding capacity of serum (OGSS), transferrin iron saturation coefficient (CST) and serum ferritin. Statistical processing was carried out using the computer program "Statistica for Windows 6.0". The differences were considered significant at $p < 0.05$. The data is presented in the form $X \pm m$, where X is the average value of the value, m is its standard error.

RESULTS

Table 1

Glomerular filtration rate indicators ($X \pm m$)

Groups of examined	CHF FC I, n=22	CHF II FC, N=45	CHF III and IV FC, N=10	Control group, N=17
GFR (according to the Cockcroft-Gault formula), ml/min	81,9=4,2*	80,5=5,3*	42,2=5,5***	97,5=3,1

The level of serum creatinine in patients with CHF I FC was 85.5 ± 4.2 mmol/l, with II FC - 89.9 ± 3.2 mmol, with III-IV FC - 107.2 ± 8.4 mmol / l, in the control group - 80.2 ± 1.2 mmol /l, while significant differences between the indicators of the control group and patients with III-IV FC. When determining GFR, significant differences were revealed between the data of the control group and patients with CHF of varying severity. Moreover, GFR significantly decreased with the increase of FC CHF (Table. 1). The level of MAU in the group of patients with I FC CHF was 10.39 ± 1.60 mg/day, in the group with II FC MAU was 10.61 ± 1.56 mg/day, with III-IV FC 36.83 ± 4.40 mg/day, in the control group - 6.70 ± 3.50 mg/day.

From the data presented, it can be seen that MAU was detected in the group of patients with III-IV FC CHF, while the difference in MAU indicators between the group of patients with III-IV FC CHF and the control group turned out to be significant ($p < 0.001$). When studying the activity of NAG in urine, it was revealed that the studied indicator had maximum activity in patients with I FC CHF, and as the severity of CHF worsened, the activity of the enzyme gradually decreased.

An increase in the level of NAH in urine was found in 71% of patients with I FC, in 67% of patients with II FC and in 60% of patients with III-IV FC. The NAH index in patients with I and II FC CHF significantly exceeded that in the control group (Table 2). A decrease in daily diuresis was observed in all patients, amounting to 92% at FC I, FC II - 85%, FC III-IV - 72% of the average value in the control

group. The decrease in daily diuresis occurred mainly due to a decrease in the rate of diuresis during the daytime ($p < 0.001$, Table 3).

Table 2

Activity - acetyl - p - D - hexosaminidase in urine ($X \pm m$)

Groups of examined	CHF FC I, n=22	CHF II FC, N=45	CHF III and IV FC, N=10	Control group, N=17
Activity - acetyl - p - D - hexosaminidase in urine mmol/hour per 1 mmol of creatinine	106,3±28,8 *	72,3±7,6*	48,0±5,4 39,	8±4,6*

Table 3

Average indicators of diuresis and the range of fluctuations in the relative density of urine according to the Zimnitsky sample ($X = m$)

Groups of surveyed	Daily diuresis (in ml)	Average rate of minute diuresis		The range of fluctuations in the relative density of urine
		during daylight hours	during at night hours	
Control group, n=17	1291,8±86,8	0,93±0,07	0,83±0,06	13,4±1,88
HSN I FC, n=22	1046,8±46,1*	0,64±0,03***	0,82±0,04	14,3±0,71
HSN II FC, n=45	972,0±37,0**	0,58±0,03***	0,8±0,04	12,5±0,67
HSN III-IV FC, n=10	826,2±35,0***	0,54±0,03***	0,62±0,04**	11,2±0,74

A statistically significant decrease in night diuresis relative to the corresponding indicator in the control group was registered only in patients with III-IV FC. Shifts in the diurnal rhythm of diuresis, compared to the average values of the DD/ND ratio, are significantly more pronounced at I and II FC.

Thus, DD/ND in patients with I FC was 0.89 ± 0.07 (in the control group - 1.2 ± 0.08 ; $p < 0.05$), with II FC - 0.84 ± 0.04 ($p < 0.01$). V patients with III-IV FC - 0.98 ± 0.06 ($p > 0.05$). The range of fluctuations in the relative density of urine in most patients remained within the normal range (7-30). Less than 7 it was determined in $7 \pm 3\%$ of patients with I FC, in $19 \pm 4\%$ - with II FC, and in $23 \pm 5\%$ - with III-IV FC.

In general, shifts in all groups by average values are statistically insignificant. In the group of patients with I FC, the hemoglobin concentration was 139.6 ± 2.7 g/l, with II FC - 136.2 ± 1.8 g/l, with III-IV FC - 122.0 ± 6.4 g/l, in the control group - 139.4 ± 4.8 g/l. There were significant differences between the indicators in the control group and in patients with III-IV FC ($p < 0.05$). The number of patients with hemoglobin levels less than 120 g/l increases with the progression of CHF: with FC I - 0%, with FC II - in 5% of cases (in 3 people out of 45), in 30% (in 3 people out of 10) with FC III-IV. In the study of indicators of iron metabolism (SJ, OZHSS, CST) and the analysis of the number of red blood cells, hematocrit values and erythrocyte indices revealed no significant differences between patients with CHF in the group as a whole and the control group (Table. 4).

Table 4

Indicators of iron metabolism, hemoglobin concentration, values of hematocrit and erythrocyte indices ($\bar{X} \pm m$)

Indicators	For the group of patients with CHF, as a whole	I FC, n=22	II FC, n=45	III-IV FC, n=10	Control group, n=17
SI	$20,1 \pm 1,3$	$20,5 \pm 1,0$	$20,2 \pm 0,8$	$19,6 \pm 2,1$	$21,9 \pm 1,4$
TIBCS	$77,5 \pm 2,8$	$74,6 \pm 1,5$	$77,7 \pm 1,9$	$80,3 \pm 4,9$	$79,3 \pm 3,3$
TCl, %	$25,3 \pm 1,8$	$26,5 \pm 2,0$	$26,0 \pm 1,1$	$23,5 \pm 2,5$	$27,9 \pm 2,0$
ABV	$4,6 \pm 0,1$	$4,8 \pm 0,1$	$4,7 \pm 0,1$	$4,3 \pm 0,2$	$4,8 \pm 0,3$
HCE	$83,5 \pm 1,4$	$83,3 \pm 0,9$	$84,1 \pm 0,9$	$83,0 \pm 2,4$	$82,3 \pm 1,1$
CHB	$29,0 \pm 0,7$	$29,4 \pm 0,5$	$28,9 \pm 0,4$	$28,5 \pm 1,2$	$29,3 \pm 0,5$
CHBC	$345,5 \pm 3,2$	$352,6 \pm 3,3$	$343,4 \pm 1,8$	$343,4 \pm 4,5$	$356,8 \pm 1,7$
hematocrit	$0,4 \pm 0,01$	$0,4 \pm 0,01$	$0,4 \pm 0,01$	$0,4 \pm 0,02$	$0,4 \pm 0,02$

Table 5

Analysis of the relationship between hemoglobin indicators and the functional state of the kidneys

Indicators	I FC, n=22		II FC, n=45		FC III-IV, n=10	
	r	p	r	p	r	p
Hemoglobin and NAH	$0,77 >$	0,05	$- 0,02 >$	0,05	$- 0,46 >$	0,05
Hemoglobin and MAU	$0,25 >$	0,05	$- 0,13 >$	0,05	$- 0,82 >$	0,05

Hemoglobin and GFR	0.42 >	0.05	0.07 >	0.05	0.11 >	0.05
--------------------	--------	------	--------	------	--------	------

At the same time, there was a decrease in hematocrit in patients with III-IV FC to 0.35, whereas in patients with I and II FC it was 0.40 ($p < 0.05$). When determining the level of serum ferritin, significant differences were revealed between the indicators in the control group and in patients II, III-IV FC. In the control group, the serum ferritin level was 51.0 ± 18.1 ng/ml, in patients with CHF II FC - 87.5 ± 17.5 ($p < 0.05$), III- IV FC - 152.0 ± 20.3 ($p < 0.01$). The correlation between hemoglobin indicators and the functional state of the kidneys (GFR, MAU, NAH) was investigated. A reliable relationship has not been established (Table 5).

DISCUSSION

It is known that the determination of enzyme activity in urine can serve as an important criterion for the degree of damage to the renal tubular apparatus in various pathological processes. Depending on the degree of damage, enzymes with different intracellular localization are sequentially released into the urine. Thus, with a slight and moderate degree of kidney damage in the urine, the activity of enzymes associated with the brush border (cytoplasmic and lysosomal) increases. With significant damage to the kidneys, an increase in the content of mitochondrial enzymes in the urine occurs, which, as a rule, corresponds to cell necrosis. NAH is a lysosomal enzyme, the increased activity of which is characteristic of damage to the proximal tubules. The maximum increase in its activity at the first FC of CHF corresponds to minor renal damage, a decrease in the activity of NAH with the progression of CHF can be regarded as an increasing damage to the tubular apparatus of the kidneys. The MAU test is considered today as an early marker of kidney damage, glomerular apparatus and endothelial dysfunction. Analysis of the data obtained showed that in patients with CHF, against the background of the absence of protein in a single morning portion of urine, determined by conventional methods, there is damage to the glomerular apparatus of the kidneys, as evidenced by the degree of MAU detected by MAU correlates with an increase in FC CHF (III-IV FC). Given the significant increase in the activity of NAH, in comparison with the control group, already at I FC CHF, and the detection of MAU only in patients with III-IV FC, it can be assumed that in patients with CHF, tubular lesion precedes damage to the glomeruli. To a certain extent, the results of the GFR analysis correspond to this. When determining GFR, it was revealed that the degree of decrease in GFR correlates with an increase in FC CHF: at I-II FC - slightly, at III-IV FC -

significantly, which can probably be explained by the inclusion of intrarenal compensatory mechanisms aimed at supporting filtration in the early stages of CHF. The role of the renin-angiotensin-aldosterone system is not excluded in this sense. It is known that angiotensins are the main mediators of renal vasoconstriction, have an active vasoconstrictive effect not only on afferent, but also on efferent arterioles and, thereby, maintain the pressure necessary for glomerular filtration. There are certain relationships between the value of GFR and the level of serum creatinine (SC): an increase in SC with a decrease in GFR, but this relationship is not linear. With a moderate decrease in GFR (patients with I-II FC CHF), the GFR increases slightly and begins to increase sharply only in patients with III-IV FC, when the GFR decreases to 42 ml/min. This fact once again confirms the opinion that GFR, not SC, is an indicator of kidney damage, especially in the early stages of CHF. With the increase in symptoms of heart failure, a decrease in daily diuresis was observed.

The natural predominance of ID over DD was noted only at the early stages of the development of heart failure. Despite the onset of oliguria, the range of fluctuations in the relative density of urine was observed within the normal range. At the same time, in patients with III-IV FC, an increase in cases was observed, with a reduced range of fluctuations in the relative density of urine. The concentration of hemoglobin in patients with CHF significantly decreases as heart failure increases: from 139.6 g/l in patients with I FC to 122.0g/l in patients with III-IV FC. As heart failure progresses, the number of patients with a hemoglobin concentration of less than 120 g/l increases. It is believed that the level of hematocrit is an independent factor of mortality in CHF. A decrease in hematocrit by 1% increases mortality by 2% in those the end of the year. Among patients with CHF, a decrease in hematocrit was observed at III-IV FC. Thus, in patients with III-IV FC (the average hematocrit was 0.35), the risk of death increases compared to patients with I and II FC (hematocrit - 0.40). Taking into account the normal indicators of iron metabolism (LV, CST, OHSS), elevated ferritin levels in patients with III-IV FC and an increasing decrease in hemoglobin concentration as CHF deepens, it can be assumed that anemia in these cases refers to iron redistributive, which is caused by a violation of the movement of iron from the depot to the blood plasma and further to erythrocytes. When examining patients with CHF, we did not find a relationship between the functional state of the kidneys and the level of hemoglobin.

CONCLUSION

1. N - acetyl - p - D - hexosaminidase is a marker of early damage to the renal tubular apparatus, its significant increase is characteristic of low FC HSN (FC I - II).

In other words, as a tubular lesion in patients with CHF precedes glomerular kidney damage. At the initial stages of CHF in patients, there is a slight decrease in the glomerular filtration rate, as CHF progresses, filtration decreases significantly, and microalbuminuria simultaneously progresses.

2. The concentration of hemoglobin in the blood and the indicator hematocrit also decreases with the progression of CHF. Anemia is of an iron-distributing nature. The relationship between the concentration of hemoglobin and the indicators of the functional state of the kidneys was not revealed.

REFERENCES

1. Davranovna, M. K., Alisherovna, K. M., Erkinovna, K. Z., & Nizamitdinovich, K. S. (2022). Assessment of the Quality of Life of Patients with Coronary Heart Disease. *The Peerian Journal*, 11, 44-50.
2. Jamshedovna, K. D., Alisherovna, K. M., Erkinovna, K. Z., & Davranovna, M. K. (2022). LEFT VENTRICULAR SYSTOLIC DYSFUNCTION IN PREGNANT WOMEN WITH PRE-ECLAMPSIA WITHOUT PROTEINURIA. *Spectrum Journal of Innovation, Reforms and Development*, 10, 135-140.
3. Khusainova, M. A. (2023). CYSTATIN C IS AN EARLY MARKER OF DECREASED KIDNEY FUNCTION. *Oriental renaissance: Innovative, educational, natural and social sciences*, 3(1), 485-490.
4. Khusainova, M. A., Eshmamatova, F. B., Ismoilova, K. T., & Mamadiyorova, M. M. (2023). METABOLIC SYNDROME IN RHEUMATOID ARTHRITIS AS A CRITERION OF CARDIOVASCULAR RISK. *Oriental renaissance: Innovative, educational, natural and social sciences*, 3(1), 331-339.
5. Khusainova, M. A., Toirov, D. R., Khaydarov, S. N., & Kamolova, D. D. (2023). MORPHOFUNCTIONAL PARAMETERS OF THE HEART IN WOMEN SUFFERING FROM ESSENTIAL ARTERIAL HYPERTENSION IN POSTMENOPAUSE AND ON THE BACKGROUND OF TREATMENT. *Oriental renaissance: Innovative, educational, natural and social sciences*, 3(1), 322-330.
6. Nizamitdinovich, K. S., & Alisherovna, K. M. (2022). Quality of Life in Patients with Chronic Heart Failure, After Cardiac Resynchronization Therapy. *Texas Journal of Medical Science*, 14, 168-173.
7. Nizamitdinovich, K. S., Alisherovna, K. M., Erkinovna, K. Z., & Davranovna, M. K. (2022). Heart Lesions in Rheumatological Diseases. *Texas Journal of Medical Science*, 13, 91-94.
8. Rustamovich, T. D., Alisherovna, K. M., Baxtiyorovich, U. J., & Abdurakhmonovich, M. M. (2022). Painless Cardiac Ischemia in Women with Rheumatoid Arthritis. *Texas Journal of Medical Science*, 13, 95-98.

9. Rustamovich, T. D., Alisherovna, K. M., Nizamitdinovich, K. S., & Djamshedovna, K. D. (2022). Gastrointestinal Conditions in Rheumatoid Arthritis Patients. *Texas Journal of Medical Science*, 15, 68-72.
10. Toshtemirovna, E. M. M., Alisherovna, K. M., Erkinovna, K. Z., & Xudoyberdiyevich, G. X. (2022). DIAGNOSIS OF CIRRHOTIC CARDIOMYOPATHY. *Spectrum Journal of Innovation, Reforms and Development*, 10, 141-147.
11. Toshtemirovna, E. M. M., Alisherovna, K. M., Totlibayevich, Y. S., & Xudoyberdiyevich, G. X. (2022). Anxiety Disorders and Coronary Heart Disease. *The Peerian Journal*, 11, 58-63.
12. Totlibayevich, Y. S., Alisherovna, K. M., Xudoyberdiyevich, G. X., & Toshtemirovna, E. M. M. (2022). Risk Factors for Kidney Damage in Rheumatoid Arthritis. *Texas Journal of Medical Science*, 13, 79-84.
13. Xudoyberdiyevich, G. X., Alisherovna, K. M., Toshtemirovna, E. M., & Jamshedovna, K. D. (2022). Features of portal blood circulation and echographic structure of the liver in patients with chronic heart failure. *Web of Scientist: International Scientific Research Journal*, 3(5), 576-581.
14. Xudoyberdiyevich, G. X., Alisherovna, K. M., Toshtemirovna, E. M. M., & Totlibayevich, Y. S. (2022). Characteristics Of Neuropeptides-Cytokines in Patients with Cardiovascular Pathology Occurring Against the Background of Anxiety and Depressive Disorders. *The Peerian Journal*, 11, 51-57.
15. Zikiriyayevna, S. G., Makhmudovich, A. S., Fakhriddinovich, T. S., & Muxtorovna, E. M. (2022). NON-ALCOHOLIC FATTY LIVER DISEASE. *Web of Scientist: International Scientific Research Journal*, 3(10), 414-422.
16. Zikiriyayevna, S. G., Muxtorovna, E. M., Jurakulovich, U. I., & To'raqulovna, Q. S. (2022). PAINLESS CARDIAC ISCHEMIA IN WOMEN WITH RHEUMATOID ARTHRITIS. *Web of Scientist: International Scientific Research Journal*, 3(10), 397-405.
17. Zikiriyayevna, S. G., Muxtorovna, E. M., Mamadiyarovich, S. A., & To'raqulovna, Q. S. (2022). KIDNEY DAMAGE IN RHEUMATOID ARTHRITIS: RELATIONSHIP WITH CARDIOVASCULAR RISK FACTORS. *Galaxy International Interdisciplinary Research Journal*, 10(5), 857-862.
18. Zikiriyayevna, S. G., Zohirovna, M. G., Muxtorovna, E. M., & Bahromovich, S. S. (2022). Kidney Damage in Patients with Chronic Cardiac Insufficiency and Obesity. *Texas Journal of Medical Science*, 13, 72-78.
19. Вафоева, Н. А. (2020). Особенности клинической картины хронического пиелонефрита у женщины. *Вестник науки и образования*, (18-2 (96)), 92-94.

20. Ибадова, О. А., & Аралов, Н. Р. (2020). Диагностические трудности и различия в терминологии идиопатической фиброзирующей болезни легких (литературный обзор). *Достижения науки и образования*, (2 (56)), 63-67.
21. Ибадова, О. А., & Шодикулова, Г. З. (2022). ОЦЕНКА ПРОГНОСТИЧЕСКОЙ ЗНАЧИМОСТИ ИНТЕНСИВНОСТИ И ЧАСТОТЫ КАШЛЯ У ПАЦИЕНТОВ С ИНТЕРСТИЦИАЛЬНЫМ ПОРАЖЕНИЕМ ЛЕГКИХ. *Журнал кардиореспираторных исследований*, 3(2).
22. Ибадова, О. А., Аралов, Н. Р., & Курбанова, З. П. (2020). Роль сурфактантного белка D (SP-D) в иммунном ответе при неспецифической интерстициальной пневмонии. *Достижения науки и образования*, (4 (58)), 45-49.
23. Ибадова, О., Махматмурадова, Н., & Курбанова, З. (2020). ПОТЕНЦИАЛЬНЫЕ ФАКТОРЫ РИСКА В РАЗВИТИИ И ПРОГРЕССИРОВАНИИ НЕСПЕЦИФИЧЕСКОЙ ИНТЕРСТИЦИАЛЬНОЙ ПНЕВМОНИИ. *Журнал кардиореспираторных исследований*, 1(1), 72-76.
24. Назаров, Ф. Ю., & Азизова, Ш. К. (2023). КЛИНИЧЕСКАЯ ХАРАКТЕРИСТИКА ВНЕБОЛЬНИЧНЫХ ПНЕВМОНИЙ У ВЗРОСЛЫХ. *Oriental renaissance: Innovative, educational, natural and social sciences*, 3(1), 313-321.
25. Назаров, Ф. Ю., & Ярмухамедова, С. Х. (2022). Медико-социальные аспекты профилактики среди студенческой молодежи в условиях пандемии COVID-19. *Science and Education*, 3(12), 256-263.
26. Насирова, А., Курбанова, З., & Шоназарова, Н. (2020). Клинико-иммунологические особенности сочетания бронхиальной астмы и хронической обструктивной болезни легких. *Журнал кардиореспираторных исследований*, 1(1), 81-84.
27. Таирова, З. К., Шодикулова, Г. З., & Шоназарова, Н. Х. (2022). REVMATOID ARTRIT BILAN KASALLANGAN BEMORLARDA KOMORBID KASALLIKLARNING UCHRASH CHASTOTASI. *Журнал кардиореспираторных исследований*, 3(4).
28. Таирова, З. К., Шодикулова, Г. З., & Шоназарова, Н. Х. (2022). REVMATOID ARTRIT BILAN KASALLANGAN BEMORLARDA KOMORBID KASALLIKLARNING UCHRASH CHASTOTASI. *Журнал кардиореспираторных исследований*, 3(4).
29. Шодикулова, Г. З., & Шоназарова, Н. Х. (2022). REVMATOID ARTRIT BILAN KASALLANGAN KARDIOMETABOLIK SINDROMI BOR BEMORLARDA QALQONSIMON BEZ KASALLIKLARNING O 'ZIGA XOS XUSUSIYATLARI. *Журнал кардиореспираторных исследований*, 3(2).

30. Шодикулова, Г. З., & Шоназарова, Н. Х. (2022). REVMATOID ARTRIT VA GIPOOTIREOZ KASALLIKLARI KOMORBID KECCHISHINING O 'ZIGA XOS XUSUSIYATLARI. *Журнал кардиореспираторных исследований*, (SI-2).
31. Шодикулова, Г. З., Саматов, Д. К., & Таирова, З. К. (2021). ОСОБЕННОСТИ КЛИНИЧЕСКОГО ТЕЧЕНИЯ И ДИАГНОСТИКИ ПАТОЛОГИЙ ВЕРХНИХ ОТДЕЛОВ ЖЕЛУДОЧНО-КИШЕЧНОГО ТРАКТА У БОЛЬНЫХ С ДИСПЛАЗИЕЙ СОЕДИНИТЕЛЬНОЙ ТКАНИ. *ЖУРНАЛ БИМЕДИЦИНЫ И ПРАКТИКИ*, 6(1).
32. Шодикулова, Г. З., Шоназарова, Н. Х., & Шеранов, А. М. (2022). ХАРАКТЕРИСТИКА КОМОРБИДНОГО РЕВМАТОИДНОГО АРТРИТА И ГИПОТИРЕОЗА. *Достижения науки и образования*, (3 (83)), 88-91.
33. Ярмухамедова, С. Х., & Камолова, Д. Ж. (2019). Изучение геометрии миокарда у больных гипертонической болезнью по данным эхокардиографии. *Достижения науки и образования*, (12 (53)), 76-80.
34. Ярмухамедова, С. Х., Вафоева, Н. А., & Норматов, М. Б. (2020). Особенности клинической картины хронического пиелонефрита у женщин. *Молодой ученый*, (28), 65-67.
35. Ярмухамедова, С. Х., Вахидова, А. М., Камалова, Д. Ж., & Амирова, Ш. А. (2019). Особенности геометрии миокарда у больных гипертонической болезнью. In *Современные технологии: проблемы инновационного развития* (pp. 273-278).

ОПТИМАЛЬНЫЕ ИНТЕРПОЛЯЦИОННЫЕ ФОРМУЛЫ ТИПА ЭРМИТА В ПРОСТРАНСТВЕ СОБОЛЕВА

¹ Нуралиев Ф.А., ² Юлдашев Ш.Ш., ² Кулдашева М.Н.,
³ Усманжанова Н.Ш., ³ Тухтасинов Ш.Ш., ⁴ Марасулова Д.Ю.

¹ Ташкентский государственный транспортный университет,

² Бухарский государственный университет

³ Наманганский государственный университет

⁴ Ферганский государственный университет

АННОТАЦИЯ

В настоящей работе рассматривается задача построения оптимальных интерполяционных формул типа Эрмита в пространстве Соболева. Здесь интерполяционная формула состоит из линейной комбинации значений функции в узлах и значений первой производной этой функции в конечных точках интервала $[0, 1]$.

Ключевые слова: решение, анализ, $L_2^{(m)}(0,1)$, $O(h^m)$.

ABSTRACT

In this paper, we consider the problem of constructing optimal interpolation formulas of Hermite type in the Sobolev space. Here, the interpolation formula consists of a linear combination of the values of the function at the nodes and the values of the first derivative of this function at the end points of the interval $[0, 1]$.

Keywords: solution, analysis, $L_2^{(m)}(0,1)$, $O(h^m)$.

Для любой функции пространства $L_2^{(m)}(0,1)$ погрешность интерполяционных формул оценивается с помощью нормы функционала погрешности в сопряженном пространстве $L_2^{(m)*}(0,1)$. Поэтому вычисляется норма функционала погрешности. Далее, чтобы найти минимум нормы функционала погрешности, применяя метод Лагранжа, использована система линейных уравнений для коэффициентов оптимальных интерполяционных формул. Показано, что порядок сходимости полученных оптимальных интерполяционных формул в пространстве $L_2^{(m)}(0,1)$ равен $O(h^m)$. Для решения полученной системы предлагается использовать дискретный аналог дифференциального оператора d^{2m}/dx^{2m} . С использованием этого оператора в случаях $m=2$ построены оптимальные интерполяционные формулы. Доказано, что порядок сходимости оптимальной интерполяционной формулы в случае

$m=2$ для функций из пространства $C^4(0,1)$ равен $O(h^4)$, а для функций пространства $L_2^{(2)}(0,1)$ - $O(h^2)$.

1. Постановка задачи оптимальных интерполяционных формул

В этом пункте исследуется задача построения оптимальной интерполяционной формулы на основе вариационного метода.

Предположим, что дана таблица значений $\varphi(h\beta)$, $\beta=0,1,\dots,N$, $h=1/N$, N - натуральное число, функции φ и значения первой производной этой функции - в конечных точках интервала $[0,1]$, т.е. $\varphi'(0)$ и $\varphi'(1)$.

Рассмотрим следующее приближение функции φ из пространства $L_2^{(m)}(0,1)$ при $m \geq 2$ с другой более простой функцией P_φ следующим образом:

$$\varphi(z) \cong P_\varphi(z) = \sum_{\beta=0}^N C_\beta(z) \varphi(h\beta) + A(z) \varphi'(0) + B(z) \varphi'(1),$$

(1.1)

где $C_\beta(z)$, $\beta=0,1,\dots,N$, $A(z)$ и $B(z)$ - коэффициенты формулы (1.1).

Разница $\varphi - P_\varphi$ называется погрешностью аппроксимационной формулы (1.1). Оценка этой погрешности в некоторой точке $z \in [0,1]$ является линейным функционалом в пространстве $L_2^{(m)}(0,1)$:

$$\begin{aligned} (\ell_N^1, \varphi) &= \int_{-\infty}^{\infty} \ell_N^1(x, z) \varphi(x) dx = \varphi(z) - P_\varphi(z) = \\ &= \varphi(z) - \sum_{\beta=0}^N C_\beta(z) \varphi(h\beta) - A(z) \varphi'(0) - B(z) \varphi'(1), \end{aligned}$$

(1.2)

где δ - дельта-функция Дирака, а

$$\ell_N^1(x, z) = \delta(x - z) - \sum_{\beta=0}^N C_\beta(z) \delta(x - h\beta) + A(z) \delta'(x) + B(z) \delta'(x - 1)$$

(1.3)

- функционал погрешности аппроксимационной формулы (1.1), который принадлежит пространству $L_2^{(m)*}(0,1)$. Пространство $L_2^{(m)*}(0,1)$ является сопряженным пространством пространству $L_2^{(m)}(0,1)$. Далее, для удобства функционал погрешности $\ell_N^1(x, z)$ обозначим как $\ell_N^1(x)$.

По неравенству Коши-Шварца абсолютное значение погрешности (1.2) оценивается следующим образом:

$$|(\ell_N^1, \varphi)| \leq \|\varphi\|_{L_2^{(m)}} \cdot \|\ell_N^1\|_{L_2^{(m)*}},$$

где

$$\|\ell_N^1\|_{L_2^{(m)*}} = \sup_{\varphi, \|\varphi\| \neq 0} \frac{|(\ell_N^1, \varphi)|}{\|\varphi\|_{L_2^{(m)}}}.$$

Поэтому для того, чтобы оценить погрешность аппроксимационной формулы (1.1) на функциях пространства $L_2^{(m)}(0,1)$, требуется найти норму $\|\ell_N^1\|$ функционала погрешности ℓ_N^1 в сопряженном пространстве $L_2^{(m)*}(0,1)$.

Отсюда мы получаем следующую задачу.

Задача 1. Найти норму $\|\ell_N^1\|$ функционала погрешности ℓ_N^1 аппроксимационной формулы (1.1) в пространстве $L_2^{(m)*}(0,1)$.

Понятно, что норма функционала погрешности ℓ_N^1 зависит от коэффициентов $C_\beta(z), \beta = 0, 1, \dots, N$, $A(z)$ и $B(z)$. Рассмотрим задачу минимизации величины $\|\ell_N^1\|$ по коэффициентам $C_\beta(z), \beta = 0, 1, \dots, N$, $A(z)$ и $B(z)$.

Коэффициенты $\overset{\circ}{C}_\beta(z), \beta = 0, 1, \dots, N$, $\overset{\circ}{A}(z)$ и $\overset{\circ}{B}(z)$ (если существуют), удовлетворяющие равенству

$$\left\| \overset{\circ}{\ell}_N^1 \right\|_{L_2^{(m)*}} = \inf_{C_\beta(z), A(z), B(z)} \left\| \overset{\circ}{\ell}_N^1 \right\|_{L_2^{(m)*}}, \quad (1.4)$$

называются *оптимальными коэффициентами*, соответствующая аппроксимационная формула

$$\overset{\circ}{P}_\varphi(z) = \sum_{\beta=0}^N \overset{\circ}{C}_\beta(z) \varphi(h\beta) + \overset{\circ}{A}(z) \varphi'(0) + \overset{\circ}{B}(z) \varphi'(1)$$

называется *формулой оптимального приближения*, а разность $\varphi - \overset{\circ}{P}_\varphi$ - *погрешностью формулы оптимального приближения* (1.1) в пространстве $L_2^{(m)}(0,1)$.

Таким образом, для построения формулы оптимального приближения вида (1.1) в пространстве $L_2^{(m)}(0,1)$ нужно решить следующую задачу.

Задача 2. Найти коэффициенты $\overset{\circ}{C}_\beta(z), \beta = 0, 1, \dots, N$, $\overset{\circ}{A}(z)$ и $\overset{\circ}{B}(z)$, которые удовлетворяют равенству (1.4).

Следует отметить, что впервые такая задача была поставлена и исследована С.Л. Соболевым в [1], где экстремальная функция интерполяционной формулы была найдена в пространстве $L_2^{(m)}$. Связь между

интерполяционными формулами с производными и классическими квадратурными формулами Эйлера-Маклорена изучена в работах [2, 3, 4].

2. Экстремальная функция и норма функционала погрешности

В этом пункте находим явный вид нормы функционала погрешности ℓ_N^1 , т.е. решаем задачу 1. Для нахождения явного вида нормы функционала ℓ_N^1 в пространстве $L_2^{(m)}$, мы используем его экстремальную функцию [2, 5]. Тогда для нормы функционала погрешности ℓ_N^1 , который однозначно определяется экстремальной функцией $\psi_{\ell_N^1}$, имеем

$$\begin{aligned} \|\ell_N^1 |L_2^{(m)*}(0,1)\|^2 &= (\ell_N^1, \psi_{\ell_N^1}) = (\ell_N^1(x), (-1)^m \ell_N^1(x) * G_m(x)) = \\ &= \int_{-\infty}^{\infty} \ell_N^1(x) \left((-1)^m \int_{-\infty}^{\infty} \ell_N^1(y) G_m(x-y) dy \right) dx. \end{aligned}$$

Таким образом, учитывая, что $G_m(x) = \frac{x^{2m-1} \operatorname{sign} x}{2(2m-1)!}$, является четной функцией,

получаем

$$\begin{aligned} \|\ell_N^1 |L_2^{(m)*}(0,1)\|^2 &= (\ell_N^1, \psi_{\ell_N^1}) = (-1)^m \left[\sum_{\beta=0}^N \sum_{\gamma=0}^N C_{\beta}(z) C_{\gamma}(z) \frac{|h\beta - h\gamma|^{2m-1}}{2(2m-1)!} - \right. \\ &\quad \left. - 2 \sum_{\beta=0}^N C_{\beta}(z) \frac{(z - h\beta)^{2m-1} \operatorname{sgn}(z - h\beta)}{2(2m-1)!} - \right. \\ &\quad \left. - 2 \sum_{\beta=0}^N C_{\beta}(z) \left(A(z) \frac{(h\beta)^{2m-2}}{2(2m-2)!} - B(z) \frac{(1-h\beta)^{2m-2}}{2(2m-2)!} \right) + \right. \\ &\quad \left. + A(z) \frac{z^{2m-2}}{(2m-2)!} - B(z) \frac{(1-z)^{2m-2}}{(2m-2)!} - \frac{A(z) \cdot B(z)}{(2m-3)!} \right]. \end{aligned} \quad (1.5)$$

Таким образом, задача 1 решена.

Далее в следующих пунктах решаем задачу 2.

3. Система для коэффициентов оптимальных интерполяционных формул в пространстве Соболева

Функционал погрешности (1.3) удовлетворяет условиям $(\ell_N^1, x^{\alpha}) = 0$, $\alpha = 0, 1, 2, \dots, m-1$. Норма функционала погрешности ℓ_N^1 является квадратичной многопеременной функцией коэффициентов $C_{\beta}(z)$, $\beta = 0, 1, \dots, N$, $A(z)$ и $B(z)$.

Для нахождения точки условного минимума выражения (1.5) при условиях $(\ell_N^1, x^\alpha) = 0, \alpha = 0, 1, 2, \dots, m-1$, применяем метод Лагранжа.

Рассмотрим функцию

$$\begin{aligned} \Psi(C_0(z), C_1(z), \dots, C_N(z), A(z), B(z), \lambda_0(z), \dots, \lambda_{m-1}(z)) = \\ = \|\ell_N^1\|^2 - 2(-1)^m \sum_{\alpha=0}^{m-1} \lambda_\alpha(z) (\ell_N^1, x^\alpha). \end{aligned}$$

Приравнявая к нулю частные производные функции Ψ по $C_\beta(z), \beta = 0, 1, \dots, N$, $A(z), B(z)$ и $\lambda_0(z), \lambda_1(z), \dots, \lambda_{m-1}(z)$, получаем следующую систему линейных уравнений:

$$\begin{aligned} \sum_{\gamma=0}^N C_\gamma(z) \frac{|h\beta - h\gamma|^{2m-1}}{2(2m-1)!} - A(z) \frac{(h\beta)^{2m-2}}{2(2m-2)!} + \\ + B(z) \frac{(h\beta - 1)^{2m-2}}{2(2m-2)!} + \sum_{\alpha=0}^{m-1} \lambda_\alpha(z) (h\beta)^\alpha = \frac{|z - h\beta|^{2m-1}}{2(2m-1)!}, \quad \beta = 0, 1, \dots, N, \end{aligned} \quad (1.6)$$

$$\sum_{\gamma=0}^N C_\gamma(z) \frac{(h\gamma)^{2m-2}}{2(2m-2)!} + \frac{B(z)}{2(2m-3)!} - \lambda_1(z) = \frac{z^{2m-2}}{2(2m-2)!}, \quad (1.7)$$

$$\sum_{\gamma=0}^N C_\gamma(z) \frac{(h\gamma - 1)^{2m-2}}{2(2m-2)!} - \frac{A(z)}{2(2m-3)!} + \sum_{\alpha=1}^{m-1} \alpha \lambda_\alpha(z) = \frac{(1-z)^{2m-2}}{2(2m-2)!}, \quad (1.8)$$

$$\sum_{\gamma=0}^N C_\gamma(z) = 1, \quad (1.9)$$

$$\sum_{\gamma=0}^N C_\gamma(z) (h\gamma) + A(z) + B(z) = z, \quad (1.10)$$

$$\sum_{\gamma=0}^N C_\gamma(z) (h\gamma)^\alpha + \alpha B(z) = z^\alpha, \quad \alpha = 2, 3, \dots, m-1. \quad (1.11)$$

Система (1.6)-(1.11) называется *дискретной системой типа Винера-Хопфа* для оптимальных коэффициентов [5, 6]. В этой системе коэффициенты $C_\beta(z), \beta = 0, 1, \dots, N$, $A(z)$, $B(z)$ и $\lambda_\alpha(z), \alpha = 0, 1, \dots, m-1$ неизвестны. Система (1.6)-(1.11) имеет единственное решение и это решение дает минимум $\|\ell_N^1\|^2$ при условиях (1.9)-(1.11), когда $N+3 \geq m$. Здесь мы опускаем доказательство существования и единственности решения данной системы. Существование и единственность решения этой системы доказывается аналогично существованию и единственности решения дискретной системы типа Винера-Хопфа для коэффициентов оптимальных квадратурных формул в пространстве $L_2^{(m)}(0,1)$ [7].

Следовательно, квадрат нормы функционала погрешности ℓ_N^1 является квадратичной функцией коэффициентов $C_\beta(z)$, $A(z)$ и $B(z)$ и имеет единственный минимум в конкретном $C_\beta(z) = \overset{\circ}{C}_\beta(z)$, $A(z) = \overset{\circ}{A}(z)$ и $B(z) = \overset{\circ}{B}(z)$.

Как было сказано выше, аппроксимационная формула (1.1) с коэффициентами $\overset{\circ}{C}_\beta(z)$, $\overset{\circ}{A}(z)$ и $\overset{\circ}{B}(z)$, соответствующими этому минимуму, называется формулой *оптимального приближения*, а $\overset{\circ}{C}_\beta(z)$, $\overset{\circ}{A}(z)$ и $\overset{\circ}{B}(z)$ - *оптимальными коэффициентами*.

Замечание 1. Легко проверить, что для оптимальных коэффициентов $\overset{\circ}{C}_\beta(z)$, $\overset{\circ}{A}(z)$, $\overset{\circ}{B}(z)$ и $\overset{\circ}{\lambda}_\alpha(z)$ верно следующее:

$$\overset{\circ}{C}_\beta(h\gamma) = \begin{cases} 1, & \gamma = \beta, \\ 0, & \gamma \neq \beta, \end{cases} \quad \gamma = 0, 1, \dots, N, \quad \beta = 0, 1, 2, \dots, N,$$

$$\overset{\circ}{A}(h\beta) = 0, \quad \overset{\circ}{B}(h\beta) = 0, \quad \overset{\circ}{\lambda}_\alpha(h\beta) = 0, \quad \beta = 0, 1, \dots, N.$$

Тогда формула оптимального приближения (1.1) удовлетворяет следующим условиям интерполяции:

$$\varphi(h\beta) = P_\varphi(h\beta), \quad \beta = 0, 1, \dots, N.$$

Это означает, что формула оптимального приближения (1.1) является формулой интерполяции. Поэтому далее формулу оптимального приближения (1.1) будем называть *формулой оптимальной интерполяции* (1.1).

Замечание 2. Следует отметить, что интегрируя обе стороны системы (1.6)-(1.11) по z от 0 до 1, мы получаем систему (4.1)-(4.6) работы [8]. Это означает, что, интегрируя обе стороны приближенного равенства (1.1), мы получим оптимальные квадратурные формулы вида (1.4) работы [8]. В частности, при $m=2$ мы получаем классические квадратурные формулы Эйлера-Маклорена. Это подтверждает результат о связи между интерполяционными формулами с производными и классическими квадратурными формулами Эйлера-Маклорена в работах [2-4] в случае $m=2$.

Систему (1.6)-(1.11) для коэффициентов оптимальной интерполяционной формулы (1.1) можно решить прямыми или итерационными методами. Но здесь мы используем метод, предложенный Соболевым для построения оптимальных квадратурных формул в пространстве $L_2^{(m)}$, который основан на дискретном аналоге дифференциального оператора d^{2m}/dx^{2m} [9]. Этот метод позволяет получить явные формулы для оптимальных коэффициентов и значительно уменьшает размер системы (1.6) - (1.11).

Далее, продемонстрируем этот метод в случае $m = 2$. Перед этим дадим некоторые предварительные замечания.

4. Коэффициенты для оптимальных интерполяционных формул (1.1) в случае $m = 2$

Приводим решение задачи 2 для случае $m = 2$ и находим явные формулы для оптимальных коэффициентов $\overset{\circ}{C}_\beta(z)$, $\beta = 0, 1, \dots, N$, $\overset{\circ}{A}(z)$ и $\overset{\circ}{B}(z)$ оптимальной интерполяции формулы (1.1) с использованием дискретного аналога оператора d^{2m} / dx^{2m} .

Имеет место следующая теорема.

Теорема 1. Коэффициенты $\overset{\circ}{C}_\beta(z)$, $\beta = 0, 1, \dots, N$, $\overset{\circ}{A}(z)$ и $\overset{\circ}{B}(z)$ оптимальной интерполяционной формулы (1.1) в пространстве $L_2^{(2)}(0, 1)$ имеют следующий вид:

$$\overset{\circ}{C}_0(z) = \frac{1}{2h^3} \left[6\sqrt{3} \sum_{\gamma=0}^N q^\gamma |z - h\gamma|^3 + |z - h|^3 + h^3 - z^3(4 + 3\sqrt{3}) + 3z^2h(1 - \sqrt{3}) + q^N N_1(z) \right], \quad (1.12)$$

$$\overset{\circ}{C}_\beta(z) = \frac{1}{2h^3} \left[6\sqrt{3} \sum_{\gamma=0}^N q^{|\beta-\gamma|} |z - h\gamma|^3 + |z - h(\beta - 1)|^3 - 8|z - h\beta|^3 + |z - h(\beta + 1)|^3 + q^\beta M_1(z) + q^{N-\beta} N_1(z) \right], \quad \beta = 1, 2, \dots, N - 1, \quad (1.13)$$

$$\overset{\circ}{C}_N(z) = \frac{1}{2h^3} \left[6\sqrt{3} \sum_{\gamma=0}^N q^{N-\gamma} |z - h\gamma|^3 + |z - h(N - 1)|^3 + h^3 - (1 - z)^3(4 + 3\sqrt{3}) + 3h(1 - z)^2(1 - \sqrt{3}) + q^N M_1(z) \right], \quad (1.14)$$

$$\overset{\circ}{A}(z) = \frac{f_1(z)}{q(1 - q^{2N})}, \quad (1.15)$$

$$\overset{\circ}{B}(z) = \frac{f_2(z)}{q(1 - q^{2N})}, \quad (1.16)$$

где

$$M_1(z) = 3z(z + h)(z - h - \sqrt{3}z) + 6h^2 \frac{f_1(z)}{q(1 - q^{2N})},$$

$$N_1(z) = 3(1 - z)(1 - z + h)(1 - z - h - \sqrt{3} + \sqrt{3}z) - 6h^2 \frac{f_2(z)}{q(1 - q^{2N})},$$

$$\begin{aligned}
 f_1(z) &= \frac{1}{2h^2} \left[2\sqrt{3} \sum_{\gamma=0}^N (q^{\gamma+1} + q^{2N+1-\gamma}) |z - h\gamma|^3 + h^2 z q (1 - q^{2N}) + \right. \\
 &\quad + h z^2 (2q + 1)(1 + q^{2N}) + z^3 (q + 1) + z^3 q^{2N} (3q + 1) + \\
 &\quad \left. + 2h(1 - z)^2 (2q + 1) q^N + (1 - z)^3 q^N (4q + 2) \right], \\
 f_2(z) &= -\frac{1}{2h^2} \left[2\sqrt{3} \sum_{\gamma=0}^N (q^{N-\gamma+1} + q^{N+1+\gamma}) |z - h\gamma|^3 + \right. \\
 &\quad + h^2 (1 - z) q (1 - q^{2N}) + h(1 - z)^2 (2q + 1)(1 + q^{2N}) + (1 - z)^3 (q + 1) + \\
 &\quad \left. + (1 - z)^3 q^{2N} (3q + 1) + 2h z^2 (2q + 1) q^N + z^3 q^N (4q + 2) \right], \\
 q &= \sqrt{3} - 2.
 \end{aligned}$$

Доказательство теоремы 1. В случае $m = 2$ из системы (1.6)-(1.11) имеем

$$\begin{aligned}
 \sum_{\gamma=0}^N C_{\gamma}(z) \frac{|h\beta - h\gamma|^3}{12} - A(z) \frac{(h\beta)^2}{4} + B(z) \frac{(h\beta - 1)^2}{4} + \\
 + \lambda_1(z)(h\beta) + \lambda_0(z) = \frac{|z - h\beta|^3}{12}, \quad \beta = 0, 1, \dots, N, \quad (1.17)
 \end{aligned}$$

$$\sum_{\gamma=0}^N C_{\gamma}(z)(h\gamma)^2 + 2B(z) - 4\lambda_1(z) = z^2, \quad (1.18)$$

$$\sum_{\gamma=0}^N C_{\gamma}(z)(1 - h\gamma)^2 - 2A(z) + 4\lambda_1(z) = (1 - z)^2, \quad (1.19)$$

$$\sum_{\gamma=0}^N C_{\gamma}(z) = 1, \quad (1.20)$$

$$\sum_{\gamma=0}^N C_{\gamma}(z)(h\gamma) + A(z) + B(z) = z. \quad (1.21)$$

Используя (1.18), (1.20) и (1.21), из (1.18) получаем

$$\lambda_1(z) = 0. \quad (1.22)$$

Тогда с учетом (1.22) систему (1.17)-(1.21) запишем следующим образом:

$$\begin{aligned}
 \sum_{\gamma=0}^N C_{\gamma}(z) \frac{|h\beta - h\gamma|^3}{12} - A(z) \frac{(h\beta)^2}{4} + B(z) \frac{(h\beta - 1)^2}{4} + \\
 + \lambda_0(z) = \frac{|z - h\beta|^3}{12}, \quad \beta = 0, 1, \dots, N, \quad (1.23)
 \end{aligned}$$

$$\sum_{\gamma=0}^N C_{\gamma}(z)(h\gamma)^2 + 2B(z) = z^2, \quad (1.24)$$

$$\sum_{\gamma=0}^N C_{\gamma}(z) = 1, \quad (1.25)$$

$$\sum_{\gamma=0}^N C_{\gamma}(z)(h\gamma) + A(z) + B(z) = z. \quad (1.26)$$

Далее решаем систему (1.23)-(1.26).

Введем следующие обозначения:

$$v_2(h\beta) = \sum_{\gamma=0}^N C_{\gamma}(z) \frac{|h\beta - h\gamma|^3}{12}, \quad (1.27)$$

$$u_2(h\beta) = v(h\beta) - A(z) \frac{(h\beta)^2}{4} + B(z) \frac{(h\beta - 1)^2}{4} + \lambda_0(z). \quad (1.28)$$

Теперь можем выразить коэффициенты $C_{\beta}(z)$, $\beta = 0, 1, \dots, N$ с помощью функции $u_2(h\beta)$. Для этого используем дискретный аналог $D_2(h\beta)$

дифференциального оператора $\frac{d^4}{dx^4}$, который удовлетворяет уравнению

$$hD_2(h\beta) * \frac{|h\beta|^3}{12} = \delta_d(h\beta),$$

где $\delta_d(h\beta)$ - дискретная дельта-функция.

Из [10] в случае $m = 2$ получаем следующее:

$$D_2(h\beta) = \frac{6}{h^4} \begin{cases} 6\sqrt{3}q^{|\beta|} & \text{при } |\beta| \geq 2, \\ 19 - 12\sqrt{3} & \text{при } |\beta| = 1, \\ 6\sqrt{3} - 8 & \text{при } \beta = 0, \end{cases} \quad (1.29)$$

где $q = \sqrt{3} - 2$.

Используя равенство (1.5) и дискретный аналог (1.29) для коэффициентов $C_{\beta}(z)$, $\beta = 0, 1, \dots, N$, оптимальной интерполяционной формулы (1.1), получаем равенство

$$C_{\beta}(z) = hD_2(h\beta) * u_2(h\beta). \quad (1.30)$$

Отсюда заключаем, что если мы найдем функцию $u_2(h\beta)$, то коэффициенты $C_{\beta}(z)$, $\beta = 0, 1, \dots, N$, формулы (1.1) будут найдены из (1.30).

Теперь находим явное представление функции $u_2(h\beta)$. Так как $C_{\beta}(z) = 0$ для $h\beta \notin [0, 1]$, то из (1.30) получаем

$$C_{\beta}(z) = hD_2(h\beta) * u_2(h\beta) = 0 \quad \text{для } h\beta \notin [0, 1].$$

Теперь остается определить функцию $u_2(h\beta)$ при $\beta < 0$ и $\beta > N$.

Так как $C_{\beta}(z) = hD_2(h\beta) * u_2(h\beta)$ при $\beta < 0$, $\beta > N$, $C_{\beta}(z) = 0$ имеем следующее равенство:

$$D_2(h\beta) * u_2(h\beta) = 0 \quad \text{при } \beta < 0 \text{ и } \beta > N.$$

Рассмотрим функцию $v_2(h\beta)$ при $\beta < 0$ и $\beta > N$. Из (1.27) при $\beta \leq 0$ имеем

$$\begin{aligned} u_2(h\beta) &= \sum_{\gamma=0}^N C_\gamma(z) \frac{|h\beta - h\gamma|^3}{12} = -\frac{1}{12} \sum_{\gamma=0}^N C_\gamma(z) (h\beta - h\gamma)^3 = \\ &= -\frac{1}{12} \left(\sum_{\gamma=0}^N C_\gamma(z) (h\beta)^3 - 3(h\beta)^2 \sum_{\gamma=0}^N C_\gamma(z) (h\gamma) + \right. \\ &\quad \left. + 3(h\beta) \sum_{\gamma=0}^N C_\gamma(z) (h\gamma)^2 - \sum_{\gamma=0}^N C_\gamma(z) (h\gamma)^3 \right) = \\ &= -\frac{1}{12} \left((h\beta)^3 - 3(h\beta)^2 (z - A(z) - B(z)) + 3(h\beta) (z^2 - 2B(z)) - \sum_{\gamma=0}^N C_\gamma(z) (h\gamma)^3 \right). \end{aligned}$$

Таким образом,

$$\begin{aligned} v_2(h\beta) &= -\frac{1}{12} \left((h\beta)^3 - 3(h\beta)^2 (z - A(z) - B(z)) + \right. \\ &\quad \left. + 3(h\beta) (z^2 - 2B(z)) - \sum_{\gamma=0}^N C_\gamma(z) (h\gamma)^3 \right), \quad \beta \leq 0, \quad (1.31) \end{aligned}$$

$$\begin{aligned} v_2(h\beta) &= -\frac{1}{12} \left((h\beta)^3 - 3(h\beta)^2 (z - A(z) - B(z)) + \right. \\ &\quad \left. + 3(h\beta) (z^2 - 2B(z)) - \sum_{\gamma=0}^N C_\gamma(z) (h\gamma)^3 \right), \quad \beta \geq N. \quad (1.32) \end{aligned}$$

Учитывая (1.31) и (1.32), из (1.28) при $\beta \leq 0$ имеем

$$\begin{aligned} u_2(h\beta) &= -\frac{1}{12} (h\beta)^3 + \frac{1}{4} (h\beta)^2 (z - A(z) - B(z)) + \frac{1}{4} (h\beta) (z^2 - 2B(z)) + \\ &\quad + \frac{1}{12} \sum_{\gamma=0}^N C_\gamma(z) (h\gamma)^3 - \frac{A(z)}{4} (h\beta)^2 + \frac{B(z)}{4} (1 - h\beta)^2 + \lambda_0(z) = \\ &= -\frac{1}{12} (h\beta)^3 + \frac{1}{4} (h\beta)^2 z - \frac{1}{4} (h\beta) z^2 + \frac{1}{12} \sum_{\gamma=0}^N C_\gamma(z) (h\gamma)^3 + \lambda_0(z) - \\ &\quad - \frac{A(z)}{2} (h\beta)^2 + \frac{B(z)}{4} \left[-(h\beta)^2 + 2(h\beta) + 1 - 2(h\beta) + (h\beta)^2 \right]. \end{aligned}$$

Значит, при $\beta \leq 0$ получаем

$$u_2(h\beta) = -\frac{1}{12}(h\beta)^3 + \frac{1}{4}(h\beta)^2 z - \frac{1}{4}(h\beta)z^2 + \frac{1}{12} \sum_{\gamma=0}^N C_\gamma(z)(h\gamma)^3 + \\ + \lambda_0(z) - \frac{A(z)}{2}(h\beta)^2 + \frac{1}{4}B(z). \quad (1.33)$$

При $\beta \geq N$

$$u_2(h\beta) = \frac{1}{12}(h\beta)^3 - \frac{1}{4}(h\beta)^2(z - A(z) - B(z)) + \frac{1}{4}(h\beta)(z^2 - 2B(z)) - \\ - \frac{1}{12} \sum_{\gamma=0}^N C_\gamma(z)(h\gamma)^3 - \frac{A(z)}{4}(h\beta)^2 + \frac{B(z)}{4}(1 - h\beta)^2 + \lambda_0(z) = \\ = \frac{1}{12}(h\beta)^3 - \frac{1}{4}(h\beta)^2 z + \frac{1}{4}(h\beta)z^2 - \frac{1}{12} \sum_{\gamma=0}^N C_\gamma(z)(h\gamma)^3 + \lambda_0(z) + \\ + \frac{B(z)}{4} \left[(h\beta)^2 - 2(h\beta) + 1 - 2(h\beta) + (h\beta)^2 \right].$$

Отсюда при $\beta \geq N$ получаем

$$u_2(h\beta) = \frac{1}{12}(h\beta)^3 - \frac{1}{4}(h\beta)^2 z + \frac{1}{4}(h\beta)z^2 - \frac{1}{12} \sum_{\gamma=0}^N C_\gamma(z)(h\gamma)^3 + \lambda_0(z) + \\ + \frac{B(z)}{4} \left[2(h\beta)^2 - 4(h\beta) + 1 \right]. \quad (3.34)$$

Имея в виду (1.33) и (3.34), а также (1.23), для $u_2(h\beta)$ получаем

$$u_2(h\beta) = \begin{cases} -\frac{(h\beta)^3}{12} + \frac{(h\beta)^2}{4} z - \frac{(h\beta)}{4} z^2 + \frac{1}{12} \sum_{\gamma=0}^N C_\gamma(z)(h\gamma)^3 + \\ + \lambda_0(z) - \frac{A(z)}{2}(h\beta)^2 + \frac{B(z)}{4}, & \beta \leq 0, \\ \frac{|z - h\beta|^3}{12}, & \beta = 0, 1, 2, \dots, N, \\ \frac{(h\beta)^3}{12} - \frac{(h\beta)^2}{4} z + \frac{(h\beta)}{4} z^2 - \frac{1}{12} \sum_{\gamma=0}^N C_\gamma(z)(h\gamma)^3 + \\ + \lambda_0(z) + \frac{B(z)}{4} \left[2(h\beta)^2 - 4(h\beta) + 1 \right], & \beta \geq N. \end{cases} \quad (1.35)$$

В (1.35) введем следующие обозначения:

$$r_0^- = \lambda_0(z) + \frac{1}{12} \sum_{\gamma=0}^N C_\gamma(z)(h\gamma)^3, \quad (1.36)$$

$$r_0^+ = \lambda_0(z) - \frac{1}{12} \sum_{\gamma=0}^N C_\gamma(z)(h\gamma)^3, \quad (1.37)$$

где

$$\lambda_0(z) = \frac{1}{2}(r_0^+ + r_0^-), \quad \frac{1}{12} \sum_{\gamma=0}^N C_\gamma(z)(h\beta)^3 = \frac{1}{2}(r_0^- - r_0^+). \quad (1.38)$$

Теперь из (1.35) рассмотрим случаи $\beta = 0$ и $\beta = N$.

При $\beta = 0$

$$r_0^- = \frac{z^3}{12} - \frac{1}{4}B(z), \quad (1.39)$$

При $\beta = N$

$$r_0^+ = \frac{1}{4}B(z) - \frac{z^3}{12}, \quad (1.40)$$

Используя (1.39) и (1.40), получаем

$$\lambda_0(z) = \frac{1}{2}(r_0^+ + r_0^-) = 0, \quad (1.41)$$

$$u_2(h\beta) = \begin{cases} -\frac{(h\beta)^3}{12} + \frac{(h\beta)^2}{4}z - \frac{(h\beta)}{4}z^2 + r_0^- - \frac{A(z)}{2}(h\beta)^2 + \frac{B(z)}{4}, & \beta \leq 0, \\ \frac{|z - h\beta|^3}{12}, & \beta = 0, 1, 2, \dots, N, \\ \frac{(h\beta)^3}{12} - \frac{(h\beta)^2}{4}z + \frac{(h\beta)}{4}z^2 + r_0^+ + \frac{B(z)}{4} [2(h\beta)^2 - 4(h\beta) + 1], & \beta \geq N. \end{cases} \quad (1.42)$$

Имея в виду (1.39), (1.40), из (1.42) получаем

$$u_2(h\beta) = \begin{cases} -\frac{(h\beta)^3}{12} + \frac{(h\beta)^2}{4}z - \frac{(h\beta)}{4}z^2 + \frac{1}{12}z^3 - \frac{A(z)}{2}(h\beta)^2, & \beta \leq 0, \\ \frac{|z - h\beta|^3}{12}, & \beta = 0, 1, 2, \dots, N, \\ \frac{(h\beta)^3}{12} - \frac{(h\beta)^2}{4}z + \frac{(h\beta)}{4}z^2 - \frac{1}{12}z^3 + \frac{B(z)}{2}((h\beta) - 1)^2, & \beta \geq N. \end{cases} \quad (1.43)$$

Здесь неизвестными являются $A(z)$ и $B(z)$.

Теперь, используя уравнение $D_2(h\beta) * u_2(h\beta) = 0$, находим неизвестные $A(z)$ и $B(z)$:

$$\begin{aligned} & D_2(h\beta) * u_2(h\beta) = \\ & = \sum_{\gamma=-\infty}^{-1} D_2(h\beta - h\gamma) \left[-\frac{(h\gamma)^3}{12} + \frac{(h\gamma)^2}{4}z - \frac{(h\gamma)}{4}z^2 + \frac{1}{12}z^3 - \frac{A(z)}{2}(h\gamma)^2 \right] + \\ & \quad + \sum_{\gamma=0}^N D_2(h\beta - h\gamma) \frac{|z - h\gamma|^3}{12} + \\ & + \sum_{\gamma=N+1}^{\infty} D_2(h\beta - h\gamma) \left[\frac{(h\gamma)^3}{12} - \frac{(h\gamma)^2}{4}z + \frac{(h\gamma)}{4}z^2 - \frac{1}{12}z^3 + \frac{B}{2}(h\gamma - 1)^2 \right] = \\ & = \sum_{\gamma=1}^{\infty} D_2(h\beta + h\gamma) \left[\frac{(h\gamma)^3}{12} + \frac{(h\gamma)^2}{4}z + \frac{(h\gamma)}{4}z^2 + \frac{1}{12}z^3 - \frac{A}{2}(h\gamma)^2 \right] + \\ & \quad + \sum_{\gamma=0}^N D_2(h\beta - h\gamma) \frac{|z - h\gamma|^3}{12} + \\ & + \sum_{\gamma=1}^{\infty} D_2(h(N + \gamma) - h\beta) \left[\frac{(h\gamma)^3}{12} + \frac{(h\gamma)^2}{4}(1 - z) + \frac{(h\gamma)}{4}(1 - z)^2 + \right. \\ & \quad \left. + \frac{1}{12}(1 - z)^3 + \frac{B}{2}(h\gamma)^2 \right] = 0. \end{aligned}$$

Из последнего равенства получаем

$$A(z) \left[-\frac{h^2}{2} \sum_{\gamma=1}^{\infty} D_2(h\gamma + h\beta) \gamma^2 \right] + B(z) \left[\frac{h^2}{2} \sum_{\gamma=1}^{\infty} D_2(h(N + \gamma) - h\beta) \gamma^2 \right] =$$

$$\begin{aligned}
 &= - \sum_{\gamma=0}^N D_2(h\gamma - h\beta) \frac{|z - h\gamma|^3}{12} - \\
 &- \sum_{\gamma=1}^{\infty} D_2(h\gamma + h\beta) \left[\frac{(h\gamma)^3}{12} + \frac{(h\gamma)^2}{4} z + \frac{(h\gamma)}{4} z^2 + \frac{1}{12} z^3 \right] - \\
 &- \sum_{\gamma=1}^{\infty} D_2(h(N + \gamma) - h\beta) \left[\frac{(h\gamma)^3}{12} + \frac{(h\gamma)^2}{4} (1 - z) + \frac{(h\gamma)}{4} (1 - z)^2 + \frac{1}{12} (1 - z)^3 \right].
 \end{aligned}$$

(1.44)

Отсюда при $\beta = -1$ и $\beta = N + 1$ имеем

$$\begin{aligned}
 &\beta = -1, \\
 &A(z) \left[-\frac{h^2}{2} \sum_{\gamma=1}^{\infty} D_2(h\gamma - h) \gamma^2 \right] + B(z) \left[\frac{h^2}{2} \sum_{\gamma=1}^{\infty} D_2(h(N + \gamma + 1)) \gamma^2 \right] = \\
 &= - \sum_{\gamma=0}^N D_2(h\gamma + h) \frac{|z - h\gamma|^3}{12} - \\
 &- \sum_{\gamma=1}^{\infty} D_2(h\gamma - h) \left[\frac{h^3}{12} \gamma^3 + \frac{h^2}{4} z \gamma^2 + \frac{h}{4} z^2 \gamma + \frac{1}{12} z^3 \right] - \\
 &- \sum_{\gamma=1}^{\infty} D_2(h(N + \gamma + 1)) \left[\frac{h^3}{12} \gamma^3 + \frac{h^2}{4} (1 - z) \gamma^2 + \frac{h}{4} (1 - z)^2 \gamma + \frac{1}{12} (1 - z)^3 \right]. \quad (1.45)
 \end{aligned}$$

Здесь вводим следующие обозначения:

$$M_{1\alpha} = \sum_{\gamma=1}^{\infty} D_2(h\gamma - h) \gamma^\alpha, \quad N_{1\alpha} = \sum_{\gamma=1}^{\infty} D_2(h(N + \gamma + 1)) \gamma^\alpha, \quad \alpha = 0, 1, 2, 3 \quad (1.46)$$

при $\beta = N + 1$:

$$\begin{aligned}
 &A(z) \left[-\frac{h^2}{2} \sum_{\gamma=1}^{\infty} D_2(h(N + \gamma + 1)) \gamma^2 \right] + B(z) \left[\frac{h^2}{2} \sum_{\gamma=1}^{\infty} D_2(h\gamma - h) \gamma^2 \right] = \\
 &= - \sum_{\gamma=0}^N D_2(h(N + 1 - \gamma)) \frac{|z - h\gamma|^3}{12} - \\
 &- \sum_{\gamma=1}^{\infty} D_2(h(N + \gamma + 1)) \left[\frac{h^3}{12} \gamma^3 + \frac{h^2}{4} z \gamma^2 + \frac{h}{4} z^2 \gamma + \frac{1}{12} z^3 \right] -
 \end{aligned}$$

$$-\sum_{\gamma=1}^{\infty} D_2(h\gamma - h) \left[\frac{h^3}{12} \gamma^3 + \frac{h^2}{4} (1-z) \gamma^2 + \frac{h}{4} (1-z)^2 \gamma + \frac{1}{12} (1-z)^3 \right]. \quad (1.47)$$

Учитывая (1.46) из (1.45) и (1.47), имеем

$$\begin{aligned} & A(z) \left[-\frac{h^2}{2} M_{12} \right] + B(z) \left[\frac{h^2}{2} N_{12} \right] = \\ & = -\sum_{\gamma=0}^N D(h\gamma + h) \frac{|z - h\gamma|^3}{12} - \left[\frac{h^3}{12} M_{13} + \frac{h^2}{4} z M_{12} + \frac{h}{4} z^2 M_{11} + \frac{1}{12} z^3 M_{10} \right] - \\ & - \left[\frac{h^3}{12} N_{13} + \frac{h^2}{4} (1-z) N_{12} + \frac{h}{4} (1-z)^2 N_{11} + \frac{1}{12} (1-z)^3 N_{10} \right], \end{aligned} \quad (1.48)$$

$$\begin{aligned} & A(z) \left[-\frac{h^2}{2} N_{12} \right] + B(z) \left[\frac{h^2}{2} M_{12} \right] = \\ & = -\sum_{\gamma=0}^N D(h(N+1-\gamma)) \frac{|z - h\gamma|^3}{12} - \left[\frac{h^3}{12} N_{13} + \frac{h^2}{4} z N_{12} + \frac{h}{4} z^2 N_{11} + \frac{1}{12} z^3 N_{10} \right] - \\ & - \left[\frac{h^3}{12} M_{13} + \frac{h^2}{4} (1-z) M_{12} + \frac{h}{4} (1-z)^2 M_{11} + \frac{1}{12} (1-z)^3 M_{10} \right]. \end{aligned} \quad (1.49)$$

Теперь, вычисляя $M_{1\alpha}$, $N_{1\alpha}$, $\alpha = 0, 1, 2, 3$, из (1.46) и используя оператор $D_2(h\beta)$, после некоторых упрощений из (1.48)-(1.49) получаем

$$\begin{aligned} & A(z) \left[-\frac{h^2}{2} q \right] + B(z) \left[\frac{h^2}{2} q^{N+1} \right] = \\ & = -\sum_{\gamma=0}^N D_2(h\gamma + h) \frac{|z - h\gamma|^3}{12} - \left[\frac{h^2}{4} zq + \frac{h}{4} z^2 (2q+1) + \frac{1}{12} z^3 (3q+2) \right] - \\ & - \left[\frac{h^2}{4} (1-z) q^{N+1} + \frac{h}{4} (1-z)^2 (2q+1) q^N + \frac{1}{4} (1-z)^3 (3q+1) q^N \right], \end{aligned} \quad (1.50)$$

$$A(z) \left[-\frac{h^2}{2} q^{N+1} \right] + B(z) \left[\frac{h^2}{2} q \right] =$$

$$= - \sum_{\gamma=0}^N D_2(h(N+1-\gamma)) \frac{|z-h\gamma|^3}{12} - \left[\frac{h^2}{4} zq^{N+1} + \frac{h}{4} z^2(2q+1)q^N + \frac{1}{4} z^3(3q+1)q^N \right] -$$

$$- \left[\frac{h^2}{4} (1-z)q + \frac{h}{4} (1-z)^2(2q+1) + \frac{1}{12} (1-z)^3(3q+2) \right]. \quad (1.51)$$

Из равенств (1.50) и (1.51) имеем следующую систему:

$$\begin{cases} A(z)q + B(z)q^{N+1} = f_1(z), \\ A(z)q^{N+1} + B(z)q = f_2(z). \end{cases} \quad (1.52)$$

Из системы (1.52) получаем следующие результаты для $A(z)$ и $B(z)$:

$$A(z) = \frac{f_2(z) - f_1(z)q^N}{1 - q^{2N}}, \quad B(z) = \frac{f_1(z) - f_2(z)q^N}{1 - q^{2N}}; \quad (1.53)$$

здесь

$$f_1(z) = 2h^{-2} \left[\sum_{\gamma=0}^N D_2(h\gamma + h) \frac{|z-h\gamma|^3}{12} + \left[\frac{h^2}{4} zq + \frac{h}{4} z^2(2q+1) + \frac{1}{12} z^3(3q+2) \right] + \right.$$

$$\left. + \left[\frac{h^2}{4} (1-z)q^{N+1} + \frac{h}{4} (1-z)^2(2q+1)q^N + \frac{1}{4} (1-z)^3(3q+1)q^N \right] \right],$$

$$f_2(z) = 2h^{-2} \left[- \sum_{\gamma=0}^N D_2(h(N+1-\gamma)) \frac{|z-h\gamma|^3}{12} - \right.$$

$$\left. - \left[\frac{h^2}{4} zq^{N+1} + \frac{h}{4} z^2(2q+1)q^N + \frac{1}{4} z^3(3q+1)q^N \right] - \right.$$

$$\left. - \left[\frac{h^2}{4} (1-z)q + \frac{h}{4} (1-z)^2(2q+1) + \frac{1}{12} (1-z)^3(3q+2) \right] \right].$$

Теперь, учитывая, что $C_\beta(z) = hD_2(h\beta) * u_2(h\beta)$, получаем аналитические выражения для коэффициентов $C_\beta(z)$. При этом используем $D_2(h\beta)$. Тогда из (1.43) имеем

$$u_2(h\beta) = \begin{cases} \frac{1}{12}(z-h\beta)^3 - \frac{A(z)}{2}(h\beta)^2, & \beta \leq 0, \\ \frac{|z-h\beta|^3}{12}, & \beta = 0, 1, 2, \dots, N, \\ -\frac{1}{12}(z-h\beta)^3 + \frac{B(z)}{2}((h\beta)-1)^2, & \beta \geq N. \end{cases} \quad (1.54)$$

В этом случае

$$C_\beta = h \left[\sum_{\gamma=1}^{\infty} D_2(h\beta+h\gamma) \left[\frac{1}{12}(z+h\gamma)^3 - \frac{6A(z)}{12}(h\gamma)^2 \right] + \sum_{\gamma=0}^N D_2(h\gamma-h\beta) \frac{|z-h\gamma|^3}{12} + \sum_{\gamma=1}^{\infty} D_2(h(N+\gamma)-h\beta) \left[\frac{1}{12}(h\gamma+1-z)^3 + \frac{6B(z)}{12}(h\gamma)^2 \right] \right], \quad \beta = \overline{0, N}. \quad (1.55)$$

Вначале вычислим следующую сумму:

$$\begin{aligned} T &= \sum_{\gamma=0}^N D_2(h\gamma-h\beta) \frac{|z-h\gamma|^3}{12} = \sum_{\gamma=0}^{\beta-2} D_2(h\beta-h\gamma) \frac{|z-h\gamma|^3}{12} + D_2(h) \frac{|z-h(\beta-1)|^3}{12} + \\ &+ D_2(0) \frac{|z-h\beta|^3}{12} + D_2(h) \frac{|z-h(\beta+1)|^3}{12} + \sum_{\gamma=\beta+2}^N D_2(h\gamma-h\beta) \frac{|z-h\gamma|^3}{12} = \\ &= p \sum_{\gamma=0}^{\beta-2} A_1 q^{\beta-\gamma-1} \frac{|z-h\gamma|^3}{12} + p(1+A_1) \frac{|z-h(\beta-1)|^3}{12} + p(C + \frac{A_1}{q}) \frac{|z-h\beta|^3}{12} + \\ &+ p(1+A_1) \frac{|z-h(\beta+1)|^3}{12} + p \sum_{\gamma=\beta+2}^N A_1 q^{\gamma-\beta-1} \frac{|z-h\gamma|^3}{12}. \end{aligned}$$

Отсюда

$$T = \frac{p}{12} \left[|z-h(\beta-1)|^3 + C|z-h\beta|^3 + |z-h(\beta+1)|^3 + \frac{A_1}{q} \sum_{\gamma=0}^N q^{|\beta-\gamma|} |z-h\gamma|^3 \right]. \quad (1.56)$$

Пользуясь (1.56), из (1.55) имеем

$$\begin{aligned}
 C_{\beta}(z) = & \frac{hp}{12} \left[|z - h(\beta - 1)|^3 + C|z - h\beta|^3 + |z - h(\beta + 1)|^3 + \frac{A_1}{q} \sum_{\gamma=0}^N q^{|\beta-\gamma|} |z - h\gamma|^3 + \right. \\
 & \left. + \frac{A_1}{q} q^{\beta} \sum_{\gamma=1}^{\infty} q^{\gamma} \left((z - h\gamma)^3 - 6A(z)(h\gamma)^2 \right) + \right. \\
 & \left. + \frac{A_1}{q} q^{N-\beta} \sum_{\gamma=1}^{\infty} q^{\gamma} \left((h\gamma + 1 - z)^3 - 6B(z)(h\gamma)^2 \right) \right], \quad 1 \leq \beta \leq N - 1. \quad (1.57)
 \end{aligned}$$

Теперь, используя (1.55), находим $C_0(z)$:

$$\begin{aligned}
 C_0(z) = & h \left[\sum_{\gamma=1}^{\infty} D_2(h\gamma) \left[\frac{1}{12} (z + h\gamma)^3 - \frac{6A(z)}{12} (h\gamma)^2 \right] + \right. \\
 & \left. + \sum_{\gamma=0}^N D_2(h\gamma) \frac{|z - h\gamma|^3}{12} + \right. \\
 & \left. + \sum_{\gamma=1}^{\infty} D_2(h(N + \gamma)) \left[\frac{1}{12} (h\gamma + 1 - z)^3 + \frac{6B(z)}{12} (h\gamma)^2 \right] \right] = \\
 = & h \left[D_2(0) \frac{z^3}{12} + D_2(h) \frac{|z - h|^3}{12} + \sum_{\gamma=2}^N D_2(h\gamma) \frac{|z - h\gamma|^3}{12} + \right. \\
 & \left. + D_2(h) \left[\frac{1}{12} (z + h)^3 - \frac{6A(z)}{12} (h)^2 \right] + \sum_{\gamma=2}^{\infty} D_2(h\gamma) \left[\frac{1}{12} (z + h\gamma)^3 - \frac{6A(z)}{12} (h\gamma)^2 \right] + \right. \\
 & \left. + \sum_{\gamma=1}^{\infty} D_2(h(N + \gamma)) \left[\frac{1}{12} (h\gamma + 1 - z)^3 + \frac{6B(z)}{12} (h\gamma)^2 \right] \right] = \\
 = & \frac{hp}{12} \left[Cz^3 + |z - h|^3 + \sum_{\gamma=0}^N \frac{A_1}{q} q^{\gamma} |z - h\gamma|^3 + (z + h)^3 - 6A(z)h^2 + \right. \\
 & \left. + \sum_{\gamma=1}^N \frac{A_1}{q} q^{\gamma} \left((z + h\gamma)^3 - 6A(z)(h\gamma)^2 \right) + \sum_{\gamma=1}^N \frac{A_1}{q} q^{N+\gamma} \left((h\gamma + 1 - z)^3 + 6B(z)(h\gamma)^2 \right) \right].
 \end{aligned}$$

Отсюда

$$C_0(z) = \frac{hp}{12} \left[Cz^3 + |z-h|^3 + (z+h)^3 - 6A(z)h^2 + \frac{A_1}{q} \left(\sum_{\gamma=0}^N q^\gamma |z-h\gamma|^3 + \sum_{\gamma=1}^N q^\gamma \left((z+h\gamma)^3 - 6A(z)(h\gamma)^2 \right) + q^N \sum_{\gamma=1}^N q^\gamma \left((h\gamma+1-z)^3 + 6B(z)(h\gamma)^2 \right) \right) \right]. \quad (1.58)$$

Теперь из (1.55) находим $C_N(z)$:

$$C_N(z) = h \left[\sum_{\gamma=1}^{\infty} D_2(h(N+\gamma)) \left[\frac{1}{12} (z+h\gamma)^3 - \frac{6A(z)}{12} (h\gamma)^2 \right] + \sum_{\gamma=0}^N D_2(hN-h\gamma) \frac{|z-h\gamma|^3}{12} + \sum_{\gamma=1}^{\infty} D_2(h\gamma) \left[\frac{1}{12} (h\gamma+1-z)^3 + \frac{6B(z)}{12} (h\gamma)^2 \right] \right].$$

Отсюда

$$C_N(z) = \frac{hp}{12} \left[C(1-z)^3 + |z-h(N-1)|^3 + (h+1-z)^3 + 6B(z)h^2 + \frac{A_1}{q} \left(\sum_{\gamma=0}^N q^{N-\gamma} |z-h\gamma|^3 + q^N \sum_{\gamma=1}^N q^\gamma \left((z+h\gamma)^3 - 6A(z)(h\gamma)^2 \right) + \sum_{\gamma=1}^N q^\gamma \left((h\gamma+1-z)^3 + 6B(z)(h\gamma)^2 \right) \right) \right]. \quad (1.59)$$

Здесь введем следующие обозначения:

$$M_1 = \sum_{\gamma=1}^N q^\gamma \left((z+h\gamma)^3 - 6A(z)(h\gamma)^2 \right), \quad (1.60)$$

$$N_1 = \sum_{\gamma=1}^N q^\gamma \left((h\gamma+1-z)^3 + 6B(z)(h\gamma)^2 \right). \quad (1.61)$$

Теперь, учитывая, что $q = \sqrt{3} - 2$ является корнем уравнения $q^2 + 4q + 1 = 0$, из (1.60) и (1.61) имеем

$$\begin{aligned} M_1 &= \sum_{\gamma=1}^N q^\gamma \left((z + h\gamma)^3 - 6A(z)(h\gamma)^2 \right) = \\ &= \sum_{\gamma=1}^N q^\gamma \left(z^3 + 3z^2h\gamma + 3z(h\gamma)^2 + (h\gamma)^3 - 6A(z)(h\gamma)^2 \right) = \\ &= z^3 \frac{\sqrt{3}-3}{6} + 3z^2h \left(-\frac{1}{6}\right) + 3zh^2 \left(-\frac{\sqrt{3}}{18}\right) - 6A(z)h^2 \left(-\frac{\sqrt{3}}{18}\right) = \\ &= \frac{q-1}{6} z^3 - \frac{1}{2} z^2h - \frac{\sqrt{3}}{6} zh^2 + \frac{\sqrt{3}}{3} A(z)h^2, \end{aligned} \quad (1.62)$$

$$\begin{aligned} N_1 &= \sum_{\gamma=1}^N q^\gamma \left((h\gamma + 1 - z)^3 + 6B(z)(h\gamma)^2 \right) = \\ &= \sum_{\gamma=1}^N q^\gamma \left((h\gamma)^3 + 3(h\gamma)^2(1-z) + 3(h\gamma)(1-z)^2 + (1-z)^3 + 6B(z)(h\gamma)^2 \right) = \\ &= -\frac{\sqrt{3}}{6} (1-z)h^2 - \frac{1}{2} (1-z)^2h + \frac{\sqrt{3}-3}{6} (1-z)^3 - \frac{\sqrt{3}}{3} B(z)h^2 = \\ &= \frac{q-1}{6} (1-z)^3 - \frac{1}{2} (1-z)^2h - \frac{q+2}{6} (1-z)h^2 - \frac{q+2}{3} B(z)h^2. \end{aligned} \quad (1.63)$$

Таким образом, используя (1.57)-(1.63) для коэффициентов $C_0(z)$, $C_N(z)$, $C_\beta(z)$, $\beta = \overline{1, N-1}$, получаем

$$\begin{aligned} C_0(z) &= \frac{1}{2h^3} \left[-8z^3 + |z-h|^3 + (z+h)^3 - 6A(z)h^2 + \right. \\ &\quad \left. + 6\sqrt{3} \left(\sum_{\gamma=0}^N q^\gamma |z-h\gamma|^3 + M_1 + N_1q^N \right) \right], \\ C_\beta(z) &= \frac{1}{2h^3} \left[|z-h(\beta-1)|^3 - 8|z-h\beta|^3 + |z-h(\beta+1)|^3 + \right. \\ &\quad \left. + 6\sqrt{3} \left(\sum_{\gamma=0}^N q^{|\beta-\gamma|} |z-h\gamma|^3 + M_1q^\beta + N_1q^{N-\beta} \right) \right], \quad \beta = \overline{1, N-1}, \\ C_N(z) &= \frac{1}{2h^3} \left[|z-h(N-1)|^3 - 8|z-1|^3 + (h+1-z)^3 + 6B(z)h^2 + \right. \end{aligned}$$

$$+6\sqrt{3} \left(\sum_{\gamma=0}^N q^{N-\gamma} |z - h\gamma|^3 + M_1 q^N + N_1 \right).$$

Теорема 1. полностью Доказано

5 Численные результаты

Приводим некоторые численные результаты, используя теорему 1.

Рассмотрим случаи $m=2$ и $N=5$. При этом оптимальная интерполяционная формула (1.1) имеет вид

$$\varphi(z) \cong P_{\varphi}(z) = \sum_{\beta=0}^5 \overset{\circ}{C}_{\beta}(z) \varphi(0.2\beta) + \overset{\circ}{A}(z) \varphi'(0) + \overset{\circ}{B}(z) \varphi'(1). \quad (1.64)$$

Оптимальные коэффициенты $\overset{\circ}{C}_{\beta}(z)$, $\beta = \overline{0,5}$ и $\overset{\circ}{A}(z)$, $\overset{\circ}{B}(z)$ определяются, как в (1.12)-(1.16). Графики этих коэффициентов представлены на рис. 1, откуда видно, что для $\gamma = 0, 1, \dots, 5$

$$\overset{\circ}{C}_{\beta}(0.2\gamma) = \begin{cases} 1, & \gamma = \beta, \\ 0, & \gamma \neq \beta, \end{cases} \quad \beta = 0, 1, 2, \dots, 5,$$

$$\overset{\circ}{A}(0.2\gamma) = 0,$$

$$\overset{\circ}{B}(0.2\gamma) = 0.$$

Интегрируя обе стороны (1.64) по z от 0 до 1, получаем соответствующую квадратурную формулу Эйлера-Маклорена.

В числовых примерах рассматриваем функции $\varphi_1(z) = \sin z$ и $\varphi_2(z) = z^4$, так как оптимальная интерполяция формулы (1.1) в случае $m=2$ является точной для полиномов $1, z, z^2$ и z^3 . Обозначаем соответствующие оптимальные интерполяционные формулы (1.1) для $\overset{\circ}{P}_{\varphi_1}(z)$ и $\overset{\circ}{P}_{\varphi_2}(z)$ соответственно.

Графики соответствующих абсолютных ошибок для случаев $N=5$ и $N=10$ приведены на рис. 2 и 3. Согласно этим результатам, ошибки оптимальной интерполяционной формулы (1.1) уменьшаются с увеличением N .

На рис. 1- 3 представлены некоторые численные результаты.



Рис. 1. Графики оптимальных коэффициентов $\overset{\circ}{C}_\beta(z)$, $\beta = \overline{0,5}$ и $\overset{\circ}{A}(z)$, $\overset{\circ}{B}(z)$ оптимальной интерполяционной формулы (1.64).



Рис. 2. Графики абсолютных ошибок $\left| \varphi_1(z) - \overset{\circ}{P}_{\varphi_1}(z) \right|$ для случаев $N = 5$ и $N = 10$.

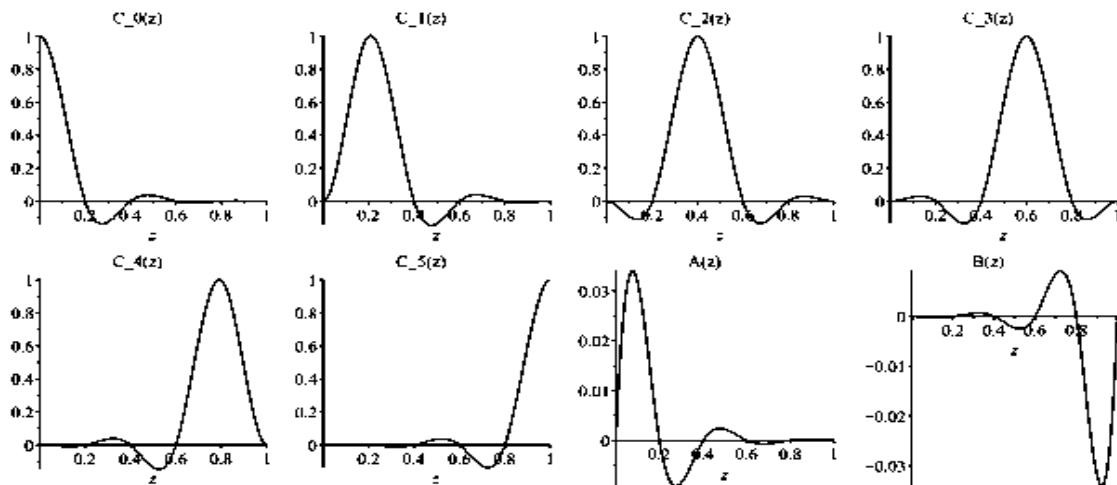

Рис. 3. Графики абсолютных ошибок $\left| \varphi_2(z) - \overset{\circ}{P}_{\varphi_2}(z) \right|$ для случаев $N = 5$ и $N = 10$.

СПИСОК ИСПОЛЬЗОВАННОЙ ЛИТЕРАТУРЫ

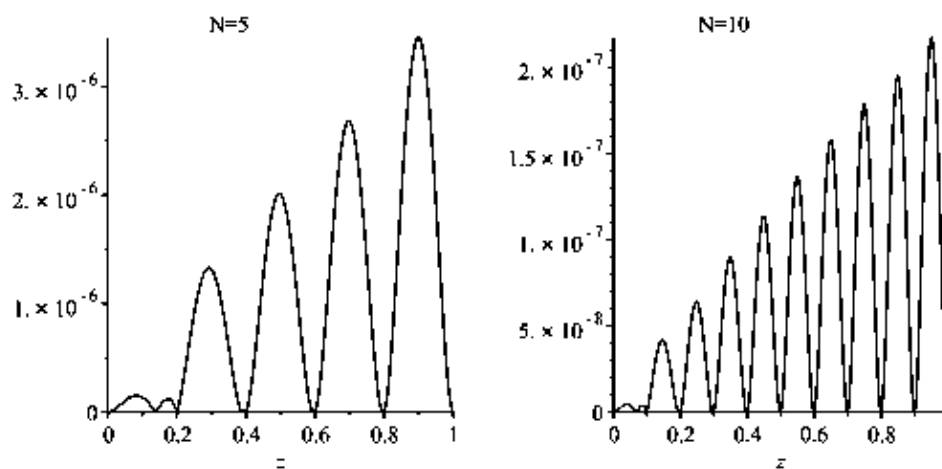
1. Sobolev S.L. On interpolation of functions of n variables, in: Selected works of S.L. Sobolev. - Springer US, (2006). – pp. 451-456.
2. Schoenberg I.J., On equidistant cubic spline interpolation, Bulletin of the American Mathematical Society 77 (1971). – pp. 1039-1044.
3. Schoenberg I.J., Cardinal spline interpolation, SIAM, Philadelphia, 1973.
4. Udovičić Z., Barrera D. A second look at the interpolatory background of the Euler-Maclaurin quadrature formula. - Applied Mathematics and Computation 220 (2013). – pp. 608-615.
5. Соколев С.Л. Введение в теорию кубатурных формул. – М.: Наука, 1974. - 808 с.
6. Sobolev S.L., Vaskevich V.L. The theory of cubature formulas, Kluwer Academic Publishers Group. - Dordrecht, 1997.
7. Shadimetov Kh.M., Hayotov A.R., Nuraliev F.A. Optimal quadrature formulas of Euler Maclaurin type// Applied Mathematics and Computation. – 2016. – 276. – pp. 340-355.
8. Shadimetov Kh.M., Nuraliev F.A. Optimal formulas of numerical integration with derivatives in Sobolev space // Journal of Siberian Federal University. Mathematics & Physics. – 2018. - 11(6). - pp. 383-396.

9. Sobolev S.L. The coefficients of optimal quadrature formulas, in: Selected works of S.L.Sobolev, Springer US (2006). – pp. 561–566.
10. Шадиметов Х.М. Оптимальные решетчатые квадратурные и кубатурные формулы в пространствах Соболева // Дис. ... докт. физ.-мат. наук. –Ташкент, 2002. - 218 с.

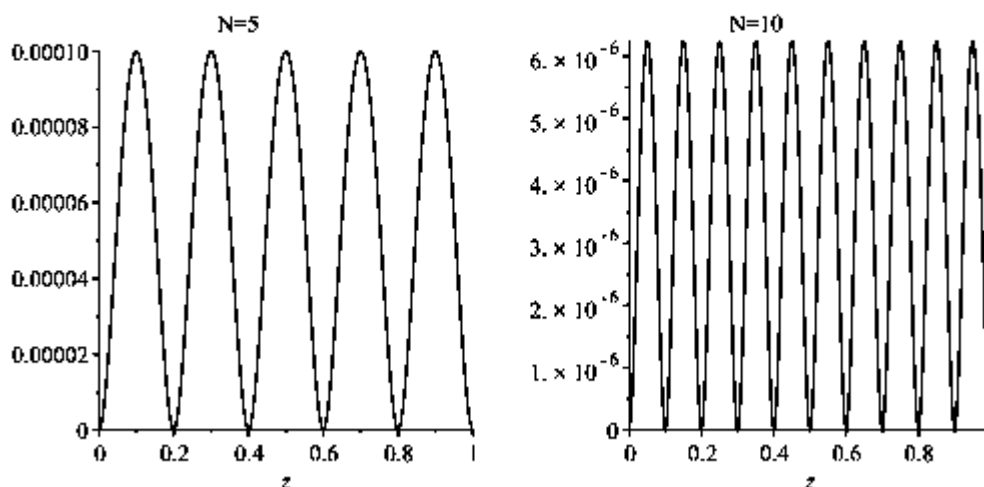
THE DEVELOPMENT OF STUDENTS` CRITICAL THINKING SKILLS VIA TEACHING ENGLISH

Nematova Zarnigor Jamshid kizi

The master student of UzSWLU

+998998988331

E-mail: znematova21@gmail.com

Scientific advisor: Roziya Usmanova

ABSTRACT

The current article highlights the educational potential of the foreign language as a university subject and to verify theoretically and practically the possibility of developing critical thinking skills of students in the process of foreign language acquisition at the tertiary level of education. It includes, as a demand, annotation, keywords, introduction, main part(methods,results and discussion),conclusion and reference list.

Key words: *critical thinking, tertiary education, intellectual skills, communicative approach, interrelated teaching, language skills, educational potential, foreign language.*

ANNOTATSIYA

Ushbu maqolada chet tilining oliy ta`lim muassasasi predmeti sifatidagi ta`lim salohiyatidagi o`rni yoritilgan va ta`limning uchinchi bosqichida chet tilini o`zlashtirish jarayonida talabalarning tanqidiy fikrlash qobiliyatlarini rivojlantirish imkoniyatlarini nazariy va amaliy jihatdan sinovdan o`tqazish ko`zda tutilgan.

Kalit so`zlar: *tanqidiy fikrlash,o`rta maxsus ta`lim,intelektual qobiliyatlar, kommunikativ yondashuv,o`zaro bog`liqlikdagi o`qitish,til uslublari,talimiy potensial,xorijiy til.*

АННОТАЦИЯ

В данной статье освещается воспитательный потенциал иностранного языка как вузовского предмета, а также теоретически и практически проверяется возможность развития навыков критического мышления студентов в процессе овладения иностранным языком на уровне высшего образования. Он включает, как требование, аннотацию, ключевые слова, введение, основную часть (методы, результаты и обсуждение), заключение и список литературы.

Ключевые слова: *критическое мышление, высшее образование, интеллектуальные способности, коммуникативный подход, взаимосвязанное обучение, языковые навыки, образовательный потенциал, иностранный язык*

INTRODUCTION

Modernization processes taking place in the system of worldwide tertiary education outline fundamentally new approaches to the realization of the educational potential of academic disciplines, and therefore, to the development of cognitive abilities and intellectual skills of students. According to the experience of world methodologists and teachers, one of such areas is the development of the critical thinking (CT) of students. The question of the development of critical thinking skills (CTS) of students is important for many humanitarian and science disciplines. If so, what the critical thinking is?

We often make the mistake of confusing being critical with being negative or “nit-picking” and this is unfortunate. It is a skill that is taught at school or universities not only gather proper data or information but to examine it carefully and question its reliability. But its main purpose is to better equip you to understand the world, to make more sense of vast amount of information that is available to us and to avoid, being manipulated.

The possibilities and specifics of the development of CTS of students of different ages are thoroughly investigated in modern pedagogical science. The relevance of the study is confirmed by the fact that CT is considered to be one of the key competencies in modern education as it is highly demanded on the job market, on the one hand, and the interest of the scientific community to this problem, on the other hand. This is substantiated by a large number of scientific research in this field of pedagogical science (Khabarova and Sadova, 2020; Kavenuke, Kinyota, and Kayombo, 2020; Nguyễn and Nguyễn, 2017; El Soufi and See, 2019). Nowadays, the issue of CTS development becomes more important in tertiary education. It requires a completely new view on the realization of the educational potential of university disciplines. It also allows looking at the subject “Foreign Language” from a different angle in terms of the feasibility of using technology for CT development while teaching a foreign language. The importance of addressing the issues of optimal use of the educational potential of a foreign language in higher education is also necessitated by the formation of global information space and a huge increase in the volume of information, including information in foreign languages. It assumes not only a sufficient level of a specialist’s communicative competence but also the ability to critically assess reliability and relevance of information, the ability to work effectively with information (receive, store, interpret, and use), recognize problems and find quick but balanced ways to solve them. Obviously, these skills and abilities cannot be developed only while learning a foreign language in a traditional way.

They require intentional training within the framework of a specially organized educational process.

LITERATURE REVIEW

The methodological aspect of developing CT has been profoundly studied by Western scientists. Its history goes back to 1915s .Dewey studied the issue of reflective thinking and viewed it as an active, persistent and attentive consideration of any opinion or form of knowledge in the light of the foundations it rests on and the analysis of the conclusions it leads to. Glaser (1941) noted that CT calls for a constant effort to explore any belief or form of knowledge through the prism of the facts that serve as their proof, and the conclusions to which they lead. According to Ennis (1996), CT helps to make irrevocable decisions about what to do and what to believe. The analysis of studies and concepts on the problem of CT allowed us to develop a working definition relevant to this research. We define CT as a special type of a person's reflexive mental activity aimed at a conscious engagement into the process of thinking while evaluating and verifying facts, hypotheses, and opinions, analyzing and solving problem situations, making decisions, and defending one's point of view. The analysis of research on students' education by Stepanova (1974), Zimnyaya (1989), Lomteva (2001) shows that the student age is a period of intensive development of mental cognitive processes and abilities. The intellectual development of students is the main direction of personal development at this age and is connected with education as the basic activity of the student. In psychology, the student age is a sensitive period for the development of an individual's intellectual sphere in general, and the development of critical thinking in particular.

The need to address the educational potential of academic subjects, such as the foreign language, in terms of the development of CT is confirmed by several studies. Milrud (1992) investigated the problem of the developing potential of the foreign language as a university discipline. The scholar noted that activities involving foreign language texts (reading, listening, and writing in specially created pedagogical conditions) contribute to the development of general intellectual abilities of a person, such as analytical skills, productivity, logical intelligence, intellectual flexibility. These intellectual abilities are related to CTS. Litovchenko (2019) analyzes the features of the use of CTS in the study of the foreign language at a university, emphasizing the relationship between language and thinking and the need to include training in higher-order thinking skills in the curriculum. El Soufi and See (2019) examined various strategies for the development of CT in the process of teaching English to university students and stated their effectiveness.

Grigoryeva, Zimmaya, and Merzlyakova (1985) believe that the concept of interconnected training of language skills might be one of the means of solving the general educational tasks of teaching the foreign language at university. The formation of CTS is not possible without the formation of students' speech activity because it involves the implementation of educational activities that include the reception of information through listening and reading, processing of this information and production of own thoughts through speaking and writing. This way, interconnected training can be viewed as training aimed at the development of CTS in the process of simultaneous interrelated teaching of language skills (listening, reading, writing, and speaking). These principles of communicative, problem-based learning, as well as interrelated teaching of language skills, formed the basis for the methodology of developing students' CTS.

METHODS

The short-term pilot study was conducted in the Uzbek State World languages university. The study involved 22 fourth-year bachelor degree students majoring in Linguistics and 14 first-year master degree students majoring in Foreign Language and Literature department. The developed methodology was tested at three stages: 1) pre-test questionnaires; 2) experimental training; 3) post-test questionnaires. Placement tests and questionnaires used for this study were an adapted version of critical thinking self-assessment test "Measuring My Critical Thinking, an adapted test "Pre-Test of Critical Thinking" (Starkey, 2004). There were three stages of the experimental training. At the first stage, students were introduced to the concept of CT. The purpose of this step was the formation of knowledge and goal-setting necessary for the development of CT, general ideas about CT, and intellectual skills and abilities that contribute to the development of CT. This stage was represented by the thematic sections "Introduction to Critical Thinking" and "Critical Thinking Activities". The content of this stage was theoretical material on the problem of CT and practical exercises which were used as a means to create a cognitive basis for further educational activities of students.

Criteria for checking of critical thinking skills.

Tasks Reflection of own thinking process:

- Evaluate the process of own thinking, reasoning, presentation of arguments;
- Develop objectivity of thinking, be able to put yourself in the place of others in order to understand and accept different points of view;
- Refrain from hasty judgments, purposefully question facts and information in order to formulate correct and logical conclusions;

– Recognize the degree of influence of extraneous factors (emotions, social stereotypes, own beliefs and ideas) on the thinking process.

Goal-setting skills:

– Analyze own process of setting and implementing life, educational, and professional goals

--Develop strategies to achieve the goal.

Justification of one's position:

– Clearly state own position and be precise in the choice of language tools

– Select and build arguments in defense of your point of view.

Information analysis:

– Evaluate the reliability of information;

– Select necessary and relevant information;

– Obtain necessary additional information through various ways: asking questions, comparing different sources of information.

Analysis and evaluation of arguments:

– Analyze and evaluate quality, validity, reliability, and consistency of statements, assumptions, arguments, conclusions, arguments, evidence.

– Detect the presence or absence of subjective assessments and biases in the sources of information concerning the presented information.

Solving problems:

– Recognize the problem and look at it from different angles, compare and contrast different opinions; – Anticipate and evaluate possible solutions to the problem situation.

Decision making: – Consider and evaluate alternatives for a decision;

– Anticipate the consequences of the decisions made.

The second stage of the experiment included the following topics: “Thinking critically About Goals”, “Problem Solving”, “Critical Thinking and Stereotypes”, “Critical Thinking in the Digital Age”, “Decision Making” and other topics. At this stage, the problems related to the expansion of the information space were discussed, the language of mass media and advertising was studied, linguistic and stylistic methods and techniques contributing to misperception of information were studied. Students studied flyers and slogans individually, in pairs and in small groups, analyzed articles of English-language mass media (high-quality and tabloids, “yellow” press, Internet sources, television), solved problems. The methodology of teaching was designed according to the following model:

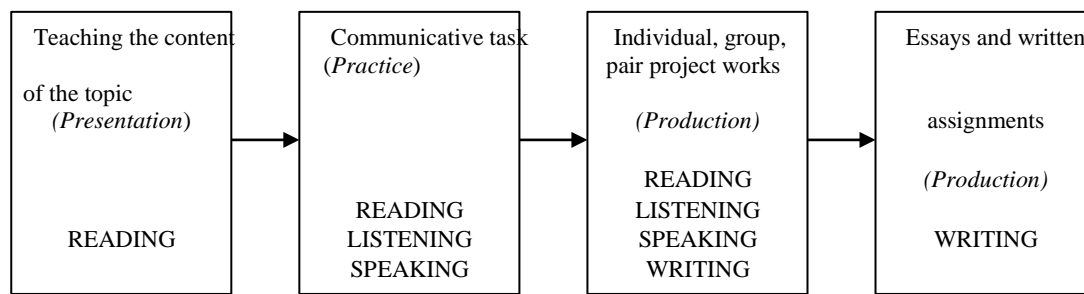

RESULTS AND DISCUSSIONS

Observations carried out during the experimental teaching showed that the indicators of the level of CTS, the ability to apply them in daily life and learning activities have improved considerably in the experimental group. The post-test of students' CTS revealed that students had a much higher evaluation indicator of CTS (89% of students were satisfied with own skills and noted a qualitative change in the CT process).

“Post-Test of Critical Thinking” showed that the increase of the development of CTS level in the experimental group was 26%. The greatest effectiveness of the method was noted for the ability to make balanced and logical decisions (growth rate was 28%), work with information (29%) and solve problem situations (26%). The lowest growth rate was for the ability to justify own position (21%). The effectiveness of the proposed methodology was reflected in the quantitative indicators obtained during the comparison of the input and final results of critical thinking skills tests.

Table 1. Comparative results of the pre- and post-tests of students' CTS:

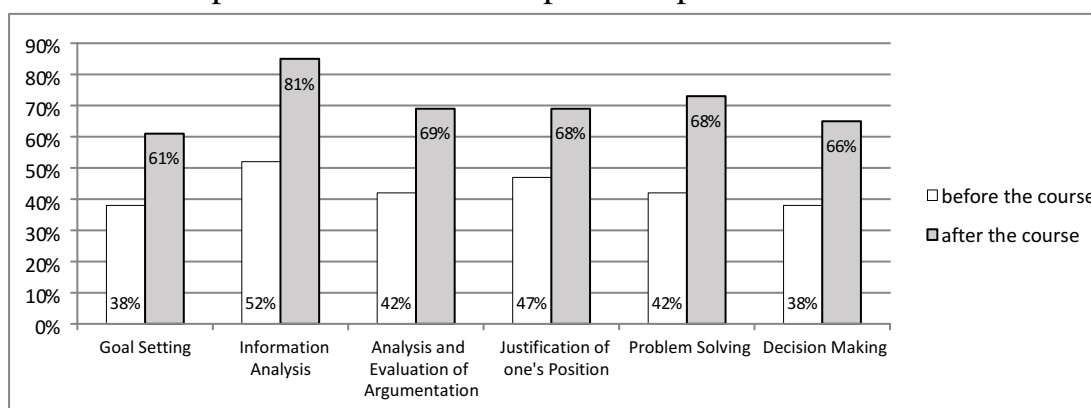

Students noted that they became aware of the way they think, obtain and process information, read texts. It is the indication of their reflection, which is the most important component of critical thinking, a conscious attitude to their own mental activity. Students highly appreciated the practical orientation of the course, pointing

out the possibility of using the skills and strategies of CT in their daily life and educational activities. Most of the students noted the high communicative value and interactivity of the exercises, the opportunity to express their point of view, to discuss current topics, which also indicates the development of students' communicative competence.

CONCLUSION

In a nutshell, students noted that they became aware of the way they think, obtain and process information, read texts. It is the indication of their reflection, which is the most important component of critical thinking, a conscious attitude to their own mental activity. Students highly appreciated the practical orientation of the course, pointing out the possibility of using the skills and strategies of CT in their daily life and educational activities. Most of the students noted the high communicative value and interactivity of the exercises, the opportunity to express their point of view, to discuss current topics, which also indicates the development of students' communicative competence. Critical thinking is not the only educational purpose but also life skill facilitating student`s further achievements.

REFERENCES

1. Akpur, U. (2020). Critical, Reflective, Creative Thinking and Their Reflections on Academic Achievement. *Thinking Skills and Creativity*, 37, 1-8.
2. Bezdeneznykh, N. N., Zaytseva, S. S., Kulikova, S. U., Prokophyeva, O. G., & Khodyreva, E. B. (2020). Developing of Critical Thinking by Means of the foreign language at Higher Educational Institution. *Baltic Fishing Fleet State Academy Proceedings: Psychological and Pedagogical sciences*, 4(54), 137-142.
3. Chaffee, J. (2009). *Thinking Critically*. Boston: Houghton Mufflin Company.
4. Dewey, D. (1915). *Psychology and pedagogy of thinking*. (N. M. Nikolskaya, Trans.). Moscow: Sovershenstvo.
5. Khabarova, T. S., & Sadova, V. A. (2020). Technology of critical thinking development in the formation of information and cognitive independence of university students. *Modern problems of science and education*, 1, 1-8.
6. Litovchenko, V. I. (2019). Development and application of critical thinking skills while teaching foreign language. *Azimuth of scientific research: pedagogy and psychology*, 8(4), 123-125.
7. Lomteva, T. N. (2001). *Andragogy in the context of the humanistic educational paradigm*. Stavropol: Izdatelstvo SGU.
8. Milrud, R. P. (1992). *Developing learning by means of the foreign language in secondary school*. Moscow: Research Institute of General Secondary Education.

9. Milrud, R. P., & Maksimova, I. R. (2000). Modern conceptual principles of communicative teaching of foreign languages. *Foreign languages at school*, 5, 17-22.
10. Starkey, L. (2004). *Critical thinking skills success*. New York: Learning Express.
11. Mustafayev, U. U. (2022). OLIY TA'LIMDA TALABALAR BILIMINI BAHOLASH AMALIYOTI: MUAMMO VA YECHIMLAR. *Oriental renaissance: Innovative, educational, natural and social sciences*, 2(3), 614-621.
12. Stepanova, E. I. (1974). Age-related features of mental activity of adults. St. Petersburg: Leningrad. Zimnyaya, I. A. (1989). *Psychology of teaching a non-native language*. Moscow: Russky Yazik

ЭРОННИНГ МАРКАЗИЙ ОСИЁДА МАДАНИЙ-ГУМАНИТАР ДИПЛОМАТИЯСИ

Дониёр Бердиқулов
Мустақил изланувчи

АННОТАЦИЯ

Эрон Марказий Осиёга форс тили ва маданияти кенг ёйилган минтақа сифатида қарайди. Эроннинг бу қараши минтақа форс маданияти ареалида деган тушунчани шакллантирган. Халқаро кузатувчилар Эрон минтақада ўз таъсирини кенгайтиришида ушбу омилдан фойдаланади деб ҳисоблашади. У бу борада Туркия ва Саудия Арабистони билан рақобатлашаётгандек кўринади.

***Калит сўзлар:** форс маданияти ареали, маданий дипломатия, юмшоқ куч, таъсир доираси.*

ABSTRACT

Iran views Central Asia as a region where the Persian language and culture are widespread. This view of Iran formed the concept that the region was in the area of Persian culture. International observers believe that Iran uses this factor to expand its influence in the region. It appears to be competing with Turkey and Saudi Arabia in this regard.

***Key words:** Persian cultural area, cultural diplomacy, soft power, sphere of influence.*

КИРИШ

XX асрнинг 90 йилларига келиб халқаро майдонда содир бўлган ўзгаришлар Эрон раҳбарияти олдида ташқи сиёсий мақсадларига мослашиш кераклиги талабини қўйди. Эрон буни тез тушунди ва халқаро жараёнларга мослашишга ҳаракат қилди. Ушбу тарихий даврда Эрон ташқи сиёсатидаги принципларнинг ўзгариши ва "Ислом инқилобини экспорт қилиш" ғоясидан "прагматизм ва Эрон давлатининг миллий манфаатларини ҳимоя қилиш" га ўтиш амалга оширилди.⁴⁰ Эрон олими А.Ҳашимнинг кузатувида кўра, "Марказий Осиё республикалари билан алоқаларни ўрнатишда, Техрон Ислом фундаментализмининг тарғиб қилиш ёки Ислом инқилобини экспорт қилиш сиёсати манфаатли эмас эди"⁴¹. Эрон раҳбарияти ислом фундаментализмининг дунёвий давлатларга эксперт қилишда вазиятни беқарорлаштириш хавфи

⁴⁰ Хандогин К. Эволюция концепции экспорта исламской революции в контексте внеш-ней политики ИРИ 1990-х гг. // Власть. 2011. № 11. С. 167–169.

⁴¹ Месамед В. Политика Ирана в Центральной Азии: иллюзии и реальность // Интернет-газета Zona.kz. 19.10.2001. Режим доступа: <https://zonakz.net/2001/10/19>. Дата обращения: 11.10.2019.

борлигини яхши биларди. Ўз ўрнида Марказий Осиё давлатларининг сиёсий элиталари Эрондан эҳтиёт бўлишган ва ўзларининг давлатчиликларини Эрон моделига мувофиқ ривожлантириш вариантыни истисно қилишган эди. Минтақа давлатлари учун Техрон билан алоқалар фақат иқтисодий манфаатлар доирасида бўлиб, шунингдек Эрон ҳудуди орқали денгизга чиқиш йўллари очиш устувор мақсад эди.

XXI аср бошларига қадар Марказий Осиё давлатларида Эрон минтақага "Исломий инқилоб"ни экспорт қилмоқчи деган кўрқув мавжуд эди. 90-йилларда Эроннинг шиа сиёсий исломини минтақада ёйиш борасидаги шубҳалари Эрон маъмурлари Тожикистон Исломий Уйғониш партиясини молиялаштиргани ва Раҳмон Набиев режимини ағдаришда билвосита иштирок этганлиги ҳақидаги маълумотларга асосланди. Шу билан бирга, Эрон Тожикистонда фуқаролик урушидаги иштирокини ҳар доим рад этиб, уни диний эмас, балки уруғ-аймоқчилик сабабларига кўра содир бўлган деб баҳолаган.

XX аср охирига келиб Эронда маданий дипломатия тушунчаси аллақачон шакллантирилган эди, унинг асосий элементларидан бири форс тилини оммалаштириш эди.⁴² Шундай қилиб, 90-йилларда Эрон маданий дипломатиясининг пойдевори қўйилди, унинг асосий тамойиллари Эроннинг Марказий Осиёдаги маданий ва сиёсий фаолиятининг ҳаракатлантирувчи кучи бўлди. Қўшни халқларнинг тарихи ва онгига асосланган тил, фалсафа ва шеърят орқали Эрон келажакдаги қўшни мамлакатларнинг маданий, сиёсий ва иқтисодий ҳамжамиятининг бир қисмига айланишига умид билдирди. Ушбу қадимий цивилизациянинг ўзига хослигини акс эттирувчи Эроннинг "юмшоқ кучи" сиёсати Марказий Осиё давлатлари билан яқин ҳамкорлик алоқаларини ўрнатишни англатади. Бундай ҳолда, бирлаштирувчи омил Эронга қизиқишни кучайтирадиган маданият бўлиши керак эди.

Янги ташқи сиёсат кўрсатмаларига биноан Эрон Марказий Осиё давлатлари билан ҳамкорликни ривожлантира бошлади ва 2002 йилда Эрон Президенти М.Ҳотамий минтақанинг барча давлатларига ташриф буюрди. Масалан, Қирғизистонда Эрон президенти Бишкек Гуманитар Университетида Эроншунослик ва Исломшунослик марказининг очилиш маросимида иштирок этди.

АДАБИЁТЛАР ТАҲЛИЛИ ВА МЕТОДЛАР

Ўзбекистонлик шарқшунослардан профессор А.Хайдаров мазкур тадқиқот мавзуси бўйича етакчи эксперт ҳисобланади. А.Хайдаров томонидан бугунги

⁴² Торин А. Исламская революция в Иране и современная внешняя политика стран Востока // Международная жизнь. 16.02.2017. https://interaffairs.ru/news/show/16923?show_desktop_mode=true. Дата обращения: 11.10.2019.

кунга қадар мавзуга оид кўплаб илмий мақолалар эълон қилинган. 1996 йилда профессор “Эрон Ислом Республикаси ташқи сиёсатида Марказий Осиё”⁴³ номли докторлик диссертациясида, Эрон ташқи сиёсатида янги ташкил топган Марказий Осиё республикаларининг ўрни ҳамда аҳамиятини таҳлил қилган, шаклланаётган тенденцияларни баҳолаган. Маҳаллий олималардан яна бири доктор, Гули Юлдашева Эроннинг Марказий Осиёдаги сиёсатига доир қатор тадқиқотлар муаллифи бўлиб, у ўзининг “Замонавий Марказий Осиёда геополитик жараёнлар: Эрон ва АҚШ”⁴⁴ номли монографиясида Эроннинг минтақавий сиёсатини Кўшма Штатларнинг бу ердаги сиёсати билан қиёсий ўрганади. Марказий Осиё ва Эрон бўйича етакчи халқаро эксперт д-р В.И.Месамед ҳам Эроннинг Марказий Осиё давлатларидаги сиёсатига оид қатор илмий тадқиқотлар муаллифи⁴⁵. Унинг “Эрон ва Марказий Осиё икки ўн йиллик”⁴⁶ номли монографиясида Эроннинг минтақадаги бешта республика билан алоқаларини алоҳида таҳлил қилади. Муаллиф бир қатор сабабларга кўра, минтақадаги Эрон сиёсатини танқидий ўрганади, уни Исроил ва АҚШ га рақиб сифатида баҳолайди. Булардан ташқари д-р Ш.Акмалов ҳам ўз тадқиқотларида ўзаро ҳамкорлик алоқаларининг тарихий илдизларига эътибор қаратган⁴⁷.

Мавзуга оид хориж тадқиқотларида, хусусан Е. П. Бажанов ва А.Д. Богатуров⁴⁸ асарларида Эрон ташқи сиёсатининг асослари ҳамда асосий йўналишлари таҳлил қилинган. Уларнинг тадқиқотлари билан танишиш натижасида Эрон ташқи сиёсатининг концепцияси ва унинг ривожланиш динамикаси ҳақида маълумот олиш мумкин. Меҳршод Шабоби, А. З. Арабажян, Л. Е. Авдеева, Н. М. М. Маммадова ва бошқа муаллифларнинг тадқиқотларида Эрон ташқи сиёсатининг хусусиятлари, мамлакатдаги ички сиёсий жараёнларнинг тадқиқи амалга оширилган ва баҳоланган. Шунингдек

⁴³ Хайдаров А. Центральная Азия во внешней политике Исламской Республики Иран: Дис... д-ра политических наук: ТашГИВ. Т., 1996. - 381 с.

⁴⁴ Юлдашева Г. Геополитические процессы в современной Центральной Азии: Иран и США. Ташкент 2018. – 240 с.

⁴⁵ Месамед В. Политика Ирана в Центральной Азии: иллюзии и реальность // Интернет-газета Zona.kz. 19.10.2001. <https://zonakz.net/2001/10/19>.

⁴⁶ В.И.Месамед. Иран в Центральной Азии: два десятилетия диалога. М.,2010. 266 ст

⁴⁷ Акмалов Ш. Взаимоотношения Ирана со странами Центральной Азии: исторический аспект. Хорижий Шарк мамлакатлари тарихий жараёнлари ва уларни ўрганишнинг долзарб муаммолари. Илмий-амалий конференция материаллари. ТошДШИ. 2019

⁴⁸ Бажанов Е.П. Актуальные проблемы международных отношений. Избранные труды в 3-х томах. — М., 2001; Богатуров И. И. Современный мир. — М., 2004; Богатуров А.Д., Косолапов И.Л. Очерки теории и политического анализа международных отношений. — М, 2002;

улар Эрон ташқи сиёсатининг замонавий шароитларда ўзгариш хусусиятларини ҳам ўрганган⁴⁹.

НАТИЖАЛАР

XXI асрда "Исломиё инқилоб"ни Ўрта Осиё минтақасига экспорт қилишдан бош тортиб, Эрон раҳбарияти Эрон ва Марказий Осиё давлатлари ҳамкорлигида устун бўлган маданий ва маърифий йўналиш бўйича кураш олиб борди. Шу билан бирга, диний таркибий қисм Эроннинг минтақадаги маданий дипломатиясида яққол кузатилган, чунки Эрон танлаган минтақада ўз таъсирини кенгайтириш стратегияси асосида ётган Ислом омили асосан Эрон маданий анъаналари ёдгорликларини тарқатиш ва оммалаштириш учун замин бўлиб хизмат қилди⁵⁰. Дастлаб, "юмшоқ куч" воситаларидан фойдаланган ҳолда, Эрон у билан маданий ва лингвистик ўхшашликка эга Тожикистонга эътибор қаратди. Минтақадаги барча республикалар ичида тарихан ва маънавий жиҳатдан Эронга яқин Тожикистон. Кейинчалик Эроннинг "юмшоқ кучи" нинг тарқалиш доираси бошқа Ўрта Осиё республикаларига тарқалди. Бу эрда Техрон савдо-иқтисодий ҳамкорликдан тортиб интеграцион тузилмаларда - Иқтисодий Ҳамкорлик Ташкилоти, Ислом Ҳамкорлик Ташкилотида кенг қўламли масалалар бўйича ҳамкорликни йўлга қўйди.

Замонавий дунёда Эрон Ислом Республикаси минтақавий куч, муваффақиятли ва жадал ривожланаётган мамлакат сифатида қабул қилинади. У мусулмон оламини ўзида мужассам этган ва глобаллашув шароитида, авваламбор ўзига хос диний ва маданий анъаналарнинг устуворлигига асосланган ривожланиш йўлини таклиф қилади.

Имом Хумайнийнинг таъкидлашича, маданият "миллий бахт ёки унинг бахтсизлик манбаи"⁵¹. Унинг фикрига кўра, ташқаридан одамларга киритилган маданият - бу паразитар қурол, "бошқаларга қараганда энг ҳалокатли, қурол ва танклардан ҳам кучлироқдир".

Имом Хумайний халқаро муносабатларнинг икки томонлама тизими доирасида исломий концепцияни муқобил "учинчи йўл" ғоясини илгари сурди.

⁴⁹ Мехршод Шабоби. Взаимоотношения Ирана и Таджикистана со странами Центральной Азии // Вестник национального Университета. - Душанбе, 2008. - №4; Арабаджян А.З. Сверхдержавы и ИРИ // Мамедова Н.М. и Мехди Санаи. Иран: ислам и власть. - М., 2002; Арабаджян А. З. ИРИ. Экономический потенциал - первая половина 90-х годов. Со статистическим обозрением во второй половине десятилетия и общими характеристиками. Третьего плана развития ИРИ 2000/01-2004/05 гг. - М., 2002; Арабаджян И.А. К пятидесятилетию установления постоянных советско-иранских дипломатических отношений. // Отв. ред. Мамедова Н.М. Иран и Россия. - М., 2004; Авдеева Л.К. Иранская революция 1978-1979 гг.: причины и уроки. — М., 1999; Мамедова Н.М. Иран в XX веке. Роль государства в экономическом развитии. - М., 1997.

⁵⁰ Parkhomchik L. Modification of Iran's Foreign Policy Orientation in Central Asia // CABAR. 25.08.2016. Режим доступа: <https://cabar.asia/en/lidiya-parkhomchik-modification-of-iran-s-foreign-policy-orientation-in-central-asia>. Дата обращения: 11.10.2019.

⁵¹ Речи имама Хомейни // Путь к свободе (речи и завещания) / Имам Хомейни. – М. : Наука, 1999. – С. 169–294.

Имом Хомейни таъкидлашича, собиқ мустамлакалар таъсир этган, ўзига хослигини йўқотган давлатлар, мос равишда СССР ва АҚШ услубида қайта ишланган. Шу муносабат билан Эроннинг маданий сиёсати, биринчи навбатда, ташқи қийматдан келиб чиқадиган баъзи бир тизимни ривожлантириш бўйича миллий устуворликларнинг "тортиб олиншига" қарши қаратилган⁵².

Ташқи сиёсатнинг маданий йўналиши 90-йиллардан бошлаб Эрон Ислом Республикасининг минтақавий сиёсати, биринчи навбатда Марказий Осиё мамлакатларига нисбатан намоён бўлди. Эроннинг ушбу минтақа билан алоқалари тарихда чуқур илдизга эга бўлиб, бу минтақани Ахамонийлар давлати бошқарган ва ҳаттоки ҳинд-эронликлар ҳам энг қадимги даврларда бу минтақада таъсир кучларига эга бўлган.

Ўрта асрлардаги Бухоро форс маданиятининг муҳим марказларидан бири сифатида танилган. XVIII - XIX асрларга қадар Ўрта Осиёнинг жанубидаги бир қатор ҳудудлар Эрон назорати остида форс маданиятининг таъсирида эди. Шундай қилиб, умумий тарих ва мумтоз санъат минтақа мамлакатлари билан ҳамкорлик, алоқаларни ўрнатиш ва ривожлантириш учун мустаҳкам замин сифатида изоҳланади⁵³.

Эрон Ислом Республикаси ва Марказий Осиёнинг алоҳида мамлакатлари ўртасидаги биринчи маданий ҳамкорлик тўғрисидаги меморандумлар 1993 йилда имзоланган. Ундан кейин маданий марказларнинг очилиши, Дўстлик жамиятларининг ташкил этилиши, таълим, фан, маданият соҳаларидаги ҳамкорликнинг айрим соҳаларида ҳужжатлар имзоланиши, илмий конференциялар, кўргазмалар, фестиваллар ва ҳоказолар.

Шубҳасиз, минтақанинг бошқа мамлакатлари қаторида, Тожикистон Эроннинг маданий сиёсатида, биринчи навбатда туради. Икки давлатнинг тил бирлиги, шунингдек, умумий тарихий ўтмиш ва маданий мерос туфайли алоҳида ўринга эга. Тожикистон мустақиллигининг дастлабки йилларида маданий алоқаларни кенгайтиришга ҳаракат қилинди. Эрон матбуот ва академик журналларда нашрларни, китоб дўконларининг очилишини қўллаб-қувватлади; Эрон элчихонаси форс тилини ўргатган кутубхоналар ва факултетларни қайта тиклашга ёрдам берди, шунингдек Душанбе шаҳрида тожик-форс маданиятини ўрганиш институтини яратишда муҳим рол ўйнади.⁵⁴ Бундан ташқари, минтақа давлатларининг маданий қадриятлари ҳамжамияти

⁵² <https://klauzura.ru/2018/06/kulturnaya-politika-islamskoj-respubliki-iran/>

⁵³ <https://klauzura.ru/2018/06/kulturnaya-politika-islamskoj-respubliki-iran/>

⁵⁴ Уостнидж, Э. Внешняя культурная политика Ирана в Центральной Азии: демонстрация политического прагматизма / Э. Уостнидж // Центральная Азия и Кавказ. – 2014. – Т. 17, вып. 4. – С. 131–144.

Эрон раҳбарияти томонидан ва Иқтисодий Ҳамкорлик Ташкилоти доирасида доимий равишда таъкидланиб келинмоқда⁵⁵.

Эроннинг минтақадаги маданий сиёсатида тил масаласи унга кўп жиҳатдан устуворлик беради. Форс тилининг минтақа мамлакатларининг тарихий алоқаларида тутган ўрни ва унинг "Ислонинг иккинчи тили" мақоми бир неча бор таъкидланган. Форсийдаги кўплаб фалсафий, илмий, бадиий асарлар Эрон, Ҳиндистон, Марказий Осиёнинг умумий мероси ҳисобланади. Алоҳида таъкидлаш керакки, кенг миқёсли мумтоз шеър ва форс адабиётининг буюк "Шоҳнома" Фирдавсий ёдгорлигини алоҳида таъкидлаш керак, уни бутун Эрон халқларининг миллий достони деб ҳисоблаш мумкин. Фирдавсийнинг шеъри ўзига хос стандартга айланди ва Эроннинг ўзида, Эрон тилида сўзлашувчи давлатлар, Туркияда форс адабиётининг кейинги ривожланишига катта таъсир кўрсатди.

90-йилларнинг бошидан бери Эрон Ислон Республикаси кўплаб халқаро маданий тадбирларнинг ташаббускори бўлди. 1994 йилдан бери Техронда мунтазам равишда ўтказилиб келинаётган Эроншунослар ва форс тили ва адабиёти ўқитувчиларининг конференцияларини ўтказиш анъанасини қайд этиш мумкин, бу форс тилини ўқитиш муаммоларига ҳамда форс адабиёти ва фалсафасининг минтақадаги миллий маданиятларнинг ривожланишига таъсирга бағишланган.

Эрон, Тожикистон ва Афғонистондан иборат форсзабон давлатлар иттифоқини яратиш ғояси муҳим ташаббус бўлди. Уч давлат раҳбарларининг биринчи учрашуви 2006 йилда Душанбеда бўлиб ўтди ва унинг натижаси яқин алоқаларни ривожлантиришга қаратилган "маданий ҳамкорлик бўйича комиссия" тузиш тўғрисида келишув бўлди.⁵⁶

МУҲОКАМА

Маданий ташаббусларни амалга ошириш турли даражаларда ва парастаталларнинг, биринчи навбатда, Маданият ва ислон йўналиши вазирлигига бўйсунувчи Маданият ва ислоний алоқалар ташкилоти иштирокида амалга оширилади. Бу ташкилот минтақанинг турли мамлакатларида (Тожикистон, Туркманистон, Қирғизистон ва бошқалар) филиалларга эга, шунинг учун маълум маънода уни Хитой маданиятини тарқатувчи Конфуций институтининг Эрон эквиваленти деб ҳисоблаш мумкин.

⁵⁵ Джонстон, У. Культурная политика Ирана в республиках Центральной Азии и Южного Кавказа после 1991 г. / У. Джонстон // Центральная Азия и Кавказ. – 2007. – № 4 (52). – С. 126–140.

⁵⁶ Уостнидж, Э. Внешняя культурная политика Ирана в Центральной Азии: демонстрация политического прагматизма / Э. Уостнидж // Центральная Азия и Кавказ. – 2014. – Т. 17, вып. 4. – С. 131–144.

Ислом омили ва умуман Эроннинг маданий ва сиёсий доктринасига урғу берар экан, сўнгги йилларда ушбу доктринанинг доираси кенгайганлигини таъкидлаш керак. Исломнинг асосий қоидаларига асосланиб, Эрон Ислом Республикаси раҳбарияти бир вақтнинг ўзида ўтмишнинг ранг-баранг маданий белгиларига, шу жумладан Эроннинг Исломдан олдинги тарихига, бой маданий меросига ва анъаналарига мурожаат қилади. Минтақа мамлакатлари билан умумий тарихий ўтмиш: Ҳинд-Эрон (Ариан) маданий мероси, бугунги кунда нафақат маданий, балки сиёсий ва иқтисодий жиҳатдан ҳам фаол қайта тикланаётган Ипак йўли ғояси асосида ҳамкорликка катта эътибор қаратилмоқда.

Шундай қилиб, Эрон Ислом Республикасининг маданий сиёсати имом Хомейний ғояларига қатъий асосланган ва авваламбор, глобаллашув тенденциялари таъсирида бўлган замонавий дунёда айниқса долзарб бўлиб келаётган ноёб ва ўзига хос миллий анъаналарни сақлашга ва минтақа давлатлари ўртасидаги муносабатларни мустаҳкамлашга қаратилган. Бундан ташқари, маданий нуқтаи назардан Эрон дунёга кўп нарса айта олади.

Тожикистон президенти Имомали Раҳмон 1995 йилдан бери Техронга ўн учта расмий ташрифни амалга оширган. Муҳаммад Хотамий 2002 ва 2004 йилларда Тожикистонга ташриф буюрган ва ушбу ташриф давомида маданий соҳада кўплаб келишувлар имзоланган. Эрон Тожикистонни ўзининг маданий ареалида деб ҳисоблайди ва ҳар доим ўзининг маданий таъсирини ўтказишга ҳаркат қилади. Тожикистон давлат тили тожик тили эронликлар учун таржимонсиз ҳам тушунарли бўлсада, бироқ йиллар давомида кирилл алифбосидан фойдаланиб келган тожикларни араб алифбосидаги форс адабиёти билан таништириш мураккаб вазифа эди. Кирилл алифбосида тўлиқ саводли бўлган ва ўша пайтда фақат 1% араб ёзувини ўқийдиган аҳолида бу қийин кечди.

Эрон билан бир қатор газета ва академик журналларнинг нашрлари йўлга қўйилди ҳамда Тожикистонда китоб дўконлари очилди. Эрон элчихонаси мамлакат бўйлаб форс тили ва адабиёти манбалари сақланадиган кутубхона ва мактабларнинг тикланишига ёрдами. Эрон элчихонасининг маданий бўлими Тожикистон пойтахтида тожик-форс маданияти тадқиқотлари институти, "Алҳода" китоб дўкони ва "Пайванд" нашрининг ташкил этилишида муҳим рол ўйнади.⁵⁷

⁵⁷ file:///C:/Users/User/Downloads/vneshnyaya-kulturnaya-politika-irana-v-tsentralnoy-azii-demonstratsiya-politicheskogo-pragmatizma.pdf

Маданий алоқалар бўйича биринчи меморандумлар 1993 йилда имзоланган ва Эрон маданий мувофиқлаштириш маркази маълумотларига кўра, Душанбе Эроннинг чет элдаги энг фаол маданий муассасаларидан бири ҳисобланади. 1995 йил июн ойида Раҳмоннинг Эронга сафари ва Хотамий даврида.

Эрон Тожикистон мустақилликка эришгандан бери ривожланган маданий алоқаларга асосланган, иқтисодий сармоявий соҳалардаги алоқаларни кенгайтириш тарафдори эканлигини таъкидлади.

Хотамийдан кейин Аҳмадинежод ва ҳозирда Х.Рухоний ҳам маданий соҳадаги муносабатларни ривожлантиришга интилди. Бу даврда Эроннинг Ғарб билан муносабатларини тавсифловчи риторикадан фарқли ўлароқ, Аҳмадинежоднинг Марказий Осиёга ва хусусан Тожикистонга нисбатан тутган позицияси пратматик эди, Хотамий билан ўхшаш томонларда муштарак маданий ўзига хослик тушунчасини бошланғич нукта сифатида ишлатди.

Маданий лойиҳаларга Эрон сармояси 2006 йил июл ойида Тожикистоннинг Носир Хосро университети қошида очилган Эрон Маданият палатасини ташкил этишни молиялаштириш билан давом этди.

2006 йил Душанбеда Эрон, Тожикистон ва Афғонистоннинг уч форсабон давлат раҳбарлари ўртасида биринчи кўшма саммит бўлиб ўтди. Уч халқнинг маданий яқинлиги, муштарак маданиятга асосланган яқин алоқаларни давом эттиришда маълум даражада тайёрлигини исботлади. Уччала мамлакат ҳам 2008 йил март ойида Форс тилида сўзлашувчи иттифоқнинг Иқтисодий Кенгашини тузишга келишиб олдилар. Ҳар йилги уч томонлама йиғилишлар давом этмоқда, Эрон ва Тожикистон ҳамкорликни кенгайтиришга катта ғайрат кўрсатмоқда ва Афғонистон ҳам унда муҳим рол ўйнаб келмоқда.

Ҳамкорликни ривожлантиришга қаратилган бундай уринишларга қарамай, айрим масалаларда ҳалигача ягона келишувга эришилмаган. Масалан, Эрон телеканалларини эфирга узатилишидан Тожикистон ҳам Афғонистон ҳам Эрондаги мафкуравий жараёнлар боисидан хавотир билдиради. Учта давлатнинг маданий муштараклигига қарамай, уларнинг кадриятлари, қизиқишлари ва давлат сиёсати турлича.⁵⁸ Масалан, Эрон телевидениясида аёллар телэшиттирувчилари учун рўмол ўраб туришлари мажбурий бўлса ҳам, дунёвий Тожикистонда бундай амалиёт норма сифатида қабул қилинмайди.

Эксперт Нажибзаданинг таъкидлашича, форсий тилда сўзлашувчи миллатлар иттифоқини тузишга уриниш "Эроннинг таъсирини кенгайтириш ва Марказий Осиё минтақасидан дунё учун эшик вазифасини бажарувчи восита"

⁵⁸ Medrea S. Persian-Speaking Union Created by Afghanistan, Iran, Tajikistan // Central Asia-Caucasus Analyst, April 2008, Vol. 10, No. 7. P. 15—17

сифатида фойдаланишни англатиши мумкин. Ўз давриа Аҳмадинежод Эрон, Тожикистон ва Афғонистон ўртасидаги умумий Форс алоқаларини қайта уйғотишда Тожикистоннинг ҳисса катта эканлигига урғу беради.

Тожикистон мустақилликка эришганидан бери олдинги ташаббуслар шуни кўрсатмоқдаки, бу ҳар қандай янги амбицияларга эмас, балки икки давлат ўртасидаги маданий ҳамкорликни ривожлантиришга қаратилган ҳаракатлар билан давом этди. Аҳмадинежоднинг вориси Ҳасан Руҳоний ҳам Тожикистон билан маданий алоқаларини чуқурлаштиришга интилоқда.

Туркменистон билан Эрон ўртасида 1993 йил маданий алоқаларни кенгайтириш бўйича биринчи меморандум имзоланди. 1994 йилда Эроннинг Ашхободдаги элчихонасида маданий атташе ўз фаолиятини бошлади. Тез орада унинг ташаббуси билан 1999 йилда Эрон маданий маркази ўз фаолиятини бошлади. Марказда ҳар йили 100 га яқин талаба таҳсил олади, форс маданияти ва тилини ўрганadi. Марказда қошида кутубхона ташкил қилинган. Марказ Эрон маданиятини тарғиб қилиш мақсадида ҳар йили филмлари ва санъатининг бошқа турлари бўйича кўргазмалар ташкил қилади.

2003 йил март ойида, Туркменистон собиқ президенти Сапармурат Ниёзов Техронга қилган давлат ташрифи давомида бир қатор келишувларга, шу жумладан маданий ҳамкорликни кенгайтиришга оид битим имзолаган. Эронлик сиёсатшунос Давуд Хермидас Баванд Туркменистон билан маданий соҳадаги алоқалар муҳим эканлигига урғу бериб “Эрон учун Туркменистон форс маданиятининг ареалида ҳисобланади. Сиёсий ва иқтисодий алоқалар ривожланиб бориши муҳим, аммо маданият соҳасидаги алоқалар алоҳида аҳамиятга эга” - деди⁵⁹.

Баванднинг “Туркменистон Эрон маданий ареалида” дейиши балки маданий шовинизмни англатиши мумкин, бироқ маданият Эрон учун Туркменистон билан алоқаларни ривожлантириш воситаларидан бири эди. 2005 йил апрел ойида маданият маркази ташаббуси билан Туркменистон Маданият вазирлиги билан ҳамкорликда Ашхободда, ўн иккинчи асрда ҳозирги Туркменистонда туғилган форс тилида ижод қилган шоир ва маданият арбоби Анвари хотирасига бағишланган конференция ташкил қилинди. Маданий соҳадаги ҳамкорлик унчалик катта бўлмаган иш бўлса ҳам, маданият икки давлат ўртасидаги муносабатларни ривожлантиришда дипломатик восита сифатида хизмат қилади.

2006 йил июл ойида Маҳмуд Аҳмадинежод Туркменистонга ташриф буюрган (Туркменистон ва Тожикистонни қамраб олган), аммо ушбу ташриф

⁵⁹ вебсайт ОИКС (Ашхобад) [<http://ashgabat.icro.ir/index.aspx?siteid=162&pageid=5120>]

давомида маданий масалалар кун тартибида турмаган, асосий эътибор табиий газ соҳасидаги ҳамкорликни ривожлантириш бўлган. 2007, 2010, 2012 ва 2013 йилларда бўлган ташрифлар Эроннинг қўшниси билан яхши муносабатларни ривожлантиришга аҳамият беришини таъкидлади, аммо натижада эришилган келишувлар яна иқтисодий характерга эга эди яъни томонлар маданий соҳадаги ҳамкорликни ривожлантиришга ташаббус кўрсатмади⁶⁰.

2010 йил феврал ойида Эрон Наврўзни халқаро маданий нишон сифатида тан олиш тўғрисидаги БМТ резолюциясини қўллаб-қувватлаган ҳолда, жамоатчилик билан алоқалар соҳасида озгина ютуқларга эришди. Кейинчалик Эрон биринчи Наврўз халқаро байрамини ўтказди, унга собиқ президент Ниёзовнинг вориси Гурбангули Бердимухаммедов ҳам қатнашди (амалдаги президент). Шунингдек, Тожикистон, Афғонистон ва Ироқ президентлари билан бирга Бердимухаммедов Техронда ўтказилган Наврўзнинг иккинчи халқаро байрамига ташриф буюрди ва Ашхабод 2013 йилда тўртинчи бор бундай йиғинга мезбонлик қилди, унда Аҳмадинежад иштирок этди ва шу билан маданий алоқаларни янада мустаҳкамлади.

Эрон ва Ўзбекистон ўртасидаги маданий алоқалар қадим тарихга бориб тақалсада, у бугунги кунда фаол эмас. Оз бўлсада Эрон Ўзбекистон маданий ва маърифий алоқаларни йўлга қўйган. Эрон Ислом Республикасининг Ўзбекистондаги фавқулодда ва мухтор элчиси Саид Гулпоёгоний 1993-йил октябрда Ўзбекистон Фанлар Академиясининг Шарқшунослик институтига форс тилининг кўп жилдли мукамал луғатини, Алишер Навоийнинг дастхати нусхаларини тақдим этди.

1993-йил 18-октябрда Эрон Президенти Али Акбар Хошимий Рафсанжонийнинг Ўзбекистонга расмий ташрифи мамлакатлар ўртасида маданий ҳамкорликнинг янада самарали бўлишига кўмаклашди.

Шунингдек, 2002-йил Самарқанд шаҳрида Эрон маданият маркази ва унинг қошида шифохона ҳам очилган. Шунингдек, Самарқандда Эроннинг “Доктор Обидий” фармасевтика ширкати билан қўшма корхона тузилган. Икки давлат ўртасидаги маданий ва маърифий алоқалар 1999-йил 8-сентябрда таъсис этилган Самарқанддаги “Ўзбекистон-Эрон” дўстлик жамияти доирасида олиб борилмоқда⁶¹.

Шунингдек, касб-хунар коллежлари ўқувчиларини бозор иқтисодиёти ва иш берувчиларнинг эҳтиёжларига жавоб берадиган мутахассисликлар бўйича тайёрлаш ҳамда ишга жойлаштириш борасидаги ишларни такомиллаштириш,

⁶⁰ <https://en.mehrnews.com/news/131557/Turkmenistan-to-host-Iranian-cultural-week>

⁶¹ <https://cyberleninka.ru/article/n/kulturnaya-politika-irana-v-respublikah-tsentralnoy-azii-i-yuzhnogo-kavkaza-posle-1991-goda>

таълим ва ўқитиш сифатини баҳолашнинг халқаро стандартларини жорий этиш асосида олий таълим муассасалари фаолиятининг сифати ҳамда самарадорлигини ошириш, олий таълим муассасаларига қабул квоталарини босқичма-босқич кўпайтириш, илмий-тадқиқот ва инновация фаолиятини рағбатлантириш, илмий ва инновация ютуқларини амалиётга жорий этишнинг самарали механизмларини яратиш, олий ўқув юртлари ва илмий-тадқиқот институтлари ҳузурида ихтисослаштирилган илмий-экспериментал лабораториялар, юқори технология марказлари ва технопаркларни ташкил этиш масаласида ҳам ҳамкорлик давом этмоқда.

ХУЛОСА

Марказий Осиёга нисбатан Эроннинг маданий ташқи сиёсатини экспертлар қуйидагича баҳолашади. Эрон иқтисодий жиҳатдан минтақада устуворлик учун интилаётган давлатлар билан рақобатлаша олмайди, шунинг учун маданий таъсирга урғу бериб шу орқали иқтисодий ва сиёсий мақсадларига эришишга ҳаракат қилади. Аммо, бу бепул китобларни тарқатиш ва маданий лойиҳаларни хайрия қилишни хоҳлайдиган, яъни, соф фойда келтирувчи кўшни сифатида ҳаракат қилишини англамайди. Эроннинг минтақадаги манфаати тарихий алоқаларга асосланган бўлиб, улар маданий етакчилик туйғусини ривожлантиради.

Эроннинг Марказий Осиёга ёндашишидаги прагматизми Эрон ташқи сиёсатининг бошқа йўналишларини таҳлил қилишга ёрдам беради. Бу Эрон халқаро меъёрларга мувофиқ ҳаракат қилиши мумкинлигини, шунингдек халқаро масалаларда унинг номувофиқ актёр ёки "муаммолар ишлаб чиқарувчи" сифатида қабул қилинишидан кескин фарқ қилувчи конструктив роль ўйнаши мумкинлигини кўрсатади. Шунингдек, бу Эрон ташқи сиёсати бўйича экспертларга муносабатларнинг турли томонларига урғу беришда кўп қиррали ёндашувини намоён этилади⁶².

Эрон ўзининг маданий воситаларига таяниб, ўз таъсирини кучайтириши мумкинлиги ҳақида тушунча мавжуд. Эрон халқаро санкциялар остида бўлса ҳам, ўзининг маданий аҳамиятига урғу бериб, ўз мавқеини сақлаб қолиш ёки ҳаттоки олдинга силжиш зарур деб топди. Бу нафақат миллий ўзига хослик ва цивилизация меросидан ғурурланиш, балки Эроннинг ташқи дипломатиясида конструктив куч сифатида ишлатилиши мумкинлигини кўрсатди. Шуниси эътиборга лойиқки, Эрон билан маданий алоқалари энг кам ривожланган Марказий Осиё давлати Ўзбекистондир ва шу билан мураккаб геосиёсий муносабатлар туфайли маданий алоқалар қандай барҳам топиши мумкинлигини

⁶² <https://en.mehrnews.com/news/131557/Turkmenistan-to-host-Iranian-cultural-week>

кўрсатмоқда. Тил ва маданият яқинлигига қарамасдан ва узоқ йиллардан бери фаол ҳамкорлик қилиб келаётган Тожикистон ҳам 2014 йилга келиб Эрон билан алоқаларини шубҳа остига қўйганлиги маданий алоқалар ҳамма мақсадларга етиш имкониятини бермаслигини исботлади⁶³.

Эроннинг минтақа билан муносабатларида маданиятнинг ўрни ўрганилиши Эрон халқаро дипломатиясида Маданий ва исломий муносабатлар ташкилотлари каби актёрларнинг аҳамиятини ҳам ойдинлаштирмоқда⁶⁴. Таҳлиллар шуни кўрсатдики, Эроннинг минтақадаги оммавий дипломатиясининг асосий қисми ҳанузгача президентлар ва вазирлар делегацияларининг икки томонлама учрашувлари нуқтаи назаридан амалга оширилаётган бўлса-да, аксарият "жойларда" ташаббуслар Эроннинг маданий вакили ICRO орқали амалга оширилмоқда. Юқорида таъкидлаб ўтилганидек, ушбу ташкилот Олий раҳбарнинг идорасига тўғридан-тўғри жавоб беради ва шунинг учун Ислом республикасининг мураккаб тузилмасининг ушбу қисмининг халқаро таъсирини сақлаб қолиш учун муҳим роль ўйнайди.

Охир оқибат минтақада Эрон раҳбариятининг иштиёқи пастлигича қолмоқда ва Эрон бундан хабардор, аммо маданий алоқалар ва умумий меросдан фойдаланиш ҳанузгача Эроннинг бошқа, янада прагматик услубидаги ташқи дипломатия рамзи бўлиб хизмат қилиши мумкин.

АДАБИЁТЛАР РЎЙХАТИ (REFERENCES)

1. Хайдаров А. Центральная Азия во внешней политике Исламской Республики Иран: Дис... д-ра политических наук: ТашГИВ. Т., 1996. - 381 с.
2. Хайдаров А. Центральная Азия во внешней политике Исламской Республики Иран: Дис... д-ра политических наук: ТашГИВ. Т., 1996. - 381 с.Н.Абдуллаев ва бош. Эрон Тарихи. – Т., ТошДШИ – 2016
3. Авдеева Л.К. Иранская революция 1978-1979 гг.: причины и уроки.- М., 1999
4. Бажанов Е.П. Актуальные проблемы международных отношений. Избранные труды в 3-х томах. — М., 2001;
5. Бажанов И. И. Современный мир. - М., 2004;
6. Богатуров А.Д., Косолапов И.Л. Очерки теории и политического анализа международных отношений. - М., 2002;
7. В.И.Месамед. Иран в Центральной Азии: два десятилетия диалога. М.,2010. 266 ст

⁶³ <https://caa-network.org/archives/10150> «Мягкая сила» Ирана в Центральной Азии: беседа аналитиков Bilig Brains

⁶⁴ <file:///C:/Users/User/Downloads/vneshnyaya-kulturnaya-politika-irana-v-tsentralnoy-azii-demonstratsiya-politicheskogo-pragmatizma.pdf>

8. Дехгани-Фирузабади С.Д. Внешняя политика Исламской Республики Иран. Тегеран, 2010. – С.130.
9. Мамедова Н.М. Иран в XX веке. Роль государства в экономическом развитии. - М., 1997.
10. Мехди Санаи. Отношения Ирана с Центральноазиатскими странами СНГ. (Социально-политический и экономические аспекты). - М., 2002
11. Речи имама Хомейни // Путь к свободе (речи и завещания) / Имам Хомейни. – М.: Наука, 1999.
12. Firoozabadi D. Iran's Foreign Policy Principles and Priorities//URL: <http://www.iranreview.org/content/Documents/Iran-s-Foreign-Policy-rinciples-and-Priorities.htm> - November 12, 2017
13. Friedman B. The Principles and Practice of Iran's Post-Revolutionary Foreign Policy//URL: <https://www.academia.edu/1217862/>- 12.04.2018.
14. Golmohammadi V. The Foreign Policy of the Islamic Republic of Iran: Prospects for Change and Continuity // All Azimuth. – Tehron. – V8. – №1. – 2019. – P.93-102
15. Medrea S. Persian-Speaking Union Created by Afghanistan, Iran, Tajikistan// Central Asia-Caucasus Analyst, April 2008, Vol. 10, No. 7. P. 15-17
16. Parkhomchik L. Modification of Iran’s Foreign Policy Orientation in Central Asia//CABAR.25.08.2016.<https://cabar.asia/en> 11.10.2019.
17. R.K. Ramazani, “Iran’s Foreign Policy: Both North and South,” The Middle East Journal, Vol. 46, No. 3 (1992), pp. 393–412.
18. Tahaii S.J. Imam Khomeini and the Foundations of the I.R. I's Foreign Policy // Foreign Relations International. – Quarterly 1. – №1. – 2009. – P.24-59.
19. Azizov D. Uzbekistan-Turkmenistan-Iran-Oman transport corridor establishment discusse// <http://www.arab-news.biz/arab-league/oman/2015/02/19/> February 19, 2015

**MAQSUD SHAYXZODANING “JALOLIDDIN MANGUBERDI”
DRAMASIDA VATANGA MUHABBAT TUYG’ULARINING
IFODALANISHI**

Cho’lponova Xadicha Toshbayevna

TDTrU katta o’qituvchisi

Saliyeva Ug’iloy Kalmurat qizi

Toshkent davlat transport universiteti

Elektrotexnika va kompyuter muhandisligi fakulteti

saliyevaugiloy@gmail.com

+998 94 169 14 11

ANNOTATSIYA

Maqolada Maqsud Shayxzodaning bosh qahramoni Manguberdi nomi va jangovor jasorati haqidagi iliq so’zlar bilan tilga olingan. Shoirning “Jaloliddin Manguberdi” dramasi Manguberding shijoati, jur’ati, jasorati bilan birga, vatanga muhabbat tuyg’ularining ifodalanishi haqida so’z brogan.

Kalit so’zlar: fidoiy shoir, Vatan ozodligi, buyuk hukmdor, vatanparvarlik.

АННОТАЦИЯ

В статье упоминается имя Мангуберди, главного героя Максуда Шейхзаде и теплые слова его боевой доблести. В драме поэта “Джалалуддин Мангуберди” речь шла о воодушевлении, мужестве Мангуберди, а также о выражении чувства любви к Родине.

Ключевые слова: самоотверженный поэт, свобода Родины, великий правитель, патриотизм.

ABSTRACT

The article mentions the name of Manguberdi, the main character Maksud Sheikhzade, and warm words of his fighting prowess. In the drama of the poet "Jalaluddin Manguberdi" it was about the inspiration, courage of Manguberdi, as well as the expression of a feeling of love for the Motherland.

Key words: devoted poet, freedom of the Motherland, great ruler, patriotism.

*U yillar o’tganlar Sayxunday og’ir
Maqsud Shayxzoda.*

KIRISH

Jaloliddin Manguberdi hayoti xavf ostida qolgan paytda hatto daxriy ham Ollohdan madad kutadi. Dushman sovet mamlakatining g’arbiy chegaralarini bosib o’tib, bir necha oy mobaynida Moskva ostonalariga yetib kelganida, taqdiri katta xavf

ostida qolgan davlat rahbarlari yozuvchilarni o'tmishdagi mashhur sarkardalar haqida asar yozishga da'vat etdilar. Ular fikriga ko'ra, bunday asarlar xalq va armiyani o'tmishdagi jasur sarkardalardan, xalq qahramonlaridan ibrat olishga da'vat etishi, ularni bu mashhur shaxslarning vatanparvarlik fazilatlarini ruhida tarbiyalashi mumkin edi. Shunday ijodiy buyurtmani olgan Shayxzoda o'zbek xalqining jasur farzandlaridan biri Jaloliddin haqida sahna asarini yozishga kirishdi. Mo'g'ul istilosi davrida Movaraunnahrda katta jasorat ko'rsatgan Jaloliddin haqida Shayxzodaga qadar birorta badiiy asar yaratilmagan, sovet tarixchilarining ilmiy asarlarida esa uning na nomi, na jangovar jasorati iliq so'zlar bilan tilga olingan edi. Shunga qaramay, Shayxzoda bu ajoyib siymo haqidagi Shahobuddin Muhammad Nasaviyning "Siyrat as-sulton Jaloliddin Mangburni" va Alouddin Atomalik Juvayniyning "Tarixi jahongushoyi Juvayniy" kabi asarlarini o'qib, shu asarlarda tasvirlangan tarixiy davr voqealari asosida o'z asarini yozishga ahd qildi. Shuni alohida qayd etish joizki, Jaloliddin haqidagi noyob manbalardan biri – Nasaviyning nomi yuqorida qayd etilgan asarida mashhur sarkardaning ismi Jaloliddin Mangburni deb atalgan. "Mangburni" laqabini ayrim tarixchilar "burnida xoli bor", "xoldor" deb talqin Naim Karimov. Mahmudxo'ja Behbudiy www.ziyouz.com kutubxonasi 121 qiladilar. Ammo Shayxzoda o'z asarida Jaloliddinni, tarixiy manbalardan farqli o'laroq, "Manguberdi" deb atagan va Nasaviy kitobidagi "Mangburni" so'zini o'zbek tiliga shunday tarjima qilgan. Va mashhur sarkarda o'zbek xalqi o'rtasida hanuzgacha shu nom bilan yashab keladi. Tarixiy manbalarga qaraganda, agar Xorazmshoh Chingizxonning tinchlik va totuvlik haqidagi taklifini qabul qilib, u yuborgan elchi bilan birga savdo karvonini ham qilichdan o'tkazmaganida, qudratli Xorazm saltanati XIII asrda mo'g'ullar tomonidan qonga botirilmagan bo'lardi. Xorazmshoh Chingizxonning o'sha davrdagi eng qudratli qo'shinni to'plagan bilan hisoblashmay, katta xatoga yo'l qo'ygan bo'lsa, chor atrofga o'lim urug'ini sochib, ya'juj-ma'juj singari bosib kelayotgan mo'g'ullarga qarshi otlangan Jaloliddinga yordam bermay, aksincha, unga har tomonlama qarshilik ko'rsatib, yana-da katta xato qilgan. Jaloliddin vatan va tarix oldidagi burchini chuqur his etgani uchungina kichik bir qo'shin bilan mo'g'ullarga qarshi tengsiz kurashga otlanadi va chinakam jasorat namunalarini ko'rsatadi. Jaloliddin mo'g'ullarning ashaddiy dushmani bo'lganiga qaramay, Chingizxon uning dovyurakligi va sarkardalik mahoratiga tan berishga majbur bo'ladi. Shayxzoda yetuk yozuvchi sifatida yoza boshlagan ilk sahna asariga ana shunday tarixiy shaxsni – mo'g'ul qo'shinlariga g'ulg'ula solgan, g'alaba yuz o'g'irgan jang maydonlaridan ham omoneson chiqib ketgan Jaloliddinni qahramon qilib oladi.

MUHOKAMA VA NATIJALAR

“Jaloliddin Manguberdi” dramasi Shayxzoda Vatan erki, mustaqilligi uchun fidoyilarcha kurash olib borgan mana shu jasur sarkarda qiyofasini badiiy gavdalantirdi. Jaloliddin Manguberdi Amir Temurga ham ibrat bo’lgan buyuk siymodir. Taniqli adabiyotshunos Naim Karimovning fikriga ko’ra, urush yillarida hokimiyat vakillari yozuvchilarni o’tmishdagi mashhur sarkardalar haqida asar yozishga da’vat etishgan. Ular bunday asarlar xalq va armiyani o’tmishdagi jasur sarkardalardan, xalq qahramonlaridan ibrat olishga da’vat etishi, ularni bu mashhur shaxslarning vatanparvarlik fazilatlarini ruhida tarbiyalashi mumkin degan qarashda bo’lishgan. Shunday ijodiy buyurtmani olgan Shayxzoda o’zbek xalqining jasur farzandlaridan biri Jaloliddin Manguberdi haqida sahna asari yozishga kirishgan. Respublikaning o’sha paytlardagi rahbari Usmon Yusupov shoirning asarini tezroq yakunlashi uchun uni yurtimizning xushmanzara maksanlaridan biri Farg’ona viloyatiga yuboradi. “Boshqa ishlar bilan xayolingni bo’lma. Xalq sendan Jaloliddin to’g’risidagi asarni intizorlik bilan kutmoqda. Vodilga borib, uni tezroq tugallab qayt!” deya rahbar shoirni ruhlantiradi. Shunday qilib, Maqsud Shayxzoda rafiqasi Sakinaxonim bilan Farg’onaga borib, olti oy ichida tarixiy dramani yozadi. Buni qarangi, odamlar qalbida vatanparvarlik tuyg’usini jo’sh urdiruvchi, qahramonlik ruhida bu asar bugun ham o’z ahamiyatini yo’qotgani yo’q. Oradan ko’p yillar o’tsa ham Shayxzoda domla asarlari o’z kuch-qudratini namoyon etib kelmoqda. Yaqinda shoir Botir Ergashevning aynan "Jaloliddin Manguberdi" dramasi haqida "Ulug’vor niyatlarga kor qilmas ajal, Kim yurtidan yovni quvsa, mendirman o’shal" misrasidan ilhomlanib yozgan she’ri Ozodbek Nazarbekov tomonidan maromiga yetkazib kuylanishi va bu qo’shiq xalqimiz ko’nglidan chuqur o’rin egallagani bunga yorqin misol.

Asarda sulton Jaloliddinning oxirgi so’zi sifatida quyidagi satrlar keltiriladi:

Bir kun paydo bo’laman shu yurt, shu yerda,

Yurt shaydosi ko’rinmas g’urbanda – go’rda.

Kim yurtidan yovni quvsa, mendurman o’shal!

Ulug’vor niyatlarga kor qilmas ajal

Ma’lumki, sho’ro davrida, o’tmishdagi xon, sulton, hukmdorlarimiz nechog’liq buyuk va vatanparvar bo’lishidan qat’iy nazar, yoppasiga qoralab kelindi. Chunki sho’rolarga buyuklarimizdagi xuddi ana shu vatanparvarlik qudrati ma’qul kelmas, ota-bobolarimizdagi ana shu buyuk xislat yangi avlodlarga o’tishini istamas edilar.

O’zbekiston hukumati xalqning bu jasur farzandi nomini abadiylashtirish maqsadida «Jaloliddin Manguberdi tavalludining 800 yilligini nishonlash haqida» (1998) maxsus qaror qabul qildi, O’zbekiston Prezidentining farmoni bilan (2000)

«Jaloliddin Manguberdi» ordeni ta'sis etildi. Vatanparvarlik hissiyoti jo'sh urib yozilgan Maqsud Shayxzodaning «Jaloliddin Manguberdi» dramasi 1945-yilda Hamza nomidagi O'zbek davlat drama teatri tomonidan muvaffaqiyat bilan sahnalashtirilgiga qaramay, ko'p o'tmay, sahnadan olib tashlandi. Muallifga esa o'tmishni, xonlarni, beklarni, feodalizmni oqlash va yoqlash tamg'asi yopishtirildi. Bu «aybnoma» nohaq qamalishiga ta'sir ko'rsatdi. Dramaning ayrim parchalarigina yozilgan kezlari nashr etildi. Muallif hayotlik chog'ida, biror marta to'lig'icha chop etilgani yo'q. To'lig'icha ilk bor o'zbek tilida dramaturg vafotidan yigirma bir yil o'tgach (1988) bosmadan chiqdi.«Jaloliddin Manguberdi» dramasida ona-Vatan uchun, uning ozodligi uchun bosqinchilarga qarshi kurash olib borgan jasur sarkarda, buyuk hukmdor siymosi o'zining, ayniqsa, tabiiy, jonli tasvirlanishi bilan ajralib turadi. Tasvirdagi qahramon tabiiylikini ta'minlovchi muhim hayotiy omillar bor, albatta. Xalqni, lshkarni dushmanga qarshi birlashtirish va yurt himoyasini uyushtirish yo'lidagi Jaloliddin ko'rsatgan jonbozliklarini saroydagi Badriddin singari munofiq kimsalar va ular ta'sirida dastlab otasi Xorazmshoh ham to'g'ri tushunmaydi. Shunda Jaloliddin «Menga koshonadan chodir yaxshiroq» deb chiqadi va yurt himoyasi uchun qo'shin berishlarini talab qiladi. Amir Badriddin valiahdning bu mardona so'zlari ostidagi maqsad vatanparvarlik emas, taxtni egallash deb tushunib, shoh hayot bo'lishiga qaramay, «u taxtga ega bo'lmoqchi» deb ig'vo boshlaydi.

Jaloliddin – qahramon shaxs. U jasur sarkarda, elni, yurtni g'animga qarshi birlashtirayotgan, tashabbusi bilan lashkarni ulug' g'alabalarga ilhomlantirayotgan va bu yo'lda ibrat ko'rsatayotgan valiahd bo'lishiga qaramay, ayni vaqtda, oddiy inson sifatida gavdalanadi. Masalan, Jaloliddin bilan singlisi Sultonbegim o'rtasidagi oddiy insonlarga xos bo'lgan aka-singillik mehr-oqibatlarini shu qadar samimiy va go'zal tasvirlanadiki, kishining havasi keladi. Vatan va xalq taqdirining eng qaltis pallalarida ularni bosqinchilardan himoya qilish uchun otlangan Jaloliddinning bu yo'ldagi shijoatini, jur'atini, jasoratini ko'rsatar ekan, dramaturg o'z qahramonining valiahd va hukmdor sifatidagi xususiyatlaridan ko'ra oddiy inson sifatidagi iztiroblarini, har qanday insonga begona bo'lmagan ayrim mas'uliyatli holatlardagi ikkilanishlarni badiiy tasvirlashga alohida e'tibor beradi. Bu esa qahramon xarakterining ishonarli, jonli va hayotiy chiqishini ta'minlaydi. Dushman qo'liga tushib azoblangandan ko'ra, o'limni afzal bilib, hatto dunyodagi eng aziz zot – onasi va farzandlari daryoga cho'ktirilishini ma'qul ko'rgan Jaloliddin Manguberdi va mard Temur Malikning tarixiy haqiqat ruhi bilan yo'g'rilgan siymolari dramaturg Maqsud Shayxzoda qalami ostida ko'z o'ngimizda tirik insondek gavdalanadilar. Dramaturg Chingizxon obrazini mahorat bilan yaratadi. Shunisi muhimki, u bu obrazni qora bo'yoqlarga chaplab

tashlamaydi. Tarixiy haqiqatga rioya qilgan holda, bu shaxsning Jaloliddin va Temur Malik qahramonligi jasoratiga tan berganligini ifodalashni unutmagan holda, uning tabiatidagi bosqinchilik, yovuzlikni, pokiza insoniy tuyg'ularni oyoq osti qilish singari xususiyatlarni to'laqonli badiiy gavdalantiradi:

Adolat yo insof? Nima degan u?

Tupurdim bularga, ming katta

Yuqoridagi qahramonlar, asosan, tarixiy qahramonlardir. Asarda ular bilan yonma-yon dramada muallif badiiy taxayyulining mahsuli bo'lgan Elbors pahlavon, Yaroqbek, Navkar, No'yon, Tabib chol singari to'qima qahramonlar ham ishtirok etadilar. Ko'rinib turibdiki, Jaloliddin Manguberdi dramasi asosini, mevalarini etakchi qahramonlarini tarixiy shaxslar tashkil etadi. Lekin to'qima personajlarning zimmasidagi yuk ham oz emas. Elbors pahlavon va Chol qiyofalarida, asosan, xalq, xalq vakillari qiyofasi, kuchi mujassamdir. Elbors pahlavon, aslida cho'pon. U qaltis vaziyatlarda Jaloliddinning yonida bo'ladi. Unga ko'makka keladi. Sarkardani zaharlashga intilgan tabib og'usidan saqlab qoladi. Bosqinchilar bilan ayovsiz janglarda qahramonlik namunalarini ko'rsatadi. Maqsud Shayxzoda bu obrazlarga muhim ma'no yuklar ekan, yurtimizdagi XIII asr tarixiy hodisalarini gavdalantirishdan tashqari, Vatan bosqinchilariga oyoq osti bo'lishida, xalq boshiga azob-uqubatlar yog'ilishida, mustaqillikning qo'ldan ketishida mana shunday xiyonatlarning o'rni oz emas, degan achchiq, lekin muhim degan ma'nolarga ham ishora qilmoqchi bo'ladi. Shunday ekan, ushbu drama Jaloliddin Manguberdi, Temur Malik singari asosiy qahramonlari bilangina emas, Badriddin, Yaroqbek, Sulton Muhammad Alovuddin singari personajlari bilan ham bizni ogohlikka chaqiradi, Mustaqilligimizni ko'z qorachig'idek e'zozlashga da'vat etadi, xalqni, yoshlarni vatanparvarlik ruhida tarbiyalashga xizmat qiladi. «Jaloliddin Manguberdi» dramasi badiiy jihatdan teran asardir. Asa monolog va dialoglari pishiq ishlangani, har bir qahramon xarakterining ham til boyligini, ham ruhiy dunyosidagi o'ziga xoslikni ifodalay oladigan yo'sinda ekani bilan ajralib turadi. Qahramonlararo konfliktlarda sun'iylik yo'q, ular voqealarning tabiiy oqimi va xarakterlar kurashidagi maqsadning hayotiyli va haqqoniyligidan kelib chiqadi. Bu asarga qadar dramaturgiyamizda «Abulfayzxon» singari tragediyalar mavjud edi. Shunga qaramay, mazkur asar o'zining tug'ilishi va shakli jihatidan Sofokl davridagi qadimgi Yunon mumtoz tragediyalaridagi fazilatlarini o'zida namoyon etuvchi dastlabki o'zbek dramalaridan biridir, deyish mumkin. Birinchi pardadagi xos vazifasini ijro etuvchi umumiy yallalar, sipohlar yallasi, soqchilar qo'shig'i, sahnaga, shuningdek, alohida ovoz personajlarining olib kirilishi, ikkinchi pardada jarchilar va masxarabozlardan foydalanish, xalq obrazini ifodalovchi personajga murojaat etilishi va boshqalar

shunday deyishga asos beradi. Qadimgi mumtoz yunon tragediyalaridagi bu xususiyatlar, mohiyat e'tibori bilan qaraganda, o'zbek dramaturgiyasida ilk bor qo'llanishidir. Bunday xususiyatlar dramaturgiyamiz jahon dramaturgiyasidagi rang-barang, murakkab shakl va tuzilishlarni o'tgan asrning o'rtalaridayoq o'zlashtirish salohiyatiga ega bo'lgan san'atkorlarimiz bo'lganini ko'rsatadi. Dramatik asarni she'riy shaklda yozish muallifdan katta poetik mahoratni talab etadi. Maqsud Shayxzodaning «Jaloliddin Manguberdi» she'riy dramasi ana shunday katta san'atkorlik bilan yozilgan poetik asardir.

REFERENCES

1. Zokirov M. Maqsud Shayxzoda. Adabiy tanqidiy ocherk, T., 1969 y.
2. Yusuf Shomansur. Shayxzoda — bunyodkor shoir, T., 1972 y. - 179 b.
3. G'afurov I., O'rtoq shoir. Maksud Shayxzoda ijodiyoti, T., 1975 y. - 215 b.
4. Maksud Shayxzoda zamondoshlari xotirasida, T., 1983 y.
5. Maksud Shayxzoda zamondoshlari xotirasida, T., 1983.
6. S. Mirvaliyev, R. Shokirova "O'zbek adiblari" G'afur G'ulom nomidagi adabiyot va san'at nashriyoti T., 2016.
7. Shayxzoda Maksud. Shoir qalbi dunyoni tinglar (Tanlangan asarlar) // Toshkent, "Nihol", 2008.
8. Cho'lponova Xadicha Toshbayevna, Saliyeva Ug'iloy Kalmurat qizi Maksud Shayxzodaning ijodini o'rganish-yoshlar manaviyatining omilidir. New scientific researchers EUROPE CONFERENCES AND CONURC . Volume issue 1, 2022/ Page 1-8
9. Cho'lponova Xadicha Toshbayevna, Saliyeva Ug'iloy Kalmurat qizi Maksud Shayxzoda mumtoz adabiyot tadqiqotchisi sifatida. New scientific researchers EUROPE CONFERENCES AND CONURC . Volume issue 1, 2022/ Page 9-14
10. Mustafayev, U. U. (2021). YANGI O 'ZBEKISTON: QADRIYATLAR VA FALSAFIY FANLARNING DOLZARB MUAMMOLARI BO 'YICHA AYRIM MULOHAZALAR. *Oriental renaissance: Innovative, educational, natural and social sciences*, 1(10), 568-577.

MAQSUD SHAYXZODANING “TOSHKENTNOMA” DOSTONIGA CHIZGILAR

Saliyeva Ug'illov Kalmurat qizi

Toshkent davlat transport universiteti 2-kurs talabasi

Ilmiy rahbar: Cho'lponova X.T

TDTTrU, “Ijtimoiy fanlar” kafedrasi katta o'qituvchisi

ANNOTATSIYA

Ushbu maqolada Maqsud Shayxzodaning “Toshkentnoma” dostoni haqida so'z borgan. Unda shoirning ko'hna va ayni chog'da navqiron Toshkent shahriga bag'ishlangan, uning tarixi, o'tmishdagi madaniyati va xalqaro aloqalarini tasvirlovchi ma'lumotlar mohirona yoritib berilgan.

Kalit so'zlar: "Toshkentnoma" dostoni, ko'hna, navqiron, gul makon.

ABSTRACT

This article tells about the epic “Tashkentnom” by Maksud Sheikhzod. It skillfully highlights information about the ancient and at the same time modern city of the poet Tashkent, describes its history, past culture and international relations.

Keywords: Эпос “Tashkentnom”, old, modern, flowering place

АННОТАЦИЯ

В данной статье рассказывается об эпосе «Ташкентнома» Максуда Шейхзода. В ней умело освещаются сведения о древнем и в то же время современном городе поэта Ташкенте, описывается его история, прошлая культура и международные отношения.

Ключевые слова: Эпос «Ташкентнома», старое, современный, цветущее место

KIRISH

Maqsud Shayxzoda lirik syujet yaratishga moyil shoir sifatida xalq afsonalari va tarixiy o'tmish sahifalariga, shuningdek, zamondoshlari hayotiga murojaat etib, o'z she'rlariga balladaga xos poetik belgilar va turli poetik tafsillarni olib kirgan, so'zning she'riy qurilmadagi mavqeini oshirish choralari ko'rgan. Shu bilan birga Maqsud Shayxzoda krfiyaning yangi badiiy imkoniyatlarini kashf etib, o'zbek she'riyatiga yangi vazn va shakl ko'rinishlarini olib kirgan. SHoir ijodiga xos bu tamoyil uning, ayniqsa, «Toshkentnoma» (1958) lirik dostonida yorqin ifodasini topgan 1958 yili adibning ko'hna va ayni chog'da navqiron Toshkent shahriga bag'ishlangan, uning tarixi, o'tmishdagi madaniyat va xalqaro aloqalarini tasvirlovchi «Toshkentnoma» lirik dostoni yaratildi.

MUHOKAMA VA NATIJALAR

Shayxzoda, o'zi e'tirof etganidek, she'riyatda zamonaviy voqelikni, dramaturgiyada esa tarixiy o'tmishni tasvirlashga hamda xalq va mamlakatning dardli masalalarini o'tmishga bag'ishlangan asarlarida ifodalashga intildi. U o'zining dostoni orkali xalqimizning mehnat qahramonligi, kurash va jang, ozodlik va do'stlik, baxt va alam, yurtning go'zal manzaralari va insonning ma'naviy jamoli mening qalamimga oshno va dilimga mazmun bo'lib keldi». SHayxzodaning she'r va dostonlari shunday rang-barang mavzularga bag'ishlangani bilangina emas, turli vazn va janrlarda yozilgani bilan ham o'zbek she'riyatini boyitgani shubhasizdir.

SHoir «Toshkentnoma» lirik dostonida bunday yozgan edi:

*Umrin bino bo'ldi Ozarboyjonda,
Kechdi bolaligim u gul makonda.
Nizomiy vatani, Ganja o'lkasi
O'lkamga to'ldirdi she'r havosin...
Lekin shoirlikning nozik tolei
Kuldi Sirdaryoning havzalarida.
O'zbek quyoshining chin otaligi
Aks etdi mastoba kosalarida.
O'zbek vodiysida otimni surdim,
Aziz yo'ldoshlar-la o'toldim, yurdim.
Yo'q, men taqdirimdan emasman xafa,
SHoirlik unvoni baxtimdan tuhfa!..*

Shoir ijodiy biografiasida “Toshkentnoma” dostoni alohida o'rin tutadi. Bu asarni unga eng og'ir kunlarida boshpana va panoh bo'lgan shahri azimga bo'lgan muhabbati o'laroq yaratilgan desak yanglishmagan bo'lamiz.

Maqsud Shayxzodadan bizga ulkan meros qoldi. Uning she'riyati ko'ngillarni xushnud etishda davom etmoqda, dramalari sahnalarda qo'yilmoqda.

Maqsud Shayxzoda o'zbek va ozarbayjon xalqlarining mustahkam do'stligi ramzi, ikki xalq farzandi sifatida mangulikka daxldordir.

Maqsud Shayxzoda ijodiy balog'atidan dalolat beruvchi asarlardan biri “Toshkentnoma” dostonidir. Adabiy jamoatchilik o'z vaqtida bu dostonni shoirning adabiyotimizning yirik ijodiy muvaffaqiyati sifatida baholadi. Chindan ham, “Toshkentnoma” Shayxzoda dostonlari ichida eng barkamoli bo'lib, unda shoir shaxsiyatining o'ziga xos qirralari ancha yorqin namoyon bo'lgan. Dostondagi o'ziga xoslik shundaki, asar yaxlit voqea asosiga qurilgan emas.

Shaharlar boqiydir, umr — o'tkinchi,

Daryolar sobitdir, suvlar — ko'chkinchi.
Har kim o'z shahrida qo'ygan esdalik:
YO bino qurishda katta ustalik,
YO shirin latifa yoki ixtiro,
YO daraxt, yo farzand, ko'prik, yo misra,
YO qo'shiq, yo dori, maktab, sog'chilik,
Xulosa: dunyoda biron yaxshilik...
Bir vaqtlar men senga shahrimni maqtab
Qilarkan ta'rifin, sen bir oz to'xtab,
«Shunchalar bormikan?» deb gumon qilding,
«Ko'rganda aytamiz!» deb imo qilding.
Va aytding – darvoqe ko'rgandan keyin:
«Maqtoving oz ekan, soz ekan uying!»
Qomatga munosib bo'lsin deb libos,
Shahrimga dildagi muhabbat, ixlos
Dostonga quyilsin degandim u choq,
Kechikib yozganim kechirgin, o'rtoq!
Bu yerda turganlar, yoki ko'rganlar,
Yoki ko'rayin deb istab turganlar,
Yoki Toshkentimning shaklin so'rganlar,
Naqshini dilida olib yurganlar...
Sizga bu taronam — kuyim armug'on,
Nasr — og'ir qadam, nazm — chopog'on.

Maqsud Shayxzoda ko'pqirrali iste'dod sohibi sifatida asarlarida psixologizm tamoyillarini qo'llay olgan adabiyotshunosdir. Akademik M.B.Xrapchenkoning aniqlashicha, XIX asrning birinchi yarmidan boshlab, inson ichki dunyosini badiiy tadqiq etish muammosini tekshirish kuchayadi va psixologizm (ruhiyat) prinsiplarini ishlab chiqish boshlanadi.

Bir vaqtlar men senga shahrimni maqtab
Qilarkan ta'rifin, sen bir oz to'xtab,
«Shunchalar bormikan?» deb gumon qilding,
«Ko'rganda aytamiz!» deb imo qilding.
Va aytding – darvoqe ko'rgandan keyin:
«Maqtoving oz ekan, soz ekan uying!»

SHoir bu misralarda avvalo hayot hamda realizm va uning chuqurlashuvi bilan ham bog'liqlikni maqtovinini keltirgan. U ning ta'rifi hamkorining Toshkentni ko'rishga bo'lgan ishtiyoqini, undagi his tuyg'ularni kuchayishiga, intellektual

o'sishiga, ijodiy kuchlarning ravnaq topishiga, o'z huquqlarini faol himoya qilishi, o'z qadru qimmatini bilishi, jamiyatda markaziy mavqega ko'tarilishi va fikrlarining teranlashuviga olib keldi. Psixologizm (ruhiyatchilik yoki ruhiyatni aks ettirish) orqali shoir asar qahramonlarining ichki dunyosi tahlil qilishga muvaffaq bo'lgan.

Insonning ichki ruhiy olami - dialektik. Maqsud Shayxzoda ham Gegel singari adabiyotni inson holati tasviri ekanligi to'g'risida qimmatli fikrlarni yozib qoldirgan.

Qomatga munosib bo'lsin deb libos,
Shahrimga dildagi muhabbat, ixlos
Dostonga quyilsin degandim u choq,
Kechikib yozganim kechirgin, o'rtoq!
Bu yerda turganlar, yoki ko'rganlar,
Yoki ko'rayin deb istab turganlar,
Yoki Toshkentimning shaklin so'rganlar,
Naqshini dilida olib yurganlar...

Maqsud Shayxzodaning psixoanalizi negizida insoniylik, axloq, falsafa, inson ongi takomili turadi. SHoir "Toshkentnoma" dostonini tahlil qilishda soxtalik, loqaydlik, riyokorlik, mahalliychilik, og'aynigarchilik, egoizm, amalparastlik, milliy ong qoloqligi, siyosatdan qochishga harakat qilgan va psixologizmning esdalik, o'y, xayol, qayta baholash, ichki monolog, portret, qayta ifoda etish va boshqa usullaridan mohirona foydalana olgan.

REFERENCES

1. Zokirov M. Maqsud Shayxzoda. Adabiy tanqidiy ocherk, T., 1969 y.
2. Yusuf Shomansur. Shayxzoda — bunyodkor shoir, T., 1972 y. - 179 b.
3. G'afurov I., O'rtoq shoir. Maksud Shayxzoda ijodiyoti, T., 1975 y. - 215 b.
4. Maksud Shayxzoda zamondoshlari xotirasida, T., 1983 y.
5. Shayxzoda Maksud. Shoir qalbi dunyoni tinglar (Tanlangan asarlar) // Toshkent, „Nihol“, 2008.
6. Boboyev T. "Adabiyotshunoslik asoslari". Toshkent. 2002. 558 b.
7. Cho'lponova Xadicha Toshbayevna, Saliyeva Ug'iloy Kalmurat qizi Maksud Shayxzodaning ijodini o'rganish-yoshlar manaviyatining omilidir. New scientific researchers EUROPE CONFERENCES AND CONURC . Volume issue 1, 2022/ Page 1-8
8. Cho'lponova Xadicha Toshbayevna, Saliyeva Ug'iloy Kalmurat qizi Maksud Shayxzoda mumtoz adabiyot tadqiqotchisi sifatida. New scientific researchers EUROPE CONFERENCES AND CONURC . Volume issue 1, 2022/ Page 9-14

ОСНОВА НОВОГО УЗБЕКИСТАНА – ОБУЧАЮЩИЕСЯ, ОБЛАДАЮЩИЕ ВЫСОКОЙ ГРАЖДАНСКОЙ КОМПЕТЕНЦИЕЙ

Хайдаров Козимбек Абдихакимович,

Начальник Учебного центра военной подготовки

Национального университета Узбекистана

имени Мирзо Улугбека, доцент, Почётный академик Турона

АННОТАЦИЯ

В статье речь идёт о курсантах, которые должны обладать гражданской компетенцией в условиях построения Нового Узбекистана.

***Ключевые слова:** курсант, гражданская компетенция, обучающийся, преподаватель, система высшего образования.*

ABSTRACT

The article deals with cadets who must have civil competence in the conditions of building New Uzbekistan.

***Key words:** cadet, civic competence, student, teacher, higher education system.*

*Мы направим все свои силы и возможности на то,
чтобы Новый Узбекистан стал страной
высокой культуры и духовности,
где люди живут свободно и благополучно.*

Ш.М.Мирзиёев

Интенсивное развитие Республики Узбекистан связано с перспективными планами во всех сферах человеческой деятельности. Именно на это нацелено и название 2023 года – Года заботы о человеке и качественного образования. Об этом заявил Президент Республики Узбекистан Шавкат Мирзиёев, выступая с посланием Олий Мажлису и народу Узбекистана 20 декабря 2022 года.

В своём послании глава нашего государства подчеркнул, что необходимо последовательно и целенаправленно продолжить реформы в сфере образования, “идти в образовательные учреждения, больше встречаться с учителями, вместе решать имеющиеся проблемы, способствовать реализации их идей по улучшению качества образования” [1].

Намеченные кардинальные задачи в рамках “Года заботы о человеке и качественного образования” являются прямой реализацией предвыборной программы руководителя нашей страны, в которой обозначено интеллектуальное, духовное, нравственное, физическое развитие учащейся молодёжи. В частности, в целях реализации пункта программы Президента

Республики Узбекистан «По пути культурного и духовного развития» намечено продолжить работу по развитию интеллектуального потенциала, мышления и мировоззрения населения, особенно, молодежи, воспитание гармонично развитого поколения в духе национальных и общечеловеческих ценностей, любви и преданности своему народу и Родине [2].

В этом плане планируется разработать Концепцию «Новый Узбекистан – просвещенное общество» и национальные программы по её реализации.

Кроме того, запланировано принятие программ по повышению роли и влияния сфер науки, культуры и искусства, литературы и художественного творчества на развитие страны [3]. Решение этих вопросов связано с развитием у учащейся молодёжи, в том числе и курсантов, гражданской компетенции.

Гражданскую компетентность следует рассматривать как основу социальной и общественной сущности человека как члена социальной общности и государства.

При определении гражданской компетенции как готовности к применению знаний о праве, политике, обществе, государстве, обладании политико-правовыми умениями и навыками следует учитывать роль личности, которая обладает готовностью и способностью активно, ответственно и эффективно реализовывать весь комплекс гражданских прав и обязанностей в демократическом обществе, применять свои знания и умения на практике.

В связи с этим, под гражданской компетенцией курсанта мы понимаем интегративное качество личности, включающее в себя когнитивный, ценностный, поведенческий и рефлексивный компоненты и проявляющееся в способности любить нашу республику, защищать интересы своей страны, беречь родную природу, хранить и передавать из поколения в поколение национальные обычаи, традиции своего народа и вырабатывать толерантное отношение к другим народам [4]. В этом аспекте в республике намечена реализация грандиозных задач, которые не могут быть выполнены на высоком уровне, если не повысить качество образования.

В связи с этим в 2023 году особое внимание будет уделено качественному образованию учащейся молодёжи. Под девизом «Качественное образование – решающий фактор развития человеческого капитала» планируется охватить высшим образованием до 50% молодёжи и построить студенческие общежития почти на 100 тысяч мест. Государственные вузы должны поэтапно начать самостоятельно устанавливать размеры оплаты труда и численность работников, стоимость контракта и форму обучения. До 2026 года количество частных вузов планируется довести минимум до 50. Кроме того, планируется

оказывать всестороннюю поддержку образовательным учреждениям всех ступеней и их работникам – воспитателям детских садов, учителям школ, профессорам и преподавателям вузов, научной и творческой интеллигенции. Намечено внедрить систему общереспубликанских спортивных игр – Национальной олимпиады по олимпийским и национальным видам спорта.

Решение всех намеченных руководством республики задач в области повышения качества образования связано с умением курсантов проявлять чёткую гражданскую позицию при получении образования, развития личностных качеств, помогающих им глобально мыслить, обладать креативным мировоззрением и высокой культурой. Это значит, при построении Нового Узбекистана его фундамент составят обучающиеся, обладающие высокой гражданской компетенцией и умеющие преданно относиться к истории, культуре и традициям народов нашей республики.

ЛИТЕРАТУРА

1. Послание Олий Мажлису и народу Узбекистана Президента Республики Узбекистан Шавкат Мирзиёев от 20 декабря 2022 года: <https://www.gazeta.uz/ru/2021/09/26/shavkat-mirziyoyev/>
2. Ўзбекистон Республикаси Президентининг 2019 йил 8 октябрдаги “Ўзбекистон Республикаси олий таълими тизимини 2030 йилгача ривожлантириш концепциясини тасдиқлаш тўғрисида”ги ПФ-5847-сон Фармони // Қонун ҳужжатлари маълумотлари миллий базаси. – Т., 2019. – 9 октябрь.
3. Ўзбекистон Республикаси Президентининг 2020 йил 27 февралдаги “Педагогик таълим соҳасини янада ривожлантириш чора-тадбирлари тўғрисида”ги ПФ-4623-сонли Фармони // Қонун ҳужжатлари маълумотлари миллий базаси. – Т., 2020. – 28 февраль.
4. Mustafayev, U. U., & Mustafayeva, S. U. (2021). REFORMING THE TEACHING OF PHILOSOPHICAL SCIENCES IN THE PERIOD OF THE FORMATION OF THE THIRD RENAISSANCE THE NEED FOR A NEW UZBEKISTAN. *Oriental renaissance: Innovative, educational, natural and social sciences*, 1(11), 639-645.
5. Медетова Р.М. Формирование толерантности у школьников на основе использования национальных традиций: Дис. ... д-ра пед. наук (DSc). – Т., 2020. – 265 с.

YOSHLARNI TO'G'RI KASB TANLASHGA YO'NALTIRISH HAYOT SIFATINI OSHIRISHNING OMILI SIFATIDA

Abdullaeva R.M.

Nizomiy nomidagi TDPU, Umumiy psixologiya
kafedrasi dotsenti, psixologiya fanlari nomzodi

ANNOTATSIYA

Yoshlarni to'g'ri kasb tanlashlari va o'z sohasining yetuk mutaxassislarini bo'lishlarida kasblarning inson oldiga qo'yadigan talablarini bilish muhimdir. Mazkur maqolada har qanday kasb egasi o'z sohasini to'g'ri tanlay olishi uchun qanday kasbiy va shaxsiy talabalarni bilishi lozimligi masalasi keng tarzda tahlil etilgan. Shuningdek, hayot sifatini oshirishda soha egasining o'zi bajarayotgan faoliyatidan qanchalik darajada qanoat hosil qilishi, o'z hayotidan mamnunlik darajasi ham muhim ekanligi asoslangan.

Kalit so'zlar: *o'quvchi, faoliyat, kasb maorifi, kasbiy maslahat, kasbiy saralash, kasbiy moslashish.*

ANNOTATION

It is important to know the requirements that professions impose on a person so that young people can choose the right profession and become mature specialists in their field. This article analyzes in detail the question of which professional and personal students should know so that any professional can choose his field of activity correctly. Also, in improving the quality of life, the sphere is based on how satisfied the owner himself is with the activity performed, and the level of satisfaction with his own life is also important.

Keywords: *student, activity, professional education, professional counseling, professional qualification, professional adaptation.*

KIRISH

Bugungi kundagi islohotlarning asosiy maqsadi ham yurtimizda yashayotgan barcha fuqarolar uchun munosib hayot sharoitlarini tashkil qilishdan iboratdir. Shu jihatdan ham ma'naviy jihatdan mukammal rivojlangan insonni tarbiyalash, ta'lim va maorifni yuksaltirish, milliy istiklol g'oyasini o'zida mujassam etgan yangi avlodni voyaga yetkazish davlatimiz siyosatining ustuvor yunalishlaridan biri hisoblanadi.

Ijtimoiy taraqqiyotni ro'yobga chiqarish uchun mamlakatda yuqori malakali mutaxassislarni tayyorlash va ularni jahon standartlari darajasiga ko'tarmoq lozim. Fan va texnikaning bugungi kun taraqqiyotiga javob berish uchun keng saviyali, bilimdon, o'z kasbining fidoiy kishisini kamol toptirish orqali davlatimizda bozor iqtisodiyotiga bardosh beradigan raqobatbardosh kasb egalarini shakllantirish lozim

bo'ladi. Toki ular davr talablariga og'ishmay javob beradigan, qiziqishi keng, malakasi mustahkam, xotirasi barqaror, fikr yuritishi puxta, izlanuvchan, mehnatsevar, vatatparvar, iymon-e'tiqodli insonlar bo'lib voyaga yetishsin.

MUHOKAMA VA NATIJALAR

O'quvchi-yoshlarni kasbiy faoliyatga to'g'ri yo'naltirish va ta'lim samaradorligini oshirishda yuqori natijalarni beradigan uslublardan foydalanish muhim omillardan hisoblanadi. Yosh mutaxassislariga pedagogik-psixologik bilimlar, uslubiy ko'rsatmalar berish bilan birgalikda, jamiyatda mavjud bo'lgan turli kasblar haqida ham keng qamrovli bilimlar berish maqsadga muvofiqdir. Kasblar to'g'risida keng malumotlar berish va kasbiy shakllanishni ta'minlashga to'siq bo'luvchi bir qator omillarni ham o'z o'rnida yoshlarga singdirib borish lozim:

1. Mutaxassislariga qo'yiladigan kasbiy va shaxsiy talablarning o'sib borayotganligi.
2. Kasb tanlashga sabab bo'luvchi omillarning davriy xarakterga egaligi va kasblar to'g'risidagi ijtimoiy ideallarning yagona me'yorining mavjud emasligi.
3. O'spirin kasbiy tasavvurlarining ijtimoiy-iqtisodiy o'zgarishlarga va bozor munosabatlariga hamohang o'zgarayotganligi hamda kasb-hunar va tegishli mutaxassislik yo'nalishlari o'rtasidagi tafovutning keskin ortayotganligi.
4. Yoshlarning mutaxassislik yo'nalishlarini tanlashlarida aniq tasavvurga, maqsadga, faoliyat yo'nalishiga va istiqbol rejalarini belgilash qobiliyatiga ega emasligi va boshqalar.

Demakki, yoshlarni kelajakda mutaxassis sifatida o'zlarini teranroq tasavvur qilishlari va egallayotgan kasbiga xos-mos sifatlarni shakllantirishda pedagoglar va amaliyotchi psixologlarning o'rni kattadir. Yoshlarga ertangi kunda o'z faoliyatlaridan qoniqish hissini paydo qilishlari hamda o'z hayotlaridan mamnun yashashlari bugungi kundagi kasbni to'g'ri tanlay olishlariga bog'liqligini anglata olishlari lozim. Shundagina har bir inson har tomonlama sifatli hayot kechirishi va mavjud to'siqlarni osonlikcha yengib o'tishi mumkin bo'ladi. Natijada sohaning rivoji ancha tezlashadi. Bu esa jamiyat ravnaqidan dalolatdir.

Mamlakatimizda uzluksiz ta'lim tizimida olib borilayotgan keng qamrovli islohotlarning asosiy maqsadlaridan biri yoshlarni chuqur bilim olishlari, iste'dodlarini ro'yobga chiqarishda har tomonlama qo'llab-quvvatlash, shu bilan birgalikda ularning mustaqil hayotga tayyorlash ko'nikmalarini ham shakllantirib borish ta'lim tizimining ustuvor yo'nalishlaridan biri hisoblanadi.

Kasb tanlashga yo'naltirish davlatning chora-tadbirlari tizimidan iborat bo'lib shaxs tomonidan tanlanadi va quyidagi shakllarda amalga oshiriladi:
- maktabda kasbiy ma'lumotlar berish;

- kasb- hunar maorifi bilan shug'ullanish:
- radio, televidenie, kino, matbuotda tashviqot qilish;
- kasb yuzasidan maslahatlar;
- kasbga saralash (qobiliyatiga binoan);
- kasbga moslashish (adaptatsiyalash).

Kasbning mazmunini va mohiyatini tushunmaslik o'quvchilarda tanlagan kasbga munosabatining salbiylashishiga olib keladi. Bunday holatning oldini olish uchun quyidagi tadbirlarni amalga oshirish maqsadga muvofiqdir:

- O'quv materiallarini, umuman ta'limni hayot bilan bog'lash.
- Ma'lumotlarni o'zlashtirishda shaxsiy faollikni shakllantirish.
- O'tgan bosqichdagi faoliyatdan qoniqish va kelgusi faoliyat uchun ijobiy zamin hozirlash.
- Istiqbol rejani muvofiqlashtirish va yosh bosqichining yuqorilashuviga qarab buni takomillashtirib borish.
- O'quv-uslubiy qiyinchilik bilan shaxsiy nomurosasizlik belgilari o'rtasidagi uzviylikni yo'qotish.
- Kasbiy faoliyat hayotning muhim qismi bo'lib, ishdagi muvaffaqiyatlar o'ziga ishonishga yordam berishligini inobatga olish.

Kasb tanlash jarayoni ijtimoiy ahamiyat kasb etsa-da, lekin uning ortida jismoniy individual (yakkahol) shaxs turadi. Shu boisdan ham har bir kasb tanlovchi shaxsiyatiga individual munosabatni amalga oshirish zarur. Buning uchun kasb tanlovchining yosh va jins xususiyatlariga binoan kasb maorifini amalga oshirish maqsadga muvofiq. Bunda birinchi navbatda shaxsning kasbiy ehtiyoji, motivi, layoqati, qiziqishi va qobiliyatini hisobga olish lozim bo'ladi.

Kasb maorifi - bu o'quvchilarni kasbning mohiyati bilan, har bir kasbning shaxs oldiga qo'yadigan talablari bilan tanishtirishdan iborat ta'sirchan axborotlar majmuasidir. Ma'lumotlarning aniqligi, to'liqligi, xususiy va ijtimoiy ahamiyati ifodalanganligi bilan boshqa tarkiblardan ajralib turadi. Kasb maorifi insonning yoshi, jinsi, saviyasiga ko'ra xilma - xil tarzda amalga oshiriladi, shakllari esa verbal va noverbal, kuzatuv va tanishuv, ko'rgazmali va grafik, uchrashuv kabi ko'rinishlarga ega.

Kasbiy maslahat - kasbga yo'llashning mohiyatini inson ongiga chuqurroq singdirish uchun, shaxsning ishtiyoqi va qobiliyatlariga mos kasb - hunar (ixtisos) tanlashi uchun muhim ob'ektiv va sub'ektiv shart - sharoit yaratish jarayonidir. Kasb egallovchi (tanlovchi) ehtiyoji, o'qituvchi (murabbiy)ning kasbiy mas'uliyatidan kelib chiqqan holda ilmiy - amaliy xususiyatli yo'llanmalar berish jarayonidir.

Maslahat o'zining maqsadga yo'nalganligi, izchilligi, ob'ektivligi, axborotlar bilan to'yinganligi bilan boshqa asosiy qismlardan keskin ajralib turadi.

Kasbiy saralash - muayyan kasbni muvaffaqiyatli ravishda egallab, o'z oldiga qo'ygan fuqarolik (xususiy) burchini yuqori saviyada ado eta biladigan shaxslarni ajrata olishdan iborat jarayondir. Kasbiy bilimlar, shakllangan ma'lum ko'nikmalar, malakalarga asoslangan holda tekshirish me'zonlariga suyanib, omilkorlik bilan oqilona saralash o'tkaziladi.

Kasbiy moslashish - yosh kasb egalarining va mutaxassislarining kasbiy faoliyatga, uning shart sharoitlariga, talablariga muvaffaqiyatli ravishda moslashish (bir necha bosqichlardan iborat) jarayoni tushuniladi. Kasb mohiyatiga kirishish, bilimlar, ko'nikmalar, malakalar bilan tanishish, ularni egallash uchun oqilona usullar tanlash, ulardan amaliyotda unumli foydalanish, shart-sharoitlarga odatlanish, mahorat qirralarini o'zlashtirish kabi muhim qismlar moslashish tarkiblarini tashkil qiladi.

Kasb tanlashga ta'sir etuvchi asosiy omillar quyidagilardan iborat:

1) Ta'lim - tarbiya tizimida kasbga yo'llash faoliyatining mazmuni va metodikalari majmuasi mukammal ravishda mujassamlashganligi.

2) O'quvchilarni kasb tanlashga o'rgatishda o'qituvchilar jamoasi faoliyati hamkorligi va samaradorligi.

3) Sinf rahbarining ota - onalar bilan hamkorligi ongli kasb tanlash negizi ekanligi.

4) Kasb tanlashda yoshlar tashkilotining ishtiroki.

5) Sinf dan va maktabdan tashqari olib boriladigan ishlar mazmunida kasb tanlashning alohida ajratilib ko'rsatilishi.

6) Maktablarda, ishlab chiqarish tashkilotlarida kasb tanlashni ommaviy va keng ko'lamda yo'lga qo'yilishi.

7) Maxsus muassasalar faoliyati.

8) Kasbga oid ko'rgazmalar, sayohatlar uyushtirilishi.

9) Ijodkor, nufuzli, mahoratli kishilar bilan uchrashuvlar o'tkazilishi.

10) Kasb tanlashda mahalliy matbuot, radio va televideniening ishtiroki.

11) Mutaxassis psixologlar tomonidan kasbiy bilimlarning o'quvchilarga doimiy tarzda berilishi va ular bilan individual ishlash.

O'quvchilarni kasbga yo'naltirishda albatta tanlangan kasb professiogrammasini ham hisobga olish maqsadga muvofiqdir. Professiogrammada ushbu omillarga alohida ahamiyat berilishi talab etiladi:

1. Kasb va uni ixtisosliklarining psixologik tavsifi;

2. Kasb-korning (hunarning) mamlakat iqtisodiyoti uchun ahamiyati;

3. Kasb va ixtisoslikning ijtimoiy tavsifi;

4. Kasbning ijtimoiy psixologik ahamiyati va tavsifi; yoshlarda uning ijtimoiy mavqei (nufuzi), jamoaning o'ziga xos xususiyatlari, vertikal va gorizontalar bo'yicha shaxslararo munosabatlarning xususiyatlari;

5. Kasbiy faoliyatni muvaffaqiyatli egallash uchun zarur bilimlar va ko'nikmalar ko'lamining pedagogik tavsifi (maxsus mezonlar orqali kasbiy mahorat aniqlanadi);

6. Pedagogik jarayonni takomillashtirish yuzasidan takliflar, tayyorgarlik muddatlari, tadbir - choralarning umumiy tavsifi;

7. Mehnat sharoitining gigienik tavsifnomasi;

8. Kasb bo'yicha mehnat qilishga tibbiy jihatdan ta'qiqlanuvchi omillar izchilligi;

9. Kasbga psixologik nomutanosiblik, yoki kasbiy yaroqsizlik;

10. O'zini o'zi faollashtirish va identifikatsiyalash.

O'quvchilarga qanchalik o'z qiziqishlari, layoqati, xoxish-istaklari va qobiliyatlarini to'g'ri anglab yetish asosida kasb-tanlashlariga imkoniyat berilsa, shu sohaning taraqqiyotiga zamin hozirlangan hisoblanadi. Bu esa kelajakda yoshlarning o'z sohalari bo'yicha yetuk mutaxassis bo'lishlariga imkon demakdir.

Umumiy o'rta maktab o'quvchilarining hammasi ham kasb tanlashga kelganda oqilona va to'g'ri yo'l tutadi, deb bo'lmaydi, albatta. Ulardan ba'zilari tavakkaliga ish tutsalar, ayrimlari ota - ona kasbini tanlaydilar yoki ko'zga tashlanib turgan yaqqol namunalarga taqlid qiladilar, ba'zan esa sevimli kishilari izidan borishni mo'ljallaydilar. Ko'pchilik o'quvchilar maktab ta'limi jarayonidayoq fan asoslarini egallab, muayyan tasavvur hosil qiladilar, o'zlari yoqtirgan kasb-hunarlar haqida o'ylaydilar. Maktab o'quvchilarining mayllari, havaslari, intilishlari, xohishlari, motivlari, ezgu-niyatlari xususan kasbkorga bo'lgan qiziqishlari, motivlari, ehtiyojlari tug'ilishi psixologiya fanining shaxs muammosi bilan uzviy bog'liqdir. O'quvchilarning idividual tipologik xususiyatlari, yoshi va jinsini hisobga olgan holda ularning har birini oqilona kasbga yo'llash shaxs psixologiyasining muhim vazifalaridan biridir. Bu vazifalarni bajarish uchun mutaxassislar keng jamoatchilik bilan birgalikda kasbga doir bilimlarni keng tashviqot qilishlari, kasb tanlashga oid yo'l-yo'riqlari va metodlar ishlab chiqishlari, kasb tanlash maslahatlari rasmiy shaxobchalarini kengaytirilishi, professiogramma, professiografiya, psixogrammalar ko'lami orttirilishi lozim.

Kasb tanlash faoliyatini oqilona tashkil etish uchun mamlakatimiz qaysi soha mutaxassislariga muhtojligini nazarda tutish va shunga yarasha maktab o'quvchilarini ularning mayli, intilishi, qiziqishi, imkoniyati, aqliy va jismoniy qobiliyatlariga qarab, hamda u yoki bu kasbga yaroqliligini aniqlab, so'ngra kasbga

yo'llash lozim bo'ladi. Buning uchun oilada farzandlarni tug'ilgan onlaridanoq uning o'ziga xos individualligini, layoqati va qobiliyatlarini o'rganish talab etiladi. Bu ishda ota-onalar ko'magidan foydalaniladi. Maktabgacha ta'lim tashkiloti mutaxassisi yordamida bolaning rivojlanayotgan qobiliyati aniqlanadi. Boshlang'ich sinflardan o'quvchining qiziqish va qobiliyatlarini to'g'ri tashxislanib, kasbga yo'naltirish ishlariga asos solinadi. Yoshlarning kasb-hunar tanlashi esa asosan o'rta maktabdan boshlanadi, shunga ko'ra o'quvchilar kichik jamoasi bilan psixologlar oldida turli yosh va turli jinsdagi maktab o'quvchilarini kasbga qiziqtirish, mehnat qobiliyatlarini rivojlantirish, ichki imkoniyatlarini ishga solish (o'zini-o'zi namoyon etish) kabi muhim vazifa turibdi.

Maktabda olib borilayotgan kasb-hunarga yo'naltirish va psixologik-pedagogik tashxis ishlarining samarasi bevosita kasb-hunarga yo'naltiruvchi mutaxassis va psixolog mutaxassisning olib borayotgan ishlari ko'lami, saviyasi va malaka ko'rsatkichi hamda faoliyatining aniqligiga ko'p jihatdan bog'liqdir.

O'quvchilarni mustaqil mehnat faoliyatiga puxta tayyorlash va ularning kasb-hunarini o'z qobiliyatlariga yarasha to'g'ri tanlashlariga erishish uchun maktab o'qituvchilarining pedagogik mahorati, bilim saviyasi, didaktik (shuningdek, akademik, tashkilotchilik, pertseptiv va h.k.) qobiliyatlari yuksak bo'lishi, fan asoslarini turmush bilan bog'lab o'rgatilishi, to'garak va qo'shimcha, yordamchi kurslar oqilona uyushtirilishi, maktablarda kasb-hunar to'g'risida ma'ruzalar o'qilishi, suhbatlar, munozaralar o'tkazilishi, sayohatlar, uchrashuvlar, kasb-hunar fotoko'rgazmalari tashkil qilishlari zarur bo'ladi.

Ilk o'spirinlar va katta o'smirlarning kasb tanlashi katta hayotiy ahamiyatga ega bo'lgan ham shaxsiy, ham ijtimoiy muammo bo'lganligidan bu jarayonda ota-onalar, jamoatchilik va turli kasb ustalari, barcha pedagoglar faol qatnashishlari kerak, chunki yoshlar ko'p hollarda kattalarning maslahatlari va tavsiyalarini hisobga olgan holda qat'iy bir fikrga, qarorga kelishlari mumkin. Maktab o'quvchilari kasb tanlash borasidagi o'z qarorlarini ko'pincha har tomonlama asoslab bera olmaydilar, biroq ularning ko'pchiligi bu masalaga ongli ravishda yondashishga intiladilar.

Maktab kasb-hunarga yo'naltiruvchi mutaxassisi tomonidan o'quvchilarni kasbiy qiziqishlarini rivojlantirish, kasblar haqidagi ma'lumotlarni to'liqroq anglab yetishi shuningdek, ularning kasb tanlashdagi reallikni vujudga keltirish maqsadida maktabda ilg'or kasb egalari, kasb faxriylari, kasb sulolalari bilan uchrashuvlar, davra suhbatlari, kechalar va ma'ruzalar tashkil etilsa maqsadga muvofiq bo'ladi. Ushbu tadbirlar o'quvchining shu kasbga bo'lgan qiziqishini yanada qat'iylashishini vujudga keltiradi.

O'spirinlar kasb tanlash to'g'risida yaqqol tasavvuriga ega bo'lmaganliklaridan ko'proq xatoga yo'l qo'yadilar. Tanlangan yoki tanlanishi zarur bo'lgan kasb undan qanday shaxsiy fazilatlarini talab qilishini tushunib yetmaydilar. Ular o'z layoqatlarini oqilona baholashga qurbi yetmaganligi uchun u yoki bu kasbni egallaganda qanday tezlikda va aniqlikda harakat qilishligini, sezish va idrok qilish xususiyatlarini, asab tizimining muvofiqlashishi mumkinligini bilmaydilar. Shuning uchun ham ko'proq hatolarga yo'l qo'yadilar. Biroq hozirgi davrda bunday ko'ngilsiz xolatlarning oldini olish imkoniyatlari mavjud. Buning uchun quyidagi pedagogik - psixologik va ijtimoiy xususiyatli umumiy tomonlarga alohida e'tibor berish maqsadga muvofiqdir.

1. Kasblarni o'rganish metodlarini ishlab chiqish, ularni tasniflash va oddiy qilib ifodalash.

2. Psixolog va o'qituvchilarning kasb maorifi yuzasidan tashviqot ishlari olib borishlari, o'quvchilar bilan kasbga doir individual maslahatlar uyushtirishi, o'spirin va uning ota-onasi bilan kasbga yo'naltirish metodikalari natijalarini birgalikda ko'zdan kechirish, tahlili asosida maslahatlashish.

3. O'spirinlarni kasbning asosiy guruhlari, turlari bilan yaqindan tanishtirish; muayyan kasb oldiga qo'yiladigan shaxsning fiziologik, psixologik fazilatlarini hamda kasb o'rganishning yo'llari bilan tanishtirishni tashkil qilish.

4. Mehnat ta'limi darslarida o'quvchilarda dastlabki kasbiy tayyorgarlikni yuzaga keltirish va unga nisbatan mehr-muhabbat uyg'otish.

5. Psixodiagnostik va kasb tanlashga doir metodlarni amaliyotga tadbiiq qilishga moslashtirilgan turlarini ishlab chiqish.

6. Joylarda zamon talabiga javob beradigan kasb tanlash markazlarini jihozlash.

7. Kasb tanlashni tashviqot qilish yuzasidan o'spirinlarni ommaviy axborot vositasiga jalb qilish va ularni psixologik jihatdan tayyorlash kabilar.

Muammolarning bugungi kundagi ahamiyatini aniqlash maqsadida biz ham o'quvchilar hamda talabalarda o'z tadqiqot ishlarimizni olib bordik. Yoshlarning individualligini aniqlaydigan metodikalardan foydalandik. Natijalar asosida esa quyidagi xulosalar qilindi:

- Bugungi kunda o'quvchilarning aksariyati kasb tanlashda mustaqillikdan ko'ra, ota-onaning tavsiyasini afzal bilishmoqda. Sababi o'zining qiziqish va qobiliyatlarini to'liq anglamagan, kelajak to'g'risidagi tasavvurlari yetarli emas;

- Maktab davridagi tanlangan kasbi bilan, oliy ta'limdagi mutaxassislik yo'nalishining bir-biriga nomutanosibliyi yoshlarda sohaga nisbatan sovuqqonlik muhitini shakllanishiga olib kelmoqda;

- talabalik davrida o'zi kutganidek imkoniyatning yetarli emasligi, o'z

sohasining kelajagini aniq his qilolmayotgani, o'zining qobiliyati va shaxsiy xususiyatlarini namoyon qilmasligi, ularning hayotga nisbatan befarq bo'lishlariga sabab bo'lmoqda;

- tanlagan kasbiy yo'nalishidan qanoatlanmagan yoshlarda, mustaqil oilaviy hayotga nisbatan ham ikkilanishlar kuzatilishiga sabab bo'lmoqda.

XULOSA

Demakki, kasbiy faoliyatidan va shaxsiy hayotidan qanoatlangan insonning o'zini baxtiyor his qilishi g'oyasining mazmun-mohiyati yoshlar tomonidan to'liq anglanilmaganligi aniqlandi. Umuman yoshlarni kasbga yo'llash jarayonida shaxsning individual - tipologik xususiyatlari va his - tuyg'ularini, layoqat, qobiliyatlarini hisobga olish va psixologik savodxonligini oshirish, ularning kasb-hunar, ixtisoslik, mutaxassislik oldiga qo'yiladigan psixografik, professiogramkali talablarga moslashishga imkon beradi.

Yoshlarni o'z vaqtida individualligi asosida to'g'ri kasb tanlashlari ta'minlansa, ularda hayotning mazmuni anglanadi va sohaning bardavomligi asoslanadi. Bu esa hayotning sifatini oshirib, jamiyatimizning ertangi kuniga ishonch tuyg'usini shakllantiradi. Yoshlarimizni kasbiy faoliyatidan va shaxsiy hayotidan qanoatlanib yashashlari uchun bugundanoq har birimiz o'z salohiyatimizdan kelib chiqib to'g'ri yo'naltirishimiz lozim, zero ular tanlagan yo'lining to'g'riligiga ishonch hosil qilishsin va o'z hayotlaridan mamnun bo'lishsin. O'zining "Men" idan qanoatlangan shaxsning har tomonlama imkoniyatlari kengayib, kasbiy kamolotda va shaxsiy hayotda muvaffaqiyatlarga erishishi tabiiydir.

REFERENCES

1. "Umumiy o'rta ta'lim muassasalarining 10-11-sinflari o'quvchilarini kasb-hunarga tayyorlash chora-tadbirlari to'g'risida" (O'zbekiston Respublikasi Vazirlar Mahkamasining 2022 yil 2 avgustdagi 425-sonli Qarori. Qonunchilik ma'lumotlari milliy bazasi, 03.08.2022 y., 09/22/425/0712-son)
2. Qodirov B.R., Qodirov K.B. Kasbiy tashxis metodikalari to'plami. Amaliyotchi psixologlar uchun metodik qo'llanma. T.2003 yil.
3. Khimmataliev D.O., Khakimova M.F., Beknazarova Z.F., Abdullayeva R.M., Minlishev R.Z. Formation of professional competence of students of technical universities through interdisciplinary integration. University Press Journals. November 21, 2019.422-424.
4. Abdullayeva R.M. REQUIREMENTS FOR CHOOSING A PROFESSION. International Journal of Early Childhood Special Education (INT-JECSE)

DOI:10.9756/INTJECSE/V14I6.269 ISSN: 1308-5581 Vol 14, Issue 06 2022. 2150-2153.

5. F.R.Abduraxmonov, Z.E.Abduraxmonova. Kasb psixologiyasi . Darslik. T. 2018. 176 b.

6. Matyoqubovna, A. R. (2022). YOSHLARNI TO'G'RI KASB TANLASHGA YO'NALTIRISH IJTIMOY VOQELIK SIFATIDA. *BARQARORLIK VA YETAKCHI TADQIQOTLAR ONLAYN ILMIY JURNALI*, 2(11), 436-438.

OTA-ONA QARAMOG'ISIZ QOLGAN BOLALARNI KASB-HUNARGA YO'NALTIRISHDA OILA, MAHALLA VA MAKTABNING HAMKORLIGI

Jo'rayev Sobitali Sobirjon o'g'li

O'zbekiston Respublikasi Jamoat xavfsizligi universiteti
mustaqil izlanuvchisi, kapitan

ANNOTATSIYA

Maqolada ota-ona qaramog'isiz qolgan bolalarni kasb-hunarga yo'naltirishda oila, mahalla va maktab hamkorligining o'rni tahlil qilingan. Kasb-hunarga yo'naltirishning bugungi kundagi ahamiyati atroflicha o'rganilgan.

Kalit so'zlar: oila, mahalla, maktab, hamkorlik, kasb-hunar, tarbiyachi, tarbiyalanuvchi.

ABSTRACT

The article analyzes the role of family, neighborhood and school cooperation in guiding children without parental care to the profession. The importance of career guidance today has been thoroughly explored.

Key words: family, neighborhood, school, cooperation, profession, teacher, student.

KIRISH

Mustaqillikning dastlabki yillaridan boshlab, hamkorlik muhitini tashkil etish, ota-ona qaramog'isiz qolgan bolalarni kasb-hunarga tayyorlashda oila, maktab va mahalla hamkorligini yo'lga qo'yishga alohida e'tibor qaratildi. Ana shu maqsadda "Oila, mahalla, maktab hamkorligi" Konsepsiyasi ishlab chiqilib, yoshlarni istiqbol g'oyalariga sadoqatli, ma'naviy barkamol, vatanparvar etib tarbiyalashda keng jamoatchilik faoliyatini muvofiqlashtirish borasida ma'lum natijalarga erishildi. Zero, 2020 yil 23 sentyabrda kuchga kirgan O'zbekiston Respublikasining "Ta'lim to'g'risida"gi Qonunida aniq maqsadlar bo'yicha ijtimoiy-tarixiy tajribalar asosida yosh avlodni har tomonlama kamol toptirishga, ularning ongini, ma'naviy-axloqiy qadriyatlar va dunyoqarashini shakllantirishga, ta'lim oluvchilarga chuqur nazariy bilim, malakalar va amaliy ko'nikmalar berishga, shuningdek ularning umumta'lim va kasbiy bilim, malaka hamda ko'nikmalarini shakllantirishga, qobiliyatini rivojlantirishga qaratilgan masalalar belgilab berilgan. Yosh avlodga o'zligimizni, muqaddas an'analimizni anglash tuyg'ularini, xalqimizning ko'p asrlar davomida shakllangan ezgu orzularini, jamiyatimiz oldiga bugun qo'yilgan oliy maqsad va vazifalarni singdirish bugunning istiqbolli rejasidir. Jamiyatimizda bugun mavjud bo'lgan hurfiylikdan qat'iy nazar yoshlarni jipslashtiradigan, xalqimiz va davlatimiz daxlsizligini asraydigan fuqarolari orasida milliy mafkuraviy tarbiya ishlarini

takomillashtirish “Oila, mahalla, maktab hamkorligi” Konsepsiyasining asosiy maqsadidir.

MUHOKAMA VA NATIJALAR

O‘zbekistonda ro‘y berayotgan o‘zgarishlar “Oila, mahalla, maktab hamkorligi” yo‘nalishidagi bola tarbiyasida oila, mahalla, maktabning asosiy vazifalarini mazmunan yangilab hayotga tatbiq etishni taqozo qiladi. Mazkur vazifalarning davomiyligini ta‘minlash va rivojlantirish maqsadida O‘zbekiston Respublikasi Vazirlar Mahkamasining 2012 yil 19 iyundagi 175-son qaroriga ko‘ra “Barkamol avlod tarbiyasida oila, mahalla va ta‘lim muassasalari hamkorligi konsepsiyasi” qabul qilindi.

Xalq ta‘limi vazirligi huzuridagi “Oila-mahalla-ta‘lim muassasasi” hamkorligi Jamoat kengashi faoliyatiga asos solindi. Mazkur qaror bilan to‘rt yo‘nalishdan iborat “Oila-mahalla-ta‘lim muassasasi” hamkorlik mexanizmini kuchaytirish bo‘yicha chora-tadbirlar majmuasi, Xalq ta‘limi vazirligi huzuridagi “Oila-mahalla-ta‘lim muassasasi” hamkorligi Jamoat kengashining hamda Qoraqalpog‘iston Respublikasi Xalq ta‘limi vazirligi, Toshkent shahar va viloyatlar xalq ta‘limi boshqarmalari huzuridagi “Oila-mahalla-ta‘lim muassasasi” hamkorligi hududiy jamoat kengashlarining namunaviy tarkiblari, shuningdek, Jamoat kengashining dastlabki, yig‘ilishi qarori bilan Jamoat kengashining Nizomi tasdiqlangan. Nizomdan kelib chiqib, Jamoat kengashining asosiy vazifalari sifatida quyidagilar belgilangan:

1. Ota-ona, mahalla va ta‘lim muassasalarining hamkorligini mustahkamlash, shu orqali ota-onalarning farzandlar tarbiyasidagi o‘rni, majburiyati, o‘zaro munosabati va mas‘uliyatini kuchaytirishda noto‘liq oila bolalarini ma‘naviy-axloqiy muhitini sog‘lomlashtirishda gerontopedagogika, milliy qadriyat va madaniyatni rivojlantirish.

2. Jamoat kengashlari faoliyatini metodik ta‘minlash, ta‘lim muassasalaridagi ta‘lim-tarbiya sifatini o‘rganish va ularni yanada takomillashtirishga oid tadbirlarni amalga oshirish.

3. O‘quvchilarni dars jarayoniga to‘liq jalb etish va bitiruvchilarni ish bilan ta‘minlash.

4. Ma‘naviy-ma‘rifiy tadbirlar orqali yurtimizda amalga oshirilayotgan bunyodkorlik ishlari, ayniqsa, ta‘lim tizimidagi islohotlar haqida o‘quvchilar, ota-onalar va keng jamoatchilikni uzviy xabardorligini ta‘minlash.

5. O‘quvchilarning bo‘sh vaqtlarini mazmunli tashkil etish hamda ularni har tomonlama qo‘llab-quvvatlash.

Mazkur muammoni o‘rganish maqsadida tadqiqot isi olib bordik. Tadqiqot doirasida ota-ona qaramog‘isiz qolgan bolalarni kasb-hunarga tayyorlashga va

maktab hamkorligini ta'minlash ota-ona qaramog'isiz qolgan bolalarni kasb-hunarga tayyorlashning muhim vazifasi sifatida belgilandi. Mahalla, oila va maktabning hamkorlikdagi faoliyati murakkab ko'rinishga ega bo'lib, tadqiqotda mazkur jarayon samaradorligini oshirishning pedagogik ta'minotini ishlab chiqishga alohida e'tibor qaratildi.

Motivatsion bosqichda integratsiya jarayonini o'qituvchi va ota-onalar tomonidan to'g'ri anglanishi uchun pedagogik shart-sharoit yaratiladi va "integratsiya - bu integrativ faoliyat uchun zarur shart-sharoitlarni aks ettiruvchi kasb-hunarga tayyorlashga yo'naltirilgan o'qituvchi va noto'liq oiladagi ota yoki onalarning o'zaro pedagogik munosabatlarining yangi darajasi", degan tushuncha qaror toptiriladi.

Kommunikativ-faoliyatga yo'naltirilgan bosqich o'qituvchi va ota-ona qaramog'isiz qolgan bolalarni kasb-hunarga tayyorlashni uyg'unlashuvi, shuningdek, mahalla, oila va maktabning pedagogik vazifalarining o'ziga xosligi, ularning pedagogik imkoniyatlari yuqori ekanligini anglashiga imkon beradi.

Shuning uchun kasbiy faoliyatga yo'naltirilgan bosqichda o'qituvchi va ta'lim muassasasining standart talablari doirasida integrativ pedagogik faoliyatini hamkorlikda loyihalash va amalga oshirish, shuningdek, mazkur faoliyat natijalari asosida ota-ona qaramog'isiz qolgan bolalarni kasb-hunarga tayyorlashda o'zaro birgalikda hal etilishiga alohida e'tibor qaratilishi lozim. Tadqiqot natijalari asosida tarbiyalanuvchilarni kasb-hunarga tayyorlashning tashkiliy-integrativ modeli ishlab chiqildi. Nazariy tahlil asosida tarbiyachining kasbiy madaniy faoliyatini tashkil etishda quyidagi nazariy-metodologik asoslarga tayanish lozimligi aniqlandi: tizimli-faoliyatga doir yondashuv; ijtimoiy-madaniy yondashuv; sheriklik-rolli yondashuv.

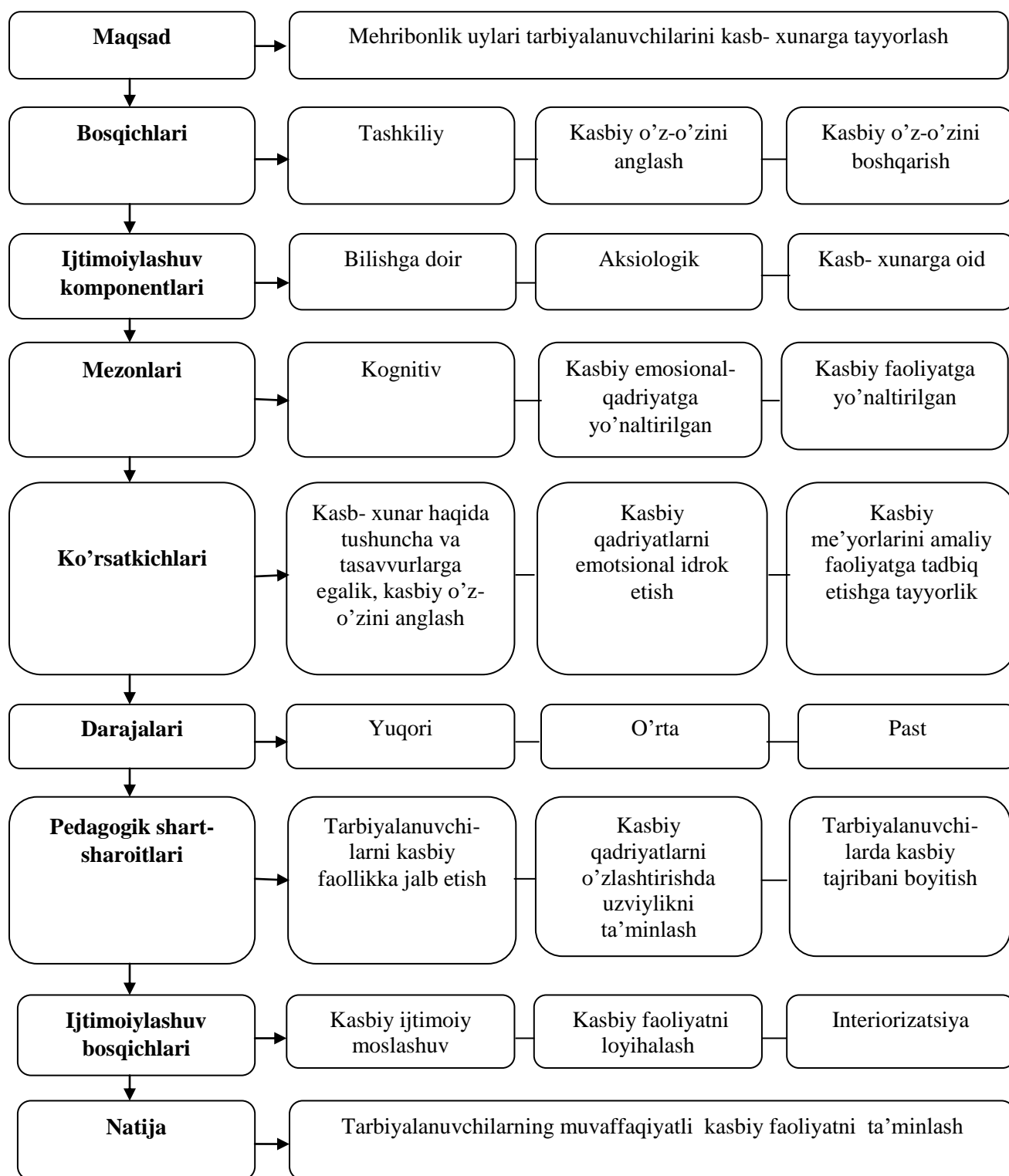

1-rasm. Mehribonlik uylari tarbiyalanuvchilarini kasb - hunarga tayyorlashning tashkiliy-integrativ modeli

Mahalla, oila va maktab hamkorligining pedagogik ta'minotini amalga oshirish bosqichlari, har bir bosqich samaradorligi mezonlarini aniqlash orqali shunga amin

bo'lindiki, ularning har biri xususiy shkala bo'yicha o'lchanishi va baholanishi lozim. Ularning hammasi uchun umumiy shkala sifatida natijalarni darajaviy-yuqori, o'rta va past tavsifi asosida tahlil etish imkoniyati aniqlandi. Mahalla, oila va maktab hamkorligining murakkabligi va ko'p o'lchamga egaligini hisobga olib, har bir daraja uchun ko'rsatkichlar aniqlashtirildi.

Tashkiliy texnologik komponent loyihalash bosqichlari, metodlari, pedagogik shart-sharoitlari va shakllarini to'g'ri tanlash va uyg'unligini ta'minlashni talab etadi. Mazkur bosqich tarbiyachining tarbiyalanuvchilar bilan tashkil etiladigan kasbiy madaniy faoliyat dasturlarini ishlab chiqish va amalga oshirish hamda samaradorligini baholash imkonini beradi.

Diagnostik komponent erishilgan natijalarni nazariy jihatdan asoslash va statistik ahamiyatini baholash imkonini beradi.

Tadqiqot jarayonida ijtimoiy hamkorlikning quyidagi pedagogik shart-sharoitlari aniqlashtirildi:

makro daraja: tarbiyalanuvchilarni kasb-hunarga tayyorlashga xizmat qiluvchi ta'limiy-tarbiyaviy va madaniy muassasalar hamkorligi;

mikro daraja: Mehribonlik uylari tarbiyalanuvchilarining hamkorlikdagi kasb-hunarga tayyorlash faoliyati;

tarbiyalanuvchi shaxsini shakllantirish darajasi: o'z-o'zini kasbiy rivojlantirish va namoyon etishni ta'minlash.

Tarbiyachining tarbiyalanuvchilar bilan tashkil etiladigan kasbiy-madaniy faoliyatini loyihalashtirishning texnologik modelini eng muhim jihati ikkinchi bir tomondan tarbiyachining kasbiy-madaniy faoliyatga tayyorgarligini rivojlantirish, ikkinchi jihatdan tarbiyalanuvchilarni kasbiy madaniy faoliyatdan qoniqish darajasini kafolatlash imkoniyatini taqdim etishidir.

1-jadval

Ota-ona qaramog'isiz qolgan bolalarni kasb-hunarga tayyorlashda mahalla, oila va maktab hamkorligini ta'minlash samaradorligi ko'rsatkichlari

Darajasi	Mahalla, oila va maktab hamkorligini ta'minlash bosqichlari			
	Motivatsion	Kommunikativ-faoliyatga doir	Kognitiv	Refleksiv

Yuqori	Maktab va mahalla, oilalarda hamkorlik jarayoniga kasbiy va shaxsiy motivatsiya mavjud, ta'lim-tarbiya jarayonini birga amalga oshirish lozimligini tushunishadi	Ota-ona qaramog'isiz qolgan bolalarni kasb-hunarga tayyorlashda hamkorlikni amalga oshirishga ijodiy yondashuv, tayanch pedagogik qobiliyatlar shakllangan, kasbiy-pedagogik o'zini – o'zi rivojlantirishga yo'nalganlik.	Mahalla, oila va maktab hamkorligiga doir nazariy bilimlarga ega, nazariy tasavvurlar asosida birgalikda tadbirlarni loyihalashtiradi	Mahalla, oila va maktab hamkorligida mustaqil reflektiv tahlil ko'nikmasiga ega mexanizmlari shakllangan
O'rta	Mahalla, oila va maktab hamkorligi jarayoniga kasbiy motivatsiya mavjud, ta'lim-tarbiya jarayonini birga amalga oshirish lozimligini to'liq tushunishmaydi	Mahalla, oila va maktab hamkorligiga oid metodik tavsiyalarga asoslangan holda integratsiyani amalga oshiradi, ayrim pedagogik qobiliyatlar shakllangan, integrativ kasbiy vazifalarni hal etishda qiyinchiliklarga duch keladi	Mahalla, oila va maktab hamkorligiga doir nazariy bilimlarga ega, nazariy tasavvurlar asosida birgalikda kasb-hunarga tadbirlarni qisman loyihalashtiradi	Mahalla, oila va maktab hamkorligi faoliyat refleksiyasini tayyor namuna asosida amalga oshiradi, hamkorlikka tayyorgarlik darajasi etarli emas
Quyi	Mahalla, oila va maktab hamkorligi jarayoniga pragmatik motivatsiya mavjud, jarayonni birga amalga oshirish istagi mavjud emas	Hamkorlikdagi faoliyatni tashkil etishga tayyor emas, kasbiy qobiliyatlar shakllanmagan, birgalikda tadbir va mashg'ulotlarni tashkil etishga qiynaladi	Mahalla, oila va maktab hamkorligiga doir nazariy bilimlarga ega emas, intuitiv tasavvurlar asosida birgalikda tadbirlarni qisman loyihalashtiradi	O'zining faoliyatini tahlil qilishga qiynaladi, o'z-o'zini adekvat baholay olish qobiliyati mavjud emas

Mahalla, oila va maktab hamkorligini ta'minlash orqali ota-ona qaramog'isiz qolgan bolalarni kasb-hunarga tayyorlashda maktabning vazifalari quyidagicha belgilangan:

- o'quvchi yoshlarga puxta bilim berish;
- jamiyat ko'zda tutgan sifatlarda tarbiyalashni ta'minlash;
- o'zining o'quv-tarbiyaviy vazifalaridan oilani xabardor qilib turish;

Yuqoridagilardan tashqari mahalla, oila va maktab hamkorligini ta'minlash orqali bolalarni kasb-hunarga tayyorlash tashkiliy ishlari mavjud bo'lib, bular ota-onalar yig'ilish va anjumanlaridir. Mazkur yig'ilish va anjumanlarda juda ko'p muammolar: «Bolalarni milliy qadriyatlar ruhida tarbiyalash», «Bolalar tarbiyasida ota-onaning

obro'si», «Bolani oilada jismoniy va aqliy jihatdan tarbiyalash yo'llari» kabi masalalar ko'rib chiqiladi hamda adekvat qarorlar qabul qilinadi. Ota-onalar kengashlarining ota-onalarning pedagogik savodxonlagini oshirish, ayrim (potronat oila) ota-onalar bilan ishlash, ota-onalarni maktab ishlariga (mas'ullikka) jalb etish kabi tashkiliy ishlar ham ota-ona qaramog'isiz qolgan bolalarni kasb-hunarga tayyorlashda muhim ahamiyatga ega.

Ota-ona qaramog'isiz qolgan bolalarni kasb-hunarga tayyorlashda mahallaning ham o'rni beqiyos, chunonchi:

1. Ota-ona qaramog'isiz qolgan bolalarni kasb-hunarga yo'naltirish maqsadida muntazam aloqada bo'lish.
2. Mahallada yashaydigan potronat oilalarning moddiy sharoitlarini o'rganib chiqish, moddiy yordamlar uyushtirish.
3. Bayramlarda alohida ularga yordam, tabriklarni tashkilotlar bilan birga uyushtirish.
4. Mahalla bilan hamkorlikda jinoyatga moyilligi bor bolalar istiqomat qiladigan potronat oilalarni hisobga olish va ular bilan ishlash.
5. Ota-ona qaramog'isiz qolgan bolalarni kasb-hunarga oilalarga g'amxo'rlik qilish.(To'garak, musobaqalar, suhbatlar, uchrashuvlar).

XULOSA

Mahalladagi imkoniyatlardan kelib chiqqan holda turli to'garaklar, mahalla kutubxonasini tashkil etish, bular orqali potronat oila bolalari va tutingan ota-onalar ongiga sog'lom turmush tarzi tamoyillarini singdirish, ularni jamiyatdagi demokratik jarayonlar bilan, islohotlar bilan tanishtirib borish, ayniqsa "Kasb-hunar egallash" mavzusida oqsoqollar, mahallaning obro'-e'tiborli kishilari yordamida yoshlar, etim bolalar uchun davra suhbatlari, uchrashuvlar, savol-javob kechalari tashkil etish, ota-ona qaramog'isiz qolgan bolalarining o'z oila a'zolari yoki atrofdagi kishilar tomonidan har qanday kamsitishlarga yo'l qo'ymaslikka erishish maqsadga muvofiq. Potronat oilalarga ijtimoiy yordam berish, kichik tadbirkorlikka sharoit yaratish, muammolarni chuqur o'rganish va yuqori tashkilotlarga ularni bartaraf etish yuzasidan takliflar berish zarur. Mahallada oilaviy sportni rivojlantirishga jiddiy yondashish, Ota-ona qaramog'isiz qolgan bolalarni kasb-hunarga tayyorlashda sportni, uning ahamiyati va istiqboli haqida suhbatlashish, oilaviy sportni keng targ'ib etish lozim. Ota-ona qaramog'isiz qolgan bolalarni kasb-hunarga tayyorlashda madaniy-ma'rifiy tadbirlarda, to'y-marosimlarida ko'maklashish, erta turmushga chiqish (balog'atga etmasdan, faqat diniy nikoh o'qitish) hollarini oldini olish kerak. Ota-ona qaramog'isiz qolgan bolalarni kasb-hunarga tayyorlash maqsadida ilmiy bo'lishning xosiyati haqida taniqli mutaxassislarining, olimu-ulamolarning

subhatlarini, uchrashuvlarini o'tkazib turish. Mahalla aholisining madaniy hordiq chiqarish masalasini hal etish (adabiyotshunos, jurnalist, adib, olimlar, madaniyat xodimlarining uchrashuvlarini, konsert va sahna spektakllarini tashkil etishni yo'lga qo'yish) va ota-ona qaramog'isiz qolgan bolalar ishtirokini ta'minlash maqsadga muvofiq.

Umumiy xulosa shundan iboratki, ota-ona qaramog'isiz qolgan bolalarni kasb-hunarga tayyorlash masalasi bo'yicha mahallalar, jamoalarni birgalikda hamkorlikdagi harakatlari yaxshi natijalarga olib keladi.

REFERENCES

1. O'zbekiston Respublikasi Prezidentining 2019 yil 11 fevraldagi "Yetim bolalar va ota-onasining qaramog'idan mahrum bo'lgan bolalarni ijtimoiy himoya qilishni kuchaytirishga oid qo'shimcha chora-tadbirlar to'g'risida" gi PQ-4185-son Qarori. – O'zbekiston Respublikasi qonun hujjatlari to'plami, 2017 y., 6-son, 70-modda.
2. Vazirlar Mahkamasining 2016 yil 12 avgustdagi "Ota-ona qaramog'idan mahrum bo'lgan bolalarni ijtimoiy qo'llab-quvvatlash tizimini takomillashtirish to'g'risida"gi 263-son Qarori.
3. Jo'rayev S.S. Ota-ona qaramog'isiz qolgan bolalarni kasb tanlashga yo'naltirish kelajak poydevori. "Yetim va ota-ona qaramog'idan mahrum bo'lgan bolalar farovonligini ta'minlashning strategik modellari" mavzusida Respublika ilmiy-amaliy konferentsiyasi. Toshkent: O'zbekiston Respublikasi Jamoat xavfsizligi universiteti. 2022. 276 - b.
4. Mustafayev, U. U., & Mustafayeva, S. U. (2021). REFORMING THE TEACHING OF PHILOSOPHICAL SCIENCES IN THE PERIOD OF THE FORMATION OF THE THIRD RENAISSANCE THE NEED FOR A NEW UZBEKISTAN. *Oriental renaissance: Innovative, educational, natural and social sciences*, 1(11), 639-645.
5. Qizi, A. M. A., & Xudoybergenov, A. (2022). YANGI O 'ZBEKISTONDA UCHINCHI RENESSANS! ILM-FAN TARAQQIYOTIDA BUGUNGI YOSHLAR!. *Central Asian Research Journal for Interdisciplinary Studies (CARJIS)*, 2(Special Issue 2), 39-48.
6. Mustafayev, U. U. (2021). YANGI O 'ZBEKISTON: QADRIYATLAR VA FALSAFIY FANLARNING DOLZARB MUAMMOLARI BO 'YICHA AYRIM MULOHAZALAR. *Oriental renaissance: Innovative, educational, natural and social sciences*, 1(10), 568-577.

НАРОДНЫЕ ПОВЕРЬЯ В ТРАДИЦИОННОМ ХОЗЯЙСТВЕ УЗБЕКОВ, СВЯЗАННЫЕ С «КУЛЬТОМ СВЯТЫХ»

Турдимуратов Янгибой Алламуратович

Узбекский государственный университет физической культуры и спорта

Доктор философии (PhD), доцент

Email: new_rich80@mail.ru

АННОТАЦИЯ

В статье приведены некоторые сведения о древних религиозных верованиях, на примере домусульманских элементов в культе святых связанные с животноводством у узбеков. Также здесь рассматривается вопрос о патронах-покровителей всех домашних животных, места культа, ритуала, его истоки и функциональное значение культа святых.

Ключевые слова: *религия, верования, поверья, патроны-покровители, животноводство, обряды, пастухи, святые, священные места, паломничества, суфизм, фетиш.*

ABSTRACT

The article provides some information about ancient religious beliefs, on the example of pre-Muslim elements in the cult of saints associated with animal husbandry among the Uzbeks. It also addresses the issue of patrons-patrons of all domestic animals, places of worship, ritual, its origins and the functional significance of the cult of saints.

Key words: *religion, beliefs, beliefs, patrons, animal husbandry, rituals, shepherds, saints, sacred places, pilgrimages, Sufism, fetish.*

ВВЕДЕНИЕ

Религиозные представления всегда играли важную роль в образе жизни народов мира. Изучение религии и связанных с ней верований как составной части духовной культуры и истории народов является одним из актуальнейших вопросов в науке. В том числе, узбекский народ имеет богатое духовное наследие, и в годы независимости открылись широкие возможности для его восстановления и дальнейшего развития. Сила нашего народа прежде всего в его богатом духовном наследии. Мнение Ислама Каримова о том, что «Самосознание начинается со знания истории» – это истина, не требующая доказательств, и она поднялась до уровня государственной политики [12, С. 5].

ОБСУЖДЕНИЕ И РЕЗУЛЬТАТЫ

Известно, что до прихода ислама в Среднюю Азию на этом регионе были широко распространены зороастризм, вера предков и другие примитивные формы религии. После введения ислама взгляды, обычаи и обряды, связанные с этими верованиями, не исчезли полностью из жизни народа. Они сохранились в обычаях и обрядах местного населения, синкретизированы с исламскими традициями.

С древних времен узбеки занимались животноводством, одним из древнейших видов традиционной хозяйственной деятельности. На основе богатого народного опыта в области изучения повадок и потребностей домашних животных и способов их содержания в тяжелых природно-географических условиях региона были накоплены большие знания. Конечно, этот опыт проверялся временем, наиболее полезные традиционные навыки животноводства сохранялись, бережно передаваясь из поколения в поколение, а бесполезные или же малоэффективные забывались, исчезая иногда бесследно [7, С. 58]. С древних времен существовали различные легенды, обряды и поверья о домашних животных и об окружающей природе, занимающих важное место в жизни народов Средней Азии. Мифы и легенды, обряды и поверья сложились при разных обстоятельствах. Если некоторые из них, возможно, в какой-то мере связаны с исторической действительностью, то другие обусловлены исламом или представляют собой пережитки древних религиозных культов и верований [4, С. 144].

У всех видов домашних животных были свои покровители, которые первыми приручали их по «приказу Творца». Легенды о существовании индивидуальных патронов-покровителей (пир) были связаны с именами мусульманских святых. Например, у узбеков покровителем овцеводства считается – «Чабан-ата», скотоводство – «Зенги-ата», верблюдоводство – Ваис-ата [14, С. 32], коневодство – Камбар-ата (у туркмен Дул-дул-баба) [3, С. 228], козоводство – Чечан-ата (у казахов Сексек-ата) [1, С. 194]. Каждый год, прежде чем отправиться и вернуться на пастбище, пастухи приносили жертвы покровителям скота. Они просят своих покровителей оградить скот от всяких бед, увеличить количество копыт, получить хорошее мясо и откормить их [15, С. 138].

В европейских странах тоже были покровители скота, назывались они по-разному в зависимости от региона, и покровитель всего скота был один. Например, у итальянцев, испанцев и швейцарцев – святой Антоний, у греков, болгар и румын – святой Василий, венгров, австрийцев, шотландцев и

скандинавских стран, а также у финнов – святой Мартин, у народов Восточной Европы и Юго-восточно-европейских странах – святой Георгий считается покровителем скота [19, С. 96].

Святой – историко-фактическая или легендарная личность, которая, согласно религиозным представлениям, обладает сверхъестественными качествами, близка к Богу и творит чудеса, неподвластные человеческому пониманию. Как и другие религиозные верования, структура и развитие культа святых зависят от различных воздействующих на них факторов. Это, в свою очередь, может быть этническая история, уровень социально-экономического развития, культурные особенности той или иной нации [18, С. 171].

У народов Средней Азии бытовали различные легенды о святых, особенно покровителях домашних животных. В этнографической литературе, опубликованной в разное время по поводу этих легенд, существует множество комментариев и предположений. Так, известный историк В.А. Шишкин еще в 1927 г., исследовав мазары «Зенги-ата», находящиеся близ Ташкента, писал, что Зенги-ата – прозвище популярного шейха, ученика Сулеймана Хаким-ата, бывшего в свою очередь учеником и приемником знаменитого суфия, философа и поэта Хазрет Ахмеда Яссави [25, С. 165]. Зенги-ата не был ни поэтом, ни теоретиком суфизма. В повествованиях и суфийской литературе он описывается как смуглый на вид, грубый и пастух ташкентских стад. Исследователь Туркестанского края А.П. Хорошкин также считал его патроном крупного рогатого скота. Известный казахский этнограф А. Диваев, опираясь на различные предания, указывал, что собственным именем Зенги-ата было «Имин-баба» [6, С. 7]. Ю.Казбеков в статье, посвященной описанию праздника в честь Зенги-ата, называет его собственным именем Айхаджа и считает его покровителем коров [11, С. 57]. Также С. Мирхасилов в своей статье по изучению доисламских верований, основанной на сведениях местного населения, отмечает, что настоящее имя Зенги-ата – Айхаджа [13, С. 23]. В пользу историчности личности Зенги-ата В.А. Шишкин приводит его родословную по восточным рукописям, считающим его потомком знаменитого Баб-Арыслана в пятом колене [25, С. 9]. Раньше в Зангиатинском районе (Ташкентская область) народные гуляния проводились два раза в неделю в течение одного месяца ежегодно осенью. Пастухи приходили сюда на последней неделе. Приносили в жертву овец и готовили ритуальную пищу – халим, читали зикр (молитва) [13, С. 23].

Покровителя овцеводство – Чабан-ата приписывают целый ряд надгробных памятников-мавзолеев. Так, близ Самарканда сохранился мазар

под названием «Чабан-ата» [6, С. 9]. На полуострове Мангышлак находится древний некрополь «Чабан-ата». С именем этого мусульманского святого связана любопытная легенда о том, что он был учеником знаменитого Хазрет Ахмеда Яссави. Легенда гласит, что по окончании учебы Чабан-ата попросил посох у своего учителя, но так как он был не единственным претендентом на посох и не единственным учеником Хазрета, последний решил испытать всех своих учеников. Для этого он собрал их вместе в своей юрте и, выбросив посох через верхнее отверстие, предложил отыскать и принести его к нему и сказал, что кто первый сделает это, тот и станет его владельцем. Все ученики тут же выбежали из юрты, один лишь Чабан-ата не сдвинулся с места, догадавшись о том, что поблизости от юрты посох найти невозможно. Все ученики Хазрета разъехались в разные стороны в поиске посоха. После долгих скитаний посох нашел на Мангышлаке Чабан-ата и на месте находки построил мечеть, впоследствии превратившуюся в огромный некрополь, сохранивший название своего основателя. Но в народной памяти жителей Мангышлака не сохранилось какой-либо связи этого святого с функциями патрона овец. Все наши расспросы не дали положительных результатов в пользу такого варианта [1, С. 195].

В некоторых районах юга Узбекистана есть мазары «Кочкар ата» и «Кочкар мазар», куда приходят паломники и приносят в жертву баранов [22]. Владельцы отар перед отгоном овец на пастбища резали овцу и устраивали жертвенное угощение, на которое приглашали авторитетных лиц села и муллу. После сытного угощения мулла читал рисола (устав, связанный с историей профессии, занятия и ремесленной организацией), посвященный патрону овцеводов – Чабан-ата. Присутствовавшие желали хозяину умножения овец в его отаре, а чабанов призывали к честности и преданности хозяину [23, С. 93]. Мазар «Кози-кочкар» находится в селе Карлик Мубаракского района Кашкадарьинской области [5, С. 28]. Мы видим синкретизацию исламских взглядов с доисламскими религиозными верованиями в обрядах и чтениях трактата пастухов, посвященных Чабан-ате.

В древних верованиях народов Средней Азии бараны наделялись свойствами оберега и почитание их сочеталось с различными древними культами. В качестве оберега в первую очередь выступали сами животные. У среднеазиатских народов орнаменты в виде рогов барана, верблюжьих ступней и глаз на коврах, кошмах и вышивках или же обычай нашивать верблюжьей шерстью на детскую одежду в качестве амулета безусловно имели некогда значение оберега от сглаза [1, С. 195-196].

Сохранение здоровья овец на пастбище считалось важнейшей задачей пастухов. «Магический» метод лечения применялся, если домашний скот серьезно болел и падал. Для этого они читали молитву, на скот надевали амулеты, для лечения болезней использовали землю из святилищ и специальные предметы [22, С. 111]. Пастухи гнали своих овец к святыням и гробницам святых угодников, расположенных вокруг пастбище и трижды обходили все стадо вокруг этой святыни или гробницы. Если святилище было далеко, приносили почвы, смешивали с солью и обмазывали на овец. Одно животное от души было отдано в качестве милостыни. По мнению пастухов, именно после этого действия бедствие, постигшее скот, будет устранено [22, С.112]. Например, в Сурхандарьинской области пастухи ходят к святыне Чабаната в горах Байсуна, святыне Аваз Халфа в Денауском районе, мазарам Ходжакичкир-ата в Байсуне, Шакаллы-ата в Бандихане. Если посвятить себя дорогим святым, то это, безусловно, будет полезно, – говорит Джамбул Халилов, 74-летний пастух из Денава [22, С. 118-119]. В селе Учтут Навбахарского района Наманганской области на Учтутском кладбище находится святая могила под названием «Айимбуви». Если у людей заболевают овцы или крупный рогатый скот, они загоняли скот вокруг этой могиле и забивали скот для жертвоприношения [10, С. 59].

Функциональная значимость объекта поклонения, когда люди обращаются за помощью к предкам и святым также очень интересна. Раньше кладбища принадлежали одному роду и верили в божью помощь предков. Эти функции перешли в культ святых: гробницы многих святых стали местами, где «магически» лечили больной скот и совершали обряды. Кроме того, к патронном-покровителям обращались за помощью не только при «магическом» лечении, но и при возникновении различных семейных проблем [21, С. 57].

По мнению Г.П. Снесарева, при обходе святыни или гробницы мы встречаемся с еще одним знакомым случаем магического обхода предмета поклонения. Прикосновение к могилам и другим местам святыни – попытка общения со сверхъестественной силой фетиша, а завязывание узлов на деревьях и ветках – официальный знак вознесения молитв. Выполняется ряд действий, устанавливающих магическую связь между паломником и объектом поклонения. Например, кровавые жертвоприношения (овцы, птицы) в могилах, «мусульманские» жертвоприношения, совершаемые во время праздника Курбан-Байрам, полностью восходят к доисламским традициям [16, С. 268].

Среди полуоседлых узбеков, занимавшихся животноводством, проводились свадебные обряды, посвященные чабанам (пастухам). Эта

церемония посвящена передаче пастушьего посоха молодым пастухам, прошедшим шесть-семь лет обучения у опытного пастуха [22, С. 114]. Для совершения обряда несколько овец забивали во имя Чабан-ата, готовили еду (в основном суп) и раздавали приглашенным. После пира старый пастух вкладывал в руку молодого пастуха (чолык) посох и благословлял его, проговаривая: «Теперь ты стал настоящим пастухом, да поможет тебе Чабан-ата». Эта церемония (чабан-тойи) обычно проводилась осенью. Она проходила в степи, в пустыне [24, С. 34-37]. Раньше 23-24 апреля в Европе тоже отмечали как «профессиональный праздник» пастухов. Например, в Румынии 23 апреля украшают дома, принимают меры по защите домашнего скота от змей и разной нечисти. Хозяева дома сами делали утреннюю дойку и готовили особые праздничные блюда. Овец и пастуха окропляли «святой» водой, приготовленной священником. Пастуший нож ценился и как средство защиты. Поднимались бокалы за здоровье пастухов и овец [20, С. 309-311].

Священные места и паломничества в актах богослужения формировались на основе доисламских религиозных верований. Существует анимистические видения, различные формы магии, обожествление природных явлений и сил, шаманизм, поклонение святым. Выше кратко обсуждался вопрос о «практической» роли святых и месте их почитания, как и по какому поводу они «удовлетворяли» нужды постоянных или вечных молящихся. Итак, какие же функции призваны были выполнять в культе святых в исламе? Если рассматривать ее как общую историко-религиозную ситуацию, то ее задачи до конца ясны: святые и божества, и духи-покровители, почитаемые до ислама, должны были занять свое место и обязанности. Этот процесс, начавшийся на ранних этапах формализации ислама, особенно активно проявлялся в течение длительного периода завоевания арабским халифатом новых территорий в Азии и Африке и исламизации их жителей [17, С. 38]. Но прежние божества и духи-покровители имели специфические и так сказать «специализированные» функции, к каждой из которых люди шли в силу определенных потребностей.

Святые приняли на себя обязанности предков-покровителей. На наш взгляд, это происходило прежде всего в городах, среди ремесленников. Пир (покровители) ремесленников и связанных с ними профессий были одними из первых мусульманских святых в исламе, библейскими героями, упомянутыми в Коране и комментариях к нему, а также некоторыми известными деятелями раннего ислама. Например, Ной – пир деревообработки и судостроения, Давид – пир профессий, работающих с металлом, кузнечное дело, медное дело [4, С. 144].

Несомненно, замена прежних божеств-покровителей мусульманскими святыми изначально была инициирована жителями города. Потому что ислам, распространившийся на чужие территории, сначала овладел положением среди жителей города. Сельские жители, особенно кочевники, позже сменили своих божеств-покровителей на мусульманских святых. Это событие произошло в X-XII вв. [17, С. 39]. Распространение этой ситуации среди кочевого и полуседлого населения осуществлялось гораздо позже и иным путем: ислам пришел сюда не через представителей «последовательного» ислама, а в основном через сторонников суфизма, т. е. лидеров и последователей направления суфизма в исламе, имевшего в это время вполне сформировавшийся и укрепившийся идеологический путь. Отличительной чертой среднеазиатского суфизма, вошедшего в общественное сознание того времени, является то, что он носит исключительно синкретический характер, то есть элементы различных философских образований, основные верования и обряды ортодоксального ислама, различные местные религиозные в нем смешаны верования, молитвы и идеи [9, С. 256]. Суфизм, ставший мощным идеологическим течением, оказал большое влияние не только на общественно-политическую жизнь, но и на всю бытовую и духовную жизнь народа.

В более поздние времена учения суфизма распространялись в основном среди кочевого и полуседлого населения. В этой среде суфии, окруженные ореолом благословения, после смерти (а иногда и при жизни) берут на себя функции своих прежних богов-покровителей. Например, у народов Средней Азии полупоупендарным аскетом-суфием был суфий Шейх Зенги-ата, ученик знаменитого шейха Сулеймана Бакыргани (Хаким-ата), покровитель крупнорогатого скота, а покровителем верблюдоводства является Султан Вейс (Вейс ал-Карнайн), который был большим поклонником Пророка Мухаммеда [3, С. 228]. О том, что ислам пришел в деревню позже, чем в город, свидетельствует и другое свидетельство: среди святых покровителей есть фигуры, происхождение которых до сих пор неясно. Например, легенды не содержат конкретных сведений о происхождении Чабан-ата, покровителя пастухов. В некоторых регионах Средней Азии, в том числе в Туркмении, его место занял «официальный» пророк Библии – Моисей. Кроме того, мусульманское «покровительство» пришло раньше к шелководству, профессии, которой оседлое население занималось с древних времен. Им стал прославленным в библейских сказаниях пророк Айюб, испытавшим много страданий и также заранее признанным в исламе [17, С. 40].

Святые приобрели особое значение в упразднении племенных верований. Древние святые были уничтожены или же связаны с легендами о тех или иных ведущих мусульманских подвижниках (аскетах). К ним перешли и специфические функции прежних племенных богов и духов. Следует отметить, что эти задачи были относительно специализированными на ранних этапах исламизации. Могилы стали местом исцеления от различных болезней. К ним обращались за помощью в любой беде [17, С. 41].

Горный массив в низовьях Амударьи носит название Вейс аль-Карнайн или Султан Вейс (Султан-баба). Именно здесь, на южном склоне хребта, вдали от места жительства населения, находилась усыпальница Султан-бабы, ее «святой» водой они омывались и уносили с собой [17, С. 80]. Как мы уже упоминали выше, этот человек – личность легендарная, и легенда о нем возникла давно. Вейс аль-Карнайн также известен под другими именами. Например, в Казахстане – Айсил-кара [1, С. 194], в Туркмении – Вейис-баба [3, С. 228]. Недаром верблюда сравнивают с кораблем пустыни. В Аравии, на родине ислама, жизнь была немыслима без верблюдов. После завоевания Хорасана арабы столкнулись с бескрайними пустынями Средней Азии – Каракума, а позже и Кызылкума. Разведением верблюдов в этих землях занимались с древних времен. Об этом свидетельствуют материалы среднеазиатских петроглифов [14, С. 32].

Хотя среднеазиатское животноводческое хозяйство не было столь неожиданным для жителей аравийских степей, их обычаи, ритуалы, божества и покровители были чужды арабам, вступившим на путь ислама. Поэтому требовалось либо искоренить их, либо приспособить к исламу. Именно тогда было утеряно мусульманское повествование о Вейс аль-Карнайн. Оманский пастух, являвшийся активным борцом новой религии, несомненно, был подходящей кандидатурой на роль покровителя верблюдоводства [17, С. 93]. Согласно легенде, у Вейса не было ни учителя, ни ученика. В преданиях о нем нет сведений о сложном «пути» суфия (шариат-тарикат-хакикат) к осознанию Бога. Наоборот, Вейс легко общался с богами и претендовал на особые права, которые не может себе представить ни один суфий [8, С. 14]. Он также участвовал в борьбе Али за халифат. Он уничтожил вражеское войско камнями, брошенными магической силой, и умер приблизительно в 659/660 гг. [17, С. 86].

В некоторых городах и деревнях до сих пор сохранился обычай вешать бараньи рога на кладбище святых или даже в домах. По народному поверью, ветки защищают это место и его жителей от сглаза и различных бедствий.

Кроме того, поскольку они верят, что овцы обладают способностью устранять разнополость, умные пастухи привыкли ночевать среди своих овец на пустынных пастбищах, чтобы защитить себя от разнополой угрозы [2, С. 151]. У каракалпаков, узбеков и туркмен, проживающих в низовьях Амударьи, был обычай втыкать в землю на могилах своих сородичей палки, похожие на бараньи рога, чтобы защитить души умерших от злых сил. В народном воображении образ бараньих рогов считается средством защиты не только душ умерших, но и живых [16, С. 286]. Это ясно показывает, что и живое животное, и его отдельные части (рога, кожа), и изображение рогов понимались как обладающие сакральной сверхъестественной силой. Вывешивание бараньего рога или целого черепа у входа на кладбище святых символизирует жертву, приносимую взамен оказанной помощи. Именно эти рога считаются фетишем, и иногда женщины также привязывают к ним выкройка ткани в знак преданности. Видно, что святая сила проявляется не только в жертвоприношении святому, но и в тех фетишах. Везде соблюдалось одно правило при размещении бараньих рогов: рога клали, конечно, у входа в гробницу, часто очень высоко, на крыше [16, С. 277].

ЗАКЛЮЧЕНИЕ

В целом изучение следов древних религиозных верований в традиционном быте узбекского народа помогает в определенном смысле понять суть обычаев и обрядов и помогает восстановить некоторые забытые традиции как культурное наследие. Итак, мы предполагаем, что исследование следов древних религиозных верований станет одним из важных источников в изучении этногенеза и этнической истории, социально-экономической жизни и культуры узбекского народа, восполнит определенный разрыв в науке этнология.

REFERENCES

1. Аргынбаев Х. Народные обычаи и поверья казахов, связанные со скотоводством // Хозяйственно-культурные традиции народов Средней Азии и Казахстана. – М., Наука, 1973. – С. 194-195.
2. Аширов А. Ўзбек халқининг қадимий эътиқод ва маросимлари. – Т., 2007. – Б. 151.
3. Бабаджанов Р. К вопросу о скотоводческом хозяйстве туркмен Тедженского оазиса в конце XIX – начала XX в. // Хозяйственно-культурные традиции народов Средней Азии и Казахстана. – М., Наука, 1973. – С. 228.
4. Басилов В.Н. Культ святых в исламе. – М., Мысль, 1970. – С. 144.

5. Бўриев О. Ўзбек оиласи тарихидан: Қашқадарё ва Сурхондарё вилоятлари турмушидан тарихий-этнографик лавҳалар. – Т., Ўқитувчи, 1995. – Б. 28.
6. Диваев А.А. Легенда о Казыкургомском ковше. Сборник материалов по статистике Сырдарьинской области. Т. V. Этнографические материалы. – Т., 1896. – С. 7, 9.
7. Диваев А.А. Этнографические материалы. Вып. VII. – Т., 1901. – С. 58.
8. Есбергенова С.Х. Почитание животных в культовой практике каракалпаков (конец XIX – нач. XX в.). Автореферат к.и.н. АН РУз ИИАЭ. Нукус, 2001. – С. 14.
9. Жабборов И.М. Ўзбек халқи этнографияси. – Т., Ўқитувчи, 1994. – Б. 250.
10. Жўраев М., Пирматова С. Ўзбекларнинг чорвачилик билан боғлиқ маросимлари ва “чорва ҳисоби” таквими // Ўзбекистон тарихи. 2005. № 4. – Б. 59.
11. Казбеков Ю. Праздник в Зенги-Ата. Туркестанские ведомости. 1878, № 34. – С. 57.
12. Каримов И.А. Без исторической памяти нет будущего. – Т.: Узбекистан. 2008. – С. 5
13. Мирхасилов С. К изучению реликтов доисламских верований у узбеков // Этнографическое изучение биты и культуры. – Т., Фан, 1972. – С. 23.
14. Потанин Г.Н. Сказание о предке коров Зенги-баба, предке лошадей Джилкиши-ата, верблюдов – Ойсыл-кара и овец – Шопан-ата. Записки Западносибирского отделения РГО. Кн. X. – Омск, 1888. – С. 32.
15. Саримсоқов А.А. Шимолий Фарғона қипчоқларининг чорвачилик билан боғлиқ маросим ва урф-одатлари // Марказий Осиёда анъанавий ва замонавий этник жараёнлар. 2-китоб. Т. 2005. – Б. 138.
16. Снесарев Г.П. Реликты домусульманских верований и обрядов у узбеков Хорезма. – М., Наука, 1969. – С. 268, 280, 281, 286.
17. Снесарев Г.П. Хорезмские легенды как источник по истории религии культов Средней Азии. – М., Наука, 1983. – С. 38-41, 80, 86, 93, 97.
18. Сухарева О.А. К вопросу о культе мусульманских святых в Средней Азии. ТИИА АН УзССР. – Т., 1951, т. 2. – С. 171.
19. Токарев С.А. Обычаи, обряды и поверья, связанные с животноводством // Календарные обычаи и обряды в странах зарубежной Европы. – М., 1983. – С. 96.
20. Токарев С.А. Календарные обычаи и обряды в странах зарубежной Европы. Весенние праздники. – М., 1977. – С. 309-311.
21. Токарев С.А. Ранние формы религии. – М. Полиздат, 1990. – С. 57.

22. Турдимуратов Я.А. Сурхон-Шеробод воҳаси ареал хўжалик маданияти (чорвачилиги мисолида). – Т.: “Lesson press”, 2020. – С. 111, 112, 114, 118, 119.
23. Шаниязов К.К. Отгонное животноводство у узбеков // Очерки по истории хозяйства народов Средней Азии и Казахстана. – Л., 1973. – С. 93.
24. Шаниязов К.Ш. Традиционные игры и развлечения узбеков отражавшие быт скотоводов (конец XIX-XX в.) // Всесоюзная сессия, посвящённая итогам полевых этнографических и антропологических исследований. – М., 1979. – С. 34-37.
25. Шишкин В.А. Мазары в Зенги-Ата. В.В. Бартольд – туркестанские друзья, ученики и почитатели. – Т., 1927. – С. 165.

ARTPEDAGOGIK YONDASHUV ASOSIDA BOSHLANG'ICH SINFLAR O'QUVCHILARINI AXLOQIY TARBIYASINI RIVOJLANTIRISHNING PEDAGOGIK MODELI

Madina Nasritdinova

Farg'ona davlat universiteti

Musiqiy ta'lim va madaniyat kafedrasini o'qituvchisi

orcid:0000-0002-0635-7524

ANNOTATSIYA

Mazkur maqolada artpedagogik yondashuv asosida boshlang'ich sinflar o'quvchilarini axloqiy tarbiyasini rivojlantirishning innovatsion pedagogik modeli keltirilgan. Model atroflicha analiz-sintez tamoili asosida muhokama qilinadi.

***Kalit so'zlar:** artpedagogika, badiiy ijod, ilmiy salohiyat, pedagogik mahorat, san'at, ijodkorlik faoliyati, axloqiy tarbiya, estetik did, ma'naviy oziqa.*

АННОТАЦИЯ

В данной статье представлена инновационная педагогическая модель развития нравственного воспитания учащихся начальных классов на основе арт-педагогического подхода.

***Ключевые слова:** арtpedagogika, художественное творчество, научный потенциал, педагогическое мастерство, искусство, творческая деятельность, нравственное воспитание, эстетический вкус, духовная пища.*

ABSTRACT

This article presents an innovative pedagogical model of developing the moral education of elementary school students based on the art-pedagogical approach.

***Key words:** art pedagogy, artistic creativity, scientific potential, pedagogical skill, art, creative activity, moral education, aesthetic taste, spiritual nourishment.*

KIRISH

Bugungi kunda axloqiy tarbiyani rivojlantirish muammosini hal qilishga imkon beradigan maktab o'quvchilarini o'qitishning maqbul va samarali shakllari masalasi ochiqlicha qolmoqda. Shu munosabat bilan axloqiy tarbiya masalasini tizimli rivojlantirish zaruriyati bilan uni amaliyotga tatbiq etishning samarali vositalarining yo'qligi o'rtasida qarama-qarshilik yuzaga kelmoqda.

Bugunning pedagogi O'zbekiston umumiy o'rta ta'lim o'qituvchilari ta'limi tarixida yangi davr ostonasida turibdilar desak mubolag'a bolmaydi. Namunali talablar o'rniga o'quvchilar kontingentining xususiyatlarini hisobga olgan holda dastur yozish va pedagogik texnologiyalarni tanlashni o'z ichiga olgan milliy DTS bilan almashtirildi[1].

Umumiy o'rta ta'lim maktablari ta'lim mazmunini yangilash, uni amalga oshirish shakllari, mazmuni o'quvchilarga yetkazish uslub va uslublari bilan bog'liq ushbu innovatsion jarayonlarga deyarli barcha umumta'lim maktab o'qituvchilari ham jalb etilgan.

Pedagogik diagnostika natijalarini tahlil qilar ekanmiz, kuzatuv natijalari o'quvchilarda axloqiy tarbiyasni rivojlantirishdagi kamchiliklarni aniqlash imkonini berdi. Barchaga ma'lum faktlarga asoslangan holda axloqiy tarbiya faqatgina maktab zimmasida emasligini ta'kodlash orqali muammodan qochish vaziyatni yumshatmaydi. O'quvchida axloqiy tarbiyaning sustligi ta'lim jarayoniga salbiy ta'sir qiladi. Uning axloqiy tarbiyasi sustligi natijasida o'quvchi psixikasi ham aziyat chekadi, sinfda tengdoshlari bilan kommunikativ aloqaga kirishishda bir qator to'siqlar keltirib chiqarada, natijada o'quvchining ijtimoiylashuv masalasi murakkablashib boradi. Odatda ushbu guruhdagi o'quvchilarining mehnat qobiliyati juda past. Bunday o'quvchilar bilan an'anaviy usul va uslublardan foydalangan holda ishlash har doim ham samarali natija bermaydi.

Hayot tarzining zamonaviy sharoitlarida ta'lim sifatini oshirishga qaratilgan sa'y-harakatlar artpedagogika imkoniyatlaridan foydalanishni taqazo etadi. DTS tizimida yaratilgan barcha ijobiy shart-taroitlarni inobatga olgan holda ham keng ijodiy yondashuvga deyarli imkon qoldirilmaganligini inobatga olib o'z salbiy taraflariga ega ekaniga amin bo'lish mumkin. Har taraflama barkamol shaxsni tarbiyalash hamjixat shroitdagina amalga oshiriladi. Xilma-xil turli yo'nalishli o'qitish usul va vositalari nafaqat pedagog, psixolog-tarbiyachilar tomonidan, balki ushbu ijodiy jarayonda o'quvchilar ham o'zlarini bu yerda to'laqonli asosiy ishtirokchi his qilishlari kerak. Artpedagogikaning asosi mana shu sharoitda pedagogika, psixologiya va san'atni integratsiyalash orqali tarbiya, ta'lim, rivojlanish va o'sib kelayotgan shaxsni qo'llab-quvvatlashda o'z aksini topadi.

TADQIQOT METODI VA METODOLOGIYASI

Faylasuflar, o'qituvchilar va psixologlar estetik tarbiya masalasiga doimo jiddiy e'tibor berishgan bo'lib, bu masala xorijiy va mahalliy adabiyotlarda juda keng yoritilgan. Estetik tarbiya masalasi bilan A.F.Losev, V.A.Suxomlinskiy, B.T.Lixachev, V.N.Shatskaya va boshqalar kabi MDH davlatlari arboblari shug'ullangan. Filologiya fanlari doktori A.F.Losev "Antik estetika tarixi" kitobida yunoncha estetik tarbiya nazariyasiga murojaat qiladi. Muallif buyuk faylasuf Aristotelning asarlariga havolada, u Qadimgi Yunonistonda estetik tarbiyaning asosiy maqsadi nafaqat badiiy didning rivojlantirilishi emas, balki "donishmand odam va erkin aslzodalik ruhiyatini yaratish" asosi ekanligini yozadi.

Rus pedagogi V.N.Shatskaya, estetik tarbiya o'quvchilarda go'zallik tuyg'usini rivojlantirishga qaratilgan deya ta'kidlagan. V.A.Suxomlinskiy fikriga ko'ra axloqiy-estetik tarbiya maktab ta'limining eng zaruriy vazifalaridan ekanini e'tirof etgan. U bolani go'zallikni ko'rish va idrok etishga o'rgatish muhimligiga amin bo'ldi, o'quvchi shaxsini doimiy ravishda ruhiy takomillashtirish bilan go'zallikni saqlash istagini uyg'otdi.

B.T.Lixachyov masalaning amaliy tomoniga alohida e'tibor qaratadi. U badiiy buyumlardan estetik tarbiya vositasi sifatida foydalanishga o'ziga xos yondashuvni ishlab chiqdi. O'qituvchi ushbu jarayonning uchta asosiy bosqichini ajratadi:

- Maktab o'quvchilarining badiiy asarni bevosita idrok etishi;
- O'quvchi z faoliyatida badiiy asardan olgan taasurotni amalda takrorlashi;
- Bajirilgan topshiriqning tahlili;

Artpedagogik yondashuv asosida tashkil etilgan dars mashg'ulotlari o'quvchi shaxsida quyidagi sifatlarni rivojlantiradi:

Artpedagogika imkoniyatlari		
<p>Gumanizm g'oyalari:</p> <ul style="list-style-type: none"> - go'zallik tushunchasi; - uyg'unlik; - ezgulik va yovuzlik 	<p>Estetik tarbiya:</p> <ul style="list-style-type: none"> - o'quvchini ijodiy jarayonga intilishi; - ijodkorlik qobiliyatini rivojlantirish; - kreativlik; 	<p>Refleksiya g'oyalari:</p> <ul style="list-style-type: none"> - fikrlash; - tahlil; - muammoli savollarga e'tiborlilik; - nostandart topshiriqlarni yecha olish; - mutakkab vaziyatlarga tez moslashish; - yangi vaziyatlarni tez qabul qila bilish; - yangi g'oya va nuqtai-nazarga ochiqlik;

• **Gumanistik g'oyalari** - o'qituvchi o'zining mahorati va tajribasini ishga slogan holda o'quvchilarga faol axloqiy ta'sir ko'rsatishi kerak. Ta'lim maqsadlariga bolalarda go'zallik, uyg'unlik, yaxshilik, yomonlik va boshqalar tushunchalarini shakllantirishga ustuvor ahamiyat berishi zarurligini nazarda tutadi.

• **Estetik tarbiya** sharoitida muhim ahamiyat kasb etadigan ijodiy faoliyatni yaratishga e'tibor qaratish. O'qituvchi o'quvchi shaxsini ichki kechinmalarini ochib beradigan va uning ijodiy faoliyati jarayonini rag'batlantiradigan sharoitlarni yaratish vazifasini bajaradi. Shuni ta'kidlash kerakki, artpedagogikada tasviriy san'at, musiqa, adabiyot, raqs va boshqalar qo'llanilishi ushbu ruhiy-psixo-emotsional muhitni yaratishga zamin bo'ladi.

• **integrativlik g'oyasi** san'at, psixologiya va pedagogikaning o'zaro ta'siriga asoslangan bo'lib, badiiy faoliyatni tashkil etishning turli usullarining uyg'un kombinatsiyasi yo'lga qo'yilganini inobatga olib, o'quvchi shaxsining axloqiy va estetik rivojlanishi rag'batlantiriladi.

• **refleksiya g'oyasi** estetik tarbiya uchun katta ahamiyatga ega bo'lib, uning asosi o'quvchini fikrlash, tahlil qilish, muammoli masalalarga e'tibor berish, nostandart muammolarni hal qilish, qiyin vaziyatlarga tezda moslashish, yangi qarashlar va qadriyatlarni yetarli darajada idrok etish, shuningdek, yangi g'oyalarga ochiqlik va boshqalarni shakllantiradi. Bu o'quvchilarning badiiy va o'yin faoliyatining turli shakllarini birlashtirishning yaxlit tizimi bo'lib, ma'noni shakllantirish jarayonlarini rag'batlantirish, uni anglash va zarur shart-sharoitlarni yaratishga qaratilgan.

TADQIQOT NATIJALARI

Artpedagogikaning asosiy g'oyalariga mos keladigan dars mazmuni "tashqi va ichki" tamoyili asosida qurilgan bo'lib, tashqi ko'rinishidan ruhiy-ma'naviy, ichki tuzilish tarkibi esa turli murakkablikdagi tafakkur talab etadigan aqliy-axloqiy g'oya birligidir.

Maktablarda o'quvchilar axloqiy tarbiyasini rivojlantirishga yanada samarali ta'sir ko'rsatishni ta'minlash uchun sinfda, darsdan tashqari mashg'ulotlarda foydalanish mumkin bo'lgan alohida artpedagogika sinfini tashkil qilish tavsiya etiladi.

Boshlang'ich sinf o'quvchilarinig axloqiy tarbiyasini rivojlantirishda artpedagogika vositasini qo'llash texnologiyasini qo'llash innovatsion xisoblanadi. Dars mashg'ulotlari o'zaro bog'liq vaziyatlar, mashqlardan iborat dasturiy o'yinga asoslanadi. Boshlang'ich sinf o'quvchilarinig axloqiy tarbiyasini rivojlantirishda artpedagogika vositasini qo'llashning tarkibiy modeli fiziologo-psixologo-pedagogik

va musiqiy-badiiy-estetik faoliyatga, shuningdek, oltita asosiy o'zaro bog'liq va bir birini to'ldiruvchi elementlarga asoslanadi.

**Artpedagogik yondashuv asosida boshlang'ish sinf o'quvchilarining
axloqiy tarbiyasini rivojlantirishning pedagogik modeli**

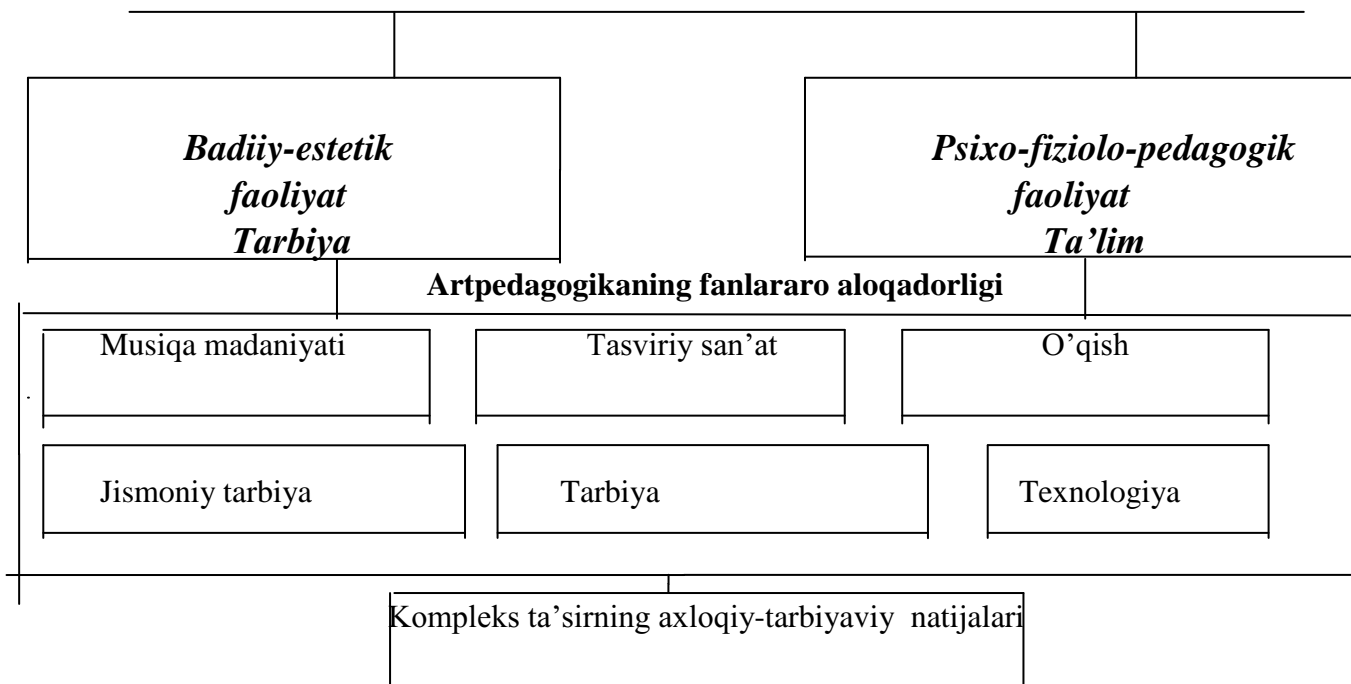

Musiqiya madaniyati fani – bolalarning artikulyatsion apparati, chuqur nafas olish ko'nikmalarini, musiqiy eshitish qobiliyati, shuningdek diqqatini rivojlantiradi. O'quvchilarda ijodiy qobiliyatlar shakllanadi va kuylash hamda tomoshabinlar oldida sahnaga chiqish xohishi kabi ijobiy munosabat paydo bo'ladi. Didaktik o'yin va usullarning differentsial qo'llanilishi, shuningdek qo'shiq matni asosida individual harakatlarning qo'llanilishi asosidagi ohang taqlidi motivatsiya bag'ishlaydi va nazarda tutilgan qo'shiqchilik intonatsiyasini yo'lga qo'yish imkoniyatini o'stirib boradi.

Boshlang'ish sinf o'quvchilarining axloqiy tarbiyasini rivojlantirish jarayonida talab darajasidagi jismoniy harakatchanlik, teatro-terapiya kabi eng muhim yutuqlar ko'zda tutilishining sababi bola uning oldiga qo'yilgan topshiriqlarni ongan mushoxada qilgan xolda bajarishidadir. Har bir bola ushbu topshiriqlarni tortinchoqlik hamda uyalchanlik kabi komplekslarini yengib, o'z psixofiziolo-pedagogik va intellektual imkoniyatlaridan kelib chiqqan holda amalga oshiradi. Yakka individual tarzda sahnaga chiqishlar esa tortinchoq bolalarda o'z kuchiga va shaxsiga ishonch kabi muhim fazilatlarni rivojlantiradi.

XULOSA

Shunday ekan, yuqorida asoslangan fikrlarga tayanib artpedagogik yondashuv asosida tashkil etilgan ta'lim jarayonini zamonaviy bolalar va o'smirlarning samarali tarbiyalashda muhim innovatsion pedagogik faoliyat sifatida e'tirof etishimiz mumkin

Artpedagogika o'zida yetatlicha axloqiy tarbiyaviy imkoniyatlarni mujassam etgani bilan istiqbolli va qaysidir ma'noda texnologik universalligi bilan barcha yosh xususiyatlaridan, aqliy imkoniyatlari, badiiy va axloqiy tarbiyasi darajasidan qat'iy nazar o'quvchilar bilan til topishishda mustahkam ko'prik bo'lib hizmat qilishiga ishonamiz. Artpedagogikaning yuksak bahosi uning ishonchliligi, samaradorligi, qo'llanilishda osonligi, pedagogik energiya sarfining minimalligi, pedagog mahoratini ochib berish hamda uning faoliyati sifatini o'quvchilar tarbiyasi jabhalarini qurshab olganligi kabi imkoniyatlarni yaratadi. Shunday qilib, yuqorida aytilganlar artpedagogikani zamonaviy bolalar va o'smirlarni tarbiyalash sohasidagi innovatsion pedagogik faoliyatning ajralmas qismi sifatida ko'rib chiqishga imkon beradi, bu o'quvchilarning badiiy va o'yin faoliyatining turli shakllarini integratsiyalashning yaxlit tizimi bo'lib, uni yaratishga qaratilgan.

Artpedagogika - ma'no shakllanishi, ma'noni anglash va ma'noni shakllantirish jarayonlarini rag'batlantirish uchun zarur shart-sharoitlar yaratadi.

REFERENCES

1. 2022-2026 yillarda xalq ta'limini rivojlantirish bo'yicha milliy dasturni tasdiqlash to'g'risida O'zbekiston Respublikasi Prezidenti farmoni 11 may 2022 y. https://uza.uz/oz/posts/2022-2026-yillarda-xalq-talimini-rivojlantirish-boyicha-milliy-dasturni-tasdiqlash-togrisida_371770
2. Насритдинова, М. Н. (2022). НАУЧНО-ТЕОРЕТИЧЕСКИЕ ОСНОВЫ ИСЦЕЛЕНИЯ ДЕТЕЙ С ПАТОЛОГИЕЙ, СВЯЗАННЫХ С ГИПОКСИИ, ПОСРЕДСТВОМ ИСКУССТВ. *Oriental renaissance: Innovative, educational, natural and social sciences*, 2(10-2), 385-393.
3. Насритдинова, М. Н. (2022). МУСИҚА ИНСОНИАТГА НИМА УЧУН КЕРАК?. *Science and innovation*, 1(Special Issue 2), 577-580.
4. Nurullayevna, N. M. (2022). THE ROLE OF PEDAGOGICAL ACTIVITY IN CREATING A NEW UZBEKISTAN ENLIGHTENED SOCIETY. *BEST SCIENTIFIC RESEARCH-2023*, 1(1), 238-241.
5. Nasritdinova, M. (2022). DOIRA CHOLG'USIDA IJRO MAHORATINI YUKSALTIRISH (BOLALAR MUSIQA VA SAN'AT MAKTABLARI MISOLIDA). *Science and innovation*, 1(C2), 26-28.

HARBIY-AKADEMIK LITSEYLARDA ZAMONAVIY INTERFAOL METODLARNI QO‘LLASH SAMARADORLIGI



<https://doi.org/10.5281/zenodo.7642612>

Y.F.Bektemirova

DXX “Temurbeklar maktabi” harbiy-akademik litseyi
o‘quv-metodik bo‘linmasi boshlig‘i

ANNOTATSIYA

Ushbu maqolada harbiy-akademik litseylarda ta’lim berish jarayonida qo‘llash mumkin bo‘lgan yangi zamonaviy metodlar, usullar va vositalar muhokama etiladi.

***Kalit so‘zlar:** O‘quv jarayoni, harbiy, pedagog kadrlar, kompetentlik, kompetensiya, rivojlantirish, shakllantirish.*

АННОТАЦИЯ

В данной статье рассматриваются новые современные методы, приемы и средства, которые можно использовать в процессе обучения в военно-академических лицеях.

***Ключевые слова:** Образовательный процесс, военнослужащие, педагогические кадры, компетентность, компетентность, развитие, формирование.*

ABSTRACT

Provided article reveals new contemporary methods, approaches as well as techniques which can be used during education process at the military – academic lyceums.

***Keywords:** Education process, military, pedagogical staff, competency, competence, development, establishment.*

KIRISH

Qurolli Kuchlarimizning ilk shakllanish yillaridanoq professional harbiy kadrlarni tayyorlash va harbiy xizmatchilarning soha bo‘yicha bilimlarini oshirish, ko‘nikmalarini mustahkamlash masalasiga katta e‘tibor qaratildi. Ushbu ustuvor masala bugun ham o‘z dolzarbligini yo‘qotgani yo‘q.

Harbiy-akademik litseylarning zamonaviy ta’lim tizimida shakllangan kompetensiyalar majmui o‘quvchilarga ta’lim va tarbiya berish jarayonining mohiyatini aks ettiruvchi asosiy omil hisoblanadi. O‘quvchilarning umummadaniy va harbiy-kasbiy kompetensiyalari asosan dars va mustaqil mashg‘ulotlar jarayonida olingan bilimlar, singdirilgan ko‘nikmalar va malakalar orqali shakllantiriladi. O‘quv fanlarini o‘rganish jarayonida ularni o‘zlashtirish natijalariga qo‘yiladigan talablar

professor-o'qituvchilar tomonidan qo'llaniladigan o'qitish usullariga asoslanishi va o'quvchilarning harbiy mutaxassislik bo'yicha tayyorgarlik darajasini aks ettirishi kerak. O'quv jarayonida kompetentli yondashuv bo'lajak harbiy xizmatchilarning kasbiy va shaxsiy sifatlarini shakllantirishga yo'naltirilgan bo'lib, ularning intellektual salohiyati va jangovar qobiliyatlarini oshirish imkonini beradi.

Asosiy qism:

“Kompetensiya” va “kompetentlik” tushunchalari ilk bor AQShda qo'llangan bo'lib, “insonning bilimlariga asoslangan, ijtimoiy-kasbiy hayoti faoliyatida belgilangan shaxsiy va intellektual tajribasi” sifatida talqin etilmoqda [3].

“Kompetensiya”, “kompetentlik”, “kompetentli” tushunchalarining o'zi adabiyotlarda va lug'atlarda keltirilgan. Masalan, “Inglizcha-o'zbekcha lug'at”da quyidagicha ta'rif keltiriladi: “kompetensiya” “kompetent” (lot. *competense* – omilkorlik, xabardorlik, biror belgilangan sohani tushunadigan, biladigan; *competent* – bilimdon; o'zining qonuniy huquqiga ega bo'lgan, biror ishni hal qilish yoki bajarish [4].

Kompetentlik va kompetensiya tushunchalari I.V.Petrova, Y.V.Sadon, O.Y.Gavrilova, A.V.Tarasova kabi olimlarning ilmiy ishlarida keltirilgan. Shuningdek, UNESCO ning “The competent teacher 2010 – 2020” konsepsiyasida ham kompetentlik tushunchasining zamonaviy talqini hamda amaliy ahamiyati alohida yoritib o'tilgan.

Kompetentli yondashuvning maqsadi ta'lim sifatini ta'minlashdir. Ta'lim tizimini takomillashtirish muammolari bo'yicha chop etilgan hujjatlarning tahlili shuni ko'rsatadiki, ta'lim mazmunining yangilanishida asosiy birlik sifatida kompetentlik va kompetensiya qaralmoqda.

Shu nuqtai nazardan, mamlakatimizda bo'lajak harbiy xizmatchilarning o'quv jarayonida kasbiy kompetentligini rivojlantirish bo'yicha alohida ilmiy izlanishlar olib borilmaganligini inobatga olsak, Qurolli Kuchlar tizimida harbiy ta'lim-tarbiya yuzasidan mavjud muammolar, ya'ni harbiy xizmatchilarning kasbiy kompetentligini shakllantirish kabi masalalar ilmiy jihatdan aniqliklar kiritishni talab etadi.

Shu maqsadda harbiy-akademik litsey professor-o'qituvchilari o'qitish jarayonida harbiy xizmatchilarning kasbiy kompetentligini rivojlantirish jarayonida yuzaga kelayotgan kamchilik va muammolarni bartaraf qilish maqsadida amalga oshirilayotgan ishlarni quyidagilarda ifodalash mumkin [5]:

- ta'lim berish jarayonida professor-o'qituvchilarda o'z fani bo'yicha zamonaviy pedagogik texnologiyalarni samarali qo'llay olishi darajasini rivojlantirish;

- o'quv jarayonini faollashtirish hamda o'quv materiallarini o'zlashtirishning yuqori darajasiga erishish, o'quvchilarni mustaqil fikrlashga va o'z fikrini erkin bayon etishga o'rgatish;

- pedagogik tarkib bilan o'tkaziladigan konsultatsiyalar hamda ilmiy jamiyat a'zolari ishlarining o'z vaqtida tashkillashtirish va samaradorligini qattiq nazoratga olish;

- o'quv jarayoni sifatini yanada oshirish choralari ko'rish, o'quvchilarning mustaqil tayyorgarlik darslarini qattiq nazoratga olish;

- mashg'ulotlar davomida o'quvchilarning mustaqil fikrlash va o'z fikrini erkin bayon etish ko'nikmalarini rivojlantirish;

- o'qitish jarayoniga qo'yilayotgan kompetensiyalardan kelib chiqqan holda harbiy xizmatchilarning kasbiy bilim, qobiliyat va ko'nikmalarini faoliyatga bog'lash va takomillashtirishga layoqatlilik darajasini rivojlantirishga alohida e'tibor qaratish zarur.

Harbiy soha nuqtayi nazaridan kelib chiqqan holda, fan va texnikaning taraqqiyot darajasi, zamonaviy urushlarning xususiyatlarini hisobga olib, o'quvchilarning o'quv jarayonida kasbiy kompetentligini shakllantirishi va zamonaviy ta'lim texnologiyalari asosida ularning bilim, ko'nikma va malakalarining puxta va chuqur bo'lishini taqozo qiladi. Harbiy-akademik litsey bitiruvchilarining professional tayyorgarligi, ularning soha bo'yicha nazariy va amaliy bilim, ko'nikma va malakalari qanchalik puxta va mustahkam bo'lsa, ular malakali mutaxassislar uchun zarur bo'lgan yangi o'quv materiallarini ham shunchalik ongli, chuqur va puxta egallaydilar.

Harbiy-akademik litseyda tahsil oluvchilarning kompetentligini rivojlantirishda o'qitishning zamonaviy pedagogik texnologiyalaridan oqilona foydalanish muhim ahamiyatga ega. Harbiy-akademik litsey pedagoglarining vazifasi ta'lim oluvchilarning o'z-o'zini takomillashtirish qobiliyatini shakllantirish va rivojlantirishdan iborat. Shu bilan birga, ta'lim va tarbiya jarayonini takomillashtirish, o'quvchilarga maksimal darajada ilmiy va tizimlashtirilgan bilimlarni o'tkazish, ularda belgilangan minimal vaqt ichida zarur ko'nikma va malakalarni shakllantirish zarur. Uchinchi Renessans avlodini tarbiyalash, birinchi navbatda, kompetensiyalarni shakllantirishga qaratilganligi sababli, ularni shakllantirish usullarini o'qitish jarayonida qo'llash maqsadga muvofiqdir. Harbiy kasbiy malakalarni shakllantirish metodologiyasini to'liq ochib berish o'qitish usullari va shakllarisiz mumkin emas.

Shu boisdan, harbiy ta'lim tizimida mashg'ulotlarning mazmunini chuqur va ko'zlangan maqsadga yetkazish uchun bugungi kunda zamonaviy pedagogik

texnologiyalardan samarali foydalangan holda mashg'ulotlarni qiziqarli tarzda olib borish imkoniyatlarini kengaytirish zarur. Harbiy bilim yurtlarida fan va texnikaning taraqqiy etgan bir davrida o'quvchilarga uzluksiz ravishda yangi ma'lumotlar bilan birga mutaxassislik ma'lumotlarini yetkazishda kasbiy ko'nikma va malakalar tizimidan to'g'ri foydalanish, o'quvchilarni kasbiy kompetentligi yuqori darajada shakllangan qilib tarbiyalashda harbiy-akademik litsey o'qituvchisi har tomonlama bilim va malakaga ega bo'lishi lozim. Shuningdek, har bir fan o'qituvchisi o'z sohasining ustasi, mohir tarbiyachi, jonkuyar va fidoiy bo'lishi uchun o'z ustida tinmay izlanishi, o'z ishiga ijodiy yondashishi, ta'lim oluvchilarni fanga qiziqitira olishi kerak bo'ladi. Bunga erishish uchun esa o'qituvchilar o'qitadigan fanlari bo'yicha har bir dars turini to'liq va sifatli rejalashtira olishi, o'quv materialining tuzilishini tushunishi, ta'lim jarayoniga o'qitish texnologiyalarini to'g'ri qo'llay olishi, axborot texnologiyalarini bilishi hamda zamonaviy pedagogik texnologiyalardan mashg'ulot jarayonida samarali foydalana olishi lozim [6].

O'qituvchi ta'lim, rivojlanish va tarbiyaning birligi tamoyili talablarini amalga oshirish uchun maqbul shart-sharoitlarni ta'minlash uchun turli interfaol metod va usullarni qo'llab, o'quvchilarga ta'lim berish jarayonini modellashtiradi. Shu boisdan, hozirgi zamonaviy o'qituvchini ta'lim-tarbiya berishda didaktika tamoyillari, zamon talabiga javob beradigan o'qitish vositalari va shakllari, ta'lim usullari bilan bog'liq o'qitishning ilmiy-metodik asoslaridan xabardor qilib borish bilan birga, ularni amalga oshirish texnologiyalari bilan tanishtirish maqsadga muvofiqdir. Taklif etilayotgan metodologiyada umumiy o'qitish usullari quyidagilardan iborat: hikoya, o'qituvchi va o'quvchilar o'rtasidagi suhbat, ma'ruza, rasm, muammoli vaziyat, munozara, savol-javob usuli, test-imtihon usuli, mustaqil izlanish, muammoli taqdimot, qisman izlash yoki evristik tadqiqot usuli. Harbiy-akademik litseylari o'quv jarayoniga yangicha yondashuv asosida, "SWOT – tahlil", "Xulosalash" (Rezume, Veer), "Keys-stadi", "Qarorlar shajarasi", "Assesment" kabi grafikli organayzerlar vositasi hamda "Tushunchalar tahlili", "Delfi", "Kouching", "Insert", "FSMU", "Brifing", "Intervyu" va boshqa shu kabi zamonaviy pedagogik texnologiyalarni keng tatbiq etish orqali o'quvchilarning kompetentligini shakllantirish dolzarb ahamiyat kasb etadi. Metodikada qo'llaniladigan ilmiy-metodik asoslarni (o'qitish usullari, shakllari, vositalari va yondashuvlari) sarhisob qilar ekanmiz, shuni ta'kidlash kerakki, o'quvchilarning shu tarzda shakllantiriladigan harbiy kasbiy kompetentsiyalari nafaqat malakali, balki shaxsiy fikri hamda ko'nikma va qobiliyatlari doirasiga ega bo'lgan mutaxassisni tarbiyalashga qaratilgan. O'quv jarayonini modellashtirgan o'qituvchi ta'lim, rivojlanish va tarbiyaning birligi tamoyili talablarini amalga oshirish uchun maqbul shart-sharoitlarni ta'minlash uchun

har tomonlama fikr yuritish imkoniyatiga ega. Bu esa o'ziga yuklangan vazifalarni samarali bajarishga tayyor bo'lgan malakali mutaxassisning kasbiy tafakkurini shakllantirish imkoniyatidir.

Xulosa qilib aytganda, jamiyatimizning jadal sur'atlarda rivojlanishi va yangilanishi harbiy-siyosiy vaziyat tez o'zgarib, xavfsizlik sohasidagi xatar va tahdidlar tobora kuchayib borayotganligi bilan ajralib qolmoqda. Shu boisdan, professional harbiy kadrlarni tayyorlash ularning intellektual salohiyati, kasbiy kompetentligini rivojlantirish, jahon hamjamiyatida rivojlangan demokratik davlatlar darajasida, yuksak ma'naviy va axloqiy talablarga javob beruvchi yuqori malakali professional harbiy kadrlarni tayyorlash milliy tizimini yaratish masalasi ustuvor mezon sifatida muhim ro'l o'ynaydi. O'quv jarayonida o'quvchilar nafaqat mustahkam bilim va ko'nikmalarga ega bo'lishlari, shuningdek, bu bilim, ko'nikma va malakalarni o'z funksional vazifalarini bajarishda qayerda va qanday qo'llash mumkinligini aniq tushunishi va tasavvur qilishlari kerak.

XULOSA

Amalda bu metodlarni qo'llash orqali quyidagi natijalarga erishiladi:

- ta'lim va tarbiya jarayonini takomillashtiriladi;
- o'quvchilarga maksimal darajada ilmiy va tizimlashtirilgan bilimlar beriladi, ularda ajratilgan minimal vaqt ichida zarur ko'nikma va malakalarni shakllantiriladi;
- haqiqiy Vatan himoyachisiga xos xususiyatlarni shakllantirishga xizmat qiladi;
- ommaviy nutq, bahslashish, munozara va polemika ko'nikmalarini rivojlantiradi, axborotni tanqidiy idrok etish, o'z nuqtayi nazarini asosli taqdim etishga o'rgatadi;
- o'zlashtirish darajasiga, ishbilarmonlik munosabatlari etikasi va ishni tashkil etish mexanizmiga ta'sir ko'rsatadi;
- harbiy nizomlar talablariga qat'iy rioya qilishga o'rgatadi;
- o'quvchini fanga bo'lgan qiziqishini orttiradi, uning mavjud qobiliyatini ochadi, mantiqiy fikrlashga o'rgatadi, tafakkurini shakllantiradi;
- bilimlarni amaliy qo'llash ko'nikmalarini hosil qiladi.

REFERENCES

1. O'zbekiston Respublikasining «Ta'lim to'g'risida»gi qonuni. Oliy ta'lim. Me'yoriy hujjatlar to'plami. – T.: «Sharq», 2013.
2. Mirziyoyev Sh.M. O'zbekiston Respublikasi Qurolli Kuchlari tashkil etilganining 25 yilligi munosabati bilan Vatan himoyachilariga bayram tabrigi. // «Postda» gazetasi, 2017 yil 3-son.

3. Ro'ziyeva D., Usmonboyeva M., Holiqova Z. Interfaol metodlar mohiyati va qo'llanilishi. / Metodik qo'llanma. – T.: Nizomiy nomidagi TDPU, 2013. 111-112b.
4. To'rayev B.Z., Muqimova G.X. Ta'limda kompetentli yondashuv: o'qituvchining kasbiy kompetentligini shakllantirish. // «O'zbekiston oliy ta'lim tizimida kadrlar resurslarini boshqarish va rivojlantirish» mavzusidagi Respublika seminar materiallari. - T: «Iste'dod» jamg'armasi, TDPU. 2014. –52-b.
5. Gavrilova O.E. Talabalarning kasbiy vakolatlarini shakllantirish – o'quv klasterining sharoitida tikuvchilik ishlab chiqarish mutaxassislari bo'ladi. / Kesh. Ped. fanlar. - Qozon, 2011.P. 257.
6. Petrova I.V. Universitet talabalari o'rtasida kasbiy tarbiya paytida kasbiy vakolatlarni shakllantirish. / O'chirish ... kon. Ped. fanlar. - Ulyanovsk, 2010.c. 255.

ОПРЕДЕЛЕНИЕ МИКРОКОЛИЧЕСТВ ИОНОВ СВИНЦА(II) СПЕКТРОФОТОМЕТРИЧЕСКИМ МЕТОДОМ

¹ТОДЖИЕВ Ж.Н., ^{1,2}ТУРАЕВА Г.С.

¹Национальный университет Узбекистана

²Ташкентский государственный аграрный университет

АННОТАЦИЯ

Предложен простой и экспрессный метод спектрофотометрического определения иона свинца(II) с использованием динатриевой соли 5-метил-2-метокси-4-сульфофенилазо-2'-гидрокси-6'-нафталинсульфонокислоты (HR). Показано, что реагент взаимодействует со свинцом(II) и образует комплекс состава Pb-HR=1:2. Определены оптимальные условия определения ионов свинца(II). Представлены физико-химические параметры, полученные статистические результаты. Разработанный метод был использован для анализа свинца(II) в промышленной пробе.

Ключевые слова: ион свинца(II), молярный коэффициент светопоглощения, константу устойчивости, градуировочный график, посторонние ионы, анализ сплавов

DETERMINATION OF THE MICROQUANTITIES OF THE LEAD(II) IONS BY THE SPECTROPHOTOMETRIC METHOD

ABSTRACT

The simple and express method of spectrophotometric determination lead(II) ion by using of disodium salt of 5-methyl-2-methoxy-4-sulfophenylazo-2'-hydroxy-6'-naphthalenesulfonic acid (HR) was proposed. It was show, that reagent interacts with lead(II) ion and forms the complex of composition Pb-HR=1:2. Optimal conditions of lead(II) ion determination were determines. Physico-chemicals parameters, obtained statistical results are presented. The developed method was used, to for analysis of lead(II) in industrial sample.

Key words: lead(II) ion, molar absorption coefficient, stability constant, calibration curve, foreign ions, alloy analysis.

ВВЕДЕНИЕ

Как известно [1], соединения свинца оказывают канцерогенное, мутагенное, гонадетоксическое действие, вызывают поражение центральных и периферических нервных систем, паралич, заболевание крови и сосудов. Неорганические соединения свинца нарушают также обмен веществ и являются ингибиторами ферментов. Свинец способен замещать кальций в костях, накапливаться в них, образуя постоянный источник отравления организма [2]. Свинец отрицательно влияет на почвенную водную биоту [3] и является

составной частью многих полупроводниковых, типографских, кислотоупорных сплавов, а как металл он используется для защиты от рентгеновских лучей.

Низкие значения ПДК_{Рв} в объектах окружающей среды (ООС): [воды (санитарно-гигиенические формы) - 0,03 мг/л; воздух - 0,001 мг/м³ [4]; почвы (ориентировочно - допустимое концентрация - ОДК [5] – 130 мг/кг требуют разработки методик его определения с весьма низкими пределами обнаружения.

В настоящее время для определения свинца в ООС применяют атомно-абсорбционный, эмиссионный спек-тральный, вольтамперометрический, рентгенофлуоресцентный, люминесцентный, нейтронно-активационный методы анализа [6-16]. Метод атомно-абсорбционной спектроскопии включен в качестве основного в ГОСТ [17].

Широко распространен также доступный и простой фото и спектрофотометрический методы определения свинца в ООС с применением органических реагентов. Большинство применяемых реактивов в этом методе [3-16] отличается относительно плохой избирательностью и чувствительностью, что существенно снижает их ценность. В связи с этим разработка чувствительных и селективных спектрофотометрических методов определения свинца на уровне ПДК и ниже является весьма актуальной.

В настоящей работе для спектрофотометрического определения свинца в ООС показана возможность применения 5-метил-(пиридил-2-азо)-1,4-нафтольсульфо кислоты (НР) отличающего, согласно [19], высокой избирательностью по отношению к ионам свинца (II).

ЭКСПЕРИМЕНТАЛЬНАЯ ЧАСТЬ

Техника проведения эксперимента. Растворы НР (0,05%) готовили растворением 0,1000 г. реагента дистиллированной водой в мерной колбе на 200 мл. Стандартный раствор соли свинца с концентрацией 1,0 мг/мл готовили по точной навеске Pb(CH₃COO)₂ (ч.д.а). Рабочие растворы готовили разбавлением стандартного раствора в день их использования. Спектрофотометрические исследования окрашенных растворов проводили на спектрофотометре UV-5100 UV-VIS и концентрационном фотоколориметре КФК-3. Кислотность растворов установили рН-метром рН/ISE Meter, все используемые реактивы имели квалификацию ч.д.а. или х.ч. В работе применяли дистиллированную воду.

Для приготовления буферных растворов с разными значениями рН использовали методики, описанные в справочнике по аналитической химии [18].

Методика определения Pb(II). К аликвотной части исследуемого раствора, содержащего количество свинца в диапазоне градуировочного графика, помещенной в колбу емкостью 25 мл, приливают 0,05% ный раствор НР, создают оптимальную среду (рН =5,0-6,0) с добавлением 10 мл калий гидрофталатного буфера и 5 мл маскирующего агента. Раствор разбавляют

водой до 25 мл, хорошо перемешивают и затем измеряют оптическую плотность (ОП) раствора комплексного соединения относительно раствора холостого опыта, приготовленного в тех же условиях, только без металла, и вычисляют точное его количество по уравнению прямой линии.

РЕЗУЛЬТАТЫ И ИХ ОБСУЖДЕНИЕ

При проведении исследования в первую очередь были сняты спектры светопоглощения реагента HR и его металлокомплекса, показавшие высокую чувствительность и контрастность ($\Delta\lambda=60$ нм) (рис.1).



Рис.1. Спектры поглощения реагента HR (1) и его комплекса со свинцом (2)

При изучении влияния pH на светопоглощение использовали универсальный буферный раствор, pH которого находился в области 2.26-11.00. Для поддержания постоянного pH (5,0-6,0) был использован буферный раствор гидрофталата калия.

Установлено, что ОП раствора комплекса Pb(II) с HR постоянна в течение 150 мин.

Для установления молярного отношения при взаимодействии свинца(II) с реагентом HR использовали метод прямой линии Асмуса и изомолярных серий (метод Остромысленского-Жоба). Полученные данные показывают, что в изученных концентрациях свинец(II) взаимодействует с реагентом HR в соотношении 1:2, что свидетельствует об образовании комплекса состава MR_2 .

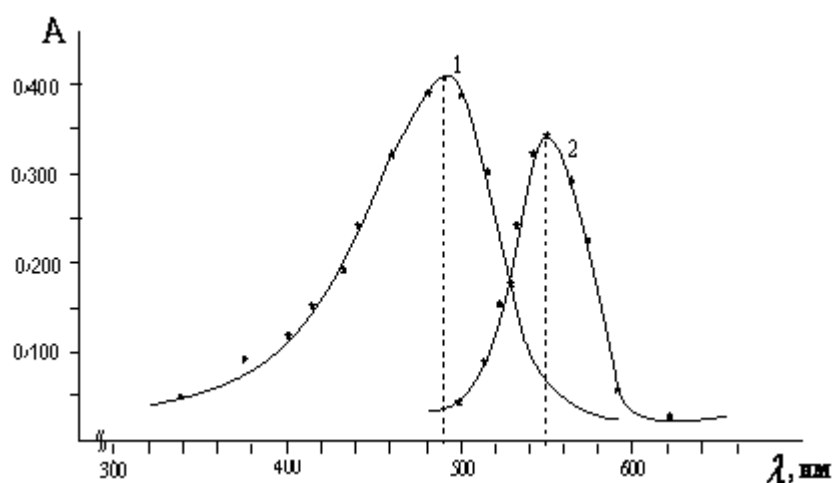
Экспериментально графическим методом Астахова [20] показано, что число замещенных ионов водорода реактива при комплексообразовании равняется двум. Это подтверждает то, что ионы двухвалентного свинца(II) вступают в реакцию с двумя молекулами реагента HR. По данным молярных отношений, электронного строения реагента HR и числа выделившихся протонов можно предположить, что координирующим ионом является свинец(II). При этом, из молекулы реагента выделяется один протон и образуется преимущественно хелатный цикл через атомы кислорода -ОН группы и азота -N=N- группы. Молярный коэффициент светопоглощения комплекса свинца(II) с реагентом HR, рассчитанный по методу Толмачева

(Рис.2), оказался равным 125000. Константу устойчивости рассчитывали по методу Бабко, которая равна $6.51 \cdot 10^{16}$.

Градуировочный график при определении свинца(II) линеен в интервале 10-100 мкг/25 мл (рис.3.).

Для оценки правильности и воспроизводимости экстракционно-фотометрического определения свинца реагентом HR проводили определение его различных количеств в оптимальных условиях при трёхкратном повторении. Результаты опытов показали, что относительное стандартное отклонение при определении 10,0-100,0 мкг свинца(II) не превышает 0,024.

Влияние различных посторонних ионов на спектрофотометрическое определение Pb(II) реагентом HR изучали по аналогичной методике, за исключением того, что посторонние ионы вводили до раствора HR. Экспериментальные данные представлены в виде фактора избирательности

$(F = \frac{C_{Me}}{C_{Pb}})$ –максимально допустимого массового избытка. Относительная

ошибка определения $\pm 5,0\%$. В следующих соотношениях ионы Al^{3+} -100, Cr^{3+} -10, Cd^{2+} -0.02, Hg^{2+} -0.02, Cu^{2+} -0.5, V^{5+} -0.05, Zn^{2+} -0.004, F-300, Cl^{-} -1, J-5, Br^{-} -150, CH_3COO^{-} -50 не мешают определению. Мешают Bi^{3+} , Pd^{2+} , Ni^{2+} , Cu^{2+} и SO_3^{2-} .

Определение свинца с HR в модельных смесях. Разработанная методика определения свинца(II) с HR проверена при анализе модельных смесей по выше указанной методике с добавлением маскирующих ионов (F^{-} 1:500, Br^{-} (500), SCN^{-} (50), J^{-} (5), NO_3^{-} (100)).

Результаты измерения и их метрологические данные приведены в таблице 1



Рис.2. Результаты графического определения Pb^{2+} методом Толмачева.



Рис.3. Градуировочный график комплекса свинца(II) реагентом HR.

Таблица 1

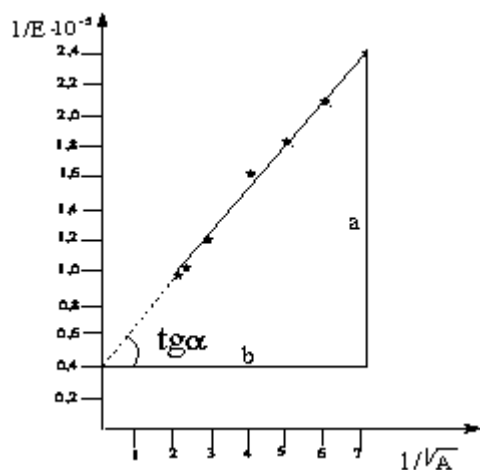
Результаты определения о свинца в искусственной смеси

Состав искус. смеси, мкг	Введено Pb ²⁺ , мкг	A ₅₄₀	Найдено Pb ²⁺ , мкг	S _r	X _{ср} ±ΔX	Отн. ошиб.
Na ⁺ (500) K ⁺ (500) Ag ⁺ (100) NH ₄ ⁺ (10) Ba ²⁺ (100) Ni ²⁺ (0,001) Cd ²⁺ (20) Hg ²⁺ (0,005) Cu ²⁺ (0,4) Cr ³⁺ (8)	50,00	0,148 0,149 0,150	49,72 50,08 50,44	0,007	50,08±0,9	0,16%

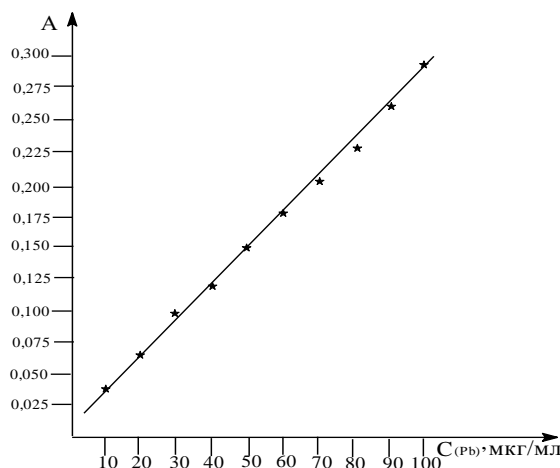
Определение свинца в промышленном образце. Разработанный нами спектрофотометрический метод определения свинца реагентом HR оказался чувствительным и достаточно избирательным, поэтому при анализе промышленного образца нами был выбран образец марки А-203-1.

Подготовка образца к анализу. 0,5 г. образца растворяли в азотной кислоте, разбавленной 1:1, сначала без нагревания, а после бурного выделения оксидов азота постепенно нагревали до полного их удаления. После охлаждения раствора разбавляли до 200 мл. В аликвотной части этого раствора определяли свинец(II).

Методика определения: в мерную колбочку емкостью 25 мл помещали определенное количество образца, добавляли маскирующие агенты (F⁻(1:100), SCN⁻(1:80), J(1:8)); 2,0 мл 0,1%-ного раствора реагента HR; 10 мл гидрофталатного буферного раствора и объем доводили до метки дистиллированной водой. Измеряли ОП на КФК-3 со светофильтром №7 при ℓ=2 см относительно раствора холостого опыта. Полученные данные и их математическая обработка приведены в табл. 2 и 3.

Таблица 2

Результаты определения свинца(II) в промышленном образце алюминиевого сплава

Наимен. обр.,содерж. Pb, (%)	Маскир. агенты	Аликв. часть, мл	Количество Pb, мкг	A ₅₄₀	Найдено Pb, мкг	S _r	Отн. ошиб., %
1. А-203-4, (0,004)	F ⁻ (1:1000)	2,0	40,0	0,123	40,27	0,024	0,83
	SCN ⁻ (1:80)			0,119	39,31		
	J (1:0,8)			0,118	38,96		

2.	F(1:1000)	3,0	60,0	0,180	61,21	0,012	0,62
	SCN (1:80)			0,177	60,13		
	Г(1:0,8)			0,176	59,77		

Таблица 3

Математическая обработка полученных результатов

\bar{x}	$X_i - \bar{X}$	$(X_i - \bar{X})^2$	S	$\bar{X} \pm \Delta X$
39,46	0,54	0,2916	0,38	39,46±0,94
60,37	0,37	0,1369	0,26	60,37±0,65

На основе проведенного исследования можно заключить, что предлагаемый спектрофотометрический метод определения свинца(II) реагентом HR является чувствительным, избирательным и отличается правильностью и воспроизводимостью результатов ($S_r=0,028$).

ЛИТЕРАТУРА

1. Вредные вещества в промышленности. Справочник. Под.ред Лазерева Н.В. Л.: Химия. 2007. 444 с.
2. Грушко Я.М. Вредные неорганические соединения в промышленности. Л.: Химия. 2014. 190 с.
3. Химия тяжелых металлов, мышьяка и молибдена в почвах. Под. ред. Зырина Н.Г., Садовникова Л.К. М.: МГУ. 2005. 208 с.
4. Свинец в окружающей среде. Под.ред. Добровольской В.В. М.: Наука. 2007. 180 с.
5. Гигиенические оценки качества почвы населённых мест. Методические указания Госсанэпиднадзора. Минздрав России, 2001.
6. Свинец в окружающей среде. Под ред. В.В. Добровольской. М.: Наука, 2007. 180 с.
7. Мунтяну Г.Г. // Журн. аналит. химии. 2004. Т. 59, № 8. С. 851.
8. Подчайкин А.В., Радаев Е.Ф. // Журн. аналит. химии. 2004. Т. 59. № 5. С. 470.
9. Тахер М.А. // Журн. аналит. химии. 2004. Т. 59. № 10. С. 1091.
10. Осипова Е.А., Каменев А.И., Сладкое В.Е., Шкинев В.М. // Журн. аналит. химии. 2007. Т. 52. № 3. С. 273.
11. Хустенко Л.А., Ларина Л.Н. // Заводск. лаборатория. 2005. Т. 71. № 1. С. 25.
12. Боровков Г.А. // Заводск. лаборатория. 2004. Т. 70. № 12. С. 18.
13. Нестерина Е.М., Бебешко Г.И. // Заводск. лаборатория. 2002. Т. 68. № 3. С. 13.

14. Стась И.Е., Шипунов Б.П., Шабалина В.Н. // Заводск. лаборатория. 2000. Т. 66. № 7. С. 10.
15. Чмиленко Ф.А., Смилин Н.М., Бакланов Л.Н. // Журн. аналит. химии. 2002. Т. 57. № -1 С.
16. Басаргин Н.Н., Дорофеев Д.Н., Салихов В.Д., Розовский Ю.Т. // Заводск. лаборатория. 2001 Т.67.№10.С. 6.
17. ГОСТ Р 51232-98. Вода питьевая. Общие требования к организации и методам контроля качества.
18. Лурье Ю.Ю. Справочник по аналитической химии. М.: Химия. 1989. 448 с.
19. Галактионов Ю.П., Астахов К.В. Комплексообразование редкоземельных элементов этилендиаминтетрауксусной кислотой. Журн.неорг.химии. 1963,. Т.8. №4. С.896-903.

**ДОГОВОР ХРАНЕНИЯ: АНАЛИЗ ЗАКОНОДАТЕЛЬСТВА
РЕСПУБЛИКИ УЗБЕКИСТАН И ОТЛИЧИТЕЛЬНЫЕ ЧЕРТЫ ОТ
СМЕЖНЫХ ДОГОВОРОВ**

Аширбоева Мунисабегим Нодир кизи
Студентка 3 курса факультета частного права
Ташкентский государственный юридический университет

Научный руководитель:
Сатвалдиева Юлдузхан Хатамжан кизи
Старший преподаватель кафедры гражданского права
Ташкентский государственный юридический университет

АННОТАЦИЯ

В настоящей работе приводится анализ правовой природы договора хранения, особенности в субъектном составе данного договора, а также приведены различительные черты договора хранения от смежных договоров.

***Ключевые слова:** профессиональный хранитель, ответственное хранение, имущество.*

**STORAGE AGREEMENT: ANALYSIS OF THE LEGISLATION OF
THE REPUBLIC OF UZBEKISTAN AND DISTINCTIVE FEATURES FROM
RELATED AGREEMENTS**

ABSTRACT

This paper provides an analysis of the legal nature of the storage agreement, features in the subject composition of this agreement, as well as the distinguishing features of the storage agreement from related agreements.

***Key words:** professional custodian, responsible storage, property.*

**SAQLASH SHARTNOMASI: O‘ZBEKISTON RESPUBLIKASI
QONUNCHILIGI TAHLILI VA TEGISHLI SHARTNOMALARDAN
FARQLOVCHI XUSUSIYATLARI**

ANNOTATSIYA

Ushbu maqolada saqlash shartnomasining huquqiy tabiati, ushbu shartnomaning predmeti tarkibidagi xususiyatlar, shuningdek saqlash shartnomasini tegishli shartnomalardan ajratib turadigan xususiyatlar tahlil qilinadi.

***Kalit so'zlar:** professional vasiy, vasiylik, mulk.*

ВВЕДЕНИЕ

Правоотношения, возникающие из договора хранения возникли еще в Риме, далее в Древней Руси и впоследствии в Средней Азии, за несколько тысяч лет данный вид договора пережил довольно значительные изменения, как и в цели заключения, так и в его правовой природе. В Республике Узбекистан договор хранения определяется ст. 875 ГК РУз, где по договору хранения одна сторона (хранитель) обязуется хранить вещь, переданную ей другой стороной (поклажедателем), и возвратить эту вещь в сохранности. Как отмечает М. Гонифанидов хранением признается услуга, представляющая собой совокупность действий по передаче хранителю вещи с последующим возвращением. Договор хранения представляет собой обязательство из группы договоров, направленных на выполнение работ и оказание услуг, имеет свои особенности, которые отличают его от обязательств из этой группы в силу особого характера по обеспечению сохранности имущества.⁶⁵ По юридической природе договор хранения может быть как и публичным (если одной из сторон является профессиональный хранитель), так и не публичным (когда обе стороны являются физическими лицами), возмездным и безвозмездным, реальным (с момента передачи вещи хранителю) и консенсуальным (с момента согласования условий и срока передачи вещи поклажедателем), односторонним и двусторонним.

ОБСУЖДЕНИЕ И РЕЗУЛЬТАТЫ

Объектом данной работы выступают отношения, которые возникают у сторон в связи с заключением и использованием договора хранения. Предметом договора или другими словами то, на что направлено правовое регулирование договора хранения выступают услуги, оказываемые хранителем по хранению имущества поклажедателя. Как правило, объектом хранения могут быть как и индивидуально-определенные вещи, так и вещи, определенные родовыми признаками (в данном случае может заключаться договор хранения с обезличением). Данное вытекает из смысла статьи 875 Гражданского кодекса Республики Узбекистан, где говорится что хранитель обязуется принять на хранение вещь*, переданную поклажедателем, понятие вещи ограничивается лишь упоминанием о нем как объекта гражданских прав дается в статье 81 ГК РУз, однако если шире рассмотреть данное понятие, то Габриэль Шершеневич считает, что вещью является предмет материального мира, а Евгений Суханов определяет вещь как материальные, физически осязаемые объекты, имеющие экономическую форму товара. Кусакин А. и Панов И. выделяют несколько

признаков вещей: выраженная обособленность, материальность и телесность. Таким образом, объектом хранения не могут быть вещи, не подпадающие под данную характеристику, то есть остальные объекты гражданских прав не могут быть объектом договора хранения (деньги и ценные бумаги, другие предметы, имущество и другие). Однако на законодательном уровне не ставится запрет на некоторые из перечисленных объектов гражданских прав, к примеру Постановление Судебной коллегии Высшего хозяйственного суда Республики Узбекистан, от 01.03.2010 г. № 10-0916/14307 свидетельствует о том, что Судебная коллегия не оспорила о недействительности договора ввиду ненадлежащего объекта договора хранения, напротив признала договор действительным и взыскала убытки в связи с неисполнением обязательств.

Специфика заключения договора с профессиональным хранителем заключается в повышенной мере ответственности. Профессиональным хранителем выступают организации, основной деятельностью либо включающейся в одну из функциональных обязанностей является хранение. В гражданском кодексе Республики Узбекистан к ним относят: ломбарды, гардеробы, товарные склады, транспортные организации, банки и гостиницы. Например, Решением Ташкентского межрайонного экономического суда № 4-1001-2228/14377 от 30 мая 2022 года, ответчик - товарный склад признается ответственным хранителем, у которого в процессе хранения ТМЦ пришли в негодность (факт о , ввиду повышенной ответственности профессионального хранителя суд удовлетворил бы требование о взыскании полной суммы, однако тяжелое финансовое положение товарного склада дало основание суду для уменьшения суммы неустойки.⁶⁶

Рассмотрим одну из ситуаций на практике: при помещении чемодана в ячейку автоматической камеры хранения на вокзале гражданин в качестве шифра набрал год своего рождения. При вскрытии ячейки обнаружилось, что его чемодан похищен. Гражданин обратился к администрации вокзала с претензией по поводу похищения его чемодана из камеры хранения, однако его просьба по возмещению была отклонена ввиду действий третьих лиц. Итак, согласно ст. 875 Гражданского кодекса Республики Узбекистан (далее по тексту – ГК РУз) по договору хранения одна сторона (хранитель) обязуется хранить вещь, переданную ей другой стороной (поклажедателем), и возвратить эту вещь в сохранности. По условиям казуса, видом хранения является автоматическая камера хранения транспортной организации, по юридической природе относится к профессиональным договорам, так как хранение здесь

является одним из вспомогательных функций транспортной организации и имеется постоянство, регулярность, которая выражается в систематичности ее деятельности. Также, данный договор является консенсуальным (в силу того одна из сторон профессиональный хранитель), возмездным (исходя из ПРАВИЛ перевозок пассажиров и багажа по железным дорогам Государственно-акционерной железнодорожной компании "Ўзбекистон темир йўллари" - раздел б), двусторонним (так как у поклажедателя всегда имеется обязанность по оплате услуг хранителя и она носит встречный характер по отношению к обязанности хранителя обеспечить сохранность вещи), срок не указан, значит транспортная организация обязуется хранить чемодан до момента востребования гражданином. Предмет договора хранения заключается в действиях хранителя, обеспечивающих сохранение полученной вещи и возврат ее поклажедателю. Вещь, таким образом, является непосредственным объектом хранения (по общему правилу движимая), в нашем случае чемодан с его содержанием, принадлежащий поклажедателю является индивидуально-определенной вещью. Согласно общим положениям о хранении ГК РУз, хранитель обязан принять все необходимые меры для обеспечения сохранности переданной на хранение вещи и передать ее поклажедателю, в связи с чем поклажедатель обязан оплатить за данную услугу согласно Правилам транспортной организации. Обязательство хранения направлено на достижение конечного результата — выдачу имущества поклажедателю в надлежащем состоянии по окончании срока хранения. Если хранитель не обеспечил сохранности договорного имущества, он будет отвечать за это независимо от того, в течение какого срока он надлежаще исполнял свои обязанности и в какой момент нарушил их. Поклажедателя интересует конечный результат. Хранитель, отвечая за утрату, недостачу или повреждение вещи в соответствии со ст. 889 ГК РУз, должен возместить сумму убытков поклажедателю в суточный срок, с момента предъявления требования о ее возмещении согласно ч. 4 ст. 897 ГК РУз, однако в комментариях к п. 2 к ст. 897 ГК РУз излагается следующее: необходимо различать услуги по хранению вещей собственно в камерах хранения и предоставление гражданам для использования автоматических камер хранения. В последнем случае ситуация аналогична тому, когда банк предоставляет в пользование клиенту сейф без контроля со стороны банка за содержимым. Здесь также имеет место смешанный договор с элементами аренды (автоматическая камера хранения предоставляется в пользование без контроля со стороны транспортной организации за содержимым) и услуг по охране (транспортная организация обязана обеспечить

невозможность взлома автоматической камеры хранения). То есть, в автоматическую камеру хранения вещи помещаются поклажедателем, а правила эксплуатации размещаются на каждой автоматической камере хранения, в связи с этим хранитель несет ответственность за пропажу вещей из автоматической камеры хранения только при наличии доказательств, что эта пропажа произошла по его вине. В данном случае, поклажедателю лишь предоставляется возможность временного использования ячейки автоматической камеры хранения за установленную плату. Процесс помещения имущества в камеру и его изъятие транспортной организацией не контролируются, однако она обязана обеспечить исправность запирающих устройств ячейки и исключить возможность ее несанкционированного вскрытия посторонними лицами. Лишь при виновном неисполнении указанных обязанностей транспортная организация может быть привлечена к ответственности за порчу или пропажу вещей, оставленных в автоматической камере хранения.

Договор хранения и договор охраны, в чем же отличие? Данные договора входят в отдельные виды договоров, о чем свидетельствует выделение законодателя их в разных главах Гражданского кодекса Республики Узбекистан. Договор охраны подпадает к категории возмездного оказания услуг, юридическая природа которого заключается в консенсуальности, возмездности, двусторонности и т.д. Существенное различие состоит в том, что если договор хранения имеет своей целью прежде всего «спасение от порчи и похищения», то договор охраны направлен только на ограждение переданного объекта от противоправных посягательств. Охрана не предполагает создания оптимального режима содержания переданного под охрану объекта, не обнаруживает своего предназначения в спасении от порчи и уничтожения, не связанных с действиями третьих лиц. В этом и состоит основное различие договоров хранения и охраны, влекущее и все остальные. Например, охранная организация действительно несет ответственность в виде возмещения стоимости утерянного или поврежденного имущества, но виновны в этом повреждении третьи лица. Иными словами, охранная организация возмещает ущерб, причиненный третьими лицами. Безусловно, данный ущерб есть результат неисполнения охранной организацией своего обязательства по договору, однако предотвратить причинение вреда с учетом применяемых способов и приемов охраны порой бывает невозможно. В этом случае обязанность охранной организации сводится лишь к задержанию правонарушителей. Таким образом, цель договора охраны имущества состоит

не столько в сбережении имущества (или других объектов применительно к другим видам договора охраны), сколько в обеспечении его защиты от противоправных посягательств третьих лиц либо в задержании таких правонарушителей.⁶⁷

На практике требуется разъяснение понятие ответственного хранения товара от договора хранения, так как в суде при разрешении споров, возникающих из данных правоотношений будет применять только общие положения о хранении, ввиду отсутствия понятия договора ответственного хранения. Согласно статье 447 ГК РУз, под ответственным хранением понимается обеспечение сохранности поставщиком в связи с отказом на принятие товара покупателем. В данном случае данное обязательство возникает на основании отказа в приемке товара покупателем, в то время как хранение возникает в силу договора заключенного между сторонами. Ответственное хранение можно рассматривать как и ответственность, установленная законодательством в целях исполнения обязательств по приемке покупателем, так как поставщик имеет право потребовать понесенные расходы за ответственное хранение (защита интересов поставщика).

Говоря о различиях между договором хранения, предусматривающего право пользования и договором аренды, у последнего основной целью является пользование переданной вещью, в то время как у договора хранения цель – обеспечение сохранности вещи. Однако это не исключает возможности использовать и положения об аренде при разрешении споров в судах, так как договор может быть смешанным и содержать условия, как и договора аренды, так и договора хранения как устанавливается на практике Постановлением Семнадцатого арбитражного апелляционного суда РФ от 17.09.2013 N 17АП-8554/2013-ГК по делу N А60-7417/2013. Однако, в данном случае обязательно обратить внимание на субъекты договорных правоотношений и объект договора хранения, когда в результате данный договор могут признать недействительным. На практике Киевского апелляционного хозяйственного суда имеется дело о признании договора хранения, содержащего в себе условия аренды недействительным. В данном случае Госпредприятие и ООО заключили договор хранения госимущества, по условиям которого госпредприятие обязалось ежемесячно оплачивать услуги ООО по хранению, а ООО – обеспечивать сохранность имущества в течение срока действия договора. Имущество было передано на хранение по акту приемки-передачи. В дальнейшем стороны дополнили договор хранения новым условием, а именно:

предусмотрели право ООО пользоваться хранимым госимуществом на платной основе, указав размер ежемесячной платы за пользование этим имуществом. То есть фактически госимущество было передано в аренду ООО. Прокурор, действуя в интересах государства от имени регионального отделения Фонда госимущества, обратился в суд с иском о признании недействительным указанного договора хранения. Прокурор посчитал, что заключенный госпредприятием и ООО договор хранения госимущества является мнимым. Этот договор оформлен с целью сокрыть сделку по аренде госимущества, проведенную с нарушением законодательства. Ведь заключать договоры аренды госимущества имеет право ФГИ как собственник, а не госпредприятие как балансодержатель. А в данном случае хранителю было предоставлено право пользования переданным на хранение имуществом на платной основе, причем размер арендной платы значительно превышает размер платы за хранение и в данном случае суд признал договор недействительным.

Таким образом, в данной статье было разъяснено о том, что из себя составляет предмет договора хранения, какие вещи не могут быть объектом хранения, была изучена специфика заключения договора хранения, где одной из сторон выступает профессиональный хранитель, рассмотрены проблемы ответственности, возникающие из хранения в камерах хранения транспортных организаций, а также приведены разграничения договора хранения от смежных договоров.

СПИСОК ИСПОЛЬЗОВАННОЙ ЛИТЕРАТУРЫ

1. «Договор хранения» - М.С. Гонифанидов (cyberleninka.ru)
2. Сериева Медни Магомедовна. Договор хранения // Наука через призму времени.-2017.-№5.
3. «Понятие вещь в гражданском праве» - Кусакин А.А., Панов И.Н. // Вопросы Российской юстиции, выпуск № 20
4. Постановление судебной коллегии высшего хозяйственного суда Республики Узбекистан от 1 марта 2010 г., №10-0916/14307
5. Решение Ташкентского межрайонного экономического суда Республики Узбекистан от 30 мая 2022 года, № 4-1001/2228/142377
6. (Мильков А. В.) («Юрист», 2007, N 11) «РАЗГРАНИЧЕНИЕ ДОГОВОРОВ ОХРАНЫ И ХРАНЕНИЯ»

MARKAZIY OSIYO TARIXINI O'RGANISHDA XORAZM TARIXNAVISLIGINING O'RNI

Pirmamatov Ramziddin Husniddin o'g'li

SamDU, tarix fakulteti 2-bosqich talabasi.

ANNOTATSIYA

Maqolada xorazmlik tarixchilarning Markaziy Osiyo tarixshunosligidagi faoliyati misolida ilmiy dalillar ochib berilgan. Xorazm tarixnavisligining yirik namoyandalari Shermuhammad ibn Amir Avazbiy-Munis, Muhammadrizo ibn Erniezbek-Og'axiy va Xorazm tarixnavislik maktabining asoschisi Shajarai Turk Abulg'ozu Bahodirxonning ilmiy ishlari ushbu maqolaning asosiy tadqiqot mavzulari hisoblanadi.

Kalit so'zlar: *Munis, Og'axiy, mirob, Sayyid Eshonxo'ja, tarjimon, tarixchi, shoir, Kiyot, Abulg'ozu Bahodirxon, "Shajarai turk".*

АННОТАЦИЯ

В статье раскрыто научные доказательства на примере деятельности хорезмских историков в среднеазиатской историографии. Основными исследовательскими темами данной статьи являются научные труды великих представителей хорезмской историографии Шермухаммада ибн Амира Авазби-Муниса, Мухаммадризо ибн Эрниеzbek-Огахи и «Шаджараи тюрк» Абулгази Баходирхана, основателя хорезмской школы историографии.

Ключевые слова: *Мунис, Огахи, мираб, Сайид Эшанходжа, переводчик, историк, поэт, Кийот, Абулгази Баходирхан, «Шаджараи тюрк».*

ANNOTATION

The article presents scientific evidence on the example of the activities of Khorezm historians in Central Asian historiography. The main research topics of this article are the scientific work of Shermuhammad ibn Amir Avazbi-Munis, Muhammadrizo ibn Erniyozbek-Ogahi, the great representatives of Khorezm historiography, and Abulgazy Bahodir Khan's "Shajarai turk", the founder of the Khorezm school of historiography.

Keywords: *Munis, Ogahi, mirab, Sayyid Eshankhoja, translation, historian, poet, Qiyot, Abulgazy Bahodir Khan, "Turkish Shajarayi".*

KIRISH

Markaziy Osiyo tarixini o'rganishda Xorazm milliy tarixnavisligining o'rni muhim sanaladi. Zero, Xorazmda dunyo-ilm faniga hissa qo'shgan olimlar, shoirlar va ijodkorlar yetishib chiqqan. Ayniqsa, so'nggi o'rta asrlarda bu zaminda yetishib chiqqan ilm ahli tufayli, milliy tarixnavislik maktabi shakllandi. Abulg'ozu

Bahodurxon, Shermuhammad Munis, Ogahiy va boshqalar shular jumlasidan sanalib, ular yaratgan asarlar orqali mintaqa davlatlari, xalqlari hayoti, ijtimoiy-siyosiy, iqtisodiy va madaniy hayoti to'g'risida qimmatli ma'lumotlar beriladi.

Xorazm tarixnavislik maktabining asoschisi hamda Markaziy Osiyo tarixshunosligi uchun muhim va mashxur bo'lgan asarlar, shu jumladan, "Shajarayi turk" asari va uning muallifi Xorazm hukmdori Abulg'oziy Bahodirxon ham nafaqat Xorazm, balki Markaziy Osiyo tarixida muhim shaxs hisoblanadi. Uning "Shajarayi turk" asari esa, tarixning ijtimoiy, iqtisodiy, etnik, siyosiy, madaniy va boshqa ko'plab sohalarini o'z ichiga olgan beqiyos manbadir.

Abulg'oziy Bahodirxon 1603-yilning 23-avgustida dunyoga keldi. U o'sha kezlarda sohibi toj bo'lmish Arab Muhammadxon (1602-1623) ning to'rtinchi o'g'li edi. Abulg'oziy Bahodirxon oily nasab va toj taxt sohibi bo'lgan. U qariyb 20 yil (1644-1664) Xorazmni idora qildi. Hukmdor bo'lish bilan birga u tarixda ko'proq ilm-ma'rifat sohibi, olim sifatida nom qozondi. Darhaqiqat, Abulg'oziy Bahodirxon keng va chuqur ma'lumotli kishi edi. "Bu faqirg'a,- deb yozgan edi uning o'zi, - xudoyi taolo inoyat qilib ko'p nimarsa bergan turur"

Abulg'oziy Bahodirxondan ikki yirik tarixiy asar qoldi. Biri "Shajarayi tarokima" (1658-1661-yillarda yozilgan deb tahmin qilinadi) deb atalib, turkey xalqlarning, xususan turkman xalqining kelib chiqishi to'g'risida qimmatli ma'lumotlar beradi. Abulg'oziy Bahodirxonning ikkinchi asari "Shajarayi turk" nomi bilan mashxur. Asarning asosiy qismi 1663-1664-yillarda yozilgan. Unda Xorazmning XVI-XVII asrning birinchi yarmidagi ijtimoiy siyosiy-tarixi bayon etiladi.

"Shajarayi turk" ning yozilishi sabablari haqida muallifning o'zi shunday deydi: "Ammo bizning ota-aqalarimizning beparvoligi va Xorazm xalqining bevuqufligi, bu ikki sababdin, bizning jamoatimizning Abdullaxonning otalari bilan bizning otalarimizning ayrilgan yeridin to bizga kelguncha tarixlarini bitmay erdilar. Bu tarixni bir kishiga taklif qilali deb fikr qilduq, hech munosib kishi topmaduq, zarur bo'ldi ul sababdin o'zimiz aytduq.

Asar Muqaddima va ushbu to'qqiz bobdan iborat: 1) Odam Atodan to turklarning qadimgi xonlaridan Mo'g'ulxongacha kechgan hodisalar zikri; 2) Mo'g'ulxondan- Chingizxongacha bo'lgan tarix; 3) Chingizxonning tug'ilganidan to vafotigacha tarixi; 4) Chingizxonning uchinchi o'g'li O'gaday qoon va avlodi, Chingizxonning boshqa o'g'illari naslidan bo'lgan va Mo'g'ulistonda podsholik qilganlar zikrida; 5) Chingizxonning ikkinchi o'g'li Chig'atoyxon avlodidan Movoraunnahr va Qoshg'arda podsholik qilgan avlodining zikri; 6) Chingizxonning kenja o'g'li Tuluyxon avlodidan Eronda podsholik qilganlar zikri; 7)

Chingizxonning ulug' o'g'li Jo'chixon avlodidan Dashti Qipchoqda podshoh bo'lganlar zikri; 8) Jo'chixonning beshinchi o'g'li Shaybon avlodidan Movoraunnahr, Qrim, Qozoq va Turonda xonlik qilganlar, shuningdek, Jo'chixonning o'n uchinchi o'g'li To'qay Temur naslidan Qrim, Qozoq va Movoraunnahrda podshohlik qilganlar zikri; 9) Shaybon avlodidan Xorazm mamlakatida podshohlik qilganlar zikri bayon etiladi.

MUHOKAMA VA NATIJALAR

Xorazmning zabardast tarixchilaridan biri - Shermuhammad Amir Avazbiy o'g'li Munis bo'lib, 1778-yilda Xiva shahri yaqinidagi Qiyot qishlog'ida mirob oilasida tug'ilgan. Bu haqda o'zi: *“Men, Munis Xivada yashovchi yuz urug'idan bo'lgan Amir Eshimbiyning avlodidandirman”*, deb yozgan edi. Boshlang'ich ta'limni Qiyotda oladi va ta'limni Xiva madrasalarida davom ettiradi va ustozlari Sayyid Eshonxo'ja va Sayyid Muzaffarxo'ja mutavvalilardan saboq oladi. Uning otasi Avazbiy vafot etgach, 1800-yilda Avaz Muhammad inoq (1790-1804) 22 yoshli Shermuhammadni saroyga taklif qilib, uni qazuv va qachuv ishlari bo'yicha kotib, 1806-yil Munis akasi Muhammadniyoz mirob vafot etgach esa xon Muhammad Rahimxon I (1806-1825) uni mamlakat bosh mirobi etib tayinlaydi. She'riyat olamida uning taxalusi Munis bo'lib, ma'nosi “ulfat”, “hamdam”, “do'st” demakdir. 1804-yilda shoir alifbo sifatida foydalanish uchun “Savodi ta'lim” kitobini yozib tugatadi. Qolaversa, shu yili ijodi namunalari “Munis ul-ushshoq” (“Oshiqlar do'sti”) nomi bilan to'play boshlaydi va uni 1813-yilda 16 892 misradan iborat katta devonga aylantiradi. Shermuhammad Amir Avazbiy o'g'lining “Ornalar” nomli risolasi otameros kasbi miroblik kasbi haqida bo'lib, shu bilan birga bu davr olkaning suv ta'minoti masalalari ham yoritilgan.

Munisning tarixnavislik sohasidagi xizmatlari beqiyosdir. Xiva xoni Eltuzarxon (1804-1806) Munisga Xorazm tarixini bitishni topshiradi (o'z vaqtida Muhammad Rahimga ham nadim bo'lib, undan ham moddiy yordam ham haq olib turgan). Munis ushbu asarga “Firdavs ul-iqbol” (“Jannat bog'i”) deya nom beradi. Ushbu asarning tarixiy ahamiyati shundaki, unda Xorazmning qariyb 300 yillik tarixi (1572-1825) yaxlit, tarixiy ketma-ketlikda bayon etilgan. Eltuzar vafotidan so'ng asar yozilishi bir muddat to'xtab qoldi va Muhammad Rahimxon I buyrug'i bilan yana davom ettirildi. Keyingi tanaffus 1819-yil o'rtalarida boshlandi. Bunga sabab Muhammad Rahimxon I Munisga Mirxondning “Ravzat us-safo” asarini tarjima qilishni buyuradi. Munis mazkur asarning birinchi daftarini va ikkinchi daftarining bir qismini Badr yurishlariga qadar tarjima qilishga ulguradi.

Xijriy 1244-yil, milodiy 1829-yil iyunida Munis Olloqulixon qo'shini bilan Xuroson yurishida qatnashib undan qaytayotganda Lutfobod shahri yaqinida bezgak

kasalligi oqibatida vafot etadi. Shu tufayli “Ravzat us-safo” asarining tarjimasi va “Firdavs ul-iqbol” asari tugallanmay qoldi. Uning ishlarini Munisning shogirdi va jiyani (ukasining o’g’li) Muhammadrizo ibn Erniyozbek- Ogahiy davom ettiradi. Hozirgi vaqtda Munisning qabri Xiva yaqinidagi Shayx Mavlon bobo qabristonida bo’lib, maqbarasi avlodlar tomonidan e’zozlanib kelinmoqda.

Muhammad Rizo ibn Erniyozbek - Ogahiy 1809-yilda Xiva shahri yaqinidagi qiyot qishlog’ida tug’ilgan. Uning bolaligi Qiyot qishlog’ida o’tdi va madrasa ta’limini Xivada oldi. Yuqorida ta’kidlanganidek, 1812-yilda Erniyozbek mirob vafot etgach, uni amakisi Munis o’z qaramog’iga oladi. 1829-yilda Munis vafot etadi. Xiva xoni Olloqulixon (1825-1842) Ogahiyning o’rniga Miroblik vazifasiga tayinlaydi. Muhammad Rizo ibn Erniyozbekning taxallusi Ogahiy bo’lib, uning lug’aviy ma’nosi “Ogohman”, “Sergakman” demakdir. O’zidan boy madaniy, ma’naviy meros qoldirish bilan birgalikda Ogahiy jahon adabiyoti, madaniyatining nodir durdonalari sanalgan 20 dan ortiq asarlarni o’zbek tiliga tarjima qilib, tarjimonlik maktabiga asos soldi.

Ogahiy o’z hayoti davomida Xiva xonlari Muhammad Rahimxon I (1806-1825), Olloqulixon (1825-1842), Rahimqulixon (1842-1845), Muhammad Aminxon (1845-1855), Qutlug’ Murodxon (1855, to’rt yarim oy), Said Muhammadxon (1856-1864), Muhammad Rahimxon (Fero’z) (1864-1910) davrlarida yashab ijod qilgan.

Ogahiyning O’zbek tilida yozilgan “Ta’viz ul-oshiqin” (“Oshiqlar tumori”) devoni mavjud bo’lib, unda shoir yashagan muhitning amaldorlaridan qattiq shikoyat qilib yozgan she’rlarini ko’proq uchratamiz. Ogahiy she’rlari orasida hukmdorlarga atab yozilgan qasidalar ham bor. Devonda 18 ming misra she’r 83 muxammas jam qilingan. Muhammad Rizo ibn Erniyozbek tarixnavislikka oid quyidagi noyob asarlar muallifi: “Riyoz ud-davla” (“Davlatning jannat bog’i”) asarida 1825-yildan 1842-yilgacha, “Zubdat ut-tavorix” (“Tarixlar sarasi”) 1843-1846-yillargacha, “Jomi ul-voqeati sultoni” (“Sulton voqealaring majmuasi”) asarida 1846-1855-yilgacha Xorazm tarixi bayon etilgan. Bundan tashqari, “Gulshani davlat” (“Davlat gulshani”), “Shohidi iqbol” asarlari ham muhim tarixiy manbalar sanaladi.

Mohir tarjimon sifatida Ogahiy Munis tugallashga ulgurmagan “Ravzat us-safo” asarlarining 2-3-jildlarini, Muhammad Mahdixonning “Nodirnoma” (5 jild), Sharafiddin Ali Yazdiyning “Zafarnoma”, Muhammad Yusuf Munshiyning “Tazkirai Muqimxoniy”, Nizomiddin Ahmad Haraviyning “Taboqati Akbarshohiy”, Rizoqulixon Hidoyatning “Ravzat us-safoi Noziriy”, nomli asarlari, Nizomiy Ganjaviyning “Haft paykar”, Sa’diy Sheroziyning “Guliston”, Husrav Dehlaviyning “Haft Bihisht”, Muhammad Vorisning “Zubdat ul-hikoyat”, Abdurahmon Jomiyning “Yusuf va Zulayho”, “Salomon va Ibsol”, “Bahoriston”, “Xaft avrang” asarlarlari,

Badriddin Hiloliyning “Shohu gado”, Vosifiyning “Bado’e ul-voqoe” kitoblarini, Kaykovusning falsafa va ahloq masalalariga bag’ishlangan “Qobusnoma” asarini, Husayn Voiz Koshifiyning “Ahloqi Muhsiniy”, Imomiddin G’ijduvoniyning “Mifot ut-tolibin” asarlarini fors tilidan mahorat bilan tarjima qilgan.

1845-yilda Ogahiy miroblik vazifasi bilan safarda yurganda otdan yiqilib oyog’i sinadi. Oradan ko’p vaqt o’tgach, u butunlay yura olmay qoladi. Uzoq vaqt xasatalikni boshdan kechirishi, yolg’izlik va muhtojlikda yashash shoirning hayotdan erta ko’z yumishiga olib keldi. Ogahiy xonlikda ulkan o’zgarishlar bo’layotgan bir vaqtda, 1874-yilda 65 yoshida vafot etdi. 1999-yilda shoirning 190 yilligi Respublikmizda ko’tarinki ruhda nishonlandi va Ogahiyning hayoti, ijodiga bag’ishlangan ko’plab risolalar nashr qilindi hamda o’zi tug’ilgan qishloqda “Ogahiy uy muzeyi” ochildi.

XULOSA

Markaziy Osiyo tarixnavisligida Xorazm tarixnavisligining muhim va betakror o’rni bor. Yuqori to’xtalgan muhim tarixiy shaxslar Munis va uning jiyani Ogahiy hamda ularning yirik ilmiy merosini tashkil etuvchi “Firdavs ul-iqbol” asari va boshqa tarixiy asarlari, qolaversa, ko’plab tarjimalari, bunda tashqari, Xorazm tarixnavislik maktabining asoschisi Abulg’oziy Bahodirxon va uning mashxur “Shajarayi turk” asari fikrimiz dalili hisoblanadi. Xorazm tarixnavislik maktabi vakillarining ilmiy faoliyatini xorijiy olimlar ham e’tirof etadilar. Mashxur venger sharqshunosi X.Vamberi: “Abulg’oziyxonning “Shajarayi turk”i uchun butun dunyo undan minnatdor”, - deb yozgan edi.

Ushbu tarixiy asarlar ko’plab tadqiqod mavzulariga asos bo’ladi, negaki bu asarlar so’z yuritilayotgan davr voqealarini o’zida mujassam etib bugungi kunda fan oldidagi turli masalalarga yechim bo’la oladi. Qolaversa, Xorazm tarixnavisligiga oid ushbu yirik ilmiy meros bugungi kudagi ijtimoiy muammolarga ham yechim topishi mumkin.

REFERENCES

1. Yunusov M. “Munis Xorazmiy”, Toshkent, 1953.
2. Karimov G’. “O‘zbek adabiyoti tarixi”, 3-kitob, Toshkent, 1966.
3. R.Majidiy. “Munis Xorazmiy”. Jurnal „Guliston“, 1935, № 3.
4. V.Zohidov. “O‘zbek adabiyoti tarixidan” — Toshkent, 1961.
5. N.Jumaev. “Munis g‘azaliyoti”. –Toshkent, 1991.
6. S.Dolimov. “Ogahiyning hayoti va ijodi”, Toshkent, 1963.
7. Q.Munirov. “Munis, Ogahiy va Bayoniyning tarixiy asarlari”. — Toshkent, 1961.

8. A.Abdug'afurov. "Muhammad Rizo Ogahiy" –Toshkent, "Meros" nashriyoti, 1999.
9. Q.Sultonova. "Ogahiyning „Gulshani davlat“ asari adabiy manba sifatida" – Toshkent, 2000.
10. "Ma'naviyat yulduzlari", "Abdulla Qodiriy nomidagi xalq merosi nashriyoti", Toshkent, 1999.
11. Abulg'oziy Baxodirxon "Shajarayi turk", -"Cho'lpon" nashriyoti, Toshkent, 1992.
12. Munis va Ogahiy. "Firdavs ul-iqbol", - "Yangi asr avlodi" nashriyoti, Toshkent, 2010.

QUALITY OF LIFE IN PATIENTS WITH CHOLELITHIASIS IN THE LONG-TERM PERIOD AFTER CHOLECYSTECTOMY

Khusainova Munira Alisherovna
Khaydarov Sanjar Nizamitdinovich
Uzokov Jurabek Bakhtiyorovich
Shonazarova Nodira Khudoyberdiyevna
Samarkand State Medical University

ABSTRACT

The purpose of the research. To evaluate the quality of life indicators in patients with cholelithiasis in the long-term period after cholecystectomy with various surgical options and the course of the disease (latent or symptomatic) and compare them with the quality of life indicators in people with cholecystolithiasis.

Materials and methods. In an open clinical study, 170 patients with GI were examined, 60 of them were operated on for GI, 110 patients had cholecystolithiasis. In 1/3 patients with GI, the disease was asymptomatic, in 2/3 — with clinical manifestations. To assess the quality of life, a validated questionnaire specific to patients with GI was used Gallstone Impact Checklist.

Results. Among patients with gastrointestinal tract who had undergone cholecystectomy who sought outpatient help from a gastroenterologist, the quality of life was significantly worse on the nutrition scale (26.0 ± 2.8 points) and the overall score (89.0 ± 9.6 points) than in patients with gallstones (16.5 ± 2.2 and 61.0 ± 6.8 points, respectively, $p < 0.05$). Quality of life indicators in GI patients operated on from the mini-access (total score 83.6 ± 13.7 points), did not differ from those after laparoscopic cholecystectomy (85.0 ± 10.9 points, $p > 0.05$). In those patients with GI in whom the disease was asymptomatic before the operation, the quality of life (by the total score) decreased more significantly (by 29.8%) compared with patients with GI in whom the disease was clinical before the operation (by 4.1%), when compared with the total score in all examined patients with GI.

Conclusions. The quality of life in patients with GI in the long-term period after cholecystectomy was significantly worse according to separate scales of the GIC questionnaire than in patients with gallstones, regardless of the type of surgery (mini-access or laparoscopic). At the same time, in patients with a latent course of GI before surgery, the quality of life is significantly worse on all scales than in patients with clinical symptoms before surgery.

Key words: gallstone disease; quality of life; cholecystectomy.

INTRODUCTION

The obtained results demonstrated the great possibilities of this method in clinical practice. Assessment QOL of patients with CH, as in general in gastroenterology, is used to assess the effect of the disease on the main components of the patient's vital activity, the development of prognostic models, economic calculations, evaluation of the effectiveness of various methods and treatment regimens of CH. All this is especially relevant at the present time, when cholecystectomy ranks second in urgent surgery, second only to appendectomy. At the same time, surgical treatment often does not lead to the expected elimination of the symptoms of the disease, which reduces QOL, and forces the patient to seek medical help.

Various types of questionnaires are used in QOL studies in patients with CH: visual and analog scales (Likert scale); general type questionnaires (MOS SF-36, etc.); specific questionnaires (Gallstone Impact Checklist, Gastrointestinal Quality of Life Index (GIQLI)). The GIQLI questionnaire is specific for patients with any gastroenterological pathology, and not only for patients Housing and communal services. The Gallstone Impact Checklist was created in 1996 by M. Russell et al. with the help of the impact method, which made it possible to include in it the most important questions for patients Housing and Communal Services. A. G. Beburishvili et al. (2003) a Russian-language specific questionnaire was created for patients with CH but we found no data on a comprehensive study of its reliability and validity.

The aim of our study was to assess the quality of life in patients with CH in the long-term period after cholecystectomy with various options for surgical intervention and the course of the disease (latent or symptomatic) and compare them with the quality of life in non-operated CH patients.

MATERIAL AND METHODS

As part of the clinical study, 170 patients with GI were examined, including 140 patients who sought outpatient care from a gastroenterologist, and 30 patients with CH who were hospitalized in a surgical hospital for surgical treatment for this disease. Of the examined patients, 60 people were operated on for CH, 110 patients had cholecolithiasis. The average age of patients was 59.0 ± 0.6 years (in men — 58.6 ± 1.4 , in women — 59.7 ± 0.6 years). Prescription of the disease Housing and communal services averaged 8.9 ± 0.32 years. Prescription cholecystectomy for CH — 7.5 ± 0.54 years. In 34.7% of patients (59 people), the disease was asymptomatic, in 65.3% (111 people) — with clinical manifestations. The group of patients who underwent cholecystectomy from mini-access was 34 people, laparoscopic cholecystectomy — 26 people. The groups did not differ in age (58.4 ± 0.8 years in

patients with open and 59.7 ± 1.3 years —with laparoscopic cholecystectomy), the prescription of surgical intervention (8.3 ± 0.7 and 6.9 ± 0.8 years, respectively) and the number of patients with latent (10 and 9 people) and symptomatic the course of the disease before surgery (24 and 17 people , respectively).

The examination included: an objective examination of patients, a biochemical blood test, filling out an outpatient card and a questionnaire for the study of QOL. The diagnosis of CH was confirmed by ultrasound examination of the gallbladder. In operated patients with CH, a variant of the course of the disease (latent or symptomatic) was evaluated before cholecystectomy. The Gallstone Impact Checklist (GIC) questionnaire, validated by us, was used to study QOL. The questionnaire consists of a digital scale of the overall assessment of your health, visual scale of general assessment of physical and emotional health, four clinical scales (pain, dyspepsia, emotions, nutrition) and the overall score of the questionnaire as the sum of the scales. A higher GIC score corresponds to a greater severity (significance) of the problem and a worse quality of life. Statistical processing of the results was carried out using SPSS (11.0) programs. Odds Ratio (Odds Ratio — OR) was determined by conjugacy tables.

RESEARCH RESULTS AND THEIR DISCUSSION

The groups of operated and non-operated (with cholecolithiasis) patients with CH were comparable in age, the duration of the disease, the presence of concomitant pathology, the number of patients with symptomatic and asymptomatic CH ($p > 0.05$ in all cases). The average indicators of QOL for the entire group of examined patients with CH were: on the pain scale of 17.6 ± 1.4 points, on the dyspepsia scale — 19.5 ± 1.5 points, on the emotion scale — 18.1 ± 1.3 points, on the nutrition scale — 21.9 ± 1.5 points, the average value of the total score was 77.1 ± 4.7 points. Among the operated patients with CH in the long-term period after cholecystectomy, the overall assessment her health was "bad" and "unimportant" more than 2 times more common than among non-operated patients with CH: OR = 2.06 (95% CI 1.1 – 4.2, $p < 0.05$). Assessment of general physical health by 5 points or less among patients with CH in the long-term period after cholecystectomy was more common more than 2 times more often than among non-operated CH patients: OR = 2.45 (95 % CI 1.2 - 5.0, $p < 0.05$). In persons with cholecolithiasis, the average value of overall emotional health was significantly higher, than in operated patients with GI (5.6 ± 0.18 and 5.1 ± 0.21 points, respectively, $p < 0.05$).

In our study, QOL in patients in the long-term period after cholecystectomy compared with patients with gallstones was significantly worse on the scale of nutrition and overall score. On the scale of the total score in patients with CH in the

long-term period after cholecystectomy, the average value was 89.0 ± 9.6 and 61.0 ± 6.8 points in non-operated patients; on the nutrition scale — 26.0 ± 2.8 and 16.5 ± 2.2 points, respectively ($p < 0.05$). The average values on the other scales did not differ significantly: on the pain scale — 16.4 ± 2.3 points in individuals in the long-term period after cholecystectomy and 13.5 ± 1.8 points in non-operated patients with CH; on the dyspepsia scale — 19.4 ± 2.6 and 15.9 ± 2.1 points; on the scale of emotions — 24.5 ± 3.1 and 17.4 ± 1.7 points, respectively ($p > 0.05$).

During the clinical examination of patients, we evaluated the variant of the clinical course of CH — latent or symptomatic. It was found that in non-operated patients with symptomatic CH, the QL level was significantly reduced on all scales of the GIC questionnaire compared with patients with asymptomatic CH. The values according to the GIC questionnaire scales were equal: pain — 20.7 ± 2.3 points in patients with symptomatic CH and 11.8 ± 2.4 points in patients with latent GI; dyspepsia — 19.1 ± 1.9 and 13.9 ± 2.5 points, respectively; emotions — 23.3 ± 2.2 and 15.7 ± 2.0 points; power supply — 20.4 ± 2.4 and 11.5 ± 2.4 points; the total score is 83.5 ± 7.3 and 53.0 ± 7.1 points, in all cases $p < 0.05$. This confirms the influence of the symptoms of the disease not only on the physical health of patients, but also on their emotional and social well-being. We appreciated QL among patients who sought outpatient help from a gastroenterologist for pain and dyspeptic syndromes after a cholecystectomy for CH in the long term. Their QOL indicators did not have significant differences in the two variants of the course of CH before surgery: neither with symptomatic (total score 80.3 ± 7.9 points), nor with a latent (100.1 ± 18.4 , $p < 0.05$) current.

However, when assessing QOL in individuals with an asymptomatic course of the disease, it was revealed that in operated patients with a latent course of the disease before surgery, QOL was significantly worse on all scales, except for the dyspepsia and nutrition scale, compared with non-operated patients with an asymptomatic course of GI. N. V. Litvinova et al. (2009) also revealed an increase in the frequency of biliary pain and a decrease in QL in operated patients with CH with an initially asymptomatic course of the disease.

In patients with GI in the long-term period (after 3-7 years) after cholecystectomy, QOL indicators were reduced compared to patients with cholecolithiasis, regardless of the type of surgical intervention (from mini-access or laparoscopic cholecystectomy). The average indicators of QOL in patients with CH after cholecystectomy from mini-access or laparoscopic were: on the scale of emotions — 23.6 ± 4.2 and 26.9 ± 4.5 points, respectively; on the scale of dyspepsia — 17.5 ± 3.8 and 19.8 ± 3.1 points; on the scale of nutrition — 25.7 ± 4.0 and $24.2 \pm$

4.1 points; on the scale of pain — 16.8 ± 3.1 and 14.1 ± 3.1 points; total score — 83.6 ± 13.7 and 85.0 ± 10.9 points, in all cases $p > 0.05$.

J. M. Quintana et al. (2003) also found no significant difference between the quality of life of patients with CH underwent cholecystectomy from mini-access or laparoscopic. S. V. Lebedev et al. (2003) when comparing the long-term results and QOL parameters assessed by the SF-36 questionnaire, 540 patients with CH after various types of cholecystectomy also did not reveal the advantages of laparoscopic over mini-access cholecystectomy.

Among the CH patients examined by us was a specific group of 30 people examined by us in the surgical department 2 to 3 days before cholecystectomy for CH. It was found that the level of QL in patients with CH examined in the preoperative period was significantly lower on all scales of the GIC questionnaire, except for the nutrition scale, compared with patients Housing and communal services receiving planned conservative therapy, while the greatest contribution was made by the characteristics of the pain syndrome, which confirms the validity of surgical intervention.

A large number of studies of domestic and foreign studies indicate a decrease in QOL in patients with CH after surgical treatment. J. M. Quintana et al. (2003) revealed that in patients with asymptomatic course of CH 3 months after cholecystectomy, there is no improvement in QOL. B. B. Mentés et al. (2001) note a more significant improvement in QOL after cholecystectomy in patients with symptoms CH before surgery compared with persons with latent disease before surgery. L. B. Lazebnik et al. (2003) found that in patients with postcholecystectomy syndrome, QL indicators are reduced on all scales of the Nottingham Health Profile questionnaire compared with patients with latent CH. A. A. Ilchenko and E. V. Bystrovskaya also noted that QL after cholecystectomy in patients with reduced contractile function of the gallbladder before surgery is better, than with preserved function, for example, patients with a "disconnected" gallbladder are less likely to develop PES. N. V. Litvinova et al. (2009) also proved a decrease in QL in operated patients with CH with an initially asymptomatic course of the disease.

Thus, when analyzing the data obtained by us and the results of studies by other authors, it can be concluded that dyspeptic and pain syndromes occur in patients with a latent course of the disease before surgery in the long-term period after cholecystectomy. The clinical symptoms of these disorders require appropriate rehabilitation measures, including conservative drug therapy. V. A. Petukhov et al. (2002) examined patients with CH (operated, underwent extracorporeal lithotripsy and refused any type of treatment). In patients with CH QOL and the external

secretory function of the pancreas were evaluated (by the content of elastase-1 in feces) before and after enzyme replacement therapy with microspherical preparation creon. As a result of the study, it was proved that cholecystectomy does not eliminate the external secretory insufficiency of the pancreas in CH, which occurs against the background of violations of the synthesis and excretion of bile acids. The authors also showed that adequate enzyme replacement therapy with creon significantly improves all indicators of QOL with any method of treatment of CH and reduces "dependence" patients from a strict diet. When assessing the dynamics of quality of life indicators against the background of creon treatment, a significant improvement was noted on all scales in patients with biliary-dependent pancreatitis.

CONCLUSION

Thus, in the long—term period after cholecystectomy, patients with gastrointestinal tract who have applied for outpatient help to a gastroenterologist are primarily concerned about dietary restrictions, emotional problems (restrictions in exercise, feeling sick) are in second place, followed by dyspeptic phenomena. Based on this, it should be recommended to pay more attention to rationalizing the nutrition of patients with postcholecystectomy disorders on an outpatient basis: fractional nutrition with gradual inclusion of sufficient fat (up to 30% caloric content daily ration) and proteins, complex carbohydrates.

REFERENCES

1. Gafforov, X. X., & Vafoeva, N. A. (2022). LIVER CIRRHOSIS-AS A FACTOR OF DEVELOPMENT OF HEART FAILURE. *Miasto Przyszłości*, 24, 140-142.
2. Jamshedovna, K. D., Alisherovna, K. M., Davranovna, M. K., & Xudoyberdiyevich, G. X. (2022). Epidemiology And Features Of Essential Therapy Hypertension In Pregnant Women. *Web of Scientist: International Scientific Research Journal*, 3(5), 606-611.
3. Jamshedovna, K. D., Alisherovna, K. M., Erkinovna, K. Z., & Davranovna, M. K. (2022). LEFT VENTRICULAR SYSTOLIC DYSFUNCTION IN PREGNANT WOMEN WITH PRE-ECLAMPSIA WITHOUT PROTEINURIA. *Spectrum Journal of Innovation, Reforms and Development*, 10, 135-140.
4. Khusainova, M. A. (2023). CYSTATIN C IS AN EARLY MARKER OF DECREASED KIDNEY FUNCTION. *Oriental renaissance: Innovative, educational, natural and social sciences*, 3(1), 485-490.
5. Khusainova, M. A., Eshmamatova, F. B., Ismoilova, K. T., & Mamadiyorova, M. M. (2023). METABOLIC SYNDROME IN RHEUMATOID ARTHRITIS AS A

CRITERION OF CARDIOVASCULAR RISK. *Oriental renaissance: Innovative, educational, natural and social sciences*, 3(1), 331-339.

6. Khusainova, M. A., Toirov, D. R., Khaydarov, S. N., & Kamolova, D. D. (2023). MORPHOFUNCTIONAL PARAMETERS OF THE HEART IN WOMEN SUFFERING FROM ESSENTIAL ARTERIAL HYPERTENSION IN POSTMENOPAUSE AND ON THE BACKGROUND OF TREATMENT. *Oriental renaissance: Innovative, educational, natural and social sciences*, 3(1), 322-330.

7. Nizamitdinovich, K. S., & Alisherovna, K. M. (2022). Quality of Life in Patients with Chronic Heart Failure, After Cardiac Resynchronization Therapy. *Texas Journal of Medical Science*, 14, 168-173.

8. Rustamovich, T. D., Alisherovna, K. M., Baxtiyorovich, U. J., & Abdurakhmonovich, M. M. (2022). Painless Cardiac Ischemia in Women with Rheumatoid Arthritis. *Texas Journal of Medical Science*, 13, 95-98.

9. Rustamovich, T. D., Alisherovna, K. M., Nizamitdinovich, K. S., & Djamshedovna, K. D. (2022). Gastrointestinal Conditions in Rheumatoid Arthritis Patients. *Texas Journal of Medical Science*, 15, 68-72.

10. Shodikulova, G. Z., Pulatov, U. S., Ergashova, M. M., Tairova, Z. K., & Atoev, T. T. (2021). The Correlation among Osteoporosis, Calcium-Phosphore Metabolism and Clinical Symptoms of Main Disease in Patients with Rheumatoid Arthritis. *Annals of the Romanian Society for Cell Biology*, 4185-4190.

11. Xudoyberdiyevich, G. X., Alisherovna, K. M., Davranovna, M. K., & Toshtemirovna, E. M. M. (2022). FEATURES OF HEART DAMAGE IN PATIENTS WITH VIRAL CIRRHOSIS OF THE LIVER. *Spectrum Journal of Innovation, Reforms and Development*, 10, 127-134.

12. Xudoyberdiyevich, G. X., Alisherovna, K. M., Toshtemirovna, E. M., & Jamshedovna, K. D. (2022). Features of portal blood circulation and echographic structure of the liver in patients with chronic heart failure. *Web of Scientist: International Scientific Research Journal*, 3(5), 576-581.

13. Zikiriyayevna, S. G., Muxtorovna, E. M., Mamadiyarovich, S. A., & Jurayevich, M. E. (2022). EVALUATION OF 12-WEEK URATE-REDUCING THERAPY WITH ALLOPURINOL IN COMBINATION WITH THE NONSTEROIDAL ANTI-INFLAMMATORY DRUG MELOXICAM IN PATIENTS WITH GOUT. *Galaxy International Interdisciplinary Research Journal*, 10(6), 140-148.

14. Ибадова, О. А., & Шодикулова, Г. З. (2022). ОЦЕНКА ПРОГНОСТИЧЕСКОЙ ЗНАЧИМОСТИ ИНТЕНСИВНОСТИ И ЧАСТОТЫ КАШЛЯ У ПАЦИЕНТОВ С ИНТЕРСТИЦИАЛЬНЫМ ПОРАЖЕНИЕМ ЛЕГКИХ. *Журнал кардиореспираторных исследований*, 3(2).

15. Ибадова, О. А., Шодикулова, Г. З., & Нажмиддинов, А. Ш. (2021). ТРУДНОСТИ ДИФФЕРЕНЦИАЛЬНОЙ ДИАГНОСТИКИ НЕСПЕЦИФИЧЕСКОЙ ИНТЕРСТИЦИАЛЬНОЙ ПНЕВМОНИИ. *Достижения науки и образования*, (8 (80)), 50-55.
16. Махматмурадова, Н. Н., Ибадова, О., & Шодиев, О. О. (2021). Факторы риска в развитии неспецифической интерстициальной пневмонии. *Вопросы науки и образования*, (13 (138)), 54-64.
17. Махматмурадова, Н., Ибадова, О., & Закирьяева, П. (2020). ДИФФЕРЕНЦИАЛЬНАЯ ДИАГНОСТИКА НЕСПЕЦИФИЧЕСКОЙ ИНТЕРСТИЦИАЛЬНОЙ ПНЕВМОНИИ. *Журнал кардиореспираторных исследований*, 1(2), 50-52.
18. Назаров, Ф. Ю., & Азизова, Ш. К. (2023). КЛИНИЧЕСКАЯ ХАРАКТЕРИСТИКА ВНЕБОЛЬНИЧНЫХ ПНЕВМОНИЙ У ВЗРОСЛЫХ. *Oriental renaissance: Innovative, educational, natural and social sciences*, 3(1), 313-321.
19. Назаров, Ф. Ю., & Ярмухамедова, С. Х. (2022). Медико-социальные аспекты профилактики среди студенческой молодежи в условиях пандемии COVID-19. *Science and Education*, 3(12), 256-263.
20. Таирова, З. К., Шодикулова, Г. З., & Шоназарова, Н. Х. (2022). REVMATOID ARTRIT BILAN KASALLANGAN BEMORLARDA KOMORBID KASALLIKLARNING UCHRASH CHASTOTASI. *Журнал кардиореспираторных исследований*, 3(4).
21. Хусаинова, М. (2021). Chronic Heart Failure In Patients With Early Rheumatoid Arthritis. *Журнал кардиореспираторных исследований*, 2(4), 67-69.
22. Шодикулова, Г. З., Саматов, Д. К., & Таирова, З. К. (2021). ОСОБЕННОСТИ КЛИНИЧЕСКОГО ТЕЧЕНИЯ И ДИАГНОСТИКИ ПАТОЛОГИЙ ВЕРХНИХ ОТДЕЛОВ ЖЕЛУДОЧНО-КИШЕЧНОГО ТРАКТА У БОЛЬНЫХ С ДИСПЛАЗИЕЙ СОЕДИНИТЕЛЬНОЙ ТКАНИ. *ЖУРНАЛ БИОМЕДИЦИНЫ И ПРАКТИКИ*, 6(1).
23. ШОДИКУЛОВА, Г. З., ЭРГАШОВА, М. М., КУРБАНОВА, З. П., & УМАРОВ, И. Д. (2022). Revmatoid Artrit Va Ikkilamchi Osteoartroz Bilan Kasallangan Ayollarda Kardiovaskulyar Xavfini Baholash. *Журнал Биомедицины И Практики*, 7(1).
24. Эргашова, М. М., & Шодикулова, Г. З. (2021). Ревматоид Артрит Ва Иккиламчи Osteoartroz Касаллиги Бор Беморларда Юрак Гемодинамикасининг Ўзига Хос Хусусиятлари. *Журнал Биомедицины И Практики*, 6(1).

25. Ярмухамедова, С. Х., Вафоева, Н. А., & Норматов, М. Б. (2020). Особенности клинической картины хронического пиелонефрита у женщин. *Молодой ученый*, (28), 65-67.
26. Ярмухамедова, С. Х., Вахидова, А. М., Камалова, Д. Ж., & Амирова, Ш. А. (2019). Особенности геометрии миокарда у больных гипертонической болезнью. In *Современные технологии: проблемы инновационного развития* (pp. 273-278).
27. Ярмухамедова, С. Х., Норматов, М. Б., & Вафаева, Н. А. (2020). Особенности суточного профиля артериального давления у больных хроническим гломерулонефритом. *Достижения науки и образования*, (11 (65)), 69-72.

XALQARO INSON RESURSLARINI RIVOJLANTIRISHDA GENDER MASALALARI

Kurbanbayeva Sevara Marat qizi

Toshkent davlat iqtisodiyot universiteti “Inson resurslarini boshqarish”
yo’nalishi 2-kurs magistranti

s.allayarovam@gmail.com <https://orcid.org/0000-0003-4849-1200>

ANNOTATSIYA

Maqolada xalqaro inson resurslari rivojlantirish va undagi gender masalalarning o’ziga xos jihatlari bayon etiladi. Xalqaro tajribada inson resurslarini rivojlantirishda inson kapitali ahamiyati va unga bog’liq ma’lumotlar meta-analiz metodi orqali tahlil qilingan. Shu qatorda, gender muammolarini yechish bilan butun mamlakatning iqtisodiy - ijtimoiy rivojlanishi, uning xalqaro obro’sining o’shishiga bog’liq ekanligi dalillar asosida ko’rsatilgan. Hamda jamiyat taraqqiyotida, ayniqsa, mehnat bozoridagi ayollarning o’rni va mavqei statistik ma’lumotlar asosida yoritilgan. Iqtisodiyotda ayollarning mehnatda bandlik va boshqarish tizimida erkaklar bilan teng huquqli ekanligi misollarda keltirilgan.

Kalit so’zlar: inson resurslari, inson kapitali, mehnat, mehnat bozori, mehnatda bandlik, gender tenglik, gender muammolar.

АННОТАЦИЯ

В статье описаны специфические аспекты международного развития человеческих ресурсов и гендерные вопросы в нем. В международном опыте значение человеческого капитала в развитии человеческих ресурсов и связанных с ним данных анализировали методом мета – анализа. Кроме того, на основе фактических данных показано, что решение гендерных проблем зависит от экономического и социального развития всей страны и роста ее международного авторитета. Также на основе статистических данных выделена роль и положение женщин в развитии общества, особенно на рынке труда. В экономике женщины имеют равные с мужчинами права в системе занятости и управления.

Ключевые слова: человеческие ресурсы, человеческий капитал, труд, рынок труда, занятость, гендерное равенство, гендерные вопросы.

ABSTRACT

The article describes the specific aspects of international human resources development and gender issues in it. In the international experience, the importance of human capital in the development of human resources and related data were analyzed by the method of meta-analysis. In addition, it has been shown on the basis of evidence that solving gender problems depends on economic and social

development of the whole country and the growth of its international reputation. Also, the role and position of women in the development of society, especially in the labor market, is highlighted based on statistical data. In the economy, women have equal rights with men in the employment and management system.

Key words: human resources, human capital, labor, labor market, employment, gender equality, gender issues.

KIRISH

Insonning ijtimoiy foydali mehnati moddiy va ma'naviy ne'matlar yaratish ekan, bu uning o'zi va oilasi, pirovard natijada jamiyat va davlat manfaatiga xizmat qiladi. Ana shu milliy boylikni ijtimoiy adolat asosida taqsimlash va qayta taqsimlash davlatning asosiy funksiyalaridan biridir⁶⁸. Shu jumladan inson resurslarining rivojini ta'minlash, huquqlarini himoya qilish, barqarorlashtirish, tenglikni va adolatni ilgari surish ham davlatning asosiy vazifalaridan hisoblanadi. Gender tengsizligi ba'zi mamlakatda tengsizlikning doimiy shaklidir. Ba'zi sohalaridagi sezilarli yutuqlarga qaramay, dunyodagi rivojlangan yoki rivojlanmagan mamlakatlar gender tengligiga erisha olmagan. Ko'pincha ayollar va qizlar sog'liqni saqlash, ta'lim, uyda va mehnat bozorida kamsitiladi, bu ularning erkinliklariga va rivojlanishiga salbiy ta'sir qiladi.

MUHOKAMA VA NATIJALAR

Mavzuni o'rganishda meta-tahlil uslubidan foydalanildi. Ya'ni loyihaga asos gender tengligiga tegishli ma'lumotlar BMT va Jahon Banki ma'lumotlari va bir qancha rasmiy saytlardan hamda maqolalardan yig'ilgan ma'lumotlar tahlili asosida shakllandi. Mavzuni o'rganish jarayonida ushbu metoddan foydalanilganligi sababi gender tengsizlik masalasi juda ommoviy muammo bo'lib uni o'rganishdan kamida 10-yillik kuzatuv-tadqiqot usuli zarur. Meta-tahlil esa ushbu mavzuga doir ma'lumotlarni bir biri bilan solishtirib, taqqoslab mavzu ustida ishlashga yengillik tug'diradi. Metodologik asos sifatida bir nechta ilmiy maqola olindi. Ular McKinsey ning 2018 yilda chop etilgan "Still-looking-for-room-at-the-top" va "Human Rights Environment Gender Equality" kabi maqolalaridir. Shu qatorda loyihaning asosiy masalalaridan inson rivojlanishining gender masalalarga bog'liqligini gender tenglik va inson kapitali indeksi ko'rsatkachlarini tahlil qilish bilan yoritilib berilgan.

XXI asr texnika-texnologiya asriga qaramasdan iqtisodiyotda erkaklar va ayollarning ishtiroki, ularning karyerada o'sish tezliklari ham, mehnat bozorida vaziyat, ijtimoiy hayotdagi o'rni ham hali hanuz tenglik darajasiga chiqmagan. Turli mamlakatlarning mehnat bozorida gender tengligi rivojlanishning turli bosqichda.

⁶⁸ G.Q. Abduraxmanova, . Abtluramanov. Ijtimoiy sohalar va inson taraqqiyoti // akademik Q.X.Abduraxmanov tahriri ostida. - -: «Fan va texnologiya», 2018, 312 bet.

McKinseyning 10 yillik muddatni o'z ichiga olgan tadqiqotidagi 2010-yilda 279 kompaniyada o'tkazilgan global so'rov shuni ko'rsatdiki, ularning ijroiya qo'mitalarida ayollarning katta qismi bo'lganlar o'z mablag'laridan 47 foizga ko'proq daromad olishgan⁶⁹. Bu bilan McKinsey ayollarning jamiyatda aynan iqtisodiyotdagi o'rning darajasining yuqori ekanligini so'zsiz isbotlab berdi. Agar ayollar jahon iqtisodiyotida teng ishtirok etsalar, ular 2025 yilga borib 28 trillion dollarlik qo'shimcha yalpi ichki mahsulot ishlab chiqarishi mumkinligi⁷⁰ ham uning gender tengligini o'rganishga qaratilgan tadqiqotida ma'lum bo'ldi. Ayollar ishlab chiqaradigan YaIM miqdori Xitoy va AQSh iqtisodlarining umumiy hajmiga taxminan tengdir. Xalqaro insonlarning farovonligi va ularning rivojlanishi ularning jinsiga bog'liq bo'lmagan davlatni yaratishga, hamda demokratik va ijtimoiy huquqlarida gender tengligini himoya qilishga qaratilgan. Ayollar uchun har qanday kasb-hunar ta'limi va ish joyining mavjudligi ham ushbu masalaning ajralmas qismidir. Bunga misol sifatida Islandiyada (ayollar aholisining 72% dan ortig'i) va Daniyada (taxminan 80%) ayollarning bandlik ko'rsatkichlari yuqori ekanligini olishimiz mumkin. Ko'p sonli ayollar iqtisodiyotda davlat tizimida boshqaruv lavozimlarini egallaydilar, erkaklar esa asosan xususiy biznesda bandlar. Ushbu davlatlarda gender masalalari boshqa davlatlarga nisbatan yuqori ekanligini ularning tarixiga nazar tashlasak yaqqol ayon bo'ladi. Misol uchun, Daniyada 1976 yilda erkaklar va ayollar uchun teng ish haqi to'g'risidagi qonun qabul qilingan va ushbu qonun hozirgi kungacha bir necha o'zgarishlarni boshidan kechirgan. Shvetsiyada esa 1974 yildan beri kvota qoidasi mavjud bo'lib, unda ish o'rinlarining 40% ayollar uchun ajratilgan. Hokimiyat apparatida ayollarning vakiliga keladigan bo'lsak, Norvegiya aholisi mamlakatning farovonligi, shuningdek, Shvetsiya va Finlyandiyada bo'lgani kabi, ayollarning 40% dan ortig'i davlat lavozimlarida ishlaydigan ayollarning boshqaruvga jalb qilinishiga bog'liqligini ko'rishimiz mumkin. Kamsitishga qarshi qonunlarni ishlab chiqishda 90-yillarning birinchi yarmida Shimoliy Yevropaning beshta davlatida hayotning barcha sohalarida jinsiy tenglik to'g'risidagi qonunlar tasdiqlangan, unda erkaklar va ayollarga to'g'ridan-to'g'ri va bilvosita kamsitishni taqiqlash to'g'risida gap boradi. 1961 yilda Shvetsiya xalq partiyasi a'zosi munozaralarning paydo bo'lishi va teng huquqlilikka erishish dasturini bosqichma-bosqich amalga oshirishga xizmat qilgan dasturi qabul qilingan, jamiyatda zo'ravonlikdan aziyat chekkan ayollar uchun zo'ravonlikka qarshi markazlar ochildi, markazlar davlat tomonidan moliyaviy qo'llab-quvvatlandi. Gender tenglik uchun ayollarni qo'llab-quvvatlash harakatlari Shimoliy Yevropaning

⁶⁹ McKinsey-March-2018-Still-looking-for-room-at-the-top.pdf

⁷⁰ Final_HumanRightsEnvironmentGenderEqualityKM.pdf

boshqa mamlakatlarida parallel ravishda rivojlana boshladi. Bugungi kunda Yevropa mamlakatlarida gender tengligi fuqarolarning ijtimoiy farovonligining asosi hisoblanadi. Gender tengligi siyosatini yo'lga qo'yish boshqa mamlakatlarda ham muvaffaqiyatli yetakchilik qilmoqda.

Inson resurslarining rivojlanishi albatta davlat rivoji bilan hamohang bog'liq. Demak albatta rivojlangan davlatlarda rivojlanayotgan davlatlarga nisbatan indeks yuqori bo'lishi tabiiy. Misol uchun Daniya, Norvegiya va Shvetsariya davlatlari rivojlangan davlatlar qatrida turadi, O'zbekiston esa rivojlanayotgan davlatdir. Bundan kelib chiqqan holda inson resurslarini rivojlantirish davlatning YaIM ga bog'liqmi? Yo'q, chunki loyiha boshida ta'kidlaganimdek inson resurslarini rivojini o'lchash iqtisodiy emas balki demagrafik ko'rsatkichlarga asoslanadi. Agar inson resurslarini rivojlantirish YaIM ga bo'g'liq bo'lganda Amerika yoki Xitoy kabi davlatlar gender tenglik, inson kapitali indekslarida peshqadamlik qilishgan bo'lar edi. Gender tengligi masalasida izlanishlardan Mc Kinsey taqdiqoti jarayonida YaIM ko'rsatkichlariga gender tengligi qanday ta'sir qilishi o'rganilganda gender tengligi yuqori darajada bo'lgan holatda YaIM o'sishi ham unga proportsional ravishda o'sishi kuzatilgan. Ushbu jadvalda aholi jon boshida YaIM o'sishi yashil chiziqda gender tenglik ko'rsatkichlarining past ekanligi sabab sariqq chiziqqa nisbatan ancha past. O'z navbatida sariqq chiziqda gender tenglik yuqori bo'lib undagi YaIM o'sishi ham unga parallel tarzda o'sgan.

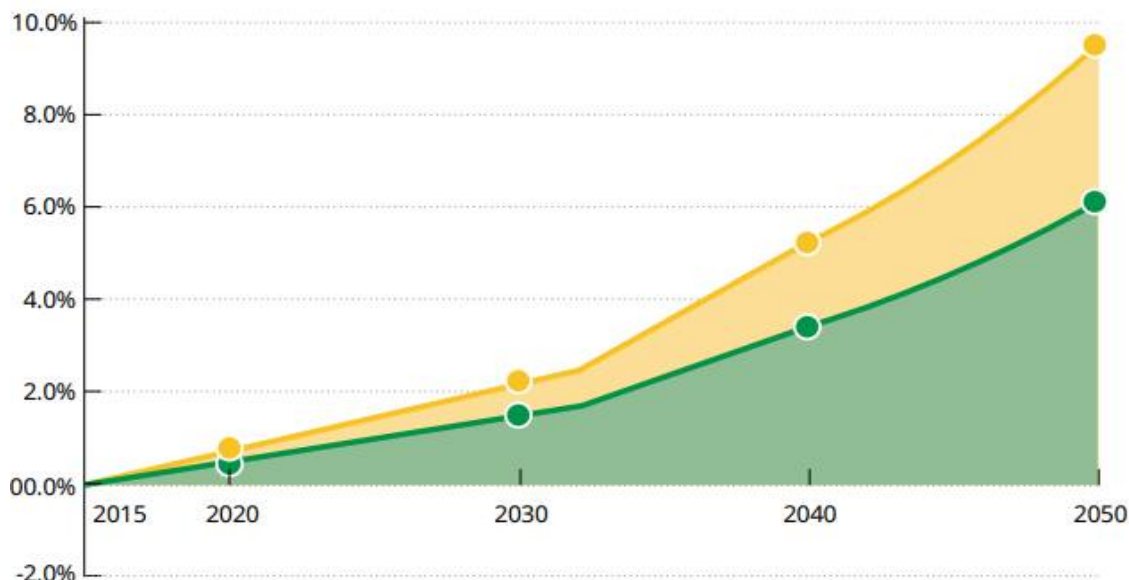

1-grafik. Gender tengligining YaIM ga ta'siri

Xalqaro inson resurslarini rivojlantirishda gender tengligi va inson kapitali indekslarini ko'rib chiqsak. Chunki ushbu indekslar ijtimoiy rivojlanishning asosiy ko'rsatkichlaridan biri sifatida qaraladi. Hozirgi vaqtda indeks BMTga a'zo davlatlarni, shuningdek, alohida maqomga ega bo'lgan ba'zi ma'muriy hududlarni

qamrab oladi, reyting jadvalida ko'pincha kamroq davlatlar mavjud, chunki ushbu ko'rsatkich bo'yicha statistik ma'lumotlarni taqdim etishni istamagan yoki taqdim eta olmaydigan mamlakatlar reytingga kiritilmagan. Indeks har yili yangilanadi, ammo BMT ma'lumotlari bilan hisobotlar odatda bir yildan ikki yilgacha kechiktiriladi, chunki ular milliy statistika xizmatlari tomonidan e'lon qilinganidan keyin xalqaro taqqoslashni talab qiladi. Gender tengsizligi indeksi— Birlashgan Millatlar tashkilotining taraqqiyot dasturining (BMTTD) birlashtirilgan ko'rsatkichi bo'lib, u dunyo mamlakatlarida inson rivojlanishini uchta asosiy toifadagi jinslar tengligining mavjud darajasi bo'yicha o'lchaydi: reproduktiv salomatlikni himoya qilish, fuqarolik huquqlari va imkoniyatlari, iqtisodiy faoliyat va mehnat bozoridagi imkoniyatlar. Tenglik g'oyasi ilgari surishda ehtiyot bo'lish lozim. Agar u agressiv tarzda targ'ib qilinsa, bunga tayyor bo'lmagan aholida qarshilik paydo bo'lishi mumkin. O'z qarashlari va e'tiqodlariga ega shaxs uchun ham ularni yangisiga o'zgartirish yoki buzish juda qiyin. Hozirgi kunda (masalan, kundalik vazifalarni taqsimlash yoki oilani ta'minlash funktsiyalariga) boshqa tomondan qarashga aholi hali tayyor emas. Ya'ni gender tenglik inson resurslarini rivojlantirishda turli davlatlarda turlicha talqin qilinadi, qabul qilinadi. Uni ma'lum normaga solish uchun esa ta'lim, so'g'liqni saqlash, davlatdagi demografik va ijtimoiy holat kabi ko'rsatkichlarni o'lchash bilangina amalga oshirish mumkin. Gender masalalarida statistika ham juda ahamiyatli o'rin agallaydi : bugungi kunda ayollarning 39 foizi qishloq xo'jaligi, o'rmon xo'jaligi va baliqchilik bilan shug'ullanadi, ammo ularning atigi 14 foizi yer egalidir. Parlament a'zolarining 75 foizi, boshqaruv xodimlarining 73 foizi, iqlim muzokarachilarining 70 foizi va deyarli barchasi erkaklar. Bu statistika asosida ayollarning huquqlari buzilganlik holatlarini tahmin qilish mumkin ammo, gender tengsizligiga qarshi kurashda nafaqat ayollar huquqlarining buzilishini hisobga olish kerak, ularni ko'rib chiqish hozir juda mashhur, balki erkaklar huquqlarining buzilishini ham hisobga olish kerak, chunki rasmni alohida-alohida emas, balki butun holatida ko'rib chiqish muammoni hal qilishga yordam beradi.

Agar biz to'liq gender tengligi ehtimoli haqida gapiradigan bo'lsak, shuni ta'kidlash kerakki, erkaklar va ayollarning mentaliteti va xatti-harakatlaridagi ob'ektiv farqlar tufayli, ya'ni ularni tenglashtirishga emas, balki o'zlarining rivojlanishlari uchun teng imkoniyatlar yaratishga harakat qilishlari kerak. Inson resurslarini rivojlantirishda muammoni yechimi sifatida avvalo quyidagi oltita asosiy tamoyilni qo'llash lozim: ayollar va erkaklar tengligi insonning asosiy huquqidir; demokratik jamiyat uchun qaror qabul qilish jarayonida ayollar va erkaklarning barqaror ishtiroki; har qanday stereotiplarni va ulardan kelib chiqadigan fikrlarni istisno qilish; mahalliy va shahar hokimiyati tomonidan ayollar va erkaklarning

ehtiyojlarini teng ravishda hisobga olish; mablag'lardan foydalanishni puxta rejalashtirish. Ayollar va erkaklar rivojlanishi ularning jamiyatdagi o'rnidan kelib chiqqan holda amalga oshirilishi lozim. Hozirgi kunning global masalasi reprodaktiv funksiyaning buzilishi va aholi o'rtasida ko'payish kamayishi va o'limning oshib borayotganligi yer yuzida nafaqat iqtisodiy balki ekologik, demografik muammolarga sabab bo'layapti. Gender tenglik masalasining yechimini topishda ayollarning teng huquqlilikka intilishi feminizm g'oyalariga o'tib ketmasligini ta'minlash kerak.

REFERENCES

1. Gender munosabatlari nazariyasi va amaliyotiga kirish T., 2007.
2. Karimova V. Ijtimoiy psixologiyada xotin-qizlar rahbarligi muammosining o'rganilishi // "Psixologiya", BuxDU: 2011, 2-son. – B. 12–13.
3. Mahmudov I. Boshqaruv psixologiyasi.– T.: "YUNAKS-PRINT" MCHJ 2006. – B. 232.
4. Shamieva O. Rahbar ayollar shaxsining ijtimoiy-psixologik xususiyatlari / Psixol. fanl. nomz. avtoreferat – T., 2000. – B. 21.
5. Язиев Э. Социально-психологический портрет современного руководителя Республики Узбекистан. // «Мир образования – образование в мире», М.: 2013, – № 4. – С. 87–94.
6. Комкова Г. Н., Торосян Р. А., Сычев В. Б. Право социального обеспечения. Практикум. Учебное пособие для СПО. — М: Юрайт, 2019. 188 с.
7. Журавлев П.В. Управление человеческими ресурсами: опыт развитых стран. - М., 2007, 430с.
8. Друкер П.Ф. Эффективное управление: Пер.с англ. - М.: ФАИР-ПРЕСС, 2008.
9. Mustafayev, U. U. (2022). SOG 'LOM E'TIQOD KOMILLIK NISHONASI. *Oriental renaissance: Innovative, educational, natural and social sciences*, 2(2), 529-536.
10. Mustafayev, U. U., & Mustafayeva, S. U. (2021). REFORMING THE TEACHING OF PHILOSOPHICAL SCIENCES IN THE PERIOD OF THE FORMATION OF THE THIRD RENAISSANCE THE NEED FOR A NEW UZBEKISTAN. *Oriental renaissance: Innovative, educational, natural and social sciences*, 1(11), 639-645.
11. McKinsey-March-2018-Still-looking-for-room-at-the-top.pdf
12. Final_HumanRightsEnvironmentGenderEqualityKM.pdf

FORMS OF CENTRALIZED MANAGEMENT SYSTEM IN THE ERA OF AMIR TEMUR

Mamasaliev Mirzoulug Mirsaidovich

ABSTRACT

The article is dedicated to revealing the moral foundations of the great state created by Amir Temur. It is aimed at revealing the moral criteria and their political aspects in the management of society at that time, their content, implementation procedures, objective goals and results.

Key words: *Sahibqiran, State, Administration, Morality, Politics, Ruler, Justice, Enlightened*

ФОРМЫ ЦЕНТРАЛИЗОВАННОЙ СИСТЕМЫ УПРАВЛЕНИЯ В ЭПОХУ АМИРА ТЕМУРА

Мамасалиев Мирзоулуг Мирsaidovich

АННОТАЦИЯ

Статья посвящена раскрытию нравственных основ великого государства, созданного Амиром Темуром. Она направлена на раскрытие нравственных критериев и их политических аспектов в управлении обществом того времени, их содержания, процедур реализации, объективных целей и результатов.

Ключевые слова: *Сахибкиран, Государство, Администрация, Мораль, Политика, Правитель, Справедливость, Просвещенный*

INTRODUCTION

Each state develops on the basis of the historical, cultural and spiritual heritage of its society. This unity will take the nation to a new stage of development, expanding its prospects. The experience of the developed countries of the world shows that the more they fully meet their needs, live a prosperous life, the higher their cultural potential, the stronger the desire for identity. In this sense, the problem of organizing public administration on the basis of ethical relations has not lost its relevance today. But there is a centuries-old debate between current views on "politics" and "ethics." These arguments are first manifested in politics through him in the matter of achieving morality and Justice. For example, how can a ruler be far from persecution during the pursuit of Justice?! How do different cultural and material interests of people harmonize within the framework of morality?! What if in society, in power, levels and interests are different, and what if morality or the means by which it is decided is more a phenomenon related to the cultural potential of a person?! How are their fair and moral solutions established in politics?!

In fact, the secret of the matter is that the ruling class in society has determined the moral level of politics based on the material possibilities it can possess. That is, morality is not based on its essence, but on the principle of certain interests. Morality, in turn, is forcibly classified and adapted to the balance of forces in society. At the same time, the legacy of national statehood created by Amir Temur today directly serves to further strengthen the foundations of our statehood, while ensuring the consistency and stability of our tasks of building a just society.

The distribution of interests among the ruling classes in the society and bringing them to balance is an important factor determining the progress of the state by the proper distribution of the difficult task, at the same time harmonizing them at the spiritual point. In this regard, the doctrine that Amir Temur created is incredibly important with his IBA. In this regard, the question arises as to what political means has Amir Temur been able to harmonize the interests of the ruling classes, which have so far been Retail in Movaraunnahr, around morality and through his own political purpose?! Bunda, he said, Why does he focus on classifying society and relying on them in his activities?! Why is great importance attached to the organization of a systematic order of their positions and degrees in public administration? What are the important and related aspects of such an approach to categories in public policy, however, aimed at finding a fair trial decision?! We will try to conduct our analytical discussions between politics and Ethics in this regard on the basis of Amir Temur's "regulations".

The presence of a ruling class in any period and state is natural. After all, there is a people, a nation, a state, there will be a sense of domination (possession) over it. Ruling classes through this property are considered categories that have a certain property and influence in public policy, determine the future fate of the people. More precisely, they are the owners of the country. This social system is, in fact, the same in all nations. It follows that the ruling classes determine the integrity and prospects of the state, and in the state they are the representatives and defenders of the interests of the nation and tribe. As a result, each king made his policy based on the will of the country's rulers. Its morality is determined by the fact that these relations are to some extent folk.

METHODS

Comparative comparison, logical and abstract thinking methods were used in the research process.

DISCUSSION AND RESULTS

Amir Temur will achieve the unification of rulers of different interests and levels, which have so far been Retail, around the idea of a single goal - the restoration

of a powerful state. Such an idea was carried out with the consistency of certain political activities. In this regard, it attracts governors and other sections of Public Administration Systems to the activities of the civil service on the basis of clear rules and harmonizes their potential and, accordingly, their interests with the interests of the general public. These rules are established on the basis of the designation of twelve categories of the kingdom.

Sahibkuran, first of all, pays great attention to the intelligent generations, their wisdom, potential, personal human qualities. Ya'ni, davlat xizmatchilarining ijtimoiy kelib chiqishi, davlatni boshqara olish salohiyatlari asosida ularni ma'lum vazifa yoki darajalarga ko'targan. This approach is of a systemic nature, aimed at keeping the soul from the activities of the state Office of the evil, disillusioned cowards. In particular, bunda has managed to determine the individual tasks of the activities of the strata, as well as their respective responsibilities. At present, the criteria for which one of their powers does not exceed the other or, conversely, does not fall, are established, which led to the discipline and effective functioning of Public Affairs. In this way, he paid great attention to keeping everything and everyone in his career, determining the value of everyone, the position he holds and the measure of everything.

Amir Temur was a clever, experienced statesman. He predetermined the central apparatus of state and local government, the social strata, the officials and their qualities, as well as their duties and responsibilities. Each owner of the Crown paid special attention to the management of the state and society based on certain socio-political groups⁷¹.

Amir Temur says in this regard: "if you cannot keep everything and everyone in his career, the amulet will bring more harm and harm. So you need to determine the value of everyone, the position you hold and the measure of everything and act accordingly"⁷². It is known to us that in the politics of states that are retail, everything is not different and does not hold everyone to it in their careers, a pervert and selfish kisser, a thief, a mutter and a gypsy, whose seed caused the category of unscrupulous people to come to management. The immoral groups formed and the policies that encourage them have undermined the development of any state. In society, dirt is created all the opportunities for decision-making at the level of politics.

Amir Temur, who founded the management of society and its prospects in the interest of social strata, achieves the creation of a solid foundation of a huge state. He manages to organize the management and conditions for the direct participation of

⁷¹ Temur Tuzuklari, T., T. Literature and art named after Gafur Ghulam, 1996, pp. 9-10.

⁷² In that place. 81 pages.

the layers in accordance with his position and practical capabilities. Here he says, "I have made the law and the law, which are the ranks of my kingdom, into these twelve layers. I considered these twelve floors to be the twelve constellations of the celestial sphere and the twelve months of the establishment of my state".⁷³ Undoubtedly, the nobles who have such an opportunity have been directly connected with the interests of the Air service, the desire to enjoy the service and the desire to follow its regulations. And morality was the basis of this social contract. The organization of the social agreement in this way created the conditions for ensuring the participation of all categories in the state administration and the distribution of the benefits available in it at the right level and in accordance with the potential. At the same time, the system of labor resources and their appropriate direction has been formed in the state. As a result, the legally based and guaranteed criteria have strengthened the personal interests of the classes to be observed by themselves and to control it. In particular, ethical and transparent criteria have been created for not claiming more than one's potential and opportunities for categories and phenomena.

According to "Tuzuklar", the highest level of categories are considered as sayyid, ulama, shaykh and fazil. In this regard, Amir Temur, following the teachings of his predecessors about the influence of scholars and religious people in state policy, sees scholars as the highest ranks of the categories. He says - "I made the rules of my kingdom based on the Islamic religion and the sharia of the best of people (Hazrat Muhammad) and expressed love to his descendants and companions, who are honored and respected"⁷⁴.

Ikkinchi toifa xos sanalgan doiralari, aqlli kishilar va kengash sohiblari ehtiyotkor, qat'iyatli, tajribali, ish yurituvchilar bilan boshqaruvning nazariy qarashlarini boyitadi hamda tatbiq qilishga erishadi. In fact, the complexity of the issue is that if defining a policy aimed at the development of the state is an important issue, its implementation is an even more difficult and important task. That is, it is manifested in the correct selection of intelligent, experienced, businessmen who can implement it in the state administration.

As the third category, he appreciates prayerful people. Their important services are considered to be spiritual helpers in the implementation of state plans, propagandists (ideologues) who give strength and confidence to soldiers in the name of Allah. He considered the most important class in explaining the decisions to the people and mobilizing them for this purpose. Amir Temur himself says about this: "For example, when my army was confused by the large number of Tokhtamish

⁷³ In that place. 81 pages.

⁷⁴ In that place. 82 pages.

Khan's troops, Mirziyuddin Sabzavari, the owner of the prayer, took his turban from his head; he opened his hands in prayer and asked God for victory for me. Before the end of the prayer, the effect of the prayer was visible and the enemy fled from my army"⁷⁵. It is known that Allah will not help us if we open our hands to the sky and do not see any event. Therefore, in addition to the event before each battle, the spiritual strength of the Sipohi was ideologically strengthened. They are instilled in their mentality that they are fighting for the cause of Allah and justice.

The fourth and fifth categories were brave, courageous, hardened in military work, experienced emirs, sarhangs, sipohors and sipohis (soldiers), and included their army commanders as members of the state council. Davlatning harbiy ishlarida ularning darajasi tegishli moddiy rag'bat va martabalar bilan belgilangan.

The sixth category includes reliable, rightly believing intellectuals, intelligent middle layers of society. They belong to different strata of the population and are aware of all the healthy and unhealthy things about the state and its policies. Basing on their opinion and goodwill created opportunities to involve all layers of the society in the state policy, to assign responsibility to it, and to participate. Therefore, Amir Temur revealed the secrets of the state to them and was aware of the correct policy in the affairs of the kingdom.

The seventh category was considered ministers, cabinet secretaries and munshis. Such positions are attributed not to brave, loyal, good fighters, businessmen, entrepreneurs, or supplicants, but to the class of people who have the potential to perceive state affairs with their education and virtues - those who are distinguished by their God-given nature. Judges, doctors, astrologers and engineers, muhaddiths, mashoyikhs, Sufis, tradesmen, merchants, tourists are divided into four classes, although they are at the same level, but they remain separate according to their duties. Amir Temur sees them as "developers of the kingdom's enterprise"⁷⁶.

The kingdom, according to its nature, consists of a combination of different views, goals, interests and desires. That's why, as we mentioned above, not taking into account everyone's place and word in the affairs of the kingdom leads to the accumulation of some unexpected internal and secret conflicts in politics. Depending on the weight of different views and opinions, it served to generalize them in state administration, connect the will of the subject to the interest of the ruler, and strengthen the possibilities of stable management. Achieving harmony of relations in this way has led to the justice of the state policy and practical provision.

⁷⁵ In that place. 82 pages.

⁷⁶ In that place. 83-84 pages.

In general, it can be seen from "Tuzuklar" that no caste or category in the society was excluded from public service. They are charged with a certain task or responsibility. In this way, citizens are mobilized for the development of the country, its improvement, and the welfare of the country at the level of their positions and capabilities. In a certain sense, the basis of castes in state administration regulated the professional activity of the society, and in accordance with this regulation, the material distribution was based on everyone's ability. As a result, contrary to the participation of some forces by chance, strong-willed individuals were encouraged to come to power.

At the same time, in the administration of power, the best of the virtuous have created an environment in which they can show their responsibilities to the state and society and thereby receive popular acclaim. The practical expression of such healthy moral relations was directly awarded by Amir Temur. It is based on justice in creating the foundations of a huge state management system and considering it as a priority political tool, which led to the practical decision of the political doctrines created during this period.

However, the study of the moral aspect of the judicial system during the era of Sahibqiran can reveal another important aspect of the statehood of this period. During this period, much attention was paid to the educational aspect of the crime, not to increase the punishment. According to "Tuzuklar", a palace of the mayor (Dorilamorat), a courthouse (court office) and a justice department (Doruladolat) were built in each city. They are important in preventing crimes against the state, society and individuals. Law enforcement personnel have also been formed. Darugas also played an important role in these structures. They are entrusted with the tasks of maintaining peace and stability in the lands belonging to their territories.

Also, kutvols were appointed to each city and village, and they guarded the peace of the people, and if something was lost or stolen in this area, the kutvols were responsible, and they were responsible for the lost property, such as drugs, obligation to pay. Officers have also been appointed to deliver passengers safely from one destination to another. If a crime of theft or murder is committed on the road, they are held responsible.⁷⁷

Soldiers, as night watchmen, chiefs of search operations, divided into certain areas with their employees-guards, played an important role in ensuring the peace of citizens and opening criminal cases. According to the Shari'a, the composition intended to control the social composition and prevent moral corruption was called Muhtasib. They prevented stoning and other violations in the markets and carried out

⁷⁷ Timur's rules. Tashkent, 1996, 119 pages.

punishments based on their duties. The officials of the internal affairs bodies are called yasatliq, and they are responsible for maintaining the peace of the state and society, and are of great importance in solving crimes. One of the law enforcement units was called Shikhna, and they were military officials responsible for keeping the peace in the cities.

During the time of Amir Temur and the Timurids, officials called kurchi carefully guarded the weapons of the state, controlled where and why they were used, and guarded the king's palace. The above information shows that during the period of Amir Temur and the Timurids, law enforcement bodies were specialized. They are divided into day and night, civilian and military divisions. They are divided into night and day, civil and military parts. Also, the bodies protecting every right quickly conveyed their information to the center of the kingdom, issues related to state secrets were discussed in secret councils, secondary issues in open councils of the palace, and measures similar to the current situation in the territories were taken.

During the period of Amir Temur and the Timurids, not only special bodies, but also the administrators of each region were involved in law enforcement. All of them were responsible for ensuring the peace and tranquility of the state and citizens, and were mainly involved in punishing minor administrative offenses. If serious crimes against the state, person, life and health are committed, they are tried in the relevant courts and appropriate punishments are imposed.

The main purpose of the state in establishing the coercive function during the era of Amir Temur and the Timurids was to educate the public in the spirit of respect for laws and to prevent crimes, to inevitably punish committed crimes, to impose punishment only when a crime was found to have been committed, and to maintain the peace and tranquility of the state and society. During this period, finding the truth in solving offenses and crimes became important. Amir Temur emphasized this in "Temur's Laws" and said: "I ordered that no one from the inhabitants of big and small cities should be punished with slanderous words of malicious, slanderous and corrupt people of all lands. Only if someone's sin is proven by the testimony of four people, then he should be punished according to his sin". Therefore, in order not to believe in slander and gossip when punishing a crime, it is carefully studied and based on the testimony of four honest people, "Tuzuklar" contains many rules regarding the administrative system. In particular, Sahibqiran prohibits governors from slandering anyone and imposing fines on residents.

The judicial system of Amir Temur and the Timurid era is based on the principle of strict legality and justice. Because, during the period of Amir Temur, the courts gained great importance in the implementation of coercive power. There were three

types of courts in the Sahibqiran kingdom. The first is the army judge. This judiciary heard criminal and controversial issues related to military issues. The second is a sharia judge, who tried crimes and disputes related to sharia.

The third judiciary dealt with secular-civil and state matters, such as theft, financial and administrative matters. Each of these judges has specific and specific tasks defined consistently. All information about the activity of the courts was continuously reported to the Divan personally to Sahibqiran.

Amir Timur's Decree in the name of his grandson Amirzada Umar (born in 1383) also emphasizes the obligation to follow justice and law unconditionally in the countries entrusted to him, and it says, among other things: "So that the kings, governors, governors, emirs, dignitaries, nobles and famous people of this country know the dearest child whose name is mentioned above as the owner of the royal throne and regions of those places, an influential governor and a worthy ruler, in important affairs and in all the needs of the country. let them address him and his deputies; They should not find it necessary to refuse his decree and orders, which are the original constitution of the country's prosperity and the essence of their peace."⁷⁸

The Decree also specifies the obligation to strictly follow the law. "Let the child carry on this great work in such a way that it may be a guarantee for justice, truth, the necessities of government and vassalage, and follow its rules in such a way that it may end in the prosperity of the world and the peace of man." let him find; Righteous people are people of piety and Irshad, in supporting and honoring righteous and truthful companions, in repairing mosques and madrasahs, and in increasing the number of beautiful dargahs, by showing diligence, and in preventing miscreants, abashes, criminals and robbers, and in doing things contrary to Sharia. let him consider it necessary and necessary to increase and destroy the rules of ignorance. Only then will the affairs of the country go smoothly; the position of the kingdom and the right direction will be stable."⁷⁹ It is also emphasized in the decree that the issue should be approached seriously and with vigilance:

"The meaning of this is that anyone who knows anything, should not hesitate to bring it to our court, everything that is related to the reform of the country and the prevention of harm from the oppressed, should not be negligent in reporting it to us, trust and complete. let him show openly with confidence."⁸⁰

⁷⁸ Nizamuddin Shami. Zafarnoma. 1996, 385 pages.

⁷⁹ Nizamuddin Shami. Zafarnoma. 1996, 385 pages.

⁸⁰ Nizamuddin Shami. Zafarnoma. 1996, 371 pages.

REFERENCES

1. Мамасалиев, М. М. (2022). ЭПОХА ГОСУДАРСТВЕННОГО УПРАВЛЕНИЯ АМИРА ТЕМУРА: ФИЛОСОФСКИЕ И ТЕОРЕТИЧЕСКИЕ ОСНОВЫ. In *РАЗВИТИЕ СОВРЕМЕННОЙ НАУКИ И ОБРАЗОВАНИЯ: АКТУАЛЬНЫЕ ВОПРОСЫ, ДОСТИЖЕНИЯ И ИННОВАЦИИ* (pp. 161-165).
2. Mamasaliyev, Mirzoulug' Mirsaidovich (2021). THE STATE OF SAHIBQIRAN AMIR TEMUR PHILOSOPHICAL AND ETHICAL ISSUES IN MANAGEMENT. *Oriental renaissance: Innovative, educational, natural and social sciences*, 1 (8), 456-462.
3. Alimovna, E. Y., Alimovna, E. G., & Burievna, M. S. (2020). Historical Stages Of Innovative processes In Higher Education Of Uzbekistan. *Solid State Technology*, 63(6), 9824-9834.
4. Муртазова, С. Б., & Муртазов, С. Б. (2021). ИЗ ИСТОРИИ МУЗЫКАЛЬНОГО ОБРАЗОВАНИЯ (НА ПРИМЕРЕ ПЕРВЫЕ ГОДЫ НЕЗАВИСИМОСТИ В УЗБЕКИСТАНЕ). *Oriental renaissance: Innovative, educational, natural and social sciences*, 1(4), 152-156.
5. Murtazova, S. B. (2021). VATAN HIMOYACHILARI YODI MANGU BARHAYOT!(Ikkinchi jahon urushida noma'lum ketgan bobom Begmatov Omon va Xaramjo 'ylik urush qatnashchilari haqida). *Oriental renaissance: Innovative, educational, natural and social sciences*, 1(4), 544-549.
6. Ergasheva, Y. A., Vasieva, D. I., & Murtazova, S. B. (2019). Political persecutions and ideological pressure on the creative intellectuals of Uzbekistan in post-war decades. *International Journal of Recent Technology and Engineering*, 8(2 S10), 374-377.
7. Mustafayev, U. U., & Mustafayeva, S. U. (2021). REFORMING THE TEACHING OF PHILOSOPHICAL SCIENCES IN THE PERIOD OF THE FORMATION OF THE THIRD RENAISSANCE THE NEED FOR A NEW UZBEKISTAN. *Oriental renaissance: Innovative, educational, natural and social sciences*, 1(11), 639-645.
8. Mamasaliyev, M. M. (2022). AMIR TEMUR DAVRIDA MARKAZLASHGAN BOSHQARUV TIZIMINING SHAKLLARI. *Oriental renaissance: Innovative, educational, natural and social sciences*, 2(5-2), 1120-1129.

KO'KSIDA GUL O'STIRMOQ ZAVQI

Eraliyeva Sarvinoz Oybek qizi

Chirchiq davlat pedagogika universiteti
gumanitar fanlar fakulteti o'zbek tili va
adabiyot yo'nalishi 2-bosqich magistranti
+998 99 999 21 90

Sareraliyeva2@gmail.com

Ilmiy rahbar: Mengliyev B.R.

ANNOTATSIYA

Maqolada Z.M.Boburning "Tishing dur, labing marjon" deb boshlanuvchi g'azali bo'yicha badiiy tahlil amalga oshirildi. Tahlil she'r badiiyati va undagi she'riy san'atlar ustida kechdi. Bobur lirikasining o'ziga xos jozibasi ochib berilishiga qaratilgan ushbu maqolada shoir mahorati va g'azal matnining ta'sir kuchi qay tarzda ifodalanganiga oydinlik kiritildi.

Kalit so'zlar: lirik qahramon, ishtiyoq, tajziya, laff va nashr, tazod, tarse', takrir, tavze, tashbeh, istiora, tanosub, tajnis, oshiq, yor obrazi.

ANNOTATION

In the article, an artistic analysis of Z.M. Babur's ghazal beginning with "Tishing dur, lipz marjon" was carried out. The analysis was based on the art of poetry and its poetic arts. In this article, aimed at revealing the unique charm of Babur's lyrics, it was clarified how the poet's skills and the influence of the ghazal text were expressed.

Key words: lyrical hero, ishtikak, tajzia, laff va zadh, tazad, tarse', takrir, tavze, tashbeh, allegory, analogy, tajnis, ashik, yor image.

KIRISH

Bundan o'n yillar avval ustozimiz rahmatli Bahrom Jalilov shunday degandilar: "Z.M.Boburni biz shoh va shoir deymiz, lekin shoh Bobur boshqa, shoir Bobur boshqa. Ya'ni bu ikkisi bir odam emas, bir vujudagi ikki insondir." Hanuz o'ylayman, shoh bo'la turib qalbida eng nozik chechaklarni qilichlar zarbi-yu yillar urfonidan omon saqlab yashay olish biror shoirning qo'lidan kelarmidi?! Bu ishni faqat toza ruh sohibi, ammo yuragining bir parchasini olislardagi aziz go'shasida qoldirib yarim ko'ngil bo'lib qolgan Bobur hazratlarigina uddalay oldi.

TAHLIL VA NATIJALAR

Bobur hazratlarining lirik qahramoni tasavvurimda goh ollohga, goh ona yurtga, goh go'zal yorga oshiq bo'lib gavdalanaveradi. Ko'pincha bu oshiq ham yaratganga, ham vatanga, ham real mahbubaga birday muhabbat bog'laganday taassurot

uyg'otadi. Lirik qahramon ham shoirning yoshi ulg'aygan sari komillikka erishib boraveradi.

Z.M.Boburning boshdan oyoq she'riy san'atdan iborat "Tishing dur, labing marjon..." deb boshlanuvchi g'azali ham yor obrazi orqali namoyon bo'lgan Yaratganga cheksiz muhabbatga yo'g'rilgan beqiyos san'at asaridir. She'r ibtidosidan so'ngiga qadar takrir, tasdir, tardi aks, maqlubi mustaviy kabi she'riy san'atlar asosiga qurilgan. She'rda shoir so'z o'ynini yuzaga keltirgan va shu bilan birga har bir banddagi ikki bayt o'rtasida ham fikr urg'usi va ta'kidiga, ham ma'no-mazmun yangilanishining kashf etilishiga erisha olgan.

Tishing dur, labing marjon, xading gul, xating rayhon,
Yuzung xur, soching anbar, so'zing mul, menging meynon.
Meynon menging, so'zing mul, anbar soching, yuzung xur,
Rayhon xating, xading gul, marjon labing, tishing dur.

Baytlardagi ohanrabo kishi qalbiga singib, ruhiga yengillik bag'ishlaydi. Tasvir go'zalligiga tahsin o'qiging keladi. Bunga, albatta, shoirning yuksak badiiy mahorat egasi ekanligi sabab bo'lgan. Misralardagi joziba, undagi she'riy san'atlar she'rxonni tamomila maftun etadi.

1-baytda laff va nashr she'riy san'ati vositasida oshiq avval mahubaning tishi, labi, xadi, xati, yuzi-yu sochi, so'zi-yu mengini tilga olib, so'ng ularga hukm o'qiydi. Ya'ni lirik qahramonning tasavvurida yor tishi tish emas dur, labi lab emas marjon va h.k. Baytdagi tanosub esa bir-biriga bog'liq ravishda yor husnini ifodalab kelayotgan poetik obrazlar munosabatida hosil bo'lgan. Tish, lab, xad, xat, yuz, soch, so'z, meng obrazlari chambarchas holatda mahbuba surati-yu siyratini ko'z oldimizda gavdalantiradi. Agar bu obrazlardan birortasi tushirilib qoldirilganda, yor tasvirida bo'shliq yuzaga kelgan bo'lar edi.

Tajziya she'riy san'atini qo'llash orqali shoir yuqoridagi har ikkala baytning har bir misrasida ichki qofiyalanishning hosil bo'lishiga erishgan: Tishing **dur**-yuzung **xur**, xading **gul**-so'zung **mul**, xating **rayhon**-menging **meynon**; **meynon** menging-**rayhon** xating, so'zung **mul**-xading **gul**, yuzung **xur**-tishing **dur**. Bu she'riy san'atni musajja ham deb atash mumkin. Yana bu yerda shoir izdivoj san'ati orqali misralardagi qofiyadosh so'zlarni yonma-yon, juftlashtirib keltirgan. Yoki band baytlarida uch va undan ko'p qofiyalanish sonini e'tiborga olsak, zulqavofi san'ati yuzaga kelganiga ham guvoh bo'lamiz:

Tishing **dur**, labing marjon, xading **gul**, xating **rayhon**,
Yuzung **xur**, soching anbar, so'zing **mul**, menging **meynon**.
Meynon menging, so'zing **mul**, anbar soching, yuzung **xur**,
Rayhon xating, xading **gul**, marjon labing, tishing **dur**.

Tar'se san'ati esa baytdagi 1- va 2- misradagi so'zlar bir-biriga ohangdosh bo'lib kelishida ko'rinadi: dur-xur, gul-mul, rayhon-meynon. Bu holat 2- baytda teskari takrorlangan: meynon-rayhon, mul-gul, xur-dur. Aynan shu teskari takror baytlar o'rtasida tardi aksni yuzaga keltirgan. Takrir san'ati bilan bog'liq holat 1-baytni boshlab bergan "tishing dur" birikmasini 2-bayt so'ngida takrorlanishida kuzatiladi va bu tasdirni hosil qilgan.

Tansiq us-sifot ya'ni paydar-pay sifatlash san'ati ham bu bandga zeb berib turibdi: 1-misrada mahbubaning tishi, labi, xadi-yu xatiga ketma-ket sifatlar berilsa, 2-misrada yor yuzi-yu sochi, so'zi-yu mengining go'zalligi maqталadi. Mahbubaning husn-u fazilatlariga muhtalo bo'lgan oshiq keyingi baytda ham suyuklisining o'ziga xos sifatlarini teskari qofiyalab qayta urg'u bilan ta'kidlab o'tadi.

Tashobihul-atrof she'riy san'ati orqali she'r bandida kuzatiladigan taraflarning o'xshashligi yuzaga kelishini inobatga olsak, g'azalning 1-bandida ham ushbu san'atni uchratamiz. Buni tasbe san'ati ham deyish mumkin. Tasbe' she'riy san'atida baytning yo misraning oxiridagi so'z keyingi bayt yoki misra boshida qo'llanilishini bilamiz, bu bandda ham aynan shu holat ko'zga tashlanadi: banddagi 1-baytni tamomlagan "meynon" so'zi keyingi baytni boshlab bergan. Bu she'riy san'at barcha bandlarning 2- va 3-misralari o'rtasida takror qo'llangan.

Endi g'azalning 2-bandini badiiy tahlil qilib ko'raylik:

Tafohur ko'zum, ko'nglum qilurlar magar bordur,

Ko'zingga ko'ngul vola, yuzunga ko'zum hayron.

Hayron ko'zum yuzunga, vola ko'ngul ko'zungga,

Bordur magar, qilurlar ko'nglum, ko'zum tafohur.

Ishtiqoq sheriyy san'ati "ko'zum-ko'zingga", "ko'nglum-ko'ngul" kabi o'zakdosh so'zlarning qo'llanilishida ko'rinadi. "Yuz", "ko'z", "ko'ngul" so'zlari esa bir-birini taqozo etgan holda o'zaro munosabatga kirishgan va tanosub san'atini hosil qilgan.

Ko'zning yor yuziga hayron bo'lishi va ko'ngilning ma'shuqa ko'ziga bog'lanib qolishi tashxis san'atini yuzaga keltirgan. "Ko'zim, ko'nglim bor ekan husningga bog'lanib yashayveraman", degan mazmun bandning 1- baytida ifodalangan bo'lsa, "bordur" shalkdosh so'zini ikki o'rinda turli ma'noda berilishi shoir mahorati o'laroq tajnis san'atining hosil bo'lishiga olib kelgan. Ikkinchi baytdagi mazmun esa quyidagicha: sening yuz-ko'zingga bog'lanib, ado bo'lgan ko'zim va ko'nglim endi menga sen tomon borishimni so'ramoqda. Banddagi "k" undoshining bir maromda takrorlanishi musiqiy ritmni hosil qilgan hamda tavze she'riy san'atini vujudga keltirgan:

Tafohur ko'zum, ko'nglum qilurlar magar bordur,

**Ko'zingga ko'ngul vola, yuzunga ko'zum hayron.
Hayron ko'zum yuzunga, vola ko'ngul ko'zungga,
Bordur magar, qilurlar ko'nglum, ko'zum tafohur.**

G'azalning 3-bayti tahlilini esa quyidagicha amalga oshirdik:

Tafakkur necha qilsam topilmas sening misling,
Pariydek seni ko'rdum emassen magar inson.
Inson magar emassen, ko'rdum seni pariydek,
Misling sening topilmas qilsam necha tafakkur.

Banddagi tashbeh “pariydek” so’zi vositasida berilgan. Birinchi baytda lirik qahramon “qancha o’ylasam ham sening qiyosingni topmadim, sen inson emas pari kabisan”, deya xitob qilsa, baytning 2-baytida esa oshiq “agar sen inson bo’lmasang, chindanam pari ekansan”, degan qat’iy qarorga keladi. Band baytlaridagi mazmun yangilanishiga hatto tinish belgilari ham sabab bo’lgan, bandda “pari” so’zi bir o’rinda “pariga o’xshagan qiz” ma’nosida, 2-o’rinda o’z ma’nosida “malak”, “farishta” ma’nosida qo’llangan. Bilamizki, ibhom she’riy san’ati misralardagi urg’u yoki vergulning o’rni o’zgarishi natijasida yangi ma’no hosil bo’lishini ifodalaydi. Demak bu yerda ham ibhom bor. Bu holat o’z navbatida yana tajnisni hosil qilgan.

Banddagi taajjub she’riy san’ati esa yaqqol ko’rinib turibdi: oshiq ko’ngil qo’yganining hech bir qiyosini topolmay, inson yoki pari ekanligini qancha o’ylasada bilolmay hayratda qolgan.

E’tiborimizni eng ohangdor 4-bandga qaratamiz:

Balodur manga hajring, davodur manga vasling,
Itobing manga ofat, hadising manga darmon.
Darmon manga hadising, ofat manga itobing,
Vasling manga davodur, hajring manga balodur.

”Hajring va vasling”; “balodur va davodur”; “ofat va darmon”; “itobing va hadising” kabi zid ma’noli so’zlar juftligi qarshilantirish ya’ni tazod she’riy san’atini hosill qilgan. Qaytarish san’ati vositasida esa “menga” so’zi har bir misrada ikki marotabadan, bandda esa jami sakkiz bor takrorlangan.

Izdivoj she’riy san’ati orqali shoir ikki yoki undan ortiq qofiyadosh so’zning yonma-yon keltirgan: balodur-davodur, hajring-vasling...

Oxirgi 5-baytgga ham yetib keldik:

Chu Bobur sanga quldur nazar qil anga zinhor,
Topilmas yana bir qul aningdek sanga, ey jon.
Ey jon sanga aningdek bir qul yana topilmas,
Zinhor anga nazar qil, quldur sanga chu Bobur.

Istiora san'ati orqali shoir yorga "ey jon" deya murojaat etgan. Ya'ni bu yerda "jon" o'z ma'nosida emas, qizni nazarda tutish uchun qo'llangan.

Tamsil ya'ni dalillash san'ati ham bu bandga zeb berib turibdi: shoir bunda lirik qahramon—oshiq tilidan gapirmaydi, shoh Boburni nazarda tutgan ko'rinadi. Shu o'rinda tamsil bilan birvarakayiga ittifoq, ya'ni o'zaro muvofiqlashish san'ati ham qo'llanganini kuzatamiz. Ittifoq san'atini qo'llash orqali shoir maqta'da o'z nomidan boshqa ijodiy niyatini amalga oshirish uchun foydalangan. Bandning mazmuni quyidagicha: ey jon, (murojaat mahbubaga qaratilmoqda) senga dunyolar podshohi quldir, sen bo'lsa unga nazar solmaysan. Axir senga yana u kabi(podshohday) qul topilmaydi. "Bobur"dek shoh bo'la turib yor hajrida qul bo'lgan oshig'-u beqarorning dunyoda boshqa topilmasligi bu dalildir va timsolni yuzaga keltirgan holat hisoblanadi.

Maqlubi mustaviy ya'ni harflar yo so'zlarning ters qaytarilishi san'ati g'azalning boshdan oyoq noyob badiiy asarga aylanishini ta'minlagan. Ya'ni g'azalning har bir bayti keyingi baytda teskari holatda aynan takrorlangan. Bu esa she'r musiqiy ritmini oshirib, qo'shiqdek o'qilishiga olib kelgan.

XULOSA

Bobur hazratlarining lirikasini turfa anvoyi gullar o'rab turganday, nazarimda. Biz ushbu maqolamizda ana shu gullarning bir nechtasinigina iforidan bahramand bo'lishga erishdik. Ya'ni shoirning birgina yigirmadan ortiq she'riy san'atlar qo'llangan "Tishing dur, labing marjon..." deb boshlanuvchi g'azalini she'riy san'atlar bo'yicha tahlil qilib quyidagilarni aniqladik:

1. 1-bandda laff va nashr, tanosub, tajziya (musajja), izdivoj, zulqavofi, tarse, takrir, tasdir, tansiq us-sifot, tashobihul-atrof (tasbe'), maqlubi mustaviy;
2. 2-bandda ishtiqoq, tanosub, tashxis, tajnis, tavze, tashobihul-atrof (tasbe'), maqlubi mustaviy;
3. 3-banddatashbeh, tajnis, taajjub, ibhom, tashobihul-atrof (tasbe'), maqlubi mustaviy;
4. 4-bandda tazod, qaytarish, izdivoj, tashobihul-atrof (tasbe'), maqlubi mustaviy;
5. 5-bandda istiora, tamsil, ittifoq, tashobihul-atrof (tasbe'), maqlubi mustaviy kabi she'riy san'atlar mavjud.

Ko'rib turganimizdek, ko'plab she'riy san'atlar g'azalda bir necha bor ishlatigan. Albatta, g'azalda biz ko'zdan qochirgan yana ko'plab badiiy topilmalar bor, bizning tahlil ushbu g'azal uchun yakuniy xulosani bermaydi. Har bir tadqiqotchi yoki shunchaki Bobur hazratlarining she'rlarini sevib o'qiydigan she'rxon g'azaldan yana boshqa badiiy go'zallikni kashf etishi mumkin.

REFERENCES

1. Zahiriddin Muhammad Bobur g'azallari. Bobur she'rlari-ilmlar.uz
2. She'riy san'atlar/ saviya.uz
3. Adabiyotshunoslik lug'ati. D.Quronov, Z.Mamajonov, M.Sheraliyeva. Toshkent-2013
4. So'z san'ati so'zligi. Y.Is'hoqov. Toshkent-2006
5. Mustafayev, U. U., Mustafayeva, S. U., & Haydarov, O. E. (2022). TURMUSHDAGI ISLOM: NAMOYON BO 'LISHI VA MOHIYATI. *Oriental renaissance: Innovative, educational, natural and social sciences*, 2(1), 914-921.
6. Murtazova, S. B. (2021). VATAN HIMOIYACHILARI YODI MANGU BARHAYOT!(Ikkinchi jahon urushida noma'lum ketgan bobom Begmatov Omon va Xaramjo 'ylik urush qatnashchilari haqida). *Oriental renaissance: Innovative, educational, natural and social sciences*, 1(4), 544-549.
7. Mustafayev, U. U. (2021). YANGI O 'ZBEKISTON: QADRIYATLAR VA FALSAFIY FANLARNING DOLZARB MUAMMOLARI BO 'YICHA AYRIM MULOHAZALAR. *Oriental renaissance: Innovative, educational, natural and social sciences*, 1(10), 568-577.
8. Саидов, С. (2022). ЯНГИ МАЪНАВИЙ МАКОННИ ТАШКИЛ ЭТИШДА ИБН МУҚАФФА АСАРЛАРИНИНГ РОЛИ. *International scientific journal of Biruni*, 1(3), 19-22.

ALISHER NAVOIY IJODINING TURKIYADA O'RGANILISHI XUSUSIDA

Raximova Yulduz Dilmurod qizi

Samarqand davlat universiteti 2-bosqich magistranti

E-mail: yraximova09@gmail.com

+998972233122

ANNOTATSIYA

Ushbu maqolada Navoiy haqida Yevropa navoiyshunos olimlarining tanqidiy fikrlari haqida ma'lumot beriladi. Shuningdek, qardosh turk xalqi Hazrat Mir Alisher Navoiyni qay darajada o'rganganligi, o'tgan asrning 60-yillarida Turkiyada chop etilgan navoiyshunos olim Ogoh Sirri Levendning "Alisher Navoiy" nomli kitobi Navoiy ijodining turk olamida o'rganilishi, turk tarixchilari nazarida Navoiy asarlari tadqiq etilishi haqidagi ilmiy qarashlarga to'xtalib o'tamiz. Olim Navoiy hayoti va ijodini mufassil tadqiq etadi. Uning bolalik va yigitlik davridan tortib, umrining oxirigacha bo'lgan davri haqida ishonchli ma'lumotlar qoldiradi. Shu bilan birga olim o'z kitobida Navoiy asarlarida ishlatilgan adabiy til va uning me'yorlariga oid qimmatli ma'lumotlarni keltirib o'tadi. Navoiy "Xamsa" asari va o'zidan oldingi yozilgan xamsalarning o'xshash va farqli jihatlari farqlaydi; monografiyada nazira, javob va tarjima atamalariga ham to'xtalib o'tiladi va buni "Xamsa" asarlaridan namunalar bilan isbotlab o'tadi. Ushbu maqolada Turkiyada saqlanayotgan shoirning asarlari qo'lyozma nusxalari haqida ma'lumot berib o'tiladi.

Kalit so'zlar: *Alisher Navoiy, Ogoh Sirri Levend, qo'lyozma nusxa, F.Ko'prulu, Revan kutubxonasi, Kamol Eraslan.*

ОБ ИЗУЧЕНИИ ТВОРЕНИЯ АЛИШЕРА НАВОЯ В ТУРЦИИ

АННОТАЦИЯ

В данной статье представлена информация о критических мнениях европейских навоийских ученых о Навои. Также, насколько братский турецкий народ изучал Хазрата Мир Алишера Навои, изучение творчества Навои в тюркском мире в книге «Алишер Навои» навоийского ученого Огоха Сирри Левенда, изданной в Турции в 60-х годах прошлого века, изучения творчества Навои глазами турецких историков остановимся на научных взглядах на него. Ученый тщательно исследует жизнь и творчество Навои. Она оставляет достоверные сведения о его периоде от детства и юности до конца жизни. В то же время в своей книге ученый дает ценные сведения о литературном языке, использованном в произведениях Навои, и его стандартах. Навои различает сходство и различие сторон произведения «Хамса» и написанной до

него хамсы; монография также затрагивает термины взгляда, ответа и перевода и доказывает это примерами из произведений «Хамсы». В данной статье приведены сведения о рукописных копиях произведений поэта, сохранившихся в Турции.

Ключевые слова: Алишер Навои, Огох Сирри Левенд, рукописный экземпляр, Ф. Копрулу, Реванская библиотека, Камал Эраслан.

ABOUT OF THE STUDYING OF ALISHER NAVOI'S WORKS IN TURKEY

ABSTRACT

This article provides information about the critical opinions of European Navoi scholars about Navoi. Also, to what extent the brotherly Turkish people studied Hazrat Mir Alisher Navoi, the study of Navoi's works in the Turkish world in the book "Alisher Navoi" by the Navoi scholar Ogoh Sirri Levend published in Turkey in the 60s of the last century, the study of Navoi's works in the eyes of Turkish historians let's dwell on the scientific views about it. The scientist thoroughly researches Navoi's life and work. It leaves reliable information about his period from childhood and youth to the end of his life. At the same time, in his book, the scientist provides valuable information about the literary language used in Navoi's works and its norms. Navoi distinguishes the similar and different aspects of the work "Khamsa" and the hamsa written before him; the monograph also touches on the terms of view, answer and translation and proves it with examples from the works of "Khamsa". This article provides information about the manuscript copies of the poet's works preserved in Turkey.

Key words: Alisher Navoi, Ogoh Sirri Levend, manuscript copy, F. Koprulu, Revan library, Kamal Eraslan.

KIRISH

Hazrat Alisher Navoiy asarlari hayotlik davridayoq ma'lum va mashhur bo'lgan. Navoiy asarlariga qiziqish, uni o'rganish, ilmiy merosini tahlil qilish har qanday millat va har qaysi zamonning tadqiq obyekti bo'lgan desak adashmaymiz. Zero, Navoiy asarlari zamonlar oshsa ham eskirmaydi. Uning asarlari zamiriga singdirilgan ma'nolar xazinasini yildan-yilga yangilanib, yosharib boradi. Navoiy ijodi nafaqat o'zbek olimlari, balki turk olimlari tomonidan ham ancha mufassal o'rganishlar va ilmiy tadqiqotlar olib borilgan.

MUHOKAMA VA NATIJALAR

“Navoiyning ajoyib lirikasi turk shoirlariga, ularning ijodiga juda katta ta'sir ko'rsatdi. Buyuk mutafakkir lirikasidagi chuqur falsafiy fikrlar, inson tafakkuriga

zo'r ta'sir qila oladigan yorqin poetik obrazlar va tasviriy vositalar hammaning e'tiborini o'ziga tortdi. Ular Navoiyning shoirlik qudratiga, uning juda katta san'atkorlik kuchiga qoyil qoldilar. A.Navoiy asarlarining turklarga g'oyat manzur bo'lganligini shundan ham ko'rish mumkin", - deb yozadi adabiyotshunos V.Garbuzova.

N.S.Banarli A.Navoiy ijodini juda yuqori baholab, uning Ahmad Poshsho, Sulton Salim, Nodim ijodiga ta'siri to'g'risida "Rasmi turk adabiyoti" kitobida yozgan. N.S.Banarli Navoiy ijodini qadrlab shunday yozadi: "Navoiy faqat O'rta Osiyo turkiy xalqlarininggina emas butun turkiy xalqlar adabiyotimizning buyuk vakilidir"(126-bet), "Navoiy o'z davri va undan so'ng ham ijodkorlar uchun ideal bo'lib qoladi. Navoiydek yozish har bir shoirning orzusi edi" (127-bet).

Taniqli turk adabiyotshunos olimi F.Ko'prulu 1934-yilda Istanbulda e'lon qilingan "Turk tili va adabiyoti ustida tadqiqotlar" kitobida Alisher Navoiy ijodiga batafsil to'xtalib "Alisher Navoiy va adabiy ta'siri" mavzusida alohida izlanishlarini kiritgan.

Turk navoiyshunoslari orasida maqtovga sazovor bo'la oladigan olimlardan biri professor Kamol Eraslandir. Olimning xizmati shundan iboratki, u "Alisher Navoiyning "Nasyimul muhabbat min shamoyimil futuvvat" asarining matn vat il xususiyatlari" nomli doktorlik dissertatsiyasini 1970-yilda himoya qilib, bu asarga qo'shimcha ravishda "Holoti Sayid Hasan Ardasher" va "Pahlavon Muhammad" risolasini ham nashr ettirdi.

Turkiya kutubxonalarida Navoiy asarlari qo'lyozmalari talaygina. To'pqopi Revan saroyi kutubxonasida saqlanayotgan Muhammad Darvesh Toqiy tomonidan Hirotda 1496-97-yillarda Navoiy hayotligidayoq ko'chirilgan qo'lyozma muhim ahamiyatga ega. Bu qo'lyozmaning fotonusxasini O'zbekistonga olib kelgan professor H.Sulaymon shunday yozgan edi: "Sulton Husayn kutubxonasining mahoratli peshqadam xattotlaridan bo'lgan Darvesh Muhammad Toqiy ko'chirgan kulliyotning mazkur qo'lyozmasini Navoiyning o'zi ham ko'rgan bo'lishi Shubha bo'lmasligi kerak. Chunki bu qo'lyozma shoirning o'zi tuzgan kulliyot nusxasi bo'lib, unda kulliyot uchun Navoiyning o'zi yozgan so'zboshi "Munojot" bor".

Turk adabiyotshunoslari Navoiydan oldin o'tgan va unga zamondosh bo'lgan shoirlsr ijodini baholashda ham Navoiyning fikrlariga "Nasoyimul muhabbat" va "Majolis un nafois" asarlaridagi qaydlarga suyanadilar.

Xususan, shoir tavalludiga 525 yil to'lishi munosabati bilan Istanbulda Navoiyning bir qancha asarlari chop etildi. Shu jumladan, navoiyshunos olim Ogoh Sirri Levend Alisher Navoiy asarlaridan tanlangan parchalarni 4 tomlik holida nashr ettirdi. Olim Navoiy hayoti va ijodini chuqur o'rganib, 1965-yilda "Alisher Navoiy"

nomli risolasini yozdi. Ushbu risola Navoiy hayoti va ijodini boshqa bir aspektda tadqiq etish imkoni beradi. Kitob quyidagi bo'limlarni o'z ichiga oladi:

- O'rta Osiyodagi vaziyat: turkiy va forsiy tillarning adabiy til sifatida tarqalishi
- Navoiyning bolalik, yigitlik, keksalik davrlari haqida
- Alisher Navoiyning devonlari, Jomiy va Navoiy munosabatlari
- Navoiy "Xamsa"si xususida: nazira, javob tarjima
- "Xamsa" tarkibiga kiruvchi dostonlarning o'zidan oldingi salaflarining asarlari bilan qiyosiy tahlili
- Navoiy va adabiy til
- Navoiy va Hirot
- Navoiy va ishq
- Navoiyning devonlari va "Xamsa" asaridan boshqa yozgan asarlari

Ushbu kitobning kirish qismida Turkiyada Navoiy hayoti va ijodining o'rganilishida dastlabki tadqiqotlar haqida so'z boradi. Olim o'z asarida quyidagilarni yozadi: "Navoiy tavalludining 500 yilligida buyuk shoirning Turkiyada tanilishi uchun yaxshi fursat paydo bo'ldi. Turkiyada Navoiy haqidagi ishlanmalarga boshlang'ich sifatida kichik tadqiqotlar chop etildi, konferensiyalar bo'lib o'tdi, chet tillardan tarjimalar qilindi. Shundan so'ng chop etilgan asarlar orasida Zakiy Validiy Tog'anning "Islom ensiklopediyasi"da chiqqan "Alisher" maqolasi, Fuad Ko'pruluning shu ensiklopediyadan joy olgan "Chig'atoy adabiyoti" maqolasi ahamiyatli qiymatga ega. (Bu jildning oxiridagi bibliografiya bo'limida Navoiy asarlari haqida keng ma'lumot berilgan).

9-fevral 1966-yil Alisher Navoiy tavalludining 525-yilligida tasodifan Turk tili jamiyati boshqaruv hay'ati bu tavallud sababli Navoiy hayotini, ijodini va shaxsiyati va asarlarini tanitadigan bir asar tayyorlash vazifasini menga berdi".

Bundan ko'rinib turibdiki, haqiqatdan ham olim o'zigacha yozilgan ilmiy ishlarning barchasini ko'zdan kechirib chiqqan. Navoiy asarlarini jiddiy o'rganish uchun u yozgan asarlarning qo'lyozma nusxalari bilan tanishib chiqish muhim ahamiyatga ega. Ogoh Sirri Levend ham ayni shu yo'ldan boradi. U Istambulda saqlanayotgan xattotlar tomonidan ko'chirilgan qimmatli qo'lyozma nusxalar ustida ish olib borgan: "Qachonlardir Navoiy tadqiqotiga kirishganda qo'limga olgan ilk nusxa Sulaymoniya kutubxonasidagi Fotih bo'limida 4056- raqamli qayd qilingan Navoiy kulliyoti bo'ldi. Turkiya kutubxonalaridagi 2 kulliyotdan biri bo'lgan bu nusxani qo'lga olganimda shoirning butun asarlarini bir lahzada ko'rmoq va o'rganmoq fursatini qo'lga kiritdim. O'qishga qulay bo'lishi uchun katta harflar bilan yozilgan bu nusxada yozuvchi ismi va yozilgan yeri aniq emas. Matn xususiyatlari, imlo xususiyatlari va Chig'atoycha ba'zi so'zlarning yanglish

belgilanishiga qarab nusxaning eng so'nggi davrlarda Turkiston tashqarisidagi mintaqada yozilgan deb hukm chiqarilgan".

Olim o'z yurtida ishonchli deb tan olingan qo'lyozma nusxalar bilan bir qatorda ishonchli bo'lmagan nusxalarni ham qiyosiy tahlil qilib chiqadi.

"Faqat nusxalar orasida katta farq bo'lganligi uchun matnlarning boshqa nusxalari bilan solishtirishga to'g'ri keldi. Deyarli ko'zdan kechirilmagan muhim nusxa qolmadi.", deb yozadi olim o'z risolasida. Olim uchun eng ishonchli bo'lgan nusxa bu- "Revan" kutubxonasidagi 808-raqamli qayd qilingan Kulliyotdir. Darvesh Muhammad takinning qalami bilan bitilgan. Ikki o'rinda 901 va 902 sanalari bo'lgan bu nusxa juda yuksak qiymatga ega. Ushbu nusxaga olim "to'g'rilik jihatidan yetarlicha ishonchli bir nusxa sanaladi." deya ta'rif beradi.

4 jilddan iborat bo'lgan ushbu risolada olim tadqiqot borasidagi o'zining yutuq va kamchiliklarini ham kitobxonga eslatib o'tishni joiz deb biladi:

"Navoiyning barcha asarlarini alohida alohida nashr etish eng kamida 30 jild maydonga keltirish demakdir; hech bo'lmaganda 30 yil bu mavzu ustida ishlash kerakdir. Holbuki, mening matnlarga ajratganim faqatgina 3 jilddir. II jildda shoirning 5 devoni, III jildda besh masnaviysi, IV jildda esa boshqa asarlari joy olgan. Yana oldinroq tayyorlaganlarim bo'lmaganida bu 4 jildni 2 yil Ichida bitirmoq ham oson bo'lmasdi.", deb yozadi olim. Risolani o'qib chiqish davomida Navoiy ijodining Turkiyada ham keng miqyosda o'rganib kelinayotganligiga guvoh bo'lamiz. Yuqorida nomi qayd qilingan ilmiy asarni o'rganish orqali o'zbek va turk olimlarining Navoiy ijodini o'rganishdagi muhim tajribalarini qiyoslash imkoniyatiga ega bo'lamiz. Shu jihatdan ham Ogoh Sirri Levendning "Alisher Navoiy" nomli kitobi qimmatli ahamiyatga egadir.

REFERENCES

1. Ogoh Sirri Levend. Alisher Navoiy, 1965, -Anqara.
2. Boltaboev H., Mahmudov M. Adabiy-estetik tafakkur tarixi. T.: Mumtoz so'z, 2013.
3. Valixo'jaev B. Alisher Navoiy she'riyati. – Samarqand: Sam DU nashri, 2001. – 100 b.
4. M.Muhiddinov. Komil inson – adabiyot ideali. Toshkent. Ma'naviyat. 2015
5. Xasanova, M. J. (2021). SAKKOKIYNING NA'T QASIDASI. *Oriental renaissance: Innovative, educational, natural and social sciences*, 1(10), 1022-1029.
6. Mustafayev, U. U. (2021). YANGI O 'ZBEKISTON: QADRIYATLAR VA FALSAFIY FANLARNING DOLZARB MUAMMOLARI BO 'YICHA AYRIM MULOHAZALAR. *Oriental renaissance: Innovative, educational, natural and social sciences*, 1(10), 568-577.

ИСТОРИЧЕСКИЕ ЛИЧНОСТИ ЦЕНТРАЛЬНОЙ АЗИИ,
УПОМЯНУТЫЕ В ПРОИЗВЕДЕНИЕ
«ПУТЕШЕСТВИИ ИБН БАТТУТЫ»



<https://doi.org/10.5281/zenodo.7652391>

Абдунабиев Суннат Ботирович

Независимый исследователь кафедры восточных языков

Университета мировой экономики и дипломатии

Тошкент, Ўзбекистан

abdunabiev@yahoo.com

АННОТАЦИЯ

Как известно, национальность и оригинальные слова - одна из важнейших задач при переводе исторического произведения. Специфические слова являются неотъемлемой частью языка произведения, с помощью которых автор создает образ героя, описывающий национальную принадлежность народа. Они выражают национальный колорит произведения искусства, выполняют различные стилистические функции, помогают точно передать характер событий и предметов. Вот почему реалии - это аспекты литературно-исторического перевода, которые затрудняют переводчика, усложняют перевод и часто сбивают его с толку. Национальным словам также даются имена и прозвища при переводе исторических сочинений. В этой статье мы можем увидеть, произведение «Путешествие» известного арабского путешественника Ибн Баттуты которые предоставляет подробную информацию об исторических личностях на арабском языке а также переводы на турецких и на узбекских языках, а также о переводческих способностях.

Ключевые слова: “Тухфат ан-нуззар фи гараиб ул амсар ва ажаиб ул асфар”, *ibn Battûta Seyahatnâmesi*, رحلة ابن بطوطة , Бузанугли, национальность, реалии

ABSTRACT

It is known that nationalism and original words are one of the important tasks in the translation of a historical work. Specific words are an integral part of the language of the work, with the help of which the author creates the image of the hero, describing the nationality of the people. They express the national flavor of a work of art, perform various stylistic functions, and help to accurately and accurately describe the nature of events and objects. That is why realities are aspects of literary-historical translation that torment the translator, complicate translation and often

confuse him. There is also the assignment of personal names and nicknames when translating historical works into national words. In this article, we can see how The Journey of the famous Arab traveler Ibn Battuta provides detailed information on historical figures in the original Arabic language, as well as translations into Turkish and Uzbek languages, as well as the translation abilities of translators.

Keywords: “*Tukhfat an-nuzzar fi garaib al-amsar va ajaib al-asfar*”, *ibn Battûta Seyahatnâmesi*, *رحلة ابن بطوطة*, *Buzanuglu*, *nationality*, *reality*

ВВЕДЕНИЕ

Важное значение для исследования истории и исторической географии, истории культуры, искусства и других областей общественной и политической жизни народов, населяющих в настоящее время наши среднеазиатские республики, имеют памятники арабской географической литературы. Они представляют собой обширный пласт написанных по-арабски сочинений, через века и страны тесно связанных друг с другом определёнными традициями и линиями преемственности. Историк и географ, знаменитый арабский путешественник Ибн Баттута оставил нам наследие, на которое опираются современные ученые в воссоздании картины исторического и культурного развития Средней Азии.

«Путешествие Ибн Баттуты» (XIV в.), которому посвящена настоящая работа, занимает особое место среди трудов арабских путешественников.

Ибн Баттута, как и Марко Поло, останавливается иногда на событиях, которые кажутся нам мелкими – например, он в деталях описывает оказанный ему прием, полученные подарки. Но не следует относить это за счет «преувеличенного самомнения»: эти моменты были для него важными, событийными – как для придворных важно было на какое место усадит путешественника эмир или султан. Такими же событийными были и для Ибн Баттуты многочисленные повествования о чудесах, гробницах святых и угодников.

ОСНОВНАЯ ЧАСТЬ

В произведение "Путешествии Ибн Баттуты" арабский путешественник посещает Среднюю Азию. В XIII-XIV вв. на территориях, захваченных монголами, жили и трудились замечательные поэты, ученые и мыслители, внесшие бесценный вклад в мировую культуру. Среди них такие блистательные имена, как поэт-суфий Джалал ад-Дин Руми (1207-1273), поэт, мыслитель и путешественник Муслих ад-Дин Саади Ширази (1210-1292), выдающийся историк средневековья Фазлаллах Рашид ад-Дин (1247-1318), ученый

энциклопедист Насир ад-Дин Туси (1201-1311), астроном и географ кутб ад-Дин Ширази (1236-1311) и многие другие.

Ибн Баттута встречается с правителями и султанами Средней Азии и называет их имена в своем произведении. Во время своего путешествия в Хорезм Ибн Баттута приветствовал эмира Хорезма «Кутлудумур».

هو الأمير قطلودمور و معنى اسمه الحديد المبارك. لأن قطلو هو المبارك و دمور هو الحديد. و هذا الأمير ابن خالة السلطان المغظم محمد أوزبك، و أكبر أمراءه، و هو واليه على خراسان.⁸¹

Он великий эмир Кутлудумур. Кутлудумур означает «благословенное железо». Этот эмир - сын тёти великого султана Мухаммеда Узбекхана. Сам Кутлудумур был правителем султана в Хорасане. Медресе в Хорезме и другие прилегающие здания были построены этим эмиром.

После этого Ибн Баттута посетил могилы известных ученых. Он посетил могилу Наджмуддина аль-Кубро, одного из величайшего ученого суфиста Хорезма. Ибн Баттута некоторое время пробыл во дворце эмира, после чего уехал в Бухару. В Бухаре он посещает могилу Абу Абдуллы Мухаммада ибн Исмаила аль-Бухари, имама знатоков хадисов.

Покинув Бухару, он направился в резиденцию Алоуддина Тармаширина, султана Мовароуннахра, благочестивого султана из династии Чингисхана. Ибн Баттута так описывает Алоуддина Тармаширина в своем произведение.

و هو السلطان المغظم علاء الدين طرمشيرين. و هو عظيم المقدار كثير الجيوش و العساكر ضخم المملكة شديد القوة عادل الحكم، و بلاده متوسطه بين اربعة من ملوك الدنيا الكبار، و هم ملك الصين و ملك الهند و ملك العراق و الملك أوزبك. و كلهم يهابونه، و يعظمونه و يكرمونه.⁸²

Это великий султан Алоуддин Тармаширин. Он могущественный правитель, у него очень большая армия, он правит очень большой страной, он силен и справедлив. Его страна расположена между четырьмя великими королями мира: королем Китая, королем Индии, королем Ирака и Узбекского ханства. Все боятся Тармашира и уважают его.

Путешественник Ибн Баттута также упоминает о султани по имени «Бузун» (точнее, Бузан), пришедшем к власти после султана Тармаширина:

"و بعد سنتين من وصولي الى أرض الهند بلغنا الخبر بأن الملاء من قومه أمراءه إجتمعوا بأقصى بلاده المجاورة للصين، و هنالك معظم عساكره، و بايعوا ابن عم له اسمه بوزن أغلي و كل من كان من أبناء الملوك فهم يسمونه أغلي". "و بوزن أغلي كان مسلماً إلا أنه فاسد الدين سيء السيرة. و سبب بيعتهم له و جلعتهم لطمشيرين أن طرمشيرين خالف أحكام جدهم تنكيز اللعين الذي خرب بلاد الإسلام و قد تقدم ذكره"⁸³.

⁸¹ Rihlat Ibn Battuta. Al-Qohira. B. 279.

⁸² Rihlat Ibn Battuta. Al-Qohira. B.284.

⁸³ كتاب رحلة ابن بطوطة المسماة "تحفة النظار في غرائب الأمصار و عجائب الأسفار". عمر حسين الخساب. القاهرة. (سنة ١٣٢٢هـ) ص. ١٣٣.

Бузаногли был мусульманином, но его вера была слабой, а нравы — испорченными. Причина, по которой ему присягнули и свергли Тармаширина, заключалась в том, что султан не выполнил волю своего деда, проклятого Чингисхана, опустошавшего мусульманские страны.

В одном из приведенных выше предложений Ибн Баттута часто употребляет выражение «Тингизи лабин» - «проклятой Тингиз», и приписывает это Чингисхану. Согласно комментарию переводчика, Ибн Баттута не дает такой оценки никому из монгольских правителей после Чингисхана (даже если они не были мусульманами).

Когда Ибн Баттута достигает до Балха, он посетит могилы святого по имени Уккаша ибн Михсан аль-Асади.

عكاشة بن محسن الاسدي [Аккаша бин Михсан аль-Асади], Он был одним из самых известных сподвижников (асхабов) Мухаммада («Посланника Аллаха») сражавшихся в битвах при Бадре, Ухуде. Абу Бакр (р.а.) был убит в одной из битв при Ридде во время Халифата в битве против Тулайхи ибн Хувейлида. Помимо Балха, в Туркестане есть гробница, посвященная Аккаше.

أبو حامد الغزالي [Абу Хамид аль-Газзали], известный мусульманский ученый, теолог, мистик, философ. Он родился в Тусе и получил образование в Нишапуре. Он был учеником и близким другом Низамул-Мулька, визир султанов сельджуков и учителя в медресе Низами в Багдаде. Он побывал в Дамаске, Египте, Палестине, Мекке и Медине. Его самая известная работа - «Айха ал-улум-ад-дин» («Восстановление религиозных знаний»).

أبو حوس عمر النسفي [Абу Хавс Умар ан-Насафи] - мусульманский юрист, автор «Трактата о спорных вопросах между факихами четырех сект». В этой пьесе описываются различия между сектами Малики, Ханбали, Шафии и Ханафи.

Ибн Баттута прибывает к усыпальнице подвижника шейха Святого Отца на горе Бешай.

أبو الاوليا, إنا اوليا [Святой Отец] I. Тимофеев переводит его как Ата-Авлия. У него также есть персидское название *sesad soleh* [«Сесад сола»], что означает «Сесад» означает триста, а «сола» означает год. Этот святой прожил триста пятьдесят лет. Вот как Ибн Баттута описывает этого великого шейха. Народ его очень уважает. Сюда приезжают люди из многих городов и деревень, чтобы увидеть шейха. На первый взгляд можно сказать, что ему пятьдесят лет. Говорят, что каждый год у шейха выпадали волосы и зубы и выпадали новые (перевод Н. Ибрагимова).

Имена вышеперечисленных исторических личностей подробно описаны в «Путешествии» Ибн Баттуты.

В «Путешествии» Ибн Баттута также сообщает, что он посетил могилу Абул Касима Махмуда ибн Умара аз-Замахшари. Н. Ибрагимов отмечал, что он был крупным знатоком Средней Азии - философом, писателем, географом и поэтом, жившим в 1075-1144 годах.

Абу Абдуллах Мухаммад ибн Исмаил Ал-Бухари (810-870) знал 600 000 хадисов. Среди них 7275 хадисов вошли в наиболее уважаемый сборник хадисов «Аль-Джами' ас-Сахих».

Ибн Баттута также упоминал ученых и суфиев в своих путешествиях. Однако он дал лишь краткое описание этих людей и назвал их имена.

ЗАКЛЮЧЕНИЕ

Язык «Путешествии» Ибн Баттуты обычно считается простым. Короткие фразы и простые образы, придающие произведению особый дух, принадлежат автору. В произведении автор представил как поэтическую, так и прозаическую информацию.

Уникальность произведения «Путешествие» в том, что автор усилил в своем произведении национализм. Каждому человеку и региону, упомянутому в произведении, автор дал конкретную информацию.

Чтобы обеспечить полный перевод этого произведения и предоставить читателям точную информацию, переводчик, академик Неъматилла Ибрагимов проанализировал и прокомментировал многие средневековые и современные произведения, написанные об этих исторических и религиозных личностях.

СПИСОК ЛИТЕРАТУРЫ:

1. Книга путешествий Ибн Баттуты «Тухфат ан-нузар фи гараиб аль-амсар ва аджаиб аль-асфор» – Т.: Шарк, 2012.
2. Рихлат ибн Баттута. Аль-Каир, 1322, 1904.
3. Ибрагимов Н.И. "Путешествие" Ибн Баттута (переводы и публикации). - Вопросы восточного литературоведения и текстологии. М., 1975.
4. Милославский Г.В. Ибн Баттута. - М., 1974.
5. Тимофеев И. Ибн Баттута. - М., 1983.
6. كتاب رحلة ابن بطوطة المسماة "تحفة النظار في غرائب الأمصار و عجائب الأسفار". عمر حسين الخساب. (سنة 1322 هـ).

ВНЕШНЯЯ ПОЛИТИКА НОВОГО УЗБЕКИСТАНА И ЕГО ОСОБЕННОСТИ

Юлдашева Говхержан

доктор юридических наук, профессор,
yuldashevag1958@gmail.com

АННОТАЦИЯ

Данная статья посвящена новой внешней политике Республики Узбекистан, в ней рассматриваются основные цели внешнеполитической деятельности Республики Узбекистан, анализируются приоритетные направления внешней политики, определенные в Новой стратегии развития Узбекистана на 2022 – 2026 годы и выявлены особенности внешней политики нового Узбекистан, а также сделаны теоретические выводы по данному вопросу.

Ключевые слова: *внешняя политика, основные цели внешнеполитической деятельности, Республика Узбекистан, приоритетные направления внешней политики, особенности внешней политики.*

YANGI O‘ZBEKISTON TASHQI SIYOSATI VA UNING O‘ZIGA XOS XUSUSIYATLARI

Yuldasheva Govxerjan

yuridik fanlar doktori, professor
yuldashevag1958@gmail.com

ANNOTATSIYA

Ushbu maqola O'zbekiston Respublikasining yangi tashqi siyosatining asoslariga bag'ishlangan bo'lib, unda O'zbekiston Respublikasi tashqi siyosiy faoliyatining asosiy maqsadlari ko'rib chiqiladi, yangi rivojlanish strategiyasida belgilangan tashqi siyosatning ustuvor yo'nalishlari tahlil qilinadi. O'zbekistonning 2022-2026 yillarga mo'ljallangan va yangi O'zbekiston tashqi siyosatining o'ziga xos jihatlari belgilab berilgan hamda bu borada nazariy xulosalar chiqarilgan.

Kalit so'zlar: *tashqi siyosat, tashqi siyosatning asosiy maqsadlari, O'zbekiston Respublikasi, tashqi siyosatning ustuvor yo'nalishlari, tashqi siyosatning o'ziga xos xususiyatlari.*

FOREIGN POLICY OF THE NEW UZBEKISTAN AND ITS FEATURES

Yuldasheva Govkherjan

Doctor of Law science, Professor
yuldashevag1958@gmail.com

ABSTRACT

This article is devoted of the new foreign policy of the Republic of Uzbekistan, it examines the main goals of the foreign policy activities of the Republic of Uzbekistan, analyzes the priority areas of foreign policy identified in the New Development Strategy of Uzbekistan for 2022-2026 and identifies the features of the foreign policy of the new Uzbekistan, as well as theoretical conclusions have been drawn on this issue.

Key words: *foreign policy, main goals of foreign policy, the Republic of Uzbekistan, priority areas of foreign policy, features of foreign policy.*

ВВЕДЕНИЕ

С первых дней независимости Узбекистан начал разрабатывать концептуальные и конституционно-правовые основы своей внешней политики, которые заложили фундамент учреждению органов внешних сношений Республики Узбекистан. Концептуальные и законодательные основы внешней политики Республики Узбекистан постоянно совершенствуются исходя из новых вызовов и угроз.

В 2012 году в целях дальнейшего совершенствования концептуальных основ внешней политики Узбекистана, своевременного и адекватного реагирования на угрозы и вызовы в регионе и мире в целом, укрепления национальной безопасности страны была утверждена⁸⁴.

В соответствии с Концепцией, Узбекистан проводит миролюбивую политику и не принимает участия в военно-политических блоках, оставляет за собой право выхода из любого межгосударственного образования в случае его трансформации в военно-политический блок. Узбекистан принимает политические, экономические и иные меры по предотвращению своего вовлечения в вооруженные конфликты и очаги напряженности в сопредельных государствах, а также не допускает на своей территории размещения иностранных военных баз и объектов. Глобализация, перемещение центров тяжести, угроза международного терроризма, нарастание разногласий между различными государствами, вопросы региональной и национальной безопасности требуют принятия адекватных мер⁸⁵.

Как совершенно правильно отмечает Р.Махмудов, начиная со второй половины 2016 г., когда были запущены масштабные реформы Президента

⁸⁴ См.: Закон Республики Узбекистан «Об утверждении Концепции внешнеполитической деятельности Республики Узбекистан», Ведомости палат Олий Мажлиса Республики Узбекистан 2012, № 9/1 (1437).

⁸⁵ Юлдашева Г. Концептуальные основы внешней политики и вопросы совершенствования дипломатической службы Республики Узбекистан. //STUDIA POLITOLOGICZNE Варшава 2017. №44. С.270-290

Шавката Мирзиёева, внешняя политика Узбекистана представляет собой предмет особого интереса. При этом диапазон мнений довольно широк, что вызывает многочисленные дискуссии о внешней политике нового Узбекистана и ее кардинальных отличиях от курса прежних лет. На наш взгляд, сегодня можно достаточно уверенно говорить о появлении феномена новой внешней политики Узбекистана⁸⁶.

ОБСУЖДЕНИЕ И РЕЗУЛЬТАТЫ

Основной целью новой внешней политики Республики Узбекистан является укрепление независимости и суверенитета государства, его места и роли на международной арене, создание вокруг него обстановки безопасности, стабильности и добрососедства, активное продвижение внешнеполитических и внешнеэкономических интересов Республики Узбекистан.

Приоритеты внешней политики нового Узбекистана впервые были определены в Стратегии действий по пяти приоритетным направлениям развития Республики Узбекистан на 2017-2021 годы. Этот документ сформировал следующие важнейшие приоритеты в области внешней политики страны:

- укрепление независимости и суверенитета государства, дальнейшее укрепление места и роли страны как полноправного субъекта международных отношений, вхождение в ряды развитых демократических государств, создание вокруг Узбекистана региона безопасности, стабильности и добрососедских отношений;

- усиление авторитета Республики Узбекистан на международном уровне, предоставление мировому сообществу объективной информации о проводимых в стране реформах;

- совершенствование нормативно-правовой базы внешне политической и экономической деятельности Узбекистана, а также его договорно-правовой базы международного сотрудничества;

- регулирование вопросов делимитации и демаркации государственной границы Узбекистана⁸⁷.

Сегодня в период коренных перемен наш Президент Ш.М.Мирзиёев определил новые, более важные и актуальные цели и задачи внешней политики,

⁸⁶ Махмудов Р. Внешняя политика современного Узбекистана. Центральная Азия в глобальном мире. https://www.imemo.ru/files/File/magazines/rossia_i_novay/2021_01/15.Makhmudov.pdf -121-134 с.

⁸⁷ Указ Президента Республики Узбекистан О государственной программе по реализации Стратегии действий по пяти приоритетным направлениям развития Республики Узбекистан в 2017 — 2021 годах № УП-5635 от 17.01.2019 г. <https://lex.uz/docs/4168757>

которые нашли своё выражение в Стратегии развития Нового Узбекистана на 2022-2026 годы.

Этим документом были определены следующие приоритетные цели внешней политики нашей страны:

- повышение роли страны как равноправного субъекта международных отношений;

- выведение на более высокий качественный уровень тесное сотрудничество в Центральной Азии, в сфере безопасности, торгово-экономической, водной, энергетической, транспортной и культурно-гуманитарной сферах;

- дальнейшее развитие отношений с нашими традиционными партнерами, уделение приоритетного внимания расширению географии внешних связей, усиление экономической дипломатии;

- усилить активность Узбекистана в деятельности органов и учреждений Организации Объединенных Наций, глобальных и региональных экономических, финансовых и гуманитарных организациях;

- углубление процессов вступления во Всемирную торговую организацию и интеграции с Евразийским экономическим союзом;

- повысить эффективность подачи информации, направленной на улучшение имиджа нашей страны в мировом сообществе;

- совершенствование нормативно-правовой базы внешне политической и экономической деятельности и договорно-правовой базы международного сотрудничества;

- совершенствование системы оказания услуг дипломатическими представительствами и консульскими учреждениями Республики Узбекистан гражданам Узбекистана за рубежом.

В настоящее время новая внешняя политика Узбекистана реализуется исходя из быстро меняющейся ситуации в мире и регионе, а также из масштабных изменений внутри страны. Реализуется открытая, последовательная и продуманная внешняя политика, позволяющая эффективно продвигать национальные интересы нашей страны и находить решения современным международным проблемам.

Республика Узбекистан как полноправный субъект международных отношений установила двусторонние и многосторонние отношения сотрудничества со многими странами дальнего и ближнего зарубежья. Сегодня Узбекистан связан отношениями в дипломатической, консульской, экономической, торговой, культурно-образовательной и других гуманитарных

сферах со многими зарубежными странами, принимает и направляет своих представителей, заключает взаимовыгодные международные договоры, становится членом различных международных организаций.

Масштабы сотрудничества нашей страны строятся на многосторонней и широкой основе, которая сейчас охватывает все пять континентов земного шара. Следует отметить, что наша страна старается в своей внешней политике расширить сферу своей дипломатии. Это не просто цель, а средство оперативного реагирования на потребности внутреннего развития страны, устойчивости экономики нашей страны, процессов, происходящих в мире.

По мере развития тесных отношений Республики Узбекистан с зарубежными странами, международные отношения положительно сказываются не только на жизни всего общества, но и каждого гражданина, то есть гуманитарные отношения и публичная дипломатия набирают обороты. Теперь гражданам нашей страны, особенно наша молодежи открыты широкие возможности для беспрепятственного выезда в любую страну мира с целью работы, учебы и туризма. В качестве практического примера можно показать, что наше правительство разрешило тысячам наших соотечественников мусульман и представителей других религиозных посетить нашу страну и их святыни.

Процессы глобализации современной жизни создают благоприятные условия для развития международных отношений в сфере прав человека. Особо хочется остановиться на том, что сделано в этой сфере в Узбекистане. 15 июля 2019 года Узбекистан одобрил Национальный план действий Республики Узбекистан по реализации положений Декларации ООН об образовании и обучении в области прав человека и реализует меры⁸⁸, изложенные в его Дорожной карте.

В Узбекистане вопросы поощрения, защиты и соблюдения прав человека являются одним из приоритетных направлений государственной политики. В рамках Национальной стратегии Республики Узбекистан по правам человека реализуются целенаправленные мероприятия в сфере обеспечения личных, политических, экономических, социальных и культурных прав. Вместе с тем сделаны важные шаги по совершенствованию образования в области прав человека.

Учитывая принятые страной обязательства в рамках международных документов, а также новые вызовы и проблемы, вызванные пандемией и ее

⁸⁸ Национальный план действий Республики Узбекистан по реализации положений Декларации ООН об образовании и обучении в области прав человека. <https://lex.uz/docs/4493780>

последствиями, в целях эффективной реализации задач, определенных в Национальной стратегии Республики Узбекистан по правам человека, на повестку дня выдвигается вопрос организации образования по правам человека, отображающей в себе новые подходы, методологии и практику. В связи с этим принято Постановление Президента Республики Узбекистан Об утверждении национальной программы образования в области прав человека в Республике Узбекистан № ПП-46 от 07.02.2023 г.⁸⁹ где основными задачами Национальной программы образования определены:

повышение осведомленности молодежи в области прав и свобод человека;

повышение знаний и навыков работников государственных органов в области прав человека и гендерного равенства;

совершенствование системы подготовки педагогических кадров и поддержка научных исследований в области прав человека;

повышение осведомленности слоев населения, нуждающихся в социальной защите, в области прав человека:

повышение активности институтов гражданского общества в сфере образования в области прав человека;

повышение эффективности системы образования и воспитания в области прав человека с использованием современных технологий, художественных произведений, средств массовой информации;

развитие международного сотрудничества в сфере образования в области прав человека.

Расширение сотрудничества между государствами ведет к углублению их взаимных правовых систем и взаимодействию с международным правом. Большое количество международных норм влияет на формирование внутреннего законодательства государств.

За последние годы Узбекистан предпринял множество конструктивных инициатив, направленных на установление мира и спокойствия на земле Афганистана. Узбекистан выразил свою позицию, основанную на том, что афганская проблема не может быть решена с применением военной силы, а мир и спокойствие на афганской земле могут быть достигнуты только политическими средствами и путем переговоров.

Президент Республики Узбекистан Ш.М.Мирзиёев на 72-й и 75-й сессиях Генеральной Ассамблеи ООН поднял вопросы, приобретающие все большее значение, обеспечение мира и безопасности в нашем регионе и во всем мире,

⁸⁹Постановление Президента Республики Узбекистан Об утверждении национальной программы образования в области прав человека в Республике Узбекистан № ПП-46 от 07.02.2023 г. <https://lex.uz/ru/docs/6378543#6378960>

охрана окружающей среды (особенно Аральская проблема), экономика, молодежь, поднятие на новый уровень развитие образовательной и медицинской сфер и чтобы данные сферы служили интересам человека, дальнейшее развитие и активизация сотрудничества с ООН по приоритетным задачам, которые требуют постоянных совместных усилий всего мирового сообщества. Их полная и эффективная реализация в нашей стране прежде всего, требует их глубокого понимания их смысла членами нашего общества. Нет сомнения, что Республика Узбекистан всегда будет поддерживать деятельность ООН и для повышения своей позиции будет проявлять больше активности.

На сегодняшний важной задачей является идея соединения Южной Азии и Центральной Азии, которая является одним из способ решения проблемы Афганистана, для оказания помощи мирового сообщества в запуске мирного процесса в этой стране. Как единственная страна, имеющая прямую границу с Афганистаном, наша страна прекрасно осознает общность угроз и опасностей, свою ответственность за судьбы народов, проживающих в регионе. Важно, чтобы все страны обоих регионов стремились как можно скорее стабилизировать ситуацию в этой стране за счет укрепления отношений между странами Южной и Центральной Азии, где проживает почти 2 миллиарда человек.

Международная конференция «Центральная и Южная Азия: региональная взаимозависимость. Угрозы и возможности» высокого уровня состоявшаяся в 2020 году создала уникальную возможность для открытого обсуждения ряда актуальных вопросов развития и укрепления региональной взаимозависимости между странами Центральной и Южной Азии. Как справедливо заявил глава нашего государства в интервью газете «Янги Ўзбекистон»: «Наши страны, издревле являющиеся между собой родственными и близкими, начали тесно сотрудничать по многим региональным и глобальным вопросам, социально-экономическому развитию. В мировой политической науке появилось выражение «Центрально-азиатский дух».

При рассмотрении комплекса проблем, связанных с региональной безопасностью и общей безопасностью в Центральной Азии, большое значение будут иметь экономические аспекты нашего сотрудничества. Потому что продвижение наших стран к миру, стабильности, благополучию и спокойствию может быть обеспечено посредством многопланового экономического сотрудничества и экономического развития.

ЗАКЛЮЧЕНИЕ

Итак, особенностями новой внешней политики Узбекистана можно признать следующее:

- Возрастание значения экономической составляющей во внешнеполитической деятельности страны. Экономизация внешней политики Узбекистана проявляется в его активной и глубокой интеграции в международные финансовые и торгово-экономические сообщества.

- Узбекистан в своей новой внешней политике все активнее использует инструменты «мягкой силы». Использование «мягкой силы» относительно эффективно в отношениях со странами Центральной Азии, которая позволил значительно повысить уровень взаимного доверия как на официальном уровне, так и на уровне отношений между гражданами.

Также «мягкая сила» во внешней политике Узбекистана показывает свою эффективность и в отношениях с Афганистаном, что важно для стабильности в Центральной Азии. При этом в качестве важного элемента «мягкой силы» во внешней политике следует отметить введение более либерального, чем в предыдущие годы, визового режима.

- Расширение диалога с международными правозащитными структурами является новой составляющей внешней политики Узбекистана. В настоящее время Узбекистан активно сотрудничает с Управлением Верховного комиссара ООН по правам человека, Бюро ОБСЕ по демократическим институтам и правам человека, представителем ОБСЕ по свободе СМИ и другими. В нашей стране регулярно проводятся международные форумы и конференции, посвященные правам человека и свободе СМИ.

- Резко возрастает значение гуманитарных аспектов во внешней политике Узбекистана. При этом основной упор делается на поддержку граждан страны и защиту их интересов.

- Еще одной новой чертой внешней политики является установление связей и отношений с соотечественниками, переехавшими в другие страны и добившихся успеха.

Таким образом, формирование новой внешней политики Узбекистана, с одной стороны, выражается в появлении новых направлений и трансформации традиционных секторов, а с другой стороны, проявляется в применении модели многоотраслевой сбалансированной системы стратегического сотрудничества.

REFERENCES

1. Закон Республики Узбекистан «Об утверждении Концепции внешнеполитической деятельности Республики Узбекистан», Ведомости палат Олий Мажлиса Республики Узбекистан 2012, № 9/1 (1437).
2. Юлдашева Г. Концептуальные основы внешней политики и вопросы совершенствования дипломатической службы Республики Узбекистан. //STUDIA POLITOLOGICZNE Варшава 2017. №44. С.270-290
3. Махмудов Р. Внешняя политика современного Узбекистана. Центральная Азия в глобальном мире.
https://www.imemo.ru/files/File/magazines/rossia_i_novay/2021_01/15.Makhmudov.pdf -121-134 с.
4. Указ Президента Республики Узбекистан О государственной программе по реализации Стратегии действий по пяти приоритетным направлениям развития Республики Узбекистан в 2017 — 2021 годах № УП-5635 от 17.01.2019 г.
<https://lex.uz/docs/4168757>
5. Национальный план действий Республики Узбекистан по реализации положений Декларации ООН об образовании и обучении в области прав человека. <https://lex.uz/docs/4493780>
6. Постановление Президента Республики Узбекистан Об утверждении национальной программы образования в области прав человека в Республике Узбекистан № ПП-46 от 07.02.2023 г. <https://lex.uz/ru/docs/6378543#6378960>

ПРАВО НА ДОСТУП К ПРАВОСУДИЮ В СОВРЕМЕННОМ МЕЖДУНАРОДНОМ ПРАВЕ

Аллаберганова Нодира Махмуд кизи,
Преподаватель кафедры «Международное право
и прав человека» Ташкентского государственного
юридического университета

Республика Узбекистан, 100047. г. Ташкент, ул. Сайилгох, 35

E-mail: nadirallabergenova@gmail.com

АННОТАЦИЯ

Доступ к правосудию является основополагающим принципом верховенства права. В отсутствие доступа к правосудию люди не в состоянии обеспечить, чтобы их голос был услышан, осуществлять свои права, бороться с дискриминацией или привлекать к ответственности лиц, ответственных за принятие решений.

Необходимым элементом реализации принципа уважения прав и свобод человека является обеспечение свободного и равного доступа индивида к органам правосудия. В этой статье основное внимание уделяется идее доступа к правосудию в более широком смысле — т.е. оценке возможности отдельного лица передать свое дело в учреждение и получить справедливый процесс и справедливое решение, которое может быть реализовано на национальном уровне.

Ключевые слова: *Права человека, доступ к правосудию, органы правосудия, международные стандарты, защита прав и свобод человека.*

RIGHT TO ACCESS TO JUSTICE IN MODERN INTERNATIONAL LAW

Nodira Makhmud kizi Allaberganova

Lecturer at the Department of “International Law
and human rights” of the Tashkent State University of Law

Sayilgokh st., 35, 100047, Tashkent/Uzbekistan

nadirallabergenova@gmail.com

ABSTRACT

Access to justice is a fundamental principle of the rule of law. In the absence of access to justice, people are unable to ensure that their voice is heard, to exercise their rights, to fight discrimination or to hold accountable those responsible for decision-making.

A necessary element of the implementation of the principle of respect for human rights and freedoms is to ensure free and equal access of the individual to the justice system. This article focuses on the idea of access to justice in a broader sense — that is, assessing the ability of an individual to transfer his case to an institution and receive a fair process and a fair solution that can be implemented at the national level.

Key words: *Human rights, access to justice, judicial bodies, international standards, protection of human rights and freedoms.*

ВВЕДЕНИЕ

Дискуссия о способности отдельных лиц получить доступ к учреждениям для реализации своих законных прав началась не в международном правовом контексте, а скорее в национальном. Основное предположение заключается в том, что наличие определенных прав не гарантирует реализацию этих прав, поэтому также необходимы процедурные гарантии. Утверждается, что равное правосудие обязательно должно подразумевать равный доступ к системе правосудия и что процессуальное правосудие является одним из способов достижения социальной справедливости⁹⁰. В соответствии с этим термин «доступ к правосудию» первоначально была определена как «система, с помощью которой люди могут отстаивать свои права и/или разрешать свои споры под общей эгидой государства»⁹¹.

Доступ к правосудию не ограничивается доступом к официальным судам, а скорее включает в себя различные правовые институты, такие как квазисудебные учреждения, административные органы, арбитраж и даже племенные суды, которые применяют местное обычное право⁹².

Несмотря на то, что в последние годы основная дискуссия в контексте доступа к правосудию велась о финансовых возможностях людей возбудить дело в суде или других юридических учреждениях, проблема заключается не только в финансах⁹³. Термин “доступ к правосудию” обычно относится к

⁹⁰ Deborah Rhode, Access to Justice: Connecting Principles to Practice, 17 GEO. J. LEGAL ETHICS 369, 372 (2004).

⁹¹ MARIA FEDERICA MOSCATI, THE ROLE OF TRANSITIONAL JUSTICE AND ACCESS TO JUSTICE IN CONFLICT RESOLUTION AND DEMOCRATIC ADVANCEMENT 9 (2015), http://www.democraticprogress.org/wp-content/uploads/2015/06/MOSCATI_TRANSITIONALJUSTICE-Proof.pdf (last visited Oct. 4, 2018).

⁹² THE HAGUE INST. FOR INNOVATION OF LAW, TREND REPORT/PART 1: TOWARDS BASIC JUSTICE CARE FOR EVERYONE 5, 8, 17 (2012) [hereinafter HIIL]; THE COMM’N ON LEGAL EMPOWERMENT OF THE POOR & UNITED NATIONS DEV. PROGRAM [UNDP], 2 MAKING THE LAW WORK FOR EVERYONE 25–27, 42–53 (2008) [hereinafter COMM’N ON LEGAL EMPOWERMENT]; UNDP, PROGRAMMING FOR JUSTICE: ACCESS FOR ALL 60–100 (2005) [hereinafter UNDP 2005].

⁹³ See Marc Galanter, Access to Justice in a World of Expanding Social Capability, 37 FORDHAM URB. L.J. 115 (2010).

способности отдельного лица передать свое дело в суд и провести судебный процесс. Это также означает, что человек имеет право на то, чтобы его дело было рассмотрено справедливым образом⁹⁴.

Доступ к правосудию имеет особое значение для более слабых членов общества, поскольку предполагается, что другие могут защитить их интересы с помощью альтернативных экономических и политических мер. Маргинализированным членам общества, напротив, не хватает власти и ресурсов, чтобы гарантировать свои права, и считается, что суды играют важную роль в защите их интересов⁹⁵. Это особенно верно для развивающихся стран с хрупкой демократией и значительным экономическим неравенством. Несмотря на это, исследования, проведенные в различных национальных юрисдикциях, показывают, что часто наиболее уязвимые члены общества, которое больше всего нуждается в защите судов, на практике именно для них суды наименее доступны. Такая ситуация часто упоминается в литературе как «пробел в доступе к правосудию»⁹⁶.

ОБСУЖДЕНИЕ И РЕЗУЛЬТАТЫ

Литература предполагает, что доступ отдельных лиц к международным судебным учреждениям важен, поскольку частные субъекты более многочисленны и по-видимому, особенно склонны рассматривать дела, которые либо слишком политизированы или низкоприоритетный для международных комиссий или государств с ограниченными ресурсами и противоречивыми приоритетами. Существует общее согласие в том, что индивидуальный доступ к международным учреждениям служит двум основным целям⁹⁷. Первый заключается в предоставлении лицу, подающему свое дело в международное учреждение, средства правовой защиты⁹⁸. Вторая цель заключается в содействии изменениям и развитию судебной практики по конкретному предмету. Также утверждается, что решение международного суда несет символическую ценность, поскольку подчеркивает нарушения и страдания отдельных лиц перед международным сообществом⁹⁹ и служит

⁹⁴ Там же

⁹⁵ See ROSIE WAGNER, THE RULE OF LAW AND THE POST-2015 DEVELOPMENT AGENDA 20 (2013) (arguing that access to justice can challenge existing distributions of power and resources).

⁹⁶ HILL, *supra* note 14, at 45; UNDP 2005, *supra* note 14, at 3, 6.

⁹⁷ Lorna McGregor, The Role of Supranational Human Rights Litigation in Strengthening Remedies for Torture Nationally, 16 INT'L J. HUM. RTS. 737, 742 (2012).

⁹⁸ Freek van der Vet, Holding on to Legalism: The Politics of Russian Litigation on Torture and Discrimination Before the European Court of Human Rights, 23 SOC.&LEGAL STUD. 361, 362 (2014) [hereinafter van der Vet, Holding on to Legalism].

⁹⁹ The Logics of Supranational Human Rights Litigation, Official Acknowledgment, and Human Rights Reform: The Southeast Turkey Cases before the European Court of Human Rights 1996–2006, 35 LAW & SOC. INQUIRY 311 (2010).282

препятствием для государственного насилия¹⁰⁰. Наконец, международные суды могут выполнять функцию, сходную с функциями комиссий по установлению истин или даже конституционных судов.

Международные учреждения, доступные для отдельных лиц, играют определенную роль в содействии признанию и осуществлению прав человека, и поддержке маргинализированных сообществ.

Понятие «правосудие» имеет общетеоретическое значение. Выявлением сущности и содержания правосудия занимаются ученые в рамках теории и философии права, а также специалисты в различных отраслях права (процессуалисты, конституционалисты) и юристы-международники. Анализ позиций различных авторов по вопросу о сущности правосудия позволяет сделать вывод о наличии общих подходов к пониманию справедливости. Международный механизм защиты права на доступ к правосудию можно отличить по организационной структуре, представленной однородными элементами - международными органами, в рамках которых осуществляются процедуры по обеспечению защиты рассматриваемого права.

Право на доступ к правосудию является общепризнанным, в связи с этим его защита может осуществляться с помощью различных предусмотренных международным правом процедур в зависимости от субъекта нарушения (конкретного государства, группы государств или международной организации). Выделяются следующие основные процедуры: рассмотрение периодических докладов; принятие межгосударственных обращений в связи с нарушениями прав человека на территории других государств-членов международного договора; принятие индивидуальных обращений¹⁰¹, а также рассмотрение конкретных ситуаций в стране либо тематических вопросов в различных частях мира¹⁰².

В рамках этих процедур проводится оценка выполнения международно-правовых обязательств государств в области прав человека¹⁰³. Правовой основой элементов рассматриваемого механизма являются международные нормы права на доступ к правосудию, которые устанавливают требования к мерам, принимаемым субъектами международного права для обеспечения доступа к правосудию.

¹⁰⁰ Там же;

¹⁰¹ Абашидзе А. Х. Конева А. Е. Договорные органы по правам человека. – М, 2015. – С. 226–227.

¹⁰² Ширева И. В., Ширев Д. А. Взаимодействие России и правозащитных механизмов системы ООН // Вопросы экономики и права. – 2017. – № 114. – С. 11-14.

¹⁰³ Ширева И. В., Ширев Д. А. Универсальный периодический обзор // Вопросы экономики и права. – 2015. – № 11. – С. 54–57.

Такие стандарты можно подразделить на стандарты для деятельности государств на национальном уровне и стандарты, складывающиеся при осуществлении межгосударственного сотрудничества. Как справедливо отмечается в правовой литературе, стандарты различных уровней, которые относятся к одной и той же сфере регулирования, взаимно обогащают друг друга и могут иметь в основе единые общие правовые принципы¹⁰⁴. Такая взаимосвязь международных стандартов различных уровней отражена, например, в ст. 21 Римского статута Международного уголовного суда 1998 г., в соответствии с которой Международный уголовный суд (далее – МУС) может применять наряду с нормами международного права общие принципы права и национальные законы государств, если они являются совместимыми с международным правом и международно-признанными нормами и стандартами¹⁰⁵.

Международные правовые стандарты (или международные стандарты) широко используются в различных областях деятельности мирового сообщества. Генеральная Ассамблея ООН и другие органы ООН признают основные международные договоры по правам человека и нормы обычного международного права в качестве международных стандартов прав человека.

В то же время в документах ООН термин «стандарты» часто употребляется по отношению к правилам, не являющимся юридически обязательными. Всеобщая декларация прав человека в соответствии с преамбулой является стандартом, к достижению которого необходимо стремиться всем народам и всем государствам (standard of achievement)¹⁰⁶. Существует достаточно устойчивое выражение «стандарты и нормы ООН», которое употребляется в отношении резолюций, рекомендаций, общих принципов, руководств, принимаемых ООН. Резолюция Генеральной Ассамблеи ООН от 29 ноября 1985 г. № 40/34 ставит международные стандарты в разряд кодексов поведения и этических норм¹⁰⁷.

Следует выделить общие и специальные стандарты права на доступ к правосудию. Общие стандарты доступа к правосудию лежат в основе правового регулирования права на доступ к правосудию и вытекают из сути

¹⁰⁴ Ромашев Ю. С. Международное правоохранительное право. – М., 2010. – С. 266.

¹⁰⁵ Ст. 21 Римского статута Международного уголовного суда (Рим, 17 июля 1998 г.) [Электронный ресурс]. URL: http://www.un.org/ru/law/icc/rome_statute%28r%29.pdf (дата обращения: 23.09.2022).

¹⁰⁶ Резолюция Генеральной Ассамблеи ООН 217 (III) от 10 декабря 1948 года. Всеобщая декларация прав человека. A/RES/217(III) // Российская газета, № 67, 05.04.1995.

¹⁰⁷ П. 4 и 5 Резолюции Генеральной Ассамблеи ООН 40/34 от 29 ноября 1985 года. Декларация основных принципов правосудия для жертв преступлений и злоупотребления властью. A/RES/40/34. [Электронный ресурс]. – URL: <https://documents-dds-ny.un.org/doc/RESOLUTION/GEN/NR0/482/61/IMG/NR048261.pdf?OpenElement> (дата обращения: 23.08.2022).

рассматриваемого права. Они включают в себя: право на информацию о правах и средствах их защиты; право на обращение к органу правосудия; право на недопустимость дискриминации при обращении к правосудию; право на недопустимость вмешательства государства в осуществление индивидом доступа к правосудию; право на достаточный срок обращения; право на юридическую помощь, в том числе бесплатную, когда этого требуют интересы правосудия; право на переводчика; право на обоснованные и разумные расходы при обращении к правосудию; право быть эффективно представленным в процессе; право на обоснованное решение органа правосудия; право на доступ к процедуре исполнения решения. Широкая международная поддержка данных стандартов и их реализация в национальных законодательствах государств позволяют говорить о формировании общепризнанных стандартов права на доступ к правосудию, которые должны осуществляться во всех случаях обращения лица к органам правосудия.

Большую группу правил поведения, которые сложились в отношении отдельных случаев обращения индивида к правосудию, представляют специальные международно-правовые стандарты доступа к правосудию, вытекающие из особенностей: 1) субъекта права на доступ к правосудию; 2) вида процесса и позиции участника; 3) существа дела. К их числу следует отнести право ребенка в ходе судебного процесса на представителя, действующего в его наилучших интересах; право лица, признанного недееспособным, оспорить решение о недееспособности; право лица, ищущего убежище, на доступ к процедуре определения его статуса; право иностранного лица или лица без гражданства на пребывание в стране на время рассмотрения дела, затрагивающего его права и интересы; право свидетеля в уголовном процессе на помощь, уход и поддержку и ряд других. Они дополняют и уточняют общие стандарты.

Выделение общих и специальных международно-правовых стандартов доступа к правосудию позволяет систематизировать такие стандарты, определить сферу их применения в целях в том числе их дальнейшего закрепления в международных документах по правам человека. Указанное деление отражает необходимость следовать принципам единства и диверсификации при установлении правового регулирования права на доступ к правосудию.

В то же время существуют различия в стандартах доступа к правосудию, вызванные фрагментацией международно-правового регулирования права на доступ к правосудию. Наличие отдельных стандартов международных органов

порождает ситуацию, при которой в схожих случаях государства в соответствии с международно-правовыми обязательствами вправе предоставить различные гарантии доступа к органу правосудия, что противоречит принципу правового равенства. Такое противоречие должно быть устранено на уровне национального права и в рамках наднациональных объединений путем признания в таких случаях единых условий реализации права на доступ к правосудию.

Право на доступ к правосудию закреплено в следующих международно-правовых актах, таких как: Конвенция о защите прав человека и основных свобод 1950 года; Конвенция против пыток и других жестоких, бесчеловечных или унижающих достоинство видов обращения и наказания 1984 года; Международный пакт о гражданских и политических правах 1966 года; Американская конвенция 1969 года Конвенция о правах человека; Конвенция 1979 года о ликвидации всех форм; Конвенция о доступе к информации, участии общественности в процессе принятия решений и доступе к правосудию по вопросам, касающимся окружающей среды 1998 года; Конвенция о правах инвалидов 2006 года и другие.

Обязательные стандарты закрепляются в основных источниках международного права. В том случае, если стандарты приняты государствами в качестве международно-правовых обычаев, они представляют собой минимально допустимый консенсус в отношении объекта регулирования. С. А. Голубок в отношении подобного рода стандартов отмечает, что они являются универсально признанными нормами, которые, с одной стороны, представляют собой минимально допустимый консенсус, а с другой стороны, служат образцами для подражания¹⁰⁸.

ЗАКЛЮЧЕНИЕ

В заключение, представляется, что потенциальные заявители, столкнутся с такими же трудностями доступа к правосудию во многих отношениях, как в международном контексте, так и в национальном. Наиболее важной проблемой, которая может быть еще более острой в международной системе, является недостаточная осведомленность о возможности подачи сообщения в международное учреждение. Другим важным аспектом является то, что европейская система представляется наиболее широко используемая и эффективная система, и в ее состав входят более демократические и развитые страны. Наконец, по-видимому, существует серьезная проблема с выполнением

¹⁰⁸ Голубок С. А. Международно-правовые стандарты права на судебную защиту // Правоведение. – 2007. – № 1. – С. 113.

решений международных учреждений, которая может удерживать отдельных лиц от подачи сообщений в первую очередь, если их основной целью является получение средства правовой защиты.

СПИСОК ИСПОЛЬЗОВАННОЙ ЛИТЕРАТУРЫ:

1. Абашидзе А. Х. Конева А. Е. Договорные органы по правам человека. – М., 2015. – С. 226–227.
2. Баглай, М. В. Конституционное право РФ / М. В. Баглай. – М., 1998. – 784 с.
3. Баскин, Ю. Я. История международного права / Ю. Я. Баскин, Д. И. Фельдман. – М., 1990. – 203 с.
4. Боровиковский, А. Л. Отчет судьи. – Т. 3. Дела мужичьи / А. Л. Боровиковский. – СПб., 1894. – 168 с.
5. Гальперин, М. Л. Ответственность в гражданском судопроизводстве: актуальные вопросы теории и процессуальной политики / М. Л. Гальперин. – Wolters Kluwer, 2011. – 256 с.
6. Гарипов, Р. Ш. Защита коренных прав народов в международном праве / Р. Ш. Гарипов. – Казань., 2012. – 256 с.
7. Голубок С. А. Международно-правовые стандарты права на судебную защиту // Правоведение. – 2007. – № 1. – С. 113.
8. Резолюции Генеральной Ассамблеи ООН 40/34 от 29 ноября 1985 года. Декларация основных принципов правосудия для жертв преступлений и злоупотребления властью. A/RES/40/34. [Электронный ресурс]. – URL: <https://documents-dds-ny.un.org/doc/RESOLUTION/GEN/NR0/482/61/IMG/NR048261.pdf>
9. Резолюция Генеральной Ассамблеи ООН 217 (III) от 10 декабря 1948 года. Всеобщая декларация прав человека. A/RES/217(III) // Российская газета, № 67, 05.04.1995.
10. Ромашев Ю. С. Международное правоохранительное право. – М., 2010. – С. 266.
11. Ширева И. В., Ширев Д. А. Взаимодействие России и правозащитных механизмов системы ООН // Вопросы экономики и права. – 2017. – № 114. – С. 11-14.
12. Ширев Д. А. Универсальный периодический обзор // Вопросы экономики и права. – 2015. – № 11. – С. 54–57.
13. Deborah Rhode, Access to Justice: Connecting Principles to Practice, 17 GEO. J. LEGAL ETHICS 369, 372 (2004). 13. MARIA FEDERICA MOSCATI, THE

ROLE OF TRANSITIONAL JUSTICE AND ACCESS TO JUSTICE IN CONFLICT RESOLUTION AND DEMOCRATIC ADVANCEMENT 9 (2015), http://www.democraticprogress.org/wpcontent/uploads/2015/06/MOSCATI_TRANSITIONALJUSTICE-Proof.pdf.

14. THE HAGUE INST. FOR INNOVATION OF LAW, TREND REPORT/PART 1: TOWARDS BASIC JUSTICE CARE FOR EVERYONE 5, 8, 17 (2012) [hereinafter HIIL]; THE COMM'N ON LEGAL EMPOWERMENT OF THE POOR & UNITED NATIONS DEV. PROGRAM [UNDP], 2 MAKING THE LAW WORK FOR EVERYONE 25–27, 42–53 (2008) [hereinafter COMM'N ON LEGAL EMPOWERMENT]; UNDP, PROGRAMMING FOR JUSTICE: ACCESS FOR ALL 60–100 (2005) [hereinafter UNDP 2005].

15. Lorna McGregor, The Role of Supranational Human Rights Litigation in Strengthening Remedies for Torture Nationally, 16 INT'L J. HUM. RTS. 737, 742 (2012).

16. Freek van der Vet, Holding on to Legalism: The Politics of Russian Litigation on Torture and Discrimination Before the European Court of Human Rights, 23 SOC.&LEGAL STUD. 361, 362 (2014) [hereinafter van der Vet, Holding on to Legalism].

17. Turlukowski, J., Almosova, S., & Sherkhanova, U. (2022). Rule of law as a main tool of ensuring human rights: the example of uzbekistan. *The American Journal of Political Science Law and Criminology*, 4(02), 5-14. GAFUROVA, N., & ALMOSOVA, S. (2021). PRACTICAL ASPECTS OF THE CONCEPT OF THE RULE OF LAW. *ЮРИСТ АХБОРОТНОМАСИ*, 2(6), 84-91.

18. Valijonov, D. (2019). Issues of international cooperation of the prosecutors' office of the republic of Uzbekistan in the framework of interaction with international organizations. *О'zbekiston qonunchiligi tahlili*, (4), 90-92.

19. ВАЛИЖОНОВ, Д. (2021). ТЕОРЕТИЧЕСКИЙ АНАЛИЗ МЕЖДУНАРОДНО–ПРАВОВЫХ ОСНОВ СОТРУДНИЧЕСТВА ОРГАНОВ ПРОКУРАТУРЫ ПО БОРЬБЕ С ПРЕСТУПНОСТЬЮ. *ЮРИСТ АХБОРОТНОМАСИ*, 2(1), 238-248.

ЎҚУВЧИЛАРДА МАНТИҚИЙ ФИКРЛАШНИ РИВОЖЛАНТИРИШНИНГ ДИДАКТИК АСОСЛАРИ

Эгамбергн Худойназаров Мадрахимович

Урганч давлат университети

“Бошланғич таълим методикаси” кафедраси доценти

Авезова Дилноза Гуламбек қизи

Урганч давлат университети

Бошланғич таълим йўналиши талабаси.

АННОТАЦИЯ

Ушбу мақолада таълим жараёнининг муҳим компонентларидан бири бўлган ўқувчиларда мантиқий фикрлашни ривожлантиришнинг дидактик асослари ва уни ўзига хос жиҳатлари, кўплаб тадқиқотчиларнинг бу ҳусусдаги мулоҳазалари таҳлил қилинган. Мақола якунида муаллиф томонидан кўплаб хулосавий фикрлар келтириб ўтилган.

Калит сўзлар: *мантиқ илми, мантиқий фикрлаш, мантиқий таҳлил, дидактик жараён, аргументлаш, ривожлантириш.*

ABSTRACT

This article analyzes the didactic foundations of the development of logical thinking in students, which is one of the important components of the educational process, and its specific aspects, as well as the opinions of many researchers in this regard. At the end of the article, the author made many concluding remarks.

Key words: *science of logic, logical thinking, logical analysis, didactic process, argumentation, development.*

КИРИШ

Инсоннинг дунёқарабини ривожланишида унинг тили ва нутқининг ривожланган бўлиши жуда муҳимдир. Чунки, топшириқнинг ечилиши жараёнида ўқувчи топшириқни ечиш йўллариини ўз нутқи орқали баён қилиши, топшириқнинг асосий элементларини айта олиши, график чизмаларни чиза олиши ва билиши- ўқувчи ижодий тафаккурини ривожлантиришда катта роль ўйнайди. Ўқувчи қанчалик даражада кўп сўз бойлигига эга бўлса, унинг ички, ақлий имкониятлари ҳам юқори даражада ривожланади ва шаклланади. Ижодий жараёнда ўқувчи аввал топшириқни хаёлий тасавури, яъни ақли орқали бажаради, режа тузади, кейин эса бу режа ташқи имкониятлар асосида амалга оширилади.

МУҲОКАМА ВА НАТИЖАЛАР

А. Савенков [2] ўқувчиларда мантиқий фикрлашни ривожлантиришнинг

қуйидаги тамойилларини санаб ўтади:

- муаммони қўйиш ва уни ечишнинг дивергент ва конвергент типларини қўллаш, яъни фикрлашда ўқув машғулотларини олиб бориш бир текисда эмас, балки масалада муаммонинг қўйилишини ривожлантириб бориш;

- ўқув материали охирги муҳим ахборотлар билан янгиланганлиги муаммонинг қўйилиши ва ечилишини узлуксиз ривожлантириб бориш;

- ўқувчининг мантиқий фикрлаши доирасининг кенгайиб бориши билан унинг ўз билим ва кўникмаларини амалиётда қўллаш олиш малакасининг уйғунлиги;

- ўқувчи ўз ҳатти-ҳаракатлари, амалиётида янги билимларни ўзлаштирганлигини ифода қилиш;

- интеллектуал ташаббус кўрсата олиш ва масалани ечишда чамалай олишни билиш; бунда «интеллектуал ташаббус»- ўқувчининг турли ўқув ва ижодий масалаларнинг ечилишида муаммони чуқурроқ кўра олишга, оригинал ва муқобил ечимларни топишга мустақил равишда интилишида намоён бўлади.

- конформизмга йўл қўймаслик, яъни нотўғри ечимга олиб келувчи ғоя ва ҳолатларни йўқ қилиш;

- ғояларни таҳлил қилишда танқидий ёндашув қобилиятлари шакллантирилади;

- муаммони чуқурроқ тадқиқ қилишга интилиш;

- ўқув-билув фаолиятида ҳурфикрликка эришиш, яъни муаммони тадқиқ қилишда ва ечишда мустақил изланишга эришиш;

- индивидуаллаштиришга эришиш - таълим жараёнида иштирок этаётган ўқувчиларнинг шахс сифатларини ривожлантириш ва ҳар бир ўқувчини жарённинг субъекти сифатида ўзини тўла намоён эта олиш учун шароит яратиш;

- муаммоли вазият ҳосил қилиш – ўқувчилар ўртасида муаммоли вазият ҳосил қилишни ўйлаб топиш ва йўналтира олиш.

Шунга асосан, биз юқорида таъкидланган тамойиллардан мақсадли фойдалансак, ўқувчиларнинг мантиқий фикрлаши юқори даражада шаклланади.

Шарқда ҳам инсон фикрлаши муаммоси ҳилма-ҳил қарашлар негизда таҳлилга тортилган. Инсон ва борлиқ муносабатларига, фикрлашнинг турли ҳил фанлар асосида таҳлиliga Форобий кенг тўхталади. Унинг фикрича, инсон маънавиятининг олий даражаси ақл, руҳ ва фикрлаш бўлиб, улар инсоннинг билиш фаолиятига мос бўлган шаклларда намоён бўлади.

1. Форобий «Ақл тўғрисида»ги китобида ахлоқли кишининг «ўн икки туғма хислати»ни таърифлаб, одамнинг фикрлаш қобилиятига тўхталиб ўтади.

Форобий фикрлаш қобилияти юқори бўлган инсон барча топшириқлар юзасидан ўтказиладиган таҳлилларни тез ва тўлиқ тушунадиган, унинг маъносини ўзлаштириб, сўзлаётган шахснинг мақсади ва баён қилинган фикрининг ростлигини тушунадиган, қуввайи ҳофизаси кучли, борлиқдан қабул қилган маълумотларининг барчасини эслаб қоладиган, хотирасида сақлаб қоладиган, зеҳни сезиши билан, бу аломат нимани англатишини тезда аниқлаб оладиган, фикри ва айтмоқчи бўлган мулоҳазаларини тўлиқ ва изчил баён эта оладиган, билимларни осон, тез ўзлаштира оладиган бўлишини кўрсатиб ўтади [3].

Абу Али ибн Сино «Ўрта Осиёда педагогик фикр тараққиётидан лавҳалар» номли асарда фикрлаш жараёни билан боғлиқ бўлган маълумотларга батафсил тўхталиб ўтган. Олимнинг «Тадбири манозил» («Болани тарбиялаш ва ўқитиш») асарида ўқувчиларнинг фикрлашини яхшилаш, билим бериш самарадорлигини оширишда фан ютуқларини эгаллашга қизиқиш юзага келиши ва рақобатлашиш имкониятини яратишда ўқувчиларни бирга ўқитиш зарурлигини таъкидлайди.

Олим суҳбатдошига ҳурмат билан муносабатда бўлишига тўхталиб, шундай дейди: «Сенинг фикринг (боланинг) юрагига етиб бориб, унга ўйлаб, фикр юритиб кўришга имкон берсин... Агарда сенинг суҳбатдошинг ёки дўстинг сенинг сўзларингга ва насиҳатларингга эътибор бермаётганини сезсанг, суҳбатни бошқа вақтга кўчир» [3].

Кайковус илмий-назарий билимларга ҳамиша таянмасдан, инсон ўзининг ҳаётий тажрибаларидан келиб чиқиб, мақсадга йўналтирилган ғоялари асосида фикрлаши мумкинлигини ўғлига насиҳат тарзидаги «Қобуснома» асарида қуйидагича ёзади: «Эй фарзанд, билгилки, барча ҳукми китоб бўйича қилмасдан, ўз фикрлари билан ҳам ҳукм қилурлар ва бундай тадбирлар билан ҳам ишни билиб олулар» [3].

Инсон фикр, ақл, сезгилари воситасида билимларни эгалланиши тўғрисида қомусий олим Абу Райҳон Беруний мулоҳазаларини баён қилар экан, шундай деб ёзади: «Фақат сезги орқали, сезги органлари билан эришилган билимлар хатоларга олиб келиши мумкин. Агар инсон сезгилардан фикрлаш ва хулоса чиқаришда фойдаланса, ана шу сезгилар ёрдамида идрок қилинадиган нарсаларни ўрганишда жуда катта ютуқларга эришиши мумкин. Истакларга меҳнат туфайли эришилади» [3]. Унинг таъкидлашича, ҳаётий вазиятларда, мавжуд муаммоларни ечиш жараёнида сезги органлари орқали қабул қилинган маълумотлар тўғридан-тўғри идрок қилинмасдан, балки фикр тўлиқ

ташхисланса ва тегишли хулосалар чиқарилса, ана шу билимгина ҳақиқий ва мустаҳкам бўлади.

Сўз ва тафаккурни бир-бирига чамбарчас боғлиқ бирликлар сифатида кўрган Алишер Навоий ўз асарларида фикрга масъулият билан қараш муаммоси ҳақида “Сўзни кўнгулда пишқормагунча, тилга келтирма, ҳарнаким кўнгулда бўлса тилга сурма”, тарзида ўз қарашларини баён қилади. Шоирнинг «Маҳбуб-ул-қулуб» асарида ҳам билим олган, аммо тўғри фикр юрита олмайдиган инсонни «Илмига амал қилмаган олим устига китоб ортилган эшак кабидир» дея ундайларни «нодон» деб атайди.

Абдулла Авлоний «Туркий Гулистон ёхуд ахлоқ» асарида бадан ва фикр тарбиясига алоҳида аҳамият беради. Унинг таъкидлашича, фикр тарбияси «муаллимнинг ёрдамига сўнг даражада муҳтождир» ва инсон ҳаётида муҳим аҳамиятга эга.

Тадқиқотларни таҳлили натижасида бошланғич синф ёшидаги болаларнинг ақлий фаолиятини ўрганиш қуйидаги хулосани тасдиқлади: фақат ўқувчининг ўз ақлий фаолияти, ижодий топшириқларни ечишда чуқур ўйланиши натижасида алоқаларнинг ранг-баранглиги вужудга келади. Ушбу ақлий фаолиятнинг юқори, изчил даражасини ифодалайди. Шунга асосан ўқув-билув фаолиятнинг жадаллашуви таъминланади.

Бир нечта психологлар ижодий фикрлаш ва ижодий фаолият муаммоларини ўрганганлар.

Ижодий фикрлаш – 1. эркин фикрлаш ва ижодкорлик тамойили устувор бўлган тафаккур шакли. 2. Ички ақлий бир-бирига боғлиқ бўлган омиллар асосидаги янги тафаккурга эга бўлишнинг мантиқий изчиллиги маҳсулидир.

Ижодий фикрлаш воқеаларни таҳлил этиш, қиёслаш, таққослаш, асосида фикрни такомиллаштириш, унинг янги қирраларини топиш, шу тариқа билим ва тасаввур дунёсини бойитишни назарда тутати. Ижодий фикрлаш – инсонга хос бўлиб. Бу хусусиятдан маҳрум бўлганлар бамисоли ҳамма ишни кўр-кўрона бажарадиган қулга айланиб боради. Ижодий фикрлашга эга шахс ўз мустақил фикрига эга. У ҳаётга, одамларга эркин муносабатда бўлиб, ҳар қандай воқеа юзасидан ўз фикрини баён қила олади. Ижодий фикрлаш – инсонлар жамоасини маънавий янгилаш, одамларнинг тафаккурини кенгайтириш, эзгу ғоялар тантанасини таъминлашнинг муҳим шартидир.

Ижодий фаолият – муайян соҳада иш-фаолият билан шуғулланувчи инсоннинг аниқ бир мақсадга интилувчанлиги, махсус хиссий ҳолати – илҳомланиши, руҳий кечинмаси, шунингдек, муаммони тўлиқ ҳал этиш истакларини мужассамлаштирган фаолият тури [3].

Ўқитиш жараёнида фикрлашни ривожланиши муаммоларини хал қилишнинг кейинги босқичида кичик мактаб ёшидаги ўқувчиларнинг фикрлаш жараёнларини бошқариш масаласи юзага келди. Бунда ўқиш фаолиятида фикрлаш бир томондан тайёр билимлар устида амаллар бажариш, иккинчи томондан янги соф асл тизимни яратишга лойиқ ижодий қобилият сифатида намоён бўлади. Маҳсулдор жараёнлар ўқувчилар томонидан фикрлаш лаёқатини ривожлантирувчи омил – муаммоли ҳолатларни ечиш давомида кечади. Ўқувчиларда фаол, мустақил, ижодий фикрлаш лаёқатини ривожлантириш ўқитишнинг мақсадга мувофиқ йўналтирилганлиги, унинг олдига қўйилган муаммога боғлиқ. Ўқитувчи ўқувчиларга фақат тайёр билимларни бериб қолмасдан, уларда мустақил равишда ўқиб ўрганиш, ўзига хос изланишга иштиёқ уйғотиши мақсадида лозим таълим технологияларидан ўринли фойдаланишлари зарур деб ҳисоблаймиз.

Энди биз томонимиздан қўйилган муаммолар билан боғлиқ айрим изланишлар таҳлилига тўхталамиз:

Ўқувчилар билан оғзаки машқлар устида ишлашни ташкил этишнинг баъзи масалалари Пышкало А.М., Ибрагимов Р., Зайнитдинова М.А., Қосимов Ф.М. ва бошқаларнинг ишларида маълум даражада ўз аксини топган, аммо кўрсатиб ўтилган муаллифлар оғзаки ишларни ўқувчиларнинг ҳисоблаш кўникма, малакаларини шакллантириш ва ривожлантириш билан боғлаганлар.

М.А.Зайнитдинованинг илмий изланишларида оғзаки ҳисоблашлар ўқувчиларни ҳисоблаш малакаларини шакллантириш воситаси сифатида қаралган. Бунда асосан “ҳисоблаш малакаси” тушунчасининг мазмун-моҳиятини очиб беришга ҳаракат қилинган ва оғзаки топшириқлар ўқувчиларнинг ҳисоблаш малакаларини такомиллаштириш воситаси сифатида қаралган. Аммо оғзаки ҳисоблашлардан фойдаланиш ўқувчиларнинг мантиқий фикрлашини ривожлантирувчи омил сифатида тадқиқ этилмаган.

Ф.М.Қосимовнинг “Бошланғич синф математика дарсларида ижодий топшириқлар ва улар устида ишлаш методикаси” номли номзодлик диссертациясида оғзаки машқлар ва улардан фойдаланиш муаммоси тадқиқот предмети сифатида қаралмаган, аммо ушбу илмий тадқиқот ишида бошланғич синфларда “топшириқлар назарияси” махсус ўрганилиб, бошланғич синф математикадан ижодий топшириқларнинг турлари ва уларнинг таснифи, математикадан ижодий топшириқларни яратиш усуллари ва тамойиллари, математика дарсларида ижодий топшириқлардан фойдаланиш методикаси каби жиҳатлар ўрганилган.

Р.Ибрагимовнинг “Бошланғич синф ўқувчиларининг билиш фаолиятини шакллантиришнинг дидактик асослари” номли докторлик диссертациясида математика курси материаллари асосида бошланғич синф ўқувчилари билиш фаолияти мазмуни ва уни эгаллашнинг технологик шарт-шароитлари, “Бошланғич синф ўқувчилари билиш фаолияти” илмий тушунчасининг мазмуни ва ўзига хос хусусиятлари очиқ берилган, бошланғич синф ўқувчилари билиш фаолиятини шакллантириш тизимининг асослари келтирилган, бошланғич синф ўқувчилари билиш фаолиятини шакллантиришнинг дидактик тизими, шарт-шароитлари, босқичлари ва ўқувчиларнинг билиш фаолиятини шакллантириш кўрсаткичлари белгиланган ва илмий-методик тавсиялар берилган.

О.Розиқовнинг илмий-педагогик тадқиқотларида ўқув машқи ўқув материали билан ёнма-ён таҳлил қилинган. Муаллиф ўқув машқларининг қуйидаги хусусиятларини қайд этган: 1) қуриш мумкинлиги; 2) таълим жараёни актлари, босқичларига мослиги; 3) у ўқув материалининг шакли эканлиги; 4) қуриш ва қайта қуриш имкониятининг мавжудлиги; 5) бир машқ ўрнида бошқасини қўллаш имкониятининг борлиги; 6) бир-бирини тўлдириши; 7) билим ва фаолият усулларини ўрганиш ҳамда такомиллаштириш талабларига мослиги; 8) очиқ тизим эканлиги; 9) таълим шароитида ўқиш ва ўрганиш эҳтиёжини қондириши.

Голиков А. И. илмий-педагогик тадқиқотларида бошланғич синф ўқувчиларини ўқув фаолиятида математик ривожланишининг методикасини ишлаб чиққан, ҳамда математик фикрлаш фаолияти ривожланишининг мезонлари ва даражаларини белгиланган, ўқувчиларида математик фикрлаш фаолиятини ривожлантиришнинг методикасини баён қилган. Методик тизимни кенгайтириш масаласи ва унда оғзаки машқлардан фойдаланишни объект сифатида қаралмаган.

Липатникова И.Г. илмий-педагогик тадқиқотларида оғзаки машқлардан фойдаланиш мавжуд методик тизимни асоси ва тўлиқ қамраб олишини кўрсатиб берган, аммо ўқувчиларни мантиқий фикрлашини ривожлантиришнинг асосий воситаси эканлигига ва методик тизимни такомиллаштиришга тўхталмаган.

Фридман Л.М. ўқув машқларининг дидактик хусусиятларини таҳлил қилиб, уларни ақлий ва амалий машқларни бажаришдаги «тўсиқни» бартараф этиш деб қараб, уни онгда ҳосил бўлган муаммоли ҳолатнинг нутқ воситасида берилган модели деб таҳлил қилган.

Пономарев Я.А. тадқиқотларида машқлар назарияси қатор категориялар, жумладан, субъект ва объектнинг ўзаро таъсирдан ўқув ҳолатининг юзага келиши, ўқув ҳолатида субъектнинг фаол қатнашиши, фаол хатти-ҳаракатнинг билимларни эгаллаш ва такомиллаштиришга йўналганлиги шарҳланган.

Мавжуд тадқиқотлар биз қўйган муаммонинг йўналишларини маълум даражада акс эттирсада, бошланғич синф дарсларида шахсни шакллантиришга йўналтирилган таълим технологиялари даражасида таҳлил қилинмаган. Шунингдек, дарсларда таълим технологияларини қўллаб оғзаки машқлардан фойдаланиш ўқувчиларнинг мантиқий фикрлашини ривожлантирувчи омил сифатида тадқиқ этилмаган.

Айрим олимлар фикрича мантиқий фикрлаш назарий фикрлашнинг ўзи эканлиги, у эмпирикдан аналитик, режалаштирувчи, рефлексив фикрлашгача бўлган даврни муайян изчилликда босиб ўтади (Атаханов Р., Давыдов В.В, Ле Тхи Кхань Кхо, Максимов Л.К. ва б.).

Математикани ўргатиш жараёнида ўқувчиларда шаклланиши лозим бўлган математик фикрлашни Фридман Л.М. [4], умумий фикрлаш маданиятининг таркибий қисми деб ҳисоблайди. Маданий фикрлаш – шундай фикрлашки, бунда фикрлашнинг турли усуллари ва амалларининг қўлланиши маълум бир тартибда, қатъий тизимда, ечилаётган фикрлаш масаласи характерига тўла мос равишда амалга оширилади дейди.

Шу тариқа биз “фикрлаш” тушунчасига нисбатан бир нечта ёндашувларни таълил қилдик. Фикрлаш шахснинг фаоллигини тавсифловчи жараён бўлиб, унинг узлуксиз ривожланаётганлиги фаолиятда намоён бўлади. Бу фаолият фанларни ўрганиш жараёнида ўқув масалаларини ечиш фаолиятида намоён бўлади.

Мантиқий фикрлаш назария ва амалиётни, фикрлашнинг конвергент ва дивергент турларини уйғунлаштиради ҳамда ўзига хос топқирлик билан тавсифланади.

Конвергент фикрлаш муаммонинг ягона ечимини топишга қаратилган, дивергент фикрлаш эса масаланинг мумкин бўлган барча ечимларини излашга йўналтирилган фикрлаш тарзидир.

Биз изланишларимизда бошланғич синф ўқувчилари мантиқий фикрлашни ривожланишининг эвристик, мантиқий алгоритмик услубларидан фойдаланишга ҳаракат қилдик [5]. Эвристик услублар реал ҳодисаларнинг математик моделларини қуришнинг асосли эканлигини кўрсатди, мантиқий услублар эса унинг “қатъий” талаблари билан математик модел ичидаги масалани ечишга хизмат қилди.

ХУЛОСА

Фикрлаш жараёни топшириқни ечиш тартиби билан чегараланганлиги сабабли фанларни ўргатишда ўқувчиларнинг фикрлаш ходисасига нисбатан турлича қарашлар мавжуд. Мураккаблик даражасига эга бўлган топшириқларни ечишда, ўқув курсининг қўшимча бўлимларини ўзлаштиришда, ўқитишнинг муаммоли-изланиш услубидан фойдаланиш талаб қилинади.

Муҳим масалалардан яна бири ўқув жараёнида фанлардан синфдан ташқари ишларни ташкил қилиш имкониятларини аниқлаш, мақсадга йўналтирилган оғзаки савол ва машқларнинг дидактик асослари, улардан ўқувчиларнинг мантиқий фикрлаш лаёқатини ривожлантиришда фойдаланиш йўллари ва шарт-шароитларини ишлаб чиқишдан иборат. Бунинг учун куйидаги муаммоларни ҳал этиш талаб қилинади: бошланғич синф ўқувчиларида мантиқий фикрлаш фаолиятини ривожлантиришда синфдан ташқари ишларни ташкил қилишнинг методик имкониятларини аниқлаш зарурияти мавжуд.

REFERENCES

1. Ўзбекистон Республикаси Президентининг 2017 йил 7 февралдаги “Ўзбекистон Республикасини янада ривожлантириш бўйича Ҳаракатлар стратегияси тўғрисида»ги ПФ-4947-сонли Фармони / www.lex.uz.
2. Савенков А.И. Маленькие исследователи в реальной жизни // Дошкольное образование. № 7-2004. С. 6 -19.
3. Худойназаров Э.М. Бошланғич синф ўқувчиларининг мантиқий фикрлашини ривожлантириш методикасини такомиллаштириш. Фал. ф. д...дисс. – Термиз., 2022. –152 б.
4. Khudoynazarov E.M. An active approach to education as a methodological basis for the study of problems of practical task // International Scientific Journal Theoretical & Applied Science e-ISSN: 2409-0085, 2021, P. 764 – 767
5. Худойназаров Э.М. Математика ўқитиш методикаси /Ўқув қўлланма/ – Т: Нодирабегим, 2020. – 199 б.
6. Masharipova G. Kasbiy ma'naviyat //Scienceweb academic papers collection. – 2022.
7. Masharipova G. K. “DINSHUNOSLIK” FANINI O „QITISHNING DOLZARB MUAMMOLARI //Academic research in educational sciences. – 2022. – Т. 3. – №. NUU Conference 2. – С. 812-816.
8. Masharipova G. K. The scientific heritage of the scholars of Khorazm Mamun Academy who made great inventions of the Middle Age //Europaische Fachhochschule. – 2013. – №. 9. – С. 13-14.

9. Kamilovna, M. G. (2021). OYBEK'S HOUSE-MUSEUM IS AN EDUCATIONAL CENTER FOR YOUNG PEOPLE. *Web of Scientist: International Scientific Research Journal*, 1(02), 68-72.
10. Kamilovna, M. G., & Bakridinovna, K. S. (2021, January). GREAT DISCOVERIES OF THE MIDDLE AGES-SCIENTIFIC RESEARCH OF ENCYCLOPEDIA SCIENTISTS IN THE FIELD OF EXACT SCIENCES. In *Euro-Asia Conferences* (Vol. 1, No. 1, pp. 71-74).
11. Kamilovna M. G. et al. Interesting Events From The Life Of Famous Scientist Oybek //Euro-Asia Conferences. – 2021. – T. 3. – №. 1. – C. 15-17.
12. Kamilovna, M. G. (2021, March). The View Of Eastern Thinkers On Youth Education. In *E-Conference Globe* (pp. 336-338).
13. Kamilovna, M. G. (2022, February). THE PLACE OF SCIENTIFIC HERITAGE AND TRANSLATED WORKS OF AYBEK IN YOUTH EDUCATION. In *Conference Zone* (pp. 273-276).
14. Kamilovna, M. G. (2022, March). SPECIAL CHARACTERISTICS OF AYBEK'S HISTORICAL NOVEL «SACRED BLOOD» IN YOUTH EDUCATION. In *Conference Zone* (pp. 16-19).

СИСТЕМА ОБРАЗОВ В РОМАНЕ П.КАДЫРОВА «ЗВЕЗДНЫЕ НОЧИ»

Хамидова Мехринисо Шарофовна

Преподаватель Родного языка и литературы
Средняя общеобразовательная школа,
специализирующийся на компьютерных науках и
информационных технологиях

АННОТАЦИЯ

Данная статья посвящена композициям и образом романа П.Кадырова «Звездные ночи». П.Кадыров художественно обосновывает противоречия, возникающие тогда, когда в одном образе совмещаются качества поэта и правителя.

***Ключевые слова:** роман, Бабур, поэт, правитель, поэзия, писатель, классика.*

ABSTRACT

This article is devoted to the compositions and image of P. Kadyrov's novel "Starry Nights". P. Kadyrov artistically substantiates the contradictions that arise when the qualities of a poet and a ruler are combined in one image.

***Keywords:** novel, Babur, poet, ruler, poetry, writer, classic.*

ВВЕДЕНИЕ

Степень писательского мастерства выражается, прежде всего, в таком важнейшем компоненте художественного произведения, как его композиционное решение. Свой идейно-художественный замысел писатель воплощает через образы конкретных личностей.

Наличие своеобразных характеров, образ их действий, мыслей, их переживания дают художнику возможность воплотить в своем произведении определенную грань действительности, определенные отношения, существующие между людьми.

В исторических событиях, описанных в романе П. Кадырова «Звездные ночи», З.М. Бабур выступает в разных ипостасях: то как правитель, то как поэт. В историко-биографическом романе «Звездные ночи» отражены события, происходившие в Мавераннахре и Хорасане в конце XV – начале XVI вв. Бабур является участником всех событий, начиная с II – летнего возраста и вплоть до последних мгновений своей жизни.

В характере Бабура писатель соединяет как положительные, так и отрицательные качества: гуманность и несправедливость, сострадание и

беспощадность. Подтверждение этой нашей мысли можно найти в главе романа «Кабул. Бурлящая река ищет себе русло»:

«Бабур стал вспоминать свои добрые дела и злые. Беспощадное окружение научило и его быть безжалостным. От здесь, в самом Кабульском вилояте его воины беспощадно расправились с людьми племени хирилчи за грабежи караванов, в самую страдную пору были вырезаны десятки юношей воинов племени хазар...

Описание этих кровавых событий Бабур последовательно заносил в книгу жизни «Вакои». Но ему хотелось, как много дольше держать от жестокостей жизни Хумаюна, не достигшего зрелости и глядящего на мир с детской доверчивостью.

- Не теряй бдительности, - сказал Бабур, - не все мои деяния заслуживает похвалы!

- О каких деяниях вы говорите, мой повелитель?

- То горестные деяния. То моя судьба...».

Автор романа пытается показать характер Бабура во всей его сложности. Жизнь и деятельность Бабура основывается на исторических фактах, и, с одной стороны, он показан как утонченного вкуса поэт, восхищающийся жизнью, просветитель, ценящий науку, с другой же – как агрессивный воитель, создававший башни из человеческих голов, как жестокий правитель, притеснявший народ.

В «Шах – наме» Фирдауси рассказывается об одной легенде. Когда венценосец Заххоки Морон взошел на трон, по обе стороны от него возвысили свои головы две кровожадные змеи. Чтобы насытиться, они постоянно требуют человеческих жертв.

ОБСУЖДЕНИЕ И РЕЗУЛЬТАТЫ

В романе «Звездные ночи» имеется эпизод, когда Ахмад – лентяй направляется со своими воинами в горные кишлаки для сбора подати, в то время как Бабур находится в Оше. Племя чатраков, отказывается платить подать, подвергается экзекуции: Ахмад велит отрубить им головы и бросить их к ногам Бабура. Бабур – просветитель, но он и правитель, угнетающий народ, а беки вокруг него подобны ненасытным змеям. «Чтобы поверить в верную службу воина, необходимо, чтобы он вел учет отрезанных им голов» - кажется неестественным, что в голове молодого, просвещенного поэта роятся такие мысли.

В настоящем эпизоде показан конфликт между Бабуром – поэтом и Бабуром – правителем, здесь находить свое отражение борьба между ними.

Увидев отрубленные головы, Бабур – поэт бледнеет. Бабуру – правителю же кажется, что было бы несправедливо не воздать тем воинам, что отрубили головы врагам. Для того, чтобы подобные дела «справедливости» были продолжены, Бабур награждает своего бека «особым мечом с золотой рукоятью». Дает указ вооруженным людям и впредь защищать интересы престола, даже если при этом народ будет ввергнут в нищету.

По прошествии времени багдадский меч с золотой рукоятью, некогда подаренный Ахмаду - лентяю за его заслуги перед короной, падет на голову самого Бабура. Но Бабур – поэт, использующий идеи гуманизма спасет здесь Бабура – правителя от смерти, его добрые дела отклоняют острие меча. Ахмад – лентяй потерпит поражение в битве с Шейбанидами, его зарубят вместе с его братьями. Голову Ахмада отрубят также жестоко, как он некогда поступил с племенем чатраков, и бросят к ногам Шейбани хана.

Просвещенный Бабур усмотрит в этих событиях какую-то внутреннюю справедливость. То есть истину: что меч, врученный убийце падет, когда – либо на голову своего хозяина. Человеколюбие начинает превалировать в чувствах Бабура. Он чувствует, что жить стоит только во имя народа, во имя претворения в жизнь его (народа) чаяний и помыслов, во имя его спокойствия. Дитя своего времени Бабур желает объединить разрозненные вилояты Мавераннахра, берет в руки меч, воюет в целях, «оставив родину, на Индию стремится» и, в конце концов, сам становится жертвой политики завоевания.

П. Кадыров художественно обосновывает противоречия, возникающие тогда, когда в одном образе совмещаются качества поэта и правителя. Один из персонажей романа – Хондамир – полагает, что уж, коль скоро Алишер Навои и Хусейн Байкара не могли сосуществовать в одном городе, ниже в одном государстве, Бабуру было трагично трудно примерят в душе поэта и правителя. И это действительно так.

Центральная идея романа «Звездные ночи» в том, что весьма неустойчиво положение тех, кто увлечен накоплением богатств, золота, кто видит смысл жизни лишь в наслаждениях: судьба их бьет. И напротив, те герои, что живут в чистоте, в праведности, трудятся, пройдя различные испытания, обязательно достигают желаемого.

Традиция изустного народного творчества, когда добро побеждает зло, присуща этому произведению. Наряду с центральным в романе образом Бабура, писатель дает описание целей галереи положительных и отрицательных образов. Они важны для выявления важных черт в фигуре Бабура. Один из таких персонажей – малика Байда – исполняет то, что не сумел сделать ее сын

Ибрагим Лоди. Для того, чтобы отомстить агрессору, дабы возратить его восвояси, она использует хитрость. Ей удается с помощью рабыни, прислуживающей на кухне, положить яд в пищу Бабура. Когда тайна оказывается раскрытой, все участники заговора – повар, рабыня Малики Бейди, посредник Бахлул чашнагир – отправляются на казнь. Бабур же предается такого рода размышлениям:

«Трудно завоевателю, прибывшему из другой страны, ибо веками не заживают раны, нанесенные его мечом...Необходимо много лет, чтобы совладать с этим народом. Хватит ли на это жизни? Да и достижима ли эта цель или это мираж?». Когда к Бабуру вводят Малику Бейда со связанными за спиной руками, глаза у нее сверкают от радости, ибо ей кажется, что Бабур худ и болезненно немощен.

В этом эпизоде Малика предстает перед нами в образе женщины – патриотки, самоотверженно мстящей завоевателю ее народа, готовая ради этого на все. Бабур же показан как понаторевший в государственных делах муж, умеющий выбираться из самых сложных ситуаций. «Как же ... поступить Бабуру с безоружной женщиной – матерью? Как добиться уважения людей, избежать их ненависти?».

Острое оружие, которое хотела использовать Малика Бейда, Бабур обращает против нее самой. Он вопрошает женщину – патриотку, отчего это она не сумела уберечь своего сына? Малику Бейда этот вопрос повергает в смущение; пытаясь оправдаться, она говорит о том, что несправедливая власть является источником многих бед, она разрушает даже отношения между детьми и родителями. «Я была всего лишь матерью. Я не могла приказывать моему сыну – правителю!». Бабур понимает, что Малика Бейда в нравственном отношении сильнее его, и поэтому он желает отобрать у нее последнее оружие, повергнуть ее, как ему кажется, в муки совести. «Пусть Малика станет свидетелем наших дальнейших побед. Пусть поверит в то, что сильный отвечает на зло добром. Если у Малики есть совесть, пусть она тревожится по тому поводу, что мы свершили то, что не удалось сделать ее сыну. Если же совести у нее нет и душа ее полна скорпионов ненависти, что ж, пусть они жалят ее саму».

Отношение к женщине показывает степень развития общества и, одновременно, отношение к людям искусства. Мы можем наблюдать, как эта проблема в сравнительном плане решается в произведении. Писатель показывает отношение к женщине двух правителей – Шейбанихана и Бабура и через это раскрывает определенные грани их духовного мира.

В государствах, им завоеванных, Шейбани-хан мучает женщин. Он даже готов на обман, для того лишь только, чтобы достигнуть своих желаний. Зухра – бегим он признается в своей любви, попирает чувства Хонзода – бегим, пользуется ситуацией, отдает приказ Мансуру бахши – мучителю Хадичи – бегим, берет себе в гарем Каракуз – бегим, состоящую в браке с другим мужчиной. Анализируя эти поступки, можно проникнуть в духовный мир Шейбани-хана.

Что же касается отношений Бабура к Айше – бегим, Хонзоды-бегим, Мохим-бегим и даже к своему врагу – Малике Бейда, то это отношение содержит в себе нравственный кодекс той эпохи.

Гуманное отношение к женщине характеризует Бабура с положительной стороны. Особенно такие моменты, как то, что он встречая из Кабула Мохим-бегим у озера Жалоли, спешивается, и некоторое время идет к ней на встречу подле своего коня, дает разрешение на построение медресе, названное именем Хонзоды – бегим. В решении многих проблем своей эпохи Бабура руководствовался самостоятельным, собственным мнением. В каждом образе писатель стремится воплотить определенную идею. Большую смысловую нагрузку несут даже такие эпизодические образы как, например, уста Джурджи, Чули бобо;

Автор проводит своего главного героя через целый ряд сложных переживаний и коллизий. Драма зодчего, несколько раз бывшего на краю гибели, заключается в органически присущем ему чувстве справедливости и честности, в его творческой, созидательной натуре, всегда стремящейся дойти до самой сути. Отсюда закономерен и логичен конфликт зодчего с властью предрержащими.

Удачной представлена в романе линия Бадиа – Зульфикар. Любовь этих персонажей придает новую интонационную окраску всему роману, обогащает его событийный ряд, позволяет более полнее, рельефнее оттенить характер главного героя – зодчего. Автор наделяет Бадию живыми, яркими, запоминающимися чертами. Женственная, красивая, нежная, она может быть смелой, решительной, боевой. Характер ее показан в становлении и развитии.

Трагическая гибель ее брата, коварно убитого врагами, несчастья, которые преследуют ее семью, страдания ее отца, закаляют духовную силу Бадии. До последней минуты она не сдается. Погибают ее муж, сын, и сама она находит славную смерть с обнаженным мечом в руках в стане войска Абу Саида.

Художественный конфликт произведения очень напряженный: одно событие влечет за собой другое, еще более насыщенное драматическими

коллизиями. Связующим звеном событий является образ Наджмеддина Бухари. Следует сказать, на наш взгляд, и о ряде слабых мест в романе. Вплоть до 43 главы события в произведении развиваются последовательно, а 43–я глава как бы завершает 50 – летний отрезок истории. События же следующих 37 лет воссозданы выборочно.

Автор в данном случае нарушает принцип последовательности изложения, что снижает напряженность повествования. В частности, о важнейших событиях в жизни зодчего и его семьи за 57 лет сообщаются лишь краткие сведения.

В следующей главе мы узнаем, что в результате наступления войск Абу Саида гибнет семья зодчего. Читателю понятна авторская идея о том, что век падишахов, эмиров и беков недолог, а памятники культуры и имена их великих создателей навсегда останутся в исторической памяти народа. Всем своим произведением писатель доказывает эту мысль, и, действительно, прочитав роман, приходишь именно к такому выводу.

REFERENCES

1. Абрамов Г.И. Введение в литературоведение. – М.; 1970. – С. 129 – 154.
2. Аброров А. Ўзбек повести. – Т.: Г. Гулом номидаги адабиёт ва санъат нашриёти. 1976. – 252б.
3. Алимов М. Роман ва инсон. – Т.: Г. Гулом номидаги адабиёт ва санъат нашриёти. 1976. – 252б.
4. Алпатов А.В. Алексей Толстой – мастер исторического романа. – М.: Сов.писатель, 1958. – 356 с.
5. Анорбоев С. ва бошкалар. Бадий ижод хақида. Совет ёзувчиларининг нутқ ва мақолалар тўплами. – Т.: Ўздабий нашр, 1960. – 276 б.
6. Avazov Komil Holliевич, Spiritual and Moral Aspects of the Formation of a sustainable Society International Journal of Humanities Social Sciences and Education 2017,4(10): 1-9
7. Komil Avazov Internal and external threats of modernity, security and stability of the modern society and their affinity//The article was presented for the publication in the bulletin Russia and the Moslem World. //Russia and the moslem world. 2017.№3 (297).
8. Саидов, С. (2022). ЯНГИ МАЪНАВИЙ МАКОННИ ТАШКИЛ ЭТИШДА ИБН МУҚАФФА АСАРЛАРИНИНГ РОЛИ. International scientific journal of Biruni, 1(3), 19-22.

СОВРЕМЕННАЯ СИСТЕМА ДОШКОЛЬНОГО ОБРАЗОВАНИЯ УЗБЕКИСТАНА

Келдиёрова Зарина Рустам кизи

Воспитательница

специального дошкольного образовательного
учреждения №22 г.Термез

АННОТАЦИЯ

Статья посвящена реформам в системе дошкольного образования Республики Узбекистан, правовым основам дошкольного образования: проблемам и решениям.

Ключевые слова: *дошкольное образование, система, реформа, правовая база.*

ANNOTATION

The article is devoted to the reforms in the system of preschool education of the Republic of Uzbekistan, the legal bases of preschool education: problems and solutions.

Keywords: *preschool education, system, reform, legal framework*

ВВЕДЕНИЕ

По мнению специалистов, 70% всей информации и знаний, приобретенных в течение всей жизни, человек получает до пятилетнего возраста.

В связи с этим в Республике уделяется особое внимание для развития системе дошкольного образования. От учебно-воспитательного процесса в дошкольных образовательных учреждениях во многом зависит то, как будут наши дети учиться в школе, смогут ли достигать высоких горизонтов. Дошкольное образование в Узбекистане - обеспечение интеллектуального, личностного и физического развития ребенка дошкольного возраста от 2 до 7 лет. Дошкольное образование предназначено для обеспечения умственного, физического, личностного развития ребенка в возрасте от 2-х месяцев до 7-ми лет.

Учреждением для воспитания детей может служить государственный или частный детский сад, центр дошкольного образования, центр раннего развития и прочее. Задачей дошкольного образования является донесение до ребенка базовых основ культуры и правил поведения в обществе, а также интеллектуальное и эстетическое воспитание.

ОБСУЖДЕНИЕ И РЕЗУЛЬТАТЫ

Для современных дошкольных учреждений характерна многофункциональность, разновидность, свобода в выборе приоритетного направления образовательного процесса, полипрограмность в реализации содержания. Все это понижает уровень вариативности, самостоятельной деятельности ДООУ, адаптивности к региональным условиям. В соответствии с типовым положением система дошкольных **образовательных учреждений** включает следующие виды:

- Детский сад с приоритетным осуществлением одного или нескольких направлений развития детей (интеллектуального, художественно-эстетического, физического и др).

- Детский сад компенсирующего вида с приоритетным осуществлением квалификационной коррекции отклонений в физическом и психическом развитии воспитанников;

- Детский сад пресмотра и оздоровления с приоритетным осуществлением санитарно-гигиенических и оздоровительных мероприятий и процедур;

- Детский сад комбинированного вида (в состав которого могут входить общеразвивающие, компенсирующие и оздоровительные группы в разном сочетании);

- Центр развития ребенка — детский сад с осуществлением физического и психического развития, коррекция и оздоровление всех детей.

Таким образом, дошкольное образовательное учреждение как **тип** системы образования включает разнообразные виды, которые имеют свои отличительные особенности (как правило, связанные с моделью образовательного процесса основой которого выступает образовательная программа). Однако, все виды дошкольных образовательных учреждений, реализуя задачи воспитания и обучения детей, опираются на принципы светскости образования.

Дошкольный образовательный учреждения (ДООУ) – это первый социальный институт, который учит детей жить в социуме. Именно в детсаде происходят первые самостоятельные контакты ребенка с окружающими людьми, здесь он учится общаться и взаимодействовать. Общение со сверстниками позволяет ребенку быстрее осваивать новые умения и приобретать новые знания, так как эффект подражания в раннем возрасте очень силен. Успешной адаптации в детском саду или центре дошкольного воспитания способствуют воспитатели, целью которых является помощь ребенку в любой сложной ситуации.

Дошкольное образование играет важную роль в формировании хорошо развитого человека, поскольку знания и ценности, которые были внедрены в дошкольный возраст, определяют всю его будущую жизнь. Исходя из этого, принят ряд нормативных правовых актов, направленных на развитие и эффективное функционирование дошкольного образования в Республике Узбекистан, и были приняты комплексные меры.

Исследования показали, что существующая система управления дошкольным образованием не позволяет своевременно выявлять и устранять существующие проблемы, а также разрабатывать и внедрять инновационные решения для дальнейшего развития этой области.

Нынешнее состояние инфраструктуры и материально-технической базы дошкольных учреждений не позволяет полностью охватить детей дошкольным образованием.

Низкий уровень финансовых стимулов для сотрудников дошкольного образования не обеспечивает квалифицированного персонала, способного решать вопросы профессионального развития и воспитания детей. В дошкольных учебных заведениях имеются серьезные недостатки в обеспечении продовольствием, финансовой поддержкой и медицинским обслуживанием детей.

В этой связи указе главы государства «О мерах по коренному совершенствованию системы дошкольного образования», критически оценено работы Министерства народного образования, Министерства здравоохранения, Министерство занятости и труда и местные органы власти в области дошкольного образования оказались неадекватными.

Надо отметить что, исходя из этого Указа Президента Республики Узбекистан Шавката Мирзиёева, было образовано Министерство дошкольного образования Республики Узбекистана, нет которого аналога в мире. Резолюция предусматривает реализацию комплексного комплекса мер:

✓ реализация единой государственной политики, направленной на развитие системы дошкольного образования, всестороннее развитие дошкольного образования, повышение интеллектуального потенциала и обогащение духовно-нравственного мира;

✓ разработка предложений по совершенствованию законодательных актов, направленных на реализацию Закона Республики Узбекистан «Об образовании» в сфере дошкольного образования и контроль за их соблюдением;

✓ координация и методическое руководство за деятельностью дошкольных образовательных учреждений согласно государственным требованиям дошкольного образования; внедрение в учебно-воспитательный процесс современных передовых форм обучения, новых педагогических и информационных технологий, эффективных методов обучения и воспитания; воспитание в дошкольных образовательных учреждениях детей в духе уважения к национальным и общечеловеческим ценностям, гуманизма, внедрение в их сознание и души идей независимости, национального самосознания;

В частности, с 1 января 2018 года начался создаваться новые дошкольные образовательные учреждения на условиях государственно-частного партнерства в городах Ташкент, Нукус и областных центрах республики.

Механизм государственно-частного партнерства, инициированный главой государства, предусматривает выделение земельных участков и нежилых помещений для инвесторов на 50-летний срок для создания современных и дошкольных образовательных учреждений.

Предполагается, что инвесторы будут нести ответственность за организацию дошкольных образовательных учреждений в соответствии с требованиями состояния образования, санитарно-гигиенических и других норм, поддерживать направление деятельности на протяжении всего периода взаимодействия и обеспечивать доступность и доступность услуг дошкольного образования. Инвесторам предлагается широкий спектр налоговых льгот и преференций, а также льготные кредиты.

Кроме того, государственным дошкольным образовательным учреждениям в Ташкенте было разрешено проводить прямые контракты на поставку продуктов питания и готовых продуктов питания, отвечающих требованиям субъектов предпринимательства. Исходя из результатов этих экспериментов, предполагается рассмотреть вопрос о механизмах государственно-частного партнерства и договоренностях об организации питания в дошкольных учреждениях в других регионах страны. Также была утверждена «Дорожная карта» для дальнейшего совершенствования дошкольного образования в Республике Узбекистан, направленная на решение неотложных проблем в этой области.

Была создана Комиссия по разработке предложений для критического изучения и дальнейшего совершенствования дошкольного образования. Комиссия также анализирует системные проблемы дошкольного образования с точки зрения выявления пробелов, коррупции и других нарушений закона, а

также систематического выявления и комплексного изучения предотвращения эффективного осуществления государственной политики в дошкольном образовании.

В настоящее время задача стоит не просто рационализировать процесс образования детей старшего дошкольного возраста, а за счет формирования преемственности программ дошкольного и начального школьного образования в содержании и формах, присущих каждой из этих возрастных групп, максимально полного охвата детей различными формами дошкольного образования повысить в целом эффективность образования, оптимизировать интеллектуальную нагрузку на детей младшего школьного возраста.

Образование ребенка-дошкольника должно быть направлено на обогащение, а не искусственное ускорение (акселерацию) развития. Обогащение психического развития ребенка предполагает максимальную реализацию его возможностей. В отличие от искусственного ускорения развития, оно дает возможность сохранить и укрепить физическое и психическое здоровье ребенка, обеспечивает нормальное гармоничное его развитие, сохраняет радость детства.

Особое внимание уделяется созданию необходимой инфраструктуры и развитию частного сектора дошкольного образования. В то же время организация качественного дошкольного образования будет пересмотрена с учетом государственных потребностей, в том числе лучших международных практик в области надлежащего развития дошкольников. Он также отражает национальные культурные и исторические ценности, а также подготовка и внедрение учебных и методических, дидактических материалов, которые представляют интерес для чтения книг с детства, также будут согласованы с современными требованиями.

Резолюция предусматривает реализацию организационных мер, в том числе упрощение приема детей в дошкольные образовательные учреждения путем внедрения современных информационно-коммуникационных технологий в деятельность компетентных государственных органов.

В целях расширения системы неформального дошкольного образования Комиссии было поручено введение упрощенной процедуры лицензирования для негосударственных дошкольных учреждений и подготовка предложений по совершенствованию организационно-правовых форм путем изучения существующих практик и лучшая международная практика. На основе результатов исследования будет разработан комплекс мер, направленных на

дальнейшее совершенствование законодательства и правоприменительной практики в области дошкольного образования.

Реализация Постановления Президента Республики Узбекистан «О мерах по коренному совершенствованию системы дошкольного образования» позволит повысить дошкольное образование на качественно новый уровень в стране, радикально улучшить инфраструктуру и материально-техническое оснащение дошкольных учреждений.

REFERENCES

1. Мирзиёев Ш.М. Танқидий таҳлил, қатъий тартиб-интизом ва шахсий жавобгарлик ҳар бир раҳбар фаолиятининг кундалик қоидаси бўлиши керак. Ўзбекистон Республикаси Вазирлар Маҳкамасининг 2016 йил яқунлари ва 2017 йил истиқболларига бағишланган мажлисидаги нутқ // Халқ сўзи. 2017 йил 16 январь, № 11.
2. Мирзиёев Ш.М. Буюк келажагимизни мард ва олижаноб халқимиз билан бирга қурамыз. –Т.: Ўзбекистон, 2017.
3. Ш.М.Мирзиёевнинг 2017 йил 7 февралдаги “Ўзбекистон Республикасини янада ривожлантириш бўйича Ҳаракатлар стратегияси тўғрисида” ги Фармони. Lex.uz
4. Ш.М.Мирзиёев. “Қонун устуворлиги ва инсон манфаатларини таъминлаш – юрт тараққиёти ва халқ фаровонлиги гарови” мавзусидаги Ўзбекистон Республикаси Конституцияси қабул қилинганининг 24 йиллигига бағишланган тантанали маросимдаги маърузаси. –Т.: “Ўзбекистон”. 2017. –48 б.
5. Указ Президента Республики Узбекистан «О мерах по совершенствованию управления системой дошкольного образования» от 30 сентября 2017 года № УП-5198. Lex.uz
6. Закон Республики Узбекистан от 29 августа 1997 года № 464-І "Об образовании".
7. Avazov Komil Hollievich, Spiritual and Moral Aspects of the Formation of a sustainable Society International Journal of Humanities Social Sciences and Education 2017,4(10): 1-9
8. Komil Avazov Internal and external threats of modernity, security and stability of the modern society and their affinity//The article was presented for the publication in the bulletin Russia and the Moslem World. //Russia and the moslem world. 2017.№3 (297).

ИНСОН ФИКРЛАШНИ РИВОЖЛАНТИРИШНИНГ ДИДАКТИК АСОСЛАРИ

Эгамберган Худойназаров Мадрахимович

Урганч давлат университети

“Бошланғич таълим методикаси” кафедраси доценти

Авезова Дилноза Ғуламбек қизи-

Урганч давлат университети бошланғич таълим йўналиши талабаси.

АННОТАЦИЯ

Ушбу мақолада таълим жараёнининг муҳим компонентларидан бири бўлган инсоннинг фикрлаш жараёнини ривожлантиришнинг дидактик асослари ва уни ўзига хос жиҳатлари, кўплаб тадқиқотчиларнинг бу ҳусусдаги мулоҳазалари таҳлил қилинган. Мақола якунида муаллиф томонидан кўплаб хулосавий фикрлар келтириб ўтилган.

Калит сўзлар: фикрлаш, тафаккур, дидактика, мантиқ илми, мантиқий фикрлаш, мантиқий таҳлил, дидактик жараён, аргументлаш, ривожлантириш.

ANNOTATION

This article analyzes the didactic foundations of the development of the human thinking process, which is one of the important components of the educational process, and its specific aspects, as well as the opinions of many researchers in this regard. At the end of the article, the author made many concluding remarks.

Key words: thinking, thinking, didactics, science of logic, logical thinking, logical analysis, didactic process, argumentation, development.

КИРИШ

Бошланғич таълим ўқувчи шахсини ҳар томонлама шакллантириш, уларда фикрлаш фаоллигини таркиб топтириш учун қулай давр ҳисобланади. Бошланғич синф ўқувчиларида нутқнинг ривожланиши билан бир қаторда фикрлаш фаоллиги ҳам вужудга келади. Ўқувчининг таққослаш, таснифлаш, умумлаштириш, тизимлаштиришга оид дастлабки кўникмалари унинг ўз фикрларини мантиқий изчилликда аниқ, образли, раво баён қила олишида намоён бўлади.

Фикрлаш – муайян воқеа-ҳодиса ҳақида маълум бир хулосага келиш учун мулоҳаза юритиш, ўйлашни ифодаловчи тушунча [3].

Фикрлаш ҳам фаолиятга мос бўлган ҳаракатга эга бўлишни талаб қилади. Бошланғич таълимда ўрганиладиган таълим элементларини ўзлаштиришга, улар устида амаллар бажаришга қаратилган фаолиятдир.

Бошланғич синф ўқувчилари мантиқий фикрлашини ривожлантиришда ўқитиладиган дарслар, ташкил қилинадиган синфдан ташқари ишлар, айниқса бу жараёнда тақдим этиладиган мақсадга йўналтирилган савол ва оғзаки машқлар ҳам муҳим ўрин эгаллайди. Анъанавий дарсларда эса ўқитувчилар ўқувчиларга ёзма машқлар бажартиришга алоҳида эътибор қаратганлар. Бу жараёнда ўқувчининг диққати асосан топшириқларни тўғри ёзишга қаратилади. Кўчириб ёзилаётган масала ёки машқнинг мазмунига ўқувчилар етарлича эътибор қаратмайдилар. Ўқувчиларнинг фикрлаш фаолиятини шакллантириш абстракт-образли тафаккурини ривожлантириш мақсадида ўқитувчилар махсус танланган оғзаки машқлар тизимидан фойдаланишлари лозим. Чунки оғзаки машқлар ўқувчиларнинг фикрлашларини тезлаштиради.

Оғзаки машқлар ўқувчиларга ҳодисанинг моҳиятини тезда кўриш, тушуниш ва унинг бажарилишини тўғри изоҳлай олиш имкониятини беради. Ёзма машқларни бажариш давомида эса бошланғич синф ўқувчилари воқеа ҳодисанинг моҳиятини англаб олишга қийналадилар. Оғзаки машқларнинг характери турли-туман бўлиши мумкин: объектни берилган белгиларига кўра топиб олиш бўйича машқлар, объектни ўхшашлиги ва фарқларини топиш бўйича машқлар ёки қонуниятларни аниқлаш, таснифлашга доир машқлар ва ҳ.к.

МЕТОДОЛОГИЯ

Бундан ташқари оғзаки машқлар дарс шакллари ра ранг-баранг қилишга ёрдам беради. Аввало, қизиқарли машқларни киритиш орқали ўқувчилар фаоллигини ошириш мумкин, хусусан, дидактик ўйинли, муаммоли дарсларни ташкил қилишда оғзаки машқлар асосий ўринни эгаллайди. Маълумки, дарсларда ёки синфдан ташқари машғулотларда дидактик ўйинлардан фойдаланиш ўқувчиларнинг мантиқий фикрлашини фаоллаштиради. Бу эса ихтиёрий мажбурий бўлмаган диққатни, хотирани, ассоциатив фаолиятни ҳамда ўқувчиларнинг таққослаш, солиштириш, хулосалар чиқариш ва умумлаштириш қобилиятларини ривожлантириш билан боғлиқ масалаларнинг ҳал қилинишини таъминлайди.

Оғзаки машқлар синфдаги ҳар бир ўқувчи билан индивидуал ишлашга имконият яратади. Ўқувчининг имкониятидан келиб чиқиб, унинг ақлий ва психологик имкониятларини ҳисобга олиб, таклиф этилган табақалашган

оғзаки машқлар тизими ўқувчиларнинг индивидуал қобилиятларини максимал ривожлантиришга шароит яратади.

АДАБИЁТЛАР ТАҲЛИЛИ

Оғзаки машқлар фанларни ўқитишда замонвий педагогик технологияни қўллаш воситаси ҳамда ўқувчиларнинг фикрлашини ривожлантириш, ўқув жараёни махсулдорлигини ошириш борасида катта имкониятларга эга бўлиб, ўқувчи шахсини ривожлантирувчи асосий воситадир. Демак, мақсадга йўналтирилган оғзаки машқлар таълимнинг шахсга йўналтирилганлик ғояси билан чамбарчас боғлиқ бўлиб, ўқувчиларнинг интеллектуал қобилиятларини ривожлантиришни асосий мақсад қилиб қўяди. Шунинг учун, бошланғич синф ўқувчилари мантиқий фикрлашини ривожлантиришда мақсадга йўналтирилган оғзаки машқлардан фойдаланиш муаммоси ўқув жараёнида таълим методларни қўллаш билан бевосита боғлиқ.

Бу соҳада қуйидаги муаммолар мавжуд:

- бошланғич синфларда таълимнинг ривожлантирувчи имкониятларини кучайтириш зарурияти билан уларда мантиқий фикрлашни мақсадга йўналтирилган оғзаки машқлар воситасида шакллантириш ва ривожлантиришга хизмат қиладиган методикани ишлаб чиқилмаганлиги;
- бошланғич таълимда синфдан ташқари ишларни ташкил қилиш орқали ўқувчиларнинг мантиқий фикрлашини ривожлантириш имкониятларининг батафсил очиқ берилмаганлиги;
- ўқитиладиган дарсларда бошланғич синф ўқувчиларининг мантиқий фикрлашини ташкил қилишда мақсадга йўналтирилган оғзаки машқлардан ўқувчи шахсини ривожлантириш учун фойдаланишнинг заруриятининг мавжудлиги.

Юқорида келтирилган муаммоларни ҳал этиш зарурияти биз танлаган мавзунинг долзарблигини кўрсатади.

Хусусий дидактикада ўқувчиларнинг фикрлашини равожлантиришга оид кўплаб илмий ёндашувлар мавжуд. Сўнгги йилларда фан-техниканинг ривожланиши натижасида ўқувчиларнинг ўқитишдаги таълим технологиялари ҳам такомиллаштирилди. Илмий изланишлар шуни кўрсатдики, таълимнинг янги парадигмасига ўтилиши муносабати билан ўқувчиларнинг мантиқий фикрлашини ҳам янги сифат босқичига кўтариш эҳтиёжи кучайди. Ўқувчиларнинг фикрлашини ривожлантириш масаласида мутахассислар турлича ёндашувларни илгари сурганлар [6].

Хорижлик олимлар томонидан илгари сурилган дастлабки назариялардан бири ассоциатив йўналишга бағишланган. Бу йўналиш вакиллари ассоциацияни фикрлашнинг асоси деб ҳисоблаганлар. Англияда Давид Юм, Гартли Д., Пристли П., Джемс Милл, Джон Стюарт Миль, Александр Бен, Герберт Спенсер, Францияда Т.Рибо, Германияда Теодор Циген, Юлиус Эббингаузлар ассоциатив йўналиш вакиллари дир. “Ассоциация” тушунчасини дастлаб Д.Локк [3] изоҳлаган. Унинг фикрича ассоциацияни бутун рухий кечинмалар, жараёнлар ва фикрлашнинг умумий механизми сифатида қараш мумкин. Муаллиф ушбу йўналишда учта асосий ғояни илгари сурган: ассоциация тўғрисидаги; билимнинг ҳиссиётдан келиб чиқиши; фикрлаш жараёнининг бошқалардан ҳоли характери ҳақидаги ғоялар. Ушбу назариянинг камчилиги шундан иборатки, унда субъектнинг ақлий фаоллиги, ҳал қилинаётган муаммонинг моҳияти билан боғлиқлигига эътибор берилмаган. Ушбу назария фақат ўз-ўзича, ҳамда ўзига боғлиқ бўлмаган ҳолда фикрлашга асосланади. Ақлий фаолликнинг энг ривожланган кўриниши ҳам хотиранинг қайта ишлаши маҳсули деб қараш ассоциатив ёндашув тарафдорларига хос дир.

А.И.Голиковнинг [3] гувоҳлик беришича фикрлаш жараёнини ассоциатив ёндашув тарафдорлари нуқтаи назаридан тушуниш педагоглар ва психологлар томонидан кескин танқид қилинган. Ассоциатив ёндашувга қарши чиққан Вюрцбург илмий мактаби вакиллари фикрлаш жараёнининг сифат жиҳатдан ўзига хослигини таъкидлаганлар, улар фикрлаш фаолиятида ўзига хос бўлган алоҳида сезги органлари билан англаб бўлмайдиган, онгли тарзда бошқарилмайдиган фикрлаш компонентларини кўра билганлар. Шунга кўра фикрлаш жараёнини соф ҳаракат сифатида баҳолаганлар ҳамда, фикрлаш жараёнини тизимли экспериментал ўрганишга асос солганлар. Бундай ёндашув интроспекция услубига зарба берган, ўтказилган экспериментлар натижасида субъект ўзининг фикрлаш жараёнини доимо англай олмаслиги, масалани ечаётганида нима сабабдан унинг ҳаёлига турли фикрлар келиши мумкинлигини тушунтира олмасликларини таъкидлаганлар.

Олимнинг фикрича, инсондаги фикрлаш фаолиятининг ривожланиш жараёни фикрлар ўртасида янги муносабатларнинг юзага келиши сифатида тушунилади. Бу муносабатлар олдинги фикрлаш жараёнларига боғлиқ бўлади. Ривожланиб ўсиб боровчи, идора қилувчи одатлар, кўникмалар фикрлашнинг тартибли кечиши асосидир.

Фикрлаш жараёнининг таркибий қисмлари кўрсатиб ўтилган, фикрлаш фаолиятининг тараққиётида муаммоларнинг аҳамияти, уларнинг фикрлаш жараёнига ижобий таъсири кўрсатиб берилган.

Фикрлаш жараёни муаммолари бихевиоризм назариясида ўзига хос талқин қилинган.

Бихевиоризм, (инглизча behaviour – хулқ-атвор, хатти-ҳаракат) 19-асрнинг охирларида шаклланиб, 20-асрда ривожланган Америка психологиясидаги етакчи оқимларидан бири. Бихевиоризм таълимоти асосида инсон ва жониворларда муҳитнинг таъсири, кўзғатувчиларга жавобан амалга ошириладиган ишлар, нутқий ва ҳиссий жавоблар тизимининг амалга оширилишини англатади.

Бихевиоризм ғояси тарафдорлари фикрига кўра ташқи рағбатларга жавобан фикрлаш жараёни вужудга келади. Мазкур йўналиш тарафдорлари ўз тажрибаларини асосан ҳайвонларда ўтказганлар. Инсон ва ҳайвоннинг фикрлашини бир-бирига ўхшаш деб билган бихевиоризм тарафдорлари фикрлашни организмнинг муаммоли шароитга кўникишга қаратилган ҳаракати деб баён қилганлар.

А.И.Голиковнинг аниқлашича, бу жараён миянинг ташқи оламини қабул қилиши ва жавоб ҳаракатлари шаклида намоён бўлади. Ушбу назариянинг камчилиги шундаки, инсон кўрмаган, хис қилмаган ва қабул қилмаган нарсалари ҳақида фикр юрита олмайди, ҳамда бу қобилият унда мавжуд бўлмаслиги керак деб ҳисоблайдилар. Шуниси аҳамиятлики, айрим ўқувчилар қулай шароитда ҳам билимларни яхши ўзлаштирмасдан, ноқулай шароитда ҳам муайян билимларни чуқур эгаллаши мумкин. Бу ҳолатлар бихевиоризмчилар назариясини инкор қилишга асос бўлади.

Гештальт психологларнинг асарларида фикрлаш жараёнига ўзига хос тарзда ёндашув кузатилади. Ўтган XX асрда юзага келган гештальт психология дунёнинг турли мамлакатлари психологларини ўз сафига бирлаштирди. Вертгаймер М., Дункер К., Секей Л. ва бошқалар гештальтизм ғояларини илгари сурганлар. Гештальтизмчилар ўз ғоялари таркибига яхлит маълумот (ўқиш), шакллар (ёки гештальтлар) тўғрисидаги қарашларни асос қилиб олганлар. Фикрлаш фаолиятининг асосий механизми сифатида структура тамойилини илгари суриб бу ғоя фикрлаш жараёнининг бутун динамикасини фикрнинг таркибини алмашинувига олиб келди, яъни унинг таркиби фикрлаш фаолияти натижаларини ўрганиш билан алмаштирилди.

НАТИЖА

Гештальт психологияси тарафдорлари образ қисмлари орасидаги боғланиш асосида кечадиган фикрлаш жараёнини ўзлари учун асос қилиб олганлар.

Фикрлаш қонуниятларини ўрганишга таниқли рус психологлардан Блонский П.П., Брушлинский А.В., Кабанова-Меллер Е.Н., Выготский Л.С., Гальперин П.Я., Давыдов В.В., Леонтьев А.Н., Менчинская Н.А., Рубинштейн С.Л., Богоявленский Д.Н., Пономарев Я.А., Талызина Н.Ф.ва бошқалар қатта ҳисса қўшганлар.

Ўқувчиларни ўқитиш назариясига оид Выготский Л.С. томонидан аниқланган ақлий ривожланиш даражалари “тўғри ташкил қилинган ўқитиш болани ақлий ривожланишига олиб келади” деган хулосани илгари суришга имкон берди. Выготский Л.С. ва Блонскийлар П.П. ёшлиқда олинган илм фикрлаш қобилиятини жадал ривожлантиришини аниқлаганлар.

Изланишлардан маълумки, инсон тафаккури инсоният томонидан яратилган билим олиш жараёнида ривожланиб субъект учун фаол, яратувчанлик фаолиятидир.

Инсон фикрлашини ривожлантиришнинг назарий ёндашувлари қуйидаги таркибий қисмларни ажратиб кўрсатишга имкон беради:

1. Яхлитлик ва тизимлилик.
2. Рефлексивлик.
3. Танқидийлик.
4. Инновационлик.
5. Қайишувчанлик.
6. Ноаниқ вазиятда ўз тақдирини ўзи белгилай олиш қобилияти.
7. Маҳсулдорлик.

С.Л. Рубинштейн фикрлаш жараёни ва унинг натижалари бир-бирига боғлиқлигини кўрсатиб ўтган. Унинг ўқиш ҳали фикрлаш эмаслиги ҳақидаги назариясини шундай изоҳлаш мумкин: Кимдир йўлнинг узунлигини билиши мумкин, аммо ундаги бурилишлар, ўйдум-чуқурларни таҳлил қилсагина у автомобилда манзилга эсон-омон етиб бориши аниқ.

С.Л. Рубинштейн мактаби психологлари изланишлари кўрсатганидек ўқувчилар олдида тобора қийинлашиб борадиган масалаларни қўйиш боланинг ўрганиш фаолиятини ташкиллаштиради ва лозим бўлган томонга йўналтиради, унинг мантиқий фикрлашини ривожлантиради.

Биз изланишларимиз давомида бошқа психологлар, дидактларнинг хулосалари, ғоялари ва қоидаларига ҳам таянганмиз. Ушбу билимлар, ёндашувлар ўрганилаётган муаммонинг фанларни ўқитиш методикаси соҳасидаги услубий ўрнини аниқлашда ёрдам берди. Булар Эльконин Д.Б., Давыдов В.В., Занков Л.В., Кабанова-Меллер Е.Н., Самарин Ю.А.ва бошқаларнинг қарашларида ўз ифодасини топган. Ривожланувчи таълим

назариясининг намоёндаларидан Эльконин Д.Б. ва В.В.Давыдовлар назарий (аммо, одатий эмпирик бўлмаган) билим ва фикрлаш, ўқиш фаолиятини янада батафсилроқ татқиқ этишга муваффақ бўлганлар.

Ривожлантирувчи таълим жараёнида ўқувчилар ҳам ўқитувчилар ҳам таълим жараёнининг тенг ҳуқуқли субъектлари ҳисобланадилар. Ушбу назария шахсга йўналтирилган таълим назарияси билан уйғунлашган ҳолда илғор технологияларни ўзида мужассамлаштиради [4, 5].

ХУЛОСА

Шахсга йўналтирилган таълим – таълим олувчиларнинг шахсий, индивидуал лаёқати, қобилияти ва имкониятларини инобатга олган ҳолда ўқув жараёнига илғор педагогик ва ахборот технологияларни татбиқ этиш асосида уларда маълум билим, кўникма, малакаларни ҳосил қилишгина эмас, балки, энг асосийси, ўқувчи шахсини шакллантиришга йўналтирилган таълим жараёнини англатувчи тушунча [3].

Шахсга йўналтирилган таълим асосини таълим олувчиларда онг, характер, дунёқарашни шакллантиришга хизмат қилувчи табақалаштириш ва индивидуаллаштириш принциплари ташкил этади.

Шахсга йўналтирилган таълимнинг анъанавий таълимдан фарқи шундаки, у турли билим соҳалари бўйича шахснинг хилма-хил, мустақил ва мақсадга мувофиқ фаолиятини ташкил этилиши учун зарур шарт-шароитни яратиб бериш орқали таълим олувчининг интеллектуал ва ахлоқий жиҳатдан самарали ривожланишини таъминлайди.

Мактаб ўқувчиларининг мантиқий фикрлашини ривожлантиришда билим ва малакаларни амалга оширишни шакллантириш аҳамиятлидир. Турли, ҳақиқий билим ва малакалар ўқувчиларда қанча кўп ҳосил қилинса, уларнинг фантазияси, фикрлаши ўсади ҳамда мураккаброқ бўлган топшириқларни бажара оладилар.

REFERENCES

1. Ўзбекистон Республикаси Президентининг 2017 йил 7 февралдаги “Ўзбекистон Республикасини янада ривожлантириш бўйича Ҳаракатлар стратегияси тўғрисида»ги ПФ-4947-сонли Фармони / www.lex.uz.
2. Савенков А.И. Маленькие исследователи в реальной жизни // Дошкольное образование. № 7-2004. С. 6 -19.

3. Худойназаров Э.М. Бошланғич синф ўқувчиларининг мантиқий фикрлашини ривожлантириш методикасини такомиллаштириш. Фал. ф. д...дисс. – Термиз., 2022. –152 б.
4. Khudoynazarov E.M. An active approach to education as a methodological basis for the study of problems of practical task // International Scientific Journal Theoretical & Applied Science e-ISSN: 2409-0085, 2021, P. 764 – 767
5. Khudoynazarov E.M. Student's development as the main factor of educational activities // Eastern European Scientific Journal. – Ausgabe – Germany. 2-2017. P. 119-123.
6. Khudoynazarov E.M. Didactic possibilities of oral exercises in forming initial classes pupils' mathematical thinking activity// Eastern European Scientific Journal. – Ausgabe – Germany.1-2019. P. 249-253.
7. Masharipova G. K. “DINSHUNOSLIK” FANINI O „QITISHNING DOLZARB MUAMMOLARI //Academic research in educational sciences. – 2022. – Т. 3. – №. NUU Conference 2. – С. 812-816.
8. Masharipova G. K. The scientific heritage of the scholars of Khorazm Mamun Academy who made great inventions of the Middle Age //Europaische Fachhochschule. – 2013. – №. 9. – С. 13-14.
9. Kamilovna M. G. et al. OYBEK'S HOUSE-MUSEUM IS AN EDUCATIONAL CENTER FOR YOUNG PEOPLE //Web of Scientist: International Scientific Research Journal. – 2021. – Т. 1. – №. 02. – С. 68-72.
10. Kamilovna M. G., Bakridinovna K. S. GREAT DISCOVERIES OF THE MIDDLE AGES-SCIENTIFIC RESEARCH OF ENCYCLOPEDIA SCIENTISTS IN THE FIELD OF EXACT SCIENCES //Euro-Asia Conferences. – 2021. – Т. 1. – №. 1. – С. 71-74.
11. Kamilovna M. G. et al. Interesting Events From The Life Of Famous Scientist Oybek //Euro-Asia Conferences. – 2021. – Т. 3. – №. 1. – С. 15-17.
12. Kamilovna M. G. The View Of Eastern Thinkers On Youth Education //E-Conference Globe. – 2021. – С. 336-338.
13. Kamilovna M. G. et al. THE PLACE OF SCIENTIFIC HERITAGE AND TRANSLATED WORKS OF AYBEK IN YOUTH EDUCATION //Conference Zone. – 2022. – С. 273-276.
14. Kamilovna M. G. et al. SPECIAL CHARACTERISTICS OF AYBEK'S HISTORICAL NOVEL «SACRED BLOOD» IN YOUTH EDUCATION //Conference Zone. – 2022. – С. 16-19.

BO'LAJAK BOSHLANG'ICH SINFI O'QITUVCHISINING IJODIY FAOLIYATINI TASHKIL ETISH

Baltamuratova Aksungul Perdebayevna

Nizomiy nomidagi Toshkent davlat pedagogika universiteti
Boshlang'ich ta'lim pedagogikasi kafedrasi katta o'qituvchisi

Ulug'ova Charos Bekmurod qizi

Nizomiy nomidagi Toshkent davlat pedagogika universiteti
Boshlang'ich ta'lim fakulteti 3-bosqich talabasi

ANNOTATSIYA

Mazkur maqolada zamonaviy ta'lim, ta'lim oluvchilarni ijodkorlik qobiliyatlarini rivojlantiruvchi metodlar hamda "Ta'lim to'g'risida"gi Qonunning ta'lim rivojida o'rni va ahamiyati ifodalangan.

Kalit so'zlar: *metod, uslub, texnologiya, pedagogic mahorat, ko'nikma.*

АННОТАЦИЯ

В статье рассматривается значимость в современном образовании, методах, развивающих творческие способности учащихся, а также о роли и значении Закона об Образовании в развитии образования.

Ключевые слова: *метод, стиль, технология, педагогическое мастерство, мастерство.*

ANNOTATION

This article describes modern education, methods that develop students' creativity, and the role and importance of the law on education in the development of education.

Key words: *method, style, technology, pedagogical skill, skill.*

KIRISH

Bizning asosiy maqsadimiz - yoshlarning sifatli ta'lim olish imkoniyatiga ega bo'lishiga erishish, ularning o'z qobiliyati va iste'dodini ro'yobga chiqarish uchun barcha zarur sharoitlarni yaratib berishdan iborat.

Sh.M.Mirziyoyev

Ijtimoiy hayotning modernizatsiyalash jarayonlarini harakatga keltiruvchi va kuchi, O'zbekistonning bugungi va istiqboldagi izchil taraqqiyotning bosh omilli bo'lgan insonning ma'naviyati va kasbiy salohiyatini yuksaltirishda o'qituvchilarning tajribasi va mahoratini yanada takomillashtirish muhim ahamiyatga ega. O'qituvchi

bugungi kunda ta'lim va tarbiya berayotgan shogirlarning kamolati bilan mamlakatimiz kelajagi ulkan poydevor qoyadi.

O'zbekiston Respublikasining Birinchi Prezidenti I.A.Karimov "Yuksak ma'naviyat - yengilmas kuch" asarida o'qituvchi mehnatini yuksak baholab shunday degan edi: "Ota-onalarimiz qatori biz uchun eng yaqin bo'lgan yana bir buyuk zot - o'qituvchi va murabbiylarning oliyjanob mehnatini hurmat bilan tilga olamiz. Biz yurtimizda yangi avlod, yangi tafakkur sohiblarini tarbiyalashdek ma'suliyatli vazifani ado etishda birinchi galdagi ana shu mashaqqatli kasb egalariga suyanamiz va tayanamiz. Ertaga o'rnimizga keladigan yoshlarning ma'naviy dunyosini shakillantirishda ularning xizmati naqadir beqiyos ekanligini tasavvur qilamiz".

MUHOKAMA VA NATIJALAR

Demak, bugungi kun o'qituvchisi o'z ustida tinimsiz mehnat qiladigan, har tomonlama keng fikrlaydigan, ilg'or pedagogik va axborot texnologiyalarini samarali qo'llay oladigan ijodkor shahsga, yoshlarning yuragiga chuqur kirib boradigan yuksak fazilatlar egasiga aylanishini hayotning o'zi taqazo etmoqda [2, 3, 4].

Shu nuqtayi nazardan, hozirgi kunda o'qituvchining pedagogik mahoratini ijodiy faoliyatini yanada oshirish muammosi davr talabidir [5, 6].

Demokrid huquqiy jamiyat qurish jarayonida o'qituvchining o'rni, vazifalari yosh avlodni tarbiyalash ishiga javobgarligi muhim ahamiyatga ega.

Hozirgi zamon o'qituvchisi o'z pedagogik mahorati jarayonida qator ta'lim-tarbiyaviy vazifalarni bajaradi [7, 8]. U, avvalo, ta'lim muassasalari o'quv jarayoni va darsdan tashqari faoliyatda o'quvchilarning porloq kelajagi uchun javobgar shahsdir [9, 10].

O'qituvchi mehnatining muvaffaqiyati va samarasi uni ilmiy jihatdan puxta tashkil etishga, mehnatni oqilona uyushtirishga ta'sir etadigan shart-sharoitlarga va mehnatni doimo ijodkorlik bilan amalga oshiriladi [11, 12]. Shuning uchun mehnatni amalga oshiruvchi o'qituvchi, avvalo, o'z mehnatini rejalashtirishda, o'zi puxta egallagan pedagogik mahoratiga o'z ilmiga tayanishi lozim.

Hozirgi zamon axborot kommunikatsion texnologiyalarning taraqqiyoti davrida o'qituvchi mehnatini ilmiy asosda tashkil qilish fan va texnika yutuqlarini o'qituvchi tomonidan qay darajada o'zlashtirilishga ham bog'liq [14, 15].

Dunyo tarbiyashunoslik ilmida bolalarning yetakchi faoliyati o'yin ekani va o'yinlarning maktabgacha yoshdagi davrda muhim sanalishihar jihatda asoslab berilgan. O'yinlarning didaktik shakli boshlang'ich ta'lim amaliyotida ham o'ziga xos ahamiyat kasb etadi.

Didaktik o'yinlar jarayoni zamirida o'quvchilarga ta'lim berish, olam va odam sirlarini anglatish, mustaqil mulohaza yuritishga undash hamda shular asnosida

ma'naviy to'kislik sari yuz bergan shaxsni shakllantirish maqsadi yotadi. Buning hammasi boshlang'ich sinf o'qituvchisining ijodkorligini oshiradi darslariga beradi. Bevosita bolalarning o'yinlariga bag'ishlangan tadqiqotlarda ta'kidlanishicha, o'yinlar nafaqat nafaqat maktabgacha yoshdagi bolalarning, balki boshlang'ich sinflar o'quvchilarning ham asosiy ish faoliyatidan biri bo'lib, ularning shaxs sifatida shakllanishlariga o'z ijobiy ta'sirini ko'rsatadi [16, 17].

Ijodkorlik o'qituvchining o'z mehnati davomida jarayonida mustaqil faoliyat olib borishi kasbiy faoliyatining ta'lim mazmunini belgilovchi o'qituvchining ijodkorligida namoyon bo'ladi [18].

Ijodkorlik - bu o'qituvchining ta'lim tarbiya jarayonida sifat jihatidan yangi original va takrorlanmas biror ilmiy yangiliklarni paydo qiluvchi jarayondir. O'qituvchining mahsuldor ijodkorligida belgilangan har qanday muammo muvaffaqiyatli hal qilinadi, ijod qilishga layoqatli bo'lgan o'qituvchilarning asosiy qismida bu jihatlar namoyon bo'ladi [19].

O'qituvchining evristik ijodkorligi, jahonda ro'y berayotga kasbiy faoliyatiga yangiliklarni dadil o'zlashtirish va targ'ib qilishni anglatadi, ya'ni uning asosida g'oyalar, farazlar hosil qilish intensivikasiya qilish va ularning haqiqatga yaqinligini, ehtimolligini, ishonchliligini izchil amalga oshirish va bunda yangi holatda dadil harakat qilish qobiliyati, fikirlash jarayoni asosida tafakkurni rivojlantirish kuzatiladi. O'qituvchining kreativ ijodkorligida ijtimoiy ahamiyatga ega bo'lgan yangi nazaryalarni yaratish mujassamlashgan, u o'zining mustaqil g'oyalar va takliflar bilan chiqadi, mohir va tajribali, layoqatli o'qituvchilargina bunga erishishi mumkin [20].

Yevro'palik sotsiologlarning o'qituvchining mehnatining ijobiy holatini "oqimini his qilish", ya'ni o'za faoliyatiga to'liq kirishib ketish va faoliyat jarayonida qoniqish hosil qilish deb atashadi, bu esa, o'z navbatida, o'qituvchining yuqori ichki refleksiv holati kuchli bo'lishi haqida haqida guvohlik beradi [21]. O'z kasbi jarayonida ijodkorlikni va mehnatidan qoniqishni beradi his qilmaydigan o'qituvchilarning mehnat faoliyati ko'pincha harakatsizlikka, asablarining tez charchashiga va g'ashlikka olib keladi.

XULOSA

Xulosa qilib aytadigan bo'lsak, o'quv jarayoni integratsiya predmetlar tizmini inkor etmaydi, integratsiya tizmini takomillashtiradi, kamchiliklarni bartaraf etadi, predmetlar orasidagi aloqalar va bog'liqliklarni chuqurlashtiradi, bunday yondashuvlar diffirensiya va integratsiya orasidagi munosabatlarni tushunishga tayanadi. Pedagogikaning maqsadi bir xil maqsad va vazifalarga ega bolgan turli fanlarning element va qisimlarini bir butunga birlashtirishga yo'naltirilgan bo'lib, u integratsiyani amalga oshirishda o'qituvchilarga yordam berishdir.

Olib borilgan tajribalar shuni ko'rsatadiki, boshlang'ich sinf o'qituvchilarda, keyinchalik esa bitiruvchilarda u yoki bu fanlarni o'rganib, shu bilimni, ko'nikmalarni boshqa fanlarni o'rganishda qo'llashga qiynalib, ularni mustaqil fikirlash, olingan bilimlarga o'xshash yoki yangi vaziyatlarga ko'chira bilish ko'nikmalari. Bularning hammasi boshlang'ich sinflardagi turli fanlar bo'yicha mashg'ulotlarning o'zaro kelishmovchiligi sababli sodir bo'lmoqda. Bu holatda integratsiya bir predmet bo'yicha bilimlarni ikkinchisiga ko'chirish va faoliyatning almashinishi emas, balki zamonaviy fanlar integratsiyasi yo'nalishlarini aks ettiruvchi yangi didaktik ekvivalentlarni yaratish jarayoni hamdir.

REFERENCES

1. Mirziyoyev Sh.M. Erkin va faravon, demokratik O'zbekiston davlatini birgalikda barpo etamiz. – T.: O'zbekiston, 2016. – B. 32-33.
2. Балтамуратова А.П. Развитие творческой деятельности будущих педагогов начального образования в контексте развивающего обучения Нукус давлат педагогика институти “Fan va jamiyat” ilmiy-uslubiy jurnali 4-son/ 45-47 бетлар, Нукус 2022
3. Baltamuratova A.P. Bo'lajak boshlang'ich sinf o'qituvchisining kasbiy tayyorlash jarayonida ijodiy faoliyatini takomillashtirish samaradorligi TDPU “Ilmiy axborotlari” jurnali 11-son 2022.
4. Baltamuratova A.P. Bo'lajak boshlang'ich sinf o'qituvchisi ijodiy faoliyatining mazmuni va tuzilishi // UzMU xabarlaril ilmiy jurnali, 1/1 2023 ISSN 2181-7324
5. Baltamuratova A.P. Efficiency of improving the creative activity of the future primary educational teacher in the process of professional training. *Spectrum Journal of Innovation, Reforms and Development*, JIF:7.2 56–60. Retrieved from <https://www.sjird.journalspark.org/index.php/sjird/article/view/512> Berlin 10785, Germany 16 January 2023.
6. Perdebaevna, B. A. (2022). Bo 'Lajak Boshlang'ich Sinf O 'Qituvchi Faoliyatida Pedagogik Va Ijodiy Qobiliyat. *Miasto Przyszłości*, 30, 14-17.
7. Baltamuratova, A. (2022). BO 'LAJAK BOSHLANG'ICH SINF O 'QITUVCHILARINING IJODIY FAOLIYATINI RIVOJLANTIRISHDA PEDAGOGIK MULOQOTNING O 'ZIGA XOS XUSUSIYATLARI VA FUNKSIYALARI. *Zamonaviy dunyoda innovatsion tadqiqotlar: Nazariya va amaliyot*, 1(27), 138-148.
8. Baltamuratova, A. (2022). BO 'LAJAK BOSHLANG'ICH SINF O 'QITUVCHILARINING IJODIY FAOLIYATINI RIVOJLANTIRISHDA PEDAGOGIK MULOQOTNING O 'ZIGA XOS XUSUSIYATLARI VA

FUNKSIYALARI. *Zamonaviy dunyoda innovatsion tadqiqotlar: Nazariya va amaliyot*, 1(27), 138-148.

9. Baltamuratova A.P. Bo'lajak boshlang'ich sinf o'qituvchilarining ijodiy faoliyatini rivojlantirish / «XXI asr ko'nikmalarini ommalashtirishda talabalarning roli» Xalqaro ilmiy-amaliy konferensiya I-qism. Jizzax shahri, 18 noyabr 2022 yil

10. Baltamuratova A.P. & Raxmatova R.D. (2022). Aniq va tabiiy fanlarni o'qitish metodikasini takomillashtirish nazariy bilimlarini amaliyot bilan bog'lash // *Miasto Przyszłości*, Impact Factor 9.2. N 29, Pp. 286–289. Retrieved from <https://miastoprzyszlosci.com.pl/index.php/mp/article/view/775>

11. Baltamuratova A.P. & Raxmatova R.D. (2022). Pedagogika ta'lim yo'nalishlari va mutaxassisliklarining ta'lim sifatini oshirishda kredit-modul tizimining ahamiyati // *International conference: problems and scientific solutions* Vol. 1 No. 5 (2022): <https://academicsresearch.com/index.php/icpass/article/view/909>

12. Балтамуратова А.П., Абдіқалиева В.Т. Бастауыш мектептегі оқушылардың шығармашылық қабілетін дамыту // *International scientific journal*. VOLUME 1 ISSUE 7 UIF-2022: 8.2 | ISSN: 2181-3337 <https://doi.org/10.5281/zenodo.7295379>.

13. Mavlyanova R., Rahmonqulova N. Boshlang'ich ta'lim pedagogikasi, innovatsiya va integratsiya. – T.: 2013, 177 bet.

14. Салаева М.С., Бекназарова Х.Х. Формирование мобильности личности как педагогическая проблема // *SCIENTIFIC PROGRESS VOLUME 3 | ISSUE 3 | 2022* ISSN: 2181-1601. Uzbekistan www.scientificprogress.uz Pages 384-390. <http://www.scientificprogress.uz/storage/app/media/3-3.%20065.%20384-390.pdf>

15. Салаева М.С., Джумабаева М.Б. Педагогнинг кичик мактаб ёшидаги болаларни ижтимоий мобиллигини оширишга таъсири // *IJTIMOIIY FANLARDA INNOVASIYA ONLAYN ILMIY JURNALI*, ISSN - 2181-2608. With Impact Factor: 8.2 SJIF: 5.426 - Б. 59–62. Retrieved from <http://www.sciencebox.uz/index.php/jis/article/view/1552>

16. Salaeva M.S. Psychological conditions for personal and professional development of future teachers. // Washington DC, USA *International Journal of Engineering and Information Systems (IJEAIS)*. ISSN: 2643-640X. With Impact Factor: 3.2. Vol.5 Issue 3, March - 2021.- P.231-233. <http://ijeais.org/wp-content/uploads/2021/3/IJEAIS210342.pdf>

17. Salaeva M.S. Personal and professional self-development of a teacher to achieve a professional level. // Washington DC, USA *International Journal of Engineering and Information Systems (IJEAIS)* ISSN: 2643-640X. With Impact Factor: 3.2. Vol.5 Issue 3, March - 2021. - P.234-237. <http://ijeais.org/wp-content/uploads/2021/3/IJEAIS210343.pdf>

18. Salaeva M.S. Formation of teacher professionalism as an integration psychological event in the context of globalization of education // Hindiston. International Journal of Trend in Scientific Research and Development (IJTSRD) ISSN: 2456-6470 Impakt faktor: 6.005. Special Issue – IDMR2021. April 2021. - P.109-111. Available Online @ <https://www.ijtsrd.com>
<https://www.slideshare.net/yogeshijtsrd/formation-of-teacher-professionalism-as-an-integration-psychological-event-in-the-context-of-globalization-of-education>
<https://www.ijtsrd.com/papers/ijtsrd40073.pdf>
19. Salaeva M.S., Djumabayeva M. Formation of virtual academic mobility of future teachers in the context of education information // International Multidisciplinary Scientific Journal (IMSJ) ISSN: 2091-573X. With Impact Factor: 3.2. Volume 1. Issue 1, June 2021.- P. 36-37. Google scholarship <https://www.sciencepublish.org/>
20. Salaeva M.S. Formation of virtual academic mobility of future teachers in the context of education information // “Образование и наука в XXI веке” международный научно-образовательный электронный журнал. ISSN: 2658-7998. Выпуск №15 (том 3) (июнь, 2021). - С.480-484.
21. Salaeva M.S., Koshnazarova M.A., Abdukodirov G., Radjabova D.A. Professionalism of the Teacher as a Pedagogical Credo in the Age of Innovation // SPECIALUSIS UGDYMAS / SPECIAL EDUCATION 2022 1(43). Pp. 10571 – 10576. <https://www.sumc.lt/index.php/se/article/view/1637>

АБУ РАЙХОН БЕРУНИЙНИНГ ОНТОЛОГИК ҚАРАШЛАРИ

Юлдашева Л.С.

ТДСИ доценти

E-mail: yuldashevalola@jmail.com

АННОТАЦИЯ

Ушбу мақолада буюк аллома, қомусий олим, шарқ мутафаккири Абу Райхон Берунийнинг борлиқ ҳақидаги қарашлари ёритилган. Бутун оламни Ягона Тангри томонидан яратилганлигини эътироф этсада, табиий қонунлар асосида ривожлана боришини таъкидлайди. Беруний эътиборини борлиқ, материя, фазо ва вақт, қонуният, зарурият ва тасодифият, ҳаракат, ривожланиш, ва зиддият каби муаммолар ўзига жалб этди. Айнан шу муаммолар аллома томонидан ҳал қилинган.

***Калит сўзлар:** борлиқ, ҳаракат, фазо, эволюция, ривожланиш, сабаб, оқибат, зарурият, моддий борлиқ, нафс.*

ABSTRACT

This article describes the views of the great scholar, encyclopedist, oriental thinker on existence of Abu Rayhan Beruni. While acknowledging that the whole universe was created by the One God, he emphasizes that it develops based on natural laws. Beruni's attention was drawn to such problems as existence, matter, space and time, regularity, necessity and contingency, motion, development, and conflict. It is these problems that have been solved by scholars.

***Key words:** existence, movement, space, evolution, development, cause, effect, necessity, material existence, desire.*

КИРИШ

Абу Райхон Берунийнинг билиш тўғрисидаги ғоялари унинг табиий-илмий қарашлари билан узвий боғлангандир. Олимнинг табиий-илмий қарашлари ва борлиқ ҳақидаги фикр мулохазалари унинг барча ижтимоий-фалсафий қарашларига самарали таъсир қилди. Беруний эътиборини борлиқ, материя, фазо ва вақт, қонуният, зарурият ва тасодифият, ҳаракат, ривожланиш, ва зиддият каби муаммолар ўзига жалб этди. Айнан шу муаммолар аллома томонидан ҳал қилинади.

Қомусий олим кўпгина буюк файласуфлар каби материя, табиатнинг Тангри томонидан яратилганлигини эътироф этади. У ўз таълимотида деизмга яқинлашади: объектив реаллик яратилганидан кейин ўзигагина хос бўлган табиий қонуниятлар амрида ривожлана боради. Беруний само сфераси эволюциясини ўрганар экан, Тангрига биринчи туртки вазифасини бажаришни

юклайди. Унинг фикрича, Тангри бу само жисмларни яратган пайтда улар тарқоқ холда мавжуд бўлиши мумкин. Бу жисмлар доимий ҳаракатда бўлиб, ҳаракат оқибатида муайян нуқтада тўпланиши табиийдир.

Беруний Ибн Сино билан бўлган савол-жавобларда ва уларга эътирозларида Аристотель томонидан оламнинг ибтидоси йўқ, уни яратувчи фаол қувват ҳаракатига келтиради, деган сўзларига ыарши чиқиб, изчил эмас дейди. Дарҳақиқат, моддий борлиқнинг на ибтидоси ва на интихоси мавжуд экан, яратувчига ҳеч қандай зарурият ва эҳтиёж қолмайди. Агар, аксинча, Яратувчига эҳтиёж бор, деб фараз қилсак, моддий борлиқ бениҳоя бўла олмайди.

Лекин олам ҳинд таълимотларига мурожаат қилиб, уларни Қуръондаги баъзи асослар билан қиёслайди. “Унинг тахти сувда жойлашган эди” иборасини Оллох билан ёнма-ён сув ва тахтдан бошқа ҳеч нарса бўлмаган, деган фикрга келади олим. Демак, сув моддий асос сифатида яратувчи томонидан барча нарса-буюмларни яратишнинг воситаси ва қуроли вазифасини бажаради. Бунга қўшимча қилиб Берунийнинг оддий жавҳарлар пайдо бўлиш ва йўқ бўлишни билмайди,- деган фикрига эътибор берсак, Яратувчи абадий экан, деган хулосага келамиз.

Шуниси эътиборлики, буюк олим ҳодисаларни тадқиқ этар экан, у деярли ғайри табиий кучларга мурожаат қилмайди. Барча табиий ҳодисалар табиатда реал мавжуд бўлган сабаб туфайли сордир бўлади. Лекин “Асослар асоси” “Сабабалр сабаби” бўлган Яратувчи, биринчи сабаб табиий жараёнлар моҳияти, сабабларига мос келмайди. У асл сабаб сифатида бошқа нарсалар сабабларига эҳтиёж сезмайди.

НАТИЖАЛАР ВА МУҲОКАМА

Абу Райҳон Беруний борлиқнинг фазо ва вақтда ривожланиши, ҳаракат қилиш масаласида Фаробий ва Ибн Синонинг қарашларидан фарқ қиладиган нуқтаи назарни қўллаб-қувватлайди. У фазо ва вақт муаммосини табиий-илмий нуқтаи назардан келиб чиқиб хал қилади. Натижада бу муаммо ўзининг умумий фалсафий жихатини йўқотади. Барча нарса-буюмлар, жараёнларнинг чегараланган фазо ва вақтида содир бўлади. Уларга нисбатан мавҳум тарзда фараздагина абадий, чексиз фазо ва вақтни нисбат бериш мумкин халос. Абадийлик аслида Биринчи сабаб, Яратгангагина тааллуқлидир, чунки у яратувчининг умридир. Шундай қилиб, Берунийнинг фазо ва вақт тўғрисидаги қарашлари Фаробийнинг фикр-мулохазаларига нисбатан салбий қарашдир.

Лекин олимнинг тараққиёт тўғрисидаги фикр-мулохазалари ўзининг самарали эканлиги билан ажралиб туради. Улар ўсимлик ва хайвонот оламининг ривожланиши мисолида яққол кўрсатиб берилган. Алломанинг фикрича, экин ва насл қолдириш билан дунё тўлиб бораверади. Гарчи дунё чекланган бўлса ҳам, кунлар ўтиши билан бу икки ўсиш натижасида кўпайиш чекланмайди. Агарда ўсимликлардан ёки жонворлардан бирор хилининг ўсишига шароит бўлмай, ўсишдан тўхтаса ҳам, бошқаларида бу ахвол бирданига пайдо бўлиб, йўқолишда эса бирданига йўқолиб кетмайди. Балки унинг ўзи йўқолса ҳам, у ўз ўхшашини қолдириб кетади. Хатто у битта эмас, балки бир нечтасини қолдиради. Агар ер юзини бир хил дарахт ёки бир хил хайвон бутунлай қоплаб олса, бу холда хайвоннинг кўпайишига ҳам, дарахтнинг ўсишига ҳам ўрин қолмайди. Шу сабабдан дехқонлар экинларни ўтоқ қилиб, кераксизини юлиб ташлайди, богбонлар ҳам дарахтларнинг яроқсизларини кесиб ташлайди. Асаларилар ҳам ўз жинсдан бўла туриб, ишламай кувадаги асални бекорга еб ётаётганларини ўлдириб ташлайди. Табиат ҳам худди шундай иш қилади. Лекин табиат яхши ёмондан айирмасдан, хаммасига бир хилда таъсир қилиши орқасида дарахт баргларини тўкиб, мевасини бузиб, мева қилишдан қолдириб қуритади. Дунё ҳам шунга ўхшашдир.

Шундай қилиб, Беруний табиий ва сунъий танлов, ҳаёт учун курашни тушунган, эволюцион назариянинг баъзи қирра ва жихатларини кўра билган. У ўзининг табиий-илмий ютуқлари асосида тараққиёт жараёнини ўқтириб бера олди.

Жараёнлар, ходисаларга алоқадор бўлган қатъий қонуният, заруриятни эътироф этиш алломанинг муҳим хизматидир. Унинг таъкидлашича, зарурият ҳукмга бўйсунмайдиган хар қандай ҳодиса кишилар фикр-мулохазаларда ихтилофларнинг келиб чиқишга кенг имконият яратиб беради.

Мутафаккир бир қарашда беҳад содда бўлиб кўринган ходисаларнинг моҳияти, заруриятли томонлари мавжуд эканлигини ўқтирди. Масалан, хатто дарахт баргларининг миқдори ҳам заруриятдан ҳоли эмас. Улар баргларининг миқдори камдан-кам етита ёки тўққизта бўлади, чунки уларни геометрик методлар орқали томонлари тенг учбурчаклар сифатида доирага жойлаб бўлмайди.

Қатъий зарурият ва қонуният қонун-қоидаларига бўйсунадиган ходисаларга циклик тарзда содир бўладиган жараёнлар киради. Буларга мисол қилиб хайвонларнинг урчиши, ўсимликларнинг чангланиши, экинларнинг экилиши, меваларнинг пайдо бўлиши ва хоказоларни олса бўлади. Табиий

ходисалар тартибга мос келадиган нарсаларнинг исботи ишончли ва жиддий бўлади.

Лекин зарурият ва қонуният тасодифият билан узвий алоқада бўлади, чунки ҳамма ходисалар ҳам муайян пайтда, тартибда фазода рўй беравермайди. Бу эса, тасодифиятга йўл очиб беради. Шунинг учун тасодифият, қадимги юнон материалисти Демократик таъкидлаганидек, кишилар ўзларининг ўқувсизлиги ва нодонлиги ниқоблаш мақсадида ишлатиладиган “тасодиф санами” эмас, аксинча, воқеий ходисаларнинг табиий жихатидир.

Маълумки, Қуръон, илохиёт зарурият ва қонуниятга ҳеч қандай ўрин қолдирмайди. Оламда мўъжиза, беқарорлик ҳукмронлик қилади.

Сир-асрорнинг калити Оллохнинг ихтиёридадир. Ер қаърида ва унинг устида, қуруқлик ва денгизларда содир бўлаётган ҳамма нарсалардан У хабардор. Унинг измидан ташқарида биронта дарахтларнинг барги ерга тушмайди. Унинг ҳар қандай нарсага “Бўл!” дейиши етарли-у албатта содир бўлади. У истагидек бўлса, тириклар мурдаларга айланади, мурдалар эса, тирилади ва хоказо. Абу Райҳон Берунийнинг бундай қарашлари Ғарб мутафаккирларидан Арасту ҳамда Эпикурларнинг сабаб ва оқибат, зарурият ва қонуният каби тушунчалари ва фикр-мулоҳазаларига жуда яқиндир.

ХУЛОСА

Шундай қилиб, аллома, қомусий олим- Абу Райҳон Берунийнинг борлик ҳақидаги ижтимоий қарашлари табиат сир-асрорларини ошқор қилишдаги хизмати беҳад даражада қимматлидир. Алломанинг маънавий бой мероси, қолдирган асл дурдоналарини ҳар биримиз томонимиздан ўзлаштириб олиниши ўзлигимизни англашнинг муҳим омили ролини уйнайди..

REFERENCES

1. Мирзиёев Ш.М. Нияти улуғ халқнинг иши ҳам улуғ, ҳаёти ёруғ ва келажаги фаровон бўлади. –Т.:Ўзбекистон, 2019. 8.Ўзбекистон Республикаси Президенти Шавкат Мирзиёевнинг Олий Мажлисга Мурожаатномаси URL: <https://uza.uz/oz/pol>
2. Абу Райҳон Беруний Қадимги халқлардан қолган ёдгорликлар Танланган асарлар Т.1 -Т.: -Фан 1963
3. Абу Райҳон Беруний Ҳиндистон .Танланган асарлар Т. П -Т:-Фан 1965
4. Пўлатова Д., Қодиров М., Аҳмедова М., ва бошқ. Фалсафа тарихи: Шарқ фалсафаси. Ўқув қўлланма. –Т.: ТДШИ. 2013.
5. Юлдашева Л.С. THE IMPORTANCE OF COMPARATIVE CONTRASTIVE METHOD USED IN THE WORK “INDIA” BY ABU RAYHAN BERUNI //

GRAMMATICAL GENDER IN LINGUISTICS IS A REFLECTION OF NATURAL GENDER

Laylo Khalilova

Gulistan State University

Teacher of the Department “Distance education”

E-mail l.khalilova_89@mail.ru

ABSTRACT

This article addresses gender in modern linguistics. The term "gender" is commonly used to refer to the biological and social distinctions between men and women. The term “gender” in linguistics formation and intensive development of the study of gender in linguistics occurs at the end of the XX century.¹⁰⁹ People may also be aware that words in languages can be both masculine and feminine. It may appear at first glance that grammatical gender reflects natural gender in grammar.

Keywords: *anthropocentric approach, gender, linguistic phenomena, stereotypical ideas, socio-sexual relations, masculine and feminine, sex, male and female*

АННОТАЦИЯ

В данной статье рассматривается гендер в современной лингвистике. Термин «гендер» обычно используется для обозначения биологических и социальных различий между мужчинами и женщинами. Становление термина «гендер» в языкознании и интенсивное развитие изучения гендера в языкознании приходится на конец XX века. Люди также могут знать, что слова в языках могут быть как мужского, так и женского рода. На первый взгляд может показаться, что грамматический род отражает естественный род в грамматике.

Ключевые слова: *антропоцентрический подход, гендер, языковые феномены, стереотипные представления, социально-половые отношения, мужское и женское, пол, мужское и женское.*

INTRODUCTION

The study of linguistic phenomena has seen intense anthropocentric development in recent decades in the field of linguistics. Gender studies, which are currently attracting enormous interest in our nation, hold a specific place in such linguistic fields. The fundamental idea behind gender studies is that it refers to a particular collection of cultural traits that influence how men and women interact in

¹⁰⁹ [INTERACTION BETWEEN THE FIELD OF GENDER AND LINGUISTICS](#), LR.Xalilova, Development and innovations in science 1 (1), 67-72

society. Gender studies have focussed on cultural and social factors that affect how society views men and women, how people behave when they identify as one sex or the other, and stereotypical ideas about characteristics – everything that shifts the gender issue from the realm of biology to the realm of social life and culture. On May 6, 2021, President Shavkat Mirziyoyev chaired a meeting on measures to improve the system of teaching foreign languages: “It’s time to create a new system of teaching foreign languages – a solid foundation for the future”. Gender relations, gender as a sociocultural superstructure over biological fact, and how the system of socio-sexual relations reflects the internally conflicting and simultaneously dynamic ratio of male and female substrates are all ingrained in culture and language.

When looking at gender from this approach, data from different sciences must be drawn into the study. Material for linguistic analysis of gender is provided by psycholinguistics, ethnolinguistics, cognitive linguistics, intercultural communication, pragmatolinguistics, sociolinguistics, and other sciences. In linguistics, gender is considered as a cognitive phenomena that manifests in communicators' distinctive speech patterns as well as in linguistic clichés. The importance of this work is determined by the requirement to carefully analyze how gender studies in linguistics have evolved as a new area of Uzbek humanitarian knowledge. This article's goal is to review the language gender studies literature in our nation. The history of the development and construction of gender linguistics, the distinction between the notions of "gender" and "sex," the definitional alternatives for gender, and the viability of employing gender as a text-formation parameter were all given special consideration in scientific publications. Analyzing the scientific writings of A.V. Kirilina, E.I. Goroshko, O.A. Voronina, G. Brandt, I.I. Khaleeva, and others as part of the preliminary research phase.

E.I. Goroshko points out that the idea of "gender" entered the modern linguistic paradigm considerably later than in other disciplines, particularly in the second half of the last century, in the article "Gender Problems in Linguistics." The initial studies in these fields emerged in the West, and the languages of the Germanic and Romance language families served as the basis for the first systematic descriptions of male and female speech traits.

DISCUSSION AND RESULTS

We observed that the three mainstream approaches to gender studies had a significant influence on the advancement of Uzbek linguistics while evaluating the domains of gender mainstreaming. These are the ones that scholars single out among these areas:

1. The goal of the first strategy, which is limited to the interpretation of strictly social aspects of language used by men and women, is to pinpoint linguistic variances that may be accounted for by aspects of the redistribution of social power in society. When speech partners are at different social levels in a situation, the "masculine" or "feminine" language is defined as some functional derivation of the primary language.

2. Scientifically, "Feminine" and "masculine" language is reduced to the peculiarities of linguistic behavior revealed by the socio-psycholinguistic approach. Statistical indicators or average parameter definitions are of essential relevance to researchers in this field and provide a framework for developing psycholinguistic theories of the differences between male and female speech behavior.

3. The third-way proponents usually focus on the cognitive component of gender variations in linguistic behavior. For them, it turns out to be more important to create comprehensive linguistic models of the cognitive underpinnings of language categories in addition to figuring out the frequency of differences and working with its indicators.

The fact that all three approaches are viewed as complementary in the present scientific paradigm and that explanation power only exists when they are combined is also crucial.

It's also critical to remember that the speaker's personality and speech behavior ended up being the researchers' main points of interest. The "speaker's macro factor" and "text macro factor" are criteria that are presented by female and male audiences to the speaker and the text, respectively, in a psycholinguistic experiment. There are many diverse methodological stances in contemporary domestic science for the study of gender, dating back to various interpretations of its essence in debates in favor of bio- and socio-deterministic approaches.

The theoretical material looked at for this article's preparation can be used as a base for more in-depth discussion of gender differences, which are the subject of many recent linguistic studies, as well as research into the mechanisms and characteristics of how the author's gender identity manifests itself in texts.

REFERENCES

1. Goroshko E.I. Functional asymmetry of the brain, language, gender: analytical review / E.I. Pea. - M.; Kharkov: Publishing House "Inzhek", 2005. - 285 p.
2. LR.Xalilova, Interaction Between The Field Of Gender And Linguistics, Development and innovations in science 1 (1), 67-72
3. E.A. Kartushina Gender aspects of phraseology in mass communication: author. dis. ... Cand. philol. nauk / E.A. Kartushin. - Izhevsk: [b.i.], 2003. - 175 p.

4. Kirilina A.V. Linguistic gender studies / A.V. Kirilina, M.V. Tomskaya // Notes of the Fatherland. - 2005. - No. 2 (22). - S. 22-43p.p.
5. Goroshko E.I. Gender Issues in Linguistics / E.I. Pea [electron. resource]. - Access mode: <http://www.owl.ru/win/books/articles/goroshko.htm> (date access: 12/20/2012).
6. Муртазова, С. Б., & Муртазов, С. Б. (2021). ИЗ ИСТОРИИ МУЗЫКАЛЬНОГО ОБРАЗОВАНИЯ (НА ПРИМЕРЕ ПЕРВЫЕ ГОДЫ НЕЗАВИСИМОСТИ В УЗБЕКИСТАНЕ). *Oriental renaissance: Innovative, educational, natural and social sciences*, 1(4), 152-156.
7. Alimovna, E. Y., Alimovna, E. G., & Burievna, M. S. (2020). Historical Stages Of Innovative processes In Higher Education Of Uzbekistan. *Solid State Technology*, 63(6), 9824-9834.

ДЕФЕКТОЛОГИЯ КАК ОБЛАСТЬ НАУЧНОГО ПОЗНАНИЯ

Эшмуминова Бурихол Менгзияевна

Дефектолог специального дошкольного образовательного учреждения
№22 города Термез

АННОТАЦИЯ

В статье изложены научные основы дефектологии. В ходе исследования были подробно разъяснены направления сурдопсихологии, тифлопсихологии, олигофренопсихологии и логопсихологии.

Ключевые слова: дефектология, логика, глухая психология, тифлопсихология.

ABSTRACT

The scientific basis of defectology was explained in this article. In the course of research, the directions of deaf psychology, typhlopsychology, oligophrenopsychology and logopsychology were explained in detail.

Key words: Defectology, logic, deaf psychology, typhlopsychology

ВВЕДЕНИЕ

Дефектология (от лат. defectus — недостаток и греч. — учение, наука) — наука о психофизических особенностях развития детей с психическими и (или) физическими недостатками, закономерностях их обучения и воспитания. В дефектологию входит ряд разделов специальной педагогики (сурдопедагогика, тифлопедагогика, олигофренопедагогика и логопедия) и специальной психологии (сурдопсихология, тифлопсихология, олигофренопсихология и логопсихология).

Дефектология изучает также проблемы психофизического развития, обучения и воспитания детей с задержкой психического развития, нарушениями эмоционально-волевой сферы, опорно-двигательного аппарата, а также со сложной структурой дефекта.

Первые попытки коррекции речевых нарушений описаны в трудах по сурдопедагогике в XVII в. (дефекты речи при сохранённом слухе тогда не выделялись в особую проблему).

Как самостоятельная научная отрасль логопедия оформилась во второй половине XIX в. До 30-х гг. XX в. в логопедии преобладало упрощенное представление о речевых нарушениях как дефектах речедвигательной мускулатуры; рассмотрение недостатков речи велось главным образом в русле разработки симптоматических приемов преодоления двигательных трудностей

артикулирования. Эти вопросы, наряду с проблемой коррекции дыхательной системы, составляли основное содержание логопедии.

Практические коррекционные мероприятия имели преимущественно медицинскую направленность. С расширением и углублением научных представлений о природе речевой деятельности коренным образом изменилось направление логопедии — на первый план стало выдвигаться педсодержание.

Современная логопедия, опираясь на общие принципы дефектологии, а также взаимодействуя с другими науками (психологией, физиологией, языкознанием), рассматривает речь как системное многофункциональное образование, влияющее на психическое развитие.

ОБСУЖДЕНИЕ И РЕЗУЛЬТАТЫ

Дефектология как отрасль педагогической науки:

Дефектология относится к педагогическим наукам и изучает психофизиологические особенности развития аномальных детей, закономерности их воспитания и обучения.

Предметом исследования дефектологии как отрасли научного познания являются дети с физическими и психическими недостатками и проблемы их обучения и воспитания.

Дефектология объединяет ряд самостоятельных отраслей: это сурдопедагогика, изучающая вопросы воспитания и обучения детей с недостатками слуха; тифлопедагогика — вопросы воспитания и обучения детей с дефектами зрения; олигофренопедагогика — вопросы воспитания и обучения умственно отсталых детей; логопедия — вопросы изучения и исправления недостатков речи.

Дефектология включает также специальную психологию, изучающую психологические особенности аномальных детей.

В дефектологии продолжается процесс дифференциации, возникают новые направления научных исследований (например, изучение детей с задержкой психического развития, с двигательными нарушениями, а также с различными сложными дефектами — слепо-глухо-немота, слепота или глухонемота с интеллектуальными нарушениями и др.).

Воспитание и обучение аномальных детей — сложная социальная и педагогическая проблема. Ее решение служит целям подготовки этих детей в соответствии с их возможностями к самостоятельной, активной общественно полезной жизни.

Деятельность — основная социальная функция личности, поэтому изучение ее своеобразия и путей совершенствования у аномальных детей

способствует их социальной адаптации, т. е. осознанному усвоению системы норм, ценностей и правил общества, приспособлению к условиям жизни и труда.

Используя различные методы научного исследования, ученые-дефектологи изучают объективные закономерности развития аномальных детей, обосновывают и совершенствуют систему их воспитания и обучения.

Разрабатывая содержание, принципы, формы и методы воспитания и обучения аномальных детей, советская дефектология исходит из возможности существенного развития их познавательной деятельности в условиях специально организованного учебно-воспитательного процесса.

Дефект развития, т. е. физический или психический недостаток, вызывающий нарушение нормального развития ребенка, не означает наличие только отрицательных признаков. Он не отрицает в развитии аномального ребенка некоторых положительных тенденций, которые зависят от соответствующих условий воспитания и являются результатом адаптации ребенка к окружающей среде. Так, у слепого ребенка обостряются слух, обонятельная и тепловая чувствительность, помогающие его ориентировке в пространстве.

Глухой ребенок улавливает движение, музыку посредством вибрационных ощущений, доводя их до совершенства.

Особенности нарушения физического и психического развития ребенка влияют на весь процесс и конечный результат его познавательной деятельности.

Вместе с тем аномальный характер психофизического развития ведет к значительному своеобразию формирования личности ребенка

Дефектология занимается вопросами специальной дидактики (теории образования и обучения аномальных детей). Задачи, содержание, принципы, организация учебного процесса разрабатываются для каждого конкретного типа специального учебного заведения с учетом глубины и характера дефекта.

В зависимости от этого выбираются методы обучения, наглядные и технические средства, решается проблема дифференциации обучения. Эта проблема является одной из главных в дефектологии.

По мнению Т. А. Власовой, цель всех разделов данной науки — определение тех условий обучения и воспитания, которые наиболее адекватно учитывают особенности развития аномального ребенка и максимально способствуют преодолению имеющихся у него отклонений. Например, результатом совершенствования дифференциальной диагностики было

выявление детей с задержками психического развития среди неуспевающих в массовой школе.

При подборе системы и методов обучения для аномального ребенка учитывается также возраст ребенка, время возникновения дефекта. Особое значение имеет момент потери слуха (успела ли развиться речь) или зрения (сохранились ли зрительные представления).

Развитие аномального ребенка в большей степени, чем нормального, зависит от обучения. Поэтому при отсутствии обучения или его несвоевременном начале наносится непоправимый ущерб развитию аномальных детей, тормозится формирование их психических функций, углубляется отставание от нормальных сверстников; при сложных дефектах возможности умственного развития могут оказаться нереализованными.

Очевидно, что воспитание и обучение должны носить развивающий характер, учитывая зону ближайшего развития, т.е. тот запас потенциальных возможностей, формирующихся функций аномального ребенка, которые он еще не может реализовать самостоятельно, но уже реализует с помощью педагога.

Согласно Л. С. Выгодскому, зона ближайшего развития определяет не только имеющиеся возможности, но и перспективу психического развития аномального ребенка.

Обучение должно стимулировать переход зоны ближайшего развития в актуальное развитие, т. е. со временем руководство педагога становится излишним, а решение задач ребенком — самостоятельным. Это и составляет внутреннюю взаимосвязь между обучением и развитием, при которой правильно организованное обучение ведет за собой развитие, опираясь на формирующиеся психические функции.

СПИСОК ИСПОЛЬЗОВАННЫХ ИСТОЧНИКОВ

1. Аксенова Л.И. Социальная педагогика в специальном образовании. [Текст] / Л.И. Аксенова. – М.: Академия, 2001. – 263 с.
2. Гилленбранд К. Коррекционная педагогика. [Текст] / Гилленбранд К. – М.: Академия, 2005. – 323 с.
3. Белопольская Н.Л. Детская патопсихология. [Текст] / Н.Л.Белопольская. – М.: Когито-Центр, 2001. – 458 с.
4. Краснов В.Н. Клиническое руководство: модели диагностики и лечения психических и поведенческих расстройств. [Текст] / В.Н. Краснов, И.А.Гурович. – М.: Академия, 2000. – 473 с.

5. Лубовский В.И. Специальная психология. [Текст] / В.И. Лубовский – М.: Академия, 2003. – 268 с.
6. Avazov Komil Holliевич, Spiritual and Moral Aspects of the Formation of a sustainable Society International Journal of Humanities Social Sciences and Education 2017,4(10): 1-9
7. Komil Avazov Internal and external threats of modernity, security and stability of the modern society and their affinity//The article was presented for the publication in the bulletin Russia and the Moslem World. //Russia and the moslem world. 2017.№3 (297).

ФОРМИРОВАНИЕ ПЕРЕВОДЧЕСКОЙ КОМПЕТЕНТНОСТИ (НА ПРИМЕРЕ: БАКАЛАВРИАТ И МАГИСТРАТУРА)

Анорбоева Солиха Асқаржановна

Учитель кафедры испанского языка

Государственного университета

мировых языков Узбекистана

АННОТАЦИЯ

Данная статья посвящена важному явлению, составляющему основу переводческой деятельности, а именно переводческой компетентности. Автор акцентирует внимание на письменном и устном переводе, а также анализирует формирование переводческой компетенции студентов, обучающихся на уровне бакалавриата и магистратуры в системе высшего образования. Выявлены проблемы, связанные с профессиональной подготовкой, и предложены возможные решения. В исследовании сравниваются традиционные взгляды и новые подходы в переводоведении.

Ключевые слова: профессиональная подготовка переводчиков, бакалавриат, магистратура, компетенция переводчика, компетенция переводчика.

ABSTRACT

This article is devoted to an important phenomenon that forms the foundation of translation activity, that is, translation competence. The author focuses on written and oral translation, and the formation of translation competence of students studying at the bachelor's and master's levels in the higher education system is analyzed. Problems related to professional training are identified and possible solutions are proposed. The study compares traditional views and new approaches in translation studies.

Keywords: Professional training of translators, bachelor's, master's, translator's competence, translator's competence.

АННОТАЦИЯ

Ушбу мақола таржима фаолиятининг пойдеворини ташкил этувчи муҳим ҳодиса яъни таржима компетенциясига бағишланган. Муаллиф асосий эътиборни ёзма ҳамда оғзаки таржимага қаратган бўлиб, олий таълим тизимида бакалавр ва магистратура босқичларида таҳсил олаётган талабаларнинг таржимонлик компетенциясини шакллантириши таҳлил қилинади. Қасбий тайёргарлик билан бозлиқ муаммолар аниқланади ва мумкин

бўлган ечимлар таклиф қилинади. Тадқиқотда таржимашуносликдаги анъанавий қарашлар ва янги ёндашувлар солиштирилади.

***Калит сўзлар:** Таржимонларни касбий тайёрлаш, бакалаврият, магистратура, таржимон компетенцияси, таржимон малакаси.*

ВВЕДЕНИЕ

Язык – это зеркало культуры, в нем отражается не только реальный мир, окружающий человека, не только реальные условия его жизни, но и общественное самосознание народа, его менталитет, национальный характер, образ жизни, традиции, обычаи, мораль, система ценностей, мироощущение, видение мира. Язык – это мощное общественное орудие. Язык – это кладовая, копилка культуры, в нем хранятся культурные ценности – в лексике, грамматике, в идиоматике, в фольклоре, в формах письменной и устной речи. Одной из функций языка является коммуникативная функция, которая означает то, что язык является средством установления контактов между людьми. Он является передатчиком, носителем культуры, он передает сокровища национальной культуры, хранящейся в нем, из поколения в поколение. Посредником между носителями разных языков и культур выступает переводчик, который соединяет народы и обеспечивает их контакты. Всюду, где есть языковой и культурный барьер, он помогает его преодолеть. Переводчик выступает экспертом в области лингвоэтнических особенностей, поэтому он нуждается в некотором объеме фоновых знаний, т.е. он должен быть осведомлен в определенной информации, содержащей без эквивалентную лексику, не имеющую соответствия в языке, обслуживающем другую культуру, и отражающую национально-культурные, исторические и социально-культурные особенности другого народа. В условиях динамичного развития сотрудничества Узбекистана с разными странами, большую актуальность приобрела задача качественной подготовки специалистов с навыками делового и социально-культурного общения на иностранном языке, знающих необходимую терминологию в области профессиональной деятельности и умеющих работать с оригинальными материалами по соответствующей тематике. В связи с возросшими требованиями, предъявляемыми на рынке к уровню профессиональных качеств кандидатов при приеме на работу, в особенности остро встает вопрос о профессиональной компетенции применительно к профессии переводчика, которая, несмотря на многовековую историю, получила официальное признание у нас в стране не так давно.

Традиционная рамка образования в виде знаний, умений и навыков должна быть пересмотрена с учетом важности компетентного подхода, отражающего потребности общества в подготовке не просто знающего специалиста, а профессионала, способного применять свои знания эффективно [14, с.380]. На данную парадигму образования оказывает влияние жесткий рынок труда, для которого характерна жесткая конкуренция, в результате чего возникает необходимость профессиональной подготовки разносторонней личности с набором жестких и мягких навыков, отвечающих требованиям меняющейся среды. Профессии переводчика востребованы на нашем рынке труда, хотя требования к соискателям сильно изменились, они претерпели определенные трансформации за последние годы. Этот процесс способствует выработке специфического трансформированного представления о компетентности письменного/устного переводчика, что и является целью профессиональной подготовки. Принимая во внимание необходимость приспособливаться к меняющимся условиям, следует отметить, что мы временно находимся в правовой неопределенности из-за отсутствия отраслевых стандартов высшего образования.

Ориентиры для профессиональной подготовки имеют первостепенное значение и могут быть разработаны на основе понятия компетентности профессионального письменного/устного переводчика [6, с.11]. Изучение ее компонентов позволит проанализировать содержание программы подготовки переводчиков, обосновать оценку применяемых подходов и методов обучения и уточнить выбор эффективных подходов и методов обучения.

ОБЗОР НАУЧНОЙ ЛИТЕРАТУРЫ.

Компетентность переводчика находится в центре научного внимания, уделяемого деятельности и обучению переводчика; анализ литературы по проблеме Э. С. Алексеев [1, с.23], Р. Т. Белл [2, с.17], Э. В. Бреус [3, с.14], Дж. К. Стюарт [4, с.334], В. Н. Комиссаров [9, с.32], Л. Латышев [10, с.9], М. Н. Мартинес [11, с.35], Г. Э. Мирам [12, с.63], М. Орозко [14, с.378] и др. свидетельствует о том, что переводческая компетенция представляет собой сложный феномен, формирующийся на основе лингвистических и социокультурных знаний и умений.

Переводчик должен обладать языковой компетенцией сразу в двух языках – родном и иностранном. Для успешного осуществления вербальной коммуникации коммуникант должен владеть языковыми средствами, нормами и правилами языка, на котором он разговаривает. Переводчику, участвующему в билингвальной коммуникации, для понимания текста оригинала и создания

текста перевода необходимо знание всех аспектов двух языков. Поэтому уровень владения языковой компетенцией как в родном, так и в иностранном языках должен быть высоким. [9, с.113].

Межъязыковая коммуникация определяет особенности деятельности письменных и устных переводчиков, в результате чего исследователи отмечают набор общих навыков и умений, а также требующих определенных навыков и приемов для успешного выполнения своей задачи. Переводчики переводят исходный язык на целевой письменно, устные переводчики. Хотя первая группа компонентов является общей для обеих групп специалистов и, с учетом мнения вышеупомянутых ученых, может быть определена как состоящая из четырех компонентов: языкового, дискурсивного и социокультурного.

Лингвистический компонент компетенции переводчика включает в себя знание системы и структуры исходного и целевого языков и правил их функционирования в процессе общения, умение использовать формальные средства для работы и правила, по которым языковые единицы устроены в содержательные высказывания.

Некоторые исследователи предлагают разграничение двух частей в языковом компоненте, что можно считать актуальным для нашего исследования, особенно для обучения переводчиков. Например, известный лингвист Н. Хомский представил свои идеи как часть основ своей Генеративной грамматики, но с тех пор они были приняты и развиты другими лингвистами. Н. Хомский представляет концепцию лингвистической компетенции, которая определяется как система лингвистических знаний, которыми обладают носители языка. Он противопоставляет понятие лингвистической компетентности понятию лингвистической деятельности, способу использования языковой системы в общении. [5, с.36].

Следует отметить, что теории функционального перевода, как правило, игнорируют резкое различие между компетенцией и производительностью, и в частности приоритет, отдаваемый изучению компетентности. Но в профессиональной подготовке педагоги испытывают определенное несоответствие между полученными знаниями и сформированными умениями. Очевидно, что формирование навыков требует времени, и этот процесс может быть эффективным при условии развития определенных способностей и приобретенных знаний.

Согласно Хомскому, компетенцию можно рассматривать как идеальную языковую систему, которая позволяет говорящим производить и понимать бесконечное количество предложений на своем языке и отличать

грамматические предложения от неграмматических предложений. На это не влияют “грамматически нерелевантные условия” [5, с.36]. В процессе профессиональной подготовки студенты имеют дело с так называемой “идеальной языковой системой” исходного и целевого языков преимущественно в начале обучения. Преподаватели отбирают материал в соответствии с уровнем владения языком своих учеников, стараясь избежать или преодолеть так называемые “грамматически нерелевантные состояния”, такие как ограничения памяти, отвлекающие факторы, переключения внимания и интереса, ошибки (случайные или характерные) в применении знаний языка в реальном исполнении [5, с.37]. Такая ситуация может быть отчасти возможна, если мы имеем дело с идеальным говорящим-слушателем в полностью однородном речевом сообществе, в совершенстве владеющим как исходным, так и целевым языком речевого сообщества, что вряд ли когда-либо реализуемо.

Еще один сложный вопрос, касающийся дифференциации языковой компетенции и производительности, касается различия между языком и речью, обсуждаемого в научных работах [15, с.64]. Очевидно, что образец естественной речи отличается от нормативного языка (определение которого весьма спорно), состоящего из многочисленных фальстартов и других отклонений, вызывающих проблемы у переводчиков. Концепция производительности в теории Хомского относится к фактическому воспроизведению и пониманию устной или письменной речи, но на нее также влияют ситуационные переменные, такие как усталость и отвлечение внимания. Поэтому необходимо проводить принципиальное различие между компетенцией и результативностью, и это следует учитывать в процессе профессиональной подготовки.

Метод исследования. Основные компоненты, входящие в лингвистическую компетенцию говорящего, соответствуют пяти основным подполям лингвистики: фонетика: физическое производство и восприятие набора звуков, используемых при воспроизведении языка; фонология: ментальная организация физических звуков и закономерности, образованные путем сочетания звуков в языке, и ограничения допустимых звуковых сочетаний; морфология: выявление, анализ и описание единиц значения в языке, флективная и словообразовательная морфология; синтаксис: структура и построение предложений; семантика: понимание смысла предложений [5, с.36].

В межъязыковом общении лексические характеристики исходного материала часто вызывают большинство проблем, задача переводчика состоит

в том, чтобы произвести адекватный перевод, подобрав соответствующую лексику и представляя ее с учетом переводческой функции, выбирая соответствующие стратегии. В данной проблеме обнаруживается тесная связь языкового компонента с другим, придаваемым исследователями первостепенным значением, - дискурсивным компонентом.

Дискурсивный компонент компетентности переводчика можно определить как способность передавать текстовые и речевые параметры в предметной области; умение планировать свое презентационное поведение, понимать и передавать информацию в связных, логичных высказываниях, строить и организовывать высказывание в соответствии с целью общения. Аналогичная идея представлена в понятии коммуникативной компетентности [7, с.25], которое относится к грамматическим знаниям пользователя языка о синтаксисе, морфологии, фонологии и т.п., а также социальным знаниям о том, как и когда использовать высказывания соответствующим образом. Коммуникативная компетентность была концептуализирована в соответствии с двумя критериями: со-ориентация и координация. Со-ориентация рассматривалась как способность строить некоторую степень взаимопонимания с помощью таких вербальных стратегий, как признание, зеркальное отображение, перефразирование, уточнение и т. д. Координация рассматривалась как способность строить совместные действия или способность корректировать собственные вербальные действия. к действиям других, а также к индивидуальным и групповым целям. Стратегии координации включали в себя извинения, отказ от ответственности, стратегии определения ситуации, мета-аккаунты и т. д. Отсутствие со-ориентации и координации обычно связано с частыми прерываниями и разговорами. Это физические характеристики разговора, концептуализированные как асинхронный разговор и также используемые при оценке коммуникативной компетентности [7, с.25].

Представленные идеи привлекли наше внимание в связи с изменением рыночного спроса на современного переводчика, который должен быть личностью с набором жестких и мягких навыков, способной работать в режиме многозадачности и гибко реагировать, а не быть прозрачным проводником информации. Следует отметить, что такое понимание дискурсивной составляющей близко по смыслу и имеет много общего с представлениями о социолингвистической и социокультурной компетентности.

Социолингвистическая составляющая компетентности переводчика проявляется в способности осуществлять различные виды межъязыковой деятельности, выбирая языковые средства в соответствии с сферой общения с

учетом особенностей социального статуса партнеров по общению. Социокультурный компонент компетентности переводчика включает в себя умение применять разного рода информацию о национально-культурных особенностях страны источника или страны перевода, умение строить свое поведение на основе этих характеристик и норм.

В настоящее время ученые добавляют к списку инструментальную компетенцию, так как обе профессии требуют различных видов инструментальных навыков (переводчики должны владеть программным обеспечением (компьютерный перевод) и уметь работать с электронной справочной литературой; переводчики, например, занимающиеся синхронным переводом, использовать конференц-оборудование). Переводчики должны обладать некоторыми дополнительными компонентами компетентности, такими как общие знания, навыки памяти, публичные выступления и нравственность [8, с.74].

Давая общую характеристику понятия компетентности письменного/устного переводчика, мы приходим к выводу, что языковая составляющая компетентности переводчика является базовой и ее формирование должно быть приоритетным, поэтому приступим к анализу бакалавриата и магистратуры. программы. Содержание программ покажет их соответствие выявленным компонентам компетенции письменного/устного переводчика.

Следует отметить, что наши выпускники получают степень бакалавра в области письменного и устного перевода с английского на украинский язык, а программа их обучения включает в себя широкий спектр различных курсов, некоторые из которых имеют незначительное отношение к компетенции переводчика. Мы проанализировали содержание программ учебного предмета и пришли к выводу, что некоторые из них должны быть заменены или существенно изменены для соответствия требованиям профессиональной компетентности.

На стартовом этапе эксперимента магистрантам было предложено распределить предметы в соответствии с профессиональными компонентами и оценить их актуальность. Они заполнили анкеты, в которых выразили свое мнение об эффективности изучаемой программы и их актуальности для общей компетенции письменного/устного переводчика. Магистрантами были выбраны определенные предметы, которые, по их мнению, способствовали формированию таких компонентов общей переводческой компетенции, как лингвистическая, дискурсивная, социолингвистическая и социокультурная.

Результаты опроса общественного мнения относительно программы бакалавриата следующие. Студенты проанализировали общие компоненты компетенций переводчика и соответствующие курсы (подготовительный этап эксперимента).

Сопоставив предметы с языковым компонентом компетенции переводчика, студенты выбрали “Практический курс первого иностранного языка”, “Введение в переводоведение”, “Теория и практика перевода с первого иностранного языка”, “Сравнительная лексикология”, “Сравнительная грамматика”, “История и теория переводоведения”, “Практика перевода”, “Сравнительная стилистика”, “Неология и перевод неологизмов”, “Перевод деловой документации”, “Практика устного перевода”, “Практический перевод”, “Обучение устному переводу”.

Сопоставляя темы с дискурсивной составляющей компетенции переводчика, студенты выбрали такие курсы, как “Теория и практика перевода с первого иностранного языка”, “Сравнительная лексикология”, “Риторика”, “Сравнительная стилистика”, “Перевод деловой документации”, “Практический перевод/обучение устному переводу”. Среди курсов, связанных с формированием социолингвистического компонента своей компетенции, студенты назвали “Теорию и практику перевода с первого иностранного языка”, “Сравнительная стилистика”, “Практический переводческий тренинг”; социокультурный компонент развивают такие курсы, как “Теория и практика перевода с первого иностранного языка”, “Культурология”, “Введение в межкультурную коммуникацию”, “Сравнительная стилистика”, “Практический переводческий тренинг”; инструментальная составляющая разрабатывается курсами “Теория и практика перевода с первого иностранного языка”, “Основы прикладной лингвистики”, “Практический тренинг по письменному/устному переводу”.

Подготовительный этап эксперимента показал, что студенты оценивают только треть предметов как имеющие прямое отношение к требуемым профессиональным компетенциям. Предметы, считающиеся имеющими прямое отношение к компетенциям, занимают лишь две трети общего количества кредитов, что свидетельствует о сомнительной эффективности (по разным причинам) остальных в учебной программе. Все студенты оценивают как наиболее актуальные такие предметы, как “Практический курс первого иностранного языка” и “Теория и практика перевода”. 10% студентов признают недостаточное знание второго иностранного языка, отсутствие языкового и дискурсивного компонентов переводческой компетенции и высказывают

просьбу акцентировать внимание на базовых компетенциях в программах обучения.

Магистерская программа рассчитана на полтора года и включает такие курсы, как: “Актуальные вопросы переводоведения”, “Практический курс первого иностранного языка”, “Практический курс второго иностранного языка”, “Методика преподавания перевода в высшей школе”, “Педагогика и психология высшей школы”, “Жанровая теория перевода”, “Коммуникативные стратегии”, “Перевод с первого иностранного языка”, “Технологии устного перевода”, “Первый иностранный язык”, “Второй иностранный язык”, “Практическая подготовка переводчиков”.

На подготовительном этапе эксперимента магистрантам было предложено распределить предметы в соответствии с профессиональными компонентами и оценить их актуальность. Они заполнили анкеты, в которых выразили свое мнение об эффективности изучаемой программы и их актуальности для общей компетенции письменного/устного переводчика. Студенты выбрали определенные темы, которые, по их мнению, способствовали формированию таких компонентов общей переводческой компетенции, как лингвистическая, дискурсивная и социокультурная. Результаты опроса общественного мнения относительно анализа общих компонентов компетенций переводчика и соответствующих курсов магистерской программы следующие.

Сопоставляя предметы с языковым компонентом компетенции переводчика, магистранты выбрали такие курсы, как “Актуальные вопросы переводоведения”, “Практический курс первого иностранного языка”, “Практический курс второго иностранного языка”, “Теория жанрового перевода”, “Стратегии общения”, “Перевод с первого иностранного языка”, технологии перевода, первый иностранный язык, второй иностранный язык, практический переводчик/обучение устных переводчиков.

Опрос показывает, что 99 % предметов рассматривались студентами как имеющие непосредственное отношение к формированию их профессиональной компетентности. Хотя 60% студентов выразили пожелание о более практических занятиях и признали свою недостаточную компетентность в устном и письменном переводе некоторых материалов.

Курсы магистерской программы предполагают обучение письменному и устному переводу на самые разные темы, практикующие разные виды перевода, например. Письменный и устный перевод в сфере экономики и бизнеса по вопросам бизнес-стратегии и тактики, партнерства, трудоустройства, обучения, финансов и банковского дела, нового предприятия,

бизнеса в Интернете, управления проектами, деловой этики, источников энергии, консультирования; Юридический перевод и толкование охватывает следующие вопросы: основные правовые концепции, юридические ресурсы, судебная структура, юрисдикция, судебный процесс, судебный этикет, уголовное право, гражданское право, административное право, юридические документы (Международный пакт об экономических, социальных и культурных правах, Международный Пакт о гражданских и политических правах, Конвенция против пыток и расовой дискриминации, Конвенция против дискриминации женщин, Пакт о правах ребенка, Конституция о правах человека и гражданина); Технический перевод включает в себя вопросы терминологии в переводе, электронного и электронного бытового оборудования, компьютеров и оргтехники, коммуникационного оборудования, производства и обработки металлов, станков, металлургического и сталелитейного производства, чугунолитейного и прокатного производства, молотковой и штамповочной штамповки.

Студенты, получающие степень магистра, изучают процедуру перевод-ориентированного анализа [13, с.31], чтобы понять языковые структуры и их отношения в системе исходного текста и обеспечить прочную основу для каждого переводческого решения. Студенты и преподаватели признают, что процедура перевод ориентированного анализа является видом аналитической деятельности переводчика, которая предшествует созданию переводимого текста, направлена на понимание исходного текста, выявление доминирующего типа перевода, выбор инвариантов. и стратегии перевода. Он включает в себя несколько сложных этапов по выявлению коммуникативно-прагматических особенностей текста, их значимости для адекватного перевода (дейктические параметры текста: отправитель, получатель, цель (коммуникативная интенция сообщения); невербальные средства воздействия на получателя, используемые отправителем (рисунки, фотографии, формулы, графики, жесты и т. д.); выявить структурно-смысловые характеристики текста и их актуальность для адекватного перевода (извлечение «смыслового ядра» текста, состоящего из «основных предложений текста, определяя доминирующую тему-рему структуры); анализ языковых стилистических особенностей текста и их актуальность для адекватного перевода (функциональный стиль, соответствующие стилевые признаки (лексика, стилистические приемы, типичные для определенного стиля); выбор стратегии перевода (виды перевода: инструментальный или документальный;) и трансформаций.

Такая сложность и многогранность магистерской программы подготовки письменных и устных переводчиков обусловлена современной профессиональной средой, для удовлетворения требований которой будущие специалисты должны получить широкие знания, навыки и умения для выполнения своих обязанностей, переводя письменный или устный материал разных типов из одного или более исходных языков на целевой язык, гарантируя, что переведенная версия максимально четко передает значение оригинала. Своего рода трудности часто является частью работы, и перевод превращается в смесь перевода, локализации и копирайтинга, где материал должен быть культурно и лингвистически адаптирован под целевую аудиторию или читателя.

ЗАКЛЮЧЕНИЕ

Мы проанализировали основные составляющие общей компетенции письменного и устного переводчика. Мы определили такие существенные компоненты в рамках общей переводческой компетенции, как языковая, дискурсивная, социолингвистическая, социокультурная и инструментальная; описаны их особенности и взаимосвязи. Мы представили содержание бакалаврских и магистерских программ подготовки переводчиков, установили актуальность предлагаемых курсов компонентам общей компетенции переводчика (языковой, дискурсивной и социокультурно-инструментальной). В результате подготовительного этапа нашего эксперимента (высказывание студентами бакалавриата и магистратуры своего мнения об эффективности изучаемой программы и их актуальности для разделяемых компонентов компетенций переводчика) мы должны признать необходимость модернизации содержания переводчика программы бакалавриата и магистратуры переводчиков в соответствии с профессиональным спросом в регионе. Возможные пути решения рассматриваемых проблем можно увидеть в обновлении программ, введении специальных курсов по выбору, применении методики предметно-языкового интегрированного обучения, позволяющей дать больше практической деятельности, отвечающей потребностям современного спроса и ориентированной на глобальную интеграцию. В ближайшей перспективе мы собираемся рассмотреть каждый из компонентов компетентности переводчика, уточнить их содержание и создать инструменты измерения с учетом факторов воздействия профессиональной среды.

REFERENCES

1. Алексеев Э.С. Профессиональная подготовка переводчика. Наука, Москва, 2001. – 201 с.
2. Белл Р.Т. Перевод и перевод. Логман, Лондон, 1991. – 124 с.
3. Бреус Е.В. Основы теории и практики перевода. Наука, Москва, 2000. – 147 с.
4. Кэмпбелл Стюарт Дж. На пути к модели переводческой компетенции. Журнал переводчиков, 36 (2–3) (1991), 329–343.
5. Хомский Н. Язык и разум. Издательство Кембриджского университета, Кембридж, Нью-Йорк, Мельбурн, Мадрид, Кейптаун, Сингапур, Сан-Паулу, 2006. – 135 с.
6. Шаффнер К. Развитие переводческой компетенции. Издательство John Benjamins Publishing Co, Амстердам, Нидерланды, 2000 г. – 95 с.
7. Хаймс Д. Х. О коммуникативной компетентности. Издательство Пенсильванского университета, Филадельфия, 1971. – 184 с.
8. Келли Д. Справочник для преподавателей-переводчиков. Руководство по рефлексивной практике. Сент-Джером, Манчестер, 2005 г. – 231 с.
9. Комиссаров В.Н. Теоретические основы методики обучения переводу. Издательство Рема, Москва, 1997. – 149 с.
10. Латышев Л.К. О некоторых аспектах переводческой компетенции и ее формирования. В: Региональный открытый социальный институт. Академические заметки. Серия: Языкознание. Межкультурное общение. Перевод, Том. 3. Изд-во Роси, Курск, 1999. – 247 с.
11. Мартинес М.Н. Оценка в переводоведении. Потребности в исследованиях. Журнал переводчиков, 46 (2) (2001), 272–287.
12. Мирам Г. Профессиональный перевод. Ника-Центр, Киев, 2003. – 114 с.
13. Норд С. Текстовый анализ в переводе. Родопи, Амстердам, 1991 г. – 154 с.
14. Ороско М. Измерение приобретения переводческой компетенции. Журнал переводчиков, 47 (3) (2002), 375-402.
15. Соссюр Ф. де. Курс общего языкознания. Макгроу-Хилл, Нью-Йорк, 1966 год. – 198 с.

ЎЗБЕКИСТОНДА ТИББИЙ СУҒУРТА ФАОЛИЯТИНИНГ ҲУҚУҚИЙ АСОСЛАРИ РИВОЖЛАНИШ ГЕНЕЗИСИ

Болтаев Мансуржон Сотиволдиевич

Тошкент давлат юридик университетининг

Фуқаролик ҳуқуқи кафедраси доценти,

юридик фанлар доктори, доцент

АННОТАЦИЯ

Мақолада тиббий суғуртанинг фуқароларнинг ҳуқуқлари ва қонуний манфаатларини ҳимоя қилишда тутган ўрни ва роли муҳокама қилинган. Шунингдек, муаллиф суғурта шартномасининг фуқаролик ҳуқуқий мақомига ҳам алоҳида тўхталиб ўтган. Тиббий суғурта шартномасини шакллантириши ва ривожлантиришининг ҳуқуқий ва назарий жиҳатлари ҳам муаллиф томонидан келтириб ўтилган ва соҳада бугунги кунга қадар амалга оширилган илмий ишланмаларга мурожаат қилиш орқали асослантирилган. Бундан ташқари, муаллиф томонидан тиббий суғурта шартномасини тартибга солувчи қонунчиликни такомиллаштиришга оид асослантирилган таклифлар ҳам илгари сурилган.

***Калит сўзлар:** тиббий суғурта, суғурта шартномаси, суғурта, суғуррта хизмати, суғурта бозори, фуқаролик жавобгарлик, мажбурий суғурта.*

ABSTRACT

The role of medical insurance in protecting the rights and legal interests of citizens is discussed in the article. Also, the author specifically touched on the civil legal status of the insurance contract. The legal and theoretical aspects of the formation and development of the medical insurance contract are cited by the author and justified by referring to the scientific developments carried out in the field to date. In addition, the author has put forward reasonable suggestions for improving the legislation regulating the medical insurance contract.

***Key words:** medical insurance, insurance contract, insurance, insurance service, insurance market, civil liability, compulsory insurance.*

КИРИШ

Тиббий суғурта соғлиқни сақлаш тизимига инвестицияларни олиб кириш ҳамда инсон саломатлигини сақлаш билан боғлиқ харажатларни таъминлашнинг муҳим йўналиши саналади. Тиббий суғуртани қўллаш орқали аҳолининг кам таъминланган қатламларига ёрдам кўрсатиш ва соғлиқ ёмонлашганда даволаниш ва муолажа харажатларини суғурта пули доирасида қопланиши амалга оширилади. Шу сабабли тиббий суғурта тизимини яратиш

ва амал қилиши мамлакатдаги мавжуд ижтимоий-иқтисодий вазият ҳамда соғлиқни сақлаш тизимининг ривожланиш ҳолати, шунингдек суғурта бозори ва мазкур муносабатларни ҳуқуқий тартибга солиш механизмлари шаклланиши билан боғлиқдир.

Бугунги кунда фуқароларнинг ҳуқуқлари ва қонуний манфаатларини ҳимоя қилишда суғурта хизматининг ўрни ва аҳамияти ортиб бормоқда. Суғурта нафақат мол-мулкка ва соғлиққа етказилган зарарларни қоплаш ва шу орқали жабрланувчиларга моддий кўмак бериш воситаси балки, моддий жавобгар шахсларнинг мажбуриятларини бажаришга ёрдамлашувчи воситаси сифатида ҳам бозор муносабатлари шароитида кенг қўлланилмоқда. Шу сабабли фуқаролик ҳуқуқида инсоннинг ҳаёти ва соғлиғига зарар етказганлик фуқаролик-ҳуқуқий жавобгарлик хавфини суғурталаш, соғлиқни тиклаш учун қилган харажатларини қоплашни суғурта қилиш кенг қўлланилмоқда. Бу ҳолатда ҳаёт ва соғлиқни ихтиёрий ва мажбурий суғурталаш амалиёти ривожланиб бормоқда.

МУҲОКАМА ВА НАТИЖАЛАР

Айтиш мумкинки, Ўзбекистон ривожланишининг ижтимоий устувор йўналишлари фуқароларнинг манфаатларини ижтимоий ҳимоя қилишнинг ишончли тизимини, меҳнат муносабатларини тартибга солиш ва аҳоли турли қатламларининг ижтимоий ҳимоясини таъминлаш, соғлиқни сақлаш тизимини ривожлантириш ва унга тушадиган юкни камайтириш бўйича ислоҳ этилаётган етарли қонунчилик базаси яратилишини тақозо этади. Ўзбекистон Республикаси қонунчилиги ходимнинг меҳнат вазифаларини бажариш билан боғлиқ ҳолда майиб бўлиши, касб касаллигига чалиниши сабабли соғлиғига етказилган зарар учун иш берувчининг суғурталаш мажбуриятини назарда тутати. Шу билан бирга, бозор иқтисодиётининг назарий концепциялари суғуртанинг хўжалик юритувчи субъектларнинг ҳам, алоҳида жисмоний шахс – мамлакат фуқароларининг ҳам мулкӣ манфаатлари кафолатли ҳимоясининг асосий усуллари билан бири бўлиши лозимлигидан келиб чиқади.

Ходимнинг ўз меҳнат вазифаларини бажариши билан боғлиқ ҳолда майиб бўлиши, касб касаллигига чалиниши ёки вафот этиши муносабати билан ходимга (наф олувчига) етказилган зарарни қоплаш бўйича иш берувчининг харажатлари, айниқса жабрланган ходимнинг қарамоғида бўлган вояга етмаган болаларга ва бошқа шахсларга бир неча йиллар давомида ҳар ойлик тўловларни амалга ошириш зарурлиги ҳисобга олинмаган бўлса, анча катта бўлиши мумкин. Бундай турдаги харажатлар ҳар қандай иш берувчининг

молиявий ҳолатига, айниқса, агар унинг молиявий имкониятлари чекланган бўлса, сезиларли таъсир қилиши мумкин.

Юридик адабиётларда таъкидланишича, суғурта шартномаси ҳақ эвазига тузиладиган шартнома ҳисобланиб, суғурта қилдирувчи суғурта мукофотини тўлайди, суғурталовчи эса суғурта ҳодисаси рўй бериши билан суғурта пулини тўлайди.

Икки томонлама шартнома бўлиб, иккала тараф ўз зиммаларига ҳам ҳуқуқ, ҳам мажбуриятларни оладилар. Суғурта шартномаси бўйича суғурталовчи суғурта бадалини талаб қилиб олиш ҳуқуқига эга бўлса, суғурта ҳодисаси рўй берганида суғурта товонини тўлаш мажбуриятини олади. Суғурта қилдирувчи эса суғурта бадалини тўлаш мажбуриятини олса, суғурта ҳодисаси рўй берганида суғурта товонини талаб қилиш ҳуқуқига эга бўлади[1]. Мазкур фикрдан ва қонунчиликда тиббий суғурта моҳиятига оид белгиланган умумий қоидалар суғурталашдан келиб чиқиб, суғурта шартномасини шарти кечиктирилган битим – деб ҳисоблаш мумкин.

ФКнинг 104-моддаси 1-қисмида белгиланишича, агар тарафлар ҳуқуқ ва бурчларнинг келиб чиқишини юз бериши ёки бермаслиги номаълум бўлган ҳолатга боғлиқ қилиб қўйсалар, битим кечиктириш шарти билан тузилган ҳисобланади.

Тиббий суғурта шартномасида ҳам бир тарафнинг, яъни суғурта қилувчининг мажбурияти суғурта ҳодисаси рўй берса, бошқача айтганда, ФКнинг 104-моддаси 1-қисмида белгиланган “юз бериши ёки бермаслиги номаълум бўлган ҳолатга боғлиқ қилиб” қўйилмоқда. Агар бу ҳодиса юз бермаса мажбурият вужудга келмайди ва ҳуқуқий муносабат, яъни суғурта шартномаси белгиланган муддатдан сўнг бекор бўлади.

Агар шартнинг юз беришига, ушбу шартнинг юз беришидан манфаатдор бўлган тараф инсофсизлик билан ёрдамлашган бўлса, бу шарт содир бўлмаган ҳисобланади (ФК, 104-модда, 4-банд). Масалан, мол-мулкларини суғурта қилдирган шахс суғурта суммасини олиш мақсадида мол-мулкка қасддан ўт қўйиб ёндирса, бу ҳолда суғурта суммаси тўланмайди[2].

М.А.Аминжонова ҳам суғурта шартномасини шартли битимлар жумласига киришини таъкидлайди ва суғурта шартномаси – ёзма равишдаги битим бўлиб, унга кўра суғурта ташкилоти кўзда тутилган суғурта ҳодисаси (воқеаси) юз берганда суғурталанувчига ёки суғурта товонини олишга ҳақли бўлган бошқа шахсга белгиланган суғурта пулини етказилган зарар миқдорида суғурта товони сифатида тўлаш мажбуриятини, суғурталанувчи эса белгиланган

муддатда суғурта бадалларини тўлаш мажбуриятини олади[3], деган фикрни билдиради.

Н.Абдуллаеванинг фикрига кўра, суғурта шартномаси ёзма равишда тузилган битим бўлиб, унга биноан суғурта ташкилоти кўзда тутилган воқеа (суғурта ҳодисаси) юз берган тақдирда, суғурта қилдирувчига ёки унинг вакилига кўрсатилган ҳодиса оқибатида кўрилган зарарни қоплаш ёки суғурта пули тўлаш мажбуриятини олади, суғурта қилдирувчи эса белгиланган муддатларда суғурта тўловлари (суғурта мукофоти) ни тўлаш мажбуриятини олади[4].

Ушбу фикрларга қўшилган ҳолда тиббий суғурта шартномаси ўзининг объекти қонун билан қатъий ва аниқ белгиланганлиги билан суғуртанинг бошқа турларидан ажралиб туришини айтиб ўтиш лозим. Масалан, ходимнинг меҳнат вазифаларини бажариш билан боғлиқ ҳолда вафот этиши ёки унинг майиб бўлиши ёки касбий касалликка чалиниши муносабати билан соғлиғининг шикастланиши натижасидаги зарарни жабрланувчига (наф олувчига) қоплаш бўйича қонун ҳужжатларига мувофиқ, фуқаролик жавобгарлигининг юзага келиши билан боғлиқ бўлган иш берувчининг мулкӣ манфаатлари мажбурий тиббий суғурта объекти ҳисобланади. Яъни, ходимнинг ҳаёти ва соғлиғига зарар етиши ҳали бу мажбурий суғурта объекти ҳисобланмайди. Бунинг учун биринчи навбатда иш берувчи фуқаролик-ҳуқуқӣ жавобгарликка тортилиши лозим. Агар ходимнинг ҳаёти ва соғлиғига зарар иш вақтидан эмас бошқа вақтда етказилган бўлса, ёки ходим иш вақтида хизмат вазифаларини эмас, ўзининг шахсий ишлари билан шуғулланиши оқибатида зарар етган бўлса, бу ҳолатларда иш берувчининг жавобгарлиги вужудга келмайди ва мажбурий суғурта объекти ҳам юзага келмайди.

Суғурта хизматларининг ривожланиб бориши ва Ўзбекистонда суғурта фаолияти ва суғурта бозорини такомиллаштириш мақсадида қатор ислохотлар амалга оширилиши ҳамда ушбу ислохотларнинг ҳуқуқӣ асослари сифатида кўплаб янги қонун ҳужжатларининг қабул қилиниши суғурта муносабатларининг ҳуқуқӣ тартибга солишда янги йўналишларни вужудга келтирди. Авваламбор суғурта муносабатларини умумий жиҳатдан тартибга солишнинг ҳуқуқӣ асослари сифатида Ўзбекистон Республикасининг Фуқаролик кодекси (52-боб 46 та модда) ва 2002 йил 5 апрелда “Суғурта фаолияти тўғрисида” ги Қонуни қабул қилинган бўлса, кейинчалик алоҳида фаолият турларидаги хавф-хатарлар суғурталаш ва муайян маънода ижтимоӣ функцияни амалга ошириш мақсадида суғурта муносабатларини махсус ҳуқуқӣ тартибга солишнинг ҳуқуқӣ асослари

яратилди. Бунда айниқса, Ўзбекистон Республикаси Президентининг 2007 йил 10 апрелдаги “Суғурта хизматлари бозорини янада ислоҳ қилиш ва ривожлантириш чора –тадбирлари тўғрисида” ги ПҚ-618-сонли қарори ҳамда мазкур қарорга кўра тасдиқланган “2007-2010 йилларда Ўзбекистон Республикаси суғурта бозорини ислоҳ қилиш ва ривожлантириш дастури”нинг[5] қабул қилиниши суғурта хизмати ва бозорини амалда тубдан ўзгартириш билан бирга уни ҳуқуқий тартибга солишда ҳам янги қонун ҳужжатлари қабул қилинишига олиб келди. Мазкур йўналишда дастлаб Ўзбекистон Республикасининг “Транспорт воситалари эгаларининг фуқаролик жавобгарлигини мажбурий суғурта қилиш тўғрисида”ги Қонуни қабул қилинган бўлса, кейинчалик 2009 йил 16 апрелда №ЎРҚ-210-сонли “Иш берувчининг фуқаролик жавобгарлигини мажбурий суғурта қилиш тўғрисида”ги Қонун қабул қилинди ва суғурта хизматининг ўзига хос тури бўлган зарар етказишдан келиб чиқадиган фуқаролик жавобгарлигини мажбурий суғурта қилишни махсус тартибга солишнинг янги ҳуқуқий механизмлари яратилди.

Ўзбекистонда тиббий суғурта тизимини яратиш ва қўллаш билан боғлиқ ҳаракатлар XXI асрнинг бошларидан кузатила бошлади. Айнан шу даврда суғурта фаолиятини асосий йўналишлари ва жиҳатларни тартибга солувчи махсус қонунчилик яратила бошлади. Жумладан, Ўзбекистон Республикасининг 2002 йил 5 апрелдаги янги таҳрирдаги «Суғурта фаолияти тўғрисида»ги Қонуни ва Ўзбекистон Республикаси Президентининг 2002 йил 31 январдаги ПФ-3022-сонли «Суғурта бозорини янада эркинлаштириш ва ривожлантиришнинг чора-тадбирлари тўғрисида»ги Фармонининг қабул қилинди[6].

Мазкур ҳужжатларнинг қабул қилиниши билан суғурта фаолиятининг турлари ҳамда уларнинг йўналишлари белгиланди, суғурта соҳалари ва синф (класс)лари аниқланди ҳамда амал қила бошлади. Ўзбекистонда суғурта иккита тармоққа бўлинади: 1. Ҳаётни суғурта қилиш тармоғи (4 та класс); 2. Умумий суғурта тармоғи (17 та класс).

Эътироф этиш лозимки, суғуртанинг ихтиёрий ва мажбурий турларининг ўзаро нисбатларини мақбуллаштириш ушбу йўналишдаги фаолиятнинг ҳал қилувчи омили бўлиб қолмоқда. Бозор муносабатларининг ривожланиб бориши шароитида суғурта бозорини шакллантириш даврида мажбурий суғуртанинг катта салмоққа эга бўлиши муқаррардир. Одатда, мажбурий суғурта фуқароларнинг ижтимоий, иқтисодий манфаатларини, шунингдек корхона, ташкилот ва давлат манфаатларини ҳимоя қилиш мақсадида жорий қилинади.

Давлат етказилган зарарни қоплаш масаласи умумдавлат даражасида кўрилган ҳолларда мажбурий суғуртани жорий қилади, яъни мажбурий суғурта тури жамият манфаатлари нуқтаи назарида устувор бўлган суғурта объектларини қамраб олади. Бозор муносабатларининг амал қилиш шароитида иш берувчи тўловга қодир эмаслиги, ночорлиги, банкрот бўлиши ёки тугатилиши натижасида доимо ҳам ходим олдидаги ўз мажбуриятларини тўлиқ ва вақтида бажара олмайди[7]. Бундан ташқари, технологик ривожланишнинг замонавий ҳолати, ишлаб чиқаришда илғор технологияларнинг қўлланилиши ходимнинг иш фаолияти билан боғлиқ хавфли ҳолатларнинг кўпайиши билан боғлиқдир.

Халқаро тажриба шуни кўрсатадики, ходимнинг манфаатларини тўлиқ ҳимоя қилиш учун иш берувчининг ходим олдидаги жавобгарлигини суғурта ташкилотларига ўтказиш механизми қўлланилади, яъни иш берувчининг ходимнинг соғлига шикаст етказилганда қилиш лозим бўлган харажатларни суғурталаш амалга оширилади. Тиббий мажбурий суғурталашнинг жорий этилиши, ходимнинг меҳнат вазифаларини бажариш билан боғлиқ ҳолда майиб бўлиши, касб касаллигига чалиниши ёки вафот этиши муносабати билан ходимнинг ва унинг қарамоғидаги шахсларнинг етказилган зарарни ундириш бўйича ҳуқуқининг поймол этилишини камайтиради. Ходимнинг ўз меҳнат вазифаларини бажариши билан боғлиқ ҳолда майиб бўлиши, касб касаллигига чалиниши ёки вафот этиши муносабати билан ходимга (наф олувчига) етказилган зарарни қоплаш бўйича иш берувчининг харажатлари, айниқса жабрланган ходимнинг қарамоғида бўлган вояга етмаган болаларга ва бошқа шахсларга бир неча йиллар давомида ҳар ойлик тўловларни амалга ошириш зарурлиги ҳисобга олинган бўлса, анча катта бўлиши мумкин. Бундай турдаги харажатлар ҳар қандай иш берувчининг молиявий ҳолатига, айниқса, агар унинг молиявий имкониятлари чекланган бўлса, сезиларли таъсир қилиши мумкин.

ФКнинг 918-моддасида ҳам ўз ифодасини топган ва мазкур норманинг 1-қисмида “бошқа шахсларнинг ҳаёти, соғлиғи ёки мол-мулкига зарар етказилиши оқибатида юзага келадиган мажбуриятлар юзасидан жавобгарлик хавфини суғурта қилиш шартномаси бўйича суғурта қилдирувчининг ўзининг ёки бундай жавобгарлик юкланиши мумкин бўлган бошқа шахснинг жавобгарлик хавфи суғурталаниши мумкин” лиги белгиланган. Бу эса ФКга тиббий суғурта тўғрисидаги қонун қабул қилиниши билан қандайдир қўшимча ва ўзгартиш киритиш зарур эканлигини кўрсатмайди, аксинча амалдаги ФК келажакда зарар етказганлик учун фуқаролик жавобгарлигини суғурталаш тўғрисида махсус қонунлар қабул қилинишини олдиндан кўра олганлигини ва

келажакда шундай махсус қонунлар қабул қилиниши эҳтимолини белгилаб қўйганлигини кўриш мумкин.

Замонавий фанда суғурта шартномасининг ҳуқуқий табиатини тавсифловчи бир қатор нуқтаи назарлар мавжуд. М.Суворованинг фикрича, мажбурий суғурта хусусий ҳуқуқ соҳасига оид ҳисобланади ва бундан хулоса қилиш мумкинки, бирор-бир ҳуқуқий институт хусусий ҳуқуққа оид бўлар экан у бир вақтнинг ўзида оммавий-ҳуқуқ соҳасига таллуқли бўла олмайди. Мажбурийлик тамойили суғурта бўйича хусусий муносабатларни ҳуқуқий тартибга солиш характериға таъсир қилмайди ва уларнинг мазмунини ўзгартирмайди. Мажбурий суғуртанинг мақсади – аниқ сиёсий ва иқтисодий вазиятдан келиб чиқиб, хусусий манфаатларни ҳимоя қилишдир[8].

Албатта бу ўринда муаллифнинг мажбурий суғуртанинг асосий мақсадларидан бири хусусий манфаатларни ҳимоя қилишдир деган фикрларига тўлиқ қўшилиш мумкин.

Б.Пугинскийнинг таъкидлашиға кўра, қонун чиқарувчи суғурта шартномасини фуқаролик ҳуқуқи соҳасига киритишға ҳаракат қилмоқда, айниқса бу шартнома хўжалик муомаласида хусусий манфаатларни ҳимоялашнинг фуқаролик-ҳуқуқий воситаси бўлганда бу ҳолат яққол кўзға ташланади[9]. Ю.Фогельсон эса шартномани тузиш тарафларнинг иккаласи учун ҳам мажбурий бўлса ҳамда шартнома шартлари қонун ҳужжатларида асосида белгиланса ҳам ҳақ тўлаш мажбурияти суғурта шартномаси тузилганидан сўнг вужудға келади. Ушбу мажбуриятнинг мазмуни тарафларнинг хоҳиш-иродалари асосида аниқланиши мумкин, агар бундай аниқлаш намунавий қоидаларға зид бўлмаса[10].

Бинобарин, О.Оқюлов ва Н.Эгамбердиевалар эътироф этишганидек, мажбурий суғурта шартномаси бошқа шартномалардан суғурта пули, бадали махсус қонунларға асосан тузилиши ва бадал миқдори ҳам қатъий белгиланган бўлиб, уни фақат суғурта қилдирувчи томонидан тўланиши билан фарқ қилади. Ҳозирда бу турдаги шартнома, асосан фуқароларнинг учинчи шахс олдидаги жавобгарлигини мажбурий суғурталаш, кредит юзасидан гаровға қўйилаётган мулкни мажбурий суғурталаш, гаров мулкни кредитни қоплаш юзасидан етмаган қисмини суғурталаш қўлланилмоқда. Мажбурий суғурта шартномасининг шартлари қонун билан белгилаб қўйилган бўлиб, уларни ихтиёрий равишда ўзгартириш мумкин эмас[11].

Дарҳақиқат, шартноманинг мажбурий тузилиш фактининг ўзиёқ уни оммавий-ҳуқуқийлигини эътироф этиш учун асос бўлиши мумкин эмас. Шу билан бирға фуқаролик қонунчилиги шартномаларни мажбурий тартибда

тузишни назарда тутди (ФКнинг 377-моддаси), бироқ мазкур ҳолат бу турдаги шартномаларни фуқаролик-ҳуқуқий ҳолатини инкор этмайди. Мазкур ҳолатдан келиб чиқиб, мажбурий суғурта бўйича муносабатларга бошқа хусусий-ҳуқуқий шартномавий контрукцияларга татбиқ этиладиган тамойилларни қўллаш мумкинлигини эътироф этиш лозим.

Бундай тамойиллардан энг муҳими фикримизча, тенглик (эквивалентлик), ҳалоллик, шартномалар эркинлиги тамойиллари ҳисобланади.

Эквивалентлик тамойили суғурталанаётган манфаатга етказилган зарарлар учун тўланадиган суғурта пули ва суғурта мукофоти ўртасидаги иқтисодий тенглик бўлиб, бунда белгиланган суғурта тарифлари вақтида манфаатга путур етказилиши оқибатида кўрилган зарарларнинг қопланиш миқдори ва унинг учун суғурта қилдирувчи тўлаган суғурта мукофоти ўзаро уйғунлик касб этиши лозим[12]. Масалан, иш берувчининг фуқаролик жавобгарлигини мажбурий суғурта қилиш шартномаси бўйича суғурталовчи суғурта ҳодисаси юз берганда иш берувчига ва (ёки) жабрланувчига ёхуд наф олувчига ходим ўз меҳнат вазифаларини бажариши билан боғлиқ ҳолда меҳнатда майиб бўлиши, касб касаллигига чалиниши ёки соғлиғининг бошқача тарзда шикастланиши муносабати билан унинг ҳаёти ёки соғлиғига етказилган зарарнинг ўрнини иш берувчининг фуқаролик жавобгарлигини мажбурий суғурта қилиш шартномаси бўйича шартлашилган ҳақ (суғурта мукофоти) эвазига суғурта пули доирасида қоплаш мажбуриятини олади (“Иш берувчининг фуқаролик жавобгарлигини мажбурий суғурта қилиш тўғрисида”ги Қонунининг 6-моддаси 2-қисми).

Иккинчи тамойил шартномалар эркинлиги тамойил мажбурий суғурта муносабатларида нисбатан чекланган характерга эга бўлади. Бироқ бу тамойил иш берувчининг фуқаролик жавобгарлигини мажбурий суғурта қилиш шартномасида тўлиқ инкор этилади дегани эмас, албатта. Бинобарин, ФКнинг 354-моддаси 2-қисмига биноан, шартнома тузишга мажбур қилишга йўл қўйилмайди, шартнома тузиш бурчи ушбу Кодексда, бошқа қонунда ёки олинган мажбуриятда назарда тутилган ҳоллар бундан мустасно.

Ҳ.Р.Раҳмонқуловнинг таъкидлашича, шартнома тузиш эркинлиги тўғрисидаги умумий қоидадан истисно сифатида ФКда ва бошқа қонун ҳужжатларида мажбурий шартнома тузиш асослари ҳам назарда тутилади. ФК 358-моддасига мувофиқ тижорат ташкилоти шартнома тузишдан бош тортиш ҳуқуқига эга эмас[13].

А.А.Мухаммадиев шартномалар эркинлиги тамойили ва унга нисбатан чеклашлар хусусида фикр юритар экан, қуйидагилар билдириб ўтади: умуман олганда, шартномалар эркинлиги тамойили ҳам фуқаролик ҳуқуқининг бошқа

тамойиллари каби иқтисодий муносабатлар субъектларининг ташаббускорлиги ва эркинлигини кафолатлашга хизмат қилади. Ҳозирги кунда шартномалар эркинлиги тамойилини чекловчи қонун ҳужжатлари ва улардаги нормаларни қисқартириш ва шартномалар эркинлиги тамойилига янада кенгроқ йўл очиб бериш зарурияти юзага келганлигини таъкидлаб, бу борадаги қонунчиликни такомиллаштириш зарур, деган хулосага келиш мумкин[14].

Қолаверса, юридик адабиётларда суғурта шартномаси ўзаро ишончга асосланган ва ҳаллоллик юқори даражада талаб этиладиган шартномалар туркумига кириши асослаб берилган[15].

Ҳалоллик тамойили (*uberrima fides*) одатда судлар томонидан қўлланиладиган ва тарафларнинг ҳаракатига нисбатан суд томонидан бериладиган баҳо сифатида кўрилади. Хорижий давлатлар ҳуқуқни қўллаш амалиётида, масалан, Буюкбританияда бу суғурта шартномаси *uberrima fides* (ишончнинг юқори даражаси билан) шартнома ҳисобланади[16]. Мазкур тамойил ушбу давлат суд амалиётида XIX асрда қўлланила бошлаган бироқ тўлиқ 1906 йилги Денгиз суғуртаси тўғрисидаги Қонунда шакллантирилган бўлиб, унга кўра, суғурталовчи шартнома тузишдан олдин суғурта қилдирувчига ўзига маълум бўлган барча муҳим ҳолатларни билдириши лозим ҳамда суғурталовчи ҳам суғурта қилдирувчига оид бўлган барча маълумотларга эга бўлиши шарт (18-моддаси)[17].

Ҳалоллик тамойили мураккаб ахлоқий-ҳуқуқий ҳодиса тариқасида бир қатор кўринишларда: шахснинг жамиятдаги ҳақиқий ўрнини белгиловчи сезим тариқасида аниқланади; ғоя тариқасида маълум бўлади; кўпинча умум-ҳуқуқий тамойил сифатидаги баҳо берувчи тушунча тариқасида қаралади.

Ҳуқуқнинг умумий тамойили сифатида ҳалоллик тамойили тенглаштириб ҳамда тақсимлаб турадиган хусусиятларга эга. Ҳалоллик тамойили тарафлар ўртасида келишувни тақозо қилади, чунки бир томондан фуқаро-ларнинг қонун олдида ва ҳуқуқни қўлловчи органлар олдида тенглигини талаб қилади, иккинчи томондан ҳуқуқий муносабат субъектларининг ҳаракатлари, қилмишларига мос ҳуқуқий талабларни ҳар бир ҳолат бўйича алоҳида қўллашни талаб этади.

Мамлакатимизда қонунчилигида бу тамойил ФКнинг 931-моддасида белгиланган. Унга биноан, суғурта шартномаси тузилаётганда суғурта қилдирувчи ўзига маълум бўлиб, суғурта ҳодисаси юз бериши эҳтимolini ва унинг юз бериши туфайли кутилажак зарар миқдори (суғурта хавфи)ни аниқлаш учун муҳим аҳамиятга эга бўлган ҳолатларни суғурталовчига хабар қилиши шарт.

Айрим муаллифларнинг қайд этишича, суғурта қилдирувчининг суғурта хавфи ортганлиги ҳақида суғурталовчи хабардор қилиш мажбуриятининг бажарилишига судлар кўп эътибор бермаслигини қайд этишади.

Фикримизча, ҳозирда Ўзбекистонда “Мажбурий тиббий суғурта тўғриси”даги қонунни ишлаб чиқиш ва қабул қилиш зарурати мавжуд. Мазкур қонунда мажбурий тиббий суғурта объектлари, субъектлари, суғурта ташкилотлари ва тиббий муассаса ўртасидаги муносабатлар, тиббий суғурта шартномасининг муҳим шартлари, тиббий суғурта дастурлари ва уларнинг амал қилишига оид қоидалар назарда тутилиши лозим.

REFERENCES

1. Фуқаролик ҳуқуқи. II-қисм.-Тошкент: Илм-Зиё, 2008. -Б. 525-526.
2. Зокиров И.Б. Фуқаролик ҳуқуқи. -Тошкент: ТДЮИ, 2009. -250 б.
3. Аминжонова М.А. Бозор иқтисодиёти шароитида суғурта хизмати кўрсатишнинг фуқаролик ҳуқуқий муаммолари. Юрид.фан.номз.дис....Автореф.-Тошкент: 2004.-Б.7, 14.
4. Абдуллаева Н.Н. Суғурта ҳуқуқи.-Тошкент:ЖИДУ, 2006. -27 б.
5. Ўзбекистон Республикаси Қонун ҳужжатлари тўплами . 2007. 15-сон, 158- модда.
6. Ўзбекистон Республикаси Қонун ҳужжатлари тўплами. 2002. 2-сон, 16-модда.
7. Комментарий к Гражданскому кодексу Российской Федерации, части второй (постатейный)/ Отв.ред. О.Н.Садиқов.-М.:1996.-700 с.; Исмоилов Ш.А. Ходимнинг етказган зарари учун иш берувчи жавобгарлигининг фуқаролик-ҳуқуқий муаммолари. Юрид. фан. номз.дисс.-Тошкент: 2008.-116 б.
8. Суворова М.Д. О частнопровомом характере института страхования // Правоведение, 1977.-№4.-С.135.
9. Пугинский Б.И. Основные проблемы теории гражданско-правовых отношениях. Дис....докт.юрид.наук.-М.: 1985.-87 с.
10. Фогельсон Ю.Б. Договор страхования в российском гражданском праве. Дис.....докт.юрид.наук.-М.:2005.-43 с.
11. Фуқаролик ҳуқуқи. II-қисм.-Тошкент: Илм-Зиё, 2008.-559 б.
12. Кабанцева Н.Г. Страхование дело: Учебное пособие.-М.: Форум, 2008.-4 с.
13. Раҳмонкулов Ҳ.Р. Фуқаролик ҳуқуқининг предмети, методи ва тамойиллари. -Т.:ТДЮИ.2003.-33 б.
14. Муҳаммадиев А.А. Фуқаролик ҳуқуқи тамойилларининг назарий ва амалий муаммолари.-Тошкент: ТДЮИ. 2010.- 177 б.

15. Жук А.В. Проблемы страхования деликтной ответственности: Автореф. дис....канд. юрид. наук. –Санкт-Петербург: 2001. -19 с.; Нарматов Н.С. Хизмат кўрсатиш соҳасида тадбиркорлик фаолиятини фуқаровий-ҳуқуқий тартибга солиш муаммолари.-Тошкент: ТДЮИ, 2009.-89 б.; Топилдиев Б. Мол-мулкни ишончли бошқаришни фуқаролик-ҳуқуқий тартибга солиш.-Тошкент: Фалсафа ва ҳуқуқ, 2009.-8 б.; Романец Ю.В. Система договоров в гражданском праве России.-М.:2001.-433 с.; Кокотов А.Н. Доверие. Недоверие. Право.-М.: Юрист, 2004.-235 б.
16. Malcolm A. Clarke, The Law of insurance Contracts, LLP Professional Publishing, Essex, 2002.
17. Ахмедов А. Добрая совесть превыше всего // ЭЖ-Юрист, 2008.-№45; Ахмедов А. Аспекты применения принципа *uberrima fides* в страховом договоре // Юрист, 2008.-№4.

BARQAROR MODANI SHAKLLANTIRISHDA TRANSFORMATSIYALANUVCHI LIBOSLARNING O'RNINI VA ULARDA AN'ANAVIY LIBOS ELEMENTLARINING QO'LLANILISHI

Yunusxodjayeva Saule Abutalibovna.

Kamoliddin Behzod nomidagi

Milliy rassomlik va dizayn institute

“Libos dizayni” kafedrasida katta o'qituvchisi

ANNOTATSIYA

Maqolada an'anaviy liboslar elementlarini transformatsiyalanuvchi liboslarda qo'llash masalalari: yangi va kreativ liboslar dizaynini yaratish jarayonida an'anaviy liboslar elementlariga e'tibor qaratish orqali barqaror modani shakllantirish mumkinligi, ushbu noyob usul yordamida mahsulotning ishlash muddatini uzaytirish imkoniyatlarining kengligi, birgalikda dizayn yaratish va qulay kiyimlarning umrini uzaytirish qobiliyati iste'molchilarni jalb qilishi mumkin bo'lgan transformatsiyalanuvchi dizaynning o'ziga xos afzalliklari tahlil etilgan.

Kalit so'zlar: tez o'zgaruvchan moda, trend, barqaror moda, eko-moda, transformatsiyalanuvchi kiyim, chiqindilarsiz dizayn, samarali dizayn.

АННОТАЦИЯ

В статье акцентируется внимание на инновационном процессе проектирования, называемом вариативным дизайном, возможности создания устойчивой моды, широте возможностей продления срока службы изделия с помощью этого уникального метода, возможности совместного проектирования и продления срока службы удобной одежды. Проанализированы конкретные преимущества трансформируемых костюмов и применение традиционных элементов одежды в таких современных костюмах.

Ключевые слова: быстро меняющаяся мода, тренд, устойчивая мода, экомода, трансформируемая одежда, безотходный дизайн, эффективный дизайн.

ANNOTATION

The article focuses on the innovative design process called Variable Design, the possibility of creating sustainable fashion, the breadth of possibilities for extending the life of the product using this unique method, the possibility of co-designing and extending the life of comfortable clothing. The specific advantages of transformable suits and the use of traditional elements of clothing in such modern suits are analyzed.

Key words: *fast-changing fashion, trend, sustainable fashion, eco fashion, transformable clothing, waste-free design, efficient design.*

KIRISH

Hozirgu kunga kelib libos dizayni sohasi tobora rivijlanib bormoqda, shaxsiy istaklar va moda tendensiyalarini aks ettirish uchun son-sanoqsiz zamonaviy uslublar avj olgan. Zamonaviy moda yo'nalishidagi liboslar iste'molchilar uchun turli darajadagi narxlarda mavjud. Eng jozibali kiyim turi "tez o'zgaruvchan moda"ga (trend) xos bo'lib, ulardan katta miqdorda sotib olinadigani past narxlarda o'zgaruvchan modani aks ettiruvchi liboslardir. Iste'molchilar asosan narxlari arzon buyumlarni sotib olishga intilishadi, natijada arzon narxda xarid qilingan liboslar sifatining pastligi va modaning tez o'zgarishi natijasida yaroqsiz buyumga aylanadi. "Tez o'zgaruvchan moda" iste'molchilarning haddan tashqari xaridlari moda sanoati chiqindilarining ko'payishiga olib keladi. Shunga qaramay, iste'molchilar va moda kompaniyalari o'rtasidagi munosabatlar asosan interaktiv aloqadir: dizaynerlar yil mavsumiga qarab keng assortimentdagi zamonaviy moda ko'rinishlarini taklif qiladilar va xaridorlar (ayniqsa, yosh iste'molchilar) doimiy ravishda xilma-xillik va yangilik izlaydilar. Zamonaviy bozorda har ikki tomon ham barqaror moda dizaynini ishlab chiqarish uchun javobgar.

ADABIYOTLAR TAHLILI

"O'zgaruvchan dizayn (qashqadaryo milliy ornamentlari misolida) barqaror modani shakllantirish usullaridan biri sifatida haqida" nomli mavzuni yoritish jarayonida Usmanova Nargizaning 2022 yil chop etilgan "Moda sanoatida "Zero waste" ning o'rni va uning o'ziga xos konsepsiyasi" sarlavhali maqolasidagi tahlil natijalari, Gaysina Regina Shamilevnaning 2022 yil chop etilgan "Ilk o'rta asrlarda O'rta osiyo xalqlari kiyimlaridagi ornamentlari tahlili va uning o'rnini o'rganish" maqolasidagi ma'lumotlar, hamda internet sahifalaridagi ba'zi ma'lumotlar asos bo'lib xizmat qildi.

ASOSIY QISM

Zamonaviy insonning hayoti doimiy iste'molga asoslangan. Elektronika, maishiy texnika, avtomobil ishlab chiqaruvchilari o'z mahsulotlarini qisqa vaqt ichida ishlatishimiz va keyin yangi modellarni sotib olishimiz uchun reklama biznesini yo'lga qo'yishgan [1].

Bugungi kunda moda sanoatining ekologik tanqidchilari uning shubhasiz ishdan chiqqanligini taxmin qilishmoqda. "Tez o'zgaruvchan moda" ta'siriga qarshi kurashish maqsadida "barqaror moda" amaliyotini tobora ommalashtirish tobora

zaruriyat tug'dirmoqda. Barqarorlikning maqsadi - kelajak avlodning o'z ehtiyojlarini qondirish qobiliyatiga ziyon etkazmasdan jamiyat ehtiyojlarini qondirishdir. Barqaror moda, shuningdek eko-moda deb ham tanilgan bo'lib, yangi yaratilgan dizaynning umumiy hayotiy davrini hisobga oladi. Barqarorlik har bir darajada hisobga olinadi: dizayn kontseptsiyasi, materiallarni yaratish va ulardan foydalanish va marketingda iste'molchilarning axloqiy ongini oshirish. Ekologik moda dizayn loyihasini ishlab chiqaruvchilar va iste'molchilar uchun barqaror biznes amaliyotining afzalliklarini namoyish qilishi mumkin.

Ekologik va barqaror modani targ'ib qilish va chiqindilarni kamaytirish uchun dizaynerlar yangi dizayn tushunchalariga murojaat qilmoqdalar, masalan, matodan chiqindilarsiz dizaynlar, texnologiya asosida ishlab chiqilgan dizaynlar va o'zgaruvchan (transformatsiyalanuvchi) dizaynlar. Shu bilan bir qatorda, barqaror moda dizaynerlari iste'molchilarning qiziqishini jalb qilishni davom ettirishlari va ularning ehtiyojlariga javob berishlari kerak, ya'ni zamonaviy modani zamonaviy iste'molchilarning zamonaviy talablari bilan muvozanatlash lozim.

Zamonaviy modada turli xil ranglar, xususiyatlar, uslublar, bezaklar, to'qimalar, funktsiyalar, shakllar va o'lchamlardagi liboslar xaridorlarga juda keng tanlov imkoniyatini beradi. Biroq, iste'molchilarning individual va o'ziga xos dizaynga bo'lgan talabining ortishi shuni ko'rsatadiki, ommaviy xususiylashtirish iste'molchilar talablarini qondirishning samarali usuli hisoblanadi.

Dizayner nuqtai nazaridan, o'zgaruvchan (transformatsiyalanuvchi) dizayn deb nomlangan innovatsion dizayn jarayoniga e'tibor qaratish orqali barqaror modani shakllantirish mumkin. Ushbu noyob usulda kiyimning alohida tarkibiy qismlari molniya taqilmalari, ilgaklar, shnurlar va tugmalar kabi mahkamlagichlar (furnituralar) bilan birlashtiriladi. Iste'molchining xohishiga ko'ra butunlay boshqa kiyim uslubini yaratish uchun har bir komponent bir-biriga bog'lanmagan va qayta tuzilgan bo'lishi mumkin. Masalan, agar asosiy shakli uzun xalat bo'lsa, kiyimning yenglarini yechib uzun ko'ylakka aylantirish mumkin yoki uni yubka, sarafan va boshqa turdagi kiyimga aylantirish, ajratish orqali o'zgartirish mumkin. Cho'ntaklar va bezaklarni kiyimga qo'shish (yoki olib tashlash) va turli xil matolar, naqshlar yoki ranglarni alohida, asl qismlarini almashtirish uchun ishlatish mumkin. Konvertatsiya qilinadigan dizayn kontseptsiyasining barqaror foydalari asl kiyimni turli xil maqsadlarga xizmat qilish hamda mahsulotning ishlash muddatini uzaytirish uchun keng yo'nalishdagi uslubga aylantirilishi mumkinligidan yaqqol ko'rinib turibdi.

Transformatsiyalanuvchi xususiylarga ega bo'lmagan kiyimning an'anaviy mavjudlik jarayoni besh bosqichdan iborat: birinchisi, xomashyodan iborat (matolar, iplar, tugmalar, fermuarlar va boshqalar); ikkinchi bosqich ushbu xomashyodan

kiyim-kechaklarni sanoat ishlab chiqarishni o'z ichiga oladi; uchinchi, kiyimlarni ishlab chiqaruvchilardan iste'molchilarga turli marketing kanallari orqali etkazib berishni aks ettiradi; to'rtinchi bosqich, iste'molchilar foydalanishini, beshinchi bosqich esa mahsulotni yo'q qilishni namoyish etadi.

Transformatsiyalanuvchi kiyim uzoq umr ko'rishi mumkin, chunki iste'molchilar faqat eskirgan qismlarni yo'q qilishlari yoki almashtirishlari mumkin. O'zgaruvchan kiyimning hayot aylanishi an'anaviy va o'zgaruvchan kiyimlar xomashyo, sanoat ishlab chiqarish va transportning dastlabki uch bosqichini birlashtiradi. Biroq, to'rtinchi bosqich (iste'molchilar foydalanishi) an'anaviy modelga qaraganda sezilarli darajada farq qiladi, chunki o'zgaruvchan kiyim dizayni foydalanishni qayta aylanishini aks ettiradi (modifikatsiyalangan buyumlar eskirgan qismlarni almashtiradi) va kiyimning uzoqroq turmush tarzini aks ettiradi. Kiyimning har qanday qismi yangi qism bilan almashtirilishi mumkinligi sababli, bir martalik ishlatiladigan materiallar miqdori beshinchi bosqichga katta ta'sir ko'rsatadi, chunki matolarning to'liq qismidan farqli o'laroq qismlarning tashlanishi moda sanoati chiqindilarining kamayishiga olib keladi.

O'zgaruvchan dizaynni targ'ib qilish uchun ommaviy xususiylashtirish eng to'g'ri marketing strategiyasidir. Kiyimning har bir komponenti turli matolarda (masalan: charm, paxta, zig'ir, jinsi va boshqalar) va turli xil rang va naqshlarda ishlab chiqarilishi mumkinligi sababli buyumni butun paket sifatida emas, balki alohida qismlarga bo'lib sotish mumkin. Bu iste'molchilarga kiyimning asosiy shaklini sotib olish, o'zlariga yoqadigan turli xil qismlarni tanlash va alohida sotib olish hamda tayyor buyumni ayni paytda o'z ehtiyojlariga mos ravishda loyihalashtirishga imkon beradi. Bundan tashqari, agar kiyimning ba'zi qismlari yirtilib yoki yo'q bo'lib ketsa, xuddi shu qismlarning yangi qismlari almashtirilishi mumkin va iste'molchi butun kiyimni tashlamasligi kerak. Birgalikda dizayn yaratish va qulay kiyimlarning umrini uzaytirish qobiliyati iste'molchilarni jalb qilishi mumkin bo'lgan o'zgaruvchan dizaynning o'ziga xos afzalliklari hisoblanadi.

Moda sanoatida barqarorlikka ko'plab vositalar, shu jumladan kiyim dizayni, moda marketingi va iste'molchilarning xatti-harakatlarini hisobga olish orqali erishish mumkin. Barqaror modani targ'ib qilishning eng samarali usuli bu moda dizayni. Loyihalash va mahsulotni ishlab chiqish, materiallarni sotib olish, ishlab chiqarish, sotish va tarqatishning har bir bosqichi alohida ishlaydi va faqat oldingi bosqich tugagandan so'ng ishga tushiriladi. Birinchi bosqich, dizayn va mahsulotni ishlab chiqish eng ta'sirchan bosqichdir, chunki dizayn tanlovi ishlab chiqarish jarayonining har bir bosqichida hosil bo'lgan moddiy chiqindilarga, shuningdek mahsulotni iste'mol qilish, yo'q qilish va qayta ishlashga ta'sir qiladi.

Yuqorida keltirilgan asosiy muammo xisoblanuvchi barqaror modani shakllantirishda aynan milliy liboslarga murojaat qilish mumkin - turli ko'rinishdagi zamonaviy liboslarda milliy ornamentlardan foydalanib yaratilgan bezakli elementlarni transformatsiyalanuvchi detallar sifatida qo'llash yaxshi natija beradi. Milliy bezaklar biriktirilganda libos tantanali ko'rinish kasb etadi va uni turli ko'rinishdagi bayram, to'y, marosimlarga kiyib borish mumkin bo'ladi. Bezaklarini olib qo'ygan xolatda bu ko'rinishdagi libosni kundalik kiyish uchun qo'llash mumkin.

Madaniyatning rivojlanishi ko'p jihatdan milliy badiiy an'analarni belgilaydigan barqaror tamoyillar va bezaklarini shakllantiradi. Ornament inson faoliyatining estetik tushunchasini qamrab oladi, diniy mazmunni ijodiy o'zgartiradi, ramziy va sehrli ma'noga ega. Har bir bezakning o'ziga xos talqini bor va uning kiyimdagi o'rni va shakliga qarab, kelib chiqishi, yoshi, holati, inson faoliyati turini aniqlash mumkin [2].

O'zbek xalqining an'anaviy kiyimlari juda rang-barang va jozibalidir. Hamma davrlarda ham libosga qarab uning qaysi ijtimoiy tabaqaga mansubligini bilish mumkin. Turli regionlarga qarab ham milliy an'anaviy liboslar turli ko'rinishlarni kasb etadi. O'zbek milliy liboslari sharqning barcha xalqlari uchun umumiy bo'lgan xususiyatlarni va boshqa mamlakatlarning kiyimlarida topilmagan noyob xususiyatlarni o'zida mujassamlashtiradi.

Milliy liboslarni o'rganish juda qiziqarli jarayon, libos davrga xos madaniyat, rivojlantirish, ishlab chiqarish, jamiyat talabi va tarixiy-madaniy aloqani o'zida aks ettiradi. Manbaalarga ko'ra yillar davomida O'rta Osiyoda istiqomat e'tuvchilar liboslari o'ziga xos o'zgarishlarga uchragan. Buning isbotini o'sha davr miniatyuralaridan ko'rishimiz mumkin. Aynan ushbu miniatyuralar hozirda teatr libos rassomlari uchun katta xizmat ko'rsatadi [8].

XULOSA

Vaqt o'tishi bilan, milliy liboslar keskin o'zgarganligini, ammo xattoki eng zamonaviy variantlari ham Sharqning eng qadimiy an'alarini va tarixiy aloqani muvaffaqiyatli saqlab qoladi, uning ildizlari eng qadim zamonlarga qaytadi.

Ammo rus modasining ta'siri ostida, qisqa vaqt ichida mintaqada tik turgan yoqalar bilan bezatilgan milliy bichimdagi ko'ylaklar juda mashhur bo'ldi. Hozirgi vaqtda bunday kiyimlar bayramlarda va marosimlarda kiyiladi [3].

Yangi libosni yaratish jarayonida, ularni badiiy bezashda milliy liboslarimizdan va xalq amaliy san'ati elementlaridan ham foydalanish katta ahamiyatga ega. Bu masalaga talabalarning individual xususiyatlari hisobga olingan holda yondashilsa, yaxshi natijalarga erishilishi amaliyotda isbotlangan.

REFERENCES

1. Usmanova, N. (2022). MODA SANOATIDA “ZERO WASTE” NING O ‘RNI VA UNING O ‘ZIGA XOS KONSEPSIYASI. *Oriental renaissance: Innovative, educational, natural and social sciences*, 2(1), 1121-1129.
2. Гайсина, Р. Ш. (2022). ИССЛЕДОВАНИЕ ИЗОБРАЖЕНИЯ ОРНАМЕНТА И ЕГО МЕСТОРАСПОЛОЖЕНИЯ В КОСТЮМАХ НАРОДОВ СРЕДНЕЙ АЗИИ РАННЕГО СРЕДНЕВЕКОВЬЯ. *Oriental renaissance: Innovative, educational, natural and social sciences*, 2(1), 239-247.
3. Abutalibovna, Y. S., & Muratovna, K. U. (2022). Formation of the national clothes of the inhabitants of Surkhandarya under the influence of local living conditions. *Eurasian Journal of History, Geography and Economics*, 5, 31-35.
4. Юнусходжаева, С. А. (2019). ЁШ РАССОМНИ ЎҚИТИШДА САМАРАЛИ УСУЛЛАРДАН ФОЙДАЛАНИШ. *ПЕРЕКРЁСТОК КУЛЬТУРЫ*, 1(4).
5. Юнусходжаева, С. А. (2020). КАСБ ТАЪЛИМИ ЙЎНАЛИШИДАГИ ТАЛАБАЛАРНИ ЎҚИТИШДА КАСБИЙ БИЛИМНИ ЧУҚУР ЎЗЛАШТИРГАН МУТАХАССИСЛАРНИ ТАРБИЯЛАШ ВА МИЛЛИЙ ЛИБОСЛАРИМИЗГА ОИД БИЛИМЛАРИНИ РИВОЖЛАНТИРИШНИНГ АФЗАЛЛИК ЖИҲАТЛАРИ. *ПЕРЕКРЁСТОК КУЛЬТУРЫ*, 2(4).
6. Abutalibovna, Y. S. (2021). Using Effective Methods in Teaching a Young Artist Is a Pledge That Talented Young People Will Become Mature Specialists. *Eurasian Research Bulletin*, 2, 31-33.
7. Zaripova, M. S. (2022). TRAINING OF A FUTURE DESIGNER IN THE PROCESS OF CREATING A MODEL FOR A DESIGNER-ENGINEER, TECHNOLOGIST, ECONOMY, MASTER. *Oriental renaissance: Innovative, educational, natural and social sciences*, 2(Special Issue 4-2), 115-121.
8. <https://www.tourstouzbekistan.com>

BASIC THEORY OF VALENCE OF LEXICAL UNITS IN CROSS-CULTURAL ENVIRONMENT

Usanova Nargiza Adilovna
Lecturer, Fergana state university

ABSTRACT

The article deals with the general theory of the valency of lexical units. Valency provides a syntagmatic link between language units, a position that reflects the properties of the language, as well as functions that predetermine the positions of lexical units.

Keywords: *valency, actant, adjuncts, semantic valence, syntactic valence, potential, function.*

АННОТАЦИЯ

В статье рассматривается общая теория валентности лексических единиц. Валентность обеспечивает синтагматическую связь между языковыми единицами, позицию, отражающую свойства языка, а также функции, предопределяющие позиции лексических единиц.

Ключевые слова: *валентность, актант, дополнения, семантическая валентность, синтаксическая валентность, потенциал, функция.*

INTRODUCTION

The term valence was introduced into linguistics in 1948 by S.D. Katsnelson, who in the article "On grammatical category" expressed the idea that "a full-fledged real word in every language is not a word at all, but a word with specific syntactic potentials that allow it to be used only in a strictly defined way, a predetermined level of development of grammatical relations in language. This property of a word to be realized in a certain way in a sentence and enter into certain combinations with other words could be called its syntactic valence" [2].

Valence, in its simplest form, is a "unit of unification of forces". The use of the chemical term "valence" to describe the interaction of a verb with its nominal associates was first proposed by Tesnier. This is a particularly apt term for the linguistic phenomena for which it is intended to describe. Most verbs also have a fixed number of endings or slots that need to be "combined" or filled with the necessary number of noun phrases to create a "stable"—or grammatical—sentence. Kalinina O.N., notes that "the voice of a verb depends crucially on the number of arguments it can consist of," and it is information about these relationships that he includes in the concept of valence [1].

Katsnelson S.D., describes “the concept of valence... as a basis for describing — on a more comprehensive basis — the various possibilities that individual verbs have for appearing in various sentence structures” [2]. This is a good start for building a working definition of valence. However, there are difficulties with the question of where this concept is located, at what level of the linguistic structure. Indeed, valence-altering devices have become one of the key motivating sources for determining additional levels of syntactic structure in syntax theories. Katsnelson S.D., notes an important problem with the analysis of Tesnier's liabilities and activities. Namely, “tries to deal with three levels of description, "surface" grammar, "deep" grammar (i.e. valence grammar) and semantic template within a single analysis.”

Katsnelson, S.D., divides the nonverbal elements of a sentence into two groups: actants, better known now as arguments that satisfy the requirements of verb valence, and adverbial circonstants, commonly known as adjuncts, which are optional and flexible, are considered capable of appearing with any verb in any context. Katsnelson S.D. further divides actants into primary actant, second actant and actant levels. This division corresponds to the traditional grammatical categories of subject, direct object and indirect object, and it occupies a central place in the relationship between semantic and syntactic valence, but it is not entirely clear how to identify these categories, and it is consistent in its application of these terms to syntactic or semantic concepts.

Katsnelson S.D., distinguishes between actants in an active sentence semantically (essentially describing the main actant as an actor), whereas in the case of a passive verb, the main actant no longer distinguishes the actor, but rather the subject [2]. The task of identifying semantic and syntactic valence and determining how many levels of structure are needed in linguistic theory to account for data goes through half a century of valence research, until now no consensus was reached. At a minimum, the contrast of the active and passive voice suggests that it is necessary to distinguish between semantic and syntactic valence — semantic roles and syntactic relations.

DISCUSSION AND RESULTS

Allerton (along with many other scientists, such as Chomsky, and Perlmutter and Postal) comes to the conclusion that two syntactic levels are required: a superficial and a deep structure. According to Allerton, deep grammatical roles are determined by the requirements for the valence of the verb, and therefore a distinction is proposed between the subject of the surface and the subject of the valence. The key point here is that valence is given a syntactic meaning and it is

placed at an intermediate level between semantic roles and surface structures. The choice of voice connects valence structures with surface structures, and the lexicon connects valence structures with semantic-level information. The grammar of role and reference solves the same dilemma semantically by placing valence information directly into the lexical semantics of the verb.

It is generally recognized that voice is a phenomenon that occurs at the intersection of semantics and syntax, regardless of whether it is considered essentially as a verbal category or an operation at the predicate level. Valence, on the other hand, refers to information related to the verb. This information can be stored in a dictionary. Since the lexicon is a concept that cannot be observed directly (the "mental dictionary" component of the language), its description and the type of information available in it are open to various theoretical interpretations.

It can also be said that information about valence is not stored together with the verbal lexeme in the lexicon, but rather as part of the syntactic processes involved in the formation of a predicate or sentence, being associated with the verb in the process of choosing an argument. Since valence information refers to elements occurring simultaneously with the verb, this information can be written into the rules concerning the union of components, the very part of the syntax where information is required. The differences in valence explain the peculiar difference between English active and passive sentences, for example:

- A. Charlie ate the prize profiteroles
- B. the prize profiteroles were eaten (Charlie)

Transformational theories explain this difference by moving the direct object in (a) to the position of the subject in (b), thereby placing the contrast of the voice in the domain of syntactic rules and considering the unmarked active construction as underlying marked voice constructions similar to (b).

Syntactic valence is the ability of a word to appear in various syntactic structures. The minimal syntactic context in which words are used when combined into word groups is described as a sample of word groups. For example, the verb offer can be followed by an infinitive (to offer to do something) and a noun (to offer a cup of tea). The verb to suggest can be accompanied by a gerund (to suggest doing something) and a noun (to suggest an idea). The syntactic valence of these verbs is different.

It is believed that the adjectives "smart" and "intelligent" have different syntactic valence, since "smart" can be used in groups of words having a pattern:

Preposition-adjective: smart in mathematics, whereas intelligent can never be found in exactly the same sample of a group of words. The syntactic valence of

correlated words varies in different languages, cf.: in English, to influence a person, a decision, a choice (verb + noun) - in Russian, to influence a person, a decision, a choice (verb + preposition + noun).

Thus, the theory of valence of lexical units determined by valence determines its function in these constructively more complex forms than it is itself.

REFERENCES

1. Kalinina O.N. Unity of concepts of valence, functions and positions // *Izvestiya Rossiyskogo gosudarstvennogo pedagogicheskogo universiteta im. A.I. Herzen*, 2008. № 69. pp. 111-114.
2. Katsnelson S.D. To the concept of types of valence // *Questions of Linguistics*, 1987. №. pp. 20-32.
3. Fatihovich, G. E., Samadovna, A. Z., & ShukhratUgli, N. Z. (2021). Specific Features of Evtushenko's Lyrics. *Central Asian Journal of Literature, Philosophy and Culture*, 2(4), 23-26.
4. Abdugafurovich, A. A., & Tavakkalovna, K. N. (2021). Intertextual signs in the scientific style. *ACADEMICIA: An International Multidisciplinary Research Journal*, 11(3), 1658-1661.
5. Yulbarsova, U. M. (2022). THE MAIN PROBLEMS OF APPLIED LINGUOCULTUROLOGY. *Eurasian Journal of Academic Research*, 2(6), 822-827.
6. Nargiza, U., & Tamanno, K. (2022). THE COMPETENCE APPROACH IN TEACHING RUSSIAN AS FOREIGN. *Involta Scientific Journal*, 1(7), 204-206.

КАКОВА НЕОБХОДИМОСТЬ ВКЛЮЧЕНИЯ ЦИФРОВЫХ ИНВЕСТИЦИЙ В ДВУСТОРОННИЕ ИНВЕСТИЦИОННЫЕ ДОГОВОРЫ?

Инамджанова Эльнора Эльбековна,

Преподаватель кафедры «Международное частное право»
Ташкентского государственного юридического университета,
E-mail: elnorainamjanova100898@gmail.com

АННОТАЦИЯ

В данной статье раскрывается необходимость включения цифровых инвестиций в двусторонние инвестиционные договоры и их правовая защита с учетом происходящих изменений в мире. Однако для обеспечения такой защиты инвестиции должны сначала квалифицироваться как «международные инвестиции», как это определено договаривающимися государствами в соответствии с ДИД. Так как ДИД являются одним из наиболее влиятельных международных инструментов в отношении защиты инвестиций, было задано много вопросов, связанных с классификацией криптовалюты, например, является ли криптовалюта денежным инструментом, товаром, отдельным классом активов. На сегодняшний день некоторые страны отошли от определения криптовалюты в качестве денежного инструмента в рамках своих внутренних правовых норм. Некоторые страны классифицировали криптовалюту как нематериальное имущество, а другие страны запретили использование криптовалют. Однако классификация и принятие криптовалют под международным спектром остается на неуправляемых основаниях. В соответствии с этой тенденцией предполагается, что будущий рост криптографии промышленности, скорее всего, прецедент, и избыток иностранных инвестиций, связанных с криптовалютой, будут неизбежны.

Ключевые слова: международные инвестиции, цифровые активы, криптовалюта, ДИД, обязательства государств, разрешение споров, защита инвестиций нового времени, инструменты платежа, цифровой кошелек.

WHAT IS THE NEED FOR DIGITAL INVESTMENTS TO BE INCLUDED IN BILATERAL INVESTMENT TREATIES?

Inamdjanova Elnora Elbekovna,

Lecturer of the Department of International Private Law

Tashkent State University of Law,

E-mail: elnorainamjanova100898@gmail.com

ANNOTATION

This article reveals the need to include digital investments in bilateral investment agreements and their legal protection, taking into account ongoing changes in the world. However, to provide such protection, the investment must first qualify as "international investment" as defined by the contracting states under the BIT. Since BITs are one of the most influential international instruments in relation to investment protection, many questions have been asked related to the classification of cryptocurrencies, for example, is a crypto currency a monetary instrument, a commodity, a separate asset class. To date, some countries have moved away from defining cryptocurrency as a monetary instrument within their domestic legal framework. Some countries have classified cryptocurrencies as intangible property, while other countries have banned the use of cryptocurrencies. However, the classification and acceptance of cryptocurrencies under the international spectrum remains on unmanaged grounds. In line with this trend, it is assumed that the future growth of the crypto industry is likely to be a precedent, and an excess of foreign investment related to cryptocurrencies will be inevitable.

Key words: *international investment, digital assets, cryptocurrency, BIT, state obligations, dispute resolution, new time investment protection, payment tools, digital wallet.*

RAQAMLI INVESTITSİYALARNI IKKI TARAFLI INVESTITSIYA SHARTNOMALARIGA QO'SHISH UCHUN QANDAY ZARURAT BOR?

Inamdjanova Elnora Elbekovna,

Xalqaro xususiy huquq kafedrası o'qituvchisi

Toshkent davlat yuridik universiteti,

E-mail: elnorainamjanova100898@gmail.com

ANNOTATSIYA

Ushbu maqola raqamli investitsiyalarni ikki tomonlama investitsiya shartnomalariga kiritish va ularni huquqiy himoya qilish, dunyoda ro'y berayotgan o'zgarishlarni hisobga olgan holda zarurligini ochib beradi. Biroq, bunday himoyani

ta'minlash uchun investitsiya birinchi navbatda BIT bo'yicha shartnoma tuzgan davlatlar tomonidan belgilangan "xalqaro investitsiyalar" sifatida belgilanishi kerak. BITs investitsiyalarni himoya qilish bo'yicha eng nufuzli xalqaro vositalardan biri bo'lganligi sababli, kriptovalyutalarni tasniflash bilan bog'liq ko'plab savollar berildi, masalan, kripto valyutasi pul vositasi, tovar, alohida aktivlar sinfi. Bugungi kunga kelib, ba'zi mamlakatlar o'zlarining ichki qonunchilik doirasida kriptovalyutani pul vositasi sifatida belgilashdan uzoqlashdilar. Ba'zi mamlakatlar kriptovalyutalarni nomoddiy mulk sifatida tasniflagan bo'lsa, boshqa mamlakatlarda kriptovalyutalardan foydalanish taqiqlangan. Biroq, kriptovalyutalarni xalqaro spektrda tasniflash va qabul qilish boshqarilmaydigan asoslarda qolmoqda. Ushbu tendentsiyaga muvofiq, kripto sanoatining kelajakdagi o'sishi pretsedent bo'lishi mumkin va kriptovalyutalar bilan bog'liq xorijiy investitsiyalarning ortiqcha bo'lishi muqarrar bo'lishi mumkin.

Kalit so'zlar: *xalqaro investitsiyalar, raqamli aktivlar, kriptovalyuta, BIT, davlat majburiyatlari, nizolarni hal qilish, yangi vaqt investitsiyalarini himoya qilish, to'lov vositalari, raqamli hamyon.*

ВВЕДЕНИЕ

На сегодняшний день эволюция Интернета обеспечила фундаментальную практичность в создании единого международного сообщества, которая не только соединяет пользователей друг с другом через платформы данных, но также позволяет визуализировать оцифровку физического мира. Развитие «технологии блокчейна» свидетельствует о возрождении инноваций в Интернете. Эта технология позволила создать первую широко известную криптовалюту «Биткойн», и сформулировал опасные основания для будущего международной финансовой инфраструктуры. Государства обременены сложными задачами в идентификации и регулировании криптовалют, откуда и возникает раскола в подходах с точки зрения регулирования, где Республика Узбекистан не является исключением. В соответствии с Приказом Директора Национального Агентства Перспективных Проектов Республики Узбекистан «Об утверждении правил осуществления торгов крипто-активами на крипто-бирже» от 15.08.2022, правила осуществления торгов крипто-активами на крипто-бирже определяются организациями и осуществляются операции через электронную площадку прямых торгов на электронной платформе крипто-биржи по купле-продаже крипто-активов за национальную и иностранную валюту [1]. Страны пытались довести до крайности общенациональные запреты на криптовалюты, к более позитивной позиции в отношении легализации

использования криптовалют. Несмотря на отсутствие крупных иностранных инвестиций в криптовалюты, ее актуальность и рост, как ожидается, продолжится во всем мире. Поэтому на сегодняшний день важно рассмотрение данного положения через призму международного инвестиционного права.

Международное инвестиционное право основано на международных договорах, соглашениях и обычаях, которые регулируют отношения между принимающим государством и иностранными инвесторами. В силу этих правил, инвесторам предоставляется защита от потенциальных злоупотреблений, совершенных принимающими государствами и предоставляет инвесторам доступ к разрешению споров в случае нарушения договоренностей. Способность иностранного инвестора инициировать судебное разбирательство имеет решающее значение для соблюдения защиты иностранных инвестиций и обеспечения гармоничного стимулирования иностранных инвестиций в принимающих странах.

Таким образом, это приводит к увеличению споров между инвесторами и государством и возникновению вопросов:

- 1. Защищены ли криптовалюты двусторонними инвестиционными договорами?*
- 2. Можно ли классифицировать криптовалюты как деньги?*
- 3. Каким образом криптовалюты классифицируются как цифровые активы в теории права на сегодняшний день?*
- 4. Как криптовалюты регулируются и классифицируются в соответствии с национальным законодательством?*

МАТЕРИАЛЫ И МЕТОДЫ

Методологической основой данного исследования был выбран широкий спектр способов научного исследования в том числе методология, которая будет использоваться в данной статье, относится к правовой догматике. Ядро юридической догматики касается позитивного права конкретного государства и направлено на контроль над принятием юридических решений. Данный метод позволяет законодателям адаптировать поведение в соответствии с позитивным закон государства, чтобы обойти желаемую правовую защиту и устанавливает «систематизацию действующих правовых норм». Благодаря применению правовой догмы, можно добиться правовой предсказуемости в отношении эффекта определенных нормативных действий.

РЕЗУЛЬТАТЫ ИССЛЕДОВАНИЯ

Право, предоставленное иностранным инвесторам через двусторонние инвестиционные договоры, является в дальнейшем правом требовать защиту.

Даже если договор заключен между двумя суверенными государствами, где формируется отношение, выходящее за рамки сторон договора, которое также образует отношение между гражданами и государством. Если обратить внимание на понятия, то следует отметить, что крипто-майнинг называется системой доказательства работы, которая позволяет участникам сети блокчейн вознаграждение в виде криптовалюты для решения форм криптографических уравнений. В свою очередь, криптовалюта является виртуальным представлением экономической ценности, позволяющее безопасно обмен товарами и услугами с помощью криптографии. Как указывал в своих исследованиях Штеффен Хинделанг, принцип работает как одноранговая электронная система транзакций и призвана стать альтернативой валюта, выпущенная государством, которую лучше всего определить как децентрализованное средство [2]. В рамках данного исследования цифровые монеты и виртуальные валюты — это термины, используемые взаимозаменяемо с криптовалютой. Следовательно, криптография-это процесс защиты информации путем шифрования в «нечитаемый формат», который может быть расшифрован только владельцем секретных ключей. По мнению ученого Л. Конвея, цифровая подпись является инструментом, который принимает форму электронной подписи, используется для проверки подлинности электронного сообщения или транзакции [3].

«Законное платежное средство проявляется как любой инструмент, признанный законом в определенной стране для удовлетворения финансовых обязательств, когда возможно погашение государственного и частного долга» так считает П. Банерджи [4]. Затем следует понимание инвестиций через Конвенцию ICSID и прецедентное право. Защита иностранного инвестора имеет давние корни в международных законах в качестве дипломатической защиты. По словам юриста Эммануэля Ваттеля, «тот, кто жестоко обращается с гражданином, косвенно наносит ущерб государству, которое должно защищать этого гражданина» [5]. Этот принцип распространился по западным Европе и США. Основное внимание уделялось защите граждан от эти регионов в странах Латинской Америки. Однако иностранец ограничивается этой защитой в соответствии с международным правом в связи с отношениями между государствами, где предоставляемые иностранным инвесторам минимальные стандарты обращения со стороны принимающего государства заключаются в предоставлении благоприятного национального режима для всех иностранцев, с которыми нужно обращаться в равной степени. При нарушении определённых обязательств государство инициирует необходимые судебные

разбирательства против другого государства от имени своего потерпевшего гражданина.

Совершенствование международного инвестиционного права, как считается, произошло за счет современных средств защиты, разработанных в соответствии с ДИД и многосторонними договорами. Эти договоры предназначены для поощрения иностранных инвестиций и предоставления квалифицированной степени защиты инвесторов от вредных действий, которые могут быть совершены принимающей стороной. Например, действия могут включать косвенную или прямую экспроприацию.

В контексте криптовалют следует отметить, что, если существование широких определений инвестиций в соответствии с действующими ДИД могут охватывать определение криптовалюты, включает ли это виртуальную форму, такие, как криптоактивы, транзакции или инвестиции, связанные с криптовалютой, например, майнинг криптовалюты. Данное положение нуждается в конкретизации, так как позволяет инвесторам получить доступ к разрешению споров, и в случае, если криптовалюты не подпадают под действующие ВГТ. В отличие от традиционного подхода, доступ к разрешению споров в международное инвестиционное право не ограничивается государствами-участниками договора [7]. Верно, что при инвестиционных спорах отсутствие четкого соглашения о разрешении спора может передать спор в юрисдикцию национальных судов, это вероятно, перейдут под юрисдикцию принимающего государства к инвестициям. МЦУИС Конвенция сама по себе не ограничивает автоматически стороны спора от судебного разбирательства перед национальными судами. Даже в этом случае, при наличии явного согласия МЦУИС арбитраж обеими сторонами спора, в принципе, должен исключать все альтернативные средства правовой защиты, включая национальные суды.

Разработка Биткойна была решением проблемы двойных расходов без необходимости стороннего посредника для проверки транзакции, что было препятствием для предыдущих криптографических записей. Возможность удаления традиционной системы, основанной на доверии, рассматривалась через общедоступный реестр, известный как блокчейн, то есть ключевой элемент внедрения децентрализованной системы оплаты.

Таким образом, технология распределенного реестра позволяет использовать метод записи и совместное использование информации несколькими хранилищами данных (регистрами), которые контролируются сетью серверов данных, называемых узлами. Следовательно, функции для

хранения всех транзакционных записей криптовалют в группе блоков, которые связаны между собой определяются через создание отслеживаемых и неизменяемых записей о транзакциях. Это форма системы позволяет осуществлять глобальную передачу биткойнов от одной стороны к другой, при полной анонимности и минимальных транзакционных комиссиях [8]. Криптовалюты хранятся в цифровых кошельках с помощью электронного программного обеспечения, а также может дополнительно храниться на личных электронных устройствах (смартфоны, планшеты, компьютерные системы). Кроме того, криптовалюты могут храниться более чем в одном кошельке, причем каждый кошелек может иметь закрытый и открытый ключ. Такое явление связано с тем, что асимметричная криптография обеспечивает надежную защиту транзакций блокчейна, где закрытый ключ будет после этого разрешать пользователю доступ к крипто-кошельку для обработки транзакции, в то время как открытый ключ используется сетевым сервером для идентификации владельца.

Интернет дематериализован и транснационален, в связи с чем международный характер блокчейна остается ненадежным ядром при передаче транзакций [9]. Несмотря на то, что технология расширяется через границы, борьба продолжается в регулировании и идентификация криптовалют на международном уровне. Об этом особенно свидетельствует ускоренность юридических классификаций криптовалюты и аффилированные продукты, которые относятся к сфере его деятельности. Например, в Таиланде используется термин «цифровая валюта», а в таких странах, как Канада и Тайвань называют его «виртуальным товаром». Как отмечает японский ученый С.Накамото, широко признанный подход к криптовалютам заключается в выдаче предупреждений общественности о финансовых опасностях [10]. Примеры этих предупреждений были выпущены такими органами, как Европейское банковское управление («ЕВА»). Многие страны последовали этому примеру, выпустив эти предупреждения по всему миру, что приводит к более широкому признанию криптовалют. Важно унаследовать мнение о национальном правовом статусе криптовалют, прежде чем обратиться к следующей главе, чтобы сохранить точку зрения на общий регуляторный консенсус в отношении криптовалют.

Основная проблематика разделена на три сферы:

- Регулирование использования криптовалют*
- Ограничение использования криптовалют*
- Запрет на использование криптовалют*

Регулирование криптовалют будет касаться их принятия в качестве экономической ценности, хотя они не классифицируются как законные платежные средства, так как юрисдикция определила криптовалюту как товары, финансовые активы и иностранная валюта. Например, США определяют криптовалюту как товар, и она регулируется Комиссией по торговле товарными фьючерсами [11]. Большинство государственных субъектов, таких как центральные банки, прибегали к предупреждениям о рисках, связанных с инвестициями в криптовалюту, в то время как некоторые штаты пошли дальше, введя правила против организованной преступности, финансирования терроризма и регулирования отмывания денег. В следствие этого, криптовалюты под национальной юрисдикцией появились для целей налогового законодательства. Это важно знать инвесторам, которые собираются инвестировать в криптовалюты, поскольку это определяет применимость налоговой категории, независимо от того, облагается ли налогом доход или прирост капитала, которое может варьироваться существенно в размере суммы, подлежащей выплате. С другой стороны, запрет на криптовалюты демонстрирует действия правительства, запрещающие деятельность, которые связаны с использованием криптовалют, где «использование» указывает на любые транзакции, которые происходят благодаря криптовалюте. К примеру, в Индии был предложен законопроект о полном запрете криптовалюты на национальном уровне как для ее использования, так и для владения, однако, никаких дальнейших действий не предпринималось. Еще одним примером, демонстрирующим запрет на использование криптовалюты, были действия предпринятые непальским Rastra Bank, финансовым регулятором Непала для управления любыми биржами криптовалюты. В дополнение к действиям, предпринятым правительством Китая в 2017 г. по запрету операции бирж и ICO на территории Китая, где ICO рассматривался как механизм «незаконного государственного финансирования».

Следует отметить, что понятие «инвестиций» простым языком определяется в различных теоретических абстракциях, где существуют две общепринятые формы понимания инвестиций. Один из них связан с экономической точкой зрения, а другой выражается в финансовой форме. С экономической точки зрения это понятие относится к избытку капитала, который ведет к производству товаров. Отметим, что с финансовой точки зрения определение включает: выделение денежных средств и ресурсов в активы с ожидаемой доходностью в течение определенного периода. Это

включает, например, обмен акциями, облигациями и недвижимостью с деньгами. Поскольку положения о разрешении споров в ДИД являются неотъемлемой частью инвестиционной защиты, ICSID является лучшим выбором для урегулирования инвестиционных споров и служит цели содействия международному сотрудничеству в поддержании экономического развития. Это, в свою очередь, направлено на защиту роли частного международного вложения. Будет интересно определить, как трибуналы МЦУИС подходят к определению инвестиций, так как МЦУИС играет важную роль в качестве международного форум для разрешения трансграничных споров [12].

Если обратить внимание на широко известный тест Салини, то очевидно, что инвестиция должна составлять два-три года, иметь риск, вложению и экономическую выгоду. Однако, несмотря на то что эти элементы были сформулированы, дело Салини касалось спора о государственном контракте. Кроме того, было обсуждали, что продолжительность следует рассматривать с точки зрения конкретной отрасли. При соблюдении транзакций, которые включают активы, такие как криптовалюты, более короткие сроки не должны препятствовать процессу инвестирования.

С точки зрения риска необходимо проводить различие между обычными коммерческими операциями, но и через инвестиционный риск [13]. Инвестиционный риск описывает ситуацию, когда инвесторы не уверены в своих инвестициях и могут быть не в состоянии предсказать результат их сделок. Инвестиционные риски включают в себя риск помех, которые, естественно, создают негативные последствия для окружающей среды. Например, криптовалюты, выпущенные через ICO и другие криптоплатформы, несут риск сбой токена или проекта. Кроме того, существует риск вмешательства регулирующих органов в государства, будь то ограничение криптовалют или переход к полному запрету.

Конференция Организации Объединенных Наций по торговле и развитию (ЮНКТАД) доработала, что включение широко разбираемого «каждого вида активов» предназначено для «охвата все, что имеет экономическую ценность, практически без ограничений». Поскольку криптовалюты образуют тип цифровых активов, которые по своей природе нематериальны и поскольку они используются с целью получения «экономической выгоды» посредством обмена, поэтому справедливо считать криптовалюту как нематериальное имущество. Общие примеры, перечисленные в разделе ДИД, которые могут быть отнесены к категории цифровых активов: Интернет вещей, сбор данных,

электронная почта и программное обеспечение. Эти примеры также, возможно, являются частью «коммерческой тайны», которое подпадает под определение инвестиций во многих ДИД. Другой пример который представляет широкий диапазон использования формулировок, наблюдается в аргентинско-американском ВІТ с такими формулировками, как «изобретения во всех областях человеческой деятельности» [14].

ЗАКЛЮЧЕНИЕ

Таким образом, необходимость включения цифровых инвестиций в двусторонние инвестиционные договоры и их правовая защита является обоснованной и, с учетом происходящих изменений в мире, заботит каждое государство. Однако для обеспечения такой защиты инвестиции должны сначала квалифицироваться как «международные инвестиции», признаваться Договаривающимися государствами. Так как ДИД являются одним из наиболее влиятельных международных инструментов в отношении защиты инвестиций, было задано много вопросов, связанных с классификацией криптовалюты, например, является ли криптовалюта денежным инструментом, товаром, отдельным классом активов. На сегодняшний день некоторые страны отошли от определения криптовалюты в качестве денежного инструмента в рамках своих внутренних правовых норм. Некоторые страны классифицировали криптовалюту как нематериальное имущество, а другие страны запретили использование криптовалют. Однако классификация и принятие криптовалют под международным спектром остается на неуправляемых основаниях. В соответствии с этой тенденцией предполагается, что будущий рост криптографии промышленности, скорее всего, прецедент, и избыток иностранных инвестиций, связанных с криптовалютой, будут неизбежны.

REFERENCES

1. Приказ Директора Национального Агентства Перспективных Проектов Республики Узбекистан «Об утверждении правил осуществления торгов крипто-активами на крипто-бирже» // Национальная база данных законодательства, 15.08.2022 г., № 10/22/3379/0743 <https://lex.uz/ru/docs/6158332>
2. Steffen Hindelang, Hesham Ali Aljasim, Cryptocurrencies as protected investments under bilateral investment treaties Department of Law Spring Term 2021 Is there a ВІТ of coin Protection?
3. L. Conway, 'The 10 Most Important Cryptocurrencies other than Bitcoin', (Investopedia, Jan 19 2021), <<https://www.investopedia.com/tech/most-important-cryptocurrencies-other-thanbitcoin/>>, accessed May 4, 2021.

4. Banerjee P. 2019, 'banning cryptocurrency in india is not a solution: Nasscom', Live Mint, www.livemint.com/news/india/banning-cryptocurrency-in-india-not-a-solution-nasscom154476081539.html>
5. Commodity Future Trading Commission, 'Bitcoin and other Virtual Currencies', <https://www.cftc.gov/Bitcoin/index.html>
6. 'Detecting Ponzi Scheme on Ethereum: Towards Healthier Blockchain Technology' (Lyon, April 23, 2018), <<http://uu.diva-portal.org/smash/get/diva2:1263913/FULLTEXT01.pdf>>,
7. V. Buterin, 'A Next Generation Smart Contract & Decentralized Application Platform', Ethereum White paper, 2013, P. 1, <https://blockchainlab.com/pdf/Ethereum_white_papera_next_generation_smart_contract_and_decentralized_application_platform-vitalik-buterin.pdf>
8. World Bank Group (H. NATARAJAN, S. KRAUSE, and H. GRADSTEIN), 'Distributed Ledger Technology (DLT) and blockchain', 2017, FinTech note, no. 1. Washington, D.C.
9. Report of the Executive Directors on the Convention on the Settlement of Investment Disputes between States and Nationals of Other States, Doc. ICSID/2, 1 ICSID Reports, 1993.
10. S. Nakamoto, 'Bitcoin: A Peer-to-Peer Electronic Cash System, White Paper (2008), PP. 1-5. <<https://bitcoin.org/bitcoin.pdf>>
11. Inamdjanova, E. (2021). INVESTMENT AND INVESTMENT ACTIVITY IN THE DIGITAL ECONOMY. Збірник наукових праць SCIENTIA.
12. R. Houben & A. Snyers, 'Cryptocurrencies and Blockchain: Legal Context and implications for financial crime, money laundering and tax evasion', (University of Antwerp- A study for the European Parliament, 2018)
13. Kamola K. SPECIFICS OF LEGAL ASSISTANCE UNDER AN AGREEMENT OF LEGAL AID CONCLUDED BY AN ATTORNEY //World Bulletin of Management and Law. – 2022. – T. 13. – C. 130-131.
14. Elbekovna, I. E. (2021). Some Issues of Legal Importance International Division of Labor. International Journal of Development and Public Policy, 1(6), 199-204.
15. Imamalieva, D. (2022). Recent Challenges of Big Data Application in Healthcare System. International Conference on Multidimensional Research and Innovative Technological Analyses, 121–124.

ИССЛЕДОВАНИЕ ПРОЦЕССА ОБОГАЩЕНИЯ ТЕХНОГЕННЫХ ОТХОДОВ МЕТОДОМ ФЛОТАЦИИ

Алимов Расулхан Сарварханович

Доцент кафедры «Горное дело», PhD

Абдуллаева Шахноза Мухтор кизи

Магистрант кафедры «Горное дело»

АННОТАЦИЯ

При флотации отвальных хвостов МОФ АГМК, выход черного концентрата составил 4,4-10,0%. При этом извлечение меди в черновой концентрат из исходных техногенных отходов составляет в интервале 41,1-60,8%. Содержание меди в черновом концентрате увеличивается до 0,87-1,7% с 0,13-0,16%.

***Ключевые слова.** Флотация, хвосты, реагент, извлечение, содержание, медь, молибден, концентрат, перечистка*

ABSTRACT

During the flotation of waste tailings of the MOF AGMK, the yield of crude concentrate was 4.4-10.0%. At the same time, the extraction of copper into a rough concentrate from the initial man-made waste is in the range of 41.1-60.8%. The copper content in the crude concentrate increases to 0.87-1.7% from 0.13-0.16%.

***Keywords.** Flotation, tailings, reagent, recovery, content, copper, molybdenum, concentrate, refining*

ВВЕДЕНИЕ.

Научно-технический прогресс в современном этапе сопровождается резким увеличением потребления природных ресурсов и одновременным ростом количества производственных отходов. Проблема утилизации и рационального их использования теснейшим образом связана с эффективностью промышленного производства, защитой окружающей среды и новыми разработками в области утилизации техногенных отходов [1-3].

МАТЕРИАЛЫ И ОСНОВНЫЕ МЕТОДЫ

Снижение количества отходов за счет их дополнительной переработки или использования в производстве, внедрение более современных и эффективных технологий будут способствовать улучшению экологической ситуации, дополнительному сбережению ресурсов и энергии, а также более полному освоению богатств недр [4-5].

Данная статья посвящена извлечению ценных компонентов из отвальных хвостов Медно-обогатительной фабрики (МОФ) АГМК.

Схема флотационного обогащения хвостов МОФ АГМК приведена на рис.1. Для извлечения меди, молибдена и других металлов из отвальных хвостов МОФ АГМК методом флотации использованы следующие реагенты: собиратель - бутиловый ксантогенат, керосин, сланцевая смола, веретенное масло; вспениватель - Т-92. Как регулятор среды применялась негашёная известь. Флотацию проводили на флотомашине марки ФМ - 2, с объемом камеры – 1 л.

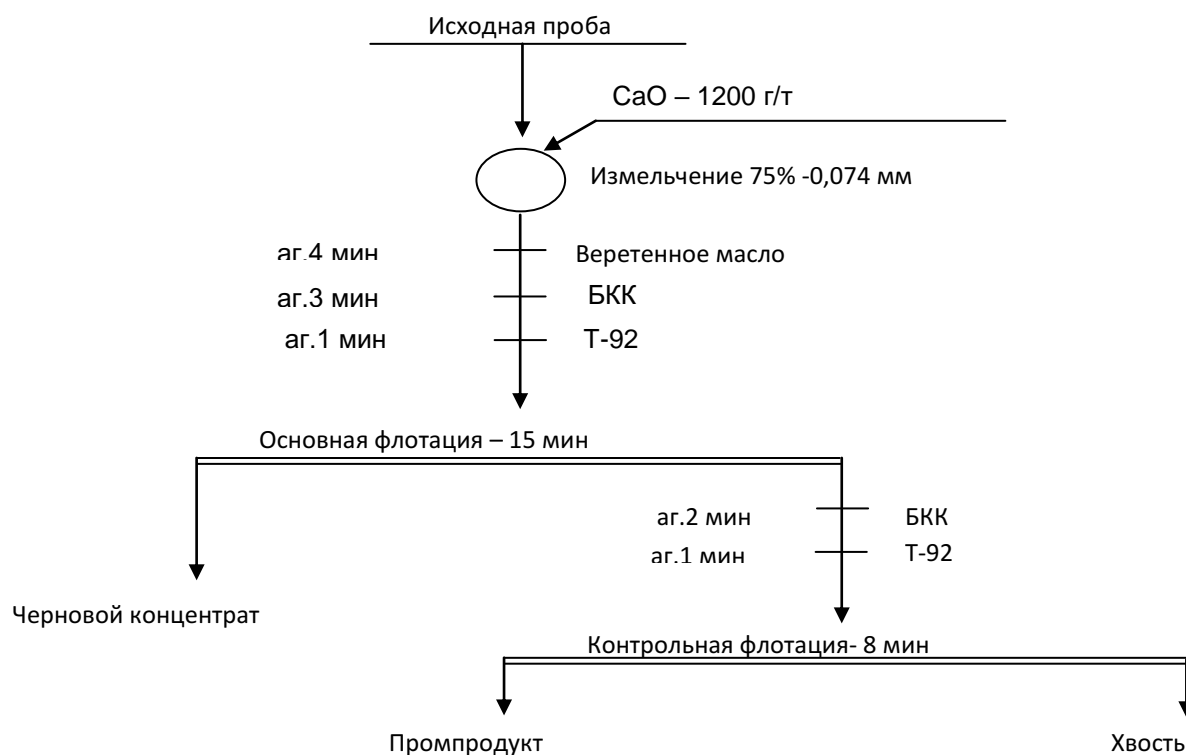

РЕЗУЛЬТАТЫ.

По результатам изучения вещественного состава, минеральный состав отходов МОФ представлен в основном кварцем, полевыми шпатами, серицитами и в подчиненном количестве темноцветными и вторичными минералами.

Пирит является самым широко распространенным рудным минералом в пробах МОФ. Также часто отмечаются халькопирит, сфалерит, галенит, молибденит и оксиды железа в концентратах гравитационного обогащения отходов МОФ. Содержание некоторых элементов в отвальных хвостах МОФ

АГМК, превышают кларк содержания в земной коре, таких как теллур, палладий, селен, висмут, молибден, железо и др. Также в отходах МОФ зафиксированы значительные содержания меди, золота, серебра и рения. При исследовании самородное золото не отмечено, вероятно золото может входить в состав сульфидов.

Для проведения флотации проба измельчалась до крупности $-0,074$ мм класса 75%. Результаты флотации отвальных хвостов МОФ АГМК приведены в табл.1.

Как следует из табл. 1, при флотации отвальных хвостов МОФ АГМК, выход черного концентрата составляет 4,4-10,0%. В этом случае извлечение меди в черновой концентрат из исходных техногенных отходов составляет в интервале 41,1-60,8%. Содержание меди в черновом концентрате

При флотации отвальных хвостов МОФ АГМК с двойной перемешкой концентрата основной флотации извлечение меди и молибдена в общий концентрат составляет 58,4% и 56,2%, соответственно. За счет дополнительной перемешки содержание меди и молибдена в общем концентрате увеличивается более 15 раз по сравнению с исходным и составляет медь -2,8%, молибден – 463 г/т, увеличивается до 0,87-1,7% с 0,13-0,16%.

Самое высокое извлечение меди при использовании в основной флотации собирателя - БКК-25 г/т, вспенивателя Т-92 60 г/т и составляет 60,8%, при этом извлечение молибдена и золота составляют 40,3% и 60,0% соответственно.

Следует отметить, что при флотации отвальных хвостов МОФ АГМК при использовании в качестве собирателя - сланцевой смолы значительно увеличивается содержание молибдена в черновом концентрате с 382 до 489 г/т, параллельно увеличивается извлечение молибдена с 69,9 до 76,5%.

На основе полученных результатов ранее проведенных исследований проводили флотацию отвальных хвостов МОФ АГМК с перемешкой концентрата основной флотации. Расход реагентов составил в основной флотации: собиратель БКК - 25 г/т, вспениватель Т-92 – 60 г/т, в контрольной флотации: БКК – 12,5 г/т, вспениватель Т-92 – 30 г/т. При флотации отвальных хвостов МОФ АГМК с одной перемешкой концентрата основной флотации, извлечение меди и молибдена в общий концентрат составляет 56,8% и 63,8%, соответственно. Содержание меди и молибдена в общем концентрате увеличивается более 11 раз по сравнению с исходным и составляет медь - 1,96%, молибден – 463 г/т.

При этом извлечение золота, серебра и рения в коллективный концентрат составляет соответственно 56,2%, 44,0% и 54,4%.

При этом извлечение золота, серебра и рения в общий концентрат составляет соответственно 56,7%, 44,0% и 57,9%

Таблица 1

Результаты флотации отвальных хвостов МОФ АГМК

Продукты обогащения	Выход, %	Содержание, г/т						Извлечение, %						Расход реагентов, г/т
		Fe,%	Cu,%	Mo	Au	Ag	Re	Fe	Cu	Mo	Au	Ag	Re	
Черновой концентрат	7,1	11,8	0,99	74,3	2,99	5,37	0,245	15,3	50,4	25,3	58,0	33,3	22,7	Осн. флот.: Вер.масло - 10, БКК - 40, Т-92 - 60; Конт. флот.: БКК - 20, Т-92 - 30
Промпродукт	3,2	20,8	0,33	33,3	1,38	3,65	0,117	12,1	7,5	5,1	12,0	10,2	4,9	
Хвосты	89,7	4,5	0,07	16,2	0,12	0,72	0,062	72,6	42,1	69,6	30,0	56,5	72,4	
Исх.проба	100,0	5,5	0,14	20,9	0,37	1,15	0,077	100,0	100,0	100,0	100,0	100,0	100,0	
Черновой концентрат	4,8	23,5	1,14	382,0	4,18	8,07	0,587	21,4	41,1	69,9	34,4	33,9	45,4	Осн. флот.: Сланцевая смола - 25, БКК - 25, Т-92 - 60; Конт. флот.: Сланцевая смола - 10, БКК - 10, Т-92 - 30
Промпродукт	3,5	14,7	0,35	49,2	1,38	3,75	0,171	10,0	9,4	6,7	8,4	11,7	9,8	
Хвосты	91,7	3,9	0,07	6,7	0,36	0,67	0,030	68,6	49,5	23,5	57,1	54,4	44,8	
Исх.проба	100,0	5,2	0,13	26,0	0,58	1,13	0,061	100,0	100,0	100,0	100,0	100,0	100,0	
Черновой концентрат	4,4	9,0	1,70	489,0	2,02	8,13	1,038	7,7	47,2	76,5	24,6	29,2	46,2	Осн. флот.: Сланцевая смола - 50, Т-92 - 60; Конт. флот.: Сланцевая смола - 25, Т-92 - 30
Промпродукт	3,8	5,8	0,41	75,4	1,04	2,97	0,592	4,2	9,8	10,0	10,7	9,1	22,4	
Хвосты	91,8	5,0	0,07	4,2	0,26	0,83	0,034	88,1	43,0	13,5	64,6	61,8	31,4	
Исх.проба	100,0	5,2	0,16	28,3	0,36	1,23	0,099	100,0	100,0	100,0	100,0	100,0	100,0	

ЗАКЛЮЧЕНИЕ.

Экспериментально показана целесообразность применения метода флотационного обогащения отвальных хвостов МОФ и получения

низкосортного медного концентрата, содержащего медь, молибден, золото, серебро и рения пригодного для переработки на действующем производстве АГМК, определены оптимальные режимы и показатели эффективности обогащения.

ЛИТЕРАТУРА (REFERENCES)

1. Снурников А.П. Комплексное использование минеральных ресурсов в цветной металлургии. – М.: Металлургия, 2016. – 384 с.
2. Санакулов К.С., Шеметов П.А. Концептуальные основы решения проблем переработки техногенного сырья. Горный вестник Узбекистана, №4 (43), 2010 г. 7-11 с.
- 3 Санакулов К.С. К вопросу обоснования и разработки технологии переработки отходов горно-металлургических производств. Горный вестник Узбекистана №1(36), 2009 г. 27-38с.
4. М.А. Комаров и др. Горно-промышленные отходы - дополнительный источник минерального сырья / Минеральные ресурсы России –2017. - №4. – С.3-9.
5. Язиков Е.Г. Таловская А.В. Жорняк Л.В. Минералогия техногенных образований. Изд-во Томского политехнического университета, 2018. -160 с.

O‘ZBEKISTON IQTIDORLI YOSHLARINI QANDAY QO‘LLAB- QUVVATLAYDI?

Mamadaliyev Boburjon Bahodirjon o‘g‘li

TDYU, Xalqaro huquq va qiyosiy huquqshunoslik fakulteti tyutori

boburmamadaliyev100@gmail.com

ANNOTATSIYA

Ushbu maqolada O‘zbekiston iqtidorli yoshlarini qo‘llab-quvvatlashning yangicha tizimi va qo‘shimcha imkoniyatlari haqida bayon qilinadi. Unda mutaxassislarni xorijda tayyorlash va vatandoshlar bilan muloqot qilish bo‘yicha “El-yurt umidi” jamg‘armasi faoliyati to‘g‘risida qisqacha bayon qilinadi.

Kalit so‘zlar: *“Iste‘dod” jamg‘armasi, “Umid” jamg‘armasi, stipendiya, grant, stajirovka, xalqaro reyting, bakalavr, magistr, ilmiy daraja.*

АННОТАЦИЯ

В этой статье рассказывается о новой системе и дополнительных возможностях поддержки талантливой молодежи Узбекистана. В нем кратко рассказывается о деятельности фонда “Эль-юрт умиди” по подготовке специалистов за рубежом и взаимодействию с соотечественниками.

Ключевые слова: *Фонд “Истеьдод”, Фонд “Умид”, стипендия, грант, стажировка, международный рейтинг, бакалавр, магистр, ученая степень.*

KIRISH

O‘zbekistonda o‘z jamiyati va dunyoga katta hissa qo‘shish salohiyatiga ega ko‘plab iqtidorli yoshlar yashaydi. O‘zbekistonda iqtidorli yoshlarni qo‘llab-quvvatlashning asosiy yo‘llaridan biri ta‘limdir. So‘nggi yillarda O‘zbekiston ta‘lim tizimida jiddiy islohotlar amalga oshirildi, ammo iqtidorli yoshlarning ehtiyojlarini qondiradigan ta‘lim va o‘quv dasturlariga ko‘proq sarmoya kiritish zarurati hali ham mavjud. Hozirgi kunda dunyoning yuqori reytinglarida turuvchi oliy ta‘lim muassasalarida ko‘plab yoshlarimiz tahsil olishmoqda. Aynan mazkur yoshlarni qo‘llab quvvatlash maqsadida mamlakatimizda bir necha yillardan buyon tizimli ishlar amalga oshirib kelinmoqda. 2018-yilga qadar istiqbolli yosh pedagog va ilmiy kadrlarning malakasini oshirish maqsadida “Iste‘dod” jamg‘armasi faoliyat yuritib kelgan. Jamg‘armaning asosiy maqsadlari mamlakatimizning intellektual salohiyatini, fan, pedagogika va iqtisodiyotimiz rivojlanishi darajasini jahonning eng ilg‘or ilmiy izlanishlari va yuqori texnologiya yutuqlari darajasiga ko‘tarish, O‘zbekistonda chuqur tarixiy ildizlarga ega va respublikamiz taraqqiyoti uchun muhim bo‘lgan ilm-fan yo‘nalishlarining barqaror rivojlanishini ta‘minlashda faol ishtirok etish, dunyoda

e'tirof etilgan nufuzli oliy ta'lim va ilmiy markazlar bilan amaliy hamkorlik o'rnatish bo'lgan. Ammo har bir tizim rivojlanish jarayonida o'zgarishlarga yuz tutadi. Mazkur jamg'arma 2018-yilda tugatilgan va uning negizida yangi bir tizim joriy etilgan.

Bundan tashqari istedadli yoshlarni qo'llab quvvatlovchi yana bir jamg'arma mavjud edi. O'zbekiston Respublikasi Prezidentining 1997-yil 7-yanvardagi PF-1694-sonli "O'zbekiston Respublikasi Prezidentining iqtidorli yoshlarning chet elda ta'lim olishlarini qo'llab-quvvatlash "Umid" jamg'armasini tuzish to'g'risida"gi Farmoni asosida "Umid" jamg'armasi tashkil etilgan. Mazkur jamg'arma 1997-2003 yillar mobaynida dunyoning eng ilg'or G7 davlatlari qatoriga kiruvchi AQSH, Kanada, Buyuk Britaniya, Fransiya, Germaniya, Italiya va Yaponiya davlatlarida davlatlarida jami 828 nafar stipendiatlarni bakalavriat va magistratura ta'lim yo'nalishlarida o'qitgan¹¹⁰.

2018-yilning 26-sentabrda O'zbekiston Respublikasi Prezidentining "O'zbekiston Respublikasi Vazirlar Mahkamasi huzuridagi mutaxassislarni xorijda tayyorlash va vatandoshlar bilan muloqot qilish bo'yicha "El-yurt umidi" jamg'armasi faoliyatini tashkil etish to'g'risida"gi farmoni e'lon qilindi. Mazkur farmon bilan Jamg'arma xorijda stipendiatlarning malaka oshirishi, stajirovkasi va o'qishini tashkil etish bo'yicha O'zbekiston Respublikasi Prezidentining "Iste'dod" hamda "Umid" jamg'armalarining huquqlari, majburiyatlari va shartnomalari, shu jumladan xalqaro shartnomalari bo'yicha huquqiy vorisi maqomini oldi.

2018-yil 25-oktabrda O'zbekiston Respublikasi Prezidentining PQ-3982-sonli "Xorijda istiqomat qilayotgan vatandoshlar bilan hamkorlik sohasida O'zbekiston Respublikasi davlat siyosatini yanada takomillashtirish choralari to'g'risida" qarori qabul qilindi. Mazkur qarorga muvofiq "El-yurt umidi" jamg'armasiga xorijda istiqomat qilayotgan, zamonaviy bilim va boy amaliy tajribaga ega bo'lgan vatandoshlar bilan muloqotni yanada kuchaytirish, ularni O'zbekistonga turli nufuzli lavozimlarga ishga taklif etish, ularning salohiyatidan O'zbekistonning xalqaro maydondagi ijobiy nufuzini yanada mustahkamlashda samarali foydalanishga ko'maklashish, shuningdek, shunday tadbirlarni moliyalashtirish vazifasi yuklatilgan.

MUHOKAMA VA NATIJALAR

O'tgan to'rt yil mobaynida 1400 nafar iqtidorli va istiqbolli yoshlarimiz "El-yurt umidi" jamg'armasi stipendiati degan yuksak maqomga ega bo'ldi. Ularning 1100 dan ortig'i AQSH, Buyuk Britaniya, Germaniya, Fransiya, Yaponiya, Kanada, Italiya, Ispaniya, Janubiy Koreya, Xitoy, Rossiya kabi jami 30 dan ortiq eng ilg'or mamlakatlarning 200 dan ziyod universitetlari, ilmiy markazlari va nufuzli

¹¹⁰ <https://eyuf.uz/site/view-page?id=15>

kompaniyalarida ta'lim olishib, bugungi kunda O'zbekistonda samarali mehnat faoliyatini olib bormoqdalar.

Vatandoshlar elektron reyestriga 5000 dan ortiq xorijdagi vatandosh olimlar va ekspertlar kiritilgan bo'lib, mazkur reyestrda 100 ga yaqin vazirlik, idora va tashkilotlar foydalanmoqda.

Iqtidorli yoshlarni qo'llab quvvatlash faqat ularni ta'lim olishi uchun ko'maklashishda bo'lmay, balki yuqori reytinglarga kiruvchi xorijiy OTMlarni tamomlagan yoshlarni mehnat faoliyatida ham qo'llab-quvvatlashda aks etadi. O'zbekiston Respublikasi Prezidentining 2021-yildagi "Yoshlarni har tomonlama qo'llab-quvvatlash va ularning ijtimoiy faolligini yanada oshirishga oid qo'shimcha chora-tadbirlar to'g'risida"gi farmoni bilan xorijdagi nufuzli oliy ta'lim muassasalarida ta'lim olayotgan, ilm-fan bilan shug'ullanayotgan, yetakchi kompaniyalarda ishlayotgan hamda yuksak bilim va malakaga ega bo'lgan O'zbekiston yoshlarining vatanga kelib ishlashi uchun zarur shart-sharoit yaratish, ularga uy-joy ajratish, munosib maosh to'lash bo'yicha yangi tizim joriy etildi. Farmonga ko'ra, davlat organlari, tashkilot va muassasalarida faoliyat ko'rsatayotgan nufuzli xalqaro reyting tashkilotlarining yuqori 500 talik ro'yxatiga kiritilgan xorijiy oliy ta'lim muassasalarini (bakalavriat, magistratura) tamomlagan yoki ularda ilmiy daraja (PhD va unga tenglashtirilgan boshqa ilmiy daraja) olgan yosh mutaxassislarning lavozim maoshiga davlat budjeti mablag'lari hisobidan qo'shimcha ustamalar to'lab borish tartibi joriy etilgan.

XULOSA

Xulosa qilib aytganda, O'zbekistonda iqtidorli yoshlarni qo'llab-quvvatlash ta'lim, murabbiylik, moliyaviy yordam va yutuqlarni e'tirof etishni o'z ichiga olgan ko'p qirrali yondashuvni talab qiladi. Bularning ichida o'z qiziqishlari bilan shug'ullanish va o'z mahoratini oshirish istagida bo'lgan yoshlar uchun moliyaviy qo'llab-quvvatlash muhim ahamiyatga egadir. O'zbekiston bugun yoshlarga sarmoya kiritib, kelajak avlodlar uchun yanada yorug' va farovon kelajak barpo etishga bel bog'lagan.

REFERENCES

1. O'zbekiston Respublikasi Prezidentining 1997-yil 7-yanvardagi PF-1694-sonli "O'zbekiston Respublikasi Prezidentining iqtidorli yoshlarning chet elda ta'lim olishlarini qo'llab-quvvatlash "Umid" jamg'armasini tuzish to'g'risida"gi Farmoni. / O'zbekiston Respublikasi Oliy Majlisining Axborotnomasi, 1997-y., 1-son, 15-modda;

2. O‘zbekiston Respublikasi Prezidentining 2018-yil 25-sentabrdagi PF-5545-sonli “O‘zbekiston Respublikasi Vazirlar Mahkamasi huzuridagi mutaxassislarni xorijda tayyorlash va vatandoshlar bilan muloqot qilish bo‘yicha “El-yurt umidi” jamg‘armasi faoliyatini tashkil etish to‘g‘risida”gi Farmoni. / Qonun hujjatlari ma’lumotlari milliy bazasi, 26.09.2018-y;
3. O‘zbekiston Respublikasi Prezidentinin g2018-yil 25-oktabrda PQ-3982-sonli “Xorijda istiqomat qilayotgan vatandoshlar bilan hamkorlik sohasida O‘zbekiston Respublikasi davlat siyosatini yanada takomillashtirish choralari to‘g‘risida” Qarori. / Qonun hujjatlari ma’lumotlari milliy bazasi, 26.10.2018-y.

ALISHER NAVOIYNING “LISON UT-TAYR” DOSTONIDA AXLOQIY ILLATLARNING TANQIDI

Dilora Tursunaliyeva Dilmuhammad qizi

Sharq falsafasi va madaniyati yo'nalishi

3-kurs turk-ingliz guruhi talabasi

Tel:+99893 5755699

Ilmiy rahbar: Ikramova I.R.

TDSHU Sharq falsafasi va madaniyati kafedrası o'qituvchisi

ANNOTATSIYA

Turkiy xalqlarning “shams ul-millat”i bo‘lgan Nizomiddin Mir Alisher Navoiy jahon adabiyoti xazinasini o‘zining hassos she‘riyati, buyuk “Xamsa”si, fan sohalarining turli tarmoqlariga bag‘ishlangan boy ilmiy merosi bilan boyitgan so‘z san‘atkoridir. O‘z ijodiy merosida 26 mingdan ortiq lug‘at boyligidan foydalangan bu buyuk daho mana besh asrdan oshibdiki, asarlaridagi chuqur falsafiy mushohadakorlik, ma‘no-mohiyatning keng ko‘lamdagi va nazmiy merosidagi fasohat dengizining bepoyonligi bilan jahon ahlini hayratga solib keladi.

Kalit so‘zlar: “Qush tili”, “Xamsa”, “Munojot”, “Siroj ul-muslimin”, Fariddin Attor, “Mantiq ut-tayr”.

АННОТАЦИЯ

Низамиддин Мир Алишер Навои, являющийся «шамс уль-миллат» тюркских народов, художник слова, обогативший сокровищницу мировой литературы своей чуткой поэзией, своей великой «Хамсой», своим богатым научным наследием, посвященным различным области науки. Этот великий гений, использовавший в своем творческом наследии более 26 000 слов лексики, уже более пяти столетий удивляет людей мира глубокой философской наблюдательностью в своих произведениях, безбрежностью моря красноречия в его поэтическое наследие.

Ключевые слова: «Птичий язык», «Хамса», «Муноджот», «Сирож ул-муслимин», Фариддин Аттар, «Мантик ут-тайр».

ABSTRACT

Nizamiddin Mir Alisher Navoi, who is the "shams ul-millat" of the Turkic peoples, is a word artist who has enriched the treasure of world literature with his sensitive poetry, his great "Khamsa", and his rich scientific heritage dedicated to various fields of science. This great genius, who used more than 26,000 words of vocabulary in his creative heritage, has been surprising the people of the world for

more than five centuries with the deep philosophical observation in his works, the vastness of the sea of eloquence in his poetic heritage.

Key words: "Bird language", "Khamsa", "Munajat", "Siroj ul-muslimin", Fariddin Attar, "Mantiq ut-tayr".

KIRISH

Lison ut-tayr (arab. — "Qush tili") — Alisher Navoiyning dostonlaridan biri bo'lib, o'zbek mumtoz adabiyoti va o'zbek adabiy tilining muhim yodgorliklaridan. Fariddin Attorning "Mantiq ut-tayr"i Alisher Navoiyni yoshligidan o'ziga maftun etib, umri davomida uning bilan hamroh bo'ldi, unga javob yozish niyati ham shoirning ko'nglidan joy olgan edi. Ana shu niyat Alisher Navoiyning oltimishga qadam qo'yganida amalga oshdi. Bu bejiz emasdi. Chunki shu davrda Alisher Navoiy o'zining "Munajat", "Siroj ul-muslimin" asarlarini ham yozgan edi. Bular, xususan "Munajat" da go'yoki umri bo'yicha qilgan ishlarini sarhisob qilib, yana bajarilishi lozim bo'lgan ishlar, ya'ni hali ko'p "qarzi" borligiga ham ishora qilganday bo'ladi. Ana shunday bajarilishi lozim bo'lgan ishlardan biri "Mantiq ut-tayr" ga javoban turkiy tilda bir asar yaratish muddaosi ediki, Alisher Navoiy "Lison ut-tayr" dostonini yozish bilan bu ishni amalga oshirdi¹¹¹.

Fariddin Attor XII asrning mashhur shoir va adiblaridan bo'lib, o'zining "Ilohiynoma", "Tazkirat ul-avliyo" va, xususan "Mantiq ut-tayr" asarlari bilan o'zidan keyingi adabiy va ma'naviy hayotda katta mavqega ega edi. Hatto Jaloliddin Rumiy Fariddin Attorning orifona kashfiyotlariga yuqori baho bergan. Alisher Navoiy "Lison ut-tayr"ning mavzusi va uni ochishdagi o'ziga xoslik bayon etilgan, ya'ni doston tasavvufiy mavzuda ("Sharhi asrori ilohiy") bo'lib, bu mavzu qushlar tili vositasida majoziy tarzda ifoda etilgan. "Lison ut-tayr" dostoni o'zbek tilida yozilgan bo'lsa-da, unda "Navoiy" taxallusi emas, balki Alisherning ikkinchi taxallusi bo'lgan Foniyo qo'llagan¹¹².

MUHOKAMA VA NATIJALAR

Dostonning asosiy qismi bosh qoliplovchi qissa: jahondagi barcha qushlarning yig'ilib, martaba va fazilatlariga ko'ra joy talashish voqeasidan boshlanadi. Bu yig'inda behunar hunarmanddan, iste'dodsiz iste'dod sohibidan o'zib ketish holatlari, har bir qush o'zini eng yuqori joyga munosib deb bilishi, boshqalardan o'zini ustun deb hisoblashi tufayli turli ixtilof va mojarolar paydo bo'ladi. Shunda ularning munosib o'rnini belgilab beruvchi bir adolatli podshoga ehtiyoj paydo bo'lganligini sezgan Hudhud degan qush shunday podshoh borligi, nomi Simurg' ekanligi va uning huzuriga bormoqchi bo'lganlar uzoq va mashaqqatli yo'lni bosib o'tishlari zarurligini

¹¹¹ <https://uz.m.wikipedia.org/wiki/Lison-ut-tayr>.

¹¹² Alisher Navoiy. Lison ut-tayr. — T., 2019. — B. 170.

aytadi. Qushlar Simurg'ning zoti va sifotidan hikoya qilishni so'raydilar. Hudhud uning sifoti mingdan oshishi-yu, zotining yagona ekanligini aytadi. Simurg' ta'rifi dostonda olti bobni (15—20-boblar) tashkil etadi. Hudhud To'ti, Bulbul, Qumri, Kaklik, Tazarv, Durroj, Kabutar, Shohboz (qirg'iy), Shunqor kabi qushlar bilan individual ravishda suhbat qurar ekan, u bilan Simurg'ni bog'lab turgan rishtadan gap boshlaydi va ana o'sha rishta tufayli ularning Simurg'ga aloqadorligini, uning visoliga qarab intilish darkorligini targ'ib qiladi. Bu suhbat va targ'ibot 10 bobni (21-31-boblar) tashkil etadi.

Qushlar Hudhud boshchiligida yo'lga tushadilar. Bir necha kun yo'l yurgach, mashaqqatli safar ularni toliqtiradi, ortga qaytmoqchi bo'ladilar va bir-ketin Hudhudga o'z uzrlarini ayta boshlaydilar. Dostonda yo'l qiyinchiliklariga chidolmay, uzr so'ragan qushlar tartibi quyidagicha keltirilgan: To'ti, Tovus, Bulbul, Qumri, Kabutar, Kabki dariy, Tazarv, Qarchig'ay, Shunqor, Burgut, Kuf (boyo'g'li), Humoy, O'rdak va Tovuq. Dastlab To'ti Hindistondan issiq o'lkalarda yashashi, ko'zgu oldida nozaninlar so'zini takrorlashi uchun shakar yeb yurishi, umri rohat-farog'atda bo'lgani sababli bu safarning mashaqqatiga chidolmasligini aytib, uzr aytadi. Hudhud unga javoban "Hiylagarlikni kasb qilgan yashil chakmonli kishi" bilan bog'liq hikoyatni keltiradi. Unga ko'ra, bir kishi bozordagi noz-u ne'matlarni ko'rib, yashil xirqa kiyib oladi va o'zini shayx deb e'lon qiladi. Bozor ahli unga ixlos qilib, uning kashkuliga turli-tuman oziq-ovqatlarni sola boshlaydilar. Haqiqiy bir orif bu holni mushohada etib, riyokor shayxning oldiga keladi va bozordan yiqqan narsasini tutmog'ini so'raydi. Soxta shayx kashkulini to'kib qarasa, ovqatlar aynib, najosatga aylangan ekan. Piri komil qilgan ishidan pushaymon bo'lgan hiylagarga bir hovuch tosh aralash tuproq berib, "bu bilan tirikchilik qiling", deydi. Hiylagar qo'lidagi tuproq purning barakatidan oltin va javohirga aylanadi. Hiylagarlik va riyozatning oqibati turlicha ekanini ko'rgan riyokor tavba qilib, to'g'ri yo'lga kiradi. To'tidan so'ng Tovus uzr aytib, "Tangri meni atrofdagilar ko'rib, husninga tahsin aytishlari uchun yaratgan, shunday ekan, menga bu safardan ne hojat?", deydi. Hudhud unga javoban masxaraboz bir hinduning o'zini turli naqsh-u nigorlar bilan bezab, maydonda tomosha ko'rsatgani, uning atrofi bir gala beboshlar to'dasi bilan to'lgach, nazoratchilar tomonidan tutib olinib, darra bilan savalangani haqidagi hikoyatni keltiradi. Undan so'ng Bulbul uzr aytadi. U o'z chamanidagi gulga oshiqlikini, undan ayriliqqa chiday olmasligi va bu safar unga cheksiz hajr azobini olib kelayotganligini aytadi. Hudhud unga bir podshohga oshiq bo'lib qolgani haqida lof urgan gado hikoyatini keltirib, haqiqiy go'zallik Simurg' dargohida ekanligini ta'kidlaydi. Shu tariqa uzr aytgan qushlarga Hudhud mos holatda turli hikoyatlar bilan javob qaytaradi.

Dostondagi axloqiy ruhdagi hikoyatlarning aksariyati mana shu boblarda aks etgan. Ushbu munozaralar 41 bobni (32-73-boblar) tashkil etadi. Qushlar va Hudhud munozarasining diqqatga sazovor tomoni shundaki, bu o‘rinda Navoiy qushlar obrazidan mohirlik bilan foydalanib, ma’naviy kamolotga to‘sqinlik qiluvchi turli axloqiy illatlarni tanqid ostiga oladi. Shu ma’noda To‘ti xudbinlik va shaxsiyatparastlik timsoli, Tovus va Tazarv tashqi go‘zallik bilan mag‘rurlanish, Kabki dariy va Kuf shaxsiy boylik va mol-dunyo yig‘ishga mukkasidan ketish, Qarchig‘ay johillik va shuhratparastlik kabi illatlarning majoziy timsollari hisoblanadi. Hudhud ularni tanqid qilar ekan, kishilarni bu xil illatlardan qutulishga chaqiradi. Hudhudning tanqidlari tufayli o‘z qusurlaridan ogoh bo‘lgan qushlar buncha kamchilik va ojizliklar bilan qanday qilib Simurg‘ga yetishish mumkinligi haqida so‘raydilar (74-76-boblar). Hudhud faqat Ishq ularni maqsad manziliga yetkazishi mumkinligini aytib, dostondagi eng katta va alohida mavqega ega bo‘lgan Shayx San‘on haqidagi hikoyatni so‘zlab beradi (79-bob). Dostondagi shu o‘rindan boshlab, muallif qushlarning nomini aytmaydi, balki, hammasini “bir qush” tarzida nomlaydi.

Dostondagi falsafiy hamda tarixiy shaxslar hayotidan olingan ibratli hikoyatlar tasviri shu o‘rindan boshlanadi. Bu savol-javoblar 68 bobni (80—148-boblar) tashkil etadi. Qushlar va Hudhud o‘rtasidagi savol-javoblar tasawuf ta‘limoti bilan bog‘liq ayrim nazariy va amaliy masalalar (pir va murid munosabatlari, tariqat va uni ado etish, tavba va gunoh va b.) muhokamasiga bag‘ishlanish bilan birga ularda axloqiy illat va insoniy fazilatlar haqidagi qarashlar ham aks etadi. Xususan, nafsni tiyish, mol-dunyo va siym-u zarga hirs qo‘ymaslik, himmat, insof kabi inson ma’naviy takomilida muhim o‘rin tutuvchi axloqiy xislatlarning Hudhud tilidan qilingan bayoni mazmun jihatidan shoirning “Hayrat ul-abror”, “Saddi Iskandariy”, “Mahbub ul-qulub” va boshqa asarlarida shu xususda keltirgan fikrlariga hamohangdir. Bu hikoyatlarning ayrimlari Attor dostonida mavjud bo‘lsa-da, asosiy qismi arab ishqnomalari, xalq og‘zaki ijodi, tasawufiy va diniy manbalar asosida yaratilgan. Ba’zi syujetlarni Navoiyning o‘zi muayyan oyat yo hadisdagi g‘oyani ifodalash uchun mustaqil tarzda yaratgan. Jumladan, dostonning 119-bobida shunday bir hikoyat keltiriladi: Haq yo‘liga kirgan Majnun al-Haq deb nomlangan bir devona bor edi. U bir kuni o‘zi kabi bir “log‘ar eshak”ka minib, Ka‘ba sari safarga o‘tlanadi. Qorong‘u tushib, yomg‘ir yog‘a boshlaydi. Majnun al-Haq yo‘l bo‘yida bir vayronani ko‘rib, o‘sha yerda tunamoqchi bo‘ladi va Xudodan eshagiga qarab turishini so‘rab, o‘zi vayrona ichiga kirib uxlaydi. Tomdan chakka o‘tib, devonani uyg‘otadi va u yarim tunda yana yo‘lga chiqmoqchi bo‘ladi. Tashqariga chiqib, eshagini topolmay fig‘oni falakka chiqadi va Xudoga malomat qila boshlaydi: “Ey Xudo, men senga

eshagini topshirgan edim, nimaga asramading? Agar odamlar sening uyingga bormaganlarida, senda bunday maqom-u manzalat yo‘q edi. Eshaksiz uying (Ka‘ba)ga qanday boraman? Yarim tunda menga uning qayerdaligini ko‘rsatmayapsan. Mening eshagimga qarab turishga or qilding, holbuki, senga topshirgan omonatimni asrash vazifang edi”. Shu asnoda bir ajib chaqmoq chaqib, Majnun al-Haqning yo‘lini munavvar etadi va u uzoqda o‘tlayotgan eshagini ko‘rib quvonadi. Telba eshagi topilganidan keyin ham Xudo bilan muomalani davom ettiradi, ammo endi uning so‘zlarida g‘azab emas, balki lutf va mehribonlik ustuvor edi: “Ey mening jonim ichida, balki yuz jondan ortiq Tangrim, sen mening haqiqiy do‘stimsan. Albatta, boshida sen mening eshagimni bo‘yniga arqon bog‘lab, saqlamading, shu sababli, menda “bir ajib oshuftalig’ ” yuz berdi, ammo sen mening bu ahvolimni ko‘rib, tadbir aylab, eshagimni ko‘rsatding va bu ishing bilan meni senga nisbatan aytgan so‘zlarim tufayli sharmisor etding. Men sening bu noto‘g‘ri qilmishingni batamom unutdim, sen ham menga o‘xshab, jahl ustida aytgan gaplarimni unutsang, yaxshi bo‘lardi. Men seni kechirdim, sen ham meni kechir” . Devona shu alfozda goh o‘zini maqtab, goh Tangrini ulug‘lab yo‘lida davom etadi. Navoiy bu hikoyatdan shunday xulosa chiqaradiki, garchi telbaning so‘zlari shariat mezoni bo‘yicha mutlaqo noto‘g‘ri va kufr bo‘lsa-da, lekin u Haqqa do‘st tutingan odamning tilidan aytilgani uchun ham ayni haqiqatdir.

Dostonning syujeti majoziy bo‘lgani kabi, undagi timsollar ham majoziydir. Simurg’ - Haqqa yetishish timsoli, Hudhud - murshid, piri komil ramzi, qushlar - tariqat yo‘liga kirishga otlangan soliklardir. Navoiy Simurg'ni eng oliy borliq deb e‘tirof etar ekan, Xudoni olamdan tashqarida emas, balki shu olamning o‘zida, butun koinot va mavjudotda mujassamlashgan, har bir kimsa va narsada zuhur etgan oliy - substansiya deb tushunadi. Hudhud rahnamoligidagi qushlarning ulug‘ maqsadi Simurg'ga yetish ekan, bu majoziy mazmun zamirida solikning Haq vasliga yetishish uchun chekkan azob-uqubatlarini anglash mumkin. Dostondagi asosiy g‘oyaning ochib berilishida ulardan o‘rin olgan turli hajmdagi hikoyatlar asosiy o‘rin tutadi. Dostonda 65 ta hikoyat keltirilgan bo‘lib, ularning 51tasi Navoiyning o‘zining ijodi bilan bog‘liq, qolgani esa Attor dostonidan olingan hikoyatlardir. Hikoyatlarning jami bayt miqdori (1800 , baytga yaqin) doston umumiy haj mining teng yarmini tashkil qiladi. Ushbu hikoyatlarni quyidagi guruhlarga bo‘lib tasniflash mumkin: 1. Hudhud dostonidagi qushlarni Simurg’ yo‘liga targ‘ib qilib, ularga murojaat qilayotgan paytda aytilgan hikoyatlar. Bu hikoyatlar shoirning ijtimoiy fikrlarini umumlashtirib bayon qilishga xizmat qiladi. Undagi timsollar ham ijtimoiy-didaktik ahamiyat kasb etgan bo‘lib, ularga yashil to‘n kiygan soxta darvesh, mazxaraboz hindu va bo‘yra shohi haqidagi, uquvsiz bog‘bon haqidagi, soxta zargar haqidagi, musht yeb kun

ko'ruvchi tekinxo'r haqidagi, mechkay pahlavon haqidagi, vayronada ganj qidirgan kishi haqidagi, giyohvand darvesh haqidagi, suvga cho'kib ketgan xasis haqidagi va hajga bormagan savdogar haqidagi hikoyatlarni kiritish mumkin. 2. Tarixiy shaxslar bilan bog'liq ibratli fikrlar aks etgan hikoyatlar. Bular qatoriga payg'ambarlar va valiyalar to'g'risidagi hikoyatlar kiradi. Jumladan, Odam Safiyulloh, Ibrohim alayhissalom, Sulaymon alayhissalom bilan bog'liq, Muhammad payg'ambar, to'rt nafar sahoba - Abu Bakr, Umar, Usmon va Ali (r.a.) haqidagi hikoyatlar; tasavvuf namoyandalaridan Xoja Abdulloh Ansoriy, Boyazid Bistomiy, Ibrohim Adham, Abusaid Abuxayr, Abulhasan Xaraqoniy, Abu Bakr Nishopuriy, Mansur Halloj, Abul Abbas Qassob Omuliy, So'fiyon Suriy, Najmiddin Kubro, Bahouddin Naqshband, Xoja Muhammad Porso va Xoja Abu Nasr, tilshunos olim Asma'iy, Mahmud va Ayoz to'g'risidagi hikoyatlarini keltirish mumkin. 3. Keyingi turdagi hikoyatlarga muallifning falsafiy-tasavvufiy fikrlarini bayon etish uchun keltirilgan hikoyatlarni kiritish mumkin. Bularga Simurg' haqidagi, uning Chin shahriga tushgan pati to'g'risidagi, gulxanda yongan soxta oshiq haqidagi, husnini namoyish qilishga ko'zguni vosita qilgan shoh haqidagi, shohga sovg'a tayyorlovchi oshiqlar haqidagi, shohga oshiq bo'lib zindonda yotishga va itboqarlikka tayyor oshiqlar to'g'risidagi, Sidra daraxti shoxidagi qushlar to'g'risidagi, Iskandarning elchilikka borganligi haqidagi, Shayx San'on haqidagi, Arastuning shogirdi to'g'risidagi, g'am chekuvchi misrlik to'g'risidagi, Majnun al Haq, fil va ko'rlar xususidagi, ikki shatranj chi haqidagi, hayrat zabun etgan ma'shuq yigit to'g'risidagi, parvonalar va sham'i haqiqiy zikridagi, Majnun haqidagi, devona oshiq va uning oqil ma'shuqi to'g'risidagi, Qaqnus haqidagi, podshohdan hech nima so'ramagan darvesh to'g'risidagi va yiqilgan devor haqidagi hikoyatlar misol bo'la oladi.

XULOSA

“Lison ut-tayr” dostoni Alisher Navoiyning yuksak badiiy mahoratini ko'rsatib beruvchi asar bo'lib, doston poetikasini ta'minlaydigan muhim unsurlardan biri uning mukammal 194 ishlangan kompozitsiyasidir. Dostonda qush tili va umuman qushlar bilan bog'liq turli tushuncha hamda holatlardan doston muqaddimasi, qoliplovchi qissaning ibtidosi va xotimada ustalik bilan foydalanilgan. Xususan, dostondagi an'anaviy hamdning

Jon qushi chun mantiqi roz aylagay,
Tengri hamdi birla og'oz aylagay,¹¹³

degan misralar bilan boshlanishi uning qushlar tili vositasida yozilajak asar bo'lishiga ishora qiladi. Shuningdek, shoir o'z salafi Attor ta'rifini bayon etishda (Qaqnus qushi haqidagi rivoyatning keltirilishi), zamona hukmdori Sulton Husayn

¹¹³ Alisher Navoiy. Lison ut-tayr. – T., 2019. – B. 195.

Boyqaro madhi bilan bog'liq o'rinlarda ham qush tili bilan bog'liq iboralardan foydalanadi. Shuningdek, tadqiqot muallifining fikricha, "Mantiq ut-tayr" dagi g'oyaga ko'ra, undagi qushlar Simurg'ning soyasi, xolos. Ya'ni ular Simurg'ga intilganlaridagina ahamiyatli. Qushlar (insonlar)ning bu dunyodagi hayoti hijron va ayriliqda. Navoiyda esa ularning hijron va ayriliqda emas, balki Yaratganning hikmatidadir. Shu ma'noda ikki dostonida vahdatu-l-vujud falsafasining ikki xil talqini aks etganligini ko'ramiz. Attor dostonida qushlar so'nggi vodiya Simurg' bilan birlik kasb etadilar, Navoiy dostonida esa riyozat chekish asnosida poklanib, o'zlaridagi Simurg'ni kashf etadilar.¹¹⁴ Doston kompozitsiyasining o'ziga xos muhim xususiyatlari - dan yana biri, unda "qissadan hissa" usulidan foydalanilganlikdir. Sharq adabiyotida keng istifoda etilgan ushbu usul "Lison ut-tayr" dostoni hikoyatlari so'ngida mohirlik bilan qo'llanilib, xulosaning badiiy ta'sirchanlik kuchini oshirgan.

REFERENCES

1. Alisher Navoiy. Lison ut-tayr. – T., 2019.
2. Dilnavoz Yusupova. Lison ut-tayr. – T., 2022.
3. Mustafayev, U. U. (2021). YANGI O 'ZBEKISTON: QADRIYATLAR VA FALSAFIY FANLARNING DOLZARB MUAMMOLARI BO 'YICHA AYRIM MULOHAZALAR. *Oriental renaissance: Innovative, educational, natural and social sciences*, 1(10), 568-577.
4. Мустафаев, У. У. (2021). УЧИНЧИ РЕНЕССАНС ПОЙДЕВОРИ ШАКЛЛАНАЁТГАН ДАВРДА ФАЛСАФИЙ ФАНЛАРНИ ЎҚИТИШНИ ИСЛОХ ҚИЛИШ ЯНГИ ЎЗБЕКИСТОН ЭҲТИЁЖИ. *Oriental renaissance: Innovative, educational, natural and social sciences*, 1(Special Issue 3), 99-108.
5. Qizi, A. M. A., & Xudoybergenov, A. (2022). YANGI O 'ZBEKISTONDA UCHINCHI RENESSANS! ILM-FAN TARAQQIYOTIDA BUGUNGI YOSHLAR!. *Central Asian Research Journal for Interdisciplinary Studies (CARJIS)*, 2(Special Issue 2), 39-48.
6. <https://uz.m.wikipedia.org/wiki/Lison-ut-tayr>.

¹¹⁴ Dilnavoz Yusupova. Lison ut-tayr. – T., 2022. – B. 46.

СТАНОВЛЕНИЕ ГОСТИНИЧНОГО ХОЗЯЙСТВА В КИТАЕ



<https://doi.org/10.5281/zenodo.7670907>

Валиева Ноиб

докторант ТГУВ,

Насирова Саодат

д.ф.н., доцент ТГУВ

АННОТАЦИЯ

Гостеприимство, или сфера гостиничного и ресторанного бизнеса, - это отрасль, которую называют «курицей, несущей золотые яйца». Объясняется это тем, что сфера гостеприимства является ведущим фактором и базой туризма. Развитие рекреационной сети всегда тесно связано с политико-экономической обстановкой в стране. Происшедшие в последние годы коренные изменения в политике, экономике и социальной сфере самым непосредственным образом сказались на состоянии гостиничного хозяйства Китая. Формированию гостиничного дела в Китае повлияло множество факторов. Появление и разделение потребностей людей в общении, становлении торговых отношений с соседними государствами. На сегодняшний день в Китае очень бурно развивается сеть гостиничных предприятий. Но гостиницы, это не только пункт приёма и размещения, но и целый набор дополнительных услуг не входящих в стоимость оплаты проживания, например: туристско-экскурсионные услуги, прокат, обмен валюты, дополнительное питание, индивидуальный транспорт, хранение вещей, развлечения, резервирование и бронирование билетов и т.п. Конкуренция в гостиничном бизнесе растет, поэтому даже самая хорошая репутация и высококлассный сервис - ещё не гарантия успеха. Клиент стал разборчив и взыскателен, его не удивит ни хитроумным телевизионным хайтеком, ни беспроводным интернетом, ни услугами нянь и личных, закрепленных за конкретными номерами дворцовых. Даже самые престижные, но весьма похожие по набору базовых сервисных услуг, «одинаковые» отели в разных городах уже не привлекают туристов, требуется чем-то выделиться, проявить индивидуальность. Приветствуются новые, оригинальные идеи. Приветствуется креатив. Изучение особенностей гостиничного дела очень важно для социально-культурного сервиса и туризма. Возможность предугадать тенденции его развития позволит избежать препятствий, возникающих в данной сфере.

Ключевые слова: туризм, гостиничный бизнес, частные гостиницы, отель, иностранный капитал.

FORMATION OF THE HOTEL INDUSTRY IN CHINA

ANNOTATION

Hospitality, or the hotel and restaurant business, is an industry that has been called the "goose that lays the golden eggs." This is explained by the fact that the hospitality sector is the leading factor and base of tourism. The development of the recreational network is always closely related to the political and economic situation in the country. The fundamental changes that have taken place in recent years in politics, the economy and the social sphere have most directly affected the state of the hotel industry in China. The formation of the hotel business in China was influenced by many factors. The emergence and division of people's needs for communication, the establishment of trade relations with neighboring states. Today in China the network of hotel enterprises is developing very rapidly. But hotels are not only a point of reception and accommodation, but also a whole range of additional services not included in the cost of paying for accommodation, for example: tourist and excursion services, rental, currency exchange, additional meals, individual transport, storage, entertainment, reservation and booking tickets, etc. Competition in the hotel business is growing, so even the best reputation and high-quality service are not a guarantee of success. The client has become choosy and exacting, he will not be surprised either by ingenious television hi-tech, or wireless Internet, or by the services of nannies and personal butlers assigned to specific numbers. Even the most prestigious, but very similar in terms of basic services, "same" hotels in different cities no longer attract tourists, it is necessary to stand out in some way, to show individuality. New, original ideas are welcome. Creativity is welcome. The study of the features of the hotel business is very important for socio-cultural service and tourism. The ability to predict the trends of its development will help to avoid the obstacles that arise in this area.

Key words: *tourism, hotel business, private hotels, hotel, foreign capital.*

ВВЕДЕНИЕ

История развития гостеприимства, по мнению некоторых ученых, насчитывает свыше 100 лет и делится на три этапа. Первый – просветительский длился до 1890 г. Начало второго - предпринимательского было связано с развитием капитализма в мире начинается третий – организационно-централизованный этап.

Развитие гостиничного бизнеса связано с развитием путешествий. На морских побережьях, возле источников с минеральной водой, в живописных местах разворачивается строительство крупных и мелких гостиниц. Постепенно совершенствуется их техническое оборудование, создаются комфортабельные условия для гостей, меняются формы и методы обслуживания. С каждым годом гостиничная база превращается в “индустрию гостеприимства” и становится источником крупных доходов, получения прибыли.

Методология. В ходе работы были использованы хронологический, описательный, синхронный и диахронический методы анализа, также интерпретация, метод систематизации и классификации.

Основная часть. Формирование и развитие древних китайских гостиниц. Согласно историческим записям, официальными местами ночлегов считались почтовые станции. В древние времена люди пользовались простыми средствами передачи информации и сообщений. Когда правители издавали указы, их постановления и распоряжения должны были быть переданы всем чиновникам, наместникам и специально назначенным людям. Эти указы должны были доставляться бесперебойно и непосредственно из рук в руки. Так как дорога была дальней, гонцам приходилось останавливаться чтобы отдохнуть и провести ночь. Это и стало основной причиной появления первых ночлегов.

С середины правления династии Шан к династии Цинь, на протяжении двадцати двух лет почтовые станции прекратили свою деятельность, но сохранили свое существование в течение трех тысяч лет. Таким образом, они явились самыми первыми предпосылками появления гостиниц в Китае.

Древние Китайские почтовые станции просуществовали в течение долгого времени. В связи со сменой династий, их указов, территориальной целостности и других причин, названия и структуры гостиниц подверглись изменениям. Изначально, почтовые станции предназначались только для ночлега гонимых. Но позже они начали принимать и должностных лиц и других путешественников.

Почтовые станции – это названия правительственных гостиниц прошлых времен, но иногда они могли быть и частными.

В далекие времена, при правлении династий Инь и Чжоу в Китае уже существовали специальные почтовые дороги. В эпоху династии Западная Чжоу, в пригородах и полевых частях страны по обе стороны дорог были высажены деревья, на которых было указано через какой промежуток находится то или иное месторасположение. Например, через 10 ли расположена хижина, где можно снабдиться едой; через 30 ли можно остановиться на ночлег; через 50 ли

находиться город, по которому можно прогуляться и развлечься. Это все предназначалось для отдыха путников.

В дальнейшем, почтовые станции непрерывно развивались без каких-либо изменений. Их деятельность полностью находилась под прямым управлением сменявших друг друга династий.

2) Система регистрации гостей. Чтобы предотвратить непредвиденные обстоятельства, сменявшие друг друга правительства придерживались четко выраженного правила: приходящий на ночлег в постовую станцию человек должен иметь при себе «свидетельство путешественника». В эпоху Воюющих царств «节» являлось официальным документом путешественника. А в период правления династии Хань, «木牒» и «符券». Между тем, при династии Тан «节» и «符券» сменились на «过所» и «驿券».

Вместе с проверкой документов, сотрудники почтовой станции должны были вести бухгалтерский учет и регистрацию, что послужило основой для появления «системы регистрации гостей».

3) Система поставки продуктов питания. Для обеспечения путешественников едой и напитками, в почтовых станциях работали определенное количество поваров и обслуживающего персонала. Также своевременно почтовые станции снабжались продуктами питания, кухонными приборами, посудой для вина и другими столовыми приборами. Все это делалось ради того, чтобы гонцы и другие гости хорошо провели время и не нуждались ни в чем.

4) Система обеспечения транспортом. Для того чтобы путешественники своевременно добрались до их место назначения, правительство разработало систему обеспечения транспортом, и люди которые имели статус «официального путешественника», обеспечивались повозками или лошадьми.

Древнекитайская система почтовых станций во многом следовала примеру соседних стран и была высоко оценена иностранными путешественниками. Всемирно известный средневековой путешественник Марко Поло, в своем произведении «Путешествия» пишет: «Система почтовых станций Китая очень хорошо развита. Путешественники оставаясь на ночлег в почтовых станциях, могут быть спокойны за свою безопасность, так как эти места очень хорошо охраняются».

2. Ранние китайские гостиницы. В Китае гостевые дома появились очень давно. В период Весны и Осени были такие гостевые дома как «诸侯管», а в эпоху Воюющих царств «传舍». На настоящие гостевые дома появились в период правления династии Цинь. После, начали строиться гостиницы разных

масштабов и соответственно, они имели разные названия. В конце эпохи Цинь разные «ночлеги» получили официальное название «гостевой дом 迎宾馆». В древности китайские и иностранные путешественники во время путешествия жили в гостевых домах. Эти места считались окошком путешественника, так как через это окошко они могли наблюдать за политическим, экономическими культурным развитием страны.

В Китае статус гостя играл очень важную роль. В соответствии со статусом и рангом прием гостей был различным. Чтобы обеспечить диалог почетного гостя с хозяином заведения, в гостевых домах работали переводчики. Также для обеспечения гостя вкусной едой и его комфортного отдыха, в гостиницах работали повара и обслуживающий персонал. Когда гости приезжали в город, их встречали и собирали в месте. Потом отвозили в гостевые дома, где были созданы все условия для комфортного пребывания. Когда гости останавливались в столичных гостевых домах, для них организовывался большой прием. Например когда приезжали послы, они приветствовались соответствующими должностными лицами и почетным караулом. Для того чтобы показать свое уважение к традициям обычаям гостей и сделать приятным их проживание, гостевые дома строились с учетом традиций соседних государств.

Ранние китайские гостевые дома больше были предназначены для приема гонцов и правительственных посланников, но кроме них также прибывали разные купцы и официальные лица. Они привозили широкий ассортимент разных товаров и продавали их. Так они способствовали развитию экономики. В связи с развитием внешней политики и культурного обмена гостиницы тех времен были официальными местами приема гостей.

Что касается обслуживающего персонала, они с уважением относились к своим гостям, обеспечивали теплый прием и старались сделать все возможное чтобы гость чувствовал себя комфортно. Они придерживались принципа «Гость всегда прав».

Ключевым звеном обслуживающего персонала были переводчики. Они обучались иностранным языкам прямо в гостевых домах и владели несколькими языками. Переводя иностранные книги, переводчики сделали большой вклад в развитие истории и культуры Китая.

3. Появление частных гостиниц. В древности места где останавливались на ночлег во время путешествия назывались «逆旅». Потом вместо этого слова началось употребляться название «馆舍». В период правления Западной Чжоу в «逆旅» останавливались чиновники.

В эпоху Воюющих царств китайское товаропроизводство вступило в период бурного развития. День за днем иностранных и местных купцов становилось все больше и больше. Города превратились в центры торговли. Таким образом, в результате развития торговли и транспортной системы, частные гостиницы Китая поднялись еще на один уровень.

4. Появление гостиниц под названием 旅馆. Далеко в период Воюющих царств, путешественники должны были исполнять формальности в соответствии с объявленными правительством указами. В реформе Шан Яна говорится о том, что при приеме посетителей необходимо проверять туристическое свидетельство, иначе согласно закону хозяин гостиницы привлекается к ответственности, и это является самой ранней китайской системой размещения в гостинице. Одновременно с поддержанием системы проверки у посетителей туристических документов, также существовала система ведения регистрационного журнала гостиницы. С приходом к власти династии Юань, в гостиницах было установлено такое правило: «гость приходит - записывать, гость уходит – выписывать».

2) Система налогообложения. С самого раннего феодального правительства, уже было обнаружено о системе взимания налогов у гостиниц. В период Северных и Южных династий, взимание налогов с гостиниц уже стал источником налоговых поступлений правительства, притом налоги взимаемые с гостиниц были в виде торгового налога. В то время уже реализовывался метод классификации налогообложения по рангам гостиниц, например, некоторые гостиницы подразделялись на пять рангов, «разница во взимании налогов». Также были владельцы гостиниц которые освобождались от налогов.

3) Специфика строительства гостиниц. Гостиницы раннего периода строились определенных районах, к тому же они были расположены возле главных коммуникационных дорог и возле торговых портов, также они располагались недалеко от живописных окрестностях гор. Одновременно при выборе места расположения гостиниц раннего периода в Китае, также обращали внимание на выбор окружающей местности. Так вокруг многих гостиниц росли ивы и были высажены цветы. По архитектуре гостиницы не отличались от других зданий того времени. Под ограничениями феодальной системы, из – за социального статуса, материального положения и разницы приема гостей, гостиницы раннего периода в Китае проявили отличие в масштабах и в расположении зданий. Гостиницы, получившие финансирование от местных органов власти или от императорской знати, были богаты и роскошны, в жанре уединенного и красивого сада. Гостиницы управляемые

малыми и средними предпринимателями, бледнели перед постройками гостевых домов состоятельных и богатых людей. Архитектурный стиль и типология гостиниц также различались в зависимости от территорий, которые содержали в себе насыщенный местный колорит.

4) Специфика управления гостиницами. Управляющие гостиницами раннего периода в Китае, придавали большую роль рекламным вывескам. Перед входной дверью гостиницы вывешивали рекламную вывеску для посетителей, которую уже из далека можно было разглядеть и определить, что впереди расположена гостиница где можно остановиться. До периода правления северной династии Сун, в названии местных гостиниц использовали фамилию или название местности. Во время правления династии Сун владельцы начали использовать литературный стиль в названии гостиниц.

В эпоху Сун и Юань гостиницы классифицировали комнаты по рангам. До правления династии Мин номера частных гостиниц уже делились на три класса. В то время как некоторые гостиницы еще позволяли снимать номер в под залог. В сфере гостиничного хозяйства, питание и ночлег считается одной из традиций гостиниц древнего Китая.

ЗАКЛЮЧЕНИЕ

В ходе исследования истории развития гостиничного хозяйства в Китае можно прийти к следующим выводам:

1. Появление первых прообразов гостиниц и профессий по обслуживанию людей, останавливающихся на ночлег, связано с ранними периодами человеческой истории и отражает особенности и традиции бытовой культуры народов Древнего мира. В обычаях разных народов было широко распространено покровительство путникам, которое выступало формой защиты их личности и имущества. Самым древними домами, построенными с целью приема гостей, можно считать таверны. В них путешественники могли поесть, немного отдохнуть и снова отправиться в путь.

2. Согласно историческим записям, в Китае официальными местами ночлегов считались почтовые станции. В древние времена люди пользовались простыми средствами передачи информации и сообщений. Когда правители издавали указы, их постановления и распоряжения должны были быть переданы всем чиновникам, наместникам и специально назначенным людям. Эти указы должны были доставляться бесперебойно и непосредственно из рук в руки. Так как дорога была дальней, гонцам приходилось останавливаться, чтобы отдохнуть и провести ночь. Это и стало основной причиной появления первых ночлегов.

3. Уже на самых ранних этапах становления гостиничного хозяйства в Китае, в древних гостиницах страны очень хорошо была развита система регистрации, бухгалтерского учета и обслуживание гостей.

ИСПОЛЬЗОВАННАЯ ЛИТЕРАТУРА:

1. Виноградова Л.В Терминология туризма английского и русского языков в синхронном и диахронном аспектах. Автореф. дисс. на соискание учёной степени кандидата филологических наук. – Великий Новгород, 2011. – 23 с.
2. Денисова Г.Г, Дрозд А.Ф, Романович Р.Г, Туристическая терминология в социолингвистическом и переводческом рассмотрении // Труды факультета международных отношений 2011: научный сборник. Вып. II – 160 с.
3. Пумпянский, А.Л. Введение в практику перевода научной и технической литературы на английский язык // Пумпянский А.Л. — М.: Наука, 1965. — 303 с.
4. Рецкер, Я.И. Пособие по переводу с английского языка на русский язык; 3-е изд., перераб. и доп. //Рецкер. Я. И.— М.: Просвещение, 1982. — 159 с.
5. УМК по туристско-рекреационной деятельности. Белорусский Государственный Педагогический Университет имени Максима Танка. С. – 7
6. www.muslim.uz

КЛАССИФИКАЦИЯ ТЕРМИНОВ ТУРИЗМА ПО ТЕМАТИЧЕСКИМ ГРУППАМ В РАБОТАХ ЗАРУБЕЖНЫХ ЛИНГВИСТОВ



<https://doi.org/10.5281/zenodo.7670923>

Насирова Саодат Абдулаевна,

Д.ф.н., доцент

Курбанов Сарвар Дониёрович

Научный сотрудник ИСМИ РУз

АННОТАЦИЯ

В настоящее время развитие туризма является одним из приоритетных направлений внешнеэкономической деятельности Узбекистана, поскольку привлечение иностранных туристов в страну может стать новой точкой экономического роста республики, стимулируя рост занятости населения, увеличение валютных поступлений, привлечение иностранных инвестиций. Терминология туризма не получила ещё должного внимания в научной литературе, так как индустрия туризма стала стремительно развиваться только в прошлом веке. Формирование терминосистемы «туризм» как в английском, так и в русском языках обусловлено уровнем развития соответствующей сферы профессиональной деятельности человека. Материал данной статьи знакомит читателя с некоторыми работами зарубежных лингвистов в сфере терминологии туризма.

Ключевые слова: туризм, этапы туристской деятельности, терминология, выездной туризм, массовый туризм, дифференцированный туризм.

ANNOTATION

Currently, the development of tourism is one of the priority areas of Uzbekistan's foreign economic activity, since attracting foreign tourists to the country can become a new point of economic growth for the republic, stimulating the growth of employment, increasing foreign exchange earnings, and attracting foreign investment. The terminology of tourism has not yet received due attention in the scientific literature, since the tourism industry began to develop rapidly only in the last century. The formation of the terminological system "tourism" in both English and Russian languages is due to the level of development of the corresponding sphere of a person's professional activity. The material of this article introduces the reader to some of the works of foreign linguists in the field of tourism terminology.

Key words: tourism, stages of tourism activity, terminology, outbound tourism, mass tourism, differentiated tourism.

ВВЕДЕНИЕ

В последние годы бурно развивается выездной туризм китайских граждан, благодаря которому Китай стал крупнейшим в мире рынком туристических услуг. Общая численность зарубежных туристических поездок китайцев за рубеж превысила 150 млн. человек. В этой связи привлечение китайских туристов может стать крупным резервом развития индустрии туризма в Узбекистане. [6]

Так как в Узбекистане официально зарегистрировано более 2100 предприятий КНР, это на прямую отражается на потоке туристов-предпринимателей из Китая в нашу страну. Этот фактор требует от туристической сферы Республики Узбекистан кардинального улучшения работы по обслуживанию китайских туристических групп, включая решение вопросов увеличения гостиничного фонда, создание сети ресторанов китайской кухни, создания ориентированных на массового китайского туриста турпродуктов и, особенно, подготовки достаточного числа гидов со знанием китайского языка и китайской специфики, а также специалистов по китайской индустрии туризма. Углубленное изучение терминологии сферы туризма является требованием нынешнего времени.

МЕТОДОЛОГИЯ

При исследовании материала были использованы методы интерпретации, элементы описательного, системно-структурного и компонентного анализа. В результате научных исследований терминологии в современном китайском языке получен целый ряд научных выводов, а именно, раскрыты категориальные значения терминов туризма в современном китайском языке, обоснованы различия ТГ терминологии туризма в современном китайском языке, доказаны источники международных сокращений при образовании терминов туризма в китайском языке.

ОСНОВНАЯ ЧАСТЬ

Туризм, туристические услуги развиваются и появляется необходимость «изобретать» слова, наделять их определенным семантическим определением и так далее. Это ставит перед лингвистами задачу организовывать, интегрировать, систематизировать науку о туризме, сформировать аппарат понимания и коммуникативности для лиц, работающих в этой сфере, а также для обычных любителей путешествий.

Формирование и становление туризма, как сферы человеческой деятельности, отражено в терминологических словарях, энциклопедиях, учебниках, научных статьях по проблемам туризма. Материал, представленный

в словарях, в большинстве случаев указывает на степень развития отрасли. К сожалению, количество словарей, изданных в сфере туризма в Узбекистане, немногочисленно.

Родиной туризма как вида экономической деятельности считается Англия. В истории английского туризма выделяются четыре этапа, которые соответствуют этапам формирования английской терминологии, оказавшей решающее влияние на развитие мировой термосистемы «туризм», включая терминосистемы туристической сферы китайского и других языков.

Первый этап - прообраз туристской деятельности – охватывает временной отрезок от античности до начала XIX века, когда основными мотивами путешествий англичан были торговля, паломничество, лечение, образование. В английском языке начала складываться терминология туризма: средства передвижения, условия проживания обозначались незначительным набором лексических единиц общелитературного языка: *carriage* (экипаж, вагон), *board* (питание), *excursion* (экскурсия), *hotel* (гостиница), *resort* (курорт), *itinerary* (маршрут, путеводитель) и др. На том этапе сложились около 6% исследуемого корпуса английских терминов.

Второй этап — начало развития массового туризма — охватывает XIX столетие, когда были заложены основы материально-технической базы, методы работы и органы управления туризмом. Именно в этом веке появляются английские термины *tourism* и *tourist*. В 1841 году основоположник современного туризма англичанин Томас Кук организовал первый экскурсионный железнодорожный тур. Успех в экскурсионном деле сопутствовал Куку, и в 1851 году открывается первое бюро путешествий «Томас Кук и сын». В связи с бурным развитием туристской отрасли на втором этапе активно формируется и туристская терминология преимущественно на английском, но также и на других европейских языках: около 45% исследуемых терминов получили развитие в XIX веке. При этом их формирование осуществлялось в соответствии с различными туристскими услугами: посредническими услугами турбюро (*conductor* (проводник, гуд), *booking* (бронирование)), услугами перевозки (*commute* (поездки), *Pull man car* (путьмановский спальный вагон), *liner* (лайнер)), размещения (*maitred'hotel* (метрдотель), *bivouac* (бивак, палатка), *room* (комната)), услугами питания (*alacarte* (обслуживание с официантом и меню), *tabled'hote* (общий стол), *buffet* (общий стол)), развлечения (*safari* (сафари), *attraction* (аттракцион)). На втором этапе в английскую терминологию активно вводятся иноязычные термины: из французского языка (*coupon* (купон), *bivouac*, *maitred'hotel*);

немецкого (*Baedeker* (путеводитель *Бедекер*)), шведского (*smorgasbord* (шведский стол)).

Третий этап развития английского туризма и его терминологии - массовый конвейерный туризм - пришелся на начало XX века и продолжался до Второй мировой войны. Развитие туризма на данном этапе характеризуется непритязательностью предоставляемых услуг, стандартностью их набора. Характеризуя данный этап, необходимо отметить, что развитие туризма шло параллельно с развитием и модернизацией транспорта, в связи с чем туристская терминология значительно пополнилась за счет терминов, связанных с услугами перевозки туристов: *leg* (часть пути), *aircraft* (авиация), *aircraft carrier* (авиакомпания), *shuttle* (пригородный автобус, поезд), *airline* (авиалиния) и др. В данный период также наблюдался рост гостиничного бизнеса, что привело к созданию новых терминов - обозначений новых средств размещения и номеров (*motel* (мотель), *penthouse* (пентхаус, особняк на крыше), *duplex* (сдвоенный номер на двух этажах)), лиц (*hotelier* (хозяин отеля), *receptionist* (регистратор, портье)), видов услуг (*reservation* (заказ, бронирование), *room-service* (обслуживание номеров)).

На третьем этапе английская терминология пополнилась на 25% в основном за счет терминов транспортной и гостиничной инфраструктуры. Отмечено, что к концу третьего этапа сложился костяк понятийного аппарата сферы туризма.

Четвертый этап - массовый дифференцированный туризм - берет свое начало после Второй мировой войны и продолжается до наших дней. Дифференцированный туризм отличают разнообразие потребностей и мотиваций туристов, множественность узкоспециализированных сегментов в туристском спросе, разнообразие предлагаемых услуг и ярко выраженная специализация туристского предложения. В этой связи отмечено, что английская терминология туризма стала активно пополняться терминами специализированного туризма (*agroturism* (агротуризм), *disaster tour* (тур по местам катастроф), *nostalgic tourism* (ностальгический туризм), *familiarization trip* (ознакомительная поездка) и др.). 50-60-е гг. - период интенсивного создания инфраструктуры туризма, что обусловило появление новых терминов сферы гостеприимства (*condominium* (совместное владение отелем), *check-in* (регистрация при заселении), *check-out* (расчет и выписка при отъезде), *boutique hotel* (бутик-отель)), сферы общественного питания (*brunch* (второй завтрак), *catering* (поставка продуктов, выездное обслуживание), *stand-up buffet* (фуршет, прием пищи стоя)), посреднических услуг

туроператоров и турагентств (*catchment area* (зона обслуживания), *last minute tour* («горящий» тур), *reservation system* (система бронирования)). Особенностью пополнения терминосистемы на данном этапе является активное создание составных и производных номинаций, которые отражают уже сложившуюся понятийную структуру (*tour leader / tour operator / tour participant* (руководитель тура/туроператор/участник тура)). При этом родовидовые иерархические отношения уже не формируются, а усложняются внутри терминосистемы. [1:23]

В настоящее время туризм превратился в глобальное социально-экономическое и политическое явление. Он стал одним из самых прибыльных видов бизнеса в мире, сравнимым по эффективности инвестиционных вложений с нефтегазодобывающей промышленностью и автомобилестроением. В этой связи стали актуальными исследования роли и места терминологии в практике перевода, а также способов перевода терминов. Эти вопросы изучены в трудах таких авторов, как А. Л. Пумпянский [3:303], Я. И. Рецкер [4:160] и др.

Развитие новых видов туризма вызвало появление новых терминов, в частности названий видов туризма: *adventure tourism* (приключенческий туризм), *agritourism* (агротуризм), *business tourism* (бизнес туризм), *cultural tourism* (культурный туризм), *ecotourism* (экотуризм), *educational tourism* (образовательный туризм), *responsible tourism* (ответственный туризм), *sustainable tourism* (устойчивый туризм), *rural tourism* (сельский туризм), *SPA tourism* (СПА туризм), *wellness tourism* (оздоровительный туризм), *VIP tourism* (ВИП туризм), *congress tourism* (конгресс-, конференц-туризм), *space tourism* (космический туризм) и др. Несмотря на их относительную «легкость», наблюдается наличие нескольких терминов для обозначения одного и того же понятия или явления. Выделяют четыре способа перевода терминов, интернациональных слов и фразеологических единиц: без переводная передача, калькирование, трансформация и описательный перевод.

Так, например, *agritourism* и *rural tourism* обозначают одно и то же и могут переводиться как сельский туризм или агротуризм. В одном из номеров газеты «Туризм и отдых» автор вообще не переводит данный термин на русский язык. Причина заключается в том, что многие термины еще не устоялись. Несмотря на наличие дефиниции ВТО, оба термина *sustainable tourism* и *ecotourism* часто переводятся как экологический туризм, а не «туризм устойчивого развития» и «экологический туризм». Без переводная передача все чаще используется для передачи английских терминов. *VIP Tourism* может переводиться как VIP-туризм или элитный туризм. Смысл понятия «велнес» (*Wellness*) поначалу был

малопонятен даже там, где его придумали — в США. Сегодня специалисты дают ему точное определение. Согласно их формулировке, «велнес» является таким образом жизни, при котором человек стремится достичь оптимального состояния тела и души, приобретая связанные со здоровьем познания и регулярно подвергая свой организм благоприятному воздействию. На русский язык мы его переводим методом транслитерации. *SPA* является аббревиатурой от латинского *sanus per aquam*, или *sanitas pro aqua*, что означает «вода — источник здоровья», или «здоровье через воду». На русский язык можно перевести как оздоровительный, курортный или *SPA*-туризм. Термин *religious tourism* часто путают с термином *pilgrimage tourism*. Однако их следует различать. Религиозный туризм ставит в основу познавательно - просветительские цели, а паломнический предполагает путешествие с целью поклонения святым местам.

По классификации Денисовой Г.Г., Дрозд А.Ф. и Романович Р.Г., термины туризма разделены на несколько групп. [2:160]

1. Названия предоставляемых **товаров, услуг, оборудования и систем** (основная группа терминов): *boarding pass* (*посадочный талон*), *carrier* (*авиане перевозчик*), *tour program* (*программа тура*), *inclusive tour* (*инклюзивный тур*), *independent tour* (*самостоятельный тур*) и др.

2. Названия **видов туризма**: *business tourism* (*деловой туризм*), *mass tourism* (*массовый туризм*) и др.

3. Названия **работников индустрии** туризма: *travel agent* (*агент бюро путешествий*), *tour operator* (*тур оператор*), *tour guide* (*тур гид*), *hotelier* (*управляющий отелем*), *front desk clerk* (*секретарь на стойке регистрации*) и др.

4. Названия **организаций, агентств и программ**: *AAA* (*American Automobile Association – американская автомобильная ассоциация*), *DRS* (*Direct Reference System – прямая система отсчёта*), *DIT* (*Domestic Independent Tour – внутренний независимый тур*), *MAP* (*Modified American Plan – модифицированный американский план*) и др.

Классификация туризма по территориальному аспекту

Данная классификация предложена Всемирной туристской организацией (ЮНВТО). Критерием туризма является факт пересечения государственных границ.

По данной классификации выделяют три вида туризма:

- внутренний туризм - путешествия, совершаемые жителями какой-либо страны по своей стране (ведет к перераспределению доходов между регионами

страны и стимулированию национальной экономики (капитал не вывозится из страны, а используется для её развития);

- выездной туризм - путешествия жителей какой-либо страны подругой стране (является менее привлекательным для национальной экономики, поскольку связан с вывозом капитала за рубеж);

- въездной туризм - путешествия по какой-либо стране лиц, не являющихся её жителями (способствует притоку иностранного капитала в страну и является приоритетным направлением деятельности в сфере туризма любого государства). [5:7]

Классификация туризма в зависимости от целей совершения поездок

В данной классификации единых критериев не существует, поскольку цели туризма крайне разнообразны и часто пересекаются между собой, например, возможно совмещение отдыха и познавательных целей во время поездки и т.п. Эта классификация носит условный, субъективный характер. В рамках данной классификации выделяют следующие виды туризма.

Познавательный туризм - посещение исторических, культурных или географических достопримечательностей с целью изучения культуры и истории, природы, религии и др. Туристы, путешествующие с познавательной целью, чаще всего интересуются социальными и экономическими отношениями посещаемых ими стран. Познавательный туризм очень многообразен. Значительная доля познавательного туризма приходится на религиозный туризм и экотуризм - поездки с целью изучения религиозных и природных достопримечательностей.

Религиозный (паломнический) туризм - путешествие с религиозными целями. Религиозный туризм можно разделить на четыре составляющие, соответствующие наиболее распространенным религиям, - христианству, исламу, иудаизму и буддизму. Причем два последних направления на туристском рынке представлены очень слабо. Цели религиозного туризма крайне разнообразны. Среди них как основные можно отметить чисто религиозную и познавательную (или научно-историческую) цели совершения поездки. Личностными целями, например, являются избавление от болезней, избежание несчастья, искупление грехов и т.д.

ЗАКЛЮЧЕНИЕ

Рассмотрение вопросов классификации терминов туризма по тематическим группам предваряется историческим анализом формирования терминологии туризма, сопровождавшего развитие мировой индустрии туризма. Уже на начальном этапе этого процесса термины туризма формировались по

таким направлениям, как средства передвижения и условия размещения. Затем развитие терминологии осуществлялось за счет нарастания туристических услуг в таких сферах, как посреднические услуги турфирм, перевозки, размещения, питания и развлечения. Этап массового развития туризма сопровождался увеличением терминов, связанных с расширением средств перевозки туристов и гостиничного бизнеса. Результатом этого этапа стало завершение процесса формирования основы понятийного аппарата сферы туризма, или ее терминосистемы.

Особенностью нынешнего этапа развития индустрии туризма является массовый дифференцированный туризм. Интенсивное создание инфраструктуры туризма обусловило появление массы новых терминов в сферах гостеприимства, питания, услуг туроператоров и др. Пополнение терминосистемы на данном этапе происходило путем активного создания составных и производных номинаций, отражавших уже сложившуюся понятийную структуру.

По мере развития терминосистемы «туризм» и развития соответствующих лингвистических исследований усилился интерес к классификации туристических терминов. Денисова Г.Г., Дрозд А.Ф. и Романович Р.Г делят термины туризма на такие группы, как: 1) названия предоставляемых товаров, услуг, оборудования и систем (основная группа терминов); 2) названия видов туризма; 3) названия работников индустрии туризма; 4) названия организаций, агентств и программ. Всемирная туристическая организация (ВТО) ООН, классифицируя туризм по территориальному признаку, выделяет три вида: 1) внутренний; 2) выездной; и 3) въездной. Получившая широкое распространение классификация видов туризма по целям поездок (познавательный, религиозный, рекреационный, экологический и др.) не имеет четких критериев и носит условный, субъективный характер.

ИСПОЛЬЗОВАННАЯ ЛИТЕРАТУРА:

1. Виноградова Л.В Терминология Туризма английского и русского языков в синхронном и диахронном аспектах. Автореф. дисс. на соискание учёной степени кандидата филологических наук. – Великий Новгород, 2011. – 23 с.
2. Денисова Г.Г, Дрозд А.Ф, Романович Р.Г, Туристическая терминология в социолингвистическом и переводческом рассмотрении // Труды факультета международных отношений 2011: научный сборник. Вып. II – 160 с.

3. Пумпянский, А.Л. Введение в практику перевода научной и технической литературы на английский язык // Пумпянский А.Л. — М.: Наука, 1965. — 303 с.
4. Рецкер, Я.И. Пособие по переводу с английского языка на русский язык; 3-е изд., перераб. и доп. //Рецкер. Я. И.— М.: Просвещение, 1982. — 159 с.
5. УМК по туристско-рекреационной деятельности. Белорусский Государственный Педагогический Университет имени Максима Танка. С. – 7
6. www.muslim.uz

O‘ZBEK TILIDAGI “QO‘L” SO‘ZI VA U QATNASHGAN IBORALAR SEMANTIKASI

Baqoyev Navro‘zjon

O‘zbekiston davlat jahon tillari universiteti,

Yapon tili nazariyasi va amaliyoti

kafedrası stajor-o‘qıtuvchisi

ANNOTATSIYA

Ushbu maqolada O‘zbek tilidagi “qo‘l” so‘zi va u qatnashgan iboralar semantikasi haqida so‘z yuritilgan bo‘lib uning rangbarangligi va ma‘nolari misollari orqali ochib berilgan.

***Kalit so‘zlar:** Frazеologiya, ibora, metafora, so‘z birligi, idioma, lingvomadaniy tahlil.*

ABSTRACT

This article talks about the semantics of the word "hand" in the Uzbek language and the expressions it is part of, revealing its diversity and meanings through examples.

***Key words:** Phraseology, phrase, metaphor, word unit, idiom, linguistic and cultural analysis.*

KIRISH

Har bir davlatda qadimgi davrlardan odamlarning suhbatı jarayonida qo‘llanilib, zanjir tarzida avloddan-avlodga o‘tib boruvchi va shu bilan birga aynan bir davlatning o‘ziga xos madaniyati, narsalarga nisbatan bo‘lgan qarashlar va fikrlash doirasiga asoslangan holda idiomatik birliklar vujudga keladi. Tilshunoslik dunyosida idiomalar juda muhim rol o‘ynaydi. Ayniqsa, badiiy asarlar, muloqot jarayonida frazeologik birliklarsiz tasavvur qilish qiyin. Ammo, bunday birliklarni o‘rganish jarayonida idiomatik birliklarning ko‘pligi va ularning ma‘nosini tushunish bo‘yicha o‘ziga xos qiyinchiliklarni vujudga keltiradi. Bunday iboralarni o‘rganish yoki tahlil qilish jarayonida faqatgina gramatik va so‘z boyligi orqali iboralarning ma‘nosini to‘liq tushunib yetish qiyindir. O‘zbek tilining boy lingvistik imkoniyatlarini ko‘rsatuvchi vositalardan biri frazeologizmlardir. Sh.Rahmatullayev asos solgan o‘zbek frazeologizmshunosligi keyingi yillarda katta yutuqlarga erishdi. Turli hajmdagi ilmiy maqolalar, risolalar, nomzodlik dissertatsiyalari bilan bir qatorda A.E.Mamatovning «Hozirgi o‘zbek adabiy tilida leksik-frazeologik norma muammolari» (1991), B.Yo‘ldoshevning «Hozirgi o‘zbek adabiy tilida frazeologik birliklarning funksional uslubiy xususiyatlari» (1994), A.Mamatovning «O‘zbek tili frazeologizmlarining shakllanishi masalalari» (2000) nomli doktorlik ishlari

muvaffaqiyatli himoya qilindi. Sh.Rahmatullayev tomonidan 1978 yilda yaratilgan «O‘zbek tilining izohli frazeologik lug‘ati» esa hozirgacha muhim qo‘llanma sifatida foydalanib kelinmoqda.

Ma‘lumki iboralarida so‘zlar o‘z ma‘nosini qisman yoki butunligicha o‘zgartirgan bo‘lib ularni shundoqligicha tarjima qilish tushunmovchiliklarga sabab bo‘lishi mumkin.

“Qo‘l” so‘ziga “O‘zbek tilining izohli lug‘ati” da quydagicha ta‘rif berilgan:

1. Odamning barmoq uchlaridan yelkasigacha bo‘lgan qismi, a‘zosi. Baquvvat qo‘llar. Qo‘lni oldinga cho‘zmoq. Ikki qo‘lni yuqori kutarmoq. Qo‘l kuchi. Bosh qashigani ham qo‘lim tegmaydi. Yo‘lchi ikkinchi qo‘li bilan Qora Ahmadning bir qo‘lini orqaga qayirdi. Oybek, Tanlangan asarlar.

2. Shu a‘zoning bilakdan barmoqlar uchigacha bo‘lgan qismi; panja. Qo‘l bilan silamoq. Qo‘l bilan ushlamoq. Yo‘ldosh orqadan asta kelib, Elmurodning ko‘zini ikki qo‘li bilan bekitdi. Shuxrat, Shinelli yillar.

Qozi domla qo‘llarini yuvib turib, dasturxonga ko‘z yugurtirdi. M. Ismoiliiy, Fargona tong otguncha.

3. Ish-mehnat bajaruvchi a‘zo (vosita)sifatida. Qo‘lim band. Men bu mol-dunyoni, yer-suvni qo‘lim bilan topgan emasman, aqlim bilan topganman. A. Qahhor, Qo‘shchinor chiroqlari. Otabek bilan birga Toshkent tushib, o‘z qo‘llari bilan to‘yimizni o‘tkazishingizga ishonib Yusufbek hoji. A.Qodiriy, O‘tgan kunlar.

Qo‘li tegmaydi. Biror ishni bajarishga vaqti yo‘q; qo‘li band, ish bilan band.

5. Barmoq. O‘rta qo‘l. Besh qo‘l baravar emas. Maqol. Ikki qo‘lini burniga solib (yoki tiqib) bunda jamiyatdagi shaxslarning bir biriga o‘xshamasligi va biror ishga o‘z qobilyat chegarsidan ortiq uringanini ifodalangan.

6. Har kimning o‘ziga xos yozuv usuli, uslubi, yozuvi, xati va uning ifodasi. Qutidor qizining maksadiga tushunib, ikki turli qo‘lni darrov payqab oldi: -Vijdonsiz, iblis, - deb qo‘ydi. A. Qodiriy O‘tgan kunlar.

Ham bilmaydigan og‘zaki guvohlar ham bor, yozib beray desam, hamma arizalar bir odamning qo‘li bilan yozilgan, degan shubha bo‘lmasin. S. Ahmad. Hukm

7. Imzo. Dalolatnomaga qo‘l qo‘ymoq. Shartnomaga qo‘l qo‘ymoq. – Xo‘jabekov rais, Saidg‘ozi.. bir kichkina odam.. Barcha xujjatlarda Xo‘jabekovning qo‘li. S. Anorboyev, Oksoy.

Omborchi: -Bo‘ta qo‘l qo‘ymagan qog‘ozni qog‘oz demayman, deb katta ketvordi. S. Ahmad, Hukm.

8. Har kimning o‘ziga xos ish usuli, uslubi, ishi, xatti-harakati; shuni aks ettiruvchi ifoda. Hovlini o‘rab turgan devorlar ham yangidan urilgan, ichkarisidan

hammasi ganch bilan suvalgan. Hamma yokda akasining qo‘li ko‘rinadi. H. Ahmar, Kim haq?

9. Imkon, imkoniyat. Qayoqqa qo‘l uzatsa yetadi Imkoniyatga ega, imkoniyati katta. Qo‘li baland ayn. qo‘li uzun. Qo‘li kalta (yoki qisqa) Imkoniyati kam, cheklangan, qurbi yetmaydigan.[Dadajon aka:] O‘ylab qaragam, do‘ppi tor ekan. Kattaroq ish qilishga qo‘limiz kalta ekan. I. Rahim, Ixlos.

Qo‘li uzun. Har qanday narsaga yetishish, erishish imkoni bor, shunday kudratga ega. Uning qo‘li uzun edi, davlatning bir qismini dadasidan, ukasidan yashirin ishlatib, xolis o‘ziga qarashli katta bir boylik orttirgan edi. Oybek, Tanlangan asarlar.

Qo‘lidan keladi Biror ishni amalga oshirish uchun imkoniyati, huquqi bor, kuch-quvvati yetadi, biror ishni qila, bajara oladi. U juda dadil va ayyor qiz. Uning qo‘lidan har qanday ish keladi. Oybek, Tanlangan asarlar

Shuningdek quydagicha iborlar ham bo‘lib xalqimiz orasida ko‘p foylanib kelinmoqda:

1. **Gah desa qo‘liga qo‘nadigan qilib olmoq.** Karim xotini gah desa qo‘liga qo‘nadigan qilib olgan edi. Bunda shaxsning ruhiy holatini ifodalangan bo‘lib ma‘no ko‘chishi ro‘y bergan va “qo‘liga qo‘nmoq” biror bir shaxsning gapiga kirishi, undan qo‘rqishi ma‘nosi ifodalangan.

2. **Ko‘ngliga qo‘l solmoq.** Ona to‘y haqida so‘z ochib qizining ko‘ngliga qo‘l soldi. (Oybek. Oltin vodiyan shabadalar) Bunda suhbatdosh boshqa bir shaxsning fikrini, uning aytmoqchi bo‘lgan ma‘lumotini so‘rash ma‘nosi ifodalangan bo‘lib metafora ishlatish orqali o‘zbek tilining jozibadorligi ohib berilgan.

3. **Qo‘li kelmoq** Shogirdining ustachilikga qo‘li kelib qolganini ko‘rgan ustoz juda ham quvondi. Asosan iboralarda metafora va metanomiya kabi ma‘no ko‘chishlar orqali ulardagi rang baranglik ochib beriladi. Haqiqatdan inson tanasining a‘zosi bo‘lmish qo‘l inson hayoti davomidagi asosiy faoliyatlarni ro‘yobga chiqaruvchi vositadiz. Shu sababdan biror ishni ustasi bo‘lish ma‘nosida “qo‘li kelmoq” iborasi keng iste’molda.

4. Qo‘l ko‘tarmoq.

a) Agar rozi bo‘sangiz qo‘lingizni ko‘taring. (A.Qahhor. Qo‘shchinor chiroqlari)

Inson nafaqat so‘z orqali fikrini yetkaza oladi balki qo‘l harakatlari va turli imo-ishoralar orqali ham o‘z fikrini suhbatdoshiga yetkaza oladi. Yuqoridagi birlikda ayna shu ma‘no yuzaga chiqqan bo‘lib o‘zing suhbatdosh fikriga rozi yoki qarshiligini bildirgan.

b) Dushman jang qilishni to‘xtatib qo‘l ko‘tarishdi. Bu birlik orqali insonning holati ochib berilgan bo‘lib bunda qo‘l ko‘tarish biror bir harakatni to‘xtatish, bas qilish ma‘nosida qo‘llanilgan.

c) Kichkina bolaga qo‘l ko‘tarish yaxshi ish emas. (Odobnoma) odatda iboralar hayotimizdagi ma‘lum harakat-holatlar tilimizga ramziylashtirish orqali va ma‘no ko‘chish usullari orqali kirib keladi. Yuqorida berilgan birlikda ham insondagi “urish, kaltaklash” harakatlari ifodalangan.

5. Qo‘l yuvib qo‘ltig‘iga urmoq (tiqmoq).

O‘qishdan yiqilgan Nortoy darslardan qo‘lini yuvib qo‘ltig‘iga urib dehqonchilikni boshladi. Bilamizki biror bir ish faoliyati yakunlangach qo‘l yuvish bu gigeyna qoidalarining asosalaridan birini tashkil etadi, shu o‘rinda yuqoridagi birlikda insonning biror ishdan hafsalasi pir bo‘lganlik va bu ishga qaytmaslik, ko‘ngli qolishlik ma‘nolari ochib berilgan.

Darhaqiqat, o‘zbek tili o‘zining so‘z va iboralarga boyligi orqali boshqa tillardan ajaralib turadi. So‘zlochi o‘z nutqida iboralardan foydalanish orqali o‘z fikrini aniq va ta‘sirli yetkazib nutqini go‘zallashtiradi.

REFERENCES

1. O‘zbekiston Respublikasi Prezidentining “O‘zbekiston Respublikasida xorijiy tillarni o‘rganishni ommalashtirish faoliyatini sifat jihatidan yangi bosqichga olib chiqish chora-tadbirlari to‘g‘risida” 2021-yil 19-maydagi PQ-5117-son qarori
2. Madaliyev A. " O‘zbek tilining izohli lug‘ati " Davlat ilmiy nashriyoti Toshkent: 2006
3. Rahmatillayev SH. "O‘zbek tilining izohli frazeologik lug‘ati" Toshkent: 1978 450-467bet

PRAGMATIC PROBLEMS THAT ARISE IN UZBEK GROUPS IN TEACHING ENGLISH

Komila Rishatovna Babayeva

Senior lecturer at the department of English
Tashkent state university of Economics

Gulnoza Utkurovna Istamova

Lecturer at the department of English
Tashkent state university of Economics

ANNOTATION

This article provides information on Pragmatic issues and their lack of understanding, which can often lead to misunderstanding or confusion in intercultural communication. Studying factors that lead to pragmatic failure in foreign language teaching groups, teacher-centered quality of education, lack of valid data, teaching English without considering cultural differences, about linguistic competence-oriented evaluation system information should be given.

Key words: *pragmatic incompetence, influencing factors, culture, upbringing, linguistic competence, aspects, communication.*

ANNOTATSIYA

Ushbu maqolada pragmatik muommolar va uni tushuna olmaslik, bu ko'pincha madaniyatlararo muloqotda tushunmovchilik yoki chalkashlikka olib kelishi mumkinligi haqida ma'lumotlar berilgan. Xorijiy tillarni o'rgatishda guruhlarda pragmatik muvaffaqiyatsizlikka olib keladigan omillarni o'rganish, talabaga yo'naltirilgan ta'lim sifati, haqiqiy ma'lumotlarning yo'qligi, ingliz tilini madaniy farqlarni hisobga olmasdan o'rgatish, lingvistik kompetensiyaga yo'naltirilgan baholash tizimi haqida malumotlar berib o'tish kerak.

Kalit so'zlar: *pragmatik qobiliyatsizlik, ta'sir etuvchi omillar, madaniyat, o'stirish, lingvistik kompetentsiya, aspektlar, muloqot.*

INTRODUCTION

Only a good mastery of linguistic knowledge cannot ensure successful linguistic communication if a non-native speaker does not have enough understanding of the pragmatic rules of the target language. It is argued that pragmatic competence plays an important role in making a linguistic communication successful, so it is of crucial importance for English teachers to pay much more attention to the cultivation of pragmatic competence in ELT classrooms.

For decades, in Uzbek's ELT classrooms, much attention has been focused on the cultivation of the student's linguistic competence, that is to say, the ELT pedagogies adopted by the English teachers mainly facilitate the student's mastery of a large number of English words and a rich grammar while neglecting the cultivation of the student's pragmatic competence. Fortunately, more and more scholars have recognized the importance of the cultivation pragmatic competence in ELT classroom. For this purpose, the present article explores the contributing factors of pragmatic failure in Uzbek's ELT Classrooms and puts forward some suggestions to deal with these deficiencies.

MATERIAL AND METHODS

The causes of pragmatic failure are various. But generally speaking, we can group them into the following three aspects. Firstly, pragmatic failure can be teaching-induced. For instance, a source of teaching- induced pragmatic failure goes to the over-emphasis on the parallel between the grammatical category "the imperative" and the speech act "ordering", but actually, "imperatives are scarcely ever used to command or request in formal spoken English" Secondly, pragmatic failure can result from the negative transfer of pragmatic knowledge from L1. At the pragmalinguistic level, the inappropriate transfer happens when speakers try to transfer from their L1 to L2, the utterances being transferred are semantically/syntactically equivalent, but carry a different pragmatic force in the target language for the sake of 'interpretive bias'. At the sociolinguistic level, linguistic choices are affected by the cross-cultural mismatches in assessing social distance and the constituents of an imposition, and in evaluating relative power, rights and obligations, etc. These differences can be clearly demonstrated in the communication between people from different cultures who take different views towards the notion of "free" and "non-free" goods. For example, in the western culture it is impolite to ask directly about a stranger's income, age and marital status, whereas in the Uzbek culture such information can be sought freely and without circumlocution. Thirdly, L2 learners do not always transfer some aspects of universal or L1-based pragmatic knowledge to L2 communication. They tend towards literal interpretation, taking utterances at face value rather than inferring what is meant from what is said and underusing context information. Although highly context-sensitive in selecting pragmatic strategies in their own language, learners may underdifferentiate such context variables as social distance and social power in L2. Although in recent years several teaching methods, such as the Direct Method, the Natural Method and the Communicative Method, have been experimented in classrooms, it is still the Grammar Translation Method that is dominating our ELT. Generally speaking, we

can attribute the domination of the Grammar Translation Method to the following principal factors. Firstly, the class size is too large. Secondly, the textbooks are not well designed for the other teaching methods. Thirdly, not all English teachers are capable of carrying out the ELT effectively enough. Lastly, our evaluation system, which is linguistic competence oriented, still does not attempt to tap into communicative abilities. From a pragmatic point of view, the deficiencies existing in our ELT classrooms can be summarized as follows: focusing on the instruction of the student's linguistic competence, ignoring the cultivation of the student's pragmatic competence.

Now we will explore Teacher-Centered Teaching - Today, most of the English teachers conduct their ELT in the following way. Firstly, students read after the teacher the new words and the new text. Secondly, the teacher explains the text sentence by sentence, both semantically and syntactically. Thirdly, the teacher provides the students with examples to illustrate the important words and phrases. Lastly, the students are asked to use the important words and phrases to make sentences. During the whole process of teaching, it is the teacher who does most of the talking, which is to the detriment of the student's speaking opportunities. Therefore, it can be easily recognized that the negative effects of this teaching method exist in the following three areas: Firstly, this teaching method virtually does little to enhance the student's communicative ability. For students, English language learning means a tedious experience of memorizing endless lists of grammar rules and vocabulary. Even though some students can produce grammatically correct sentences, they may not know how to use them properly in appropriate social contexts. Due to the domination of the teacher, students have little chance to speak, not to mention to cultivate their communicative competence. Secondly, students are not motivated. As we know, intrinsic motivation plays a decisive role in helping students achieve their school success. So a teacher should think themselves not so much as an information deliverer to students, but more as a facilitator of learning whose job it is to set the stage for learning, to start the wheels turning inside the heads of the students, to turn them on to their own abilities, and to help channel those abilities in fruitful directions. But in such classes, teachers have almost arranged everything for the students, so it is hard for the students to be active participants. Furthermore, for most of the Uzbek students, learning English means passing entrance exams. Not surprisingly they spend most of their time working on test skills and language knowledge instead of language ability. Thirdly, in such classes, students do not actively participate in learning, but only passively receive the

information. In this respect, learning is not meaningful enough, that is to say, it is a kind of rote learning.

The next feature is Lack of Authentic Input - Despite many years of effort, many English learners in Uzbekistan are not able to use the language in real communications. One of the factors leading to this disappointing outcome is a lack of authentic input. As it is, one of the necessary conditions for successful language learning is a sufficient exposure to authentic, diverse, comprehensible and demanding linguistic and cultural materials of the target language. However, in Uzbekistan, students have little opportunity to expose themselves to the English environment to acquire knowledge, the teaching materials and the instructions of their teachers are the major sources upon which they can build up their English language proficiency. But unfortunately, our English texts, which are mostly selected in terms of their literal value, for the purpose of practicing grammatical items and with the aim of improving the student's reading ability, are not well designed for catering to the need of cultivating the student's pragmatic competence. As a social activity, language does not exist in vacuum but exists in a certain community. Being an integral part of a certain culture, different languages sometimes give the same entity with different cultural implications. Culture is the substance of language, without knowledge of the English culture, we can never be versed in the English language, because the best cream and the most nationalized diction of the English language can only be grasped through the comparison between our own culture and the target culture. Therefore, English teachers should try to set up a bridge across the English culture and the Uzbek culture by means of acquainting students with the knowledge of the western cultural traditions, Greek mythology and Christian thought. If the cultural differences are ignored, the effect of the English language study will be greatly affected, or even some misunderstanding will occur in cross-cultural communication.

RESULTS AND DISCUSSION

Culture is always associated with the people who create it. The English people respect personal privacy, although they tend to be more direct and frank. On the contrary, the Uzbek people like to inquire about each other's personal affairs, such as age, marriage, income and family, which is considered a polite way of showing concern. In cross-cultural communication, they often ignore this cultural difference, which results in communicative breakdown. In Uzbek's ELT classrooms, this cultural difference is not paid enough attention to, because matters regarded as privacy in the English culture are not perceived as such in the Uzbek culture. In our ELT classrooms, such cultural differences are also often neglected in the teaching of English vocabulary.

The other feature is Linguistic Competence Oriented Evaluation System - For decades, our evaluation system is designed to test a student's linguistic competence, even the entrance examination to higher education, for which the high school students have been preparing painstakingly, is designed the same way. Therefore, what students should do is to remember a great number of English words and grammatical rules to get high grades in the examinations that occur so frequently. For Uzbek students, learning English well means that they can get high grades in every English examination. So what they should do is trying their best to recite texts, do grammar exercises and memorize the vocabulary. As a result, examinations for them are "dark clouds hanging their heads, upsetting them with thunderous anxiety as they anticipate the lightning bolts of questions they don't know, and worst of all, a flood of disappointment if they don't make the grade." Under this evaluation system, students deal with all sorts of examinations skillfully, just like fish in water, but they may not be able to communicate smoothly and appropriately. They know the English words, sentences and grammatical rules perfectly well, but they may have trouble choosing the proper expression in a specific context.

The following point is about Classroom Language which describes the routine language that is used on a regular basis in a classroom. This includes phrases for giving instructions of praise, for example "Take out your notebooks" or "Please stand up". These are expressions that teachers are used to using and students are used to hearing. However, classroom language takes a while for students to learn and get used to. The benefits of knowing these language basics mostly revolve around reducing the amount that students use their mother tongue while increasing the amount of the target language they are using. In short, classroom language makes the classroom environment more authentic.

Integrating classroom language into a lesson can often pose great difficulties for teachers due to the fact that many second language teachers learned the language themselves after childhood, thus were not exposed to authentic classroom language. If that is the case, the teacher should make a particular effort to seek out the correct language in order to create the most authentic experience possible for the students. On the other hand, foreign language students often encounter difficulties when the phrases in the target language do not make sense in their native language; students must learn to understand that different languages work in different ways.

CONCLUSION

Pragmatic problem can often lead to misunderstanding or confusion in cross-cultural communication, thus it is of a crucial importance to cultivate the student's pragmatic competence in ELT classrooms. Pragmatic competence can be cultivated effectively if proper strategies are adopted. Task-based learning, which means that specific tasks are set for students so that they can act as if they were using the language in real life, helps students learn the correct rules of the English language from meaningful and practical tasks. Besides, authentic English teaching materials are in demand so that students could get into contact with the real English language. Teachers should also teach the social knowledge and the cultural background knowledge of the English language to increase the student's cultural awareness. Furthermore, our evaluation system mainly facilitates the training of students with "high grades, low competence". Therefore, the evaluation system, a yardstick used to measure a student's school work, must be reformed to meet the needs of the society, hence an evaluation system of pragmatic competence oriented is an urgent need.

REFERENCES

1. Barron, Anne. Acquisition in Interlanguage Pragmatics. Learning how to do things with words in a study abroad context. Philadelphia: John Benjamins Publishing Company. 2003. p.20.
2. Sulaymnov F Istamova G. Communicative focus of educational dialogue in the English language. AQSH O'zbekistondagi elchihonasi uzluksiz ta'lim tizimida chet tillarini o'qitish jarayonini takomillashtirish masalalari. Материалы конференции..Issue 2. 2018/10. Bet.123-126.
3. Brown, H. D. Teaching by Principles—An Interactive Approach to Language Pedagogy. Prentice Hall. 1994. p.50. (Braun, H. D. Prinsiplar bo'yicha o'qitish — til pedagogikasiga interaktiv yondashuv. Prentice Hall. 1994. 50-bet).
4. Муратова Музаямхон Носировна, Алимбаева Шахло Акмаловна, Бабаева Комила Ришатовна, & Истамова Гулноза Уткировна (2019). Особенности обучения грамматике английского языка на среднем этапе. Academy, (6 (45)), 58-59.
5. Campbell, R. and R. Wales. "The Study of Language Acquisition." In J. Lyons (ed.) New Horizons In Linguistics. Harmondsworth: Penguin. 1970. p.65. (Kempbell, R. va R. Uels. "Tilni o'zlashtirishni o'rganish". J. Lyonsda (tahr.) Tilshunoslikda yangi ufqlar. Harmondsworth: Pingvin. 1970. 65-bet).
6. Babayeva, K. ., & Istamova, G. . (2022). PROFESSIONAL AND COMMUNICATIVE USE OF FOREIGN LANGUAGE TEACHING AND ITS DIDACTIC MEANING. *Архив научных исследований*, 2(1). извлечено от <https://journal.tsue.uz/index.php/archive/article/view/1627>

7. Ellis, R. The Study of Second Language Acquisition. Oxford: OUP.1994. p.44. (Ellis, R. Ikkinchi tilni o‘zlashtirishni o‘rganish. Oksford: OUP.1994. 44-bet).
8. Kasper, G. Can pragmatic competence be taught? Second Language Teaching and Curriculum Center, University of Hawaii. 1997. p.30. (Kasper, G. Pragmatik kompetentsiyani o‘rgatish mumkinmi? Ikkinchi tilni o‘qitish va o‘quv markazi, Gavayi universiteti. 1997. 30-bet).
9. Ibragimova, S. B. . (2022). Forms and Methods of Developing Students’ Foreign Language Skills during Independent Education. Vital Annex : International Journal of Novel Research in Advanced Sciences, 1(6), 157–160. Retrieved from <https://innosci.org/IJNRAS/article/view/695>
10. Akhmedova S. I. Symbiosis of artistic trends in contemporary literature of the Arab countries of the persian gulf //Current research journal of philological sciences (2767-3758). – 2021. – T. 2. – №. 09. – C. 105-109.
11. Krashen. Second Language Acquisition and Second Language Learning. New York: Prentice Hall. 1998. p.68. (Krashen. Ikkinchi tilni o‘zlashtirish va ikkinchi tilni o‘rganish. Nyu-York: Prentice Hall. 1998. 68-bet).
12. AKHMEDOVA S. I. cultural, historical, scientific and economic relations”. – 2022.
13. Abdullayeva, Markhabo (2022). THE APPEARANCE OF THE TERM “EDUCATION DICTIONARY” IN WORLD LINGUISTICS IS ANALYZED. Oriental renaissance: Innovative, educational, natural and social sciences, 2 (Special Issue 28-2), 48-52.
14. Rakhmanberdiyeva, Karima Saydanovna (2022). ANALYSIS OF INDEPENDENT LEARNING TECHNOLOGY IN FOREIGN LANGUAGE TEACHING TO STUDENTS. Oriental renaissance: Innovative, educational, natural and social sciences, 2 (3), 35-39.
15. Widdowson, H. G. Aspects of Language Teaching. Oxford: Oxford University Press. 1990. p.45. (Widdowson, H. G. Til o‘qitishning aspektlari. Oksford: Oksford universiteti nashriyoti. 1990. 45-bet).
16. Abdullayeva Marxabo. Tarjimalarda temporallikning referensial xususiyatlari.“ILM SARCHASHMALARI” Urganch davlat universitetining ilmiy-nazariy, metodik jurnali.2022/11. Pages 56-59.
17. Nazaralievna, T. M. ., & Qizi, B. S. M. . (2022). Teaching Foreign Languages in Inclusive Education. *European Journal of Life Safety and Stability* (2660-9630), 15, 311-314. Retrieved from <http://ejlss.indexedresearch.org/index.php/ejlss/article/view/546>

18. Bekmuratova Shokhsanam Mukhtorbek Qizi. LINGUISTIC AND CULTURAL FEATURES OF PROVERBS IN ENGLISH AND UZBEK ON THE TOPIC OF HOMELAND AND PATRIOTISM. [Vol. 1 No. 6 \(2022\): FAN, TALIM, MADANIYAT VA INNOVATSIYA](#)

19. Saodat S. THE BENEFITS OF USING CRITICAL INCIDENTS IN TEACHING LANGUAGES //Conference. PERSPECTIVES OF IMPLEMENTING INTERNATIONAL EXPERIENCE IN FOREIGN LANGUAGES TEACHING. – 2021. – T. 11. – C. 86-89.

20. Karima Saydanovna Rakhmanberdiyeva. FORMATION OF INDEPENDENT EDUCATION IN STUDENTS.BARQARORLIK VA YETAKCHI TADQIQOTLAR ONLAYN ILMIY JURNAL.2022/3/4. pages 328-330

TERMINOLOGIYA NAZARIYASIDA KOGNITIV TILSHUNOSLIK YO‘NALISHI

Sadoqat Alimbayevna Abdirazzakova

Chet tillar kafedrası o‘qituvchisi, TATU.

ANNOTATSIYA

Ushbu maqolada terminologiya doirasida faol foydalanilayotgan kognitiv yo‘nalish MMT (maxsus maqsadlarga yo‘naltirilgan til) bo‘linmalarining paydo bo‘lishi va faoliyatining xususiyatlarini tavsiflashga doir ma‘lumotlar berilgan. Ilmiy bilim va tafakkurda atamalarning rolini uyg‘un ravishda hisobga olish terminologiyani chuqurroq tushunish imkoniyatini beradi, muayyan sohalar bo‘yicha mutaxassislar tomonidan atamalarni o‘rganish jarayonini, shu bilan birga kasbiy muloqot jarayonini sezilarli darajada osonlashtiradi.

***Kalit so‘zlar:** kognitiv yo‘nalish, terminologiya, kompleks yondashuv, muayyan bilim, qiyosiy diaxronik tahlili, terminologik nominatsiyasi.*

ANNOTATION

This article provides information on the emergence and description of the characteristics of the activity of the units of the cognitive direction MMT (language for special purposes), which is actively used in the framework of terminology. A harmonious consideration of the role of terms in scientific knowledge and thinking provides an opportunity for a deeper understanding of terminology, the process of learning terms by experts in certain fields, and at the same time, the process of professional communication, is significantly easier.

***Key words:** cognitive direction, terminology, complex approach, specific knowledge, comparative diachronic analysis, terminological nomination.*

KIRISH

Terminologiyaning lingvokognitiv tadqiqi tushuncha va nutq shakllanishining "aqliy" asoslarini hisobga olish terminologiyani o‘rganishda fundamental ahamiyatga ega degan g‘oyaga asoslanadi, chunki tilning kognitiv tavsifi so‘zni, xususan, atamani shakllantirish davri ortidagi butun fikrlash jarayonining aksidir. Shuning uchun ham, atama ma‘lum bir ilmiy sohadagi ma‘lum eksperimental yutuqlarning kesimi, natijalar to‘plamidir; atama ortida har qanday fan sohasining bir nechta vakillarining nazariy va amaliy faoliyatining muayyan natijasi turibdi.

Shuning uchun atamalarning kognitiv jarayonlarini ko‘rib chiqish asosida o‘rganish bir qator terminologik muammolarni hal qilishda, muayyan terminologiyani maqsadli, mazmunli o‘rganish va uni bo‘lajak mutaxassislarga o‘rgatishda global

istiqbollarni ochadi. Bunday kompleks yondashuv tushunish jarayoniga hissa qo'shadigan bir qator fanlardan bilimlarni jalb qilishni o'z ichiga oladi.

Bugungi kunda atamalarni lingvokognitiv o'rganish turli sohalarda amalga oshirilishi[1.], bir qator didaktik vazifalarni muvaffaqiyatli hal qiladi. Terminologiya - bilimlarni egallash va to'plash, bu bilimlarni avlodan-avlodga o'tkazish, muayyan sohalarda haqidagi g'oyalarimizni rivojlantirish jarayonining aks etishi; hatto atamalarning ma'nolaridagi o'zgarishlarni anglash jarayoni bilan bog'liq holda ko'rib chiqiladi.

MUHOKAMA VA NATIJALAR

Ilmiy bilimlarning rivojlanishi konseptual paradigmalarni ishlab chiqish orqali amalga oshiriladi, ularning har bir o'zgarishi terminologiyaning rasmiy va mazmuniy atamalarida o'z aksini topadi. Muayyan bilim sohasining terminologik apparatidagi o'zgarishlarni tahlil qilish asosida nazariy fikr harakatining xususiyatlari va qonuniyatlari, ma'lum bir davrda uning rivojlanish jarayoni haqida yetarlicha aniq tasavvurga ega bo'lish mumkin. Demak, mutaxassis tomonidan atama yaratish, aslida, tadqiqotchilar o'sha paytda bo'lgan ushbu fanning rivojlanishidagi holatini belgilaydi.

Yuqorida aytilganlarni hisobga olgan holda, bir qator terminologik muammolarni hal qilish uchun ma'lum bir soha terminologiyasini mukammal bilishning o'zi yetarli emas, hech bo'lmaganda ma'lum darajada mavzuning mazmuniga ega bo'lish kerakligi aniq, maxsus qo'llanmalarni o'rganish va ushbu sohadagi mutaxassislar bilan muloqot qilish kerak. Va shunga o'xshash muhim omillardan biri - "terminologiyada tarixiy sodir bo'lgan, ma'lum bir fan yoki sanoatni insonning bilish jarayonini aks ettiruvchi jarayonlar va o'zgarishlar" ga chuqur kirib borish zarur. [2]

Ushbu yondashuvni amalga oshirish uchun lug'atlar (ayniqsa, terminologik) juda muhim rol o'ynaydi. ba'zi tarixiy davrlar uchun lug'at kontseptual paradigmalarning rivojlanish darajasini qayta qurish imkonini beradigan yagona yoki asosiy matn yodgorligidir.

Va nihoyat, turli davrlarning bir tilga oid terminologiyalarini yagona chuqur kontseptual tizimning variantlari sifatida ko'rib chiqish juda muhim va kelajakda - kontseptsiya tizimlarining rivojlanishining o'ziga xos xususiyatlarini aniqlashga imkon beradigan semantik sohalarning qiyosiy diaxronik tahlili, boshqa til muhitida va lingvistik muhitdan qat'i nazar, inson tafakkuriga xos bo'lgan va ob'ektiv hayot sharoitlari va inson tafakkurining xususiyatlari bilan belgilanadigan tushunchalar tizimining rivojlanishining universal xususiyatlaridir

Terminlarni tarjima qilishda kognitiv jihatning ahamiyati beqiyosligini unutmaslik kerak. Biz ko'pincha xorijiy tildan o'zlashtirilgan o'zbekcha atama bizga

aniq tushunchani bermasligiga duch kelamiz (masalan, modem - modem). Ba'zan tarjima hatto atamani to'g'ri tushunishdan ham uzoqlashtiradi. Shunga qaramay, kognitiv nuqtai nazardan muvaffaqiyatli tarjimalarga misollar mavjud (masalan, desktop (computer) - ish stoli kompyuteri, floppi disk - egiluvchan magnit disk bo'lib, unda floppi so'zining tushuntirish ma'nosi bilan bog'liq metafora mavjud. yumshoqlik va moslashuvchanlik kabi sifatlarni ifodalovchi umumiy adabiy til birligi sifatida ta'riflanadi).

Shunday qilib, terminologiyani o'rganishda atamalarni tushunishga ongli yondashishga tayanish kerak, bundan tashqari, atamalarning paydo bo'lishi yoki paydo bo'lishiga olib kelgan hayot tarzi holatlarini aniqlagan holda atamalarni diaxroniyada o'rganish kerak.

V.M.Leychik ham terminologiyani o'rganishda xuddi shu yo'nalishni ko'rsatadi: "Kognitiv tilshunoslik usullaridan foydalanish lug'atlarda atamalarni ushbu leksik birliklarning mazmuni, shakli va funktsional xususiyatlaridan kelib chiqqan holda tanlash imkonini beradi, leksik birliklarning tavsifida aniq ifodalanadi, bir xil sohaning boshqa birliklari bilan tizimli aloqada taqdim etiladi". [3]

Lingvokognitiv yondashuvga muvofiq, atamaning axborot imkoniyatlarini o'zgartirishi haqida gapirish o'rinlidir. Ushbu atamani "maxsus ma'lumot tashuvchisi, kasbiy va ilmiy aloqa jarayoniga vositachilik qiluvchi va bilimlarni rivojlantirish samaradorligini oshiradi" deb hisoblash mumkin [4]. Demak, *personal computer-shaxsiy kompyuter* atamasiga murojaat qiladigan bo'lsak, bu atamani global kompyuterlashtirish davridagi faoliyat sharoitlariga moslashtirish zaruratidan kelib chiqqan ma'noning qandaydir evolyutsiya jarayonini kuzatishimiz mumkin bo'ladi.

Qizig'i shundaki, axborot texnologiyalari paydo bo'lishi va xususan, kompyuter texnologiyalari shakllana boshlagan davrda hatto bu ibora ham aniq va qisman ortiqcha edi, chunki fan shakllanishining dastlabki bosqichida "*computer*" atamasi bugungi kunga qaraganda kengroq ma'noga ega edi:

computer — a device that runs programs for displaying and manipulating text, graphics, symbols, audio, video, and numbers.

Bugungi kunda *computer* atamasining turli ma'nolarini ifodalashga ehtiyoj bor: yuqorida qayd etilgan izohga zamonaviy ma'noda *computer system* atamasi qo'llaniladi, *personal computer* terminologik iborasi esa fanning hozirgi holati uchun juda keng ma'noga ega (*a computer designed for use by one person at a time*), ilgari boshqa toifalarda batafsil tavsiflangan.

Shunday qilib, hozirgi vaqtda shaxsiy kompyuter turlarining quyidagi nomlari mavjud: *desktop computer, briefcase computer, corporate computer, handheld computer, pocket computer, portable computer, tablet computer, trip computer.*

Yuqoridagi atamalarning har biri fanning rivojlanish jarayonida ilmiy hamjamiyat va umuman jamiyatning muayyan ehtiyojlari va talablari bilan bog‘liq holda paydo bo‘lgan va hozirgi bosqichda ma'lum bir texnik xususiyatlar majmuiga ega bo‘lib, ularga ko‘ra ularning tegishli terminologik nominatsiyasiga mos ravishda yasaladi.

Binobarin, masalan, “*trip computer*” atamasi ma'nosining torayishi – “navigator” kompyuterining (avtomobilning) marshruti yuqori turtki bo‘ladi. Ko‘pgina atamalar ma'lum bir kognitiv sohani ta'minlashdan oldin shunga o‘xshash o‘zgarish jarayonlaridan o‘tadi. Qolaversa, har qanday ilmiy va kasbiy soha evolyutsiyasi jarayonida u yoki bu fanning u yoki bu fanga oid tor tushunchalarini ifodalash uchun yaratilgan bugungi kunda mavjud atamalarning terminologik salohiyati rivojlanishda davom etadi, deb taxmin qilish mantiqan to‘g‘ri.

Shu bilan birga, terminologik ko‘rsatilgan ob'ektning talabga muvofiq ekanligi ham muhimdir. Zero, atamaning axborot sig‘imining o‘zgarishi, avvalambor, uni qo‘llashning dolzarbligi va barcha yangi paydo bo‘lgan tushunchalarni ko‘rsatish zarurati natijasidir. Shunday qilib, atamaning kognitiv-axborot holatining o‘zgarishiga olib kelishi mumkin bo‘lgan kommunikativ faollik muhim ahamiyatga ega, chunki atama ijtimoiy mavqe manbai bo‘lgan kognitiv-kulturologik ma'lumotlarni to‘playdi; xalqaro aloqa sharoitida atamalar xalqaro e'tirof sifatiga ega bo‘lishi kerak. Ilmiy va kasbiy aloqa jarayonini vositachilik qilish va optimallashtirish orqali atamalar inson bilimini rivojlantirishga va dunyoning axborot sig‘imini boyitishga yordam beradi.

XULOSA

Yuqoridagilardan kelib chiqqan holda xulosa qilishimiz mumkinki, terminologiyani lingvokognitiv qamrovda o‘rganish maqsadga muvofiq, chunki bu turli xil soha terminologiyalarini chuqur anglash va qayta ko‘rib chiqish imkonini beradi. Shuningdek, fanda soha terminologiyasini lingvokognitiv o‘rganishda turli xil yondashuvlar va usullardan faol foydalaniladi, ulardan eng rivojlanganlari orasida o‘rganilayotgan terminologiya doirasida metaforik nominatsiya aktlarini tahlil qilish va terminologiya tizimini asosini yaratish kiradi.

REFERENCES

1. Козловская, О.Г. Когнитивные и структурно-семантические особенности морской терминологии (на материале английского и русского языков) [Текст]: дисс. ... канд. филол. наук / О.Г. Козловская. - М., 103-123 с. 2006.
2. Терминоведение [Текст] / Под. ред. Татарина В.А., Кульпиной В.Г. М.: Московский лицей, - Вып.2. - 214 с. 111с. 1994.
3. Терминоведение [Текст] / Под. ред. Татарина В.А., Кульпиной В.Г. М.: Московский лицей, - Вып. 1-3. - 226 с. 89 с. 1996.

4. Терминоведение [Текст] / Под. ред. Татаринова В.А., Кульпиной В.Г. М.: Московский лицей, -Вып.2. -214 с. 5 с. 1994.
5. Online Dictionary of Computer and Internet Terms <http://www.netlingo.com>
6. <http://lipas.uwasa.fi/comm/termino/> [Terminology forum]
7. Abdirazzakova Sadoqat Alimbayevna. (2021). Strategies And Methods of Teaching And Learning Information Technology Terminology. *Texas Journal of Multidisciplinary Studies*, 2, 228–230. Retrieved from <https://zienjournals.com/index.php/tjm/article/view/297>
8. Абдуллаева, М. (2022). Инглиз – ўзбек бадий таржималарида муқобил вариантни шаклланиш ва ривожланиш босқичлари. *Переводоведение: проблемы, решения и перспективы*, (1), 78–81. извлечено от https://inlibrary.uz/index.php/translation_studies/article/view/5999
9. Abdullayeva, Markhabo (2022). THE APPEARANCE OF THE TERM “EDUCATION DICTIONARY” IN WORLD LINGUISTICS IS ANALYZED. *Oriental renaissance: Innovative, educational, natural and social sciences*, 2 (Special Issue 28-2), 48-52.
10. Rakhmanberdiyeva, Karima Saydanovna (2022). ANALYSIS OF INDEPENDENT LEARNING TECHNOLOGY IN FOREIGN LANGUAGE TEACHING TO STUDENTS. *Oriental renaissance: Innovative, educational, natural and social sciences*, 2 (3), 35-39.
11. Karima Saydanovna Rakhmanberdiyeva. FORMATION OF INDEPENDENT EDUCATION IN STUDENTS. *BARQARORLIK VA YETAKCHI TADQIQOTLAR ONLAYN ILMIY JURNAL*. 2022/3/4. pages 328-330.
12. AKHMEDOVA S. I. cultural, historical, scientific and economic relations”. – 2022.
13. Bakhodirovna I. S. „Use of New Pedagogical Technologies in Foreign Language Lessons“ //IJAPR, ISSN. – 2020. – С. 2643-9123.
14. HAMIDOV H. Türkçede insan ilişkileriyle ilgili deyimler //Türk Dili Dergisi. – 2002. – Т. 610. – С. 831-835.
15. Ibragimova, S. B. . (2022). Forms and Methods of Developing Students’ Foreign Language Skills during Independent Education. *Vital Annex : International Journal of Novel Research in Advanced Sciences*, 1(6), 157–160. Retrieved from <https://innosci.org/IJNRAS/article/view/695>.
16. Saodat S. THE BENEFITS OF USING CRITICAL INCIDENTS IN TEACHING LANGUAGES //Conference. PERSPECTIVES OF IMPLEMENTING INTERNATIONAL EXPERIENCE IN FOREIGN LANGUAGES TEACHING. – 2021. – Т. 11. – С. 86-89.

17. Abduganiyevna, Akramxodjayeva Dilfuza. "Og'zaki nutqni o'stirishda monologik nutqdan foydalanish." *INTERNATIONAL JOURNAL OF DISCOURSE ON INNOVATION, INTEGRATION AND EDUCATION* 2.2 (2021): 205-211.
18. Akramxodjayeva DilfuzaAbduganiyevna. Talabalarida leksik kompetensiyalarni rivojlantirish.Ta'lim fidoyilari-Respublika ilmiy metodik jurnal ISSN 2180_2160. 2022/1/28. Pages 363-369
19. Ergesheva, N. T. (2021). Advanced Technology and Clil in Foreign Language Teaching. *INTERNATIONAL CONFERENCE ON MULTIDISCIPLINARY RESEARCH AND INNOVATIVE TECHNOLOGIES*, 2, 145–147. Retrieved from <http://mrit.academiascience.org/index.php/mrit/article/view/112>.

CORPUS-BASED APPROACH IN LEARNING COLLOCATIONS IN INFORMATION-COMMUNICATION TECHNOLOGIES (ICT)



<https://doi.org/10.5281/zenodo.7670936>

Durdona Kadirbekova

PhD in Philology, associate professor,
Head of the “Foreign languages” department,
Branch of the Russian State University Oil and Gas
named after I.M.Gubkin in Tashkent city, Uzbekistan

E-mail: d_kadirbekova@mail.ru

+99890 974 23 79

ANNOTATION

English for specific purposes (ESP) teachers often face dilemmas in deciding what lexical items to teach their students. In the field of ICT, there is no exception to this issue. The ICT corpus made up of research articles can provide better insights and guide to both ICT students and teachers. In EFL contexts, English for specific purposes often has great significance for learners, mainly due to its multi-disciplinary nature, and for advanced learners, collocations are especially important. As Özdemir (2014) notes, concordance lines allow us to observe potential specialized collocations. For example, collocations identified from ESP corpora have served to facilitate learning for disciplines such as nursing, medicine, and tourism; however, no corpus yet exists for Information-Communication Technologies (ICT). Creation of this ICT corpus directly assists instructors to identify collocations in the field, furthering communication, report writing, and interpretation.

The goal of the study is identify, analyze and compile a list of specialized collocations that occurred frequently in a 803,294-word ICT corpus. Homemade specialized corpus for ICT is presented. Implications for research and pedagogy are discussed. Ant Conc helps to learn new words that can be found in certain professions, the functions of the corpus also help to recognize the meanings of words and the difference between synonyms, so that students use the most semantically appropriate words in speech and construction of texts. The use of the corpus helps to diversify the vocabulary, replenish it with professional terms. We believe that the corpus will be implemented in the education process of Foreign Languages, which will regulate future specialists career growth and the development of professional competencies, which will undoubtedly be reflected in the future development of the ICT industry of the Republic of Uzbekistan.

Keywords: *corpus building, ICT collocations, corpus-based vocabulary list, teaching English language, English for Specific Purposes, research journals in ICT.*

AXBOROT-KOMMUNIKATSION TEXNOLOGIYALARI (AKT)GA OID SO'Z BIRIKMALARNI KORPUS ASOSIDA O'QITISH

Durdona Kadirbekova

filologiya fanlari bo'yicha PhD, dotsent,

“Chet tillar” kafedrası mudiri,

I.M.Gubkin nomidagi Rossiya davlat neft va gaz
universitetining Toshkent filiali, O'zbekiston

E-mail: d_kadirbekova@mail.ru

+99890 974 23 79

ANNOTATSIYA

Maxsus maqsadlar uchun ingliz tili (ESP) o'qituvchilari o'z talabalariga qanday leksik birliklarni o'rgatish kerakligini hal qilishda ko'pincha dilemmalarga duch kelishadi. Axborot kommunikatsiya texnologiyalari (AKT) sohasida bu borada istisno yo'q. Tadqiqot maqolalaridan tashkil topgan AKT korpusi AKT talabalari va o'qituvchilari uchun yordamchi manba bo'lishi mumkin. EFL kontekstlarida, aniq maqsadlar uchun ingliz tili ko'pincha o'quvchilar uchun katta ahamiyatga ega, asosan uning ko'p fanli jihati tufayli o'quvchilar uchun so'z birikmalarni bilish ayniqsa muhimdir. O'zdemir ta'kidlaganidek, muvofiqlik chiziqlari (concordances) ixtisoslashgan maxsus birikmalarni kuzatish imkonini beradi. Misol uchun, ESP korpusidan aniqlangan birikmalar hamshiralik, tibbiyot va turizm kabi fanlarni o'rganishni osonlashtirishga xizmat qilgan; ammo Axborot-kommunikatsiya texnologiyalari uchun korpus hali mavjud emas. Ushbu AKT korpusini yaratish bevosita o'qituvchilarga sohaga oid hamkorlikni kengaytirish, aloqani rivojlantirish, hisobot yozish va talqin qilishda yordam beradi. Tadqiqotning maqsadi 803 294 so'zli AKT korpusida ko'p uchraydigan maxsus ixtisoslashtirilgan birikmalar ro'yxatini aniqlash, tahlil qilish va tuzishdir. Maqolada AKT uchun yaratilgan ixtisoslashtirilgan mahsus korpus bayon etiladi. Tadqiqot va pedagogika uchun ahamiyati muhokama qilinadi. Ant Conc ma'lum kasblarda uchraydigan yangi so'zlarni o'rganishga yordam beradi, korpusning funktsiyalari ham so'zlarning ma'nolarini va sinonimlar orasidagi farqni aniqlashda yordam beradi, shuning uchun o'quvchilar nutqda va matnlarni yozishda semantik jihatdan eng mos so'zlardan foydalana oladilar. Korpusdan foydalanish lug'at yaratishda, mavjud lug'atlarni professional terminlar bilan to'ldirishga yordam beradi. Ushbu maqolada biz AKT tadqiqot maqolalarining ESP korpusi orqali AKTda tez-tez qo'llaniladigan

birikmalarni aniqlash bilan bog'liq jarayonlarning tavsifini taqdim etdik. Chet tillarini o'qitish jarayonida bo'lajak mutaxassislarining kasbiy kompetensiyalarini rivojlantirishni tartibga soluvchi muhim chora-tadbirlarni amalga oshirishda shu kabi korpus katta ahamiyatga ega va bu O'zbekiston Respublikasi AKT sohasining kelajakdagi rivojlanishida shubhasiz o'z ifodasini topadi.

Kalit so'zlar: korpus qurish, AKT so'z birikmalari, korpusga asoslangan lug'atlar ro'yxati, ingliz tilini o'qitish, maxsus maqsadlar uchun ingliz tili, AKT bo'yicha tadqiqot jurnallari.

Acknowledgment

This research's has been presented in TESOL 2019 international convention and was discussed by specialists. Research model was recommended to investigate vocabulary scope of other disciplines. The feedbacks were taken account and research methods, data interpretation have been improved. We wish to thank Dr. Gena Bennet for her valuable comments on different drafts of this work. Dr. Bennet is person who inspired this research and provided relevant knowledge regarding ESP corpus building. This work was supported by project 'Scholarly Research and Publication for ELT in Uzbekistan' conducted by the USA Embassy in Tashkent and Republican Scientific - Practical Centre for Development Innovative Methods of Teaching Foreign Languages under the Uzbekistan State World Languages University.

INTRODUCTION

Integration into the world community, conditions of accelerated development and globalization of information and communication technologies have sharply increased the need to learn foreign languages. In this regard, the introduction of advanced approaches of learning vocabulary into the education system is particularly important in the training of specialists who are fluent in foreign languages and are sufficiently aware of the latest achievements of science and technology. A new turn in linguistics is the section of linguistics – corpus linguistics, the development of which is closely connected with the digital industry. There has been a sharp leap in the development of computer and information technologies. These possibilities began to be successfully used in linguistics. Thanks to the development and popularization of the global Internet, a huge number of users from different countries could use the data from the corpus [Kallas E., Koppel K. R., Kallas R. G., 2017; 195]. A linguistic, or language, corpus of texts is understood as "a large, electronically presented, unified, structured, labeled, philologically competent array of linguistic data, designed to solve specific linguistic problems" [Maiorova A. 2017; 42-46].

The teaching and learning of English for ICT purposes can be enhanced with the existence of the ICT corpus. The initial function of an ICT corpus should directly assist specialists in understanding the language for the purpose of communication i.e., corpus linguists and ESP teachers will be able to compare the results taken from this corpus with textbooks and other materials; researchers from the seven sub-disciplines of ICT (telecommunication, information security, computer engineering, software engineering, TV technology, radio technology and mobile communication) will be able to be aware of the certain words frequently used in the recent scholarly research articles in their field of study; they will also be able to know how extensive a certain term or theme has been written in the recent scholarly research articles in their field of study; academic English language teachers will be able to know the common collocates of a certain word when it is used in scholarly research articles; translators will be able to choose the appropriate words and collocations when translating a certain phrase from one language into English.

In English as a foreign language contexts, English for specific purposes (ESP) often has great significance for learners, mainly due to its multi-disciplinary nature, and for advanced learners, collocations are especially important [Abedi Z. Mobaraki M., 2014; 632], and as Özdemir notes, concordance lines allow us to observe potential specialized collocations [2. Vol.3. P. 37]. For example, collocations identified from ESP corpora have served to facilitate learning for disciplines such as nursing, medicine, and tourism [Abedi Z. Mobaraki M., 2014; 633; Ozdemir N., 2014; 21] however, no corpus yet exists for Information-Communication Technologies (ICT). Creation of a specialized corpus directly assists instructors to identify collocations in the field, furthering communication, report writing, and interpretation [Mohamad A., 2013; 21]. It is important to note here that the identification of the most frequent field-specific academic collocations is essential [Chung T., 2003; 103] for responsible planning of ESP or English for Academic Purposes courses. The field of English for Academic Purposes such as English for ICT purposes has become vital in bridging the ICT students from their general English into learning the language in ICT field. This issue has become more significant when students enroll to higher education system in Uzbekistan. Most of the ICT institutions in this country have developed an intensive program with the hope to solve this matter. Unfortunately, the English instructors who are responsible in teaching ICT students may also encounter difficulties; not knowing the vocabulary to be focused on as they are not from the ICT background. As number of scholars stated, having an appropriate knowledge of academic vocabulary has been accentuated the success at high level of education. [Coxhead A., 2000; 213; Nation I., 2001; 6].

Furthermore, corpus based learning of linguistics can be defined as “...the study of a language based on examples of ‘real life’ language use” [Nation P., Waring R., 1997; 15].

The best way to find out this matter would be by looking at a corpus of the field in order to define the way the collocations are presented in the ICT research scope text. On the other hand, the ICT field is exclusive in the sense that they have a specialized set of collocation which differs with its distinctions from other fields [McEnery T., Wilson a., 2001; 80]. Accessibility of collocations can be helpful to solve some problems related to the production of correct lexical units. It is obvious that there are various points of views on defining, collecting, encoding, organizing printed or electronic reference works [L’Homme M., 2009; 2]. The analysis of the academic English language corpus is able to characterize the usage of vocabulary, their frequency and range coverage of the texts in different fields which lead to the formation of word lists [Nation I., 2001; 61]. This work deals with the collocations used in an ICT scholarly research articles of 803294 tokens (running words) were found from 140 articles in 23 scientific journals. The journals were classified into seven sub-disciplines of ICT: telecommunication, information security, computer engineering, software engineering, TV technology, radio technology and mobile communication. The pre-determined criteria for the selection are: 1) The journals do not appear in more than one subject area; 2) the journals have a 5-year impact factor; 3) the articles are published in 2015 and 2018; 4) the articles are written in English; 5) the articles are open access.

1.1. Value of Specialized Vocabulary in ESP

In the world, research is being conducted in a number of priority areas, including defining specialized vocabulary; improving innovative technologies based on choosing vocabulary for English classes; developing approaches to select appropriate vocabulary list for ESP aimed at ensuring consistency of national and international best practices; improving technologies to eliminate difficulties in the perception of a heavy load of corresponding specialized vocabulary.

The English language is a language for international information interchange in every sphere. So, the ESP approach has been distinguished from general English in language teaching [Hutchinson T., Waters A., 1987; 12]. A big amount of specialized vocabulary or “... technical words that are recognizably specific to a particular topic, field, or discipline” is one of the unique features of ESP [Nation I., 2001; 64]. Chung and Nation suggested that there are considerable researches about high frequency and academic words, but findings showed that there has been a few about specialized vocabulary. Nonetheless, specialized vocabulary is widely used by people

working or studying in a certain field which plays a big role in ESP learning. According to Chung & Nation specialized words are considered as a special group of vocabulary as they are low frequency words limited to a certain area in which they appear with a fairly high frequency [Nation I., 2001; 64; Nation, P., Hwang K., 1995 35; Chung, T., Nation, P., 2004; 254; Pearson, Z. 1998; 347]. Specialized vocabulary exists in a scope of a certain subject, is found in a special field and is part of the subject knowledge system [Chung, T., Nation, P., 2004; 252]. Nation defined specialized vocabulary as words that are “recognizably specific to a particular topic, field or discipline” [6. P. 198]. Acquiring specialized vocabulary is crucial to learners to attain academic literacy and to become part of their chosen academic discourse communities. According to Waring and Nation [16. Vol.4. P. 97], a reader needs to know at least 95% of the surrounding vocabulary to successfully guess the meaning of a new word through context. They claim that ‘if readers are not capable of doing so, then they will need to interrupt their reading to find the meaning of the word in a dictionary. As Chung and Nation [Chung, T., Nation, P., 2004; 252] observed, there is a need for further research focused on specialized vocabulary words because the number of the words and their characteristics are not well understood.

1.2. Collocations

When one states about a collocation he certainly will define it by the most cited note done by one of the most prominent figures in British Linguistics Firth, “You shall know a word by the company it keeps!” [Firth J., 1957; 4].

The maxim is used in order to draw our attention to the fact that in natural language, words are not randomly combined, constrained only by syntax, but they have preferences. However, Firth’s definition on a collocation is not clear enough. This in turn forced a number of scholars to clarify it, consequently there appeared a multitude of different definitions, based on the views of researchers and the particular approaches on which collocations were to be applied, i.e. there does not exist general agreement on the definition of a collocation. As a consequence, there were coined a large number of terms alternative to collocations that are used almost interchangeably, such as multi-word expressions (MWE), multi-word units (MWU), bigrams (or n-grams¹² in general), idioms and co-occurrences [Evert S., 2004; 16]. Nonetheless, for the sake of argument, we agreed with the definition given by Choueka [19. P. 610], which is quite adequate “A collocation is a sequence of two or more consecutive words, that has characteristics of a syntactic and semantic unit, and whose exact and unambiguous meaning cannot be derived directly from the meaning or connotation of its components”.

Study of collocations has been great interest issue in different fields in our life. Moreover, collocations can be seen to be a base of communicative competence because of a subset of formulaic sequences [Nation I., 2001; 65]. Collocations assist learners with the use of language [Shin, D., Nation, P., 2008; 339]. The importance of teaching collocations is also proved in the Common European Framework of Reference for Languages [Common European framework. Council of Europe, 2001]. Shin & Nation, 2012 state frequency as a criterion for determining the most relevant collocations in spoken English for second language learners. Thus, in process of teaching ESP the role of introducing collocations is significant. As a result, defining the appropriate collocations and their mastery is very crucial to an ICT specialist. Collocations are one of the most productive ways of enriching vocabulary/terminology in modern ICT. Based on a small corpus of collected research articles this work determines the most frequent collocations in ICT English.

1.3. Justification for the development of the ICT corpus

There is reasonable consensus that second language learners who need to use the language for challenging academic purposes, such as reading academic texts or reading technical texts and who normally have only a limited amount of time to do this, need systematic vocabulary learning instruction in addition to learning through extensive reading or incidental learning [Nation I., 2001; 65; Coady J., 1997; 225; Schmitt N., 2000; 400]. A corpus will not just provide insights into the contents but also that the results of the analyses will be claimed to be typical of the language from which the corpus was selected [Mukundan J., Menon S., 2008; 90]. The development of ICT corpus in this research study is vital as it will reveal the specialized collocations that the students should acquire. Specific educational corpora for fields is needed than ever now as the availability of language corpora to learners and teachers facilitates better learning [Mudraya O., 2006; 235]. The corpus created will not only help students but also facilitates the lecturers and instructors in the process of teaching and material design.

Size or length of corpus is an important factor of consideration. The overall size of the ESP corpus in ICT is determined as 803,294 words. But before determining the length of the corpus, certain decisions are taken such as – availability of resources, time for data collection and computerizing them. So far as time factor is concerned, the present corpus was completed within approximately 6 month. The matter of fact is that the length of a corpus is determined not by focusing on the overall length of the corpus, but focusing more on the internal structure of the corpus: the number of genres is to be included in the corpus, the length and number of individual text samples.

Genres included in the corpus were selected keeping in mind the purpose and utility of it. Our aim was to create ESP corpus and with the intention of implementing authentic material to the classroom the genre of the texts in the corpus is research articles.

Defining number of text and range is also important factor in creating a corpus. After selecting the genre, we determined how many numbers of article texts and the range of journals to be included in the corpus. There were a huge number of texts available in the language of ICT, but we were very selective in choosing them. Regarding to the article selection we considered the year of publications so we included articles that are most up-to-date (last 3 years).

Data collection is another crucial task of building a corpus. There are various ways to collect written texts for ESP corpus such as buying printed texts, use of library (with necessary permission), photocopying and scanning the texts etc. In this context, the issue of copyright is well maintained. So, we chose only e-version of open access articles that are peer reviewed and downloadable in PDF format from Scencedirect.com

To study about various naturally occurring phenomenon on natural language text, a well structured text corpus is very much essential. The quality and structure of a corpus can directly influence on performance of various Natural Language Processing (NLP) applications. Language technology development works in different languages have been done at various levels. Requirements of modern research and development works lies on a structured and well covered ESP Corpus. We share our experience with constructing one such corpus including about 803,294 words of research articles in the field of ICT. It will provide a significant effort by serving as an important research tool for teaching ESP and NLP researchers.

The creation of ICT corpus in ESP is essential as it will reveal the specialized vocabulary that must be instilled in the students. The corpus created will not only help students but also facilitates the lecturers and instructors in the process of teaching and learning. The teaching and learning of English for ICT can be enhanced with the existence of the ICT corpus. ICT students may be exposed to the vocabulary important in their field in a more comprehensive way. With the creation of this corpus, English for ICT material developers would have an idea and guidelines on the vocabulary needed to be taken into consideration when developing a material or course book.

1.4. Research question

The current study intends to demonstrate how to create ESP corpus for ICT in order to investigate the language used in this sphere from the aspects of the

specialized vocabulary, particularly collocations. Thus, the research questions addressed are as follows:

What are the most common (high frequent) collocations in the field of ICT?

MATERIALS AND METHODS

How data was acquired

We gathered research articles to make specialized corpora that are the most suitable resource as “... research articles are considered a type of authentic material to implement to ESP classroom” [Kwary D., 2018; 95]. 140 articles from 23 scholarly journals were used to compile the ICT corpus which includes 803,294 running words. The articles classified into seven subject areas of ICT: telecommunication, information security, computer engineering, software engineering, TV technology, radio technology and mobile communication. The used articles were published by Elsevier in period between 2015–2018. A concordancer to produce the key word in context (KWIC) and a word frequency table were developed by free downloaded Software AntConc (3.5.7 Windows 2018) in order to easify the access and use of the high-frequency words. When we opened the software, we were able to search for a word or several words to see the KWIC which is the position of the word together with its collocates (up to five word tokens to the left and five tokens to the right) that was useful and fast to make a word list of the words found in the sphere. An experimental peculiarity of our research is defined with that, that corpus consists of well-selected and recent scholarly research journal articles. The concordancer enables the search of particular words/collocations to determine their frequency in use. As a data source location were chosen the website sciencedirect.com because findings showed that it has most open access peer reviewed journals in the chosen spheres of ICT. In Table 1 the details of the ICT corpus are illustrated.

We used the AntConc software tools to do this research. The integrated suite of programs allows easy and fast detecting words behavior in texts. With the help of these tools we were able to see the usage of words in the articles. This software comprises programs such as: Concordance, Concordance Plot, File view, Clusters/N-grams, Collocates, Word List, and Keyword list. In this study, to select the collocations for analysis, the Word List function was run to identify frequently used collocations in the ESP corpus in the field of ICT.

To realize current research we created our own specialized corpora as the most suitable resource. We came to this decision because suitable specialized corpus for ICT spheres is unavailable. Considering size, following Bowker and Pearson [27], we

endeavored to expand the corpus as large as possible so long as the criterion of manageability remained untouched. Each article comprised roughly 5500 words. ICT disciplines selected according to the ICT areas taught in Uzbekistan technical universities.

Table 1. *The details of the ICT corpus*

Sub-disciplines	Num. of Running Words	Num. of Research Articles Selected	Journals in ICT field and the total number of articles taken from each:
<i>Computer Engineering</i>	117628	20	Computer Networks (2), ICT Express (5), International Journal of Electronics and Communications (5), Journal of Electrical Systems and Information Technology (8)
<i>Information security</i>	108288	20	Computer and security (1), Computer Standards & Interfaces (1), Computers in Industry (1), Energy Procedia (5), Korean Nuclear Society (1), Procedia Computer Science (8), Procedia Manufacturing (5), Transportation Research Part A: Policy and Practice (1)
<i>Mobile Communi-cation</i>	123192	20	Future Generation Computer Systems (1), ICT Express (5), International Journal of Electronics and Communications (6), Journal of Electrical Systems and Information Technology (7), Journal of King Saud University – Computer and Information Sciences (1)
<i>Radio Technology</i>	125836	20	Development Engineer (1), Digital Communications and Networks (1), Digital Investigation (1), Electronic Notes in Theoretical Computer Science (1), ICT Express (3), International Journal of Human-Computer Studies (2), Journal of King Saud University – Computer and Information Sciences (1), Procedia Computer Science (9), Transportation Research Procedia (1)
<i>Software Engineering</i>	101322	20	Egyptian Informatics Journal (2), Future Generation Computer Systems (1), ICT Express (7), Journal of Electrical Systems and Information Technology (9)
<i>Telecommu-nication</i>	111732	20	Computer Networks (1), ICT Express (4), International Journal of Electronics and Communications (10), Journal of Electrical Systems and Information Technology (5)
<i>TV technology</i>	115296	20	Ad Hoc Networks (1), Digital Communications and Networks (1), Digital Investigation (1), Discrete Applied Mathematics (6), Egyptian Informatics Journal (1), ICT Express (1), Journal of King Saud University – Computer and Information Sciences (1), Procedia Computer Science (4), Theoretical Computer Science (1)
Total	803294	140	23 (journals)

Since languages change over time, the language items used in the past can be different from those used nowadays. In fact, research articles in any field usually deal with new concepts. Practice shows that to interpret the data on the concepts authors

use new/unknown/up-to-date terms/specialized vocabulary to define them in their work. Therefore, as a material of our corpus we chose research articles.

The articles for each section downloaded in PDF format were converted into .txt files which were uploaded into AntConc (A freeware corpus analysis toolkit for concordancing and text analysis). Then we conducted our analysis using concordance tools. The first step was to extract the most frequent content words in the corpus with (minimum frequency of three tokens). Then we determined the collocations of the frequently used key words by using collocates tool of the software. The identified collocations from each section’s database were tabulated and top 10 frequency lists for each subfield are presented in Table 2.

RESULT AND DISCUSSION

The total of 803,294 tokens (running words) were found from all the journal articles.

In this study, the low frequency collocations are defined as the collocations, which occur once up to ten times in each corpus.

Table 2. *The ICT Collocation Frequency List (top 10 for each subfield)*

	Radio technology	Mobile communication	Computer engineering	Telecommunications	Information security	Software engineering	TV technology
1	Cognitive radio (298)	Mobile communication (132)	Computer engineering (115)	Network analysis (95)	Cyber attacks (136)	Software engineering (353)	Message broadcast (115)
2	Radio networks (145)	Mobile agent (120)	Engineering education (110)	Social network (69)	Cyber (and) physical (225)	Computer science (243)	Occurs at/by time (82)
3	Cognitive network (144)	Mobile agents (66)	Computer science (100)	Complex networks (79)	Cyber risk (223)	Software systems (186)	Multi broadcast (78)
4	Radio communication (115)	Security properties (60)	Software engineering (84)	Network structure (60)	Cyber attack (187)	Software development (160)	Broadcast storm (77)
5	Phase algorithm (80)	Communication system (56)	Blended learning (61)	Biological network (58)	Cyber security (178)	Intellectual capital (134)	Dominating set (74)
6	Radio production (78)	Mobile system (50)	Modular development (43)	Data analysis (57)	Manufacturing systems (133)	Software system (97)	Source node (65)
7	Communication equipment (54)	Core network (45)	User interface (41)	Network data (52)	Attack path (79)	Social capital (88)	Broadcast problem (64)
8	Distributed algorithm (49)	Mobile satellite (43)	Systems engineering (40)	World network (46)	Cyber securities (79)	Cloud computing (820)	Broadcast algorithm (59)

9	Wireless communication (48)	Access control (32)	User experience (34)	Network topology (45)	Risk assessment (77)	Software design (66)	Broadcast time (58)
10	Radio system (45)	Mobile technologies (29)	User interfaces (33)	Time data (42)	Security system (69)	Human capital (64)	Time unit/unit of time (53)

The 10 most common collocations used in journal articles in the field of ICT are identified after removing all the functional words in the English language such as articles, pronouns and other functional grammatical items in the language.

The ICT Collocation Frequency List:

1. Software Engineering (353)
2. Cognitive radio (298)
3. Computer science (243)
4. Cyber (and) physical attack (225)
5. Cyber risk (223)
6. Cyberattack (187)
7. Software systems (186)
8. Cyber security (178)
9. Software development (160)
10. Radio networks (145)

In this paper, we presented a description of processes involved in defining high frequently used collocations in ICT through ESP corpus of ICT research articles. Corpus is being regarded as a multi-dimensional in nature.

CONCLUSION

Corpus opens up new avenues in the field of language technology, communication, exchange of information, translation, language education and linguistic activities etc. Teaching and learning English for ICT purposes can be enhanced with the existence of the ICT corpus. With the creation of this corpus, material developers of English for ICT purposes would have an idea and guidelines on the vocabulary needed to be taken into consideration when developing a material or an English for ICT purposes course book (separate to each sub-field). On the other hand, the production of the ICT dictionaries can be compiled not only based on the general ICT terminologies but also focusing on the frequently used collocations in each ICT sub-fields: telecommunication, information security, computer engineering, software engineering, TV technology, radio technology and mobile communication. We hope that in the future a large scale of corpora for ICT will be created. Besides, steps are to be taken in annotating the raw corpus which would result in building morphological analyzer, spell checking tool, concordancer, machine translation,

speech recognition etc. in the language of ICT industry. In our further research we are going to suggest how to implement chosen collocations in a language classroom.

Text mining and the use of corpora help in systematizing linguistic knowledge, automating the text processing process in order to define specialized lexical units in various spheres. The largest percentage of existing corpora belongs to the educational segment, thus, the linguistic corpus is a means for solving not only scientific, but also educational, methodological and lexicological problems. The benefits of its application in various fields are beyond doubt.

REFERENCES

1. Abedi, Z. Mobaraki, M. (2014) The Effect of Grammatical Collocation Instruction on Understanding ESP Texts for Undergraduate Computer Engineering Students. *Language Teaching and Research*, 5(3), 631-641.
2. Özdemir, N.Ö. (2014) Using Corpus Data to Teach Collocations in Medical English. *Journal of Second Language Teaching and Research*. 3(1), 37-52.
3. Mohamad, A.F., Ng, Yo Jin. (2013) Corpus-based studies on Nursing Textbooks. *Advances in Language and Literary Studies*, 4(2), 21-27.
4. Chung, T., & Nation, I. S. P. (2003). Technical Vocabulary in Specialized Texts. *Reading in a Foreign Language*, 15, 103-116.
5. Coxhead, A. (2000). A new academic word list. *TESOL Quarterly*, 34, 213–238.
6. Nation, I. S. P. (2001). *Learning vocabulary in another language*. Cambridge, England: Cambridge University Press. 60-113.
7. Nation, P., Waring, R. (1997) In Schmitt, N. and M. McCarthy (Eds.): *Vocabulary: Description, Acquisition and Pedagogy*. Cambridge: Cambridge University Press. 6-19.
8. McEnery, T. & A. Wilson (2001). *Corpus Linguistics* (2nd ed.). Edinburgh: Edinburgh University Press. 235 p.
9. Kadirbekova, D. (2017). *English-Uzbek Terminology of ICT and its Linguistic Peculiarities*. PhD diss. in phil. scien. pp. 80-82. Tashkent
10. L'Homme, M. (2009). A Methodology for Describing Collocations in a Specialized Dictionary. In *Collocations in Specialized Dictionaries*, p. 2.
11. Hutchinson, T., & Waters, A. (1987). *English for Specific Purposes: A Learner-Centered Approach*. Cambridge: Cambridge University Press.
<http://dx.doi.org/10.1017/CBO9780511733031>
12. Dudley-Evans, T., St. John, M. J. (1998). *Developments in English for Specific Purposes*. Cambridge: Cambridge University Press.
13. Nation, P., Hwang K. (1995). Where would general service vocabulary stop and special purposes vocabulary begin? *System*, 23, 35-41.

14. Chung, T.M., Nation, P. (2004), Identifying technical vocabulary. *System*, 32, 143-300.
15. Pearson, Z. B. (1998). Assessing Lexical Development in Bilingual Babies and Toddlers. *The International Journal of Bilingualism*, 2(3), 347-372.
16. Waring, R., Nation, P. (2004). Second Language Reading and Incidental Vocabulary Learning. *Angles on the English Speaking World*, 4, 97-110.
17. Firth, J.R. (1957). 'A synopsis of linguistic theory, 1930-1955'. *Studies in Linguistic Analysis. Special volume of the Philological Society*. Oxford: Blackwell. 1-32.
18. Evert, S. (2004). The Statistics of Word Cooccurrences: Word Pairs and Collocations. *PhD diss., IMS*, pp. 18-20. University of Stuttgart.
19. Choueka, Y. (1988). Looking for needles in a haystack. *Proceedings of RIAO*, 609-623.
20. Shin, D., Nation, P. (2008). Beyond single words: The most frequent collocations in spoken English. *ELT Journal*, 62 (4), 339-348.
21. Common European framework. Council of Europe, 2001. www.coe.int/t/dg4/linguistic
22. Coady, J. (1997). L2 vocabulary acquisition through extensive reading. In J. Coady & T. Huckin (Eds.), *Second language vocabulary acquisition*. 225-237.
23. Schmitt, N. (2000) Key concepts in ELT: lexical Chunks. *ELT Journal*, 54 (4), 400-401.
24. Mukundan, J., Menon, S. (2008) Nouns and their extended units of meaning: A corpus analysis of nouns used in the Science and English Language textbooks. *Jurnal Sastra Inggris*, 8 (2), 90-111.
25. Mudraya, O. (2006) Engineering English: a lexical frequency instructional model. *English for Specific Purposes*, 235-256.
26. Kwary, D. (2018) A Corpus and a Concordancer of Academic Journal Articles. *Data in brief*, 16, 94-100.
27. Bowker, L., Pearson, J. (2002) *Working with Specialized Language: A Practical Guide to Using Corpora*. London/New York: Routledge.
28. Kallas E. O., Koppel K. R., Kallas R. G. *Automatic corpus-based compilation of the collocations dictionary*. Proceedings of the international conference «Corpus linguistics–2017», p. 195.
29. Maiorova A.D. (2017). Corpus linguistics: historical and linguistic diagnostic aspects. *International research journal*, 5(59), 42-46.

30. Kallas E. O., Koppel K. R., Kallas R. G. (2017). *Automatic corpus-based compilation of the collocations dictionary*. Proceedings of the International Conference on Corpus Linguistics, p. 195.
31. Simpson, R. & Mendis D. (2003). A corpus-based study of idioms in academic speech. *TESOL Quarterly*, 27 (3), 419-441.
32. Varley, S. (2008). I'll just look that up in the concordance: Integrating corpus consultation into the language learning environment. *Computer Assisted Language Learning*, 22 (2), 133-152.

O‘ZBEKISTONDA JUN XOMASHYOSINI KONSTRUKSIYALASH VA TAYYORLASH

Ibragimov Otabek

Guliston davlati universiteti
Ishlab chiqarish texnologiyalari fakulteti
36.21-guruh 2-bosqich talabasi
ibragimovotabek1203@gmail.com

To‘rayev Azizbek

Guliston davlati universiteti
Ishlab chiqarish texnologiyalari fakulteti
36.21-guruh 2-bosqich talabasi
azizbektorayev528@gmail.com

ANNOTATSIYA

Ushbu maqolada O‘zbekiston Respublikasida tayyorlanayotgan jun homashyosining xossalari to‘g‘risida ma‘lumotlar keltirilgan. Junning tabiiy xususiyatlaridan, qalinligi hamda uzunligi taxlil qilingan. Tayyorlov maskanlaridan junni dastlabki ishlash korxonalariga jo‘natishda jun homashyosini sinflarga va navlarga ajratish jarayoni bayon qilingan. Jun homashyosining sinflari va navlari bo‘yicha tasnifi keltirilgan. Jun sanoati uchun asosiy homashyo yetkazib beruvchi tarmoq chorvachilik hisoblanadi. O‘zbekistonda bu sanoatni rivojlantirishning qator imkoniyatlari, geografik va iqtisodiy omillari mavjud. Jun tolasini qayta ishlashni tashkil qilish asosida yangi ishchi o‘rinlar yaratish imkoni paydo bo‘ladi.

***Kalit so‘zlar:** jun homashyosi, tola, qorako‘l qo‘yi, ifloslik, tozalash, saqlash, saralash.*

ANNOTATION

This article contains information about the properties of raw wool produced in the Republic of Uzbekistan. From the natural properties of wool, thickness and length were analyzed. The process of separating wool raw materials into classes and varieties is described when sending wool from processing facilities to primary processing enterprises. The classification of wool raw materials by classes and varieties is presented. Livestock is the main supplier of raw materials for the wool industry. There are a number of opportunities, geographical and economic factors for the development of this industry in Uzbekistan. It will be possible to create new jobs based on the organization of wool fiber processing.

***Key words:** raw wool, fiber, Karakol sheep, dirt, cleaning, storage, sorting.*

KIRISH

Jundan yoki uning boshqa tolalar bilan aralashmasidan har xil chiziqli zichlikdagi iplar, texnik va kiyimbop gazlamalar, gilam mahsulotlari, noto‘qima materiallar ishlab chiqariladi. Dag‘al jun ko‘p qavatli uy qurilishida issiqlik saqlovchi material sifatida qo‘llanilmoqda.

Jun sanoati uchun asosiy homashyo yetkazib beruvchi tarmoq chorvachilik hisoblanadi. O‘zbekistonda bu sanoatni rivojlantirishning qator imkoniyatlari, geografik va iqtisodiy omillari mavjud. Mamlakatimizning qulay tabiiy va iqlimiy sharoitlari hamda hosildortuprog‘i chorvachilikni rivojlantirishga asos bo‘ladi.

Chorvachilik tarmog‘ini jadal rivojlantirish, zamonaviy va innovatsion uslublarni joriy etish, mahsulotlar ishlab chiqarish hajmini oshirish va turlarini kengaytirish, shuningdek, aholini mahalliy sharoitda ishlab chiqarilgan sifatli va arzon chorva mahsulotlari bilan uzluksiz ta‘minlash hamda chorvachilikka ixtisoslashgan korxonalarini kengaytirish ishlari olib borilmoqda. Chorvachilikning bir yo‘nalishi qo‘ychilikdir. Qo‘ychilik korxonalarida go‘sht maxsulotlaridan tashqari to‘qimachilik sanoati uchun jun homashyosi tayyorlanadi.

ADABIYOTLAR SHARHI

O‘zbekiston Respublikasi Prezidentining 2020 yil 2 sentabrdagi 4817-son qarori bilan “O‘zbekiston Respublikasi pillachilik va qorako‘lchilikni rivojlantirish qo‘mitasi” tashkil etildi. 2021 yil 9 fevral kunidagi “Qorako‘lchilik tarmog‘ini yanada rivojlantirish bo‘yicha qo‘shimcha chora-tadbirlar to‘g‘risida”gi PQ-4984-son qarori qabul qilindi.

Qishloq xo‘jalik yerlarining 2/3 qismidan chorvachilikda foydalaniladi. Mamlakatimiz dasht va cho‘l tumanlaridagi o‘tloq va butazorlar qorako‘l qo‘ylari, mayin junli echki va tuya boqish uchun qulay. Chorvachilikdan keladigan daromad doimiy ravishda o‘sib bormoqda. Mamlakatimizda qo‘y va echkilarning umumiy soni 22 mln. dan ortiq, uning asosiy qismi qorako‘l qo‘ylardir.

Qo‘ylar junining ingichkaligiga qarab mayin junli, o‘rtacha mayin, dag‘al va yarim dag‘al junlilarga bo‘linadi [1].

TADQIQOT METODOLOGIYASI VA EMPIRIK TAHLIL

Qorako‘l qo‘y zoti O‘zbekiston Respublikasi qo‘ychiligining asosi hisoblanib, u chorvachilik tarmog‘ida alohida o‘rin tutadi. Mamlakatimizda qorako‘l qo‘ylari boqiladigan asosiy yaylovlar - Qizilqum, Qarshi va Ustyurt cho‘llari hamda qisman tog‘ oldi mintaqalaridir. Umuman olganda, O‘zbekistonda Toshkent va Farg‘ona vodiysidan tashqari barcha mintaqalarda qorako‘l qo‘ylari boqiladi.

Hisor qo‘y zoti asosan O‘zbekiston, Tojikiston, va Qozog‘iston davlatlarida ko‘paytiriladi. Bu zot go‘shtdor-ceryog‘ zot qo‘ylar ichida eng yirigi hisoblanadi. Junining rangi to‘q sariq, qora va jigarrang dag‘al jun.

O‘zbekistonda boqiladigan qorako‘l va hisori qo‘y zotlari juni qora, malla, qo‘ng‘ir, jigarrang, ola va oq. Juni tivit, qiltiq, oraliq jun tolalari va o‘lik jun aralashgan yog‘li jun birikmasidan iborat. Dag‘al junli qo‘ylar juni yiliga ikki marta-bahor va kuzda qirqiladi. Bahorgisida tivit ko‘proq, qiltig‘i kamroq, tolasi uzun, sifati kuzgi jundan yaxshiroq bo‘ladi. Yiliga 1,0 - 2,5 kg. jun qirqib olinadi, sof jun chiqishi 60-80% ni tashkiletadi [2,3,4].

Xalqaro miqyosda junni sinflarga ajratishda Bralford tizimi joriy etilgan bo‘lib, u faqat bir tekisdagi junlar uchun qo‘llaniladi. Ushbu tizim bo‘yicha junning 14 ta sinfi mavjud: 90^k, 80^k, 70^k, 64^k, 60^k, 58^k, 56^k, 50^k, 46^k, 44^k, 40^k, 36^k, 32^k, 28^k.

Ko‘rsatilgan son qancha kichik bo‘lsa, jun tolasi shuncha yo‘g‘on bo‘ladi, agar ikki sinf orasida bo‘lsa, unda kasr ko‘rinishida bo‘ladi, ya‘ni 58/56^k.

Sinflanishi bo‘yicha junning nafaqat qalinligi, balki uning uzunligi, yigirilish xususiyati va ilashuvchanligi ham hisobga olinadi.

Tayyorlov maskanlaridan junni dastlabki ishlash korxonalariga jo‘natishda jun sinflarga va navlarga ajratiladi. Dag‘al jun asosan uch sinfga ajratiladi. Junning tashqi ko‘rinishi orqali me‘yorli, sarg‘aygan, tikanak bilan ifloslangan, sarg‘ayib tikanak bilan ifloslangan guruhlariga bo‘linadi.

Jun tolasi to‘shamasi vazni tortib bo‘linganidan so‘ng, undan past navli junlar ajratiladi. Past navli junlar tarkibiga quyidagilar kiradi: mayda, ifloslangan, qo‘yning dum, peshona, yuz va oyoq qismidan qirqilgan jun. Qo‘yning oyoq, dum va qorin qismidan olingan o‘ta iflos junlar alohida, vazni 100—150 grammdan kam bo‘lmagan holda topshiriladi. Yuvilmagan jun sifati to‘laligicha, qismlarga ajratilmagan holda baholanadi.

XULOSA VA MUNOZARA

Junga dastlabki ishlov berish orqali undan yarim tayyor mahsulot olish mumkin.

Chorvachilik va naslchilik sohasini davlat tomonidan qo‘llab-quvvatlashning yagona mexanizmlarini amalga oshirish orqali to‘qimachilik sanoati tarmoqlariga sifatli jun homashyosini yetkazib berish jarayoni jadal rivojlanib bormoqda.

Bozor iqtisodiy sharoitiga o‘tish bilan transport, energiya va boshqa xarajatlarning qimmatlashishi oqibatida markazlashgan holda junni ishlash samarasiz bo‘lib qoldi. Shu sababli, tayyorlanayotgan junni mintaqalar bo‘yicha minitexnologiyalarda yuvishni yo‘lga qo‘yish maqsadga muvofiq. Bunda, junni dastlabki ishlash transport xarajatlari kamayib, joylarda yangi ish o‘rinlarini yaratishga sharoit yaratiladi [7].

Yuqoridagi ko'rsatgichlarni inobatga olib junni qayta ishlash texnologiyasini samarali tarzda bajariladigan bo'lsa, O'zbekiston sharoitida sifatli jun homashyosini olib, qishloq xo'jaligida katta daromad manbaini yaratish mumkin.

REFERENCES

1. M.T.Xodjiev, M.I.Hikmatova "Tabiiy tolalarga dastlabki ishlov berish". Turon-Iqbol, Toshkent-2016 y.
2. Q.I.Xolmirzaev "Tolali materiallarga birlamchi ishlov berish". Toshkent. Ilm-ziyo- 2017 y.
3. S. M Elmonov. "Junni o'simlik aralashmalaridan tozalash mashinasining samarali konstruksiyasini ishlab chiqish va ishchi parametrlarini asoslash" PhD dissertatsiya. 2018 y.
4. Sh. Rizaev, M. Zokirov va boshqalar "Junshunoslik va jun tovarshunosligi" Toshkent «Mehnat» 2015 y.

O'ZBEKISTON RESPUBLIKASINING XALQARO HUQUQ NORMALARINI YARATISHDAGI ISHTIROKI

Boboyorov Marat Ochilovich

Ichki ishlar vazirligi 2-sonli Toshkent
akademik litseyi o'qituvchisi,

Ochilov M.M.

Toshkent davlat sharqshunoslik universiteti talabasi

ANNOTATSIYA

Maqolada xalqaro huquq normalariga asoslangan tushincha berilgan bo'lib, unda O'zbekiston Respublikasining xalqaro huquq normalarini yaratishdagi ishtiroki birinchi Prezidentimiz Islom Karimov nutqlari xalqaro huquq to'grisida bildirgan fikrlari va Muhtaram Prezidentimiz Shavkat Mirziyoyevning Jeneva shahrida so'zlagan nutqlari va rejalari hamda Oliy majlisning inson huquqlari raisi Akmal Saidovning ham fikr va mulohazalari yoritilgan.

***Kalit so'zlar:** xalqaro huquq, norma, konvensiya, xalqaro tashkilotlar, imperative, mintaqa, universal.*

KIRISH

Mamlakatimiz birinchi Prezidenti Islom Karimov O'zbekiston Respublikasi Oliy Majlisi Qonunchilik palatasi va Senatining qo'shma majlisida «Mamlakatimizda demokratik islohotlarni yanada chuqurlashtirish va fuqarolik jamiyatini rivojlantirish konsepsiyasi» yuzasidan qilgan ma'ruzasida shunday degan edi: «Mamlakatimizni demokratik yangilashning bugungi bosqichdagi eng muhim yo'nalishlaridan biri bu – qonun ustuvorligi va qonuniylikni mustahkamlash, shaxs huquqi va manfaatlarini ishonchli himoya qilishga qaratilgan sud-huquq tizimini izchil demokratlashtirish va liberallashtirishdan iboratdir. Bir so'z bilan aytganda, yurtimizda huquqiy davlat asoslarini yanada takomillashtirish va aholining huquqiy ongi va madaniyatini yuksaltirish biz uchun hal qiluvchi vazifa bo'lib qolmoqda. XXI asr insoniyat jamiyati hayotining baynalminallashuvidek tarixiy qonuniyatning kuchayish harakati bilan ajralib turadi. Davlat chegaralarining mavjudligi va har xilligiga qaramay, yagona xalqaro jamiyatda mamlakatlarning o'zaro aloqalari o'sib bormoqda. Xalqaro munosabatlar nafaqat davlatlar hayotiga, balki har bir alohida odamga ham katta ta'sir ko'rsatmoqda. Xalqaro munosabatlar tizimi huquqning muayyan sohasi xalqaro huquq bilan tartibga solinadi. U ko'p yoki oz darajada davlatlarning, jismoniy va yuridik shaxslarning turli-tuman aloqalariga ta'sir qiladi. Xalqaro huquqning milliy huquq va davlat ichki hayotiga ham ta'siri kuchaymoqda. Shu bois, xalqaro huquqni bilish nafaqat xalqaro munosabatlar bilan bevosita shug'ullanuvchi

mutaxassislar, balki jahon siyosati va iqtisodiyotida, tadbirkorlikda yo‘l topish, oddiy fuqarolar va sayyohlar uchun ham ancha ahamiyatli bo‘lib bormoqda. Xalqaro huquq normalari asta-sekin milliy huquqiy tizimning bir qismiga aylanib bormoqda, uning asoslarini bilish jismoniy va yuridik shaxslarning o‘z huquqlarini mamlakat ichida himoya qilishlari uchun zarurdir. Afsuski, xalqaro huquqiy bilimlar darajasi nihoyatda past. Turli davlatlarning huquqni amalga oshiruvchi organlari milliy huquqiy tizimda xalqaro normalarning yangi vazifasiga tayyor emasligini alohida ta’kidlash lozim. Xalqaro huquqiy sohada tayyorgarlikning past darajadali aksariyat mamlakatlarning yuristlari uchun xosdir. O‘zbekistonda ham bu muammo dolzarb bo‘lib turibdi.

MUHOKAMA VA NATIJALAR

Yuridik oliy o‘quv yurtlarida xalqaro huquq kursi asosan umumiy ta’lim sifatida o‘qitilar edi. Boshqa yuridik fanlar o‘qitilayotganda, muayyan huquq sohasining xalqaro huquq bilan bog‘liqligi amalda e’tiborga olinmas edi. Shuning uchun milliy huquqning xalqaro huquq bilan o‘zaro aloqasi masalalarini yorituvchi o‘quv adabiyotlarini tayyorlash hozir juda muhim hisoblanadi. Shu bilan birga, asosiy e’tiborni amaliyotchi yuristlar uchun katta ahamiyatga ega bo‘lgan, masalan, xalqaro iqtisodiy huquq, xalqaro jinoyat huquqi va boshqa xalqaro huquq sohaslariga qaratish maqsadga muvofiqdir. Barcha yuristlarni juda murakkab, ko‘p sohali tizimga aylangan xalqaro huquq bo‘yicha mutaxassisga aylantirish masalasini qo‘yish xayoliy bo‘lib qolardi. Bugun hatto xalqaro yurist ham xalqaro huquqning hamma sohasi bo‘yicha mutaxassis bo‘la olmaydi. Shuning uchun bizning vazifamiz shundan iboratki, milliy huquq sohasi mutaxassislariga muayyan masalalarni hal qilishga imkon beradigan tegishli manbalarni topishda va boshqalarda xalqaro huquq asoslarini bilishlari uchun ko‘maklashishdir. Shuningdek, ta’kidlash zarurki, hatto xalqaro huquqning alohida sohasini mufassal bilish ham, nazariy jihatdan asossiz bo‘lib, uni to‘g‘ri tushunishni kafolatlamaydi. Shu bois, ushbu ma’ruzalar kursida muayyan sohada yo‘l topish uchun zarur bo‘lgan umumiy va maxsus qismlariga alohida e’tibor berilgan. Xalqaro huquqning o‘ziga xos tabiatini bilib olgach, uning u yoki bu sohasini qiyinchiliksiz o‘zlashtirish, umumiy prinsiplar bilan sohaga oid normalarning o‘zaro aloqasini hisobga olish, yangi hodisalarda yo‘l topish mumkin. Ko‘p yillar davomida «Xalqaro huquq» kursi umumiy ta’lim xususiyatiga ega bo‘lib, ichki huquq doirasida band bo‘lgan amaliyotchi yuristlar faoliyatiga to‘g‘ridan to‘g‘ri bog‘liq emas edi. Endilikda xalqaro huquq har qanday ixtisoslikdagi yurist uchun alohida ahamiyatga ega. Shuning uchun xalqaro huquqqa amaliy nuqtai nazardan qarash, uni o‘rganish va o‘qitish tobora katta ahamiyatga ega bo‘lmoqda. Nafaqat xalqaro yurist, balki konstitutsiyaviy, ma’muriy, fuqarolik, jinoiy, oilaviy va boshqa

ichki davlat huquqi sohalarida ishlovchilarning ehtiyojini ham hisobga olish zarur. Xalqaro huquqqa faqat kasbiy nuqtai nazardan qarash noto'g'ri bo'lgan bo'lardi. Xalqaro huquq – ko'p asrlik baynalminal aloqaviy tajribani gavdalantiruvchi, insoniyatning umumiy madaniy merosining, umuminsoniy madaniyatning muhim elementidir. U baynalminal ong rivojiga, odamlarni barcha millatlarga hurmat ruhida tarbiyalashga ko'maklashadi. Shu yo'nalishda xalqaro huquqiy madaniyat milliy va etnik ziddiyatlarni bartaraf etishda katta ahamiyat kasb etadi. Xalqaro huquqni o'rganish shu qadar dolzarb bo'lmoqdaki, bunga BMT ham e'tibor bermoqda. Xalqaro huquqni o'rganish va o'qitishni rag'batlantirish, uning ahamiyatini tushunishga ko'maklashish hamda xalqaro huquqiy bilimlar ko'lamini kengaytirish, BMTning xalqaro huquq o'n yilligining (1990–1999) asosiy masalalaridan biridir. Xalqaro huquqiy bilimlarni o'rganish va tarqatish, o'qitishda yordam ko'rsatish bo'yicha BMTning Dasturi qabul qilingan. Ushbu ma'ruzaning yozilishida xalqaro tashkilotlar va aksariyat davlatlar amaliyotidagi dastlabki manbalardan foydalanilgan. Xalqaro huquqiy normalar talqinida muhim bo'lgan BMTning Xalqaro sudi qarorlariga alohida e'tibor berilgan. Albatta, ko'p hollarda O'zbekiston Respublikasining amaliyoti hisobga olingan. Xorijiy mamlakat olimlarining eng yangi asarlaridan foydalanilgan.

«Xalqaro huquq» tushunchasini aniqlash va unga ta'rif berish xalqaro huquq fanining eng muhim vazifalaridan biridir. Agar, davlat va huquq nazariyasi fani davlatlarning milliy huquqiy tizimiga xos bo'lgan hodisalarni o'rgansa, xalqaro huquq fani esa davlatlararo yoki kengroq ma'noda xalqaro munosabatlarga xos bo'lgan hodisa va jarayonlarning huquqiy xususiyatlarini ko'rib chiqadi. Xalqaro huquq bu – davlatlarning do'stlik va diplomatik munosabatlarini tartibga solib turuvchi prinsip va normalardan tashkil topgan alohida huquqiy tizimdir. Bundan tashqari, xalqaro huquqqa bir necha ta'riflar berilgan, ularning umumiy tushunchasini quyidagicha ifodalash mumkin: Xalqaro huquq – bu tinchlik va hamkorlikni ta'minlash maqsadida davlatlararo munosabatlarni tartibga soluvchi yuridik me'yorlar tizimidir. Xalqaro huquq g'oyat keng va turli tarmoqlarni o'z ichiga oluvchi alohida huquqlar tizimidir. Barcha milliy huquqiy tizimlarga xos bo'lgan huquqning asosiy xususiyatlari xalqaro huquqqa ham xosdir. U davlat idora xarakteriga ega bo'lib, muayyan ijtimoiy munosabatlarni tartibga solib turuvchi yuridik normalar tizimidan iborat. Bu normalarga rioya qilish zarur holatlarda davlat majburiyati orqali ta'minlanadi. Ichki davlat subyektlari jismoniy, yuridik shaxslar va davlat organlaridan iborat. Xalqaro huquq subyektlari esa, asosan ustidan hech qanday hukmronlik bo'lmagan suveren davlatlardan, xalqaro va davlatlararo tashkilotlar, mustaqillik uchun kurash olib borayotgan millatlar va xalqlardan iborat.

Xalqaro huquq o'z harakat predmetiga ega. Bu davlatlararo munosabatlar, umuman olganda, xalqaro huquq tizimining barcha subyektlari o'rtasidagi munosabatlar. Xalqaro huquq normalari uning subyektlari tomonidan tuziladigan bitimlar orqali yaratiladi. Ichki davlat huquqi singari xalqaro huquq ham xalqaro normalarga rioya qilishni ta'minlash uchun davlat tomonidan majbur qilish usulining qo'llanishini ko'zda tutadi. Xalqaro huquqiy me'yorlarda milliy davlatlarning o'zaro munosabatlaridagi murakkab jarayonlar o'z aksini topadi. Ularning asosida shakllanayotgan, xalqlarning subyektiv xohish-irodasiga emas, balki ijtimoiy taraqqiyotning obyektiv omillariga mos keladigan huquqiy ong xalqaro huquqda o'z ifodasini topadi. Hozirgi zamon xalqaro huquqi Ikkinchi jahon urushidan keyin Birlashgan Millatlar Tashkilotining Ustavi qabul qilinganidan so'ng yuzaga kelib, rivojlangan. Shu bois, «hozirgi zamon xalqaro huquqi» tushunchasi xalqaro munosabatlarning umum e'tirof etilgan tamoyillari va me'yorlari rivojlanishining yangi bosqichini aks ettirgan holda, xalqaro huquq harakatining xronologik doirasini belgilaydi. «Xalqaro huquq» atamasi xalqaro ommaviy huquqni bildiradi, undan xalqaro xususiy huquqni farqlab olish kerak.

Xalqaro huquq normalari. Xalqaro huquq manbaalari tushunchasi. Xalqaro odatlar. Xalqaro shartnomalar. Madaniyatli millatlar tomonidan olingan xalqaro huquqning umumiy prinsiplari. Sud qarorlari. Xalqarohuquqiyta 'limot (doktrina). Huquq sohasida shakl alohida ahamiyatga ega. Qadimgi Rimda shunday deyilardi: forma legalis forma essentialis (yuridik shakl muhim). Agarda xalqaro huquqni uning tartibga solayotgan munosabatlari bilan o'zaro aloqasini ko'radigan bo'lsak, unda u davlatlararo munosabatlarning yuridik shakli sifatida yaqqol namoyon bo'ladi. o'zining nisbatan mustaqilligi imkoniyatidan kelib chiqib ushbu shakl davlatlararo munosabatlarga tartibga soluvchi ta'simi ko'rsatadi. Xalqaro huquq normasi - bu subyektlarning kelishuvi asosida yaratilgan, ular uchun huquq va majburiyatlarni o'rnatuvchi rasmiy qat'iy qoida bo'lib, uni amalga oshirish yuridik mexanizm bilan ta'minlanadi. Norma so'zi lotin tilidan tarjima qilinganda qoida, yetakchi, asosiy qonun, namuna degan ma'nolarni bildiradi. Norma xalqaro huquq binosini qurish uchun ishlatiladigan bo'lib xizmat qiladi. Uning alohida jihati huquqiy tizim elementlari ekani bilan belgilanadi. Xalqaro huquq normasi deganda davlatlar, boshqa xalqaro huquqning subyektlari tomonidan yuridik jihatdan muqarrar sifatda tan olingan axloq (yurishturish) qoidalari tushuniladi. Xalqaro huquq normalarini, masalan, xalqaro huquq subyekti arming o'zaro munosabatlari davomida ham rioya etiladigan odatlardan farqlash lozim. Agar xalqaro huquqiy normalar – bu yuridik jihatdan majburiy bo'lgan qoidalar bo'lsa, odatlar yuridik majburlikdan mahrum bo'lganidir. Xalqaro huquqiy norma ma'nosi buzish xalqaro-

huquqiy javobgarlikni keltirib chiqaradi, odat normalarini buzish esa bunday javobgarlikni keltirmaydi¹¹⁵.

Xalqaro huquq normalarining mazmuni davlatlar, boshqa xalqaro huquqning subyekllarining huquq va majburiyatlarini tashkil qiladi. o'zaro munosabatlarga kirishgan xalqaro huquqning subyektlari o'z huquqlarini amalga oshiradilar hamda xalqaro huquqiy normalarda (o'rnatilgan majburiyatlarga ham ega boladilar. Xalqaro huquqiy norma mazmun mohiyatidan kelib chiqqan holda xalqaro huquq subyektlari o'zlarining xatti-harakatlari va xalqaro huquqning boshqa subyektlarining munosib harakatlari haqida o'ylab ko'radilar. Shu bilan birga, xalqaro huquqiy normalar xalqaro munosabatlar ishtirokchilarining xatti-harakatlarini tartibga soladi, ya'ni subyektlarning o'zaro munosabatlarini tartibga soluvchi rolni bajaradi. Xalqaro munosabatlar tartibga solingan xalqaro-huquqiy normalar bilan birgalikda xalqaro-huquqiy xarakterga ega bo'ladi. Xalqaro huquq subyektlari u yoki bu xalqaro-huquqiy munosabatlarda ishtirok etish bilan birga ular o'zlarining huquq va majburiyatlarini amalga oshiradilar. Shu bilan birga, quyidagi jihat e'tiborga molik: Shakllanayotgan butun dunyo huquqiy kompleksining tarkibiy qismi bo'lgan xalqaro huquq davlatlarning huquqiy tizimlarini, ya'ni davlatning ichki, milliy huquqiy tizimlarini o'z ichiga oladi. Bunda shunday nuqtayi nazar ta'kidlanadiki, xalqaro huquqning ma'lum bir normalarining o'zaro muvofiqlashuv va munosabatlar doirasida tartibga solishdagi ishtiroki albatta, davlatning huquqiy tizimi sohasida ham bevosita qollaniladi. Mazkur masala shundan dalolat beradiki, xalqaro huquq normalarining nafaqat davlatlararo- munosabatlar qoidalari sifatida lavsiflanadi, balki ularning o'z yurisdiksiyalari doirasidagi o'zaro kelishtiruv asosida qabul qilgan eng maqbul harakatlar qoidalari sifatida, shuningdek davlatlarning umumiy manfaatlarini asosida boshqa subyektlarning maqomi va faoliyatiga taalluqli qoidalar sifatida tavsiflanadi.

Xalqaro huquq normalari - bu davlatlar va boshqa subyektlarning faoliyati munosabatlarining umummajburiy qoidalari hisoblanadi. Xalqaro huquqiy normalarning o'ziga xos xususiyati va tizimi uning tuzilishiga bog'liq. ko'pgina normalar faqat dispozitsiyadan iborat, sanksiyalar esa tizim asosida belgilanadi. Konkret sanksiya normalari qonun buzish holatlarida alohida shartnomalarda mustahkamlanadi.¹¹⁶

¹¹⁵ Лукашу к ИИ. Международное право. Общая часть. Учебник для студентов юридических факультетов и вузов.

- Изд. 3-и доп. - М.: Волтере Клувер, 2005. - С. 25.

¹¹⁶ Международное право. Учебник для вузов. Ответственные редакторы — проф. Г. В. Игнатенко и проф. О.И. Тиунов. - М.: Издательская группа НОРМА-ИНФРА. - М., 1999. - С. 10

Malcolm D.Evans fikriga ko‘ra, an‘anaviy xalqaro huquqqa asosan ikki turdagi xalqaro huquqiy manbalar mavjud. Bular xalqaro huquqning moddiy va rasmiy manbalaridir. Moddiy manba qoidalar aks etadigan hujjat hisoblanadi. Bularga shartnomalar, BMT Bosh Assambleyasining rezolyutsiyalari, Birlashgan Millatlar Xalqaro huquq komissiyasining takliflari va boshqa shu kabi hujjatlar kiritilishi mumkin. Xalqaro huquqning rasmiy manbasi esa davlatlar tomonidan huquqiy norma sifatida tan olingan qoidalar hisoblanadi. Xalqaro huquq normalari, avvalo, xalqaro huquq subyektlarining roziligi bilan yaratiladi. Rozilikni izhor etish shakli huquqni yaratish jarayoni kabi turlicha bo‘lishi mumkin. Rozilik berish tinch kelishuv tarzida bo‘lishi mumkin. Xalqaro-huquqiy normalar o‘zining mazmun va shakliga ko‘ra bir xil emas. Ularni quyidagicha asoslarga muvofiq tasniflash mumkin:

1. Yuridik kuchi bo‘yicha:

- imperativ aniq, tushunarli axloq (yurish-turish)

chegaralari (me‘yor) ni o‘rnatadi. 1969-yilgi Xalqaro shartnomalar huquqi to‘g‘risidagi Vena konvensiyasining 58-moddasiga muvofiq norma jus cogens (umumiy xalqaro huquqning imperativ normasi) deb davlatlarning xalqaro hamjamiyati tomonidan qabul qilingan va tan olingan umumiy xalqaro huquq normasi bo‘lib, undan og‘ishga yo‘l qo‘yilmaydi, u faqatgina ushbu mazmundagi umumiy xalqaro huquq normasi bilan o‘zgartirilishi mumkin. Jus cogens normasining boshqa turdagi imperative xarakterdagi normalardan farqi shundan iboratki, jus cogens normasini har qanday tarzda rad etish davlatlarning sa‘y-harakatlarini ahamiyatsiz qilib qo‘yadi. Jus cogens normalari xalqaro aloqalarning har qanday sohasida qo‘llanilishi va ularga rioya etilishi zarurdir. Jus cogens normalari umumiy xalqaro huquqning normalari va ularning asosiy prinsiplari hisoblanadi;

- dispozitiv normalar, davlatlar o‘zaro kelishuv asosida ulardan voz

kechishi mumkin, agarda ushbu chekinish boshqa davlatlarning huquqlari va qonuniy manfaatlariga zid bo‘lmasa.

2. Amal qilish doirasi bo‘yicha:

- universal normalar, barcha davlatlar yoxud dunyodagi ko‘pchilik davlatlar ishtirokidagi munosabatlarni belgilaydi. Misol uchun, BMTning Nizomi, 1961-yilgi Diplomatik aloqalar to‘g‘risidagi Vena konvensiyasi;¹¹⁷

- mintaqaviy normalar, bitta geografik jihatdan joylashgan hududlardagi davlatlar ishtirokidagi munosabatlarni belgilaydi. Misol tariqasida, ushbu normalarga 1992-yildagi Yevropa kengashi to‘g‘risidagi shartnoma taalluqlidir. Mintaqaviy normalar tarixan ilgari universal tarzda namoyon bolgan va ilgari normalar negizida

¹¹⁷ The Sources of International Law, Hugo. Thirlway. International Law. Malcolm D Evans. -Oxford University Press, 2003.-p. 118-119.

ularning tajribasi asosida yangilari yaratilgan. Endilikda ushbu jarayon yana ham davom etmoqda. Shu bilan birga, universal normalar mintaqaviy tizim rivojiga ko'maklashadi, ularga boy tajribani yetkazib beradi; lokal normalar xalqaro huquqning ikki yoki bir nechta subyektlari ohtasidagi munosabatlarni tartibga soladi.

3. Ta'sir qilish tavsifiga ko'ra:

- taqiqlovchi;
- ruxsat beruvchi;
- vakolat beruvchi.

4. Tizimdagi funksiyasi bo'yicha: moddiy va protsessual: protsessual norma xalqaro huquqni yaratish va amalga oshirish jarayonlarini tartibga soladi.

5. Manbasiga ko'ra:

- oddiy;
- shartnomaviy;
- xalqaro tashkilotlarning qarorlari normasi.

Shuningdek, **havo**laki normalar ham mavjud, ular boshqa normalarda qayd etilgan qoidalarga murojaat etishni talab qiladi. Turli xildagi bir nechta normalar hisoblangan tashkiliy normalar ham ajratilgan. Ularning vazifasi xalqaro organlar va tashkilotlar faoliyatini tartibga solib turadi. Shuningdek xalqaro huquq normalarining bir qancha tasnifi mavjud.

Mavjud buyruqlarning tavsifi bo'yicha:

- prinsiplar;
- ajrimlar;
- huquqqa egalik;
- majburiyatlar;
- taqiqlar.

Xalqaro-huquqiy tartibga solish mexanizmidagi roli bo'yicha:

- tartibga soluvchi;
- muhofazalovchi.

Axloq qoidalarining mazmuni bo'yicha:

- moddiy ;
- protsessual.

Amal qilish doirasi bo'yicha:

- universal;
- mintaqaviy;
- mahalliy.

Amal qilish vaqti bo'yicha:

- muddatli;

- muddatsiz.

Xalqaro huquq manbalari tushunchasi

Normalami amal qilishi bevosita emas, balki ular ma'lum bir manbalarda mustahkamlangandagina amalga oshiriladi. Xuddi shu manbaalar orqali huquq normalari subyektlarning xatti-harakatlariga ta'sir qiladi, ushbu xatti-harakatlarga yuridik ahamiyatga ega xususiyat beradi. Xalqaro huquq normalari har doim ma'lum bir huquqiy manbada aks ettirilgan shaklda namoyon boladi.

Xalqaro huquq manbalarini xalqaro-huquqiy normaning ifodasi shakli sifatida hisoblash odat tusiga kirgan. Xalqaro huquq normalari ikkita ma'noda tushuniladi: moddiy (jamiyat hayotining moddiy sharoiti) va rasmiy (huquq normasining ifodalanganlik shakli). Ular davlatlar tomonidan tan olingan biron bir davlatning erkini, istak-xohishini muvofiqlashtirish natijasining namoyon qilish shakli, shuningdek xalqaro-huquqiy normalami qayd qilish shakli hisoblanadi. Xalqaro huquqda barcha manbalar ikkita asosiy guruhga bo'linadi: asosiy va yordamchi. Xalqaro huquqda aniq o'rnatilgan manbalari ro'yxati mavjud emas. Xalqaro huquqning asosiy manbalari bo'lib xalqaro shartnomalar va odatlar hisoblanadi. Ayrim olimlar xalqaro huquqning manbalari ro'yxatiga BMT ning

Xalqaro sudi Nizomining 38-moddasini kiritadi, unda qayd etilishicha: "o'ziga biriktirilgan nizoli ishlami xalqaro huquq noimalari asosida hal qilish majburiyatiga ega bo'lgan sud quyidagilarni qo'llaydi:

a) nizolashuvchi davlatlar tomonidan ma'lum jihatdan tan olingan, qoidalarni o'rnatuvchi, umumiy va maxsus xalqaro konvensiyalar;

b) umumiy tajribaning isboti sifatida huquqiy norma sifatida tan olingan xalqaro odat normalari;

d) madaniyatli millatlar tomonidan tan olingan huquqning umumiy prinsiplari;

e) huquqiy normalarni belgilash uchun yordamchi vosita sifatida sud qarorlari va malakali mutaxassislarning turli millatlarning ommaviy huquqqa oid ta'limoti (doktrina) va 59-moddada qayd etilgan izoh". Mavjud normalarni izohlashda xalqaro tashkilotlar rezolyutsiyalarining roli beqiyos. Umumiy xalqaro konvensiyalar deb barcha davlatlar ishtirok etadigan yoxud ishtirok etayotgan hamda barcha xalqaro hamjamiyat uchun umummajburiy ahamiyatga ega bo'lgan normalarni o'zida aks ettirgan shartnomalar, ya'ni umumiy xalqaro huquq normalari tushuniladi. Maxsuslariga esa ma'lum bir cheklangan ishtirokchi davlatlar ishtirok etgan shartnomalar tushuniladi. Xalqaro odatlar xalqaro huquq normalarini tashkil etib, u shunday yurish-turish qoidasiki, unda xalqaro huquq subyektlarining har doim takrorlanuvchi bir turdagi o'xshash xatti-harakatlarining mahsuli sifatida namoyon

bo‘lib, huquqiy norma sifatida tan olinadi. Takrorlanuvchi bir turdagi o‘xshash xatti-harakatlar ularni takomillashuvini bildiradi. Lekin qaysi davrda odat normalarini shakllantirish zarurligini xalqaro huquq belgilamaydi. Hozirgi aloqa va transport vositalari orqali davlatlar bir-birlarining xatti-harakatlaridan darhol xabardor bo‘lishlari mumkin. Albatta, ularga munosabat bildirgan holda u yoki bu harakat shaklini amalga oshiradilar. Bu esa vaqt omili hozirda oldingidek odatlarni vujudga kelish jarayonida hech qanday muhim ahamiyat kasb etmasligiga olib keldi. Davlatlarning kelishilgan ifodasi bo‘lmish xalqaro tashkilotlarning qarorlari odatlarni tashkil topishning tayanch fursati bo‘lishi mumkin. Yurish-turish qoidalarining vujudga kelishi bilan odatlarni tashkil topish jarayoni nihoyasiga yetmaydi. Faqatgina davlatlarning huquqiy norma sifatida ularni tan olishi davlatlarning u yoki bu harakatlari odat tusiga aylanib qoladi. Odat normalari shartnomalar kabi shunday yuridik kuchga ega bo‘ladi. Yurish-turish qoidalarini odat sifatida baholash murakkab masala hisoblanadi. Shartnomalardan farqli o‘laroq odatlar qandaydir bir yagona aktlarda yozma shaklda rasmiylashtirilmaydi. Shuning uchun odatlarni mavjudligini belgilash uchun yordamchi vositalar, ya‘ni sud qarorlari, doktrinalar, xalqaro tashkilotlar qarorlari, bir tomonlama aktlar va davlatlarning xatti-harakatlari asosida o‘natiladi. Yordamchi vosita hisoblangan sud qarorlariga BMT Xalqaro sudi, boshqa xalqaro arbitraj va sud organlarining qarorlari kiradi. BMT Xalqaro sudi va boshqa xalqaro sud organlariga nizoli ishlar bilan murojaat qilinganda davlatlar ko‘pincha nizolashayotgan taraflar uchun majburiy bo‘lgan odat normalarining mavjudligini belgib berishni so‘rashadi. BMT Xalqaro sudi o‘zining amaliyoti davomida odatlarining mavjudligini tasdiqlash bilan cheklanmay balki ularga ma‘lum darajada aniq ifoda (ta‘rif) bergan. Misol tariqasida BMT Xalqaro sudining 1951-yildagi baliqchilik to‘g‘risidagi ingliz-norvegiya nizosi haqidagi qarorini keltirish mumkin. jumladan, odat normalarini aniqlashda qirg‘oqbo‘yi davlatlar o‘zlarining hududiy suv havzasining oxirgi chegrasi sifatida ularni aniqlash uchun to‘g‘li chiziqni ham qo‘llash mumkinligi bayon etilgan.

Akmal Saidovning Prezident Shavkat Mirziyoyevning Jeneva shahrida o‘z ishini boshlagan BMT Inson huquqlari bo‘yicha kengashi 46-sessiyasining Yuqori darajadagi segmentida so‘zlagan nutqida belgilagan muhim vazifalar haqidagi «Inson huquqlari yo‘lida harakatga da‘vat»: O‘zbekiston BMTning ushbu tashabbusi doirasida xalqaro hamkorlikni izchil davom ettiradi»

«O‘zbekiston Respublikasi Prezidenti Shavkat Mirziyoyev kuni Jeneva shahrida o‘z ishini boshlagan BMT Inson huquqlari bo‘yicha kengashi 46-sessiyasining Yuqori darajadagi segmentida so‘zlagan nutqida biz so‘nggi yillar davomida Kengashga a‘zo bo‘lish uchun butun mas‘uliyatni anglagan holda intilib kelganimizni

alohida ta'kidladi. Davlatimiz rahbari qayd etganidek, "Demokratik islohotlarimiz yangi O'zbekistonni bunyod etishga qaratilgan bo'lib, bu o'zgarishlar ortga qaytmaydigan tus oldi". O'zbekiston ilk bor BMT Inson huquqlari bo'yicha kengashining a'zosi sifatida 2021 yil 1 yanvardan o'z vazifalarini bajarishga kirishdi. An'anaga ko'ra, BMT Inson huquqlari bo'yicha kengashining bahorgi sessiyasi doirasida 22-24 fevral kunlari Jeneva shahrida bo'lib o'tayotgan Yuqori darajadagi segment ishida Prezidentimiz Kengashga a'zo davlat rahbari sifatida birinchi marta ishtirok etdi va so'zga chiqdi. Segment majlisidan ko'zlangan maqsad – dunyo mamlakatlarida inson huquqlarini himoya qilish, shuningdek ushbu sohada xalqaro hamkorlikni rivojlantirish hamda BMT Inson huquqlari bo'yicha kengashi mexanizmlari va tartib-taomillarini mustahkamlashning dolzarb masalalarini yuqori siyosiy darajada muhokama qilishdan iborat. Yuqori darajadagi segment Inson huquqlari bo'yicha kengashning yil davomidagi eng asosiy siyosiy tadbiri hisoblanadi. Mazkur Segment BMTga a'zo mamlakatlarning inson huquqlari va erkinliklarini rag'batlantirish hamda himoya qilish masalalari bo'yicha umumiy va o'zaro mutanosib yondashuvlarini ishlab chiqish va kelishib olish mexanizmi sifatida tuzilgan. Koronavirus pandemiyasi munosabati bilan Kengashning navbatdagi yig'ilishi videoanjuman shaklida o'tkazildi. Yig'ilish kun tartibidan inson huquqlariga rioya etilishi va ularni himoya qilish, shu jumladan fuqarolik, siyosiy, iqtisodiy, ijtimoiy va madaniy huquqlarni ta'minlash bilan bog'liq eng dolzarb masalalar o'rin oldi. Tadbirda BMT Bosh kotibi Antoniu Guterrish, Inson huquqlari bo'yicha Oliy komissar Mishel Bachelet, qariyb 150 mamlakatdan davlat, hukumat rahbarlari, tashqi ishlar vazirlari va inson huquqlari bo'yicha milliy institutlar namoyandalari, bir qator xalqaro va mintaqaviy tashkilotlar rahbarlari ishtirok etdi. O'zbekiston Prezidenti o'z chiqishida mamlakatimizda demokratik o'zgarishlarni yanada chuqurlashtirish va BMT Inson huquqlari bo'yicha kengashi doirasidagi faoliyatimizning ustuvor yo'nalishlari haqida atroflicha to'xtaldi.

Birinchi ustuvor yo'nalish: «Hech kimni e'tibordan chetda qoldirmaslik» tamoyiligi amal qilish Keyingi yillarda O'zbekiston inson huquqlarini himoya qilish sohasida bir qancha muhim natijalarga erishdi. Xususan, 2020 yil 13 oktabr kuni BMT Bosh Assambleyasi sessiyasida bo'lib o'tgan saylovlarda O'zbekiston milliy davlatchiligimiz tarixida ilk bor BMTning Inson huquqlari bo'yicha kengashi a'zozligiga 2021-2023 yillarga saylandi. Yurtboshimiz ta'biri bilan aytganda, "insonning asosiy huquq va erkinliklarini ta'minlash O'zbekistondagi islohotlarda eng muhim o'rinda turadi". Shu ma'noda, BMTning 2030 yilgacha mo'ljallangan Barqaror rivojlanish maqsadlari mamlakatimizda "Hech kimni e'tibordan chetda qoldirmaslik" tamoyili asosida amalga oshirilmoqda yurtimizda har

bir insonning huquqlari, erkinliklari va qonuniy manfaatlarini ta'minlashga alohida e'tibor qaratilmoqda. Bunga BMTning Inson huquqlari bo'yicha oliy komissari Boshqarmasi ekspertlari ishtirokida ishlab chiqilgan Inson huquqlari bo'yicha O'zbekiston Respublikasi Milliy strategiyasi doirasida amalga oshirilayotgan qamrovdor ishlar samaralari yaqqol misol bo'la oladi Davlatimiz rahbari tashabbusi bilan 2020 yil 22 iyunda qabul qilingan Milliy strategiya mamlakatimizda inson huquqlarini himoya qilish mexanizmini takomillashtirish va inson huquqlari madaniyatini shakllantirishda katta ahamiyat kasb etmoqda. Ushbu hujjatda inson huquqlari masalasiga tizimli yondashish va mavjud bo'shliqlarni, kamchiliklarni bartaraf etish ochiq-oydin ko'rsatilgan. O'zbekiston Respublikasi Oliy Majlisining Qonunchilik palatasi Kengashi va Senati Kengashi 2020 yil 25 sentabrda qabul qilgan qo'shma qarori bilan Inson huquqlari sohasida O'zbekiston Respublikasining xalqaro majburiyatlariga rioya etilishi bo'yicha Parlament komissiyasi tuzildi va uning tarkibi hamda Reglamenti tasdiqlandi. Parlament komissiyasining asosiy maqsadi – inson huquqlari sohasida mamlakatimizning xalqaro majburiyatlariga rioya etilishiga hamda Inson huquqlari bo'yicha O'zbekiston Respublikasi Milliy strategiyasini amalga oshirishga ko'maklashishdan iborat.

Sohadagi yana bir muhim natija: Prezidentimizning 2020 yil 22 iyundagi Farmoniga ko'ra, "Inson huquqlari himoyasi uchun" ko'krak nishoni ta'sis etildi. Ushbu ko'krak nishoni bilan ilk bor inson huquqlari va erkinliklarini himoya qilishdagi xizmati, inson huquqlarini targ'ib qilishdagi faolligi, inson huquqlari sohasidagi ta'lim, yoshlar o'rtasida inson huquqlarini himoya qilish an'alarini rivojlantirishga qo'shgan hissasi, inson huquqlarini himoya qiluvchi tashkilotlarni rivojlantirish va boshqarishdagi salmoqli yutuqlari, inson huquqlari sohasidagi samarali ilmiy faoliyati uchun bir guruh O'zbekiston Respublikasi fuqarolari hamda ikki nafar chet el fuqarosi taqdirlandi. E'tibor bering: har 5 yilda Inson huquqlari umumjahon deklaratsiyasi e'lon qilingan kun – 10 dekabrda BMTning Inson huquqlari bo'yicha mukofotini topshirish marosimi bo'lib o'tadi. Ushbu mukofot 1966 yilda Inson huquqlarini himoya qilishga ulkan hissa qo'shgan insonlarni taqdirlash uchun tashkil etilgan. Endilikda O'zbekiston ham inson huquqlari bo'yicha o'z mukofotini ta'sis etdi. 2020 yildan e'tiboran har yili 10 dekabr – Xalqaro inson huquqlari kunida "Inson huquqlari himoyasi uchun" ko'krak nishoni sovrindorlari tantanali ravishda taqdirlab boriladi. Shu tariqa mamlakatimizda fuqarolarning huquq va erkinliklarini ta'minlash hamda inson huquqlari bo'yicha xalqaro standartlarni milliy qonunchilik va huquqni qo'llash amaliyotida amalga oshirish xalq uchun farovon va munosib turmush sharoitini yaratishga yo'naltirilgan demokratik islohotlarning asosiy mezoniga aylandi. Bugungi kunda inson huquqlari va

erkinliklari sohasida O‘zbekiston tomonidan ratifikatsiya qilingan 80 dan ortiq xalqaro hujjatdagi normalar milliy qonunchilikda o‘z ifodasini topmoqda. Bularning barchasi, shubhasiz, inson huquqlari sohasida uzoq muddatli strategiyaning qabul qilinishi tufayli ushbu sohada davlat siyosati samarali amalga oshirilayotganidan dalolat beradi. Bu, o‘z navbatida, jamiyatimizda inson huquqlari va erkinliklariga hurmat munosabati shakllanishiga, mamlakatimizning xalqaro maydondagi obro‘si yanada mustahkamlanishiga, shu jumladan, O‘zbekiston Respublikasining iqtisodiy va siyosiy-huquqiy reyting hamda indekslardagi mavqei yaxshilanishiga xizmat qilmoqda. Ikkinchi ustuvor yo‘nalish: gender siyosatini qat‘iy davom ettirish Mamlakatimizda faol gender siyosati doirasida xotin-qizlarning ijtimoiy-siyosiy mavqegini mustahkamlash bo‘yicha jadal ish olib borilmoqda. Yurtboshimiz BMT Bosh Assambleyasi 75-yubiley sessiyasida qayd etganidek, «Biz uchun gender tenglik siyosati ustuvor masalaga aylandi. Xotin-qizlarning davlat boshqaruvidagi o‘rni tobora kuchaymoqda. Yangi Parlamentimizda ayol deputatlar soni ikki barobarga ko‘paydi». Haqiqatan ham, Oliy Majlisga bo‘lib o‘tgan oxirgi saylovlar natijasida birinchi marotaba O‘zbekiston parlamentida ayollar soni bo‘yicha BMT tavsiyalari (kamida 30 foiz) to‘liq bajarildi. Qonunchilik palatasiga 32 foiz, ya‘ni 48 nafar ayol-deputatlar saylangani, o‘z navbatida, dunyodagi 190 parlament ichida O‘zbekiston parlamentining 37-o‘ringa ko‘tarilishini ta‘minladi. Vaholanki, 2014 yilda bu ko‘rsatkich bo‘yicha mamlakatimiz 128-o‘rinda edi. Ya‘ni, ilgari biz uchun gender tenglik masalasi ustuvor emasdek tuyulgan. Oqibatda biz bu borada ancha ortda qolib ketdik. Keyingi davrdagi tahlillar asnosida xotin-qizlarning jamiyatimizda tutgan o‘rni va nufuzi, ularning boshqaruv idoralaridagi ishtiroki mutlaqo qoniqarsiz ahvolda ekani ayon bo‘ldi. Shuning uchun oxirgi 4 yilda mamlakatimizda 2 ta muhim qonun – «Xotin-qizlar va erkaklar uchun teng huquq hamda imkoniyatlar kafolatlari to‘g‘risida»gi va «Xotin-qizlarni tazyiq va zo‘ravonlikdan himoya qilish to‘g‘risida»gi qonunlar qabul qilindi. 2020 yilning o‘zida O‘zbekistonda xotin-qizlarning hukumat va jamiyatdagi rolini oshirishga, ularning bandligini ta‘minlashga, ayollar tadbirkorligini rivojlantirishga va muhtoj ayollarni qo‘llab-quvvatlashga qaratilgan 15 ta normativ-huquqiy hujjat qabul qilingan. Shu asosda keng ko‘lamli ishlar amalga oshirilmoqda. Aytaylik, bir tomondan, zo‘ravonlikdan jabr ko‘rgan shaxslarni rehabilitatsiya qilish va moslashtirish bo‘yicha joylarda maxsus markazlar tashkil etilib, ayollarga maxsus «Himoya orderi» berilyapti. Ikkinchi tomondan, bugungi kunda opa-singillarimiz davlat boshqaruvi idoralarida samarali faoliyat yuritmoqda. Natijada boshqaruv lavozimlarida ayollarning ulushi 26,6 foizga yetkazildi. O‘tgan yildan boshlab davlatimiz rahbarining tashabbusi bilan ijtimoiy himoyaga muhtoj qizlarning bilim olish imkoniyatlari yanada kengaytirilib, oliy

ta'lim muassasalariga 4 foizli davlat grantlari ajratildi. Mazkur yangi tizim asosida 2020 yilda 950 nafar ijtimoiy himoyaga muhtoj qizlar o'qishga qabul qilindi. Barcha vazirlik va idoralarda gender tenglik masalalari bo'yicha maslahat kengashlari faoliyati tashkil etildi. Yanada muhimi, Prezidentimiz parlamentga taqdim etgan Murojaatnomasida Senat Raisi rahbarligida Respublika Xotin-qizlar jamoatchilik kengashini tashkil etish vazifasini kun tartibiga qo'ydi. Mazkur Kengash mamlakatimizda xotin-qizlarning jamiyatdagi va davlat boshqaruvidagi mavqegini yanada oshirishga qaratilgan yaxlit tizim yaratishga mas'ul bo'ladi. Kengashning asosiy vazifasi jamiyatda ayollar mavqegini oshirish, ularning muammolarini puxta o'rganish, xotin-qizlarni qiynayotgan ko'plab ijtimoiy-iqtisodiy muammolarga amaliy yechim topish, ularni "temir daftar" va "ayollar daftari"dan chiqarishga ko'mak berishdan iboratdir. Birgina shu dalil va raqamlarning o'zi ham yurtimiz ayollarining jamiyatda haqiqiy o'rnini egallab borayotganidan dalolat berib turibdi. Binobarin, xotin-qizlar va yoshlarning huquqlari, erkinliklari hamda qonuniy manfaatlarini har tomonlama ta'minlash O'zbekiston Prezidenti olib borayotgan adolatli siyosatning ustuvor yo'nalishlaridandir. O'zbekiston Prezidenti BMT Inson huquqlari bo'yicha kengashi 46-sessiyasidagi chiqishida mamlakatimizda gender siyosati qat'iy davom ettirilishini ta'kidlagani bejiz emas. Bu yil yurtimizda Markaziy Osiyo mamlakatlari yetakchi ayollarining muloqotini tashkil etish, shuningdek xotin-qizlarning mintaqaviy biznes-forumini o'tkazish rejalashtirilgani ham shundan dalolat beradi.

Uchinchi ustuvor yo'nalish: alohida ehtiyojga ega shaxslar huquqlarini ta'minlash. Mamlakatimizda 2020 yil 15 oktabrda «Nogironligi bo'lgan shaxslarning huquqlari to'g'risida»gi qonun qabul qilindi. 2021 yil 17 yanvardan kuchga kirgan ushbu Qonun 2008 yilda qabul qilingan «O'zbekiston Respublikasida nogironlarni ijtimoiy himoya qilish to'g'risida»gi qonunning o'rnini bosadi. Mazkur Qonunni ishlab chiqishda BMTning Nogironlar huquqlari to'g'risidagi konvensiyasi qoidalari, shuningdek AQSH, Buyuk Britaniya, Germaniya, Shveysariya, Rossiya, Belarus, Ukraina, Ozarbayjon kabi 10 dan ortiq xorijiy davlatlarning nogironligi bo'lgan shaxslarning huquqlariga oid qonunlari o'rganilgan. Bugungi kunda Oliy Majlis palatalarida BMT Nogironlar huquqlari to'g'risidagi konvensiyasini ratifikatsiya qilish bilan bog'liq ishlar izchil olib borilmoqda. Ayni paytda esa Konvensiyaning xalqaro standartlari va talablarini, shuningdek "nogiron" so'zi o'rniga "nogironligi bo'lgan shaxs" atamasidan foydalanishni nazarda tutuvchi yangi Qonun mamlakatimizning yuqoridagi toifaga mansub vakillari huquq va manfaatlarini ifodalashga xizmat qiladi. Yangi Qonun nogironligi bo'lgan shaxslarning huquqlarini belgilaydigan asosiy qonun hujjati hisoblanadi. Hozirgi kunda O'zbekistonda 700

mingdan ortiq nogironligi bo'lgan shaxslar, shu jumladan, 100 mingdan ortiq 16 yoshgacha nogironligi bo'lgan bolalar istiqomat qilishi e'tiborga olinsa, mazkur Qonunning dolzarbligi va ahamiyati yaqqol namoyon bo'ladi. Davlat nogironligi bo'lgan bolalarni parvarishlayotgan oilalarga moddiy, maslahatga oid va boshqacha tarzda yordam beradi, sodda qilib aytganda, alohida ehtiyojga ega bo'lgan shaxslarni har tomonlama qo'llab-quvvatlaydi. Prezident Shavkat Mirziyoyevning Oliy Majlisga yo'llagan Murojaatnomasida aytilganidek, O'zbekistonda nogironlikni belgilashning jahon andozalariga mos «ijtimoiy modeli»ga bosqichma-bosqich o'tiladi. Muhtoj aholini protez-ortopediya buyumlari va reabilitatsiya vositalari bilan ta'minlash bo'yicha yangi tizim joriy etiladi. Bu imkoniyatdan qariyb 50 ming kishi foydalanishi mumkin bo'ladi. Prezidentimizning bu boradagi yangi tashabbusi – imkoniyati cheklangan shaxslarning o'z qobiliyatini to'la ro'yobga chiqarish masalalari bo'yicha Mintaqaviy kengash tuzish taklifi ham shu kabi ezgu maqsadlarga qaratilgan. To'rtinchi ustuvor yo'nalish: yoshlar huquqlarini himoya qilish Yoshlar masalasi, chindan ham, yangi O'zbekiston taraqqiyotining muhim omili hisoblanadi. Oxirgi parlament saylovida Qonunchilik palatasiga 30 yoshgacha bo'lgan 9 nafar deputat saylangani ham buning yorqin tasdig'idir. Bugun parlamentimiz quyi palatasi tarkibining 6 fozini yoshlar tashkil etmoqda, jahon miqyosida esa bu ko'rsatkich atigi 2 foizdir. Yurtboshimiz BMT Bosh Assambleyasi 75-yubiley sessiyasida qayd etganidek, «Mamlakatimiz aholisining yarmidan ko'pini yoshlar tashkil etadi. Respublikamizda har bir yigit-qizning jamiyatda munosib o'rin egallashi va o'z salohiyatini namoyon etishi uchun ulkan ishlar amalga oshirilmoqda. O'zbekistonda Yoshlar parlamentlari, Yoshlar ishlari agentligi faoliyat ko'rsatmoqda». Davlatimiz rahbari BMT minbaridan turib yana bir bor barcha-barchani BMTning Yoshlar huquqlari to'g'risidagi konvensiyasini qabul qilish bo'yicha «O'zbekiston tashabbusini qo'llab-quvvatlashga chaqirdi. Konvensiya loyihasi butun dunyo jamoatchiligi tomonidan alohida e'tirof etilyapti. Jumladan, o'tgan yili o'tkazilgan Inson huquqlari bo'yicha Samarqand forumida bu konvensiya loyihasi bo'yicha ijobiy fikrlar bildirildi. Xalqaro anjumanda «Yoshlar-2020: global birdamlik, barqaror taraqqiyot va inson huquqlari» nomli Samarqand rezolyutsiyasi qabul qilindi. Hujjatda, jumladan, yoshlar huquqlari – har kim foydalanishi zarur bo'lgan, ammo ayrimlar yoshining kichikligi tufayli bunday imkoniyatdan mahrum etilgan huquqlar ekani qayd etilgan. Samarqand rezolyutsiyasi hozirgi zamon davlatlarining rivojlanishi bilan bog'liq barcha jarayonlarda yoshlarni yanada keng jalab etish zarurligini har tomonlama tasdiqlashga xizmat qiladi. O'zbekiston nafaqat ushbu konvensiya loyihasini tayyorlash tashabbusi bilan chiqdi, balki yoshlar masalasini bugun davlat siyosatining ustuvor yo'nalishi darajasiga ko'tardi.

Mamlakatimizda Yoshlar ishlari bo'yicha agentlik tashkil etildi, fondlar tuzildi, navqiron yigit-qizlarning bandligini ta'minlash bo'yicha doimiy chora-tadbirlar amalga oshirib kelinmoqda. Yurtimizda keyingi davrda tuzilgan yoshlar tashkilotlari haqida so'z borgan ekan, O'zbekiston Respublikasi Oliy Majlisining Inson huquqlari bo'yicha vakili (ombudsman) o'rinbosari – Bola huquqlari bo'yicha vakil lavozimi joriy etilganini ham qayd etish o'rinlidir. Prezidentimiz 2020 yil 29 mayda imzolagan «Bola huquqlarini himoya qilish tizimini takomillashtirish bo'yicha qo'shimcha chora-tadbirlar to'g'risida»gi farmon bilan Bola huquqlari bo'yicha vakilning asosiy vazifalari va faoliyati yo'nalishlari belgilab berildi. Davlatimiz rahbari o'z nutqida O'zbekistonda joriy yilning «Yoshlarni qo'llab-quvvatlash va aholi salomatligini mustahkamlash yili» deb e'lon qilinganini ma'lum qilar ekan: birinchidan, BMT shafeligida Yoshlar huquqlari bo'yicha butunjahon konferensiyasini o'tkazish; ikkinchidan, BMT Iqtisodiy va ijtimoiy kengashining o'ninchi forumida Yoshlar huquqlari to'g'risidagi konvensiya loyihasini taqdim etish; uchinchidan, BMTning Yoshlar huquqlari bo'yicha maxsus ma'ruzachisi institutini ta'sis etish tashabbuslarini ilgari surdi. Agar hozirgi kunda dunyoda insoniyat tarixida kuzatilmagan darajada ko'p – 2 milliarddan ziyod yoshlar mavjudligi hisobga olinsa, O'zbekiston Prezidentining bu g'oyalari nihoyatda dolzarb va foydali ekanini yaqqol anglash mumkin.

Beshinchi ustuvor yo'nalish: majburiy mehnat va bolalar mehnatiga barham berish. So'nggi 15 yil ichida dunyoda odam savdosi qurbonlari orasida bolalarning ulushi uch baravarga oshgan, ayollar ushbu jinoiy harakatning asosiy nishoni bo'lib qolmoqda. BMT Bosh kotibi Antoniu Guterrish ma'lumotlariga qaraganda, hozirgi kunda dunyo bo'yicha 40 milliondan ortiq odam qullikning zamonaviy shakllariga duchor etilgan bo'lib, ularning 71 foizini ayollar va qizlar tashkil etadi. Xalqimiz qadr-qimmatini, inson manfaatlarini himoya qilish, mamlakatimizning xalqaro maydondagi ijobiy imijini mustahkamlashda odam savdosiga va majburiy mehnatga qarshi kurashish masalalari katta ahamiyat kasb etadi. Shu nuqtai nazardan, Milliy strategiya ijrosi doirasida 2020 yil 17 avgustda «Odam savdosiga qarshi kurashish to'g'risida»gi O'zbekiston Respublikasi Qonuniga o'zgartirish va qo'shimchalar kiritish haqida»gi qonun qabul qilingani diqqatga loyiqdir. Davlatimiz rahbari «Bolalar mehnatiga barham berish xalqaro yili» deb e'lon qilingan joriy yilda O'zbekistonda Bolalar Ombudsmani to'g'risidagi qonun qabul qilinishiga jahon hamjamiyati e'tiborini qaratgani shuni anglatadiki, majburiy mehnat va bolalar mehnatiga barham berishda qonun asosida kutilgan maqbul natijalarga erishamiz. Oltinchi ustuvor yo'nalish: inson huquqlari sohasi bo'yicha ta'limni rivojlantirish. Prezidentimiz bu borada, birinchidan, Inson huquqlari sohasida ta'lim

deklaratsiyasining 10 yilligiga bag'ishlab BMT Inson huquqlari bo'yicha oliy komissari Boshqarmasi bilan hamkorlikda global forum o'tkazish; ikkinchidan, o'qitish tizimini rivojlantirish maqsadida BMTning inson huquqlari sohasidagi Ixtiyoriy badallar jamg'armasiga O'zbekiston o'z hissasini qo'shishi takliflarini bildirdi. Davlat rahbarining bu haqdagi fikrlarini tinglar ekanman, Samarqand veb-forumining 2020 yil 13 avgustda bo'lib o'tgan uchinchi yalpi majlisida yoshlar uchun inson huquqlari bo'yicha ta'lim masalalari muhokama qilinganini esladim. O'shanda turli mamlakatlar ekspertlari tomonidan yoshlarga inson huquqlari bo'yicha ta'lim berish borasidagi tajriba tahlil etilib, ushbu muhim yo'nalishni takomillashtirish yuzasidan tavsiyalar berildi. Inson huquqlari sohasidagi ta'lim nima uchun aynan yoshlarga bunchalik muhim? BMT Inson huquqlari bo'yicha oliy komissari Boshqarmasi vakili Paulina Tandiononing fikricha, «Inson huquqlari sohasidagi ta'lim yoshlarning huquq va imkoniyatlarini kengaytirish, ularni rivojlantirish va jamiyat hayotiga jalb etishning kalitidir. U navqiron insonlarga o'zining faol fuqaro sifatidagi mavqeini anglash, e'tirof etish va bu bilan bog'liq vazifalarini ado etish, ya'ni choralar ko'rish hamda o'ziga va boshqalarga tegishli inson huquqlariga amal qilinishiga erishish, shuningdek davlat ishlarida hamda qarorlar qabul qilishga oid demokratik jarayonlarda tegishli tartibda ishtirok etish imkoniyatini taqdim etadi».Yevropa Kengashining Yoshlar ishlari bo'yicha maslahat kengashi a'zosi Nika Baxsoliani ta'kidlashicha, «ta'lim – adolatsizlikka barham berish usuli bo'lsa, inson huquqlari sohasidagi ta'lim – bu sohadagi eng maqbul usuldir».BMT Inson huquqlari bo'yicha oliy komissari Boshqarmasi maslahatchisi, "ND Consultance" direktori Nordin Drisi e'tirof etishicha, «O'zbekistonda bugungi kunda yuz berayotgan ijobiy siyosiy o'zgarishlar tufayli inson huquqlari sohasidagi ta'limni rivojlantirish va inson huquqlari sohasida ishonchli bilimlarni egallagan yangi avlod huquqshunoslarini tarbiyalash uchun mustahkam platforma yaratilishi mumkin". Shu o'rinda o'tgan yilning noyabr oyidan buyon Inson huquqlari bo'yicha O'zbekiston Respublikasi Milliy markazida «Inson qadr-qimmatini – eng oliy qadriyat» maxsus o'quv moduli mashg'ulotlari o'tkazib kelinayotgani haqida muxtasar to'xtalmoqchimiz. Mazkur o'quv moduli mamlakatimiz sudlari va huquqni muhofaza qiluvchi organlari rahbar xodimlari uchun mo'ljallangan. O'quv kursida barcha sudlar va huquqni muhofaza qiluvchi organlar rahbar xodimlari ikki bosqichda o'qitilmoqda. Oliy sud, Bosh prokuratura, Adliya, Ichki ishlar va Mudofaa vazirliklari, Milliy gvardiya, Davlat bojxona qo'mitasi, Davlat xavfsizlik xizmati rahbar xodimlari – jami 2 ming 300 dan ziyod tinglovchi maxsus o'quv moduli mashg'ulotlariga jalb etildi.Bundan tashqari, Markaz tomonidan turli yo'nalish va bosqichlardagi ta'lim muassasalari uchun «Inson huquqlari» fani bo'yicha o'quv dasturlari tayyorlangan. O'tgan yil oktabr-

dekabr oylarida tashkil etilgan «Raqamli iqtisodiyot, inson huquqlari sohasida ta'lim va tadqiqotlar» mavzusidagi tanlovda 12 nominatsiya bo'yicha qatnashgan 80 ta ishtirokchi orasidan g'oliblar aniqlandi va taqdirlandi. Yettinchi ustuvor yo'nalish: fuqaroligi bo'lmagan shaxslar sonini kamaytirish 1991 yildan 2016 yil dekabrgacha 482 kishi O'zbekiston fuqaroligini olgan bo'lsa, 2016 yil dekabrda 2020 yilgacha bo'lgan muddatda bunday shaxslar 15 ming nafarni tashkil etdi. Bundan tashqari, 1995 yil 1 yanvarga qadar O'zbekistonda yashab kelgan 50 ming nafar fuqaroligi bo'lmagan shaxs O'zbekiston Respublikasining fuqarosi deb tan olindi. Davlat rahbari Yuqori darajadagi segmentda so'zlagan nutqida: «bu yil yana 20 mingdan ziyod kishi fuqrolikka ega bo'ladi», deb qayd etdi.

Bunday muhim qadamlar Birlashgan Millatlar Tashkilotining fuqaroligi bo'lmagan insonlar sonini kamaytirishga qaratilgan chaqirig'iga munosib javobdir. Prezidentimiz alohida qayd etganidek, «O'zbekiston fuqarolari hamisha o'z davlati va Konstitutsiyasi himoyasida bo'ladi va biz bu tamoyilni bundan buyon ham qat'iy amalga oshiramiz». Shuni ham aytish joizki, hozirgi kunda O'zbekiston fuqaroligiga qabul qilish va fuqarolikdan chiqish mexanizmlari isloh qilinib, arizaga ilova qilinishi lozim hujjatlar soni 2 baravarga qisqartirilgan. O'zbekistonning inson huquqlari sohasidagi yangi tashabbuslari. Biz inson huquqlarini kafolatlash, himoya qilish va rag'batlantirish borasida erishgan natijalarimiz bilan kifoyalanib qolmaymiz Prezidentimiz yuqori darajadagi Segment ishtirokchilari e'tiborini mamlakatimizda nodavlat notijorat tashkilotlari va ommaviy axborot vositalari to'g'risidagi kodekslar ishlab chiqilayotganiga qaratdi. Bu kodekslardan biri – O'zbekistonda fuqarolik jamiyati institutlarini yanada rivojlantirishga, ikkinchisi esa so'z erkinligini har tomonlama qo'llab-quvvatlashga xizmat qilishi lozim. Davlatimiz rahbari ta'biri bilan aytganda, buni biz «qat'iy maqsad qilganmiz». O'zbekiston Prezidenti BMTning Inson huquqlari bo'yicha kengashiga 3 ta taklif bilan chiqdi. birinchi taklif: Sudyalar kengashlari faoliyatining universal prinsiplarini ishlab chiqish;

ikkinchi taklif: Qiynoqlarga qarshi konvensiyaning Fakultativ protokolini O'zbekiston tomonidan ratifikatsiya qilish;

uchinchi taklif: mazkur masalalar yuzasidan hamkorlikda ishlash maqsadida BMTning Qiynoqlar masalasi bo'yicha maxsus ma'ruzachisini mamlakatimizga taklif etish. Davlatimiz rahbari, shuningdek BMT Inson huquqlari bo'yicha oliy komissari Mishel Bacheletning yurtimizga tashrifini kutib qolishimizni qayd etdi. «Bu borada mandatga ega bo'lgan barcha vakillarning O'zbekistonga tashrif buyurishlari uchun doimiy taklifnoma yuborish haqida qaror qabul qilamiz», dedi Prezidentimiz. Xulosa qilib aytganda, O'zbekiston inson huquqlari sohasidagi xalqaro majburiyatlariga bundan keyin ham sodiq qoladi. Shu bilan birga, Yurtboshimiz

ta'kidlaganidek, «biz inson huquqlari borasida hali ulkan yo'lning boshida turganimizni yaxshi tushunamiz va xalqaro hamkorlarimizning qo'llab-quvvatlashiga umid qilamiz».¹¹⁸

REFERENCES

1. Xalqaro huquq darsligi - Akmal Saidov
2. Лукашу к ИИ. Международное право. Общая часть. Учебник для студентов юридических факультетов и вузов. - Изд. 3-и доп. - М.: Волтере Клувср, 2005. - С. 25.
3. Международное прабо. Учебник для вузов. Ответственные редакторы — проф. Г. В. Игнатенко и проф. О.И.
4. Тиунов. - М.: Издательская группа НОРМА-ИНФРА. - М., 1999. - С. 10
5. The Sources o f International Law, Hugo. Thirlway. International Law. Malcolm D Evans. -Oxford University Press, 2003.-p . 118-119.
6. “Yangi O'zbekiston” gazetasi

¹¹⁸ “Yangi O'zbekiston” gazetasi

ЭРГОНИМЛАРДА МАДАНИЙ КОД МАСАЛАСИ

Муяссар Сапарниязова

Ф.ф.н., доц., ТошДЎТАУ

Ўзга тилли гуруҳларда ўзбек тили

таълими кафедраси доценти

E-mail: saparniyazovamuyassar@navoiy-uni.uz

Тел: 973438368

АННОТАЦИЯ

Ушбу мақола ўзбек тилида эргонимларда маданий коднинг акс этиши масаласини тадқиқ қилишга бағишланган. Мақолада маданий код тушунчаси ва таснифи, жаҳон тилишунослигида соҳада олиб борилган тадқиқотлар таҳлили, эргонимларда ифодаланиши хусусиятлари хусусида сўз боради.

Калит сўзлар: эргоним, эргонимика, эргонимикон, ономастика, маданий код.

THE ISSUE OF CULTURAL CODE IN ERGONOMICS

ABSTRACT

This article is devoted to the study of the reflection of the cultural code in ergonims in the Uzbek language. The article deals with the concept and classification of the cultural code, the analysis of research conducted in the field of world linguistics, and the features of expression in ergonims.

Key words: ergonim, ergonimika, ergonimikon, onomastics, cultural code.

КИРИШ

Тилшуносларнинг фикрича, “тил миллатнинг маданий кодларидир” (1). Семиотикага кирувчи код ва маданий код терминлари Ф.де Соссюр, У. Эко, К. Леви-Строс, Ю.С. Степанов, Ю.М. Лотман, В.Н. Телия, В.В. Красных, М.Л. Ковшова, Е.Е. Бразговская, А. Нурмонов ва Ш. Усманова томонидан муайян даражада ўрганилган. “Лингвомаданиятшунослик фанга лингвомаданий бирлик, лингвомаданият, лингвомаданий ҳамжамият, миллий-маданий коннотация, маданий сема, претседент бирликлар, лисоний онг, оламнинг лисоний манзараси каби бир қатор янги тушунчалар олиб кирди. Улар қаторида маданият кодлари тушунчаси алоҳида мавқега эга”.(2)

Маълумки, код ва белги тушунчалари белгиларини ўрганувчи фан — семиотиканинг марказий тушунчалари ҳисобланади. Атоқли тилшунос А.Нурмонов социал ахборотнинг ҳар қандай моддий ифодаловчилари белги ҳисобланишини таъкидлайди. Дастлаб математика ва информатика фанлари

доирасида кенг қўлланишда бўлган код тушунчаси гуманитар соҳаларда ҳам қўлланила бошланди. Бунда белгилик характериға эға тил ҳамда маданият алоҳида аҳамиятға эға . Улар белгилар воситасида халқнинг тажрибаси ва меъёрларини келгуси авлодға етказади.

Маданият кодлари тилшуносликда турли талқинларига эға. Р.Барт буни “жамоатнинг маданий тажрибаси қолдиқлари, маданият хотираси парчалари, миллий тилға юкланган маданий тенденция ва мотивлар, парадигматик ва рамзий характериға эға прецедентлар, сигнал тизимларига айланган натижалар” (3) сифатида тушунилишини қайд этади.

МУҲОКАМА ВА НАТИЖАЛАР

Лингвомаданиятшуносликда маданият кодлари олам лисоний манзарасининг муҳим таркибий қисмларидан бири сифатида эътироф қилинади.

В.А.Маслова тилға юкланган миллий-маданий ахборот тилнинг юза қисмида жойлашмаслиги, балки сўзнинг ички семантикасида, грамматик ва синтактик феноменлар семантикасида кодланиши, шу сабаб тилда вербаллашувида юқоридаги жараёнлар бирлашиб, миллий-маданий кодға айланишини таъкидлайди. Маданий кодни унга ёндош тушунча метафора билан қиёслайди, уларнинг муштарак, фарқли жиҳатларини таҳлил қилади ва маданий кодға метафораға нисбатан тилнинг кенгроқ ва чуқурроқ маданий майдони (глубинное культурное пространство) деб таъриф беради.(4) Маданият кодлари муайян маданий мазмунни кодлаштириш мақсадида қўлланувчи турли моддий ва формал воситалардан иборат иккиламчи белгилар тизимидир. (5) Маданият кодлари турли моддий қобикда — турмуш реалиялари, флора ва фауна вакиллари ва бошқалар кўринишида бўлиши мумкин. Инсон онгида улар умуман билимлар, тасаввурлар, ассоциациялар кўринишда акс этади. (6) Д. Худойберганава маданият кодини инсониятнинг архтипик тасаввурларига мувофиқ келувчи, ўзида олам ҳақидаги тасаввурларни намоён этувчи тушунчалар ва уларнинг лисоний шакллари сифатида таърифлайди. “Маданият кодлари инсон томонидан оламни категориялаштириш жараёнининг маҳсулидир ва бунда инсон тили маданий мазмуннинг энг муҳим ифодачиларидан бири ҳисобланади. Маданият кодлари тилда асосан халқнинг образли тафаккурини намоён этувчи мақол, ибора, турғун ўхшатиш, метафора, қарғиш, дуо ва олқишлар каби лингвомаданий бирликларда инъикос этади. Маданият кодларида инсонларнинг моддий ва маънавий олам ҳақидаги тасаввурлари, миллий тафаккури, аксиологик қарашлари яққол кўзға ташланади. (7) Маданиятда шаклланган қадриятли тушунчаларнинг турли

усулларда кодлаштирилиши маданият кодлари тизимини ташкил этади. Бу тизим, умуман, оламнинг миллий лисоний манзарасини ҳосил қилади. Англашиладики, маданий кодлар халқнинг миллий-маданий хусусияти билан боғлиқ ҳодиса ҳисобланади. Маданий код ўзида миллий-маданий урф-одат, қадрият ва меъёрларни ўзида шартли равишда акс эттирувчи, рамзий ва кодланган тарзда ифодаловчи моддий белгилар тизимидир. Маданий код ўша миллат тили, тарихи, руҳияти, яшаш тарзи ҳақида маълумотларни эслатиб турувчи модел вазифасини бажаради.

Лингвомаданий код маданият кодининг вербаллашган кўринишидир. Маълумки, вербал тилда ҳар қандай нарсани ифодалаш мумкин. Вербал тил ўзига маданиятнинг образли кодларини сингдиради. Бунда коднинг ифода планида

ўзгариш содир бўлади ва маданий кодлар вербаллашиб, лингвомаданий кодга айланади. (8) Маданият кодлари ҳақида Д. Худойберганованинг “Лингвомаданиятшунослик терминларининг изоҳли луғати”да маданият кодлари, соматик код, вақтга доир код, маконий код, предметли код, маънавий код, биоморф код терминлари изоҳлаб берилган. (9)

Илмий адабиётларда маданият кодларининг турлари борасида ҳам фарқли фикрлар мавжуд. Асосан соматик код, маконий код, темпорал код, предметли код, биоморф код, маънавий код, антроморф код, фазовий код, урушга доир код, тиббий код, меъморий код, спорт коди, геометрик код, гастрономик код, кийим-кечак коди, мифологик код, теоморф код, ранг-тус коди кабилар қайд этилади. Маданият кодлари ҳақида фикр юритганда уларни лингвомаданий кодлар билан аралаш қўллаш ҳолатлари ҳам учрайди.

В.А.Маслова бугунги рус лингвомаданиятидаги бир қатор кодларни ажратади: космогоник код, анимик (анимический) код, соматик код, макон коди, замон коди, фитоморф код, ҳарбий код, тиббий код, предмет коди, табиий-ландшафт коди, меъморий код, ҳид коди, таъм коди, кийим-кечак коди, спорт коди, геометрик код, озиқ-овқат коди, руҳий-ахлоқий код каби турларга ажратади. (10) Олима маданият кодларини таснифлар экан, кодлар рўйхатини яна давом эттириш мумкинлигини, рус лингвокультурасидаги мавжуд кодлар миқдори яна бир неча ўнликларни ташкил қилиши мумкинлигини ўринли равишда таъкидлайди.

В.В. Красних фраземаларни тематик жиҳатдан бир неча маданий кодларга ажратган. У маданият кодларини инсоннинг архетипик тасаввурлари деб изоҳлайди ва маданият кодлари уларни кодлайди, деган фикрни билдиради. Шунингдек, олима маданий кодларни фразеологик бирликлар асосида тадқиқ

қилиш жараёнида уларни олтита, яъни: соматик (тана аъзоси), макон ёки фазовий, замонга хос, предметга хос, биоморф ва маънавий кодларга ажратган. (11) В.В. Красних маданий кодлар олам ҳақидаги аниқ тасаввурларни беради, улар метр-эталон қатлам, яъни ўлчов бўлиб хизмат қилади, деб таъкидласа, З.Г. Сабитова маданий кодлар, асосан, маданий коннотацияларни ифодаловчи иборалар, фразеологик бирликлар ва паремияларда акс этади, деган хулосага келади.

Юқоридаги фикрлардан хулоса қилиш мумкинки, маданий код вербал кодлар таркибига киради ва рамзийликнинг юқори даражаси ҳамда иккиламчи семантикага эга бўлади ҳамда аксарият ишларда таъкидланганидек, тилдаги барқарор бирликларда акс этади.

Маълум тилга хос номлар (онимлар) замонавий тилшуносликнинг энг долзарб муаммоларидан биридир. Онимлар нафақат номинатив маънонинг ташувчиси, балки шунингдек, ҳудуднинг тили, географияси ва табиати, тарихи ва урф-одатлари ҳақида жуда кўп маълумотларни ўз ичига олади. Номлаш жараёнида халқнинг мифологик тасаввурлари, миллий қадриятлари, урф-одатларига асосланилади. Шунга асосланиб айтиш мумкинки, ономастик бирликлар, жумладан эргонимларда ҳам маданий кодлар акс этади. Чунки номларда муайян миллатнинг ҳаёт ва тафаккур тарзи акс этади.

Ҳар бир миллат ўзининг миллий шартланган оламнинг лисоний манзарасига эга эканлиги тилшунослик илмида кенг эътироф этилган. Шу жиҳатдан оламнинг лисоний манзарасини миллатнинг идрок интизомини кўрсатувчи маълумотлар мажмуига қиёслаш мумкин.

Эргонимларда энг кенг тарқалган код турларидан бири бу номланаётган объект турига ишора қилувчи белги кодларидир. Масалан, савдо объектларига атаб қўйилган эргонимларда *барака* маънавий коди фаол қўлланади. “Бек барака”, “Барака маркет” каби. Таҳлил қилинган эргонимик бирликларнинг кўпчилигида тилнинг лингвомаданий хусусиятларини акс эттирувчи сўз-концептлар асос бўлганлиги кузатилди. Масалан, ҳалоллик, барака, гўзаллик, мева, оила, она, бола, эркак каби.

Тадқиқотимизда таҳлилга тортилган Тошкент шаҳри эргономиконида қуйидаги маданият кодларини тавсифлаш мумкин:

1. Мифологик код. Эргонимлар халқ тарихининг бир қисмидир. Унда халқнинг турмуш тарзи, эътиқоди, интилишлари, фантазияси, бадий адабиёти акс этади. Ўзбек миллатининг азиз авлиёлар, пайғамбарлар, афсоналар, муқаддас жойларга ихлоси ўлароқ эргонимларни танлаш ментал хусусиятларидан саналади: “Жаннат” (ХК), “Авесто” (Бизнес маркази), РАА

Қақнус (МЧЖ), “Афросиёб”, “НУМО” (ресторан номи), “Семурғ”, “Каюмарс” (фирма номлари).

2. Прецедент код. Ишлаб чиқариш, маиший хизмат кўрсатиш, савдосотиқ объектига ном сифатида баъзан дунё миқёсида ёки муайян миллат ичида танилган машҳур кишилар, адабий қаҳрамонлар, маданий объектлар номи, яъни претседент бирликлар танланади. Масалан: “Кавказская пленница” (Кавказ асираси) ресторани претседент матнга яққол мисол бўлиб, замонавий тилшуносликда бошқа матнларни моделлаштириш учун асос бўлиб хизмат қилувчи, ички қўлланувчи матн ҳамда ҳаммага маълум бўлган матн сифатида мижозларни жалб қилиш мақсадида танланган. Ёки: «ТОЖМАҲАЛ» ресторани номи Ҳиндистонда ҳукмронлик қилган бобурийлар сулоласи вакили Шоҳжаҳон даврига оид қадимий меъморий ёдгорликни, «Алибобо» кафесига берилган ном эса машҳур араб эртаги “Алибобо ва қирқ қароқчи”даги машҳур қаҳрамонни англатади.

3. Космогоник код. осмон жисмлари, самовий мавжудотларни акс эттирувчи эргонимларда ифодаланади: *SAMO*”, “*SOMON YO‘LI*”, “*FAZO*”.

4. Макон коди: “Қушбеги” ресторани Тошкент шаҳрининг Қушбеги мавзесида жойлашган; “Чорсу” меҳмонхонаси, “Роҳат” автосалони, “Чўпон ота” чойхонаси, “Бешёғоч” бозори.

5. Предмет коди: “ANJIR”, RAYHON”, “ANOR”, “CHINOR” (kafe), “UZUM (market). Буларни яна ўнлаб мавзуий гуруҳларда давом эттириш мумкин.

ХУЛОСА

Хуллас, тил номинацияларида ҳам турли тематик гуруҳларга тегишли миллий-маданий компонент мавжуд. Ўзбек тили эргонимларида кўп асрлик халқ анъаналари ва қадриятларининг, диний ва дунёвий қарашлари, образли тафаккурининг ёрқин ифодаси акс этади. Эргонимларда бу маданий кодларнинг сақланиши ва мазмуний идрокида халқнинг географик жойлашуви, иқлими, тарихий, диний, маданий омиллар таъсир қилади. Эргонимлар нейминг ҳамда ономастика соҳаларига тегишли бирлик сифатида ўзига хос лингвистик хусусиятларга эга, бу масала эса алоҳида монографик тадқиқотларни талаб қилади.

REFERENCES

1. Маслова В.А. Лингвокультурология. – М.: Academia, 2001. – 208 с.
2. Xudoyberganova D. Lingvokulturologiyada madaniy kod tushunchasi va talqini//O`zbek tili va adabiyoti. – Toshkent, 2019. – №3. – B. 15.

3. *Барт Р.* Империя знаков. – М., 2004. -с.284.
4. Маслова В.А. Духовный код с позиции лингвокультурологии: единица сакрального и светского //Метафизика. – М., 2016. – №4. – С. 79.
5. Телия В.Н. Большой фразеологический словарь русского языка. – М., 2006. – С. 12.
6. Ковшова М. Л. Лингвокультурологический метод во фразеологии. Коды культуры. Издю 2-е. – М. : Книжный дом «ЛИБРОКОМ», 2013. – С 174.
7. D.Xudoyberganova, ko‘rsatilgan maqola. – b.16.
8. Красных В.В. Коды и эталоны культуры (приглашение к разговору) //Язык, сознание, коммуникация: Сб. статей. – М.: МАКС Пресс, 2001. – С.6.
9. Xudoyberganova D. Lingvoturkologiya terminlarining qisqacha izohli lug‘ati. – Toshkent: Turon zamin ziyo, 2015. – 46 b.
10. Красных В.В. Этнопсихоллингвистика и лингвокультурология. Лекционный курс. – М.:Гнозис, 2002. – 284 с.
11. D.Lutfullayeva, M.Saparniyazova, R.Davlatova. Monografiya. O‘zbek tilida nom yaratishning lingvistik-me’yoriy asoslari. – Toshkent: MALIK PRINT CO, 2022.
12. Lutfullaeva, D., Saparniyazova, M., & Davlatova, R. (2020). Criteria for creating a name in the uzbek language. *Journal of Critical Reviews*, 7(16), 3142-3145.
13. Kadirova, X. B. (2023). O ‘ZLASHGAN O ‘ZBEK ISMLARINING LEKSIK-SEMANTIK MUAMMOLARI. *Oriental renaissance: Innovative, educational, natural and social sciences*, 3(1), 445-451.

BUXORO SHASHMAQOMINING TARIXIY ILDIZLARI

Hakimov Ziyodullo

FarDU magistranti

ANNOTATSIYA

Maqolada Buxoro Shashmaqomining kelib-chiqishi va shakllanish jarayonlari, Sharq musiqa san'atida maqomlarining o'рни hamda ularning dastlabki nazariy asoslari haqida asosli fikr yuritilgan. Maqomlarning nazariy asoslarini o'rganish masalalarida asosan ilmi iyqo' (ritm) nazariyasiga urg'u beriladi.

Kalit so'zlar: *Shashmaqom, iyqo', Ho zam-zam, chapak, qars, Ushshoq, Navo, Busalik, Rost, Hijoz.*

АННОТАЦИЯ

В статье рассматриваются истоки и процессы формирования бухарских шашмакомов, место их статуса в восточной музыке, их исходные теоретические основы. В вопросах изучения теоретических основ макама упор в основном делается на теорию илми ийко (ритма).

Ключевые слова: *Шашмаком, Ийко', Хо зам-зам, Чапак, Карс, Ушшак, Наво, Бусалик, Рост, Хиджаз.*

ABSTRACT

The article deals with the origins and processes of the formation of Bukhara shashmaqoms, the place of their status in oriental music, their initial theoretical foundations. In matters of studying the theoretical foundations of maqam, the emphasis is mainly on the theory of ilmi iiko (rhythm).

Key words: *Shashmaqom, Iiko', Ho zamzam, Chapak, Kars, Ushshak, Navo, Busalik, Rost, Hijaz.*

KIRISH

Ajdodlarimiz tomonidan meros bo'lib kelayotgan milliy musiqamiz an'alarini o'rganish va ularni butunjahon tamadduni taraqqiyotiga xizmat qildirishdek, tarixiy vazifani tabdil etganligi xalqimizning istiqlol yillaridagi madaniyat va san'at sohasida erishgan ulkan ma'anaviy ozuqa bo'ldi.

Jahon musiqa merosining ulkan sarchashmasi hisoblangan Shashmaqomning YuNESKO tomondan "Insoniyatning nomoddiy madaniy merosi" deb e'tirof etilishi katta tarixiy voqea. Ota-bobolarimizdan qolgan mo'tabar musiqiy merosni nafaqat asrab-avaylash, balki kelasi avlodlarga tortiq qilish ham bugungi vazifamizdir.

Bobokalonlarimiz tarafidan qadimgi davrlardan beri bizgacha saqlanib kelingan mumtoz musiqiy obidalar, ularning hayot tarzlaridagi o'ziga xos an'analari zamonlar o'tishi bilan shu makonda kamol topgan ilm ahlining musiqiy izlanishlarida sayqal

topib, tobora ilmiyroq bir tusga tegishli yozma manbalarga muhrlanib, ma'anaviy boyligimizga aylangan. Ushbu mulkni tadqiq qilib, amaliyotga tadbiq etish va ularning semantikasini ochib berish kabi muhim vazifa, ayni paytda, biz uchun kechiktirib bo'lmaydigan ishlardan biridir.

TADQIQOT MATERIALLARI VA METODOLOGIYASI:

Buxoro qadimiy san'ati Suyovush davrida bir tomondan So'g'dlar va ikkinchi tomondan Hindiston, Xitoy va Arab davlatlari bilan savdo sotiq yo'llarini mustaxkamlab, buyuk ipak yo'llarida katta bazmlarni ham uyushtirib kelganligi bilan bir-birovini musiqa san'ati bilan yaqqol tanishib, tajribalar ortirilgan deyish mumkin. Ushbu kesimda ijrochilik san'ati raqobatchilikka bel bog'lash darajasiga yetgankim, buni saroy podsholari markazlarida uyushtirib kelingan. Shu tariqa "Rost", "Navo", "Ushshoq", "Segoh" janrlari o'zga xos nafisligida, o'sha davrda ham eng murrakkab ijrochilik sirasiga kirganligini Fahlobod Borbad asarlarida uchratish mumkin. Shuningdek, tarixchi Nasrshaxiy Buxoriyning "Buxoro tarixi" kitobida asoslangan. Buyuk Qo'shoniylar imperiyasi davridan boshlab sharq bilan aloqalar kuchayib borishi natijasida ezgu hayot va musiqa san'ati rivojlanadi.

Masalan, "Ho-zamzam" qo'shig'ini Tojikistonda fol'klor uslublarida aytilishini uchratish mumkin. Bu qo'shiq davrlar o'tib ancha takomillashib, zamonaviy musiqa ijrochiligida o'z o'rniga ega bo'lgan. Uning fol'klor uslubiga birmuncha yaqinligi, usul tartiblari Buxoroning «ufar»iga o'xshab ketadi. Biroq, Buxoro an'anaviy ufarining ijro etilish xususiyatini o'zga biror etnik guruh yoki xalqniki bilan solishtirib bo'lmaydi. U faqat Buxoroga xos uslubiy shaklda ekanligi bilan alohida ajralib, sezilib turadi.

R.Abdullaev tadqiqotida, asosan o'zbek, turkman, qozoq, qirg'iz va qoraqalpoq kabi turkiyzabon aholi bilan birga, fors-tojik vakillari ham yondosh yashashi natijasida milliy an'analarning musiqiy-ma'naviy hayotda ko'plab urfodatlar, bayramona bazmlar, diniy marosimlarning naqadar qo'shilib-chatishib ketganligi haqida qiziqarli fikr-mulohazalar yuritadi

Qadimdan bizga ma'lum cholg'ular tarannumidan tashqari "chapak", "qars" hamda qo'lga angishvona taqib, likopchalarga zarb berib, xor bo'lib kuylash udumlari bizning davrimizgacha yetib kelgan. Masalan, Zardushtiylarning qadimgi Kushon davri san'atiga xos diniy bayram usullari va harbiy xor jamoasining qo'shiqlari, ya'ni "Mozandaron" harbiy qo'shig'i, "Qini Siyovush" (Siyovush qasosi) – marsiyasi yoki qadimgi Buxoro umum- guruh jamoasi an'analardan "Yazno-Nofarin" qo'shig'i, "Ho zam-zam"¹¹⁹ usullari hozirgi davrda M.Tursunzoda nomidagi

¹¹⁹ S.Saidiy tomonidan Душанбе, ТГИИ. КИП факультет концерти вақтида 1990 йил ёзиб олинган. Qo'lyozma shaxsiy kutubxonasi. 2014 yil 30 may oyi.

Tojikiston xalq konservatoriyasi o'qituvchilarining tashabbuskorligi bilan talabalar va o'qituvchilardan tashkil topgan aralash xor dastasi va turli xil ansambllar dasturidan o'rin olgan¹²⁰. Ammo, Buxoroda bu yo'nalishlar sho'rolar hukmronligi davrida asta-sekin e'tibordan chetga chiqib qolgan. Biroq, turli aholi qatlamlari orasida hanuzgacha shunday ijro uslublarining ayrim tartib-namunalari saqlanib qolgan.

Yuqorida nomi keltirilgan qo'shiqlar turli xil tasniflanishlar va eng muhimi muayyan turkumiylikda qismlardan qismlarga to'xtovsiz o'tish jarayonlari, o'ziga xos usullari, ushbu usullar ritm-o'lchovlari hamda temp [tezlik] jihatlari bilan ajralib turadi.

Yuqoridagilardan kelib chiqqan holda, shuni qayd etish lozim ko'rinadiki, **Buxoro "Shashmaqom"**i Avesto davridan so'ngi asrlarda, aniqrog'i, uning ildizi 2400 yillik davrga teng keladi. Demak, Aaleksand Makedonskiyning bizning o'lkalarimizga kirib kelishidan oldin, Eronnajat xududlar va Turon zaminlarida oltin hayot peshqadamlik qilgan davrlardan dalolat berishini tassovur qilish, zamonaviy dunyoqarashlar va ma'naviyatiga ega inson tariqasida qiyoslash mumkin.

MUHUKAMA VA NATIJALAR

Buyuk Turon zaminida musiqa madaniyati va ijrochilik san'atining rivojlanishi qadim zamonlarga bog'lanib ketadi. Buyuk sharq allomalari Muhammad Al-Xorazmiy, Abu Nasr Forobiy, Ahmad al Farg'oniy, Abu Ali ibn Sino, Paxlavon Mahmud, Umar Hayyom, Mirzo Ulug'bek, Zaxiriddin Muhammad Bobur, Abdurahmon Jomiy, Alisher Navoiy, Paxlavon Muhammad, Najmiddin Kavkabiy, Darvish Ali Changiy¹²¹ va boshqa ulug' bobokalonlarimiz o'zlarining risolalarida ijrochilik san'ati, musiqa ilmi va tarixi, cholg'u sozlarining tuzilishi, ijroviy uslublari, san'atkorlik qonun - qoidalariga oid qimmatli ma'lumotlarni bayon etib ketganlar. Mashhur didaktik asar «Qobusnoma»da ham hofizlik va san'atkorlikning qoidalariga bag'ishlangan alohida bob o'rin olgan.

Zaminimizda o'tkazilgan tarixiy qazilmalar natijasida topilgan dutorga, surnay, qonunga, nayga o'xshash sozlar, toshlarga o'yib bitilgan sozandalarning soz chalib turganidagi tasvirlari, minatyura asarlaridagi sozanda va hofizlarning rasmlari o'lkamizda ijrochilik san'ati qadimdan rivojlanib kelganligidan dalolat beradi. Sharq xalqlarining musiqiy merosi bo'lmish Maqom, Mug'om, Dastgoh, Navba, Raga, Kyui kabi ijrochilikning murakkab turkumlari avloddan - avlodga og'zaki ravishda o'tib kelgan. Tarixiy manbalar, bilimdon ustoz san'atkorlarning fikri hamda ilmiy tadqiqotlarga qaraganda, XIII-XVII asrlarda Buxoro, Uyg'uriston, Xuroson va

¹²⁰ o'sha asar. (qo'lyozma).

¹²¹ Change Darvish Ali. Traktat o muzike. (perevod s pers.-tadj. D. Rashidovoy) Rukopis bib-ka NII Iskusstvoznaniya Inv. N879 s. 23-29.

Ozarbayjon xalqlari musiqasida quyidagi o'n ikki (davozdax) maqom mavjud bo'lgan. Bular «Ushshoq», «Navo», «Busalik», «Rost», «Xusayniy», «Xijoz», «Rohaviy», «Zangula», «Iroq», «Isfahon», «Zirofqand», «Buzurg».¹²²

Yana bir tarixiy manbaga murojaat qiladigan bo'lsak, ulug' olim Mirzo Ulug'bek Tarag'ayning «Risola dar ilmi musiqa» (Musiqa ilmi haqida risola) kitobining «Dar bayoni duvozdah maqom» (o'n ikki maqom zikrida) bobida shunday fikrlar keltiriladi: Xoja Abdulqodir ibn Adurahmon Marog'iy, Xoja Sayfidin Abdulmo'min, Sulton Uvays Jaloiriylarning so'zlariga qaraganda, avvalda maqomlar yettita bo'lg'on: «Maqomi rost», «Maqomi Ushshoq», «Maqomi Navo», «Maqomi Roho'», «Maqomi Xijoz», «Maqomi Iroq», «Maqomi Xusayniy». Yana ushbu risolada ulug' bobomiz Ulug'bekning o'zi tanbur va nog'orani juda yaxshi chalganligini, «Bulujiy», «Shodiyona», «Axloqiy», «Tabriziy», «Usuli ravon», «Usuliy otlig'» singari kuylarni ixtiro qilganligini ta'kidlab o'tadi.

Yuqoridagi fikrlarga suyangan holda, shunday xulosa qilish mumkinki, tarixiy sharoitda yangi ijro yo'llari sayqallangan ko'rinishlari bilan jilolanib kelgan. Keyinchalik xalqning etnik joylashishi, yashash sharoitlari, turmush tarziga qarab ularning turlicha madaniy rivojlanish davriga asoslanib har xil maqom yo'llari ham o'z o'rnini topganligi ehtimoldan holi emas.

Natijada XVIII asrga kelib Buxoroning «Shashmaqom» (Olti maqom)i: «Buzruk», «Rost», «Navo», «Dugoh», «Segoh», «Iroq» maqomlari o'zining nasr va mushkulot qismlari bilan rivojlangan bo'lsa, Farg'onaning «Chor maqom»i (To'rt maqom), «Dugoh Xusayniy»ning yettita yo'li, «Chorgoh»ning oltita ijrochilik yo'li, «Shaxnozi Gulyor»ning oltita ijrochilik yo'li hamda «Bayot» yo'llarining savti va taronalari bilan jilolanib, ijro etib kelingan.

IX-XII asrlarda O'rta Osiyo musiqiy madaniyatida o'zgarishlar davri bo'lganligi manbalarda ko'rsatib o'tiladi. Lekin X-XII asrlarda ijod qilgan sozandalar, hofizlar va bastakorlarning nomlari va ularning ijodiy faoliyatlari haqida juda kam ma'lumotlar saqlanib qolgan. Ustoz musiqashunos olimlarning yozma manbalariga asoslanib ba'zilar ustida to'xtab o'tishni lozim topdik. VI-VII asrlarda yashab ijod etgan O'rta-Osiyolik Faxlobod Borbad haqida ma'lumotlarga qaraganda musiqashunoslik, bastakorlik, sozandalik va hofizlik borasida tengi yo'q san'atkor bo'lganligi e'tirof etiladi. Afsonaviy ijrochilik mahoratiga ega bo'lganligi xaqida yozgan ustoz musiqashunos olim Ar-Roziy Borbadning buyuk ijrochilik mahorati bilan birgalikda musiqiy sozlarning ham yaratuvchisi bo'lganligini aytib o'tadi.

¹²² Nazarov A. F. Kniga pesen al-Isfaxani v aspekte mejregionalnix muzikalno-transkulturativnix processov. Dis. Kan. Is-ya, bib-ka NII Iskusstvoznaniya. Inv N812, s . 37

Borbad yaratgan musiqa asbobi X-XII asrlarda Xuroson va Turonda keng tarqalganligini va uning 4 torli bo'lganligini yozadi¹²³.

Qadimiy qo'lyozmalarda X-XII asrlarda ijod qilgan Abubakr Rubobiy, Bunasr, Buamir va changchi Lukoriy va boshqa sozanda va hofizlarning nomlari eslab o'tiladi.

IX-X asrda yashagan buyuk shoir Abu Abdullo Rudakiy o'z zamonasining chang sozlarini chalishda mohir bo'lganligi, ayniqsa «Bo'yi juyi muliyon» sheprini ushshoq kuyida aytilgani qadimgi qo'lyozmalarda ko'rsatilgan. Adabiyotshunos olim N.Mallayev qadimiy ko'lyozmalar asosida X-XII asrlarda tanbur, rubob, kus nog'ora, qo'biz, tabl, tanburok, zir, nay, chag'ona, shaypur, surnay, karnay, arg'unan, qonun kabi torli, zarbli va puflab chaladigan cholg'u asboblari o'lkamizda keng tarqalganini va o'n ikki maqom taraqqiy topib takomillashganini ko'rsatib o'tgan.

O'sha davrning buyuk olimi Maxmud Qoshg'ariyning «Devoni lug'otiy turk» asarida qadimiy turkiy xalqlarning xalq og'zaki ijodi va qo'shiqlari, bayram va marosimlaridagi mexnat qo'shiqlari, qaxramonlik qo'shiqlari haqida namunalar berilgan bo'lib, o'sha zamonda qo'shiqchilik janri rivoj topganini ko'rsatadi. X-XII asr musiqa va ashula san'atiga doir bayon etilgan noyob ma'lumotlar Yusuf Xos Xojibning «Kutadg'u bilig» asarida ham uchraydi. X asrning buyuk qomusiy olimi, musiqashunoslik fanining ulug' kashfiyotchisi Abu Nasr Al Forobiy (873-950) bo'lib, uning musiqa sohasida yaratgan asarlari asosida ovro'pa olimlari ham qator asarlar yaratganlar. Farobiy o'z faoliyatida musiqa ilmini tadqiq etish bilan birga fiziologik asoslarini ishlash ustida ijod qildi va «Qonun», «G'ijjak» kabi yangi musiqiy sozlarni kashf etdi. Uning musiqa sohasidagi nazariy asarlaridan «Kitab ul musiqa al-kabir» («Katta musiqa kitobi»), «Kalom fakultet-il musiqi» («Musiqqa haqida so'z»), «Kitob fi ixsoal ibko'» (kuylar tasnifi haqida kitob), «Kitob fi-n naqra muzofa ilal ibqo'» (Ritmga qo'shimcha qilinadigan siljishlar haqida kitob) kitoblari ma'lum. Akademik Muzaffar Xayrullayevning «Forobiy» asarida uning musiqa ijodi haqida qimmatli ma'lumotlar beriladi.

Forobiy Turkistonning Farob (O'tror) shahrida tug'ilgan bo'lib, uning otasi Muhammad Tarxon turkiy qabilalardan edi. Avval O'trorda, o'qib, so'ngra Bog'dodga borib unda falsafa, tabiyot, musiqa fanlari bilan chuqur shug'ullanadi. Qadimgi Yunon faylasuflaridan Aflotun (Platon), Arastu (Aristotel') larning dunyo qarashlarini chuqur o'rganib, ularning ta'limotlarini qaytadan ishlab chiqdi. Bu esa unga Aristoteldan keyin «Ustod soniy» (Ikkinchi ustod) nomini beradi¹²⁴. U o'sha davrning eng o'tkir sozandasi, bastakori, O'rta Osiyoda va Yaqin Sharqda musiqa madaniyatining yirik arbobi sifatida tanildi. Forobiy o'sha davr ijrochilik san'atida

¹²³ Matyoqubov O. R. Og'zaki an'anadagi professional muzika asoslariga kirish. T., O'qituvchi, 1983, b. 7

¹²⁴ Korogli X. G. vzaimosvuazi eposa narodov Sredney Azii, Irana i Azerbaydjana. M., 1983, s. 8

ham benihoya katta shuhrat qozondi. Uning musiqa yo'nalishidagi nazariy asarlari kelajakda O'rta Osiyo xalqlari musiqa fani taraqqiyotiga asos bo'ldi va shu bilan birga dunyo musiqa fani rivojiga ham katta hissa bo'lib qo'shildi.

Yana bir ulug' alloma Abu-Ali Ibn Sino (980-1037) ham musiqa nazariyasi bilan shug'ullangan bo'lib, 1931 yilda Maxmud al Xavfning Berlinda nashr etilgan Ibn Sinoning musiqa ijodiga bag'ishlangan kitobida Abu-Ali Ibn Sinoni katta musiqa nazariyachisi va uning musiqa asboblari ham kashf etgani to'g'risida ma'lumot beradi. Yana shu kitobda ulug' olimning musiqa haqidagi «Kitob un najot» asarining arabchadan nemischaga tarjimai berilgan. Abu Ali Ibn Sino meditsina, falsafa, musiqa sohasida «Alqonun fit-tib» («Tib qonun»), «Kitob ul shifo» («Shifo kitobi»), «Donishnoma», «Risola fial musiqiy sayr mo fi al shifo» («Musiqqa to'g'risida» «Shifo»da berilgandan boshqa risola») kabi qator asarlarni yozdi. Ibn Sinoning musiqaga doir mulohazalari «Kitob ush shifo» asariga alohida bir qism qilib kiritilgan. Yuqoridagi asarlarda Ibn Sino musiqaning estetik ahamiyati va ta'sir kuchiga e'tibor berib, ayrim jismoniy va ruhiy kasalliklarni musiqa vositasi bilan shifolash usullarini o'z amaliyotida joriy qiladi. Bu yana o'sha davrda musiqa san'atining yuksaklikka erishganini ham ko'rsatadi. Abu Ali Ibn Sino Buxoroning Afshona qishlog'ida tug'ilgan bo'lib, otasi Abdullox asli Balhlik davlatmand va madaniyatli kishi bo'lib, o'g'lini yoshligidan qobiliyati, iste'dodini, zehni ko'ra bilgan holda uning o'qishiga katta e'tibor beradi. Ibn Sino Buxoroda yashagan davrida Somoniylarning boy kutubxonasi foydalanadi va Yunon kitoblarini tinmay qiroat qiladi. 999 yilda Qoraxoniylar tomonidan Somoniylar davlati qulatilgach, Urganchga kelib Xorazm olimlari qatoridan joy oladi. Keyinchalik Maxmud G'aznaviy tazyiqi ostida ko'p shaharlarni kezib, 1037 yilda Hamodonda vafot etadi.¹²⁵

XII -asrdan boshlab Al Forobiy, Abu Ali Ibn Sino musiqa nazariyalari zamirida mahalliy tillarda musiqa fani haqida qator asarlar maydonga kela boshladi. Xorazmlik olim Ar-Roziiy o'zining XII -asrda yozgan «Jome'ul -ulum» qomusining bir bo'limini musiqa faniga bag'ishlagan. XIII - asrda Muhammad Ibn Ma'sud ash-Sheroziy (1236-1310) «Dar ilmiy musiqiy», Sayfutdin Abdul Mo'min al Urmaviy (1294 yilda vafot etgan) ning «Risolatun Sharafiya» kabi asarlari ham musiqaga bag'ishlangan. Musiqa ilmi bilan o'rta asr olimi Muhammad al Amuliy ham shug'ullangan zamonamizning atoqli musiqashunos olimi san'atshunoslik doktori Ishaq Rajabov (1927-1982) XIII- asrda maydonga kelgan al Urmaviyning «Risolatun Sharfiya», Ash-Sheroziyning «Dar ilmiy musiqiy» asarlariga ilova qilingan va ud sozu uchun yozilgan qadimiy musiqa notalarini shartli belgilar bilan hozirgi zamon notasiga o'girishda tajribalar o'tkazdi. Muhim ahamiyatga ega bo'lgan bu tadqiqotda

¹²⁵ Karomatov F., Elsner Yu. Makam I makom, kn: Muzika narodov Azii I Afriki. Vip . M., 1984, s. 91

XIII-asrda notaga olingan qadimiy musiqa tuzilishini hozirgi zamon o'zbek kuylariga juda yaqinligi aniqlangan.

Tarix zarvaraqlariga nazar solganimizda ulug' bobomiz Amir Temur davrida ham madaniyat va san'at rivojlanganligini guvohi bo'lamiz.

Ayniqsa, Abdulqodir Marog'iyning Shom davlatidan olib kelib saroy musiqachilarining rahbari etib tayinlanganligi ham uning musiqa san'atiga ixlosmand bo'lganligidan dalolat beradi. XVII- asr musiqa tarixchisi Darvish Alining ma'lumotiga qaraganda Xoja Abdulqodir Marog'iy isfaxonlik bo'lib, o'sha davr Sharqining buyuk musiqa olimi, bastakor va nazariyotchisi edi. U Samarqandga kelgach, saroy teatri va musiqasiga raxbarlik qildi. Samarqandda o'z maktabini yaratdi, ko'plab shogirdlar tayyorladi va musiqiy taraqqiyotga katta hissa qo'shdi. Uning qalamiga mansub «Zubdatul advor», «Maqosidul ilhon» nomli kitoblar yozilganligi to'g'risida ma'lumotlar mavjud bo'lib, Darvish Ali yana «Miatayin» nomli musiqa to'plami yaratgani haqida ma'lumot beradi.

Amir Temur o'z tuzuklarida o'ninchi toifa hunar-san'at egalari. Ularning davlat xonaga keltirib o'rdada o'rinlar belgilangan, deb ta'riflaydi. Yozma manbalarda yana shu davrning yirik bastakor sozandalaridan Sayfitdin Nayi va Qutbi Nayi, Said Yusuf (qo'buzz), Darvish bek kabi musiqa sohasida mashhur bo'lgan san'atkorlar qalamga olinadi.

Movarounnaxr madaniyati va san'ati ayniqsa Ulug'bek (1394-1449) zamonasida yuksaklikka ko'tarildi. Professor Abdurauf Fitrat,¹²⁶ Ulug'bek davrida Samarqandda ijod qilgan Darvish Axmadiy Qonuniy, Sulton Ahmad Nayi, musiqiy risola yozgan qorako'llik Hisoriy, Xorazmlik Abu Vafo, musiqashunos olim mavlono Sohib Balhiy, Shahrizabzlik bastakor Abul Baraka, mashhur sozanda Navoiyning mualimmi Xo'ja Yusuf Burxon, Navoiyning tog'asi Muhammad ali G'aribiylar kabi o'sha zamonning mashhur san'atkorlarini qalamga olib o'tadi. Mashhur musiqashunos Hofiz Darvish Alining qalamiga mansub «Tuhfatus surur»¹²⁷ asarida aytilishicha Ulug'bek Mirzoning o'zi ham musiqiy olimlardan sanalgan.

«Muhit at tavorih» kitobida uni bastakor sifatida «Bulujiy», «Shodiyona»- (bu bizgacha yetib kelgan), «Axloqiy», «Tabriziy», «Usuli ravon», «Usuli Bahri» kabi yirik musiqa asarlari yaratgani ko'rsatiladi. Ma'lumotlarda shaxar san'atkorlari ichida yallachi ayollar va raqqosalar ham bo'lganligi aytib o'tiladi.

Ulug'bek vafotidan so'ng san'atdagi rivojlanish davri Xirotga ko'chdi. Buning bevosita rahbarligida ulug' bobomiz Alisher Navoiy turdi, podshoh va shoir Xusayn Boyqaro xomiylik qildi. Navoiy butun Movarounnahr, Xuroson san'at va adabiyot,

¹²⁶ Fitrat. O'zbek klassik musiqasi va uning tarixi. T., Fan, 1993, b. 39-40

¹²⁷ Change Darvish Ali. Traktat o muzike. (pervod s pers.-tadj. D. Rashidovoy) Rukopis bib-ka NII Iskusstvoznaniya Inv. N879 s. 23-29.

madaniyat ahlining sarboni bo'lib yangi taraqqiyot pog'onasiga olib chiqdi. Shu davr ichida o'zbek xalqining musiqa madaniyati yuksak cho'qqiga ko'tarildi. Buyuk musiqa ustozlari eng iste'dodli talabalarni o'z tarbiyasiga oldi. Yangi kuylar, qo'shiqlar, musiqa nazariyasiga oid asarlar maydonga keldi, talantli sozandalar, bastakorlar, hofizlar yetishib chiqdi. Ustozi va dusti buyuk shoir Abduraxmon Jomiy ham bu borada qalam tebratib «Risolal musiqiy» asarini yozdi. Bu asarda o'zbek xalqining qadimiy o'n ikki maqomi haqida qimmatli ma'lumotlar berildi. Yana bir zamondosh olim Zaynobbuddin Al-Xusayniy «Qonuni ilmi va amali musiqiy» nomli musiqiy darslik yozib, uni Navoiyga bag'ishladi. Nuriddin Marg'iloniyning «Maqsadul advor» («Musiqa ilmini maqsadi») risolasi ham maydonga keldi. Navoiy faqat san'atkorlarning xomiysi bo'libgina qolmay, u musiqa olimi va bastakori ham bo'lgan. Zaxriddin Muhammad Bobur uning bir qator musiqa asarlari yaratganini, jumladan «Naqshi» (ashula)lari, «Peshrav» (musiqa)lari borligini «Boburnoma» asarida hikoya qiladi. O'zlarining tahalluslari ham «Navo»ga bog'langanliklari zamirida musiqaga yaqindan oshno bo'lganliklarini ko'rsatadi!

Navoiy «Mahbubul-qulub» asarining ikkinchi mutrib (ashulachi), mug'anniy (sozanda) faslida mutrib va mug'anniylar ijrolarini ta'sirchanligi va tarbiyaviy ahamiyati haqida so'z yuritadi va nay, g'ijjak, tanbur, chang, ud, rubob, qo'buzz, qonun, chag'ona, kabi musiqa asboblarini fazilatlarini ham ta'riflaydi. «Mezonul avzon» asarida Navoiy tuyuq changi, turkiy, orzuvoiy, muhabbatnoma, musta'zod kabi xalq qo'shiqlarining 8 turi, ularning vazn xususiyatlari haqida ma'lumotlar beradi. «Hamsatul-mutahayyirin» asarida esa Navoiyning musiqa nazariyasiga katta e'tibor bergani namoyon bo'ladi. Bu asarda Mavlono Ali O'ohning tengi yo'q sozanda, nazariyotchi ekanini va unga bir nazariy darslik yozishni topshirganini aytadi. Bundan tashqari ustod Qulmuhammad, Xo'ja Shahobiddin, Abdullomarvaridiy, mavlono Binoiy kabi musiqashunoslarning musiqaga oid asarlar yozganlarini ko'rsatib o'tadi. Navoiy «Xolati Paxlavon Muhammad» asarini o'z davrining buyuk bastakori, o'n ikki maqomning takomillashuvida katta xissa qo'shgan Paxlovon Muhammadning musiqa ijodiga bag'ishladi.

O'sha davr musiqa madaniyati haqida Zaxriddin Muhammad Bobur ham qimmatli ma'lumotlar bergan. Uning yozishicha ustodlar Qulmuhammad, Abdullo Marvoridiy, Xusayn Udiy, Darvishbek, Yusuf o'g'loqi (qo'biz), G'ulom Shodi, Shayxi nayi, shayx quli (g'ijjak)lar Navoiyning yordami va g'amxo'rligi tufayli shuhrat topganlar. Zayniddin Vosifiy o'zining «Badoye'ul vaqe'» asarida Navoiy zamonasida xalq san'atini katta rivoj topgani to'g'risida yozib, Xasan Nayi, Ahmad G'ijjakiy, Ali Kuchak Tanburiy, Xasan Boloboniy, Mirzo Bayram, G'iyosiddin kabi sozanda va bastakorlarni nomlarini keltiradi.

Zayniddin Vosifiyning ma'lumotlariga qaraganda Hirot Safaviylar tomonidan ish g'ol qilinganda besh yuzga yaqin san'at axli Movarounnaxrga ko'chish qilganligi, bular orasida Qosim Ali qonuniy, ashulachi va sozanda ayol (tug'anniya) Chaqar Xonim, Said Ahmad G'ijjakiy, Muhibi Ali Boloboniy, Xasan

Udi, Xusan Udi, Xusayn Kuchak nayi, Hofiz Marxonanda, raqqoslardan Maqsud Ali ¹²⁸ kabilar borligi aytib o'tiladi.

Professor Abdurauf Fitrat ham XV-asrda Movarounnaxr va Hirotida ijod qilgan «Ishrat» isimli cholg'u sozini chaladigan ustod Abulqosim va Xusayn Boyqaroning musiqiy muallimi, andijonlik mavlono Yusuf Badiyi, (Xusayn Boyqaro ham musiqa bilan shug'ullanganligi, shundan ko'rinadi), tanburga bir sim qo'shimcha qilib ijro etgan. Mahmud Shayboniy, Abduqodir Marg'iloniy, Habibulloiy changi, Muharramiy chanchi, Ali Shunqar, Mehtar Shamsiddin nog'orachi, Mehtar Imom nog'orachi, Alijon g'ijjakiylar kabi o'sha zamonning musiqiy ustozlari haqida ma'lumot beradi.

XVI-XII asr musiqiy san'atning taraqqiyotiga nazar solsak, o'rtadagi bir qancha uzilishlardan so'ng, oldinga siljishlar ro'y berganini guvohi bo'lamiz. XVI-asrning yirik shoiri va musiqashunos olimi Najmitdin Kavkabiy (1576 yilda vafot etgan) rahbarligida o'n ikki maqom yanada mukammalashdi. Darvish Alining hikoya qilishicha, Hirotida tahsil ko'rgan mavlono Najmitdin Kavkabiy Ubaydulloxon tomonidan Buxoroga oldirib kelingan va bu yerda o'z maktabini yaratib, o'zbek musiqasi takomili ustida ish olib borgan. U Xo'ja Muhammad Mavlono Rizo Samarqandiy, Xo'ja Xasan Nisoriy, Mavlono Xasan Kavkabiy, Boqi jarroh kabi musiqashunoslarni tayyorlagan. Kavkabiy «Risolai musiqiy» ¹²⁹ asarini yaratib musiqa nazariyasi faniga katta hissa qo'shgan.

XVI-asr oxiri XVII-asrda Shayboniylar hukmdorligi davrida Buxoroga-turli yerlardan san'atkorlarni olib kelib to'plash davom ettiriladi. Ubaydulloxon (o'z shoir sifatida devon qildirgan) Xirotni bosib olganda mashhur Hofiz Axiy Garaviyni Buxoroga oldirib keladi va Garaviy Buxoroda maqom ijrochilari maktabini tashkil qiladi. Darvish Alining shohidligi berishicha Axiy Garaviy maktabida Xo'ja Hamza Toshkandiy, Xo'ja Bobo changiy, Darvish Mahmudiy Andijoniy, Hofizi Ushshoqiy kabi Movarounnaxrning turli joylaridan kelgan hofizlar tarbiyalanganlar.

XVII asrning yirik sozandasi, musiqa tarixchisi va nazariyotchilaridan biri Darvish Ali Changi bo'ldi. U 12 bo'limdan iborat «Risolaiy musiqi» asarini yaratdi. Bu asar o'sha davr musiqa tarixini o'rganishda muhim manba bo'lib xizmat qiladi. Unda maqomlar, maqomlarning sho'balari, usullariga va musiqa nazariyasiga keng

¹²⁸ N. Kavkabiy. Ko'rsatilgan adabiyot. B. 48; Abdurahmon Jomiy. Traktat o muzike. T., AN UzSSR, 1960, s. 85

¹²⁹ Kavkabiy Najmiddin. Risolai musiqi. Risola dar bayoni Duvozdahmaqom. Tahiya, tahqiq va tavzehot ba qalami Asqarali Rajabov. Dushanbe, Irfon, 1985, b. 65. (Kulliyot mazmunin ozbek tiliga o'g'irishda Ismoil Bekjon tarjimasidan erkin foydalandik.)

to'xtaydi. Darvish Ali risolasiga turli davrlarda yashagan sozandalar haqida va o'sha zamon musiqa asboblari tanbur, chang, nay, qo'shnay, qonun, ud, barbad, rubob, qo'buz, rud, g'ijjak, ishrat, kungura, dutor, setor, surnay, bolobon, nog'ora, karnay, doira kabi sozlar to'g'risida keng ma'lumot beradi.

Xulosa qilib aytish mumkinki, bu davrda yana noma'lum mualliflar tomonidan «Risolatun fiilmil musiqiy», «Risolai karamiya» kabi musiqa nazariyasiga oid asarlar ham yoziladi. Ushbu asarlarni o'rganib kelgusi avlodga yetkazishdek ezgu ishlarni amalga oshirish bugungi kunning dolzarb masalalaridan biridir.

REFERENCES

1. S.Saidiy tomonidan Душанбе, ТГИИ. КИР факультет концерти вақтида 1990 йил ёзиб олинган. Qo'lyozma shaxsiy kutubxonasi. 2014 yil 30 may oyi.
2. Дарвиш Али. Трактат о музыке. (перевод с перс.-тадж. Д. Рашидовой) Рукопись биб-ка НИИ Искусствознания Инв. N879 с. 23-29.
3. Назаров А.Ф. Книга песен аль-Исфаксани в аспекте межрегиональных музыкально-транскультурных процессов. Дис.Кан.Ис-я, биб-ка НИИ Искусствознания. Инв N812, с. 37
4. N. Kavkabiyy. Ko'rsatilgan adabiyot. B. 48; Abdurahmon Jomiy. Traktat o muzike. T., AN UzSSR, 1960, s. 85
5. Kavkabiyy Najmiddin. Risolai musiqi. Risola dar bayoni Duvozdahmaqom. Tahiya, tahqiq va tavzehot ba qalami Asqarali Rajabov. Dushanbe, Irfon, 1985, b. 65. (Kulliyot mazmunin ozbek tiliga o'g'irishda Ismoil Bekjon tarjimasidan erkin foydalandik).
6. Муртазова, С. Б., & Муртазов, С. Б. (2021). ИЗ ИСТОРИИ МУЗЫКАЛЬНОГО ОБРАЗОВАНИЯ (НА ПРИМЕРЕ ПЕРВЫЕ ГОДЫ НЕЗАВИСИМОСТИ В УЗБЕКИСТАНЕ). *Oriental renaissance: Innovative, educational, natural and social sciences*, 1(4), 152-156.
7. Ergasheva, Y. A., Vasieva, D. I., & Murtazova, S. B. (2019). Political persecutions and ideological pressure on the creative intellectuals of Uzbekistan in post-war decades. *International Journal of Recent Technology and Engineering*, 8(2 S10), 374-377.

“INDAMAS” BOLALIKDAN LAKONIZMGACHA (YOXUD “O’TMISHDAN ERTAKLAR”GA BIR NAZAR)

Abduvahob Zaripov

SamDU, filologiya fakulteti mustaqil tadqiqotchisi

ANNOTATSIYA

Mazkur maqola Abdulla Qahhorning “O’tmishdan ertaklar” qissasi va asarda tasvirlangan voqeliklarning yozuvchi ruhiy-psixologik evolutsiyasining shakllanishidagi o’rni, asardagi Qahhorni o’ychan, kamgap, “fikrga boy - so’zga xasis” – umuman olganda, o’zigagina xos lakonizm egasi bo’lgan yozuvchiga aylanish sabablari aytilgan o’rinlar haqidagi mulohazalar bayon qilingani bilan xarakterlidir.

***Kalit so’zlar:** lakonizm, bola obrazi, avtobiografik asar, mungli novellalar, , “indamas” bola, xotiralar.*

KIRISH

Atomdan kuchli adabiyoti bilan badiiyat olamini nurafshon aylagan Abdulla Qahhorning teran fikri va o’ziga xos lakonizmi mana qancha yillarki o’z qiymatini yo’qotmasdan, balki yuksalib bormoqda. Adibning har bir asari alohida badiiy yutuq, novellalari ibratga kon bo’lsa-da «O’tmishdan ertaklar» qissasi yozuvchi ijodining yakuniy cho’qqisi bo’ldi deya olamiz. Bu qissadan so’ng ham bir nechta hikoyalar, «Muhabbat» qissasi yaratilgan, ularda qahhorona badiiy tafakkur ufurib tursa-da, badiiy pishqlik jihatidan «O’tmishdan ertaklar» baribir yuqori o’rinni egallab qolaveradi nazarimda. Qissani o’qir ekansiz yaxshilik, yorug’lik kutib, shunga ilhaq bo’lib mutolaa qilasiz, voqealar esa qorong’uligicha qolaveradi, yosh Abdulla esa bu ko’ngilsizliklar ichida “indamas” bolaga aylanib boraveradi. Xo’sh fikr yuritadigan bo’lsak murg’ak Alisher qalbini larzaga solgan “Mantiq ut-tayr” uni xilvatlarga boshlaydigan, odamovi qilib qo’ygani kabi Abdulla Qahhorning bu qissasiga chuqur nazar tashlar ekansiz, uning biografiyasidagi hayot manzaralari qora ranglarga bo’yalib yosh Abdullani indamas qilib qo’yganining guvohi bo’lamiz. Keyinchalik ham Abdulla Qahhor adabiyot maydonida ko’p so’zlamadi, lakonizmni o’ziga qurol qilib oldi. Butun badiiyatning mohiyatini mitti danak ichiga qamab bera oldi. Adabiyotshunoslarimiz aytganidek, “fikrga boy, so’zga xasis” bo’lib qoldi. Uning o’ynab-o’ynab aytgan gaplarini uzoq o’ylab-o’ylab yurdi odamlar. Abdulla Qahhor lakonizmi bolalikdan oqib kelgan ong oqimidagi to’lqinlardan paydo bo’lmadimikin? O’tmishdan qolgan bu ertakning kuyi shuncha maxzun bo’lsa yosh Abdulla o’sha g’amning o’ziga qanday chidadi ekan?

MUHOKAMA VA NATIJALAR

Qissada yozuvchi hikoyanavis vazifasini bajaradi, qissa oxiridagi «Qoʻqon xarobalari orasida» bobidan tashqari, qissaning har bir bobi shakllangan hikoyalardir, ularning har biri fojiviy ruhdagi voqeyiy novellalardir. Abdulla Qahhor bu asarida badiiy toʻqimalardan xoli ravishda real voqealarni chin yozuvchi koʻzi bilan koʻrdi, talqin etdi va nasr olamida uni gavhar darajasiga yetkazdi, soʻz durlari bilan uni tizib chiqdi. Butun umri davomida adibga tinchlik bermagan, butun ijodida “yorilmagan yaradek” (Abdulla Oripov taʼbiri) boʻlib turgan inson qadriga aloqador alamli oʻy-tuygʻular, jaholatga qarshi bosh koʻtarish yozuvchining bu asarida nido boʻlib otilib chiqdi. Abdulla Qahhor hayot yoʻllaridan qolgan izlar nasrdagi nazm boʻlib yangradi.

Adibning shoʻx emas gʻamgin, ezgin bolaligi Qoʻqon shahri va uning atrofidagi qishloqlarda oʻtgan. Otasi Abduqahhor oila tebratish ilinjida Qoʻqon shahrini tark etib, bir necha yillar qishloqma-qishloq koʻchib yurgan. Onasi Abdulladan oldin va keyin tugʻgan sakkiz farzandini qaro yerga topshirgani uchun endi Abdullajonni juda ardoqlab katta qildi. Bu yolgʻiz tirik qolgan farzand ham shod-xurramlikda, boshqa bolalar singari oʻynab-kulib koʻcha changitib katta boʻlmadi.. bunday darbadar hayot tinimsiz koʻcha-koʻchlar, keyingi qishloqqa moslashguncha boʻlgan davr murgʻak qalbni hali gʻoʻra davridayoq qotirib qoʻyaverdi. «Bir qishloqda bolalarga endi qoʻshilib, oʻrtoq orttirganimda, boshqa qishloqqa koʻchib, yana «koʻchmanchining bolasi» boʻlib qolar edim. Bu gaplar qattiq haqorat yoʻsinida aytilar edi, -deya eslaydi u tarjimayi holidi. - Bir kuni kechqurun mahalla bolalari ilonni koʻrgan chumchuqday atrofimda chugʻurlashib turganda, kuzatib turgan bir moʻysafid menga rahm qilgan boʻlib:

«Qoʻyinglar, bolalar, tegmanglar, kelgindi boʻlsa oʻzi boʻlibdimi, xudo qilgan»¹³⁰, - dedi. Moʻysafidning bu gapi menga bolalarning taʼnasidan ham qattiqroq tegdi, uzoq yillar dilimda choʻkib yotdi. Bilmadim, ilgari qalay ekanman, lekin nazarimda meni shu gap indamas qilib qoʻydi. Uyda menga «indamas», «ichimdan top» deb dashnom beradigan boʻlishdi... Bunaqa taʼna-dashnomlar meni battar «soqov» qilar edi».

Asarni mutolaa qilar ekansiz Abdulla endi “indamas” degan nomdan qutilish uchun hatto onasidan ham qochadigan boʻlib qoladi. Shunigdek asarda qoʻli kaltalik, yoʻqchilik tufayli oilada yuz beradigan koʻngilsizliklar, inson bolasi dosh berishi qiyin boʻlgan turmush sharoitlari, bir-birini xushlamaydigan qoʻni-qoʻshnilar, insonlar orasidagi qoʻpol, shafqatsiz munosabatlar, yurtdagi avomlik, ilmsizlik va uning kulgili, ham noxush oqibatlar, bir-biridan oʻtib tushadigan voqeyiy sarguzashtlar – xullas, Abdulla shunday muhitda hayotning katta qozonida qaynadi, pishdi.

¹³⁰ A.Qahhor. Asarlar. 5 jildlik. III jild. Toshkent: GʻGʻulom nomidagi adabiyot va sanʼat nashriyoti, 1988. –198 b.

“O‘tmishdan, ertaklar”da A.Qahhor bolalik yillarini eslar ekan, “kunlar g‘urbat bilan boshlanib, g‘urbat bilan tugardi”¹³¹ degan jumlaning o‘zida o‘sha davrni nihoyatda ta’sirchan bo‘yoqlarda chizib bera olgan. Asarda mungli soz ila chalingan har bir voqelik, ya’ni Abdullaning murg‘ak ko‘nglidagi tuyg‘ular qo‘shiqqa aylanib jaranglaydi. Asar davomidagi bu maxzun qo‘shiqlarni tinglar ekansiz Abdullaning nuktadon yozuvchi bo‘lishida, so‘zni tejab-tejab ishlatishida bolaligining alohida o‘rni borligiga amin bo‘lasiz. Badiiyatdagi bu mung va lakonizm Abdulla Qahhorning barcha asarlarida o‘zining tamg‘asini qo‘ya olgan.

Abdulla Qahhor asarlaridagi, xususan, “O‘tmishdan ertaklar”dagi achinarli hayot tarzi, asardagi qorong‘ulik bu qusur yoki nuqsoni emas, asarning o‘ziga xos xususiyati va yutug‘idir.

Oilni tebratish uchun turli tirikchiliklar bilan shug‘ullansa-da omadi yurishmagan, insonlarning hayotiga turli yangiliklar olib kirgan, lekin ijobiy kutib olinmagan, buning o‘rniga qishloqlardan quvilavergan darbadar ota, yo‘qchilik azoblari u uchun ikkinchi, birinchi yurak oldirib qo‘ygan muammosi navbatdagi farzandini qaro yerga berib qo‘yishdan juda cho‘chiydigan, Abdulladan boshqa yetti farzandini tuproqqa topshirgan, farzandlarini qabrinida ziyorat qila olishga ojiz bo‘lgan, shunday dil xiraliklar natijasida “arvak” qadar bo‘lib qolgan bechora ona, darbadar turmush va “kelgindi”lik tamg‘asidan «indamas». ..soqovga aylangan bola hikoyalari kitobxon dilini ezadi. Asrda nafaqat yosh Abdullaning hayoti, balki boshqa qahramonlar hayoti ham nihoyatda achinarli novellalardir. Hayot sinovlarida ilojsiz qolgan Babarning mudhish o‘limi, xazon bo‘lgan gul- «hur qiz» -Sarviniso halokati – bularning har biri mislsiz fojia! To‘g‘ri asarda deyarli hech bir o‘rinda qon to‘kilishi yoki jinoyat bilan odam o‘ldirilishiga duch kelmaymiz, insonlar tushayotgan chigalliklar, qishloqqa velosped yoki tikuv mashinasi olib kelib baloga qolgan temirchi tushayotgan vaziyatlar bir qarashda kulgili fojia! Bundan tashqari, Qo‘qondan naridagi qishloq ahli nemislar bilan urush boshlanganligi xabarini ikki oydan keyin eshitishi; patefonning qo‘shiq aytishi, tarvuzning po‘chog‘ida ko‘rsatilgan oddiy «hiyla», magnitning temir kalitni o‘ziga tortishi, odamning tug‘ruqxonada tug‘ilishi – yuqoridagilarning barchasi oddiy avom xalq uchun mo‘jiza bo‘lib ko‘rinaveradi. Bu oddiy yangiliklar ortidan esa g‘ayritabiiy ko‘ngilsizliklar qalashib kelaveradi. Hech bir xursandchilik xayrli intiho topmaydi.

Bo‘lajak adibning ijodiy psixologik evolyutsiyasida ko‘cha-ko‘chlar, haqoratlar, o‘z muhrini qoldirmasdan iloji yo‘q edi, albatta. Yana bir tomoni shuki, Abdulla Qahhor bu ezgin bolalik voqealari fonida oddiy xalq hayotini tashaqaridan emas, naq

¹³¹ A.Qahhor. Asarlar. 5 jildlik. III jild. Toshkent: G‘G‘ulom nomidagi adabiyot va san‘at nashriyoti, 1988. – 220 b.

ichida bo'lib, o'zi bosh qahramon bo'lib o'rganib chiqdi deya olamiz. Uning dilidagilarga bir quloq tutib ko'ring-a:

“Mening bolalik yillarim Farg‘ona vodiysining Yaypan, Nursuq, Qudash, Buvayda, Tolliq, Olqor, Yulg‘unzor, Oqqo‘rg‘on degan qishloqlarida o‘tgan. O‘ttizinchi yillarning o‘rtalarida bolaligimni o‘ylaganimda chalakam-chatti tush ko‘rganday bo‘lar edim; dumli yulduz chiqqan edi; qo‘shnimiz juda sershovqin odam edi; otqorovul Babar (Bobir bo‘lsa kerak) degan yigitni miltiq bilan otganda yigit o‘lmagan edi, shunda otqorovul odamlarga yuzlanib: “Umrin bino bo‘lib, bunaqa battol o‘g‘rini ko‘rgan emasman, ustidan oshirib o‘q uzsam kiprik qoqmadi-ya!” degan edi”.¹³²

Bunday musofirchilik va ko‘cha-ko‘chlar tufayli yosh Abdulla murg‘akligidan “ichimdagini top”, “odamovi”, “uyatchan” bo‘lib kamol topdi. Qissasining ikkinchi hikoyasiyoq “Indamas” deb atalishi ham shundandir balki. Unda voqealar Yaypan qishlog‘ining “Qo‘shariq” mahallasida kechadi. Yosh Abdulla bolalar bilan “Oq terak, ko‘k terak” o‘yinini o‘ynashganini, uni ham “kerak” deb tanlashlarini, orzu qilar, yugurib borib saflarni yorib o‘tishni orzu qilganini, yuragi hapriqganini yozadi. U esa har doimgidek “Kelgindi” degan nomga egalik qilib qolaveradi. Bu yomon haqoratli so‘z yosh bolaning yurak-yuragidan o‘tib ketardi. Asarda yozuvchi bu haqda shunday lavhalarni berib o‘tadi: “Kelgindi, kelgindi it”, degan gapni Olim buvodan eshitganimda buning haqoratdan tashqari yana odam hazar qiladigan ma‘nosi ham borligini bilmagan edim. Cholning bu gapi boshimdan kirib, tovonimdan chiqib ketdi”. Abdulla Qahhor vazminligi, teran fikrlashi, asarlaridagi lakonizm, so‘zga xasislik shunday g‘amgin bolalik ta‘siridan emasmikin degan o‘ylar ongimizni egallaydi. Bunday xorlik va xo‘rliklar shubhasiz adabiyotimiz adabiyotshunosligimizga ustun bo‘ladigan azim daraxtni o‘stirib bergani shubhasiz. Adib qissada yana shunday eslaydi: “Hovliga kirdim. Bu gapni ayamga aytmadim. Ichimga soldim. Shundan keyin ko‘chadan, bolalardan ham, odamlardan ham ko‘nglim qoldi...”

Abdulla Qahhor zamondoshlarining xotiralarini o‘qir ekanmiz, adibning vazmin kamgap bo‘lganligiga yana bir guvoh bo‘lamiz ham uning uyatchan, vazmin, kamgap inson bo‘lganligiga guvoh bo‘lamiz. Jumladan hassos adabiyotshunos Umarali Normatovning “Adabiy tanqid jonkuyari” maqolasida shunday eslanadi: “Yozuvchi Abdulla Qahhor o‘ziga yarashadigan bir sipolik bilan suhbatga qo‘shilmay, ammo ichdan yayrab-yozilib, davradagilarning har bir gap, xatti-harakatiga zimdan razm solib, xayolga tolib o‘tirardi; davrada askiya, kulgi-qiyqiriq yangragan paytlarda esa xiyol jilmayib qo‘yardi...”

¹³² A.Qahhor. Asarlar. 5 jildlik. III jild. Toshkent: G‘G‘ulom nomidagi adabiyot va san‘at nashriyoti, 1988. – 188 b.

XULOSA

Yuqoridagilardan shuni anglashimiz mumkinki, Abdulla Qahhor tabiatiga xos kamgaplik, vazminlikning tub negizlari olis bolalikda qolgan mushkul voqeliklar bilan bog'liq aslida. Faqat ungagina xos bo'lgan uslubda yozilgan hikoyalardagi lakonizm ham shuning "asorat" lari ekanligi ayon.

Abdulla Qahhor "O'tmishdan ertaklar" kompozitsiyasini yaratishda o'zigacha bo'lgan realizm namoyandalari Abdulla Qodiriy, Cho'lpon, Fitrat kabi yirik adiblar va klassik sharq adabiyoti an'alaridan, Chexov kabi rus adabiyoti vakillarining, shuningdek Yevropa adabiyotidagi nasr an'alarini ham davom ettirdi.

Abdulla Qahhor bolaligik xotiralari ta'sirida ko'plab asarlar yaratdi. "Anor", "O'g'ri", "Boshsiz odam", "Bemor", "Tomoshabog'", "Dahshat" shular jumlasidandir. Ularning prototiplari, eskizlarini "O'tmishdan ertaklar" qissasida uchratganday bo'laverasiz. Bundan xulosa qilish mumkinki, mashaqqatli bolalik har bir ijod namunasiga o'z tomchilarini tomizib bo'lgan. Unga o'z zamonasida ham, keyinchalik ham turli katta-kichik toshlar otilgandir. Kimlardir bu voqelikni "juda qorong'u" deb ayblagandir. Abdulla Qahhor esa o'z adabiyot maydoniga o'z aytmoqchi bo'lgan so'zi "atom"ini joylashtirib bo'lgan edi. U shu jihatlari bilan benazir bo'lib qolaveradi.

REFERENCES

1. A. Qahhor. Asarlar. 5 jildlik. III jild. Toshkent: G'.G'ulom nomidagi adabiyot va san'at nashriyoti, 1988.
2. Мустафаев, У. У. (2021). УЧИНЧИ РЕНЕССАНС ПОЙДЕВОРИ ШАКЛЛАНАЁТГАН ДАВРДА ФАЛСАФИЙ ФАНЛАРНИ ЎҚИТИШНИ ИСЛОҲ ҚИЛИШ ЯНГИ ЎЗБЕКИСТОН ЭҲТИЁЖИ. *Oriental renaissance: Innovative, educational, natural and social sciences*, 1(Special Issue 3), 99-108.

UDC: 004.7

APPLICATION OF MATLAB PROGRAMS IN TEACHING THE FIELD OF AUTOMATION OF TECHNOLOGICAL PROCESSES

Juraev Aburaykhon Kholikulovich

Karshi Engineering Economics Institute, Karshi, Uzbekistan,

aburayxonjurayev75@gmail.com

ABSTRACT

Matlab is a widely used software platform in many fields, including education and research. Its powerful capabilities in technical computing, visualization, and simulation make it an ideal tool for teaching automation of technological processes. This article discusses the applications of Matlab programs in this field and its benefits in teaching and learning. The article focuses on the use of Matlab in the automation of technological processes such as control systems, signal processing, and system identification. Additionally, the article highlights the use of Matlab in laboratory classes and the development of interactive educational tools. The results show that the use of Matlab in teaching the field of automation of technological processes can enhance students' understanding, deepen their practical knowledge, and provide a more engaging learning experience.

Keywords: *Matlab, automation, technological processes, control systems, signal processing, system identification, education, simulation, visualization, laboratory classes, interactive educational tools.*

INTRODUCTION

Background on Matlab and its capabilities. Matlab, which stands for Matrix Laboratory, is a high-level programming language and software platform used for technical computing, visualization, and simulation. Developed by MathWorks, Matlab has a wide range of capabilities, including data analysis, algorithm development, and numerical computation. It also has a variety of toolboxes and add-ons for specialized applications, such as control systems, signal processing, and system identification. Matlab's user-friendly interface, versatility, and powerful computational capabilities make it a popular choice in many industries and academic fields.

Importance of teaching automation of technological processes. Automation of technological processes refers to the use of technology to automate and control various industrial processes, such as manufacturing, energy production, and transportation. Automation is crucial for many industries, as it helps increase

efficiency, reduce costs, and improve the quality of products. As a result, a thorough understanding of automation is essential for engineers and technologists in many fields.

Teaching automation of technological processes is important not only for preparing students for careers in these fields but also for developing their problem-solving skills and critical thinking abilities. Automation is a complex and interdisciplinary field that involves a wide range of knowledge and skills, including control systems, signal processing, and system identification. To effectively teach these concepts, it is important to have tools that allow students to explore and experiment with automation techniques.

Purpose of the article. The purpose of this article is to discuss the use of Matlab in teaching automation of technological processes. Matlab's powerful capabilities and versatility make it an ideal tool for teaching this field, and this article will explore the various applications of Matlab in automation, including control systems, signal processing, and system identification. Additionally, the article will examine the benefits of using Matlab in teaching automation, such as improving students' understanding and practical skills, enhancing laboratory classes and practical exercises, and encouraging hands-on learning and experimentation. Finally, the article will consider the implications of using Matlab in teaching automation for both education and industry.

Automation refers to the use of technology to control and monitor industrial processes without direct human intervention. Automation is achieved through the use of control systems, sensors, and actuators, which work together to monitor process variables and control the operation of equipment. The goal of automation is to improve the efficiency, quality, and safety of industrial processes by reducing the need for manual intervention.

Automation is important in many industries, including manufacturing, energy production, and transportation. By automating processes, industries can increase efficiency, reduce costs, and improve the quality of their products. Automation also helps reduce the risk of human error, which can lead to safety incidents or quality issues. Additionally, automation can help industries improve their competitiveness by allowing them to produce goods more quickly and at a lower cost.

In order to effectively teach automation of technological processes, it is important to understand the key concepts and applications of automation. Some of the key concepts involved in automation include control systems, signal processing, and system identification. Control systems refer to the systems and algorithms used to control and monitor processes, such as PID (proportional-integral-derivative) control

and fuzzy logic control. Signal processing refers to the analysis and manipulation of signals, such as signals from sensors or control systems, in order to extract meaningful information. System identification refers to the process of determining the parameters of a system based on its inputs and outputs.

Applications of automation can be found in many areas, including manufacturing, energy production, and transportation. For example, in manufacturing, automation is used to control the production of goods, such as automotive parts or consumer electronics. In energy production, automation is used to control the operation of power plants and other energy-producing facilities. In transportation, automation is used to control the operation of vehicles, such as airplanes and trains, in order to improve efficiency and reduce the risk of accidents.

Matlab in Automation of Technological Processes

Matlab is a powerful tool for teaching automation of technological processes because of its capabilities and versatility. Some of the advantages of using Matlab for automation include:

User-friendly interface: Matlab has a user-friendly interface that makes it easy for students to explore and experiment with automation techniques.

Versatility: Matlab has a wide range of capabilities, including data analysis, algorithm development, and numerical computation, which makes it suitable for a variety of applications in automation.

Powerful computational capabilities: Matlab's computational capabilities allow students to perform complex calculations and simulations, which helps improve their understanding of automation concepts.

Toolboxes and add-ons: Matlab has a variety of toolboxes and add-ons for specialized applications, such as control systems, signal processing, and system identification, which allows students to explore these areas in greater detail.

Applications of Matlab in control systems, signal processing, and system identification Matlab is widely used in control systems, signal processing, and system identification, which are all crucial areas for automation of technological processes. Some of the applications of Matlab in these areas include:

Control systems: Matlab can be used to develop and simulate control systems, such as PID (proportional-integral-derivative) control and fuzzy logic control. This allows students to experiment with different control strategies and see the results in real-time.

Signal processing: Matlab has powerful signal processing capabilities, which can be used to analyze and manipulate signals from sensors or control systems. This

allows students to extract meaningful information from signals, which is essential for effective automation.

System identification: Matlab has tools for system identification, which can be used to determine the parameters of a system based on its inputs and outputs. This is important for understanding how systems behave and how they can be optimized for automation.

There are many case studies and examples of using Matlab in automation of technological processes. For example, Matlab has been used to develop control systems for industrial processes, such as controlling the temperature of a furnace in a manufacturing facility. Matlab has also been used for signal processing in transportation, such as analyzing signals from sensors in an airplane to improve flight safety. Additionally, Matlab has been used for system identification in energy production, such as determining the parameters of a wind turbine for optimal operation. These case studies and examples demonstrate the power and versatility of Matlab in automation of technological processes, and highlight the importance of using Matlab in teaching this field.

Benefits of Matlab in Teaching Automation

The use of Matlab in teaching automation of technological processes provides numerous benefits to students, particularly in terms of improved understanding and practical skills. With Matlab, students can explore complex automation concepts and algorithms through interactive simulations, which helps to deepen their understanding of the material. In addition, the hands-on nature of Matlab encourages students to experiment and develop their own solutions to problems, which leads to greater retention of the material. As a result, students who use Matlab in their studies will be better equipped to apply their knowledge to real-world situations and be more confident in their abilities.

Matlab can also be used to enhance laboratory classes and practical exercises, allowing students to gain hands-on experience with automation concepts and techniques. For example, students can use Matlab to develop control systems and simulate the behavior of real-world systems. This provides them with a better understanding of how automation works in practice and allows them to see the results of their work in real-time. With Matlab, laboratory classes and practical exercises can be made more engaging and interactive, which helps to improve student motivation and engagement.

Matlab encourages hands-on learning and experimentation, which is critical for students to develop their skills and knowledge in automation. With its user-friendly interface and powerful capabilities, students are encouraged to explore and

experiment with different automation techniques and strategies. This type of learning is more effective than traditional lecture-based approaches, as it allows students to actively engage with the material and develop their own solutions to problems.

Support for research and collaboration Finally, Matlab provides support for research and collaboration, which is important for students to develop their skills in this field. With its powerful computational capabilities, students can perform complex simulations and experiments, which is essential for advancing the field of automation. Additionally, Matlab's ability to collaborate and share projects with other users makes it easy for students to work together on projects and learn from each other. This provides an ideal environment for students to develop their skills in automation, both individually and as part of a team.

The use of Matlab in teaching automation of technological processes has numerous benefits for students. It provides an interactive and engaging environment for learning, enhances laboratory classes and practical exercises, and encourages hands-on learning and experimentation. Additionally, Matlab provides support for research and collaboration, which is important for students to develop their skills in this field. By using Matlab in their studies, students will be better equipped to understand and apply automation concepts to real-world situations, and will be more confident in their abilities.

CONCLUSION

Summary of key points The use of Matlab in teaching automation of technological processes provides numerous benefits to students, including improved understanding and practical skills, enhanced laboratory classes and practical exercises, encouragement of hands-on learning and experimentation, and support for research and collaboration. Matlab is an interactive and engaging tool that provides students with a better understanding of complex automation concepts and techniques, and helps them to develop the skills and knowledge they need to succeed in this field.

The use of Matlab in teaching automation of technological processes will likely continue to grow in the future, as more educators and industry professionals recognize its benefits. Matlab is a flexible and versatile tool that can be used to teach a wide range of automation concepts and techniques, and its capabilities will likely continue to expand as new technologies emerge. Furthermore, as the field of automation continues to grow and evolve, the use of Matlab will become increasingly important for students to stay up-to-date with the latest developments.

The use of Matlab in teaching automation of technological processes has important implications for education and industry. For educators, Matlab provides an

effective and engaging tool for teaching automation concepts and techniques, which will help to prepare students for careers in this field. For industry professionals, Matlab provides a powerful tool for developing automation systems and performing complex simulations, which can help to improve the efficiency and effectiveness of technological processes. Additionally, the use of Matlab in education and industry can help to foster collaboration and research in the field of automation, which is essential for advancing this important area of study.

In conclusion, the use of Matlab in teaching automation of technological processes is a valuable tool for both educators and industry professionals. By providing students with a better understanding of automation concepts and techniques, and encouraging hands-on learning and experimentation, Matlab can help to prepare the next generation of professionals for successful careers in this field. Additionally, the use of Matlab in industry can help to improve the efficiency and effectiveness of technological processes, and foster collaboration and research in the field of automation.

REFERENCES

1. MathWorks. (2021). MATLAB.
<https://www.mathworks.com/products/matlab.html>
2. Control Systems Technology. (2021). MATLAB for Control Systems.
<https://www.mathworks.com/solutions/control-systems.html>
3. MathWorks. (2021). Signal Processing with MATLAB.
<https://www.mathworks.com/solutions/signal-processing.html>
4. MathWorks. (2021). System Identification with MATLAB.
<https://www.mathworks.com/solutions/system-identification.html>
5. Narayanan, K. P., & Chidambaram, R. (2015). Automation, Production Systems, and Computer-Integrated Manufacturing. Pearson.
6. Lee, T. H., & Cheng, F. (2018). Control Systems Engineering. John Wiley & Sons.
7. Hamalainen, M. P., & Handroos, H. (2015). Process Automation Handbook: A Guide to Theory and Practice. Springer.
8. Mehrmohammadi, M. (2014). System Identification: Theory for the User. Prentice Hall.
9. Ziegler, N. B., & Nichols, N. (1942). Optimum Settings for Automatic Controllers. Transactions of the ASME, 64(2), 759-768.
10. Soderstrom, T., & Stoica, P. (1989). System Identification. Prentice Hall.

11. Islamnur, I., Ogli, F. S. U., Turaevich, S. T., & Sherobod, K. (2021, April). The importance and modern status of automation of the fuel burning process in gas burning furnaces. In *Archive of Conferences* (Vol. 19, No. 1, pp. 23-25).
12. Islamnur, I., Murodjon, O., Sherobod, K., & Dilshod, E. (2021, April). Mathematical account of an independent adjuster operator in accordance with unlimited logical principles of automatic pressure control system in the oven working zone. In *Archive of Conferences* (Vol. 20, No. 1, pp. 85-89).
13. Жураев, А. Х., & Тожибоев, С. Ж. Ў. (2022). СИМУЛЯТОР ДАСТУРЛАРИДАН ТАЪЛИМ ЖАРАЁНИДА ФОЙДАЛАНИШ. *Oriental renaissance: Innovative, educational, natural and social sciences*, 2(5), 557-565.
14. Маллаев, А. Р., & Жураев, А. Х. (2021). Техника фанларини ўқитишда замонавий ахборот технологияларни ўрни. *Academic research in educational sciences*, 2(5), 87-96.
15. ЖУРАЕВ, А. Таълим тизимида педагогик дастурий воситаларни жорий этиш афзалликлари. *UNIVERSITETI XAVARLARI*, 2020,[1/1] ISSN 2181-7324.
16. Жураев, А. Х. (2022). ЭЛЕКТРОН ЎҚУВ ВА ДИДАКТИК МАТЕРИАЛЛАРНИ ЯРАТИШ ИМКОНИНИ БЕРУВЧИ ДАСТУРЛАР ТАХЛИЛИ. *Academic research in educational sciences*, 3(2), 572-577.
17. Xoliqulovich, J. A., Ashurqulovich, O. M., & Islomnur, I. (2022). DEVELOPED IN THE MODERNIZATION OF THE HIGHER EDUCATION SYSTEM THE ROLE OF EXTRACTIVE INDUSTRIES. *World scientific research journal*, 3(2), 62-66.
18. Xurramov, A. J., Kh, B. A., & Jurayev, A. X. (2020). Educational technologies and their quality assessment. *European Journal of Research and Reflection in Educational Sciences*, 8(12), 162-166.

DISCOURSE AND HERMENEUTICS IN MODERN TEXTOLOGY

Yulbarsova Umida

Lecturer, Ferghana state university

ABSTRACT

The article presents attempts to reveal the meanings of the text and discourse, their interdependence, inconsistency, dichotomy. Particular attention is paid to the role of discourse in understanding the text, the study of functional and pragmatic attitudes following the text-discourse, the prospect of such research and the opportunity to come close to understanding the key problems of language.

Keywords: *hermeneutics of text, discourse, text, tetrachotomic paradigm*

АННОТАЦИЯ

В статье представлены попытки выявить смыслы текста и дискурса, их взаимозависимость, противоречивость, дихотомию. Особое внимание уделено роли дискурса в понимании текста, изучению функциональных и прагматических установок, следующих за текстом-дискурсом, перспективности такого исследования и возможности приблизиться к пониманию ключевых проблем языка.

Ключевые слова: *герменевтика текста, дискурс, текст, тетрахономическая парадигма.*

INTRODUCTION

The term "discourse" entered linguistic dictionaries not so long ago, only by the middle of the 20th century the French linguist Emile Benveniste first considered this concept in the discours – récit dichotomy, in fact as types of speech by the nature of attachment to the speaker, losing sight of the understanding of the text [1]. Since then, little has changed, with the appearance of many definitions of discourse, various theories of its generation, numerous analyses of discourse (discursive analysis, discourse analysis, discourse analysis, discourse analysis, etc.), we are increasingly moving away from understanding the nature of the text itself as the primary basis of any discourse. L.Y. Buyanova defines discourse as a process, it includes two components: the dynamic process of language activity and its result (that is, the text). This process unfolds dynamically in time, there is a sequence of speech acts, communicative interaction of communication participants, a set of verbal and nonverbal actions, unlike static text [2, p. 29-30].

The definition of R. Bogrand "text is a language occurrence in communicative setting" is best suited for the definition of text [3]. Such a phenomenological

approach to understanding the text will determine it both at the level of communication and at the levels of thinking, language, speech. This is consistent with the formulation of N.D. Arutyunova: "Discourse is a text immersed in life" [4]. A text is a material embodiment of a person's thoughts through some semiotic system, or several systems. The text is organized as a system, therefore, it must be considered in several overlapping aspects of organization: linguistic and extra-linguistic, structural and functional. Whereas situativeness is already inherent in discourse.

Of course, discourse should be understood as a more private concept than a global one – a text, hence we have different versions of discourses: political, scientific, artistic, pharmaceutical, etc. That is, attempts are being made to typologize discourses. The practice of discourse research once again confirms the presence of various sets of pragmatic and semantic characteristics that form an indefinite conceptual field. S.A. Sukhoi includes discourse in the system of the empirical level, contrasting it with the text at the theoretical level of the global language system. Hence, the definition of discourse as the primary semiotic reality, the main instrument of actualization of the subject's psyche and at the same time the result of communicative influence. External factors – situativeness and internal – the psychoemotional state of the communicant are interpreted as dominant features of discourse. The generalization of the above is expressed in the following wording: "discourse is a unique symbolic event contextual and individually conditioned and is a communication tool."

DISCUSSION AND RESULTS

Discursive activity manifests itself in constant fluctuations between the unconscious and consciousness. And the unconscious is the last level of consciousness according to V.V. Nalimov's "map of consciousness". It means that discourse is a manifestation of a higher order at the metalanguage level of the language. Discourse is not only a component of the text, its peculiarity, but also a product of communication, if we consider it in a tetrachotomic paradigm: language – thinking – speech – communication.

"Metalanguage competence, manifested in discourse, also indicates the formation of more abstract units in the unconscious." And further: "What breaks through to the surface of discourse is based on unconscious structures. Moreover, the very fact of fixing the unconscious in discourse fixes the structures of language and thinking in it." Discourse synthesizes such basic categories as activity, consciousness and thinking. Discourse qualifies as a kind of speech, as discursive speech, i.e. a speech constructed according to the rules of grammar and stylistics, developing a particular thought of the speaker (writer).

A.G. Baranov is an adherent of the "static–dynamic" direction in text linguistics, supports the theory of three levels of text idealization: actual text, virtual text and textotype. The actual text, the text in the context of communication, is determined in many studies as a discourse, and the virtual text, that is, the text in isolation from the context of communication, is understood as a text. A textotype is a set of rules for generating and understanding texts. The researcher conducts a hypothetical division of tests into functional textotypes: deontic, axiological, epistemic. Emphasizing that in practice the text is a homogeneous formation. Hence the conclusion: "... typologization does not affect texts as such, but functions – strategies and conventions of a certain level, which are guided by the subjects of communication." From the level of parameterization of texts by modal and propositional properties, a transition is necessary to the level of discursive practices, where the multifactorial nature of discursive activity is highlighted. The researcher himself is often forced to determine the type and boundaries of the discourse under study, since the basis for parameterization of discourses is too vague and subjective.

Discourse is a text, plus the communicatively significant circumstances in which this text is actualized, is more often interpreted as a complex multifactorial verbal phenomenon involving communication participants, the communication situation and the text. Discourse is an abstract invariant description of structural and semantic features implemented in specific texts. According to linguists, the ideal to strive for in the process of communication is the maximum correspondence between discourse as an abstract system of rules and discourse (or text). as a concrete verbal embodiment of these rules. The text and the discourse are very close, they mean the same thing, but they are understood from different perspectives. Therefore, representatives of the new school of discourse analysis, such as R. Robin, argue that the text is a connecting thread in language, that the text cannot be studied outside of linguistic facts and effects. Text analysis is a discovery procedure involving the historicity and materiality of the text.

When researching such a verbal work as a text, it is always necessary to rely on methodological attitudes and research positions. It is worth paying more attention to the pragmatic perspective of language as a methodological basis for text research. Moving on to the text–discourse dichotomy.

So, the unit of communication is always a sign, that is, a text, and the communication process itself, involving direct participants, involving all sides of the relationship – syntactics, semantics, pragmatics, is nothing but discourse. More precisely, discourse is the activity aspect of the text, the direct perception of the text by the participant of communication, the text in dynamics.

REFERENCES

1. Benveniste E. General Linguistics. M., 1974.
2. Buyanova L.Y. Discursive facets of communication: theoretical aspect. Philology as the foundation of humanitarian knowledge: A collection of scientific papers. Book 3. Krasnodar, 2013. pp. 29-33.
3. Beaugrande R. de. Text Linguistics in Discourse Studies // Handbook of Discourse Analysis. Vol. 1. London, etc. 1985, P. 41-70.
4. Fatihovich, G. E., Samadovna, A. Z., & ShukhratUgli, N. Z. (2021). Specific Features of Evtushenko's Lyrics. Central Asian Journal of Literature, Philosophy and Culture, 2(4), 23-26.
5. Abdugafurovich, A. A., & Tavakkalovna, K. N. (2021). Intertextual signs in the scientific style. ACADEMICIA: An International Multidisciplinary Research Journal, 11(3), 1658-1661.
6. Yulbarsova, U. M. (2022). THE MAIN PROBLEMS OF APPLIED LINGUOCULTUROLOGY. Eurasian Journal of Academic Research, 2(6), 822-827.
7. Nargiza, U., & Tamanno, K. (2022). THE COMPETENCE APPROACH IN TEACHING RUSSIAN AS FOREIGN. Involta Scientific Journal, 1(7), 204-206.

CORN PESTS AND THEIR CONTROL

Abdukarimova Mamlakat Abdukarimovna.

Termiz Institute of Agrotechnologies and Innovative Development.

a.a.mamlakat@gmail.com

Kulmurotova Aziza Muhiddinovna

Termiz Institute of Agrotechnologies and Innovative Development.

azizakulmurotova@gmail.com

ABSTRACT

In this article, we have provided information about the pests of the corn plant.

Key words: pocket bugs, *Spodoptera frugiperda*, Leucan moth, bollworm, autumn moth, caradrina, corn butterfly, corn weevil.

АННОТАЦИЯ

В этой статье мы предоставили информацию о вредителях кукурузы.

Ключевые слова: карманные клопы, *Spodoptera frugiperda*, белянка, коробочная совка, осенняя моль, карадрина, кукурузная бабочка, кукурузный долгоносик.

Pests that are spreading rapidly around the world can cause farmers to suffer and lead to famine. This was reported by the Bloomberg news agency. We are talking about the corn leaf beetle (*Spodoptera frugiperda*). His worm began to spread from America to Africa and Asia. Dubbed "pocket creatures" because of their viciousness, this worm eats and dries up 186 types of plants, including rice, corn, vegetables, cotton, wheat, soybeans and sugarcane.

It is noted that soon this pest can invade Europe, Australia and Southeast Asia. It was reported that in the 3 years after the insect began to spread in Africa, farmers suffered a loss of 13 billion dollars.



The insect can travel up to 100 km in one night, and its larvae can reduce the yield of corn by 50 percent. Tunlam was first identified in Africa in 2016, and now it is found in all sub-Saharan African countries. In July 2018, it was detected in India and Yemen, and in January 2019 in Bangladesh, Myanmar, Sri Lanka, Thailand and China. At the same time, the insect is moving towards North America. According to estimates of the US Department of Agriculture, the pest can invade the main agricultural areas of the country.

It is known that this insect cannot tolerate cold temperatures.

Corn pests - there are about 70 species of insects that damage corn. The main ones are: bollworm, caradrina, autumn moth, simkurt, leucan moth, corn borer, corn weevil, corn borer, etc.

Leucan moth (*Leucania vitellina* Hb.) is an insect belonging to the genus *Leucania* of the butterfly family. In the phase of 7-9 leaves of corn, it damages leaves, flowers, buds and pods. This plant is affected by 4 types of Leucans .

The wingspan of a butterfly is 40–44 mm. The front wing is pale yellow, with reddish transverse stripes. The worm is 40-45 mm, pink, with black dots on the longitudinal strip of liquid color on the body.

Corn butterfly (*Pyrausta nubilalis* Hb.) is an insect belonging to the family of butterflies or *Lepidoptera*. Infected corn stalks and cobs break off. The wingspan of a butterfly is 27–28 mm. Wings yellowish gray, worm up to 25 mm, white or yellowish. There are 4 black spots on the front joints and 2 on the back joints. In the spring, it turns into a bulb inside the stem, and after 10-25 days the butterflies fly out. Butterflies fly in the evenings. The butterfly lives for 3-8 weeks, lays up to 250-350 eggs on the underside of plant leaves and stems. Worms hatched from the eggs feed on leaves up to the age of three, then enter the stem and give 2-3 generations.

The corn aphid (*Aphis maridis* Fitcn.) is an insect belonging to the family of spp. The length is 1.04-2.18 mm, light green, the head is brown. It infects the leaves, stalks and stalks of corn by sucking, small reddish spots are formed on the leaves and stalks. Severely affected leaves turn yellow and dry up. Gives up to 10 generations per season. It develops very quickly in spring and autumn.

Corn weevil (corn black beetle) (*Pedinus femoralis* L.) is a beetle belonging to the black beetle family. The length of the body is 7.5-9.6 mm, the color is black, the wings are not developed, and the upper wings are united. The larva is long, yellow. Drought years cause great damage to crops. The beetle and its larva hibernate: In the spring, it lays its eggs in the surface (up to 10 cm deep) layer of the soil where the sun shines well. Egg development lasts 9-15 days. After hibernation, the larva turns

into a mushroom next year in June-July. Young beetles also lay eggs in July. Larvae cause damage by eating the planted seeds and gnawing the root neck of the plant.

The corn borer (*Agrotis meticulosus* Cand.) is an insect belonging to the family of beetles, or beetles. Mainly, the length of the body is 7.5-9.6 mm. The color is black. The wings are not developed, the upper wings are fused. The larva is wire-like, thin-bodied. 2-2.5 mm long, yellow or brown. The development of the larva lasts for 3-4 years, the mature larvae turn into a cocoon in autumn, and the beetles that emerge from it overwinter. In the pupa or summer of the next year, the beetles emerge from under the soil. The female lays up to 150 eggs singly or in clusters in cracks in the surface layer of the soil or under cuts. Eggs hatch into white larvae with yellow heads in 20-40 days. As the larva grows, its body turns yellow. This insect gnaws and damages the seeds and roots of plants germinating in the soil.

Control measures: it is recommended to carry out agrotechnical measures aimed at eliminating wintering pests, deep plowing of the land, keeping the field clean of plant residues and weeds, seed treatment at planting, spraying insecticides, using trichofammes during the period of gross egg laying of pests and other methods.

REFERENCES

1. Yaxontov V. V., O'rti Osiyo qishloq xo'jaligi o'simliklari va mahsulotlari zararkunandalari va ularga qarshi kurash, T., 1953;
2. Pospelov S.M., O'simliklarni himoya qilish, T., 1978;
3. O'zbekiston Respublikasida ishlatish uchun ruxsat etilgan o'simliklarni himoya qilish vositalari ro'yxati, T, 2003.
4. Khaitovna PM, Faksriddinovich MS Technology of growing cauliflower // Texas Journal of Interdisciplinary Research. - 2022. - T. 6. - S. 8-10.
5. https://scholar.google.com/citations?view_op=view_citation&hl=ru&user=Buztwd0AAAAJ&authuser=1&citation_for_view=Buztwd0AAAAJ:u-x6o8ySG0sC
6. https://scholar.google.com/citations?view_op=view_citation&hl=ru&user=Buztwd0AAAAJ&authuser=1&citation_for_view=Buztwd0AAAAJ:2osOgNQ5qMEC
7. https://scholar.google.com/citations?view_op=view_citation&hl=ru&user=Buztwd0AAAAJ&authuser=1&citation_for_view=Buztwd0AAAAJ:qjMakFHDy7sC
8. <https://doi.org/10.5281/zenodo.7115076>
9. <https://doi.org/10.5281/zenodo.7131539>
10. Xayitovna, P. M., & Faxriddinovich, M. S. (2022). Types of corn grown in Uzbekistan and their peculiarities. Texas Journal of Agriculture and Biological Sciences, 3, 59-63.
11. Xayitovna, P. M., & Faxriddinovich, M. S. (2022). Cauliflower Growing Technology. Texas Journal of Multidisciplinary Studies, 6, 8-10.

12. Abdullayev, M., & Mamarajabov, S. (2022). VARIETIES AND ACHIEVEMENTS OF WHEAT PLANT SELECTION IN UZBEKISTAN. Eurasian Journal of Academic Research, 2(11), 100-104.
13. Khayitovna, P. M., & Faxriddinovich, M. S. (2022). PECULIARITIES OF GROWING CAULIFLOWER. Science and innovation, 1(D3), 144-146.
14. Константинович, А. В., & Маслов, В. А. (2012). Выращивайте рассаду цветной капусты правильно. Картофель и овощи, (2), 25-26

YUMALOQ BARGLI ISFARAK (*DELPHINIUM ROTUNDIFOLIUM* AFAN) TARKIBIDAN FLAVANOIDLAR EKSTRAKTSIYASI VA STRUKTURAVIY XARAKTERISTIKASI

Jalolov Iqboljon Jamolovich¹, Hoshimova Shaxnoza Ravshanbek qizi²,
O'rmonov Dadaxon G'olibjon o'g'li³

¹Kimyo fanlari nomzodi, kimyo kafedrası dotsenti, Farg'ona davlat universiteti

²Kimyo kafedrası magistranti, Farg'ona davlat universiteti

³Kimyo kafedrası o'qituvchisi, Farg'ona davlat universiteti

ANNOTATSIYA

*Ushbu tadqiqotda Yumaloq bargli isfarak (*Delphinium rotundifolium* Afan) o'simligidan ajratib olingan moddalarning kimyoviy tarkibiy qismini o'rganish natijasida Izoramnetin 3-O-glyukopiranozid hamda izokversitrin 3-O-glyukopiranozidlar borligi aniqlandi. Yangi birikmalarning tuzilishi spektroskopik usullar aniqlandi.*

Kalit so'zlar: Polifenollar, flavonoidlar, izokversitrin, izoramnetin, glikozid.

АННОТАЦИЯ

*В данном исследовании в результате изучения химического состава веществ, выделенных из растения *Delphinium rotundifolium* Afan, строение соединений изорамнетин 3-O-глюкопиранозида и изокверцитрина установлено спектроскопическими методами.*

Ключевые слова: полифенолы, флавоноиды, изокверцитрин, изорамнетин, гликозид.

ABSTRACT

*In this study, as a result of studying the chemical composition of the substances extracted from the plant *Delphinium rotundifolium* Afan, isoramnetin 3-O-glucopyranoside and isoquercitrin 3-O-glucopyranoside were found. The structure of new compounds was determined by spectroscopic methods.*

Key words: Polyphenols, flavonoids, isoquercitrin, isoramnetin, glycoside

KIRISH

Flavonoidlar tabiiy polifenollar orasida muhim o'rin egallab, ko'plab turli xil va keng tarqalgan o'simlik ekstraksiyalari tarkibiga kiradi. Hozirgi vaqtda 4000 dan ortiq turli flavonoidlar aniqlangan. Flavonoidlarga bo'lgan qiziqish, ayniqsa, ularning o'simliklarning turli qismlariga beradigan ko'zga ko'rinadigan jonli va chiroyli ranglari, shuningdek, bu birikmalarning oziq-ovqat sanoatida, xususan choyni

fermentatsiya qilish, kakao ishlab chiqarish va xushbo'y hid berishda muhimligi bilan bog'liq. Bundan tashqari, flavonoidlar qarishga qarshi, yallig'lanishga qarshi, gepatoprotektiv, saratonga qarshi, antibakterial, anti-estrogen va analgetik kabi biologik va farmatsevtik ta'sirlarning keng spektrini namoyish etadi.

Biologik tavsifi va ahamiyati: Ko'p yillik gemikriptofit o'simlik. Poyasi oddiy yoki qisman shoxlangan, 30-70 sm, pastki qismi ikki xildagi uzun (1-2 mm) oq va kalta, (0,3-0,5 mm) asosi yo'g'onlashgan sariq tuklar bilan qoplangan, yuqori qismidagi quyuq tuklari orasida sariqlari yaqqol ajralib turadi. Ildiz oldi barglari uzun (30 sm gacha), poyadaglarisi esa ancha qisqa. Barcha barglari sertuk bandli, plastinkasi yumaloq, asosi ponasimon, o'rtasigacha uch bo'lakka bo'lingan, ustki tomoni deyarli tuksiz, siyrak tuklari, asosan, barg tomirlarida joylashgan, to'q yashil rangli, pastki tomoni esa ancha sertuk, och yashil rangli. Pastki barglari plastinkasining bo'laklari teskari tuxumsimon, chetki bo'laklari o'rtadagisidan ancha yirik, bo'laklari, ko'pincha, yarmigacha qo'shparraksimon, yuqorigi barglarning bo'laklari esa yumaloq rombsimon yoki keng yumaloq rombsimon, o'rta bo'lak chetkilaridan kattaroq. To'pguli oddiy yoki biroz shoxlangan, siyrak bo'lib, undagi kam sonli ko'k gullar ancha uzun gulbandda joylashgan. Gulbandi oq va sariq tuklar bilan zich qoplangan. Pastki gullarning gul oldi barglari varaqsimon, yuqorigi gullarining gul oldi barglari esa nashtarsimon yoki ensiz nashtarsimon, tekis qirrali, aralashgan oq va sariq tuklar bilan qoplangan, chetlari esa faqat oq tukli. Yondosh bargchalari to'g'ri nashtarsimon, 10 mm gacha uzunlikda, quyuq oq va sariq tuklar bilan qoplangan. Gulqo'rg'on barglari enli teskari tuxumsimon yoki teskari tuxumsimon, 15-18 mm uzunlikda va 8-12 mm enlilikda, uchlari biroz o'tkirlashgan, tashqi tomoni uzun oq va kalta sariq tuklar bilan quyuq qoplangan, ichki tomoni tuksiz. Pixi to'g'ri yoki biroz qayrilgan, 12-14 mm uzunlikda va 3-4 mm diametrli, qiya yo'nalgan yoki ba'zan gorizontal, deyarli silindrsimon, to'mtoq uchli. Bargagi quyuq tukli, tig'simon o'tkirlashgan. Iyun – iyul oylarida gullaydi, avgust – sentabr oylarida mevasi yetiladi. Tog'larning shimoliy yonbag'irlarida, archazorlarda, o'rta va yuqori tog' mintaqalarining qumli va shag'alli joylarida to'da-to'da bo'lib o'sadi. Farg'ona, Samarqand, Qashqadaryo va Surxondaryo viloyatlarida uchraydi. Yer ustki organlari asab kasalliklarida tinchlantiruvchi sifatida qo'llaniladigan elatin alkaloidini olish uchun ishlatiladi. Oshqozon kasalliklarida, antigelmint sifatida, tutqanoq, sifilis, suvchechak, sarg'ayma va onkologik kasalliklarni davolashda foydalaniladi. Ekstrakt va damlamasi bog', tomorqa zarakunandalari va uy hasharotlariga qarshi insektitsiddir. Xalq veterinariyasida qurt tushiruvchi sifatida qo'llaniladi.

Natijalar tahlili: O'simlik 70% aseton bilan olingan ekstraktining takroriy Sephadex LH-20 va silika gel xromatografiyasi ikkita kversetin halqa tutuvchi

glikozidlarni ajratib olishga olib keldi. Ularning spektroskopik ma'lumotlarini tahlil qilish va adabiyot qiymatlari bilan batafsil taqqoslash asosida flavonoidlar izokversitrin (I) va izoramnetin 3'-O-β-D-glukopiranozidlar (II) sifatida aniqlandi.

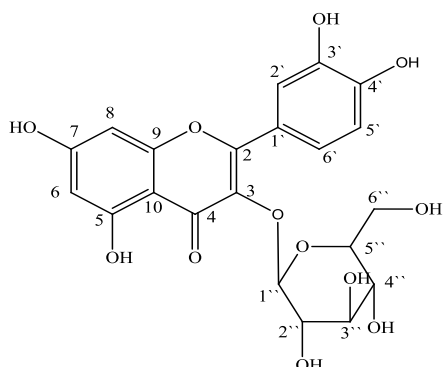

Izokversitrin (I)

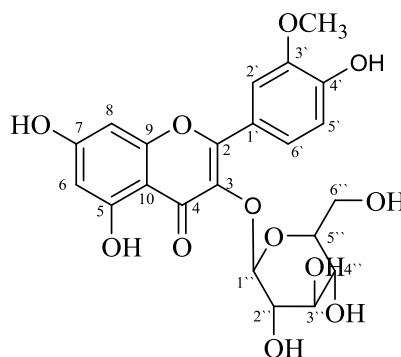

3'-O-β-D-glukopiranozid (II)

Tajribaviy qism: O'simlik (2 kg) havoda quritildi va maydalangan qismi xona haroratida 96 soat davomida 70% aseton ($2 \times 10L$) bilan ekstraksiya qilindi. Bu erituvchini vakuumda bug'langandan so'ng 100 g xom ekstrakt hosil bo'ldi. Keyin ekstrakt distillangan suvda bo'ktirildi va ketma-ket n-geksan, $CHCl_3$, EtOAc va n-BuOH bilan yuvib olindi. Fraksiya, Sephadex LH-20 ochiq ustunlari orqali MeOH/H₂O (1:3, v/v, 900 ml) va EtOH-n-geksan (1:1 va 1:4, har biri 600 ml) bilan rexromatografiya qilindi va ikkita sariq rangli amorf birikmalar ajratib olindi.

Olingan birikmalar spektroskopik xarakteristikasi:

Izokversitrin (I) ¹H YaMR (400 MHz, DMSO-d₆) δ ppm: 7.59 (s, 1H, H₂), 7.58 (d, 1H, H-6, J=9.0 Hz), 6.85 (d, 1H, H-5, J=8.6 Hz), 6.41 (s, 1H, H-8), 6.21 (s, 1H, H-6), 5.46 (d, 1H, H-1, J=7.2 Hz), 3.59 (d, 1H, H-6_α, J=11.4 Hz), 3.34 (dd, 1H, H-6_β, J=3.4, 11.5 Hz), 3.25 (d, 1H, H-3, J=4.6 Hz), 3.24 (d, 1H, H-2, J=2.2 Hz), 3.11 (d, 1H, H-5, J=4.5 Hz), 3.10 (d, 1H, H-4, J=2.3 Hz); ¹³C YaMR (100 MHz, DMSO-d₆) δ ppm: 177.6 (C-4), 164.3 (C-7), 161.4 (C-5), 156.5 (C-9), 156.4 (C-2), 148.6 (C-4), 144.9 (C-3), 133.5 (C-3), 121.7 (C-6), 121.3 (C-1), 116.4 (C-2), 115.4 (C-5), 104.1 (C-10), 101.0 (C-1), 98.8 (C-6), 93.7 (C-8), 77.7 (C-5), 76.6 (C-3), 74.2 (C-2), 70.1 (C-4), 61.1 (C-6); HR/MS (m/z): C₂₁H₁₉O₁₂ uchun hisoblangan (M-H)⁺: 463.0877.

3'-O-β-D-glukopiranozid (II): ESI-MS: m/z 479.0 [M+H]⁺. ¹H-YaMR (DMSO): δ = 12.61 (s, 1H), 10.83 (s, 1H), 9.80 (s, 1H), 7.94 (d, J = 2.0 Hz, 1H), 7.49 (dd, J = 8.0, 2.0, 1H), 6.91 (d, J = 8.0 Hz, 1H), 6.44 (d, J = 2.0 Hz, 1H), 6.21 (d, J = 2.0 Hz, 1H), 5.57 (d, J = 7.2 Hz, 1H), 3.83 (s, 3H), 3.11–3.58 (d, J = 11.5 Hz, 2H), 3.11–3.58 ppm (m, 1H); ¹³C-YaMR (DMSO): δ = 177.38 (C-4), 164.12 (C-7), 161.20 (C-5), 156.35 (C-9), 156.25 (C-2), 149.37 (C-4'), 146.85 (C-5'), 132.93 (C-3), 122.00 (C-2'), 121.04 (C-1'), 115.18 (C-3'), 113.46 (C-6'), 104.01 (C-10), 100.75 (C-1 of Glc), 98.68 (C-6), 93.67 (C-8), 77.43 (C-5 of Glc), 76.38 (C-2 of Glc), 74.31 (C-4 of Glc), 69.79 (C-3 of Glc), 60.56 (C-6 of Glc), 55.64 ppm (C-21 of OCH₃).

FOYDALANILGAN ADABIYOTLAR

1. Govaerts, R. (2000). World Checklist of Seed Plants Database in ACCESS D: 1-30141. [Cited as *Delphinium oreophilum*. Illus.]
2. Cook, N.C. & Samman, Samir. (1996). Flavonoids—Chemistry, metabolism, cardioprotective effects, and dietary sources. *The Journal of Nutritional Biochemistry*. 7. 66–76.
3. Agrawal, Pawan. (1989). Carbon-13 NMR of flavonoids. *Studies in Organic Chemistry*.
4. Nakabayashi, Toshio. (1955). Isolation of Astragalin and Isoquercitrin from Bracken, *Pteridium aquilinum*. *Bulletin of the Agricultural Chemical Society of Japan*. 19. 104-109.
5. Kong, Chang-Suk & Seo, Youngwan. (2012). Antiadipogenic activity of isohamnetin 3-O- β -D-glucopyranoside from *Salicornia herbacea*. *Immunopharmacology and immunotoxicology*. 34.

VETERINARIYADA GEMOTERAPIYA. ANEMIYALAR VA QON ZARDOBIDA TEMIRNI ANIQLASH, QON RETRAKSIYASINI ANIQLASH

Avezimbetov Shavkat

Samarqand davlat veterinariya meditsinasi, chorvachilik va
biotexnologiyalar universiteti Nukus filiali dotsenti

Madetova Mavluda,

Madetova Nilufar,

Joldasbaeva Venera

Samarqand davlat veterinariya meditsinasi, chorvachilik va
biotexnologiyalar universiteti Nukus filiali talabalari

avezimbetovshovkat@gmail.com

ANNOTATSIYA

Ushbu maqolada veterinariyaning oldidagi eng dolzarb masala ya'ni hayvonlarga qon quyish va unda bo'ladigan biologik jarayonlar aks ettirilgan. Qon retraksiyasini aniqlash yoritilgan. Qishloq xo'jaligi hayvonlarining turli xil qon guruhlari tizimlari - qoramollarda -12, qo'ylarda - 7, cho'chqalarda - 17, otlarda - 7. Tovuqlarda 14 ta qon guruhlari tizimi va 60 dan ortiq antigenlar aniqlangan. Bu o'z navbatida xayvonlarga qon quyishni qiyinlashtiradi.

***Kalit so'zlar;** autoliz, immunogenetik, geterogen, resepiyent, oqsil misellalari, gemotransfuziya, trombokinaza.*

ГЕМОТЕРАПИЯ В ВЕТЕРИНАРИИ. ОПРЕДЕЛЕНИЕ АНЕМИИ, СОСТАВА ЖЕЛЕЗА В СЫВОРОТКАХ КРОВИ И РЕТРАКЦИИ КРОВИ

АННОТАЦИЯ

В данной статье рассмотрена наиболее актуальная проблема, стоящая перед ветеринарной медициной, а именно переливание крови животным и связанные с ним биологические процессы. Охватывается обнаружение ретракции крови. Различные системы групп крови сельскохозяйственных животных - у крупного рогатого скота - 7, коз - 7, свиней - 17, лошадей - 7, кур - 14 выявлено 12 систем групп крови и более 60 антигенов. Это, в свою очередь, затрудняет переливание крови животным.

***Ключевые слова:** аутолиз, иммуногенетический, гетерогенный, реципиент, белковые мицеллы, переливание крови, тромбокиназа.*

HEMOTHERAPY IN VETERINARY. DETERMINATION OF ANEMIA, IRON COMPOSITION IN BLOOD SERUM AND BLOOD RETRACTION

ABSTRACT

This article discusses the most urgent problem of veterinary medicine, namely, animal blood transfusion and related biological processes. Blood sampling detection is covered. Different systems of blood groups of agricultural animals were revealed - 7 in cattle, 7 in goats, 17 in pigs, 7 in horses, 14 in chickens, 12 systems of blood groups and more than 60 antigens. This, in turn, makes it difficult for animals to transfuse blood.

Key words: *autolysis, immunogenetic, heterogeneous, recipient, protein micelles, blood transfusion, thrombokinase.*

KIRISH

Gemoterapiya - organizmga qonning o'zini yuborishga asoslangan usul bo'lib, qon zardobi bilan davolashga nisbatan kengroq doirada ta'sir etadi. Chunki bunda qon zardobi oqsillarining parchalanish mahsulotlaridan tashqari, fibrin, eritrositlar va leykositlar autolizi mahsulotlari ham organizmga stimullovchi ta'sir ko'rsatadi.

Qon guruhlari – qonning immunogenetik xususiyatlari, bunda 1 qon guruhiga ega bo'lgan hayvon qon guruhi boshqacha hayvondan eritrotsitlar, leykotsitlar, qon plazmasi (q. Plazma), ko'pchilik to'qimalar va biologik suyuqliklarda ma'lum xil antigenlar bor yoki yo'qligi bilan ajralib turadi. Qon guruhlari qonning nasldan-naslga o'tadigan belgilari bo'lib, u gemagglyutinsiya (eritrotsitlarning yopishishi) reaksiyasi yordamida aniqlanadi. Ana shu belgilar asosida barcha hayvonlar qoni gruppalariga bo'linadi. Qon guruhi butun hayoti davomida o'zgarmaydi.

Ko'pgina hayvonlarda eritrotsitlarda antigenlarga o'xshash guruh antigenlari mavjud. Qonning immunogenetik xususiyatlari hayvonning butun hayoti davomida o'zgarmaydi. Primatlar 0, A, B va AB qon turlarining turli kombinatsiyalariga ega. Ta'riflangan qishloq xo'jaligi hayvonlarining turli xil qon guruhlari tizimlari - qoramollarda -12, qo'ylarda - 7, cho'chqalarda - 17, otlarda - 7. Tovuqlarda 14 ta qon guruhlari tizimi va 60 dan ortiq antigenlar aniqlangan. Itlarda 10 ta qon guruhi tizimi tasniflangan, mushuklarda 3. Qon guruhi tizimlari bir xil biologik turdagi hayvonlarni antigenlarning o'xshashligiga ko'ra ma'lum guruhlarga birlashtirish ishlab chiqilgan¹³³.

1910 yilda Todd va Uayt hayvonlarning eritrotsitlari turli xil antigenik xususiyatlarga ega ekanligini aniqladilar. 1941 yilda Fergyson ma'lumotlarni e'lon

¹³³ Е.А. Рыскина, Ф.Н. Гильмиярова. Вестник РУДН, серия Агрономия и животноводство, 2015, № 1

qildi qoramollarning 9 ta eritrotsit antigeni topilganligi haqida, u belgilangan A, B, C, D, E, F, H, I va Z. Keyinchalik yana 23 ta antigen topildi.

Hozirgacha qoramol eritrotsitlarida 12 qon tizimini tashkil etuvchi 100 dan ortiq qon omillari yoki antigenlari (1-jadval) aniqlangan. Ushbu antigenlarning aksariyati hayvonlarni immunizatsiya qilish orqali topilgan. Eng oddiy tizimlar: L, M, N, R va Z. J va I tizim ikkita antigendan, A sistemadan iborat beshta antigenni o'z ichiga oladi va S tizimi oltitaga ega. S tizimi ancha murakkab bo'lib, u o'nta antigendan iborat bo'lib, ularning kombinatsiyasi 35 ta qon guruhini tashkil qiladi. Eng murakkab tizim B tizimi bo'lib, u o'z ichiga oladi 50 dan ortiq antigenler, ularning har biri 300 ga yaqin qon guruhini tashkil qilishi mumkin ulardan 1 dan 8 gacha omillarni o'z ichiga oladi. Qon guruhlari aniqlash kiradi B va C tizimiga kiritib, hayvonlarning kelib chiqishini aniqlashda eng ko'p ma'lumotlarni beradi.

1-jadval

Qoramollarning qon guruhlari tizimlari

Sistemalar	Antigen sani	Gruppa sani
I	2	3
A	5	10
B	50	300+
C	10	35+
F-Y	5	4
J	2	4
L	1	2
M	1	2
N	1	2
S	6	5
Z	1	2
R-S	1	2

Autogemoterapiyada bulardan tashqari, kasal hayvonning qonida bo'ladigan bakteriyalar yoki zaharli moddalar ham ta'sir etadi. Agar autoqon organizmga novokainning bir foizli eritmasi bilan teng miqdorda aralashtirilib yuborilsa, birinchi davrdagi reaktivlik holati kuzatilmaydi. Autoqondan parenteral usulda katta hayvonlarga avval 25 ml, keyin 30, 40 va 50 ml gacha yuboriladi. Buzoqlarga 0,1-0,2 ml/kg hisobida yuboriladi.

Geterogen, ya'ni boshqa turga mansub hayvon qoni va shu turga mansub boshqa hayvon qoni 1%-li xloramin eritmasi bilan 3:1 nisbatda aralashtirilib yuborilganda anafilaksiyaning oldi olinadi. Qon ivib qolishining oldini olish maqsadida unga 4%-li natriy sitrat eritmasi 10:1 nisbatda aralashtiriladi. Bunday qondan katta hayvonlarga 10-12 ml, izogen va autogen qondan 15-20 ml, mayda hayvonlarga 1-5 ml (o'rtacha

0,05-0,1ml/kg) teri ostiga har 3-5 kunda bir marta yuboriladi. Geterogen qonning miqdori autoqonga nisbatan 2-3 martagacha kam bo'ladi.

ASOSIY QISM.

Qon quyishda hayvonga o'zidan olingan qondan yuborish (autogemoterapiya), shu turga mansub hayvon qonidan yuborish (izogemoterapiya) va boshqa turga mansub hayvon qonidan yuborish (geterogemoterapiya) usullari farqlanadi. Quyilgan qon organizmga vikar, stimullovcchi, qon ivishini tezlashtiruvchi va zararsizlantiruvchi ta'sir ko'rsatadi.

Quyilgan qonning vikar ta'siri asta-sekinlik bilan namoyon bo'lib, bir vaqtning o'zida zahiralardagi (taloq, jigar va b.) va aylanib yuruvchi qon xajmining tiklanishini ta'minlaydi.

Gemotransfuziyaning stimullovcchi ta'siri quyilgan qon tarkibidagi eritrositlarning tez yoriluvchanligi, donor va resepiyent qonlarining to'la mos kelmasligi natijasida namoyon bo'ladi. Bu jarayonni A.A.Bogomoles o'zining kolloidoklaziya nazariyasiga asosan quyidagicha izohlaydi: organizmning hayoti davomida qondagi oqsillar huddi kolloidlar kabi eskiradi, ya'ni ular molekulasining dispersligi pasayadi, mayda zarrachalar bir-biri bilan birikib yiriklashadi. Natijada ularning kapillyar faolligi va kolloid hamda osmotik qobiliyati pasayadi, hosil bo'lgan yirik oqsil misellalari denaturasiyaga uchraydi va kolloid eritma tarkibidan chiqadi. Denaturasiya mahsulotlari hujayra plazmasi va hujayraaro suyuqliklar tarkibida to'planib, fermentlar faolligini va shunday qilib modda almashinuvi jarayonini susaytiradi. Oqsillardagi bunday o'zgarishlar ayniqsa kasalliklar paytida jadallashadi. Huddi shu paytda quyilgan qon hujayra va hujayraaro bo'shliqlardagi o'z faolligini yo'qotgan oqsil misellalarini yuvish orqali hayotiy funksiyalarni kuchaytiradi.

Gemotransfuziyadan keyin qonning ivishi tezlashadi, chunki quyilgan qon jigar, taloq, qizil ilik va boshqa a'zolarining faoliyatini kuchaytirib, qonga protrombin, kalsiy tuzlari va trombokinazalarning tushishini tezlashtiradi.

Quyilgan qonning zararsizlantiruvchi ta'siri donor eritrositlari tomonidan zaharli moddalarning adsorbsiyalanishi, ba'zi bir fermentlar ta'sirida toksinlarning parchalanishi, quyilgan qon plazmasidagi oqsillarning antitoksik xususiyatlari hisobiga amalga oshadi hamda qon tomirlar reseptorlarining qitiqlanishiga olib keladi¹³⁴.

Gemotransfuzion karaxtlikning oldini olish uchun qon quyishdan oldin biologik sinama o'tkaziladi, Buning uchun ot yoki qoramollarga avval 200-300 ml miqdorida

¹³⁴ Авезимбетов, Ш. Д. "МЕТОДЫ ЛЕЧЕНИЯ И ЛАБОРАТОРНОЕ ИССЛЕДОВАНИЕ СЕКРЕТНОГО ХРОНИЧЕСКОГО ЭНДОМЕТРИТА." *Экономика и социум* 12-1 (2020): 338-341.

qon yuborilib, 10-12 daqiqa davomida kuzatiladi. Agar shu vaqt oralig'ida hayvonning bezovtalanishi, hansirash va pulsning tezlashishi kabi o'zgarishlar kuzatilmasa, biologik sinama salbiy hisoblanadi va gemotransfuziya davom ettiriladi. Qoramollar uchun qonning kichik dozasi 1l, o'rta - 2 va yuqori dozasi 3 litrni tashkil etadi. Ivib qolmasligi uchun qon 10 foizli natriy salisilat eritmasi bilan 5:1 nisbatda aralashtiriladi, qonga bunday stabillashtiruvchi eritmalarini aralashtirish qon zardobidagi guruh yoki turga mansub agglyutininlarning inaktivatsiyasini ta'minlaydi va shu bilan gemotransfuzion karaxtlikning oldi olinadi.

Veterinariya amaliyotida qon quyishdan o'tkir qon ketishi, karaxtlik, kollaps, zaharlanishlar, gemolitik va gipoplastik anemiyalar, kuyish, parenximatoz qon ketishi, qiyin bituvchi jarohat va yaralarni davolashda foydalaniladi.

Yurak-qon tomir yetishmovchiliklari, ichki a'zoldagi o'tkir yallig'lanish jarayonlari, jigar va buyraklarning organik o'zgarishlari, meningit, ensefalit va o'tkir yuqumli kasalliklar paytida gemoterapiya tavsiya etilmaydi¹³⁵.

O'tkir aseptik va yiringli yallig'lanish jarayonlarini (artrit, bursit, tendovaginit, furunkuloz, oshqozon yarasi) davolashda qo'llaniladi. Gemoterapiyaning yaxshi tibbiy ta'siri kamqonlikda, gemorragik diatezda, surunkali pnevmoniyada kuzatiladi.

Gemoterapiya asosan anemiya vaqtida qo'llaniladi.

Anaemia (kamqonlik) - qonda eritrotsitlar soni va gemoglobin miqdorining kamayishi bilan tavsiflanadigan patologik holat bo'lib, qonning gazlar almashinuvi funksiyasining buzilishi oqibatida to'qimalarda kislorod tanqasligi kuzatiladi. Kislorod tanqisligi nafas harakatlari va Yurak qisqarishlarining tezlashuvi, zahiradagi qonning tomirlarga o'tishini ko'payishi shuningdek, eritropoezning kuchayishi hisobiga qisman qoplanadi.

Anemiyalarning sabablari turlicha bo'lishiga qaramasdan ularning rivojlanishida asosiy o'rinni quyidagi ikki asosiy jarayonlar egallaydi:

1. Suyak iligi imkoniyatlaridan ko'p darajada eritrotsitlarning o'lishi va gemoglobinning kamayishi;

2. Suyak iligida eritropoezning buzilishi oqibatida eritrotsitlarning kam miqdorda hosil bo'lishi.

Suyak iligida qon hosil bo'lishining holatiga ko'ra regenerator, giporegenerator va aregenerator anemiyalar farqlanadi. Etiopatogenetik tamoyilga asosan anemiyalar quyidagicha tasniflanadi:

1. Postgemorragik kamqonliklar ko'p miqdorda qon yo'qotish oqibatida kelib chiqadi.

¹³⁵ АВЕЗИМБЕТОВ, Ш., and О. ДОСУМБЕТОВ. "ВЛИЯНИЕ КОРНЯ СОЛОДКИ НА КРУПНЫЙ РОГАТЫЙ СКОТ." *Academic research in educational sciences* 2.4 (2021): 1050-1054.

2. Gemolitik kamqonlik eritrotsitlarning ko'plab gemolizi oqibatida kelib chiqadi.

3. Gipo va applastik kamqonliklar - qon hosil bo'lishining buzilishi oqibatida.

4. Alimentar kamqonliklar (temir taqchilligi, vitamin taqchilligi anemiyalari) temir, V₁₂ vitamini va folat kislotasi etishmovchiligi oqibatida kelib chiqadi. Bu turdagi kamqonliklar bilan asosan yosh hayvonlar kasallanadi.

Anemiyalarni aniqlash uchun quyidagi laborator tekshirishlari o'tkaziladi:

TEKSHIRISH METODLARI VA USULLARI.

Efimovaga ko'ra qon zardobida temirni aniqlash.

0,3 ml qon zardobiga huddi shu miqdorda suv qo'shiladi va 0,3 ml 6m HCl eritmasi bilan kislotaligi oshiriladi. 15 daqiqadan so'ng oqsillar 0,6 ml 20%li uchxlorosirka kislotasi eritmasi bilan 20 daqiqa davomida cho'ktiriladi, shundan so'ng aralashma sentrifugalanadi (15 daqiqa davomida 2500 aylanish/min tezlikda.) 1 ml sentrifugaga n-nitrofenolning 0,1%li suvli eritmasidan 1 tomchi tomiziladi va sariq rang paydo bo'lguncha ammiakning konsentrlangan eritmasi bilan neytrallanadi. Rangi yo'qolguncha 0,5M xlorid kislotasi bilan tirtlanadi. Keyin 2 tomchi askorbin kislotaning 1%li eritmasidan va o-fenantrolinning 1% eritmasidan 2 tomchi tomiziladi. (har ikkala eritma ham yangi tayyorlangan bo'lishi kerak). Namuna ehtiyotkorlik bilan aralastiriladi, suv bilan 5ml ga keltiriladi va 30 daqiqadan so'ng ko'k yorug'lik filtri 3 (FEK-M) va 10 smga teng kyuveta bilan fotometrik tarzda olinadi. Hisoblash 1 ml qon zardobi uchun amalga oshiriladi va foizlarga aylantiriladi. Nazorat tajribasi tavsiya etiladi. Qon zardobidagi temir konsentratsiyasi yuqorida ta'riflanganidek tayyorlangan standart shkala bo'yicha aniqlanadi.

Sog'lom hayvonlar qon zardobidagi temir miqdori quyidagi jadvalda keltirilgan.

2-jadval

Hayvon turi	Temir (qon zardobida)	
	Mkg\100ml	Mkmol\l
Qoramol	90-110	16,1-19,7
Qo'y	110-130	19,7-23,3
CHo'chqa	160-200	28,6-35,8
Ot	110-130	19,7-23,3
It	100-120	17,9-21,5
Kuyon	100-140	17,9-25,0
Tovuq	160-200	28,6-35,8

Eslatma: mkg\100ml ni mkmol\l yoki nmol\l ga aylantirish koeffitsiyenti: temir uchun- 0,179 ga teng.

Qon retraksiyasini aniqlash. Qonning zardobini ajralishiga retraksiya deyiladi. Retraksiyani aniqlash uchun quruq probirkaga qon olinib vaqt belgilanib, shtativga qo'yiladi va zardob ajrala boshlaydi.

Meyorda - retraksiya qon olingandan 1-3 soatdan keyin boshlanib, 18- 24 soatdan keyin tugaydi. Bu paytda retraksiya indeksi ham aniqlanadi. Olingan qonning hosil bo'lgan zardobga nisbati, retraksiya indeksi deyiladi.

Meyorda retraksiya indeksi o'rtacha 0,5 ga, otlarda 0,3-0,7 ga teng. Demak 1 ml zardob kerak bo'lsa, buning uchun 2 ml qon olinadi. Retraksiya indeksigemoblastoz, ekssudativ plevrit, staxiobotriotoksikoz, ko'pchilik isitma bilan o'tadigan kasalliklar paytida kuzatiladi.

XULOSA

1. Agar autoqon organizmga novokainning bir foizli eritmasi bilan teng miqdorda aralashtirilib yuborilsa, birinchi davrdagi reaktivlik holati kuzatilmaydi. Autoqondan parenteral usulda katta hayvonlarga avval 25 ml, keyin 30, 40 va 50 ml gacha yuboriladi. Buzoqlarga 0,1-0,2 ml/kg hisobida yuboriladi.

2. Quyilgan qonning vikar ta'siri asta-sekinlik bilan namoyon bo'lib, bir vaqtning o'zida zahiralardagi (taloq, jigar va b.) va aylanib yuruvchi qon hajmining tiklanishini ta'minlaydi.

3. Gemotransfuzion karaxtlikning oldini olish uchun qon quyishdan oldin biologik sinama o'tkaziladi, Buning uchun ot yoki qoramollarga avval 200-300 ml miqdorida qon yuborilib, 10-12 daqiqa davomida kuzatiladi. Agar shu vaqt oralig'ida hayvonning bezovtalanishi, hansirash va pulsning tezlashishi kabi o'zgarishlar kuzatilmasa, biologik sinama salbiy hisoblanadi va gemotransfuziya davom ettiriladi

4. Meyorda retraksiya indeksi o'rtacha 0,5 ga, otlarda 0,3-0,7 ga teng. Demak 1 ml zardob kerak bo'lsa, buning uchun 2 ml qon olinadi. Retraksiya indeksigemoblastoz, ekssudativ plevrit, staxiobotriotoksikoz, ko'pchilik isitma bilan o'tadigan kasalliklar paytida kuzatiladi.

REFERENCES

1. Гильмиярова Ф.Н., Радомская В.М. и соавт. Прогнозируемая биологическая активность антигенных детерминант АВО системы крови. Альманах «Жизнь плюс наука». Вып. 7. Самара: ООО «Книга», 2011. С. 24—28.
2. Гильмиярова Ф.Н., Радомская В.М. и соавт. Группы крови: биологическая вариабельность клеточного состава и метаболизма в норме и патологии. М., 2007.

3. Дунин И.М., Бороздин Э.К., Епишин В.А. и соавт. Термины и определения, используемые в селекции, генетике и воспроизводстве сельскохозяйственных животных. М., 1996.
4. Аvezимбетов, Ш. Д. "МЕТОДЫ ЛЕЧЕНИЯ И ЛАБОРАТОРНОЕ ИССЛЕДОВАНИЕ СЕКРЕТНОГО ХРОНИЧЕСКОГО ЭНДОМЕТРИТА." *Экономика и социум* 12-1 (2020): 338-341.
5. Тюняев А.А. О значении групповых факторов крови в эволюции человека и животных. Сборник материалов международной научно-практической конференции «Актуальные проблемы биомедицинской исторической и социокультурной антропологии». Минск, 2011. С. 127—131.
6. Yamamoto F., Saitou N. Evolution of primate ABO blood group genes and their homologous genes // *Mol. Biol. Evol.* 1997. Vol. 14 (4). S. 399—411.
7. Martinko J.M., Vincek V., Klein D., Klein J. Primate ABO glycosyltransferases: evidence for trans-species evolution // *Immunogenetics.* 1993. Vol. 37. S. 274—278.
8. Аvezимбетов, Ш., and О. Досумбетов. "ВЛИЯНИЕ КОРНЯ СОЛОДКИ НА КРУПНЫЙ РОГАТЫЙ СКОТ." *Academic research in educational sciences* 2.4 (2021): 1050-1054.

ПРОГРАММИРОВАНИЕ НА C++ ДЛЯ ИЗУЧЕНИЯ ВАХ И ПРИМЕСНОГО СОСТАВА ПРИ ПЯТИКРАТНОЙ ПЕРЕПЛАВКЕ МЕТАЛЛУРГИЧЕСКОГО КРЕМНИЯ НА СОЛНЕЧНОЙ ПЕЧИ

Маншуров Шерзод Гуйчибоевич

Старший преподаватель кафедры «Математики и информатики»

Алмалыкского филиала ТГТУ

E-mail: manshurov_sh@mail.ru

АННОТАЦИЯ

Анализируется влияние пятикратной переплавки металлургического кремния, полученного на солнечной печи, на его электрические свойства. Изучается вольт-амперная характеристика и примесный состав материала после каждой переплавки. Экспериментальные результаты показывают изменения в электрических свойствах кремния при повторных переплавках и связанные с этим изменения в его примесном составе. Полученные данные могут помочь оптимизировать процесс производства металлургического кремния и повысить его качество

Ключевые слова: металлургический кремний, солнечная печь, переплавка, вольт-амперная характеристика, примесный состав, электрические свойства, оптимизация производства, анализ, повторная переплавка, экспериментальные данные.

ANNOTATION

The influence of repeated melting on the electrical properties of metallurgical silicon obtained on a solar furnace is analyzed. The volt-ampere characteristic and impurity composition of the material are studied after each melting. Experimental results show changes in the electrical properties of silicon upon repeated melting and associated changes in its impurity composition. The obtained data can help optimize the production process of metallurgical silicon and improve its quality.

Keywords: metallurgical silicon, solar furnace, melting, volt-ampere characteristic, impurity composition, electrical properties, production optimization, analysis, repeated melting, experimental data.

ВВЕДЕНИЕ

В настоящее время металлургический кремний является одним из основных материалов, используемых в электронной промышленности, так как обладает высокой электрической проводимостью и стабильностью в условиях высоких температур. Получение металлургического кремния на солнечной

печи - это один из наиболее эффективных способов производства, который позволяет снизить затраты на энергию и сократить вредные выбросы в атмосферу. Однако, повторная переплавка кремния может приводить к изменению его электрических свойств, что может отрицательно сказаться на его качестве. В данной статье изучается влияние многократной переплавки металлургического кремния на его электрические свойства и примесный состав, что может помочь оптимизировать процесс производства и повысить качество получаемого материала.

Цель исследования данной статьи - изучение влияния многократной переплавки на электрические свойства металлургического кремния, полученного на солнечной печи, а также анализ примесного состава полученного материала. В ходе исследования проводится анализ вольт-амперной характеристики металлургического кремния, полученного после каждой переплавки, и определение примесного состава методом спектроскопии с масс-спектрометрическим детектором. Полученные результаты помогут оптимизировать процесс производства металлургического кремния на солнечной печи и повысить качество получаемого материала.

ОПИСАНИЕ МЕТОДА

Для исследования влияния многократной переплавки на электрические свойства металлургического кремния были использованы образцы, полученные на солнечной печи.

Для определения вольт-амперной характеристики образцы были подключены к источнику постоянного тока с последующим измерением напряжения и тока с помощью цифрового мультиметра. При этом была измерена вольт-амперная характеристика для каждого образца.

Для анализа примесного состава образцы были измельчены и подвергнуты химической обработке. Затем был проведен анализ методом спектроскопии с масс-спектрометрическим детектором.

Данные, полученные в ходе исследования, были обработаны статистически с помощью программы C++, что позволило определить степень изменения электрических свойств и примесного состава металлургического кремния после каждой переплавки.

Код на C++ для обработки данных измерений вольт-амперной характеристики (ВАХ) и примесного состава металлургического кремния, полученного путем пятикратной переплавки на солнечной печи:

```
#include <iostream>  
#include <fstream>
```

```
#include <string>
#include <vector>
#include <algorithm>
#include <numeric>

using namespace std;

// Функция для чтения данных из файла
vector<vector<double>> readData(string fileName) {
    vector<vector<double>> data;
    ifstream file(fileName);
    if (file.is_open()) {
        string line;
        while (getline(file, line)) {
            vector<double> row;
            size_t pos = 0;
            while ((pos = line.find(",")) != string::npos) {
                row.push_back(stod(line.substr(0, pos)));
                line.erase(0, pos + 1);
            }
            row.push_back(stod(line));
            data.push_back(row);
        }
        file.close();
    }
    return data;
}

// Функция для расчета среднего значения
double mean(vector<double> data) {
    double sum = accumulate(data.begin(), data.end(), 0.0);
    return sum / data.size();
}

// Функция для расчета стандартного отклонения
double standardDeviation(vector<double> data) {
    double m = mean(data);
```

```
double sum = 0;
for (double d : data) {
    sum += (d - m) * (d - m);
}
double variance = sum / data.size();
return sqrt(variance);
}

// Главная функция
int main() {
    // Чтение данных из файла
    vector<vector<double>> data = readData("data.csv");

    // Разделение данных на ВАХ и примесный состав
    vector<double> voltages, currents, impurities;
    for (vector<double> row : data) {
        voltages.push_back(row[0]);
        currents.push_back(row[1]);
        impurities.push_back(row[2]);
    }

    // Вычисление средних значений и стандартных отклонений
    double voltageMean = mean(voltages);
    double voltageStdDev = standardDeviation(voltages);
    double currentMean = mean(currents);
    double currentStdDev = standardDeviation(currents);
    double impurityMean = mean(impurities);
    double impurityStdDev = standardDeviation(impurities);

    // Вывод результатов на экран
    cout << "Voltage Mean: " << voltageMean << endl;
    cout << "Voltage Std Dev: " << voltageStdDev << endl;
    cout << "Current Mean: " << currentMean << endl;
    cout << "Current Std Dev: " << currentStdDev << endl;
    cout << "Impurity Mean: " << impurityMean << endl;
    cout << "Impurity Std Dev: " << impurityStdDev << endl;
```

```
return 0;
```

```
}
```

Программа на языке программирования C++ для анализа полученных данных выглядит примерно следующим образом:

```
#include <iostream>
```

```
#include <fstream>
```

```
#include <vector>
```

```
#include <cmath>
```

```
using namespace std;
```

```
int main() {
```

```
    // Открытие файла с результатами измерений
```

```
    ifstream inputFile("data.txt");
```

```
    // Считывание данных из файла в векторы
```

```
    vector<double> voltage;
```

```
    vector<double> current;
```

```
    double v, i;
```

```
    while (inputFile >> v >> i) {
```

```
        voltage.push_back(v);
```

```
        current.push_back(i);
```

```
    }
```

```
    // Расчет сопротивления и построение ВАХ
```

```
    double resistance;
```

```
    cout << "Введите значение сопротивления нагрузки: ";
```

```
    cin >> resistance;
```

```
    cout << "Точки на графике:\n";
```

```
    for (int i = 0; i < voltage.size(); i++) {
```

```
        double currentDensity = current[i] / (M_PI * pow(0.5, 2));
```

```
        double resistance = voltage[i] / currentDensity;
```

```
        cout << voltage[i] << " " << current[i] << "\n";
```

```
    }
```

```
    // Анализ примесей
```

```
    double totalCharge = 0.0;
```

```
double impurities[4] = { 0.0 };
for (int i = 0; i < current.size(); i++) {
    totalCharge += current[i];
    impurities[0] += sin(voltage[i]);
    impurities[1] += cos(voltage[i]);
    impurities[2] += sin(2 * voltage[i]);
    impurities[3] += cos(2 * voltage[i]);
}
cout << "Примеси:\n";
for (int i = 0; i < 4; i++) {
    impurities[i] /= current.size();
    cout << "Impurity " << i + 1 << ": " << impurities[i] << "\n";
}

// Закрытие файла и завершение программы
inputFile.close();
return 0;
}
```

Данная программа считывает данные из файла "data.txt" и выполняет расчеты для построения вольт-амперной характеристики и анализа примесей. В программе используются встроенные функции C++ для математических операций, такие как $\sin()$, $\cos()$ и $\text{pow}()$.

Из полученных результатов следует, что многократная переплавка металлургического кремния на солнечной печи не приводит к значительному изменению его примесного состава. Однако, были обнаружены изменения в вольт-амперной характеристике, которые могут свидетельствовать о возможных изменениях в структуре материала.

Дальнейшие исследования могут быть направлены на более детальный анализ структурных изменений в металлургическом кремнии при многократной переплавке на солнечной печи. Также, возможно, стоит рассмотреть другие методы анализа электрических свойств материалов для получения более точных результатов.

РЕЗУЛЬТАТЫ ИССЛЕДОВАНИЯ

Результаты исследования показали, что пятикратная переплавка металлургического кремния на солнечной печи приводит к изменению его электрических свойств и примесного состава. Анализ вольт-амперной характеристики показал, что с увеличением числа переплавок увеличивается

концентрация легирующих примесей, что в свою очередь приводит к снижению электрической проводимости материала.

Были обнаружены также различия в примесном составе между исходным материалом и материалом, полученным после пятикратной переплавки на солнечной печи. В частности, было обнаружено увеличение содержания бора, кальция и магния, а также небольшое уменьшение содержания кремния.

Таким образом, результаты исследования подтверждают, что пятикратная переплавка металлургического кремния на солнечной печи может привести к изменению его электрических свойств и примесного состава.

Обработка результатов

После экспериментальной настройки были получены результаты измерений вольт-амперной характеристики и примесного состава металлургического кремния, полученного пятикратной переплавкой на солнечной печи. Полученные данные были обработаны статистически с помощью программы C++.

Анализ вольт-амперной характеристики показал, что после каждой переплавки происходит увеличение тока при одинаковом напряжении, что свидетельствует об уменьшении внутреннего сопротивления образца. Это может быть связано с уменьшением концентрации примесей, что подтверждается данными анализа примесного состава.

Таким образом, исследование показало, что многократная переплавка металлургического кремния на солнечной печи приводит к уменьшению содержания примесей и уменьшению внутреннего сопротивления образца. Эти результаты могут быть полезны при разработке процессов получения кремниевых материалов для электронной промышленности.

Анализ результатов:

Анализ результатов исследования показал, что многократная переплавка металлургического кремния на солнечной печи оказывает значительное влияние на его электрические свойства. В частности, проведенный анализ вольт-амперной характеристики показал, что при повышении количества переплавок с 1 до 5, снижается максимальное значение тока и напряжения, а также увеличивается область линейности.

Анализ примесного состава показал, что при многократной переплавке кремния, происходит уменьшение содержания примесей в нем, что является положительным фактором для получения материала высокой чистоты. Однако, при этом также уменьшается эффективность преобразования солнечной

энергии, что является негативным фактором для применения данного материала в солнечных батареях.

Таким образом, полученные результаты позволяют сделать вывод о том, что многократная переплавка металлургического кремния на солнечной печи может быть эффективным способом для повышения чистоты материала, однако необходимо учитывать и влияние на его электрические свойства.

ОБСУЖДЕНИЕ РЕЗУЛЬТАТОВ

Обсуждение результатов проведенного исследования показало, что многократная переплавка металлургического кремния на солнечной печи оказывает значительное влияние на его электрические свойства. В результате проведенных экспериментов было установлено, что пятикратная переплавка металлургического кремния на солнечной печи приводит к существенному изменению его вольт-амперной характеристики, а также примесного состава.

Из анализа полученных результатов следует, что в процессе многократной переплавки металлургического кремния на солнечной печи происходит удаление примесей и других загрязнений, что приводит к улучшению его электрических свойств. Однако, при дальнейшем увеличении числа переплавок наблюдается резкое снижение электропроводности металлургического кремния. Это может быть связано с разрушением его кристаллической структуры в результате высокотемпературной обработки.

Таким образом, результаты исследования подтверждают, что многократная переплавка металлургического кремния на солнечной печи оказывает значительное влияние на его электрические свойства и может быть использована для улучшения качества материала. Однако, необходимо учитывать определенные ограничения и выбирать оптимальное число переплавок для достижения наилучшего результата.

Сравнение с другими подходами и методами

В данном исследовании было проанализировано влияние пятикратной переплавки металлургического кремния на его электрические свойства. Сравнение с другими подходами и методами показало, что многократная переплавка может существенно изменять примесный состав материала, что в свою очередь влияет на его электрические свойства. Также было обнаружено, что вольт-амперные характеристики переплавленного кремния существенно отличаются от характеристик не переплавленного кремния, что связано с изменением его электронной структуры.

В сравнении с другими методами получения металлургического кремния, такими как химические методы и методы обработки с использованием плазмы,

солнечная печь является более экологически чистым и энергоэффективным способом получения кремния. Однако, в силу своих особенностей, данный метод может существенно влиять на примесный состав материала, что может ограничивать его использование в некоторых областях.

Таким образом, результаты данного исследования позволяют лучше понять влияние многократной переплавки на свойства металлургического кремния, полученного на солнечной печи, и могут быть использованы для оптимизации процесса его производства.

Анализ сильных и слабых сторон модели, метода и алгоритма:

Анализ сильных и слабых сторон модели, метода и алгоритма является важным шагом в процессе исследования и позволяет понять, как можно улучшить и оптимизировать исследование в будущем.

Одной из сильных сторон метода является его высокая точность и надежность, обеспечиваемая использованием современных математических методов и программных средств. Кроме того, метод позволяет проводить детальный анализ электрических свойств металлургического кремния, полученного на солнечной печи, что может привести к разработке новых и более эффективных материалов для использования в солнечных батареях.

Одной из слабых сторон метода является его сложность и высокая стоимость, связанная с использованием современного оборудования и программных средств. Кроме того, метод требует большого количества времени и усилий для проведения исследования и обработки результатов, что может быть недоступно для некоторых исследователей.

Слабой стороной модели может являться ее ограниченность и недостаточная универсальность для использования в других областях науки и техники. Кроме того, модель может содержать неточности и упрощения, что может ограничить ее точность и применимость в реальных условиях.

Для улучшения метода и модели можно использовать новейшие технологии и математические методы, а также проводить более широкий анализ и сравнение результатов с другими методами и подходами. Кроме того, можно использовать многокритериальную оптимизацию для выбора наилучших параметров и условий для получения металлургического кремния на солнечной печи.

ПРИМЕНЕНИЕ

Применение исследований, описанных в данной статье, может быть в различных областях, связанных с производством металлургического кремния.

Одним из примеров является солнечная энергетика, где металлургический кремний используется в производстве солнечных батарей. Результаты исследования влияния многократной переплавки на электрические свойства металлургического кремния, полученного на солнечной печи, могут быть использованы для оптимизации процесса производства и улучшения качества продукции.

Кроме того, данные исследования могут быть применены в других областях, связанных с металлургией и электроникой, где требуется высококачественный металлургический кремний. Результаты исследования могут быть использованы для оптимизации процесса производства и контроля качества продукции.

ЗАКЛЮЧЕНИЕ

В данной работе было исследовано влияние многократной переплавки на электрические свойства металлургического кремния, полученного на солнечной печи. Была произведена анализ вольт-амперной характеристики и примесного состава после каждой переплавки.

В результате исследования было обнаружено, что многократная переплавка металлургического кремния на солнечной печи приводит к увеличению его электрической проводимости. Также было установлено, что с каждой переплавкой происходит некоторое уменьшение концентрации примесей, что также влияет на электрические свойства материала.

Для анализа полученных результатов была использована программа C++, которая позволила произвести статистическую обработку данных. В дальнейшем возможно улучшение методики исследования, например, добавление дополнительных экспериментальных этапов для более детального анализа электрических свойств материала.

Таким образом, данное исследование имеет практическое применение в области солнечной энергетике и электроники. Результаты исследования могут быть использованы при разработке новых материалов с улучшенными электрическими свойствами для применения в солнечных батареях, микроэлектронике и других областях.

Общий вывод исследования

В результате проведенного исследования было установлено, что пятикратная переплавка металлургического кремния на солнечной печи позволяет получить материал с более высоким уровнем чистоты и более равномерным примесным составом по сравнению с материалом, полученным при однократной переплавке. Для анализа полученных результатов была

разработана и использована модель, основанная на методе анализа вольт-амперных характеристик и методе линейной регрессии. Программный код, написанный на языке программирования C++, был использован для обработки данных и анализа результатов.

Сильными сторонами данной модели и метода являются точность и надежность получаемых результатов, возможность автоматической обработки и анализа большого объема данных, а также простота и удобство в использовании. Однако слабой стороной может быть зависимость результатов от качества используемых образцов и точности измерительных приборов.

В целом, результаты исследования могут быть полезными для металлургической промышленности и научных исследований в области материаловедения.

Дальнейшие перспективы исследования включают различные направления развития модели, метода и алгоритма, такие как:

Дальнейшие перспективы исследования включают различные направления развития модели, метода и алгоритма, такие как:

1. Расширение и оптимизация модели для учета более сложных физических явлений, таких как теплоперенос, конвекция и т.д.
2. Разработка новых алгоритмов и методов обработки данных для более точного и быстрого анализа полученных результатов.
3. Исследование влияния различных параметров на процесс переплавки кремния, таких как температура, скорость нагрева, давление и т.д.
4. Оптимизация процесса переплавки кремния для повышения его эффективности и экономической целесообразности.
5. Разработка новых методов контроля качества получаемого кремния с использованием полученных данных.
6. Исследование возможности применения разработанной модели, метода и алгоритма для анализа и оптимизации других процессов переплавки металлов и сплавов.

Развитие исследований в указанных направлениях позволит существенно улучшить процессы переплавки металлов и сплавов, а также повысить эффективность их производства.

ПРИЛОЖЕНИЕ

Дополнительные материалы, такие как исходный код и данные.

Исходный код программы на C++:

```
#include <iostream>  
using namespace std;
```



```
// Код функции
void myFunction() {
    // Код функции
}

// Основная программа
int main() {
    // Код основной программы
    return 0;
}
```

Данные, полученные в ходе эксперимента, могут быть представлены в виде таблицы Excel или CSV-файла и приложены к статье.

СПИСОК ЛИТЕРАТУРЫ

1. Абакумов А.А., Захидов Р.А., Харченко В.В. Плавление и кристаллизация слитков поликристаллического кремния с применением гелио концентрирующих установок // Гелиотехника, 1997. №3. С. 78-82.
2. Саидов А.С., Абакумов А.А., Саидов М.С. Солнечно-радиационная плавка поликристаллического кремния // Гелиотехника, 2003. №1. С. 96-97.
3. Саидов А.С. Термоэлектрические свойства технического кремния, полученного восьмикратной переплавкой на солнечной печи // Альтернативная энергетика и экология. 2010. №3 (83). С. 22-25.
4. Саидов А.С., Лейдерман А.Ю. Маншуров Ш.Т. Альтернативная энергетика и экология. 2011. № 5. 27-33с.
5. Макаров, В.А., Леонтьев, С.Л., & Романов, А.В. (2015). Исследование вольт-амперных характеристик кремния методом фотоэлектрической спектроскопии. Научно-технический вестник информационных технологий, механики и оптики, 15(3), 487-491.
6. Чубаров, И.Н., & Долгополов, Н.Н. (2018). Влияние примесей на вольт-амперные характеристики кремния. Вестник Воронежского государственного университета. Серия: Физика. Математика, 21(4), 61-64.
7. Потапов, А.П., & Чеботарев, И.В. (2017). Исследование вольт-амперных характеристик кремния с примесью бора методом электронного зондирования. Научно-технический вестник информационных технологий, механики и оптики, 17(3), 564-568.

8. Рамазанова, Р.Ф., & Курбанов, А.К. (2019). Изучение вольт-амперных характеристик кремния с примесью фосфора. *Международный научный журнал "Интернаука"*, (12), 54-57.
9. Шевченко, В.Я., & Горшков, Н.Н. (2016). Спектральное исследование вольт-амперных характеристик кремния с примесью германия. *Физический вестник МГУ*, (2), 71-77.
10. Ivanov, A., Petrov, B., & Sidorov, D. (2018). Development of an Algorithm for Evaluating the Effectiveness of Educational Programs Based on Student Performance Data. *Journal of Physics: Conference Series*, 1092(1), 012102. doi:10.1088/1742-6596/1092/1/012102
11. Маншуров, Ш. Т. (2022). ИЗУЧЕНИЕ ВАХ И ПРИМЕСНОГО СОСТАВА ПОЛУЧЕННОГО ПЯТИКРАТНОЙ ПЕРЕПЛАВКОЙ МЕТАЛЛУРГИЧЕСКОГО КРЕМНИЯ НА СОЛНЕЧНОЙ ПЕЧИ. *Oriental renaissance: Innovative, educational, natural and social sciences*, 2(1), 1147-1150.
12. Маншуров, Ш. Т. (2022). СПЕКТРАЛЬНОЙ ВОЛЬТОВОЙ ЧУВСТВИТЕЛЬНОСТЬЮ ПОЛИКРИСТАЛЛИЧЕСКОГО КРЕМНИЯ, ПОЛУЧЕННОГО ПЯТИКРАТНОЙ ПЕРЕПЛАВКОЙ ПОЛУКРИСТАЛЛИЧЕСКОГО КРЕМНИЯ НА СОЛНЕЧНОЙ ПЕЧИ. *Oriental renaissance: Innovative, educational, natural and social sciences*, 2(12), 1079-1082.

TRANPOSITION OF WORD CATEGORIES IN UZBEK LANGUAGE

Shodieva Gulrukh

English teacher of Fergana State University

ANNOTATION

Separation into certain lexical - grammatical groups according to the similarity of words in terms of vocabulary and grammatical meaning is called Word Series. In addition to their grammatical meanings, when dividing words into categories, the lexical meaning is also calculated from the main characters. Words that have both grammatical and lexical meanings, participating in the sentence as an independent syntactic fragment, are called independent words. Independent words include: noun, adjective, number, pronoun, verb, adverb. In this article, feedback and feedback on the transposition of word categories in the Uzbek language will be made.

Keywords: *morphology, noun, verb, adjective, number, pronoun, adverb, auxiliary word categories, imitation words, exclamation words.*

АННОТАЦИЯ

Разделение на определенные лексико-грамматические группы по сходству слов по лексическому составу и грамматическому значению называется рядами слов. Помимо их грамматических значений, при делении слов на категории от главных героев исчисляется и лексическое значение. Слова, имеющие как грамматическое, так и лексическое значение, участвующие в предложении в качестве самостоятельного синтаксического фрагмента, называются самостоятельными словами. К самостоятельным словам относятся: существительное, прилагательное, число, местоимение, глагол, наречие. В этой статье будут сделаны отзывы и отзывы о транспонировании категорий слов в узбекском языке.

Ключевые слова: *морфология, существительное, глагол, прилагательное, число, местоимение, наречие, вспомогательные категории слов, слова-подражания, восклицательные слова.*

INTRODUCTION

The main scientific debates about word categories in Uzbek linguistics are first of all, a matter of classification, interaction of word categories, the number of groups that are allocated and their composition. When determining the number and composition of word categories, it is common to refer to the semantic, morphological and syntactic features of words. But in practice, mainly when categorizing words, relying on their semantic nature has become paradigm.

Separation into certain lexical - grammatical groups according to the similarity of words in terms of vocabulary and grammatical meaning is called Word Series. In addition to their grammatical meanings, when dividing words into categories, the lexical meaning is also calculated from the main characters. Words that have both grammatical and lexical meanings, participating in the sentence as an independent syntactic fragment, are called independent words. Independent words include: noun, adjective, number, pronoun, verb, adverb.

DISCUSSION AND RESULTS

In most of the above classifications, independent and auxiliary word categories are visible. Although this classification is considered a traditional classification, it has not lost its momentum even now. In the traditional classification, 6 word categories are included in the word categories, in which the noun word category is decided on the primary and the verb on the secondary pole, but in some studies, imitation words are also included in independent word categories, and the verb word category is transferred forward. The verb is the largest of all word categories, rich in grammatical categories, the perfect word category. However, it is known that when a person comes into the world, he comes across what I have before-items. Any action is also performed by a subject or person. Accordingly, our problem is the traditional classification.

An independent Word series has both lexical and grammatical meaning and the property of forming a form as soon as it can come to the task of a part of a sentence. Auxiliary words, on the other hand, do not mean lexical meaning, do not change morphologically either, cannot come even in the task of a piece of speech and do not even have the property of being made. And Modal, exclamation and imitation words are not similar to independent words or auxiliary ones, they do not have anything in common with each other. Therefore, separate word categories are called.

In current Uzbek linguistics, there are also different opinions on the study of grammatical categories. Although in traditional linguistics the grammatical categories of each word category have been studied within their framework, in later times word-changing means - conciliatory in nouns and Person-number suffixes in verbs are known as forms of communication-relationship that serve the syntactic connection of words and are studied outside the word categories. It seems to us that it is desirable that each category is given within its own word category. Because the fact that the category of each word category is not studied within the framework of its own word category causes the fact that it does not understand the features of word categories as a whole and creates difficulty in analyzing word categories. Therefore, it is desirable

that each category be studied within its framework, divided into grammatical categories into form-forming and word-modifiers.

As we noted above, words in Uzbek language according to 3 main features categorizes:

1. Semantic features-vocabulary meaning of words independently means. In this aspect, words are words that represent a thing, a sign that denotes words are divided into groups, such as words that express action-state. For example, a flower like (thing-item name), big (character name), qualify (action name).

2. Morphological features-General morphological features of words. For example: words denoting the name of the subject can indicate unity-plural, sign signifiers can be graded, while verbs can express tense, etc.

3. Syntactic properties-how words come in a sentence in the function of a part of a sentence take. Usually, words denoting a subject often have. Filler; movement the words denoting often come in a participial function. Hence, words are all three signs – semantic, morphological and syntactic according to its characteristics, it is divided into categories.

In the current Uzbek language there are 12 word categories, which are described above according to the degree of possession of the 3 main characteristics made, it is divided into groups. Uzbek in linguistics, there are different approaches to dividing words into categories, the same in the classification, words are divided into the following 5 groups:

1. Independent words;
2. Auxiliary words;
3. Modal words;
4. Exclamation words;
5. Imitation words.

In the second different classification, words are divided according to the common meanings they represent:

1. Naming words: noun, adjective, number, verb and adverb.
2. Auxiliary words: binder, auxiliary and loading.
3. Expression words: exclamation, modal and imitation words.
4. Indicating words: pronoun.

The classification that seems to us welcome is the one that is divided into the following groups:

1) Independent words: noun, adjective, number, verb, adverb and pronoun word categories.

2) auxiliary words: auxiliary, connecting and loading word categories.

3) separate words: modal, exclamation and imitation word categories.

Separation into certain lexical - grammatical groups according to the similarity of words in terms of vocabulary and grammatical meaning is called Word Series. In addition to their grammatical meanings when dividing words into categories, the vocabulary meaning is also considered one of the main signs. Words that have both grammatical and lexical meanings, participating in the sentence as an independent syntactic fragment, are called independent words. Independent words include: noun, adjective, number, pronoun, verb, adverb.

It is also worth noting that some independent words in our language can also go to the task of an auxiliary word, having lost their independent vocabulary in the process of speech and being inherent in the expression of a grammatical meaning. This phenomenon is referred to in linguistics as grammar. For example: to see, to learn, to stay in compounds such as the intra week, the words were used as auxiliary words, having lost their independent linguistic meaning.

Words that do not have an independent lexical meaning, do not fulfill the function of a part of a sentence, but serve to correlate words and sentences or introduce (load) additional subtleties of meaning into them are called auxiliary words. Auxiliary words are three different according to common tasks: 1) auxiliary; 2) Connecting; 3) Loading.

Exclamation, imitation and modal words, on the other hand, form a separate group of auxiliary words. Because exclamation and imitation words are used both as a part of a sentence and as an independent word-sentence. At the moment, it is also able to participate in the formation of independent words. However, these words are similar to auxiliary words in that they cannot be a term of action and phenomenon, that is, they cannot express a linguistic meaning. That is why each of the exclamation, imitation, modal words forms a separate category with its own characteristics.

CONCLUSION

It seems that when dividing words into categories, first of all, a lexical meaning is drawn, secondly, a morphological form, thirdly, a feature of the performance of a syntactic task, fourth, from the attention of the encirclement (distribution) of application. Accordingly, the current Uzbek language categories of words are: 1) independent words such as noun, adjective, number, pronoun, verb, adverb; 2) auxiliary words such as auxiliary, connecting, loading; 3) consists of a separate group of auxiliary words such as modal words, imitation words, exclamation words.

REFERENCES:

1. Saifullahyev R.R. Mengliyev B.R., Bagiyeva G.H. and other. The current Uzbek literary language, T., science and technology, 2010.

2. Mukhitdinov X., Khudoyberganova D., Umirov I. and bashka. Khrzirgi uzbek literary language. (Okov kullanma), T., Science, 2004.
3. Nurullayeva Nadirabegim. (2022). WORD CATEGORIES AND THEIR CHARACTERISTICS. *Journal Of The Young Researcher*, 1 (4), 649-657. Retrieved from <https://2ndsun.uz/index.php/yt/article/view/325>
4. Норметова, Н. Н., & Мирахмедова, Х. Т. (2012). Значение некоторых факторов риска в развитии повреждений желудочно-кишечного тракта у больных псориазом. *Врач-аспирант*, 52(3.3), 441-445.
5. Мирахмедова, Х. Т., Саидрасулова, Г. Б., & Нарзиев, Н. М. (2022). Анкилозловчи спондилоартритли беморларда HLA-b 27.
6. Мирахмедова, Х. Т., Абдуллаев, У. С., & Солихов, М. У. (2022). Main meanings of immunological disorders in psoriatic arthritis.
7. Мирахмедова, Х. Т., & Мухсимова, Н. Р. (2022). Optimizing the diagnosis and treatment of non-alcoholic fatty liver disease in patients with psoriatic arthritis.
8. Мирахмедова, Х. Т., Худайбергенова, Д. Х., & Нарзиев, Н. М. (2022). Тиббиёт олийгоҳларида педагогларнинг касбий компетентлигини такомиллаштиришда назарий-амалий ёндашувлар.
9. Мирахмедова, Х. Т., Дадабаева, Н. А., & Рамазанова, Н. А. (2022). ОСОБЕННОСТИ ТЕЧЕНИЯ АРТРИТА НА ФОНЕ МЕТАБОЛИЧЕСКОГО СИНДРОМА.
10. Мирахмедова, Х. Т., Рустамова, М. Т., Рамазонова, Н. А., & Исакова, Э. И. (2022). ОСТЕОАРТРОЗНИ НОМЕДИКАМЕНТОЗ ДАВОСИ УЧУН ЯНГИЛАНГАН КЎРСАТМАЛАР.
11. Tursunovich, S. E. (2021). Speech acts of refusals: Challenging the challenges. *ACADEMICIA: An International Multidisciplinary Research Journal*, 11(10), 2063-2067.
12. Sadikov, E. (2022). LANGUAGE CONTACT SITUATIONS AND PRAGMATIC FACTORS. *ЦЕНТР НАУЧНЫХ ПУБЛИКАЦИЙ (buxdu.uz)*, 25(25).
13. Sadikov, E. (2022). TEACHING SPEECH ACTS OF COMPLIMENTS: WHAT IS WHAT?. *ЦЕНТР НАУЧНЫХ ПУБЛИКАЦИЙ (buxdu.uz)*, 25(25).
14. Tursunovich, S. E. (2022). Novel Teaching Technologies of Pragmatic Speech Acts. *Eurasian Scientific Herald*, 4, 19-22.
15. Tursunovich, S. E. (2021). Teaching Pragmatics to Uzbek Learners of English. *Middle European Scientific Bulletin*, 19, 120-122.

NOVERBAL MULOQOT VA UNING KOMMUNIKATSIYADAGI O‘RNI

M.Abdurazzakova

Farg‘ona davlat universiteti I bosqich magistranti

ANNOTATSIYA

Ushbu maqolada noverbal muloqot va uning kommunikatsiyadagi o‘rni haqida so‘z boradi. Unda emotsiya va his-tuyg‘ularni so‘zsiz yetkazish mumkinligi va buni amalga oshiruvchi paralingvistik vositalar haqida ma‘lumotlar keltirilgan bo‘lib, muloqot jarayonida paraverbal vositalarning qo‘llanilishi bayon etilgan.

Kalit so‘zlar: noverbal aloqa almashinuvi, verbal suhbat, paralingvistik vositalar, mimika, ovoz toni, intonatsiya, kommunikatsiya, kinesika, vegetativ ko‘rinishlar.

АННОТАЦИЯ

В данной статье рассматривается невербальное общение и его роль в общении. Дается информация о возможности передачи эмоций и чувств без слов и паралингвистических средствах, которые это делают, и описывается использование паравербальных средств в процессе общения.

Ключевые слова: невербальный коммуникативный обмен, вербальная беседа, паралингвистические средства, мимика, тембр голоса, интонация, общение, кинесика, вегетативные проявления.

KIRISH

“So‘zsiz muloqot- bu eng jozibali va ishonchli muloqot”

Inson muloqot qilganida nafaqat og‘zaki ma‘lumotlarni tinglaydi, balki bir-birining ko‘zlariga qarashni, ovoz, intonatsiya, yuz ifodalari, imo-ishoralarni sezadi. So‘zlar orqali ma‘lumotlar mantiqan ifodalansa, imo-ishoralalar, yuz ifodalari, ovoz bu ma‘lumotlarni to‘ldirib keladi, ma‘nosiga ma‘no qo‘shadi.

XX asr oxirida noverbal muloqot qilish bo‘yicha yangi ilmiy-ijtimoiy-mutaxassis degan kasb turi paydo bo‘ldi. U insonlarning turli xil joy va vaziyatlardagi noverbal muloqotlarini, paralingvistik signallarni kuzatadi, masalan, ishda, ko‘chada, televideniyada va boshqalar. Bundan tashqari u odamlarning hatti-harakatlarini va xulq-atvorlarni ham o‘rganadi. Bu orqali u insonlarning o‘zaro munosabatlarini qanday yaxshilash mumkin ekanligi tog‘risida tadqiqot olib boradi. Shunday qilib, noverbal kommunikatsiyaning asosiy jihatlari faqat 60-yillarning boshidan jiddiy o‘rganilishni boshladi, ommaga esa 1970- yilda Yuliy Fast o‘zining kitobini e‘lon qilganidan keyingina ma‘lum bo‘ldi. Ushbu kitobda 1970- yilgacha olimlar tomonidan qilingan noverbal muloqotning muhim jihatlari bo‘yicha tadqiqotlari

sarhisob qilindi va ommaga taqdim etildi. Albert Meyerabian kuzatuvlari natijasi shuni ko'rsatdiki, inson ma'lumotlarni verbal vositalar yordamida 7% (faqat so'zlar bilan), ovoz orqali (ovoz toni, intonatsiya) 38 foiz va noverbal vositalar yordamida esa 55 foiz bayon etadi. Professor Berdvisllning tadqiqot natijasiga ko'ra esa, bir kishi so'z bilan kuniga o'rtacha hisobda 10-11 daqiqa gapiradi va har bir jumla o'rtacha 2,5 soniyadan oshmaydi. Ko'pgina tadqiqotchilarning ta'kidlashlaricha, verbal va noverbal vositalar insonlararo turli ma'lumotlarni uzatishda alohida, ba'zan birgalikda faol qo'llanadi.

MUHOKAMA VA NATIJALAR

Noverbal muloqot- so'zlar yordamisiz amalga oshiriladigan muloqot ko'pincha ongsiz ravishda yuzaga keladi. U verbal muloqotni to'ldirib va kuchaytirib kelishi yoki aksincha, unga zid bo'lishi va susaytirib kelishi mumkin. Noverbal muloqot ongsiz jarayon hisoblansa-da, bugungi kunda u yetarlicha o'rganilmoqda va bu sohada muvaffaqiyatli natijalarga erishilmoqda. Paralingvistik aloqa almashinuvi-muloqotning eng qadimiy va fundamental shakli hisoblanadi. Ota-bobolarimiz bir-birlari bilan ko'pincha tana harakatlari, yuz ifodalari, ovozning tembri va intonatsiyasi, nafas olish tezligi, qarashlar yordamida aloqa qilishgan. Biz ham hozir bir-birimizni so'zsiz tushuna olamiz. Noverbal til shu qadar kuchli va umumiyki, biz ko'pincha itni ham u nimani xohlashini osongina tushuna olamiz. It esa ko'p harakatlarimizni anglay oladi, masalan, qachon u bilan sayrga chiqishni, qachon usiz tashqariga chiqishimizni ham oldindan biladi.

Paralingvistik muloqot verbal muloqot kabi yuqori darajada tuzilgan sistemaga ega emas. Imo-ishoralar, yuz ifodalari, intonatsiyalarning umumiy qabul qilingan lug'atlari va tartib qoidalari (grammatikasi) yo'q. Paraverbal tilning bir qismi universaldir: barcha chaqaloqlar bir xil tarzda yig'laydilar va kuladilar. Boshqa qismi, masalan, imo-ishoralar, madaniyatdan madaniyatga farq qiladi. Noverbal muloqot odatda o'z-o'zidan paydo bo'ladi. Biz odatda o'z fikrlarimizni so'zlar shaklida shakllantiramiz, lekin bizning ongimizdan tashqari, bizning holatimiz, yuz ifodalarimiz va imo-ishoralarimiz ham beixtiyor ifoda kasb etadi, ya'ni:

“Siz so'z bilan aldashingiz mumkin, lekin ovozingiz bilan alday olmaysiz!”

Har bir inson paralingvistik muloqotning ba'zi parametrlarini boshqarishi mumkin. Ammo barcha parametrlarni nazorat qilish hech qachon mumkin emas, chunki odam bir vaqtning o'zida 5-7 tadan ko'p bo'lmagan omillarni yodda tutishi mumkin.

Emotsiya va his-tuyg'ularni so'zsiz yetkazish mumkin. Paraverbal til ham og'zaki muloqotda qo'llanadi. Uning yordami bilan:

* og'zaki uzatilgan ma'lumotlarni tasdiqlash, tushuntirish yoki rad etish;

- * ongli yoki ongsiz ravishda axborotni uzatish;
- * emotsiya va his-tuyg'ularni ifoda etish;
- * suhbatning borishini tartibga solish;
- * boshqa shaxslarni nazorat qilish va ta'sir qilish;
- * so'zlarning yetishmasligini to'ldirish mumkin (masalan, velosiped haydashni o'rganayotganda).

Hamkor bilan suhbatlashganda, biz uning yuz ifodalarini, suhbatdoshimiz haqiqatan ham nimani o'ylashini va his qilishini aytadigan imo-ishoralarini ko'ramiz. Shunday qilib, o'tirgan suhbatdosh oldinga egilib, o'zi gapirmoqchi ekanligini aytadi. Orqaga suyanib, u allaqachon bizni tinglamoqchi. Oldinga egilgan iyak kuchli irodali bosimdan, o'z manfaatlariga qat'iy rioya qilish istagidan dalolat beradi. Agar iyak ko'tarilgan bo'lsa va bosh to'g'ri bo'lsa, unda sherik o'zini kuchli holatda deb hisoblaydi. Mutaxassis sifatida tinglovchilar oldida so'z yuritar ekanmiz, barkamol, o'ziga ishongan mutaxassis obrazini uyg'otishimiz kerak. Aks holda fikrimizga hech kim ishonmaydi. Bundan tashqari, tinglovchilar nutqimizning dastlabki soniyalarida biz haqimizda o'z taassurotlarini qoldiradilar. Shu sababli, noverbal tilimizni boshqarish qobiliyati biz xohlagan tasvirni uyg'otishga yordam bu til bizga sherik haqida aniqroq va adekvat fikrni shakllantirishga yordam beradi.

Demak, muloqotning paralingvistik komponentlari: imo-ishoralar, ko'z ifodasi, yuz ifodalari, tana harakati - bularning barchasi kinesika tomonidan o'rganiladi (yunoncha kinesis - "harakat"). Kinesika mimika va imo-ishoralarga alohida e'tibor beradi.

Mimikalar (yunoncha. mimikos - "taqlid") - yuz ifodasi (ko'zlar, qoshlar, lablar). Mimik vositalar deganda yuz mushaklarining harakatlari va boshning harakatlari tushuniladi. Bu harakatlarni ko'rsatadigan an'anaviy belgilar (boshni qimirlatish) - boshni ma'lum bir tomonga burish. Mimika orqali o'qituvchi his-tuyg'ularni yetkazadi, fikrni ta'kidlaydi (qoshlarini burish, tabassum qilish), sinfda muayyan bir holatni keltirib chiqaradi, tovush ritmini tartiblaydi, boshini egish noaniqlik, ikkilanish, yangi so'z izlashni ifodalaydi. Noverbal muloqot asoschilari Charli Chaplin va boshqa so'zsiz kino aktyorlaridir. Mimika, harakatlar, vegetativ ko'rinishlar ("qizarmoq", "oqarib ketmoq", "terlamoq"), ko'zlarning ifodasi, ko'z qorachig'ining kattaligi bo'yicha biz insonning his-tuyg'ularini baholaymiz. Eng aniq his-tuyg'ular yuzda va turli xil pozalarda (zavq, qoniqish, qo'rquv, dahshatni ifodalash) namoyon bo'ladi. Amerikalik psixolog R.Vudvort yuz ifodalarini olti turga ajratdi:

- 1) sevgi, baxt, quvonch, zavq;
- 2) ajablanish;

3) qo‘rquv, azoblanish;

4) g‘azab, qat‘iyat;

5) jirkanish;

6) nafrat.

Odatda his-tuyg‘ular yuz ifodalari bilan bog‘liq:

- ajablanish - ko‘tarilgan qoshlar, keng ochilgan ko‘z qorachiq-lari, pastga tushgan lablar, qiya ochilgan og‘iz;

- qo‘rquv - qoshlar ko‘tarilgan va burun ko‘prigi ustida birlashtirilgan, ko‘zlar keng ochilgan, lablar burchaklari tushirilgan va biroz orqaga tortilgan, lablar yon tomonlarga cho‘zilgan, og‘iz ochiq bo‘lishi mumkin;

- g‘azab - qoshlar tushiriladi, burun burishadi, pastki lab tashqariga chiqadi yoki ko‘tariladi va yuqori lab bilan yopiladi;

- qayg‘u - qoshlar kichrayadi, ko‘zlar so‘nadi, lablar burchaklari biroz pastga tushadi;

- baxt - ko‘zlar xotirjam, lablar burchaklari ko‘tariladi va odatda orqaga yotqiziladi.

Muloqotning noverbal tarkibiy qismlari quyidagi funksiyalarda namoyon bo‘ladi:

a) xabarning nutqiy qismiga hamrohlik ("... chuqur nafas olib javob berdi: "Qanday yaxshi!");

b) qarama-qarshi ma‘no anglatganda (yolg‘on ohang, "ko‘zdan ko‘rinib turibdiki, bunday emas edi").

Shu yerda ushbu aforizmni keltirib o‘tish joiz: «Agar siz insonning hissiy holati haqida haqiqatni bilmoqchi bo‘lsangiz, uning yuziga qarang».

XULOSA

Xulosa qilib aytganda, jamiyatdan tashqari til va tilsiz jamiyat bo‘lmaganidek, tilning ijtimoiy mohiyati va muloqotning eng asosiy vositasi doimo insoniyatning diqqat markazida bo‘lishi tabiiydir. Albatta bunda paralingvistik vositalardan foydalanishga bo‘lgan ehtiyoj katta. Zero, jahonda hukm surayotgan bozor iqtisodiyotida verbal va noverbal muloqotning o‘rni bundan buyon ham ortib borishini davrning o‘zi taqozo etmoqda. Muloqot jarayonida shaxslarning tana holati va harakatlari, yuz ifodalari, so‘zlashish jarayonidagi ovoz tembri, hammasi nutq ta‘sirchanligi uchun ahamiyatlidir. Umuman, nutqda, murojaat shakllarida har bir verbal va paraverbal vosita o‘zining aniq ta‘sirini namoyon etadi.

REFERENCES

1. Abdurazzakov, Y. U. (2022). EFFECTIVE ORGANIZATION OF LECTURES IN FOREIGN LANGUAGES. *Oriental Journal of Philology*, 2(03), 1-7.

2. Abdurazzakov, Y., & Abdurazzakova, M. (2022). USE OF NON-STANDARD FORMS AND METHODS IN A FOREIGN LANGUAGE LESSON. *Gospodarka i Innowacje.*, 24, 1003-1010.
3. Asmus, N.G. Linguistic Characteristics of the Virtual Communicative Field: Diss. ... Cand. of Philosophy: 10.02.19 [Text] / N.G. Asmus. - Chelyabinsk: Chelyabinsk State University, 2005. — 265 p.
4. Beisswenger, M. Chat Communication. Language, Interaction, Sociality and Identity in Synchronic Computer Communication. Perspectives for Interdisciplinary Research Field [Text] // M. Beisswenger. - Stuttgart, 2001. - 552 p.
5. Chukharev, E.M. Linguostatistical Correlates for Spontaneity in Computer-Mediated Discourse (On the Basis of Russian Chat): Synopsis of Diss. ... Cand. of Philology: 10.02.21 [Text] / E.M. Chukharev. - Sankt-Petersburg: Herzen University, 2009. - 23 p.
6. Kakharov, K., & Usmonova, M. (2022). Nonverbal Means of Uzbek and English Speech Etiquette. *Journal of Ethics and Diversity in International Communication*, 2(5), 61-65.
7. Kakharova, S. (2022). Speech as a Tool of Pedagogical Activity of the Teachers. *American Journal of Social and Humanitarian Research*, 3(11), 61-64.
8. Kakharova, S. (2022). Culture of Communicative Interaction between Teachers and Students during Pedagogical Cooperation. *American Journal of Social and Humanitarian Research*, 3(12), 96-98.
9. Luckhardt, K. Stylistic Interpretation of the Communication in Chat. *Corpus Studies on the Basis of Media Chat [Text]* / K. Luckhardt. - Dortmund, 2009. - 208 p.
10. Orthmann, C. Structures of the Communication in Chat. *Conversational Studies of Kids and Young People's Chat [Text]* / C. Orthmann. - Berlin, 2004. - 185 p.
11. Ovcharova, K.V. Computer Chats in Internet Communication: Content and Functional Characteristics: Synopsis of Diss. ... Cand. of Philology: 10.02.19 [Text] / K.V. Ovcharova. - Krasnodar: Kuban State University, 2008. - 28 p.
12. OTA, O. Z. V. N. O., & XUSUSIYATLARI, N. O. Z. X. Q. Sh. Kaxarov-Ilmiy tadqiqotlar, innovatsiyalar va ilmiy pedagogik kadrlar tayyorlash bo'limi boshlig'i. *FARG 'ONA DAVLAT UNIVERSITETI*, 320.
13. Zilola, P. (2022). Realization of Stable Units. *American Journal of Social and Humanitarian Research*, 3(10), 117-121.
14. Pazilova, Z. (2021). TRADITIONS AS AN INTEGRAL PART OF ETHNOCULTURE. *THEORETICAL & APPLIED SCIENCE Учредители: Теоретическая и прикладная наука*, (9), 689-691.

15. Кахаров, К. Ш. Узбек ва немис нуткий этикетларининг киёсий тадқиқи. Филология фанлари бўйича фалсафа доктори (PhD) илмий даражасини олиш учун тайёрланган диссертацияси, Андижон-2020.

16. Пазилова, З. Ш. (2022). ЎЗБЕК ВА НЕМИС ХАЛҚЛАРИДА БОЛАЛИК ДАВРИГА ХОС БЎЛГАН УРФ-ОДАТ ИФОДАЛОВЧИ ЛЕКСИК ИФОДАЛАРНИНГ ЎЗИГА ХОС ХУСУСИЯТЛАРИ. ОЛИЙ ВА О‘РТА МАХСУС ТА’ЛИМ ВАЗИРЛИГИ ФАРГ‘ОНА ДАВЛАТ УНИВЕРСИТЕТИ, 122.

УДК 241.1

**ДИАЛЕКТИКА НАЦИОНАЛЬНЫХ И РЕЛИГИОЗНЫХ
ОСОБЕННОСТЕЙ В ПРОЯВЛЕНИИ СОВРЕМЕННЫХ
БИОЭТИЧЕСКИХ ПРОБЛЕМ В УЗБЕКИСТАНЕ**

Умирзакова Наргиза Акмаловна, PhD.,

доцент кафедры общественных наук с курсом биоэтики
кафедры «Общественных наук с курсом биоэтики,
Ташкентский Государственный стоматологический институт
Ташкент, Узбекистан.

АННОТАЦИЯ

В статье освещён предмет биоэтики как новой, отдельной, эффективно развивающейся дисциплины на территории Узбекистана. Автор подчеркивает исторические, национальные и религиозные особенности биоэтики, действующей в Республике. Актуальность и востребованность биоэтики в том, что современные биотехнологии, проникая в жизнь общества, создают новые вопросы у населения, связанные с религиозными убеждениями и требуют научных ответов, которыми занимается биоэтика.

Ключевые слова: религия, ислам, биоэтика, Узбекистан, религия, нация, культура.

**DIALECTICS OF NATIONAL AND RELIGIOUS PECULIARITIES
IN THE MANIFESTATION OF MODERN BIOETHIC PROBLEMS IN
UZBEKISTAN**

Umirzakova Nargiza Akmalovna,

Doctor of Philosophy (PhD) in Philosophical sciences associate professor
of the Department of Social sciences with the course of bioethics,
Tashkent State Dental Institute, Tashkent, Uzbekistan.

ABSTRACT

The article highlights the subject of bioethics as a separate, effectively developing discipline on the territory of Uzbekistan. The author emphasizes the historical, national and religious features of bioethics in force in the Republic. The relevance and relevance of bioethics is that modern biotechnologies, penetrating into the life of society, create new questions among the population related to religious beliefs and require scientific answers that bioethics deals with.

Keywords: religion, Islam, bioethics, Uzbekistan, religion, nation, culture.

ВВЕДЕНИЕ

Инвариантность основ и систем морали позволяет представителям абсолютно различных систем здравоохранения в разных странах мира понимать друг друга и сосуществовать вместе. Но несмотря на это, они отличаются ярко выраженными национальными и религиозными особенностями. Иногда, без знания специфики национальных и религиозных особенностей просто невозможно объяснить, почему в той или иной стране не действуют принятые мировым сообществом протоколы и документы, несмотря на то, что они должны ратифицироваться. В формировании восточной, а так же мировой биоэтической культуры большую роль сыграли всемирно известные мыслители, представители исламской философии Абу Али Ибн Сина (Авиценна), Абу Бакр Ар-Рази, Имам аль Бухари, Исхак ал Рухавий и другие великие мыслители. Их духовное наследие до наших дней вдохновляет философов современности. Заметный след в истории медицинской этики оставили труды арабских ученых-медиков эпохи мусульманского Ренессанса на Ближнем Востоке и в Центральной Азии: «Практическая этика врача» Исхака Аль-Рухави, «Приказ медицины» Ибн-Абу Усейби, «Канон медицины» и «Фируз нома» Ибн Сины, которые содержат этические рекомендации относительно взаимоотношений между врачом и пациентом, имеют немало этических принципов, например, требование к врачу, больному и здоровому сосредоточить усилия на предупреждении болезней, учитывать индивидуальные особенности и уникальность каждого человека. Они так же призывали врача к ответственности за здоровье и жизнь пациента и напоминали о моральном долге людей этой профессии. К древним источникам биоэтики ислама могут быть отнесены: «Канон врачебной науки» Авиценны, «Adab Al-Tabib»-практическая этика врача Ал-Рухави (Ishaq ibn Ali Al-Ruhawi), «Духовная медицина» Абу Бакр Ар-Рази и многие другие, которые до сегодняшнего дня продолжают составлять духовный фундамент в исламском медицинском кодексе. Многие выдержки из названных трудов стали афоризмами, переводились на латынь и европейские языки.

Узбекистан – является родиной таких великих мыслителей, внесших огромный вклад в развитии науки, этики и медицины. «Впервые об этических нормах в исследованиях биомедицины говорится в книгах Авиценны. Раньше, общей этической дисциплиной в Узбекистане была «Адабнама» (Правила приличия), а в настоящее время внимание узбекских философов, по мере достижений медицины, обращено к историческим и национально-культурным аспектам биомедицинской этики»[1]. Также, традиции, обычаи и ценности

Ислама повлияли на содержание профессиональной этики отношений между врачом и пациентом. Но стоит отметить, что в Узбекистане биоэтика опирается не только на исламскую религию, так как по своему смыслу биоэтика является международной дисциплиной. На данный момент в Узбекистане проживают более чем 100 национальностей и вместе с тем действуют организации, представляющие более 15 религиозных конфессий. Так же, закон о свободе совести и свободе вероисповедания в Конституции Узбекистана является доказательством уважения ко всем религиям и представителям разных религиозных верований. «Именно поэтому в решении ключевых проблем биоэтики, в связи с нашими историческими и национально-культурными традициями, важна точка зрения как Ислама, так и других религий» [2]. А уважение к разным культурам, религиям и нациям, тем самым развитие международной этики, является важным принципом для сохранения толерантности и стабильности международных отношений.

В Узбекистане действует многоуровневая система биоэтической экспертизы, созданная в соответствии с рекомендациями ВОЗ, состоящий из ведущих ученых Республики Узбекистан не только в области медицины. По мнению экспертов Всемирной организации здравоохранения, из стран Центральной Азии биоэтика Узбекистана соответствует основным четырем показателям развитости этой науки. В стране функционирует Национальный комитет по биоэтике, имеется информационный центр, проводятся этические экспертизы, в образовательные программы учебных заведений введен специальный курс. Многолетними усилиями профессорско-преподавательского состава кафедры «Общественных наук» Ташкентского Государственного стоматологического института «биоэтика» из элективного курса обрела статус обязательного курса и данная кафедра стала называться кафедрой «Общественных наук с курсом биоэтики». Таким образом биоэтика была введена в программы высших медицинских заведений. Ежегодно кафедрой активно проводятся международные и Республиканские конференции по биоэтике, на которых обсуждаются актуальные вопросы применения современных медицинских биотехнологий, медицинской этики. и проблемы современных наук. Среди этих вопросов и проблем активно обсуждаются вопросы, касающиеся медицинских технологий,, применение которых влияет на национальную и религиозную культуры. Например, не будет ли грехом для спасения семьи разрешить проблему бесплодия с помощью применения новых репродуктивных технологий? Не претендуют ли медицина или врачи на роль Творца в создании жизни в пробирке? Кто может стать донором яйцеклетки,

если нарушен гормональный фон у женщины?[3] Можно ли изъять органы или ткани у трупа? Можно ли совершать аутопсию и т.д. Как на эти вопросы отвечают религии ислам, христианство, иудаизм, буддизм и т.д.?

Цель исследования: Выявить исторические, национальные и религиозные особенности биоэтики, действующей в Узбекистане.

Материалы и методы: В исследовании на принципах историзма были использованы методы сравнительного анализа, подборки и изучения литературы, индукции и дедукции, анализа и синтеза.

Результаты и их обсуждение: В странах Средней Азии ключевую роль в решении вопросов и проблем в биоэтике играет религия. Основываясь на религии Ислам, в Узбекистане, как и в других государствах Средней Азии, негативно и неприемлемо относятся к искусственным манипуляциям на продуктах с помощью научных технологий. В свою очередь, из истории можно сделать вывод, что религиозный фанатизм тормозит научный прогресс и развитие общества. Фанатизм возникает, когда люди не размышляют, рассуждают живя в иллюзии своей реальности или в той, которую они создали. Если думать и вникать в смысл священных писаний, будь это Коран, Библия или Тора, то человек выйдет на новый уровень духовного и морального развития. А так как мораль является основой биоэтики, она приобретает новые очертания.

Несмотря на существующие проблемы культурного разнообразия, философии, религиозные традиции, можно говорить о возможностях связующей роли исламской биоэтики между Востоком и Западом в решении сложных проблем биоэтики. Здесь важна степень религиозной образованности. Актуальность положения о культурном разнообразии нашла свое отражение в преамбуле и ст.12, принятой на 33 сессии Генеральной конференции ЮНЕСКО Всеобщей Декларации о биоэтике и правах человека. В ней говорится, что «культурное разнообразие, являющееся источником обменов, инноваций и творчества, необходимо человечеству и в этом смысле представляет собой общее наследие человечества, но при этом оно не может использоваться в качестве предлога для ущемления прав и основных свобод человека».

За последние десятилетия на повестку дня были поставлены и рассмотрены такие вопросы биоэтики в исламе как: пересадка органов и/или тканей, критерии смерти мозга, принципы помощи и технологии в отделении интенсивной терапии, проблемы репродуктивных технологий, клонирования, генно-инженерных биотехнологий, СПИДа, оказания психиатрической помощи

и т.д. Были проведены международные конференции исламской организацией медицины (IOMS) в Кувейте, Стамбуле, Карачи, Каире и т.д. Рассмотрены различные ключевые проблемы биоэтики, права ребенка, уделено внимание духовному развитию, нравственному компоненту медицинских образовательных программ, чтобы с их помощью подготовить мусульманского врача.

К примеру, в исламе запрещено изменение врожденных качеств и формы человека, так как это считается искажением человеческого естества. Но пластические операции разрешены по канонам ислама только в том случае, если у человека есть те или иные уродства, мешающие его полноценной жизни как члена общества, семьи. Приукрашивание, изменение обычных форм тела или лица на более привлекательные недопустимо, так как относится к разряду «изменение творения Создателя», о чем сказано в Священном Коране как одном из происков и козней Сатаны: *«(Иблис сказал) Я непременно введу их в заблуждение, возбужу в них надежды, прикажу им обрезать уши у скотины и прикажу им исказить творение Аллаха»* (ан-Ниса 4/119).[4]

Один из современных богословов пишет следующее: «В вопросе пластических операций каноническое заключение следует из заключения медицинского. Если у человека есть какая-то уродливость, характеризующаяся так именно врачом, или то, что не соответствует обычным формам человеческого тела, тогда операция канонически допустима. В том случае, если импульсом к совершению операции является просто желание чего-то нового и более привлекательного, то такого рода действие будет расцениваться как *«изменение Божьего творения»*, что является запретным (харам).

Сообщается, что посланник Аллаха (салаллаху алейхи ва саллям) сказал: *«Аллах проклял женщин, которые делают татуировки и которым делают татуировки; которые выщипывают брови и которым выщипывают брови; которые распиливают зубы для красоты и изменяют творение Всевышнего Аллаха!»* (Бухари, Либас, 83-87; Муслим, Либас, 33). [5]

Однако если тело человека имеет какие-либо дефекты, которые могут стать причиной насмешек или психологической травмы, то в этом случае их исправление посредством хирургического вмешательства расценивается как лечение, а не как изменение естества. Наша религия разрешает пластические операции, проводимые с целью лечения. Так, например, сообщается, что сподвижник по имени Арфаджа (разийаллаху анху) в одной из битв лишился своего носа, и посланник Аллаха (салаллаху алейхи ва саллям) разрешил ему изготовить нос из золота (Абу Давуд, Хатем, 7; Тирмизи, Либас, 31).

Мусульманские улемы и шейхи, глубже изучая Коран и Сунну, издают фетву о дозволенности данной процедуры: итак, Пластические операции разрешены в следующих случаях:

- 1) Если отсутствует намерение изменять врожденное естество;
- 2) Если польза от такой операции превосходит возможный вред;
- 3) Если такая операция выполняется не с целью обмана кого-то, или же с целью изменения пола;
- 4) Если такая операция не становится причиной правовой путаницы.

Сегодня все более актуален диалог цивилизаций, речь идет о физическом выживании человечества, о предотвращении нравственной деградации, поэтому мировую политику начинают определять гуманитарные традиции диалога культур, духовно-религиозных взаимодействий. Диалог между Востоком и Западом должен быть реализован не в направлении ксенофобии, этноцентризма или претензиях на ложную универсальность исламской или европейской культуры и образования, а в уважении к «истинной универсальности», которая генерирует «интеркультуральное сближение», поскольку это «объединяет, допускает принятие существования мирной конкуренции, основанной на идеях общечеловеческих ценностей», против «ложной универсальности».[6]

С целью решений ключевых проблем биоэтики и поиска ответов в 2000 году при Министерстве здравоохранения республики Узбекистан был основан НЭКУ (Национальный Этический Комитет Узбекистана). «В 2003 году Медицинская ассоциация Узбекистана (МАУ), принимая во внимание новые вызовы нынешних вопросов о новых биомедицинских технологиях, решила изменить состав и деятельность комитета по этике, переименовав на комитет по биоэтике». [7]. Цель комитета по биоэтике – контролировать и поддерживать биоэтические принципы, чтобы предотвратить небрежность, нарушающую права человека и социальное обеспечение, поддержание социальных моральных ценностей, обеспечение этической практики в исследованиях медицины, неразглашение медицинской информации и личной жизни медицинским персоналом [8]. Описание полномочий комитета МАУ по биоэтике иллюстрирует развитие конструктивного сотрудничества врачей и общества, политиков и здравоохранения, органов власти, использующих биоэтические идеи для решения многих сложных и деликатных проблем, с которыми сталкивается современное общество.

ВЫВОДЫ:

Религия порождает культуру, культура в свою очередь объединяет людей и формирует нацию. Нация способствует закреплению в обществе наиболее ценных культурных ориентиров, образцов поведения и передаче их последующим поколениям, в том числе этики и биоэтики. Следовательно, биоэтика в странах и регионах с различным менталитетом отличается культурными традициями и религиозными устоями, порождающих строгость и дозволенность.

СПИСОК ЛИТЕРАТУРЫ:

1. Мухамедова З.М., Умирзакова Н.А. Актуальность формирования социального контекста биоэтических проблем в Узбекистане. // «Гуманитарный трактат». – Кемерово, 2021. - № 99 . – С.7-15.
2. Мухамедова З.М., Умирзакова Н.А.Бабаджанов Ж. Проблема смерти мозга в исламской биоэтике. // Гуманитарный трактат. – Кемерово. 2017. -№ 17. – С.15-19.
3. Умирзакова Н.А. Репродуктивные технологии в системе здравоохранения Узбекистана в качестве социальной инновации. // Наука, образование, инновации: апробации результатов исследований. – Нефтекамск. НИЦ. «Мир науки». - 2019. – С.884-889.
4. Коран. (ан-Ниса 4/119).
5. Хадисы. Бухари, Либас, 83-87; Муслим, Либас, 33. Издание в 2-х томах. Ташкент. -2011. – С.284.
6. Aziz Hasbi. Technical education in an Arab-European dialogue Prospects, vol. XXXIII, no. 4, December 2003, – p. 376.
7. Умирзакова Н.А. Bioethic culture in Uzbekistan: national and religious aspects of. International engineering journal for research & development. Vol.6. Issue 2. SJIF: 7.169. E-ISSN No:2349-0721. India.
8. Umirzakova N. A. The Roles of Bioethics in the Formation of Professional Competence of Students of Medical Universities in Uzbekistan. Eubios Journal of Asian and International EJAIB Vol. 31 (5) July 2021 Bioethicshttps://www.eubios.info/ejaib_journal. P.258-260.

OG‘ZAKI MULOQOT JARAYONIDA PARALINGVISTIK VOSITALAR (NEMIS TILI MISOLIDA)

M.Abdurazzakova,

Farg‘ona davlat universiteti I bosqich magistranti

ANNOTATSIYA

Mazkur maqolada suhbatdagi sinxron kompyuter vositachiligidagi muloqotda og‘zaki aloqa aralashuvining paralingvistik vositalarini qo‘llashning asosiy usullarini o‘rganish natijalari bayon etiladi. Tahlil davomida kompensatsion vositalarning ikki guruhi bo‘lgan grafik va og‘zaki shakllari aniqlanadi va tavsiflanadi.

Kalit so‘zlar: *kompyuter vositasida aloqa, suhbat, muloqot, paralingvistik vositalar, kompensatsion vositalar, interfaol muhit.*

АННОТАЦИЯ

В данной статье описаны результаты исследования основных способов использования паралингвистических средств речевого вмешательства в синхронную компьютерно-опосредованную коммуникацию. В ходе анализа выделяются и описываются изобразительные и словесные формы, две группы компенсаторных средств.

Ключевые слова: *компьютерно-опосредованное общение, беседа, диалог, паралингвистические средства, компенсаторные средства, интерактивная среда.*

KIRISH

Hozirgi kunda jamiyat hayotiga eng yangi axborot texnologiyalari va global internet tarmog‘i faol kirib kelmoqda, uning doirasida kommunikativ o‘zaro ta‘sirning o‘ziga xos sifat jihatidan yangi shakllari bilan maxsus interfaol muhit vujudga kelmoqda. Ushbu shakllar suhbatni sinxron kompyuter yozma aloqasi sifatida matnli xabarlarni o‘z ichiga oladi.

Suhbat muammolarining o‘ziga xos xususiyatlari xorijiy olimlar, ya‘ni M.Baissvenger, K.Lukxardt, S.Ortmann, H.Shirai, N.G.Asmus, T.N.Zaxarova, K.V.Ovcharova, E.M.Chuxarev va boshqalar tomonidan tadqiq etiladi. Bu muammolar kommunikativ va nutq xususiyatlarining o‘ziga xosligini ta‘kidlash, yozma ravishda amalga oshirish, shu bilan birga muloqotning o‘z-o‘zidan tayyorlanmagan sinxron tabiati, dialogik shakli, aloqa paytida akustik va vizual aloqaning yo‘qligi kabilar kiradi. Biroq, ushbu tur va uning til xususiyatlarini batafsil tahlil qilish hali ham mavjud emas. Suhbatdoshlarning munosabati va suhbatida til vositalarini tanlashga o‘zaro og‘zaki kommunikativ qonunlar ta‘sir qiladi, ammo

nusxalar almashinuvi faqat yozma matn shaklida amalga oshiriladi. Suhbatdoshlarning uzoqligi va bayonotlarini yozishning yozma usuli ogʻzaki nutq imkoniyatlaridan foydalanishga maʼlum cheklovlar qoʻyadi.

Yozma aloqa kanallari bilan bogʻliq holda, suhbat shaxsiy omilning tashqi koʻrinishlaridan mahrum boʻladi: unda tashqi koʻrinish, kiyim-kechak, yuz ifodalari, imo-ishoralar, ovoz, intonatsiya kabi belgilar koʻrinmaydi, bu suhbatdoshning harakatlarini toʻgʻridan-toʻgʻri shaxsiy aloqa paytida baholash va talqin qilishga imkon beradi. Suhbat ishtirokchilari ogʻzaki muloqot paytida noverbal vositalar yordamida amalga oshiriladigan his-tuygʻularni ifodalashning mumkin boʻlgan usullarining yetishmasligini his qiladilar.

MUHOKAMA VA NATIJALAR

Tadqiqotning maqsadi ogʻzaki aloqa muloqotining paralingvistik tarkibiy qismlarining kompensatorlari vazifasini bajaradigan til vositalarini aniqlash va tavsiflashdir. Ushbu maqolada nemis tilidagi moderatsiya qilinmagan suhbatga nisbatan qoʻllaniladigan kontekstual tahlil va talqin usullari natijasida olingan xulosalar keltirilgan. Anʼanaviy yozma aloqa leksik vositalar bilan allaqachon ifodalangan tarkibni toʻldiradigan ogʻzaki boʻlmagan maʼlumotlarni uzatish uchun vositalarni amalda qoʻllamaganligi sababli, suhbatdoshlar suhbatda norasmiy kompyuter vositachiligidagi aloqa uchun xos boʻlgan bir qator oʻziga xos usullardan foydalanadilar. Amaliy materialni tahlil qilish natijasida biz paralingvistik aloqa komponentini kompensatsiya qilish uchun ikki guruh vositalarga ajratdik:

Kompensatsiyaning ramziy va grafik vositalari. Ushbu guruh anʼanaviy yozma muloqotga xos boʻlmagan yangi funksiyalarda qoʻllaniladigan semiotik belgilar bilan ifodalanadi.

1.1. Katta harflar yoki qalin harflar.

Ushbu vositalar yozma ravishda ogʻzaki muloqotda ovoz balandligi bilan belgilanadigan, mantiqiy urgʻu bilan taʼkidlangan soʻz yoki iborani taʼkidlaydigan yoki qichqiriqqa mos keladigan satrlarni taʼkidlashga xizmat qiladi:

-Basma: HALLO!?! Ich bin vielleicht auch noch da?

-Anna: HIER SIND DOCH NUR IDIOTEN

1.2. Harflar va tinish belgilarining takrorlanishi.

Harflarning takrorlanishi soʻzma-soʻz maʼnoda ogʻzaki talaffuz paytida soʻzni choʻzishni anglatadi, oʻychanlikni koʻrsatishi mumkin yoki bunday bayonotdan keyin nutq pauzasidan oldin qoʻllaniladi:

-Lostblümchen: sooo Thema wechsel

-Soulhunter: aaa prima, cool

Tinish belgilarining takrorlanishi qabul qiluvchining hissiy holatini ko'rsatadi, og'zaki nutqda bo'lgani kabi, intonatsiya bilan ajralib turadigan bayonotning mazmunini kuchaytiradi:

-Pura: [zu monster100] Selbstgespräche!!

-JigSaw: aber wirklich bin ich auch für!!!

Takroriy savol belgisi tanbeh, pushaymonlik, kinoya va g'azabni ifodalashi mumkin va kommunikatorning affektiv holati qanchalik kuchli bo'lsa, u shunchalik ko'p takrorlanadigan belgilarni qo'yadi. Bunday holda, mazmundagi so'roq jumlasini undovga mos keladi:

Lindsay: [zu dodge2] warum??

Cindy11: [zu knalltüte] was jetzt??

Tinish belgilarini takrorlash – bu intonatsiyani almashtirishga urinish va biron bir so'z yoki jumlaning ta'kidlashga xizmat qiladi.

1.3. Kulgichlar (smayliklar)

Chat aloqasida his-tuyg'ular va his-tuyg'ularni yaxshiroq ifodalash uchun ramziy kombinatsiyalar, shakllangan maxsus grafemalar faol qo'llaniladi. An'anaviy yozuvning bir nechta belgilarining kombinatsiyasi (qavslar, yo'g'on chiziqcha) yoki animatsion rasmlar, deb nomlangan kulgichlar (eng. smile – „tabassum“) yoki emotikonlar (eng. Emotion — „hissiyot“ va icon – „belgi“). „Emotikon“ atamasi, bizning fikrimizcha, yanada to'g'ri bo'lar edi, chunki u etimologiya nuqtai nazaridan ko'proq oqlanadi va bundan tashqari, tasvirlangan hodisa nafaqat tabassum bilan ifodalangan quvonchni, balki kommunikativ o'zaro ta'sir ishtirokchilarining turli xil hissiy holatlarini aks ettirish uchun mo'ljallangan. Biroq, foydalanuvchilar orasida va shuning uchun, ehtimol, mahalliy ilmiy lingvistik an'analarda „SMILE“ atamasi mustahkamlangan. K.V.Ovcharova kulgichlarni bir vaqtning o'zida grafik va kinetik paralingvistik vositalar sifatida tavsiflaydi. Ular xalqaro va intuitivdir, chunki ularning aksariyati inson yuzini tasvirlaydi. Eng keng tarqalgan emojilarga quyidagilar kiradi: ☺ - quvonch ifodasi; ☹ - qayg'u ifodasi. Shuningdek, ";) „chiziqsiz va ") ikki nuqtasiz emojilarning qisqartirilgan versiyalari yoki uzatilgan hissiyotning kuchayishini bildiruvchi emojilarning ba'zi elementlarini takrorlash bilan kombinatsiyalar mavjud:

: -))) - juda katta quvonchning ifodasi;

:- (((((- juda katta qayg'u ifodasi (g'azab, xafagarchilik):

Kompyuter vositasida aloqa qilishda ushbu kompensatsion elementlar bir qator funksiyalarni bajarishi mumkin. Birinchidan, emojilar hissiy yoki ekspressiv-baholash funksiyasi bilan ajralib turadi, ularning yordami bilan jo'natuvchining his-tuyg'ulari va kayfiyatlari, aytilganlarga munosabati ifoda etiladi. Suhbat

ishtirokchilarining xabarlarida ular asosiy ma'lumot yukini ko'taradigan nusxaga qo'shimcha sifatida ishlatiladi:

Soulhunter: [zu Lost Blümchen] Mensch ja stimmt ..^^ (ko'tarilgan qoshlar-ajablanish)

Enya: [zu Glitzer] mache ich ;o)) (ko'z qisish va katta tabassum)

Lusi: soo hab ich alle?? xD (keng ochilgan og'iz-kulgi)

Shu bilan birga, kulgichlar kommunikativ tartibga solish funksiyasini bajaradi, masalan, ular salomlashish satrlariga hamroh bo'lganda. To'g'ridan-to'g'ri aloqa bilan tabassum birga keladigan salomlashish jarayonida ular suhbatning boshqa ishtirokchilariga hurmat va xayrixohlikdan dalolat beradi:

Klein Mina: hallo einen schönen Abend an alle :)

Calypsos: guten Abend :)

Smayliklar, shuningdek, muloqotni davom ettirish funksiyasi bilan ajralib turadi, bu yerda dialog sherigi yuz ifodalari bilan suhbatda faol ishtirok etayotganligini bildiradi, suhbatdoshning bayonotini ma'lum bir tarzda baholaydi va unga javob beradi, bu xabar bitta kulgichdan iborat bo'lgan hollarda eng aniq namoyon bo'ladi, ko'pincha yuz ifodalarini tasvirlaydi:

Grosses Zwergü: ;o)) (ko'z qisish va katta tabassum, noz qilish)

Gast582: [zu Grosses Zwergü] :-D (keng kulayotgan og'iz-kulgi)

Lindsay: [zu Dodge2] :-PPP (chiqib ketgan til – kimnidir masxara qilish)

Soulhunter: [zu Lost Blümchen] Ö_Ö (bo'rtib chiqqan ko'zlar-ajablanish)

Kommunikatorlar bir-birini ko'rmaydigan vaziyatda, kulgichlar informatsion-pragmatik funksiyani bajaradi, elektron matn kanali orqali og'zaki bo'lmagan signallarni uzatishning iloji yo'qligi sababli yuzaga kelishi mumkin bo'lgan bayonotlarni noto'g'ri talqin qilishdan qochishga yordam beradi. Og'zaki matn bilan birga, ular uning mazmunini aniqlaydilar, qabul qiluvchiga u yoki bu bayonotni qanday qilib to'g'ri talqin qilish kerakligi to'g'risida xabar beradilar, masalan, chat dialogidan quyidagi parchada:

Scorpius: kommst du Fenster putzen?^^

Le Chat: [zu Scorpius] hmmm, wenn das eine Einladung war... ;)

Savol Scorpius taxallusi ostida suhbat a'zosidan taklif, suhbatdosh derazalarni yuvish uchun keladimi – "ko'tarilgan qoshlar" emoji, (ajablangan smaylik jo'natadi), LeChat foydalanuvchisi esa: "u taklifnoma bo'lsa o'ylab ko'rish mumkin", deb javob beradi va o'z so'zlarini kinoya bilan ishora qiladi. Agar bu emoji bo'lmasa, xabar hazil hisoblanmaydi.

Bir qator misollarda, yakuniy pozitsiyadagi kulgichlar tinish belgilarini almashtiradi, masalan, „Soulhunter: [zu Lindsay] was Ö_Ö“ iborasida, kulgich savol

belgisiga mos keladi va ajablantiradi. Aytish mumkinki, aslida u og‘zaki nutq uchun xos bo‘lgan bunday xususiyatni to‘g‘ridan-to‘g‘ri og‘zaki muloqotda mazmunli semantik yukni ko‘taradigan intonatsiya sifatida belgilaydi.

2. Og‘zaki kompensatsiya vositalari. Ushbu guruh kompyuter vositachiligida paydo bo‘lgan yangi vositalar bilan ifodalanadi. Ular orasida ajralib turganlar quyidagilar:

2.1. Inflektivlar – infinitiv – en (-n) oxirini qisqartirish natijasida hosil bo‘lgan maxsus fe‘l shakllari: *lach*, *freu*, *knuddel*, *stolz guck*. Fe‘l asosi, qoida tariqasida, bunday neoplazmalarning oxirgi pozitsiyasida turadi: *hinweisgeb*, *dummguck*, *malanmerk*. Inflektivlar xabar yuboruvchisi nomidan uning yuz ifodalari, imo-ishoralari va harakatlarini og‘zaki bayon qilish orqali kiritiladi:

Grosses-zwergü: [zu Scorpius] ich lass die erstmal 20 min kochen *lach*

Purzel: [zu Elfe196161] ach Nachbarin, du hast ja auch bald Geburtstag *freu*

Inflektivlarni suhbat matnida asterisklar yordamida ajratib ko‘rsatish mumkin, ular bunday fe‘l iborasining boshi va oxirini belgilaydi, matnning qolgan qismidan ajratib turadi, fe‘lning ildizi odatda kursiv bilan yoziladi. Funktsional qiymatiga ko‘ra, ko‘plab inflektivlar kulgichlar bilan mos keladi. Tahlil qilinmagan guruh suhbatida turli xil bog‘lovchilar aniqlandi: monosyllabic bog‘lovchilar (*lach*, *seufz*, *grpucalbel*, *grummel*, *freu*); bog‘lovchilar-qisqartmalar-eng ko‘p tarqalgan bog‘lovchilarning qisqartirilgan versiyalari (*lach* - *l*, *grins* - *g* (grins), *bg* yoki *gg* (big grins, grouch Grins), *fg* (frech grins), *sfg* (super frechgrins) va *lol*, *lool* (baland ovozdak kulish)); inflektiv konstruksiyalar shakllari hisoblanadi. Tadqiqot davomida inflektivlar va inflektiv konstruksiyalar quyidagilarni tavsiflashga xizmat qilishi aniqlandi:

1) Yuz ifodalari va imo-ishoralar (zwinker, grins, armeverschränk, bösguck);

2) hissiy holatlar va ular bilan birga keladigan harakatlar (lach, kicher, freu, heul, schmunzzel);

3) mental aktivlik (grübel, nachdenk);

4) jismoniy harakatlar bilan birga keladigan og‘zaki bo‘lmagan aloqalar, masalan, quchoqlash, o‘pish (knuddel, knutsch), suhbatdoshlarning harakatlarini baholash uchun harakatlar (beifall klatsch, grummel, murmel, schnief, umfall) yoki ularning holati (seufz).

Yuqoridagi tasnifdan ko‘rinib turibdiki, inflektivlar paraverballarning keng palitrasini, veb-suhbatdagi hissiy va ekspressiv suhbatni ifodalaydi, norasmiy aloqa paytida aloqani saqlashga yordam beradi, bayonotning semantik tarkibiga qo‘shimcha bo‘lib xizmat qiladi, uni to‘g‘ri tushunish va talqin qilishga yordam beradi.

2.2. O‘z-o‘zini namoyon ettiruvchi ifodalar – bu 3-shaxsda joylashgan, kommunikatorning taxallusi bilan boshlangan va xabarni yuboruvchining hayoliy yoki real faolligini aks ettiruvchi harakatni tavsiflovchi vizual jumlada tuzilgan iboralar:

<JigSaw chillt jetzt^^>

<-Samira- stürzt sich vor lauter Lachen aus dem Fenster.>

Bunday nusxalarni yaratish uchun chat menyusida maxsus funksiya mavjud, ular kursiv imlodan foydalangan holda suhbat dialogining umumiy oqimidan ajratilgan. Foydalanuvchi taxallusi replikasiya boshida qalin yoki oddiy belgilar bilan belgilanmagan holda paydo bo‘ladi <>. O‘z harakatlari mavhum tarzda taqdim etiladi, chunki boshqa odamning nuqtai nazaridan ular qahramonlarning harakatlari tasvirlangan teatr spektakllaridagi izohlarga o‘xshaydi. Chatlar tahlili shuni ko‘rsatdiki, veb-chatdagi o‘z-o‘zini aks ettiruvchi so‘zlardan quyidagilar uchun foydalanish mumkin:

1) kundalik harakatlarni aktuallashtirish: geht kaffee trinken, tanzt, wartet, klopft:

<rubinchen geht mal was essen... bis später>

2) og‘zaki harakatlarni ta’kidlash: spricht, erklärt, fragt, erzählt, dankt, grüßt, fordert:

<sweety43 unterhält sich nicht mehr mit Gästen>

3) Jarayondagi dialog harakatlarining tavsiflari (masalan, kontakti o‘rnatish harakatlari). Ushbu guruhga asosan nutqiy salomlashish va xayrlashish harakatlarini amalga oshirishga xizmat qiladigan o‘z-o‘zini aks ettiruvchi bayonotlar kiradi: begrüßt, grüßt, verabschiedet sich.

<Küsschen sagt Hallo!>

<-alfa- wünscht allen eine gute nacht>

4) yuz ifodalarini, imo-ishoralarni uzatish: lacht, schaut böse hinzu:

<lililola schaut verärgert zu funny18 >

5) tuyg‘ularni og‘zaki bayon qilish: jubelt, erfreut sich am gespräch:

<dampfi wirft sich über Serweil vor Lachen in die Ecke.>

<Dieter38 ist wunschlos glücklich!>

6) fikr bildirish, vaziyatni baholash, kelishuv-kelishmovchilik, istehzo: meint, findet, stimmt zu, widerspricht, ironisiert:

<lolla langweilt sich>

7) o‘z-o‘zini istehzo qilish:

<JigSaw macht gerne mal jokes hört net drauf^^>

8) aloqani saqlab qolish uchun ritualistik ahamiyatga ega bo'lgan harakatlarning tavsiflari:

<LadyBrain schaut tief in Ghosts schöne Augen, umarmt Ghost zärtlich.>

O'z-o'zini aks ettiruvchi ifodalar yordamida adresatning xatti-harakatlari sahnalashtiriladi, ular adresatga xabar yuboruvchisi joylashgan vaziyatni taqdim etishga yordam berish uchun mo'ljallangan, ularning harakatlari, holatlari va hissiy ko'rinishlarini tavsiflaydi.

Shunday qilib, suhbatdoshlarning kompyuter vositachiligidagi aloqalardagi uzoqligi an'anaviy ravishda og'zaki dialog bilan birga keladigan lingvistik namoyonlarning yo'qligini obyektiv ravishda aniqlaydi. Shu bilan birga, o'zaro ta'sirning norasmiy tabiati to'g'ridan-to'g'ri aloqa orqali yetkazilishi mumkin bo'lgan narsalarni qo'shimcha ravishda yetkazishni talab qiladi. Ushbu vositalarni o'rganish va tavsiflash juda muhimdir, chunki ular aslida internetda keng tarqalgan va faol qo'llaniladigan norasmiy yozma nutqning yangi paralingvistikasini shakllantiradi.

Veb-suhbatda paralingvistik usullarning kompensatorlari sifatida, birinchi navbatda, ro'yxatdan o'tish va shriftlarni tanlash, harflar va tinish belgilarining takrorlanishi, qo'shimcha ta'sirchan ma'lumotlarni ifodalash uchun mo'ljallangan va so'z ma'nosini shakllantirishda ishtirok etadigan maxsus belgi birikmalari – kulgichlar kabi ramziy va grafik vositalar qo'llaniladi. Bundan tashqari, muloqotning paralingvistik tarkibiy qismlarining kattaroq qismini yetkazish uchun inflektivlar va o'z-o'zini aks ettiruvchi ifodalar kabi og'zaki vositalar ishlatiladi, ularning yordamida adresantning harakatlari, holatlari va og'zaki bo'lmagan aloqa namoyon bo'lishi yetkaziladi va uning xatti-harakati sahnalashtiriladi.

REFERENCES

17. Abdurazzakov, Y. U. (2022). EFFECTIVE ORGANIZATION OF LECTURES IN FOREIGN LANGUAGES. *Oriental Journal of Philology*, 2(03), 1-7.
18. Abdurazzakov, Y., & Abdurazzakova, M. (2022). USE OF NON-STANDARD FORMS AND METHODS IN A FOREIGN LANGUAGE LESSON. *Gospodarka i Innowacje.*, 24, 1003-1010.
19. Asmus, N.G. Linguistic Characteristics of the Virtual Communicative Field: Diss. ... Cand. of Philosophy: 10.02.19 [Text] / N.G. Asmus. - Chelyabinsk: Chelyabinsk State University, 2005. — 265 p.
20. Beisswenger, M. Chat Communication. Language, Interaction, Sociality and Identity in Synchronic Computer Communication. Perspectives for Interdisciplinary Research Field [Text] // M. Beisswenger. - Stuttgart, 2001. - 552 p.

21. Chukharev, E.M. Linguostatistical Correlates for Spontaneity in Computer-Mediated Discourse (On the Basis of Russian Chat): Synopsis of Diss. ... Cand. of Philology: 10.02.21 [Text] / E.M. Chukharev. - Sankt-Petersburg: Herzen University, 2009. - 23 p.
22. Kakharov, K., & Usmonova, M. (2022). Nonverbal Means of Uzbek and English Speech Etiquette. *Journal of Ethics and Diversity in International Communication*, 2(5), 61-65.
23. Kakharova, S. (2022). Speech as a Tool of Pedagogical Activity of the Teachers. *American Journal of Social and Humanitarian Research*, 3(11), 61-64.
24. Kakharova, S. (2022). Culture of Communicative Interaction between Teachers and Students during Pedagogical Cooperation. *American Journal of Social and Humanitarian Research*, 3(12), 96-98.
25. Luckhardt, K. Stylistic Interpretation of the Communication in Chat. *Corpus Studies on the Basis of Media Chat [Text]* / K. Luckhardt. - Dortmund, 2009. - 208 p.
26. Orthmann, C. Structures of the Communication in Chat. *Conversational Studies of Kids and Young People's Chat [Text]* / C. Orthmann. - Berlin, 2004. - 185 p.
27. Ovcharova, K.V. Computer Chats in Internet Communication: Content and Functional Characteristics: Synopsis of Diss. ... Cand. of Philology: 10.02.19 [Text] / K.V. Ovcharova. - Krasnodar: Kuban State University, 2008. - 28 p.
28. ОТА, О. З. В. Н. О., & ХУСУСИЯТЛАРИ, Н. О. З. Х. Қ. Ш. Кахаров-Илмий tadqiqotlar, innovatsiyalar va ilmiy pedagogik kadrlar tayyorlash bo 'limi boshlig 'i. FARG 'ONA DAVLAT UNIVERSITETI, 320.
29. Zilola, P. (2022). Realization of Stable Units. *American Journal of Social and Humanitarian Research*, 3(10), 117-121.
30. Pazilova, Z. (2021). TRADITIONS AS AN INTEGRAL PART OF ETHNOCULTURE. THEORETICAL & APPLIED SCIENCE Учредители: Теоретическая и прикладная наука, (9), 689-691.
31. Кахаров, К. Ш. Узбек ва немис нуткий этикетларининг киёсий тадқиқи. Филология фанлари буйича фалсафа доктори (PhD) илмий даражасини олиш учун тайёрланган диссертацияси, Андижон-2020.
32. Пазилова, З. Ш. (2022). ЎЗБЕК ВА НЕМИС ХАЛҚЛАРИДА БОЛАЛИК ДАВРИГА ХОС БЎЛГАН УРФ-ОДАТ ИФОДАЛОВЧИ ЛЕКСИК ИФОДАЛАРНИНГ ЎЗИГА ХОС ХУСУСИЯТЛАРИ. ОЛИЙ ВА О 'РТА МАХСУС ТА'ЛИМ ВАЗИРЛИГИ FARG 'ONA DAVLAT UNIVERSITETI, 122.

НАВОИЙ ИЖОДИДА ИНСОНИЙЛИК ФАЛСАФАСИ

Жумаева Ш.С.

ИПУ НТМ катта ўқитувчиси

АННОТАЦИЯ

Алишер Навоий ижодий меросида инсоннинг олий қадрият сифатида қадрланиши, унинг борлиқдаги ўрни фалсафий таҳлил этилган.

Калит сўзлар : Инсон, инсон борлиги, жамият, вафодорлик, садоқат, комил инсон, эзгулик, адолат, илм, одамийлик.

АННОТАЦИЯ

Философски анализируется понимание человека как высшей ценности, его места в бытии в творческом наследии Алишера Навои.

Ключевые слова: Человек, человеческое существование, общество, верность, преданность, совершенный человек, добро, справедливость, наука, человечность.

КИРИШ

Фалсафада шундай мавзулар борки, улар замон ва макон ҳақидаги қоидаларга итоат этмайдилар. Улар барча халқлар, барча мамлакатлар учун муштарақдир. Шундай мавзулардан бири инсон ва инсонийлик масаласидир. Ўзбекистон Республикаси Президенти Ш.М.Мирзиёев 2022 йил 22 декабрдаги Олий Мажлисга ва Ўзбекистон халқига Мурожаатномасида 2023 йилни “Инсонга эътибор ва сифтли таълим” йили деб эълон қилар экан, “Биз Ўзбекистонда олиб борилаётган давлат сиёсатининг марказида инсон ва унинг манфатларини таъминлашни устувор вазифа деб белгиладик. Инсон қадри деган ғояни ҳеч қачон унутмаслигимиз керак. Албатта, кечаги қилган ишимиз билан бугунгисининг давомийлиги, бардавомлиги бўлиши керак. Бардавомлилик нуқтаи назардан яна ва яна Инсон қадри деган ғояларга қўшилиб давом этиши керак”-деб таъкидлайди.

Навоий мероси асрлар бўйи ўрганиб келинса-да, қайта-қайта мутолаа қилишга арзийдиган маънавий-маърифий хазинадир. Шу нуқтаи назардан қараганда, шоир ижоди маъно ва мазмун, ғоялар доясидир. Муаллиф унинг меросидаги инсоний фазилат, вафо ҳақидаги Навоий қарашларининг нақадар аҳамиятга эга эканлигига баҳоли қудрат аҳамият бериб, унинг айрим қирраларини ўрганишга эътибор беришни лозим деб топди.

НАТИЖАЛАР ВА МУХОКАМА

Оламнинг яратилиши, наботот, ҳайвонот оламидаги ўзгаришлар, инсоннинг дунёга келиши ва яшашдан мақсади, ҳаётнинг мазмуни сингари жуда кенг кўламли масалалар шоир асарларидан ўрин олган. Алишер Навоий нафақат шоир, ижодкор, балки улуғ бир мутафаккир, файласуф, олим ва баъзан авлиёсифат бир шахс сифатида жуда мураккаб ва қийин муаммоларни ёритади, уларга жавоб ахтаришга, моҳиятини англаб, талқин қилишга ҳаракат қилади. Шоир фикрича, инсон оламнинг яратилиши учун асос бўлган, бутун бир борлиқнинг кўрки ва шарафидир.

Барчасини гарчи латиф айладинг,

Барчадин инсонни шариф айладинг, – дейди шоир.

Навоий наздида, дунёнинг яралмоғидан асл мақсад ҳам инсон эди. Ёки шоирнинг «Ҳайрат ул-аброр» достонидаги қуйидаги мисраларига эътибор берсак:

Мунча гаройибки мисол айладинг,

Борчани миръоти жамол айладинг.

Ганжинг аро нақди фаровон эди,

Лек боридин гараз инсон эди.

Қодири мутлоқ инсонни барча мавжудотлардан шариф қилиб яратган экан., у ҳамма инсоний фазилатларни ўзида мужассам этган бўлиши лозим. Шунинг учун ҳам мутафаккир шоир назмий ва насрий асарларида комил, яъни ҳар томонлама мукамал инсонга хос бўлган фазилатларни тараннум этади. Бу сатрлар Шарқ тафаккуридаги “инсонийлик” масаласи билан ҳамоҳангдир. Асарни шартли равишда —инсоншунослик ҳақидаги асар деб атасак, муболаға бўлмайди. Чунки, асар бошдан охиригача ҳаётий хулосаланган, инсоннинг руҳий-маънавий оламини камолот сари етаклаш хусусиятига эга қоидалар жамланмасидир.

Бу асарнинг биринчи мақолати айнан инсоний гўзал фазилатлардан бири имонли бўлиш ҳақида. Ижодкор: — Кимки бу жаҳонда инсон бўлиб келган экан, унинг асосий шarti имондир. Сабр, шукр ва ҳаёдан иборат бўлган шахсина —инсон деган шарафли номга муносибдирлар, имондан узоқ бўлган кишиларни эса бу ном билан атаб бўлмайди,-дейди.

“Ҳайратул-аброр”нинг ўн еттинчи мақолатида Алишер Навоий ҳазратлари инсон умри фасллари поэтик талқин этганлар. Йигитлик баҳорининг латофати фасллар гўзали баҳор билан қиёсланади. Инсон умрининг хазонрезги

даври билан қариликка хос ҳолатлар куз фаслига нисбат бериб тасвирланади. Китобхон инсон табиатнинг бир бўлаги эканлигини ҳис қилади. Табиатга хос ҳолатлар умр фаслларига ниҳоятда ўхшаш. Фасллар рамзи бўлган ранглар: яшиллик — уйғониш, сарғайиш эса сўлғинлик, қарилик хазони маъноларини ифода этади. Бу мақолатда буюк сўз санъаткори табиат тасвирларини маҳорат ила чизиш орқали фалсафий маъноларга бой поэтик манзараларни жилолантиради: қуёш чиқиши, эрта баҳорги ёмғир, тонг шаббодасининг гўё фаррошлик қилиб - сув сепилган боғни - супургани, боғни гуллар атри тутгани; дарахт шохлари ёр чехрасига соч мисолдай, ёйилгани, ерни супурмоққа супурги бўлгани, шамол дарахтлар шохини ерга буккани, булут эса сув сепувчи бўлгани, шундай қилиб, осмон дунё боғини супурди, унга сув сепди, энди райҳонлар ниш ура бошлади. Ер юзини қоплаган ўт, майсалар кўк юзини тўзғитган юлдузларга ўхшатилади. Табиат атрофга оро бериб, аста дарахтларда япроқлар, гуллар пайдо қилади. Кейинроқ яшил либоснинг тугмалари - мевалар пайдо бўлади. Боғ мевага тўлади. Бу:

Боғ ўлуб ашжару самардин тўла,

Комилдек фазлу хунардин тўла.

Балки бўлуб равза гулистонидек,

Йўқки хирадманд киши жонидек.

Шоир наздида меваларга тўла боғ-боғбон меҳнатининг самараси, айти дамда ғарқ пишган мевалар фазлу хунарни тўла эгаллаган комил инсонларга ўхшайди. Уларнинг ақлу донишлиги туфайли яратилган яратилган хунараманд яратган анжомлар каби қадрли. Фозиллар ўз касбу хунарини мукамал эгаллаган яратувчи инсонларга ўхшатилади. Уларнинг жони жаннат гулистонига монанд. Боғбон етилган меваларни териб олади. Саҳнида мева қолмаган боғ гавҳарсиз садафни эслатади. Боғ эса юлдузсиз, осмонга ўхшайди.

Чун узубон меваларни боғбон,

Боғ бўлиб анжуми йўқ осмон.

Саҳни гулистонки, самар йўқ анга,

Бир садафдекки, гуҳар йўқ анга.

Боғ мевасиз қиёфада - меваи жондин кўнгил узади, дарахт шохлари эса - кўнгилсиз киши каби беморга ўхшаб қолади. Шохлар, япроқларнинг бемор юзи каби сарғайиши ошиқнинг сарғайган юзидай, ишқ ғамининг ўти япроқларни куйдиргандай. Умрнинг хазонрезги даври айрилиқ туфайли содир бўлган бетобликка ўхшайди. Сарғимтир барглари ҳар томонга сочаётган кузнинг рутубатли шамоли энди япроқларда - рангу сафо қолдирмади.

Қолмади тан нахлида барги ҳавас,

Балки учурди ани совуғ нафас.

Инсоннинг нафс йўлидаги интилишлари, ҳою ҳаваслари дарахт баргига ўхшатилади. Умрини бу каби енгил-елпи ҳавасларга сарфлаган одамлар қарилик даври етиб, тан дарахти ялонғочлангани каби маънисиз ўтказган ҳаётдан ўкиниб қолмайдиларми? Уларнинг қариликдаги ҳолати мевасиз боғга ўхшамайдами? Ўн еттинчи мақолатдаги лирик чекиниш орқали Навоий ҳазратлари умр фаслларининг қадрига етишга, уларни бесамар ўтказмасликка даъват этиб, ўз ҳаяжону кечинмаларини куйидаги байтда тўла ифода қилганлар:

Оҳки умр ўтди жаҳолат била,
Қолдим ўлум вақти хижолат била...
Умр куни уйқуда қолдим тамом,
Эмдики уйғондим, ўлиб эрди шом.
Андаки қилмоқ керак иш, қилмадим,
Иш қила олмас кунини билмадим...
Яхшироқ ул умрдин ўлмоқ йироқ,
Умр неким, андин ўлим яхшироқ!

Буюк мутафаккир ҳаёт каби улуғ неъматни қадрлашга, уни беҳудага сарфламасликка, умр фаслларини эзгулик яратишга, мазмунли ўтказишга ва катта мақсадлар учун яшашга чорлайди. Ҳайратул-абрордаги умр фаслларининг санъаткорона талқини инсониятни яна кўп асрлар оша ҳайратга солади. Ҳаётсеварликка, эзгуликка чорлайди.

Шунингдек, Алишер Навоийнинг *“Хамса”*, *“Лисон ут-тайр”*, *“Ҳазойинул маоний”*, *“Маҳбуб ул-қулуб”* сингари асарларида ҳам оламни идрок этиш, камолот босқичларидан ўтиш асрори поэтик ифодасини топган. Демак, ахлоқий комиллик, маърифат, ишқ, гўзаллик ва тафаккурни, асл ҳақиқат ғоясини илгари сурган мутасаввифлар учун инсон ҳақиқати - Қуръон, Қуръон ҳақиқати эса комил инсондир. *“Қуръони Карим”* ва муқаддас ҳадиси шаърифларда келишича, инсон шарафланган ва фаришталарнинг унга сажда қилиши буюрилган. Жумладан китобда: Одам болаларини мукаррам қилиб яратдик, дейилади. Олам Аллоҳ ҳусну жамоли учун кўзгу бўлса, Инсон бу кўзгунинг мазҳари. Яъни Яратувчи қудрати ва асрори, илму каромати акс этган хилқатдир. Инсон – коинот гултожи. Ундан бошқа бирор жонзотга бундай тафаккур ва амал раво кўрилмаган. Тасаввуф таълимотида ҳам инсон Худонинг ердаги халифаси, икки оламнинг гултожи, қаймоғи саналади. Шунинг учун ҳам Навоий: *“Одамий шарифул кавнайндура”*, яъни: Одам икки дунёнинг энг азиз ва энг шариф яратиғидир, деб билган. Шоир ҳатто оламнинг маъносини инсонга, унинг (инсоннинг) борлиғига боғлаб қўйиб айтадики:

Карам бирла халқ айлагай оламе,
Бу оламда мақсуд анга одаме.
Гараз одами анга олам туфайле,
Не ким ғайри оламдур ул ҳам туфайл.²

Демак, Навоий дунёнинг майдонга келишидан ҳам мақсад одам, дейди. Инсонни бутун борлиқнинг, бутун мавжудотнинг энг аҳамиятлиси, деб ҳисоблайди, бутун воқелик унинг (инсоннинг) истаклари объектдир, шу истакларга хизмат қилиши керак демоқчи бўлади.

Очилғон гулшанда инсон гули,
Не инсон гули, боғи ризвон гули.³

Навоийнинг машхур инсони Ширин чуқур маъноли фарах билан:

Менга не ёру не ошиқ хавасдур,
Агар мен одам ўлсам ушбу басдур,⁴ –

дейди ва бу билан ўзининг инсоний қимматини шу қадар юксакликларга кўтардики, инсонийликни беҳад қимматбаҳо эканлигини уқтиради, бу билан чин инсоннинг разолат билан, пасткашлик билан, инсонни ерга уришлик билан алоқаси бўлмаганлигини кўрсатиб ўтади ва инсонийликни ҳимоя этишда ҳеч нарсадан қайтмасликка тайёрлигини билдиради.

Шунингдек, вафо, садоқт фазилатларини Навоий жуда чуқур маънода ва кенг кўламда олади. Уни ёлғиз оддий ошиқ, эр билан маъшуқа орасидаги муносабат маъносидагина англамайди, маълум даражада умуминсонийлик кўрсаткичига, ижтимоий кадриятга айлантиради. Вафо бутун инсонийликка, олийжаноб ҳақиқий инсоний сифатларга, хислатларга нисбатан олинган. Вафодорлик- вафоли бўлиш, худди шуларга қандай йўл билан бўлмасин содиқ, берилган бўлиш, улар учун интилиш, курашиш тушунчасини ўз ичига оладик, шу билан Навоий вафо, вафодорлик оддий фалсафий тушунча бўлмасдан, фаол ижтимоий, фалсафик категориядир, яъни у нималарга нисбатан олинган бўлса, ўшалар учун ҳеч нарсага қарамасдан содиқ бўлишликнинг, интилишликнинг ҳам заруриятини ўз ичига олади. Навоий Фарҳоди, Ширини, Искандари, Шопури бу айтганларимизнинг яққол мисоли бўла оладилар, улар вафолиларнинг намунаси дирлар.

ХУЛОСА

Ёш авлодни тарбиялаш борасидаги устувор вазифаларни амалга оширишда аждодларимиз меросининг, хусусан, Алишер Навоий асарларининг ўрни беқиёс.

²Алишер Навоий. “Хамса”. Т.: “Фан”, 1960, 622-бет.

³Ўша асар, 621-622-бетлар.

⁴Ўша асар, 263-бет.

Бугун шоир асарларини чуқур ўргансак, мисралар қатидаги теран маъноларни англашга ҳаракат қилсак, шоирнинг инсонийлик хусусидаги хулосаларининг маъзини чақа олсак, уларни қай даражада ёшларимиз онгига сингдира олсак, маънавий юксак ёш авлодни камолга етказишга ёрдам беради.

REFERENCES

1. Ўзбекистон Республикаси Президенти Ш.М.Мирзиёев Олий Мажлисга ва Ўзбекистон халқига Мурожаатномаси. 2022йил 22декабр.
2. Навоий, Алишер. Хамса. Насрий баён/ А.Навоий. Тошкент: "Navzo'z" 2019. 7 б.
3. Алишер Навоий. Асарлар.15 томлик. Хамса. Т.: Госполитиздат. 1963. -Б.32
4. Навоий, Алишер. Хамса. Насрий баён/ А.Навоий. Тошкент: "Navzo'z" 2019. - 81 б.
5. Алишер Навоий. Фарход ва Ширин. 7-том. 41-42 б.
6. Норов.Т.О. Алишер Навоий инсонпарварлик ғояларининг мустикал Ўзбекистан ижтимоий-сиёсий ҳаёти билан уйғунлиги// Фалсафа фанлари буйича фалсафа доктори (PhD) диссертацияси автореферати. Тошкент. 2019. - 48 б
7. Иброхимов Ф. А. Инсон бегоналашуви муаммосини бартараф этишининг Ўзбекистон шароитидаги имкониятлари. Фалсафа ва ҳуқуқ.ЖУРНАЛИ. Тошкент - 2019.№ 1. 140-142 бетлар
8. Ergasheva, Y. A., Vasieva, D. I., & Murtazova, S. B. (2019). Political persecutions and ideological pressure on the creative intellectuals of Uzbekistan in post-war decades. *International Journal of Recent Technology and Engineering*, 8(2 S10), 374-377.
9. Murtazova, S. B. (2021). VATAN HIMOYACHILARI YODI MANGU VARHAYOT!(Ikkinchi jahon urushida noma'lum ketgan bobom Begmatov Omon va Xaramjo 'ylik urush qatnashchilari haqida). *Oriental renaissance: Innovative, educational, natural and social sciences*, 1(4), 544-549.
10. Муртазова, С. Б., & Муртазов, С. Б. (2021). ИЗ ИСТОРИИ МУЗЫКАЛЬНОГО ОБРАЗОВАНИЯ (НА ПРИМЕРЕ ПЕРВЫЕ ГОДЫ НЕЗАВИСИМОСТИ В УЗБЕКИСТАНЕ). *Oriental renaissance: Innovative, educational, natural and social sciences*, 1(4), 152-156.
11. Alimovna, E. Y., Alimovna, E. G., & Burievna, M. S. (2020). Historical Stages Of Innovative processes In Higher Education Of Uzbekistan. *Solid State Technology*, 63(6), 9824-9834.

O‘ZBEK TILINING PEDAGOGIK TERMINOLOGIYASIDA KO‘P MA‘NOLILIK HODISASI

E‘tibor Yaxshiyeva Baxtiyorovna

Alisher Navoiy nomidagi Toshkent davlat o‘zbek tili va
adabiyoti universiteti doktoranti
etiboryaxshiyeva@gmail.com

ANNOTATSIYA

Ushbu maqolada terminologik polisemiya hodisasi masalasi tadqiq qilingan. Xususan, terminologik birliklarda ham kuzatiladigan polisemiyaning o‘zbek tili pedagogik terminologiyasi misolidagi tahlili amalga oshirilgan. Ilmiy yondashuvlarga ko‘ra, soha tushunchasini aniq ifodalash uchun xizmat qiluvchi termin bir ma‘noli bo‘lishi, muayyan sohaning aniq bir tushunchasini ifodalashi lozim. Tilshunoslik sohasi mutaxassisleri, jumladan, terminologlar tomonidan termining bir ma‘noli va ko‘p ma‘noli bo‘lishi masalasi to‘la hal etilmagan. Obyektiv holat ayrim terminlarning semantik tarkibi birdan ortiq ma‘nodan tashkil topganligini, ya‘ni terminologik polisemiyaning mavjudligini ko‘rsatib turadi. Terminologik polisemiya barcha soha terminologiyasida kuzatiladi. Bu holat umumlingvistik va maxsus lug‘atlarda ham keng aks etmoqda. Ayrim terminlarning semantik strukturasi umumleksik ma‘no, terminologik ma‘nodan tarkib topgan bo‘lsa, ba‘zi terminologik birliklarda birdan ortiq tushuncha bilan bog‘liq ma‘nolar mujassamlashgan. Ayni holat terminlarni semantik jihatdan leksema-termin hamda sof terminga ajratishni taqozo qilish bilan birga ularning leksikografik talqini va tavsiflarini ham qayta ko‘rib chiqishni talab qiladi. Bu esa leksik-semantik munosabatlarning terminologiyadagi o‘rnini, terminologik polisemiyaning omonimiya va polifunksionimiya bilan munosabati masalasini alohida yondashuv asosida baholash va tavsiflash hamda terminologiyada yuzaga kelayotgan ko‘p ma‘nolilikning oldini olish, tartibga solish bilan bog‘liq vazifalarning dolzarbligini ko‘rsatib turadi.

Kalit so‘zlar: leksik tizim, so‘z, termin, terminologiya, pedagogika, leksik-semantik munosabat, tushuncha, ma‘no, monosemiya, polisemiya, terminologik ma‘no, polisemantik termin, leksikografik izoh, leksema-termin.

KIRISH

Til leksikasining alohida mikrotizimi hisoblangan terminosistemaning semantik tabiatida o‘ziga xos alohidaliklar bilan birga umumleksik semantik xususiyatlar ham kuzatiladi. Xususan, umumleksik qatlam birliklariga xos monosemiya va polisemiya kabi semantik hodisalar terminologiyada ham qayd qilinadi.

Terminologik birliklarni semantik tarkibiga ko‘ra bir ma‘noli va ko‘p ma‘noli terminlar guruhiga ajratishning asoslari mavjud. Terminologiyaning katta miqdorini bir ma‘noli terminlar tashkil qiladi. Muayyan soha tushunchasini ifodalashga xizmat qiluvchi maxsus so‘z – terminning tabiati ham xuddi shu holatni talab qiladi. Biroq terminologik tamoyil talabiga zid ravishda birdan ortiq tushunchani ifodalashga xizmat qilayotgan ko‘p ma‘noli terminlar ham deyarli barcha soha terminologiyasida kuzatiladi. Sohaviy leksikani tashkil qiluvchi terminlogiya ham umumleksik tizim tarkibining mikrotizimi sifatida qayd qilinsa, leksik-semantik xususiyat va munosabatlar terminlar tizimida ham o‘ziga xos tarzda aks etishini inkor etib bo‘lmaydi. Terminlarda ko‘p ma‘nolilikning mavjudligi polisemiya hodisasining terminologik aspektidagi alohida tadqiqini taqozo qiladi.

ADABIYOTLAR TAHLILI VA METOD

Terminolog D.S.Lottening ta’kidlashicha, muayyan bitta termin muayyan soha terminologiyasida bir ma‘noli bo‘lishi lozim [5]. Terminlar asosan monosemantik tabiatli bo‘lishi O.S.Axmanova [1] tomonidan ham qayd qilinadi. O‘zbek tilshunosligida ham terminga monosemantiklik xos xususiyat ekanligi qo‘llab-quvvatlangan: “Termin hamma vaqt – gapda ham, gapdan tashqarida ham bir ma‘noli bo‘ladi. Uning bir ma‘noli bo‘lishi ma‘lum fan yoki maxsus sohadagina qo‘llanish xususiyati orqali yuzaga keladi”[10]. Akademik A.Hojiyev ta’kidlaganidek, “terminlar bir ma‘noli bo‘lishi, ekspressiv va emotsionalikka ega bo‘lmasligi kabi belgilari bilan umumiste’moldagi so‘zlardan farqlanadi”[12]. Rus tilshunosi V.A.Tatarinov terminologiyada monosemiyaga zid bo‘lgan polisemiya hodisasi ham mavjudligini, terminologik birlik polisemiyasi salbiy xususiyat sifatida baholanmasligini ta’kidlaydi[9]. Terminlarda leksik-semantik munosabatlarning beqarorligi, terminlarga asosan bir ma‘nolilik xosligi, terminologik ko‘p ma‘nolilik, sinonimiya salbiy holat deb qaralsa-da, terminologiyada ham ko‘p ma‘nolilik, terminlararo ma‘nodoshlik kabilar mavjudligi tilshunos Y.Konovalova tomonidan ham qayd qilinadi[4]. A.V.Superanskaya esa “Termin – bu professional bilimlarning muayyan sohasi atamalar tizimiga kiruvchi tushuncha hisoblanib, u so‘z bilan ifodalanadi. Termin – maxsus maqsadlar uchun mo‘ljallangan tilning asosiy ma‘noviy elementidir. Termin bir ma‘noda qo‘llaniladi. Turli maydonlarning bir xil aytiladigan terminlari – omonimlardir”[8], degan fikrni ilgari suradi.

Yuqoridagilardan ma‘lum bo‘ladiki, terminlarga asosan bir ma‘nolilik xos degan yondashuvlar ustuvorlik kasb etadi. Biroq terminlardagi polisemiyaning ham rad etib bo‘lmaydi. O‘zbek tilining pedagogik terminologiyasida ham omonimiya, polisemiya, polifunksionimiya kabi semantik hodisalar mavjudligini polisemantik terminlarning umumleksik va terminologik lug‘atlardagi izohi orqali ham asoslash mumkin.

“Polisemantik terminlar birdan ortiq sememaga ega, ular bu sememalari bilan bir sohada qo‘llanadi. Ushbu sememalar orasidagi semik zanjirlar mustahkamligi bilan xarakterlanadi. Shu bilan birga, ayrim polisemantik umumiste‘mol leksemalarning ba‘zi sememalarigina terminologik mohiyatga ega bo‘ladi”[3]. Bu fikrdan anglashiladiki, ko‘p ma‘noli umumleksik birliklar ham semantik tarkibidagi ayrim ma‘nosi orqali terminologik birliklar tizimiga aloqadorlik kasb etadi.

MUHOKAMA

Terminlar tizimida ham kuzatiladigan polisemiya hodisasini o‘zbek tilining pedagogik terminologiyasi asosida tahlil qilishga harakat qilamiz. Kuzatuvlarimiz natijasida quyidagi ko‘p ma‘noli umumleksik birliklarning ayrim ma‘nolari terminologik ma‘no kasb etishi va shu orqali pedagogik terminlar tizimiga kirishi aniqlandi: *guruh, dars, bilim, ta‘lim, didaktika* kabilar. Ushbu birliklarning ko‘p ma‘nolilik xususiyatga egaligi, ma‘nolarining umumleksik yoki terminologik xarakter kasb etishi masalasini tahlil qilish uchun umumfilologik va terminologik lug‘atlarga murojaat qilamiz.

O‘zbek tilining izohli lug‘atida *guruh* so‘zining besh xil ma‘nosi izohlangan: “1 Bir to‘p odam, to‘da. 2 Maqsad, maslak, faoliyat va sh. k. lar umumiyliigi asosida shakllangan rasmiy yoki norasmiy jamoa. 3 Umumiy belgi, xususiyatga ega bo‘lgan bir turdagi narsa, hodisalar majmui, turkumi. 4 Dars, mashg‘ulot o‘tkazish maqsadida birlashtirilgan kishilar, talabalar bo‘linmasi, to‘pi. 5 Tabaqa, toifa; daraja”[11].

Ko‘rinadiki, *guruh* so‘zining qayd qilingan to‘rtinchi ma‘nosi ta‘lim sohasi tushunchasi bilan bog‘liq bo‘lib, ana shu ma‘no asosida pedagogik terminologiya tizimiga aloqadorlik kasb etadi. *Guruh* so‘zi terminologik ma‘no xarakter kasb etgan ushbu 4-ma‘nosi asosida pedagogika sohasiga oid qator tushunchalarni ifodalovchi terminlarning yuzaga kelishida ham faol ishtirok etadi. Jumladan, kichik *guruh*, *guruh a‘zosi*, *guruh bahosi*, *guruh xatosi*, kuni uzaytirilgan *guruh*, *guruhlash*, qayta *guruhlash*, talabalar *guruhi*, ishchi *guruh*, tashkiliy *guruh*, ekspertlar *guruhi*, gomogen *guruh*, *guruhli faoliyat texnologiyasi*, *guruhli o‘qitish*, *guruhlar bilan ishlash* kabi pedagogik terminlar tarkibida muhim komponent hisoblanadi.

O‘zbek tilining leksik birligi bo‘lgan *dars* so‘zi ham pedagogika sohasi termini sifatida xizmat qiladi. *Dars* so‘zining umumfilologik lug‘atda ikki xil ma‘nosi izohlanganligi uning ko‘p ma‘noli birlik ekanligidan dalolat beradi: “1 Ta‘lim muassasalarida ilm, ma‘lumot berish maqsadida o‘tkaziladigan o‘quv mashg‘ulotlari, saboq. 2 *ko‘chma* Hayotiy tajribadan kelajak uchun chiqarilgan foydali natija, ibrat, saboq”[11]. Izohdan ma‘lum bo‘ladiki, *dars* so‘zining birinchi ma‘nosi sof terminologik xarakter kasb etadi. Ikkinchi ma‘no esa, lug‘at maqolasida qayd qilinganidek, *ko‘chma* ma‘no bo‘lib, umumleksikaga xos. Maxsus ensiklopedik

lugʻatda ham dars polisemantik termin sifatida tavsiflangan. Biroq dars tushunchasi bilan bogʻliq leksik birlikning umumleksikaga oid koʻp maʼnoliligi bilan terminologik tizimga xos koʻp maʼnoliligi oʻrtasida jiddiy farq koʻzga tashlanadi, yaʼni umumlingvistik izohli lugʻatda qayd qilingan dars soʻzining birinchi maʼnosida soha tushunchasiga aloqadorlik mavjud, ikkinchi maʼnosi terminologik xususiyatga ega emas. Soha lugʻatida esa dars terminining qayd qilingan har ikki maʼnosi ham terminologik mohiyatlidir: “DARS (arab. – saboq, maʼruza) 1) uzluksiz taʼlim muassasalarida amalga oshiriladigan taʼlimning asosiy shakli; 2) oʻquv ishlarining asosiy tashkiliy shakli, mantiqiy tugallangan, yaxlit oʻquv-tarbiyaviy jarayonning aniq vaqt bilan cheklangan qismi”[11]. Soha lugʻatida qayd qilingan ikki xil maʼno oʻrtasida jiddiy semik farqlilik sezilmaydi. Shunga asosan, ushbu maʼnolarni umumlashtirgan holda *dars* terminining terminologik maʼnosini “oʻquv-tarbiyaviy jarayonning muayyan bilim hosil qilish, koʻnikma va malakani shakllantirishga qaratilgan, mantiqiy tugallangan, aniq vaqt bilan belgilangan asosiy tashkiliy shakli” tarzida tavsiflash lozim. Metodikaga oid termin va tushunchalar lugʻatida *dars* termini monosemantik termin sifatida toʻgʻri yondashuv asosida izohlangan: “DARS. Maktabdagi oʻquv jarayonining asosiy tashkiliy shakli (oliy taʼlimdagi amaliy mashgʻulot turi), uning maqsadi tugallangan natijaga erishishdir; talabalarning doimiy tarkibi bilan, qatʼiy jadvalga muvofiq amalga oshiriladi”) [11].

Yuqorida qayd qilinganlarga koʻra, *dars* soʻzi umumleksik birlik sifatida koʻp maʼnoli boʻlishi mumkin, terminologik tizimda esa bir maʼnoli termin sifatida qayd qilinishi maqsadga muvofiq boʻladi. Shuningdek, *dars* soʻzining umumfilologik izohli lugʻatdagi birinchi maʼnosi oldidan pedagogikaga oid terminologik maʼno ekanligiga ishora qiluvchi *ped.* pometasi qoʻyilishi lozim, shunda mazkur soʻzning leksema-terminlik maqomi taʼminlanadi. *Dars* termini taʼlim-tarbiya jarayoni va faoliyati tushunchalari bilan bogʻliq *darслиk*, *darsson*, *dars tahlili*, *dars maqsadi*, *dars shakli*, *dars tipi*, *dars jadvali*, *dars turi* kabi pedagogika sohasiga tegishli koʻplab terminlarning yasalişida ham faol ishtirok etadi.

NATIJARLAR

Oʻzbek tilining pedagogika terminologiyasida quyidagi birliklarning ham polisemantik terminlar sifatida qayd qilinganligini kuzatishimiz mumkin: “**Avtoritar texnologiya** – 1) anʼanaviy taʼlim jarayonining ifodasi boʻlib, oʻqitish jarayonida oʻquvchi obyekt, oʻqituvchi subyekt sifatida faoliyat koʻrsatishiga asoslangan tizim; 2) oʻquv-tarbiya jarayonida oʻquvchini boʻysundirish asosida boshqarish texnologiyasi. **Adabiyot oʻqitish metodikasi** – 1) adabiyot taʼlimi nazariyasi hamda metodikasi boʻyicha talabalarga muayyan bilim, koʻnikma, malakalar hosil qilishga yoʻnaltirilgan oʻquv fani; 2) adabiyot oʻqitish metodikasi xususiy pedagogikaning

asosiy sohasi. **Kurs** – 1) oliy va o‘rta maxsus o‘quv yurtlarida o‘quv davri, bosqichi (masalan: birinchi kurs, ikkinchi kurs va h.k.); 2) biror fan va ilm sohasining muayyan doiradagi tugallangan bayoni (masalan: ta‘limning kurs tizimi). **Pedagogik ijodkorlik** – 1) ta‘lim beruvchi tomonidan o‘quv-tarbiya vazifalarini yuksak sifat darajasida o‘zgacha hal etilishi. 2) ta‘lim-tarbiya amaliyoti va nazariyasining boyitilishi. **Pedagogik innovatsiya** – 1) pedagogik faoliyatga uning samaradorligini oshirish maqsadida yangiliklarning kiritilishi, ta‘lim-tarbiyaning mazmun va texnologiyalaridagi o‘zgarishlar; 2) ta‘lim faoliyatida bola shaxsini rivojlantirish jarayoniga oid madaniy an‘analarga asoslanib ta‘lim jarayoniga yangicha qarash va yondashuvlar”[6]. Yuqorida qayd qilingan ayrim polisemantik termin ma‘nolari o‘rtasidagi alohidalik yaqqol ajralib tursa (*kurs, pedagogik ijodkorlik*), alohida ma‘nolar tarzida izohlangan ayrim ma‘nolar o‘rtasida jiddiq farqlilik sezilmaydi (*avtoritar texnologiya, adabiyot o‘qitish metodikasi, pedagogik innovatsiya*). Bu holat esa soha lug‘atlarida ko‘p ma‘noli termin sifatida berilgan terminlarning ma‘nolarini umumlashtirgan holda tavsiflashni taqozo qiladi.

Ayrim pedagogik terminlar umumfilologik izohli lug‘atda bir ma‘noli lug‘aviy birlik tarzida izohlangan bo‘lsa, sohaviy lug‘atlarda ko‘p ma‘noli termin sifatida tavsiflanganligi ham kuzatiladi. Masalan, *didaktika* termini “O‘zbek tilining izohli lug‘ati”da bir ma‘noli termin, pedagogika ensiklopedik lug‘atida ko‘p ma‘noli termin tarzida tavsiflangan. Fikrimizni asoslash uchun ushbu terminlarning umumfilologik va maxsus lug‘atlardagi izohlarini qiyoslaymiz: “DIDAKTIKA [*yun. didaktikos* – ibratli; o‘rgatuvchi, ta‘lim beruvchi] Pedagogikaning ta‘lim va o‘qitish nazariyasi (maqsadi, mazmuni, qonuniyatlari va tamoyillari), umumiy metod va shakllari haqidagi bo‘limi”[11]. “DIDAKTIKA (*yun. didaktikos* – o‘rgatuvchi, ta‘lim beruvchi) - 1) ped.ning o‘qitish nazariyasi b-n shug‘ullanadigan tarmog‘i; 2) ta‘lim nazariyasi”[7].

Xuddi shu lug‘atda *domla* terminining besh xil ma‘nosi izohlangan: “1) oliy va o‘rta maktab o‘qituvchisi; ilmiy rahbar, ustoz; 2) diniy maktab muallimi; 3) har qanday ilmiy kishiga hurmat bilan murojaat etish shakli; 4) din va shariat peshvosi; 5) duoxonlik, issiq-sovuq qilish bilan shug‘ullanuvchi shaxs”[7]. E‘tibor qilinsa, qayd qilingan ma‘nolarning barchasi ham terminologik nuqtai nazardan o‘zini oqlamaydi, xususan, terminning birinchi va ikkinchi ma‘nolargina sohaviy tushunchaga aloqadorlik kasb etadi. Boshqa, ya‘ni uchinchi, to‘rtinchi va beshinchi ma‘noning ushbu o‘rinda qayd qilinishi ortiqcha, chunki ushbu ma‘nolar pedagogika sohasiga oid tushunchalar bilan bog‘liq emas. *Domla* ko‘p ma‘noli so‘z sifatida izohli lug‘atda quyidagicha izohlangan: “**DOMLA** s.t. 1 Domulla. 2 Har qanday ilmiy kishiga hurmat bilan murojaat etish shakli”[11]. “**DOMULLA** [*f.+hind. ota, katta + a.*

o‘qituvchi; ruhoniyl olim] 1 Diniy maktab muallimi. 2 Madrasani bitirgan mulla kishi. 3 *etn.* Duoxonlik, issiq-sovuq qilish bilan shug‘ullanuvchi shaxs. 4 *s.t.* O‘rta va oliy maktab o‘qituvchisi; ilmiy rahbar, ustoz”[11]. Nazarimizda, *domla* terminining terminologik izohini berishda “O‘zbek tilining izohli lug‘ati”dagi lug‘at maqolasiga tayanilganligi uchun, terminning soha lug‘atiga tegishli leksikografik talqini umumfilologik lug‘atdagi izohidan deyarli farq qilmaydi. Bu holat terminologik lug‘at tavsifining terminologiya tamoyillaridan chetga chiqishdan dalolat beradi.

XULOSA

Boshqa soha terminologiyasida kuzatilganidek, o‘zbek tilining pedagogik tushunchalarni ifodalashga xizmat qiluvchi terminlari tizimida ham polisemiya hodisasi mavjud. Pedagogika oid polisemantik terminlarni ma’nolarining tabiatiga ko‘ra ikki guruhga ajratish maqsadga muvofiq: 1) polisemantik leksema-termin va 2) polisemantik sof termin.

Pedagogikaga oid polisemantik terminlarning yuqorida kuzatilgan semantik tabiati va ularning leksikografik talqin hamda tavsiflari polisemantik terminlarning mavjudligini tasdiqlash bilan birga ko‘p ma’noli terminologik birliklarning ma’nolarini ajratish va izohlarini berishda terminologiya tamoyillaridan chetga chiqish holatlarini ham ko‘rsatmoqda. Bu holat esa terminologik tizimda polisemiyaning keng yoyilishiga olib keladi.

Polisemiya hodisasining terminologiyada ham kuzatilishini, polisemiya terminologik birliklar orasida ham mavjudligini inkor etib bo‘lmaydi. Terminlar polisemiya ham umumleksik hodisaning barcha leksik birliklarga xosligining o‘ziga xos ifodasidir. Terminologik polisemiya terminologiya aspektida salbiy hodisa sifatida baholansa-da, uning terminologiyada ham mavjudligini real voqelik ko‘rsatib turibdi. Terminologik polisemiyaning oldini olish, bartaraf etish, tartibga solish kabi masalalar ushbu holatga nisbatan alohida ilmiy yondashuv va tadqiqotlarni taqozo qiladi. Ushbu masalalarning yechimi terminlarning umumlingvistik va maxsus lug‘atlardagi talqin va tavsiflarining terminografik asoslarda hal qilinishida namoyon bo‘ladi.

REFERENCES

1. Ахманова О.С. Словарь лингвистических терминов. – Москва: Советская энциклопедия, 1966. – 605 с.
2. Азимов Э.Г., Щукин А.Н. Новый словарь методических терминов и понятий. – М., 2009. – С. 326.

3. Исломов И. Ўзбек тилининг географик терминологияси: тизими, генезиси, семантик структураси ва лексикографик талқини: Филол. фан. докт. ... дисс. – Қарши, 2021. – Б. 125. – 216 б.
4. Коновалова Е.А. Деривационный потенциал и парадигматические отношения современной русской терминологии: Дисс. ... канд. филол. наук. – Москва, 1998. – 184 с. – С. 116.
5. Лотте Д.С. Вопросы заимствования и упорядочивания иноязычных терминов и терминологических элементов / Д.С. Лотте. – Москва, 1982. – 149 с.
6. Педагогик атамалар луғати / тузувчилар: Жамоа. – Тошкент, 2008. – 136 б.
7. Педагогика: энциклопедия / тузувчилар: Жамоа. – Тошкент: Ўзбекистон миллий энциклопедияси, 2015. – 320 б. – Б. 250.
8. Суперанская А.В. Общая терминология. – М.: УРСС, 2009. – С. 5.
9. Татаринов В.А. Теория терминоведения: в 3 т. / В.А. Татаринов. – М.: Московский Лицей, 1996. – Т.1: Теория термина: история и современное состояние. – 311 с.
10. Усмонов С. Ўзбек терминологиясининг баъзи масалалари. – Тошкент: Ўқитувчи, 1968. – 114 б. – Б. 7.
11. Ўзбек тилининг изоҳли луғати. 5 жилдли. I жилд. – Тошкент: Ўзбекистон миллий энциклопедияси, 2006. – 680 б. – Б. 528-529; 569; 607; 641; 642.
12. Ҳожиёв А. Тилшунослик терминларининг изоҳли луғати. – Тошкент: Ўзбекистон миллий энциклопедияси, 2002. – 168 б. – Б. 104.

МЕЖДУНАРОДНО-ПРАВОВОЕ РЕГУЛИРОВАНИЕ ОХРАНЫ ЗДОРОВЬЯ ПОДРОСТКОВ

Азходжаева Роза Алтыновна к.ю.н.,
Преподаватель кафедры международного права
и права человека
Ташкентского государственного
юридического университета
azroza@yandex.ru

АННОТАЦИЯ

В данной статье рассматриваются актуальные вопросы регулирования охраны здоровья подростков в международном праве. Проанализированы основные международные документы, регулирующие вопросы охраны здоровья подростков. В заключительной части статьи вносятся предложения по разработке правил и норм, относящиеся к проблемам здоровья подростков.

***Ключевые слова:** здоровье, международное право, декларация, Конвенция, подростки, молодежь, медицинская помощь, Всеобщая декларация прав человека, ООН, Стратегии развития Нового Узбекистана.*

YOSHLAR SALOMATLIGINI XALQARO HUQUQIY TARTIBGA SOLISH

Azxođjaeva Roza Altinovna PhD
Toshkent davlat yuridik universiteti
Xalqaro huquq va inson huquqlari kafedrası o'qıtuvchisi

ANNOTATSIYA

Ushbu maqolada xalqaro huquqda o'smirlar salomatligini muhofaza qilishni tartibga solishning dolzarb masalalari muhokama qilinadi. O'smirlar salomatligini muhofaza qilish masalalarini tartibga soluvchi asosiy xalqaro hujjatlar tahlil qilindi. Maqolaning yakuniy qismida o'smirlarning sog'lig'i bilan bog'liq qoidalar va normalarni ishlab chiqish bo'yicha takliflar kiritiladi.

***Kalit so'zlar:** sog'liqni saqlash, xalqaro huquq, deklaratsiya, Konventsiya, o'smirlar, yoshlar, tibbiy yordam, inson huquqlari Umumjahon deklaratsiyasi, BMT, Yangi O'zbekistonning taraqqiyot strategiyasi.*

INTERNATIONAL LEGAL REGULATION OF ADOLESCENT HEALTH

Azkhodjaeva Roza PhD

Lecturer of the Department of International Law
and Human Rights
Tashkent State Law University

ABSTRACT

This article discusses topical issues of regulation of adolescent health in international law. The main international documents regulating the issues of adolescent health protection are analyzed. In the final part of the article, proposals are made for the development of rules and regulations related to adolescent health problems.

Keywords: *health, international law, declaration, Convention, adolescents, youth, medical care, Universal Declaration of Human Rights, UN, Development strategies of the New Uzbekistan.*

С первых дней независимости в Республике Узбекистан уделяется особое внимание воспитанию здорового, гармонично, всесторонне развитого поколения, государственная молодежная политика в числе приоритетов. Именно здоровая и образованная молодежь - фундамент будущего великого государства.

Молодёжь сегодняшнего мира – это крупнейшее по численности за всю историю человечества поколение, насчитывающее 2 миллиарда человек. Завтрашний день, благополучие планеты, зависят от того, какими людьми вырастут наши дети [1].

Одной из приоритетных целей Стратегии развития Нового Узбекистана на 2022-2026 годы является совершенствование государственной молодежной политики, где особое внимание уделяется охране жизни и здоровья молодежи, улучшению условий пользования ею квалифицированной медицинской помощью, повышению медицинской грамотности и укреплению здорового образа жизни среди молодежи, содействию духовному, интеллектуальному, физическому и нравственному развитию молодежи, обеспечению для молодежи доступного и качественного образования, а также получения ею полноценного образования на всех его этапах, создание условий для развития инклюзивного образования в регионах [2].

Право на здоровье - это фундаментальная часть прав человека и понимание достойной жизни. На международном уровне право на здоровье впервые было сформулировано в Конституции Всемирной организации здравоохранения (ВОЗ) 1946 года. В преамбуле данной Конституции определено, что здоровье это состояние полного физического, душевного и социального благополучия, а не только отсутствие болезней и физических дефектов.

Принятие Генеральной Ассамблеей ООН 10 декабря 1948 года Всеобщей декларации прав человека является одним из важных и значимых шагов в истории международного права. [3] Впервые были подробно изложены и приняты практически все основные права и свободы человека универсального значения. Принципы Всеобщей декларации прав человека закреплены во многих национальных законодательствах и конституциях независимых государств.

Несмотря на то, что Всеобщая декларация прав человека 1948 года не является юридически обязательным документом, но на его основе приняты более чем 70 документов о правах человека, в совокупности которых составляет свод международных прав человека в сфере прав человека.

Так, вопросы охраны здоровья во Всеобщей декларации прав человека упоминается в статье 25 [4]:

1. Каждый человек имеет право на такой жизненный уровень, включая пищу, одежду, жилище, медицинский уход и необходимое социальное обслуживание, который необходим для поддержания здоровья и благосостояния его самого и его семьи, и право на обеспечение на случай безработицы, болезни, инвалидности, вдовства, наступления старости или иного случая утраты средств к существованию по не зависящим от него обстоятельствам.

2. Материнство и младенчество дают право на особое попечение и помощь. Все дети, родившиеся в браке или вне брака, должны пользоваться одинаковой социальной защитой» [5].

Анализируя данную статью можно с уверенностью сказать, что Всеобщая декларация прав человека 1948 года является моделью для закрепления в основных нормативно-правовых актах государств.

В 1966 году Генеральной Ассамблеей ООН были приняты два Пакта регулирующие права человека: Международный пакт о гражданских и политических правах и Международный пакт об экономических, социальных и культурных правах [6]. Среди социальных прав, право на охрану здоровья закреплено в статье 12 Международного пакта об экономических, социальных и

культурных правах, где государство признают право каждого человека на наивысший достижимый уровень физического и психического здоровья [7].

Касательно вопроса охраны здоровья подростков, то необходимо отметить, что международное сообщество уделяет большое внимание проблемам молодежи, здоровью молодежи, а также разработке программ по охране здоровья детей, подростков и молодежи, основанных на соблюдении положений и норм, закрепленных в Конвенции о правах ребенка 1989 г. и являющихся обязательными к выполнению государствами-участниками.

Несмотря на это, по данным Всемирной организации здравоохранения ежедневно умирает более 3000 подростков, или 1.2 миллион в год, от причин, которые в большей мере можно было предотвратить. Основными причинами смерти являются в большинстве случаев травмы в результате дорожно-транспортных происшествий, инфекции нижних дыхательных путей и самоубийства.

К международным документам, регламентирующим вопросы обеспечения охраны здоровья подростков относятся: Конвенция о правах ребенка 1989 г., Декларация прав ребенка 1959 г., Оттавская Хартия по укреплению здоровья 1986 г., Международный кодекс медицинской этики 1983 г., Декларация развития тысячелетия 2000 г., Всемирная декларация об обеспечении выживания, защиты и развития детей, «План действий по осуществлению Всемирной декларации об обеспечении выживания, защиты и развития детей», Резолюция Генеральной Ассамблеи ООН 70/1 от 25 сентября 2015 г. «Преобразование нашего мира: Повестка дня в области устойчивого развития на период до 2030 года» и т.д.

Следует отметить, что три из восьми целей, указанной ранее, Декларации тысячелетия ООН (ЦРТ) нацелены на сокращение материнской и детской смертности, на предотвращение распространения ВИЧ/СПИДа, туберкулеза, малярии и других заболеваний [8].

Более того, в 2013 году Комитет по правам ребенка принял замечание общего порядка № 15 о праве ребенка на пользование наиболее совершенными услугами системы здравоохранения (ст. 24), в котором вновь подчеркивалась важность обязательств государств по снижению детской смертности [9].

В соответствии с п. 1 ст. 24 Конвенции о правах ребенка 1989 г. государства обязуются обеспечивать доступность и приемлемость услуг здравоохранения для всех детей без исключения, что несомненно требует формирования всеобъемлющей системы здравоохранения, эффективной

правовой базы и пристального внимания к основным детерминантам детского здоровья.

Важность обеспечения доступа детей к надлежащей информации, касающейся их здоровья отмечается Комитетом в Замечании общего порядка № 4. Согласно Замечанию особо важное внимание должно уделяться определенным категориям детей, в том числе - детей и подростков с психосоциальными расстройствами. Что же касается решения о госпитализации или любом возможном лечении, то оно должно приниматься в соответствии с принципом наилучшего обеспечения интересов ребенка.

Необходимо отметить о том, что вопросы охраны здоровья подростков раскрываются также и в Молодежной стратегии ООН до 2030 года. В частности, в приоритетные задачи в рамках данной стратегии ООН входит:

1. Вовлечение, участие и пропагандистская деятельность: повышение роли молодежи в целях достижения мира, справедливости и экологической безопасности на нашей планете
2. Оказание поддержки молодежи в получении более широкого доступа к качественному образованию и медицинскому обслуживанию
3. Расширение экономических прав и возможностей с помощью достойной работы: улучшение доступа молодых людей к достойной и производительной занятости
4. Участие молодых людей в гражданской и политической деятельности
5. Оказание поддержки молодым людям как катализаторам мира, безопасности и гуманитарной деятельности [10].

На сегодняшний день подростки в возрасте от 10 до 19 лет ведут активный образ жизни, но несмотря на это, среди них наблюдаются существенные проблемы, угрожающие здоровью и жизни.

В данной связи, к основным проблемам здоровья подростка, на наш взгляд, следует отнести:

1. Травмы, в результате дорожно-транспортных происшествий, повлекшие смерть.
2. Психическое здоровье подростков на фоне депрессии, связанное с насилием, бедностью, унижением и ощущением ненужности.
3. ВИЧ/СПИД
4. Алкоголь, наркотики, употребление табака
5. Преждевременная беременность и деторождение
6. Другие инфекционные заболевания

7. Недостаточное питание и ожирение

В целях дальнейшего предотвращения вышеуказанных проблем, угрожающих здоровью молодых людей, необходима пропаганда культурно-воспитательных методов и средств для решения вопросов укрепления здоровья молодежи, формирования в их сознании ценности ведения активного здорового образа жизни, осуществление широкомасштабных мероприятий по профилактике социально-значимых инфекций (ВИЧ, СПИД, туберкулез, вирусных гепатитов В и С), распространения информации о вреде табачных изделий и алкогольных напитков, повышение возрастных ограничений для потребления алкоголя и важности здорового и правильного питания.

Так, по данным ЮНЭЙДС, в большинстве районов мира основную часть вновь ВИЧ-инфицированных составляют молодые люди в возрасте от 15 до 24 лет, а иногда – моложе. Эпидемия отражается на повседневной жизни малолетних детей и усиливает процессы живущих в крайне тяжелых условиях.

Кроме того, для содействия хорошему психическому здоровью молодого поколения способствует воспитание у детей и подростков жизненных навыков, предоставление им психосоциальной поддержки в школах и других социальных условиях, программы, помогающие укреплению связей между подростками и их семьями.

Всемирная организация здравоохранения (ВОЗ) предполагает, что к 2030 г. депрессия станет ведущей причиной нетрудоспособности в мире. В школах в XXI веке необходима организация психотерапевтического наблюдения и помощи, [11] включающей обучение регулированию эмоций, тренировку и когнитивную терапию [12].

Таким образом, необходимо отметить, что вопросам укрепления здоровья среди молодых людей важно уделять первоочередное внимание не только в целях профилактики заболеваний, но и для более гармоничного развития личности.

Для формирования правильного понимания здорового образа жизни среди молодого поколения, кроме государственных органов, необходимо подключение как общественности, так и средств массовой информации, молодежных организаций, махаллинских комитетов, неправительственных организаций.

REFERENCES:

1. Выступление Президента Узбекистана Шавката Мирзиёева на 72- сессии Генеральной Ассамблеи ООН.// <http://uza.uz/ru/politics/prezident-uzbekistana-shavkat-mirziyeev-vystupil-na-72-y-ses-20-09-2017>

2. Стратегия развития Нового Узбекистана на 2022-2026 гг .
<https://lex.uz/ru/docs/5841077>
3. Саидов А.Х. Узбекистан и Всеобщая декларация прав человека. -Ташкент: НЦПЧ, 2018.
4. https://www.un.org/ru/documents/decl_conv/declarations/declhr.shtml
5. Всеобщая декларация прав человека. –Т.: Адолат, 2018. С. 27.
6. Международный пакт о гражданских и политических правах и Международный пакт об экономических, социальных и культурных правах
<https://lex.uz/ru/>
7. Международный пакт об экономических, социальных и культурных правах. <https://lex.uz/ru/>
8. Декларация тысячелетия ООН. Рез. ГА ООН 55/2 от 8 сентября 2000г. UN Doc. A/RES/2.
9. Международно-правовые основы права на здоровье: Учебное пособие/ А.Х.Абашидзе, В.С.Маличенко, А.А.Белюсова, Н.С.Семенова.- Москва: РУДН,2016.- стр 226
10. Молодёжная стратегия ООН.,
https://un.by/images/news/2018/UN_Youth_Strategy-Russian.pdf
11. Price O.A., Lear J.G. School mental health services for the 21 st Century. Washington, ERIC Clearinghouse, 2008. 102 p
12. Macklem G. Evidence - based school mental health services: affect education, emotion regulation training, and cognitive behavioral therapy. New York, 2011. 297 p.

VOYAGA YETMAGANLARNI MAJBURIY MEHNATGA JALB QILMASLIK: JAVOBGARLIK MASALALARI

Choriyeva Xurshidabonu Xurram qizi

O'zMU "Fuqarolik jamiyati va huquq ta'limi" kefedrasi o'qituvchisi

ANNOTATSIYA

Maqolada voyaga yetmaganlarni majburiy mehnatga jalb qilmaslik, shuningdek javobgarlik masalalari ochib berildi. Zamonaviy dunyoda voyaga yetmaganlarning mehnatini muhofaza qilish va ularni mehnat faoliyatiga jalb qilish muammosi juda dolzarbdir. Ishonch bilan aytish mumkinki, boshqa davlatlar qatori mamlakatimizda ham voyaga yetmaganlar mehnatini muhofaza qilish bilan bog'liq uni hal etish choralari ko'rilmoqda. Bunda davlatlarga Xalqaro mehnat tashkiloti yordam beradi.

***Kalit so'zlar:** voyaga etmaganlar, voyaga yetmagan bolalar huquqlari, majburiy mehnat, XMT, BMT, xalqaro hujjatlar, O'zbekiston Respublikasi Mehnat kodeksi.*

ABSTRACT

The article revealed issues of not involving minors in forced labor, as well as responsibility. In the modern world, the problem of protecting the labor of minors and involving them in labor activities is very urgent. It can be said with confidence that in our country, as well as in other countries, measures are being taken to solve the problem related to the protection of the labor of minors. The International Labor Organization helps the countries in this.

***Key words:** minors, rights of minors, forced labor, UN, international documents, Labor Code of the Republic of Uzbekistan.*

KIRISH

Jamiyat rivojlanishi bilan bolalarga munosabat yaxshi tomonga o'zgardi. Bolaning hayoti ko'proq qadrlana boshladi, chunki ota-onalar ham, umuman jamiyat ham voyaga yetmaganlarga g'amxo'rlik qila boshladilar va ularning himoyasini ta'minlash uchun turli yo'llar bilan harakat qildilar. Masalan, 1875 yilda Nyu-Yorkda voyaga yetmaganlarni shafqatsiz muomaladan himoya qilish jamiyati tuzildi. Fransiyada Russelning "Voyaga yetmaganlar, nochor, qarovsiz va shafqatsiz munosabatda bo'lganlar to'g'risida" 1889 yil qonuni chiqdi, unga ko'ra "ota-onalar voyaga yetmagan farzandlariga yomon munosabatda bo'lishsa yoki ularga g'amxo'rlik qilmasa, ota-onalik huquqidan mahrum qilinishi mumkin" [2].

Aytishimiz mumkinki, voyaga yetmaganlar huquqlari asta-sekin rasmiy darajada e'tirof etila boshlandi. Masalan, XIX asrda Rossiyada 1864 yildagi sud islohoti voyaga yetmaganlar huquqlarining kafolatlarini mustahkamladi, bolalar qarovsizligining oldini olish tizimini ta'minladi, shuningdek, voyaga yetmaganlarga

nisbatan qo'llaniladigan jazolarni engillashtirdi va ya'ni qamoqxona o'rniga bolalar ta'lim va axloq tuzatish muassasalariga yuborildi [3].

Ikkinchi jahon urushi tugaganidan keyin Birlashgan Millatlar Tashkiloti tashkil etildi, uning faoliyatidan biri voyaga yetmagan bolalar huquqlari va farovonligi bilan bog'liq muammolarni hal qilishdir. BMT rahnamoligida voyaga yetmagan bolalar huquqlariga oid qator muhim xalqaro-huquqiy hujjatlar qabul qilindi. 1948 yilda Birlashgan Millatlar Tashkiloti Inson huquqlari umumjahon deklaratsiyasini qabul qildi, u nafaqat inson huquqlarini tartibga soladi, balki voyaga yetmagan bolalarning huquq va manfaatlarini, ularni alohida himoya qilishni ta'minlaydi [2].

Xalqaro Mehnat Tashkiloti (keyingi o'rinlarda XMT deb yuritiladi) voyaga yetmagan bolalar mehnatining hammasi ham voyaga yetmaganlarning majburiy mehnati deb belgilanmagan degan fikrni qabul qiladi [4]. Agar voyaga yetmagan bolalar ishtirok etadigan ish ularning sog'lig'iga, rivojlanishiga ta'sir qilmasa va ta'limga xalaqit bermasa, unda bunday ish, aksincha, ijobiy narsa deb hisoblanadi. Misol uchun, uy ishlari, ish soatlaridan keyin yoki bayram paytida biroz engil ishlar. Bunday tadbirlar, aksincha, voyaga yetmagan bolalarning rivojlanishiga, foydali ko'nikma va tajribaga ega bo'lishiga hissa qo'shadi va hatto asta-sekin balog'atga etishadi.

“Voyaga yetmagan bolalar mehnati” XMT ta'rifiga ko'ra, “voyaga yetmagan bolalarni bolaligidan, ularning salohiyati va qadr-qimmatidan mahrum qiluvchi, jismoniy va aqliy rivojlanishiga zarar yetkazuvchi ish” [4]. Voyaga yetmagan bolalar mehnatiga aqliy, jismoniy, ijtimoiy yoki ma'naviy jihatdan xavfli va bolalar uchun zararli bo'lgan ishlar kiradi; ularning o'qishiga xalaqit beradi, ya'ni maktabga borish imkoniyatidan mahrum qiladi; ularni maktabni muddatidan oldin tark etishga majbur qiladi yoki maktabga borishni haddan tashqari uzoq va mashaqqatli mehnat bilan birlashtirishni talab qiladi.

Biroq, yosh chegarasiga qaramay, voyaga yetmagan bolalar mehnatidan foydalanish holatlari hali ham kam emas. Biz bu tendentsiyani 2022-yilda Xalqaro mehnat tashkiloti tomonidan ishlab chiqilgan statistik ma'lumotlarga asoslanib ko'rishimiz mumkin. Dunyo bo'ylab juda ko'p voyaga yetmagan bolalar majburiy mehnatga jalb qilinga: 151,6 million voyaga yetmagan bolalar 5 yoshdan 17 yoshgacha. Ularning yarmidan bir oz kamrog'i - 72,5 million - sog'lig'i, xavfsizligi yoki ma'naviy rivojlanishiga xavf tug'diradigan xavfli ishlarga jalb qilingan. Shuningdek, statistik ma'lumotlarga asoslanib, foizlarda voyaga yetmagan bolalar mehnatiga jalb qilingan o'g'il bolalar soni (58 foiz) qizlar sonidan (42 foiz) ko'p ekanligini ko'rish mumkin. Shuningdek, voyaga yetmagan bolalar ishtirok etadigan faoliyat sohalari bilan bog'liq foizlarni ham qayd etilgan. Eng katta foizni qishloq

xo'jaligida (70,9 foiz) voyaga yetmagan bolalar tashkil etadi, ikkinchi o'rinda xizmat ko'rsatish sohasi (17,2 foiz), eng past foiz sanoat (11,9 foiz) sohasiga to'g'ri keladi [5].

MUHOKAMA VA NATIJALAR

Voyaga yetmagan bolalar mehnatiga jalb qilingan bolalar sonining ko'pligiga qaramasdan, 2006 yildan 2022 yilgacha bo'lgan davrda voyaga yetmagan bolalar mehnati 38 foizga sezilarli darajada kamayganligini ta'kidlash lozim. Bu ko'rsatkich, shubhasiz, voyaga yetmagan bolalar mehnatidan foydalanish sohasidagi muammo bo'yicha organlar va tashkilotlar faoliyatining to'g'ri harakatlanishidan dalolat beradi, ammo raqamlar hali ham ko'p, bu esa ushbu muammoni hal qilish uchun yanada samarali choralarni qo'llashga undaydi. Aksariyat mamlakatlar voyaga yetmagan bolalar mehnatini taqiqlash yoki qattiq cheklash uchun XMT tomonidan ishlab chiqilgan standartlarga asoslangan qonun hujjatlarini qabul qilgan. Biroq, bu harakatlarga qaramay, voyaga yetmagan bolalar mehnati keng miqyosda mavjud bo'lib qolmoqda.

Bizningcha, bu muammoni hal etish uchun, albatta, eng muhim tartibga soluvchi bo'lgan qonunchilik choralari bilan bir qatorda, jamiyat e'tiborini ham jalb etish zarur. Avvalo, jamiyatning o'zi voyaga yetmagan bolalar mehnati muammosi mavjudligini tan olishi kerak, chunki aksariyat hollarda jamiyat, shaxslar voyaga yetmagan bolalar mehnatini oila uchun qo'shimcha daromad manbai yoki voyaga yetmagan bolaning o'zi shaxsiy ehtiyojlari uchun daromad deb bilishadi yoki voyaga yetmagan bolalar mehnatini kelajak voyaga yetishga tayyorgarlik, hayot, ko'nikma va tajriba deb hisoblashadi. Shunday qilib, bu muammoni bartaraf etish uchun barcha davlatlar huquqiy tizimi voyaga yetmaganlar mehnatini huquqiy tartibga solishni optimallashtirishga, bunday mehnat standartlarini joriy etish mexanizmini yaratishga qaratilishi kerak.

Biz ko'rib chiqayotgan muammoning dolzarbligi aniq va, ehtimol, yaqin kelajakda qoladi. Shuni ham ta'kidlash kerakki, zamonaviy jamiyatda tobora kuchayib borayotgan tendentsiyalardan biri bu voyaga yetmagan bolalar mehnatidan foydalanishdir. Mehnat huquqi sohasidagi milliy qonunchilikdagi barcha o'zgarishlar, xalqaro hujjatlar, tadbirlar "voyaga yetmagan bolalarni majburiy mehnatga jalb qilishni taqiqlash"ga qaratilgan, biroq amaliyot shuni ko'rsatadiki, voyaga yetmaganlar mehnatidan butunlay voz kechib bo'lmaydi. Zamonaviy jamiyat sharoitida buni amalga oshirish ancha qiyin, bu bir necha sabablarga ko'ra osonlashadi: birinchidan, mehnat shaxsning individualligini ifodalash shaklidir, ikkinchidan, ko'plab davlatlarda voyaga yetmagan bolalar mehnati ko'pincha iqtisodiy zaruratdir [2].

Masalan, O'zbekiston Respublikasida "Bolalar mehnatining eng yomon shakllari to'g'risida"gi 1999 yildagi 182-sonli Konventsiyasi 2008 yil 8 aprelda va "Eng kichik yosh to'g'risida"gi 1973 yildagi 138-sonli Konventsiyasi 2008 yil 4 aprelda ratifikatsiya qilingan. Ushbu Konventsiyalar, O'zbekiston Respublikasi Mehnat kodeksi va hukumatimizning qonun va qarorlari davlatimizda voyaga yetmagan bolalar huquqini himoya qilishga xizmat qilinib kelmoqda.

O'zbekiston Respublikasi Mehnat kodeksining 77-moddasiga binoan voyaga yetmagan, ya'ni 18 yoshga to'lmagan shaxs 16 yoshdan mehnat faoliyatini boshlashiga ruxsat etiladi. Shuningdek, 15 yoshga to'lgan voyaga yetmagan shaxslarga ham ishlashga ruxsat etiladi. Qachonki:

– 15 yoshga to'lgan umumta'lim maktablari, o'rta maxsus, kasb-hunar o'quv yurtlarining o'quvchilarini ularning ota-onasidan birining yoki ota-onasining o'rnini bosuvchi shaxslardan birining, ya'ni vasiy yoki homiyning yozma roziligi bilan;

– ularning sog'lig'iga hamda ma'naviy va axloqiy kamol topishiga ziyon yetkazmaydigan, ta'lim olish jarayonini buzmaydigan yengil ishni o'qishdan bo'sh vaqtida bajarishi uchun ishga qabul qilishga yo'l qo'yiladi [1].

Ushbu qoidalar Xalqaro mehnat tashkilotining "Eng kichik yosh to'g'risida"gi 138-sonli konventsiyasida ham belgilab berilgan [3].

Voyaga yetmagan shaxsni barcha turdagi ishlarga jalb qilib bo'lmaydi. Mehnat kodeksining 241-moddasiga muvofiq, 18 yoshga to'lmagan shaxslar mehnatidan shu toifa xodimlarining sog'lig'i va xavfsizligi va axloq-odobiga ziyon yetkazishi mumkin bo'lgan mehnat sharoiti noqulay boshqa ishlarda foydalanish taqiqlanadi. Sog'liq va xavfsizlikka ziyon yetkazuvchi mehnat sharoitlaridagi ishlar:

– yer osti, suv osti, xavfli balandlikda yoki yopiq muhitda bajariladigan;

– xavfli mexanizmlar, asbob va uskunalar bilan bog'liq bo'lgan;

– xavfli buyumlar yoki jarayonlar, harorat, shovqin yoki to'lqinlanish darajasining yuqori ta'sirida voyaga yetmaganlarning sog'lig'iga zarar yetkazishga olib keladigan zararli sharoitlardagi;

– og'ir mehnat sharoitlarida bajariladigan.

Axloq-odobiga ziyon yetkazuvchi mehnat sharoitlaridagi ishlar:

– tungi klublar;

– spirtli ichimliklar, tamaki mahsulotlari sotadigan do'konlarda va boshqa joylar

[1].

Xalqaro mehnat tashkilotining "Voyaga yetmaganlar bolalar mehnatining eng yomon shakllari to'g'risida"gi 182-sonli konventsiyasiga binoan zo'raki yoki majburiy mehnat, shu jumladan, pornografiya mahsulotlari tayyorlash yoki pornografik tomoshalarda ishtirok etish uchun boladan foydalanish, narkotiklar

tayyorlash va sotish uchun boladan foydalanish, uni yollash yoki uni taklif qilish ham taqiqlanadi.

Shu bilan birga, Qonun bilan O'zbekiston Respublikasi Ma'muriy javobgarlik to'g'risidagi va O'zbekiston Respublikasi Jinoyat kodekslariga kiritilgan o'zgarishlarga ko'ra voyaga yetmagan shaxsni mehnatga biror-bir shaklda ma'muriy tarzda majburlagan shaxs to'g'ridan-to'g'ri jinoiy javobgarlikka tortilishi belgilandi. Ilgari ma'muriy jazo qo'llanilgandan so'ng, takroran sodir etilgan taqdirda, jinoiy javobgarlik belgilangan. Ish beruvchi tomonidan voyaga yetmaganlarni majburiy mehnatga jalb qilganlik to'g'ridan-to'g'ri jinoiy javobgarlikka tortishga sabab bo'ladi.

XULOSA

Shunday qilib, bolalar huquqlari bilan shug'ullanuvchi davlatlar, huquqni muhofaza qilish organlari, turli tashkilotlar va xizmatlar o'rtasidagi yaqin hamkorlik, shuningdek, butun jamiyat hamkorligi bir xil darajada muhim bo'lib, chunki bu muammo globaldir. Kelajakda ularning faol hamkorligi voyaga yetmagan bolalar mehnati darajasini pasaytirishga yordam beradi.

Shuningdek, ushbu muammoni hal qilish uchun voyaga yetmaganlarning mehnat sohasidagi vakolatlarini amalga oshirishning samarali mexanizmini yaratish, unda huquqiy targ'ibot choralari ko'rish zarur. Ushbu muammoning mavjudligi oqibatlari haqida maktab xodimlarini, bolalarni, ota-onalarni va ish beruvchilarni xabardor qilish kerak. Shu tariqa, aholi savodxonligining huquqiy darajasini oshirish. Shu bilan birga, ish beruvchining javobgarlik choralari mexanizmi ustida ishlashni davom ettirilishi shart. Shuni ham unutmasligimiz kerakki, voyaga yetmagan bolalarning huquqlariga rioya qilish har qanday davlat ijtimoiy siyosatining asosiy ustuvor yo'nalishlaridan biridir.

REFERENCES

1. mehnat.uz/uz/news/voyaga-etmagan-shahsning-ishlashi-qonuniymi-talablar-
imtiezlar-va-zhavobgarlik-masalasi
2. Хамматова Э. Н., Гафиатуллина О. А. История развития прав детей, реализация этих прав в мире. – Казань: Библиосфера. 2020.
3. Bolalar mehnati nima? – UNICEF: <http://www.ilo.org/ipec/facts/lang--en/index.htm>
4. <https://lex.uz/docs/-2396822> [Xalqaro mehnat tashkiloti (XMT)ning O'zbekiston Respublikasi tomonidan ratifikatsiya qilingan Konvensiyalarini 2014 — 2016-yillarda amalga oshirishga doir qo'shimcha chora-tadbirlar to'g'risida]
5. Rahimjonov, A. (2022). KO 'CHMAS MULK SOTILGANDA YER UCHASTKASIGA BO 'LGAN HUQUQNING YURIDIK TAQDIRINI

BELGILASH. Oriental renaissance: Innovative, educational, natural and social sciences, 2(1), 421-429.

6. Rakhimjonov, A. (2021). Increasing Civil Liability For Violation Of Rights To Real Estate. The American Journal of Political Science Law and Criminology, 3(04), 205-212.

7. Раҳимжонов, А. Б. Ў. (2022). КЎЧМАС МУЛКНИ СОТИШ ШАРТНОМАСИНИНГ ЎЗИГА ХОС ХУСУСИЯТЛАРИ. Oriental renaissance: Innovative, educational, natural and social sciences, 2(5-2), 1041-1049.

8. Раҳимжонов, А. (2022). СОВЕРШЕНСТВОВАНИЕ ГРАЖДАНСКО-ПРАВОВОЙ ОСНОВЫ КУПЛИ-ПРОДАЖИ ЖИЛЬЯ. Academic research in educational sciences, 3(1), 632-638.

9. Zamonaviy qullik va bolalar mehnatini global baholash 2022 [Elektron resurs]. <http://www.alliance.org/2022ge/childlabour#!section=0>

ИНТЕРНЕТ ТАРМОҒИДА ИСТЕЪМОЛЧИ БИЛАН ШАРТНОМА ТУЗИШ ВА УНИНГ БАЖАРИЛИШИНИ ТАЪМИНЛАШ

ю.ф.д. Д.Бабаев

Тошкент давлат юридик университети
Фуқаролик ҳуқуқи кафедраси профессори

АННОТАЦИЯ

Бугунги кунда ҳаётни Интернет тармоғисиз тасаввур қилиш қийин. Ахборот-телекоммуникация технологиялари ва Интернет тармоғининг ривожланиши айни пайтда электрон тижорат шаклланиши ва амал қилишига кенг имкон яратди. Бу истеъмолчига жуда қулай, турли расмиятчиликлар ва ортиқча вақт сарфламасдан, уйдан ёки йўлда кета туриб оила аъзолари учун товар(иш, хизмат)ни харид (буюртма) қилиш ва қўлга киритиш имконини тақдим этди. Бироқ бу ўринда масофавий савдо ёки хизмат кўрсатишни анъанавий чакана савдо шохобчалари ва маиший хизмат кўрсатиш ташиқотларида амалга оширилаётган савдо ва хизматдан фарқли жиҳатларга эга эканини ҳисобга олиш лозим.

Қайд этиш лозимки, Интернет тармоғидаги фуқаролик-ҳуқуқий муносабатлар бир қатор жиҳатлари билан анъанавий реал маконда юзага келадиган муносабатлардан фарқланади. Шу сабабли ҳам Интернет тармоғида вужудга келадиган фуқаролик-ҳуқуқий муносабатларни ҳуқуқий тартибга солишда, ушбу муносабатларнинг субъектлари, шу жумладан, заиф тараф бўлган истеъмолчи ҳуқуқларини ҳимоя қилиш ва таъминлашга нисбатан ҳам алоҳида ёндашув талаб этилади.

***Калит сўзлар:** истеъмолчи, шартномавий муносабатлар, интернетда шартнома тузиш, электрон савдо майдончалари.*

CONCLUDING CONTRACTS WITH THE CONSUMER ON THE INTERNET AND ENSURING ITS PERFORMANCE

D. Babaev

Professor at the Department of Civil Law of
Tashkent State Law University

ANNOTATION

Today it is difficult to imagine life without the Internet. The development of information and telecommunication technologies and the Internet network has created a wide opportunity for the formation and implementation of electronic commerce. It made it very convenient for the consumer to buy (order) goods (work,

service) for family members from home or on the road without spending too much time and various formalities. However, it should be taken into account that remote sales or service delivery has different aspects than sales and service carried out in traditional retail outlets and household service organizations.

It should be noted that the civil-legal relations on the Internet differ in a number of aspects from the relations that occur in the traditional real space. For this reason, a special approach is required in the legal regulation of civil-legal relations that arise on the Internet, in relation to the protection and provision of the rights of the subjects of these relations, including the consumer, who is a vulnerable party.

Key words: consumer, contractual relations, concluding a contract on the Internet, electronic trading platforms.

КИРИШ

Бугунги кунда ҳаётни Интернет тармоғисиз тасаввур қилиш қийин. Ахборот-телекоммуникация технологиялари ва Интернет тармоғининг ривожланиши айни пайтда электрон тижорат шаклланиши ва амал қилишига кенг имкон яратди. Бу истеъмолчига жуда қулай, турли расмиятчиликлар ва ортиқча вақт сарфламасдан, уйдан ёки йўлда кета туриб оила аъзолари учун товар(иш, хизмат)ни харид (буюртма) қилиш ва қўлга киритиш имконини тақдим этди. Бироқ бу ўринда масофавий савдо ёки хизмат кўрсатишни анъанавий чакана савдо шохобчалари ва маиший хизмат кўрсатиш ташкилотларида амалга оширилаётган савдо ва хизматдан фарқли жиҳатларга эга эканини ҳисобга олиш лозим. Интернет орқали истеъмолчиларга йўналтирилган реклама ёки оммавий офертанинг вертуал шаклда жойлаштиришдан бошланади. Ушбу савдо ва хизмат кўрсатиш фаолиятини амалга ошираётган тадбиркорлик субъекти, бунда тегишли шартномани тузиш, аввало, тегишли маълумотларни тақдим этишдан бошлангани яхши англаб етади ва эътиборини унга қаратади. Сотувчи ёки хизмат кўрсатувчи товарларни масофавий сотиш шартномасини тузишдан олдин товар тавсифини каталоглар, флайерлар, буклетларда ёки фотосуръатларни тақдим этиш йўли билан ёхуд почта, электрон алоқа воситалари, шунингдек Интернет тармоғи орқали истеъмолчига етказди. Бундан ташқари, масофавий савдо ва хизмат кўрсатишда телеканаллар орқали товарнинг ишлаши, хусусиятлари, фойдаланиш қоидаларини кўрсатиш йўли билан ҳам истеъмолчиларга товар ва унинг ишлаб чиқарувчиси ҳақида маълумот бериб, телефон орқали буюртмани қабул қилиш йўли билан шартнома тузилиши мумкин. Бундай савдо ва хизмат кўрсатишнинг муҳим хусусияти истеъмолчининг бевосита товарни уни олгунга қадар кўздан кечириш имконига эга бўлмаслиги саналади. Битим тузиш

жараёнида, истеъmolчи ҳам, сотувчи ҳам бевосита “жонли” учрашмайди ва бир-бирлари билан “кўришмайди”. Битим тузиш электрон шаклда, қоидага кўра, сотувчининг махсус интерфаол веб-сайти (Интернет магазини) жойлаштирилган оммавий офертани акцептлаш йўли билан амалга оширилади. Масалан, истеъmolчи курсор ёрдамида сотувчининг сайтида кнопка кўринишида расмийлаштирилган зарурий зонани босиш орқали офертани қабул қилади ва очилган электрон аризани қабул қилади. Бунда сотиб олинadиган товар ҳақи электрон тарзда тегишли электрон тизимлар орқали ёки тегишли Интернет тармоғи ҳудуди учун қабул қилинган электрон пуллар орқали тўланиши мумкин. Масофавий олди-сотдида сотиб олувчи ноқулай, салбий таъсирга барқарор бўлмаган ҳолатда бўлади, шу боис қонунчиликда масофавий савдо муносабатларида истеъmolчига ҳуқуқлар устунлигини таъминлаш ва имтиёзли ҳуқуқларни бериш мақсадга мувофиқ бўлади.

МУҲОКАМА ВА НАТИЖАЛАР

Қайд этиш лозимки, Интернет тармоғидаги фуқаролик-ҳуқуқий муносабатлар бир қатор жиҳатлари билан анъанавий реал маконда юзага келадиган муносабатлардан фарқланади. Шу сабабли ҳам Интернет тармоғида вужудга келадиган фуқаролик-ҳуқуқий муносабатларни ҳуқуқий тартибга солишда, ушбу муносабатларнинг субъектлари, шу жумладан, заиф тараф бўлган истеъmolчи ҳуқуқларини ҳимоя қилиш ва таъминлашга нисбатан ҳам алоҳида ёндашув талаб этилади. И.Р.Рустамбеков интернет тармоғидаги фуқаролик-ҳуқуқий муносабатларни тартибга солиш масалаларини тадқиқ қилар экан, бу шартномаларда эътибор қаратилиши лозим бўлган асосий жиҳатлар сифатида тарафларни идентификация қилиш, битимларга оид ахборотни сақлаш муҳимлигини кўрсатади ва бу айни пайтда мажбуриятлар бажарилишини таъминлаш учун аҳамиятли эканини қайд этади¹³⁶.

М.Е.Грабилинининг ёзишича, амалиётда “Интернет” тармоғида фуқаролик-ҳуқуқий шартнома тузишнинг турли хилдаги механизмлари мавжуд. Шунга қарамаздан, заиф тараф учун “Интернет” тармоғида шартнома тузиш учун бир хилдаги қоидалар ва аниқлик бўлишини талаб қилади¹³⁷.

Т.Ю.Куликнинг фикрича, электрон воситалардан фойдаланиб шартнома тузишда электрон шаклда мустаҳкамланган маълумотлар алмашилиши содир бўлади. Шу боис, шартнома тарафлари электрон ахборот (ўтказиш ва сақлашда ахборотни ҳимоя қилиш хусусиятлари, электрон ҳужжатни яратган шахсни

¹³⁶Рустамбеков И.Р. Интернет тармоғидаги фуқаролик-ҳуқуқий муносабатларни тартибга солиш: Юрид. фан. докт. дис. ...автореф. – Тошкент: 2017. 19-б.

¹³⁷Граблина М.Е. Совершенствование правового регулирования механизмов заключения договоров в сети «Интернет» // Пробелы в российском законодательстве. 2017. –№5. 75-с.

аниқлаш усули, электрон ҳужжат нусхасини қоғозда сақлаш имкони)ни ифодалаш хусусиятларини назарда тутишлари лозим¹³⁸.

Фикримизча, Интернет орқали истеъмолчиларга товар (иш, хизмат) сотиш шартномасини тузишда контрагентни аниқлашнинг тўлиқ имкони тақдим этилиши зарур омил саналиши зарур. Қолаверса, электрон савдода талаб этиладиган бошқа қоидалар ҳам мавжуд бўлиши талаб этилади. Ўзбекистон Республикасининг 2022 йил 29 сентябрдаги “Электрон тижорат тўғрисида”ги¹³⁹ ЎРҚ–792-сон Қонуни 14-моддасининг иккинчи қисмига мувофиқ Электрон тижоратда шартнома тарафлар ўртасида шартноманинг шартларини электрон ҳужжатлар ва (ёки) хабарларни тасдиқлаш йўли билан келишиш орқали электрон ҳужжат шаклида расмийлаштирилади электрон тижоратдаги акцепт электрон ҳужжат, хабар ва бошқа ҳаракатларни амалга ошириш билан берилди ва шартнома тузилади.

Мамлакатнинг рақамли иқтисодиётини фаоллаштиришда савдо корхоналарининг(тадбиркорлик субъектларининг) махсус электрон майдончаларидан фойдаланиш муҳим аҳамият касб этади. Ушбу майдончалар ўз навбатида рақамли дунё имкониятлари фойдаланиш учун унга кириш, уланиш ва фойдаланиш учун тегишли инфратузилмани яратади. Ўзбекистон Республикаси Президентининг 2020 йил 5 октябрдаги ПФ–6079-сон Фармони билан тасдиқланган “Рақамли Ўзбекистон – 2030” стратегиясида¹⁴⁰ истеъмолчиларга рақамли технология хизматларини кўрсатиш сифатини ошириш ҳамда коммунал ва электр энергияси соҳасидаги ҳисоблагичларни рақамли тизимга ўтказиш вазифалари назарда тутилган. Бу эса, ўз навбатида, истеъмолчиларга масофавий савдо ва хизмат кўрсатишга оид махсус қоидаларни ишлаб чиқиш ва қабул қилиш заруратини кўрсатади. Чунки, амалдаги қонунчилик тизими масофавий савдо ва хизмат кўрсатишнинг ўзига хос жиҳатларини, сотувчи ва ижрочининг асосий мажбуриятлари ва жавобгарлик доирасини, мазкур соҳадаги истеъмолчилар қатламини ҳимоя қилишнинг махсус усулларини назарда тутмайди. Бу эса, айти пайтда ривожланиб бораётган масофавий савдо ва хизмат кўрсатиш соҳасида истеъмолчилар ҳуқуқларини таъминлаш ва ҳимоя қилиш билан боғлиқ қатор муаммоларни юзага келтириши мумкин.

¹³⁸Кулик Т.Ю. Особенности правового регулирования договоров, заключаемых в электронной форме: Автореф. дис. ...канд. юрид. наук. – Краснодар: 2007. 8-с.

¹³⁹// Ўзбекистон Республикаси қонун ҳужжатлари тўплами, 2015 йил, 20-сон, 250-модда.

¹⁴⁰// Қонун ҳужжатлари маълумотлари миллий базаси, 06.10.2020 йил, 06/20/6079/1349-сон.

Таъкидлаш лозимки, бугунги кунда ОЭРСнинг “Интернет воситачиларининг иқтисодий ва ижтимоий роли” номли нашрида бу соҳадаги воситачиларнинг қуйидаги икки тури ажратилади:

1) интернет провайдерлар – уй хўжаликлари, бизнес ва давлат органларининг Интернетга киришлари учун техник имкониятни таъминлашни амалга оширади;

2) веб-хостинг – маълумотларни узатиш учун шароит яратади.

Шунингдек, интернет воситачилари фойдаланувчилар ва истеъмолчиларга контент, маҳсулот ёки хизматларни тақдим этади, ахборотни қидириш, электрон тижорат компаниялари учун воситачилик қилиш (маркетплейслар), тўлов тизимлари, ижтимоий тармоқларни ташкил этиш каби хизматларни амалга оширади¹⁴¹.

Уларнинг барчаси рақамли иқтисодиётнинг инфратузилмасини шакллантирувчиси бўлиб, Интернет тармоғи иштирокчиларининг фаолиятини у сиз тасаввур этиб бўлмайд. Йирик платформаларнинг эгаси бўлган фирмаларнинг бозор капитализацияси 2,6 триллион долларни ташкил этади ва улар бутун дунё бўйича йирик инвестицияларни жалб этишда давом этмоқда¹⁴². Ахборот воситачилари рақамли иқтисодиётнинг мустақил иштирокчиларига айланадилар ва нафақат контрагентларни излаш учун имкон тақдим этадилар, балки бевосита ўзини қоидаларини белгилаш имконига ҳам эга саналадилар. Электрон савдодаги бир қатор фирмалар, хусусан, eBay, Amazon, Aliexpress транзакциявий чиқимларни камайтиради ҳамда савдони енгиллаштирувчи бир қатор воситаларни тақдим этади ва шу орқали кичик фирмаларнинг бозорга чиқишига кўмаклашади. Электрон савдо фирмалари савдо майдонларидан фойдаланиш транзакциявий чиқимларни камайтириш билан бирга, савдони етакловчи вазифани бажаради ҳамда бутун дунё бўйлаб маҳсулот етказиб берувчилар ва сотиб олувчиларни боғлашга хизмат қилади. Бизнес учун электрон тижоратнинг аҳамияти юқори баҳоланмаслигининг имкони мавжуд эмас. Чунки, ушбу савдо компаниялари истеъмолчи эҳтиёжларини тушунишларини яхшилади ва глобал бозор учун маҳсулот ва хизматлар очиқлигини таъминлайди¹⁴³. Истеъмол товарлари халқаро савдосининг 12 % дан кўпроғи халқаро электрон тижорат доирасида амалга оширилади. Мазкур кўрсаткич пандемия ва карантин шароитида янада ортди ва ортиб боришда

¹⁴¹ ОЕHSR. ЕНkonomichekayaisocial'nayarol' internet-posrednikov, 2010. - <https://www.oecd.org/internet/ieconomy/44949023.pdf>.

¹⁴² Accenture Technology R&D. Platformnayaehkonomika: innovacionnayabiznesmodel',osnovannayanatekhnologiyah, 2016. <https://www.accenture.com/fr-fr/acnmedia/PDF-2/Accenture-Platform-Economy-Technology-Vision-2016-france.pdf>.

¹⁴³ E-Retailing Challenges and Opportunities in the Global Marketplace <https://books.google>.

давом этмоқда. Бу борада Европа комиссиясининг тадқиқотида “рақамли қадриятлар”ни яратишда онлайн-платформалар етакчи роль ўйнаши ва улар келгусида иқтисодий ўсишнинг асосини ташкил этиши қайд этилган¹⁴⁴.

Электрон савдо майдончалари маълумотларнинг йирик оқимини йиғади ва уларни сифатли таҳлил қилиш бизнеснинг моделини такомиллаштириш, электрон тижорат оқимларини таҳлил қилиш, шунингдек истеъмолчилар ҳуқуқларини ҳимоя қилишнинг заиф томонларини аниқлаш имконини беради. Шу билан бирга, электрон тижорат истеъмолчилар учун кўплаб имкониятлар ва фойда, товарлар ва хизматларга кенг танловни, бир турдаги товарлар ва хизматларнинг турли сотувчиларда баҳоси қанча эканини солиштириш, тўлов усулларининг турларини танлаш имконини беради. Шунга қарамасдан, электрон тижорат истеъмолчилар учун рақамли муҳитнинг технологик хусусиятлари билан боғлиқ сезиларли хавфларни юзага келтиради. Бунда истеъмолчилар ҳуқуқларини ҳимоя қилишда рақамли контентни ифодаловчи маҳсулотларни сотиб олиш, мобил иловалардан фойдаланиш, турли чақириқларнинг хавфсизлиги ва хусусиятлари, ҳаёт дахлсизлигининг бузилиши, тўловларни ҳимоя қилиш ва тақдим этилаётган маҳсулотнинг хавфсизлигидан келиб чиқиши лозим бўлади.

Электрон тижоратни амалга оширишда товарларга (товар турининг хусусиятларини инобатга олиб) нисбатан истеъмолчига қуйидагилар тақдим этилиши керак: товарнинг асосий тайинланиш мақсадига кўра имкониятлари ва хусусиятлари; истеъмолчи томонидан товарни кўлга киритиш, унга нисбатан ҳуқуқларни амалга ошириш ёки фойдаланишга оид асосий техник ва шартномада белгиланган талаблар, чеклашлар ёки шартлар; ҳар қандай ёшдан товарнинг истеъмолчи ҳаёти ва соғлиғи учун хавфсизлигига оид ахборотлар. Электрон тижорат соҳасида банд бўлган компаниялар истеъмолчи учун битим тўғрисида асосли қарор қабул қилиш имконини берадиган муддатлар, шартлар ва чиқимлар тўғрисида ахборотни тақдим этишлари лозим. Истеъмолчилар ушбу ахборотни битимнинг исталган босқичида осон олиш имконига эга бўлишлари лозим. Компаниялар товарлар ёки хизматлар тўғрисида, шунингдек етказиб бериш шартлари ёки баҳо тўғрисидаги умумлашган ахборот билан истеъмолчилар танишиши учун улар битим ҳақида сўрашидан олдин тақдим этишлари лозим. ОЭСРда рақамли контентни ифода этадиган товарлар, онлайн-тўлов, мобил тижорат, қайд этилган ёзувлардан ноқонуний фойдаланишни

¹⁴⁴EvropejskayaKomissiya. Communication from the commission to the european parliament, the council, the european economic and socialcommittee and the committee of the regions Online Platforms and the DigitalSingle Market Opportunities and Challenges for Europe URL: <http://eur-lex.europa.eu/legalcontent/EN/TXT/?qid=1466514160026&uri=CELEX:52016DC0288>.

камайтиришга нисбатан электрон тижоратда истеъмолчилар ҳуқуқларини ҳимоя қилиш механизмларини такомиллаштиришга қаратилган раҳбарий принципларни ҳам ишлаб чиққан. ОЭСР стандартлари нафақат давлатларга, балки бугунги кунда мустақил тартибга солиш объектига айланган электрон савдо майдончаларига ҳам йўналтирилган. Онлайн-платформа ишининг юқори стандартлари – истеъмолчилар ҳуқуқларини ҳимоя қилишнинг амалий механизмлари ва умуман электрон тижорат ривожланиши калитидир. Бунда шаклланган яхши амалиёт – электрон тижорат фирмаларига истеъмолчилар ҳуқуқларини ҳимоя қилишга оид провайдерлар хизмати учун раҳбарий кўрсатмалар ва тавсияларни ишлаб чиқишдир. Масалан, Австралияда ноқонуний савдонинг олдини олиш учун сотувчиларга нисбатан идентификация ва ишончлилик талаблари белгиланган. Америкадаги E-bay компанияси томонидан электрон савдо майдончаларидаги сотувчиларни баҳолаш ва рейтингини белгилаш тизими жорий этилган. Францияда рақамли иқтисодиёт тўғрисидаги қонун лойиҳасини тайёрлаш доирасида платформаларга фойдаланувчилар учун амалий маслаҳатлар бериш мажбуриятларини, профессионал ва непрофессионал етказиб берувчиларни ажратиш вазифасини юклаш имкони муҳокама қилинган. Электрон тижоратга бўлган ишончни мустаҳкамлашнинг муҳим жиҳати истеъмолчиларга хизмат кўрсатувчи онлайн-платформалар фаолиятини ўзини ўзи тартибга солишни ривожлантириш ҳисобланади ¹⁴⁵. Масалан, ЕИда “Ecommerce Europe” ассоциацияси ташкил этилган бўлиб, бу ассоциация Европа истеъмолчилари учун онлайн товарлар ёки хизматларни сотаётган компанияларни умумлаштиради. Ассоциация Европа истеъмолчиларининг электрон тижоратга бўлган ишончини таъминлайди, ЕИ ва аъзо-мамлакатларнинг тартибга солувчи органлари мулоқотини йўлга қўяди. Мазкур ёндашувдан келиб чиқиб, Ўзбекистонда Истеъмолчилар ҳуқуқларини ҳимоя қилиш агентлиги ва бошқа тартибга солувчи органлар билан биргаликда электрон савдо майдончалари учун истеъмолчи ҳуқуқларини ҳимоя қилиш бўйича услубий тавсиялар ва раҳбарий кўрсатмаларни ишлаб чиқиш зарур бўлади. Бундай кўрсатмалар ўзида қуйидаги жиҳатларни қамраб олиши зарур: истеъмолчиларни уларнинг ҳуқуқлари ва ушбу ҳуқуқларини ҳимоя қилиш усуллари тўғрисида хабардор қилиш; истеъмолчиларнинг шахсга доир маълумотлари хавфсизлигини таъминлаш вазифаларини белгилаш; сотувчиларни идентификация қилиш ва уларга бўлган ишончни ошириш, низоларни муқобил ҳал қилиш усуллари

¹⁴⁵ Коваль А.А., Левашенко А.Д. Защита потребителей в электронной торговле // <https://cyberleninka.ru/article/n/zaschita-potrebiteley-v-elektronnoy-torgovle>

қўллаш имконини тақдим этиш; фойдаланувчиларнинг фикри ва изоҳлари ҳисобини юритишнинг очиклигини таъминлашда ўзини ўзи тартибга солиш вазифаларини белгилаш; контрафакт маҳсулотни, шу жумладан, маҳсулотни маркировка талабларини белгилаш ҳисобидан сотишга қарши йўналтирилган чораларни кўриш¹⁴⁶.

Қоидага кўра, электрон савдо, Интернет орқали шартнома тузиш йўли билан товар ва хизматларни сотиш соҳасида истеъмолчилар ҳуқуқларини ҳимоя қилишни учта босқичга бўлиш мумкин: маҳсулотни сотишдан олдинги босқич, сотиш жараёни босқичи ва сотишдан кейинги босқич. Бугунги кунда Интернет орқали истеъмолчиларга товар ва хизматларни сотиш бўйича шартнома тузиш ва бажаришнинг барча босқичларида истеъмолчилар ҳуқуқларини ҳимоя қилишда қуйидаги муаммолар юзага келмоқда: Интернет тузилмасининг кучсизлиги, шу жумладан тезлиги ва ишончилиги жиҳатидан; тармоқ алоқаларининг нобарқарорлиги; Интернетга уланиш сифатининг пастлиги ва электр таъминотининг етарли эмаслиги; хорижий тилни билмаслик тўсиғи; товар ва хизматлар борасида, шунингдек уларнинг баҳоси бўйича ёлғон ахборот ва ноҳалол маркетинг амалиёти; чалғитадиган ва адаштирадиган ахборот; сотувчининг кимлиги ва жойлашган жойи, шунингдек товарлар ва хизматлар, уларнинг баҳоси ва тақдим этиладиган кафолатлар тўғрисидаги аниқ ва ишончли ахборотнинг мавжуд эмаслиги; аноним сотувчилардан электрон савдо тўғрисидаги таклифларнинг мавжудлиги; сотиш жараёни тўлиқ тугагунига қадар тўланиши лозим бўлган якуний баҳо номаълумлиги сабабли, баҳо “кўтариш” амалиёти; маҳсулотнинг товар хусусиятларига нисбатан ноаниқлик; сифати етарли бўлмаган товарлар учун пул маблағлари қайтарилишидаги муаммолар; сотувчининг веб-сайтида кўрсатилган пул маблағларини қайтариш ёки қоплаш сиёсатида риоя этмаслик; пулни қайтариш жараёнининг узок ва чарчатадиган жараён экани; товарларни қайтариш билан боғлиқ харажатлар истеъмолчи томонидан қопланиши лозимлиги; маълумотлар хавфсизлигининг тўлиқ таъминланмагани ва онлайн фирибгарлик, шахсий маълумотларни ўфирлаш ва уларни фирибгарлик мақсадларида фойдаланилиши; электрон тўловларни бекор қилишнинг имкони йўқлиги; қайтариладиган тўловлар ва маблағларни ўчириш ҳақидаги ахборотнинг ноаниқлиги; банклар ёки тўлов тизимлари томонидан блокланадиган онлайн тўловларга оид электрон савдо веб-сайтлар жавобгарликдан воз кечиши; истеъмолчилардан пулни олиб товар ёки хизматни тақдим этмайдиган фирибгар-сотувчилар ва

¹⁴⁶ Коваль А.А., Левашенко А.Д. Защита потребителей в электронной торговле // <https://cyberleninka.ru/article/n/zaschita-potrebiteley-v-elektronnoy-torgovle>

“бир кунлик-сотувчилар” мавжудлиги; трансчегаравий электрон савдо операцияларига оид низоли ҳолатга нисбатан юрисдикция ваколатлари ва қўлланиладиган қонунчилик масаласи.

Интернет орқали истеъмолчиларга товар ва хизматларни сотиш шартномасини тузиш жараёни бир қадар осон ва қулай бўлиши билан бирга, мазкур шартномалар бажарилишини таъминлаш масаласи бирмунча мураккаб, ва айтиш мумкинки, қийин ҳисобланади. Бунда анъанавий мажбуриятлар ижросини таъминлаш усуллари ҳисобланган неустойка, гаров, ушлаб қолиш, кафиллик, кафолат, закат билан бирга, бошқа усуллар, масалан, суғурта, ҳолатлар ҳақида кафолатлар, кутилмаган зарарларни қоплаш тўғрисида шартномага шарт киритиш кабиларни қўллаш мақсадга мувофиқдир. Бундан ташқари, интернет орқали истеъмолчи билан тузилган шартномада сотувчи ва хизмат кўрсатувчи томонидан мажбурият бажарилишини энг муҳим усули сифатида истеъмолчи томонидан ҳақни товар топширилгани ва хизмат кўрсатилганидан кейин тўланиши ҳисобланади. Мазкур усул сотувчи ва истеъмолчининг энг асосий мажбурияти – товарни топшириш ва хизмат кўрсатиш якунланганидан кейин амал қилади ҳамда бу ҳолат интернет орқали шартнома тузаётган истеъмолчи учун ўзига хос кафолат бўлиб хизмат қилади.

Интернет орқали тузилган шартномани сотувчи ва ижрочи томонидан бажарилишини таъминловчи яна бир восита сифатида товарни синаш шarti билан сотиш саналади. Кўплаб ривожланган давлатларда муайян маиший эҳтиёжни таъминлашга қаратилган буюмлар (масалан, маиший техника воситалари, қўл телефонлари, ноутбуклар каби) товарни синаб кўриш муддати билан сотиш амалиёти йўлга қўйилган. Хусусан, Хитойнинг 2021 йил 1 январдан бошлаб кучга кирган Фуқаролик кодексида товарларни синов муддати билан сотишга оид қоидалар назарда тутилган бўлиб, унга кўра, белгиланган синов муддати мобайнида сотиб олувчи товарни сотувчига қайтариб топширишга ҳақли саналади. Қоидага кўра, бу ҳолатда товарларни ҳақи тўланмасдан, ундан тарафларнинг келишувида белгиланган муддатга қадар сотиб олувчи фойдаланади ва товар синов муддатидан муваффақиятли ўтганидан сўнг, унинг ҳақи тўлиқ тўланади. Агар синов муддати мобайнида товарнинг нуқсонлари аниқланса ёки унинг техник тузилишидаги хатоликлар туфайли ишламай қолса, сотувчи бу товарни қайтариб олади ва сотиб олувчи синов муддати мобайнида ундан фойдалангани учун ҳақ тўламайди. Албатта, бу вазиятда сотиб олувчининг ФКнинг 9-моддасида белгиланган ҳалол ва оқилона ҳаракат қилганлиги тахмин қилинади. Қолаверса, синов муддати мобайнида товар сотилганда сотиб олувчи товардан фойдаланишнинг муайян

қоидаларига амал қилиши лозим бўлади. Синов муддати мобайнида товарда нуқсонлар аниқланмаса ҳамда у шартномада ва ишлаб чиқариш ҳужжатларида белгиланган талабларга жавоб берса, тарафлар ўртасидаги келишувга кўра сотиб олувчи унинг ҳақини тўлиқ тўлаши ва товарни қўлга киритиши лозим бўлади. Бу ҳолатда сотиб олувчининг товар ҳақини тўлаш ва шартномадан бир тарафлама бош тортишига йўл қўйилмайди. Акс ҳолда, сотиб олувчи сотувчига етказилган зарарни тўлиқ тўлаши зарур. Умуман олганда, товарни синов муддати билан сотиш реал ва виртуал муҳитда истеъмолчи билан тузилган шартномалар бажарилишини таъминлашда алоҳида ўрин тутади.

Интернетда истеъмолчиларга товар сотиш ва хизмат кўрсатиш шартномалари бажарилишини таъминлашнинг яна бир усули сифатида неустойкани ҳам келтириш мумкин. Албатта, неустойканинг белгиланиши орқали сотувчи ёки ижрочи зиммасидаги мажбуриятни бажармаганда ёки бажаришни кечиктирганда ундириладиган пул суммаси назарда тутилади. Бироқ истеъмолчилик муносабатларида неустойка, қоида тариқасида, сотувчи ва ижрочи зиммасидаги мажбуриятни ўз муддатида ва лозим даражада бажаришга ундаши билан аҳамиятли саналади. Шу боис, истеъмолчилар ҳуқуқларини ҳимоя қилишга оид қонунчиликда неустойкага оид қоидалар ҳам назарда тутилган. Хусусан, “Истеъмолчиларнинг ҳуқуқларини ҳимоя қилиш тўғрисида”ги Қонуннинг 19-моддаси тўққизинчи қисмидан англашилишича, ижрочи мажбуриятни бажармаганлиги учун неустойка тўлаши уни мажбуриятни асл ҳолида бажаришдан озод қилмайди.

Хулоса сифатида айтганда, Интернет тармоғида истеъмолчига товарлар сотиш ва хизмат кўрсатиш шартномаларини тузиш ва бажаришда сотувчи ва хизмат кўрсатувчини идентификация қилиш, товар ҳақи товар топширилганидан кейин тўланиши, нуқсонли товарни алмаштириб беришга нисбатан кафолатлар, товарни синов муддати билан бирга сотиш каби ҳуқуқий механизмлар орқали таъминланиши мақсадга мувофиқ. Мазкур ҳуқуқий механизмларнинг амал қилиши Интернетда тузилаётган шартномаларга нисбатан ишончни орттириш билан бирга, истеъмолчилар ҳуқуқларини самарали ҳимоя қилади.

Бундан ташқари, истеъмолчилар ҳуқуқларини ҳимоя қилишнинг янги асри (онлайн, ўзини ўзи тартибга солиш ва шу кабилар) бошланганлигини инобатга олиш зарур. Ушбу принципал нуқтаи назардан келиб чиқиб мавжуд қонунчиликни такомиллаштириш ва янги қонунларни қабул қилиш лозим. Жумладан, масофавий савдо ва хизмат кўрсатиш, телевизион дўкон, электрон шартнома орқали истеъмол мақсадлари учун товар (хизмат)лар харид қилиш

соҳасида истеъмолчи ва сотувчи (хизмат кўрсатувчи) ўртасидаги муносабатларни тартибга солишга оид қонунчиликни яратиш зарурати мавжуд. Бунда онлайн савдонинг ҳуқуқий асосларига бағишланган Ҳукумат даражасидаги Низомни қабул қилиш зарур. Ушбу Низомда онлайн савдоларда истеъмолчи ҳуқуқларининг кафолатлари, мазкур савдо билан шуғулланувчиларга нисбатан қўйиладиган талаблар, истеъмолчи ҳуқуқларини бузганлик учун аниқ жавобгарлик чоралари акс этиши ўринлидир.

REFERENCES

1. Рустамбеков И.Р. Интернет тармоғидаги фуқаролик-ҳуқуқий муносабатларни тартибга солиш: Юрид. фан. докт. дис. ...автореф. – Тошкент: 2017. 19-б.
2. Грабилина М.Е. Совершенствование правового регулирования механизмов заключения договоров в сети «Интернет» // Пробелы в российском законодательстве. 2017. –№5. 75-с.
3. Бабаев, Д. И. (2021). ИСТЕЪМОЛЧИЛАР ҲУҚУҚЛАРИНИ БУЗГАНЛИК УЧУН ФУҚАРОЛИК-ҲУҚУҚИЙ ЖАВОБГАРЛИКНИ ТАКОМИЛЛАШТИРИШ МАСАЛАЛАРИ. *ЖУРНАЛ ПРАВОВЫХ ИССЛЕДОВАНИЙ*, 6(8).
4. Кулик Т.Ю. Особенности правового регулирования договоров, заключаемых в электронной форме: Автореф. дис. ...канд. юрид. наук. – Краснодар: 2007. 8-с.
5. Gafurova, N., & Babaev, J. (2019). Review protecting the rights of the patient as a consumer of health services: International standards and national legislation. *Journal of Critical Reviews*, 7(1), 2020.
6. ОЕHSR. ЕНkonomichekayaisocial'nayarol' internet-posrednikov, 2010. - <https://www.oecd.org/internet/ieconomy/44949023.pdf>.
7. Бабаев, Д. (2021). Истеъмолчининг ҳуқуқ ва манфаатларини таъминлашда тадбиркорлик фаолиятини ҳуқуқий тартибга солишнинг ўзига хос жиҳатлари. *Общество и инновации*, 2(4), 79-87.
8. Accenture Technology R&D. Platformennayaehkonomika: innovacionnayaabiznesmodel',osnovannayanatekhnologiyah, 2016. https://www.accenture.com/fr-fr/_acnmedia/PDF-2/Accenture-Platform-Economy-Technology-Vision-2016-france.pdf.
9. Бабаев, Д. И. (2021). ГРАЖДАНСКО-ПРАВОВЫЕ СПОСОБЫ ЗАЩИТЫ ПРАВ ПОТРЕБИТЕЛЯ ПО ОБЯЗАТЕЛЬСТВАМ ВСЛЕДСТВИЕ ПРИЧИНЕНИЯ ВРЕДА. *АКТУАЛЬНЫЕ ВОПРОСЫ РАЗВИТИЯ ПРАВОВОЙ*

*ИНФОРМАТИЗАЦИИ В УСЛОВИЯХ ФОРМИРОВАНИЯ
ИНФОРМАЦИОННОГО ОБЩЕСТВА*, 11-16.

10. E-Retailing Challenges and Opportunities in the Global Marketplace
<https://books.google>.

11. Babayev, D. (2021). Problems Of Compensation For Moral Damage Caused To The Consumer. *The American Journal of Political Science Law and Criminology*, 3(06), 6-12.

12. Бабаев, Д. И. (2021). ИНТЕРНЕТ ТАРМОҒИДА ТУЗИЛГАН ШАРТНОМАЛАР ОРҚАЛИ ИСТЕЪМОЛЧИГА ЕТКАЗИЛГАН ЗАРАРНИ ҚОПЛАШНИ ФУҚАРОЛИК-ҲУҚУҚИЙ ТАРТИБГА СОЛИШНИ ТАКОМИЛЛАШТИРИШ. *ЖУРНАЛ ПРАВОВЫХ ИССЛЕДОВАНИЙ*, 6(4).

13. EvropejskayaKomissiya. Communication from the commission to the european parliament, the council, the european economic and socialcommittee and the committee of the regions Online Platforms and the DigitalSingle Market Opportunities and Challenges for Europe URL: <http://eur-lex.europa.eu/legalcontent/EN/TXT/?qid=1466514160026&uri=CELEX:52016DC0288>.

14. Babaev, D. (2021). THE CONCEPT OF PRIVATE PROPERTY: THE CURRENT STATE OF THE LEGAL FRAMEWORK AND SCIENTIFIC AND PRACTICAL PROBLEMS (COMPARATIVE LEGAL ANALYSIS). *Berlin Studies Transnational Journal of Science and Humanities*, 1(1.4 Legal sciences).

15. Babaev, D. I. (2020). The Protection Of Consumer Rights In Retail Trade In Accordance With The Laws Of The Republic Of Uzbekistan. *The American Journal of Political Science Law and Criminology*, 2(12), 67-74.

16. Коваль А.А., Левашенко А.Д. Защита потребителей в электронной торговле // <https://cyberleninka.ru/article/n/zaschita-potrebiteley-v-elektronnoy-torgovle>

DUNYONI BITTA MAQSAD YO'LIDA BIRLASHTIRGAN VOQEA

Qurbonov Baxtiyor Barot o'g'li

Mirzo Ulug'bek nomidagi O'zbekiston Milliy Universiteti
3-kurs talabasi

Ilmiy rahbar: Rahimjonov Akmaljon Bahromjon o'g'li

ANNOTATSIYA

Ushbu maqola qardosh xalqimiz bo'lmish turklar boshiga kelgan baxtsizlik va ularga yordam qo'lini cho'zayotgan butun dunyo xalqlarining mehr-muruvvati haqida gapirib o'tmoqchimiz. Turk xalqining boshiga kelgan kulfat dunyoda bo'lib turgan urishlarni to'xtatib qo'yganligi haqida fikr yuritamiz.

Kalit so'zlar: Turkiya, Suriya, tabiiy ofat, zilzila, Erzincan zilzilasi, qurbonlar.

ABSTRACT

In this article, we want to talk about the misfortune that happened to our brother people, the Turkey, and the kindness of the people of the whole world who are helping them. We think that the crisis that befell the Turkish people stopped the fights that are going on in the world.

Keywords: Tukiya, Syria, natural disaster, earthquake, Erzincan earthquake, victims.

АННОТАЦИЯ

В этой статье мы хотим рассказать о несчастье, которое случилось с нашим братским народом, турками, и о доброте людей всего мира, которые им помогают. Мы думаем, что кризис, постигший турецкий народ, остановил те бои, которые идут в мире.

Ключевые слова: Турция, Сирия, стихийное бедствие, землетрясение, Эрзинджанское землетрясение, жертвы.

KIRISH

Kichik Osiyoda joylashgan o'zining ulkan tarixiy davrga ega bo'lgan bu davlat asrlar davomida xalqlarning etnik taraqqiyotiga va ular rivojlanishiga juda katta hissa qo'shgan hudud sifatiga e'tirof etamiz. Bugungi kunga kelib Turkiya o'zining iqtisodiy va ijtimoiy rivojlanishi bo'yicha dunyo davlatlari ro'yxatida yuqori o'rinda turmoqda. Barchamizga sir emaski, yaqinda turk xalqining boshiga ulkan kulfat keldi, ya'ni zilzila sodir bo'ldi. Bu kutilmagan falokat Turkiyaning ko'pgina shaharlariga juda katta zarar yetkazdi. Hozirgi kunga kelib, Turkiyaning janubiy qismida sodir bo'lgan vayronkor zilzila oqibatida 40 ming nafardan ortiq insonlar hayotdan ko'z yumdi. BMT falokat hududida 800 mingdan ortiq kishi to'yib ovqatlanmayotganini ma'lum qildi, tashkilotning joylarda yordam ko'rsatish agentligi esa zilzila

qurbonlarining yakuniy soni katta ehtimol bilan hozirgidan ikki barobar ko'p bo'lishidan ogohlantirmoqda Balki bu qurbonlar soni bundan ham ko'p bo'lishi mumkin. G'oziantepda tarixiy qal'a shikastlandi, Suriyaning Halabida esa YUNESKO Butunjahon merosi obykti sanalgan inshoot vayron bo'lgan. Turkiya prezidenti Erdo'g'an bu 1939-yildan buyon kuzatilgan eng kuchli zilzila bo'lganini aytdi. O'shanda Qahramanmarashda ro'y bergan 7,8 balli Erzinjan zilzilasi qariyb 33 ming kishini hayotdan olib ketgandi. Shuningdek, 1999-yilning 17-avgustida Izmit shahri hududida (Istanbuldan 90 kilometr janubda) 7,6 balli zilzila ro'y bergandi. Rasmiy ma'lumotlarga ko'ra, o'shanda 17 mingdan ortiq kishi halok bo'lib, qariyb 44 ming kishi jabrlangan. Turkiya vitse prezidenti Fuat O'qtoy mamlakatning turli shaharlarida 3471 ta bino vayron bo'lgani haqida ma'lum qildi. "Anadolu" xabariga ko'ra, zilziladan keyin Turkiyaning qator tumanlaridagi korxonalarda va ofis binolarida yong'inlar boshlanganini xabar qildi. Xatay viloyatida gaz o'tkazish quvurida portlash ro'y bergan, shuningdek mahalliy aeroportning uchish-qo'nish yo'lagi vayron bo'lgan. Qahramanmarash va G'oziantep aeroportlari fuqarolik reyslariga xizmat ko'rsatishni to'xtatgan.

MUHOKAMA VA NATIJALAR

Buday ulkan falokatdan so'ng dunyoning barcha davlatlari turk xalqiga yordam va ko'mak berish uchun qo'llaridan kelgancha harakat qilmoqdalar xususan, O'rta Osiya mamlakatlari etnik kelib chiqish va tarix jihatidan bir-biroviga juda yaqin bo'lgan xalqlar yordam sari oshiqishmoqda. Birgina O'zbekiston Respublikasi tomonidan qardosh turk xalqi uchun Toshkent shahrida aholi va tadbirkorlar 80 tonnadan ortiq gumanitar yordam yig'di. Bundan tashqari 8 kun ichida davlatimiz insonparvarlik yuklari orilgan 9 ta gumaniatr yordam reyslarini yubordi. Shu kunlarda Turkiyada 100 dan ortiq o'zbekistonlik qutqaruvchilar qidiruv ishlarini davom ettirmoqda. Turkiya elchisi qiyin kunlarda yelkadosh bo'layotgan o'zbek xalqi va tadbirkorlariga minnatdorchilik bildirar ekan, quyidagi bayonot bilan chiqdi: "Do'st «qora kun»da bilinadi, degan maqol bor. O'zbekistonliklar shunday og'ir kunda oldimizda yelkadosh bo'lib turganini ko'rib turibmiz. Prezident Shavkat Mirziyoyev topshirig'i bilan Turkiyaga ikkita alohida qutqaruv guruhi yuborildi. Bu yerda biz Savdo-sanoat palatasi boshchiligida yig'ilayotgan mahsulotlarni jamlab Turkiyaga yuborishga bosh-qosh bo'lyapmiz. Sizning oldingizda o'zbek xalqiga va tadbirkorlariga o'z minnatdorchiligimni izhor qilmoqchiman,". Bundan tashqari, zilzila oqibatlarini bartaraf etish uchun Turkiyaga 95 davlat, jumladan, O'zbekiston ham o'z yordamini taklif qildi. Ayni paytda mamlakatda 6,5 mingga yaqin xorijlik qutqaruvchilar jalb etilgan. Dunyoning barcha davlatlari birlashib turk xalqiga yordam bermoqdalar. Qiziqarli tomni shunda-ki kechagina hamma Rossiya-

Ukrayina urushi haqida tinimsiz tortushuvlar bo'layotgan bir paytda barchaning e'tibori va xatto, Rossiya va Ukrayina davlatlarining ham bor e'tibori Turkiya davlatiga yordam berishga qaratildi. Bundan tashqari O'zbekiston Respublikasi prezidenti Shavkat Mirziyoyev 9-fevral kuni Turkiya Respublikasining O'zbekistondagi elchixonasiga bordi. Bu haqda prezident Matbuot xizmati xabar bermoqda. O'zbekiston rahbari bilan bir qatorda ko'plab idora rahbarlari, turli tashkilotlar rahbarlari va xodimlari ham Elchixonada ochilgan hamdardlik kitobiga tasalli so'zlarni yozib qoldirishdi. O'zbekiston Respublikasi prezidenti Shavkat Mirziyoyev Turkiya Respublikasining O'zbekistondagi elchixonasiga borib, qardosh xalqqa yana bir bor hamdardlik bildirdi. Parvardigordan marhumlarni o'z rahmatiga olishini, ularning oilasi va yaqinlariga sabr-toqat va bardamlik berishini so'radi. Jarohat olgan insonlar tez fursatlarda sog'ayib ketishini tiladi. Davlat rahbari O'zbekiston barcha zarur yordamga tayyorligini bildirdi.

Qolaversa, dunyoning bir qator mamlakatlari ham Turkiya davlatlariga yordam berish uchun gumanitar yordamlar yuborishmoqda. Misol uchun, Argentina Tashqi ishlar vazirligi bayonotiga ko'ra, Janubiy Amerika mamlakatining taklifi xayriya omborlarini boshqarish, shuningdek, BMT uylarini yig'ish va ularni boshqarish bo'yicha tajribaga ega bo'lgan ijtimoiy-sanitariya, psixologik-ijtimoiy va travmadan keyingi yordam hamda logistika xodimlarini o'z ichiga oladi. Jabrlangan odamlar uchun lagerlar va boshpanalar bunyod etish ishlari amalga oshiriladi. Bundan tashqari, Argentina suvni tozalash uchun planshetlar va dezinfektsiyalash vositalarini taklif qilgan. Bundan tashqari insonlar qo'llaridan kelgancha yordam berib kelmoqdalar. Ozarbayjon poytaxti Bakuning me'moriy ramzlaridan biri hisoblangan Haydar Aliyev markazi 7 fevral oqshomida Turkiya bayrog'i ranglariga burkandi. Bu holat Turkiya va turk xalqi bilan birdamlik belgisi sifatida mamlakat janubidagi vayronkor zilzilalar ortidan uyushtirildi. E'tiborli tarafi shundagi Turkiya davlati bilan do'stlik aloqalarini o'rnatmagan davlatlar ham u bilan yonma-yon turib bu falokatqa qarshi kurashmoqdalar misol tariqasi Armaniston davlatini oladigan bo'lsak shu paytgacha ikki davlat o'rtasida diplomatik aloqalar yaxshi emas edi. Lekin shunga qaramay hozirgi kunda bu davlatlar o'rtasida chegaralar ochilib Armaniston davlati o'zining gumanitar yordamlari yuborib kelmoqda.

O'zbekistonlik taniqli jurnalist Abdukarim Mirzayevning bir mashhur gaplari bor: - "insonlarni birlashishi uchun nima kerak, - deganda biz birlashishimiz uchun bu dunyodagi ne'matlarning o'zi kamlik qiladi" deb aytgan edilar. Mana qarang kutilmaganda kelgan zilzila o'zimiz xohlamagan tarzda dunyo davlatlarini bitta maqsad yo'lida birlashtirib qo'ydi, desak mubolag'a bo'lmaydi. Turkiyadagi dahshatli zilziladan keyin ko'pchilik insoniyatning juda ojiz ekanini his qildi, o'z

ko'zi bilan ko'rdi. XXI asrning taraqqiyot mevalaridan anchayin nasibador davlatda qurilgan uylar ham Alloh qudratining oldida qumbinoddek to'kilib tushganiga guvoh bo'ldik. Hech bir tadqiqot ham, ko'rilgan ehtiyot choralari ham ish bermadi (Turkiyada yashayotganlar biladi, AFAD degan tashkilotni. Bizdagi FVVning muqobili bo'lgan bu tashkilot uylarning zilzilaga bardoshlilikini tekshiradi, yaramaydiganlarini buzdiradi, yolg'on trevogalar ko'tarib xushyorlikni tekshirib turadi).

Xulosa qilib shuni aytishimiz mumkin-ki, Yaratgan tomonidan berilgan tinchlik ne'matiga shukr qilib yashashimiz zarur. Oilamiz va yaqinlarimizga bo'lgan mehrimizni oshirishimiz, inson insonga g'animat ekanligini unutmasligimiz, bugungi kunga shukr qilib yashamog'imiz kerakligini aytib o'tmoqchimiz.

REFERENCES

1. Qizi, A. M. A., & Xudoybergenov, A. (2022). YANGI O 'ZBEKISTONDA UCHINCHI RENESSANS! ILM-FAN TARAQQIYOTIDA BUGUNGI YOSHLAR!. *Central Asian Research Journal for Interdisciplinary Studies (CARJIS)*, 2(Special Issue 2), 39-48.
2. Mustafayev, U. U. (2021). YANGI O 'ZBEKISTON: QADRIYATLAR VA FALSAFIY FANLARNING DOLZARB MUAMMOLARI BO 'YICHA AYRIM MULOHAZALAR. *Oriental renaissance: Innovative, educational, natural and social sciences*, 1(10), 568-577.
3. <https://uznews.uz/uz/posts/62299>
4. <https://kun.uz/uz/>
5. <https://daryo.uz/>
6. <https://www.gazeta.uz/>

ДИФФЕРЕНЦИАЛ ҲИСОБЛАШЛАРДАН ФОЙДАЛАНИБ ИҚТИСОДИЙ МАСАЛАЛАРНИ ЕЧИШ УСУЛЛАРИ

Турдиев Б.Э.

Садатов О.Х.

Термиз муҳандислик-технология институти

АННОТАЦИЯ

Ўқув жараёнида ўқувчиларни экстремал масалаларга кўникмалар ҳосил қилиш учун ва иқтисодий масалаларни ечишда дифференциал ҳисоблашлардан фойдаланишни ўргатиш мумкин бўлади. Бунинг учун оптималлаштириш масалаларини ҳамда чегаравий самарадорлик кўрсаткичларини оптимал ишлаб чиқариш ҳажмларини аниқлашда фойдаланиш мумкин.

Калит сўзлар: *Иқтисодий, математика, статистика, индуктив йўл, ахборотлар, параметрлар, таълим, чегаравий, дастурлаш, масалалар, дифференциал ҳисоблашлар, компьютерлар, дастурий таъминолар, оптималлаштириш, ферма теоремаси.*

ANNOTATION

During the course, students can be taught to use differential calculus to develop skills for extreme problems and to solve economic problems. For this, optimization problems and marginal efficiency indicators can be used to determine optimal production volumes.

Keywords: *Economic, mathematics, statistics, inductive path, information, parameters, education, boundary, programming, problems, differential calculations, computers, software, optimization, farm's theorem.*

АННОТАЦИЯ

В ходе курса студентов можно научить использовать дифференциальное исчисление для развития навыков решения экстремальных задач и решения экономических задач. Для этого можно использовать оптимизационные задачи и показатели предельной эффективности для определения оптимальных объемов производства.

Ключевые слова: *экономика, математика, статистика, индуктивный путь, информация, параметры, образование, граница, программирование, задачи, дифференциальные вычисления, компьютеры, программное обеспечение, оптимизация, теорема ферма.*

КИРИШ

Ўқитиш услубиятидан унумли фойдаланиш ўз ўрнида қуйидагиларни ўз ичига олади, яъни: иқтисодий ўзгарувчилар ва объектларни ажратиб олиш, ҳамда асосийси улар орасидаги боғлиқликни расмий ифодалашни ўргатиш.

Бундан ташқари аниқ шаклланган, берилган маълумотлар ва нисбатлардан дедукция усуллари билан шу ўрганилаётган объектнинг ўзига мос келувчи яқуний хулосага келиш лозим бўлади.

Замонавий услубиятда иқтисодий масалаларни ечишда математика ва статистика усуллари кўллаб индуктив йўл билан объект ҳақида янги ахборотлар олишга ва юқори кузатиш натижаларига мос келувчи ўзгарувчиларнинг боғланиш шакллари ва унинг параметрларини баҳолаш керак бўлади.

Бу усулдан фойдаланишнинг яна бир зарурий томони шуки, математика тилидан фойдаланиш иқтисодий назариянинг асосларини аниқ ифодалашга ҳамда барча тушунча ва хулосаларини тушунарли ҳолга келтиришга имконият яратади.

Биз ушбу илмий изланишда дифференциал ҳисоблашлардан иқтисодий масалаларни ечиш ва таҳлил қилишда фойдаланиш услубиятларини кўриб чиқамиз.

Юқорида келтирганимиздек иқтисодий кўрсаткичларнинг боғланишларини ўргатиш иқтисодий таҳлилнинг асосий вазифаси ҳисобланади. Масалан, агар солиқлар ортса ёки импортга бож тўлаш киритилса, давлат даромадлари қайси йўналишга ўзгаришини, Фирмалар тушумлари ортиши ёки камайиши унинг маҳсулотлари баҳоси кўтаришишига боғлиқлигини аниқлашда дифференциал ҳисоблашлар усулидан фойдаланиб бундай иқтисодий масалаларни ечишда улар орасидаги боғланишларда иштирок этувчи ўзгарувчиларни аниқлаб берадиган функция зарурлиги ўргатилади.

МУҲОКАМА ВА НАТИЖАЛАР

Маълумки иқтисодий кўрсаткичларни аниқлашда оптималлаш усуллари билан фойдаланиш мақсадга мувафиқдир. Қайсики, кўрсаткичнинг оптимал қийматини топиш бир ва бир неча ўзгарувчи функциянинг экстремумини топишга келтирилади.

Дастлабки таълим беришда иқтисодий кўрсаткич Y -ни бошқа кўрсаткич X нинг функцияси сифатида максималлаш ёки минималлаш зарур бўлса масалан айтайлик максимал фойда олишда ишлаб чиқариш ҳажми кўрсаткичига боғлиқ функцияни танлаш зарурлигини ва оптимал нукта яъни максимал нукта сифатида X аргументнинг ортишига тўғри келадиган Y функциянинг лимити

нолга интилиши кераклигини тушунтириш керак бўлади. Иқтисодиётнинг бир қатор масалалари максималлаштириш масалаларини ўз ичига олади ва чегаравий шартлардан ташкил топади.

Чегаравий масалалар математик дастурлаш масалалари бўлиб, уларни ечишда дифференциал ҳисоблашларга асосланган компьютерларда дастурий таъминотлар мавжуд.

Биз ушбу илмий изланишда юқоридаги хулосалардан келиб чиққан ҳолда талаб функциясининг ўзаро боғлиқлигини математик таҳлил қилиш масаласини услубий ёритиб беришга ҳаракат қиламиз. Бунда энг содда иқтисодий боғланиш қандай саволларга жавоб бериши кераклиги тушунтирилади, масалан куйидаги жавоблар изланади:

1. Ўрганилаётган иқтисодий кўрсаткичларни қандай омиллар аниқлайди?
2. Ишоралар қанақа?
3. Боғланишнинг даражаси қанақа?
4. Боғланишнинг сонлардаги ёки миқдорий ифодаси қанақа?

Иқтисодий назариядан маълумки, талаб функцияси маҳсулотга бўлган талаб миқдори q^D , унинг нарҳи p , истеъмолчиларнинг даромадлари I , бошқа тўлдирувчи товарлар нарҳи p^C ёки ўрнини босувчи p^S товарлар нарҳи, кутилаётган нарҳлар ва кутилаётган даромадларга боғлиқ.

Талаб функциясининг кўринишини куйидагича ёзамиз(2):

$$q^D = f(p, I, T, p^C, p^S, p^e, I^e, \dots)$$

Боғланиш $Y=f(x)$ кучли ёки кучсиз эканлиги аниқлашнинг икки йўли бор, яъни:

Ортгирма бўйича ёндошиш ($\Delta x \Rightarrow \Delta y$),

Омилни ортиши \Rightarrow изланаётган кўрсаткичнинг ортиши
(x ни ўзгариши) \Rightarrow (y ни ўзгариши)

Абсолют ўзгаришни ёки сезгирлик ўлчавини функциянинг ўзгариш тезлиги яъни ўзгаришлар нисбати каби ёзиш мумкин :

$$\frac{\Delta Y}{\Delta X} \rightarrow \lim_{\Delta x \rightarrow 0} \frac{\Delta Y}{\Delta X} \equiv \frac{\partial y}{\partial x} \equiv f'(x)$$

Темпли ёндошишни эса ($\% \Delta x \Rightarrow \% \Delta y$) каби ёзилади.

Демак қандайдир ўзгарувчининг фоиздаги ўзгариши деганда бу ўзгарувчининг ўзгарган қийматини унинг дастлабки қийматига нисбати каби ёзиш мумкин яъни:

$\% \Delta x = \frac{\Delta x}{x} = \frac{x_2 - x_1}{x_1}$ Бунга мисол қилиб масалан, бир дона ноннинг нархи

500 сўмдан 1000 сўмга ортса, нархнинг фоиздаги ўзгаришини қуйидагича

ёзамиз: $\% \Delta x = \frac{1000 - 500}{500} = 100\%$

Ўзгаришнинг сезгирлик ўлчови функциянинг эластиклиги чегаравий ҳолатни ёки дифференциални ифодалайди:

$$\frac{\% y}{\% x} \rightarrow \lim_{\% x \rightarrow 0} \frac{\% y}{\% x} \equiv \lim_{\Delta x \rightarrow 0} \frac{\Delta y / y}{\Delta x / x} \equiv \frac{dy}{dx} * \frac{x}{y} \equiv \frac{f'(x)x}{y}$$

Бу функционал боғланишни графикали ёки жадвал кўринишдаги ифодасини кўрсатиш учун ўрганилаётган объектнинг функционал формулаларини тузуш керак бўлади.

Демак назарий моделларни аниқлаш учун эконометрик изланишлар олиб бориб эмпирик формулалар ёрдамида ҳосил қилишимиз мумкин.

Юқоридаги талаб функциясини қуйидаги формула билан аниқлаш мумкин:

$$q^D = q_0 - \alpha * p - \beta * p^c + \gamma * p^s$$

Бу моделнинг кўринишидан аниқлаш мумкинки унинг графиги тўғри чизиқни ифодалайди. Демак бу моделга асосланиб қарорлар қабул қилиш мумкин(3).

ХУЛОСА

Айтайлик монополист бозорда маркетинг изланишлар олиб бориб, ўз маҳсулотига бўлган талаб функциясини аниқлаб олган бўлсин ва қанча маҳсулот ишлаб чиқариш керак ҳамда қандай нархларда сотиш ҳақида қарор қабул қилиши керак бўлсин. Агар у жуда юқори нарх белгиласа, истеъмолчилар маълум бир даврда ундан кўпроқ маҳсулот харид қилмай қолишади. Агар у кўпроқ маҳсулот ишлаб чиқарса, маълум бир даврда барча маҳсулотларини сотиб бўлиши учун нархни пасайтиришга тўғри келади. Бундай ҳолда нима юз беради, албатта умумий тушум ёки даромад сотиш ҳажмининг ортиши ҳисобига ортади яъни ютуқга эришиши мумкин ва бир вақтнинг ўзида нархнинг пасайиши ҳисобига даромад камайиши мумкин.

Демак натижа қайси бир кўрсаткич катта бўлишига боғлиқ бўлади. Монополист қандай қилиб оптимал ишлаб чиқариш ҳажмини аниқлайди деган жўяли савол пайда бўлади. Уни аниқлаш учун эса монополист умумий тушумни(даромад) ишлаб чиқариш ҳажмига қандай боғланганлигини аниқлаб олиши керак бўлади. Буни модел орқали ифодалаймиз(4):

$$p(q) = R(q) - C(q) = p(q)q - C(q)$$

Бу модел орқали монополист қандай ишлаб чиқариш ҳажмида максимал фойда олишини аниқлаб олиши керак бўлади, аблатта уни аниқлаш учун танланган функциянинг экстремум нуқталари мавжудлиги текшириб кўрилади. Ферма теоремасига кўра зарурий ва етарлилик шартлари текшириб кўрилади. Масалан етарлилик шarti иккита яъни аниқланган функциянинг изланаётган соҳада ўзлуксизлиги бўлса иккинчиси танланган функция аниқланган бўлса у шу нуқтада икки марта дифференциалланса, унда $p'(q_0) = 0$ ва $p''(q_0) \neq 0$ бўлса, унда q_0 нуқтада $p(q)$ функция максимумга эришади, агар $p''(q_0) < 0$ бўлса ва агар $p''(q_0) > 0$ бўлса минимумга эришади.

Демак ўқув жараёнида ўқувчиларни экстремал масалаларга кўникмалар ҳосил қилиш учун ва иқтисодий масалаларни ечишда дифференциал ҳисоблашлардан фойдаланишни ўргатиш мумкин бўлади. Бунинг учун оптималлаштириш масалаларини ҳамда чегаравий самарадорлик кўрсаткичларини оптимал ишлаб чиқариш ҳажмларини аниқлашда фойдаланиш мумкин.

REFERENCES

1. Баканов М.И., Шеремет А.Д. Теория экономического анализа. -М.: ФиС. 2006.
2. Косоруков О.А. Методы количественного анализа в бизнесе. Учебник. - М.: ИНФРА, 2005.
3. Количественные методы в экономических исследованиях: Учебник для вузов. / Под ред. М.В. Грачевой и др. М.: ЮНИТИ-ДАНА, 2004.

O‘ZBEKISTON HUDUDIDAGI EKOLOGIK MUAMMOLAR VA ULARNI BARTARAF ETISH MASALALARI

Xoldarov Xatamjon Mo‘ydinovich

xoldorovxatamjon071@gmail.com

Islom Karimov nomidagi TDTU Qo‘qon filiali

ANNOTATSIYA

Mazkur maqolada Respublikamizda bugungi kundagi ekologik muammolar va ularni bartaraf etish uchun keng ko‘lamda olib borilayotgan ishlar, Orol va orol bo‘yi atrof-muhitini muhofaza qilishda hukumatimiz tomonidan olib borilayotgan chora tadbirlar yoritilgan.

***Kalit so‘zlar:** ekologiya, ijtimoiy-ekotizm, Orol dengizi, geologiya, qo‘riqxonalar, milliy bog‘lar, atrof muhitni muhofaza qilish.*

ANNOTATION

In this article, the current ecological problems in our Republic and the work being carried out to eliminate them were discussed on a large scale. Measures taken by the government to protect the environment of the island and the island are highlighted.

***Key words:** ecology, socio-ecology, Aral Sea, geology, nature reserves, national parks, environmental protection.*

KIRISH

Bugungi kunda ekologiya va atrof-muhitni muhofaza qilish va uni yaxshilash eng dolzarb muammolardan biri bo‘lib qolmoqda. O‘tgan asrning oxiriga kelib inson bilan tabiat o‘rtasidagi munosabatlar muvozanatining buzilishi natijasida atrof-muhit, ekologik vaziyat keskin o‘zgarishlarga yuz tutdi.

Respublikamiz ekologiyasini muhofaza qilish va uni yaxshilash uchun, ekologik tanazzulning oldini olish, yurtimizning qadimda ma‘lum bo‘lgan ekologik holatini qayta tiklashimiz, tarixni yaxshilab o‘rganishimiz hamda undan hozirgi sharoitda foydalanish imkoniyatlarini qidirib topishimiz kerak.

Hozirda inson faoliyati ta‘sirida biosferaning o‘zgarishi juda tezlik bilan bormoqda. Insoniyatning tabiiy jarayonlarga ta‘siri yoki yomon munosabatda bo‘lishi natijasida XX asr o‘rtalarida ekologik muammolar ko‘payishiga olib ketdi va bu muammolar avj olib ketdi.

Bugungi kunda ibtidoiy sof tabiat haqida gapirmaasa ham bo‘ladi. Chunki yer yuzidagi o‘rmonlar qisqarishi, shu bilan birga daraxt va butalarning kesib tashlanishi, yerlar dehqonchilik qilish maqsadida o‘zlashtirildi, dorilar bilan o‘g‘itlandi, har xil chiqindi hamda gazlar bilan toza havo va tabiatga zarar yetkazildi. Bundan tashqari

tabiatda toshqinlar, o'rmon yog'inlari, chang bo'ronlari va boshqa tabiiy jarayonlar yuz beradi. Bularning barchasi tabiatning tabiiy o'zgarib borishiga va muvozanatining buzilishiga olib keldi.

MUHOKAMA VA NATIJALAR

Hozirda Respublikamiz yirik sanoat va agrar mintaqa bo'lib, kelajakda dunyoga yuz tutgan mashinasozlik, energetika, kimyo, oziq – ovqat sanoati, transport majmuini yanada rivojlantirish ko'zda tutulgan. Bunday ishlab chiqaruvchi kuchlarning rivojlanishi Respublikada ijtimoiy – ekotizmlarning holatiga muayan darajada salbiy ta'sir ko'rsatadi.

Respublikada keskin bo'lib turgan ekologik va tabiatni muhofaza qilishga oid muammolar quyidagilar:

- Yirik hududiy – sanoat majmualari joylashgan tumanlarda ya'ni Angren-Olmaliq Chirchiqlarda, Farg'ona-Marg'ilonda, Navoiy va boshqa tumanlardagi tabiatni muhofaza qilish muammolari. Bu tumanlarda ijtimoiy-ekotizm holati yaxshi emas. Chunki sanoat markazlarida chiqayotgan turli-xil gazlar va chiqindilar atrof-muhitni ekologik holatini buzulishiga olib kelmoqda.

- Agrosanoat majmuidagi ekologik muammolar.

- Tabiatdagi suvlarning sanoat chiqindilari pestisedlar va mineral o'g'itlar bilan ifloslanishi ham muammolardan biridir.

- O'simlik va hayvonot dunyosini muhofaza qilish va qayta tiklash muammolari, qo'riqxonalar va milliy bog'lar tarmog'ini kengaytirish.

O'zbekiston Respublikasi tabiatni muhofaza qilish va undan oqilona foydalanish borasidagi asosiy strategik maqsadlar quyidagilar hisoblanadi:

Aholining sihat-salomatligi uchun qulay sharoit yaratish, biosferaviy muvozanatni saqlash; O'zbekistonning ijtimoiy-iqtisodiy rivojlanish samaradorligi va barqarorligini ko'zlagan holda tabiiy resurslardan foydalanish qayta tiklanadigan tabiiy resurslar ishlab chiqarish va iste'mol jarayonlarining muvoznatini saqlash tiklanmaydigan resurslarni ishlab chiqarish, chiqindilardan oqilona foydalanish; regional va lokal darajalarda tabiatni qayta tiklanish hususiyatini tiklash; tabiatning daslabki turlari va ularning genofondini landshaftlarning xilma – xiligini saqlash.

Vujudga kelgan Orol dengizi muammosi bilan bog'liq halokatli ekologik – iqtisodiy va ijtimoiy ahvolni yaxshilash, Orol dengizini saqlab qolish maqsadida aholini sifatli ichimlik suvi bilan ta'minlash. Orol bo'yi aholisini normal sanitar sharoitlar va ozuqa bilan ta'minlash uchun Markaziy osiyo davlatlari bilan birgalikda qisqa vaqt ichida yagona suv xo'jaligi siyosatini ishlab chiqish hamda har-bir Respublikaning Orol dengiziga quya oladigan suvi, ya'ni Orol bo'yidagi barcha tabiiy ko'llarni saqlab qolish kabi ishlar rejalashtirilgan.

Atmosfera havosini muhofaza qilishning asosiy yo'nalishi shahar va aholi yashaydigan punktlarda atmosfera havosining sifatini yaxshilash, keyinchalik sanitar-gigienik qoidalarga rioya qilish buning uchun Respublikamizning barcha hududlarida chiqindilarni kamaytirish, kam chiqindili texnologiyalarni yaratish, chang to'plovchi va tozalovchi yangi qurilmalarni yaratish va ularning ishlab chiqarish samaradorligini oshirish, eskirgan qurilmalarni yaxshilash bilan almashtirish va boshqalar. Orol dengizining qurishi iqlim o'zgarishiga ham sababchi bo'ldi. Qurg'oqchilik tufayli iqlimning keskin kontinentalligi ortib ketdi. Dengiz va quruqlik o'rtasidagi haroratning o'zgarishi, shamol tezligining ortishi, suvning to'lqinlanish hodisasini kuchaytirishiga olib keldi.

Sut emizuvchi hayvonlar va qushlar kamayib ketdi. Qurigan maydonlar xavfli kasalliklarni tarqatuvchi kemiruvchi bilan to'lib bormoqda. Orol bo'yining sanitar-epidemiologik ahvoli nihoyatda og'irlashmoqda. Agar zudlik bilan tabiatda vujudga kelayotgan muammolar hal qilinmasa insoniyat va butun mavjudodning hayoti xavf ostida qoladi. Biz tabiatga qarammiz, biz tabiatsiz yashay olmaymiz, shunday ekan biz barchamiz tabiatni asrab avaylashimiz, uning har-bir qarich yerini ko'z qorachig'iday asrashimiz, tabiat boyliklaridan oqilona foydalanishimiz, har-bir tomchi suvni tejab ishlatishimiz, tabiat haqida doimo g'amxo'rlik qilishimiz lozim.

Prezidentimizning 2017 yil 12 iyuldagi Oliy Majlis palatalari, siyosiy partiyalar va O'zbekiston ekologik harakati vakillari bilan uchrashuvdagi ma'ruzasida hokimiyat vakillik organlari hamda siyosiy partiyalar va Ekologik harakatning o'tgan davrdagi faoliyati tanqidiy ruhda tahlil etilib, islohotlarni chuqurlashtirish yuzasidan oldimizda turgan muhim vazifalar belgilab berildi. Xususan, Ekologik harakat hamda uning Qonunchilik palatasidagi deputatlik guruhining istiqboldagi vazifalari aniq ko'rsatib o'tildi.

XULOSA

Avvalo, sohaga oid yangi qonun loyihalari yaratish, mavjudlarini takomillashtirish, nazorat-tahlil faoliyatini bugungi talab darajasida kuchaytirish, uzluksiz ekologik ta'lim konsepsiyasini ishlab chiqish, ekologik nazoratning jamoatchi inspektorlari tizimini rivojlantirish, aholi ekologik madaniyatini yuksaltirishga qaratilgan tizimli ishlarni amalga oshirish, atrof-muhitga zararli ta'sir ko'rsatuvchi obyektlarni va suv tozalash inshootlarini inventarizatsiyadan o'tkazish bo'yicha chora-tadbirlar dasturi qabul qilinib, hayotga izchil tatbiq etilmoqda. Shuningdek, O'zbekiston Respublikasining "Suv va suvdan foydalanish to'g'risida"gi Qonuni aholining iste'mol, maishiy va boshqa ehtiyojlari uchun suv obyektlaridan foydalanish qismining ijro etilishi yuzasidan Sog'liqni saqlash hamda Uy-joy kommmunal xizmat ko'rsatish vazirliklari, Ekologiya va atrof muhitni

muhofaza qilish, Geologiya va mineral resurslar davlat qo‘mitalari axboroti yuzasidan parlament eshituvlari bo‘lib o‘tdi. Ayni chog‘da “Xavfli chiqindilarni transchegaraviy tashish va ularni yo‘q qilish ustidan nazorat qilish to‘g‘risida”gi Bazel konvensiyasi bajarilishi holati o‘rganilib, Ekologiya va atrof muhitni muhofaza qilish masalalari qo‘mitasi eshituvi tashkil etildi.

Ko‘rinib turibdiki, oldimizda turgan vazifalar nihoyatda zalvorli. Ularni muvaffaqiyatli tarzda amalga oshirish har birimizdan bor bilim va mahoratimizni ishga solishni, yanayam aniqroq aytadigan bo‘lsak, Vatanimiz taraqqiyoti yo‘lida yonib yashashni talab etadi.

REFERENCES

1. Mirziyoyev Sh. M. 2017—2021-yillarda O‘zbekiston Respublikasini rivojlantirishning beshta ustuvor yo‘nalishi bo‘yicha harakatlar strategiyasi.
2. O‘zbekiston Respublikasi Prezidenti Sh.M.Mirziyoyevning “Ekologiya va atrof-muhitni muhofaza qilish sohasida davlat boshqaruvi tizimini takomillashtirish to‘g‘risida”gi Farmoni. 21-aprel 2017-yil, Toshkent.
3. Qayumov A.A., Raxmonov R.N., Egamberdieva L.SH., Xamroqulov J.H. Tabiatdan foydalanish va uni muhofaza qilish. – T.: “Iqtisodiyot”, 2014.
4. Nigmatov A.N. ekologiyaning nazariy asoslari. ekologiya va atrof muhit Muhofazasi ta’lim yo‘nalishi va mutaxassisligi uchun o‘quv qo‘llanma.—mas’ul muharrir b.f.d. A.S.Yuldashev — T., 2013.
5. Ergasheva, Y. A., Vasieva, D. I., & Murtazova, S. B. (2019). Political persecutions and ideological pressure on the creative intellectuals of Uzbekistan in post-war decades. *International Journal of Recent Technology and Engineering*, 8(2 S10), 374-377.

IJARA MUNOSABATLARIDA IJARA HAQINI TO'LASH BILAN BOG'LIQ MASALALAR

Ibrohimov Azimjon Abdumo'min o'g'li,

Toshkent davlat yuridik universiteti

Fuqarolik huquqi kafedrası o'qituvchisi

e-mail: yurist.0990@gmail.com

ANNOTATSIYA

Ijara munosabatlari kishilar o'rtasidagi madaniy munosabatlar shakllangan ilk davrlardan boshlab amal qilib keladi. O'sha davrlarda o'zgaga tegishli bo'lgan mulkdan vaqtincha foydalanish va buning uchun muayyan haqni to'lash, dastlab, ish qurollari va mehnat vositalariga nisbatan qo'llanilgan. Ijtimoiy munosabatlarning keyingi rivoji jarayonida esa boshqa shaxsga tegishli mol-mulkdan haq evaziga vaqtincha foydalanish bino-inshootlar, sanoat qurollari va tabiiy resurslarga nisbatan ham qo'llanila boshladi. Ijarachilik o'z navbatida boshqa shaxsga tegishli bo'lgan yer uchastkasida hosilning muayyan qismini haq sifatida berish ko'rinishida ham namoyon bo'lgan.

***Kalit so'zlar:** ijara shartnomasi, vaqtincha egalik qilish va foydalanish, ijara haqi, shartnomaning haqiqiy sanalmasligi, shartnomani tuzilmagan deb topish.*

ВОПРОСЫ СВЯЗАННЫЕ С ОПЛАТОЙ В ОТНОШЕНИЯХ ИМУЩЕСТВЕННОГО НАЙМА

Иброхимов Азимжон Абдумўмин ўғли,

Преподаватель кафедры гражданского права

Ташкентского государственного

юридического университета

e-mail: yurist.0990@gmail.com

АННОТАЦИЯ

Отношения связанных с имуществом найма существовали с давних времен, когда формировались культурные отношения между людьми. В те времена временное пользование чужим имуществом и уплата за него определенной платы первоначально применялись к орудиям труда и орудиям труда. В ходе дальнейшего развития общественных отношений временное пользование чужим имуществом за плату стало применяться к зданиям, промышленному оборудованию, природным ресурсам. Аренда, в свою очередь, проявлялась в виде отдачи определенной части урожая в качестве платы за земельный участок, принадлежащий другому лицу.

Ключевые слова: договор аренды, временное владение и пользование, арендная плата, недействительность договора, признание договора незаключенным.

KIRISH

Ijara asosida mol-mulkka egalik qilish va foydalanish huquqi asosida boshqa shaxsga vaqtincha beriladi va shu yo'l bilan ijtimoiy-iqtisodiy munosabatlar zanjirida o'ziga xos o'rin egallaydi. Bunday o'ziga xoslik ijaraga beruvchining bo'sh turgan mol-mulkidan foyda olishi, ijara oluvchining esa shaxsiy ehtiyojini qondirish yoki tadbirkorlik faoliyatidan foyda ko'rish shaklida namoyon bo'ladi. Ijara shartnomasi fuqarolik-huquqiy shartnomalar tizimida mol-mulkni muomalaga kiritishning alohida ko'rinishi sanaladi. Bunda mol-mulk mulkdor begonalashtirilmagan holda muomala obyektiga aylanadi. Masalan, savdo kompleksi besh yilga ijaraga berilsa, besh yil mobaynida ijaraga oluvchining egaligida bo'ladi va shu muddat tugagach ijaraga beruvchi – mulkdor tasarrufiga to'liq qaytariladi. Bunday usul shartnomaviy munosabatning ikkala tomonini ham birday qanoatlantiribgina qolmasdan ularning huquq va manfaatlari yo'lida xizmat qiladi.

Ijara shartnomasining konstruksiyasi (qurilishi) mol-mulkdan samarali va maqsadli foydalanishni nazarda tutish bilan ajralib turadi. Masalan, oldi-sotdi shartnomasi yoki renta munosabatlarida mol-mulk muayyan shartlar va tartibda mulkdordan begonalashtiriladi. Shartnoma tuzib bo'lingach mol-mulkning keyingi tadqiri sotuvchi va renta oluvchi uchun ahamiyatsizdir. Bundan farqli ravishda ijara shartnomasi ijaraga beruvchining mol-mulki o'ziga qaytib kelishini nazarda tutib, mol-mulkdan shartnomada belgilangan shartlar asosida foydalanilayotganligini kuzatib borish, bu shartlar buzilganda esa shartnomani bir tomonlama bekor qilishni talab qilishga haqli bo'ladi.

Ijara shartnomasi haq evaziga tuziladigan shartnoma hisoblanadi, shunga muvofiq ijaraga oluvchining asosiy majburiyatlaridan biri – bu mol-mulkdan foydalanganlik uchun ijara haqini to'lashdir.

MUHOKAMA VA NATIJALAR

Mol-mulkdan foydalanganlik uchun haq to'lash tartibi, shartlari va muddatlari mulk ijarasi shartnomasi bilan belgilanadi. Umumiy qoidaga ko'ra ijara shartnomasida baho muhim shart hisoblanmaydi. FKning 544-moddasiga muvofiq ijara haqini to'lash bilan bog'liq yuqorida sanab o'tilgan masalalar shartnomada belgilanmagan hollarda odatda xuddi shunday mol-mulkni o'xshash holatlarda ijaraga berishda qo'llaniladigan tartib, shartlar va muddatlar belgilangan deb hisoblanadi.

Oldi-sotdi shartnomasida sotib oluvchining asosiy majburiyati hisoblangan tovar haqini to'lash pul shaklida amalga oshirilishi, tovar evaziga puldan boshqa obyektlarni taqdim etish oldi-sotdi shartnomasi konstruksiyasiga mos emasligi nazarda tutiladi. Masalan, tovar evaziga muayyan ashyo taqdim etilsa, bu ayirboshlash shartnomasini vujudga keltiradi.

FK ijara shartnomasi bo'yicha mol-mulkdan foydalanganlik uchun turli variantlarda haq to'lash imkoniyatini nazarda tutadi, taraflar o'z manfaatlaridan kelib chiqib eng maqbul deb hisoblangan variantni tanlaydilar. FKning 544-moddasida nazarda tutilgan ushbu haq to'lash shakllari tugal emas: taraflar o'zaro kelishuvga ko'ra ushbu ro'yxatda ko'rsatilmagan muqobil ijroni ham tanlashlari mumkin yoki haq to'lash shakli sifatida bir nechta variantlarni nazarda tutishlari mumkin. Shuningdek ijara haqi butun mol-mulk uchun yoki uning qismlari uchun alohida belgilanishi mumkin. Ijara obyektining qismlari uchun alohida ijara haqini belgilashga muayyan uskuna o'rnatilgan binoni ijaraga berish yoki ayni bir shaxsga avtotransport vositasini garaj bilan bir vaqtda ijaraga berish holatlarini misol qilib keltirish mumkin bo'ladi.

Ijara haqini to'lash muayyan summa shaklida, mol-mulk taqdim etish, ish bajarish yoki xizmat ko'rsatish shaklida belgilanishi mumkin. Mazkur variantlardan bir nechtasi bir vaqtning o'zida tanlanishi ham mumkin (masalan, muayyan muddat belgilangan summada haq to'lash va ish bajarish yoki mol-mulk taqdim etish va xizmat ko'rsatish va h.k.).

Taraflar mol-mulkdan foydalanganlik uchun ijara haqini to'lashning quyidagi tartibini nazarda tutishlari mumkin:

a) vaqti-vaqti bilan yoki bir yo'la to'lanadigan qat'iy summada belgilangan to'lovlar tariqasida. Bu – mol-mulkdan foydalanganlik uchun ijara haqini to'lashning keng tarqalgan shaklidir. Prokat shartnomasi bo'yicha esa ijara haqi faqat shu ko'rinishda belgilanishi mumkin (FK 562-m.). Ushbu norma imperativ hisoblanib taraflar kelishuvi bilan o'zgartirilishi mumkin emas. Ijara haqini to'lash majburiyati milliy valyuta – so'mda ko'rsatiladi, shuningdek FKning 245-moddasiga asosan so'mlar bilan chet el valyutasidagi muayyan summaga ekvivalent bo'lgan summada (masalan, 500 AQSH dollari) yoki shartli pul birliklari bilan (ekyu, “maxsus qarz olish huquqlari” va boshqalar) to'lanishi lozimligi nazarda tutilishi mumkin. Bunday hollarda so'mlar bilan to'lanishi lozim bo'lgan summa tegishli valyutaning yoki shartli pul birliklarining to'lov kunidagi rasmiy kursi bo'yicha belgilanadi, basharti uni belgilashning boshqacha kursi yoki boshqa sanasi qonunchilikda yoki taraflarning kelishuvida belgilab qo'yilgan bo'lmasa.

b) ijaraga olingan mol-mulkdan foydalanish natijasida olingan mahsulot, mevalar yoki daromadlarning belgilangan ulushi tariqasida. Masalan, transport vositasi ijaraga berilganda ijara haqi yo'lovchi tashish faoliyatidan olingan daromadning muayyan qismi (%) shaklida belgilanishi mumkin. Shuningdek amaliyotda yer uchastkasi dehqonchilik faoliyati asosida olingan hosilning muayyan qismini taqsimlash sharti bilan ijaraga beriladigan holatlar ham tez-tez uchraydi.

c) ijaraga oluvchi tomonidan ko'rsatiladigan ma'lum xizmatlar tariqasida. Masalan, tadbirkorlik subyekti o'ziga tegishli binodagi bo'sh xonani sartareshga foydalanish uchun beradi, buning evaziga xodimlariga sartareshlik xizmatlari ko'rsatilishi mumkin.

d) ijaraga oluvchi tomonidan ijaraga beruvchiga shartnomada kelishilgan ashyoni mulk qilib yoki, o'z navbatida, ijaraga topshirish tariqasida. Masalan, ijaraga bino berilganida ijaraga oluvchi ta'lim xizmatlarini ko'rsatishda foydalangan mebellar va boshqa jihozlarni ijara haqi sifatida shartnomaning amal qilish muddati tugaganidan so'ng ijaraga oluvchiga mulk qilib berishi mumkin.

e) ijaraga olingan mol-mulknı yaxshilash bo'yicha shartnomada kelishilgan xarajatlarni ijaraga oluvchi zimmasiga yuklash tariqasida. Masalan, transport vositasi yoki binoni ta'mirlash yoki korxonani muayyan ishlab chiqarish quvvatiga yetkazish shaklida ijara haqi to'lanishi nazarda tutilishi mumkin.

Agar mulk ijarasi shartnomasida boshqacha tartib nazarda tutilgan bo'lmasa, mol-mulkdan foydalanganlik uchun to'lanadigan haq miqdori shartnomada belgilangan muddatlarda, biroq bir yilda ko'pi bilan bir marta taraflarning kelishuvi bilan o'zgartirilishi mumkin. Qonunchilikda mulk ijarasining ayrim turlari uchun, shuningdek ayrim mol-mulk turlarining ijarasi uchun haq miqdorini qayta ko'rib chiqishning boshqacha eng kam muddatlari nazarda tutilishi mumkin.

O'zR Oliy Sudi Plenumining 01.12.2011 yildagi 234-sonli "Mulq ijarasi shartnomasiga oid fuqarolik qonun hujjatlari normalarini iqtisodiy sudlar tomonidan qo'llashning ayrim masalalari to'g'risida"gi qarorining 9-bandiga asosan ijaraga oluvchining ijara haqini to'lash majburiyati ijaraga berilgan mulk unga topshirilgan paytdan boshlab vujudga keladi. Agar ijaraga beruvchi ijara obyektini ijaraga oluvchiga shartnomani tuzish paytida yoki shartnomada belgilangan boshqa muddatda topshirmagan bo'lsa, u mulkdan foydalanganlik uchun to'lovlarni tegishli davrda amalga oshirishni talab qilishga haqli emas.

Shuningdek, mazkur badda qayd etilishicha, mulkdan foydalanganlik uchun to'lov miqdori va uni aniqlash shartlari ijara shartnomasida ko'rsatilmagan bo'lsa, bunday shartnoma tuzilmagan hisoblanadi. Bunday hollarda, bitimlarni haqiqiy emas deb topish oqibatlari qo'llaniladi (FK 116-moddasi). Bunday holatda, agar mulk

ijaraga oluvchiga shunday shartnomaga asosan berilgan bo'lsa, ijaraga beruvchi mulkni qaytarishni va FKning 1023-moddasiga asosan mulkdan foydalanganlik haqini talab qilishga haqli.

Biroq shu o'rinda qayd etish joizki, sud amaliyotidagi ushbu tushuntirishda, mohiyatan, FKga normalariga teskari yondashuv aks etgan. Ya'ni FKning 544-moddasiga asosan ijara haqini to'lash tartibi, shartlari va muddatlari bog'liq masalalar shartnomada belgilanmagan hollarda, odatda, xuddi shunday mol-mulkni o'xshash holatlarda ijaraga berishda qo'llaniladigan tartib, shartlar va muddatlar belgilangan deb hisoblanadi. Ushbu qoidani FKning 577-moddasiga asosan bino yoki inshootni ijaraga berish shartnomasiga nisbatan qo'llash maqsadga muvofiq bo'lib, ijaraning ushbu turida ijara haqi miqdori shartnomaning muhim sharti hisoblanadi. Shuningdek shartnoma tuzilmagan deb hisoblanadigan hollarda bitimni haqiqiy emas deb topish oqibatlariga emas, balki to'g'ridan to'g'ri asossiz orttirilgan boylilikni qaytarish bilan bog'liq qoidalarga yuzlanish maqsadga muvofiq.

Agar ijaraga oluvchi mol-mulkni shartnoma muddati tugamay turib ijaraga beruvchiga uning rozilgisiz qaytaradigan bo'lsa, bu holat uni shartnoma tuzilgan butun davr uchun ijara haqini to'lash majburiyatidan ozod etmaydi.

REFERENCES

1. Иброҳимов, А. А. Ў. (2021). КОРПОРАЦИЯНИ БОШҚАРИШДА ФИДУЦИАР МАЖБУРИЯТЛАР ВА УЛАРНИ ЎЗБЕКИСТОНДА ҚЎЛЛАШ ИМКОНИЯТЛАРИ. *Oriental renaissance: Innovative, educational, natural and social sciences*, 1(10), 841-853.
2. Ibrohimov, A. A. M. O. G. L., & Nechaeva, E. V. (2022). XALQARO INVESTITSIYA HUQUQIDA MILLIY REJIM VA ENG QULAY SHARTLAR REJIMI. *Oriental renaissance: Innovative, educational, natural and social sciences*, 2(2), 414-425.
3. Бабажанова, Д. И. (2022). Суррогатное материнство: договорно-правовое регулирование и защита интересов сторон. *Государство и правовая система в условиях информационного общества*, 9.
4. Ibrohimov, A. A. O., Koryogdiyev, B. U. O., & Tojiboyev, S. Z. (2022). KORPORATIV NIQOBLARNI OLIB TASHLASH KONSEPSIYASI VA UNI O'ZBEKISTON KORPORATIV HUQUQIDA TAKOMILLASHTIRISH MASALALARI. *Oriental renaissance: Innovative, educational, natural and social sciences*, 2(1), 1068-1082.
5. Бабаджанова, Д. (2021). Aliment to'lash to'g'risidagi kelishuvni fuqarolik-huquqiy tartibga solishning asoslari. *Общество и инновации*, 2(4), 36-39.

6. O'G'Li, A. A. M. (2022). KORPORATSIYA USTAV KAPITALI FUNKSIYALARI VA UNGA OID MILLIY QONUNCHILIK NORMALARINI TAKOMILLASHTIRISH MASALALARI. *Academic research in educational sciences*, 3(8), 109-113.
7. Musaev, E., & Bae, J. H. (2008). A study on Governments' ICT-related Policies for Development of ICTs in Kazakhstan and Uzbekistan. *인터넷전자상거래연구*, 8(3), 315-336.
8. Бабажанова, Д. И. (2021). Право усыновленного ребенка на информацию о своих биологических родителях. *Интеграция науки, общества, производства и промышленности: проблемы и перспективы*, 131-135.
9. Satvaldieva, Y. K. Q. (2022). THE LEGALISATION OF INDUSTRIAL DESIGNS. *Oriental renaissance: Innovative, educational, natural and social sciences*, 2(5), 226-232.
10. Azimjon, I. (2022). ZARAR–YURIDIK SHAXS ISHTIROKCHILARI VA BOSHQARUV ORGANLARI FUQAROLIK-HUQUQIY JAVOBGARLIGINING ZARURIY SHARTI SIFATIDA.
11. Imamov, N., & Babajanova, D. (2020). Scientific and theoretical analysis of the nature of legal entities. *European Journal of Molecular & Clinical Medicine*, 7(2), 6160-6168.
12. Yakubova, I., & Satvaldieva, Y. (2020). Comparative legal analysis civil-law protection of honor, dignity and business reputation in the civil legislation of Uzbekistan and Japan. *European Journal of Molecular & Clinical Medicine*, 7(2), 584-594.
13. Satvaldieva, Y. K. Q. (2022). INDUSTRIAL PATTERN AS AN OBJECT OF PATENT LAW. *Oriental renaissance: Innovative, educational, natural and social sciences*, 2(6), 56-61.
14. Musaev, E., & Han, B. J. (2007, October). A Study on Government „s Basic Policies for Development of ICTs in Kazakhstan and Uzbekistan. In *International Conference on Economic Policies for Sustainable Development, University of National and World Economy, Center on Sustainable Development, Sofia, Bulgaria* (pp. 19-20).

ALIMENT TO‘LASH TO‘G‘RISIDAGI KELISHUVNI FUQAROLIK- HUQUQIY TARTIBGA SOLISHNING ASOSLARI

Babajanova Dinara Islamovna

Toshkent davlat yuridik universiteti
Fuqarolik huquqi kafedrasida dotsenti,
yuridik fanlar bo‘yicha falsafa doktori

ANNOTATSIYA

Maqolada aliment to‘lash to‘g‘risida shartnoma tuzish tartibi va uning shakli masalalari tahlil qilingan. Muallif ushbu kelishuvni fuqarolik qonunchiligi nuqtai nazaridan o‘rganadi va shartnomaning tekin, bir tomonlama va konsensualligini asoslaydi. Ishning xulosalari aliment to‘lash to‘g‘risidagi bitim kontseptsiyasini, ushbu shartnomaning aliment to‘lashning boshqa tartib-qoidalaridan afzalliklarini asoslashdan iborat.

Калит сўзлар: *aliment, kelishuv, fuqarolik-huquqiy shartnoma, shakl, notarius, aliment to‘lovchi, aliment oluvchi.*

АННОТАЦИЯ

В работе анализируются вопросы о порядке заключения соглашения об уплате алиментов и его форма. Автор изучает данное соглашения с позиции гражданского права и обосновывает безвозмездность, односторонность и консенсуальность соглашения. Выводы по работе заключаются в обосновании понятия соглашения об уплате алиментом, преимущества данного соглашения от других порядков взыскания алиментов.

Ключевые слова: *алименты, соглашение, гражданско-правовой договор, форма, нотариус, плательщик алиментов, получатель алиментов.*

ANNOTATION

The paper analyzes the issues of the procedure for concluding an agreement on the payment of alimony and its form. The author studies this agreement from the standpoint of civil law and substantiates the gratuitousness, one-sidedness and consensuality of the agreement. The conclusions of the work are to substantiate the concept of an agreement on the payment of alimony, the advantages of this agreement from other procedures for collecting alimony.

Key words: *alimony, agreement, civil contract, form, notary, alimony payer, alimony recipient.*

KIRISH

Bugungi kunga kelib, O‘zbekiston Respublikasi qonunchiligida aliment to‘lash majburiyati taraflariga tegishli bitim tuzish orqali aliment to‘lashning miqdori, shakli

va tartibi bilan bog'liq masalalarni ko'rib chiqish imkoniyati berilgan. Aliment majburiyatlari instituti doimo oila huquqining asosiy institutlaridan biri bo'lib kelgan. Zamonaviy sharoitda aliment bo'yicha huquqiy munosabatlar juda muammoli bo'lib, davlatning diqqat e'tiborini talab qiladi.

O'zbekiston Respublikasining oila qonunchiligida aliment to'lashning ixtiyoriy tartibi ko'zda tutilgan – tomonlarning kelishuvi asosida. Qonun chiqaruvchi unga ustunlik beradi, chunki oiladagi munosabatlar shaxsiy xususiyatga ega va aliment to'lash majburiyatlari, ta'rifga ko'ra, davlat majburlovisiz bajarilishi kerak.

Aliment to'lash to'g'risidagi kelishuv – bu yosh institut: birinchi marta uni tuzish imkoniyati amaldagi O'zbekiston Respublikasining Oila kodeksida ko'zda tutilgan. Yuridik adabiyotlarda alimentlar to'g'risidagi kelishuv atamasi keng qo'llanilishiga va doimiy ravishda har xil jihatlarida ishlatilishiga qaramay, uni umumiy tushunishchasi va talqini mavjud emas.

Masalan, S.P. Grishaeva, aliment to'lash to'g'risidagi kelishuv aliment to'lashga majbur bo'lgan shaxs va ularni oluvchi o'rtasida aliment to'lashning miqdori, shartlari va tartibi to'g'risida notarial tasdiqlash shartidir [1]. E.A. Usacheva quyidagi ta'rifni beradi: «aliment to'lash to'g'risidagi kelishuv – bu aliment to'lashga majburiy bo'lgan shaxs va qonun asosida undan aliment olishga haqli bo'lgan shaxs o'rtasidagi alimentni to'lash miqdori, usuli va tartibini belgilaydigan kelishuvdir» [2].

Ba'zi mualliflar alimentlar to'g'risidagi kelishuvni oilaviy huquq instituti nuqtai nazaridan ko'rib chiqadilar. Shunday qilib, L.V. Dzyubrovskaya, aliment to'lash to'g'risidagi kelishuv – bu tarmoq ichidagi o'ziga xos xususiyatga ega bo'lgan, belgilangan huquqlarni amalga oshirishga qaratilgan oila a'zolari yoki sobiq oila a'zolarining o'zaro roziligini belgilaydigan majburiy va dispozitiv normalarni birlashtirgan mustaqil yuridik institutdir [3].

MUHOKAMA VA NATIJALAR

Bizning fikrimizcha, aliment to'lash to'g'risidagi kelishuv aliment to'lash majburiyati taraflariga ular uchun taqdim etilishi mumkin bo'lgan eng maqbul shartlar to'g'risida mustaqil ravishda kelishish imkoniyatini beradigan xususiy huquqiy xarakterdagi nizolarni sudsiz hal qilish usulidir. Aliment to'lash to'g'risidagi kelishuvining xususiyatlari quyidagilar: aliment to'lash shartnomasining sub'ektlari; notarial tasdiqlash; aliment to'lashning mustaqil tartibi va usuli; hukumat majburlashisiz ijro etish.

Yuqorida ta'kidlab o'tilganidek, aliment to'lash to'g'risidagi kelishuv fuqarolik-huquqiy shartnomasi hisoblanadi [4]. Ushbu bayonotni qo'llab-quvvatlovchi doktrinaviy mulohazalarni chetga surib, diqqatni, xususan, quyidagi rasmiy huquqiy fikrlarga qaratishi mumkin.

Aliment to‘lash to‘g‘risidagi fuqarolik-huquqiy shartnomasi:

1. bepul: bir taraf ikkinchi tarafga biror narsa taqdim etish majburiyatini oladi;
2. bir tomonlama (bir tomonlama majburiy): bir taraf majburiy (aliment to‘lash), boshqa taraf esa (aliment to‘lash) talab qilish huquqiga ega;
3. konsensual: qonunda belgilangan shaklda bitim tuzilgan paytdan boshlab (shu paytdan boshlab huquq va majburiyatlar paydo bo‘ladi) bitim tuzilgan hisoblanadi. [5]

O‘zbekiston Respublikasi Oila kodeksining 130-moddasiga muvofiq aliment to‘lash majburiyati bo‘lgan shaxs va uni oluvchi o‘rtasida aliment to‘lash to‘g‘risida (aliment to‘lashning miqdori, shartlari va tartibi) kelishuv tuziladi. Alimentni oluvchi – qonun hujjatlarida shunday tan olingan, to‘lovchi bilan oilaviy yoki boshqa munosabatlar bilan bog‘liq bo‘lgan jismoniy shaxs. Alimentni oluvchining (voyaga etmagan yoki ruhiy kasallikka chalingan) muomala layoqatsizligi uning qonuniy vakili (vasiy) tomonidan qoplanadi. Vasiy, aliment to‘lash majburiyatining tarafi bo‘lmaganligi sababli, qaramog‘iga olingan shaxs nomidan bitimlar tuzadi. 14-yoshdan 18-yoshgacha bo‘lgan voyaga etmaganlar, muomala layoqati cheklangan shaxs sifatida, ota-onalarining (farzandlikka oluvchilar, vasiylar) yozma roziligi bilan aliment to‘lash to‘g‘risidagi shartnomalarni tuzadilar.

Keng yondashuvga ko‘ra, aliment to‘lash to‘g‘risidagi kelishuv mutlaqo har qanday shaxslar o‘rtasida tuzilishi mumkin: mehnatga layoqatli yoki layoqatsizligi, aliment to‘lash tartibiga rioya qilinishidan qat‘iy nazar, oilaviy aloqalari bo‘lgan va bo‘lmagan holda. Ushbu pozitsiyani M.V. Antokolskaya, M.V. Vlasova, E.A. Chefranova va boshqalar qo‘llab quvvatlaydi [6, 7, 8].

O‘zbekiston Respublikasi Oila kodeksining 131-moddasida aliment to‘lash to‘g‘risida kelishuv yozma ravishda tuzilgan va notarial tasdiqlanishi kerakligi belgilangan. Qonun hujjatlarida belgilangan aliment to‘lash to‘g‘risidagi kelishuv shakliga rioya qilmaslik O‘zbekiston Respublikasi Fuqarolik kodeksida nazarda tutilgan oqibatlariga olib keladi. Aliment to‘lash to‘g‘risida notarial tasdiqlangan kelishuv ijro varaqasi kuchiga ega.

Tuzilgan hujjat qonuniy kuchga ega bo‘lishi uchun u notarius tomonidan tasdiqlanishi kerak. Aliment to‘lashga majbur bo‘lgan tomon o‘z majburiyatlarini bajarmagan taqdirda, aliment to‘lash to‘g‘risidagi kelishuv ijro varaqasining rolini bajaradi – uning asosida majburiy ravishda mablag‘ yig‘ish mumkin bo‘lgan tashkilotning buxgalteriya bo‘limi orqali ishlaydi.

Notarial tasdiqlash natijasida aliment to‘lash to‘g‘risidagi kelishuv jamoat tomonidan tan olinadi [9]. Kelishuvni notarial tasdiqlash alimentlar bo‘yicha huquqiy munosabatlar sub'ektlarining huquqlari va manfaatlarini amalga oshirish va himoya qilishning huquqiy kafolatlaridan biridir [10].

O.N. Nizomiyevaning fikriga ko'ra, bunday kelishuvni notarial tasdiqlash talabi, shubhasiz, kelishuv taraflarining va avvalambor aliment oluvchining huquqlari kafolatlari darajasini oshiradi [11]. Biz O. Nizomiyevaning fikriga mutlaqo qo'shilamiz, chunki kelishuvni notarial tasdiqlash kelishuvning qonuniyligini, shu jumladan tomonlarning har biri uni to'ldirishga haqli yoki yo'qligini tekshirishni anglatadi va notarius yoki mansabdor shaxs tomonidan amalga oshiriladi.

Aliment to'lash to'g'risidagi kelishuv tomonlarning ixtiyoriga binoan 1 yilga, 5 yilga yoki boshqa muddatga (masalan, bola umumiy ta'lim olguncha) tuzilishi mumkin. Agar bunday kelishuvning amal qilish muddati tugagan bo'lsa, unda bu aliment to'lash bo'yicha tomonlarning yangi kelishuv tuzishiga to'siq bo'lmaydi. Agar tomonlar bunday kelishuvni tuzishni istamasalar, unda qolgan muddat davomida aliment to'lashga majbur bo'lgan shaxs unga yuklatilgan majburiyatni saqlab qoladi, tomonlar ushbu masalani sud tartibida ko'rib chiqishga murojaat qilishlari mumkin. Kelishuvning amal qilish sharti sifatida umumiy muddat muhim ahamiyatga ega emas, chunki muddat belgilanmasa, kelishuv alimentni to'lash majburiyati muddati davomida tuzilgan deb hisoblanadi.

Yuqoridagilarni umumlashtirib, quyidagi xulosalarni shakllantirishimiz mumkin:

1. Aliment to'lash to'g'risidagi kelishuvlar aliment to'lashga majbur bo'lgan shaxs va ularni oluvchi o'rtasida aliment to'lashning miqdori, shartlari va tartibi to'g'risida notarial tasdiqlash sharti hisoblanadi. Shu bilan birga, aliment to'lash to'g'risidagi kelishuv alimentni olishning eng qulay usullaridan biri bo'lib, sudsiz, shuningdek o'zaro kelishuv asosida rasmiylashtiriladi. Boshqa tomondan, aliment to'lash to'g'risidagi kelishuv, birinchidan, ijro hujjati, ikkinchidan, sudda bir xil davriy to'lovlarni undirish to'g'risidagi da'vo arizasini qabul qilishni rad etish uchun asosdir;

2. Aliment to'lash to'g'risidagi kelishuvni aliment to'lashni nazarda tutadigan boshqa turdagi tartib bilan taqqoslaganda uning bir qator afzalliklari aniqlandi. O'z navbatida, bu aliment to'lash to'g'risidagi kelishuvdan tashqari aliment majburiyatlarida boshqa huquqiy tuzilmadan foydalanish maqsadga muvofiq emasligini tasdiqlashga asos beradi. Xususan, oila qonunchiligi kelishuvning mazmuniga ma'lum talablarni qo'yadi, ularga rioya qilish aliment oluvchining huquqlari va manfaatlarini ta'minlaydi.

REFERENCES

1. Гришаев С.П. Алиментные обязательства / Система ГАРАНТ, – 2011. – № 4. – С. 184 – 185.

2. Усачева Е.А. Проблемы определения предмета и субъектного состава соглашения об уплате алиментов / Актуальные проблемы российского права. – 2014. – № 8 (45). – С. 1656.
3. Дзюбровская Л.В. Соглашение об уплате алиментов – самостоятельный семейно-правовой институт / Семейное и жилищное право. – 2012. – № 6. – С. 13.
4. Гражданское право: Учебник. В 3 т. Т. 3 / Под ред. А.П. Сергеева, Ю.К. Толстого. 2010. С. 569- 570.
5. Семейное право: Учебник / Гонгалло Б.М., Крашенинников П.В., Михеева Л.Ю., Рузакова О.А.; Под ред. П.В. Крашенинникова. М.: Статут, 2008. С. 302 – 305.
6. Антокольская М.В. Семейное право: учебник. - М., 2002. - С. 235-237.
7. Власова М.В. Постатейный комментарий к Семейному кодексу Российской Федерации. - М., 2007. - С. 206.
8. Чефранова Е.А. Имущественные отношения в российской семье. Практическое пособие. - М., 1997. - С. 98, 102, 111.
9. Алексеева О.Г., Андропов В.В., Бухарбаева А.А. и др. Постатейный комментарий к Семейному кодексу Российской Федерации. 2014. С. 258 – 264.
10. Ксенофонтова Д.С. Нотариальное удостоверение соглашения об уплате алиментов как правовая гарантия осуществления и защиты прав и интересов субъектов алиментного правоотношения / Нотариус. Отв. ред. О.Н. Низамиева. М. Проспект, 2010. С 385 – 386.
11. Комментарий к Семейному кодексу Российской Федерации (постатейный) / Отв. ред. О.Н. Низамиева. М.: Проспект, 2010. С. 358 – 35.
12. Бабажанова, Д. И. (2021). Право усыновленного ребенка на информацию о своих биологических родителях. *Интеграция науки, общества, производства и промышленности: проблемы и перспективы*, 131-135.
13. Бабаджанова, Д. (2021). Aliment to‘lash to‘g‘risidagi kelishuvni fuqarolik-huquqiy tartibga solishning asoslari. *Общество и инновации*, 2(4), 36-39.
14. Бабажанова, Д. И. (2022). Суррогатное материнство: договорно-правовое регулирование и защита интересов сторон. *Государство и правовая система в условиях информационного общества*, 9.

KORPORATSIYA IJRO ORGANI RAHBARI BILAN TUZILADIGAN SHARTNOMANING HUQUQIY TABIATI

Imomniyozov Doniyor

Toshkent davlat yuridik universiteti
Fuqarolik huquqi kafedrasida o'qituvchisi
e-mail: d.imomniyozov@gmail.com

ANNOTATSIYA

Korporativ huquq sohasi vakillari va mehnat huquqi mutaxassislari o'rtasida muntazam bahs-munozaralarga sabab bo'ladigan holat mavjud. Ya'ni ikki soha mutaxassislari orasida korporatsiya ijro organi rahbari bilan qanday turdagi shartnoma tuzilishi haqida nizoli vaziyat kuzatiladi. Ushbu bahsda mehnat huquqi mutaxassislari ijro organi rahbari bilan mehnat shartnomasi rasmiylashtirilishini ta'kidlashadi. Bunga qarshi korporativ huquq soha vakillari ishonchli boshqarish shartnomasi yoki haq evaziga xizmat ko'rsatish shartnomasi tuzilishi kerakligini va bu korporativ huquqiy munosabat o'laroq fuqarolik qonunchiligi bilan tartibga solinishini bildirishadi. Shunga ko'ra bu nizoli holat doim turli muammoli holatlar va bahsli savollarni keltirib chiqaradi.

Yuqoridagilarni inobatga olgan holda ushbu maqola korporatsiya ijro organi rahbarlari bilan tuziladigan shartnoma tahliliga bag'ishlanadi.

Kalit so'zlar: korporativ huquq, xo'jalik jamiyati, aksiyadorlik jamiyati, MCHJ, umumiy yig'ilish, kuzatuv kengashi, ijro organi, direktor, shartnoma, mehnat shartnomasi.

ПРАВОВАЯ ПРИРОДА ДОГОВОРА, ЗАКЛЮЧАЕМОГО С РУКОВОДИТЕЛЕМ ИСПОЛНИТЕЛЬНОГО ОРГАНА КОРПОРАЦИИ

Имомниёзов Дониёрбек Бахтиёр угли

Преподаватель кафедры гражданского права
Ташкентский государственный юридический
университет

e-mail: d.imomniyozov@gmail.com

АННОТАЦИЯ

Возникает ситуация, которая регулярно вызывает споры между представителями сферы корпоративного права и экспертами трудового права. Иными словами, между экспертами двух сфер существует конфликт по поводу того, какой вид договора следует заключать с руководителем исполнительного органа корпорации. В данном споре специалисты по

трудоуому праву делают акцент на оформлении трудового договора с руководителем исполнительного органа. На это представители сферы корпоративного права заявляют, что должен заключаться договор доверительного управления или договор возмездного оказания услуг, а данные корпоративные правоотношения регулируются гражданско-правовым законодательством. Соответственно, эта спорная ситуация всегда порождает различные проблемные ситуации и спорные вопросы.

Учитывая изложенное, данная статья посвящена анализу договора, заключаемого с руководителями исполнительного органа корпорации.

Ключевые слова: корпоративное право, хозяйственное общество, акционерное общество, ООО, общее собрание, наблюдательный совет, исполнительный орган, директор, договор, трудовой договор.

KIRISH

Milliy huquq tizimidagi korporatsiya subyektlari hisoblangan aksiyadorlik jamiyati, mas'uliyati cheklangan jamiyat, qo'shimcha mas'uliyatli jamiyatlar, to'liq va kommandit shirkatlar to'g'risidagi qonunchilikda ijro organi rahbarlari bilan qanday shartnoma tuzilishi haqida aniq ko'rsatma mavjud emas. Xususan, Aksiyadorlik jamiyatlari va aksiyadorlarning huquqlarini himoya qilish to'g'risidagi qonunning 79-moddasida AJ direktori (yoki boshqaruv raisi) bilan shartnoma tuzilishi belgilangan¹⁴⁷.

Aksiyadorlik jamiyatlarini huquqiy tartibga solishga qaratilgan normativ-huquqiy hujjat mehnat shartnomasi emas, shartnoma tuzilishi kerakligini ta'kidlamogda.

Shuningdek, Mas'uliyati cheklangan hamda qo'shimcha mas'uliyatli jamiyatlar to'g'risidagi qonunning 39-moddasi ikkinchi qismiga muvofiq jamiyat va uning yakkaboshchilik asosidagi ijro etuvchi organi vazifasini amalga oshiruvchi shaxs o'rtasidagi shartnoma jamiyat nomidan jamiyatning yakkaboshchilik asosidagi ijro etuvchi organi vazifasini amalga oshiruvchi shaxs saylangan umumiy yig'ilishdagi raislik qiluvchi shaxs tomonidan yoki jamiyat ishtirokchilari umumiy yig'ilishining qarori bilan vakolat berilgan jamiyat ishtirokchisi tomonidan imzolanadi¹⁴⁸.

E'tibor beradigan bo'lsak, MChJda ham shartnomaning aynan qaysi turi haqida aytilmagan.

¹⁴⁷ <https://lex.uz/docs/-2382409>

¹⁴⁸ <https://lex.uz/docs/-22525#-23225>

MUHOKAMA VA NATIJALAR

Ta'kidlash kerakki, Yangi Mehnat kodeksining 486-moddasi ikkinchi qismida "aksiyadorlik jamiyatining rahbari bilan qonunda belgilangan muddatga muddatli mehnat shartnomasi tuziladi" degan qoida belgilanmoqda¹⁴⁹.

Demak, 2023-yil 30-apreldan boshlab AJ direktori yoki boshqaruv raisi bilan muddatli mehnat shartnomasi imzolanadi. Bu qoida qaysidir ma'noda mehnat sohasi mutaxassislarining fikrlari to'g'riligini isbotlaydi.

Biroq shu o'rinda haqli savol tug'iladi, MChJ ijro organi rahbarlari bilan qanday shartnoma tuziladi? Yangi Mehnat kodeksida bu haqida biron bir qoida mavjud emas. Qonun analogiyasini qo'llash orqali vaziyatni tahlil qilish mumkin-ku, dersiz. Ammo Fuqarolik kodeksining 5-moddasi uchinchi qismi fuqarolik huquqlarini cheklaydigan va javobgarlik belgilaydigan normalarning o'xshashlik bo'yicha qo'llanilishiga yo'l qo'yilmasligini ta'kidlaydi¹⁵⁰. Bunda aynan muassislarning va mustaqil huquq subekti sifatida yuridik shaxs – korporatsiyaning shartnoma tuzish huquqi cheklanishi haqida gap ketmoqda. Shunday ekan MChJ direktori bilan qanday shartnoma tuzish masalasi yana ochiq qolmoqda.

Shuningdek, masalaning yana bir jihatini e'tiborga olish lozim. Yangi MK mehnat shartnomasi tuzish haqida qoidani belgilamoqda. Zotan, korporatsiya faqat jismoniy shaxs tomonidan emas, boshqa bir korporatsiya (AJ yoki MChJ) orqali ham boshqarilishi mumkin. Agar AJ boshqa bir korporatsiya orqali boshqarilsa, unda ikki korporatsiya o'rtasida ishonchli boshqarish shartnomasi imzolanadi.

Shuning uchun ham korporatsiya irjo organi rahbari bilan qanday mazmundagi shartnoma tuzish kerakligini aniqlash uchun ushbu munosabatning, ya'ni korporatsiya ijro organi rahbari va muassislar bilan kelib chiqish asosini, vujudga keladigan ijtimoniy munosabatning qaerdan kelib chiqishiga e'tibor berish shart.

Mehnat qonunchiligi nuqta'i nazaridan qaraganda mehnat shartnomasi ish beruvchi va xodim o'rtasida imzolanadi. Endi e'tiborimizni mehnat qonunchiligi qoidalariga qaratamiz. Amaldagi MK 72-moddasi¹⁵¹ hamda yangi MK 103-moddasiga muvofiq ish beruvchi bilan mehnat shartnomasi imzolaydigan shaxs – xodim deb e'tirof etiladi. Demak, ijro organi rahbari (direktor yoki boshqaruv raisi) bu xodim bo'ladi. E'tiborli jihati shundaki, mehnat qonunchiligi xodimni har doim "zaif" tomon sifatida ko'rib, uni turli ko'rinishlarda ijtimoiy himoya qilishni o'z zimmasiga oladi.

Biroq korporatsiya ijro organi rahbari esa "zaif" tomon emas. Aksincha u har doim "kuchli" tomon sanaladi (bu haqida keyinroq to'xtalib o'tamiz).

¹⁴⁹ <https://lex.uz/docs/6257288#6257794>

¹⁵⁰ <https://lex.uz/docs/111181?otherlang=3>

¹⁵¹ <https://lex.uz/docs/-142859#-144841>

Amaldagi MK 15-moddasi hamda yangi MK 19-moddalari mazmuniga ko'ra korxonalar (yuridik shaxs) ish beruvchi hisoblanadi.

Yuridik shaxs ijro organi rahbari esa ushbu yuridik shaxsning irodasini ifoda etgani uchun u direktor (boshqaruv raisi) hisoblanadi. Sodaroq aytganda yuridik shaxsning erk-irodasi bu shu yuridik shaxs direktorining erk-irodasi sanaladi.

Yuqoridagi misol bizga shuni ko'rsatmoqdaki, ijro organi rahbari o'zi bilan o'zi mehnat shartnomasi tuzishi kerak. Bu esa mantiqqa zid. Amaldagi va yangi MKda ish beruvchilar qatorida muassislarning yoki kuzatuv kengashining bevosita ko'rsatilmaligi masalani yanada chigallashtiradi.

Ana endi masalaga korporativ huquqiy munosabat nuqta'i nazari bilan qarab ko'ramiz. Yuridik adabiyotlarda korporativ huquqiy munosabat quyidagi yo'nalishlarda vujudga kelishi aytiladi:

1. Muassislar va korporatsiya o'rtasida;
2. Korporatsiya va ijro organi o'rtasida;
3. Muassislar va ijro organi o'rtasida.

Ijro organi rahbari bilan shartnoma tuzishda aynan shu jihatga e'tibor berish maqsadga muvofiq bo'ladi. Ko'rib turganimizdek, yuqoridagi subektlar o'rtasida kelib chiqadigan ijtimoiy munosabatlar korporativ huquq bilan tartibga solinadi. Bu munosabat subektlari o'rtasidagi munosabatlarda ularni fidusiar majburiyatlar bir biriga bog'lab turadi.

Ta'kidlash lozimki, fidusiar majburiyatlar nafaqat romano-german huquqida, balki anglo-sakson huquqiy oilasiga ham xosdir. Ushbu huquq oilasida fidusiar majburiyat "eng yuqori axloqiy va haqqoniy prinsiplar"ga asoslangan majburiyatlar sifatida tushuniladi¹⁵².

Umumiy ma'noda fidutsiar munosabatlar deganda ikki yoki undan ortiq shaxslar o'rtasida pul mablag'lari yoki boshqa mol-mulkni boshqarish bilan bog'liq holda vujudga keladigan, ishonchga asoslangan axloqiy va huquqiy munosabatlar tushuniladi. Fidutsiar munosabat mohiyatiga ko'ra bir shaxs (fidutsiariy) boshqa shaxs (ishonch bildiruvchi) nomidan uning manfaatlari yo'lida harakat qiladi hamda fidutsiariyda tegishli mol-mulkka oid qarorlarni qabul qilishda diskresion vakolat mavjud bo'ladi.

Fidusiar majburiyat esa fidusiarning benefitsiarning nomidan uning manfaatlari sodiqlik (duty of loyalty) va g'amxo'rlik (duty of care) bilan harakat qilish majburiyatini ifodalaydi.

¹⁵² Imomniyozov, D. B. O. (2021). KORPORATSIYA IJRO ORGANLARINING FIDUTSIAR MAJBURIYATLARI QIYOSIY HUQUQIY TAHLILI. *Oriental renaissance: Innovative, educational, natural and social sciences*, 1(11), 588-600.

Korporativ huquqiy munosabatlarda bu institut muhim ahamiyat kasb etadi. Negaki korporatsiya boshqaruvi to'liq mazkur institut ustiga quriladi deyishimiz mumkin. Ma'lumki, korporatsiya direktori (boshqaruv raisi) shu korporatsiya nomidan ishonchnomasiz ish yuritadi, shu jumladan uning manfaatlarini ifodalaydi, uning nomidan bitimlar tuzadi, korporatsiyaning filiali yoki vakolatxonasi rahbarini tayinlaydi, shtatlarni tasdiqlaydi, korporatsiyaning barcha xodimlari bajarishi majburiy bo'lgan buyruqlar chiqaradi va ko'rsatmalar beradi. Yuqori tilga olganimizdek, ushbu huquqlar ijro organi rahbarining huquqiy munosabatlarda "kuchli" tomon ekanligini isbotlaydi.

Mazkur qoidaning mohiyati shuni ko'rsatmoqdaki, bunda korporatsiyaning haqiqiy egasi (aksiyador yoki umumiy ma'noda muassis) va direktor o'rtasidagi bitimga asosan direktor fidusiar munosabatga kirishadi.

Misol uchun ingliz huquqida bu munosabatlar Company act¹⁵³ "Kompaniyalar to'g'risida"gi qonunda belgilanadi.

Ushbu qonunning 10-bobi kompaniya direktoriga bag'ishlangan. Mazkur bob qoidalari bo'yicha kompaniya direktorini saylashdan boshlab, uni kompaniya direktorligidan ozod qilishgacha bo'lgan jarayonlar haqida qoida belgilanadi. Ushbu qonunning 188-va 189-moddalari bevosita direktor bilan shartnoma tuzishga oid bo'lib, unga ko'ra kompaniya direktori bilan "service contracts" ya'ni xizmat ko'rsatish shartnomasi" imzolanadi.

Romano-garman huquqining asoslari ishlab chiqqan Germaniya qonunchiligida AJ konstruksiyasi shunday ishlab chiqilganki, unga ko'ra korporatsiya boshqaruv organlari (Vorstand – ijro organi, Aufsichtsrat – kuzatuv kengashi, Hauptversammlung – umumiy yig'ilish) o'zaro bog'liqlikda AJ boshqaruvini amalga oshiradi.

Vorstand – ijro organi odatda 2 kishidan ortiq shaxs tomonidan tashkil etiladi va u Aufsichtsrat – kuzatuv kengashi tomonidan saylanadi.

Germaniyada Aksiyadorlik jamiyatlari to'g'risidagi qonun (AktienGESELLSCHAFT – AG) 84-moddasida ijro organi a'zolari bilan kuzatuv kengashi o'rtasida shartnoma imzolanishi belgilangan¹⁵⁴. Shartnoma deyilgan, "mehnat shartnomasi" emas.

Biz faqat shu ikki davlatdagi qoidaning o'zinigina ko'rib o'tdik. Vaholanki, Fransuz va AQSh qonunchiligida ham yuqoridagi holatni ko'rishimiz mumkin. Ya'ni yuqoridagi davlatlarda korporatsiya ijro organi rahbari bilan tuziladigan shartnomada fidusiar majburiyatlar bayon etiladi. Bunday majburiyatlar qatoriga:

– o'z vakolatlari doirasida harakat qilish;

¹⁵³ <https://www.legislation.gov.uk/ukpga/2006/46/contents>

¹⁵⁴ 6.3.1. Акционерное общество – Aktiengesellschaft (AG). Все о бизнесе в Германии (wikireading.ru)

- kompaniyaning muvaffaqiyatini ta'minlash;
- qaror qabul qilishda mustaqil bo'lish;
- oqilona ehtiyorkorlik, mahorat va professionallikni qo'llash;
- manfaatlar to'qnashuvi yuzaga kelishining oldini olish va manfaatdor tomonlar bilan tuzilgan bitimlarni e'lon qilish;
- o'z lavozimlaridan foyda ko'rmaslik kabilarni kiritish mumkin¹⁵⁵.

Korporatsiya direktori bilan tuzilgan bitim unga ushbu korporatsiyani o'zi xohlagan boshqarish huquqini beradi¹⁵⁶. Biroq sodiqlik va g'amxorlik burchi uni ma'lum ma'noda tiyib turish vazifasini bajaradi.

Direktorning ushbu majburiyatlarini bajarmasligi esa muassislarga (yoki kuzatuv kengashiga) u bilan tuzilgan shartnomani istalgan vaqtda bekor qilish huquqini beradi. Shuningdek, direktorning o'z zimmasiga olgan fidusiar majburiyatlari bajarmasligi oqibatida kelib chiqadigan zarar uning mulki hisobidan to'liq qoplanadi.

Zararni qoplash masalasi ham direktor va korporatsiya o'rtasida mehnat shartnomasi imzolanmasligi to'g'ri bo'lishini ifoda etadi. Chunki mehnat qonunchiligi yetkazilgan zararni qoplash masalasida cheklovchi qoidalarni belgilaydi. Ya'ni xodim ish beruvchiga bevosita yetkazilgan haqiqiy zararni to'lashi shart (amaldagi MK 198-m). Avval aytganimdek, bunda qonun chiqaruvchi xodimni "zaif" tomon ekanligiga ishora qilib faqat haqiqiy zararni undirishnigina belgilamoqda. Boshqacha aytganda, mehnat munosabatlarda kelib chiqadigan zarar haqiqiy zarar bilan cheklanadi, boy berilgan foyda e'tiborga olinmaydi.

Agar ijro organi rahbari bilan tuzilgan shartnomani mehnat shartnomasi sifatida qabul qilsak, unda u xodim, muassis(lar) yoki kuzatuv kengashi ish beruvchi hisoblanadi. Shunga ko'ra direktor faqat haqiqiy zararnigina to'lashi kifoya qiladi. Bu esa muassislarning (korporatsiyaning ham) huquqlari buzilishiga olib keladi.

Biroq aslida ijro organi rahbari o'zining majburiyatlarini bajarmasligi ortidan kelib chiqadigan zararni (haqiqiy zarar va boy berilgan foydani – FK 14-m) to'liq to'lashi lozim.

Biz yuqorida masalaning faqat ayrim jihatlarinigina tahlil qilish kifoyalidik. Zero ushbu tahlilning o'zi korporatsiya ijro organi rahbari bilan qanday turdagi shartnoma tuzish kerakligini tushuntirish uchun yetarli bo'ldi o'yladik. Shuni aytish kerakki, yangi MK kuchga kirgach ushbu sohada nizolar paydo bo'lmasdan yoki

¹⁵⁵ L.S. Seally, 'The director as trustee'// Andrew Hicks, S.H. Goo. Cases and Materials on Company Law. 6th edition. Oxford University Press Ins., New York, 2008. C.313

¹⁵⁶ Corporate compare law. Andreas Cahn and David C. Donald 2010. www.cambridge.org/9780521768733

ko'paymasdan oldin, unga tegishli o'zgartirish kiritib, ushbu munosabatni korporativ huquq bilan tartibga solishga qo'yib berish lozim.

REFERENCES

1. Fuqarolik kodeksi (Qonun hujjatlari ma'lumotlari milliy bazasi, 23.01.2020-y., 03/20/603/0071-son);
2. Amaldagi Mehnat kodeksi (Qonunchilik ma'lumotlari milliy bazasi, 18.05.2022-y., 03/22/770/042s4-son)
3. Yangi Mehnat kodeksi (Qonunchilik ma'lumotlari milliy bazasi, 29.10.2022-y., 02/22/798/0972-son)
4. Mas'uliyati cheklangan hamda qo'shimcha mas'uliyatli jamiyatlar to'g'risidagi qonun (Qonun hujjatlari ma'lumotlari milliy bazasi 21.04.2022-y., 03/22/765/0332-son)
5. Aksiyadorlik jamiyatlari va aksiyadorlarning huquqlarini himoya qilish to'g'risidagi qonun (Qonun hujjatlari ma'lumotlari milliy bazasi, 05.10.2020-y., 03/20/640/1348-son)
6. L.S. Seally, 'The director as trustee'// Andrew Hicks, S.H. Goo. Cases and Materials on Company Law. 6th edition. Oxford University Press Ins., New York, 2008. C.313
7. Corporative compare law. Andreas Cahn and David C. Donald 2010. www.cambridge.org/9780521768733
8. <https://www.legislation.gov.uk/ukpga/2006/46/contents>
9. Imomniyozov, D. B. O. (2021). KORPORATSIYA IJRO ORGANLARINING FIDUTSIAR MAJBURIYATLARI QIYOSIY HUQUQIY TAHLILI. *Oriental renaissance: Innovative, educational, natural and social sciences*, 1(11), 588-600.
10. Иброҳимов, А. А. Ў. (2021). КОРПОРАЦИЈАНИ БОШҚАРИШДА ФИДУЦИАР МАЖБУРИЯТЛАР ВА УЛАРНИ ЎЗБЕКИСТОНДА ҚЎЛЛАШ ИМКОНИЯТЛАРИ. *Oriental renaissance: Innovative, educational, natural and social sciences*, 1(10), 841-853.

TUNISDA “ARAB BAHORI” HODISALARI TAHLILI

Eshpulotov Alpomish

O‘zbekiston xalqaro islom akademiyasi

Xalqaro munosabatlar yo‘nalishi 3-bosqich talabasi

Muxtor Nazirov

O‘zbekiston xalqaro islom akademiyasi

“Xalqaro munosabatlar va ijtimoiy fanlar kafedrası” dotsenti v.b.,
siyosiy fanlar bo‘yicha fasafa doktori (PhD)

ANNOTATSIYA

Ushbu maqolada Yaqin Sharq va Shimoliy Afrika mintaqasining aksar qismini qamrab olgan “Arab bahori” voqealarining boshlang‘ich nuqtasi bo‘lmish Tunisdagi murakkab ijtimoiy-siyosiy jarayonlarning mohiyati, kelib chiqishi sabablari va rivojlanish dinamikasi, ichki va tashqi omillar ta’siri tahlil qilindi.

***Kalit so‘zlar:** Tunis, “Arab bahori”, Ben Ali, “boshqariladigan beqarorlik”, ijtimoiy tarmoqlar, ishsizlik darajasi, Shimoliy Afrika.*

АНАЛИЗ СОБЫТИЙ “АРАБСКОЙ ВЕСНЫ” В ТУНИСЕ

АННОТАЦИЯ

В данной статье проанализирована сущность, причины возникновения и динамика развития сложных социально-политических процессов в Тунисе, влияние внутренних и внешних факторов, ставших отправной точкой событий “арабской весны”, охватившей большую часть региона Ближнего Востока и Северной Африки.

***Ключевые слова:** Тунис, “Арабская весна”, Бен Али, “управляемая нестабильность”, социальные сети, уровень безработицы, Северная Африка.*

ANALYSIS OF THE “ARAB SPRING” EVENTS IN TUNISIA

ANNOTATION

This article analyzed the essence of complex socio-political processes in Tunisia, the causes of origin and dynamics of development, the influence of internal and external factors, which are the starting point of the events of the “Arab Spring”, covering most of the Middle East and North Africa region.

***Keywords:** Tunisia, “Arab Spring”, Ben Ali, “managed instability”, social networks, unemployment rate, North Africa.*

KIRISH

Tunis Yaqin Sharq va Shimoliy Afrika mintaqasining barqaror davlatlaridan biri bo'lib, 2010 yil oxirida kutilmaganda yangi ichki siyosiy tahdidlarga duch keldi. Ma'lumki, aynan Tunis "Arab bahori" inqilobiy voqealarining "to'ng'ichi" bo'ldi, bu mintaqaning ko'plab davlatlarini namoyish va tartibsizliklar, siyosiy rejimlarning o'zgarishi va fuqarolar urushlariga jalb qildi. Ammo nima uchun siyosiy va iqtisodiy jihatdan barqaror, sayyohlar va investorlarni jalb qilgan Tunisda ijtimoiy norozilik birinchi epitsentri bo'lib chiqdi? "Arab bahori" nomi bilan tanilgan, 2010 yil dekabr oyida Tunisda qanday ichki sabablar ommaviy tartibsizliklarga olib kelgan edi? Mazkur savollarga quyida javob izlashga harakat qilamiz.

METODLAR

Maqolada tarixiy hamda qiyosiy tahlil metodlaridan foydalanildi. Ma'lumotlar izlashda ingliz va rus tilidagi maqola va kitoblardan foydalanildi.

MUNOZARA VA NATIJALAR

Tunisdagi "Arab bahori" ko'plab siyosiy, iqtisodiy va ijtimoiy omillarning kombinatsiyasi natijasida yuzaga keldi. Ammo tunisliklarni namoyishlarga undagan asosiy sabablar iqtisodiydir. Ma'lumki, aynan yosh ishsiz Tunis savdogarini o'z-o'zini yoqib yuborishga urinishi g'azablangan odamlarni ko'chalarga olib chiqdi. Ularning talablari tovarlar narxini pasaytirish, ish o'rinlarini ko'paytirish, korrupsiyaga qarshi kurashish va faol islohotlar bilna bog'liq bo'ldi.

Birinchidan, Tunis uchun ishsizlik darajasi juda yuqori bo'lib, bu ishsiz yoshlarning ko'pligi tufayli keskin yomonlashdi. "Universitetlarning yosh bitiruvchilari o'z davlatlarida ish o'rinlari mavjud emasligi muammosiga duch kelishdi. Davlat hammaga bepul ta'lim beradi, ammo ish bilan ta'minlashni kafolatlamaydi" (Лаумулин М, 2011, с.16).

Tunis jamiyatida oliy ta'limning qadrsizlanishi yuz berdi, uning mavjudligi na yuqori maoshli ish, na munosib ijtimoiy mavqeni kafolatlamadi, bu tabiiy ravishda aholini, ayniqsa yosh, eng faol, o'zgarish istagini, jamiyatning harakatchanligini oshirishga undadi. Bu holat ko'p jihatdan o'z vaqtida iqtisodiy o'zgarish va islohotlarning yo'qligi tufayli yuzaga keldi.

Ikkinchidan, Shimoliy Afrika mintaqasida, xususan Tunisda jarayonlar yuqori darajadagi korrupsiya bilan bog'liq. Korrupsiya davlat mulkini o'z qo'liga jamlagan hokimiyat tuzilmasi tufayli yanada og'ir tus oldi. Tunis inqilobidan oldin mamlakatni boshqargan Ben Ali va uning rafiqasi Leyla Trabelsi iqtisodiyotning deyarli barcha yirik va eng muhim va daromadli tarmoqlariga egalik qilgan. "Chet elliklar bilan hech qanday yirik shartnoma ularning nazaridan chetda qolmas edi. Prezidentga yoki

uning atrofidadilarga yaqinligi davlat banklaridan kredit olish, soliqlardan qochish va boshqa huquqbuzarliklarga yo‘l ochdi” (Кашина А., 2011, с. 80)

Korrupsiya va ishsizlik juda yuqori darajada edi va vaziyatni yaxshilashga bo‘lgan harakatlar besamar ketganligi aholining faol qismini harakatga keltirdi. “Oddiy odamlar ham Tunisda bu haqida gapirishardi: Layla yuragiga yoqadigan hamma narsani o‘z qo‘liga oldi: u o‘z foydasiga milliy o‘rmon parkining bir qismini va unga yoqqan Villani osongina tortib olishi mumkin edi” (Видясова М., 2011, с. 82) Tabiiyki, Ben Ali rejimining bunday faoliyatidan oddiy tunisliklarni g‘azablantirar edi.

Uchinchidan, mamlakat ichidagi iqtisodiy resurslarning notekis taqsimlanishi va shunga mos ravishda mamlakatning boy shimolga (neft qazib olish, sayyohlik sanoati) va kambag‘al janubga norasmiy bo‘linishi, shuningdek, Shimoliy Afrika mintaqasi davlatlariga xos bo‘lgan shaharlarda urbanizatsiya va aholi sonining yuqori tabiiy o‘shish tendensiyasi ishsizlik muammosini kuchaytirdi. Iqtisodiy o‘zgarishlar suratining pastligi ijtimoiy loyihalarni davlat tomonidan qo‘llab-quvvatlashi salbiy ta‘sir ko‘rsatdi.

“Arab dunyosidagi demografik vaziyat intensiv urbanizatsiya omili bilan birgalikda harakat qilib, ayniqsa kuchli beqarorlashtiruvchi ta‘sir ko‘rsatgan ko‘plab yoshlar bilan tavsiflanadi. Shu bilan birga, bunday yoshlar eng yirik shaharlarda siyosiy markazlarda to‘plangan” (Коропаяев А., 2012, с.58).

Iqtisodiy muammolar fonida Tunisda hokimiyat legitimligi pasayishi va ichki siyosiy vaziyat beqaror holatga kelishi ajablanarli emas.

To‘rtinchidan, “Arab bahori” inqilobiy voqealari paytida Islom omili sezilarli darajada faollashdi, bunga dunyoviy hokimiyat obro‘sining pasayishi, aholining davlat institutlariga bo‘lgan ishonchini yo‘qotishi turtki berdi. “Keng musulmon ommasi mentalitetga, sof diniy qadriyatlarga yaqinlashdi, chunki Islom Yaqin Sharq va Shimoliy Afrika mamlakatlari madaniyati va ijtimoiy tuzilishining umumiy mafkuraviy asosi bo‘lib kelgan va shunday bo‘lib qolmoqda, u ularning hayotining barcha sohalariga kirib boradi va uning xususiyatlarini belgilaydi” (Федорченко А., 2012, с.14).

Ekspertlar fikricha, aksariyat islomchilar noroziliklarda ishtirok etgan bo‘lsalarda, mamlakatda taqiqlangan “Al Nahda” islomiy partiyasi noroziliklarni tashkillashtirishda hech qanday rol o‘ynamadi. Ko‘chalarda islomiy shiorlar yangramadi.

Tunisda namoyishchilarning siyosiy talablari, so‘z erkinligi, yig‘ilish erkinligi, siyosiy plyuralizm, adolatli va ochiq saylovlar istagi ommaviy norozilikning sababi emas, balki natijasi bo‘ldi. S.Filatovning fikricha: “Hamma joyda “demokratiya”

so‘zi eshitildi, ammo agar siz odamlardan bu nima ekanligini so‘rasangiz, bu atamaning turli xil talqinlari paydo bo‘ladi. Hamma uni boshqacha tushunadi. Va bu siyosiy haqiqat. Shuning uchun, “demokratiya”ga intilish emas aksincha, “adolat” inqilobiy voqealar uchun eng kuchli turtki bo‘ldi” (Филатов С., 2015).

Tunisda “Arab bahori” aholiga katta yuk bo‘lgan keng ko‘lamli ichki muammolarning natijasi bo‘lganligi haqidagi fikrlar ham, bir tomondan, bahsli. Sababi, uzoq muddat mamlakatni boshqargan prezident va qudratli kuchlarning siyosiy bosimidan charchagan odamlar, aholi qatlamlari o‘rtasidagi iqtisodiy nomutanosiblik va mamlakat aholisining ko‘pchiligining munosib hayoti uchun iqtisodiy imkoniyatlarning yetishmasligi, ommaviy tartibsizliklarga avval iqtisodiy, keyin siyosiy o‘zgarishlar talabi qo‘yilishiga olib keldi. Jamiyatdagi bunday murakkab va chuqur muammolarni bir lahzada hal qilishning imkoni albatta yo‘q, bu o‘n yildan ko‘proq vaqt talab qilishi mumkin. Shu sababli, mamlakat aholisining aksariyat qismi davlatning yangi paydo bo‘layotgan hokimiyat tuzilmalariga, siyosiy rahbarlarga va ularning faoliyatiga ishonchsizlik bilan qaradi.

Beshinchidan, Tunisning yuqori martabali harbiy mulozimlari Ben Alini hokimiyatdan voz kechishga chaqirdi. Bu vaziyatda harbiy to‘ntarishni yoki olomonning prezident saroyiga hujum qilishini kutish o‘rniga, Ben Ali va uning oilasini mamlakatdan qochib ketishdi. Armiya jamoat ishonchiga yuqori baho berdi va uning vaziyatga aralashuvi jamoat tartibining xolis himoyachisi vazifasini bajardi.

Oltinchidan, korrupsiya Arab mamlakatlaridagi ommaviy tartibsizliklarga jamoat g‘azabining drayveri sifatida kuchli ta’sir ko‘rsatadi. (Ardic, 2012). Oddiy odamlar turmush darajasi pasayganini elita orasida tobora ochiq korrupsiya va boylik kontsentratsiyasi bilan bog‘ladi. Tunis bir partiyali davlat bo‘lgan prezidentning “shaxsiy qo‘riqxonasi”ga aylandi. Ilgari elita o‘rtasida taqsimlangan iqtisodiy resurslar Ben Ali va uning rafiqasi Leyla Trabelsi tomonidan tobora monopollashtirildi (ICG, 2011).

Yettinchidan, “Al-jazira” va boshqa nodavlat media kanallari Tunisda korrupsiya va hokimiyat suiiste’mollik holatlari haqida jamoatchilik xabardorligini oshirdi va ularni dunyoning boshqa qismlarida qo‘llaniladigan demokratik me’yorlar bilan taqqoslashga imkon berdi. Internet amaldorlarning hashamatli turmush darajasini taqdim etgan videolarni namoyish etdi va shu bilan rejim yanqidchilari soni ortishiga hizmat qildi. OAV 2009 yilda, misol uchun, Tunisdagi Ben Ali oilasining korrupsion yo‘llar bilan ortirilgan boyligi kabi ba’zi “sirlarni” ochib berdi. Rejim va amaldagi xavfsizlik idoralari tomonidan amalga oshirilgan harakatlar oddiy fuqarolarni g‘azab va adolatsizlik hissi kuchayishiga sabab bo‘ldi. Tunisdagi

norozilik harakatlarini yoritishni to'xtatish talabiga qaramay OAV buni davom ettirdi (Delacoura, 2012).

Facebook, Twitter, Youtube va boshqa ijtimoiy tarmoqlar Tunisdagi "Arab bahori" inqiloblarida eng muhim rol o'ynadi. Ushbu tarmoqlar internet makonida erkinlikni yaratilishga olib keldi, ijtimoiy tarmoqlar norozilik harakatlarida uchqun vazifasini bajardi. Ular muqobil ommaviy axborot vositalari sifatida, fuqaroning virtual dunyoda o'z fikrlarini bildirishi va siyosiy tadbirlarda ishtirok etishi uchun imkoniyat yaratdi. Harakatlar ijtimoiy tarmoqlardan boshqalarni safarbar qilish va unda ishtirok etishga undash uchun foydalangan.

XULOSA

Garchi ba'zi mutaxassislar tomonidan "Arab bahori" fenomeni boshqariluvchi betartiblik tushunchasi bilan izohlansada, Tunis davlatida Arab bahori sodir bo'lishi uchun tabiiy sabablar yetilib qolgan edi. Ijtimoiy kayfiyat va bosimning katta ekanligi birinchi imkon paydo bo'lishi bilan aholining ommaviy tartibsizliklariga sabab bo'ldi.

Aholining siyosiy va iqtisodiy-ijtimoiy hayotda adolat va qonuniylikka bo'lgan ehtiyoji katta edi. Shu sababli ular fuqarolik bo'ysunmaslik harakatlari yordamida hokimiyatini o'zgartirishga erishdilar. Ular qo'llagan usullar esa boshqa Arab davlatlari, jumladan Misr inqilobiy harakat vakillari uchun "tajriba" vazifasini bajardi va "domino effekti" vujudga kelib, butun mintaqani inqiloblar zanjiri bilan qamrab olgan "Arab bahori" voqealariga kuchli turtki bo'ldi.

REFERENCES

1. Ardic, N. (2012). Understanding the "Arab Spring": Justice, Dignity, Religion and International Politics *Afro Eurasian Studies*, Vol. 1, Issue 1, Spring 2012, pp. 8-52. <http://trinityhistory.org/Glob/PDFS/understanding%20arab%20spring.pdf>
2. Delacoura, K. (2012). The 2011 uprisings in the Arab Middle East: political change and geopolitical implications. *International Affairs*, 88:1, pp. 63-79. http://www.brooklyn.cuny.edu/web/aca_socialsciences_polisci/150422_IA_Comps_2011-UprisingsArab-Middle-East.pdf
3. ICG (2011). Popular Protest in North Africa and the Middle East (IV): Tunisia's Way. (MENA Report 106, 28 April 2011). Brussels: International Crisis Group. <http://www.crisisgroup.org/en/regions/middleeast-north-africa/north-africa/tunisia/106-popular-protests-in-north-africa-and-the-middle-east-iv-tunisia-way.aspx>
4. Видясова М.Ф. Куда идет тунисская «революция»? // Обозреватель – Observer. -№10. -2011. – 79-96 с.

5. Кашина А.А. «Жасминовая революция» в Тунисе. // Обозреватель – Observer. -№7. -2011. – 74-82 с.
6. Коротаев А.В., Зинькина Ю.В., Ходунов А.С. Арабская весна 2011 года. Системный мониторинг глобальных и региональных рисков. - М.: ЛКИ/URSS, 2012. – 464 с.
7. Лаумулин М.Т. «Арабская весна» 2011 года: социально-политические изменения на Арабском Востоке и их международные последствия. - Алматы: КИСИ, 2011. – 236 с.
8. Федорченко А.В., Крылов А.В. Ближний Восток: возможные варианты трансформационных процессов. Аналитические доклады. - М.: МГИМО – Университет, 2012, №3. – 84 с.
9. Филатов С. Ближний Восток: «Идеальный шторм». // Международная жизнь. -№2. -2011. <https://interaffairs.ru/news/show/664>.

THE PROSPECT OF TOBACCO CONTROL REGIME IN UZBEKISTAN: THE UZBEKISTAN BRITISH-AMERICAN TOBACCO CASE

Tojiboev Sarvar Zafarovich

Lecturer of Civil Law Department

Tashkent State University of Law

Email: szafarovic@gmail.com

ABSTRACT

This paper highlights the difficulties in improving tobacco control measures in the light of protection of public health and investment by transnational tobacco company (BAT). Above-mentioned evidences prove that developing states face great challenges in implementing effective tobacco control scheme where the investor is major tobacco industry. Thereby, effective control policies are much needed when attracting an investment into domestic economy. Yet, the ability of BAT to shape public policies assumes particular importance in terms of WHO FCTC. After becoming a signatory party of the Convention, Uzbekistan must fulfill the requirements of the Convention and work out tobacco control regime. On the other hand, this move may also heighten the opportunity of BAT to shape the legislation or to encourage the pre-emptive adoption of ineffective measures.

Key words: WHO, fair and equitable treatment, legislation, tobacco control regime, investment law.

ПЕРСПЕКТИВЫ РЕЖИМА КОНТРОЛЯ ТАБАКА В УЗБЕКИСТАНЕ: ДЕЛО БРИТАНСКО-АМЕРИКАНСКОГО ТАБАКА В УЗБЕКИСТАНЕ

Тожибоев Сарвар Зафарович

преподаватель кафедры гражданского права

Ташкентский Государственный Юридический Университет

Электронная почта: szafarovic@gmail.com

АННОТАЦИЯ

В этой статье освещаются трудности совершенствования мер по борьбе против табака в свете защиты общественного здоровья и инвестиций транснациональной табачной компании (БАТ). Вышеупомянутые данные доказывают, что развивающиеся страны сталкиваются с большими трудностями при внедрении эффективных схем борьбы против табака, в которых инвестором является крупная табачная промышленность. В связи с

этим крайне необходима эффективная политика контроля при привлечении инвестиций в отечественную экономику. Тем не менее, способность БАТ формировать государственную политику приобретает особое значение с точки зрения РКБТ ВОЗ. Став участником Конвенции, Узбекистан должен выполнить требования Конвенции и разработать режим борьбы против табака. С другой стороны, этот шаг может также увеличить возможности БАТ для формирования законодательства или поощрения упреждающего принятия неэффективных мер.

Ключевые слова: ВОЗ, справедливое и равное обращение, законодательство, режим борьбы против табака, инвестиционное право.

INTRODUCTION

Regarding to the WHO global report in 2013, tobacco consumption remains a serious threat to global health, taking life away about six million people and causing enormous economic damage annually in terms of excess health-care cost and lost productivity¹⁵⁷. At the beginning of 2000s, realizing the vitality of tobacco abuse, member states of WHO concluded a treaty – *the WHO Framework Convention on Tobacco Control (WHO FCTC)*¹⁵⁸ and adopted it in 2003.

According to the report by the Ministry of Health of the Republic of Uzbekistan in 2014, the percentage of male smokers is 20% whereas 1.1% among women. From 20 percent, 77,2 % smokes daily where the ratio of women is 90,5% from 1.1 percent¹⁵⁹. In order to combat against tobacco abuse, Uzbekistan took concerted action through becoming a member state to the WHO FCTC.

On April 24, 2012, the President of Uzbekistan signed a law “On accession of the Republic of Uzbekistan to the World Health Organization Framework Convention on Tobacco Control”¹⁶⁰. Now, Uzbekistan is tending to become the 48th Party country of the WHO FCTC. As a signatory party to the WHO FCTC, Uzbekistan has an obligation to implement a variety of measures that make tobacco use less attractive to people, translating its general provisions into national laws and regulations. This includes enforcing smoke-free legislation to reduce exposure to second-hand smoke, explaining to people about the dangers of tobacco, not selling tobacco to minors, quitting tobacco or helping people to quit, and etc. Within three years after signing the Convention, the party countries oblige to ensure that tobacco packaging has

¹⁵⁷ http://www.who.int/tobacco/global_report/2013/who_fctc.pdf

¹⁵⁸ http://www.who.int/tobacco/framework/WHO_FCTC_english.pdf

¹⁵⁹ http://apps.who.int/fctc/implementation/database/sites/implementation/files/documents/reports/uzbekistan_2014_report_final.pdf

¹⁶⁰ http://www.lex.uz/pages/getpage.aspx?lact_id=2005722

strong health warnings, and in five years to establish comprehensive bans on tobacco advertising, promotion, sponsorship, and etc.

Becoming a member state to the WHO FCTC, *is it a crucial step for Uzbekistan in the context of promotion of public health care? Does the legal system of Uzbekistan ready to implement massive measures which are being required by the WHO FCTC? Also, does the tobacco control regime of the WHO FCTC affect to the activity of foreign investors in Uzbekistan who have already invested into tobacco sector?*

2. Background of the problem

In a closed deal concluded in May 1994 and finalized in late 1995, Uzbekistan's state-owned tobacco monopoly was privatized by the British-American Tobacco (BAT). BAT established a joint-venture with the government, and its initial 51% shareholding increased with subsequent investments to reach 97% by 1998¹⁶¹. The joint-venture included the whole existing national tobacco industry, which composed of the Tashkent tobacco factory (TTF) and 2 fermentation plants in Urgut and Samarkand cities. The state-owned monopoly was thus replaced with a private one and BAT became the largest investor in Uzbekistan to that date. As a matter of fact, it contributed an estimated one third of all foreign direct investment received by Uzbekistan from 1992 till the end of 2000¹⁶².

In August 1994, as negotiations went on with BAT, the Ministry of Health issued a tobacco control decree, called *Health Decree 30*¹⁶³. The decree banned unfiltered cigarettes and those high in tar and nicotine, banned tobacco advertising and smoking in public places, required outlets to be licensed, and introduced health warnings on the plain. In contrast, BAT was shocked at released decree and described it as “deal stopper” further making three assertions against the decree. First, BAT depicted the decree as jeopardising foreign investment in Uzbekistan, while warning the Ministry of Health that it would lead to “the immediate demise of the domestic cigarette industry”. Second, BAT refuted the health effects of smoking as accurately described in the decree, suggesting an ongoing controversy in which “smoking has not been proven to actually reason for diseases”. Third, BAT illustrated the decree as “seriously interfering with commercial freedom”¹⁶⁴. Furthermore, BAT proposed its amendments to the decree and offered to use voluntary code, which had already experienced in Russia. In fact, the voluntary code is industry's responsible approach

¹⁶¹ <http://ajph.aphapublications.org/doi/abs/10.2105/AJPH.2005.078378>

¹⁶² Ibid

¹⁶³ Decree no.30 “On Restricting and Preventing Smoking in Uzbekistan”. 15/07/1994.

¹⁶⁴ Anna B Gilmore, J Collin, M McKee British American Tobacco's erosion of health legislation in Uzbekistan - British Medical Journal, 2006 - infam.antville.org

in dealing with governments to agree advertising standards. However, it was actually developed collaboratively by tobacco companies and entailed only modest and ineffective restrictions.

Proposed amendments to the decree comparing to its original version is below:

Original version	Amended version
Smoking can essentially worsen the clinic [sic] course of such diseases as stomach and duodenum [sic] ulcer, chronic gastritis, etc, and strongly influence the development of the heart-crowning artery [sic] sclerosis . .	Smoking has been claimed to worsen the clinic [sic] course of such diseases as stomach and duodenum [sic] ulcer, chronic gastritis, etc, and to influence the development of the . . .
In Uzbekistan the number of people suffering from the diseases of breathing system, including those related to smoking, increased from. . .	In Uzbekistan the number of people suffering from the diseases of breathing system, including those associated with smoking, increased from. . .
There was a data alleging that tobacco smoke is more harmful to non-smokers rather than smokers	Sentence is removed
Advertisement of the local and foreign brand tobacco products, including the advertisement through the mass media (television, radio, cinema, newspapers, magazines, etc) [shall be permanently prohibited]	Advertisement of the local and foreign brand tobacco products, including the advertisement through the mass media (television, radio, cinema, newspapers, magazines, etc) will be prohibited according to voluntary code.
Smoking [will be banned in] public places, on the transport , at the health care institutions, kindergartens, schools and other institutions for children, colleges and universities . At other institutions and enterprises smoking should be permitted only in specially arranged places.	Smoking at health care institutions, kindergartens, schools and other institutions for children, will be prohibited. At other institutions and enterprises, and on public transport, both smoking and non-smoking areas will be provided (totally amended) ¹⁶⁵

¹⁶⁵ The table materials were obtained from “British American Tobacco's erosion of health legislation in Uzbekistan” by Anna B Gilmore, J Collin, M McKee - British Medical Journal, 2006 - infam.antville.org

By successfully overturning bans in the decree, BAT eliminated the most effective measures to control tobacco consumption regime in Uzbekistan. Following this, BAT increased its market share from 45% in 1995 to 80% in 2014¹⁶⁶.

4. Literature review

Regarding to existing literature on this matter, an article by Gilmore, Anna B., Jeff Collin, and Martin McKee on “British American Tobacco's erosion of health legislation in Uzbekistan”¹⁶⁷ sheds light on how BAT shaped the legislation of Uzbekistan while investing into tobacco sector. Another pragmatic article by the same co-authors on “Transnational tobacco company influence on tax policy during privatization of a state monopoly: British American Tobacco and Uzbekistan”¹⁶⁸ discusses how BAT influenced on tax policy system of Uzbekistan by its investment. “The invisible hand: how British American Tobacco precluded competition in Uzbekistan”¹⁶⁹ by above-mentioned co-authors explore the facts how BAT became a dominant monopoly of tobacco field in Uzbekistan. Besides that, Shukurov, Shukhrat U., and Konstantin S. Krasovsky on “Impact of cigarette taxation policy on excise revenues and cigarette consumption in Uzbekistan”¹⁷⁰ reveals the significant issues of tobacco tax policy and discusses the rate of tobacco use in Uzbekistan.

REFERENCES

1. Tojiboev, A., Sharakhmetova, U., & Tojjiboyev, S. (2020). Between public and private-state entity as a party to international commercial arbitration: Lessons for the Republic of Uzbekistan. *International Journal of Psychosocial Rehabilitation*, 24(6), 581-591.
2. Tojjiboyev, S. Z. (2022, August). THE PROSPECT OF TOBACCO CONTROL REGIME IN UZBEKISTAN IN LIGHT OF POTENTIAL DISPUTE UNDER THE UK-UZBEKISTAN BIT. In *INTERNATIONAL CONFERENCES* (Vol. 1, No. 7, pp. 46-51).
3. Zafarovich, T. S. (2022). Different Approaches in Enforcement of Arbitral Award Annulled at the Place of Arbitration. *Miasto Przyszłości*, 25, 320-323.

¹⁶⁶http://apps.who.int/ict/implementation/database/sites/implementation/files/documents/reports/uzbekistan_2014_report_final.pdf

¹⁶⁷ Gilmore, Anna B., Jeff Collin, and Martin McKee. "Public health: British American Tobacco's erosion of health legislation in Uzbekistan." *BMJ: British Medical Journal* 332.7537 (2006): 355.

¹⁶⁸ Gilmore, Anna, Jeff Collin, and Joy Townsend. "Transnational tobacco company influence on tax policy during privatization of a state monopoly: British American Tobacco and Uzbekistan." *American Journal of Public Health* 97.11 (2007): 2001-2009

¹⁶⁹ Gilmore, Anna B., Martin McKee, and Jeff Collin. "The invisible hand: how British American Tobacco precluded competition in Uzbekistan." *Tobacco Control* 16.4 (2007): 239-247.

¹⁷⁰ Shukurov, Shukhrat U., and Konstantin S. Krasovsky. "Impact of cigarette taxation policy on excise revenues and cigarette consumption in Uzbekistan." *Tobacco Control and Public Health in Eastern Europe* 3.1 (2013): 5-16.

4. Tojiboyev, S. Z. (2022). TAXATION POLICY OF HOST STATE IN INVESTOR-STATE DISPUTE SETTLEMENT. *Oriental renaissance: Innovative, educational, natural and social sciences*, 2(8), 232-238.
5. Zafarovich, T. S. (2022). TAXATION POLICY OF HOST STATE IN INVESTOR-STATE DISPUTE SETTLEMENT.
6. Akbar, Z. (2020). The Activity of startups as an object of civil law. *Review of law sciences*, 4(1), 5.
7. Тожибоев, А. З. У. (2020). ДЕЯТЕЛЬНОСТЬ СТАРТАПОВ КАК ОБЪЕКТ ГРАЖДАНСКОГО ПРАВА. *Review of law sciences*, (1), 79-87.
8. ТОЖИБОЕВ, А. (2018). THE ROLE OF STABILIZATION CLAUSE IN INVESTMENT CONTRACT. *Юридик фанлар ахборотномаси*, (2), 37-41.
9. Tojiboev, A. (2018). The role of stabilization clause in investment contract. *Review of law sciences*, 2(2), 8.
10. Тожибоев, А. (2020). ПРИМЕНЕНИЕ НЕКОТОРЫХ СТАРТАП-КОНТРАКТОВ И ЕГО ВАЖНОСТЬ В УСЛОВИЯХ ОНЛАЙН-РЕЖИМА. *Review of law sciences*, (2), 119-123.

“ТАРАҚҚИЙ” ВА “ХУРШИД” ГАЗЕТАЛАРИ ВА УЛАРНИНГ ТУРКИСТОН ИЖТИМОИЙ-СИЁСИЙ ҲАЁТИДАГИ ТУТГАН ЎРНИ

Базарбаева Шоҳсанам Муратовна

Чирчиқ давлат педагогика университети тузилмасидаги

“Қатағон қурбонлари хотираси” музейи

АКТ бўйича бош мутахассис.

АННОТАЦИЯ

Ушбу мақолада жаҳид наирлари, газета ва журналларнинг жамият ривожига ўрни ёритиб берилган. Ўзбекистоннинг мустамлака даври тарихини ўрганишда даврий матбуот материаллари катта аҳамиятга эга, зеро, муҳим тарихий маълумотлар билан бирга, унда воқеа замондошларининг ва гувоҳларининг фикр-мулоҳазалари ҳамда жараёнларга муносабати мужассамлашганлиги унинг нафақат тарихий манба сифатида, балки ўша даврдаги ижтимоий-сиёсий қарашларни акс эттирган объект сифатида уларга нисбатан жамиятнинг турли тоифа вакиллари муносабатини аниқлаш имконини беради. Матбуот материалларининг бу хусусияти ўша даврдаги мураккаб ва зиддиятли жараёнлар динамикасини кузатишга, унинг ўзгариб боришини ўрганишга ёрдам беради.

Калит сўзлар: Туркистон, жаҳидлар, миллат тараққийпарварлари, матбуот, газета, журнал, ўзбек тили, “Тараққий” газетаси, “Хурийд” газетаси.

“TARAKKIY” AND “KHURSHID” NEWSPAPERS AND THEIR ROLE IN THE SOCIAL AND POLITICAL LIFE OF TURKESTAN

Bazarbaeva Shohsanam Muratovna

Chief ICT specialist of the museum "Memorial of Repression Victims" in the structure of Chirchik State Pedagogical University.

ANNOTATION

This article analyses the role of Jadids' publications, newspapers, and magazines in the development of society. In the study of the history of the colonial period of Uzbekistan, periodical press materials are of great importance. Along with important historical information, the fact that it embodies the opinions and reactions of contemporaries and witnesses to the process increases its importance as a historical source. Also, these sources make it possible to determine the attitude of representatives of different categories of society towards them as an object that reflects the socio-political views of that time. This feature of press materials helps to

observe the dynamics of complex and conflicting processes of that time, to study its changes.

Key words: *Turkestan, Jadids, nation's progressives, periodical press, newspaper, magazine, Uzbek language, "Taraqqiy" newspaper, "Khurshid" newspaper.*

ГАЗЕТЫ “ТАРАККИЙ” И “ХУРШИД” И ИХ МЕСТО В СОЦИАЛЬНО-ПОЛИТИЧЕСКОЙ ЖИЗНИ ТУРКЕСТАНА

Базарбаева Шохсанам Муратовна

Музей "Мемориал жертв репрессий"

**При Чирчикском государственном педагогическом университете Главный
специалист по ИКТ**

АННОТАЦИЯ

В данной статье освещается роль джадидских изданий, таких как газеты и журналы, в развитии общества. В изучении истории колониального периода Узбекистана большое значение имеют материалы периодической печати, так как в них, наряду с важными историческими сведениями, нашли свое отражение мнения и реакция современников и свидетелей событий не только в качестве исторического источника, но и как объект, отражающий общественно-политические взгляды того времени, а также позволяющий определить отношение представителей разных слоев общества. Эта особенность материалов прессы помогает наблюдать за динамикой сложных и противоречивых процессов того времени и изучать его изменения.

Ключевые слова: *Туркестан, джадиды, прогрессисты, печать, газета, журнал, узбекский язык, газета «Тараққий», газета «Хуришид».*

КИРИШ

Жадидларимиз матбуот орқали жамиятни ва инсонлар онгини ўстириш ва ривожлантиришни олий мақсад қилиб қўйишган. Миллат тараққийпарварларнинг жамиятни янгилаш дастурининг катта қисми таълимни ислоҳ қилиш, хулқ-атвор маданиятини қайта шакллантириш, ҳаёт ва диний тартибни тўғри ташкил этишга бағишланган. Улар мусулмон маданияти қандай бўлиши керак – диний аҳкомлар доираси билан чекланиши ёки инсоният маданиятининг умуминсоний тушунчалар ва кадриятларга асосланган тараққиётга мувофиқ ривожланиши керакми деган саволга жавоб топишга ҳаракат қилишди. Бу газеталар саҳифаларида нашр этилган мақолаларда, М. Бехбудий, А. Фитрат, А. Авлоний, Чўлпон ва бошқаларнинг асарларида ўз аксини топди.

Маиший маданият, аёллар мавқеи ва уларга бўлган муносабат, маориф ва театрнинг ўзига хос роли уларнинг асарлари ва мақолаларида акс этган асосий мавзулар бўлган. Ушбу масалаларни ўрганиб чиқиш ягона мақсадга – янги ҳаёт тартибини сингдириш орқали аҳолининг маданий тафаккурини уйғотишга хизмат қилган. Тил масаласи ва хорижий тилларни ўрганишга алоҳида эътибор қаратилган. Аммо бу каби мақолалар нисбатан юқори ақлий салоҳиятга эга ўқувчиларга мўлжалланган эди.

Газета саҳифаларида бошқа жаҳид нашрлари каби, биринчи навбатда, жаҳид мактабларини такомиллаштириш масаласи муҳокама қилинган. Жаҳидлар рус-тузем мактаблари фаолиятига салбий баҳо беришган. Бу мактабларни очар экан, Россия империяси ҳукумати нафақат аҳолини руслаштиришни, балки Туркистондаги империя маъмуриятининг ёрдамчилари сифатида маҳаллий аҳоли орасидан рус тилини билувчи бутун бошли хизматчилар жамоасини тайёрлаш ва тарбиялашни мақсад қилган.

Жаҳидларни айниқса, аёлларнинг ҳолати ташвишга солган. Лекин бу эски қарашларни қайта кўздан кечириш ёки эркаклар билан тенгҳуқуқлилик ўрнатишга ва уларни ижтимоий майдонга чиқаришга чақириқ эмасди. Аёлларнинг оғир ижтимоий ва маиший аҳволини англаган ҳолда жаҳидлар фақат оналик бурчи, ўқимишли аёлгина жамиятнинг тўлақонли аъзосини тарбиялаши мумкинлиги ҳақидаги мулоҳазалар билан чекланганлар. Улар ҳақли равишда Туркистон келажаги ҳисобланмиш болалар тарбияси оналар қўлида; она қанча ўқимишли бўлса, ёш авлод ҳам шунча ўқимишли бўлади деб билганлар.¹⁷¹

Газетада турмуш тарзи ва урф-одатлар масалаларига алоҳида эътибор қаратилган, тўй ва дафн маросимларида ҳаддан ортиқ исрофгарчилик танқид остига олинган. М. Бехбудий бошчилигидаги Туркистон жаҳидларининг ушбу қусурларга қарши курашган, руҳонийларнинг фатвосини олишгача борилган.

АДАБИЁТЛАР ТАҲЛИЛИ ВА МЕТОДЛАР

Тадқиқот жараёнида С. Шодмонованинг “Туркистон тарихи – матбуот кўзгусида”, Зиё Саидининг Танланган асарлар, А. Авлонийнинг “Бугунги ўзбек вақтли матбуоти тарихи”, Д. Алимованинг “Жаҳидчилик феномени” китоблари ва Ўзбекистон Республикаси Марказий давлат архивида сақланаётган газета ва журнал мақолаларидан фойдаланилди. Мақолани ёзиш давомида назарий-дедуктив хулоса чиқариш, анализ ва синтез, мантиқийлик тамойиллари қўлланилди.

¹⁷¹ Д. Алимова. Жаҳидчилик феномени. Тошкент, “Академнашр” 2022. 73-74 бетлар.

МУҲОКАМА ВА НАТИЖАЛАР

Туркистоннинг XIX аср охири – XX аср бошларидаги тарихини ёритишда ўша давр матбуоти муҳим манба сифатида алоҳида эътиборга лойиқдир. Зеро, даврий матбуот янги тарихий даврда пайдо бўлган манбалардан бири сифатида ўша замондаги барча жараёнларни ўзида акс эттирган муҳим маълумотлар, турлича қарашларни мужассамлаштирган бу давр матбуоти газеталар ва журналлар нашларидан иборат бўлиб, улар орасида газеталар алоҳида ўрин тутади.

Туркистонда ўзбек тилидаги дастлабки хусусий газеталарнинг пайдо бўлиши 1905-1907 йиллардаги биринчи рус инқилоби даврига тўғри келади. Бу инқилоб таъсири натижасида Россия империяси ҳукумати матбуот соҳасида ҳам ён беришга мажбур бўлган. Бундай вазиятдан фойдаланган Туркистоннинг миллий тараққийпарвар кучлари ўз дунёқарашлари ва фикрларини матбуот орқали халққа етказишга ҳаракат қила бошладилар. Халқни жаҳолат ботқоғидан чиқариш ҳамда мамлакатни тараққиёт йўлига бошлашда матбуот қудратли восита эканлигини англаган жадидлар газета нашр қилишда рус матбуоти ва Россия империясининг турли ҳудудларидан татар тилида чиқарилган газеталар, айниқса Исмоилбек Гаспирали муҳаррирлигида чиққан “Таржимон” газетасининг иш тажрибасига таяндилар.¹⁷² Миллий зиёлилар матбуотнинг ижтимоий ҳаётда тутган ўрнини яхши англаган ҳолда миллатнинг моддий ва маънавий тараққиётга етиштириш учун муҳим чора миллий матбуот эканлигини таъкидлаганлар ва халқни газета ўқишга чақирганлар, яъни бу билан халқнинг ижтимоий онгини оширишга ҳаракат қилганлар. Матбуот миллатни бир ёқадан бош чиқариб, тараққиёт йўлида бирлаштира олишига ишонганлар.

Жадид тараққийпарварлари нашр қилган дастлабки газеталардан бири “Тараққий” газетаси бўлиб, у Иван Гейернинг “Ўрта Осиёнинг умргузорлиги тараққий” газетасининг ўрнига, ундан қолган маблағ ҳисобига чиқарилган. Иван Гейер муҳаррирлигида чиқарилган “Тараққий” газетасининг 17 та сони чоп этилган. Кейинчалик муштарийлардан, реклама ва эълонлардан тушган пуллар эвазига чоп этилган. Бу газетанинг биринчи сони 1906 йил 14 июнда В. Ильиннинг хусусий босмахонасида босиб чиқарилган. Унинг муҳаррири ва ношири татар зиёлиси Исмоил Обидин эди.¹⁷³ Газетанинг бош мақсади миллатни тараққиёт йўлига олиб чиқиш бўлган. Бу ҳақда газетанинг илк сонидан куйидагилар таъкидланган: “Газетамиз “Тараққий” номинда ўлиб, бора-бора

¹⁷² С. Шодмонова. Туркистон тарихи – матбуот кўзгусида. Тошкент, “Янги нашр” 2011. 48-49 бетлар.

¹⁷³ Зиё Саид. Танланган асарлар. Тошкент. Ғ. Фулом номидаги Адабиёт ва санъат нашриёти, 1974. 34-бет.

жисми ҳам исмига мувофиқ ўлуб, миллатимизни “кейин” бормоғига асло рози эмас дурмиз. Бақадри имкон миллати исломни олий даражада ўлмоғига ва миллати исломдаги тижорат, касб ва корнинг ортмоғига йўл излаб ижтиҳод қилур”.¹⁷⁴ Газета фаолиятида Шокир Мухторий, Исмоил Алиев, Мунаввар Қори Абдурашидхоновлар иштирок этишган. Мазкур газетанинг биринчи сони “Таржимон” газетасининг таҳририятига ҳам етиб боради ва ушбу газета Туркистоннинг бундай тараққийпарвар газетага кўпдан бери эҳтиёжи мавжудлигини қайд этиб, “Тараққий” газетасининг маслаги тараққийпарварлик эканлиги таъкидланади. “Тараққий”да босилган мақола ва хабарларнинг мазмуни асосан илғор ғояларни тарқатиш, мустамлакачи ҳокимият томонидан маҳаллий аҳолининг камситилиши ва Туркистонни тараққиётга эриштириш йуллари тўғрисида эди. Газетанинг 20 та сони чиқади ҳамда ҳукумат томонидан “маҳаллий аҳолини революцион ҳаракатга қатнашишга даъват этувчи мақолалар чоп этгани учун” тўхтатилди. Мухаррири Исмоил Обидийга жарима солинди ва ўлкадан чиқариб юборишга қарор килинди. Бу газетанинг Туркистон ижтимоий ҳаётида тутган ўрни ҳақида ўзбек маърифатпарварларидан бири Абдулла Авлоний шундай деб ёзган эди: “Бу газета элнинг севиб ўқий турган бир газетаси бўла олди. Бу газета ўша замон мусулмон газеталари ичида энг сўли бўлиб, ҳукуматга ва унинг маъмуриятига қарши ўт очди. Бу газета ерли ёш ёзувчиларга саҳифасидан кенг ўрин берди”.¹⁷⁵

Маърифатпарварлар халқ орасида илм-маърифат тарқатиш, онгини ўстириш мақсадида турли хил газеталар чоп эттиришни давом эттирдилар. Улардан яъна бири “Хуршид” газетаси эди. “Хуршид” газетаси 1906 йил сентябрь ойида дунё юзини кўради. Газета ҳафтада бир марта тош босма, литография усулида чоп этилган. Мухаррири Мунаввар Қори Абдурашидхонов, муҳаррир ёрдамчиси Фансураллоҳбек Худоёрхонов ва котиби Муҳаммад Раҳимхожи Муҳиддинхўжаев эди.¹⁷⁶

“Хуршид” газетаси ҳам, миллат ва юрт манфаатини химоя қилишни, уни тараққиётга олиб чиқишни мақсад қилиб қўйган. Бу газетанинг чиқарилиш мақсади тўғрисида Фансураллоҳбек Худоёрхонов қуйидагиларни ёзади: “Дунёдаги мусулмонларни бир-бирлари билан таништириб туради, янги мактаб ва мадраса ислоҳи йўлида уринади ва уларга раҳбарлик қилади”.¹⁷⁷ “Таржимон” газетаси “Хуршид” газетасининг чиқишини хурсандчилик билан кутиб олган

¹⁷⁴ Тараққий. 1906. №1.

¹⁷⁵ Авлоний А. Бугунги ўзбек вақтли матбуоти тарихи // Миллий уйғониш. Тошкент. 1993. 116-бет.

¹⁷⁶ Худоёрхонов Ф. Сабаби тулуғий хуршид // Хуршид. 1906. № 2.

¹⁷⁷ Ўша жойда.

ҳолда, “Ўрта Осиёлилар тушунадиган маҳаллий шевадан бўлиши билан бирга очик туркча” тилда чиққани учун уни табрик этади ҳамда газета муҳаррирининг мақсади шахсий фойда кўриш бўлмай, балки мусулмонларни замонавий аҳвол билан таништириб, ғафлат уйқусидан уйғотиш эканлигини эътироф этади.¹⁷⁸

Бошқа жаҳид газеталари каби мазкур газета ҳам ҳукумат томонидан мунтазам равишда синчиклаб текшириб борилиши, агар “тўғрийўналиш” дан чиққудек бўлса, дарҳол Туркистон генерал-губернаторини хабардор қилиш вазифаси кўйилган. “Хуршид” газетаси 10- сонигача чиққач, ҳукуматга қарши мақолалар чоп этганликда айбланиб, Туркистон генерал-губернаторининг фармоиши билан таъқиқланган, бу ҳақда “Таржимон” газетаси ҳам хабар қилган. Унинг обуначилари 300 дан ортиқ бўлган.¹⁷⁹ Туркистон маърифатпарварлари ўз фикр ва қарашларини халққа етказиш учун доимо ахборот воситасига эҳтиёж сезар эдилар. Жаҳидлар учун бир минбар бўлган “Хуршид” газетаси ёпилганидан сўнг улар газетасиз қолган эдилар ва бу улар учун жуда аянчли ҳолат эди.

Жаҳидларнинг дастлабки газеталари таъқиб ва тазйиқлар натижасида узоқ умр кўрмаган бўлса ҳам, бу газеталар Туркистон ижтимоий-сиёсий ҳаётида муҳим аҳамиятга эга воқеа бўлди. “Садои Туркистон” газетасида жаҳидларнинг дастлабки газеталари тўғрисида фикрлар билдирилган эди. Хусусан, Рауф Музаффарзоданинг мақоласида таъкидланишича, Туркистонда нашр этилган дастлабки миллий газеталарнинг умри жуда қисқа бўлиб, уларнинг тез ёпилишига сабаблардан бири уларнинг моддий ва маънавий жиҳатдан таъмин қилинмаганида эди: “Бойларимиз ҳимоя ва ёрдам этмадилар, муҳаррирлар ёзмадилар, халқ ўқимади. Ул вақтларда миллий жаридаларимиз бутун Туркистон шаҳарларига бир минг миқдорда тарқалур эди”.¹⁸⁰

ХУЛОСА

Газета саҳифаларида босилган мақолалар ҳамда хабарлар ҳамон ўз долзарблигини йўқотмаган. Улар Туркистон тарихининг маданий-маърифий ва ижтимоий масалаларини ўрганишда муҳим манбалардан бири бўлиб қолади. Чунки бу газета ўша давр руҳини, ижтимоий фикр ривожланишини ўзида мужассамлаштирганки, бундай маълумотларни бошқа манбалардан топиш қийин, албатта. Бу газеталар нафақат Тошкентда, балки Туркистоннинг бошқа жойларида ҳам тараққийпарвар кучларга ўз ғояларини ва қарашларини

¹⁷⁸ Таржимон. 1906. №107 / Исмоилбек Гаспринский. Ҳаёт ва мамот масаласи. Тошкент, Маънавият, 2006. 111-112 бетлар.

¹⁷⁹ ЎзР МДА, 461-жамғарма, 2-рўйхат, 1988-иш, 165-варақ.

¹⁸⁰ Рауф Музаффарзода. Бизда зиёлилар ва миллий матбуот // Садои Туркистон. – 1914. - №44.

тарқатиш учун минбар керак эканлигини билдирди ва шу эҳтиёж ҳисобига юзага келган. Умуман, жадиждлар миллий матбуотнинг аҳамиятини жуда яхши тушунган эдилар. “Садои Туркистон” газетасида ёзилишича, “миллатда ҳиммат аҳллари ва зиёлилар кўпайтирмак учун икки йўл бор: бири миллий матбуотни тараққий этдирмак, иккинчиси ёшларимизни мунтазам илм уйларига киргизмакдир”. Шунингдек, мазкур мақолада миллатни моддий ва маънавий ривожлантириш воситаси сифатида энг муҳим ва умидли чора миллий матбуот эканлиги ҳамда она тилимиз ва миллий матбуотсиз дунёда ҳеч бир миллат тараққиёт ва маданият йўлига қадам қўймаслиги таъкидланган.

REFERENCES

1. Шодмонова С. Туркистон тарихи – матбуот кўзгусида. “Янги нашр”, Тошкент, 2011.
2. Зиё Саид. Танланган асарлар. Ғ. Ғулом номидаги Адабиёт ва санъат нашриёти, Тошкент, 1974.
3. А. Авлоний. Бугунги ўзбек вақтли матбуоти тарихи. Миллий уйғониш, Тошкент, 1993.
4. Алимова Д. Жадиждчилик феномени. Академнашр, Тошкент, 2022.
5. Таржимоин. 1906, №107. Исмоилбек Гаспринский. Ҳаёт ва мамот масаласи. Маънавият, Тошкент, 2006.
6. Тараққий. 1906, №1.
7. Худоёрхонов Ф. Сабаби тулуий хуршид . Хуршид. 1906, № 2.
8. Ўзбекистон Республикаси Марказий Давлат архиви. 461-жамғарма, 2-рўйхат, 1988-иш, 165-вароқ.
9. Рауф Музаффарзода. Бизда зиёлийлар ва миллий матбуот. Садои Туркистон. 1914, №44.

(UDK:785/789+398)

BO‘LAJAK MUSIQA TA‘LIMI O‘QITUVCHILARINING BADIY- ESTETIK KOMPETENTLIGINI RIVOJLANTIRISH MAZMUNI

Murodova Durdona Raimjon qizi

Farg‘ona davlat universiteti “San‘atshunoslik” fakulteti

“Vokal va cholg‘u ijrochiligi” kafedraasi o‘qituvchisi

Tel:+99899 912 27 18

ANNOTATSIYA

Mazkur maqolada oliy musiqa ta‘limida musiqa o‘qitish fanlari bilan ijtimoiy-gumanitar fanlar integratsiyasini shakllantirish, fanlararo hamkorlikni yo‘lga qo‘yish orqali bo‘lajak musiqa ta‘limi o‘qituvchilarining badiiy-estetik kompetentligini rivojlantirishning innovatsion modeli va uning tahlili keltirilgan.

Kalit so‘zlar: musiqa, badiiy-estetik, kompetentsiya, metod.

ABSTRACT

This article presents an innovative model of developing the artistic-aesthetic competence of future music education teachers by forming the integration of social and humanitarian sciences with music teaching disciplines in higher music education, establishing interdisciplinary cooperation, and its analysis.

Key words: music, artistic-aesthetic, competence, method.

KIRISH

Mamlakatimizda ta‘limning hozirgi rivojlanish bosqichida o‘qitish metodlari, vositalarini va tashkil etish shakllarini takomillashtirish zarurati yanada kuchaymoqda. Shuning uchun mutaxassislar tayyorlash, xususan, yangi davrga mos o‘quv-metodik va ilmiy adabiyotlar yaratish va ularni ta‘lim jarayoniga tatbiq etish, o‘quv muassasalarini zamonaviy pedagogik-kommunikatsiya vositalari bilan ta‘minlash, ta‘lim sifatini oshirishga alohida e‘tibor qaratish zarur. Shu kesimda musiqa ta‘limida zamonaviy musiqa ta‘limining keng qamrovli va chuqur ilmiy-metodik poydevorini ishlab chiqish jiddiy masalalardan bo‘lib qolmoqda. Zero, “bugungi kunda mamlakatimizda uzluk-siz musiqiy ta‘lim tizimi to‘liq shakllangan, desak mubolag‘a bo‘lmaydi. Chunki bugungi yoshlar musiqa va san‘at maktablaridan tor-tib litsey - kollejlari va konservatoriya, san‘at instituti hamda pedagogika universitetlarida musiqaning o‘zlari tanlagan yo‘nalishlari bo‘yicha ta‘lim olish imkoniyatlariga ega. Bundan tashqari ko‘pgina tumanlarda yangi loyihadagi bolalar musiqa va san‘at maktablari qurilib foydalanishga topshirildi. Respublikadagi barcha bolalar musiqa va san‘at maktablari hamda maktabdan

tashqari ta'lim muassasalari zamonaviy o'quv jihozlari va cholg'u asboblari bilan to'liq ta'minlandi.

TADQIQOT METODOLOGIYASI

Shuningdek, mamlakatimizdagi barcha umumiy o'rta ta'lim maktablari fortepiano, royal va boshqa zarur cholg'u asboblari bilan bosqichma-bosqich ta'minlanib kelinmoqda. Yaratilgan bunday imkoniyatlar esa pedagoglardan yanada mas'uliyatliroq bo'lishni, o'quvchilar ongiga, ruhiyatiga musiqa san'atining barcha qirralarini singdirishni talab etadi"[66;63]. Buning uchun esa, bo'lajak musiqa o'qituvchilarining bilim tafakkuri, zarur pedagogik kompetentligi rivojlangan bo'lishi zarur.

Badiiy-estetik tarbiya bo'lajak musiqa o'qituvchilarining ma'naviy kamolotida muhim o'rin tutuvchi omillardan biri bo'lib, ularning xoxish - istagi tufayli emas, jamiyatning qonuniy ehtiyojlaridan kelib chiqadigan zaruriyatdir. Badiiy-estetik tarbiyaga e'tibor kecha yoki bugun paydo bo'lgani yo'q. Bugungi davrda ham bo'lajak musiqa o'qituvchilarining borliqdagi go'zalikka, nafosat olamiga yaqinlashtirish juda muhim pedagogik vazifalardandir. Chunki badiiy-estetik tarbiya ijtimoiy hayotimizning barcha sohalariga tegishlidir. Bu orqali bo'lajak musiqa o'qituvchilarining ijodkorligini oshirish, musiqiy layoqatini rivojlantirish va estetik munosabatga kirishish qobiliyatini o'stirish mumkin bo'ladi. Bu esa, o'quvchilarning musiqiy tafakkuri, sa'natni tushunishi va unga bo'lgan estetik didini o'sishiga olib keladi.

Oliy ta'limda bo'lajak musiqa ta'limi o'qituvchilarining badiiy-estetik kompetentligini takomillashtirish zarurati bir qator ijtimoiy, iqtisodiy, psixologik va pedagogik omillar bilan belgilanadi. Shuni ta'kidlash kerakki, «bo'lajak musiqa o'qituvchilarining badiiy-estetik kompetentligini tashkil etishda musiqiy san'at va pedagogikaning integratsiyalashuvi bo'lgan bo'lajak musiqa ta'limi o'qituvchisining kelajakdagi pedagogik faoliyati tarkibiy qismlarining butun majmuasi hali to'liq aks ettirilmagan»[81;62]. Shu tufayli oliy ta'limda musiqa o'qituvchisi tayyorlash tizimi juda murakkab bir qator (musiqiy pedagogik, amaliy va nazariy, uslubiy, dirijor, vokal-xor, instrumental ta'lim) komponentlarni o'z ichiga oladi. Shu bilan birga, pedagogik ilm-fanning zamonaviy darajasi bo'lgan bo'lajak musiqa ta'limi o'qituvchisining badiiy-estetik faoliyatga tayyorgarlik jarayonining alohida jihatlarini o'rganish uchun integral yondashuv zarur.

MUHOKAMA VA NATIJALAR

Hozirda musiqa ta'limi sohasi masofaviy ta'lim kabi yangi shakllarni o'z ichiga olib, rivojlanib bormoqda. Bular onlayn-dars mashg'ulotlardan tashqari

telekommunikatsion tanlov loyihalari, Respublika va xalqaro onlayn fan olimpiadalar, internet va elektron platformalar yordamida o‘tkaziladigan viktorina va tanlovlar, masofaviy o‘qitilayotgan turli fanlarning o‘qitish metodikalaridir. Telekommunikatsiya muhiti, fanni o‘qitish mazmuniga o‘z qarashiga ega bo‘lgan holda umumiy madaniy fazilatlarni shakllantirishga harakat qilishga, tegishli qarorlar qabul qilishga, tahlil qilish va kerakli ma’lumotlarni saralab olishga chorlaydi. Kompyuter texnologiyalarni tahlil qilgan holda, bugungi kunda ularni qo‘llash zarur bo‘lgan quyidagi yo‘nalishlarini ko‘rsatib o‘tish mumkin:

- musiqa asarlarini tinglab tahlil qilish;
- musiqa yaratish;
- bir vaqtda matn, audio-yozuv va video ko‘rinishdagi musiqiy materialni nazariyasi va tarixini o‘rganish;
- shaxsiy musiqiy dasturlarni yaratish;
- internet tarmog‘idan foydalangan holda turli musiqiy ma’lumotlarni olish[75;242]. Bunday imkoniyatlar orqali bo‘lajak musiqa o‘qituvchisi o‘zining musiqiy bilimi va pozitsiyasini tanlashi, musiqa turlari bo‘yicha o‘z imkoniyatlarini sinab ko‘rishi ham mumkin.

Kasbiy kompetensiyalarga ega bo‘lgan bo‘lajak musiqa ta’limi o‘qituvchisini tayyorlash ijtimoiy-siyosiy, iqtisodiy, axborot-kommunikatsiya makoniga moslasha oladigan shaxsni shakllantirishga qaratilgandir. Talabalarning musiqiy fikrlashlari, ularning musiqiy qobiliyatlarini yaxshi rivojlanishiga erishish uchun musiqa o‘qituvchisining pedagogik faoliyatida “konseptual fikrlash qobiliyatlari” eng ko‘p namoyon bo‘lishi kerak. Musiqa pedagogikasi bilan bog‘liq tadqiqotlarga asoslanib, musiqiy mahorat – bu o‘z musiqiy faoliyatini malakali bajarishga imkon beradigan bilim, ko‘nikma va malakalar majmuidir degan fikrga keldik. Rus olimi V.Asafiyev o‘z asarlarida “umumta’lim maktabida musiqa o‘qituvchisi faqat bir sohadagi “mutaxassis” bo‘lmasligi kerak” degan fikrlarni bildirib, u nazaryachi, musiqa tarixchisi, musiqa etnografi va har doim ham bir tomondan diqqatni jalb qilish uchun musiqa asbobini yaxshi biladigan ijrochi bo‘lishi kerak deb aytib o‘tgan. Musiqa o‘qituvchisining kasbiy kompetentligi uning faoliyati kasbiy madaniyat va pedagogik mahoratni takomillashtirishga qaratilgan turli tarkibiy qismlarni birlashtiradigan kompleks sifatida tavsiflangan shaxsning integratsiyalashgan sifati hisobdanadi[81;63]. Demak, bo‘lajak musiqa o‘qituvchining kasbiy mahoratini shakllanib borishi, musiqiy tafakkurini oshishi va musiqiy ijrochilikni yaxshi bilishi bialn birga estetik didi va badiiy ijodkorligi yuksak rivojlangan bo‘lishi talab etiladi.

Shu bois bo‘lajak musiqa ta’limi o‘qituvchisi bir nechta kompetensiyalarni o‘zida mujassam ettirgan bo‘lishi kerak:

•musiqa o'qituvchisi o'zining estetik didi va madaniyati bilan ajralib turishi kerak;

•musiqiy faoliyatda yuksak didliligi bilan ajralib turishi kerak;

•o'qituvchi juda keng musiqiy dunyoqarashga ega bo'lishi kerak;

•musiqa o'qituvchisi ko'p tilli musiqashunos bo'lishi kerak;

•musiqa o'qituvchisi – psixolog bo'lishi kerak;

•pedagogik jarayonni zamon talablari asosida tashkil eta olishi kerak;

•musiqiy bilim, ko'nikma va malakalarni o'zida mujassam ettirgan bo'lishi kerak[81;64]. Shunday ekan, bo'lajak musiqa o'qituvchisining asosiy bilim va ko'nikmalariga badiiy-estetik didi, malaka va ko'nikmalari ham kirishi uchun qanchalik muhim ekanligini ko'rsatib beradi.

•Bo'lajak musiqa o'qituvchilarida badiiy-estetik kompetentlikni rivojlantirish vazifasi faqatgina go'zallikni tushunish va baholashni o'rgatish emas, ijtimoiy hayotda faol ishtirok etishga undashdir. «Badiiy-estetik tarbiya muammosi avvaldan jamoatchilik diqqat markazida bo'lib kelgan. So'nggi paytlarda bu to'g'risida juda ko'p fikrlar aytilmoqda. Ba'zilar badiiy-estetik tarbiyaning asosiy vazifasi talabalarda ijodiy faollikni tarbiyalash, deyishsa boshqalar go'zallikni xunuklikdan farqlashni o'rgatish, uchinchilar yuksak ma'naviyat va rivojlangan badiiy-estetik didni shakllantirish deya ta'kidlashmoqda»[65;278]. Darhaqiqat, badiiy-estetik tarbiyaning asosiy vazifalaridan biri badiiy-estetik did tarbiyasidir. Estetik ong tizimida o'ziga xos o'rin tutuvchi estetik did eng nozik, ziddiyatli, murakkab shuningdek qiziqarli va dolzarb masalalardan biri. Estetik didning o'ziga xos xususiyatlaridan biri uning voqelikka, narsa yoki hodisaga ko'rgan holatda beriladigan bahoda namoyon bo'ladi. Ilk bor ko'rib turgan san'at asari, mutola qilingan kitobga mushtariy yoshi, kasbi, ma'lumoti darajasiga ko'ra turlicha baho beradi. Mana shu jihatning o'zi uning faqat alohida insonga xos bo'lgan ammo, jamiyat uchun ham muhim ekanligini, ya'ni «shaxsiy masala» emasligini ko'rsatadi. Bu oddiygina «yoqadi yoki yoqmaydi» so'zlari orqali ifodalansada bizning estetik didimiz, dunyoqarashimiz, madaniyatimizni namoyon etadi. Bu bahoda bizning qarashlarimiz, tajribamiz, biz yashayotgan jamiyat, davr qarashlari ham ma'lum ma'noda aks etadi.

•Har bir talaba g'oyaviy-estetik jihatdan yetuk badiiy asarlar va san'at bilan mulqotda bo'lsa, go'zallikdan zavqlanishni o'rganadi, uni his etadi, uni yaratadi. Aksincha sayoz ilmiy-pedagogik muhit, bo'lajak o'qituvchilarning didini ham sayozlashtirib qo'yadi. Badiiy did bilan estetik did bir-biridan farq qilsa-da, har doim bir-birini to'ldirib boradi. Badiiy did estetik didga asoslanadi. Turli janrlardagi badiiy adabiyot namunalari-hikoyalar, qissalar, mumtoz asarlar, ulardagi badiiy obrazlar, tasviriy vositalar bo'lajak musiqa o'qituvchilarining hissiyotiga ta'sir ko'rsatadi,

badiiy qadriyatlarni idrok etish va o'zlashtirishiga yordam beradi, badiiy-estetik zavq bag'ishlaydi. Bu orqali ularning ijodkorlik ko'nikmalari rivojlanadi, hissiyotida ulug'vor tuyg'ular shakllana boshlaydi. Natijada, ularning ta'lim berish samaradorligi va o'quvchilar bilan ishlash sifati rivojlanadi.

XULOSA

Xulosa qilib aytganda, har bir yangi avlod moddiy va ma'naviy madaniyat negizini har gal yangitdan yaratmaydi, balki o'tmish avlodlar tomonidan yaratilgan mavjud madaniy boyliklarga tayanadi. Tarixiy vorislik kishilik jamiyati, jumladan, madaniyati taraqqiyotining zaruriy shartidir. Madaniyat boyliklari jamiyat taraqqiyotining muayyan bosqichida uning extiyojlari tufayli yuzaga kelib va mazkur jamiyat hayotini aks ettirib, shu jamiyat bilan birga yo'q bo'lib ketmaydi, balki o'z davrini o'tab, keyingi avlodlar uchun madaniy meros bo'lib qoladi. Ushbu meros yoshlarimiz ma'naviyatini shakllantirishda, ularni har tomonlama komil inson qilib voyaga yetkazishda salmoqli ruhiy va ma'naviy oziq bera oladigan g'oyaviy va hissiy tarbiya vositasi sifatida xizmat qilishi, hamda barcha ijodkorlarimiz uchun ilxom manbai bo'lib qolishiga hech shubxa yo'qdir. Buning uchun esa yoshlarda ana shu madaniyatni to'g'ri shunadigan, qadrlaydigan kelajak avlodga yetkaza oladigan badiiy-estetik dunyoqarash, bilim, did va mas'uliyatni shakllantirish dolzarb vazifalardan biri bo'lib qoladi.

REFERENCES

1. O'zbekiston Respublikasi Prezidenti Sh.M.Mirziyoyevning "O'zbekiston Respublikasi oliy ta'lim tizimini 2030 yilgacha rivojlantirish konsepsiyasini tasdiqlash to'g'risida"gi farmoni. <https://uza.uz/oz/documents/zbekiston-respublikasi-oliy-talim-tizimini-2030-yilgacha-riv-09-10-2019>.
2. Abdullayeva B.S. Fanlararo aloqadorlikning metodologik-didaktik asoslari (Ijtimoiy-gumanitar yo'nalishdagi akademik litseylarda matematika o'qitish misolida)/Ped.fan.dok... Diss. – T.: TDPU, 2006. -B.264.
3. Gazman O.S. Pedagogika svobodi: put v gumanisticheskuyu sivilizatsiyu XXI veka // Novie sennosti obrazovaniya: – Moskva., 1996. Vip. 6.
4. Насритдинова М., Нигора М., Муродова Д. (2022, февраль). УЗБЕКСКОЕ НАРОДНОЕ ИСКУССТВО И ЕГО МЕСТО В ОБЩЕСТВЕННОЙ ЖИЗНИ. В *Архиве конференций* (стр. 44-48).
5. Murodova, D. (2022). ЯНГИ ТАРАҚҚИЁТ БОСҚИЧИДА ЁШЛАРДА БАДИЙ-ЭСТЕТИК БИЛИМ ВА КЎНИКМАЛАРНИ РИВОЖЛАНТИРИШ ЖАРАЁНИНИ ТАКОМИЛЛАШТИРИШНИНГ ЗАРУРИЯТИ. *Science and innovation*, 1(В6), 702-707.

6. Nasretdinova, M., Toshaliyev, D., & Murodova, D. R. Q. (2022). AN'ANAVIY IJROCHILIK SAN'ATINING HOZIRGI DAVR MUAMMOLARI. *Scientific progress*, 3(2), 846-850.
7. Дурдона, М. (2021, май). О ДУТОРЕ И ЕГО ИСПОЛНЕНИИ. В *Архиве конференций* (т. 25, No 1, с. 29-31).
8. Муродова, Д. (2021). Научно-теоретические аспекты музыкального мышления. *Zien Journal of Social Sciences and Humanities*, 1(1), 196-199.
9. Муродова, Д. (2021). ПОНЯТИЕ МУЗЫКАЛЬНОГО МЫШЛЕНИЯ И ЭТАПЫ ЕГО РАЗВИТИЯ. *Galaxy International Interdisciplinary Research Journal*, 9(05), 245-250.
10. Nazokat, A., & Abdusalom, M. (2022). THE NATIONAL HANDICRAFTS OF BUKHARA. *Research Focus*, 1(2), 307-312.
11. Ахмедова, Н. Э. (2022). МЎЪЖАЗ САНЪАТНИНГ БЕТАКРОР НАФОСАТ ОЛАМИ. *Oriental renaissance: Innovative, educational, natural and social sciences*, 2(10-2), 125-130.
12. Ахмедова, Н. Э. (2022). БУГУНГИ ЁШ АВЛОДНИ АХЛОҚИЙ, КОГНИТИВ ВА ЭСТЕТИК ТАРБИЯСИНИ ШАКЛЛАНТИРИШДА КИТОБОТ САНЪАТИНИНГ ЎРНИ. *Oriental renaissance: Innovative, educational, natural and social sciences*, 2(10-2), 204-208.
13. Nazokat, A. (2021). Means of Ensuring the Integrity of the Image and Writing in the Performance of Visual Advertising.
14. Ахмедова, Н. Э. (2022). МАРКАЗИЙ ОСИЁДА ТЕМУР ВА ТЕМУРИЙЛАР ДАВРИ МЕЪМОРИЙ БЕЗАК ТУРЛАРИНИ ТАҲЛИЛ ҚИЛИШ НАТИЖАСИДА ЁШЛАРНИ АҚЛИЙ ВА МАЪНАВИЙ ТАРБИЯЛАШ САЛОХИЁТИГА ТАЪСИР ҚИЛИШ ОМИЛИ. *Oriental renaissance: Innovative, educational, natural and social sciences*, 2(10-2), 41-45.

GENDER DIFFERENCES IN THE LANGUAGE OF MODERN MEDIA

Nizamitdinova Z.A.,

Lecturer, Ferghana State University

Davlyatova G.N.,

Associate Professor, Ferghana State University

ANNOTATION

This article examines gender differences in the language of journalism from the point of view of modern linguistics. The purpose is to describe the linguistic expression of gender features of language in the discourse of modern media.

Keywords: *russian, man, woman, informant, gender aspect of language, word*

АННОТАЦИЯ

В данной статье рассматриваются гендерные различия в языке журналистики с точки зрения современной лингвистики. Цель состоит в том, чтобы описать языковое выражение гендерных особенностей языка в дискурсе современных средств массовой информации.

Ключевые слова: *русский, мужчина, женщина, информант, гендерный аспект языка, слово.*

INTRODUCTION

Gender is understood as "a set of social and cultural norms that society prescribes people to fulfill depending on their biological sex" [15]. V.S. Samarina says that there is currently no consistent use of the term gender in the linguistic literature. In linguistics, the term gender came from the sphere of social sciences, when gender studies received the status of an interdisciplinary direction [4;11].

"Modern science makes extensive use of gender studies in various fields" (E.N.Kalugina). They (research) have become one of the significant cultural phenomena of the late twentieth century, because in addition to biological differences between people, there is a separation of their social roles and forms of activity, differences in behavior and emotional manifestations.

Gender is one of the main social characteristics. It determines the social, cultural and cognitive orientation of the individual. In various historical communities there are numerous symbols representing the feminine and masculine. In the images of male and female principles, the influence and attitude of society to two hypostases of human existence are manifested: male strength, will, aggressiveness are opposed to female weakness, submission, dependence, predetermining the hierarchy of social roles [2;52].

"The surge of interest in the gender aspects of language and communication is associated with the development of the philosophy of postmodernism" (Kirilina A.V.).

Despite the intensive development of gender studies in Russia in recent years, the study of gender aspects of language and communication remains the most undeveloped area in the general interdisciplinary field of gender studies [3;9].

Gender studies are a fairly new direction in the Russian humanities, which are in the process of formation and institutionalization.[1]

DISCUSSION AND RESULTS

The currently existing Russian gender studies show that there are certain patterns of male and female verbal behavior in the Russian language, the differences in which are probabilistic in nature.[2] Within the framework of these studies, phonetic phenomena, nominative system, syntax were considered. Therefore, it was logical to assume that the patterns of gender speech behavior should manifest themselves at the level of morphology, as a level connecting lexical and syntactic. Therefore, in this article, for analysis, the versatile studies of the past decade were selected to identify gender differences in the modern Russian language.

Touching on a complex gender issue, it is worth paying attention to research in the field of psychology of men and women, as well as their communication strategies, they show that the main "male" traits are result-oriented, goal-oriented and logical; the "female" trait is a focus on relationships, relationships and related emotionality. There are similar studies both in Russian science[3] and in American.[4] Fluency of speech and talkativeness of women are associated primarily with the fact that women, unlike men, by their nature do not look at things globally, but more subtly reflect the essence of things, as a result of which their descriptions acquire the character of excessive detail.[5] In addition, women outperform men in the speed of perception, reaction – hence the faster pace of speech.[6]

And the first thing we need to find out is the syntax in the gender aspect. Let us give as an example the results of T.I. Erofeeva's experiments[7] aimed at identifying the influence of the gender factor in an oral spontaneous monologue. Her informants were 12 men and 12 women (students aged 18 to 22 years, mostly humanities).

It turned out that the length of sentences in men is relatively uniform and the indicator varies from 6 to 16 words per sentence. At the same time, one informant showed a result of 20 words in a sentence, an aisle among men.

In women, the length of sentences is scattered from 2.6 to 37.5 words per sentence. To the surprise of the researchers, the female informants could be divided into three groups: the largest showed an average result of 10 to 14 words; the average

(three informants) showed a result of 19 to 38 words; three informants showed an average sentence length of less than 10 words.

Analysis of the results of the experiment shows that the emotional component is more pronounced in the speech of women, which affects both the pace of speech, the detail of the presentation, and the length of the sentence. While in men there is uniformity, with a relative absence of overstatement and understatement.

But it also follows from Erofeeva's research that the study of speech characteristics in men and women needs the use of sociolinguistic and statistical techniques, with the help of which it will be possible to demonstrate the diversity of speech behavior in individual individuals.

Such a sociolinguistic study was conducted in Russian science in 2010 under the supervision of M.V. Garanovich[8] in two cities: Perm and Yekaterinburg.

Balancing the sample of the study covered several social groups at once, in equal numbers; the total number of informants was 144 people. During the experiment, informants were asked to answer the question: "What, in your opinion, are the signs and characteristics of female speech?"

According to the data obtained during the experiment, it is clear that the main feature of female speech in the linguistic consciousness of society is verbosity and talkativeness. The most surprising thing for the researchers was to find out that this gender stereotype is shared more by women than men. At the same time, neither age nor social groups show any special differences. This may mean that at any age and in any social group, people are guided by social stereotypes, including gender stereotypes.

But what is the gender informative aspect of the Russian language? This question is answered by a study conducted in 2010 by Yu.E. Zhuravleva[9], she conducted a study on the use of specific forms of the verb depending on the gender of the speaker.

As mentioned above, the "gender" of language lies in human biology and psychology. Thus, different gender strategies are opposed to each other by the type of flow and distribution of action in time, which to a certain extent corresponds to the meaning of the verbal category of the species.

These data indicate that men are more likely than women to use perfect verbs, which corresponds to the behavioral characteristics of men: the dominant feature of the perfect verb is the goal, result, integrity.

REFERENCES

1. Kirilina A.V. A new stage in the development of Russian linguistic genderology // Gender studies and gender education in higher education. Ivanovo, 2002.
2. Goroshko E.I. Linguistic consciousness (associative paradigm). M., 2001; Erofeeva E.V. Probabilistic structures of idioms. Perm., 2005; Erofeeva T.I. Sociolect: stratification research. Perm, 2009; Kirilina A.V. A new stage in the development of Russian linguistic genderology // Gender studies and gender education in higher education. Ivanovo, 2002; Kirillina A.V. Gender studies in Linguistics and Communication theory. M., 2004.
3. Loginov A.V. A woman and a man. Krasnoyarsk, 1989.
4. David G. Myers. Exploring Social Psychology. McGraw-Hill College, 1999.
5. Belyaeva A.Yu. Features of speech behavior of men and women (based on the material of Russian colloquial speech). Saratov, 2002. p. 177.
6. Abdugafurovich, A. A., & Tavakkalovna, K. N. (2021). Intertextual signs in the scientific style. *ACADEMICIA: An International Multidisciplinary Research Journal*, 11(3), 1658-1661.
7. Fatihovich, G. E., Samadovna, A. Z., & ShukhratUgli, N. Z. (2021). Specific Features of Evtushenko's Lyrics. *Central Asian Journal of Literature, Philosophy and Culture*, 2(4), 23-26.
8. Темуров, Ж. Б. У. (2021). Функция дискурса в структуре художественного произведения. *Science and Education*, 2(10), 632-635.

УДК-617.7

ЭФФЕКТИВНОСТЬ МЕТОТРЕКСАТА ПРИ ЛЕЧЕНИИ НЕИНФЕКЦИОННЫХ УВЕИТОВ

Жураева Гулрух Бафоевна

Бухарский государственный медицинский институт
имени Абу Али ибн Сина

АННОТАЦИЯ

Неинфекционные увеиты - гетерогенная группа заболеваний аутоиммунного генеза, при которых, как правило, не удается обнаружить конкретного инфекционного агента, запускающего воспалительный процесс в сосудистой оболочке глаза. В этиопатогенезе неинфекционных увеитов предполагается ведущее значение иммунных механизмов, которые могут инициироваться различными экзогенными (общие инфекции, токсины, лекарства, травма глазного яблока и др.) и эндогенными (комплемент и др.) стимулами.

При увеитах аутоиммунной патологии иммуносупрессия воздействует на увеальную оболочку глаза, а также и на системные проявления заболевания. Назначение иммуносупрессивной терапии увеита показано при наличии системных проявлений заболевания. Широкое применение глюкокортикоидов приводит ко многим побочным эффектам и не позволяет контролировать течение увеита, что объясняется частыми рецидивами заболевания, которые приводят к развитию побочных эффектов.

У больных с осложнённым течением увеита и с угрозой потери зрения показано назначение метотрексата как иммуносупрессивная терапия.

Ключевые слова: увеит, иммуносупрессия, метотрексат.

YUQUMLI BO‘LMAGAN UVEITLARNI DAVOLASHDA METOTREKSAT PREPARATINING SAMARADORLIGI

Jurayeva Gulrux Bafoyevna

Abu Ali ibn Sino nomidagi Buxoro davlat
tibbiyot instituti

ANNOTATSIYA

Yuqumli bo'lmagan uveitlar-bu autoimun genozli kasalliklarining guruhi bo'lib, unda, ko'zning xorioidea qavatida yallig'lanish jarayonini boshlaydigan ma'lum bir yuqumli agent aniqlanmadi. Yuqumli bo'lmagan uveitlarning etiopatogenezida turli xil ekzogen (umumiy infektsiyalar, toksinlar, dorilar, ko'z olmasining shikastlanishi

va boshqalar) va endogen (komplement va boshqalar) stimullari tomonidan qo'zg'atilishi mumkin bo'lgan immunitet mexanizmlarining etakchi ahamiyati taxmin qilinadi.

Autoimmun patologiyaning uveitida immunosupressiya ko'zning uveal membranasiga, shuningdek kasallikning tizimli namoyon bo'lishiga ta'sir qiladi. Uveit uchun immunosupressiv terapiyani tayinlash kasallikning tizimli namoyon bo'lishi mavjud bo'lganda ko'rsatiladi. Glyukokortikoidlarning keng qo'llanilishi ko'plab nojuya ta'sirga olib keladi va uveitning borishini nazorat qilishga imkon bermaydi, bu kasallikning tez-tez takrorlanishiga olib keladi, bu esa nojuya ta'sirga olib keladi. Uveit uchun immunosupressiv terapiyani tayinlash kasallikning tizimli namoyon bo'lishi mavjud bo'lganda ko'rsatiladi. Uveitning murakkab kechishi va ko'rish qobiliyatini yo'qotish xavfi bo'lgan bemorlarda metatreksatni immunosupressiv terapiya sifatida buyurish ko'rsatilgan.

Kalit so'zlar: uveit, immunosupressiya, metotreksat.

EFFEKTIVNESS OF METHOTREXATE IN THE TREATMENT OF NON-INFECTIOUS UVEITIS

Juraeva Gulruh Bafayevna

Bukhara state medical institute named after
Abu Ali ibn Sina

ANNOTATION

Non-infectious uveitis is a heterogeneous group of autoimmune diseases, in which, as a rule, it is not possible to detect a specific infectious agent that triggers the inflammatory process in the vascular membrane of the eye. In the etiopathogenesis of non-infectious uveitis, the leading role of immune mechanisms is assumed, which can be initiated by various exogenous (common infections, toxins, medications, eyeball injury, etc.) and endogenous (complement, etc.) stimuli.

In uveitis of autoimmune pathology, immunosuppression affects the uveal membrane of the eye, as well as systemic manifestations of the disease. The appointment of immunosuppressive therapy of uveitis is indicated in the presence of systemic manifestations of the disease. The widespread use of glucocorticoids leads to many side effects and does not allow to control the course of uveitis, which is explained by frequent relapses of the disease, which lead to the development of side effects.

In patients with complicated course of uveitis and with the threat of vision loss, the appointment of metatrexate as immunosuppressive therapy is indicated.

Key words: uveitis, immunosuppression, methotrexate.

ВВЕДЕНИЕ

Заболеваемость увеитами взрослых составляет от 15 до 120 человек на 100000 населения (от 15 до 38 человек на 100000 населения по данным 1991-1999). У детей увеиты встречаются реже, чем у взрослых: заболеваемость составляет 3,5 - 14, 7 распространенность 28 - 106 на 100000 детского населения в год соответственно. Хронические увеиты встречаются чаще, чем острые и составляют 50 - 60%. Неинфекционные увеиты, в сравнении с инфекционными, представляют более многочисленную группу заболеваний и более характерны для развитых стран. Частота и этиологическая структура и неинфекционных увеитов в разных регионах мира, возрастных и этнических группах существенно варьирует.

Слепота вследствие увеитов и их осложнений наблюдается у 2 -15% пациентов в развитых и до 25% в развивающихся странах, что составляет 2,8 - 10% всех случаев слепоты.

ЦЕЛЬ

Оценить эффективность и безопасность применения иммуносупрессивного препарата метотрексат в лечении тяжелых форм неинфекционных увеитов.

МАТЕРИАЛ И МЕТОДЫ

В отделении Бухарского филиала Республиканского специализированного офтальмологического центра под наблюдением за период 2020-2022 года находилось 36 больных с тяжелым течением неинфекционных увеитов в возрасте 28 до 55 лет. Из всех больных 21 пациентом мужского пола, 15-женского. В лечении больных применялась противовоспалительная терапия, использовались парабульбарные инъекции глюкокортикоидов, использовались мидриатики, ностероидные противовоспалительные препараты. Показанием к применению метотрексата было тяжёлое, часто рецидивирующее состояние глаза приводящие к угрожающей зрению течение, а также развитие побочных эффектов на глюкокортикоиды, либо слабая их эффективность.

19 больных получали антиметаболит метотрексат 7,5 мг 1 раз в неделю внутрь после 5 дневного лечения глюкокортикоидами парабульбарно и 10 дневными инстиляциями дексаметазона. 17 больных получали стандартное противовоспалительное лечение глюкокортикоидами и ностероидными противовоспалительными препаратами.

РЕЗУЛЬТАТЫ

Монотерапия метотрексатом применялась у 19 больных с хроническим аутоиммунным рецидивирующим увеитом. Воспаление купированно у 9, в

остальных случаях в сроки от 2 до 3 месяцев от лечения к терапии добавлен преднизалон (10-15 мг/сут).

Сочетание низких доз метотрексата с преднизалоном получили 10 пациентов с хроническим увеитом. Метотрексат назначали совместно с преднизалоном с дозы 0,5 мг/кг массы с учетом отсроченного действия метотрексата (1,5-2 месяца). Дозу преднизолона постепенно снижали до поддерживающей (7,5-15 мг/сутки). Купирование воспаления к концу 8-й недели отмечено у 9 из 10 больных. Продолжительность лечения составила от 8 месяцев до 2 лет. У трёх больных, самостоятельно прекративших прием препарата, через 1-1,5 месяца развилось обострение увеита, имеющее более тяжелое течение и потребовавшее назначение глюкокортикоидов. Наиболее эффективным прием метотрексата оказался у больных увеитом, ассоциированным с ревматическим полиартритом, также другими ревматическими увеитами. Плановая отмена препарата через 18-24 месяцев произведена у 7 больных: ремиссия увеита отмечается в течение 1-3 лет у 6 больных. В трех случаях обострения увеита возобновились через 6 месяцев, у 2 пациентов — через 3 месяца в виде иридоциклита легкой и средней степени. Повторный курс метотрексата назначен 3 пациентам. При лечении метотрексатом побочные эффекты отмечены у 4 больных: лейкопения 1, повышение печеночных трансаминаз 2, головная боль 3, диспепсия 2. Отмена препарата потребовалась у 2 пациентов.

ЗАКЛЮЧЕНИЕ

Своевременное назначение антиметаболита метотрексат является методом выбора в лечении тяжелых увеитов и позволяет уменьшить риск развития тяжелых осложнений и сохранить зрение. Метотрексат является эффективным и безопасным препаратом при приеме низких терапевтических доз в лечении увеитов, преимущественно ревматической этиологии. Комбинация метотрексата с преднизолоном позволяет добиться более раннего купирования процесса и снизить количество рецидивов и осложнений.

REFERENCES

1. Rakhimovna, B. R. (2022). Investigation of Rutan's choloretic activity in drug hepatitis. *EUROPEAN JOURNAL OF MODERN MEDICINE AND PRACTICE*, 2(12), 38-42.
2. Boboeva, R. (2022). ЭКСПЕРЕМЕНТАЛ ЎТКИР ГЕПАТИТДА СИЛИБОР ВА РУТАННИНГ ЖИГАРНИНГ САФРО АЖРАТИШ ФАОЛИЯТИГА ТАЪСИРИНИ БАХОЛАШ. *Science and innovation*, 1(D6), 33-37.

3. Boboeva, R. (2022). Ўткир токсик гепатит моделида рутаннинг дорилар биотрансформацияси ва глюкуронизациясига таъсирини аниқлаш. *Science and innovation*, 1(D6), 28-32.
4. Boboyeva, R. R., & Abdulladjanova, N. G. (2021). Legalon va rutanning tajribaviy o`tkir gepatitda jigar biliar funksiyasiga ta'sirini qiyosiy baholash usuli. *Oriental Renaissance: Innovative, educational, natural and social sciences*, 1(10), 285-294.
5. Boboeva, R. R. (2022). DETERMINATION OF THE EFFECT OF RUTAN ON DRUG BIOTRANSFORMATION AND GLUCURONIDATION IN A MODEL OF ACUTE TOXIC HEPATITIS. *Oriental renaissance: Innovative, educational, natural and social sciences*, 2(9), 679-685.
6. Бобоева Р.Р Мавлонов А.А Саидов С.А. Худдиева Н.Ю «Исследование желчегонной активности рутана» International journal of discourse on innovation, integration and education 04 | november 2020 70-75
7. Mavlonov A.A Boboeva R.R « Study of the hepatoprotective action of rutan » *Academicia: an international multidisciplinary research journal* <https://saarj.com> vol. 10 issue 5, may 2020 117-120.
8. Бобоева Р.Р. Жураева Г.Б “Холеретическая активность рутана при лечебном применении у крыс с гелиотриновым гепатитом” International journal of discourse on innovation, integration and education Volume: 01 issue: 05 | december 2020 issn: 2181-1067 <http://summusjournals.uz/index.php/ijdiie>
9. Мавлонов А.А. Бобоева Р.Р. Хожиев Л.Б. “Изучение гепатопротективного действия рутана” *Science, Research, development* #30 czestochowa 29.06.2020-30.06.2020
10. Boboeva R.R «Geliotrin gepatiti bo'lgan kalamushlarni davolashda rutanning xoleritik faoliyatini o`rganish» *Eurasian journal of academic research innovative academy research support center* volume 1 issue 03, june 2021 20-25
11. Boboeva R.R «Исследование холеретической активности рутана при лекарственном гепатите» *Eurasian journal of academic research innovative academy research support center* volume 1 issue 03, june 2021 14-19
12. Boboeva R.R «Development of a new method for the treatment of diseases of the hepato-pancreatobiliary system on the basis of the choleric activity of rutan.» *Oriental renaissance: innovative, educational, natural and social sciences*
13. G. R. Odilova // FEATURES OF THE VITREOUS BODY STRUCTURE IN PATIENTS WITH DIABETES MELLITUS // *EUROPEAN JOURNAL OF*
14. *MODERN MEDICINE AND PRACTICE* Vol. 2 No. 9 (Sep - 2022) EJ MMP ISSN: 2795-921X . 29-32.

15. Sh. J. Teshaev, G. R. Odilova // Early Morphometric Changes in the Macular Zone of the Retina in Patients with Diabetes Mellitus without Clinical Manifestations of Diabetic Retinopathy// Web of Scholars: Multidimensional Research Journal (MRJ) Volume: 01 Issue: 05 | 2022 ISSN: (2751-7543) <http://innosci.org> 43-47.
16. Odilova G.R // DIABETIC RETINOPATHY AND CATARACT IN CHILDREN WITHTYPE 1 AND 2 DIABETES: CAUSES OF DEVELOPMENT AND PREVALENCE//Journal of Tianjin University Science and Technology ISSN (Online): 0493-2137 E-Publication: Online Open Access Vol:65 Issue:4: 2022 18-25.
17. Одилова Г.Р.,Жураева Г.Б.,БобоеваР.Р. Қовоқлар татуажива сунъий киприклар улаш натижасида юзага келадиган кўз юза қаватлари касалликлари Бухоро вилояти кўз касалликлари шифохонаси ҳамда “Миран” кўз касалликлари шифохонаси клиник мисолларида // Биология ва тиббиёт муаммолари.-2020.-№2(118).-С. 96-98.
18. Бобоева Р.Р.,Жураева Г.Б. Талабалар орасида”кўз кизариши” ва “кўзнинг қуриш синдроми”нинг учраш даражаси ва сабаблари // Биология ва тиббиёт муаммолари.-2020.-№2(118).-С. 35-37.
19. Бобоева Р.Р., Жураева Г.Б. Frequency of identification and reasons for sundrome of dry eyes and red eyes among students // Иновационные подходы в современной науке // Сборник статей по материалам международного научно-практической конференции, 2020.-№9(69 часть2)- С.8-10.
20. Odilova G.R.,Juraeva G.B., Boboeva R.R. Qovoqlar tattuaji va suny kipriklar ulash natizhasida yuzaga keladigan ko`z yuza qavatlari kasalliklari Bukhoro viloyati ko`z kasalliklari shifohonasi hamda “Miran” ko`z kasalliklari shifoxonasi clinic misollarida // Biology va tibbiyot muammolari.-2020.-No. 296-98.
21. Boboeva R.R., Juraeva G.B. Talabalar orasida “ko`z qizarishi” va “ko`zning qurish sindromi”ning uchrash darajasi va sabablari // Biology va tibbiyot muammolari.-2020.-№2(118).-p. 35-37.
22. Boboeva R.R., Juraeva G.B. Frequency of identification and reasons for sundrome of dry eyes and red eyes among students // Innovative approaches in modern science // Collection of articles based on the materials of the international scientific and practical conference, 2020. - No. 9 (69 part 2) -P. 8-10.
23. Rakhimovna, B. R. (2022). Investigation of Rutan's choleric activity in drug hepatitis. *EUROPEAN JOURNAL OF MODERN MEDICINE AND PRACTICE*, 2(12), 38-42.
24. Boboeva, R. R. (2021). Geliotrin gepatiti bo'lgan kalamushlarni davolashda rutanning xoleritik faoliyatini o'rganish. *Eurasian journal of academic research innovative academy research support center*, 1(03), 20-25.

25. Boboeva Rano Raximovna// Central Asian Journal of Medical and Natural Sciences//EYE INJURY IN CHRONIC VIRAL HEPATITIS// Volume: 02 Issue:05
26. Худдиева Н.Ю. Shishasimon tana destruksiyasini konservativ davolashda seavit preparatining samaradorligi. Academic researchineducational sciences ISSN 2181-1385 Volume 2, Issue 10 October 2021 <https://slib.uz/ru/journal/view?id=131>
27. Худдиева, N. Y. (2022). BIRLAMCHI OCHIQ BURCHAKLI GLAUKOMA KASALLIGIDA SLEZAVIT PREPARATINING NEYROPROTEKTIV TERAPIYANING TARKIBIY QISMI SIFATIDA ISHLATILISHI. *Oriental renaissance: Innovative, educational, natural and social sciences*, 2(6), 508-512.
28. Худдиева Nargiza Yuldashevna. Slezavit as a component of neuroprotective Therapy for primary open angle glaucoma. Volume: 9/2022 june 18, Pages 93-95 <https://geniusjournals.org/index.php/emrp/article/view/1726>
29. Худдиева, N. Y. (2022). PALLADA PREPARATINING ALLERGIK KON'YUNKTIVIT, ADENOVIRUSLI KERATOKONJUNKTIVIT VA KERATOKONUSNI DAVOLASHDA ISHLATILISHI. *Oriental renaissance: Innovative, educational, natural and social sciences*, 2(4), 360-364.
30. Yuldashevna, K. N. (2022). Use of Pallada in the treatment of allergic conjunctivitis, adenovirus keratoconjunctivitis and keratoconus. *Central Asian Journal of Medical and Natural Science*, 3(2), 343-346.
31. Yuldashevna, K. N. (2021). The Effectiveness of the Drug Siavit in the Conservative Treatment of the Destruction of the Vitreous Body. *Central Asian Journal of Medical and Natural Science*, 2(5), 174-182.
32. Худдиева, Н. Ю. (2022). ПРЕПАРАТ СЛЕЗАВИТ В КАЧЕСТВЕ КОМПОНЕНТА НЕЙРОПРОТЕКТИВНОЙ ТЕРАПИИ ПЕРВИЧНОЙ ОТКРЫТОУГОЛЬНОЙ ГЛАУКОМЫ. *Gospodarka i Innowacje.*, 24, 836-839.

O‘ZBEKISTONNING O‘RTA MAVSUMDAGI GULKARAM NAVLARI

Pirimqulova Muxabbat Xayitovna

Termiz agrotexnologiyalar va innovatsion rivojlanish instituti

Pirimqulova66@b.k.ru

Mamarajabov Samandarbek Faxriddinovich

Termiz agrotexnologiyalar va innovatsion rivojlanish instituti

s.f.mamarajabov@gmail.com

Abduvahobova Mohinurxon Avazbek qizi

Termiz agrotexnologiyalar va innovatsion rivojlanish instituti

a.a.mohinurxon@gmail.com

Xolmatova Marjona Yunus qiz

m.y.xolmatova@gmail.com

Jumayev Islom Bobomurod o‘g‘li

islomjumayev298@gmail.com

ANNOTATSIYA

Ushbu maqolada biz gulkaram o‘simligining O‘zbekistonda o‘rta mavsum navlarini, ularning yetishtirish va vegetatsiya davri haqida ma‘lumotlar berib o‘tamiz. Gulkaram nafaqat mazali sabzavotli taomlarni sevuvchilar uchun, balki sog‘lom ovqatlanish tarafdorlari uchun ham eng yaxshi tanlovdir, chunki bu madaniyatda immunitetni oshiruvchi va hazm qilishni normallashtiradigan moddalar mavjud. Bundan tashqari, karamni muntazam iste‘mol qilish saraton ehtimolini kamaytiradi.

Kalit so‘zlari: *Brassica oleracea L. var botrytis L., yozgi resident, Parijlik, Qor to‘pi, Binafsha to‘p, kaliy, temir, fosfor tuzlari.*

ABSTRACT

In this article, we will provide information about mid-season varieties of cauliflower in Uzbekistan, their cultivation and vegetation period. Cauliflower is the best choice not only for lovers of delicious vegetable dishes, but also for supporters of healthy eating, because this culture contains substances that increase immunity and normalize digestion. In addition, regular consumption of cabbage reduces the risk of cancer.

Key words: *Brassica oleracea L. var botrytis L., summer resident, Parisian, Snowball, Purple ball, potassium, iron, phosphorus salts.*

АННОТАЦИЯ

В данной статье мы предоставим информацию о среднеспелых сортах цветной капусты в Узбекистане, их возделывании и периоде вегетации. Цветная капуста – лучший выбор не только для любителей вкусных овощных

блюд, но и для сторонников здорового питания, ведь в этой культуре содержатся вещества, повышающие иммунитет и нормализующие пищеварение. Кроме того, регулярное употребление капусты снижает риск онкологических заболеваний.

Ключевые слова: *Brassica oleracea L. var botrytis L.*, дачник, парижанин, Снежок, Снежок, Пурпурный шар, соли калия, железа, фосфора.

Gulkaram (*Brassica oleracea L. var botrytis L.*) – karamdoshlar oilasiga mansub bir yillik o'simlik, sabzavot ekini. 15 – 20 barg chiqargandan keyin o'zaging yuqori qismida oqish (300 – 500 g kattalikda) boshcha hosil qiladi. Boshcha juda ko'p qisqa seret gulpoyalardan iborat bo'lib, uning shakli (kattakichikligi, o'sish darajasi) gulkaramning naviga va o'sish sharoitiga bog'liq. Karam boshchasi shakllangandan keyin poyalarining ayrimlari o'sishda davom etib, to'pgul, gul va urug'li gulpoyaga aylanadi. Guli oq yoki sariq. Gulkaram biologik xususiyati jihatidan oddiy karamga o'xshaydi, lekin tez pishar. Ko'chati o'tqazilgach, 50 – 60 kunda karam boshchasi yetiladi. Tarkibida 7 – 3,3% quruq modda, 1,2 – 4,4% qand, 1,5 – 3,7% oqsil, 0,7 – 0,8% mineral moddalar bor. Vitamin S va A, kaliy, temir, fosfor tuzlari oddiy karamdagidan ko'p. Atalangan tuxumga botirib olib qovuriladi, sho'rvasi mazali va parhez taom, konserva tayyorlanadi. Gulkaram sovuqqa (– 3 – 5°) chidamli, ko'chati bahor (mart) va yoz (iyul)da 60x30, 70x35 sm sxemada eqiladi. Bahorgisi may – iyunda, yozgisi oktabr – noyabrda pishadi. Sifatli yetilishi uchun barglari uchi boshcha ustiga to'da qilib bog'lanadi yoki boshchasi sindirib olingan barglari bilan soyalab qo'yiladi. Gektaridan 100 – 180 s hosil olinadi. O'zbekistonning barcha viloyatlarida ekiladi.

O'rtacha pishish vaqti bo'lgan karam, unib chiqqandan keyin taxminan 3 oy o'tgach yig'ib olinadi. To'liq vaznli boshlarning o'sishi va shakllanishi uchun bu navlar nafaqat vaqtni, balki juda yuqori haroratni ham talab qiladi, kamida +20. Shuning uchun, yoz sovuqroq bo'lsa, gulkaram yomonroq o'sadi. O'rta mavsum navlari O'zbekistonning janubida issiq iqlim sharoitida yaxshi natija berishi kafolatlanadi. Bu navlarning afzalligi avvalgi navlarga qaraganda uzoqroq saqlash muddati hisoblanadi. Aytgancha, o'rta pishib etish davridagi karamlar orasida chinakam ranglilari bor: binafsha va zumrad.



Yozgi rezident

Nav "Poisk" agrofirmasida yetishtirilgan va sinovdan o'tkazilgan va 2004 yilda yozgi uylar va fermer xo'jaliklarida etishtirish uchun tavsiya etilgan. Yozgi karam o'rtasidagi asosiy farq uzoq vaqt pishib etishdir. O'rim-yig'im butun yoz va kuzda amalga oshirilishi mumkin, bu qulay: uni uzoq vaqt saqlash shart emas. Boshlar turli xil ranglarda bo'lishi mumkin: oq, krem yoki bej. Og'irligi 600 g dan 1 kg gacha o'zgarib turadi. Hosildorlik odatda har bir metr uchun 3 kg ni tashkil qiladi.

Parijlik

"Search" kompaniyasidan yana bir xilma-xillik. Bu karam zich va katta (2 kg gacha) qor-oq boshlarni beradi. Niholdan hosilni yig'ib olishgacha taxminan 4 oy davom etadi. Varete Parij birinchi kuzgi sovuqqa osonlikcha toqat qiladi. Bu karam yangi iste'mol qilish, qayta ishlash va muzlatish uchun juda mos keladi.

Qor to'pi

Bu nav hali Davlat reestriga kiritilmagan, ammo bog'bonlar buni allaqachon payqashgan. 115-120 kun davomida karam elastik ancha katta bosh hosil qiladi (o'rtacha vazni 1 kg). Uning go'shti zich, ta'mi yoqimli. Varete Snowball kuzda sovuqqa toqat qiladi. Shuning uchun, hosilni yig'ishga shoshilishning hojati yo'q.

Siyohrang

Mualliflari Gavriish naslchilik kompaniyasi va Himoyalangan tuproqli sabzavot etishtirish ilmiy-tadqiqot instituti bo'lgan rus navi Davlat reestrda atigi 5 yil oldin

paydo bo'lgan. Bu karam nafaqat mazali, balki juda bezaklidir. U massiv (har biri 1,5 kg) binafsha rangli boshlarni hosil qiladi. Hosildorlik 4 kg/kv.m. Ammo shimoliy hududlarda Binafsha navi boshpana kerak bo'lishi mumkin.



Binafsha to'p

Bog'ni bezab turgan sog'lom karamning yangi navi. Uni "Aelita" agrofirma mutaxassislari olib chiqdi. 120 kun davomida o'simlik ko'k-yashil barglarni ramkaga soladigan nozik hummok tuzilishga ega qutulish mumkin bo'lgan binafsha to'plarni hosil qiladi. Har birining vazni 900 g ga etadi va har bir kvadrat metrdan taxminan 3 kg hosil olish mumkin.



XULOSA

Gulkaram karam, karam va brokkoli bilan birga Brassica oilasiga tegishli o'simlikdir. Bu vitamin va minerallarga boy, tolaga boy va kaloriyasi past bo'lgan sabzavot bo'lib, u vazn yo'qotish parhezlarida keng qo'llaniladi. Turli xillari gulkaram turlari bor. Bu sizning dietangizga yaxshi ozuqa moddalari bilan to'ldirish uchun qo'shilishi mumkin.

REFERENCES

1. Қайимов А.Қ., Бердиев Э.Т. Ландшафтли қурилиш (Дарслик). – Тошкент, “Fan va texnologiya” нашриёти, 2016.
2. “Ўзбекистон Республикасида ландшафт дизайнини ривожлантириш Дастурини тасдиқлаш тўғрисида” (ЎзР Вазирлар Маҳкамасининг 2013 йил 13 августдаги 223-сон қарори). – Тошкент, 2013
3. Y.X. YULDASHOV “KO'CHATCHILIK VA GULCHILIK ISHLASH” Kasb-hunar kollejlari uchun o'quv qo'llanma TOSHKENT «DAVR NASHRIYOTI» 2013.
4. E.T. Berdiyev, X.F.Xamroev „Dendralogiya”Uslubiy ko'rsatma Toshkent 2016.
5. Khaitovna PM, Faksriddinovich MS Technology of growing cauliflower // Texas Journal of Interdisciplinary Research. - 2022. - T. 6. - S. 8-10.
6. https://scholar.google.com/citations?view_op=view_citation&hl=ru&user=Buztwd0AAAAJ&authuser=1&citation_for_view=Buztwd0AAAAJ:u-x6o8ySG0sC
7. https://scholar.google.com/citations?view_op=view_citation&hl=ru&user=Buztwd0AAAAJ&authuser=1&citation_for_view=Buztwd0AAAAJ:2osOgNQ5qMEC
8. https://scholar.google.com/citations?view_op=view_citation&hl=ru&user=Buztwd0AAAAJ&authuser=1&citation_for_view=Buztwd0AAAAJ:qjMakFHDy7sC
9. <https://doi.org/10.5281/zenodo.7115076>
10. <https://doi.org/10.5281/zenodo.7131539>
11. E.T. Berdiyev , X.F.Xamroev „Dendralogiya”Uslubiy ko'rsatma Toshkent 2016.

THE SPIRITUAL WORLD OF EVERY INDIVIDUAL IS HIS SPIRITUAL POWER

PhD. L.S.Yuldasheva

Tashkent State Dental Institute

E-mail: yuldashevalola@jmail.com

ABSTRACT

Mankind knows and respects Ibn Sina Abu Ali al-Husayn ibn Abdullah ibn al-Hasan ibn Ali - the highest peak of world culture, one of the great figures of the early Renaissance. The works of the encyclopedic scholar have to enumerate all the sciences known in the Middle Ages. This rich scientific and spiritual heritage of the scholar deserves the great title of "Shaykhur-Rais" (Chairman of Scholars) for his great contribution to world civilization.

Key words : *spiritual, highest peak of world culture, Chairman of Scholars, spiritually energetic person, respectable person.*

АННОТАЦИЯ

Человечество знает и уважает Ибн Сину Абу Али аль-Хусейна ибн Абдаллаха ибн аль-Хасана ибн Али – высочайшую вершину мировой культуры, одного из великих деятелей раннего Возрождения. Труды ученого-энциклопедиста должны перечислить все науки, известные в Средние века. Это богатое научное и духовное наследие ученого заслуживает великого звания «Шейхур-Раис» (Председатель ученых) за большой вклад в мировую цивилизацию.

Ключевые слова: *духовный, высшая вершина мировой культуры, председатель Ученого совета, духовно энергичный человек, уважаемый человек.*

INTRODUCTION

According to Ibn Sina, philosophy is the science of existence. And existence is eternal. The eternal existence of the universe in turn is due to the fact that the universe has its own eternal cause and eternal driving force. So, the eternal driving force, that is, God, is the basis of any movement, development. The essence of everything is matter, matter manifests itself in various forms. Just as a body is not without matter, matter is not without form. Hence, according to the scientist, just as the body and its form are inseparable, so matter and form are inseparable. Matter is related to motion, space and time.

According to Ibn Sina, everything has a cause and effect, and nothing in the human world and event in the universe does not happen by itself, without a cause. "Knowing everything," he said, "if there are causes for those things, you must first

know them." In medicine it is necessary to know the causes of health and disease. Health, illness and their causes are sometimes evident and sometimes secret, and are achieved not by feeling, but by reason, thinking based on signs."¹⁸¹

Ibn Sina believed that each person is a special world, that he is independent and unique. At the same time, he is unlike any other. This means that each person has his own spiritual world, his own spiritual power. A spiritually alive, spiritually energetic person will be active and strong-willed. He can protect himself in any conflicts. Of course, the mind also plays an important role in this. The power of the human mind is that it acquires its own position and prestige, in a word, its essence is in the mind. The mind defines man. Only the mind separates pleasure and suffering, restrains passions, and prevents the development of bad habits. Only an intelligent and virtuous person deserves the highest level of respect.

When thinking about the universe and man, Abu Ali ibn Sina used the word "Ma'ad" in his work "Al-Ishrah" - "Enlightenment". According to him, ma'ad is a place. Ma'ad is the first place of things and situations, and things and situations leave this place and then return to it. In his teaching, the soul is eternal, the body is changeable, the material world-body lives its life and disappears, and the soul leaves one body and settles in another. In this sense, the life of the soul is long and infinite. It has an infinite rotational motion. This is defined in philosophical thinking as incarnation and reincarnation.

Answering the question of what the soul is, the great thinker said, "The soul is in the body, but not the state of the body. He concluded that, the soul is the life dynamism for the body, it moves it, it drives the blood in the arteries, it mobilizes all the organs."¹⁸²

MATERIALS AND METHODS

Ibn Sina, while talking about the state of the soul, the laws of its motion, put forward his own philosophical views and absolutely unique principles. In particular, the ma'ad is the space and state of the soul, and after the soul leaves the body, it returns to its original state and space. Such a circular motion was expressed by the thinker before and after, in the form of beginning and end. When the body dies, the soul resides in another space. Continuing his thought, the essence of the soul is light, and the soul is irradiated in the state of ma'ad, but all souls are divided into four stages because of their diversity.

¹⁸¹ Abu Ali ibn Sino. The Canon of Medicine. 1-book. Tashkent, Academy of Sciences of the Republic of Uzbekistan, 1954 5-6pp.

¹⁸² Qbulniyazova G.T. The human problem in the philosophy of life of the thinkers F. Nietzsche and A. Bergson. Institute of Philosophy and Law - T.: 2010 35 p.

The soul of the first stage is the soul of people who strive for perfection in this life. The stronger the physical and material barriers in the lives of these people, the stronger their quest for perfection. The souls at this stage are the souls who have attained perfection in life on earth, overcoming the feelings of the body such as lust and greed. The place of these souls in that world is heaven. In the state of ma'ad, these souls radiate and become light themselves. Ibn Sina called these souls radiant souls.

The souls in the second stage are the souls who know the way of truth and purification. But they cannot fight the feelings of lust and greed in their bodies. Souls at this stage suffer because they have not attained perfection in life on earth. These souls, after being separated from the body, receive the blessings of Allah and ascend.

The souls of the third stage are the souls of human beings who do no harm to anyone but do not strive for perfection. This state of souls is reminiscent of the state of straw that revolves around the whirlpool of life. The condition of souls who do not strive for perfection is miserable, they are forced to suffer in the whirlpool of life. In the state of ma'ad, these souls will not have a place in Paradise, but they will also be free from the torments of Hell. Their place is purgatory.

RESULT AND DISSCUSION

The thinker described the souls in the fourth stage as sinful souls. The souls at this stage are the souls of sinful people who have done evil and violence during their lifetime. All the evils they have done in the state of ma'ad will return to themselves. This means that not only the soul but also all the good and bad things he does will enter the state of ma'ad. In this regard, the words of the great thinker, our ancestor Abu Nasr al-Farabi :The essence of man is in the mind, the essence of the mind is in action, were justified. Indeed, the human essence of man is in the mind. His character, his behavior, occurs within the realm of the mind. In other words, the mind cannot be held by the hand and seen by the eye. Man thinks, reacts, and acts within his mind. Only it develops, is formed, is filled with power through the soul.

According to Ibn Sina, the human soul is self-aware at a high stage of development and, as a result, becomes an active mind. The active mind is the activity of the soul, and it is completely different from the individual mind in its state of reflecting the external world. Through the active mind, the human soul is connected to the universal soul, and the human soul attains the vision of the universal soul. Hence, the active mind is not a reflection, but the power of will and love to reach the vision of the beloved, that is, the vision of God.

The more the soul understands itself, the more spiritually it understands itself. It is in this process that he perfects, develops and becomes a fully mature and well-rounded, active and creative person. During the process of self-improvement of the soul, the process of development and fullness of the soul, the man-human-person formula finds its solution. In other words, a helpless, mentally retarded, insensitive, empty-hearted, weak-minded person becomes an active member of society through the soul and spirit, the highest value of being human. He becomes an honorable and respectable person who realizes his inner creativity, inventiveness potential, and is able to organize his own life.

If this process endures continuously and effectively, a person will become a social activist who will be able to attract the attention of the public and find solutions to important and pressing problems of society, as his life experience will be enriched, his worldview will expand and his intellectual potential will increase. For this, it is important for a person to choose the path of goodness, to show more of his mental potential under the influence of soul and spirit.

According to the scholar, the pursuit of goodness is the essence of human life and the essence of the soul, which is the life energy. As the soul passes from this mortal world to the eternal world, it returns to its original space, and the soul that has attained perfection in this space joins the universal mind, the universal spirit. As a result of this union, the human soul becomes light and ascends to the level of an angel. Thus, Ibn Sina considers the active mind to be the activity of the higher stage of the soul.

CONCLUSION

Such views of the scholar are inherent in Eastern philosophy. The study of the rich scientific and spiritual heritage of Abu Ali ibn Sina has gained momentum to this day, and the science of sinology has developed extensively. "The Canon of Medicine" is published in almost all leading countries of the world in their native language and are widely used in traditional medicine and alternative medicine. The holding of international scientific and practical conferences on alternative medicine in Uzbekistan is a bright confirmation of our opinion.

The establishment of international Ibn Sina centers, foundations, the publication of scientific journals related to the name of the scientist. As well as the naming of cities, villages, hospitals, sanatoriums, schools, libraries, and the establishment of the Republican State Prize named after Ibn Sina and scholarships is a testament to the importance of the rich scientific heritage created by our great ancestor. The great rich

spiritual and scientific heritage of Abu Ali Ibn Sina, whose name is attached to world civilization and advancement, lives on for centuries and generations.

REFERENCES

1. Abu Ali ibn Sino. The Canon of Medicine.1-book. Tashkent, Academy of Sciences of the Republic of Uzbekistan
2. Qbulniyazova G.T. The human problem in the philosophy of life of the thinkers F. Nietzsche and A. Bergson. Institute of Philosophy and Law - T .: 2010
3. Привс М.Г. Ибн Сина-замечательный философ М., МГУ 2010
4. Терновский В.Н. Ибн Сина (Авиценна) М., Наука 2004
5. Yuldasheva L.S. Baratova G.A. Logical principles in the doctrine of Ibn Sina and their formation characteristics

O‘QUVCHILARDA ZARARLI ODATLARGA QARSHI IMMUNITETNI SHAKLLANTIRISH YO‘LLARI

Abdulazizova Nilufar Abduraxmonovna

Farg‘ona davlat universiteti katta o‘qituvchisi

ANNOTATSIYA

Ushbu maqolada o‘quvchilarning kundalik faoliyatlari, o‘quvchilarning kun tartibi va mobil qurilmalardan foydalanish madaniyati, o‘quvchilarda zararli odatlarni oldini olish, mukkasidan ketishning yo‘qotish yo‘llari, o‘quvchilar bo‘sh vaqtlarini mazmunli tashkil etish omillari bayon etilgan.

Kalit so‘zlar: zararli odatlar, smartfonlar, noutbuklar, kompyuterlar, raqamli texnologiya.

АННОТАЦИЯ

В данной статье описаны повседневная деятельность студентов, распорядок дня студентов и культура использования мобильных устройств, профилактика вредных привычек у студентов, способы избавления от стресса, содержательная организация свободного времени студентов.

Ключевые слова: вредные привычки, смартфоны, ноутбуки, компьютеры, цифровая техника.

ANNOTATION

In this article, students daily activities, students' routines and the culture of using mobile devices, prevention of harmful habits in students, ways to get rid of stress, and meaningful organization of students' free time are described in this article.

Key words: harmful habits, smartphones, laptops, computers, digital technology.

KIRISH

Jahonning ko‘pgina taraqqiy etgan davlatlarida global axborot xavfsizlik makonini yaratish dolzarb vazifaga aylandi, axborotlashgan jamiyatning jadallik bilan rivojlanishi tabiiyki, ta‘lim-tarbiya jarayonida ham muayyan psixologik-pedagogik omillarni hisobga olishni taqozo etadi. Xususan, globallashuv va axborotlashuv asri yoshlarga keng imkoniyatlar yaratishi bilan birga, ularning ma‘naviy-axloqiy, jismoniy va intellektual rivojiga salbiy ta‘sir etuvchi xatarlarni ham yuzaga keltiradi.

O‘zbekiston Respublikasining 2017 yil 9 sentyabrdagi O‘RQ-444-son “Bolalarni ularning sog‘lig‘iga zarar yetkazuvchi axborotdan himoya qilish to‘g‘risida”, 2020 yil 23 sentyabrdagi O‘RQ-637-son “Ta‘lim to‘g‘risida”gi qonunlarida o‘quvchilarda axborot xavfsizligi ko‘nikmalarini shakllantirishga tayyorlash hamda zararli odatlarga qarshi immunitetni shakllantirishning pedagogik shart-sharoitlarini takomillashtirishni taqozo etadi. “Ommaviy axborot vositalari, shu

jumladan, Internet jahon axborot tarmog‘i orqali tarqatilayotgan g‘arazli axborotlar, odob-axloqni yemiruvchi illatlar, yoshlarni zalolatga boshlovchi buzg‘unchi g‘oyalarga qarshi sog‘lom dunyoqarashni shakllantirish”¹⁸³ uzluksiz ma’naviy tarbiyaning ustuvor yo‘nalishi sifatida belgilab berilgan.

O‘sib kelayotgan yosh avlodni har tomonlama sog‘lom tarbiyalash umumdavlat ahamiyatiga molik ish hisoblanadi. Buning boisi shundaki, jamiyatimizning barcha a‘zolarida umumiy va o‘z navbatida sog‘lom muhitni shakllantirmasdan turib, oliy maqsadimiz bo‘lgan huquqiy demokratik davlatni to‘laqonli barpo etib bo‘lmaydi.

MUHOKAMA VA NATIJALAR

Hozirgi kunda o‘quvchilarning “Internet kafe”larda kompyuter qarshisida o‘tirib kunlarini o‘tkazishi sir emas. U yerda yoshlarimiz nimalarni o‘rganayapti? Ular bizning milliy mentalitetimizga yot bo‘lgan, behayo, jangari, insonda agressiv holatlarni kuchaytiradigan kinofilmlar tomosha qilmoqda, har xil o‘yinlarni ishtirokchisiga aylanmoqda. Bunday zararli odatlarning hammasi insoniyat salomatligi va ruhiyatiga katta putur yetkazadi. Shuni aytish kerakki, uzoq muddat televizor ko‘rish, uyali telefondan ko‘p foydalanish hamda kompyuter bilan uzoq vaqt ishlashning, zararli va ayanchli oqibatlarini haqida to‘liq tushunchaga ega emaslar.

Zararli odatlar aqliy va jismoniy kamolotning makkor dushmani. Ko‘rinib turibdiki, zararli odatlar o‘smir ta‘lim tarbiyasiga, jismoniy kamolotiga salbiy ta‘sir ko‘rsatadi. O‘smirlik asosan 11 dan 16 yoshgacha bo‘lgan davrni o‘z ichiga oladi. Bu davrda o‘smir organizmining o‘sish va rivojlanishi tezlashgan bo‘lishi, organ va organizm funksiyalarini takomillashuvi kabilar bilan xarakterlanadi.

Ko‘p milliard dollarlik elektron ko‘ngil ochar sohalar global miqiyosida innovatsiyalar kengayishda davom etmoqda. Raqamli media shaxsiy va ijtimoiy manfaatlarga ega. Smartfonlar, noutbuklar, kamyuterlar va o‘yin pristavkalaridan ortiqcha foydalanish o‘quvchilar salomatligi uchun salbiy oqibatlarga olib keladi. Meyordan ortiq foydalanish xulq-atvoriga qaramlik (masalan, qimor o‘yinlari) bilan mos keladigan disfunktsional (ishlamaydigan, buzilgan) xatti-xarakatlar namunasiga aylanishi mumkin. Ko‘plab raqamli media faoliyati, jumladan ijtimoiy media va onlayin o‘yinlar xatti-xarakatlarni kuzatish, ijtimoiy ma‘lumotlarni manipulyatsiya (boshqarish, ta‘sir o‘tkazish) qilish va boshqa taktikalarni qo‘llash uchun mo‘ljallangan. JSST video o‘yinlarni o‘ynashda chegaradan chiqib ketish xolatlarini rasman tan oladi, ba‘zi ekstremal foydalanuvchilarni “patologik” foydalanuvchilar xisoblanadi. Tadqiqotlar shuni ko‘rsatadiki, ba‘zi insonlar, ayniqsa o‘smirlar himoya

¹⁸³ Ўзбекистон Республикаси Вазирлар Маҳкамасининг 2019 йил 31 декабрдаги “Узлуksиз маънавий тарбия концепциясини тасдиqlаш ва уни амалга ошириш чора-тадбирлари тўғрисида”ги 1059-сон Қарори // Қонун ҳужжатлари маълумотлари миллий базаси, 03.01.2020 й., 09/20/1059/4265-сон.

choralari bo'lmasa video o'yinlarni o'ynashda chegaradan o'tishi mumkin xamda foydasiz texnologik odatlarni rivojlantirishga boshqalarga qaraganda ko'proq ximoyasizdirlar.

Sog'liqni saqlash bo'yicha tavsiyalar ma'lum tadbirlarga masalan, onlayn o'yinlarga jalb qilish yoshini kechiktirishni va shu vaqt ichida ekran vaqtini cheklashni o'z ichiga oladi. Biroq, yuqori foydalanish imkoniyati va arzonligi, raqamli qurilmalar uyda, ishda va maktabda borligi bunday tavsiyalarni amalga oshirishni kiyinlashtiradi.

Zararli odatlarni oldini olish xarakatlari quyidagilarni o'z ichiga oladi:

Birlamchi profilaktika umumiy axolining barcha vakillariga tushunarli bo'ladi. Raqamli texnologiyalarga asoslangan muammolar bilan bog'liq zararlar xaqida xabardorlikni targ'ib qilishni o'z ichiga oladi. Xaddan tashqari foydalanish, o'rtacha foydalanish darajasiga rioya qilish va sog'lom turmush tarzini tarzi, parhez va jismoniy mashqlar shular jumlasidan.

Birlamchi profilaktika quyidagilar:

1. Ta'lim resurslari, masalan sog'lom foydalanish bo'yicha yo'riqnomalar (kuniga foydalanish soatlarini cheklash), internetdan unumli foydalanishni oshirish uchun raqamli savodxonlik kurslari, jismoniy faoliyat bo'yicha tavsiyalar (kuniga 30 daqiqa jismoniy mashqlar) va targ'ib qilishga tuzilgan tashqi faoliyatlar;

2. Onlayn o'yin xizmatlarini majburiy o'chirish kabi qonun chiqarish yoki tartibga soluvchi xarakatlar, kunning ma'lum vaqtlarida va o'yin maxsulotlarini ma'lum vaqtda sotishni oldini olish ishlarini amalga oshirish nazarda tatiladi;

3. Texnologik choralari, masalan ota-ona nazoratlari, o'yin pristavkalarida vaqt chegarasini sozlash, smartfonlarni olib yurish o'rniga soatlar taqish, qalqib chiquvchi oyna kurilmada sarflangan vaqt xaqida bildirishnomalar;

Uchinchi darajali profilaktika strategiyalari yuqori xavf ostida bo'lgan shaxslarga qaratilgan. Bu shaxslarga ambulatoriya davolash imkoniyatlari va statsionar klinikalar yoki reabilitatsiya markazlari xizmat ko'rsatadi.

Uchinchi darajali profilaktika misollari:

1. qo'llab-quvvatlash guruxlari, jumladan jamoat guruhlari va onlayn o'z-o'ziga yordam hamjamiyatlari;

2. ambulator tibbiy va ruhiy salomatlik xizmatlari, shu jumladan ruhiy kasalliklarni davolash (masalan kayfiyatni buzilishi, shaxsiy muammoliri, uyqusizlik) va tibbiy muammolar (masalan, ishga joylashishga to'sqinlik qiladigan jaroxatlar) o'yin muammolariga asos bo'lishi yoki hissa qo'shishi mumkin;

3. psixologik ijtimoiy reabilitatsiya, shu jumladan “raqamli detoks” va boshqa tizimli dasturlar, yuzma-yuz ijtimoiylikni, tabiatda o‘tkaziladigan vaqtni oshirish va muqobil qiziqishlarini rivojlantirishga e’tibor qaratish

4. zararini kamaytirish uchun o‘yinni tartibga solish, simptomlar va strategiyalar haqida maxsus ma’lumotlarni o‘z ichiga oladigan psixota’lim.

O‘quvchilarni texnomaniyadan uzoqroq turishi uchun:

1. Texnologik qurilmalarni ishlatish o‘riniga qiziqarli interfaollardan foydalanish. (darslarda, darsdan ham tashqari)

2. Texnologiyalarda o‘yin o‘ynashdan oldin ro‘yxat tuzing.

3. Texnologiyalarda o‘yin o‘ynash vaqtlari sekin-asta kamaytirib borish (darhol to‘xtatib qo‘ymaslik kerak).

4. Mukkasidan ketishni yo‘qotish yo‘llari

- yotoqxonaga telefon olib kirmaslik

- telefon, smartfonni o‘rnini yoqtiradigan narsalar bilan almashtirish

- mobil qurilmalarni 30 minut oshiq ishlatmaslik.

Bolalar yotoqxonasidan elektron qurilmalarni olib tashlash va uzoqroqqa joydashtirish. Bolalar texnologiya vaqtini kamaytirgandan so‘ng ularni sovg‘alar bilan xursand qilish.

Bolani qiziqib ko‘rayotgan videolarini kuzatib, videodagilarni xaqiqiy xayotda bajartirish. (vertuallikdan-reallikka yo‘l) Masalan: janglarni ko‘rib borsa, sportga olib borish.

Internetga qaramlik darajasini sezilarli kamaytirishda maslaxat dasturlari belgilanadi, vaqtni boshqarish, shaxslararo munosabatlar va sog‘liq muammolarini yaxshilashda samaralidir. (SBT) Kognitiv hulq- atvor psixoterapiyasi depressiyada ijobiy o‘zgarishlarni keltirib chiqaradi. Sport bilan shug‘ullanish zararli odatlarning barcha belgilarini yaxshilashni ko‘rsatadi.

Texnologiyaga asoslangan muammolarda sog‘liqni saqlash mutaxasislari bilan maslaxatlashish lozim. Kampaniyalar Microsoft, SONI, va Nintendo vaqt chegaralarini belgilash bo‘yicha onlayn qo‘llanmalar va video namoyishlarni taqdim etadi va ularning o‘yin tizimlarida aniq cheklovlar bor. Yirik onlayn xizmat ko‘rsatish kompaniyalari, masalan Apple va Google ota-onalar uchun maxfiylik, filtrlash va monitoring imkoniyatlarini tushuntiruvchi xavfsiz foydalanish yo‘riqnomalarini ishlab chiqdi. Texnologik o‘yinlar bilan bog‘liq zararlarning yanada aniqlangan o‘lchovlarini, shuningdek, birgalikda kasalliklarni bartaraf etish choralarini o‘z ichiga olishi kerak. Zararli odatlar depressiya kabi boshqa ruxiy kasalliklarning, tashvish, diqqat etishmasligi, giperaktivlik yoki raqamli ma’lumotlardan foydalanishga ta’sir qilishi mumkin bo‘lgan boshqa omillarni keltirib

chiqaradi. Kelajakda raqamli texnologiyadan foydalanishda qanday muammolar paydo bo'lishi va davom etishini tushunib olish uchun muqobil istiqbollarni ko'rib chiqish kerak. Raqamli texnologiyalardan foydalanish muammosida skrining moslamasi umumiy foydalanish uchun qulayroq masalan, ilova yoki veb-saytda o'z-o'ziga xisobot berish ro'yxati shaklida. Bugungi kunga kelib Janubiy Koreya va Xitoyda profilaktika tadqiqotlari olib borildi xamda muammolarga qarshi kurashish uchun manbalarni ustuvorligini, sarflanishini ta'minladi. Profilaktika bo'yicha tadqiqotlar maktab ta'limida o'quvchilarda sog'lom internetdan foydalanish odatlarini o'rgatish dasturlariga katta e'tibor qaratildi.

Sanoatlashgan jamiyatda tug'ilgan shaxslar muxitida raqamli texnologiyalar doimo mavjud bo'lib, xayotning ajralmas qismi xisoblanadi. Raqamli dunyoda ruhiy salomatlik bu kundalik hayotdir. Asosiy muammo sifatida oldini olish mumkin bo'lgan samarali choralarni aniqlashdan iborat. Ijtimoiy soxalar borgan sari ko'proq e'tiborini internet va o'yinlarga qaramlik haqidagi tasavvurga qaratmoqda.

Yurtboshimiz tomonidan madaniyat markazlari va umumta'lim maktablarida yoshlarning qiziqishlaridan kelib chiqib to'garak tashkil etish, tashabbuskor iste'dodli yoshlar va mahalliy homiylarni jalb etgan holda, madaniyat markazlarida badiiy-havaskorlik jamoalari, yoshlar teatr-studiyalari va "Yoshlar klublari" tashkil qilish zarurligi ta'kidlab o'tilgan¹⁸⁴.

XULOSA

Xulosa qilib shuni aytamizki, o'quvchilar bo'sh vaqtlarini ko'proq o'z qiziqishlariga qarab o'tkazadilar. Badiiy kitoblar o'qish, bichish-tikish, teleko'rsatuvlar ko'rish, rasm chizish o'quvchilar uchun 1,5-2,5 soatni tashkil qilishi kerak. To'garaklar, sport musobaqalariga qatnashish haftasiga 2 marta 45 minutdan 1,5-2 soatgacha bo'lishi maqsadga muvofiqdir. O'quvchilar kun tartibidan o'z-o'ziga xizmat qilish va ijtimoiy-foydali mehnat ham o'rin egallashi zarur.

REFERENCES

1. O'zbekiston Respublikasi Prezidentining 2019 yil 19 mart kuni o'tkazgan vidioselektrda so'zlagan nutqi. <https://xabar.uz/kmd>.
2. O'zbekiston Respublikasi Prezidentining 2018 yil 27 iyundagi "Yoshlar – kelajagimiz Davlat dasturi to'g'risida"gi PF-5466-son Farmoni // Qonun hujjatlari ma'lumotlari milliy bazasi, 15.08.2018 y., 07/18/3907/1706-son.
3. O'zbekiston Respublikasi Prezidentining 2018 yil 14 avgustdagi -Yoshlarni ma'naviy-axloqiy va jismoniy barkamol etib tarbiyalash, ularga ta'lim-tarbiya berish

¹⁸⁴ Ўзбекистон Республикаси Президентининг 2018 йил 27 июндаги "Ёшлар – келажагимиз Давлат дастури тўғрисида"ги ПФ-5466-сон Фармони // Қонун ҳужжатлари маълумотлари миллий базаси, 15.08.2018 й., 07/18/3907/1706-сон.

tizimini sifat jihatidan yangi bosqichga ko'tarish chora-tadbirlari to'g'risidagi PQ-3907-son Qarori // Qonun hujjatlari ma'lumotlari milliy bazasi, 15.08.2018 y., 07/18/3907/1706- son.

4. M.N.Ismoilov "Bolalar va o'smirlar gigienasi" Toshkent -1994 yil.

5. D.J.Sharipova "Talabalarda sog'lom turmush tarzini shakllantirish". "Farg'ona" nashriyoti -2010 y.

6. N.Abdulazizova, S.Evatov Kasb-hunar kolleji o'quvchilarida zararli odatlarni oldini olish omillari. Журнал вестник Каракалпакского государственного университета имени Бердаха. Том 25. №4. Стр 38-41

7. Abdulazizova, N., Zokirova, D., & Tadjibaeva, A. (2016). The nature and importance of the education credit transfer system. *Актуальные проблемы гуманитарных и естественных наук*, (12-6), 61-63.

8. Абдулазизова, Н. А., & Закирова, Д. С. (2016). VALUE OF DISTANCE LEARNING IN CONTINUING EDUCATION. *Ученый XXI века*, (12 (25)), 42-45.

9. N Abdulazizova.Masofali o'qitishning uzluksiz ta'lim tizimidagi ahamiyati. Журнал Ученый XXI века. том 42.2016й

10. Abdurakhmonovna, A. N. (2022, April). O'QUVCHILARDA ZARARLI ODATLARGA QARSHI IMMUNITETNI SHAKLLANTIRISHDA BO'SH VAQTLARINI TASHKIL ETISH OMILLARI. In *E Conference Zone* (pp. 118-120).

11. Abdurakhmonovna, A. N. (2022). FACTORS OF THE ORGANIZATION OF FREE TIME IN THE PREVENTION OF HARMFUL HABITS OF STUDENTS. *Web of Scientist: International Scientific Research Journal*, 3(11), 624-631.

12. N Abdulazizova "O'quvchilarda zararli odatlarini oldini olishda mehnat faoliyatining o'rni" MODERN SCIENTIFIC CHALLENGES AND TRENDS. ISSUE 5(39) Part 2 June 2021 betlari 104-106

GIDRAVLIK TIZIMDAGI ISHCHI SUYUQLIKNING IFLOSLANGAN MIQDORINI FIZIK KIMYOVIY USULDA TAHLIL QILISH

Jurayev Akbar Shavkatovich

Navoiy davlat konchilik va texnologiyalar universiteti

“Konchilik elektr mexanikasi” kafedrası dotsenti

ANNOTATSIYA

So‘nggi paytlarda gidravlik kon mashinalarining ishlashiga ta‘sir etuvchi muamolardan gidravlik suyuqlikka mayda o‘lchamdagi chang zarralari bilan ifloslanish kuchaymoqda. Natijada bunday mashinalarning qismlari tezda eskiradi. Maqola ifloslangan suyuqlikdagi chang zarralari tarkibini aniqlashtirish orqali tozalash bilan bog‘liq. Jumladan, ba‘zi fizik xususiyatlar o‘rganildi (organik erituvchilarda eruvchanlik, zichlik, qovushqoqlik). Tekshirilgan namunalarning distillashdan keyin qovushqoqligi dastlabki namunalarga nisbatan kamaydi.

Kalit so‘zlar. *Gidravlik suyuqliklar, IK-spektrlar, qovushqoqlik, zichlik, eritma, gidravlik kon mashinasi, distillash, butanol, siklogeksan.*

АННОТАЦИЯ

В последние годы среди проблем, влияющих на работу гидравлических горных машин, возрастает загрязнение гидравлической жидкости мелкими частицами пыли. В результате детали таких машин быстро изнашиваются. Статья посвящена очистке путем уточнения содержания пылевых частиц в загрязненной жидкости. В частности, изучались некоторые физические свойства (растворимость в органических растворителях, плотность, вязкость). Вязкость исследуемых образцов после перегонки уменьшилась по сравнению с исходными образцами.

Ключевые слова. *Гидравлические жидкости, ИК-спектры, вязкость, плотность, раствор, горная гидромашинa, перегонка, бутанол, циклогексан.*

KIRISH

Ko‘pgina gidravlik kon mashinalarning gidravlik tizimi ishchi suyuqligiga tog‘ jinsining havoga ko‘tarilgan mayda zarrachalar ifloslantirishga olib kelmoqda. Bosim ostida ishchi suyuqlik bilan harkatlanishida ishqalanib, zarrachalar juda ko‘p kichik bo‘laklarga bo‘lingan holda gidravlik suyuqliklarga aralasha boshlaydi. Natijada, qattiq chang zarralar maydalangach gidravlik tizimga ta‘sir qiladi, bu esa o‘z navbatida qismlarning muddatidan oldin eskirishiga va ularning amortizatsiya muddatini pasayishiga olib keladi. Gidravlik suyuqliklarni chang zarralaridan tozalash va ularning tarkibini aniqlash davom etayotgan tadqiqotlarning asosiy maqsadi hisoblanadi. Bu muomoni yechimlar uchun ishlatilgan va ifloslangan

gidravlik suyuqliklarni tahlili o'tkazildi va natijada erishish uchun quyidagi vazifalar belgilab olindi:

- ishlatiladigan gidravlik suyuqliklarning zichligini aniqlash;
- suyuqliklarni distillash usul bilan ifloslantiruvchi moddalarni ajratish;
- ishlatiladigan gidravlik suyuqliklarning IK spektrlarini o'rganish (qattiq cho'kma va suyuqlik fazalarda).[1-5]

MUHOKAMA VA NATIJALAR

Tadqiqot uchun Tellus-46, Tellus-68, Chilon-46, Chilon-68 markali gidravlik suyuqliklar asl nusxalari bilan solishtirilgan. Yangi va ishlatilgan gidravlik suyuqliklarning turli xil organik erituvchilarda eruvchanligi o'rganildi (1-jadval).

1-jadval

Ishlatilgan gidravlik suyuqliklarning turli xil organik reagentlarda eruvchanligi xossasi

№	Gidravlik suyuqlik markasi	Eritmalar					Zichlik, g/ml	Vaqt, sek	Qovish qoqlik, v
		Suv	Butanol	Siklogeksan	Ortaksilol	Benzin			
1	Boshlang'ch ishchi suyuqliklar	EM	BE	BE	EM	ER	0,880	20,5	18,04
2	Chilon-46	EM	BE	BE	EM	ER	0,869	15,5	13,46
3	Chilon-68	EM	BE	BE	EM	EM	0,874	16,2	14,16
4	Chilon-68 (peregona)	EM	BE	BE	EM	ER	0,827	12,5	10,34
5	Tellus-46	EM	BE	BE	EM	ER	0,863	13,1	11,31
6	Tellus-68	EM	BE	BE	EM	BE	0,865	18,0	15,57
7	Tellus-46 (peregona)	EM	BE	BE	EM	ER	0,752	5,6	4,21

* EM-erimaydi, BE-bir oz eriydi, ER-eriydi.

Suyuqliklarning yopishqoqlik darajasi B3-246 viskozimetr va BПЖ-2 shisha viskozimetrda o'lchandi. Namunalarni IK-spektrlari JR Tracer-100 Shimadzu to'lqin uzunligi 4000-400 sm⁻¹ oralig'ida infraqizil spektrofotometrda o'rganildi. [6-9]

Dastlab gidravlik suyuqliklar odatda ishlatishdan oldin oltinsimon sariq rangga ega bo'ladi, ishlagandan so'ng ular qoramtir jigar rangga ega bo'lishadi yoki mayda chang zarralari mavjudligi sababli jigar rangda bo'ladi. Masalan, ishlagandan so'ng, Tellus-46, Chilon-46 markali gidravlik suyuqliklar quyuk jigar rangga ega bo'ladi va Chilon-68 esa quyuk kulrang tusga kiradi. Ifloslantiruvchi moddalarni ajratish uchun gidravlik suyuqlikdan turli usullardan, jumladan, organik erituvchilardan foydalanish

usuli qo‘llanilgan. Gidravlik suyuqliklarning kinematik qovushqoqligi, zichligi va ayrim fizik xususiyatlarining qiymati aniqlangan.

1-jadvaldagi ma'lumotlardan ko‘rinib turibdiki, gidravlik suyuqliklar asosiy organik moddalarda erimaydi, benzin bundan mustasno, undan tashqari deyarli barcha suyuqliklarni eritadi Chilon-68. Tellus-68 suyuqligi bu erituvchida kam eriydi. [10-12]

Gidravlik suyuqliklarning zichligi har xil 0,827 g/ml dan 0,869 g/ml gacha edi. Boshlang‘ich suyuqlik bilan nazorat variantida zichlik 0,880 g/ml ni tashkil etdi. Chiqindili suyuqliklarning qovushqoqligi ham boshlang‘ich holatdagi suyuqlikdan nisbatan kamaydi. Ko‘rinib turibdiki, bu holat ishqalangan changning mavjudligi bilan izohlash mumkin, zarrachalar bu suyuqlik bilan birgalikda barqaror kolloid eritmalar hosil bo‘lishiga olib keldi.

IK-spektrida boshlang‘ich suyuqliklar sohada yutilish 2910 sm^{-1} atrof chiziqlarda belgilangan funktsional CH-guruhi bilan bog‘liq va $-\text{CH}_2$, $-\text{COOH}$ guruhi uchun 2854 sm^{-1} atrofida ko‘proq qizg‘in chiziqlar paydo bo‘ladi, $2364\text{-}2345\text{ sm}^{-1}$ atrofiga bo‘lgan past zichlikli chiziqlar $\text{RC}\equiv\text{R}^1$ ga tegishli. $1720\text{-}1543\text{ sm}^{-1}$ oralig‘ida zaif yutilish zonalarini qayd etilgan, bu α - yoki β to‘yinmagan ketonlarga bog‘liq bo‘lishi mumkin. 1462 sm^{-1} atrofida ko‘proq intensiv yutilishli chiziqlari ham paydo bo‘ladi, bu $-\text{CH}_3\text{C-}$ yoki $(\text{CH}_3)_2\text{C-}$ funktsional guruhlariga mos keladi, ularning yutilish zonalarini 1377 sm^{-1} bo‘lgan C-O ($-\text{COO-}$ guruh) ning cho‘zish tebranishlari va $-\text{OH}$ ($\equiv\text{C-OH}$) guruhlarining egilish tebranishlari uchun xarakterlidir. 725 sm^{-1} dagi yutilish zonalarini $-\text{C}=\text{C-}$ guruhlariga kiritish mumkin.

Gidravlik suyuqliklarining IK-spektrlarida Chilon-68 va Tellus-68 markali, shuningdek ularning namunalari distillangandan so‘ng, yangi gidravlik suyuqlikdagi kabi mos yutilish chiziqlari kuzatiladi. IK spektrlarini taqqoslash shuni ko‘rsatadiki, undan farqli o‘laroq ishlatiladigan gidravlika spektrida boshlang‘ich mintaqada suyuqliklar, yutilish 964 sm^{-1} chiziqlari kuzatiladi, 4594 sm^{-1} , PO_4^{3-} , HPO_4^{2-} , H_2PO_4 va silikatlar bilan bog‘liq.

2-jadval

Ishlatilgan gidravlik suyuqliklarning IK spektroskopiyasi

№	Chilon-68 distillangan	Chilon-68 Cho‘kmali	Tellus-68 distillangan	Tellus-68 cho‘kmali	Yangi gidravlik suyuqlik	Guruh tayinlash - OH, - COOH
1	2910 sm^{-1}	2910 sm^{-1}	$2994\text{-}2910\text{ sm}^{-1}$	2910 sm^{-1}	2910 sm^{-1}	-CH
2	2828 sm^{-1}	2814 sm^{-1}	2854 sm^{-1}	2854 sm^{-1}	2854 sm^{-1}	$-\text{CH}_2$ - COOH

3	2372-2343 sm^{-1}	2372-2345 sm^{-1}	-	-	2364-2345 sm^{-1}	$\text{RC}=\text{R}^1$
4	1720-1508 sm^{-1}	1720-1543 sm^{-1}	1732-1712 sm^{-1}	-	1720-1543 sm^{-1}	$>\text{C}=\text{CH}_2$
5	1462-1377 sm^{-1}	1462-1377 sm^{-1}	1462-1377 sm^{-1}	1462-1377 sm^{-1}	1462-1377 sm^{-1}	$\text{CH}_3\text{C}, -$ $\text{COO}-$ $(\text{CH}_3)_2\text{C}-\text{C}-$ OH
6	1000 sm^{-1}	1115-1000 sm^{-1}	1210-964 sm^{-1}	1083 sm^{-1}	1000 sm^{-1}	alkillar
7	721 sm^{-1}	725 sm^{-1}	-	-	725 sm^{-1}	$-\text{CH}=\text{C}-$
8	617 sm^{-1}	548 sm^{-1}	594 sm^{-1}	594-547 sm^{-1}	621-480 sm^{-1}	PO_4^- , HPO_4

1. Chilon-68 distillangan

2. Chilon-68 cho'kmali

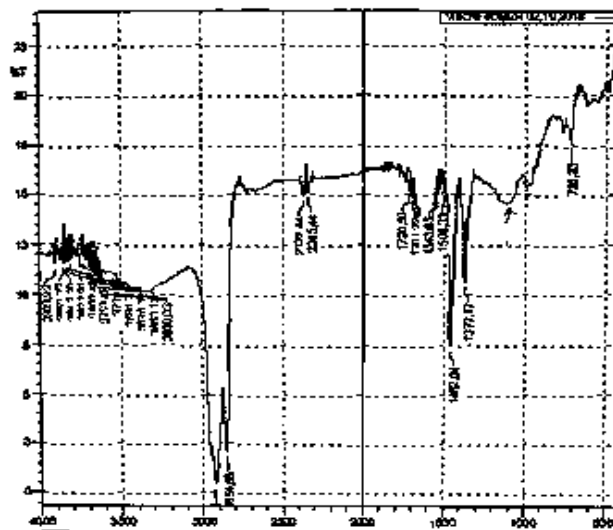
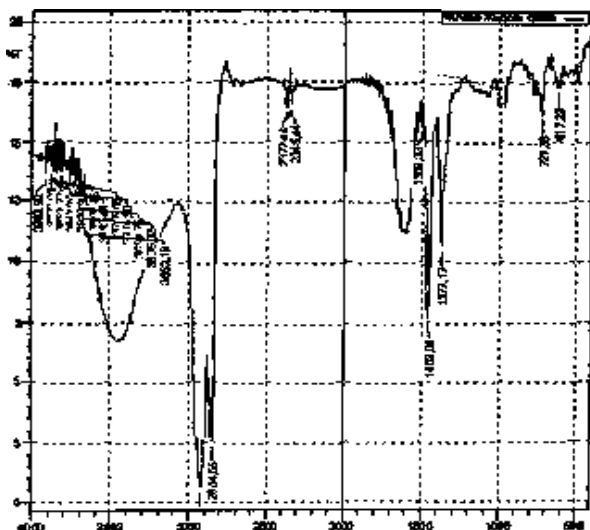

3. Yangi holatdagisi

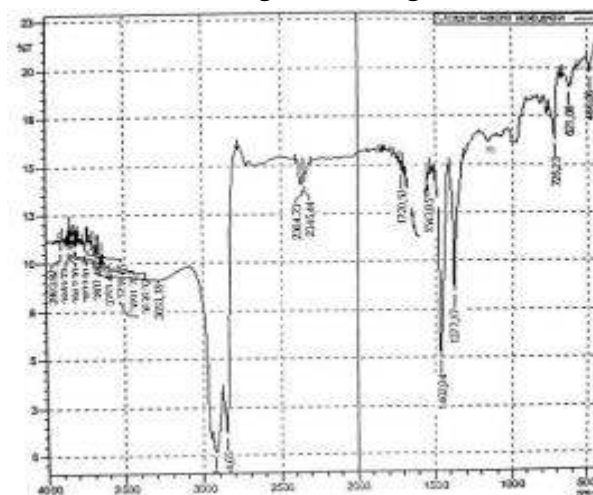

1-rasm. Gidravlik suyuqliklarning infraqizil spektrlari

IK-spektri ma'lumotlari asosida (2-jadval, 1-rasm) ishlatiladigan yangi gidravlik suyuqlik karboksil ($-\text{COO}^-$), gidroksil ($-\text{OH}$), ikki va uch karrali uglerod zanjirlarining ($-\text{C}\equiv\text{C}-$) funktsional guruhlarini o'z ichiga olgan sintetik organik birikma degan xulosaga kelish mumkin. Asosiy ifloslantiruvchi moddalar silikat va fosforit chang zarralari bo'ladi, gidravlik suyuqliklardan gidravlik mashinalarda uzoq muddat foydalanish jarayonida Fe^{3+} , Cu^{2+} , Ca^{2+} va boshqalar metal kationlari bilan o'zaro ta'sir qiladigan jinslar paydo bo'lishi mumkin.

1. Tellus-68 distillangan

2. Tellus-68 cho'kmali

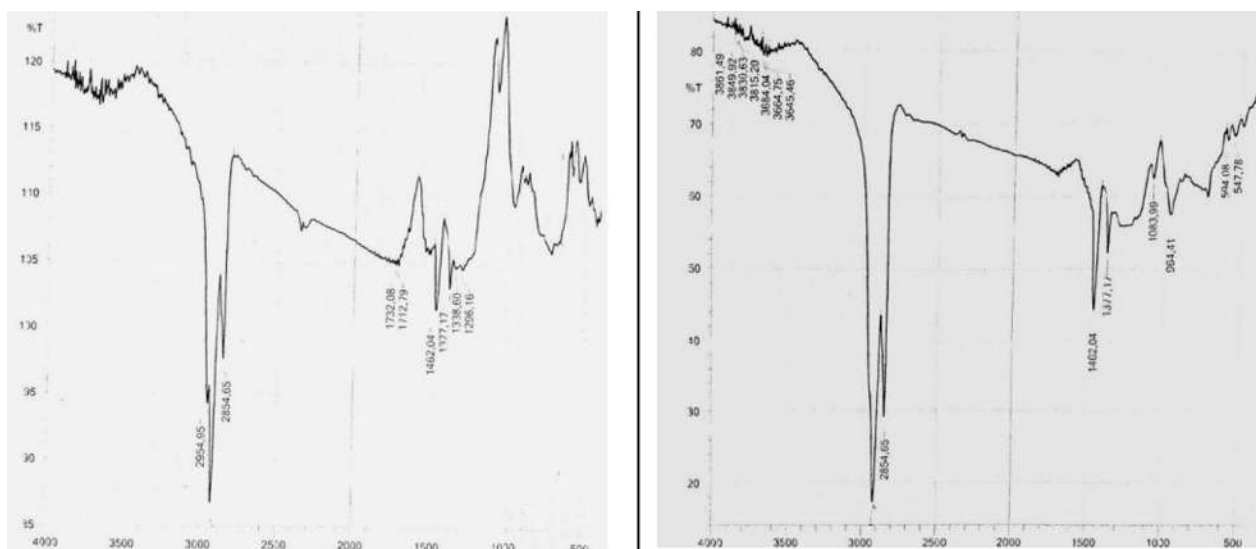

2-rasm. Tellus-68 gidravlik suyuqligining infraqizil spektrlari.

Gidravlik qismlarida ishchi suyuqlik bilan ifloslangan zarrachani ishqalanishi detallarning yuzalaridan metal zarralarini yulinishi bilan yanada maydalanib ishqalaniladi. Natijada ishchi suyuqlikda fosfat va silikatli kolloid eritmasi yuzaga keladi.

Gidravlik suyuqliklarning IK-spektrlari, shuningdek, $\text{RC}\equiv\text{R}^1$ funktsional guruhlar uchun yutilish diapazonlarini ko'rsatadi, bu ishlatilgan suyuqliklarda qurum, azot va uglerod oksidlari, sulfatlar, glikollar va suv mavjudligini ko'rsatadi.

Shunday qilib, yuqoridagilarni umumlashtirib, biz chiqindi suyuqliklarni distillash ularni keyinchalik qayta tiklash va qayta ishlatish uchun qiziqish uyg'otishi mumkin degan xulosaga kelishimiz mumkin. Qovishqoqlikning pasayishiga olib kelmaydigan optimal distillash haroratini o'rnatish kerak.

REFERENCES

1. Посыпайко В.И., Козырева Н.А., Логачева Ю.П. Химические методы анализа. Москва «Высшая школа», 1989г.
2. Накамато К. Инфракрасные спектры неорганических и координационных соединений. Издательство «Мир» Москва 1966г.
3. Беллами Л. Инфракрасные спектры молекул. Иностранная литература. Москва, 1967г.
4. Дулицкая Р.А., Фельдман Р.Н. Практикум по физической и коллоидной химии, Москва, «Высшая школа» 1978г, стр. 250-270
5. Abduazizov, N. A., Tabulin, A. A., Filipova, L. G., & Jurayev, A. S. (2019). Analysis of influence of working liquid temperature on the performance of hydraulic excavators. In *International conference on innovative development of zarafshanregion: Achievements, challenges and prospects Uzbekistan. Navoi* (pp. 19-24).
6. Абдуазизов, Н. А., Алиев, Т. Б., Жураев, А. Ш., & Кенжаев, З. Ш. У. (2019). ИК-спектроскопический анализ загрязненности гидравлической жидкости гидрофицированных горных машин. *Universum: технические науки*, (8 (65)), 35-39.
7. Замышляев В. Ф. и др. Сравнительный анализ результатов аналитических и экспериментальных исследований ваний момента сопротивления вращению шнеко-фрезерного рабочего органа карьерного комбайна //Горный информационно-аналитический бюллетень (научно-технический журнал). – 2007. – №. 11. – С. 15-23.
8. Абдуазизов Н. А. Обоснование и выбор параметров системы «гидробак-охладитель» гидрообъемной силовой установки карьерного комбайна //Канд. дисс., М., МГГУ. – 2008.
9. Абдуазизов Н. А. Повышение эффективности гидравлической системы карьерных экскаваторов //Монография.-Навои. – 2020.
10. Abduazizov, N. A., Muzaffarov, A., & Toshov, J. B. (2020). Assessment of possibilities of x-ray fluorescent method for analysis of hydraulic fluid of mining machines. *World Journal of Engineering Research and Technology*, 6(2), 292-298.
11. Uktam, T., Shafolat, N., Najimuddin, K. K. U., Nabijon, A., Tulqin, N., & Durdon, A. (2020). NOVEL TYPE OF PHOSPHORUS-HUMIC FERTILIZERS BASED ON LOW-GRADE KARAKALPAK PHOSPHORITES. *PalArch's Journal of Archaeology of Egypt/Egyptology*, 17(6), 14343-14350.

БУГУНГИ КУНДА ЁШЛАРНИНГ ОНГИ ВА ҚАЛБИНИ ЭГАЛЛАШДА- ИНТЕРНЕТ ОРҚАЛИ КИЛИНАЁТГАН МАФКУРАВИЙ ХУРУЖЛАР

Худойбергенова П.Т.

ТДСИ “Ижтимоий фанлар ва биоэтика
курси билан” кафедраси доценти

АННОТАЦИЯ

Бугунги кунда интернетдан бутун дуне фойдаланмокда. Лекин баъзи давлатлар ўз мақсадини амалга ошириш учун бошқа давлатлардаги ички зиддиятларни келтириб чиқаришда, иқтисодий кризисларни келтириб чиқаришда ва ёшларга «оммавий маданият» ни тарғиб қилишда фойдаланмокда. Бизнинг мақсад, бу хуружлардан ёшларни ҳимоя қилишдир.

***Калит сўзлар:** “Оммавий маданият”, интернет, мафкура, гегемон, хуружлар, миллий онг, дунёқараиш, зарар келтирувчи гоялар, глобализация, ахборот камуникациялари “индивидуализм”, “эгоизм”, “космополитизм”, “зуравонлик”, “диний мутаассиблик” гоялари.*

АННОТАЦИЯ

Сегодня весь мир пользуется Интернетом. Но для достижения своих целей некоторые страны используют его для создания внутренних конфликтов в других странах, создания экономических кризисов и продвижения «массовой культуры» среди молодежи. Наша цель – защитить молодежь от этих нападений.

***Ключевые слова:** «Популярная культура», Интернет, идеология, гегемон, атаки, национальное сознание, мировоззрение, вредоносные идеи, глобализация, информационные коммуникации, идеи «индивидуализма», «эгоизма», «космополитизма», «насилия», «религиозного фанатизма».*

КИРИШ

Ўзбекистон Республикаси мустақил давлат сифатида ўз халқини буюк мақсадларга етаклайдиган, унинг фаровон турмуш қуришга даъват этадиган гояларига, қарашлар концепциясига эга бўлиши табиийдир. Шунинг учун И.А.Каримов дейди: «пировард мақсадимиз бўлган озод ва обод ватан, эркин ва фаровон ҳаёт қуриш борасидаги интилишларимизда биз учун руҳий-маънавий куч-қувват манбаи, илмий асос - бу миллий гоя, миллий мафкурадир». Кишилар турли гояларга эргашиб кетавермайдилар. Улар аввало гояларни ўз манфаати, эътиқоди, турмуш тарзи билан таққослайдилар. Шунинг учун кишилар эътиқодига, манфаатларига, тарихий-маданий кадриятларига, ахлоқ, одоби, менталитетига, турмуш тарзини такомиллаштириш, ҳаётини фаровонлаштириш

мақсадларига хизмат қиладиган ғояларни қўллаб-қувватлайдилар. Миллий истиклол гоёси негизда миллат, халқ манфаатлари, фаровон турмуш яратиш мақсади ётгани учун ҳам у жамият томонидан фаол муҳокама қилинмоқда, Янги қарашлар, вазифалар ва йўналишлар билан такомиллаштирилмоқда. Бугунги кунда ёшларнинг онги ва калбини эгаллаш интернет хуружидан ва бузгунчи гоёлардан доимо химоя қилиб боришимиз шарт, чунки ёшларимиз ёбу келажакимиз.

МЕТОДЛАР

Биз XXI асрда – ахборот-коммуникация технологиялари тез суръатларда ривожланаётган, ягона ахборот макони аллақачон шаклланган ва “ахборот портлаши” такрор-такрор юз бериб турган, унинг босими инсонга ўта кучайган, инсон реал ва виртуал воқелик ўртасида чегараларни тобора фарқлай олмай қолаётган шароитда яшамоқдамиз. Бинобарин, янги концепция яратилишида замонанинг мазкур хусусиятлари ҳамда оммавий маданиятнинг, глобаллашувнинг баъзи зиддиятли тенденцияларини ҳисобга олишни таклиф қилади. Ёшлар онгига миллий гоёни сингдиришда-адабий, тарихий, фалсафий билимларни сингдириш методларини қўллашдан иборат.

НАТИЖАЛАР

Муҳокамаларда Концепцияни янада такомиллаштириш юзасидан юзлаб таклиф ва мулоҳазалар билдирилди. Хусусан, ўзбек тилини жамиятдаги нуфузини янада ошириш, мустаҳкам оилани миллий гоёнинг асосий тамойиллари қаторига киритиш, миллий гоёни халқчиллигини таъминлашда адабиёт ва санъатнинг таъсирчан имкониятларидан кенг фойдаланиш зарурлиги каби муҳим омиллар таъкидлаб ўтилди. Ҳозирга қадар Миллий гоё концепция лойиҳаси муҳокамасига бағишлаб ўтказилган давра суҳбатларида жами 63 мингдан ортиқ жамоатчилик вакиллари иштирок этиб, жами 480дан ортиқ таклифлар билдирилди. Қолаверса, ҳозирда Республика Маънавият ва маърифат маркази қошидаги экспертлар гуруҳи томонидан халқимиз, зиёлилар, ёшлар, кенг жамоатчилик томонидан юборилган таклифлар, ижтимоий тармоқлардаги муносабатлар ўрганилиб, таҳлил қилинмоқда. Муҳокамалар жараёни ҳали давом эттирилиб, нафақат давлат ва жамоат ташкилотлари вакиллари, олимлар, профессор-ўқитувчилар балки, маҳаллалардан ҳар бир оилаларга қадар кириб боради. Миллий гоё бу — халқники, яъни ҳаммамизники. Шундай экан, унга бефарқ бўлмасдан, муҳокамаларда ўз фикрларимиз билан қатнашишимиз – бизнинг ушбу улуғ ишга дахлдорлигимизни билдиради.

Бугунги глобализация даврида - мафкуравий гегемонликка интилаётган кучлар ахборот технология коммуникациялар, жумладан интернет оркали мамлакатимизга мафкуравий хуружларларни амалга оширмоқда. Бунга сабаб килиб куйидаги интернетдан фойдаланиш борасидаги фикрларни келтириш мумкин. Хуш, интернет нима? Интернет инглизча Internet - тур, ургимчак тури умумжахон тармоги деган сузлардан олинган булиб, узбек тилида умумжахон компьютер тармоги, яъни бутун жахон буйича таркалган ва телефон ҳамда оптик-толали линиялар, модемлар ва бошқалар билан узаро боғланган, хар кандай ахборотни узаро алмаша оладиган катта микдордаги компьютерлар мажмуи, деган маънони билдиради. Бу тармок 1972 йилда АКШ мудофаа вазирлигининг лойихаси асосида вужудга келган булиб, у XX асрнинг буюк кашфиётларидан бири хисобланади. Умуман олганда интернет вақтни ва маблағни тежашга ёрдам беришидан ташқари ахборотларни жуда тез узатиш ва қабул қилиш, керакли маълумотларни тез излаб топиш, узогимизни яқин қилиш, онлайн суҳбатлар қуриш, дунё воқеалари билан қисқа фурсатларда хабардор булиш каби қўлаб имкониятларни яратиб беради. Хозирги кунда интернет тизимининг ижтимоий тармоқлари хизматлари кенг оммалашиб бормоқда. Ижтимоий тармокнинг мақсади интернетда узаро қизиқишлар ёки фаолиятга эга шахслар билан мулоқот қуришдан иборат. Фойдаланувчиларининг сони буйича хозирда Facebook ижтимоий тармоги 500 000000 фойдаланувчиси билан етакчилик қилмоқда. Ундан кейинги уринларда MySpace (255000000 фойдаланувчи), Одноклассники (205000000 ортик), Twitter (200000000 фойдаланувчи), Windows Live Spaces (120 000 000 фойдаланувчи) ижтимоий тармоқларни келтириш мумкин. Аммо ҳамма нарсанинг яхши ва ёмони булганидек, бу қўлайликлар билан бирга интернетдан самарали ва мақсадли фойдаланувчилардан ташқари ундан вақтни бекорга ўтказиш, турли қўнғилочар ҳамда беҳаё сайтлардан фойдаланувчилар ҳам қўпайиб бормоқда. Бунинг асосий сабаби интернетдан фойдаланувчиларнинг, айниқса, ёшларнинг тизимдан мақсадли фойдаланиш қўникмалари ва маданиятини тулик шаклландириши деб айтиш мумкин. Эътибор бериб, келтирилган веб саҳифалар таҳдиди қуйидаги салбий қўникликлар: фойдаланувчиларнинг айримлари уз номлари билан рўйхатдан ўтказмаслиги; номақбул фото суръатлар қуйиши; узаро мулоқатларда хурматсизлик қилиши; беҳаё гаплар ёзиши, баъзан нотўғри маълумотлардан фойдаланиши; саҳифалар ижтимоий булишига қарамадан сиёсий мулоқатлар ўрнатиши каби ҳолатларнинг ўраб туришини қўрқатмоқда.

ХУЛОСА

Юкорида интернет, таъкидлаганидек, интернет - инсоният ақлий салохияти эришган энг буюк кашфиётлардан бири булди. Бугунги кунга келиб дунё аҳолисининг деярли 35% (2 миллиард 400 миллиондан ортик) қисми интернетга уланиш имконига эга. Мутахассислар томонидан 2020 йилга бориб бу курсаткич 50% ни ташкил этиши айтиб утилмоқда. Мутахассисларнинг тадқиқотлари натижасига кура ҳозирда интернет тармогидаги маълумотларнинг 70-75 % и инсон учун зарар келтирувчи гоёлар ҳисобланади.

Бугунги кунга келиб дунё аҳолисининг деярли 35% (2 миллиард 400 миллиондан ортик) қисми интернетга уланиш имконига эга. Мутахассислар томонидан 2020 йилга бориб бу курсаткич 50% ни ташкил этиши айтиб утилмоқда. Мутахассисларнинг тадқиқотлари натижасига кура ҳозирда интернет тармогидаги маълумотларнинг 70-75 % и инсон учун зарар келтирувчи гоёлар ҳисобланади. Мутахассислар утказган махсус тадқиқотлар натижаларига кура, барча мавжуд сайтларнинг, тахминан, 12 фоизи парнографик хусусиятларга эга, 44,0% зуравонлик ва ёвузлик қуринишига, 41,0% жангари, турли отишмалар ва портлашларга асосланган мавзуга бағишланган. Шунингдек, бугунги кунда, инсонийликка бутунлай зид, ёвузликка асосланган шайтоний секталар фаолияти ҳам жадаллашмоқда. Шундай экан, узбек халқини танлаган йулидан чалғитиш учун интернет орқали қилинаётган мафкуравий хуружларни қуйидагича таснифлаш мумкин. Биринчидан, жамиятимиз аъзоларининг онги ва тафаккурига таъсир қилишга қаратилган хуружлар. Маълумки, халқимизнинг асрлар давомида шаклланиб келаётган миллий онги ва дунёқарашида ҳамда хулқ-атвор нормаларида ота-онага, ўзи яшаётган маҳалла жамоасига, қатга ёшдаги кишиларга чуқур ҳурмат билан қараш, муайян воқеа ва ҳодисаларга босиклик, мулоҳаза ва андиша билан муносабатда бўлиш, жамоа фикрига нисбатан алоҳида эҳтиром қурсатиш каби ҳислатлар устуворлик қилади. Қолаверса, айнан мана шу қадриятлар жамиятимиз маънавиятининг тамал тошини ташкил қилади. Бундай вазиятни яхши урганган ганимларимиз бизга қарши маънавий хуружларни амалга оширишда халқимизнинг мана шундай улугвор қадриятларига мутлақо тесқари ва бегона булган, асосан, “индивидуализм”, “эгоизм”, “космополитизм”, “зуравонлик”, “диний мутаассиблик” гоёлари иложи бориша қиройли ниқобларга ўраб, жамиятимизга олиб қиришга уринмоқда. бундай мафкуравий таъсирлар салбий оқибатларга олиб келмаслиги учун нима қилиш керак? Бунинг йули - одамларимиз, авваламбор, ёшларимизнинг иймон-эътиқодини мустаҳкамлаш, иродасини бақуввағ қилиш, уларни уз мустақил фикрига эга

булган баркамол инсонлар этиб тарбиялаш. Уларнинг тафаккурида узлигини унутмаслик, отабобларнинг мукаддас кадриятларини асраб-авайлаш ва хурмат килиш фазилатини карор топтириш. Уларнинг, мен узбек фарзандиман деб, гурур ва ифтихор билан яшашига эришишдир”. Бугун кучли давлатларнинг таргибот ва ташвиқотлари натижасида учинчи дунё мамлакатлари узларининг юкори малакали мутахассисларидан ажралмокдалар. Интернетдан фойдаланиш маданиятини шакллантириш - мафкуравий хуружларга карши кураш омилидир. Ахборот коммуникация технологиялари оркали килинаётган мафкуравий хуружларга карши мафкуравий курашни кучайтиришда интернетдан фойдаланиш маданиятини шакллантириш ва юксалтиришни такозо этади. Замон талаби билан хамнафас булиб яшашни ургатиш асосида, уларнинг интернетдан фойдаланиш маданиятини шакллантириш учун гоёвий-мафкуравий салохиятини устириш ва баркамол авлод тарбиясида замонавий ахборот-коммуникация технологияларидан тугри фойдаланишни ва ахборот-коммуникация ва интернет технологиялари ютукларидан окилона ва максадли фойдаланиш ургатишдан иборат. “Хеч кимда заррача ҳам шубха бўлмаслиги керак -мамлакатимиз суверентети ва мустақиллигига хавф туғдирадиган ички ва ташқи кучларнинг ҳар қандай харакатларига, ҳар қандай уринишларига қатъий ва муносиб зарба берилади.” Шавкат Мирзиёев.

REFERENCES

1. Mirziyoyev Sh.M. buyuk kelajagimizni mard va oliyjanob xalqimiz bilan birga quramiz. T.O‘zbekiston 2017
2. Mirziyoyev Sh. Qonun ustivorligi va inson manfaatlarini ta’minlash yurt taraqqiyoti va xalq farovonligining garovi. T.O‘zbekiston 2017
3. Tuychiyev B. Politicheskaya kultura i demonstratsii obshestvo. T.: NU UZ 2010
4. Ergashev I., Jakbarov M., Nazarov q Jamiyatni demokratlashtirish va milliy g‘oya T.: Akademiya 2007
5. MINISTRY OF HEALTH OF THE REPUBLIC OF UZBEKISTAN SAMARKAND STATE MEDICAL UNIVERSITY Худайбергенова, Ф. Т. (2022). ВВЕДЕНИЕ В СОЦИАЛЬНУЮ БИОЭТИКУ И БИОМЕДИЦИНА. TSDI & TMA Conference 2, 189-191 2022
6. Khudoibergenova PT .THE IMPORTANCE OF THE NATIONAL LANGUAGE IN THE ERA OF GLOBALIZATION. Assoc. Prof., Department of Social Sciences, TSI. Central Asian Journal of Innovations and Researc
7. www.ziyonet.uz
8. www.edu.uz

INNOVATIVE APPROACHES TO REHABILITATION OF PATIENTS WITH SENSORIMOTOR DISORDERS AFTER ISCHEMIC STROKE

**Ph.D., Associate Professor Butaboev M.T.,
assistant Kamalova N.L.,
assistant Butakhonov F.T.,
assistant Sodikov S.A.**

Department of Rehabilitation, Sports Medicine,
Folk Medicine and Physical Culture. AGMI.

ABSTRACT

Goal. Approaches to rehabilitation of patients with sensorimotor disorders after ischemic stroke. Material and methods. 220 patients who had suffered an ischemic stroke in the middle cerebral artery basin on the right (106) and left (104) were examined. The average age was 58.6 ± 6.5 years, the duration of the disease was 1.2 years. The diagnosis was verified using magnetic resonance imaging of the brain; the size of the post-stroke focus ranged from 1 to 3 cm. The control group consisted of 35 healthy people, comparable in age. All the subjects were right-handed. Results. In patients with lateralized hemispheric ischemic stroke, the formation of heterogeneous clinical and neurophysiological patterns realized by different pathogenetic mechanisms in the central nervous system in the post-stroke period was shown — deactivation and de-inhibitory variants, which suggested the use of differentiated programs for the rehabilitation of these patients. Conclusion. Thus, the use of differentiated, pathogenetically based approaches to the rehabilitation of sensorimotor disorders in patients after ischemic hemispheric stroke improves the quality of the neurorehabilitation process.

Keywords: ischemic stroke, neurorehabilitation, disability, kinesitherapy, massage.

ИННОВАЦИОННЫЕ ПОДХОДЫ К РЕАБИЛИТАЦИИ ПАЦИЕНТОВ С СЕНСОМОТОРНЫМИ НАРУШЕНИЯМИ ПОСЛЕ ИШЕМИЧЕСКОГО ИНСУЛЬТА

**к.м.н., доцент Бутабоев М.Т.,
ассистент Камалова Н.Л.,
ассистент Бутахонов Ф.Т.,
ассистент Содиков С.А.**

Кафедра реабилитологии, спортивной медицины,
народной медицины и физической культуры. АГМИ.

АННОТАЦИЯ

Цель. Подходы к реабилитации пациентов с сенсомоторными нарушениями после ишемического инсульта. Материал и методы. Были обследованы 220 больных, перенесших ишемический инсульт в бассейне средней мозговой артерии справа (106) и слева (104). Средний возраст составил $58,6 \pm 6,5$ лет, длительность заболевания — 1,2 года. Диагноз был верифицирован с помощью магнитно-резонансной томографии головного мозга; размер постинсультного очага составил от 1 до 3 см. Контрольную группу составили 35 здоровых человек, сопоставимых по возрасту. Все испытуемые были правшами. Результаты. У больных с латерализованным полушарным ишемическим инсультом было показано формирование гетерогенных клинико-нейрофизиологических паттернов, реализуемых разными патогенетическими механизмами в ЦНС в постинсультном периоде, — дезактивационный и дезингибиторный варианты, что предполагало применение дифференцированных программ для реабилитации этих пациентов. Заключение. Таким образом, применение дифференцированных, патогенетически обоснованных подходов к реабилитации сенсомоторных нарушений у больных после ишемического полушарного инсульта повышает качество проводимого нейрореабилитационного процесса.

Ключевые слова: ишемический инсульт, нейрореабилитация, инвалидизация, кинезитерапия, массаж.

INTRODUCTION

According to WHO, stroke (acute cerebrovascular accident) is the second most common cause of death after coronary heart disease. More than 60 thousand cases are registered annually in Uzbekistan. At the same time, disability after stroke is 83.8%, and the percentage of hospital mortality is 17.3%.

Ischemic stroke occurs when the cerebral arteries are squeezed or clogged. It occurs in more than 80% of cases. According to the Stroke Foundation, in most cases stroke leads to disability and only 10-13% of patients return to their former lives. The consequences of a stroke and a person's life depend on how quickly medical care was provided, on the quality of treatment and subsequent rehabilitation.

MATERIAL AND METHODS

220 patients who had suffered an ischemic stroke in the middle cerebral artery basin on the right (106) and left (1 04) were examined. The average age was 58.6 ± 6.5 years, the duration of the disease was -1.2 years. The diagnosis was verified by magnetic resonance imaging of the brain; the size of the post-stroke focus ranged

from 1 to 3 cm. The control group consisted of 35 healthy people, comparable in age. All the subjects were right-handed.

The original ballooned questionnaire was used to assess the severity of motor disorders, modified Nottingham a scale for the analysis of sensory disorders; the Bartel scale and the FIM functional independence scale. Transcranial magnetic stimulation (TMS) at rest and with facilitation of evoked motor responses (EMR) was used to determine the time of central motor conduction (TCMP) and the thresholds of EMR and short-latency somatosensory evoked potentials (SSEP) for the analysis of latent periods (LP) N9, N20, P25 and N22, P37, N45 components and central time conducting (CTC) N9 N20 and CTC N22 P37.

RESULTS

In patients with lateralized hemispheric ischemic stroke showed the formation of heterogeneous clinical neurophysiological patterns implemented by different pathogenetic mechanisms in the central nervous system in the post—stroke period - deactivation and de-inhibitory variants, which suggested the use of differentiated programs for the rehabilitation of these patients. To do this, all the studied patients after ischemic stroke were randomly divided into two groups depending on the complex of the performed neurorehabilitation against the background of receiving standard drug therapy. There were no significant clinical and neurophysiological differences in patients of the selected groups before the course of neurorehabilitation.

Patients of the 1st selected group (117 people) underwent standard a course using physical rehabilitation methods with a predominant effect on damaged limbs (robotic systems of mechanotherapy; ergotherapy; kinesiotherapy; massage, acupuncture and therapeutic gymnastics; classes with special devices to improve fine motor skills and neuromuscular electrical stimulation of the paretic limb with severe motor deficiency).

In the 2nd group of patients (103 people), the choice of methods of physical rehabilitation was carried out taking into account the "deactivation" or "de-inhibitory" pattern of sensorimotor disorders revealed as a result of clinical neurophysiological examination. Thus, the "deactivation" option implied the use of stimulating methods of physical rehabilitation, and the "de-inhibitory" — methods of the opposite effect. In addition, when determining the program of rehabilitation measures, the presence and severity of afferent and efferent violations on both sides of the body. In particular, bilateral activation of afferent flow (neuromuscular electrical stimulation; stabilgraphic complex with functional biofeedback and feedback; stimulating programs of massage, acupuncture and therapeutic gymnastics) was assumed in the subjects after stroke in the presence of bilateral sensory deficit. Comparative clinical

analysis of patients of the selected groups after 3 weeks of rehabilitation treatment showed significantly less pronounced symptoms of paresis and spasticity and improved statolocomotor functions in patients of the 2nd group compared with those of the 1st group. Comparative neurophysiological analysis of the patients of the selected groups demonstrated a significant improvement in the function of conducting along the efferent fast-conducting tracts on the hemiparesis side (significantly lower indicators of TCMP at rest and with the facilitation of EMR at TMS of the upper and lower extremities) in patients after a differentiated rehabilitation therapy program. Also, group 2 patients had significantly less impairment of daily activity (on the Bartel scale 68.5 ± 4.3 points compared with 57.3 ± 5.2 points in group 1) and functional independence (on the FIM scale 81.1 ± 4.1 points compared to 58.8 ± 6.3 points in group 1) after a course of individually selected rehabilitation treatment.

CONCLUSION

Thus, the use of differentiated, pathogenetically based approaches to the rehabilitation of sensorimotor disorders in patients after ischemic hemispheric stroke improves the quality of the neurorehabilitation process. This is reflected in a significant reduction in post-stroke deficit, improvement of daily activity and functional independence of patients. The obtained results suggest the use of innovative approaches to neurorehabilitation of patients after ischemic stroke, taking into account the identified mainly deactivation or de-inhibitory patterns of neuroplastic changes in CNS lesions. When determining individual algorithms of rehabilitation measures in patients with CNS damage, it is necessary to take into account the degree and severity of sensory support disorders. Additional effects on the afferent link in right—hemisphere and spinal lesions of the central nervous system and on efferent support - in the left-hemisphere pathological process helps to increase the functional plasticity of the entire system of voluntary motor activity, contributes to the efficiency of the neurorehabilitation process.

REFERENCES

1. Kadykov A.S., Chernikova L.A., Shakhporonova N.V. Rehabilitation of neurological patients. Moscow: MEDpress inform 2014; 560.
2. Damulin I.V., Kononenko E.V. Statolocomotor disorders in patients with hemispheric stroke / I.V. Damulin, E.V. Kononenko // Clinical gerontology . - 2007. — Vol. 13 — No. 8. — pp. 42-49.
3. Scalha T.B., Miyasaki E., Lima N.M. et al. Correlations between motor and sensory functions in upper limb chronic hemiparetics after stroke. *Arq.Neuropsiquiatr.* 2011; 69(4): 624–62.

YANGI O‘ZBEKISTON – RAQOBATBARDOSH MAHSULOTLAR YURTI

Z.R. Jaksimova

Qoraqalpog‘iston qishloq xo‘jaligi va agrotexnologiyalari
institute 2-kurs talabasi

M.S. Abishov

Qoraqalpog‘iston qishloq xo‘jaligi va agrotexnologiyalari
instituti dotsenti, e.i.k.,

ANNOTATSIYA

Hammamiz ko‘rib-bilib turibmiz – bugun insoniyat nihoyatda murakkab davrni boshidan kechirmoqda. Yer yuzida iqlimning keskin o‘zgarishi, suv va boshqa tabiiy resurslar kamayishi bilan bog‘liq muammolar katta xatarlarga aylanmoqda. Xalqaro munosabatlarda o‘zaro ishonch kamayib, qarama-qarshilik va mojarolarning ortishi barqarorlik va rivojlanishga jiddiy xavf solmoqda. Ushbu maqolada Yangi O‘zbekiston ishlab chiqarish salohiyati haqida so‘z yuritiladi.

Kalit so‘zlar: *Yangi O‘zbekiston, mahsulot, raqobat, ishlab chiqarish, salohiyat.*

ANNOTATION

We know that humanity is going through extremely difficult times. Problems related to sudden changes in climate, depletion of water and other natural resources are becoming major threats on Earth. The decrease in mutual trust in international relations, the increase in contradictions and conflicts pose a serious threat to stability and development. This article talks about the production potential of New Uzbekistan.

Key words: *New Uzbekistan, product, competition, production, potential.*

KIRISH

O‘zbekiston Respublikasi Prezidenti Shavkat Mirziyoyevning 2023-yil uchun murojaatnomasida “to‘rtinchi yo‘nalish ekologiya, ayniqsa, suv masalalari global muammoga aylanib borayotgani bilan bog‘liq”. Biz nafaqat bugungi, balki kelajak avlodlarni ham o‘ylashimiz shart.

Shu bois, Konstitutsiyamizda tabiiy resurslar, jumladan, suv havzalari va yer osti zaxiralarini muhofaza qilish bo‘yicha talablarni kuchaytirishimiz zarur. Bilasiz, mamlakatimiz so‘nggi 3 yilda qurg‘oqchilikni boshdan kechirdi. Buning ta‘siri, ayniqsa, Amudaryoning quyi havzasidagi hududlarimizda yaqqol sezildi. Shu o‘rinda Amudaryo o‘zanida yangi kanal qurilishi bo‘yicha qo‘shni Afg‘onistonning muvaqqat hukumati hamda jahon hamjamiyati bilan birga xalqaro me‘yorlar asosida va mintaqaning barcha davlatlari manfaatlarini inobatga olish yuzasidan amaliy

muloqotlar olib borish lozim, deb hisoblaymiz. Bunday yondashuv qo‘shnilarimiz tomonidan ham qo‘llab-quvvatlanishiga ishonamiz. Umuman, so‘nggi 15 yilda yog‘ingarchilik 25 foizga qisqardi. Yozda o‘ta issiq kunlar davomiyligi ortgani oldimizda hali katta sinovlar borligidan dalolat beradi. Lekin hozirgi vaqtda ekin maydonlariga suv yetkazib berishda sezilarli yo‘qotishlar bor. Shu bois, suv xo‘jaligi tizimi isloh qilinadi. Suvning hisobini ochiq-oshkora yuritish tizimi joriy etiladi va kelgusi uch yilda 13 mingga yaqin suv xo‘jaligi ob‘yekti raqamlashtiriladi. Shu bilan birga, 16 ta yirik nasos stansiyasi davlat-xususiy sherikchilik asosida modernizatsiya qilinadi va muqobil energiyaga o‘tkaziladi. Bularga qo‘shimcha ravishda suv solig‘i bo‘yicha tushumlarning bir qismi tumanlarda sug‘orish xizmatlarini rivojlantirish, ariq, zovur va kanallarni betonlashga yo‘naltiriladi. Hozirgi vaqtda butun dunyoda bo‘lgani kabi O‘zbekistonda ham jiddiy ekologik muammolar paydo bo‘lmoqda. Aksariyat hududlarimizda tuproq tarkibi buzilib, unumdor yerlar qisqarib borayotgani, cho‘llanish, suv yetishmasligi, qurg‘oqchilik, aholini toza ichimlik suvi bilan ta‘minlash shular jumlasidandir. Tabiatimizni asrab-avaylash, suv, havo va atrof-muhitni toza tutish kelgusi yilda har bir mahalla aholisining madaniyati va amaliy harakatiga aylanishi kerak. Bu borada mavjud vaziyatni ijobiy tomonga o‘zgartirish uchun ekologiya va atrof-muhitni asrash bo‘yicha sa‘y-harakatlarimizni, xususan, “Yashil makon” umummilliy loyihasi doirasidagi ishlarimizni kuchaytiramiz. Yer munosabatlari bo‘yicha katta ishlarni boshlab, shu yilning o‘zida 100 ming gektar ekin yerini aholiga dehqonchilik qilish uchun bo‘lib berdik. Buning hisobidan 1,5 million tonna qo‘shimcha oziq-ovqat yetishtirildi. Eng asosiysi, qishloqlarda 400 mingta yangi dehqon xo‘jaligi tashkil qilindi, 1 million 200 mingdan ziyod odamlarimiz band bo‘lib, daromad olyapti. Agar shu islohotni qilmaganimizda, bozor va do‘konlarimiz hozirgidek to‘kin bo‘larmidi, eksport shu darajaga yetarmidi, jon boshiga daromad o‘sarmidi? Shu bois, 2023 yilda ham suv ta‘minoti yaxshi bo‘lgan 100 ming gektar qo‘shimcha ekin maydonlarini aholiga ajratamiz. Buning hisobidan qariyb 350 mingta yangi dehqon xo‘jaligi tashkil etiladi. Agar jami 750 mingta yangi dehqon xo‘jaligini tadbirkorga, yer egasiga aylantira olsak, qishloqda juda ko‘p ijtimoiy muammolar, avvalo, ishsizlik va kambag‘allik masalasi yechiladi. Men bunga ishonaman. Viloyat va tuman hokimlari bu ishni samarali tashkil etishga mas‘ul va javobgar bo‘lib, xalq oldida doimiy hisobot berib borishlari kerak. Buning uchun kooperatsiyani faol qo‘llab-quvvatlaymiz, kichik va o‘rta quvvatli saqlash korxonalarini, saralash va qayta ishlash infratuzilmasini rivojlantiramiz. Umuman, agrar sohada yuqori qo‘shilgan qiymat zanjirini yaratish loyihalariga 2023 yilda 1 milliard dollar ajratiladi. O‘zbekiston Respublikasi qishloq xo‘jaligi va oziq-ovqat tarmog‘ini

istiqbolda barqaror rivojlantirish sohada davlat siyosatini yangicha yondoshuvlar asosida yuritishni talab qilmoqda.

MUHOKAMA VA NATIJALAR

O‘zbekiston Respublikasi qishloq xo‘jaligini rivojlantirishning 2020 — 2030-yillarga mo‘ljallangan strategiyasi (keyingi o‘rinlarda — Strategiya) ushbu vazifalarni amalga oshirishga xizmat qiladi. Mazkur Strategiyaning asosiy maqsadi qishloq xo‘jaligi va oziq-ovqat tarmog‘ining raqobatbardoshligini oshirishga qaratilgan islohotlarni yanada chuqurlashtirishda davlat siyosatini tubdan takomillashtirishga yo‘naltirilgan bo‘lib, quyidagi ustuvor yo‘nalishlarni qamrab oladi:

aholining oziq-ovqat xavfsizligini ta‘minlash;

qulay agrobiznes muhitini va qo‘shilgan qiymat zanjirini yaratish;

soha boshqaruvida davlat ishtirokini kamaytirish va investitsiyaviy jozibadorlikni oshirish;

tabiiy resurslardan oqilona foydalanish va atrof-muhit muhofazasini ta‘minlash;

davlat boshqaruvining zamonaviy tizimlarini rivojlantirish;

tarmoqni qo‘llab-quvvatlashga yo‘naltirilgan davlat xarajatlarini bosqichma-bosqich diversifikatsiya qilish;

qishloq xo‘jaligida ilm-fan, ta‘lim, axborot va maslahat xizmatlari tizimini rivojlantirish;

qishloq hududlarini rivojlantirish;

tarmoq statistikasining shaffof tizimini ishlab chiqish.

Yirik ishlab chiqarish korxonalarining maydalarini afzalligini asosiy omillari quyidagilar:

- moddiy-texnika bazasining rivojlanish darajasi.
- texnologiyaning o‘ziga xos xususiyati.
- tashkil qilish va boshqarish formalari va boshqalardir.

Qishloq xo‘jalik nazariyasi va amaliyoti faqatgina yirik xo‘jaliklarga samaradorli bo‘lish xususiyatiga ega degan yagona fikrga mukkasidan ketilishi natijasida mamlakatimiz qishloq xo‘jaligida bir necha bor yiriklashtirish tadbirlari amalga oshirildi va bo‘larga o‘z navbatida katta isbotlanmagan kapital mablag‘lar sarflandi. Tajribalar shuni ko‘rsatadiki yirik ishlab chiqarish bilan mayda ishlab chiqarishni bir-biriga muvofiq holda olib borilishi yuqori iqtisodiy samaradorlik garovidir. Shuning uchun ham hozirda birlamchi bug‘in sifatida, fermerlar, dexqon xo‘jaliklari, kichik pudrat jamoalari, oilaviy pudrat va boshqalar yirik korxonalar tarkibida tashkil bo‘lmoqda.

Ijtimoiy mehnat taqsimoti, bir tomondan ishlab chiqarishni har xil sohalarini va ularni ma'lum xildagi mahsulot yetishtirishga ixtisoslashga ajratsa, boshqa tomondan ular o'rtasida aniq va puxta kooperativ aloqani taqozo etadi. Xo'jaliklar, bunda o'zaro va sanoat korxonalari bilan ishlab chiqarish, iqtisodiy aloqalarni amalga oshiradilar. Yangi xildagi yirik ixtisoslashgan tashkiliy ishlab chiqarish formalari vujudga keladi.

REFERENCES

1. O'zbekiston Respublikasi Oliy Majlisi Senatining qarori, 27.12.2022 yildagi SQ-669-IV-son.
2. O'zbekiston Respublikasi Prezidentining Farmoni, 23.10.2019 yildagi PF-5853-son.
3. Alimovna, E. Y., Alimovna, E. G., & Burievna, M. S. (2020). Historical Stages Of Innovative processes In Higher Education Of Uzbekistan. *Solid State Technology*, 63(6), 9824-9834.
4. Муртазова, С. Б., & Муртазов, С. Б. (2021). ИЗ ИСТОРИИ МУЗЫКАЛЬНОГО ОБРАЗОВАНИЯ (НА ПРИМЕРЕ ПЕРВЫЕ ГОДЫ НЕЗАВИСИМОСТИ В УЗБЕКИСТАНЕ). *Oriental renaissance: Innovative, educational, natural and social sciences*, 1(4), 152-156.
5. Ergasheva, Y. A., Vasieva, D. I., & Murtazova, S. B. (2019). Political persecutions and ideological pressure on the creative intellectuals of Uzbekistan in post-war decades. *International Journal of Recent Technology and Engineering*, 8(2 S10), 374-377.

THE IMAGE OF WOLAND IN THE NOVEL “MASTER AND MARGARITA”

Sultanova Sevara Ruslanovna,

Lecturer at the Department of Russian Philology,
Ferghana State University

Akhmadjonov M.

4th year student of Ferghana State University

Rakhimova R.N.

Teacher of 29th Secondary school, Fergana city

ABSTRACT

The image of Woland carries a huge semantic load in the novel. Bulgakov introduces him into the narrative under the guise of Satan, repeatedly emphasizing and repeating this statement. But it is worth recalling the words of the famous literary critic Lydia Markovna Yanovskaya, who was undoubtedly right, saying:... "in literary criticism, the main thing is not to come up with versions that close the issue without solving anything...."

The epigraph from Faust - a hint of the identity of the image of Woland with Satan - forms a certain stereotype, not destroyed even by paradoxical (in the mouth of the devil) exclamations of "damn you!" Nevertheless, to identify Woland exclusively with the devil is to significantly impoverish this artistic image. In the text of the novel, we will find many indications of other prototypes of this image. They can be roughly divided into two large groups: mythical and real. Consider each of the groups.

Keywords: *many indications of other prototypes of this image, originality of the novel, correspondences of characters, images of the Master and Margarita.*

INTRODUCTION

A significant number of critical and literary works devoted to the comprehension of the artistic, problem-thematic, philosophical originality of the novel by M. A. Bulgakov "The Master and Margarita" explore it from the point of view of the compositional structure, genre features, the system of internal correspondences of characters and events, analyzes in detail the images of the Master and Margarita and the themes of love and creativity associated with these images.

Undoubtedly, in the structure of the novel, the image of Woland carries a great semantic load. He is visibly present in the novel throughout the text. According to him, he was even under interrogation by Yeshua Pilate:... " I personally attended all

this. And Pontius Pilate was on the balcony, and in the garden when he and Kaifa talked, and on the platform, but only secretly, incognito, so to speak, so I ask you - no words to anyone and a complete secret!... Tss! " Woland never says untruths - he doesn't want it.

Undeniable is the fact that the devil has the brightest, most colorful and unusual appearance in the novel: "the height was not small or huge, but simply high. <...> As for the teeth, on the left side he had platinum crowns, and on the right - gold. <... > mouth of some kind of curve <... > The right eye is black, the left for some reason is green. The eyebrows are black, but one above the other "such a portrait bumps us into the idea that the inner essence of Woland should be the opposite: behind the mask of a ridiculous foreigner M.A. Bulgakov hides the devil's features of the hero.

The author's notes characterizing Woland are interesting. On the one hand, Bulgakov emphasizes the "significance," power, which, first of all, is evidenced by the character's intonations and the fact that the hero "spoke in an impressive, heavy voice and with a foreign accent." On the other hand, the author's litters emphasize the obvious absurdity, comic nature of the devilish image: "he cheekily said, but without the accent that he damn knows for some reason, he disappeared and appeared."

DISCUSSION AND RESULTS

In the description of Woland's very appearance, multicolored eyes can be especially noted. In the course of the plot, an internal metamorphosis occurs: the color of the eyes changes. If in the middle of the novel - "the right with gold spark at the bottom, drilling anyone to the core, and the left - empty and black, <... > as an exit to the bottomless well of all darkness and shadows," then at the very beginning of the work - "the left, green he is completely insane, and the right, black and dead."

Woland's appearance is also twofold. In one case, the devil is dressed in a gray suit, and looks impressive and catchy ("he was in an expensive gray suit, in shoes overseas, in the color of a suit"), in the other - "he is dressed in a nightgown, dirty and paid on his left shoulder," on one side he is "The Great Woland," on the other - a foreigner.

In my opinion, M.A. Bulgakov does not accidentally pay special attention to the color of the devil's eyes. Description of the eyes is the most important means of creating a psychological portrait of the character.

So what role does the eye motif play in characterizing Woland's essence? Despite the internal metamorphosis, the eyes do not lose their main shades: green and black. It seems to me that Bulgakov thus makes it clear to readers what the essence of the hero is. In the literary tradition, green is a symbol of demonic forces, and several

meanings also appear in Bulgakov's works, namely, wisdom, the desire for knowledge. Black color, in addition to the main associations with death, is a symbol of rebirth, the transition of the soul to another being, immortality. It is believed that black along with green indicates the dark beginning of the human soul. Having deciphered the meaning of the color scheme of Woland's eyes, we can conclude that Bulgakov not only wanted to make it clear that we have none other than the devil, but also emphasized in his character such features as universal wisdom and the desire for knowledge (remember with what truly human interest Woland asked two writers about the religious views of Muscovites: "the foreigner leaned back on the back of the bench and asked, even sounding curious:" are you atheists? "

We will attribute to the "superhuman" the following: knowledge of the past and future of all mankind (the presence of Pontius Pilate on the balcony, breakfast with I. Kant and the prediction to Berlioz of what death the writer will die: "Your head will be cut off!"); the ability to read other people's thoughts, the vision of any person through and through ("I did not like this Nikanor Ivanovich he burned the rogue")

Woland has not only all the knowledge that was accumulated by all people, but also his own "magic" knowledge, i.e. what the devil is supposed to know as a certain "third force" - this is the secret of the fifth dimension, and the ability to take different guises, and free movement in time and space, and eternal life. All this gives his image mysticism, mystery and mystery.

The human can be attributed to the fact that Satan, despite his power, is subject to human weaknesses and diseases. So, Woland says: "the leg got sick, and then this ball is still there" (but the demon should not be sick, and, moreover, have chronic diseases), "I strongly suspect that this pain in my knee was left to my memory by one charming witch, whom I met closely in a thousand five hundred and seventy-first year on Devil's Hill."

M.A. Bulgakov combines in the image of Woland difficult, at first glance, features. On the one hand, the devil is thoughtful, serious (remember what interest the hero shows in the people of their Moscow: "I am not an artist at all, I just wanted to look at Muscovites in mass, <... > I just sat and watched"), on the other hand, I am prone to payasnichestvo (to the words of Berlioz that you will not see anyone in Moscow atheism, exclaims: "Oh, what a beauty!" <... > "Ah, how interesting!"), Thanks to which the image of Woland looks quite contradictory.

Particular attention should be paid to the attitude of M.A. Bulgakov to his devil. Emphasizing which "department" the character belongs to. Bulgakov calls this "department" "peace." Perhaps "peace" is the ancient idea embodied by Bulgakov about the ultimate reconciliation of God and the Devil. Bulgakov's peace is not divine,

but bodily - spiritual - therefore deceiving, which is not divine. The author refuses to portray Satan according to church canons. In total, the writer leaves the function of Woland as a punisher of crimes unchanged. The rest of Bulgakov adheres to his ideas about the devil, namely: he does not consider his hero to be a concentration of universal evil, or an insidious tempter.

For the author, the image of Woland is a symbol of the "punishability" of human vices and crimes. The Bulgakov devil tends not so much to seduce as to punish.

Boris Sokolov wrote: "Bulgakov's images are often focused on the multiplicity of associations and have several literary and real sources."

This phrase of the famous literary critic is the best fit to start a conversation about the points of view of the image of Woland existing in critical literature. Critics draw parallels between the image of Woland in the novel and a number of possible prototypes: Mephistopheles, the Devil, Christ, Cagliostro, Stalin, Lenin, and Bulgakov himself. Perhaps it is worth getting acquainted with these points of view in more detail.

But most of all Bulgakov's Voland is associated with Mephistopheles from Goethe's *Faust*.

Recall again: the name itself was taken by Bulgakov from "*Faust*," is one of the names of the devil in German and dates back to the medieval "*Foland*." In *Faust*, the name Voland appears only once: Mephistopheles calls himself in the Walpurgis Night scene, showing himself and Faust the way to Broken among the evil spirits rushing there. From "*Faust*" is also taken in the Bulgakov translation and the epigraph to the novel, which formulates the principle of the interdependence of good and evil, which is important for the writer. These are the words of Mephistopheles: "I am part of the power that forever wants evil and forever does good." In Bulgakov's interpretation, the name "Woland" becomes the only name of Satan, as if not literary, but genuine. Under this name, the Master knows him.

The image of Woland carries a huge semantic load in the novel. Bulgakov introduces him under the guise of Satan. However, gradually the image of Woland gradually moves away from the ideas of Satan.

The image of the devil is unconventional, because he owns some of the obvious attributes of God. Bulgakov was well acquainted with the book of the English church historian and bishop F. V. Farrar "*The Life of Jesus Christ*" (1873). Extracts from it are preserved in the writer's archive.

The symbolism of the triangle on the Voland cigarette case is mentioned by many critics, such as: Andrei Zerkalov, Tatyana Pozdnyaeva, as well as Irina Belobrovtsseva and Svetlana Kulyus. Woland's triangle just symbolizes the

cornerstone - the rejected stone, which became the head of the corner. The triangle is considered an important element of magical rituals, symbolizing power over souls.

The emphasized uncertain position of the triangle on the cigarette case (triangle points up-good, point down-evil) shades the unusual, duality of the figure of Woland. Prince of darkness, who, however, does no evil. This is quite consistent with the epigraph to the novel.

Woland is many-faced, as befits the devil, and in conversations with different people he puts on different masks.

Woland is an artist, the author's reimagined image of Satan.

Not the devil is terrible for the author and his beloved heroes. The devil, most likely, does not exist for Bulgakov, as does not exist for God.

In his novel lives a different, deep faith in man and humanity, moral immutable laws. Reading the novel, you constantly find confirmation that there really was no such devil in world literature before Bulgakov. Woland, with his cold omniscience and hard justice, sometimes seems to be the patron saint of merciless satire, which is forever turned to evil and forever performs good. He is cruel, as cruel satire happens, and the devilish jokes of his close associates are also the embodiment of some sides of this most amazing of art types; mocking provocations and mocking figure art of Koroviev, inexhaustible jokes of the best of the jesters - the Hippo, the "robber" of Azazello's directness. Satirical seems to boil around Woland. For only three days, Woland appears with his retinue in Moscow - and the rampage of satire and, of course, witchcraft, crashes into everyday life.

Bulgakov cannot divide the world only into good and evil, in addition to paradise and hell, "peace" stands out. It is there that the salvation of the soul of Margarita and the Master must be found. Perhaps Woland himself is striving for this peace. His aspirations are aimed only so that people can see and realize the true picture of the world. Only knowing all the problems and "dark" sides of life can you try to make it better. Woland has great knowledge, and he carries it to people. This is knowledge of virtue and sin. After all, Socrates also said that only a person who knows that there is good and that there is evil can do well.

REFERENCES

1. A. Ethics Mikhail Bulgakov. M., 2004..
2. Bulgakov M. A. Master and Margarita. M., 1997.
3. Beloborovtseva I., Kulyus S. Roman M. Bulgakova "The Master and Margarita": commentary. M., 2003
4. Pozdnyayeva T. Woland and Margarita. M., 2005.

5. Sultanova S.R, & Nigina, B. (2022). Degrees of Comparison of Adjective Names in Russian and Uzbek Languages. *Central Asian Journal of Literature, Philosophy and Culture*, 3(10), 105- 108.
6. Sultanova S.R. (2022). Description of Linguistik Variation Derivation and Use in Russian from the Point of Linguopragmatics. *AMERICAN JOURNAL OF SCIENCE AND LEARNING FOR DEVELOPMENT*, 1(2), 218-220.
7. Sultanova S.R. (2021). Alimov Timur GENERAL THEORY OF LINGUISTIC VARIATION. *EPRA International Journal of Research and Development (IJRD) January*.
8. Sultanova, S. (2021). On the definition of the terms “Variology”, “Variation”, “Variability”. *ACADEMICIA: An International Multidisciplinary Research Journal*, 11(3), 2307-2310.
9. Sultanova S.R. & Timur, A. (2021). GENERAL THEORY OF LINGUISTIC VARIATION. *Chief Editor*.

**TRANSPOR SOHASIDA YUZAGA KELGAN MUAMOLARNING
EKOLOGIYAGA TASIRI
(avtomobil transporti)**

Shermatov Shamshir Xusanovich

Toshkent davlat transport universiteti katta o'qituvchisi

shamsher@inbox.ru

Utkirov Shokirxuja Shavkat o'g'li

Toshkent davlat transport universiteti assistenti

Abdusamatov Erkinjon Xalim o'g'li

Toshkent davlat transport universiteti assistenti.

ANNOTATSIYA

Maqolada avtomobil transportida yuzaga kelgan muamolarning ekologiyaga ta'siri, hamda yo'l-transport tizimining samaradorligi va xavfsizligini hisobga olgan holda atrof muhitga salbiy ta'sirini kamaytirish masalasi ko'rib chiqildi. Yo'l-transport tizimlarini tashkil etishda va transport harakati xavfsizligini ta'minlash bo'yicha chora-tadbirlarni ishlab chiqishda atrof-muhitga salbiy ta'sirni kamaytirishning mavjud muammolari va usullari tahlil qilindi.

Kalit so'zlar: *Avtomobil yo'llari, zararli moddalar, toksinlar, transport oqimlari, transport infratuzilmasi, avtomobil yo'llarini rekonstruksiya qilish, davlat yo'l siyosati, yo'l-transport kompleksi, ekologiya va atrof-muhitni muhofaza qilish.*

ABSTRACT

The article considered the issue of reducing the negative impact on the environment, taking into account the environmental impact of road transport problems and the efficiency and safety of the road transport system. Existing problems and methods of reducing the negative impact on the environment in the organization of road transport systems and the development of measures to ensure traffic safety were analyzed.

Keywords: *Highways, harmful substances, toxins, traffic flows, transport infrastructure, reconstruction of highways, State road policy, road transport complex, ecology and environmental protection.*

KIRISH

Har yili shaharlardagi millionlab odamlar transport vositalaridan chiqadigan havo ifloslanishi bilan bog'liq kasalliklardan, shuningdek, avtomobil yo'llaridan chiqadigan shovqinlardan aziyat chekmoqda. Normativ hujjatlarda transport-yo'l kompleksining atrof-muhitga salbiy ta'sirini kamaytirish uchun bir qator tadbirlar

belgilangan bo'lib, ularning amalga oshirilishi avtomobil yo'llarini loyihalashtirish, qurish, ta'mirlash va saqlashga bo'lgan ekologik talablarning ortishi bilan birga bo'lishi kerak.[10] Avtotransport kompleksini ekologizatsiyalashning mazkur yo'nalishlarini amalga oshirish ekologiya va atrof-muhitni muhofaza qilish, bo'lajak muhandislarning ekologik savodxonligini oshirish borasida muayyan bilim va ko'nikmalarni talab etadi.

So'ngi yillarda jamiyatning atrof-muhit bilan o'zaro hamkorligi muammolariga bo'lgan e'tibori keskin oshdi. Shu o'rinda O'zbekiston Respublikasining "Yo'l harakati xavfsizligi to'g'risida»gi qonuning 2021-yil 25-fevral O'RQ-677-sonli yangi tahriri qabul qilinishi va qonun talablarida transport vositalarining atrof-muhitga ta'siriga alohida e'tibor qaratilganligi bunga yaqqol misol bo'la oladi.[1] Bundan tashqari Sapayev M.S. va Qodirov F.M.ning "Hayot faoliyati xavfsizligi va ekologiya" nomli o'quv qo'llanmasida hamda J.R. Qulmuhamedov, K.M. Nazarov, R.S. Hikmatov, Sh.A. Shoislomov larning "Yo'l harakati qoidalari va xavfsizligi" nomli o'quv qo'llanmalarida transport vositalarining atrof-muhitga tasirini kamaytirish yuzasidan atroflicha fikr yuritilgan.

MUHOKAMA VA NATIJALAR

Ishning uslubiy asosi tadqiqot muammosini hal qilish, tizimli tahlil qilish, ekspert baholari va boshqa usullar yordamida kerakli ma'lumotlarni olish bo'yicha aniq, mavjud baholar va fikrlarni o'rganish edi.

Inson sivilizatsiyasining mavjudligi biosferada miqdoriy va sifatli o'zgarishlarga olib keldi, sayyoramizda sun'iy ravishda yaratilgan ob'ektlarning ko'p qatlamli to'yingan sohasi - texnosfera shaklida yangi global moddiy tizimning paydo bo'lishiga olib keldi. Insonning iqtisodiy faoliyati natijasi-mahsulot (materiallar, xizmatlar, uskunalar va boshqalar). Hayot aylanish jarayonining yoki ob'ekt yoki resurs siklining barcha bosqichlarida atrof-muhit ifloslanishi sodir bo'ladi.

1-jadval

Yoqilg'i turlari bo'yicha chiqindi gazlari miqdori

Yoqilg'i turi	CO2 gramm / km	CH (uglevodorodlar) gramm / km	NOx (azot oksidi) gramm / km	Qurum gramm / km	JAMI gramm / km
Benzin	10,60	2,20	2,25	0,35	15,4
Dizel	0,50	0,38	2,50	2,40	5,8
Metan	4,70	1,20	2,15	0,06	8,1

Ichki ishlar vazirligi ma'lumotlariga ko'ra, 2022 yil 1 oktyabr holatiga, respublikada jami avtomobillar 3,4 mln tani tashkil qilmoqda, shundan 2,4 mln tasi (69,1 %) metan yoqilg'isida, 959 ming tasi (28,1 %) benzinda, 97,5 ming tasi (2,8 %) dizelda va 3,5 ming tasi (0,1%) elektr energiyasida harakatalanadigan avtotransportlarni tashkil qiladi.

Avtotransportlar sonining o'sish sur'atlari shu tarzda davom etsa 2030 yilga borib, ularning soni 1,7 marta oshib, 5,7 million tani tashkil etadi, ulardan chiqadigan chiqindi gazlari miqdori esa 1,4 mln tonnaga yetishi kutilmoqda.

Bunda, prognozlariga ko'ra metan yoqilg'isida harakatalanadigan transport vositalarining soni 4,4 mln tani (ulushi 76,6 %), benzinda 422 ming tani (7,3 %), dizelda 63,8 ming tani (2,8%) elektr energiyasida 860 ming tani (15 %) tashkil etadi.

Ifloslantiruvchi moddalarni shakllantirishning asosiy jarayonlari oksidlanish, tiklash, almashtirish, parchalanish, elektromexanik, jismoniy jarayonlar va boshqalar.

Yo'l-transport kompleksining atrof-muhitga ta'siri nazariy asoslari, avtomobil yo'llarini qurish, ta'mirlash va ishlatishda atrof-muhitdagi salbiy ko'rinishlarning tavsiflari berilgan. Ammo jamiyatni rivojlangan avtotransport kompleksi bilan ta'minlaydigan afzalliklar bilan bir qatorda, uning rivojlanishi, afsuski, atrof-muhit va insonga salbiy ta'sir ko'rsatadi. Transport majmuasi atrof-muhitning eng katta ifloslantiruvchi vositasidir. Mamlakat miqyosida barcha manbalardan atmosferaga ifloslantiruvchi moddalarning umumiy chiqindilarida transportning ulushi 45% ga (shaharlarda - 85-95%), "iqlim" gazlarining emissiyasida-10% ga etadi. Shahar aholisining shovqin ta'sirida transportning ulushi 85-95%.

Respublikamizda qabul qilingan avtotransport kompleksi va tabiatni muhofaza qilish faoliyatining davlat boshqaruvi amaliyoti hozirgi vaqtda avtomobil transportining ekologik xavfsizligini ta'minlash muammolarini hal qilishning asosiy yo'nalishlarini, davlat organlari, korxonalar va tashkilotlar o'rtasida tegishli vakolatlarni aniq taqsimlashning yo'qligi, samarali iqtisodiy mexanizmlarning yo'qligi, yuqori darajadagi ekologik xususiyatlarga ega avtotransport vositalarini ishlab chiqarish va ulardan foydalanishni rag'batlantirish imkonini beradi.[3] Avtomobil transportining ekologik xavfsizligini ta'minlashning amaldagi tizimining past samaradorligi, birinchi navbatda, amaldagi tabiatni muhofaza qilish qonunchiligi statsionar ifloslanish manbalari bilan bog'liq muammolarga qaratilganligi va transport faoliyatining o'ziga xos xususiyatlarini hisobga olmaganligi bilan bog'liq – katta va tobora ortib borayotgan avtotransport vositalarining soni, ularning yuqori harakatchanligi va aholi zichligi yuqori bo'lgan hududlarda doimiy foydalanish.

Ekologik vaziyatni yaxshilash uchun qonunlarni qayta ko'rib chiqish va transport majmuasiga e'tibor berish, shuningdek, ishlab chiqarish kerak:

- avtotransport vositalari chiqindilarining texnik standartlarini doimiy ravishda qisqartirish;

- avtotransport vositalarining ekologik nazoratini tashkil etishda va avtotransport vositalaridan foydalanishga cheklovlar qo'yishda foydalanish maqsadida ekologik tasniflashni joriy etish;

- avtotransport vositalarining ekologik tasnifini o'tkazish va ularning ekologik sinfini oshirish chora-tadbirlari;

- dvigatel yoqilg'isini sotishda avtotransport vositalarining ekologik xavfsizligini ta'minlash bo'yicha chora-tadbirlar ko'rish;

-yo'l harakatini tashkil etish, ko'cha-yo'l tarmog'ini rekonstruksiya qilish, atmosferadagi ifloslantiruvchi moddalarning ruxsat etilgan maksimal kontsentratsiyasi normativlari va avtotransport harakati natijasida yuzaga keladigan maksimal ruxsat etilgan shovqin darajalari turar-joy binolari hududida ortiqcha bo'lsa, avtotransport vositalaridan cheklangan foydalanish hududlarini joriy etish bo'yicha chora-tadbirlar ko'rish;

- avtotransport vositalarining ekologik sinfini hisobga olgan holda ekologik nazorati;

- ularning chakana savdosi davomida vosita yoqilg'isining sifatini nazorat qilish.

Avtomobil yo'lining atrof-muhitga ta'siri manbalari-yo'lda joylashgan avtomobil transporti, yo'llarning muhandislik inshootlari (tuproq polotnosi, ko'priklar o'tuvchi va yo'l o'tkazgichlar, drenaj va kichik suv o'tkazuvchi inshootlar), yo'l inshootlarining alohida konstruksiyalari (yo'l kiyimlari, yer usti yo'l chetlari), yo'l infratuzilmasi obyektlari (dam olish maskanlari, avtomobillarga yoqilg'i quyish shoxobchalari, ovqatlanish shoxobchalari, jamoat transporti bekatlari).

Avtomobil transportining jadal rivojlanishi atrof-muhitga sezilarli ta'sir ko'rsatdi. Bunday ta'sir mexanizmi bir qator o'ziga xos xususiyatlarga ega:

- avtomobillashtirish jarayonining massivligi va tobora o'sib borayotgan sur'ati;

- motorizatsiyani rivojlantirish jarayoniga hamroh bo'lgan salbiy hodisalarning keng doirasi;

- mavjud ekologik xavfsizlik ko'rsatkichlarini sezilarli darajada yaxshilashning murakkabligi;

- nisbatan cheklangan hududlarda (yirik shaharlarda) ko'plab transport vositalarining kontsentratsiyasi va ularning selektiv hududlarga ommaviy kirib borishi, salbiy oqibatlarni lokalizatsiya qilish qiyinligi.

Zamonaviy sharoitda avtomobil parki soni va u tomonidan olib o'tilayotgan yuk va yo'lovchilar soni ortib borayotgan sharoitda atrof-muhitning tozalik darajasini saqlab qolish eng muhim vazifadir. Ushbu muammoning turli jihatlarini o'rganish

salbiy ta'sirlarni cheklash, odatda, ajralib turadigan va yuqori darajada ixtisoslashgan xarakterga ega bo'lgan ko'plab sohalarda amalga oshiriladi. Shubhasiz, ifloslanish muammosini hal qilishning yagona turi mavjud emas va optimal yechim faqat yuqorida qayd etilgan ta'sir darajasini belgilovchi bir-biriga bog'liq bo'lgan omillar majmuasini o'rganish asosida amalga oshirilishi mumkin.

Atrof-muhitning ifloslanish darajasini baholash parametrlari, ularni olish usullari va atrof-muhitning zararsizligi holati bo'yicha baholashning chegara qiymatlari mavjud bo'lsa, kompleks yondashuvni amalga oshirish eng samarali hisoblanadi. Atrof-muhit ifloslanishi ko'plab yo'nalishlarda yuzaga kelishi bilan ajralib turadi: atmosfera, suv, tuproq turli moddalar bilan ifloslangan, atrof-muhit akustik, elektromagnit, tebranish ta'siriga duchor bo'ladi, ekologik muvozanat buziladi, harakat xavfsizligining past darajasi. Asosiy ko'chalar bilan chegaralangan mahallalar va mahallalarda yashovchi shahar aholisining so'rov natijalari shuni ko'rsatadiki, shahar aholisi orasida ko'plab kasalliklarning sabablari aniq ekologik komponentga ega. Ular yaratilgan yashash muhitining parametrlari inson tanasining talablariga, shovqin omiliga va atmosfera havosining sifatiga mos kelmasligi bilan bog'liq. Shahar yo'llari va ko'chalari yaqinida yashovchi aholining sog'lig'iga yetkazilgan zararni kamaytirish uchun asosiy ekologik omillarni hisobga olgan holda yashash muhitining sifatini baholashga kompleks yondashuvni qo'llash kerak. Avtomobil transportining shaharsozlik vositalari bilan yashash muhitiga ta'sirini kamaytirish uchun mavjud resurslarni aniqlash muhimdir.[2]

Shaharsozlik bo'yicha loyiha amaliyotining to'liq kuzatuvlari va tahlillari shuni ko'rsatadiki, turar-joylarni rejalashtirish loyihalarini ishlab chiqishda, birinchi navbatda, prognozli aeratsion rejimga, shuningdek, atmosfera havosining ifloslanishining kutilayotgan darajasiga gigienik baho berish zarur. Bu omillar o'rtasida funktsional aloqa mavjud bo'lgani uchun, ko'cha makonining shamollatish sifati insonning issiqlik hissi nuqtai nazaridan ham, atmosfera havosining sanitariya me'yorlariga mos keladigan ifloslanish darajasiga qarab baholanishi kerak.

Transportning salbiy ta'siri tufayli megapolisidagi aholi sonining kamayishi transport va shaharsozlik tadbirlarini yanada kengroq amalga oshirish natijasida erishiladi. Bunga quyidagilar kiradi: transport vositalarining tranzit oqimlarini shahar tashqarisidagi hududlarda va aglomeratsiya hududida joylashgan yuqori tezlikda harakatlanadigan magistral yo'llar tarmog'iga o'tkazish; zamonaviy shaxsiy bo'lmagan transport turlarining yangi yo'nalishlarini ishlab chiqish va qurish (Monoray tizimi, engil metro, Daryo tramvaylari va boshqalar); parklarni to'xtatish bilan jihozlangan transport va transplantatsiya tugunlarining tizimini shakllantirish;

piyodalar intensiv harakatlanishi bilan Markaziy rejalashtirish hududlarida transportsiz hududlarni yaratish.

Transport siyosati sohasidagi eng yaxshi amaliyotlarni o'rganish transport tizimining faoliyatining asosiy jihatlarida shaharni rivojlantirishga yordam beradigan takomillashtirishning asosiy yo'nalishlarini aniqlash imkonini beradi. Tavsiya etilgan indikator shaharlarning transport tizimlarini tartibga solishga qaratilgan chora-tadbirlarning samaradorligini baholashga, shuningdek, shaharning transport kompleksiga ta'sirini modellashtirishga imkon beradi.

XULOSA VA TAKLIFLAR

Avtomobil yo'llari, boshqa texnik tuzilmalar singari, atrof-muhitga tabiiy tizimlar parametrlarining o'zgarishiga bevosita ta'sir qiladi. Yo'llarni loyihalashtirish va ishlatish uchun ekologik xavfsizlik nuqtai nazaridan eng muhim tarkibiy transport ifloslanishi, yerlarni olib tashlash va hududlarni ajratish muhim ahamiyatga ega. Ekologik xavfsizlik avtomobil yo'llarini rivojlantirishga qaratilgan investitsiyalarning asosiy ko'rsatkichlaridan biridir.

Avtomobil yo'lining ekologik xavfsizligi (uning ekologik jihatdan xavfsiz holati) avtomobil yo'lining muhandislik inshootlari va konstruksiyalari tomonidan shakllantirilgan yo'llar atrofidagi hududlarning tabiiy muhitining minimal zararli ta'sirini va ifloslanishini va ularning avtomobil transporti faoliyatiga ta'sirini ta'minlash qobiliyatini anglatadi. Avtomobil yo'lining ekologik jihatdan qulay holati quyidagi ko'rsatkichlar:

1. Avtomobil yo'llari va yo'l inshootlarining texnik holati.
2. Yo'l bo'yidagi tabiiy muhitning ifloslanish darajasi.
3. Avtomobil yo'lining texnik holatini avtomobil transportida zararli moddalar chiqarilishiga ta'siri.

Avtomobil yo'llarining ekologik xavfsizligi qurilish, rekonstruksiya qilish, ta'mirlash va atrof-muhitga salbiy ta'sir ko'rsatadigan texnik yechimlarni saqlash uchun loyiha hujjatlarini ishlab chiqish va qo'llash orqali erishiladi, bu esa aholi salomatligiga zararli ta'sir ko'rsatmaydi, tabiiy muhitda qaytarilmas o'zgarishlar, odamlarning ijtimoiy-iqtisodiy yashash sharoitlari yomonlashuvi.

REFERENCES

1. O'zbekiston Respublikasining "Yo'l harakati xavfsizligi to'g'risida»gi qonuni (yangi tahriri). Toshkent sh., 2021-yil 25-fevraldagi O'RQ-677-sonli.
2. Khikmatov, F., Jumabaeva, G., & Rakhmonov, K. (2020, July). Altitude regularity of climatic factors in suspended sediments flowing formation of Mountain

Rivers. In IOP Conference Series: Materials Science and Engineering (Vol. 883, No. 1, p. 012052). IOP Publishing.

3. Rakhmonov, K. (2021). IMPROVEMENT OF LAND CADASTRAL INFORMATION SYSTEM IN THE ADMINISTRATIVE DISTRICT. *Зборник наукових праць AOrOX*.

4. Kosimdjon, R. (2021). MODEL OF CREATION OF LAND CADASTRAL INFORMATION BASE IN AGRICULTURAL SECTOR. *Зборник наукових праць SCIENTIA*.

5. Хромова, Г. А., Мухамедова, З. Г., & Юткина, И. С. (2016). Оптимизация динамических характеристик аварийно-восстановительных автотранспортных средств. Монография. Научный журнал: *Technologiya*, Ташкент-2016.-253 с.[1п.

6. Yakubov, M. S., Mukhamedova, Z. G., Isroilov, U. S., & Fayzullaev Zh, S. (2018). Methodological aspect of continuous monitoring of traction electrical equipment diagnostics using spectral analysis methods. *International periodical journal "Chemical Technology Control and Management*, (3), 67-73.

7. Мухамедова, З. Г. (2015). Динамическая модель для исследования продольных колебаний главной рамы электровоза с учетом установки демпфирующего поглощающего аппарата в автосцепке. *Известия Транссиба*, (2 (22)), 18-23.

8. Jo'Rayev, Y. R. O. G. L., Abdusamatov, E. X. O. G. L., & Tursunov, N. H. (2021). HAYDOVCHILARNI TAYYORLASHDA RAQAMLI O 'ZBEKISTON 2030 DASTURINI JORIY ETISH. *Oriental renaissance: Innovative, educational, natural and social sciences*, 1(9), 749-754.

9. Abdusamatov, E., Abruyev, S., & Tursunov, N. (2022). Evaluate the Economic Efficiency of Fuel Consumption of Vehicles at an Intersection. *Nexus: Journal of Advances Studies of Engineering Science*, 1(3), 45-49.

10. Abruyev, S., Abdusamatov, E., & Choriyeu, J. (2022). Impact of Technical Means on Road Traffic Accidents. *Nexus: Journal of Advances Studies of Engineering Science*, 1(3), 35-39.

11. Isoxanov, Y., Abdusamatov, E., & Turdibeков, S. (2022). ENGIЛ VA YOK AVTOMOBILLAP ИШТИРОКИДАГИ ЙТХ ТАХЛИЛИ. *IJODKOR O'QITUVCHI*, 2(24), 216-219.

12. Isoxanov, Y., Abdusamatov, E., & Turdibeков, S. (2022). ПИЁДА ИШТИРОКИДА ЁНЛАНМА МАСОФА САҚЛАНМАСДАН СОДИР ЭТИЛГАН ЙТХ ТАХЛИЛИ. *IJODKOR O'QITUVCHI*, 2(24), 220-222.

13. Utkirov, S., Abdusamatov, E., & Raxmanov, B. (2023). ORGANIZATION OF TRAFFIC AT UNCONTROLLED INTERSECTIONS. *Eurasian Journal of Academic Research*, 3(2 Part 2), 57-65.
14. Ochilov, A. M., Vohidov, D. A., & Turg'unov, D. S. (2022). TRANSPORT OQIMINI ORGANISH USLUBI. *RESEARCH AND EDUCATION*, 1(3), 168-175.
15. Ochilov, A. M., Turgunov, D. S., & Shavkatov, X. Q. O. G. L. (2023). SHAHAR JAMOAT TRANSPORTIDAN VA YO'LLARDAGI HOLATDAN QONIQLASH MAVZUSIDA AHOLI O'RTASIDA SO'ROQ O'TKAZMOQDA USLUBINI YARATISH. *Oriental Renaissance: Innovative, educational, natural and social sciences*, 3(1-2), 299-305.
16. Ochilov, A. M. (2022). TEMPERATURANIG AVTOMOBILNING TORTISH TEZLIK XUSUSIYATIGA TASIRINING MATEMATIK MODEL. *ВЕСТНИК МАГИСТРАТУРЫ*, 16.
17. Ю.У.Усманова (2022), ТИПИЧЕСКИЕ ПЕРСОНАЖИ ДРАМАТУРГИИ Н.В. ГОГОЛЯ Международная конференция академических наук 1(32),с.22-25.
18. Ю.У.Усманова. М.А.Эшкuvatова-Scientific Impulse, 2022, ОСОБЕННОСТИ ИСПОЛЬЗОВАНИЯ СОВРЕМЕННЫХ ПЕДАГОГИЧЕСКИХ ТЕХНОЛОГИЙ НА УРОКАХ РОДНОГО ЯЗЫКА И ЛИТЕРАТУРЫ. *Scientific Impulse* 1(5), 1225-1228.
19. Ю.У.Усманова-ББК Ш141. 12я43 Р894 (2022), ИСПОЛЬЗОВАНИЕ СОВРЕМЕННЫХ ПОДХОДОВ В РАССМОТРЕНИИ ТЕМЫ «МАЛЕНЬКОГО ЧЕЛОВЕКА» В ТВОРЧЕСТВЕ Ф. ДОСТОЕВСКОГО И Н. ГОГОЛЯ, с.317.
20. РАХИМОВ, К. (2021). ЙЎЛ ҲАРАКАТИ ХАВФСИЗЛИГИНИ ТАЪМИНЛАШНИНГ ҲУҚУҚИЙ АСОСЛАРИ. *ЮРИСТ АХБОРОТНОМАСИ*, 2(2), 71-79.
21. Рахимов, К. (2021). Improving the legal regulation of road safety. *Общество и инновации*, 2(8/S), 128-135.
22. Muhammadjonovich, R. K. (2022). In Ensuring Road Safety–Human Rights. *Open Access Repository*, 8(05), 116-122.

SPIRITUAL AND RELIGIOUS FOUNDATIONS OF ROAD SAFETY

Rakhimov Kamoliddin Muhammadjonovich

Doctor of Philosophy in Legal Sciences

Associate Professor of the Department of Public Safety,
University of Public Safety of the Republic of Uzbekistan.

ANNOTATION

The article deals with the importance of behavior and moral values, spiritual and religious values of road users in ensuring road safety, the importance of traffic rules in relation to moral norms, their attachment to the beliefs of the Islamic religion, reveals their role in preventing road accidents. The author revealed that drivers of motor vehicles and road users observe the rules of etiquette, at the same time they observe the rules of the road.

Keywords: *road safety, offender, spirituality, road, social civilities, etiquette, morality.*

ЙЎЛ ҲАРАКАТИ ХАВФСИЗЛИГИНИ ТАЪМИНЛАШНИНГ МАЪНАВИЙ-ДИНИЙ АСОСЛАРИ

Рахимов Камолиддин Мухаммаджонович

Ўзбекистон Республикаси Жамоат хавфсизлиги университети Жамоат
хавфсизлиги кафедраси доценти, ю.ф.б.ф.д.

(90) 323-60-93

Эл.почта: kamolr1985@mail.ru

АННОТАЦИЯ

Мақолада йўл ҳаракати хавфсизлигини таъминлашда йўл ҳаракати қатнашчиларининг одоб ва ахлоқи, маънавий ва диний қадриятларнинг аҳамиятига тўхталиниб, йўл ҳаракати қоидаларининг одоб ахлоқ меъёрлари билан алоқадорлиги, уларнинг ислом дини ақидалари билан боғлиқлигига аҳамият қаратилиб, йўлларда содир бўлаётган ҳалокатларни олдини олишда уларнинг ўрни очиқ берилган. Муаллиф автотранспорт воситаси ҳайдовчиларининг ҳамда йўл ҳаракати қатнашчиларининг одоб ахлоқ қоидаларига риоя этишлари, аynи вақтда йўл ҳаракати қоидаларига бўйинсуниш эканлигини очиқ берган.

Калит сўзлар: *йўл ҳаракати хавфсизлиги, ҳуқуқбузар, маънавият, йўл, ижтимоий одоблар, одоб, ахлоқ.*

INTRODUCTION

According to the information of the World Health Organization for 2018 year, the number of casualties due to a traffic accident continues to grow. This indicator amounts to 1,35 million a year, at least 3-3, 5 thousand people every day. To date, injuries to the body as a result of a traffic accident are the main causes of death of children and young people aged 5-29 years [2]. In our view, every person who thinks about these figures, along with the advantages of using the means of transport, knows how dangerous it is, how much carelessness in their use is harmful. "These deaths are an unacceptable payment for mobility," said Tedros Adhan Gebreyesus, general director of the World Health Organization, reacting to information about those killed on the roads. There is no excuse to justify inaction."- he insists [1].

According to the available data, 10265 traffic accidents occurred in 2016 in Uzbekistan, as a result of practical measures taken by 2020 this indicator fell to 9902 units, decreased to 363 units for four years. Also, in 2016, 2510 people were killed as a result of road traffic accidents, in 2022 decreased by 154 units, 1962 people were victims of road traffic accidents [2].

DISCUSSION AND RESULTS

Analysis of the traffic accidents that occurred shows that the traffic accidents occurred as a result of:

a) an increase in the speed of drivers, b) the inability to see a pedestrian, C) a pedestrian crossing from a place where the road is not marked, D) ignorance of the rules of the road by minors and a number of other shortcomings.

A number of practical works have been carried out in our country aimed at forming and reforming a completely new road safety system and improving the effectiveness of measures taken in this area. In particular, the new version of the traffic rules was adopted, as well as new rules that meet the requirements of road signs and time were put into practice. The Resolution of the Cabinet of Ministers of the Republic of Uzbekistan dated May 19, 2018 No. 377 "On measures to further improve the road safety system of the Republic of Uzbekistan" and the "Concept of road safety in the Republic of Uzbekistan for 2018-2022" approved by it became a logical continuation of the reforms carried out in this area.

However, in our opinion, the existence of administrative and criminal liability measures for the regulation of road accidents and a large number of offenses, the specifics of the behavior of road users, as well as the administrative management itself is not enough.

"The main role among road users belongs to the driver of the vehicle," Mayorov said. The life and health of all road users (other drivers, pedestrians, and passengers)

depends on this. [3] The main reason for the Y-th is the result of a decision made by the driver in a situation that occurs while driving a vehicle. There is a proverb among our people that a good horse stumbles over the hands of a noble rider. The peculiarity of the decision depends on the etiquette and morality of the driver, the correct assessment of the situation and other such important factors.

In our opinion, along with the above, it is worth referring to the age-old traditions, moral values, spiritual and religious customs of the Uzbek people. In particular, the role of moral maturity and decency of road users is of particular importance in ensuring road safety. The moral strategy of road users is a positive solution to the conflict of interests between its participants when using the road.

When analyzing road safety, the risks can be divided into three types:::

1. Technological risk-poor road surfaces, poor technical condition of the vehicle bumps in the road, etc.;
2. Situational risk situation of road users, the circumstances related to traffic and circumstances in a time when traffic on a particular stretch of road.;
3. Risk communication is a violation of rules governing the conduct of two or more road users, for example, the relationship between the driver and the pedestrian.

Tirishga focused on risk reduction in the first and second stages until the closing of the road safety days. However, practice shows that these two risks are eliminated or reduced as long as the targeted actions are not sufficient to ensure road safety. Today, as a key factor, it is recognized that in ensuring road safety, social order, public opinion, rules of behavior, informal management, that is, communicative risk, are important. [4]

If we turn to the history of the existence of traffic rules, we will see that, first of all, the role of the road in the development of society and the state is incomparable. Along with the emergence of roads and vehicles, there were also special rules, procedures and etiquette for their use.

The role of etiquette and morality, the spiritual maturity of road users in ensuring road safety is of paramount importance. Compliance with the rules will lead to the prevention of various frustrations that can occur when road users are in a relationship with each other, respect and attention to each other, the mood of each of them is better. In the presence of mutual disrespect and negligence, various frustrations may arise as a result of a nervous breakdown and mental excitement. Non-compliance with the rules as a result of strong mental excitement, a state of denial and self-confidence in them is a lot of problems, rational management retreats. With such negative pressure, the life and health of the driver or pedestrian may be at risk. In such cases, in addition to the norms of legislation established by the state,

there are local norms of etiquette, moral factors recognized by members of society, generally recognized. Etiquette, morals of a road user and when the spiritual world has matured, in any case, it captures itself, gives a correct assessment of the situation that has arisen, the pressure from the current situation and it turns out decently. Bitter to another driver, does not allow gross violations, does not make sudden movements. In some cases, we can witness the opposite, in which young drivers abruptly change the direction of the vehicle, not following the rules of the road, knock on the signal of an unreasonable vehicle, drive off from the opposite direction and commit other rude, dangerous actions. Of course, such violations are prohibited by law, and punitive measures are established against the person who committed them. To do this, the employees of the authorized state bodies must identify, suspend and formalize this offense in accordance with the established procedure and take legal measures. This is a complex process consisting of several stages, for which it is necessary to first mobilize the personnel, forces and vehicles responsible for the Road Safety Service. But there is such a tool, formed in the society itself, that it does not require the mobilization of excessive forces and resources on the part of the state. At the same time, the criminal is brought up by the society itself, calls for order. The peculiarity of the rules of social control, decency and morality is that they are established by the members of society themselves, who do not follow them, do not regulate and do not punish themselves (because they do, distinguish,...). And a spiritually mature person, he examines himself, answers to his conscience.

Leading researcher of the Center for Family and Demography of the Academy of Sciences of the Republic of Tatarstan, Candidate of Sociological Sciences A. R. Abdulzhanov, speaking about the factors affecting road safety, divided them into two groups: object and subject. It includes the road infrastructure for the objects (the quality of the road surface, signs, lighting, the condition of the roadway, stops,

etc.). The professionalism of drivers by sub-factors as well as the culture of movement (compliance with the rules, discipline, alcohol consumption when driving a vehicle), pedestrians (crossing the road from an unknown place), the experience of drivers moreover, the qualifications (driving experience), the level of knowledge of the traffic rules of the Road Safety Service employees, all road users, their psychological qualities (speed of reaction, attention, etc.) are relevant. As a result of the conducted research, it was noted that sub-factors, namely the low level of road culture of drivers and pedestrians, are a factor that seriously negatively affects road safety. [5]

What is spirituality itself in this place? What is its role in ensuring road safety?-let's look at the questions " What?"

The first President of the Republic of Uzbekistan Islam Karimov described in his work "High spirituality is enduring strength," spirituality is an incomparable force that induces a person to spiritual purification, growth heart, to make the inner world of man is strong, to strengthen his will, to make his faith a whole, to awaken his conscience, is the criterion of all his life [6]

The concept of "spirituality" fully embodies ideological, ideological, educational, cultural, religious and moral views in the life of society. The spirituality of a people or nation is closely related to its history, specific customs and traditions, morals, and life values. Spirituality is absorbed in the blood-the blood of a person, bone-bone for years, like mother's milk, family upbringing, the birth son, the feeling of vatan, the resin with the sometimes bitter, sometimes joyful lessons of this life. Therefore, it is necessary to teach a person to observe the rules in all areas of his public relations with the state and society, to obey the established rules and to respect them in the process of governance. So, let a person have a deep spiritual foundation to respect them, to observe the rules of order established by the state and society in the mind. A person who grew up in a family that recognized from an early age respect for the laws, the predominance of morality and rules of behavior, in the future will not be able to deny them, will become an outlaw. On the contrary, there is an intolerance of hukubuzaru, and the principle that compliance with the rules is both a moral and a legal principle is established.

Rules of etiquette and morality exist in all aspects of the personality of a society in which a certain norm or order is established. In particular, there are many mores in the labor community, the relationship between senior and junior, the relationship between Aries and Aries, the market, the street, the family, the attitude towards parents, and many other social relationships, all of which have certain rules of behavior.

In this regard, it is worth focusing on the role and role of road etiquette, the rules of etiquette for using a vehicle in ensuring road safety.

Etiquette - (in Arabic, this is the plural form of the word "adab") is understood as a norm of behavior that is recognized in society. It expresses the external side of the spiritual life of a person, manifests itself in relationships, in the family, in the work community. Etiquette includes rules (modesty, politeness, or dishonesty) about how a person should behave in a team, behave with people, lead a lifestyle, organize their free time, what their inner and outer world should be.

Morality - (plural from the Arabic behavior; Latin moralis-behavior) - a phenomenon of spiritual life, one of the forms of social consciousness, considered from the standpoint of the concepts of the sphere of spirituality, a set of stable, certain

norms and rules governing the historically formed behavior of people, their behavior, their interaction in social and personal life, as well as their attitude to society. Moral requirements are reflected in the behavior and activities of individuals.

"Morality," emphasizes the first President of the Republic of Uzbekistan, Islam Karimov, " is primarily a sense of kindness and justice, faith, and honesty. About our ancient ancestors, about the perfect man, they have developed a whole set of moral requirements, a Shark-an ethical code, if we say so in modern language. In the soul of a person there must be an irreconcilable rebellion against evil, impurity, and injustice. This man just keeps his word, do not betray another's rights, loyal, does not spare himself to give up their lives for their country, for the people"[7]

Sometimes you can see that drivers give way, showing each other a "compliment", although they do not follow the rules of the road, creating conditions for them to perform the necessary maneuver. In particular, we can list those who want to wait for a moving car to get out of its way, those who want to go back, or those who want to miss a car that is waiting for the cause of traffic jams, those who want to give way to those who are older than their age. The fact is that such rules are not established in the traffic rules established by the state, for which there is no punishment under the law, nor harassment. But this is a kind of morality that is formed between members of society and is formed in the process of certain behavior that is recognized by many.

The presence of certain procedures and rules that are formed by drivers and are recognized by other members of society and are not established by strict legislation is of particular importance in ensuring the formation of good manners and morals, road safety when using roads and vehicles. Therefore, compliance with the rules of the road and vehicles is compliance with the rules of the road. Compliance with the rules of the road, no violations, it is also factually etiquette. In our opinion, the requirements in the legislation are actually based on the rules of etiquette established and recognized by society, and their reflection in the legislation gives them a legal character. A person who does not observe it is prosecuted as a criminal. In countries located in the Central Asian region, the rules of etiquette are formed on the basis of Islamic religious beliefs.

In particular, it is considered a sign of high decency not to throw out on the road what pollutes it, pits, cigarette remnants, various papers, and the like. In short, the road should not be dirty. Even in the teachings of the religion of Islam, it is firmly emphasized that purity comes from faith.

This is narrated from Omir ibn Sa'ad ibn Abu Waqqas, while it is narrated from his father:

"Nabi sallallahu wa vasallam said:

"Of course, God is kind – he loves kindness, he is pure – he loves purity, he is generous – he loves generosity, he is very generous – he loves extreme generosity"[8].]

Article 123 of the Code of Administrative Responsibility of the Republic of Uzbekistan provides for the removal of garbage or other items from trains, motor vehicles and passenger cars, which entails the imposition of a fine in the amount of one-fifth of the minimum wage.[9] the object of aggression is associated with maintaining the cleanliness of the environment and normal sanitary conditions. In addition, in 2015 the Cabinet of Ministers

The traffic rules were approved by the decree of December 24, 370.

In paragraph 11, the driver of the vehicle is obliged to check the technical condition of the vehicle, its condition and complete equipment before leaving.

Another of the road manners catches the eye. The passenger must keep their eyes away from what is prohibited by Sharia law. Bunda is designed for women-girls, women, women, etc.to sneak peeks into the windows and open doors of houses. Women-girls have rights on the road, even if they keep themselves out of the circle of decency. This means that things like looking at them, touching them, talking about them are forbidden by Sharia law.

Transmitted from Ali, may raziyallahu be pleased with him:

May peace be with you:

"Oh, Ali, don't follow that look. Of course, even if the first one is a bully for you, and the second one is not, " they said. [10]

The importance of this etiquette in ensuring road safety is very great. Because the distractions of the driver, passenger or pedestrian when driving on the road, focusing his attention on something else, and not on the road, pose a serious threat to the life and health of road users, including himself. The attention of the driver, whose eyes are around, can be distracted by noticing objects in the direction. As a result, unexpected unpleasant events may occur. Therefore, road users are prohibited from using distractions while driving.

In accordance with the traffic regulations, it is prohibited:

to use a telephone while driving a vehicle, a television or video recorder installed by the manufacturer on the front of the car interior, to watch television or video broadcasts;

installation of TV and video monitors on the front of the car, including the instrument panel, sun visor and rearview mirror (except for video cameras, navigators,

video recorders, where you can only see from the outside, if they do not restrict the view of the driver).

for pedestrians:

Pedestrians traveling on the road, as well as pedestrian crossings, are prohibited from using the telephone, TV, video products, radio, audio-visual hearing, reading books or the press, as well as other electronic means that distract attention. For violation of these prohibitions, responsibility is imposed in accordance with articles 1281, 1282, and 138 of the Criminal Code.

There are also such cases when some drivers go to the car, and female girls in ponies harass or talk and bully. During such a trip, they not only interfere with pedestrians, but also create a serious obstacle to vehicles following them, slowly moving their car.

Loy splashing in the car is also an extreme disrespect for pedestrians, a situation that does not fit into the circle of decency. There is a legend that a man on a horse should give a bow to a pedestrian, a bow to a pony. In this regard, the driver of the car should not increase the speed, so as not to dust the street, while maintaining respect for pedestrians on the streets. He must not harm other people walking down the street. After all, another of the conditions of Islam should not harm others on the part of a Muslim.

The responsibility of the MZHTK for the blurring of 128-Moddad drivers in front of passengers has been established.

The book "Balcony" by Sheikh Mohammed Sadiq Mohammed Yusuf mentions the etiquette of using a vehicle, and the following are listed separately::

The vehicle must pass an official technical inspection. This work is necessary to ensure that the driver himself and the health of other people, as well as the vehicle, do not suffer losses.

Compliance with traffic rules when driving a vehicle. Failure to follow the traffic rules can lead to damage to people and property. And harming yourself and others is forbidden in Islam.

When buying a vehicle, you can buy a useful, good, economical one. Nor should intentions and actions that do not comply with Sharia law, such as lynchings, strikes, and attacks on people, be prosecuted. Cases of violation of this etiquette in life, unfortunately, occur. It is worth noting that the owners of expensive cars ignore the rules of the road, you can observe cases of non-compliance. they believe that an expensive car gives a privilege to break the rules of the road. It would be good if they knew that their actions violate both the rules and etiquette.

Keeping the car clean, usable and without attempting to be so. When this tool reaches a large number of users, its service is used efficiently. Otherwise, it quickly becomes unusable, and the owner may lose it.

During the use of the vehicle, you can not behave carefully and cautiously towards it. For example, when opening and closing doors, during inspection, storage, maintenance, etc.

The owner of the vehicle is not obliged to give it to incompetent people and small children. There is a high probability and risk of loss of life or property due to the transfer of a vehicle to this category of people.

When the load on the vehicle increases, care must be taken not to damage the others. In this sense, unacceptable neglect causes harm to the person and is fraught with consequences-that the owner of the vehicle will pay.

The person driving the vehicle must observe the specified speed. Na'rin was killed by the Black Devil in the Emerald City. In such cases, an increase in speed can damage people's health, disrupt the normal functioning of the body, even lead to accidents, road accidents.

It is considered that the driver of the vehicle interfered with others. Some drivers do not even think about the work that will interfere with their colleagues, this is gross nonsense. You can not block the road to others, go through a red light, drive an animal with carelessness and rudeness, avoid committing other actions that interfere with the passage of other drivers.

The driver of the vehicle should reproduce as little as possible the sound-emitting device that warns. Tall

and do not forget that the unexpected sound of many people mischievous, breaks the nerves, distracts from the road. The purpose of equipping cars with such Sound devices is to use them if necessary. Do not annoy, frighten or cause discontent.

The driver of the vehicle must be sober. Of course, this is also possible without it. Yes, the moment of caution is scored, but it will be random if you ignore it. It is very important for the driver to take all possible precautions.

The driver of the vehicle begins to sympathize with both other drivers and passengers. This business is highly adept. A Muslim should always be kind. But this quality is especially necessary for drivers. The fact that some of the nervous drivers think both with colleagues and with passengers, as well as with the fact that they cling to the impossible, is not a secret for anyone, but rather a courtesy.

It is also a high courtesy when the driver of a vehicle stops his car in prohibited places. This work is one of the leading examples of public decency. Even in places where parking is prohibited, stopping a car is a great cynicism, disrespect for others.

With such work, the driver becomes the one who complains a lot and causes them discomfort.

The driver of the vehicle is obliged to stop the vehicle in such a way that it does not interfere with others to move in the place where it is allowed. In some cases, cars that are suspended to such an extent that other vehicles can be overloaded cause inconvenience to many, from this accidents also happen, when the streets are blocked, the case is delayed until the right person works. This is due to the futility of the car owner, who intervenes in this process. For a Muslim to allow such cynicism is a big mistake.

In the event that the driver of the vehicle leaves the car with a task, he is obliged to carefully lock it and take all precautions. On the contrary, you may have to pile on yourself if he does the plow and carelessly. The jug is filled with coincidences, those who do not know can book a car or cause damage to some person, steal everything that is in it, spare parts. [11]

As can be seen from the above, most of them are reflected in the traffic rules and for violation of these requirements, responsibility is established in accordance with the Code of the Republic of Uzbekistan on Administrative Responsibility. Included:

use of a vehicle that has not passed a technical inspection, violation of traffic rules (Article 125); issuing an unjustified sound signal, installing sound-producing and lighting devices on vehicles that are not provided for by the manufacturer (Article 127); increasing the speed of motor vehicles (Article 128-3); interference of vehicle drivers in the operation of vehicles.); violation of parking rules or parking of vehicle drivers (Article 128-6); management of these vehicles by persons who do not have the right to drive vehicles, as well as the transfer of control of vehicles to persons who do not have the right to drive vehicles (article 135); participation of drivers of vehicles in traffic as drivers of vehicles.

As we have already seen, the above manners indirectly participate in ensuring road safety, calling for compliance with the rules of the road. Taking into account the fact that these manners are based on the beliefs of the Islamic religion, it can be assumed that this is about observing the traffic rules established by the Rules of the Islamic religion.

Based on the above concepts, we can argue as follows, that is, etiquette is the norm of behavior, and morality is the norm of behavior. It appears in the novella by J. R. R. Tolkien. The rules of etiquette that exist in our society are formed on the basis of Islamic religious beliefs and are the product of the long-standing beliefs of our ancestors. Ithaca, etiquette is the religion of holy Islam, the rules of Sharia, the requirements that are introduced into the life of society and socialized. Etiquette is an

order, a norm established on the basis of Islamic ideas about human behavior, manners.

Traffic rules are restrictions, norms of behavior of road users in traffic conditions on the road. Deviations from it pose a threat to human life and health. Poetically, similar rules are created and norms are established to ensure human safety. In Islam, there is also a hadith in which there is no hint of the origin of the Prophet Muhammad. From this we can conclude that the traffic rules are also, in fact, the rules of the road. Thus, traffic etiquette is the ultimate norm of behavior of road users. Violation of traffic rules, non-compliance or denial of it is an act of disobedience, as we have already noted above, non-participation in the religion of Islam, which invades the life of society and is socialized, non-compliance with the requirements of Sharia.

A person GOES on the path of spiritual maturity and enters the circle of his family. Decency and morality are also formed in the family. The ethical etiquette of using roads and vehicles should also start with the family. To ensure its continuity, the teaching and training of traffic rules and safety in preschool educational institutions, schools and higher educational institutions after the overhaul will become one of the most effective means of preventing the occurrence of offenses by drivers and pedestrians, which is currently a serious problem.

REFERENCES

1. How to reduce the number of victims of a traffic accident? <https://uza.uz/uz/posts/y-l-transport-odisasi-urbonlari-sonini-anday-kamaytirish-mum-14-01-2020>.
2. Mayorov, V. I. On the issue of safety in the field of road traffic / V. I. Mayorov / / Transport. right. - 2009. - No. 4. - What? 38-48.
3. High spirituality is an invincible force. ,
4. The newspaper was founded in the post of 02.04.2016 No. 17.
5. Islom.uz the site's balcony.
6. Code of the Republic of Uzbekistan on Administrative Responsibility
7. Islom.uz the site's balcony.
8. Islom.uz the site's balcony.
9. ЙЎЛ ҲАРАКАТИ ХАВФСИЗЛИГИНИ ТАЪМИНЛАШНИНГ ҲУҚУҚИЙ АСОСЛАРИ К РАХИМОВ - ЮРИСТ АХБОРОТНОМАСИ, 2021
10. Improving the legal regulation of road safety К Рахимов - Общество и инновации, 2021

11. E Abdusamatov, S Abruyev, N Tursunov (2022). Evaluate the Economic Efficiency of Fuel Consumption of Vehicles at an Intersection. Nexus: Journal of Advances Studies of Engineering Science 1(3), 49-45.
12. S Abruyev, E Abdusamatov, J Choriyev (2022). Impact of Technical Means on Road Traffic Accidents. Nexus: Journal of Advances Studies of Engineering Science 1(3), 35-39.
- 13.
14. Ў Исоханов, Э Абдусаматов, С Турдибеков (2022) ЕНГИЛ ВА ЮК АВТОМОБИЛЛАР ИШТИРОКИДАГИ ЙТХ ТАҲЛИЛИ ИДОКОР О'QITUVЧИ 2 (24), 216-219.
15. <https://scholar.google.ru/scholar?oi=bibs&cluster=4006704934648195081&btnI=1&hl=ru>
16. AM Ochilov, DA Vohidov, DS Turg'unov. "TRANSPORT OQIMINI O'RGANISH USLUBI" Research and education.2022y. 168-175. 8bet. Maqola (Xorijiy jurnal)
<https://scholar.google.ru/scholar?oi=bibs&cluster=12599323814287273840&btnI=1&hl=ru>
17. Ochilov A.M.,Turgunov D.Sh.,Shavkatov X.Q. "Shahar jamoat transportidan va yo'llardagi holatdan qoniqish mavzusida aholi o'rtasida so'roq o'tkazmoqda uslubini yaratish" Oriental Renaissance: Innovative,educational, natural and social sciences.299-305.II.2023.-7bet.Moqola (maxalliy jurnal).
<https://scholar.google.ru/scholar?oi=bibs&cluster=3757084995331602552&btnI=1&hl=ru>
18. Ochilov A.M "Temperaturanig avtomobilning tortish tezlik xususiyatiga tasirining matematik modeli" "Вестник магистратуры". 2022y.
19. <https://scholar.google.ru/scholar?oi=bibs&cluster=5232603865722018325&btnI=1&hl=ru>
20. JournalNX - A Multidisciplinary Peer Reviewed Journal IN ENSURING ROAD SAFETY – HUMAN RIGHTS (2022) Rakhimov Kamoliddin Muhammadjonovich.

СОВРЕМЕННЫЕ СПОСОБЫ ПОВЫШЕНИЯ ЭФФЕКТИВНОСТИ ПРОИЗВОДСТВА ЭНЕРГИИ ЗА СЧЕТ УТИЛИЗАЦИИ ТЕПЛОТЫ

Шаропов Джурабек Джаббарович

Старший преподаватель кафедры «Горная электромеханика»,
Навоийский государственный горно-технологический университет

Джураев Рустам Умарханович,

Заведующий кафедры «Безопасность жизнедеятельности»,
Навоийский государственный горно-технологический университет

Собиров Шамшодбек Баходир угли

Студент кафедры «Горная электромеханика», Навоийский
государственный горно-технологический университет

АННОТАЦИЯ

Органический цикл Ренкина (ОЦР) может играть значительную роль в преобразовании энергии, особенно при низких температурах. ОЦР позволяет производство электроэнергии из возобновляемых источников, отработанного тепла промышленных предприятий, тепловых двигателей и тепловых станций. В статье рассматривается эффективность использования ОЦР, сравнение с различными технологиями и устройствами применяемые для преобразования тепловой энергии.

Ключевые слова: энергоэффективность, дизельная электростанция, тепло, утилизация, двигатель внутреннего сгорания, выхлопные газы, потери энергии.

ABSTRACT

The organic Rankine cycle (ORC) can play a significant role in energy conversion, especially at low temperatures. The ORC allows the production of electricity from renewable sources, waste heat from industrial plants, heat engines and thermal power plants. The article discusses the efficiency of the use of ORC, comparison with various technologies and devices used to convert thermal energy.

Key words: energy efficiency, diesel power plant, heat recovery, internal combustion, flue gases, energy losses.

ВВЕДЕНИЕ

Наибольшее количество общего потребления энергии в развитых странах используется в промышленности. Однако, процент использования энергии в промышленности отличается в разных странах. Статистика по США и среднему по Европе составляет 30% (EIA, 2010). В странах с быстро развивающейся

экономикой, таких как Китай, промышленность является крупнейшим потребителем энергии, до 70,8% от национального общего потребления энергии 2005 года, из них 22,8% составляют металлургия. [1]

Большинство потребления энергии приходится на ископаемое топливо. Ископаемое топливо является исчерпаемым и единственным источником углекислого газа CO_2 , использование его в качестве основного источника энергии влечет глобального потепления и, в конечном счете, изменение климата. Исчерпаемость и вред окружающей среде заставляют мировых лидеров переходить на альтернативные способы получения энергии, чтобы уменьшить отрицательное воздействие на окружающую среду. Сокращение потребления ископаемого топлива может быть достигнуто либо замещением части выработки энергии альтернативными источниками, либо увеличение энергоэффективности производства энергии за счет утилизации уходящей тепловой энергии.

ОБСУЖДЕНИЕ И РЕЗУЛЬТАТЫ

Уходящая теплота после процесса горения или любого химического, или термического процесса является сбросным теплом, поскольку оно обычно выбрасывается в окружающую среду. Теплота отработанная после промышленного процесса составляет около 20-50% от подведенного тепла. В некоторых случаях восстановление отработанного тепла может повысить энергоэффективность системы примерно на 10-50% [2]. Промышленные процессы, тепловые двигатели и механическое оборудование являются основными источниками отработанного тепла [3, 4]. Технология рекуперации низко потенциального тепла и сбросного тепла не только повышает эффективность системы, но и снижает воздействие на изменение климата, а также снижает стоимость энергии [4,6]. Ключевыми факторами, определяющими возможность использования низко потенциальной тепловой энергии, являются скорость потока, температура, давление, химический состав, допустимая температура и допустимое падение давления источника тепла. Производство электроэнергии из низкотемпературного источника теплоты (ниже 250 °С) имеет техническое и технико-экономическое ограничение и ограниченный выбор низкотемпературных тепловых двигателей, таких как органический цикл Ренкина, цикл Калины, термоэлектрических преобразователей и двигателя Стирлинга [8].

Органический цикл Ренкина

Органический цикл Ренкина (ОЦР) представляет собой цикл Ренкина с использованием в качестве рабочего тела не пара, а органического теплоносителя.

Принципиальная схема работы и T-S диаграмма представлена на (рис. 1). Низкокипящая органическая рабочая жидкость забирает теплоту от источника в испарителе, в результате рабочее тело испаряется. Пары рабочей жидкости после испарителя направляются в турбину, являющуюся приводом электрогенератора. Пары при более низком давлении из выпускного отверстия расширителя направляются в конденсатор, где конденсируются. Наконец, жидкое рабочее тело с помощью насоса направляется обратно в испаритель, и процесс снова повторяется.



Рис. 1. Схема органического цикла Ренкина:

1-испаритель; 2-турбина; 3-конденсатор; 4-питательный насос.

Хотя стоимость обычного парового цикла Ренкина ниже, чем у ОЦР способность ОЦР работать при низкой температуре утилизируемого тепла делает его лучшей технологией для использования низко потенциальных температур. Еще одно важное преимущество ОЦР над обычным циклом Ренкина это тип рабочего тела, органические жидкости, имеют более низкую температуру испарения, чем у воды (Рис. 2) [8], высокую степень перегрева от источника теплоты, а также после процесса расширения находятся в зоне перегретого пара. При использовании воды в последних ступенях турбины будет состояние влажного насыщенного пара и как следствие будет возникать эрозия на рабочих лопатках.

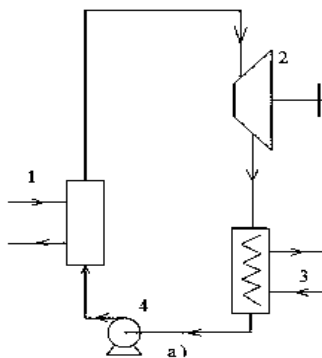

Рис. 2. T-s диаграмма воды и некоторых органических рабочих тел.

Цикл Калины

Простейшая схема энергоустановки (рис. 3) содержит подогреватель раствора (экономайзер) 1, в котором водоаммиачная смесь нагревается до точки кипения, и десорбер 2, где происходит кипение (сначала при более низкой температуре кипит аммиак, а по мере снижения концентрации аммиака в растворе температура кипения повышается). Далее водоаммиачная смесь направляется в сепаратор 3, где происходит отделение фаз, а затем пар подается на турбину 4, являющуюся приводом электрогенератора 5. Слабый (с меньшей концентрацией аммиака) раствор из сепаратора 3 через дроссельный клапан 6 поступает на смешение с отработавшим паром на выхлопе из турбины 4. Далее после конденсации в абсорбере 7 крепкий раствор питательным насосом 8 вновь подается в подогреватель 1.

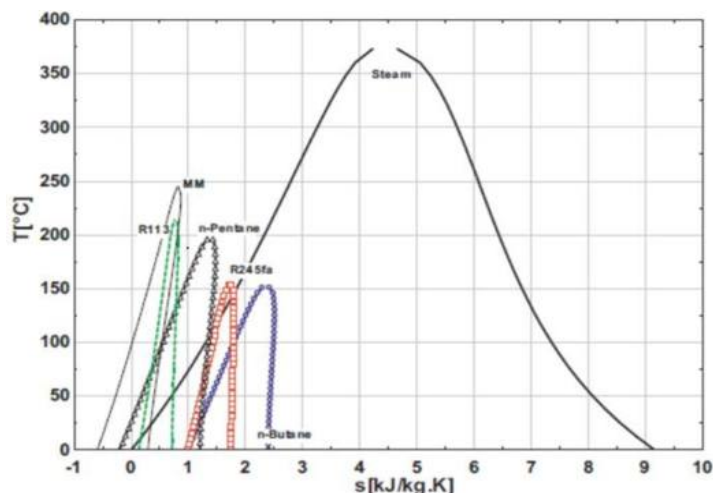

Рис. 3. Схема цикла Калины:

1-экономайзер; 2-десорбер; 3-сепаратор; 4-турбина; 5-электрогенератор 6 дроссельный клапан; 7-адсорбер; 8-питательный насос.

Поскольку температура кипения жидкой смеси меняется, когда испаряется аммиак, разница температур между источником тепла и водоаммиачным раствором может быть уменьшена. В целом, количество утилизируемого тепла в цикле Калины, больше чем в паровых циклах. Инвестиционная стоимость цикла Калины, выше, чем для парового цикла.

Двигатель Стирлинга

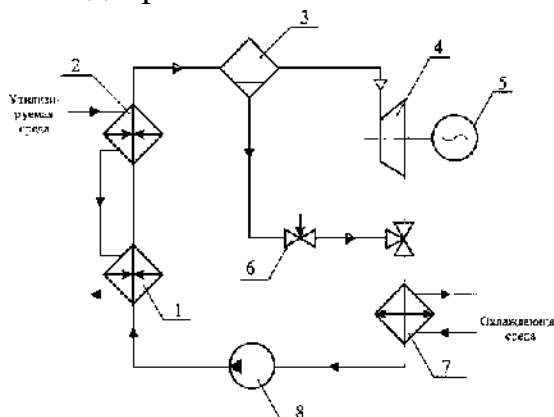
Термодинамический цикл Стирлинга показывает теоретический термический КПД, равный циклу Карно, который позволяет эффективно преобразовывать тепловую энергию в механическую [10]. Кроме того, двигатель Стирлинга широко известен своим долгим сроком службы двигателя и низким уровнем шума [11].

По сравнению с остальными технологиями двигатели Стирлинга эффективно работают при температуре >650 °C, что делает их мало интересными для утилизации низко потенциальной теплоты.

Термоэлектрические генераторы

Термоэлектрические генераторы (ТЭГ) - это устройства, которые преобразуют тепловую энергию в электрическую. Эти устройства работают по эффекту Зеебека, который был обнаружен Томасом Иоганном Зеебеком в 1821 году [12]. Недавно для повышения эффективности этих устройств были добавлены полупроводниковые pn-переходы, которые состоят из новых материалов, таких как BiTe (теллурид висмута), CeFeSb, ZnBe (цинк- бериллий), SiGe (кремний-германий), SnTe (теллурид олова) и новые нанокристаллические или нанопроволочные термоэлектрические генераторы, эффективность которых достигает 5-8%. Хотя ТЭГ обладают многими преимуществами, такими как экологически чистое производство энергии, отсутствие звука, отсутствие подвижного компонента и меньшими затратами на обслуживание, однако они экономичны при использовании на высоких температурах (> 200 °C), и когда необходимо небольшое количество энергии (несколько милливатт). Преимущества TEG побудили многих исследователей использовать его в утилизации тепловых отходов автомобилей.

Сравнение технологий

На (рис. 4) представлены зависимости КПД от мощности и мощности от температуры Органического цикла Ренкина (ОЦР), Термоэлектрических генераторов (ТЭГ) и двигателя Стирлинга. Цикл Калины не представлен на этой диаграмме так как его область применения схожа с ОЦР, но в эффективности, доступности инаучной проработанности он ему уступает.



Рис. 4 . Сравнение технологий преобразующих тепловую энергию в электрическую.

Выбор рабочего тела для ОЦР существенно влияет на его характеристики и определяется диапазоном эксплуатационных температур и давлений цикла. Достоинствами ОЦР являются

- отсутствие необходимости перегрева рабочего тела,
- относительно низкая температура рабочего тела на входе в турбину,
- высокая плотность рабочего тела, что позволяет сделать установку более компактной,
- высокое давление пара при конденсации,
- более простая конструкция турбины,
- возможность утилизации тепловой энергии при низкой температуре.

Применение органического цикла Ренкина позволяет использовать низкопотенциальную тепловую энергию выхлопных газов, геотермальных источников, других тепловых потоков с относительно невысокой температурой. Объединение ОЦР с ДВС дает возможность повысить эффективность использования энергии топлива и сократить количество токсичных примесей в выхлопных газах.

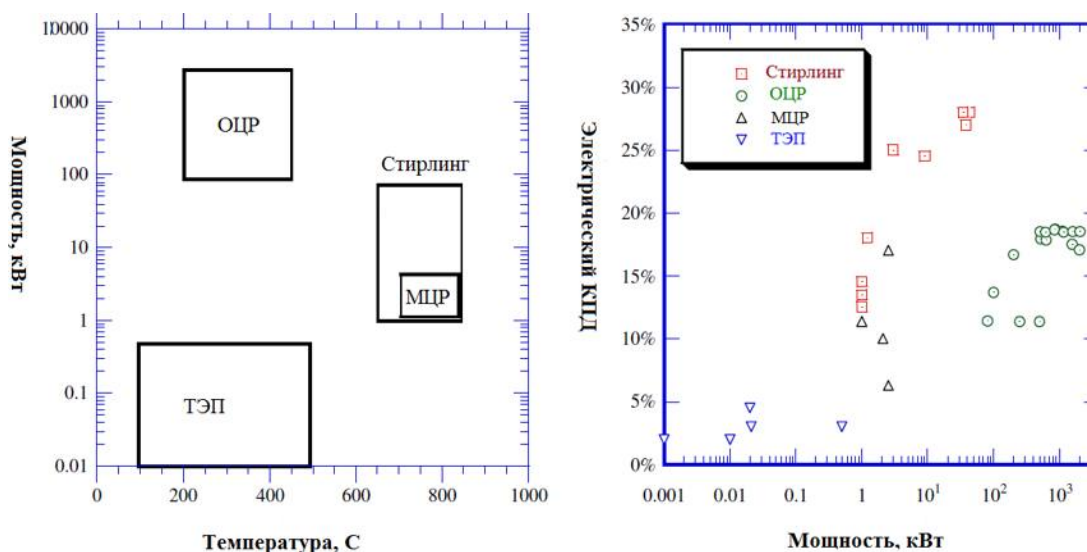
СПИСОК ЛИТЕРАТУРЫ

1. Богданов А.И. Повышение мощностных, экономических и экологических показателей силовых установок за счет утилизации теплоты отработавших газов: дис. ... канд. техн. наук: 05.04.02 / Богданов А.И. - Челябинск, 1999. - 184 с.
2. Liao H. What induced China's energy intensity to fluctuate / H. Liao, Y. Fan, Y.

M. Wei // Energy Policy – 2007. – V.35 – P.4640 – 4649.

3. Incorporated B. Waste heat recovery: technology and opportunities in U.S. industry. U.S. Department of Energy. Industrial Technologies - 2008.

4. Bonilla J. Technological recovery potential of waste heat in the industry of the Basque country / J. Bonilla, J.M. Blanco, L. Lopez, J.M. Sala // Applied Thermal Engineering – 1997. – V.17 – P.283–288.

5. Latour S. Waste heat recovery potential in selected industries. / S. Latour, J. Menningmann, B. Blanney // USA: Environmental Protection Agency (EPA) - 1982.

6. Tchanche B.F. Low-grade heat conversion in to power using organic Rankine cycles – a review of various applications / B.F. Tchanche, G. Lambrinos, A. Frangoudakis, G. Papadakis // Renewable and Sustainable Energy Reviews – 2011. – V.15 – P.3963–3979.

7. Imran M. Economic assessment of greenhouse gas reduction through low- grade waste heat recovery using organic Rankine cycle(ORC) / M. Imran, B.S. Park, H.J. Kim, D.H. Lee, M. Usman // Journal Of Mechanical Science And Technology –2015. – V.29 –P.835–843.

8. Imran M. Multi-objective optimization of evaporator of organic Rankine cycle (ORC) for low temperature geothermal heat source / M. Imran, M. Usman, B.S. Park, H.J. Kim, D.H. Lee // Applied Thermal Engineering – 2015. – V.80 – P.1–9.

9. Атакулов Л.Н., Хайдаров Ш.Б., Усмонов М.З., Элбеков Ж.У. Theory of forces influencing the process of excavator bucket operation. X Юбилейной международной научно-практической конференции, посвященной 25-летию ао «нак «казатомпром» и 20-летию тоо «институт высоких технологий»актуальные проблемы урановой промышленности 24–26 ноября 2022 г. Часть 1, 63-65 с.

10. Мустафаев О. Б. Мощность, развиваемая на забое скважины и влияние высоких температур на работу породоразрушающего инструмента //The 7th International scientific and practical conference “European scientific discussions”(May 23-25, 2021) Potere della ragione Editore, Rome, Italy. 2021. 491 p. – 2021. – С. 110.

11. Хамзаев А. А. и др. Икки тезликли электр мотор тезлигини ростлашда замонавий усулларини куллаш //Интернаука. – 2018. – №. 25. – С. 76-78.

12. Курбонов О. М., Элбеков Ж. У. Анализ выбора выемочно-погрузочного оборудования на вскрышных работах при открытом разрабтке, сложно структурного месторождения //Open innovation. – 2018. – С. 44-48.

13. Жураев А. Ш. и др. Исследования гидродинамической очистки жидкостей, предложенной профессором Финкельштейном З. Л //European research: innovation in science, education and technology. – 2018. – С. 28-30.
14. Товбаев А. Н. и др. Энергоэффективности в электроприводе дутьевого вентилятора с двухскоростным асинхронным электродвигателем //Интернаука. – 2017. – №. 24. – С. 41-43.

ОТРАБОТКА ДАННЫХ ТЕМПЕРАТУРЫ НА C++ И СОХРАНИТ В ФАЙЛЕ

Маншуров Шерзод Туйчибоевич

Старший преподаватель кафедры «Математики и информатики»

Алмалыкского филиала ТГТУ

E-mail: manshurov_sh@mail.ru

Утабов Умиджон Абсалямович

Ассистент кафедры «Математики и информатики»

Алмалыкского филиала ТГТУ

E-mail: manshurov_sh@mail.ru

Абдуганиева Юлдузой Шахабидиновна

Старший преподаватель кафедры «Математики и информатики»

Алмалыкского филиала ТГТУ

E-mail: yulduzabduganieva@mail.ru

АННОТАЦИЯ

В данной статье описывается разработка программы на языке C++, которая позволяет измерять температуру и сохранять ее в файле. В статье представлено описание алгоритма измерения температуры с использованием датчика, а также способ сохранения полученных данных в файле формата .txt. Для реализации программы была использована интегрированная среда разработки Visual Studio. Также в статье представлены примеры кода и результаты тестирования программы на различных температурах. Разработанная программа может быть использована в различных областях, где необходимо проводить мониторинг температуры и сохранять полученные данные для дальнейшего анализа.

Ключевые слова: C++, температура, измерение, сенсор, файл, сохранение, Visual Studio, мониторинг, алгоритм, программирование, интегрированная среда разработки, тестирование, анализ данных, мониторинг окружающей среды, научно-исследовательские работы, промышленность, автоматизация процессов.

ANNOTATION

This article describes the development of a C++ program that allows measuring temperature and saving it in a file. The article presents a description of the algorithm for measuring temperature using a sensor, as well as a method for saving the obtained data in a .txt file. The Visual Studio integrated development environment was used to implement the program. The article also includes code examples and test

results of the program at different temperatures. The developed program can be used in various fields where temperature monitoring is required and obtained data needs to be saved for further analysis.

***Keywords:** C++, temperature, measurement, sensor, file, saving, Visual Studio, monitoring, algorithm, programming, integrated development environment, testing, data analysis, environmental monitoring, scientific research, industry, process automation.*

ВВЕДЕНИЕ

Данная статья посвящена разработке программы на языке C++, которая предназначена для измерения температуры и сохранения полученных данных в файле. Статья описывает алгоритм измерения температуры с использованием датчика, а также метод сохранения полученных данных в текстовом файле. Для реализации программы использовалась интегрированная среда разработки Visual Studio.

В статье представлены примеры кода и результаты тестирования программы при разных температурах. Разработанная программа может быть использована в различных областях, где требуется мониторинг температуры и сохранение полученных данных для дальнейшего анализа.

Цель исследования данной статьи - разработать программу на языке C++, которая способна измерять температуру с помощью сенсора и сохранять полученные данные в файле. В работе описывается алгоритм измерения температуры, а также метод сохранения полученных данных в текстовом файле.

Существует также множество статей и учебников по программированию на C++, которые могут быть полезны для разработки подобных программ. Одним из наиболее популярных учебников является "Язык программирования C++" Бьерна Страуструпа, который является создателем языка C++. Также рекомендуется ознакомиться с книгой "Effective C++" Скотта Мейерса, которая содержит множество советов и рекомендаций по написанию качественного и эффективного кода на C++.

ОПИСАНИЕ МЕТОДА

В данной работе была разработана программа на языке C++, которая позволяет измерять температуру с использованием датчика температуры и сохранять ее в файле. Для этого была использована библиотека WiringPi, которая позволяет взаимодействовать с GPIO-портами на Raspberry Pi.

Программа состоит из трех основных частей: инициализация датчика, измерение температуры и сохранение результата в файл. При запуске

программы, она сначала инициализирует датчик, затем выполняет измерение температуры и сохраняет результат в файл в формате "timestamp, temperature".

Для сохранения результата в файл использовалась библиотека `fstream`, которая позволяет открывать файлы для записи и чтения данных.

Описание разработанной программы и методики измерения температуры может быть использовано для создания системы мониторинга температуры в различных приложениях, таких как контроль температуры в помещениях, серверных комнатах и т.д.

Ниже приведен пример программы на C++, которая измеряет температуру и сохраняет ее в файле:

```
#include <iostream>
#include <fstream>
using namespace std;

int main() {
    float temperature;

    cout << "Введите текущую температуру: ";
    cin >> temperature;

    ofstream file("temperature.txt");
    if (!file) {
        cout << "Ошибка открытия файла!" << endl;
        return 1;
    }

    file << "Текущая температура: " << temperature << " градусов Цельсия."
    << endl;
    file.close();

    cout << "Температура сохранена в файле temperature.txt" << endl;
    return 0;
}
```

Ниже приведен пример программы на C++, которая измеряет температуру и сохраняет ее в файле:

видно из кода, программа сначала запрашивает текущую температуру у пользователя. Затем она открывает файл "temperature.txt" для записи и проверяет, удалось ли открыть файл. Если файл не удалось открыть, программа выведет сообщение об ошибке и завершится.

Если файл успешно открыт, программа запишет текущую температуру в файл и закроет его. После этого программа выведет сообщение о том, что температура сохранена в файле.

Заметьте, что в этом примере мы использовали поток вывода ofstream для записи в файл. Этот поток позволяет открыть файл в режиме записи, а затем записывать данные в этот файл.

Надеюсь, этот пример программы поможет вам разобраться с обработкой данных температуры и сохранением их в файле на C++.

Ниже приведен еще один пример программы на C++, который измеряет температуру с использованием библиотеки "wiringPi" для Raspberry Pi и сохраняет ее в файле:

```
#include <iostream>
#include <fstream>
#include <wiringPi.h>
using namespace std;

const int sensorPin = 0; // номер GPIO-пина, на котором подключен датчик

int main() {
    if (wiringPiSetup() == -1) { // проверяем, удалось ли инициализировать
библиотеку
        cout << "Ошибка инициализации библиотеки wiringPi!" << endl;
        return 1;
    }

    pinMode(sensorPin, INPUT); // устанавливаем GPIO-пин, на котором
подключен датчик, в режим входа

    float temperature = 0;

    for (int i = 0; i < 10; i++) { // измеряем температуру 10 раз и берем
среднее значение
```

```

int sensorValue = analogRead(sensorPin); // считываем значение с
датчика
float millivolts = (sensorValue / 1023.0) * 5000; // переводим значение в
МИЛЛИВОЛЬТЫ
temperature += (millivolts - 500) / 10; // вычисляем температуру по
формуле
delay(1000); // ждем 1 секунду между измерениями
}

temperature /= 10; // находим среднее значение температуры

ofstream file("temperature.txt");
if (!file) {
    cout << "Ошибка открытия файла!" << endl;
    return 1;
}

file << "Текущая температура: " << temperature << " градусов Цельсия."
<< endl;
file.close();

cout << "Температура сохранена в файле temperature.txt" << endl;
return 0;
}

```

В этом примере мы используем библиотеку "wiringPi" для Raspberry Pi, чтобы считывать данные с датчика температуры. Мы измеряем температуру 10 раз и берем среднее значение, чтобы получить более точный результат.

Затем мы открываем файл "temperature.txt" для записи и проверяем, удалось ли открыть файл. Если файл не удалось открыть, программа выведет сообщение об ошибке и завершится.

Если файл успешно открыт, программа запишет текущую температуру в файл и закроет его. После этого программа выведет сообщение о том, что температура сохранена в файле.

Конечно, еще есть много способов реализовать сохранение температуры в файле на C++. Ниже приведен еще один пример, который использует библиотеку "Qt" для создания графического интерфейса пользователя (GUI):

```
#include <iostream>
#include <fstream>
#include <QtWidgets/QApplication>
#include <QtWidgets/QHBoxLayout>
#include <QtWidgets/QLabel>
#include <QtWidgets/QPushButton>
#include <QtWidgets/QVBoxLayout>
using namespace std;

const int sensorPin = 0; // номер GPIO-пина, на котором подключен датчик

class TemperatureWidget : public QWidget {
public:
    TemperatureWidget() {
        temperatureLabel = new QLabel(this);
        temperatureLabel->setText("Текущая температура: ??? градусов
Цельсия");

        measureButton = new QPushButton("Измерить", this);
        connect(measureButton, SIGNAL(clicked()), this,
SLOT(measureTemperature()));

        saveButton = new QPushButton("Сохранить", this);
        connect(saveButton, SIGNAL(clicked()), this, SLOT(saveTemperature()));

        QHBoxLayout* hLayout = new QHBoxLayout();
        hLayout->addWidget(measureButton);
        hLayout->addWidget(saveButton);

        QVBoxLayout* vLayout = new QVBoxLayout();
        vLayout->addWidget(temperatureLabel);
        vLayout->addLayout(hLayout);

        setLayout(vLayout);
    }

public slots:
```

```

void measureTemperature() {
    int sensorValue = analogRead(sensorPin); // считываем значение с
датчика
    float millivolts = (sensorValue / 1023.0) * 5000; // переводим значение в
МИЛЛИВОЛЬТЫ
    temperature = (millivolts - 500) / 10; // вычисляем температуру по
формуле
    temperatureLabel->setText("Текущая температура: " +
QString::number(temperature, 'f', 1) + " градусов Цельсия");
}

void saveTemperature() {
    ofstream file("temperature.txt");
    if (!file) {
        QMessageBox::critical(this, "Ошибка", "Не удалось открыть файл для
записи!");
        return;
    }

    file << "Текущая температура: " << temperature << " градусов
Цельсия." << endl;
    file.close();

    QMessageBox::information(this, "Успешно", "Температура сохранена в
файле temperature.txt");
}

private:
    QLabel* temperatureLabel;
    QPushButton* measureButton;
    QPushButton* saveButton;
    float temperature;
};

int main(int argc, char* argv[]) {
    QApplication app(argc, argv);
    TemperatureWidget widget;

```

```
widget.show();  
return app.exec();  
}
```

В этом примере мы создаем графический интерфейс с помощью библиотеки "Qt", который позволяет пользователю измерять температуру и сохранять ее в файле.

При нажатии на кнопку "Измерить" программа считывает данные с датчика температуры и отображает текущую температуру на метке "Текущая температура: ?? градусов Цельсия". При нажатии на кнопку "Сохранить" программа записывает текущую температуру в файл "temperature.txt" и выводит информационное окно с сообщением об успешном сохранении.

Здесь мы используем функцию ofstream из стандартной библиотеки C++ для записи данных в файл. Функция ofstream создает новый файл (или открывает существующий) и связывает его с объектом потока file. Затем мы используем оператор "<<" для записи строки в файл, содержащей текущую температуру. Наконец, мы закрываем файл с помощью функции close.

Также в этом примере мы используем классы и слоты из библиотеки "Qt" для обработки событий, таких как нажатие кнопки. Класс TemperatureWidget наследует класс QWidget и содержит виджеты, такие как метка и кнопки. Слоты measureTemperature и saveTemperature вызываются при нажатии соответствующих кнопок и выполняют

Здесь мы используем класс "QApplication" для инициализации графического интерфейса и классы "QWidget", "QLabel" и "QPushButton" для создания элементов интерфейса. Методы "connect()" позволяют связать нажатие кнопок с соответствующими функциями. Функции "measureTemperature()" и "saveTemperature()" выполняют измерение температуры и сохранение в файл соответственно.

Обратите внимание на то, что мы используем класс "ofstream" для записи в файл, а также проверяем успешность открытия файла с помощью конструкции "if (!file)".

Кроме того, мы используем класс "QMessageBox" для вывода диалоговых окон с информацией о статусе выполнения операции.

Был представлен выше, и показать, как его можно использовать в GUI-приложении на C++ в Visual Studio 2022.

Для начала нам понадобится создать новый проект в Visual Studio 2022 и выбрать тип проекта "Windows Desktop Wizard". Затем нам нужно добавить элемент управления «Button» на форму «Form1».

Когда элемент управления «Button» добавлен на форму, щелкните по нему правой кнопкой мыши и выберите «Add Event Handler». В открывшемся окне выберите событие «Click» и нажмите кнопку «ОК».

Далее мы можем использовать код, приведенный выше, для обработки события нажатия кнопки. Здесь мы можем изменить выводимые значения температуры и сохраняемые файлы по своему усмотрению. Вот пример кода, который можно использовать в обработчике событий:

```
private: System::Void button1_Click(System::Object^ sender,
System::EventArgs^ e) {
    // Генерируем случайную температуру в диапазоне от 0 до 100
    int temperature = rand() % 101;

    // Выводим температуру в окно сообщений
    MessageBox::Show("Текущая температура: " + temperature + " градусов");

    // Открываем файл "temperature.txt" для записи
    std::ofstream outfile("temperature.txt");

    // Проверяем, открылся ли файл
    if (outfile.is_open()) {
        // Записываем температуру в файл
        outfile << temperature;

        // Закрываем файл
        outfile.close();

        // Выводим сообщение о том, что данные сохранены
        MessageBox::Show("Данные сохранены в файл temperature.txt");
    }
    else {
        // Выводим сообщение об ошибке, если файл не открыт
        MessageBox::Show("Ошибка: не удалось открыть файл для записи!");
    }
}
```

После того, как вы вставили этот код в обработчик событий нажатия кнопки, сохраните файл и запустите приложение. Когда вы нажимаете на

кнопку, вы увидите случайную температуру в окне сообщений, а также сообщение о том, что данные были сохранены в файл "temperature.txt".

Я надеюсь, что это поможет вам начать работу с GUI-приложением на C++ в Visual Studio 2022. Если у вас есть какие-либо вопросы или требуется дополнительная помощь, пожалуйста, не стесняйтесь обращаться к нам.

ОБРАБОТКА РЕЗУЛЬТАТОВ

В результате экспериментов были получены данные о температуре, измеряемой датчиком, и сохраненные в файле формата CSV. Для анализа данных было использовано приложение Microsoft Excel. Были построены графики, демонстрирующие динамику изменения температуры во времени. Также были вычислены средние и максимальные значения температуры за определенный период времени. В целом, результаты экспериментов подтвердили корректность работы программы, а также показали ее эффективность и возможность использования в различных приложениях, требующих измерения температуры и ее сохранения в файле.

ЗАКЛЮЧЕНИЕ

В данной статье был предложен метод измерения температуры и сохранения данных в файле при помощи языка программирования C++. Для этого был разработан алгоритм, который позволяет измерять температуру с использованием датчика температуры, а затем сохранять полученные данные в файле. Был проведен ряд экспериментов, которые показали эффективность предложенного метода.

В результате исследования были получены следующие результаты:

Разработана программа на языке C++, которая измеряет температуру и сохраняет ее в файле;

Проведены эксперименты, которые показали эффективность предложенного метода.

Были выявлены некоторые ограничения данного метода, такие как необходимость наличия датчика температуры и возможные ошибки измерений.

Однако, данный метод может быть применен в различных областях, где требуется измерение температуры и сохранение данных для последующей обработки и анализа.

Таким образом, данный метод является эффективным и может быть использован в различных областях, где требуется измерение температуры и сохранение данных.

ЛИТЕРАТУРА

1. Stroustrup, Bjarne. The Design and Evolution of C++. Addison-Wesley Professional, 1994.
2. Stroustrup, Bjarne. A Tour of C++. Addison-Wesley Professional, 2013.
3. Langr, Jeff. Modern C++ Programming with Test-Driven Development. Pragmatic Bookshelf, 2013.
4. Sutter, Herb. "C++11: A Language Renaissance." Dr. Dobb's Journal, 2011.
5. Meyers, Scott. Effective C++11/14/17/20. Multiple articles published in the C++ community, 2011-2020.
6. Stroustrup, Bjarne. The Design and Evolution of C++ and Sutter, Herb. "C++11: A Language Renaissance." Both articles are focused on C++ and its evolution. The former describes the history of the language's creation and development, while the latter describes new features introduced in the C++11 standard.
7. Stroustrup, Bjarne. A Tour of C++ and Meyers, Scott. Effective C++11/14/17/20. Both articles provide an overview of C++. The former describes the basics of the language and new features introduced in the C++11 standard, while the latter describes effective usage of the language and its new features.
8. Stroustrup, Bjarne. A Tour of C++ and Sutter, Herb. C++11: A Language Renaissance. Both articles describe new features introduced in the C++11 standard. The former provides an overview of all new features, while the latter describes these new features in the context of the language's evolution.
9. Meyers, Scott. Effective C++11/14/17/20 and Langr, Jeff. Modern C++ Programming with Test-Driven Development. Both articles describe effective usage of C++. The former provides general advice on using the language effectively, while the latter describes the use of test-driven programming to improve code quality.

TOSHKENT SHAHAR JAMOAT TRANSPORTINI YAXSHILASH USLUBI

Sattivaldiyev Baxramjon,

Toshkent davlat transport universiteti dotsenti

Ochilov Abdulaziz Madatovich,

Toshkent davlat transport universiteti assistenti

ochilov.a.88@mail.ru

Vohidov Doniyor Azimovich,

Toshkent davlat transport universiteti tayanch doktoranti

doniyorvohidov@tstu.uz

ANNOTATSIYA

Toshkent shahrida fuqarolar soni keskin oshishi hisobiga jamoat transportidan foydalanish ehtiyoji ortib bormoqda. Jamoat transportini yaxshilash, samaradorligini oshirish maqsadida O'zbekiston Respublikasi Prezidenti topshiriq va bir qator vazifalar maqsad qilib qo'ydi. Bugungi kunda jamoat transportiga bo'lgan ishonchni oshirish belgilandi. Transportdan foydalanish hamda Toshkent aglomeratsiyasida transport va aholining harakatchanligini o'rganish uslubi bo'yicha ilmiy izlanishlar olib borilgan.

Kalit so'zlar: samaradorlik, propka, pik, maxsus yo'l, aglomeratsiyasi, kompleks, modellashtirish, svetofor, intellectual, aqlli svetoforlar (Smart traffic lights), aqlli chorrahalar (Smart Crossroads), monitoring, geometric, tasma, karman, qatnov.

ABSTRACT

Due to the sharp increase in the number of citizens in Tashkent, the use of public transport is increasing. In order to improve public transport, improve its efficiency, the president of the Republic of Uzbekistan set the goal of the assignment and a number of tasks. Today it has been defined as increasing confidence in public transport. Scientific research was carried out on the use of transport and the method of studying transport and mobility of the population in the Tashkent agglomeration.

Key words: efficiency, propka, peak, special road, agglomeration, complex, modeling, traffic light, intellectual, smart traffic lights (Smart traffic lights), smart intersections (Smart Crossroads), monitoring, geometric, band, karman, commuting.

KIRISH

O'zbekiston Respublikasi Prezidentining qarori, 02.02.2022 yildagi PQ-111-son Toshkent shahar jamoat transporti tizimini yanada rivojlantirishga doir qo'shimcha chora-tadbirlar to'g'risida.

Toshkent shahar jamoat transporti tizimini kompleks rivojlantirish, yo'lovchilarga sifatli va xavfsiz transport xizmatlarini ko'rsatish, transport infratuzilmasini yaxshilash, harakat tarkibini barcha qulayliklarga ega bo'lgan zamonaviy avtobuslar bilan yangilash, yo'l harakati xavfsizligini ta'minlash hamda piyodalarga qulay harakatlanish muhitini yaratish maqsadida bir qator vazifalar qo'yildi. Qarorni 12-§. Toshkent shahrida transport oqimini boshqarish va chorrahalarni loyihalash bandida quyidagilar asoslandi;

Toshkent shahrida transport oqimini boshqarish va chorrahalarni loyihalash ishlarini takomillashtirishning asosiy yo'nalishlari:

yirik shaharlarda transport oqimini boshqarish bo'yicha xorijiy tajribani o'rganib borish;

shahar ko'chalaridagi transport oqimlari monitoring-tahlilini olib borish;

jamoat transport tizimini matematik modellashtirish yo'li bilan transport xizmatlariga bo'lgan talabni o'rganib borish;

shahar ko'chalarida transport tirbandliklarini kamaytirish maqsadida mavjud svetofor ob'yektlarining bir-biri bilan bog'liq holda ishlash tizimini bosqichma-bosqich joriy etish;

500 ta chorrahaga transport harakatini boshqarishning intellektual tizimlarini - "aqlii svetoforlar" (Smart traffic lights) va "aqlii chorrahalar"ni (Smart Crossroads) joriy qilish;

chorrahalar geometrik parametrlarini o'zgartirish yo'li bilan ularning o'tkazuvchanlik qobiliyatini oshirib borish;

jamoat transporti harakat tarkibining shahar ko'chalarida to'siqlarsiz harakatlanishini ta'minlash uchun alohida yo'laklar tashkil etish;

uch tasmagacha bo'lgan avtomobil yo'llarida shahar yo'lovchilar transporti uchun avtobus oraliq bekatlarini loyihalashda avtobuslarning bunday bekatga kirish va to'xtash qismini (karman) majburiy etib belgilash.

Prezident Shavkat Mirziyoyev 13 dekabr kuni "Toshshahartransxizmat" aksiyadorlik jamiyati tizimidagi 18-avtobus saroyida bo'ldi.

Jamoat transporti tizimi rivojlangani shahar hayotining eng muhim jihatlaridan biri. Lekin Toshkent shahrida bu soha hozirgi o'zgarishlardan orqada qolmoqda. Xususan, so'nggi yillarda ko'plab turar joylar qurildi, aholi soni oshdi, shahar hududi ham kengaydi. Poytaxtimizda kuniga 1 million 300 ming yo'lovchi jamoat transportidan foydalanmoqda.

Bu talabga javob berish uchun "Toshshahartransxizmat" tizimida avtobuslar yetishmayapti. Borlarining ham ko'pi eskirgan. Shu sababli yo'nalishlarga rejaga nisbatan 90-100 ta avtobus kam chiqmoqda. Ko'chalarda jamoat transporti

ustuvorligi yo'lga qo'yilmagan. Bularning oqibatida yo'lovchilar avtobuslarni 20-30 daqiqagacha kutishiga to'g'ri kelmoqda.

MUHOKAMA VA NATIJALAR

Davlatimiz rahbari bu holatni keskin tanqid qilib, ayniqsa, hozirgidek sovuq kunlarda bunga umuman yo'l qo'yib bo'lmasligini ta'kidladi. Shu bois kuchaytirilgan tartibda ishlab, eng og'ir yo'nalishlarga qisqa muddatda qo'shimcha avtobuslar qo'yish bo'yicha topshiriq berdi. Buning uchun xususiy korxonalar avtobuslari ham jalb etiladi. Ularga xarajatlarining bir qismini qoplash uchun davlat tomonidan subsidiya beriladi. Yo'l harakati xavfsizligi xodimlari avtobuslar qatnoviga qo'shimcha qulayliklar yaratadi. Qatnovlar tezkorligi va xizmat sifatini ta'minlash, haydovchilarning oylik maoshlarini oshirish bo'yicha ham ko'rsatma berildi.

Shu yerda Toshkent shahrida jamoat transportini rivojlantirish masalalari bo'yicha taqdimot o'tkazildi. Qayd etilganidek, bu yil 277 ta avtobus va elektrobuses xarid qilinib, qatnovga qo'yildi. Avtobuslar harakati va to'lovlar tizimi raqamlashtirildi.

Bugungi kunda "Toshshahartransxizmat" tizimida 142 ta yo'nalish bor. Yo'lovchilar oqimining ko'payish prognozidan kelib chiqib, jamoat transportining 167 ta yo'nalishdan iborat yangi tarmog'i shakllantirilgan. Bu yo'nalishlarni ta'minlash va Toshkent shahrida jamoat transportiga bo'lgan talabni to'liq qondirish uchun yana 1000 ta katta sig'imli avtobus zarur. Bu orqali avtobuslarning oraliq intervalini 7-10 daqiqagacha qisqartirish mumkin.

Prezident avtobus saroyidagi transportlarni ko'zdan kechirdi. Ushbu korxonada 22 ta yo'nalish bo'yicha kuniga 74 ming yo'lovchiga xizmat ko'rsatmoqda.

2025 yilga qadar 11ta ko'chada tezyurar yo'nalishda jamoat transporti uchun aloxida yo'laklar tashkil qilish rejalashtirilgan.

Shaxrisabz, Beruniy, Navoiy, M.Ulug'bek, Maftunquli, A.Donish, Lutfiy, Bog'ishamol, Bogiqayrogoch, Ko'kcha, Buyuk Ioakyo'li, Farg'ona yo'llari ko'zda tutilgan. Bu yo'laklar **brinchidan**: kafolatlangan vaqt birligi ichida axolini belgilangan manziliga etib boorish imkoniyatini beradi. **Ikkinchidan**: Jamoat transport tizimining barqarorligini taminlab beradi yani jamoat transporti "propka"larda turmasdan ustuvorlik rejimida ko'chalarda charrohalarda harakatlanish imkoniyati paydo bo'ladi. **Uchinchidan**: Aloxida yo'laklarni joriy etish bilan birgalikda xarakat ishtirokchilari uchun xavfsizlikni taminlash choralari xam ko'rib boriladi. Bu xarakat ishtirokchilari xavfsizligiga erishilgan bo'ladi.

Ymumiy olib qaralsa jamoat tarsportidan foydalanish jozibadorligi oshishi xisobiga kafolatlangan vaqt birligi ichida etib boorish imkoniyati paydo bo'lishi hisobiga aholimiz jamoat transportdan foydalanish ulushuni oshirilishiga erishiladi.

XULOSA

Toshkent shahrida aholi soni keskin oshishi hisobiga jamoat transporti hamda transportga bo'lgan ehtiyoj kun sayin oshib bormoqda. Shuni hisobga olish zarur bo'ladi transport soni oshgan sari yo'llar (ko'chalar)da trbantliklar yuzaga kela boshlaydi. Trbantlik oshishi aholiga va ekologiyaga tasirini o'tkaza boshlaydi. Bularni qisman kamaytirish maqsadida aholini jamoat taransportidan foydalanishga bosqichma-bosqich o'tkazish zarur bo'ladi. Aholi jamoat taransportiga o'tsa va jamoat taransport uchun tanlangan maxsus yo'laklar ishlay boshlaydi. Maxsus yo'lak ishlasa jamoat taransportidan foydalanish vaqti shuncha kamaya boradi. Kundalik hayotimizda kuzatilayotgan "propka" larni asosan engil avtomobillar hosil qiladi. Misol uchun engil avtomobillarni ham 60-65% bo'sh holda (haydovchini o'zi)xarakatlanadi. Demak engil avtomobildan foydalanadigan aholini jamoat taransportiga o'tkazilsa ko'pgina jamoat taransport samaradorligi oshadi.

REFERENCES

1. Baxramjon, S., & Madatovich, O. A. (2023, February). TOSHKENT AGLOMERATSIYASIDA TRANSPORT VA AHOLINING HARAKATCHANLIGINI O'RGANISH USLUBI. In *Proceedings of International Educators Conference* (Vol. 2, No. 1, pp. 488-494).
2. Ochilov, A. M., Vohidov, D. A., & Turg'unov, D. S. (2022). TRANSPORT OQIMINI O'RGANISH USLUBI. *RESEARCH AND EDUCATION*, 1(3), 168-175.
3. Ochilov, A. M., Turgunov, D. S., & Shavkatov, X. Q. O. G. L. (2023). SHAHAR JAMOAT TRANSPORTIDAN VA YO'LLARDAGI HOLATDAN QONIQLASH MAVZUSIDA AHOLI O'RTASIDA SO'ROQ O'TKAZMOQDA USLUBINI YARATISH. *Oriental Renaissance: Innovative, educational, natural and social sciences*, 3(1-2), 299-305.
4. Ochilov, A. M. (2022). TEMPERATURANIG AVTOMOBILNING TORTISH TEZLIK XUSUSIYATIGA TASIRINING MATEMATIK MODEL. *ВЕСТНИК МАГИСТРАТУРЫ*, 16.
5. Ochilov, A. M. (2021). AVTOBUSLARNING QATNOV VAQTIDAGI HARAKAT REJIMLARINI TAHLILI. *Научный журнал транспортных средств и дорог*, 1(2), 19-24.
6. Shavkatov, X. Q. O. G. L., Turgunov, D. S., & Ochilov, A. M. (2023). ELEKTROMOBILLARNING AKKUMULYATOR BATAREYALARINING QIYOSIY TAHLILI. *Oriental renaissance: Innovative, educational, natural and social sciences*, 3(1-2), 380-385.

7. Turgunov, D. S., Shavkatov, X. Q. O. G. L., & Ochilov, A. M. (2023). YONILG'I TARKIBIDAGI HAVO MIQDORINING QIYOSIY TAHLILI. *Oriental renaissance: Innovative, educational, natural and social sciences*, 3(1-2), 373-379.
8. Urinbayev, Q. U., Ochilov, A. M., & Shavkatov, X. Q. (2022). АНАЛИЗ СОСТОЯНИЯ ТРАНСПОРТНЫХ СРЕДСТВ ПЕРЕВОЗЯЩИХ СКОРОПОРТЯЩИХ ГРУЗОВ. *Journal of new century innovations*, 11(3), 65-69.
9. QU Urinbayev, AM Ochilov, XQ Shavkatov "TEZ BUZILADIGAN YUKLARNI TASHIYDIGAN AVTOTRANSPORT VOSITALARINI SAMARADORLIGNI BAHOLASH" Образование наука и инновационные идеи в мире. -elektron, 2022-yil. 58-64. 7bet. Maqola (Xorijiy jurnal) <https://scholar.google.ru/scholar?oi=bibs&cluster=733892667254599355&btnI=1&hl=ru>
10. XQ Shavkatov, AM Ochilov, U QU "STOP-START TIZIMINI AVTOMOBILNI ISHGA TUSHIRISH TIZIMI STARTYORGA TA'SIRINI BAHOLASH" Образование наука и инновационные идеи в мире. -elektron, 2022-yil. 54-57. 4bet. Maqola (Xorijiy jurnal) <https://scholar.google.ru/scholar?oi=bibs&cluster=15689899962691072358&btnI=1&hl=ru>
11. AM Ochilov, QU Urinbayev, XQ Shavkatov "JAMOAT TRANSPORT TIZIMINI TAKOMILLASHTIRISH (NAVOIY SHAHAR MISOLIDA)" Образование наука и инновационные идеи в мире. -elektron, 2022-yil. 76-81. 6bet. Maqola (Xorijiy jurnal) <https://scholar.google.ru/scholar?oi=bibs&cluster=6546250137676755777&btnI=1&hl=ru>
12. XQ Shavkatov, AM Ochilov, QU Urinbayev "AVTOMOBILLARGA O'RNATILGAN STOP-START TIZIMIDA AKKUMULYATOR BATAREYASINING ISHLASH DAVRINI OSHIRISH" Образование наука и инновационные идеи в мире. -elektron, 2022-yil. 51-53. 3bet. Maqola (Xorijiy jurnal) <https://scholar.google.ru/scholar?oi=bibs&cluster=6307896119696892263&btnI=1&hl=ru>
13. ЙЎЛ ҲАРАКАТИ ХАВФСИЗЛИГИНИ ТАЪМИНЛАШНИНГ ҲУҚУҚИЙ АСОСЛАРИ К РАХИМОВ - ЮРИСТ АХБОРОТНОМАСИ, 2021
14. Improving the legal regulation of road safety К Рахимов - Общество и инновации, 2021
15. JournalNX - A Multidisciplinary Peer Reviewed Journal IN ENSURING ROAD SAFETY – HUMAN RIGHTS (2022) Rakhimov Kamoliddin Muhammadjonovich.

16. E Abdusamatov, S Abruyev, N Tursunov (2022). Evaluate the Economic Efficiency of Fuel Consumption of Vehicles at an Intersection. Nexus: Journal of Advances Studies of Engineering Science 1(3), 49-45.
17. https://scholar.google.ru/citations?view_op=view_citation&hl=ru&user=ZkfszlMAAAAJ&citation_for_view=ZkfszlMAAAAJ:eQOLeE2rZwMC
18. S Abruyev, E Abdusamatov, J Choriyeu (2022). Impact of Technical Means on Road Traffic Accidents. Nexus: Journal of Advances Studies of Engineering Science 1(3), 35-39.
19. https://scholar.google.ru/citations?view_op=view_citation&hl=ru&user=ZkfszlMAAAAJ&citation_for_view=ZkfszlMAAAAJ:YsMSGLbcyi4C
20. Ў Исоханов, Э Абдусаматов, С Турдибеков (2022) ЕНГИЛ ВА ЮК АВТОМОБИЛЛАР ИШТИРОКИДАГИ ЙТХ ТАҲЛИЛИ ИЮДКОР О'ҚИТУВЧИ 2 (24), 216-219.
21. <https://scholar.google.ru/scholar?oi=bibs&cluster=4006704934648195081&btnI=1&hl=ru>
22. Ю.У.Усманова (2022), ТИПИЧЕСКИЕ ПЕРСОНАЖИ ДРАМАТУРГИИ Н.В. ГОГОЛЯ Международная конференция академических наук 1(32),с.22-25.
23. Ю.У.Усманова. М.А.Эшкuvatова-Scientific Impulse, 2022, ОСОБЕННОСТИ ИСПОЛЬЗОВАНИЯ СОВРЕМЕННЫХ ПЕДАГОГИЧЕСКИХ ТЕХНОЛОГИЙ НА УРОКАХ РОДНОГО ЯЗЫКА И ЛИТЕРАТУРЫ. Scientific Impulse 1(5), 1225-1228.
24. Ю.У.Усманова-ББК Ш141. 12я43 Р894 (2022), ИСПОЛЬЗОВАНИЕ СОВРЕМЕННЫХ ПОДХОДОВ В РАССМОТРЕНИИ ТЕМЫ «МАЛЕНЬКОГО ЧЕЛОВЕКА» В ТВОРЧЕСТВЕ Ф. ДОСТОЕВСКОГО И Н. ГОГОЛЯ, с.317.
25. YU Boltayevich, MA Anvarovich, TS Sobirovich “Influence of Ambient Temperature on the Intensity of Tread Wear of Large Tires” Eurasian Journal of Engineering and Technology, 2022
26. Ziyaev K., Сравнительная характеристика методов оценки стандартизованного ездового цикла, Universum: технические науки(2020)

СИНОНИМЫ В РУССКОМ ЯЗЫКОЗНАНИИ

Усманова Юлдуз Уктамовна

Преподаватель Узбекского государственного
университета мировых языков

г.Ташкент

yuliya25071985@gmail.com

АННОТАЦИЯ

В этой статье рассматриваются вопросы синонимии как одному из центральных вопросов современного языкознания. Известно, что синонимия представлена на разных уровнях языка: грамматическом, словообразовательном, фразеологическом и лексическом.

***Ключевые слова:** языкознание, синонимы, синонимия, градация, градуальность, слова, лексика, современный русский язык.*

SYNONYMS IN RUSSIAN LINGUISTICS

ABSTRACT

This article deals with the issue of synonymy as one of the central issues of modern linguistics. It is known that synonymy is presented at different levels of the language: grammatical, derivational, phraseological and lexical.

***Key words:** linguistics, synonyms, synonymy, graduation, gradality, words, vocabulary, modern Russian language.*

ВВЕДЕНИЕ

В языкознании проблема синонимов изучается уже много лет. Синонимы современного русского литературного языка, их речевые особенности и полное описание употребления в русском речевом этикете и культуре изучала лауреат премии имени А.С.Пушкина, лингвист А.П.Евгеньева. Синонимы определяются по-разному. Выделять допустимо, что эти различия заключаются в основном в специфических характеристиках предмета, его разновидности, объясняется наличием различной духовной близости, соответственно отражается в подходе к определению синонимов. В общем, синоним возникновение словарей слов в русском языкознании относится к 18 веку. В 1783 г. в журнале «Собеседник любителей русского слова», опубликованы статьи Д. И. Фонвизина «Опыт русского сословника». В 1818 г. П. Ф. Калайдович издал первую книгу «Опыт словаря русских синонимов», включая 77 групп синонимов, в 1840 г. «Этические словарь синонимов русского языка, составленный редакторами сочинений или класса словарь» (А.И. Галич,

психолог, философ, преподаватель Саркосельского лицея под редакцией) вышла в свет первая часть книги. В этом словаре 226 элементов. включает синонимы, в которых значения слов в синонимической строке объясняется толкования происхождение.

Синонимия — один из самых распространенных видов системных отношений в лексике. Синонимы — это слова, близкие по значению, но разные по форме и звучанию. Синонимы могут отличаться как оттенками значений, так и стилистической принадлежностью. Синонимами считаются слова, принадлежащие к одной части речи. Так, зеленый, изумрудный, малахитовый, болотный — синонимы, а зелень и болотный — нет. Чаще всего синонимы наблюдаются среди имен прилагательных и глаголов [1].

Существуют различные типы синонимов. По семантической близости выделяются:

- Полные (абсолютные) синонимы — это слова, полностью совпадающие по значению: языкознание — лингвистика, безбрежный — бескрайний. Эти случаи в языке крайне редки. Обычно полными синонимами являются научные термины, и хотя бы один из терминов синонимической пары принадлежит к заимствованным: вселенная — космос, азбука — алфавит. Полными синонимами чаще всего являются существительные.

- Частичные синонимы — это слова, которые частично совпадают по значению. Они делятся на семантические и стилистические синонимы. Семантические синонимы различаются оттенками значения, например, прекрасный, чудесный, прелестный. Стилистические синонимы имеют различную стилистическую окраску: рука, лапа (разг.); есть, трапезничать, кушать, жрать, лопать. Иногда синонимы могут различаться и тем и другим: и оттенками значения, и стилем (легко, просто, несложно, элементарно).

Синонимы объединяются в синонимические ряды, различные по составу — от минимальных, двучленных, до протяженных рядов, включающих иногда более двух десятков слов. Минимальные по составу двучленные синонимические ряды представляют интерес для выявления соотношения тождества и различия в характеристике синонимических связей. В силу минимальности своего состава они оказываются именно тем типом синонимических рядов, который особенно часто демонстрирует отношения семантического тождества.

Так, по данным «Словаря синонимов русского языка» под редакцией А.П. Евгеньевой, полностью совпадают по значению члены синонимических рядов: практика — опыт, иван-чай — кипрей, обмануться — ошибиться, сорить —

мусорить, укачать — убаюкать. Нередко члены синонимических пар различаются только степенью употребительности (забастовка — стачка, кукуруза — маис, обратиться — адресоваться) [5].

Синонимы – это название человека, вещи, знака, свойства или события. Синонимы – это богатство языка, и в первую очередь они выражают тончайшие значения людей и предметов. Синонимы используются для эффективного выражения речи и придания ей красочности. имеет большое значение для обеспечения и предотвращения возвратов. Проведены специальные исследования по синонимам узбекского языкознания для изучения различных особенностей. Существуют разные мнения о видах и определении синонимов, но все они мало чем отличаются друг от друга по существу. Также выше как уже отмечалось, синонимы разные по форме, но близкие по смыслу являются словами.

Большие возможности синонимов в достижении точности, уместности, богатства и выразительности речи обуславливают тот факт, что «использование синонимов в устной и письменной речи для каждого говорящего является показателем владения языком на высоком уровне» [2, с. 71]. Свободное оперирование синонимами означает способность не только максимально адекватно выразить мысль и чувство, но и выдержать стилевые, ситуативные и личностно-психологические нормы общения, а также оказать речевое воздействие на собеседника. Основные трудности при изучении синонимичной лексики связаны с точной дифференциацией синонимов. Поскольку речь идет о лексическом уровне языка, первостепенное значение имеет семантика. Как известно, в лингвистике различают идеографические синонимы (например, рынок – ярмарка, мокрый – влажный, друг – приятель) и стилистические (супруга – жена, чтобы – дабы, ложь – вранье), однако большинство синонимов имеют одновременно и семантические, и стилистические расхождения, которые подчас носят очень тонкий характер, затрудняющий лексическую дифференциацию.

Два и более синонима изучаемого языка могут переводиться на родной язык одним словом. Родной язык студента в случае русской синонимии часто вовсе не оказывается подспорьем в понимании оттенков значений и коннотаций слов. При использовании в речи синонимов «интерферентные ошибки обуславливаются как неразличением объемов значений, так и нарушением синтагматических связей» [3, с. 13]. Абсолютных синонимов в языке очень немного, и в большинстве случаев перед иностранцем стоит нелегкая задача

выбора точного по семантике, стилистически уместного синонима без допущения нарушения при этом и норм лексической сочетаемости.

Наибольшую сложность представляют так называемые контекстуальные синонимы. Данные слова не имеют общих сем в языке и не фиксируются в словарях как синонимы. Слово семантизируется с учетом ситуации и контекста. Например: «Когда я вернулся, меня забросали вопросами». В данном примере слово «забросать» выступает контекстуальным синонимом слова «задать» с добавлением семы множественности и ярко выраженной эмоционально-экспрессивной окраски.

Также в последнее время в области лингвистики все активнее развивается новые направления: социолингвистика, лингвокультурология, когнитивная лингвистика, корпусная лингвистика, компьютерная лингвистика, паралингвистика, психолингвистика, этнолингвистика. Они в свою очередь, проясняют новшества в сфере лингвистики, которые еще не были изучены. Не одно явление в общей лингвистике не имеет столь красочной интерпретации, как градуальность, которая и является объектом исследований русских и узбекский лингвистов[3, с.64].

ЗАКЛЮЧЕНИЕ

В заключении хочется отметить, что синонимы бывают лексическими, фразеологическими и грамматическими (морфологическими, синтаксическими) имеет просмотры. Здесь мы имеем значение, характерное для лексической синонимии русского и узбекского языков. Идея улучшения речевого богатства учащихся за счет сочетания их тонкостей. Синонимы в узбекском и русском языках – это, прежде всего, внутренние возможности этих языков. Они появляются на основе слов, появившихся на основе слов, взятых из других языков. Поэтому при поиске синонимичных слов учащиеся должны обратиться к словарям синонимов русского языка или узбекского языка. Приведем пример следующую цепочку слов которые мы предлагаем.

В русском языке: лицо, образ, личико, рожа, морда, черта, вид, физиономия, выражение.

На узбекском языке: yuz, bet, aft, bashara, turq, chehra, oraz.

Как мы видим, синонимы служат средством описания в художественной речи. Писатели — используют синонимы в своих произведениях, делая характеры людей, событий, сцен ясными и привлекательными, они используют описание.

СПИСОК ЛИТЕРАТУРЫ:

1. Александрова, З.Е. (2001) Словарь синонимов русского языка: Практический справочник. Москва:Русский язык. Режим доступа: https://drive.google.com/file/d/0B5_OUge9Bj1AbEZVQ0NlcFF6c3M/view (2.9.2020.)
2. Денмухаметова Э.Н. Роль изучения синонимов в формировании коммуникативной компетенции / Э.Н. Денмухаметова, А.Ш.Юсупова // Филология и культура. – 2014. – № 4 (38).
3. Дустмаматова Н. Градуонимия в исследованиях узбекских лингвистов. «Тилшуносликнинг долзарб масалалари» илмий-назарий анжумани материаллари. 2022г. с.64-68
4. Пханаева С.Н. Синонимия и лексико-семантические варианты полисемии в обучении лексике русского языка/С.Н. Пханаева // Известия Российского государственного педагогического университета им. А. И. Герцена. – 2007. – Т. 13, № 36.
5. Черняк В.Д. Ч-498 Синонимия в русском языке : учеб. пособие для студ. высш. учеб. заведений / В.Д.Черняк. -М. : Издательский центр «Академия»,2010.-128 с.
6. Ю.У.Усманова (2022), ТИПИЧЕСКИЕ ПЕРСОНАЖИ ДРАМАТУРГИИ Н.В. ГОГОЛЯ Международная конференция академических наук 1(32), с. 22-25.
7. Ю.У.Усманова. М.А.Эшкуватова - Scientific Impulse, 2022, ОСОБЕННОСТИ ИСПОЛЬЗОВАНИЯ СОВРЕМЕННЫХ ПЕДАГОГИЧЕСКИХ ТЕХНОЛОГИЙ НА УРОКАХ РОДНОГО ЯЗЫКА И ЛИТЕРАТУРЫ. Scientific Impulse 1(5), 1225-1228.
8. Ю.У.Усманова - ББК Ш141. 12я43 Р 894 (2022), ИСПОЛЬЗОВАНИЕ СОВРЕМЕННЫХ ПОДХОДОВ В РАССМОТРЕНИИ ТЕМЫ «МАЛЕНЬКОГО ЧЕЛОВЕКА» В ТВОРЧЕСТВЕ Ф. ДОСТОЕВСКОГО И Н. ГОГОЛЯ, с.317.
9. E Abdusamatov, S Abruyev, N Tursunov (2022). [Evaluate the Economic Efficiency of Fuel Consumption of Vehicles at an Intersection](#). Nexus: Journal of Advances Studies of Engineering Science 1(3), 49-45.
10. Abruyev, S., Abdusamatov, E., & Choriyeu, J. (2022). Impact of Technical Means on Road Traffic Accidents. *Nexus: Journal of Advances Studies of Engineering Science*, 1(3), 35-39.
11. Исоханов, Ў., Абдусаматов, Э., & Турдибеков, С. (2022). ЕНГИЛ ВА ЮК АВТОМОБИЛЛАР ИШТИРОКИДАГИ ЙТХ ТАҲЛИЛИ. *IJODKOR O'QITUVCHI*, 2(24), 216-219.

12. Ochilov, A. M., Vohidov, D. A., & Turg'unov, D. S. (2022). TRANSPORT OQIMINI O'RGANISH USLUBI. *RESEARCH AND EDUCATION*, 1(3), 168-175.
13. Ochilov, A. M., Turgunov, D. S., & Shavkatov, X. Q. O. G. L. (2023). SHAHAR JAMOAT TRANSPORTIDAN VA YO'LLARDAGI HOLATDAN QONIQISH MAVZUSIDA AHOLI O'RTASIDA SO'ROQ O'TKAZMOQDA USLUBINI YARATISH. *Oriental Renaissance: Innovative, educational, natural and social sciences*, 3(1-2), 299-305.
14. Ochilov, A. M. (2022). TEMPERATURANIG AVTOMOBILNING TORTISH TEZLIK XUSUSIYATIGA TASIRINING MATEMATIK MODEL. *ВЕСТНИК МАГИСТРАТУРЫ*, 16.
15. РАХИМОВ, К. (2021). ЙЎЛ ҲАРАКАТИ ХАВФСИЗЛИГИНИ ТАЪМИНЛАШНИНГ ҲУҚУҚИЙ АСОСЛАРИ. *ЮРИСТ АХБОРОТНОМАСИ*, 2(2), 71-79.
16. Muhammadjonovich, R. K. (2022). In Ensuring Road Safety–Human Rights. *Open Access Repository*, 8(05), 116-122.

ОБРАЗ РОССИИ КАК КОНЦЕНТРАЦИЯ АВТОРСКОГО «Я» В ЭПИСТОЛЯРНОМ НАСЛЕДИИ Н.В.ГОГОЛЯ

Усманова Юлдуз Уктамовна

Преподаватель Узбекского государственного
университета мировых языков
г.Ташкент

Эшкуватова Мохира Амантурдиевна

Преподаватель Узбекского государственного
университета мировых языков
г.Ташкент

АННОТАЦИЯ

В статье рассматривается специфика развития русской литературы первой половины XIX века в контексте гоголевских традиций не только выявляет роль писателя в становлении критического реализма как литературного направления, но и дает возможность проследить этапы становления и развития художественной системы. В работе основной акцент ставится на утверждении значимости эпистолярного наследия для выявления ценностных координат всего творчества Гоголя, в связи с этим постулируется утверждение, что “автобиографическое начало в творчестве Гоголя” – это не только связь творчества писателя с внешними событиями, но и отражение в его произведениях собственно духовной жизни.

Ключевые слова: эпистолярное наследие, Гоголь, творчество, русская литература, гоголевские традиции, гоголевские письма, критика, писатель.

ABSTRACT

The article examines the specifics of the development of Russian literature in the first half of the XIX century in the context of Gogol's traditions, not only reveals the role of the writer in the formation of critical realism as a literary direction, but also makes it possible to trace the stages of the formation and development of the artistic system. The work focuses on the assertion of the importance of the epistolary heritage to identify the value coordinates of Gogol's entire work, in this regard, the statement is postulated that “the autobiographical beginning in Gogol's work” is not only the connection of the writer's creativity with external events, but also the reflection in his works of the spiritual life proper.

Keywords: epistolary heritage, Gogol, creativity, Russian literature, Gogol traditions, Gogol letters, criticism, writer.

ВВЕДЕНИЕ

Творческое наследие Н.В.Гоголя является важной составляющей мирового духовного потенциала и поэтому в современном литературоведении принцип переосмысления художественного и эпистолярного творчества писателей мирового значения обусловлен потребностью нового взгляда на классику. Концепция соотнесенности личной авторской позиции и художественного воплощения эстетических и мировоззренческих взглядов автора в его произведениях определяют автобиографическое начало в творчестве любого писателя, но в отношении Н.В. Гоголя - это особая страница.

В современном литературоведении принцип переосмысления художественного и эпистолярного творчества писателей классиков обусловил необходимость нового прочтения творческого наследия Н.В. Гоголя.

Раскрывая значимость эпистолярного наследия в творчестве Николая Васильевича Гоголя основной акцент был сделан на переписке Гоголя, воспоминаниях о нем современников, а также те на последнем его произведении «Выбранные места из переписки с друзьями».

Несколько статей и писем книги Гоголя "Выбранные места..." ("Нужно любить Россию", " Нужно проездиться по России", "Страхи и ужасы России", "Близорукому приятелю", "Занимающему важное место") посвящены проблеме России, места ее среди других народов и назначения русского человека. О том, насколько важна была для Гоголя эта тема, насколько глубоко он интересовался ее, говорит сам замысел "Мертвых душ", о котором Гоголь писал в "Авторской исповеди" - "не случайно следует мне взять характеры, какие попадутся, но избрать одни те, на которых заметней и глубже отпечатались истинно русские, коренные свойства наши" , а также многочисленные записи о крестьянском быте, заметки о жизни и обычаях русских, выписанные из разных источников, сохранившихся в черновиках и записных книжках писателя.

"Нужно любить Россию" данное письмо было адресовано графу А.П.Толстому. В нем Гоголь любовь к России изображает как определенную ступень к любви, к ближним и к Богу: "Но как полюбить братьев, как полюбить людей? Для русского теперь открывается этот путь, и этот путь есть сама Россия" [3, Т. 11. с. 424]. В письме многие мысли находят опору в Священном Писании. Более подробное толкование того, как, любя Россию, можно обрести любовь к Богу, мы находим в гоголевской выписке из письма протоиерея Сабина "О почитании святых" - "Еще более относится это к святым нашим собратьям, совершеннейшим, нежели мы, которые наша Православная Церковь признает к тому же нашими посредниками между Богом и нами".

МАТЕРИАЛЫ И МЕТОДЫ.

Данное письмо Гоголя не было пропущено цензурой. Гоголь знал, по какой причине это письмо могло быть запрещено, так как 22 февраля 1847 года он писал А.О.Смирновой: "... знаю только то, что цензор был кажется в руках людей так называемого европейского взгляда, одолеваемых духом всякого рода преобразований, которым было неприятно появление моей книги" [З. с. 127]. Автор хорошо понимал вред, исходящий от европейского взгляда. В письме "Близорукому приятелю" он прямо обличает суждения о России, основанные только на знании европейских законов развития истории и государства: "Мысли твои о финансах основаны на чтенье иностранных книг да на английских журналах, а потому суть мертвые мысли" [З. Т.11. с. 137]. "Россия не Франция; элементы французские не русские" [З. Т.11. с. 145]. В письме "Страхи и ужасы России", обращенном к Л.К. Виельгорской, он также пишет о том, что русским незачем во всем подражать Европе. "В Европе заваривается теперь повсюду такие сумятицы, что не поможет никакое человеческое средство, когда они вскроются, и перед ними будет ничтожная вещь те страхи, которые вам видятся теперь в России. В России еще брезжит свет, есть еще пути и дороги к спасению..." [З. Т.11. с. 204]. Критика западных принципов и нововведений в Европе присутствует и в произведениях Гоголя. Так, страсть к приобретению денег он высмеивает в образе немца Шиллера из "Невского проспекта" - "Он положил себе в течение десяти лет составить капитал <...> и уже это было так верно и неотразимо, как судьба ...". Система европейского делопроизводства сатирически изображена во втором томе "Мертвых душ" - Гоголь показал хозяйство полковника Кошкореева, состоящее из множества контор и комитетов, контролирующих один другого, а на деле не выполняющих ничего. Однако, Гоголь не считал необходимым отвергать все европейские достижения и отвернуться от всего, что происходит в мире. Он писал в "Авторской исповеди": "Не менее странно также из того, что я выставил ярко на вид наши русские элементы, делать вывод, будто я отвергаю потребность просвещения европейского и считаю ненужным для русского знать весь трудный путь совершенствования человеческого. И прежде и теперь мне казалось, что русский гражданин должен знать дела Европы" [З. Т.11. с. 203]. Гоголь очень высоко ставил значение прежде всего своей родины: "И прежде и теперь я был уверен в том, что нужно очень хорошо и очень глубоко знать свою русскую природу и что только с помощью этого знания можно почувствовать, что именно следует нам брать и заимствовать из Европы, которая сама не говорит" [З. Т.12. с. 254].

Глубокий интерес к России, к ее прошлому и настоящему, никогда не покидал Гоголя. Его записные книжки содержат сведения о русских национальных праздниках, как христианских, так и языческих, об обычаях крестьян, занятых земельными работами и многое другое. В период работы над вторым томом поэмы Гоголь задумал книгу о русской географии. О своем желании написать такую книгу он писал в неотправленном официальном письме к графу Л.А.Перовскому в июле 1850 года. Главной темой его поэмы стало познание России, а также природы русского человека, как он писал в "Авторской исповеди": "Мне хотелось в сочинении моем выставить преимущественно те высшие свойства русской природы, которые еще не всеми ценятся справедливо, и преимущественно те низкие, которые еще не достаточно всеми осмеяны и поражены" [3. Т.11. с. 140].

Сам сюжет "Мертвых душ", как говорил Пушкин, способствовал тому, чтобы "изъездить вместе с героем всю Россию и вывести множество самых разнообразных характеров." [3. Т.12. с. 570]. В письме к графу А.П.Толстому "Нужно проездиться по России" Гоголь также говорит о необходимости знания того, что происходит в стране: "Нужно самому узнавать, нужно проездиться по России. Таким же образом, как русский путешественник, приезжая в каждый значительный европейский город, спешит увидеть все его древности и достопримечательности, таким же точно образом и еще с большим любопытством приехавший в первый уездный или губернский город старается узнать его достопримечательности" [3. Т.12. с. 440]. В Предисловии к "Мертвым душам" и "Четырех письмах по поводу "Мертвых душ" Гоголь даже выражал надежду, что кто-нибудь сообщит ему конкретные факты о том, что происходит сейчас в России ("По поводу "Мертвых душ" могла бы написаться всей толпой читателей другая книга, несравненно любопытнейшая "Мертвых душ", которая могла бы научить не только меня, но и самих читателей, потому что - нечего таить греха - все мы очень плохо знаем Россию") [3. Т.12. с. 156]. Хорошее знание того, что происходит в современной России, казалось необходимым Гоголю для одной важной его цели, о которой он писал в "Авторской исповеди": "Нам должен всякий такой человек, который бы, при некотором познании души и сердце и при некотором знании вообще проникнут был желанием истинным мирить" [3. Т.12. с. 236]. То же самое он советует в своем письме к графу А.П.Толстому: «Во-первых, будучи приятны в разговоре, нравясь каждому, вы можете, как посторонний и свежий человек, стать третьим, примиряющим лицом. Знаете ли, как это важно, как это теперь нужно России и какой в этом высокий подвиг! Спаситель оценил его едва ли не выше

всех других! Он прямо называет миротворцев сынами Божиими <...>. Везде поприще примирителю" [З. Т.12. с. 128].

Одна из особенностей "Выбранных мест..." заключается в том, что Гоголь советует друзьям именно то, что было важно для него самого, что было глубоко пережито им, его переживания, его эмоциональное переживания. О том, насколько тесно творчество Гоголя было связано с его личной перепиской, говорит следующее: два места из отрывков письма, относящегося к "Четырем письмам по поводу "Мертвых душ" Гоголь повторяет в письме к графине А.М.Виельгорской от 29 октября 1848 года: "Хотел бы я, чтобы по прочтении моей книги люди всех партий и мнений сказали:" Он знает, точно, русского человека. Не скрывши ни одного нашего недостатка, он глубже всех почувствовал наше достоинство. Хотелось бы также заговорить о том, о чем еще со дня младенчества любила задумываться моя душа, о чем неясные звуки и намеки были уже рассеяны в самых первоначальных моих сочинениях" [З. Т.12. с. 156]. О своих занятиях историей Гоголь писал в незаконченном отрывке, представляющем собой, возможно, письмо к "Четырем письмам по поводу "Мертвых душ": "Читаю все вышедшее без меня по части русской истории, все, где является русский быт и русская жизнь. Перечту сызнова всю русскую историю в ее источниках и летописях. Поверю историей и статистикой и древнего и нынешнего времени свои познания о русском человеке, и тогда примусь за труд свой" [З. Т.10. с. 324].

Так, основной мотив "Мертвых душ" - дорога, по которой путешествует Чичиков, перекликается с главной идеей письма "Нужно проездиться по России". Однако познание Гоголем России не ограничивалось внешними фактами - "Чтобы определить себе русскую природу, следует узнать получше природу человека вообще и душу человека вообще, без этого не станешь на ту точку воззренья, с которой видятся ясно недостатки и достоинства всякого народа" [З. Т.11. с. 345], - писал он в "Авторской исповеди". Это стремление к познанию человеческой души привело Гоголя к Богу "...Почти сам не ведая как, я пришел ко Христу, увидевши, что в Нем ключ к душе к душе человека ..." [З. Т.11. с. 267].

С этого времени главной его целью стало стремление стать истинным христианином, о чем он писал в "Авторской исповеди": "Я не знал еще тогда, что тому, кто пожелает истинно честно служить России, нужно иметь очень много любви к ней, которая бы поглотила уже все другие чувства, нужно иметь много любви к человеку вообще и сделаться истинным христианином во всем смысле этого слова» [З. Т.12. с. 269]. Таким образом, любовь к России, к

Родине была неразрывно связана для Гоголя с любовью к Православию, к религии.

Возможность принадлежать к Русской Православной Церкви благодаря уже тому, что он родился в России, Гоголь осознавал как небесный Божий дар: "Поблагодарите Бога прежде всего за то, что вы русский," - писал он в письме "Нужно любить Россию" [3. Т.12. с. 276]. В письмах Гоголя особенно подробно раскрывается понимание им русской души. Так, в письме к графине А.М. Виельгорской от 30 марта 1849 года он писал: "Что такое сделаться русским на самом деле?" Высокое достоинство русской породы состоит в том, что она способна глубже, чем другие, принять в себя высокое слово Евангельское, возводящее к совершенству человека. Семена Небесного Сеятеля с равной щедростью были разбросаны повсюду. Добрая почва - русская восприимчивая природа" [3. Т.12. с. 240]. В этом же письме он советует графине А.М.Виельгорской изучить церковно-славянский язык, чтобы читать на нем Евангелие и Послания Апостолов, а также обратиться к древним рукописям и Домострою, отображающим ту жизнь, которою жили, а также пережили наши предки несколько веков назад.

Подтверждением тому, насколько любовь к России и к Родине была связана для Гоголя с любовью к Православию, является статья "Светлое Воскресенье", написанная специально для книги. В этой статье, начинающейся словами: "В русском человеке есть особенное участие к празднику Светлого Воскресения» [3. Т.11. с. 256], Гоголь, хотя и критикует многие нравы, распространившиеся в 19 веке, однако утверждает, что нигде так не празднуется праздник Пасхи, как на русской земле: "Не умрет из нашей старины ни зерно того, что есть в ней истинно русского и что освящено Самим Христом. Разнесется звонкими струями поэтов, развозвестится благоухающими устами святителей, вспыхнет померкнувшие - и праздник Светлого Воскресения воспроднует, как следует, прежде у нас, чем у других народов" [3. Т.12. с. 281]. Очень близки тому, что Гоголь писал о русских А.М.Виельгорской последующие слова письма "Светлое Воскресенье", объясняющие почему именно у русских прежде, чем у других народов воспроднует Светлое Воскресение: "Есть много в коренной природе нашей, нами позабытой, близкого закону Христа,- доказательство тому уже то, что без меча пришел к нам Христос, и приготовленная земля сердец наших призывала сама собой Его слово, что есть уже начала братства Христова в самой нашей славянской природе"[3. Т.12. с. 283].

Имея глубокую любовь к России, Гоголь искренне хотел служить ей. Желание послужить Родине родилось у него давно в юности. Так, еще в 1827 году Гоголь писал из Нежина своему дяде П.П. Косяровскому: "Еще с самых времен прошлых, с самых лет почти непонимания, я пламенел неугасимую ревностью сделать жизнь свою нужною для блага государства, я кипел принести хотя малейшую пользу" [З. Т.12. с. 279]. О том, что, желая принести пользу государству, своей Родине надо быть готовым служить России на любом поприще, Гоголь писал графу А.П.Толстому в письме "Нужно любить Россию": "Нет, если вы действительно полюбите Россию, вы будете рваться служить ей; не в губернаторы, но в капитан-исправники пойдете,- последнее место, какое ни отыщется в ней, возьмете, предпочитая одну крупицу деятельности на нем всей вашей нынешней бездеятельности и праздной жизни"[З. Т.11. с. 258]. Такая готовность была и у Гоголя. В юности, как он писал в "Авторской исповеди", он думал о государственной службе. И 10 апреля 1830 года Гоголь поступил на службу в Департамент Уделов, в июне 1830 года был утвержден в чине коллежского регистратора, а 10 июля был помещен помощником столоначальника. В 1831 году Гоголь, по его собственному желанию, был определен в Патриотический Институт старшим учителем истории, состоя в чине титулярного советника.

Позднее он стал относиться к писательству, как к определенному рода служению. Так, в "Авторской исповеди" он писал о работе над "Мертвыми душами": " Но как только я почувствовал, что на поприще писателя могу сослужить также службу государственную, я бросил все: и прежние свои должности, и Петербург, и общества близких душе моей людей, и самую Россию, затем чтобы <...> произвести таким образом свое творенье, чтобы доказало оно, что я был также гражданин землм своей и хотел служить ей» [З. Т.12. с. 267]. Письмо, обращенное к графу А.П.Толстому, "Занимающему важное место" тесно связано с темой служения Родине. В нем Гоголь пишет о должности генерал-губернатора. Отдельные места этого письма совпадают с записью "Дела, предстоящие губернатору", сделанной Гоголем со слов графа А.П.Толстого в записной книжке 1841-1844 годов. В одном из писем к нему Гоголь писал: "Я Вас очень благодарю, что Вы объяснили мне должность генерал-губернатора: "Я только с Ваших слов узнал, чем она истинно может быть важна и нужна России" [З. Т.12. с. 279].

А в письме "Занимающему важное место" писатель советует не отказываться ни от какой должности: "Для того, кто не христианин, все стало теперь трудно: для того же, кто внес Христа во все дела и во все действия своей

жизни, - все легко" [З. Т.11. с. 258]. Гоголь указывает путь, следуя которому, можно по-настоящему послужить России. Этот путь - воцерковление общественной и государственной деятельности: "...Если бы завелось так, как и быть должно, чтобы во всех делах запутанных, казусных, темных, словом, - во всех тех делах, где угрожает проволочка по инстанциям, мирила человека с человеком Церковь, а не гражданский закон"[З. Т.12. с. 234]. Гоголь советовал также возродить Советный суд как истинно христианский способ решения дела, называя его Божеским судом. Участие Церкви во всех важнейших делах государства Гоголь считал совершенно необходимым и возможным, и писал графу А.П.Толстому о том, как можно это сделать: "Также, как на водворенье обычаев, может подействовать генерал-губернатор на законное водворенье Церкви в нынешнюю жизнь русского человека: "во-первых, примером собственной жизни"[З. Т.12. с. 247].

Все, сказанное в статьях и письмах, Гоголь относил и к самому себе. Все его творчество выросло из духа его христианской, православной жизни. Будучи с детства верующим, Гоголь постоянно посещал церковь, по поводу своих сочинений он советовался со своим духовником отцом Матфеем Константиновским. Примером этому может служить его переписка с о. Матфеем по поводу книги "Выбранные места...", особенно - статьи "О театре". Это связано с тем, что само свое творчество Гоголь воспринимал как служение.

ЗАКЛЮЧЕНИЕ

На рубеже 20–30-х гг. русская литература вступает в новую фазу своего развития, называемую «гоголевским периодом». В литературе 30–40-х гг. эстетическим, мировоззренческим эквивалентом устремлений и взглядов выступает понятие «поэзии действительности», ставшее лозунгом «натуральной школы». Эта концепция, развитая Белинским, который на материале творчества Гоголя, имеет глубоко внутренний и более сложный для понимания смысл, предполагает безусловный приоритет объективного рассуждения над субъективным рассуждением, общность задачи науки и искусства и означая «действительность» метода и содержания художественного сознания, освобождение от романтических иллюзий и крепостнических предрассудков, т. е. суровый и трезвый реализм мышления.

Динамика творческой системы Н.В. Гоголя характеризуется все большим реалистическим переосмыслением романтических проблем и представлений и происходит по мере расширения сферы художественных наблюдений писателя, неуклонно и последовательно восходящей от одной ступени социальной иерархии крепостнического общества к другой, от изображения сельского,

народного украинского быта к изображению украинского же, но уже помещичьего быта, затем – уездного общерусского («Ревизор»), потом столичного, петербургского («Невский проспект», «Портрет», «Записки сумасшедшего», «Нос») и, наконец, государственное устройство общероссийского масштаба («Мертвые души»). Противоречие современной ему русской действительности в историческом плане, социальном, нравственно-психологическом приводят Гоголя к мысли, что возможность снятия этого противоречия обусловлена посредством религиозно-нравственного и гражданского самовоспитания общества. Эта проблема становится центральной всего последующего творчества писателя и особенно явно представлена в «Выбранных мест из переписки с друзьями». «Выбранные места из переписки с друзьями» - это уникальный документ эпистолярного наследия писателя, в котором наличествует социально-политический идеал, противостоящий у позднего Гоголя реальной действительности, в его мистическом оформлении. Конец Гоголя был ускорен осознанием писателем невозможности выполнить свой художественный и гражданский долг так, как он понимал его, – возвестить Отечеству путь его спасения. «Выбранные места из переписки с друзьями» представляет собой во многом автобиографическое произведение, так как в основе ее лежат письма к разным лицам. В работе мы сравниваем главы «Выбранных мест из переписки с друзьями» с письмами Гоголя, на которые он опирался, составляя свою последнюю книгу.

В заключении хочется отметить, что творчество Гоголя было неразрывно связано с его духовной жизнью. Особенно это проявляется при сравнении мыслей, высказанных им в его личной переписке с текстами его художественных произведений. Однако, думается, что данная тема до конца не исчерпана, так как «Выбранные места из переписки с друзьями» представляют собой важный материал для понимания личности автора и дают возможность понять многие темы, затронутые в его произведениях. Эпистолярное наследие в творчестве писателя позволяет глубже понять проблемные зоны всего творчества художника, решаемые им в своих произведениях; осмыслить роль личностного аспекта для понимания тематического комплекса его творчества и расширяют диапазон сравнительного анализа его произведений с автобиографическими мотивами.

REFERENCES

1. Аксаков С.Т. История моего знакомства с Гоголем / Гоголь в воспоминаниях современников. - М., 1952. - С. 87 - 209.

2. Гоголь Н. В. Собрание сочинений в 9-ти т. / Сост. подг. текста и коммент. В. А. Воропаева и В. В. Виноградова. - М.: Русская книга, 1994.
3. Гоголь Н. В. Полное собрание сочинений в 14-ти т. - Л.: Академия наук СССР, 1937-1952.
4. Гоголь Н. В. Материалы и исследования / Под ред. В. В. Гиппиус. - Л.: Академия наук СССР, 1936.
5. Грот Я. К. Воспоминания о Гоголе / Гоголь в воспоминаниях современников. - М.: Без м. изд., 1952. - С. 414-416.
6. Соллогуб В. А. Первая встреча с Гоголем / Гоголь в воспоминаниях современников. - М.: Без м. изд., 1952. - С. 75-79.
7. Тургенев И. С. Гоголь Н.В. / Гоголь в воспоминаниях современников. - М.: Без м. изд., 1952. - С. 531-541.
8. Храпченко М. В. Николай Гоголь. Литературный путь. Величие писателя. - М.: Наука, 1984. - 236 с.
9. Ю.У.Усманова (2022), ТИПИЧЕСКИЕ ПЕРСОНАЖИ ДРАМАТУРГИИ Н.В.ГОГОЛЯ Международная конференция академических наук 1(32), с.22-25
10. Ю.У.Усманова. М.А.Эшкуватова-Scientific Impulse, 2022, ОСОБЕННОСТИ ИСПОЛЬЗОВАНИЯ СОВРЕМЕННЫХ ПЕДАГОГИЧЕСКИХ ТЕХНОЛОГИЙ НА УРОКАХ РОДНОГО ЯЗЫКА И ЛИТЕРАТУРЫ. Scientific Impulse 1(5), 1225-1228.
11. Ю.У.Усманова-ББК Ш141. 12я43 Р 894 (2022), ИСПОЛЬЗОВАНИЕ СОВРЕМЕННЫХ ПОДХОДОВ В РАССМОТРЕНИИ ТЕМЫ «МАЛЕНЬКОГО ЧЕЛОВЕКА» В ТВОРЧЕСТВЕ Ф. ДОСТОЕВСКОГО И Н. ГОГОЛЯ, с.317.
12. E Abdusamatov, S Abruyev, N Tursunov (2022). [Evaluate the Economic Efficiency of Fuel Consumption of Vehicles at an Intersection](#). Nexus: Journal of Advances Studies of Engineering Science 1(3), 49-45.

ТЎҚИМА ҲАДИСЛАРДАН ҲАДИСЛАРНИ САҚЛАБ ҚОЛИШДА МУҲАДДИСЛАР ФАЪОЛИЯТИ

Худойназаров Фахриддин

Имом-Термизий халқаро илмий тадқиқот
маркази илмий ходими

АННОТАЦИЯ

Ушбу мақолада Пайгамбаримиз суннатларининг сақланишига хавф тугдирувчи ёлгон ҳадислар тарқалишига қарши муҳаддисларнинг кураши ҳақида сўз боради. Мақолада ҳадисларнинг саҳиҳлигини шубҳа остига олиши тарихи ва унинг ислом динининг дастлабки кунларидан қандай бошланганлиги ҳақида муҳокама қилинади. Мақолада уйдирма ҳадисларга қарши кураш Усмон давридан бошланиб, кейинги замонларгача давом этгани ҳақида далиллар келтирилади.

Калит сўзлар: “Мавзў ҳадис”, “санад”, “фитна”, “саҳобалар”, “Муҳаммад ибн Сийрин”, “Муснад”, “Сунан”, “Ровий”, “суннат”, “Муҳаддислар”.

ДЕЯТЕЛЬНОСТЬ МУХАДДИСОВ ПО СОХРАНЕНИЮ ХАДИСОВ ОТ ЛОЖНЫХ ХАДИСОВ

АННОТАЦИЯ

В данной статье рассказывается о борьбе мухаддисов против распространения ложных хадисов, угрожающих сохранению Сунны Пророка. В статье рассматривается история постановки под сомнение достоверности хадисов и то, как она началась в первые дни ислама. В статье приводятся доказательства того, что борьба с сфабрикованными хадисами началась еще в османский период и продолжалась до более поздних времен.

Ключевые слова: “ложный хадис”, “санад”, “фитна”, “сподвижники”, “Мухаммад ибн Сириин”, “Муснад”, “Сунан”, “рассказчик хадисов”, “Сунна”, “Мухаддисы”.

THE ACTIVITIES OF MUHADDITHS IN PRESERVING HADITHS FROM FALSE HADITHS

ANNOTATION

This article talks about the struggle of muhaddis against the spread of false hadiths that threaten the preservation of the Sunnah of the Prophet. The article

discusses the history of questioning the authenticity of hadiths and how it began in the early days of Islam. The article provides evidence that the fight against fabricated hadiths began in the Ottoman period and continued until later times.

Key words: "false hadith", "sanad", "fitna", "companions", "Muhammad ibn Siyrin", "Musnad", "Sunan", "narrator of hadith", "Sunnah", "Muhaddis".

КИРИШ

Ҳадис олимларининг ёлғон ҳадис тарқатувчиларга қарши кураши Ислом тарихининг муҳим қисмидир. Тўқилган ҳадисларнинг пайдо бўлиши Пайғамбаримиз (с.а.в.) суннатларини сохталаштириш ва ўзгартириш хавфини туғдирди. Бунинг олдини олиш учун ислом уламолари ҳадис илмига эътиборни қаратиб, ҳадис ривояти, санадга асосландилар. Ҳадисни етказишда иштирок этган ровийлар ва ҳадис санадини суриштирар эдилар. Ҳадис олимларининг ёлғон ҳадис тарқатувчиларга қарши кураши уларнинг саҳиҳ ҳадисларни заифларидан ажратиш, ҳадисларни сақлаш йўлидаги фидокорона хизматларидан далолатдир. Ушбу мақолада биз муҳаддисларнинг ёлғон ҳадис тарқатувчиларга қарши кураши ва улар ҳадис илмига қандай асос солгани ҳақида чуқурроқ тўхталиб ўтамиз.

Асосий қисм

Тўқима ҳадисларнинг пайдо бўлишида бир қанча омиллар сабаб бўлди. Расулуллоҳ соллаллоҳу алайҳи васаллам суннатларини сохталаштириш ва ўзгартириш хавфи таҳдид соларди. Аҳли илмларнинг саҳиҳ ҳадисларни заифдан ажратиш олиш ва ҳадисларни сақлаш йўлида қилган фидокорона хизматлари сабаб ҳадисшунослик фани сақлаб қолинди. Уларнинг фидокорона хизматлари, ҳадислар санадига эътибор қаратишлари, Расулуллоҳ соллаллоҳу алайҳи васаллам ҳадисларини талаб қилиб, илмий сафарларга чиқишлари, ҳадис бобида китоблар нашр қилишлари, ҳадис илмига асос солганини намоён этади.

Санад деб ҳадис матнини ривоят қилган ровийлар силсиласига айтилади. Ҳадис силсила шаклида, ривоят қилаётган кишидан бошлаб то Расулуллоҳ соллаллоҳу алайҳи васалламгача ривоят қилинади. Барча уламолар орасида санад ва иснод бир маънода қўлланилади. Баъзилар санадни юқори қўйишган. «Гўё инки бир инсон тоққа чиққандек, санад ҳадисни айтувчисига етказди. Иснод эса матндан хабар беради. Лекин тоққа чиқмаган кишидек бўлади», дейишади.¹⁸⁵ Санадга эътибор бериш, Исломнинг аввалидан бошланди. Фитналар Усмон розияллоҳу анҳуни халифалик замонларида бошланган бўлиб,

¹⁸⁵ «Лисонул араб» «санад» ибораси. Ибн Носируддин: «Тадрисул ҳадис» 71-бет. Саховий: «Фатҳул муғис» 1:11-бет.

Ислом оламини бирлигига рахна солаётган замонда, турли сиёсий оқимлар, ҳадисларни ўз фоидаларига сохталаштиришга уринган мутаассибларни пайдо бўлишига олиб келди. Ислом уламолари диққат-эътиборни ҳадисшунослик фанига йўналтириб, ҳадис ривоят қилинган асос, санадга қаратдилар. Ҳадисни нақл қилишда иштирок этган кишиларни сўраб суриштирар эдилар. Муҳаммад ибн Сийрийн (ваф.110/720) айтадилар: «Аввалги замонларда ҳадиснинг санади сўралмасди. Фитналар бошлангандан сўнг, уламолар «Ровийларингизни бизга маълум қилинглари. Ровий аҳли суннат бўлса ҳадиси олинади. Аҳли бидъат бўлса олинмайди», дедилар.¹⁸⁶ Ибн Сийрийн: «Усмон розияллоҳу анҳу замонларида юз берган фитналар, тўқима ҳадислар тарқалиши ва мусулмонлар ўртасида парокандаликни уйғонишига сабаб бўлди. Шу жиҳатдан уламолар ҳадис санадини сўрашга эътибор қаратдилар», дейди. Ибн Сийрийн: «Мунозарачиларни аҳли бидъат деб атадилар. У киши фитнадан мақсад Усмон розияллоҳу анҳу шаҳид бўлган ҳадисларни назарда тутган. Бу сўзимизга «Фитна замонида Расулуллоҳ соллаллоҳу алайҳи васалламнинг саҳобалари ўн минглаб эди. Шулардан фақат қирқ киши кўркмас, ботир эди», деган сўзлари далилдир.¹⁸⁷ Шарқшунос Шакт¹⁸⁸ фитнадан мақсад Усмон розияллоҳу анҳу замонидаги фитна эмас, балки Валид ибн Язид (126/744) замонидаги фитналар деб тахмин қилади. Ибн Сийрийн Табарийга ўхшаб фитна иборасидан фойдаланган. Табарий (126/ 744) йилдаги ҳадисларни «Бану Марвон ҳокимияти тартибсизликга учради ва фитналар тўфони ҳаяжонланди», деб тасвирлайди. Шактни бу сўзларидан ибн Сийрийнни гаплари тўқилган деб эътибор қилинади. Чунки ибн Сийрийн (110/729) йилда вафот топганлар.¹⁸⁹ Ибн Сийрийнга нисбат бериб айтилган сўзларни рад қилиб бўлмаслигини ишонарли далиллар билан исботлаганман. Ҳадисшунослик фанини танқидчиларидан ҳеч ким унинг сўзини тўқима деб айтмаганини, ибн Сийрийн ўзлари ҳам тасдиқлайдилар. «Фитналар тўфони ҳаяжонланди. Расулуллоҳ соллаллоҳу алайҳи васаллам саҳобалари ўн минг киши эди. Фақат юзтаси кўркмади», дейдилар.¹⁹⁰ Бу ерда далиллар ҳадис санадини сўраш, фитратни аввалида Усмон розияллоҳу анҳу замонларида биринчи фитнадан кейин, бошланганини тасдиқлайди. Саид ибн Мусайяб айтадилар: «Биринчи фитна бошланганда, яъни Усмон розияллоҳу анҳу шаҳид бўлган замонда, Бадрий саҳобалардан ҳеч

¹⁸⁶ Муслим «Саҳих» 1:15-бет. Ибн Адий: «Комил» 1:39-боб. Ибн Ҳиббон: «Мажруҳийна минал муҳаддисийн» 2:27-28-боб. Ромаҳурмизий «Муҳаддис Фосил» 1:12-бет. Хатиб: «Кифоя» 122-бет.

¹⁸⁷ Абдураззоқ: «Мусаннаф» 11:357-бет саҳих санад билан ривоят қилинган. Ибн Касир: «Бидоя ва ниҳоя» 7:253-бетда Имом Аҳмад ривояти билан Ибн Сийрийн сўзини такқослаган.

¹⁸⁸ Жозеф Франс Шакт (1902 йил 15 март - 1969 йил 1 август) - Нью-Йоркдаги Колумбия Университетида араб ва ислом фанлари бўйича инглиз-немец профессор.

¹⁸⁹ Schacht, The Origins of Muhammadan Jurisprudence, P.36-37-бетлар.

¹⁹⁰ Заҳабий: «Ал-мунтақий мин минҳожил эътидол» 389-бет.

ким ҳаётда эмасди. Кейин иккинчи фитнада яъни Ҳарра воқеасида Ҳудайбия саҳобаларидан бирон киши ҳаётда эмасди. Кейин учинчи фитна бошланганда, халқда қувват қолмаган эди», дейди.¹⁹¹ Имом Аҳмад Иброҳим Наҳбий санади билан ривоят қилиб айтадиларки: «Ҳадисни санадини сўраш Исломинг аввалида бор эди. Али розияллоҳу анҳуга қарши ёлғон гапириш кўпайганди», дейди.¹⁹² Бу сўзлар бошқа ҳадислар тўлиқ санад билан ривоят қилинганини билдирмайди. Саҳобалар Расулуллоҳ соллаллоҳу алайҳи васалламдан тўғридан тўғри ҳадисни эшитган ё бошқа саҳоба эшитиб ривоят қилган бўлиши эҳтимолидан, ҳадисни санадига эътибор қаратмасдилар. Бу ҳақда Баро очиқ ойдин баён этдилар. «Бизлар Расулуллоҳ соллаллоҳу алайҳи васалламдан сизларга ривоят қилган ҳадисларни, баъзисини ўзимиз Расулуллоҳ соллаллоҳу алайҳи васалламдан эшитиб ривоят қилганмиз, баъзисини саҳоба дўстларимиз Расулуллоҳ соллаллоҳу алайҳи васалламдан эшитиб бизга ривоят қилган. Бизлар ёлғон сўзлашни билмасдик».¹⁹³ Улар ҳадисни ўзлари ривоят қилган ҳадисларга ва саҳоба воситасида ривоят қилинган ҳадисларга ажратмасдилар. Саҳобадан ҳадисни санади сўралмасди. Баро: «Бунинг сабаби, саҳобалар Расулуллоҳ соллаллоҳу алайҳи васалламга ёлғонни нисбат бермасликларида», деб изоҳляпти. Саҳобалар ҳадисни бошқа саҳобалардан эшитишарди. Гўё инки Расулуллоҳ соллаллоҳу алайҳи васалламдан ўзлари эшитганидек, қабул қилинарди. Баъзида саҳобаларга бўлган юксак ишонч билан бирга ҳадисни санади сўралар эди. Ҳадисни санадини сўраш аввалда, ёқимли ишлардан ҳисобланмаган. Балки саҳобаларнинг ғазабини келтириб, чиқарган. Анас ибн Моликдан «Шу ҳадисни Расулуллоҳ соллаллоҳу алайҳи васалламдан эшитганмисиз?» деб, сўралса ғазабланиб «Бизлар ёлғон нима эканини билмасдик», дерди.¹⁹⁴ Ҳадиснинг санадини сўраш тобеинлар замонида кўпайди. Ҳасан Басрийдан (ваф. 110/729) мурсал ҳадиснинг санадидан сўралди. Ҳасанга «Сиз бизга ҳадис ривоят қилаяпсиз? «Расулуллоҳ соллаллоҳу алайҳи васаллам айтдилар» деб айтаяпсиз? Сизга ҳадис ривоят қилганларни санадини бизга

¹⁹¹ Имом Бухорий таълиқан чиқарганлар. («Фатҳул борий» 7:323-саҳифа. Абу Нуайм: «Мустаҳраж»да ривоят қилган. «Таълиқул таълиқ» 4:105-бет. Ат-табох: Қувват маъносида.

¹⁹² «Шарҳи илал ат-Термизий» 82-83-бетлар(т. д. Қатар).

¹⁹³ Ибн Адий: «Комил» 1:50-боб, Баронинг сўзи, Аъмашнинг санади Абу Исҳоқ Сабуъийдан у киши Бародан ривоят қилган. Сабуъий Ҳофиз ибн Ҳажарнинг таъбирича мудалласларнинг учинчи табақасидан. Аъмаш ҳам мудалласлардандир. Бу ҳадисни қувватловчи, Анас ривоят қилган ҳадис бор. Ибн Адийни «Комил» 1:248-бетда. (т. субҳий албадрий.) Ҳадисни иснодида Аҳмад ибн Ал-ҳорис ибн Мискин бор. Таҳовий Аҳмадни отасидан ривоят қилиб айтган ҳадисини мункар ҳадислар сафига қўшган. Аммо Ҳайсамий эътибор бермаган. Ҳадиснинг ровийлари саҳиҳ деган. («Мажму-ал-завоид» 1:153- 154-бетлар.). Абу Наъим «Маърифатул рижол» да қ 93-боб Суфён Абу Исҳоқдан у киши Бародан қилган ривоятини келтирган. Лекин ҳадисни Абу Наъим келтирган санадда? Аҳмад ибн Қосим ибн ар-Раён бор. Ибн Моқуло уни заифга чиқарган. («Мезонул эътидол» 1:128-бет. Имом Аҳмад «Муснад»ида 4:283-бетда, Муовия ибн Ҳишом исноди билан ҳадисни ривоят қилган. Муовия ростгўйлигига шубҳали ровийлардан. Ҳадисда Сабуъий анъанаси мавжуд.

¹⁹⁴ Ибн Салоҳ: «Муқаддима» 38-бет. Ироқий: «Фатҳул муғис» 1:125-бет.

айтиб берингчи?» деб бир киши мурожаат қилди. Ҳасан «Бизлар қасам Аллоҳни номигаким, ҳеч кимга ёлғон сўзламадик, бошқалар ҳам бизга ёлғон сўзламади. Мен Хуросонгача бўлган ғазотларда қатнашдим. Биз билан бирга Расулуллоҳ соллаллоҳу алайҳи васалламнинг уч юз саҳобалари бор эди», деди.¹⁹⁵ Ҳасан Басрий ҳадисларнинг санадини сўрамаганини сабаб қилиб, кўп саҳобалар билан учрашганини далил қилди. Саҳобалар тўғрилиқ ва тақво эгалари эдилар. Улар ёлғон гапиришдан йироқ эдилар. Уларнинг ривоятда эсламаслик, ҳадиснинг аҳамиятини пасайтирмасди. Яҳё ибн Саъд Қаттонни фикрича Омир Шаббий (103-117/722-735) тобеинлар сардори, биринчи бўлиб ҳадиснинг санади ҳақида суриштирди. Араб ибн Хусайм Омирга ҳадис ривоят қилди. Шаббий «Сенга бу ҳадисни ким ривоят қилди?» дедим. Хусайм «Амр ибн Маймун», деди. Амрдан «Сенга бу ҳадисни ким ривоят қилди?» деб сўрадим. Амр «Расулуллоҳ соллаллоҳу алайҳи васалламнинг саҳобалари Абу Аюб» деди. Яҳё ибн Саъд «Бу ҳадис санадини суриштиришни аввали эди», дейдилар.¹⁹⁶ Ҳадиснинг санадини суриштириш тобеинларнинг улуғлари замонида топиларди. Муҳаддисдан ҳадисни санади сўралган вақтда, муҳаддис ҳадис санадини бирма бир айтиб берарди. Ҳадисни санадини суриштириш, тўқима ҳадисларни тўқиш ҳаракати, омма ичида тарқалгани сабаб саҳобалар, тобеинларнинг улуғлари замонида талабга айланди. Муҳаддисга унинг ривояти қабул бўлиши учун, ҳадиснинг санадини билиш зарурий ҳол бўлиб қолди. Ҳатто Зухрий кичик тобеинлардан (ваф. 124/742) ҳадис санадини келтирмасликни Аллоҳга журъат қилишга тенглаштиради. Утба ибн Абу Ҳаким ривоят қилади. У киши Исҳоқ ибн Абу Фарвани ёнида эдилар. Зухрий ҳам у ерда ҳозир эди. Ибн Абу Фарва: «Расулуллоҳ соллаллоҳу алайҳи васаллам айтдиларки» деб сўз бошлади. Зухрий унга «Сенга Аллоҳнинг лаънати бўлсин, эй ибн Фарва! Ҳадис санадини, ташлаб кетишга, сени нима Аллоҳга журъатли қилди? Бизларга аввали ва охири бўлмаган ҳадисни ривоят қиласан?» деди.¹⁹⁷ Лекин Зухрий гоҳида Абдуллоҳ ибн Умар ва ўзини воситасини ҳадис санадида қолдирарди. Ундан сўралганда, «У киши ишонарли ровийлардан», дерди. Зухрий улғайиб улуғ имом бўлиб етишди. Бу хабарни ровийи Имом Молик ибн Анасдир.¹⁹⁸ Зухрий ҳадис санадини сўраб, суриштирганини сабаби, Имом Молик «Зухрий биринчилардан бўлиб, ҳадис санадини суриштирган

¹⁹⁵ Ибн Адий: «Комил» 1:51-боб. Унинг санади заиф.

¹⁹⁶ Ромаҳурмузий «Муҳаддис Фосил» 1:12-бет. Рабиъ ибн Хусайм Убайдуллоҳ ибн Заъд халифалигида Кўфа шаҳрида вафот этди. (Ибн Саъд: «Ат-Табакот» 6:193-бет.) Убайдуллоҳ ибн Заъд халифалиги (60-66/680-686) йилда ўтган.

¹⁹⁷ Ҳоким: «Маърифатул улумил ҳадис» 6-бет.

¹⁹⁸ Хатиб: «Кифоя» 212-бет. Хатиб: «Кифоя» 212-бет

кишилардандир», деб марҳамат қилган.¹⁹⁹ Шоядки Молик Шом мамлакатида деб назарда тутган. Валид ибн Муслим айтадиларки: Зухрий «Эй Аҳли Шом сизлар ривоят қилган ҳадисларнинг аввали ва охири йўқ? Дўстларимиз бугун ҳадис санадини маҳкам тутганлар», деди. Сўзнинг мароми Шом аҳлига ишора қилаётганидан, билинадики Ислом оламидаги бошқа илмий марказларда санадга эътибор бериш, кучли бўлган. Шом аҳли эътиборсиз бўлгани сабаб, Зухрий уларни огоҳлантирдилар. Бу воқеалардан сўнг Шомликлар ҳам ҳадисларни санади билан ривоят қиладиган бўлишди. Бу сўзлардан «Зухрийдан олдин ҳадис санадига эътибор берилмас эди», демоқчи эмасмиз. Ҳадис санадини сўраш саҳобалар ва улуғ тобеинлар замонида бор эди. Лекин Зухрийнинг замонида санадга эътибор бериш қатъий эди. Шу сабаб Шактни ибн Сийрийнни фитна сўзини Валид ибн Язид (ваф. 126/744) замонидаги фитна деб шарҳламоғи тахминдир халос. Далиллар Шактнинг тахминини чиппақга чиқаради. Робсон фитна сўзини шарҳлашда Шактнинг далилини ёқламайди. Фитнадан мурод ибн Зубайр замонидаги фитнага ишора қилади. Ўшанда ибн Зубайр (ваф. 72/692) ўзини халифа деб эълон қилганди. Робсон Имом Моликнинг ибн Зубайр ҳаракатини фитна деб атаганини далил келтиради.²⁰⁰ Унинг фикрича бу воқеа ибн Сийрийнни ёшига тўғри келади. «Ўшанда ибн Сийрийн (ваф. 33/654) бўлган воқеаларни эслаб қолиш қобилиятига эга эди», дейди. Робсон бу сўзи билан Ҳоровис назариясини қувватлайди. Ҳоровис «Ҳадис санадига эътибор, биринчи асрнинг охирида ҳадис илмига кириб келди», дейди.²⁰¹ Робсонни фитна сўзининг шарҳи Шактни шарҳидан ақл эгалари олдида маъқул бўлиши билан бирга, Робсон санадга эътибор беришни Шактга нисбатан ярим аср олдин бошланганини таъкидлади. Лекин Робсонни далилини қатъий деб бўлмайди. Ибн Сийрийн ва Имом Моликнинг сўзларини бир-бирига мос келишини далил қилиб бўлмайди. Чунки фитна сўзи кенг маънони ўзига қамраб олади. Ислом оламида юз берган кўп ихтилоф ва урушларни фитна сўзи билан, ифодалашган Ибн Сийрийннинг ёшини ҳам далил қилиб бўлмайди. Ибн Сийрийн кўпчилик машғул бўлиб келаётган, ҳадис илми тарихини чуқур билгани сабаб замонасидан олдин ўтган воқеалар ҳақида сўзлаган. Аммо Ҳоровис назариясига Робсон суяниб далил келтириб, Кетанини фикрини ёқлайди. Кетани «Санад (ваф. 75/695) йилдан олдин мавжуд эмасди», дейди.²⁰² Сезгин бу масалада иккала шарқшунос олимларга эргашиб, санадга

¹⁹⁹ Ибн Абу Ҳатим: «Такдиматул маърифат» 20-бет.

²⁰⁰ Молик: «Муватто» 99-бет.

²⁰¹ Robson, The Isnad in Muslim Tradition, P. 21 - 22. Glasgow Univ. Or. Soc. Trans. 15 (1953 - 54), P. 15 - 26.

²⁰² Schacht, The Origins of Muhammadan Jurisprudence » P37. Robson, The Isnad in Muslim Tradition, P. 18.

эйтибор бериш Зухрийдан бошланган деб қарор қилган.²⁰³ Робсон кейинроқ сўзидан қайтди. Робсон бошқа мавзуда Ҳоровисни²⁰⁴ фикрини келтириб, «Санадга эйтибор бериш Зухрийдан олдин бошланган», дейди. Кетани²⁰⁵ ва Спренгерни²⁰⁶ «Урва ибн Зубайрни (ваф.93/712) санади ихтилофли, бу санадни кейинги муаллифлар ўйлаб топишган», деган фикрига Робсон қўшилмайди. Ҳоровис ўзини ҳимоялаб, «Урвани санади ихтилофли», дейди.²⁰⁷ Бошқа мавзуда Ҳоровис «Санадга эйтибор, Зухрийнинг замонида одатий бўлиб, қатъий эмасди», дейди.²⁰⁸ Зухрийнинг ҳадис санадига эйтибор бериши, унинг бу илмда машҳурлигидан, санадга эйтибор Зухрийдан ё инки унинг замонасидан бошланган деб қарор қилинади. Ҳар ҳолда ҳадис санадини ривоят қилиш Зухрийнинг замонасида оммада қатъий шиорга айланди. Ҳадис санадини қолдирган баъзи ровийлар ҳам ҳадисни санади билан ривоят қиладиган бўлишди. Қатода (ваф. 118/736) толиби илмларга енгиллик ва вақтни тежаш мақсадида, Басрада ҳадисларни санадсиз ривоят қиларди. Талабалар ҳадис санадини сўрашар, унга эйтироз билдиришарди. Шўъба ибн Ҳажжож ҳадис санадини сўраб олишга улгурарди. Унинг мажлисида ҳозир бўлган ёшлар, Муаммар ибн Рошид ҳам ҳадис санадини сўраб оларди. Қариялар ҳадис санадини билгани, узоқ ўтириб қолганлари сабаб, эйтироз билдиришарди. Санад ҳақида савол беришдан ман қилишарди.²⁰⁹ Ҳадис қайта ривоят қилингандан сўнг, санади қолдириб кетиларди. Ёшлар санадни талаб қилишар, қариялар вақт зое бўлмоғи сабабидан, ман қилишарди. Қатода ҳадис санадини тўлиқ билардилар. Шўъба Қатодани бу ишда мохир эканини биларди. Ва у кишидан ҳадис ривоят қилган. Лекин Қатода санадсиз ривоят қилишдан тўхтамади. Кўфалик Ҳаммод ибн Абу Сулаймон Басра шаҳрига келиб, ҳадисларни санади билан ривоят қила бошлади. Ўша вақтдан кейин Қатода ҳадисни санади билан ривоят қиладиган бўлди.²¹⁰ Бу воқеадан Қатода ҳадис санадини билиши, вақтни тежаш мақсадида ҳадис санадини қолдириб ривоят

²⁰³ Фуад Сезгин, Бухаринин Кайнаклари, П. 20.

²⁰⁴ Жозеф Ҳоровис яҳудий немис шарқшуноси, Берлин университетиде таҳсил олган ва 1902 йилда у ерда доцент бўлиб ишлаган. 1907-1915 йилларда у Ҳиндистонда ва Шарқий-Англия коллежида ишлаган. (1874йил 26 июль Леборк, Полшада туғилган, 1931 йил 5 февраль, Франкфурт, Германияда вафот топган.)Маълумоти: Берлиндаги Гумбўлдт университети.

« The Earliest Biographies of the Prophet and Their Authors » (Пайғамбар таржимайи ҳоллари ва унинг муаллифлари)

²⁰⁵ Леоне Кетани (итальян. Леоне Кетани; 1869 йил 12 сентябрь, Рим - 1935 йил 24 декабрь, Ванкувер) - италиялик тарихчи, исломшунос ва сиёсатчи.

²⁰⁶ Алоис Спренгер (немис. Алоис Спренгер; 1813 йил 3 ноябрь, Нассертайт, Тирол - 1893 йил 19 декабрь, Гейделберг) - австриялик шарқшунос ва шифоқор.

²⁰⁷ Robson , The Isnad in Muslim Tradition , P . 19.

²⁰⁸ Ҳоровис «Мағозий увло ва муаллифуҳа» (Пайғамбар таржимайи ҳоллари ва унинг муаллифлари) 23-бет.

²⁰⁹ Ибн Жоруд: «Мунтақий» 181-183- бетлар. (Шўъба Қатодадан ҳар бир ҳадисни эшитганда: «Анасан эшитганмисан?» деб сўрарди.) Ибн Ҳажар: «Итҳофул маҳара» 1668-ҳадис.

²¹⁰ Ибн Саъд: «Табақот» 230-231-бетлар Ибн Аби Ҳотам: «Такдиматул маърифат» 166-бет.

қилгани билинади. Ҳадис санадига эътибор бериш Исломнинг иккинчи асри бошларида қизғин давом этарди. Муҳаддислар санадни лозим деб топишди. Ўша замонда санадни қанчалик аҳамиятга эга эканини, ҳадис танқидчилари ва уламолар сўзларидан билиб олсак бўлади. Муҳаммад ибн Сийрийн (ваф. 110/729) «Санад диндандир. Санад бўлмаса, ҳар ким ўзи билганини айтаверади». ²¹¹ деганлар. Ибн Сийрийн «Санадни диндандир!» деганларида, санад ёшларга таълим бериш ва шаръий ҳукм олиш, асл бўлган ҳадисни турларга ажратиш, саҳиҳини сохтасидан ажратишда восита бўлишини эътиборга олган». Бу «Илм диндир. Динни кимдан олаётганингизга эътибор беринг», деган сўзида ҳам бу маъно мужассам. ²¹² «Бизлар ва бошқалар орасида тўсиқ бор», деган сўзларида ҳам санадни эътибор қилганлар. ²¹³ Бу маъно, ибн Сийрийн замондошлари сўзларида ҳам яққол кўзга ташланади. Санадни аҳамияти ҳақида кўплаб гапирганлар ва ҳадис ривоят қилишда лозим деб топганлар. Аъмаш ҳадис ривоят қилиб, «Биздан «Фалонча Фалончадан менга ривоят қилди», деган бойлик қолди», деяр эди. ²¹⁴ Аъмаш ҳам, санадни ҳадисни муҳим қисми деб биларди. Чунки ҳадис матнини санадсиз қабул қилиб бўлмайди. Шу сабаб матндан олдин санад келтирилади. Санади келтирилган ҳадис қабул қилинади. Шўъба (ваф. 160/779) айтадилар: «Қайси ҳадисда «мен» ва «ривоят қилди» деган сўзлар бўлмаса, у ҳадис сирка ва кўкатга ўхшайди». ²¹⁵ Яъни қоринни тўйдирмайдиган таомга ўхшаш. Шу маънода Шўъба яна ривоят қилади. «Қайси ҳадисда «бизга ривоят қилди» ва «бизга хабар берди», деган сўзлар бўлмаса, у ҳадис бир кишига ўхшайдики саҳрода туяси бору, арқони йўқдир. Бу киши туясини бошқара олмагандек, муҳаддис ҳам санадсиз ҳадисни забт этолмайди. ²¹⁶ Санад ҳадисни билиш учун василадир». Суфён Саврий айтадиларки: «Санад муъминга қуролдир. Қурол бўлмаса нима билан курашади». ²¹⁷ Санадсиз ҳадис қайтарилган ҳадис деб эътибор қилинади. Баҳз ибн Асад айтадилар: «Бизга ривоят қилди деб, айтмаган ровийни ҳадисини олманглар». ²¹⁸ Илм эгалари ҳадиснинг санадини суриштирган замонда, бошқа касб эгалари ҳам санадга аҳамият бергани ажабланарли эмас. Бир аъробий Суфён Уяйнани олдига келиб, «Аёл киши ҳажда тавофдан олдин ҳайз кўрса,

²¹¹ Муслим: «Саҳиҳ» 1:15-бет. Ибн Ҳиббон: «Мажруҳийна минал муҳаддисийн» 1:9-бет. Ромҳарамзий: «Ал-муҳаддис ал-фосил» 1:13-саҳифа. Хатиб: «Тарихул Бағдод» 6:166-бет. Хатиб бу сўзларни Абдуллоҳ ибн Муборакага нисбат берган. Абадон ровийга ойдинлик киритган. У зиндиқларни сохта ҳадис тўқишларини эслатиб ўтган.

²¹² Муслим: «Саҳиҳ» 1:14-бет.

²¹³ Муслим: «Саҳиҳ» 1:15-бет.

²¹⁴ Ибн Ҳиббон: «Мажруҳийна минал муҳаддисийн» (Мажрўх муҳаддислар) 1:9-боб.

²¹⁵ Хатиб: «Кифоя» 283-бет.

²¹⁶ Ибн Ҳиббон: «Мажруҳийна минал муҳаддисийн» (Мажрўх муҳаддислар) 1:9-боб.

²¹⁷ Ибн Ҳиббон: «Мажруҳийна минал муҳаддисийн» (Мажрўх муҳаддислар) 1:9-боб.

²¹⁸ Ибн Ҳиббон: «Мажруҳийна минал муҳаддисийн» (Мажрўх муҳаддислар) 1:9-боб.

қайси амалларни бажаради», деб сўради. Уяйна жавоб бердилар «Ҳожилар бажарадиган барча амалларни бажаради. Фақат тавоф қилмайди». Аъробий «Суннатдан далил борми?» деди. Уяйна: «Оиша онамиз тавофдан олдин хайз кўриб қолдилар. Расулуллоҳ соллаллоҳу алайҳи васаллам: «Ҳожилар бажарадиган барча амалларни бажаринг. Фақат тавоф қилманг», деб буюрдилар». Аъробий: «Ҳадисни етказганлар борми?». Уяйна: «Ҳадисни Абдурахмон ибн Қосим отасидан, у киши Оиша онамиздан ривоят қилган», деди. Аъробий: «Ҳадисни юксакга кўтардинг! Санадини жойига етказдинг! Аллоҳ сени ҳидоят қилсин!» деди.²¹⁹ Аъробий ҳадисни матни билан кифояланмай, ровийлар силсиласи ҳақида сўради. Ибн Уяйна саволдан ранжимадилар. Балким жавоб қайтардилар. Ҳадис санадига эътибор бериш, қанча аҳамиятли эканига яна бир гувоҳ, Халифа Маъмун Муҳаммад ибн Абдуллоҳ Ансорийга эллик минг дирҳам бериб, Басра олимларига бўлиб беришини амр қилди. Ҳилол ибн Муслим ўзининг дўстларини ва Ансорий ҳам ўз дўстларини молга эгалик қилишга таклиф этдилар. Ўртада молга ким эгалик қилишига ихтилоф чиқди. Ансорий Ҳилолдан «Ат-таҳиёт дуоси қандай ўқилади?» деди. Ҳилол Ибн Масъуд ривоят қилган ат-таҳиёт дуосини ўқиб берди. Ансорий унга «Сенга ҳадисни ким ривоят қилган? Сенга бу ҳадис қаердан келиб қолди?» деди. Ҳилол сукут қилди. Ва жавоб беролмади. Ансорий «Ҳар куни беш вақт намозда ўқийсан? Бу дуони доим қайтарасан? Лекин Расулуллоҳ соллаллоҳу алайҳи васалламдан бу ҳадисни ким ривоят қилганини билмайсан? Аллоҳ сени фикҳ илмидан узоқлаштирибди», деди. Ва дирҳамларни дўстларига бўлиб берди.²²⁰ Ҳадис санадини ривоят қилиш инсонни хотиржамлигига сабаб бўлади. Баҳз ибн Асад ибораси билан айтганда, у кишига саҳиҳ санад билан ҳадис ривоят қилинса, «Бу адолатли кишиларни бир бирларидан рози бўлиб берган гувоҳлигидир».²²¹ деб қувонарди. Ровий санадни келтираётган вақтда, муборак ҳадисни ривоят қилишда шериклик масъулиятини ҳис этади. Чунки ёлғиз ўзи ривоят омонатига жавобгар эмас, балки устози ва устозини устозлари, кейин тобеинлар кейин саҳобаи киромлар биргаликда бу масъулиятга шерикдирлар. Унинг ривояти ишончли устозлардан эшитгани сабаб, ишонарли ривоятга айланади. Эшитувчилар ҳам ҳадисни қабул қилиш ва амал қилишда хотиржам бўладилар. Улар бир бирларига ишонадиган ровийлар силсиласини кўрадилар. Барчалари гувоҳлик берадиларки, ўзларидан олдин ўтганлардан ҳадисни эшитганлар. Ҳатто санад саҳобаи киромдан сўнг

²¹⁹Хатиб: «Кифоя» 403-404-бетлар.

²²⁰Ромахурмузий: «Муҳаддис фосил» 1:12-13-бетлар. Хатиб: «Тарихи Бағдод» 5:409-бет. Заҳабий: «Сиярул аъломи нубало» 9:536-бет. Заҳабий: «Ҳадис санадида ровий Манқарий заиф ровийдир», деган.

²²¹Ибн Адий: «Комил» 1:48-боб.

Расулуллоҳ соллаллоҳу алайҳи васалламгача етиб боради.²²² Баъзи аҳли ҳадис ё уларнинг дўстлари санадни эслаб, хурсандликларини шеър билан ифодалайдилар.

**Ҳаёт мазмунли бўлур, агар Авф ва Бишр
Шаъбий ва Ҳасандан ривоят қилди десанг!**²²³

Ҳотим Суфён ибн Уяйнани таърифлаб, шеър ёздилар.

Зухрийга Умарни санада келтирар,

Амрдан сўнг Зухрийга Сафвонни

Абада ва Убайдуллоҳни уларга қўшар

Ибн Сабиъий ва ҳам Ибн Жадъонни

У зотлар ва Расулуллоҳдан бизга,

Келтирар илм, ҳукм, таъвилу, тибённи.²²⁴

Асмаъий ҳам Суфён ибн Уяйнага атаб марсия ёзганлар.

Зухрийга ҳадис санадин сўзлаган,

Амр ибн Динордан кўплаб ҳадислар,

У зотдан сўнг шаҳар ва қишлоқларда

Қолмади, «Зухрий ривоят қилди», деганлар.²²⁵

Ҳадис санадига эътибор ва аҳамият кўрсатиш натижаси ўлароқ ҳижрий иккинчи асрнинг биринчи яримида, ҳадисшунослик фанига оид китоблар чоп этила бошлади. Китоблар «Муснад»лар деб аталди. Бу ном ҳадис санадига боғлиқлиги очиқ ва ойдиндир. Бизларгача,

1. Муаммар ибн Рошид «Жомеъи» (ваф. 152/769).

2. Таёласий «Муснад»и (ваф. 204/820) китоблари етиб келди. Муснад китоблари ҳижратнинг учинчи асрида дунё юзини кўрган ва саҳиҳи ситта (олтита ишонарли ҳадис китоблари) номи билан машҳур китобларга асос қўйиб берди. Саҳиҳ ситтада, ҳадис санадига ҳижрий иккинчи асрда салафларимиз диққатларини қаратгандек, муҳим эътибор берилган.²²⁶ Санад сўзи қачон қўлланилган деган саволга, замонни аниқ белгиламасак, бу савол аҳамиятини йўқотади.

Чунки турли замонларда қўлланилган деб айтилаётган санад сўзи саҳоба ва тобеинлар ҳофизларига анча олдин маълум бўлган. Лекин ҳадис ривоят қилинганда санадини аввалида келтиришмаган. Сохта ҳадислар саҳиҳ ҳадисларга келиб қўшилгани, ҳадисни саҳиҳлигини текшириш лозимлиги сабаб, ҳадисларни санадини кўрсатиш, саҳоба ва тобеинларга заруриятга

²²² Носируддин Асад: «Масодирул шеърил жоҳилия» (Жоҳилият шеърларининг манбаи) 258-259-бетлар.

²²³ Ромаҳурмузий: «Муҳаддис фосил» 2:18-боб.

²²⁴ Ромаҳурмузий: «Муҳаддис фосил» 2:118-бет.

²²⁵ Ромаҳурмузий: «Муҳаддис фосил» 2:18-боб.

²²⁶ Сезгин, Бухаринин Кайниклари, II. 48.

айланди. Шакт ва Кетанини «Ҳадис санадини иккинчи асрни охири, эҳтимол учинчи асрда муҳаддислар ўйлаб чиқарган», деган назарияси хатодир.²²⁷ Шакт «Санади муттасил ҳадисларни кейинроқ турли мазҳаб эгалари, саҳобаларни фикри билан ўзларини фикри бир хил бўлиши учун, ўйлаб чиқишган.²²⁸ Санадни тузатиш, ҳадисларни китоб қилиб ҳозирлаш вақтигача давом этди. Китоб қилиб жамлаш вақтида санадлар комил ҳолатига келди», дейди. Шакт «Мурсал ва мункотеъ ҳадисларни имом Моликнинг «Муввато»си ва имом Шофиъийнинг «Рисола»сида топилгани, кейинроқ саҳиҳи ситтада имом Моликдан муттасил ривоят қилингани»ни далил келтиради. Шактнинг фикрича, «Ҳадис санадини юқори буғуни (тобеин ва саҳобалар номлари) кейинчалик мазҳаб эгалари томонидан ўйлаб топилган».²²⁹ Имом Моликнинг мурсал ҳадисни далилга қабул қилишлари, у зотни «Муввато»даги ҳадисни муттасил ҳадисга етказишга қизиқмаганига далолат беришини, Шакт эътиборга олмаган. Шу сабаб Имом Моликнинг йўллари ўз асрида бутун оммага тарқалди.²³⁰ Агар ҳижратнинг иккинчи асрида нашр этилган, «Муснад» китоблардаги санади муттасил ҳадисларга назар соладиган бўлсангиз, баъзилари, масалан Муаммар ибн Рошид «Муснад»и, имом Моликнинг «Муввато»сидан анча олдин тасниф этилган. Ҳадисни бир марта мурсал²³¹ ва бошқасида муттасил (узликсиз санадда) ривоят қилиниши, уни тўқималигига²³² ва санадини мукамал қилишга далолат қилмайди. Олим киши бир ҳадисни муттасил санад билан ёки бошқа вақт шу ҳадисни қисқа қилиб ё эсдан чиқариб, мурсал ё мункотеъ²³³ санад билан ривоят қилади. Гоҳида ҳадис санадида бир кишини ортиқ ривоят қилиш, бировни исмини бошқаси билан алмаштириш каби хато учраб туради. Олим кишини ривояти буларни сирасига кирмайди. Тўқима ҳадислар юқорида баён қилганимдек, «Мусталаҳул ҳадис» китоблари ёрдамида аниқланади.²³⁴ Муттасил санадли ҳадислар кейин ўйлаб топилди деб айтиш, мазҳаб уламолари ҳақиқа катта тухматдир. Имом Шофеъий Саид ибн Мусайяб мурсал ҳадисларига, имом Абу Ҳанифа ўз устозларининг мурсал ҳадисларига суяндилар. Лекин бу ҳадисларни муттасил ҳадис даражасига

²²⁷ Robson, The Isnad in Muslim Tradition, P, 18.

²²⁸ Робсон «Санадни муттасил бўлмоғи, ҳижрий иккинчи асрнинг охири ярида, лозимлик даражасига кўтарилди», дейди. The Encyclopedia of Islam Vol. 111, P23. 1965.

²²⁹ Schacht, The Origins of Muhammadan Jurisprudence, P. 163, 165, 166, 167, 169, 175.

²³⁰ Имом Моликнинг мурсал ҳадисни далил деб қабул қилишларини, Ибн Касирнинг «Боисул ҳасис» китоби, 48-бетига қаранг.

²³¹ Мурсал ҳадис - санадининг охиридан тобеиндан кейин бирорта ровий тушиб қолган ҳадис.

²³² Мавзуъ хабар - тўқилган ёлғон бўлиб, сунъий равишда келтирилган ва Расулulloх соллаллоху алайҳи васалламга нисбат берилган хабар.

²³³ Мункотеъ ҳадис - санади муттасил бўлмаган, яъни уланиб келмаган, кесилиши бор ҳадис.

²³⁴ Хатиб: «Кифоя»409-бет. Ибн Касир: «Боисул ҳасис» 186-бет. Ибн Ҳиббон: «Мажруҳийна минал муҳаддисийн» (Жароҳатли муҳаддислар) 2:25-боб.

кўтармадилар. Улардан кейин келган эргашувчилар ҳам бу ишни қилмадилар. Мурсал ҳадислар мурсаллигича китобларида қолди.²³⁵

Турли дунёвий мақсадларни кўзлаб, ҳадисларга сохта санадлар ёзиш ва тўқиш билан, аввал айтганимдек ваззоълар²³⁶ шуғулланишди. Мазҳаб бошлиқларига тухмат қилиш мумкин эмас. Улар Аллоҳнинг шариати олдида ишончли зотлар. Расулulloҳ соллаллоҳу алайҳи васаллам ҳадисларини ёлғон киришдан, ҳимоя қиладилар. Бизларнинг ҳадисларни саҳиҳ ва заифга ажратишимиз, тўғриси ялғонидан ажратиб олишимиз, ровийларни сиққо (ишончли) ва заиф деб билишимиз ҳам шу улуғ инсонларнинг илмидандир. Тарихчи, изланувчи инсонлар бу улуғ мазҳаббошиларимизга тухмат тошини отишга ҳадлари етмайди.

Фуод Сезгин: «Санад Имом Бухорий «Саҳиҳ»ини таълиқот²³⁷, луғат ва тарихий воқеалар билан тўлғазиб, нашр қилгандан кейин ўз мақомини йўқотди», дейди.²³⁸ Лекин Имом Бухорийни санадсиз келтирган, таълиқотлари, унинг саҳиҳ китобига кирмайди. Имом Бухорий агарчи таълиқотлари санади, бошқа манбаларда саҳиҳ ривоят билан келган бўлса ҳам, таълиқотларга эътибор бермай келган. Имом Бухорийнинг муттасил санад билан ривоят қилган ҳадислар тўплами «Жоме-ул муснад-ис саҳиҳ» китобида жамланган. Китоб Имом Бухорийнинг услуби ва Имом Бухорийнинг машҳур шартлари асосида, ровийлар санади тўлиқлигича нашр этилган. «Санад Имом Бухорийдан кейин ўз мақомини йўқотди», деб бўлмайди. Имом Бухорийдан кейин нашр этилган саҳиҳи ситталар ҳадисларни муттасил санадига аҳамият берганлар. Муҳаддисларнинг ҳадис санадига аҳамият беришлари, тарих ва адаб аҳлларига ҳам таъсирини кўрсатди. Улар тарихий ривоятлар ва одоблардаги ҳадис санадига эътиборни кучайтирдилар. Санадга эътибор бериш сийрат китобларида жумладан, ибн Исҳоқнинг «Сийрат», Воқидийнинг «Мағозий», ибн Саъднинг «Табақот» китобларида, тарих китоблари жумладан, Халифа Хайётнинг «Тарих» Табарийнинг, «Тарихул умами вал мулук» китобларида, одоб китоблари жумладан, Абу Фараж Исбаҳонийнинг «Ағоний» китобида кўзга ташланади. Лекин тарих ва одоб китобларида ҳадис санади, ҳадис китобида ўрганилгандек, диққат билан ўрганилмаган. Зеро ҳадис китобининг ўзига хос аҳамияти бор. Ҳадис китобидан инсон манфаатига фойдали шариат

²³⁵ Робсон «Шарқшунос олимлар саҳобаларни катталари кичик саҳобалардан кўра, кам ҳадис ривоят қилганига кизиқиб қолдилар. Шунда мен шарқшунос олимлар тасаввур қилгандан ҳам зиёдроқ даражада, муҳаддислар ривоят қилган ҳадислар тўғрилигига амин бўлдим. Чунки муҳаддислар ҳадисларни ўзгартирганларида, ҳадис санадларида катта саҳобалар сони кўп бўларди». дейди. Robson, The Isnad in Muslim Tradition, P, 26.

²³⁶ Сохта ҳадис тўқувчилар.

²³⁷ Муаллақ ҳадис- санадининг аввалида битта ёки ундан кўп ровий кетма-кет тушириб қолдирилган ҳадис.

²³⁸ Сезгин: «Тарихул туроси арабия» (Араб меросининг тарихи) 1:249-бет.

ҳукмлари олинади. Шу жиҳатдан ҳадис санадини диққат билан ўрганиш, муҳим амаллардан ҳисобланади. Ҳадисшунослик фани «Санад - ҳадисларни тадқиқ қилиш қоидаларини ўз ичига олган асосдир», деб таъкидлайди. Ҳадисни бизларга ривоят қилган, уни ўтганларимиздан мерос қилиб, олиб келган ровийларни диққат билан ўрганишимизни тақозо этади.²³⁹ Уламолар ровийларни диққат билан танишга аҳамият беришган. Ровийнинг исми, кунyasi, лақаби, ота-оналарининг насабига алоҳида эътибор қаратишган. Уларнинг устозлари, шогирдлари ва мамлакатларга сафарлари, уламолар билан учрашувларини қайд қилиб боришган. Ровийни заиф ё ишончли эканини билиш учун, уларнинг ахлоқ ва одобларини ўрганишган. Бу ишлар ровийга жарҳ ё таъдил иборасини ишлатишда лозим бўлган. Илмда ва уламолар орасида ровийнинг мақомини билиш учун, ровийнинг ривоятини намунаси ва ишончлигини текширишган. Бу мулоҳазалар «Ҳадис ровийларини билиш» номли фанга асос солди. Муаллифлар «Ҳадис ровийларини билиш» фанида ровийлари тартибланган ва қисмларга бўлинган китоблар нашр этдилар.

ХУЛОСА

Ҳадис олимларининг ёлғон ҳадис тарқатувчиларга қарши кураши ислом тарихида давом этган кураш бўлиб келган. Ёлғон ҳадисларнинг пайдо бўлиши пайғамбар суннатларининг сақланишига катта хавф туғдирди ва аҳли илмларнинг фидокорона хизмати туфайли саҳиҳ ва заиф ҳадислар ажратиб олинди. Уламоларнинг ҳадис санъатига эътибор қаратишлари, пайғамбаримиз ҳадисларини ўрганиш мақсадида илмий саёҳатлар қилишлари, ҳадис илмига оид китоблар нашр этилиши ҳадисшунослик илмига замин яратди.

Ҳадис матни ривоят қилинган санад ёки ровийлар занжирининг ўзгартириб бўлмайди. Уламолар эътиборини ҳадис илмига қаратиб, турли фитналарга жавобан ҳадис ривояти, санадига асосландилар. Шундай қилиб, улар ҳадисни етказишда иштирок этган кишилар ҳақида сўрашни бошладилар ва санад ҳадиснинг муҳим таркибий қисмига айланди.

Ёлғон ҳадисларга қарши кураш фақат ислом динининг илк даврлари билан чегараланиб қолмаган. Олимлар ҳадисларнинг саҳиҳлигига шубҳа қилишда давом этдилар ва бунда санаднинг аҳамияти асосий ўрин тутди. Ёлғон ҳадисларга қарши кураш давом этмоқда, ҳадис илми Пайғамбаримиз суннатларини сақлаб қолиш учун ҳал қилувчи аҳамиятга эга.

Хулоса қилиб айтиш мумкинки, муҳаддисларнинг ёлғон ҳадис тарқатувчиларга қарши кураши ислом тарихида узоқ давом этган кураш бўлиб

²³⁹Бу ердан «Ҳадиснинг матни текширилмас экан», деган фикр пайдо бўлмасин. Матнни текшириш қоидалари бор.. Дамийни: «Мақойису аҳли сунна» (Аҳли сунна қиёси).

келган. Ҳадис ровийси ва санадига эътибор қаратилиши муҳим амал саналгани сабаб, уламоларга саҳиҳ ва заиф ҳадисларни ажратиш ва Пайғамбар суннатларини сақлаш имконини берди. Бу кураш давом этмоқда ва уламолар зиммасига ҳадисларнинг саҳиҳлигига шубҳа қилишда давом этишлари ва саҳиҳ ҳадислар тарғибот қилинишига алоҳида урғу беришлари лозим бўлади.

Фойдаланилган адабиётлар рўйхати

1. Муҳаммад ибн Исмоил Бухорий. Адабул муфрад. – Миср, 1955.
2. Ибн Ҳиббон. Мажруҳийна минал муҳаддисийн. “Дорус самимий”, – Риёз, 2000.
3. Хатиб Бағдодий. Кифоя фи илмир ривоя. “Дорул кутубил илмия”, – Байрут, 1988.
4. Имом Шамсуддин Муҳаммад Саховий. Эълону бит-тавбих. “Дорус самимий”, – Риёз, 2017.
5. Муҳаммад Абдулҳай Лакнавий. Ар-рафъу ват такмилу фи жарҳи ват таъдил. “Мактабатул матбуотил Исломия, – Ҳалаб, 1986.
6. Абу Абдуллоҳ Ҳоким. Маърифатул улумил ҳадис. “Дорул кутубил илмия”, – Байрут, 1977.
7. Жалолуддин Суютий. Тадрибур ровий. “Мактабатул кавсар”, – Миср, 2006.
8. Шамсиддин Заҳабий. Тазкиратул хуффо. “Дорул кутубил илмия”, – Лубнон, 1998.
9. Khudaynazarov, Fakhritdin Khaitovich. "The Formation Of The Narrators Of Hadith According To Their Homeland." *The American Journal of Social Science and Education Innovations* 3.03 (2021): 1-5.
10. Ибн Ҳажар Асқалоний. Лисонул мизон. “Муасисатул аълабий лил матбуот”, – Байрут, 1971.
11. Акрам ибн Зиё Умарий. Бухусун фи тарихисуннатил мушараффати. – Мадина, 1994.

ИСПОЛЬЗОВАНИЕ СИМВОЛОВ И ЗНАКОВ В РАЗЛИЧНЫХ УКРАШЕНИЯХ ВОСТОКА

Ярматова Мехринисо Азаматвна

Каршинский инженерно-экономический институт

АННОТАЦИЯ

В статье рассматривается символика и образность восточных украшений в культуре Узбекистана, Таджикистана и других стран востока.

Ключевые слова: Символ, украшение, астрально-звериный мотив, головное украшение жига, зооморфный мотив, небесная символика, магические свойства, сверхъестественные свойства.

ABSTRACT

The article discusses the symbolism and imagery of oriental jewelry in the culture of Uzbekistan, Tajikistan and other countries of the east.

Key words: Symbol, adornment, astral animal motif, jig head ornament, zoomorphic motif, celestial symbolism, magical properties, supernatural properties.

ВВЕДЕНИЕ

Символ - от греческого слова symbolon - знак, опознавательная примета. Всякий символ есть образ. Древнейшие символы плодородия превращались сперва в знак магии, в оберег, а потом и в чисто орнаментально-декоративное украшение

Украшения являлись носителями различной информации. Их красота была выражением совокупности определенных символов и знаков. Те, в свою очередь, хранили в себе широкий круг древних, до мусульманских, а позже и исламских религиозно-культурных представлений. Все это мировосприятие и миропонимание народа находило отражение в предметах декоративно-прикладного искусства народа.

ЛИТЕРАТУРНЫЙ ОБЗОР

В декоре украшений можно выделить следующие группы мотивов: 1) астрально-зооморфный мотив; 2) антропоморфный мотив и мифологические образы; 3) фитоморфный (растительно-цветочный) мотив; 4) геометрический мотив.

Рассмотрим некоторые мотивы в украшениях. Культ небесных светил был распространен не только среди земледельческих, но и скотоводческих и охотничье - рыболовческих племен. Наиболее часто в украшениях встречаются изображения небесных светил - солнца и месяца.

1. Почитание солнца в древних верованиях народов Востока занимало одно из ключевых мест. Солнце считалось священной инстанцией. Его именем произносили клятву. Оно являлось основным божеством, которое почитали многие древние среднеазиатские народности, среди которых были и массагеты. По Геродоту, царица массагетов Томирис, клалась так: «Клянусь Солнцем, владыкой массагетов». Отзвуки этих традиций можно встретить в некоторых местностях Бадахшана. М. С. Андреев сообщает о том, что в Вахане и Ишкашине люди клянутся головой солнца, и клятва эта считается очень сильной: «...народ верит, что нарушивший эту клятву или давший ее ложно, будет наказан Солнцем»

Изображения астральных символов встречаются и в искусстве мусульманского Востока, что мы объясняем преемственностью культуры предшествующего до мусульманского периода. В изобразительном искусстве этого периода часто встречается изображение полумесяца. На одном из каменных колыбов - матриц для литья серег, обнаруженном археологами в долине Вахша (Южный Таджикистан, X-XII вв.), представлена форма полумесяца, по краям украшенная ложной зернью, а внутри стилизованной арабской надписью. Данная форма серьги доживает до настоящего времени и сохраняет название «махак» («месяц»). В Узбекистане широкой популярностью пользовались сложные и нарядные виды серег «халка». В Шерабадском районе Сурхандарьинской области сохранилось название уй-исирка «серьги в виде дома», так как куполки ассоциировались у бывших кочевников с формой юрты.

ОБСУЖДЕНИЕ

Во многих районах изготавливались серьги ой – бол док. Серьги представляли собой пластинку в виде полумесяца, прикрепленную к обручу или собой пластинку в виде полумесяца. Известно, что луна считалась символом плодородия и одним из атрибутов богини-матери. Термин бодом ой – «миндаль – луна» общетюркского происхождения. Так называется массивная пластика с изображением полумесяца, лежащего в основе трех миндалин представляется что название бодом ой связано с изображением полумесяца на котором размещались не миндалины, а птица с распахнутыми крыльями или две птицы.

Следует заметить, что изображение луны, птицы, плода граната как символ плодородия и атрибута богини-матери, покровительницы детей.

2. В искусстве мусульманского Востока астральная символика воспринимается как традиционный орнамент или узор и, возможно, уже не несет в себе прежней идеограммы. В период средневековья полумесяц и звезда

начинают восприниматься как символы ислама, т.е. мусульманством воспринимается большая часть до мусульманских образов и символов, но их смыслы и значения трансформируются. В средневековье небесные символы продолжают играть магико-охранную функцию, но наряду с этим возрастает и их эстетическая роль.

3. Изображение небесной символики в украшениях конца XIX – начала XX вв. является пережитком древних традиций, которые восходят к астральному культу. Среди ювелирных изделий этого времени к таковым можно причислить следующие виды украшений: бухарскую налобно-височную подвеску «мохи тилло» («золотая луна»), гармское нашейное украшение «мохи нав» (новая луна), кулябское накосное украшение «ситора» («звезда») и нагрудное украшение «кулфи гиребон» («замок воротника») и т.д. Изображения небесных символов сохранили свое значение оплодотворяющей силы, которая приписывалась им в древности и о которой не всегда догадывались носители этих украшений. Так, их образы находят отражение в тех видах украшений, которые женщины впервые надевали в день свадьбы, в то время, начиная с которого плодovitость становилась для них наиболее желанной.

4. Одним из излюбленных в художественной орнаментике ювелирных изделий древности являлся зооморфный мотив. В развитии астрально-звериного и зооморфного мотива на Востоке наиболее важную роль сыграла религия древних ираноязычных народов - маздеизм. В русле официального искусства сасанидского периода впервые появляются изображения зверей - символов зороастрийских божеств, характерных сюжетов одной из сфер сасанидского искусства - «маздеистского искусства». Учеными было установлено, что символы и знаки издавна сочетались со звериным и животным миром астрального значения. Изображения зверей на ранних ступенях развития были тесно связаны с тотемическими представлениями о животном-предке. Чаще всего эти изображения в это время встречаются в керамике. В эпоху бронзы тотемические представления, в связи с развитием космогонического культа и культа плодородия, почти полностью искореняются. К этому времени у людей складываются совершенно иные представления о мироздании, о космосе, о природе и о животных как части вселенной. Животные ассоциируются с определенными небесными телами. В качестве солнечных существ выступают такие звери как лев, конь, горный баран, петух, фазан, голубь и др. В эпоху бронзы фигурки животных (баран, муфлон, олень) украшали навершия булавок и шпилек (Джаркутан, IV-III тыс. до н.э.) и отличались яркой реалистичностью. В изделиях степных народов изображения

зверей нередко отличались стилизованностью, звериный мотив присутствовал и в самом орнаменте.

5. Зооморфный мотив в кушанском ювелирном искусстве (1-IV в. н.э.) отличался стилизованностью, а иногда и абстрактностью изображения. Особым орнаментом отличается налобное украшение на голове одной из скульптур в Айртаме, представленное в виде летящей стаи журавлей - мотив, ставший популярным в Бухаре конца XIX-начала XX вв. под названием «турна» («журавль»). Интересные образцы украшений кушанского периода были обнаружены в Тилля-тепе. В них применялись изображения драконов, рыб или дельфинов, что объясняется влиянием греческой культуры. Применение звериного мотива в кушанском искусстве все еще было проявлением мифологического сознания его носителей и изготовителей, он воспринимался как символы - знаки мироздания и выполнял сакрально -магическую функцию.

В коллекции Музея искусств Узбекистана есть изделие, называемое тадж – дузи. Оно составлено из четырёх сдвоенных бодомов – миндаля, распложенных в два ряда - один над другим . Сейчас это изделие называют «крыло птицы», «белая птица», «павлин», «сова». Символ из сдвоенных миндалин» птица» (слово иранского происхождения) которая считалось защитницей людей и отгоняла «злых духов».

Головное украшение жига упоминалось в поэмах А. Наваи 15 веке в поэмах ассоциировалось с «павлининым венцом». Одна из значений слова жига «птичий гребешок», отражающее прообраз формы гребешок, хохолок птицы и трубочка для её перьев.

Жига предназначавшаяся для бухарских ханов, отличалась величиной, пышностью и нарядностью.

В Бухаре проведение праздника Навруз сопровождалось свершением древнего обряда – мужчины закалывали петуха в честь Сиявуша. Птица была символом культа Сиявуша в зороастризме.

Следует заметить, что изображение луны, птицы, плода граната как символ плодородия и атрибута богини-матери, покровительницы детей.

Украшение каури илон - боши «змеиная голова» обрамляло лицо, чтобы его не коснула сила «дурного глаза». В Узбекистане это украшение носили с детства у узбеков южного Хорезма: «Девочке 6-7 лет в волосы вплетались в качестве оберегов верблюжья шерсть вместе с илон боши – раковинами каури, подвешенными на шнурах».

В конце 9 - начале 20 веков большое распространение получили нагрудные украшения танга - жевак, составленные из монет.

Буйин тумор - «нашейный амулет». Коробочку обычно делали в виде прямоугольного треугольника. Шейные и нагрудные украшения должны были охранять грудь женщины, способствовать деторождению.

Вспоминаются украшенные золотом перевязи массагетов, упомянутые Геродотом, и перевязь на груди богини с луком в руке, изображенной на серебряном с позолотой медальоне 2 - 1 в. до. н.э.

6. Первоначально украшение наделяли магическими свойствами, поэтому оно приобретало большое значение для того, кто его носил, - он обращался к нему в своей жизни постоянно. Украшение рассматривалось, как предмет, имевший охранительную силу. Считалось, что сама форма определяла магическую силу украшения. Предметы-символы, например, украшения в виде фруктов, обеспечивали их обладателю покровительство солнца как источника жизни или связь с силами плодородия. Это слияние посредством магии с силами вселенной должно было защищать человека от любых явлений или действий, представляющих угрозу его существованию.

7. Круглые подвески напоминают о солнечном культе, перстни с печатями – об особом статусе их обладателей, изображения животных и растительных орнаментов связаны с плодородием, символами Рода, Верхнего и Нижнего миров.

ВЫВОДЫ

Некоторые племена Азии и сегодня продолжают приписывать украшениям сверхъестественные свойства, и, наверное именно вера в священную и магическую силу этих предметов обуславливает удивительное постоянство их форм. До недавнего времени народы Средней Азии придавали большое значение магической силе некоторых предметов, растений животных и стремились использовать их в качестве оберегающих против враждебных действий злых духов.

REFERENCES

1. Среднеазиатский этнографический словарь. М., 1954.
2. Костюм народов Средней Азии. М., 1979
3. Абдуллаев Т. А. Одежда узбеков. Т., 1978
4. Садыкова Н. Национальная одежда Узбеков. Т., 2006
5. Сухарева О. Древние черты в формах головных уборов народов Средней Азии. М.1954.
6. Захаржевская Р. В. История костюма. М., 2006
7. <http://www.slovopedia.com/2/207/250677.html>

XITOIY TILIDA JONLI NUTQDA KENG FOYDALANILADIGAN IBORALARNING O‘ZBEK VA XITOIY TILLARIDAGI SODDA TALQINI

U.SH. Baxtiyarov

SamDCHTI Yaqin sharq tillari kafedrası o‘qituvchisi

baxtiyarovulugbek71@gmail.com

+998902820298

ANNOTATSIYA

Tilni so‘zlashuvchi xalqning madaniyatini his qilmasdan turib o‘rganish mumkin emas. Ammo bu masala xitoy tili bilan chuqurroqdir. Xitoy iboralari, maqollari va matallari tilni shu qadar jozibali qiladigan narsaning ajralmas qismidir. Xitoy idiomalari haqida gapirganda, biz odatda 成语 chéngyǔ ni nazarda tutamiz, bu "shakllangan so‘zlar" deb tarjima qilinadi. Bu 5000 ga yaqin so‘zlardan iborat to‘plam bo‘lib, odatda to‘rtta lekin ba‘zan besh yoki undan ortiq belgilardan iborat. Bu erda eng mashhur yoki eng qiziqarli an‘anaviy chengyularning bir nechitasi va ular haqidagi hikoyalarning kelib chiqishi va ma‘nosini tushunishga yordam beradi.

Kalit so‘zlar: shakillangan so‘zlar , 成语 chéngyǔ , 熟语 shúyǔ , 文言 wényán , frazeologik birliklar

АННОТАЦИЯ

Невозможно выучить язык, не соприкоснувшись с культурой людей, которые на нем говорят. Но с китайцами все гораздо глубже. И китайские идиомы, пословицы и поговорки являются неотъемлемой частью того, что делает язык таким увлекательным. Когда мы говорим о китайских идиомах, мы обычно имеем в виду 成语 chéngyǔ, что переводится как «образованные слова». Это сборник около 5000 высказываний, обычно состоящий из четырех (но иногда пяти и более) символов. Вот лишь некоторые из самых известных или самых интересных традиционных чэньюй вместе с версиями их историй, которые помогут вам понять происхождение и значение.

Ключевые слова: образованные слова, 成语 chéngyǔ, 熟语 shúyǔ , 文言 wényán, фразеологизмы.

ABSTRACT

It's impossible to learn a language without touching on the culture of the people who speak it. But with Chinese, this goes far deeper. And Chinese idioms, proverbs and sayings are an integral part of what makes the language so fascinating. When we talk about Chinese idioms, we usually mean 成语 chéngyǔ, which translates as something like 'formed words'. This is a collection of around 5,000 sayings, usually

consisting of four (but sometimes five or more) characters. Here are just a few of the best known or most interesting traditional chengyu along with versions of their stories to help you understand the origin and meaning.

Key words: formed words, 成语 chéngyǔ, 熟语 shúyǔ, 文言 wényán phraseological units.

KIRISH

“Iboralar” va “iboraviy birlik” tushunchasini belgilash uchun zamonaviy xitoy tilshunoslari 熟语 shuyu atamasini qo‘llaydilar.

Xitoy ilm-fanida xitoy tili iboralar fondi hajmini anglab yetish, tilning frazeologik tarkibini tushunib yetishning keng va tor ma’nosini ko‘rsatadigan guruhlar mavjud. Xitoyshunos olimlar birinchi guruhga 成语 chéngyǔ, 惯用语 guànyòng yǔ, 歇后语 xiēhòuyǔ, 谚语 yànyǔ (maqollar) 格言 géyán (aforizmlar)ni, ikkinchisiga - 成语 chéngyǔ, 歇后语 xiēhòuyǔ, 惯用语 guànyòng yǔlarni kiritishgan.

Xitoy tilshunosligining odatiy yondashuv doirasiga muvofiq, frazeologik fond o‘ziga eng ko‘pi bilan to‘rtta –成语 chéngyǔ, 谚语 yànyǔ, 歇后语 xiēhòuyǔ va 惯用语 guànyòng yǔ guruhlarini o‘z ichiga oladi.

成语 chéngyǔlar to‘rt so‘zdan tashkil topadi, 成语 chéngyǔ ning bo‘g‘in-morfemlarining har biri odatda, mustaqil so‘z hisoblanadi. 成语 chéngyǔ o‘z vazifasiga ko‘ra, biror bir gap bo‘lagiga to‘g‘ri keladi. 成语 chéngyǔning tarkibiy komponentlari muntazam ravishda bir-birlari bilan joy almasha olmaydi. 成语 chéngyǔlar adabiy, kitob tili hisoblanib, ular kelib chiqishiga ko‘ra ma’lum bir manbaga asoslangan bo‘ladi.

MUHOKAMA VA NATIJALAR

成语“既来之，则安之”是论语里的一句话。它的意思是：“既然来到里这里，就要安下心来。”但这句话是不是也可以这样理解：当人门在一个不太适应的新环境中，遇到不如意的事情，遇到困难的时候，我们就可以用“既来之，则安之”来鼓励人们一定要坚持下去，要坚持到最好。因为坚持下来，就会适应，就能克服困难，就有可能成功。

“既来之，则安之”iborasi Konfutsiy hikmatlaridan olingan bolib , “yangi joyga kelganliging sababli,hotirjam bol”degan manoni anglatadi.Ammo bu iborani quydagicha tushinish ham mumkun,inson o‘ziga notanish bo‘lgan muhitga tushganda ,o‘zi hohlamagan vaziyatlarga duch kelishi mumkun.Shu vaziyatda biz ushbu iborani

qo‘lashimiz mumkun va bu mazmunan insoni qat‘iyat bilan davom etishga va bu orqali hammasi yaxshi bolishiga undaydi. Biron joyda uzoq muddat qolish oraqli, bu yerga moslashish va qiyinchiliklarni yengib o‘tish va muvaffaqiyatga erishish mumkun bo‘ladi. O‘zbek tilidagi “musofir bo‘lmaguncha, musulmon bo‘lmaysan” iborasini yuqorida keltirilgan iboraning muqobil varyanti qilib keltirish mumkun bo‘ladi

“有志者是竟成”是中国人非常喜欢的一个成语。它的意思是“有目标有决心，能够坚持的人，最后一定会成功”。这样意思的成语在其它语言里也有，例如英语的“Where there is a will, there is a way”. 这些成语都是鼓励人们要有自己的理想，有自己的目标，还要不断为自己的理想，为自己的目标作出努力，坚持到最好就能成功。

“有志者是竟成” ushbu ibora xitoyliklar juda yaxshi ko‘radigan iboralardan biri hisoblanadi. uning ma‘nosi: Maqsad va qat‘iyat bilan , yetarlicha harakat qilgan inson , oxir-oqibat albattda muvaffaqiyatga erishadi deya talqin etiladi. Bunday ma‘noli iboralar boshqa tillarda ham mavjud. Misol uchun ingliz tilidagi “Where there is a will, there is a way” iborasini aytib o‘tish mumkun. Bunday iboralar kishini o‘zining mustaqil qarash va maqsadlari bo‘lishiga undaydi.

中国人非常喜欢“百闻不如一见”这个成语, 成语中的“闻”是听, 听见的意义。顾名思义, “百闻不如一见”就是听别人说了一百次, 也不如自己亲眼看一看好。生活的经验告诉我们, 要了解真实情况, 就应该用自己的眼亲去看, 用自己的脑子去想。我们亲眼看到的才是最真实的东西, 我们亲眼看到了东西, 才会有最真实的感受。

Xitoyliklar “百闻不如一见” iborasini juda yaxshi ko‘rishadi, ibora ichidagi “闻” so‘zi eshitmoq manosini anglatadi ma‘nosidan anglashilib turibdiki ushbu ibora biror bir voqea hodisani boshqa odam gapirib berganini yuz marta eshitgandan ko‘ra , bir martta o‘z ko‘zimiz bilan ko‘rganimizdek bo‘lmaydi. hayot tajtibasi shuni ko‘rsatadiki haqiqiy vaziyatni bilish uchun, albatda o‘z ko‘zimiz bilan borib ko‘rishimiz va o‘z aqlimiz bilan o‘ylab ko‘rishimiz kerak. Biz o‘z ko‘zimiz bilan ko‘rgan vaziyatgina haqiqiy vaziyat bo‘lishi mumkun yoki boshqacha qilib aytganda o‘z ko‘zimiz bilan ko‘rgan vaziyatnigina qalban his qila olishimiz mumkun. O‘zbek tilida bu iboraning aynan muqobili mavjud “yuz martta eshitgandan bir martta ko‘rgan yaxshi”.

XULOSA

Har bir tildagi frazeologik birliklar bir xil maqsadga yo'naltirilgan bo'lib dunyoqarashimizni, dunyoni anglashimizni, milliy qadriyatlarimizni, insonlar o'ratasidagi ijtimoiy munosabatlarni ifodalab keladi.

REFERENCES

1. 李雅梅, Ochilov O «乌汉-汉乌熟语词条对照辑录», 北京: 人民出版社 2011 年. P.-256. Li Yamei, Ochilov O. O'zbekcha-xitoycha, xitoycha-o'zbekcha maqollar, ibora va matallar lug'ati. Pekin: Xalq nashriyoti, 2011. B.-256.
2. 马国凡 «汉语的成语», 呼和浩特: 内蒙古人民出版社, 1958 年. P. -28. Ma Guo fan. Xitoy idiomalari, - Huhehaote: Neiminggu xalq nashriyoti, 1958. B. -28.
3. 马国凡、高歌东 «惯用语», 呼和浩特:内蒙古人民出版社, 1982 年. P. -234. Ma Guo fan, Gao Ge dong. Guanyongyu. -Huhehaote: Neiminggu xalq nashriyoti, 1982. B. -234.

THE TRIAL OF DOSTOEVSKY'S RASKOLNIKOV FROM THE NOVEL "CRIME AND PUNISHMENT"

Nuridinov Zukhriddin Shukhratovich

Lecture, Fergana State University

Ynwazur97@gmail.com

ABSTRACT

This article discusses the theory of philosophical questions about the moral side of murder in the novel "Crimes and Punishments" by F. M. Dostoevsky. The question of violations of the moral law of society is raised.

Keywords: *the problem of humanity, the idea of inequality, superman, moral law*

АННОТАЦИЯ

В данной статье рассматривается теории философские вопросы о моральной стороне убийства в романе «Преступления и наказания» Ф. М. Достоевского. Поднимается вопрос нарушений нравственного закона общества.

Ключевые слова: *проблема человечества, идея неравноценности, сверхчеловек, нравственный закон.*

INTRODUCTION

"Crime and Punishment" is Dostoevsky's most complete work in its form and profound in content, in which he expressed his view of the nature of man, his purpose and the laws to which he is subject as a person. In the novel, Dostoevsky posed the problem of humanity as the basis of the moral law. The writer tried to solve the problem of God as the idea of the supreme value of the human personality in a number of artistic images.

The plot of the novel is simple. A poor student experiencing severe hardships and needs, inseparable from poverty, wants to change his fate by the clever murder of an old morally disgusting moneylender. Raskolnikov killed and robbed an old interest-bearing woman in order to do thousands of good deeds with her money, and first of all to save his beloved mother and sister from shame and poverty. But the main motive for the murder was an article published long before the murder of the theory of two categories of people. The main idea of his article was that, according to the law of nature, people are divided into two categories: lower (ordinary) and people of a higher spirit who make history and lead humanity. Great people are the goal of humanity, ordinary people, low people are the means to this end.

DISCUSSION AND RESULTS

According to Raskolnikov's theory, an extraordinary person has the right, that is, the unofficial right to allow his conscience to step over any obstacles if the fulfillment of his idea requires it.

Where did Raskolnikov get this idea of dividing people into higher and lower? Dostoevsky does not give us a source for the theory of the hero. Critics connect the threads of the ideas of Dostoevsky's heroes with the philosophical teachings of Kant and Nietzsche. It must be recognized that the central idea of Kant's moral philosophy is the idea of the infinite value of the human personality. But having formulated this idea with complete clarity, Kant did not give it a final development and did not show a solution from her point of view of extremely difficult problems of practical life.

According to Kant, not all people have equal moral consciousness. The lower the moral consciousness of a person, the less valuable his personality is, ceasing to be the supreme goal in himself and turning into a means for higher personalities. People are unequal and the higher of them have the moral right to turn into a means for their goals the personalities of people who are below them in their moral consciousness. Inequality is not only a law of existing human society, but also an immutable law of morality.

It becomes clear that Kant's "idea of inequality" served as the postulates of Raskolnikov's conviction. And so Raskolnikov, embittered by need, comes up with the idea of what a great man, Napoleon, would do in his place if his career required him to commit the murder of some insignificant old woman. This question torments him for a long time, when he suddenly realized that Napoleon would not only be afraid of murder, but would not think about it. And "following this example" Raskolnikov commits murder. It is easy to see that the author was much more interested in the second part of the plan, that is, not the crime itself, but its "punishment", he devotes five parts of the novel to him, and only the first one to the "crime". The author was interested in the psychological state of the criminal. The crime is followed by punishment. The reader is deeply captured by the inner state of the hero and takes him with him into all the intricate bends of the gloomy spiritual labyrinth. Sometimes it also becomes unbearably hard for him, he experiences overwhelming sufferings of his spirit together with the criminal; together with him, he is tormented at every step by suspicion, fear, inner humiliation and, most of all, by the consciousness of the futility of the crime committed. He carries all the time in himself some terrible burden, in which he does not leave him anywhere for a single moment, which he is obliged to carry forever. This is a fatal burden for him worse than death. In fact, the punishment began before the deed was done. It was born with

him, fused with him in the embryo, inseparably goes next to him. That's why the first part of the novel is read with anguish, with some unbearable pressure. Even the city of Petersburg, beautifully described by writers, is drawn by the author in gray, in a muddy representation according to the inner state of the hero. The torments endured by Raskolnikov, in the end, surpass his weak strength to such an extent that we are surprised how he endured them. In comparison with these torments, any execution pales. This is a hundred times worse than execution, it is torture, and the worst of all is moral torture. He was most tormented by the unknown, the uncertainty of the future, and the most terrible thing was that he was oppressed and tormented with terrible force by the feeling of separation, alienation from the people around him, even the closest ones — mothers and sisters. He has no one to share and explain with. This consciousness of his inner loneliness did not leave him.

Having killed the old woman, he not only does not feel remorse, but more than ever believes in his theory. "A crime. What crime? — he shouts to his sister, — the fact that I killed a nasty, malicious louse, an old interest-bearing woman, useless to anyone, who would be forgiven for killing forty sins, who sucked their poor juice, and is this a crime? ... I have never been more clearly aware of this, as now and more than ever I do not understand my crime! Never, never have I been stronger and more convinced than I am now!"

And, despite the conviction that he is right, he goes and denounces himself, accepts punishment for a crime that, in his opinion, he did not commit. Something higher than the arguments of reason overcomes his will. This struggle of the unconscious will protesting against the spilled blood and the reason justifying the blood constitutes Raskolnikov's spiritual drama after the crime.

If he did not repent of his crime, then why these unbearable, heart-breaking torments and sufferings. The fact is that Raskolnikov was a deeply religious man, although he did not realize it himself. By the nature of crime, it is impossible with faith, and it is possible only without faith. Apparently he was infected and overcome by Nietzsche's audacious, rebellious morality, the idea of a "superman". A person without faith, without God, to whom moral codes are alien, can commit murders without a sense of guilt without repenting of anything. The history of mankind has witnessed thousands of such murders committed by demonic souls. It is such an Antichrist that is significantly expressed in the novel "The Outsider" by the French writer Albert Camus. The hero of this novel Meursault kills an Arab just like that and does not repent of anything, thus the writer proves the sin associated with murder can only be without God, without moral consciousness.

Raskolnikov crossed the moral law only in theory. "If only I had killed myself because I was hungry, then I would be happy now," he tells Sonya. "I had to find out then, am I a louse? Will I be able to step over or not? Am I a trembling creature or do I have the right? This is what torments Raskolnikov — he turned out to be an ordinary person subject to the moral law. He wanted to have freedom and power, and most importantly — power! Over the whole trembling creature, over the whole anthill"

And he had to get this power by freeing himself from the moral law. But the moral law was stronger than him, and he fell.

Dostoevsky, condemning the search for a self-satisfied abstract truth that generates only crimes, the author opposes the popular religious ideal. A return to this is the outcome for Raskolnikov.

The fact is that our moral consciousness invincibly asserts to us the sanctity of the human person: this is the moral law. Whatever the origin of this law, it also really exists in our soul and does not allow its violation on any law of nature. Raskolnikov tried to break it — and fell. And so everyone must fall who, possessing moral consciousness, that is, with faith in God, violate the moral law. Raskolnikov has faith, and she takes revenge on him for violating the moral law.

This moral law proclaims that every human person is the supreme shrine, completely regardless of what the moral dignity of this person is. Killing anyone, even a pawnbroker or a robber, in the name of any idea and purpose, up to the highest, is not allowed. In this sense, all people are equal to each other, no matter how different and unequal they may be. Raskolnikov rejects the principle of the equivalence of the human personality and thereby rejected the moral law.

In the person of Raskolnikov, Dostoevsky executes the denial of the sanctity of the human person and shows that every human person has this sanctity and that in this respect all people are equal.

REFERENCES

1. Ф. Достоевский : Роман «Преступление и наказание»
2. Марков Е. Л. О романе «Преступление и наказание»
3. Gizdulin, E. (2022). THE MOTIVES OF EASTERN MYSTICISM IN THE WORKS OF RUSSIAN WRITERS OF THE XIX CENTURY. *Oriental renaissance: Innovative, educational, natural and social sciences*, 2(5), 731-736.
4. Gizdulin, E. F. (2022, November). FEATURES OF THE POST-APOCALYPTIC NOVEL IN THE MODERN LITERATURE. In INTERNATIONAL CONFERENCE DEDICATED TO THE ROLE AND

IMPORTANCE OF INNOVATIVE EDUCATION IN THE 21ST CENTURY (Vol. 1, No. 8, pp. 121-124).

5. Nuridinov, Z. S. (2022). THE TRAGEDY OF KOVRIN'S DELUSIONAL IDEAS IN THE STORY "THE BLACK MONK" BY AP CHEKHOV. *Oriental renaissance: Innovative, educational, natural and social sciences*, 2(11), 356-360.
6. Nuridinov, Z. S. (2022). INTERMEDIALITY AND EKPHRASIS IN MODERN LITERARY STUDIES. *Oriental renaissance: Innovative, educational, natural and social sciences*, 2(5), 726-730.

БОШЛАНҒИЧ СИНФ ЎҚУВЧИЛАРИДА МОДЕЛЛАШТИРИШГА ОИД АМАЛИЙ ҲАРАКАТЛАР ТИЗИМИНИ ШАКЛЛАНТИРИШНИНГ АЙРИМ ДОЛЗАРБ МАСАЛАЛАРИ

Сабиров Сардор Жуманазарович

Урганч давлат университети мустақил тадқиқотчиси

АННОТАЦИЯ

Ушбу мақолада бошланғич синф ўқувчиларида моделлаштириш кўникмаларини шакллантиришнинг назарий асослари педагогик нуқтаи назардан ўқувчиларга тақдим этилаётган вазифаларни осон ва қулай амалга оширишнинг асосий омилли еканлигига асосланади.

Калит сўзлар: *Моделлаштириш, модел, топшириқ, функция, тушунча.*

ANNOTATION

In this article, the theoretical foundations for the formation of modeling skills in primary school students are based on the fact that from a pedagogical point of view, it is the main factor in the easy and convenient implementation of the tasks offered to students.

Keywords : *modeling, model, assignment, function, concept.*

КИРИШ

Моделлаштириш жараёни ўқувчиларни эвристик фаолият кўрсатишга ундаш имкониятига эга. Айниқса технология дарсларида моделлаштириш ўзига хос, ўқувчиларни ижодий фаолликка ундовчи фаолият усули сифатида намоён бўлади. Технология дарсларида ўқувчилар техник ҳамда график моделлаштириш кўникмаларини эгаллайдилар.

Техник моделлаштиришда бошланғич синф ўқувчиларининг техник, технологик билимлари бойитлади. Унинг педагогик аҳамити шундаки, меҳнат таълим-тарбиясига оид вазифаларга ечим топиш билан бир қаторда бошланғич синф ўқувчиларининг замонавий технологияларга оид тасаввурлари ва техник дунёқарашлари ривожлантирилади. Моделлаштириш жараёнида бошланғич синф ўқувчиларида лойиҳалаш, конструкциялашга оид билимлар ва кўникмалар муайян изчилликда ривожланади. Ўқувчиларда техника технологияларга оид тафаккурлари ривожланиб, унга бўлган қизиқишлари ортади.

МЕТОДОЛОГИЯ

Моделлаштириш жараёнида ўқувчиларда техник ва технологик ижодкорлик ва ижодий тафаккур ривожлантирилади. Бошланғич синф

Ўқувчиларнинг технология дарсларида ўзлаштирган конструкциялашга оид билимлари уларни ижодий фаоллик кўрсатиш ва ижодий фикрлашга ундайди. Ўқувчиларнинг техник моделлаштиришга оид билимларини ривожлантиришда турли конструкциялар муҳим аҳамият касб этади. Ўқитувчилар ўқувчилар билан техник конструкциялар устида ишлаш жараёнида имкон қадар кам вақт сарфлаб, пухта ўйланган моделларни яратишга эришишлари лозим. Шу билан бирга ушбу моделларнинг муайян даражада мураккабликка эга бўлиши ҳам талаб этилад. Мазкур мақсадга йўналтирилган педагогик жараёнда ўқувчилар фойдали меҳнат қилиш ҳақида муайян тасаввурларга эга бўладилар.

Ўқувчилар моделлаштиришга алоҳида қизиқиш билан киришадилар. Улар ҳар доим ўз ижодий фаолиятлари натижаларини қадрлайдилар ва уни қатъийлик билан ҳимоя қиладилар. Ўқитувчи улардан ўзлари ясаган моделни такомиллаштиришни талаб қилганида ўз ижодий фаолиятлари маҳсулини бузишни хоҳламайдилар. Шунга кўра техник моделлаштириш техник объектларни конструкциялашни англатади.

Технология дарсларида ўқувчиларда график моделлаштириш кўникмаларини шакллантириш ҳам алоҳида дидактик аҳамиятга эга. Шунинг учун ҳам технология ўқитувчилари ўқувчиларда график моделлаштириш кўникмаларини шакллантиришга алоҳида эътибор қаратишлари талаб этилади. Шу билан бир қаторда математика дарсларида ҳам чизмалар устида ишлаш жараёнида бошланғич синф ўқувчиларида график моделлаштириш кўникмалари ривожлантирилади. График моделлаштириш жараёнида бошланғич синф ўқувчиларининг конструкциялашга оид кўникмалари изчил шакллантирилиб борилади. Шу билан бир қаторда бошланғич синф ўқувчиларида график моделлаштириш кўникмасини шакллантиришнинг асосини ўқувчиларнинг фазовий тасаввурлари ва идроклари ташкил этади.

Турли ўқув предметларини ўрганиш жараёнида қисқартирилган ва шартли тасвирлар устида ишлаш амалшга оширилади. Бундай машғулотлар ўқувчиларда турли объектларни график моделлаштириш кўникмасини шакллантириш ва уларнинг тасвирий фаолиятини ривожлантиришга хизмат қилади. График моделлаштиришга оид топшириқлар технология, тасвирий санъат, математика ва она тили дарсларида амалга оширилади.

ТАҲЛИЛ

График моделлаштиришнинг таълим-тарбиявий аҳамияти турли объектларнинг ўзига хос жиҳатлари ва тавсифини тартибли тарзда тасвирий ифодлашда намоён бўлади. Бундай тасвирий ифодалаш объектларнинг мазмун ва моҳиятини имкон қадар тўлиқ акс эттиришга хизмат қилади. Масалан,

буюмларнинг шакли, ранги, ҳажмини ифодаловчи тасвирий белглар шулар жумласидандир. Шу билан бир қаторда график моделлаштириш ўқувчиларда буюмларнинг жойлашиш картаси ва ҳаракатланиш режасини тасвирлаш кўникмаларини шакллантиришга ҳам хизмат қилади. Бундай кўникмалар эса ўз навбатида буюмларнинг чизмалари, таркибий қисмлари, диаграммалари, жадваларини ҳам ифодалаш имконини беради.

Тасвирий моделлаштириш кўникмалари техник характердаги манбаларни ўқиш, тушунишни осонлаштиради. Турли буюмларни график-кўргазмали шаклда ифодалаш учун қулай шароит яратади. Шунга кўра технология дарсларида бошланғич синф ўқувчиларида моделлаштириш кўникмаларини тизимли ҳамда жадал ривожлантириш имконияти мавжудлигини илмий жиҳатдан асослаш учун қулай аниқ далиллар мавжудлигини таъкидлаш мумкин. Бошланғич синф ўқитувчилари дарсда моделлаштиришнинг турли шакллари муваффақиятли уйғунлаштириш компетенциясига эга бўлишлари талаб этилади. Машғулотлар бошланғич синф ўқувчилари учун ҳар доим янгидан-янги ахборотларни тақдим этишни назарда тутган ҳолда лойиҳалаштирилиши лозим. Бундай машғулотлар давомида ўқувчилар ўқув материаллари моҳиятини тўлиқ англаган ҳолда объектларни моделлаштириш кўникмасига эга бўладилар.

Бугунги кунда технология фанини ўқитишда янгича ёндашувларга таянилмоқда. Технология фанини ўқитишдан кўзланган асосий мақсад ўқувчиларнинг муайян меҳнат турига оид билимлари ва кўникмаларини шакллантириш ҳамда касблар ҳақида аниқ тасаввур ҳосил қилишдан иборат. Компетенциявий ёндашувга асосланган давлат таълим стандартларида бошланғич синф ўқувчилари эгаллашлари зарур бўлган билимлар, кўникмалар ва уларда ҳосил қилинадиган тасаввурларнинг асосий кўрсаткичлари ва йўналишлари белгилаб берилган. Ушбу билимлар ва кўнималарни ҳосил қилиш учун фанлараро метаёндашувга таяниш талаб қилинади. ўқувчиларга тақдим этиладиган билимлар ва шакллантириладиган кўнималар ва шу жумладан моделлаштириш кўникмалари ҳам ўқув дастурларини ўзлаштириш натижасида босқичма-босқич шакллантирилади. Бошланғич синф ўқувчиларида моделлаштириш кўникмаларини шакллантириш учун қуйидаги ўқув бирликларини модулли ўқитиш технологиялари ёрдамида ўзлаштириш талаб қилинади:

- материалларга ишлов бериш;
- техникага оид тушунчаларни ўзлаштириш;
- озиқ-овқат маҳсулотларига ишлов бериш технологияси ҳақида маълумотга эга бўлиш;

- робототехника ҳақида маълумотга эга бўлиш;
- автоматлашган тизмлар, 3D-моделлаштириш, прототипларни тайёрлаш, макетлаштириш ҳақидаги маълумотлар ва тасаввурларга эга бўлиш;
- объектларни қуриш, ясаш кўникмаларини эгаллаш кабилар.

НАТИЖА

Таҳлилларимиз шуни кўрсатдики, бошланғич синфларда ўқитиладиган барча ўқув предметлари бўйича тақдим этиладиган билимлар ва ахборотлар ёрдамида ўқувчиларда моделлаштириш кўникмаларини шакллантириш мумкин. Масалан 3D технологиялар ҳақида маълумот бериш жараёнида ўқувчиларда ҳосил бўлган аниқ тасаввурлар ёрдамида моделлаштириш кўникмаларини шакллантириш имконияти мавжуд. Ўқувчиларнинг интеллектуал жиҳатдан тўлақонли ривожланишлари ва моделлаштириш кўникмаларига эга бўлишлари учун барча ўқув предметларини ўрганиш жараёнида ҳзлаштирилган фаолият усуллари муҳим аҳамият касб этади. Техник воситалардан унумли фойдаланиш натижасида ўқувчиларда 3D технологиялар ҳақида аниқ тасаввурлар ҳосил бўлади. Ушбу тасаввурлар эса ўқувчиларда моделлаштириш кўникмаларининг тизимли тарзда шаклланишига кўмаклашади.

Ўқувчиларда моделлаштириш кўникмаларининг шакллантириш бир неча босқиларда амалга оширилади. Улар:

- ўқувчилар олдида топшириқлар қўйиш;
- моделлаштириладиган объектларни аниқлаш;
- моделнинг ғоясини ишлаб чиқиш;
- алгоритмларни вужудга келтириш;
- моделлаштириш учун зарур бўлган асосий элементларни аниқлаштириш;
- ўз дастурини ёзиш;
- моделлаштирилган объектлар устида тажрибалар ўтказиш кабилар.

Кўриниб турибдики, бошланғич таълим жараёнидаги аксарият ўқув предметлари мазмунини ўрганишда моделлаштириш етакчи ўрин эгаллайди. Моделлаштириш ёрдамида ўқувчилар ўз ижодий имкониятларини намоён қилиш билан бир қаторда ўзлаштирилган билимларини мустаҳкамлаш ва амалий фаолиятларида қўллай олиш яъни компетенцияларга айлантириш имкониятига эга бўладилар. Моделлаштириш билан бир қаторда бошланғич синф ўқувчиларида конструкториялашга оид фаолият ҳам таркиб топади.

Маълумки бошланғич таълимжараёнида биринчи навбатда ўқувчиларда ўқув ҳаракатлари шаклланади. Моделлаштириш кўникмалари эса таълимнинг

кейинги босқичларида ўқув ҳаракатларининг узвий тарзда ривожланишини таъминлайди. Бунинг натижаида ўқувчилар интеллектуал жиҳатдан ривожланишнинг янги босқичига кўтарилади. Моделлаштириш ёрдамида ўқувчилар мураккаб топшириқларни осонгина ўзлаштирадilar. Моделлаштириш бошланғич синф ўқувчиларида муайян ҳодисани батафсил ўрганиш имконини беради. Бунинг учун бошланғич синф ўқувчилари дастлаб оддий чизмалар, расмлар, манзаралар, деталларни йиғиш операциялари, турли асбоб-ускуналар ва материаллар билан танишиш, улар устида ишлаш ҳаракатларини ўзлаштиришлари лозим. Айнан шундай ҳаракатлар бошланғич синф ўқувчиларида моделлаштириш кўникмаларининг шаклланишига кўмаклашади.

Бошланғич синф ўқувчилари дастлаб ўқитувчи ёрдамида турли буюмлар: пластилин, қоғоз, картон, турли матолардан чизмалар ёрдамида буюмлар ясайдилар. Бу техник характердаги ижодий моделлаштиришнинг дастлабки босқичи ҳисобланади. Бошланғич синф ўқувчиларининг моделлаштириш, контрукциялаш тўғаракларида иштирок этадиган акалари, опалари уларга яқиндан кўмаклашадилар. Бунинг натижасида кичик мактаб ёшидаги ўқувчиларда моделлаштириш кўникмалари жадал ривожланади. Тўртинчи синф ўқувчилари турли материаллар ёрдамида бир қатор мураккаб моделларни ҳам ясашга муваффақ бўладилар. Моделлаштириш ёрдамида ўқув жараёнида муайян топшириқлар бажарилади. Ўқитувчи бошланғис синф ўқувчиларида чизмалар устида ишлаш ҳаракатларини шакллантиришга алоҳида эътибор қаратиши лозим. Чунки бундай ҳаракатлар ўқувчиларда моделлаштириш кўникмаларини шакллантиришда муҳим ўрин эгаллайди.

Технология дарсларида бошланғич синф ўқувчиларига чизмаларни ўқиш, уларнинг маъносини изоҳлашга оид топшириқларни тизимли тарзда тақдим этиш мақсадга мувофиқ. Бошланғич синф ўқувчилари муайян нарса ёки буюмни тайёрлаш кўникмасига етарлича эга эмаслиги кузатилди. Улра томонидан яратиладиган чизмалар ва унда тасвирланган буюмлар имкон қадар оддий ва ўқувчиларнинг изоҳлашлари учун осон бўлиши лозим. Бошланғич синф ўқувчиларининг интеллектуал соҳаларини ривожлантириш ва уларда дастлабки ўқув ва меҳнат кўникмаларини шакллантириш учун қулай бўлиши талаб этилади. Ўқув жараёнида бошланғич синф ўқувчиларига турлича мураккаблик даражасига эга бўлган ўқув топшириқларини тақдим этиш назарда тутилади. Бундай топшириқлар ўқувчиларнинг моделлар устида ишлари учун қулай бўлишини таъминлаш муҳим аҳамиятга эга. Мазкур жараёнда

ўқитувчилар ўқувчиларда моделлаштириш кўникмасини самарали шакллантириш учун турли методлардан фойдаланишлари таавсия этилади.

Бундай топширқлар ўқувчиларнинг моделлаштиришга оид турли-туман амалий ҳаракатларни бажаришларига кўмаклашади. Масалан табиий материаллар, пластилинлардан турли буюмлар яшаш, газлама ва қоғозлардан аппликациялар тайёрлаш, қоғозга шаклларни ёпиштириш, симлар, фольга қоғози ва дарахт пўстлоғидан турли буюмлар яшаш ва шакл бериш, геометрик фигуралар чизиш кабилар шулар жумласидандир. Бундай амалий ҳаракатлар ва моделлаштириш жараёнлари ўқувчиларнинг атроф-олам ҳақидаги тасаввурлари ва образли тафаккурларини ривожлантиришга хизмат қилади. Шу билан бир қаторда ўзлари ясаган буюмлардан кундалик турмушда қандай мақсадларда ва қай даражада фойдаланилиши ҳақидаги аниқ тасаввурларга эга бўладилар. Шу билан бир қаторда ўзқувчилар турли буюмларнибуюмларни яшаш, моделлаштириш натижасида уларни ишлатадиган соҳалар, касблар ҳақида аниқ маълумотлар, билимлар ва тушунчаларга эга бўладилар. Мазкур касбларни эгаллашга оид мотивлар ҳосил бўлади.

ХУЛОСА

Моделлаштириш методи ёрдамида ўқувчилар ўзлаштирган билимлари ва кўникмаларини такомиллаштирадилар, амалий ҳаракат тажрибасини эгаллайдилар, ўзларининг атроф-олам ҳақидаги қарашлари, турли соҳалар ҳақидаги билимлари, техник ҳамда график ижодкорлик кўникмаларини бойитишга муваффақ бўладилар.

Фойдаланилган адабиётлар

1. Бошланғич таълим концепцияси. // тузувчилар:п.ф.д, проф. Р.Г.Сафарова, п.ф.д., проф. Б.С.Абдуллаева, физ.-мат.ф.н. А.Д.Баҳромов, Н.Т.Ахмедова, Ф.И.Юсупова.- Т.: РТМ, 2015 йил.
2. Ходжаев Б.Х., Уразова М.Б. Интеллект-карты как фактор развития профессиональной компетентности будущих учителей: Материалы Международной научно-практической конференции. – Санкт-Петербург: Санкт-Петербургский государственный университет, 2015. – С. 137–139.
3. Masharipova, G. K. (2013). The scientific heritage of the scholars of Khorazm Mamun Academy who made great inventions of the Middle Age. *Europaische Fachhochschule*, (9), 13-14.
4. Masharipova, G. K. (2022). “DINSHUNOSLIK” FANINI O „QITISHNING DOLZARB MUAMMOLARI. *Academic research in educational sciences*, 3(NUU Conference 2), 812-816.

5. Kamilovna, M. G. (2022, March). SPECIAL CHARACTERISTICS OF AYBEK'S HISTORICAL NOVEL «SACRED BLOOD» IN YOUTH EDUCATION. In Conference Zone (pp. 16-19).
6. Sapayev, V. O. O. G. L. (2022). ONG-TAFAKKURNING O 'ZGARISHI MEXANIZMLARINING IJTIMOY HAYOT RIVOJIGA TA'SIRI. *Oriental renaissance: Innovative, educational, natural and social sciences*, 2(1), 323-327.
7. Odilbek o'g'li, S. V. (2023). DESTRUKTIV G'OYALARGA QARSHI KURASHNINIG IJTIMOY MEXANIZMLARI. ILM-FAN TARAQQIYOTIDA ZAMONAVIY QARASHLAR: MUAMMO VA YECHIMLAR, 5, 12-15.
8. Ergashev, I., & Sapayev, V. (2022). MILLIY G 'OYA TIZIMI TARKIBIY TUZILISHINING O 'ZIGA XOS XUSUSIYATLARI. *Scientific progress*, 3(2), 198-204.
9. Sh, M. M., & Kamilovna, M. G. (2022, February). HOUSE-MUSEUM OF OYBEK EDUCATIONAL CENTER FOR YOUTH. In Conference Zone (pp. 306-308).
10. Kamilovna, M. G., & Bakridinovna, K. S. (2021). Social Relations in the Heritage of the Khorezm Academy of Mamun. *European Journal of Research Development and Sustainability*, 2(1), 7-
11. SAPAEV, V. O. U. (2021). THE IMPACT OF CHANGES IN HUMAN CONSCIOUSNESS AND THINKING ON SOCIAL LIFE. *THEORETICAL & APPLIED SCIENCE Учредители: Теоретическая и прикладная наука*, (12), 1078-1081.

ABU ALI IBN SINO ASARLARIDAGI PSIXOLOGIK QARASHLAR TAHLILI

Bobur Raximov

Urganch davlat pedagogika instituti o'qituvchisi

ANNOTATSIYA

Ushbu maqolada Abu Ali ibn Sinoning ijtimoiy – psixologik, axloqiy - tarbiyaviy qarashlari haqida mulohaza yuritiladi.

Kalit so'zlar: *inson, axloq, komillik, tarbiya, "Al – Ishorat va at - tanbihot", ichki lazzat, tashqi lazzat. ma'naviy lazzat.*

АННОТАЦИЯ

В данной статье рассматриваются социально-психологические, нравственно-воспитательные взгляды Абу Али ибн Сины.

Ключевые слова: *: человек, нравственность, совершенство, воспитание, «Аль-ишарат ва ат-танбихат», внутреннее удовольствие, внешнее удовольствие, духовное удовольствие.*

ANNOTATION

This article discusses the social-psychological, moral-educational views of Abu Ali ibn Sina.

Key words: *human, propriety, perfection, education, "Al - Isharat and at - tanbihot", internal pleasure, external pleasure, spiritual pleasure.*

KIRISH

Bugungi kun mustaqil Yangi O'zbekistonimizdagi ilm-fan taraqqiyoti, yuksak innovatsion texnologiyalar, hamda har bir sohaning xalqaro standartlar darajasida faoliyat yuritishida avvalo muhtaram Prezidentimiz Sh.M.Mirziyoyevning Oliy o'quv yurtlariga, ayniqsa yosh talaba-izlanuvchilarga ko'rsatayotgan e'tibor va g'amxo'rliklari muhim o'rin tutadi. Aslida o'zbek xalqi azaldan o'zining yetuk mutaffakir va olimlar yurti sifatida nafaqat O'rta Osiyoda balki butun dunyoga mashhur bo'lgan. Ulardan biri buyuk tibbiyot hakimi Yevropada Avitsenna nomi bilan tanilgan Abu Ali ibn Sino (980-1037) bobomizni o'rni alohida ahamiyatga egadir. Aynan Prezidentimizning 2020 yil 07 apreldagi "Tibbiy-sanitariya sohasida kadrlarni tayyorlash va uzluksiz kasbiy rivojlantirishning mutlaqo yangi tizimini joriy etish chora-tadbirlari to'g'risida" gi PQ-4666 qarori bilan O'zbekiston Respublikasi Sog'liqni saqlash vazirligi (keyingi o'rinlarda — Vazirlik), Oliy va o'rta maxsus ta'lim vazirligining 2020/2021 o'quv yilidan boshlab 1-ilovaga muvofiq 47 ta tibbiyot kollejarini Abu Ali ibn Sino nomidagi Jamoat salomatligi texnikumlari etib qayta tashkil etish belgilandi. [1]

Mazkur qarordan ko‘rinib turibdiki, Abu Ali ibn Sino bobomizning ilm-fan sohasi rivojidadagi tarixiy o‘rni beqiyosdir. U ilm-fanning deyarli barcha sohalariga oid asarlar yozgan, ulardan eng mashpurlari 5 jildlik “Tib qonunlari” asarida odam organizmida uchraydigan ko‘plab kasalliklar va ularni davolash usullari haqida juda qimmatli ma’lumotlar keltirilgan bo‘lib, bu asar G‘arb va Sharqda uzoq asrlardan, to bugungi kunimizgacha tibbiyot, farmokologiya va psixologiya fanlari uchun asosiy manba bo‘lib qolmoqda. Ilmiy adabiyotlarda Ibn Sino qalamiga mansub 450 dan ortiq asar qayd etiladi. Ammo bizning zamonimizgacha ularning yarmi yoki sal koo‘prog‘i yetib kelgan, xolos. Olimning saqlanib qolgan asarlari o‘z mazmuniga ko‘ra quyidagicha taqsimlanadi: 242 ta asardan 80 tasi falsafa, ilohiyot va tasavvufga, 43 tasi tabobatga, 19 tasi mantiqqa, 26 tasi psixologiyaga, 23 tasi tibbiyot ilmiga, 9 tasi etikaga, 4 tasi adabiyotga va 8 tasi boshqa olimlar bilan bo‘lgan ilmiy yozishmalarga bag‘ishlangan. [2]

ASOSIY QISM

Ibn Sino asosan inson va uning axloqiy kamoloti masalasiga alohida e’tibor qaratadi. Uning fikricha, shaxs sifatida kamolotga erishish uchun avvalo ahloqiy kamolotga erishmoq kerak. U axloqlilik asosini ikki tushuncha ya’ni yaxshilik va yomonlik tushunchalari tashkil qilishini hamda barcha tirik mavjudotlar o‘z tabiatiga ko‘ra komillik, kamolot sari intiladi. Kamolot sari intilish esa yaxshilikdir. Yaxshi xulqqa ham odat tufayli erishiladi degan fikrni ta’kidlagan. [3] Abu Ali ibn Sinoning mazkur axloqiy-psixologik qarashlari bugungi kun uchun ham o‘z dolzarbligini saqlab qolgan hamda bir vaqtning o‘zida etika, psixologiya va pedagogika fanlari uchun birdek taaluqlidir. Chunki, insonda axloqiy sifatlarni tarkib topishida u yashayotgan, ta’lim olayotgan va shaxslararo munosabatlarga kirishayotgan muhit va undagi insonlar kaeta ahamiyat kasb etadi. Abu Ali ibn Sino shaxsning shaxsning hissiy-irodaviy sohasi va ichki quvvatlar tushunchalariga ham to‘xtalib, ichki quvvatlarning ta’sirlari va ta’sirlanishlari takrorlanishi ular uchun yangi kuchli bir malaka hosil bo‘ladi. Aynan axloq ham shu tarzda hosil bo‘lishini aytgan. Uning fikricha, adolat bu ruhiy lazzatning bosh mezoni hisoblanadi. Ibn Sino insondagi axloqiy xislatlar sifatida, saxiylik, chidamlilik, kamtarlik, sevgi – muxabbat, mo‘tadillik, aqllik, ehtiyotkorlik, qat’iyatlilik, sadoqat, intilish, uyatchanlik, mas’uliyat kabilarni ko‘rsatadi. [4] Albatta, insonning axloqiy va irodaviy sifatlari u yashayotgan muhit, irsiyat, shaxslararo munosabatlardagi insonlar ta’siri hamda ta’lim – tarbiya jarayonlarining ta’siri natijasida yuzaga kelishi haqidagi qarash o‘z tasdig‘ini topgandir. Abu Ali ibn Sinoning psixologik qarashlari boshqa allomalar qarashlaridan o‘zining izchilligi va kreativligi bilan ajralib turadi. Abu Ali ibn Sinoning “Al – Ishorat va at - tanbihot” asarida inson baxti va farovonligi

tushunchalariga batafsil ta'rif beradi²⁴⁰. Ibn Sino mazkur atamalarni izohlar ekan, ularni bevosita ichki va tashqi "lazzat" lar bilan bog'laydi. Ya'ni, ichki lazzatni tashqi lazzatdan ustunligi nazariyasini yaratadi. Uning fikricha, xalq ommasining tasavvur – qarshlarida eng kuchli va ahamiyatli zavq turi bu – hissiyotdir, qolganlari esa zaif, hayoliy, haqiqiy emas deya ta'riflanadi. Biroq, mazkur qarash birmuncha xato hisoblanadi. Chunki, bir qarashda mazkur fikr ovqatlanish, jinsiy aloqa va boshqa tushunchalarga qaratilganga o'xshaydi. Xususan, ma'lum obro' – e'tiborga erishgan, fazilatli hamda sog'lom inson ovqatlanish, jinsiy aloqa va boshqa nisbatan o'tkinchi tushunchalarni emas, balki, insonlar odobini, ularning ijobiy hislatlarini hurmat qilishi mumkin bo'ladi²⁴¹. Chunki ma'naviy lazzat unga ovqatlanish va tabiiy ehtiyojdan ko'ra, ko'proq zavq bag'ishlashi mumkin ekan. [5]

XULOSA

Bir so'z bilan aytganda, Abu Ali ibn Sino hazratlarining psixologik qarashlari insonni kamolotga erishuviga, shaxs sifatida har kim o'zini takomillashtirib borishiga va albatta, tinimsiz harakat qilib, o'z maqsadini ro'yobga chiqarishga qaratilgandir.

REFERENCES

1. Sh.M.Mirziyoyevning 2020 yil 07 apreldagi "Tibbiy-sanitariya sohasida kadrlarni tayyorlash va uzluksiz kasbiy rivojlantirishning mutlaqo yangi tizimini joriy etish chora-tadbirlari to'g'risida" gi PQ-4666 Qarori.Lex.uz.2020 y.
2. U.Uvatov "Buyuk yurt allomalari". Toshkent. «O'zbekiston». 2020 y.
3. Псыдло Э. М. Темперамент и характер в истории медицины и психологии: Учебно-справочное пособие. — Одесса: Наука и техника, 2007. — С.19.
4. Jurayev, S. S. O. G. L. (2022). ABU ALI IBN SINONING INSON VA UNING MA'NAVIY KAMOLOT MASALASIGA MUNOSABATI. *Oriental renaissance: Innovative, educational, natural and social sciences*, 2(Special Issue 23), 902-908.
5. Jurayev, S. S. O. (2021). Abu Ali ibn Sinoning falsafiy qarashlarida baxt-saodat masalasi. *Academic research in educational sciences*, 2(Special Issue 1), 395-401.
6. Masharipova, G. K. (2013). The scientific heritage of the scholars of Khorazm Mamun Academy who made great inventions of the Middle Age. *Europaische Fachhochschule*, (9), 13-14.

²⁴⁰ Jurayev, S. S. O. (2021). Abu Ali ibn Sinoning falsafiy qarashlarida baxt-saodat masalasi. *Academic research in educational sciences*, 2(Special Issue 1), 395-401.

²⁴¹ Jurayev, S. S. O. G. L. (2022). ABU ALI IBN SINONING INSON VA UNING MA'NAVIY KAMOLOT MASALASIGA MUNOSABATI. *Oriental renaissance: Innovative, educational, natural and social sciences*, 2(Special Issue 23), 902-908.

7. Masharipova, G. K. (2022). “DINSHUNOSLIK” FANINI O „QITISHNING DOLZARB MUAMMOLARI. *Academic research in educational sciences*, 3(NUU Conference 2), 812-816.
8. Kamilovna, M. G. (2022, March). SPECIAL CHARACTERISTICS OF AYBEK'S HISTORICAL NOVEL «SACRED BLOOD» IN YOUTH EDUCATION. In *Conference Zone* (pp. 16-19).
9. Sapayev, V. O. O. G. L. (2022). ONG-TAFAKKURNING O ‘ZGARISHI MEXANIZMLARINING IJTIMOY HAYOT RIVOJIGA TA’SIRI. *Oriental renaissance: Innovative, educational, natural and social sciences*, 2(1), 323-327.
10. Odilbek o’g’li, S. V. (2023). DESTRUKTIV G’OYALARGA QARSHI KURASHNINIG IJTIMOY MEXANIZMLARI. *ILM-FAN TARAQQIYOTIDA ZAMONAVIY QARASHLAR: MUAMMO VA YECHIMLAR*, 5, 12-15.
11. Ergashev, I., & Sapayev, V. (2022). MILLIY G ‘OYA TIZIMI TARKIBIY TUZILISHINING O ‘ZIGA XOS XUSUSIYATLARI. *Scientific progress*, 3(2), 198-204.

UMUMIY O'RTA TA'LIM MAKTABLARI DIREKTORLARINING HUQUQIY KOMPETENSIYASINI RIVOJLANTIRISH MASALALARI

G'ofurova Shaxrizoda Mirkomiljon qizi,

Oriental universiteti magistranti

E-mail: shaxrizodanomonova607@gmail.com

ANNOTATSIYA

Mazkur maqolada ta'lim-tarbiya jarayonini samarali tashkil etishda umumiy o'rta ta'lim maktab direktorlarining huquqiy bilimlarini rivojlantirish va amaliyot davrida huquqiy bilimlardan foydalanishning ahamiyati haqida so'z yuritilgan.

O'zbekistonda umumiy o'rta ta'lim maktab direktorlarining huquqiy bilimlarini rivojlantirishda normativ-huquqiy baza bo'lishi zarurligi ta'kidlab o'tilgan.

Huquqiy kompetentlikning mohiyati va uning zamonaviy ta'lim jarayonlariga oid ilmiy yondashuvlarni tadqiq etish hamda ta'lim-tarbiya jarayonining ishlash mexanizmi va tipologiyasining ilmiy asoslarini ochib berish masalalari yoritilgan.

***Kalit so'zlar:** huquqiy kompetensiya, bilim, ko'nikmalar, fikrlash, mehnat kodeksi, tajriba.*

ВОПРОСЫ РАЗВИТИЯ ПРАВОВОЙ КОМПЕТЕНЦИИ ДИРЕКТОРОВ ОБЩЕОБРАЗОВАТЕЛЬНЫХ ШКОЛ

Гафурова Шахризода Миркомилжан кизи,

Магистр Ориентал университета

Электронная почта: shaxrizodamononova607@gmail.com

АННОТАЦИЯ

В данной статье говорится о важности развития юридических знаний у директоров общеобразовательных школ и использования юридических знаний на практике в эффективной организации образовательного процесса.

Подчеркнуто, что общее среднее образование в Узбекистане должно стать нормативно-правовой базой развития правовых знаний директоров школ.

Освещены сущность правовой компетентности и ее научные подходы к современным образовательным процессам, а также вопросы раскрытия научной основы механизма работы и типологии образовательного процесса.

***Ключевые слова:** правоспособность, знания, навыки, мышление, трудовой кодекс, опыт.*

ISSUES OF DEVELOPING THE LEGAL COMPETENCE OF PRINCIPALS OF GENERAL SECONDARY EDUCATION SCHOOLS

Gafurova Shahrizoda Mirkomiljan kizi,

Master of Oriental University

E-mail: shakhrizodamononova607@gmail.com

ANNOTATION

This article talks about the importance of developing the legal knowledge of general secondary school principals and using legal knowledge during practice in the effective organization of the educational process.

It was emphasized that general secondary education in Uzbekistan should be a normative-legal base for the development of legal knowledge of school principals.

The essence of legal competence and its scientific approaches to modern educational processes, as well as the issues of revealing the scientific basis of the working mechanism and typology of the educational process are covered.

Key words: *legal competence, knowledge, skills, thinking, labor code, experience.*

KIRISH

Bugungi kunda direktorlarning huquqiy bilimlarini rivojlantirish eng dolzarb masalalardandir. Direktorlarning oldida turgan eng muhim masala ham huquqiy kompetensiyasini rivojlantirish masalasidir. Maktab direktorlarining huquqiy bilim va amaliyoti yetarli emasligi muammo sifatida o'rganilishga sabab bo'ladi.

Maktab direktori boshqaruv faoliyati jarayoni ijodiy jarayon bo'lib, turli xil kutilmagan vaziyatlarda stereotiplarni yengish, bo'ysunuvchilar bilan bo'lgan o'zaro munosabatlarda hamda muommoli vaziyatlarni bartaraf etishda oqilona qarorlar qabul qilish, ularning bajarilishini nazorat qilishda rahbarning qobiliyati muhim ahamiyat kasb etadi.²⁴²

Kompetensiya- ma'lum bir fan sohasida samarali faoliyat uchun zarur bo'lgan bilim va tajribaning mavjudligi.

Boshqaruvda asosiy kompetensiyani tushunish, uni qo'llash usullari, shakllari, vositalaridan maktab direktorlari to'liq xabardor bo'lishi juda muhim. Hozirgi globallashuv davrida fan-texnika rivojlanish umumta'lim maktablarida olib boriladigan katta islohatlar ta'lim-tarbiyaning mazmunini o'zgartirishni, shuningdek, ta'lim tizimini bugungi zamon talablari asosida boshqarishni talab etmoqda. Demak, bugungi pedagogik xodimlarni boshqarishda yangicha usulga ega bo'lgan huquqiy

²⁴² Р.Х.Джураев, С.Т.Турғунов., "Таълим менежменти", Ўқув қўлланма. – Тошкент, "Ворис-Нашриёт"., 2006, 203-бет

bilimlardan xabardor, har tomonlama rahbarlik kompetentligini o'zida mujassamlashtirgan shaxs boshqarishini jamiyatning o'zi talab qilmoqda.

ADABIYOTLAR TAHLILI VA METODLAR

Mazkur maqolani yoritish jarayonida ilmiy bilishning mantiqiylik, tarixiylik, izchillik va obyektivlik usullaridan keng foydalanildi. Maktab direktorlari ish faoliyatini takomillashtirishda huquqiy kompetentlikning ahamiyati yoritildi.

MUHOKAMA VA NATIJALAR

Umumiy o'rta ta'lim maktab direktorlarining huquqiy kompetensiyalari maktab faoliyati muvaffaqiyatiga bilvosita emas bevosita ta'sir qiladi. Shu sababli direktorlar huquqiy bilimlarini muntazam ravishda rivojlantirib borishi lozim. Hozirgi kunda direktorlarni qayta tayyorlash va ularning malakasini oshirish tizimini takomillashtirish muhim ahamiyatga ega bo'lib kelmoqda. Bu bilimlar boshqaruv faoliyatini professional darajada amalga oshirishga, ta'lim tizimi faoliyatini ta'minlashning normativ-huquqini to'g'ri qo'llashga, huquqbuzarlik holatlarini oldini olishga, turli xil nizolarga qonuniy yechim topishga xizmat qiladi. Shuningdek, ular rahbarlik qilayotgan ta'lim muassasasining muammolarini hal qilishga yordam beradi. Hozirda ko'plab muammolar, huquqbuzarliklar huquqiy bilimlarni yetishmasligi sababi kelib chiqmoqda. Mehnat munosabatlarida asosan ishga qabul qilish yoki mehnat shartnomasini bekor qilish, hujjatlarni rasmiylashtirishda huquq bilimlarni oshirishga muhim ahamiyat kasb etadi.

Ta'lim sohasini bevosita tartibga soluvchi normativ-huquqiy hujjat bu "Ta'lim to'g'risidagi qonundir. Ushbu qonunning maqsadi ta'lim sohasidagi munosabatlarni tartibga solishdan iborat.²⁴³

Malaka oshirish tizimida ta'lim muassasalari direktorlarining huquqiy vakolatlarini shakllantirish uchun tashkiliy va ilmiy-uslubiy sharoitlarni aniqlash kerak. Huquqiy savodxonlikni kasbiy zarur sifat sifatida shakllantirish quyidagi hollarda muvaffaqiyatli bo'lishi mumkin:

Umumiy ta'lim muassasasida ta'lim munosabatlarining huquqiy mohiyatini ta'minlash;

Direktorning uning huquqiy holati va ta'lim munosabatlaridagi sheriklarning huquqiy to'g'risidagi bilimlari;

Uning huquq va manfaatlarini ro'yobga chiqarish va himoya qilish, shuningdek, ushbu munosabatlarning qarama-qarshi sebyektlarning huquqlari va manfaatlarini hurmat qilish va himoya qilish qobiliyati;

²⁴³ Qonunchilik ma'lumotlari milliy bazasi, 21.04.2021 y, 03/21/683/0375-son, 12.10.2021 y, 03/21/721/0952-son

Huquqiy kompetensiya paradigmalarning nazariy rivojlanishi va muayyan ta'lim vaziyatlarida huquqiy xatti-harakatlarning tashkiliy shakllari va ilmiy usullarni amaliyotga tadbiq etish;

Malaka oshirish tizimida direktorlarning huquqiy vakolatlarini shakllantirish uchun ushbu shartlar maxsus o'quv kurslarining mazmuni va ilmiy-uslubiy ta'minoti hamda bevosita ta'lim muassasalarida direktorlar uchun huquqiy amaliyotning tashkiliy shakllarini yaratish mumkin.

Ta'lim sohasidagi qonun hujjatlarida eng asosiy tushunchalar qo'llaniladi. Mazkur tushunchalar ta'lim sohasida obyekt va subyekt faoliyati bilan bevosita bog'liq bo'lgan jarayonlarga oid tushunchalarni belgilaydi va har bir tushunchaning mazmunini ochib beradi.²⁴⁴

Huquqiy vakolat- bu hokimiyatning qonunchilik va boshqa normativ-huquqiy hujjatlaridan pedagogik faoliyatda samarali foydalanishni ta'minlovchi mahalliy normativ-huquqiy hujjatlarni ishlab chiqish; mavjud qonun doirasida qaror qabul qilish. Boshqacha qilib aytganda, huquqiy kompetensiya-bu mutaxassisning ta'lim sohasidagi vaziyatni qonunchilik nuqtai nazaridan to'g'ri yo'naltirish, mavjud bilimlar asosida turli murakkablikdagi muammolarni hal qilish qobiliyatidir.

Mehnat kodeksi- bu har bir xodim bilishi kerak bo'lgan majburiy hujjat va nafaqat pedagogik uchun, barcha xodimlarning faoliyati mehnat kodeksi tomonidan tartibga solinadi, biz har kuni bunga duch kelamiz. Ushbu hujjat asosida ishga qabul qilish, ishdan bo'shatish, ta'tilni berish, dam olish kunlari, qo'shimcha to'lovlar, ijtimoiy nafaqalar va imtiyozlar, mehnat nizolarini hal qilish, mehnatni muhofaza qilish va mehnatni muhofaza qilish sharoitlariga muvofiq ravishda tashkil etish amalga oshiriladi. Mehnat kodeksiga ko'ra, davlat fuqarolarning mehnat huquqlari va erkinliklarini, qulay mehnat sharoitlarini yaratishni, xodimlar va ish beruvchilarning huquqlari va manfaatlarini himoya qilishni kafolatlaydi.

Maktab direktorlarning huquqiy bilimlarini belgilovchi aniq klassifikatsiyani ishlab chiqish kerak. Huquqiy bilimlar klassifikatsiyasi deganda maktab direktorlarining ish faoliyati jarayonida yuzaga kelishi mumkin har qanday jarayonda ongli ravishda huquqiy normalarga rioya etish va ularni qo'llash tushuniladi.

XULOSA

Maktab direktorlari ish faoliyati jarayonida mehnat qonunchiligi, mehnat munosabatlariga ko'proq kirishadi, shuningdek mehnat qonunchiligining ayrim munosabatlari bo'yicha davriy malaka oshirishlarni tashkil etish lozim. Xususan, xodimlar bilan mehnat shartnomasini tuzish, xodimlarni majburiy mehnatga jalb etish,

²⁴⁴ Ботиров Хамид Хакимович, "Умумий ўрта таълим муассасалари бошқарувида ҳуқуқий масалалар" - Ўқув қўлланма- Тошкент, 9-бет

ish vaqti rejimlari, kadrlarni ishga qabul qilish yoki bo‘shatish buyruqlarni tuzishda asosiy e‘tiborni qaratish lozim. Shuningdek, maktab direktorlarining lavozimiga tanlash va tayinlashda ularning huquqiy bilimlarini va amaliyotga qo‘llay olish ko‘nikmalarini o‘rganish yuzasidan aniq mexanizm ishlab chiqish zarur. Bundan tashqari maktab direktorlarining huquqiy bilimlarini belgilovchi aniq standartlar ham ishlab chiqish va ularning komponentlarini shakllantirish talab etiladi. Avval hozirgi kunda maktab direktorlarining huquqiy bilimlari doirasini aniqlash va buning natijasida huquqiy bilimlarini rivojlantirish kontseptsiyasini ishlab chiqish lozim.

REFERENCES

1. R.X. Djurayev, S.T.Turg‘unov., "Ta'lim menejmenti", O‘quv qo‘llanma. – Toshkent, "Voriz-Nashriyot"., 2006,
2. Botirov Hamid Hakimovich, "Umumiy o‘rta ta’lim muassasalari boshqaruvida huquqiy masalalar"- O‘quv qo‘llanma- Toshkent,
3. O‘zbekiston Respublikasi “Ta’lim to‘g‘risida”gi Qonuni O‘RQ-637-son 23.09.2020 yil 4-bob, 29-modda.
4. Vazirlar Mahkamasining 2019-yil 13-maydagi 393-son qarori bilan tasdiqlangan umumiy o‘rta ta’lim to‘g‘risidagi rasmiy hujjatlarning davlat namunasini tasdiqlash haqida.
5. Vazirlar Mahkamasining 2017-yil 15-martdagi 140-son qarori bilan tasdiqlangan umumiy o‘rta ta’lim to‘g‘risidagi nizomni tasdiqlash to‘g‘risida.

ODAM SAVDOSI YOXUD “ZAMONAVIY QULLIK”KA QARSHI KURASHISH MUAMMOLARI

Dadaboyeva Jumagul Anvarovna

Farg‘ona davlat universiteti dotsenti, yuridik fanlar nomzodi.

Muazzamxon Mamadaliyeva

Farg‘ona davlat universiteti talabasi

ANNOTATSIYA

Sayyoramizda bir qator global muammolar borki, ular sirasiga bevosita odam savdosi singari transmilliy jinoyatlarni ham kiritish mumkin. Yildan-yilga bu illatdan jabr chekayotganlar, uning qurboni bo‘layotganlar soni ortib bormoqda. Hudud va chegara bilmaydigan bu jinoyatning har biri jamiyat taraqqiyoti va davlatlar rivojiga jiddiy xavf tug‘dirmoqda. Odam savdosidek og‘ir jinoyat inson hayoti, erkinligi va huquqlarini uning erki, taqdiri va kelajagini oyoq osti qiladi. Achinarlisi, XX asr oxirlariga kelib, odam savdosi butun insoniyatga qarshi asosiy tahdidlardan biri bo‘lib qoldi. Hozirgi kunda global xarakter kasb etib borayotgan ushbu muammoga qarshi nafaqat yurtimizda balki, butun dunyo mamlakatlarida odam savdosiga qarshi kurashishning samarali choralari izlanmoqda.

***Kalit so‘zlar:** Odam savdosi, transmilliy jinoyatlar, huquqiy madaniyat, inson huquq va erkinliklari, jinoyatchilikka qarshi kurash, xalqaro hamkorlik, davlat organlari.*

ПРОБЛЕМЫ БОРЬБЫ С ТОРГОВЛЕЙ ЛЮДЬМИ ИЛИ «СОВРЕМЕННЫМ РАБСТВОМ»

Дадабоева Жумагул Анваровна,

кандидат юридических наук, доцент,

Ферганский государственный университет

Мамадалиева Муаззамхон,

Студентка Ферганский государственный университет

АННОТАЦИЯ

На нашей планете существует ряд глобальных проблем, в том числе транснациональная преступность, такая как торговля людьми. Год от года увеличивается число людей, страдающих этим заболеванием и становящихся его жертвами. Каждое из этих преступлений, не знающих границ и границ, представляет серьезную угрозу для развития общества и развития стран. Такое серьезное преступление, как торговля людьми, посягает на жизнь, свободу и права человека, его волю, судьбу и будущее. К сожалению, к концу XX

века торговля людьми стала одной из главных угроз человечеству. Изыскиваются действенные меры по борьбе с торговлей людьми не только в нашей стране, но и в странах мира, против этой проблемы, приобретающей глобальный характер.

Ключевые слова: Торговля людьми, транснациональная преступность, правовая культура, права и свободы человека, борьба с преступностью, международное сотрудничество, государственные органы.

PROBLEMS OF COMBATING HUMAN TRAFFICKING OR "MODERN SLAVERY"

Dadaboeva Jumagul Anvarovna,

Candidate of law, associate professor, Fergana state university

Mamadaliyeva Muazzamkhan,

Student of Fergana state university

ABSTRACT

There are a number of global problems on our planet, including transnational crimes, such as human trafficking. Year by year, the number of people suffering from this disease and becoming its victims is increasing. Each of these crimes, which knows no boundaries and borders, poses a serious threat to the development of society and the development of countries. A crime as serious as human trafficking violates a person's life, freedom and rights, his will, destiny and future. Unfortunately, by the end of the XX th century, human trafficking has become one of the main threats to humanity. Effective measures to fight against human trafficking are being sought not only in our country, but also in the countries of the world, against this problem, which is gaining global character.

Key words: Human trafficking, transnational crimes, legal culture, human rights and freedoms, fight against crime, international cooperation, state bodies.

KIRISH

Sayyoramizda bir qator global muammolar borki, ular sirasiga bevosita odam savdosi singari transmilliy jinoyatlarni ham kiritish mumkin. Odam savdosi kuch bilan tahdid qilish yoki kuch ishlatish yoxud majburlashning boshqa shakllaridan foydalanish, o'g'irlash, firibgarlik, aldash, hokimiyatni suiiste'mol qilish yoki vaziyatning qaltisligidan foydalanish orqali yoxud boshqa shaxsni nazorat qiluvchi shaxsning roziligini olish uchun to'lovlar yoki manfaatdor etish evaziga og'dirib olish yo'li bilan odamlardan foydalanish maqsadida ularni yollash, tashish, topshirish, yashirish yoki qabul qilishdir. Yildan-yilga bu illatdan jabr chekayotganlar, uning

qurboni bo'layotganlar soni ortib bormoqda. Hudud va chegara bilmaydigan bu jinoyatning har biri jamiyat taraqqiyoti va davlatlar rivojiga jiddiy xavf tug'dirmoqda. Odam savdosidek og'ir jinoyat inson hayoti, erkinligi va huquqlarini uning erki, taqdiri va kelajagini oyoq osti qiladi. Achinarlisi, XX asr oxirlariga kelib, odam savdosi butun insoniyatga qarshi asosiy tahdidlardan biri bo'lib qoldi.

Odam savdosi – insonning o'z huquqlari va erkinliklarini lozim darajada bilmasligi, kishilarning loqaydlik va befarqliklari sabab, jinoyatchi kimsalarning mo'may daromad topishi uchun vositasiga aylanib qolishidir. Ushbu illatga umuminsoniy qarash bilan baho beradigan bo'lsak, inson insonni sotishi naqadar ayanchli ekanligini, ming afsuski oramizda shunday nobakor insonlar borligiga guvoh bo'lamiz.

MUHOKAMA VA NATIJALAR

Hozirda inson omilini asrash-avaylash uchun, uning qiladigan harakatlarini yengillashtirish, lozim darajada kamaytirish uchun robotlar, hayot tarziga qulaylik olib keltiruvchi vositalar yaratilayotgan bir davrda insonni inson tomonidan pullanishi, majburiy mehnat, qullik qurboni bo'lishi achinarlidir.

Insoniyat tarixida odam savdosiga qarshi kurashish XIX asr oxiri XX asr boshlarida xotin-qizlarning Yevropadan Amerika va Shimoliy Afrika qit'alariga keng ko'lamlı migratsiya hamda ayollarni Yevropaga sotish hodisasi kuzatilgan. Bu hodisaga barham berish maqsadida Parijda 1902 va 1910-yillarda konferentsiya o'tkazilib "Oq gullar savdosiga qarshi kurash" nomli butunjahon konventsiyasi qabul qilingan. Keyinroq ushbu Konvensiya "ayollar va bolalar savdosini yo'qotish" va voyaga yetgan ayollar savdosini yo'qotish "nomli butunjahon Konventsiyalari bilan to'ldirilgan. Odam savdosi muammosiga qarshi kurashishning keyingi tarixiy jarayonlari sekin-asta rivojlanib 1948-yilda "Inson huquqlari umumjahon Deklaratsiyasi qabul qilingan.

2013-yilda BMT tomonidan 30-iyul – Butunjahon odam savdosiga qarshi kurashish kuni deb e'lon qilingan. Ayni paytda transmilliy uyushgan jinoyatchilikning uzviy tarkibiy qismi bo'lgan bu turdagi jinoyat dunyo miqiyosida keng tarqalmoqda.

Hozirgi kunda global xarakter kasb etib borayotgan ushbu muammoga qarshi nafaqat yurtimizda balki, butun dunyo mamlakatlarida odam savdosiga qarshi kurashishning samarali choralari izlanmoqda.

Jinoyatchilikning bu mudhish turiga qarshi kurashish va uning oldini olish maqsadida BMT ning bir qator tavsiyaviy va majburiy xarakterga ega bo'lgan hujjatlari qabul qilindi. Xususan, Odam savdosiga va uchinchi shaxslar tomonidan tanfrushlikdan foydalanishga qarshi kurashish tog'risidagi Konvensiya, Qullik va

qul savdosini, qullikka o'xshash institutlar va odatlarni bekor qilish to'g'risidagi qo'shimcha Konvensiya va bir qator hujjatlar qabul qilindi.

Odam savdosini oldini olishga, unga qarshi kurashishga, unga chek qo'yishga, uning oqibatlarini kamaytirishga, odam savdosidan jabrlanganlarga yordam ko'rsatishga doir faoliyatni davlatimiz bir qancha qonunlar, qarorlar qabul qilish asosida olib bormoqda. Xususan, "O'zbekiston Respublikasining odam savdosiga qarshi kurashish to'g'risida"gi yangi tahrirda qabul qilingan qonunida odam savdosiga qarshi kurashishdagi davlat siyosatining asosiy yo'nalishlari keltirilgan. Davlat ushbu illatlarga qarshi kurashishda olib boradigan faoliyatining asosiy yo'nalishlari sifatida, odam savdosiga imkon beruvchi sabablar va shart-sharoitlarni bartaraf etishga qaratilgan chora-tadbirlarni amalga oshirishi, shuningdek huquqiy, siyosiy, ijtimoiy-iqtisodiy, tibbiy, profilaktika chora-tadbirlarini, axborotga doir chora-tadbirlarni amalga oshirish, shu jumladan aholining huquqiy ongi va huquqiy madaniyatini yuksaltirishga doir chora-tadbirlarni amalga oshirishi asosiy yo'nalishlar sifatida belgilab qo'yilgan. Har qanday holatda ham odam savdosini o'z vaqtida aniqlash va unga chek qo'yish, uning oqibatlarini bartaraf etish shunday harakat bilan shug'ullanuvchi shaxslar javobgarligining muqarrarligi prinsipini ta'minlash, shu bilan birga jabrlangan shaxslarni ijtimoiy himoya qilish eng asosiysi, odam savdosiga qarshi kurashishda xalqaro hamkorlikni yo'lga qo'yish davlat olib boradigan faoliyatining asosiy yo'nalishlaridan hisoblanadi.

Kishilarda o'z huquqlarini bilish bo'yicha ongli munosabatni, huquqiy madaniyatni shakllantirish, davlat tomonidan targ'ibot-tashviqot ishlarini olib borish asosida amalga oshiriladi. Aynan shunday tashviqot harakati AQSH da ushbu illat qurbonlari bo'lgan insonlarning acchiq qismati aks ettirilgan foto suratlar ko'rgazmasini o'tkazish bilan amalga oshirildi. Ko'plab insonlarda ko'z yosh, achinish tuyg'ulari vujudga keldi. Unga qarshi kurashishda o'z fikrlarini tasavvurlarini bayon etishdi. Ushbu ko'rgazma barchaning nigohiga tushdi. Chunki hech qaysi inson jabrlangan, qullik qurboni bo'lgan o'zi kabi insonlarning holatiga o'z munosabatini bildirmay befarq keta olmasdi. Shu o'rinda ajablanarli holat yuzaga keladi, nega birgina jonivorga ozor yetsa unga achinamiz, qalbimiz ozor chekadi, lekin insonni inson tomonidan pullash, mehnatga majburlash, qiynash harakatlarini amalga oshiradigan shaxslarda bunday tug'ular nahotki vujudga kelmasa.

Hozirgi kunda yurtimizda odam savdosiga qarshi kurashishni amalga oshiruvchi organ va tashkilotlar mavjudmi? degan savolga majburiy mehnatga qarshi kurashish bo'yicha milliy kommissiya faoliyatini aytib o'tishimiz joiz albatta. U davlat hokimiyati va boshqaruv organlarining, boshqa tashkilotlarning

odam savdosiga qarshi kurashish sohasidagi faoliyatini muvofiqlashtiruvchi kollegial organ hisoblanadi. Odam savdosiga qarshi kurashishga doir faoliyatni amalga oshiruvchi davlat organlari sifatida, O'zbekiston Respublikasi Ichki Ishlar Vazirligi, O'zbekiston Respublikasi Bosh Prokuraturasi, O'zbekiston Respublikasi Davlat xavfsizlik xizmati, O'zbekiston Respublikasi bandlik va mehnat munosabatlari vazirligi, O'zbekiston Respublikasi Tashqi Ishlar vazirligi, O'zbekiston Respublikasi xorijdagi diplomatik vakolatxonalar va konsullik muassasalari, O'zbekiston Respublikasi Sog'liqni saqlash vazirligini keltirishimiz mumkin. Davlat ushbu sohadagi faoliyati davomida odam savdosiga qarshi kurashish, jabrlanganlarni ijtimoiy reabilitatsiya va moslashuvi masalalari bo'yicha xalqaro hamkorlikni amalga oshirishi lozim. Xalqaro hamkorlikni yo'lga qo'yar ekan, bu bilan jinoyatni oldini olish, aniqlash, chek qo'yish, tezkor-qidiruv tadbirlarini amalga oshirishda chet davlatlarning ixtisoslashgan vakolatli organlari bilan kelishuvlarni maqsadli aloqalarni o'rnatadi.

Har yili turli hisob-kitoblarga ko'ra 20-40 million kishi quldorlikning zamonaviy shakli qurboniga aylanmoqda. Mazkur muammoning aniq ko'lamini bilish juda mushkul, chunki jinoiy faoliyat yashirin olib boriladi. Xalqaro darajada odam savdosi qurbonlarining 0,04 % gina aniqlangan. Afsuski davlat tomonidan shu o'rinda butun dunyo bo'ylab keng harakatlar amalga oshirilsada "zamonaviy qullik"ning qurbonlari soni kamayishida o'zgarishlar yo'q.

Shu o'rinda, har qanday tashviqot, har qanday yomon illatga qarshi kurashish vositasi-insonning o'zi va uning ongidir. Inson xatarni qanchalik darajada ekanligini, bunday illat qurboni bo'lmaslik uchun ogoh bo'lish lozimligi haqida fikrga o'z qarashlariga ega bo'lsagina unga qarshi kurasha oladi.

Dunyoda odam savdosini uchta keng tarqalgan turi mavjud bo'lib, bular: jinsiy ekspluatatsiya, majburiy mehnat va odam a'zolarini sotish.

Jinsiy ekspluatatsiya uchun asosan ayollar sotiladi. Ma'lumotlarga ko'ra, ayollarning 72% shu maqsadda sotilar ekan. Majburiy mehnatga jalb qilinganlarning asosiy qismini esa erkaklar tashkil etadi. Bu ko'rsatkich 85,7% ni tashkil etadi.

Odam a'zolarini sotish jinoyati esa juda kam ko'zga tashlanadigan odam savdosi turi bo'lib, odam savdosi "tovarlar" umumiy sonining 1% dan ko'p bo'lmagan qismini tashkil etadi. Bu turdagi "tovarlar"ning yillik savdosi 1 mlrd dollardan ortiq miqdorni tashkil qilishi jinoyatning mazkur toifasi ham jiddiy muammo ekanligini tasdiqlaydi. Odam savdosi jinoyati uchun qanday javobgarlik belgilangan?

O'zbekiston Respublikasi jinoyat kodeksining 135-moddasida odam savdosi, odamni olish-otish yoxud odamni undan foydalanish maqsadida yollash, tashish,

topshirish, yashirish yoki qabul qilish uch yildan besh yilgacha ozodlikdan cheklash yoxud uch yildan besh yilgacha ozodlikdan mahrum qilish bilan jazolanadi. Shuningdek ushbu moddada belgilangan harakatlarni amalga oshirganiga ko'ra, belgilangan muddatlarda ozodlikdan mahrum qilish yoki ozodlikdan cheklash bilan jazolanadi.

XULOSA

Odam savdosi qurboni bo'lish sababi insonlarining loqaydligi ekanligini ham aytishimiz lozim. Zero, "Dushmanlardan qo'rqma nari borsa, ular seni o'ldirishi mumkin. Do'stlardan qo'rqma nari borsa ular senga hiyonat qilishi mumkin. Loqayd odamlardan qo'rq ular seni o'ldirmaydi ham, sotmaydi ham faqat ularning jim va beparvo qarab turishi tufayli yer yuzida xiyonat va qotilliklar sodir bo'laveradi. Odam savdosi qurboniga aylanayotganlar sonini aniqlash qanchalik qiyin bo'lsa, insonning loqaydligiga qarshi kurash ham shunchalar mushkildir. Kishilarning soddaligi, yaqinlarining taqdiri va kelajagiga befarqligi bunday illat to'riga ilinishga asosiy sabablardan biridir. Shu o'rinda insonlarni eng oliy ne'mat hisoblanmish erkin hayot tushunchasiga befarq bo'lganliklari, qadriga yetmaganliklari o'z nafslarini jilovlay olmaganliklari bois ham ayrim jinoyatchi shaxslar uchun mo'may daromad vositasiga aylanib qolmoqdalar.

O'z huquq va erkinliklarimizga loqayd bo'lar ekanmiz, jinoyatchi kimsalar o'z huquq va erkimizni qo'llarimizga zanjir qilib taqadida, bizni qullik qurboniga aylantiradi. Bunday illatlarning o'ljasiga aylangach afsuslanib nadomad tortgandan ko'ra, doimo ogohlik va hushyorlikni oshirganimiz ma'quldir.

REFERENCES

1. Inson huquqlari umumjahon Deklaratsiyasi.-T.,1948
2. Yunesko Xalqaro me'yoriy hujjatlar to'plami.-T., "Adolat", 2004
3. O'zbekiston Respublikasi Oliy sudi axborotnomasi -T.,1992
4. Inson huquqlari to'g'risidagi xalqaro bitim -T.,1992
5. "Xalq so'zi" gazetasi 1997-yil 30-avgust
6. "Hayot va qonun" jurnali, 1995-yil, 1-son
7. Bola huquqlarining kafolatlari to'g'risidagi konvensiya -T.,2007
8. Dadaboeva, J. (2022). THE BASICS OF CIVIL LEGAL REGULATION OF SEPARATION FROM MARRIAGE. *Research Focus*, 1(4), 253-261.
9. Dadaboeva, D. A. (2021). Civil-legal regulation of educational services. *ACADEMICIA: An International Multidisciplinary Research Journal*, 11(8), 448-453.

МАҚОМ САНЪАТИ ВА УНИНГ ЁШЛАР МАЪНАВИЙ ДУНЁҚАРАШИГА ТАЪСИРИ

М. Нажметдинова

ФДУ Санъатшунослик факультети
муסיқа таълими кафедраси катта ўқитувчиси

Жўрабоева Хакимахон

ФарДУ 1-босқич магистранти

АННОТАЦИЯ

Мазкур мақолада мақом санъати сирларини бугунги кунда ёш авлодга сингдириши йўлида тинмай хизмат қилаётган ёш истеъдодли санъаткор Очилбек Матчонов ҳаёти ва ижоди ҳақида сўз боради.

Таянч сўзлар: маданият, мақом, санъат, тарихий-маданий мерос, қадрият, моддий ва маънавий қадриятлар, цивилизация, тил, адабиёт, анъаналар, урф-одатлар, ёдгорлик, муסיқа.

THE ART OF MAKOM AND ITS EFFECT ON THE SPIRITUAL OUTLOOK OF YOUTH

ABSTRACT

This article talks about the life and work of the young talented artist Ochilbek Matchonov, who is constantly working to teach the secrets of the art of status to the young generation.

Key words: culture, status, art, historical-cultural heritage, value, material and spiritual values, civilization, language, literature, traditions, customs, monuments, music.

ИСКУССТВО МАКОМА О ВЛИЯНИИ НА ДУХОВНОЕ МИРОВОЗЗРЕНИЕ МОЛОДЕЖИ

АННОТАЦИЯ

В данной статье рассказывается о жизни и творчестве молодого талантливого художника Очилбека Матчонова, который постоянно работает над тем, чтобы научить молодое поколение секретам искусства статуса.

Ключевые слова: культура, статус, искусство, историко-культурное наследие, ценность, материальные и духовные ценности, цивилизация, язык, литература, традиции, обычаи, памятники, музыка.

КИРИШ

Ўзбек халқининг мусиқа маданияти кўп асрлик бой тарихга эга. Моддий маданият ёдгорликлари, археологик маълумотлар ҳамда Ўрта Осиё олимлари яратган мусиқий асарлар ўзбек халқининг мусиқа маданиятини ҳар томонлама ўрганиш учун катта асос бўлди. Халқ мусиқа санъатининг ривожини эрамиздан аввалги биринчи минг йилликлардан бошланади. Ўзбек халқининг мусиқий мероси бугунги кунда ҳам ўз бадиий ва эстетик қийматини сақлаб қолиб, замонавий мусиқа маданиятимизнинг ривожини учун бебаҳо манба бўлиб хизмат қилмоқда.

Ўзбек миллий мусиқа мероси асрлар давомида халқ дардини, орзу ва армонларини акс эттириб, юртнинг истеъдодлиларини кашф этиб, ноёб дурдона асарларни ер юзига тараннум этиб келмоқда. Мақом ижрочилиги энг қадимий санъат турларидан бири бўлиб, унга IX-X асрларда Марказий Осиё ва Шарқ мамлакатларида ижтимоий-маданий ҳаётга таъсир кўрсата олган жонбахш омил сифатида қаралган. Ўзбек мақом санъати минг йиллик тарихга эга. Юртимиздаги Шашмақом, Хоразм, Фарғона-Тошкент мақомлари куйнинг ўзига хос мавқеи ва ижрочилик йўли билан ажралиб туради. Унинг ривожланиши ва асрлар оша сайқал топишида давр, замон, ижтимоий воқелик муҳим унсур сифатида ўз таъсирини кўрсатган. Мақом-миллат руҳияти юксалтирувчи, ўзлигимизни англатувчи, ҳақ сари бошловчи санъат дурдонасидир. Ўсиб келаётган ёшларимизни тарбиялашда мақомдан самарали фойдаланишимиз, мақом санъатининг нолаларини мурғак қалбларга сингдириб, қалбан ҳис этишларига шароит яратишимиз керак. Бу борада Президентимизнинг 2017 йил 17 ноябрдаги “Ўзбек миллий мақом санъатини янада ривожлантириш чоратадбирлари тўғрисида”ги ҳамда 2018 йил 6 апрелдаги “Халқаро мақом санъати анжуманини ўтказиш тўғрисида”ги қарорлари асосида мақомларимиз қайтадан жонланди дея оламиз. Кейинги йилларда ўтказилаётган фестиваллар, танловлар мақом санъатига қайта ҳаёт бахш этди. Маҳоратли ёш ўзбек хонандаси, Очилбек Матчонов мумтоз кўшиқларимизнинг моҳир ижрочиси, мақом билимдони сифатида халқимизнинг меҳрини қозонган. Унинг кўплаб кўшиқлари мухлислар қалбидан жой олган.

МУҲОКАМА ВА НАТИЖАЛАР

Очилбек Матчонов хонандалик санъатини пухта эгаллаб, халқнинг ҳурмат ва эътиборига сазовор бўлган, бастакор сифатида ҳам самарали ижод этган, ўзбек кўшиқ санъатининг нодир намуналарини яратиб, ўзбек санъати тарихида ўчмас из қолдириб ижод қилиб келаётган замондошларимиздандир. Ҳар бир халқ руҳиятини ифодаловчи миллий куй-оҳанглар азиз она тилимиз каби

қадрли ва муқаддасдир. Миллатнинг ўтмиши ва бугуни, асрий орзу-истаклари ва гўзал туйғуларини мужассам этган оҳанглар она аллалари, умрбоқий кўшиқлару мумтоз куйларда ранг-баранг жилоланадики, уларни тинглаган инсон ўзлигини англайди, руҳан юксалганини ҳис қилади. Очилбек Матчонов ўзи моҳир мақом хонандаси бўлиш билан бирга махсус мактабда ўқувчиларга сабоқ бериб келмоқда. Очилбек оилада учинчи фарзанд. Онаси фарзандининг кўриш қобилияти паст бўлишига қарамай, Очилбекнинг тарбияси билан жиддий шуғулланиб, асосий вақтини ўғлига сарфлади. Очилбек Матчонов Хивадаги 121-кўзи ожизлар мактаб-интернатида таҳсил олди. У ушбу даргоҳни кичик академия деб атади. Чунки бу ерда аксарият ўқитувчилар ва ўқувчилар соз чалишни ва шахмат ўйнашни билади. Онаси уни мактабга, дарслардан сўнг мусиқа мактабига олиб борарди. Очилбек Матчоновнинг илк устози Машҳур Бола бахши бўлиб, унинг фотихасини олган кенжа шогирдларидан. Кейинчалик у Матёқуб Абдуллаев қўлида таҳсил олди. Достончилик мактабининг биринчи ўқувчиларидан бўлиб мактабни тамомлаб, Харратов номидаги мусиқа билим юртида таҳсил олди. У ерда Мадраҳим Ёқубов қўлида тарбия олди. Тиниб тинчимаган бу иқтидорли санъаткор консерваторияда ўқишга қарор қилди ушбу илм масканида Қувондиқ Искандаров, Жўрабек Набиевдек забардаст устозлардан таълим олди. Мақом назариясини эса Маҳмуджон Тожибоевдан ўрганди. Очилбек Матчонов ўқиш давомида ўз устида тинмай изланиб , «Хоразм сувораларида парда, ритм ва сўз хусусияти» мавзусида магистрлик диссертацияси иши билан тамомлаб, яна илмий изланишларни давом эттириб келмоқда. Ўзбекистон Республикаси Президенти Шавкат Мирзиёевнинг “Халқаро бахшичилик санъати фестивалини ўтказиш тартибини тўғрисида”ги Низомига мувофиқ, “Бахшичилик ва достончилик санъатининг тарихи, бахшилар ва достончилар ижодини мукамал ўрганиш, халқ оғзаки ижоди ёдгорликларини тўплаш, ёш авлод қалбида бахшичилик санъатига бўлган меҳр-муҳаббат туйғуларини камол топтириш, ёш авлодни мардлик, ҳалоллик, миллий ва умуминсоний қадриятлар, она юртга ва аждодлар меросига юксак садоқат руҳида тарбиялаш”, каби юксак мақсадлар айнан ўзбек бахшичилик санъатини ўрганиш ва кенг тараннум этиш вазифаларини илгари суради. Юқоридаги фикрлардан келиб чиққан ҳолда достончилик санъатидан ҳам бохабар бўлган бу серқирра санъаткор «Вазиргон», «Авазхон», «Хирмондали» достонларини ёд олган. Мақомга меҳри баландлиги туфайли кўпроқ сувораларни маромига етказиб куйлайди. Матчонов Очилбек ўсиб келаётган ёш авлодга халқ оғзаки ижоди, достончилик ва мақом санъатини янада такомиллаштирган ҳолда етказишда ўз олдиларига

улкан режаларни кўйганлар. Буюк мутафаккир Абу Али Ибн Сино ҳазратлари «Ҳар бир гўдакда бир даҳо яширин» деб таъкидлаган ибораларидан келиб чиқиб, ўша даҳони кашф қилиш уни тарбиялаётган инсонга боғлиқ дейди суҳбат давомида- “Менинг ҳофиз бўлишим туғилишим биланоқ ҳал бўлган десам, муболаға эмас. Бобом ўтган асрнинг эллингинчи йилларида саводсизликни тугатиш мақсадида Қорақалпоғистоннинг Манғит шаҳрида яшаган. Бобом ўз даврининг машҳур хофизи Назир қори билан кўшни бўлган экан. Дунёга келганимда бобом ўша инсонни эслаган ва менинг ҳам тақдирим уникага ўхшашини орзу қилган бўлса ажаб эмас. Қолаверса, оиламизда ҳамма санъат шинавандаси бўлишган. Отам Йўлдош ака Матжонов рубобни жуда яхши чалардилар. Ўша кезлари Бахтиёр қори Султонов исмли машҳур хофиз бўлган. Ота-онам унга ҳавас қилган. Тарбиямни бошидан санъатга йўналтиришган”, – дейди у билан суҳбат чоғида.

ХУЛОСА

Ўзбек мумтоз санъатининг ривож топишида Комилжон Отаниёзов, Ортик Отажонов, Отажон Худойшукуров, Раҳматжон Қурбоновларнинг ҳиссалари катта. Ёш ижодкор ўз имкониятларидан келиб чиқиб ўнлаб ашулалар ёзди ва кўшиқлари халқ қалбидан жой олганидан хурсанд. Ҳозирги кунда яратган кўшиқларини кўплаб ёш хонандалар куйлаб келмоқдалар. Энг яқин кунларда эса Муқимий ғазали билан «Гул ифори» номли ялла ашуласини ёзди. Кўшиқлари вақт синовидан ўтса, юз йиллардан кейин ҳам жаранглаб туришига ишонамиз. Қолаверса, истеъдодли ёшларни кашф қилиш, кўллаб-қувватлаш орқали санъат ривожига баҳоли қудрат ҳисса кўшяпман. Умуман, ижодкорнинг эзгу мақсади мақомларимизни барча севиб тинглайдиган, ҳис қиладиган кунлар келишини кўришдир. Бунинг учун ҳаётини бахшида этишга тайёр ижодкор тинмай изланишда. Истеъдодли санъаткорга аввало соғлиқ, ижодий юксалиш ва миллий мусиқамизни янада ривожлантиришида улкан муваффақиятлар тилаймиз.

REFERENCES

1. Мирзиёев Ш.М. Миллий тараққиёт йўлимизни қатъият билан давом эттириб, янги босқичга кўтарамиз. –Т.: Ўзбекистон. 1-т. Б- 418
2. 2017 йил 17 ноябрдаги ПҚ 3391 “Ўзбек миллий мақом санъатини янада ривожлантириш чора-тадбирлари тўғрисида”ги қарори
3. ПҚ 4320- 2019 йил 14 май ”Бахшичилик санъатини янада ривожлантириш чора-тадбирлари тўғрисида” қарори.
4. 2018 йил 6 апрелдаги “Халқаро мақом санъати анжуманини ўтказиш тўғрисида”ги қарори.

5. М.Нажметдинова О.Шарипова Анъанавий ижрочилик санъати тарихи An Internotional Vitual Conferenge on Humantinyand Science Congress Seoul South Korea conferencepublication.com AWARD 2021jctober 30,2021.89-91бет.
6. S.Mannopov, I.Nazarova, Sh.Ataboyeva, J.Mo'yudinov Analisis of research on aesthetic features of uzbek folk music Turkish online journal of qualittave Inquiru /ISSN:1309-6591, Vol. 16, Inssie 3, 2410-2413
7. У.Рахмонов,М.Нажметдинова, А.Эргашев. The Role and Imprortance of Musik Clubs in The Leisure of Young People A Bi-Monthly,Peer Reviewed International Journal Volime 2/ Journal of Pedagogical Inventions and Plactices [https:// zienjournals.com](https://zienjournals.com) ISSN NO:2770-2367 Date of Publication:22-11-2021 47-49.
8. I. Kirgizov, M Najmetdinova, ,I Kirgizov,Sh.Ataboyeva, The Genesis of thel Development of Music culture. Humanite and Science Congress Hosted From Essen Germany February 10. 2022.<https://conferencepublication.com> 57-60 бет.
9. М.Нажметдинова «Ёшларнинг эстетик тарбиясини шакллантиришда аждодлар меросини тутган ўрни»Қори Ниёзий номидаги Ўзбекистон Педагогика фанлари илмий тадқиқот институти “Узлуксиз таълим”илмий-журнал 2022 йил.махсус сони.
10. А.Қамбаров М.Нажметдинова Ёшларнинг баркамол бўлиб шаклланишларида ижтимоий сиёсат ҚарДУ хабарлари илмий назарий услубий журнал 2022 йил 4/2 (54)119-121 бет
11. U Rahmonov, A Ergashev, M Nazhmetdinova, S Usmonova In The Formation Of The Socio-Spiritual Thinking Of Young People In The Musical Art Of The Great Scholars Of The Eastern Renaissance Position Held Archive of Conferences, 36-39
12. Najmetdinova, M., & Odinahon, S. (2021, October). HISTORY OF TRADITIONAL PERFORMING ARTS. In *Archive of Conferences* (pp. 89-91).
13. Киргизов И., Имяминович К. И., Нурмухаммеджанов А., Сотволдиевич С. Б., Мамасодиковна Н.М. и Джураевна А. С. (2021). Удовольствие петь, слушать и понимать Навои. *Анналы Румынского общества клеточной биологии*, 2410-2413.
14. Камбаров, А. А., & Нажметдинова, М. М. (2019). НЕКОТОРЫЕ ОСОБЕННОСТИ РЕЛИГИОЗНЫХ ЦЕННОСТЕЙ В ФОРМИРОВАНИИ ЗДОРОВОГО ОБРАЗА ЖИЗНИ МОЛОДЕЖИ. In *Условия социально-экономического развития общества: история и современность* (pp. 148-151).
15. Аксаджонович, к.А., и Мамасодиковна, Н.М. (2021, май). Маргиланская большая ашульская школа. В *электронной конференции Globe* (стр. 292-298).

OPERA VA BALET SAN'ATI VOSITASIDA SHAXS ESTETIK KAMOLOTI VA MUSIQA MADANIYATI

Imyaminjon Qirg'izov

Farg'ona davlat universiteti dotsenti

Mushtariy Xojimatova In'omjon qizi

Farg'ona davlat universiteti

Magistratura bo'limi II bosqich talabasi

ANNOTATSIYA

Mazkur maqolada opera va balet san'ati vositasida shaxs estetik kamoloti va musiqa madaniyatining o'rni va ahamiyati atroflicha yoritilgan.

***Kalit so'zlar:** ma'naviyat, madaniyat, musiqa, vatanparvarlik, shaxs, opera, an'ana, qadriyat, balet, vokal, renessans, dostonchilik.*

ABSTRACT

In this article, the place and importance of the aesthetic maturity of the person and the music culture through the means of opera and ballet art are covered in detail.

***Key words:** spirituality, culture, music, patriotism, personality, opera, tradition, value, ballet, vocal, renaissance, epic.*

KIRISH

Ma'naviyatning asosiy tarmoqlaridan biri musiqa ekanligi barchaga ayondir. Musiqa dunyosi insoniyatning hayoti, yashash tarzi, faoliyati, mehnati, qadriyati, an'anasini inikos etuvchi vosita sifatida ahamiyatlidir. Shu bois musiqa o'zining badiiy va estetik imkoniyatlariga egaligi bilan xarakterlanadi. Opera va balet musiqasi milliy madaniyat an'analari bilan mustahkam bog'langandir. Jumladan tarixiy muhitlardan yangilanib kelgan o'zbek xalq dostonchiligi va zamonaviy vokal melodiyasining uyg'unlashgan tizimi shular jumlasidandir. Milliy musiqa xalqimiz boy ma'naviyatining, barkamol ruhiyatining sadolardagi go'zal badiiy ifodasi bo'lish bilan bir qatorda yangi, buyuk davlat bunyodkorligi yo'lida tinmay mehnat qilayotgan xalqimizga, jamiyatimizda ma'naviy ruhiy quvvat bag'ishlovchi muhim vosita bo'lib xizmat qiladi. Mamlakatimiz Prezidenti Sh.Mirziyoyev o'zining Oliy Majlisga murojaatnomasida ta'kidlaganidek, "Jamiyatimizda aholi, ayniqsa, yosh yigit-qizlarimizning ma'naviy va ma'rifiy saviyasini doimiy yuksaltirish – birinchi darajali ahamiyatga egadir. Shu bois, "Milliy tiklanishdan – milliy yuksalish sari" degan dasturiy g'oya asosida, yoshlarni ona yurtga sadoqat ruhida tarbiyalash, ularda tashabbuskorlik, fidoyilik, axloqiy fazilatlarini shakllantirish –

o'ta sharaflı vazifadir"²⁴⁵. Shu boisdan ta'lim - tarbiya jarayoniga milliy istiqloq mafkurasi g'oyalarini milliy musiqa orqali yoshlar ongiga singdirish, o'quvchilarni milliy qadriyatlar, an'analar va ko'p asrlik musiqiy meros vositasida estetik tarbiyalash san'at ahlining oldida qo'yilgan ulkan maqsad va vazifalardandir. O'zbekiston Respublikasi Prezidentining 2020-yil 26-maydagi "Madaniyat va san'at sohasining jamiyat hayotidagi o'rni va ta'sirini yanada oshirish chora-tadbirlari to'g'risida"²⁴⁶ gi PF-6000-son farmoniga muvofiq respublikada opera va balet san'atini yanada rivojlantirishning ustuvor yo'nalishlari belgilandi. Farmonga muvofiq: Mamlakatimizda opera va balet san'atini yanada rivojlantirish, Alisher Navoiy nomidagi O'zbekiston davlat akademik katta teatri faoliyatini takomillashtirish, milliy opera va balet san'atini keng targ'ib etish, uning jahon san'at olamida tutgan o'rni va mavqeyini yanada mustahkamlash hamda farmonga muvofiq respublikada opera va balet san'atini yanada rivojlantirishning ustuvor yo'nalishlari belgilandi. «Opera va balet san'atini yanada rivojlantirish chora-tadbirlari to'g'risida» O'zbekiston Respublikasi Prezidentining 2021-yil 27-dekabrda PQ-64-son qarori²⁴⁷ imzolandi. Hozirgi kunda haqiqiy ma'nodagi vatanparvar avlodni tarbiyalash dolzarb masalalardan biri sanaladi. Binobarin, mamlakatimiz taraqqiyotini, xalqimizni yanada jipslashtirgan Uchinchi Renessansni el-yurtimizni yurakdan sevgan, uning taqdirini o'z taqdiri deb bilgan fidoyi insonlarga ta'minlay oladi. Aslida, Vatanga yuksak muhabbat — ajdodlarimizdan bizga meros tuyg'u.

ADABIYOTLAR TAHLILI VA METODLAR

Afsonalarga aylanib ketgan Shiroq, To'maris, Spitamen kabi shaxslar yurtimizni himoya qilish, uni dushmandan ko'z qorachig'idek asrash uchun bor kuch va imkoniyatini safarbar etgan, bu yo'lda moli-yu jonini, sha'nini, hayoti va oilasini ham ayamagan. Shu bois bunday insonlarning buyuk xizmatlari tarix zarvaraqlarida o'chmas iz qoldirgan. Ajdodlarimizning buyuk jasoratlarini kompozitor va bastakorlarimiz o'z asarlari bilan tomoshabinga yetkaza oldilar.. To'marisning jasorati Ulug'bek Musayevni mazkur mavzuda balet yaratishga undaydi. Kelgusida mazkur mavzuga M. Bafoyev ham murojaat etgani ma'lumdir.

MUHOKAMA VA NATIJALAR

²⁴⁵ O'zbekiston Respublikasi Prezidenti shavkat Mirziyoyevning Oliy Majlisga Murojaatnomasi 2020- yil 24-yanvardagi

²⁴⁶ O'zbekiston Respublikasi Prezidentining 2020-yil 26-maydagi "Madaniyat va san'at sohasining jamiyat hayotidagi o'rni va ta'sirini yanada oshirish chora -tadbirlari to'g'risida" gi PF-6000-son farmoni;

²⁴⁷ O'zbekiston Respublikasi Prezidentining 2021-yilning 27-dekabrda "Opera va balet san'atini yanada rivojlantirish chora-tadbirlari to'g'risida" gi PQ-64-sonli qarori;

Balet (lotincha Ballo - raqsga tushaman) asar mazmunini musiqiy xoreografik obrazlar vositasi bilan ifodalanadigan sahna san'ati turi bo'lib, o'zida san'atning dramaturgiya, musiqa, xoreografiya, tasviriy san'at kabi turlarini uyg'unlashtiradi, bu turlarining hammasi alohida-alohida mavjud bo'lmay, baletning sintez markazi bo'lgan xoreografiyaga bo'ysunadi. Balet librettochi, kompozitor, baletmeyster va rassom hamkorligida yaratiladi. Ssenariy asosida esa kompozitor balet musiqasini yaratadi. Uning izchilligi, sahna ko'rinishi, parda va nomerlarga bo'linishi ssenariyda ko'rsatiladi. Musiqa faqat ssenariyni ifodalabgina qolmay, balki musiqali obrazlarning mazmuni bilan uni boyitadi. [4.B.102]

Musiqa yoshlarni vatanparvarlik ruhida tarbiyalashning g'oyat ta'sirchan va samarali vositasidir. Musiqa orqali insonning o'y-hayollari, ichki kechinmalari, ruhiyati va tafakkuriga ta'sirini ko'z bilan ko'rib emas, balki quloq bilan eshitib fikrlaymiz. "To'maris" baletida el-yurt taraqqiyoti va ravnaqi, himoyasi yo'lida nafaqat mol-u davlat, balki jonlar ham fido qilinishidek yuksak insoniy fazilatlar tarannum etiladi. "To'maris" baletining librettosini O. Uzaqov yozgan bo'lib, unga qo'shimcha tariqasida ikki qahramonning sevgi sahnasi nomerlari kiritilgan. Zamonaviy postanovkalarda esa To'maris va uning turmush o'rtog'i ishtirokidagi ushbu sahnalar tushurilib qoldiriladi. Baletda simfonik orkestrning to'liq tarkibi tanlangan. Prolog qismida kompozitor go'yoki tomoshabinlarni e'tiborini jamlashga chaqiradi. Buning uchun orkestr dinamikasida akkordlar ketma-ketligini ijro etadi. Violonchel va kontrobaslarning pastki registridagi sadolanish qayg'u va fojeadan darak beradi. Mazkur mavzu asta-sekinlik bilan damli cholg'ularda ham yangraydi. Kompozitor U. Musayev "Vatan" mavzusining ijrosini goboy cholg'usiga topshiradi. Registrning tobora yuksalishi kuzatiladi. Kompozitor shu tariqa qadimiylilikni ifodalashga muvaffaq bo'ladi: Sak qabilasi hukmdorining dafn marosimiga turli raqs sahnalari kiritilgan. Mazkur raqslarda kuchli hissiyot, tushkunlik va motam kayfiyati aks ettiriladi. Uning ahamiyati kelgusi sahnalarda ham ortadi. Trombon solosi o'zbek milliy cholg'usi karnayga taqlid sifatida yangraydi. Kompozitor bosh qahramon – To'maris obrazini ommaviy sahnada yanada yorqin ifodalaydi. Kompozitor simfonik cholg'ular qatoriga o'zbek milliy cholg'ularini ham kiritib, asardagi milliylik ruhiyatini oshirishga intiladi. Nog'oraning qadimiy raqs usulini ifodalashi, asarning ta'sirchanligini yanada oshiradi. Ushbu ritmik ko'rinishni kompozitorning haqiqiy topilmasi deb atash mumkin. Balet musiqasida Ulug'bek Musayev sof o'zbek ohang va usullarni qo'llagan. To'marisning monologi sahnasida jozibador violonchel yangraydi. Bir tomondan juda kuchli va irodali, boshqa tomondan esa nozik ayol obrazini gavdalantirishga ushbu cholg'u o'rinli xizmat qiladi. "Hukmdorni saylash" sahnasida Frada obrazi gavdalantiriladi. Frada to'marisni

yakkama-yakka kurashga chorlaganida xalq To'marisni qo'llab-quvvatlaydi. Musiqadagi ziddiyat, qarama-qarshilikning to'qnashuvi hisobiga yanada keskin tus oladi. Bir tomondan lirik To'maris obrazi boshqa tomondan esa xalqning dramatik ruhda aks ettirilishi ta'sirchan ko'rsatilgan. Frada va To'marisning jang sahnasi baletning eng ziddiyatli nuqtasidir. Ikkala qahramonni tasvirlash uchun kompozitor ikki hil usulni tanlaydi. Biri o'n oltitalik notalardan iborat tez suratli mavzu bo'lsa, ikkinchisi og'ir va vazmin cho'zimli kuydir. To'marisning g'alabasi Xorazm lazgisi ohanglarida ifodalangan. Torli va damli cholg'ular ildamlab, yevropacha andozadagi lazgi namoyon bo'ladi.

“To'maris” baleti yosh avlod vakillarida vatanparvarlik, qahramonlik tuyg'ularini yuksaltirishga xizmat qiladi. Balet musiqasida tarixiy voqealar jonlantirilgan, Ulug'bek Musayev go'zal garmoniyalar, betakror usul va akturalarni tanlay olgan, milliy cholg'ularni singdirish, betakror mavzularni tanlash hisobiga yevropacha andozadagi balet janrida o'zbek milliy ruhi ufurib turadi, kostyum va dekoratsiyalar balet voqealari va musiqasiga mos va xos tarzda tanlangan. Shuni ta'kidlash joizki insonni estetik tarbiyalash nafaqat ta'lim muassasalarining, balki butun mamlakatda olib borilayotgan ma'naviy-ma'rifiy, madaniy tarbiya ishlarining negizidir.

Musiqqa shaxs sifatida shakllanayotgan yoshlarni vatanparvarlik ruhida tarbiyalashning g'oyat ta'sirchan va samarali vositasi sifatida ham ahamiyatga egadir. Xalqimizda “Vatanni sevmoq imondandir”, degan naql bor. Ushbu hikmat mazmunidan har bir insonning o'z tug'ilgan yurtini sevishi, uni ardoqlashi yuksak maqomga ega ekanligini anglash mumkin. Baletning go'zal musiqasi, serjilo xoreografiyasi, rang-barang mavzularga boy dramaturgiyasi har zamonda tomoshabinni o'ziga qiziqtirib kelgan. Bir nechta san'at turlarini o'zida mujassamlagan, insonni ezgulik va yaxshilikka chorlovchi, unga ma'naviy ozuqa beruvchi bu musiqali sahna janriga bo'lgan ehtiyoj har davrda yuqori bo'lgan. Yangi O'zbekistonda raqs san'ati xususan, baletga bo'lgan e'tibor va ehtiyoj yanada kuchayganligi, mazkur janr rivoji va targ'ibotiga yo'naltirilgan davlat siyosati uning yangi qirralarda tomoshabinlar e'tiboriga havola etilishi va shu tariqa ijtimoiy ahamiyatining kuchayishiga omil bo'ldi.

XULOSA

Bugungi kunda rivojlangan mamlakatlar qatoridan joy olishning birdan-bir yo'li zamonaviy ilmlarni egallash jarayonida yoshlarimizning peshqadam bo'lishidir. Shu bois navqiron avlod vakillarini mamlakatimizda ilm olish uchun yaratib berilgan shart-sharoitlar va keng imkoniyatlardan to'laqonli foydalanishga undashimiz ko'zlagan maqsadlarimizga xizmat qiladi. Muxtasar aytganda, har

tomonlama bilimli, hur fikrli, ma'naviyati boy avlod Vatanni ko'z qorachig'idek asraydi, uning istiqboli uchun borini baxsh etadi.

REFERENCES

1. O'zbekiston Respublikasi Prezidentining 2021-yilning 27-dekabrida "Opera va balet san'atini yanada rivojlantirish chora-tadbirlari to'g'risida" gi PQ-64-sonli qarori;
2. O'zbekiston Respublikasi Prezidentining 2020-yil 26-maydagi "Madaniyat va san'at sohasining jamiyat hayotidagi o'rni va ta'sirini yanada oshirish chora - tadbirlari to'g'risida"gi PF-6000-son farmoni;
3. Mirziyoyev SH.M. O'zbekiston Respublikasi Prezidenti SHavkat Mirziyoyevning Oliy Majlisga Murojaatnomasi. – Toshkent: Tasvir, 2020. – B. 48.
4. "Davr sadolari – IV" Respublika musiqa festevali doirasida "O'zbekiston musiqa san'atining dolzarb masalalari" Respublika ilmiy-amaliy konferentsiya ma'ruzalari to'plami _ TOSHKENT_ 2020. - 200b.
5. "O'ZBEKISTON KOMPOZITORLARI IJODIDA ZAMONAVIY TEXNOLOGIYALAR: MUAMMO VA YECHIMLAR" talabalar ilmiy-nazariy konferentsiyasining ma'ruzalar to'plami Toshkent_2019. – 59 b.
6. Muhammedova G. Xonandalik uslubiyati asoslari. O'z.D.K. Toshkent 2007-yil. -102 bet
7. Nazokat, A., Ibrokhim, Y., & Makhpuzakhon, A. (2021). FACTORS OF DEVELOPMENT OF FINE ARTS.
8. Nazokat, A. (2021). Means of Ensuring the Integrity of the Image and Writing in the Performance of Visual Advertising.
9. Ахмедова, Н. Э. (2022). БУГУНГИ ЁШ АВЛОДНИ АХЛОҚИЙ, КОГНИТИВ ВА ЭСТЕТИК ТАРБИЯСИНИ ШАКЛЛАНТИРИШДА КИТОБОТ САНЪАТИНИНГ ЎРНИ. *Oriental renaissance: Innovative, educational, natural and social sciences*, 2(10-2), 204-208.
10. Ахмедова, Н. Э. (2022). МЎЪЖАЗ САНЪАТНИНГ БЕТАКРОР НАФОСАТ ОЛАМИ. *Oriental renaissance: Innovative, educational, natural and social sciences*, 2(10-2), 125-130.
11. Ахмедова, Н. Э. (2022). МАРКАЗИЙ ОСИЁДА ТЕМУР ВА ТЕМУРИЙЛАР ДАВРИ МЕЪМОРИЙ БЕЗАК ТУРЛАРИНИ ТАҲЛИЛ ҚИЛИШ НАТИЖАСИДА ЁШЛАРНИ АҚЛИЙ ВА МАЪНАВИЙ ТАРБИЯЛАШ САЛОХИЁТИГА ТАЪСИР ҚИЛИШ ОМИЛИ. *Oriental renaissance: Innovative, educational, natural and social sciences*, 2(10-2), 41-45.
12. Achildiyeva, M., Axmedova, N., Ikromova, F., Haydarova, O., Ibrahimova, G., & Abdurahmonov, A. (2021). TANBUR: ONE OF ANCIENT

INSTRUMENTS. *Galaxy International Interdisciplinary Research Journal*, 9(6), 302-308.

13. Kirgizov, I., Kirgizov, I., Najmetdinova, M., & Atabayeva, S. (2022, February). THE GENESIS OF THE DEVELOPMENT OF MUSIC CULTURE. In *Archive of Conferences* (pp. 57-60).

14. Kirgizov, I., Imyaminovich, K. I., Nurmammedjanov, A., Sotvoldievich, S. B., Mamasodikovna, N. M., & Juraevna, A. S. (2021). The Pleasure of Singing, Listening and Understanding Navoi. *Annals of the Romanian Society for Cell Biology*, 2410-2413.

15. Qirg'izov, I. (2022). O'ZBEK MUSIQA SAN'ATI RIVOJINING ASOSIY OMILLARI. *Oriental renaissance: Innovative, educational, natural and social sciences*, 2(10-2), 331-336.

ALI QUSHCHI FAOLIYATINI TADQIQ ETISHDA IBROHIM MO‘MINOVNING ROLI

Ibodova Nasiba Komilovna

TIQXMMI MTU Buxoro tabiiy resurslarni
boshqarish instituti O‘zbek tili va adabiyoti,
xorijiy tillar kafedrası o‘qituvchisi

ANNOTATSIYA

Mazkur maqolada Akademik Ibrohim Mo‘minovning Alovuddin Ali ibn Muhammad Qushchi Samarqandiy haqidagi fikr va qarashlari to‘g‘risida so‘z boradi. Ulug‘bekning eng iste‘dodli shogirdlaridan biri, o‘z davri Ptolemeyi deb shuhrat qozongan alloma Ali Qushchi asarlari va dunyoqarashlari ilm-fan tarixida o‘ziga xos o‘rin tutishi haqidagi qarashlari talqin etilgan.

***Kalit so‘zlar:** Ibrohim Mo‘minov, Ali Qushchi, faylasuf, alloma, iste‘dod, falsafa, meros, talqin.*

ABSTRACT

This article talks about academician Ibrahim Mominov's thoughts and views about Alovuddin Ali ibn Muhammad Kushchi Samarkandi. One of the most talented students of Ulugbek, Allama Ali Kushchi, who was famous as the Ptolemy of his time, has been interpreted.

***Key words:** Ibrahim Mominov, Ali Kushchi, philosopher, scholar, talent, philosophy, heritage, interpretation.*

KIRISH

Ma‘lumki, sobiq Sho‘ro davrida milliy respublikalardan chiqqan qahramonlar, sarkardalar, davlat arboblari, mutafakkirlarni ko‘z-ko‘z qilish, ulardan faxrlanish rasman bo‘lmasa-da, ta‘qiqlab qo‘yilgan edi. Markaziy Osiyo va butun dunyoda ulug‘ bir saltanat, davlat barpo etgan Amir Temur va temuriylarning tarixda tutgan muhim roli va shavkatini ko‘rsatish uchun Ibrohim Mo‘minov Ali Qushchidek olimlarning jahon tamaddunida, ilm taraqqiysida tutgan o‘rnini ilmiy isbotlab berishni o‘ziga maqsad qilib qo‘ydi. Mirzo Ulug‘bekning shogirdi bo‘lgan va “Ziji ko‘ragoniy”da 1054 ta yulduz nomi kashf etilgan bo‘lsa, bunda Ali Qushchining ham xizmatlari borligi tabiiydir. Ibrohim Mo‘minov Ali Qushchi hayoti va ijodini yoritish bilan dunyo xalqlari tarixida Markaziy Osiyo allomalari qonuniy va muhim o‘rin tutganligiga alohida urg‘u berish maqsadida ushbu tadqiqotiga qo‘l urgan.

O‘rta Osiyo qadimiy va boy madaniy merosga ega bo‘lib, bu ma‘naviy sarchashmalar, ayniqsa, IX-XII asrlarda misli ko‘rilmagan darajada yangi o‘zanga kirgan. Farg‘oniy, Xorazmiy, Forobiy, Beruniy, ibn Sino, Roziy, Ulug‘bek singari

fan dargʻalarining dunyo sivilizatsiyasiga qoʻshgan ulkan hissasi bugun haqli ravishda eʼtirof etilmoqda, ularning asarlari qayta-qayta chop etilmoqda, bu noyob durdonalarni tadqiq qilish borasida salmoqli va koʻzga koʻrinarli ilmiy izlanishlar amalga oshirilmoqda. IX-X asrlarda Buxoro va Urganch kabi shaharlar maʼrifat beshigi, ilmiy hayot gurkiragan eng muhim fan markazlari boʻlsa, XV asrga kelib Samarqand ham ana shunday qizgʻin ilmiy hayot poytaxtiga aylangan edi. Ulugʻbek astronomiya maktabi Yaqin va Oʻrta Sharqda dong taratgan nihoyatda muhim ahamiyatga ega maskanlardan biri sifatida tabiiy fanlar rivojida oʻz oʻrni va mavqeyiga ega.

MUHOKAMA VA NATIJALAR

Samarqandda (XV asr) tashkil topgan Ulugʻbek astronomiya maktabi Oʻrta Osiyoda, Yaqin va Oʻrta Sharqda tabiiy fanlar tarixida alohida hamda gʻoyatda muhim ahamiyatga ega ekanligi hech shubhasizdir. Jahonning barcha olimlari tomonidan bu haqiqat eʼtirof qilinadi. Mana shu ahvolni eʼtiborga olib, Ulugʻbekning izchil va sevikli shogirdi, oʻsha zamon Ptolomeyi deb nom chiqargan Alovuddin Ali ibn Muhammad Qushchi Samarqandiyning bir risolasi – “Risolayi dar falakiyot” yoki “Risolayi dar ilmi hay’at” asarlari gʻoyat qimmatlidir²⁴⁸.

Alovuddin Ali ibn Muhammad Qushchi Samarqandiy (1403, Samarqand — 1474, Istanbul) ham Ulugʻbekning eng isteʼdodli shogirdlaridan biri, oʻz davri Ptolemeyi deb shuhrat qozongan allomadir. Ali Qushchi Temur qarorgohi boshligʻining oʻgʻli. Ulugʻbek saroyida qarchigʻaylar boqqani uchun uni “Qushchi” deyishgan. Ali Qushchi boshlangʻich maʼlumotni Samarqandda oladi (Qozizoda Rumiya tahsil koʻradi), oʻz maʼlumotini oshirish uchun 1414-yilda Eronning Kirmon shahriga boradi va u yerdagi madrasada 3 yil taʼlim oladi, ayniqsa, tabiiy fanlarni, xususan, falakiyot, riyoziyotni puxta oʻrganadi, 1417-yilda Samarqandga qaytadi. Bu vaqtda Samarqandda Ulugʻbek madrasasi qurilayotgan edi. Ali Qushchi madrasada ham taʼlim olishni davom ettiradi. Qozizoda Rumiya va Gʻiyosiddin Koshiylardan ilm sirlarini oʻrganadi. Madrasani bitirgach, shu yerda falakiyot va riyoziyotdan mashgʻulotlar olib boradi, ilmiy ishlar bilan mashgʻul boʻladi. Ulugʻbek rasadxonasini qurish ishlarida ham faol qatnashadi. Shu davrda “Hisob risolasi” va “Astronomiya risolasi” asarlarini yozadi va ilm ahli orasida katta obroʻ qozonadi. 1428-yilda Ulugʻbek rasadxonasi ishga tushirilgach, bu yerda Ulugʻbek rahbarligida kuzatuvlar olib boradi, risolalar yozishda davom etadi. Ulugʻbekning “Ziji jadidi Koʻragoniy” asari yozilishida Ali Qushchining ham hissasi katta. 1438-yilda Ulugʻbek Ali Qushchini Xitoy saltanatiga elchi qilib yuboradi, u Xitoydan qaytib kelgach, “Matematika va astronomik jugʻrofiya” asarini yozadi.

²⁴⁸ Мўминов И. “Али Қушчининг бир рисоласи ҳақида” “Фан ва турмуш” 1967. 5-сон. 23-бет.

I.Mo‘minov Alisher Navoiyning Mirzo Ulug‘bek va bevosita uning tashabbusi bilan Samarqandda barpo etilgan muhtasham observatoriya haqidagi quyidagi baytlarni hayajonlanmasdan o‘qish mumkin emasligi haqida yozadi.

“Rasadkim bog‘lamish zebi jahondur,

Jahon ichra yana bir osmondur.

Bilib bu nav’ ilmi osmoni,

Ki-ondin yozdi Zichihgurgoni”.

1449-yilda Ulug‘bekning vahshiylarcha o‘ldirilishi, observatoriyaning buzib yuborilishi reaksiyon musulmon ruhoniylarining hamda ular inkvizitsiyasining eng sharmandali va yovuzlik ishlaridan biri edi,- deb baho beradi I.Mo‘minov.

Ulug‘bek vafotidan (1449) so‘ng uning Samarqanddagi mashhur kutubxonasi xavf ostida qoladi. Kutubxonani Ali Qushchi saqlab qolgan, degan taxminlar bor. Rivoyatlarga qaraganda, kutubxonadagi kitoblarning ko‘p qismini Ali Qushchi Samarqand yaqinidagi Hazrat Bashir qishlog‘iga ko‘chirgan. Ko‘p o‘tmay, ta‘qiblardan qochib, Ali Qushchi Samarqanddan chiqib ketishga majbur bo‘ladi. U avval Karmana va boshqa shaharlarda yashab, 1465-yilda Turkiyaning Istanbul shahriga boradi. Turk sultoni Muhammad II (1451-81) taraqqiyparvar shaxs bo‘lib, o‘z atrofiga olim va shoirlarni to‘plar edi. Ali Qushchining dong‘ini eshitgan sulton uni saroyga xizmatga taklif qiladi va olimlarga rahbar qilib tayinlaydi. Ali Qushchi Turkiyada qator fan sohalari bo‘yicha ilmiy izlanishlar olib borgan.

Ali Qushchidan 20 dan ortiq ilmiy asar meros bo‘lib qolgan. U ko‘p olimlarning asarlariga sharhlar yozgan. Ayniqsa, Ali Qushchining “Ulug‘bek zijiga sharh” asari astronomiya tarixida katta ahamiyatga ega. U “Zij”ni geometrik teoremlar yordamida sharhlaydi. Ali Qushchi asarlarining ko‘pchiligi Turkiyadagi Ayo-So‘fiyo madrasasi kutubxonasida saqlanib qolgan.

Ulug‘bek maktabi namoyandalari va xususan, Ali Qushchining asarlari va dunyoqarashlari ilm-fan tarixida o‘ziga xos o‘rin tutadi. Ali Qushchi dunyo moddiy narsalardan iborat, moddiy narsalar esa oddiy va murakkab holda bo‘lib, ularda ichki ziddiyatlar mavjud, deb hisoblagan. U fasllar almashinuviga Yerning Quyoshga yaqinlashuvi sababligini aytgan.

Ali Qushchi XVI-XVII asrlarda O‘rta va Yaqin Sharq mamlakatlarida riyoziyot fani rivojiga sezilarli ta‘sir ko‘rsatgan. “Hisob risolasi” asaridan O‘rta Osiyo madrasalarida o‘quv qo‘llanmasi sifatida foydalanilgan. Bu asarda hindlar arifmetikasi (o‘nlik sanoq tizimi), falakiyotshunoslar arifmetikasi (oltmishlik sanoq tizimi) va geometriya (handasa) haqida yangi fikrlar aytilgan. “Kitob ul-Muhamadiya” asarida Ali Qushchi sonlardan ixtiyoriy natural darajali ildiz chiqarish usullarini va Nyuton binomi formulasini ko‘rsatadi, uning bu usullari hozirgi vaqtda

Ruffini — Gorner sxemasi deb nom olgan usulga o'xshashdir. Bu asarida Ali Qushchi kvadrat ildizini, umuman N-darajali ildizni taqribiy hisoblash formulalarini beradi. Shuni ta'kidlash lozimki, hozirgi ildiz ishorasi Turkiston olimlari asarlarida qo'llanilmagan: ildiz so'zlar bilan yozilgan. Ali Qushchi bu asarida birinchi bo'lib asoslagan "musbat" va "manfiy" atamaları, ularning tatbiqi matematika tarixida katta ahamiyatga ega. G'arbiy Yevropaga "musbat" va "manfiy" sonlar XV asr oxirlarida pizalik Leonardo asarlari orqali tarqalgan. Kitobda uzunlik (masofa), kesmalar va yuzlarni o'lchash va jismlarning hajmlarini hisoblash qoidalari bayon qilingan. Bu asarda trigonometriyadagi tekis uchburchaklar trigonometriyasi, sinus va kosinus teoremlari bayon etiladi, ba'zi shakllarning sirtlarini hisoblash uchun taqribiy formulalar beriladi, bu formulalar Ali Qushchidan oldin o'tgan olimlar asarlarida uchramaydi. Kitobda keltirilgan sinuslar jadvalidagi sinus funksiyasining 14-A-0171 qiymatlari hozirgi zamon qiymatlaridan deyarli farq qilmaydi.

Ali Qushchi uchburchakning yuzini topish usulini ham bergan. Hozirgi ilmiy tadqiqot ishlari ko'rsatishicha, Ali Qushchi asarlaridagi to'g'ri chizikli trigonometriyaga doir ko'p masalalar birinchi marta berilgan ekan. Uchburchaklarni yechish masalasida konuslar teoremasini Koshiy va Ali Qushchi, birinchi marta ishlatganlar (Yevropada 1593-yilda birinchi marta Viyet tatbiq etgan). Ali Qushchi "Astronomiyaga oid risola" asarida Ulug'bek rasadxonasida olib borilgan kuzatishlarning natijasi o'laroq, yulduzlar va sayyoralarning harakati, past (perigey), yuqori (apogey) masofalari haqidagi, fazoda har bir sayyoraning o'rni, Quyosh uzoqligi haqidagi hisoblashlar va jadvallarni keltirgan, Oy va Quyosh tutilishi masalalarini ham juda aniq, to'g'ri va ilmiy tarzda tushuntirib bergan. Yuqorida aytilgan "Astronomiya risolasi"da Ali Qushchi tuzgan dunyo xaritasi berilgan. Xaritada asosan shimoliy yarim shar chegaralari ko'rsatilgan; xaritadagi ko'ndalang chiziqlar iqlimlar chegarasini ifodalaydi. Ekvatorning sharqiy yarim sharidagi uzunlik "3332 farsang" — taxminan 20 ming kmga to'g'ri keladi. Xarita bir qadar sxematik tarzda tuzilganligiga, uning haqiqatga mos kelmaydigan joylari borligiga qaramay, u O'rta Osiyo xaritashunosligining bir namunasi sifatida ahamiyatga ega. Ali Qushchi matematika fanidan o'qish kitoblari va qo'llanmalar ham yozgan. U Samarqand ilmiy maktabi an'alarini davom ettirib, bu ilmiy maktabning fan sohasidagi katta yutuqlarini O'rta, Yaqin Sharq va Yevropa mamlakatlariga tarqatishda faol ishtirok etadi. Ali Qushchi vafotidan so'ng uning shogirdlari — Mirim Chalabiy, Husayn Birjandiy, Bahovaddin Omuliy, Najmiddin Alixon va boshqalar uning ilmiy ishlarini davom ettirdilar.

Ali Qushchi asarlari qo'lyozmalari Toshkent Sharqshunoslik institutida, Dushanbe, Sankt-Peterburg, Mashhad, Istanbul, Oksford, Leyden (Niderlandiya) va

Aya-So‘fiyo (Turkiya) kutubxonalarida saqlanmoqda²⁴⁹ va bu olimning ilmiy faoliyati, asarlarning ayrimlari tadqiq etilgan.²⁵⁰

Uning 1403-1424-yillarda yaratilgan “Risolayi dar falakiyot” asarini o‘rgangan I.Mo‘minov mazkur risola O‘zbekiston Fanlar akademiyasining Sharqshunoslik institutida 9276-raqamli qo‘lyozmalar ichida va 3356-raqam bilan hisobga olingan kitobda ekanligini qayd etgan. Bu kitob asarning boshlang‘ich qismda aytilganidek muqaddima, ikki maqola, ikki bo‘limdan iborat. Muqaddimaning o‘zi ham ikki qismga ajratilgan. Birinchi qismda handasa bilimining asoslari – nuqta, chiziq, sath, to‘g‘ri, egri chiziqlar, mutasavi, to‘g‘ri mutasavi chiziqlar, doira tushunchalari batafsil izohlangan. Har bir tushuncha to‘g‘risida mukammal ma’lumotlar keltirilgan.

Ikkinchi qismda esa tabiiyotga doir boshlang‘ich bilim bayon qilingan va hamma narsaning ikkiga bo‘linishi aytilgan, ya’ni murakkab va ko‘k, osmon, yulduzlar, yer jismlari, to‘rt unsur (o‘t, suv, havo, tuproq), ulardan kelib chiqqan barcha narsalar dunyo, olam unsurlari deya ta’riflanadi.

Falakiyotshunos va riyoziyotchi olim, mutafakkir Ali Qushchi Ulug‘bek ilmiy maktabining atoqli namoyandalaridan biri, uning yaqin shogirdi.

Amir Temur tomonidan Samarqandda to‘plangan olim, yozuvchi va me’morlar XV asr fani va madaniyati taraqqiyotiga munosib hissa qo‘shganlar. Ulug‘bek madrasasi va rasadxonasi ham o‘z davrining akademiyasidir. Bu akademiya A.Qozizoda Rumi, G‘iyosiddin Jamshid al-Koshiy, Ali Qushchi va boshqa buyuk matematik hamda astronomlarni birlashtirgan. XV asrning 2-yarmida ilmiy va madaniy markazga aylangan Hirotda, Navoiy atrofida olim, yozuvchi, rassom, sozanda va boshqalardan tarkib topgan o‘ziga xos ilmiy va badiiy jamiyat yuzaga kelgan.

Ali Qushchi Ulug‘bek akademiyasining jahonga tanilishida katta hissa qo‘shgan mutafakkirlarning eng oldingi safida turgan olimlarning biri. Uning fan oldidagi xizmatlari beqiyos, asarlari bilim manbayi, umri esa har birimiz uchun ibrat va namunadir.

REFERENCES

1. Ali Qushchi: *Astronomiyaga oid risola*, T., 1968;
2. Ahmedov B., *Ulug‘bek*, T., 1965;
3. Nosirov A., *Ali Qushchi*, T., 1964;
4. Ahadova M., *O‘rta osiyolik mashhur olimlar va ularning matematikaga doir ishlari*, T., 1983;

²⁴⁹ Қаранг: Али Қушчи: *Астрономияга оид рисола*, Т., 1968;

²⁵⁰ Қаранг: Аҳмедов Б., Улуғбек, Т., 1965; Носиров А., Али Қушчи, Т., 1964; Аҳадова М., *Ўрта осиелик машхур олимлар ва уларнинг математикага доир ишлари*, Т., 1983; Абдурахмонов А., Улуғбек академияси, Т., 1993.

5. Abdurahmonov A., Ulug‘bek akademiyasi, T., 1993.
6. M.Xayrullayev, R.Nosirov I.M.Mo‘minov. O‘zbekistondagi tabiiy-ilmiy va ijtimoiy-falsafiy tafakkur tarixidan lavhalar.// O‘zbekistonda ijtimoiy fanlar. 1998, 12-son. 78-79-b.
7. Samatov Sh.B. Akademik Ibrohim Mo‘minov xotirasi.// O‘zbekistonda ijtimoiy fanlar. 1998, 12-son. 75-b.
8. Jalolov A. Ibrohim Mo‘minov – alloma, arbob va inson. //O‘zbekistonda ijtimoiy fanlar №12. 1998. 34-b.
9. S.Shermuxeamedov I.Mo‘minovning hayoti va faoliyati haqida //O‘zbekistonda ijtimoiy fanlar №12. 1998. 29-b
10. Shayxova X, Nazarov K. Umuminsoniy qadriyatlar va ma’naviy kamolot. T.: O‘zbekiston», 1992. 32-b
11. Yunusova, G. S., & Kazimova, G. K. (2020). WRITTEN SPEECH AS A TYPE OF SPEECH ACTIVITY WHEN LEARNING A LANGUAGE. *Theoretical & Applied Science*, (5), 218-220.
12. Юнусова Г., Асророва М. Muhammad Boltayev is a human scientist. *International Journal of Applied Research*, 2020 <https://www.allresearchjournal.com/archives/2020/vol6issue5/PartD/6-5-56-482.pdf>
13. Юнусова Г. Ва бошқалар. Methods of teaching the uzbek language in higher education. *Journal of Contemporary Issues in Business and Government*, 2021, Volume 27, Issue 2, Pages 5525-5532 [10.47750/cibg.2021.27.02.559 https://www.cibgp.com/article_11080.html](https://www.cibgp.com/article_11080.html)
14. Юнусова Г. The doctrine of Abdulqadir Giylani and qadiriya. *IJUM Engineering Journal*. (Scopus) *Published Online: 15December 2021* <https://www.nveo.org/index.php/journal/article/download/2661/2297/2699>

**ЖАМИЯТДАГИ ШАРТ-ШАРОИТЛАР ВА УНИНГ ИЖТИМОЙ-
ИҚТИСОДИЙ АҲВОЛИНИНГ ДАРАЖАСИ – ИНСОНЛАРНИНГ ОНГЛИ
ФАОЛИЯТЛАРИГА БОҒЛИҚЛИГИ**

Салимов Бахриддин Лутфуллаевич

Тошкент давлат транспорт университети профессори в.б.

Абдухакимов Шерзодбек Дилшод ўғли

Тошкент давлат транспорт университети талабаси.

Ширназаров Санжар Хамидулло ўғли

Тошкент давлат транспорт университети талабаси

АННОТАЦИЯ

Мақолада билим ва маърифат каби хусусиятлари бўлмаганда инсониятнинг цивилизациялари ҳам бўлмаслиги борасида фикр юритилади, жумладан, Абу Али ибн Сино ҳам мазкур мавзуга оид диққатга сазовор фикрларни ёзиб қолдирганлиги, аллома ўз фикрларида бу масалага ўзига хос тарзда, файласуфона ёндошганлиги, бу билан унинг нафақат машҳур табиб бўлганлигини, балки буюк файласуф эканлиги борасида мулоҳазалар билдирилган.

Калит сўзлар: инсон, илм, билим, маърифат, цивилизация, бунёдкорлик.

АННОТАЦИЯ

В статье рассматривается тот факт, что без знания и просвещения не было бы человеческой цивилизации, в том числе то, что Абу Али Ибн Сина записал замечательные мысли на эту тему, что ученый подошел к этому вопросу по-своему, как философ, и что он был не только знаменитым врачом, но и высказывались замечания по поводу того, что он великий философ.

Ключевые слова: человек, наука, познание, просвещение, цивилизация, творчество.

ABSTRACT

The article discusses the fact that there would be no human civilization without knowledge and enlightenment, including the fact that Abu Ali Ibn Sina wrote down remarkable thoughts on this topic, that the scholar approached this issue in his own way, like a philosopher, and that he was not only a famous doctor. , but comments have been made regarding the fact that he is a great philosopher.

Key words: human, science, knowledge, enlightenment, civilization, creativity.

КИРИШ

Дарҳақиқат, илмнинг кишилик жамиятининг, айниқса, унинг узвий қисми бўлган ижтимоий муносабатларнинг шаклланишида ва ривожланишидаги ўрни ва аҳамияти беқиёсдир. Агарда илм, билим ва маърифат каби хусусиятлари бўлмаганда инсониятнинг цивилизациялари ҳам бўлмасди. Абу Али ибн Сино ҳам мазкур мавзуга оид диққатга сазовор фикрларни ёзиб қолдирган. Абу Али ибн Сино ўз фикрларида бу масалага ўзига хос тарзда, файласуфона ёндошади. Бу билан у ўзини нафақат машҳур табиб бўлганлигини, балки буюк файласуф эканлигини намоён этади. Алломанинг фикрича, илм ўз-ўзидан бирданга пайдо бўлмайди. Илмнинг вужудга келиши учун бир неча босқичлардан ўтиши керак²⁵¹.

Абу Али ибн Сино илмга эришишнинг қуйидаги босқичлари мавжудлигини кўрсатиб ўтган: «1) сезги ёрдами билан эришиш; 2) тасаввур билан эришиш — бу фикри Аристотельнинг фикрига туғри келади; 3) ақл билан баҳолаш қобилияти — бу фикр Ибн Синонинг ўзига тегишлидир; 4) универсалия деб аталучи умумий тушунчаларнинг ҳосил килиниши»²⁵². Алломанинг бу қарашидан илмнинг ўзи ҳамда унга эришиш кўп босқичли, мураккаб жараён эканлиги аён бўлмоқда.

МУҲОКАМА ВА НАТИЖАЛАР

Маълумки, ижтимоий муносабатларнинг барча жабхалари тўхтовсиз ўзгаришда ва ҳаракатдадир. Ушбу ўзгаришлар ва ҳаракатларнинг асосий манбааси ва сабабчиси эса инсонлардир. Ижтимоий муносабатларнинг субъекти бўлган инсонларнинг онгли фаолиятлари – жамиятдаги шарт-шароитларни ва унинг ижтимоий-иқтисодий аҳволининг даражасини белгилаб беради.

Бироқ, бу жараёнлар ўз-ўзидан содир бўлиб қолмайди. Чунки «Янгиланаётган ва ўзгараётган ҳамма нарса-ҳодисаларнинг қандайдир сабаби бўлиши керак»²⁵³. Шундай, ҳеч бир ўзгариш бесабаб, ўз-ўзича содир бўлмайди. Якка олинган инсон ҳаётидаги ҳодисалар ҳам ёки жамиятда кечаётган жараёнлар муайян сабаблар таъсирида юз беради. Ибн Сино айтганидек, «Инсон қалби икки кўринишга эга: бири юқорига, ўзининг асл ўрнига қараб

²⁵¹ Salimov, Bakhridin Lutfullaevich (2023). OPINIONS OF CENTRAL ASIAN SCHOLARS ON SOCIAL RELATIONS. Oriental renaissance: Innovative, educational, natural and social sciences, 3 (1-2), 178-182.

²⁵² Салимов Б.Л. Ижтимоий муносабатларнинг коммуникация ва транспорт тизими билан детерминистик боғлиқлигининг гносеологик таҳлили. Фалсафа фанлари доктори диссертацияси. Ўзбекистон Миллий университети. Тошкент. 2022, 224 б.

²⁵³ Салимов Бахриддин Лутфуллаевич, Ҳасанов Миршод Нўъмонович. ШАРҚ МУТАФАККИРЛАРИНИНГ КОМИЛ ИНСОН ТАРБИЯСИ МАСАЛАЛАРИ ТАҲЛИЛИ. Oriental Renaissance: Innovative, educational, natural and social sciences. Volume: 2, Issue 4, 2022. -P.1345-1354.

интилса, бошқаси унга тескари томон интилади»²⁵⁴. Ушбу хулосанинг мазмуни шундаки, инсон қалбида икки куч мужассамлашаган: бири, яратувчилик, бунёдкорлик, улуғворлик, комиллик каби юксак ахлоқий фазилатларга йўналтирса, бошқаси бузғунчилик, вайронкорлик, тубанлик, разиллик каби ноахлоқий иллатларга етаклайди.

Гарчанд, инсонга илм, билим берилган бўлсада, у ҳамма вақт ҳам ақл-тафаккур билан иш кўравермайди, у гоҳида қалби, кўнгли буюрган ишларни ҳам қилаверади. Шунда, инсон қалбида ёвузлик устувор бўлса, унинг хатти-ҳаракати ёмонлик сари етаклайди. Ва натижада, биз юқорида айтиб ўтганимиздек, ижтимоий муносабатларни издан чиқарувчи, жамият барқарорлигига раҳна солувчи нохуш ҳолатларни вужудга келтирувчи сабабларга айланади. Минг афсусларки, ҳозирги кунда жамиятимиз тараққиётига ғов бўлиб, унинг юксалишига тўсиқ бўлаётган салбий ҳолатлар кўпаймоқда. Оилавий ажримларнинг сони ошаётганлигидан ташқари одамлар орасида меҳр-оқибатни йўқолиб бораётганлиги, кўз кўрмаган, кулоқ эшитмаган жиноятларни содир этилаётганлиги, баъзиларнинг ўзлигини йўқотиб, бегона маданиятлар таъсирига берилаётганлиги, фақш, зўравонлик, шавқатсизлик ва бошқа кўнгилсиз ҳодисаларнинг авж олаётганлиги шулар жумласидандир. Бирок, бу каби ёмонликларга қарши курашни ҳамда яхшиликларни қарор топтиришни яқка ҳолда руёбга чиқариб бўлмайди. Бунинг учун жамият доирасида кенг миқёсдаги тадбирларни амалга ошириш зарурдир.

Биз юқорида фикр юритган яхшилик, эзгулик сингари тамойиллардан ижтимоий муносабатларни ташкил этишда фойдаланиш доимо мақсадга мувофиқ бўлиб келган²⁵⁵. Чунки бу каби кадриятлар инсонларнинг маънавий дунёсини шакллантирувчи ва уларни комиллик сари йўналтирувчи муҳим омиллардир. Ўз навбатида, шу омилларга асосланиб қурилган ижтимоий муносабатлар ҳам бардавом бўлади. Айниқса, ижтимоий муносабатларнинг амал қилинишида муҳим таъсирга эга бўлган қонунларни яратилишида бу жиҳатни эътиборга олиниши ҳал қилувчи аҳамиятга моликдир. Абу Али ибн Сино таъбири билан айтганда «...Хукмрон қонунлар мажмуасини тузаётганида, халқларнинг маънавий хусусиятларини ва ҳаққоният сари рағбатлантирувчи қадимий анъаналарини ҳисобга олиши керак. Чунки ҳаққоният – инсонга

²⁵⁴ Салимов Б.Л. Ижтимоий муносабатларнинг коммуникация ва транспорт тизими билан детерминистик боғлиқлигининг гносеологик таҳлили. Фалсафа фанлари доктори диссертацияси. Ўзбекистон Миллий университети. Тошкент. 2022, 224 б.

²⁵⁵ Салимов Бахриддин Лутфуллаевич (2020). ФИЛОСОФСКОЕ РОЛЬ ДИАЛЕКТИЧЕСКИХ КАТЕГОРИЙ В ЖИЗНИ ЧЕЛОВЕКА. Историческая психология и социология истории, 13 (1), 111-119.

хос одатларнинг энг гузалидир»²⁵⁶. Демак, ижтимоий муносабатларнинг амал қилинишида муҳим аҳамиятга эга бўлган қонунлар халқнинг асрий кадриятлари ҳамда орзу-умидлари ва истаклари асосида яратилиши керак. Шунингдек, қонунларда адолат, ҳақиқат, яъни ҳаққоният ғоялари билан суғорилиши шарт. Ушбу жиҳат қонунларнинг халқчил бўлишини асосий омили бўлиб хизмат қилади. Негаки, адолат ва ҳақиқат ғоялари азал-азалдан оддий халқ учун ҳаёт-мамот масаласи бўлиб келган. Адолат ва ҳақиқат кўмагида яхшилик ва ёмонлик ўртасидаги азалий курашда яхшиликни тантана қилиниши мадҳ этилган²⁵⁷.

Аксарият алломалар қарашларида ва фалсафий таълимотларда жамиятда яхшилик ва ёмонлик ўртасида кечадиган курашда ёмонликка қарши яхшилик билан жавоб қайтариш уқтирилган. Бироқ, бу қоида ҳамма вақт ҳам қутилган ижобий натижани беравермаган. Бу жиҳат ўтган тарихий тажрибада бир неча маротоба ўз исботини топган. Шу боис, ёмонликка қарши ёмонлик билан курашиш тарафдорлари аввал ҳам бўлган, ҳозир ҳам бор. Хусусан, Шарқ дунёсининг буюк ижодкори Абулқосим Фирдавсийнинг қуйидаги фикрлари бунга яққол мисол бўла олади:

Ёмонлик-ла кесай ёмонлар қўлин,
Руҳимга ёр этай яхшилик йўлин²⁵⁸.

Ушбу ўринда баъзилар эътироз билдириши мумкинки, ёмонларларга, уларнинг ёмонликларига қарши ёмонлик билан курашсак, унда ёмонлардан қандай фарқимиз қолади. Бизлар ҳам ёмонлик қилсак, ёмонлар билан бир хил бўлиб қоламизку, - деган маънода. Тўғри, эзгулик ва яхши амаллар юксак инсоний фазилатлар ҳисобланади. Шундай экан, уларга бўлган муносабатнинг ҳам турлича бўлиши табиий ҳолдир. Ижтимоий муносабатларнинг шаклланишида ва такомиллашувида юқоридаги омилларнинг таъсири катта.

Инсонлар ижтимоий муносабатларнинг субъектлари ҳисобланади. Инсонлар эса хилма-хил бўлади. Шу сабабдан, уларга бўлган муносабатда биз юқорида санаб ўтган хусусиятларини инобатга олиш зарур. Шунда ижтимоий муносабатлар доирасида келиб чиқиши мумкин бўлган тушунмовчиликларга барҳам берилиб, жамиятнинг ҳар бир аъзосини ҳокимият кўрсатмаларини тўғри қабул қилиш ва унга тўлиқ амал қилиш даражаси анча юқори бўлиши

²⁵⁶ Salimov Baxriddin Lutfullaevich. The philosophical role of dialectical categories in human life. Oriental Renaissance: Innovative, educational, natural and social sciences. Volume: 1, Issue 6, 2021. -P.406-410.

²⁵⁷ Салимов Бахриддин Лутфуллаевич (2020). ФИЛОСОФСКОЕ РОЛЬ ДИАЛЕКТИЧЕСКИХ КАТЕГОРИЙ В ЖИЗНИ ЧЕЛОВЕКА. Историческая психология и социология истории, 13 (1), 111-119.

²⁵⁸ Салимов Б.Л. Ижтимоий муносабатларнинг коммуникация ва транспорт тизими билан детерминистик боғлиқлигининг гносеологик таҳлили. Фалсафа фанлари доктори диссертацияси. Ўзбекистон Миллий университети. Тошкент. 2022, 224 б.

таъминланади. Ҳозирги замонда юксак тараққиётга эришган давлатлар ва шу мақсад йўлида интилаётган, ривожланаётган мамлакатлар ушбу муҳим тамойилни ўзлари учун дастур-ул-амал қилиб олишган. Бундай ёндашув бугун ёки кеча пайдо бўлиб қолган эмас. Ҳаттоки, бундан бир неча асрлар муқаддам яшаб ўтган ҳукмдорлар ҳам шу тарзда мамлакатни идора этганлар.

Ҳар табақа аҳли нимага мойил,
Уларни ажратиб ўтди эллик йил.
Шундай табақалаб халқини бўлди,
Мақсад – ҳар ким йўлин белгилаш бўлди²⁵⁹.

Ушбу мисралардан кўриниб турибдики, миллатлар ва халқларнинг пешволари томонидан аҳолини турли табақа ва тоифаларга бўлинишини ҳамда уларнинг ҳар бирининг ўз қизиқишлари, манфаатлари мавжудлигини ва шулар асосида ҳар кимнинг мақсад-муддаolari шаклланишини англаб етишган²⁶⁰. Ва жамиятдаги аҳлу-фуқароларнинг манфаатларини кўзлаган ҳолда, юргизган сиёсатларида, шу жиҳатларни ҳисобга олишган.

ХУЛОСА

Аввал ҳам, ҳозир ҳам, инсонлар ҳаётида яхшилик ва ёмонлик муҳим роль ўйнаб келган. Нафақат, яққа олинган инсон турмуш тарзида, балки, ижтимоий муносабатлар фаолиятида ҳам яхшилик ва ёмонлик доимо мавжуд бўлиб келган. Диалектик моҳиятига кўра яхшилик ва ёмонлик тушунчалари мазмунан қарама-қарши бўлсада, шу билан бирга бир-бирисиз мавжуд бўла олмайди. Яхшилик ва ёмонлик ўртасидаги кураш азал-азалдан, минглаб йиллардан буён давом этиб келмоқда. Бу курашда мутлоқ ғолиб ҳам йўқ. Ғалаба қисман бўлиши мумкин. Лекин, ана шу ёмонлик устидан яхшиликнинг қисман ғалабасига ҳам осонлик билан эришилмайди. Ёмонлик билан курашда яхшилик устун келиши учун «Яхшилик одамлар учун, умуммиқёсда қилинган, ҳаммага мақбул бўлган низомга ва одат тусига кирган ҳамда ўзаро муносабатларида амал қилиши шарт бўлган қоидага айланиши керак»²⁶¹. Шундагина биз яхшиликни умумжамят миқёсида устувор бўлишини таъминлай олишимиз мумкин.

²⁵⁹ Салимов Б.Л. Ижтимоий муносабатларнинг коммуникация ва транспорт тизими билан детерминистик боғлиқлигининг гносеологик таҳлили. Фалсафа фанлари доктори диссертацияси. Ўзбекистон Миллий университети. Тошкент. 2022, 224 б.

²⁶⁰ Бахриддин Лутфуллаевич Салимов, Одилбек Дониёр Ўғли Бозорбоев, Хусниддин Равшанбек Раджапбаев (2022). ЖАМИЯТДА ИЖТИМОЙ БАРҚАРОРЛИКНИ ТАЪМИНЛАШГА ОИД ФАЛСАФИЙ ҚАРАШЛАР. Academic research in educational sciences, 3 (11), 286-291.

²⁶¹ Бахриддин Лутфуллаевич Салимов, Одилбек Дониёр Ўғли Бозорбоев, Хусниддин Равшанбек Раджапбаев (2022). ЖАМИЯТДА ИЖТИМОЙ БАРҚАРОРЛИКНИ ТАЪМИНЛАШГА ОИД ФАЛСАФИЙ ҚАРАШЛАР. Academic research in educational sciences, 3 (11), 286-291.

REFERENCES

1. Салимов Б.Л. Ижтимоий муносабатларнинг коммуникация ва транспорт тизими билан детерминистик боғлиқлигининг гносеологик таҳлили. Фалсафа фанлари доктори диссертацияси. Ўзбекистон Миллий университети. Тошкент. 2022, 224 б.
2. Салимов, Б. Л., Бозорбоев, О. Д. Ў., & Раджапбаев, Х. Р. (2022). ЖАМИЯТДА ИЖТИМОЙ БАҲАРАҚОРЛИКНИ ТАЪМИНЛАШГА ОИД ФАЛСАФИЙ ҚАРАШЛАР. *Academic research in educational sciences*, 3(11), 286-291.
3. Лутфуллаевич, С. Б. (2020). Философская роль диалектических категорий в жизни человека. *Историческая психология и социология истории*, 13(1), 111-119.
4. Salimov, B. L. (2021). The philosophical role of dialectical categories in human life. *Oriental Renaissance: Innovative, educational, natural and social sciences*, 1(6), 406-410.
5. Salimov, B. L. (2023). OPINIONS OF CENTRAL ASIAN SCHOLARS ON SOCIAL RELATIONS. *Oriental renaissance: Innovative, educational, natural and social sciences*, 3(1-2), 178-182.
6. Салимов, Б. Л., & Ҳасанов, М. Н. (2022). ШАРҚ МУТАФАККИРЛАРИНИНГ КОМИЛ ИНСОН ТАРБИЯСИ МАСАЛАЛАРИ ТАҲЛИЛИ. *Oriental renaissance: Innovative, educational, natural and social sciences*, 2(6), 1345-1354.

“JUDOLIK DIYORI” ROMANIDA PORTRET TASVIRI

Jo‘rayeva Manzura Ahrorqulovna

FarDU (PhD) dotsenti

Tojaliyeva Nodira Asqarali qizi

FarDU magistranti

ANNOTATSIYA

Ushbu maqolada Murodjon Mansur ijodida (Xususan, "Judolik diyori" romanida) portret tasviri haqida so‘z boradi. Maqolada obrazlar tahlili asosiy o‘rin tutadi. Dialoglar vositasida ham obraz xarakteri ochib beriladi

***Kalit so‘zlar.** Portret, statik va dinamik portret, personaj, prototip, xarakter, tip, tashbeh.*

АННОТАЦИЯ

В данной статье говорится об изображении портрета в творчестве Муроджона Мансура (особенно в романе «Жудалик Дияр»). В статье основное место занимает анализ образов. Характер образа раскрывается также через диалоги

***Ключевые слова.** Портрет, статический и динамический портрет, персонаж, прототип, персонаж, тип.*

ABSTRACT

This article talks about the portrait image in Murodjon Mansur's work (Especially in the novel "Judalik Diyar"). In the article, the analysis of images takes the main place. The character of the image is also revealed through dialogues

***Keywords:** Portrait, static and dynamic portrait, character, prototype, character, type.*

KIRISH

Badiiy asar haqida so‘z borar ekan unda qahramon tasviri muhim ahamiyat kasb etadi. Chunki asarning tushunarli, shuningdek, ta’sirli bo‘lishi uchun o‘quvchi ongida, avvalo, obraz mantiqiy jihatdan shakllangan bo‘lishi joiz. Bu jihatdan portret tasviri yozuvchi o‘z maqsad-muddaosini yetkazishda yordamchi vazifasini o‘taydi.

"Portret (fr. portraire – tasvirlamoq) – 1) personajning so‘z vositasida tasvirlangan tashqi ko‘rinishi (qiyofasi, jussasi, kiyimi, yuz-ko‘z ifodalari, tana holati va harakatlari, qiliqlari), o‘quvchi tasavvurida jonlanadigan to‘laqonli inson obrazini yaratish va uning xarakterini ochish vositalaridan biri. Portret epik asarning kompozitsion unsuri bo‘lmish tavsifning bir ko‘rinishidir." [1]

Portret tasviri haqida Murodjon Mansurning “Judolik diyori” romani misolida ko‘rib chiqishga harakat qilamiz. Murodjon Mansurning obraz yaratish mahorati

shunda ediki, adib ko‘plab insonlar o‘zligini yo‘qotgan sovetlar davrida ham o‘ziga xiyonat qilmaydigan o‘zbekona obrazlar, qahramonlar yaratganidir. Asarda Sultonmurod, Maqsudxo‘ja, Salomxon aya, Nusratulla pochcha, Soli, Mahfuza, Marg‘uba, Olim, Bahridin, Chaman kabi qahramonlar judayam ishonarli tasvirlangan. Qahramonlar ichida shubhasiz Sultonmurod obrazi diqqatga sazovor. Adib uning tasvirini yaratishda portretning statik turidan foydalanadi. " Shartli ravishda statik va dinamik portret turlari farqlanadi. Statik deyilishiga sabab shuki, p.ning bu navida personajning tashqi qiyofasi syujet voqeasi to‘xtatilgan holda ancha mufassal, detallashtirib chiziladi. Odatda, bunday portretlar personaj asar voqeligiga ilk bor kirib kelgan pallada beriladi" [2]

MUHOKAMA VA NATIJALAR

“Yostiq izi tushib qolgan cho‘ziq yuzini ishqab, kerishdi. Sultonmurod akamning kelbati, chavandozlarnikidek edi. Chayir qiyg‘ir burunli. Labining ustidagi kalta mo‘ylovi bir yarashibdi. Shu turishda to‘n kiyib, chakkasini durra bilan tang‘ib olsami, uloqchining o‘zi. Lekin hozir shaharcha kiyingan, ustiga-ustak boshyalang, sochlari jingalak edi. Egnida hali ham bu tomonlarda rasm bo‘lmagan iroqi gulli yoqasiz ko‘ylak. Ipak bog‘ichlari bir chiroyli. O‘rnidan turib, bo‘yi shiftga yetgudek bo‘lib yana kerishgan edi, kuraklari shiqirlab ketdi”. Yozuvchining asar bosh qahramonining jismoniy quvvatini ham o‘zi kabi chiroyli ekanini tasvirlab beradi. Statik portret tasvirining qo‘llanishi asar qahramonini o‘quvchi ongida teranroq saqlanib qolishiga sabab bo‘ladi. Sultonmurod asarning ikkinchi qismida kamroq ko‘rinsa-da, uchinchi qismida namoyonlik paydo etadi. U yaqinlaridan uzoq-uzoqlarga yashirib yurishga majbur bo‘ladi. Lekin asarda voqealar Sultonmurod bilan chambarchas bog‘liq holda kechadi.

Yozuvchi Sultonmurod obrazining tashqi qiyofasini statik shakldagina berib qolmay, keyingi o‘rinlarda uning ruhiy holati, ichki kechinmalari, kelbati haqida ayrim o‘rinlarda portretning dinamik usulidan ham foydalanadi: “... Uy o‘rtasida arslonning o‘ligiday cho‘zilib, birov yotar edi! Boshi ostida bitta yostiq, o‘zi taqir gilamga yuztuban cho‘zilgan uxlab qolibdi”.

"Dinamik portret deganda esa mufassal tasvir emas, balki voqea va dialoglar tasvirida, ya'ni harakat davomida berib boriluvchi personaj tashqi ko‘rinishiga xos ayrim detallar nazarda tutiladi. Bunday portret detallari (yuz-ko‘z ifodalari, tana holati va harakati, qiliqlari) ko‘proq remarkalardan joy oladi va personajning ayni paytdagi ruhiy holatini ifodalashga xizmat qiladi.

“Ammo bir suratki ajoyib! O‘zi xuddi shu iroqi gulli ko‘ylakda-yu, lekin bir hurpayib, achchig‘lanib turibdiki, hayron qolasiz. Shaharning urishqoq, chapani yigitlari ham bunchalik bo‘lmas, bunday yovqarash qilib turmas (Tavba nimadan

buncha alamzada?). Yoqa valongar, lab alam-la qimtilgan, ko‘z yonaman deydi. Savatdek soch to‘zg‘ib ketgan”. [4] Sul-tonmurodning bu tasvirida esa portretning static ko‘rinishidan unumli foydalaniladi. Asarning ruhiy holati va portret tasvirlarining shakllari bir-birini to‘ldiradi. Ushbu parchada yurtining yovlar qo‘lida talash bo‘lganidan o‘kinayotgan yigitning ruhiy kechinmalari ifodlashga harakat qilingan.

“Men uning Bo‘zsuv shamollarida qorayib, ancha dag‘al tortgan yuz-ko‘zlariga qarab o‘tirib, yana vahmim ortib boryapti. U xontaxtaning bir yonini egallab, ko‘ksini berib o‘tirgani uchunmi, yo aslida ham shundaymi, yelkalari kattalashib, qaddi-basti to‘lishganday, o‘zi ancha salobatli ko‘rinardi. Rostini aytsam chilla chiqishi bilan kechalari salqin tushib, Qo‘ldosh tog‘amning nosrang kitel-shimini kiyib olganidan, ustiga-ustak oyog‘idagi etik ham harbiylargami, kimgadir o‘xshatib qo‘ygan”.

Murod Mansur “Judolik diyori”da bir qator xotin-qizlar obrazlarini ham yaratadi, bular o‘z portreti, xarakteri bilan bir-birlaridan farq qiladilar, voqealarning borishida faol ishtirok etadilar. Romandagi asosiy obrazlardan biri – Salomxon aya obrazidir. Salomxon aya – Maqsudxo‘janing onasi. Sul-tonmurod uning jiyani. Bu obraz romanda oqila, mulohazakor, qanoatli, mehribon shuning barobarida, qat‘iyatli ayol sifatida gavdalanadi.

Asarda Salomxon ayaning tashqi ko‘rinishiga, portretiga deyarli chizgilar berilmagan, biroq gap ohanglari, ruhiy munosabatlar bilan yuzida aks etadigan o‘zgarishlar tasvirlanadi. Yozuvchi qahramonlarining portretini rang-barang qilib ko‘rsatishda yumordan yaxshigina foydalanadi:

“Hay, Sul-tonmurod, san esingni yeb ol. Ko‘pam bu kashmirilarning qiziga aylanishaverma.

Akam hoholab kuldi, kulib yengmoqchi bo‘ldi.

– Voy, xola-yey! Juda ajoyibsiz-da! Har bitta begona kashmiri bo‘lavursa, sog‘i kim qoladi?!

– San kulma, bular shunday ustaki, ko‘zingga qarab turib, avrab qo‘yganini bilmay qolasan.

– Ko‘zingga qarab turib deng-a?

– Ha, qarab turib duosini o‘qisa tamomsan. Oyisining parilari borligini, childirma chalib odam o‘qishini bilmaysanmi?

– Bilaman dedi akam, o‘sha-o‘sha kulib.

– Billsang nimaga kulyapsan?

– Hamma qatori bir qiz-ku.

– Ho-o, dedilar oyim cho‘zib, – hamma qatori ekanmi, voy tavba-yey?”

Yozuvchi Salomxon aya obrazi tilidan gapirilgan bu tasvirni, Abdulla Qodiriyning “O‘tkan kunlar” romanidagi O‘zbek oyim bilan Otabekning marg‘ilonlik kelin – Kumush borasidagi bahsiga qiyoslaganga o‘xshaydi. O‘zbek oyim ham Kumushni “andi” deb atab Yusufbek hoji va Otabekning kulgisiga sabab bo‘ladi. Murod Mansur Salomxon aya obrazini O‘zbek oyim obraziga qiyoslaganda, uning qat‘iyatli, mehmonnavozligi O‘zbek oyimga tortib ketishiga, biroq, Salomxon ayani oqila, “mulohazakor”, qanoatli, mehribon ayol sifatida tasvirlashga intiladi. Yo‘qotishu judoliklar Salomxon ayaning qalbida o‘chmas jarohat qoldirsa-da, yozuvchi asarda ayolning mustahkam irodasini sindirmaslikka harakat qiladi:

“ – Janozadan keyin qoraxat kelib tursa nima deyaringniyam... – deb ming‘irladi amaki.

– Voy o‘lmasam, Bahriddinginadanmi?

– Oyim yuzini qo‘shqo‘llab changalladilar, etaklaridagi jiyda yer bilan bitta bo‘lib ketdi”.

Ayon bo‘lyaptiki, ruhiyat kechmishining portret ko‘rinishlari voqealar davomida ko‘rinish beradi. Adib Salomxon aya obrazi orqali haqiqiy o‘zbek ayolining real timsolini yaratishga intiladi.

Romanning asosiy qahramonlaridan yana biri – Marg‘uba obrazidir. Asarning sarguzasht voqealari Marg‘ubaning achinarli taqdiri bilan bog‘liq tarzda kechadi. Kuyovi Bahriddinning to‘y kuni yo‘qolishi Marg‘ubani qattiq iztirobga soladi. Bahriddin ta‘qibchilardan qochadi. Bahriddin jo‘rasi bilan kiyimlarini almashtirgani tufayli, uning o‘rniga jo‘rasini o‘ldirishadi. Qotillar jasadni tanimasdan “Bahriddin” deb ko‘mib yuborishadi. Bahriddinning tirikligidan bexabar Marg‘uba biroz vaqtdan so‘ng Sultonmurodga ko‘ngil qo‘yadi. Sultonmurod Marg‘ubaning Haybatga uzatilayotganini eshitib, uni olib qochadi. Sultonmurod Marg‘ubani nega olib qochadi? U Marg‘ubani birinchi nikohidagi kishiga yetkazishga jazm qiladi.

Asarda Marg‘uba haqida so‘z borar ekan, yozuvchi uning portretini tabiat tasviriga qiyoslab yaratadi, tashqi libosga e‘tiborini ko‘proq jalb qiladi.

“Ko‘z oldimizda salomga egilgan kelinchakdek bo‘lib, o‘sha bir to‘p (qiyg‘os gullagan) shaftoli turardi. Topdim! Men uni ilgari ham ko‘rganman! Asol xolamnikiga to‘ydan keyin birinchi borganimizda ko‘rganman. Shunda u boshiga shaftoli gulli uzu-un simro‘molmi, to‘rro‘molmi tashlab chiqqan. Avval oyimlarga, so‘ng menga bir chiroyli salom qilganida, xiyla vaqtgacha esim og‘ib qolgan edi... Piyolani uch barmog‘ining ustiga qo‘ndirib choy uzatarkan, shirin jilmayib: “Oling qaynim, qaynijonim, dasturxonga qarangla”, deya qistagan edi”. [5]

Adib Marg‘ubaning kelin salomini, qiyg‘os gullab, egilib turgan shaftoliga qiyoslaydi. Yozuvchi ibo, hayo deb atalmish go‘zal xislatlarni ham Marg‘uba

portretiga singdirib yuborgan. Tashbeh san'ati ham o'rinli qo'llangan. Marg'uba portreti tasvirida, yozuvchi qahramon qiyofasini to'la ma'noda yoritmay, balki voqealar davomida uning xarakter xususiyatlarini berish orqali ham tashqi, ham ichki qiyofasini chizadi.

“Judolik diyori” romanida Asol xola, Hidoy xola, Haybatning onasi – “oppog'oyim”, Mubor xola, Huri amma kabi obrazlarning portretlari ham puxta ishlangan. Romanda Asol xolaning boshiga ko'p og'ir tashvishlar tushadi. To'yi kuni chimildiqqa ham kirishga ulgurmay, bedarak ketgan, biroz vaqt o'tib, o'g'li Bahriddinning o'ldi, degan xabarini eshitgan Asol xolaning og'ir ruhiy holati tasvirlanadi.

“Kelinginamni kutvolishga ham qo'ymalaring! Qamab tashlalar! Yo'latmalaring men bechorani! – deb siltanadilar hadeb. Ro'mollari oyoq ostiga tushib, oppoq sochlari bir xunuk to'zg'ib ketibdi, yuzlari ayanchdan bujmayib...”[6]

Asol xolaning bu portreti orqali muallif o'z qahramonining ichki o'rtanishlarini ochib bergan. Xalq ta'birida uchraydigan “ko'zi bor”, “ko'zi tegadi” kabi qarashni Mubor xola portretida uchratamiz.

“... shu xolamning ko'zlari bor. Mijjalaridagi ajinga o'xshab ketadigan allaqanday xollari ko'zining o'tkirligidan nishonaday edi. Xolang yaxshilab qarasar, o'ynoqlab borayotgan, otni ham yiqitadilar, hazir bo'lish kerak”, deyдилar oyim”.[7]

Hidoy xola obrazi portretida esa tamomila buning aksini ko'ramiz.

“Oq sariqdan kelgan yuzlaridan hamisha nur yog'ilib turadi, vujudlaridan qalampirmunchoq hidi anqib, quchoqlariga olganda, bag'irlariga singib ketging kelaveradi odam. Bir chiroyli kamzullar, nimchalar tikadilar”. Adib Hidoy xolani ochiq ko'ngil, nurli ayol sifatida tasvirlaydi.

Muallif ayol obrazi portretini yaratganida, qahramonlarning deyarli barchasiga samimiyat, ochiq ko'ngillilik, mehnatsevarlik, mehr-oqibat tuyg'ularini chuqur singdiradi.

XULOSA (ЗАКЛЮЧЕНИЕ / CONCLUSION)

O'ziga xos portret yaratish usuliga ega bo'lgan Murod Mansur qahramonlarning portretlarini rang-barang qilib ko'rsatishda, ruhiy olamini tasvirlashda bir qancha unsurlardan unumli foydalangan.

Yozuvchi qahramonlar portretini chizar ekan, ularning xarakteridagi belgilarni ochib berishga harakat qiladi. Faqat qahramonlarning tashqi qiyofasinigina chizmay, ularning ichki dunyosini ham o'ziga xos detallar vositasida mahorat bilan tasvirlaydi. Bu esa tabiiyki, asar ta'sirchanligini yanada orttiradi.

ADABIYOTLAR RO‘YXATI (REFERENCES)

1. Gafurovich, S. A. (2021). Analysis Of The Poem" Autumn Dreams" By Abdulla Oripov. *The American Journal of Social Science and Education Innovations*, 3(01), 556-559.
2. Sabirdinov, A. . (2021). ASKAR KASIMOV IN THE UZBEK POETRY OF THE XX CENTURY THE ROLE AND IMPORTANCE OF CREATION. *Конференции*, 1(2).
3. Mukhammadjonova Guzalkhan. The image of a creative person in the poetry of Erkin Vohidov. *ACADEMICIA: An International Multidisciplinary Research Journal*. Volume : 10, Issue : 11, November. - India, 2020.
4. Mukhammadjonova, G. (2020, December). ARTISTIC INTERPRETATION OF THE CREATIVE CONCEPT IN WORLD LITERATURE. In *Конференции*.
5. Abdurashidovich, K. A. (2018). Motivation and National Character of Foolishness in Uzbek Literature. *ANGLISTICUM. Journal of the Association Institute for English Language and American Studies*, 7(4), 47-51.
6. Qayumov, A. (2018). Creating of a national character through means of literature. *Theoretical & Applied Science*, (1), 235-240.
7. Kayumov, A. A., & Isakova, J. B. (2022). DESCRIPTION OF A CHILD'S IMAGE IN UZBEK LITERATURE. *Oriental Journal of Social Sciences*, 2(02), 115-122.
8. Kayumov, A. (2021). Character And Psychophysiology. *Zien Journal of Social Sciences and Humanities*, 3, 9-13.
9. Mansurov, M. (2010). *Judolik diyori*. 1, 2, 3, 4-kitoblar

“TARIXI GARDIZIY” ASARINING TARIXIY QIYMATI

Sarvar Saidov

O‘zbekiston xalqaro islom akademiyasi tayanch doktoranti,
Imom Termiziy xalqaro ilmiy-tadqiqot markazi katta ilmiy xodimi

ANNOTATSIYA

Ushbu maqolada qadimgi Eron va Islom tarixidan hikoya qiluvchi Abu Said Gardiziyning “Tarixi Gardiziy” haqida fikr-mulohazalar keltirilgan. Asarda keltirilgan Xuroson va Movarounnahr tarixiga muhim voqea-hodisalar borasida xulosalar qilingan.

***Kalit so‘zlar.** Gardiziy, tarix, “Zaynul axbor”, Abu Rayhon Beruniy, G‘azna, Xuroson, Movarounnahr.*

ABSTRACT

This article contains comments on "History of Gardizi" of Abu Said Gardizi, which tells about the history of ancient Iran and Islam. Conclusions are made regarding the important events in the history of Khurasan and Movarounnahr presented in the work.

***Key words.** Gardizi, history, "Zaynul Akhbar", Abu Rayhan Beruni, Ghazna, Khorasan, Movarounnahr.*

KIRISH

Abu Rayhon Beruniyning “Osorul boqiya” asariga o‘xshash, urf-odatlar, bayramlar, xalqlarning moziydagi tajribalari tarixidan hikoya qiluvchi islomgacha va islom tarixiga oid muhim manbalardan biri “Tarixi Gardiziy” asaridir. Ushbu asarning muallifi Abu Said Abdulhasan ibn Zakhok ibn Mahmud Gardiziydir. Asarning asl nomlanishi “Zaynul axbor” (“Xabarlar ziynati”) bo‘lib, u muallif nomiga nisbat berilib “Tarixiy Gardiziy” nomi bilan mashhurdir.

Asarning muallifi Abu Said Gardiziy mashhur tarixchi, geograf olim bo‘lib, Abu Rayhon Beruniyning zamondoshidir. Asarda muallif hindlarning dini, tarixi, urf-odatlari va bayramlari haqidagi ma’lumotlarni Abu Rayhon Beruniydan eshitganligi haqidagi ma’lumotni keltirishi ham uning Beruniy bilan zamondosh bo‘lganligidan dalolatdir. Uning tug‘ilgan yili to‘g‘risida manbalarda aniq ma’lumot keltirilmagan. Vafoti hijriy 453-yil (milodiy 1061-yil) deb ko‘rsatiladi. Abu Said Gardiziyning hayot-faoliyati kechgan Gardiz bugungi Afg‘onistonda joylashgan geografik hududdir.

MUHOKAMA VA NATIJALAR

“Tarixiy Gardiziy” asarini muallif G‘aznaviyalar sultoni “Zaynul millat” – Abdurrashid ibn Mas‘ud G‘aznaviy davrida G‘azna shahrida yozib tugatgan bo‘lib, asardagi oxirgi keltirilgan voqea hijriy 432-yilda (milodiy 1041-yil) sodir bo‘lgan. Ushbu asar butun jahon tarixiga doir bebaho manba bo‘lib, dunyoning yaratilishidan boshlab, muallif yashagan davrga qadar bo‘lgan tarixiy ma‘lumotlarni o‘z ichiga qamrab oladi. Jumladan, asarda qadimiy fors sulolalari: peshdodiyalar, kayoniylar, ashkoniylar, sasoniylar tarixi, Rasululloh sollallohu alayhi vasallamning siyratlari va xulafoi roshidinning hayot yo‘llari, muallif yashagan davrga qadar hukmronlik qilgan Xuroson amirlari, Tohiriylar, Safforiylar, Somoniylar tarixiga oid muhim ma‘lumotlar keltirilgan²⁶².

Ushbu asarning bugungi kunga qadar ikkita qo‘lyozma nusxasi saqlanib qolgan bo‘lib, ushbu nusxalarning ikkalasi ham Buyuk Britaniyada joylashgan. Ushbu nusxalarning bittasi Oksford universiteti kutubxonasida, ikkinchisi esa Kembridj universiteti huzuridagi Kingz kollej kutubxonasida 213 raqami ostida saqlanadi. Asarning Kembridjda saqlanayotgan nusxasi aniqroq va qadimiy nusxa bo‘lib, u hijriy 903 yoki 930-yilda ko‘chirilgan. Ushbu qo‘lyozma nusxasi borasida keltirilgan ma‘lumotlarda faqat 93 raqamidan boshqa hech qanday raqam keltirilmaganligi sababli uning ko‘chirilgan yili to‘g‘risida ikki xil faraz mavjud. Ushbu nusxa 418 sahifadan yoki 209 varoqdan iborat bo‘lib, nasta‘liq xatida yozilgan. Asarning Oksford universiteti kutubxonasida saqlanayotgan nusxasi esa hijriy 1196-yilda ko‘chirilgan.

“Tarixiy Gardiziy” asari XX asrda taniqli eronlik tadqiqotchilardan biri Muhammad Qazviniy tomonidan muqaddima va izohlar bilan to‘ldirilgan holda nashr qilingan. Mamlakatimizda bugungi kunda ushbu asar to‘liq o‘rganilmagan bo‘lib, asarni manbashunoslik nuqtai nazaridan tahlil qilish, tarjima qilish orqali islom tarixi, xususan Movarounnahr va Xuroson tarixiga doir qimmatli ma‘lumotlarga ega bo‘lish mumkin.

O‘rta asr klassik tarixshunosligi yondashuvi bo‘yicha yozilgan asarlar o‘zlari yetkazmoqchi bo‘lgan ma‘lumotlarning yaxlitligini ta‘minlash uchun avvalgi tarixiy voqealar haqida qisqacha ma‘lumot berishga harakat qiladi. “Tarixiy Gardiziy” - O‘rta asr klassik tarixnavisligi doirasida yozilgan asar. Asarda, yuqorida ta‘kidlab o‘tilganidek, dastlab Eron tarixidagi, undan keyin esa islom tarixidagi muhim ijtimoiy-siyosiy voqealar borasida ma‘lumotlar keltirilgan. Islom tarixidagi voqealar bayoniga bag‘ishlangan qismda avvalo payg‘ambarimiz Muhammad sollallohu alayhi

²⁶² Бартольд В.В. Извлечение из сочинения Гардизи "Зайн ал-ахбар": Приложение к "Отчету о поездке в Среднюю Азию с научною целью. 1893-1894 г" // Бартольд В.В. Сочинения. М., 1973. Т. VIII.

vasallam, so'ngra ul zotdan keyin xalifalik taxtiga o'tirgan to'rt xulafoi roshidin, undan keyin esa Umaviylar va Abbosiylar davridagi ijtimoiy-siyosiy jarayonlar, o'zaro ixtiloflar, harbiy yurishlar borasida tarixiy ma'lumotlar keltirilgan. Bu ham ushbu asarning islom tarixidan hikoya qiluvchi muhim va bebaho manbalardan ekanligiga dalolat qiladi.

**“Tarixi Gardiziy” asarida Payg’ambarimiz Muhammad sollallohu alayhi
vasallamning hayoti haqidagi ma’lumotlarni o’zida jamlagan jadval²⁶³:**

Amakilari	Ammalar i	Ayollari	Qaynotalari	Ayollarining qabilalari	Farzandlari	Janglari
Abbos	Umayma	Xadicha	Xuvaylid	Quraysh	Qosim	Badr
Hamza	Ummu Hakim	Oisha	Abu Bakr Siddiq	Quraysh	Abdulloh	Uhud
Abu Tolib	Baro	Hafsa	Umar al- Foruq	Quraysh	Fotima	Xandaq
Abu Lahab	Otika	Ummu Habiba	Abu Sufyon	Quraysh	Zaynab	Bani Qurayza
G'aydoq	Arvo	Sauda	Zam'a	Quraysh	Ruqiya	Xaybar
Muqovvim	Safiya	Ummu Salama	Abu Umayya	Banu Maxzum	Ummu Gulsum	Makka fathi
Ziror		Zaynab	Jahsh	Banu Asad	Ibrohim	Hunayn
Zubayr		Maymuna	Horis	Banu Hilol		Toif
Qusam		Safiya	Huyay	Banu Nazir		Tabuk
Horis		Moriya	Abdulloh	Qibtiy		Najron
		Zaynab	Xuzayma	Mudar		Bani Nadir
		Juvayriya	Horis	Banu Xuza		Zotu-r- Riqo
						Bani Lihyan
						Banu Qaynuqa
						Bani Mustaliq

Diqqat bilan qaraydigan bo'lsak, asarning islom tarixiga bag'ishlangan qismida xulafoyi roshidindan keyin xalifalik taxtini egallagan Umaviylar sulolasining hukmronligi borasida juda qisqa ma'lumot berilgan. Buning sababi sifatida tadqiqotchilar asar muallifining shialik oqimiga moyilligini keltiradilar. Abbosiylar

²⁶³ Abu Said Abdulhasan ibn Zahhok ibn Mahmud Gardiziy. Zaynul axbor. – Tehron. 1909.

davridagi voqea-hodisalar esa asarda keng yoritilgan. Zero, tarixdan ma'lumki, Abbosiylar xalifalik taxtini egallashda fors amaldorlari, xurosoniylardan kata yordam olgan. Muallifning asli kelib chiqishi Xurosonga mansub bo'lganligini inobatga olsak, asarda Abbosiylar davriga kata o'rin ajratilganli tabiiy hol hisoblanadi²⁶⁴.

“Tarixiy Gardiziy” asarining muallifi Abu Said Abdulhasan ibn Zahhok Gardiziy G'aznaviylar davlati sultoni Mahmud G'aznaviy davridan boshlab sulton Mas'ud G'aznaviy davriga qadar davlatning rasmiy tarixchisi sifatida faoliyat yuritgan. Bu esa asarda keltirilgan ma'lumotlarning ishonchlik darajasi yanada oshishiga sabab bo'ladi.

XULOSA

Asarda islom olamidagi muhim voqea-hodisalar bilan birgalikda nasroniylar, yahudiylar, forslar va hindlar haqida ham muhim ma'lumotlar keltirilgan. Asarning oxirgi qismida esa venger, bolgar, turk qabilalari haqida, yunonlar tarixi haqida qisqacha ma'lumotlar keltirilgan.

FOYDALANILGAN ADABIYOTLAR RO'YXATI

1. Abu Said Abdulhasan ibn Zahhok ibn Mahmud Gardiziy. Zaynul axbor. – Tehron. 1909. 120 b.
2. Martinez A.P. Gardizis Two Chapters on the Turks // Archivum Eurasiae Medii Aevi. 1982. T. II. P. 109-217;
3. Бартольд В.В. Извлечение из сочинения Гардизи “Зайн ал-ахбар”: Приложение к “Отчету о поездке в Среднюю Азию с научною целью. 1893-1894 г” // Бартольд В.В. Сочинения. М., 1973. Т. VIII. С. 23-62;
4. Ergashevich, R. A. (2022). Socio-philosophical significance of the concept of national state sovereignty. *Asian Journal of Research in Social Sciences and Humanities*, 12(3), 49-51.
5. Mamatqulov, E. (2022). TARAQQIYOT STRATEGIYASI YANGI O'ZBEKISTONDAGI MA'NAVIY ISLOHOTLAR ASOSI. *Oriental renaissance: Innovative, educational, natural and social sciences*, 2(6), 950-953.
6. Mamatqulov, E. (2022). YANGI O'ZBEKISTONDA MA'NAVIY MAKONNI YARATISH BORASIDAGI ASOSIY VAZIFALAR. *Oriental renaissance: Innovative, educational, natural and social sciences*, 2(9), 402-406.
7. Panjiyev, S. (2019). CONCEPTS OF TRUTH OF THE NEW TIME. *Scientific Bulletin of Namangan State University*, 1(7), 170-173.

²⁶⁴ Martinez A.P. Gardizis Two Chapters on the Turks // Archivum Eurasiae Medii Aevi. 1982. T. II. P. 109-217.

8. Raxmanov, A. (2022). SHARQ RENESSANSI DAVRI GUMANIZMINING GNOSEOLOGIK VA ONTOLOGIK ASOSLARI. *Oriental renaissance: Innovative, educational, natural and social sciences*, 2(10), 668-674.
9. Raxmanov, A. E. (2021). Political independence and the creation of its legal basis. *ACADEMICIA: An International Multidisciplinary Research Journal*, 11(6), 726-729.
10. Saidov, S. (2021). Ibn al-Muqaffaning islom tarjima san'atiga qo'shgan hissasi. *Oriental renaissance: Innovative, educational, natural and social sciences*, 1(1), 334-337.
11. Saidov, S. (2022). "TADBIR UL-MANZIL" RISOLASI-OILAVIY MUNOSABATLAR UCHUN DASTURULAMAL. *Oriental renaissance: Innovative, educational, natural and social sciences*, 2(5-2), 894-897.
12. Saidov, S. (2022). TARIXIY MANBALARDA KELTIRILGAN IBN AL-MUQAFFA BORASIDAGI MA'LUMOTLAR TAHLILI. *Oriental renaissance: Innovative, educational, natural and social sciences*, 2(2), 525-528.
13. Saidov, S. A. O. G. L. (2021). IBN AL-MUQAFFANING HAYOTI VA ILMIY FAOLIYATI. *Oriental renaissance: Innovative, educational, natural and social sciences*, 1(7), 8-14.
14. Suhrob, P. (2021). The philosophical content of truth and its forms. *World Bulletin of Social Sciences*, 4(11), 176-178.
15. Suhrob, P. (2022). GLOBALIZATION PROCESS AND NATIONAL-SPIRITUAL FACTORS. *Galaxy International Interdisciplinary Research Journal*, 10(12), 636-638.
16. Suhrob, P. (2022). THE NOOSPHERE STAGE AND THE INCREASING RESPONSIBILITY OF MANKIND IN THE PERSPECTIVE OF THE PLANET EARTH. *American Journal of Research in Humanities and Social Sciences*, 6, 55-58.
17. Turdiboyev, B. X. (2019). CIVILIZATIONS AS FORMS OF MANIFESTATION OF HISTORICAL PROCESSES. *Theoretical & Applied Science*, (11), 29-32.
18. Панжиев, С. (2022). ҚАДРИЯТЛАРНИНГ ШАХС МАЪНАВИЙ ҚИЁФАСИНИ ЮКСАЛТИРИШДАГИ ЎЗИГА ХОС ЖИХАТЛАРИ. *Oriental renaissance: Innovative, educational, natural and social sciences*, 2(11), 863-866.
19. Саидов, С. (2022). ЯНГИ МАЪНАВИЙ МАКОННИ ТАШКИЛ ЭТИШДА ИБН МУҚАФФА АСАРЛАРИНИНГ РОЛИ. *International scientific journal of Biruni*, 1(3), 19-22.
20. Турдибоев, Б. (2022). ТАРИХИЙ ЖАРАЁНЛАРНИ БИЛИШНИНГ ИЖТИМОЙ ВОҚЕЛИКНИ ТУШУНИШ ВА ДУНЁҚАРАШЛАРГА

БОҒЛИҚЛИГИ. *Oriental renaissance: Innovative, educational, natural and social sciences*, 2(6), 1037-1043.

21. Турдибоев, Б. Х. (2022). ТАРИХИЙ ЖАРАЁНЛАРНИ ИЖТИМОИЙ-ФАЛСАФИЙ БИЛИШНИНГ МАЪНО-МАЗМУНИ. *International scientific journal of Biruni*, 1(3), 23-28.

22. ШОИМОВ, А. (2020). ОСНОВНЫЕ НАПРАВЛЕНИЯ ПОЛИТИКИ ВЗАИМОДЕЙСТВИЯ ГРАЖДАНСКОГО ОБЩЕСТВА И ГОСУДАРСТВА НА НОВОМ ЭТАПЕ НАЦИОНАЛЬНОГО РАЗВИТИЯ УЗБЕКИСТАНА. *Вопросы политологии*, 10(11), 3330-3338.

TALABALARDA MA'NAVY SIFATLARINI RIVOJLANTIRISHGA YO'NALTIRILGAN TARIXIY PEDAGOGIK JARAYONNING MAZMUNI VA MOHIYATI

Moyliyeva Xumora To'ra qizi

Iqtisodiyot va pedagogika universiteti o'qituvchisi

moyliyevaxumora@gmail.com

ANNOTATSIYA

Mazkur maqolada talabalarni ma'naviy sifatlarini rivojlantirishga yo'naltirilgan pedagogik jarayonlarining tarixiy ildizlari tahlil etilgan.

Kalit so'zlar : tarbiya, axloq, jamiyat, komil inson, ilm, Avesto, odamiylik, qadriyatlar, zardushtiylik.

АННОТАЦИЯ

Анализируются исторические корни педагогических процессов, направленных на развитие духовных качеств учащихся.

Ключевые слова: образование, нравственность, общество, совершенный человек, наука, Авеста, человечество, ценности, зороастризм.

ANNOTATION

The historical roots of pedagogical processes aimed at developing the spiritual qualities of students are analyzed.

Keywords: education, morality, society, perfect man, science, Avesta, humanity, values, Zoroastrianism

КИРИШ

Kadrlar tayyorlash sohasidagi davlat siyosati insonni intellektual va ma'naviy-axloqiy jihatdan tarbiyalash bilan uzviy bog'liq bo'lgan uzluksiz ta'lim tizimi orqali har tomonlama rivojlangan barkamol shaxsni shakllantirishni nazarda tutgan holda ta'lim oluvchilarda bilim olishga va yangiliklarni puxta o'zlashtirishga ehtiyojni, asosiy o'quvilmiy va umummadaniy bilimlarni, milliy va umumbashariy qadriyatlarga asoslangan ma'naviy-axloqiy fazilatlarini, ijodiy fikrlash, atrof-muhitga ongli munosabatda bo'lish ko'nikmalarini shakllantirishni uzluksiz ta'lim jarayonlarining asosiy vazifalari sifatida belgilab berdi. Uzluksiz ta'lim tizimida pedagogik jarayonlarni tashkil etish va boshqarish, sifat va samaradorligini oshirishga xizmat qiluvchi vazifalarni amalga oshirish, ya'ni ta'limtarbiya jarayonlari samaradorligini ta'minlash pedagogik jarayonlar ishtirokchilari hisoblangan ta'lim muassasasi rahbarlari, o'qituvchilar, tarbiyachilar va boshqa mutaxassis xodimlarning faoliyatini muvofiqlashtirish mexanizmlarini ishlab chiqish va amaliyotga joriy etish zaruriyatini belgilaydi. O'zbekiston Respublikasi Prezidenti Sh.M.Mirziyoyev

ta'kidlaganidek, taraqqiyotning tamal toshi ham, mamlakatni qudratli, millatni buyuk qiladigan kuch ham ilm-fan, ta'lim va tarbiyadir.

Shuning uchun ham, O'zbekistonda ta'lim tizimini kompleks rivojlantirish, malakali kadrlar tayyorlash maqsadlariga katta kuch va mablag'lar yo'naltirilmoqda. Maktabgacha ta'lim, maktab va oliy ta'lim tizimlari, ilmiy-tadqiqot muassasalari faoliyatida sifat o'zgarishlari ro'y bermoqda.

NATIJARLAR VA MUHOKAMA

Ma'naviyat tushuchasiga ta'rif berarkanmiz kishilarning falsafiy, huquqiy, ilmiy, badiiy, axloqiy, diniy tasavvurlarini o'z ichiga oladi. Ma'naviyat atamasining asosida "ma'no" so'zi yotadi. Ma'lumki, insonning tashqi va ichki olami mavjud. Tashqi olamiga uning bo'ybasti, ko'rinishi, kiyinishi, xatti-harakati va boshqa kiradi. Ichki olami esa uning yashashdan maqsadi, fikr yuritishi, orzu-istaklari, intilishlari, his-tuyg'ularini o'z ichiga oladi. Insonning ana shu ichki olami ma'naviyatdir. Oziq-ovqat odamga jismoniy quvvat bersa, ma'naviyat unga ruhiy ozuqa va qudrat bag'ishlaydi. Unga muttasil o'qish, o'rganish, tajriba orttirish orqaligina erishiladi. Ma'naviyat qanchalik boyib borsa, jamiyat va millat shunchalik ravnaq topadi, odam yashashdan maqsad nimaligini aniq biladi, umrini mazmunli o'tkazish yo'lini izlab topadi, muomala qilish madaniyatini egallaydi, har bir masalaga insof va adolat nuqtai nazaridan yondoshadi. Ma'naviyatimiz "Avesto" va zardushtiylik ta'limotidan boshlab hozirgi kungacha shakllanib, boyib, umuminsoniy qadriyatlar bilan yonmayon rivojlanib bormoqda. Talabalarda ma'naviy sifatlarini rivojlantirishda tarixiy merozimizga nazar tashlash va bobokalonlarimizning merosidan unumli foydalanmog'imiz lozimdir.

Ajdodlarimiz bundan bir necha ming yillar oldin yashagan bo'lib, ular yuksak va o'ziga xos madaniyatni vujudga keltirishda juda katta va mashaqqatli yo'lni bosib o'tishgan. Dastlabki tosh qurollaridan tirikchilik uchun foydalanishda ancha takomillashgan mehnat qurollari yasashgacha, undan urug'chilik, qabilachilik davrlariga kelib, xo'jalik va madaniy taraqqiyotda erishilgan yutuqlargacha bo'lgan tariximiz ota-bobolarimizning boy qadimiy madaniyatga ega bo'lganligidan dalolat beradi.

"Avesto"ni o'rganish tarixi ma'lum bir jarayonni boshidan kechirgan. Xorij va o'zbek olimlari va uni har tomonlama tahlil etishga harakat qilishgan. Biz esa keyingi manbalarga tayanib, uning ta'lim-tarbiyaviy tomonlari ustida fikr yuritimiz. "Avesto"da inson shaxsining takomiliga oid ma'rifiy fikrlarning ma'lum bir tizimi ifodalangan. Hatto "Avesto"ni qadimgi davrlarda ajdodlarimizning tabiiy, ilmiy, ma'rifiy fikrlari to'plangan dastlabki pedagogic asar deb hisoblash mumkin.

Shuningdek, tadqiqotchilar uning diniy xarakterligini ta'kidlash bilan birga falsafa, siyosat, ta'lim-tarbiya, adabiyot masalalarini ham qamrab olgan asar sifatida ta'riflaydilar.

Zardushtiylikning axloqiy yo'riqlariga binoan insonning o'z burchini his etishining eng birinchi belgisi ma'naviy poklik hisoblangan. "Ard Yasht"ning 17-bobi baxt mavzusiga bag'ishlanib, unda moddiy farovonlikka erishish birinchi o'ringa qo'yiladi. Axloqan mukammal bo'lgan inson baxt-iqbolga ega bo'ladi, deyiladi. Insonning moddiy-ma'naviy hayoti mukammal bo'lsa, sihat-salomat yashab, uzoq umr ko'rsa, bu uning baxt-iqbolga ega bo'lganidir, deyiladi "Ard Yasht"da.

Eramizdan avvalgi birinchi ming yillikda Baqtiriya, Xorazm, Sug'diyona, Marg'iyona, Parfiya, Zarafshon vohalari, Parkana kabi o'lkalarda turli qabila va elatlar yashagan. Bular hozirgi o'zbek xalqining "ildizi" hisoblangan sak-massagetlar, sug'diyonlar, xorazmiylar, baxtarlar, chochliklar va parkanaliklar kabi qabila va elatlar edi. Keyinchalik ular o'zaro va boshqa ko'p qabila va urug'lar bilan birlashib ketgan.

Tarixga nazar tashlasak, eng qadimgi yozma ma'rifiy va ma'naviy yodgorliklar va turkiy xalqlar axloq-odob tizimining o'ziga xos an'anaviy xususiyatlarini ko'rishimiz mumkin. Bitiktoshlarda turk hoqonlarining yurishlari, bu yurishlarda ko'rsatgan jasoratlari, ularning bilimli, mard, xalqparvar alp yigitlar ekanligi bayon etiladi. O'z vatani mustaqilligi uchun kurash, xalqni asoratdan olib chiqish, ularning birligini ta'minlash hoqonlar Bo'min, Istami, Eltarish, Eltarishning o'g'illari Bilga hoqon va lashkarboshi Kul tegin, ma'naviy otalari Tunyuquqlarning zimmasiga tushgani hikoya qilinadi. Kultegin bitigida Bilga hoqon eng muhim insoniy hislatlar, hayotiy zaruriyatlar haqida pand-nasihat bayon etadi. Bu yodnoma yoshlarni o'z eliga muhabbat, do'st va ittifoq bo'lib yashash, vatan va xalq manfaati uchun kurashga tayyor turish ruhida tarbiyalashda katta ahamiyatga ega. Bilga hoqon hamda Kul tegin jasoratlari haqiqiy ma'naviy, vatanparvarlik hamda jasorat namunasi bo'lib hisoblanadi.

Darhaqiqat, milliy qadriyatlarni umuminsoniy qadriyatlar bilan uyg'unlashtirish va talabalarda ma'naviy sifatlarni takomillashtirish lozimdir. Chunki biror millat o'z ma'naviyatini, qadriyatini boshqa millat ma'naviyati va qadriyatidan ajratib olib yarata olmaydi. Har bir millat ma'naviyatida o'ziga xos tomonlar bo'lsa ham umuminsoniy ma'naviyatlarning bir qismidir. Shu bilan biz unutmashimiz kerakki, biz qurayotgan yangi jamiyat biz uchun birinchi galda ma'naviyatli yoshlar ko'paymog'i lozimdir.

XULOSA

Xulosa qilib aytganda, “Avesto”da insonning barkamol bo’lib yetishishida uning so’zi, fikri, ishi birligiga katta e’tibor berilgan. Bu axloqiy uchlik eng qadimgi davrlardan boshlab undan keyin yaratilgan barcha ma’rifiy asarlarga asos bo’lgan desak, xato qilmagan bo’lamiz. Zero, unda insonning har tomonlama mukammal barkamol topishi uchun zarur bo’lgan barcha talabalar, hayotiy yo’l-yo’riqlar o’z ifodasini topgan. Shu sababli “Avesto” ham Sharq xalqlarining, ham G’arb xalqlarining muqaddas ma’naviy merosi bo’lib qoldi. O‘zbekiston Respublikasi Prezidenti Sh.M.Mirziyoyev ta’kidlaganidek, “ taraqqiyotning tamal toshi ham, mamlakatni qudratli, millatni buyuk qiladigan kuch ham ilm-fan, ta’lim va tarbiyadir.”²⁶⁵ Shuning uchun ham, O‘zbekistonda ta’lim tizimini kompleks rivojlantirish, malakali kadrlar tayyorlash maqsadlariga katta kuch va mablag‘lar yo‘naltirilmoqda. Maktabgacha ta’lim, maktab va oliy ta’lim tizimlari, ilmiy-tadqiqot muassasalari faoliyatida sifat o‘zgarishlari ro‘y bermoqda.

REFERENCES

1. “Pedagogika tarixi” Nishonova S, M.Inomova, R.Hasanov
2. “O‘zbek pedagogikasi tarixi” : A.Zunnunov tahriri ostida. – T.: Sharq N MAK, 2005. – 272 b.
3. Safo Ochil. Mustaqillik ma’naviyati va tarbiya asoslari. – T.: o‘qituvchi, 1995. – 208 b.
4. Makovelskiy A.O. Avesto. – Baku, 1960. – 433 S.
5. Maxmudova N. «Avesto»da talimiy-axloqiy qarashlar. Ped. f. n. ... yozilgan diss.–T.: 2005.–140 b.
6. Муртазова, С. Б., Старусев, А. В., Михолап, Л. А., Лобейко, В. И., Потюпкии, А. Ю., & Литвинов, С. П. (2020). Вопросы современной науки: КОЛЛЕКТ. науч.
7. Муртазова, С. Б., & Муртазов, С. Б. (2021). ИЗ ИСТОРИИ МУЗЫКАЛЬНОГО ОБРАЗОВАНИЯ (НА ПРИМЕРЕ ПЕРВЫЕ ГОДЫ НЕЗАВИСИМОСТИ В УЗБЕКИСТАНЕ). *Oriental renaissance: Innovative, educational, natural and social sciences*, 1(4), 152-156.
8. Mamasaliyev, M. M. (2022). AMIR TEMUR DAVRIDA MARKAZLASHGAN BOSHQARUV TIZIMINING SHAKLLARI. *Oriental renaissance: Innovative, educational, natural and social sciences*, 2(5-2), 1120-1129.

²⁶⁵ Sh.Mirziyoyev. O‘qituvchi va murabbiylar kuni munosabati bilan soha vakillariga yo‘llagan tabrigi. 30 oktyabr 2020 y.

9. Mamasaliyev, M. M. (2022). AMIR TEMUR DAVRIDA MARKAZLASHGAN BOSHQARUV TIZIMINING SHAKLLARI. *Oriental renaissance: Innovative, educational, natural and social sciences*, 2(5-2), 1120-1129.
10. Mamasaliev, M. M., & Elboeva, S. B. (2019). RELIGIOUS-PHILOSOPHICAL DOCTRINES OF SARVEPALLI RADHAKRISHNAN. *Theoretical & Applied Science*, (11), 339-342.
11. Murtazova, S. B. (2022). The Queens Are in the Hearts Forever!. *Miasto Przyszłości*, 23, 11-16.

**UMUMIY O‘RTA TA‘LIM MUASSASALARIDA
O‘QITUVCHILARNING METODIK KOMPETENTLIGINI
RIVOJLANTIRISHNING TENDENSIYALARI**

Zikirova Nodira Yoldoshevna

Iqtisodiyot va pedagogika universiteti

“Umummetodologiya” kafedrası stajor o‘qituvchisi

+998914461940

ANNOTATSIYA

Metodik kompetentlik tushunchasi fan nuqtai nazaridan dolzarb muammo hisoblanadi. Ushbu maqolada metodik kompetentlik, uning tarkibiy qismlari, metodik kompetentsiyaning vazifalari va boshlang‘ich sinf o‘qituvchilarida ushbu kompetentsiyani qanday shakllantirish mumkinligi haqida so‘z yuritilgan.

***Kalit so‘zlar:** kompetentsiya, metodik kompetentlik, akmeologik, integral, kognitiv, vazifa.*

**ТЕНДЕНЦИИ РАЗВИТИЯ МЕТОДИЧЕСКОЙ КОМПЕТЕНТНОСТИ
ПЕДАГОГОВ ОБЩЕОБРАЗОВАТЕЛЬНЫХ УЧРЕЖДЕНИЙ**

Зикирова Нодира Юлдашевна

Преподаватель- кафедры «Общая методика»

Экономико и педагогического университета

+998914461940

АННОТАЦИЯ

Понятие методологической компетентности является актуальной проблемой с точки зрения науки. В данной статье говорится о методической компетентности, ее составляющих, задачах методической компетентности и способах формирования этой компетентности у учителей начальных классов.

***Ключевые слова:** компетентность, методическая компетентность, акмеологическая, интегральная, познавательная, задача.*

**TENDENCIES IN THE DEVELOPMENT OF METHODOLOGICAL
COMPETENCE OF TEACHERS IN GENERAL SECONDARY EDUCATION
INSTITUTIONS**

Zikirova Nodira Yoldoshevna

Teacher of the Department of General Methodology

ABSTRACT

The concept of methodological competence is a topical issue from a scientific point of view. This article discusses the methodological competence, its components,

the tasks of the methodological competence and how to form this competence in primary school teachers.

Keywords: *competence, methodical competence, acmeological, integral, cognitive, task.*

KIRISH

O'qituvchining, pedagogik mahorati uning malakasi, pedagogik qobiliyati, pedagogik kompetensiyasining oshishiga sezilarli ta'sir ko'rsatuvchi usullardan biri bu doimiy kasbiy ta'lim malakalarini oshirib borishdir. Bugungi kunda ilmiy-pedagogik hamjamiyatda kasbiy-pedagogik kompetensiyaning mohiyati va tuzilishi to'g'risida qizg'in munozaralar bo'lib o'tmoqda.

ADABIYOTLAR TAHLILI VA METODOLOGIYA

Yevropa tadqiqotchilari, V.A. Adolf, N.V. Kuzmina, A.K. Markova, E.L. Pupysheva, G.S. Savolainen, L.V. Shkerin va boshqalar kasbiy kompetentlikning har xil turlarini ajratadilar: metodik, innovatsion, psixologik, kreativ, kommunikativ va boshqalar. Yuqorida keltirilganlar orasida o'qituvchining metodik kompetentligi alohida o'rin tutadi, chunki u boshqa bir qator kompetensiyalarni o'z ichiga oladi, qo'shimcha ravishda, aynan uning darajasi ta'lim sohasidagi mutaxassisning kasbiy mahorat darajasini aniqlaydi.

MUHOKAMA VA NATIJALAR

Ma'lumki, o'quvchilarga beriladigan bilimlarning poydevori boshlang'ich ta'limda beriladi. Shaxs ongi va uning dunyoqarashining rivojlanishiga asos bo'ladigan bilimlar ham aynan shu bosqichda beriladi. Shunga ko'ra, boshlang'ich sinf o'qituvchilarining ma'naviy-axloqiy va kasbiy jihatdan yetuk bo'lishlari ular ta'lim tarbiya berayotgan o'quvchilarning barkamol shaxs bo'lib yetishishlarida muhim ahamiyatga ega.

O'qituvchining metodik kompetentligi haqida bir qancha tadqiqotchilar o'zlarining ilmiy tadqiqot ishlarida turlicha fikr bildirganlar. Hususan, O.V.Tumashevaning fikricha, o'qituvchining metodik kompetensiyasi metodik bilim, ko'nikma va faoliyat uslublariga egalik qilishni, ularning kasbiy faoliyati uchun ham, jamiyatdagi o'zaro aloqalar uchun ham ularning qiymatini tan olishni, uslubiy muammolarni hal qilish tajribasi, o'z-o'zini tarbiyalash va o'zini o'zi takomillashtirishga tayyorligi va qobiliyatini nazarda tutadigan shaxsning integral xarakteristikasi sifatida qaraydi[1].

T. Gushchina metodik kompetentlikni o'qituvchining shaxsiyati va faoliyatining integratsiyalashgan ko'p darajali professional ahamiyatli xususiyati, ishlab chiqarish

tajribasini umumlashtirib, o'qituvchining metodologiya sohasidagi bilim, ko'nikma va malakalarni tizimli ravishda egallash va kasbiy-pedagogik faoliyat metodlarining maqbul kombinatsiyasi sifatida tavsiflaydi[4].

I.Kovaleva metodik kompetentsiyani o'qituvchining ishbilarmonlik, shaxsiy va axloqiy fazilatlarining ajralmas xususiyati deb hisoblaydi, bu metodik, uslubiy va tadqiqot bilimlari, ko'nikmalari, tajribasi, motivatsiyasi, qobiliyati va ilmiy, uslubiy va pedagogik faoliyatda ijodiy o'zini o'zi amalga oshirishga tayyorligining tizimli darajasini aks ettiradi[4]. O'qituvchining metodik kompetentsiyasining shaxsiy tarkibiy qismlarini rivojlantirishning eng muhim yo'nalishi uning metodik fikrlashi va metodik madaniyatini rivojlantirishdir.

O'qituvchining kasbiy faoliyatini tahlil qilish asosida, L.V. Shkerina tomonidan taklif qilingan kasbiy-pedagogik kompetensiya tuzilmasi asosida., o'qituvchining metodik kompetentsiyasi uchta tarkibiy qismga ajratilgan: kognitiv, faollik va ijtimoiy-shaxsiy tarkibiy qism[2].

O'qituvchining metodik kompetentligining kognitiv tarkibiy qismi o'qituvchining metodik bilimlar tizimiga egaligini va bu bilimlarning o'zi uchun ham, kasbiy faoliyati uchun ham, kasbiy o'sish uchun ham muhimligi va ahamiyatini tushunishni o'z ichiga oladi.

Faollik komponenti metodik faoliyatning asosiy turlarini amalga oshirish, ularning faoliyati natijalarini tahlil qilish va baholash, ularning kutilgan, rejalashtirilgan natijalarga muvofiqligi asosida o'zgartirish imkoniyatini ham o'z ichiga oladi.

O'qituvchining ijtimoiy va shaxsiy kompetentsiyasining asosini uning uslubiy faoliyatida talab qilinadigan va jamiyat bilan yetarli va faol ta'sir o'tkazish uchun zarur bo'lgan shaxsiy fazilatlar tashkil etadi. Tadqiqotchilarning ilmiy izlanishlarini o'rganish natijasida metodik kompetentlik tushunchasining bir qancha vazifalarini keltirish mumkin: akmeologik, innovatsion, bashoratlash, integral, rag'batlantiruvchi, boshqaruvchi, refleksiv[1].

Akmeologik vazifasi o'qituvchining kasbiy va shaxsiy kamolotiga erishishga qaratilgan. O'qituvchining uslubiy kompetentsiyasini ta'lim jarayoni sub'ektining o'zini o'zi rivojlantirish, o'qituvchi shaxsini uni yuqori kasbiy mahorat darajasiga ko'taradigan yangi kasbiy fazilatlar bilan boyitish natijasi deb hisoblash mumkin.

O'qituvchining uslubiy kompetentsiyasining akmeologik funktsiyasining asosiy "sa'y-harakatlari" ta'lim sohasidagi mutaxassisning kasbiy salohiyatini, uning ijodkorligini, individualligini rivojlantirishga qaratilgan.

Innovatsion vazifasi o'qituvchining yuqori darajadagi uslubiy malakasini shakllantirish jarayoni o'qituvchining kasbiy faoliyatidagi mavjud salbiy

stereotiplarni yo‘q qilish, fikrlash va faoliyatni qayta qurish, maktab o‘quvchilarining o‘qitish jarayonining mohiyatiga chuqur kirib borishga imkon beradigan tahliliy ko‘nikmalarni shakllantirish bilan bog‘liq. Zamonaviy ta‘limni rivojlantirish sharoitida o‘qituvchi maktabda yuz beradigan innovatsion jarayonlarning ahamiyati va zarurligini tushunishi, o‘qitishning innovatsion texnologiyalarini bilishi va ularni o‘quv jarayonida qanday amalga oshirishni bilishi nihoyatda muhimdir. Shuni ta‘kidlash lozimki, o‘tkazilgan tadqiqotlar natijasida, maktab tizimida innovatsion texnologiyalar hususan, AKT dan foydalanish orqali o‘quvchilarda bilim olish uchun qo‘shimcha motivatsiya paydo bo‘lganligini ko‘rishimiz mumkin[6].

Bashoratlash vazifasi o‘qituvchining kasbiy faoliyatning kelajakdagi uslubiy muammolarini oldindan ko‘ra bilish, ularni hal qilish modellarini ishlab chiqish, qabul qilingan qarorlarning oqibatlarini oldindan ko‘ra bilish qobiliyatini rivojlantirish. Integral vazifasi sub'ekt, pedagogik, psixologik, metodik bilimlar va faoliyat usullari o‘rtasidagi bog‘liqlikni ta‘minlaydi.

Rag‘batlantiruvchi vazifasi - bu o‘qituvchining kasbiy motivatsiyasini rivojlantirish, uning mavzusini to‘ldirishga intilishi, samarali uslubiy faoliyatni amalga oshirish uchun zarur bo‘lgan pedagogik, psixologik, uslubiy bilimlar, umuman o‘qituvchining kasbiy faoliyatiga ijobiy munosabatni ta‘minlashga xizmat qiladi.

Boshqaruv vazifasi, bir tomondan, o‘qituvchining ta‘lim jarayonidagi o‘z faoliyatini boshqarishni (rejalashtirish, tashkil etish, sozlash va h.k.), boshqa tomondan, o‘quvchilarning predmetli bilimlarni o‘zlashtirishdagi faoliyatini va har bir o‘quvchining rivojlanishiga qaratilgan faoliyat usullarini boshqarishni ta‘minlaydi.

Metodik kompetentlikni rivojlantirish bevosita uning faoliyatida ro‘y beradigan o‘zgarishlar, motivlar, maqsadlar yangi vosita va usullarni qo‘llash, usullar va faoliyat dasturlari bilan birgalikda kechadi. Turli pedagogik o‘zgarishlar natijasida o‘qituvchining metodik qobiliyati shakllanadi.

Pedagogik mahoratga ega bo‘lgan o‘qituvchi tarbiyadagi qiyinchiliklarni yengishga qodir bo‘lgan o‘qituvchi, o‘sib kelayotgan yosh avlodning o‘ziga xos hususiyatlarini tushuna oladigan, ularning tuyg‘ularini his qila oladigan, ichki dunyosi nozik va zaif bo‘lgan, bola hayotidagi turli qiyinchiliklarni ko‘ra oladigan va ularga mohirlik bilan yondashadigan, bilimlilik va ijodkorlikni o‘zida mujassam etgan chuqur ilmiy fikrga ega shaxs hisoblanadi.

XULOSA

Shunday qilib, ilmiy manbalarni o‘rganish va tahlil qilish asosida, quyidagi xulosalarga kelish mumkin: O‘qituvchilarning pedagogik faoliyati davomida yuzaga keladigan metodik muammolarni tan olish va hal qilish qobiliyatini ta‘minlaydigan

metodik kompetensiya, kasbiy kompetensiyaning asosiy tarkibiy qismi. O'qituvchining metodik kompetentligi o'zining tarkibiy qismlariga ega hisoblanadi va ular asosida o'qituvchining butun faoliyati davomida o'zidagi mavjud bo'lgan metodik kompetentligini rivojlantirishiga asos bo'lib xizmat qiladi.

Bo'lajak boshlang'ich sinf o'qituvchilari o'zidagi uslubiy bilimlarni rivojlantirishi uchun metodik kompetensiyaning keltirib o'tilgan vazifalarini o'rganishi hamda ularni amaliy tajribada qo'llanishi orqali erishadi.

REFERENCES

1. О.В. Тумашева О методической компетентности учителя / Вестник К Г П У им. В.П. Астафьева. Методика преподавания. 2009 (1).
2. Шкерина, Л.В. Мониторинг качества профессионально-педагогической подготовки будущего учителя в педагогическом вузе: учебно-метод. пособие / Л.В. Шкерина, В.А. Адольф, Г.С. Саво-лайнен, М.Б. Шашкина, М.В. Литвинцева; Краснояр. гос. ун-т им. В.П. Астафьева. – Красноярск, 2004. – 244 с.
3. О. П. Филатова Процесс формирования методической компетенции педагогов при освоении аудиовизуальных технологий обучения. Научно-теоретический журнал Выпуск. 1(14).2013
4. Очиллова Н.Р. Как воздействовать на своё отношение к человеку. Academy.Scientific methodical magazine. № 11 (50), 2019 18-21 Russian impact factor: 0.19 ISSN 2412-8236 (Print) ISSN 2542-0755 (Online)
5. Ochilova N. R. The main features of western europe medieval, modern philosophy and philosophical views in the 9th-12th centuries in central asia. Journal of Critical Reviews . ISSN- 2394-5125. Vol 7, Issue 14, 2020. 193-199. DOI: <http://dx.doi.org/10.31838/jcr.07.14.34>
6. Ochilova N. R.. East And West: Integration And Cooperation In The Process Of Globalization. The American Journal of Social Science and Education Innovations, 2020.2(11),543-546.
7. Ochilova N. R. The role of aesthetics in shapingthe yogeneration. Multidisciplinary ResearchSJIF Impact Factor :5.614ISI I.F. Monthly Peer Reviewed & Indexed International Online Journal March 2020. 123-125
8. Ochilova, N. The importance of understanding national identity in Education of the young neighboring.«SCIENTIFIC PROGRESS» Scientific Journal ISSN: 2181-1601. Volume, 1, 209-214.

9. Ochilova N. R. Problems of science № 3 (62), 2021 Russian impact factor: 0.17 Scientific methodical magazine. ISSN 2413-2101 (Print) ISSN 2542-078X Online) Moscow 2021. 37-41
10. Ochilova N. R. The Role of Aesthetics in Shaping the Younger Generation . International Journal of Academic Management Science Research (IJAMSR) ISSN: 2643-900X Vol. 5 Issue 2, February - 2021, Pages: 102-103. The Research Paper is Original and Innovative. It is Peer-Reviewed. Washington DC, USA <http://www.ijeais.org/ijamsr> ijamsreditor@gmail.com
11. Ochilova N. R.. The importance of spiritual education of young people with intellectual potential «scientific progress» Journal ISSN: 2181-1601 // Volume: 1, ISSUE: 5 march 2021. 251-254. www.scientificprogress.uz
12. Ochilova N. R. Журнал Book Reading-Young People as a Factor of Spiritual and Moral Growth. central asian journal of social sciences and history. 2022/11/17.Т3,№11, p-116-118
13. Ochilova N. ЮХ Манзаров . Развитие эстетического восприятия - Проблемы науки, 2019, Издатель ООО «Олимп», №10 (46), 38-40
14. Ochilova N. R. Современная цивилизация: сходства и различия. Журнал International Scientific-Practical Distance Conference. Издатель Scientific progress 2021. Т.15, №15,стр-24-26
15. Очиллова, Н. Р. (2017). Национальная проблематика в свете современных тенденций процесса глобализации. In *International Scientific and Practical Conference World science* (Vol. 5, No. 4, pp. 11-13). ROST.

BO‘LAJAK BOSHLANG‘ICH SINFI O‘QITUVCHILARIDA DEONTOLOGIK MADANIYATNI RIVOJLANTIRISHNING SHAKLI VA USULLARI

Karimova Ozoda Choriyevna

Denov Tadbirkorlik va pedagogika institutining
“Ta’lim tarbiya nazariyasi va metodikasi” yo‘nalishi
1-bosqich magistranti

ANNOTATSIYA

Ushbu maqolada bo‘lajak boshlang‘ich sinfi o‘qituvchilarida pedagogik deontologiyaning rivojlanish bosqichlari keltirilgan bo‘lib, deontologiya tushunchasiga turli soha vakillarining qarashlari tahlil qilingan.

***Kalit so‘zlar:** deontologiya, pedagogika, jismoniy tarbiya, rivojlanish tarixi, kasbiy burch, axloq.*

ABSTRACT

In this article, the stages of development of pedagogical deontology in future elementary school teachers are presented, and the views of representatives of different fields on the concept of deontology are analyzed.

***Key words:** deontology, pedagogy, physical education, history of development, professional duty, ethics.*

KIRISH

Insonning muayyan kasbiy faoliyatdagi xulq-atvori normalariga oid ilk tadqiqotlar qadim zamonlarda amalga oshirilgan. Ularning paydo bo‘lishi axloq falsafiy ta’limoti doirasidagi axloqiy g‘oyalarning paydo bo‘lishi bilan bog‘liq edi (Aristotel, Kvintilian, Platon, Sokrat, Seneka va boshqalar), axloqiy qonun, inson va jamiyatning burchi haqidagi tanqidiy falsafaning asosiy g‘oyalari rivojlanishi bilan eng yuqori axloqiy tartibning qadriyat sifatida (I. Kant), diniy-ahloqiy va axloqiy qarashlarning paydo bo‘lishi bilan, tabiat buddizmda, islomda, iudaizmda va nasroniylikda va boshqalarda, inson faoliyatini tartibga soluvchi birinchi professional qoidalar va me‘yorlarni shakllantirish bilan (Avitsenna, Galen, Gippokrat va boshqalar).

ADABIYOTLAR SHARHI

Adabiyotlar tahlili shuni ko‘rsatdiki, deontologiyaning fan sifatida rivojlanishini davrlashtirishga turlicha yondashuvlar mavjud. Shunday qilib, deontologiyaning psixologik va tibbiy jihatlarini o‘rganuvchi ishlarda uning rivojlanishining quyidagi davrlari ajratiladi: Gippokratgacha, Gippokrat va Gippokratdan keyin [2]. Biroq,

shuni ta'kidlash kerakki, pedagogik deontologiyaning ilmiy asoslari deyarli o'rganilmagan, Ammo shuni ta'kidlash kerakki, pedagogik deontologiyaning ilmiy asoslari amalda o'rganilmagan, umumiy va kasbiy pedagogikada, shuningdek, jismoniy tarbiya va sport nazariyasi va metodologiyasida tushuncha shakllantirilmagan va deontologiyaning o'rni belgilanmagan.

Deontologik bilimlar genezisini o'rganishga bag'ishlangan xorijiy va mahalliy ilmiy ishlarni tahlil qilish *to'g'ri kasbiy xulq-atvor* haqidagi fan sifatida *deontologiyaga* oid olimlarning ilmiy qarashlarini shakllantirish xususiyatlarini aniqlash imkonini berdi (I.G. Aksenov, I. Bentam, M. P. Vasileva, A. A. Grando, G. M. Grigorev, E. V. Korobova, G. P. Medvedeva, N. M. Skoromets, G. F. Gaus, G. Gotsis, C. Larmor, D. Ladkin va boshqalar) [2].

TADQIQOT METODOLOGIYASI VA EMPIRIK TAHLIL

Bo'lajak boshlang'ich sinf o'qituvchisining zarur kasbiy fazilatlari va uning deontologiyaning fan sifatida yashirin rivojlanishi davridagi xatti-harakatlari haqidagi g'oyalarni tahlil qilish natijalari 1- jadvalda keltirilgan.

Shunday qilib, bo'lajak boshlang'ich sinf o'qituvchisining zarur kasbiy fazilatlari haqidagi g'oyalar evolyutsiyasining tarixiy tahlili shuni ko'rsatdiki, insoniyat jamiyatida g'oyalar va o'qituvchi va shifokorning kasbiy fazilatlariga qo'yiladigan talablarning shakllanishi ko'p jihatdan diniy-ma'rifiy xususiyatlar bilan belgilanadigan ijtimoiy-madaniy shartlilikka ega.

1-jadval

Bo'lajak boshlang'ich sinf o'qituvchisining zarur kasbiy fazilatlari va deontologiyaning fan sifatida yashirin rivojlanishi davridagi xatti-harakatlari haqidagi g'oyalar [3].

Tarixdagi davr	O'qituvchining zarur kasbiy fazilatlari haqidagi g'oyalar
Qadimgi Yunoniston (Aristotel, Sokrat, Platon va boshqalar)	Barkamol jismoniy rivojlanish, ta'lim, o'z-o'zini tarbiyalash istagi, bolalarni tarbiyalash istagi
Qadimgi Rim (Kvintilian, Seneka, Tsitseron, Tsezar va boshqalar)	Pedagogik tajribaning mavjudligi, o'z-o'zini bilishga intilish, sabr-toqat, mehnatsevarlik, muhabbat. Vatan, farzandlar, ota-onaga hurmat
O'rta yosh	Qat'iylik, talabchanlik, shafqatsizlik, bolaning shaxsiyatini tarbiyalash muhimligini inkor etish, hayotiy tajribani hisobga olish zarurati.
Islahotning dastlabki davri (E. Rotter xonim va boshqalar)	Mehribonlik, donolik, muloyimlik, kamtarlik, mehnatsevarlik, bo'ysunish, iroda, xushmuomalalik, bolalarga muhabbat

Islahotning yakuniy davri (Ya. A. Komenskiy boshqalar)	Axloq, fazilat, mo'tadillik, dindorlik, taqvo, bilim, vadonollik, chidamlilik, mardlik, halollik, adolat, axloqiytajriba
--	--

Biroq pedagogika tarixiga oid tarixiy materiallar va adabiyotlar tahlili o'rganilayotgan davrda jismoniy tarbiya o'qituvchisining kasbiy fazilatlariga jamiyat tomonidan qo'yilgan aniq talablarni aniqlab bermadi. Bu, bizningcha, ushbu turdagi faoliyatning ahamiyati va zarurligini jamoatchilik tomonidan e'tirof etilmayotganligi bilan bog'liq. Deontologiya nafaqat kasbiy burch muammosini hal qilish yo'llarini, balki kasbiy faoliyatni amalga oshirish jarayonida axloqni shakllantirish masalalarini, xodimning o'z kasbiy faoliyati sifati, kasbiy sirlarga rioya qilish va saqlash uchun javobgarlik choralari va shakllarini ham ko'rib chiqadi.

Kasbiy xulq-atvor qoidalari odatda ikki qismdan iborat:

- mafkuraviy, shu jumladan tashkilot xodimlari faoliyatining missiyasi va maqsadlari;
- normativ, shu jumladan kasbiy xulq-atvor standartlari va normalari.

XULOSA VA MUNOZARA

Yuqoridagilarni umumlashtirib, biz kasbiy xulq-atvor standartlari xulq-atvorning axloqiy me'yorlariga juda mos kelishini ta'kidlaymiz. Shunday qilib, normalar va qoidalar odamlarning ijtimoiy munosabatlarini hukmronlik qiladigan jamoatchilik fikri asosida tartibga solish vositalari bo'lib, ularning faoliyati va xatti-harakatlarini rag'batlantiradi. Ushbu normalar kasbiy burchni bajarish xarakterini belgilaydi, kasbiy faoliyatning ma'naviy oqibatlarining ta'sirini hisobga oladi. Jamiyat tomonidan xodimga qo'yiladigan asosiy axloqiy talab uning mehnat faoliyati ijtimoiy tartib, kasbiy maqsad va ijtimoiy talablarga qanchalik mos kelishini baholashdan iborat.

REFERENCES

1. Bentam I. Axloq va qonunchilik asoslari bilan tanishtirish. Axloq va qonunchilik tamoyillariga kirish. - M. : ROSSPEN, 2018.-415 p.
2. Veselova E.K.Psixologik deontologiya: Psixologiya fanlari doktori dissertatsiyasi. Fanlar. - SPb., 2013. -402 b.
3. Ming yilliklar hikmatlari / muallif, - komp. V. Balyazin. - M., 2010. - 304 b.
4. Komenskiy Ya.A. Tanlangan pedagogik ishlar. - T. 1. - M.: Pedagogika, 2012. - 656 b.
5. Jurayev, S. S. U. (2021). Abu Ali ibn Sinoning falsafiy qarashlarida axloq masalasi va uning bugungi kundagi ahamiyati. *Oriental renaissance: Innovative, educational, natural and social sciences*, 1(3), 11-14.

TOSHKENT YOG‘OCH O‘YMAKORLIGIDA IBRAGIMOVLAR SULOLASINING O‘RNI

Xayitboboyeva Xurshida Pirmaxmatovna

Kamoliddin Behzod nomidagi Milliy Rassomlik va dizayn instituti
katta o‘qituvchisi, s.f.f.d. (PhD)

xurshida1402@gmail.com

Jo‘rayeva Madina Ziyodovna

Kamoliddin Behzod nomidagi Milliy rassomlik
va dizayn instituti 4 bosqich talabasi

ANNOTATSIYA

Maqolada o‘zbek yog‘och o‘ymakorligidagi jarayonlar hamda ushbu san‘atning takomillashib, bugungi kunga qadar rivojlanib kelayotganligidagi yutuqli jihatlar uchun urg‘u qaratiladi. Shuningdek, yog‘och o‘ymakor ustalarining an‘anaviylik masalalaridagi fidokorliklari va bu borada Ibragimovlar sulolasining o‘rni qay darajada muhim ahamiyatga ega ekanligi borasidagi xulosaviy fikrlar tizimli tahlil etilgan.

Kalit so‘zlar: *Amaliy san‘at, yog‘och o‘ymakorligi, an‘anaviylik, sulolaviylik, qovoq, eshik, naqshlar semantikasi, pargori, islmiy, handasaviy.*

АННОТАЦИЯ

Статья посвящена процессам узбекской резьбы по дереву и удачным аспектам совершенствования и развития этого искусства до сегодняшнего дня. Также систематически анализируются выводы жертвоприношений резчика по дереву в вопросах традиционализма и значение роли династии Ибрагимовых в этом отношении.

Ключевые слова: *Практическое искусство, резьба по дереву, традиционализм, династия, тыква, дверь, узорная семантика, пargori, геометрическая.*

ABSTRACT

The article focuses on the processes of Uzbek wood carving and the successful aspects of the improvement and development of this art until today. Also, the conclusions of the woodcarver's sacrifices in matters of traditionalism and the importance of the role of the Ibragimov dynasty in this regard are systematically analyzed.

Key words: *Practical art, wood carving, traditionalism, dynasticism, pumpkin, door, pattern semantics, pargori, geometric.*

KIRISH

Yog‘och o‘ymakorligi san‘ati xalq amaliy san‘atining ajralmas bo‘lagi bo‘lib, u o‘z navbatida madaniyatning bir qismi sifatida xalqning badiiy an‘analari, dunyoqarashi, va badiiy tajribasini aks ettiradi, tarixiy xotirani saqlaydi. Shuni ta‘kidlash kerakki, mahalliy maktablarga boy O‘zbekiston amaliy san‘atida alohida texnik usuli hamda naqshlar tizimiga egaligi bilan ajralib turuvchi Toshkent yog‘och o‘ymakorligi san‘ati xalq ma‘naviy madaniyatining bir qismi sifatida olam, inson va tabiatning o‘zaro uzviyligi, an‘analarning davomiyligi borasida xalq ijodiyotini o‘zida mujassam etadi. Amaliy san‘at turlari borasida so‘nggi yillarda tadqiqotlar ko‘paygan bo‘lsa-da alohida mahalliy maktablarga mansub ustalarning ijodi qisman yoritilib kelinadi. Xususan, Toshkent yog‘och o‘ymakorligida Ibragimovlar sulolasining o‘rni alohida tadqiqot sifatida o‘rganilishi muhim sanaladi. Bu sohadagi tadqiqotlar haqida gap ketganda shuni ta‘kidlash kerakki, ba‘zi tadqiqotchilarning ilmiy manbalarida yog‘och o‘ymakorligi namunalari me‘morchilik sohasining bir qismi sifatida o‘rganilgan bo‘lsa, yana bir guruh boshqa olimlar amaliy san‘atning bu turini moddiy madaniyatning bir bo‘lagi, san‘at asari sifatida tadqiq etadilar. Biroq, hunarmandchilik sohasida vorisiylik an‘anasi, sulolaviylik masalalari e‘tibordan chetga qolgan. Mazkur maqolada aynan shu kabi masalalarni yoritish maqsad qilib belgilangan.

MUHOKAMA

“An‘anaviy san‘at – aniq tarixiy hodisadir. Uning o‘ziga xosligi shundaki, u doimo aniq tarixiy davrning spetsifik xususiyatlarini o‘zida aks ettiradi”²⁶⁶ va tarixiy shart-sharoitlar bevosita badiiy hunarmandchilikdagi buyumlar turi va badiiy bezaklariga ta‘sir ko‘rsatadi. Toshkent yog‘och o‘ymakorligi san‘ati ham ana shu qonuniyatlar asosida rivojlangan. Shuni aytish lozimki, turli mahalliy maktablar orasida doimiy ijodiy almashinuvlar bo‘lgan va bu holat bugungi kunda ham davom etib kelmoqda. Masalan, manbalardan ma‘lumki, Toshkentda farg‘onalik o‘ymakor ustalar ishlagan. Shayxontohur qabristonining chinordan ishlangan darvozasini marg‘ilonlik mashhur usta Usta Maqsum Xoji (XIX asr oxir) ishlagan. Shu kabi toshkentlik usta Azimjon Bobojonov 1903 – 1904 yillarda Qo‘qon va Andijonda faoliyat yuritgan²⁶⁷.

XX-asrda mahalliy bozorni egallab olgan arzon fabrika mahsulotlari hunarmandlar uchun katta raqobat maydoniga aylanadi. Bu holat amaliy san‘at ustalarini murakkab vaziyatga qo‘yib, badiiy buyumlarning sifatiga salbiy ta‘sir

²⁶⁶ Akilova K. Toshkentning an‘anaviy badiiy hunarmandchiligi: o‘tmish, bugun va kelajak // SAN‘AT, 2007, № 2. – B. 18.

²⁶⁷ Abdurashidxonova M., Rasulov M. O‘zbek xalq amaliy san‘ati bo‘lmish Toshkent yog‘och o‘ymakorligi namoyondalari / Jamiyat va innovatsiyalar. – 2021. B. 130 – 137.

ko'rsatadi²⁶⁸. Toshkent – ma'muriy markaz sifatida turli ko'rgazmalarni tashkil etish, an'anaviy hunarmandchilikni saqlab qolish ishlariga boshchilik qiladi. Shu sababli, ustalar tomonidan mahalliy o'ziga xoslik ustidagi izlanishlar davom etadi. 1915-yilda Toshkentda Turkiston hunarmandchilik qo'mitasi tashkil etilib, u alohida hunarmandchilikni qo'llab-quvvatlash va yanada rivojlantirish yo'llarini izlash maqsadida ularni jiddiy o'rganish bilan shug'ullandi. 1920 – 1980 yillarda yog'och o'ymakorligi sohasining funksional sohalari qisqargan bo'lsa-da, Xiva, Samarqand, Qo'qon, Marg'ilon, Andijon, Farg'ona va Shahrisabz maktablari saqlanib qolgan. Toshkent maktabi vakillariga S.Xodjayeov, M.Qosimov, X.Qosimov, SH.G'ulomov, O.Fayzullayev, E.Nuraliyev, N.Ibragimov, SH.Agzamov kabi ustalarni kiritish mumkin.

Toshkent yog'och o'ymakorligining eng yorqin vakillari – bu T. Ayubxodjayeov, S. Xodjayeov, A. Tursunbayev, N. Ziyakariyev bo'lib, ular o'z ijodida yo'nalishning badiiy an'alariga qattiq rioya etishgan. Masalan, S.Xodjayeov pargarori texnikasida murakkab kompozitsiyalarni bajargan. Ushbu texnika markaziy qismi alohida belgilangan naqsh bezagi bo'lib, Toshkent maktabi tamoyillarini boshqa maktablardan ajaratib turadi.

Pargori (fors, pargar — sirkul) — pargar yordamida naqsh yaratish usuli hamda shu usulda yaratilgan naqsh. Naqqosh usta pargar, chizg'ich yordamida qalam bilan naqsh mujassamotini chizib yaratadi. Pargari usuli murakkab, ustadan qunt, ko'p mehnat, handasiy shakllar hosil qilishda bilimdonlik, mahorat talab qiladi. Bezatilayotgan sirtning xom ashyosiga qarab chizib, bo'yab, o'yib tasvir hosil qilib, zaminini o'yib bo'rtma tasvir (relyef) qosil qilib ishlanadi. Ish jarayonida usta tayyor (andoza)dan foydalanishi yoki bezatiladigan yuzaga o'zi chizma chizib, keyin uni ishlashi mumkin, ishlaganda turli (iskana, nov iskana, gurzi, o'yma qalamlar, tishli iskana kabi) asboblardan foydalanadi. Pargari O'rta Osiyo qududi (jumladan, o'zbek va tojik xalqlari)da keng tarqalgan²⁶⁹.

Ko'p asrlik an'analarga tayangan holda o'zbek ustalarining yangi avlodi yog'och o'ymakorligi kabi unikal san'at turini saqlab qolishga o'zlarining bemsil hissalarini qo'shishmoqda. Toshkent yog'och o'ymakorligi an'alarini hozirda O.Fayzullayev, A.Azlarov, G.Yuldashev, S.Rahmatullayev, X.Odilov, A.Abduraxmonov, A.Ashirov, J.Gaipov, B.Ganiyev, Z.Isomuxamedov o'z ijodida saqlab kelmoqda. Ularning ishlari fonli o'ymakorlik bilan tekis-bo'rtmali naqshlarni uyg'unlashtirish orqali ajralib turadi va bu texnika ustalardan yuqori texnik mahorat, kasbiy malaka talab etadi. Ornament bezaklari an'anaga mos ravishda ikki-uch qavat

²⁶⁸ Xakimov A., Nosirova Z., Nodir B. O'zbek xalq amaliy san'ati / O'quv qo'llanma. – Toshkent. 2019. – 130 b

²⁶⁹ <https://qomus.info/oz/encyclopedia/p/pargari/>

o'yiladi, fon esa o'rtacha chuqurligi bilan ajralib turadi. Ustalar o'simliksimon va geometrik naqshlarni qo'llab, pardozning barcha usullaridan foydalanishadi. Ularning ishlarida toshkent yog'och o'ymakorligi maktabiga xos o'ziga xoslik, ya'ni relyef yuzasini rang bilan ajratish hamda lak bilan qoplash usuli saqlanib qolinmoqda.

Bu uslub deyarli hamma ustalarning asarlarida uchraydi. Lekin o'tgan asrimizning ikkinchi yarimlarida Toshkentlik usta Muxarram Ibragimova ijodida u o'zining yuqori cho'qqilariga erishgan. L.I.Rempelning qayd etishicha: "naqshinkor bezaklar mavzusi va shakliga ko'ra yog'och o'ymakorligi terrakota va ganchdan ustundir"²⁷⁰. Shunday ekan, yog'och o'ymakorligiga oid xususiyatlar, undagi hududiy maktablarga xos jihatlarni to'liq aks ettirish ijodkordan mohirlik talab etadi. M.Ibragimova ko'p asrlik oilaviy an'analar yo'qolishiga yo'l qo'ymagan. Uning bobosi bir paytlar mashhur yog'och o'ymakor usta bo'lgan. Oila a'zolarining ta'kidlashicha, u ijodiga mansub bo'lgan o'yilgan eshiklardan biri Shveysariyaga olib ketilib, u yerdagi banklarning biriga o'rnatiladi. Bu holat yosh hunarmandning keyingi ishlarini bardavom bo'lishiga turtki beradi. Shundan so'ng, u o'z shogirdlari bilan birgalikda mahalla masjidi va idoralari uchun o'yma eshik yasab bergan. O'zbekiston davlat san'at muzeyida ham hunarmandga tegishli o'y mali devor (panno) bezagini ko'rishimiz mumkin. Bundan tashqari, Jangovor mehnat shon shuhrat muzeyiga, Qozog'iston Respublikasidagi Turbat Ismoil ota maqbaralari madaniyat saroyiga, Chirchiq shahrining Elektr ximpromkombinati qoshidagi choyxonaga, O'lkashunoslik muzeyiga qator eshiklarni taqdim etgan.

O'zbekiston Davlat san'at muzeyining xalq amaliy hunarmandchilik bo'limidagi namunalar orasida M. Ibragimova yaratgan ijodiy ishlardan bir qanchasi doimiy ko'rgazmaga qo'yilgan. Ijodkorga tegishli ko'plab san'at buyumlari Fransiya, Italiya, Germaniya, Bangladesh, Koreya, Ruminiya, Yaponiya, Finlandiya, Malayziya, Turkiya kabi mamlakatlarning ko'rgazmalarida namoyish etilgan. Saudiya Arabistonining Ar-Riyod shahridagi muzeyida bir qator o'yma buyumlar bugunga qadar saqlanib kelinadi.

Ta'kidlash joizki, M. Ibragimovaning yirik ishlari qatorida eshiklar alohida o'rin egallaydi. Ma'lumki, Islom san'atida me'moriy bezaklar orasida eshikka alohida vazifa yuklatilgan. "Bir qarashda me'moriy makonning xizmat elementi hisoblangan eshik ilohiy darvoza ramzi bo'lib, foni dunyodan yuqori samoga o'tish xududi sifatida kengroq talqin etilgan"²⁷¹. Usta har bir eshikni yaratish chog'ida mazkur an'anani ushlashga intilgan va islamiy naqshlar orqali eshikda jannat go'zalligining bir zarrasini ifodalashga uringan.

²⁷⁰ Ремпель Л.И. Архитектурный орнамент Узбекистана. Т.1961

²⁷¹ Хасанова З.Д. Марказий Осиyo me'morchilik san'ati. O'quv uslubiy majmua. Samarqand. 2021. B.71

M.Ibragimovaning Oliy Majlis binosi uchun ishlagan eshiklari Malayziyadan keltirilgan palma daraxtidan (subtropik zona) tayyorlangani sabab, faqatgina an'anaviy bezak vazifasini bajarib qolmay, zamonaviy arxitektura bilan bog'liq talablarga ham javob bergan. Ularning sirtiga asosan "o'simlik - islimiy", "gajaksimon" va "zanjira" naqshlarining ko'plab turlari o'yilgan.

M. Ibragimovaning shogirdlari uning ishlarini bugungi kunga qadar davom ettirib kelmoqda. Ona kasbini davom ettirib kelayotgan farzandlari Jamshid va Xurshid Gaipovlar, Muhayyo Gaipova va shogirdlari Elmurod Pirmatov, Nuriddin va Ulugbek Rasulovlar, Botir Mavlonov, Olim Fayziyev, Jamol Ibragimov, Baxrom Jo'rayevlar an'anaviy yo'nalishning mohiyatini saqlagan holda ish o'rganib, hozirda o'z faoliyatlarini davom ettirmoqdalar.

2007-yilda Xazrati Imom majmuasining Baroqxon madrasasi ustalar ijodxonasida Muxarram Ibragimova uchun ham alohida joy ajratilgan edi. U yerda M. Ibragimova horijdan kelgan sayyohlarga yog'och o'yma buyumlarni, o'yma qovoq o'yish (qattiq qovoqqa turli naqshlarni o'yma usuli) texnikasini amaliy ko'rsatib berganlar.



O'yma qovoq. 2003 y.



O'yma qovoq. 2005 y.

M.Ibragimovaning badiiy merosini uning o'g'li Jamshid Ibragimov saqlab va rivojlantirib kelmoqda. U o'ttiz yoshida o'zining badiiy maktabini yarata oldi. Yog'och o'ymakorligi san'atining oilaviy an'alarini, uning individual uslubini boyitish ustaning asosiy maqsadi sanaladi. U ko'p qatlamli o'ymkor bezaklarni to'rt qatlamga qadar chuqurlashtiradi. Zamonaviy materiallardan ijodiy foydalangan holda yangi naqshlar o'ylab topadi va shirma, shift pannolarining funksional imkoniyatlarini kengaytiradi. Yog'och o'ymakorligida ko'p qatlamli texnika ustadan katta mahorat talab etadi. Bu jarayonda hunarmand hato qilishi mumkin emas, naqsh kompozitsiyasi – bu ustaning g'oyasini to'liq namoyon etuvchi yagona bezak ko'rinishida bo'lishi lozim.

Temuriylar davriga oid yog‘och o‘ymakorligi namunalarini kuzatar ekanmiz Shayx Shamsiddin Kulol, Qusam ibn Abbos, Xo‘ja Ahmad Yassaviy maqbaralari eshiklarida murakkab uch planli o‘ymakorlikni uchratamiz. Gajaksimon qayrilma naqshlar orasida islmiy bezaklar eshik yuzasiga zargarona nazokatni taqdim etadi. Jamshid Ibragimov bugungi kunda bu texnikani yanada takomillashtirib ulkan o‘lchamdagi eshiklarda to‘rt qatlamli naqsh kompozitsiyasini qo‘llamoqda. Unda islmiy naqshlar to‘rtta qavatdan tashkil topgan bo‘lib, yakunida o‘zaro biriktiriladi. Turli chuqurlik va kattalikdagi naqshlar vizual tarzda zaminning murakkab va shu bilan birga tartib asosiga qurilgan go‘zalligini ifodalaydi. Ustaning qayd etishicha, eshikdagi perlamutr Sirdaryodan keltirilgan bo‘lib, avvallari o‘zbek boylari xonadonlarida bu kabi qadama bezaklar oniks bilan inkrustatsiya qilingan. Ammo, bugungi kunda oniks o‘ta qimmatbaho hashamat sanaladi.

J.Gaipov yaratgan me‘moriy elementlarda bezak ko‘p bo‘lsa-da, ortiqchalik, og‘irlik sezilmaydi. Ular qurilmaning masshtablariga muvofiq, uning shakl va hajmiga bo‘ysundirilganligi sababli arxitektonik mutanosibdir. Ustun, shiftdagi va eshiklardagi o‘yma naqshlar go‘yoki og‘ir me‘moriy elementlarni vizual tarzda yengillashtirayotgandek, uni mazmunan to‘ldirayotgandek ko‘rinadi. Inshootlarning hajmiga qaramay, bezak nisbatlari egallayotgan makoni bilan mutanosibdir.



J. Gaipov. Ipak yo‘li restorani uchun ishlangan fragment.

J.Gaipov ishlari ma‘muriy binolar va shaxsiy kolleksiyalardan munosib o‘rin olgan. Murakkab naqshlar bilan o‘yilgan, marvarid yoki toshlardan qadama bezaklar, latun bilan boyitilgan bu ishlar haqiqatdan ham hashamatlidir. Usta nafaqat o‘z ijodiy kamoloti bilan mashg‘ul, balki “ustoz-shogird” an‘analari orqali katta yog‘och o‘ymakorligi ustaxonasini boshqaradi. Ularda o‘nlab yog‘och o‘ymakor ustalar faoliyat yuritadi. Shuningdek, J.Gaipov kelajakda O‘zbekiston yog‘och o‘ymakorligi muzeyini tashkil qilish niyatida.

Unda unikal mahalliy madaniyat asosida shakllangan mahalliy yog‘och o‘ymakorligi maktablari aks etishi lozim deb hisoblaymiz.

XULOSA

Xulosa qilib aytganda, hozirda yog‘och o‘ymakorligi va naqqoshlik san‘ati o‘zining avvalgi davrlardagi mavqeini qayta tiklamoqda. Toshkent shahri va Respublikaning boshqa yirik shaharlarida qurib, foydalanishga topshirilayotgan yoki qayta ta‘mirdan chiqarilayotgan qator diniy va dunyoviy xarakterdagi qurilishlarda ushbu san‘at turiga bo‘lgan talab kun sayin ortib bormoqda. Shuningdek, ushbu sohani rivojlantirib Toshkent yog‘och o‘ymakorligi maktabi an‘analarini davomli bo‘lishi uchun hissa qo‘shib kelayotgan Ibragimovlar sulolasi vakillari ham zamonaviy binolardagi yog‘och buyumlarini qo‘l mehnatiga asoslanib yaratib, sohani davom etishi uchun xizmat qilishmoqda.

REFERENCES

1. Akilova K. Toshkentning an‘anaviy badiiy hunarmandchiligi: o‘tmish, bugun va kelajak // SAN‘AT, 2007, № 2. – B. 18.
2. Abdurashidxonova M., Rasulov M. O‘zbek xalq amaliy san‘ati bo‘lmish Toshkent yog‘och o‘ymakorligi namoyondalari / Jamiyat va innovatsiyalar. – 2021. B. 130 – 137.
3. Hakimov A., Nosirova Z., Nodir B. O‘zbek xalq amaliy san‘ati / O‘quv qo‘llanma. – Toshkent. 2019. – 130 b
4. Ремпель Л.И. Архитектурный орнамент Узбекистана. Т.1961
5. Xasanova Z.D. Markaziy Osiyo me‘morchilik san‘ati. O‘quv uslubiy majmua. Samarqand. 2021.B.71
6. Kultasheva N. Bayat Mukhtarov and his plastic innovations. Art and Design: Social Science, - Tashkent. 2022. P. 6-10. <https://scholar.google.com.do/scholar?oi=bibs&cluster=12322791153306519039&btnI=1&hl=en>
7. Мирзаназарова Э. К проблеме изучения исторической военной одежды Узбекистана. Theoretical & Applied Science, 2018.
8. Алимкулова Д. Painting: century tradition. International Enjeneering Journal For Research end ..., 2020.

НЕОБХОДИМОСТЬ И СУЩНОСТЬ ПЕНСИОННОГО ОБЕСПЕЧЕНИЯ ВОЕННОСЛУЖАЩИХ ВООРУЖЕННЫХ СИЛ РЕСПУБЛИКИ УЗБЕКИСТАН

Косимов Фахриддин Шамшидинович

Старший преподаватель учебного центра военной подготовки
Национального университета Узбекистана имени Мирзы Улугбека
kosimovfs67@gmail.com

АННОТАЦИЯ

В данной статье рассматривается вопрос пенсионного обеспечения лиц, избравших своей профессией воинскую службу, т.е. проходивших службу в качестве военнослужащих по контракту в Вооруженных Силах Республики Узбекистан.

В связи с тем, что в период прохождения воинской службы военнослужащие в отличие от работников гражданской сферы, испытывают более повышенные физические и морально-психологические нагрузки, в связи с чем в зависимости от возраста и состояния здоровья нуждаются в пенсионном обеспечении отличимой от общегражданского государственного пенсионного обеспечения.

Ключевые слова: пенсия, военнослужащий, военная служба, Вооруженные Силы, выслуга лет, инвалидность, потеря кормильца, генерал, офицер, сержант, семья, член семьи, денежное довольствие, уволенный, умерший.

ANNOTATION

This article discusses the issue of pension provision for persons who have chosen military service as their profession, i.e. who served as contract servicemen in the Armed Forces of the Republic of Uzbekistan.

Due to the fact that during the period of military service, military personnel, unlike civil servants, experience more increased physical and moral and psychological stress, and therefore, depending on age and health, they need pension provision that is different from the general civil state pension provision .

Key words: pension, serviceman, military service, Armed Forces, length of service, disability, loss of a breadwinner, general, officer, sergeant, family, family member, allowance, dismissed, deceased.

ВВЕДЕНИЕ

«Каждый имеет право на социальное
обеспечение в старости, в случае утраты

трудоспособности, а также потери кормильца и в других предусмотренных законом случаях».

(Конституция Республики Узбекистан, статья 39)

Необходимость социального обеспечения обусловлена, прежде всего, естественным физиологическим развитием человека. Детство и старость - такие периоды жизни человека, когда ему необходима материальная помощь общества. Ряды людей, нуждающихся в социальной помощи, пополняются за счет утративших трудоспособность вследствие болезни или увечья, а также в связи с войнами, которые вынуждено вести государство для своей защиты от агрессоров. Социальное обеспечение обусловлено характером производственных отношений. Забота о благе человека, его нуждах составляет цель общества.

Вопросы социального обеспечения находятся в центре внимания правительства.

В числе лиц, пользующихся социальной помощью, особое место занимают военнослужащие Вооруженных Сил Республики Узбекистан, уволенные с военной службы по выслуге установленного срока службы, болезни и другим причинам.

Президент и правительство Республики Узбекистан делают все, чтобы Вооруженные Силы Республики Узбекистан представляли собой четкий и слаженный организм, были высокоорганизованными и дисциплинированными, готовыми в любой момент дать сокрушительный отпор агрессорам.

ОСНОВНАЯ ЧАСТЬ:

Президент и правительство Республики Узбекистан большое внимание уделяют офицерским кадрам, играющим первостепенную роль в создании Вооруженных Сил нашего государства. Без воспитания командных кадров, без подготовки в достаточном количестве военных профессионалов, то есть людей, избравших службу в Вооруженных Силах своей пожизненной профессией, мы не сможем обеспечить безопасность нашей Родины, создать мощные Вооруженные Силы, способные сокрушить любого агрессора, осмелевшего напасть на наше государство. Именно командные кадры, то есть военные профессионалы, своим повседневным, тяжелым, но почетным трудом из вооруженных людей создают части, соединения.

В постоянном повышении боеспособности и боеготовности частей и подразделений Вооруженных Сил, укреплении воинской дисциплины и порядка существенную роль играют военнослужащие по контракту рядового и сержантского состава – ближайшие и непосредственные начальники, и воспитатели солдат. Вооруженные Силы особенно заинтересованы в том, чтобы основные должности сержантского состава и должности специалистов рядового состава были укомплектованы морально-устойчивыми и безупречно дисциплинированными кадрами, знающими в совершенстве свою специальность, обладающими опытом и навыками обучения и воспитания подчиненных. Такими кадрами являются лица, выслужившие установленные для них сроки действительной срочной службы и в добровольном порядке продолжающие службу в Вооруженных Силах сверхустановленного срока, то есть военнослужащие по контракту рядового и сержантского состава. Для абсолютного большинства этих военнослужащих, воинская служба также становится профессией. Забота о подготовке и воспитании этих кадров есть забота об укреплении боевой мощи наших Вооруженных Сил.

Воинская служба, в силу специфического назначения армии существенно отличается от других видов человеческой деятельности, высокой степенью напряжения всех физических и духовных сил военнослужащего, строгой дисциплинированной и высокой степенью ответственности, требует постоянной готовности выступить с оружием в руках на защиту Родины, безропотно переносить связанные с ней тяготы и лишения. Прохождение воинской службы детально и строго регламентируется. Особенности воинской службы обуславливают создание специальной системы обеспечения военнослужащих, существенно отличающейся от обеспечения других категорий трудящихся.

Возлагая на военные кадры всю полноту ответственности за высокую боеготовность и боеспособность частей и подразделений Вооруженных Сил, и учитывая специфику воинской службы, ее тяготы и лишения, Президент и правительство Республики Узбекистан делают все возможное, чтобы создать им и их семьям необходимые материально-бытовые условия, окружить их всенародным вниманием и заботой. В системе мер, гарантирующих уровень благосостояния военных кадров, важное место принадлежит их государственному пенсионному обеспечению после увольнения с военной службы, являющейся одной из форм социального обеспечения трудящихся.

Необходимость государственного пенсионного обеспечения военнослужащих обусловлено как чисто физиологическими причинами, так и

потерей трудоспособности в результате ранений, контузий и увечий, связанных с исполнением обязанностей воинской службы, или несчастных случаев, болезней, имевших место в период военной службы. В случае смерти военнослужащего в помощи государства нуждаются нетрудоспособные члены его семьи.

Для уяснения и правильного понимания вопросов государственного пенсионного обеспечения генералов, офицеров, военнослужащих по контракту сержантского и рядового состава следует учитывать одно важное обстоятельство, определяющим образом влияющее на систему государственного обеспечения военнослужащих.

Воинская служба требует от военнослужащего максимального напряжения всех его физических и духовных сил. Чтобы быть всегда в состоянии полной боевой готовности и в любой момент выступить на защиту Родины, офицерский корпус должен быть укомплектован молодыми, физически-здоровыми и морально устойчивыми кадрами, имеющими высокую профессиональную подготовку, обладающими опытом командования подразделениями, частями и соединениями.

Вместе с тем многолетний опыт комплектования Вооруженных Сил офицерскими кадрами показывают, что имеются определенные возрастные требования, возрастные «рубежи», в пределах которых человек является наиболее работоспособным и наилучшим образом может исполнять служебные обязанности, свой служебный долг. За пределами этих возрастов наступает постепенное угасание активной трудовой деятельности человека и снижение эффективности его труда.

Учитывая, что работоспособность военнослужащего прямо сказывается на степени боеспособности и боеготовности частей и подразделений Вооруженных Сил, Закон Республики Узбекистан «О всеобщей воинской обязанности и военной службе» устанавливает возрасты состояния офицеров, военнослужащих по контракту рядового и сержантского состава на действительной военной службе. Эти возрасты значительно ниже возраста, достижение которого дает право на пенсию по старости в соответствии с Законом о государственном пенсионном обеспечении граждан Республики Узбекистан (60 лет для мужчин, 55 лет для женщин). Так, для офицеров в звании майор и подполковник предельный возраст состояния на действительной службе установлен 50 лет, в звании полковник - 55 лет.

Следовательно, основная масса военных кадров, военных профессионалов увольняется из армии, не достигнув установленного возраста для получения

пенсии по старости. Но эти люди, отдавшие свои молодые годы службе в армии, не имеют другой профессии, специальности, кроме военной. Эта же специальность вне Вооруженных Сил имеет ограниченное применение.

Таковы причины, которые лежат в основе установления для генералов, офицеров, военнослужащих по контракту рядового и сержантского состава специального вида обеспечения при увольнении – пенсии за выслугу лет. Поэтому и возраст, при котором военнослужащим назначаются пенсии за выслугу лет, значительно ниже возраста для назначения пенсий по старости.

Принципы государственного пенсионного обеспечения военнослужащих

В основе пенсионного обеспечения военнослужащих Вооруженных Сил Республики Узбекистан лежат общие принципы социального обеспечения.

Главный принцип – это **социальная справедливость**.

Преамбула к «Всеобщей декларации прав человека» начинается с понятия социальной справедливости, когда говорит о том, что «признание достоинства, присущего всем членам человеческой семьи, и равных и неотъемлемых прав их является основой свободы, справедливости и всеобщего мира».

«Всеобщая декларация прав человека» была ратифицирована Узбекистаном 30 сентября 1991 года на внеочередной VII сессии Верховного Совета Республики Узбекистан и стала первым международно-правовым документом, к которому присоединилась Республика Узбекистан после обретения независимости. Избравший путь построения демократического, правового государства, сильного гражданского общества Узбекистан определил права и интересы человека важнейшим приоритетом общественного развития и государственного строительства, всей своей внутренней и внешней политики.

Положения Всеобщей декларации прав человека нашли воплощение в нормах Конституции Республики Узбекистан, национального законодательства, обеспечивающего надежную защиту политических, экономических, социальных и культурных прав и свобод человека.

Статья 14 Конституции Республики Узбекистан провозглашает: «Государство строит свою деятельность на принципах социальной справедливости и законности в интересах благосостояния человека и общества», а также в статье 18 Конституции отражено: «Все граждане Республики Узбекистан имеют одинаковые права и свободы и равны перед законом без различия пола, расы, национальности, языка, религии, социального происхождения, убеждений, личного и общественного положения».

Республика Узбекистан – социальное государство, деятельность которого направлена на создание условий, обеспечивающих населению достойную жизнь и свободное развитие. Гражданам гарантированы права на труд, охрану здоровья, получение образования, государственную поддержку семей с детьми и других нуждающихся в помощи и другое.

В основе политики государства лежит принцип социальной справедливости, который проявляется в:

признании человека, его прав и свобод высшей ценностью, равенстве всех перед законом;

обеспечении основополагающих условий жизнедеятельности граждан;

вознаграждении за труд в соответствии с его количеством, качеством и имеющимися экономическими возможностями;

социальной защите детей, стариков, инвалидов, малообеспеченных.

Подходы человечества к определению меры справедливости постоянно менялись. Существовала «арифметическая» справедливость (всем поровну), основанная на том, что все люди рождены равными и должны получать поровну, независимо от обстоятельств; «пропорциональная», оговоренная определенными условиями (распределение по полезности) – чья деятельность приносит больше пользы, тот и получает больше; по конечным результатам труда – кто производит больше, тот больше и получает; по труду – в зависимости от объема личных усилий и затрат труда, вне зависимости от его результатов. Рыночное распределение предполагает наличие естественного неравенства людей из-за неодинаковой наделенности физическими и умственными способностями или из-за наследуемых привилегий (т. е. по заслугам предков) и имущества.

При пенсионном обеспечении военнослужащих немаловажное значение имеет принцип социальной справедливости.

Длительность служебного времени для подавляющего большинства военнослужащих, исходя из специфики их профессиональной деятельности, ежедневно достигает 12 часов и более. Кроме того, специфика их деятельности предопределяет необходимость их задействования на службе в праздничные и выходные дни.

Военнослужащие не имеют права менять место службы по своему желанию. За время пребывания в Вооруженных Силах они несколько раз в интересах службы перемещаются в различные местности, области, регионы. В тоже время, как показывает практика, работоспособные члены их семей зачастую не имеют возможности для трудоустройства, что обуславливает

отсутствие у них необходимого стажа для получения самостоятельной пенсии. Все это серьезно влияет на психологический климат в семье, а частое отсутствие военнослужащих в семье тяжело отражается на воспитании детей. Особые сложности испытывают семьи военнослужащих, проходящих службу в отдаленных гарнизонах, пустынных и безводных местностях, в приграничных районах и на границе.

Военнослужащие, в экстремальных ситуациях постоянно находятся в боевой готовности, выполняя возложенные на них задачи, в целом ряде случаев, связанных с риском для жизни и здоровья. При этом они не вправе обсуждать данное им поручение, так как любой приказ должен быть выполнен беспрекословно, точно и в срок. Для многих, трудности службы являются причиной приобретения тяжелых и зачастую неизлечимых заболеваний, влекущих значительное снижение продолжительности жизни.

Выйдя в резерв или в отставку, в основном не имея гражданской специальности, они живут и содержат семьи только на пенсию.

В связи с этим Законодательными актами о пенсионном обеспечении военнослужащих установлены условия, нормы и порядок пенсионного обеспечения военнослужащих и членов их семей, в более льготном порядке, чем это предусмотрено для других граждан.

Так, пенсия за выслугу лет военнослужащим назначается при наличии общей продолжительности военной службы 20 лет и более независимо от возраста, в то время как гражданам для приобретения права на пенсию по возрасту необходимо: мужчинам – достичь возраста 60 лет и иметь стаж работы не менее 25 лет, а женщинам – достичь возраста 55 лет и иметь стаж работы не менее 20 лет.

При исчислении пенсии за выслугу более 20 лет, размер пенсии определяется: за 20 лет 40 процентов и за каждый год выслуги сверх 20 лет по 3 процента но не более 75 процентов денежного довольствия учитываемого при назначении пенсии, а при исчислении пенсии по возрасту гражданам размер пенсии определяется: мужчинам за стаж работы 25 лет – 55 процентов, а женщинам за стаж работы 20 лет – 55 процентов среднемесячного заработка, принимаемого для исчисления пенсии, а имеющим стаж работы свыше 25 (20) лет, размер пенсии по возрасту повышается на 1 процент среднемесячного заработка, принимаемого для исчисления пенсии.

Пенсия по инвалидности военнослужащим назначается независимо от продолжительности военной службы, а гражданам для приобретения права на

пенсию по инвалидности необходимо иметь стаж работы, длительность которого зависит от возраста, когда наступила инвалидность.

Размер пенсии по инвалидности для военнослужащих зависит от причины наступления инвалидности. Военнослужащим, ставшим инвалидами вследствие ранения, контузии, травм и заболевания, имевших место в период ведения боевых действий или при исполнении служебных обязанностей, устанавливается лицам, имеющим I или II группу инвалидности 75 процентов денежного довольствия учитываемого при назначении пенсии. При исчислении пенсии по инвалидности гражданам, имеющим I или II группу инвалидности, размер пенсии устанавливается – 55 процентов среднемесячного заработка, принимаемого для исчисления пенсии.

Исходя из вышеизложенного, можно сделать вывод, что принцип социальной справедливости неукоснительно соблюдается в решении вопросов пенсионного обеспечения военнослужащим и их семьям.

Одним из основных принципов пенсионного обеспечения является его **всеобщность**, то есть предоставление при наступлении нетрудоспособности по возрасту или вследствие инвалидности равной и одинаковой для всех трудящихся, включая военнослужащих, возможности получать установленные виды обеспечения без каких-либо исключений и независимо от пола, возраста, национальности, расы, характера и места работы, форм ее оплаты. Обеспечению подлежат нетрудоспособные члены семьи умершего кормильца: несовершеннолетние дети, братья, сестры, внуки, престарелые или нетрудоспособные жена (муж), отец, мать, дед, бабушка и некоторые другие.

Следовательно, выражением всеобщего характера пенсионного обеспечения является предоставление материальной помощи со стороны государства всем, для кого эта помощь является необходимой. Лица, имеющие право на пенсию – получают положенные пенсии; не имеющие такого права обеспечиваются установленными пособиями. И первым, и вторым предоставляются другие виды социального обеспечения.

В государственном обеспечении военнослужащих полностью воплощается принцип, согласно которому трудящемуся предоставляется обеспечение **при всех видах потери трудоспособности**. В соответствии с этим в случаях заболеваний военнослужащих или других причин, препятствующих дальнейшему продолжению воинской службы, они получают определенное обеспечение от государства. Это достигается установлением системы пенсий по старости, за выслугу лет и по инвалидности.

В Республике Узбекистан пенсионное обеспечение военнослужащих полностью осуществляется **за счет государства**.

Одним из важнейших принципов пенсионного обеспечения является его **общедоступность**. Она состоит в том, что условия, определяющие право на ту или иную пенсию, доступны для всех.

Военнослужащим всех категорий пенсии по инвалидности назначаются независимо от продолжительности военной службы, а пенсии за выслугу лет офицерам, военнослужащим по контракту рядового и сержантского состава назначаются до наступления престарелого возраста.

К числу основных принципов пенсионного обеспечения относится **учет в размерах пенсий и ряда пособий требований экономического закона распределения по труду**. Требования экономического закона распределения по труду находят свое преломление в социальном обеспечении опосредствованно, через заработную плату и денежное содержание, поскольку пенсии и многие виды пособий исчисляются от заработной платы. Некоторые требования экономического закона распределения по труду учитываются непосредственно не только при оплате труда, но и в пенсионном обеспечении.

Трудовой вклад различных людей неодинаков, поэтому и общество из своих фондов обеспечивает своих членов при наступлении у них старости или нетрудоспособности в соответствии с их прошлым трудовым вкладом. Это проявляется также и в том, что размеры пенсий зависят от характера труда перед выходом на пенсию, длительности стажа или службы, причин утраты трудоспособности. Ставя размер пенсионного обеспечения в связь с размерами заработка, этот принцип создает у людей материальную заинтересованность в труде.

При рассмотрении вопроса в более широком плане к принципам социального обеспечения следует отнести **большое разнообразие форм и видов обеспечения и обслуживания**, представляемых трудящимся. Так, в денежной форме выдаются пенсии и пособия. В натуральной форме осуществляется обеспечение велоколясками, протезирование и т.д. К формам обслуживания относятся трудоустройство, разнообразные мероприятия по укреплению здоровья трудящихся, предупреждению и снижению заболеваемости, помещению в дома инвалидов и интернаты и др.

Действующая система государственного пенсионного обеспечения военнослужащих

Система государственного пенсионного обеспечения военнослужащих и их семей отличается от системы пенсионного обеспечения рабочих и служащих

рядом особенностей, вытекающих из особых условий военной службы. Эти отличия проявляются в: 1) организации самого обеспечения; 2) видах государственного обеспечения; 3) источниках финансирования.

В организационном отношении пенсионное обеспечение военнослужащих осуществляется различными органами. Пенсионное обеспечение военнослужащих срочной военной службы рядового состава и их семей осуществляется внебюджетным Пенсионным фондом при Министерстве финансов Республики Узбекистан. Пенсионное обеспечение генералов, офицеров, военнослужащих по контракту рядового и сержантского состава Министерства обороны Республики Узбекистан и их семей – пенсионными органами Министерства обороны Республики Узбекистан. Разделение функций по государственному обеспечению военнослужащих между различными органами обусловлено рядом причин.

Военнослужащие срочной военной службы рядового состава – это вчерашние рабочие, служащие, учащиеся. Военная служба не является для них профессией, они выполняют обязанности гражданина Республики Узбекистан по защите Родины в течение сравнительно небольших сроков, после чего увольняются в резерв. За время службы они обеспечиваются всем необходимым для жизни и деятельности в натуре. Денежное довольствие, выплачиваемое военнослужащим срочной военной службы, не предназначено для обеспечения таких жизненно важных потребностей военнослужащего и его семьи, как питание, одежда, обувь, жилище и др. Его назначение – удовлетворение некоторых необходимых потребностей самого военнослужащего. Тем более оно не рассчитано на удовлетворение потребностей семьи военнослужащего.

Надо иметь в виду и то, что уволенные с военной службы военнослужащих срочной военной службы, в том числе имеющие право на пенсию по инвалидности, как правило, направляются на жительство в те населенные пункты, из которых они призваны на срочную военную службу и где у большинства из них проходила трудовая деятельность. А это очень важно для сбора и оформления документов, необходимых для назначения пенсии.

Все это создает возможность на социальное обеспечение военнослужащих срочной военной службы и их семей по Закону Республики Узбекистан «О государственном пенсионном обеспечении граждан».

Порядок назначения пенсий военнослужащим срочной военной службы в основном тождественен порядку назначения пенсий рабочим и служащим.

Генералы, офицеры, военнослужащие по контракту рядового и сержантского состава – это лица, которые выслужили установленные сроки действительной военной службы. Для этих военнослужащих служба в армии становится профессией. Их денежное содержание – основа удовлетворения материальных и культурно-бытовых потребностей, как самого военнослужащего, так и его семьи. В соответствии с действующим в Республике Узбекистан принципом назначения пенсий трудящимся в определенном соотношении к их заработку, пенсии генералам, офицерам, военнослужащим по контракту рядового и сержантского состава и их семьям исчисляются из денежного довольствия этих военнослужащих.

Пенсионное обеспечение генералов, офицеров, военнослужащих по контракту рядового и сержантского состава, а также их семей в значительной степени отличается от пенсионного обеспечения рабочих и служащих и связано со многими специфическими вопросами, относящимися к прохождению службы и материальному обеспечению этих военнослужащих.

Кроме того, одним из основных документов для назначения пенсий этим военнослужащим служат их личные дела, содержание которых в силу ряда обстоятельств является закрытым.

По указанным причинам обеспечение пенсиями, пособиями и другими видами помощи и обслуживания генералов, офицеров, военнослужащих по контракту рядового и сержантского состава, и их семей возложено на соответствующие органы Министерства обороны, Министерства внутренних дел, Министерства по чрезвычайным ситуациям и Службы государственной безопасности Республики Узбекистан.

Действующая в настоящее время система государственного обеспечения военнослужащих характеризуется самыми различными видами обеспечения и обслуживания. Основными видами обеспечения являются пенсии и пособия.

Согласно действующему законодательству пенсии военнослужащим и их семьям назначаются:

за выслугу лет в Вооруженных Силах – генералам, офицерам, военнослужащим по контракту рядового и сержантского состава при зачислении в резерв или увольнении в отставку;

по инвалидности – генералам, офицерам, военнослужащим по контракту рядового и сержантского состава, а также лицам, которые в период 1941-1945 годов второй мировой войны занимали в партизанских отрядах командные должности;

по случаю потери кормильца – семьям умерших, погибших и пропавших без вести военнослужащих и семьям умерших пенсионеров из числа военнослужащих.

Военнослужащим, пенсионерам из числа военнослужащих и их семьям выплачиваются пособия: при рождении ребенка, единовременное пособие по случаю смерти военнослужащего - кормильца, на погребение членов семьи, на погребение пенсионера, а также в порядке единовременной денежной помощи.

В системе государственного обеспечения военнослужащих важное место принадлежит трудоустройству уволенных военнослужащих, то есть предоставлению им работы на предприятиях и в учреждениях по месту их жительства, с учетом соответствующих заключений врачебно-трудовой экспертной комиссии, имеющейся специальности и квалификации.

Одиноким инвалиды и престарелые помещаются в дома-интернаты, дома для престарелых и инвалидов, где они находятся на полном государственном содержании и обслуживании.

Нуждающиеся инвалиды обеспечиваются протезно-ортопедическими изделиями. Важное место в системе государственного обеспечения военнослужащих и их семей принадлежит их санаторно-курортному обслуживанию. Многие пенсионеры из числа военнослужащих и членов их семей пользуются путевками в санатории и дома отдыха на тех же основаниях, что и военнослужащие. А инвалиды из числа военнослужащих, получающие пенсию по инвалидности 1 и 2 групп, а также особо нуждающиеся пенсионеры - инвалиды войны 3 группы, обеспечиваются путевками бесплатно.

Следует указать также, что система государственного обеспечения военнослужащих и их семей предусматривает и такие мероприятия, как направление в детские оздоровительные учреждения несовершеннолетних детей, на которых выплачивается пенсия по случаю потери кормильца, и детей пенсионеров из числа военнослужащих.

ЗАКЛЮЧЕНИЕ:

Изложенное позволяет сделать вывод, что действующая система государственного обеспечения военнослужащих представляет собой широкий комплекс мероприятий, направленных на материальное обеспечение, бытовое и культурное обслуживание уволенных военнослужащих и семей погибших и умерших военнослужащих.

Государственному обеспечению военнослужащих и их семей принадлежит важное место в системе видов материального обеспечения потребностей военнослужащего, направленных на создание наиболее благоприятных условий

для плодотворной деятельности военных кадров. Создавая твердые гарантии удовлетворения материальных и культурных потребностей военнослужащих после увольнения их с военной службы, система государственного обеспечения должна освободить военнослужащего от забот о средствах жизни на этот период.

Значение государственного обеспечения военнослужащих определяется рядом важных факторов. Оно является средством удовлетворения материальных и культурных потребностей трудящихся - бывших военнослужащих и их семей, одной из форм реализации предусмотренных Конституцией Республики Узбекистан права граждан на материальное обеспечение в старости, а также в случае болезни и потери трудоспособности.

Государственное обеспечение военнослужащих, предоставляя средства для жизни при увольнении с военной службы еще до достижения возраста, дающего право на пенсию по старости, создает благоприятные условия для постоянного омоложения офицерского корпуса и накопления резерва офицеров (в запасе), что очень важно для укрепления обороноспособности нашей страны.

Выражая заботу о военнослужащих после увольнения их с военной службы и заботу о семьях военнослужащих, государственное обеспечение является одним из источников высокого морального духа воинов. Каждый военнослужащий, выполняя свой воинский долг, твердо уверен, что ни он, ни его семья не будут забыты государством, что они будут должным образом обеспечены.

СПИСОК ИСПОЛЬЗОВАННОЙ ЛИТЕРАТУРЫ:

1. Конституция Республики Узбекистан, принята 8 декабря 1992 года.
2. Закон Республики Узбекистан о государственном пенсионном обеспечении граждан, принят 3 сентября 1993 года, № 938-ХП.
3. Закон Союза ССР о пенсионном обеспечении военнослужащих, принят 28 апреля 1990 года, № 1467-1.
4. Конвенция 1927 года о страховании по болезни трудящихся в сельском хозяйстве (№ 25) – принята 15 июня 1927 года генеральной конференцией Международной организации труда, на десятой сессии в Женеве.
5. Конвенция 1952 года о минимальных нормах социального обеспечения (№ 102) – принята 28 июня 1952 года генеральной конференцией Международной организации труда, на тридцать пятой сессии в Женеве.
6. Конвенция 1962 года о равноправии в области социального обеспечения (№ 118) – принята 28 июня 1962 года генеральной конференцией Международной организации труда, на сорок шестой сессии в Женеве.

7. Конвенция 1964 года о пособиях в случаях производственного травматизма (№ 121) – принята 8 июля 1964 года генеральной конференцией Международной организации труда, на сорок восьмой сессии в Женеве.
8. Конвенция 1967 года о пособиях по инвалидности, по старости и по случаю потери кормильца (№ 128) – принята 29 июня 1967 года генеральной конференцией Международной организации труда, на пятьдесят первой сессии в Женеве.
9. Соглашение между государствами – участниками Содружества Независимых Государств о социальных и правовых гарантиях военнослужащих, лиц, уволенных с военной службы, и членов их семей, совершено в г. Минске 14 февраля 1992 года.
10. Соглашение о порядке пенсионного обеспечения военнослужащих и их семей и государственного страхования военнослужащих государств – участников Содружества Независимых Государств, совершено в городе Ташкенте 15 мая 1992 года.
11. Решение Экономического Суда Содружества Независимых Государств от 04 сентября 1996 года № С-1/11-96 (г. Минск), о толковании Соглашения между государствами-участниками Содружества Независимых Государств о социальных и правовых гарантиях военнослужащих, лиц, уволенных с военной службы, и членов их семей от 14 февраля 1992 года, Соглашения о гарантиях прав граждан государств-участников Содружества Независимых Государств в области пенсионного обеспечения от 13 марта 1992 года, Соглашения о порядке пенсионного обеспечения военнослужащих и их семей и государственного страхования военнослужащих государств-участников Содружества Независимых Государств от 15 мая 1992 года.
12. Решение Экономического Суда Содружества Независимых Государств от 13 апреля 2007 года № 01-1/5-06 (г. Минск), о толковании Соглашения о порядке пенсионного обеспечения военнослужащих и их семей и государственного страхования военнослужащих государств-участников СНГ от 15 мая 1992 года.
13. Решение Экономического Суда Содружества Независимых Государств от 28 февраля 1996 года № 13/95/С-1/6-96 (г. Минск), о толковании Соглашения о порядке пенсионного обеспечения военнослужащих и их семей и государственного страхования военнослужащих государств-участников Содружества Независимых Государств от 15 мая 1992 года.

УСТРАНЕНИЕ ПОСЛЕДСТВИЙ АВАРИЙ НА ЖЕЛЕЗНОДОРОЖНЫХ ПУТЯХ И ОБЪЕКТАХ ЧРЕЗВЫЧАЙНЫХ СИТУАЦИЙ РАЗЛИЧНОГО ХАРАКТЕРА

Соискатель, доцент Шахобидинов Вохиджон Эркинович
Старший преподаватель учебного центра военной подготовки
Национального университета Узбекистана имени Мирза Улугбека
vosouz71@gmail.com

АННОТАЦИЯ

В данной статье рассматривается вопрос аварийно-спасательных работ при авариях и катастрофах на железнодорожном транспорте. Мероприятие по ликвидации аварийных ситуациях природного и техногенного характера на железной дороге.

Не исключаются размывы железнодорожных путей, обвалы, оползни, наводнения. При перевозке опасных грузов, таких как газ, легковоспламеняющиеся, взрывоопасные, ядовитые и радиоактивные вещества, могут происходить взрывы, пожары цистерн и других вагонов.

Ключевые слова: *железнодорожный транспорт, анализ, предупреждение, авария, катастрофа, крушения, сходы железнодорожных подвижных составов, ликвидация последствий ЧС, травматизм, железнодорожный переезд.*

ANNOTATION

This article discusses the issue of emergency rescue operations in case of accidents and catastrophes on railway transport. An event to eliminate natural and man-made emergencies on the railway.

Washouts of railway tracks, landslides, landslides, floods are not excluded. During the transportation of dangerous goods, such as gas, flammable, explosive, toxic and radioactive substances, explosions, fires of tanks and other wagons may occur.

Keywords: *railway transport, analysis, prevention, accident, catastrophes, wrecks, derailments of railway rolling stock, emergency response, injuries, railway crossing.*

ВВЕДЕНИЕ

Сегодня, во время глобализации и массового производства, происходит стирание границ между государствами и это приводит к тому что современные компании могут беспрепятственно производить и торговать различными товарами, как внутри страны, так и за ее пределами. Здесь очень важной частью

обмена является транспортная система, и бесспорным лидером в этой области является железнодорожный транспорт.

Плюсы ж/д транспорта это невысокая цена перевозок, вероятность большой грузоподъемности единиц подвижного состава применить малое число транспортных средств для доставки больших объемов грузов и свобода от метеоусловий. Это особенно полно осуществляется при транспортировке грузов на расстояния, превосходящие 200 км. На небольших расстояниях значительное количество времени тратится на погрузку-разгрузку и связанные с ними простои, соответственно, стремительно растет себестоимость транспортировки грузов.

Промышленный ж/д транспорт – это неотъемлемая часть железнодорожного транспорта общего пользования считается полноценным участником транспортной системы государства. При помощи промышленного железнодорожного транспорта обслуживается приблизительно организаций всех секторов экономики.

Больше 80% всех грузов, перевозимых по железной дороге общего пользования, могут транспортироваться только благодаря подъездным железнодорожным путям.

Постоянный рост грузоперевозок приводит сильному износу инфраструктуры. По статистике растет и количество аварий и крушений.

Аварии “Ўзбекистон темир йўллари” АЖ, которых можно было избежать, проведя комплекс мероприятий по предотвращению чрезвычайных ситуаций:

а) 19 декабря 2021 года в 05:03 на железной дороге угольного разреза Ангрен, принадлежащего АО «Узбеккумир», расположенного в 19 км к востоку от города Ангрена Ташкентской области.

Отмечалось, что авария произошла из-за неконтролируемого движения локомотива № 010 вследствие отсутствия сжатого воздуха, который врезался в локомотив № 017, двигавшийся по 1-пути. В результате из 33 грузовых вагонов 20 вагонов (14 грузовых вагонов с углем с локомотива № 010 и 6 порожних грузовых вагонов с локомотива № 017) сошли с рельсов и перевернулись.

В результате аварии машинист тепловоза № 010 и его помощник получили легкие травмы. Их доставили в пункт медицинской помощи на территории отделения железнодорожного транспорта, где им оказали медицинскую помощь и отправили в городскую больницу Ангрена.

«Для ликвидации последствий аварии были задействованы 2 крана, 2 погрузчика и 50 рабочих филиала «Железнодорожный транспорт» АО «Узбеккумир» [2].

б) 20 октября 2022 года в 00:25 ночи в управление по чрезвычайным ситуациям Джизакской области поступило сообщение о дорожно-транспортном происшествии, произошедшем на 3550-м км железной дороги между станциями "Джизак-2" и "Чаманзор" в Шараф-Рашидовском районе, – отметили в МЧС.

На место происшествия немедленно выехал спасательный отряд. После прибытия сотрудников МЧС стало известно, что ДТП спровоцировал водитель грузовика, который нарушил правила и въехал на железнодорожное полотно. В результате произошло столкновение, поезд сошел с рельсов, а грузовик опрокинулся и был серьезно поврежден.

Водитель грузовика получил телесные повреждения и был госпитализирован в реанимационное отделение Джизакского филиала Республиканского научного центра экстренной медицинской помощи [3].

Ликвидация последствий, восстановление участка пути и возобновление движения на нем каждой такой аварии обходится в сотни миллионов (сум). Поэтому предупреждение аварийных ситуаций на железнодорожном транспорте позволит сэкономить, без преувеличения, миллиарды (сум) и сохранить жизни и здоровье сотен людей.

Целью данной квалификационной работы является разработка комплекса мероприятий для АО «Узбеккумир» комбината по предупреждению аварийных ситуаций на железнодорожном транспорте.

Задачи, поставленные для достижения цели:

1. Рассмотрение видов, причин и последствий чрезвычайных ситуаций на железной дороге;
2. Определение причинно-следственных связей;
3. Изучение нормативно-правовых основ, регулирующих функционирование железнодорожного транспорта;
4. Разработка мероприятий по предупреждению трех основных типов аварий.

ОСНОВНАЯ ЧАСТЬ:

Среди катастроф, крушений поездов и аварий различают: столкновения, сход состава с пути, наезды на препятствия на переездах, столкновения поездов между собой, пожары и взрывы на подвижном составе.

1. Для наглядности давайте разберемся, что содержит в себе железнодорожный транспорт:

- ж/д полотно (рельсы, шпалы, стрелки);
- ж/д составы (локомотивы, вагоны, цистерны, рефрижераторы, платформы);
- ж/д депо (ремонтные мастерские, складские помещения запасные пути);

- ж/д вокзалы.

Безопасность движения поездов – это состояние защищенности перевозочного процесса от аварийных ситуаций в работе, обеспечивающее сохранность грузов, безопасность пассажиров и персонала, сохранение окружающей природной среды и бесперебойное функционирование железных дорог.

Классифицирование нарушений сохранности движения в поездной и маневровой работе:

- аварии;
- крушения;
- особые случаи брака в работе;
- случаи брака в работе.

2. К крушениям относятся:

- столкновения поездов с другими поездами либо составами;
- сходы подвижных составов на перегонах и станциях, в результате которых:
- погибли либо получили тяжелые телесные повреждения люди, • повреждены локомотивы либо вагоны без возможности восстановления.

3.К железнодорожным авариям относятся:

- столкновения поездов с другими поездами, сходы составов на перегонах и станциях, не имеющие последствий, прописанных во втором пункте, но в результате которых допущено повреждение локомотивов или вагонов в объеме капитального ремонта;
- столкновения грузовых поездов с другими грузовыми поездами либо подвижным составом, сходы подвижного состава в грузовых поездах на перегонах и станциях, не имеющие последствий, указанных в п. 2, однако в итоге которых допущено повреждение локомотивов либо вагонов в объеме капитального ремонта;
- столкновения и сходы подвижного состава при маневрах, экипировке и остальных передвижениях, в итоге которых:

- погибли либо получили тяжелые телесные повреждения люди;
- испорчены локомотивы, либо вагоны без возможности восстановления.

4. К особым случаям брака в работе относятся:

- столкновения поездов с другими поездами либо составами, сходы подвижного состава в пассажирских либо грузовых поездах на перегонах и станциях, не имеющие последствий, указанных в пп. 2 и 3;
- прием поезда на занятый путь;
- отправление поезда на занятый перегон;

- прием либо отправка поезда по неготовому маршруту;
- проезд воспрещающего сигнала либо предельного столбика;
- перевод стрелки под поездом;
- уход подвижного состава на маршрут приема, функция поезда либо на перегон;
- развал груза в пути следования;
- излом оси, шейки либо колеса;
- излом боковины либо надрессорной балки телеги вагона;
- обрыв хребтовой балки подвижного состава;
- отцепка вагона от пассажирского поезда в пути следования в следствии технических поломок;
- отправление поезда с перекрытыми концевыми кранами;
- порча локомотива с требованием вспомогательного локомотива в пассажирском поезде;
- не огораживание сигналами рискованного места либо движения поездов при производстве работ;
- ложное возникновение на напольном светофоре разрешающего сведения сигнала вместо воспрещающего, либо возникновение наиболее разрешающего сведения;
- столкновение поезда с автотранспортным средством, либо иной самоходной машинкой, допущенное сообразно вине железнодорожников;
- перекрытие разрешающего сведения сигнала на воспрещающее, вызвавшее проезд воспрещающего сигнала (на станции).

5. К случаям брака в работе относятся:

- отцепка вагона от грузового поезда в пути следования в следствии нагрева буксы либо остальных технических поломок;
- саморасцеп автосцепок в составах;
- отцепка вагона от поезда на промежуточной станции в следствии нарушения технических критерий погрузки, грозящего сохранности движения;
- неисправность устройств АЛСМ на локомотиве в пути следования, в итоге которой затребован запасной локомотив;
- взрез стрелки;
- обрыв автосцепки подвижного состава;
- падение на путь деталей подвижного состава;
- неисправность пути, подвижного состава, устройств сигнализации, централизации, блокировки и связи, контактной части, электроснабжения и остальных технических средств, из-за которой допущена заминка поезда на

перегоне хотя бы сообразно одному из путей либо на станции сверх времени, установленного графиком движения, на 1 час и более;

- неисправность пути, потребовавшая выдачи поездным диспетчером согласно заявке руководителя вагона-путеизмерителя указа о прекращении движения на участке, либо ограничении скорости передвижения поездов до 15 км/ч;
- сходы подвижного состава при маневрах, экипировке и остальных передвижениях, не имеющие последствий, указанных в п. 3. 3;
- столкновение подвижного состава при маневрах, экипировки и остальных передвижениях, не имеющие последствий, указанных в п. 3. 3, однако при которых испорчены локомотивы в объеме починки ТР-1 либо вагоны в объеме текущего отцепочного ремонта (либо наиболее трудных починках подвижного состава).

Особое беспокойство могут вызывать ЧС при перевозке опасных грузов, возникающие в результате вышеперечисленных происшествий на железнодорожном транспорте.

Основными направлениями работы в области безопасности при перевозке опасных грузов являются:

- нормоконтроль соблюдения «Правил перевозки грузов при приемке опасных грузов на специальных путях станций общего пользования или контейнерами, или мелкими отправлениями»;
- соблюдение соответствия транспортного средства опасному грузу, установка знаков опасности;
- соблюдение соответствия тары и упаковки опасного груза стандартам и техническим условиям на данную продукцию;
- безопасность при организации поездной и маневровой работы при транспортировке опасного груза, оформление аварийной карточки;
- безопасность при погрузке и выгрузке опасного груза;
- знание требований безопасности персоналом, обслуживающим перевозку опасных грузов;
- государственный и ведомственный контроль организации работы по перевозке опасных грузов;
- выполнение требований безопасности к состоянию подвижного состава, вагонов, цистерн, контейнеров, локомотивов, устройств путей, сигнализаций и связей и др.

По каждому случаю крушения поездов, в том числе с опасными грузами проводится служебное расследование.

В дело с материалом служебного расследования крушения или аварии помещаются следующие документы:

- опись дела;
- адресная телеграмма о произошедшей аварии;
- акт служебного расследования формы РБУ-1;
- техническое заключение главного ревизора железной дороги по безопасности движения поездов и начальника службы, по вине работников которых произошел случай;
- схемы актов и фотографии с указанием имеющихся отступлений от норм содержания и повреждений технических средств в результате крушения или аварий;
- результаты расшифровки скоростемерной ленты потерпевшего аварию или крушение поезда;
- акты о состоянии и работе средств безопасности движения, имеющих отношение к расследываемому случаю, натурный лист поезда;
- результаты проведенных экспериментов и расчеты;
- план и профиль пути на месте крушения или аварии;
- метеорологическая справка;
- список пострадавших людей с предварительным диагнозом и указанием их домашнего адреса и места работы;
- акты повреждения вагонов и локомотивов;
- справка о повреждении грузов;
- справка о предварительных данных об убытках, об утрате груза и повреждениях технических средств, а также о затратах на ликвидацию последствий;
- справка о ходе ликвидации последствий с указанием имевших место недостатков в продвижении восстановительных поездов и организации их работы.

**Чрезвычайные ситуации, вызванные нарушениями правил
пожарной безопасности на железнодорожных станциях:**

- наличие различных взрывоопасных и пожароопасных грузов, расположенными на расстоянии 4–6 м друг от друга в большом количестве;
- наличие производственных зданий и сооружений, расположенных вблизи полосы отвода;
- сложность подъезда автомобилей для тушения пожара и прокладки рукавных линий;
- недостаточное противопожарное водоснабжением и т. д.

Причинами пожаров на подвижном составе и на объектах железнодорожного транспорта могут являться:

- короткие замыкания в электроустановках;
- нарушения правил безопасности при ведении огневых работ;
- загорание изоляции паропроводов, пропитанных маслом;
- загорание грузов при перевозках железнодорожным транспортом;
- нарушение правил ведения маневровых работ на железнодорожном транспорте;
- диверсии, террористические акты.

При этом опасными факторами пожара могут быть:

- температура продуктов сгорания;
- геометрические размеры факела пламени;
- температура факела пламени;
- падающий тепловой поток;
- интенсивность выделения продуктов сгорания из очага пожара;
- содержание кислорода и токсичных продуктов сгорания в выделяемых очагом газах;
- оптическая плотность дыма;
- избыточное давление нагретых газов в объемах аварийного и смежного помещений;
- температура окружающей среды аварийного и смежного помещений.

Пожары приводят к (последствия):

- авариям, катастрофам и ошибкам в работе подвижного состава;
- обрушению зданий и помещений, разрушению конструкций;
- материальному ущербу;
- образованию огненных шагов;
- травматизму и гибели людей.

При этом не стоит забывать, что все опасные факторы пожара переменны во времени и пространстве.

Причинами взрывов на подвижном составе и объектах железнодорожного транспорта являются:

- нарушение правил техники безопасности при хранении взрывчатых веществ;
- сильное нагревание емкостей с летучими веществами;
- вытекание газа из емкостей, трубопроводов, запорной арматуры и т. п.;
- образование аэрозолей летучих веществ из технологических процессов;
- образование газопылевоздушных смесей из технологических процессов производства зерна, сахара, муки и т. п.;

–самораспад взрывчатых веществ;
–диверсии, террористические акты.

При этом поражающими факторами являются:

- метательное действие продуктов взрыва;
- вторичные снаряды;
- обрушение конструкций;
- ударная волна.

Лесные пожары являются одной из наиболее сильно влияющих на работу железнодорожного транспорта чрезвычайной ситуацией. По масштабу и интенсивности пожары, воздействующие на объекты железнодорожного транспорта и подвижной состав, подразделяются:

–на отдельные;
–сплошные;
–массовые;
–пожары в завалах;
–огненные штормы.

Отдельные пожары – пожары, возникающие как в отдельных зданиях (сооружениях), так и в большинстве зданий (сооружений) участка застройки.

Сплошные пожары – пожары, которые возникают в преобладающем количестве зданий (сооружений) участка застройки или в процессе своего развития распространяются на большинство зданий (сооружений) участка и имеют общие зоны горения или опасного воздействия тепла.

Массовые пожары – совокупность отдельных и сплошных пожаров, одновременно возникающих и развивающихся в очаге поражения.

Огненный шторм – это наиболее опасная разновидность сплошного пожара. Он характеризуется слиянием большого количества пожаров в один огромный шар.

**Прекращение горения может быть осуществлено
следующими способами:**

–охлаждением зоны горения или реакции, горящих веществ разбавлением;
–использованием реагирующих веществ;
–химическим торможением реакции горения;
–изоляцией реагирующих веществ от зоны горения.

На практике эти методы осуществляются следующими способами с применением: воды; пены; инертных газов; порошка, песка.

Причинами аварий и катастроф могут стать:

- Природные катаклизмы.

- Неисправность поезда, железнодорожного пути, средств сигнализации, халатность механиков.
- Сходы с рельсов. Они занимают лидирующее место (25 %) из числа главных причин аварий на железнодорожном транспорте. Это может случиться в следствии халатности машиниста, оплошности диспетчера либо при повреждении путей.
- Наезды поездов на автомобильный транспорт. Случаются по причине невыполнения правил движения автотранспорта при пересечении железнодорожных переездов.
- Невнимательность диспетчера: небрежность, отсутствие постоянного контроля за движением поездов. В итоге состав может выехать на занятый путь, что приведет к столкновению и происхождению ЧС.
- Особую категорию составляют подвижные составы, загруженные сильно действующими ядовитыми веществами (СДЯВ). В случае столкновения либо схода с рельсов такого состава, ущерб оказывается очень велик, так как нужно ликвидировать не только саму катастрофу, но и последствия, наносимые СДЯВ.
- Пожары и взрывы являются ещё одной причиной аварий на железнодорожном транспорте. Часто пожары возникают в вагонах из-за неосторожного обращения с огнем. В 26 % случаев пожары возникают из-за неисправности электрооборудования.
- Природные условия могут оказать негативное воздействие на железнодорожные пути. Ураганы, землетрясения, наводнения, оползни приводят к повреждению путей, обрыву электрических проводов, ухудшению видимости, разрушению мостов.
- Террористические и диверсионные акты также являются одной из возможных причин чрезвычайных происшествий, и здесь последствия аварий могут быть особенно серьезными.

Следствием катастроф и аварий на станциях и перегонах являются:

- возгорания подвижного состава и станционных построек
- взрыв опасного груза, приводящий к разрушению вагонов, локомотивов, пути, сооружений, зданий и депо;
- разлив, выброс в атмосферу агрессивных ядовитых веществ;
- материальный ущерб железнодорожному хозяйству, уничтожение перевозимых грузов;
- поражение работников железной дороги, пассажиров огнем, взрывами, ядовитыми газами и жидкостями.

Особенности железнодорожных аварий:

- Крушения и катаклизмы случаются в пути следования, как правило, неожиданно, и при значительной скорости движения транспорта. Это приводит к смерти и серьезным травмам людей, часто к возникновению у пострадавших шокового состояния;
- Запоздалое получение достоверной информации о случившемся, что приводит к запоздалой помощи, к увеличению количества жертв, в том числе и по причине отсутствия навыков выживания у пострадавших;
- Сложность в подсчете числа пострадавших на месте крушения или катастрофы, трудность отправки большого количества пострадавших в медучреждения с учетом требуемой специфики лечения;
- Усложнение ситуации в случае аварии составов, перевозящих потенциально опасные вещества;
- Необходимость организации поиска тел погибших и вещдоков катастрофы на значительных территориях;
- Необходимость организации приема, размещения и обслуживания прибывающих близких пострадавших и организация отправки погибших к местам их захоронения;
- Необходимость оперативного восстановления движения по железнодорожной линии.
- Большая масса состава (масса груженого поезда составляет 3 – 4 тыс. тонн, масса одной цистерны – 80–100 тонн);
- Высокая скорость передвижения состава, а экстренный тормозной путь составляет несколько сотен метров;
- Присутствие на пути следования небезопасных участков дорог;
- Наличие электрического тока высокого напряжения (до 30 кВ);
- Воздействие человеческого фактора на предпосылки аварии;
- Обилие поражающих факторов и возможность их комбинированных сочетаний.
- Вероятна большая удаленность от города и как следствием, является долгое время прибытия помощи
- Численность вагонов в составе может достигать 110: в среднем в пассажирском поезде 16. в грузовом 75.
- Как следствие возможное большое количество пострадавших, либо выброс большого объема загрязнителей.
- Сложность отправки пострадавших в медицинские учреждения

Железная дорога представляет собой возможную угрозу для людей. Это связано с транспортировкой опасных грузов, скоплением их в поездах, на

станциях, в складах, использованием горюче-смазочных материалов в виде топлива для локомотивов.

Спасатели сразу при прибытии на место чрезвычайной ситуации обязаны произвести последующие действия:

- провести разведку
- оценить ситуацию
- определить границы опасных зон и осуществить её огораживание;
- провести поисково-спасательные работы с целью оказания первой помощи пострадавшим;
- ликвидировать последствия ЧС (локализация источника, тушение пожара и прочее)

При спасении пострадавших после крушения состава при транспортировке опасных грузов проводятся:

- Рекогносцировка и оценка обстановки,
- Определение границ опасной зоны и ее огораживание;
- Локализация и ликвидация последствий поражающих причин;
- Поиск пострадавших, снабжение их средства индивидуальной защиты (СИЗ) и эвакуация из опасной зоны;
- Обнаружение пострадавшим первой мед поддержке;
- Контроль содержания опасных веществ в атмосфере, воде и грунте.

Список опасных грузов, перевозимых ж/д транспортом, содержит в себе почти 400 наименований. Согласно условиям железной дороги, на любой груз либо группу грузов составляется аварийная карточка, в которой дается короткая черта багажа и которая используется как источник информации при проведении спасательных работ. Аварийная карточка хранится на станции отправителя.

Кроме аварийной карточки, класс угрозы груза указывается на ярлыке и упаковке. Обертка маркируется определенным сигнальным цветом и знаками хранения. Сигнальными цветами являются красный, желтый, голубой, зеленый.

Принципиальной составляющей профилактики аварий на стальной дороге являются знаки опасности. Все профилактические мероприятия, проводимые с целью предупреждения ЧС на ж/д транспорте, а в равной мере система применения знаков безопасности, цветовой сигнализации и маркировки грузов, как это ни грустно не являются гарантией безаварийности при грузовых транспортировках. Чрезвычайные ситуации были и остаются, при этом наблюдается устойчивая тенденция их роста. Все еще самыми опасными из них являются пожары, взрывы, утечки вредных, радиоактивных и ядовитых

веществ. Ликвидация последствий ЧС на станции нередко связана с необходимостью вывода составов с её местности на окрестные станции, перегоны, тупики и подъездные пути. В первую очередь выводят поезда и вагоны с людьми и опасными багажами. На электрифицированных участках при происхождении пожара нужно обесточить станционные пути. Для рассредоточения подвижного состава употребляют тепловозы.

При крушениях поездов и трагедиях на перегонах исполняют работы, связанные со спасением людей и материальных ценностей, изобретением движения поездов в малые сроки.

Состав работ зависит от конкретной обстановки. В общем облике он подключает: определение нрава и размеров разрушений и заражений пути, подвижного состава, контактной козни и остальных сооружений, масштабов пожаров, наличия и состояния пострадавших людей, опасных грузов, определение распорядка расстановки аварийно-восстановительных сил и средств и организации работ; поиск людей в разрушенных и покоробленных вагонах, обнаружение первой помощи пострадавшим и эвакуация их в медучреждения; вывод не пострадавших людей в безопасные районы, тушение пожаров, дезинфекция пути подвижного состава и остальных устройств(при необходимости); расхищение разгромленного подвижного состава за пределы габарита приближения строений с подготовительной разгрузкой и штабелевкой на безопасном расстоянии опасных и ценных грузов; возвышение на рельсы пригодно подвижного состава либо имеющего малые повреждения, при которых вероятны его подача по ближайшего отдельного пути следующий починка; возобновление земельного полотна, верхнего строения пути, контактной козни, связи и остальных сооружений и устройств; санитарная переработка людей(при необходимости).

К ликвидации ЧС все привлекается согласно плану взаимодействия сил и средств в составе военизированных и невоенизированных противопожарных, поисковых, аварийно-спасательных, аварийно-восстановительных, восстановительных и аварийно-технических формирований органов власти, остальные силы и средства разных министерств и ведомств.

Ликвидация ЧС исполняется мощами и средствами соответственных органов исправной власти и организаций, на местности которой сложилась ЧС, под конкретным управлением соответственной комиссиями по чрезвычайным ситуациям (КЧС). При недочете собственных сил и средств указанные комиссии обращаются за поддержкой к вышестоящим КЧС. Вышестоящая

комиссия может брать на себя координацию либо управление ликвидацией данной ЧС и проявить нужную содействие [4].

ЗАКЛЮЧЕНИЕ

Железнодорожный транспорт является одним из самых безопасных способов передвижения. Однако одна крупная авария может повлечь за собой сотни тысяч жертв. Поэтому не стоит забывать о правилах поведения в поездах и всегда помнить о действиях в случае ЧС.

Чтобы избегать причины образования любых ЧС, нужно просто соблюдать Технику безопасности, ведь только тогда можно будет уменьшить число происхождений ЧС по вине человека.

СПИСОК ЛИТЕРАТУРЫ

1. Закон Республика Узбекистан «О защите населения и территорий от чрезвычайных ситуаций природного и техногенного характера» от 20 августа 1999 г.
2. Электронное периодическое издание <https://kun.uz/ru/news/2021/12/19/v-angrene-20-tovarnyx-vagonov-soshli-s-relsov-v-rezultate-stolknoveniya-dvux-gruzovykh-royezdov>
3. Электронное периодическое издание <https://podrobno.uz/cat/proisshestviya/v-dzhizakskoy-oblasti-iz-za-avarii-s-relsov-soshel-lokomotiv-video/>
4. Газета «Гудок», Электронный ресурс - Режим доступа: <http://www.gudok.ru/> Статья: «В РЖД обеспокоены ростом числа ДТП на переездах».
5. В программе Сэндай хадли по снижению риска катастроф на 2015-2030 годы «О мерах по реализации в Республике Узбекистан» //Постановление УПР ВМ от 12 апреля 2019 года № 299.
6. Маккамбаев П.А., Разиков Р.С. «Чрезвычайные ситуации и гражданская охрана на железнодорожном транспорте» Т.ТашИИТ 2018 г. 23-43 страницы.
7. Закон Республики Узбекистан «О безопасности гидротехнических сооружений» от 20 августа 1999 года «2015-2030 yillarda ofatlar xavfini kamaytirish bo'yicha Senday xadli dasturi»ni O'zbekiston Respublikasida amalga oshirish chora-tadbirlari to'g'risida // O'pR VM 2019 yil 12 aprel, 299-son qarori.
8. Постановление Кабинета Министров Республики Узбекистан № 201 «О мерах по предупреждению и ликвидации катастрофических последствий, связанных с паводковыми, селевыми потоками и оползневыми явлениями».
9. O'zbekiston Respublikasi Vazirlar Mahkamasining "Toshqin, sel oqimlarini oqizib yuborish va ko'chki hodisalari bilan bog'liq bo'lgan halokatli oqibatlarining oldini olish hamda ularni bartaraf etish chora-tadbirlari to'g'risida"gi 201-sonli qarori.

10. Оценка рисков возникновения чрезвычайных ситуаций на железных дорогах с учетом опасных явлений горной местности. Barkaror transport tizimlari - barqaror iktisodiyot. -10 bet, 2022-yil. program TDTrU 2022 yil aprel.
11. Абдазимов Ш. Х.; Курбанов Г. А.; Мамадалиев Н. “Оползневые процессы влияющие на транспортные объекты и их прогнозирование” производство. технология. экология. (протэк‘21). -142 стр, 2021-год.
12. Shahobiddinov, V. E., Khodjayev, O. S., & Oripov, S. G. (2021). TEMIR YO ‘L TRANSPORTIDA SODIR BO ‘LGAN TABIIY VA TEXNOGEN TUSDAGI FAVQULODDA VAZIYATLAR OQIBATLARINI BARTARAF ETISHDA AVARIYA QUTQARUV ISHLARINI TAKOMILLASHTIRISH. *Oriental renaissance: Innovative, educational, natural and social sciences*, 1(9), 987-994.
13. Абдазимов Ш. Х., Шахобидинов В.Э. (2022) “ВЛИЯНИЕ ЧРЕЗВЫЧАЙНЫХ СИТУАЦИЙ ПРИРОДНОГО ХАРАКТЕРА НА ЖЕЛЕЗНУЮ ДОРОГУ В ГОРНЫХ И ПРЕДГОРНЫХ РАЙОНАХ ПРИ ПЕРЕВОЗКЕ ОПАСНЫХ ГРУЗОВ. АВАРИЙНО-ВОСТОПОВИТЕЛЬНЫЕ РАБОТЫ ПРИ ЧС” O‘ZBEKISTON RESPUBLIKASI FAVQULODDA VAZIYATLAR VAZIRLIGI AKADEMIYASI "Yong‘in-portlash xavfsizligi" ilmiy-amaliy elektron jurnal "Пожаро-взрыво безопасность" научно-практический электронный журнал ISSN 2181-9327 № 1 (8), 2022, 188-195.
14. Шахобидинов, В. Э., & Разиков, Р. С. (2022). ОСОБЕННОСТИ ЛИКВИДАЦИИ ПОСЛЕДСТВИЙ АВАРИЙ НА ЖЕЛЕЗНОДОРОЖНОМ ТРАНСПОРТЕ. *Oriental renaissance: Innovative, educational, natural and social sciences*, 2(8), 343-351.
15. Shaxobidinov, V., & Oripov, S. (2022). TEMIR YO ‘L TRANSPORTI ORQALI XAVFLI YUKLARNI TASHISHNI TASHKIL ETISH MASALLARI VA AVARIYA OQIBATLARINI OLDINI OLISH. *Eurasian Journal of Academic Research*, 2(9), 81-88.
16. Abdazimov, S., Shaxobidinov, V., Nurmamatov, S., & Oripov, S. (2022). XAVFLI YUKLARNI TASHISHDA FAVQULODDA TEXNOGEN HOLATLARNI TEMIR YO ‘L TRANSPORTIGA TASIRI. *Eurasian Journal of Academic Research*, 2(11), 510-516.
17. Шахобидинов, В. Э. (2023). ТЕМИР ЙЎЛ ТРАНСПОРТИДА АВАРИЯ ҚУТҚАРУВ ВА БОШҚА ШОШИЛИНЧ ИШЛАРНИ ТАШКИЛ ЭТИШ. *Oriental renaissance: Innovative, educational, natural and social sciences*, 3(1-2), 283-298.

УДК 629.7.07.

ТЕХНИЧЕСКОЕ ОБСЛУЖИВАНИЕ И РЕМОНТ ВОЗДУШНЫХ СУДОВ

Бедилов Одил Ташарович

Преподаватель учебного центра военной подготовки Национального
университета Узбекистана имени Мирза Улугбека

Хайитов Бахромали Махкамович

Старший техник группы обслуживания войсковой части 10329

АННОТАЦИЯ

В данной статье рассматривается вопрос технического обслуживания авиационной техники, периодичность выполнения технических осмотров и проверок, проведение ремонта интервалом времени или наработки.

Повышения эффективности технической эксплуатации авиационной техники. Эффективное использование ЛА определяется не только уровнем их летно-технических характеристик, но и существенно зависит от внедрения прогрессивных технологий технической эксплуатации, которая представляет собой состояния и процессы: подготовки авиационной техники к использованию; использования авиационной техники по назначению; контроля и восстановления свойств авиационной техники.

Ключевые слова: *техническое обслуживание, оперативное, периодическое обслуживание, обслуживание по состоянию, ремонт и восстановление, виды (формы) ТО: transit check, daily check, weekly check, A-check, B-check, C-check и D-check.*

ABSTRACT

This article deals with the issue of maintenance of aircraft equipment, the frequency of technical inspections and inspections, carrying out repairs with a time interval or operating time.

Improving the efficiency of technical operation of aviation equipment. The effective use of JIA is determined not only by the level of their flight performance, but also significantly depends on the introduction of advanced technologies of technical operation, which represents the conditions and processes: preparation of aviation equipment for use; use of aviation equipment for its intended purpose; control and restoration of the properties of aviation equipment.

Keywords: *maintenance, operational, periodic maintenance, condition maintenance, repair and restoration, types (forms) of maintenance: transit check, daily check, weekly check, A-check, B-check, C-check and D-check.*

ВВЕДЕНИЕ

Быстрые темпы жизни диктуют свои правила, поэтому сейчас её невозможно представить без авиации, которая играет большую роль в перевозке пассажиров и доставке разных видов грузов на дальние и ближние расстояния. Преимущество авиаперевозок заключается в высокой скорости, и иногда они незаменимы, например, при срочной транспортировке лекарств, медицинского оборудования и органов для пересадки или группы спасателей к месту спасательных операций.

Эффективное использование ЛА определяется не только уровнем их летно-технических характеристик, но и существенно зависит от внедрения прогрессивных технологий технической эксплуатации, которая представляет собой состояния и процессы: подготовки авиационной техники к использованию; использования авиационной техники по назначению; контроля и восстановления свойств авиационной техники.

ОСНОВНАЯ ЧАСТЬ.

1. ТЕХНИЧЕСКОЕ ОБСЛУЖИВАНИЕ И РЕМОНТ

Техническое обслуживание и ремонт представляет собой условие выполнения технического обслуживания и ремонта, включающее перечень и периодичность выполнения операций и при необходимости значения эксплуатационных характеристик применяемых средств. Совокупность операций технического обслуживания и ремонта и трудоемкость их выполнения получили наименование объема технического обслуживания и ремонта. Периодичность технического обслуживания и ремонта определяется интервалом времени или наработки (в летных часах, посадках) между последовательно проводимыми техническими обслуживаниями (ремонтами) одного вида. В данном случае вид технического обслуживания (ремонта) выделяется по признаку объема работ.

В основу классификации режимов технического обслуживания и ремонта могут быть положены признаки, характеризующие сами работы, объем и периодичность их выполнения.

Работы по техническому обслуживанию и ремонту предназначены для поддержания (восстановления) исправности и (или только) работоспособности объектов. Они могут носить профилактический характер, предупреждая появление отказов, или выполняться после наступления отказа для устранения его последствий. Разделение по этому признаку не является абсолютным, а

зависит от того, какому уровню схемного решения принадлежит рассматриваемый объект.

Техническое обслуживание состоит из периодических проверок технического состояния ВС, которые должны проводиться организациями по техническому обслуживанию по прошествии определённого календарного времени или определённого налёта, указанного в программе технического обслуживания (ТО) ВС, принятой в авиакомпании, которая использует данное ВС. Существуют следующие виды (формы) ТО: transit check, daily check, weekly check, A-check, B-check, C-check и D-check.

A-check и B-check-это простая проверка, в то время как C- и D-check являются более сложными и трудоёмкими видами ТО. Если авиакомпания осуществляет лишь дневные рейсы, то целесообразным будет проведение ТО в ночное время. Перераспределение работ между ночными сменами в идеальном случае позволяет избежать выполнения формы A-check.

Transit check

Transit check (транзитное ТО)- самая простая форма ТО, выполняемая перед каждым вылетом воздушного судна, если располагаемое для ТО время после посадки составляет менее трёх часов. Если следующий вылет запланирован более чем через три часа после посадки, то обычно выполняется Daily check.

Daily Check

Daily Check (ежедневный технический осмотр)-ежесуточная проверка технического состояния воздушного судна, должна выполняться каждые 24 часа (обычно в конце лётного дня), в некоторых случаях может выполняться через 48 или 96 часов.

Weekly Check

Weekly Check (еженедельный технический осмотр)-выполняется приблизительно раз в неделю. Может выполняться как днём, так и ночью. Не требует обязательного наличия помещения (ангара). Как правило, выполняется за 3-4 часа.

A-check

A-check (эй-чек)-проверка производится примерно раз в месяц или каждые пятьсот часов налёта: A1, A2, A4, A8. Чем выше цифра, тем больше объём работ. A-check, как правило, делается ночью в ангаре аэропорта. Содержание этой проверки зависит от типа самолёта, количества циклов («цикл»- вывод двигателей на взлётный режим, образно выражаясь- «квант» наработки самолёта либо вертолёта) или количества часов налёта с момента последней

проверки. Проверка может быть отсрочена авиакомпанией в зависимости от определённых условий.



Рис. Техническое обслуживание и ремонт объекта

B-check

B-check (би-чек)-эта проверка осуществляется примерно каждые три месяца. Она тоже, как правило, делается ночью в ангаре аэропорта.

C-check

Boeing 757 авиакомпании Transaero проходит техническое обслуживание по форме C-check на базе British Airways Engineering в Хитроу

C-check (си-чек)- эта форма технического обслуживания является более сложной, чем предыдущие, и выполняется каждые 15—24 месяцев или 7 500 часов налёта. Подразделяется на C1, C2, C4, C6 и C8. Для выполнения этой проверки требуется вывести самолёт из эксплуатации на какое-то время (порядка двух недель), а также требуется много пространства-как правило, в большом ангаре аэропорта. Сроки проведения этой проверки зависят от многих факторов, в частности от типа самолёта.

D-check

D-check (ди-чек)-самая тяжёлая форма обслуживания самолёта. Эта проверка происходит примерно раз в 12 лет и длится 30-40 дней. Во время неё проверяется весь самолёт, все его узлы и детали. Узлы, выработавшие ресурс или не прошедшие проверку, подлежат замене. Эта проверка воздушного судна требует ещё больше места и времени, чем все другие, и выполняется на соответствующей технической базе.

SV (Shop visit)

SV (Shop visit)-тяжелая форма технического обслуживания главных двигателей самолета. Периодичность (средняя)-12000 часов налета.



Рис. Техническое обслуживание и ремонт объекта

Работы по техническому обслуживанию и ремонту производятся с демонтажем или без демонтажа. Это зависит от уровня эксплуатационной технологичности объектов и характера работ по техническому обслуживанию и ремонту. Работы принято подразделять также на плановые и неплановые. К плановым относятся работы, предусмотренные регламентом технического обслуживания. При применении метода технического обслуживания и ремонта по состоянию с контролем параметров в регламенте увеличивается удельный вес работ по техническому диагностированию.

Условия проведения технического диагностирования, включающие диагностические параметры, их предельно допустимые и наименьшие или наибольшие предотказовые значения, периодичность контроля и эксплуатационные характеристики применяемых средств называют режимом технического диагностирования. При достижении предельно допустимого значения параметра объект переходит в предельное состояние, при котором его дальнейшее применение по назначению недопустимо или нецелесообразно, либо восстановление его исправности или работоспособности невозможно, или нецелесообразно.

Предотказовым является значение диагностического параметра, находящееся в ноле упреждающего допуска. При этом под упреждающим допуском понимается диапазон изменения диагностического параметра, в котором в соответствии с эксплуатационной или ремонтной документацией

нарушается исправность изделия при сохранении его работоспособности. Наименьшее (наибольшее) предотказовое значение параметра определяется из условия обеспечения заданного уровня безотказности с учетом специфики эксплуатации объекта, т. е. упреждающий допуск является совокупностью значений диагностического параметра, заключенных между предельно допустимым и наименьшим (наибольшим) предотказовым значением.

Классификацию режимов диагностирования следует рассматривать по признакам, характеризующим диагностические параметры, упреждающие допуски и периодичность проверок. Предельно допустимое значение параметра является критерием отказа и может являться детерминированной или случайной величиной. Предельно допустимое значение может быть одно верхнее или нижнее (односторонний допуск) или оба (двусторонний допуск). В случае целесообразности вместо одного предотказового значения параметра (наименьшего или наибольшего) могут устанавливаться несколько уровней работоспособности.

Особенности структуры эксплуатационно-технической документации

По своему назначению эксплуатационно-техническая документация (ЭТД) преследует три цели:

первая-в соответствии с нормами летной годности обеспечить требуемый уровень безопасности самолетовождения летным составом;

вторая-обеспечить надлежащий уровень надежности технического состояния, установленный для предупреждения возникновения сложной, аварийной и катастрофической ситуаций;

третья цель связана с необходимостью рентабельной эксплуатации, ее экономической эффективностью, достигается на самолете посредством рациональной по условиям эксплуатации конструкции и применением видов обслуживания, обусловленных удобством и надежностью.

История развития ЭТД полностью отражает историю развития авиационной техники. Когда-то на заре создания первых летательных аппаратов к самолету прикладывалось очень краткое техническое описание, его объем едва доходил до 50 страниц текста с иллюстрациями. Это было и учебное пособие, и инструкция летчику, и руководство для технического обслуживания.

Современные самолеты оборудованы сотнями сложных систем и агрегатов, по каждой из которых, будь то двигатель, ЭВМ, навигационная аппаратура, следует давать исчерпывающие сведения, отсюда объем документации вырос в значительной степени. Так, для широкофюзеляжного пассажирского самолета Ил-86 только Руководство по летной эксплуатации

составляет 1400 страниц, а общий объем одного комплекта подходит к 50 000 страниц. Фирма «Аэроспециаль», готовящая документацию на аэробус, выпускает в год 20 000 000 страниц на самолет А-300. Недаром авиаторы шутят; «Если вес документации равен весу самолета, то самолет полетит». За этой шуткой-и большой объем документации, и огромный объем требований, предъявляемых нормативными органами к созданию эксплуатационно-технической документации, и запросы эксплуатационников, и огромный объем работы, выполняемой создателями ЭТД на предприятиях разработчиков. К этому следует добавить, что эксплуатационная документация стала юридическим документом, рассматриваемым в комиссиях в случае летных происшествий, на предмет установления правильности действий летчиков, повлекших за собой создание аварийной ситуации, или проверки надлежащих действий обслуживающего персонала, предшествующих происшествию.

Одновременно с этим, в связи с поставкой на экспорт авиационной техники условиями эксплуатации самолетов по международным нормам безопасности и экологическими требованиями, а также требованиями по техобслуживанию при полетах в различные аэропорты земного шара эксплуатационная документация должна отвечать соответствующим стандартам, принятым за рубежом.

Все сказанное свидетельствует, что создание документации для современных летательных аппаратов является важной и ответственной задачей, решаемой в едином цикле разработки изделия. Особенности летной эксплуатации, обслуживания и ремонта авиационной техники определяют требования на разработку ЭТД в зависимости от ее использования летным или техническим персоналом; в зависимости от места ее применения-на борту самолета, в полете, при техническом обслуживании в базовом или промежуточном порту, в АТБ, в лаборатории или на ремонтном заводе. Одновременно следует учитывать специализацию применения документации по системам-планер, силовые установки, электрорадионавигационное оборудование и т. д. Сложность применяемых в настоящее время систем на самолете вызывает необходимость описывать их в функциональной последовательности, т.е. в одном разделе механическую, гидравлическую части, электрическую и электронные связи, обслуживающие эту систему, приборы контроля и индикации.

Что важнее-самолет или документация?

Помимо этого, структура документации должна обеспечить свободу внесения изменений в ЭТД, вызванных необходимостью конструктивных

доработок, по требованиям эксплуатации в связи с установкой более совершенного оборудования.

Учитывая все перечисленные, часто трудно совместимые требования, еще в 1956 г. американская транспортная ассоциация выпустила рекомендации (АТА-100) по составу и структуре эксплуатационной и ремонтной документации, которые нашли широкое применение в международной практике. Почти в то же время международная организация по обеспечению безопасности полетов самолетов гражданской авиации (ИКАО) выпустила рекомендации по составлению руководств для экипажей по производству полетов. Ниже остановимся на следующих основных документах, определенных ГОСТами: Руководство по технической эксплуатации (РЭ); Регламент технического обслуживания (РО).

Руководство по технической эксплуатации

Руководство по эксплуатации (РЭ) является основным документом, содержащим информацию для изучения и технического обслуживания планера, систем и агрегатов воздушного судна.

РЭ составляется разработчиком основного изделия и соразработчиками комплектующих готовых изделий.

Технический прогресс последних десятилетий имеет чрезвычайно важное значение для повышения надежности авиационной техники и соответственно снижения расходов по ее обслуживанию.

Важным фактором, влияющим на надежность техники и эффективность ее обслуживания, является техническая документация и, в частности, руководство по технической эксплуатации. Сложность техники определила и структуру этого документа. Прежде всего это нашло отражение в разделении руководства по главам: сведения по самолету в целом, по системам; по винтам; по силовым установкам и т.д.

РЭ включает в себя техническое описание, процедуры отыскания и устранения неисправностей, технологические карты для выполнения регламентных работ и другие сведения, требуемые для правильной эксплуатации как его систем и агрегатов, так и самолета в целом.

Отличительной особенностью изложения материалов в главе является принцип функциональной последовательности работы системы. Это значит, что если работу системы обеспечивает автоматика, механика, электрика, электроника и т.д., то материал излагается в той последовательности, в какой эти системы включаются в работу по функциональной схеме. Такое изложение материала отличается от ранее принятого, где главы формировались по

службам и вопросы электрики, гидравлики или пневматики выделялись отдельно.

ПОВЫШЕНИЯ ЭФФЕКТИВНОСТИ ТЕХНИЧЕСКОЙ ЭКСПЛУАТАЦИИ.

Гражданскую авиацию как отрасль народного хозяйства, предназначенную для осуществления воздушных перевозок и другой летной работы, *можно представить в виде* авиационной транспортной системы. Минимальной организационной структурной единицей гражданской авиации, сохраняющей все основные свойства и функции отрасли в целом, является эксплуатационное авиапредприятие, рассматриваемое во взаимодействии с авиаремонтным заводом.

Авиационная транспортная система представляет собой совокупность совместно действующих летательных аппаратов (ЛА), комплекса наземных средств по подготовке и обеспечению полетов, личного состава, занятого эксплуатацией и ремонтом летательных аппаратов и наземных средств, и системы управления процессом эксплуатации. Она обладает всеми особенностями, присущими сложным техническим системам, а именно: наличием единой цели, управляемостью системы, взаимосвязью элементов, иерархической структурой. Авиационная транспортная система должна удовлетворять требованиям, которые направлены на выполнение в полном объеме задач, возлагаемых на рассматриваемую систему. К этим требованиям относятся обеспечение полной безопасности, высокой регулярности полетов и экономической эффективности эксплуатации ЛА.

Совокупность свойств авиационной транспортной системы, определяющих ее пригодность удовлетворять потребности народного хозяйства в воздушных перевозках и обеспечивать выполнение перечисленных выше требований, характеризует качество системы. Оно, в свою очередь, определяется совокупностью и сложной взаимосвязью качества ЛА, наземных средств и личного состава, занятого их эксплуатацией.

Авиационную транспортную систему можно разделить на ряд функциональных самостоятельных систем летной эксплуатации, технической эксплуатации; управления воздушным движением; коммерческой эксплуатации; аэродромной эксплуатации.

Особое место в авиационной транспортной системе занимает система технической эксплуатации. Она представляет собой совокупность объектов технической эксплуатации, летного и инженерно-технического состава,

системы управления процессом технической эксплуатации, взаимодействующих с целью поддержания и восстановления исправности или работоспособности и обеспечения летной годности самолетов.

ПТЭ-процесс технической эксплуатации;

ПИ-процесс использования по назначению;

ПКЭ- процесс коммерческой эксплуатации;

ПУВД- процесс управления воздушным движением;

ПАЭ-процесс аэродромной эксплуатации;

Система технической эксплуатации включает системы летно-технической эксплуатации и технического обслуживания и ремонта.

Качество системы технической эксплуатации проявляется при ее функционировании, т. е. непосредственно в процессе технической эксплуатации ЛА. Данный процесс удобно представить как последовательную во времени смену различных состояний эксплуатации в соответствии с принятой стратегией. К состояниям технической эксплуатации ЛА могут быть отнесены: использование по назначению (полет); различные виды и формы технического обслуживания и ремонта; диагностирование; транспортирование; хранение и ожидание поступления в каждое из выделенных состояний эксплуатации.

Структура и характер процесса технической эксплуатации определяются принятой стратегией технической эксплуатации, которая в общем виде представляет собой совокупность принципов и правил, обеспечивающих заданное управление процессом технической эксплуатации путем поддержания наивыгоднейших режимов работы авиационной техники и назначения работ по обслуживанию и ремонту в соответствии с фактическим техническим состоянием ЛА. Наиболее общая характеристика процесса технической эксплуатации-эффективность. При этом под эффективностью процесса технической эксплуатации ЛА понимается его результативность по обеспечению требуемого уровня безопасности и регулярности полетов, эффективности использования и экономичности технического обслуживания и ремонта ЛА. Рассмотрение гражданской авиации как авиационной транспортной системы позволяет установить ее иерархическую структуру, выявить совокупность процессов, отражающих функционирование ее подсистем и подготовить необходимые условия для формализации процесса технической эксплуатации ЛА.

СИСТЕМА ТЕХНИЧЕСКОГО ОБСЛУЖИВАНИЯ И РЕМОНТА

Важная составная часть системы технической эксплуатации авиационной техники - система технического обслуживания и ремонта. Она представляет собой совокупность взаимодействующих объектов и средств технического обслуживания и ремонта, инженерно-технического состава и соответствующей программы.

Целью системы технического обслуживания и ремонта является управление техническим состоянием изделий в течение их срока службы или ресурса до списания, позволяющее обеспечить: заданный уровень готовности изделий к использованию по назначению и их работоспособность в процессе эксплуатации, минимальные затраты времени, труда и средств на выполнение технического обслуживания и ремонта изделий.

К числу основных задач системы относятся: установление требований к программе технического обслуживания и ремонта конкретных видов техники, включающих выполнение обслуживания и ремонта изделий с заданным качеством при минимальных затратах времени, труда и средств; подготовка и реализация технологических процессов обслуживания и ремонта изделий с заданным качеством; обеспечение условий для выполнения технического обслуживания и ремонта, в том числе создание и оснащение подразделений необходимыми средствами, подготовка необходимого числа трудовых ресурсов; оптимизация размещения производственных баз и материальных ресурсов.

Эффективность системы технического обслуживания и ремонта определяется степенью ее приспособленности к выполнению функций по управлению надежностью и техническим состоянием ЛА в процессе технической эксплуатации. В приведении определении системы технического обслуживания и ремонта содержатся понятия объект и программа.

Объектом технического обслуживания (ремонта) является изделие авиационной техники, обладающее потребностью в определенных операциях технического обслуживания (ремонта) и приспособленностью к выполнению этих операций.

Используемые при этом средства технического обслуживания и ремонта включают комплекс наземных сооружений, средств технологического оснащения и технического диагностирования, необходимых для поддержания исправности или работоспособности объектов технического обслуживания и ремонта.

В приведенном определении в качестве одного из основных элементов включена программа технического обслуживания и ремонта, что является принципиально новым моментом.

Под программой технического обслуживания и ремонта понимается документ, содержащий совокупность основных принципов и принятых решений по применению наиболее эффективных методов и режимов технического обслуживания и ремонта, реализованных в конструкции объектов при их проектировании, изготовлении и эксплуатационно-технологической документации с учетом заданных требований, и условий эксплуатации.

Данный документ должен отражать принятую для того или иного объекта эксплуатации стратегию (концепцию) технического обслуживания и ремонта, без которого система будет являться в лучшем случае механическим соединением объектов, средств, персонала, не объединенных общей идеологией по достижению поставленной цели.

ЗАКЛЮЧЕНИЕ

Техническое обслуживание и ремонт является управление техническим состоянием изделий в течение их срока службы или ресурса до списания, позволяющее обеспечить: заданный уровень готовности изделий к использованию по назначению и их работоспособность в процессе эксплуатации, минимальные затраты времени, труда и средств на выполнение технического обслуживания и ремонта изделий.

Технические обслуживание и ремонт представляют собой условие выполнения перечня и периодичность выполнения операций.

Периодичность технического обслуживания и ремонта определяется интервалом времени или наработки (в летных часах, посадках) между последовательно проводимыми техническими обслуживаниями (ремонтами) одного вида.

ИСПОЛЬЗОВАННАЯ ЛИТЕРАТУРА:

1. Д.Ю. КИСЕЛЕВ, И.М. МАКАРОВСКИЙ основы теории технической эксплуатации летательных аппаратов
2. В.М. Корнеев Конструкция и основы эксплуатации летательных аппаратов.
3. В.Н. Писаренко техническое обслуживание воздушных судов как система поддержания летной годности гражданской авиационной техники.
4. Руководство по летной годности.

УДК 616.995.1

ОСОБЕННОСТИ ТЕЧЕНИЯ КОНТОГИОЗНЫХ ГЕЛЬМИНТОВ АССОЦИИРОВАННОГО С ЛЯМБЛИОЗОМ

Санокуллова Ситора Авазовна

Бухарский государственный медицинский институт

АННОТАЦИЯ

Лямблиоз является широко распространенным протозойным заболеванием человека. Инвазионное заболевание, протекающее как бессимптомное носительство, иногда приводящее к нарушению функции тонкой кишки(7,8). Дело в том, что часто лямблиоз протекает под «маской» других заболеваний. Он может протекать практически без клинических признаков заболевания, в результате чего инфицированные люди не обращаются за медицинской помощью и лямблиоз у них выявляется случайно(2,8). В настоящее время известно около 300 гельминтозов человека и около 50 видов инвазий простейшими, вызывающих болезни у людей. По современным оценкам Всемирной организации здравоохранения (ВОЗ) 1/4 часть населения планеты инфицирована кишечными паразитами. В Узбекистане ежегодно лаборатория выявляет более 200 000 пациентов. 90 процентов из них дети. Организации дошкольного образования и школы поражены кишечными гельминтозами на 97-99 процентов(10). Таким образом, проблема гельминтозов и протозоозов на сегодняшний день сохраняет свою актуальность(1). Широкое распространение гельминтозов и протозоозов требует усиленного внимания к данной проблеме со стороны врачей первого контакта (терапевтов, педиатров, врачей общей практики(1,3,4). Своевременное выявление и как можно быстрое проведение противогельминтной или противопаразитарной терапии позволит сократить число случаев тяжелого течения гельминтозов и протозоозов, а также их осложнений (1,5,6). В нашей статье мы попытались изложить

Ключевые слова: *гельминтоз, лямблиоз, контагиоз, цисты.*

FEATURES OF THE COURSE OF CONTIGIOUS HELMINTHS ASSOCIATED WITH GIARDIASIS

Sanokulova Sitora Avazovna

Bukhara State Medical Institute

ABSTRACT

Giardiasis is a widespread human protozoal disease. An invasive disease that occurs as an asymptomatic carrier, sometimes leading to impaired function of the

small intestine (7,8). The fact is that often giardiasis occurs under the "mask" of other diseases. It can occur with little or no clinical signs of disease, resulting in infected individuals not seeking medical attention and being diagnosed with giardiasis incidentally (2,8). Currently, about 300 human helminthiases and about 50 types of protozoan invasions are known to cause disease in humans. According to modern estimates of the World Health Organization (WHO), 1/4 of the world's population is infected with intestinal parasites. In Uzbekistan, the laboratory annually detects more than 200,000 patients. 90 percent of them are children. Organizations of preschool education and schools are affected by intestinal helminthiases by 97-99 percent (10). Thus, the problem of helminthiasis and protozosis remains relevant today (1). The wide spread of helminthiases and protozooses requires increased attention to this problem by first contact physicians (therapists, pediatricians, general practitioners (1,3,4). Timely detection and prompt administration of anthelmintic or antiparasitic therapy will reduce the number of cases of severe helminthiasis and protozosis, as well as their complications (1,5,6). In our article, we tried to present our point of view on contagious helminthiases associated with giardiasis.

Key words: *helminthiasis, giardiasis, contagious disease, cysts*

ВВЕДЕНИЕ

Возбудитель лямблиоза *Lamblia* кишечная (синонимы: *Giardia lamblia*, *Giardia* кишечная, *Giardia duodenalis*) является хорошо известным простейшим организмом, выделенным из кишечника человека и являющимся причиной диареи у человека. Помимо человека, этот вид лямблий можно обнаружить у различных млекопитающих: собак, кошек, овец, крупного рогатого скота, медведей, барсуков и др., а также у птиц и рептилий. Некоторые из животных, вероятно, являются резервуаром этой инфекции для человека. Возбудители заболевания существуют в виде двух отдельных форм – вегетативной формы и кисты. Если первые во внешней среде быстро погибают, то цисты выживают долго: в водоемах, водопроводной и сточной воде - до нескольких месяцев, на пище - от нескольких часов до нескольких суток, в песке - до 9 - 12 суток. Цисты лямблий (как и яйца гельминтов) устойчивы к действию хлора, ультрафиолетового излучения, выдерживают замораживание и нагревание до 50 0С, но при кипячении погибают. ведущая роль. Лямблиоз относится к контагиозным простейшим. Факторами передачи возбудителя являются грязные руки, вода, пища, содержащая цисты лямблий. Насекомые (мухи, тараканы, мучные черви, навозные жуки) также могут распространять цисты *Giardia*. Механизм передачи инвазии фекально-оральный. Инфекционная доза со-

ставляет около 10-100 цист. Очень благоприятные условия для передачи лямблиоза контактно-бытовым путем могут создаваться в семье, детских коллективах (ясли, детские сады, школы). Если ребенок или взрослый плохо моет руки после посещения туалета, то он может передавать инфекцию через игрушки, мебель, посуду, а также при пользовании общим полотенцем, на котором цисты сохраняют жизнеспособность до 2-х суток. Немалую роль в заражении играют вредные привычки: держать палец во рту, брать его в рот, грызть ногти, карандаши, ручки и т. д. В детских учреждениях при выявлении детей, пораженных лямблиями, проводятся санитарно-эпидемиологические мероприятия, как и при контактных гельминтозах. Учитывая высокую устойчивость цист лямблий к хлорсодержащим препаратам, рекомендуется применение моющих и дезинфицирующих средств и ультрафиолетовое облучение. Особое внимание уделяется личной гигиене персонала и детей.

Гельминтозы – обширная группа паразитарных заболеваний, вызываемых гельминтами. Гельминтозы человека вызываются преимущественно двумя типами червей: круглые черви – Nematelminthes (класс Nematoda) и плоские черви – Plathelminthes (класс ленточных червей – Cestoidea и сосальщиков – Trematoda). Круглые черви – гельминты класса Nematoda вызывают нематодозы (аскаридоз, энтеробиоз, токсокароз, трихоцефалез, анкилостомидозы, некатороз, трихинеллез, стронгилоидоз и др.). Ленточные черви – гельминты класса Cestoda вызывают цестодозы (тениаринхоз, тениоз, дифиллоботриоз, гименолепидоз, эхинококкозы и др.). Сосальщики – гельминты класса Trematoda вызывают трематодозы (описторхоз, фасциолез, клонорхоз и др.). Исходя из особенностей биологического развития, паразитические черви подразделяются на три основные группы: биогельминты, геогельминты и контактные гельминты. Ленточные черви, некоторые виды круглых червей и все сосальщики относятся к биогельминтам, для которых характерна смена хозяев в процессе развития: личинки формируются в промежуточных хозяевах, а половой зрелости паразиты достигают в организме окончательных хозяев. В желудочно-кишечный тракт (ЖКТ) человека личинки биогельминтов попадают при употреблении в пищу зараженной рыбы или мяса. Существует транс-миссивный путь передачи личинок паразитов (филярии) – через кровососущих насекомых. Некоторые виды гельминтов (шистосомы и некатор) могут проникать в ткани человека через неповрежденную кожу. Круглые черви (аскариды, власоглав, анкилостомиды и др.) развиваются без смены хозяев и относятся к геогельминтам. До инвазивной стадии их личинки находятся в яйцах во внешней среде. Заражение геогельминтами в основном

происходит при проглатывании зрелых яиц с пищей. Энтеробиоз и гименолепидоз, характеризующиеся наибольшей инвазивностью, относятся к группе контактных гельминтов. С течением времени гельминты приобрели способность к длительному существованию в организме хозяина (от 1,5 до 40 лет). Общей характеристикой всех гельминтов является их высокая плодовитость (у некоторых видов – до 250 тыс. яиц в сутки).

Клиника. Из клинических симптомов контогиозных гельминтов ассоциированного с лямблиозом можно выделить четыре основных синдрома: болевой, диспепсический, астеноневротический и аллергодерматологический. По клиническому течению различают острую и хроническую формы лямблиоза. Лямблиоз также может протекать в субклинической и бессимптомной формах. Острый лямблиоз характеризуется лихорадкой, рвотой, диареей, краснухоподобной или кореподобной сыпью, анорексией, резкими болями в верхней и средней эпигастральной области, вздутием живота и без специального обследования на лямблиоз диагностируется как «кишечная инфекция неизвестной этиологии». Острая форма чаще встречается у детей раннего возраста. Острый период обычно длится несколько дней, после чего лямблиоз чаще всего переходит в подострую или хроническую стадию. Хронический лямблиоз сопровождается основным синдромальным комплексом: хроническая интоксикация, гиповитаминоз, диспепсия, дисбактериоз. Характерны симптомы со стороны желудочно-кишечного тракта, упорная диарея, чередование запоров и диареи, мальабсорбция, схваткообразные боли в животе, диспепсия, тошнота, снижение аппетита, симптомы общих расстройств (головные боли, раздражительность, недомогание, повышенная утомляемость, эмоциональная лабильность, гипотрофия, у детей - отставание в физическом развитии, похудание), кожные симптомы - кроме описанных выше, крапивница, стромбулез, кожный зуд. Клинические проявления заболевания выявляют у 80% инфицированных, но возможно и бессимптомное носительство. Паразитоносительство представляет не меньшую опасность для окружающих людей, так как не получает лечения и годами выделяет возбудителя во внешнюю среду. Лямблиоз отягощает течение многих других инфекционных и неинфекционных заболеваний, способствует аллергизации пораженного организма. При длительном течении формируется органическая патология желудочно-кишечной, сердечно-сосудистой и других систем человека. Профилактические прививки на фоне лямблиоза могут оказаться неэффективными. Заподозрить лямблиоз достаточно сложно, его нетрудно спутать с другими заболеваниями, так как большинство его симптомов

встречается и при других заболеваниях. Поэтому диагностикой должны заниматься специалисты. На момент постановки диагноза больные обычно не предъявляют никаких жалоб.

1. Общие симптомы: возникают за счет выделения большого количества цитокинов эозинофилами - утомляемость, лихорадка и потливость, отсутствие аппетита, похудание.

2. Симптомы со стороны системы кровообращения ($y \approx 20\%$): связанные с некрозом и фиброзом сердечной мышцы и эндокарда, а также возникновением пристеночных тромбов в полостях сердца - симптомы клапанной недостаточности, чаще митральной и трикуспидальной, симптомы рестриктивной кардиомиопатии, нарушениях ритма и проводимости, тромбоэмболических осложнениях, сердечной недостаточности.

3. Симптомы со стороны дыхательной системы ($y \approx 50\%$): связанные с эозинофильными инфильтратами в легких, фиброзом легких, сердечной недостаточностью или тромбоэмболией легочной артерии – хронический сухой кашель, одышка.

4. Кожные симптомы ($y \approx 60\%$): ангионевротический отек, покраснение кожи, крапивница, папулы и подкожные узелки, кожный зуд.

5. Желудочно-кишечные симптомы ($y \approx 30\%$): связаны с язвами слизистой, кровотечением, перфорацией, холециститом, эозинофильным воспалением желудка или кишечника; диарея, боль в животе.

6. Неврологическая симптоматика ($y \approx 55\%$): изменения поведения, нарушения памяти, атаксия, симптомы периферической полинейропатии.

7. Прочие: увеличение печени или селезенки, боли в мышцах и суставах (вызванные выделением эозинофилами провоспалительных цитокинов), нарушение зрения (связанное с тромбозом сосудов сетчатки).

8. Естественное течение: хроническое, иногда легкое, но чаще всего прогрессирующее и может в короткие сроки привести к летальному исходу вследствие поражения органов, чаще сердечной недостаточности, либо в результате трансформации в острый лейкоз.

Диагностика. Диагноз лямблиоза устанавливают на основании клинических признаков заболевания, результатов лабораторного исследования и других данных. Основной лабораторной диагностикой являются паразитологические исследования кала. В связи с периодическим, периодическим выделением кист (с перерывами от нескольких дней до 2 нед) необходимо проведение многократных исследований кала - до 6-7 раз и более, с интервалами в 1-2 дня. Часто цисты лямблий выявляют уже при первых

исследованиях. В качестве дополнительных методов диагностики лямблиоза могут быть использованы иммунологические (серологические) методы. Они основаны на обнаружении в крови антител, специфичных к антигенам лямблий. Уровень антител зависит от особенностей иммунной системы человека, интенсивности инфекции, формы течения болезни и др. Антитела могут быть обнаружены как у людей в разгаре заболевания, так и у перенесших инфекцию в недавнем прошлом. Эти обстоятельства ограничивают диагностическую ценность антител. К ключевым критериям диагностики гельминтозов наряду с клиническими проявлениями относятся: миграционный и географический анамнез; пищевой анамнез (пищевые привычки и поведение); эпидемические факторы риска (контакт с домашними животными, землей и т.д.). Указанные диагностические критерии позволяют врачу-терапевту предположить паразитарную этиологию заболевания и провести комплекс клинико-инструментальных и лабораторных исследований, подтверждающих или исключающих тот или иной гельминтоз. Биологическим материалом для исследований на наличие гельминтов, их фрагментов, личинок и яиц служат фекалии, моча, дуоденальное содержимое, желчь, мокрота, ректальная и перианальная слизь, кровь, мышечная ткань. Чаще всего объектом исследования являются фекалии. В целях диагностики гельминтозов и патологии, вызванной тканевыми гельминтами или личиночными стадиями (эхинококкозы, цистицеркоз, трихинеллез, токсокароз), широко используют серологические методы: реакции непрямой гемагглютинации, связывания комплемента, латексаг-глютинации, иммунофлуоресценции, иммуноферментный анализ (ИФА) и др. Увеличение уровня эозинофилов выше нормы в несколько раз в клинической практике часто служит гематологическим маркером, который позволяет заподозрить наличие гельминтоза. Для топической диагностики применяют ультразвуковое исследование внутренних органов, компьютерную томографию, эндоскопию с биопсией.

Лечение

1. Пациентам с числом эозинофилов $<5000/\text{мкл}$ и отсутствием органических изменений экстренная циторедукция не требуется.

2. CEL с геном FIP1L1-PDGFRB и реаранжировкой гена PDGFRB: иматиниб. У пациентов с сердечной недостаточностью следует использовать глюкокортикостероиды в течение первых 7–10 дней лечения иматинибом, чтобы избежать ухудшения сердечной функции, вызванного массивным высвобождением токсических белков из гранул эозинофилов.

3. ГЭК без замены PDGFRA и PDGFRB: глюкокортикостероиды, например, преднизолон 1 мг/кг массы тела, пока количество эозинофилов не упадет до нормы и симптомы не исчезнут, затем медленно снижают до минимальной эффективной поддерживающей дозы. При реактивном ГФС необходимо лечить основное заболевание.

4. При неэффективности и при CEL-NOS: цитостатики (гидроксимочевина, при неэффективности IFN- α , затем винкристин или этопозид; при неэффективности экспериментальное лечение (меполизумаб, алемтузумаб) или алло-ТГСК.

Специфическая терапия гельминтозов проводится антигельминтными препаратами. При лечении необходимо следовать ряду правил:

- терапия должна быть строго индивидуальной;
- профилактическое применение антигельминтных препаратов без точной диагностики гельминтоза недопустимо;
- лечение должно быть комплексным, включать не только уничтожение паразитов, но и ликвидацию последствий их жизнедеятельности (холестаза, анемия, аллергические проявления и т.д.);
- антигельминтный препарат должен оказывать ларвицидное (уничтожать личинки), овицидное (уничтожать яйца),
- вермицидное (уничтожать взрослых паразитов) действия;
- обязательный контроль результатов лечения паразитологическими методами.

REFERENCES

1. Oblokulov A., Kholov U., Oblokulova Z., Ibrakhimova X. Clinical and laboratory characteristics of giardiasis in adults// *New day in medicine*. № 1 (25/1) 2019. P. 137 – 139
2. Ibrakhimova H.R., Oblokulov A.R. (2020). Pathogenetic Bases And Prevalens Of Parasitic Infections In Children: Literature Review. *The American Journal Of Medical Science And Pharmaceutical Research*, 2(10), P.87-95
3. Hotez PJ. *Human Parasitology and Parasitic Diseases: Heading Towards 2050*. *Adv Parasitol*. 2018;100:29-38.
4. Тарасова Л.В.Трухан Д.И. Гельминтозы и протозоозы в клинической практике терапевта *Справочник поликлинического врача* № 3 2014 С- 56-59
5. Mirzoeva M.R., Sanokulova S.A. Features of the course o contagious giardiasis associated with giardiasis *Miasto Przynszosci* № 25 2022. P.186-189
6. Dunn N, Juergens AL. Giardiasis. [Updated 2022 May 8]. In: *StatPearls Treasure Island (FL): StatPearls Publishing; 2022 Jan.*

7. Бронштейн А.М., Лучев В.И., Малышев Н.А. Гельминтозы органов пищеварения: проблемы диагностики и лечения // Рос. мед. журнал. – 2005. – Т. 7, №2.
8. Бодня К.И. Диагностика и лечение гельминтозов у детей // Сучасна гастроентерол. – 2006. – №6 (32).
9. Сергиев В.П. Паразитарные болезни сегодня и завтра // Паразитарные болезни. – 2005. – №1.
10. Бабак О.Я. Кишечные гельминтозы: ситуация и тенденции к ее изменению // Здоровье Украины. –2006. – №9/1.
11. Бабак О.Я. Роль и место тканевых паразитов в патологии человека // Здоровье Украины. –2007. – №7/1, 8, 9
12. Элмурадова А.А., Санакулова С.А., Жалилова А.С. Оптимизация терапии больных хроническим лямблиозом с применением “Клинтаб”. Журнал гепатогастроэнтерологических исследований. № 1 2021-С-83-89
13. Oblokulov, A. R., & Mukhammadieva, M. I. (2022). CLINICAL AND BIOCHEMICAL CHARACTERISTICS OF LIVER CIRRHOSIS PATIENTS OF VIRAL ETIOLOGY WITH SPONTANEOUS BACTERIAL PERITONITIS. *Academicia Globe: Inderscience Research*, 3(10), 210-216.
14. Мухаммадиева.М.И., Облокулов. А.А.(2022). Клинико-лабораторная характеристика пациентов циррозе печени вирусной этиологии со спонтанным бактериальным перитонитом//NEW DAY IN MEDICINE.-2022.P. 3-9.
15. Облокулов, А., & Мухаммадиева, М. (2020). ВИРУС ЭТИОЛОГИЯЛИ ЖИГАР ЦИРРОЗИДА СПОНТАН БАКТЕРИАЛ ПЕРИТОНИТИНГ КЛИНИК-ЛАБОРАТОР ТАВСИФИ. *Журнал вестник врача*, 1(3), 66-69.

УДК 616.141.-007.1-053.1-089.48

НАШ ОПЫТ ХИРУРГИЧЕСКОЙ КОРРЕКЦИИ АНОМАЛЬНОГО ДРЕНАЖА ЛЕГОЧНЫХ ВЕН

Абролов Хакимжон Кобилжонович

д.м.н. рук.отд.хирургии сердца Республиканского Специализированного
Научно Практического Медицинского Центра Хирургии им. акад. В.Вахидова.

Маматов Мухаммаджон Ахмадович

к.м.н, ассистент каф. «Общей хирургии» АГМИ
(muhammadjonmamatov1970@gmail/com).

АННОТАЦИЯ

В данной научной статье авторами описаны опыты коррекции аномального дренажа легочных вен (АДЛВ). В связи с этим изучение клинического течения и методов диагностики АДЛВ является актуальным, что дает возможность своевременного выявления порока, рационального планирования обследования и выбора оптимального способа коррекции. До 2021 года в специализированных кардиохирургических отделениях РСНПЦХ им акад.В.Вахидова и клиники АГМИ оперированы 166 больных в возрасте от 3мес. до 47лет, с различными анатомическим вариантами АДЛВ. Диагностику порока основывали на анализе совокупности данных клинических и специальных методов исследования, включая эхокардиографию, мультиспиральную компьютерную томографию с контрастом и катетеризацией полостей сердца с ангиокардиографией. Операции выполняли из срединной стернотомии и торокотомии правым боковым доступом, в условиях искусственного кровообращения с фармакоолодовой кардиopleгией. Анализированы виды операции при АДЛВ. В зависимости от уровня впадения легочных вен и расположения ДМПП больные распределены на 4 группы: супракардиальный, кардиальный, инфракардиальный и смещанный. Из 166 больных у 159 АДЛВ сочетался с дефектом межпредсердной перегородки (ДМПП); В 43 больных было тотальный АДЛВ (ТАДЛВ), в 14 случае все легочные вены собираясь в общий коллектор дренировался в верхнюю полую вену (ВПВ), в 27 случаях было кардиальная форма и в 2 случаях было смешанная форма ТАДЛВ. В 3 случаях выполнялась двух этапная коррекция ТАДЛВ.

Ключевые слова: врожденный порок сердца, диагностика, методы коррекции аномального дренажа легочных вен, дефект межпредсердной

перегородки, полые вены, эхокардиография, катетеризация полостей сердца с ангиокардиографией, Аномальный дренаж легочных вен,

АННОТАЦИЯ

Ушбу маколада муаллифлар тамонидан упка веналарини аномал куйилишини хирургик давоси тажрибаларини маълум қилган. Шу билан биргалликда ушбу юрак нуксонини диагностикаси, уз вақтида операция қилишни ахамияти хақида изох берилган. 2021 йилгача В.Вохидов номли Республика Ихтисослаштирилган Хирургия Маркази ва Андижон Давлат Тиббиёт Институтини клиникасида 166та упка веналарини аномал куйилиши билан операция булганлар 3ойликдан 47 ёшгача эди. Юрак нуксонини аниқлашда клиник маълумотлардан ташқари, махсус текширишлар, яъни доплерли эхокардиография, компютерли томография, мультиспирал компютерли томография ва юракни катетеризацияси қулланилган. Хамма операциялар сунъий қон айланиш шароитида урта стернотомия ва унғ тамонлама тороқотомия билан қилинган. Упка веналарини куйилишига қараб 4 гуруҳга: супракардиал, кардиал, инфракардиал ва аралашга тақсимланган. 166 бемордан, 159тасида упка веналарини аномал куйилиши булмачалар аро дефекти билан бирга булган; 43 беморда упка веналарини тулик тури булган, 14 ҳолат хамма упка веналари битта коллекторга йиғилиб юқори ковак венага куйилган, 27 ҳолатда эса унғ булмачага куйилган ва 2 ҳолатда аралаш куйилган. Урта беморда икки босқичли операция қилинган.

Калит сузлар: *юрак тугма нуксони, упка веналари, аномал куйилиши, хирургик давоси, юқори ва паски ковак вена, булмачалар аро девор дефекти, диагностика, эхокардиография, юракни зондлаб текшириши.*

ВВЕДЕНИЕ

Аномальный дренаж легочных вен (АДЛВ) – врожденный порок сердца, при котором имеет место впадение отдельных или всех легочных вен в правое предсердие, венечный синус или полые вены. Частота аномального дренажа легочных вен колеблется от 0,7% до 9% от всех ВПС по клиническим данным [1,4,5,17]. Если в правое предсердие или большой круг дренируется одна или несколько легочных вен, такая форма порока называется частичной. Частичный аномальный дренаж легочных вен (ЧАДЛВ) обычно сочетается с наличием межпредсердного сообщения. Реже – межпредсердная перегородка интактна [11,12,14,18]. При впадении устьев всех легочных вен в венозную систему большого круга кровообращения или правое предсердие говорят о полном (тотальном) аномальном дренаже легочных вен (ТАДЛВ). Чаще всего (в 97%

случаев) аномально дренируются вены, отходящие от правого легкого [1,5]. При ТАДЛВ — все четыре легочные вены от обоих легких соединяются в один широкий коллектор и этот коллектор окисленной в легких артериальной крови не общается с левым предсердием, как должно быть, а соединяется с венозной системой организма, обычно через большую вену. Артериальная кровь, таким образом, минуя сердце, попадает в большие вены и в правое предсердие. Только здесь, пройдя через дефект межпредсердной перегородки (ДМПП) она окажется там, где ей надо быть изначально – в левом предсердии, и дальше совершает обычный путь по большому кругу кровообращения. Но дети с этим пороком рождаются доношенными, а сердце некоторое время справляется с такой ситуацией. Однако, это время может быть очень коротким [13,23]. До настоящего времени, по мнениям авторов хирургическая коррекция АДЛВ в основном решена, но, несмотря на подобное единство взглядов на показания к коррекции такой патологии, многие частные вопросы остаются предметом дискуссий [2,6,8,21]. В основном они касаются самих способов хирургической коррекции, оперативному доступу, этапности операции и условий обеспечения операции. Эти моменты, хотя не имеют принципиального значения, но так или иначе влияют на конечный результат [3,9,11,23]. С учетом этого в настоящем сообщении излагаем наш подход к хирургическому лечению больных с АДЛВ.

Цель исследования: Оценить результаты хирургической коррекции аномального дренажа легочных вен

МАТЕРИАЛ И МЕТОДЫ:

В РСНПЦХ им акад.В.Вахидова и кардиохирургическом отделении клиники АГМИ до 2021 года оперированы 166 больных в возрасте от 3мес. до 47лет, средний возраст ($11.9 \pm 0,7$)лет, с различными анатомическими вариантами АДЛВ. Диагностику порока основывали на анализе совокупности данных клинических и специальных методов исследования, включая эхокардиографию, мультиспиральную компьютерную томографию, с контрастом и катетеризацией полостей сердца с ангиокардиографией. Операции выполняли из срединной стернотомии, только в 20 (33.2%) случаях операциях по поводу данного врожденного порока сердца (ВПС) методом оперативного доступа являлась правосторонняя торакотомия, и в 1 (1,6%) случае – левосторонняя торакотомия. На «открытом» сердце операции проводили у 92 пациентов нормотермическое ($45,3 \pm 2,01$) мин, и у 74 - гипотермическое ($58,2 \pm 1,8$) мин в условиях искусственного кровообращения с фармакоологической кардиоopleгией.

РЕЗУЛЬТАТЫ ИССЛЕДОВАНИЯ:

Для диагностики АДЛВ проводили рентгенографию при котором можно увидеть симптом «турецкой сабли, восьмерки» [14,20], ЭКГ, УЗИ сердца, зондирование полостей сердца, (ангиопульмонография, атрио- и вентрикулография), МРТ или мультиспиральную КТ. Выполнение МРТ рекомендуется в том случае, если результаты ЭхоКГ неубедительны [17]. В последнее время нами часто пользуется мультиспиральная компьютерная томография, при котором можно получить о топографической анатомии аномального дренажа легочных вен. Пациентам с неясной перегрузкой объемом ПЖ рекомендовали госпитализация в специализированных учреждениях с целью проведения дальнейших диагностических исследований и выявления ВПС.

Оптимальный возраст выполнения хирургических вмешательств – 1-2 год жизни. *Единственным методом лечения является операция, которая проводится в условиях ИК, гипотермии и фармакоолодовой кардиopleгии [2,6,8,9,10,20]. Иного лечения нет. Способ хирургической коррекции частичного аномального дренажа легочных вен определяется видом порока: при этом учитывается уровень дренирования, размеры и расположение ДМПП, заключается в формировании тоннеля между устьями правых легочных вен и полостью левого предсердия, чтобы избежать обструкции тоннеля, в ряде случаев выполняется прямой анастомоз верхней полой вены (ВПВ) с ушком правого предсердия. В зависимости от названных критериев используются многочисленные варианты реимплантации устьев легочных вен или их общих коллекторов в левое предсердие. Для устранения межпредсердного сообщения производится ушивание или пластика ДМПП.*

При ТАДЛВ операция достаточно сложная, выполняется на открытом сердце и заключается в том, что создается анастомоз между общим коллектором легочных вен и левым предсердием, а отверстие в межпредсердной перегородке закрывают заплаткой, перевязкой патологического сообщения легочных вен с венозными сосудами [1,5,23]. Таким образом, после операции восстанавливается нормальное кровообращение по двум разделенным кругам. У оперированных больных длительность ИВЛ после операции варьировала от 1 ч 20 мин до 18 ч 30 мин. Время нахождения в ОРИТ не превышало 2-е суток. В зависимости от уровня впадения легочных вен и расположения ДМПП больные распределены на 4 группы: супракардиальный, кардиальный, инфракардиальный и смещанный. Из 166 больных у 159 АДЛВ сочетался с дефектом межпредсердной

перегородки; у 7 больных ДМПП не было и у 17 размеры дефекта были небольшими, у всех этих больных ДМПП расширили до нужного размера, чтобы кровь притекающей из легочных вен не обтурировался. У 32 больных аномально впадала одна легочная вена, у 73 две и у 18 - три. Из 166 больных у 43 было ТАДЛВ, в 14 случаях все легочные вены собираясь в общий коллектор дренировались в верхнюю полую вену, в 27 случаях была кардиальная форма и в 2 случаях смешанная форма ТАДЛВ. В 3 случаях выполнялась двухэтапная (паллиативная, потом радикальная) коррекция ТАДЛВ. В зависимости от уровня впадения легочных вен и расположения ДМПП больные распределены на 4 группы: у больных первой группы (29 пациент) аномальные легочные вены впадали в ВПВ; у больных второй группы (114пациент) – в правое предсердие; у 5 пациентов третьей группы аномальные легочные вены впадали в нижнюю полую вену (НПВ) и у 18 больных место впадения было смешанным. У 7(11,6%) оперированных имелась добавочная левосторонняя ВПВ, открывающаяся в коронарный синус. У 12 пациентов выполнялась операция Warden [24], в том числе ее модификация (12 коррекций, что составило 19,9%). В 87 случаях проводилось закрытие дефекта межпредсердной перегородки с одновременным перемещением аномально дренирующийся легочных вен, из них в 11 случаях методика дополнялась пластикой атриокавального устья. Послеоперационный койко-день составил $11,4 \pm 5,2$.

В большей части случаев состояние детей с полным АДЛВ оказался «критическим» с самого начала жизни [4,22,23]. Если ничего не предпринимать, то они погибнут уже через несколько дней или месяцев. Применялся экстренный вариант процедуры — расширение дефекта при зондировании в качестве первого, жизнеспасающего этапа, который позволяет несколько отсрочить основное вмешательство [22].

ОБСУЖДЕНИЕ

После операции может развиваться синдром слабости синусового узла, увеличение легочной гипертензии, связанное с неадекватным обеспечением путей оттока из легочных вен [7,16]. Ранние послеоперационные симптомы, такие как повышение температуры, утомляемость, рвота, боль в груди или абдоминальная боль, могут означать посткардиотомный синдром с тампонадой сердца, в данном случае рекомендуется немедленное выполнение эхокардиографического исследования с целью исключения этого осложнения [7,13,15]. Летальных исходов в нашей группе составило у 7 пациентов (11,6%) от всех оперированных с АДЛВ. Эндovasкулярные процедуры были выполнены 4 пациентам. В трех случаях произведено экстренное расширение открытого

овального окна для сохранения жизни ребенка. В дальнейшем проведена радикальная коррекция ТАДЛВ. Естественное течение тотального аномального дренажа легочных вен неблагоприятно: 80% детей погибает в первый год жизни. Пациенты с частичным аномальным дренажом легочных вен могут дожить до 20-30 лет. Гибель больных связана с тяжелой сердечной недостаточностью или легочными инфекциями [1,13].

ВЫВОДЫ

Таким образом, результаты хирургической коррекции АДЛВ удовлетворительные, однако среди новорожденных интра- и послеоперационная летальность остается высокой. В настоящее время операции по поводу ЧАДЛВ выполняются с хорошим результатом, характеризующимся удовлетворительными исходами в ближайшем и отдаленном периодах после операции, что также подтверждалось нашими клиническими исследованиями. Выбор методики хирургической коррекции зависит непосредственно от анатомии впадения аномально дренирующихся легочных вен.

Применение мультиспиральной компьютерной томографии, дает возможность получить о топографической анатомии аномального дренажа легочных вен. Пациентам с неясной перегрузкой объемом правого желудочка рекомендуется госпитализация в специализированные учреждения с целью проведения дальнейших диагностических исследований и выявления ВПС. Диагноз АДЛВ подтверждается АКГ-исследованием при отдельном введении контрастного вещества в правую и левую легочные артерии.

Отдаленные результаты операции достаточно хорошие — ведь основной порок устранен. Однако, дети должны быть под наблюдением кардиологов потому, что возможны осложнения в виде нарушений ритма или сужения легочных вен в местах наложения швов (это происходит из-за того, что сердце, перенесшее такую большую операцию, продолжает расти). И снова хотим подчеркнуть: этот ребенок — не инвалид. Он должен вести абсолютно нормальный образ жизни. Но хотим только подчеркнуть, что дети с АДЛВ нуждаются в немедленной специализированной помощи, которая сегодня совершенно реальна. Важно знать основные подходы к тактике наблюдения за пациентами с АДЛВ. До и после оперативного лечения должны проводиться реабилитационные мероприятия с учетом времени, прошедшего после вмешательства, и выраженности сердечной недостаточности. Пациенты, их родители и врачи первичного звена должны быть проинструктированы о том, что необходимо сообщать о температуре или необычных симптомах (грудной

или абдоминальной боли, рвоте, непривычной утомляемости) в первые недели после операции, так как эти симптомы могут представлять ранние признаки сердечной тампонады.

REFERENCES

1. Бураковский В.И., Бокерия Л.А. Сердечно-сосудистая хирургия. 2. -М.: Медицина, 1996г.
3. Ленский А. Г. Опыт коррекции аномального впадения правых легочных вен в верхнюю полую вену // ПКиК. 1997. №1.
4. Купряшов А.А. Дефект межпредсердной перегородки. Частичный аномальный дренаж легочных вен. В.кн: Бокерия Л.А., Шаталов К.В. (ред.). Детская кардиохирургия. Руководство для врачей. ФГБУ «НМИЦССХ им.А.Н.Бакулева» МЗ РФ. 2016, с 294-312.
5. Зиньковский М.Ф. Врожденные пороки сердца. К.:Книга плюс; 2008.
6. Бокерия Л.А., Гудкова Р.Г. Сердечно сосудистая хирургия. Москва. 2016.
7. Литасова Е.Е., Ленько Е.В., Горбатов Ю.Н. и др. Аутопластика при хирургическом лечении аномального впадения правых легочных вен в верхнюю полую вену //Грудная и сердечно- сосуд.хир.-1996.-№4.-С. 10-15.
8. Сабирова Д.Р. Восстановление синусового ритма после коррекции частичного аномального дренажа легочных вен // Казанский мед.журн.. 2009. №5.
9. Любомудров В.Г Хирургическое лечение частичного аномального впадения легочных вен; Автореф дис. ... канд.мед. наук.-СПБ, 1993.-С.10-18.
10. Овакимян А.С., Манукян В.Е., Агаронян А.А. Опыт хирургической коррекции частичного аномального дренажа легочных вен // Грудная и сердечно-сосуд. хир.-1996.-№6.-С.78.
11. Селиваненко В.Т., Мартаков М.А., Дроздов И.В и др. Оценка радикальности коррекции частичного аномального впадение легочных вен в условиях умеренной гипотермии // Грудная и сердечно-сосуд. хир.-1996.№ 1.- С. 46-48
12. Соболев Ю.А. Тактико технические особенности хирургической коррекции аномального впадения правых легочных вен. Дисс.канд.мед.наук. – Н.Новгород. 2008.
13. Хапаев Т.С.и др. Закрытие дефектов межпредсердной перегородки из мидаксиллярной боковой мини торкотомии в условиях индуцированной фибрилляции желудочков // Патология кровообращения и кардиохирургия. – 2015. –Т.19. -№2.

14. Связов Е.А. Сравнительный анализ отдаленных результатов коррекции частичного аномального дренажа легочных вен в верхнюю полую вену //Сибирский медицинский журнал (Томск). – 2017.-Т.32. -№1.
15. Басеек И.В., Бенкен А.А., Гребинник В.К., и др. Частичный аномальный дренаж легочных вен в нижнюю полую вену (синдром «Ятагана»): Роль лучевых методов исследования в первичной диагностике и контроле хирургического лечения. Трансляционная медицина. Том 7. №3. 2020. Санкт Петербург.
16. Подзолков В.П., Кассирский Г.И. (ред.). Реабилитация больных после хирургического лечения врожденных пороков сердца. М.: НЦССХ им А.Н.Бакулева; 2015.
17. Поликлиническая педиатрия: диспансеризация детей : учеб. пособие / Под общей ред. Бабцовой А.Ф, Романцовой Е.Б. Благовещенск: Буквица 2013. - 115 с.
18. Kouchoukos N.T., Blackstone E.H., Hanley F.L., Kirklin J.K. Kirklin/Barratt-Boyes cardiac surgery: morphology, diagnostic criteria, natural history, techniques, results, and indications. 4th ed. Philadelphia: Elsevier; 2013.
19. Alsoufi B, Cai S, Van Arsdell GS, Williams WG, Caldarone CA, Coles JG. Outcomes after surgical treatment of children with partial anomalous pulmonary venous connection. *Ann Thorac Surg.* 2007; 84: 2020 – 6.
20. Oliver JM, Gallego P, Gonzalez A, Benito F, Mesa JM, Sobrino JA. Predisposing conditions for atrial fibrillation in atrial septal defect with and without operative closure. *Am J Cardiol.* 2002; 89: 39 – 43.
21. Mordue BC. A case series of five infants with scimitar syndrome. *Adv Neonatal Care.* 2003; 3: 121 – 32.
22. Kim C.at.al. Surgery for partial anomalous pulmonary venous connections: Modifaction of the warden proctdure with a right atrial appendage flap//Korean Jurnal of Thoracic and Cardiovascular Surgery. 2014. N2(47). C.94-99.
23. Bu'lock F.A., Jordan S.C., Martin R.P. Successful balloon dilatation of ascending vein stenosis in obstructed supracardiac total anomalous pulmonary venous connection // *J.pediat. Cardiol.* -1994.-Vol. 15, №2.-P. 78-80.
24. Ehrenhaft J.I., Theilen E.O., Laurence M.C. The surgical treatment of partial and total anomalous pulmonary venous connection // *Ann. Surg.*-1958.-Vol. 148, № 2-P. 249-251.
25. Warden H.E., Gustafson R.A., Tarnag T.J. An alternative method for repair of partial anomalous pulmonary venous connection to the superior vena cava. *Ann.Thorac.Surg.*-1984.-V.38.-P.601.

УДК : 616.216.1-002.3-08

STATE OF CELLULAR IMMUNE IN CHILDREN WITH INFECTIOUS MONONUCLEOSIS

Keldiyorova Z.D.

Bukhara State Medical Institute
named after Abu Ali ibn Sino

ABSTRACT

The main feature of infectious mononucleosis in children is the defeat of the immune system, primarily the T-cell link. Undoubtedly, a low number of CD4⁺-lymphocytes is associated with reduced resistance to secondary infections. This requires an inadequate immunological response and leads to a chronic infection.

Key words: *infectious mononucleosis, immune systems, T-cell link.*

АННОТАЦИЯ

Основной особенностью инфекционного мононуклеоза у детей является поражение иммунной системы, прежде всего T-клеточного звена. Несомненно, низкое количество CD4⁺-лимфоцитов связано со сниженной резистентностью к вторичным инфекциям. Это требует неадекватного иммунологического ответа и приводит к хронической инфекции.

Ключевые слова: *инфекционный мононуклеоз, иммунные системы, T-клеточное звено.*

INTRODUCTION

Infectious mononucleosis is an acute anthroponotic viral infectious disease characterized by fever, generalized lymphadenopathy, tonsillitis, damage to the liver and spleen with changes in the immune status [1,3]. Infectious mononucleosis is recorded mainly in children and young people, more often in males. The disease occurs worldwide in the form of sporadic cases. Epidemics are very rare. The maximum incidence occurs in the cold season [4,6]. A special place among herpesviruses is occupied by an infection caused by the Epstein-Barr virus (EBV) infection, which is one of the most relevant and common diseases in modern pediatrics and pediatric infectology, as well as among the adult population [5,9]. One of the most common forms of EBV infection is infectious mononucleosis (IM) [8,11,2]. Immune disorders in infectious mononucleosis are complex in nature, they concern both the cellular and humoral levels, entail a aggravation of the course, an increase in the complications of the disease, which reflects the essence of infectious mononucleosis as a disease of the immune system [10,12]. An analysis of the state of

the immune status in relation to changes in the cytokine spectrum in children with infectious mononucleosis has not yet been carried out in the literature available to us, which served as the basis for setting the goal of the study.[13,14]

The aim of the study: the state of cellular immunity in children with infectious mononucleosis.

Materials and research methods. We have studied the immune system in 22 children with infectious mononucleosis, which made up the main group. At the same time, 22 children in the control group underwent an immunological examination during the period of exacerbation of the disease and in remission. The indicators of cellular immunity in all children with infectious mononucleosis were compared with those of the control group of sick children. The average age of the examined children was 7.5 ± 0.45 . All examined children received generally accepted medical measures.

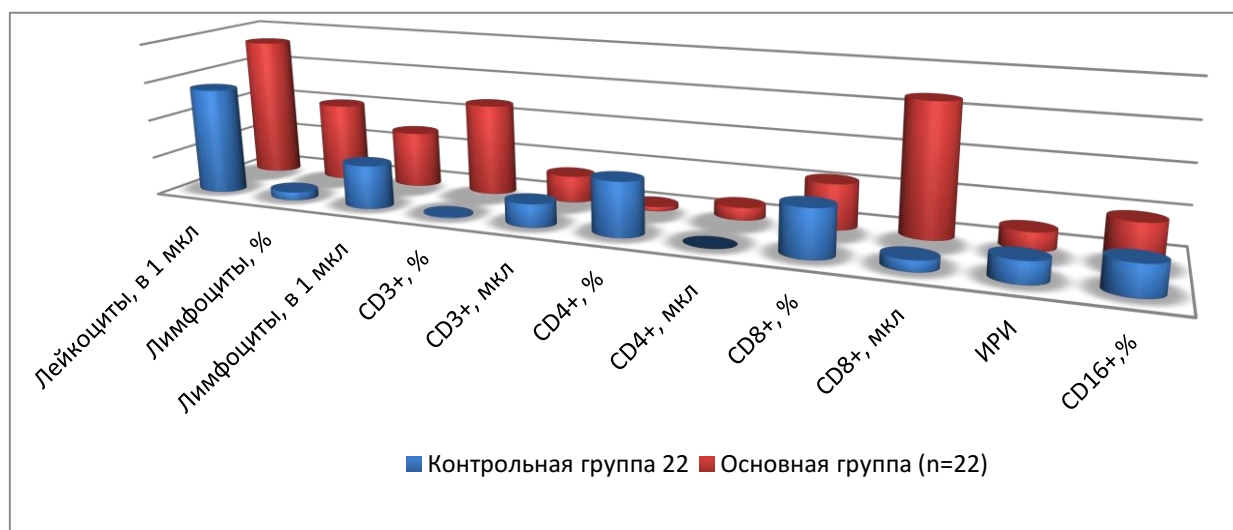

Rice. The mean number of T-cell rings in children with infectious mononucleosis.

The results of the study of the average parameters of T-cell rings infected with infectious mononucleosis are presented in the diagram.

In the peripheral blood, the structural percentage of lymphocytes decreased without a shift, which, in turn, did not differ from the normative indicators. Thus, in children infected with infectious mononucleosis, there was an increase in the number of leukocytes due to inflammation in the peripheral blood, the absolute number of lymphocytes increased statistically compared to the control group ($P < 0.001$).

The results of the analysis of the T-cell link of immunity showed that the number of CD3+-lymphocytes in children of the main group was lower than in the control group. In the control group, the number of DM3+ was $55.83 \pm 0.97\%$, and in the main group this indicator averaged $49.8 \pm 2.3\%$ during the exacerbation period and $48.3 \pm 4.6\%$ during the remission period ($R < 0.05$).

Analysis of subpopulation parameters of T-cells of the immune system, the inclusion of regulatory CD4+ and CD8+ lymphocytes showed a 1.6-fold decrease in T-helpers/inducers (CD4+) in the peripheral blood of children infected with infectious mononucleosis. The reason for the increase in the total number of leukocytes, the amount of T-lymphocytes went in parallel with the increase in absolute indicators. It is likely that inducer/helper T-lymphocytes exhibited an immune control function with a parallel decrease. Thus, the relative number of T-helpers/inducers in the children of the main group in the study was significantly lower than in the children of the control group ($R < 0.05$).

When analyzing the subpopulation composition of the immune T-cell link, it was found that the number of T-helpers/inducers (CD4+) in the main group of children decreased by 1.6 times. Judging by the high values of leukocytes, the absolute number of T-lymphocytes tended to increase. The CD4+/CD8+ ratio (immunoregulatory index - IRI) showed an incredible decrease ($R > 0.05$) compared with the control group and the comparison group. In children of the main group, the range of individual IRI values ranged from 0.45 to 0.97, but in most patients IRI was below 0.80.

The change in IRI in this case was observed as a result of a decrease in CD4+-lymphocytes and an insignificant increase in CD8+-lymphocytes. For our part, it was found that the number of CD8+-lymphocytes did not significantly differ from those in the control group. It can be seen that the presence of an immunodeficiency state in children depends on the presence of an infectious process and the deficiency of an inadequate immune response to the pathogen.

The deficiency of the T-lymphocyte population in children of the main group in this case is mainly due to a decrease in the CD4+ helper/inducer, which is a necessary link in the regulation of adequate inflammatory processes and the regulation of the formation of killer cells that directly destroy infectious agents. Analysis of the data obtained revealed the presence of reliable results between the indicators of children in the control and main groups.

Thus, the state of T-cell immunotoxicity, expressed in children of the main group, was expressed by immunoregulatory immunodeficiency of T-lymphocyte subpopulations, a pronounced CD4+ T-immunodeficiency of cells and CD8+T-cytotoxic lymphocytes with an increase in the number in the peripheral blood.

A comparative analysis of the expression of CD16+ lymphocytes revealed the uncertainty of a significant increase in the comparative analysis of the indicators of children in the control group and the main group ($P > 0.05$). Thus, the number of CD16+ in children of the main group during the period of exacerbation of infectious

mononucleosis was $17.2 \pm 0.84\%$ versus $18.4 \pm 0.38\%$ and $18.09 \pm 1.03\%$, which is 1.3 times higher than in the control group. The results of the analysis of B-lymphocytes showed a trend towards a decrease in CD20+ lymphocytes and their markers in children of the main group, but no significant difference was found. The fact is that this is due to the fact that CD20+ is a marker of B-lymphocytes, during the inflammatory process, especially in children, there is a violation of the production of lymphocytes, therefore, immunocompetent cells lose their property of maturation and function.

Analysis of the relative number of CD25+ in children of the main group showed a significant difference compared to the control group. Interestingly, this decrease in the expression of CD25+ lymphocytes is associated with the effect of interleukin-2 deficiency on the immaturity of immunocompetent blood cells, which in turn indicates the presence of an immunodeficiency state in children with infectious mononucleosis.

Analysis of the number of CD38+ in children of the main group showed a significant difference compared to the values in the control group, and such a decrease in the expression of CD38+ lymphocytes is associated with the effect of interleukin-2 on the immaturity of immunocompetent blood cells, which in turn leads to immunodeficiency in children with infectious mononucleosis.

Analysis of markers of late activation of CD95+ in children of the main group showed that children with infectious mononucleosis showed a significant difference between the analysis of children in the control group, since the relative and absolute number of CD95+ lymphocytes significantly increased compared to the control group.

CONCLUSION

Thus, the cellular immune response was characterized by a highly developed state of T-cell immunodeficiency in children of the main group, characterized by a decrease in the relative number of CD3+ lymphocytes, an increase in CD4+ T-helpers/inducers due to CD8+ T-cytotoxic lymphocytes, and a decrease in the immunoregulatory index. Changes in markers activation of lymphocytes revealed a relative decrease in CD25+ and a relative increase in CD95+. Qualitative and quantitative changes in the expression of CD25+ and CD95+ lymphocytes indicate a clear inflammatory process in children with infectious mononucleosis.

REFERENCES

1. Келдиёрова З.Д, Мирзаева М.Р., Нарзуллаев Н.У. Клинико-иммунологическая оценка эффективности индуктора интерферона у больных детей инфекционным мононуклеозом // Проблемы биологии и медицины. – Самарканд, 2022. №5 (139). С 145-148.

2. Гордеев А. В., Савина О. Г., Бениова С. Н., Черникова А. А. Этиология, иммунологические варианты инфекционного мононуклеоза и способ их коррекции // Экспериментальная и клиническая фармакология. - 2011. - Т. 74. - № 11. - С. 29-32.
3. Keldiyorova Z.D., Narzullaev N.U., Mirzoeva M.R., Immunological disorders in infectious mononucleosis in children // Neuro Quantology. London, - 2022. – Vol. 20. - P.9600-9602
4. Белозеров Е.С. Иммунодефициты и до нозологические формы иммуносупрессии / Е. С. Белозеров, Н. К. Шагшарданов, Е. И. Змушко. - Семипалатинск, 2008. - С. 141-163.
5. Келдиёрова З.Д. Иммунологические особенности инфекционного мононуклеоза Эпштейна-Барр-вирусной этиологии у детей // Тиббиётда янги кун. – Бухоро, 2021. - №2 (34). - С.231-234 .
6. Келдиёрова З.Д. Иммунологические особенности инфекционного мононуклеоза у детей // Тиббиётда янги кун. – Бухоро, 2022. - №2(40). - С.215-219 .
7. Keldiyorova Z.D., Ostonova G.S., Mirzoeva M.R., Narzullaev N.U. State of the immune system in children with infectious mononucleosis // Тиббиётда янги кун. – Бухоро, 2021. - №1 (33). - С.283-289 .
8. Нарзуллаев Н.У., Мирзаева М.Р., Келдиёрова З.Д. Цитокиновый профиль детей с острым воспалением небной миндалины при остром инфекционном мононуклеозе на фоне лечения // Тиббиётда янги кун. – Бухоро, 2020. - №2 (30). - С.459-461.
9. Келдиёрова З. Д. Состояние иммунной системы при инфекционном мононуклеозе у детей. // Медицина и инновации 3(7). Август Тошкент, 2022 г. С351-363.
10. Keldiyorova Z.D. Aslonova M.R. The State of cellular immunity in children with infectious mononucleosis // Texas Journal of Medical Science, USA – 2022, Volume 15. P 24-26. (Impact Factor: 5.926.)
11. Keldiyorova Z.D. Immunological features of infectious mononucleosis epstein-barr virus etiology in children // World medicine journal. Polsha, 2021. - N1 (1). – P. 371-375
12. Keldiyorova Z. D. Analysis of the results of immunological examination in infectious mononucleosis in Children // Middle european scientific bulletin. Europea, – 2022. – Vol. 23. – P.255-258.

13. Keldiyorova Z.D. Immunological features of infectious mononucleosis in children. // Инфекция, иммунитет и фармакология. – Тошкент, 2022. - №3. - С.110-116.
14. Келдиёрова З.Д., Мирзоева М.Р. Иммунологические особенности мононуклеоза эпштейна-барр-вирусной этиологии у детей. // Инфекционные болезни–актуальные вопросы, достижения и инновационные подходы в охране здоровья населения. Материалы международной научно практической конференции. Самарканд, 25 июня 2021 г. том – 1. С.93-95.
15. Oblokulov, A. R., & Mukhammadieva, M. I. (2022). CLINICAL AND BIOCHEMICAL CHARACTERISTICS OF LIVER CIRRHOSIS PATIENTS OF VIRAL ETIOLOGY WITH SPONTANEOUS BACTERIAL PERITONITIS. *Academicia Globe: Inderscience Research*, 3(10), 210-216.
16. Мухаммадиева.М.И., Облокулов. А.А.(2022). Клинико-лабораторная характеристика пациентов циррозе печени вирусной этиологии со спонтанным бактериальным перитонитом//NEW DAY IN MEDICINE.-2022.P. 3-9.
17. Облокулов, А., & Мухаммадиева, М. (2020). ВИРУС ЭТИОЛОГИЯЛИ ЖИГАР ЦИРРОЗИДА СПОНТАН БАКТЕРИАЛ ПЕРИТОНИТИНГ КЛИНИК-ЛАБОРАТОР ТАВСИФИ. *Журнал вестник врача*, 1(3), 66-69.

УДК 617.54.-089.85:616.141-097-089.48.

ЎПКА ВЕНАЛАРИНИ АНОМАЛ ҚУЙИЛИШИНИ ЎНГ ТАМОНЛАМА ЁН БОШ ТОРАКОТОМИЯ УСУЛИ БИЛАН ОПЕРАЦИЯ ҚИЛИШ

**Абролов Хакимжон Қобилжонович,
Маматов Муҳаммаджон Аҳмаджонович,**

1.В.Воҳидов номли Республика Ихтисослашган Илмий Амалий тиббиёт
Хирургия Маркази. (Республиканский Специализированный Научно
практический медицинский центр хирургии имени академика В.Вахидова)

2.Андижон Давлат Тиббиёт Институти.

АННОТАЦИЯ

Кардиохирургияда стернотомия кўп қўлланилади, лекин баъзи бир камчиликларга эга: суяк мушак системасига катта жароҳат етказиши, медиастинит асорати кўп бўлиши мумкин. Шу сабаб муаллифлар В.Воҳидов номли РИИАТХМда 20 та бемор, ўнг тамонлама олди ён бош торакотомия билан ўпка веналарини аномал қуйилиши бартараф қилинганини тахлил қилди. Хамма операциялар ўнг тамонлама олди ён бош торакотомия билан техник қийинчиликларсиз ўтказилди. Сунъий қон айланиши ва кардиоплегия вақти стандарт операциялар вақтига таққосласа бўладиган ҳолатда бўлди. Қўлланилган ўнг тамонлама олди ён бош торакотомия сунъий қон айланиши ва кардиоплегия вақтини, операция даврини, беморни реанимацияда ётган вақтини қисқарттирди, ҳамда уни стационарда ётиши вақтини $6,1 \pm 0,7$ кунга камайтирди. Барча беморлар косметик кесмадан кўнгли тўлди. Ўлим ҳолатлари кузатилмади.

Калит сўзлар: юрак тугма нуқсони, ўпка веналарини аномал қуйилишини хирургик давоси, бицлмачаалраро девор дефекти, ўнг тамонлама ён бош торакотомия.

ХИРУРГИЧЕСКАЯ КОРРЕКЦИЯ АНОМАЛЬНОГО ДРЕНАЖА ЛЕГОЧНЫХ ВЕН ИЗ ПРАВОСТОРОННЕЙ ПЕРЕДНЕ БОКОВОЙ ТОРАКОТОМИИ

АННОТАЦИЯ

В кардиохирургии широко используются продольная срединная стернотомия, но имеет ряд недостатков - большая травматичность костно-мышечного каркаса грудной клетки, высокий риск развития гнойных медиастинитов. В связи с этим в настоящей статье авторы обобщают

опыт отделения хирургии врожденных пороков сердца РСНПЦХ имени акад. В.Вахидова – у 20 больных с частичным аномальным дренажом легочных вен (АДЛВ) коррекция порока была осуществлена из правосторонней переднебоковой торакотомии (ПБТ).

Все операции, осуществленные из ПБТ по поводу АДЛВ, проходили без технических трудностей. Продолжительность искусственного кровообращения и кардиopleгии были сопоставимы со стандартной техникой. Применение боковой торакотомии привело к значимому сокращению общей продолжительности операции, укорочению времени искусственной вентиляции легких и сроков пребывания больного в отделении реанимации и интенсивной терапии, а также уменьшению послеоперационного пребывания больного на койке на $6,1 \pm 0,7$ дня. Пациенты отмечали особое удовлетворение в связи с достигнутым косметическим эффектом. Летальных исходов не было.

Ключевые слова: *врожденный порок сердца, аномальный дренаж легочных вен, хирургическая коррекция, дефект межпредсердной перегородки, правосторонняя переднебоковая торакотомия.*

OPERATION OF ANOMALOUS PULMONARY VEINS WITH RIGHT SIDE THORACOTOMY METHOD

ABSTRACT

Sternotomy is widely used in cardiac surgery, but it has some disadvantages: it causes great injury to the skeletal muscle system, there can be many complications of mediastinitis. For this reason, the authors analyzed 20 patients at the V.Vokhidov RIATHM, where anomalous drainage of the pulmonary veins was eliminated by right anterolateral head thoracotomy. All operations were performed without technical difficulties with a right lateral head thoracotomy. The time of artificial blood circulation and cardioplegia was comparable to the time of standard operations. The applied right front lateral head thoracotomy reduced the time of artificial blood circulation and cardioplegia, the period of operation, the time the patient was in intensive care, and the time of hospitalization was reduced by 6.1 ± 0.7 days. All patients were satisfied with the cosmetic surgery. No deaths were observed.

Key words: *congenital heart defect, surgical treatment of anomalous perfusion of pulmonary veins, intercostal wall defect, right lateral head thoracotomy.*

КИРИШ

Ўпка веналарини хаммаси ёки бир нечтаси чап бўлмачага эмас, балки ўнг булмачага ёки унга туташган катта веналарига қуйилса, бундай юрак туғма нуқсони ўпка веналарини аномал қуйилиши (ЎВАҚ) дейилади. Барча юрак

туғма нуқсонлари ичида ЎВАҚ 0,5% дан 2% гача ташкил қилади, ёки янги туғилган чақолақлар ичида 1/1000 нисбатни ташкил қилади. Адабиётларга таянган ҳолда шуни айтиш мумкинки, бу юрак туғма нуқсони яқка ҳолда кам учрайди, у кўп ҳолатларда бўлмачалар аро девор дефекти билан биргаликда келади, ёки бошқа юрак дефектлари билан. ЎВАҚ 30% ҳолларда қуйидаги юрак нуқсонлари билан биргаликда келади: очиқ артериал проток -15%, камроқ ҳолларда – қоринчалараро девор дефекти, Фалло тўртлиги ва бошқа юрак туғма нуқсонлари. Кўп ҳолатларда ЎВАҚ организмни ички аъзоларини туғма патологияси билан биргаликда учраши ҳам мумкин [1,2,6,12].

R. Darling 1957 йилда асос солган классификация бўйича ЎВАҚ ни тўртта турга бўлиш мумкин: супракардиал тури – ўпка веналари юқори ковак венага қуйилган бўлиб, 50% ни ташкил қилади; кардиал тури - ўпка веналари ўнг бўлмачага ёки коронар синусга қуйилган бўлади, 25% ни ташкил қилади; инфракардиал тури - ўпка веналари пастки ковак венга қуйилган бўлади, 20% ҳолларда учрайди; аралаш тури - юқоридаги иккита ҳолат биргаликда булиб, 5% ни ташкил қилади [1,2,6]. Ўпка веналарини аномал қуйилишини иккита кўриниши бор: қисман, бунда битта ёки бир нечта ўпка веналари, лекин хаммаси эмас, ўнг бўлмачага ёки унга келиб қўшилаётган катта веналарга қуйилган булади, кейингиси тўлиқ – бунда барча ўпка веналари биргаликда ёки алохида юракни ўнг булмачасига ёки унга туташган катта веналарга қуйилган булади [1,2,7]. Ўпка веналарини аномал қуйилишини тўлиқ тури эркақлар ва аёллар ўртасида 3,6:1 нисбатда учрайди.

Адабиётларни тахлили натижасида шу маълум бўлдики, 90-97.2% ҳолларда ўнг ўпка веналари юқори ковак венага ёки унга қўшилаётган тармоқларига алохида, алохида, ёки битта коллекторга йиғилган ҳолатда қуйилиши мумкин. ЎВАҚ 90-94.3% ҳолатларда бўлмачалараро девор дефекти (БАДД) билан биргаликда учрайди.

Хозирги даврга келиб, ўпка веналарини аномал қуйилишини барча турларини операция қилиб даволаш муаммо бўлмай қолди, бу ташрихлар одатда узунасига қилинадиган стернотомия билан бажарилади. Аммо, операцияларни стернотомия билан ўтказиш бемор учун катта жароҳат хисобланади ва медиастинит бўлиш хавфи юқори бўлади, бундай асоратлардан сўнг ўлим ҳолатлари 71%гача етади [3,7,8,9]. Стернотомиядан сўнг бўладиган келоид чандиқ асоратлари, операция бўлганларда катта ноқулайликлар, косметик жихатдан хунук ҳолат, айниқса ёшлар ўртасида камситишларга ва депрессияга сабаб бўлиши мумкин. Айни даврга келиб юрак нуқсонларини ҳам хар хил кичик кесмалар билан операция қилишлар ривожланиб борапти, шу

сабабли ЎВАҚни қисман турини коррекция қилиш торакотомия усули билан қилишга ундайди [4,5,7,10,11,12]. Юқоридагиларни ҳисобга олиб, **тадқиқотимизни мақсади** ўпка веналарини қисман аномал қўйилишини ўнг олди ён бош торакотомия билан қилинган беморлар ҳақида маълумот бериш ҳисобланди.

Беморлар ва услублар.

В.Воҳидов номли РИИАТХМни юрак туғма нуқсонлари хирургияси бўлимида охириги 3 йил ичида 79та ҳар хил турдаги ўпка веналарини аномал қўйилиши бор беморларга жарроҳлик амалиёти ўтказилди. Операция бўлган беморлар 4 ёшдан 18 ёшгача бўлиб, ўртача 8,8 йилни ташкил қилади. Бу касалларни жинсини ҳисобга олса, эркак ва аёл 1:2.3 нисбатда бўлди. Беморларни 59 тасида операцияларни стернотомия билан юрак нуқсони бартараф қилинди. Қолган 20 та беморда юрак нуқсони ўнг тамонлама олди ёнбош торакотомия билан қилинди. Операция қилинган беморлар ичида ўпка веналарини аномал қўйилишин хамма тури бор эди. ЎВАҚни супракардиал турдагиси 13(22%) та, кардиал туридагиси 2(3,3%) та, “синус септум дефект” 4та ҳолатда, яъни бўлмачалар аро девор дефекти юқори ковак вена туйнигига яқин жойлашган эди, ва охириги ҳолатда аралаш тури 1та ҳолатда кузатилди. Супракардиал турдаги ЎВАҚда 13та ҳолатда юқори ковак вена Расіфо канюласи билан сунъий қон айланиш аппаратига уланди. Бу турда юрак нуқсонини бартараф қилингандан сўнг, албатта юқори ковак вена қўшимча ямоқ билан J.Kirklin усулида кенгайтирилди. Кардиал турида биз бирданига бўлмачалар аро девор дефектини пластика қилиб, бунда ямоқ шундай тикилдики, уни тагидан аномал қўйилаётган ўпка веналари туйниги чап бўлмачага дислокация қилинди.

Натижалар ва муҳокамалар.

Таъкидлаб ўтишимиз лозим, ўнг тамонлама олди ён бош торакотомия билан қилинган барча операцияларимиз техник қийинчиликларсиз ўтказилди. Сунъий қон айланиш ва кардиоплегия вақти биз қўллаган усулда, анъанавий услудаги даврдан фарқ қилишини таҳлил қилинди. Ҳеч қайси ҳолатда кутилмаган вазият бўлиб, биз торакотомиядан одатий стернотомияга ўтмадик, лекин адбиётлар бундай ҳолатлар кузатилган эди.

Қўлланилган ўнг тамонлама олди ён бош торакотомия операция қилишни умуйи вақтини, сунъий нафас бериш вақтини, беморни реанимацияда ётиш даврини ва беморни стационарда ётиш кунини $6,1 \pm 0,7$ та қисқартирди (1 жадвал). Беморлар бу турдаги операциялардан роса кунгли тўлди, айниқса

косметик назарида (1 расм). Бу операциялар орасида ўлим холатлари кузатилмади.

1 жадвал. Стернотомия ва торакотомия билан қилинган операцияларни тахлили

Гурухлар	Операция вақти (дақ)	Сўний нафас бериш вақти (дақ)	Реанимациядаги вақти (соат)	Операциядан сўнги кунлар (сутка)
Асосий* n-20	160,8±5,2	380,2±13,1	10,8±1,2	6,1±0,7
Назоратдагилар** n-59	224,2±11,4	520,4±14,1	29,1±1,8	11,8±4,1

Изох: Асосий-ўнг тамонлама торакотомия қилинган беморлар.

Назоратдагилар- худди шундай беморлар стернотомия қилинганлар.



А. Стернотомиядан сўнги келлоид чандиқ



Б. Торакотомиядан сўнги чандиқ

1 расм. Стернотомия (А) ва торакотомиядан (Б) сўнги чандиқлар акс эттирилган.

ХУЛОСА

Шундай қилиб, бизни тажрибамиз шуни кўрсатдики, ўпка веналарини аномал қўйилишини ўнг тамонлама олди ён бош торакотомия билан ҳам операция қилса бўлади. Бу усулни қўллаш стернотомия билан қилинадиган баъзи бир камчиликларни бартараф қилади. Операция учун ўнг тамонлама олди ён бош торакотомияни қўллаш – ташрих жарохатини, беморга сарфланадиган харажатларни камайтиради, беморлар учун косметик қулайликни яратади. Бу усулни барча марказлашган кардихирургия бўлимларда қўлласа бўлади.

REFERENCES

1. Бураковский В.И., Бокерия Л.А. и др. «Сердечно - сосудистая хирургия». 1989. ст. 97-102.

2. Бокерия Л.А., Гудкова Р.Г. «Сердечно - сосудистая хирургия». Москва. 2016г.
3. Вишневская Г.А., Блатун Л.А., Головтеев В.В. и др. «Лечение хронического послеоперационного стерномедиастинита». *Анналы хирургии*, №2, 2005. с. 69-74.
4. Горбатиков К.В., Некрасов Д.А., Плотников М.В. и др. «Правосторонняя переднебоковая миниторакотомия как доступ для закрытия септальных дефектов». Тезисы III Всероссийского семинара памяти профессора Н.А. Белоконь. Архангельск, 27-29 мая 2003 года.
5. Джошибаев С., Урманбетов К.К., Думаназарова А. и др. Коррекция ДМПП доступом через правостороннюю торакотомию в условиях гипотермии. Тезисы докладов и сообщений Третьего Всероссийского съезда I сердечно-сосудистых хирургов, г. Москва. 17-20 декабрь. 1996 год.-С.74.
6. Купряшов А.А. Дефект межпредсердной перегородки. Частичный аномальный дренаж легочных вен. В кн. Бокерия Л.А., Шаталов К.В. Детская кардиохирургия. /Руководство для врачей. ФГБУ «НМИЦССХ им.А.Н.Бакулева» МЗ РФ.2016. С.294-312.
7. Хапаев Т.С.и др. Закрытие дефектов межпредсердной перегородки из мидаксиллярной боковой миниторакотомии в условиях индуцированной фибрилляции желудочков //Патология кровообращения и кардиохирургия. – 2015.-Т.19.-№2.
8. Хикматов А.А., Гулямов Д.С., Махмудов М.М. и др. «Клиника и лечение медиастинитов после коррекции врожденных пороков на «открытом» сердце». *Вестник хирургии*, №2, 2002. с. 86-89.
9. Long CB, Shah SS, Lautenbach E et all. «Postoperative mediastinitis in children: epidemiology, microbiology and risk factors for Gram-negative pathogens». *Pediatr Infect Dis J*. 2005 Apr; 24(4): 315-9.
10. Mishaly D, Ghosh P, Preisman S. «Minimally invasive congenital cardiac surgery through right anterior minithoracotomy approach». *Ann Thorac Surg*. 2008 Mar;85(3):831-5.
11. Palma G, Giordano R, Russolillo V et all. «Anterolateral minitoracotomies for the radical correction of congenital heart diseases». *Tex Heart Inst J*. 2009;36(6):575-9.
12. Hitendu Hasmukhlal Davea, Maurice Combera, Theo Solingera et all. «Mid-term results of right axillary incision for the repair of a wide range of congenital cardiac defects». *Eur J Cardiothorac Surg* 2009;35:864870. doi:10.1016/j.ejcts.2009.01.022

УЎК: 619:616.995.132.6

ОПРЕДЕЛЕНИЕ ДЕФИЦИТА КАЛЬЦИЯ, ВЫЗВАННОГО ПАРАЗИТАРНЫМИ ЗАБОЛЕВАНИЯМИ У ДЕТЕЙ

Асланова Маржона Рамазоновна

Бухарский государственный медицинский институт имени

Абу Али ибн Сино

АННОТАЦИЯ

В глобальном масштабе количество кальция было изучено у детей и взрослых, было показано, что осложнения и недостатки, возникающие в результате его дефицита, являются актуальными, но количество кальция при паразитарных заболеваниях не изучалось. В свете широкого распространения дефицита витамина D и кальция во всем мире, ослабления патогенеза заболевания, поражения различных органов и систем, он представляет научный интерес для пересмотра этой проблемы, проведения исследований в этой области. Кальций составляет 2% от общей массы организма. В Российской Федерации дефицит кальция наблюдается у 30-76% детей. Было обнаружено, что дефицит витамина D и кальция оказывает негативное влияние на иммунную систему тьюков. По данным австралийских ученых, в странах, расположенных в северных широтах, 94% детей страдают гипокальциемией ида, в то время как у 86% из них наблюдаются симптомы рахита.

Ключевые слова: Гельминтоз, кальций, витамин D, энтеробиоз, гименолепидоз, лямблиоз, аскаридоз.

БОЛАЛАРДА ПАРАЗИТАР КАСАЛЛИКЛАР НАТИЖАСИДА КЕЛИБ ЧИҚАДИГАН КАЛЬЦИЙ ЕТИШМОВЧИЛИГИНИ АНИҚЛАШ

Аслонова Маржона Рамазоновна

Абу Али ибн Сино номидаги Бухоро давлат тиббиёт институти

АННОТАЦИЯ

Жаҳон миқёсида кальцийнинг миқдори болалар ва катталарда ўрганилган, унинг етишмовчилиги натижасида келиб чиқадаган асорат ва камчиликларнинг долзарб эканлиги кўрсатилган, лекин паразитар касалликларида кальцийнинг миқдори ўрганилмаган. Бутун дунёда витамин D ва калций етишмаслигининг кенг тарқалиши, касаллик патогенизининг кўпайиши, кўплаб органлар ва тизимларнинг зарарланиши нуқтаи назаридан бу муаммони қайта кўриб чиқишни, бу соҳада тадқиқотлар олиб боришида илмий

қизиқиш билдиради. Организмнинг умумий массасини 2% уни кальций ташиқил этади. Россия Федерациясида болалар орасида 30-76% кальций еттишмовчилиги кузатилади. Витамин Д ва кальций еттишмовчилиги балаларнинг иммун тизимиға салбий таъсир кўрсатиши аниқланган. Австралия олимлари маълумотиға кўра шимолий кенгликларда жойлашган мамлакатларда болаларнинг 94%ида гипокальцимия, шуларнинг 86%ида рахит белгилари кузатилади.

Калит сўзлар: гельминтозлар, калтсий, Д витамини, энтеробиоз, гименолепаиз, лямблиоз, аскариоз.

DETERMINATION OF CALCIUM DEFICIENCY CAUSED BY PARASITIC DISEASES IN CHILDREN

Aslonova Marjona Ramazonovna

Bukhara State Medical Institute named after Abu Ali ibn Sino

ABSTRACT

Globally, calcium levels have been studied in children and adults, and the complications and deficiencies resulting from its deficiency have been shown to be relevant, but calcium levels in parasitic diseases have not been studied. The prevalence of vitamin D and calcium deficiency around the world, the proliferation of disease pathogens, and the re-examination of this problem in terms of damage to many organs and systems are of scientific interest in conducting research in this area. Calcium makes up 2% of the total mass of the body. In the Russian Federation, 30-76% of children have calcium deficiency. Vitamin D and calcium deficiency have been found to have a negative effect on the immune system of children. According to Australian scientists, in countries in the northern latitudes, 94% of children have hypocalcemia, of which 86% have symptoms of rickets.

Key words: *Helminthiasis, calcium, vitamin D, enterobiasis, hymenolepiasis, giardiasis, ascariasis.*

ВВЕДЕНИЕ

Как известно, гельминтоз является распространенным инфекционным заболеванием среди детей и представляет серьезную опасность для здоровья детей. По данным Всемирной организации здравоохранения (ВОЗ), паразитарные заболевания являются вторыми по распространенности инфекционными заболеваниями после ишемической болезни сердца (после диареи и туберкулеза). Гельминтозы являются одними из наиболее распространенных заболеваний в Узбекистане, наряду с другими регионами, на которые приходится более 90% паразитарных заболеваний, и в течение многих

лет уровень заболеваемости населения остается стабильно высоким. Ежегодно в стране регистрируется более 200 тысяч вредителей. Согласно полученным данным, у обследованных 7580703 человек (263167%) было выявлено заражение гельминтами (3,5%).

Развитие и рост животноводства является причиной увеличения заболеваемости паразитарными, инфекционными заболеваниями (трихинеллез, тенидозы) при потреблении мясных продуктов домашних животных, использовании фекалий людей в сельском хозяйстве в качестве биогельминтозов (аскаридоз, трихоцефалёз).

Кальций и дефицит витамина D при паразитарных заболеваниях различного происхождения сегодня являются одними из наиболее важных в теоретической и практической медицине из-за степени распространенности, осложнений, медицинского, социального, экономического ущерба, наносимого пациентам разного возраста в глобальном масштабе.

В мировом масштабе глубоко изучены болезни взрослых и детей, связанные с дефицитом кальция, разработаны их современные диагностические и лечебные критерии. Но, в случае гельминтоза среди детей, проблемы дефицита кальция и витамина D остаются актуальными. Широкое распространение во всем мире дефицита витамина D и кальция, сложность патогенеза заболевания, поражения многих органов и систем требуют пересмотра этой проблемы, проведения исследований в этой области. Всасываясь из тонкого кишечника, кальций поступает в кровь через белок, который связывает кальций, транспортируется, перемещается к скелетам и костям и оседает. Кальций, когда это необходимо организму, разлагается из костей в кровь, а после выполнения своих функций попадает в кишечник и разлагается с калом. При ораганизме в костях и внеклеточной жидкости происходит постоянный минеральный обмен - так обеспечивается минеральный гомеостаз. Существует три типа костных клеток: остеобласты (продуцирующие костный матрикс), остециты и остеокласты. В России было установлено, что нарушения психического обмена у пожилых людей приводят к "остеопорозу", "остеомалации", "остеопении". Остеопения-снижение костной массы; остеомалация - остеопеническое состояние, связанное с нарушением минерализации кости; остеопороз - системное заболевание, характеризующееся снижением костной массы и перестройкой костной ткани, и все это повышает риск переломов костей.

Цель научного исследования:

определить клинико-патогенетические особенности физиологической недостаточности при паразитарных заболеваниях.

МАТЕРИАЛЫ И МЕТОДЫ

В ходе исследования мы проанализировали наблюдения за 150 детьми в 2018-2020 годах в отделении паразитологии Бухарской областной инфекционной больницы. В общей сложности для исследовательской работы было обследовано 90 детей. Из них 60 были отобраны в основную группу, а 30 - в контрольную. Дети, выделенные для исследования, были разделены на 4 группы по возрастным группам. При этом дети 1-3 лет составляли 12 (20%), дети 3-7 лет-16 (27%), дети 7-11 лет-26 (43%), дети 11-18 лет-6 (10%). В качестве контрольной группы было отобрано в общей сложности 30 детей. При этом дети 1-3 лет составляли 7 (23,3%), дети 3-7 лет-16 (30%), дети 7-11 лет-10 (33,3%), дети 11-18 лет-6 (13,3%). Из детей, выделенных для исследования, 57 (63,3%) составляли мальчики, 33 (36,7%) - девочки.

Диагноз был поставлен на основании истории болезни, эпидемиологического анамнеза, клинических и лабораторных данных.

Лабораторная диагностика: мы использовали паразитологические, иммунологические и аллергологические исследования.

РЕЗУЛЬТАТЫ И ИХ ОБСУЖДЕНИЕ

Он основан на выявлении дефицита кальция, вызванного паразитарными заболеваниями у детей, и оценке их связи с факторами риска, которые они вызывают у детей, разработке профилактических программ по их раннему выявлению и профилактике. В связи с вышеизложенным исследована степень распространенности паразитарных заболеваний среди детей. Анализ выявил среди детей патологические случаи таких паразитарных заболеваний, как лямблиоз, энтеробиоз, геминолипидоз и аскаридоз.

Была изучена частота возникновения социальной недостаточности в результате паразитарных заболеваний у детей. Было установлено, что нормокальциемия составляла 0% (0), гипокальциемия составляла 100% (12), гиперкальциемия составляла 0% (0) у обследованных детей 1-3 лет. Было установлено, что нормокальциемия составляла 0% (0), гипокальциемия составляла 100% (16), гиперкальциемия составляла 0% (0) у детей в возрасте от 3-7 до 16 лет. Было установлено, что нормокальциемия составила 7,7% (2), гипокальциемия 92,3% (24), гиперкальциемия 0%(0) у 26 детей в возрасте 7-11 лет. Было установлено, что нормокальциемия составила 33,3% (2),

гипокальциемия 66,7% (4), гиперкальциемия 0% (0) у 6 детей в возрасте 11-18 лет.

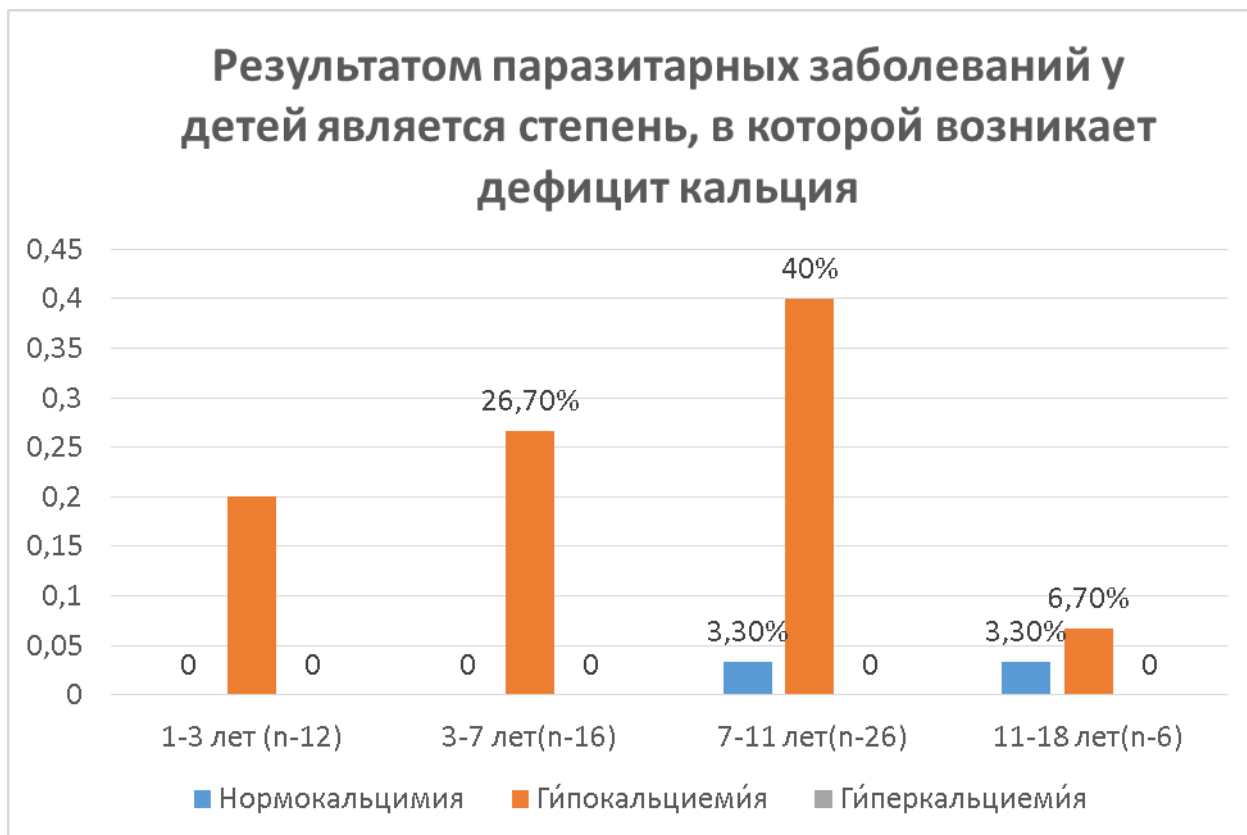

Таким образом, согласно полученным результатам, статус нормокальциемии составил 6,7% (4), статус гипокальциемии составил 93,3% (56), статус гиперкальциемии составил 0%(0) всего у 60 детей. Следующие результаты были получены, когда у детей контрольной группы обнаружили кальци. Дети в возрасте 1-3 лет составляют 7, нормокальциемия у 2 (6,7%) из них, гипокальциемия у 5 (16,7%), дети в возрасте 3-7 лет составляют 9, нормокальциемия у 6 (20%) из них, гипокальциемия у 3 (10%), дети в возрасте 7-11 лет составляют 10, нормокальциемия у 7 (23,3%) из них, гипокальциемия у 3 (10%), дети в возрасте 11-18 лет составляют 4, в%), нормокальциемия, 1(3,3%) был зарегистрирован статус гипокальциемии.

Таким образом, было установлено, что у 60% детей контрольной группы была нормокальциемия, в то время как у 40% была гипокальциемия.

Когда изучается распределение по полу дефицита кальци в результате паразитарных заболеваний у детей:

Детей в возрасте 1-3 лет было 8 мальчиков, 4 девочки. Из этого следует, что нормокальциемия не встречалась у мальчиков, но и у девочек гипокальциемия составила 66,7 %(8) у мальчиков, 33,3 %(4) у девочек.

Гиперкальциемия не наблюдалась даже у мальчиков и девочек. Детей в возрасте 3-7 лет было 12 сыновей, 4 дочери. Из этого следует, что нормокальциемия не встречалась даже у мальчиков и девочек, гипокальциемия составила 75%(12) у мальчиков, 25%(4) у девочек. Гиперкальциемия не наблюдалась даже у мальчиков и девочек. 16 и 10 детей 7-11 лет. Норма от этого -кальциемия составила 7,7,7% (2) у мальчиков, а у девочек не страдала, гипокальциемия составила 53,8%(14) у мальчиков, а у девочек 38,5% (10). Гиперкальциемия не наблюдалась даже у мальчиков и девочек. Детей в возрасте 11-18 лет было 6. При этом нормокальциемия составила 33.3% (2). Гипокальциемия составила 66.7% (4). Гиперкальциемия не лечится. У детей в возрасте 11-18 лет мы наблюдали повышенный риск дефицита кальция в организме в результате паразитарных заболеваний.

Таблица 1.

возраст	пол	Нормокальциемия n=4	Гипокальциемия n=56	Гиперкальциемия n=0	Весь n=60
1-3 лет	Мал	0%(0)	66.7 %(8)	0% (0)	66.7 %(8)
	дев	0%(0)	33.3 %(4)	0% (0)	33.3 %(4)
3-7 лет	м	0% (0)	75% (12)	0% (0)	75% (12)
	д	0% (0)	25% (4)	0% (0)	25% (4)
7-11 лет	м	7.7% (2)	53.8% (14)	0% (0)	61.5% (16)
	д	0% (0)	38.5% (10)	0% (0)	38.5% (10)
11-18 лет	м	33.3% (2)	66.7% (4)	0% (0)	100% (6)
	д	-	-	-	-
Всего детей	м	6.67% (4)	63.3% (38)	0% (0)	70%(42)
	д	0% (0)	30% (18)	0% (0)	30% (18)

ВЫВОД.

Дети были разделены на возрастные группы, и на основе этих возрастных групп был изучен уровень распространенности паразитарных заболеваний. 12 детей в возрасте 1-3 лет, 16 детей в возрасте 3-7 лет, 26 детей в возрасте 7-11 лет, 6 детей в возрасте 11-18 лет были разделены в качестве контрольных групп. Остальные 20 были здоровыми детьми. Как видно из приведенных выше цифр, заболеваемость паразитарными заболеваниями среди детей в возрасте 7-11 лет с паразитарными заболеваниями составила 43,3%, что означает высокий

показатель. Даже среди всех возрастных групп совместное возникновение лямблиоза, энтеробиоза, геминолипидоза показало более высокие проценты по сравнению с другими комбинациями. В 50% (n-6) детей 1-3 лет были ; 74% (n-12) детей 3-7 лет; 78,7% (n-20) детей 7-11 лет; 66,6% (n-4) 11-летних детей были ида лямблиоз, энтеробиоз, геминолипидоз вместе взяты. Когда мы проанализировали степень распространенности социальной недостаточности в результате паразитарных заболеваний у детей, мы стали свидетелями следующих результатов. Таким образом, согласно полученным результатам, статус нормокальциемии составил 6,7% (4), статус гипокальциемии составил 93,3% (56), статус гиперкальциемии составил 0% (0) всего у 60 детей.

REFERENCES

1. Raximovich, O. A., & Ramazonovna, A. M. (2022). TO IDENTIFY THE CALCIOLOGICAL DEFICIENCY THAT OCCURS AGAINST THE BACKGROUND OF HELMINTHIASIS IN CHILDREN. *Central Asian Journal of Medical and Natural Science*, 3(2), 91-95.
2. Облокулов, А. Р., Ниязов, Г. Э., Облокулов, А. А., & Нарзиев, Б. И. (1999). Особенности течения лямблиоза у взрослых. *Инфекция, иммунитет и фармакология*, 151-156.
3. Ibrakhimova, H. R., & Oblokulov, A. R. (2020). Pathogenetic Bases And Prevalence Of Parasitic Infections In Children: Literature Review. *The American Journal of Medical Sciences and Pharmaceutical Research*, 2(10), 87-95.
4. Ибрахимова, Х. Р., & Облокулов, А. Р. (2019). Современный взгляд на распространенность и патогенетические аспекты паразитарных заболеваний у детей. *Новый день в медицине*, (1), 25.
5. Ramazonovna, A. M. (2022). Cases of hypovitaminosis on the background of helminthiasis. *Web of Scientist: International Scientific Research Journal*, 3(02), 305-312.
6. Ramazonovna, A. M. (2022). PARAZITAR KASALLIKLAR NATIJASIDA KELIB CHIQUADIGAN VITAMIN TANQISLIGI HOLATLARI. *Journal of new century innovations*, 11(3), 125-131.
7. Аслонова.М.Р. (2022). Болаларда паразитар касалликлар фонида кальций тишмовчилигини аниқлаш // ТИББИЁТДА ЯНГИ КУН.-2022-С.147-152.
8. Ramazonovna, A. M. (2022). DETECTION OF VITAMIN D DEFICIENCY IN CHILDREN AGAINST THE BACKGROUND OF PARASITIC DISEASES. *Academicia Globe: Inderscience Research*, 3(10), 217-222.

9. Esteban-Pretel G., Marin M.P., Renau-Piqueras J., Barber T., Timoneda J. Vitamin A deficiency alters rat lung alveolar basement membrane: Reversibility by retinoic acid. *J. Nutr. Biochem.* 2010. vol. 21. P. 227-236.14.
8. ИД Кароматов, МР Аслонова. (2018). *Малина как лечебное средство //Биология и интегративная медицина.- 2018.-С. 221-216.*
9. Bogomaz T. A. Some features of vitamin C balance in helminth infestations and giardiasis in children / T. A. Bogomaz // *Problems of Parasitology.* Kiev, 1960, Pp. 87-88.5.
10. Bebravicius V. Yu. The content of vitamin A in the blood serum of rabbits during experimental trichocephalosis and the introduction of interferon / V. Yu. Bebravicius. A. K. Medzevicius // *Helminthology today: problems and prospects.* - М. . 1989. - Part 1. - P. 43-44.
11. Bekish. V. Ya. State of the host genome in helminthiasis /B. Ya. Bekish. O. - Ya. L. Bekish. - Vitebsk: publishing house. VSMU. 2004. - 217 p.2.
12. Desai T.J., Chen F., Lu J., Qian J., Niederreither K., Dolle P., Chambon P., Cardoso W.V. Distinct roles for retinoic acid receptors alpha and beta in early lung morphogenesis. *Dev. Biol.* 2006. vol. 291. P. 12-24.15.
13. Brown C.H., Noelle R.J. Seeing Through the Dark: New Insights in to the Immune Regulatory Functions of Vitamin A. *Eur. J. Immunol.* 2015. vol. 45. P. 1287-1295.17.
14. Livrea M.A., Tesoriere L. Antioxidant activity of vitamin A within lipid environments. *Subcell. Biochem.* 1998. vol. 30. P. 113-143.9.
15. Oblokulov, A. R., & Mukhammadieva, M. I. (2022). CLINICAL AND BIOCHEMICAL CHARACTERISTICS OF LIVER CIRRHOSIS PATIENTS OF VIRAL ETIOLOGY WITH SPONTANEOUS BACTERIAL PERITONITIS. *Academia Globe: Inderscience Research*, 3(10), 210-216.
16. Мухаммадиева.М.И., Облокулов. А.А.(2022). Клинико-лабораторная характеристика пациентов циррозе печени вирусной этиологии со спонтанным бактериальным перитонитом//*NEW DAY IN MEDICINE.-2022.Р. 3-9.*
17. Облокулов, А., & Мухаммадиева, М. (2020). ВИРУС ЭТИОЛОГИЯЛИ ЖИГАР ЦИРРОЗИДА СПОНТАН БАКТЕРИАЛ ПЕРИТОНИТНИНГ КЛИНИК-ЛАБОРАТОР ТАВСИФИ. *Журнал вестник врача*, 1(3), 66-69.
18. Rhinn M., Dolle P. Retinoic acid signaling during development. *Development.* 2012. vol. 139. P. 843-858.11.
19. Desai T.J., Chen F., Lu J., Qian J., Niederreither K., Dolle P., Chambon P., Cardoso W.V. Distinct roles for retinoic acid receptors alpha and beta in early lung morphogenesis. *Dev. Biol.* 2006. vol. 291. P. 12-24.15.

20. Ross A.C. Vitamin A and retinoic acid in T cell-related immunity. *Am. J. Clin. Nutr.* 2012. vol. 96. P. 1166S-1172S.12.
21. Schmitz H.H., Poor C. L., Wellman R. B., Erdman J. W., Jr. Concentrations of selected carotenoids and vitamin A in human liver, kidney and lung tissue. *J. Nutr.* 1991. vol. 121. P. 16131621.18.
22. Bogomaz T. A. Some features of vitamin C balance in helminth infestations and giardiasis in children / T. A. Bogomaz // *Problems of Parasitology*. Kiev, 1960, Pp. 87-88.5
23. Аслонова, М. Р. (2021). Возникновение Случаев Гиповитаминоза Из-За Гельминтозов. *Central Asian Journal of Medical and Natural Science*, 46-50.
24. ASLONOVA, M. (2022). DETERMINATION OF SUICIDALITY AGAINST THE BACKGROUND OF PARASITIC DISEASES IN CHILDREN. *International Journal of Philosophical Studies and Social Sciences*, 2(2), 9-12.
25. Khamidova, N. K., Mirzoeva, M. R., & Narzullaev, N. U. (2021). Clinical and Immunological Study of the Effect of Different types of Therapy on the Course of Allergic Rhinitis in Children with Hymenolepiasis. *Annals of the Romanian Society for Cell Biology*, 1900-1908.

УДК 616.98-036-07-08:578.834.11

**ВИРУС ЭТИОЛОГИЯЛИ ЖИГАР ЦИРРОЗИ БЕМОРЛАРИДА
СПОНТАН БАКТЕРИАЛ ПЕРИТОНИТ БИЛАН АСОРАТЛАНИШНИНГ
ПРОФИЛАКТИКАСИ ВА ДАВОСИНИ ТАКОМИЛЛАШТИРИШ**

Мухаммадиева Мушарраф Иброхимовна

Абу Али ибн Сино номидаги Бухоро давлат тиббиёт институти
mukhammadiyevamusharraaf@gmail.com

АННОТАЦИЯ

Вирус этиологияли жигар циррози беморларида спонтан бактериал перитонит билан асоратланишнинг профилактикаси ва давосини такомиллаштириш ўрганилди.

Барча беморлар қабул қилинганда асцитик суюқликдаги нейтрофиллар сонини ҳисоблаш билан бирга диагностик лапароцентез ўтказилди ва озуқа муҳитларда экилди. Диспетик белгилар-60.3%, тана ҳарорати кўтарилиши-37.9%, етилмаган шакллар пайдо бўлиши билан кузатиладиган лейкоцитоз-48.2% каби белгилар СБП нинг кўп учрайдиган белгилари сифатида рўйхатга олинди. Клиник белгилари маълум СБП (n=37) 17 (45.9%) беморларнинг асцитик суюқликда нейтрофиллар (ПЯЛ \geq 250кл/мм³), бошқаларида (n=20) (54.1%) беморда (\leq 250кл/мм³) аниқланди.

Калит сўзлар: Спонтан бактериал перитонит, жигар циррози, лапароцентез, асцитик суюқлик.

**IMPROVING THE PREVENTION AND TREATMENT OF
COMPLICATIONS OF SPONTANEOUS BACTERIAL PERITONITIS IN
PATIENTS WITH LIVER CIRRHOSIS OF VIRAL ETIOLOGY**

Mukhammadieva Musharraaf Ibrokhimovna

Bukhara State Medical Institute named after Abu Ali ibn Sino.
mukhammadiyevamusharraaf@gmail.com

ABSTRACT

The clinical and laboratorial characteristics of spontaneous bacterial peritonitis with cirrhosis of the liver of viral etiology were studied. A total of 58 (32 (55.2%) men and 26 (40.6%) women) patients with cirrhosis of the liver of viral etiology aged 30 to 69 years were examined. Upon admission, all patients underwent diagnostic laparocentesis, followed by counting the number of neutrophils in the AF and plating on culture media. It was established in the examined patients that cirrhosis with HCV markers was most frequently encountered. An analysis of the

infection factors in the examined patients with liver cirrhosis with complicated SBP showed that problems associated with parenteral interventions were noted by 67.3% and the source of infection was not established in 24.1% of patients. The most common signs of SBP were dyspeptic symptoms-60.3%, fever-37.9%, leukocytosis with the appearance of immature forms of leukocytes-48.2%.

Key words: *Spontaneous bacterial peritonitis (SBP), cirrhosis, laparocentesis, ascetic fluid.*

СОВЕРШЕНСТВОВАНИЕ ПРОФИЛАКТИКИ И ЛЕЧЕНИЯ ОСЛОЖНЕНИЙ СПОНТАННОГО БАКТЕРИАЛЬНОГО ПЕРИТОНИТА У БОЛЬНЫХ ЦИРРОЗОМ ПЕЧЕНИ ВИРУСНОЙ ЭТИОЛОГИИ

Мухаммадиева Мушарраф Иброхимовна

Бухарский Государственный Медицинский институт имени

Абу Али ибн Сино.

muhammadiyevamusharraf@gmail.com

АННОТАЦИЯ

Изучено клинико-лабораторная характеристика спонтанного бактериального перитонита при циррозе печени вирусной этиологии. Обследовано 58 (32(55,2%) мужчин и 26 (40,6%)женщин) пациентов с циррозами и печени вирусной этиологии в возрасте от 30 до 69 лет.

Всем больным при поступлении проводился диагностический лапароцентез с последующим подсчетом числа нейтрофилов в АЖ и посевом на культуральные среды. Установлено у обследованных больных наиболее часто встречались цирроз печени с маркерами HCV. Анализ факторов инфицирования у обследуемых больных циррозом печени с осложненным СБП показали, что проблемы, связанные с парентеральным вмешательством отметили 67,3% а у 24,1% пациентов источник инфекции не установлен.

Наиболее часто регистрировались такие признаки СБП, как диспептические явления-60,3%, лихорадка-37,9%, лейкоцитоз с появлением незрелых форм лейкоцитов-48,2%.

Ключевые слова: *Спонтанный бактериальный перитонит (СБП), цирроз печени, лапароцентез, асцитический жидкость.*

КИРИШ

Спонтан бактериял перитонит- декомпенсация босқичидаги жигар циррозининг оғир полиэтиологик асорати ҳисобланиб, ичак микрофлорасининг транслокацияси ва бактерияларнинг кўп миқдорда ўсиши асосида ривожланади. Бунинг натижасида қорин парданинг яллиғланиши, асцитик суюқликнинг

контаминацияси, системали яллиғланиш реакцияси синдроми келиб чиқади, бу эса ўз навбатида сепсиснинг ривожланиши ва полиорган етишмовчилигига олиб келади.

СБП юқори даражадаги ўлим ҳолати, кеч ташхис қўйиш билан тавсифланади. Ҳозирги кунга қадар етарли даражада «тез- тез учраб турадиган лекин камдан кам ташхисланадиган» жигар циррозининг асорати бўлиб ҳисобланади [1].

Ўтган асрнинг 60-йилларида биринчи марта СБП ни Гаролд Конн қайд қилган. Ўша даврда бу асорат билан ўлим ҳолати тахминан 90% га етган. Тўғри ташхислай олмаслик, ўз вақтида ва мос даво чораларининг қўрилмаганлиги ўлим даражасининг ошишига сабаб бўлган. Сўнгги йилларда турли муаллифларнинг маълумотларига кўра, СБП нинг стационар шароитда даволаниши ҳисобига ўлим даражаси 20% дан 11% гача етган [2, 3,4].

СБПнинг асосий патогенетик омили бўлиб ичак бўшлиғидаги бактерияларнинг маҳаллий лимфа тугунларга, лимфага ва қонга транслокацияси ҳисобланади. Шунингдек, СБПнинг ривожланишида портал ва қорин бўшлиғидаги босимнинг ортиши, ингичка ичак бўшлиғидаги бактерияларнинг кўпайиб кетиши, ичак девори ўтказувчанлигининг ошиб кетиши, ичак транзитининг секинлашуви, маҳаллий иммун жавобнинг секинлашуви, жигар ретикулоэндотелиал тизимининг фагоцитар активлигининг бузилиши ва асцитик суюқликнинг ҳимоя қилиш хусусиятининг пасайиши кабилар муҳим рол ўйнайди [5,6,7].

СБП нинг кўзгатувчилари комменсал тарзда яшашга мослашган микроорганизмлар ҳисобланиб, организм иммун тизими сусайганда ўзининг патогенетик хусусиятини намоён қилади. Натижада системали яллиғланиш реакцияси синдроми ва сепсис патогенезида ҳал қилувчи ахамиятга эга иммун тизимнинг депрессив йўналишдаги дисфункциясини кучайтиради [8]. СБП ёмон натижалар билан боғлиқ. Биринчи эпизоддан кейинги 40% беморлар бир йил яшайди. Даволаниш муолажаларига қарамай буйракнинг ўткир зарарланиши 54% беморларда, ўткир жигар етишмовчилиги 35-60% беморларда учрайди [9, 10, 11].

Тадқиқот мақсади. Вирус этиологияли жигар циррозида спонтан бактериал перитонитнинг замонавий клиник-лаборатор тавсифни ўрганиш.

Материал методлар

30 ёшдан 69 ёшгача бўлган вирус этиологияли жигар циррозида юзага келган спонтан бактериал перитонити бўлган 58 нафар бемор (32 (55.2%) эркак ва 26 (40.6%) аёл) текширувдан ўтказилди. Барча беморлар жигар циррози

ташхиси қўйилган. ИФА усули ёрдамида ВГВ вируси маркерлари (HBsAg, HBc-IgM IgG, HBeAg), ВГД (HDV-IgG), ВГС (anti-HCV) аниқланган беморлар текширув гуруҳига киритилган. Вирусларнинг сифатий, миқдорий ва генотипик кўрсаткичлари Амплификатор DT LITE аппаратида, ПЗР усули ёрдамида аниқланди.

Кузатув остидаги беморлар этиологик тақсимоти 1-расмда келтирилган. Уларнинг орасида HBV-инфекцияси 20 нафар беморда, HCV- 27 нафар, HBV +HCV инфекция 6 нафар, HBV+HDV инфекция 5 нафарда аниқланди.

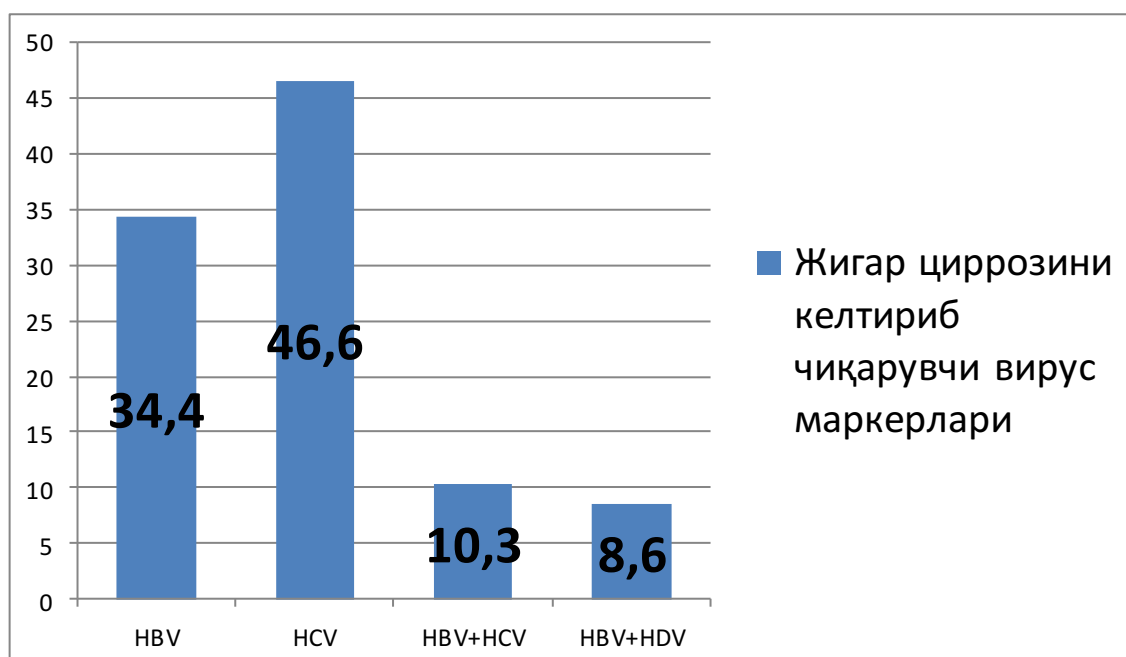

1-расм. Кузатув остидаги беморлар этиологик тақсимоти (%).

HCV генотипининг клиник хусусияти жигар циррози билан боғлиқлиги ўрганилди. ПЗР таҳлилида РНК-HCV аниқланган беморлар гуруҳи ўрганилди (33 нафар). Генотиплар ўрганилгандан сўнг кейинги натижалар олинди: 1 α тип 15 касалда, 1b тип 9 касалда, 3-генотип 6 касалда. Икки генотипнинг биргалиқда 1b +3 α тип 3 касалда аниқланди.

Жигар циррози ташхисини тасдиқлаш учун унинг этиологияси, компенсация ва асорат босқичи, клиник кўриниши ва анамнези, қондаги биокимёвий таҳлиллардан аспартатаминотрансфераза (АсАТ), аланинаминотрансфераза (АлАТ), ишқорий фосфатаза (ИФ), гамма-глутамилтранспептидаза (ГГТП), билирубин, холестерин, умумий оқсил, оқсил фракцияси, креатинин, мочевина, глюкоза, СРО MINDRAY BA – 88A (Хитой) биокимёвий анализаторида аниқланди.

Кўрсатилган барча таҳлиллар асцитик суяқликдан ўрганилди ҳамда инструментал диагностика (УТТ, эластография) усули билан тасдиқланди.

Жигар циррози босқичи билан фиброзланиш индексини METAVIR бўйича классификацияланиб шкала ҳисобланди.

Барча беморлардан диагностик лапароцентез қилиниб, олинган асцитик суюқликдан нейтрофиллар сони ва културал экма учун текширилди.

НАТИЖА ВА ТАҲЛИЛ

Асцит билан асоратланган жигар циррози ташхиси қўйилган 58 нафар беморнинг клиник, биокимёвий комплекс текширувлар натижаси таҳлил қилинди. Эркак ва аёлларда ёш бўйича фарқлар деярли аниқланмади.

Жигар циррози этиологияли СБП билан асоратланган беморларнинг инфицирланиш омили таҳлили шуни кўрсатадики, хирургик даво ва қон ҳамда қон препаратларини қуйишдан 22,4% беморлар, 20,7% беморлар анамнезида хирургик операциялар ўтказган, диагностик инструментал кўриқдан 19,0% беморлар, химояланмаган жинсий алоқа орқали 8,6% , 5,2% беморлар мунтазам стоматологик манипуляцияларни олган, 24,1% да инфекция манбаи аниқланмади.

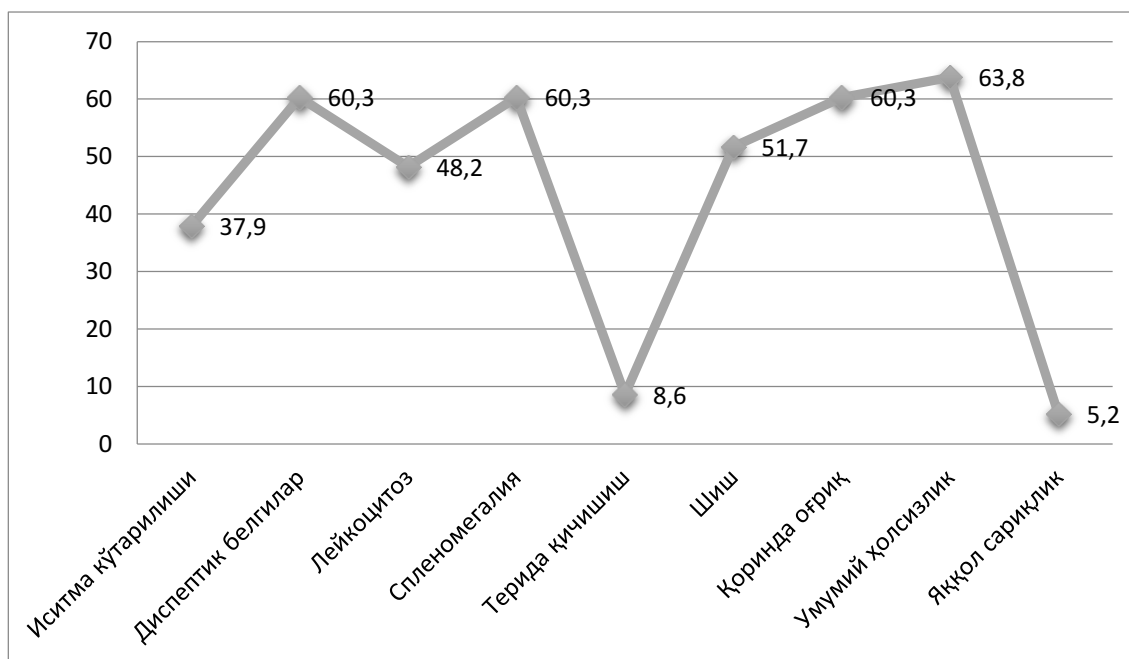

Кузатувдаги беморларда касалликнинг клиник кўриниши умумий ҳолсизлик (37) (63,8%), иштаҳанинг пасайиши (35) (60,3%), кўнгил айнаши ва қусиш (27) (46,6%), терида қичишиш (5) (8,6%), қоринда оғриқ (35) (60,3%) кузатилган. Беморларнинг 22 нафарида (37,9%) субфебрил температура, 3 (5,2%) нафарда яққол сариқлик, 21 (36,2%) сезиларсиз сариқлик. Спленомегалия 35 (60,3%), шиш 30 (51,7%) беморларда аниқланди.

Кузатувдагиларнинг «қон томирли юлдузчалар» 37 (63,8%), палмар эритема 21 (36,2%), қизилўнгач вена қон томирларнингварикоз кенгайиши 35

(60,3%) учради. Беморларнинг 23 (39,7%) нафарида бурнидан қон кетиши кузатилди. Вирус этиологияли жигар циррозида 31 (53,4%) да портал блок аниқланди. 26 (44,8%) беморда ҳаво етишмаслик ҳисси, нафас олиш сони дақиқага 30-40 та. 18 (31,0%) да тахикардия, пульс секин ритмик эшитилди. 5 (8,6%) беморларда қарахтлиқ бўлиб шифокор саволларига қийинлик билан жавоб берди. Лаборатор кўрсаткичлар таҳлил қилинганда камқонликнинг турли оғир даражаси 37 беморда, ЭЧТ нинг ошиши 1/3 қисмида, АлАТ-22 та ва АсАТ-20 нафар беморда ошиши кузатилган. Умумий билирубиннинг секин кўтарилиши 21 касалда, яққол кўтарилиши 5 касалда кузатилди. Тимол пробасининг юқори кўрсаткичи 22 касалда, ишқорий фосфатаза фаоллигининг ошиши 5 касалда, протромбин индекси 37 касалда пасайди. Жигар циррози бўлганларнинг 30 таси сурункали холецистит, 17 тасида сурункали панкреатит аниқланган. 12 касалда сурункали пиелонефрит, 5 нафарида ошқозон-ичак касалликлари аниқланди.

СБП нинг одатда учрайдиган белгиларидан температура кўтарилиши-37,9% (n=22), лейкоцитоз-48,2% (n=28), диспептик белгилар-60,3% (n=35).

Жигар циррози этиологияли СБП клиник белгилари бўйича 2 гуруҳга бўлинди: симптомли n=37 (63,7%) ва симптомсиз n=21 (36,3%), Клиник белгилари маълум СБП (n=37) 17 (45,9%) беморларнинг асцитик суюқликда нейтрофиллар ($\text{ПЯЛ} \geq 250 \text{кЛ/мм}^3$), бошқаларида (n=20) (54,1%) беморда ($\leq 250 \text{кЛ/мм}^3$) аниқланди.

ХУЛОСА

Кузатувдаги натижалар шуни кўрсатадики, одатда жигар циррози HCV-инфекция маркери билан учрайди. СБП белгилари каби диспептик белгилар-60,3%, температура-37,9%, етилмаган шакли лейкоцитоз -48,2% кузатилди.

REFERENCES

1. Conn H.O. Spontaneous peritonitis and bacteremia in Laennec's cirrhosis caused by enteric organisms. A relatively common but rarely recognized syndrome // Ann. Intern. Med.-1964.-60:568-5802.
2. Винницкая Е.В., Осипов Г.А., Дроздов В.Н. и др. Диагностика спонтанного бактериального перитонита при циррозе печени// Экспериментальная и клиническая гастроэнтерология. 2008. №3.С. 18-24.,
3. Jepsen P. et al. Prognosis of patients with liver cirrhosis and spontaneous bacterial peritonitis // Hepatogastroenterology.-2003.-Vol.50.-P.2133-2136.
4. Merino Rodriguez B. et al. Prognostic value of a spontaneous bacterial peritonitis episode in cirrhotic patients in clinical practice// Gastroenterol. Hepatol.-2008.-Vol. 31(9).-P.560-565.

5. Oblokulov, A. R., & Mukhammadieva, M. I. (2022). CLINICAL AND BIOCHEMICAL CHARACTERISTICS OF LIVER CIRRHOSIS PATIENTS OF VIRAL ETIOLOGY WITH SPONTANEOUS BACTERIAL PERITONITIS. *Academicia Globe: Inderscience Research*, 3(10), 210-216.
6. Ghassemi S., Garsia-Tsao G. Prevention and treatment of infections in patients with cirrhosis // *Best Pract. Res. Clin. Gastroenterol.*-2007.-Vol.21(1).-P.77-93.,
7. Облокулов, А. Р., Нарзиев, И. И., Абдуллаев, Т. У., & Облокулов, А. А. (2018). ВГВ лямблиоз билан кечган микс инфекцияда аллергиялик кўрсаткичларнинг аҳамияти. *Тиббиётда янги кун*, (2), 22.
8. Белобордова Н.В., Осипов Г.А. Гомеостаз малых молекул микробного происхождения и его роль взаимоотношениях микроорганизмов с хозяином // *Вестник РАМН*. 1999. № 16 (7). С. 25-31.
9. Мухаммадиева.М.И., Облокулов. А.А.(2022). Клинико-лабораторная характеристика пациентов циррозе печени вирусной этиологии со спонтанным бактериальным перитонитом // *NEW DAY IN MEDICINE.*-2022.P. 3-9.
10. Ong HS, Kang CI, Lee JA et al. Clinical significance and outcome of nosocomial acquisition of spontaneous bacterial peritonitis in patients with liver cirrhosis. *Clin Infect Dis*. 2009; 48(9):1230-1236.
11. Mukhtarova.SH.A. (2022). AGE-RELATED FEATURES OF CLINICAL MANIFESTATIONS OF GIARDIASIS // *INTERNATIONAL JOURNAL OF MEDICAL SCIENCES AND CLINICAL RESEARCH.*-2022.-P.17-21.
12. D'Amico G., Garsia-Tsao G., Pagliaro L. Natural history and prognostic indicators of survival in cirrhosis: a systematic review of 118 studies. *J Hepatol*. 2006; 44(1):217-231.
13. ASLONOVA, M. (2022). DETERMINATION OF SUICIDALITY AGAINST THE BACKGROUND OF PARASITIC DISEASES IN CHILDREN. *International Journal of Philosophical Studies and Social Sciences*, 2(2), 9-12.
14. Mukhammadieva M.I. (2022). Modern Clinical and Biochemical Characteristics of Liver Cirrhosis Patients of Viral Etiology with Spontaneous Bacterial Peritonitis // *Texas Journal of Medical Science.* – 2022.- P. 86-90.
15. Keldiyorova Z. D. Analysis of the results of immunological examination in infectious mononucleosis in Children // *Middle european scientific bulletin. Europea*, – 2022. – Vol. 23. – P.255-258.
16. Элмурадова А.А., Санакулова С.А., Жалилова А.С. Оптимизация терапии больных хроническим лямблиозом с применением “Клинтаб”. *Журнал гепатогастроэнтерологических исследований*. № 1 2021-С-83-89

QOLDIQLI BO'LISHNING TAQQOSLAMA USULI

N. Mirzakarimova

-FarDU o'qituvchisi.

L. Karimova

FarDU 1-kurs talabasi

ANNOTATSIYA

Ushbu maqolada qoldiqli bo'lishga doir misollarni yechishda taqqoslama usulidan foydalanishning afzalligi keltirilgan.

Kalit so'zlar: taqqoslama, daraja, qoldiq, Ferma teoremasi, xossa, bo'lish.

METHOD OF COMPARISON WHEN DIVIDING WITH A REMAINDER

ABSTRACT

In this article presents the advantage of using the comparison method in solving residual problems.

Key words: comparison, degree, remainder, Fermat's theorem, property, share.

Ayrim misollarda berilgan butun sonning yetarlicha katta darajasini boshqa butun songa bo'lgandagi qoldiqni topish talab etiladi. Agar bo'luvchi butun songa bo'linish belgisini qo'llash murakkab bo'lsa ushbu misolning yechimi o'quvchiga qiyinchilik tug'dirishi yoki ko'proq vaqt talab qilishi mumkin. Biz bu kabi misollarni yechishning arifmetik usuli hamda taqqoslama usullarini yechishdagi farqni quyida solishtirish yo'li bilan keltiramiz.

1-misol. 17^{2849} sonni 13 ga bo'lgandagi qoldiqni toping.

1-usul: Arifmetik usuli

$$\begin{aligned} 17^{2849} : 13 &= (13 + 4)^{2849} : 13 = 4^{2849} : 13 = 2^{5698} : 13 \Rightarrow \\ &\Rightarrow 2^{5694} \cdot 2^4 = 16 \cdot 2^{5694} = 16 \cdot (2^6)^{949} = 16 \cdot 64^{949} = 16 \cdot (65 - 1)^{949} \end{aligned}$$

Bu yerda misolga c belgilash kiritamiz ya'ni $(65 - 1)^{949}$ ifodani $(65c - 1)$ ifoda bilan almashtiramiz.

$16 \cdot (65c - 1) = 16 \cdot 65c - 16$ ifodaga yangi o'zgaruvchi d ni kiritamiz $<16 \cdot 65c >$ ifoda $<16 \cdot 13 \cdot 5 \cdot c >$ bo'lganidan $<13 \cdot 80c >$ demak bu ifodani $<13d >$ bilan almashtirsak, yangi o'zgaruvchi $d = 80c$ ga tengligi kelib chiqadi.

$$13d - 16 = 13d - 13 - 3 = 13(d - 1) - 3$$

bu ifodaga 13 ni qo'shib, ayiramiz, ya'ni

$$13(d - 1) - 3 + 13 - 13 = 13(d - 1) - 13 + 13 - 3 = 13(d - 2) + 10$$

$$17^{2849} : 13 = (13(d - 2) + 10) : 13$$

dan qoldiqni 10 ekanligi kelib chiqadi.

Endi yuqoridagi misolni arifmetik usulda yechishga qaraganda ancha osonroq va nisbatan kamroq vaqt talab qiluvchi taqqoslama usulida yechishni keltiramiz.

2-usul: Fermaning kichik teoremasi

$$a^{p-1} = 1(\text{mod } P)$$

ga ko'ra

$$17^{2849} : 13 \Rightarrow 17^{13-1} = 1(\text{mod } 13) \quad 17^{12} = 1(\text{mod } 13)$$

$$(17^{12})^{237} = 1^{237}(\text{mod } 13) \quad 17^{2844} = 1(\text{mod } 13)$$

$$17^{2844} \cdot 17^5 = 1 \cdot 17^5(\text{mod } 13)$$

Bunga ko'ra 17^5 ni 13 bo'lgandagi qoldiqni topish kifoya.

$$17 \equiv 4(\text{mod } 13)$$

$$17^5 \equiv 4^5(\text{mod } 13) \equiv 10(\text{mod } 13)$$

2-misol. $93^{253} : 7$ qoldiqni toping.

1-usul: Berilgan misolni arifmetik usul yordamida yechamiz. $93^{253} : 7 = (13 \cdot 7 + 2)^{253} : 7 = 2^{253} : 7 = 2^3 \cdot 2^{250}$

yoki $2 \cdot 2^{252}$ ko'rinishida yozib olamiz.

$$2 \cdot 2^{252} = 2 \cdot (2^3)^{84} = 2 \cdot 8^{84} = 2 \cdot (7 + 1)^{84} \Rightarrow$$

\Rightarrow bu tenglikda $2 \cdot (7 + 1)^{84}$ ifodani $2 \cdot (7c + 1)$ ifoda bilan almashtiramiz, bu ifodani hadma-had ko'paytirib, $2 \cdot 7c + 2$ ifodaga ega bo'lamiz. Hosil bo'lgan $2 \cdot 7c + 2$ ifodani $7d + 2$ ifoda bilan almashtiramiz.

Bu erda d yangi o'zgaruvchi $2c$ qiymatni ifodalaydi. Xosil bo'lgan $7d + 2$ ifodadan ko'rinadiki qoldiq 2 ga teng. Demak, $93^{253} : 7 = \dots$ (2 qoldiq).

2-usul: Ferma teoremasini esga olamiz.

$$a^{p-1} = 1(\text{mod } P)$$

$$93^{7+1} = 1(\text{mod } 7) \quad 93^6 = 1(\text{mod } 7)$$

$$(93^6)^{42} = 1^{42}(\text{mod } 7) \quad 93^{252} = 1(\text{mod } 7)$$

$$93^{252} \cdot 93 = 93(\text{mod } 7)$$

$$93 : 7 = 13 \text{ (2 qoldiq)}$$

3-misol. 42^{50} ni 17 ga bo'lgandagi qoldiqni toping.

$$1-usul: 42^{50} : 17 = (2 \cdot 17 + 8)^{50} : 17 \Leftrightarrow 8^{50} : 17$$

ifoda bilan almashtirsak bo'ladi.

$$8^{50} : 17 = (8^2)^{25} : 17 = 64^{25} : 17 = (3 \cdot 17 + 13)^{25} : 17 \Rightarrow$$

ifoda shu ko'inishga keladi va
 $8^{50} : 17 = (8^2)^{25} : 17 = 64^{25} : 17 = (3 \cdot 17 + 13)^{25} : 17 \Rightarrow$ ifodani $13^{25} : 17$ ifoda bilan almashtiramiz.

$$13^{25} : 17 = (17 - 4)^{25} : 17 \Rightarrow 4^2$$

$(17 - 4)^{25} : 17$ ifodaga c belgilash kiritamiz. $(17 - 4)^{25}$ ifodani $(17c - 4)$ ifoda bilan almashtirib qoldiqni hisoblaymiz.

$$\begin{aligned} (17c - 4) : 17 &\Rightarrow (17c - 17 + 17 - 4) : 17 = \\ &= (17(c - 1) + 13) : 17 \end{aligned}$$

ifodadan qoldiq 13 ekanligini aniqlaymiz.

2-usul: Ferma teoremasi yordamida qoldiqni topamiz.

$$42^{50} : 17 \Rightarrow 42^{16} = 1(\text{mod } 17) = (42^{16})^3 = 1^3(\text{mod } 17)$$

$$42^{48} = 1(\text{mod } 17) \quad 42^{48} \cdot 42^2 = 1 \cdot 42^2(\text{mod } 17)$$

$$42^{48} \cdot 42^2 = 42^2(\text{mod } 17)$$

$$42 \equiv 8(\text{mod } 17)$$

$$42^2 \equiv 64(\text{mod } 17) \equiv 3(\text{mod } 17)$$

Yuqoridagi misollardan ko'rinadiki berilgan butun sonning yetarlicha katta darajasini boshqa butun songa bo'lgandagi qoldiqni topishda taqqoslama usuli ancha qulaylik tug'dirar ekan, buning uchun o'quvchidan taqqoslama xossalarini va Ferma teoremasini bilishi talab etiladi xolos.

REFERENCES

1. James E. Gentle "Matrix algebra(2nd edition)" ,2017, Springer, ISBN 978-3-319-64867-5.
2. Mirzakarimova, N. M. (2022). FEATURES OF FORMATION OF STUDENTS' TECHNICAL THINKING ABILITIES WHEN CHOOSING THE CONTENT OF MATHEMATICAL EDUCATION IN ACADEMIC LYCEUMS. *Oriental renaissance: Innovative, educational, natural and social sciences*, 2(12), 362-366.
3. Kodirov K., Nishonboev A., Mirzakarimova N. THE STUDY OF MATHEMATICAL HERITAGE OF AL-KHWARIZMI IN SECONDARY SCHOOLS// OF THE VII INTERNATIONAL SCIENTIFIC CONFERENCE CONFERENCE. MODERN PROBLEMS OF APPLIED MATHEMATICS
4. Мирзакаримова, Н. (2022). ТРИГОНОМЕТРИК АЙНИЯТЛАРНИ МАТЕМАТИК ИНДУКЦИЯ МЕТОДИ ЁРДАМИДА ИСБОТЛАШНИНГ АФЗАЛЛИГИ. *BARQARORLIK VA YETAKCHI TADQIQOTLAR ONLAYN ILMIY JURNALI*, 2(11), 431-435.

5. Kabulov, V. K. (2021). MINISTRY OF HIGHER AND SECONDARY SPECIAL EDUCATION OF THE REPUBLIC OF UZBEKISTAN NATIONAL UNIVERSITY OF UZBEKISTAN UZBEKISTAN ACADEMY OF SCIENCES VI ROMANOVSKIY INSTITUTE OF MATHEMATICS.
6. To'xtasinova, N. I. (2019). Psevdoqovariq sohalar va ularning xossalari. FarDU ilmiy xabarlar, 1(2), 111-112.
7. Yusupova, A. K., & Tokhtasinova, N. I. (2022). TYPICAL MISTAKES OF STUDENTS IN ANALYTICAL GEOMETRY AND DIAGNOSTICS OF THE CAUSES OF ERRORS. CURRENT RESEARCH JOURNAL OF PEDAGOGICS, 3(01), 1-8.
8. Akbarova, S., & To'xtasinova, N. (2022). IKKINCHI TARTIBLI EGRI CHIZIQ GIPERBOLANING AJOYIB XOSSALARI VA ULARNI MASALALAR YECHISHGA TADBIQI. BARQARORLIK VA YETAKCHI TADQIQOTLAR ONLAYN ILMIIY JURNALI, 2(11), 424-430.

MAMLAKATIMIZDA TA'LIM SIFATINI YUKSALTIRISH, INSON QADR-QIMMATINI OSHIRISHDA SHARQONA FALSAFANING O'RNI

Xayridinov Abbosxon Anvarovich

O'zbekiston Respublikasi Ichki ishlar vazirligi

Toshkent shahar 2-son akademik litseyi maxsus fanlar o'qituvchisi,

Podpolkovnik

E-mail: akademikaget6767@gmail.com

ANNOTATSIYA

“Insonga e'tibor va sifatli ta'lim yili” yili 2023-yilning bunday nomlanishini chuqur tahlil qilsak bu yurtimizdagi barcha islohotlar xoh ta'lim, xoh sog'liqni saqlash har qanday soha bo'lsin bularning barchasi inson va uning manfaatlarini himoya qilish fuqarolarning farovonligini ta'minlashga qaratilgan. Bu borada qilinayotgan islohotlar qatoridan ushbu maqolada aynan mamlakatimizda ta'lim sifatini yaxshilash barobarida ta'lim tarbiya jarayonida sharq falsafasi, madaniyati yillar davomida shakllanib kelgan sharqona ta'limni qo'llash va uning ahamiyati haqida so'z boradi.

Kalit so'zlar : sharq falsafasi, sharqona tarbiya, axborot xuruji, sharqona ta'lim, inson qadri, sifatli ta'lim.

АННОТАЦИЯ

Если глубоко проанализировать наименование 2023 года «годом внимания к людям и качественного образования», то все реформы в нашей стране, будь то образование или здравоохранение, все они направлены на защиту людей и их интересов и обеспечение благополучного -Бытие граждан Среди реформ в данной статье говорится об использовании восточной философии и культуры, которая формировалась годами, и ее значении в процессе образования для повышения качества образования в нашей стране.

Ключевые слова: восточная философия, восточное образование, информационная атака, восточное образование, человеческая ценность, качественное образование.

ABSTRACT

If we analyze in depth the naming of 2023 as “the year of attention to people and quality education”, all reforms in our country, be it education or health care, all of them are aimed at protecting people and their interests and ensuring the well-being of citizens. Among the reforms, this article talks about the use of Eastern philosophy and culture, which has been formed over the years, and its importance in the process of education in order to improve the quality of education in our country.

Key words: *Eastern philosophy, Eastern education, information attack, Eastern education, human value, quality education.*

KIRISH

«Men bu fikrlarni oʻrganib, bir narsaga amin boʻldim. Aholimiz bizdan maktab, bogʻcha va shifoxonalar koʻpaytirish, taʼlim va tibbiyot sifati oshirish; mahallada yoʻl, suv, elektr, transport muammolari hal qilish; ish oʻrinlarini koʻpaytirish, tadbirkorlikka yangi imkoniyatlar yaratishni; adolat taʼminlash, ovoragarchilik, byurokratiya, eng asosiysi, korrupsiyani yoʻq qilishni kutmoqda. Koʻtarilgan masalalar aniq va oʻrinlidir. Qanchalik qiyin boʻlmasin, biz bu muammolarni yechishimiz shart»²⁷²

Darhaqiqat “Insonga eʼtibor va sifatli taʼlim yili “yilini bunday nomlanishini chuqur tahlil qilsak bu yurtimizdagi barcha islohotlar xoh taʼlim, xoh sogʻliqni saqlash boʻlsin bularning barchasi inson va uning manfaatlarini himoya qilish fuqarolarning farovonligini taʼminlashga qaratilgan. Bu borada qilinayotgan islohotlar qatoridan ushbu maqolada aynan mamlakatimizda taʼlim sifatini yaxshilash barobarida taʼlim tarbiya jarayonida sharq falsafasi, madaniyati yillar davomida shakllanib kelgan sharqona taʼlimni qoʻllash va uning ahamiyati haqida soʻz boradi.

Biz yashayotgan asr ham ijtimoiy oʻzgarishlar, ham ilmiy-texnika taraqqiyotining asosini tashkil etgan buyuk taʼlim yutuqlari bilan ajralib turadi. Taʼlim sohasining holati va istiqbollari oʻrganish orqali taʼlim sifatini oshirish dolzarbli kundan kun ortib bormoqda, chunki insoniyat oldida turgan global muammolarni hal qilish uchun yangi kuch bilimlar kerak, ularning yagona manbai inson salohiyatidir. Zamonaviy taʼlimning oʻziga xos xususiyatlarini, Gʻarb va Sharq taʼlim tizimlari oʻrtasidagi munosabatlarni oʻrganish zarurati ushbu sohalarda mavjud boʻlgan jiddiy muammolar sharqona falsafada oʻz aksini topadi. Bunda eng ustuvor muammo – taʼlimning fundamentalizatsiya qilinmaganligi, fan va taʼlimda insonparvarlik halollikning pasayishi tufaylidir. Taʼlim tizimining oʻzi sharqona tarbiya hamkorligisiz bu muammolarni hal eta olmasligimiz mutlaqo ayon.²⁷³

Axborot hujumi taʼlim tizimidagi muammolarni yanada kuchaytirdi. Inson va uning taʼlimga boʻlgan qarashlari hozirgi kunda qanday? Bu savollar faylasuflar, sotsiologlar va tahlilchilar tomonidan faol muhokama qilinmoqda. Sharq va Gʻarb taʼlim tizimlari oʻrtasidagi munosabatlar va ularning yagona jahon taʼlim makoniga integratsiyalashuvini oʻrganish alohida ahamiyatga ega. 20-21-asrlarda taʼlim

²⁷² . Shavkat Mirziyoyev “Insonparvarlik, Ezgulik Va Bunyodkorlik Milliy gʻoyalimiz poydevori”, Toshkent -2021y 45-67

²⁷³ <https://www.inscience.uz/index.php/socinov/article/download/2270/2455>

jamiyatning ijtimoiy-iqtisodiy, siyosiy, ma'naviy hayotida katta rol o'ynashi mumkinligini ko'rsatdi.

Sharq falsafasining oqilona ta'limini sharqiy ta'lim bilan uyg'unlashtirish har bir mamlakatning o'ziga xos xususiyatlarini hisobga olgan holda amalga oshirilishi kerak, G'arb dunyoni texnik, oqilona tushunishga, Sharq esa intuitiv, sezgir ta'limga ko'proq moyil.

MAVZU YUZASIDAN ADABIYOTLAR TAHLILI

Olimlar Sharq falsafasiga bo'lgan qiziqishning tez o'sib borayotganini, sharqshunoslik fanini o'rganishning kengayishi va chuqurlashib borayotganini, sharq tillarini o'rganuvchi mutaxassislarning ko'payishini qayd etadilar. Chunki Sharq mutafakkirlari inson tabiatining mohiyatiga kirib borishga, tarbiyaning ijtimoiy va biologik determinantlarini hisobga olishga harakat qilganlar. Insonning ijtimoiy mohiyatiga alohida ahamiyat berildi. Ta'limning asosiy maqsadi insonning yuksak ma'naviy-axloqiy fazilatlarini egallashga intilishi edi. Sharq ta'limining o'ziga xos xususiyatlari:

- Sub'ekt va ob'ekt, inson va tabiat, o'quvchi va o'qituvchining ajralmasligi;
- Shaxsning ma'naviy natijasi va axloqiy o'zini-o'zi takomillashtirishga e'tibor qaratish;
- Ta'limning ustuvor roli: "Olim bo'lgandan keyin ravon o'qish va ensiklopedik bilimlarga ega bo'lishning hojati yo'q, bir qator tamoyillarni o'rganish kifoya";
- ta'lim tizimi bilan mamlakatning iqtisodiy va ijtimoiy rivojlanishi o'rtasidagi uzviy bog'liqlik;
- O'qituvchining asosiy maqsadi – "fuqaro" ni tarbiyalash;[2,45]

Agar g'arb ta'limi maktab shakliga, bu maktabning sinflarga bo'linishiga, sinfda 5 dan 30 kishigacha bo'lgan ma'lum bir guruh bilan ishlaydigan fan o'qituvchilarini ajratishga qaratilgan bo'lsa, Sharq ta'lim tizimi asosan individual ta'limni targ'ib qilgan .. Sharq ta'limining muhim xususiyatlari – an'anaviylik, bilimlar uzluksizligi, nafaqat oldingi avlodlar yutuqlarini saqlab qolish, balki ularni ko'paytirish, ajdodlar intuitsiyasini chuqurlashtirishga qaratilgan[3,55] Sharq madaniyatida an'ana o'ziga xos tarixiy voqelik, "o'qituvchi tomonidan o'quvchini ma'naviy assimilyatsiya qilish" vazifasini bajaradi.Maqsad – o'z-o'zini chuqurlashtirish, ichki ma'rifat bilan tanishish. Muloqot samimiy, chuqur muloqotga olib keladi. Hindistonda bunday o'qituvchini guru deb atashgan. U nafaqat ilm o'tkazgan, balki ta'lim-tarbiya bergan, ko'rsatmalar bergan pedagog ham edi.G'arbiy ta'lim tizimida bu funktsiyalar bo'lingan – kurator, sinf rahbari va boshqalar. [4,76]

NATIJA VA MUHOKAMA

So‘ngi yillarda mamlakatimizda ta‘lim sifatini oshirish maqsadida yirik islohotlar amalga oshirilmoqda shu jumladan maktab ta‘lim dasturidagi darsliklardagi o‘zgarishlar, kollej tizimining tugatilishi universitetlarning o‘zini o‘zi moliyalashtirish tizimi qatorida g‘arbiy Yevropa mamlakatlarida bir necha yillardan buyon qo‘llanilayotgan o‘quv tizimining joriy etilishi shu jumladandir.

Bugungi kunda ta‘limning kredit tizimi ko‘rinishidagi innovatsion usullariga o‘tish istagi, o‘qitishning faol shakllarini joriy etish talabaning ta‘lim jarayonida hamkor sifatidagi rolining oshishiga xizmat qiladi.

Ta‘lim tizimida yangi standartlarni belgilash faqat ko‘pchilikning fikri. Bu masalada “kelib chiqishi mumkin bo‘lgan xavfni sug‘urtalash” mumkin emas, bu islohotlar nimaga olib kelishini vaqt ko‘rsatadi. Taqdim etish va taklif qilish bolaning ruhiyatini buzadi. U haqiqatan ham nimani xohlayotganini so‘rash o‘rniga, har tomondan “siz nimani xohlashingiz kerakligi “ haqida axborot hujumi mavjud bo‘lib bu bugungi kunda nafaqat G‘arbda, balki Sharqda ham sodir bo‘lmoqda. Bu butun dunyo uchun umumiy global muammo. Ehtimol, yaqin kelajakda biz yagona va tasdiqlangan dunyo tartibiga qaytishimiz kerak. Bilimlar, madaniyatlar va texnologiyalar jamlanmasini izchil tizimga keltirish zarur. Biz barkamol dunyoning universal modelini yaratishdan boshlashimiz kerak. Inson o‘zining koinot bilan aloqasini ilmiy, moddiy jihatdan ko‘rishi kerak. [5,78]

Sharq va G‘arb falsafasida ta‘lim tizimlarini tahlil qilish dunyoda ro‘y berayotgan global va axborot jarayonlarining rivojlanishi bilan belgilanadigan muammoli sohada qandaydir birlik va farqni ko‘rsatadi. Zamonaviy ta‘limning bir xil darajada muhim muammosi bu ta‘limni insonparvarlashtirishdir. YUNESKO ma‘lumotlariga ko‘ra, XXI asr boshidagi yetakchi fan psixologiyadir, shuning uchun inson qalbi, uning o‘zini o‘zi anglashi va o‘zini o‘zi boshqarishi haqidagi fan dolzarb ehtiyojga aylanib bormoqda. Ko‘pgina talabalar, sotsiologiyaga ko‘ra, aqlga, intellektga ustunlik berishsa-da, asosiy e‘tibor intellektga emas, balki insonning ruhiga qaratilganligi juda simptomatikdir.[6,80]

Bugungi kunda zamonaviy sivilizatsiyaning global muammolari: xalqaro terrorizm muammosi, ayanchli ekologik vaziyatning keskinlashuvi, antropologik va tajovuzkorlik kabi muhim muammoning birinchi o‘ringa chiqishi bilan bog‘liq bo‘lgan vaziyatda, ta‘lim tarbiyada” inson qadri”tushunchasini asl mohiyatini sinfdosh hamda insonparvarlashtirishning yangi bosqichga olib chiqish kerak. , eng muhimi, jamiyatni haddan tashqari texnologiyalashtirishdan uzoq tutish zarur.Sayyoraviy miqyosda bizning voqeligimiz bu kabi dalillarni rad etadi. Bu muammo, ayniqsa, xalqaro terrorizm bilan bog‘liq holda keskindir. Biz diniy ta‘lim

masalalariga yetarlicha e'tibor bermadik. Bizda dinning insonparvarlik roli haqida bir oz eyforiya bor; biz diniy ta'lim har doim va har jihatdan insonparvar ekanligiga ishonamiz, ammo bizda bu sohadagi ishlarning ahvoli haqida aniq ma'lumot yo'q. Universitetlarda bu ishni deyarli amalga oshirib bo'lmaydi, chunki ko'p millatli jamoalarda din orqali har qanday tarbiyaviy ish muqarrar ravishda ko'plab bahs-munozaralarga sabab bo'ladi. Sharq va G'arb tafakkur turlarining ma'lum bir simbiozini yaratish kerak.

XULOSA

Zamonaviy oliy ta'limning umumiy metodologiyasiga inson va dunyoni uyg'unlikda, birlikda ko'rib chiqish, insonning o'zini ma'naviy va moddiy, umumiy va individual, intellektual va axloqiy, shaxsiy va kosmik narsalarni birlashtirgan yaxlit va mavjudot sifatida tushunish. Bu kombinatsiya o'qituvchi va o'quvchi o'rtasidagi sub'ekt-ob'ekt munosabatlari tamoyillari, o'quvchi va o'qituvchi faoliyati tamoyillari asosida, ular o'rtasidagi shaxslararo munosabatlarning axloqiy tamoyillarni birlashtiradi. Bu esa yangi metodologiya yangi o'qitish usullarini, yangi ta'lim texnologiyalarini talab qiladi. Gap, birinchi navbatda, bu texnologiyalar fundamental va amaliy fanlar yutuqlarini integratsiyalashuvi asosida vujudga keladi. Bunday yutuqlarning ustun jihati o'qitishda eng so'nggi uslublardan foydalanish, bo'lajak mutaxassislarini dunyo va insonni yaxlit tushunishga, insonni insoniyat bilan uyg'unlikda idrok etishga yo'naltirish imkonini beruvchi yagona axborot tizimini yaratishdir.

REFERENCES

1. Shavkat Mirziyoyev "Insonparvarlik, ezgulik va bunyodkorlik milliy g'oyalarimiz poydevori", Toshkent -2021y 45-67
2. Hengsternberg H.-E. Philosophische Anthropologie [Philosophical anthropology]. Stuttgart, 1997. 316 S.
3. Valverde C. Der Mensch als Person. Philosophische Anthropologie. Paderborn, 1999. 394 S. (Russ. Ed.: Valverde K. Filosofskaya antropologiya. Moscow, 2000. 412 p.).
4. Buber M. Zwei Glaubensweisen. Munchen, 1950. 178 S. (Russ. Ed.: Buber M. Dva obraza very. Moscow, 1995. 464 p.).
5. Хайридинов, А. (2022). The role of eastern philosophy in building immunity against the attack of western popular culture. *Общество и инновации*, 3(4), 29-34.

ТУРКИСТОНДА МЕЪМОРЧИЛИК ВА ТАСВИРИЙ САНЪАТ (XIX АСРНИНГ ИККИНЧИ ЯРМИ - XX АСР БОШЛАРИ)

Жўрабоев Н.Ю.,

ТДТУ доценти

АННОТАЦИЯ

Мақолада чор Россиясининг мустамлакачилиги даврида (XIX асрнинг иккинчи ярми ва XX аср бошлари) Туркистон меъморчилиги ва тасвирий санъати тарихи ёритилган бўлиб, унда мазкур соҳалардаги анъанавийлик билан бир қаторда ўлкага кириб келган европача меъморий кўринишлар ҳамда тасвирий санъатнинг ўзаро таъсири масалалари таҳлил қилинган.

Калит сўзлар: чор Россияси, мустамлакачилик, Туркистон, меъморчилик, тасвирий санъат, Хоразм меъморчилиги, Фарғона меъморчилиги, рангтасвир, батализм, абстаркционизм.

ABSTRACT

The article covers the history of Turkestan architecture and fine art during the colonial period of tsarist Russia (second half of the 19th century and the beginning of the 20th century), in which along with the traditionalism in these areas, the European architectural views that entered the country and the interaction of the fine arts were analyzed.

Key words: tsarist Russia, colonialism, Turkestan, architecture, visual arts, Khorezm architecture, Fergana architecture, painting, batalism, abstractionism.

КИРИШ

XIX аср охири - XX аср бошларида Туркистон меъморчилиги қадимий анъаналарни сақлаган ҳолда замон руҳи билан бойиб борди. Сарой мажмуалари, мадраса, масжиди жоме, хаммом, касалхона ва шунга ўхшаш давлат ҳамда жамоат бинолари барпо этилди. Соҳадан Облоқул ва Иброҳим Ҳафизовлар, Мўминжон Солиҳов, уста Ширин Муродов ва бошқа кўплаб меъморлар етишиб чиқди.

Бухорода XX аср бошларида бунёд этилган Ситораи Моҳи Хоса қурилишида Шарқ ва Ғарб меъморчилиги анъаналаридан фойдаланилди. Ундаги пардоз ишларини уста Ширин Муродов бошлиқ бир гуруҳ уста ва ганчкорлар амалга оширган.

Хоразм меъморчилигида анъанавий услуб устуворлик қилади. Масалан, Хивада бунёд этилган Пахлавон Маҳмуд қабри устига қурилган мақбарада

нақшинкор парчинлардан мохирона фойдаланилган. XX асрнинг бошларида бунёд этилган Ислохўжа минораси Хива доврўғини оламга таратиб, виқор билан турибди. XIX охири - XX аср бошларида Хива хонлигида бунёд этилган маърифат масканларидан бири - Қози Калон мадрасаси бўлиб, унга ҳуқуқ ишлари билимдони шайхулислом Салимоҳун Қози ҳомийлик қилган.

Хива меъморчилик мактабининг эътиборли томони шундаки, унда пештоқлар, шиплар, буржлар ўта гўзаллик билан ишланган, бинолар ёғоч ўймакорлиги ва хаттотлик санъати билан уйғунлаштирилган. Хоразм меъморчилик мактабидан Одина Муҳаммад Мурод, Нурмуҳаммад, Абдужжабор, Сўфи Муҳаммад Ниёз, Абдулла уста, уста Ўроз ва бошқалар етишиб чиққан.

Фарғона водийсида ҳам меъморчилик ўзига хос услубга эга бўлган. XIX аср охирлари Андижонда бунё этилган Жоме масжиди бунга мисол бўла олади. Фарғона меъморчилик мактабидан Муҳаммад Мусо, Исахон ва Юсуфали Мусаевлар, Муҳаммад Аминхўжа ва бошқалар етишиб чиққан. Ана ўша даврларда Тошкент-Фарғона меъморчилигида “Қашқарча” деб номланган ёзги-қишки бинолар кенг расм бўлган.

МУҲОКАМА ВА НАТИЖАЛАР

Мазкур давр меъморчилигида яна бир услуб – европача кўринишдаги бинокорлик вужудга келган. Бу Туркистонни чор Россияси томонидан босиб олиниши билан боғлиқ бўлган. Энди бинолар тўғри тўртбурчак кўринишда бўлиб, ғишт, фанер, тунука, ойна каби қурилиш ашёларидан фойдаланила бошланган.

Анънавий ва европача услуб уйғунлиги Бухоро амирининг ёзги қароргоҳи – Ситораи Моҳи Хоса, Хива хони Феруз даврида бунёд этилган Нуриллабой саройида акс этган.

Европача бинокорлик кўпроқ Тошкентнинг янги шаҳар қисмида яққол кўзга ташланади. Булар – казармалар, қамоқхоналар, касалхоналар, вокзаллар, заводлар, губернаторларнинг шахсий уй-жойлари каби маъмурий, жамоатчилик ва шахсий бинолар қурилишида ўз ифодасини топган. Бу ердаги европача меъморчиликда кўпроқ классик услуб устуворлик қилади. Ҳозирги эски ТошМИ яқинидаги черков биноси готик услубда бунёд этилган бўлса, Миробод бозори яқинидаги рус проваслав черкови биносида борокко услуби қўлланилган.

Мустамлакачилик шароитида юз берган яна бир жиҳатга эътибор қаратилса, миллий меъморий обидаларга беписанд қараш ҳукмрон бўлиб, улар

таъмирга мухтож бўлганлигини кўришимиз мумкин. Аммо бу ишларга мустамлакачилар эътибор бермаганлар. Масалан, генерал-губернаторнинг адъютанти уларни сақлаб қолиш ҳақидаги фикрларга қарши **“Энг яхшиси, тўрт артиллерия взводини қўйиб, бу барча эски лаш-лушларни тўпга тутиш керак”**, деган. Аксинча, Туркистонда бўлган швед меъмори Мартин Россия империя ҳукумати бошлиғи граф Виттега мурожаат қилиб, Самарқанддаги улуғвор обидаларни Осиё учун эмас, балки умумжаҳон манфаати учун ҳам вайрон бўлишидан сақлаб қолиш чора-тадбирларини кўришни илтимос қилган эди.

Шунга қарамай, мустамлакачилик шароитида бўлса ҳам, ҳарқалай, меъморчиликда янги анъаналар пайдо бўлди ва бу кейинги даврларда янада ривож топди.

XIX аср охири ва XX аср бошларидаги Туркистон ўлкаси тасвирий санъати тарихида қаламтасвир ва рангтасвир етакчи ўрин эгаллайди. Бу санъат турларида, асосан, рус рассомлик мактабининг вакиллари ҳамда рус салтанатининг турли ҳудудларидан ўлкага келган ижодкорлар етакчи ўрин эгаллаганлар.

Ўрта Осиё миниатюра мактаби ва китобатчилик соҳасида қўлланилган тасвирларни инобатга олмаганда, бу давр тасвирий санъатида маҳаллий ижодкорларнинг фаоллиги унчалик кўзга ташланмайди. Шунга қарамай, XIX асрнинг иккинчи ярмидан бошлаб Туркистонда газета, журнал ва босмаҳоналарнинг пайдо бўлиши, китобат ишининг ривожини, энг аввало, графика санъатига бўлган эҳтиёжни юзага келтирди.

Шунга қарамай, маҳаллий мусаввирлар ҳақида гап кетганда Аҳмад Донишни эслаш ўринлидир. У хаттот бўлиш билан бирга моҳир рассом ҳам бўлган. Унинг қаламига мансуб “Шоир ва мусаввир” тасвири А.Бедилнинг ўша йилларда нашр этилган “Чор унсур” асарига махсус ишланганлиги маълум. Шу асар ичида шаҳар миршабининг сатирик кўриниши ҳам ўрин олган. А.Донишнинг шогирди Абдулхолиқ Махмуд эса хашаротлар ва гуллар тасвирини моҳирона чизган.

Тошкентлик рассом Сирожиддин Махсум Сиддиқий томонидан 1915 йили нашр этилган “Гўрўғли”, шунингдек, Саъдийнинг “Гулистон” дostonларига ишланган тасвирлар ҳам кўпчиликка маълум. Ана шу йилларда кўқонлик Ҳожи Носир Муҳаммад Шокирбой ўғли ҳам миниатюра жанрида самарали ижод этган.

Маълумотларга кўра, 1886 йили ташкил этилган кўрғазмада ҳаваскор ҳайкалтарош Тўхта Сидиқ Хўжаевнинг от ва кийик ҳайкали намойиш этилган.

Мазкур ҳайкаллар оддий пичоқ ёрдамида ишланганлиги томошабинларни лол қолдирган эди.

Туркистон мавзусида қаламтасвир ва рангтасвир ижод намуналарини яратишда истеъдоди, эътиқоди турлича бўлган турли миллат вакиллари иштирок этганлар. Зеро, уларнинг асарлари Туркистон тарихини тасаввур этишда қимматли манба ҳисобланади. Чунки, уларда Ўрта Осиёнинг маиший ҳаёти, табиати, одамларнинг турмуш тарзи, кийим-кечаги, этник қиёфалари ўз аксини топган.

Буларнинг орасида рус шухратини кўкларга кўтарган, ашаддий шовинист В.Верещагин алоҳида ажралиб туради. У 1865 йили ҳарбийлар билан бирга Туркистонга кириб келган. У қишлоқ ва шаҳарларни вайрон қилишди қатнашган, кундаликларида “бир маҳаллий кимсани минорадан улоқтирганман, ўлим талвасасида жон бераётган дордаги мурданинг тасвирини ишлаганман”, деб мақтаниб ёзган.

У “Туркистон” деб аталган асарлар туркумини яратган. Туркум мазмунан 4 гуруҳга бўлинади. Биринчи гуруҳга рассомнинг этнографик характердаги портрет ва композициялари кирган. Иккинчи гуруҳга эса маиший мавзудаги “Зиндонда”, “Кўкнорихўрлар”, “Қул савдоси”, “Болани сотиш”, “Тиланчи дарвишлар” ва шу каби асарлари киритилган бўлиб, уларда мустамлака шароитидаги халқнинг оғир қисмати, атайин, аянчли тарзда кўрсатилган.

Туркумнинг 3 ва 4 гуруҳи уруш мавзусига бағишланган. Бу асарларида рассом урушнинг нақадар шафқатсиз эканлигини кўрсатади. Шу билан бирга, рассом бу мавзуга улуғ рус шовинизми, улуғ рус салтанати мафкураси нуқтаи назаридан ёндошган. Масалан, рус босқинчилари ғалабасини тантанавор руҳда акс эттирса, маҳаллий ҳимоячиларни ваҳший ҳолда тасвирлайди. Бинобарин, асарларининг номланиши ҳам шунга монанд – “Ваҳшийлар”, “Тантана қилишмоқда”, “Ўлжани кўрсатишмоқда” ва бошқалар. Мосол тариқасида рассомнинг “Муваффақиятсизликдан сўнг” (“После неудачи”) картинасига назар ташласак, унда Бухородаги қалъа девори олдида кечган жангда шаҳид бўлган мусулмонлар ўлиги қалаштириб қўйилган. Ёш бир рус аскарлари юртни ҳимоя қилишга ўринган бухролоқларнинг мурдалари олдида бамайлихотир трубкасини чекмоқда. Айниқса, унинг “Жанг тантанаси” асари машҳур. Унда одам бош суягидан қад кўтарган минора ва унинг атрофида қора қарғалар учиб юришида фожиа ва даҳшатли уруш тантанаси ўз аксини топган. Мусаввирнинг мазкур туркумга кирган асарлари асосан тасвирий санъатнинг батализм услубида ишланган.

Украин рассоми Сергей Светославский (1857-1931) Самарқандга атаб кўпгина расмлар чизган. Унинг “Самарқанд оқшоми”, “Самарқанд **бозори**”, “Ўрта Осиё манзараси” каби асарлари маълум. Айниқса, унинг 1910 йили ишланган “Бибиҳоним олдидаги бозор” асари ўзининг оригиналлиги билан ажралиб туради.

Грузин рассоми Георгий Габашивили XIX аср охирларида Туркистонда бўлиб, Самарқанд ва Бухоро меъморий ёдгорликларини акс эттирган асарлар яратган.

Яна бир рассом Сергей Юдин (1858-1933) манзара жанрида катта полотнолар яратиб, тошкентлик санъат мухлислари орасида шухрат қозонган эди. У 1889 йилдан 1923 йилгача Туркистон ўлкаси бадиий мактабида устозлик қилган. Унинг “Тоғдаги чойхона” асарида воқелик ғоят ҳаётий акс этирилган.

Самарқандда туғилиб ўсган Леонид Бурэ (1887-1943) Москва Бадиий академиясини битириб қайтгач, Самарқандда яшаб ижод этди. Унинг асарлари асосан мойбўёқда ишланган. Хусусан, унинг профессионал маҳорат билан чизилган “Эски шаҳар”, “Регистон” ва бошқа асарлари Ўзбекистон музейларидан жой олган.

Фарғоналик рассом Александр Волков (1886-1957) XX аср бошларида санъат оламига кириб келган. У Петербург Бадиий академиясида таҳсил олгач, Туркистонга қайтиб, ўз фаолиятини давом эттирган. Унинг тасвирий санъатнинг абстаркционизм йўналишида чизилган “Анори қизил чойхона” асари мутахассислар томонидан юқори баҳоланган.

Шунингдек, тасвирий санъат соҳасида мустамлака шароитида яна бир қатор рассомлар – П.М.Никифоров, С.Дудин, П.Кузнецов, А.Зоммер, И.Казаков ва бошқалар фаолият юритганлар. Айниқса, XIX аср охирларида Туркистонга келган рус рассоми Д.В.Вележев (1841-1897) нинг Тошкент мавзусида ишлаган “Баланд масжид”, “Эски шаҳар кўчаси”, “Эски Тошкент кўчаси”, “Эски Тошкентдаги ховли”, М.М.Микошиннинг қалам ва акварелда ишлаган суратлари ўзининг композицион ечими, нозик товланиши ҳамда лавҳаларнинг табиийлиги билан ажралиб турган.

Шу тариқа, истиқболда Туркистон тасвирий санъатида янги – замонавий услубларга кенг йўл ҳозирланди.

Мавзуга қисқача хулоса қилиб айтадиган бўлсак, XIX асрнинг иккинчи ярими ва XX аср бошларида – мавжуд мустамлакачилик шароитида - Туркистонда маданий ҳаёт батамом тўхтаб қолмади, балки ўз тарихий ва анъанавий ўзанида баҳоли қудрат ривожланиб борди. Зеро, босқинчилар

халқимизнинг эрк ва озодлик, илм-фан, санъат ва маданиятга бўлган азалий интилишлари ҳамда иродасини бука олмади.

REFERENCES

1. Туркистон чор Россияси мустамлакачилиги даврида(Ўзбекистоннинг янги тарихи.Биринчи китоб). - “Шарқ”нашриёти, Тошкент, 2000 й.
2. Мустабид тузумнинг Ўзбекистон миллий бойликларини талаш сиёсати:тарих шоҳидлиги ва сабоқлари. - “Шарқ” нашриёти,Тошкент, 2000 й.
3. Мўминов Т. Туркистон икки аср гирдобиди. - Тошкент, 2013.
4. Исмоилова Ж. XIX асрнинг иккинчи ярми –XX аср бошларида Тошкентнинг “янги шаҳар” қисми тарихи. - Тошкент, 2004 й.
5. Н.Абдуллаев. Санъат тарихи. 2 жилдлик. Биринчи китоб. – Т., “Санъат” нашриёти, 2001 й.
6. Ruzigul, U., Nasirjan, J., Dilmurodkhokim, A., Mirshod, H., & Urozboy, E. (2020). Rationale and history of human reflections in the muslim philosophy. *International Journal of Advanced Science and Technology*, 29(5), 1453-1458.
7. Ramatov, J., Umarova, R., Baratov, R., Jurabayev, N., & Artikova, B. (2022, June). Constructive and optimal solutions for the formation of a stable ecological situation in the Aral Sea region of Uzbekistan. In *AIP Conference Proceedings* (Vol. 2432, No. 1, p. 030113). AIP Publishing LLC.
8. Журабоев Носир Юсупович, & Рахимова Машхура Иномжановна (2021). ВКЛАД АБУ РАЙХАНА БЕРУНИ В РАЗВИТИЕ ФИЛОСОФСКОЙ МЫСЛИ. *Проблемы науки*, (2 (61)), 14-15.
9. Журабоев, Носир Юсупович, & Ҳасанов, Миршод Нўъмонович (2022). ЯНГИ ЎЗБЕКИСТОНДА ИЖТИМОЙ-ИҚТИСОДИЙ СОҲА РИВОЖИ: ИСЛОҲОТ ВА ИСТИҚБОЛ. *Oriental renaissance: Innovative, educational, natural and social sciences*, 2 (6), 1274-1283.
10. Жўрабоев, Н. Ю. (2022). ХАЛҚАРО ТРАНСПОРТ ЙЎЛАКЛАРИНИ ТАШКИЛ ЭТИШДА ЎЗБЕКИСТОННИНГ ИШТИРОКИ. *Academic research in educational sciences*, 3(TSTU Conference 1), 151-156.
11. Раматов, Ж. С., Муратова, Д., Султанов, С. Ҳ., Тухтабоев, Э., Кушаков, Ф., & Хасанов, М. Н. (2022). ИЖТИМОЙ АДОЛАТ ВА ҚАДРИЯТЛАР ПЛЮРАЛИЗМИ. *World scientific research journal*, 8(1), 102-108.
12. Раматов, Ж.С., Баратов, Р.Ў., Султанов, С.Ҳ., Муратова, Д.А., Хасанов, М.Н., & Эрнийёзов, У.К. (2022). ЁШЛАР ЗАМОНАВИЙ МАДАНИЙ ҚИЁФАСИ ВА УМУМИНСОНИЙ ҚАДРИЯТЛАР ТУШУНЧАСИНИНГ МАЗМУН-МОҲИЯТИ. *Oriental renaissance: Innovative, educational, natural and social sciences*, 2 (10), 376-386.

13. Hasanov M., Tuhtaboev E. THE PERFORMANCE OF THE PERFECT MAN IN THE EASTERN RENESSANCE (ON THE EXAMPLE OF FARABI'S VIEWS) //Innovative Technologica: Methodical Research Journal. – 2021. – Т. 2. – №. 05. – С. 1-6.
14. М.Н.Ҳасанов, Д.А.Ҳафизов, Р.Х.Тоиров, & Х.Қ.Болтабоев. (2022). АБУ НАСР ФОРОБИЙ ЯШАГАН ДАВРДАГИ ИЛМ-ФАН ВА ТАЪЛИМ-ТАРБИЯ . JOURNAL OF NEW CENTURY INNOVATIONS, 4(3), 137–140. Retrieved from <http://www.wsrjournal.com/index.php/new/article/view/627>
15. Ramatov, J., Umarova, R., Baratov, R., Khasanov, M., Sultonov, S., & Kushakov, F. (2022). MODERN REQUIREMENTS FOR THE SPIRITUAL IMAGE OF YOUNG PEOPLE AND ITS MANIFESTATION IN PRACTICE. *Academic research in educational sciences*, 3(10), 582-586.
16. Ramatov, J.S., & Khasanov, M.N. (2022). SOCIAL ASPECTS OF PROFESSIONAL QUALITY IMPROVEMENT (ON THE EXAMPLE OF THE RAILWAY SECTOR). *Oriental renaissance: Innovative, educational, natural and social sciences*, 2 (6), 969-976.
17. Раматов, Ж.С., Валиев, Л.А., & Ҳасанов, М.Н. (2022). XIX АСРДА ҲИНДИСТОНДАГИ ИЖТИМОИЙ – ФАЛСАФИЙ ЖАРАЁНЛАР. *Oriental renaissance: Innovative, educational, natural and social sciences*, 2 (6), 1070-1078.
18. Жўрабоев, Н. Ю., Кушаков, Ф. А., Султанов, С. Ҳ., & Ҳасанов, М. Н. (2022). КОНФУЦИЙЛИК ХУСУСИЯТЛАРИДАН ХИТОЙ ФАЛСАФАСИНИНГ КЕНГАЙИШИ. *World scientific research journal*, 9(2), 37-42.
19. Ruzigul, U., Nasirjan, J., Dilmurodkhokim, A., Mirshod, H., & Urozboy, E. (2020). Rationale and history of human reflections in the muslim philosophy. *International Journal of Advanced Science and Technology*, 29(5), 1453-1458.
20. Ramatov, J., Umarova, R., Baratov, R., Sultanov, S., & Khasanov, M. (2022). METHODS AND MEANS OF FORMATION OF SPIRITUAL MORAL CONSCIOUSNESS IN STUDENTS AND YOUTH OF UZBEKISTAN. *World scientific research journal*, 10(1), 257-262.
21. Абдурашидова, Н. А., & Ҳасанов, М. (2022). ЁШЛАР ДУНЁҚАРАШИДА ДИН ВА АХЛОҚНИНГ ЎЗАРО МУТАНОСИБЛИГИ. *Oriental renaissance: Innovative, educational, natural and social sciences*, 2(10), 1226-1235.
22. Бобошев, З. Н., Ҳасанов, М. Н., & Нуруллаев, Э. А. (2022). АБУ НАСР ФОРОБИЙНИНГ ПЕДАГОГИКА ФАНИНИНГ АСОСЧИСИ СИФАТИДА.

**SAFAVIYLAR VA BUXORO ASHTARXONIYLARINING
DIPLOMATIK ALOQALARI
(SHOH ABBOS I BOSHQARUV YILLARI MISOLIDA)**

Ubaydullayev Abbosxon

Toshkent davlat sharqshunoslik universiteti talabasi

Email: abbos.daniyarevich@gmail.com

ANNOTATSIYA

Ushbu maqolada Safaviy Shoh Abbos I va boshqa safaviy shohlar davrida Buxoro ashtarxoniy hukmdorlari o'rtasidagi diplomatik munosabatlar, siyosiy kurashlar va ularning natijalari, hukmdorlar o'rtasidagi elchi almashinuvlar, ikki davlat ziddiyatlari markazidagi hudud "Balx" uchun kurash haqida malumotlar keltirib o'tiladi.

Kalit so'zlar: *Valimuhammad, Imomqullixon, Nodir Muhammad, Abdulazizxon, Rustam Sulton, Balx, Subhonqullixon.*

ABSTRACT

This article provides information about the diplomatic relations between the Ashtarkhani rulers of Bukhara during the reign of Safavid Shah Abbas I and other Safavid kings, political struggles and their results, ambassador exchanges between the rulers, and the struggle for Balkh, the area at the center of the conflict between the two states.

Key words: *Valimuhammad, Imamqullikhon, Nadir Muhammad, Abdulaziz Khan, Rustam Sultan, Balkh, Subhanqullikhon.*

KIRISH

XVII asrlarda Buxoro-Eron munosabatlari o'zaro hal qilib olinmagan va tomonlarning davolari bo'lgan hududlar tufayli ziddiyatli kechdi. Bu ziddiyatlarga Balx hukmdorlari ham jalb qilingan edi. Shayboniylar davrida Eron safaviylari Balxda hukumronlik o'rnatish uchun kurashib mag'lubiyatga ucharadi. Hokimiyat ashtarxoniy hukmdorlardan Valimuhammadxonga o'tishi, safaviylar qattiq xavotirga soldi va yangi to'qnashuvga tayyorgarlik ko'rishni boshladi.

Ashtarxoniyalar urushning oldini olish va ikki davlat o'rtasidagi munosabatlarni yaxshilashni xohlardi. Shu maqsadda ular muzokaralarga kirishdi. Shoh Abbos huzuriga Marv hukmdori – Bektoshxon orqali Bayramaliy Shomlu yuborildi. Ammo yaqinlashib kelayotgan urushning oldini olish uchun bu yetarli bo'lmadi.

Shoh Abbos qirq ming qo'shin to'plab, 1602 yil boshida Xuroson tomon harakatlandi. Ikki oy yaylovlarda bo'lgan armiyasini yangi kuchlar, yem-xashak bilan to'ldirishdi. Tayyorgarlikdan so'ng shoh Meruchakka ko'chib o'tdi va tez orada

Chechektga yetib keldi. Vali Muhammad Movorunnaxrga akasi Boqi Muhammadxon bu haqdagi yangiliklar haqida habar yubordi. Boqi Muhammadxon 1602 yil avgustda Amudaryo sohillariga yetib keldi va undan keyin daryodan kechib o'tib, o'tish joylarida og'ir qorovul qoldirdi va Balxga ketdi. Nihoyat, Pul-Xatobdagi hal qiluvchi jangda Safaviylar mag'lubiyatga uchradi va Shoh Abbas Eronga qaytishga majbur bo'ldi.

NATIJALAR

Shunday qilib, Eron Safaviy hukmdorlari Balx taxtini egallashga urinishi amalga oshmadi. 1605 yilda Shoh Abbas Jahongirni xon qilish uchun yana kurash boshladi. Xuddi shu yili, Jahongir Xon Garchistonni va Hazorijotning bir qismini egallab, Ubeh va Shafelanda o'rnashib oldi. Oxirida 1606-yilda u Xazaredxat tog'larida qo'shin to'pladi va Safaviylar qo'shini bilan birga yana Balxga bostirib kirdi. Shohbek ko'kaldosh, Balx hokimi va Maymana, Shibirg'on, Gurzuvon va boshqa joylardagi mahalliy humdorlar o'z qo'rg'onini mustahkamlab, Vali Muhammadxon xavf-xatarlar haqida xabar berdi. O'sha vaqtda akasi Boqi Muhammadxon vafotidan so'ng Vali Muhammadxon Buxoroga hukmdor bo'ldi. Vali Muhammadxon ularga yordamga Hoji bek boshchiligida katta qo'shin yubordi.

Bu vaqtda Jahongirxon va Salim Sulton Murg'obga yaqinlashib, kechib o'tishdi va Katagani qismlari ularga Meruchakda qo'shildi. Olmar tumanidagi qonli jang sodir bo'ldi va ikkala qo'shinda ham og'ir yo'qotishlar bor edi. Oxir-oqibat, g'alaba Ashtarxoniylarga nasib etdi va Jahongirxon va Salim Sulton va tirik qolganlar Garchistonga qochib ketishdi, ammo u yerda mustahkam o'rnashib ololmay, Ashtarxoniylar qo'shini hujumiga uchrab, o'g'ir yo'qotishlarga uchradilar. Mahmud ibn Valiyning yozishicha, 1606 yilning o'rtalarida ular yana Chekekta va Gurzuvonda paydo bo'ldi. Nodir Muhammadxon, Balxga hokim etib tayinladi, ularga qarshi qo'shin yubordi, lekin ularni u yerda topa olmadilar.

1607 yilda Jahongirxon va Salim Sulton yana Juzjon orqali Balxga bostirib kirishdi, biroq Safaviylar o'z qo'riqchilarini qo'yishga urinishi muvaffaqiyatsiz yakunlandi. Safaviylar Balxni bosib olish uchun yangi urinishlar qildilar. Ular Buxoro xonini Balx hokimi bilan ziddiyatga borishini uyushtirishga va shu tariqa ularni zaiflashtirishga, keyin esa Balxni bosib qolishga qaror qilishdi. Bunday rejani amalga oshirish uchun imkoniyat paydo bo'ldi.

MUHOKAMA

Ma'lumki, 1610 yilda Vali Muhammadxon va uning jiyanlari Samarqandda hukmronlik qilgan Imomqulli sulton va Balxda hokimi Nodir Muhammadxonlar bilan

bo'lgan munosabatlar tufayli yomonlashdi. Ularning mustaqillikga intilishi tufayli vaziyat yanada og'irlashdi. Shoh Abbos qulay fursatdan foydalanib, Buxoro xonini qo'llab-quvvatlashga qaror qildi. Shu maqsadda, 1610 yilda Safaviylar elchisi Mirzo Ali Bey Buxoroga keldi va Buxoro elchisi Mirzo Shohmuhammad Isfaxonga yuborildi. Muzokaralar mavzusi ikki davlat o'rtasidagi munosabatlar bo'ldi. Elchi sharafiga Isfahonda Buxorocha ajoyib ziyofatlari uyushtirildi.

1611 yil boshida Imomqulixon va Nodir Muhammad harbiy harakatlar boshladi va Garmga yetib keldi va Tang-Haram shahrida qarorgoh qurishdi. Vali Muhammadxon Buxoroda ularga qarshi kurashga otladi va Qarshi va Xo'ja Obi Garm oralig'idagi Katlish hududiga yetib bormasdan turib, u bir qancha samarqandlik beklarning xiyonatidan xabar topdi. Biroq, uning ko'plab tarafdorlari va askarlari unga hiyonat qilib, tark etishdi va sultonlarning birlashgan kuchlariga qo'shildi.

Xon qiyin vaziyatda qolib, Buxoroga qaytib keldi. Vali Muhammadxonning Buxoroni himoya qilishdagi barcha sa'y harakatlari muvaffaqiyatsiz tugadi. Eron Shohining qo'llashi ham yordam bermadi. Keyinchalik Vali Muhammad qatl etildi. 1620 yil oxirida Vali Muhammadxonning o'g'li Rustamxon ikki minglik harbiy qism ko'magida qizilbosh qo'shinlarining yordami bilan Meruchak tomon yo'l oldi. Nodir Muhammadxon o'z qo'shinining bir qismini ularga qarshi yubordi. Shiddatli jang natijasida Safaviylar mag'lub bo'lib Hirot tomonga qochib ketishdi. Rustam Sulton va Safaviylarning chegaralarda faollashishi Nodir Muhammadxonni chegara tumanlarida katta qo'shinlarni ushlab turishga majbur bo'ldi.

Bundan tashqari, qozoq sultonlarining doimiy Movorunnahrdagi hujumlari tufayli katta akasiga yordam berish uchun qo'shinning katta qismini qaytarib yuborishga majbur bo'ldi. Tabiiyki, Nodir Muhammadxon bir vaqtning o'zida ikkita urushda jang qila olmadi va shuning uchun ikki davlat munosabatlarini yaxshilash uchun Shoh Abbos I bilan muzokaralar olib bordi. Bunga 1621 yil oxirida Balx elchisi Poyanda Mirzo qimmatbaho sovg'alar bilan Isfaxonga keldi. Tomonlar mamlakatlar o'rtasidagi tinchlik va do'stlikni mustahkamlashga rozi bo'lishdi. Qimmatbaho sovg'alar, tinchlik va totuvlik to'g'risidagi kelishuv bilan Eron elchisi Muhammad Solih Bek, Shirvonning sobiq vaziri Balxga keldi. Biroq, Shohning "tinchlik" qadami izolyatsiyaga qaratilgan diplomatik nayrang bo'lib chiqdi.

Balx hukumatining Safaviylarning Qandahorga katta yurishi arafasidagi tinchlik kelishuvi Safaviylar uchun muhim edi. Chunki ular Qandahorni bosib olishga qizg'in tayyorgarlik ko'rayotgan edi.

1622 yilda Eronga Balxdan Sayid Ibrohim Xo'ja boshchiligida yana bir elchi yuborildi. Bu voqea guvohi Iskandar Munshiy aytadi: O'sha Balx elchisi shohni Imomqulixon va Nodir Muhammadxonning faqat tinchlik va u bilan do'stlikni

hohlayotganiga ishontirdi va ular o'rtasidagi keskinlik sababi Balx chegaralari yaqinida bo'lib turgan Rustam Sultonligi takidlandi va ko'pincha chegara tumanlarini vayron qilayotganidan noroziliklari aytib o'tildi. Elchi munosabatlarni yaxshilash uchun shohga Sulton Rustam qaytarib olishi kerakligi haqida shart qo'ydi. Biroq, shart amalga oshmadi va Rustam Sulton Balxga egalik qilish uchun bosqinlarni davom ettirdi. Nodir Muhammadxon bunga butunlay barham berishga qaror qildi.

1623 yil kuziga tartibsizlar o'chog'i Bala Murg'ob tomon Yalangto'sh bek qo'mondonligi ostidagi katta qo'shinni yo'naltirdi. O'z elchisini Eronga sovg'alar va do'stligini ifodalab yubordi. Shoh Balx elchisi bilan uzoq muzokaralar olib bordi va Nodir Muhammadxon bilan erishilgan kelishuvga ko'ra Balo Murg'ob tumani Eronga berildi. Bu voqealardan keyin Imomqulixon shoh huzuriga odam yuboradi. Uning elchisi Abdulrahim Xo'ja orqali o'z maktubida «do'stlik va tinchlikni mustahkamlashga ishonch va ikki davlat o'rtasidagi do'stlik hohlashini ifodalagan edi». Shoh Abbos I Muhammad Nodirxonga javob yozdi. Uni sobiq Shirvon vaziri Muhammad Solih bek qo'lga topshirdi. Ashtarxoniylar va Safaviylar o'rtasida tinch munosabatlar mavjud edi. 1631-yildan Shoh Safi I (1629—1642) davrida tinchlik buzilgan edi. 1631-yilda Rustam Sulton yana Ubeheda paydo bo'lib, bosqinchilikni boshlab yubordi. Balx viloyatining janubi-g'arbiy tumanlarda, ayniqsa Meruchak, Maymana va Juzjon atroflaridagi kurashlar og'ir kechdi. 1632 yil bahorida Hirot va Mashhad hokimlari Zeyin Al xon va Husaynqullixon bilan birgalikda bu bosqin takrorladi va keyin ta'qibchilaridan qo'rqib (Yalangto'sh otaliq, Baki-biya Devonbegi va boshqalar) qochishga majbur bo'lishdi va Meruchakning kuchli chegara qal'asidan boshpana topsihdi. Abdulaziz Sulton qal'ani qamal qildi, lekin uni egallay olmadi. Rustam Sulton va uning ittifoqchilari Abdulaziz Sulton va Yalangto'sh bek bilan sulh tuzdilar. Rustam Sulton va uning ittifoqchilari o'ljani qaytarib berishlari va zudlik bilan Balx xirojiga jo'natishlari sharti bilan qamal to'xtatildi va Shibirg'onga qaytib kelishdi.

1632-1637 yillarda Abdulaziz Sulton bir necha bor bosqinlar uyushtirdi. Xuroson, Hirot va Mashhad tumanlarini talagan, hatto bir marta (1637-yilda) Hirotni bo'ysundirdi. Safaviylar Rustam Sultonni qo'llab-quvvatlashni davom ettirdilar. Bu safar (1630 yildan) Mashhadga joylashdi. Biroq, bu o'zaro vayronkor hujumlar Buxoro xoni va Eron shohi o'rtasidagi diplomatik munosabatlarni davom ettirishga to'sqinlik qilmadi, bunda tomonlar o'z manfaatlarini unutmadilar. 1689-yilda Subxonqulixon (1680–1702) Xurosonga safar uyushtirdi. Buxoroliklar Boloye qal'asini egallab olishdi. Murg'ob (zamonaviy Kushkaning shimoli-sharqida) taslim bo'ldi. Keyingi yillarda ikki davlat ham muammolar girdobiga kirib qoldi. Buxoro

xonligida amirlarning markaziy hokimiyatga bo'ysunmasligi va iqtisodiy qiyinchiliklar tufayli ichki kurashlar sodir bo'ldi. Safaviylarda iqtisodiy qiyinchiliklar va afg'onlarning mamlakatga hujumlari Safaviylar hokimiyatini zaiflashtirdi. Bu jarayonlar Nodirshoh hokimiyatga kelgungacha davom etdi.

XULOSA

Xulosa qilib aytganda Abbos I va undan keyingi Safaviylar uchun Buxoro Ashtarxoniylari bilan kurash qiyin kechdi. To'g'ri Shayboniylardek tahdid solmagan bo'lsada Safaviylarga qarshi munosib qarshilik ko'rsatdi. Ikki davlatning manfaatlari to'qnashgan hudud Xurosonning sharqi - Balx va Hirot viloyatlari bo'ldi. Ashtarxoniy sultonlarning kurashi tufayli Balx viloyati Buxoro xonligi tarkibida qoldi. Keyinchalik ikki davlat ham ichki kurashlar girdobida qoldi. Eron Safaviylar davrida ham, Nodirshoh davrida ham Buxoro xonligi bilan doimiy kurashlarga kirdi.

ADABIYOTLAR RO'YXATI (REFERENCES)

1. Iskandar beg Turkman. Ta'rihi alam-Arayi Abbosiy. – II jild, Tehron, 1387 yil.
2. Xojamquli Bek Balxiy. " Ta'rixi Qipchoq-Xoniy".
3. Ahmedov Bo'ri Ahmedovich "Balx tarixi (XVI - XVIII asrning birinchi yarmi)" 1982.
4. Aydog'musog'lu, C. (2014). Safaviylar davlati tarixi, Anqara.
5. Burton, A. (1997). Buxoroliklar: sulolaviy, diplomatik va tijorat tarixi (1550-1702). Buyuk Britaniya, Curzon Press, London.
6. Muhammad Yusuf Munshiy. Mukimxon tarixi. Tar. A.A. Semyonov. Toshkent, 1956 yil.
7. Fehim, M. (2010). Safaviy shohlari va Astraxoniylar sulolasi o'rtasidagi siyosiy aloqalar, Tarjima: M. Bilol Chelik. Tarixshunoslik, 2.

HINDISTONNING MARKAZIY OSIYO DAVLATLARI BILAN MUNOSABATLARI XUSUSIYATLARI

Qosimova Ra'no Dilshod qizi

Toshkent Davlat Sharqshunoslik Universiteti

“Xalqaro munosabatlar va jahon siyosati” fakulteti I bosqich magistranti

ANNOTATSIYA

Hindiston va Markaziy Osiyo davlatlari qadimdan o'zaro hamkorlik qilib kelganligi barchaga ma'lum, xususan, sobiq sovet ittifoqi parchalangandan beri bu aloqalar sezilarli darajada rivojlangan. Ushbu maqolada, Hindiston va Markaziy Osiyo mamlakatlari o'rtasidagi aloqalarning rivojlanish bosqichlari, unga ta'sir ko'rsatuvchi omillar va munosabatlarning istiqbollari tahlil etilgan.

Kalit so'z va iboralar: *Integratsiya, sammit, geostrategiya, geoiqtisodiyot, industrial baza, gaz quvuri, kommunikatsiya, kredit liniyasi, logistika tarmoqlari.*

АННОТАЦИЯ

Всем известно, что Индия и страны Центральной Азии давно сотрудничают, особенно со времен бывшего Советского Союза, эти отношения значительно развились. В данной статье проанализированы этапы развития связей между Индией и странами Центральной Азии, факторы, влияющие на нее, и перспективы взаимоотношений.

Опорные слова и выражения: *Интеграция, саммит, геостратегия, геоэкономика, промышленная база, трубопровод, коммуникация, кредитная линия, логистические сети.*

ANNOTATION

It is known to everyone that India and the countries of Central Asia have been cooperating for a long time, especially since the time of the former Soviet Union, these relations have developed significantly. In this article, the stages of development of relations between India and the countries of Central Asia, the factors influencing it and the prospects for relations are analyzed.

Keywords and expressions: *Integration, sammit, geostrategy, geoeconomy, industrial base, pipeline, communication, credit line, logistics networks.*

KIRISH

Sovet Ittifoqi parchalanganidan so'ng Hindiston tashqi siyosati keskin o'zgarishlar ro'y berganligini kuzatishimiz mumkin. Markaziy Osiyodagi sobiq Sovet Respublikalari mustaqil davlatchilikka qadam qo'ya boshlayotgan bir paytda Dehlining Qo'shma Shtatlar bilan hamkorligi kuchaya bordi.

Hindistonning Yevropa va Osiyo mamlakatlarining qoq markazida joylashgan Markaziy Osiyo mamlakatlari bilan o'zaro aloqalarni mustahkamlashning geostrategik va geoiqtisodiy sabablari mavjud edi.

1. Geostrategik manfaat. Markaziy Osiyo strategik jihatdan Yevropa va Osiyo o'rtasidagi bog'lovchi ko'priksifatida joylashgan bo'lib, savdo, sarmoya va o'sish uchun keng imkoniyatlarni taqdim etadi.

2. Geoiqtisodiy manfaat. Mintaqa tabiiy gaz, oltin, mis, alyuminiy va temir kabi tabiiy resurslarga boyligi sababli iqtisodiy jihatdan ko'plab hamkorlik loyihalari qilish imkoniyatini yaratadi.

Markaziy Osiyo postsovet davrida geoiqtisodiy, geosiyosiy va geostrategik ahamiyatga ega mintaqa sifatida maydonga chiqdi. Mintaqa uglevodorod va uran rudasi konlari kabi ko'plab tabiiy mineral resurslarga, ulkan gidroenergetika salohiyatiga ega bo'lib, bularning barchasi buyuk davlatlarning e'tiborini tortgan. Markaziy Osiyo ham millionlab iste'molchilarga ega bo'lgan yirik bozorlardan biridir. Mintaqa qit'alararo iqtisodiy va savdo aloqalari sababli markazga aylandi. Shu nuqtai nazardan, Hindiston ham Markaziy Osiyoga ishonchli neft va tabiiy gaz manbai sifatida qaraydi va o'zining strategik maqsadlarini amalga oshirishda tobora ko'proq intilmoqda. Yangi Dehlining asosiy manfaatlariga energiya xavfsizligi, infratuzilmani rivojlantirish, islom fundamentalizmiga qarshi kurash, savdo va sarmoya kiradi²⁷⁴.

Xitoyning ortib borayotgan ishtiroki tufayli Hindiston 2012 yilda o'zining Markaziy Osiyo bilan hamkorlik siyosatini ishlab chiqdi, bu siyosat, xavfsizlik, iqtisodiy va madaniy aloqalarni o'z ichiga olgan keng ko'lamli yondashuvdir.

“Connect Central Asia” siyosatining asosiy maqsadi Hindiston bilan uzoq tarixga ega bo'lgan mintaqa bilan qayta aloqa o'rnatish edi.

Ushbu siyosatning asosiy elementlari siyosiy, iqtisodiy, strategik, mintaqaviy aloqalar, axborot texnologiyalari, ta'lim sohasidagi hamkorlik, odamlar o'rtasidagi aloqa, tibbiy hamkorlik va mintaqaviy guruhlardagi hamkorlik kabi ko'plab muhim masalalar sohalarini qamrab oladi.

Hindiston o'zining yumshoq kuch orqali va neytral, ammo qulay imidjini mintaqada bir nechta sohalarda – IT, tajriba almashish, innovatsiya, tibbiyot va sog'liqni saqlash, madaniyat va turizm, shuningdek, transport sohalarida, energetika va boshqa sohalarda ikki tomonlama aloqalarni mustahkamlamoqda²⁷⁵.

²⁷⁴ N. Kaushiki . The New Great Game and India's Connect Central Asia Policy: Strategic Perspectives and Challenges.-Journal of international and area studies. Volume 20, Number 2, 2013, 84 b.

²⁷⁵ B.Dave . RESETTING INDIA'S ENGAGEMENT IN CENTRAL ASIA: FROM SYMBOLS TO SUBSTANCE. Policy Report January 2016, 2 b.

2015 yili mintaqaning beshta davlatiga tashrif buyurgan Bosh vazir Narendra Modining Markaziy Osiyoga diplomatik safari o'zaro hamkorlik yo'nalishida muhim bosqich bo'ldi. Ular natijasida erishilgan kelishuv va bitimlar turli sohalardagi rasmiy aloqalarni, ishbilarmonlik va gumanitar hamkorlikni faollashtirishga xizmat qiladi.

O'z navbatida, jahondagi va mintaqaviy yetakchi sheriklar bilan hamkorlikni muvaffaqiyatli rivojlantirayotgan Markaziy Osiyo davlatlari Hindiston bilan ikki tomonlama asosda va mintaqaviy formatda ko'p qirrali hamkorlikni rivojlantirishda salmoqli salohiyatni ko'rmoqda.

MUHOKAMA VA NATIJALAR

Mamlakatimizda 2016 yildan buyon O'zbekiston Prezidenti Shavkat Mirziyoyev rahnamoligida amalga oshirilayotgan keng ko'lamli o'zgarishlar, ya'ni iqtisodiyotning ochilishi, Markaziy Osiyoda mintaqaviy siyosat va tashqi iqtisodiy faoliyatning faollashuvi munosabati bilan Hindiston bilan hamkorlikni rivojlantirishga katta ahamiyat berilmoqda.

Prezident Shavkat Mirziyoyevning 2018 yil oktabr oyida Hindistonga buyurgan davlat tashrifi doirasida 20 ta ikki tomonlama hujjat imzolangani, shuningdek, 2019 yilning yanvar oyida «Jo'shqin Gujarat» sammitiga amaliy tashrifi va ishtiroki hamda 2020 yilning dekabr oyida Bosh vazir Narendra Modi bilan o'tkazgan masofaviy sammiti bundan dalolatdir.

Oxirgi besh yilda O'zbekiston va Hindiston o'rtasida hukumatlararo va idoralararo aloqalar sezilarli darajada faollashdi, mintaqalar va ishbilarmon doiralar o'rtasida to'g'ridan-to'g'ri aloqalar o'rnatilib, ular tobora rivojlanib bormoqda. O'zaro tovar ayirboshlash ikki baravar ko'paydi. Tibbiyot, farmatsevtika, ta'lim va qurilish sohalariga Hindiston sarmoyasini jalb qilish ortib bormoqda.

Hamkorligimizning salmoqli salohiyatini yanada faolroq ro'yobga chiqarishga mintaqa mamlakatlari uchun umumiy bo'lgan Hindiston va Janubiy Osiyo bilan o'zaro transport aloqasi muammolari, savdo, sarmoya va ishbilarmonlik aloqalarini rag'batlantirish mexanizmlarining yetarli darajada rivojlanmaganligi to'sqinlik qilmoqda. Shuning munosabati bilan, O'zbekiston Hindiston bilan mintaqaviy hamkorlikni rivojlantirishning faol tarafdori bo'lib chiqmoqda. Dehli bilan mintaqaviy hamkorlikning boshlanishiga 2019 yilning yanvar oyida Prezident Shavkat Mirziyoyev va Bosh vazir Narendra Modi tashabbusi bilan Samarqandda tashqi ishlar vazirlari o'rtasida o'tgan «Hindiston-Markaziy Osiyo» muloqotining birinchi yig'ilishida tamal toshi qo'yilgan edi. O'shandan beri Hindiston Markaziy Osiyo davlatlarining 5+1 formatidagi yetakchi nomintaqaviy hamkorlari, jumladan, Rossiya, Xitoy, AQSH, Yevropa Ittifoqi, Koreya Respublikasi va Yaponiya bilan muloqotlar tizimining bir qismiga aylandi.

Hamkorlikning yana bir muhim jihati tomonlarning mintaqalararo o'zaro bog'liqlikni rivojlantirishga qaratilgan o'zaro hamkorligi bo'ldi. 2021 yilning iyul oyida Hindiston tashqi ishlar vaziri Subramanyam Jayshankar «Markaziy va Janubiy Osiyo: mintaqaviy o'zaro bog'liqlik. Tahdidlar va imkoniyatlar» xalqaro konferensiyasida ishtirok etdi. Unda O'zbekiston Prezidenti tomonidan ikki mintaqa o'rtasidagi hamkorlikni rivojlantirish bo'yicha kompleks chora-tadbirlar dasturi taqdim etildi. 2021 yil dekabr oyida Dehli shahrida bo'lib o'tgan «Hindiston – Markaziy Osiyo» muloqoti 3-uchrashuvining Qo'shma bayonotida Toshkent konferensiyasi yakunlari ijobiy baholandi. Taxmin qilish mumkinki, Hindiston va Markaziy Osiyo davlatlari rahbarlarining bo'lajak masofaviy sammiti nafaqat o'zaro munosabatlar ravnaqida shu kungacha erishilgan natijalarni sarhisob qiladi, balki ikki tomonlama va mintaqaviy hamkorlik mexanizmlarini yanada mustahkamlash bo'yicha tashabbuslarni ham ilgari suradi.

Shuning munosabati bilan, Markaziy Osiyo mamlakatlari va Hindiston o'rtasidagi o'zaro manfaatli hamkorlikning quyidagi istiqbolli yo'nalishlariga qiziqish ortib bormoqda:

Birinchidan, o'zaro savdo hajmini oshirish, Hindiston sarmoyasi va kredit-moliya ko'magini mintaqa davlatlarini rivojlantirish loyihalariga jalb qilish. 2030 yilga kelib Hindiston dunyoda iqtisodiyoti 3-o'rindagi mamlakatga aylanadi, uning 2021 yildagi yalpi ichki mahsuloti 2,7 trillion dollardan 8,4 trillion dollarga yetadi.

Mamlakatda iste'mol bozori 2020 yildagi 1,5 trillion dollardan 3 trillionga oshdi. 2030 yilda jahon importchilari ro'yxatida Hindiston 2019 yildagi 8-o'rindan 2030 yilda 4-o'ringa va 2050 yilda esa 3-o'ringa ko'tariladi. 2030 yilda Hindiston Yevropa Ittifoqini quvib o'tib, jahonda energiya resurslarini iste'mol qilish bo'yicha 3-o'rinni egallaydi.

2020 yilda Hindistonning Markaziy Osiyo davlatlari bilan umumiy tovar ayirboshlash hajmi 2 milliard dollardan ko'proqni tashkil etgan edi²⁷⁶, vaholanki mintaqaning boy energiya resurslari, jumladan, neft, gaz va uranning o'zi bilangina uni bir necha barobarga oshirish mumkin. Bunga energetika, farmatsevtika, tibbiyot, axborot texnologiyalari va qurilish sohalariga, jumladan, O'zbekistonda tashkil etilgan O'zbekiston-Hindiston erkin iqtisodiy zonalariga Hindiston sarmoyalarini jalb qilish bo'yicha o'zaro sa'y-harakatlar ham ko'maklashadi.

Hindiston tomoni mintaqa davlatlariga transport, energetika, axborot texnologiyalari, tibbiyot, ta'lim va qishloq xo'jaligi sohalarini rivojlantirishning qo'shma loyihalarini amalga oshirish uchun 1 mlrd. dollar miqdorida kredit liniyasi ajratdi. Ijtimoiy loyihalarni amalga oshirish uchun ham grantlar ajratilmoqda.

²⁷⁶ R.K.Kothari. India's strategic interests in Central Asia. The Journal of International Issues pp.100-117

Hindiston Eksimbanki O'zbekiston hukumatiga infratuzilma loyihalarini moliyalashtirish uchun 448 million dollarlik kredit liniyasi ajratdi.

Hindiston va Janubiy Osiyo mamlakatlari Markaziy Osiyo uchun eng yirik bozorlardan biriga aylanishi mumkin va shart, shu sababli ular bilan uzoq muddatli savdo va sarmoyaviy aloqalarni o'rnatish O'zbekiston va Markaziy Osiyo mamlakatlari uchun tashqi iqtisodiy siyosatning strategik muhim vazifasiga aylanadi.

Hindiston ishbilarmon doiralari va mintaqa mamlakatlari o'rtasidagi o'zaro hamkorlikni rivojlantirishga qaratilgan sa'y-harakatlar bu maqsadlarga erishishga ko'maklashmoqda. 2020 yil fevral oyida Dehlida Tashqi ishlar vazirlari muloqoti mexanizmi doirasida «Hindiston-Markaziy Osiyo» biznes kengashi tashkil etildi. Uning tarkibida 4 ta - neft va gaz, qishloq xo'jaligi mahsulotlarini va texnikasini qayta ishlash, transport va logistika, farmatsevtika va biotexnologiya yo'nalishlarida ishchi guruhi ham bor.

Kengash savdo va sarmoyaviy aloqalarni mustahkamlash uchun platformaga aylanishi ko'zda tutilgan. Shuningdek, qayta tiklanadigan energiya, ta'lim, avtomobilsozlik, axborot texnologiyalari, fuqaro aviatsiyasi, shahar infratuzilmasi va temir yo'llar uning e'tibori markazida bo'ladi.

Ikkinchidan, Hindiston va Janubiy Osiyo mamlakatlari bilan transport sohasidagi o'zaro bog'liqlikni mustahkamlash masalasi ham juda muhimdir. Bugungi kunda to'g'ridan-to'g'ri transport yo'laklarining yo'qligi Markaziy Osiyoda Hindiston savdosi va sarmoyasini oshirish borasidagi eng katta muammo bo'lib qolmoqda.

Shu munosabat bilan, Hindiston va Markaziy Osiyo o'rtasidagi transport aloqalarini rivojlantirish masalalari tomonlarning o'zaro munosabatlarida muhim o'rin tutadi. 2021 yil dekabr oyida «Hindiston-Markaziy Osiyo» muloqotining 3-majlisi yakunlari bo'yicha qabul qilingan Qo'shma bayonotda quyidagilar zarurligi ta'kidlandi:

- Hindiston va Markaziy Osiyo mamlakatlari o'rtasidagi o'zaro bog'liqlikni mustahkamlash uchun "Shimol-Janub" xalqaro transport yo'lagi va Ashxobod kelishuvidan (u mintaqadan Ammanga multimodal transport yo'lagini yaratish to'g'risida bo'lib, 2018 yilda Dehli qo'shilgan) samarali foydalanish;

- Eronning Chabahor bandargohini "Shimol-Janub" XTK tarkibiga kiritish;

- mamlakatlarning tranzit va transport salohiyatini rivojlantirish, mintaqaviy logistika tarmoqlarini takomillashtirish va yangi transport yo'laklari bo'yicha qo'shma tashabbuslarni ilgari surish.

Qo'shma bayonotda Markaziy va Janubiy Osiyo mintaqalarining o'zaro bog'liqligi bo'yicha Toshkent konferensiyasi hamda Hindiston, O'zbekiston va

Eroning Chabahordan birgalikda foydalanish bo'yicha vazirlar yig'ilishi yakunlari alohida qayd etildi.

Hindiston tomoni, shuningdek, fuqaro aviatsiyasi va raqamli iqtisodiyot sohalari yaratilayotgan multimodal transport yo'laklariga muhim qo'shimcha bo'lishi mumkinligiga ishongani holda hamkorlikni faollashtirish tarafdori bo'lib chiqmoqda. Hindiston bilan bog'liq yuk va yo'lovchilar tranzitining ulkan salohiyatini hisobga olgan holda, bu "Navoiy" logistika xabi va mamlakatlar aeroportlarini rivojlantirish, Markaziy Osiyoda elektron tijoratning taraqqiyoti uchun yaxshi istiqbollarni ochadi.

Dehli Yevropa Ittifoqi, Yaponiya va ASEAN bilan mintaqaviy aloqalar masalalari bo'yicha hamkorlikni faol rivojlantirmoqda. 2017 yildan e'tiboran SHHTga a'zo bo'lgan Hindiston tomoni tashkilot doirasida Chabahor portidan Eron orqali Markaziy Osiyo va Rossiyaga trans-afg'on temir yo'l yo'lagini yaratishga ustuvor ahamiyat bermoqda.

Shubhasiz, bu rejalarni amalga oshirish transafg'on yo'laklarini barpo etishga, jumladan, Mozori Sharif-Kobul-Peshovar temir yo'lini qurish va O'zbekiston-Hindiston-Eron transport-logistika hamkorligini rivojlantirishda ham foydali bo'ladi. Chunki bu Markaziy Osiyo orqali yuklar tranziti hajmlarini oshirishga, Janubiy Osiyo va Yevroosiyoning boshqa mintaqalari bilan aloqalarni mustahkamlash uchun sarmoyalarni jalb qilishga yordam beradi.

Uchinchidan, Hindistonning raqamli transformatsiya va Markaziy Osiyo mamlakatlari raqamli iqtisodiyotining o'sishiga ko'magini faollashtirish. Hindiston shitob bilan raqamli sanoatning global markazlaridan biriga aylanmoqda. "Raqamli Hindiston" dasturining amalga oshirilishi tufayli 5 yildan so'ng raqamli sektor mahsuloti 1 trln. dollarni tashkil etadi. Mamlakatda sun'iy intellekt, ashyolar interneti, mashinada o'rgatish va ma'lumotlarni tahlil qilish kabi raqamli texnologiyalar faol rivojlanmoqda. Bu texnologiyalar allaqachon moliya, ta'lim va tibbiyot sohalarida keng joriy etilgan.

Hindiston bilan bu boradagi hamkorlikni rivojlantirish «Raqamli O'zbekiston – 2030» strategiyasi va mintaqa davlatlarining shu kabi dasturlarini amalga oshirishga turtki berishi mumkin. Bunga Hindistonning yurtimizda raqamli mutaxassislarimizni tayyorlayotgan «Amiti» va «Sharda» kabi yetakchi universitetlari yordam berishni boshlab yuborgan.

Hindiston bilan birga qo'shma klinikalar tarmog'ining kengayishi raqamli texnologiyalarni tibbiy amaliyotga faol joriy etishni rag'batlantiradi. Hindiston AKT xizmatlari eksporti bo'yicha dunyoda birinchi o'rinda turadi va uning Markaziy Osiyo bilan raqamli aloqasini rivojlantirishi biznes-jarayonlar outsorsingini o'stiradi, umuman, mintaqa davlatlarining raqamli iqtisodiyoti taraqqiyotini tezlashtiradi.

To'rtinchidan, Hindiston bilan madaniy-gumanitar hamkorlik madaniyat sohasini modernizatsiya qilish va mamlakatlarimiz madaniy diplomatiyasini rivojlantirishni jadallashtiradi. Markaziy Osiyo va Hindiston xalqlarini asrlar davomida siyosiy, iqtisodiy va gumanitar aloqalar chambarchas bog'lab kelgan. Bu madaniyatlarimizning o'zaro boyishiga, intellektual va ma'naviy yuksalish, fikrlar, g'oyalar, dinlar va falsafaning tarqalishiga xizmat qildi. Beruniy, Ibn Sino, Alisher Navoiy kabi mamlakatlarimiz madaniyati va fanining klassiklari hind mutafakkirlari, madaniyat arboblari bilan faol aloqada bo'lgan. Bu aloqalarni o'rganish munosabatlarimiz tarixini boyitadi, mamlakatlarimiz madaniy almashuvi va madaniy diplomatiyasini faollashtirish imkonini beradi.

Hindistonning ta'lim, tibbiyot, madaniyat, turizm va xalqaro madaniy almashuvni rivojlantirish bo'yicha tajribasi mamlakatlarimizda gumanitar sohani modernizatsiya qilish va rivojlantirish uchun foydali bo'lishi mumkin. Umumiy madaniy merosni birgalikda targ'ib qilish turizm va umuman hamkorlikni rivojlantirishni rag'batlantirishi mumkin.

XULOSA

Bugungi kunda Hindiston dunyodagi eng tez sur'atlarda o'sayotgan iqtisodiyotga ega. Mamlakatda kuchli industrial baza shakllantirilgan va sezilarli ilmiy-texnikaviy salohiyat to'plangan bo'lib, bu avvalo information texnologiyalar, tibbiyot va farmatsevtika, yengil sanoat va boshqa sohalarda aks etmoqda. Shu jihatdan Hindiston va Markaziy Osiyo davlatlari savdo-iqtisodiy, moliya-investitsion va turizm sohaslarida hamkorlikni oshirish uchun ulkan resurslar va zahiralarga ega.

Bundan tashqari Markaziy va Janubiy Osiyoni o'zaro bog'lashga qodir ulkan transmintaqaviy loyihalarni amalga oshirish uchun qulay sharoitlar vujudga kelmoqda. Shakllanayotgan voqelikda "Surxon – Puli-Xumri" elektr uzatish liniyasi, "TAPI" truboprovodi, "Mozori-Sharif – Hirot" temir yo'li va boshqa shu kabi ahamiyatli umummintaqaviy loyihalarga yangi turtki berilishi mumkin. Shu o'rinda, ta'kidlanganidek, mazkur loyihalarning amalga oshirilishi Afg'onistonga taraqqiyotning tinch yo'liga o'tishida, uning mintaqadagi savdo-iqtisodiy va transport-kommunikatsiya aloqalariga faol jalb qilinishiga ko'mak beradi.

Xulosa qilib shuni aytish mumkinki, Markaziy Osiyo va Hindiston o'rtasidagi xalqaro munosabatlar o'zining rivojlanish bosqichida barcha davlatlar manfaatini ko'zlagan holda ijobiy natijalarni qo'lga kiritib kelmoqda. Xususan, kelajakda ham ushbu loyihalar o'z istiqboliga erishib hamkorlikka kirishgan barcha mamlakatlarga ijtimoiy va iqtisodiy foyda keltirishi turgan gap

REFERENCES

1. Sh.Mirziyoyev. Yangi O'zbekiston strategiyasi .-T.:O'zbekiston,2021.-371 b.
2. Е.В.Савкович. Развитие отношений Индии с Государствами Центральной Азии в 1990-2000-е гг. И позиция Китая.-Вестник Томского государственного Университета,2012.-115 с.
3. N. Kaushiki . The New Great Game and India's Connect Central Asia Policy: Strategic Perspectives and Challenges.-Journal of international and area studies. Volume 20, Number 2, 2013, 84 b
4. M.Adnan. Strategic and Economic Interests of Pakistan and India in Central Asia. A Research Journal of South Asian Studies, 2015.-187-200 pp
5. R.K.Kothari. India's strategic interests in Central Asia. The Journal of International Issues pp.100-117
6. B.Dave . RESETTING INDIA'S ENGAGEMENT IN CENTRAL ASIA: FROM SYMBOLS TO SUBSTANCE. Policy Report January 2016, 2 b.

ЗАМОНАВИЙ ИЛМИЙ КАШФИЁТЛАРНИНГ ИЖТИМОЙ- ФАЛСАФИЙ АҲАМИЯТИ

Кушаков Файзулла Абдуллаевич.

ТДТрУ «Ижтимоий фанлар» кафедраси катта ўқитувчиси

kushakovfayzullo@gmail.com

+99897 777 25 83

АННОТАЦИЯ

Мақолада замонавий илмий янгиликларни жамият ва инсон фаолиятидаги аҳамияти таҳлил қилинган. Техника ва ишлаб чиқариш соҳаларини уйғунлаштириш натижасида эришилган ютуқларни ижтимоий жиҳатлари ўрганилган. Замонавий илм-фаннинг ривожланиш босқичлари ва уни жамият ривожига қўшаётган хиссаси ўрганилади.

Калит сўзлар: замонавий илм, техника, ишлаб чиқариш, Европа, метагалактика, технология, ақлий ходим, илмий ходим.

АННОТАЦИЯ

В статье анализируется значение современных научных инноваций в обществе и человеческой деятельности. Были изучены социальные аспекты достижений, полученных в результате сочетания технологий и отраслей производства. Изучаются этапы развития современной науки и хиссаси, которые добавляют ее к развитию общества.

Ключевые слова: современная наука, технология, производство, Европа, метагалактика, технология, работник умственного труда, научный работник.

ABSTRACT

The article analyzes the importance of modern scientific innovations in society and human activity. The social aspects of the achievements obtained as a result of a combination of technologies and industries were studied. The stages of the development of modern science and hisashi, which add it to the development of society, are studied.

Keywords: modern science, technology, production, Europe, metagalaxy, technology, knowledge worker, researcher.

КИРИШ

Барча даврларда илм замон билан ҳамнафас, ҳатто баъзида замондан бир қадам олдинда бўлган. Илмий янгиликлар ижтимоий муносабатлар билан уйғунлаштириш учун бир қанча вақт керак бўлади. Сабаби илмий кашфиётлар ҳамма даврларда ҳам тўғри қабул қилинмаган ёки бўлмаса, инсонлар томонидан янгиликларни қабул қилиш жараёни қийин кечган. Илмий

кашфиётлар асосан мавжуд муаммоларни ҳал қилишга қаратилиши лозим. Бу жараёнда кашфиётларни тажрибада қўллаб, унга нисбатан кўникма ҳосил бўлиши учун вақт керак бўлади.

Замонавий илм-фандаги аксарият кашфиётлар Европа ҳудуди билан боғлиқ бўлиб, ушбу жараён XVII-асрдан бошланган, аммо ҳозирда илмий фаолият XXI-аср-III-минг йилликни қамраб олишга муваффақ бўлган. Шу билан бирга, унинг ўзи олдинги асрларда пайдо бўлган қиёфасидан тубдан фарқ қиладиган ажойиб ҳодисага айланади. Уни кўпинча "катта фан" деб аташгани ажабланарли эмас. Бунга асос сифатида қуйидаги хусусиятларни ажратиб кўрсатиш мумкин:

1) олимлар сонининг кескин кўпайиши: агар XVIII-XIX-асрлар охирида бўлса, бутун дунё бўйлаб фақат мингга яқин олимлар бор эди, кейин XX-XXI асрларга келиб уларнинг сони беш миллиондан ортиқ бўлиб, бу ерда фан билан шуғулланувчилар сони Иккинчи жаҳон урушидан кейин энг тез суръатлар билан ўсди;

2) илмий маълумотларнинг ўсиши: XX -асрда жаҳон илмий ахбороти 10-15 йил ичида икки баравар кўпайди (масалан, 1900 йилда 10 мингга яқин илмий журналлар мавжуд бўлса, ҳозирги кунда улар бир неча юз минглаб, барча журналларнинг 90 фоиздан ортиғини энг муҳим илмий ва технологик ютуқлар тўғрисида маълумот беришга ихтисослашган.

3) замонавий фан олами метagalacticнинг пайдо бўлиши ва ривожланиши, ерда ҳаётни пайдо бўлиши ва унинг ривожланишини асосий босқичлари, пайдо бўлишининг яхлит манзарасини яратиш каби долзарб муаммоларга янги ечим топишга қаратилган илмий ечимларни жамлаб олади. Инсоннинг ривожланиши ва уни психикасида вужудга келган янги турдаги фаолиятларни қонуниятларини англайди. Бунда одамларнинг хулқ-атворида катта рол ўйнайдиган онгсизлик сирларига кириб боради; Бугунги кунда фан ҳамма нарсани, ҳатто ўз – ўзини қандай пайдо бўлганини, ривожланганини, маданиятнинг бошқа шакллари билан қандай муносабатда бўлганини, жамиятнинг моддий ва маънавий ҳаётига қандай таъсир кўрсатганини ўрганади.

Шундай қилиб, замонавий фан учта таниқли моментнинг - билим, фаолият ва ижтимоий институтнинг органик бирлигидир. Бу ерда фаолият унинг асоси, ўзига хос "модда", билим - тизим ҳосил қилувчи омил, ижтимоий институт еса олимларни бирлаштириш ва уларнинг биргаликдаги фаолиятини ташкил этиш усулидир. Бу эса уч нуқта замонавий фаннинг тўлиқ таърифини ташкил қиладди.

Илм-фаннинг билим сифатидаги биринчи тушунчаси кўп асрлик анъанага эга бўлиб, ижтимоий онгнинг алоҳида шакли сифатида қаралиб, маълум бир

билим тизимини ифодалайди. Аристотел ва Кант фанни шундай тушунишган. Узоқ вақт давомида фанларни бундай тушуниш деярли ягона эди. Фаннинг мантикий-гносеологик талқини ҳам ижтимоий-тарихий шароитлар, ҳам фанни ўзининг ривожланиш даражаси билан белгиланади. Дарҳақиқат, илм-фаннинг ўтмишда, унинг мавжудлигини дастлабки босқичларида пайдо бўлган томонлари шу ерда мутлақлаштирилди, илмий билимлар тафаккур қилувчи шахсни соф маънавий саъй-ҳаракатлари самараси сифатида тақдим этилди ва илмий фаолиятнинг ижтимоий белгиланишига асос бўладиган кашфиётлар қилинмаган.

МУҲОКАМА ВА НАТИЖАЛАР

Бу тушунчанинг ўзи замонавий фаннинг тўлиқ таърифини очиб бера олмайди. Агар фанга фақат билимлар тизими сифатида қаралса, баъзи камчиликлар пайдо бўлади. Фандаги бундай йўналиш (фақат ишончли билимга асосланган, чунки у бир қарашда кимгадир туюлиши мумкин, бу жуда монотон ва чекланган, аммо шунга қарамай, асосий нарса). Тадқиқотчилар фаннинг ижтимоий моҳиятидан, унинг моддий-техник базасидан четлаб ўтишлари мумкин, бу эса унинг ўзига хос хусусиятлари, тузилиши, ўрни, ижтимоий роли ва функцияларини чуқурроқ ва ҳар томонлама ўрганиш имкониятларини чеклайди. Бу эса фаннинг кенгроқ тушунчасини ишлаб чиқиш, ушбу ижтимоий ҳодисанинг фаолияти ва ижтимоий томонларини ўрганишни фаоллаштириш заруратини келтириб чиқарди.

Яна бир бор таъкидлаш керакки, фан ва ишлаб чиқариш ўртасидаги муносабатлар нисбатан яқинда – ўтган асрда, хусусан, фаннинг жамиятни бевосита ишлаб чиқарувчи кучи каби муҳим функциясининг шаклланиши, фан синтези бўлган даврда ўзгара бошлади. Технология ва ишлаб чиқариш истиқболли соҳа сифатида ривожланиши унчалик ҳақиқат эмас эди. Албатта, ўша пайтда ҳам илмий билимлар тез ривожланаётган технологиядан ажратилмаган, лекин улар ўртасидаги боғлиқлик асосан бир томонлама эди: технология ривожланиши давомида юзага келган баъзи муаммолар илмий тадқиқот мавзусига айланди ва ҳатто янги илмий фанларни вужудга келтирди. Масалан, буғ двигателларидан фойдаланишнинг бой тажрибасини умумлаштирган классик термодинамикани яратилиши.

Вақт ўтиши билан саноатчилар ва олимлар фанда ишлаб чиқаришни доимий такомиллаштириш жараёнининг кучли катализаторини кўрдилар. Бу ҳақиқатнинг рўёбга чиқиши фанга бўлган муносабатни тубдан ўзгартирди ва унинг амалиётга кескин бурилишининг муҳим шarti бўлди. XX-аср ғалабали илмий инқилоб асри бўлди. Аста-секин, маҳсулотларнинг билим интенсивлиги

ортиб борди. Технология ишлаб чиқариш усулини ўзгартирди. 20-асрнинг ўрталарига келиб завод ишлаб чиқариш усули устунлик қилди. XX -асрнинг иккинчи ярмида автоматлаштириш кенг тарқалди. XX-аср охирига келиб юқори технологиялар ривожланди, XXI-асрда фан-техника тараққиёти туфайли содир бўлган ахборот иқтисодиётига ўтиш давом этди ва бу ўз навбатида янги ўзгаришларни келтириб чиқарди.

Биринчидан, ходимларга қўйиладиган талаблар ошди, улар билимдон бўлиб, янги технологик жараёнларни тушуниб етди.

Иккинчидан, ақлий ходимлар, илмий ходимлар, яъни иши гуруҳларда чуқур илмий билимларни талаб қиладиган кишилар салмоғи ортди.

Учинчидан, бунинг натижасида илмий-техникавий тараққиётнинг юксалиши, фаровонлик ва жамиятнинг кўплаб долзарб муаммоларини ҳал этиш кенг оммада фаннинг инсоният муаммоларини ҳал этиш, ҳаёт сифатини яхшилаш қобилиятига ишончини уйғотди. Ушбу янги эътиқод, ишонч маданият ва ижтимоий фикрнинг кўплаб соҳаларида ўз аксини топди. Коинотни тадқиқ қилиш, атом энергетикасини яратиш каби ютуқлар, робототехника соҳасидаги илк муваффақиятлар илмий-техникавий ва ижтимоий тараққиётнинг муқаррарлигига ишонч уйғотди, очлик, касаллик, касаллик каби муаммоларни тезроқ ҳал этишга умид уйғотди.

Бугунги кунда шуни таъкидлашимиз жоизки, замонавий жамиятда илм-фан одамлар ҳаётининг кўплаб соҳалари ва соҳаларида муҳим рол ўйнайди. Шубҳасиз, илм-фаннинг ривожланиш даражаси жамият тараққиётини асосий кўрсаткичларидан бири бўлиб хизмат қилиади. шунингдек, давлатнинг иқтисодий, маданий, маданиятли, билимли, замонавий ривожланишини ҳам белгиловчи кўрсаткичидир. Замонамизнинг глобал муаммоларини ҳал этишда фаннинг ижтимоий куч сифатидаги вазифалари жуда муҳим. Бунга экологик муаммоларни мисол қилиб келтириш мумкин. Маълумки, илмий-техникавий тараққиётнинг жадаллиги сайёрамиз табиий ресурсларининг камайиши, ҳаво, сув ва тупроқнинг ифлосланиши каби жамият ва инсон учун хавфли ҳодисаларнинг асосий сабабларидан биридир. Бинобарин, бугунги кунда инсон муҳитида содир бўлаётган туб ва зарарсиз ўзгаришларнинг омилларидан бири ҳам фандир. Буни, албатта, олимларнинг ўзлари ҳам тан олишган. Атроф-муҳит хавф-хатарларининг кўлами ва параметрларини аниқлашда илмий маълумотлар етакчи рол ўйнайди. Илм-фаннинг жамият ҳаётидаги ролининг ортиб бориши, унинг замонавий маданиятдаги алоҳида мавқеини ва ижтимоий онгнинг турли даражалари билан ўзаро таъсирининг янги хусусиятларини келтириб чиқарди. Шу муносабат билан илмий билишнинг ўзига хос хусусиятлари ва уни бошқа

когнитив фаолият шакллари (санъат, оддий онг ва бошқалар) билан боғлиқлиги муаммоси кескин қўйилади. Бу муаммо фалсафий хусусиятга эга бўлган ҳолда, айти пайтда катта амалий аҳамиятга эга, чунки фаннинг ўзига хос хусусиятларини тушуниш маданий жараёнларни бошқаришга илмий усулларни жорий этишнинг зарурий шартидир. Илмий-техник инқилоб шароитида фаннинг ўзини бошқариш назариясини яратиш учун ҳам зарурдир, чунки илмий билимларнинг қонуниятларини ёритиш унинг ижтимоий ҳолатини ва маънавий ва моддий маданиятни турли ҳодисалари билан ўзаро таъсирини таҳлил қилишни талаб қилади. Фаннинг функцияларини фарқлашнинг асосий мезони сифатида олимлар фаолиятининг асосий турларини, уларнинг вазифалари доирасини, шунингдек, илмий билимларни қўллаш ва истеъмол қилиш соҳаларини олиш зарур.

REFERENCES

1. Раматов, Ж. С., Муратова, Д., Султанов, С. Ҳ., Тухтабоев, Э., Кушаков, Ф., & Хасанов, М. Н. (2022). ИЖТИМОЙ АДОЛАТ ВА ҚАДРИЯТЛАР ПЛЮРАЛИЗМИ. *World scientific research journal*, 8(1), 102-108.
2. Раматов, Ж.С., Баратов, Р.Ў., Кушаков, Файзулла Абдуллаевич, Валиев, Л.А., & Хасанов, М.Н. (2022). ТРАНСПОРТ ТИЗИМИ ТАРАҚҚИЁТ БОСҚИЧЛАРИ (ЎЗБЕКИСТОН ТЕМИР ЙЎЛ ТРАНСПОРТИ МИСОЛИДА). *Oriental renaissance: Innovative, educational, natural and social sciences*, 2 (9), 606-612.
3. Ф. А. Кушаков, М. Н. Ҳасанов, Р. Ў. Баратов, Ж. С. Раматов, & С. Ҳ. Султанов (2022). ЯНГИ ЎЗБЕКИСТОНДА ИНСОН ҲУҚУҚЛАРИ ВА СЎЗ ЭРКИНЛИГИ. *Academic research in educational sciences*, 3 (10), 803-810.
4. Жўрабоев, Н. Ю., Кушаков, Ф. А., Султанов, С. Ҳ., & Хасанов, М. Н. (2022). КОНФУЦИЙЛИК ХУСУСИЯТЛАРИДАН ХИТОЙ ФАЛСАФАСИНИНГ КЕНГАЙИШИ. *World scientific research journal*, 9(2), 37-42.
5. Кушаков, Файзулла Абдуллаевич (2022). ТЕХНОЛОГИЯ ФАЛСАФАСИНИНГ ИЛМИЙ – НАЗАРИЙ АСОСЛАРИ. *Oriental renaissance: Innovative, educational, natural and social sciences*, 2 (10-2), 875-880.
6. Файзулла Абдуллаевич Кушаков (2022). ТЕХНИКАНИНГ ФАЛСАФИЙ МУАММОЛАРИ. *Academic research in educational sciences*, 3 (10), 365-371.
7. Файзулла Абдуллаевич Кушаков, & Қымбат Қанагатовна Назарова (2022). ТЕХНИКА ИНҚИЛОБИНИНГ ИНСОН ТАФАККУРИГА ТАЪСИРИ. *Academic research in educational sciences*, 3 (10), 360-364.

8. Файзулла Абдуллаевич Кушаков, & Бекслан Мирзараҳим Ўғли Хақимов (2022). ТЕХНИКА ФАЛСАФАСИНИ ИНСОН ВА ЖАМИЯТ ҲАЁТИДАГИ ЎРНИ. *Academic research in educational sciences*, 3 (Special Issue 2), 172-177.
9. Кушаков, Ф. А. (2022). ТЕХНИКА КАК ФУНДАМЕНТАЛЬНОЕ ОТНОШЕНИЕ ЧЕЛОВЕКА К МИРУ. *World scientific research journal*, 10(1), 249-256.
10. Jumaniyoz Ramatov, Rozigul Umarova, Rashid Baratov, Mirshod Khasanov, Siroj Sulstonov, & Fayzulla Kushakov (2022). MODERN REQUIREMENTS FOR THE SPIRITUAL IMAGE OF YOUNG PEOPLE AND ITS MANIFESTATION IN PRACTICE. *Academic research in educational sciences*, 3 (10), 582-586.
11. Раматов, Ж.С., Баратов, Р.Ў., Султанов, С.Ҳ., Кушаков, Файзулла Абдуллаевич., Валиев, Л.А., & Хасанов, М.Н. (2022). ҲОЗИРГИ ДАВРДА ИЖТИМОЙ АДОЛАТ ҲАҚИДАГИ ИЛМий-ФАЛСАФИЙ ҚАРАШЛАРИНИНГ ЎЗИГА ХОС ТАЛҚИНИ. *Oriental renaissance: Innovative, educational, natural and social sciences*, 2 (9), 647-656.
12. Раматов, Ж. С., Баратов, Р. Ў., Кушаков, Ф. А., Валиев, Л. А., & Хасанов, М. Н. (2022). ЖАМИЯТДА СИЁСИЙ ВА ҲУҚУҚИЙ МАДАНИЯТНИ ЮКСАЛТИРИШ МАСАЛАЛАРИ. *PEDAGOGS jurnali*, 19(1), 13-18.
13. Jumaniyoz Ramatov, Rozigul Umarova, Rashid Baratov, Mirshod Khasanov, Siroj Sulstonov, & Fayzulla Kushakov (2022). PROBLEMS OF INFLUENCE OF ISLAM ON CONSCIOUSNESS TRANSFORMATION. *Academic research in educational sciences*, 3 (10), 591-597.
14. Файзулла Абдуллаевич Кушаков (2022). ПЕРСПЕКТИВЫ РАЗВИТИЯ СОВРЕМЕННОЙ ФИЛОСОФИИ ТЕХНИКИ. *Academic research in educational sciences*, 3 (TSTU Conference 1), 428-432.
15. Раматов, Ж. С., Муратова, Д., Султанов, С. Х., Тухтабоев, Э., Кушаков, Ф., & Хасанов, М. Н. (2022). ИЖТИМОЙ АДОЛАТ ВА КАДРИЯТЛАР ПЛЮРАЛИЗМИ. *World scientific research journal*, 8(1), 102-108.
- 16.
17. Кушаков, Файзулла Абдуллаевич (2022). ТЕХНОЛОГИЯ ФАЛСАФАСИНИНГ ИЛМий – НАЗАРИЙ АСОСЛАРИ. *Oriental renaissance: Innovative, educational, natural and social sciences*, 2 (10-2), 875-880.
18. Ramatov, J.S., & Khasanov, M.N. (2022). SOCIAL ASPECTS OF PROFESSIONAL QUALITY IMPROVEMENT (ON THE EXAMPLE OF THE RAILWAY SECTOR). *Oriental renaissance: Innovative, educational, natural and social sciences*, 2 (6), 969-976.

19. Раматов, Ж.С., Валиев, Л.А., & Хасанов, М.Н. (2022). XIX АСРДА ҲИНДИСТОНДАГИ ИЖТИМОЙ – ФАЛСАФИЙ ЖАРАЁНЛАР. *Oriental renaissance: Innovative, educational, natural and social sciences*, 2 (6), 1070-1078.
20. Жўрабоев, Н. Ю., Кушаков, Ф. А., Султанов, С. Ҳ., & Хасанов, М. Н. (2022). КОНФУЦИЙЛИК ХУСУСИЯТЛАРИДАН ХИТОЙ ФАЛСАФАСИНИНГ КЕНГАЙИШИ. *World scientific research journal*, 9(2), 37-42.
21. Ruzigul, U., Nasirjan, J., Dilmurodkhakim, A., Mirshod, H., & Urozboy, E. (2020). Rationale and history of human reflections in the muslim philosophy. *International Journal of Advanced Science and Technology*, 29(5), 1453-1458.
22. Ramatov, J., Umarova, R., Baratov, R., Sultanov, S., & Khasanov, M. (2022). METHODS AND MEANS OF FORMATION OF SPIRITUAL MORAL CONSCIOUSNESS IN STUDENTS AND YOUTH OF UZBEKISTAN. *World scientific research journal*, 10(1), 257-262.
23. Абдурашидова, Н. А., & Ҳасанов, М. (2022). ЁШЛАР ДУНЁҚАРАШИДА ДИН ВА АХЛОҚНИНГ ЎЗARO МУТАНОСИБЛИГИ. *Oriental renaissance: Innovative, educational, natural and social sciences*, 2(10), 1226-1235.
24. Бобошев, З. Н., Ҳасанов, М. Н., & Нуруллаев, Э. А. (2022). АБУ НАСР ФОРОБИЙНИНГ ПЕДАГОГИКА ФАНИНИНГ АСОСЧИСИ СИФАТИДА.
25. Эрнийёзов, У. К., Ҳасанов, М. Н., & Машарипов, Х. С. (2022). АБУ НАСР ФОРОБИЙНИНГ ИЖТИМОЙ-АХЛОҚИЙ ТАЪЛИМОТИ ВА УНИНГ АНТРОПОЛОГИК ХУСУСИЯТЛАРИ.
26. Журабоев, Н. Ю., & Ҳасанов, М. Н. (2022). ЯНГИ ЎЗБЕКИСТОНДА ИЖТИМОЙ-ИҚТИСОДИЙ СОҲА РИВОЖИ: ИСЛОҲОТ ВА ИСТИҚБОЛ. *Oriental renaissance: Innovative, educational, natural and social sciences*, 2(6), 1274-1283.
27. Салимов, Б. Л., & Ҳасанов, М. Н. (2022). ШАРҚ МУТАФАККИРЛАРИНИНГ КОМИЛ ИНСОН ТАРБИЯСИ МАСАЛАЛАРИ ТАҲЛИЛИ. *Oriental renaissance: Innovative, educational, natural and social sciences*, 2(6), 1345-1354.
28. Ramatov, J.S., & Khasanov, M.N. (2022). SOCIAL ASPECTS OF PROFESSIONAL QUALITY IMPROVEMENT (ON THE EXAMPLE OF THE RAILWAY SECTOR). *Oriental renaissance: Innovative, educational, natural and social sciences*, 2 (6), 969-976.
29. Назарова, Н. Ж., & Ҳасанов, М. Н. (2022). ТАЛАБАЛАРДА БЎШ ВАҚТДАН САМАРАЛИ Фойдаланиш Кўникмаларини Шакллантириш. *Academic research in educational sciences*, 3(6), 752-758.

АМИР ТЕМУРНИНГ ИЖТИМОЙ АДОЛАТ СИЁСАТИНИНГ ФАЛСАФИЙ ЖИХАТЛАРИ

Салимов Бахриддин Лутфуллаевич

Тошкент давлат транспорт университети профессори в.б.

Ҳалимов Сухроб Алишер ўғли

Тошкент давлат транспорт университети талабаси.

Тошбоев Ворис Ахёр ўғли

Тошкент давлат транспорт университети талабаси

АННОТАЦИЯ

Мақолада жамиятда мавжуд бошқа гуруҳларларнинг, айниқса паст табақаларнинг манфаатлари ҳисобга олинмаслиги ижтимоий муносабатлар тизимида беқарорликни келтириб чиқариши ва жамиятни ларзага соладиган ижтимоий портлашларга сабаб бўлиши, шу боис буни яхши тушунган ўз даврининг оқилу-доно ҳукмдори Амир Темур ўз сиёсатини тузишда ижтимоий қатламлар манфаатларини инобатга олганлиги таҳлил этилган.

Калит сўзлар: мамлакат, миллат, халқ, тоифалар, табақалар, гуруҳлар, адолат.

АННОТАЦИЯ

В статье анализируется тот факт, что неучет интересов других групп общества, особенно низших классов, вызывает нестабильность в системе общественных отношений и вызывает социальные взрывы, сотрясающие общество, поэтому мудрый правитель своего времени Амир Темур, хорошо это понимавший, при формулировании своей политики учитывал интересы социальных слоев.

Ключевые слова: страна, нация, народ, категории, классы, группы, справедливость.

ABSTRACT

The article analyzes the fact that not taking into account the interests of other groups in society, especially the lower classes, causes instability in the system of social relations and causes social explosions that shake the society, therefore, the wise ruler of his time, Amir Temur, who understood this well, took into account the interests of social strata when formulating his policy. .

Key words: country, nation, people, categories, classes, groups, justice.

КИРИШ

Тарихда 28 давлатни ўз даврида ягона бир мамлакатга бирлаштиришга ҳаракат қилган Амир Темур ҳам бу масалага устувор вазифа сифатида қараган.

Зеро бусиз шундай катта ҳудудда турфа миллат ва элатлардан ташкил топган сон-саноксиз халқларни бошқариб бўлмас эди. Мамлакатларни идора этиш сўзда бир оғиз гап билан осон айтиладиган ибора. Аслида эса бу жуда машаққатли иш ва ўта мураккаб жараёндир. Баъзан 3-4 кишидан иборат оилани бошқаришда қийналамиз²⁷⁷. Ёки маҳаллада, жамоада бармоқ билан санокли маҳалладошларимиз ва ҳамкасбларимизни бир мақсад йўлида бирлаштира олмай жонимиз халак бўлади. Энди ўзингиз хулоса чиқараверинг, бутун бошли ўлкаларни, халқларни бошқаришда бошқарувчилардан нақадар катта матонат ва ақл-идрок талаб этилишини. Албатта, бунда бошлиқларнинг Абу Наср Форобий айтганидек, ижобий фазилатларга эга бўлиши муҳим ўрин тутати. Бошқаларга ўрнак бўладиган ҳислатларга эга бўлган бошқарувчилар юрт равнақи ва халқ фаровонлигини ўйлаб яшайдилар²⁷⁸.

МУҲОКАМА ВА НАТИЖАЛАР

Эътироф этиш керакки Амир Темур ҳам ўз юртида адолат байроғини баланд кўтарган давлат бошлиқлари қаторига кирази. Гарчанд жуда катта, бепоён бўлишига қарамасдан у ўз давлатида адолатни таъминлай олган санокли ҳукмдорлардан биридир. Шунинг учун ҳам Амир Темурнинг ҳокимият тепасига келган илк кунлардан бошлаб, «Адолат эшигини очдим, зулму ситам йўлини тўсдим»²⁷⁹ деб таъкидлагани бежизга эмас. Аждодларимиз орасида давлат ва сиёсат соҳасидаги энг қудратли зот бўлган Амир Темур қонун-қоидаларни ўрнатиб, улардан давлатни бошқаришда фойдаланди. Амир Темур тузган қонун-қоидаларда жамиятдаги мавжуд барча табақа ва тоифаларнинг қизиқиш ва манфаатлари инобатга олинган эди. Жамиятда кечадиган ижтимоий муносабатларнинг барқарор бўлишида бу жиҳат муҳим аҳамиятга эгадир. Ижтимоий муносабатларнинг мавжуд бўлиш шартларидан бири бу – унинг таркибида турли-туман тоифалар, табақалар, гуруҳларнинг бўлишлигидир. Чунки, хилма-хил ижтимоий қатламлар диалектик қонуният сифатида ижтимоий муносабатларни ҳаракатга келтиради, ривожлантиради ва такомиллаштиради. Ижтимоий муносабатлар ўз тарихида ҳеч қачон битта ижтимоий қатламдан иборат бўлмаган. Ўтмишга назар солиб, тарих саҳифаларини бирма-бир варақлаганимизда ҳам бундай ҳолатни учрата

²⁷⁷ Салимов Б.Л. Ижтимоий муносабатларнинг коммуникация ва транспорт тизими билан детерминистик боғлиқлигининг гносеологик таҳлили. Фалсафа фанлари доктори диссертацияси. Ўзбекистон Миллий университети. Тошкент. 2022, 224 б.

²⁷⁸ Салимов Бахриддин Лутфуллаевич (2020). ФИЛОСОФСКОЕ РОЛЬ ДИАЛЕКТИЧЕСКИХ КАТЕГОРИЙ В ЖИЗНИ ЧЕЛОВЕКА. Историческая психология и социология истории, 13 (1), 111-119.

²⁷⁹ Салимов Б.Л. Ижтимоий муносабатларнинг коммуникация ва транспорт тизими билан детерминистик боғлиқлигининг гносеологик таҳлили. Фалсафа фанлари доктори диссертацияси. Ўзбекистон Миллий университети. Тошкент. 2022, 224 б.

олмаймиз. Ҳаттоки, «Олтин давр» деб аталадиган ибтидоий жамоа тузуми даврида ҳам одамларнинг турли гуруҳлари, масалан, қабила йўлбошчилари, қоҳинлар, овчилар ва бошқалар бўлишган. Фақат у даврдаги тартиб-қоидалар ҳаммининг манфаати учун хизмат қилган²⁸⁰.

Бироқ, кейинчалик бу тамойилга путур етган. Оқибатда эса, жамиятда қарама-қаршиликлар ва норозиликлар авж олган. Бунинг асосий сабаби – жамиятда ўрнатилган тартиб-қоидалар, ижтимоий муносабатларда фақат битта табақа, ёки ҳукмрон гуруҳларнинг манфаатларини кўзлаган. Жамиятда мавжуд бошқа гуруҳларнинг, айниқса паст табақаларнинг манфаатлари ҳисобга олинмаган. Ўз навбатида бундай ҳолат юқорида таъкидлаганимиздек, ижтимоий муносабатлар тизимида беқарорликни келтириб чиқарган ва жамиятни ларзага соладиган ижтимоий портлашларга сабаб бўлган. Буларни яхши тушунган ўз даврининг оқилу-доно ҳукмдорлари, хусусан, Амир Темур ўз сиёсатини тузишда ижтимоий қатламлар манфаатларини инобатга олган.

Ўз тузукларида Амир Темур шундай ёзади: «Салтанатим ишларини қонун-қоида ва интизомга солиб, салтанатим мартабасига зебу зийнат бердим. Салтанатимни ўн икки тоифага бўлиб, уларга таянган ҳолда иш юргиздим. Салтанатим қонун-қоидаларини ҳам шу ўн икки тоифага боғлаб туздим. Бу ўн икки тоифани салтанатим фалакининг ўн икки буржи ва давлатим корхонасининг ўн икки ойи деб ҳисобладим»²⁸¹. Айтиб ўтилган ана шу тоифалар таркибига Амир Темур давлатида яшаган аҳолининг деярли барча қатламлари киритилган эди. Ижтимоий муносабатлар ҳам ушбу фаолиятдан келиб чиққан²⁸². Албатта, бунинг учун ўша ҳукмрон табақа вакилларида ва ҳукмдорларда нафсини ва ғзабинини тия олиш, узоқни кўра олган ҳолда сиёсат олиб бориш, ҳаммага адолатли бўла олиш, ақл-идрок билан, оғир ва вазминлик билан иш юритиш каби бир қатор юксак ижобий фазилатлар бўлиши шарт. Ҳеч муболағасиз айтишимиз мумкинки, Амир Темурда бу каби фазилатлар мужассамлашган эди. Булардан ташқари, «Темурнинг ҳислатларидан бири шу эдики, у бирор масалани ҳал этишдан олдин шу соҳанинг билимдон одамлари, олимлари билан маслаҳатлашар, сўнг конкрет қарор қабул қилар эди»²⁸³. Бу

²⁸⁰ Салимов Б.Л. Ижтимоий муносабатларнинг коммуникация ва транспорт тизими билан детерминистик боғлиқлигининг гносеологик таҳлили. Фалсафа фанлари доктори диссертацияси. Ўзбекистон Миллий университети. Тошкент. 2022, 224 б.

²⁸¹ Салимов Б.Л. Ижтимоий муносабатларнинг коммуникация ва транспорт тизими билан детерминистик боғлиқлигининг гносеологик таҳлили. Фалсафа фанлари доктори диссертацияси. Ўзбекистон Миллий университети. Тошкент. 2022, 224 б.

²⁸² Салимов Б.Л. Ижтимоий муносабатларнинг коммуникация ва транспорт тизими билан детерминистик боғлиқлигининг гносеологик таҳлили. Фалсафа фанлари доктори диссертацияси. Ўзбекистон Миллий университети. Тошкент. 2022, 224 б.

²⁸³ Salimov, Bakhridin Lutfullaevich (2023). OPINIONS OF CENTRAL ASIAN SCHOLARS ON SOCIAL RELATIONS. Oriental renaissance: Innovative, educational, natural and social sciences, 3 (1-2), 178-182.

ҳолатни ўз даврига хос плюрализм ва демократиянинг ўзига хос кўриниши деб ҳам билишимиз мумкин.

Ҳукмдорнинг кўлида мутлоқ ваколатнинг борлиги, унда ҳеч кимдан сўрамасдан қарорлар қабул қилиш имконияти мавжудли бўла туриб бошқалар билан маслаҳатлашиш, уларнинг фикрини сўраш ва инобатга олиш буни яққол исботидир. Шунингдек, сир эмаски, ҳозирги кунда ҳам жаҳоннинг исталаган демократик давлатини олиб қарайдиган бўлсак, қайси соҳада қонунлар қабул қилинадиган бўлса, аввало, ўша соҳанинг мутахассислари томонидан ишлаб чиқилади. Демакким. қонунларни бу тартибда тайёрлашнинг шакли Амир Темур давлатидан бошланган деб, ҳисобласак, бу ҳам адолатдан бўлади. Амир Темур давлатида ишлаб чиқилган қонун-қоидаларнинг халқчил бўлиши ва жамиятда яшовчи аҳолининг барча қатламлари томонидан маъқулланишининг асл сабаби ҳам шунда. Амир Темур жамиятнинг илғор кишилари, олимлар ва уламолар билан учрашганда улар билан маслаҳатлашиш ва маълум масала юзасидан фикрларини билиш чегараланмаган. Балки, бундай учрашувларда ўз давлатидаги долзарб мавзулар бўйича нутқ ҳам ҳам сўзлаб, учрушувда иштирок этаётганларни фаол бўлишга чорлаган, жамият ҳаётидаги мавжуд муаммоларни ҳал этишда ўз ҳиссаларини кўшишларини сўраган: «Мамлакатнинг аҳволи, девоннинг суистеъмол қилинганлиги ва қилинаётганлиги, оддий одамларнинг жойлардаги ҳокимлар томонидан қисиб кўйилиши каби ҳоллар ҳаммадан кўра сизларга аёндыр. Шулар ҳақида маълумот берсангизлар, бу каби адолатсиз ишларни бартараф этувчи ҳамда шариат ва қонунларага мувофиқ чора тадбирларни айтсангизлар яхши бўларди»²⁸⁴. Мазкур фикридан кўриниб турганидек, Амир Темур мамлакатада кечаётган жараёнлардан ва ўз халқининг холидан доимо бохабар бўлишга интилган. Айниқса, оддий одамларнинг турмуши унинг диққат марказида бўлган. Чунки, ҳокимлар ва бошқаларнинг уларга зулм қилиши эҳтимоли кўплигини билган. Ва бу каби ҳолатларга муросасиз тарзда кураш олиб борган. Зулм ва адолатсизликка йўл қўйган амалдорларни, ҳаттоки ўз фарзандлари ва набираларини ҳам аяб ўтирмаган. Унинг учун ҳақиқат ҳамма нарсадан устун турувчи мезон ҳисобланган. Шунинг учун ҳам, «Амир Темурнинг қоидаси, рости-друсти – эди. Ҳақиқат – сиҳат-саломатлик, ҳақиқат – тартиб, ҳақиқат – адолат демакдир деб тушунтиради, у»²⁸⁵.

²⁸⁴ Салимов Б.Л. Ижтимоий муносабатларнинг коммуникация ва транспорт тизими билан детерминистик боғлиқлигининг гносеологик таҳлили. Фалсафа фанлари доктори диссертацияси. Ўзбекистон Миллий университети. Тошкент. 2022, 224 б.

²⁸⁵ Темур тузуқлари. – Тошкент: Ғафур Ғулом, 1991. – Б. 50.

Амир Темур ўз давлатида яшайдиган, ким бўлишидан ва ижтимоий келиб чиқишидан қатъий назар ҳар бир фуқаронинг тақдирига бефарқ бўлмаган ва уларга муносиб турмуш тарзини яратиб беришга ҳаракат қилган. Ҳар бир ишда адолат билан иш тутишга интиланган. Масалан, тиланчилар ва тиланчиликка кураш борасида. Тиланчилик масаласи, нафақат Амир Темур даврида, балки бугунги кунда ҳам долзарб масала бўлиб қолмоқда. Ҳозирги кунда шаҳар ва қишлоқларимизнинг одамлар гавжум бўладиган жойларида кўплаб тиланчилик қилаётган тиланчиларга кўзимиз тушади. Улар орасида эркаклар ҳам аёллар ҳам бор, ёш тоифаси ҳам ҳар хил, 7 ёшдан 70 ёшгача бор. Бу борада кўплаб қарорлар ва қонунлар қабул қилинди. Лекин, тиланчилик ҳамон давом этмоқда. Хўш, Соҳибқирон бу масалада қандай йўл тутган? Бу саволга «Темур тузуклари»даги қуйидаги фикрларни келтириш орқали жавоб олишимиз мумкин: «Яна буюрдимки, ҳар бир мамлакат фатҳ этилгач, у ернинг гадоларини тўплаб, кундалик емиш-ичмишларини бериб, уларга бирон вазифа белгиласинлар. Ҳамда барчаси тамғаласинлар, токи бошқа гадолик қилмасинлар. Агар тамғодан кейин ҳам гадолик қилгудек бўлсалар, уларни узоқ мамлакатларга сотиб юборсинлар ёки ҳайдасинлар. Шундагина гадо зоти мамлакатимдан йўқолади»²⁸⁶.

ХУЛОСА

Тўғри бу ўринда, уларни, яъни тиланчиларни узоқ мамлакатларга сотиб юборсинлар ёки ҳайдасинлар деган фикрга қўшилиб бўлмайди. Ҳозир 21 аср, инсон шаъни ва кадр-қиммати ҳар нарсадан устун. Кейин тиланчилар ҳам давлатимиз фуқаролари ва улар ҳам худди биз каби давлат ҳимоясида ва кўмагида бўлишга ҳақлидирлар. Амир Темурнинг, уларга бирон вазифа белгиласинлар деган мазмунидаги фикри эса бугунги кун сиёсатида тўғри келади ва ундан ҳозирги давр ижтимоий ҳаётидаги ўткир муаммоларнинг ечимини топишда фойдаланиш мумкин. Бунда, ўша тиланчилик қилаётган юртдошларимизни муайян касб-хунарга ўргатиш ёки лаёқатига қараб иш бериш, ҳалол меҳнат орқали яшашга одатлантириш керак бўлади.

Албатта, Амир Темур яшаган давр билан ҳозирги давр оралиғида 600 йилдан зиёд йиллар турибди. У замондаги ижтимоий-сиёсий тизим ўртасидаги ҳозирги даврдагиси ўртасида жуда катта фарқ мавжуд. Шу боис Амир Темурнинг ҳамма қарашларининг ҳаммаси ҳам бугунги кунги ҳаётимизга тўғри келавермайди. Шу катори, тўғри келадигани ҳам бор. Бизнинг вазифамиз, ана

²⁸⁶ Салимов Б.Л. Ижтимоий муносабатларнинг коммуникация ва транспорт тизими билан детерминистик боғлиқлигининг гносеологик таҳлили. Фалсафа фанлари доктори диссертацияси. Ўзбекистон Миллий университети. Тошкент. 2022, 224 б.

шу тўғри келадиган фикрларни қидириб топишимиз ва улардан фойдалана билишдир.

REFERENCES

1. Темур тузуклари. – Тошкент: Гафур Гулом, 1991. – Б. 50.
2. Салимов Б.Л. Ижтимоий муносабатларнинг коммуникация ва транспорт тизими билан детерминистик боғлиқлигининг гносеологик таҳлили. Фалсафа фанлари доктори диссертацияси. Ўзбекистон Миллий университети. Тошкент. 2022, 224 б.
3. Салимов Б.Л. Ижтимоий муносабатларнинг коммуникация ва транспорт тизими билан детерминистик боғлиқлигининг гносеологик таҳлили. Фалсафа фанлари доктори диссертацияси. Ўзбекистон Миллий университети. Тошкент. 2022, 224 б.
4. Лутфуллаевич, С. Б. (2020). Философская роль диалектических категорий в жизни человека. *Историческая психология и социология истории*, 13(1), 111-119.

ИЛМ ВА ТЕХНИКАНИНГ ИЖТИМОЙ АҲАМИЯТИ

Кушаков Файзулла Абдуллаевич

ТДТру «Ижтимоий фанлар» кафедраси катта ўқитувчиси

kushakovfayzullo@gmail.com

+99897 777 25 83

АННОТАЦИЯ

Ушбу мақолада илмий – техник каифиётларнинг инсон ижтимоий фаолиятига таъсири ва унинг фалсафий аҳамияти таҳлил қилинди. Инсонни “меҳнат” тушунчасига нисбатан бўлган замонавий ёндашуви кўриб чиқилди. Аниқ ва табиий фанлардаги каифиётларнинг жамият ҳаётига бўлган ижобий таъсири ўрганилди.

Калит сўзлар: техника, меҳнат, табиий материаллар, сунъий материаллар, ишлаб чиқариш, автоматлаштирилган бошқарув тизимлар, ахборотлашган тизим.

АННОТАЦИЯ

В данной статье анализируется влияние научно-технических открытий на социальную активность человека и их философское значение. Был рассмотрен современный подход человека к понятию "Труд". Было изучено положительное влияние открытий в области точных и естественных наук на жизнь общества.

Ключевые слова: машины, рабочая сила, природные материалы, искусственные материалы, производство, автоматизированные системы управления, информатизированная система.

ABSTRACT

This article analyzes the impact of scientific and technical discoveries on human social activity and their philosophical significance. The modern approach of a person to the concept of "Labor" was considered. The positive impact of discoveries in the field of exact and natural sciences on the life of society was studied.

Keywords: machines, labor force, natural materials, artificial materials, production, automated control systems, informatized system.

КИРИШ

Илм инсон ҳаётидаги энг муҳим ва ҳал қилувчи омиллардан бири ҳисобланади. Инсон томонидан йўналтирилган ҳар қандай фаолиятнинг асосида илмий янгиликлар ётади. Илмнинг ишлаб чиқаришда ўз исботини топиши инсонни “меҳнат” тушунчасига бўлган қарашларини тубдан ўзгартирди. Инсон онги ва меҳнатидан ресурс сифатида фойдаланиш илмга янгича тушунча

“инсон ресурси” деган номни олиб кирди. Замонавий илмий қарашларга таянадиган бўлак, эндиликда нафақат инсон меҳнати махсули ресурс деб номланади, балки инсоннинг ўзига ресурс сифатида қарала бошланган. Ишлаб чиқариш техника ва технологиялардаги кашфиётлардан оқилона фойдаланар экан, янгидан-янги меҳнат турлари пайдо бўлишига замин яратади. Бу эса ўз ўрнида инсонни янгича турдаги сафарбарга йўналтиради.



МУҲОКАМА ВА НАТИЖАЛАР

XXI-аср ишлаб чиқаришда техник тараққиётнинг доминантлик асри бўлмоқда. Техника соҳасидаги илмий кашфиётлар инсоният эҳтиёжларини тўлиқ қондирмоқда. Шу сабабли илмий ва техник соҳадаги янгилар ишлаб чиқаришда жуда катта ўсишга эришган ва бошқа соҳаларни анча орқада қолдириган.

Ишлаб чиқариш соҳасида илмий ва технологик инқилоб куйидаги ўзгаришлар билан тавсифланади:

1) илмий ютуқларни ишлаб чиқаришга жорий этиш ҳисобига меҳнат шароитлари, табиати ва мазмуни ўзгариб бормоқда: аввалги меҳнат турлари машина-автоматлаштирилган меҳнат билан алмаштирилмоқда; автоматларни жорий этиш меҳнат унумдорлигини сезиларли даражада оширади, автоматлаштиришнинг психофизиологик хусусиятлари тезлик билан боғлиқ, аниқлик ва узлуксизликдаги чекловларни олиб ташлайди. Ишлаб чиқаришга шахс омилини таъсири; ишлаб чиқаришдаги одамнинг ўрни ва роли ўзгариш сабаблари; "инсон-техника" уйғунлашишида янги тушунчаларининг тури пайдо бўлади, ҳеч қандай машина одамнинг ривожланишини чекламайди; автоматлаштирилган ишлаб чиқариш шароитида энди машиналар ишлаб чиқаради;

2) янги энергия турларидан фойдаланиш, айниқса қайта тикланадиган – денгиз тўлқинлари, ернинг ички қисми тобора долзарб вазифага айланмоқда; электромагнит ва қуёш энергиясидан фойдаланишда сифат ўзгариши кузатилмоқда;

3) табиий материаллар сунъий материаллар билан алмаштирилмоқда: пластмасса ва полимер ва кимиёвий маҳсулотлари кенг қўлланилади;

4) ишлаб чиқариш технологияси ўзгармоқда, масалан, меҳнатга объект сифатида қаралиб, унинг моҳиятига механик, физик ва кимёвий таъсир янада ошиб бормоқда; шу билан бирга, магнит импульс ҳодисалари, ултратовуш, ортиқча частота, электро-гидравлик таъсир, турли хил нурланиш турлари илмий эҳтиёжга қараб ишлатила бошланади; янги технологик усуллар, меҳнат куруллари - аниқлик, ишончлилик, ўзини-ўзи бошқариш қобилияти, меҳнат объектига - аниқ белгиланган сифат, аниқ озиклантириш режими ва бошқаларга) янги талаблар қўяди. Иш шароитларига-ёритиш учун қатъий белгиланган талаблар, хоналардаги ҳарорат шароитлари, уларнинг тозалиги ва бошқалар;

5) бошқарувнинг табиати ўзгариб бормоқда; автоматлаштирилган бошқарув тизимларидан фойдаланиш инсоннинг бошқарув ва ишлаб чиқаришни бошқариш тизимидаги ўрнини ўзгартиради;

6) ахборотни яратиш, сақлаш ва узатиш тизими ўзгармоқда; компьютерлардан фойдаланиш ахборотни ишлаб чиқариш ва улардан фойдаланиш билан боғлиқ жараёнларни сезиларли даражада тезлаштиради, қарор қабул қилиш ва баҳолаш усулларини яхшилади;

7) кадрларни касбий тайёрлашга қўйиладиган талаблар ўзгармоқда; ишлаб чиқариш воситаларининг тез ўзгариши узлуксиз касбий такомиллаштириш, малака даражасини ошириш вазифасини қўяди; инсондан касбий ҳаракатчанлик ва ахлоқнинг юқори даражаси талаб қилинади; зиёлилар сони ортиб бормоқда, унинг касбий фаолиятига қўйиладиган талаблар тренинг ортиб бормоқда;

8) ишлаб чиқаришнинг экстенсив ривожланишидан интенсив ривожланишига ўтиш мавжуд; илмий-техник инқилоб даврида технология унинг ривожланишининг янги босқичига - автоматлаштириш босқичига киради; фанни тўғридан-тўғри ишлаб чиқарувчи кучга айлантириш ва ишлаб чиқаришни автоматлаштириш илмий-техник инқилобнинг энг муҳим хусусиятлари бўлиб, улар инсон ва технология ўртасидаги муносабатларни ўзгартириш; фан янги ғоялар генератори ролини ўйнайди ва технология уларнинг моддий тимсоли сифатида ишлайди.

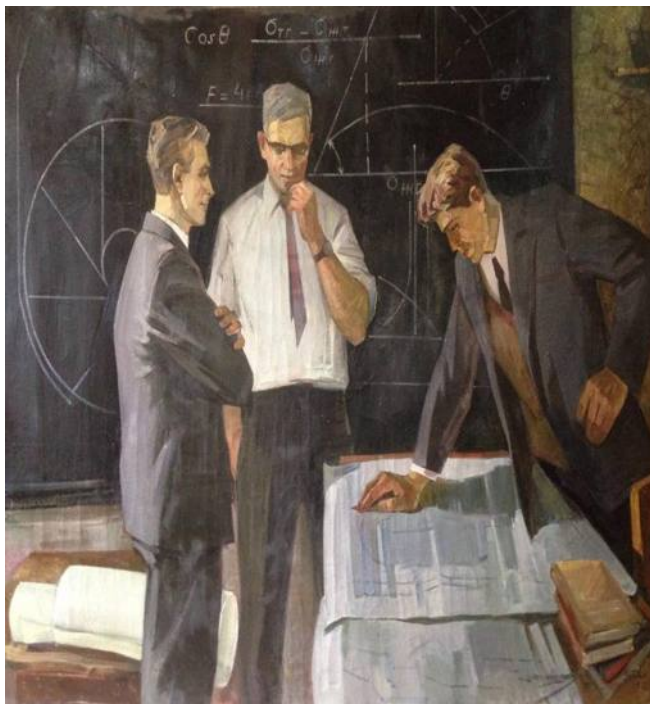

Олимлар ишлаб чиқаришни автоматлаштириш жараёнини бир қатор босқичларга ажратадилар:

1) дастлабки босқич ярим автоматик механиканинг тарқалиши билан тавсифланади, ишчи технологик жараённи интеллектуал ва жисмоний куч билан тўлдиради (автоматик машиналарни юклаш, тушириш);

2) иккинчи босқич ишлаб чиқариш жараёнининг компьютер ускуналари асосида дастурий таъминотни бошқариш билан дастгоҳларнинг пайдо бўлиши билан

тавсифланади;

3) охириги босқич ишлаб чиқаришни комплекс автоматлаштириш билан боғлиқ бўлиб, у автоматлаштирилган устахоналар ва автоматик заводлар билан тавсифланади;

4) ва ниҳоят, охириги босқич-бу ўз-ўзини тартибга солувчи тизимга айланадиган иқтисодий комплексни тугалланган автоматлаштириш даври. Шундай қилиб, илмий-техник инқилоб нафақат ишлаб чиқариш соҳасини, балки таълим, тарбия, ҳаёт, аҳоли пункти ва жамият ҳаётининг бошқа соҳаларини ҳам ўзгартиради.

Илмий-техник инқилоб курсининг ўзига хос хусусиятлари қуйидагилардан иборат: биринчидан, илмий-техник инқилоб капиталнинг концентрацияси билан бирга келади, бу корхоналарни техник қайта жиҳозлаш билан изоҳланади, бу молиявий ресурсларнинг концентрациясини ва уларнинг катта харажатларини талаб қилади; иккинчидан, илмий ва техник инқилоб меҳнат тақсимотининг чуқурлашиши билан бирга келади; учинчидан, фирмаларнинг иқтисодий кудратининг ўсиши уларнинг сиёсий ҳокимиятга таъсирини кучайтиришга олиб келади.

Шу билан бирга, илмий ва технологик инқилобнинг амалга оширилиши ижтимоий тенгсизликнинг кучайиши, табиий муҳитга босимнинг кучайиши, урушларнинг вайронкорлигини ошириш, ишсизликнинг кучайиши, ижтимоий саломатликнинг пасайиши ва бошқалар шаклида баъзи салбий оқибатларга олиб келиши аниқ ҳақиқатни эътиборсиз қолдириб бўлмайди. Аммо шуни

қайта-қайта таъкидлаш керакки, илмий ва технологик инқилобнинг салбий оқибатлари мажбурий эмас ва технологиянинг ривожланиш даражасидан келиб чиқмайди, учинчидан, улар ижтимоий-иқтисодий тизимга, унинг синфий тузилишига ва бутун мажмуага боғлиқ. Ижтимоий муносабатлар технологиялардан фойдаланиш мақсадларини белгилайдиган. Шу сабабли, энг муҳим ижтимоий вазифалардан бири бу илмий-техник инқилобнинг ижобий таъсирини максимал даражада ошириш ва унинг салбий оқибатлари ҳажмини камайтириш зарурлигини англашдир. Илмий-техник инқилоб шу тариқа илмий, техник ва ижтимоий тараққиёт учун тубдан янги шароит ва имкониятлар яратди.

Илм-фан ҳали илмдан олдинги давр бўлганида ҳам, у жамият тарихида аниқ белгиланган ўринни эгаллаб, илмий билимлар ривожланиб бориши билан унинг ривожланишига тобора ортиб бораётган таъсир кўрсатди. Илм-фан тараққиёти жамият тараққиётининг ўзи объектив бўлганидек объектив эди. Табиийки, уларнинг ўзаро боғлиқлиги ва ўзаро боғлиқлиги прогрессив ҳаракатнинг тўғри векторини абадий кўрсатадиган кўплаб ва турли омиллар билан шартланган.

Экспериментал фанга айланган замонавий даврда фаннинг жамиятдаги ўрни ва роли айниқса сифатли тарзда ўзгарди. Ўша вақтдан бошлаб илм-fanning ривожланиш суръати барқарор ўсиб борди, унинг мавқеи мустаҳкамланди, обрўси табиий равишда ошди. Албатта, иккаласи ҳам фалсафий схоластика ва илоҳиёт билан ўзаро курашда олинган, аммо фаннинг устунлиги олдиндан белгилаб қўйилган. У инсоният дунёқарашида етакчи ўринни эгаллади.

ХУЛОСА

Хулоса қилиб шуни таъкидлаш жоизки, жамиятнинг маънавий ривожланишининг асосий вазифаси ишончли билимларни тўплаш эди. Янги табиий ресурслар ва машиналарни талаб қиладиган ўсиб бораётган капиталистик ишлаб чиқариш фан ривожланишининг ижтимоий омилига айланди. Ушбу эҳтиёжларни қондириш учун фан жамиятнинг ишлаб чиқарувчи кучи сифатида зарур эди. Шу билан бирга, илм-фаннинг янги мақсадлари шакллантирилди, улар ўтмиш олимлари эътибор қаратган мақсадлардан сезиларли даражада фарқ қилди.

REFERENCES:

1. Раматов, Ж. С., Муратова, Д., Султанов, С. Ҳ., Тухтабоев, Э., Кушаков, Ф., & Хасанов, М. Н. (2022). ИЖТИМОЙ АДОЛАТ ВА ҚАДРИЯТЛАР ПЛЮРАЛИЗМИ. *World scientific research journal*, 8(1), 102-108.

2. Раматов, Ж.С., Баратов, Р.Ў., Кушаков, Файзулла Абдуллаевич, Валиев, Л.А., & Хасанов, М.Н. (2022). ТРАНСПОРТ ТИЗИМИ ТАРАҚҚИЁТ БОСҚИЧЛАРИ (ЎЗБЕКИСТОН ТЕМИР ЙЎЛ ТРАНСПОРТИ МИСОЛИДА). *Oriental renaissance: Innovative, educational, natural and social sciences*, 2 (9), 606-612.
3. Ф. А. Кушаков, М. Н. Ҳасанов, Р. Ў. Баратов, Ж. С. Раматов, & С. Ҳ. Султанов (2022). ЯНГИ ЎЗБЕКИСТОНДА ИНСОН ҲУҚУҚЛАРИ ВА СЎЗ ЭРКИНЛИГИ. *Academic research in educational sciences*, 3 (10), 803-810.
4. Жўрабоев, Н. Ю., Кушаков, Ф. А., Султанов, С. Ҳ., & Хасанов, М. Н. (2022). КОНФУЦИЙЛИК ХУСУСИЯТЛАРИДАН ХИТОЙ ФАЛСАФАСИНИНГ КЕНГАЙИШИ. *World scientific research journal*, 9(2), 37-42.
5. Кушаков, Файзулла Абдуллаевич (2022). ТЕХНОЛОГИЯ ФАЛСАФАСИНИНГ ИЛМИЙ – НАЗАРИЙ АСОСЛАРИ. *Oriental renaissance: Innovative, educational, natural and social sciences*, 2 (10-2), 875-880.
6. Файзулла Абдуллаевич Кушаков (2022). ТЕХНИКАНИНГ ФАЛСАФИЙ МУАММОЛАРИ. *Academic research in educational sciences*, 3 (10), 365-371.
7. Файзулла Абдуллаевич Кушаков, & Қымбат Қанагатовна Назарова (2022). ТЕХНИКА ИНҚИЛОБИНИНГ ИНСОН ТАФАККУРИГА ТАЪСИРИ. *Academic research in educational sciences*, 3 (10), 360-364.
8. Файзулла Абдуллаевич Кушаков, & Бекслан Мирзараҳим Ўғли Хақимов (2022). ТЕХНИКА ФАЛСАФАСИНИ ИНСОН ВА ЖАМИЯТ ҲАЁТИДАГИ ЎРНИ. *Academic research in educational sciences*, 3 (Special Issue 2), 172-177.
9. Кушаков, Ф. А. (2022). ТЕХНИКА КАК ФУНДАМЕНТАЛЬНОЕ ОТНОШЕНИЕ ЧЕЛОВЕКА К МИРУ. *World scientific research journal*, 10(1), 249-256.
10. Jumaniyoz Ramatov, Rozigul Umarova, Rashid Baratov, Mirshod Khasanov, Siroj Sulstonov, & Fayzulla Kushakov (2022). MODERN REQUIREMENTS FOR THE SPIRITUAL IMAGE OF YOUNG PEOPLE AND ITS MANIFESTATION IN PRACTICE. *Academic research in educational sciences*, 3 (10), 582-586.
11. Раматов, Ж.С., Баратов, Р.Ў., Султанов, С.Ҳ., Кушаков, Файзулла Абдуллаевич., Валиев, Л.А., & Хасанов, М.Н. (2022). ҲОЗИРГИ ДАВРДА ИЖТИМОЙ АДОЛАТ ҲАҚИДАГИ ИЛМИЙ-ФАЛСАФИЙ ҚАРАШЛАРИНИНГ ЎЗИГА ХОС ТАЛҚИНИ. *Oriental renaissance: Innovative, educational, natural and social sciences*, 2 (9), 647-656.

12. Раматов, Ж. С., Баратов, Р. Ў., Кушаков, Ф. А., Валиев, Л. А., & Хасанов, М. Н. (2022). ЖАМИЯТДА СИЁСИЙ ВА ҲУҚУҚИЙ МАДАНИЯТНИ ЮКСАЛТИРИШ МАСАЛАЛАРИ. *PEDAGOGS journali*, 19(1), 13-18.
13. Jumaniyoz Ramatov, Rozigul Umarova, Rashid Baratov, Mirshod Khasanov, Siroj Sultonov, & Fayzulla Kushakov (2022). PROBLEMS OF INFLUENCE OF ISLAM ON CONSCIOUSNESS TRANSFORMATION. *Academic research in educational sciences*, 3 (10), 591-597.
14. Файзулла Абдуллаевич Кушаков (2022). ПЕРСПЕКТИВЫ РАЗВИТИЯ СОВРЕМЕННОЙ ФИЛОСОФИИ ТЕХНИКИ. *Academic research in educational sciences*, 3 (TSTU Conference 1), 428-432.
15. Раматов, Ж. С., Муратова, Д., Султанов, С. Х., Тухтабоев, Э., Кушаков, Ф., & Хасанов, М. Н. (2022). ИЖТИМОЙ АДОЛАТ ВА КАДРИЯТЛАР ПЛЮРАЛИЗМИ. *World scientific research journal*, 8(1), 102-108.
16. Кушаков, Файзулла Абдуллаевич (2022). ТЕХНОЛОГИЯ ФАЛСАФАСИНИНГ ИЛМИЙ – НАЗАРИЙ АСОСЛАРИ. *Oriental renaissance: Innovative, educational, natural and social sciences*, 2 (10-2), 875-880.
17. Ramatov, J.S., & Khasanov, M.N. (2022). SOCIAL ASPECTS OF PROFESSIONAL QUALITY IMPROVEMENT (ON THE EXAMPLE OF THE RAILWAY SECTOR). *Oriental renaissance: Innovative, educational, natural and social sciences*, 2 (6), 969-976.
18. Раматов, Ж.С., Валиев, Л.А., & Хасанов, М.Н. (2022). XIX АСРДА ҲИНДИСТОНДАГИ ИЖТИМОЙ – ФАЛСАФИЙ ЖАРАЁНЛАР. *Oriental renaissance: Innovative, educational, natural and social sciences*, 2 (6), 1070-1078.
19. Жўрабоев, Н. Ю., Кушаков, Ф. А., Султанов, С. Х., & Хасанов, М. Н. (2022). КОНФУЦИЙЛИК ХУСУСИЯТЛАРИДАН ХИТОЙ ФАЛСАФАСИНИНГ КЕНГАЙИШИ. *World scientific research journal*, 9(2), 37-42.
20. Ruzigul, U., Nasirjan, J., Dilmurodkhakim, A., Mirshod, H., & Urozboy, E. (2020). Rationale and history of human reflections in the muslim philosophy. *International Journal of Advanced Science and Technology*, 29(5), 1453-1458.
21. Ramatov, J., Umarova, R., Baratov, R., Sultanov, S., & Khasanov, M. (2022). METHODS AND MEANS OF FORMATION OF SPIRITUAL MORAL CONSCIOUSNESS IN STUDENTS AND YOUTH OF UZBEKISTAN. *World scientific research journal*, 10(1), 257-262.
22. Абдурашидова, Нилуфар Абдурашидовна, & Хасанов, М. (2022). ЁШЛАР ДУНЁҚАРАШИДА ДИН ВА АХЛОҚНИНГ ЎЗАРО МУТАНОСИБЛИГИ.

Oriental renaissance: Innovative, educational, natural and social sciences, 2 (10), 1226-1235.

23. Бобошев, З. Н., Ҳасанов, М. Н., & Нуруллаев, Э. А. (2022). АБУ НАСР ФОРОБИЙНИНГ ПЕДАГОГИКА ФАНИНИНГ АСОСЧИСИ СИФАТИДА.

24. Эрнийёзов, У. К., Ҳасанов, М. Н., & Машарипов, Х. С. (2022). АБУ НАСР ФОРОБИЙНИНГ ИЖТИМОИЙ-АХЛОҚИЙ ТАЪЛИМОТИ ВА УНИНГ АНТРОПОЛОГИК ХУСУСИЯТЛАРИ.

25. Журабоев, Носир Юсупович, & Ҳасанов, Миршод Нўъмонович (2022). ЯНГИ ЎЗБЕКИСТОНДА ИЖТИМОИЙ-ИҚТИСОДИЙ СОҶА РИВОЖИ: ИСЛОҶОТ ВА ИСТИҚБОЛ. *Oriental renaissance: Innovative, educational, natural and social sciences*, 2 (6), 1274-1283.

26. Салимов, Бахриддин Лутфуллаевич, & Ҳасанов, Миршод Нўъмонович (2022). ШАРҚ МУТАФАККИРЛАРИНИНГ КОМИЛ ИНСОН ТАРБИЯСИ МАСАЛАЛАРИ ТАҲЛИЛИ. *Oriental renaissance: Innovative, educational, natural and social sciences*, 2 (6), 1345-1354.

27. Ramatov, J.S., & Khasanov, M.N. (2022). SOCIAL ASPECTS OF PROFESSIONAL QUALITY IMPROVEMENT (ON THE EXAMPLE OF THE RAILWAY SECTOR). *Oriental renaissance: Innovative, educational, natural and social sciences*, 2 (6), 969-976.

28. Нилуфар Жўраевна Назарова, & Миршод Нўъмонович Ҳасанов (2022). ТАЛАБАЛАРДА БЎШ ВАҚТДАН САМАРАЛИ ФОЙДАЛАНИШ КЎНИКМАЛАРИНИ ШАКЛЛАНТИРИШ. *Academic research in educational sciences*, 3 (6), 752-758.

O'ZBEKISTONDA TA'LIM MUASSASALARIGA BERILAYOTGAN E'TIBOR VA TALABALARNI ILMIY FAOLIYATGA YO'NALTIRISH

Shakirova Saida Tuxtajanovna

Toshkent davlat transport universiteti

“Chet tillari” kafedrasida o'qituvchisi

Tel: +99 890 987 76 60

ANNOTATSIYA

Ushbu maqolada bugungi kunda yangi O'zbekistonda ta'lim berilayotgan e'tibor hamda talabalarning ilmiy faoliyatini tashkillashtirish uslublari tashkil etishda ilmiy ishlarning ahamiyati ko'rsatib o'tilgan. Talabalarni ilmiy faoliyatga yo'naltirish usuli sifatida ilmiy jamoatchilikka o'zini ko'rsatishga, ilmiy muhokamada, davra suhbatlarida tajriba orttirishga yordam berishi ta'kidlab o'tilgan.

Kalit so'zlar: *Ilmiy tadqiqot, ijodiy faoliyat, pedagogik texnologiya, Ilmiy ishlar, ilmiy yondashuv, metodik usul.*

ABSTRACT

In this article, the importance of scientific work in the organization of the methods of organizing the scientific activity of students and the attention given to education in the new Uzbekistan today is shown. It is emphasized that it helps students to present themselves to the scientific community, to gain experience in scientific discussions and roundtable discussions as a way of directing students to scientific activities.

Key words: *Scientific research, creative activity, pedagogical technology, Scientific work, scientific approach, methodological method.*

KIRISH

O'zbekiston Respublikasi Prezidenti Shavkat Mirziyoyevning Oliy Majlis va O'zbekiston xalqiga Murojaatnomasida ta'limga alohida to'xtalib ta'lim sifatini oshirish – Yangi O'zbekiston taraqqiyotining yakkayu yagona to'g'ri yo'lidir deb takidlagani ta'limga davlat tomonidan aloxida e'tibor qaralishini ko'ramiz.

Yusuf Xos Hojib bobomiz aytganlaridek:

“Zakovat bor joyda ulug'lik bo'ladi,

Bilim bor joyda buyuklik bo'ladi”.

Shuning uchun ushbu sohada boshlagan islohotlarimizni davom ettirishimiz, ta'lim dargohlariga borib, o'qituvchi va murabbiylar bilan ko'proq muloqot qilib, o'quv-tarbiya ishlari sifatini oshirish bo'yicha ular qo'ygan masalalarni birgalikda hal etishimiz kerak. 2023 yilga yurtimizda “Insonga e'tibor va sifatli ta'lim yili”, deb nom

berishni taklif qilaman deb ta'kidladi. Prezident parlamentga murojaatnomasida ta'lim masalasiga alohida urg'u qaratdi. Bu albatta o'sib kelayotgan yoshlarda ilmga bo'lgan qiziqishlarga keng yo'l ochildi desak mubolag'a bo'lmaydi.

«Ta'lim sifatini oshirish – Yangi O'zbekiston taraqqiyotining yakkayu yagona to'g'ri yo'lidir! Ushbu sohada boshlagan islohotlarimizni davom ettirishimiz, ta'lim dargohlariga borib, o'qituvchi va murabbiylar bilan ko'proq muloqot qilib, sifatni oshirish bo'yicha ular qo'ygan masalalarni birgalikda hal qilishimiz kerak deb ta'kidlab o'tkanlari bejiz emas bu bilan O'zbekistonning kelajagini ta'lim bilan qurishimizga yaqol misol bo'la oladi deb o'ylaymiz. Shu yurtda yashayotgan har bir insonning tinch va baxtli hayot kechirishi, uning sog'ligi joyida bo'lishi, yaxshi ta'lim olishi, oilasini tebratishi uchun qanday sharoit kerak bo'lsa, hammasini yaratib berishga harakat qilyapmiz va bu yo'ldan aslo to'xtamaymiz. Biz Yangi O'zbekistonni "ijtimoiy davlat" tamoyili asosida qurishni maqsad qilyapmiz. Buni Konstitutsiyada mustahkamlashimiz kerak.

MUHOKAMA VA NATIJALAR

Bugungi kunda oliy ta'lim muassasalari talabalarini yangicha tafakkurga ega, ijodiy fikrlovchi, yuksak ma'naviyatli qilib tarbiyalash o'quv muassasalarimiz oldida turgan eng dolzarb muammolar sirasiga kiradi. Bunday muammolarni hal etish ko'p jihatdan ta'lim-tarbiya jarayonida qo'llaniladigan samarali usullar, vositalar va ularni shakllantirish yo'llariga ham bog'liq. Demak, ta'lim muassasalarida yoshlarni mustaqil ishlash faolligini boshqarishda professor-pedagog tomonidan ta'lim-tarbiya jarayonini uzluksiz ravishda barcha bosqichlarda amalga oshirishlariga bog'liq, deyish mumkin. Buning uchun ta'lim dargohlarida mustaqil ishlashga o'rganish tarbiyasini shakllantirishni dolzarb vazifa qilib qo'ymoq lozim. Pedagogik ta'lim-tarbiya tizimida har bir fan talaba-yoshlar ma'naviyatini shakllantirishda ma'lum maqsadlar uchun o'z ta'sirini o'tkazadi. Talabalarni axloq qoidalari, fanlar bo'yicha bilimlarni baholash mezonlari, ichki tartib-qoidalari va nizomlari bilan belgilanadi. O'zbekistonda davlatning bu sohadagi siyosati va Ta'limni isloh qilish Konsepsiyasi O'zbekiston Respublikasi Oliy Majlisi tomonidan 1997 yil 29 avgustda qabul qilingan «Ta'lim to'g'risida»gi yangi tahrirdagi Qonun hamda Kadrlar tayyorlash milliy dasturida o'z aksini topdi. Ta'limning muhim tarkibiy qismi bo'lgan ilmiy tadqiqot inson dunyoqarashini o'zgartirish, nazariy g'oyalarni amaliyot bilan uyg'unlashtirish, jamiyat taraqqiyotini ilgarilashiga ta'sir qiluvchi omildir. Talabalarning ijodiy kuchlari va qobiliyatlarini yuzaga chiqaruvchi ilmiy faoliyat jarayonini takomillashtirish ularni yetuk mutaxassis sifatida shakllanishiga yordam beradi. Bu esa ilmiy tadqiqot faoliyatini tashkil qilish usullarini tahlil etish zaruriyatini keltirib chiqaradi.

Talabalarning ilmiy tadqiqotini tashkil qilish masalalarini o'rganishda tarixiylik va mantiqiylik, analiz va sintez, umumlashtirish, taqqoslash kabi mantiqiy usullardan foydalanilgan.

O'zbekistonda "Ta'lim to'g'risida"gi Qonunning yangi tahriri qabul qilinishi, fan, ta'lim va ishlab chiqarishning mutanosibligini ta'minlash mexanizmlaridan samarali foydalanishga e'tiborni kuchayib borayotganligi, mutlaqo yangicha mazmun va shakldagi Prezident maktablari, Ijod maktablari, yangi oliy o'quv yurtlari, nufuzli xorijiy universitetlarning filiallari, yetakchi xorijiy universitetlar bilan hamkorlikda qo'shma ta'lim dasturi bo'yicha kadrlar tayyorlash yo'lga qo'yildi. Oliy ta'limni 2030 yilgacha rivojlantirish Konsepsiyasida bo'lajak mutaxassislarning o'z yo'nalishlarida tadqiqotchilik ko'nikma va malakalarga ega bo'lishi oliy ta'limni rivojlantirishning strategik vazifalari qatorida keltirilgan. V.V.Krayevskiy ilmiy tadqiqotlarni "tizimli, maqsadga muvofiq" hodisa sifatida ta'kidlaydi. Ijodning maxsus shakli bo'lgan ilmiy tadqiqot jarayoni o'ziga xos metodologik xarakterga ega. U subektning borliq hodisalarini qay darajada bilishida namoyon bo'ladi. Ilmiytadqiqot jarayonida subekt obektga faol, izchil ta'sir ko'rsatadi, yangilikni yaratadi yoki kashf etadi. Talabalarning ilmiy-tadqiqot ishlariga yo'naltirish ikki yo'nalishda amalga oshirilishi mumkin: birinchisi, bevosita dars jarayonida: seminar, amaliy mashg'ulot darslarida muammoli darslarni tashkil etish, muammoli vazifalarni qo'yib, ularni yechishga undash, talabalarning mutaxassisligi yoki biror fan doirasida o'quv loyiha larini yaratishga erishish; – ikkinchisi, darsning mantiqiy davomi bo'lib, darsdan tashqari vaqtda o'quv-tadqiqot faoliyatini amalga oshirish: mustaqil ish, referat, kurs ishi, ilmiy, o'quv-tadqiqot ish larini bajarish, olimpiada va ko'rgazmalarda o'z chiqishlari va konferensiyalarda ilmiy maqolalari bilan ishtirok etish kerak. Qolaversa konferensiyalar talabalarni ilmiy tadqiqot ishiga yo'naltirishda muhim ahamiyat kasb etadi. Ilmiy ishlar - (inglizchada academic conference) bu ilmiy faoliyatni tashkil etish shakli bo'lib, unda olimlar, tadqiqotchilar, talabalar o'z ishlarini taqdim etadilar va muhokama qiladilar. Konferensiyalar va boshqa ilmiy forumlarda qatnashish tadqiqotchi, talabalarga tadqiqotchiga ilmiy jamoatchilikka o'zini ko'rsatishga, ilmiy muhokamada, bahslarda tajriba orttirishga, nutqini charxlashga, ilmiy seminar va dissertatsiya himoyalari jarayonida nutq so'zlash va savollarga javob berishga tayyorgarlik ko'rishga yordam beradi. Shuningdek o'z ilmiy izlanishlarini ommalashtirish imkonini beradi. Yodda tutish kerakki, konferensiyalar va boshqa ilmiy forumlar, bu ma'lum bir fan sohasidagi masalalarni muhokama qilish, muammoni hal qilish yo'llarini birgalikda izlashdan iborat bo'lgan tadbirdir. Konferensiyalar turli shakllarda o'tkazilishi mumkin: jamoat hisobotlarni tinglash va ularni muhokama qilish uchun ma'lum bir joyda va ma'lum bir vaqtda

yig'ilishadi; talabalar o'z ishlarini portalga joylashtiradilar, munozara masofadan turib ham amalga oshirilishini ko'rishimiz mumkin. Ilmiy ishlarga tayyorgarlik ko'rish talabalar uchun foydalidir, chunki talaba tadqiqot mavzusiga chuqurroq kirib boradi, yangi bilimlarni oladi. Turli shahar va ta'lim muassasalarida talabalar uchun ilmiy-amaliy konferensiya dasturi farq qilishi mumkin, ammo tadbirni tashkil etishning ma'lum tartibi mavjud, ular quyidagilardan iborat: kirish qismi, tadbirni ochish; konferensiya ishtirokchilarini tabriklash; ilmiy dokladlar; munozaralarning seksiya ya'ni bo'limlarga bo'lingan holda o'tkazilishi va shu asosda umumiy xulosa va takliflar beriladi. Har bir ma'ruzachiga uning ma'ruzasi uchun yarim soatgacha vaqt beriladi. Oxirgi ishtirokchining nutqidan so'ng, bo'limda munozara o'tkaziladi. Barcha bo'limlarning ish natijalariga ko'ra umumiy natija sarhisob qilinadi. Ko'pincha ilmiy ishlarlar dasturlarida ekskursiyalar ham mavjud bo'ladi.

Shuni ta'kidlash lozimki, Ilmiy ishlarda qatnashish talabalarga ko'p imkoniyatlar beradi. Birinchidan, katta auditoriya, olimlar oldida ma'ruza qilish va o'z nuqtai nazarini himoya qilish tajribasiga ega bo'lishadi, ikkinchidan, muntazam nutqlar jarayonida talaba notiqlik qobiliyatlarni rivojlantira oladi, uchinchidan, xatolarni tuzatish, to'rtinchidan, savol-javoblar jarayonida noaniqliklar yoki shubhali fikrlarni ko'rsatiladi, beshinchidan, talaba tadqiqotda yo'l qo'yilgan kamchiliklarni aniqlash va tuzatish imkoniyatiga ega bo'ladi, oltinchidan, ommaviy tadbirlarda hamfikrlar orasida yangi do'stlar orttirishi mumkin, yettinchidan, kelajakda foydali bo'ladigan foydali hamkorlik va aloqalarga ega bo'lishi, shuningdek, tijoriy shartnomalar tuzish ham mumkin.

Ilmiy-amaliy konferensiyalar Ilmiy ishlardan farqli ravishda amaliy vazifalarni muhokama qilishga qaratilgan. Bunday anjumanlar talabalarga nazariyani amalda qo'llashni o'rganishga yordam beradi. Yosh tadqiqotchilarning ilmiy anjumanlarda ishtirok etishi ularning ishlari kengroq auditoriyaga yetib borishga erishiladi. Bu talabalarni nutqini yanada puxta ishlashga, ularning notiqlik qobiliyatlari charxlanishga olib keladi. Anjuman davomida talaba o'z ishini umumiy ilmiy jihatdan ko'ra oladi va o'zi uchun tegishli xulosalar chiqaradi. Oliy ta'lim muassasalarida tashkil etiladigan an'anaviy talabalar konferensiyalari g'oyat muhim ahamiyatga ega. Shu orqali talabalarning ilmiy faoliyatga bo'lgan qiziqishi, layoqati aniqlanadi, talabalarning ilmga bo'lgan ishtiyoqi ortadi. "Ilmiy-tadqiqot faoliyati insonga o'z-o'zini anglash, o'z-o'zini baholashga amaliy yordam beradi, ya'ni agar inson haqiqiy olim bo'lishni istasa, o'zining ehtiros va intilishlarini boshqarishi, oqilona, samarali va optimal qarorlar qabul qilishi, ezgulikka xizmat qiladigan evristik faoliyat bilan mashg'ul bo'lishi lozim. Bunday faoliyatning natijasi kashf qilish, yaratuvchanlik sifatida namoyon bo'ladi.

XULOSA

Xulosa o'rnida shuni ta'kidlash joizki, oliy ta'lim sohasida davlat siyosatini amalga oshirish uchun bizning fikrimizcha, birinchidan, fan, ta'lim va ishlab chiqarish integratsiyasini rivojlantirish ta'lim sohasidagi innovatsiyalar va davlatning yoshlar masalasida faol siyosati hamda unga tayangan holda amalga oshirilgan islohotlar sezilarli natijalarni bermoqda; ikkinchidan, mamlakatimiz oliy ta'lim tizimini isloh qilishning ustuvor yo'nalishlarini yanada rivojlantirish, bunda oliy o'quv yurtlarida qamrov darajasini kengaytirish hamda ta'lim sifatini oshirish, raqamli texnologiyalar va ta'lim platformalarini joriy etish, yoshlarni ilmiy faoliyatga jalb qilish, innovatsion tuzilmalarni shakllantirish, ilmiy tadqiqotlar natijalarini tijoratlashtirish, xalqaro e'tirofga erishish hamda boshqa ko'plab aniq yo'nalishlarni xorijiy tajribalar asosida qayta ko'rib chiqish lozim. Uchinchidan, ayniqsa, ta'lim tizimidagi mavjud imkoniyatlarni saqlab qolgan holda, milliy ta'lim-tarbiya tizimiga asos solinib ta'lim sohasida yangilanish jarayoni boshlab yuborildi. Bu esa mamlakatimizda yuqori malakali milliy kadrlarni tayyorlash tizimini yanada takomillashtirishga xizmat qilayotganidan dalolat beradi.

REFERENCES

1. O'zbekiston Respublikasining Qonuni Ta'lim to'g'risida. qonun hujjatlari ma'lumotlari milliy bazasi, 24.09.2020 y., 03/20/637/1313-son)
2. O'zbekiston Respublikasi Prezidentining 2017 yil 7 fevraldagi «O'zbekiston Respublikasini yanada rivojlantirish bo'yicha Harakatlar strategiyasi to'g'risida»gi PF-4947-son farmoni.// O'zbekiston Respublikasi qonun hujjatlari to'plami, 2017 y., 6-son, 70-modda.
3. O'zbekiston Respublikasi Prezidentining Farmoni. Ilm-fanni 2030 yilgacha rivojlantirish konsepsiyasini tasdiqlash to'g'risida (qonun hujjatlari ma'lumotlari milliy bazasi, 30.10.2020 y., 06/20/6097/1431-son).
4. O'zbekiston Respublikasi Prezidentining Qarori. Ta'lim-tarbiya tizimini yanada takomillashtirishga oid qo'shimcha chora-tadbirlar to'g'risida (qonun hujjatlari ma'lumotlari milliy bazasi, 07.11.2020 y., 07/20/4884/1484-son)
5. Бассейн Е.Ю. Творчество и эмпатий. // М. 1987, 2, с.54-66.
6. Байлюк В.В. Научная деятельность студентов: системный анализ. Издатель: ИНФРА-МВид издания: монографии. 2020.С.236

ТАЪЛИМ МУАССАСАЛАРИ ТАЛАБАЛАРИНИ ЯНГИЧА ТАФАККУР, ИЖОДИЙ ФИКРЛОВЧИ ВА ЮКСАК МАЪНАВИЯТЛИ ҚИЛИБ ТАРБИЯЛАШНИНГ ПЕДАГОГИК УСУЛЛАРИ

Носиров Р.О.,
ТДТрУ профессори

АННОТАЦИЯ

Ушбу мақолада таълим муассасалари талабаларини янгича тафаккур, ижодий фикрловчи ва юксак маънавиятли қилиб тарбиялашнинг педагогик усуллари ҳамда ўқув машғулотларидаги асосий муаммолардан бири талабаларнинг дарс машғулотларида фаоллаштириши, назарий-амалий билимларни ўргатиши, диққатни жамлаш ва қўллаш усуллари эгаллашни яхшилашдан иборатлиги. Олий таълим тизимда инновацион методология орқали талабаларга билим бериши хусусиятлари кўрсатилиб берилган.

Калит сўзлар: *Замонавий талаблар, педагогик технология, методология, таълим-тарбия, методлари ва усуллар, интерфаол методлар, педагогика, инновацион технология, ўйин технологияси, миллий таълим.*

АННОТАЦИЯ

В данной статье рассмотрены педагогические методы воспитания студентов общеобразовательных учреждений как мыслителей нового, креативного и высокодуховного мышления, а одной из основных задач на учебных занятиях является совершенствование усвоения студентами методов активизации, обучения теоретико-практическим знаниям, концентрации внимания. и приложение. Показаны особенности передачи знаний студентам через инновационную методику в системе высшего образования.

Ключевые слова: *Современные требования, педагогические технологии, методика, обучение, методы и методы, интерактивные методы, педагогика, инновационные технологии, игровые технологии, народное образование.*

КИРИШ

Инсон яралгандан бийон, авлод - аждодлари кимлигини, насл- насабини, ўзи туғилиб ўсган юрт, ватанининг тарихини билишни истайди. Ваҳоланки, ҳар бир инсоннинг ўтмиши, келажаги тарихга боғлиқ. Шунингдек, шахс маънавий тарбиясида миллий ва тарихий онг, дунёқараш муҳим ўрин тутди. Биринчи Президентимиз Ислам Каримов: "Инсониятнинг кўп йиллик тажрибаси шундан далолат берадики, дунёдаги зўравон ва тажовузкор кучлар қайси бир халқ ёки мамлакатни ўзига тобе қилиб бўйсундирмоқчи, унинг бойликларини егалламоқчи бўлса, авваламбор, уни қуролсизлантиришга, яъни енг буюк

бойлиги бўлмиш миллий кадриятлари, тарихи ва маънавиятидан жудо қилишга уринади" дея таъкидлаган эди. Собиқ шўролар даврида бир қатор фанларда, жумладан, фалсафа, тил, адабиёт ва тарих фанларида турли камчиликларга йўл қўйилди. Натижада, бу фанларни ўзлаштириш, ўрганиш жараёнида кўплаб муаммолар пайдо бўлди. Ёшлар онгига миллий тарихдан кўра ўзга ғоя ва кадриятларнинг сингдирилиши тарихимизга бўлган қизиқишнинг сусайишига олиб келди. Асл тарихимиз ўқитилмаслиги оқибатида ўқувчилар онгида миллий тарихимиз билан боғлиқ бўшлиқ вужудга келди. Мана шу бўшлиқ айрим ёшларимизда тарихий онгнинг йўқолишига ва унинг ўрнини турли хил бегона ёт ғоя ва қарашлар егаллаб олишига сабаб бўлди.

Маълумки, мамлакатимиз мустақиллиги миллий таълим соҳасида туб ислохотларни амалга ошириш учун замин яратди. Замонавий талаблар инобатга олинган ҳолда, олий ўқув юртларининг педагог кадрларини қайта тайёрлаш йўналишлари бўйича қайта тайёрлаш ва малака оширишнинг ўқув дастурларини мунтазам такомиллаштириб бориш ишларини ташкил этиш бугунги куннинг долзарб вазифаларидан бири ҳисобланади. Бугунги кунда олий таълим муассасалари талабаларини янгича тафаккурга эга, ижодий фикрловчи, юксак маънавиятли қилиб тарбиялаш ўқув муассасаларимиз олдида турган энг долзарб муаммолар сирасига киради. Бундай муаммоларни ҳал этиш кўп жиҳатдан таълим-тарбия жараёнида қўлланиладиган самарали усуллар, воситалар ва уларни шакллантириш йўлларига ҳам боғлиқ. Демак, таълим муассасаларида ёшларни мустақил ишлаш фаоллигини бошқаришда профессор-педагог томонидан таълим-тарбия жараёнини узлуксиз равишда барча босқичларда амалга оширишларига боғлиқ, дейиш мумкин. Бунинг учун таълим даргоҳларида мустақил ишлашга ўрганиш тарбиясини шакллантиришни долзарб вазифа қилиб қўймоқ лозим. Педагогик таълим-тарбия тизимида ҳар бир фан талаба-ёшлар маънавиятини шакллантиришда маълум мақсадлар учун ўз таъсирини ўтказди. Талабаларни ахлоқ қоидалари, фанлар бўйича билимларни баҳолаш мезонлари, ички тартиб-қоидалари ва низомлари билан белгиланади.

МУҲОКАМА ВА НАТИЖАЛАР

Педагогик жараённи ташкил этишнинг бир қатор методлари ва усуллари ҳамда турли шаклдаги педагогик ўйинлар — Ўйинли педагогик технология» ни ташкил этади. Педагогик ўйинда таълимнинг педагогик мақсадлари аниқ қилиб қўйилади. Педагогик ўйинлар асосида талабаларнинг ўқув фаолиятига йўлловчи ўйинли усуллар ва вазиятларни вужудга келтириш ётади. Г.К.Селевко томонидан педагогик ўйинлар таснифи ва уни амалга оширишнинг асосий

йўналишлари ишлаб чиқилганини эътироф этмай бўлмайди. Олимнинг фикрига кўра, педагогик ўйинлар қуйидаги асосий йўналишларда бўлади: - дидактик мақсад ўйинли вазифа шаклида қўйилади; - ўқув фаолияти ўйин қоидаларига бўйсунди; - ўқув материалдан ўйин воситаси сифатида фойдаланилади; - ўқув жараёнига дидактик вазифа ўйинга айлантирилганда мусобақалаш ишлари киритилади; - дидактик вазифаларнинг муваффақиятли бажарилиши ўйин натижалари билан бўлилади. Педагогик ўйинлар фаолият турлари, педагогик жараён характери, ўйин методикаси, соҳа хусусияти, ўйин муҳити бўйича тасниф қилинган. Олий Олий таълим амалиётида тадбиркорлик ўйинларига алоҳида аҳамият берилади. Тадбиркорлик ўйинлари назарияси умуман бошқа ўйин фаолияти назарияси билан бевосита боғланган. Тадбиркорлик ўйинларини машҳур психологлар Л.С.Виготский, А.Н.Леонтев, Н.Й.Галперин ва бошқаларнинг ишларида назарий жиҳадан асосланган. Таълим жараёнида билим, кўникма ва малакаларнинг шаклланиши даражасини назорат қилиш ҳам алоҳида аҳамиятга эга. Шу хусусда, ўйин орқали оғзаки савол-жавоб усули анъанавий усуллардан бири ҳисобланади. Оғзаки савол-жавоб орқали ташкил қилинган ўйин технологияси талабаларни ҳозир жавобликка тайёрлайди. Оғзаки савол-жавоб орқали ташкил қилинган ўйин яққа ва ёпасига сўраш тариқасида амалга оширилади. Яққа талабадан сўралганда педагог талабага савол беради, унинг жавобларидан талаба материални қанчалик ўзлаштирганлиги маълум бўлади. Бутун гуруҳ ёпасига сўралганда, педагог ўзаро мантиқий боғланган саволларни танлайди ва уларни бутун гуруҳ талабаларига ташлайди. Бундай ҳолатда талабаларнинг жавоб беришга фаоллиги аниқланади. Оғзаки савол-жавоб талабаларни сўзамолликка, аниқ сўзлар ишлатиб, мантиқий жавоб ахтаришга, шаклланиши билимни сўзларда ифодалашга ўргатади ҳамда оғзаки нутқ маданиятини ўстиради. Педагогнинг вазифаси, талабалар нутқидаги баъзи нуқсонларни усталик билан талабанинг иззат-нафсига даҳл қилмасдан, камситишларсиз тўғрилашдан иборат. Бу ўйин тури талабаларда нутқ ўстириш мезонини тарбиялаш турига киради.

Методик кўрсатмаларда методология масалалари ва педагогик ўйинлар назариясига катта эътибор берилган. Педагогик ўйинли, мунозарали, муаммоли масалаларни ечиш амалий машғулотларда ҳар бир мавзу бўйича ўйин технологиялар асосида адабиётларда манбалар таклиф этилади. Биз талабаларга ўйин машғулотларини бажаришдан олдин қуйидаги амалларни бажаришни тавсия этамиз: • мавзу юзасидан зарурий адабиётларни тўплаш ва уларни ўрганиш; • фикрлаб, ўйлаб, ўйиннинг режасини тузиш; • асосий манбаларнинг

тўғрилигига ишонч ҳосил қилиш; • адабиётларда кўриб чиқилган асосларни таққослаб улардан умумий ва хусусийларини ажратиш; • ўйинга тегишли кўرғазмалли курулларни тайёрлаш, шахсий кузатишлар, тажриба ва ҳаётлий мохирликдан фойдаланиш. Таълим жараёнида ўтказиладиган ўйинлар талабаларнинг нафақат фанга нисбатан қизиқишини уйғотади, балки уларнинг миллий қадриятлар ва маданий-меросларимиздан фойдаланишнинг асосларини мукамал билиб олишга асос бўлади. Бу назария педагогик технологиялар ёрдамида амалга оширилади. Тадқиқот методологияси. Педагогик технология шакллари, методлар, йўللари, усуллари, тарбиявий воситаларни, танлаб олиш ва жойлаштиришни, аниқловчи психологик-педагогик, кўрсатмаларнинг мажмуидан иборат [3]. Технологик тузилмаларнинг ёрдамида ўқув-тарбия ишининг биронта ёки бир нечта жабҳаларда талабаларнинг билим, малака ва кўникмаларини ўзлаштиришда самарали натижаларга эришиш таъминланади. Шундай қилиб, ўйин технологиясини ташкил қилишда профессор-педагоглар ва талабаларнинг ўзаро бир-бирига боғлиқ иши дастурлаштирилади. Ўйин технологияларининг бир неча модификациялари мавжуд: 1) Имитацион ўйинлар. Бундай ўйинлардан мақсад қайсидир ташкилот, муассаса ва унинг қисмлари фаолияти андаза қилинади. Воқеалар кишиларнинг бирон фаолияти ёки ҳолати намуна қилиб олиниши мумкин. Сценарийда бундай ўйнаш ёзиб чиқилади ва имитация қилинадиган объектлар ва жараёнлар белгиланади. 2) Операцион ўйинлар. Бундай ўйинларда аниқ ўзига хос воқеа-ҳодисанинг бажарилиши машқ қилинади. Операцион ўйинлар иш жараёнига мос моделлаштирилади.

3) Рол ижро этиш ўйинлари. Унда аниқ шахснинг хулқи хатти-харакати, ўз вазифалари ва мажбуриятларини бажарилиш тактикаси машқ қилинади. 4) Тадбиркорлик театри. Бунда қандайдир вазият ва ундаги кишининг хулқи ўйналади. Бу ўйиннинг асосий вазифаси турли ҳолатларда мўлжалли тўғри баҳолай олишни ўргатиш, ўзининг хулқига тўғри баҳо бериш, бошқа кишиларнинг имкониятларини баҳолай олиш, улар билан мулоқот ўрната олишга ўргатишдир. 5) Ўйинга киришиш. Бу босқичда ўйин режаси аниқланади, машғулотнинг бош режаси белгиланиб олинади, машғулотнинг бош мақсади шакллантирилади, муаммони қўйиш ва вазиятни танлаш керак бўлади. 6) Ўтказиш босқичи. Бу ўйин жараёнидир. Ўйин бошлангач, ҳеч ким унга аралашмайди ва унинг боришини ўзгатира омайди. Ўйинни фақат уни бошқарувчи тузатиб бориши мумкин. 7) Таҳлил босқичи. Ўйин натижалари муҳокама қилинади ва баҳоланади. Бу босқичда экспертларнинг фикрлари

эшитилади, ўзаро фикр алмашинади, талабалар ўз хатти-ҳаракатлари ва хулосаларини ҳимоя қиладилар.

Ўйин технологияларидан фойдаланишнинг асосини талабаларни фаоллаштирувчи ва жадаллаштирувчи фаолият ташкил этади. Ўйин олимлар тадқиқотларига кўра, меҳнат ва ўқиш билан биргаликда фаолиятнинг асосий турларидан бири ҳисобланади. Психологларнинг таъкидлашларича, ўйинли фаолиятнинг психологик механизмлари шахснинг ўзини намоён қилиш, ҳаётда ўз ўрнини барқарор эгаллаш, ўзини-ўзи бошқариш ва шунингдек, ўз имкониятларини амалга оширишнинг фундаментал эҳтиёжларига таянади. Ўйин ижтимоий тажрибаларни ўзлаштириш ва қайта яратишга йўналган вазиятларда фаолият тури сифатида белгиланади ва унда шахснинг ўз хулқини бошқариши шаклланади ва такомиллашади. Ўйин ҳиссий кўтаринкиликка хосдир. У ўзаро кураш, мусобақалаш, рақобат шаклида намоён бўлади. Ўйиннинг ўйин мазмунини акс эттирувчи, уни ривожлантиришнинг мантиқий ва вақтинча изчиллигини кўзда тутган бевосита тегишли ва унга алоқадор қоидалар бўлишини кўрсатади. Тадқиқотчилар назарий аспектда ўйинга фаолият, жараён ва ўқитиш методи сифатида қарайдилар. Ўйин фаолият сифатида мақсаднинг белгилаб олиш, режалаштириш ва амалга ошириш, натижаларни таҳлил қилишни қамраб олади. Ва бунда шахс субъект сифатида ўз имкониятларини тўла амалга оширади. Ўйин фаолиятини мотивациялаш ўйин характерининг мусобақалаш шартлари, шахснинг ўзини намоён қила олиши, ўз имкониятларини амалга ошириш эҳтиёжларни қондиришдан келиб чиқади. Ўйинлар турли мақсадларга йўналтирилган бўлади. Улар дидактик, тарбиявий, фаолиятни ривожлантирувчи ва ижтимоийлашув мақсадларида қўлланилади. Ўйиннинг дидактик мақсади билимлар доираси, билиш фаолияти, амалий фаолиятда билим, малака ва кўникмаларни қўллаш, умумтаълим малака ва кўникмаларни ривожлантиришга қаратилган бўлади. Ўйиннинг тарбиявий мақсади эса мустақиллик, иродани тарбиялаш, муайян ёндашувлар, нуқтаиназарлар, маънавий-эстетик дунёқарашни шакллантиришдаги ҳамкорликни, коллективизмни, жамоага кириб кета олишни, коммуникативликни тарбиялашга қаратилган бўлади. Фаолиятни ривожлантирувчи ўйинлар, диққат, хотира, нутқ, тафаккур, қиёслаш малакаси, чоғиштириш, ўхшашни топиш, фараз, хаёл, ижодий қобилият, эмпатия, рефлексия, оптимал ечимни топа олиш, ўқув фаолиятини мотивациялашни ривожлантиришга қаратилган.

Хулоса ва таклифлар. Кейинги вақтларда педагогикада тадқиқотнинг янги йўналишини ўқитишнинг ўйин шакли қарор топа бошлади. Ҳозирги замон

таълим амалиёти учун ўйин асосида қурилган дарслар, аввало, ўқув жараёнини фаоллаштириш учун муҳимдир. Ўйинли вазиятлар талабаларни шартли, қизиқарли, овунчоқлик фаолиятига жалб этади. У мазмунида ўзлаштираётган билимлар, малакалар ва кўникмаларни мужассамлаштирилган ўйинлар талабанинг руҳиятига кучли таъсир этади. Ўйинлар билим эгаллашда, эмоционал кўтаринки ҳолатни юзага келтиради. Таълим орқали ўқитиш технологиясида педагогнинг вазифалари қуйидагилар: - аниқ материалда иллюстрация вазиятлар ёки муаммоли вазиятларни танлаб олиш; - дидактик материаллар танлаш, ҳар бир талаба учун карточка, топшириқлар тузиш; - талабаларнинг кичик гуруҳини танлаш (3-4 кишилик гуруҳ); - масала (муаммо) қўйиш токи бунда гуруҳлар ўз нуқтаи назарини айтсин. - кутиладиган жавоблар ва эътирозларни ўйлаш; - педагогнинг доимо талабаларга ўз қизиқишини намоён этиши; - талабалар бир неча гуруҳларга бўлиниб, гуруҳнинг ҳар бир аъзоси ўз вазифаларини аниқ билиши керак. Ўйиннинг вақти чекланган бўлиши, у яқунлангач эса ўйин натижаларини албатта кўришимиз мумкин. Таълим жараёнида талабаларнинг ахборот технологияларидан фойдаланишга қизиқишларини ошириш қуйидаги муҳим натижаларга олиб келади: Ўқув-тарбия жараёни фаоллашган, таълим самарадорлиги ошади; Ахборотни турли шаклда (овоз, матн, видео, графика, анимация, ўйин ёрдамида) берилиши талабаларнинг диққатини тортади, юқори даражадаги кўрғазмалилик талабаларда катта қизиқиш уйғотади, мавзунинг узоқ вақт хотирада саланишини таъминлайди; Табақалаштирилган ва индивидуаллаштирилган таълимни амалга оширишга имкон беради. Ўқувчиларнинг интеллекти билан боғлиқликда индивидуаллаштирилган тарздаги ўқув материалларини, ўқув топшириқларини таклиф этиш имконияти юзага келади; Талаба дарс давомида суст тингловчидан фаол иштирокчига мулоқотга кириша оладиган, ҳамкорга айланади; Мустақил таълим олиш имконияти, соҳалари кенгаяди, мустақил таълим маданияти ривожланади; педагог томонидан бажарилган кўпгина ташкилий вазифаларни компьютер ёрдамида амалга оширилади. Натижада вақт танқислиги муаммоси сезиларли камаяди. Педагог дарсда интерфаол методларни қўллаб, индивидуал, гуруҳий ва жамоавий ўқув ишларини олиб боради; Дарс давомида бажарилиши лозим бўлган топшириқлар сони кескин ортади. Машқларни танлаш оддийдан мураккаблик тамойилига асосланади; Ўйинли технологиялар, ролли технологиялардан фойдаланиш имконияти ортади. Ўйин иштирокчиларининг ўйин давомида ўзи ўйнаган ролларига баҳо бериш, ўз-ўзини назорат қилиш имконияти туғилади. Шундай қилиб, ўйинларни, материалларни, янги билимларни эгаллаши, ўтилганларни

мустаҳкамлаш, ижобий қобилиятларни ривожлантириш каби бир қатор вазифалар ўз ечимини топади деб ҳисоблаймиз.

REFERENCES

1. Adilovich, N. R. (2022). THE STRATEGIC VALUE OF EDUCATION FOR THE DEVELOPMENT OF SCIENCE AND TRAINING OF PROMISING PERSONNEL POTENTIAL.
2. Nosirov R. THE PLACE AND ROLE OF THE MASTER AMIR TEMUR IN WORLD HISTORY //Uzbek Scholar Journal. – 2022. – Т. 9. – С. 203-205.
3. Nosirov, R., & Mamajanova, G. (2022). International Ratings and Index Indicators of the Republic of Uzbekistan. *European Multidisciplinary Journal of Modern Science*, 4, 86-88.
4. Носиров Р. А. ЎЗБЕК ХАЛҚИНИНГ ЭТНИК ШАКЛЛАНИШИ //Uzbek Scholar Journal. – 2022. – Т. 9. – С. 198-202.
5. Adilovich, Nosirov Rashod, and Yuldashev Bakhtiyar Ergashevich. "Structural and functional approaches to the development of the social sector: Reform and prospects." *European Journal of Molecular and Clinical Medicine* 8.1 (2021): 1388-1396.
6. Nosirov R. A. EDUCATIONAL PROBLEMS IN THE HISTORY OF CENTRAL ASIA //Innovative Technologica: Methodical Research Journal. – 2021. – Т. 2. – №. 04. – С. 82-85.
7. Adilovich, N. R., Sharifovna, Y. N., Upashevna, A. L., Vladimirovna, T. S., & Juraevna, N. N. (2020). THE PHENOMENON OF FRIENDSHIP IN THE SOCIAL VIEWS OF EASTERN THINKERS. *Journal of Critical Reviews*, 7(13), 4695-4698.
8. Носиров Рашод Адилевич, & Темирова Светлана Владимировна (2021). ПЕДАГОГИЧЕСКОЕ НАСЛЕДИЕ МЫСЛИТЕЛЕЙ СРЕДНЕЙ АЗИИ. *Достижения науки и образования*, (2 (74)), 4-5.9. 9. Носиров Рашод Адилевич, & Темирова Светлана Владимировна (2021). ИСТОРИЯ РАЗВИТИЯ ТРАНСПОРТНОГО СООБЩЕНИЯ НА ТЕРРИТОРИИ СРЕДНЕЙ АЗИИ. *Научный журнал*, (1 (56)), 17-19.
9. Svetlana Vladimirovna Temirova. (2021). NEW UZBEKISTAN: FROM NATIONAL RECONSTRUCTION TO NATIONAL GROWTH. *Innovative Technologica: Methodical Research Journal*, 2(04), 93–96. Retrieved from <https://it.academiascience.org/index.php/it/article/view/36>
10. Svetlana Vladimirovna Temirova, & Nilufar Jo‘Rayevna Nazarova (2022). SIYOSIY DEMOKRATIK DAVLAT BARPO ETISHNING HUQUQIY

ASOSLARI. Academic research in educational sciences, 3 (TSTU Conference 2), 357-360.

11. Rashod Odilovich Nosirov, & Svetlana Vladimirovna Temirova (2022). XALQIMIZ SALOMATLIGINI MUSTAHKAMLASH DAVLATIMIZ SIYOSATINING USTUVOR YO'NALISHI. Academic research in educational sciences, 3 (TSTU Conference 2), 242-248.

12. Рўзигул Умарова, Жўрабоев Н.Ю, Собирова С.Т, Темирова С.В, & Рахимова М.И. (2022). ИНСОННИНГ ТАБИЙ ҲУҚУҚИ ВА УНИНГ МАФКУРАСИ ТАХЛИЛИ . *Uzbek Scholar Journal*, 9, 125–127. Retrieved from <https://www.uzbekscholar.com/index.php/uzs/article/view/280>

13. Nosirov, R. A., & Temirova, S. V. (2022). JAMIYAT HAYOTIDA KONSTITUTSIYANING O'RNI. *Academic research in educational sciences*, 3(TSTU Conference 2), 249-252.

14. М.Н.Ҳасанов, Д.А.Ҳафизов, Р.Х.Тоиров, & Х.Қ.Болтабоев. (2022). АБУ НАСР ФОРОБИЙ ЯШАГАН ДАВРДАГИ ИЛМ-ФАН ВА ТАЪЛИМ-ТАРБИЯ . *JOURNAL OF NEW CENTURY INNOVATIONS*, 4(3), 137–140. Retrieved from <http://www.wsrjournal.com/index.php/new/article/view/627>

15. Jumaniyoz Ramatov, Rozigul Umarova, Rashid Baratov, Mirshod Khasanov, Siroj Sulstonov, & Fayzulla Kushakov (2022). MODERN REQUIREMENTS FOR THE SPIRITUAL IMAGE OF YOUNG PEOPLE AND ITS MANIFESTATION IN PRACTICE. *Academic research in educational sciences*, 3 (10), 582-586.

16. Ramatov, J.S., & Khasanov, M.N. (2022). SOCIAL ASPECTS OF PROFESSIONAL QUALITY IMPROVEMENT (ON THE EXAMPLE OF THE RAILWAY SECTOR). *Oriental renaissance: Innovative, educational, natural and social sciences*, 2 (6), 969-976.

17. Раматов, Ж.С., Валиев, Л.А., & Хасанов, М.Н. (2022). XIX АСРДА ҲИНДИСТОНДАГИ ИЖТИМОЙЙ – ФАЛСАФИЙ ЖАРАЁНЛАР. *Oriental renaissance: Innovative, educational, natural and social sciences*, 2 (6), 1070-1078.

УДК: 004.82:62-52

APPLICATION OF FUZZY LOGIC IN AUTOMATION OF TECHNOLOGICAL PROCESSES

Aburaykhon Kholikulovich Juraev,

Karshi Engineering Economics Institute, Karshi, Uzbekistan

aburayxonjurayev75@gmail.com

Murodjon Ashurkulovich Ochilov

Karshi Engineering Economics Institute, Karshi, Uzbekistan

ochilov22@mail.ru

ABSTRACT

Fuzzy logic is a mathematical tool that has gained significant attention in recent years, particularly in the field of automation of technological processes. Fuzzy logic is a form of logic that allows for imprecise or uncertain information to be processed, making it ideal for automation systems that deal with complex and uncertain situations. This article will explore the application of fuzzy logic in automation of technological processes, including its benefits and limitations. The article will also provide examples of real-world applications of fuzzy logic in automation, highlighting the effectiveness of this tool in various industries.

Keywords: *Fuzzy logic, automation, technological processes, benefits, limitations, real-world applications.*

АННОТАЦИЯ

Нечеткая логика — это математический инструмент, которому в последние годы уделяется большое внимание, особенно в области автоматизации технологических процессов. Нечеткая логика — это форма логики, которая позволяет обрабатывать неточную или неопределенную информацию, что делает ее идеальной для систем автоматизации, имеющих дело со сложными и неопределенными ситуациями. В этой статье будет рассмотрено применение нечеткой логики в автоматизации технологических процессов, включая ее преимущества и ограничения. В статье также будут представлены примеры реальных приложений нечеткой логики в автоматизации, подчеркивая эффективность этого инструмента в различных отраслях.

Ключевые слова: *нечеткая логика, автоматизация, технологические процессы, преимущества, ограничения, реальные приложения.*

INTRODUCTION

Fuzzy logic is a mathematical tool that is used to deal with imprecise or uncertain information. Traditional binary logic relies on the concept of true or false values, whereas fuzzy logic allows for more nuanced answers that fall somewhere between true and false. Fuzzy logic is particularly useful in situations where there is uncertainty or imprecision in the data, making it an ideal tool for automation systems that deal with complex and uncertain situations.

One of the key components of fuzzy logic is the concept of fuzzy sets. Unlike traditional sets, which have clear boundaries and are either members or non-members of a set, fuzzy sets have a degree of membership that can range from 0 to 1. The degree of membership reflects the degree to which an element belongs to a set, allowing for more nuanced categorization of data. Membership functions are used to define the degree of membership for each element in a fuzzy set.

Fuzzy logic operators and rules are used to process fuzzy data. These operators and rules are similar to traditional logical operators, but are modified to work with fuzzy sets. For example, the fuzzy logic operator "and" is used to determine the degree of overlap between two fuzzy sets. Fuzzy logic rules are used to make decisions based on fuzzy data, and are often expressed in the form of "if-then" statements. For example, an if-then rule might state "If the temperature is cold and the humidity is high, then turn on the heater."

In the next part, we will explore the importance of fuzzy logic in addressing complex and uncertain situations.

DISCUSSION AND RESULTS

Fuzzy sets and membership functions: Fuzzy sets are sets that have degrees of membership rather than clear-cut boundaries. Fuzzy sets are useful when dealing with data that is imprecise or uncertain, and they can be used to categorize data into groups with varying degrees of membership. For example, a set of "hot" temperatures might include temperatures ranging from 75 to 100 degrees Fahrenheit, with temperatures closer to 100 having a higher degree of membership in the set than temperatures closer to 75. Membership functions are used to define the degree of membership for each element in a fuzzy set. These functions are typically represented graphically as curves that show the degree of membership for each element in the set.

Fuzzy logic operators and rules: Fuzzy logic operators are used to process fuzzy data. These operators are similar to traditional logical operators, but they are modified to work with fuzzy sets. Fuzzy logic operators include "and," "or," and "not," and they are used to determine the degree of overlap between two or more

fuzzy sets. For example, the fuzzy logic operator "and" is used to determine the degree of overlap between two sets. If two sets have a high degree of overlap, then the resulting set will have a high degree of membership. Fuzzy logic rules are used to make decisions based on fuzzy data. These rules are typically expressed in the form of "if-then" statements. For example, an if-then rule might state "If the temperature is cold and the humidity is high, then turn on the heater."

Advantages of fuzzy logic over traditional logic: Fuzzy logic has several advantages over traditional logic. First, fuzzy logic is more flexible than traditional logic because it allows for the handling of imprecise or uncertain data. In situations where the data is not clear-cut, fuzzy logic can provide more nuanced answers that fall somewhere between true and false. Second, fuzzy logic can be used to model complex systems that are difficult to describe using traditional logic. Because fuzzy logic can handle multiple inputs and outputs, it is well-suited for modeling complex systems that have many interrelated variables. Third, fuzzy logic can be used to generate rules that are based on expert knowledge. This is particularly useful in situations where there is a large amount of data that is difficult to analyze using traditional methods. Finally, fuzzy logic can be used to improve the performance of automation systems by providing more accurate and reliable control. By allowing for more nuanced decision-making, fuzzy logic can improve the efficiency and effectiveness of automation systems.

In the next part of the article, we will explore the application of fuzzy logic in automation of technological processes, including its benefits and limitations.

Examples of fuzzy logic-based control systems in various industries: Fuzzy logic has been successfully applied in various industries for controlling different types of processes. One of the most prominent examples of fuzzy logic-based control systems is in the automotive industry. Fuzzy logic is used in anti-lock braking systems, traction control systems, and engine management systems to improve safety and performance. Fuzzy logic is also used in power generation systems, where it is used to control the output of power plants and to optimize the performance of wind turbines. Another application of fuzzy logic is in robotics, where it is used to control the movements of robots and to provide adaptive behavior in response to changing environments.

Benefits of fuzzy logic in automation of technological processes: Fuzzy logic offers several benefits for automation of technological processes. One of the main advantages is its ability to handle imprecise and uncertain data. In complex systems, it is often difficult to precisely define the input-output relationship, but fuzzy logic can provide an accurate and reliable control system in such cases. Additionally, fuzzy

logic can provide a more intuitive control system compared to traditional control systems. By providing a more natural language-based control system, fuzzy logic can be easier to understand and operate by human operators. Finally, fuzzy logic can adapt to changes in the system more easily than traditional control systems. This adaptability can make the system more robust and reliable in changing conditions.

Limitations of fuzzy logic in automation of technological processes: While fuzzy logic has many benefits, it also has some limitations. One of the main limitations is the need for expert knowledge to develop the membership functions and rules. Developing membership functions and rules requires an understanding of the system being controlled, as well as the ability to translate this knowledge into mathematical terms. Additionally, fuzzy logic can be computationally intensive, which can be a limiting factor in real-time control applications. Finally, fuzzy logic may not be appropriate for systems with highly variable inputs, as it relies on predetermined membership functions and rules that may not be suitable for highly variable data.

Here's a simple example of a fuzzy logic-based control system in Python:

```
import numpy as np
```

```
import skfuzzy as fuzz
```

```
from skfuzzy import control as ctrl
```

```
# Define input and output variables
```

```
temperature = ctrl.Antecedent(np.arange(0, 101, 1), 'temperature')
```

```
fan_speed = ctrl.Consequent(np.arange(0, 101, 1), 'fan_speed')
```

```
# Define membership functions for inputs and outputs
```

```
temperature['cold'] = fuzz.trimf(temperature.universe, [0, 0, 50])
```

```
temperature['hot'] = fuzz.trimf(temperature.universe, [50, 100, 100])
```

```
fan_speed['low'] = fuzz.trimf(fan_speed.universe, [0, 0, 50])
```

```
fan_speed['high'] = fuzz.trimf(fan_speed.universe, [50, 100, 100])
```

```
# Define rules for the control system
```

```
rule1 = ctrl.Rule(temperature['cold'], fan_speed['low'])
```

```
rule2 = ctrl.Rule(temperature['hot'], fan_speed['high'])
```

```
# Create the control system
```

```
fan_speed_ctrl = ctrl.ControlSystem([rule1, rule2])
```

```
# Create a simulation to test the control system
```

```
fan_speed_sim = ctrl.ControlSystemSimulation(fan_speed_ctrl)
```

```
# Set the input to the simulation
```

```
fan_speed_sim.input['temperature'] = 75
```

```
# Run the simulation and get the output
```

```
fan_speed_sim.compute()  
print(fan_speed_sim.output['fan_speed'])
```

In this example, the control system

This code example demonstrates a simple fuzzy logic-based control system for adjusting the speed of a fan based on the temperature in the environment.

First, the input and output variables are defined using the Antecedent and Consequent classes from the `skfuzzy.control` module. The temperature variable represents the input, which can have values between 0 and 100, while the `fan_speed` variable represents the output, which can also have values between 0 and 100.

Next, membership functions are defined for the input and output variables using the `trimf` function from the `skfuzzy` module. The membership functions specify the degree of membership of each input and output value to a particular linguistic term. In this case, the temperature variable has two linguistic terms: cold and hot, while the `fan_speed` variable has two linguistic terms: low and high.

After defining the membership functions, the rules for the control system are defined using the `Rule` class from the `skfuzzy.control` module. In this case, there are two rules: if the temperature is cold, then the fan speed should be low, and if the temperature is hot, then the fan speed should be high.

Next, the control system is created using the `ControlSystem` class from the `skfuzzy.control` module. The rules are passed as a list to the `ControlSystem` constructor to create the control system.

A simulation is then created using the `Control System Simulation` class from the `skfuzzy.control` module. The simulation is used to test the control system with different inputs.

The input to the simulation is set using the `input` attribute of the simulation object. In this case, the temperature is set to 75.

The simulation is run using the `compute` method of the simulation object. The output is then obtained using the `output` attribute of the simulation object. In this case, the fan speed is printed to the console.

Overall, this example demonstrates how fuzzy logic can be used to control a process based on uncertain or imprecise inputs. Fuzzy logic is particularly useful in situations where traditional control methods may not be effective due to the complexity or uncertainty of the process.

Case studies of fuzzy logic in use in automation systems:

Fuzzy logic has been successfully applied in a variety of automation systems, ranging from manufacturing to environmental monitoring. Here are a few examples of how fuzzy logic has been used in real-world applications:

Air conditioning systems: Fuzzy logic has been used in the control of air conditioning systems. In this application, the temperature and humidity are measured and fed into a fuzzy logic controller. The controller uses these inputs to determine the appropriate level of cooling needed to maintain a comfortable indoor environment.

Autonomous vehicles: Fuzzy logic has been used in the control of autonomous vehicles. In this application, the vehicle's sensors gather information about its surroundings, which is then fed into a fuzzy logic controller. The controller uses this information to make decisions about how the vehicle should navigate.

Waste water treatment plants: Fuzzy logic has been used in the control of waste water treatment plants. In this application, the quality of the waste water is measured and fed into a fuzzy logic controller. The controller uses this information to determine the appropriate level of treatment needed to clean the waste water.

Overall, these case studies demonstrate the versatility of fuzzy logic in automation systems.

Discussion of the effectiveness of fuzzy logic in addressing complex and uncertain situations:

One of the primary benefits of using fuzzy logic in automation systems is its ability to address complex and uncertain situations. Traditional control systems are typically based on crisp logic, which requires exact measurements and strict rules. In contrast, fuzzy logic allows for imprecise inputs and flexible rules, making it well-suited for situations where there is a high degree of uncertainty or variability.

For example, in an air conditioning system, the temperature and humidity can vary greatly depending on factors such as weather conditions, occupancy levels, and the position of the sun. Fuzzy logic can take these variables into account and adjust the cooling accordingly, providing a more comfortable indoor environment.

Similarly, in an autonomous vehicle, there are many factors that can affect the vehicle's navigation, such as weather, traffic conditions, and road conditions. Fuzzy logic can incorporate these factors and make decisions based on a more complete understanding of the situation.

Overall, the effectiveness of fuzzy logic in addressing complex and uncertain situations has been demonstrated in numerous applications, making it a valuable tool in the field of automation.

In summary, this article has explored the concept of fuzzy logic and its application in the automation of technological processes. We discussed the benefits of using fuzzy logic in addressing complex and uncertain situations and how it can be used to model human reasoning and decision-making. We also explored the different components of fuzzy logic systems, including fuzzy sets, membership functions,

fuzzy logic operators, and rules. Furthermore, we discussed several examples of fuzzy logic-based control systems in various industries, highlighting the benefits and limitations of this approach.

One of the main implications of this research is the potential for further exploration and refinement of fuzzy logic in the field of automation of technological processes. With the increasing complexity and uncertainty of modern industrial processes, there is a growing need for more sophisticated and adaptable control systems. Fuzzy logic provides a promising avenue for addressing these challenges, particularly in situations where traditional control systems may not be sufficient.

Future research in this area could focus on developing more advanced fuzzy logic algorithms and control systems, as well as exploring the integration of fuzzy logic with other artificial intelligence techniques, such as machine learning and neural networks. Another area for future research is the development of more efficient and effective methods for designing and optimizing fuzzy logic systems, particularly in large-scale industrial applications.

In conclusion, fuzzy logic is a powerful tool for addressing complex and uncertain situations in the automation of technological processes. By providing a more flexible and adaptable approach to control system design, it has the potential to improve the efficiency, safety, and reliability of industrial processes. With ongoing advances in technology and research, the future of fuzzy logic in automation systems looks bright, and we can expect to see many exciting developments in this field in the years to come.

REFERENCES

1. Castillo, O. (2001). *Fuzzy Logic Controllers*. Springer.
2. Gomide, F. (2008). *Fuzzy Logic for Identification and Control*. Springer.
3. Klir, G.J. and Yuan, B. (1995). *Fuzzy Sets and Fuzzy Logic: Theory and Applications*. Prentice Hall.
4. Pal, N.R. and Bezdek, J.C. (1995). "On cluster validity for the fuzzy c-means model," *IEEE Transactions on Fuzzy Systems*, Vol. 3, No. 3, pp. 370-379.
5. Pedrycz, W. (1997). *Fuzzy Control and Fuzzy Systems*. Wiley.
6. Ross, T.J. (2010). *Fuzzy Logic with Engineering Applications*. Wiley.
7. Takagi, T. and Sugeno, M. (1985). "Fuzzy identification of systems and its applications to modeling and control," *IEEE Transactions on Systems, Man, and Cybernetics*, Vol. 15, No. 1, pp. 116-132.
8. Wang, L.X. (1994). *Adaptive Fuzzy Systems and Control: Design and Stability Analysis*. Prentice Hall.

9. Islamnur, I., Ogli, F. S. U., Turaevich, S. T., & Sherobod, K. (2021, April). The importance and modern status of automation of the fuel burning process in gas burning furnaces. In *Archive of Conferences* (Vol. 19, No. 1, pp. 23-25).
10. Islamnur, I., Murodjon, O., Sherobod, K., & Dilshod, E. (2021, April). Mathematical account of an independent adjuster operator in accordance with unlimited logical principles of automatic pressure control system in the oven working zone. In *Archive of Conferences* (Vol. 20, No. 1, pp. 85-89).
11. Ochilov, M. A., Juraev, F. D., Maxmatqulov, G. X., & Rahimov, A. M. (2020). Analysis of important factors in checking the optimality of an indeterminate adjuster in a closed system. *Journal of Critical Review*, 7(15), 1679-1684.
12. Mallayev, A., Sevinov, J., Xusanov, S., & Boborayimov, O. (2022, June). Algorithms for the synthesis of gradient controllers in a nonlinear control system. In *AIP Conference Proceedings* (Vol. 2467, No. 1, p. 030003). AIP Publishing LLC.
13. Жураев, А. Х., & Тожибоев, С. Ж. Ў. (2022). СИМУЛЯТОР ДАСТУРЛАРИДАН ТАЪЛИМ ЖАРАЁНИДА ФОЙДАЛАНИШ. *Oriental renaissance: Innovative, educational, natural and social sciences*, 2(5), 557-565.
14. Маллаев, А. Р., & Жураев, А. Х. (2021). Техника фанларини ўқитишда замонавий ахборот технологияларни ўрни. *Academic research in educational sciences*, 2(5), 87-96.
15. ЖУРАЕВ, А. Таълим тизимида педагогик дастурий воситаларни жорий этиш афзалликлари. *UNIVERSITETI XAVARLARI*, 2020, [1/1] ISSN 2181-7324.
16. Жураев, А. Х. (2022). ЭЛЕКТРОН ЎҚУВ ВА ДИДАКТИК МАТЕРИАЛЛАРНИ ЯРАТИШ ИМКОНИНИ БЕРУВЧИ ДАСТУРЛАР ТАХЛИЛИ. *Academic research in educational sciences*, 3(2), 572-577.
17. Xoliqulovich, J. A., Ashurqulovich, O. M., & Islomnur, I. (2022). DEVELOPED IN THE MODERNIZATION OF THE HIGHER EDUCATION SYSTEM THE ROLE OF EXTRACTIVE INDUSTRIES. *World scientific research journal*, 3(2), 62-66.
18. Xurramov, A. J., Kh, B. A., & Jurayev, A. X. (2020). Educational technologies and their quality assessment. *European Journal of Research and Reflection in Educational Sciences*, 8(12), 162-166.

УДК 004.942

DESIGNING TECHNOLOGICAL PROCESS AUTOMATION SYSTEMS BASED ON SCADA

Murodjon Ashurkulovich Ochilov

Karshi Engineering and Economic Institute

Address: 225 Mustakillik st, 180100, Karshi city, Republic of Uzbekistan

E-mail: ochilov22@mail.ru, Phone:+998-97-200-08-98

ABSTRACT

This article focuses on the design of Technological Process Automation Systems (TPAS) based on Supervisory Control and Data Acquisition (SCADA) systems. The use of SCADA systems in TPAS allows for the efficient monitoring and control of various processes. The article discusses the steps involved in designing TPAS using SCADA, including the selection of hardware and software components, configuration of communication protocols, and integration with other automation systems. Additionally, the article provides a case study of a temperature control system to demonstrate the application of SCADA in TPAS. The results show that TPAS based on SCADA systems can effectively improve the efficiency and reliability of industrial processes. Keywords: Technological Process Automation Systems, SCADA, Monitoring, Control, Automation, Temperature Control, Industrial Processes.

Keywords: SCADA, Technological Process Automation, Design, Control Systems, Monitoring, Data Acquisition, Real-time Data, Industrial Control.

INTRODUCTION

The integration of SCADA (Supervisory Control and Data Acquisition) systems into technological process automation has revolutionized the way industrial processes are monitored and controlled. SCADA systems provide real-time data acquisition, processing, and analysis, enabling better control and optimization of industrial processes. This article will provide an overview of designing a Technological Process Automation System based on SCADA, covering key considerations, design principles, and practical examples. The focus will be on using SCADA systems to monitor and control complex industrial processes in a safe, efficient, and cost-effective manner.

The use of Supervisory Control and Data Acquisition (SCADA) systems has become increasingly widespread in modern technological processes, providing reliable, efficient and flexible solutions for the design of automation systems. The purpose of this article is to analyze the application of SCADA systems in the design

of automation systems for Technological processes, highlighting their advantages and challenges.

SCADA systems are computer-based systems that are used for monitoring and controlling industrial processes and infrastructure. They provide real-time data acquisition, processing and presentation of process variables, enabling the effective supervision and control of technological processes. The design of SCADA systems for Technological processes involves the integration of hardware, software, and communication components to meet specific requirements and deliver the desired level of automation and control.

In this article, we will examine the key advantages of using SCADA systems in the design of automation systems for Technological processes, the essential characteristics of SCADA systems that are relevant to technological processes, and the design process involved in implementing these systems. Additionally, we will present case studies and practical examples of successful implementations of SCADA systems in Technological processes and provide insights into best practices and future outlooks.

DISCUSSION AND RESULTS

Advantages of Using SCADA Systems in Technological Process Automation

There are several key advantages to using SCADA systems in the design of automation systems for Technological processes, including:

Real-time monitoring and control: SCADA systems provide real-time monitoring and control of process variables, enabling quick and effective decision making and problem solving.

Improved efficiency and productivity: By automating manual processes and tasks, SCADA systems can improve the efficiency and productivity of Technological processes, reducing downtime and increasing overall process efficiency.

Flexibility and scalability: SCADA systems are highly flexible and scalable, making it possible to modify and expand the system as the needs of the process change over time.

Remote monitoring and control: With the ability to monitor and control processes remotely, SCADA systems can help reduce the need for on-site personnel and increase the overall safety of Technological processes.

Integration with other systems: SCADA systems can be integrated with other systems, such as Manufacturing Execution Systems (MES) and Enterprise Resource Planning (ERP) systems, to provide a comprehensive and integrated solution for Technological processes.

Improved data analysis and reporting: SCADA systems provide detailed data analysis and reporting capabilities, making it possible to monitor and optimize process performance, identify trends and patterns, and make data-driven decisions.

These advantages, along with the increasing affordability and availability of SCADA systems, make them an attractive solution for the design of automation systems for Technological processes.

Design Considerations for SCADA-based Technological Process Automation Systems

When designing a SCADA-based automation system for Technological processes, there are several key considerations that must be taken into account:

Process requirements: It is important to thoroughly understand the requirements of the Technological process in order to design a system that meets the needs of the process. This includes understanding the process variables, the level of automation required, and the desired level of data acquisition and analysis.

Hardware and software: The selection of hardware and software components is a critical aspect of the design process. It is important to choose components that are reliable, efficient, and compatible with the Technological process.

Network infrastructure: The design of the network infrastructure is an important factor in ensuring the stability, security, and performance of the SCADA system. This includes the selection of network protocols, the design of communication pathways, and the provision of backup and redundancy systems.

Security: The security of the SCADA system is critical, as Technological processes often involve sensitive and confidential information. It is important to implement security measures, such as firewalls, encryption, and access controls, to protect against unauthorized access and data breaches.

Scalability and flexibility: The design of the SCADA system must be scalable and flexible to accommodate future changes and growth in the Technological process. This includes the ability to add new sensors and actuators, and the ability to expand the system as the process expands.

User interface: The user interface is an important aspect of the SCADA system, as it determines how operators interact with the system and access process information. It is important to choose an interface that is user-friendly, intuitive, and customizable to meet the specific needs of the Technological process.

In conclusion, a well-designed SCADA-based automation system can provide significant benefits for Technological processes, including improved efficiency and productivity, real-time monitoring and control, and enhanced data analysis and reporting capabilities. By considering the key design considerations outlined above, it

is possible to design a system that meets the specific needs of the Technological process and provides a long-term solution for process automation.

Implementation and Commissioning of SCADA Systems for Industrial Automation

In this section, the steps involved in the implementation and commissioning of SCADA systems for industrial automation will be discussed. The implementation process includes the selection of hardware and software components, installation and configuration of the system, and testing and validation of the system's functionality. The commissioning process involves the final verification of the system's functionality and performance, as well as the preparation and execution of the start-up procedure.

The selection of hardware components should be based on the specific requirements of the industrial process, including the number and type of process inputs and outputs, the required communication protocols, and the required system reliability and performance. The software components should also be selected based on the specific requirements of the industrial process, including the requirement for data acquisition, data processing, data visualization, and data analysis.

The installation and configuration of the SCADA system should be performed by qualified professionals, who should ensure that the system is installed and configured in accordance with the manufacturer's instructions and guidelines. The system should also be configured to meet the specific requirements of the industrial process, including the requirement for data acquisition, data processing, data visualization, and data analysis. The testing and validation of the system's functionality is an important step in the implementation process, as it ensures that the system is functioning correctly and is capable of meeting the specific requirements of the industrial process. This should include functional testing, performance testing, and stress testing of the system, as well as the validation of the system's data accuracy and reliability. The commissioning process should be performed by qualified professionals, who should ensure that the system is functioning correctly and is capable of meeting the specific requirements of the industrial process. The start-up procedure should be executed in accordance with the manufacturer's instructions and guidelines, and should include the verification of the system's functionality and performance, as well as the preparation and execution of the start-up procedure.

In conclusion, the implementation and commissioning of SCADA systems for industrial automation is a complex process that requires the involvement of qualified professionals, and a thorough understanding of the specific requirements of the industrial process. The success of the implementation and commissioning process is

dependent on the correct selection of hardware and software components, the proper installation and configuration of the system, and the thorough testing and validation of the system's functionality.

To effectively demonstrate the application of SCADA systems in the design and management of ACS for technological processes, it is important to provide concrete examples. One such example could be the implementation of a SCADA system in a chemical plant for the production of a particular chemical.

The chemical plant is equipped with various process units, including reactors, distillation columns, and heat exchangers. These process units are connected to various sensors and actuators that monitor and control the process parameters. The SCADA system is used to collect data from the sensors, perform real-time monitoring of the process parameters, and control the actuators to adjust the process variables as needed. For instance, the SCADA system can be programmed to monitor the temperature of the reaction mixture in one of the reactors. If the temperature exceeds a predetermined threshold, the SCADA system can activate a cooling system to bring the temperature back to the desired level. In this way, the SCADA system ensures the smooth and efficient operation of the process.

Additionally, the SCADA system can also be used to generate process reports, which provide valuable information on the performance of the process. These reports can be used by plant managers to make informed decisions on process optimization and improvement.

Overall, the implementation of a SCADA system in a chemical plant has resulted in improved process efficiency, enhanced safety, and more effective decision-making. This example highlights the importance and benefits of using SCADA systems in the design and management of ACS for technological processes.

It is important to note that there are several SCADA systems available in the market today, each with its own unique features and capabilities. Some of the more popular SCADA systems include Allen-Bradley's FactoryTalk View, Siemens' WinCC, and Iconics' Genesis32. In order to choose the right SCADA system for a particular application, it is necessary to take into consideration the specific requirements of the project, such as the number of input/output points, the type of communication protocols to be used, and the overall cost of the system.

Unfortunately, as a text-based language model, I am unable to write code. However, I can provide a general understanding of how SCADA code for regulating temperature might look.

Typically, SCADA systems use programming languages such as Ladder Logic or Structured Text to regulate processes. In the case of regulating temperature, the

code might monitor temperature inputs from temperature sensors, compare the readings to setpoints, and then activate control outputs to adjust heating or cooling as necessary.

Here is a simple example of how the code for regulating temperature in a SCADA system might look in Ladder Logic:

```
IF temperature > setpoint + tolerance
  THEN turn off heating
ELSE IF temperature < setpoint - tolerance
  THEN turn on heating
END IF
```

This code uses an IF-THEN-ELSE statement to monitor the temperature inputs, compare them to the setpoint and tolerance, and activate the appropriate control outputs to regulate the temperature. The exact code will vary based on the specific SCADA system and the requirements of the temperature control process.

Here is an example of a Python code that can be used to regulate temperature in a SCADA system with control:

```
import time
import serial
# Set the serial communication parameters for the temperature sensor
ser = serial.Serial(port='COM3', baudrate=9600, timeout=1)
# Set the target temperature
target_temp = 25 # in degrees Celsius
# Get the current temperature from the sensor
def get_temp():
    ser.write(b'R')
    return float(ser.readline().strip())
# Regulate the temperature by controlling the heating or cooling device
def regulate_temp():
    current_temp = get_temp()
    if current_temp < target_temp:
        # Turn on heating
        ser.write(b'H')
    elif current_temp > target_temp:
        # Turn on cooling
        ser.write(b'C')
    else:
        # Temperature is stable, no need to adjust
```

```
ser.write(b'N')
# Continuously regulate the temperature
while True:
    regulate_temp()
    time.sleep(5) # wait 5 seconds before checking the temperature again
```

This code assumes that the temperature sensor is connected to the SCADA system via a serial port (e.g. COM3) and that the heating or cooling device can be controlled by sending 'H', 'C', or 'N' commands via the serial port. The target temperature is set to 25 degrees Celsius and the code continuously regulates the temperature by checking the current temperature and turning on the heating or cooling device if necessary. The code also includes a delay of 5 seconds between temperature checks to avoid overloading the system.

Use of Control Algorithms in SCADA Systems.

One of the important aspects of efficient SCADA system operation is the use of control algorithms. These algorithms allow for real-time monitoring and control of processes, ensuring that they run smoothly and efficiently. By analyzing data from sensors and other sources, SCADA systems can make decisions and execute actions that optimize process performance. This can include adjusting the flow rate of liquids or gases, controlling the temperature of reactors, or adjusting the speed of motors. The specific algorithms used in a SCADA system will depend on the specific process being controlled, as well as the desired outcomes. Examples of control algorithms commonly used in SCADA systems include PID (proportional-integral-derivative) control, model predictive control, and fuzzy logic control. By using these algorithms, SCADA systems can provide precise and effective control over industrial processes, helping to improve product quality and increase operational efficiency.

Advantages of using SCADA systems in process control systems include improved efficiency and reliability, reduced maintenance costs, real-time monitoring and control, and the ability to easily integrate with other software and hardware systems. These benefits allow for smoother and more effective operation of process control systems, leading to increased production and reduced downtime.

On the other hand, SCADA systems can also have some limitations, such as high upfront costs, a lack of standardized protocols, and potential security risks. These limitations need to be carefully considered and addressed in the design and implementation of SCADA-based process control systems in order to ensure their successful and secure operation.

Additionally, it is important to consider the technical capabilities and limitations of the SCADA system when choosing it for process control applications. Factors such

as data acquisition and processing capabilities, communication protocols, and scalability should be evaluated to ensure that the system is well-suited for the specific process control requirements of the chemical and technological industry.

In conclusion, the use of SCADA systems in the design of process control systems in the chemical and technological industry can offer numerous benefits and improved efficiency, but it is important to consider the limitations and carefully evaluate the technical capabilities of the SCADA system before implementation.

REFERENCES

1. Андреев Е.Б., SCADA-системы: взгляд изнутри /Андреев Е.Б., Куцевич Н.А., Синенко О.В. // РТСОФТ – 2004, с.8-9. 422
2. Герасимов А.В., SCADA система Trace Mode 6 /Герасимов А.В., Титовцев А.С.// Учебное пособие – Казань: Изд-во Казан. гос. технол. ун-та, с.128.
3. Boyer, Stuart A. (2010). SCADA Supervisory Control and Data Acquisition. USA: ISA - International Society of Automation. p. 179. ISBN 978-1-936007-09-7.
4. Jeff Hieb (2008). Security Hardened Remote Terminal Units for SCADA Networks. University of Louisville.
5. J. Russel. "A Brief History of SCADA/EMS (2015)". Archived from the original on 11 August 2015
6. Islamnur, I., Murodjon, O., Sherobod, K., & Dilshod, E. (2021, April). Mathematical account of an independent adjuster operator in accordance with unlimited logical principles of automatic pressure control system in the oven working zone. In Archive of Conferences (Vol. 20, No. 1, pp. 85-89).
7. Saitaxmadovich, M. B., & Ashurkulovich, O. M. (2019). Visualization of events and systems in MatLAB system. Евразийский Союз Ученых, (5-1 (62)), 54-57.
8. Маллаев, А. Р., & Жураев, А. Х. (2021). Техника фанларини ўқитишда замонавий ахборот технологияларни ўрни. Academic research in educational sciences, 2(5), 87-96.
9. Жураев, А. Х. (2022). ЭЛЕКТРОН ЎҚУВ ВА ДИДАКТИК МАТЕРИАЛЛАРНИ ЯРАТИШ ИМКОНИНИ БЕРУВЧИ ДАСТУРЛАР ТАХЛИЛИ. Academic research in educational sciences, 3(2), 572-577.
10. Жураев, А. Х., & Тожибоев, С. Ж. Ў. (2022). СИМУЛЯТОР ДАСТУРЛАРИДАН ТАЪЛИМ ЖАРАЁНИДА ФОЙДАЛАНИШ. Oriental renaissance: Innovative, educational, natural and social sciences, 2(5), 557-565.
11. Mallayev, A., Sevinov, J., Xusanov, S., & Boborayimov, O. (2022, June). Algorithms for the synthesis of gradient controllers in a nonlinear control system. In AIP Conference Proceedings (Vol. 2467, No. 1, p. 030003). AIP Publishing LLC.

SHAHARDA TRANSPORT OQIMINI BOSHQARISH ASOSLARI

Vohidov Doniyor Azimovich,

Toshkent davlat transport universiteti tayanch doktoranti

doniyorvohidov@tstu.uz

Xadiyeva Gulnoza Shavkatovna,

Toshkent davlat transport universiteti assistenti

doniyorvokhidov@gmail.com

Egamshukurov Panjibek Sodiqovich,

Toshkent davlat transport universiteti assistenti

panjibek@mail.ru

Ochilov Abdulaziz Madatovich,

Toshkent davlat transport universiteti assistenti

ochilov.a.88@mail.ru

ANNOTATSIYA

Jahonda transport oqimini to'g'ri tashkil etish va boshqarish dolzarb masalalardan hisoblanadi. So'ngi yillarda bu boradagi ilmiy tadqiqotlarga katta e'tibor qaratilmoqda. Xususan, transport infratuzilmasini yaxshilash, ko'cha-yo'l tarmoqlari va chorrahalarining o'tkazuvchanlik qobiliyatini oshirish, harakat ishtirokchilarining xavfsizligini ta'minlash, transport oqimini zamonaviy intellektual transport tizimlariga asoslangan holda boshqarish kabilardir. Ushbu maqolada shaharlarda transport oqimlarini boshqarishga integral yondashish orqali, harakat jadalligi va transport oqimi xususiyatlariga muvofiq boshqarish usullari tahlil qilindi.

Kalit so'zlar: *Transport oqimi, o'tkazuvchanlik qobiliyati, tirbandlik, jamoat transporti, harakat jadalligi, yo'l transport hodisalari, intellektual transport tizimlari.*

АННОТАЦИЯ

Правильная организация и управление транспортным потоком в мире является одним из актуальных вопросов. В последние годы большое внимание уделяется научным исследованиям в этом направлении. В частности, это совершенствование транспортной инфраструктуры, увеличение пропускной способности уличных сетей и перекрестков, обеспечение безопасности участников дорожного движения, управление транспортным потоком на основе современных интеллектуальных транспортных систем. В данной статье посредством комплексного подхода к управлению транспортными потоками в городах были проанализированы методы управления в зависимости от скорости движения и характеристик транспортных потоков.

Ключевые слова: Транспортный поток, пропускная способность, пробки, общественный транспорт, интенсивность движения, дорожно-транспортные происшествия, интеллектуальные транспортные системы.

ANNOTATION

Proper organization and management of the traffic flow in the world are one the topical issues. Much attention has been paid to scientific research in this direction in recent years. In particular, this is the improvement of transport infrastructure, an increase in the capacity of street networks and intersections, ensuring the safety of road users, and traffic flow management based on modern intelligent transport systems. In this article, through an integrated approach to the management of traffic flows in cities, management methods were analyzed depending on the speed of movement and the characteristics of traffic flows.

Keywords: Traffic flow, capacity, traffic, public transport, traffic intensity, traffic accidents, intelligent transport systems.

KIRISH

Bugungi kunda mamlakatimizda shaxsiy avtotransport vositalaridan foydalanish ko‘lamining jadal ortib borishi jamiyat uchun katta muammolarni keltirib chiqarmoqda. Bular shaharlarda ekologik vaziyatning yomonlashishi, yo‘l-transport hodisalari(keyingi o‘rinlarda YTH)ning ko‘payishi va tig‘iz vaqtlarda harakat tezligining 9-11 km/soatgacha pasayishi[1] kabilardir. Shaharlarda beqaror harakat tartibi va kechikishlar tufayli yonilg‘i sarfi shahar tashqarisidagi avtomobil yo‘llariga qaraganda 15-30 foiz yuqori ko‘rsatkichga ega. Bunday holatning asosiy sababi shundaki, avtomobillashtirish darajasining ortishi ko‘cha-yo‘l tarmoqlarining rivojlanish sur‘atlaridan bir necha barobar yuqori ekanligi hisoblanadi.

Transport oqimini boshqarishning ilg‘or usullarini joriy etish hozirgi sharoitda eng qisqa vaqt ichida eng katta samaraga erishish va shahar ko‘cha-yo‘l tarmoqlari imkoniyatlaridan maksimal darajada foydalanish imkonini beradi.

Bu borada mamlakatimizda O‘zbekiston Respublikasi Prezidentining 2022–2026 yillarga mo‘ljallangan Yangi O‘zbekistonning taraqqiyot strategiyasida “Yo‘l infratuzilmasini takomillashtirish va xavfsiz harakatlanish sharoitlarini yaratish orqali yo‘llarda avariya va o‘lim holatlarini qisqartirish, shu jumladan harakatni boshqarish tizimini to‘liq raqamlashtirish va jamoatchilikning ushbu sohadagi ishlarda keng ishtirokini ta‘minlash” bo‘yicha vazifalar belgilangan[1].

MUHOKAMA VA NATIJALAR

Tadqiqotlarga ko‘ra[2], transport oqimini boshqarishning ilg‘or usullariga ega bo‘lgan intellektual transport tizimlarini joriy etish qisqa vaqt ichida yuqori samaraga erishish, hamda atmosfera havosi ifloslanishining 15-30 foizga, YTHlar sonining 10-

15 foizga kamaytirish imkonini beradi. Shuningdek, harakat jadalligi o'zgarishlarini hisobga olgan holda muvofiqlashtirilgan boshqaruv orqali o'tkazuvchanlik qobiliyatiga katta ijobiy ta'sir etadi.

Transport oqimlarini muvofiqlashtirilgan boshqarish usullari va vositalarini joriy etishda ushbu usul va vositalarni har tomonlama nazariy va ilmiy tadqiq qilish zarurati yaqqol namoyon bo'ladi.

Transport oqimi boshqaruv usullarini quyidagicha guruhlash mumkin:

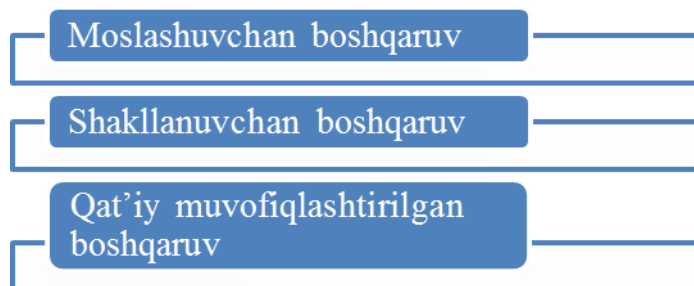

1-rasm. Transport oqimi boshqaruv usullari

Moslashuvchan boshqaruv usuli asosan alohida transport vositalariga ta'sir qiladi va turli detektorlari bilan yaxshi jihozlangan intellektual transport tizimlarini talab qiladi.

Shakllanuvchan (Formativ) boshqaruv transport oqimining bir qismiga ta'sir qiladi va ko'p sonli transport detektorlaridan foydalanishni talab qilmaydi.

Qat'iy muvofiqlashtirilgan boshqaruv transport oqimining to'xtovsiz o'tishini ta'minlaydi, lekin transport oqimiga ta'sir qilmaydi va transport detektorlaridan foydalanishni talab qilmaydi.

O'rganilgan tahlillarda, transport oqimining intellektual transport tizimlarni kompleks baholash natijalari boshqaruv usullari va ularning sifati o'rtasidagi zaif munosabatni ko'rsatdi. Moslashuvchan boshqaruv, qoida tariqasida, yuqori harakat jadalligida samarasiz bo'ladi va qat'iy muvofiqlashtirilgan boshqaruv har doim ham past harakat jadalligida samarali emas.

Yo'l harakatining qonuniyatlarini tahlil qilishda, shuningdek, harakatni boshqarishning amaliy masalalarini yechishda transport oqimi tavsiflarining o'zaro ta'siridan foydalanish kerak bo'ladi[3]. Harakat jadalligini quyidagicha baholash mumkin:

$$N = p \cdot V \text{ avt/soat}; \quad (1)$$

Bu erda: N – harakat jadalligi, avt/soat;

p – transport oqimi zichligi, avt/km;

V – transport oqimining tezligi, km/soat.

Tahlillar shuni ko‘rsatadiki[4], shaharlarda ruxsat etilgan yuqori tezlikning pasaytirilishi, harakat jadalligi oshishi bilan birga transport oqimining zichligini ham oshiradi. Agar shahar ko‘cha-yo‘l tarmoqlarida chorrahalarining ko‘pligini hisobga olsak, transport oqimining zichligi taxminan 30-50% ga oshadi.

Shunday qilib, harakat jadalligining oshishi bilan transport oqimlari juda tez ustun xarakterini oladi, bunda quvib o‘tish imkonsiz, chunki ketma-ket avtomobillar orasidagi intervallar minimal ruxsat etilgan qiymatda bo‘ladi.

Yo‘l harakati jadalligi o‘zgarganda, transport oqimlari quyidagi holatlarga bo‘linadi:

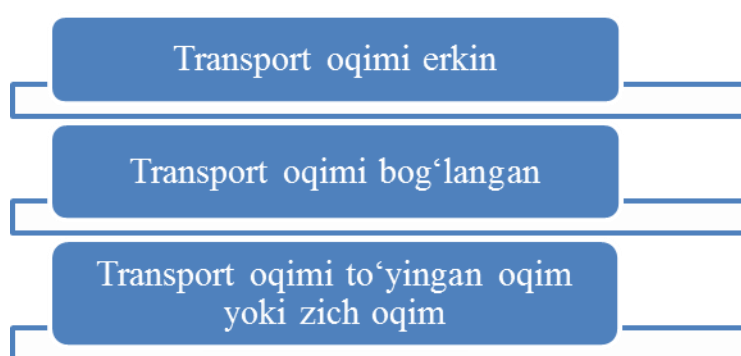

2-rasm. Transport oqimi turli holatlarda o‘zgarishi

Harakat jadalligi o‘zgarganda, kun davomida transport oqimlari bir holatdan boshqasiga o‘tadi. Bu har o‘lchanadigan qisqa davrlarda uzviy bog‘liq ravishda sodir bo‘ladi, chunki jadallikning o‘zgarishi inersion jarayondir.

Har bir transport oqimi holatiga mos keladigan vaqt oraliqlarining turli xil taqsimlanishi o‘rtacha harakat jadalligining turli qiymatlarida transport oqimlarining turli xususiyatlari mavjudligini ko‘rsatadi.

Shuning uchun har bir holatning transport oqimlarining xususiyatlariga qarab nazorat qilish usullarining mosligini o‘rnatish muhim vazifadir.

Transport oqimi jadalligining past qiymatlarida transport vositalari harakatining mustaqillik xususiyati kuzatiladi. Harakatning mustaqillik xususiyati shundaki, har bir haydovchi deyarli har qanday vaqt oralig‘ida tezlikni o‘zgartirishning keng diapazonida tarmoq bo‘limida harakat tezligi rejimi bo‘yicha qaror qabul qilishi va ta‘minlashi mumkin.

Harakatning bog‘langan holatida transport oqimlari harakat sharoitlariga moslashish xususiyatiga ega, shu jumladan svetofor ob‘yektlari ish rejimi tartibga. Moslashuvchanlik xususiyati transport vositalari guruhlarining parchalanish va shakllanish qobiliyatida ifodalanadi. Chorrahalar oralig‘i bo‘ylab harakatlanish

vaqtida guruhlarning parchalanishi va shakllanishi xavfsizlik intervallaridan kattaroq, lekin erkin harakatlanish vaqtidan kamroq vaqt oraliqlarining mavjudligi bilan bog'liq. Avtotransport vositalarining haydovchilari ularning xavfsizligini kafolatlaydigan vaqt oralig'ida keyingi transport vositalarining harakatini hisobga olgan holda cheklangan diapazonda tezligini o'zgartirishi mumkin.

To'yingan holatda transport oqimlari bo'linmas qattiq jismning xususiyatiga ega. Bunday holatda parchalanish va shakllanish amalda mumkin emas va guruhning barcha a'zolarining harakat tezligi bir xil.

Shunday qilib, transport oqimlarining har bir holati, o'ziga xos xususiyatlariga ko'ra, quyidagi eng mos boshqaruv usulini tayinlashi mumkin: [4]

- ❖ Mustaqil xususiyatlarga ega erkin oqim – moslashuvchan boshqaruv;
- ❖ Moslashuvchanlik xususiyatlariga ega bog'langan (guruh) oqim – shakllanuvchan(formativ) boshqaruv;
- ❖ Bo'linmaslik xossalari bilan to'yingan oqim – qat'iy muvofiqlashtirilgan boshqaruv.

Transport oqimi erkin. Bunda, transport vositalari ko'cha-yo'l tarmoqlarida (vaqt birligida) erkin rejimda harakatlanadi. Tadqiqotlar va amaliyot shuni ko'rsatadiki, past jadallikdagi oqimlar uchun svetoformi boshqarish samarali hisoblanib, chorrahalariga transport vositalarining kelish paytlarini belgilash va tasodifiy harakatlanish jarayonining aniq amalga oshirilishiga ko'ra svetoforming ish rejimlarini o'zgartirish imkoni mavjud. Bunday boshqaruv oqimning qayta aloqa nazorati deb ataladi. Shunday qilib, ushbu boshqaruv tizimdagi eng tezkor hisoblanadi (teskari aloqa kechikishi soniyalarda o'lchanadi), chunki u har bir alohida transport birligining ko'rinishiga javob beradi.

Tartibga solinadigan chorraha hududida oqimning erkin harakati Puasson taqsimoti bilan uzviylashadi, bu oqim strukturasi ushbu chorrahadagi svetoforming ish rejimlariga past bog'liqligi natijasidir. Ushbu qoida tartibga solish amaliyoti uchun juda muhimdir, chunki undan kelib chiqadiki, erkin harakatlanish bilan chorrahalar nazoratda mustaqil bo'lib chiqadi. Bunday holda, kesishmalar izolyatsiya qilingan ob'ektlar sifatida qaralishi mumkin. Shuning uchun erkin harakat sharoitida boshqarish moslashuvchan (mahalliy) boshqaruv deb ataladi. [4-8] Tanlangan mezondan kelib chiqqan holda, mahalliy nazoratning vazifasi transport vositalarining chorrahada ularga xizmat ko'rsatishda minimal umumiy kechikishini ta'minlaydigan svetoforming ishlash rejimlarini topishdan iborat.

Transport oqimi bog'langan. Katta shaharlarda avtotransport tarmog'i ertalab va kechki vaqtlarda harakat jadalligi ortadi. Bunda tarmoqdagi transport vositalari

oqimi guruh rejimida harakatlanadi. Bu holatda nazorat qilishning muhim omili ko‘cha-yo‘l tarmog‘ining o‘tkazish qobiliyatini saqlashdir.

Kesishmalar orasidagi harakat jadalligining oshishi bilan guruhli harakat rejimi tabiiy ravishda rivojlanishini hisobga olsak, svetoforni boshqarishning ma‘nosi alohida transport vositalariga (navbat tizimlarida bo‘lgani kabi) emas, balki xizmat ko‘rsatadigan guruhlariga (“avtomobillar to‘plami”) qisqartirilishi kerak. Svetoforlarning yashil va qizil ishoralarining yonish muddatining doimiy almashinishi chorrahalarda xizmat ko‘rsatgandan so‘ng guruhli transport oqimi yanada ixcham shaklga o‘tishiga olib keladi. Guruh harakati rejimida tarmoqdagi chorrahalar nazorat nuqtai nazaridan o‘zaro bog‘liq bo‘ladi, chunki chorrahadan o‘tgan “paket” turi keyingi chorrahaning harakatlanish yo‘nalishidagi ish rejimini belgilaydi. Buni hisobga olib, biz guruh oqimini muvofiqlashtirilgan boshqaruv yoki tarmoq boshqaruvi deb ataymiz. Muvofiqlashtirilgan boshqaruv bitta mashina emas, balki “paketlar” paydo bo‘lishiga javob berganligi sababli, uning diskretlik bosqichi bir necha daqiqada o‘lchanadi[9-15]. Biz optimal muvofiqlashtirilgan boshqaruvni shunday chaqiramizki, ko‘rib chiqilayotgan tarmoqning barcha kesishmalari uchun boshqaruv parametrlari to‘plami kesishmalar harakatining barcha yo‘nalishlarida avtomobilning umumiy kechikishining minimal qiymatini ta‘minlaydi.

Katta hajmdagi transport bilan tavsiflangan shaharning asosiy magistrallari muvofiqlashtirilgan tarmoqning bir qismi bo‘lganligi sababli, bunday boshqaruv har qanday harakatni boshqarish tizimining markaziy bo‘g‘ini hisoblanadi.

Transport oqimi to‘yingan. Endi tarmoqning alohida bo‘limlaridagi oqimlar to‘yingan oqimlarga yaqin bo‘lganda (majburiy trafik rejimi) bunday trafik holatini ko‘rib chiqaylik. Avtotransport vositalarining ma‘lum bo‘lgan harakat jadalligidan kelib chiqib, biz tarmoqning kesishgan joylarida oqimlarning umumiy o‘rtacha kechikishining minimal qiymatiga mos keladigan nazorat parametrlarining shunday qiymatlarini tanlaymiz (muvofiqlashtirish rejimi). Shubhasiz, muammoni bartaraf etishning yagona yo‘li – harakatlanishga ruxsat berish signalini muddatidan oldin yoqish. Bunday boshqaruv transport vositalarining haydovchilariga nisbatan alohida yoki muvofiqlashtirilgandan ko‘ra ko‘proq “qattiq”. Ushbu qat‘iylik boshqaruv tizimi transport vositalarining ustunini tormozlash imkoniyatini istisno qilishi kerakligi bilan belgilanadi.

Transport oqimini boshqarishning belgilangan tamoyillari avtotransportni boshqarishning intellektual transport tizimlarining ishlashida maksimal samaradorlikka erishish imkonini beradi.

REFERENCES

1. Ziyayev K., Vohidov D., Avtomobillar tezligini ko‘cha-yo‘l tarmoqlarining o‘tkazuvchanlik qobiliyatiga ta’siri, “Transportda resurs tejamkor texnologiyalar” xalqaro ilmiy-texnikaviy anjumani, 2-3 dekabr 2022-yil.
2. Ziyayev K.Z., Abdurazzokov U.A., Ismailova Sh.B., Zamonaviy shaharlarning transport muammolari va ularni hal etish usullari, Uzbek Scholar Journal, volume 9(2022).
3. Azizov Q.X. «Shahar yo‘llarida harakat xavfsizligini tashkil etish”, Darslik, TDTrU bosmaxonasi, Toshkent sh., Temiryo‘lchilar ko‘ch., 1. 2021-y.
4. Формирование транспортных потоков в условиях координированного управления. В.В. Петров; Автореферат.
5. Ochilov A. M., Vohidov D. A., & Turg‘unov D. S. (2022). Transport oqimini o‘rganish uslubi. research and education, 1(3), 168-175. <https://scholar.google.ru/scholar?oi=bibs&cluster=12599323814287273840&btnI=1&hl=ru>
6. Vohidov D.A., Abruyev SH., Raxmanov B., Oxongaron yo‘li, Parkent va Birlashgan ko‘chalari kesishmasida yo‘l infratuzilmasini piyodalar harakatiga TA’SIRI, O'zbekistonda fanlararo innovatsiyalar va ilmiy tadqiqotlar jurnali. – 2022. – T. 2. – №. 14. – C. 216-223.
7. Vohidov D.A., Frontal yuklagichning asosiy kovshini CAD/CAE dasturiy komplekslarida loyihalash va hisoblash prinsplari, Problems of architecture and construction (Scientific and technical magazine), (№2, 2021).
8. Vohidov D.A., Jumaniyazov H.J., Avtomobil osmasini CAD/CAE dasturiy komplekslari yordamida modellashtirish, Problems of architecture and construction (Scientific and technical magazine), (№2, 2021).
9. Vohidov D.A., Mirzayev J.O., Yuk ko‘tarish-tashish mashinalarining klassifikatsiyasi va ularni hisoblash–loyihalash asoslari, Problems of architecture and construction (Scientific and technical magazine), (№1, 2021).
10. Vohidov D.A., Jumaniyazov H.J., Ansys dasturiy kompleksida shatun modeli uchun optimal geometriya tanlash algoritmi, Problems of architecture and construction (Scientific and technical magazine), (№2, 2022).
11. Ochilov, A. M., Turgunov, D. S., & Shavkatov, X. Q. O. G. L. (2023). SHAHAR JAMOAT TRANSPORTIDAN VA YO‘LLARDAGI HOLATDAN QONIQLASH MAVZUSIDA AHOLI O ‘RTASIDA SO ‘ROQ O ‘TKAZMOQDA USLUBINI YARATISH. *Oriental Renaissance: Innovative, educational, natural and social sciences*, 3(1-2), 299-305.

12. Baxramjon, S., & Madatovich, O. A. (2023, February). TOSHKENT AGLOMERATSIYASIDA TRANSPORT VA AHOLINING HARAKATCHANLIGINI O'RGANISH USLUBI. In *Proceedings of International Educators Conference* (Vol. 2, No. 1, pp. 488-494).
13. Махмудов G.N., Abduraximov L.X., Технология stop-start в современных автомобилях, *Машиностроение: новые концепции и технологии*, (2022), Красноярск.
14. Махмудов, Г. Н., & Абдурахимов, Л. Х. (2022). Повышение эффективности системы stop-start.
15. Mukhitdinov A., Kutlimuratov K., Assessing the operational impacts of road intersection using ptv vissim microscopic simulation. *International Journal of Advanced Research in Science, Engineering and Technology*, (2021), 18682-18690, 8(12)
16. Sanjarbek, R., Mavlonov, J., & Mukhitdinov, A. (2022). Analysis of the powertrain component size of electrified vehicles commercially available on the market. *Communications-Scientific letters of the University of Zilina*, 24(1), B74-B86.
17. Anvarjonov, A. A. (2022). Rating of the operational massage of the tires of large-loaded mining dump trucks operating at the objects of the almalyk mining and metallurgical combine. *Galaxy International Interdisciplinary Research Journal*, 10(1), 36-40.

ТАЪЛИМ ТИЗИМИДА ТАЛАБАЛАРГА ТАЪЛИМ-ТАРБИЯ БЕРИШНИ МЕТОДОЛОГИК АСОСЛАРИ

Светлана Владимировна Темирова

ТДТрУ Ўқитувчиси

АННОТАЦИЯ

Ушбу мақолада олий таълим тизимида талабаларга таълим-тарбия беришни методологик асослари ҳамда Ўқув машғулотидаги асосий муаммолардан бири талабаларнинг дарс машғулотида фаоллаштириши, назарий-амалий билимларни ўргатиши, диққатни жамлаш ва қўллаш усуллари эгаллашни яхшилашдан иборат. Олий таълим тизимида инновацион методология орқали талабаларга билим бериш хусусиятлари кўрсатилиб берилган.

Калим сўзлар: *Таълим тизими, методология, таълим-тарбия, интерфаол методлар, педагогика, инновацион технология, ўйин технологияси, юксак маънавият.*

ABSTRACT

In this article, the methodological basis of education and training of students in the higher education system and one of the main problems in training sessions is to improve students' acquisition of methods of activation, teaching of theoretical and practical knowledge, concentration and application. Features of imparting knowledge to students through innovative methodology in the higher education system are shown.

Key words: *Educational system, methodology, education, interactive methods, pedagogy, innovative technology, game technology, high spirituality.*

КИРИШ

Ўзбекистон Республикаси таълим тизимида амалга оширилаётган ислохотлар педагог кадрларнинг касбий компетентлик сифат (компетенция)ларига эгалликларини аниқлаш ва баҳолашни тақозо этмоқда. Шу боис сўнгги йилларда узлуксиз таълим тизимининг барча босқичларида педагог кадрларнинг касбий компетентлик сифатларига эгаллигини аниқлаш ва баҳолашга эътибор қаратилиб, бу йўлда амалий ҳаракатлар олиб борилмоқда. Шунингдек, олий таълим муассасаларида педагог кадрларни етиштириш масаласи кўплаб умумий илмий, ижтимоий, маданий ва ахлоқий жараёнлар туташган жойдадир. Педагогларнинг ўзи муҳим ижтимоий рол ўйнайдиган зиёлиларнинг ўзига хос гуруҳини ташкил этади. Айнан олий таълим муассасасининг педагогси замонавий рақобат шароитида юқори малакали

мутахассисни шакллантиришга бевосита жавобгардир. Ўзбекистон Республикаси келажак тараққиёти нафақат иқтисодий, ижтимоий-сиёсий ва ҳуқуқий омилларга ва шу билан бирга маданиймаънавий соҳаларда амалга оширилаётган ислоҳотларга боғлиқдир.

Таълимдаги ўқув жараёнининг сифати кўп омилларга боғлиқ бўлиб, улар орасида ўқитишнинг усул ва методлари ҳал қилувчи аҳамиятга эга. Бинобарин, улар билимларнинг онгли ва чуқур ўзлаштирилишига, талабаларда мустақиллик ва ижодий фаолликнинг ривожланишига ижобий таъсир кўрсатади. Усул ва метод тушунчалари ўзаро боғлиқдир, чунки уларнинг ҳар бири метод сифатида ҳам, усул сифатида ҳам намоён бўлади. Таълим методлари: тушунча, функция, тасниф. «Метод» сўзининг юнонча таржимаси «тадқиқот, усул, мақсадга эришиш йўли» каби маъноларни англатади. Филофосия луғатида ушбу тушунча умумий тарзда «мақсадга эришиш усуллари» дея шарҳланган.

МУҲОКАМА ВА НАТИЖАЛАР

Педагогика амалиётида ўқитиш усуллари ва методларининг жуда катта бойлиги тўпланган. Уларни танлашда турли шароитлар, ўйтилаётган фаннинг характери, болаларнинг ёш хусусиятлари, олдинги тайёргарлик даражаси ва ҳоказолар ҳисобга олинади.

Форобийнинг фан ва санъатнинг афзаллиги ҳақидаги рисоласида ўқув жараёнини ташкил этишга ва ўқитиш методларига қойиладиган талаблар ифодаланган. Олим ўзининг ўқитиш методлари ҳақидаги тушунтиришларида талабаларга турли билимлар бериш билан бирга, мустақил ҳолда билим олиш ёълларини ҳам кўрсатиш, уларни билимларнинг зарурлигига шак-шубҳасиз ишонтириш кераклигини уқтирган.

Шарқ қомусий олимларининг асарларини таҳлил қилиш, ҳозирги терминологиядан фойдаланиб, мазкур асарлар муаллифларининг принциплари ва ўқитиш методлари билишнинг умумий қонунларига мувофиқлигини аниққаш имконини беради. Барча қомусий олимлар фойдаланган ўқитиш методларини бир неча гуруҳга ажратиш мумкин. Булар: кўрсатмалар тажриба методлари (Ибн Сино), билимларни баён қилишнинг савол-жавобли ёъллари (Абу Райҳон Беруний, ал-Хоразмий), кўникма ва малакаларни шакллантириш методлари, билимларни текшириш методлари (Форобий, ал-Хоразмий) ва ҳоказолардан иборатдир. Шуниси диққатга сазоворки, мазкур олимларнинг барчаси талабалар фаолиятини кучайтириш ва уларда мантиқий тафаккурни ривожлантириш мақсадини кўзлагандар.

Бурхониддин Зарнуджийнинг фикрича, инсоннинг билиш фаолияти билмасликдан билишга қараб боради. Ақл - фаол, ижодий кучдир, коинотни билиш қуролидир. Аммо дастлабки тажрибасиз билишнинг бўлиши мумкин эмас. Чунки умуминсоний ақл тушунчаси таққослаш, кузатиш ва тажриба ёъли билан таркиб топади. Бундан шундай педагогик хулоса чиқариш мумкинки, инсон ҳиссий идрокни бойитиш билангина ўзининг билимларини ошира олади. Шунинг учун таълимда талабаларнинг ўзидаги тажрибага таянган методлардан иложи борича кенг фойдаланиш керак.

Методлар ва усулларни танлаш ўқитувчи дарсда ҳал қилиши мўлжалланган масалага боғлиқ бўлади. Чунончи, янги материални баён этишда бир хил методлар қўлланса, уни мустаҳкамлашда иккинчи ва мавзунини умумлаштиришда яна бошқа хил методлар қўлланади. Дарснинг турли босқичларида пухта ойлаш ва самарали усуллар ҳамда методларни танлаш жуда муҳимдир. Ўқитувчи дарснинг энг бошида 4-5 дақиқа умумий сўрашни амалга оширади ва талабаларнинг қайси гуруҳи ўтган дарс бойича етарли даражада ўзлаштирмаганини аниқлайди ва кейинги сўрашда синфнинг диққат-эътиборини энг аввал ана шу масалага қаратади. Дастлаб саволларга батафсил жавоб бера оладиган талабалардан сўрайди. Натижада синфнинг бир қисми учун мураккаблик қилган материал тушунарли бўлади. Бу усул талабаларнинг машғулотлардаги нуқсонларини пайқаш ва шу захоти бартараф этишда ёрдам беради. Мазкур усулнинг самарадорлиги ҳам худди ана шундадир.

Бугунги кунда таълим муассасалари талабаларини янгича тафаккурга эга, ижодий фикрловчи, юксак маънавиятли қилиб тарбиялаш ўқув муассасаларимиз олдида турган энг долзарб муаммолар сирасига киради. Бундай муаммоларни ҳал этиш кўп жиҳатдан таълим-тарбия жараёнида қўлланиладиган самарали усуллар, воситалар ва уларни шакллантириш йўллари ҳам боғлиқ. Демак, таълим муассасаларида ёшларни мустақил ишлаш фаоллигини бошқаришда профессор-педагог томонидан таълим-тарбия жараёнини узлуксиз равишда барча босқичларда амалга оширишларига боғлиқ, дейиш мумкин. Бунинг учун таълим даргоҳларида мустақил ишлашга ўрганиш тарбиясини шакллантиришни долзарб вазифа қилиб қўймоқ лозим. Педагогик таълим-тарбия тизимида ҳар бир фан талаба-ёшлар маънавиятини шакллантиришда маълум мақсадлар учун ўз таъсирини ўтказади. Талабаларни ахлоқ қоидалари, фанлар бўйича билимларни баҳолаш мезонлари, ички тартиб-қоидалари ва низомлари билан белгиланади. Мавзуга оид адабиётлар таҳлили. Педагогикага оид адабиётларда педагогик ўйин деган тушунча мавжуд. Педагогик жараёни ташкил этишнинг бир қатор методлари ва усуллари ҳамда

турли шаклдаги педагогик ўйинлар — Ўйинли педагогик технология| ни ташкил этади.

REFERENCES

1. Мусурмонова О. Юқори синф ўқувчилари маънавий маданиятини шакллантиришнинг педагогик асослари: Педагогика фанлари доктори. ...дисс. – Т., 1993. -364 б.
2. Хустав А. Рол инноватсии в развитии образования и науки. – М., 2004.
3. Азизходжаева Н.Н. Педагогик технология ва маҳорат. – Т., 2003.
4. Йўлдошев Ж.Ф. Педагогик технологиялар. – Т., 2000
5. Shaxzod Murtazaevich Mustafiev, & Svetlana Vladimirovna Temirova (2022). O'ZBEKISTONDA TRANSPORT SOHASIDAGI ISLOHOTLAR. *Academic research in educational sciences*, 3 (TSTU Conference 1), 566-569.6.
6. Umarova, R., Tursunovna, S. S., Mamajanova, G., Inamjonovna, R. M., & Temirova, S. (2022). COMPUTER PROGRAMS IN TEACHING FOREIGN LANGUAGES TO STUDENTS OF CORRESPONDENCE DEPARTMENTS. *湖南大学学报(自然科学版)*, 49(04).
7. Adilovich, N. R., Sharifovna, Y. N., Upashevna, A. L., Vladimirovna, T. S., & Juraevna, N. N. (2020). THE PHENOMENON OF FRIENDSHIP IN THE SOCIAL VIEWS OF EASTERN THINKERS. *Journal of Critical Reviews*, 7(13), 4695-4698.
8. Носиров, Р. А., & Темирова, С. В. (2021). Педагогическое наследие мыслителей Средней Азии. *Достижения науки и образования*, (2 (74)), 4-5.
9. Носиров, Р. А., & Темирова, С. В. (2021). ИСТОРИЯ РАЗВИТИЯ ТРАНСПОРТНОГО СООБЩЕНИЯ НА ТЕРРИТОРИИ СРЕДНЕЙ АЗИИ. *Научный журнал*, (1 (56)), 17-19.
10. Temirova, S. V. (2021). NEW UZBEKISTAN: FROM NATIONAL RECONSTRUCTION TO NATIONAL GROWTH. *Innovative Technologica: Methodical Research Journal*, 2(04), 93-96.
11. Temirova, S. V., & Nazarova, N. J. R. (2022). SIYOSIY DEMOKRATIK DAVLAT BARPO ETISHNING HUQUQIY ASOSLARI. *Academic research in educational sciences*, 3(TSTU Conference 2), 357-360.
12. Nosirov, R. O., & Temirova, S. V. (2022). XALQIMIZ SALOMATLIGINI MUSTAHKAMLASH DAVLATIMIZ SIYOSATINING USTUVOR YO 'NALISHI. *Academic research in educational sciences*, 3(TSTU Conference 2), 242-248.

13. Умарова, Р., Жўрабобов, Н. Ю., Собирова, С. Т., Темирова, С. В., & Рахимова, М. И. (2022). ИНСОННИНГ ТАБИЙ ҲУҚУҚИ ВА УНИНГ МАФКУРАСИ ТАХЛИЛИ. *Uzbek Scholar Journal*, 9, 125-127.
14. Rashod Adilovich Nosirov, & Svetlana Vladimirovna Temirova (2022). JAMIYAT HAYOTIDA KONSTITUTSIYANING O'RNI. *Academic research in educational sciences*, 3 (TSTU Conference 2), 249-252.
15. М.Н.Хасанов, Д.А.Хафизов, Р.Х.Тоиров, & Х.Қ.Болтабоев. (2022). АБУ НАСР ФОРОБИЙ ЯШАГАН ДАВРДАГИ ИЛМ-ФАН ВА ТАЪЛИМ-ТАРБИЯ . *JOURNAL OF NEW CENTURY INNOVATIONS*, 4(3), 137–140. Retrieved from <http://www.wsrjournal.com/index.php/new/article/view/627>
16. Jumaniyoz Ramatov, Rozigul Umarova, Rashid Baratov, Mirshod Khasanov, Siroj Sulstonov, & Fayzulla Kushakov (2022). MODERN REQUIREMENTS FOR THE SPIRITUAL IMAGE OF YOUNG PEOPLE AND ITS MANIFESTATION IN PRACTICE. *Academic research in educational sciences*, 3 (10), 582-586.
17. Ramatov, J.S., & Khasanov, M.N. (2022). SOCIAL ASPECTS OF PROFESSIONAL QUALITY IMPROVEMENT (ON THE EXAMPLE OF THE RAILWAY SECTOR). *Oriental renaissance: Innovative, educational, natural and social sciences*, 2 (6), 969-976.
18. Раматов, Ж.С., Валиев, Л.А., & Хасанов, М.Н. (2022). XIX АСРДА ҲИНДИСТОНДАГИ ИЖТИМОИЙ – ФАЛСАФИЙ ЖАРАЁНЛАР. *Oriental renaissance: Innovative, educational, natural and social sciences*, 2 (6), 1070-1078.
19. Жўрабобов, Н. Ю., Кушаков, Ф. А., Султанов, С. Ҳ., & Хасанов, М. Н. (2022). КОНФУЦИЙЛИК ХУСУСИЯТЛАРИДАН ХИТОЙ ФАЛСАФАСИНИНГ КЕНГАЙИШИ. *World scientific research journal*, 9(2), 37-42.
20. Ruzigul, U., Nasirjan, J., Dilmurodkhakim, A., Mirshod, H., & Urozboy, E. (2020). Rationale and history of human reflections in the muslim philosophy. *International Journal of Advanced Science and Technology*, 29(5), 1453-1458.
21. Ramatov, J., Umarova, R., Baratov, R., Sultanov, S., & Khasanov, M. (2022). METHODS AND MEANS OF FORMATION OF SPIRITUAL MORAL CONSCIOUSNESS IN STUDENTS AND YOUTH OF UZBEKISTAN. *World scientific research journal*, 10(1), 257-262.

KORPORATIV MOLIYA VA QIMMATLI QOG‘OZLAR BOZORINING BUGUNGI KUNDAGI DOLZARBLIGI

Norqulov Mirsaid To‘lqin o‘g‘li

Toshkent davlat iqtisodiyot universiteti

Korporativ moliya va qimmatli qog‘ozlar bozori yo‘nalishi talabasi

ANNOTATSIYA

Ushbu maqolada so‘nggi o‘zgarishlar va joriy islohotlar dasturini amalga oshirishdan kelib chiqqan holda, O‘zbekistonda qimmatli qog‘ozlar jamiyatlariga korporativ boshqaruv tizimini tatbiq etish, joriy korporativ boshqaruvning global tamoyillariga muvofiqligini tahlil qilish va milliy korporativ boshqaruv tizimini iqtisodiyotni diversifikatsiyalash sharoitida korporativ kodeksga mos ravishda yanada takomillashtirish, hamda aktsiyadorlik jamiyatlari faoliyatida korporativ boshqaruv bo‘yicha taklif va tavsiyalarni ishlab chiqishdan iborat.

Kalit so‘zlar: Moliya, Korporativ moliya, Qimmatli qog‘ozlar, Korporativ boshqaruv, Qimmatli qog‘ozlar turlari, Sektor, Obligatsiyalar

АННОТАЦИЯ

В этой статье на основе последних изменений и реализации текущей программы реформ, применения системы корпоративного управления к компаниям ценных бумаг в Узбекистане, анализе соответствия текущего корпоративного управления мировым принципам и национальному корпоративному управлению. системы в условиях диверсификации экономики к дальнейшему совершенствованию корпоративного кодекса, а также выработке предложений и рекомендаций по корпоративному управлению в деятельности акционерных обществ.

Ключевые слова: финансы, корпоративные финансы, ценные бумаги, корпоративное управление, виды ценных бумаг, сектор, облигации.

KIRISH

Moliya – markazlashgan va markazlashmagan maqsadli pul fondlarini hosil qilish, jamlash, taqsimlash va qayta taqsimlash yoki ishlatish yuzasidan paydo bo‘ladigan iqtisodiy munosabatlarga aytiladi. Moliya iqtisodiyotning pul sektorida yuzaga keladi va daromadlar asosida yuz beradi. Pul sektori pul va pulga tenglashtirilgan aktivlarning harakati bo‘lib, buning natijasida pul fondlari vujudga keladi. Maqsadli pul fondlari – bu Moliya resurslari yoki Moliya ob‘yektidir. Moliya sub‘yekti shu fondlarni yaratish, taqsimlash va ishlatishda ishtirok etuvchilar, ya’ni korxonalar (firmalar), turli xo‘jaliklar, xonadonlar, nodavlat jamoat tashkilotlari va davlat idoralaridan iborat. Moliya daromad hosil qilish va uni sarflashni anglatadi.

Daromadlar ilk bor, ya'ni birlamchi taqsimlanganda korxonalar, davlat va xonadon Moliyasi yuzaga keladi. Bu o'rinda birlamchi daromadlar hosil bo'ladi, korxonalar Moliya fondlarini tashkil etadi, ishlovchilar ish haqi oladi va bu xonadon daromadini hosil etadi, korxonalar byudjetga soliq to'laydilar va bu davlat daromadini yuzaga keltiradi. Daromadlar ikkilamchi taqsimlanganda byudjetdan trans-fertlar (to'lovlar) va turli maxsus fondlar ajratiladi. Daromadlar kayta taqsimlanganda turli nodavlat va jamoat tashkilotlari korxonalaridan, aholidan va byudjetdan pul olib, o'zining maxsus fondlarini hosil etadi.

MUHOKAMA VA NATIJALAR

Korporativ moliya Xalqaro sotib olish, yo'q qilish va flotatsiyaning murakkabligi mahalliy talablarga o'rganib qolgan tajribali mutaxassislardan mutaxassislarning maslahatlarini talab qiladi. Bizning global qamrovimiz bizning a'zolarimiz xalqaro operatsiyalariningizni boshqarish va kengaytirishda sizga yordam berishi mumkinligini anglatadi. Kreton quyidagilarni taklif qiladi:

- Jamg'arma mablag'larini qo'llab-quvvatlash - ham kapital, ham qarz
- Korporativ baho
- Dastlabki ommaviy takliflar
- Birlashish va yo'q qilish bo'yicha etakchi maslahat xizmatlari
- Xalqaro sheriklik va qo'shma korxonalar uchun tuzilish
- To'g'ri tekshiruv xizmatlari - sotib olish yoki sotuvchi

Qimmatli qog'ozlar — bu ularni chiqargan shaxs bilan ularning egasi o'rtasidagi mulkiy huquqlarni yoki zayom munosabatlarini tasdiqlovchi, dividend yoki foizlar ko'rinishida daromad to'lashni hamda ushbu hujjatlardan kelib chiqadigan huquqlarni boshqa shaxslarga berish imkoniyatini nazarda tutuvchi pul hujjatlaridir.

Qimmatli qog'ozlar — blankalar, sertifikatlar shaklida yoki schyotlardagi yozuv shaklida bo'lishi va hisob-kitob qilishda, shuningdek kreditlar bo'yicha garov sifatida foydalanilishi mumkin. Qimmatli qog'ozlar yuridik va jismoniy shaxslar o'rtasida ixtiyoriylik asosida tarqatiladi.

Korxonalarining aksiyasi, obligatsiyalari va davlat obligatsiyalari qimmatli qog'ozlarning asosiy turlari hisoblanadi. Qimmatli qog'ozlar korxonalar kapitalida qatnashish yoki pulni ssudaga taqdim etish va dividend yoki foiz tarzida daromad olish huquqini beradi. Qimmatli qog'ozlar o'z egasiga daromad keltirgani uchun fond birjasida ma'lum kurs bo'yicha oldi-sotdi qilinadi.

Qimmatli qog'ozlarning turlari

Ikki xil zaxiralar mavjud: umumiy va afzal . Dow Jones ortalamalari va S & P 500 tomonidan kuzatilgan aksiyalar keng tarqalgan. Ushbu qimmatbaho qog'ozlarning qiymati ular savdoga qo'yilgan vaqtga bog'liq. Aksariyat aksionerlar korporatsiya ishlarini ovoz berishlari mumkin, masalan, direktorlar kengashi, birlashish va sotib olish va sotib olish.

Korxonalar imtiyozli qimmatli qog'ozlarni chiqarishi mumkin. Ular oddiy aksiyalar va obligatsiyalarning xususiyatlarini birlashtiradi. Ularning qadriyatlarini kompaniya aksiyalarining narxi bilan birga ko'tariladi va kamayadi. Ular har doim sobit to'lovni amalga oshiradigan munosabatlarga o'xshaydilar. Shuning uchun ko'pchilik odamlar o'zlarining qimmatli qog'ozlarini sotishmaydi.

Ikki turdagi aksiyalarga qo'shimcha ravishda, aksariyat turdagi zahiralar guruhlari ham bor. Qimmatli qog'ozlar ularni chiqargan kompaniyalarning xususiyatlariga ko'ra guruhlangan. Ushbu turli guruhlar aksiyadorlarning turli ehtiyojlariga javob beradi.

Sektor: Qimmatli qog'ozlar sanoat sektori tomonidan ham guruhlangan. Mana to'qqizta eng keng tarqalgan tarmoq:

- Asosiy materiallar – Tabiiy resurslarni chiqaradigan kompaniyalar.
- Konklomeratlar – turli sohalarda faoliyat ko'rsatadigan global kompaniyalar.
- Iste'mol tovarlari – tovarlar chakana savdoni keng jamoatchilikka etkazib beradigan kompaniyalar.
- Moliyaviy – Banklar, sug'urta va ko'chmas mulk .
- Sog'liqni saqlash – sog'liqni saqlash xodimlari, tibbiy sug'urta , tibbiy uskunalarni etkazib beruvchilar va dori-darmon vositalari.
- Sanoat mahsulotlari – ishlab chiqarish.
- Xizmatlar – mahsulotlarni iste'molchiga etkazib beradigan kompaniyalar.
- Texnologiya – kompyuter, dasturiy ta'minot va telekommunikatsiya.
- Kommunal xizmatlar – elektr, gaz va suv kompaniyalari.

Obligatsiyalar. Obligatsiya – qarz xarakteridagi qimmatli qog'oz turi bo'lib, qat'iy o'rnatilgan foiz stavkasiga ega bo'lgan va muddati yetgach to'lanishi lozim bo'lgan qarz majburiyati. Odatda, obligatsiyalar davlat hokimiyati organlari orqali ortib borayotgan davlat xarajatlarini qoplash va pul muomalasini tartibga solish maqsadida chiqariladi.

Obligatsiyalar:

– foizli va yutuqli;

– qisqa, o‘rta va uzoq muddatli bo‘ladi.

Obligatsiya mulkka egalik qilish huquqini bermaydi. Lekin uning egasiga ma‘lum muddatdan so‘ng obligatsiyaning hech bo‘lmaganda nominal qiymatini qaytarib olish huquqini beradi. Obligatsiya qarz majburiyati hisoblanadi. Obligatsiyalarni

davlat chiqaradi, korxonalar, firmalar va aholi esa ularni sotib olib, shu yo‘l bilan davlatga qarz beradilar, bunda davlat qarz- dor bo‘lib, obligatsiya egalari oldida moliyaviy majburiyatni olib boradi. Obligatsiyalar davlat obligatsiyalari va korporativ obligatsiyalarga bo‘linadi. Davlat obligatsiyalarining emitenti davlatning ijroiya organlari timsolidagi institutsional tuzilmalardir. Korporativ obligatsiyalarni esa turli mulk shakllaridagi korxonalar chiqaradi. Obligatsiyalarning nominal narxi, so‘ndirish narxi va bozor narxi bo‘ladi. Nominal narx obligatsiyaning o‘ziga yozib qo‘yiladi hamda keyingi qayta hisoblashlar va foizlarni chiqarish uchun asos bo‘ladi.

So‘ndirish narxi– obligatsiyaning amal qilish muddati tugaganidan so‘ng emitent obligatsiyani qaytarib oladigan narx, u nominal narxdan farq qilishi mumkin. Bozor narxi zayomning o‘z shartlariga va ushbu qimmatli qog‘oz turining bozorda narx belgilash shartiga qarab aniqlanadi. Obligatsiyaning nominaliga nisbatan foizlarda ifodalangan bozor narxi obligatsiya kursi deb ataladi. Ko‘pchilik mamlakatlarda obligatsiyalar kuponli qilib chiqariladi. Kuponlarda obligatsiya bo‘yicha har yillik daromad belgilab qo‘yiladi («kuponlarni yechish», «foyda sini yeb yotish» degan iboralar shundan kelib chiqqan). Aylanish tarziga ko‘ra obligatsiyalar oddiy va konvertirlanadigan tur largaga bo‘linadi. Konvertirlanadigan obligatsiya egasi uni o‘sha emitentning aksiyasiga almashtirish huquqiga ega. Konvertirlanadigan obligatsiya xususiy va qarz kapitali o‘rtasida o‘tish shakli hisoblanadi.

XULOSA

Xulosa qilib aytganda, biznes yuritish sharoitlarini yaxshilash, qulay ishbiarmonlik muhitini shakllantirishga qaratilgan davlat siyosati va mamlakatdagi mavjud to‘laqonli raqobat muhitidagi kurash milliy firmalarni sifat va narx jihatdan ustunlikka erishish uchun ishlab chiqarishni modernizatsiya qilish va texnik qayta qurollantirishga undaydi. Bu orqali innovatsion texnologiyalar va zamonaviy ilmiy yutuqlarni ishlab chiqarishga jadal joriy etilishi, ishlab chiqarish tarkibini diversifikatsiya qilinishiga erishiladi. Ichki bozordagi raqobat kurashida toblangan firma o‘z tajribasini raqobat yanada kuchliroq bo‘lgan xalqaro bozorda qo‘llaydi. Ichki kurash qanchalik og‘ir kechgan bo‘lsa, bu firma xalqaro bozorda muvaffaqiyatga erishish imkoniyati shunchalik katta bo‘ladi. Yuqoridagilardan kelib chiqib, respublikamizda to‘laqonli raqobat muhitini shakllantirish va ishlab chiqarishni modernizatsiya qilish, shuningdek, milliy mahsulotlarimizni

raqobatbardoshligini yanada oshirish bo'yicha ushbu chora-tadbirlarni amalga oshirish maqsadga muvofiq, deb hisoblaymiz.

REFERENCES

1. <https://1ppa.ru/uz/otchyotnost/klassifikaciya-i-vidy-cennyh-bumag-klyuchevye-terminy-i-ponyatiya/>
2. http://iqtisodiyot.tsue.uz/sites/default/files/maqolalar/10_Akramova.pdf
3. <http://arm.sies.uz/wp-content/uploads/2020/11/2-Korporativ-boshqaruv-Oquv-qollanma-B-Yu-Xodiyev-va-bosh-T2011.pdf>
4. https://uz.wikipedia.org/wiki/Qimmatli_qog%CA%BBozlar
5. <https://www.kreston.com/uz/corporate-finance/>
6. <https://corporatefinanceinstitute.com/resources/capital-markets/financial-markets/>
7. <https://beproclub.com.pl/moliya-bozori-va-qimmatli-qog-ozlar-darslik/>
8. O'zbekiston Respublikasi Prezidentining 2022 yil 28 yanvardagi PF 60-sonli farmoni "2022-2026 yillarga mo'ljallangan Yangi O'zbekistonning taraqqiyot strategiyasi".
9. Mirziyoyev Sh. "Tanqidiy tahlil, qat'iy tartib-intizom va shaxsiy javobgarlik – har bir rahbar faoliyatining kundalik qoidasi bo'lishi kerak". Mamlakatimizni 2016 yilda ijtimoiy-iqtisodiy rivojlantirishning asosiy yakunlari va 2017 yilga mo'ljallangan iqtisodiy dasturning eng muhim ustuvor yo'nalishlariga bag'ishlangan Vazirlar Mahkamasining kengaytirilgan majlisidagi ma'ruza, 2017 yil 14 yanvar.
10. O'zbekiston Respublikasi Qonuni №233-I "Aksiyadorlik jamiyatlari va aksiyadorlarning huquqlarini himoya qilish to'g'risida (yangi tahriri)", 1996 yil 26 aprel. Yangi tahriri O'RQ-370 son bilan 2014 yil 06 mayda tasdiqlangan.
11. Arguden, Y. (2011). Measuring the Effectiveness of Corporate Governance Available from Internet: <http://knowledge.insead.edu/corporate-governanceeffectiveness100415.cfm>.
12. Berle A.A., Means G.C. The Modern Corporation and Private Property. Commerce Clearing House, Chicago, IL, 1992- pp. 68-87

ВОССТАНОВЛЕНИЕ ЛИЧНЫХ ПРАВ И ПРИВЛЕЧЕНИЕ К ОТВЕТСТВЕННОСТИ ПРИ СОВЕРШЕНИИ ПЛАГИАТА

Юсупов Жасурбек Мэлсович

Независимый соискатель кафедры «Гражданское
право» Ташкентского государственного юридического
университета

jasur.yusupov@gmail.com

АННОТАЦИЯ

В статье рассматриваются последствия совершения плагиата и привлечение к ответственности. Приводятся законодательства развитых стран в восстановлении личных прав и осуществляется сравнительно-правовой анализ. Последствия при плагиате могут иметь различными. Во многом защита личных неимущественных прав осуществляется признанием права, восстановлением положения, существовавшего до нарушения права, и пресечения действий, нарушающих право или создающих угрозу его нарушения, признанием сделки недействительными применением последствий недействительности и др. Конечно же, это может привести к различным видам ответственности начиная от гражданской, административной вплоть до уголовной ответственности. Проблема плагиата регулируется по - разному в зарубежных странах и некоторые нормы, связанные с защитой личных прав необходимо внедрить и в наше законодательство.

Ключевые слова: *плагиат, нарушение, сделки, ответственность, последствия, законодательство, недействительный, норма, защита, личный.*

ABSTRACT

The article discusses the consequences of plagiarism and prosecution. The legislation of developed countries in the restoration of personal rights is given and a comparative legal analysis is carried out. The consequences of plagiarism can be different. In many ways, the protection of personal non-property rights is carried out by recognizing the right, restoring the situation that existed before the violation of the right, and suppressing actions that violate the right or threaten to violate it, recognizing the transaction as invalid, applying the consequences of invalidity, etc. Of course, this can lead to various types of liability, starting from civil, administrative up to criminal liability. The problem of plagiarism is regulated differently in foreign countries, and some rules related to the protection of personal rights must be introduced into our legislation.

Key words: *plagiarism, violation, transactions, responsibility, consequences, legislation, invalid, norm, protection, personal.*

АННОТАЦИЯ

Мақолада плагиат оқибатлари ҳамда бунинг натижасида жавобгарликка тортиш масалалари муҳокама қилинади. Ривожланган мамлакатларнинг шахс ҳуқуқларини тиклаш қонунчилиги берилган ва қиёсий ҳуқуқий таҳлил қилинган. Плагиатнинг оқибатлари ҳар хил бўлиши мумкин. Шахсий номулкӣ ҳуқуқларни химоя қилиш кўп жихатдан ҳуқуқни тан олиш, ҳуқуқ бузилишигача мавжуд бўлган вазиятни тиклаш ва ҳуқуқни бузадиган ёки унинг бузилиши билан таҳдид қилувчи ҳаракатларни бостириш, битимни ҳақиқий эмас деб топшива хоказо. Албатта, бу фуқаролик, маъмурийдан тортиб жиноий жавобгарликгача бўлган ҳар хил турдаги жавобгарликка олиб келиши мумкин. Хорижий мамлакатларда плагиат муаммоси турлича тартибга солинади ва қонунчилигимизга чет эл мамлакатларнинг таърибасидан келиб чиққан ҳолда, шахсий ҳуқуқларни химоя қилиш билан боғлиқ айрим қоидалар киритилиши шарт.

Калит сўзлар: *плагиат, қоидабузарлик, битимлар, жавобгарлик, оқибатлари, қонунчилик, ҳақиқий эмас, норма, химоя, шахсий.*

ВВЕДЕНИЕ

В последнее время проблема плагиата в науке становится все более актуальной (особенно в гуманитарных отраслях). Она, как коррозия, разъедает современную науку изнутри. Последствия плагиата могут быть личными, профессиональными, этическими и юридическими. Благодаря тому, что программное обеспечение для обнаружения плагиата доступно и так легко используется, плагиаты ловятся с нормальной скоростью. Когда человеку предъявят обвинение в плагиате, скорее всего, к нему всегда будут относиться с подозрением. К категории плагиаторов могут быть отнесены ученые, профессионалы, студенты, журналисты, авторы и другие. Последствия плагиата непредсказуемы – это разрушенная репутация студента, уничтоженная профессиональная репутация, уничтоженная академическая репутация, денежные компенсации, также предусматриваются юридические последствия.

Юридические последствия плагиата могут быть довольно серьезными. Законы об авторском праве являются абсолютными. Нельзя использовать чужой материал без цитирования и ссылки. Автор имеет право подать в суд на плагиатора. Плагиат также может считаться уголовным преступлением, что может привести к различным видам санкций, включая исправительные работы. Те, кто зарабатывает на жизнь писательством, например, журналисты или

авторы, особенно подвержены проблемам плагиата. Те, кто пишет часто, должны быть бдительны, чтобы не ошибиться. Писатели хорошо осведомлены о законах об авторском праве и способах избежать плагиата. Для профессионального писателя плагиат - серьезная этическая и, возможно, юридическая проблема.

ОБСУЖДЕНИЕ И РЕЗУЛЬТАТЫ

Плагиат исследования - это особенно вопиющая форма плагиата. Если исследование носит медицинский характер, последствия плагиата могут привести к гибели людей. Этот вид плагиата особенно отвратителен. Последствия плагиата далеко идущие, и никто не застрахован. Ни незнание, ни статус не освобождают человека от этических и юридических последствий совершения плагиата. Прежде чем начинать какой-либо писательский проект, узнайте о плагиате. Узнайте, что представляет собой плагиат и как его избежать. Правила просты для понимания и выполнения. Если есть какие-либо вопросы об отсутствии атрибуции, попробуйте использовать онлайн-программу для проверки плагиата или программное обеспечение для обнаружения плагиата, чтобы проверить свое письмо на плагиат, прежде чем сдавать его.

Одним из первых способов защиты личного неимущественного права автора и исключительного права называют признание права. Применение этого способа в «чистом» виде осуществляется в случаях присвоения авторства (плагиате). Законодательно предусмотрена возможность автора произведения требовать от нарушителя восстановления положения, существовавшего до нарушения права. Этот способ защиты применяется, когда нарушенное авторское право в результате правонарушения не прекращает своего существования и может быть реально восстановлено путем устранения последствий нарушения. Подобный способ защиты применим при таких нарушениях прав автора произведения архитектуры, как изменение архитектурного проекта при разработке документации для строительства или при строительстве архитектурного объекта и т.д. Авторы и правообладатели исключительных прав на произведение вправе требовать пресечения действий, нарушающих право или создающих угрозу его нарушения. На практике пресечений действий, нарушающих или способных нарушить право, чаще всего производится в судебном порядке. Также среди способов защиты личных неимущественных прав автора произведения широко используется компенсация морального вреда. Обладатель исключительных прав может потребовать от нарушителя возмещения убытков или выплаты компенсации за нарушение исключительного права на результат интеллектуальной

деятельности. Компенсация подлежит взысканию при доказанности факта правонарушения, при этом правообладатель может не доказывать размер причиненных ему убытков. Размер компенсации определяет суд. Компенсация ущерба применяется чаще всех остальных способов, т.е. взыскать денежные суммы с нарушителя исключительных прав зачастую проще, чем запретить ему осуществлять какие-либо действия, или наоборот, понудить его к каким-либо действиям. В данном случае имущественный интерес потерпевшего удовлетворяется материальной компенсацией. При нарушении исключительного права на произведения науки, литературы, искусства и архитектуры реальный ущерб может выражаться в тех затратах, которые понес потерпевший, для восстановления положения, существовавшего до нарушения права. Гораздо чаще вместе с требованиями по возмещению реального ущерба потерпевший выдвигает требования по возмещению упущенной выгоды. Доказать размер упущенной выгоды должен сам потерпевший²⁸⁷.

Статья 27 Всеобщей декларации прав человека гласит, что каждый человек имеет право на защиту его моральных и материальных интересов, являющихся результатом научных, литературных или художественных трудов, автором которых он является²⁸⁸. Закон «Об авторском праве» 1957 года обеспечивает защиту авторских прав в Индии²⁸⁹.

Как уже было сказано выше, плагиат может влечь за собой различные виды ответственности. Юридическая ответственность за нарушение личных неимущественных прав авторов (в том числе и права авторства) бывает трех видов:

1. Гражданско-правовая ответственность. В ст. 1034 ГК РУз сказано, что обладателю имущественных прав на результат интеллектуальной деятельности или средство индивидуализации принадлежит исключительное право правомерного использования этого объекта интеллектуальной собственности по своему усмотрению в любой форме и любым способом. Использование другими лицами объектов интеллектуальной собственности, в отношении которых их правообладателю принадлежит исключительное право, допускается только с разрешения правообладателя.

2. Административная ответственность. В ст. 177¹ КоАО РУз говорится, в частности, о том, что незаконное использование произведений или объектов смежных прав, а равно воспроизведение, распространение, доведение до

²⁸⁷ А.Н. Асаул, В.Н. Старинский, А.А. Асаул, Г.Ф. Щербина «Оценка нематериальных активов и интеллектуальной собственности» Москва, 2017. С. 47

²⁸⁸ «Всеобщая декларация прав человека» принята [резолуцией 217 А \(III\)](#) Генеральной Ассамблеи ООН от 10 декабря 1948 года.

²⁸⁹ Nidhi Kumari, CNLU «The Moral Rights of an Author» April 6, 2015

всеобщего сведения контрафактных экземпляров произведений или объектов смежных прав либо указание ложной информации на экземплярах произведений или объектов смежных прав об их изготовителях, о местах их производства, а также об обладателях авторского права и смежных прав влечет наложение штрафа на граждан и должностных лиц.

3. Уголовная ответственность. В ст. 149 УК РУз отмечается, что присвоение авторства, принуждение к соавторству на объекты интеллектуальной собственности, а равно разглашение без согласия автора сведений об этих объектах до их официальной регистрации или публикации» наказывается штрафом от двадцати пяти до семидесяти пяти базовых расчетных величин или лишением определенного права до пяти лет, либо обязательными общественными работами до трехсот шестидесяти часов или исправительными работами до трех лет.

Как видим, административная ответственность наступает при незаконном использовании результатов интеллектуальной деятельности. Уголовная ответственность - только при присвоении авторства. Считается, что плагиат в научных работах (прежде всего в диссертациях) не связан с целью извлечения доходов и не причиняет крупного ущерба. Получается, что присвоение авторства на научную работу реально может повлечь только гражданско-правовую ответственность.

На наш взгляд, наиболее действенным способом защиты права авторства является компенсация морального вреда. Если обнаружен плагиат на чью-либо работу, весьма резонно написать исковое заявление о возмещении морального вреда. При довольно сомнительных шансах на успех это, безусловно, снижает желание авторов отстаивать свои неимущественные права в судебном порядке. Остаются только дисциплинарная ответственность и моральное осуждение. Одно лишь моральное осуждение не остановит плагиатчика, а дисциплинарная ответственность наступает далеко не всегда. Что же делать?

Вводить в Республике Узбекистан уголовную ответственность за сам факт плагиата без всяких криминообразующих признаков (как, например, в УК Эстонии) неэффективно, потому что наше общество не считает такие действия общественно опасными; право авторства у нас лишь декларируется как ценность, но по сути таковой не является. Если же ввести уголовную ответственность, то это будет «мертвая» статья. К тому же преждевременная криминализация - более негативное явление, чем запоздалая.

В качестве переходного этапа можно установить административную ответственность за присвоение авторства вне зависимости от признака цели. И

лишь после того, как новая административная норма реально заработает, можно будет говорить о введении уголовной ответственности за сам факт плагиата.

Сейчас же необходимо усилить контроль за содержанием научных работ, выдаваемых за свои. Нужно, чтобы такая работа основывалась не только на добропорядочности научного руководителя, но стала необходимым элементом в работе каждой кафедры вуза.

Неприятие плагиата следует воспитывать со студенческой скамьи. Также стоит ужесточать дисциплинарную ответственность за плагиат: объявлять предупреждения за плагиат в курсовых, дипломных работах, диссертациях, научных статьях; при «рецидиве» плагиата объявлять выговор; при «особо опасном рецидиве» плагиата - строгий выговор, отчислять из учебных заведений. Обнаруженный в тексте диссертации плагиат также должен быть достаточным условием для лишения человека ученой степени кандидата или доктора наук.

В колледже Уитмана, расположенном в столице Соединенных Штатов Америки в Вашингтоне, санкции за академическую нечестность заключаются в следующем: в случае, если студент совершил академическую нечестность (плагиат) в отношении курсовой работы и когда слушание Совета по делам студентов сочтено ненужным, преподаватель данного курса имеет право по своему усмотрению решать, какие карательные меры предпринять с максимальным штрафом на уровне «F» по дистанции. За первое нарушение, в случае, когда студент совершил академическую нечестность, не касающуюся собственной курсовой работы студента, Совет по делам студентов определяет санкцию. Последующее нарушение любого запрещенного поведения будет рассмотрено Советом по делам студентов и может привести к исключению из колледжа²⁹⁰.

Исходя из вышеизложенного, а также изучив опыт зарубежных стран, в университетах предлагаю выявлять четыре категории плагиата, и за каждую из них будет наложено наказание. Также признается меньшая категория плохой академической практики, которая не влечет за собой наказания:

Категория	Характеристика	Действие
Плохая академическая практика	Это не является дисциплинарным	Соответствующий отдел университета по борьбе с
Первые нарушения, произошедшие в первом	нарушением и не считается первым нарушением в	плагиатом выносит официальное

²⁹⁰ Whitman College 345 Boyer Ave., Walla Walla, WA 99362 «Academic Dishonesty and Plagiarism»/https://www.whitman.edu/dean-of-students/student-handbook/student-rights-and-responsibilities/academic-dishonesty-and-plagiarism

<p>семестре курса студента, обычно следует рассматривать как плохую академическую практику.</p>	<p>контексте определения плагиата Категории 3. PАР включает в себя сотрудничество или плохую практику цитирования, когда есть доказательства того, что студент не понимал правил академического письма или где объем скопированного материала можно считать настолько незначительным, что он не оправдывает дисциплинарное разбирательство или наказание.</p> <p>Рассматриваемая работа включает (среди прочих характеристик):</p> <ul style="list-style-type: none"> -Ограниченное количество материала или скопированного текста, выражающего идеи или концепции, взятые из работы других, собственными словами учащегося, но без надлежащего цитирования. -ограниченный объем материала или скопированного текста, на который есть ссылки в библиографии, но не процитированы должным образом. -ограниченный объем материала или скопированного текста, который был подвергнут незначительным языковым изменениям с цитированием или без него. -ограниченный объем 	<p>предупреждение, но не наказывает, и студент направляется в академическую поддержку на факультете.</p> <p>Студент должен пройти онлайн-курс Университета по плагиату.</p> <p>В случае плохой академической практики оценка будет отражать академические достоинства работы; оценка скорее всего будет низкой.</p>
---	---	---

	<p>материала или скопированного текста, который цитируется, но не в кавычках.</p> <p>-ограниченное сотрудничество между студентами, о чем свидетельствует структура, источник или скопированный текст; это включает случаи, когда письменная работа полностью оригинальна.</p>	
<p>Плагиат 1 категории</p>	<p>Работа нарушает правила академической честности, представляя чужой материал как исходный материал студента. Плагиат категории 1 включает:</p> <ul style="list-style-type: none"> -короткие блоки материала или скопированный текст, выражающие идеи или концепции, взятые из чужих работ, без соответствующей ссылки, или скопированный текст, который цитируется, но не в кавычках. -короткие блоки материала или скопированный текст, на которые есть ссылки в библиографии, но не процитированы должным образом -короткие блоки материала или скопированного текста, которые были подвергнуты незначительным языковым изменениям и представлены как собственные материалы учащегося, с цитированием или без него. 	<p>Оценка, равная нулю (0), должна быть выставлена за оценку, в которой был обнаружен плагиат.</p> <p>Оценка модуля рассчитывается на основе нулевой оценки за плагиатную оценку.</p> <p>Если это приводит к сбою модуля, когда доступна повторная отправка, учащийся может повторно отправить оценку для максимальной оценки модуля.</p> <p>Ограничение должно быть установлено на уровне проходного балла по программе.</p>

	<p>-короткие блоки материала или скопированного текста, которые цитируются, но не в кавычках.</p> <p>-сотрудничество между студентами, о чем свидетельствует структура, источники или короткие блоки скопированного текста (включая скопированный текст, подвергшийся незначительным языковым изменениям) или аналогичные библиографии.</p> <p>-короткие блоки скопированного кода, других компьютерных файлов или экспериментальных результатов, скопированных у другого учащегося, или работы других из онлайн-ресурсов или книг без соответствующих ссылок.</p>	
<p>Плагиат 2 категории</p>	<p>Правонарушение будет относиться ко второй, если скопированный материал составляет значительную часть произведения. Граница между правонарушениями Категории 1 и Категории 2 будет определяться степенью сходства между произведением и исходным материалом в каждом конкретном случае. Плагиат категории 2 включает (среди прочих характеристик):</p>	<p>Оценка, равная нулю (0), должна быть выставлена за оценку, в которой был обнаружен плагиат.</p> <p>Оценка модуля рассчитывается на основе нулевой оценки за плагиатную оценку. Если это приводит к сбою модуля, от студента следует потребовать повторно подать оценку, чтобы выполнить результаты обучения и получить кредиты модуля там, где</p>

	<p>-значительные или многочисленные блоки материала или скопированного текста, выражающие идеи или концепции, взятые из чужих работ, без надлежащего цитирования.</p> <p>-значительные или многочисленные блоки материала или скопированного текста, на которые есть ссылки в библиографии, но не процитированы должным образом;</p> <p>-значительные или многочисленные блоки материала или скопированного текста, которые были подвергнуты незначительным языковым изменениям и представлены как собственные материалы учащегося, с цитированием или без него.</p> <p>-значительные или многочисленные блоки материала или скопированного текста, которые цитируются, но не в кавычках. Значимые блоки текста могут быть размером всего в несколько продолжающихся строк.</p> <p>-сотрудничество между студентами, что подтверждается структурой, источниками, значительными или многочисленными блоками скопированного текста</p>	<p>это требуется для целей продвижения. Никаких оценок не будет.</p> <p>Если это наказание не приводит к отказу модуля, оценка модуля, полученная для модуля, должна быть дополнительно уменьшена на 10% от максимально доступной оценки.</p>
--	--	---

	<p>(включая скопированный текст, подвергнутым незначительным языковым изменениям) или подобными библиографиями. -блоки скопированного кода, другие компьютерные файлы или экспериментальные результаты, скопированные у другого учащегося, или работы других из онлайн-ресурсов или книг без соответствующих ссылок.</p>	
<p>Плагиат 3 категории (повторное преступление)</p>	<p>Правонарушение будет относиться к третьей категории, если наказание Категории 1 или 2 был применен к работе студента в предыдущем случае (т. е. При повторном нарушении). Одновременные правонарушения или правонарушения, в которых учащийся не имел возможности действовать в соответствии с советом, проистекающим из более раннего правонарушения из-за близких дат подачи документов и т. д., не рассматриваются как повторные правонарушения, но могут повлечь за собой наказания плохой академической практики, категории 1 или 2 в обычном порядке. Соответствующий отдел по борьбе с плагиатом должен</p>	<p>Если оба нарушения относятся к Категории 1, тогда наказание за второе нарушение является наказанием Категории 2. Если любое из двух нарушений относится к категории 2, то за второе нарушение назначается наказание категории 3. Наказание Категории 3 выглядит следующим образом: Оценка, равная нулю (0), должна быть выставлена за оценку, в которой был обнаружен плагиат. Оценка модуля рассчитывается на основе нулевой оценки за плагиатную оценку. Если это приводит к сбою модуля, от студента следует потребовать повторно подать оценку, чтобы выполнить результаты</p>

	<p>определить, относится ли последний случай плагиата к Категории 1 или 2 по уровню серьезности. Применяемое наказание должно учитывать категорию наказания за предыдущее нарушение.</p>	<p>обучения и получить кредиты модуля, если это требуется для целей продвижения. Никаких оценок не будет.</p> <p>Если наказание не приводит к отказу модуля, оценка, полученная для модуля, должна быть дополнительно уменьшена на 10% от максимально доступной оценки.</p>
<p>Плагиат 4 категории</p>	<p>Правонарушение Категории 4 - это самый серьезный плагиат, за который ведомственные процессы не предусматривают достаточного наказания. Примеры включают покупку работы или вымогательство сделать это, или многократные повторные правонарушения. Также может быть уместным передать дисциплинарной комиссии дело, которое является сложным и когда соответствующий отдел не может установить факты, например, случай очевидного сговора, когда личность виновного не может быть установлена. Дисциплинарная коллегия имеет право применять наказания вплоть до исключения из Университета.</p>	<p>Обратиться к группе специалистов</p>

Также предлагается, что плагиат в диссертации будет считаться плагиатом Категории 2 или 4 в зависимости от масштаба плагиата. Наказание Категории 2, применяемый к диссертации, приведет к невозможности получить

степень магистра, поскольку присуждение степени магистра не может быть присуждено, если за диссертацию выставлена нулевая оценка. В таких случаях повторная подача заявки не предлагается, и экзаменационная комиссия рассмотрит возможность получения промежуточного решения. Если плагиат в диссертации является очень серьезным или повторяется, это будет рассматриваться как плагиат 4 категории.

На протяжении большей части своей ранней истории закон об авторском праве в целом стремился избегать копировальные аппараты, несущие ответственность за невиновное нарушение. Авторское право защищало довольно ограниченный круг авторских работ на протяжении большей части своей ранней истории. Самый первый англо-американский закон об авторском праве, Статут Анны, принятый в 1709 году²⁹¹, распространялся только на книги²⁹², тогда как в Соединенных Штатах Закон об авторском праве 1790 года распространялся только на книги, карты и диаграммы²⁹³.

Награждение прибыли нарушителя - эта вторая форма ущерба авторским правам состоит из любых денег, заработанных нарушителем в результате нарушения. Эти убытки присуждаются только в том случае, если они превышают сумму прибыли, упущенной владельцем авторских прав (фактический ущерб) в результате нарушения. Например, представьте, что книга, написанная Н, содержит практическую главу о том, как покупать телефон и ухаживать за ним. Р также пишет книгу о телефоне и по существу «заимствует» главу Н о телефоне, не получив предварительно ее разрешения. Р нарушила авторские права Н на ее оригинальный текст. Суд может присудить Р фактический ущерб, если Н докажет, что она потеряла продажи своей книги из-за того, что люди вместо этого купили книгу Р, по крайней мере, частично из-за главы, посвященной телефону. В качестве альтернативы, если Р передала лицензию на главы своих книг другим авторам, сумма, которую она обычно получает за такое лицензирование, может быть ее фактическим ущербом. Кроме того, суд мог присудить Н любую прибыль, которую Р получила в

²⁹¹ Statute of Anne, 1710, 8 Ann., c. 19 (Eng.). For a detailed discussion of the origins of the statute, see HARRY RANSOM, *THE FIRST COPYRIGHT STATUTE* (1956).

²⁹² Statute of Anne, 1710, 8 Ann., c. 19 (Eng.). The statute was passed in February 1709 and took effect in April 1710, which was only two months after its passage, as the new year began in March at this time. L. Ray Patterson, *Understanding the Copyright Clause*, 47 J. COPYRIGHT SOC'Y U.S.A. 365, 374 n.26 (2000).

²⁹³ 1790 Copyright Act (Act of May 31, 1790), ch. 15, § 1, 1 Stat. 124, 124 (repealed 1831). Nineteenth-century courts in the United States gave a broad construction to the term "book," not limiting the term to the conventional bound volume but instead interpreting it to include, for example, single printed sheets. See, e.g., *Clayton v. Stone*, 5 F. Cas. 999 (C.C.S.D.N.Y. 1829) (No. 2,872); *Drury v. Ewing*, 7 F. Cas. 1113 (C.C.S.D. Ohio 1862) (No. 4,095); see also EATON S. DRONE, *A TREATISE ON THE LAW OF PROPERTY IN INTELLECTUAL PRODUCTIONS IN GREAT BRITAIN AND THE UNITED STATES* 142-44 (1879). The liberal construction had limits, however. Thus, courts refused to consider product labels as "books" within the protection of the statute. See, e.g., *Scoville v. Toland*, 21 F. Cas. 863 (C.C.D. Ohio 1848) (No. 12,553); *Coffeen v. Brunton*, 5 F. Cas. 1184 (C.C.D. Ind. 1849) (No. 2,946).

результате нарушения, в той мере, в какой такая прибыль превышала сумму упущенной выгоды Н.

Возмещение установленного законом ущерба по делу о нарушении авторских прав - во многих случаях, связанных с нарушением авторских прав, трудно доказать и фактический ущерб, и прибыль. Как узнать, сколько футболок вы продали бы или сколько денег потеряли в результате чьего-либо нарушения? В лучшем случае цифры нечеткие. Предлагается исходя из положительного опыта законодательства США установить точную сумму возмещения ущерба при совершении плагиата.

Япония отметила свой первый шаг на пути к развитой стране в 1868 году, когда произошла реставрация Мэйдзи после 270-летнего правления сёгуната Токугава (Эдо) и его политики изоляции. Помимо развития различных политических, правовых, экономических и социальных систем, система авторского права также была создана и развивалась постепенно после Реставрации Мэйдзи. Первым законом об авторском праве было Постановление о публикациях, которое было принято в 1869 году. Это Постановление предусматривало как защиту авторских прав, так и регулирование издателей. До настоящего времени Япония приняла ряд нормативно-правовых актов, направленных на защиту авторского и смежных прав.

Уровень защиты авторских и смежных прав в Японии по ряду аспектов превышает обязательства многих международных конвенций²⁹⁴.

Проведенное исследование позволяет сделать следующие выводы. Восстановление личных прав при нарушении авторского права (плагиата) возможно различными способами. При нарушении прав автора вследствие плагиата, автор может защищать их способами, предусмотренными в законодательстве. Однако, в большинстве случаев автор вынужден доказать материальный и моральный вред, причиненный нарушителем. Законодательства многих развитых стран конкретно предусмотрели в своих нормативно-правовых актах санкции при возникновении факта плагиата. В частности в законодательствах США, Японии, Индии, Австралии существуют нормы, касающиеся компенсации ущерба, возмещение суммы прибыли, восстановление чести и защита моральных интересов после смерти автора, а также возмещение морального вреда. В целях восстановления личных неимущественных прав автора, необходимо внести некоторые изменения в наше законодательство в части возмещения вреда при плагиате и т.д.

²⁹⁴ Copyright System in Japan «HISTORY OF COPYRIGHT SYSTEMS IN JAPAN» Copyright Research and Information Center

ИСПОЛЬЗОВАННАЯ ЛИТЕРАТУРА (REFERENCES)

1. Гражданский кодекс Республики Узбекистан. – Ташкент: Адолат, 2018. 560 с.
2. Кодекс Узбекистана об административной ответственности. – Национальная база данных, 28.09.2020 г., №03/20/638/1333).
3. Ўзбекистон Республикаси Жиноят кодекси. Миллий қонун ҳужжатлари маълумотлар базаси, 2021 йил 26 август, 03/21/711/0825-сон).
4. Закон Узбекистана “Об авторском праве и смежных правах”. Миллий қонун ҳужжатлари маълумотлар базаси, 19.04.2018 г., №03/18/476/1087; 24.05.2019 г., №03/19/542/317; 21.08.2021 йил, 03/21/709/0808-сон).
5. А.Н. Асаул, В.Н. Старинский, А.А. Асаул, Г.Ф. Щербина «Оценка нематериальных активов и интеллектуальной собственности» Москва, 2017. С. 47
6. «Всеобщая декларация прав человека» принята резолюцией 217 А (III) Генеральной Ассамблеи ООН от 10 декабря 1948 года.
7. Nidhi Kumari, CNLU «The Moral Rights of an Author» April 6, 2015
8. Whitman College 345 Boyer Ave., Walla Walla, WA 99362 «Academic Dishonesty and Plagiarism»//<https://www.whitman.edu/dean-of-students/student-handbook/student-rights-and-responsibilities/academic-dishonesty-and-plagiarism>
9. Statute of Anne, 1710, 8 Ann., c. 19 (Eng.). For a detailed discussion of the origins of the statute, see HARRY RANSOM, THE FIRST COPYRIGHT STATUTE (1956).
10. Statute of Anne, 1710, 8 Ann., c. 19 (Eng.). The statute was passed in February 1709 and took effect in April 1710, which was only two months after its passage, as the new year began in March at this time. L. Ray Patterson, Understanding the Copyright Clause, 47 J. COPYRIGHT SOC'Y U.S.A. 365, 374 n.26 (2000).
11. 1790 Copyright Act (Act of May 31, 1790), ch. 15, § 1, 1 Stat. 124, 124 (repealed 1831). Nineteenth-century courts in the United States gave a broad construction to the term “book,” not limiting the term to the conventional bound volume but instead interpreting it to include, for example, single printed sheets. See, e.g., Clayton v. Stone, 5 F. Cas. 999 (C.C.S.D.N.Y. 1829) (No. 2,872); Drury v. Ewing, 7 F. Cas. 1113 (C.C.S.D. Ohio 1862) (No. 4,095); see also EATON S. DRONE, A TREATISE ON THE LAW OF PROPERTY IN INTELLECTUAL PRODUCTIONS IN GREAT BRITAIN AND THE UNITED STATES 142-44 (1879). The liberal construction had limits, however. Thus, courts refused to consider product labels as “books” within the protection of the statute. See, e.g., Scoville v. Toland, 21 F. Cas. 863 (C.C.D. Ohio 1848) (No. 12,553); Coffeen v. Brunton, 5 F. Cas. 1184 (C.C.D. Ind. 1849) (No. 2,946).

MODERNIZATSIYAGA LINGVISTIK YONDASHUV

Mahkamova Durdona Ne'matovna

Toshkent davlat o'zbek tili va adabiyoti universiteti

durdonamahkamova7@mail.com

ANNOTATSIYA

Mazkur maqolada modernizatsiyalashuv jarayoni va uning terminologik tizimda voqelanishiga doir fikrlar berilgan. Xususan, leksik struktur modernizatsiyalashuv alohida hodisa sifatida tahlilga tortilgan. Tahlil va xulosalar o'zbek terminologik tizimiga oid misollar bilan dalillangan.

Kalit so'zlar: *modernizatsiya, lingvistik modernizatsiya, til siyosati, soha modernizatsiyasi, leksik-struktur modernizatsiya, tejamlilik tamoyili*

ABSTRACT

In this article is considered the modernisation situation in terminological system. Especially, there is a speech about lexical modernisation. Analysis and conclusions are based by examples from the Uzbek terminological system.

Keywords: *modernization, linguistic modernization, language policy, lexical modernization, lexico-structural modernization, economy principle*

KIRISH

Davrning eng muhim talabi bo'lgan modernizatsiyalashuv bugun barcha sohalar, jamiki uslublar uchun birlamchi o'ringa chiqqan. U aniqlikka, tezlikka, kreativlik va texnik imkoniyatlar kengayishiga asoslanadi. Xususan, ilmiy uslubda ham qisqa vaqt ichida ko'p ma'lumot berish, bu orqali tezkorlik va tejamlilikka erishish tendensiyasi kechmoqda. Tabiiyki, mazkur jarayon, avvalo, ilmiy uslubning maxsus birliklari – terminlar doirasida kuzatiladi.

Termin terminologiyaning o'rganish obyekti ekan, demak modernizatsiyalashuvning lingvistik asoslarini tadqiq etish lozim. Bu borada tilshunoslik lug'atlaridan aniq ta'rif ya'ni modernizatsiya yoki modernizatsiyalashuvning ta'rifini topish qiyin. Sababi tilshunoslikka doir lug'atlarga bu tushunchaning o'zi so'z sifatida kiritilmagan. Biroq ayrim o'rinlarda uning birikma termin tarkibida qo'llanganiga guvoh bo'ldik:

Leksik modernizatsiya(modernizatsiya leksiki)- Tilning yangi sohalar doirasida qo'llanishini ta'minlash maqsadida mavjud til elementlaridan yangi til birliklarini hosil qilish. Leksik modernizatsiya jamiyat hayotidagi ilg'or sohalar (ilm-fan, texnika, ijtimoiy –siyosiy va madaniy soha) vakillari tashabbusi bilan til tarkibida amalga oshiriladi. Yangi so'zlarning tarqalishi va qat'iylashuvi asta-sekin amalga oshishi

mumkin. Bu jarayonda ommaviy axborot vositalarining roli ham ahamiyatli hisoblanadi.[Jerebilo,2010]

Til taraqqiyoti bir tomondan yangi atov birliklari, soʻzlar(neologizmlar)hisobiga amalga oshsa, boshqa tomondan tilning boyishi mavjud birliklarning qayta nomlanishi(yangilanishi) hisobiga yuzaga chiqadi. Mavjud referentlarning yangilanishi lugʻat tarkibining ma'lum bir kichik qisminigina egallab, bevosita konseptlarga aloqador hisoblanadi va konsept tarkibida (garchi yangilangan, qayta nomlangan boʻlsa-da) qat'iy oʻzgarishsiz qoladi. Birinchi jarayon koʻplab lingvistik tadqiqotlar ob'ekti boʻlib hisoblangan, biroq ikkinchi holatda modernizatsiya jarayoni bor va u hamisha tilda mavjud boʻlsa-da, hanuz oʻzining tizimli ta'rifini topmagan. [Shemchuk,2006, 8].

Har qanday milliy til lugʻat sistemasining, shuningdek, terminologik sistemasining rivojlanishida, takomillashuvida ikki narsaga toʻgʻri amal qilish bu boradagi ishlarning muvaffaqiyatli, ijobiy natijalar bilan yakunlanishini ta'minlaydi: 1) tilning rivojlanishida amal qiladigan qonuniyatlar asosida ish koʻrish; 2)terminga qoʻyiladigan talabdan kelib chiqib ish koʻrish. [Hojiyev ,2008,5].

NATIJARLAR

Lingvistik nuqtai nazardan modernizatsiya jarayonini oʻrganish ham tadqiqotchini hodisani keng qamrovda koʻzdan kechirishga undaydi: sotsiolingvistik hodisa sifatida modernizatsiyani til siyosati, endogloss va ekzogloss vaziyatlar bilan bogʻliqlikda oʻrganish, sof lingvistik hodisa sifatida tizimli jarayon shuningdek, qator yasaliş usullari, omillarini hosil qiluvchi sifatida tahlil etishni talab qiladi. Har qanday holda ham modernizatsiya jarayoni mavjud va u lingvistik hosilalarga ega. Shundan kelib chiqib, modernizatsiyaning tilshunoslik doirasidagi koʻrinishlarini quyidagicha belgilash mumkin: *til modernizatsiyasi, soha modernizatsiyasi, leksik modernizatsiya*

Terminologik tizim doirasidagi modernizatsiya leksik modernizatsiyadir va u ham oʻz ichida bir qancha turlarga ajraladi. Ayrim sohalar terminologik tizimida leksik-struktur modernizatsiyalashuv jarayonining keng tarqalganini uchratsak, ba'zi sohalar doirasida leksik-semantik modernizatsiyalashuv jarayoni jadalligiga guvoh boʻlamiz.

Masalan, kompyuter lingvistikasi terminlar tizimida leksik-semantik modernizatsiyani keng uchratish mumkin.

Leksik-semantik modernizatsiya oʻz oʻrnida, ikki turdagi terminlarni akslantiradi: 1)tilda mavjud biror soʻzning terminologik tizimda yangi ma'no hosil qilishi. Mas., *muharrir*-kitobatchilik terminologiyasida: matnni tahrirlash, yaratish bilan shugʻullanuvchi shaxs. Informatsion texnologiyalar terminologik tizimida –

matnni tahrirlash, yaratish operatsiyalarini amalga oshiruvchi dastur(*WORD matn muharriri*); 2) sohaga yangi soʻzning kirib kelishi(neologizmlar)

Leksik-semantik modernizatsiyaning birinchi turi foydalanuvchiga termin komponentlarining birlamchi ma'nosi haqida tasavvurga ega boʻlish va shuning asnosida uning kompyuter lingvistikasidagi mazmuni haqida xulosa chiqarishga imkon beradi: masalan , *avtomatik tarjima, matn tahriri, operator, tabiiy tillar...* Garchi bu turdagi terminlar oson tushunilsa-da, ularning ommalashuvi, soha doirasida keng iste'molga kirishi sohaning, nafaqat kompyuter lingvistikasi balki, tilshunoslikning ham modernizatsiyalashuviga olib keladi. Leksik-semantik modernizatsiyaning ikkinchi turiga mansub terminlar esa tom ma'nodagi yangilikdir. Sababi ular tilshunoslik doirasida ham, informatsion texnologiyalar terminologik tizimida ham uchramaydi. Ularni yuqoridagi ikki sohaning kesishuvida -kompyuter lingvistikasida koʻrish mumkin[Anisimov,1991]. Ayni paytda mazkur tur terminlarning oʻzga tildan kirib kelishi, semantik jihatdan ham notanish ma'no kasb etishini ta'kidlash joiz. *Semantik transfer, lingvistik ta'minot, korpusshunoslik* kabi terminlar shular jumlasidandir.

MUHOKAMA

Kuzatishlarimiz shuni koʻrsatdiki, agar yozma nutqda qisqargan va toʻliq shakl parallel qoʻllana boshlasa, qisqargan shakl norma tusini olishi mumkin. Shu bois qisqaruv hodisasiga tildagi ob'ektiv oʻzgarish, modernizatsiyalashuv hosilasi sifatida yondashish lozim. Mazkur ma'noda kommunikatsiya jarayonini osonlashtiruvchi, ilmiy uslub ravonligi va ixchamligiga sabab boʻluvchi qisqargan soʻzlar va soʻz formalarini, agarki ular tejamlilik talablariga javob bersa, hych moneliksiz muomalaga va adabiy normaga kiritish mumkin.

Umuman, qisqartmalardan keng foydalanishning sabablari –bu axborot oqimining oshishi, vaqt birligida maksimal axborot uzutilishini ta'minlashga intilish, tildan unumli foydalanish, uning kommunikativ funksiyasi samaradorligini oshirishdir. Bu , ayniqsa, fan va texnikaning toʻxtovsiz rivojlanishi natijasida koʻplab yangi,murakkab soʻz birikmalari orqali ifodalanadigan tushunchalar yuzaga kelayotgan hozirgi vaqtda juda muhim.Soʻnggi vaqtda, telekommunikatsiyalar sohasidagi ilmiy-texnika adabiyotlarida atamalarning qisqartmalari –abbreviatura va akronimlardan keng foydalanilmoqda. Bu narsa, ayniqsa, axborot va axborotlashtirish sohasidagi nashrlarda ,shuningdek,Xalqaro elektr-aloqa ittifoqining nashrlarida koʻp kuzatilmoqda. [Ahmedova,2008].

Fikrimiz dalili sifatida OʻzAAning 2007-yil 11-iyuldagi 195-son buyrugʻi bilan amalga joriy qilingan “Telekommunikatsiyalarga oid atamalar

qisqartmalarining inglizcha-ruscha-o‘zbekcha lug‘ati”ni keltiramiz. Mazkur lug‘at xorijiy manbalar, ma'lumotnoma adabiyotlar hamda standartlar asosida ishlab chiqilgan bo‘lib, unda chastota va to‘lqinlarning turli diapazonlarida ishlaydigan, barcha turdagi aloqa tizimlari va vositalaridan foydalanish bo‘yicha 4500dan ortiq qisqartma hamda shartli belgi berilgan. O‘tgan 10 yildan ortiq muddatda mazkur ko‘rsatgich yanada ortgan, sanalgan ayrim qisqartmalar yangilangan, ehtimol, iste'moldan chiqqan bo‘lishi ham mumkin.

Umuman, kompyuter lingvistikasi terminlar tizimini doimiy dinamik tizim(modernizatsiyalashuvchi) sifatida baholash mumkin. Sababi tildagi sohalar terminologiyasi tizimida ayrim sohalar doimiy o‘zgarishlar(ba'zan kordinal o‘zgarishlar) ga moyil. Misol uchun yurisprudensiya, iqtisodiyot, texnika, informatsion texnologiyalar singari sohalar har qanday jamiyat hayotida bevosita siyosiy, iqtisodiy, ijtimoiy ahamiyat kasb etadi. Shunday ekan, ular doimiy ravishda modernizatsiyalashib boradi. Bu o‘z o‘rnida, soha terminologik tizimida aks etadi. Termin esa leksema sifatida tilning leksik sathini, kompyuter lingvistikasi ta'biri bilan aytganda korpusni tarkib toptiruvchilardandir.

XULOSA

Modernizatsiyalashuv jarayonini bir qarashda neologizatsiya bilan farqlash qiyin. Ikkisi uchun umumiy bo‘lgan misollar(terminlar) “modernizatsiya aynan neologizatsiyadir”, degan chalkash va xato fikrga olib kelishi mumkin. Biroq neologizatsiya sof lingvistik jarayonligi va unga daxldor xulosalar semantik o‘zgarishlarga asoslanishi, leksik hodisa ekanligini, modernizatsiyalashuv esa semantik va struktur o‘zgarishlar bilan bir qatorda uni yuzaga keltiruvchi ekstralingvistik omillar bilan ham ishlashi va shu asosda yuzaga chiqishini ta'kidlash joiz. Umuman olganda, neologizatsiya modernizatsiyaning hosilasi, bir vaqtning o‘zida tarkib toptiruvchisi hamdir.

Yuqoridagilar asosida ta'kidlash mumkinki, terminologik tizim doimiy modernizatsiyalashuvchi til unsuridir. Bu esa modernizatsiya tushunchasining yangi rakurslarda ochilishini talab etadi.

ADABIYOTLAR RO‘YXATI (REFERENCES)

1. Анисимов А. Компьютерная лингвистика для всех - Мифы, Алгоритмы, Язык. –М. 1991
2. Жеребило Т.В. Словарь лингвистических терминов. –Назрань: Пилигрим, 2010
3. Mahmudov N. O‘zbek tili sotsiolingvistikasining dolzarb muammolari.//O‘zbek tilshunosligini rivojlantirish dolzarb muammolari. –Toshkent: O‘ZKITOBSAVDONASHRIYO‘TI, 2020

4. Mahkamova D.N. Terminologik tizim modernizatsiyalashuvi // O‘zbek tili taraqqiyoti va xalqaro hamkorlik masalalari. –Toshkent, 2019
5. O‘zbekiston milliy ensiklopediyasi. 6-tom. “O‘zbekiston milliy ensiklopediyasi”Davlat ilmiy nashriyoti, 2003
6. Hojiev A. O‘zbek terminologiyasining hozirgi holati va uni takomillashtirish chora-tadbirlari //Atamashunoslik –kasbiy tafakkurni shakllantirishda, fan va ta'limni rivojlantirishda. –Toshkent, 2008
7. Шемчук Ю.М. Модернизация существующей лексики современного немецкого языка: автореф. д.ф.н. –Москва, 2006.

CONTENT / СОДЕРЖАНИЕ / MUNDARIJA

Uktamova X. // <i>Ibn Sinoning daryi tilshunosligiga qo'shgan hissasi.....</i>	5
Sharipova O.Sh. // <i>Alisher Navoiy merosida chang cholg'usining tutgan o'rni.....</i>	12
Султанова З.Ш. // <i>Кўзи ожиз фойдаланувчилар учун ахборот-кутубхона муассасалари хизматларидаги муаммолар.....</i>	19
Разикова И.С., Айдарова Н.П., Байбекова В.Ф., Низамов К.Ф., Ишмухамедова Ш.Б. // <i>Опыт применения левоцетиризина у пациентов с крапивницей.....</i>	27
Шоймардонов Б.Н. // <i>Давлат табиат ёдгорликларини экологик ҳуқуқий муҳофаза қилиш.....</i>	33
Jarilkasinova G.X. // <i>Kursantlarning axborot-kommunikatsiya texnologiyalar bo'yicha kasbiy kompetentligini baholash mezonlari.....</i>	45
Маманоров Х. // <i>Ўзбекистон Республикасида инсон ҳуқуқлари соҳасидаги миллий таълимни ривожлантиришнинг айрим масалалари.....</i>	52
Гозиев М.Ш., Хасанова Р.Р. // <i>Создание модели интеграции кластеров для реализации инновационных проектов.....</i>	59
Бутунов Д.Б., Буриев Ш.Х., Абдумаликов И.О. // <i>Методы теории эксплуатации для оценки показателей работы сортировочных станций.....</i>	65
Алиева М.И. // <i>Анализ современных предметов дизайна на примере международной выставки «New Olds» – новое-старое.....</i>	71
То'хтайев О'З. // <i>Murakkab ashyolar fuqarolik huquqlari obyekt sifatida.....</i>	76
Ахмедова М. // <i>Текст как основная единица формирования профессиональной компетенции.....</i>	84
Khusainova M.A., Gafforov Kh.Kh., Uzokov J.B., Tairova Z.K. // <i>The change in the QT interval is a marker of the severity of liver cirrhosis.....</i>	94
Khusainova M.A., Khaydarov S.N., Uzokov J.B., Karabayeva G.Kh. // <i>Kidney condition in patients with chronic heart failure.....</i>	102
Нуралиев Ф.А., Юлдашев Ш.Ш., Кулдашева М.Н., Усманжанова Н.Ш., Тухтасинов Ш.Ш., Марасулова Д.Ю. // <i>Оптимальные интерполяционные формулы типа эрмита в пространстве соболева.....</i>	113
Nematova Z.J., Usmanova R. // <i>The development of students` critical thinking skills via teaching english.....</i>	137

Бердикулов Д. // Эроннинг Марказий Осиёда маданий-гуманитар дипломатияси.....	145
Cho'lonova X.T., Saliyeva U.K. // Maqsud Shayxzodaning "Jaloliddin Manguberdi" dramasida vatanga muhabbat tuyg'ularining ifodalanihi.....	158
Saliyeva U.K., Cho'lonova X.T. // Maqsud Shayxzodaning "Toshkentnoma" dostoniga chizgilar.....	164
Хайдаров К.А. // Основа нового Узбекистана – обучающиеся, Обладающие высокой гражданской компетенцией.....	168
Abdullaeva R.M. // Yoshlarni to'g'ri kasb tanlashga yo'naltirish hayot sifatini oshirishning omili sifatida.....	171
Jo'rayev S.S. // Ota-ona qaramog'isiz qolgan bolalarni kasb-hunarga yo'naltirishda oila, mahalla va maktabning hamkorligi.....	180
Турдимуратов Я.А. // Народные поверья в традиционном хозяйстве узбеков, связанные с «Культотом Святых»	188
Nasritdinova M. // Artpedagogik yondashuv asosida boshlang'ich sinf o'quvchilarini axloqiy tarbiyasini rivojlantirishning pedagogik modeli.....	199
Bektemirova Y.F. // Harbiy-akademik litseylarda zamonaviy interfaol metodlarni qo'llash samaradorligi.....	205
Тоджиев Ж.Н., Тураева Г.С. // Определение микроколичеств ионов свинца(II) спектрофотометрическим методом.....	211
Аширбоева М.Н., Сатвалдиева Ю.Х. // Договор хранения: анализ законодательства республики Узбекистан и отличительные черты от смежных договоров.....	218
Pirmamatov R.H. // Markaziy Osiyo tarixini o'rganishda Xorazm tarixnavisligining o'rni.....	225
Khusainova M.A., Khaydarov S.N., Uzokov J.B., Shonazarova N.Kh. // Quality of life in patients with cholelithiasis in the long-term period after cholecystectomy.....	231
Kurbanbayeva S.M. // Xalqaro inson resurslarini rivojlantirishda gender masalalari.....	240
Mamasaliev M.M. // Forms of centralized management system in the era of Amir Temur.....	246
Eraliyeva S.O., Mengliyev B.R. //Ko'ksida gul o'stirmoq zavqi.....	255
Raximova Y.D. // Alisher Navoiy ijodining Turkiyada o'rganilishi xususida.....	261

Абдунабиев Суннат Ботирович. // <i>Исторические личности Центральной Азии, упомянутые в произведение «Путешествии Ибн Баттуты»</i>	266
Юлдашева Говхержан. // <i>Внешняя политика нового Узбекистана и его особенности</i>	271
Аллаберганова Нодира Махмуд кизи. // <i>Право на доступ к правосудию в современном международном праве</i>	280
Худойназаров Э.М., Аvezова Д.Г. // <i>Ўқувчиларда мантиқий фикрлашни ривожлантиришнинг дидактик асослари</i>	289
Хамидова М.Ш. // <i>Система образов в романе П.Кадырова «Звездные ночи»</i>	298
Келдиёрова З.Р. // <i>Современная система дошкольного образования Узбекистана</i>	304
Худойназаров Э.М., Аvezова Д.Г. // <i>Инсон фикрлашни ривожлантиришнинг дидактик асослари</i>	310
Baltamuratova A.P., Ulug‘ova Ch.B. // <i>Bo‘lajak boshlang‘ich sinf o‘qituvchisining ijodiy faoliyatini tashkil etish</i>	318
Юлдашева Л.С. // <i>Абу Райхон Берунийнинг онтологик қарашлари</i>	324
Khalilova L. // <i>Grammatical gender in linguistics is a reflection of natural gender</i>	228
Эшмуминова Б.М. // <i>Дефектология как область научного познания</i>	332
Анорбоева С.А. // <i>Формирование переводческой компетентности (на примере: бакалавриат и магистратура)</i>	337
Болтаев М.С. // <i>Ўзбекистонда тиббий сугурта фаолиятининг ҳуқуқий асослари ривожланиши генезиси</i>	349
Yunusxodjayeva S.A. // <i>Barqaror modani shakllantirishda transformatsiyalanuvchi liboslarning o‘rni va ularda an’anaviy libos elementlarining qo‘llanilishi</i>	360
Usanova N.A. // <i>Basic theory of valence of lexical units in cross-cultural environment</i>	366
Инамджанова Э.Э. // <i>Какова необходимость включения цифровых инвестиций в двусторонние инвестиционные договоры?</i>	370
Алимов Р.С., Абдуллаева Ш.М. // <i>Исследование процесса обогащения техногенных Отходов методом флотации</i>	381
Mamadaliyev V.B. // <i>O‘zbekiston iqtidorli yoshlarini qanday qo‘llab-quvvatlaydi?</i>	386

Tursunaliyeva D.D., Ikramova I.R. // <i>Alisher Navoiyning “Lison ut-Tayr” dostonida axloqiy illatlarning tanqidi.....</i>	390
Валиева Н., Насирова С. // <i>Становление гостиничного хозяйства в Кумае.....</i>	397
Насирова С.А., Курбанов С.Д. // <i>Классификация терминов туризма по тематическим группам в работах зарубежных лингвистов.....</i>	405
Вақоуев Н. // <i>О‘zbek tilidagi “Qo‘l” so‘zi va u qatnashgan iboralar semantikasi.....</i>	414
Babayeva K.R., Istamova G.U. // <i>Pragmatic problems that arise in uzbek groups in teaching english.....</i>	418
Abdirazzakova S.A. // <i>Terminologiya nazariyasida kognitiv tilshunoslik yo‘nalishi.....</i>	426
Kadirbekova D. // <i>Corpus-based approach in learning collocations in information-communication technologies (ICT)</i>	432
Ibragimov O., To‘rayev A. // <i>О‘zbekistonda jun xomashyosini konstruksiyalash va tayyorlash.....</i>	447
Boboyorov M.O. // <i>О‘zbekiston Respublikasining xalqaro huquq normalarini yaratishdagi ishtiroki.....</i>	451
Сапарниязова М. // <i>Эргонимларда маданий код масаласи.....</i>	469
Hakimov Z. // <i>Buxoro shashmaqomining tarixiy ildizlari.....</i>	475
Zaripov A. // <i>“Indamas” bolalikdan lakonizmga (yoxud “O‘tmishdan ertaklar”ga bir nazar)</i>	485
Juraev A.Kh. // <i>Application of matlab programs in teaching the field of automation of technological processes.....</i>	490
Yulbarsova U. // <i>Discourse and hermeneutics in modern textology.....</i>	497
Abdukarimova M.A., Kulmurotova A.M. // <i>Corn pests and their control.....</i>	501
Jalolov I.J., Hoshimova Sh.R., O‘rmonov D.G‘. // <i>Yumaloq bargli isfarak (Delphinium rotundifolium afan) tarkibidan flavanoidlar ekstraksiyasi va strukturaviy xarakteristikasi.....</i>	505
Avezimbetov Sh., Madetova M., Madetova N., Joldasbaeva V. // <i>Veterinariyada gemoterapiya. Anemiyalar va qon zardobida temirni aniqlash, qon retraksiyasini aniqlash.....</i>	509
Маншуров Ш.Т. // <i>Программирование на C++ для изучения вах и примесного состава при пятикратной переплавке металлургического кремния на солнечной печи.....</i>	517

Shodieva G. // <i>Tranposition of word categories in uzbek language</i>	530
Abdurazzakova M. // <i>Noverbal muloqot va uning kommunikatsiyadagi o'rni</i>	535
Умирзакова Н.А. // <i>Диалектика национальных и религиозных особенностей в проявлении современных биоэтических проблем в узбекистане</i>	541
Abdurazzakova M. // <i>Og'zaki muloqot jarayonida paralingvistik vositalar (Nemis tili misolida)</i>	548
Жумаева Ш.С. // <i>Навоий ижодида инсонийлик фалсафаси</i>	556
Yaxshiyeva E.B. // <i>O'zbek tilining pedagogik terminologiyasida ko'p ma'nolilik hodisasi</i>	562
Азходжаева Р.А. // <i>Международно-правовое регулирование охраны здоровья подростков</i>	569
Choriyeva X.X. // <i>Voyaga yetmaganlarni majburiy mehnatga jalb qilmaslik: javobgarlik masalalari</i>	576
Бабаев Д. // <i>Интернет тармоғида истеъмолчи билан шартнома тузиши ва унинг бажарилишини таъминлаш</i>	582
Qurbonov B.B., Rahimjonov A.B. // <i>Dunyoni bitta maqsad yo'lida birlashtirgan voqea</i>	594
Турдиев Б.Э., Садатов О.Х. // <i>Дифференциал ҳисоблашлардан фойдаланиб иқтисодий масалаларни ечиш усуллари</i>	598
Xoldarov X.M. // <i>O'zbekiston hududidagi ekologik muammolar va ularni bartaraf etish masalalari</i>	603
Ibrohimov A.A. // <i>Ijara munosabatlarida ijara haqini to'lash bilan bog'liq masalalar</i>	607
Babajanova D.I. // <i>Aliment to'lash to'g'risidagi kelishuvni fuqarolik-huquqiy tartibga solishning asoslari</i>	613
Imomniyozov D. // <i>Korporatsiya ijro organi rahbari bilan tuziladigan shartnomaning huquqiy tabiati</i>	618
Eshpulotov A., Nazirov M. // <i>Tunisda "Arab Bahori" hodisalari tahlili</i>	625
Tojiboev S.Z. // <i>The prospect of tobacco control regime in Uzbekistan: the Uzbekistan British-American tobacco case</i>	631
Базарбаева Ш.М. // <i>"Тараққий" ва "Хуршид" газеталари ва уларнинг Туркистон ижтимоий-сиёсий ҳаётидаги тутган ўрни</i>	637

Murodova D.R. // <i>Bo'lajak musiqa ta'limi o'qituvchilarining badiiy-estetik kompetentligini rivojlantirish mazmuni</i>	644
Nizamitdinova Z.A., Davlyatova G.N. // <i>Gender differences in the language of modern media</i>	650
Жураева Г.Б. // <i>Эффективность метотрексата при лечении Неинфекционных увеитов</i>	654
Pirimqulova M.X., Mamarajabov S.F., Abduvahobova M.A., Xolmatova M.Y., Jumayev I.B. // <i>O'zbekistonning o'rta mavsumdagi gulkaram navlari</i>	661
Yuldasheva L.S. // <i>The spiritual world of every individual is his spiritual power</i>	666
Abdulazizova N.A. // <i>O'quvchilarda zararli odatlarga qarshi immunitetni shakllantirish yo'llari</i>	671
Jurayev A.Sh. // <i>Gidravlik tizimdagi ishchi suyuqlikning ifloslangan miqdorini fizik kimyoviy usulda tahlil qilish</i>	677
Худойбергенова П.Т. // <i>Бугунги кунда ёшларнинг онги ва қалбини эгаллашда- интернет орқали қилинаётган мафкуравий хуружлар</i>	683
Butaboev M.T., Kamalova N.L., Butakhonov F.T., Sodikov S.A. // <i>Innovative approaches to rehabilitation of patients with sensorimotor disorders after ischemic stroke</i>	688
Jaksimova Z.R., Abishov M.S. // <i>Yangi O'zbekiston – raqobatbardosh mahsulotlar yurti</i>	692
Sultanova S.R., Akhmadjonov M., Rakhimova R.N. // <i>The image of woland in the novel "Master and Margarita"</i>	696
Shermatov Sh.X., Utkirov Sh.Sh., Abdusamatov E.X. // <i>Transport sohasida yuzaga kelgan muamolarning ekologiyaga tasiri (Avtomobil transporti)</i>	702
Rakhimov K.M. // <i>Spiritual and religious foundations of road safety</i>	710
Шаропов Д.Д., Джураев Р.У., Собиров Ш.Б. // <i>Современные способы повышения эффективности производства энергии за счет утилизации теплоты</i>	722
Маншуров Ш.Т., Утабов У.А., Абдуганиева Ю.Ш. // <i>Отработка данных температуры на C++ и сохранит в файле</i>	730
Sattivaldiyev B., Ochilov A.M., Vohidov D.A. // <i>Toshkent shahar jamoat transportini yaxshilash uslubi</i>	741
Усманова Ю.У. // <i>Синонимы в русском языкознании</i>	747

Усманова Ю.У., Эшкуватова М.А. // <i>Образ Россия как концентрация авторского «Я» в эпистолярном наследии Н.В.Гоголя.....</i>	753
Худойназаров Ф. // <i>Тўқима ҳадислардан ҳадисларни сақлаб қолишда муҳаддислар фаъолияти.....</i>	763
Ярматова М.А. // <i>Использование символов и знаков в различных украшениях Востока.....</i>	777
Вахтияров U.SH. // <i>Xitoy tilida jonli nutqda keng foydalaniladigan iboralarning o'zbek va xitoy tillaridagi sodda talqini.....</i>	782
Nuridinov Z.Sh. // <i>The trial of Dostoevsky's Raskolnikov from the novel "Crime and Punishment".....</i>	786
Сабиров С.Ж. // <i>Бошлангич синф ўқувчиларида моделлаштиришга оид амалий ҳаракатлар тизимини шакллантиришнинг айрим долзарб масалалари.....</i>	791
Raximov B. // <i>Abu Ali Ibn Sino asarlaridagi psixologik qarashlar tahlili.....</i>	798
G'ofurova Sh.M. // <i>Umumiy o'rta ta'lim maktablari direktorlarining huquqiy kompetensiyasini rivojlantirish masalalari.....</i>	802
Dadaboyeva J.A., Mamadaliyeva M. // <i>Odam savdosi yoxud "Zamonaviy qullik"ka qarshi kurashish muammolari.....</i>	807
Нажметдинова М., Жўрабоева Х. // <i>Мақом санъати ва унинг ёшлар маънавий дунёқарашига таъсири.....</i>	813
Qirg'izov I., Xojimatova M.I. // <i>Opera va balet san'ati vositasida shaxs estetik kamoloti va musiqa madaniyati.....</i>	818
Ibodova N.K. // <i>Ali Qushchi faoliyatini tadqiq etishda Ibrohim Mo'minovning roli.....</i>	824
Салимов Б.Л., Абдухакимов Ш.Д., Ширназаров С.Х. // <i>Жамиятдаги шарт-шароитлар ва унинг ижтимоий-иқтисодий аҳволининг даражаси – инсонларнинг онгли фаолиятларига боғлиқлиги.....</i>	830
Jo'rayeva M.A., Tojaliyeva N.A. // <i>"Judolik diyori" romanida portret tasviri...</i>	836
Saidov S. // <i>"Tarixi Gardiziy" asarining tarixiy qiymati.....</i>	842
Moyliyeva X.T. // <i>Talabalarda ma'naviy sifatlarini rivojlantirishga yo'naltirilgan tarixiy pedagogik jarayonning mazmuni va mohiyati.....</i>	848
Zikirova N.Y. // <i>Umumiy o'rta ta'lim muassasalarida o'qituvchilarning metodik kompetentligini rivojlantirishning tendensiyalari.....</i>	853
Karimova O.Ch. // <i>Bo'lajak boshlang'ich sinf o'qituvchilarida deontologik madaniyatni rivojlantirishning shakl va usullari.....</i>	859

Хайитбобоева Х.Р., Жо‘раева М.З. // <i>Toshkent yog‘och o‘ymakorligida Ibragimovlar sulolasining o‘rni.....</i>	862
Косимов Ф.Ш. // <i>Необходимость и сущность пенсионного обеспечения военнослужащих вооруженных сил Республики Узбекистан.....</i>	869
Шахобидинов В.Э. // <i>Устранение последствий аварий на железнодорожных путях и объектах чрезвычайных ситуаций различного характера.....</i>	883
Бедилов О.Т., Хайитов Б.М. // <i>Техническое обслуживание и ремонт воздушных судов.....</i>	898
Саноккулова С.А. // <i>Особенности течения контогиозных гельминтов ассоциированного с лямблиозом.....</i>	910
Абролов Х.К., Маматов М.А. // <i>Наш опыт хирургической коррекции аномального дренажа легочных вен.....</i>	918
Keldiyorova Z.D. // <i>State of cellular immune in children with infectious mononucleosis.....</i>	926
Абролов Х.К., Маматов М.А. // <i>Ўпка веналарини аномал қўйилишини ўнг тамонлама ён бош торақотомия усули билан операция қилиши.....</i>	932
Асланова М.Р. // <i>Определение дефицита кальция, вызванного паразитарными заболеваниями у детей.....</i>	938
Мухаммадиева М.И. // <i>Вирус этиологияли жигар циррози беморларида спонтан бактериял перитонит билан асоратланишининг профилактикаси ва давосини такомиллаштириши.....</i>	947
Mirzakarimova N., Karimova L. // <i>Qoldiqli bo‘lishning taqqoslama usuli.....</i>	954
Хайридинов А.А. // <i>Mamlakatimizda ta’lim sifatini yuksaltirish, inson qadrigimmatini oshirishda sharqona falsafaning o‘rni.....</i>	958
Жўрабоев Н.Ю. // <i>Туркистонда меъморчилик ва тасвирий санъат (XIX асрнинг иккинчи ярми - XX аср бошлари).....</i>	963
Ubaydullayev A. // <i>Safaviylar va Buxoro ashtarxoniylarining diplomatik aloqalari (Shoh Abbos I boshqaruv yillari misolida).....</i>	970
Qosimova R.D. // <i>Hindistonning Markaziy Osiyo davlatlari bilan munosabatlari xususiyatlari.....</i>	975
Кушаков Ф.А. // <i>Замонавий илмий кашфиётларнинг ижтимоий-фалсафий аҳамияти.....</i>	983
Салимов Б.Л., Ҳалимов С.А., Тошбоев В.А. // <i>Амир Темурнинг ижтимоий адолат сиёсатининг фалсафий жиҳатлари.....</i>	990
Кушаков Ф.А. // <i>Илм ва техниканинг ижтимоий аҳамияти.....</i>	996

Shakirova S.T. // <i>O'zbekistonda ta'lim muassasalariga berilayotgan e'tibor va talabalarni ilmiy faoliyatga yo'naltirish.....</i>	1004
Носиров Р.О. // <i>Таълим муассасалари талабаларини янгича тафаккур, ижодий фикрловчи ва юксак маънавиятли қилиб тарбиялашнинг педагогик усуллари.....</i>	1009
Juraev A.Kh., Ochilov M.A. // <i>Application of fuzzy logic in automation of technological processes.....</i>	1017
Ochilov M.A. // <i>Designing technological process automation systems based on Scada.....</i>	1025
Vohidov D.A., Xadiyeva G.Sh., Egamshukurov P.S., Ochilov A.M. // <i>Shaharda transport oqimini boshqarish asoslari.....</i>	1033
Темирова С.В. // <i>Таълим тизимида талабаларга таълим-тарбия беришини методологик асослари.....</i>	1041
Norqulov M.T. // <i>Korporativ moliya va qimmatli qog'ozlar bozorining bugungi kundagi dolzarbligi.....</i>	1046
Юсупов Ж.М. // <i>Восстановление личных прав и привлечение к ответственности при совершении плагиата.....</i>	1051
Mahkamova D.N. // <i>Modernizatsiyaga lingvistik yondashuv.....</i>	1066

“Oriental Renaissance: Innovative, educational, natural and social sciences”.
Ilmiy jurnal. Uzbekistan: www.oriens.uz. 2023. – 1080 b.

ISSN 2181-1784

Mazkur to'plamda O'zbekiston Respublikasi Prezidentining 2020 yil 6-noyabrda "O'zbekistonning yangi taraqqiyot davrida ta'lim-tarbiya va ilm-fan sohalarini rivojlantirish chora-tadbirlari to'g'risida"gi PF-6108-sonli Farmonida ko'zda tutilgan vazifalarni ijrosini ta'minlash maqsadida "Oriental Renaissance" MChJ tomonidan ta'sis etilgan **“ORIENTAL RENAISSANCE: INNOVATIVE, EDUCATIONAL, NATURAL AND SOCIAL SCIENCES (oriens.uz)”** ilmiy jurnalining 3-bo'lim 2-soni o'rin egallagan.

Mas'ul muharrir:

falsafa fanlari nomzodi, dotsent M. Qodirov

Ilmiy kotib:

J.B. Sulaymonov

SH.N. Pulatov

I.R. Ikramova

Texnik muharrir:

Sh.S.Jurayev

