



ISSN: (E) 2181-1784
SJIF 2023 = 6.131
ASI-Factor = 1.7



TOGETHER WE REACH THE GOAL



ORIENTAL RENAISSANCE:

*Innovative, educational,
natural and social sciences*

www.oriens.uz

*Exact sciences
Natural sciences
Engineering sciences
Pedagogical sciences
Social and Human sciences
Philological sciences
Philosophy sciences
Economic sciences*

VOLUME 3
No 7
2023





**ORIENTAL RENAISSANCE: INNOVATIVE, EDUCATIONAL,
NATURAL AND SOCIAL SCIENCES
SCIENTIFIC JOURNAL**

VOL. 3 / ISSUE 7

ISSN 2181-1784

Impact Factor: 6.131

ASI Factor = 1.7

**July
2023**

**ORIENTAL RENAISSANCE: INNOVATIVE, EDUCATIONAL,
NATURAL AND SOCIAL SCIENCES
SCIENTIFIC JOURNAL**

EDITOR-IN-CHIEF

Dr. KADIROV MUKHAMMADJON

Candidate of philosophical sciences, Associate professor of the department of “Oriental philosophy and culture” of Tashkent state university of oriental studies

EDITORIAL BOARD

DSc. NODIRAKHON R. NISHONOVA

Doctor of Philosophy,
Head of the Department “Philosophy and
National idea” of Tashkent State Technical
University

PhD. LAZIZ A. TURAEV

Doctor of Philosophy (PhD) in Historical
Sciences, Head of the Department for the
organization of research activities of students of
TSUOS

Dr. ZAMIRA A. NUROVA

Candidate of Biological sciences
Associate professor of Termez branch of the
Tashkent Medical Academy

PhD. FARHOD L. USMONOV

Doctor of Philosophy (PhD) in Philosophical
Sciences, Senior lecturer of the Department of
Social Humanities of Tashkent State University of
Economics

Dr. AZAMAT B. KHAYRIDDINOV

Candidate of Economic Sciences
Associate professor of Karshi Institute of
Engineering and Economics

Prof. Dr. ULFATKHON MUHIBOVA

Doctor of Philological Sciences
Head of the department of South and Southeast
Asian Languages of Tashkent State University of
Oriental Studies

Prof. Dr. SULTON F. AMIROV

Doctor of technical sciences
Head of the department of Electricity Supply of
Tashkent State University of Transport

Prof. Dr. TULKIN M. TOGAEV

Doctor of Philological Sciences
Head of the Department of Uzbek Linguistics of
Tashkent State University of Uzbek Language and
Literature named after Alisher Navoi

PhD. AZIZA A. SHAYUSUPOVA

Candidate of Pedagogical Sciences Associate
professor of the department of Pedagogy and
Psychology of Tashkent State University of
Oriental Studies

Dr. IMAM K. WAHYUDI

Doctor of Philosophy (PhD)
in Philological Sciences
Head of Office of International Affairs and
Faculty Member, Faculty of Teacher Training and
Education of Universitas Islam Malang, Indonesia

Dr. AZIZ KH. KHUDOYBERDIEV

Candidate of Historical Sciences, Associate professor of the department of Eastern countries and Anthropology of Tashkent State University of Oriental Studies

Dr. SAYYORA N. KHAMRAEVA

Doctor of Philosophy (PhD) in economics
Head of the department of Innovative Economics of Karshi Institute of Engineering and Economics

Dr. ALISHER N. NAZAROV

Doctor of Philosophy in Political Sciences (PhD), Senior Lecturer of the Department of Oriental Politics and International Relations, Tashkent State University of Oriental Studies

Dr. ERKIN A. RAKHMATOV

Doctor of Philosophy (PhD) in Technical Sciences, Head of the Department of Oil and Gas Processing Technology, Karshi Engineering and Economics Institute

Dr. PHOOL BADAN

Doctor of Philosophy in Political Sciences (PhD), Professor of the School of International Studies, Jawaharlal Nehru University

Dr. SIROJIDDIN S. NURMATOV

Candidate of Philological Sciences
Associate professor of Tashkent State University of Oriental Studies

Dr. METIN ORBAY

Doctor of physics and mathematical science (DSc), Professor of Faculty of Education of Amasya University

Prof. PhD. SAO FEY

Professor of Hangzhou Normal University, Linguist.

Prof. Dr ASIF MAHBUB KARIM

Doctor of Philosophy in Business administration (PhD), Dean, professor Binary Graduate School, Binary University of Management & Entrepreneurship

Prof. YALCHIN KAYALI

Ankara University, Faculty of Languages and History-Geography, Department of Eastern Languages and Literatures, Sub-Department of Indology, Faculty Member.

Dr. NIGORA Z. SAYDALIEVA

Candidate of Philosophical Sciences
Senior Lecturer of the department of Oriental Philosophy and Culture of Tashkent State University of Oriental Studies

Dr. K.K. KHAKBERDIEV

Doctor of Philosophy (PhD) In Economics
Director of the Center for Scientific analysis of the study of the development of Eastern Countries at the Tashkent State University of Oriental Studies

PhD. CHJAN KONG

School of Humanities and Communication, Zhejiang University of Finance and Economics

Dr. NAUMENKO A. OLEG

Candidate of Philosophical Sciences Associate Professor of the Department of Social Sciences and Technologies, National Research Technological University MISIS, Moscow, Russia

ҚОНУН БЎЙИЧА ВОРИСЛИК БИЛАН БОҒЛИҚ НИЗОЛАРНИНГ ТУРЛАРИ

Искандаров Бегзоджон Махмудович

Судьялар олий мактаби тингловчиси

АННОТАЦИЯ

Амалдаги қонунчилик фуқаролик-ҳуқуқий муносабат, шу жумладан ворислик соҳасидаги муносабат иштирокчиларининг ҳуқуқлари ва қонуний манфаатларини ҳимоя қилишининг турли усулларини белгилайди. Ворислик ҳуқуқий муносабатларида сезиларли ролни суд бажаради ва бунда суд ворислик ҳуқуқий муносабатлари иштирокчиларининг бузилган ёки низолашилаётган ҳуқуқлари ва қонуний манфаатлари ҳимоясини таъминлайди. Бироқ ворислик ҳуқуқи институтининг барқарорлигига қарамасдан, амалиётда суд томонидан кўриб чиқилиши лозим бўлган мерос ва бошқа масалалар бўйича турли низолар юзага келади. Турли меросхўрлар ўртасидаги низолар билан боғлиқ аксарият ворислик ҳуқуқий муносабатлар соҳасидаги ишлар даъво характерида эга бўлади.

Калим сўзлар: ворислик, мерос, фуқаролик ҳуқуқи, мерос гувоҳномаси, низо, суд процесси, тарафлар.

ABSTRACT

Current legislation defines various ways of protecting the rights and legal interests of the participants in the civil-legal relationship, including the relationship in the field of succession. The court plays a significant role in succession legal relations, and it ensures the protection of violated or disputed rights and legal interests of the participants of succession legal relations. However, despite the stability of the institution of succession law, in practice, various disputes arise regarding inheritance and other issues that must be considered by the court. Most cases related to disputes between different heirs in the field of legal relations of succession will have the character of a lawsuit.

Key words: succession, inheritance, civil law, inheritance certificate, dispute, court proceedings, parties.

КИРИШ

Амалиётда ворислик ҳуқуқи субъектлари ўртасида ўзаро ҳуқуқи ва мажбуриятларнинг ҳажми ва мазмуни масалаларида турли ихтилофлар вужудга келади. Хусусан, мерос олиш талабини билдираётган шахслар улар ўртасида мерос мол-мулкани бўлиниши, меросхўрлар доирасини шакллантирилиши (нолойиқ деб топиш, шахснинг меросхўрлар таркибига киритилмаслиги ва

бошқалар) хусусида келиша олмасликлари, шунингдек, меросхўрлар васиятнома бўйича, мерос бошқарувчисининг номзоди ёки унинг тайинланиши юзасидан низолашишлари, нотариус васиятномани тасдиқлашдан ёки мерос гувоҳномаси беришдан, меросни қабул қилиш муддатини тиклашдан воз кечиши мумкин. Мазкур ҳолатларда юзага келган ихтилофлар ва қарама-қаршилиқлар эса айна пайтда нотариал юрисдикция¹ соҳасига тааллуқли бўлмайди, чунки нотариуслар ва бошқа шахслар нотариал ҳаракатларни ҳуқуқий муносабат иштирокчилар ўртасида моддий низо мавжуд бўлмаганида амалга ошириш ваколати эга бўладилар. Бундай низо мавжуд бўлгани нотариус талаб этилган нотариал ҳаракатларни амалга оширишга ҳақли бўлмайди, манфаатдор шахслар ўзларининг ҳуқуқлари ва қонуний манфаатларини ҳимоя қилиш учун тегишли даъво билан судга мурожаат қилиши талаб этилади. Қолаверса, ворисликда бир қатор низосиз фактларни, шунингдек қонун фақат суд тартибида белгиланишни назарда тутган муҳим ҳолатларни (масалан, фуқаронинг вафот этиш фактини белгилаш, қариндошлик даражасини аниқлаш ёки вафот этган деб эълон қилиш) аниқлаш зарурати юзага келиши мумкин².

Бу ҳолатда Т.Саломатованинг нуқтаи назари ўзига хос қизиқиш уйғотади. Унинг фикрига кўра, “ворислик даъвоси” деганда мерос таркибига кирадиган ҳуқуқлар ва ашёлар тўғрисидаги низолардан келиб чиқадиган ва хато ёки бошқа сабабларга кўра ўзини меросхўр деб ҳисоблаган шахсга мол-мулк мерос тартибида ўтиши билан боғлиқ фактларга асосан меросхўрнинг белгиланган процессуал тартибда судга кўриб чиқиш ва ҳал этиш учун тақдим этилган талаби тушунилади. Мазкур таърифга асосан муаллиф ушбу турдаги даъволарни тўртта мустақил гуруҳга ажратишни таклиф қилади:

- қонун бўйича меросхўрлар ўртасидаги низолар: меросхўр деб эътироф этиш тўғрисидаги, мол-мулкни бўлиш тўғрисидаги, улуш ажратиш тўғрисидаги, ворислик ҳуқуқидан маҳрум қилиш тўғрисидаги, меросни қабул қилиш муддатини узайтириш тўғрисидаги ва бошқа низолар;

- қонун бўйича ва васиятнома бўйича меросхўрлар ўртасида васиятномани тўлиқ ёки қисман ҳақиқий эмас деб топиш ҳақидаги низолар;

- васиятнома бўйича ёки турли васиятномалар бўйича меросхўрлар ўртасидаги низолар;

- меросхўрлар ва давлат ўртасидаги низолар. Давлат ҳам ўз навбатида, меросхўр бўлиши мумкинлигини қайд этган ҳолда, Т.Саломатова ушбу

¹ Алешина Т.Е. Нотариальная форма реализации права: Теоретико-правовое исследование: автореф. дис. канд. юрид. наук. – Саратов: 2001. – 4 с.

² Гушин В.В., Дмитриев Ю.А. Наследственное право и процесс: учебник для высших учебных заведений. – М, 2004. – С. 211; Павлова О.А. Наследственные дела или споры? (Что разрешают суды общей юрисдикции?) // Наследственное право. – 2006. – № 2.

низоларни алоҳида гуруҳга ажратишни таклиф этади ва ўз фикрининг асоси сифатида давлат иштирокидаги ишларни судда кўриб чиқиш ва ҳал қилишга хос бўлган процессуал хусусиятлар мавжудлигини келтиради³.

МУҲОКАМА ВА НАТИЖАЛАР

Фуқаролик судларида мерос билан боғлиқ кўп турдаги фуқаролик ишлари кўрилади. Уларни даъво тартибида кўриладиган ишлар, алоҳида тартибда кўриладиган ишлар ва шикоят тартибида кўриладиган ишлар сифатида классификация қилиш мумкин⁴.

Низо тартибида кўриладиган ишларни субъектлари таркибига кўра қуйидаги турларга бўлиш мумкин:

- Қонун бўйича ворислар ўртасида(мерос мулкни бўлиш хусусидаги, меросга бўлган ҳуқуқни тан олиш тўғрисидаги, мерос ҳуқуқидан маҳрум қилиш тўғрисидаги, меросдан улуш ажратиш тўғрисидаги);

- Қонун бўйича ворислар ва васиятнома бўйича ворислар ўртасида(васиятномани ҳақиқий эмас деб топиш тўғрисида, меросдан мажбурий улуш ажратиш тўғрисидаги низолар);

- Васиятнома бўйича ворислар ўртасида ёки турли васиятнома бўйича ворислар ўртасида(хусусан, кейинроқ тузилган васиятномани ҳақиқий эмас деб топиш тўғрисида, васиятнома бўйича меросхўрни нолайиқ деб топиш тўғрисида, мерос мулкни бўлиш тўғрисида);

- Қонун бўйича ворислар ва бошқа шахслар ўртасида (мерос қолдирувчининг кредиторларининг талаблари бўйича, мерос мол-мулкни бировнинг қонунсиз эгалигидан талаб қилиб олиш тўғрисида, васиятнома бўйича мажбуриятни бажариш тўғрисида, меросдан воз кечишни бажариш тўғрисида)⁵.

Судларда кўриладиган меросга оид ҳуқуқий муносабатларни Янева Р.Р. меросга оид даъволарнинг характеридан келиб чиққан ҳолда, уларни икки гуруҳга ажратишни таклиф этади:

- Меросга оид даъволар, яъни мазмунида даъвогар ўзининг меросга бўлган ҳуқуқларини ҳимоя қилишни сўраётган талаблар;

³ Саломатова Т. Виды исков о наследстве // Российская юстиция. – 2001. – № 7. – С. 22–23.

⁴ Р. Ю. Закиров, Я. С. Гришина, М. М. Махмутова. Наследственное право. – М.: Юристъ, 2005. 303-стр.

⁵ Опыхтина Е.Г., Макарова О.Г., Буднева О.Г. Процессуальные особенности рассмотрения и разрешения отдельных категорий гражданских дел. Учебно-практическое пособие. Казань – 2007. 63-стр.

- Мерос қолдирувчининг мажбуриятларидан келиб чиқадиган, даъвогарнинг мерос ҳуқуқларини тиклашга қаратилмаган даъволар бўлиб, мероснинг очилиш факти уларнинг даъволарига асос бўлиб хизмат қилади⁶.

Ушбу классификацияларни ҳар бирининг мезонига кўра турлари тўлиқ қамраб олинганлигини эътироф этган ҳолда, судларда кўриладиган меросга оид ишларнинг мазмуни бўйича даъво тартибида кўриладиган ишлар, алоҳида тартибда кўриладиган ишлар ва шикоят тартибида кўриладиган ишлар сифатидаги классификациясини назарий ва амалий жиҳатдан тўғри ва ишларни ўзига хос жиҳатларини ёритишда самарали бўлган таснифлаш деб ҳисоблаш мумкин.

Лекин шу билан бирга, бу классификацияни кўп миқдорда умумлаштириб юборилганлигини ҳам тан олиш лозим, чунки меросга оид ишларнинг асосий қисмини ташкил этувчи даъво тартибидаги ишларнинг ўзи кейинги навбатда бошқа мезонлар асосида яна классификация қилиниши мумкин.

Бу муаммони меросга оид ишларни субъектлари таркибига кўра классификация қилган муаллифлар таклифида самарали тарзда ҳал қилинганлигини кўришимиз мумкин.

Янева Р.Р.нинг таснифи эса, фақат даъво тартибида кўриладиган меросга оид ишларни классификация қилганлигини инобатга олиб баҳоланадиган бўлса, айтиш мумкинки, бу тасниф ҳам муайян даражада меросга оид низоларни ўзига хос хусусиятларини ёритишда муҳим аҳамият касб этиши мумкин.

Юқоридаги классификациядаги низоларни алоҳида ва амалиётда муҳим аҳамият касб этаётган меросга оид ишлар нуктаи назаридан ёритиб бериш мақсадга мувофиқ ҳисобланади.

Ўзбекистон Республикаси Олий суди Пленумининг 2011 йил 20 июлдаги “Судлар томонидан мерос ҳуқуқига оид қонунчиликнинг қўлланилиши тўғрисида”ги 5-сон қарорининг 20-бандида тушунтирилишича, Фуқаролик кодекси 1150-моддасига мувофиқ, меросхўрлар ўртасида меросни тақсимлаш, ундан улуш ажратиш тўғрисида келишувга эришилмаган тақдирда, тақсимот улардан исталган бирининг талаби бўйича суд тартибида амалга оширилади.

Лекин ворислик ҳуқуқий муносабатлари соҳасида вужудга келадиган низолар сонининг кўп бўлишига қарамасдан, ҳуқуқ тўғрисидаги низонинг

⁶ Янева Р. Р. Особенности рассмотрения судами дел, связанных с наследованием. Автореферат. Москва – 2009. 11-стр.

мавжудлиги билан боғлиқ бўлмаган, бироқ судда ҳал этилиши талаб этиладиган вазиятлар кўплаб учраб туради.

Қоидага кўра меросни қабул қилишнинг икки усул мавжуд:

1) мерос очилган жойдаги нотариусга меросни қабул қилиш ёки мерос ҳуқуқи тўғрисидаги гувоҳномани бериш тўғрисидаги аризани топшириш;

2) меросни амалда эгаллаганликдан гувоҳлик берувчи ҳаракатларни амалга ошириш. Қонунчиликда бундай ҳаракатларнинг рўйхати келтирилган. Хусусан, меросхўр меросни қабул қилган ҳисобланади, агар:

- мерос мол-мулки эгаллиги ёки бошқарувига киришса;

- мерос мол-мулкани сақлаш, унинг учинчи шахслар тажовузи ёки давволаридан ҳимоя қилиш чораларини кўрса;

- мерос мол-мулкани сақлаб туриш бўйича ҳаражатларини ўз ҳисобидан амалга оширса;

- мерос қолдирувчининг қарзларини ўз ҳисобидан тўласа ёки мерос қолдирувчи учинчи шахсдан олиши керак бўлган пул суммаларини олса.

Кўриниб турибдики, бу ҳолатда меросхўрнинг амалда мерос қабул қилинганлигидан гувоҳлик берувчи, кенг тарқалган айрим ҳаракатлар санаб ўтилган, холос. Зеро, меросхўрнинг амалда меросни қабул қилганлигидан гувоҳлик берувчи ҳаракатларининг тўлиқ рўйхатини келтириш имкони мавжуд эмас. Нотариал амалиётда меросхўрнинг мол-мулкка эгаллик қилишга ёки фойдаланишга ўз вақтида киришганлиги турли йўллар билан исботланади.

Шу ўринда эътироф этиш лозимки, амалдаги ФКда меросни қабул қилишга оид алоҳида нормалар мавжуд эмас. Бу ўз навбатида, мазкур соҳадаги ҳуқуқий бўшлиқни, ҳуқуқни қўллаш амалиётидаги муаммоларни вужудга келтиради. Айниқса, мерос мол-мулкани сақланиши, меросхўрлар томонидан уни ўзлаштириб юборилиши ёки учинчи шахслар томонидан талон-тарож қилинишига олиб келади. Мазкур муаммоларни бартараф этиш мақсадида ФКга мерос мол-мулкани қабул қилиб олишга оид қоидаларни киритиш лозим бўлади. Бундай қоидалар Германия, Россия, Қозоғистон каби давлатлар қонунчилигида мавжуд. Зеро, Ўзбекистон Республикаси Президентининг 2019 йил 5 апрелдаги Ф–5464-сонли Фармойиши билан тасдиқланган Ўзбекистон Республикасининг фуқаролик қонунчилигини такомиллаштириш Концепцияси 1-бўлим 1-бандида Фуқаролик қонунчилигини унификация қилиш ва тизимлаштириш мақсадида уни инвентаризациядан ўтказиш, шунингдек халқаро стандартлар талабларига ва энг яхши хорижий амалиётларга мувофиқлаштириш назарда тутилган.

Агар меросхўрнинг аризаси нотариусга бошқа шахс томонидан тақдим этилган ёки почта орқали юборилган бўлса, аризадаги меросхўрнинг имзоси нотариус ёки мазкур нотариал ҳаракатни амалга ошириш ваколатига эга бўлган мансабдор шахс томонидан тасдиқланган бўлиши лозим.

Меросни вакил орқали ҳам қабул қилиб олишга йўл қўйилади.

Меросни қабул қилиб олиш тўғрисида ариза берган шахс меросни қабул қилиб олиш учун белгиланган муддат ичида уни бекор қилиши мумкин.

Агар бошқа ҳолат исботланган бўлмаса, меросхўрнинг меросни амалда қабул қилиб олганлигидан гувоҳлик берувчи ҳаракатларни, хусусан қуйидагиларни амалга оширганлиги унинг меросни қабул қилиб олганлиги деб тан олинади:

мерос мол-мулкка ёки унинг бир қисмига эгалик қилиш ёки уни бошқаришга киришганлик;

мерос қолдирувчига тегишли бўлган уй-жойда у вафот этган вақтда яшаган ва унинг вафотидан кейин яшашни давом эттираётганлик.

Меросхўр томонидан мероснинг бир қисмини қабул қилиб олинishi унга тегишли барча меросни қабул қилиб олганлигини англатади.

Меросни бир ёки бир нечта меросхўрлар томонидан қабул қилиб олинishi меросни қолган меросхўрлар томонидан қабул қилиб олинганлигини англатмайди.

Меросни шартлар билан қабул қилиб олишга йўл қўйилмайди.

Мерос қолдирувчи бир вақтнинг ўзида бир нечта асослар бўйича (васият бўйича, қонун бўйича ёки мерос трансмиссияси тартибида) ворисликка чақирилганида, унга мазкур асосларнинг бири, бир нечтаси ёки барчаси бўйича тегиши керак бўлган меросни қабул қилиб олиши мумкин.

Қабул қилиб олинган мерос меросхўрга мерос қолдирувчининг мерос мол-мулкига бўлган ҳуқуқлари давлат рўйхатидан ўтказилиши талаб этиладиган ҳолларда унинг давлат рўйхатидан ўтказилган вақтдан қатъий назар мерос очилганидан кейин тегишли ҳисобланади.

Назаримизда, ушбу моддага меросхўрнинг мол-мулкка бўлган мулк ҳуқуқи ёки мерос таркибига кирувчи мулк ҳуқуқ ва мажбуриятларни олувчи бўлиш ҳуқуқини тартибга солувчи қисми киритиш таклиф этилмоқда.

Мазкур ҳуқуқни амалга ошириш учун меросхўр ўз иродасини билдириши, яъни меросни қабул қилиб олиши (ёки ундан воз кечиши) мажбур, шу сабабли у ҳуқуқий оқибатларни вужудга келтиришга қаратилган муайян ҳаракатларни (меросни қабул қилиб олиш шаклида) амалга ошириши лозим.

Шу муносабат билан, меросни қабул қилиб олишни таъминлаш мақсадида ушбу бобга меросни қабул қилиб олиш тушунчаси, унинг тартиби, усуллари ва муддатлари, шунингдек белгиланган муддатларда ёки улар тугагандан сўнг меросни қабул қилиб олиш масаласини ҳал қилишда зарур бўлмиш меросни амалий қабул қилиб олиш тушунчасини очиқ бериш билан боғлиқ қоидаларни киритиш таклиф этилади.

Мазкур механизм Россия Федерацияси, Қозоғистон Республикаси, Белоруссия ва Украинанинг Фуқаролик кодексларида мавжуд. Масалан, РФ ГКнинг 64-боби “Меросни эгаллаш” деб номланади ва унинг дастлабки моддалари айнан меросни қабул қилиш (1152-модда), меросни қабул қилиш усуллари (1153-модда), меросни қабул қилиш муддатига (1154-модда) бағишланган.

Қонунда меросни қабул қилиб олиш усулларинининг мавжуд эмаслиги, ўзига тегишли мерос улушини қабул қилиб олмайдиган ва ундан воз кечмайдиган, номаълум вақт ўтгандан сўнг меросга бўлган ҳуқуқини талаб қиладиган виждонсиз меросхўрларга имкон яратади. Натижада, мероснинг маълум бир улуши очиқ ва ҳал этилмасдан қолиб кетади. Бу эса, меросни амалда қабул қилиб олган, ундан фойдаланаётган, мерос мол-мулкига ҳаражатлар қиляётган (сақлаш, таъмирлаш ва бошқалар) виждонли меросхўрларга зарар етказиши.

Шунга кўра, меросни қабул қилиб олиш икки йўл билан амалга оширилиши керак:

расмий, яъни меросхўр томонидан меросни қабул қилиб олиш ҳақида берилган ёзма аризасига мувофиқ;

норасмий, яъни меросхўр томонидан меросни қабул қилиб олиш истагини ифодаловчи асосли ҳаракатларнинг амалга оширилиши.

Меросни амалий қабул қилиб олишнинг усуллари белгиланган.

Меросхўрлар меросни қабул қилиб олиш тўғрисида ариза топширгандан сўнг, уларга кейинчалик уни бекор қилиш ва меросни белгиланган муддатда қабул қилиб олишни рад этиш имконияти берилади.

Процессуал ҳуқуқ фанида аризачи ўз манфаатларини, агар нотариал орган унга ворислик ҳуқуқи тўғрисидаги гувоҳномани беришни меросни қабул қилиш фактини тасдиқловчи далиллар, гарчи улар тақдим этилган бўлсада, етарли эмаслиги сабабли рад этган бўлса қайси тартибда ҳимоя қилиши мумкинлиги тўғрисида узоқ вақтлардан буён баҳс давом этади.

Шу сабабли Д.М.Чечот аризачи судга нотариус ҳаракатлари устидан шикоят қилиб ёки мерос қабул қилинганлиги фактини белгилаш тўғрисидаги

ариза билан мурожаат қилиши мумкинлигини билдиради. Ҳимоя усулини танлаш ишнинг объектив ҳолатларидан келиб чиқиши лозим. Агар меросхўр нотариал органга меросни қабул қилиш тўғрисида тегишли ҳужжатларни тақдим этган бўлса, бироқ нотариус тақдим этилган ҳужжатларга ишонмаса ва ворислик ҳуқуқи тўғрисида гувоҳномани бермаса, меросхўр нотариус ҳаракатлари устидан шикоят қилиши мумкин бўлади. Агар меросхўр тегишли ҳужжатларни тақдим эта олмаса ва фақат гувоҳларни кўрсатмасини тақдим этса, у суддан меросни қабул қилиш фактини тасдиқлашни сўраши мумкин⁷.

Шунга ўхшаш нуқтаи назарни П.Ф.Елисейкин ҳам билдиради. Унинг назарича, суд томонидан аризада зарурий ҳужжатларнинг мавжудлиги аниқлангана, унинг меросни қабул қилиш фактини белгилаш ҳақидаги аризасини қабул қилиш рад этилиши лозим, чунки у даъволашилаётган фактни маъмурий (нотариал) тартибда белгилаш имкони эга ҳисобланади⁸.

Меросни қабул қилиш фактини белгилашга оид ишларни кўриш учун қуйидаги процессуал хусусиятлар ҳосдир. Меросни қабул қилиш фактини белгилаш тўғрисидаги ариза қуйидаги маълумотларни ифодалаши лозим:

- меросни амалда қабул қилиш ҳолати: айнан қайси мол-мулк, қайси пайтда ва қандай усулларда меросхўр томонидан қабул қилинган;

- даъволашилаётган фактни нотариал тартибда аниқлаш имконияти мавжуд эмаслигининг сабабалари – тегишли ёзма далилларнинг мавжуд эмаслиги;

- тегишли факт – ворислик ҳуқуқи тўғрисидаги гувоҳномани олишни белгилаш мақсадлари;

- аризани хулоса қисмида даъволашилаётган юридик факт, яъни айнан ким томонидан ва кимнинг вафотидан кейин мерос амалда қабул қилинганлиги аниқ шакллантирилиши лозим.

- тегишли ариза аризачининг яшаш жойи бўйича судга топширилади.

ҲОЙДАЛАНИЛГАН АДАБИЁТЛАР (REFERENCES)

1. Алешина Т.Е. Нотариальная форма реализации права: Теоретико-правовое исследование: автореф. дис. канд. юрид. наук. – Саратов: 2001. – 4 с.
2. Гуцин В.В., Дмитриев Ю.А. Наследственное право и процесс: учебник для высших учебных заведений. – М., 2004. – С. 211;
3. Павлова О.А. Наследственные дела или споры? (Что разрешают суды общей юрисдикции?) // Наследственное право. – 2006. – № 2.

⁷Чечот Д.М. Неисковые производства. – М.: Юридическая литература, 2013. – С. 106.

⁸ Елисейкин П.Ф. Судебное установление фактов, имеющих юридическое значение. – М.:Юридическая литература, 2013. – С. 117.

4. Саломатова Т. Виды исков о наследстве // Российская юстиция. – 2001. – № 7. – С. 22–23.
5. Р. Ю. Закиров, Я. С. Гришина, М. М. Махмутова. Наследственное право. – М.: Юристъ, 2005. 303-стр.
6. Опыхтина Е.Г., Макарова О.Г., Буднева О.Г. Процессуальные особенности рассмотрения и разрешения отдельных категорий гражданских дел. Учебно-практическое пособие. Казань – 2007. 63-стр.
7. Янева Р. Р. Особенности рассмотрения судами дел, связанных с наследованием. Автореферат. Москва – 2009. 11-стр.
8. Ibrohimov, A. A. M. O. G. (2023). IJARA MUNOSABATLARIDA IJARA HAQINI TO'LASH BILAN BOG'LIQ MASALALAR. *Oriental renaissance: Innovative, educational, natural and social sciences*, 3(2), 607-612.
9. Чечот Д.М. Неисковые производства. – М.: Юридическая литература, 2013. – С. 106.
10. Елисейкин П.Ф. Судебное установление фактов, имеющих юридическое значение. – М.:Юридическая литература, 2013. – С. 117.

ЛИЗИНГ ШАРТНОМАСИНИНГ ТАРКИБИЙ ТУЗИЛИШИ ВА БОШҚА ИЖАРА ШАРТНОМАЛАРИГА НИСБАТАН ЎЗИГА ХОС ХУСУСИЯТЛАРИ

Исломов Бахриддин,

Судьялар олий мактаби магистранти

АННОТАЦИЯ

Лизинг моҳиятига кўра лизинг берувчи (одатда молиявий маблағлар эгаси бўлган ва молиявий хизматлар кўрсатиш мақсадида ташкил этиладиган махсус компания, банк ёки бошқа молиявий муассаса)нинг пул маблағларини тадбиркорлик фаолияти учун қўлланиладиган асбоб-ускуналарга йўналтириш орқали лизинг олувчи (тадбиркорлик субъекти)нинг техника воситалари ва шунга ўхшаш бошқа ишлаб чиқариш воситаларига бўлган эҳтиёжини қаноатлантиришнинг замонавий воситаси ҳисобланади. Шундай экан, лизинг берувчи учун лизинг бериладиган ишлаб чиқариш воситалари эмас, муомалага киритган ўз маблағларининг фоизи билан қайтиши саналади. Бу эса анъанавий ижарада бўлгани каби ижарага нима берилган бўлса, шу нарсанинг ўзи қайтарилишидан фарқ қилади. Шу сабабли ҳам лизингда ижарада бўлгани каби иккита эмас учта тараф иштирок этади ва бу лизинг конструкциясининг зарурий шарти саналади.

Калит сўзлар: лизинг шартномаси, лизинг берувчи, лизинг олувчи, сотувчи, ҳуқуқ ва мажбуриятлар, лизинг ва ижара шартномаси нисбати.

ABSTRACT

According to the nature of the lease, the lessor (usually a special company, a bank or other financial institution, which is the owner of financial funds and is established for the purpose of providing financial services) funds for the equipment used for business activities, the technical means of the lessee (entrepreneurial entity) and so on. is a modern means of satisfying the need for other similar means of production. Therefore, for the lessor, the return is calculated by the percentage of the own funds put into circulation, not the leased means of production. This is different from a traditional lease where you get back what you leased. For this reason, not two but three parties participate in the lease, as in the case of the lease, and this is considered a necessary condition of the construction of the lease.

Key words: lease agreement, lessor, lessee, seller, rights and obligations, ratio of lease and rental agreement.

КИРИШ

Қишлоқ хўжалигини иш самарадорлиги юқори бўлган, замонавий техника воситалари билан лизинг асосида таъминлаш тизимининг жорий этилиши

Ғоятда муҳим касб этмоқда. Шу нарса аниқки, қишлоқ меҳнаткашларини техника билан таъминлашнинг бу усули катта истиқболга эга. Шунинг учун бугунги ривожланиб бораётган бозор иқтисодиёти шароитида лизинг фаолиятини ҳуқуқий тартибга солиш алоҳида ўрин тутди. Лизинг тизими ҳозирги вақтда жаҳоннинг кўплаб мамлакатларида кенг тарқалган бўлиб, иқтисодиётнинг янги-янги тармоқларини ўзига қамраб олмоқда.

Лизинг - инглизча «Forlease» сўзидан олинган бўлиб, “ижара олмоқ” деган маънони англатади. Лизинг шартномаси бўйича лизинг берувчи (ижарага берувчи) бир тараф лизинг олувчи (ижарага олувчи) иккинчи тарафнинг топшириғига биноан сотувчи учинчи тараф билан ундан лизинг олувчи учун мол-мулк сотиб олиш ҳақида келишиш мажбуриятини олади, лизинг олувчи эса бунинг учун лизинг берувчига лизинг тўловларини тўлаш мажбуриятини олади (ФКнинг 587-моддаси).

Юқоридаги таърифдан кўришиб турибдики, лизинг шартномаси қуйидаги ҳуқуқий белгиларга эга.

Биринчидан, лизинг уч тарафлама (сотувчи - лизинг берувчи - лизинг олувчи) ёки икки тарафлама (лизинг берувчи - лизинг олувчи) лизинг шартномаси бўйича амалга оширилади.

Лизинг берувчи ва сотувчи ўртасида икки тарафлама лизинг шартномаси тузилаётганида кўшимча равишда лизинг объектининг олди-сотди шартномаси тузилади.

Иккинчидан, лизинг шартномаси консенсуал шартномалар гуруҳига мансуб.

Учинчидан, шартнома ҳақ бараварига тузилади. Лизинг олувчи лизинг берувчига лизинг объектидан фойдаланганлиги учун лизинг тўловларини тўлайди.

Ўзбекистон Республикасининг “Лизинг тўғрисида”⁹ ги қонунининг 2-моддасига асосан лизинг (молиявий ижаралар)ни ижара муносабатларининг алоҳида тури сифатида белгилайди, бунда бир тараф (лизинг берувчи) иккинчи тарафнинг (лизинг олувчининг) топшириғига биноан учинчи тарафдан (сотувчидан) ҳақ эвазига 12 ойдан ошадиган муддатда эгалик қилиш ва фойдаланиш учун лизинг шартномасида белгиланган шартларда бериб қўйиш мақсадида мол-мулкни (лизинг объектини) олади¹⁰.

Бунда лизинг бўйича ижаранинг умумий аломатлари – ижарага олинадиган мол-мулкни бериб қўйиш, шартномага ҳақ тўланиши, лизинг олувчининг мол-

⁹Қаранг: Ўзбекистон Республикаси Қонун ҳужжатлари тўплами, 1999 й., 3-4-сон

¹⁰ Қаранг: ўша манба

мулкка вақтинчалик эгалик қилиши ва ундан фойдаланиши, шунингдек фақат лизинг учун хос бўлган аломатлар – шартнома субъектларининг (лизинг берувчи, лизинг олувчи, сотувчи) албатта иштирок этиши, шартнома муносабатлари мажмуининг мавжудлиги, уни лизингга бериш учун лизинг берувчи томонидан лизинг объекти махсус сотиб олинishi керак.

О.Т.Ҳазраткуловнинг фикрича, лизинг – асосий ишлаб чиқариш воситаларини зудлик билан янгилаш, корхоналарни замонавий технологиялар билан таъминлаш ёки жорий этиш, шу асосида ишлаб чиқарилаётган маҳсулот сифати ҳамда ҳажмини кескин оширишга ёрдам беради¹¹.

Е.В.Кабатованинг ёзишича, ишлаб чиқарувчи ва фойдаланувчи ўртасидаги муносабат лизингни асосий ажратиб турувчи белгиларидан бири сифатида қаралади. Лизинг муносабатларида лизинг берувчи, сотувчи ҳамда лизинг олувчи ўртасидаги шартномавий муносабатни уч томонлама битим деб бўлмайди. Чунки лизинг ҳамда олди-сотди шартномаси институтларининг ҳар бири бу муносабатларда шартли равишда қўлланилади¹².

В.В.Витрянский фикрича, эса умуман лизинг уч томонлама шартнома эмас, балки шартноманинг икки тури, сотувчи ва лизинг берувчи ўртасида тузиладиган лизинг мулкани олди-сотди шартномаси ҳамда лизинг берувчи (лизинг мулкани эгаси сифатида) ва лизинг олувчи ўртасида тузиладиган, хусусан лизинг шартномасидан иборат бўлган шартномавий алоқалар тузилмасини ташкил этади, холос¹³.

МУҲОКАМА ВА НАТИЖАЛАР

Фикримизча, лизинг шартномаси учта томонлама келишув ҳисобланиб бу шартнома бевосита лизинг берувчи, лизинг олувчи ва сотувчи ўртасида тузиладиган мулк ижараси шартномаларига мансубдир. Чунки лизинг шартномасида лизинг берувчи ва сотувчи ўртасида лизинг олувчининг топшириғига биноан олди-сотди шартномаси вужудга келиши билан бунинг натижасида лизинг берувчи ва лизинг олувчи ўртасида ижара шартномаси келиб чиқади.

В.А.Горемыкиннинг таъкидлашича, лизинг – бу ташкилий фаолиятнинг асосий тури бўлиб ташкилий иқтисодий муносабатларнинг уч шаклини

¹¹ Ҳазраткулов О.Т. Лизинг муносабатларини ҳуқуқий тартибга солиш муаммолари. – Тошкент: Noshir, 2014. – 3 б.

¹² Кабатова Е.В Новые формы передачи машин и оборудования во временное пользование(лизинг) в гражданском праве буржуазных государств. - М.: 1981. – 135 с.

¹³ Витрянский В.В Договор аренды и его виды: прокат, фрахтование на время, аренда зданий, сооружений и предприятий, лизинг. - М.: Статут, 1999. - С. 291.

бирлаштиради: ижара, кредит ва савдо, лекин алоҳида шаклларининг ўзига хос мулкый молиявий жараёнларини тўлиқ бажармайди¹⁴.

Н.Хайдаров, лизинг деб – мулк эгаси ихтиёридаги ишлаб чиқариш асбоб ускуна, машиналарни, шу воситаларга муҳтож бўлган юридик ва жисмоний шахсларга маълум бир муддатга бериши ва шу вақт ичида истеъмолчидан келишилган миқдордаги йиллик (ойлик, чораклик, ярим йиллик) бадалларини олиб туришига айтилишини таъкидлайди¹⁵.

Шунингдек, И.Рафиқов ўз илмий ишида лизинг бу тадбиркорликнинг махсус шакли бўлиб, бунда лизинг компанияси машина, асбоб ускуна, транспорт воситалари, ишлаб чиқариш қурилмалари ва қишлоқ хўжалик техникаларини маълум муддатга ижарага бериш билан шуғулланади ва бу жараёндан фойда кўради¹⁶, - деб таърифлайди.

Ҳуқуқий муносабатларда “лизинг” ва “ижара” тушунчалари бир-бирига тўлалигича мувофиқ тушмайди. Шунга қарамасдан ФКнинг 6 параграфида лизинг шартномаси томонлари лизинг берувчи (ижарага берувчи) лизинг олувчи (ижарага олувчи) деб аталган, мазкур тушунча лизинг муносабатларининг барча хусусиятларини акс эттира олмайди. Ҳолбуки, лизинг – маҳсулот ишлаб чиқарувчилар ва уни қайта ишловчи корхоналар учун моддий-техника воситаларини сотиб олиш, сотиш, кредит битимини тузиш ва инвестиция киритиш ҳамда маълум муддатга ижарага бериш ва лизинг тўловини олиб туриш орқали фойда кўриш, шунингдек хўжаликларнинг моддий-техника базасини мустаҳкамлашдаги молиялашнинг ноанъанавий ўзига хос шаклидир¹⁷.

Маълумки, лизинг шартномаси маълум таркибий қисмлардан иборат. Лизинг шартномаси қуйидаги унсурларни, албатта, ўз ичига олган бўлиши керак: лизинг объектини; техникани етказиб бериш муддатини; шартномада белгиланган ижара муддатини; ижарага берувчининг яъни лизинг берувчининг мулк ҳуқуқини; хавф-хатар, жавобгарлик ускунанинг соз эканлигини; ускуналардан фойдаланиш йўриқномаларини; ускунани таъмирлаш ва унга хизмат кўрсатишни; зарарлар, тасодифий ҳодисаларни; шарномани суғурталашни; ижара тўловини; шартномада белгилан тўловни кечиктирганлик учун жаримани; ускунани сотиб олиш имкониятини; шартномани бекор қилиш шартлари; ускунани қайтариш вақтини; солиқ; томонларнинг қўшимча

¹⁴ Газман В.Д. Лизинг теория, практика, комментарий. – М.: “Фонд правовая культура”, 2012. – 416 с.

¹⁵ Хайдаров Н. Лизинг жараёни ривожлантириш // Иқтисод ва ҳисобот журнали. 2009. – №4. – 32 б.

¹⁶ Рафиқов. И.Э. Турли мулк шаклларида фаолият кўрсатувчи қишлоқ хўжалиги корхоналарига техник сервис хизматини ташкил этиш масалалари: иқтисод фан. номз. дис. ... – Тошкент: 1998. – 154 б.

¹⁷ Иванов Д.А. Общая юридическая характеристика договора лизинга: признаки и существенные условия // Государственная служба и кадры. 2014. – № 4. – С. 57-60.

хуқуқлари; лизинг шартномасининг кучга киришини кечиктирувчи шароитларни; зарур маълумотларни етказиш мажбуриятларини; томонларнинг жойлашган ўрни; банкнинг кафолат хужжатини; форс-мажор ҳолатларни, лизинг субъектлари томонидан лизинг шартномаси шартларига риоя этилишини назорат қилиш тартиби ва бошқаларни ўз ичига олиши лозим. Лизинг шартномасига қонун хужжатларига мувофиқ бошқа шартлар ҳам киритилиши мумкин.

Лизинг тушунчасига аниқлик киритиш билан бирга, лизинг фаолиятини ҳам ёритиш лозим. Лизинг тўғрисидаги қонуннинг 8 -моддасига кўра, лизинг фаолияти лизинг берувчи томонидан ўз маблағлари ва (ёки) жалб этилган маблағлар ҳисобидан лизинг объектининг сотиб олиниши ва уни лизинг шартномаси бўйича лизинг олувчига берилиши борасидаги инвестиция фаолияти туридир¹⁸. Бундан маълум бўладики, лизинг фаолияти лизинг объектини олди-сотди шартномаси билан боғлиқ субъектлар ўртасидаги ижтимоий муносабатларни ташкил этади.

Хусусан, лизинг фаолиятида лизинг шартномасининг шакллари алоҳида аҳамият касб этади¹⁹. Лизинг шартномасининг шакли “Лизинг тўғриси”²⁰даги қонуннинг 9-моддасида белгиланган бўлиб, лизинг шартномаси ёзма шаклда, қонун хужжатларида белгиланган тартибда тузилади. Лизинг шартномаси: шартнома тарафларидан бирининг талабига кўра; мол-мулк лизинг объекти ҳисобланиб, у ҳақда тузиладиган битимлар қонунга мувофиқ нотариал тасдиқланиши талаб қилинадиган ҳолларда нотариал тасдиқланиши лозим.

Лизинг моҳиятига кўра, лизинг берувчи (одатда молиявий маблағлар эгаси бўлган ва молиявий хизматлар кўрстайиш мақсадида ташкил этиладиган махсус компания, банк ёки бошқа молиявий муассаса)нинг пул маблағларини тадбиркорлик фаолияти учун қўлланиладиган асбоб-ускуналарга йўналтириш орқали лизинг олувчи (тадбиркорлик субъекти)нинг техника воситалари ва шунга ўхшаш бошқа ишлаб чиқариш воситаларига бўлган эҳтиёжини қаноатлантиришнинг замонавий воситаси ҳисобланади²¹. Шундай экан, лизинг берувчи учун лизинг бериладиган ишлаб чиқариш воситалари эмас, муомалага киритган ўз маблағларининг фоизи билан қайтиши саналади. Бу эса анъанавий ижарада бўлгани каби ижарага нима берилган бўлса, шу нарсанинг ўзи қайтарилишидан фарқ қилади. Шу сабабли ҳам

¹⁸ Қаранг: Ўзбекистон Республикаси Қонун хужжатлари тўплами, 1999 й., 3-4-сон.

¹⁹ Черникова Е.В. Договор финансовой аренды (лизинга) в рыночных условиях хозяйствования: автореф. дис. ... канд. юрид. наук. – Екатеринбург: 2007. – С. 18.

²⁰ Қаранг: Ўзбекистон Республикаси Қонун хужжатлари тўплами, 1999 й., 3-4-сон.

²¹ Андреева М.А. Понятие и сущность договора финансовой аренды (лизинга) // Современная наука: теория и практика. 2014. Т. 5. – № 1. – С. 113-118.

лизингда ижарада бўлгани каби иккита эмас учта тараф иштирок этади ва бу лизинг конструкциясининг зарурий шарти саналади.

Лизингнинг оддий ижарадан асосий фарқи шундаки, унда ижарага берилган асбоб-ускуналар шартнома муддати тугагандан сўнг уларнинг қолдиқ қиймати йиғиндисидан сотиб олиш кўзда тутилади. Лизингни фарқлантирувчи хусусиятлардан яна бири шундаки, лизинг компанияларида лизинг операцияларини амалга ошириш учун ўз маблағлари етишмайди²². Шу сабабли кўпинча лизинг операцияларида жалб қилинган маблағлар кенг қўлланилади. “Ривожланган хорижий давлатларда лизинг операцияларининг 85 фоизи жалб қилинган маблағлар ҳисобидан амалга оширилган лизинг операциялари эканлиги қайд этилган”²³. Бунда, одатда, банкнинг узоқ муддатли кредитлари жалб қилинади. Ижарачи ижарага берилаётган ускуналар қийматининг 80%гача ҳажмда узоқ муддатли кредит берилаётган ускуналар ва ижара тўловлари берилган кредитлар учун таъминланганлик ҳисобланади. Лизинг шартномаси предметдан ер участкалари ва бошқа табиий ресурсларнинг чиқарилиши уларнинг ижараси ўзига хос хусусиятларга эга бўлган махсус шартномалар орқали тартибга солиниши билан изоҳланади. Лизингнинг асосий хусусиятлари яна шундан иборатки, фойдаланишга илгари ижарага берувчи ишлатган ускуна эмас, балки у фақат ижарага бериш мақсадида харид қилган ускуна топширилади.

Лизинг шартномаси предметини ташкил қилувчи мол-мулкнинг истеъмол қилинмаслиги ижаранинг барча шаклларида хосдир, у лизинг муносабатларининг узоқ муддатли бўлишини таъминлайди, шартномага ижара муддати тугагандан сўнг ижарачи томонидан ижарага олинган мол-мулкни сотиб олиш тўғрисидаги шартларни киритиш имконини беради. Айни вақтда лизинг шартномасида, мисол учун ускуналарини узоқроқ муддатга ижарага олиш учун тузиладиган бошқа ижара турларидан ва тўлов шартлари хусусиятларидан бир қанча фарқлар мавжуд. Одатда лизинг чоғида ускуналарни ижарага бериш муддати бу ускуналардан самарали фойдаланиш, яъни тўла амортизация муддатига яқинлашади. Шу давр давомида шартномани тарафлардан бирортаси ҳам бекор қила олмайди. Лизинг тўловларининг умумий суммаси мол-мулк қийматидан, унинг харид нархидан ортиқ бўлади. Тўловнинг мол-мулк қийматидан ортиқча қисми лизинг берувчининг фойдасини ташкил этади

²² Бельский А.А. Лизинг в системе арендных отношений: правовые и экономические вопросы // Евразийский юридический журнал. 2015. – № 2 (81). – С. 200-201.

²³ Хайдаров Н. Лизинг жараёни ривожлантириш // Иқтисод ва ҳисобот. 2009. – №4. – 32 б.

Лизинг тўлови лизинг берувчининг лизинг объектини сотиб олиш учун қилган харажатларининг ҳаммаси ёки кўп қисми, шунингдек лизинг объектини етказиб бериш ва белгиланган мақсадда фойдаланиш учун уни яроқли ҳолга келтириш билан боғлиқ бошқа харажатлари лизинг олувчи томонидан қопланиши ҳамда лизинг берувчининг даромадидан иборат бўлади (ФКнинг 590-моддаси). Лизинг тўловлари шартноманинг бутун амал қилиш муддатига тақсимланади ва бўлиб-бўлиб тўланади. Лизинг тўловларининг миқдорлари ва даврийлиги лизинг шартномаси билан белгиланади²⁴.

Лизинг объектининг олди-сотди шартномаси лизинг берувчи ва сотувчи ўртасида тузилиб, унга кўра лизинг берувчи лизинг олувчининг топшириғига биноан лизинг объектини кейинчалик лизинг олувчига бериш учун ўз мулки қилиб олади²⁵.

Хулоса сифатида айтиш мумкинки лизинг тушунчаси, лизинг фаолияти, лизинг турлари, лизинг тўлови, лизинг предмети билан узвий боғлиқ бўлиб лизинг субъектлари ўртасидаги муносабатларни ҳуқуқий тартибга солишга хизмат қилади.

ҲОЙДАЛАНИЛГАН АДАБИЁТЛАР (REFERENCES)

1. Ҳазратқулов О.Т. Лизинг муносабатларини ҳуқуқий тартибга солиш муаммолари. – Тошкент: Noshir, 2014. – 3 б.
2. Кабатова Е.В Новые формы передачи машин и оборудования во временное пользование(лизинг) в гражданском праве буржуазных государств. - М.: 1981. – 135 с.
3. Витрянский В.В Договор аренды и его виды: прокат, фрахтование на время, аренда зданий, сооружений и предприятий, лизинг. - М.: Статут, 1999. - С. 291.
4. Газман В.Д. Лизинг теория, практика, комментариев. – М.: “Фонд правовая культура”, 2012. – 416 с.
5. Хайдаров Н. Лизинг жараёни ривожлантириш // Иқтисод ва ҳисобот журнали. 2009. – №4. – 32 б.
6. Рафиқов. И.Э. Турли мулк шаклларида фаолият кўрсатувчи қишлоқ хўжалиги корхоналарига техник сервис хизматини ташкил этиш масалалари: иқтисод фан. номз. дис. ... – Тошкент: 1998. – 154 б.

²⁴ Бобоқулов С.Б. Ижара ҳуқуқ. – Тошкент: Адолат, 2009. - 277 б.

²⁵ Рўзиев Р.Ж. Лизинг шартномаси. – Тошкент: Адолат, 2002. – 29 б.

7. Иванов Д.А. Общая юридическая характеристика договора лизинга: признаки и существенные условия // Государственная служба и кадры. 2014. – № 4. – С. 57-60.
8. Черникова Е.В. Договор финансовой аренды (лизинга) в рыночных условиях хозяйствования: автореф. дис. ... канд. юрид. наук. – Екатеринбург: 2007. – С. 18.
9. Андреева М.А. Понятие и сущность договора финансовой аренды (лизинга) // Современная наука: теория и практика. 2014. Т. 5. – № 1. – С. 113-118.
10. Бельский А.А. Лизинг в системе арендных отношений: правовые и экономические вопросы // Евразийский юридический журнал. 2015. – № 2 (81). – С. 200-201.
11. Azimjon, I. (2022). ZARAR–YURIDIK SHAXS ISHTIROKCHILARI VA BOSHQARUV ORGANLARI FUQAROLIK-HUQUQIY JAVOBGARLIGINING ZARURIY SHARTI SIFATIDA.
12. O‘G‘Li, A. A. M. (2022). KORPORATSIYA USTAV KAPITALI FUNKSIYALARI VA UNGA OID MILLIY QONUNCHILIK NORMALARINI TAKOMILLASHTIRISH MASALALARI. *Academic research in educational sciences*, 3(8), 109-113.
13. Иброҳимов, А. А. Ў. (2021). КОРПОРАЦИЯНИ БОШҚАРИШДА ФИДУЦИАР МАЖБУРИЯТЛАР ВА УЛАРНИ ЎЗБЕКИСТОНДА ҚЎЛЛАШ ИМКОНИЯТЛАРИ. *Oriental renaissance: Innovative, educational, natural and social sciences*, 1(10), 841-853.
14. Имамов, Н. Ф. (2014). Авеста-источник гражданского права. *Молодой ученый*, (5), 353-355.
15. Имомов, Н. (2018). Задачи гражданского кодекса: правовое определение или правовое упорядочение социальных отношений. *Review of law sciences*, (1), 43-49.
16. Имомов, Н. (2019). ESSENCE OF CIVIL-LAW TOOLS IN THE ANTI-CORRUPTION SYSTEM. *Юридик фанлар ахборотномаси*, (3), 41-45.

TA'LIM SIFATINI OSHIRISHDA O'QITUVCHILARNING PEDAGOGIK LAYOQATINI BAHOLASH MEKANIZMLARINING METODOLOGIK ASOSLARI

Zoxida Sharabidinovna Tursinova

A. Avloniy nomidagi milliy tadqiqot-instituti tayanch doktoranti

E-mail: zokhida87@mail.ru

ANNOTATSIYA

Ushbu maqolada ta'lim tizimi, uning sifatini oshirish, hamda o'qituvchilar pedagogik layoqatining metodologik asoslari haqida so'z boradi.

***Kalit so'zlar:** O'zbekiston, integratsiya, shaxsga yo'naltirilgan ta'lim, nazariy, ta'lim, bilim, pedagog, texnologiya, ta'lim tizimi, talaba.*

ABSTRACT

This article talks about the educational system, improving its quality, and the methodological basis of teachers' pedagogical competence.

***Key words:** Uzbekistan, integration, person-oriented education, theoretical, education, knowledge, pedagogue, technology, educational system, student.*

KIRISH

Bugungi kunda O'zbekiston ko'p asrlik juda boy pedagogik tajribaga ega hamda ta'lim-tarbiya jarayonida ma'lum an'analar shakllangan. Ushbu tajriba puxta tahlil va tizimli pedagogik usullarni ishlab chiqishni talab etadi, chunki bozor iqtisodiyoti hozirda maktab bitiruvchilariga nafaqat jamiyatda o'z o'rnini belgilashga, O'zbekistonni global ta'lim muhitiga muvaffaqiyatli integratsiya qilish, yangicha o'quv uslublarini izlash talabini qo'yadi.

O'zbekistonda ta'lim "shaxsga yo'naltirilgan ta'lim" ga asoslangan ilg'or yo'nalishlardan biri sifatida tasniflanadi. Ushbu tajriba empirik va nazariy ma'lumotlarga ega bo'lish, ularni o'rganish va puxta tahlil qilish, pirovardida, mamlakatimizda ta'limni rivojlantirish bo'yicha qaror qabul qilishga, ushbu sohadagi ilmiy faoliyatni tartibga solishga imkon beradi. Albatta, boshqa mamlakatlar ta'limiy qadriyatlarini, pedagogik tajribasini O'zbekiston ta'lim tizimiga to'liq tatbiq etish imkoni yo'q. Har bir millatning o'z mentaliteti mavjud bo'lib, u umumiy ta'lim tizimiga bevosita ta'sir qiladi, ta'lim sohasidagi integratsiyaning global tendensiyalari tufayli bunday tadqiqotlar turli millatlarning bir-birini yanada yaxshiroq tushunishiga yordam beradi. Mamlakatlardagi ijtimoiy-iqtisodiy tendensiyalarning aksariyati umumiy, global xarakterga ega va dunyodagi ijtimoiy-iqtisodiy o'zgarishlar yoshlar ongiga bevosita ta'sir qiladi.

MUHOKAMA VA NATIJALAR

Ta'lim sohasida o'rganish va o'rgatish jarayonlarida pedagogik amalga oshiriladigan umumiy qoidalarni ifodalovchi, kelajak talabalarning malakali kasblarini rivojlantirishga yo'naltirilgan ta'lim texnologiyalarini aniqlash, rivojlantirish, joriy etish va muvofiqlashtirish munosabati bilan bog'liq tadbirlarni ahamiyatga ega bolgan pedagogik fikrlar, maqsadlar, vazifalar va tamoyillar jarayonidagi barcha xususiyatlardir. Pedagogik layoqat ta'lim jarayonlarining barcha bosqichlarida muhim ahamiyatga ega bo'lib turadi. Bu quyidagi yuqorida keltirilgan vazifalarni amalga oshirishda qo'llaniladigan asosiy pedagogik prinsiplar tizimidir:

1. Individualizatsiya: Har bir talabaning maxsus xususiyatlari va kerakliliklari hisobiga ta'limni tashkil etish.
2. Aloqadorlik: Talabalarning o'zaro hamkorlikda ishlashini ta'minlash.
3. Kooperativizm: Guruh ishlari va jamoatchilik bo'yicha talabalarni tarkib etish.
4. Demokratik huquqlar: Talaba huquqlarini himoya qilish va ularning o'zini ifodalash imkoniyatini berish.
5. Nutqni rivojlantirish: Talabalarning nutqini, munozaralarini rivojlantirish va qo'llab-quvvatlash.
6. Bajaruvchi ilm-fan: Amaliyotda o'rganishni ta'minlash va teorik bilimlarni amalda ishlatish.
7. Muhokama va muhokamalar: Talabalar orasida fikr almashishni rag'batlantirish.
8. Ta'lim sifatining monitoringi: Talabalarning o'zlashtirilgan maqsadlar, vazifalar va rejalaridan kelib chiqqan natijalarini baholash.

Pedagogik layoqat ta'lim sohasining asosiy tamoyillaridan biridir va talabalarning tsivilizatsiya sarmoyasini qo'llab-quvvatlaydi, ularning shaxsiy qobiliyatlarini ochadi va rivojlantiradi. Bu pedagogik prinsiplar talablarga samarali, maqsadga muvofiq ta'lim berish uchun asosiy usullar sifatida qo'llaniladi.

Baholash mexanizmlari o'qituvchilarning pedagogik faoliyatini baholash uchun metodologik asoslarni belgilashda yordam beradi. Bu mexanizmlar quyidagilardan iborat bo'lishi mumkin:

O'quvchilar bilim sifatini oshirishni baholash: Bu mexanizm o'quvchilarning bilim sifatini rivojlantirish darajasini aniqlayadi. Bunda, o'quvchilarning bilimga qancha qiziqish, muammolar yechish va yangiliklarga qanday reaksiya ko'rsatishi kabi ko'rsatkichlar hisobga olina oladi.

O'quv jarayonida ishtirok etishni baholash: Bu mexanizm o'quvchining o'qituvchi faoliyatiga qanday ishtirok etishini aniqlab beradi. Bunda, o'quvchi klasda

faollashtiradigan aktivliklarga, sohada ishtirok etishga qancha istakka ega bo'lishi hisobga olina oladi.

O'quvchi faoliyatini baholash: Bu mexanizm o'quvchining darsda va boshqa faoliyatlarida qanday ishlashi va vazifalarni bajarishi haqida ma'lumot beradi. Bunda, o'quvchi vazifa bajarish vaqti, tayyorlash jarayoni, natijalarni o'rganish kabi ko'rsatkichlar hisobga olina oladi.

O'quvchining bilim darajasini baholash: Bu mexanizm o'quvchining o'qituvchilar tomonidan berilgan imkoniyatlardan foydalanib qanday bilim darajasiga erishganligini baholashda yordam beradi. Bunda, o'quvchi o'tgan sinflarida va fanlarda qanday muvaffaqiyat ko'rsatganligi hisobga olina oladi.

O'quv jarayonidagi muhitni baholash: Bu mexanizm o'quv jarayonida tuziladigan muhitning pedagogik samaradorligini aniqlab beradi. Bunda, o'quvchilar va o'qituvchilar orasidagi muloqot, dars materiallarining qo'llanilishi, jadval va reja tuzish kabi ko'rsatkichlar hisobga olina oladi. Bu metodologik asoslar pedagogik layoqatni baholashda yordam beradi va o'qituvchilar uchun amaliy yordam beruvchi usullarni aniqlashda foydalangan bo'ladi.

Pedagogik layoqat, o'qituvchilarning o'quvchilarga xizmat qilishda kengaytirilgan pedagogik qobiliyat va ko'nikmalarini ifodalaydi. Bu esa o'qituvchilarning pedagogik faoliyatida o'rnatilgan metod va usullarini baholashning muhim asosidir. Ta'lim sifatini oshirishda, o'qituvchilar uchun metodologik asoslarning bir necha boshqa mexanizmlariga ega bo'lishi kerak.

1. O'quvchi natijalari va ma'lumotlarni baholash: O'qituvchilar ta'limga oid ma'lumotlarni baholaydigan tartibni tuzishlari kerak. Bu tartibni tuzishning asosiy vazifasi, o'quvchi jihatidan ortiqcha qulayliklar yaratish va ularning rivojlanishi uchun zarur ko'maklashuvlar ko'rinishida shaxsiy talabalarni yuborishdir.

2. Kooperativ ta'limga qaratiladigan maslahatlar: O'qituvchilar, to'plam ishlarida mehnat va samaradorlikka ega bo'lishadi. Ushbu maslahatlar orqali, guruh a'zolarining hamkorlik qobiliyati va jamiyatga yuksak samaradorlik bilan xizmat qilishi kuchaytirilib boradi.

3. O'qitish metodlarini mustahkamlash: O'qituvchilar o'quvchilarga qat'iy vaqt rejalarini belgilab, o'quv jarayonida qo'llanadigan metodlarni mustahkamlashlari kerak. Bu, turli o'quv usullarini va texnologiyalarini o'rganish va ulardan foydalanishni o'z ichiga oladi.

4. Ta'limga oid ma'lumotlar manbalaridan foydalanish: O'qituvchilar ta'limga oid ma'lumotlar manbalaridan, masalan, ilmiy izlanishlar, elektron kutubxonalar, ma'muriy axborot tizimlari va boshqalardan foydalanib, yangi va samarali pedagogik texnologiyalarni amalga oshirishlari lozim.

5. Monitoring va baholash jarayonlari: O'qituvchilar ta'lim sifatini oshirish jarayonidan kelib chiqqan natijalarni monitoring qilishi kerak. Ushbu monitoring jarayoni orqali o'qituvchilar ta'lim sifatidagi kamchilik va yaxshi ishlarini aniqlab chiqishi mumkin.

Ushbu metodologik asoslar pedagogik faoliyatda pedagogik layoqatning rivojlanib borishi uchun katta ahamiyatga ega bo'ladi. O'qituvchilar bu asoslardan foydalanib, ta'lim sifatini oshirishda samarali bo'lib, o'quvchilarni yuqori darajada rivojlantirishadi.

FOYDALANILGAN ADABIYOTLAR (REFERENCES)

1. Pedagogika tarixi.-T:O'qituvchi, 1976.
2. O. Xasanboyeva, J. Xasanboyev, X. Xamidovalar. O'zbek pedagogikasi tarixi. T. «O'qituvchi» 1997 yil.
3. A. Zunnunov. O'zbek pedagogikasi tarixi. T. «O'qituvchi» 1997 yil.
4. J. Xasanboyev, O. Xasanboyeva. Pedagogika tarixi xrestomatiya. T. «O'qituvchi» 2002 yil.
5. K. Hojamov. «Pedagogika tarixi» T. «O'qituvchi» 2002 yil.
6. O'.Asqarova,M. Xayitboyev, M. Abdullayeva "Ta'lim tarixi" 2013y

OLIV TA'LIM MUASSASALARIDA RAQAMLI TA'LIM MUHITINI YARATISHNING NAZARIYA VA AMALIYOTDAGI HOLATI

Xonqulov Sherali Xursanaliyevich

Farg'ona davlat universiteti mustaqil tadqiqotchisi

ANNOTATSIYA

Ushbu maqolada oliy ta'lim muassasalarida raqamli ta'lim muhitini yaratish bo'yicha mahalliy va xorijiy tadqiqotchilarning pedagogik qarashlari va oliy ta'lim muassasalarida raqamli ta'lim muhitini yaratishning hozirgi kundagi holati batafsil yoritib berilgan.

Kalit so'zlar: raqamli ta'lim, raqamli texnologiyalar, elektron resurslar, axborotlashtirish, elektron baza, kompyuter.

ABSTRACT

This article describes in detail the pedagogical views of local and foreign researchers on creating a digital educational environment in higher education institutions and the current state of creating a digital educational environment in higher educational institutions.

Key words: digital education, digital technologies, electronic resources, information, electronic database, computer.

KIRISH

Ilm-fan sohasida ro'y berayotgan o'zgarishlar tabiiy ravishda jamiyatning ijtimoiy, iqtisodiy va madaniy jabhalari rivojiga bevosita ta'sirini o'tkazadi. So'nggi chorak asr mobaynida axborot-kommunikativ texnologiyalar sohasida kashf qilingan o'zgarishlar jahonshumul ahamiyat kasb etdi.

Ijtimoiy, iqtisodiy va madaniy sohalarni birdek qamrab olgan texnologiyalashtirish, so'ngra axborotlashtirish va nihoyat raqamlashtirish o'ziga xos jarayon bo'lib, uning ta'siri natijasida mavjud tizimlar, shuningdek, kishilik faoliyati turlari ham yangi mazmunga ega bo'lib bormoqda. Xususan, o'qitish tizimi hamda pedagogik faoliyatga texnologiyalashtirish, axborotlashtirish va raqamlashtirish g'oyalarining faol tatbiq etilishi natijasida ta'lim muhitida avval bo'lmagan yondashuv, qarashlar qaror topmoqda. Bu esa o'z navbatida pedagogik ilmiy-tadqiqotlarning yangi yo'nalishlarini belgilab bermoqda.

Zamonaviy sharoitda raqamli ta'lim muhitini tavsiflashda bir nechta yondashuvlar ko'zga tashlanmoqda. Misol uchun, raqamli ta'lim muhiti, birinchidan, ta'lim muassasalari faoliyatini avtomatlashtirish, axborotlashtirish va raqamlashtirishni ta'minlovchi ta'lim resurslari va texnologiyalaridan iborat ko'p

komponentli majmua; ikkinchidan, pedagoglar va talabalarning ijodiy potentsiali, iqtidorini ochib berishga mo'ljallangan antroposofik relevantli axborotli anturaj[3, 44-48]; uchinchidan, zamonaviy axborot texnologiyalariga tayangan holda bilish faoliyatini tashkil qilish va axborot ta'lim resurslaridan foydalanish imkoniyatini yaratadigan ijtimoiy-psixologik borliq[12, 54-56] sanaladi.

Bir guruh tadqiqotchilar, P.V.Vedeneev, A.S.Zavarixin, J.N.Zayseva, T.N.Kazarina, B.A.Krasilnikova, V.I.Soldatkin, V.S.Tarasov[3;8;12] tomonidan olib borilgan tadqiqotlarda "raqamli ta'lim muhiti" tushunchasining mohiyati antroposofik nuqtai nazardan yoritiladi.

MUHOKAMA VA NATIJALAR

Aksariyat tadqiqotlarda ta'lim tizimini axborotlashtirish va raqamlashtirishning dolzarbligi, ahamiyati, uni amalga oshirishga imkon beradigan omillar va to'siqlar o'rganilgan. Ular ko'rsatilishicha, ta'limda raqamli texnologiyalarni qo'llash bir qator afzalliklarni namoyon qiladi. Xususan, o'qitishda tezkorlikka erishish (o'qitishning vaqti va joyini o'zgartirish); butun hayot davomida uzluksiz ta'lim olish imkoniyatining yuzaga kelishi; o'quvchi, talaba, tinglovchi (mutaxassis)larni avvaldan loyihalangan individual o'qitish asosida kasbiy qayta tayyorlash kurslari va dasturlari bo'yicha tayyorlash imkoniyatining yaratilishi[2, 3-12].

Uzluksiz ta'limning barcha bosqichlarida bo'lgani kabi OTMda ham raqamli ta'lim muhitini shakllantirish turli shakllarda kechadi. Bu o'rinda E.V.Ustyujanina, S.G.Evsvyukov quyidagi shakllarni keltirib o'tadi: mavjud o'quv materiallari, shu jumladan, ma'ruza, taqdimot, darslik, mustaqil ish topshiriqlari hamda bilimlarni nazorat qilish vositalarini elektron variantga o'tkazish; pedagog va talabalarning o'zaro hamkorligiga asoslangan interfaol elektron muhitni, xususan, pedagoglarning elektron kabinetlarini, vebinar, bahs-munozara, forumlar o'tkaziladigan auditoriyalarni shakllantirish; o'quv vositalari: elektron darsliklar, elektron masalalar to'plami, video ma'ruza, kvestlar, kompyuter o'yinlari kabi yangi tiplarini yaratish; elektron ta'lim muhitining imkoniyatlaridan foydalanish hisobiga o'qitishning mutlaqo yangi shakllarini yaratish – obrazli axborotlarni uzatish spektrini kengaytirish, rolli o'yinlarni tashkil etish orqali turli vaziyatlari modellashtirish, bellashuv o'yinlarini imitatsiyalash va hokazolar; sun'iy intellekt imkoniyatlarini o'qitish jarayoniga kiritish[2, 4].

Bugungi kunda esa ta'lim muhiti innovatsion xarakter kasb etmoqda. Ta'lim muhitining innovatsion xarakterga ega bo'lishi tabiiy ravishda uni mazmunan yangilanishiga olib keldi. Shu sababli zamonaviy sharoitda axborot-kommunikatsion va raqamli texnologiyalarga asoslanishi ta'lim muhitini mazmunan yangilanishini ta'minladi.

Bizning fikrimizcha, raqamli ta'lim muhitida ham S.V.Tarasov aytib o'tganidek, mavjud komponentlarga ega va ular bir qadar to'ldiriladi. Xususan, raqamli ta'lim muhiti mazmunli, metodik va kommunikativ komponentlar bilan birgalikda texnologik komponent bilan ham to'ldiriladi. Binobarin, raqamli texnologiyalar, xususan, ta'limda qo'llanilayotgan texnologiyalar barchasi kompyuter qurilmasi, multimediya vositalaridan tarkib topgan.

A.B.Fedorov zamonaviy olamdagi mediata'limni ommaviy axborot bilan mulokot madaniyatini shakllantirish maqsadida ijodiy, kommunikativ salohiyatlar, tanqidiy tafakkur, media matnlarni to'laqonli idrok etish, talqin va tahlil qilish, baholash media texnika yordamida o'z-o'zini ifodalashning turli shakllariga o'qitish maqsadida ommaviy kommunikatsiya (media) vositalari va materiallari yordamida shaxsni rivojlantirish jarayoni sifatida ko'radi. Elektron darsliklar yarata olish va ular bilan erkin faoliyat olib borish ko'nikmasiga ega bo'lish; Zoom, Google meet, Google Disk, Camtasia studio kabi dasturlarda erkin ishlay olish; masofaviy ta'lim platformasini kreativ yangiliklar bilan boyitib borish va boshqalar[7, 87].

OTMda raqamli ta'lim muhitini hosil qilish uchun, eng avvalo, o'quv muassasasining ichki jarayonlarini isloh qilish talab qilinadi. Uning "raqobatga bardoshligini saqlab qolish uchun o'quv jarayoniga o'z vaqtida yangi texnologiyalarni joriy qilish yangi avlodning kasbiy tayyorgarligini ta'minlash"[1, 45]da yuqori samaradorlikka erishishni kafolatlaydi.

D.P.Xashimova, R.A.Parpievaning Internet manbasiga tayanib ma'lum qilishicha, "bugungi kunda atigi o'nga yaqin davlatdagi talabalarning 95 foizida kompyuter bor. Indoneziyada esa 34 foiz yoshning internetdan foydalanishga sharoiti etarli. Qolgan davlatlarda bu ko'rsatkich ancha past. O'zbekiston Respublikasida ham bu ko'rsatkich yuqori darajada emas. Buning asosiy sababi chekka hududlarda Internet infratuzilmasining yaxshi rivojlanmaganligidir"[11, 151-152].

Mualliflar D.P.Xashimova, R.A.Parpieva oliy ta'lim tizimida AKTdan samarali foydalanish muammosini o'rganar ekan, bu borada hal qilinishi zarur bo'lgan muhim vazifalarni aniqlashga e'tiborni qaratadi. Ular tomonidan olib borilgan tadqiqot natijalari ayni vaqtda oliy ta'lim tizimida raqamli texnologiyalarni o'qitish sifatini oshirishda quyidagilarga e'tiborni qaratish maqsadga muvofiqdir: Internet infratuzilmasini yaxshilash; mobil operatorlar tomonidan ko'rsatilayotgan xizmatlar sifatini oshirish; yoshlar, xususan, talabalar tomonidan zamonaviy AKTning so'ng yutuqlarini o'zlashtirishga shart-sharoitlar hamda imtiyozlar yaratib berish; o'quv jarayonini tashkil etishda raqamli texnologiyalardan foydalanish imkoniyatlari ko'lamini kengaytirish; axborot resurslari, o'qitish vositalari, masofaviy o'qitish texnologiyalarini rivojlantirish; ijodkor talabalarni universitetning raqamlashtirish

loyihalariga jalb qilish; OTM faoliyatini tartibga soluvchi normativ-huquqiy hujjatlarga o'zgartirish kiritish bo'yicha vakolatli organlarga takliflar berish; yuqori samaradorlikka ega raqamli qurilmalar bilan jihozlangan tuzilmalar, o'quv xonalari, laboratoriyalar, media studiyalar va boshqalarni o'z ichiga olgan markazlarni tashkil etish hamda unda orttirilgan tajribani O'zbekistonning barcha oliy ta'lim muassasalarida qo'llash; zamonaviy AKT va ta'lim texnologiyalarining mustahkam integratsiyasini ta'minlash; bu borada pedagog kadrlarning kasbiy mahoratini uzluksiz rivojlantirib borish uchun qo'shimcha sharoitlar yaratish; interfaol taqdimot tizimlaridan foydalanish, ma'ruza va seminar darslari uchun Internet bilan bog'liq holda interfaol va multimediali taqdimotlarni ishlab chiqish kabi mavzular bo'yicha o'qituvchilarning malakasini oshirish uchun kurslarni tashkil qilish va o'tkazish; real vaqt rejimida interfaol taqdimot tizimlari, video konferensiya aloqa tizimlari, virtual zallar, elektron resurslardan foydalanib istalgan vaqtda masofaviy o'qitish jarayonini amalga oshirish; bulutli texnologiyalar, virtual voqelik, kengaytirilgan voqelikdan foydalanish hamda didaktik materiallar va tajriba dizaynlarini ishlab chiqishda 3D printerini qo'llash, raqamli didaktika va raqamli ta'lim modellarini qo'llash, o'qituvchilar va talabalar uchun loyihalar, diplom ishlari, ilmiy izlanishlar va boshqalarini muhokama qilish uchun ilmiy veb-saytlar ishlab chiqish; ta'lim sub'ektlarining media kompetentligini uzluksiz oshirib borish mexanizmini ishlab chiqish (Youtube va boshqa ijtimoiy tarmoqlarda mavjud bo'lgan videodarslarini o'zbek tilida ham ko'paytirishni davlat darajasida qo'llab-quvvatlash); ta'lim muassasalari uchun zarur zamonaviy texnik jihozlar bilan ta'minlash jarayonini nazoratga olish va amaliy qo'llab-quvvatlash; chekka hududlarda ham Internet aloqasi, texnik jihozlarning tizimli faoliyatini yo'lga qo'yish; barcha ilmiy jurnallar va ishlanmalarni Veb-saytlarga muntazam joylab borish; elektron boshqarish tizimlarini amaliy faoliyatga keng joriy etish va keraksiz hujjatlar bilan ishlashni keskin kamaytirish; masofaviy ta'lim platformasi, shu bilan birga barcha ijtimoiy tarmoqlarda subektlar mas'uliyatini oshirish mexanizmlarini ishlab chiqish[11, 154]; ta'lim jarayonini boshqarish vositasi sifatida, ya'ni, ta'lim muassasasining barcha ish faoliyati, jumladan, o'quv, ma'naviy-ma'rifiy va ilmiy-tadqiqot ishlari samaradorligini oshirish uchun axborotlashtirish, tahlil va bashorat qilish tizimini yaratish; talabalar, pedagoglarning ilmiy-pedagogik izlanishlarini amalga oshirish vositasi sifatida o'quv muassasasida zamonaviy axborot tizimlarini yaratish va tatbiq etish[7, 87];

U.M.Xalikova tomonidan olib borilgan tadqiqotda maktabgacha ta'lim tizimida elektron resurslardan foydalanish muammosi tadqiq etilgan. Tadqiqotchi bu borada soha oldida turgan vazifalardan kelib chiqqan holda ularni ijobiy hal qilish yo'llari,

maktabgacha ta'lim tashkilotlarining o'z faoliyatida elektron resurslardan foydalanish imkoniyatlarini o'rganar ekan, bu jarayonning natijasi kafolatlaydigan samaralar xususida quyidagilarni aytib o'tadi: multimedia taqdimotlari maktabgacha yoshdagi bolalar uchun tushunarli bo'lgan majoziy malumot turiga ega bo'lganligi sababli ular o'rganilayotgan materialni yaxshiroq o'zlashtiradi va mustaqil ravishda o'z bilimlarini oshiradi; kompyuter va multimedia effektlarining jozibadorligi tufayli bolada o'qish uchun motivatsiya va matematikaga qiziqish kuchayadi; bolalarda olingan bilim uzoq vaqt davomida xotirada qoladi va ularni amaliy qo'llash uchun tiklash osonroq bo'ladi[10, 39].

D.S.Nosirova, U.M.Xalikova[7, 87; 10,39] OTM faoliyatiga raqamli texnologiya (elektron ta'lim resurs)larini tatbiq qilish jarayonida ko'zga tashlanayotgan muammolar xususida quyidagilarni ko'rsatib o'tadi: Internet aloqasining notekis taqsimlanganligi hamda sifatining pastligi; barcha ta'lim sub'ektlarida AKT moslamalarining etarli emasligi; ta'lim sub'ektlarida media-axborot qurilmalaridan foydalanish ko'nikma, malakasi (media savodxonlik darajasi)ning pastligi; masofaviy ta'lim shaklida ta'lim sub'ektlari uchun javobgarlikning to'liq ta'minlanmaganligi.

Ayrim tadqiqotchilar ta'lim tizimini raqamlashtirishning bir qator afzalliklarga ega bo'lishi bilan birga muayyan salbiy oqibatlarini yuzaga keltirishini ham aytib o'tadi. Xususan, N.I.Kasperskaya ta'lim tizimini raqamlashtirishning salbiy oqibatlari sifatida quyidagilarni ko'rsatib o'tadi: referatlar, uy vazifalari, muammolarni hal qilish va testlarni ishlashdan ko'chirmachilik, talabalarning turli yordamlardan foydalanish bilan bog'liq salbiy harakatlarining oldini olishdagi murakkablik; ta'lim, madaniyat hamda axloq tamoyillariga ziyon yetkazilishi; talabalarda akademik sifatlar (xatosiz yozish, to'g'ri hisoblash, mutola madaniyatini o'zlashtirish, mantiqiy fikrlash qobiliyati)ning pasayishi yoki yo'qolib borishi; pedagog rolining o'zgarishi, uning psixologik tayyorgarligiga bo'lgan talabning ortishi; akademik guruhlarda jamoaviylik kayfiyati, ruhiyatining yo'qolishi; talabalarda o'z bilimini o'quv auditoriyasida jonli mulokot shaklida namoyon qilish malakasining tanazuli[4].

A.X.Maxmudov, Z.B.Abduraxmonov tomonidan raqamli texnologiya mohiyati, bu turdagi texnologiyalarni ta'lim tizimiga tatbiq etishning ustuvor jihatlari va muammolarini o'rganish bilan birga ularning ta'lim ta'lim tizimiga tatbiqi tarixi hamda istiqbolli yo'nalishlarini ham tahlil qilingan. Mualliflarning e'tirofiga ko'ra, raqamli texnologiyalar bundan 60 yil oldin ilk marta AQSHda ta'lim tizimiga joriy qilingan. Shu sababli mazkur turdagi texnologiyalar yordamida tashkil qilinadigan ta'lim shakllari, xususan, onlayn ta'lim, ochiq ta'lim resurslari, ochiq kurslar,

ommaviy ochiq onlayn kurslar va boshqalar ham dastlab AQSHda tashkil qilingan[5, 98].

O‘z izlanishlari davomida A.X.Maxmudov va Z.B.Abduraxmonov O‘zbekistonda ham raqamli ta’lim texnologiyalarini o‘qitish amaliyotiga tatbiq qilishda raqamli kutubxona hamda universitetning raqamli kampuslarini qo‘shimcha yo‘nalishlar sifatida rivojlantirish maqsadga muvofiq ekaniga e‘tiborni qaratadi. Zero, raqamli kutubxona talabalar bilan birga pedagoglar uchun ham ularning bo‘sh vaqtga egaligidan qat’iy nazar elektron qurilmalar yordamida ixtiyoriy ilmiy, o‘quv va o‘quv-metodik adabiyotlardan foydalanishda keng imkoniyatni yaratsa, universitetning raqamli kampuslari talabalarga nafaqat ta’lim olishda, balki kundalik maishiy hayotni samarali yo‘lga qo‘yish, vaqtni tejash, barcha turdagi kundalik faoliyatni muayyan hududda amalga oshirish uchun qulaylik yaratadi[5, 98].

MDH mamlakatlari hamda O‘zbekistonda ta’lim muassasalarida raqamli texnologiyalardan foydalanish mavzusida olib borilgan tadqiqotlar mazmunini nazariy tahlil qilish natijasiga ko‘ra quyidagi xulosalarga kelish mumkin:

1. Z.B.Abduraxmonov, P.V.Vedeneev, A.S.Zavarixin, J.N.Zayseva, T.N.Kazarina, B.A.Krasilnikova, A.X.Maxmudov, D.S.Nosirova, R.A.Parpieva, V.I.Soldatkin, V.S.Tarasov, U.M.Xalikova, D.P.Xashimova kabi tadqiqotchilarning ilmiy izlanishlarida “raqamli ta’lim”, “raqamli ta’lim texnologiyalari”, “raqamli ta’lim muhiti” tushunchalarining mazmuni pedagogik jihatdan tavsiflangan hamda ko‘zda tutilgan jarayonning muvaffaqiyatli kechishini ta’minlovchi yo‘l, shakl, metod, vosita va usullar o‘rganilgan.

2. Global axborotlashuv sharoitida o‘quv muassasalarida raqamli ta’lim muhitini shakllantirishda ahamiyatli tendensiyalar qaror topmoqda. Xususan, ta’lim tashkilotlarining ilmiy-o‘qitish majmualardagi transformatsiyasi; ommaviy oliy ta’limning rivojlanishi; ta’limning yakuni sifatida bilimlar va xodimlar kompetensiyalarining doimiy eksponensial oshirib borishi (o‘sish ko‘rsatkichlarining mavjud miqdor ko‘rsatkichlariga proporsionalligi); ta’lim xizmatlari uchun to‘lov turlarining kengayishi va o‘qitish tizimining tijoratlashuvi; AKTdan foydalangan holda masofaviy o‘qitishning rivojlanishi; ta’lim muassasalari o‘rtasida o‘qitish, pedagoglarni kasbiy tayyorlash, OTM faoliyatini moliyalashtirish, ilmiy-tadqiqotlarni amalga oshirish bo‘yicha global raqobatning kuchayishi; turli (masalan, Coursera, Moodle, Edx, Universarium, Lektorium va hokazo kabi) ta’lim platformalarining rivojlanishi; ta’lim jarayoniga sun’iy intellektni tatbiq qilinishi kabi tendensiyalar.

3. Olib borilgan ilmiy tadqiqotlarda o‘quv muassasalarida raqamli ta’lim muhitini yaratish borasidagi muammolar – sifatli elektron axborot ta’lim resurslarini yaratish; ularning sifatini nazorat qilish; raqamli ta’lim texnologiyalaridan

foydalanish jarayonida talabalar va pedagoglar o'rtasida interfaollikni qaror toptirish va uning yuqori darajada bo'lishini ta'minlash; ta'lim jarayonida turli xil shablonlar (yordamchi elektron vositalar bo'lgan kalkulyator, navigator, orfografik xatolarni to'g'rilovchi, lug'at, buxgalterlik va yuridik hujjatlarning shablonlari)dan foydalanishga cheklov o'rnatish, aksincha, talabalarning kreativ, tanqidiy va tahliliy mushohada yuritish qobiliyatlarini rivojlantirishga xizmat qiladigan o'quv-metodik materiallarni yaratish; o'zbek tilidagi asosiy hamda yordamchi o'quv adabiyotlarini, xususan, multimedia mahsulotlarini yaratish; iqtisodiy jihatdan arzon, biroq, unumdorligi yuqori bo'lgan milliy ta'lim platformalarini yaratish kabilarni samarali bartaraf qilish maqsadga muvofiq ekanligiga alohida urg'u berib o'tilgan.

4. Zamonaviy sharoitda raqamli ta'lim muhitida tashkil etilayotgan o'quv mashg'ulotlarining innovatsion xarakter kasb etishiga erishish maqsadga muvofiq ekanligi aytilgan.

5. OTMda raqamli ta'lim texnologiyalaridan foydalanishda talabalarning o'quv-bilish faoliyatini izchil nazorat qilish, o'quv topshiriqlarining har talaba tomonidan mustaqil bajarilishi, plagiatlikka yo'l qo'yilmasligini ta'minlashning puxta mexanizmini ishlab chiqish zarur deb topilgan.

6. Raqamli ta'lim muhitiga ega OTMning raqamli kutubxona hamda texnoparklardan iborat kampuslarga ega bo'lishi talabalarning sifatli ta'lim olishiga yordam beradi.

OTMda raqamli ta'lim muhitini yaratish muammosini tadqiq qilish chog'ida tanlangan masalani nazariy jihatdan o'rganilish holatini tahlil qilish bilan birga uning pedagogik amaliyotda qanday vaziyatda ekanini aniqlashga ham e'tibor qaratildi. Bu boradagi harakatlar quyidagi natijalarni berdi: respondentlar "raqamli ta'lim" tushunchasini "onlayn ta'lim" (86 foiz), "kompyuter yordamida tashkil qilingan o'qitish" (14 foiz) ekanini aytib o'tgan bo'lsalar-da, "raqamli ta'lim muhiti" atamasini "kompyuterlar bilan jihozlangan auditoriya" (85 foiz), "kompyuter va Internet asosidagi ta'lim" (15 foiz) deya talqin etgan.

Talabalarning aksariyati raqamli ta'lim komponentlari sifatida kompyuter, Wi-Fi yoki modemni (73 foiz), shaxsiy kompyuter, planshet, Internet hamda Wi-Fini (19 foiz) tushunishlarini qayd etgan bo'lsalar, 8 foizi javob bermagan. Respondentlar uchinchi savolni avvalgi savolning mantiqiy davomi sifatida qabul qilgan hamda ko'rsatilgan foizlar asosida OTMda raqamli ta'lim muhiti yaratilgan, deb hisoblashlarini bildirgan.

OTMda raqamli ta'lim muhitini yaratish respondentlarning fikriga ko'ra, axborot texnologiyalari rivojlangan mavjud sharoitda u qadar murakkab emas (88/12 foiz mifdorda). Buning uchun, pedagog va talabalar tomonidan kompyuter hamda

Internetdan foydalanish malakasini o‘rganishning o‘zi etarli. Savolning izchil davomi sifatida respondentlar bir ovozdan (100 foiz) “talabalar raqamli ta’lim muhitida tahsil olishga tayyor”, deya javob qaytargan. Xuddi shu (100 foiz) ko‘rsatkich bilan ta’lim jarayonining raqamli texnologiyalar yordamida tashkil etilishi quyidagi afzalliklarga egaligi qayd qilib o‘tgan: vaqt tejraladi; istalgan makonda ta’lim olish mumkin; qishloq, tuman markazlaridan viloyat markazlariga, viloyatlardan poytaxtga kelishga hojat yo‘q va shu sababli talaba yotoqxonaga muammosiga duch kelmaydi; ta’lim jarayonida bevosita “sub’ekt-sub’ekt” muloqoti bo‘lmaganligi sababli korrupsion holatlarning oldi olinadi.

“Ta’lim jarayonining raqamli texnologiyalar yordamida tashkil etilishi talabalar uchun qiyinchiliklarni yuzaga keltiradimi”, degan mazmundagi ettinchi savolga talabalar (100 foiz) faqat Internet bilan bog‘liq muammolarni aytib o‘tgan. YA’ni, ayrim hududlarda Internet bilan bog‘lanish qiyin; Internet tezligi past; ba’zan elektr energiyasidagi uzilishlar tufayli pedagog bilan onlayn bog‘lanishning imkoni yo‘q.

Respondentlarning yakdil yondashuvlariga ko‘ra (100 foiz), OTM pedagoglarining raqamli ta’lim muhitidagi faoliyati an’anaviy o‘qitish tizimidagi faoliyatlaridan farqlanmaydi. Raqamli ta’lim muhitida o‘qitish sifati va samaradorligi oshganligini baholar ekan, talablarning 53 foizi ijobiy, 47 foizi salbiy javob qaytargan.

Ularning fikricha, pedagoglarning kompyuter, Internet va Wi-Fidan foydalanishdagi tajribalari etarli bo‘lmaganligi sababli onlayn ta’limning aksariyat qismi texnologik jarayonlarni tashkil qilishga sarflanyapti; talabalar onlayn mashg‘ulotlar o‘z vaqtida ulana olmaydi; onlayn mashg‘ulotlarga kech bog‘langan talabalar bilan pedagog o‘rtasidagi muloqot darslarning mazmuni, sifati va samaradorligiga salbiy ta’sir ko‘rsatadi.

So‘nggi savol yuzasidan javob qaytarar ekan, talabalar respublika OTMda raqamli ta’lim muhitini samarali yaratish uchun quyidagilarga e’tibor qaratish zarurligini aytib o‘tadi: Internet aloqasi sifatini yaxshilash, Internet tezligini oshirish (41 foiz); pedagoglarning kompyuter va Internetdan samarali foydalanish malakalariga ega bo‘lishlarini ta’minlash (34 foiz); raqamli ta’lim texnologiyalari oqolona boshqarishga erishish (14 foiz); raqamli ta’lim muhitini xorijiy mamlakatlar tajribasi asosida yaratish va uning texnologik jihatdan to‘g‘ri ishlashini ta’minlash (11 foiz).

Amaliyotchi-pedagoglar o‘rtasida tashkil qilingan anketa so‘rovi bo‘yicha javoblar mazmunan talabalarning javoblariga yaqin bo‘lib, ulardan ko‘rsatkichlar bo‘yichagina farqlandi.

Asoslovchi tajriba davrida, shuningdek, respondent-talabalarning raqamli ta'lim texnologiyalari yordamida kasbiy bilim hamda kompetensiyalarni o'zlashtirish darajasini aniqlashga e'tibor qaratildi.

Dastlab test so'rovi yordamida respondent-talabalarning raqamli texnologiyalar yordamida kasbiy bilimlarni o'zlashtirish darajasi aniqlandi. Amaliy harakat quyidagi natijalarni qo'lga kiritish imkonini berdi (1-jadval):

1-jadval

Respondent-talabalarning raqamli texnologiyalar yordamida kasbiy bilimlarni o'zlashtirish darajasi

№	Guruhlar	Respondentlar soni (nafar hisobida)	Bilim darajasi		
			Past	O'rta	YUqori
1.	Tajriba guruhi	172	94	47	31
2.	Nazorat guruhi	176	97	44	35

Asoslovchi tajriba davrida respondent-talabalar raqamli ta'lim texnologiyalari yordamida kasbiy bilimlarga doir keys va amaliy topshiriqlarni bajarishga jalb qilish orqali ularning kasbiy, malaka va kompetensiyalariga egaliklari ham aniqlanib, miqdor ko'rsatkichlar asosida baholandi (2-jadval):

2-jadval

Respondent-talabalarning raqamli texnologiyalar yordamida kasbiy kompetensiyalarni o'zlashtirish darajasi

№	Guruhlar	Respondentlar soni (nafar hisobida)	Bilim darajasi		
			Past	O'rta	YUqori
1.	Tajriba guruhi	172	120	33	19
2.	Nazorat guruhi	176	117	36	23

1-2-jadval ko'rsatkichlari tajriba hamda nazorat guruhlarida qo'lga kiritilgan miqdor natijalarning bir-biridan kesin farqlanmasligidan dalolat beradi. Jadvallar ko'rsatkichlarini gistogrammada ifodalash tajriba hamda nazorat guruhlari o'rtasidagi farqning u qadar sezilarli emasligini yaqqol ko'rsatadi. Bu esa esa tegishli yo'nalishda maxsus metodikani ishlab chiqishni taqozo qiladi. Shu bois shakllantiruvchi tajriba davrida OTM talabalarining raqamli ta'lim texnologiyalari yordamida kasbiy bilim va kompetensiyalarini rivojlantirishga xizmat qiladigan maxsus metodika ishlab chiqildi. Maxsus metodikaning mohiyati, amaliy qiymati,

ta'limiy ahamiyati xususida ishning ikkinchi va uchinchi boblarida batafsil so'z yuritiladi.

XULOSA

Shunday qilib, so'nggi o'n yillik davomida iqtisodiy jihatdan rivojlangan xorijiy davlatlarda raqamli ta'lim muhitini yaratish muammosi bo'yicha turkum tadqiqotlar amalga oshirildi. Oxirgi besh yilda esa O'zbekistonda ham raqamli ta'lim muhitini yaratish muammosi dolzarblashdi. COVID-19 sharoitida mazkur muammo yanada dolzarblik kasb etdi. Shu bois O'zbekiston OTMda ham onlayn ta'limni tashkil etish bo'yicha dastlabki amaliy tajriba to'plandi. SHunga qaramay, respublikada hozirga qadar raqamli ta'limni yaratishning puxta asoslangan mexanizmi ishlab chiqilmadi, tizim yaratilmadi. Bu holat o'z navbatida OTMda raqamli ta'lim muhitini yaratish muammosini jiddiy tadqiq qilish va maxsus metodikani yaratishni taqozo qiladi.

ADABIYOTLAR (REFERENCES)

1. Алюнова Т.И. Проблемы цифровизации в современном вузе. Педагогика и современное образование: традиции, опыт и инновации : сб. ст. VIII Междунар. науч.-практ. конф,- Пенза : МЦНС «Наука и Просвещение», 2019. - С. 45.
2. Вайндорф-Сысоева М.Е., Субочева М.Л. “Цифровое образование” как системообразующая категория: подходы к определению // Ж. Вестник Московского государственного областного университета. Серия: Педагогика. – М.: 2018. - № 3. – С. 25-36;
3. Зайцева Ж.Н., Солдаткин В.И. Генезис виртуальной образовательной среды на основе интенсификации информационных процессов современного общества // Ж. Информационные технологии. – Киев: 2000. - № 3. – С. 44-48;
4. Касперская Н.И. Цифровая экономика и риски цифровой колонизации: информационный портал семейной политики (2019) // https://ivan4.ru/news/traditsionnye_semeynye_tsennosti.
5. Махмудов А.Х., Абдурахмонов З.Б. Таълимда замонавий рақамли технологияларидан фойдаланишнинг ютуқлари ва муаммолари // Ж. Academic research in educational sciences. – Чирчиқ: 2021. – 98-б.
6. Никулина Т.В., Е.Б.Стариченко. Информатизация и цифровизация образования: понятия, технологии, управление //Ж. Педагогическое образование в России. – Екатеринбург: 2018. - № 8. – С. 107;
7. Носирова Д.С. Рақамли технологиялар воситасида ўқув жараёнини ташкил этишнинг муаммолари ва истиқболлари // Models and methods in modern science: International scientific-online conference. - p. 87.

8. Тарасов С.В. Образовательная среда: понятие, структура, типология // Ж. Вестник Санкт-Петербургского ГУа им. А.С.Пушкина. – СПб.: 2011. - № 11. – С. 133-138.
9. Устюжанина Е.В., Евсюков С.Г. Цифровизация образовательной среды: возможности и угрозы // Ж. Вестник РЭУ им. Г.В.Плеханова. – М.: 2018. - № 1 (97). – С. 3-12.
10. Халикова У.М. Рақамли технологиялар воситасида мактабгача ёшдаги болаларнинг элементар математик кўникмаларини шакллантириш // Ж. Scientific progress. – Chirchik: 2021. Vol.2. Ussue 4. – p. 39.
11. Хашимова Д.П., Парпиева Р.А. Замонавий таълимда рақамли технологиялардан фойдаланиш истикболлари // “Iqtisodiyot va innovatsion texnologiyalar” ilmiy elektron j. – Т.: 2020. - № 3, май-июн. – 151-152-б.
12. Электронные компоненты информационно-образовательной среды / В.А.Красильникова, П.В.Веденеев, А.С.Заварихин, Т.Н.Казарина // Ж. Открытое и дистанционное образование. – Томск: 2002. Выпуск 4 (8). – С. 54-56.
13. Bakhromjan, D. (2023). Preparing Future Teachers for Innovative Activity is an Important Pedagogical Need. *World of Science: Journal on Modern Research Methodologies*, 2(6), 27-30.
14. Siddikov, B., & Djalalov, B. (2020, December). MODERNIZATION OF EDUCATION-THE FUTURE INNOVATIVE COMPETENCE OF TEACHERS AS A MAIN FACTOR OF FORMATION. In *Конференции*.
15. Хонқулов, S. (2023). OLIY TA'LIM MUASSASALARIDA RAQAMLI TA'LIM MUHITINI YARATISHNING KONSEPTUAL MAZMUNI. *Наука и инновация*, 1(4), 128-131.
16. Хонқулов, S. (2023). OLIY TA'LIM MUASSASALARIDA RAQAMLI TA'LIM MUHITINI YARATISHNING USTIVOR TAMOYILLARI. *Наука и инновация*, 1(4), 132-135.
17. Джалалов, Б. Б. (2022). ВО 'LAJAK О 'QITUVCHILARNING INNOVATSION KOMPETENTLIGINI SHAKLLANTIRISHDA SMART-TA'LIMNING IMKONIYATLARI. *УЧИТЕЛЬ*, 3(4).

ВОЯГА ЕТМАГАНЛАР ЎРТАСИДА НАЗОРАТСИЗЛИК ВА ХУҚУҚБУЗАРЛИКЛАР ПРОФИЛАКТИКАСИГА ДОИР ҚОНУНЛАР ИЖРОСИ УСТИДАН ПРОКУРОР НАЗОРАТИНИНГ ХУҚУҚИЙ АСОСЛАРИ

Эшмуродов Аббос Илёсович

Ўзбекистон Республикаси Бош прокуратураси бошқарма бошлиғи-нинг
ўринбосари

АННОТАЦИЯ

Ушбу мақолада вояга етмаганлар ўртасида назоратсизлик ва ҳуқуқбузарликларнинг олдини олиш соҳасида прокурор назоратини такомиллаштириш қонун устуворлигини таъминлашнинг асоси сифатида таҳлил қилинади ва ушбу масала прокуратура органларининг асосий вазифаларидан бири эканлиги сабабли масъул давлат органлари ва нодавлат ноотижорат ташкилотларининг фаолиятини мувофиқлаштириш нуқтаи назаридан ўрганилади.

Муаллиф болалар ўртасида назоратсизлик ва ҳуқуқбузарликлар профилактикасига доир қонунлар ижроси устидан прокуратура органларининг назорат функцияси, ҳуқуқий асослари, амалга ошириш усуллари ҳақида фикр мулоҳаза юритиб, прокурор назорати самарадорлигини ошириш йўллари таҳлил қилиб, тегишли таклифларни илгари суради.

Калит сўзлар: *прокуратура органлари, прокурор назорати, вояга етмаганлар, назоратсизлик, қаровсизлик, ҳуқуқбузарликлар профилак-тикаси, прокурор текширишлари.*

АННОТАЦИЯ

В данной статье анализируется совершенствование прокурорского надзора в сфере предупреждения безнадзорности и правонарушений среди несовершеннолетних как основа обеспечения законности, так как данный вопрос является одним из основных задач прокуратуры, он анализируется с точки зрения координации деятельности ответственных государственных органов и негосударственных некоммерческих организаций.

Автор размышляет о функции прокуратуры по надзору за исполнением законов о профилактике безнадзорности и правонарушений среди несовершеннолетних, ее правовых основах, методах реализации, а также анализирует пути повышения эффективности прокурорского надзора, выдвигает соответствующие предложения.

Ключевые слова: органы прокуратуры, прокурорский надзор, несовершеннолетние, безнадзорность, безпризорность, профилактика правонарушений, прокурорская проверка.

ABSTRACT

This article analyzes the improvement of prosecutorial supervision in the field of preventing neglect and delinquency among minors as the basis for ensuring the rule of law, since this issue is one of the main tasks of the prosecutor's office, it is analyzed from the point of view of coordinating the activities of responsible state bodies and non-governmental non-profit organizations.

The author reflects on the function of the prosecutor's office to oversee the implementation of laws on the prevention of neglect and delinquency among minors, its legal framework, methods of implementation, and also analyzes ways to increase the effectiveness of prosecutorial supervision, puts forward appropriate proposals.

Keywords: *prosecutor's office bodies, prosecutor's supervision, minors, neglect, homelessness, crime prevention, prosecutor's check.*

Халқимиз муаллифлигида яратилган Янги конституциянинг 13-моддасига кўра, Ўзбекистон Республикаси демократия умуминсоний принципларга асосланади, уларга кўра инсон, унинг ҳаёти, эркинлиги, шаъни, кадр-қиммати ва бошқа ажралмас ҳуқуқлари олий қадрият ҳисобланади.²⁶

Бош қомусимиз оила ва болаликни давлат томонидан қўллаб-қувватланишини кафолатлайди. (*Конституция. XIV боб*)

Ҳар қандай жамиятда вояга етмаганларнинг асосий ҳуқуқ ва манфаатларини давлат томонидан ҳимоя қилиш алоҳида аҳамият касб этади.

Ўтган асрнинг 80-йилларида Халқаро гуманитар масалалар бўйича комиссиянинг ҳисоботида вояга етмаганлар умумий сонининг қарийб 30 фоизини “қаровсиз болалар” деб аталган, доимий “бошпанаси” кўча бўлиб қолган болалар ташкил этиши очиқланган. Россиялик таниқли олима О.Третьякова “Оммавий ахборот воситалари катта табиий офатлар ва ҳайратланарли халқаро тадбирлар ҳақида жар солиб турган, ҳукуматлар эса иқтисодий инқироз билан курашаётган бир пайтда замонавий жамият ривожланиши ҳамда кучли ижтимоий зиддият оқибатида кутилмаганда XIX асрдаёқ индустриал ривожланган давлатларда деярли тугатилган бир ноёб ижтимоий ҳодисага дуч келдик. Бу замонавий назоратсиз болалардир” деб таъкидлайди.²⁷

²⁶ Ўзбекистон Республикасининг Конституцияси.

²⁷ Дети улицы. Растущая трагедия городов: Доклад для независимой комиссии по международным гуманитарным вопросам. М., 1990. С.34

Дарҳақиқат, ижтимоий ва иқтисодий муаммолар гирдобида қолиб кетган ҳозирги замонавий жамиятда болалар назоратсизлиги муаммоси ўз долзарблигини йўқотмаган, аксинча уни ўрганиш ва тадқиқ қилиш эҳтиёжи тобора кучайиб бормоқда.

Бу соҳада 1989 йилдаги БМТнинг “Бола ҳуқуқлари тўғрисидаги конвенция”си аини муддао бўлиб, ушбу ҳужжат болаларни ҳимоя қилиш бўйича фаолиятни ҳуқуқий тартибга солишни кенгайтирди, унинг асосий йўналишларини белгилаб берди ва минимал ҳуқуқий стандартларни ишлаб чиқди.²⁸

Маълумки, барча даражадаги ҳокимият органлари ва жамият ҳал қилинишидан манфаатдор бўлган муҳим муаммолардан бири бу давлатнинг демографик хавфсизлиги ҳисобланади.

Давлат томонидан дастлабки йиллариданоқ миллий лойиҳа ва дастурлар доирасида оилалар ва болалар ҳаётини моддий қўллаб-қувватлаш чоралари кўрилиб, вояга етмаганларнинг ҳуқуқлари ва қонуний манфаатларини ҳимоя қилиш билан боғлиқ ҳуқуқий нормаларнинг бажарилиши устидан назоратни амалга оширувчи зарур ҳуқуқий база ва органлар тизими яратилди.

Мамлакатимизда болалар назоратсизлиги ва қаровсизлигини олдини олишга қаратган вазифаларни амалга оширишда ҳуқуқни муҳофаза қилувчи органларга алоҳида вазифалар юклайди, айниқса бунда соҳадаги қонунчилик ижросини назорат қилишда прокуратура органларининг роли каттадир.

Хусусан, “Прокуратура тўғрисида”ги қонуннинг 2-моддасига мувофиқ, прокуратура органларининг асосий вазифалари қонун устуворлигини таъминлаш, қонунийликни мустаҳкамлаш, фуқароларнинг ҳуқуқ ҳамда эркинликларини, жамият ва давлатнинг қонун билан қўриқланадиган манфаатларини, Ўзбекистон Республикаси конституциявий тузумини ҳимоя қилиш, ҳуқуқбузарликларнинг олдини олиш ва профилактика қилишдан иборат”.²⁹

Бу билан, прокуратура органлари фақат ҳуқуқбузарликлар профилактикаси билан шуғулланиши лозимлиги ҳақидаги тушунча ёки фикр билан чалғимаслик лозим.

Бинобарин, Қонуннинг 4-моддасида прокуратура органларининг фаолияти асосий йўналишларидан бири сифатида вазирликлар, давлат қўмиталари, идоралар ва бошқа мансабдор шахслар томонидан қонунларнинг ижро этилиши устидан назорат қилиш белгиланган.

²⁸ Бола ҳуқуқлари бўйича Конвенция.

²⁹ Ўзбекистон Республикасининг “Прокуратура тўғрисида”ги Қонуни / Ўзбекистон Республикаси Олий Мажлисининг Ахборотномаси, 2001 й., 9-10-сон.

Зотан, прокурорлар қонуннинг 21-моддасига кўра қонунлар ижроси, шу жумладан вояга етмаганлар ўртасида назоратсизлик ва ҳуқуқбузарликларнинг профилактикасига оид қонунларнинг ижро этилиши бузилаётганлиги тўғрисидаги аризалар ва бошқа маълумотлар асосида, шунингдек қонунийлик ҳолати прокурор томонидан чоралар кўрилишини талаб қиладиган ҳолатда эканлигидан келиб чиққан ҳолда текшириш ўтказади.

Вояга етмаганларнинг ҳуқуқ ва эркинликларини ҳимоя қилиш умуман, прокуратура органларининг тарихида ҳуқуқни муҳофаза қилиш тизимида вояга етмаганлар ҳақидаги қонунчилик бажарилишини назорат қилиш функцияси муҳим роль ўйнайди.

Шунинг учун, бу функция ҳеч муболағасиз прокуратура органларининг асосий функцияларидан бири бўлиши ва қонунчилик ижроси устидан назорат шаклида ва доирасида амалга оширилиши лозим. Таъкидлаш жоизки, соҳада прокурор назорати ҳақида сўз юритилиши баробарида бироз олдинроққа, унинг тарихига назар ташлаш мақсадга мувофиқ бўлади.

Ушбу тузилма дастлаб собиқ Ўзбекистон ССР прокуратураси тизимида 1944 йилда вояга етмаганлар ҳақидаги қонунларнинг ижроси устидан назорат қилиш гуруҳи, кейинчалик 1965 йил 16 мартда собиқ Ўзбекистон ССР прокурорининг 54-сонли буйруғига асосан республика прокуратураси маҳкамасида вояга етмаганлар ишлари бўйича 4 та штат бирлигидан иборат бўлим ташкил этилган.

Бевосита мустақиллик йилларида Бош прокурорнинг тегишли буйруқлари қабул қилиниб, вояга етмаганларнинг ҳуқуқий ҳимоясини таъминлаш масаласи йил сайин такомиллаштириб келинмоқда.

Хусусан, Бош прокурорнинг 1997 йил 28 майда 5-сонли, 2004 йил 23 апрелдаги 11-сонли, 2004 йил 22 июндаги 27-сонли буйруқлари қабул қилиниб, айниқса, 27-сонли буйруқда қонунлар ижроси устидан назоратни Бирлашган Миллатлар Ташкилотининг “Бола ҳуқуқлари тўғрисида”ги Конвенцияси, халқаро ҳуқуқнинг умумэътироф этилган нормалари ҳамда миллий қонунчиликда болалар манфаатлари ва фаровонлигининг устуворлиги мустаҳкамланганлигидан келиб чиқиб амалга ошириш лозимлиги белгиланди.

Бугунги кунда ушбу соҳадаги ишлар Бош прокурорнинг “Вояга етмаганлар ҳақидаги қонунчилик ижроси устидан назорат фаолияти самарадорлигини ошириш тўғрисида” 2007 йил 11 сентябр-даги 139-сонли ҳамда “Ўзбекистон Республикаси Бош прокуратура-сининг Вояга етмаганлар ҳақидаги қонунчилик ижроси устидан назорат бошқармаси тўғрисидаги

Низомни тасдиқлаш ҳақида” 2021 йил 25 май-даги 228-сонли буйруқларига асосан ташкил этилган.³⁰

Мазкур буйруқларга кўра, вояга етмаганлар ҳақидаги қонунчилик ижроси устидан назорат соҳасида, қонунийликни мустаҳкамлаш, қонун устуворлигини таъминлаш, вояга етмаганларнинг ҳуқуқлари, эркинликлари ва қонуний манфаатларини ҳимоя қилиш, давлат бошқаруви, ҳуқуқни муҳофаза қилувчи ҳамда маҳаллий давлат ҳокимияти органлари, корхона, муассаса, ташкилотлар ва мансабдор шахслар томонидан Бола ҳуқуқлари тўғрисидаги Конвенция, мазкур соҳадаги умумэтироф этилган халқаро ҳуқуқ нормалари, шунингдек, миллий қонунчилик талабларига сўзсиз риоя этилишини таъминлаш, вояга етмаганлар ўртасида назоратсизлик, қаровсизлик, ҳуқуқбузарлик ва жинойятчиликнинг олдини олиш ҳамда профилактика қилиш, бунга имкон берувчи сабаб ва шарт-шароитларни аниқлаш ва бартараф этиш, қонунийлик ва ҳуқуқни қўллаш амалиётининг доимий таҳлили асосида тизимли қонунбузилишларни аниқлаш, қонунчилик ва прокуратура органлари фаолиятини такомиллаштириш ҳамда ҳуқуқни қўллаш соҳасида ягона амалиётни шакллантириш юзасидан таклифлар ишлаб чиқиш, вояга етмаганлар ҳақидаги қонунчилик ижроси устидан назоратнинг шакл ва услубларини такомиллаштириш прокуратура органларининг асосий вазифалари этиб белгиланган.

Статистик маълумотларга кўра, 2023 йилнинг 1 май ҳолатига республикада яшаётган 36 млн. 197 мингдан ортиқ аҳолининг 40 фоизидан ортиғини болалар, яъни вояга етмаганлар ташкил этади.³¹

Вояга етмаганлар ўртасида назоратсизлик ва ҳуқуқбузарликлар профилактикаси ҳақида сўз борганда, энг аввало уларни бартараф этиш бевосита болалар муҳитида назоратсизлик ва жинойятлар содир этилишидан профилактика қилиш тизимининг келажакда қандай кўринишда бўлиши ва натижадорлиги муҳим аҳамият касб этади ва у қўйидаги муаммоларда кўзга ташланади.

Биринчидан, профилактикани амалга оширувчи органлар фаолиятини баҳолашдаги янгича баҳолаш мезонлари ва индикаторлари ишлаб чиқилмаганлиги ҳамда рағбатлантириш борасидаги эскича қарашлар ўзибўларчилик кайфиятига сабаб бўлмоқда;

Иккинчидан, вояга етмаганлар ўртасида назоратсизлик ва ҳуқуқбузарликлар профилактикасини амалга оширувчи органлар ва

³⁰ Ўзбекистон Республикаси Бош прокурорининг буйруқлари тўплами, Тошкент, 2018.

³¹ Ўзбекистон Республикаси Статистика қўмитасининг маълумотлари. Тошкент, 2023

муассасалар ўртасида замонавий интеграция тизимининг яратилмаганлиги ўзаро ахборот алмашинуви орқали унинг олдини олиш ҳамда бартараф этиш имкониятини пасайтирмоқда;

Учинчидан, вояга етмаганларнинг ички ишлар органларига келтирилиши, уларга нисбатан маъмурий таъсир чоралари кўрилиши ҳамда профилактик ҳисобга олинишининг ҳаққонийлиги ва қонунийлигини ўрганиш тизими ва усуллари тубдан такомил-лаштириш зарурати пайдо бўлмоқда;

Тўртинчидан, вояга етмаганларнинг профилактика қилиш тизими ҳуқуқбузарлик ёки жиноят содир этганидан кейингина ҳисобини юритиш ва профилактика иши олиб борилишидан иборат бўлиб қолмоқда;

Бешинчидан, вояга етмаганлар ўртасида содир этилган жиноят ва ҳуқуқбузарликларнинг ягона электрон рўйхатини юритилмаётганлиги уларни келтириб чиқараётган сабаб ва шарт-шароитларни муносиб тарзда баҳолаш ва бартараф этишда қийинчиликларга сабаб бўлмоқда.

Қайд этилган кўрсаткич ва тизимли муаммолар эса вояга етмаганлар ўртасида назоратсизлик ва ҳуқуқбузарликлар профилактикасига доир қонунлар ижроси устидан прокурор назоратини тубдан такомиллаштириш заруратини юзага келтирмоқда.

Чунончи, 2022 йилда 3112 нафар болалар томонидан 2404 та жиноятлар содир этилиб, 2021 йилга нисбатан жиноятлар сони 142 тага, уни содир этишда иштирок этганлар 517 нафарга ошган.

Прокуратура органлари томонидан 2022 йил мобайнида вояга етмаганлар ўртасида назоратсизлик ва ҳуқуқбузарликларнинг профилактикаси тўғрисидаги қонунчилик ижроси юзасидан 746 та текшириш ўтказилиб, соҳадаги жами текширишларнинг 22 фоизини ташкил этади.

Прокурор текширишлари натижасида 3040 та қонун бузилиши ҳолатлари аниқланган. Улардан 109 та қонунга зид ҳужжатлар бекор қилинган, 226 таси қонун талабларига мувофиқлаштирилган. 657 та қонун бузилиши ҳолатлари ва уларни келтириб чиқараётган сабаб ва шарт-шароитлар тақдимнома киритиш орқали бартараф қилинган. Прокурорлар қарорлари ва тақдимномалари асосида 756 нафар шахслар интизомий ва маъмурий жавобгарликка тортилган. Қўпол қонун бузилиши ҳолатлари юзасидан 3 та жиноят ишлари қўзғатилган. 372 нафар вояга етмаганларнинг ҳуқуқлари тикланган.³²

Шунинг баробарида вояга етмаганлар ўртасида назоратсизлик ва ҳуқуқбузарликлар профилактикаси тўғрисидаги қонунчилик ижроси устидан

³² Ўзбекистон Республикаси Бош прокуратураси ҳисоботлар портали.

назорат деганда, аксарият ҳолларда фақат ички ишлар органларининг бу борадаги фаолияти устидан назоратни тушунмаслик керак.

Чунончи, Ўзбекистон Республикасининг “Вояга етмаганлар ўртасида назоратсизлик ва ҳуқуқбузарликларнинг профилактикаси тўғрисида” 2010 йил 29 сентябрдаги қонунининг 8-моддасига мувофиқ, вояга етмаганлар ўртасида назоратсизлик ва ҳуқуқбузарликлар профилактикасини амалга оширувчи органлар ва муассасалар тизимида болалар масалалари бўйича комиссиялар, таълимни бошқариш органлари ва таълим муассасалари, васийлик ва ҳомийлик органлари, соғлиқни сақлашни бошқариш органлари ва соғлиқни сақлаш муассасалари ва бандлик органлари киритилган ҳамда улар амалга ошириши лозим бўлган вазифаларга доир қонунийлик ҳолати чуқур таҳлил қилиниши ва прокурор назоратини ташкил этиш стратегиясини белгилаш ва амалга ошириш лозим бўлади.

Бундан ташқари, янги таҳрирдаги Конституциямизда эълон қилинган “ижтимоий давлат” тамойилларидан келиб чиқиб, Ўзбекистон Республикаси Президентининг 2023 йил 1 июндаги “Аҳолига сифатли ижтимоий хизмат ва ёрдам кўрсатиш ҳамда унинг самарали назорат тизимини йўлга қўйиш бўйича комплекс чора-тадбирлар тўғрисида”ги ПҚ-82-сонли қарори қабул қилинди.³³

Фармон билан Ўзбекистон Республикаси Президенти ҳузурида Ижтимоий ҳимоя миллий агентлиги, шунингдек, унинг Қорақалпоғистон Республикаси, вилоятлар ва Тошкент шаҳар бошқармалари ҳамда туман (шаҳар) ларда «Инсон» ижтимоий хизматлар марказлари ташкил этилди.

Мазкур ҳужжатда, вояга етмаганларни ҳимоя қилиш йўналишидаги устувор вазифалар, хусусан болаларга нисбатан зўравонликнинг олдини олиш дастурларини ишлаб чиқиш ва амалга ошириш, васийлик ва ҳомийлик тизимини такомиллаштириш, шу жумладан оилага асосланган болаларни парвариш қилишнинг муқобил шакллари ривожлантириш, фарзанд асраб олиш тизимини такомиллаштириш, ижтимоий ҳимояга муҳтож болалар ҳуқуқлари, эркинликлари ва манфаатларини ҳимоя қилишни ташкил этиш, ҳимояга муҳтож болаларни даволашни ташкил қилиш тизимини такомиллаштириш каби масалалар белгилаб берилди.

Эндиликда, 2024 йил 1 январдан бошлаб соғлиқни сақлаш вазирлиги тизимидан болалар уйлари, Мактабгача ва мактаб таълими вазирлиги тизимидан меҳрибонлик уйлари, маҳаллий ижро этувчи ҳокимият органлари

³³ Ўзбекистон Республикаси Президентининг 01.06.2023 йилдаги 82-Ф фармони/ www.lex.uz. (қаралган вақти 20.06.2023 йил)

тизимидан вояга етмаганлар билан ишлаш секторлари ҳамда оилавий болалар уйлари ҳамда 2024 йил 1 августдан

бошлаб Мактабгача ва мактаб таълими вазирлиги тизимидан алоҳида таълим эҳтиёжлари бўлган болалар учун ихтисослаштирилган мактаблар ва мактаб-интернатлар, кўп тармоқли ихтисослаштирилган мактабгача таълим ташкилотлари ҳамда ихтисослаштирилган ўқув-тарбия муассасалари Ўзбекистон Республикаси Президенти ҳузуридаги ушбу Агентлик тизими тасарруфига ўтказилади.

Бу ўз-ўзидан сўнгги пайтларда аҳолини, шу жумладан вояга етмаган болаларимизни ижтимоий ҳимоялашга бўлган ғамхўрликдан далолат беради.

Мамлакат прокуратура органлари томонидан 2018-2023 йиллар мобайнида вояга етмаганлар ўртасида назоратсизлик ва ҳуқуқбузар-ликлар профилактикасига доир қонунчилик ижроси юзасидан жами 3633 та текширишларнинг аксариятида ички ишлар органларининг ушбу йўналишдаги фаолияти қамраб олинган.

Шу ўринда вояга етмаганлар ўртасида назоратсизлик ва ҳуқуқбузарликларнинг профилактикасига доир фаолиятни ахборот билан таъминлаш ҳам жуда муҳим. Амалдаги қонунчилик талабларига асосан давлат органлари ва бошқа ташкилотлар, шунингдек фуқаролар тегишли орган ва муассасаларни ахборот билан таъминлаши белгиланган.

Бироқ, амалиётда назоратсиз ва қаровсиз қолган, бунинг оқибатида ҳуқуқбузарлик ва бошқа ғайриижтимоий хатти-ҳаракатлар содир этишга мойиллиги кузатиладиган, алоҳида ҳолларда эса жиноят содир этишига сабаб бўладиган ҳолатларни тезкор аниқлаш, хабар бериш ва ушбу тоифадаги болаларни ижтимоий йўналтириш масаласи рақамлаштирилмаганлиги кўплаб муаммоларни келтириб чиқармоқда.

Масалан, 2021-2022 йилларда 39.831 нафар болалар ички ишлар тизимида қарашли ижтимоий-ҳуқуқий ёрдам кўрсатиш марказларига жойлаштирилиб, шундан, 28204 нафари мактаб ўқувчилари, 867 нафари коллеж ва лицей ўқувчиларини, 143 нафари боғча ёшидаги адашиб қолган болаларни, 7168 нафарини уйдан ўзбошимча чиқиб кетган болаларни ташкил этган. Бу даврда 971 нафар болалар бедарак йўқолган.³⁴

Ёки, амалиётда назоратсиз қолган болага васий тайинлаш ёки ҳомий белгиланиши учун 31 та хужжат тўплаш, 220 минг сўм тўлов амалга оширилиши лозим. Бундан ташқари, мутахассис камлиги

³⁴ Ўзбекистон Республикаси ИИВнинг 2021-2022 йилларга доир ҳисоботлари. Тошкент, 2022

(1 нафар) ва иш ҳажми юқорилиги сабабли вояга етмаган васий тайинланмасдан назоратсиз қолади.

Ҳолбуки, қаровсиз болани аниқлаш ва жойлаштириш соҳаси рақамлаштирилмаган ва замонавий технологиялар қўлланилмаган ҳамда тезкор ахборот алмашиш тизими мавжуд эмас.

Назоратсиз қолдирилган болага васий ва ҳомий тайинлашда ҳужжат тўплаш жараёни мураккаблигича қолмоқда.

Бу эса, уйдан ўзбошимча чиқиб кетиш, тиланчилик, адашиб қолиш ва бедарак йўқолиш ҳолатларига олиб келиши билан биргалликда болалар ўртасида турли ҳуқуқбузарликлар содир этилишига ёки аксинча ҳуқуқбузарликдан жабрланишига олиб келиши хавфини оширади.

Юқорида мазкур соҳанинг ўрганилиши зарурати ҳақида сўз юритиб, қонунда прокуратура органлари фаолиятида вояга етмаганлар ўртасида назоратсизлик ва ҳуқуқбузарликлар профилактикасига доир қонунлар ижроси устидан назоратни амалга оширилиши, назорат предмети ва прокурор текшириши тартиби ва асослари ҳақида айрим мулоҳазаларни билдирдик.

Шу билан бирга, прокуратура органларининг қайд этилган фаолият йўналишлари, ваколатлари ва бошқа жиҳатлари муҳимлигини инкор этмаган ҳолда унга шу қонун билан юклатилган яна бир ваколат ҳақида сўз юритиш мақсадга мувофиқ деб ҳисоблаймиз.

“Прокуратура тўғрисида”ги қонуннинг 8-моддасига кўра, Ўзбекистон Республикаси Бош прокурори ва унга бўйсунувчи прокурорлар жиноятчиликка қарши кураш самарадорлигини таъминлаш мақсадида тезкор-қидирув фаолиятни, терговга қадар текширувни, суриштирув ва дастлабки терговни амалга оширадиган тегишли органларнинг фаолиятини мувофиқлаштириши белгиланган.

Прокурор мувофиқлаштирувчи кенгаш чақиради, ишчи гуруҳлар ташкил этади, зарур ахборот, шу жумладан статистика маълумотларини талаб қилиб олади, қонунчиликка мувофиқ бошқа ваколатларни амалга оширади. Ўзбекистон Республикаси Бош прокуратураси Ҳуқуқбузарликлар профилактикаси ва жиноятчиликка қарши курашиш бўйича республика идоралараро комиссиясининг ягона мувофиқлаштирувчи органидир.

Бироқ, жойларда прокурорлар ушбу ваколат ва кенгаш имкониятларидан янада самарали фойдаланишни ташкил этишлари зарур. Яъни, фикримизча келгусида Кенгашда вояга етмаганлар ўртасида назоратсизлик ва ҳуқуқбузарликлар профилактикасига доир қонунчилик ижроси бўйича текшириш натижалари, қонунийлик ҳолати ҳамда жиноятчилик ва

ҳуқуқбузарликлар таҳлили асосида алоҳида масала сифатида йилида бир маротаба танқидий муҳокама қилиниши мақсадга мувофиқ.

Хулоса сифатида вояга етмаганлар ўртасида назоратсизлик ва ҳуқуқбузарликлар профилактикасини амалга оширилишида қонун бузилиш ҳолатларини келтириб чиқараётган сабабларни аниқлаш ва ўз вақтида бартараф этиш, қонун билан бу борадаги вазифалар юкланган барча орган ва муассасалар фаолиятини таҳлил қилиш ва қамраб олиш, ҳуқуқбузарлик ва жиноятчиликка қарши курашиш масалаларига алоҳида эътибор қаратиб, прокурорлик назорати фаолиятини такомиллаштирган ҳолда амалга ошириш талаб этилади.

DIZAYN TUSHUNCHASINING ETIKA, ESTETIKA BILAN HAMOHANGLIGI VA TARBIYAVIY AHAMIYATI

Madaminov Nodirjon Mamirjonovich

Farg‘ona davlat universiteti Tasviriy san’at kafedrası o‘qituvchisi.

gmail:dilnod@gmail.com.

ORCID:0000-0002-9560-3968

ANNOTATSIYA

Ushbu maqolada dizaynning inson tarbiyasiga ta’siri va falsafasi haqida so‘z boradi. Dizayn insonlarning kundalik xos ehtiyojiga aylanib borishi va bu jarayon ularni etika-stetikasiga ta’sir ko‘rsatishi taraqqiyotini falsafiy qarashlari haqida fikrlar yuritilgan. Bunda jamiyatning muammosi nimada jamiyatning madaniy ongini rivoji uchun dizayn falsafasi qanday ta’siri haqida fikr yuritilgan. Keng ma’nodagi dizayn tushunchasi insonlarni yashayotgan olamining hamma tomonini qamrashini ochib berishga qaratilgan. Madaniyatning yuksalishi bevosita taqqiyot bilan bog‘liq holda kechishini insonlarning hissiy istaklarning negizida dizayn falsafasi mavjudligini anglashni tushuntirgan. Bu taraqqiyotga yetakchi mutaxassislar va shaxslarning ta’siri vaziyatni keskin o‘sihsga olib kelishi mumkinligini, bunday shaxslarni tarbiylash mihim ahamiyatga ega ekanligini yoritilgan.

Kalit so‘zlar: dizayn, etika-estetika, parametrik, eko, animatsion, arxitektura, landshaft.

АННОТАЦИЯ

В этой статье рассматривается влияние и философия дизайна на воспитание человека. Были высказаны философские взгляды на то, как дизайн становится неотъемлемой повседневной потребностью людей и как этот процесс влияет на их этику. В нем рассматривается, в чем проблема общества и как философия дизайна влияет на развитие культурного сознания общества. Концепция дизайна в широком смысле направлена на то, чтобы показать людям, что она охватывает все аспекты мира, в котором они живут. Тот факт, что подъем культуры происходит в связи с непосредственным сравнением, объясняется осознанием того, что в основе эмоциональных желаний людей лежит философия дизайна. В нем подчеркивается, что влияние ведущих специалистов и отдельных лиц на прогресс может привести к резкому росту ситуации, воспитание таких личностей имеет первостепенное значение.

Ключевые слова: дизайн, этика-эстетика, параметрическая, ЭКО, анимационная, архитектурная, ландшафтная.

ABSTRACT

This article will talk about the impact and philosophy of design on human education. It has been suggested that design is a philosophical view of the progress of human transformation into a daily inherent need, and that this process affects them in ethics-aesthetics. In this case, it was thought about what is the problem of society and how design philosophy affects the development of the cultural consciousness of society. The concept of design in a broad sense is aimed at revealing the inclusion of people in all aspects of the world in which they live. It was he who explained the realization that the rise of culture goes directly in connection with imitation, that at the heart of human emotional desirability there is a philosophy of design. It is noted that the influence of leading specialists and individuals on this development can lead to a sharp increase in the situation, the upbringing of such individuals is important mihim.

Key words: *design, ethics-aesthetics, parametric, ECO, animation, architectural, landscape.*

KIRISH

Dizayn madaniyat hodisasi sifatida doimiy o'zgarishlarga duchor bo'ladi, u beqaror, tugallanmagan va asosan aniq ta'rifga yo'l qo'ymaydi. Texnika va texnologiyalarning rivojlanishi bilan, o'zgarishlar bilan, ijtimoiy-madaniy hayotning yangi qiyofasini modellashtirish, dizayn tushunchasini kengaytirish, chuqurlashtirish, o'zgartirish mavjud. Dizayn madaniyat fenomeni sifatida bog'liq vaqtdan boshlab, u faoliyat yuritadigan davrdan mavjud. Vaqt talablari, jamiyat ehtiyojlari dizayn oldida turgan ilg'or vazifalarni aniqlagan. (1)

Dizayn so'zi haytimizni deyarli har kunida ishlatiladiga iboralardan biriga aylandi. Mamlakatimizda olib borilayotgan izchil rivojlanish davrida barcha sohalarda etik-estetik yangilanish talab etiloqda bunga sabab xalqimizning kundalik yashash tarzida komfort va yuqori sifatga e'tibor o'sganligini ko'rishimiz mumkin. Demak dizayn bu ijtimoiy o'zgarishlarni tashuvchisi hisoblanadi. Insonlarning hayotidagi o'zgarishlarni moddiy, madaniy, ijtimoiy, iqtisodiy jarayonlarida ko'rishimiz mumkin. Bu jarayon insonlarning ongiga ta'sir ko'rsatishdan tashqari, ularni tarbiyaviy tomonlarini ham yuksaltiradi. Tarbiyaviy ahamiyatiga ta'siri shundaki har bir shaxs tabiatan o'ziga eng yaxshi bo'lgan, hamma narsani xohlaydi. Hamma narsa uning jamiyatda yaxshi yashi uchun deb tushuniladi. Bu xohish istakdan kelib chiqib, dizayn so'zi yoqimli va doimiy iste'molda bo'lishini ko'rishimiz mumkin. Shu nuqtaiy nazar bilan dizayn falsafasi tushunchasini anglash va uni tarbiyaviy tomonlariga e'tibor qaratish kerak bo'ladi. Ishlab chiqarish dizaynida, mahsulotlarni qadoqlash konstruksiyasini misol sifatida tahlil natijasi,

mahsulot iste'moli uchun har qanday makon uchun mo'ljallanga bo'lishi va uning o'zida iste'mol uchun qo'shimch sharoitlarning bo'lishi qulayligidir. Bunda konstruktor dizaynerning ijodiy yondoshuvi ahamiyatli hisoblanadi. Bu kabi misollarni har sohadan keltirish mumkin.

Dizayn murakkab ko'p o'lchovli ochiq doimiy modifikatsiyaga intilayotgan tizim. Shu munosabat bilan vazifa katta ahamiyatga ega zamonaviy dizaynning rivojlanish tendentsiyalarini aniqlash, uning asoslari, shuningdek dizaynerning kasbiy tayyorgarligiga qo'yiladigan talablar. Dizayn-bu murakkab hodisa ko'p qirrali ham, turli tadqiqotchilar ham murojaat qilishadi ushbu hodisaning turli jihatlariga. Dizaynning asosiy tushunchalari, uning boshqa dizayn va badiiy turlari orasida shakllanishi va rivojlanishi ko'rishimiz mumkin. (2)

Asosiy qism. ³⁵ **Dizayn** (inglizcha: design) — maqsadi, muhitini estetik va funksional sifatlarini shakllantirishdir. Yangicha faoliyat turlarini ifodalovchi termin. Dizayn faoliyati tarkibiga keng iste'mol buyumlari, mashina, dastgoh, kiyim, reklama, jamoat va turar joy binolarini jihozlash, mebel va boshqalar kiradi. Dizayn 20-asr boshlarida yuzaga kelib, 1930-yillarda maxsus faoliyat turi sifatida G'arbiy Yevropa va AQShda shakllandi. 1980-yil 2-yarmidan boshlab dizaynning faoliyat rivojlandi. Barcha sohadagi ijodkorlarga dizaynerlar deb qaray boshlandi. Ta'lim maskanlarda dizayn yo'nalishlarda o'qitila boshlandi. Dizayn falsafasi va uning ahamiyati tushuntirildi. Bu jarayon mamlakat va uning xalqini ijtimoiy madaniy rivojlanishiga olib keldi. Dizayn tafakkuri bu innovatsia bilan ham intgallashib ulgurdi. Ko'nikmalar hosil qilib, masala va muammolarni ijodiy yondoshuv asosida hal qildi. Jamiyatning

- | | | |
|------------------------------|-----------------------------|-----------------------------------|
| ➤ <u>Animatsion dizayni</u> | ➤ <u>Interyer dizayni</u> | ➤ <u>Poligrafiya dizayni</u> |
| ➤ <u>Arxitektura dizayni</u> | ➤ <u>Libos dizayni</u> | ➤ <u>Ishlab chiqarish dizayni</u> |
| ➤ <u>WEB dizayn</u> | ➤ <u>Anjumanlar dizayni</u> | ➤ <u>Yoritish dizayni</u> |
| ➤ <u>Geym dizayn</u> | ➤ <u>Ovoz dizayni</u> | ➤ <u>Transport dizayni</u> |
| ➤ <u>Grafik dizayn</u> | ➤ <u>Axborot dizayn</u> | ➤ <u>Futuro dizayn</u> |
| ➤ <u>Shaharsozlik dizayn</u> | ➤ <u>Kitob dizayn</u> | ➤ <u>Eko dizayn</u> |
| ➤ <u>Landshaft dizayni</u> | ➤ <u>Parametrik dizayn</u> | |

Hozirda har bir jarayonga xos yondoshuv tushunchasi shakllanmoqda. Bu jarayon insonlarni oilada yashash tarzini o'zgartira boshladi. Deyarli har bir sohada dizayn iborasi ishlatiladi. Har bir sohada ayrim qoida va normalar vaqt o'tishi bilan o'zgartirishga olib keladi. Buni tasviriy san'at yo'nalishining biridan misol siaftida keltirishimiz mumkin. Masalan XIX asrda shdevr deb qabul qilingan asarlar XXI

³⁵ <https://uz.wikipedia.org/wiki/Dizayn>

asrga kelib insoniyat ongini rivojlanishi natijasida bir o'z ta'sirchanligini yo'qotganday tuyiladi. Tahlillar natijasiga ko'ra taraqqiyotning inson ongiga ta'siri ayrim yo'nalaishlarning doimiy istak xohishni so'ndirishi mumkin ekan. Insonlar ongiga yangi bir yo'nalish bilan ta'sir o'tkazib estetik tarbiyalash mumkin bo'ladi. Bunda albatta dizaynning o'rne ahamiyatli hisoblanadi. Yuqoridagi jadvalda keltirilgan dizayn sohalarning barchasida ishtirok etadi. Dizaynning ishtirokisiz odatiy yondoshuvlar omma e'tiborni o'ziga qaratishga erisha olmaydi. Bunday holat esa soha auditoriyasi va qamrovini kichiklashtiradi. Taraqqiyotning sog'lom raqobat muhitida kurashuvchanlik motivini tushurib yuboradi. Natijada turdosh soha motivatsiyasi yangicha yondoshuv (dizayn) bilan o'zib ketadi. Yangilikning tadbiiq etilishi bu yangi dizayn kashf etilishi bilan bo'ladi. Hozirda yoshlar ongini rivojlantirishda yangicha yo'llar va metodlar bilan motivatorlar yo'l ochildi. Motivatorlar o'ziga xos so'zamonlik bilan biznes va yo'nalishlarga yetaklamoqda. Samarali natijalarga erishmoqda. Vaziyatning e'tiborli jihati, fikran yoshlar bir yo'ldan ikkinchi yo'lga o'tib o'z perspektiv maqsadlarini qat'iy belgilashni o'rganmoqda. Bu yutuqlarni zamirida o'ziga xos yondoshuv dizayn tushunchasi yotadi. Tanlovning ko'pligi bu iste'molchining didini o'stiradi. Iste'molchi yoki foydalanuvchi o'ziga mos tanlovni qabul qiladi. Davlat ta'limidan tashqari, xususiy talim maskanlarining joriy etilishi ta'limda raqobat va sifatli kadrlarni saralashi asosiy maqsad bo'lsa, ta'lim maskanlarining tartibi va tarkibi, dizayni uning yutug'i hisoblanadi. Fanlarda qabul qilingan normalar o'zgarib, lekin fanlarni o'qitishdagi metodlar o'ziga xos dizaynda bo'lishi o'zgaruvchan bo'lishi talab etilmoqda. Ta'limdagi misollarni ko'rib chiqishdan tashqari, boshqa barcha sohalarda ham bunday o'zgarishlar kuzatilyabdi. Sifat, tezlik, mukammallik va ijobiy natija yo'nalishlarning asosiy shiori bo'lmoqda.

MUHOKAMA VA NATIJALAR.

2008 yilgi Garvard Business Review jurnalining IDEO dizayn kompaniyasi rahbari va prezidenti Tim Braunning "Dizayn tafakkuri" nomli maqolasidan so'ng dizaynerlik jamiyatidan tashqarida o'z kuchini topa boshladi.

Yuqori darajada, dizaynni o'ylash jarayonida ishtirok etadigan qadamlar oddiy: birinchidan, muammoni to'liq anglash; ikkinchidan, mumkin bo'lgan echimlarning keng doirasini o'rganish; uchinchidan, prototip yaratish va sinovdan o'tkazish orqali keng takrorlash; va nihoyat, odatiy joylashtirish mexanizmlari orqali amalga oshiriladi.

Dizaynning jadal rivojlanishi postmodernizm davriga to'g'ri keladi, bu iste'mol tovarlarini fetishizatsiya qilish, estetik eklektizm bilan tavsiflanadi va sinkretizm, intertekstuallik, video aloqalarning ustunligi insonni haqiqiylikdan uzoqlashtiradi va

boshqa o'ziga xos xususiyatlar postindustrial jamiyat. Ob'ektlar nuqtai nazardan ishlab chiqilmagan vazifalar va tuzilmalar, birinchi navbatda-badiiy tasvir va jozibadorlik. Dizaynda antropomorfik metafora keng qo'llaniladi, zoomorfik, o'simlik tasvirlari, bu yangi ma'no, ramziylikni beradi. (3)

³⁶Betakror va ma'noli so'zlar insoniyatning avvalidan mavjud. Ma'noli so'zlar aytilmagan birorta mavzu qolmagan aslida. Albatta, interyer va dizayn haqida ajoyib so'zlar, iqtiboslar, aforizmlar va fikrlar aytilgan. Bunday fikrlarning ma'lum qismini dizaynerlar tomonidan aytilgan, boshqa qismi dizayn bilan bevosita aloqasi bo'lmagan shaxslar tomonidan aytilgan. Aforizmlarda chuqur ma'no insonlarning maishiy hayotidagi yashash tarsi qisqa so'lar bilan yoritilgan. E'tibor bilan qaralganda ijodkorlar bilan birga jamiyatni madaniy ongini rivojlanganini ko'rish mumkin. (Milton Gleyzer).

Biz "Dunyoda tabiatdan yxshiroq dizayner yo'q" degan fikridan eko dizayn va landshaft dizayniga bo'lgan e'tiborini ko'rishimiz mumkin. (Li Aleksandr Makkuin)

"Dizaynning vazifasi insonlar va jihozlar ustida hukuron bo'lmasligi kerak, dizayn odamlarga qulaylik hosil qilishi kerak. Dizayn odamlarga yordam berishi kerak". Bu insonlarning o'z yasha prinsplariga behuda xarajatlarga yo'l qo'ymasligiga undaydiga fikrdir. (Diter Rams).

Dizayn madaniyatni yaratadi. Madaniyat qadriyatlarini shakllantiradi. Qadriyatlar kelajakni belgilaydi (Robert L. Peters-yozuvchi).

Dizayn bu narsaning ko'rinishi emas. Bu uning qanday ishlashi, uning asosiy mohiyati (Stiv Jobs, tadbirkor va ixtirochi).

Enga yaxsh dizaynerlar bu g'oyalar diktatoridir. (Karl Lagerfeld)

Dizayner mukammallikka qo'shadigan hech narsasi bo'lmaganda emas, balki olib tashlash uchun hech narsa bo'lmaganda erishganini tushunadi (Antuan de Sent-Ekzyuperi).

Yuqoridagi aforizmlarni tahlil qiladigan bo'lsak bunda yuqori did va nafosat mavjudligini ko'ishimiz mumkin. Bu ong va hissiy fikrlarga madaniyatning shakllanishini topasiz. Bu fikrlar egalarini hayotida jamiyatga o'zlarini yuqori did bilan ta'sir ko'rsatib jamiyatning estetik tabiatini o'zgartirishdi.

XULOSA

Etika va estetika inson ongini, madaniy fikrlashini, dunyo qarashini va jamiyatga munosabatini o'sishini jamiyatdagi yetakchi shaxslar tomonidan o'zgartiradi. Dizayn iborasi, har qanday yo'nalishda o'z aksini topadi. Natijada tarqqiyot evolyutsiyasi dizayn bilan bog'liqligiga guvoh bo'lamiz. Bu evolyutsa tarqqiyotning etik-estetik rivojlanishini ta'minlaydi. Bu jarayon jamiyat ongining

³⁶ <https://journal.homemania.ru/article/velikie-izreenija-ob-interere-i-dizajne>

nafosati, tabiatga, jamiyatga va atrof muhitni ham ijobiy bo'lishini ta'minlaydi. Maishiy texnologiyalar olamidaga aqlli bekatlarning jamiyatga qulayligi, bekatlar orasidaga masofa, vaqt aniqligi, tashuvchi transport vositasini harakat grafigini ko'rsatib turishi va insonlar uchun kerak sharoitning yaratilganligi inson ongini tarbiyalaydi. O'tmishdan taraqqiyotni renesans davrlarga e'tibor bersak, shu davrlarning rivojlanish chuqqisi sifatida etalon deb qabul qilingan shaxslar o'zlari ibrat namuna bo'lishi bilan birga soha rivojlanishiga qat'iy tartib yondoshuv asosida yutuqlarga erishgan. Shu bilan sohalarda yuksalish kuzatilgan. Bu natijalar madaniy ongni ham o'z yo'liga yetaklagan. Sohalardagi yuksalishlarni dizayn nuqtaiy nazari bilan qarasaq insoniyat nafosat ongiga ta'sir ko'rsatib shakllantirgan.

Jurnalistikada dizayn, yoritilayotgan voqeelikni o'zga xos tarzda yondoshuvi, so'zlardan foydalanish mahorati va translyatsiya sifati soha egalari auditoriyasi ko'lamini kengayishini ta'minlaydi. Sohadagi odatiy boshqaruv esa aksincha natija ko'satishi mumkin. Salohiyat, dizayn bilan boyitilib olib borilsa faoliyat rivojlanadi.

Yuqoridagi jadval ro'yxatida keltirilgan barcha sohalarda Bu kabi misollarni ko'rishimiz mumkin. Buni bir qarashda taraqqiyot deb ham atash mumkin, lekin barchasida o'ziga xos yondoshuv borligi bu dizayn bilan bog'liq. Demak xulosa o'rnida rivojlanish, taraqqiyot jamiyatning domiy istagi bo'lganligi va shu bilan birga madaniy ongning rivojlanishi ekanligini tushunishimiz mumkin.

ADABIYOTLAR (REFERENCES)

1. *МЕЖДИСЦИПЛИНАРНЫЕ ОСНОВАНИЯ ДИЗАЙНА*. М.Н., Долгих. № 377, Томск : Вестник Томского государственного университета, 2013.
2. **Михайлов С.М., Кулеева Л.М.** *Основы дизайна*. Казань : s.n., 1999.
3. **Е.В., Жердев.** *Метафора в дизайне*. s.l. : Архитектура-С, 2010. 462 с, 2010.
4. Qurbonova, B. M. (2022). ME'MORIY OBIDALARNING BADIY, ESTETIK QIYMATIDAN SAMARALI FOYDALANISH. *Oriental renaissance: Innovative, educational, natural and social sciences*, 2(10-2), 106-109.
5. Qurbonova, B. M. (2022). DUNYO MADANIY TARAQQIYOTIDA SHARQ KITOVATCHILIK SAN'ATINING O'ZIGA XOS HAMDA BEQIYOS O'RNII. *Oriental renaissance: Innovative, educational, natural and social sciences*, 2(10-2), 239-242.
6. Бобоева, З. (2022). ИЖТИМОЙ ФАОЛЛИКНИ РИВОЖЛАНТИРИШДА ТАСВИРИЙ САНЪАТНИНГ ЎРНИ. *Oriental renaissance: Innovative, educational, natural and social sciences*, 2(10-2), 51-55.
7. Boboyeva, Z. A., & Mo'Minova, D. B. Q. (2022). TALABALARNING KREATIVLIK QOBILYATLARINI RIVOJLANTIRISHNING NAZARIY

ASOSLARI. *Oriental renaissance: Innovative, educational, natural and social sciences*, 2(10-2), 221-233.

8. Yuldashev, I. (2022). URF-ODAT VA MAROSIMLAR MILLIY LIBOSLARNI SHAKLLANTIRUVCHI ASOSIY VOSITA. *Oriental renaissance: Innovative, educational, natural and social sciences*, 2(10-2), 78-83.

9. Yuldashev, I. (2022). BORLIQNI IDROK ETISH VA TASVIRLASHGA DOIR DASTLABKI MA'LUMOTLAR HAMDA ULARNI XARAKTERLI JIHATLARI. *Oriental renaissance: Innovative, educational, natural and social sciences*, 2(10-2), 9-15.

10. Сулайманова, С. Б. К. (2022). BADIY TA'LIMDA TALABALARNI O'QITISHDA SAMARALI DIDAKTIK PRINSIPLARDAN FOYDALANISH USULLARI. *Oriental renaissance: Innovative, educational, natural and social sciences*, 2(10-2), 143-150.

11. Yuldashev, I. (2022). QADIMGI AN'ANALAR DAVOMIYLIGI USUL VA USLUBLARINI TURLI YO'NALISHLARDA TASVIRLASHDA KITOBAT HAMDA MINIATYURA SAN'ATINING O'ZIGA XOS XUSUSIYATLARI. *Oriental renaissance: Innovative, educational, natural and social sciences*, 2(10-2), 209-216.

12. Sulaymanova, S. B. Q. (2022). BADIY OLIY TA'LIM MUASSASALARDA TASVIRIY SAN'AT FANINI O'QITISHGA BO'LGAN EHTIYOJNING OSHISHI VA UNING BUGUNGI HOLATI. *Oriental renaissance: Innovative, educational, natural and social sciences*, 2(10-2), 89-96.

13. Madaminov, N. M., Yunusaliyev, M. T., & Mamurov, A. A. (2022). TASVIRIY SAN'ATDA RANGLAR GARMONIYASI (ЦВЕТОТЕРАПИЯ) ORQALI INSONLARNI DAVOLASHNING O'ZIGA XOSLIGI. *Oriental renaissance: Innovative, educational, natural and social sciences*, 2(12), 1265-1272.

14. Юнусалиев, М., Мадаминов, Н., & Мамуров, А. (2022). МЕТОДИКА РАБОТЫ НАД РИСОВАНИЕМ НАТЮРМОТА. *Research Focus*, 1(2), 326-332.

15. Mampirjonovich, M. N., Jumadillayevich, S. R., & Anvarovich, M. A. (2021). The Role Of Historical Monuments In The Development Of Central Asian Architecture. *The American Journal of Engineering and Technology*, 3(02), 1-5.

16. Yunusaliyev, M. T. (2022). DEKORATIV KOMPOZITSIYALARDA KONTRAST VA NYUANS'LARNING AHAMIYATI. *Oriental renaissance: Innovative, educational, natural and social sciences*, 2(10-2), 5-8.

17. Yunusaliyev, M. T. (2022). RANGTASVIRDA KONTRAST VA NYUANS'LARNING AHAMIYATI. *Oriental renaissance: Innovative, educational, natural and social sciences*, 2(10-2), 174-182.

18. Nazokat, A. (2021). Means of Ensuring the Integrity of the Image and Writing in the Performance of Visual Advertising.
19. Ахмедова, Н. Э. (2022). БУГУНГИ ЁШ АВЛОДНИ АХЛОҚИЙ, КОГНИТИВ ВА ЭСТЕТИК ТАРБИЯСИНИ ШАКЛЛАНТИРИШДА КИТОБОТ САНЪАТИНИНГ ЎРНИ. *Oriental renaissance: Innovative, educational, natural and social sciences*, 2(10-2), 204-208.
20. Ахмедова, Н. Э. (2022). МЎЪЖАЗ САНЪАТНИНГ БЕТАКРОР НАФОСАТ ОЛАМИ. *Oriental renaissance: Innovative, educational, natural and social sciences*, 2(10-2), 125-130.
21. Ахмедова, Н. Э. (2022). МАРКАЗИЙ ОСИЁДА ТЕМУР ВА ТЕМУРИЙЛАР ДАВРИ МЕЪМОРИЙ БЕЗАК ТУРЛАРИНИ ТАҲЛИЛ ҚИЛИШ НАТИЖАСИДА ЁШЛАРНИ АҚЛИЙ ВА МАЪНАВИЙ ТАРБИЯЛАШ САЛОХИЁТИГА ТАЪСИР ҚИЛИШ ОМИЛИ. *Oriental renaissance: Innovative, educational, natural and social sciences*, 2(10-2), 41-45.
22. Zulfiya, B., Rakhmonali, S., Murodjon, K., & Makhpuzakhon, A. (2021). Drawing Tools And Design Elements In Geometric Drawing. *Turkish Online Journal of Qualitative Inquiry*, 12(10).
23. Zulfiya, B., Rakhmonali, S., & Murodjon, K. (2021). A BRIEF HISTORY OF THE DEVELOPMENT AND TEACHING OF DRAWING SCIENCE IN UZBEKISTAN.

IQTIDORLI YOSHLARNI ANIQLASH VA TARBIYALASHNING PEDAGOGIK ASOSLARI

Karimova Mukaddas Otajonovna

Fargona davlat universiteti dotsenti

Email: mo.karimova@pf.fdu.uz tel.90 833 71 79

Todjimamatova Mashxura Erkinovna

Toshkent Amaliy fanlar universiteti o'qituvchisi.

Email: yahyobek02102017@gmail.com tel 97 197 62 23

To'ychiyeva Ra'noxon Nodirjon qizi,

Toshkent davlat pedagogika universiteti magistranti

ANNOTATSIYA

Ushbu maqolada iqtidorli yoshlarni aniqlash, bolaning o'ziga xos faoliyati, individual iste'dodni shakllantirish, iqtidor turlari, maxsus iste'dod, qobiliyat, potentsial iqtidor, aniq iqtidor, yashirin iste'dod, tarbiya, intellektual imkoniyatlar, iqtidorli o'quvchilarni tarbiyalash va rivojlantirish bayon etilgan.

Kalit so'zlar: *o'quvchi, iqtidor, qobiliyat, iste'dod, tarbiya, ta'lim.*

ABSTRACT

This article describes the identification of talented young people, the specific activities of the child, the formation of individual talent, types of talent, special talent, abilities, potential talent, specific talent, hidden talent, upbringing, intellectual opportunities, education and development of gifted students.

Keywords: *student, talent, ability, talent, upbringing, education.*

АННОТАЦИЯ

В данной статье рассматривается выявление одаренной молодежи, уникальная активность ребенка, формирование индивидуальной одаренности, виды одаренности, особая одаренность, способности, потенциальная одаренность, явная одаренность, скрытая одаренность, воспитание, интеллектуальные возможности, обучение одаренных учащихся и развитие. описано.

Ключевые слова: *ученик, талант, способность, талант, воспитание, образование*

KIRISH

Pedagogik faoliyatning ustuvor yo'nalishi sifatida iqtidorli o'quvchilarni tanlash va ularning o'quv-biluv faoliyatini tashkil etish, iqtidorli o'quvchilarni tarbiyalash va

rivojlantirish bugungi kundagi dolzarb masalalardan biridir. Bu haqda O'zbekiston Respublikasi Prezidentining "Iqtidorli yoshlarni aniqlash va yuqori malakali kadrlar tayyorlashning uzluksiz tizimini tashkil etish chora-tadbirlari to'g'risida"gi 2019 yil 3 maydagi PQ-4306-son qarori misol bo'la oladi.

Jumladan, "Mamlakatimizda istiqbolli yoshlarni qo'llab-quvvatlash, ularning iqtidorini ro'yobga chiqarish, ilmiy-tadqiqot va innovatsion faoliyatini samarali yo'lga qo'yish uchun qo'shimcha shart-sharoitlar yaratish borasida izchil chora-tadbirlar amalga oshirib kelinmoqda. Shu bilan birga, ulg'ayib kelayotgan yosh avlodning ilm egallashga bo'lgan ishtiyoqi va intellektual salohiyatini oshirish, shuningdek xalqaro maydonda mamlakatimizning nufuzini yanada yuksaltirish uchun iqtidorli yoshlarni aniqlash va yuqori malakali kadrlar tayyorlashning uzluksiz tizimini takomillashtirish zarurati mavjud" [1].

Bugungi kunda ko'plab pedagog – psixologlar iqtidorni rivojlantirish darajasi, sifatli o'ziga xosligi va tabiati har doim irsiyat (tabiiy mayllar) va bolaning faoliyati vositasida bo'lgan ijtimoiy-madaniy muhitning (o'yin, ta'lim, ish) murakkab o'zaro ta'siri natijasidir – deb fikr bildiradilar. Bunday holda, bolaning o'ziga xos faoliyati, shuningdek, individual iste'dodni shakllantirish va amalga oshirish asosida shaxsning o'zini rivojlantirishning pedagogik asoslarini yaratish alohida ahamiyatga egadir.

ADABIYOTLAR TAHLILI.

Iqtidorli o'quvchilarni tarbiyalash va rivojlantirish bilan so'nggi yillarda pedagog olimlar izchil shug'ullanib kelmoqdalar. Xususan, pedagoglarni iqtidorli o'quvchilarni tarbiyalash va rivojlantirishga tayyorlash masalalari respublika olimlaridan N.Azizxodjaeva, M.Abdullajonova, N.Alimov, R.Djuraev, J.Yo'ldoshev, O'.Tolipov, Sh.Sharipov, N.Erkaboeva, F.Yuzlikaev, Sh.Mardonov, O.Musurmonova, S.Nishonova, N.Ortiqov, G.Ibragimovalarning islarida yoritilgan, ularda oliy ta'lim jarayonini pedagogik texnologiyalar asosida tashkil etish muammolari tadqiq etilgan. Shuningdek, iqtidorli o'quvchilarni ijtimoiylashtirish masalasi F.Isaev, R.Safarova, B.Xodjaev, N.Shiyanov, N.Egamberdieva, M.Quronov kabilar tomonidan tadqiq etilgan.

Iqtidor – bu inson psixikasining butun umr davomida tizimli rivojlanuvchi sifati bo'lib, insonning boshqa odamlarga nisbatan bir yoki bir necha sohada yuqori natijalarga erishish imkoniga ega ekanligi bilan belgilanadi.

"Iqtidor" arabcha "qodir bo'lmoq", "qila olmoq", shaxsning ijodiy xususiyati va aqliy faoliyatini anglatadigan tushuncha [12] shuningdek, iqtidorli yoshlar maqsadga intilish, qat'iyatlilik va mehnatsevarlik kabi fazilatlar hamda ijodiy faoliyat bilan shug'ullanish istagining kuchliligi bilan ajralib turadilar. Iqtidorli o'quvchilarni izlash, aniqlash va tarbiyalashning asosiy maqsadi respublikaning ilmiy va ijodiy

salohiyatini rivojlantiruvchi intellektual salohiyati bor yoshlarni tayyorlashdan iboratdir.

Psixologik lug'atlarda "iqtidor" tushunchasi quyidagicha ta'riflanadi:

1) iqtidor bu faoliyatning muvaffaqiyatli amalga oshirilishini ta'minlaydigan qobiliyatlarning o'ziga xos uyg'unlashuvidir;

2) iqtidor bu – insonning imkoniyatlari doirasi, faoliyatlari darajasi va o'ziga xosligini belgilaydigan umumiy qobiliyatlar;

3) iqtidor bu – aqliy potentsial, ta'lim olish qobiliyati va bilish imkoniyatlarining bir butun individual tavsifi;

4) iqtidor bu – tabiat tomonidan in'om etilgan qobiliyatlar, ularning tabiiy asoslarini o'ziga xosligi va namoyon bo'lishi darajalari;

5) iqtidor bu – iste'dodlilik, faoliyatda yuqori natijalarga erishish uchun ichki imkoniyat va sharoitlarning mavjudligi [11.247].

NATIJARAR.

Ushbu tavsiflardan kelib chiqqan holda, shuni ta'kidlash mumkinki, iqtidor asosida umumiy intellektual va insonning bilish imkoniyatlarini belgilaydigan, tabiat tomonidan in'om etilgan qobiliyatlar, biror bir faoliyatda (masalan, ta'lim, ijodiy, kasbiy, ilmiy) muvaffaqiyatga erishishni ta'minlaydigan maxsus qobiliyatlar yotadi.

Iqtidorli bola – bu u yoki bu faoliyat turida yorqin, ravshan, ba'zan ajoyib yutuqlar bilan ajralib turadigan (yoki bunday yutuqlarning ichki shart– sharoitlariga ega) bola.

Iqtidor turlarini ajratish mezonlari orasida quyidagilar mavjud:

1) Iqtidorli bolalarning faoliyat turlari va uni ta'minlovchi psixika sohalari

) Iqtidorning shakllanish darajasi

3) Iqtidorning namoyon bo'lish shakli

4) Turli faoliyatdagi namoyonlarning kengligi

5) Yosh rivojlanish xususiyatlari

Iqtidor turlari:

Amalda (hunarmandchilik, sport va tashkilotchilikda iqtidorli).

Nazariy faoliyatda (faoliyatning mavzu mazmuniga qarab har xil turdagi intellektual iste'dod).

Badiiy va estetik faoliyatda (xoreografik, adabiy-poetik, vizual va musiqiy).

Kommunikativ faoliyatda (boshqa odamlarni tushunish, ular bilan konstruktiv munosabatlar o'rnatish, etakchilik qilish qobiliyati bilan ajralib turadigan etakchilik qobiliyati).

Ma'naviy qadriyatlar faoliyatida (yangi ma'naviy qadriyatlarni yaratishda va odamlarga xizmat qilishda namoyon bo'ladigan iqtidor).

Haqiqiy qobiliyat (yosh va ijtimoiy me'yorlarga nisbatan ma'lum bir fan sohasida yuqori darajadagi ishlashda namoyon bo'ladigan aqliy rivojlanishning bunday mavjud ko'rsatkichlariga ega bo'lgan bolaning psixologik xususiyati).

Potentsial iqtidor (faoliyatning u yoki bu turida yuqori yutuqlarga erishish uchun faqat ma'lum aqliy qobiliyatlarga (potentsial) ega bo'lgan, lekin o'z potentsialini amalga oshira olmaydigan bolaning psixologik xususiyati. bu daqiqa ularning funksional etishmovchiligi tufayli vaqt). Potentsial iqtidor ishlatiladigan diagnostika usullarining yuqori prognozli qiymatini talab qiladi va qulay sharoitlarda o'zini namoyon qiladi [9].

Aniq iqtidor (bolaning faoliyatida, shu jumladan noqulay sharoitlarda ham juda aniq va aniq namoyon bo'ladi; bolaning yutuqlari aniq).

Yashirin iste'dod (niqoblangan shaklda paydo bo'ladi). Bolaning yashirin qobiliyatligining sabablari kattalar tomonidan uning tarbiyasi va rivojlanishidagi xatolarida, uning boshqa odamlar bilan o'zaro munosabatlarida, madaniy muhitning o'ziga xos xususiyatlarida (xulq-atvor me'yorlarini o'zlashtirishda) yotadi.

Ushbu turdagi iqtidorli bolalarni aniqlash bolaning xatti-harakatini tahlil qilish, shu jumladan uni turli xil real faoliyat turlariga kiritish, uning iqtidorli kattalar bilan muloqotini tashkil etish va uning individual yashash muhitini boyitish usullaridan foydalangan xolda uzoq davom etadigan jarayondir [5].

MUHOKAMA.

Umumiy qobiliyat egalari yuqori intellektual imkoniyatlarga ega bo'lib, muammoning yoki biron-bir masalaning yechimini tezda topishi, faoliyatiga ijodiy yondashishi bilan ajralib turadi. Umumiy (aqliy) qobiliyat (har xil faoliyat turlariga nisbatan namoyon bo'ladi va ularning mahsuldorligining asosi bo'lib xizmat qiladi). Aqliy faoliyat va o'zini o'zi boshqarish uning asosiy shartidir. Umumiy iste'dod nima bo'layotganini tushunish darajasini, faoliyatga motivatsion va xissiy jalb qilish chuqurligini, uning maqsadga muvofiqlik darajasini belgilaydi.

Maxsus iste'dod (aniq faoliyatda namoyon bo'ladi va ma'lum sohalarga (she'r, musiqa, rasm, matematika, sport, etakchilik va ijtimoiy o'zaro ta'sir sohasidagi iste'dod - ijtimoiy iste'dod va boshqalar) nisbatan belgilanadi).

Maxsus qobiliyat egalari - biron-bir aniq (masalan, matematika, musiqa, rasm chizish, shaxmat o'ynash, sport) faoliyat turiga qobiliyati bo'lgan va mana shu faoliyat bilan shug'ullanishni afzal ko'radilar. Iqtidorli bolalar bu umumiy va maxsus qobiliyatlarni o'zida mujassam etgan bolalardir. Ular boshqa bolalardan quyidagi belgilari bilan ajralib turadilar:

- qiziquvchanligi;
- doimo turli savollarga javob axtarishligi;

- nutqi, tafakkuri, xotirasining tez rivojlanishi;
- erta yoshdanoq musiqa, rasm chizish, kitob o'qish, kompyuter va kompyuter o'yinlariga, matematikaga qiziqishi;
- yuqori darajadagi bilish faolligi va o'quv faoliyati;
- zamonaviy kompyuter texnologiyasida maqsadga intiluvchanlik va originallik;
- tafakkurning unumdorligi [8].

Pedagogik nuqtai nazardan umumiy va maxsus qobiliyat yosh davrlarini inobatga olgan holda muhim jihatlarga bog'liq. Erta yosh davrlar -maktabgacha va kichik maktab yoshida iqtidor umumiy hamda universal qobiliyat sifatida ko'rilishi va rivojlanishi mumkin. Vaqt o'tishi bilan bu -umumiy qobiliyat o'ziga xos xususiyatlarga ega bo'lib ma'lum bir yo'nalishni belgilaydi. Ayni vaqtda bu iqtidor bola tomonidan qay darajada namoyon bo'layotganligiga e'tibor qaratish kerak bo'ladi. Aniq namoyon bo'lgan, ya'ni psixolog, pedagog, ota-onalar tomonidan e'tibor berilgan qobiliyat -aktual, atrofdagilar payqamaydigan qobiliyat –potentsial qobiliyat deyiladi [10.34].

Ko'pgina mashhur olimlar, bastakorlar, rassom va yozuvchilar (masalan, yosh V.A. Motsart, F. Galton, I. Mechnikov, K. Gauss, N. Vinner, G. Leybnits, V. Gyugo) erta yoshda e'q o'zlarining qobiliyatlarini namoyon qilganlar. Va aksincha ko'p hollarda bolalikda hech qanday iqtidorga ega bo'lmagan bolalar yetuklik davrda muvaffaqiyatlarga erishishlari mumkin.

Bu aqliy potentsialga ko'pincha atrofdagilar e'tibor bermasliklari mumkin. Tabiiyki, har bir holatda iqtidorni payqamaslikning sabablari turlidir. Potentsial qobiliyat haqiqatdan ham ma'lum bir vaqtgacha namoyon bo'lmagandir. Balki, ota-onalar pedagoglar va kattalar tomonidan bola qalbining nozik harakatlaridagi o'zgarishlarga yetarlicha ahamiyat berilmagandir, intuitiv holda buni payqamagandirlar yoki bilimlari yetmagandir.

Yoki aksincha, bu narsalarni tushunmaganliklari sababli boladagi buyuk potentsial imkoniyatlarni sezmagandir, va xattoki, bu ijodkorlikni, intellektual tashabbusni negativ xususiyat sifatida qabul qilganlar. Boshqa, xususiyatlarni esa qadrliroq deb hisoblaganlar, ya'ni, hammamizga shaxsiy tajribamizdan ma'lumki, tirishqoqlik, itoatkorlik, saranjom - sarishtalik kabi xislatlarni fikrlar originalligi, dadillik, harakatlardagi va mulohaza yuritishdagi mustaqillikdan ustun qo'yadigan ota-onalar, o'qituvchilar, oliy o'quv yurtlari professor o'qituvchilari, rahbarlar uchraydi.

Erta iqtidor . Erta iqtidorga misol "geeks" (ajoyib bola) - bular, qoida tariqasida, maktabgacha yoki boshlang'ich maktab yoshidagi bolalar, har qanday faoliyat turida - musiqa, rasm chizish, matematika, she'riyat, raqs, qo'shiq aytish va hokazolarda

ajoyib muvaffaqiyatga erishadilar. Bunday bolalar orasida alohida o'rinni intellektual geeks egallaydi. Ular erta (2-3 yoshdan) o'qish, yozish va hisoblashni o'zlashtirish bilan tavsiflanadi; kognitiv qobiliyatlarning yuqori rivojlanishi (yorqin xotira, mavhum fikrlashning yuqori darajasi va boshqalar); birinchi sinfnig oxirigacha uch yillik o'quv dasturini o'zlashtirish; o'z ixtiyori bilan murakkab faoliyatni tanlash (masalan: besh yoshli bola o'z tarixi entsiklopediyasini tuzadi va hokazo).

Kech iqtidor . Iqtidorning keyingi yosh bosqichlarida ma'lum bir faoliyat turida namoyon bo'lishi.

Yosh, iqtidorning namoyon bo'lishi va faoliyat sohasi o'rtasida bog'liqlik mavjud.

Dastlabki iste'dod san'at sohasida, ayniqsa musiqada, biroz keyinroq - tasviriy san'at sohasida, keyinroq - fanda (ajoyib kashfiyotlar, yangi yo'nalishlar va tadqiqot usullarini yaratish shaklida) namoyon bo'ladi. bilimlarni egallash zarurati bilan bog'liq bo'lib, ularsiz buning iloji yo'q ilmiy kashfiyotlar.

Matematik iste'dod boshqalarga qaraganda ertaroq namoyon bo'ladi [33.55].

Bolalar iqtidorining belgilari:

Qobiliyatlarni rivojlantirishning yuqori darajasi;

Yuqori darajadagi o'rganish;

Ijodiy ko'rinishlar (ijodkorlik); motivatsiya.

Iqtidorli bolalar uchun o'quv dasturlari odatdagidan yuqori darajadagi fikrlash jarayonlarini rivojlantirish, psixologik va shaxsiy rivojlanish, ijodiy qobiliyatlarni yaxshilash va, albatta, bilim, ko'nikma va qobiliyatlarni yuqori darajada o'zlashtirishni ta'minlaydi.

Iqtidorli bola - bu munosabatlarning uyg'un kombinatsiyasi: kommunikativ, intellektual, axborot, xissiy va shaxsiy sifalarga ega. Bola munosabatlarining har qanday sohasiga e'tibor bermaslik uning rivojlanishining uyg'unligiga ta'sir qiladi. Yuqori intellekt yoki akademik qobiliyat, amaliyot va ilmiy tahlillar shuni ko'rsatadiki, nafaqat balog'at yoshida, balki maktabda o'qish jarayonida ham muvaffaqiyatga kafolat bermaydi. Shuning uchun didaktik konstruktsiyalar iqtidorli bolaning shaxsiyatining birligi va murakkabligini tushunishdan kelib chiqishi juda muhimdir. Shu sababli, iqtidorli bolalar uchun ta'lim jarayoni maxsus ta'lim muhitini yaratishni talab qiladi.

1) iqtidorli bolalarning tabiiy moyilliklarini ochish va rivojlantirish vositasi bo'lib xizmat qilishi kerak (atrof-muhit ham mazmunan, ham faoliyat usullarida iloji boricha xilma-xil bo'lishi kerak);

2) iqtidorning situatsion turi bo'lgan bolalarga ijodiy harakat holatini boshdan kechirish imkonini beradigan vositaga aylanishi kerak (atrof-muhit ijodiy holatga

kirishga yordam beradigan vaziyatlar bilan to'yingan bo'lishi kerak, ijro paytida ijobiy hissiy mustahkamlash majburiydir. vazifa);

3) tanlangan faoliyatga bo'lgan ehtiyojni qondirish vositasi, shaxsiy o'zini o'zi tasdiqlash vositasi, shaxsiy iqtidorli bolalar uchun umuminsoniy qadriyatlarni joriy qilish vositasi bo'lishi kerak (atrof-muhit imkon qadar boy bo'lishi kerak). mavzu mazmuni va umuminsoniy qadriyatlar haqidagi axloqiy-axloqiy g'oyalar nuqtai nazaridan).

XULOSA.

Ushbu rivojlanayotgan muhit o'quv jarayonining markaziy qismi sifatida turli xil ta'lim e'tiqodlarini, ularning elementlarini, o'quv materialini va ta'lim jarayonining sub'ektlarini birlashtiradi. Eng qiyini - o'qituvchi va iqtidorli bolaning sub'ektivligini uyg'un shakllantirish, chunki talaba avtomatik ravishda ta'lim faoliyati sub'ektiga aylana olmaydi [2.56].

Bu borada Amerikalik olimlar tomonidan 400 ga yaqin taniqli odamlarning tarjimai holi o'rganib chiqilganda ulardan 60 foizi maktab ta'limi davrida jiddiy muammolarga duch kelganliklari aniqlandi. Aktual va potentsial qobiliyatlar tushunchasining mavjudligi rivojlanishni oldindan bashorat qilish muammosini muhim deb hisoblaydi. Shaxsning qanday sifatlari va xarakter xususiyatlari, fe'l - atvoridagi va faoliyatidagi fazilatlarini kattalarga kelajakda bolaning buyuk olim, rassom yoki davlat arbobi bo'lishi mumkinligini aniqlashga yordam beradi.

Yuqoridagi fikrlardan kelib chiqib uzluksiz ta'lim tizimining quyi bosqichlaridanoq o'quvchilarning imkoniyatlari va qiziqishlarini aniqlash va ta'lim mazmunini shu asosda tashkil etish maqsadga yo'naltirilgan faoliyatning rivojlanishini ta'minlovchi, intellekt va bilimlarni ro'yobga chiqaruvchi asosiy omillardan biridir. Ta'lim-tarbiya tizimini tubdan o'zgartirish, barkamol insonni shakllantirish kelajak taqdirimizni belgilab beruvchi dolzarb masalalardan biriga aylandi.

ADABIYOTLAR RO'YXATI (REFERENCES)

1. O'zbekiston Respublikasi Prezidentining "Iqtidorli yoshlarni aniqlash va yuqori malakali kadrlar tayyorlashning uzluksiz tizimini tashkil etish chora-tadbirlari to'g'risida"gi 2019 yil 3 maydagi PQ-4306-son qarori Қонун ҳужжатлари маълумотлари миллий базаси, 04.05.2019 й., 07/19/4306/3078-сон; 14.12.2019 й., 06/19/5894/4161-сон)
2. Kozyreva N.A. IQTISODIY BOLALARNI PEDAGOGIK QO'LLAB-QUVVATLASH // Zamonaviy tabiatshunoslik yutuqlari. - 2004. - No 5. - B. 55-58

3. Каримова, М., & Тойчиева, Р. (2022). Bolalarni oilada tarbiyalash haqida o'rta osiyo mutafakkirlarining falsafiy-etik, ijtimoiy-pedagogik qarashlari. *Общество и инновации*, 3(5), 139-145.
4. Каримова, М., & Шарипова, Д. (2023). 'Iajak mutaxassislarni innovatsion yondashuv asosida pedagogik amaliyotini takomillashtirishning pedagogik asoslari. *Общество и инновации*, 4(3), 55-62.
5. Karimova M. O., PEDAGOGICAL BASES OF TRAINING OF FUTURE TEACHERS, "O'zbekiston Milliy universitetining ilm-fan rivoji va jamiyat taraqqiyotida tutgan o'rn i" mavzusidagi xalqaro ilmiy-amaliy konferensiya, 2023 yil, 12 may.
6. Karimova, M. O., & Saidullaeva, A. R. (2020). Pedagogical basis of the use of universal and national values in the spiritual and moral education of children in the family. *PalArch's Journal of Archaeology of Egypt/Egyptology*, 17(7), 8547-8555.
7. Karimova, M., & Tuychieva, R. (2019). THE PEDAGOGICAL BASICS OF TRAINING STUDENTS FOR PROFESSIONAL, MORAL AND EDUCATIONAL FUNCTION. *Scientific Bulletin of Namangan State University*, 1(10), 311-317
8. Методические рекомендации по организации работы специалистов сферы общего образования по выявлению и сопровождению детей, проявивших выдающиеся способности. Авторы-составители: Яковлева Н.И., Иванова Т.С. и др. МОН РФ ГОУ ВПО Московский государственный областной университет. 2017 г.
9. Рубинштейн С.Л. Основы общей психологии. – С.-Пб.: Питер, 2003.-713 с.
10. Раҳматова Ф.Ф. Иқтидорли ўқувчилар билан ишлашнинг назарий-технологик жиҳатлари. Услубий қўлланма. Самарқанд-2019. – .46 б.
11. Психология: Словарь/ Под общ. ред. А.В.Петровского, М.Г.Ярошевского. – М., 1990. – С. 247.
12. Ўзбек тилининг изохли луғати. 2-жилд. - Т.: «Ўзбекистон миллий энциклопедияси» Давлат илмий нашриёти, 2006. -264-б.
13. Ма'муров, А. А. (2022). TARBIYA JARAYONIDA AMALIY SAN'ATDAGI USTOZ VA SHOGIRD ODOBI. *Oriental renaissance: Innovative, educational, natural and social sciences*, 2(10-2), 138-142
14. Sulaymonova, S. B. Q. (2021). TASVIRIY SAN'AT ORQALI DUNYO SIVILIZATSIYASINI O'RGANISH OMILLARI. *Academic research in educational sciences*, 2(6), 730-735.
15. Мадаминов, Н. М. (2022). ТАЪЛИМ ЖАРАЁНИДА ТАСВИРИЙ САНЪАТНИ РИВОЖЛАНТИРИШ ВА КОМПЬЮТЕР ГРАФИКАСИДАН

- КЕНГ ФОЙДАЛАНИШ ЕЧИМЛАРИ. *Oriental renaissance: Innovative, educational, natural and social sciences*, 2(10-2), 46-50.
16. Yunusaliyev, M. T. (2022). RANGTASVIRDA KONTRAST VA NYUANS'LARNING AHAMIYATI. *Oriental renaissance: Innovative, educational, natural and social sciences*, 2(10-2), 174-182.
17. Qurbonova, B. M. (2022). ME'MORIY OBIDALARNING BADIY, ESTETIK QIYMATIDAN SAMARALI FOYDALANISH. *Oriental renaissance: Innovative, educational, natural and social sciences*, 2(10-2), 106-109.
18. Бобоева, З. (2022). ИЖТИМОЙ ФАОЛЛИКНИ РИВОЖЛАНТИРИШДА ТАСВИРИЙ САЊАТНИНГ ЎРНИ. *Oriental renaissance: Innovative, educational, natural and social sciences*, 2(10-2), 51-55.
19. Yuldashev, I. (2022). URF-ODAT VA MAROSIMLAR MILLIY LIBOSLARNI SHAKLLANTIRUVCHI ASOSIY VOSITA. *Oriental renaissance: Innovative, educational, natural and social sciences*, 2(10-2), 78-83.
20. Сулайманова, С. Б. К. (2022). BADIY TA'LIMDA TALABALARNI O'QITISHDA SAMARALI DIDAKTIK PRINSIPLARDAN FOYDALANISH USULLARI. *Oriental renaissance: Innovative, educational, natural and social sciences*, 2(10-2), 143-150.
21. Yuldashev, I. (2022). QADIMGI AN'ANALAR DAVOMIYLIGI USUL VA USLUBLARINI TURLI YO'NALISHLARDA TASVIRLASHDA KITOBAT HAMDA MINIATYURA SAN'ATINING O'ZIGA XOS XUSUSIYATLARI. *Oriental renaissance: Innovative, educational, natural and social sciences*, 2(10-2), 209-216.
22. Ахмедова, Н. Э. (2022). МУЪЖАЗ САЊАТНИНГ БЕТАКРОР НАФОСАТ ОЛАМИ. *Oriental renaissance: Innovative, educational, natural and social sciences*, 2(10-2), 125-130.
23. Ахмедова, Н. Э. (2022). БУГУНГИ ЁШ АВЛОДНИ АХЛОҚИЙ, КОГНИТИВ ВА ЭСТЕТИК ТАРБИЯСИНИ ШАКЛЛАНТИРИШДА КИТОБОТ САЊАТИНИНГ ЎРНИ. *Oriental renaissance: Innovative, educational, natural and social sciences*, 2(10-2), 204-208.
24. Юнусалиев, М., Мадаминов, Н., & Мамуров, А. (2022). МЕТОДИКА РАБОТЫ НАД РИСОВАНИЕМ НАТЮРМОРТА. *Research Focus*, 1(2), 326-332.
25. Мадаминов, Н. М. (2022). ТАЪЛИМ ЖАРАЁНИДА ТАСВИРИЙ САЊАТНИ РИВОЖЛАНТИРИШ ВА КОМПЬЮТЕР ГРАФИКАСИДАН КЕНГ ФОЙДАЛАНИШ ЕЧИМЛАРИ. *Oriental renaissance: Innovative, educational, natural and social sciences*, 2(10-2), 46-50.

PEDAGOGNING KASBIY KOMPOTENTLIGINI SHAKLLANTIRISHNING PEDAGOGIC ASOSLARI

Mamurov Abdusalom Anvarovich

Farg'ona davlat universiteti o'qituvchisi

Abdusalommurov@gmail.com

tel.90 632 61 28

ANNOTATSIYA

Ushbu maqolada kompetentlik tushunchasi, kasbiy kompetentlik sifatлари, ijtimoiy kompetentlik, maxsus kompetentlik, shaxsiy kompetentlik, texnologik kompetentlik, ekstremal kompetentlik, kompetentlik turlari, jmillari, motivlari bayon etilgan.

***Kalit so'zlar:** ta'lim jarayoni, kompetentlik, bilim, ko'nikma, malaka, motivlashtirish.*

ABSTRACT

This article describes the concept of competence, professional competence qualities, social competence, special competence, personal competence, technological competence, extreme competence, types of competence, jmill, motives.

***Keywords:** educational process, competence, knowledge, skills, skills, motivation.*

АННОТАЦИЯ

В данной статье излагается понятие компетентности, профессиональные компетентностные качества, социальная компетентность, специальная компетентность, личностная компетентность, технологическая компетентность, экстремальная компетентность, виды компетентности, jmill, мотивы.

***Ключевые слова:** образовательный процесс, компетентность, знания, умения, навыки, мотивация.*

KIRISH

Hozirgi bozor munosabatlari sharoitida mehnat bozorida ustuvor o'rin egallagan kuchli raqobatga bardoshli bo'lish har bir mutaxassisdan kasbiy kompetentlikka ega bo'lish, uni izchil ravishda oshirib borishni taqozo etmoqda. Kompetentlik tushunchasi ta'lim sohasiga psixologik izlanishlar natijasida kirib kelgan. Shu sababli kompetentlik "noan'anaviy vaziyatlar, kutilmagan hollarda mutaxassisning o'zini qanday tutishi, muloqotga kirishishi, raqiblar bilan o'zaro munosabatlarda yangi yo'l tutishi, noaniq vazifalarni bajarishda, ziddiyatlarga to'la ma'lumotlardan

foydalanishda, izchil rivojlanib boruvchi va murakkab jarayonlarda harakatlanish rejasiga egalik”ni anglatadi.

Bu borada O‘zbekiston Respublikasi Prezidentining “O‘zbekiston Respublikasi oliy ta‘lim tizimini 2030 yilgacha rivojlantirish kontsepsiyasini tasdiqlash to‘g‘risida” 2019 yil 8 oktyabrdagi PF-5847-sonli qarorida belgilangan vazifalar muhim ahamiyat kasb etadi [1]. Ta‘limdagi islohatlar oliy ta‘lim sohasidagi davlat siyosati printsiplari asosida amalga oshiriladi. Oliy maktabda ta‘lim jarayoni bo‘lajak mutaxassis shaxsini shakllantirish vazifasini amalga oshirishga qaratilgan o‘z mazmuni bilan ifoda etiladi.

ADABIYOTLAR TAHLILI

Kasbiy kompetentlik – ko‘p qirrali va ko‘p jihatli tushuncha, u jamiyatda sodir bo‘luvchi o‘zgarishlarga mos ravishda o‘zgaradi hamda turli nuqtayi nazarlar ostida ko‘riladi. O‘qituvchining “kasbiy kompetentligi” tushunchasi mazmuniga zamonaviy yondashuvlar tahlili ko‘rsatishicha, mazkur muammo hozirgi vaqtda uning talqiniga turlicha mazmun baxsh etuvchi, mahalliy va xorijiy olimlar tomonidan faol o‘rganilmoqda. Ye.V. Bondarevskaya kasbiy kompetentlik tushunchasini uning asosiy komponenti hisoblangan, “ta‘limda hunarmandni” emas, balki yuqori madaniyatli mutaxassisni shakllantirishga yordam beradigan “pedagogik madaniyat” tushunchasi bilan bog‘laydi.

Tadqiqotchilar o‘z tadqiqotlarida kompetentsiyaning turli ta‘lim yo‘nalishlarida turli jihatdan tahlil qilishgan. N.A. Muslimov bo‘lajak kasb ta‘limi o‘qituvchilarining kasbiy kompetentliklarini shakllantirishda tayanch, umumiy va maxsus kompetentlik darajalarini shakllantirish muhimligini aniqlagan [3.78]. Tayanch kompetentlikliklar – ta‘lim oluvchining ta‘lim jarayoni nihoyasida ega bo‘lgan barcha tushunchalari, bilimi, ko‘nikma va malakalaridir. Xulq-atvori va fikrlashi keng ma‘nodagi “kompetentlik” tushunchasiga kiritiladi. Ta‘lim jarayonining maqsadi ta‘lim oluvchining kompetentliklarini rivojlantirishni rag‘batlantirish hisoblanadi.

S.Ya. Batishev va B.S. Gershunskiy kasbiy kompetentlikni “savodxonlik kasbiy kompetentlik – madaniyat - mentalitet” umumiy bo‘g‘inidagi ta‘lim natijasi sifatida qaraydi. B.S. Gershunskiyning fikriga ko‘ra, kasbiy kompetentlik kasbiy bilimlar, fanni o‘zlashtirish ko‘nikmalari va ularni faoliyatda amalga oshirish malakalarining shakllanganligining ma‘lum darajasi, sifat va natijaviy ko‘rsatkichini aks ettiradi. Uning yozishicha, kasbiy kompetentlik, asosiy ravishda kasbiy ta‘limining darajasi, insonning tajribasi va individual qobiliyatlari, uning uzluksiz mustaqil ta‘limga va o‘z-o‘zini takomillashtirishga motivli intilishi, ishga ijodiy va mas‘uliyatli munosabati bilan aniqlanadi. U kasbiy kompetentlik funksional savodxonlikdan tashqari, fan mazmunidan ko‘ra shaxsning shakllantiriladigan sifatlari: mas‘uliyat, ijod, qiziquvchanlik, tirishqoqlik, yangi bilimlarni egallashga intilish, haqiqatni

estetik idrok etish, o'z ishining haqiqiy professionalini tasavvur etib bo'lmaydigan yuqori axloqiylikni ajratadi. Kasbiy kompetentlik o'z ichida falsafiy, psixologik, ijtimoiy, madaniy, shaxsiy tartibdagi jihatlarni qamrab oluvchi tizim sifatida ifodalanishi mumkin.

Kasbiy kompetentlik mutaxassis tomonidan alohida bilim, malakalarning egallanishini emas, balki har bir mustaqil yo'nalish bo'yicha integrativ bilimlar va harakatlarning o'zlashtirilishini nazarda tutadi. Suningdek, kompetentsiya mutaxassislik bilimlarini doimo boyitib borishni, yangi axborotlarni o'rganishni, muhim ijtimoiy talablarni anglay olishni, yangi ma'lumotlarni izlab topish, ularni qayta ishlash va o'z faoliyatida qo'llay bilishni taqozo etadi.

NATIJARLAR

Kasbiy kompetentlik negizida aks etuvchi sifatlarning mohiyati quyidagicha yoritiladi:

1. Ijtimoiy kompetentlik – ijtimoiy munosabatlarda faollik ko'rsatish ko'nikma, malakalariga egalik, kasbiy faoliyatda subyektlar bilan muloqotga kirisha olish.

2. Maxsus kompetentlik – kasbiy-pedagogik faoliyatni tashkil etishga tayyorlanish, kasbiy-pedagogik vazifalarni oqilona hal qilish, faoliyati natijalarini real baholash, BKMni izchil rivojlantirib borish bo'lib, ushbu kompetentlik negizida psixologik, metodik, informasion, kreativ, innovasion va kommunikativ kompetentlik ko'zga tashlanadi.

3. Shaxsiy kompetentlik -izchil ravishda kasbiy o'sishga erishish, malaka darajasini oshirib borish, kasbiy faoliyatda o'z ichki imkoniyatlarini namoyon qilish.

4. Texnologik kompetentlik - kasbiy-pedagogik BKMni boyitadigan ilg'or texnologiyalarni o'zlashtirish, zamonaviy vosita, texnika va texnologiyalardan foydalana olish.

5. Ekstremal kompetentlik - favqulotda vaziyatlar (tabiiy ofatlar, texnologik jarayon ishdan chiqqan)da, pedagogik nizolar yuzaga kelganda oqilona qaror qabul qilish, to'g'ri harakatlanish malakasiga egalik [4.85].

Pedagogning kasbiy kompetentligi–uning kasbiy tayyorgarligi va kasbiy yetuklikligini baholovchi me'yor. Kasbiy kompetentlik–mutaxassis tomonidan kasbiy faoliyatni amalga oshirish uchun zarur bo'lgan bilim, ko'nikma va malakalarning egallanishi va ularni amalda yuqori darajada qo'llay olinishi.

Pedagogning kasbiy kompetentlik tushunchasiga nisbatan ilmiy doirada turli munosabatlar ilgari suriladi. U mehnat subyektiga nisbatan aniq faoliyat talablari yoki aynan, subyektning aniq faoliyatning o'ziga xos jihatlari nisbatan munosabatini tavsiflovchi xususiyat sifatida qo'llaniladi. Ta'lim strategiyasining

modernizatsiyasida kompetentlikni bilim, malaka va ko'nikmalarga qarama-qarshi qo'yish emas, balki amalda qo'llay bilish nazarda tutilgan:

MUHOKAMA

Kompetentlik tushunchasi bilim, ko'nikma va malaka tushunchalarining keng ma'noda qo'llanilishi bo'lib, o'z tarkibiga (aslida, gap kompetentlikni bilimlarning oddiy adaptiv yig'indisi sifatida emas – malaka – ko'nikma tushunchalarining ma'nosi bu bir qancha boshqa tushunchalarni anglatadi). Kompetentlik tushunchasi o'zida kognitiv va operatsional-texnologik tarkibiy qismigina emas, balki motivatsion, axloqiy, ijtimoiy va xulqiy qismlarini ham oladi. U ta'lim natijalarini (bilim va malaka), qadriyatli yo'nalganlik tizimi, odatlar va boshqalarni jamlaydi.

Kompetentliklarni ikki turga ajratish mumkin:

1) o'quv fani yoki ta'lim yo'nalishi bilan bevosita bog'liq bo'lgan kompetentliklar – ixtisoslikka oid maxsus kompetentliklar;

2) barcha ta'lim yo'nalishlari bo'yicha ham muhim hisoblanadigan kompetentliklar – umumiy kompetentliklar. Umumiy kompetentliklar ba'zan "transversal ko'nikmalar" deb ataluvchi, ya'ni, barcha yoki ko'pchilik fanlar yo'nalishlariga xos bo'lgan ko'nikmalarga o'xshab ketadi. Umumiy kompetentliklarning qanchalik muhimligi to'g'risidagi bilimlarni rivojlantirish maqsadida ularning eng muhimlarining ro'yxatini to'zib olish zarur, ularning ahamiyati va oliy ta'lim muassasalarida rivojlantirilayotgan kompetentliklarga mos kelish darajasi aniqlanishi kerak.

Kompetentlik turlarining umumiy tomonlari va farqlari aniqlanib, ta'lim yo'nalishlari bo'yicha maxsus kompetentliklar ro'yxati shakllantirilishi kerak. Maxsus kompetentliklar guruhidan ularning qaysi birlari birinchi bosqichda, qaysisi ikkinchi bosqichda va qaysilari uchinchi bosqichda muhimligi, shuningdek, qaysi bosqichlari ularni rivojlantirish kerakligi aniqlanadi

Shuningdek, ta'lim mazmuni uch darajada:

- tayanch kompetentlik (o'quv rejasidagi barcha blok fanlari uchun);
- fanlararo kompetentlik (o'quv rejasidagi bir blok fanlari to'plami uchun);
- predmet doirasidagi kompetentlik (o'quv rejasidagi bir fan yuzasidan) shaklida

keltirilgan

Kompetentlik uch muhim omil bilan bog'liq bo'lgan zamonaviy pedagogik texnologiyalarni o'zlashtirishni nazarda tutadi:

- boshqa odamlar bilan munosabatlar madaniyatini;
- o'z faoliyat sohasi haqida axborot olish ko'nikmasini;
- o'quv axborotini boshqalarga berish ko'nikmasini.

Shunday qilib, professional-pedagogik kompetentlik quyidagi asosiy komponentlar bilan tavsiflanadi:

- shaxsiy-insoniy mo‘ljali;
- pedagogik jarayonni tizimli idrok etish;
- o‘z faoliyati sohasida mo‘ljali ola bilish;
- pedagogik texnologiyalarni o‘zlashtirganlik.

O‘qituvchidan talab qilinadigan kompetentlik quyidagi turlarga ajratiladi:

– professor-o‘qituvchi tomonidan o‘z bilimini muntazam ravishda boyitib borish, egallagan malakalarini takomillashtirishga tayyor bo‘lish, zamon yangiliklaridan boxabar bo‘lish;

– ta’lim jarayonida axborot kommunikatsiya, informasion texnologiyalari va o‘qitish vositalarining barcha turini qo‘llay olish ko‘nikma va malakasiga ega bo‘lish;

– anglangan va mustaqil faoliyat (mustaqil fikr, maqsad qo‘yish, o‘quv adabiyoti va qo‘shimcha manbalardan to‘g‘ri foydalana olish);

– tashabbuskorlikda o‘z harakatlari uchun javobgarlikni his qila olish;

– tanqidiy fikr yurita olish va dars jarayonida yuzaga kelgan muammoli vaziyatlarni ijobiy hal eta olish;

– hamkorlik, o‘zaro bir-birini tushunish, empatiya bildirish, o‘zaro hurmat va ishonchga asoslangan pedagogik muloqotni o‘rnata olish;

– chuqur kasbiy bilimdonlikka ega bo‘lish.

Hozirgi zamon oliy o‘quv yurti professor o‘qituvchisining kasbiy bilimdonligi va qobiliyati mezonlariga quyidagilar kiradi:

Ijtimoiy bilimdonlik – dars mobaynida auditoriya bilan samarali o‘zaro muomala shaklini tashkil eta olish, yoshlar bilan til topish va sog‘lom ma’naviy muhitni hosil qila olish qobiliyati.

Uslubiy bilimdonlik – barcha bilimlarini, ko‘rgan-kechirganlarni yoshlarga tushunarli, ravon tilda yetkaza olishi, ta’lim texnologiyasi va metodlaridan samarali foydalanishi.

Ixtisoslik bilimdonligi – o‘z fani va predmeti sohasi bo‘yicha chuqur va har tomonlama mukammal bilimlarga ega bo‘la olishi, o‘z ustida ishlash qobiliyati.

Psixologiyada ta’kidlanganidek, har bir shaxs takrorlanmasdir. U pedagogik jarayonning o‘z maqsadi, ishtiyoqi va shaxsiy xulqqa ega bo‘lgan ishtirokchisi hamdir. Pedagog doimo o‘z o‘zgarib boradigan inson bilan ishlaydi. Ularga yondashishda bir xil qolip, shakllanib qolgan xatti-harakatlardan foydalanish mumkin emas. Bu esa pedagogdan doimo ijodiy izlanib turishni talab qiladi.

Masalan, tadqiqotchi olim E.F.Zeer kasbiy kompetentlikning funksional taraqqiyotini tadqiq qilish kasbiy kamolotga erishish chog‘ida kompetentlikning turli

ko‘rinishlari integrasiyalashib borishini va ularning kasbiy muhim shaxs sifatleri bilan aloqasi kuchayib borishini ko‘rsatdi [2.14.].

Xususan, kasbiy kompetentlikning asosiy darajalariga kasbiy tayyorgarlik va tajriba, o‘zini o‘zi anglash, o‘z kuchiga ishonish, o‘zga insonlar tomonidan ko‘rsatilgan kamchiliklarni to‘g‘ri qabul qilish va shu kabi boshqa kasbiy kamolotni belgilab beruvchi shaxs xususiyatlarini kiritadi.

Kasbiy kompetentlik mutaxassis tomonidan alohida bilim, malakalarning egallanishini emas, balki har bir mustaqil yo‘nalish bo‘yicha integrativ bilimlar va harakatlarning o‘zlashtirilishini nazarda tutadi. Shuningdek, kompetentlik mutaxassislik bilimlarini doimo boyitib borishni, yangi axborotlarni o‘rganishni, muhim ijtimoiy talablarni anglay olishni, yangi ma‘lumotlarni izlab topish, ularni qayta ishlash va o‘z faoliyatida qo‘llay bilishni taqozo etadi.

Kasbiy kompetentsiyaga ega mutaxassis:

- o‘z bilimlarini izchil boyitib boradi;
- yangi axborotlarni o‘zlashtiradi;
- davr talablarini chuqur anglaydi;
- yangi bilimlarni izlab topadi;
- ularni qayta ishlaydi va o‘z amaliy faoliyatida samarali qo‘llaydi [44.81].

Kasbiy kompetentlikning tabiatini nazariy tahlil qilish, uning mazmunini modellashtirish, oliy ta'lim muassasasi talabalarining kasbiy kompetentligini shakllantirishning reflektiv monitoringi kontseptsiyasini ishlab chiqish ilgari surilgan gipotezani xar tomonlama asoslashga yitish imkonini beradi. Eksperimental nuqtai nazardan, gipotetik jihatdan oliy ta'lim muassasasi talabalarining kasbiy kompetentligini shakllantirishning reflektiv monitoringi texnologiyasi uni loyihalash va amalga oshirishning asosida quyidagilar qo'yilgan bo'lsa, samarali bo'ladi:

- talabalar va amalda ishlaydigan xodimlarning pedagogik fanlarni o'rganish jarayonida sifat etaloni asosida kasbiy kompetentlikni shakllantirishning o'zini baholash va reflektiv tashxisining mazmunga mos tegishli adekvat shakllari;

- maqsadlar shajarasini daraxtini qurish mantig'ida pedagogning kasbiy kompetentligini shakllantirishning didaktik asoslarini amalga oshirish orqali boshqaruvning darajalari, maqsad orientirlari (strategik, taktik, operatsion), bosqichlari va va motivatsion dasturli-maqsadli boshqaruv dasturlarini boshqarish va amalga oshirishning o'zaro aloqasi.

Shu maqsadda oldimizda quyidagi vazifalarni hal qilish vazifasi turibdi:

- eksperimental dastur ishlab chiqish;

- oliy ta'lim muassasasi talabalarining kasbiy kompetentligini shakllantirishning reflektiv monitoringi ishlab chiqilgan texnologiyasi samaradorligini tekshirish uchun maxsus tashkil etilgan empirik tadqiqot o'tkazish;

- olingan eksperimental ma'lumotlarning haqqoniyligini, erishilgan natijalarning ishonchliligini va qo'llanilgan usullarning validligini asoslash.

Pedagog barcha vaziyatlarda ham o'z faoliyatini muvaffaqiyatli olib borishi uchun doimiy ravishda o'z bilim va mahoratini oshirib, zamonaviy pedagogik va axborot texnologiyalari, ilg'or xorijiy pedagogik tajribalar, metod va usullarni muntazam o'rganib, pedagogik kasbiy bilim va ko'nikmalar hamda shaxsiy sifatlarga ega bo'ladi va uning amaliy faoliyati davomida zarur kompetensiyalari rivojlanadi. Har qanday ilmiy tadqiqotni amalga oshirishning metodologiyasi tanlab olinadigan g'oyalar, nazariya va yondashuvlar asosida o'rganiladigan hodisa va jarayon mohiyati talqin qilinishida o'z ifodasini topadi, obyekt to'g'risidagi tasavvurlar modellashtiriladi, uni samarali rivojlantirishning mexanizmlari, vosita va pedagogik shart-sharoitlari aniqlanadi [5].

Kasbiy kompetentlik - mutaxassis tomonidan kasbiy faoliyatni amalga oshirish uchun zarur bo'lgan bilim, ko'nikma va malakalarning egallanishi va ularni amalda yuqori darajada qo'llay olinishidir. Kasbiy kompetentlik mutaxassis tomonidan aloxida bilim, malakalarning egallanishini emas, balki har bir mustakil yunalish bo'yicha integrativ bilimlar va xarakterlarning o'z lashtirilishini nazarda tutadi.

Shuningdek, kompetensiya mutaxassislik bilimlarini doimo boyitib borishni, yangi axborotlarni o'rganishni, muxim ijtimoiy talablarni ang'lay olishni, yangi ma'lumotlarni izlab topish, ularni qayta ishlash va o'z faoliyatida qo'llay bilishni taqozo etadi. Kasbiy kompetentlik quyidagi xolatlarda yaqqol namoyon bo'ladi:

- murakkab jarayonlarda va noaniq vazifalarni bajarishda;
- bir-biriga zid ma'lumotlardan foydalanishda; -kutilmagan vaziyatda xarakter rejasiga ega bo'la olishda Kasbiy kompetensiyaga ega mutaxassis eng avvalo:
 - o'z bilimlarini izchil boyitib boradi xamda yangi axborotlarni uzlashtiradi;
 - davr talablarini chukur ang'laydi va yangi bilimlarni izlab topadi;
 - ularni kayta ishlaydi va uz amaliy faoliyatida samarali qo'llay oladi ;

Zamonaviy ta'limning asosiy maqsadi jamiyat va davlat uchun har tomonlama rivojlangan, jamiyatga, mehnat faoliyatiga ijtimoiy moslashuvchan, o'z ustida ishlay oladigan shaxsni tayyorlashdan iborat. Demak, har tomonlama rivojlangan shaxs tarbiyasida pedagoglarning kompetentlik darajasi muhim ahamiyatga ega. Ta'lim va tarbiya jarayonida yoshlar ajdodlar tomonidan to'plangan bilim, odob, urf-odat, madaniyat va mehnat ko'nikmalarini o'zlashtirishi, hayotiy tajriba asosida jamiyatda o'zining munosib o'rnini egallashi, salohiyati va dunyoqarashining shakllanishida

pedagog shaxsi, uning kasbiy mahorati muhim ahamiyat kasb etadindesak mubolag'a bo'lmaydi.

XULOSA

Yuksak malakali mutaxassislar tayyorlashga yo'naltirilgan ta'limiy muhitni ta'lim muassasalarida shakllantirish uchun zaruriy shart-sharoitlarni yaratishda o'qituvchilarning ehtiyojlari va imkoniyatlarini o'rganish asosida ularning kasbiy kompetentligini takomillashtirish va rivojlantirish zarur bo'lib, mazkur jarayonda motivlashtirish o'ziga xos ahamiyat kasb etadi.

Kasbiy kompetentlikni rivojlantirish jarayonlarida ham motivlar o'ziga xos ahamiyat kasb etadi, chunki ular kasbiy ta'lim-tarbiya jarayoni va tarbiyaviy munosabatlar jarayonlarining samaradorligiga bog'liq bo'lib, kasbiy kompetentlikni rivojlantirish jarayonlari natijaviyligini ifodalaydi.

Ta'lim muassasalarida umumiy manfaatlar uyg'unlashuvida va ehtiyojlarni qondirish yo'nalishida belgilanadigan maqsadni tanlash va unga erishish jarayonida, ya'ni o'qituvchilarni o'z kasbiy mahoratini rivojlantirishga undovchi va harakatga keltiruvchi motivlarning ahamiyati va ta'siri ularning tasavvuri orqali sinovdan o'tadi.

Motivlarni o'qituvchilar tomonidan qabul qilinishida ularning ishonchliligi, ta'sirchanligi va ahamiyatini asoslash orqali o'qituvchilarga ta'sir ko'rsatish motivlashtirishni ifodalaydi. Psixologik adabiyotlarda motivlashtirish keng ma'noda inson hayotining (uning xulq-atvori, va mohiyatining) murakkab, ko'p qirrali boshqaruvchisi deb keltiriladi. O'qituvchilar faoliyati turli motivlar yordamida boshqarilishi mumkin. Motivlar yordamida irodaviy xatti-harakatlarni vujudga keltiruvchi va faoliyatni muvofiqlashtiruvchi ta'siri samarali hisoblanib, faoliyat natijalarining samaradorligi motivlarning xususiyatiga bog'liq bo'ladi, bu o'z navbatida motivlashtirish jarayonining samaradorligini ifodalaydi.

ADABIYOTLAR RO'YXATI (REFERENCES)

1. Ўзбекистон Республикаси Президентининг 2019 йил 8 октябрдаги “Ўзбекистон Республикаси олий таълим тизимини 2030 йилгача ривожлантириш концепциясини тўғрисида”ги ПФ-5847-сон Фармони. Қонун ҳужжатлари тўплами миллий базаси <https://lex.uz/>
2. Зеер Э.Ф. Психолого-дидактические конструкты качества профессионального образования. // М.: "Образование и наука" журналы. 2002. №2. С. -14.
3. Muslimov N.A. va boshkalar. Kasb ta'limi o'qituvchilarining kasbiy kompetentligini shakllantirish texnologiyasi. / Monografiya. - T.: "Fan va texnologiya" nashriyoti, 2013. 76-81 b.
4. Маркова А.К. Психологический анализ профессиональной компетентности

учителя // Советская педагогика. – 1990. – № 8. – С. 82-88.

5. Karimova, M. O., & Saidullaeva, A. R. (2020). Pedagogical basis of the use of universal and national values in the spiritual and moral education of children in the family. *PalArch's Journal of Archaeology of Egypt/Egyptology*, 17(7), 8547-8555.
6. Karimova, M., & Tuychieva, R. (2019). THE PEDAGOGICAL BASICS OF TRAINING STUDENTS FOR PROFESSIONAL, MORAL AND EDUCATIONAL FUNCTION. *Scientific Bulletin of Namangan State University*, 1(10), 311-317.
7. Karimova, M. O., & Sharipova, D. A. (2023). BO 'LAJAK MUTAXASSISLARNI INNOVATSION YONDOSHUV ASOSIDA PEDAGOGIK AMALIYOTINI TAKOMILLASHTIRISH PEDAGOGIK MUAMMO SIFATIDA. *Oriental renaissance: Innovative, educational, natural and social sciences*, 3(1), 18-26.
8. Каримова, М., & Тоджиев, Х. (2021). Ўқув жараёнини технологик ташкил этиш хусусиятлари. *Общество и инновации*, 2(8/S), 227-233.
9. Каримова, М. (2021). Мутахассисни касбий тайёрлаш жараёнини моделлаштириш. *Общество и инновации*, 2(8/S), 274-282.
10. Ма'муров, А. А. (2022). TARBIYA JARAYONIDA AMALIY SAN'ATDAGI USTOZ VA SHOGIRD ODOBI. *Oriental renaissance: Innovative, educational, natural and social sciences*, 2(10-2), 138-142
11. Sulaymonova, S. B. Q. (2021). TASVIRIY SAN'AT ORQALI DUNYO SIVILIZATSIYASINI O'RGANISH OMILLARI. *Academic research in educational sciences*, 2(6), 730-735.
12. Мадаминов, Н. М. (2022). ТАЪЛИМ ЖАРАЁНИДА ТАСВИРИЙ САНЪАТНИ РИВОЖЛАНТИРИШ ВА КОМПЬЮТЕР ГРАФИКАСИДАН КЕНГ ФОЙДАЛАНИШ ЕЧИМЛАРИ. *Oriental renaissance: Innovative, educational, natural and social sciences*, 2(10-2), 46-50.
13. Yunusaliyev, M. T. (2022). RANGTASVIRDA KONTRAST VA NYUANS'LARNING AHAMIYATI. *Oriental renaissance: Innovative, educational, natural and social sciences*, 2(10-2), 174-182.
14. Qurbonova, B. M. (2022). ME'MORIY OBIDALARNING BADIY, ESTETIK QIYMATIDAN SAMARALI FOYDALANISH. *Oriental renaissance: Innovative, educational, natural and social sciences*, 2(10-2), 106-109.
15. Бобоева, З. (2022). ИЖТИМОЙ ФАОЛЛИКНИ РИВОЖЛАНТИРИШДА ТАСВИРИЙ САНЪАТНИНГ ЎРНИ. *Oriental renaissance: Innovative, educational, natural and social sciences*, 2(10-2), 51-55.
16. Yuldashev, I. (2022). URF-ODAT VA MAROSIMLAR MILLIY LIBOSLARNI SHAKLLANTIRUVCHI ASOSIY VOSITA. *Oriental renaissance: Innovative, educational, natural and social sciences*, 2(10-2), 78-83.

17. Сулайманова, С. Б. К. (2022). BADIY TA'LIMDA TALABALARNI O'QITISHDA SAMARALI DIDAKTIK PRINSIPLARDAN FOYDALANISH USULLARI. *Oriental renaissance: Innovative, educational, natural and social sciences*, 2(10-2), 143-150.
18. Yuldashev, I. (2022). QADIMGI AN'ANALAR DAVOMIYLIGI USUL VA USLUBLARINI TURLI YO'NALISHLARDA TASVIRLASHDA KITOBAT HAMDA MINIATYURA SAN'ATINING O'ZIGA XOS XUSUSIYATLARI. *Oriental renaissance: Innovative, educational, natural and social sciences*, 2(10-2), 209-216.
19. Ахмедова, Н. Э. (2022). МУЪЖАЗ САНЪАТНИНГ БЕТАКРОР НАФОСАТ ОЛАМИ. *Oriental renaissance: Innovative, educational, natural and social sciences*, 2(10-2), 125-130.
20. Ахмедова, Н. Э. (2022). БУГУНГИ ЁШ АВЛОДНИ АХЛОҚИЙ, КОГНИТИВ ВА ЭСТЕТИК ТАРБИЯСИНИ ШАКЛЛАНТИРИШДА КИТОБОТ САНЪАТИНИНГ ЎРНИ. *Oriental renaissance: Innovative, educational, natural and social sciences*, 2(10-2), 204-208.
21. Юнусалиев, М., Мадаминов, Н., & Мамуров, А. (2022). МЕТОДИКА РАБОТЫ НАД РИСОВАНИЕМ НАТЮРМОРТА. *Research Focus*, 1(2), 326-332.
22. Мадаминов, Н. М. (2022). ТАЪЛИМ ЖАРАЁНИДА ТАСВИРИЙ САНЪАТНИ РИВОЖЛАНТИРИШ ВА КОМПЬЮТЕР ГРАФИКАСИДАН КЕНГ ФОЙДАЛАНИШ ЕЧИМЛАРИ. *Oriental renaissance: Innovative, educational, natural and social sciences*, 2(10-2), 46-50.
23. Мадаминов, Н. М. (2022). МАСОФАВИЙ ТАЪЛИМ ПЛАТФОРМАЛАРИ ИМКОНИАТЛАРИНИ ОЛИЙ ТАЪЛИМДА ТАКОМИЛЛАШТИРИШ МУАММОЛАРИ. *Oriental renaissance: Innovative, educational, natural and social sciences*, 2(10-2), 115-119.
24. Мадаминов, Н. М. (2022). ТАЪЛИМДА ИНФОРМАЦИОН ТЕХНОЛОГИЯЛАРНИ РИВОЖЛАНТИРИШ ВА ТАЛАБАЛАРДА КАСБИЙ КЎНИКМАЛАРНИ ШАКЛЛАНТИРИШ. *Oriental renaissance: Innovative, educational, natural and social sciences*, 2(10-2), 200-203.
25. Madaminov, N. M., Yunusaliyev, M. T., & Mamurov, A. A. (2022). TASVIRIY SAN'ATDA RANGLAR GARMONIYASI (ЦВЕТОТЕРАПИЯ) ORQALI INSONLARNI DAVOLASHNING O'ZIGA XOSLIGI. *Oriental renaissance: Innovative, educational, natural and social sciences*, 2(12), 1265-1272.

RANGLARNING ASOSIY XUSUSIYATLARI VA ULARNING AMALIY SAN'ATDA QO'LLANILISHI

Rahmonali Sohibov

Farg'ona davlat universiteti o'qituvchisi.

ANNOTATSIYA

Maqolada oliy ta'lim tizimida tasviriy san'atni o'qitishda ranglar bilan ishlash, ranglar haqida umumiy ma'lumotlar, ranglar hususiyatlari va ahamiyati, qadim zamonlardan xalq amaliy san'atida usta naqqoshlar tomonidan unumli foydalanib kelinayotganligi yoritib berilgan.

Kalit so'zlar: kompozitsiya, tabiat, fazo, muhit, forma, mazmun, uyg'unlik, yaxlitlik, badiiylik, funktsionallik, ijtimoiy mazmun, ijtimoiy asoslar, ifoda vositasi, estetik talablar, xalq amaliy san'ati, ma'naviyat, estetik did, ramziylik, xromatik, rang spektri.

АННОТАЦИЯ

В статье рассказывается о том, как работать с цветом при обучении изобразительному искусству в системе высшего образования, общие сведения о цветах, характеристиках и значении цветов, а также о том, как мастера-живописцы с древних времен эффективно использовали их в народном творчестве.

Ключевые слова: композиция, природа, пространство, атмосфера, форма, содержание, гармония, целостность, художественность, функциональность, социальное содержание, социальные основы, средства выразительности, эстетические требования, народное творчество, духовность, эстетический вкус, символизм, хроматика, цветовая гамма.

ABSTRACT

The article talks about how to work with color when teaching fine arts in higher education, general information about colors, characteristics and meaning of colors, as well as how master painters from ancient times used them effectively in folk art.

Key words: composition, nature, space, atmosphere, form, content, harmony, integrity, artistry, functionality, social content, social foundations, means of expression, aesthetic requirements, folk art, spirituality, aesthetic taste, symbolism, chromaticity, colors. .

KIRISH

Dunyo cheksiz sir-sinoatlardan iboratdir. Uni bamisoli musavvirning “Qora kvadrat” asariga ramziy ma'noda o'xshatsa bo'ladi. Zero, “kvadrat” -uning adabiy yaratilganligini, to'rt tomoni — cheksizlik timsolini anglatsa, “qora rang” esa

mavhumlik dunyo sir-sinoatining barchasini anglab bo‘lmas sir ekanligidan dalolat beradi. Insoniyat qanchalik shu sirlami bilishga harakat qilmasin, biroq uning tafakkuri o‘zlik qilishi, tabiiydir. Pirovardida, bu mo‘jizalarni o‘rganish uchun insonga cheksiz umr kerak bo‘lishi haqida falsafiy xulosaga kelasan, kishi.

Borliqni kuzatar ekanmiz, bizni qurshab turgan olam turli-tuman

ranglardan iborat ekanligini ko‘rib hayratga tushamiz. “Bu ranglarda qanchalik ma’no yotadi?” -deb o‘yga tolasan. Ajdodlarimiz tabiatning shu sirli olamiga hayratga tushib, asrlar davomida uni o‘rganib kelishgan.

Har bir rang bir olam ma’noni anglatadi. “Nima uchun tabiat yashil rangda yaratilgan? Buning sababi nimada? Agar tabiat qizil yoki sariq rangli bo‘lsa, qanday ma’noni anglatgan bo‘lar edi? Qaysi ranglar inson kayfiyatini ko‘taradi? Qay biri salbiy yoki ijobiy ta’sir ko‘rsatadi? Inson yoki hayvonlarning ranglari orqali ular salomatligini aniqlasa bo‘ladimi?”. Asrlar davomida ajdodlarimiz, fan arboblari muayyan darajada ilmiy tadqiqot ishlarini, tajribalarni o‘tkazib kelishmoqda. Hozirda, hatto ba’zi rivojlangan mamlakatlarda maxsus rang institutlari va ilmiy laboratoriyalar bu borada samarali faoliyat ko‘rsatib kelishmoqda. Bu o‘rinda Yaponiyaning Tokio shahridagi dunyoga mashhur rang institutini ta’kidlash mumkin. Yirik olimlar tomonidan rang tufayli ramziy ma’noda “so‘zlashish”, ranglar vositasida insonlarni davolash, tarbiyalash, ranglar jilg‘asi orqali falsafiy fikr yuritish, rang orqali insonlarning ichki dunyosini anglash, shuningdek, ranglarning qishloq xo‘jaligi unumdorligini oshirishda, iqtisodda va boshqa masalalarni ijobiy hal etishdagi mavqeyi haqida tadqiqotlar olib borilmoqda.

Ajdodlarimiz bizga rang va uning inson hayotidagi o‘rni, shifobaxshligi, tarbiyaviy, falsafiy va ruhiy tomonlari haqida juda ko‘p ma’naviyat xazinalarini qoldirib ketganlar. Afsuski, bu ma’naviy merosdan to‘liq foydalana olmayapmiz. Chunonchi, ta’lim va tarbiyada, tibbiyot, texnika, qishloq xo‘jaligi, iqtisod va boshqa sohalarda bu masalalarga yetarli darajada urg‘u berilmayapti. Holbuki, jahonning rivojlangan mamlakatlarida ranglarning inson hayotidagi o‘rniga juda katta ahamiyat berilmoqda.

MUHOKAMA VA NATIJALAR

Ma’lumki, ta’lim tizimida rangshunoslik fani o‘rgatiladi. Lekin, hozirgi zamon talabiga javob beradigan darslik o‘quv-qo‘llanma, elektron versiya va boshqalar yetarli emas. Rangshunoslik fanining o‘qitish metodikasi bo‘yicha ilmiy tadqiqot ishlari deyarli olib borilmagan.

Ajdodlarimizni amaliy san’at turlaridan qoldirgan ma’naviy merosiga murojaat qilsak, qanday buyum yoki bezak bo‘lmasin, ular shakl, rang va hajmga ega. Masalan, o‘sha bezakning rangi inson psixikasiga turlicha ta’sir etadi, bu ranglar

o'ziga xos ramziy ma'noga hamda shifobaxsh xosiyatga ega bo'ladi. Shunday ekan amaliy san'atning bo'lajak usta — muallimi rangshunoslik fanini chuqur va atroflicha bilishi zarur.

Biz ko'rayotgan hamma narsa qandaydir rangga ega. Atrofingizga qarang, qandaydir rangga ega bo'lmagan narsani yoki buyumni topa olmaysiz, to'g'rimi. Tabiatda ranglar turfa xil, qizil, sariq, ko'k, yashil, kulrang, qora va hokazo. Ulardan biri yorqin, toza bo'lsa, biri xira va bo'zargan. Ba'zan ranglar shu darajada noaniq bo'ladi, katta qiyinchilik bilan nom tanlaysan kishi. Lekin baribir ular rang hisoblandi.

Bir-biridan farq qiluvchi ranglarning soni juda ko'p. Bularni ko'rib chiqish uchun hamma ranglarni u yoki bu guruhga kiruvchi har bir rangning asosiy hususiyatlarini topishimiz kerak.

Hamma ranglarni ikki katta guruhga bo'lish mumkin. Bu ranglar axromatik va xromatik ranglar deyiladi. Oq, qora va kulrangning eng ochidan eng to'qigacha bo'lgani axromatik ranglar hisoblanadi. Ikkinchi guruhga qolgan barcha ranglar, qizil, sariq, yashil, ko'k, binafsharang, ularning orasidagi barcha oraliq va nozik farqlar birgalikda kiradi. Bular xromatik ranglar hisoblanadi.

Axromatik ranglar. Har bir axromatik rang ma'lum yorug'likka ega, shu bilan birga bir axromatik rangda yorqinlik juda kuchli, birisida kamroq, uchinchisida yanayam kam va hokazo. Axromatik ranglar bir-biridan faqat yorqinligi bilan farq qiladi. Agar ikkita axromatik rang bir xil yorqinlikda bo'lsa, ular bir-biridan mutlaqo farq qilmaydi.

Axromatik ranglarni shartli beshta guruhga bo'lish mumkin: oq, och kulrang, o'rtacha kulrang, to'q kulrang va qora ranglar. Bu guruhlar orasida albatta chegara mavjud emas.

Xromatik ranglar. Har bir xromatik rang uch hil hususiyatga ega:

1. Rang tusi.
2. Yorug'lik.
3. To'yinganlik.

1. Rang tusi, bu – biz ranglardan biri qizil, boshqasi sariq, uchinchisi ko'k va hokazo deb ataganimizdagi nazarda tutiladigan xromatik rang hususiyatidir. Rang tuslari ularning nomlaridan ko'ra ko'proq. Masalan sariqdan yashilga o'tishni tashkil qiluvchi barcha ranglar, bir hil rang tusiga ega bo'lganligi holda sarg'ish- yashil deb nomlanadi. Haqiqatdan ham, bu ranglarning har biri qo'shni ranglarning rang tusidan farq qiluvchi o'zining alohida rang tusiga ega. Hammasi bo'lib 150 ga yaqin rang tuslari bor.

2. Ranglarning yorug'ligi deb, bir rangni yorug', boshqasini to'q deganimizda nazarda tutiladigan ularning hususiyatiga aytiladi. Har bir xromatik rangda ma'lum yorug'lik bor. Hamma xromatik ranglarni kamayuvchi yoki o'suvchi yorug'ligi bo'yicha bir qatorga qo'yishimiz mumkin. Yorug'lik ham axromatik, ham xromatik ranglar hususiyati bo'lgach, uni hamma ranglarning eng asosiy va umumiy hususiyati deb hisoblash mumkin.

3. Xromatik ranglarning to'yinganligi deb, bu ranglarning unga yorug'ligi bo'yicha teng bo'lgan axromatik ranglardan farqlanish darajasiga aytiladi. Agar toza yashil rangga u bilan yorug'ligi bir xil bo'lgan ozgina kulrang aralashtirilsa, bundan rang tusi o'zgarmaydi, yashil rangning yorug'ligi ham o'zgarmaydi, sababi unga qo'shilgan kulrang yorug'ligi bo'yicha bir xil. Lekin yangi yashil rang dastlabkisidan farq qilib, xiralashib qoladi, kamroq yashillikda bo'ladi. Mana shu o'zgarish to'yinganlikning o'zgarishi bo'ladi. Yangi hosil bo'lgan rang dastlabkisidan kamroq to'yingan bo'ladi. Biror xromatik rangga u bilan yorug'lik bo'yicha teng bo'lgan axromatik rangning katta miqdori qo'shilsa, uning to'yinganligi sekin asta kamayib boradi. Har qanday toza, maksimal to'yingan rang va yorug'ligi bo'yicha unga teng kulrang orasida biz to'yinganlikning turli darajasidagi oraliq ranglar qatorini qo'ya olamiz.

Agar birorta maksimal to'yingan rangga borgan sari ko'proq oq rangni qo'shib borsak, tobora to'yinganligi kamayuvchi, yorug'ligi oshib boruvchi ranglar qatoriga ega bo'lamiz. Agar maksimal to'yingan rangga qora rangni ko'proq qo'shib borsak, to'yinganlik ham, yorug'lik ham kamayib borishini ko'ramiz.

Rang tozaligi berilgan rangning umumiy yorqinligidagi toza spektralning ulushidir. Ranglarning eng tozalari bu spektral ranglardir.

Bizni o'rab turgan olamning hamma rang xilma-xilligidan uchta xromatik rangni- qizil, sariq va ko'k, shuningdek, ikki axromatik- oq va qora ranglarni ajratish mumkin. Aynan ular rassomlarga eng boy palitrani- ranglar gammasini hosil qilib beradi.

Xromatik ranglar, ular qanday rang bilan taqqoslanayotganligiga qarab "iliq" va "sovuq" deb idrok etiladi. Masalan, iliq (qizil) ranglar guruhiga to'q sariq (zarg'al- doq) malina rangga nisbatan iliqroq, sovuq ranglar guruhida binafsharang ko'k rangga nisbatan iliqroq va hokazo.

Rang "salmog'i" haqidagi taassurot, rangning yorug'lik va to'yinganlik hususiyatiga bog'liq bo'ladi. Rang qanchalik to'q bo'lsa, u shunchalik "og'ir", ya'ni "salmoqli" bo'ladi. Bu barcha axromatik va xromatik ranglarga, bitta rang tusidagi ranglarga va turli rang tusidagi ranglarga tegishli. Ko'proq to'yingan ranglar kam to'yinganlarga nisbatan og'irroq bo'lib tuyiladi. Rangning "og'irligi" yoki "yengil-

ligi” (quyuqlik yoki shaffoflik) faqat rangning o’ziga bog’liq bo’lmay, bo’yoqni surtish usuli va materialiga ham bog’liq bo’ladi. Korpusli, fakturali ranglar tasvirga, shaffof bo’yoqlarga nisbatan kattaroq og’irlik taasurotini beradi.

Bir xil tekislikda joylashgan turli ranglarni biz ba’zan yaqinroq, bazan uzoqroq deb idrok qilamiz. Ranglarning bu “turtib chiqqan” va “uzoqlashgan” deb ataluvchi ko’rinishini (fazoviy hususiyatlar) spektorini ko’rib chiqib, osongina sezish mumkin. Bunday “turtib chiqqan” ranglarga iliq ranglar kiradi: sariq, zarg’aldoq, qizil; “uzoqlashgan” ranglarga sovuq ranglar kiradi: ko’k, yashil, binafsharang. Ko’k ranglar qizil ranglarga nisbatan uzoqlashgan ranglar hisoblanadi.

Rang tusidan tashqari ranglarni fazoviy hususiyatiga ta’sir ko’rsatadi: to’yinganlik va yorug’lik, demak, rang qanchalik to’yingan va yorug’ bo’lsa, u shunchalik yaqinroq tuyiladi.

Chuqurlikni idrok qilishga ranglarning birikuvi ularning muhitga munosabati, rang maydoni, uning fakturaviyligi tasiri katta tasir ko’rsatadi. Ranglar qanchalik to’yingan bo’lsa, ular qanchalik katta maydonni egallagan bo’lsa, shunchalik yaqin bo’lib tuyiladi.

Spektor aylanasi ranglar uyg’unlashuvining asosi bo’lgan rang munosabatlarini o’rnatish imkonini beradi. Diametrning qarama-qarshi uchlarida joylashgan ranglar qo’shimcha yoki kontrast ranglar hisoblanadi, masalan, zarg’aldoq ko’kka, qizil yashilga qo’shimcha va h. Yonma-yon joylashgan ranglar nyuans ranglar yoki o’xshash ranglar hisoblanadi. Ular o’z tabiati boyicha bir rang tusi gradatsiyasiga tegishli (spektordagi joyi bilan aniqlovchi sovuq yoki iliq rang turi bilan) bo’ladi.

FOYDALANILGAN ADABIYOTAR (REFERENCES)

1. Xudayberganov R.A. “Kompozitsiya”. O’quv qo’llanma. T.: “Sharq” 2007. – 203 b.
2. Xudayberganov R. A. “Rangshunoslik asoslari”, O’quv qo’llanma. T.: “G’.G’ulom” 2006. – 92 b. (elektron nushasi mavjud)
3. “The Color Guide and Glossary”. 2004-52 b.
4. Nabiyev. M. Rangshunoslik va Rangtasvir asoslari. T. 1995 yil.
5. Beda. V. Rangtasvir. M. 1968 yil
6. Ma’Murov, A. A. (2022). TARBIYA JARAYONIDA AMALIY SAN’ATDAGI USTOZ VA SHOGIRD ODOBI. *Oriental renaissance: Innovative, educational, natural and social sciences*, 2(10-2), 138-142
7. Sulaymonova, S. B. Q. (2021). TASVIRIY SAN’AT ORQALI DUNYO SIVILIZATSIYASINI O’RGANISH OMILLARI. *Academic research in educational sciences*, 2(6), 730-735.

8. Мадаминов, Н. М. (2022). ТАЪЛИМ ЖАРАЁНИДА ТАСВИРИЙ САНЪАТНИ РИВОЖЛАНТИРИШ ВА КОМПЬЮТЕР ГРАФИКАСИДАН КЕНГ ФОЙДАЛАНИШ ЕЧИМЛАРИ. *Oriental renaissance: Innovative, educational, natural and social sciences*, 2(10-2), 46-50.
9. Yunusaliyev, M. T. (2022). RANGTASVIRDA KONTRAST VA NYUANS'LARNING AHAMIYATI. *Oriental renaissance: Innovative, educational, natural and social sciences*, 2(10-2), 174-182.
10. Qurbonova, B. M. (2022). ME'MORIY OBIDALARNING BADIY, ESTETIK QIYMATIDAN SAMARALI FOYDALANISH. *Oriental renaissance: Innovative, educational, natural and social sciences*, 2(10-2), 106-109.
11. Бобоева, З. (2022). ИЖТИМОЙ ФАОЛЛИКНИ РИВОЖЛАНТИРИШДА ТАСВИРИЙ САНЪАТНИНГ ЎРНИ. *Oriental renaissance: Innovative, educational, natural and social sciences*, 2(10-2), 51-55.
12. Yuldashev, I. (2022). URF-ODAT VA MAROSIMLAR MILLIY LIBOSLARNI SHAKLLANTIRUVCHI ASOSIY VOSITA. *Oriental renaissance: Innovative, educational, natural and social sciences*, 2(10-2), 78-83.
13. Сулайманова, С. Б. К. (2022). BADIY TA'LIMDA TALABALARNI O'QITISHDA SAMARALI DIDAKTIK PRINSIPLARDAN FOYDALANISH USULLARI. *Oriental renaissance: Innovative, educational, natural and social sciences*, 2(10-2), 143-150.
14. Yuldashev, I. (2022). QADIMGI AN'ANALAR DAVOMIYLIGI USUL VA USLUBLARINI TURLI YO'NALISHLARDA TASVIRLASHDA KITOBT HAMDA MINIATYURA SAN'ATINING O'ZIGA XOS XUSUSIYATLARI. *Oriental renaissance: Innovative, educational, natural and social sciences*, 2(10-2), 209-216.
15. Ахмедова, Н. Э. (2022). МЎЪЖАЗ САНЪАТНИНГ БЕТАКРОР НАФОСАТ ОЛАМИ. *Oriental renaissance: Innovative, educational, natural and social sciences*, 2(10-2), 125-130.
16. Ахмедова, Н. Э. (2022). БУГУНГИ ЁШ АВЛОДНИ АХЛОҚИЙ, КОГНИТИВ ВА ЭСТЕТИК ТАРБИЯСИНИ ШАКЛЛАНТИРИШДА КИТОБОТ САНЪАТИНИНГ ЎРНИ. *Oriental renaissance: Innovative, educational, natural and social sciences*, 2(10-2), 204-208.
17. Юнусалиев, М., Мадаминов, Н., & Мамуров, А. (2022). МЕТОДИКА РАБОТЫ НАД РИСОВАНИЕМ НАТЮРМОРТА. *Research Focus*, 1(2), 326-332.
18. Мадаминов, Н. М. (2022). ТАЪЛИМ ЖАРАЁНИДА ТАСВИРИЙ САНЪАТНИ РИВОЖЛАНТИРИШ ВА КОМПЬЮТЕР ГРАФИКАСИДАН КЕНГ ФОЙДАЛАНИШ ЕЧИМЛАРИ. *Oriental renaissance: Innovative,*

educational, natural and social sciences, 2(10-2), 46-50.

19. Мадаминов, Н. М. (2022). МАСОФАВИЙ ТАЪЛИМ ПЛАТФОРМАЛАРИ ИМКОНИАТЛАРИНИ ОЛИЙ ТАЪЛИМДА ТАКОМИЛЛАШТИРИШ МУАММОЛАРИ. *Oriental renaissance: Innovative, educational, natural and social sciences*, 2(10-2), 115-119.

20. Мадаминов, Н. М. (2022). ТАЪЛИМДА ИНФОРМАЦИОН ТЕХНОЛОГИЯЛАРНИ РИВОЖЛАНТИРИШ ВА ТАЛАБАЛАРДА КАСБИЙ КЎНИКМАЛАРНИ ШАКЛЛАНТИРИШ. *Oriental renaissance: Innovative, educational, natural and social sciences*, 2(10-2), 200-203.

21. Madaminov, N. M., Yunusaliyev, M. T., & Mamurov, A. A. (2022). TASVIRIY SAN'ATDA RANGLAR GARMONIYASI (ЦВЕТОТЕРАПИЯ) ORQALI INSONLARNI DAVOLASHNING O 'ZIGA XOSLIGI. *Oriental renaissance: Innovative, educational, natural and social sciences*, 2(12), 1265-1272.

22. Boboyeva, Z. A., & Mo'Minova, D. B. Q. (2022). TALABALARNING KREATIVLIK QOBILİYATLARINI RIVOJLANTIRISHNING NAZARIY ASOSLARI. *Oriental renaissance: Innovative, educational, natural and social sciences*, 2(10-2), 221-233.

23. Zulfiya, B., & Raxmonali, S. (2022). SAN'ATNING IJTIMOİY HAYOTNING MURAKKAB MUNOSABATLARI BILAN ALOQADORLIGI. *Research Focus*, 1(2), 296-300.

24. Zulfiya, B., Rakhmonali, S., Murodjon, K., & Makhpuzakhon, A. (2021). Drawing Tools And Design Elements In Geometric Drawing. *Turkish Online Journal of Qualitative Inquiry*, 12(10).

25. Zulfiya, B., Rakhmonali, S., & Murodjon, K. (2021). A BRIEF HISTORY OF THE DEVELOPMENT AND TEACHING OF DRAWING SCIENCE IN UZBEKISTAN.

ЎЗБЕКИСТОН БУҒДОЙ САРИҚ ЗАНГ КАСАЛЛИГИ МАҲАЛЛИЙ ИРҚЛАРИГА ЎСИМЛИК САРИҚ ЗАНГ ГЕНЛАРИНИНГ ХИМОЯ РЕАКЦИЯСИ

Х.С.Тўрақулов,
Д.Ш.Шокирова,
Т.А. Бозоров

ЎзР ФА Генетика ва ўсимликлар экспериментал биологияси институти

АННОТАЦИЯ

Мақолада буғдойнинг сариқ занг касаллигига Ўзбекистон дала иқлим шароитида ва ирқларига ўсимлик чидамлик генларининг касалликга қарши курашида ўсимликни қай даражада химоя қила олиши баҳоланган. Тадқиқот натижасида маҳаллий ирқларга Yr5, Yr10, Yr15, YrSp генлари мутлоқ чидамликни таъминласа, Yr2, Yr27, Yr32, YrSP генлари харорат ошган сари чидамликни кучайтириб, хароратга боғлиқ чидамликни таъминлаши аниқланди. Yr2, Yr27, Yr32, YrSP генлари касаллик пайдо бўлган бахорнинг эртарақ даврларда MS реакциясини бериб, кун исий бошлагача, охирги баҳолашларда MR, яъни хлоротик ва некроз доғлар кўпроқ бўладиган ўртача чидамлик даражасини бериши маълум бўлди. Ушбу генлардан селекцион мақсадларда фойдаланиши, гарчи ўсимлик касаллансада, касалланишни секинлатиши ёки умуман тўхтатиши орқали зарарни кескин камайитиши мумкин.

Калит сўзлар; Буғдой намуналари, MR, MS, S, сариқ занг, YRTN кўчатзориди

ABSTRACT

In the article assesses, in what degree resistance genes can protect plant from wheat yellow rust disease in the field climate condition and races of Uzbekistan. As a result of the study, it was found that the Yr5, Yr10, Yr15, YrSp genes provide absolute resistance to local races, and the Yr2, Yr27, Yr32, YrSP genes increase resistance with increasing temperature and provide temperature-dependent resistance. It was found that the Yr2, Yr27, Yr32, YrSP genes give MS reactions earlier at the beginning of the disease, and as the passing time or temperature increases, reactions changes to MR from MS, i.e. showing chlorotic and necrotic spots. However, selective use of these genes can greatly reduce damage by slowing or stopping the disease if the plant becomes infected.

Keywords; Wheat samples, MR, MS, S, yellow rust, YRTN nursery

КИРИШ

Буғдойнинг занг касаллиги Марказий Осиё минтақасида энг кенг тарқалган ва буғдойнинг энг асосий касаллиги бўлиб, буғдой ҳосилига катта зарар келтиради. Ушбу минтақа аҳолиси эса буғдойнинг маҳсулоти бўлмиш ун ва нон маҳсулотларини дунёда энг кўп истеъмол қиладиган халқлар қаторига киради [2]. Бошқа тарафдан минтақа аҳолиси ер юзида аҳолиси энг тез ўсаётган худуд сифатида қайд этилади [1]. Демак минтақа аҳолисининг озик овқат маҳсулотларига бўлган талаби ҳам бошқа минтақаларга қараганда кўпроқ ошади. Шундай экан, минтақа аҳолисининг асосий озик овқат экини бўлмиш буғдойни ҳосилдорлигини ошириш ҳамма вақт ҳам долзарб масала бўлиб қолади.

Аҳоли эҳтиёжини етарли буғдой дони ҳосили билан таъминлашда ушбу экиннинг ҳосилдорлигига катта зарар келтираётган касаллик ва зараркунандаларнинг салбий таъсирини камайтириш муҳим омиллардан бири бўлиб хизмат қилади. Юқорида таъкидланганидек, қўзғатувчиси *Puccinia striiformis* f.s. *tritici* бўлган сариқ занг касаллиги буғдойнинг Марказий Осиё минтақасида энг асосий биотик стресс омили бўлиб, ушбу касалликга қарши бутун минтақада айниқса кузги буғдой далаларида асосан фунгицидлар қўлланилади [1].

Қишлоқ хўжалиги дехқончилигида фунгицидлар қўллаш маълумки аввало қиммат ва табиатга нодўстона усул сифатида қабул қилинади. Бу масаланинг самарали, арзон ва атроф муҳит учун зарарсиз энг ижобий ечими албатта чидамли нав етиштиришдир. Амалиётни чидамли нав билан таъминлашда ва яратишда хўжайин ўсимлик буғдойнинг чидамлилик генларини тадқиқ қилиш мазкур масала селекциясининг муҳим йўналишидир. Чунки чидамлилик генлари яратилажак навларга чидамлиликнинг асосий калити бўлиши билан бирга буғдойнинг сариқ занг касаллиги патогенининг ўта ўзгарувчанлик хусусияти сабабли кўплаб ирқлари бўлиши ва доимо ўзгариб туриши ҳам маҳаллий ирқларнинг ўсимлик генларига вирулентлик ҳолатлари доимий кузатувда бўлишини талаб этади. Шу мақсадда тадқиқотимизда маҳаллий ирқлар вирулентлигининг сариқ занг касалигига жавоб берадиган ўсимлик турли генлари ҳолатини ўргандик.

Тадқиқот усули. Тадқиқотда ИКАРДА халқаро ташкилотида барпо қилинган YRTN (Yellow rust trap nursety-Сариқ занг қопқон кўчатзори) кўчатзорининг сариқ занг касаллигига жавоб берадиган генлари аниқ бўлган дифференциатор ва изоген линияларидан фойдаланилди. Сариқ занг касаллигига дала шароитида 1 м² дан экилган намуналарнинг хар 10 тасидан

кейин ва тажриба майдончасининг икки четига экилган чидамсиз Марокко навига кеч куз ва эрта бахорда буғдой даларидан йиғилган сариқ занг касаллиги урениоспораларини 1 литрига 1 томчи ТВИН моддаси қўшилган сувга аралаштириб, куннинг кечки пайтида, кеч куз ва эрта бахорда сепиб инокуляция қилинди. Касаллик ривожланиши учун оптимал шароитни, нам ва салқин хароратни таъминлаш мақсадида махсус сув парлатгич қурилмаларидан фойдаланилди. Касаллик белгилари етарли микдорда пайдо бўлгач, буғдой намуналарини McIntosh, R.A. ва бошқаларнинг (1995) “Халқаро сариқ занг кўчатзорида нав ва намуналарни баҳолаш” ва McNeal F.H ва бошқалар (1971) усулида амалга оширилди [11], [12]. Бунда чидамлилик реакциялари қуйидаги ҳолатда тегишли харфлар билан белгиланди:

- O** (zero) –**иммуни/чидамли** - касаллик белгилари умуман йўқ;
- MR** (moderate resistant) – **ўртача чидамли** – унча кўп бўлмаган кичик ва ўрта некротик ва хлоритик доғлар, касаллик ривожланишдан тўхтаган;
- MS** (moderate susceptible) – **ўртача чидамсиз** – ўртача катталиқдаги уредопустилалар хлоритик доғлар билан, касаллик ривожланишда давом этган;
- S** (susceptible) – чидамсиз – йирик хажмдаги уредопустулалар, касаллик бутун ўсимликни эгаллаб олган [11].

Натижа ва уларнинг муҳокамаси. Аввало таъкидлаш лозим, YRTN кўчатзори ёрдамида бугунги кунда бутун дунёда сариқ занг касаллигига буғдойнинг генлари чидамлиликни таъминлашдаги ҳолати кузатиб боришда фойдаланилмоқда, ушбу кўчатзор ушбу касалликни тадқиқ қилишда муҳим қўлланмадан бирига айланган. Бизни тадқиқотларимизда ушбу кўчатзорни ҳам бир мавсўмнинг ўзида ва ҳам йиллар бўйича касалликни ривожланишини баҳолаб бордик. Аввало битта мавсумда ривожланиб боришини таҳлил қиламиз (1-жадвал).

1-жадвал.

YRTN кўчатзорида 2023 йилда сариқ занг касаллигининг ривожланиш динамикаси

№	Буғдой намуналари	Yr - genlar	Турли муддатларда баҳолаш натижалари			
			24.03.23	06.04.23	14.04.23	26.04.23
1	Triticale		10MS	30 MS	50MS	80MS
2	Morocco		5S	60S	100S	100S
3	Yr 1/ 6* Avocet S	Yr1	5S	30S	60S	100S
4	Yr 1/6* AvS	NIL 1	10S	40S	60S	100S
5	Chinese 166 (W;Yr1)	(W;Yr1)	30S	50S	60MS	80MS
6	Chinese 166	Yr1	5S	50S	70S	100S
7	Kalyansona (S)	Yr2	20MS	40S	80S	100S
8	Heines VII (W;Yr2+?)	(W;Yr2+?)	5MS	20MS	30MS	50MR

9	Vilmorin 23 (W;Yr3a,4a+other)	(W;Yr3a,4a+)	5MR	15MR	30MR	40MR
10	Morocco		30S	50S	100S	100S
11	Hybrid 46 (W;Yr4)	(W;Yr4)	15MR	20MR	20MR	20MR
12	Yr 5/ 6* Avocet S	Yr5	0	0	0	0
13	Triticum spelta (Inter, Yr6+1)	Yr5	0	0	0	0
14	Yr 6/ 6* Avocet S	Yr6	5S	20S	80S	100S
15	Heine's Kolben (S; Yr6+1)	(S; Yr6+1)	20MS	40MS	80MS	100MS
16	Heine's Peko (S; Yr6+?)	(S; Yr6+?)	10MS	20MS	40MS	60MS
17	Fielder	Yr6,Yr20	20S	40S	80S	100S
18	Yr 7/ 6* Avocet S	Yr7	15S	30S	80MS	100MS
19	Lee (S;Yr7)	(S;Yr7)	5S	20S	40S	60S
20	Morocco		30S	50S	100S	100S
21	Reichersberg 42 (W;Yr7+?)	(W;Yr7+?)	20MR	30MR	40MR	40MR
22	Thatcher	Yr7	10MS	20MS	40MS	50MS
23	Yr 8/ 6* Avocet S	Yr8	5MS	15MS	70S	100S
24	Compair (S;Yr8)	(S;Yr8)	5MS	10S	50S	90S
25	Yr 9/ 6* Avocet S	Yr9	10MS	30MS	100MS	100 MS
26	Fed.4/Kavkaz (Yr9)	Yr9	10S	40S	80S	100 S
27	Clement (W;Yr9+Yr2+?)	(W;Yr9+Yr2+?)	10MS	20MS	40MS	50 MS
28	Federation		20S	40S	80S	100 S
29	Yr 10/ 6* Avocet S	Yr10	0	0	0	0
30	Morocco		30S	50S	100S	100 S
31	Moro (W; Yr10)	(W; Yr10)	10R	20R	0	0
32	Yr 15/ 6* Avocet S	Yr15	0	0	0	0
33	YR17/6*Avocet S	Yr17	10S	20S	60S	100 S
34	Strubes Dickopf (W;2-more?)	(W;2-more?)	5MS	15MS	40MS	60 MS
35	Suwon 92xOmar (W)	(W)	5MS	15S	60S	100 S
36	Nord Desprez (W;YrND)	(W;YrND)	10MS	20MS	50MS	70 MS
37	Yr32/6*Avocet S	Yr32	10MS	20MS	50MR	60 MR
38	Carstens V (W,Yr32)	(W,Yr32)	20S	30S	60S	100 S
39	Yr SP / 6* Avocet S	YrSP	0	0	0	0
40	Morocco		10S	50S	100S	100 S
41	Spaldings Prolific (W;YrSP)	(W;YrSP)	10MS	50MS	60MR	60 MR
42	Avocet 'R'	YrA	10S	30S	90S	100 S
43	Inia 66	YrA	15S	30S	60S	90 S
44	Avocet 'S'	-	5S	20S	70S	100 S
45	Tres/6* AVS	-	5MS	10MS	30MR	30 MR
46	Yr 18/ 3* Avocet S	Yr18	5MS	20MS	60S	100 S
47	Jupateco 'R' (S)	Yr18+	10S	20S	50S	80 S
48	Jupateco 'S'	-	5MS	20S	80S	100 S
49	Anza	YrA,Yr18	10MS	30MS	60S	80 S
50	Morocco		20S	50S	100S	100 S
51	Cook (S)	APR	10MS	30MS	50MS	70 MS
52	Lemhi	Yr21	20S	40S	80S	100 S
53	TP 981	-	5S	30MS	60MS	80 MS
54	TP1295	Yr25	10MS	20MS	50MS	70 MS
55	YR27/6*Avocet S	Yr27	5MS	10MS	10MR	30 MR
56	Ciano 79	Yr27	10S	30S	70S	100 S
57	ATTILA CM85836-50Y	Yr27+?	15S	30S	70S	100 S

58	OPATA 85	Yr27+Yr18	10S	30S	80S	100 S
59	Avocet-YRA*3/3/ALTAR 84/AE.SQ//OPATA	Yr28	10S	30S	80S	100 S
60	Morocco		30MS	50MS	100S	100 S
61	Lal Bahadur/Pavon 1B L	Yr29	5MS	20MS	70MS	100 MS
62	AVOCET-YRA*3/PASTOR	Yr31	20S	40S	90S	100 S
63	PASTOR	Yr31+APR	15S	30S	50MS	60 MS
64	Pollmer 2.1.1(Triticale)		10MR	20MR	50MR	50 MR

Жалвалда кўриниб турганидек сариқ занг касаллигига жавоб берадиган турли генларнинг жавоб реакцияларини баҳолашдан ташқари уларнинг динамикасини ҳам кузатиш мақсадида баҳолаш ишлари хар 10-12 кунда қайта ўтказилиб борилди. Жадвалдаги баҳолаш натижасидан аввало буғдойнинг сариқ занг маҳаллий популяциясининг қайси генларга вирулент ёки авирулент эканлигини умумий хулоса қилиш мумкин бўлса, иккинчидан адабиётларда таъкидланган юқори хароратга боғлиқ чидамликни қайси генлар таъминлаши мумкинлиги хақида хулоса қилиш мумкин бўлади.

Ушбу баҳолаш натижасида таркибида Yr5, Yr10, Yr15, YrSp генлари мавжуд бўлган буғдой генотиплари мутлоқ чидамликни, Yr3, Yr4, Yr32, Yr27 генли генотиплар ўртача чидамликни, Yr2, Yr7, Yr25, YrND генли генотиплар ўртача чидамсизликни намоён қилганини кўриш мумкин. Қолган барча генли генотиплари эса чидамсизликни намоён қилишди. Ушбу жадвал натижаларини ихчамлаштириб қуйидагича кўринишда келтириш мумкин (2-жадвал).

2-жадвал

Ўзбекистонда буғдойда сариқ занг касаллигига жавоб берадиган генларнинг чидамликни таъминлаш даражалари

Чидамли генлар	Ўртача чидамли генлар	Ўртача чидамсиз генлар	Чидамсиз генлар
Yr5, Yr10, Yr15, YrSp	Yr3, Yr4, Yr32, Yr27	Yr2, Yr7, Yr25, YrND	YrA, Yr1, Yr6, Yr8, Yr9, Yr18, Yr21, Yr24, Yr28, Yr29, YrCV, Yr31

Генларнинг мутлоқ чидамликни таъминлаши ортиқча изох шарт эмас, чунки ушбу генларда ўсимлик ривожланиш даврининг бирор фазасида ёки қандайдир шароитлар остида бўлишидан қатъий назар патоген умуман ривожлана олмайди ва касаллик белгилари умуман кўринмайди ва ушбу генлардан селекцион мақсадларда фойдаланиш мақсадга мувофиқ. Биз энди ўртача чидамликни таъминловчи генлар хақида қисқача тўхталамиз.

Маълумки адабиётларда буғдойнинг сариқ занг касаллигига чидамликни бир қанча турларини кўрсатиб ўтишган. Жумладан, буғдой ўсимлигида сариқ зангга чидамликнинг иккита генетик: барча ўсув фазаларида (ўсимталиқ фазасида чидамлик деб ҳам юритилади)ги чидамлик–яъни униб чиқиш фазасида кузатилади лекин ўсимликнинг барча ўсув фазаларида намоён бўлади ва катта ёшдаги ўсимлик чидамлиги бўлиб, ўсимликнинг охириги ўсув фазаларида намоён бўлади [3], [4], [8], [9], [15], [16]. Иккинчи тур, яъни катта ёшдаги ўсимлик чидамлиги юқори харорат ўсимлик чидамлиги ҳам дейилади, яъни ўсимлик ёшлигида касалланиб, катталашган сари ва айниқса харорат ортган сари чидамлик кучаяди, олимлар ушбу турдаги чидамликни биринчи тур, яъни барча ўсув фазаларида чидамлик турига қараганда янги ирқлар томонидан енгиллиги қийин бўлишини ва чидамлик узокроқ давом этишини таъкидлашган [9], [10], [13], [14], [129]. Ушбу чидамлик турининг энг ахамиятли томони шундаки, ҳосилдорликни таъминловчи юқориги байроқ барг пастки баргларга қараганда чидамлироқ бўлади ва кам касалланади [14], [15].

Биз ушбу чидамлик турларини ҳам кузатиш мақсадида баҳолашни бир неча муддатда қайта ўтказиб, ҳар 10-12 кунда намуналарни баҳоладик. Демак тажрибаларимизда чидамликни динамикаси ўрганилганда, баҳолаш бошида айрим намуналарнинг S даражасида касалланиб, охириги баҳолашларда MS реакциясига ўтгани айнан юқори харорат билан боғлаш мумкин. Яъни айрим намуналарда харорат кўтарилгани сари касалланиш реакция типлари ўзгариб, касалланиш ривожланишдан эрта тўхтади. Биз қуйида ушбу типда касалланиш даражаси ўзгарган намуналарни алоҳида кўриб чиқамиз.

3-жадвал.

Касаллик ривожланиш динамикасида касалланишни эрта тўхтаган ёки юқори хароратга боғлиқлиги кузатилган генлар ва уларнинг генотиpleri

№	Буғдой намуналари	Yr – genlar	Турли муддатларда баҳолаш натижалари			
			24.03.23	06.04.23	14.04.23	26.04.23
8	Heines VII (W;Yr2+?)	(W;Yr2+?)	5MS	20MS	30MS	50MR
9	Vilmorin 23 (W;Yr3a,4a+other)	(W;Yr3a,4a+)	5MR	15MR	30MR	40MR
11	Hybrid 46 (W;Yr4)	(W;Yr4)	15MR	20MR	20MR	20MR
16	Heine's Peko (S; Yr6+?)	(S; Yr6+?)	10MS	20MS	40MS	60MS
19	Lee (S;Yr7)	(S;Yr7)	5S	20S	40S	60S
21	Reichersberg 42 (W;Yr7+?)	(W;Yr7+?)	20MR	30MR	40MR	40MR
22	Thatcher	Yr7	10MS	20MS	40MS	50MS
27	Clement (W;Yr9+Yr2+?)	(W;Yr9+Yr2+?)	10MS	20MS	40MS	50 MS
34	Strubes Dickopf (W;2-more?)	(W;2-more?)	5MS	15MS	40MS	60 MS
36	Nord Desprez (W;YrND)	(W;YrND)	10MS	20MS	50MS	70 MS
37	Yr32/6*Avocet S	Yr32	10MS	20MS	50MR	60 MR

41	Spaldings Prolific (W;YrSP)	(W;YrSP)	10MS	50MS	60MR	60 MR
45	Tres/6* AVS	-	5MS	10MS	30MR	30 MR
55	YR27/6*Avocet S	Yr27	5MS	10MS	10MR	30 MR
63	PASTOR	Yr31+APR	15S	30S	50MS	60 MS
64	Pollmer 2.1.1(Triticale)		10MR	20MR	50MR	50 MR

3-жадвалда келтирилган намуналар 1-жадвалда келтирилган ва 100 фоизгача касалланган бошқа намуналарга қараганда кам даражада касалланган, касалланиш секин ривожланган ёки касалланиш бошида қайд қилинган чидамсизлик реакцияси типлари кейинги баҳолашларда некрозлар ёки хлорозлар пайдо бўлиши билан S реакция типидан MS ёки MR реакция типига ўзгарган, натижада касалланиш ёки касалликнинг ривожланиш бошқа намуналарда давом этган ҳолда ушбу намуналарда тўхтаган. Таъкидлаш лозим ушбу жадвалда келтирилган намуналардаги генлар 1 жадвалда асосан ўртача даражада чидамлиликни таъминлаган генлардир.

Бу жадвалда Heines VII (W;Yr2+?), Yr32/6*Avocet S, Spaldings Prolific (W;YrSP), YR27/6*Avocet S намуналар тегишли генлар билан баҳолашнинг бошида, яъни 24 март кунида баргларда чидамсизлик реакциясини кўрсатган бўлса, охириги баҳолаш, яъни 26 апрелга келиб ўртача чидамлилик реакциясини бера бошлаган, ва касаллик ўсимликнинг умумий массасини 50-60 фоизини эгаллаш билан тўхтаган бошқа намуналарда 100 фоизгача қисмни тўлиқ эгаллаган ҳолда. Демак Yr2, YR27, Yr32, YrSP генлари бизни минтақамизда юқори хароратга боғлиқ чидамлиликни таъминлай олади. Бу генлар айниқса бизда хали байроқ баргга касаллик тарқалишига улгурмайдиган апрел ойи охири май ойининг бошида хароратнинг кўтарилиши ҳолатида ҳосилни минимал даражада камайишини таъминлайдиган селекцион ютуқни бериши мумкин.

Vilmorin 23 (W;Yr3a,4a+other), Hybrid 46 (W;Yr4) ва Reichersberg 42 (W;Yr7+?) генотиплари таркибидаги Yr3, Yr4 генлари мононазоратда ва Yr7+? гени қўшимча номаълум ген назоратида ўсимликга ўртача чидамлиликни касаллик тушгандан бошлаб намоён қилиб, патоген спораси барг юзасида пайдо бўлгандан, ҳосил бўлган хлороз чегаралар спораларнинг тарқалишини чеклаши орқали чидамлиликни таъминлайди.

Clement (W;Yr9+Yr2+?), Strubes Dickopf (W;2-more?), Nord Desprez (W;YrND), Heine's Peko (S; Yr6+?), Thatcher (Yr7) генотиплари қавс ичидаги генлар назоратида касалланиш бошланишида ўртача чидамсизлик, MS реакциясини, яъни касаллик споралари эркин ривожланмай, хлоротик доғлар билан чегараланган секинликда ривожланганлиги кузатдик. Касалликнинг секин ривожланиши натижасида S реакцияси, яъни чидамсизлик реакциясини

намоён қилган намуналарда 100 фоиз ўсимликлар қисми зарарланган ҳолда ушбу MS реакцияси типига кучли касаллик фонида касалликнинг ривожланиши 60 фоиздан ошмади.

Ушбу тажриба натижасида шундай хулосага келиш мумкинки, аввало тўлиқ чидамли навларни ушбу мақолада кўрсатилган чидамликни тўлиқ таъминлаган генларни янги навларга ўтказиш орқали эришиш мумкин. Амалиётда чидамли навлар йўқ бўлган ҳолатда эса, районлаштирилган ва истиқболли навларда сариқ занг касаллигига жавоб берадиган генлар молекуляр маркерлар ёрдамида аниқланиши ва чидамсиз бўлсада таркибидаги аниқ бўлган генларга кўра ўртача чидамликни таъминлайдиган, харорат ошган сари ривожланишдан эрта тўхтайдиган, яъни нав касаллансада ҳосилга кам зарар келтирадиган генли навларни танлаб экишса, сариқ занг касаллигидан келадиган зарар олди олинади.

ФЙДАЛАНИЛГАН АДАБИЁТЛАР (REFERENCES)

1. Тўрақулов Х.С., Бабоев С.К., Гулмуродов Р.А. Буғдойнинг занг касалликлари. Монография. Наврўз нашриёти, Тошкент-2015. 116 бет.
2. Хасанов Б.А. Ржавчинные болезни пшеницы в Узбекистане и борьба с ними. –Ташкент: 2007
3. Chen X. M. HTAP resistance, the key for sustainable control of stripe rust // Fourth Regional Yellow Rust Conference For Central & West Asia, and North Africa: Antalya, 2009. P-18.
4. Chen, X.M., and Line, R.F. Identification of stripe rust resistance genes in wheat cultivars used to differentiate North American races of *Puccinia striiformis* // Phytopathology, 1992a. 82: 1428–1434.
5. Chen, X.M., and Line, R.F. Inheritance of stripe rust resistance in wheat cultivars used to differentiate races of *Puccinia striiformis* in North America // Phytopathology, 1992b. 82: 633–637.
6. Chen, X.M., and Line, R.F. Inheritance of stripe rust resistance in wheat cultivars postulated to have resistance genes at *Yr3* and *Yr4* loci // Phytopathology, 1993. 83: 382–388.
7. Chen, X.M., Line, R.F., and Leung, H. Virulence and polymorphic DNA relationships of *Puccinia striiformis* f. sp. *Hordei* to other rusts // Phytopathology, 1995a. 85: 1335–1342.
8. Chen, X.M., Line, R.F., and Jones, S.S. Chromosomal location of genes for stripe rust in spring wheat cultivars Compair, Fielder, Lee, and Lemhi and

interactions of aneuploid wheats with races of *Puccinia striiformis* // *Phytopathology*, 1995b. 85:375–381.

9. Chen, X.M., Line, R.F., Shi, Z.X., and Leung, H. Genetics of wheat resistance to stripe rust. *In* Proceedings of the 9th International Wheat Genetics Symposium. 2–7 August 1998, University of Saskatchewan, Saskatoon, Sask. *Edited by* A.E.Slinkard. University Extension Press, University of Saskatchewan, Saskatoon, Sask. 1998a. Vol. 3. pp. 237–239.

10. Line, R.F., and Chen, X.M. Successes in breeding for and managing durable resistance to wheat rusts. *Plant Dis.* 1995. 79: 1254–1255.

11. McIntosh, R.A., Wellings, C.R., Park, R.F. Wheat rusts: an atlas of resistance genes. Australia: –CSIRO. 1995. 205 p.

12. McNeal F.H., Konzak C.F., Smith E.P., Tate W.S., Russel T.S. A uniform system for recording and processing cereal research data. USDA, ARS, 1971: pp. 34–121

13. Milus, E.A., and Line, R.F. Number of genes controlling high-temperature adult-plant resistance to stripe rust in wheat // *Phytopathology*, 1986a. 76: 93–96.

14. Milus, E.A., and Line, R.F. Gene action for inheritance of durable, high-temperature, adult-plant resistance to stripe rust in wheat // *Phytopathology*, 1986b. 76: 435–441.

15. Pretorius, Z.A., Rijkenberg, F.H.J., and Wilcoxson, R.D. Effects of growth stage, leaf position, and temperature on adultplant resistance of wheat infected by *Puccinia recondita* f.sp. *tritici* // *Plant Pathol.* 1988. 37, 36–44.

16. Qayoum, A., and Line, R.F. High-temperature, adult-plant resistance to stripe rust of wheat // *Phytopathology*, 1985. 75: 1121–1125. 44.

QISHLOQ XO'JALIGIDA ORGANIK VA MINERAL O'GITLARNING QO'LLANILISHINING TUPROQ UNUMDORLIGIGA TA'SIRI

Qodirov Muxammadillo Dilbarjonovich

Andijon qishloq xo'jaligi va agrotexnologiyalar instituti
Agrotuproqshunoslik va agrofizika ta'lim yonalishi 2-kurs magistranti

Jamolova Hafizaxon Muxammadjonovna

Andijon qishloq xo'jaligi va agrotexnologiyalar instituti "Fizika va kimyo"
kafedrası assistenti

[\(hafizaxonjamolova@gmail.com\)](mailto:hafizaxonjamolova@gmail.com)

ANNOTATSIYA

Ushbu keltirilgan maqolada organik va mineral o'gitlar haqida ma'lumotlar keltirilgan bo'lib, ushbu o'gitlardan foyidalanib hosil samaradorligini oshirish usullari ko'rsatilgan.

Kalit so'zlar: *O'git, tuproq, qo'llash usul samaradorlik, organik, mineral, kimyoviy.*

АННОТАЦИЯ

В этой цитируемой статье представлена информация об органических и минеральных удобрениях, показаны способы повышения урожайности с помощью этих удобрений.

Ключевые слова: *Эффективность удобрений, грунтов, способов внесения, органических, минеральных, химических.*

ABSTRACT

This cited article provides information about organic and mineral fertilizers, shows ways to increase yields using these fertilizers.

Key words: *fertilizer, soil, application, method, efficiency, organic, mineral, chemical.*

KIRISH.

O'g'itlar tuproq unumdorligini ko'tarishda, hosilni oshirishda juda kuchli omil hisoblanadi. Chunki o'g'itlar yordamida, eng awalo, tuproq gumus, azot va boshqa kul elementlar bilan boyiydi. Buningnatijasida qishloq xo'jalik ekinlari hosili ko'payib, sifati yaxshilanibboradi. Ekinlardan olinadigan hosilning qariyb yarmi (ba'zi hollarda 60-70% i) mineral o'g'itlar hisobiga olinadi. Aksariyat ekinlarda o'g'itqoilash bilan bog'liq sarf-xarajat hosil bilan kamida 2—3 barobar bo'lib qaytadi.

O'sish va yaxshi natija berish uchun o'simliklar juda ko'p turli xil resurslarni talab qiladi. Va bu nafaqat issiqlik, quyosh nuri va suvning ko'pligi. unumdorligi

pastl tuproqda, hatto ideal ob-havoda va namlikning optimal darajasida ham, unumdorligi past bo'ladi. Va agar dastlab boy mikro va makroelemental tarkibga ega bo'lgan joyi tanlagan bo'lsangiz ham, keyin bir necha ekish davrlaridan keyin - va ba'zan hatto 1 yil foydalanishdan keyin - tuproq tarkibi sezilarli darajada yomonlashadi.

Biroq, unumdorlikni tiklash tezligi o'simliklar tomonidan foydali birikmalarni qabul qilish tezligi bilan taqqoslanmaydi. Shuning uchun, agar sanoat miqyosida hosil etishtirishni maqsad qilinsa, qo'shimcha oziqlantirishsiz kerakli xosil bermaydi. Va bu masalaga imkon qadar mas'uliyat bilan yondashish kerak bo'ladi. Qo'shimchalarni xar doim xam qo'shavermaslik kerak, chunki har bir ekinning ozuqa moddalariga individual ehtiyoji bor. Tuproqning tabiatini ham hisobga olish kerak. Bundan tashqari, har xil turdagi qo'shimchalar boshqacha ishlaydi. Shuning uchun, hech bo'lmaganda, organik va mineral o'g'itlar o'rtasidagi farq nima, qachon, qanday elementlar va qanday miqdorda qo'llanilishini tushunish kerak bo'ladi.

O'g'itlarning kelib chiqishi va tarkibidagi farqlar

Agrar o'g'itlashning deyarli barcha turlarini 2 ta katta guruhga bo'lish mumkin:

* organik;

* mineral.

Ular tarkibi, ishlab chiqarish usuli va natijada tuproqqa va etishtirilgan ekinlarga ta'sir qilish xususiyati bilan farq qiladi.

Organik (mahalliy) o'g'itlar.

Har xil organizmlar (o'simliklar va hayvonlar) qoldiqlari va chiqindilaridan hosil bo'lgan o'g'itlar organik o'g'itlar deyiladi. Organik o'g'itlarga: go'ng, go'ng sharbati, parranda qiyi, torf, saprofel, yashil o'dar, sanoatning organik chiqindilari, shahar chiqindilari, suv o'tlari va hokazolar kiradi.

Organik o'g'itlarni qishloq xo'jaligida eng muhim ahamiyatlari ular to'liq o'g'itlar hisoblanadi. Chunki ulaming tarkibida ko'pchilik makro va mikroelementlar mavjud. Tuproq strukturasi yaxshilaydi, uning unumdorligini oshiradi. Tuproq haroratini ma'lum darajaga ko'taradi. - Tuproqni foydali mikroorganizmlar bilan boyitadi va ular uchun ozuqa vazifasini o'taydi. - Organik o'g'itlar solingan maydonlar atrofida karbonat angidridgazi miqdori ortadi, bu esa o'simliklar ildizidan tashqari oziqlanishiga ijobiy ta'sir ko'rsatadi.

Organik o'g'itlar o'zining mineral o'g'itlar, mineral o'g'itlar o'zining organik o'g'itlar bosolmaydi. Birinchi guruhdagi qo'shimchalar, nomidan ko'rinib turibdiki, toza organik moddalar, tabiiy ekotizimning bir qismidir. Organik o'g'itlarning eng keng tarqalgan turlari go'ng, qushlarning axlati, torf va boshqalar tuproq unumdorligini va uning yuqori qatlamining tuzilishini samarali yaxshilaydi. Ular tuproqning kimyoviy

muvozanatini barqarorlashtiradi, uning suv muvozanatini normallashtiradi va havoning kirib borishini osonlashtiradi. Bundan tashqari, bakteriyalar organik moddalarni qayta ishlashni tezlashtiradi.

Mineral o'g'itlar- tarkibida o'simliklar uchun zarur oziq elementlari bo'lgan anorganik moddalar, asosan, tuzlar kiradi. Deyarli barcha mineral o'g'itlar kimyo sanoatida ishlab chiqariladi. Shuningdek, tabiiy tuzlar, mis, natriyli selitra (chili selitrasi), sanoat chiqindilari ham ishlatiladi. Mineral o'g'itlar 19-asrdan tarqala boshlagan. 20-asr o'rtalaridan mineral o'g'itlarni ishlab chiqarish va qo'llash tez o'sdi. Shungacha o'g'it sifatida, asosan, go'ng, kul va boshqa chiqindilar ishlatilgan. Mineral o'g'itlar tuproqqa (uning fizik, kimyoviy va biol. xususiyatlariga) kuchli ta'sir qiluvchi vositadir; ular tuproqni oziq elementlari bilan boyitadi, tuproq eritmasi reaksiyasini o'zgartiradi, mikrobiologik jarayonlarga ta'sir etadi va h.k. O'simliklar, asosan, ildizi orqali oziqlanishi tufayli Mineral o'g'itlar tuproqqa solinganda o'simliklarning o'sishi va rivojlanishiga, binobarin, dalalar, o'tloklarning umumiy biologik mahsuldorligiga faol ta'sir qiladi. Mineral o'g'itlar ekin hosilini oshiradi, sifatini yaxshilaydi: paxta, kanop, zigir va lub ekinlari tolasining texnologik xususiyatlarini, qand lavlagi, uzum tarkibidagi qand, kartoshkadagi kraxmal, dondagi oqsil miqdorini ko'paytiradi.

Mineral o'g'itlar organik o'g'itlar bilan qo'shib ishlatilsa, yanada yaxshi natija beradi. Agronomik maqsadlarga ko'ra, Mineral o'g'itlar bevosita va bilvosita ishlatiladigan o'g'itlarga bo'linadi. Bevosita ishlatiladigan o'g'itlar tarkibida o'simliklar oziqlanishi uchun zarur azot, fosfor, kaliy, shuningdek, magniy, bor, rux, mis, molibden, marganets, oltingugurt kabi elementlar bo'ladi. Bu guruhga kiradigan o'g'itlar, asosan, bir oziq elementli, mas, azotli, fosforli yoki kaliyli va kompleks, ya'ni aralash va murakkab o'g'itlardan iborat.

Aralash-mineral o'g'itlar zavodda yoki xo'jalikning o'zida bir necha xil o'g'itni aralashtirib, murakkab o'g'itlar esa zavodda tayyorlanadi. Bilvosita ishlatiladigan mineral o'g'itlar (mas, ohakli o'g'itlar, gips va boshqalar) asosan, tuproqning agrokimyoviy va fizikkimyoviy xususiyatlarini yaxshilashda qo'llaniladi. Mineral o'g'itlar qattiq, ya'ni kukunsimon, donador hamda suyuq — ammiakli suv, suyuq ammiak, ammiakatlar holida ishlab chiqariladi.

MUHOKAMA VA NATIJA.

Qo'llash samaradorligi. Tuproqqa mineral kompozitsiyalarni kiritish orqali siz o'simliklarni ular uchun zarur bo'lgan barcha tarkibiy qismlar bilan oson hazm bo'ladigan formatda ta'minlaysiz. Donador o'g'itlar tuproqda namlik ta'sirida eriydi va suyuq formulalar dastlab mavjud bo'lgan shaklda keladi.

Iqtisodiy ratsionallik. Qishloq xo'jaligi mahsulotlarini sanoat yo'li bilan etishtirishda konsentrlangan mineral birikmalar plantatsiya hosildorligini bir necha bor oshirishga yordam beradi.

Go'ng-bu uy hayvonlari chiqindilaridan iboratbolib eng mashhur variant – sigir go'ngi, chunki u arzonroq bo'ladi. Ot axlati kamroq mavjudligi sababli kamroq qo'llaniladi, garchi undagi qimmatbaho mikrokomponentlarning kontsentratsiyasi yuqori bo'ladi. Go'ng tuproqqa, birinchi navbatda, uni azot bilan boyitish uchun kiritiladi. Uning tarkibi o'g'it olingan hayvon turiga qarab o'zgaradi:

* sigir go'ngi o'rtacha 0,5-0,7% azotni o'z ichiga oladi;

* qushlarning axlatida u taxminan 4-6% ni tashkil qiladi.

Shunga ko'ra, dastur stavkalari sezilarli darajada farq qiladi. Mullenni 1 kvadrat uchun taxminan 4-5 kg qilish tavsiya etiladi. m maydon. 1 kvadrat uchun tovuq go'ngi 200-250 g etarli.

Azotdan tashqari, go'ng o'simliklar uchun foydali bo'lgan boshqa moddalarning keng doirasini o'z ichiga oladi. Bu erda kaliy, fosfor, marganets va boshqalar mavjud. yakuniy tarkibi ko'p jihatdan hayvonlarning oziq-ovqat manbalariga bog'liq. Ko'pincha go'ng, ayniqsa, hayvonning oshqozon-ichak traktida fermentlangan o'simlik chiqindilarini o'z ichiga oladi. Ular nafaqat tuproq tuzilishini yaxshilaydi, uni yumshatadi, balki uzoq muddatda uni tabiiy komponentlar bilan ta'minlaydi. Go'ngning yana bir foydali ta'siri tuproqning kislotaliligini zararsizlantirishdir.

O'rim-yig'imdan keyin plantatsiyani kuzgi shudgorlashdan oldin go'ngni qo'llash tavsiya etiladi. Bunday holda, u erga to'liq qayta ishlashga vaqt topadi va yangi ekish boshlangunga qadar u bunday subkorteksdan maksimal foydali tarkibiy qismlarni oladi. Bahorgi shudgorlash paytida axlatdan foydalanishga ruxsat beriladi, ammo bu yondashuv kamroq tarqalgan. Ekish paytida va undan keyin go'ngni oziqlantirish kamroq qo'llaniladi.

Qo'shimcha tavsiyalar:

Go'ngni nitrat, karbamid va boshqa azot qo'shimchalari bilan birgalikda ishlatmang. Bir-birining ta'sirini kuchaytirish orqali ular tuproqdagi ortiqcha azotga olib kelishi mumkin. Bunday holda, sizning ko'chatlaringiz tuxumdonni shakllantirishga kamroq resurslarni yo'naltiradigan yashil massani juda faol ravishda haydab chiqaradi.

Torf. Suv ostida hosil bo'lgan o'simlik kelib chiqadigan substrat – botqoqli joylarda, suv bosgan o'tloqlarda va boshqalar. kislorodsiz haddan tashqari qizib ketish hijob tarkibidagi foydali moddalarni maksimal darajada saqlaydi, bu uning yuqori agronomik qiymatiga bog'liq. U saytning yuqori unumdor qatlamini tiklash uchun

ishlatilishi mumkin – uni asosiy tuproq bilan aralashtirib, sayoz chuqurlikka hidlash kifoya.

Torf kelib chiqishiga qarab 2 turga bo'linadi:

Yuqori (sfagnum)-o'simlik asosining to'liq parchalanishi, yuqori kislotalilik (2,6-3,2 pH) va minerallarning kamayishi bilan tavsiflanadi. Yuqori torfdagi tuzlarning konsentratsiyasi 70-180 mg/l ni tashkil qiladi. Yuqori hijobning asosiy afzalligi aniq va barqaror filtrlash xususiyatlaridir. Issiqxona tuproqlarini shakllantirish uchun juda yaxshi.

Pasttekislik-kislotali reaksiya kislotali yoki neytral (5,5-7,0 pH), boy kimyoviy tarkibga ega. Undagi tuzlarning konsentratsiyasi 200-700 mg/l ni tashkil qiladi. o'simliklarning o'sishi va rivojlanishi uchun zarur bo'lgan barcha asosiy elementlarni o'z ichiga oladi. Eng kambag'al tuproqlarning (qum, loy, loy) unumdorligini normallashtirish uchun javob beradi. Tuproqqa kiritilganda uning kimyoviy muvozanatini har tomonlama yaxshilaydi va kislotalilikni o'zgartirmasdan tuzilishini yaxshilaydi. Iqtisodiy va agronomik jihatdan pasttekislik torfiga asoslangan organik o'g'itlardan foydalanish maqsadga muvofiqdir. Kon mavjud bo'lganda, uni sof shaklda ham ishlatish mumkin.

Kompost.-Eng oson olinadigan ozuqaviy substrat. Kompost teshigi qoziq uchun joy ajratib oling va bu erda o'simlik qoldiqlarini, shu jumladan o'rim – yig'imdan keyingi tepalarni, och barglarni, kulni, oziq-ovqat chiqindilarini yuklang. Samarali kompostlash uchun suv kerak, shuning uchun chiqindilarni vaqti-vaqti bilan sug'orib turing. Bundan tashqari, siz kompostga go'ng suyuqligi, superfosfat qo'shishingiz mumkin. Kompost erni qazishdan oldin ham qo'llanilishi kerak.

Suyuq organik moddalar. Bunday formulalarni tayyorlash qiyinroq, ammo ular dastlab tuproqqa yanada qulayroq shaklda kiradi. Shuning uchun ularning o'simliklar tomonidan so'rilishi tezlashadi. Shuning uchun ular agrar tsiklning turli bosqichlarida – plantatsiyani tayyorlashda ham, allaqachon o'sib borayotgan ekinlarni boqish uchun ham ishlatilishi mumkin.

Suyuq organik o'g'itlashning asosi turli xil tarkibiy qismlarga ega bo'lishi mumkin-Atala, o'simlik infuziyalari, torf suvi va boshqalar. Zamonaviy bozorda organik asosda tayyor suyuq konsentratlar taklif etiladi. Ular tarkibida elementlarning muvozanatli kompleksi mavjud-birinchi navbatda azot, fosfor va kaliy. Bunday mahsulotlar ixtisoslashgan bioreaktorlarda ishlab chiqariladi, bu erda tabiiy xom ashyo kislorodsiz termofil sharoitda fermentlanadi. Natijada kimyoviy elementlar assimilyatsiya qilish uchun maksimal darajada qulay bo'lgan yuqori konsentratsiyali tabiiy kompozitsiyalar olinadi.

XULOSA

Hosildorlikni oshishi o'simliklar tomonidan oziqa moddalariga bo'lgan talabni oshiradi, shuning uchun har qanday ekinning hosildorligini qancha oshirish rejalashtirilsa, shuncha ko'proq miqdorda o'g'it talab qilinadi. Lekin shuni ham e'tiborga olish kerakki, hosildorlik o'g'itning oshirilishi bilan ma'lum bir me'yor chegarasidagina mutanosiblikka ega. Chunki har bir qishloq xo'jalik ekini turi va navi o'zida genetic mahkamlangan ichki oziqlanish me'yoridan ortiqcha o'g'itni o'zlashtira olmaydi. Aksincha hosildorlik pasaya boshlaydi va berilgan o'g'itlariqtisodiy jihatdan o'zini oqlamaydi.

FOYDALANILGAN ADABIYOTLAR (REFERENCES)

1. Sattorov J.S. T uproqdagi oziq elem entlar zaxirasini saqlash va ko'paytirishusullari va rezervlari. T oshkent, A groizdat, 2004.18.
2. S.A.Azimboyev. Dehqonchilik, tuproqshunoslik va agrokimyo asoslari T. "IQTISOD-MOLIYA" 2006
3. Sattorov J.S. Murakkab rel'ef sharoitidagi tuproqlarni agrokim yoviyharitalash uslubiyoti va o'g'itlardan samarali foydalanish. Toshkent, F an, 2006.
4. Kulmurodova,U. Qosimov, N. Akbarov AGROKIMYO O'zbekiston Respublikasi Oliy va o'rta maxsus ta'lim vazirligitomonidan 5141000 — «Tuproqshunoslik» ta'lim y o'nalishi talabalariuchun darslik sifatida tavsiya etilgan O'zRFA akademigi, professor J.S. Sattorovning umumiy tahriri ostida Cho'lpon nomidagi nashriyot-matbaa ijodiy uyi Toshkent — 2011

CHANGES IN THE SENSITIVITY (RESISTANCE) COTTON BOLLVORN HELICOVERPA ARMIGERA Hb TO INSECTICIDES

Shokirova Gavkharoy Nazirgulomovna

Doctor of Philosophy in Agricultural Sciences (PhD)

Teacher, Ferghana State Universiti

ABSTRACT

In order to select the Helicoverpa armigera Hbn population for the experiment, as many times as possible, the drug-sprayed and especially Decis-sprayed padel were sought. Considering the possibility of group resistance to synthetic pyrethroids, it was also assumed that resistance to Decis may occur in the field where other pyrethroids were used, or that the sensitivity of the insect might decrease.

Key words: pesticide, insecticide, synthetic pyrethroid, carbamate, oxadiazine, emamectin

Chemical insecticides have been used for many years against the Helicoverpa armigera Hbn. Especially in the years after the war, with the creation of DDT (dust) and GXCG (hexachlorocyclohexane), this problem escalated [154; p. 77-82].

Synthetic pyrethroids were created in 1975-1980 as a symbol of achievement of chemists [154; p. 34-36, 182; p. 40-44]. These insecticides began to be widely tested and implemented in the republics of the former Soviet Union. Among these were the first drugs: Sumitsidin, Tsimbush, Ambush and Detsis. In Uzbekistan, Tsimbush, Detsis and purified Sumicidin (sumi-alpha) are still used. In some meetings, it is emphasized that the results are not the same as before. Such reports may not be without truth if one learns from reports that pyrethroid-resistant Helicoverpa armigera Hbn populations have been identified in foreign countries, especially in Australia for the first time [136; 7-69-p., 154; 34-36-p.].

Such reports may not be without truth if one learns from reports that pyrethroid-resistant populations of Helicoverpa armigera Hbn have been identified in foreign countries, particularly in Australia for the first time. It should also be pointed out that by 1985-1986, The use of pesticides in cotton farming in Uzbekistan has decreased dramatically. If in 1980 cotton was treated with insecticide-acaricides on average 4.2 times to protect against pests, by 1987 - 1.08 times, and in 1991 - 0.7 times. Since 1980-1981, Detsis, Sumitsidin, Rovikurt (ambush), Tsimbush have been used against Helicoverpa armigera Hbn. There is evidence in the literature that, even if the amount of chemical control is reduced overall, it will not solve the problem of pest resistance [67; 91-97-p.]. In some areas, even 1-2 times of processing can be the cause of maintaining the durability of the

cotton tundra [158; 17-p.]. For example, in some districts of Tajikistan, in 1987-1990, the following drug-resistant populations of the bagworm were identified: Fozalon - 78 times, Sevin - 52, Tiodan - 18.5, Ambush - 12, and Ripkord - 14 times [66; 26-p.].

In addition, natural tolerance (tolerantnost) to the same insecticide can be detected in some populations of the bollworm. Therefore, we aimed to study the sensitivity of the bollworm to Detsis, which has the strongest insecticidal properties, in various regions of Uzbekistan. Researches were conducted in 2014-2016 with pest populations distributed in Fergana and Andijan regions.

As a methodological guideline for work, G.I. Sukhoruchenko and Yu.S. Tolstova [24; p. 3-21] methodical instructions for determining the resistance of pests served as a basis [24; 3-21-p.]. According to these instructions, the sensitivity of the solution prepared for diagnostics to determine the sensitivity of the hookworm to Detsis was studied according to the SK₉₅ indicator. 0.0002% of the active substance (t.m.) was administered in the form of a diagnostic solution (DE) for a susceptible population of hookworm. In order to select the bollworm population for the experiment, as many times as possible, the drug-sprayed and especially Decis-sprayed padel were sought. Considering the possibility of group resistance to synthetic pyrethroids, it was also assumed that resistance to Decis may occur in the field where other pyrethroids were used, or that the sensitivity of the insect might decrease.

1-Table

Susceptibility to Detsis insecticide of *Helicoverpa armigera* Hbn populations in Fergana and Andijan region

Laboratory experiments, July, 2016-2017.

№	Options	Consumption rate, l/ha	Effectiveness, % days ($\hat{S} \pm m$)								
			Against small-aged (I-III) worms				Against large young (IV-VI) worms				
			1	3	7	12	1	3	7	12	
Population of Bagdad District, Fergana Region (2016)											
1.	Detsis, 2.5% em.c.	0,7	80,7 ±1,9	95,2 ±2,7	90,2 ±5,1	100	24,2 ±3,7	31,7 ±4,2	32,6 ±3,6	32,6 ±5,3	
2.	Avaunt, (template)	0,4	91,7 ±0,8	95,3 ±4,1	100	100	82,3 ±4,7	85,3 ±3,6	100	100	
3.	Control (no drug)	-	-	-	-	-	-	-	-	-	
Population of Khujabad District, Andijan Region (2017)											
1.	Detsis, 2.5% em.c.	0,7	79,2 ±4,6	100	100	-	17,5 ±2,6	22,7 ±4,7	22,7 ±4,2	22,7 ±4,3	

2.	Avaunt, (template)	0,4	81,3 ±3,6	100	100	-	69,3 ±4,7	91,2 ±0,9	91,2 ±1,3	91,2 ±1,6
3.	Control (no drug)	-	-	-	-	-	-	-	-	-

Laboratory studies were conducted in 2016 (with the population of Fergana) and 2017 (with the population of Andijan). In the experiment, a separate test was conducted with young (I-III) and older (IV-VI) youths of *Helicoverpa armigera* Hbn (see Table 1).

As can be seen from the table, in the 1980s Detsis showed the highest (90-100%) effectiveness against all young worms of G'T - 0.7 l/ha [178; pp. 37-38, 179; pp. 92-94], now showing satisfactory biological efficacy only against small juvenile worms. Such a result was obtained against the populations of the *Helicoverpa armigera* Hbn in both regions. Avaunt (0.4 l/ha) as a model belongs to the chemical group of oxadiazines, which was introduced in the recent past and showed the highest effectiveness against all young worms. Thus, as it can be seen, synthetic pyrethroids (SP) reduced the effectiveness of Detsis *Helicoverpa armigera* Hbn against large young worms. This situation also applies to other SPs (Karate, Sumi-alfa, Tsypmethrin, Fastak, etc.) that are in practical use. These results have been confirmed in other experiments.

Expanding the list of insecticides used against *Helicoverpa armigera* Hbns.

One of the main parts of our work is to identify promising insecticides in cotton against the *Helicoverpa armigera* Hbn and introduce their practical use. This issue is always on the agenda, as examples of pesticides for use against pests and diseases in agriculture are constantly being developed worldwide. Therefore, approaching this issue, these works aimed at satisfying the growing demands in Uzbekistan, and especially for the conditions of Fergana region, were mainly carried out in the Toshloq district farms during 2015-2018.

The list of promising drugs was mainly taken from the section devoted to the development of plant protection by the State Chemical Commission. Work Sh.T. Khojaev [27; 3-104-p.] was carried out on the basis of methodological guidelines published by author. Based on these guidelines, each drug was tested first in small field trials using a wider range of variants, and then by testing the variants that yielded positive results in field trials.

Individual insecticides. It is generally recommended to use one or another insecticide of different chemical classes for use against *Helicoverpa armigera* Hbns. Until 2017, their number was 26, depending on the unit of action, but the name of

the recommended analog drugs reaches 150 (List, 2016). Nevertheless, researches on new insecticides, analogues and increasing their effectiveness are ongoing.

We have tested and evaluated a number of insecticides against cotton bolls in the 2015-2018 seasons. In particular, we carried out laboratory studies against small and large young worms of the cotton collection, which were bred in laboratory conditions. Only in this way, it is possible to study the toxicological characteristics of any drug and determine the most effective treatment periods. Laboratory tests were carried out individually in petri dishes or glass cylindrical tubes, because cannibalism was rampant in the insect worms. In each variant, 10 worms were collected and exposed to the treated feed. Food (corns, flowers, pods, corn stalks cut into pieces, etc.) is immersed in the drug solution, shaken, and then offered to each worm. Observations were made every 24 hours for the following days. Five new drugs were studied against model and control (no drug) worms (see Tables 2 and 3).

2-Table

**Effect of insecticides on small (II-III) young bollworms of *Helicoverpa armigera*
Hbn**

Laboratory experiment, Toshloq district, Laboratory population, 2017.

№	Options	Active substance	Consumption rate of drugs, l(kg)/ha	The number of living worms, pcs					Effectiveness, % days: ($\hat{S} \pm m$)					
				Until processing	After eating poisoned food, for days:									
					1	2	3	4	6	1	2	3	4	6
1.	Sapport, 10% s.e.	<i>Zetacypermet hrin</i>	0,3	10	10	9	4	4/3*)	4/4	0	0	55,5 ±4,2	50,0 ±5,3	50,0 ±3,2
2.	Alphasave, 20% em.k.	<i>Methomyl</i>	2,0	10	4	0	-	-	-	60,0	100	-	-	-
3.	Killer Extra, 10% em.k.	<i>Lambda cyhalothrin</i>	0,25	10	5	4	3	2	0	50,0	55,5 ±4,5	66,6 ±5,7	75,0 ±2,6	100
4.	Entovant PRO 30% em.k.	<i>Indoxacarb</i>	0,2	10	1	0	-	-	-	90,0	100	-	-	-
5.	Eamek, 5.7% WDC	<i>emamectin benzoate</i>	0,35	10	1	0	-	-	-	90,0	100	-	-	-
6.	Surrender, 5% s.e.g. (andose)	<i>emamectin benzoate</i>	0,35	10	1	0	-	-	-	90,0	100	-	-	-
7.	Control (no drug)	-	-	10	10	9	9	8	8/8	-	-	-	-	-

*) – 4- worm, 3- sponge.

3-Table

Effects of insecticides on large (IV-V) bollworms of *Helicoverpa armigera* Hbn
Laboratory experiment, Toshloq district, Laboratory population, 2017.

Options	Active substance	Consumption rate of drugs, l(kg)/ha	The number of living worms, pcs					Effectiveness, % days: ($\hat{S} \pm m$)			
			Until processing	For days after eating contaminated food:				1	2	3	4
				1	2	3	4				
Sapport, 10% s.e.	<i>Zetacypermethrin</i>	0,3	10	10	6	6	5	0	33,3 $\pm 2,7$	33,3 $\pm 2,7$	37,5 $\pm 4,0$
Alphasave, 20% em.k.	<i>Methomyl</i>	2,0	10	10	2	1	1	0	77,7 $\pm 1,9$	88,8 $\pm 3,2$	88,8 $\pm 3,2$
Killer Extra, 10% em.k.	<i>Lambda cyhalothrin</i>	0,25	10	10	8/5*)	8/5	8/8	0	11,1 $\pm 0,9$	11,1 $\pm 0,9$	0
Entovant PRO, 30% em.k.	<i>Indoxacarb</i>	0,2	10	4	2	1	0	55,5 $\pm 1,9$	77,7 $\pm 1,9$	88,8 $\pm 3,2$	100
Eamek, 5.7% WDC	<i>emamectin benzoate</i>	0,35	10	4	2	0	-	55,5 $\pm 1,9$	77,7 $\pm 1,9$	100	-
Surrender, 5% s.e.g (andose)	<i>emamectin benzoate</i>	0,35	10	3	3	1	0	66,6 $\pm 1,7$	66,6 $\pm 1,7$	88,8 $\pm 3,2$	100
Control (no drug)	-	-	10	9	9	9	8	-	-	-	-

*) – 8- total number, 5- gumbagi (stage in the development of insects with complete transformation).

The results showed that all the tested drugs except for Sapport against small young worms showed 100% effectiveness. Among them, the most effective are Alfaseiv, which belongs to the class of promising carbamates, and from oxadiazines - Entovant Pro, and from emamectins - Eamek. Of the synthetic pyrethroids, Killer Ekstra (Karate) was more effective, but it lasted for 6 days. Drugs belonging to the carbamate, oxadiazine and abamectin classes also showed the highest effectiveness against the large young *Helicoverpa armigera* Hbn (see Table 3).

Synthetic pyrethroids, however, have been shown to be ineffective against such worms.

The results obtained in laboratory conditions were confirmed in our practical experiments conducted in 2017 in the fields of the Sokhibjon-MMM farm in Toshloq district. Here too, Eamek, Alfasave and Entovant PRO have shown the highest and most sustained efficacy against cotton blight in both our experiments (in both the science-based and tampered periods); The effectiveness of Sapport was low (unsatisfactory).

CONCLUSION

1. In the conditions of Uzbekistan, the sensitivity of *Helicoverpa armigera* Hbn populations to synthetic pyrethroids has decreased. As an example: Detsis (0.7 l/ha), Karate (0.5 l/ha) and others have become ineffective against large young (IV-VI) worms of *Helicoverpa armigera* Hbn. But these drugs can be used against *Helicoverpa armigera* Hbn in scientifically based periods.

In all situations, the following insecticides are promising in the fight against *Helicoverpa armigera* Hbn: Emamek, Surrender (emamectin benzoate) - 0.35 l/ha, Entovant PRO (indoxacarb), 30% s.e.g. - 0.2 kg/ha, Alfasev (methomil) - 2.0 l/ha.

REFERENCES

1. Шокирова Г.Н., Хўжаев Ш.Т. Ғўзани тунламдан химоя қилишда ўсимликларни чилпишнинг аҳамияти /Ўсимликларни химоя қилишда УЎҚТ нинг ўрни ва истиқболлари илмий-амалий конф. (22-23.ХП.2016 й., Тошкент). – Тошкент: ЎЎҚИТИ, 2016. – Б. 9-12.
2. Хўжаев Ш.Т., Шокирова Г.Н., Мирзаева С., Йўлдошев Ф. Уватларда олдини олиш ишловини ўтказишнинг зараркунандаларга қарши самарадорлиги //Агро кимё химоя ва ўсимликлар карантини журнали. – 2018. - №6. – Б. 21-23. (06.00.00; №11)
3. Шакирова Г.Н. Хужаев Ш.Т. Важность агротехнический методов против вредителей растений //Универсум:технические науки: научный журнал. – Москва, 2020. - №7. – С.-25.
4. Ш.И. Маматожиев, М.А.Мирзаева, Г.Н.Шокирова Влияние технологии допосевной обработки на содержание влаги в почве //Универсум:технические науки: научный журнал. – Москва, 2021. - №6(87). – С.46-49.
5. Юлдашев Ф.Э., Шокирова Г.Н. (www. mich-agrovestnik.@mail.ru) Прогрессивный приём защиты кукурузы //Мичуринский агрономический вестник. – 2016. – №1. – С. 40-43. (www.mich-agrovestnik.ru) (06.00.00; 10).
6. Шокирова Г., Саттаров Н., Хўжаев Ш.Т. Ғўза тунламига қарши самарали инсектицидлар //Ўзбекистон қишлоқ хўжалиги журнали. – 2013. - №8. – 28 б. (06.00.00;№4)
7. Хўжаев Ш.Т., Шокирова Г., Юлдашев Ф. Ғўза тунламининг ноёб хусусиятлари ва биоусул //Ўзбекистон қишлоқ хўжалиги журнали. – 2014. - №8. – Б. 27. (06.00.00;№4)
8. Хўжаев Ш.Т., Шокирова Г. Ғўза тунламига қарши кураш усулининг самарадорлиги //Ўсимликлар химояси ва карантини. – 2015. - №1. – Б. 35-37. (06.00.00;№11)

9. Шокирова Г., Саттаров Н., Хўжаев Ш.Т. Ғўза тунламига қарши янги инсектицидлар //АгроИлм журнали. – 2016. - №5. – Б. 59-60. (06.00.00; №1)
10. Хўжаев Ш.Т., Юлдашев Ф.Э., Шокирова Г.Н. Уйғунлашган ҳимоя қилиш тизимининг устунлиги //Агро кимё ҳимоя ва ўсимликлар карантини. – 2017. - №1. - Б. 24-26. (06.00.00;№11)
11. А.Р.Абдулхамиджановна Андижон ўрмон хўжаликларида учрайдиган Lepidoptera туркуми вакиллари /Агро Кимё ҳимоя ва ўсимликлар карантини илмий-амалий журнал № 1 2021 йил –Б 31-32(06.00.00 № 11)
12. А.Р.Абдулхамиджановна Р.Жумаев Analysis of scientific Research on Reproduction of Species of Trihograms in Biolaborotory The American Journal of Agriculture And Biomedical Engineering.August 30.2020 -Б148-152

MODELLASHTIRISH HUDUDINI TRANSPORT RAYONLARGA AJRATISH

Ziyayev Kamoliddin Zuxritdinovich

Toshkent davlat transport universiteti, PhD, dotsent,

O‘zbekiston, Toshkent sh. komoliddin28@mail.ru

AbdurazzokovUmidullaAbdurazzokovich

Toshkent davlat transport universiteti, PhD, dotsent,

O‘zbekiston, Toshkent sh. abdurazzoqovumid@gmail.com

Omarov Janserik Abdiganiyevich

Toshkent davlat transport universiteti, tayanch doktorant,

O‘zbekiston, Toshkent sh. omarovj82@mail.ru

Abdujalilova Moxinur Valijon qizi

Toshkent davlat transport universiteti, talaba,

O‘zbekiston, Toshkent sh. abdujalilovamohinur03@gmail.com

ANNOTATSIYA

Ushbu maqolada Urganch shahar xududini PTV VISUM dasturida transport rayonlariga ajratish uslubi yoritilgan. Urganch shahar xududini transport rayonlariga ajratish natijasida Urgan shahar jamoat transport tizimini takomillashtirish uchun takliflar beriladi.

Kalit so‘zlar: *jamoat transporti, transprt, transport rayoni, model, yo‘nalish, transport tizimi.*

ABSTRACT

This article describes the method of dividing the Urganch city area into transport districts in the PTV VISUM program. As a result of dividing the territory of Urganch city into transport districts, proposals are made for improving the public transport system of Urganch city.

Key words: *public transport, transport, transport district, model, route, transport system.*

KIRISH

Modelni yaratishning asosiy maqsadlaridan biri - yangi loyiha (sxema) natijasida jamoat transporti yo‘nalishlari yoki harakat rejimining o‘zgarishi o‘rganishdir. Shu sababli, tarmoqni to‘g‘ri modellashtirish tadqiqot natijalarida barcha muhim ta’sirlarni hisobga olish kerak.

Yirik shaharlarni faqat ularning ma’muriy-hududiy chegaralarida ko‘rib chiqishning o‘zi yetarli emas. Modellashtirish hududi va unga ta’sir etuvchi tashqi omillarni o‘rganishda, xududga yondosh bo‘lgan hududlarni ta’sirini hisobga olish

kerak. Shuning uchun, shaharni transport modelini qurishda, shahar maydonidan kengroq bo'lgan xududni tadqiq qilish kerak bo'ladi.

Urganch shahri va unga tutash hudud bir qavatli zich binolar bilan ajralib turadi, shahar chekkasida aholi punktlari ko'p, ko'cha va yo'l tarmoqlari rivojlangan. Shu sababli, Urganch aglomerasiyasining transport rayonlarini shlab chiqishda hududini to'liq tahlil qilish maqsadida Urganch viloyatining quyidagi tumanlari chegarasidagi hududlar tanlandi:

- Urganch shahri;
- Hazorasp tumani;
- Gurlan tumani;
- Yangibozor tumani;
- Xonqa tumani;
- Bog'ot tumani;
- Yangiariq tumani;
- Xiva tumani;
- Shovot tumani;
- Qoahko'prik tumani.

Yuqoridagi hududlarni bunday tanlash, o'rganilayotgan hududda ijtimoiy-iqtisodiy statistik ma'lumotlarni olish va to'g'ri taqsimlash, munisipal tumanlar bo'yicha hududning transport xizmatini jamlangan ko'rsatkichlarini tahlil qilish, shuningdek, ushbu hududni o'rganishni rejalashtirishda foydalanish imkonini beradi.

Hammasi bo'lib ma'muriy-hududiy bo'linish bo'yicha 10 ta yuqori tuman ajratilgan (1-rasm).

Transport modelida harakatlarni yuzaga keltiradigan ob'ektlarning taqsimlanishini tavsiflash uchun modellashtirish maydonini harakat hajmlarining miqdoriga qarab hududlariga bo'lish kerak. Transport hududlari quyidagilarni o'z ichiga oladi:

- tuman chegaralari;
- viloyatlarning shartli markazlari.

Transport rayonlari modellashtirish maydonining elementar birliklari hisoblanadi. Transport rayonlari generatsiya markazlari va harakatni jalb qilish markazlari xisoblanadi. Ularda jamlangan ijtimoiy-iqtisodiy statistik ma'lumotlar asosida transportga bo'lgan ehtiyojni shakllantirish uchun manba bo'lib xizmat qiladi. Tuman hududiga qanday ob'ektlar tushishini aniqlash, kelish va ketishda tumanlarning sig'imini baholash uchun tumanlarning chegaralarini bilish kerak.

Transport hududlarda chetlanishlarni kamaytirish uchun transportni rayonlashtirishning quyidagi tamoyillari talab qilinadi:

- muhim avtomagistralar va chorrahalar tumanlar ichida joylashgan bo‘lishi kerak;
- yo‘lovchilarni shakllantirish massalarining og‘irlik markazlari va turli maqsadlardagi sayohatlarning yo‘lovchilarni yutish markazlari transport hududining fazoviy markaziga to‘g‘ri kelishi kerak;
- transport tarmog‘ining zichligi va u yaratadigan xizmat ko‘rsatish sharoitlari butun hudud bo‘ylab taqqoslanadigan bo‘lishi kerak;
- tumanlar chegaralari, iloji bo‘lsa, tabiiy to‘siqlar bo‘ylab, masalan, temir yo‘l liniyasi, o‘rmon zonasi, daryo, shuningdek, asosiy yo‘llar yoki stansiyalar jalb qilinadigan hududlarning "suv havzalari" bo‘ylab o‘tishi kerak;
- tumanlar tizimini hududning ma‘muriy bo‘linishi bilan uyg‘unlashtirish tavsiya etiladi.

Modellashtirish ob‘yekti - Urganch aglomerasiyasi hududi transport modelini yaratishda ulardan foydalanish uchun transport zonalariga bo‘lingan. Transport rayonlarini qurishda dastlabki ma‘lumotlar sifatida Urganch shahrining yuqori tumanlari va ma‘muriy-hududiy bo‘linmasi, qishloq va shahar aholi punktlaridan foydalanilgan. Transport modelida har bir hudud transport va yo‘lovchilar oqimining boshlang‘ich va so‘ngi manzillari sifatida qaralganligi sababli, hududni transport rayonlariga ajratishning asosiy tamoyillari hududining bir xilligi hisoblanadi.

Urganch shahrining transport hududlarini qurishda Urganch viloyati tumanlari va Urganch shahrining ma‘muriy-hududiy bo‘linishi chegaralaridagi hududlarning yaxlitligi, chegaralarning tabiiy yoki sun‘iy to‘siqlar bo‘ylab o‘tishi, shuningdek, transport va yo‘lovchilar oqimini borish va kelish joylarini jamlash asosiy mezonlar bo‘ldi.

Urganch shahridagi mahallalarning geometriyasi va fazoviy joylashuvi bo‘yicha berilgan ma‘lumotlar shaharning ma‘muriy-hududiy birliklari sifatida batafsilroq ko‘rsatilgan transport hududlarini qurish uchun asos bo‘ldi. Ko‘pgina mahallalar uzunligi (cho‘zilgan geometriyasi) va joylashuv xususiyatlariga ko‘ra bir necha qismlarga bo‘lingan, boshqalari kichik maydonga ega bo‘lib jamlangan. Bo‘linish tabiiy yoki sun‘iy to‘siqlar bo‘ylab, iloji bo‘lsa, aholining hudud bo‘ylab tarixan o‘rnatilgan joylashuvini hisobga olgan holda, minimal o‘zgartirish bilan amalga oshirildi. Ushbu bo‘linish modellashtirish uchun transport maydonlarini qurish mezonlariga erishish uchun qilingan. Quyidagi rasmda Urganch shahriining transport modeli uchun mahallalarni taqsimlash misoli keltirilgan (2-rasm).

Hududlarga ajratish transportning matematik makromodelini qurishda transport talabini yaratish uchun asosdir. Tumanlarda trafik hajmi shakllantiriladi va jalb qilinadi. Har bir MFYda ijtimoiy-iqtisodiy statistika (aholi, ish bilan band aholi,

maktabgacha yoshdagi bolalar / maktab o‘quvchilari / talabalar soni, ish o‘rinlari soni, bolalar bog‘chalari, maktablar, oliy o‘quv yurtlaridagi o‘rinlar va boshqalar) kiritiladi. Shuning uchun transport hududlarini qurishda muhim nuqta ma’muriy-hududiy bo‘linishni hisobga olishdir.

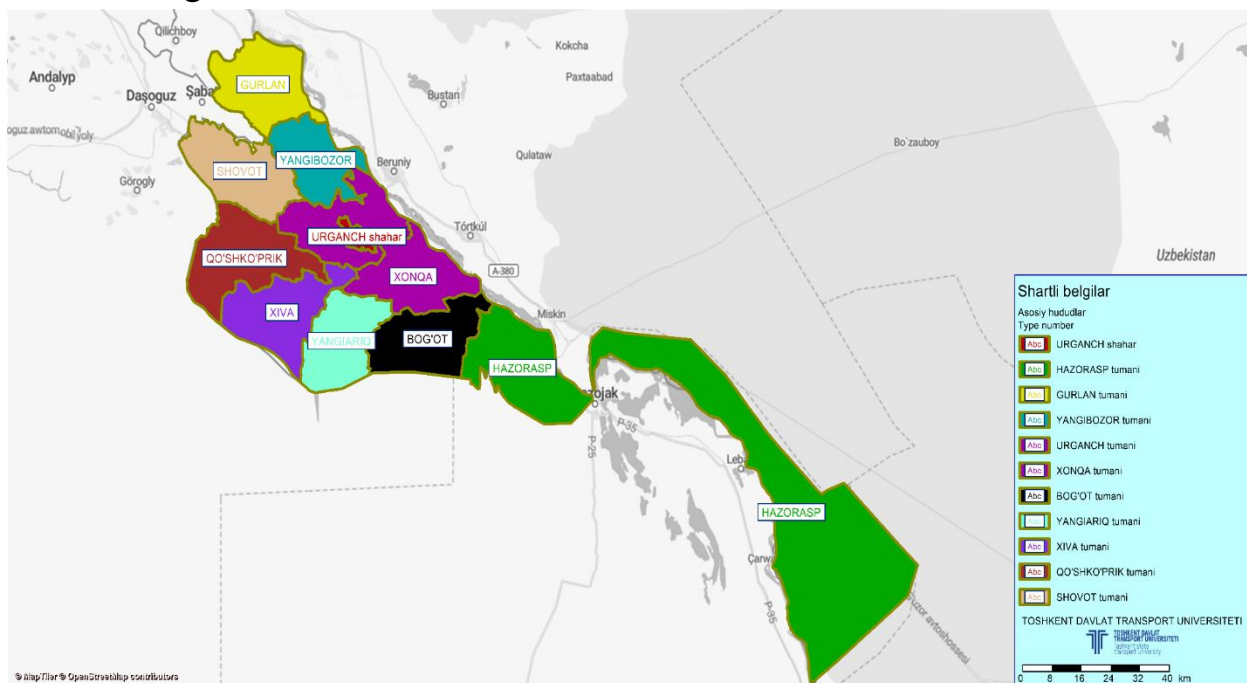

1-rasm Urganch aglomeratsiyasi tashqi rayonlari modeli

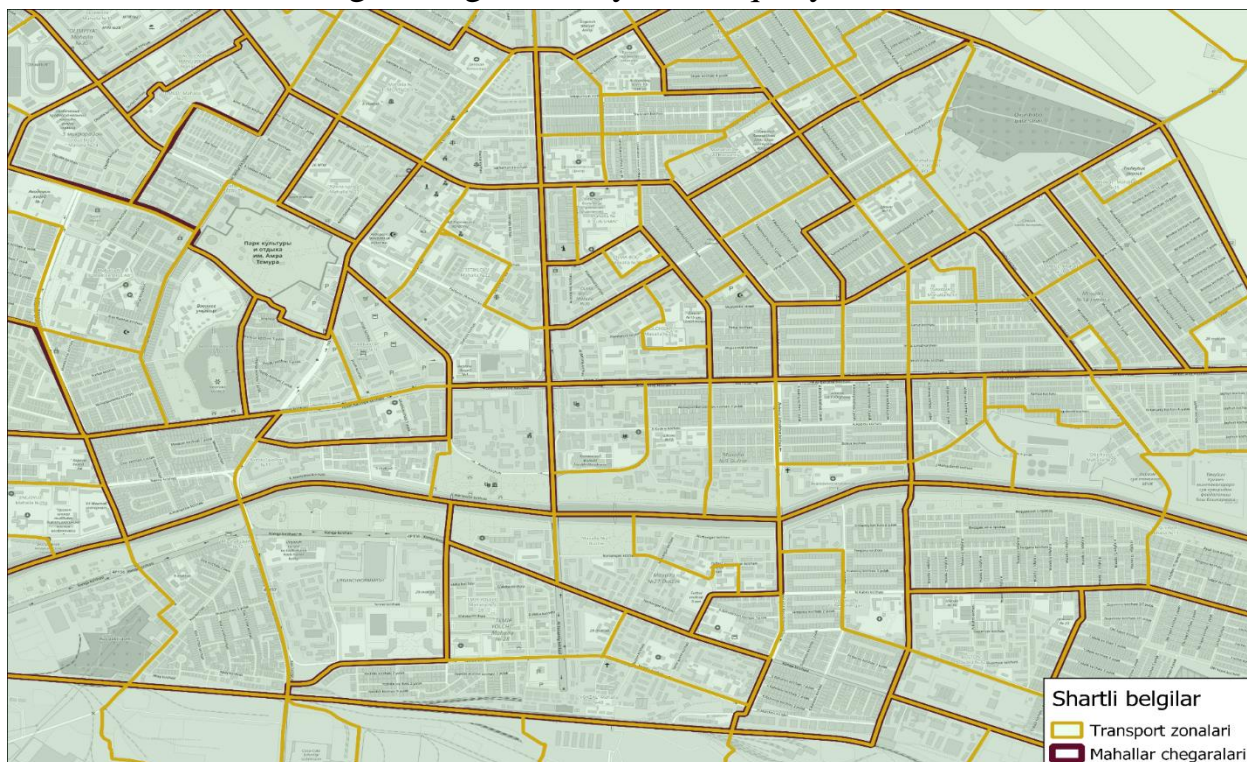

2-rasm - Urganch shahri markazidagi mahallalar chegaralarini hisobga olgan holda transport rayonlashtirishga misol

Modellashtiriladigan xududni transport rayonlariga ajratish transportning matematik makromodelini qurishda axolining transportga bo‘lgan yextiyojini yaratish uchun asos bo‘ladi.

FOYDALANILGAN ADABIYOTLAR (REFERENCES)

1. Ziyaev K., Navoiy shahrining transport oqimini tanlanma asosida miqdoriy tadqiqot qilish uslubi, *The Scientific Journal of Vehicles and Roads* (2021)
2. Ziyayev K., Omarov J., Abduraximov L., [2021], Metod postroyeniya gorodskogo sikla putem sinteza. Temir yo‘l transporti: Dolzarb masalalar va innovasiyalar. –2021. –№3. – 43-55 b. ISSN 2181-953X.
3. Ziyayev K.Z., Abdurazzokov U.A., Ismailova Sh.B., Transport samaradorligi va harakat xavfsizligini oshirishning zamonaviy yo‘li, *Uzbek Scholar Journal*, volume 9 (2022)
4. Mukhitdinov A., Ziyaev K., Omarov J., Ismoilova Sh., [2021], Methodology of constructing driving cycles by the synthesis, *CONMECHYDRO – 2021, E3S Web of Conferences* 264, 01033, <https://doi.org/10.1051/e3sconf/202126401033>
5. Ziyayev K.Z., Abdurazzokov U.A., Ismailova Sh.B., Transport samaradorligi va harakat xavfsizligini oshirishning zamonaviy yo‘li, *Uzbek Scholar Journal*, volume 9(2022)
6. Ziyaev K., Omarov J., Urganch shahri jamoat transportida yo‘lovchilar oqimini o‘rganish, *Nazariy va amaliy tadqiqotlar xalqaro jurnali* (2022),
7. Mukhitdinov A., Kutlimuratov K., Khakimov Sh., Samatov R., Modelling traffic flow emissions at signalized intersection with PTV Vissim, *E3S Web of Conferences*, (2021), DOI: 10.1051/e3sconf/202126402051
8. Ziyaev K., Yomg‘irchayev B., *Intellektualnaya sistema upravleniya trafikom, THE ROLE OF SCIENCE AND INNOVATION IN THE MODERN WORLD* (2022)

O'ZBEKISTON SHAROITIDA IQLIM O'ZGARISHINING ASOSIY SABABLARI

Axmatjanov Ravshanjon Nematjonovich

Toshkent davlat transport universiteti dotsenti

O'zbekiston Respublikasi Toshkent shahri

E-mail: axmatjanovravshanjon79@gmail.com

Abdujalilova Moxinur Valijon qizi

Toshkent davlat transport universiteti talabasi

O'zbekiston Respublikasi Toshkent shahri

E-mail: abdujalilovamohinur03@gmail.com

ANNOTATSIYA

Maqolada ekologik muammo turlari, ekologiyaga tasir etuvchi omillar, O'zbekistondagi ekologik muammolar va ularni bartaraf etish yo'llari to'g'risida so'z borgan bo'lib, eng global ekologik muammolar yoritilgan .

Kalit so'zlar: *Iqlim, tabiiy muhit, ekologiya, mintaqa.*

ABSTRACT

The article talks about types of environmental problems, factors affecting ecology, environmental problems in Uzbekistan and ways to solve them, and the most global environmental problems are covered.

Key words: *Climate, natural environment, ecology, region.*

KIRISH

Tabiiy muhit holatining inson ta'sirida o'zgarishi – insonning tabiatga antropogen ta'siri deyiladi. Insonning tabiatga ta'siri ikki xil bo'ladi, ya'ni ijobiy va salbiy. Hozirgi kunda inson o'z faoliyati davomida tabiatga juda ko'p salbiy ta'sir ko'rsatmoqda va tabiatga katta zarar keltirmoqda. Buning asosiy sabablari esa tabiiy resurslardan noto'g'ri foydalanish, atrof tabiiy muhitning ifloslanishi, ekotizimlarga me'yoridan ortiqcha ta'sir qilish kabilar bo'lib buning oqibatida ekologik muammolarning keskinlashuvi, mahalliy, milliy, regional (mintaqaviy) va global ekologik muammolar kattalashuviga olib kelmoqda. Ayniqsa hozirgi texnika asrida energetikaning shiddat bilan o'sishi havo haroratining keskin ko'tarilishiga sabab bo'lmoqda. Bu esa birinchi navbatda aholi salomatliga katta xavf solishi bilan birgalikda atmosfera havosi, suv, tuproq va shu kabi tabiiy resurslarning tarkibini buzilishiga olib kelyapti. Atmosferaga tabiiy va antropogen omillar ta'sirida chiqarilayotgan turli gazlar va qattiq zarrachalar hisobiga quyidagi ekologik muammolar kelib chiqmoqda:

MUHOKAMA VA NATIJALAR

1. “Issiqxona samarasi” hodisasi; 2. Ozon qatlamining yemirilishi; 3. Kislotali yomg‘irlar. 4. “Fotokimyoviy tutun” hodisasi;

“Issiqxona samarasi” hodisasi. Hozirgi kunda Yer sayyorasining deyarli barcha qismida keskin havo haroratining ko‘tarilishi “ Issiqxona samarasi ” hodisasini ketirib chiqaradi. Bunga asosiy sabab sifatida ko‘pgina omillar ko‘rsatiladi. Ya‘ni atmosfera havosi tarkibida karbonat angidrid (CO_2), metan (CH_4), xlorfloruglevodorodlar (freon), ozon (O_3), azot oksidlari (NO_x) kabilarning miqdori ortib ketishi va bunday zararli gazlarning ortishiga sabab bo‘layotgan sanoat korxonalaridir. Karbonat angidrid - CO_2 o‘simliklar oziqlanishining eng muhim komponenti bo‘lsa ham keyingi bir asr davomida organik yoqilg‘i turlari - ko‘mir, neft, gazni qazib olish va ishlatilishining keskin ortishi natijasida atmosfera havosi tarkibidagi karbonat angidrid miqdorining uzluksiz ortishi kuzatilmoqda.

Ozon qatlamining yemirilishi. Ozon qatlami atmosferaning stratosfera qismini tashkil qiladi va yuqori konsentratsiyadagi ozonni (O_3) saqlaydi. Bu qatlam taxminan 93 foizdan 99 foizgacha quyoshning ultrabinafsha nurlarini yutadi. Agar Ozon qatlami bo‘lmaganda edi ultrabinafsha nurlari to‘liq yerga tushardi va yerdagi hayot to‘xtagan bo‘lar edi. Ozon qatlami Yer yuzasidan 10 dan 50 kmgacha bo‘lgan masofada joylashgan. Ozon qatlamining siyraklashishi, ultrabinafsha nurlarining Yer yuzasida ortishiga, nurlarning ortishi esa o‘z navbatida aholi salomatligi va ekologiya bilan bog‘liq muammolarning ortishiga olib keladi. Masalan, insonlarda teri saratoni, o‘simliklarda poya shikastlanishi, mahsulotining kamayishi, fotosintez jarayonlarining susayishiga olib keladi. Shu bilan birgalikda Ozon qatlamining yemirilishi okeanda yashovchi plankton va fitoplanktonlarning nobud bo‘lishiga olib keladi. Fitoplanktonlarning qisqarishi esa global isishga ta‘sir qiladi. Ya‘ni, ular okeandagi uglerod zahirasini tashkil etishda muhim rol o‘ynaydi. Har yili 16 sentyabr xalqaro ozon qatlamini himoya qilish kuni sifatida bayram qilinadi. O‘zbekistonda ozonning qalinligi yiliga o‘rtacha 1,9 dan 2,7 mm oralig‘ida o‘zgarib turadi. Atmosferada ozon aprel oyida eng ko‘p va oktabr oyida eng kam bo‘ladi.

Kislotali yomg‘irlar. Biz foydalanayotgan avtomobillar va shu kabi texnikalarning dvigatellaridan shunchalik ko‘p zaxarli gaz chiqadiki, bu zaxarli gazlar havoni azot oksidlari va oltingugurt dioksidlari bilan ifloslantirib tashlaydi. Oqibatda osmondan yog‘ayotgan yomg‘ir suvi taxir bo‘lib qoladi, ya‘ni kislotali yomg‘ir yog‘a boshlaydi. Kislotali yomg‘irlarning yog‘ishi o‘rmonlarning yo‘q bo‘lib ketishi, hosilning nobud bo‘lishi, tuproq unumdorligining pasayib ketishiga sabab bo‘lmoqda. Shu bilan birgalikda kislotali yomg‘irlar, binolarni, madaniy yodgorliklarni, quvurlarni yemirmoqda va avtomobillarni ishdan chiqarmoqda.

Kislotali yomg'irlar yog'ishining oqibatini AQSH, Germaniya, Chexiya, Shveysariya, Avstraliya va sanoati rivojlangan boshqa ko'plab mamlakatlarda kuzatish mumkin. Kislotali yomg'irlar ko'l, daryo va boshqa suv havzalariga ham salbiy ta'sir ko'rsatadi, ya'ni ulardagi taxirlik darajasini ko'tarib, suvdagi o'simlik va hayvonlarni nobud qiladi. Kislotali yomg'irlar nafaqat suv va hayvonot olamiga zarar yetkazadi, balki ular yerdagi o'simliklarni ham nobud qiladi.

“Fotokimyoviy tutun” hodisasi; Smog - atrof-muhit ifloslanishi natijasida yuzaga keladigan bulutning bir turi hisoblanadi. U ifloslangan bulutga o'xshaydi. Smog ishlab chiqaradigan asosiy ifloslantiruvchi moddalar bular azot oksidlari (NO_x), ozon (O₃), azot kislotasi (HNO₃), nitroasetil peroksid (PAN), vodorod peroksid (H₂O₂)lardir. Yana bir muhim omil sifatida quyosh nurini aytishimiz mumkin, chunki, u erkin radikallarni hosil qiladi va ushbu bulutni hosil qiluvchi kimyoviy jarayonni boshlaydi. Ba'zan bu tutun NO₂ tufayli to'q sariq rangli bo'ladi, ammo, u odatda kulrang rangda bo'ladi. Fotokimyoviy tutunning atrof tabiiy muhitga zarari katta hisoblanadi. Masalan, agar fotokimyoviy tutun haddan tashqari ko'p bo'lsa, bu bulutlar ortidan ochiq osmon ko'rinmaydi. Buning natijasida yulduzli kechalar ham ochiq oydin osmon ham ko'rinmaydi. Osmonda faqatgina sarg'ish pardani va kulrang to'q sariq rangni ko'ramiz.

Tirik organizmlarga ta'sir etuvchi muhitning har qanday bo'laklari ekologik omillar deyiladi.

Muhit — quruqlik, suv, havo va yer osti qismlaridan iborat. Tashqi muhit tushunchasidan tashqari yashash sharoitlari degan tushuncha ham mavjud bo'lib, bu tushunchaga organizmning yashashi uchun zarur bo'lgan elementlar yoki omillardan yorug'lik, issiqlik, suv, oziqlanish va shu kabilar kiradi. Ana shu omillarning ayrim organizmlarga ko'rsatgan ta'siri natijasi esa xilma-xildir.

XULOSA

Xulosa o'rnida shuni aytish mumkinki, atrof tabiiy muhitning buzilishiga asosiy eng katta sabab bu antropogen omil ya'ni inson omilidir. Sababi barcha texnika va texnologiyalarni ham sanoat korxonalarini ham inson tartibga solishi mumkin o'z navbatida izdan chiqarishi ham mumkin. Shuni ta'kidlab o'tmoqchimanki, tabiat inson uchun xizmat qilgan ekan inson ham tabiatga befarq bo'lishi kerak emas.

FOYDALANILGAN ADABIYOTLAR (REFERENCES)

1. Salimjon Buriyev, Dildora Maxkamova, Vafabay Sherimbetov (“Ekologiya va atrof muhit muhofazasi “ ,
2. A. T. Saloxiddinov, X.I. Valiev, M. Xolmirzaeva, “ Ekologiya “ Toshkent 2014” .

URGANCH SHAHRI JAMOAT TRANSPORT TARMOG‘INI SAMARADORLIGNI BAHOLASH.

Ziyayev Kamoliddin Zuxritdinovich

Toshkent davlat transport universiteti, PhD, dotsent,

O‘zbekiston, Toshkent sh. komoliddin28@mail.ru

AbdurazzokovUmidullaAbdurazzokovich

Toshkent davlat transport universiteti, PhD, dotsent,

O‘zbekiston, Toshkent sh. abdurazzoqovumid@gmail.com

Omarov Janserik Abdiganiyevich

Toshkent davlat transport universiteti, tayanch doktorant,

O‘zbekiston, Toshkent sh. omarovj82@mail.ru

Abdujalilova Moxinur Valijon qizi

Toshkent davlat transport universiteti, talaba,

O‘zbekiston, Toshkent sh. abdujalilovamohinur03@gmail.com

ANNOTATSIYA

Ushbu maqolada Urganch shahar jamoat transporti tarmog‘ini PTV VISUM dasturida qurish uslubi yoritilgan. Urganch shahar xududidagi 14 ta shahar jamoat transporti yo‘nalishlari o‘rganish natijasida Urgan shahar jamoat transport tizimini takomillashtirish uchun takliflar beriladi.

***Kalit so‘zlar:** jamoat transporti, avtobus, avtobus yo‘nalishlari, transport tarmog‘i, transport tizimi.*

ABSTRACT

This article describes the method of building the Urganch city public transport network in the PTV VISUM program. As a result of the study of public transport routes of 14 cities in the territory of Urganch city, proposals are made for improving the public transport system of Urganch city.

***Key words:** public transport, bus, bus routes, transport network, transport system.*

KIRISH

Urganch aglomerasiyasining shahar jamoat transporti tarmog‘ida shahar va shaharlararo muntazam tashish yo‘nalishlariga muvofiq jamoat transporti yo‘nalishlari tarmog‘i to‘g‘risidagi ma‘lumotlar, shuningdek, shahar yo‘nalishlarini o‘rganish natijalari kiritilgan. Modeldagi marshrut tarmog‘i haqidagi ma‘lumotlar marshrutlarini, to‘xtash nuqtalarining joylashishini, harakat oralig‘ini,

harakatlanuvchi tarkib va uchastkalarni, shuningdek, xizmat ko'rsatuvchi tashuvchilar ro'yxatini o'z ichiga oladi.

Modelda jamoat transportining quyidagi turlari ko'rsatilgan: katta sig'imli avtobus (LarBus), o'rta sig'imli avtobus (MedBus), yo'nalishli taksi (MiniBus), shaharlararo avtobus, tralleybus (Tral). Urganch shahrining jamoat transporti turini ko'rsatuvchi yo'nalishlar ro'yxati 1-jadvalda keltirilgan.

1-jadval

Urganch shahar jamoat transporti yo'nalishlari ro'yxati

Yo'nalish nomeri	JT turi	Xizmat ko'rsatuvchi nomi	Harakatlanuvchi tarkib turi
1	MedBus	"Bunyod yo'lovchi tashish" MCHJ	ISUZU
2	MedBus	"Bunyod yo'lovchi tashish" MCHJ	ISUZU
3	MedBus	"Xorazm Dovud Servis Trans" DUK	ISUZU
4	MedBus	"Bunyod yo'lovchi tashish" MCHJ	ISUZU
5	MedBus	"Bunyod yo'lovchi tashish" MCHJ	ISUZU
6	MedBus	"Xorazm Dovud Servis Trans" DUK	ISUZU
7	MedBus	"Bunyod yo'lovchi tashish" MCHJ	ISUZU
9	MedBus	"Bunyod yo'lovchi tashish" MCHJ	ISUZU
12	MedBus	"Xorazm Dovud Servis Trans" DUK	ISUZU
13	MedBus	"Bunyod yo'lovchi tashish" MCHJ	ISUZU
17	MedBus	"Sirli Vodiy" MCHJ	ISUZU
18	MedBus	"Xorazm Dovud Servis Trans" DUK	ISUZU
19	MedBus	"Opel Trans" MCHJ	ISUZU
28	MedBus	"Bunyod yo'lovchi tashish" MCHJ	ISUZU

Qabul qilingan ma'lumotlarni keyingi tahlil qilishda marshrutlarni jamlash uchun har bir marshrut uchun tashuvchilar kiritildi.

Urganch aglomerasiyasidagi shahar jamoat transporti tarmog'ida jami 14 ta jamoat transporti yo'nalishlari kiritildi. Quyidagi 1-rasmda ishlab chiqilgan shahar jamoat transporti tarmog'idagi marshrutlari ko'rsatilgan.

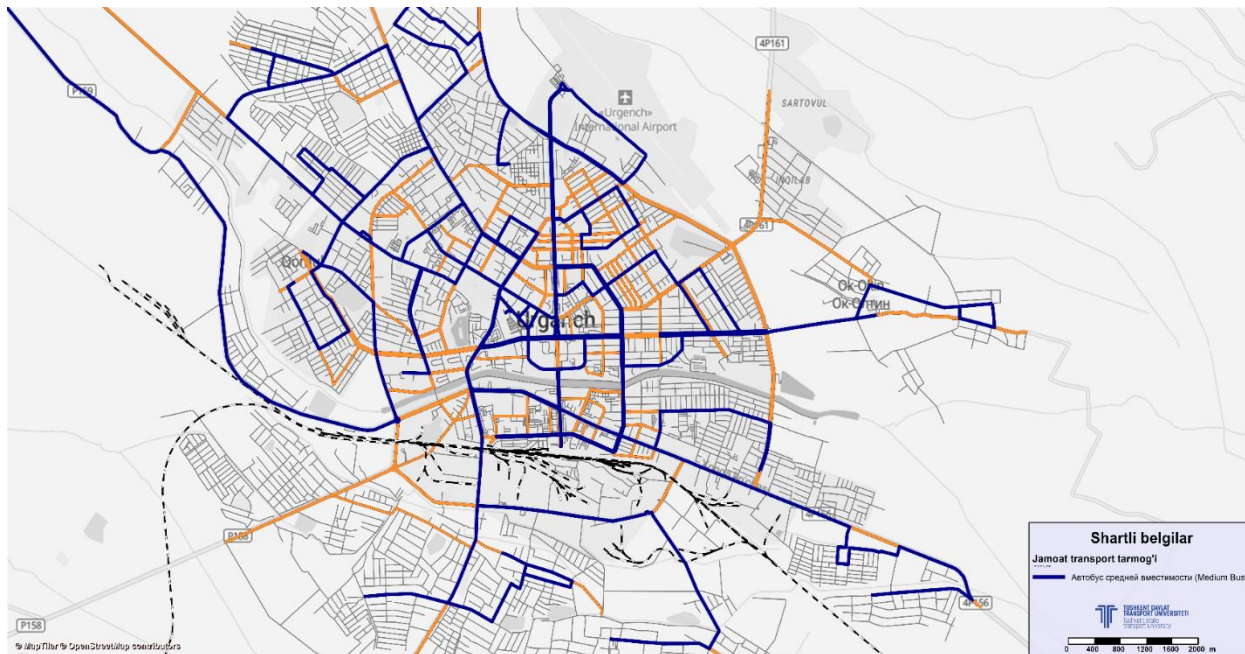

1-rasm - Urganch aglomeratsiyasi shahar jamoat transporti tarmog'ining sxemasi

Shahar jamoat transporti tarmog'i, yo'nalishdagi to'xtash nuqtalari ketma-ketligi bilan marshrutlarning geometrik o'tishini o'z ichiga oladi. Har bir marshrut uchun yo'nalishda bo'lish vaqtini aniqroq hisoblash uchun ularda to'xtash vaqti bilan to'xtash punktlari to'plami aniqlandi. 2-rasmda Urganch shahridagi avtobus marshruti misolida to'xtash joylari bilan bekatlar oralig'idagi masofalar ko'rsatilgan.

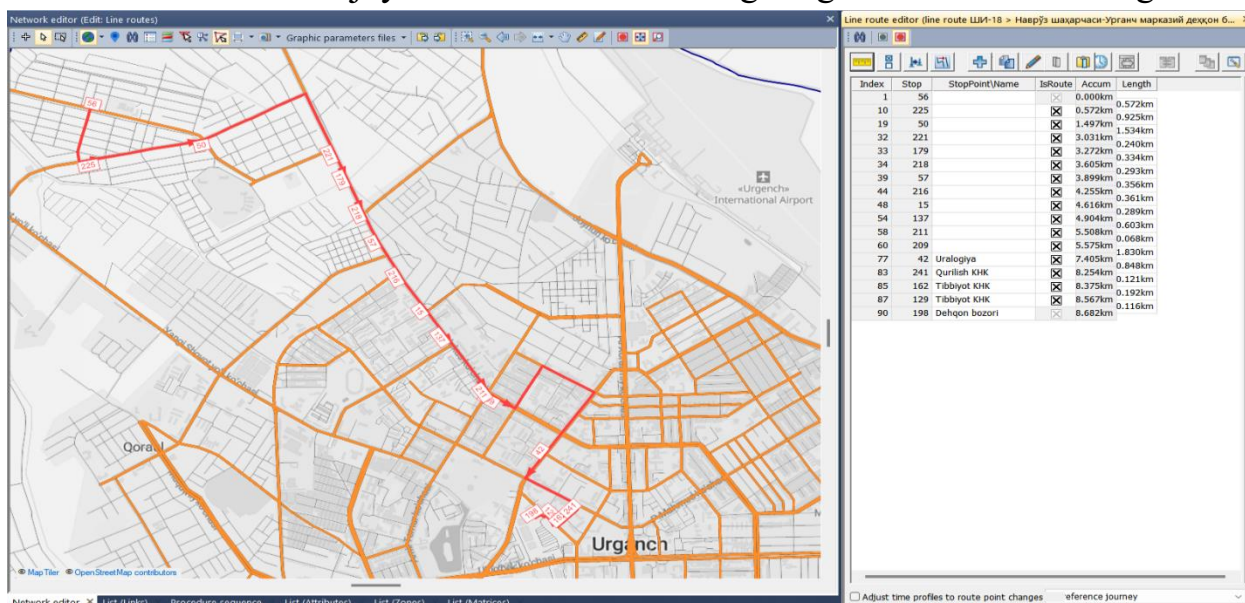

2-rasm - Jamoat transporti yo'nalishi (PTV VISUM dasturida)

Shahar jamoat transporti tarmog'ida avtobus bekatlari ham kiritilgan. Urganch shahri xududida jami 259 ta shahar jamoat transporti to'xtash nuqtasi kiritildi. Shahar jamoat transporti yo'nalishlari deyarli barcha to'xtash nuqtalari o'tadi. PTV

VISUM dasturida qurilgan to‘xtash nuqtalarining Urganch markazidagi bir qismi 3-rasmda keltirilgan.

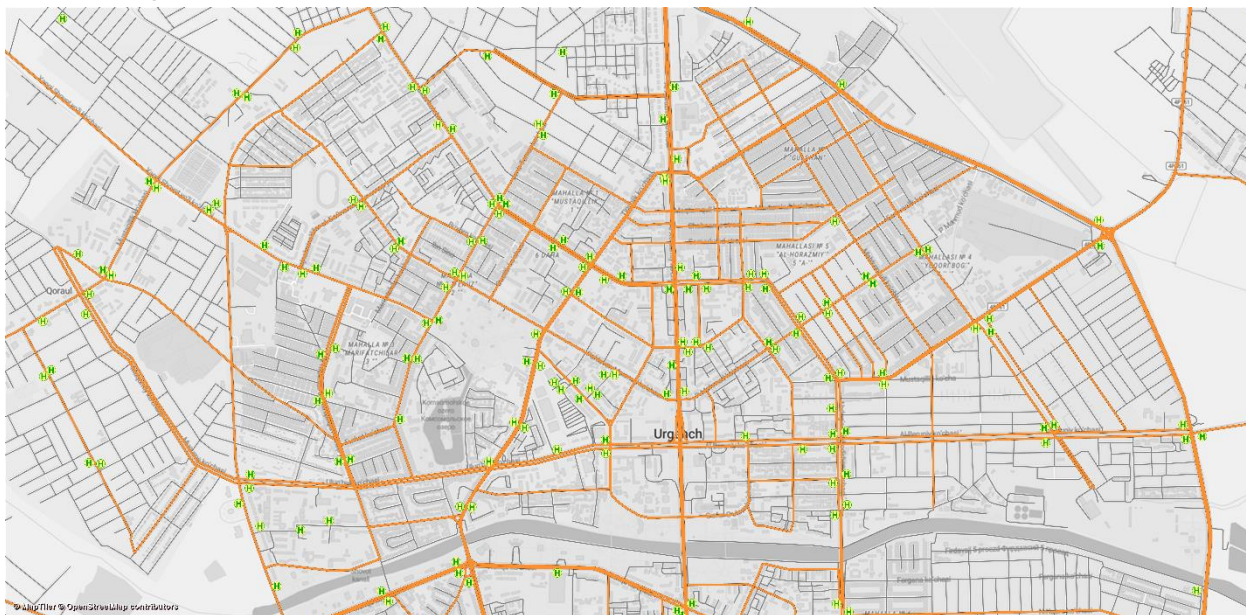

3-rasm – Urganch shahrining markaziy qismidagi to‘xtash punktlari

Jamoat transportini to‘g‘ri hisoblash va batafsilroq o‘rganish uchun modelga xarakat intervallari to‘g‘risidagi ma‘lumotlar to‘g‘ri kiritilshi kerak. Shu bilan birga, so‘rovlar ma‘lumotlarini tahlil qilish natijasida shahar yo‘nalishlarida harakatlanishning haqiqiy intervallari aniqlandi.

Modelga marshrut tarmog‘i haqidagi ma‘lumotlar to‘g‘ri kiritish orqali shahar transport tizimining samaradorligini baholasak bo‘ladi.

REFERENCES

1. Ziyaev K., Navoiy shahrining transport oqimini tanlanma asosida miqdoriy tadqiqot qilish uslubi, *The Scientific Journal of Vehicles and Roads* (2021)
2. Ziyayev K., Omarov J., Abduraximov L., [2021], Metod postroyeniya gorodskogo sikla putem sinteza. *Temir yo‘l transporti: Dolzarb masalalar va innovasiyalar.* –2021. –№3. – 43-55 b. ISSN 2181-953X.
3. Ziyayev K.Z., Abdurazzokov U.A., Ismailova Sh.B., Transport samaradorligi va harakat xavfsizligini oshirishning zamonaviy yo‘li, *Uzbek Scholar Journal*, volume 9 (2022)
4. Mukhitdinov A., Ziyaev K., Omarov J., Ismoilova Sh., [2021], Methodology of constructing driving cycles by the synthesis, *CONMECHYDRO – 2021, E3S Web of Conferences* 264, 01033, <https://doi.org/10.1051/e3sconf/202126401033>
5. Ziyayev K.Z., Abdurazzokov U.A., Ismailova Sh.B., Transport samaradorligi va harakat xavfsizligini oshirishning zamonaviy yo‘li, *Uzbek Scholar Journal*, volume 9(2022)

6. Ziyaev K., Omarov J., Urganch shahri jamoat transportida yo‘lovchilar oqimini o‘rganish, Nazariy va amaliy tadqiqotlar xalqaro jurnali (2022), volume
7. Mukhitdinov A., Kutlimuratov K., Khakimov Sh., Samatov R., Modelling traffic flow emissions at signalized intersection with PTV Vissim, E3S Web of Conferences, (2021), DOI: 10.1051/e3sconf/202126402051
8. Ziyaev K., Yomg‘irchayev B., Intellektualnaya sistema upravleniya trafikom, THE ROLE OF SCIENCE AND INNOVATION IN THE MODERN WORLD (2022)

**XORAZM VILOYATIDA YETISHTIRILGAN QOVUN NAVLARIDAN
MARMELAD TAYYORLASH VA UNI SAQLASH JARAYONLARIDA
MAHSULOT SIFAT EKSPERTIZASI**

Maxliyo Xujayeva Azadovna,

“Oziq-ovqat texnologiyasi” yo’nalishi magistranti,

Bazar Mambetovich Ibadullayev

Kimyo fanlari nomzodi, dots.

Sherzod Kurambayev Raimberganovich,

Texnika fanlari doktori,

Sanobar Achilova Sobirovna

“Oziq-ovqat texnologiyasi” kafedrası PhD.

Sardorbek Atajanov Ajdar o’g’li

“Biotexnologiya” kafedrası o’qituvchisi

Urganch davlat universiteti,

atajanovs1996@yandex.com

ANNOTATSIYA

Ushbu ilmiy izlanish ishimizda Xorazm viloyatida yetishtiriladigan Oqnovvot navli qovun turining kimyoviy tarkibi o’rganilib, ulardan qovunli-marmelad tayyorlanilgan. Marmelad tayyorlashda xomashyoning turli nisbatlaridan foydalanilib, to’rtta – S₁, S₂, S₃, S₄ namunalar fizik-kimyoviy va bakteriologik tahlil qilingan. Shuningdek, to’rt xil retsepturadagi marmelad mahsulotlari 6 oy davomida omborxonalarda saqlashni jarayoni o’rganilib, namunalar har 30 kundan ilmiy tahlil qilingan.

***Kalit so’zlar:** Qovun, qovunli marmelad, marmelad texnologiyasi, marmeladni saqlash*

**EXPERTISE OF PRODUCT QUALITY IN THE PROCESSES OF
PREPARATION AND STORAGE OF MARMALADE FROM MELON
VARIETIES GROWN IN KHORAZM REGION**

ABSTRACT

In this scientific research work, the chemical composition of the Oknovvot variety of melon grown in Khorezm region was studied, and melon-marmalade was prepared from them. Different proportions of raw materials were used in the preparation of marmalade, four samples - S₁, S₂, S₃, S₄ were analyzed physico-chemically and bacteriologically. Also, the process of storage of marmalade products

of four different recipes in warehouses for 6 months was studied, the samples were scientifically analyzed every 30 days.

Keywords: Melon, melon marmalade, marmalade technology, marmalade storage

ЭКСПЕРТИЗА КАЧЕСТВА ПРОДУКЦИИ В ПРОЦЕССАХ ПРИГОТОВЛЕНИЯ И ХРАНЕНИЯ МАРМЕЛАДА ИЗ СОРТОВ ДЫНЬ, ВЫРАЩИВАЕМЫХ В ХОРАЗМСКОЙ ОБЛАСТИ

АННОТАЦИЯ

В данной научно-исследовательской работе изучен химический состав бахчевых культур сорта Акновот, выращиваемых в Хорезмской области, из которых готовят дынный-мармелад. При приготовлении мармелада применялись различные пропорции сырья, проводился физико – химический и бактериологический анализ четырех образцов – S₁, S₂, S₃, S₄. Также изучался процесс хранения мармеладных изделий четырех разных рецептов в хранилищах в течение 6 месяцев, образцы каждые 30 дней подвергались научному анализу.

Ключевые слова: дыня, дынный мармелад, технология мармелада, хранение мармелада.

KIRISH

Hozirgi kunda zamonaviy oziq-ovqat sanoati uchun qishloq xo'jaligi mahsulotlarini qayta ishlashda inson salomatligi uchun zarur bo'lgan tabiiy va foydali komponentlarga boy mahsulotlarini olish muhim ahamiyatga ega. Shuningdek, oziq-ovqat mahsulotlarini qayta ishlash mobaynida chiqindilarsiz mahsulot ishlab chiqarish ham asosiy muammolardan biridir. Shuningdek, yana bir dolzarb muammolardan biri qovun hosilini isrof qilmasdan qayta ishlab, yangi turdagi oziq-ovqat mahsulotlari ishlab chiqarish hisoblanadi.

Bizning tajriba uchun tanlangan qovunning Oqnovot navi kimyoviy tarkibini Xorazm Ma'mun akademiyasi fizik kimyoviy ko'rsatkichlarni aniqlash laboratoriyasida olib borgan tajribalarimiz natijalari quyidagi jadvallarda keltirilgan.

1-jadval

100 g qovun uchun ozuqaviy qiymat ko'rsatkichlari

Energetik qiymati	35 kkal
Oqsil miqdori	0.6 gr
Yog'lar	0.3 gr
Uglevodlar <i>shundan:</i>	7.4 gr

Kraxmal	0,1 gr
Kletchatka	7,3 gr
Suv	90 gr
Organik kislotalar	0.2 gr
Kul	0,6 gr
To'yingan yog' kislotalari	0,1 gr
To'yingan yog' kislotalari	0,1 gr
Mono- va disaxaridlar	0,9 gr

2-jadval

100 gr Oqnovvot navli qovun tarkibida vitaminlar va makro/mikroelementlar miqdori

Vitamin	Kimyoviy nomi	Har 100 g da	elementlar	Har 100 g da
B ₉	Folliy kislotalari	21 mkg	K	267 mg
PP	Niatin kislotalari	0,734 mg	Ca	16 mg
B ₅	Pantoten kislotalari	0,105 mg	Mg	12 mg
B ₆	Piridoksin	72 mkg	Na	16 mg
B ₂	Riboflavin	40 mkg	P	15 mg
B ₁	Tiamin	40 mkg	Zn	0,18 mg
A	Retinol ekvivalenti	67 mkg	Fe	0,21 mg
C	Askorbin kislota	20 mg	Cu	0,041 mg
E	Tokoferol	0,1 mg	Se	0,4 mkg
K	Filoxinon	2,5 mg	F	20 mkg

Qovun sharbatlari marmeladlarining namlik miqdori, kul miqdori, kislotaliligi, pH ko'rsatkichi, vitaminlari tarkibi, shakar va umumiy quruq modda miqdori kabi fizik-kimyoviy ko'rsatkichlari tahlil qilindi. Tajribalarimizda qovun marmeladining organoleptik ko'rsatkichlari va saqlash jarayonidagi o'zgarishlar monitoring qilib borildi. Olingan marmelad namunalarini saqlash jarayonida kimyoviy tarkibida o'zgarish kuzatildi. Tanlangan 4 ta – S₁, S₂, S₃, S₄ namunalarida fizik-kimyoviy tahlillar o'tkazildi, xususan, namlik, kul miqdori, qaytariluvchan va qaytarimaydigan qand miqdori, umumiy qand miqdori umumiy eriydigan qattiq moddalar - UEQM, TMM (*toksik moddalar miqdori*) (bunda, har 100 gr namunada atom-adsorbsion spektroskopiya bo'yicha 115 mg, polyarimetriya bo'yicha 67 mg, kalorimetriya bo'yicha 50 mg aniqlanildi), pH ko'rsatkichlari o'rganildi. Xona haroratidadan pastroq darajada – 18–20 °C va 80–85 % bo'lgan nisbiy namlikda 6 oy davomida marmeladlarni saqlash jarayoni tahlili o'tkazildi. Bunda, namunalarda pH ko'rsatkichi sezilarli darajada o'zgarmadi, rangi va ta'mida esa biroz o'zgarish kuzatildi. 6 oylik saqlash muddatidan so'ng marmelad namunalarida oz miqdorda mog'or va bakterial hujum kuzatildi. Biroq, biroz kuchsiz-ishqoriy muhit va namunani saqlash sharoiti to'g'ri tashkil etilganligi sababli mikroblar soni yuqori bo'lmasligi aniqlandi.

MATERIALLAR VA METODIKA

Xorazm viloyati hududida yetishtirilgan qovun hosili (Oqnovvot navi), shakar, laboratoriya fondidan jelatin, limon kislotasi, gomogenizator, pasterizator, lentali press uskunasi va boshqa uskuna-materiallar ishlatilgan.

Qovun sharbatini olish

Qovun sharbatini olish quyidagi usullar bilan amalga oshirildi: pishgan qovunlar saralanadi, qovunlar ichimlik suvi bilan yaxshilab yuviladi, qovun po'stlog'i va urug'idan tozalashda inson mehnatidan foydalanildi. Qovun sharbatini ajratishda yuqori unumga erishish uchun qovun 2–3 sm li kichik bo'laklarga bo'linadi. Qovun sharbati yuqori sifatli laboratoriya sharbat chiqargich uskunasi – BUFFET 230/50/1 Robot Coupe yordamida olindi. Olingan sharbat to'g'ri filtirlagich yordamida filtirlanadi. Sharbat 60–65 °C da pasterizatsiya qilinadi. Pasterizatsiyadan so'ng sharbat tindirib, so'ngra biroz sovutiladi. Sharbatga jelatin qo'shib, mikserda aralashtirildi. Sharbat yuqori zichlikdagi polietilenlarga qadoqlandi. Qadoqlangan sharbat muzlatgichda (18–20 °C) saqlanadi.

1-rasm

Qovunli marmelad tayyorlash texnologik sxemasi

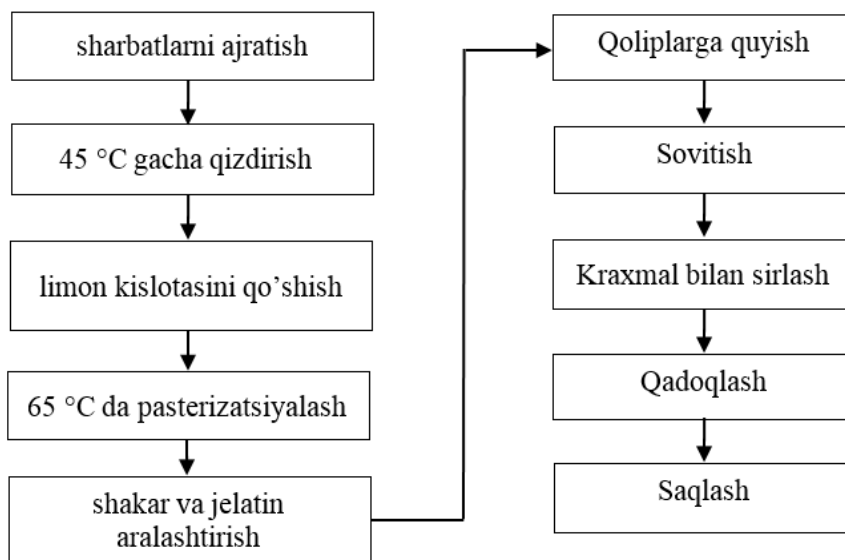

3-jadval

Turli namunali qovun marmeladi tarkibi

Namuna	Qovun sharbati (gr)	Shakar (gr)	Jelatin (gr)	Limon kislota (gr)
S ₁	1000	450	44	6
S ₂	1055	400	40	5
S ₃	1111	350	35	4
S ₄	1167	300	30	3

Tayyorlangan mahsulotning fizik-kimyoviy tahlili

Tayyor mahsulot namunalari mikrobial tekshirildi va saqlash jaroyonida holati monitoring qilib borildi. Dastlab marmelad uchun asosiy xomashyo hisoblangan qovun sharbatining namlik, umumiy eriydigan qattiq moddalar - UEQM, qaytariluvchi qand, qaytarilmaydigan qand, umumiy qand, askorbin kislota va kul miqdori hamda kislotalik ($^{\circ}$ T), pH ko'rsatkichi kabi kompozitsiyalar tahlili 4-jadvalda keltirilgan. Tayyorlangan marmelad tarkibidagi ushbu ko'rsatkichlar natijalari 5-jadvalda berilgan.

4-jadval

Qovun sharbatining kimyoviy tarkibi

Ko'rsatkichlar	Miqdori (%)
namlik	89
qaytariluvchi qand	2.8
qaytarilmaydigan qand	3.3
umumiy qand	5,5
kul	0.35
askorbin kislotasi	11
kislotalik ($^{\circ}$ T)	0.8
pH	4.1

5-jadval

Qovunli marmeladlarning tarkibi (100 gr mahsulotga nisbatan)

Ko'rsatkichlar	Namunalar			
	S₁	S₂	S₃	S₄
namlik (%)	25,07	27,12	29,5	32,4
UEQM (%)	65	65	65,5	67
qaytariluvchi qand (%)	11,23	10,35	10,5	9,80
qaytarilmaydigan qand (%)	17,15	16,55	14,4	12,3
umumiy qand (%)	28,38	26,9	24,9	22,1
kul (%)	0,26	0,16	0,12	0,11
askorbin kislotasi (mg/100gr)	0,76	0,80	0,82	0,86
pH	6,5	6,4	6,2	6,0

Natija va muhokama: Qovunli marmeladni saqlash bo'yicha tadqiqotlar

Qovunli marmeladlar xona haroratida (18–20 $^{\circ}$ C gacha) 6 oy davomida saqlanildi va sifat ko'rsatkichlari baholab borildi. Shuningdek, saqlash davomida har 30 kun oralig'ida tekshirildi. Saqlash vaqtida UEQM, kislotalilik, pH, vitamin C, namlik, kul va qand miqdorining o'zgarishi o'rganib borildi. Natijalar 6-jadvalda

keltirilgan. Bunda rangi, ta'mi va kul miqdori kabi ba'zi ko'rsatkichlarda o'zgarishlar kuzatildi. 6 oy saqlash muddati davomida standart retsepturaga keltirilgan namunalarning namligi deyarli o'zgarmadi. Namlikning juda oz miqdorda ko'tarilishi kuzatildi. Bu qadoqlashda ozgina xatolik

6-jadval

6 oylik saqlash muddatida qovunli marmelad namunalarining
sifat ko'rsatkichlarini o'rganish

Saqlash muddati	Namuna	Namlik (%)	UEQM (%)	Qaytari-luvchi qand (%)	Qaytaril -maydigan qand (%)	Umumiy qand (%)	Kul (%)	pH	Kislotalik (%)
1-kun	S ₁	25.07	65.0	11.23	17.15	28.38	0.26	6.50	0.74
	S ₂	27.12	65.0	10.35	16.55	26.90	0.16	6.40	0.81
	S ₃	29.50	65.5	10.50	14.40	24.90	0.12	6.20	0.26
	S ₄	32.40	67.0	9.80	12.30	22.10	0.11	6.00	0.90
30-kun	S ₁	25.07	65.0	11.23	17.15	28.38	0.26	6.50	0.71
	S ₂	27.12	65.0	10.36	16.51	26.87	0.16	6.40	0.81
	S ₃	29.50	65.5	10.50	14.40	24.90	0.12	6.20	0.26
	S ₄	32.40	67.0	9.81	12.26	22.07	0.10	5.97	0.93
60-kun	S ₁	25.09	65.0	11.24	17.14	28.38	0.25	6.48	0.72
	S ₂	27.15	64.5	10.38	16.44	26.82	0.15	6.37	0.84
	S ₃	29.52	65.5	10.51	14.35	24.86	0.11	6.15	0.28
	S ₄	32.43	67.0	9.83	12.19	22.02	0.08	5.92	0.97
90-kun	S ₁	25.13	64.5	11.26	16.88	28.14	0.24	6.44	0.74
	S ₂	27.20	64.5	10.40	16.35	26.75	0.15	6.32	0.86
	S ₃	29.56	65.0	10.53	14.27	24.80	0.10	6.09	0.31
	S ₄	32.48	67.0	9.87	12.09	21.96	0.07	5.86	1.00
120-kun	S ₁	25.20	64.5	11.29	16.78	28.07	0.24	6.40	0.76
	S ₂	27.27	64.0	10.43	16.23	26.66	0.14	6.26	0.88
	S ₃	29.62	64.5	10.56	14.15	24.71	0.08	6.00	0.34
	S ₄	32.56	66.5	9.92	11.95	21.87	0.07	5.83	1.03
150-kun	S ₁	25.21	64.5	11.34	16.64	27.98	0.24	6.36	0.78
	S ₂	27.31	64.0	10.48	16.09	26.57	0.14	6.21	0.90
	S ₃	29.66	64.5	10.61	14.01	24.62	0.08	5.98	0.38
	S ₄	32.61	66.5	9.98	11.80	21.78	0.06	5.80	1.07
180-kun	S ₁	25.23	64.0	11.41	16.47	27.88	0.23	6.32	0.81
	S ₂	27.35	63.5	10.54	15.92	26.46	0.14	6.18	0.93
	S ₃	29.72	64.5	10.67	13.84	24.51	0.07	5.96	0.41
	S ₄	32.67	66.0	10.06	11.61	21.67	0.05	5.77	1.11

Umumiy yashovchan bakteriyalarning qovunli marmeladlarning

turli namunalariga ta'siri

Tadqiqot Standart Idishli Hisoblash usuli (*eng*: SPC) bo'yicha amalga oshirildi. Yashovchan bakteriyalar miqdori bir xil natija bermadi. Jami yashovchan bakteriyalar soni biriligidagi KHQB/ml (koloniya hosil qiluvchi birliklar) hisoblangan. Jami KHQB (*eng*: cfu/ml) namunani maxsus bakteriya o'stiruvchi muhitda suyultirish soniga ko'paytirish orqali tirik bakteriyalar soni hisoblandi. Turli namunalardagi yashovchan bakteriyalarning umumiy soni 7-jadvalda ko'rsatilgan. S₃ va S₄ namunalari maksimal umumiy yashovchan bakteriyalarni, S₁ va S₂ namunalari esa minimal yashovchan bakteriyalar sonini ko'rsatdi. Buning sababi namunalarning yuqori kislotaliligi yashovchan bakteriyalarning faoliyatiga salbiy ta'sir ko'rsatishi deb aytishimiz mumkin.

7-jadval:

32°C da 48 soatlik termostatda o'stirilgan yashovchan bakteriyalar umumiy soni (log cfu/ml)

Namunalar	Bakteriyalar soni (KHQB/ml)
S ₁	1,8
S ₂	1,8
S ₃	2,10
S ₄	2,48

Qovunli marmeladning turli namunalariga mog'or zamburug'i ta'siri

Qovunli marmeladda topilgan mog'orlar soni 8-jadvalda ko'rsatilgan. Mog'orlar soni maksimal S₄ namunasida, minimum S₁ namunasida aniqlanildi. Ushbu natijalar holati namunalarda pH qiymatining yuqoriligini bilan ifodalanadi.

8-jadval

32°C da 72 soatlik termostatda o'stirilgan mog'or zamburug'larining umumiy soni (log cfu/ml)

Namunalar	Mog'or zamburug'lari soni (KHQB/ml)
S ₁	2,4
S ₂	2,52
S ₃	2,72
S ₄	2,76

XULOSA

Tanlangan 4 ta namunalarimiz – S₁, S₂, S₃, S₄ orasidan S₂ namunasi kimyoviy tarkibi bo'yicha barcha namunalar ichida eng yaxshisi deb topildi. S₂ namunasi tahlili quyidagicha: namlik 27,12 %, kul miqdori 0,12 %, umumiy qand miqdori 4,6 %, UEQM 65 %, pH – 6,5. S₂ namunasi organoleptik ko'rsatkichlari, xususan, rangi, ta'mi, tuzilishi va umumiy ko'rinishi bo'yicha ham boshqa namunalar orasida eng maqbuli deb topildi.

FOYDALANILGAN ADABIYOTLAR (REFERENCES)

1. R. Mavlyanova, A. Rustamov, R. Khakimov, A. Khakimov, M. Turdieva and S. Padulosi "Melons of Uzbekistan" 2005. Melons of Uzbekistan. IPGRI Regional Office for Central Asia. Tashkent, Uzbekistan., 216 b.
2. A. K. M. S. Inam, MM Hossain, AA Siddiqui, M. Easdani "Studies on the Development of Mixed Fruit Marmalade" / J. Environ. Sci. & Natural Resources, 5(2): 315 - 322, 2012
3. Ricardo Gomez-Garcia, Debora A. Compos, Valorization of melon fruit (*Cucumis melo* L.) by-products: Phytochemical and Biofunctional properties with Emphasis on Recent Trends and advances, Trends in Food Science & Technology, May 2020, Pages 507-519 b.
4. Boriev Kh.Ch., Ashurmetov OA "Dala ekinlarining biologiyasi va yetishtirish texnologiyasi"// Tashkent: "Mehnat". 2000. 144-175 b.
5. American Public Health Association. 1992. In: Speck, M.L. ed., Compendium of Methods for the Microbiological Examination of Foods. Inter society agency Committee on Microbiological
6. Methods for Foods. A.P.H.A. Washington, 734 b.
7. Sudotvorsev I. G., Yasenko O. B., "Oziq-ovqat sanoati mahsulotlari ekspertizasi". VSU, Voronej. 2005. 78 b.
8. Qayumova L. "Qishloq xo'jaligi xom ashyosi va mahsulotlarining kimyoviy tarkibi". Tashkent: Uzbekistan. 1996. 172 b.

УДК 621.01: 631.588

**VERTIKAL SHPINDELLI PAXTA TERISH APPARATI
BARABANLARINING MEXANIK YURITMASINI ELEKTRLASHTIRISH
ZARURLIGI**

**Shoumarova M.,
Abdillayev T.,
Yusupov Sh.A.**

“Toshkent irrigatsiya va qishloq xo‘jaligini mexanizatsiyalash muhandislari
instituti” MTU

E-mail: sher_xxx89@mail.ru,
sherzod-yusupov@tiiame.uz

ANNOTATSIYA

Maqolada, vertikal shpindelli paxta terish apparati barabanlarining mavjud yuritmasi murakkab, uning ochiq ko'p bosqichli tishli uzatmalari tez yeyiladi va kuchli shovqin hosil qiladi. Ayniqsa birinchi qatordagi chap barabanning yuritmasi murakkab bo'lib, unga harakat apparat reduktoridan ko'p bosqichli tishli uzatmalar orqali beriladi. Ochiq shesternylar tezda yeyilishi bir qatordagi barabanlar shpindellarning shaxmat tartibini buzadi va paxta terishning to'liqligini keskin pasaytiradi. Mutahasis olimlarimiz paxtaning deyarli 80% birinchi juft barabanlari tomonidan teriladi deb takidlaydilar. Birinchi juft baraban shpindellarining shaxmat joylashuvining tez-tez buzilishi terimning to'liqligiga salbiy ta'sir ko'rsatadi.

Shuning uchun mualliflar ushbu yuritmani elektrlashtirish orqali takomillashtirishni taklif qilishadi. Mashinaning harakat tarqatish reduktorini to'g'ridan-to'g'ri elektir generatori bilan almashtirish tavsiya etiladi. Elektrlashtirish orqali shpindel barabanlari yuritmalari ixcham holga keladi. Birinchi barabanlar jufti ishlov bergan g'o'za tupi holati keskin o'zgaradi. Demak, ikkinchi barabanlar jufti mutloq o'zgargan sharoitda ishlaydi, ularning o'ta past bo'lgan terish darajasini yaxshilash uchun ishchi tirqishni kamaytirish yetarli bo'lmaydi, ularning aylanish tezliklarini ham o'zgartirish lozim. Ammo, mavjud yuritma bunday o'zgarish imkonini bermaydi. Tavsiya qilinayotgan texnik yechim orqa shpindel barabanlarining tezligini oldingi qator barabanlariga nisbatan biroz o'zgartirish imkonini beradi va ularning terish darajasini oshiradi.

Kalit so'zlar: *paxta terish apparati, shpindel barabani, shpindellarni shaxmat xolatda joylashtirish, paxta terishning to'liqligi, energiya tejamkorligi, shovqinni kamaytirish.*

НЕОБХОДИМОСТЬ ЭЛЕКТРОФИЦИРОВАНИЯ МЕХАНИЧЕСКОГО ПРИВОДА ВЕРТИКАЛЬНО ШПИДЕЛЬНЫХ БАРАБАНОВ ХЛОПКОУБОРОЧНОГО АППАРАТА

АННОТАЦИЯ

В статье отмечается, что существующий привод вертикально шпindelных барабанов хлопкоуборочного аппарата сложен, его незакрытые многоступенчатые шестеренчатые передачи создают сильный шум, зацепления происходят не на всю высоту зуба. Особенно сложен привод первого левого барабана, к которому движение от редуктора аппарата передается через 6 зубчатых зацеплений. Открытые шестерни быстро изнашиваются, отчего шахматное размещение шпинделей нарушается, что снижает полноту сбора хлопка. Считается, что почти 80% хлопка собирается именно первой парой барабанов. Частые нарушения шахматного размещения шпинделей первой пары барабанов, следовательно, сильно влияют на полноту сбора.

Поэтому авторы предлагают усовершенствовать этот привод за счет его электрификации. Раздаточный редуктор машины рекомендуют заменить на генератора постоянного тока. За счет электрификации привод шпindelных барабанов станет компактным. Возникнет возможность технологическим причинам несколько изменять скорость врауения только задних шпindelных барабанов.

Ключевые слова: *хлопкоуборочный аппарат, шпindelный барабан, шахматное размещение шпинделей, полнота сбора хлопка, энергосберегающий привод, снижение уровня шума.*

THE NEED FOR ELECTRIFICATION OF THE MECHANICAL DRIVE OF VERTICAL SPINDLE COTTON PICKER DRUMS

ABSTRACT

The article notes that the existing mechanical drive of the vertical spindle drums in the cotton harvester is complex, with uncovered multi-stage gear transmissions that create a strong noise, and engagements that do not occur throughout the height of the tooth. The drive of the first left drum is particularly complex, as the movement from the apparatus gearbox is transmitted through six gear engagements. Open gears quickly wear out, which disrupts the chessboard arrangement of spindles and reduces the completeness of cotton collection. It is believed that almost 80% of cotton is collected by the first pair of drums. Frequent disruptions in the chessboard arrangement of spindles of the first pair of drums, therefore, greatly affect the

completeness of collection. Therefore, the authors propose to improve this drive by electrifying it. They recommend replacing the machine's distribution gearbox with a direct current generator. Electrification will make the spindle drum drive more compact. It will be possible to slightly vary the speeds of only the rear spindle drums for technological reasons.

Keywords: *cotton picker, spindle drum, staggered placement of spindles, completeness of cotton picking, energy-saving drive, noise reduction.*

KIRISH

Hozirgi vaqtda ishlab chiqarilayotgan vertikal shpindelli mashinalarning terish apparati qismlari mexanik qurilmali harakat yuritmalari bilan harakatga keltiriladi. Mazkur yuritmalar ko'p tishli shesternyalar bilan jihozlangan. Traktorning orqa quvvat olish valiga o'rnatilgan mashinaning harakat tarqatish reduktoridan harakat uzatish boshlanadi (1-rasm). Reduktorda uchta chiqish vallari mavjud: bitta chiqish vali paxta terish apparati reduktorining kardan valiga ulangan (2-rasm). ikkinchi chiqish vali terilgan paxtani bunkerga uzatish uchun ventilyatorni harakatga keltiradi [1,3]. Uchinchi val suv pompasi uchun, u faqat shpindellarni yuvganda ishlatiladi.

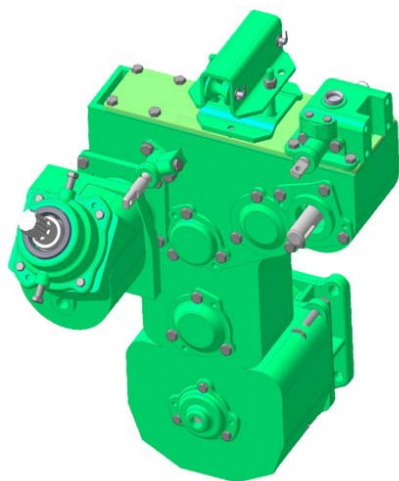

1-rasm. Paxta terish mashinasini harakat tarqatish reduktori.

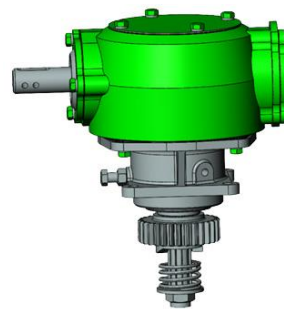

2-rasm. Apparat reduktori

Apparat reduktoridan harakat shpindel barabanlariga tarqatiladi. O'ng barabanlar harakatni to'g'ridan-to'g'ri apparatning reduktoridan qisqa yo'l bilan ikkita shesternya orqali oladi. Chap barabanlar eng og'ir sharoitlarda ishlaydi (3-rasm), chunki apparat barabanlarning birinchi qatoridagi chap tamondagi barabanga harakat apparat

reduktoridan 6 ta tishli juftlik uzatmalar orqali keltiriladi. Tishli uzatmalar gorizontall tekislikda ochiq o'rnatiladi. Ammo ayrim shesternyalar joylashgan tekisliklar balandligi yon shesternyalarga nisbatan 2-3 mm farqlanadigan bo'lib qoladi. Shuning uchun tishlar juftligi bir-biri bilan to'liq balandligi bilan ilashmaydi. Shesternyalar moylanmasdan, chang-to'zon sharoitda ishlaydi. Bu esa tishlarning intensiv yeyilishiga olib keladi. Oltita tishli uzatmalar jufti yeyilishi natijasida birinchi qatorning chap tomonidagi baraban shpindellari o'ng baraban shpindellariga nisbatan joylashgan shaxmat tartibi tez buzilib qolishiga olib keladi.

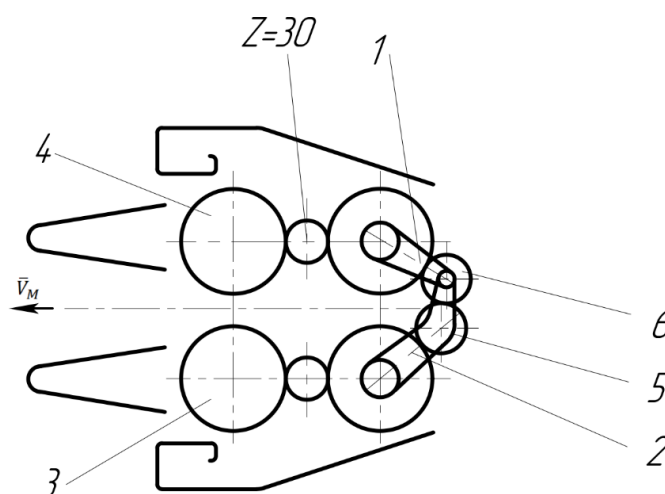

3-rasm. Mavjud apparat yuritmasini sxemasi:

1-kichik tutkich; 2-katta tutkich; 3- chap shpindelli baraban; 4-o'ng shpindelli baraban; 5,6- shesternyalar.

Natijada paxta terish to'liqligi pasayadi [2]. Shuni ta'kidlash kerakki, barabanlarning birinchi jufti bunkerga tushiriladigan paxtaning 80 foizini terishi aniqlangan[4,5]. Shpindellarning shaxmat tartibi tez-tez buzilishi muhim muammo deb hisoblash kerak. Bundan tashqari, har bir tishli juftlik uzatiladigan quvvatning 3 foizigacha kamaytirishi ma'lum [3,6]. Bu mavjud baraban yuritmasini takomillashtirish zarurligini, dolzarbligini yanada ta'kidlaydi.

Mavjud yuritmani takomillashtirish texnologiyasi. 3-rasmda mavjud baraban yuritmasining kinematik sxemasi ko'rsatilgan. Yuqorida ta'kidlab o'tilganidek, apparat reduktori mashinaning tarqatish reduktoridan kardanli val orqali aylanishni oladi (2-rasm). Terish apparatining reduktoriga konusli shesternya o'rnatilgan bo'lib xarakat uzatish yo'nalishi 90° ga o'zgartiriladi[7,8]. U gorizontall tekislikdagi $Z=30$ ni aylantiradi (3-rasm). u to'g'ridan-to'g'ri o'ng old va orqa barabanlar validagi shesternyani aylantiradi. O'ng orqa barabanning shesternyasidan ikkita oraliq

shesternyalar 5 va 6 orqali chap orqa baraban harakat oladi. Ushbu barabanning shesternyasi oraliq 6 va 5 shesternyalar orqali harakat chap old baraban 3 shesternyasiga o'tadi. Shesternyalar tishlarining yeyilishi, chap old baraban shpindellarining shaxmat holatiga salbiy ta'sir qiladi, paxta terish to'liqligini kamaytiradigan sabablarning biri bo'ladi.

Mualliflar taklifi.

1. Traktorning orqa quvvat olish valiga mavjud tarqatish reduktori o'rniga o'zgarmas elektr tokini generatorini o'rnatish kerak.

2. Apparat reduktori o'rniga ikkita kam quvvatli elektr motor o'rnatiladi. Birinchi elektr motor oldingi shpindelli barabanlar juftini, ikkinchisi esa orqa juft barabanlarni aylantiradi;

3. Paxtani bunkerga uzatish tizimining ventilyatoriga, shuningdek, shpindellarni yuvish uchun ishlatiladigan suv nasosiga kerakli quvvatdagi elektr motorlari o'rnatiladi.

Taklif etilayotgan texnik yechim sxemasi 4-rasmda ko'rsatilgan. Orqa baraban juftligi uchun elektrmotor oldingi juftlikdagidek o'rnatish tavsiya etiladi.

O'ng barabanlar butun apparatni ko'tarib turadigan rama 4 ga biki o'rnatiladi (4-rasm). Elektr motori vertikal holatda shu ramaga o'rnatiladi, shesternya 2 motor valiga o'rnatiladi. U yetakchi shesternya bo'lib, o'ng baraban 3 validagi shesternya 5 ni aylantiradi. Yetakchi shesternya 2 oraliq shesternya 6 bilan doimiy ravishda bog'langan bo'lib, u chap baraban validagi shesterniya 8 ni aylantiradi. Oraliq shesternya 6 maxsus prujina 7 ta'sirida doimo yetaklovchi shesterniya 2 bilan chap baraban valini aylantiradigan shesterniya 8 ga qisilib, ulardagi tishlar doimo to'liq ishlashini ta'minlaydi. Chap baraban 1 o'ng baraban aylanish yo'nalishiga teskari aylanadi. Shuning uchun, chap va o'ng barabanlar orasiga kirgan g'o'za tupi ishchi zo'naga tortiladi. Kichik qadamli tishli shesternyalar ishlatiladi, shuning uchun oraliq shesternya 6 holatini o'zgartirib, shpindellarni shaxmat holatiga oson sozlash mumkin.

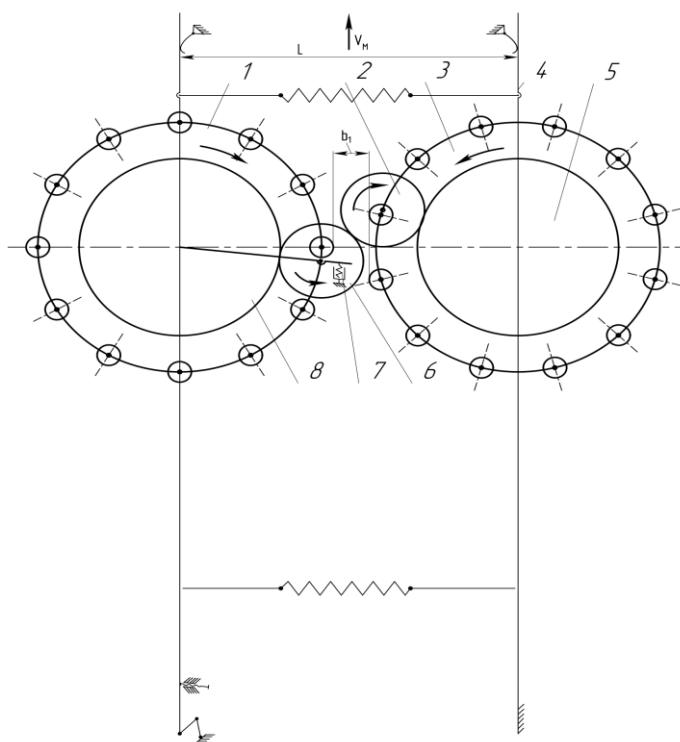

4-rasm. Bir juft shpindelli barabanlarga tavsiya etilgan yuritma sxemasi: 1-chap baraban; 2-vertikal o'rnatilgan elektr motori validagi shesternya; 3-o'ng baraban; 4-o'ng barabanlar o'rnatilgan birk rama; 5-o'ng baraban o'qidagi shesternya; 6 oraliq shesternya; 7-prujina; 8-Chap baraban o'qidagi shesternyasi.

Demak, chap va o'ng barabanlar orasidagi ish tirqishini kengligi o'zgartirilsa, shesternya 6 o'z o'rnini o'zgartiradi. Agar ish tirqishi kengaytirilsa prujina 7 shesternya 6 ni old tamonga surib tishlar to'liq ilashishini ta'minlaydi. Ish tirqishi toraytirilsa 2 va 8 shesternyalar prujina 7 ning qarshiligini yengib, shesternya 6 ni birmuncha orqa tamonga surib, ilashishni saqlaydi.

Ikkinchi barabanlar juftining tavsiya qilinayotgan harakat yuritmasi birinchi qator barabanlarinikidan farlanmaydi. Ikkinchi juftlik barabanlari orasidagi ishchi tirqish oldingiga qaraganda kamroq o'rnatiladi. Ikkinchi juft barabanlari oldingi qatordagi barabanlar ishlov berib, hosil miqdorini kamaytirib qo'ygan hamda shoxlari kuchli deformatsiyalangan g'o'za tupiga ishlov beradi, ya'ni mutloq o'zgartirilgan sharoitda ishlaydi. Shu sababli, ularning burchak tezliklari birinchi juft barabanlarini aylanish tezligidan farqlanishi lozim. Tavsiya qilinayotgan yuritmada orqa barabanlarini aylantiradigan motor tezligini o'zgartirish o'ta oson bajariladi.

XULOSA.

Tavsiya qilinayotgan yuritma:

1. O'ng va chap barabanlar shpindellarini shaxmat tartibi joylashishini aniqroq o'rnatish va saqlash imkonini berib paxta terimining to'liqligini oshirish imkonini beradi.

2. Orqa shpindelli barabanlar juftini birinchi qator barabanlariga nisbatan farqlanadigan tezlikda aylantirish imkonini beradi.

ADABIYOTLAR (REFERENCES)

1. *Shoumarova M, Abdillayev T, and Yusupov S* 2021 Possibility of replacing the V-belts of the friction drive of vertical spindles with poly V-belts IOP Conf. Ser. Earth Environ. Sci., vol. 868, no. 1, p. 012043, Oct., doi: 10.1088/1755-1315/868/1/012043.
2. *Yusupov S, Shoumarova M, Abdillaev T*, 2021 Possibility to ensure the technical efficiency of the vertical spindle cotton picker Tech. Sci., vol. 4, no. 1, pp. 42–49, , doi: <http://dx.doi.org/10.26739/2181-9696-2021-1-7>.
3. Сабликов М.В. Хлопкоуборочные машины. - М.: Агропромиздат, 1985. - 152.
4. Лазунов В.И Скоростные режимы шпинделей в зависимости от количества приводных ремней. //Механизация хлопководства. - Ташкент; 1965.-№1.
5. Мансуров У.Х. Основы технологического процесса хлопкоуборочных машин. – Т.; Фан. 1986. - С.116.
6. Минс И.Х. Тяговая способность привода шпинделей вертикально-шпидельной хлопкоуборочной машины: Автореф. Дис. канд. техн. наук. – ТашПИ; 1965.
7. Шеховцев В.М. Исследование фрикционного привода и работа съемников вертикольни - шпидельных хлопкоуборочных машин: - Дис...канд. тех. наук. – Ташкент; 1965.
8. *Ризаев А.А.* Исследование и создание рабочих органов хлопкоуборочного аппарата с высокой эффективностью. Ташкент: Фан, 2017. – 168 с.

CULTURAL DIFFERENCES IN UZBEK AND ENGLISH MAGAZINE ADVERTISING: A PRAGMATIC APPROACH

Tolipova Billura Ravshanovna

Teacher of Andijan state university

mega.billura@mail.ru

ABSTRACT

The purpose of this study is to explore the cultural differences in advertising between Uzbek and the United States of America. Two different samples of print magazine advertisements were taken from beauty magazines published in Uzbek and America to determine how much, if any, localization is occurring in Uzbek media.

Key words: *content analysis, pragmatics, reason and tickle advertising, localization, discourse variables, persuasion, conjunctive adjuncts, politeness, Gricean maxims, implicature, Uzbek, magazines, advertising culture, cultural dimensions*

INTRODUCTION

The analysis of persuasion frequently begins with Aristotle. For Aristotle, persuasion was a high art that comprised three different components: logos (logic), ethos (credibility) and pathos (emotion). In his book, *Rhetoric*, Aristotle writes:

There are, then, these three means of effecting persuasion. The man who is to be in command of them must, it is clear, be able (1) to reason logically, (2) to understand human character and goodness in their various forms, and (3) to understand the emotions—that is, to name them and describe them, to know their causes and the way in which they are excited. It thus appears that rhetoric is an offshoot of dialectic and also of ethical studies.

Aristotle's definition of persuasion and rhetoric has been invoked throughout the ages in numerous fields of study, and scholars in the present day view appeals to reason and emotion as an integral part of persuasive discourse. Fields such as writing, pedagogy, public speaking, advertising, history, and politics all widely study persuasion and its effects on men and women.

RESEARCH METHODOLOGY

The term localization is claimed by various fields, such as economics, medicine, and biology, to denote different meanings and concepts. However, in general, localization can be defined as the action or fact of making something local in character, or of adapting something for a local audience or market. (Localization). Within linguistics, the concept of localization can actually be found through several

different phrases in the discipline, including the terms communicative translation, cross-cultural communication or just straight cultural transplantation to discuss the issue of localizing texts.

DISCUSSION

One of the most popular mediums in which to look for localization differences among advertisements is a women's fashion or beauty magazine. Since the ideals of beauty significantly change according to country and nationality, international fashion and beauty magazines have to highly localize their content in order to appeal to several different regional demographics (Machin & Leeuwen, 2005). For example, Xie and Zhang (2013) noted that in Asian markets, the ideal skin tone is viewed as white and pale, while the ideal skin tone in America is viewed as tan, bronzed, or sun-kissed. Xie and Zhang coded skin beauty advertisements taken from the US and Chinese editions of *Cosmopolitan* and *Vogue* magazine for model skin color and product descriptions. The study found that the US edition of *Cosmopolitan* featured models with significantly darker skin tones than the Chinese edition. While this study focused more on the visual differences that localization can produce in advertisements, Iglíkova (2013) looked at the differences in health content among the US, British, and Bulgarian editions of

Cosmopolitan magazine and concluded that there are large distinctions in the way that health topics are treated among the three nations. Cultural differences can be found in advertisements from different parts of the world. The problem is that, so far, these differences have only been studied in the light of images or lexical comparisons. There has been little to no research on the effect localization has on other aspects of magazine advertisements, such as pragmatic structure.

Even though the language of advertising has been identified as having a unique linguistic context, there is surprisingly little research devoted to pragmatic structures within advertising.

RESULTS

Therefore, if a researcher wanted to look at advertisements that were only one page in size or smaller, the BNC would not fulfill the scope of the research area. Since large-scale corpora are not available to research advertising, several linguists have made small-scale self-built corpora by collecting their own samples of advertisements to study the language of advertising. One of the earliest scholars to build a corpus of advertising was Paul Bruthiaux. Bruthiaux created a corpus of classified ads taken from newspapers and analyzed the ads for register variation in linguistic structure and syntax (Bruthiaux 1996). He found that certain registers of classified ads had more elaborate linguistic structures than others, but overall, classified ads had

minimal linguistic structure due to space constraints. Conner & Upton (2003) created a corpus of direct mail advertisements. In order to have the corpus be as real as possible, the corpus was created by having people just save all of the “junk mail” that they received in a given period. The data from the corpus enabled the duo to create linguistic profiles of each mail genre that they identified from their research according to a multi-dimensional analysis framework. Zarei & Darani (2013) created a corpus of spam emails that advertised different products and analyzed the structure of those emails according to a rhetorical move framework.

CONCLUSION

Analyzing genre features of advertising through corpus studies and other methods is important, but without a framework to explain the bigger picture of how these features create effects in consumers, valuable insights will be lost. Certain features of advertising, such as phonology, morphology, lexical innovation, and syntax, have all been studied in detail, however, this study will focus on combining the pragmatic features of advertising in order to learn about the persuasive goals of advertisements.

REFERENCES

1. Cook, G. (1992). *The discourse of advertising*. New York: Routledge.
2. Copeland, L. & Griggs, L. (1985). *Going international: How to make friends and deal effectively in the global marketplace*. New York: Random House.
3. Cruz García, L. (2016). New perspectives on the translation of advertising. *Revista De Lenguas*
4. *Para Fines Específicos*, 2(22), 9–13. Retrieved from <https://search.proquest.com.eri.lib.byu.edu/docview/1855450454?accountid=4488>
5. Delin, J. (2000). *The language of everyday life*. London: Sage.
6. Earley, C. P., & Mosakowski, E. (2000). Creating hybrid team cultures: An empirical test of transnational team functioning. *Academy of Management Journal*, 43(1), 26-49.
7. Esselink, B. (1998). *A practical guide to software localization*. Philadelphia: John Benjamins

ENGLISH FOR SPECIFIC PURPOSES: TEACHING PROFESSIONAL COMMUNICATION TO CHEMICAL-TECHNOLOGY INSTITUTE STUDENTS

Mukaddas Musakhonovna Shokirova

Docent of the department “Foreign languages”

Tashkent chemical-technological institute

ABSTRACT

This article focuses on the importance of English for specific purposes for future chemical-technology engineers, as well as the development of students’ skills which are presumably already existent in the students’ learning acquisition process in teaching them academic and technical communication in English in a specific format based on structural exercises aiming to reinforce and consolidate in a specific chemical-technology context are discussed. In addition, some examples of activities that actively involve students in practical training, which serve to develop their verbal communication skill.

Keywords: professional communication, communication skills, approach, context, project, a variety of communicative activities, specific work-related tasks.

ANNOTATSIYA

Ushbu maqolada aniq maqsadlar uchun ingliz tilining bo‘lajak kimyogar-texnolog muhandislar uchun qanchalik muhim ekanligi va talabalrining ingliz tilida og‘zaki akademik va texnik muloqot qilishlarini rivojlantirish jarayonida ularda allaqachon mavjud bo‘lgan ko‘nikmalarini muayyan kimyoviy-texnologik kontekstda mustahkamlashga qaratilgan tizimli mashqlarga asoslangan o‘ziga xos yondoshuvlar haqida so‘z boradi. Bundan tashqari, o‘quvchilarni amaliy mashg‘ulotlarga faol jalb etuvchi, ularda og‘zaki muloqot ko‘nikmalarini rivojlantirishga xizmat qiluvchi ayrim faoliyat namunalari berilgan.

Kalit so‘zlar: akademik va texnik muloqot, muloqot qobiliyatlari, yondashuv, kontekst, loyiha, turlicha so‘zlashuv faoliyatlari, kasbiy faoliyat bilan bog‘liq topshiriqlar.

INTRODUCTION

The significant changes occurring in a society in view of processes of globalisation of economy and a labour market, integration of Uzbekistan into the world community and revolution in the field of information-communication technologies, conduct to increase of a role of professional communications speaking another language. These processes dictate new requirements to vocational training of specialists, as a whole, and to their language preparation, in particular. The characteristic of

graduate of non - philological speciality effectively prepared for these changes are foreign language skills in sphere of the professional work.

To meet these requirements implementing certain measures assigned in the order about the measures on the development of the system of learning foreign languages by the President of the Republic of Uzbekistan adopted on December 10, 2012 is a good job in the face of foreign language teachers. One of the measures is delivering some special subjects, particularly, on the technical and international specialties, in English and training specialties those can speak foreign languages fluently. Being able to speak a foreign language gives them wide opportunities to introduce with the successes of world's civilization and to use the world information resources on enormous scale, as well as, to create conditions for the development of international relations and partnership³⁷.

The present paper is intended to approach the topic of oral communication within the context of teaching English for Specific Purposes more specifically, teaching English for chemical-technology engineering students. The main purpose in the paper is overcoming the most significant difficulties encountered a language instructor when working with chemical-technology students. The study of academic and technical English is dominated in the specifics of their field of science. This involves a specific format based on structural exercises aiming to reinforce and consolidate, in a specific chemical-technology context, skills which are presumably already existent in the students' learning acquisition process.

METHODS

The choice of teaching approaches and methods in teaching ESP depends, first of all, on the linguistic and communicative needs of students, the specificity of the texts (speech) used in current and target situations, the learning methods and strategies of students, as well as the specific language learning context. Among the various didactic methods available, content-based and task-based, language-teaching approaches seem to be the best for ESP courses and exercises such as problem solving, simulations, and observations, role-plays, case studies, discourse analysis should reflect real situations and situations that students encounter in their daily work^{38,39}.

As Adriana Vizental (2007) identifies there are two basic modes of oral communication: the conversational (dialogic) mode and the expositional (monologic) one. Both modes can be applied to the purposes of practicing oral skills in

³⁷ Chet tillarni o'rganish tizmini yanada takomillashtirish chora-tadbirlari to'g'risida. Ma'rifat gazetasi №99, 12.12.12.

³⁸ Nunan, D. 2004. Task-based Language Teaching. Cambridge: Cambridge University Press.

³⁹ Richards J. C., Rodgers T. S. 2001. Approaches and Methods in Language Teaching. Cambridge: Cambridge University Press.

engineering students, as there is a variety of oral communication models with their inherent features.⁴⁰

The conversational mode resembles more natural communication, as it implies face-to-face communication and a rapid exchange of replies. A. Vizental notes the following types of activities describing the interview method: “question-answer exchange, brainstorming, conversation, simulation, role-play, improvisation, discussion, debate”⁴¹.

And Dannels (2002) identifies there are five important features related to speaking in the field of engineering⁴². They are:

1. *Simplicity*. A technical speech in the field of engineering should be primarily simple, devoid of figures of speech, without stylistic ornaments and figurative meaning. It should provide to-the-point, factual, practical information. Nevertheless, it should not become too dry and rudimentary.

2. *Persuasiveness*. A good technical speaker should attract the audience and convince them. He/she should bring arguments/counterarguments supported by relevant proofs in order to maintain a certain idea or principle.

3. *Results-oriented*. The production of any communicative act in the sphere of engineering is directly linked to a certain result. In order for the speech to be successful, it must take into account the audience and the communicative purpose in order to assess the expected result. The result is dependent on the specific situation of the speech act, for example:

- follow instructions;
- successful negotiations;
- accurate information exchange (conversation, discussion);
- accurate transfer of technical information (report);
- better promotion within the company (negotiations);
- finding a convenient job (job interview);
- proof of professional qualification (conference report);
- proof of appropriate academic training (final paper defense), etc.

4. *Numerically-rich*. Chemical-engineering is traditionally a domain of figures. A speaker who intends to make a good impression, to be credible and to meet his/her objectives will support his ideas, opinions, descriptions of processes etc. with relevant figures.

⁴⁰ Vizental, Adriana. 2007. Metodica predarii limbii engleze. Strategies of Teaching and Testing English as a Foreign Language. Iasi: Polirom.

⁴¹ Dana RUS, Assistant Professor Ph.D., “Petru Maior” University of Tîrgu Mureş. Communicative strategies in teaching English for specific purposes.

⁴² Dannels, D. P. 2002. Communication across the curriculum and in the disciplines. Speaking in engineering. Communication Education, 51(3)

5. *Visually sophisticated.* The reason why technical communication is called “technical” is not only its belonging to the sphere of the technical sciences. For the most part, the specific technical communication acts make intensive use of a varied range of visual aids such as posters, power-point presentations, tables, charts, and diagrams etc.

ESP learners are usually adults who have already learned English and have some knowledge of a variety of subjects that ESP teachers may not be familiar with. ESP learners need language to be equipped with professional communication skills for specific work-related tasks. Therefore, ESP teachers use students’ specific subject knowledge, which differs from General English in terms of classroom interaction and methods. A good ESP teacher will use the following strategies to reduce the negative effects of the students’ emotional reactions to learning and to increase the positive emotions:

- utilize pair work and group work, such as pyramid discussions in order to reduce the stress of speaking in front of the class;
- structure the task by introducing the task, removing obstacles, providing clear instructions, concept checking, demonstrating the task, running the activity, closing the activity, and providing feedback;
- give time to think and do, listen to the students, ask questions, let students think and answer, and support them to finish;
- emphasize on the process rather than the product because getting the answer is more important than getting the correct answer.
- make the procedure fun, variations, and variety.
- avoid monotonous and mechanical instruction.

Chemical-technology engineering students are also required to make proof of their oral communication skills in a variety of circumstances. Among these, the most relevant are: the oral responses during seminars, courses and laboratory works, oral projects, presentations, participations in students’ conferences, oral presentation of reports, of practical activities, oral exams and colloquia, final defenses of their graduation papers. Moreover, one of the most important circumstances when they need to display proficient oral skills and sufficient practice of oral communication is the job interview.

RESULTS AND DISCUSSION

Considering the important role that communicative skills have in the profile of a successful chemist-technologist and chemical-technology engineers, one observation is natural: speaking practice within ESP classes should gain a more prominent status.

These activities can be used in a variety of activities in which students become involved and which they appreciate. Here are some possible applications:

1. The classical “yes-no” speaking game (method used: question-answer exchanges).

One student thinks of a specific engineering-technology object that is characteristic of their field of study, e.g. ‘U-tube’. The rest of the students must find the word by asking questions, but they are allowed to ask only ‘yes-no’ questions.

Sample questions: “Is it a substance?” “Can you see it in this room?” “Is it a material?” “Is it a piece of equipment?” “Is it a glass ware”? The student who asks the final question will take the first student’s place.

2. A dice speaking game (method used: brainstorming).

The teacher draws squares detached corresponding covered word (a term) on the board e.g. 7 squares. Each student rolls the dice and they need to say one letter. The word must belong to their specialty. The teacher asks some questions. Questions expose the features of the covered term. This activity is good as a warmer.

3. Time travelling (method used: question-answer, simulation, improvisation, and role-play).

3 or 4 students are called in front of the class, facing their course mates. The students in front of the class pretend to be a group of delegation of engineer-technologists from abroad. One of the students is called as an interpreter. The interpreter introduces guests to his/her course mates, and then this activity is proceeded as a small special meeting corresponding their specialty.

4. Which course? (debate, discussion): The students work in pairs. They need to decide upon a new course which they would like to see integrated into the academic curriculum for engineering-technology and discuss its advantages and importance in an engineer-technologists’ professional formation. Alternatively, the two students can choose a course, which they have studied / are going to study, a course, which, in their opinion, has the highest relevance for the engineering-technology profile. They will bring arguments in favor of their favorite course, anticipate their colleague’s counterarguments and discuss until one of the student accepts the other student’s arguments.

5. Find the difference (conversation, question-answer): The students work in pairs. They are both given images of a technical representation of any scientific tables or schemes demonstrating chemical/technological experiments/processes. They are demanded to elucidate scientific tables or schemes. This exercise works well with engineering-technology students, who are traditionally inclined to working with visual representations, figures and measures.

In order to exercise the skills which are required for an efficient practice of the expository mode, students can be asked to participate in a wide range of activities, among which we mention the following tasks:

1. Prepare a 1-minute speech on one of the following topics: The importance of chemistry in our life; My favorite Institute course, Prospects of the chemical-technology career, Report on my graduation dissertation, etc.

2. Prepare a 10-minute speech on one of the themes above (students are given the assignment at the beginning of the semester and they need to do basic research in order to prepare their speeches);

3. Project work: the students are given a common project, which they prepare during the semester and present during the exam. Each team member has a clearly defined task within the group and the results of the project are presented by using a diverse range of visuals, which are specific for the engineering projects (PowerPoint presentations, graphs, tables, charts, other figures).

CONCLUSION

Arriving at a conclusion, one can say that institute curricula must adapt their requirements in order to prepare chemical-technology engineering students who should be successful on an increasingly competitive labor market, in the conditions of the growing importance of communication skills. The practice of different models of oral communication in the technical field will equip the students with the theoretical background and with the actual experience, which will enable them to perform effectively in real communication situations.

REFERENCES

1. Chet tillarni o'rganish tizmini yanada takomillashtirish chora-tadbirlari to'g'risida. Ma'rifat gazetasi №99, 12.12.12.
2. Dannels, D. P. 2002. Communication across the curriculum and in the disciplines. Speaking in engineering. Communication Education, 51(3)
3. Dana RUS, Assistant Professor Ph.D., "Petru Maior" University of Tîrgu Mureş. Communicative strategies in teaching English for specific purposes
4. Nunan, D. 2004. Task-based Language Teaching. Cambridge: Cambridge University Press.
5. Richards J. C., Rodgers T. S. 2001. Approaches and Methods in Language Teaching. Cambridge: Cambridge University Press.
6. Vizental, Adriana. 2007. Metodica predarii limbii engleze. Strategies of Teaching and Testing English as a Foreign Language. Iasi: Polirom.

ЖАДИДЛАР УНЛИЛАР ВА СИНГАРМОНИЗМ ҲАҚИДА

Иномжон Азимов,

филология фанлари номзоди, доцент

Бахтиёр Менглиев,

филология фанлари доктори, профессор

АННОТАЦИЯ

Фонетика тарихи тадқиқи, ўрганилаётган давр тили нутқ товушлари ва фонемаларини таҳлил қилиш, аниқлаш ва зарур илмий хулоса бериш муаммоли масала, зотан, араб тили имлоси ҳукмронлиги даврида товушларнинг талафуфузи ва миқдорини мукамал аниқлаш имконсиз. Шу сабабли ўзбек тилига оид ёзма ёдгорликлар фонетик жиҳатдан кам ўрганилган. Бу ҳол ўзбек тили тарихи бўйича дарслик ва қўлланмаларда унинг фонетикаси бўйича етарли далиллар беришда қийинчиликлар туздиради. Бу, ўз-ўзидан, тарихий фонетика хулосалари асосида замонавий фонетикани объектив баҳолаш имкониятини чеклайди, ва, ўз навбатида, ўзбек тилини сунъий интеллект учун моделлаштириш доирасида айрим муаммоларни келтириб чиқармоқда.

Калим сўзлар: *Жадид, фонетика, нутқ товуши, фонема, араб имлоси, ёзма ёдгорлик, ўзбек тили тарихи, тарихий фонетика, замонавий фонетика, сунъий интеллект, моделлаштириш*

ABSTRACT

The study of the history of Uzbek phonetics, the study of speech sounds and phonemes of the language of the period under study, analysis, identification and provision of the necessary scientific conclusions are among the problematic issues, since during the period of domination of Arabic orthography it is impossible to perfectly determine the pronunciation and number of sounds. For this reason, the written monuments of the Uzbek language have been little studied phonetically. This situation makes it difficult to provide sufficient data on the phonetics of textbooks and manuals on the history of the Uzbek language. This in itself limits the possibility of an objective assessment of modern phonetics based on the findings of historical phonetics and, in turn, creates some problems in the framework of modeling the Uzbek language for artificial intelligence.

Key words: *Jadid, phonetics, sound language, phonemes, Arabic orthography, memory of writing, history of the Uzbek language, historical phonetics, modern phonetics, artificial intelligence, modeling*

АННОТАЦИЯ

Изучение истории узбекской фонетики, изучение звуков речи и фонем языка изучаемого периода, анализ, выявление и предоставление необходимых

научных выводов относятся к числу проблемных вопросов, так как в период господства арабской орфографии невозможно в совершенстве определять произношение и количество звуков. По этой причине письменные памятники узбекского языка фонетически мало изучены. Такое положение затрудняет предоставление достаточных данных по фонетике учебников и пособий по истории узбекского языка. Это само по себе ограничивает возможность объективной оценки современной фонетики на основе выводов исторической фонетики и, в свою очередь, создает некоторые проблемы в рамках моделирования узбекского языка для искусственного интеллекта.

Ключевые слова: Джадид, фонетика, звук речи, фонема, арабская орфография, памятник письменности, история узбекского языка, историческая фонетика, современная фонетика, искусственный интеллект, моделирование

КИРИШ

Илмий адабиётларда кўпинча ўзбек тилшунослиги ўтган асрнинг 40-йиллардан кейин шакллана бошлаган деган нотўғри талқин устувор бўлиб келди. Бунда ўзбек шўро тилшунослиги назарда тутилади, албатта. Аслида ўзбек адабий тилининг шаклланиш даври шу асрнинг 20-йилларидан бошлангани тилшунослар томонидан эътироф этилган [7; 6].

Жадидларнинг адабий тил, алифбо, имло бўйича олиб борган фаолиятини тўлиқ тадқиқ қилиш ўзбек тилшунослигининг кемтик бўлиб турган шу қисмини тўлдириши мумкин. Қолаверса, бошқа туркий тилларда мавжуд 8-9 та унли ўзбек тилида нима учун 6 та унлига тушиб қолгани, унлилар қисқаришига қандай омиллар таъсир қилгани каби саволларга жавоб олинад.

Ўзбек тили унлилари миқдорини белгилашда ўша даврда турли фикрлар мавжуд эди. Бундай фикрларнинг туғилишига ўзбек тилида туркий тиллардаги ҳар уч лаҳжа (қарлук, қипчоқ, ўғиз)нинг мавжудлиги ҳам сабаб бўлган, зотан, унда сингармонизм қатъий амал қилувчи шевалар ҳам, сингармонизм бузилган шевалар ҳам мавжуд эди. Бу ҳақда А.Алавий шундай ёзади: “Бунда энг аввал ҳал қилинмағи керак бўлган нарса – сайита (унли)ларнинг ададини таййин қилиш, бошқача айтганда, қайси шевани асас тутуш масаласидир, чунки бизнинг тилимизда бир қанча шевалар бардир. Ва булар савтий ва сарфий (фонитик ва морфулужий) жиҳатларда бир-бирларидан анчагина айриладурлар. Лекин бу шеваларни умумийатла иккига бўлмак мумкиндир: сингармўнизмли ва сингармўнизмсиз шевалар”[1].

Туркий тилларда, шу жумладан, ўзбек тилида унлилар миқдори товушлар оҳанги – сингармонизмга боғлиқ бўлганлиги хусусида юқорида айтиб ўтилди.

Бу даврда алифбо, имло масалалари билан жиддий шуғулланган Фитрат бошчилигидаги “Чиғатой гурунги” эди. Бу ташкилотга ўз даврининг таниқли маърифатпарварлари бўлган Шокиржон Раҳимий, Қаюм Рамазон, Шорасул Зунун, Чўлпон, Элбек, Боту, Саидахмад Назировлар аъзо бўлганлар. Айнан “Чиғатой гурунги” араб ёзувини ислоҳ қилиш, адабий тил меъёрларини шакллантириш бўйича жиддий ишларни амалга оширган.

МУҲОКАМА ВА НАТИЖАЛАР

1921 йилда Тошкентда биринчи ўлка ўзбек тили ва имлоси қурултойи бўлиб ўтади. Мазкур қурултойда 3 нафар асосий маърузачидан 2 нафари (Фитрат ҳамда Боту) мазкур гурунг вакиллари эди, қурултойнинг қарорлари ҳам улар томонидан ишлаб чиқилган эди. Фитрат ўз маърузасида амалда мавжуд бўлган муаммоларга тўхталади ва қуйидаги таклифларни билдиради:

“1) эски имломиз бузуқ, қайдасиз бўлгани учун маарипимизни бу имла ва йазу блан кенгайтмак мумкин эмас. Маарипни кенгайтмак ва савадсизликни битирмак учун имламизни ислаҳ этмак лазимдир;

2) алти чўзғи (унли – муаллиф.)ли имла қавул этилсин;

3) тилимиздаги йат сўзлар ҳам шул алти чўзғи блан йазилсин;

4) ҳар ҳарп ва ҳар чўзғининг ўзиға махсус шакл бўлсин;

5) уст чўзғиларини ўрунли йазмақ учун сўзларнинг қалинлиғи, ингичкалиғи(га) эътибар этилсин. Тилимиздаги арап сўзиға ҳам шул тўрт мадда қўлдан келганича йуритилсин;

б) ҳарпларнинг шакли икидан бирға тушиб, бутун сўзлар баш ҳарп билан йазилсин.

Тилимизға кириб қалған йат сўзлар туркча ҳарплар билан йазилсин” [4, 15]. Бу таклифнинг 2-моддасиға Ашурали Зоҳирий эътироз билдириб, унли товушлар сонини 5 та бўлсин деган таклиф киритади [4, 15]. Энди савол туғилади: Фитрат нега олти унли тавсия қилган, бошқа туркий тиллар каби тўққизта эмас ва қалинлик-ингичкалик (сингармонизмни)ни эътироф этяпти. Шу саволға жавоб топишға ҳаракат қиламиз.

Маълумки, бу даврда миллий тилшунослик ҳали фан сифатида шаклланмаган, ўзбек жадиличлик ҳаракати Туркия ва Татаристонда пайдо бўлган жадиличликнинг бевосита таъсирида шаклланган, тилшунослик бўйича илмий қарашларда айнан уларнинг роли кучли бўлган. Бу ҳақда Ш.Бобомуродова шундай ёзади: “1895-1915 йилларда Татаристонда ҳарфларни ислоҳ қилиш борасида ҳаракатлар авж олган бир пайтда татар тилшунослари орасида унлиларни белгилашда турли қарашлар мавжуд бўлиб, буларнинг ҳаммаси сингармонизм билан боғлиқ эди. Тилдаги йўғонлик ва ингичкаликни

сўз таркибидаги унлиларга боғлиқ деб талқин этган тилшунослар йўфон ва ингичка жуфтликдан иборат саккиз унлини белгилаб олганлар. Сингармонизм ҳодисасини айрим унли (алиф, хойи ҳавваз) ва асосан ундошларга боғлаб тушунтирган О.Иброҳимов ва унинг тарафдорлари дастлаб беш, кейинроқ қисқа “*и*” ни киритиб, олти унлини қабул қилдилар. Бу олти унлига асосланган татар ёзуви 1918 йилда ўрта имло номи билан кенг тарқалган бўлиб, ўзбек тилшунослари Фитрат ва Элбеклар ҳам ана шу имлога асосланиб 1919 йил ўзбек ёзуви учун олти унлини белгилаб олдилар” [2, 43].

Дарҳақиқат, миллий фонетика бўйича жиддий тадқиқотлар олиб борилмаган, ўзбек тили унли, ундош товушлари ҳақида етарли билимга эга бўлмаган зиёлилар турк, татар тилшуносларига эргашганлар, уларнинг назарий қарашларини ўзбек тилига жорий қилишга ҳаракат қилганлар, ўша пайтда ўзлари очган мактабларда ҳам ҳам турк, татар тиллари грамматикаси ўқитилган. Ш.Бобомуродова ҳам бу даврда очилган усули жадида мактабларида, 9 ойлик билим юртларида она тили ўқитиш ўқув режага киритилганлиги, ўзбек тили қоидалари ҳали махсус ўрганилмаганлиги сабабли муаллимлар шогирдларига тил қоидаларини усмонлича ва татарча китоблардан олиб ўқитмоққа мажбур бўлганларини, айрим жадид мактабларида эса туркий халқларнинг барчаси учун умумий бўлган ўрта тил ва имлони қабул эттириш гоёси остида турк тили грамматикаси ўқитилганини айтади [2, 12].

Ҳожи Муиннинг “Меҳнаткашлар товуши” газетасининг 1918 йил 20 августдаги сонидида эълон қилинган “Тил масаласи” мақоласида шундай фикрлар бор: “Биз туркча қоидаларни билмаганлари учун ҳозирги мирзо ва таржимон биродарларимизни айблай олмаймиз, алар бу тўғрида маъзурдурлар. Чунки алар ва бизларнинг ҳеч қайсимиз мунтазам мактабларда ўқуб чиқмағон. Тил қоидаларининг таълими мунтазам мактабларда бўладирки, мундай мактаблар ҳануз Туркистонимизда очилғон эмас. Ҳозиргача давом этиб келган янги мактабларимизда бўлса туркий тилимизнинг сарф ва наҳви ўқутила бошлағони йўқ. Бизнинг туркий тилимиз ишланмағон бир тил, мунинг сарф ва наҳвиға оид ҳануз бирор турли рисола босилиб чиқғон эмас. Бизнинг муаллим афандиларимиз тил қоидаларини яхши билмайдиларки, ушбу кунғача баъзилари тарафиндан ёзилғон мактаб китоблариндин маълумдир” [11, 92].

Шунинг учун ҳам ўзбек зиёлилари олдида турган энг асосий вазифа ўзбек тилининг қонун-қоидаларини ишлаб чиқиш, илмий тадқиқотлар олиб бориш эди. Бунинг учун халқимизнинг оғзаки ва ёзма манбаларини чуқур таҳлил этиш, уларни ўзаро таққослаб, илмий хулосалар қилиш ва шу орқали ўзбек адабий тили қоидаларини яратиш зарур эди: “Тилимиздаги товушларнинг

сонларини, чўзғи ўрунларини илмий сувратда яхшигина аниқлаб қўяйик. Тилимизнинг истеъдодли, бой бир тил бўлганини қичқириб сўйладиқ; “бу тил даққидир(қўполдир), бунинг ўрнига туркчанинг адабий бир шеvasини олайик” деган тил билмаслар билан курашдик – унларни енгдик. Бироқ ҳануз тилимизнинг белгили қоидаларини майдонга қўя олмадик. Ёзувларимизнинг шаклига “бирлик”, янги ёзғучиларимизга қулайлик бермак учун тилимизнинг қатъий қоидаларини билдириш керак. Ҳамадан бурун у қоидаларни ўзимизнинг-да билишимиз лозимдир” [10, 141].

Иброҳим Тоҳирӣ фонетика ҳақида сўз юритар экан, нутқ товушларининг бошқа товушлардан фарқ қилишини, улар инсон органларининг мураккаб хизматлари натижасида пайдо бўлишини, уларни оддий қулоқ орқали ўрганиб бўлмаслиги, бунинг учун махсус лаборатория асбоблари зарурлигини айтади: “Фанитика – товуш билими, товушларни ва уларнинг табиатларини, айтилишини онглаш учун сўзлаш аъзоларининг ишлари билан таниш бўлиш шарт, чунки тилдаги товушлар дўмбира товушлар эмас, улар сўзлаш аъзоларининг жуда қатламли, мураккаб хизматларининг натижаси бўлади. Мужаррад товушларни оддий қулоқ билан ўрганиш жуда оғир, ҳатто мумкин эмас. Шунинг учун фанитика лабўратўрийаларида товушларни ажратадурғон мингларча қуроллар бор” [4, 373].

Олим миллий фонетикамиз ҳали ишланмагани, ҳатто Ўрта Осиё давлат дорилфунунида ҳам оддий лаборатория жиҳозлари йўқлигини, фонетикани жиддий тадқиқ қилиш учун шундай лабораториялар яратиш зарурлигини, фонетикани ўзи билмасдан ўқувчига бу ҳақда билим беришга ҳаракат қилиш ўта қулгили ҳолат эканлигини афсус билан ёзади: “Мелиўранский каби олимларнинг лабўратўрийасида қатор тилни текшириб, йасалган жадваллари бор. Бироқ улар ўз тилимизга ҳамма тафсилоти билан чиққан эмас. Ўрта Осиё давлат дорилфунунида бу тўғрисида ҳеч нарса йўқ. Ҳатто о – ө, а – э каби жуда аниқ эшитиладурған товушларни ажратиб, уларнинг вазийатини кўрсатурлик ҳеч бир, ҳатто оддий қурол ҳам йўқ. Фанитикамизни ишлаш керак. Ишлагандан кейин йахшилаб ўрганиш керак. Бўлмаса ўзинг ҳам йахши тушунмасдан ўқучига тушунтираман деб азоб чекиш бекор гап” [4, 373]. Шунингдек, араб ёзувидаги уч унлили имлодан воз кечиш, уни 6 имлога келтириш ҳам жуда катта тортишув, жанжаллар билан бўлган. Бу ҳақда Элбек шундай ёзади: “ 6 чўзғи (унли)нинг ўзбек тилига етарли жавоб бера олмаслиги олдинроқ сезилмаса-да, сўнгги чоқлар, ойниқса, янги алифбега кўчиш олдида очик сезила бошлағон эди. Фақат у чоқдағи янги алифбега кўчиш олдидағи чўзғи жанжали 9 устида эмас, 6 устида бўлуб келганидан, то янги алифбега кўчмагунча бу

тўғрида сўз очиш оғир эди. Ҳарф иллатчиларининг шовқини ҳали босилмагон бир даврда 6 дан 9 га кўчиш тугил, шу 6 нинг ўзини сақлаб қолиш катта муваффақият эди. Мана шунинг учун-да 1926 йилгача 9 чўзғи устида оғиз очқучилар оз кўринди, тўғриси, бу масала устида ортиқча бош қотирилмади [12].

Маълумки, 1925 йилдан кейин барча туркий халқларда каби Ўзбекистонда ҳам лотин ёзувини тарғиб қилиш, лотин алифбоси асосида ўзбек миллий алифбосини яратиш, унли, ундошлар миқдорини белгилаш юзасидан жаҳидлар ўртасида баҳс-мунозаралар кучайди. Мавзу бўйича Тошкент, Самарқандда кенгаш, курултойлар бир неча марта ўтказилган бўлса-да, мунозараларнинг асосий майдони газета ва журналлар эди. Н.Янгибоевнинг таъкидлашича, “...бу даврда “Инқилоб”, “Билим ўчоғи”, “Учқун”, “Маориф ва маданият”, “Ўзгаришчи ёшлар”, “Маориф ва ўқитғучи”, “Ер юзи” ва “Аланга” каби журналлар фаолият кўрсатган бўлса-да, тилшуносликка оид мақолалар, асосан, «Маориф ва ўқитғучи» журналида эълон қилинар эди. Албатта, 20-йиллардаги ўзбек адабий тили, унинг график системаси тўғрисидаги мунозараларни ёритишни ойида бир марта чиқадиган бу журнал ўз даврида катта ҳурматга ва эътиборга молик бўлган. Ундаги тилшуносликка оид мақолалар адабий тил, унинг таянч диалекти, фонетика, грамматика, графика ва имло каби масалаларига бағишланган, улардаги назарий ва амалий хулосалар ўзбек тилшунослигининг шаклланишига асос бўлиб хизмат қилган” [13, 5].

Тилимиз луғат таркибига жуда кўп форсий, арабий сўзларнинг кириб келиши, айти форс тили таъсирида асосан шаҳар шеваларида сингармонизм қонунияти бузила борган. Шу сабабли ҳам шевалар сингармонизмли, сингармонизмсиз шеваларга ажратилган. Шаҳар шевалари эронлашув даражасига қараб қуйидаги гуруҳга бўлинган:

“Артуқ даражада эронлашқан: Самарқанд шеваси – 6 сайита, фарс “алиф”и, мафъул фиянинг йерига мафъул алийа ишлатилиши.

Бундан азрак эронлашқан: Ташканд шеваси – алти сайита, турк “алиф (а)” сиға йақин. Алифи мафъул фийанинг барлиғи.

Ундан азрак эронлашқан: Фарғана шаҳри шеваси – йетти-саккиз сайита.

Ундан ҳам азрак : анжан шеваси – тўққуз сайита, бир аз эронлашқан” [1].

Кўриб турганимиздек, ўша даврда йирик саноат марказларидан ҳисобланган Самарқанд ва Тошкент шаҳар шевалари эронлашган шевалар ҳисобланган.

Ўзбек тилида унлилар миқдорини белгилашда айти шу таснифга асосланилди. Сингармонизмга қарши бўлганлар 6 унлини ёқлаган бўлса,

сингармонизм тарафдорлари 9 унлини ёқлаб чиқдилар. Шу ўринда бир нарсани алоҳида таъкидлаш зарур, баъзи 6 унли тарафдорлари орасида сингармонизмнинг мавжудлигини эътироф этувчилар бўлган (Фитрат, Элбек, Ашуралли Зоҳирӣ, Шокиржон Раҳимӣ каби).

Машҳур тилшунос Я.Д.Поливанов ўзининг “Фонетика ташкентского сговора” асарида туркий тиллар фонологик тизимида рўй берган конвергенция, дивергенция ҳодисаларини очиб бериш асосида Тошкент диалектида сингармонизм қонунияти йўқолгани, олти унли фонема мавжудлигини кўрсатгани. Ўзбек ёзувининг ҳам шунга асосланиши лозимлигини таъкидлайди [7, 350]. Я.Поливанов ва Боту сингармонизмга қарши бўлган, савод чиқаришни енгиллаштириш учун ҳамда тилнинг таракқий этиши маданий марказларда бўлишини таъкидлаб, 6 унлини қатъий ҳимоя қилганлар. Лекин Фитрат, Абдулла Алавӣ, Элбек каби кўплаб маърифатпарварлар ўзбек адабий тили вокализмини белгилашда сингармонизмни қишлоқ шевалари хусусиятидан келиб чиқиш керак, деган фикрни илғари суришади. Шаҳар шевалари ўзбек тилининг ички хусусиятларини тўла очиб бера олмаслигини, аҳолининг асосий қисми сингармонизмни шеваларга мансуб эканлигини таъкидлайдилар: “Сингармонизм сақланган шеваларда албатта аҳанг қануни тамамила риая қилинадир. Бундай шевалар бизда аксарийат ташкил этадир. Бугун тилимизнинг шевалари йетарлик даражада текширилмаган бўлса-да, қўлимизда бўлган матирийал ва саналарга суйалиб, халқимизнинг саксан фазиси шундай шевада сўйлайдир дейа оламиз. Сайиталар белгилашда қайси шевани асос тутиш тўғрисида турли фикрлар бўлди. Муҳтарам прафиссур Паливануф Ташкент шевасини асос тутиш ва уни адабий шева қилиб олиш тўғрисида таклифда бўлунди. Далил ўларак, Ташкентнинг маданий марказ эканини, бугун Ўзбекистанда йазув билатурган халқнинг аксари шу шевага йахуд шунга йавуқ шеваларга мансуб эканини сўйлади. Лекин биз масалага бундай тар қарай алмадик, чунки:

биринчи: бизнинг (йаъни Туркистан туркларининг) кўп асрлардан бери келган аҳанг қанунига асос қилинган адабий тилимиз бар. Бу тил ҳамма шеваларга умумий бир тил бўлуб келган. Бутун йазувларимиз шу тилда йазилгон ва буни ҳеч ким йатсинмаган.

иккинчи: йазув билатурган кишиларимизнинг аксари эранлашгон шевага мансуб экан, бунинг аҳамийати йўқ. Аввал халқимизнинг кўпчилиги бўлган калимани назарда тутамиз. Бугун савадлиларимизнинг кўби эранлашган шевалар вакиллари бўлса, йақин заманда халқимизнинг ҳаммаси савадли

бўлишига қатъий ва қаттиқ ишанамиз. Затан тил деган нарса йалғиз “бугун” учун эмас, балки “эрта-индинлар” учун ҳам керакдир.

Мана шул сабаблардан ўзбек йанги алифба қанфирансийаси эски адабий тилимизнинг ҳам аксарийат халқимиз шевасининг сингармонизмли эканини кўзда тутуб, аҳанг қануни сақланган шеваларни асосқа алиб, тўққуз сайита белгилайдир”[1].

Маълумки, 1926 йилдаги Боку конференцияси барча туркий халқларнинг лотин ёзувига ўтиши ва барча учун умумий алифбо яратиш бўйича қарор қабул қилади. Конференциядан сўнг туркий халқлар учун умумий бўлган қонуниятлар ҳисобга олинган ҳолда алифбо яратилади. Мазкур алифбода сингармонизм қонунияти асос қилиб олиниб, унлилар миқдори 9 та деб белгиланади. Шунинг таъсирида Фитрат ҳам юқоридаги фикрларидан қайтиб, ўзбек тилшунослиги муаммоларига бағишланиб ёзилган “Сарф” асарида 9 та унли ҳақида баҳс юритади. Фитрат ўзбек тилини туркий тиллар таркибидаги бир тил сифатида барча туркий тилларда у ёки бу даражада мавжуд бўлган сингармонизм қонуниятини акс эттиришини, бу ҳолат эса шаҳар шеваларида форс-тожик тилининг таъсирида бузилганини, шунинг учун умумтуркий фонетик хусусиятини кўпроқ сақлаб қолган қишлоқ шеваларига таяниш жуда тўғри эканини таъкидлайди. Ана шу асосда ўзбек тилида унлиларнинг “йўғон”лик ва “ингичка”лик белгиси фарқловчи белги вазифасини бажариши ва шу белгига кўра унлилар икки қаторга бўлинишини кўрсатади. Шу билан бирга, йўғон-ингичкалик белгиси бўйича фарқланишга эга бўлмаган “э” унлисининг мавжуд эканини, жами ўзбек тилида 9 унли фонема борлигини баён қилади [1].

Тилшунос олим Тимур Кўчаўғли Фитратнинг унлилар бўйича қарашлари хусусида тўхталиб, муаллифнинг “Сарф” асарининг ўзида мавжуд бўлган учта наشري бўйича фикр юритади. Асарнинг биринчи нашрида унлилар сонини 6 та кўрсатгани, бунга қандай сабаб бўлганини изоҳлашга ҳаракат қилади. Муаллифнинг фикрича, “Fitrat soddallashtirilgan arab alifbosida nuqtasiz (harakasiz) *vov* (*و*) harfi bilan ham *o*, ham *ö* tovushlarini birgalikda, ustida o‘tra bilan nuqtali *vov* (*ۇ*) билан esa *u* bilan *ü* unli tovushini ko‘rsatishga harakat qilgan bo‘lishi mumkin. Fitrat shu arab alifbosi bilan yopiq *e* (*é*) bilan ochiq *ä* unli tovushlarini faqat hamza *◌* bilan ko‘rsatgan” [8, 34]. Бизнингча, бу фикрга қўшилиб бўлмайди, чунки Фитрат юқорида айтиб ўтилган Тошкент ўлка қурултойида “алти чўзғили имла қавул этилсин” деб унлилар миқдорини аниқ айтиб ўтган. Бундай фикрга келишига татар тилшунослари таъсир кўрсатгани ҳам айтиб ўтилди, яъни олти унлини ёқлади дегани унинг товушлар уйғунлигини инкор қилди деб

тушунилмаслиги керак, чунки у ўзбек тилида унлилар уйғунлиги мавжудлигини ҳамиша эътироф этган.

Ашурали Зоҳирийнинг “Қизил Ўзбекистон” газетаси 1929 йил 29, 31 март сонларида эълон қилинган “Тил ва имло масаласи” мақоласида адабий тил, имло, атама, сингармонизм ва ўзбек тилининг бошқа масалалари тўғрисида баҳс юритилган. Мазкур мақолада олим унлилар масаласига ҳам алоҳида тўхталиб ўтади. Бу ҳақда тилшунос олим А.Нурмонов шундай ёзади: “Ашурали Зоҳирий ўзбек адабий тилида олтитамас, тўққизта унли мавжудлигини, лотин алифбосида ҳам ана шу тўққизта унли учун ҳарф олиш кераклигини айтади. Гарчи муаллиф бу фикрини далиллар асосида исботламаса ҳам, Фарғона (Андижон, Марғилон, Қўқон каби) шеваларида маъно фарқлаш учун хизмат қиладиган тўққизта фонема борлигини ҳис қилади. Дарҳақиқат, унлиларнинг палатал белгиси Фарғонанинг бир қатор шеваларида бугунги кунда ҳам фарқловчи белги бўлиб хизмат қилади ва фонологик қимматга эга. Шу билан бирга, Ашурали Зоҳирий айрим муаллифларнинг тўққизтадан ортиқ унли фонемаларга эгаллиги ҳақидаги фикрларининг етарли исботланмаганини танқид қилади” [7, 350-351].

Адиб меросини тадқиқ қилган Т.Тоғаев ҳам юқоридаги фикрларни тасдиқлайди: “А.Зоҳирий ўзбек тилида унлилар ҳақида тўхталар экан, уларнинг сонини тўққизта деб белгилайди. Бунда олим “соф ўзбек тилида сингармунизм борлиги”га асосланган. Унинг фикрича, “сингармунизм билан чўзгининг тўққизталиғи бир-бирига қаттиқ боғлангон”. А.Зоҳирий унлилар масаласида ўзбек шеваларида маъно фарқлаш учун хизмат қиладиган 9 та унли фонема борлигини назарда тутган. У унлилар 6 та деб қаровчиларга қарши чиқиб, “уни қисқартириш кераклиги тўғрисида сўз очиш мантиқсизлик ва тўққизта бўлишининг асосини тушунмасликдир” деб таъкидлайди. Шу билан бир қаторда, унлилар сонини 9 тадан кўп деб қаровчиларни ҳам танқид қилади. Уларнинг ўз фикрларини исботлаб бера олмаганини ёзади. А.Зоҳирий унлилар сони 9 та деган фикрда қатъий туради: “Демак, ҳозирги 9 чўзги шу топдаги илмий асосга қурилгон, уни орттирмаймиз ҳам, камайтирмаймиз ҳам” [9, 86]. Лекин бу фикрлар қатъий яқуний эмаслигини, унлилар балки ортиши ёки камайиши мумкин эканлигини ҳам таъкидлайди: “Биз ҳозир тилимизни текшириш давридамиз. Тилимизни текшира борсақ, эшитилмаган сўзлар, билинмаган довушлар, эҳтимол чиқиб қолар. Бу вақт тамғаларимиз ортдирилар ёки камайтирилар. Чунончи, бир неча йуз йиллик тажрибалар орқасида ўруслар алифбосидан баъзи ҳарфларни чиқариб ташладилар. Бу билан

фўнетика жаҳатидан тилга ҳеч бир зарар ҳам йеткани йўқ. Балки осонроқ бўлди. Бизда ҳам қондоқ бўлишини кейинги тажрибалар кўрсатадур” [4, 304].

Унли товушлар устида изланишлар олиб бораётган Элбек тўққиз унлини қабул қилишни маъқул кўрса-да, тилимиз хусусиятлари яхши текширилганда, уларнинг ҳам озлик қилишини ёзади. У *a, æ, o, ø, y, u, i, ь, e* унлиларидан ташқари, *qara, ata, ana* сўзларининг биринчи бўғинидаги “*a*” учун (бу кирилл ёзувидаги “*o*” га тўғри келади); *dana, alim, tahir* сўзларидаги чўзиқ “*a*” учун; *bilim, tilim* сўзларининг биринчи бўғинидаги қисқа *i* учун; *sijla, suv* сўзларидаги *-ij, -uv* дифтонлари учун алоҳида унлилар белгилаш зарурлигини айтади (татар тилшуносларидан “ўнчилар” тарафдорлари *-yв* ва *-ий* дифтонларини унли ҳисоблаб, улар учун алоҳида ҳарфлар белгилаганлар. Элбек ҳам уларга эргашиб бу товушларни унли сифатида санаб ўтган). Элбек ўзбек ёзуви учун дастлаб 14 унлини белгилашни маъқул кўрса, яна бир ўринда уларнинг сонини 16 та қилиб кўрсатади. Бунга сабаб Элбек фонема билан товуш вариантыни фарқламайди. Ёзувимизнинг мукамал бўлиши учун ҳар бир эшитилаётган товушга алоҳида ҳарф белгилаш лозим деб ўйлайди. 30-йилларда бундай тушунча кўпчилик тилшуносларимиз онгида ҳукм сурган. Масалан, Ғози Олим “Ўзбек тилининг товушлари” мақоласида унлиларни 12 та деса, яна бир ўринда 29 та, улардан асосийлари 22 та деб кўрсатади [2, 44].

Юқоридаги маълумотлардан шундай фикр келиб чиқадики, ўзбек тили қонун-қоидалари ҳақида илмий қарашлар энди шаклланаётган, кўпчилик мутахассисларнинг ўзларида ҳам назарий билимларнинг етарли эмаслиги, шу асосда фикрларнинг хилма-хиллиги кўзга ташланади. Бу хусусда Ҳ.Жамолхонов шундай ёзади: “...ҳозирги ўзбек адабий тили вокализмини белгилаш юзасидан олиб борилган дастлабки ишларда бу масалага фонема назариясига таянган ҳолда ёндашилмаган, фонема билан унинг нутқдаги реал кўринишлари ўзаро қориштирилган, ҳатто 6 унли вокализм тарафдорлари қарашларида ҳам бу масалага илмий-назарий асосда эмас, интуитив сезги асосидагина ёндашилганлиги кўзга ташланади. Шунинг учун бўлса керак, уларда ўз фикрларидан чекиниш ҳолатлари тез-тез кўзга ташланади” [3, 18]. Улардан фарқли равишда, Иброҳим Тоҳирий товуш ва фонемани фарқлайди, ҳар қандай товуш фонема бўла олмаслигини айтади: “Одатда бутун маданий тилларнинг йозувида фанитика сўзини шарт билангина олиб, фанемаларгагина ҳарфлар йасалади, чунки амалий йозувнинг ҳеч бир ҳарфи овозни тўғри бера олмайди. Ул йуқорида айтилган равишда бир-бирига йақин бир неча товушларнинг тахминий ишорасигина бўлиб йуради. Мен Элбек, Қ.Рамазон, Йўлдош, Ғози Олим ўртоқларнинг сўзларига эътироз қилмайман. Чўзғилар

(унлилар) балки улар деганчадир, ёоки кўбракдир. Мен фақат шуни айтаман: русларнинг тил олимлари, тил лабўратўрийасида узок йиллар ишлаш натижасида рус тилида ўн минг товуш борлиғини исбот қилдилар. Бизда ҳам керак унли ва керак унсиз товушларнинг сонлари сиз айтгандан ҳам жуда кўп мартабалар ортиқдир. Бироқ фонемалар кўб эмас” [4, 374].

Абдурахим Йўлдош унлилар масаласида ҳам 9-10, ҳатто 14, 15 унли каби фикрлар бўлгани, энг муҳими, Янги алифбе марказқўмининг 1-плениумида 9 унли қарори қабул қилингани энг тўғри қарор эканини айтади. Мазкур қарор асосида қардош туркий тиллардаги каби бир товушга бир шакл масаласи, яъни ҳар бир эшитилган товушга бир шакл масаласи илмий асосда ҳал қилинди. Сўзларимизни тўғри ёзишга имкон берди, илгари араб ҳарфи билан ёзганда, 50 фоиз хато қиладиган ўқувчилар энди 70-80 фоизгача тўғри ёзишни ўрганди дейди. У ўзбек тилида 9 та унли бор эканлиги, уни камайтириш эса ҳар бир товушга бир шакл бериш асосига қарши туришдир дейди: “Биз шуни айтамиким, 9 чўзғи (унли)ни азайтириш – ҳар бир тавушга бир шакл бериш асосига қарши, 9 чўғи ҳар бир ўзбекнинг оғушидан чиқатурған ҳар бир тавушка тўла жаваб беради. Шунинг учун биз бу асосдан бир қадам арқага қайтмаслиғимиз керак” [4, 279].

С.Иброҳим ўғли 6 чўзғи тарафдорларининг даъволари илмий, асосли бўлмаганидан бундай фикрга қатъийан қўшилиб бўлмаслиги, бизга 9 эмас, кўбрак чўзғилар кераклигини айтади: “Имлада сингармания асос қилиб алингандан кейин 6 чўзғи тўғрисида сўзлаб ўтиришнинг ҳажати йўқ. Ҳатта ҳазирғи 9 чўзғи ҳам меним ағзимдан чиққан тавушларга тўла жаваб бера алмайди. Агар имкан бўлса, чўзғиларни 14 га чиқариш керак (Элбекнинг мисаллари бунга далил). 6 чўзғи бизнинг тил, имлаимизни мустақил тартибга – йўлга солиб алишимизга имкан бермайди” [4, 406].

Тадқиқотчиларнинг фикрича, 9 унлили вокализм тарафдорларининг ўша йилларда фаоллашувида 1926-1927 йилларда юзага келган “Бирлашган (муштарак) турк алифбоси” яратиш ғоясининг ҳам таъсири бўлганлиги шубҳасиз, чунки бундай муштарак алифбонинг яратилишида кўпчилик турк-татар тилларига хос бўлган сингармонизм қонуниятининг ҳисобга олиниши тақозо қилинарди, айна пайтда, бу ғоя эски ўзбек адабий тили вокализмига ҳамда ҳозирги айрим қишлоқ шеваларига хос бўлган контраст жуфтликларни адабий тил учун меъёр деб белгилаш имконини ҳам берарди [4, 75].

1926 йилда Озарбайжонда бўлиб ўтган туркологлар қурултойида лотин алифбосига асосланган янги алифбога ўтиш тўғрисида қарор қабул қилинади ва бу алифбени барча турк жумҳуриятларида қабул этишни тавсия қилинади.

Мазкур қурултойдан сўнг Ўзбекистонда ҳам янги алифбога ўтиш бўйича жиддий ҳаракатлар бошланади. Шу йили Самарқандда янги алифбонинг 1-Кенгаши ўтказилади. Кенгаш йиғилишига Ўзбекистондаги барча таниқли тилшунослар таклиф қилинади. Кенгашда лотин алифбосига асоланган янги алифбонинг лойиҳа варианты муҳокама қилинади ҳамда ўзбек адабий тили учун унлилар миқдорини 9 та деб белгилаб беради. Бу ҳақда Элбек ўзининг мақоласида маълумот бериб ўтади: “Кенгашнинг кўрсаткан чўзғилари қуйидагилар бўлиб, булар ҳали ҳам ишлатилмакдур:

- 1) уст чўзғилар: **а, ә** - қол, кәл;
- 2) ўтру чўзғилари: **о, ө, у, ү** – қол, қўл, қул, кул;
- 3) ост чўзғилари: **е, ь, і** – кел, тил, қиз.

Юқоридаги 9 чўзғини қалин ингичкаликка бўлганимизда **о, у, ь, а** қалин сўзларда ишлатила турғон чўзғилар **е, і, ү, ө, ә** ингичка сўзларда ишлатила турғон чўзғилар дейилади” [22, 228]. Лекин унлилар борасида Элбекнинг қарашларида ҳам қарама-қаршиликлар учрайди. Тилимиз хусусияти яхши текширилганда, 9 та унли ҳам камлик қилишини айтади. *Қара, бола* сўзларида биринчи бўғиндаги “**а**” унлиси билан иккинчи бўғиндаги “**а**” унлиси ўртасида ўзаро фарқ борлиги, қисқа “**ь**” билан чўзик “**і**” ўртасида яна бир товуш борлиги, улар учун ҳам алоҳида ҳарфлар олиш лозим, дейди. Шунинг учун унлилар сонини 12 та деб белгилаш бўйича таклиф беради дейди [4, 230].

Юқорида таъкидланганидек, 9 унли масаласида жадидлар ўртасида ягона фикр мавжуд эмас эди. Бу хусусда Боту шундай ёзади: “Биз муштарак алифбе қабул қилдик; тўққиз чўзғи олдик, бироқ жанжал бутунлай ечилгани йўқ. Тўққиз чўзғининг тилимиз учун озлигини даъво қилувчилар бўлгани каби, буларнинг кўплигини исбот этувчилар ҳам бор. Ўзбек тилининг хусусияти, тараққийси ўзбек янги алифбесида бир қанча янгиликларни тўлдиришни талаб қилар экан, мутаассиблик қилиш ярамайди. Биз, модомики, янги алифбе – ўзбек алифбеси, биринчидан, меҳнаткашларнинг саводсизлигини битиришга хизмат қилади ва шундай бўлиши керак, дер эканмиз, амалда ҳам шу томон боришимиз керак. Бир неча йиллик тажрибамиз ҳозирги тўққиз чўзғи омма учун сўнг даражада оғирлик келишини кўрсатди” [5, 314].

Унлилар миқдори бўйича шундай баҳс-мунозаралар, қарама-қаршиликлар таъсирида Элбек ҳам чекинишга мажбур бўлади. “Қизил Ўзбекистон” газетасининг 1933 йил, 15 октябрдаги сониди “Алифбемизни ихчамлаш учун” деган мақола эълон қилади. Мазкур мақоласида тилимиздаги унлилар миқдорини кескин камайтириш масаласини кўяди. Ашурали Зоҳирий тавсия қилганидек, 5 та унли тарафдорлари фикрларини қувватлайди. Унлиларни

қисқартириш унлилар ролини инкор қилиш эмас, балки бу орқали таълимда қулайлик юзага келиши ҳамда ёзувдаги чатоқликлар ўз-ўзидан барҳам топиши мумкинлигини айтади: “Албатта чўзғиларни қисқартириш –чўзғи рўлини инкор қилиш эмас, лекин тилдаги ҳар бир товуш орқасидан чопқанимизда, жумладан рўлига баҳо бермаган бўламиз. Юқоридаги кичкина мисолдан шу онглашилиши керакки, биз чўзғининг кўпайиши билан биздаги айрим товуш хусусиятларини сақлаб қолиш билан бирга ўзимизни қийин ҳолга қўйғон ва ҳатто ҳар бир сўзнинг ҳар бир бўғини учун ҳам айрим чўзғилар қабул этишка мажбур бўлғон бўламиз. Аксини ишлатканимизда бу нарсанинг енгил қутила ва тилимизни ҳам бундан бўшата оламиз” дейди [12, 68].

Жадидларнинг мана бундай соғлом тортишув, мунозараларига 30-йилларнинг охирига келиб чек қўйилди. Биринчидан, жуда кўпчилиги жисмонан йўқ қилинди, иккинчидан, 1940 йилда кирилл ёзувига ўтилгандан сўнг олти унли алифбо қабул қилинди. Бу мавзуга муурожаат қилиш таъқиқланди. Шу даврдан бошлаб бошқа туркий тиллардан фарқли равишда тилимизда асрлар давомида сақланиб келинган унлилар уйғунлиги инкор қилинди.

АДАБИЁТЛАР (REFERENCES)

1. Абдулла Алавий. Ўзбек янги алифбосини тузишда асослар. – Тошкент-Самарқанд: Ўзбекистон давлат нашриёти, 1927.
2. Бобомуродова Ш. Ўзбек тилшунослиги ривожда Элбекнинг роли. Филол. фан. номз. дисс... – Тошкент, 2002.
3. Жамолхонов Ҳ. Ўзбек тилининг назарий фонетикаси. – Тошкент: Фан, 2009.
4. Жамолхонов Ҳ., Умаров А. Ўзбек ёзувининг XX аср тарихи. Мажмуа. 1-китоб. – Тошкент: Алишер Навоий номидаги Ўзбекистон Миллий кутубхонаси, 2017.
5. Жамолхонов Ҳ., Умаров А. Ўзбек ёзувининг XX аср тарихи. Мажмуа. II-китоб. – Тошкент: Алишер Навоий номидаги Ўзбекистон Миллий кутубхонаси, 2019.
6. Қурбонова М. Фитратнинг тилшунослик мероси. Филол. фан. номз. дисс... – Тошкент, 1993.
7. Нурмонов А. Танланган асарлар. 2-жилд. – Тошкент: Академнашр, 2012.
8. Timur Ko‘jao‘g‘lu. O‘zbek tilidagi unli tovushlar a unli uyg‘unligi muammolari haqida // Adabiy meros, 2022, № 5b 31-51-b.
9. Тоғаев Т. Ашуралӣ Зоҳирӣ ва унинг тилшунослик мероси. Филол. фан. номз. дисс... автореферати. – Тошкент, 2005.

10. Фитрат. Танланган асарлар, IV жилд. –Т.: Маънавият, 2006.
11. Ҳожи Муин. Танланган асарлар. –Тошкент: Маънавият, 2010.
12. Элбекнинг тилшуносликка оид асарлари (тўпловчи: Ш.Бобомуродова). – Тошкент, 2001.
13. Янгибаева Н. XX асрнинг 20-йилларида ўзбек тилшунослиги жараёни. Филология фанлари номзоди илмий даражасини олиш учун ёзилган дисс...автореферати. – Қарши, 2019.

БЎЛАЖАК ТАСВИРИЙ САНЪАТ ЎҚИТУВЧИЛАРИНИ МАКТАБ ЎҚУВЧИЛАРИДА БАДИИЙ ТАФАККУР ЭЛЕМЕНТЛАРИНИ ШАКЛЛАНТИРИШГА ТАЙЁРЛАШ

Б.М.Қурбонова

п.ф.б.ф.д. (PhD.), Фарғона давлат университети

barchinoy1802@gmail.com

АННОТАЦИЯ

Ушбу мақолада бўлажак тасвирий санъат ўқитувчиларини мактаб ўқувчиларида бадий тафаккур элементларини шакллантириш ҳақида маълумот беради.

***Калит сўзлар:** бадий тафаккур, компонент, креатив, элемент, компетенция, интеллектуал қобилият, абстракт.*

АННОТАЦИЯ

Данная статья информирует будущих учителей изобразительного искусства о формировании элементов художественного мышления у школьников.

***Ключевые слова:** художественное мышление, компонент, творческий, элемент, компетентность, интеллектуальная способность, абстракт.*

ABSTRACT

This article informs future teachers of fine arts about the formation of elements of artistic thinking in schoolchildren.

***Key words:** artistic thinking, component, creative, element, competence, intellectual ability, abstract.*

КИРИШ

Мактаб ўқувчиларида бадий тафаккур элементларини шакллантириш масалаларини ҳар томонлама чуқур ўрганиш, масаланинг туб моҳиятига етиб боришда ўрганилаётган муаммога оид тушунчаларнинг психологик, педагогик талқинларини ўрганиш ва уларни ижодий ўзлаштириш муҳим аҳамиятга эга.

«Бадий тафаккур ва унинг шаклланишини ўрганишни фалсафа, психология, педагогика фанлари ҳамкорлигида амалга ошириш ушбу жараённинг самарасини таъминлайди»⁴³. Бунда ўқувчиларнинг ақлий фаолиятини ташкил этиш масаласи катта аҳамиятга эга. Шу сабабли мавжуд адабиётлардан тафаккур, бадий тафаккур, унинг моҳияти, шаклланиш

⁴³ Структура и особенности художественного мышления студентов. <http://elibrary.ru/item.asp?id=17865470> (мурожаат санаси 20.02.2021)

хусусиятлари ва имкониятларини ўрганиш соҳада амалга ошириладиган тадқиқотларнинг ўзига хос методологик асоси бўлади.

«Шуни алоҳида таъкидлаш керакки, бўлажак тасвирий санъат ўқитувчиларини тайёрлаш соҳасидаги тажрибалар мактаб ўқувчиларида бадиий тафаккур элементларини шакллантириш ва иқтидорларини рўёбга чиқариш стратегиясини танлашга бевосита таъсир кўрсатади»⁴⁴. Бунинг учун педагогика фанида тўпланган тажрибаларни назарий жиҳатдан таҳлил қилиш алоҳидааҳамиятга эга. Айнан шундай таҳлил бўлажак тасвирий санъат ўқитувчиларининг касбий фаолият стратегиясини онгли танлашига имконият яратади.

«Мактаб ўқувчиларида бадиий тафаккур элементларини шакллантиришга йўналтирилган педагогик жараён нафақат маданият ва санъатдаги эстетик ҳодисаларни бадиий идрок этиш»⁴⁵, балки уларни атроф-оламда содир бўлаётган воқеликларни адекват англаш, уларга шахсий муносабат билдиришни ўргатади. Ўқувчилар бадиий тафаккур ёрдамида объектлар ўртасидаги муҳим алоқалар ва муносабатларни англайдилар. Бу компетенцияларнинг интеллектуал қобилиятларини ўсишига олиб келади. Шунинг учун ҳам мазкур илмий муаммони ўрганиш назарий аҳамиятга эга.

МУҲОКАМА ВА НАТИЖАЛАР

Фикрлаш қобилияти аста-секин ўқувчининг ривожланиши, унинг билиш фаолиятини ривожлантириш жараёнида шаклланади. Идрок тафаккурнинг ҳиссий асосини ташкил этувчи миянинг воқеликни сезгилар ва инъикослардаакс этишидан бошланади. Ўқувчининг бадиий тафаккури шаклланганлиги ва ривожланганлигини ҳодисалар орасидаги энг оддий алоқаларни акс эттира бошлаган ва уларга мувофиқ равишда тўғри иш тутишларига кўраанглаш мумкин.

Тафаккур атрофдаги олам инсон мияси томонидан атроф-муҳитни акс эттиришнинг энг юқори шакли, дунёни англашнинг фақат одамларга хос бўлган энг мураккаб билиш жараёнидир. Шу сабабли, болаларда тафаккур қилиш компететциясини шаклланиши ва ривожланишини ўрганиш жуда муҳимдир. Бу йўналишда изланишлар олиб боришни тўғри бўлишини таъминлаш учун, биринчи навбатда, атаманинг педагогик талқинигаойдинлик киритиб олиш лозим.

⁴⁴ Эстетика – это не только философия искусства. <http://elibrary.ru/item.asp?id=9244166> (мурожаат санаси 28.09.2021)

⁴⁵ Структура и особенности художественного мышления студентов. <http://elibrary.ru/item.asp?id=17865470> (мурожаат санаси 20.02.2021).

Педагогика энциклопедиясида «Тафаккур (*арабча* – фикр юритиш, ўйлаш, фикрлаш) 1.Объектив воқеликнинг тасаввур, тушунча ва муҳокамадаги фаол инъикос жараёни, инсоннинг фикрлаш қобилияти; фикрлаш. 2.Ўйлаш, фикр юритиш, муҳокама; ўй. 3. Тафаккур – инсон ақлий фаолиятининг юксак шакли; объектив воқеликнинг онгдаакс этиш жараёни»⁴⁶тарзида тавсифланган.

Дарҳақиқат, тафаккур – инсон ақлий фаолиятининг таркибий қисми, билишнинг оламдаги нарса ва ҳодисаларнинг умумий, муҳим хусусиятларини аниқлайдиган, улар ўртасидаги ички, зарурий алоқалар, яъни қонуний боғланишларни акс эттирадиган ақлий босқичи. Тафаккур мазмуни ва моҳиятига кўра бир қатор хусусиятларга эга: воқеликни умумлаштирган ҳолдаакс эттириш; борликни билвосита ифодалаш; шахс тафаккурини ижодий характерга эга эканлигини намоён қилиш; тафаккурнинг она тили билан узвий алоқадорликда намоён бўлиши кабилар.

Психолог Э.Ғозиевнинг таъкидлашича, «тафаккур атроф-муҳитни, ижтимоий ҳодисаларни, воқеликни билиш воситаси, шунингдек, инсон фаолиятини амалга оширишнинг асосий шarti саналади. У сезги, идрок, тасаввурларга қараганда воқеликни тўла вааниқ акс эттирувчи юксак билиш жараёнидир»⁴⁷.

Тафаккур жараёнида инсонда фикр, мулоҳаза, ғоя, фараз кабилар вужудга келади ва улар шахснинг онгида тушунчалар, ҳукмлар, хулосалар шаклида ифодаланади. Инсон тафаккури орқали воқеликни умумлаштириб, билвоситаакс эттиради, нарса ва ҳодисалар ўртасидаги энг муҳим алоқалар, муносабатлар, хусусиятларни англаб етади. Бинобарин, инсон муайян қонун, қонуният ва қоидаларга асосланган ҳолда ижтимоий воқеа ва ҳодисаларнинг вужудга келиши, ривожланиши ҳамда оқибатини олдиндан кўриш имкониятига эга.

«Тафаккур кўпгина фан соҳаларининг тадқиқот объекти ҳисобланади. Ижтимоий ҳаётда, таълим жараёни ва ишлаб чиқаришда одамлар ўртасидаги алоқа ва муносабатлар ҳам тафаккур ёрдамида намоён бўлади. Жамоода танқидий қараш, ўзини-ўзи танқид, баҳолаш, текшириш, ўзини-ўзи текшириш, назорат қилиш, гуруҳий мулоҳаза юритишдан иборат тафаккур сифатлари вужудга келади»⁴⁸.

«Фалсафа» изоҳли луғатида «тафаккур объектив олам инъикосининг олий шакли, тушунчалар, назариялар ва ҳ.к. ларда нарса ва ҳодисаларнинг муҳим

⁴⁶ Педагогика. Энциклопедия. I жилд. – Тошкент: Ўзбекистон миллий энциклопедияси Давлат илмий нашриёти, 2015.– Б.193-194.

⁴⁷ Гозиев Э. Олий мактаб психологияси.–Тошкент: Ўқитувчи, 1997. – Б.28.

⁴⁸ Тимошкина О.А. Развитие творческого мышления обучающихся через предмет «изобразительное искусство»: методическое пособие. <https://nsportal.ru/shkola/izobrazitelnoe-iskusstvo> (мурожаат санаси 28.12.2021)

боғланиш ваалоқаларини акс эттириш, янги назария, ғоя яратиш, бўлажак жараёнларни башорат қилиш кабиларда намоён бўладиган фаол жараёндир. Тафаккур жараёнида нарса ва ҳодисаларнинг ўзаро алоқадорлиги, ривожланиш қонуниятлари, истиқболи ҳақида билимлар, ғоялар, гипотезалар ҳосил бўлади. Тафаккур жараёнининг натижаси ҳамisha бирон-бир фикрдан иборат бўлади»⁴⁹.

«Тафаккур – инсон томонидан воқеликнинг бевосита ҳиссий идрок қилиб бўлмайдиган объектив хусусиятлари, алоқалари ва муносабатлари билан онгли равишда акс эттирилишини билдиради»⁵⁰.

Юқоридаги таърифларни умумлаштирган ҳолда шуни айтиш мумкинки, *тафаккур – объектив воқеа ва ҳодисаларнинг фаол инъикоси бўлиб, у шахсда билимларнинг тизимли кетма-кетликда: тушунча, мулоҳаза, фикр, хулоса, назариялар тарзида ҳосил бўлиши ва ривожланишидир.* Демак, тафаккур инсоннинг шундай ақлий фаолиятики, бу фаолият воқеликни энг аниқ, тўлиқ, чуқур ва умумийлаштириб акс эттиришга, инсоннинг янада оқилонаамалий фаолият билан шуғулланишига имкон беради.

Инсон воқеликни билиш жараёнида нарсаларни бир-бири билан таққослайди, уларнинг ўхшашлиги ва фарқини аниқлайди, анализ ва синтез йўли билан нарса ва ҳодисаларнинг моҳиятини очади, фикран уларнинг хос белгиларини ажратади, бу белгиларни абстракциялаштиради ва умумлаштиради. Натижада одам воқеликдаги нарса ва ҳодисалар тўғрисида тушунча ҳосил қилади.

«Бадий тафаккур эса эстетик тасаввурларни юқори савияси бўлиб, шахснинг бу сифати санъат асарларини онгда тўлиқ ва чуқур акс этиш жараёнида намоён бўлади»⁵¹. Бадий тафаккур айниқса, у, нодир бадий асар ва миллий бадий қадрият сифатида тан олинган муҳим ижодий ҳодисаларни ўрганиш жараёнида жуда фаоллашади ва юқори даражага эришади. Шунинг учун ҳозирги маданиятнинг жамият ҳаётидаги роли ошиб бораётган вақтда, ёш авлоднинг бадий маданият, хусусан, санъатнинг муҳим компоненти, бадий тафаккурни шакллантиришда санъат соҳасидаги ютуқлардан мумкин қадар кенг фойдаланиш зарур. Айни пайтда эътироф этиш жоизки, республикамиз олий таълим оид муассасаларининг педагогик жамоалари талабаларда бадий идрок этишга оид концепсияларни шакллантириш жараёнларини кузатиш бадий тафаккурни шахс камолотидаги аҳамияти муҳимлигига қарамай, педагоглар бу таълимий ва тарбиявий жараёнга етарли эътибор

⁴⁹Фалсафа изоҳли луғат. – Тошкент: Шарқ, 2004. – Б.383.

⁵⁰ Ходжаев Б. Умумтаълим мактаби ўқувчиларида тарихий тафаккурни модернизациялашган дидактик таъминот воситасида ривожлантириш: педагогика фанлари доктори. ...дисс. – Тошкент, 2016. – Б. 314.

⁵¹ Структура и особенности художественного мышления студентов. <http://elibrary.ru/item.asp?id=17865470> (мурожаат санаси 20.02.2021)

қаратаётганликлари, шунингдек зарур методик адабиётлар билан таъминланмаганлик ҳолатлари кузатилмоқда. Натижада янги жамият аъзоларининг умумий маданияти тизимида ҳам муайян бўшлиқлар юзага келишига сабаб бўлмоқда.

Шундай қилиб, *бадший тафаккур – мужассам конструкция сифатида шаклни идрок этиши, баҳолаш-изоҳлаш ёрдамида асарнинг мазмун ва маъносини чуқур ўрганишни талаб қилувчи онгли фаолиятдир.*

Фойдаланилган адабиётлар (REFERENCES)

1. Муслимов Н.А. Касб таълими ўқитувчисини касбий шакллантиришнинг назарий-методик асослари: Пед.фан.докт. ... дисс. – Тошкент, 2007. – Б.211.
2. Маъмуров Б.Б. Бўлажак ўқитувчиларда акмеологик ёндашув асосида таълим жараёнини лойиҳалаш кўникмаларини ривожлантириш. – Тошкент: Фан, 2017. – Б.144.
3. Бедерханова В.П. Становление лично-ориентированной позиции педагога. – Краснодар, 2001. – Б.83.
4. Сулаймонов А.П. Тасвирий санъат таълими сифат ва самарадорлигини оширишнинг дидактик имкониятлари. Монография. – Тошкент: ТАҚИ, 2017. – Б. 37.
5. Qurbonova, V. M. (2022). ME'MORIY OBIDALARNING BADI'Y, ESTETIK QIYMATIDAN SAMARALI FOYDALANISH. *Oriental renaissance: Innovative, educational, natural and social sciences*, 2(10-2), 106-109.
6. Qurbonova, V. M. (2022). DUNYO MADANIY TARAQQIYOTIDA SHARQ KITOVATCHILIK SAN'ATINING O'ZIGA XOS HAMDA BEQIYOS O'RNINI. *Oriental renaissance: Innovative, educational, natural and social sciences*, 2(10-2), 239-242.
7. Бобоева, З. (2022). ИЖТИМОЙ ФАОЛЛИКНИ РИВОЖЛАНТИРИШДА ТАСВИРИЙ САНЪАТНИНГ ЎРНИ. *Oriental renaissance: Innovative, educational, natural and social sciences*, 2(10-2), 51-55.
8. Boboyeva, Z. A., & Mo'Minova, D. B. Q. (2022). TALABALARNING KREATIVLIK QOBILİYATLARINI RIVOJLANTIRISHNING NAZARIY ASOSLARI. *Oriental renaissance: Innovative, educational, natural and social sciences*, 2(10-2), 221-233.
9. Yuldashev, I. (2022). URF-ODAT VA MAROSIMLAR MILLIY LIBOSLARNI SHAKLLANTIRUVCHI ASOSIY VOSITA. *Oriental renaissance: Innovative, educational, natural and social sciences*, 2(10-2), 78-83.

10. Yuldashev, I. (2022). BORLIQNI IDROK ETISH VA TASVIRLASHGA DOIR DASTLABKI MA'LUMOTLAR HAMDA ULARNI XARAKTERLI JIHATLARI. *Oriental renaissance: Innovative, educational, natural and social sciences*, 2(10-2), 9-15.
11. Сулайманова, С. Б. К. (2022). BADIY TA'LIMDA TALABALARNI O'QITISHDA SAMARALI DIDAKTIK PRINSIPLARDAN FOYDALANISH USULLARI. *Oriental renaissance: Innovative, educational, natural and social sciences*, 2(10-2), 143-150.
12. Yuldashev, I. (2022). QADIMGI AN'ANALAR DAVOMIYLIGI USUL VA USLUBLARINI TURLI YO'NALISHLARDA TASVIRLASHDA KITOBAT HAMDA MINIATYURA SAN'ATINING O'ZIGA XOS XUSUSIYATLARI. *Oriental renaissance: Innovative, educational, natural and social sciences*, 2(10-2), 209-216.
13. Sulaymanova, S. B. Q. (2022). BADIY OLIY TA'LIM MUASSASALARDA TASVIRIY SAN'AT FANINI O'QITISHGA BO'LGAN EHTIYOJNING OSHISHI VA UNING BUGUNGI HOLATI. *Oriental renaissance: Innovative, educational, natural and social sciences*, 2(10-2), 89-96.
14. Madaminov, N. M., Yunusaliyev, M. T., & Mamurov, A. A. (2022). TASVIRIY SAN'ATDA RANGLAR GARMONIYASI (ЦВЕТОТЕРАПИЯ) ORQALI INSONLARNI DAVOLASHNING O'ZIGA XOSLIGI. *Oriental renaissance: Innovative, educational, natural and social sciences*, 2(12), 1265-1272.
15. Юнусалиев, М., Мадаминов, Н., & Мамуров, А. (2022). МЕТОДИКА РАБОТЫ НАД РИСОВАНИЕМ НАТЮРМОРТА. *Research Focus*, 1(2), 326-332.
16. Mamirjonovich, M. N., Jumadillayevich, S. R., & Anvarovich, M. A. (2021). The Role Of Historical Monuments In The Development Of Central Asian Architecture. *The American Journal of Engineering and Technology*, 3(02), 1-5.
17. Yunusaliyev, M. T. (2022). DEKORATIV KOMPOZITSIYALARDA KONTRAST VA NYUANS'LARNING AHAMIYATI. *Oriental renaissance: Innovative, educational, natural and social sciences*, 2(10-2), 5-8.
18. Yunusaliyev, M. T. (2022). RANGTASVIRDA KONTRAST VA NYUANS'LARNING AHAMIYATI. *Oriental renaissance: Innovative, educational, natural and social sciences*, 2(10-2), 174-182.
19. Ахмедова, Н. Э. (2022). БУГУНГИ ЁШ АВЛОДНИ АХЛОҚИЙ, КОГНИТИВ ВА ЭСТЕТИК ТАРБИЯСИНИ ШАКЛЛАНТИРИШДА КИТОБОТ САНЪАТИНИНГ ЎРНИ. *Oriental renaissance: Innovative, educational, natural and social sciences*, 2(10-2), 204-208.

20. Ахмедова, Н. Э. (2022). МУЎЖАЗ САНЪАТНИНГ БЕТАКРОР НАФОСАТ ОЛАМИ. *Oriental renaissance: Innovative, educational, natural and social sciences*, 2(10-2), 125-130.
21. Ахмедова, Н. Э. (2022). МАРКАЗИЙ ОСИЁДА ТЕМУР ВА ТЕМУРИЙЛАР ДАВРИ МЕЪМОРИЙ БЕЗАК ТУРЛАРИНИ ТАҲЛИЛ ҚИЛИШ НАТИЖАСИДА ЁШЛАРНИ АҚЛИЙ ВА МАЪНАВИЙ ТАРБИЯЛАШ САЛОХИЁТИГА ТАЪСИР ҚИЛИШ ОМИЛИ. *Oriental renaissance: Innovative, educational, natural and social sciences*, 2(10-2), 41-45.
22. Zulfiya, B., Rakhmonali, S., Murodjon, K., & Makhpuzakhon, A. (2021). Drawing Tools And Design Elements In Geometric Drawing. *Turkish Online Journal of Qualitative Inquiry*, 12(10).
23. Zulfiya, B., Rakhmonali, S., & Murodjon, K. (2021). A BRIEF HISTORY OF THE DEVELOPMENT AND TEACHING OF DRAWING SCIENCE IN UZBEKISTAN.

СИЁСИЙ ЛИДЕРЛИК ВА ИМИДЖ МАСАЛАЛАРИ ТАҲЛИЛИ

Самадов Гуломжон Хурсандович

Ўзбекистон Республикаси Президенти ҳузуридаги Давлат бошқаруви
академияси мустақил тадқиқотчиси

АННОТАЦИЯ

Мақолада замонавий сиёсий лидернинг имиджини яратишнинг муҳимлиги ва унинг биринчи галдаги вазифалари ёритилган бўлиб, унда сиёсий лидер аҳамият қаратиши лозим бўлган имидж шакллантириши технологиялари ва механизмлари, улардан тизимли фойдаланиши зарурати, ҳаттоки имидж яратиши афсонлари, ташқи кўриниши, нутқ, новербал мулоқот, хатти-ҳаракатлар ва перформанслар ёритилган.

Калит сўзлар: *имидж, сиёсий лидер, имиджмейкинг технологиялари, сиёсий лидер, перформанс, архетип, имидж стратегияси.*

АННОТАЦИЯ

В данной статье освещены значимость и первоочередные задачи создания имиджа современного политического лидера. Раскрыты технологии и механизмы формирования имиджа, на которые должен обратить внимание политический лидер, необходимость их системного использования, включая имиджевую легенду, внешний вид, речь, невербальное общение, поступки и перформансы.

Ключевые слова: *имидж, технологии имиджмейкинга, политический лидер, перформанс, архетип, имиджевая стратегия.*

ABSTRACT

This article highlights the importance and priorities of creating the image of a modern political leader. Technologies and mechanisms of image formation that a political leader should pay attention to, the need for their systemic use, including a figure legend, appearance, speech, non-verbal communication, actions and performances.

Keywords: *Key words: image, image-making technologies, political leader, performance, archetype, image strategy.*

КИРИШ

Барчамизга маълумки, **имидж** мавзуси оммавий сиёсатнинг энг муҳим таркибий қисми ҳисобланади. Гарчи, ушбу тушунча замонавий сиёсатда кенг қўлланилаётган технология деган тасаввур ўйғотсада, у неча минглаб йиллик тарихни ўз ичига оладиган сиёсатдаги услуб ва восита ҳисобланади. Чунки,

сиёсат ва иқтисоднинг энг асосий технологияларидан бўлган ушбу омил ҳар бир даврда сиёсий субъект томонидан объектга таъсир кўрсатишнинг энг муҳим, стратегик ва мақбул усул ва воситаси бўлиб келган. Кўплаб ҳукмдорлар ўз таъсирини ошириш, халқнинг ҳурматиغا, ўзининг сиёсий ва геосиёсий мақсадларига етиш учун ўз замонасига мос ва хос бўлган имидж услубларидан фойдаланганлари, турли хабарларни тарқатиш воситаси орқали катта муваффақиятга эришганликлари ҳам бугунги кунда соҳага, айниқса, сиёсий фанларга маълум.

Одатда имиджга нафақат имиджмейкернинг фаолиятидаги муваффақиятли услубларнинг яратилиши ва ишлаб чиқилиши, балки, омманинг онгу-шуурига таъсир кўрсатишдаги воситаларнинг танланишидаги зафарлар сифатида ҳам қаралади. Чунки, омма ҳар доим эшитишга ва кўришга, ундан эса тегишли хулосани чиқаришга мойил жамоа эканлиги масаланинг жиддийлигини англатади. Имиджнинг ўзи аслида мураккаб тузилишга эга бўлган ижтимоий ҳодиса сифатида атроф-муҳит унинг қонуниятлари, машҳурликка эришган шахслари, сиёсат ва иқтисодий ҳаёт муаммоларини кўтариб чиқадиган ва улардан ўз сиёсий мақсадлари йўлида фойдаланишни дастаклайдиган сиёсатчиларнинг ўзаро фаолияти, мувофиқлашган хатти-ҳаракатлари бўлиб, асносида шахс, гуруҳ, партия ёки тижорий компаниянинг, ташкилотнинг обрўсини кўтаришга қаратилган бўлади⁵².

МУҲОКАМА ВА НАТИЖАЛАР

Шуни алоҳида қайд этиш лозимки, имидж ўзининг алоҳида шакллантирилишига хизмат қиладиган тузилмаси, структуравий босқичларига эга бўлиб, улар етакчи ёки раҳбарнинг имиджини ижобий шаклланиши учун зарурий шарт-шароит ҳисобланади. Чунки, имидж мавзуси, янги термин сифатида XIX асрларда долзарбланиб бўлиб, унинг асосида инсон фаолиятида иқтисодий, ижтимоий самарадорликнинг ортиб бориши, демократик кадриятлар ва институтларнинг қарор топиши ва такомиллашуви, сайлов ва бошқа сиёсий кампанияларнинг авж олиши асосий омил бўлганлигини эътироф этмоқ жоиз. Чунки, ҳукуматларнинг, сиёсатчиларнинг, гуруҳларнинг, сиёсий партияларнинг, ҳаттоки, тижорий компанияларнинг ҳам тақдими аксарият ҳолларда, жамоатчиликнинг, сайловчиларнинг, истеъмолчиларнинг фикрига боғлиқ бўлиб бораверганлиги сайин, имиджнинг мавзу ва хусусият сифатида ўрни ҳам ортиб бормоқда.

⁵² What Is Image Processing : Overview, Applications, Benefits, and More. <https://www.simplilearn.com/image-processing-article>

Маълумки, бугунги кунда имидж ва уни шакллантириш, ривожлантириш, такомиллаштириш билан боғлиқ технологиялардан кўплаб сиёсатчилар, сиёсий лидерлар ўз мақсадлари йўлида жиддий фойдаланмоқдалар. Чунки, халқнинг, асосан электоратнинг ишончини қозониш, уларнинг овозларини қўлга киритиш сиёсий лидерларнинг энг асосий мақсади сифатида намоён бўлмоқда. Бундай шароитда раҳбарнинг, етакчининг, бир сўз билан айтганда лидернинг имиджини шакллантириш, унинг ижобий қиёфасини нафақат маълум бир жамият ёки мамлакат ичида, шунингдек, халқаро майдонда ҳам юксалтириш билан боғлиқ вазифалар бугунги кунда имиджеология, PR каби фанларнинг, турли ижтимоий фанлар йўналишларининг тараққиётига ҳам замин бўлмоқда.

Лекин шуни ҳам қайд этмоқ лозимки, идеал қиёфани, образни вужудга келтириш муаммоси (вужудга келган мураккаб вазият, ҳукумат ёки ижтимоий муносабатларнинг бошқа элементлари) ва уларни жамоатчилик онгига сингдира олиш билан боғлиқ вазифалар бугунги кунда масаланинг ҳал қилувчи жиҳатига айланди⁵³. Аммо бу ерда фақат имиджмейкинг технологиялари ўз мазмун-моҳияти билан ҳам сиёсий лидерга бирор бир сиёсий лойиҳа доирасида ўз мақсадига эришишга ёрдам берадиган шахсий сифатларни тақдим қила олмайди. Яъни агарки, сиёсий лидернинг ўз салоҳияти, харизмаси ёки қобилияти бўлмаган шароитда имидж технологиялари ҳам ожиз қолиши мумкин⁵⁴.

Кўплаб олимлар ва мутахассисларнинг фикрича, сиёсий лидернинг ижобий қиёфасини шакллантиришнинг самарали йўллари топиш билан боғлиқ кўплаб услублар, стратегик йўللари ишлаб чиқилмоқдаки, имиджмейкерларнинг бу ишлари бир томондан, уларнинг маблағ топишлари учун кўп даромадли манбага айланаётганлиги, иккинчи томондан эса жамоатчилик онгида, қарашларида сиёсий лидерга нисбатан фақатгина ижобий фикрларни шакллантираётганлигини айтиб ўтишимиз керак. Турли замонларда, мисол учун, Александр Македонскийдан тортиб, Амир Темургача, Наполеондан тортиб, ўз замонасининг қаттол лидери бўлган Сталингача ўз имиджини шакллантиришда оммавий ахборот воситаларидан жиддий фойдаланганлигини, керак бўлса, бу соҳа вакилларини “инсон қалби муҳандислари” деб атаганлигини алоҳида қайд этмоқ лозим⁵⁵.

⁵³ Шашлов, М. Н. Политический имидж как актуальный предмет исследования / М. Н. Шашлов // Актуальные проблемы политологии : сборник научных работ студентов и аспирантов Российского университета дружбы народов / отв. ред. д.ф.н., проф. В. Д. Зотов. – М. : МАКС-Пресс, 2001. – С. 87.

⁵⁴ Якушин, Дмитрий Александрович. Технологии формирования имиджа политического лидера в западных демократических системах: рациональный опыт для России : автореферат дис. ... кандидата политических наук : 23.00.02 / Якушин Дмитрий Александрович ; [Место защиты: Моск. гос. обл. ун-т]. - Москва, 2014. -27 с.

⁵⁵ Бердиев Б.О. Ўзбекистонда сиёсий ва фуқаролик институтлари фаолиятида PR технологияларини жорий қилишнинг долзарб масалалари. “МЕДИАЛИНГВИСТИКАНИНГ ДОЛЗАРБ МАСАЛАЛАРИ”

Кейинчалик ҳам кўплаб сиёсий етакчилардан имиджни шакллантириш борасида кўплаб усуллар, технологиялар ва уларга ҳамоҳанг тарзда эҳтиёжлар ҳам шакллана бошлади. Бунга демократик институтлар ва муносабатларнинг, замонавий давлатчилик ва ахборот воситаларининг тобора ривожланиб борганлиги ўзига хос шароит яратилганлигини айтмоқ жоиз. Бундан ташқари, ҳар бир сиёсатчининг, сиёсий лидернинг, сиёсий партияларнинг, гуруҳлар ва кучларнинг ўз имидж стратегияси ва сиёсати шаклланганлиги, бунинг учун сайловлар ва бошқа кампанияларда ютиб чиқиш учун турли сиёсий жараёнларнинг ҳам авж олиши рўй берганлиги, бу ҳолат эса, бугунги кун сиёсатининг энг муҳим омилига айланганини таъкидлаш керак.

Сиёсий лидернинг узоқ муддатли имиджини яратиш учун (фақатгина бир сайлов кампанияси учун эмас) бугун **имидж стратегияси**ни ишлаб чиқиш талаб қилинаётганлиги, ушбу **стратегия** доирасида амалга ошириладиган вазифалар белгилаб олинаётганлиги, омма олдида қилинадиган нутқлар, кийиниш ва гапириш, телемулоқотлар, дебатлар сиёсий дидер имиджининг муваффақиятини таъминлайди. Аммо энг асосий вазифа – барибир **сиёсатчи ёки сиёсий лидер** ҳақидаги фикрларни шакллантириш билан боғлиқ бўлиб, бу ерда қуйидаги вазифаларга алоҳида аҳамият қаратилиши лозим:

1. Сайловчиларнинг, омманинг ахборотга бўлган эҳтиёжларини самарали ва мақсадли тарзда қондириш;

2. Имиджнинг омма онгига ва халқ маданиятига нисбатан таъсирини доимий баҳолаб, мониторинг қилиб борадиган ва шундан келиб чиққан ҳолда, кейинги қадамларни ташлаш билан боғлиқ вазифаларни белгилаб олиш (чунки одамлар кўз ўнгида сиёсатчининг имиджи уларга қардрийатлар тизимини таъминлайди);

3. Ўз командаси билан (агарки у мавжуд бўлса), кунлик ахборотлар тарқатиш ва рейтинг даражасини аниқлашга доир информацион таъминотни амалга ошириш;

4. Омmani қийнаётган ва айнан бугун сайловчилар нима хоҳлаётганлигини аниқлаган ҳолда, уларнинг ечими борасида кунлик ахборотларга эга бўлиши, улар томонидан қандай маиший, ижтимоий ёки коммунал муаммолар кўтарилиши ва уларга хозиржавоб бўлиши;

5. Мураккаб вазиятларга тушиб қолган ҳолатда ҳам омманинг олдида руҳий барқарор бўлиши, ҳар қандай кўркувни ва ички ҳадикларни енгиб ўта оладиган даражада тайёргарликка эга бўлиши ва ҳоказо.

Айнан ушбу функциялар ҳисобига имидж бир томондан сиёсий лидернинг ижтимоий-психологик хулқ-атворини мустаҳкам қилиши билан бир қаторда, электоратнинг танловини ҳам белгилаб беради⁵⁶. Сабаби, имиджнинг структур тузилиши ички мантиқ асосида бирлашган турли-туман-роллarning ноёб жамланмаси сифатида намоён бўлади. Айнан шунинг учун ҳам яхлит бир имидж фақатгина у ёки бу даражада конкретлаштирилган образлар, прототиплар мажмуи орқалигина шакллантирилиши мумкин.

Кўпчилик мутахассисларнинг фикрича, сиёсий лидер имиджини шакллантиришнинг асосий ва дастлабки вазифаси сиёсий лидернинг индивидуал “тарихий” ролини белгилаш, уни тарихдаги буюк шахслар билан тенглаштириш ҳисобланади. Бунга мисолни биз Туркия Республикасининг амалдаги Президенти Режеп Таййип Эрдоғанни имиджмейкерларининг яхши ишлаши натижасида Усманийларнинг сўнгги ҳукмдори Абдулҳамидхонга ўхшатилишига қаратилган мақсадли ахборотлар тарқатилишида кўришимиз мумкин. Ёки тарихан олиб қараганда, кўпчилик етакчиларнинг имиджи яратилишида уларни тарихий буюк шахсларга тенглаш жуда катта мафкуравий таъсир кўрсатганлиги, аксарият ҳолларда, муваффақият келтирганлигини ҳам қайд этмоқ лозим. Чунки, прототип кўпинча имиджнинг асосида ётади ва тарихий қаҳрамонларнинг “вориси” сифатида илгари сурилаётган номзод ёки бўлажак сиёсий лидер учун жуда катта имкониятларни тақдим қилади. Бунга мисолни биз АҚШ, Япония, Туркия ва Россия мисолида кўплаб келтиришимиз мумкин. Шунингдек, кўплаб етакчилар ўз имиджини юксалтириш учун иккинчи жаҳон уруши давридаги қаҳрамон сиёсатчилар суъратидан фойдаланганлигини, улар ёнига ўз суъратларини кўйиш орқали, баъзи ҳолларда сайловларда ғалаба қозонганлиги, халқнинг кўз ўнгида ўта ижобий қиёфаси яралганлигини алоҳида қайд этишимиз мумкин.

Яна бир мисол тариқасида, Германия сайловларида кўп бора қўлланилган ҳолат, яъни Ангела Меркелнинг ҳалоллик намунаси, шунингдек, коррупцияга қарши муросасиз курашчи сифатидаги, иқтисодий фаровонлик рамзи эканлиги борасидаги прототипларнинг яратилганлиги, Буюк Британияда бош вазир бўлган Маргарет Тэтчер хонимнинг қаттиққўллик ва ватан манфаати ҳимоячиси сифатидаги рамзий имиджи яратилганлиги, АҚШ Президенти Трумэнни миллий қаҳрамон сифатидаги рамзи, Хитой етакчиси Си Цзинпинни донишманд етакчи сифатидаги имиджи ва хоказоларни келтиришимиз мумкин. Буларнинг барчаси имиджеологиянинг нақадар катта тажриба тўплаганлигини

⁵⁶ Bernays E. Down with Image, Up with Reality // Public Relations Quarterly. – 1977, - Spring, - Vol. 22, - №1. – P. 12-15

унинг самарадор услуб ва воситага айланаётганлигини амалда кўрсатиб турибди.

Шунингдек, яна бир омил, яъни сиёсий мифология ҳам имиджнинг энг муҳим элементларидан бўлиб, уни шакллантирувчи энг самарали технологиялардан бири сифатида майдонга чиқмоқда. Чунки у ижтимоий онгнинг ўзига хос шакли бўлиб, сиёсатда амал қиладиган имидж тизимига у ёки бу даражада таянган бўлади. “Сиёсий мифология – асосан сиёсий онгга, дунёни имидж орқали қабул қиладиган, имидж билан тафаккур қиладиган ва уларни омма онгига сингдиришга интиладиган сиёсатчиларнинг ўз-ўзини англашига хос бўлган хусусиятдир. Одатда мифлар, ёки аниқроғи афсоналар сиёсий имиджни мустаҳкамловчи энг муҳим ахборотлардир”⁵⁷.

Сиёсий имидж сиёсий лидер учун виртуал феномен сифатида жуда катта муваффақиятларни тақдим қилади, агарки у: а) мавжуд сиёсий афсоналарга, мифларга; б) жамиятда қарор топган қадриятлар тизимига; в) одамларнинг бевосита манфаатлари ва эҳтиёжларига; г) барқарор тасаввурларга ва жамиятда қарор топган стереотипларга зид бўлмаса.

Шунингдек, сиёсий имидж – бу махсус моделлаштирилган, барқарор эмоционал ранг-баранг шакллантирилган образ бўлиб, жамиятдаги мақбул ёки устун қарашлар, орзу-умидлар, армонлар ва стереотиплар асосида вужудга келади ва инсоннинг жамият сиёсий соҳасидаги хулқ-атворини белгилаб берадиган ижтимоий-психологик омиллар ёрдамида шаклланади⁵⁸. Чунки, сиёсий лидернинг имиджи босқичма-босқич шаклланади ва қуйидаги поғоналарни, шароитларни босиб ўтишга мажбур бўлади:

- мақсадли аудиториянинг мазкур сиёсий етакчига ёки сиёсий партиёга нисбатан талабларини ва кутаётган орзуларини аниқлаш (яъни, халқ сиёсатчида қандай сифатларни кўришни хоҳлайди, қандай сифатларни хоҳламайди);

- режалаштириладиган ёки шакллантириладиган имиджнинг зарурий таснифларини қидириб топиш, яъни мақсадли гуруҳ аниқ бир сиёсатчи ёки партиё учун ушбу вақтда муҳим ва зарур деб ҳисоблайдиган у ёки бу асосий (жамият томонидан маъқулланадиган) сифатларни танлаб олиш;

- танлаб олинган характеристикаларни, сифатларни ва образ намуналарини сиёсатчининг, партиёнинг, мақсадли аудиториянинг образига айлантириш;

- “Сотиш”, яъни оммавий коммуникация воситалари, сиёсий консалтинг, реклама, махсус PR тадбирлар, тарғиботлар ва шахсий учрашувлар ёрдамида ушбу образларни илгари суриш.

⁵⁷ Denton R.E., Wodward G.C. Political communication in America. – New York. 1985. S.16

⁵⁸ Рюкле Х. Ваше тайное оружие в общении. Мимика, жест, движение: Пер с нем.: - М. – 1996. С 280.

Чунки, “сиёсий лидернинг имиджини шакллантириш унинг бутун карьераси давомида содир бўлади ва бу ўз навбатида ўзаро алмашинув жараёни сифатида, яъни сиёсатчидан – халққа, халқдан – сиёсатчига формуласи асосида юз беради”⁵⁹.

Одатда, сиёсий имиджни шакллантириш стратегиясини ишлаб чиқиш, бир томондан, аҳолида муайян бир сиёсатчи ҳақидаги мавжуд тасаввурларни, иккинчи томондан, мақсадли аудиториянинг ҳокимият тузилмасида маълум бир постга даъвогарлик қилаётган сиёсатчи томонидан қондирилиши лозим бўлган эҳтиёжларини баҳолашга имкон берадиган сифатли ва кўп миқдордаги сиёсий, психологик ва ижтимоий тадқиқотлар хулқ-атворидан бошланади. Зеро, “сиёсий лидернинг имиджини шакллантирилишининг асоси – мақсаддир. Мақсад бўлмаса, демак имидж ҳам йўқ деганидир”⁶⁰.

Сиёсий кампаниянинг мақсадини аниқлаб олиб, мақсадли гуруҳларга жиддий мафкуравий ва ахборий таъсир кўрсатадиган, яъни турли рамзлар ва образлар орқали манипуляция қилиш билан аҳолини ушбу сиёсатчига ишонтириш зарурлиги билан “стратегик образ”ни шакллантиришга қаратилган имидж стратегиясини ишлаб чиқиш зарур. Мақсадли аудиториянинг кўнглидаги, орзусидаги сиёсий лидер образининг талабларини ва эҳтиёжларини, унга нисбатан шаклланган ижобий ва салбий қарашларини чуқур англаган ҳолда, ушбу сиёсатчининг қайси хусусиятларини, сифатларини тузатиш, қайси томонларини кучайтириш ёки ижобий имиджга таъсир кўрсатадиган ҳолатларини баҳолаш лозим бўлади.

Сиёсий лидернинг имиджини шакллантириш ва мустаҳкамлаш билан боғлиқ вазифаларнинг энг қийин босқичи – бу омма онгининг, қарашларининг доимий ўзгариб туриш табиатига асосланган ҳолда, унга мослашиш, аҳолининг ҳар бир категорияси билан ишлаш ва уларнинг хусусиятларини ҳисобга олиш, минтақалар ва уларнинг ўзига хос муаммоларини чуқур ўрганиш ва уларга ечим топиш, аҳоли ўртасидаги ишсизликдан тортиб, коммунал-маиший муаммоларни ҳам ҳал қилиш учун ваъдалар бериш (албатта кейин бу ваъдаларни бажариш муҳим) ва ҳоказолар сиёсий лидер имиджини шакллантиришнинг энг асосий омили ҳисобланади.

Аслида, сиёсий лидернинг сиёсий имиджини шакллантиришнинг механизмлари — унинг мақсадли аудитория, яъни халқ, омма, электорат учун зарур бўлган образини шакллантиришнинг услублари бўлиб, улар ичида **сиёсий**

⁵⁹ Бешукова Ф.Б., Алрикаби Сажжад Салим Гарид. Современные PR - технологии создания политического имиджа. Ежеквартальный рецензируемый, реферируемый научный журнал «Вестник АГУ». Выпуск 2 (257) 2020. С. 159

⁶⁰ Петрова Е.А. Имиджелогия: проблемное поле и направления исследования. 2009. URL: <http://www.academim.org/>.

лидерни халққа яқинлаштириш, омманинг унга нисбатан меҳрини ошириш воситаларини яратиш, лидерда “мен ҳам сизларнинг бирингизман” тамойилини вужудга келтириш ва қарор топириш кабилар муҳим ўрин тутди.

ХУЛОСА

Хулоса ўрнида айтиш лозимки, **сиёсий лидер** ўз имиджини яратиш учун аввало, лидерликка лойиқ сифатларга эга бўлмоғи лозим. У халқ билан ҳамнафас бўлиши, унинг дарду-ташвишларини, орзу-армонларини яхши англаб етган, уни ўраб турган ҳолатни, мамлакатдаги сиёсий, ижтимоий, иқтисодий вазиятдан жуда яхши хабардор шахс бўлмоғи лозим. Шу билан бир вақтда сиёсатчи ўзининг лидерлик сифатларини намоён қила оладиган, ўзининг алоҳида шахсий фазилатлари билан ажралиб турадиган, керак бўлса, бошқа лидерлардан замонавий фикрлаши, технологиялардан фойдалана олиши, мақсадини халқ ва давлатнинг барқарор тараққиётига йўналтира оладиган бўлиши, чуқур мулоҳазалилиги, адолатлилиги, самимийлиги билан ажралиб турадиган бўлмоғи лозим.

Шу билан бир қаторда, замон талаблари асосида ўз имиджи устида чуқур ишлаши, ўз-ўзини доимо такомиллаштириб бориши, ҳар бир ишида қатъиятни кўрсата олиши, мамлакати, тарафдорлари ва халқи манфаати учун сўнгги нафасгача кураша олиши билан алоҳида ажралиб турмоғи лозим. Мана шу ҳолатларни эса турли замонавий имиджмейкерлик технологиялари воситасида ҳам намоён эта олиши унинг ҳақиқий сиёсий лидерлигига ва имиджи юксалишига хизмат қилишини асло унутмаслиги керак.

Фойдаланилган адабиётлар рўйхати.

1. What Is Image Processing : Overview, Applications, Benefits, and More. <https://www.simplilearn.com/image-processing-article>
2. Шашлов, М. Н. Политический имидж как актуальный предмет исследования / М. Н. Шашлов // Актуальные проблемы политологии : Сборник научных работ студентов и аспирантов Российского университета дружбы народов / отв. ред. д.ф.н., проф. В. Д. Зотов. – М. : МАКС-Пресс, 2001. – С. 87.
3. Якушин, Дмитрий Александрович. Технологии формирования имиджа политического лидера в западных демократических системах: рациональный опыт для России : автореферат дис. ... кандидата политических наук : 23.00.02 / Якушин Дмитрий Александрович ; [Место защиты: Моск. гос. обл. ун-т]. - Москва, 2014. -27 с.
4. Бердиев Б.О. Ўзбекистонда сиёсий ва фуқаролик институтлари фаолиятида PR технологияларини жорий қилишнинг долзарб масалалари.

“Медиалингвистиканинг долзарб масалалари” мавзусидаги халқаро онлайн илмий-амалий конференция материаллари. Тошкент – 2020. Б.143.

5. Bernays E. Down with Image, Up with Reality // *Public Relations Quarterly*. – 1977, - Spring, - Vol. 22, - №1. – P. 12-15

6. Denton R.E., Wodward G.C. *Political communication in America*. – New York. 1985. S.16

7. Рюкле Х. Ваше тайное оружие в общении. Мимика, жест, движение: Пер с нем.: - М. – 1996. С 280

8. Бешукова Ф.Б., Алрикаби Сажжад Салим Гарид. Современные PR - технологии создания политического имиджа. Ежеквартальный рецензируемый, реферируемый научный журнал «Вестник АГУ». Выпуск 2 (257) 2020. С. 159

9. Петрова Е.А. Имиджелогия: проблемное поле и направления исследования. 2009. URL: <http://www.academim.org/>.

ЭСТЕТИК ИДРОК БАДИЙ ТАФАККУР МАХСУЛИ

Б.М.Қурбонова

п.ф.б.ф.д. (PhD), Фарғона давлат университети

barchinoy1802@gmail.com

АННОТАЦИЯ

Ушбу мақолада эстетик идрок бадий тафаккур махсули эканлиги тўғримида маълумот берилди.

***Калит сўзлар:** идрок, эмоционал-эстетик, бадий-эстетик, тафаккур, образ, абстракт, мантиқий, индукция, дедукция.*

АННОТАЦИЯ

В данной статье представлена информация о том, что эстетическое восприятие является продуктом художественного мышления.

***Ключевые слова:** восприятие, эмоционально-эстетическое, художественно-эстетическое, мышление, образ, абстрактное, логическое, индукция, дедукция.*

ABSTRACT

This article provides information that aesthetic perception is a product of artistic thinking.

***Key words:** perception, emotional and aesthetic, artistic and aesthetic, thinking, image, abstract, logical, perception, deduction.*

КИРИШ

Бадий тафаккур – бу вазифалар, уларни ҳал қилиш усулларини топиш, ҳаракатларни белгилаш ҳамдир (синтез, анализ, умумлаштириш, абстракклар ва конкретлаштириш).

Бунда тафаккурнинг барча турларидан фойдаланиш муҳимдир:

- санъат асарини бевосита идрок этишда таянувчи аниқ амалий тафаккур;
- тасаввурларда акс эттириладиган кўрғазмали-образли тафаккур;
- назарий масалаларни ҳал қилиш ҳамда бадий-эстетик идрок этишнинг (таҳлил қилиш) мантиқийлиги билан боғлиқ абстракт назарий тафаккур.

Бадий тафаккур санъат асарининг бадий ғоясини материаллаштиришга қаратилган ёрқин образли тафаккур тури ҳисобланади. Бу ғоянинг образли ифодаланиши, идрок этувчи шахснинг ўзига хос бадий-эстетик фаолиятидан бошқа нарса эмас.

Тафаккур, хусусан, бадий тафаккур – ақлий, маънавий ва умумий бадий-эстетик ривожланишининг муҳим омилдир. О.М.Жабборованинг фикрича, «ақлий ривожланиш бадий идрок этиш жараёнида талабаларнинг қизиқувчанлик, тиришқоқлик, чаққонлик ва ҳаракатчанлик, мантиқий ҳамда танқидий тафаккур каби сифатлари ривожланади ҳамда такомиллашади, умуман олганда, шахс ривожланади. Кўрсатиб ўтилган сифатлардан ташқари бадий тафаккур орқали шахснинг ҳаётий тажрибаси такомиллашади, қизиқишлари доираси кенгаяди, ҳиссиётлари кучаяди (эмоционал-эстетик), улар чуқурлашади, тафаккур даражаси ошади (улар янада мукамал бўлади), иродаси кучаяди, ақлий маданияти сезиларли даражада ўсади, ақлий фаолияти фаоллашади (санъат соҳасидаги билимга интилиши; янгиликни, ўзига хосликни, ажойбликни кўра билиши, унинг моҳиятини тушуниши, асосийсини, муҳимини тушуниб етиши, ажратиб кўрсатиши; фақатгина бадий идрок этиш эмас, балки умуман тафаккур амалиётида турли операция турларини қўллаши)»⁶¹.

Шундай қилиб, бадий тафаккур санъат тўғрисида, унинг аниқ бир тури тўғрисидаги билимларни талаб этади. Бадий тафаккур бевосита санъат асарини эмоционал идрок этишдан бошланади. Унда, албатта, ҳукм элементи мавжуд бўлади. Бадий тафаккурнинг марказий бўғини- мантиқий-таҳлилий тафаккур шаклланади.

Шу билан бирга, бадий тафаккур идрок этувчининг назарий ҳамда амалий билим даражасини оширишга йўналтирувчи восита бўлиб хизмат қилади.

МУҲОКАМА ВА НАТИЖАЛАР

Илмий методик манбалар, бадий таълим амалиётининг ҳолатининг таҳлиллари бадий тафаккур хусусиятлари даражасига келсак, унинг қуйидаги сифат кўрсаткичлари аниқланишигаасос бўлди:

эмоционал-психологик идрок этиш;

интеллектуал - бадий-таҳлилий тафаккур, умумлаштирилган «кўра билиш» (талаб этиш) даражасида баҳолаш;

эмоционал-психологик қизиқиш, истак, ижобий муносабат, эмоционал таъсирчанлик, иродавий тайёрликни баҳолаш кабилар.

Шундай қилиб, бадий тафаккур бадий асарнинг барча компонентлари ғоявий-бадий мазмунини моддийлаштириш орқали хаёлан ишлаб чиқишдан иборатдир.

⁶¹ Жабборова О.М. Бўлажак ўқитувчилар бадий идрокни шакллантириш. – Тошкент: Фан ва технология, 2012. – Б.140.

Бизнинг мисолимизда элемент (французча *element*, лотинча *elementum*-мураккаб ва яхлитнинг, тизимнинг бир бўлаги) атамаси ўқувчиларда шакллантириладиган бадий тафаккурнинг таркибий қисмлари бўлиб, ҳар бир элемент фақат унгагина хос бўлган функцияни бажариб, мазмун ва талқин интеграциялашиб яхлит бадий тафаккур элементларини ташкил этади.

Кўпгина олимлар ўтказган тадқиқот ишлари шуни кўрсатадики, мактаб ўқувчиларининг тахминан 30%ида барқарор қизиқишлар бошланғич синфлардаёқ шаклланар экан. Ўқитувчининг вазифаси ўқувчиларнинг қизиқишларини мумкин қадар олдинроқ аниқлашдан иборат. Шунингдек, инсон шахсини ҳар томонлама уйғун камол топтириш учун шарт-шароитлар яратиш асосий мақсаддир. «Яратиладиган шароитлар ҳам турлича компонентлардан иборат бўлиб, ҳар бири ўқувчида шакллантириладиган бадий тафаккурнинг у ёки бу элементини шакллантиришда устуворлик хусусиятига эга бўлади»⁶².

Юқори синф ўқувчилари индукция ва дедукция методларини эгаллаб, кузатиш ва таржибаларга таяниб, ҳодисаларнинг сабабларини мустақил қидириб топишга ўргатила борилади, бошқачаайтганда, саволларга тўғри жавоб бериш ўқувчини қониқтирмайди, «Нега шундай?» эканлигини изоҳлаб бериш талаб этилади. Натижада ўқувчилар кузатиш натижалари, мисол, факт, далиллардан фойдаланишни ўрганадилар. Ўқувчини бундай даражага эришишида, шубҳасиз 1-7-синфларда «Тасвирий санъат» дарсларида эгаллаган бадий тафаккур элементлари муҳим ўрин тутади.

Ушбу фикрий ҳаракатлар юқори синф ўқувчиларда бадий тафаккурни таркиб топишига ёрдам беради.

Ўқувчиларёш ва шахсий психологик жиҳатларига асосан фаолият йўналишлари ва уларни ташкил этиш бўйичабиллим, кўникма ва малакаларни ўзлаштириш имкониятига эга бўладилар. Ўқувчиларнинг мазкур даврдаги ёш ва психологик хусусиятлари маълум йўналишларда фаолият юритиш борасидаги имкониятларини синаб кўриш, турли соҳаларда, жумладан, бадий ижодиётда ҳам ўз кучини намоиш этиш, ўз-ўзига бўлган ишончни намоиш этиш ҳиссининг қарор топишига замин яратади.

Психология соҳасида олиб борилган тадқиқот ишлари натижаларидан маълумки, ўсмирлик ёшидаги ўқувчиларда ижтимоий борлиқда рўй бераётган воқеа-ҳодисаларни кузатиш, моҳиятини англаш ҳамда уларга нисбатан шахсий муносабатни билдириш ва баҳо бериш истаги кучли бўлади.

⁶² Преобращения детей к декоративно-прикладному искусству своего народа. <http://rusholnik.ru/docs/index-22388929.html> (муружаат санаси 24.11.2020)

Ўсмирлар кичик мактаб ёшидаги ўқувчилардан фарқли равишда турмушда ўз ўрнини топишга интила бошлайдилар, уларда муайян бадий асарни ўрганишга бўлган интилиш юзага келади. Улар ижтимоий жараёнларда фаол иштирок этиш, шахсий имкониятларини намойиш қилиш, аксарият ҳолатларда жасорат, мардлик намуналарини кўрсатишга интиладилар. Бироқ ўсмирлардаги жўшқин куч-ғайрат, шижоат, мардлик ва қаҳрамонлик намуналарини кўрсатишга бўлган интилиш, атроф-муҳитга, ижтимоий воқеа-ҳодисалар ҳамда кишиларга нисбатан романтик муносабатда бўлиш жараёнлари мураккаб кечади. Уларнинг етарли даражада *ҳаётий* тажрибага эга эмасликлари, ўз билимларига ортиқ даражада баҳо беришлари аксарият ҳолларда улар томонидан маълум хатоликларга йўл қўйилишига сабаб бўлади.

Ўсмир ёши психологияда «ўтиш даври», «қийин ёш даври» деб юритилади. Мазкур даврда улар ижтимоий ҳаётда ўз ўринларини топиш йўлида дастлабки ҳаракатларни амалга ошира бошлайдилар. Оила шароити, тенгдошлари давраси ҳамда ўзи мансуб бўлган микромуҳитда ташкил этилаётган муносабатлар жараёнида шахсий қарашлари, фикр- мулоҳазаларига эга субъект сифатида иштирок эта бошлайди. Бироқ аксарият ҳолатларда ўсмир организмда кечаётган айрим физиологик ўзгаришлар, руҳиятида рўй бераётган «қандайдир тушунарсиз ҳолатлар» боис улар кўпроқ тенгдошлари даврасида бўлишга интилади. Катта ёшли кишилар билан бўладиган мулоқотлардан ўзларини четга ола бошлайдилар. Бундай ҳолатнинг юзага келишига сабаб бўлувчи омиллардан яна бири ўсмирнинг ўзини вояга етгандек ҳис этиши, катталар билан муносабатда унга нисбатан «у ҳали бола» тарзида ёндашишдан воз кечишларини талаб қилиши, катталарнинг эса бундай фикрга қарши эканликлари туфайли келиб чиқувчи зиддиятлар ҳам сабаб бўлади. Шу боис ўсмир ҳаётида биринчи навбатда ўзи мансуб бўлган микромуҳит етакчи ўрин тута бошлайди. Бу жараёнда бола онгидаги ўзгаришларни ижобий мазмун касб этишда уларнинг «Тасвирий санъат» дарсларида таркиб топтирилган бадий тафаккур элементларидан фойдаланишгаалоҳида эътибор қаратиш лозим. Бу ҳолат шуни англатадики, мактаб ўқувчиларида бадий тафаккурни шакллантиришни ва босқичма-босқич ривожлантириш узлуксиз таълимий-тарбиявий жараён бўлиб, шахснинг ривожланиши босқичларида мазмунан тўлдирилиб, ривожлантирилиб борилади.

Бўлажак тасвирий санъат ўқитувчиларига мактаб ўқувчиларида бадий тафаккур элементларини шакллантиришга тайёрлашга доир назарий билимларни тарғиб этиш, юқорида қайд этилган психологик хусусиятларга таянган ҳолда иш кўриш ана шу мақсадга йўналтирилган педагогик

фаолиятнинг муваффақиятини кафолатлайди. Бундан ташқари, мазкур ишга масъул этиб белгиланган шахс (ўқитувчи, синф раҳбари ва бошқалар)нинг етарли даражада психологик-педагогик билим ва маҳоратга эга бўлиши муҳим аҳамиятга эга.

Тадқиқотчи Н.Юлдашевнинг таъкидлашича, «мактаб ўқувчиларида бадиий тафаккур элементларини шакллантиришда бўлажак тасвирий санъат ўқитувчиларидадастлаб уларнинг шахсий имкониятлари, психологик ва физиологик хусусиятларини ўрганиш орқали оила, таълим муассасаси, жамоатчилик ва тиббиёт соҳаси вакиллари ўртасидаги ўзаро ҳамкорликка таянган ҳолда фаолият юритишга оид коммуникатив компетенцияларни ҳам шакллантириб бориш лозим»⁶³.

Бадиий тафаккур аслида шахсий сифатларнинг кўпгина компонентлари билан узвий алоқадорликда комплекс тарзда такомиллаштирилганда мукамал бўлади. Демак, бўлажак тасвирий санъат ўқитувчиларини мактаб ўқувчиларида бадиий тафаккур элементларини шакллантиришга тайёрлашда комплекс ёндашув принципини қўллаш ҳамда муайян педагогик шарт-шароитларни юзага келтириш талаб қилинади:

1) бадиий тафаккур элементларини шакллантиришнинг амалиётдаги ҳолатини таҳлил қилиш;

2) мактаб ўқувчиларида бадиий тафаккур элементларини ривожлантиришнинг ўзига хос психологик-педагогик ҳодиса сифатида таҳлил этиш;

3) аниқланган кўрсаткичларга таянган ҳолда бўлажак тасвирий санъат ўқитувчиларини мактаб ўқувчиларида бадиий тафаккур элементларини шакллантириш жараёнига яхлит дидактик ҳодиса сифатида ёндашиш;

4) мактаб ўқувчиларида бадиий тафаккур элементларини шакллантиришга тайёрлаш мақсадида чиқарилган хулосаларни муайян шаклларда тасвирлашга эришиш, бунда уларнинг истиқболда иқтидорли ўқувчилар билан ишлаш хусусиятларини ҳисобга олиш кабилар.

Бўлажак тасвирий санъат ўқитувчиларининг муҳим ижобий сифатларидан бири – унинг ўқувчиларга бўлган муносабатидир. Ўқувчиларга бўлган муносабат ўқитувчининг ўз касбига бўлган муҳаббатидир. Ўқитувчи ўз ўқувчилари билан муносабатга киришар экан, бу соҳада унинг муваффақиятини таъминловчи асосий ҳолатлар касбий билимдонлиги, умуминсоний ҳамда шахсий сифатлари билан боғлиқдир.

⁶³ Юлдашева Н.И. Бўлажак тасвирий санъат ўқитувчиларининг бадиий-эстетик компетентлигини шакллантириш технологияларини такомиллаштириш. Педагогика фан.бўй. PhD дисс. – Тошкент: ТДПУ, 2021. – Б.62.

А.Расуловнинг таъкидлашича, ўқитувчининг ахлоқий жиҳатлари унинг қиёфасини белгиловчи ўқув-тарбия жараёнини самарали ташкил этиш имконини берадиган йўналтирувчи ҳолатдир.

Бўлажак тасвирий санъат ўқитувчиларини тарбиялаш ва ривожлантиришнинг асосий мақсадларидан бири – уларни юксак касбий маҳоратга эга бўлган мутахассис сифатида шакллантиришдан иборат. Бўлажак ўқитувчиларнинг шахсий сифатлари касбий маҳоратига қўйилган талаблардан биридир.

Ш.Н.Мажитованинг фикрича, бўлажак тасвирий санъат ўқитувчисининг яхлит қиёфасини моделлаштиришда унинг «касбий такомиллашуви учун зарур бўлган қуйидаги шахсий сифатларини касбий сифатлари билан уйғунлаштиришга эътибор қаратиш талаб этилади: профессионализм, маънавиятлилик, ахлоқийлик кабилар. Мазкур сифатлар касбий билимга эга бўлган ўқитувчи шахси ҳақидааниқ тасаввур ҳосил қилиш имконини беради. Бундай мутахассислар ўзининг шахсий-касбий қиёфаси ва касбий ривожланиш йўлига эга бўлади»⁶⁴.

Биз ўз изланишларимиз давомида бўлажак тасвирий санъат ўқитувчиларида шакллантирилиши зарур бўлган профессионализм тушунчасига нисбатан ёндашувларни таҳлил қилиш ва уларгаасосланишга интилдик. М.Б.Уразова, Ш.Қ.Мардонов, Б.Б.Маъмуров, Н.А.Муслимовларнинг тадқиқотларида «бўлажак ўқитувчиларда шакллантирилиши зарур бўлган профессионализм учта муҳим ўзаро узвий тарзда боғланган таркибий қисмлардан – умуммаданий, психологик-педагогик, предметли-технологик билимлардан иборат. Касбий профессионал муҳитнинг ҳар учала параметри бевосита бўлажак тасвирий санъат ўқитувчиларини тайёрлаш билан ҳам боғлиқ бўлиб, ўқувчилардамуайян сифатларни, бизнинг мисолимизда бадий тафаккур тушунчаси устувор аҳамият касб этади»⁶⁵.

Педагогик профессионализм бўлажак ўқитувчининг ўз касбига қадрият сифатида ёндашишининг олий ифодасидир.

Б.Б.Маъмуровнинг таъкидлашича, «бўлажак ўқитувчи профессионализмни эгаллаши учун қуйидагиларни ўзлаштириши лозим: а) касбий компетентлилик; б) касбий ижодкорлик; в) касбий кўникмалар; г) касбий маҳорат каби. Аслида касбий компетентлик касбий ижодкорлик ва кўникмаларни қамраб олса-да, уларни алоҳила кўрсатилганлиги боиси умумий касбий компетенциядаги айрим

⁶⁴ Мажитова Ш.Н. Педагогические основы целостного развития личности будущих учителя в процессе профессиональной подготовки (на примере курсов “Педагогика”): Автореф.дисс. ... канд.пед.наук. – Ташкент, 2004. – С.24.

⁶⁵ Муслимов Н.А. Касб таълими ўқитувчисини касбий шакллантиришнинг назарий-методик асослари: Пед.фан.докт. ... дисс. – Тошкент, 2007. – Б.211.

компонентлар ўқитувчининг соҳасига кўраалоҳида эътибор талаб қилади. Бизнинг тадқиқотимизда касбий ижодкорликка устувор вазифа сифатида қарганмиз. Чунки бу омил тасвирий санъат ўқитувчисининг педагогик фаолиятида дидактик аҳамияти вааҳамиятига кўра муҳимроқ ҳисобланади»⁶⁶.

Ўқитувчининг касбий компетентлиги ундаги профессионализмнинг асосий таркибий қисми ҳисобланади. Унда бўлажак ўқитувчининг назарий ва амалий тайёргарлиги уйғун тарзда намоён бўлади. Касбий компетентлик шаклланмаган тақдирда ўқитувчи ўз фаолиятини талаб даражасида амалга ошира олмайди. Амалдаги мавжуд ёндашувларга кўра ўқитувчининг профессионализи яхлит тарзда интеллектуал, ҳиссий, ҳаракатли-иродавий ҳолатларини ифодалайди. Чунки мазкур ҳолатлар ўқитувчи фаолиятининг барча йўналишларини ўзида мужассамлаштиради. Айниқса, унинг касбий ўсиши ва маҳорати ушбу тизимда яққол намоён бўлади.

Олий педагогик таълим муассасаларининг битирувчилари ўз касбий фаолиятларига хос бўлган бир қатор қадриятларни эгаллашлари лозимлигини эътироф этар экан, Ш.Қ.Мардонов айнан «бўлажак ўқитувчи кадрлар уларнинг шахсий касбий қиёфалари, ўзига хос фаолият услубига эга бўлишни таъминлашига ишора қилади. Ахлоқий-иродавий сифатлар, қадриятли йўналишларни эгаллаш ўқитувчи шахсияти ва касбий қиёфасининг шаклланиши учун ниҳоятда зарурдир. Ўқитувчининг шахсий-касбий сифатлари унинг касбий маҳорати билан мунтазам тарзда бойитилиб борилиши лозим»⁶⁷.

Кўплаб мутахассислар ўқитувчининг касбий қиёфаси унинг лаёқатлари орқали намоён бўлишини таъкидлайдилар. Ўқитувчи касбий лаёқатнинг намоён бўлишида уларнинг ўқувчилар иқтидорларини рўёбга чиқара олиши ва уларни замонавий ахлоқий талаблар даражасида тарбиялашларида намоён бўлади. Жумладан -ўқувчиларнинг ички ҳолатлари ва кечинмаларини тўғри баҳолай олиш; ўқувчилар учун намуна бўлиш; ўқувчиларда хайрихоҳлик ва миннатдорлик туйғуларини уйғотиш ҳамда уларнинг интилишлари, истакларини қондириш воситаларини билиш; ўқувчиларнинг ўзига хос жиҳатлари ва иқтидорларини ҳисобга олган ҳолда уларга таълимий-тарбиявий таъсир кўрсата олиш; ўқувчиларда ўзларига бўлган ишончни кучайтириш, улар билан мулоқотга киришишнинг зарур услубларини излаб топиш, ўқувчиларда ўзларига нисбатан ҳурмат туйғусини уйғотиш кабиларни киритиш мумкин.

⁶⁶ Маъмуров Б.Б. Бўлажак ўқитувчиларда акмеологик ёндашув асосида таълим жараёнини лойиҳалаш кўникмаларини ривожлантириш. – Тошкент: Фан, 2017. – Б.144.

⁶⁷ Мардонов Ш. Янги таълимий қадриятлар асосида педагог кадрларни тайёрлаш ва малакасини ошириш. – Тошкент: Фан, 2006. – Б.119.

Замонавий педагогика фанида бўлажак тасвирий санъат ўқитувчиларини касбий фаолиятга тайёрлаш жараёнини такомиллаштиришга хизмат қиладиган имкониятлар мавжуд. Бўлажак тасвирий санъат ўқитувчиларига сингдириладиган касбий компетенцияларга уларга танлов имкониятини беради. Шу мақсадда мактаб тасвирий санъат таълимининг устувор жиҳати, эстетик тарбиянинг мавқеи, мазмуни ва вазифалари ҳам кенгайтирилмоқда. Чунки ўқитувчи ўз касбий фаолиятини амалга ошириш жараёнида ўқувчи бадиий эстетик таълими ва тарбиясининг барча жиҳатлари, унинг эҳтиёжларини ҳисобга олиши лозим. Зеро, шахсининг шаклланиши ва ривожланишида ўқувчилик даври инсон ҳаётининг энг қимматли даври бўлиб, бу давр мустақил шаклланиш майлларини ҳосил қилиш, янги кадриятларни яратишга тайёрланиш жараёни сифатида шахс ҳаётига сезиларли таъсир кўрсатади. «Айниқса, уларда ижодий интеллектуал компитенциянинг муҳим компоненти, бадиий тафаккур шахс комолотининг асосий элементларитдан бири сифатида аҳамиятлидир»⁶⁸. Бунинг натижасида ўқувчилар ўзлари эгаллаган билим, кўникма ва малакалар ёрдамида мустақил қарорлар қабул қиладилар.

Юқоридаги фикрларни умумлаштирган ҳолда қайд этиш мумкинки, тасвирий санъат ўқитувчисини педагогик фаолиятга тайёрлашда, биринчи навбатда, уларда коммуникатив лаёқатни шакллантириш, ўз фаолиятига нисбатан ижодкорлик руҳини сингдиришга ўргатиш талаб этилади.

М.Еrickson (2002) нинг фикрича, «ўқувчиларга бўлган муҳаббат бўлажак ўқитувчининг касбий ривожланиши учун кўзғатувчи кечинмаларни вужудга келтириб, унинг ички жиҳатлари ўқитувчи педагогик маҳоратини йўналтирувчи воситадир. Мазкур кечинмалар ўқитувчининг ўқувчиларга нисбатан ижобий муносабатида ўз ифодасини топади. Бу муносабатнинг натижаси ҳамкорликдаги фаолиятнинг сифати ва самарадорлиги билан ўлчанади»⁶⁹.

Ў.К.Худойбергенова ҳамкорлик жараёнида ўқитувчининг ўзини ўқувчи ўрнига кўя олиши ва хулқ-атвор стратегиясини ишлаб чиқиши уларни қийинчиликларни бартараф этиш усулларини излаб топиш ҳамда ўз фаолиятини йўналтиришигаасос бўлишини таъкидлайди. Мазкур лаёқатнинг асосини ўқувчиларнинг ички ҳолати, кечинмалари, иқтидорлари ва ўзларига хос бўлган қобилиятларини тўғри баҳолай олиш кўникмасини ташкил этади. Бўлажак ўқитувчиларнинг ушбу лаёқатлари олий педагогик таълим жарёнида муайян билим, кўникма ва малакаларни эгаллаш асосида шаклланади.

⁶⁸ Структура и особенности художественного мышления студентов. <http://elibrery.ru/item.asp?id=17865470> (мурожаат санаси 20.02.2021)

⁶⁹Erickson, M. A developmental dilemma: Education stakeholders' commitment to artlearning. // Art Education, 2002. 55 (1). – P. 11-16.

«Ўқитувчи билан ўқувчиларнинг ҳамкорлиги шахсга йўналтирилган педагогик жараённинг асосини ташкил қилиб ўқувчиларнинг ақлий ривожланишнинг муҳим кўрсаткичи, бадиий тафаккурини ривожлантиришда уларда юқори даражада ривожланган руҳий функцияларнинг шаклланиши натижасида амалга ошади. Ўқитувчининг кўмаги ва шахсга йўналтирилган педагогик жараёни бошқариши натижасида ўқувчиларнинг маданий, ижодий, интеллектуал тараққиётлари амалга ошади»⁷⁰.

Ўқувчиларга таълим бериш ва уларни ривожлантириш муаммосининг дидактик жиҳатдан алоқадорлиги кўплаб мутахассислар: Э.Ғозиев, М.Г.Давлетшин, С.Л.Рубинштейн, А.Н.Леонтьев, И.Ф.Харламовлар томонидан педагогик ҳамда психологик жиҳатдан асослаб берилган.

Муаммонинг назарий ҳолатини ўрганиш, ўзаро яқин бўлган тадқиқот ишларини умумлаштиришга имкон берди. Бир қатор хорижлик олимлар К.Кharod (2006), D.A.Pariser, M.M.Vollrath (2006) лар муаммо мавзусининг фалсафий томонини ўрганганлар.

Н.Н.Волков ва В.П.Бедерхановаларнинг эстетик тарбия назарияси бўйича жумладан, «тасвирий санъат асарларини эстетик идрок этиш, тасвирий санъатда ранг муносабатлари»⁷¹га оидишлари эътиборга молик.

Зеро, ўқувчиларнинг бадиий тафаккури структурасида тасвирий санъатнинг ифодавий воситалари, хусусан, рангшунослик, уларни идрок этишнинг психологик механизмлари муҳим аҳамият касб этади.

Файласуф, психолог, педагог-олимлар Б.С.Мейлахнинг бадиий идрок этишнинг илмий муаммо сифатидаги, П.М.Якобсоннинг бадиий идрок этиш психологияси тўғрисидаги, Н.Н.Волков ва бошқаларнинг санъат асарларини идрок этишнинг қадриятли жиҳатлари тўғрисидаги бадиий идрок этишга бағишланган ишларининг таҳлили қуйдагича хулоса чиқаришга асос бўлади: олимлар томонидан муаммога оид кўплаб ёндашувлар илгари сурилган бўлсада, унинг психологик - педагогик хусусиятлари тадқиқ этилмаган.

Тадқиқотимиз муаммосининг йўналишига кўра, Ўзбекистонлик олимлар - М.Ахмедов, С.Р.Бекматовларнинг ишларида эстетика ва эстетик тарбия масалалари ўқувчиларни бадиий қадриятлар билан таништириш жараёнида очиб берилган. Айниқса, Н.В.Гильманованинг тадқиқотларида бадиий идрок, бадиий тафаккурнинг муҳим параметрларидан бири-ранг ва ёруғлик муносабатларига оид илмий ғоялар, хулосалар ҳамда олинган амалий натижалар эътиборга молик. А.П.Сулаймоновнинг изланишларида тасвирий санъат

⁷⁰Муслимов Н. А. Касб таълими ўқитувчисини касбий шакллантиришнинг назарий-методик асослари: Пед. фанл. докт. ... дисс. – Тошкент, 2007. – Б. 106.

⁷¹ Бедерханова В.П. Становление личностно-ориентированной позиции педагога. – Краснодар, 2001. – Б.83.

воситасида тарбиянинг турли томонлари жумладан, «тасвирий санъат таълими сифати ва самарадорлигини оширишнинг дидактик имкониятлари, бадиий тафаккурнинг муҳим элементлари-замонавийлик ва тарихийлик, Шарқ ва Ғарб тасвирий санъатининг синтези»⁷² масалалари тадқиқ этилган бўлса, С.Х.Файзулинанинг изланишларида Ўзбекистонда эстетик тарбиянинг шаклланиши ва ривожланишининг методологик жиҳатлари тақиқ этилган. Р.Хасановнинг тадқиқотларида тасвирий санъат дарсларида маҳаллий материаллардан фойдаланиш масалалари, О.М.Жабборова тадқиқот ишларида бадиий идрок этиш муаммоларига эътибор қаратилган.

Республикамиз олимлари томонидан бўлажак тасвирий санъат ўқитувчиларини мактаб ўқувчиларида бадиий тафаккурни шакллантиришга тайёрлаштирилиши, шу жумладан, уларни комплекс ёки маълум ўзаро боғлиқликда мактаб амалиётига тайёрлаш муаммоси махсус тадқиқ этилмаган. «Шу маънода бўлажак тасвирий санъат ўқитувчиларини мактаб ўқувчиларида бадиий тафаккурни шакллантиришга тайёрлашмасаласизамонавий бадиий педагогиканинг долзарб муаммоларидан биридир».

Фойдаланилган адабиётлар (REFERENCES)

1. Муслимов Н.А. Касб таълими ўқитувчисини касбий шакллантиришнинг назарий-методик асослари: Пед.фан.докт. ... дисс. – Тошкент, 2007. – Б.211.
2. Маъмуров Б.Б. Бўлажак ўқитувчиларда акмеологик ёндашув асосида таълим жараёнини лойиҳалаш кўникмаларини ривожлантириш. – Тошкент: Фан, 2017. – Б.144.
3. Бедерханова В.П. Становление личносно-ориентированной позиции педагога. – Краснодар, 2001. – Б.83.
4. Сулаймонов А.П. Тасвирий санъат таълими сифат ва самарадорлигини оширишнинг дидактик имкониятлари. Монография. – Тошкент: ТАҚИ, 2017. – Б. 37.
5. Qurbonova, V. M. (2022). ME'MORIY OBIDALARNING BADIY, ESTETIK QIYMATIDAN SAMARALI FOYDALANISH. *Oriental renaissance: Innovative, educational, natural and social sciences*, 2(10-2), 106-109.
6. Qurbonova, V. M. (2022). DUNYO MADANIY TARAQQIYOTIDA SHARQ KITOVATCHILIK SAN'ATINING O'ZIGA XOS HAMDA BEQIYOS O'RNINI. *Oriental renaissance: Innovative, educational, natural and social sciences*, 2(10-2), 239-242.

⁷² Сулаймонов А.П. Тасвирий санъат таълими сифат ва самарадорлигини оширишнинг дидактик имкониятлари. Монография. – Тошкент: ТАҚИ, 2017. – Б. 37.

7. Бобоева, З. (2022). ИЖТИМОЙИ ФАОЛЛИКНИ РИВОЖЛАНТИРИШДА ТАСВИРИЙ САНЪАТНИНГ ЎРНИ. *Oriental renaissance: Innovative, educational, natural and social sciences*, 2(10-2), 51-55.
8. Boboyeva, Z. A., & Mo'Minova, D. B. Q. (2022). TALABALARNING KREATIVLIK QOBILYATLARINI RIVOJLANTIRISHNING NAZARIY ASOSLARI. *Oriental renaissance: Innovative, educational, natural and social sciences*, 2(10-2), 221-233.
9. Yuldashev, I. (2022). URF-ODAT VA MAROSIMLAR MILLIY LIBOSLARNI SHAKLLANTIRUVCHI ASOSIY VOSITA. *Oriental renaissance: Innovative, educational, natural and social sciences*, 2(10-2), 78-83.
10. Yuldashev, I. (2022). BORLIQNI IDROK ETISH VA TASVIRLASHGA DOIR DASTLABKI MA'LUMOTLAR HAMDA ULARNI XARAKTERLI JIHATLARI. *Oriental renaissance: Innovative, educational, natural and social sciences*, 2(10-2), 9-15.
11. Сулайманова, С. Б. К. (2022). BADIY TA'LIMDA TALABALARNI O'QITISHDA SAMARALI DIDAKTIK PRINSIPLARDAN FOYDALANISH USULLARI. *Oriental renaissance: Innovative, educational, natural and social sciences*, 2(10-2), 143-150.
12. Yuldashev, I. (2022). QADIMGI AN'ANALAR DAVOMIYLIGI USUL VA USLUBLARINI TURLI YO'NALISHLARDA TASVIRLASHDA KITOBAT HAMDA MINIATYURA SAN'ATINING O'ZIGA XOS XUSUSIYATLARI. *Oriental renaissance: Innovative, educational, natural and social sciences*, 2(10-2), 209-216.
13. Sulaymanova, S. B. Q. (2022). BADIY OLIY TA'LIM MUASSASALARDA TASVIRIY SAN'AT FANINI O'QITISHGA BO'LGAN EHTIYOJNING OSHISHI VA UNING BUGUNGI HOLATI. *Oriental renaissance: Innovative, educational, natural and social sciences*, 2(10-2), 89-96.
14. Madaminov, N. M., Yunusaliyev, M. T., & Mamurov, A. A. (2022). TASVIRIY SAN'ATDA RANGLAR GARMONIYASI (ЦВЕТОТЕРАПИЯ) ORQALI INSONLARNI DAVOLASHNING O'ZIGA XOSLIGI. *Oriental renaissance: Innovative, educational, natural and social sciences*, 2(12), 1265-1272.
15. Юнусалиев, М., Мадаминов, Н., & Мамуров, А. (2022). МЕТОДИКА РАБОТЫ НАД РИСОВАНИЕМ НАТЮРМОРТА. *Research Focus*, 1(2), 326-332.
16. Mamirjonovich, M. N., Jumadillayevich, S. R., & Anvarovich, M. A. (2021). The Role Of Historical Monuments In The Development Of Central Asian Architecture. *The American Journal of Engineering and Technology*, 3(02), 1-5.

17. Yunusaliyev, M. T. (2022). DEKORATIV KOMPOZITSIYALARDA KONTRAST VA NYUANS'LARNING AHAMIYATI. *Oriental renaissance: Innovative, educational, natural and social sciences*, 2(10-2), 5-8.
18. Yunusaliyev, M. T. (2022). RANGTASVIRDA KONTRAST VA NYUANS'LARNING AHAMIYATI. *Oriental renaissance: Innovative, educational, natural and social sciences*, 2(10-2), 174-182.
19. Ахмедова, Н. Э. (2022). БУГУНГИ ЁШ АВЛОДНИ АХЛОҚИЙ, КОГНИТИВ ВА ЭСТЕТИК ТАРБИЯСИНИ ШАКЛЛАНТИРИШДА КИТОБОТ САНЪАТИНИНГ ЎРНИ. *Oriental renaissance: Innovative, educational, natural and social sciences*, 2(10-2), 204-208.
20. Ахмедова, Н. Э. (2022). МЎЪЖАЗ САНЪАТНИНГ БЕТАКРОР НАФОСАТ ОЛАМИ. *Oriental renaissance: Innovative, educational, natural and social sciences*, 2(10-2), 125-130.
21. Ахмедова, Н. Э. (2022). МАРКАЗИЙ ОСИЁДА ТЕМУР ВА ТЕМУРИЙЛАР ДАВРИ МЕЪМОРИЙ БЕЗАК ТУРЛАРИНИ ТАҲЛИЛ ҚИЛИШ НАТИЖАСИДА ЁШЛАРНИ АҚЛИЙ ВА МАЪНАВИЙ ТАРБИЯЛАШ САЛОХИЁТИГА ТАЪСИР ҚИЛИШ ОМИЛИ. *Oriental renaissance: Innovative, educational, natural and social sciences*, 2(10-2), 41-45.
22. Zulfiya, B., Rakhmonali, S., Murodjon, K., & Makhpuzakhon, A. (2021). Drawing Tools And Design Elements In Geometric Drawing. *Turkish Online Journal of Qualitative Inquiry*, 12(10).
23. Zulfiya, B., Rakhmonali, S., & Murodjon, K. (2021). A BRIEF HISTORY OF THE DEVELOPMENT AND TEACHING OF DRAWING SCIENCE IN UZBEKISTAN.

ФИЛОСОФСКИЕ ВЗГЛЯДЫ АБУ АБДУЛЛО РУДАКИ

Вахабова Дилфуза Разиковна

40-средняя школа, города Бухары

Преподаватель истории

АННОТАЦИЯ

Данная научная статья посвящена философским взглядам выдающегося персидского поэта и мыслителя IX века, Абу Абдулло Рудаки. Рудаки оставил значительный след в истории персидской культуры своими глубокими мыслями и поэтическими произведениями. Цель исследования заключается в анализе ключевых аспектов философии жизни Рудаки и их влиянии на его литературное творчество.

***Ключевые слова :** мыслитель, философия, искусство, психология, этика , образования, развитие гармоничных и этических личностей*

ABSTRACT

This scientific article is devoted to the life philosophy of the eminent 9th century Persian poet and philosopher, Abu Abdullah Rudaki. Rudaki left a significant mark on the history of Persian culture with his deep thoughts and poetic works. The aim of the study is to analyze the key aspects of Rudaki's life philosophy and their impact on his literary work.

***Key words:** philosopher, philosophy, art, psychology, ethics , education, development of harmonious and ethical personalities*

ВВЕДЕНИЕ

Философские взгляды является фундаментальной областью исследования, которая привлекает внимание мыслителей и философов на протяжении многих веков. В различных культурах и эпохах, философия жизни служит основой для понимания глубоких вопросов о смысле и цели нашего существования. В контексте персидской культуры IX века, философия жизни Абу Абдулло Рудаки занимает особое место. Абу Абдулло Рудаки, выдающийся персидский поэт и мыслитель, оставил неизгладимый след в истории персидской литературы и философии. Его произведения считаются классическими и восторженно воспринимаются поэтами и читателями до сегодняшнего дня. Однако, помимо его литературного достижения, важно понять и исследовать философские установки, которые пронизывают его работы.

Цель данной научной статья состоит в анализе философские взгляды Абу Абдулло Рудаки и ее влияния на его литературное творчество. Исследование

включает анализ оригинальных произведений Рудаки, таких как стихотворения и прозаические работы, а также применение методов текстового анализа и тематического подхода для выявления основных концепций и идей, выраженных в его работах.

В данной работе мы обращаем особое внимание на три ключевых аспекта философские взгляды Рудаки. Во-первых, мы рассматриваем его взгляд на преходящий характер жизни и его учение о значимости осознания настоящего момента. Во-вторых, мы изучаем его представление о природе и ее влиянии на человека, а также его понимание красоты и гармонии. И, в-третьих, мы анализируем его учение о моральных ценностях и добродетелях, которые он считал важными для достижения истинного счастья.

Результаты данного исследования представят более глубокое понимание философские взгляды Абу Абдулло Рудаки и ее влияния на его литературное наследие. При этом мы уделяем особое внимание актуальности его философии в современном мире и ее значимости для поиска смысла и гармонии в жизни.

ОБСУЖДЕНИЕ И РЕЗУЛЬТАТЫ

Абу Абдулло Рудаки, является выдающейся фигурой в персидской литературе и мысли IX века. О его ранней жизни существует немного достоверной информации, и большая часть биографических данных основывается на его собственных произведениях и легендах, передававшихся устно.

Предполагается, что Абу Абдулло Рудаки родился в 858 году в селе Панжикент, которое находилось в то время в составе Саманидского государства (ныне это территория Таджикистана). Он был сыном крестьянской семьи и получил свое образование в Самарканде, где он познакомился с тогдашними великими учеными и поэтами.

Период, в котором жил Абу Абдулло Рудаки, относится к эпохе Саманидов, которые правили в Средней Азии с IX по XI век. В это время процветала персидская культура, и великие поэты, философы и ученые оказывали значительное влияние на общество.

Саманиды содействовали развитию науки, литературы и искусства, и это создало благоприятную среду для творчества Рудаки. Он получил поддержку и покровительство от правителей Саманидского государства, что позволило ему развивать свои таланты и влиять на культурную среду своего времени.⁷³

⁷³ Бертельс Е. Э. История персидско-таджикской литературы, М., 1960. 147 с

Абу Абдулло Рудаки считается основоположником персидской классической поэзии и оказал значительное влияние на развитие литературы и культуры в Персии и Средней Азии. Его поэтические произведения были широко признаны и уважаемы не только в свое время, но и в последующие эпохи.

Рудаки овладел различными жанрами поэзии, включая газели, касиды, киты и рубаи. Его творчество отличалось высокой мастерством, эмоциональной глубиной и философским содержанием. Он воспевал природу, любовь, красоту и размышлял над смыслом жизни и человеческими ценностями.

Творчество Абу Абдулло Рудаки оказало значительное влияние на персидскую и мировую литературу. Его стихи были широко цитированы и использованы в других произведениях, а его эстетические и философские идеи продолжали вдохновлять поколения поэтов и мыслителей.

Многие его произведения стали классикой персидской литературы и являются неотъемлемой частью культурного наследия региона. Его философские взгляды на жизнь, природу, красоту и моральные ценности продолжают оставаться актуальными и вдохновлять современных читателей и мыслителей. Философские взгляды играют центральную роль в творчестве Абу Абдулло Рудаки. Он был глубоко заинтересован в вопросах смысла жизни, человеческой судьбы и духовного развития. В своих стихотворениях и прозаических работах Рудаки выражал свое понимание мира и человеческого существования.⁷⁴

Анализируя произведения Рудаки, можно выделить несколько основных идей и концепций, которые пронизывают его философию жизни. Одной из ключевых идей является осознание преходящего характера жизни. Рудаки проникается пониманием временности и бренности всего сущего и призывает нас ценить и наслаждаться моментом настоящего. Другой важной концепцией в философии Рудаки является гармония с природой. Он восхищался красотой и величием природы и видел ее как источник вдохновения и внутренней гармонии. Рудаки считал, что гармоничное взаимодействие с природой способствует развитию души и приводит к более полному и счастливому существованию.⁷⁵

Для Рудаки эстетика и красота были важными аспектами его философии жизни. Он придавал большое значение красоте как способу раскрытия

⁷⁴ Маллаев Р.К., Рахимов Н.Х.. г. Худжент, Таджикистан .Некоторые философско-этические и эстетические взгляды Абу Абдуллаха Рудаки.341

⁷⁵ Мирзоев А. М. Рудаки. Жизнь и творчество. — М.: Наука, 1968. 180 с

духовности и созданию гармонии. В его произведениях мы встречаем восхваление прекрасного, отражение красоты природы и искусства, а также поиск внутреннего равновесия через восприятие и творчество. Рудаки придавал великое значение моральным ценностям и добродетелям. Он высоко ценил справедливость, честность, сострадание и мудрость как основные принципы жизни. В своих произведениях он призывал к поступкам, соответствующим этим ценностям, и утверждал, что они являются основой для достижения истинного счастья и гармонии.⁷⁶

Философские взгляды Рудаки оказала значительное влияние на персидскую культуру и литературу. Его идеи и концепции проникли в многие аспекты искусства и мысли региона. Он стал символом высокой духовности, глубокого понимания человеческой природы и стремления к гармонии с миром. Абу Абдулло Рудаки в своей философии подчеркивал преходящий характер жизни. Он понимал, что ничто не остается неизменным, что время неумолимо и что каждый момент жизни является ценным. В современном быстротемповом обществе, где люди постоянно стремятся к успеху и достижениям, учение Рудаки напоминает о важности остановиться и насладиться настоящим моментом.⁷⁷

Философия Рудаки включает в себя гармонию с природой. В современном мире, где растет экологическое сознание и важность сохранения окружающей среды, учение Рудаки о взаимодействии с природой становится особенно актуальным. Он призывал к уважению к природе, к осознанному обращению с ресурсами и к поиску гармонии с окружающим миром.⁷⁸

Абу Абдулло Рудаки придавал большое значение красоте и эстетике. В современном обществе, где сталкиваются разные взгляды на красоту и где многие ищут визуальное удовольствие и гармонию, его учение оценивается и воспринимается как источник вдохновения. Он показывал, что красота является важной частью нашего существования и способствует нашей духовной эволюции.

Времена меняются, но значимость моральных ценностей и добродетелей остается неизменной. Философия Рудаки напоминает нам о важности справедливости, честности, мудрости и сострадания в современном мире. Он призывает к развитию духовных качеств и к осознанному выбору добрых поступков, что является актуальным и важным в современном обществе.

⁷⁶ Брагинский И. С. Абу Абдаллах Джафар Рудаки. — М.: Наука, 1989. 91 с

⁷⁷ Тагирджанов А. Т. Рудаки. Жизнь и творчество. История изучения. — Изд-во Ленинградского университета, 1968.

⁷⁸ Мирзоев А. М. Рудаки. Жизнь и творчество. — М.: Наука, 1968. 186с

Философские взгляды Абу Абдулло Рудаки оказывает влияние на современный мир и мысли людей. Его идеи о преходящей природе жизни, гармонии с природой, красоте и моральных ценностях остаются актуальными и вдохновляют людей на поиск смысла и гармонии в своей жизни.

Философские взгляды Абу Абдулло Рудаки находит свое отражение и вдохновляет в современной литературе. Многие современные писатели и поэты черпают вдохновение из его творчества и усваивают его философские идеи, чтобы создавать произведения, которые затрагивают глубинные вопросы смысла жизни, человеческой природы и духовности.

Философия Рудаки о красоте и эстетике находит свое применение в современном искусстве. Художники, музыканты и творческие деятели стремятся передать его понимание красоты природы, гармонии и внутреннего равновесия через свои произведения. Используя искусство как средство выражения, они призывают к эстетическому восприятию мира и поиску гармонии в современной культуре.⁷⁹

Философские взгляды Рудаки имеет отношение к психологии и личностному развитию. Его учение о преходящем характере жизни, гармонии с природой и моральных ценностях может служить источником вдохновения для психологов и практиков личностного развития. Оно напоминает о важности осознанности, принятии себя и окружающего мира, а также стремлении к духовному росту и гармонии внутри себя.⁸⁰

Философия Рудаки с его уклоном в моральные ценности и добродетели находит применение в этике и моральных принципах современного общества. Его учение о справедливости, честности, сострадании и мудрости может служить основой для разработки этических стандартов и руководить нашими поступками и принятием решений в сложных этических ситуациях.

Философские взгляды Рудаки может быть интегрирована в образование и педагогический процесс, чтобы помочь формированию гармоничных и этических личностей. Его учение о ценности знания, гармонии и развитии души может вдохновить педагогов и образовательные учреждения на включение этих принципов в образовательные программы и методики, направленные на развитие полноценных и мудрых людей. Философские взгляды Абу Абдулло Рудаки предлагает ценные принципы для интеллектуального и духовного развития общества. Она может быть использована для создания

⁷⁹ Тагирджанов А. Т. Рудаки. Жизнь и творчество. История изучения. — Изд-во Ленинградского университета, 1968

⁸⁰ Рудаки и 1000 лет персидской поэзии (Материалы международной конференции, г. Алматы, 4-5 ноября 2008 г.) – г. Алматы, 2017, 384 с.

образовательных программ, направленных на формирование гармоничных и мудрых личностей, способных критически мыслить, постигать истину и стремиться к гармонии с окружающим миром.

Философия Рудаки, с ее акцентом на универсальных ценностях человечества, может служить мостом между различными культурами. Ее принципы могут способствовать пониманию и взаимодействию между людьми разных национальностей и религий, укреплять толерантность и содействовать миру.

В современном мире экологические проблемы становятся все более актуальными. Философские взгляды Рудаки, с ее учением о гармонии с природой и уважении к окружающей среде, может служить источником вдохновения для разработки экологически устойчивых подходов и сознательного обращения с ресурсами планеты.

В настоящее время наблюдается стремительное развитие технологий, которое повлияло на различные сферы нашей жизни. Философия Рудаки, с ее уклоном в моральные ценности и добродетели, может помочь справиться с этическими вызовами, возникающими в связи с использованием новых технологий, таких как искусственный интеллект, генетическая модификация и другие. Она напоминает о важности участия человека в принятии решений, основанных на моральных принципах, и стремится сохранить гармонию между технологическим прогрессом и человеческим благополучием.

Философские взгляды Абу Абдулло Рудаки обладает потенциалом стать источником вдохновения и мудрости для современного общества. Ее принципы могут продолжать вдохновлять и направлять людей в поиске смысла, гармонии и моральных ценностей. Будущие перспективы применения этой философии включают развитие учебных программ, исследования в области психологии и социологии, а также ее интеграцию в различные сферы человеческой деятельности для достижения более справедливого, устойчивого и этически осознанного общества.

В заключении нашей научной работы мы резюмируем основные выводы и подводим итоги влияния философские взгляды Абу Абдулло Рудаки на современное общество, а также обсуждаем ее значимость и актуальность в контексте современных вызовов и перспектив.

В ходе нашего исследования мы изучили философские взгляды Абу Абдулло Рудаки и ее влияние на современное общество. Мы обратились к его учению о преходящей природе жизни, гармонии с природой, красоте, моральных ценностях и этических принципах. Рудаки призывал людей искать

смысл и гармонию в жизни, осознавая преходящий характер мироздания и стремясь к внутреннему духовному развитию.

Мы обнаружили, что философские взгляды Рудаки оказывает влияние на различные сферы современного общества. Его идеи находят отражение в литературе, искусстве, психологии, этике и образовании. Он вдохновляет людей на поиск смысла и гармонии в своей жизни, а также на развитие этических и моральных принципов.

Мы также обсудили вызовы и перспективы применения философские взгляды Рудаки в современном обществе. Ее принципы могут служить основой для интеллектуального и духовного развития, межкультурного взаимодействия, сохранения природы, разработки этических стандартов и справедливого использования технологий. Будущие перспективы включают развитие образования, исследования в области психологии и социологии, а также интеграцию философии Рудаки в различные сферы человеческой деятельности.

Философия Абу Абдулло Рудаки остается актуальной и значимой в нашем современном обществе. Ее принципы напоминают о важности поиска смысла, гармонии и моральных ценностей в жизни. Она может служить источником вдохновения для развития образования, межкультурного диалога, этического рассуждения и сознательного взаимодействия с окружающей средой.

Философия Абу Абдулло Рудаки представляет собой ценное учение, которое может вдохновлять и направлять людей в их поиске смысла и гармонии. Ее ценности и принципы остаются актуальными в современном обществе, где важно обращаться к внутреннему миру, этике и моральным принципам. Применение философии Рудаки в различных сферах общественной жизни может способствовать развитию более справедливого, устойчивого и этически осознанного общества.

ЗАКЛЮЧЕНИЕ

В данной научной статье мы исследовали философские взгляды Абу Абдулло Рудаки и ее значение для современного общества. Мы изучили основные принципы его философии, включая учение о преходящей природе жизни, гармонии с природой, красоте, моральных ценностях и этических принципах.

Одной из главных особенностей философские взгляды Рудаки является ее акцент на поиске смысла и гармонии в жизни, осознавая ее временный характер. Его учение предлагает ценные принципы для интеллектуального и духовного

развития, межкультурного взаимодействия, этического рассуждения и сохранения природы.

Мы выявили влияние философские взгляды Рудаки на различные сферы современного общества, такие как литература, искусство, психология, этика и образование. Его идеи продолжают вдохновлять людей на поиск смысла, гармонии и моральных ценностей, а также на развитие гармоничных и этических личностей.

Однако существуют и вызовы, связанные с применением философии Рудаки в современном обществе. Некоторые из них включают интеграцию философии в образовательные программы, развитие межкультурного диалога, сознательное использование технологий и справедливое обращение с природными ресурсами.

Несмотря на эти вызовы, философия жизни Рудаки остается актуальной и значимой. Ее принципы напоминают нам о важности поиска смысла, гармонии и моральных ценностей в нашей жизни. Она предлагает ценные ресурсы для развития образования, межкультурного взаимодействия, этического рассуждения и сознательного отношения к окружающей среде.

В заключение, философские взгляды Абу Абдулло Рудаки остается важным источником мудрости и вдохновения для современного общества.

ЛИТЕРАТУРА (REFERENCES)

1. Бертельс Е.Э. История персидско-таджикской литературы, М., 1960. 147 с
2. Мирзоев А.М. Рудаки. Жизнь и творчество. — М.: Наука, 1968. 180-186с
3. Брагинский И.С. Абу Абдаллах Джафар Рудаки. — М.: Наука, 1989. 90-91с
4. Тагирджанов А.Т. Рудаки. Жизнь и творчество. История изучения. — Изд-во Ленинградского университета, 1968.
5. Рудаки и 1000 лет персидской поэзии (Материалы международной конференции, г. Алматы, 4-5 ноября 2008 г.) – г. Алматы, 2017, 384 с.
6. Маллаев Р.К., Рахимов Н.Х.. г. Худжент, Таджикистан Некоторые философско-этические и эстетические взгляды Абу Абдуллаха Рудаки 341с
7. Yunusova, G. S. (2018). The viewpoints of Abdulkadir Giloni about the human and man conceptions. *Theoretical & Applied Science*, (9), 176-178.
8. Samiyevna, Y. G., NT, G., & GX, I. (2021). METHODS OF TEACHING THE UZBEK LANGUAGE IN HIGHER EDUCATION. *Journal of Contemporary Issues in Business and Government*, 27(2), 5525-5532.
9. Юнусова, Г. С., Сайидова, С. Ё., & РОЛЬ, Т. (2022). НАЦИОНАЛЬНЫХ И АКЦИОЛОГИЧЕСКИХ МАТРИЦ В ТЕХНИЧЕСКОМ ВУЗЕ.

DAVLAT BOSHQARUVIDA KORRUPSIYAGA QARSHI KURASHISHNING KONSTITUTSIYAVIY-HUQUQIY ASOSLARI

Sh. Atayev

Urganch davlat universiteti Bosh yuriskonsulti,
yu.f.b.f.d (PhD), 2-darajali yurist

ANNOTATSIYA

Ushbu maqolada davlat boshqaruvida korrupsiyaga qarshi kurashishning konstitutsiyaviy-huquqiy asoslari masalalari ilmiy jihatdan tahlil qilingan.

Kalit soʻzlar: *Konstitutsiya, davlat, huquq, huquq tizimi, siyosat, huquqi islohot.*

ABSTRACT

In this article, the issues of the constitutional and legal foundations of fighting corruption in public administration are scientifically analyzed.

Key words: *Constitution, state, law, legal system, politics, law reform.*

KIRISH

Davlat boshqaruvida Korrupsiyaga qarshi kurashishning huquqiy asoslari milliy huquq tizimining ajralmas tarkibiy qismi sifatida mustaqillikning ilk yillaridan boshlab rivojlanib kelmoqda. 2016 yildan keyin esa bu borada yangi davr boshlandi.

Buni quyidagilarda koʻrish mumkin:

birinchidan, korrupsiyaga qarshi kurashish borasidagi qonunchilik yangi institut sifatida shakllandi;

ikkinchidan, korrupsiyaga qarshi kurashish borasidagi qonun hujjatlari tizimi vujudga keldi⁸¹.

2016 yildan oldin ham korrupsiyaga qarshi kurashish bilan bogʻliq qonun hujjatlari mavjud edi. Ammo bunga qadar korrupsiya umumiy huquqbuzarliklar tarkibida tushunilar va unga alohida urgʻu berilmagan edi.

ADABIYOTLAR TAHLILI

2016 yildan boshlab korrupsiyaga qarshi kurashish borasidagi qonun hujjatlaridagi deduksiyalashish dinamikasi tezlashdi va bu jarayon hozir ham davom etmoqda. Olib borgan tahlillarimiz davlat boshqaruvida korrupsiyaga qarshi kurashishning huquqiy asoslarini quyidagi yoʻnalishlarga ajratish mumkinligini koʻrsatmoqda:

⁸¹ Maʼlumot uchun: Oʻzbekiston Respublikasi adliya vazirining 2020 yil 28 oktabrdagi «Oʻzbekiston Respublikasi qonunchilik tarmoqlarining umumhuquqiy klassifikatorini tasdiqlash toʻgʻrisida»gi buyruqqa oʻzgartirish va qoʻshimchalar kiritish haqida»gi 235-mh-son buyrugʻiga binoan Oʻzbekiston Respublikasi qonunchilik tarmoqlarining Umumhuquqiy klassifikatori 16.00.00.00 XAVFSIZLIK VA HUQUQ TARTIBOT MUHOFAZASI boʻlimi “16.04.12.00 Korrupsiyaga qarshi kurashish” kodi bilan toʻldirilgan.

O‘zbekiston Respublikasi Konstitutsiyasi 2023 yil 30 aprel kuni o‘tkazilgan O‘zbekiston Respublikasi referendumida umumxalq ovozi berish orqali qabul qilingan Yangi tahrirdagi Konstitutsiyada bugungi kunda Korrupsiyaga qarshi kurashishning konstitutsiyaviy-huquqiy asoslarini yaratib berganligini ko‘rishimiz mumkin⁸².

METODOLOGIYA

Xususan, yangi tahrirdagi O‘zbekiston Respublikasi Konstitutsiyasida korrupsiyaga qarshi kurashishning huquqiy asoslari quyidagi yo‘nalishlarda belgilangan:

birinchidan, Konstitutsiyaning tegishli normalarida korrupsiyaga qarshi kurashishning konseptual asoslari belgilangan. Xususan, Konstitutsiyaning 2-moddasida belgilangan davlat xalq irodasini ifoda etib, uning manfaatlariga xizmat qilishni, davlat organlari va mansabdor shaxslar jamiyat va fuqarolar oldida mas’ulligi to‘g‘risidagi qoida mansabdor shaxslarning xalq oldidagi mas’ulligini ta’minlash hamda davlat boshqaruvida byurokratik elementlarni bartaraf etish orqali korrupsiyaga qarshi kurashishning huquqiy va konseptual asoslari bo‘lib xizmat qiladi. Shuningdek mazkur norma davlat va shaxs munosabatlarida shaxs uchun qulayliklar yaratishga qaratilgan munosabatlarni parvarishlaydi. Shuningdek, 14-moddadagi Davlat o‘z faoliyatini inson farovonligini va jamiyatning barqaror rivojlanishini ta’minlash maqsadida qonuniylik, ijtimoiy adolat va birdamlik prinsiplari asosida amalga oshirishi to‘g‘risidagi norma ham korrupsiyaga qarshi kurashishda umumiy farovonlik va tenglik jamiyatini yaratishning asosi bo‘lib xizmat qiladi.

Xususan, “Xalq davlat organlariga emas, balki davlat organlari xalqimizga xizmat qiladi” degan tamoyil ham bevosita yuqoridagi normaning siyosiy ko‘rinishi hisoblanadi.

ikkinchidan, Konstitutsiyaning ikkinchi bo‘limida belgilangan inson va fuqarolarning asosiy huquqlari, erkinliklariga oid normalar korrupsiyaga qarshi kurashishda fuqarolarning ishtirokiga oid imkoniyatlarni taqdim etadi. Eng muhimi, ushbu imkoniyatlar davlatning tegishli funksiyalari orqali ta’minlanadi va kafolatlanadi. 33- moddadagi har kim fikrlash, so‘z va e’tiqod erkinligi huquqiga egaligi, har kim o‘zi istagan axborotni izlash, olish va uni tarqatish huquqiga egaligi to‘g‘risidagi norma korrupsiyaga oid holatlar yuzasidan o‘z munosabatlarini bildirish va korrupsiyaga oid axborot erkinligini ta’minlashga xizmat qiladi. 34-moddada Davlat organlari va tashkilotlari, fuqarolarning o‘zini o‘zi boshqarish organlari, ularning mansabdor shaxslari har kimga o‘z huquqlari hamda qonuniy manfaatlariga daxldor bo‘lgan hujjatlar, qarorlar va boshqa materiallar bilan tanishish imkoniyatini

82 O‘zbekiston Respublikasi Konstitutsiyaviy Qonuni, 01.05.2023 yildagi O‘RQ-837-son

yaratib berishi lozimligi belgilangan. Mazkur norma davlat organlarining fuqarolar va keng jamoatchilik uchun ochiqligini ta'minlashga xizmat qiladi. Ochiqlik esa o'z navbatida korrupsiyaviy omillarning vujudga kelishiga qarshi turuvchi eng muhim vositalardan biridir.

40-moddada Har kim bevosita o'zi va boshqalar bilan birgalikda davlat organlariga hamda tashkilotlariga, fuqarolarning o'zini o'zi boshqarish organlariga, mansabdor shaxslarga yoki xalq vakillariga arizalar, takliflar va shikoyatlar bilan murojaat qilish huquqi belgilangan. Mazkur huquq ham korrupsiyaga qarshi kurashishda alohida ahamiyatga ega. Bunda ushbu huquq ikki shaklda, ya'ni korrupsiyaga oid huquqbuzarliklar to'g'risida xabar berish hamda korrupsiyadan jabrlanganda shikoyat qilish tarzida amalga oshiriladi;

uchinchidan, Konstitutsiyada korrupsiyaga qarshi kurashuvchi sub'ektlarning konstitutsiyaviy-huquqiy maqomi belgilangan. Xususan, jamoat birlashmalari, ommaviy axborot vositalari, parlament, prezident, hukumat, sudlar, prokuratura hamda huquqni muhofaza qiluvchi organlar va mahalliy davlat hokimiyati organlariga oid normalar belgilangan.

Shu bilan birga Konstitutsiya korrupsiyaga qarshi kurashishda xalqaro va milliy qonun hujjatlarini bog'lab turuvchi ko'prik vazifasini ham bajaradi.

Tahlillar Konstitutsiyada korrupsiyaga qarshi ko'rishishga oid to'g'ridan-to'g'ri normalarni ham kiritishni talab qilmoqda. Shu sababli Asosiy qonunga korrupsiyaga qarshi kurashishga oid yangi kiritilayotgan normalar ahamiyatlidir.

Yangi tahrirdagi O'zbekiston Respublikasining Konstitutsiyasida bir qator moddalariga korrupsiyaga qarshi kurashishga oid normalarni kiritildi. Ular quyidagilardan iborat:

birinchidan, Konstitutsiyada fuqarolik jamiyati institutlarining konstitutsiyaviy maqomi takomillashtirildi. Aytish joizki, korrupsiyaga qarshi kurashishda fuqarolik jamiyati institutlarining o'rni va roli nihoyatda muhim. Agar korrupsiyaga qarshi kurashish bo'yicha yuqori natijalarga erishgan dunyo davlatlarining tajribasiga nazar tashlasak, ularda korrupsiyaga qarshi kurashishda jamiyatning ishtiroki juda ham faol ekanini ko'rishimiz mumkin.

TAHLIL

Konstitutsiyaning 13-bobi fuqarolik jamiyati institutlarining aniq huquqiy maqomi, ularning turlari (mahallalar, siyosiy partiyalar, harakatlar, ommaviy axborot vositalari, kasaba uyushmalari, jamoat fondlari va shaxslarning boshqa jamoat birlashmalari), maqsadi (fuqarolarning huquqlari, erkinliklari va qonuniy manfaatlarini, demokratik qadriyatlarni himoya qilishga, ijtimoiy hamda madaniy maqsadlarga erishish uchun ko'maklashishga, jamiyatning ma'naviy va boshqa

nomoddiy ehtiyojlarini qanoatlantirish)ning belgilanishi korrupsiyaga qarshi kurashishda keng jamoatchilikning imkoniyatlarini ro'yobga chiqarish, fuqarolarning faol pozitsiyasini shakllantirish, ta'sirchan jamoatchilik nazoratini amalga oshirishga xizmat qiladi;

ikkinchidan, yangi tahrirdagi O'zbekiston Respublikasi Konstitutsiyasining 93-moddasi 19-kichik bandida Oliy Majlis Qonunchilik palatasi va Senatining birgalikdagi vakolatlariga O'zbekiston Respublikasida korrupsiyaga qarshi kurashish to'g'risidagi har yilgi Milliy ma'ruzani ko'rib chiqishni ham kiritildi. Mazkur badda korrupsiyaga qarshi kurashish sohasidagi davlat siyosatini samarali amalga oshirish imkoniyatlari kengaytirildi.

XULOSA

Ta'kidlash kerakki, korrupsiyaga qarshi kurashuvchi organning korrupsiyaga qarshi kurashish to'g'risida Milliy ma'ruzasi parlament tomonidan tinglanishi alohida ahamiyatga ega. Chunki korrupsiyaga qarshi kurashish holati va uning natijalari, yo'l qo'yilgan kamchiliklar xalq vakillari tomonidan muhokama qilinishi demokratiyaning muhim jihatlaridan biri sanaladi. Shuningdek, yangi tahrirdagi O'zbekiston Respublikasi Konstitutsiyasining 93-moddasi 10-kichik bandida Korrupsiyaga qarshi kurashish agentligi direktorini lavozimga tayinlash va lavozimdan ozod qilishda parlament ishtirokini ta'minlash uchun yuqori palata – Senatga O'zbekiston Respublikasi Prezidentining Korrupsiyaga qarshi kurashish agentligi direktorini tayinlash hamda lavozimdan ozod etish bilan bog'liq farmonlarini tasdiqlash vakolati kiritilganligi o'z navbatida, Korrupsiyaga qarshi kurashish agentligining parlament oldidagi hisobdorligini ta'minlaydi. Korrupsiyaga qarshi kurashishda konstitutsiyaning tutgan o'rni haqida tadqiqot olib borgan Samira Linder ham konstitutsiyaning korrupsiyaga qarshi kurashishdagi salohiyati yuqori ekanligi shu sababli unda davlat organlarining ochiqqligi va korrupsiyaga qarshi kurashishga oid boshqa muhim masalalar belgilanishi to'g'risida alohida to'xtalib o'tgan.

ALLOMALAR MEROSINI O'RGANISHNING O'QUVCHI YOSHLAR MA'NAVIYATINI YUKSALTIRISHDAGI AHAMIYATI

Fayzullayev Umidjon O'ktamovich

Osiyo Xalqaro Universitetining magistranti

Imom Faxriddin ar-Roziy o'rta maxsus islom bilim yurti matbuot kotibi,

xorijiy til fani o'qituvchisi

ANNOTATSIYA

Mustaqillikka erishilganidan so'ng allomalarimiz me'roslarini o'rganishga qaratilgan e'tibor, buyuk me'rosni o'rganishning yosh avlod ma'naviyatini yuksaltirishdagi ahamiyati, Mavlono Jaloliddin Rumiyning hayoti va ijodi va hakoza larni haqida so'z boradi.

***Kalit so'zlar:** Mustaqillik, ma'naviy me'ros, milliy, ma'naviy-ma'rifiy hayot, tasavvuf, falsafiy-irfoniy qarashlar, ta'lim-tarbiya, masnaviy. va x.k.*

THE SIGNIFICANCE OF STUDYING THE HERITAGE OF THE ALMOSTS IN RAISING THE SPIRITUALITY OF YOUTH STUDENTS

Fayzullaev Umidjon Uktamovich

Master's student of International University of Asia

Teacher of Imam Fakhridin ar-Raziy Secondary School of Islamic Education,

foreign language teacher

ABSTRACT

After gaining independence, the attention focused on studying the heritage of our scholars, the importance of studying the great heritage in raising the spirituality of the young generation, the life and work of Maulana Jalaluddin Rumi, and the events are discussed.

***Key words:** Independence, spiritual heritage, national, spiritual-enlightenment life, Sufism, philosophical-mystical views, education, spirituality. and etc.*

KIRISH

Mustaqillikning dastlabki yillaridanoq jamiyatimizning barcha bo'g'inlarida tub yangilanishlar yuzaga kela boshladi. Milliy me'rosimiz, osori-atiqalarimiz, milliy urf-odat va qadriyatlarimiz qayta tiklana boshlaganligi bugungi kunlarning shukuhi uchun asosiy tamal toshi vazifasini bajarganligi barchamizga ayon. Ayni paytda milliy o'zlikni anglash, boy ma'naviy merosimizni tiklash, tadqiq va targ'ib etish, buyuk mutafakkirlarimiz-u mutasavviflarimizning ilmiy-falsafiy qarashlarini xalqimizning ijtimoiy-ma'naviy hayoti bilan omuxta etgan holda, ularning beqiyos

ma'naviy-ma'rifiy g'oyalaridan xalqimizni bahramand etishni davrning o'zi talab etmoqda. Diniy va dunyoviy bilimlarning uyg'unlikda o'rganilishi esa qadimdan oq xalqimiz mentalitetiga xos bo'lgan sifatlardan biri hisoblanadi.

Istiqlol sharofati bilan xalqimiz ma'naviy-ma'rifiy hayotida sezilarli o'zgarishlar ro'y berdi. Xususan, mustaqilligimizning dastlabki yillaridanoq SHarqona etika tamoyillariga xos bo'lgan ma'naviy-axloqiy qadriyatlarga oid qarashlar rivojiga ham alohida e'tibor qaratildi. Ma'naviy-axloqiy qadriyatlarga doir vatanparvarlik, xalqparvarlik, insonparvarlik, olijanoblik, burch, vijdon, adolat, halollik kabi jamiyat ma'naviy taraqqiyotiga xizmat qiluvchi ijtimoiy qarashlar rivoji bo'yicha bir qancha ishlar amalga oshirildi. Ma'lumki, qadriyat tushunchasining milliy qadriyat, umuminsoniy qadriyat, ma'naviy qadriyat, axloqiy qadriyat kabi qator turlari mavjud bo'lib, bu qadriyatlar ijtimoiy hayot va tarixiy taraqqiyotning mahsuli hisoblanadi. SHuni ham ta'kidlash joizki, qadriyatlar ijtimoiy hayotda ayrim kishilar hatti-harakatini tartibga soladigan va me'yorini belgilaydigan ma'naviy hodisa deb ham baholanadi. Ijtimoiy xususiyatlarga ega hisoblanmish qadriyatlar bashariyatning amaliy faoliyati bilan uyg'unlikda shakllanadi va avlodlardan-avlodlarga etkaziladi. Yoshlarimizni sog'lom fikrli va har tomonlama etuk shaxslar qilib tarbiyalashimizda, jamiyatimiz rivojida hamda insoniyatning ma'naviy, ma'rifiy, madaniy, axloqiy jihatdan yuksalishida ma'naviy-axloqiy qadriyatlar muhim omillardan hisoblanadi.

MUHOKAMA VA NATIJALAR

Mustaqillik yillarida tasavvuf ilmini o'rganish va tasavvuf ilmi doirasida qator ilmiy-tadqiqot ishlari amalga oshirilishiga ham alohida e'tibor qaratildi. Buyuk tasavvuf namoyandalari hamda mutasavviflar ijodini o'rganish va tadqiq etish masalalari ham birmuncha erkinlashtirildi. Tasavvuf ilmi Sharqda shakllangan bo'lib, u asrlar osha kishilarni ma'naviy va ruhiy poklikka, komillikka, shuningdek, sog'lom e'tiqodga da'vat etuvchi yuksak axloqiy hamda irfoniy tafakkurni o'zida mujassamlashtirgan muqaddas ilmlardan hisoblanadi. Muazzam SHarqda bu ilm bilan shuhrat qozongan minglab valiyalar-u mutafakkirlar kamol topganlar. Ana shunday ulug' siymolardan biri Mavlono Jaloliddin Rumiidir. Bu ulug' zotga Abdurahmon Jomiy shunday ta'riflar bergan:

Ul Fariydundir ma'no dunyosiga,
"Masnaviy" burhondir asl zotiga.
Men ne dey olijanob vasfida, bas,
Bor kitobi, lek payg'ambar emas⁸³ -

⁸³ Jaloliddin Rumi. Masnaviyi ma'naviy. Kulliyot. - T.:Sharq, 1999.-B.16.

desa, yana bir o‘rinda “Yaxshilikka chaqiruvchi ulug‘ Mavlono – jonlarning xulosasi, chiroq, shisha, chirog‘donning siri, din va haqiqat quyoshi, avvalgi va oxirgilarga Allohning nuri”, “Oshiqlik va sarxushlik karvonining sarboni bo‘lmish buyuk ustoz⁸⁴” deydi, Alisher Navoiy esa: “Mavlono Rumiyy – ilohiy ishq kuychisi, buyuklarning ko‘z ilg‘amas cho‘qqisi”, “Ustozlar ustoz, haqiqat asrorini o‘rgatuvchi, Allohni taniganlar dengizining g‘avvosi” deya e‘tirof etadi. Buyuk hind ma‘rifatparvar shoiri Muhammad Iqbol unga: “Bu dunyoni umidsizlikdan qutqarish va insoniyatni zavqu-shavqqa oshno etish uchun yana bir Rumiyy kerak” deya ta‘rif bersa, Sayyid Ne‘matulloh Ibrohim uni:

Haqqa oshiq bo‘lsa dil, ohi qani?

Mavlaviydek ma‘rifat shohi qani?- deya ulug‘laydi.

Tasavvufshunos olim M.Iste‘lomiyy Mavlono’ga shunday ta‘rif bergan: “Uni goh Kant, goh Spinoza, goh Gegel kabi faylasuflar bilan qiyoslaydilar. Ammo Mavlono Rumiyy hech kimga o‘xshamaydi, u muazzam Sharq tafakkurining mo‘jizali bir haykalidirkim, unda tasavvuf taraqqiyoti ham, ilmu hikmat va falsafa ham, she‘riyat va ma‘naviyat ham birlashib, oliy ko‘rinishda namoyon bo‘ladi” desa, I.Haqqul: “Rumiyydan uzoqlashgan kishi umidsizlikka tushadi. Rumiyyni o‘qimagan kishi xudbinlashadi”,- deya fikr bildiradi.

Umuman olganda, Jaloliddin Rumiyyning ilmiy merosini tadqiq etish bo‘yicha amalga oshirilgan tadqiqotlar ikki guruhga bo‘linadi. Ulardan birinchisi allomaning shaxsiyati, hayoti, oilasi va uning yaqinlari haqida tadqiq etilgan tadqiqot ishlari bo‘lsa, ikkinchi guruh mutafakkirning ilmiy merosi, falsafiy-irfoniy qarashlari, sufiyona g‘oyalarini tadqiq etishga qaratilgan ishlardir. Ammo tan olish kerakki, birinchi guruhga mansub tadqiqotlar barmoq bilan sanarli, ikkinchi guruhga mansub tadqiqotlar esa dunyo bo‘yicha talaygina. SHu o‘rinda esa Mavlono shaxsiyati va hayoti haqida to‘xtalib o‘tmoq o‘rinlidir.

Jaloliddin Rumiyy hozirgi Afg‘oniston shimolida joylashgan va o‘sha davrlarda xorazmshohlarga qarashli bo‘lgan Balx shahri yaqinidagi Vaxsh qishlog‘ida tavallud topgan. Muhammad Jaloliddin kamol topgan Balx shahri o‘z davrida siyosiy-iqtisodiy va ma‘naviy-madaniy sohalar taraqqiy etgan yirik markazlardan hisoblanib, “Ummul bilod” (“SHaharlar onasi”), “Qubbatul Islom” nomlari bilan ham atalar edi. Bu buyuk zotning tavallud sanasi haqida manbalarda turli yillar uchraydi. Yirik rumiyyshunos turk olimi, Turkiyaning Qunyo shahridagi Mavlono Jaloliddin Rumiyy maqbarasi huzurida tashkil etilgan Mavlono muzeyi direktori Mehmet Under o‘zining “Mavlono” nomli asarida tarixchi olimlardan Villay Durant Mavlono’ni 1201 yilda, Moris Barres esa 1203 yilda tug‘ilgan deb taxmin etganliklarini keltirib o‘tadi.

⁸⁴ Tyulemisov M. Sokroviya vspominaniya. - M.:IIFDIABLT, 1998.-str.3.

Mehmet Underning o‘zi esa bu borada shunday fikrni keltiradi: “So‘nggi yillarda bu mavzuda keng tadqiqotlar olib borgan olimlar Mavlononing 1207 yildan ancha oldin tug‘ilganligini aytishadi. YA’ni, Mavlono o‘zining “Fihiy mo fihy” asarida Samarqandning Xorazmshohlar tomonidan qurshab olinishiga to‘xtalarkan: “Samarqandda edik, Xorazmshoh Samarqandni muhosara qilib, askar tortib kurashmoqda edi”, degan fikrni aytadi.

ADABIYOTLAR RO‘YXATI (REFERENCES)

1. Jaloliddin Rumiy. Majolisi sab‘a.-T.:Yangi asr avlodi, 2018.-B.174.
2. Jaloliddin Rumiy. Hikmatlar.-T.:SHarq, 2008.-B.228.
3. Jo‘raev N. Tarix falsafasining nazariy asoslari.-T.:Ma‘naviyat, 2008.- B.150.
4. Islom ensiklopediyasi.-T.:O‘zbekiston Milliy ensiklopedisi, 2017.-B.390.
5. Mavlono Jaloliddin Rumiy. Metodik-bibliografik qo‘llanma. Tuzuvchi: U.Teshaboeva.-T.:2007.-B.21.
6. Falsafa asoslari.-T.:O‘zbekiston, 2005.
7. O‘zbekiston Milliy ensiklopediyasi.-T.:O‘zbekiston Milliy ensiklopediyasi, 2004 y., 7-jild.-B.482.

YENGIL SANOAT VA UNI TADQIQ ETISHNING GEOGRAFIK JIHATLARI

F.M.Komilova,

Xorazm viloyati, Yangiariq tumani 10-maktab o'qituvchisi

ANNOTATSIYA

Ushbu maqolada yengil sanoat va uning mamlakatimiz rivojida tutgan o'rni, uni tadqiq etishning ahamiyati va geografik jihatlari atroflicha yoritilgan. Undan tashqari respublika yengil sanoati rivojlanishidagi bir qator kamchiliklar va ularning yechimlari haqida takliflar berilgan.

Kalit so'zlar: *sanoat, sanoat geografiyasi, iqtisodiy geografiya, og'ir sanoat, yengil sanoat, paxta tozalash sanoati, to'qimachilik sanoati, trikotaj, oziq-ovqat sanoati.*

ABSTRACT

The article explores the light industry and its role in the development of our country, the importance of its research and geographical aspects. Moreover, it describes a number of shortcomings in the development of the republic's light industry and some suggestions for their solutions are given.

Key words. *Industry, industrial geography, economic geography, heavy industry, light industry, cotton ginning industry, textile industry, food industry*

KIRISH

Sanoat moddiy ishlab chiqarishning birinchi asosiy tarmog'idir. Sanoat geografiyasi iqtisodiy geografiyaning tayanch tarmog'idan biri hisoblanib, sanoat hududiy joylashishi, ba'zi davlatlarning hamda rayonlarning sanoatni joylashish qonuniyatlarini, sharoitini hamda o'ziga xos xususiyatlarini o'rganadi.

Sanoatning rivojlanishiga ta'sir ko'rsatuvchi ijtimoiy-iqtisodiy omillarni tavsiflash sanoat rayonlarining, tugunlarining hamda markazlarining yuzaga kelish omillarini o'rganib chiqish; ba'zi sanoat tarmoqlarining holatiga va joylashishiga ta'sir ko'rsatadigan texnik-iqtisodiy sharoitni aniqlash; tarmoqlararo hamda rayonlararo aloqalarni o'rganib chiqish; mamlakatimiz xalq xo'jaligida hamda iqtisodiy rayonlarning shakllanishida sanoat joylashishining ahamiyatini aniqlashdan iborat.

Har qanday mamlakatning sanoat asosini industrilashtirish darajasi tashkil etadi. Industrilashtirish deganda asosan ishlab chiqarishni barcha tarmoqlarida fan hamda texnikaning ilg'or yutuqlari asosida, zamonaviy korxonalarini qurib, rivojlangan sanoat tarmog'ini barpo qilish tushuniladi. Industrilashtirish muayyan tarixiy hamda ijtimoiy-iqtisodiy rivojlanish darajasiga va xalqaro vaziyatga bog'liq hisoblanadi.

Dastlab industrilashtirish jarayoni Buyuk Britaniyada amalda qo‘llandi. U yerda industrilashtirish jarayoni to‘qimachilik sanoatida qo‘l mehnatini mashinalashtirishdan boshlandi, keyinchalik og‘ir sanoatni industrilashtirish amalga oshirila boshlandi. AQSH, Germaniya hamda boshqa davlatlar Buyuk Britaniyaning tajribasidan foydalangan holda to‘qimachilik sanoatini industrilashtirishdan tezlik bilan og‘ir sanoatni mashinalashtirib, markazlashgan ishlab chiqarishni tashkil qila boshladilar.

Sanoatni og‘ir hamda yengil sanoat tarmoqlariga bo‘lish mumkin. Og‘ir sanoatni tarkibi asosan ishlab chiqarish vositalari ishlab chiqaradigan tarmoqdardan iborat, ya’ni unda mehnat qurollari (mashinalar, jihozlar va h.k.) va mehnat predmetlari (xomashyo, yoqilg‘i va h.k.) ishlab chiqarish yo‘lga qo‘yilgan.

Og‘ir sanoat mehnat predmetlarini asosan (foydali qazilmalar, yog‘och, gidroenergiya resurslari) tabiatdan oladi. Shuning uchun uning asosiy qismini undiruvchi sanoat tarmoqlari tashkil etadi. Bu tarmoqning qolgan katta qismini esa ishlov berish sanoati tarmoqlari (qora va rangdor metallurgiya, mashinasozlik, kimyo, elektronika va h.k.) tashkil etadi. Og‘ir sanoatda ishlab chiqarish vositalari ishlab chiqarish («A» guruh) bilan birga iste’mol mollari ham ishlab chiqariladi («B» guruh). Shuning uchun og‘ir sanoat tarmoqlari mahsulotlaridan faqat sanoatda emas, balki aholining kundalik turmushida ham ishlatiladi.

MUHOKAMA VA NATIJALAR

Yengil sanoat tarmog‘i asosan ijtimoiy ishlab chiqarishning ikkinchi bo‘limiga («B» guruhi) kiruvchi keng xalq iste’mol mollari ishlab chiqaradigan tarmoqlar guruhiga kiradi. Asosiy tarmoqlari: ip-gazlama, zig‘ir, jun, trikotaj, teri, poyafzal, mo‘ynachilik, mebel, galanteriya va boshqalardan iborat.

Sanoatni bundan tashqari undiruvchi hamda ishlov beruvchi tarmoqlar guruhiga ham bo‘lish mumkin.

Sanoatning asosiy tarkibiy qismlariga quyidagilarni kiritish mumkin: energetika sanoati, mashinasozlik sanoati, metallurgiya sanoati, kimyo sanoati, o‘rmon sanoati, qurilish materiallari sanoati hamda yengil va mahalliy sanoat. Bugungi kunda sanoatning elektronika sanoati hamda mikrobiologiya sanoatlari kabi yangi tarmoqlari ham yuzaga kelgan va rivojlanib bormoqda.

Sanoat ishlab chiqarishining joylashishiga qarab sanoat rayonlari, sanoat tugunlari va sanoat markazlariga bo‘linadi [6].

Bugungi kunda to‘qimachilik va yengil sanoat O‘zbekiston Respublikasi iqtisodiyotida muhim mavqeni egallaydi hamda sanoat mahsulotlari ishlab chiqarishda markaziy o‘rinda turadi. Mazkur tarmoq aholi iste’moli uchun mahsulotlar ishlab chiqaradi. Bu esa, o‘z navbatida, bozorning katta bir qismining

to'yinishini ta'minlaydi. Bundan tashqari tarmoq mamlakat aholisini katta miqdordagi ish o'rinlari bilan ta'minlaydi, jumladan, bu tarmoqda asosan ayollarning band bo'lishi sanoat hududlarida demografik balansni ushlab turish imkoniyatini beradi.

Mamlakatimizni yanada yuksaltirish, yangilash hamda modernizatsiya qilish bo'yicha tanlagan strategiyamizni amalga oshirish natijasida yurtimiz jahondagi sanoqli davlatlar qatorida e'tirof etilishi, iqtisodiy hamda ijtimoiy rivojlanishning barqaror sur'atlarini ta'minlash, aholimizning moddiy farovonligini yuksaltirishga erishgani barchamizni quvontiradi, albatta.

O'zbekistonda bozor iqtisodiyotini shakllantirishdan asosiy maqsad – ijtimoiy yo'naltirilgan iqtisodiyotni samarali boshqarish tizimlarini shakllantirish asosida ishlab chiqarishni iste'molchi xohish – irodasiga tomon burish, fuqarolarning iqtisodiy erkinligini ta'minlagan holda mehnatsevarlikni, ijodkorlikni, tashabbuskorlikni, yuqori unumdorlikni rag'batlantirish uchun obyektiv sharoit yaratishdan iboratdir. Bozor mexanizmi bir tomondan – mehnat, moddiy va moliyaviy resurslardan oqilona foydalanishga imkon yaratsa, boshqa tomondan – ishlab chiqarish texnologiyalarining moslashuvchanligini, iqtisodiy faoliyatga ilmiy – texnika taraqqiyoti yutuqlarini doimo qo'llab borishni talab etadi [3].

O'zbekiston sanoatida elektr energiyasi, gaz, neft, ko'mir, benzin, po'lat, avtomobillar, traktorlar, paxta terish mashinalari, elektr dvigatellar, transformatorlar, akkumulatorlar, kabellar, ekskavator, ko'priqli ko'targichlar, yigiruv mashinalari, samolyotlar, oltingugurt kislotasi, mineral o'g'itlar, sun'iy tolalar, sement, turli qurilish materiallari, gazlamalar, paxta moyi, un, guruch, kiyim-kechak, oziq-ovqat mahsulotlari va boshqa mahsulotlar ishlab chiqarilmoqda.

Respublika sanoatida tarmoqlarning tutgan o'rnini bir-biridan farq qiladi. Sanoat tarmoqlari orasida qishloq xo'jaligi mahsulotlarini qayta ishlovchi va agrosanoat majmuasiga xizmat ko'rsatuvchi tarmoqlar tarixan yetakchi mavqega ega hisoblanadi. Bularga paxta tozalash, shoyi to'qish, konserva, yog'-moy va boshqa sanoat tarmoqlari kiradi. Shuningdek, kimyo va neft-kimyosi, mashinasozlik, elektronika, energetika, metallurgiya, yengil va qurilish materiallari sanoati ham jadal sur'atlarda rivojlanib bormoqda [4].

Mamlakatimiz iqtisodiyotida yengil sanoatning ulushi alohida va ko'p qirralidir. Qishloq xo'jalik mahsulotlarini qayta ishlaydigan yengil va oziq-ovqat sanoati korxonalarini respublika agrosanoat majmui (ASM)ning tarkibiy qismi hisoblanadi. Mamlakatimiz yengil sanoati ko'p tarmoqli industrial majmua bo'lib, uning tarkibiga paxta tozalash zavodlari, to'qimachilik korxonalarini, trikotaj va shoyi to'qish, tikuvchilik va ko'n-poyabzal, gilamchilik, chinni-fayans buyumlari va boshqa

mahsulotlar ishlab chiqaruvchi korxonalarni kiritish mumkin. Bugungi kunda O‘zbekiston xalq xo‘jaligida oziq-ovqat sanoatining ulushi katta va salohiyati o‘zgacha hisoblanadi. Sanoatning mazkur turi, asosan, mahalliy (qishloq xo‘jaligi) xomashyosiga tayanib ish ko‘radi [5].

Paxta tozalash sanoati-yengil sanoat tarmoqlari ichida geografiyasi eng katta bo‘lgan tarmoq hisoblanadi. Respublikaning barcha paxtakor tumanlarida zamonaviy texnologiyaga ega bo‘lgan paxta tozalash sanoati (birinchi navbatda paxta tozalash zavodlari) mavjuddir. O‘zbekiston paxta tozalash sanoati yagona boshqaruvda ishlaydigan paxta tayyorlash punktlari, quritish-tozalash sexlari, transport xo‘jaliklari, hamda paxta tozalash zavodlarini o‘z ichiga biriktiradi.

To‘qimachilik sanoati asosan ip va ip gazlama, ipak (shoyi) gazlama hamda jun gazlama ishlab chiqarishni o‘z ichiga oladi. O‘zbekiston to‘qimachilik sanoatini rivojlantirishning eng asosiy yo‘nalishlaridan biri bu raqobatbardosh gazlama ishlab chiqarishni ko‘paytirishdan iboratdir. Shu maqsadda deyarli barcha viloyatlarda zamonaviy texnika va texnologiya bilan jihozlangan o‘nlab yangi qo‘shma korxonalar qurilib, ishga tushirildi. Jumladan, "Supertekstil" (O‘zbekiston-AQSH, 1993), "Qorako‘lteks", "Surxonteks", "Kabul-To‘ytepa" (O‘zbekiston-Janubiy Koreya), "Asakatekstil", "Namangantekstil" va Turkiyaning "Yazeks" korporatsiyasi bilan birgalikda Qoraqalpog‘istonda "Kateks", "Elteks" (Ellikqal‘a tumanida) to‘qimachilik qo‘shma korxonalari shular jumlasidandir.

Trikotaj sanoatining O‘rta Osiyodagi eng katta korxonasi Qo‘qon paypoq fabrikasi 1939-yilda ishga tushirilgan. Tikuvchilik sanoati O‘zbekistonning hamma viloyatlarida mavjuddir. Bu sanoatning korxonalari ayni paytda mehnat resurslari ko‘p bo‘lgan qishloq joylarida va kichik shaharlarda ko‘plab bunyod etilgan.

Ko‘n-poyabzal sanoati mamlakatimiz hunarmandchiligining eng qadimiy turlaridan biri hisoblanadi. Samarqand, Buxoro, Xiva va Qo‘qon shaharlarida ko‘plab ko‘nchilik do‘konlari mavjud bo‘lib, ularda xilma-xil charmlar tayyorlangan. Poyafzal sanoati ham mamlakatimiz yengil sanoatining eng qadimiy tarmoqlardan biridir. 1927-yil Toshkentda birinchi poyafzal fabrikasi ish boshladi [6].

O‘zbekiston yengil sanoti paxta tolasini qayta ishlash bo‘yicha ko‘p asrlik an‘anaga ega. Ayniqsa, buyuk ipak yo‘lining O‘zbekiston orqali o‘tgani ham o‘zbek hunarmandlarining mahsulotlari dunyoning ko‘plab davlatlarida mashhur bo‘lishiga zamin yaratgan. Bugungi kunda dunyo bozorida tabiiy tolalardan tayyorlangan buyumlarga bo‘lgan o‘sib borayotgan talabni hisobga olib, O‘zbekiston yengil sanoati nafaqat paxta tolasini yetkazib beruvchi sifatida, balki to‘qimachilik mahsulotlari, xususan, tayyor mahsulotlar eksportchisi sifatida ham jahon bozorida yetakchi pozitsiyalarni egallash uchun cheksiz imkoniyatlarga ega.

O‘zbekiston Respublikasida yengil oziq-ovqat sanoati, ommaviy mashinasozlik klasterlarini shakllantirish uchun barcha sharoitlar mavjud. Respublikada mavjud ilmiy tadqiqot va oliy ta’lim muassasalarida zamonaviy texnologiyalarga oid bilim va ko‘nikmalar bilan qurollantirilgan kadrlar tayyorlash tizimini shakllantirish va uni ishlab chiqarish bilan korporativ hamkorlik klasterini shakllantirish dolzarb masala sanaladi [2].

Sanoat sohasidagi siyosatni samarali amalga oshirish, sanoatni innovatsion asosda tashkil etish, uni rivojlantirishda drayver va o‘shish nuqtalarini belgilab olish, ishlab chiqarishga ilg‘or texnologiyalarni jalb etish orqali sanoat tarmoqlari raqobatbardoshligi va ishlab chiqarish samaradorligini oshirish, “yashil texnologiya”larni ishlab chiqarishga tadbqiq etishni rag‘batlantirish, xomashyoni chuqur qayta ishlash va raqobatbardosh tayyor mahsulotlar ishlab chiqarish, tashqi bozorlarda yuqori talabga ega mahsulotlar ishlab chiqarishni rag‘batlantirishga alohida e’tibor qaratish lozim.

Yangi erkin iqtisodiy hududlarni tashkil etish va mavjud hududlar faoliyatining samaradorligini ta’minlash, eksportni rag‘batlantirish hamda ko‘maklashish orqali uning nomenklaturasi va geografik makonini kengaytirish ustuvor vazifalardan biridir[1; 131-b].

XULOSA

Yuqoridagilardan ko‘rinib turibdiki, yengil sanoat mahsulotlari ishlab chiqarish, bu mahsulotlar bilan aholini ta’minlash darajasi mintaqalarda turlicha ko‘rinishga ega. Har bir mintaqaning tabiiy sharoiti, iqlimi, reliefi hamda iqtisodiy salohiyati, aholisining milliy, yosh-jins kabi demografik ko‘rsatkichlari bir-biridan farq qiladi hamda ular yengil sanoat mahsulotlari ishlab chiqarish hajmi va turlariga o‘z ta‘sirini ko‘rsatadi. Mamlakatimizda yengil sanoat mahsulotlari ishlab chiqarish va bu mahsulotlar bilan aholini ta’minlash turli omillarni hisobga olgan holda ish yuritishni talab qiladi. O‘zbekistonning joylashgan tabiiy-iqtisodiy geografik o‘rni, sharoiti va hududlarning demografik vaziyatini o‘rganish asosida xalq yengil sanoat mahsulotlari ishlab chiqarishni hududiy tashkil etish maqsadga muvofiq.

FOYDALANILGAN ADABIYOTLAR (REFERENCES)

1. Mirziyoyev Sh.M. Yangi O‘zbekiston taraqqiyot strategiyasi. “O‘zbekiston” Toshkent-2022
2. Abdullayev A. Oziq-ovqat sanoti shakllanishi va rivojlanishining iqtisodiy geografik xususiyatlari (Xorazm viloyati misolida). -Urganch “Quvanchbek-Mashhura” 2021
3. Azlarova M.M. Yengil sanoat texnologiyasi. Toshkent-Iqtisodiyot-2019.

4. Ishmuhammedov A.E, Rahimova M.R. Mintaqaviy iqtisodiyot. Toshkent-Iqtisodiyot-2010
5. Nigmanov E. Iqtisodiy geografiya (jadvallarda). O‘quv qo‘llanma. Cho‘lpon nomidagi nashriyot-matbaa ijodiy uyi. Toshkent-2016
6. <https://www.buxdu.uz>

**SUG‘ORILADIGAN MAYDONLARDA YER OSTI SIZOT SUVLARI
SATHI VA MINERALLASHUVINI GAT TEXNOLOGIYALARI
YORDAMIDA ANIQLASH VA BAHOLASH
(Qoraqalpog‘iston Respublikasi Xo‘jayli tumani misolida)**

Qulmatov Rashid Anorovich,

Mirzo Ulug‘bek nomidagi O‘zbekiston Milliy universiteti professori, k.f.d.

e-mail: rashidkulmatov46@gmail.com

Mirzaev Jasur Ashiralievich,

Mirzo Ulug‘bek nomidagi O‘zbekiston Milliy universiteti,

Ekologiya fakulteti o‘qituvchisi, b.f.n. (PhD)

e-mail: jasur_mirza86@mail.ru

Odilov Sarvar Akramovich,

Mirzo Ulug‘bek nomidagi O‘zbekiston Milliy universiteti doktoranti.

e-mail: sarvar19888@mail.ru

AlimovAtabek Xayratdin uli,

Mirzo Ulug‘bek nomidagi O‘zbekiston Milliy universiteti magistranti,

e-mail: alimovatabek480@gmail.com

Indaminova Zinayda Alimovna,

Qoraqalpog‘iston Respublikasi Xo‘jayli tumani 10 maktab biologiya fani
o‘qituvchisi.

e-mail: indaminovazinayda@gmail.com

ANNOTATSIYA

Bugungi kunda sug‘oriladigan maydonlarda yer osti sizot suvlari sathining ko‘tarilishi va minerallashuvining ortib borishi kuzatilmoqda. Bu holatlar ayniqsa, Orol havzasida joylashgan mamlakatlarning qishloq xo‘jaligi taraqqiyotiga o‘zining sa‘lbiy ta‘sirini ko‘rsatmoqda. Yer osti sizot suvlari sathining ko‘tarilishi va minerallashuvining oshishi sug‘oriladigan maydonlarda sho‘rlanish jarayonining jadallashishiga sabab bo‘ladi. Bu esa, o‘z navbatida, tuproqlarning unumdorlik xususiyatining yo‘qolishiga va oziq-ovqat tanqisligi muammosiga olib keladi.

Tadqiqot ishlarida Qoraqalpog‘iston Respublikasi Xo‘jayli tumani sug‘oriladigan maydonlarida 2011-2022 yillar davomida yer osti sizot suvlarining sathi hamda minerallashuvi o‘zgarishi baholandi. Olingan natijalarni tahlil qilish ushuni an‘anaviy usullardan va GAT texnologiyalardan foydalanildi. Tadqiqot natijalari, tumanda yer osti sizot suvlari sathining 0-1 m da 495 ga, 1-1,5 m da 2081 ga, 1,5-2 m da 14970 ga, 2-3 m da 3770 ga, 3-5 m da 208 ga va minerallashuvi

miqdorining 1-3 g/l da 12612 ga, 3-5 g/l da 7115 ga, 5-10 g/l da 1797 ga ega ekanligini ko'rsatti.

Kalit so'zlar: Sug'oriladigan maydonlar, yer osti sizot suvlari sathi va minerallashuvi, statistik tahlillar, GAT texnologiyalari.

ABSTRACT

Today, an increase in the level of seepage water and mineralization in the irrigated areas is being occurred. These circumstances have a negative impact on the agricultural development of the countries located in the Aral sea Basin. The rise in the level of seepage and the increase in mineralization will lead to the acceleration of the salinization process in the irrigated areas. This, in turn, leads to the loss of soil fertility and the problem of food shortages.

In the research work, changes in the level and mineralization of seepage water were evaluated in the irrigated fields of Khojaly district of the Republic of Karakalpakstan during the years 2011-2022. Analysis of the obtained results was done using traditional methods and GIS technologies. The results of the research showed that the seepage water level in the district is 495 ha at 0-1 m, 2081 ha at 1-1.5 m, 14970 ha at 1.5-2 m, 3770 ha at 2-3 m, 208 ha at 3-5 m and showed that the amount of mineralization is 12612 ha at 1-3 g/l, 7115 ha at 3-5 g/l, and 1797 at 5-10 g/l.

Key words. *The irrigated lands, the level and mineralization of seepage waters, statistical analysis, GIS technologies.*

KIRISH

Bugungi kunda sug'oriladigan qishloq xo'jaligi yerlarida yer osti sizot suvlari qaddining ko'tarilishi va uning minerallashuvining ortishi yer resurslaridan barqaror foydalanishga sa'lbiiy ta'sir qilib va tuproq qatlamining sho'rlanishga olib kelmoqda. Sug'oriladigan maydonlarda sho'rlanish jarayoni oqibatida tuproq qatlami o'z unumdorlik xususiyatini yo'qotadi, qishloq xo'jaligi ekinlar xosildorligi keskin kamayishiga va oqibatta mamlakatlar uchun oziq-ovqat yetishmasligi muammolarini keltirib chiqaradi[4,16].

Intensiv sug'orish, yer osti suvlari sathining yuqoriligi va bug'lanishning yuqori ko'rsatkichlari sug'oriladigan maydonlarning yuqori qatlamlarida tuzlar miqdorining oshib ketishiga olib keladi[4].

O'tgan asirning oxirgi shoragida faqat O'zbekistonning o'zida paxta yetishtirish ushuni sug'oriladigan maydonlarning miqdori 3,5 million gektardan 8,5 million gektarga oshirilishi natijasida Orol bo'yiga yaqin joylashgan hududlarida sug'oriladigan maydonlar meliorativ holatining yomonlashuviga va yer osti sizot

suvlari ko‘tarilishi va minerallashuvining ortishi va natijada sho‘rlangan sug‘oriladigan maydonlarning ortishiga sabab bo‘ldi[9].

Bu esa o‘z navbatida bu hududlarda ilmiy ishlar olib borishni talab qiladi. Tadqiqot ishimizning asosiy maqsadi Qoraqalpog‘iston Respublikasi Xo‘jayli tumani sug‘oriladigan yerlari misolida an‘anaviy tadqiqot usullaridan va GAT texnologiyalaridan foydalanib 2011 – 2022 yillar davomida sizot suvlari sathi va minerallashuvi, darajalarining o‘zgarishi dinamikasini aniqlash va baholashdan iborat.

ADABIYOTLAR TAHLILI

Qishloq xo‘jaligi yerlarida sizot suvlari sathi va minerallashuvi jarayonini ilmiy taraftan o‘rganish bo‘yicha shet el va mamlakatimizda bir qancha olimlar ilmiy ishlar olib borganlar. Ular o‘z ishlarida asosan aniqlash va baholashning an‘anaviy usullari va GAT texnologiyalaridan foydalangan.

Krishnamurthy, Solomon va Quiel larning olib borgan tadqiqotlarining yakuniy natijasi bo‘yicha an‘anaviy usullar va GAT texnologiyalarining integratsiyasi yer osti sizot suvlari va uning minerallashuvini o‘rganishda samarali vosita ekanligini isbotlagan[8, 14,15,18]. Ularning fikricha GAT texnologiyalari masofadan zondlashni va aniq fazoviy ma‘lumotlarni taqdim etadi. Keng ko‘lamda sho‘rlanish ta‘sirida bo‘lgan hududlarni tezroq va samaraliroq aniqlash va baholash imkonini beradi. GAT texnologiyalari katta hajmdagi ma‘lumotlarni birlashtirish va tahlil qilishni osonlashtiradi. Biroq, qo‘shimcha dala tadqiqotlari GAT ga asoslangan natijalarning to‘g‘riligini asoslash va tekshirish imkonini beradi.

Kulmatov, Mirzaev, Odilov va Hasanovlar tomonidan Respublikamizning Navoiy, Jizzax va Sirdaryo viloyatlarida suv va sug‘oriladigan yer resurslaridan samarali foydalanish va sizot suvlari sathi va minerallashuvi sabablari va meliorativ holatini yaxshilash bo‘yicha an‘anaviy tadqiqot usullari va GAT texnologiyalari yordamida ilmiy tadqiqot ishlari olib borilgan [10,11,13]. Tadqiqot natijalariga ko‘ra, so‘ngi 20-25 yil davomida ushbu viloyatlarda sug‘oriladigan yerlardan ekstensiv foydalanish, irrigatsiya va drenaj tarmoqlaridagi kamchiliklar, sizot suvlari sathining ko‘tarilishi va minerallashuvining oshishi kuzatilgan. Asosan, ular olib borgan ilmiy tadqiqot ishlarida ham aniqlash va baholashning an‘anaviy usullar bilan birgalikta GAT texnologiyalaridan ham foydalangan va samarali natijalar olishga muvofiq bo‘lgan.

Bunnan tashqari, Qoraqalpog‘istonlik olimlar Izzet Aimbetov, Ruslan Bekimbetov lar tomonidan yer osti sizot suvlari minerallashuvini aniqlash bo‘yicha bir qancha ishlar amalga oshirilgan. Hususan, ular o‘z ichlarini Nukus shahri va Nukus tumani kesimida olib borgan va aniqlash va baholashning an‘anaviy va GAT

texnologiyalaridan foydalangan. Ularning yakuniy natijalarga ko‘ra yer osti sizot suvlaridagi tuzlar miqdorining ortishi kuzatilgan va kollektor-drenaj tizimlarini yaxshilashga doir ishlar amalga oshirilishi kerakligi tavsiya etilgan[7].

Between 1960 and 1999, the irrigated area only in Uzbekistan expanded from about 4.5 to almost 7.9 million ha, Between 1960 and 1999, the irrigated area only in Uzbekistan expanded from about 4.5 to almost 7.9 million ha, Between 1960 and 1999, the irrigated area only in Uzbekistan expanded from about 4.5 to almost 7.9 million ha,

TADQIQOT USILLARI.

Sug‘oriladigan maydonlarda yer osti sizot suvlari sathi va minerallashuvi darajasini va uning egallagan maydonini aniqlash muhim ahamiyatga ega.

Yer osti sizot suvlari sathini aniqlashta tumandagi 142 nazorat quduqlardan foydalanildi. Aniqlash jarayonida “Qaraqalpaq Meliorativ Ekspeditsiya” si Xo‘jayli tumani bo‘limi xodimlari bilan birgalikta oktabr oyida kuzatuv ishlari olib borildi. (1-rasm). Quduqlarda sizot suvi sathini aniqlash ushuni STAYER o‘lchov lentasidan foydalanildi. Olingan ma‘lumotlar asosida tumanning yer osti sizot suvlari sathi bo‘yicha xaritasi yaratildi.

Yer osti sizot suvlari minerallashuvini aniqlashta ham 142 ta nazorat quduqlardan na‘munalar olindi. Namunalardan laboratoriya sharoitida konduktometr asbobi yordamida yer osti sizot suvlarining minerallashuvi tekshirildi(1-rasm).

1-rasm. Sizot suvlarini sathi o‘lshash va minerallashuvini baholash jarayoni.
GAT texnologiyalari yordamida 2022 yil ushuni olingan 3 ta masofadan



zondlangan kosmik suratlardan foydalanildi. Kosmik suratlarining manbasi “Landsat” hisoblanib (“Landsat” haqida qo‘shimcha ma’lumot uchun: (<https://uz.eferrit.com/landsat/>), birlamchi ma’lumotlarni tahlil qilish uchun “Earth Explorer” ma’lumotlar bazasidan yuklab olindi [1]. Yuklangan suratlar mos ravishda 2022 yilning oktabr oyi uchun birlamchi ma’lumotlarga asoslanib olingan. Tahlil qilingan fazoviy suratlar dala amaliyotiga chiqmasdan turib Xo‘jayli tumaning sug‘oriladigan yerlarida mavjud turli darajaga ega bo‘lgan sizot suvlari sathi va minerallashuvdagi o‘zgarishlarni baholash uchun foydalanildi. Yuklangan suratlar “Erdas Imagine 2014” dasturi orqali suratlar sifatini oshirish va filtrlash uchun “COST” modelidan foydalanildi [2,20]. Rasmlar koordinatsiyalashgan bo‘lganligiga qaramay mahalliy fazoviy koordinataga aniq tushishi uchun qayta geometrik tuzatishlandi. “ArcGIS 10.6” dasturi yordamida esa fazoviy ma’lumotlardan Xo‘jayli tumani sug‘oriladigan maydonlari uchun sizot suvlari sathi va minerallashuvi ushun kenglik bo‘yicha tarqalishi xaritalari teskari o‘lchanib tortilgan masofa, ya‘ni Inverse Distance Weighting (IDW) interpolyatsiya usulini qo‘llab birlamchi ma’lumotlarni kiritgan holda yaratildi. Teskari o‘lchanib tortilgan masofa (IDW) usuli tanlanishiga sabab, ushbu usul statistik modellashtirishni ishlatuvchi oddiy matematik algoritmdan foydalanadi [17]. Bu usulda xatoliklar kvadrat ildiz osti qiymati minimallashtirib olingan. Pulatov va boshqalar [12], Sultanov va boshqalar [19], hamda Ibrakhimov [6] ilmiy ishlariga ko‘ra sizot suvi minerallashuvi xaritalashda eng kichik xatoliklar IDW usulida aniqlangan. Amaliy jihatdan IDW xatoliklari boshqa interpolyatsiya usullaridan unchalik farq qilmaganligi va maxsus geostatistik bilimlarni talab qilmaganligi sababli suv xo‘jaligi tashkilotlari tomonidan keng qo‘llaniladi, va ularning natijalariga ko‘ra IDW usuli sizot suvlari sathi va minerallashuvi kenglikda taqsimlanishini aniqlashda yaxshi natija berishi isbotlangan. Olingan natijalar IDW usuli yetarlicha ma’lumot bo‘lganda qoniqarli natijalar berishini ko‘rsatgan [3,5].

MUHOKAMA VA NATIJALAR.

Yer osti sizot suvlari sathi o‘zgarishi.

Tadqiqot natijalari ya‘ni tuman sug‘oriladigan maydonlari sizot suvlari sathining o‘zgarish dinamikasi 3-rasmda ko‘rsatilgan

2011 yilda yer osti sizot suvlari sathi juda sayoz (0-1 metrgacha) va juda chuqur (>5 metr) chuqurlikta bo‘lgan sug‘oriladigan maydonlar qayd qilinmagan.

Órtacha 1-1,5 metrgacha bo‘lgan sug‘oriladigan maydonlar 2011 yilda 3923 ming gektar (13,6%) bólib, 2016 yilda 3722 ming gektar (12,6%) ni tashkil qilgan va 201 gektarga yoki 1% ga kamaygan. Sizot suvlari 1,5-2 metr chuqurlikta joylashgan sug‘oriladigan maydonlar esa 2011 yilda 17 711 ming gektar (61,2%) bólgan, 2016

yilda esa 21 873 ming gektar (74%) ni tashkil qilgan va 4162 ming gektarga yoki 12,8% ga ortgan. Bu nisbatan yomon ko‘rsatgich hisoblanadi.

Sizot suvlari sathi 2-3 metr chuqurlikta joylashgan maydonlar esa 2011 yilda 7259 ming gektar (25,10%) b‘olgan, 2016 yilda esa 3725 ming gektar (12,6%) ni tashkil qilib 3534 ming gektarga yoki 12,5% ga kamaygan. Yer osti suvlari 3-5 metr chuqurlikta joylashgan su‘goriladigan maydonlar 2011 yilda 19 gektar (0,06%), 2016 yilda esa 220 gektar (0,8%) ni tashkil qilib 201 gektarga yoki 0,74% ga ochgan.

2-rasm. Sug‘oriladigan maydonlarda sizot suvlari sathining o‘zgarish dinamikasi.

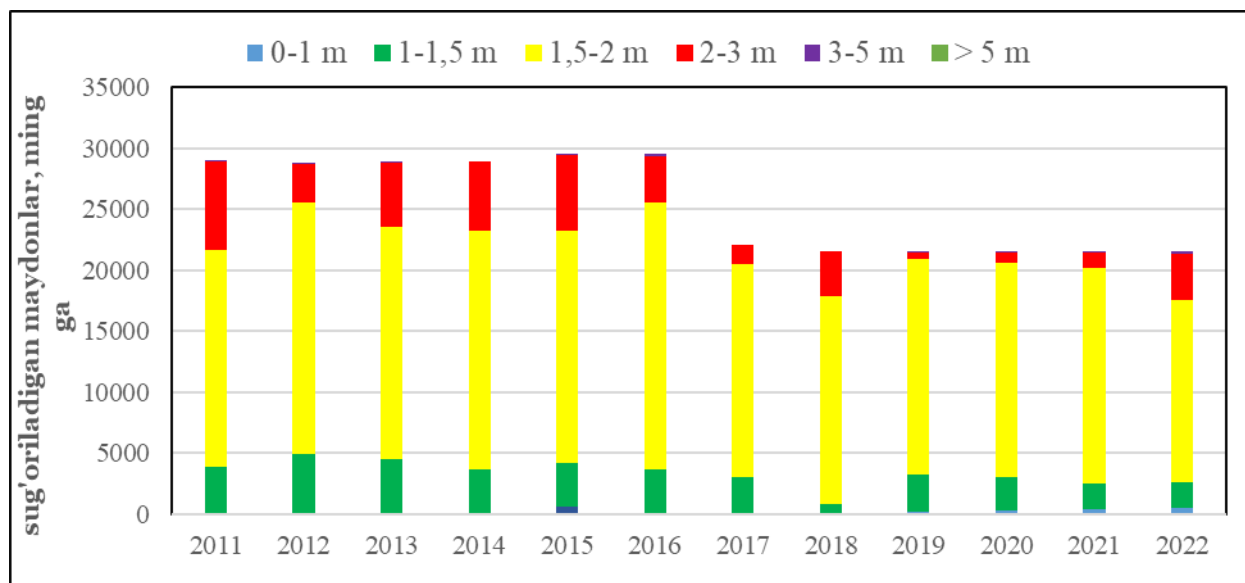

Sizot suvlari sathi 2017 yilda juda sayoz 0-1 metrgacha b‘olgan su‘goriladigan maydonlar 105 gektar (0,5%) b‘olgan, 2021 yilda esa 380 gektar (1,7%) ni tashkil qilib 277 gektarga yoki 1,2% ga ortgan. Sizot suvlari 1-1,5 metrgacha b‘olgan su‘goriladigan maydonlar 2017 yilda 2982 gektar (13,5%) ni tashkil qilgan, 2021 yilda 2152 gektar (9,7%) ni tashkil etib 830 gektarga yoki 3,8% ga kamaygan. Sizot suvlari sathi 1,5-2 metrgacha b‘olgan su‘goriladigan maydonlar 2017 yilda 17 369 ming gektar (78,7%) ni tashkil qilgan, 2021 yilda 17 668 ming gektar (69,5%) ni tashkil etib 299 gektar yoki 9,2% ga kamaygan. Bu ham nisbatan yaxshi ko‘rsatgich hisoblanadi.

Sizot suvlari sathi 2-3 metrgacha b‘olgan su‘goriladigan maydonlar 2017 yilda 1615 ming gektar (7,3%) b‘olgan, 2021 yilda esa 1305 ming gektar (6%) ni tashkil qilib 310 gektarga yoki 1,3% ga kamaygan. Sizot suvlari sathi 3-5 metr chuqurlikta joylashgan su‘goriladigan maydonlar 2017 yilda qayd qilinmagan, ammo 2021 yilda 19 gektar (0,2%) ni tashkil etgan. Bu esa yer osti suvlar sathi 3-5 metr chuqurlikta joylashgan maydonlarning keyingi 6 yil davomida ozgina miqdorda ochganligini ko‘rsatadi.

Hulosa qilib aytganda, keyingi 11 yil davomida yer osti sizot suvi sathi 3-5 metr oʻrtasida joylashgan maydonlar miqdorida uncha katta oʻzgarish kuztilmadi. Qolgan darajadagi yer osti sizot suvlari sathi da ham katta oʻzgarish kuztilmadi.

Sugʻoriladigan yerlardagi sizot suvlarining minerallashuvi oʻzgarishi.

Tuman yer osti sizot suzlarining minerallashuvi 2011-2021 yillar davomidagi statistik kórsatkichlarining órtacha qiymati:

Sizot suvlarining 2011 yilda minerallashuvi past (1-3 g/l) darajali bólgan maydonlar 13485 ming ga dan, 2016 yil 25 272 ming ga yáni 11 787 ming ga (38,9%) kópaygan va bu nisbatan yaxshi koʻrsatgich hisoblanadi.

Sizot suvlarining órtacha minerallashuvi (3-5 g/l) bólgan maydonlar 2011 yilda 15 427 ming ga dan, 2016 yilda 3426 ming ga yáni 12 001 ming ga (41,7%) kamaygan bólsa, yuqori minerallashuv (5-10 g/l) bólgan maydonlar 2011 yilda 0 gektardan 2016 yilda 839 gektar ga kópaygan, 10 g/l va undan yuqori bólgan minerallashgan maydonlar 2011 yil 0 gektardan 2016 yilda 10 gektar ga kópaygan.

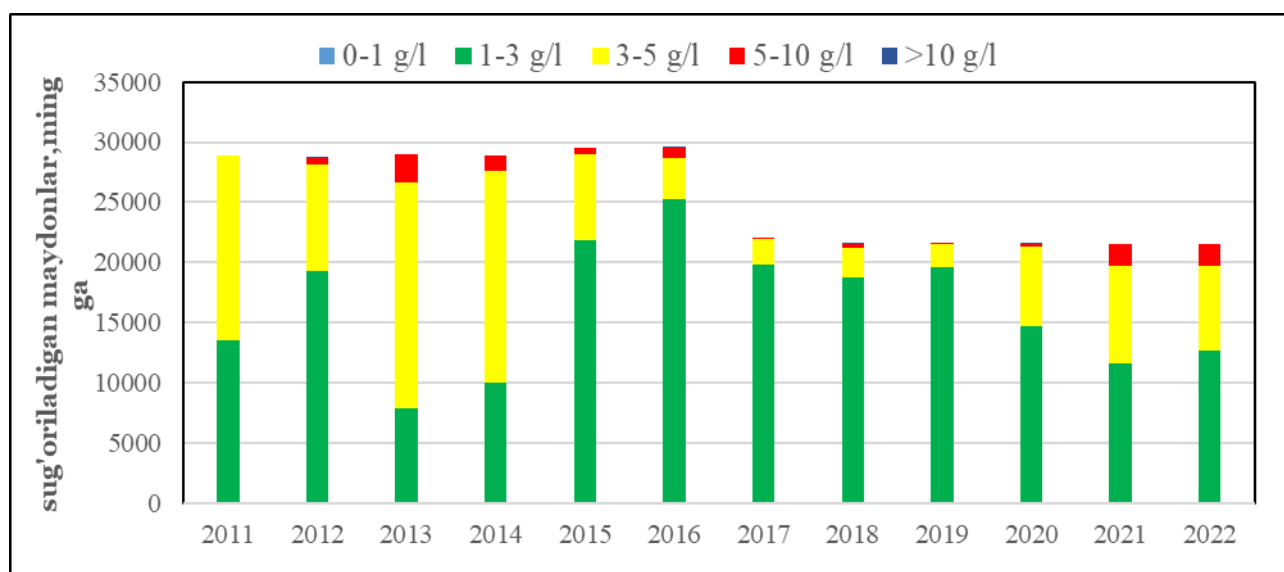

3-rasm. Sugʻoriladigan maydonlardagi sizot suvlari minerallashuvi.

Yer osti sizot suvlarining 2017 yilda minerallashuvi past 1-3 g/l darajali bólgan maydonlar 19 826 ming ga dan, 2021 yilda 11 612 ming ga yaʼni 8214 gektar (35,9%) ga kamaygan, órtacha minerallashuvi (3-5 g/l) bólgan maydonlar 2017 yilda 2105 ming ga dan, 2021 yilda 8115 ming ga yáni 6010 ming ga (28,2%) kópaygan bólsa, yuqori minerallashuvi (5-10 g/l) bólgan maydonlar 2017 yil 140 gektar dan 2021 yilda 1797 ming ga yáni 1657 ming ga (7,7%) kópaygan, 10 g/l va undan yuqori minerallashuvi bólgan maydonlar 2017 va 2021 yillar oraligʻida kuzatilmagan.

Umuman olganda tadqiqot yillari davomida tuman yer osti sizot suvlari minerallashuvini ózgarish qiymatlari tahlili sezilarli darajada ijobiy kórsatkichlarni qayd qilmagan.

GAT texnologiyalaridan foydalangan holda tumandagi 2022 yildagi yer osti sizot suvlari sathi va minerallashuvi darajalaridagi o'zgarishlar dinamikasini aniqlash va baholash.

GAT texnologiyalari hozirgi kunda ekologik muvozanatni baholashning eng zamonaviy usullaridan hisoblanadi[5]. Eshchanov R ning fikriga ko'ra O'zbekistonda keng tarqalgan sizot suvlari sathi va minerallashuvini aniqlashta ishlatiladigan TIN usuli katta hatoliklar berishini, TIN usulida yaratilgan xaritalar bir xil bo'lmasdan va ma'lumotlar yetarli emasligini aniqlagan. TIN usulidan farqli ravishda IDW usullari sizot suvlari sathi va minerallashuvini yuqori aniqlik bilan ko'rsatishini ta'kidlagan [3].

GAT orqali 2022-yil ushun sizot suvi sathi va minerallashuvi darajasi 4 va 5 rasmlarda berilgan. 2022-yil mobaynida yer osti sizot suvi sathi 2-3 metr va minerallashuvi 1-3 g/l bo'lgan hududlar boshqa darajalardagi sathi va minerallashuvga nisbatan katta maydonlarni tashkil qilgan.

Yer osti sizot suvlari sathi xaritasini tuzish uchun 142 nazorat quduqlaridan foydalanilgan. Tumanning 2022 yil holatiga ko'ra umumiy sug'oriladigan maydoni 19789 gektarni tashkil qilgan. Tadqiqot olib borilgan yil davomida yer osti sizot suvlari sathi 1-1,5 m va 1,5 -2 m bo'lgan maydonlar 2021 yilga nisbatan kamaygan.

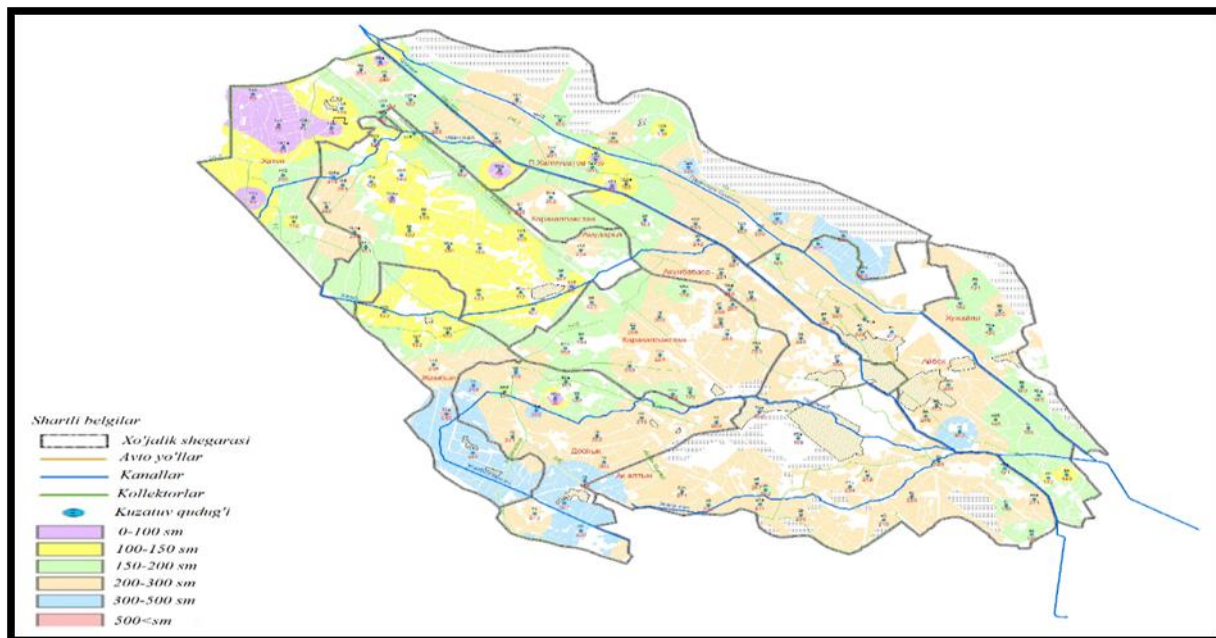

5-rasm. Yer osti sizot suvlari sathi xaritasi.

Sathi 0-1 m 495 ga (2,3%), 1-1,5 m 2081 ga (9,7%), 1,5-2 m 14970 ga (69,5%), 2-3 m 3770 ga (17,5%), 3-5 m 208 ga (1%), >5 m dan yuqori bo'lgan maydonlar aniqlanmagan. Bu ko'rsatkishlar: 0-1 m bo'lgan maydonlar 2021 yilga nisbatan 0,5 % ga ortgan bo'lsa, 1,5-2 m bo'lgan maydonlar 0,3 % ga, 1,5-2 m bo'lgan maydonlar

12,5 % ga kamaygan, 2-3 m bo‘lgan maydonlar 11,5 % ga, 3-5 m bo‘lgan maydonlar 0,8 % ga ortgan.

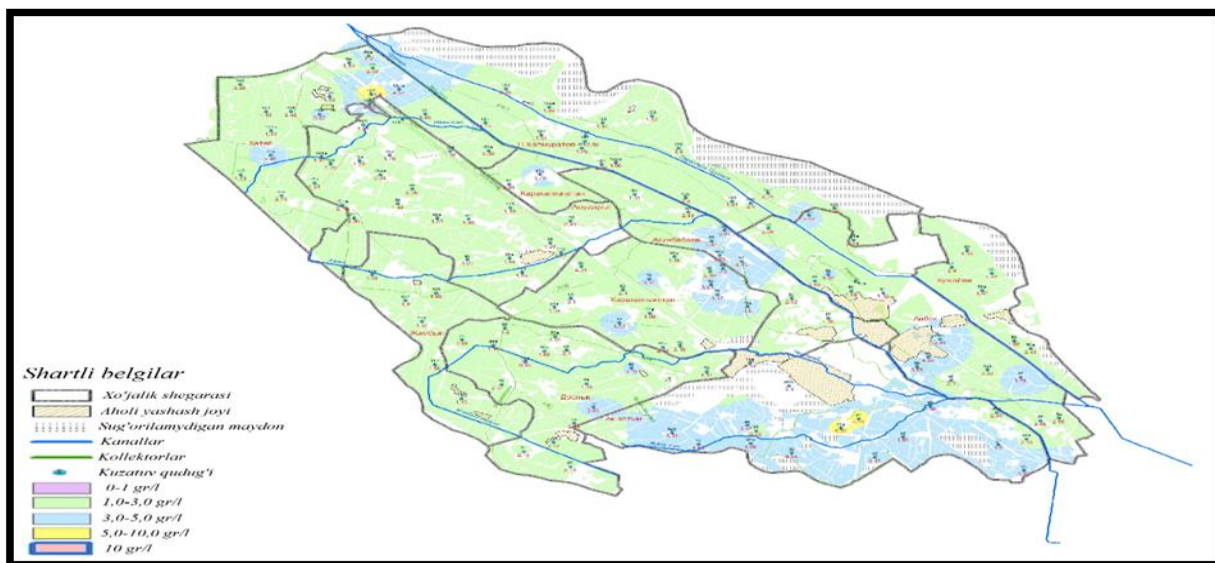

6-rasm. Siroz suvlari minerallasuv darajasi xaritasi.

Siroz suvlari minerallasuv xaritasini tuzish vaqtida ham 142 nazorat quduqlaridan olingan namunalardan foydalanildi.. Tadqiqot ishlari mobaynida minerallasuvi 0-1 g/l maydonlar aniqlanmadi, 1-3 g/l 12612 ga (63.7%), 3-5 g/l 7115 ga (35,9%), 5-10 g/l 1797 ga (9%), 10 g/l dan yuqori bo‘lgan maydonlar aniqlanmagan. Bu ko‘rsatkichlar: 1-3 g/l minerallasuvga ega bo‘lgan maydonlar 2021 yilga nisbatan 4,6 % ga oshgan, 3-5 g/l bo‘lgan maydonlar 4,7 % ga kamaygan, 5-10 g/l bo‘lgan maydonlar 0,1 % ga ortgan.

XULOSA

1. Xo‘jayli tumani qishloq xo‘jaligi sug‘orishga asoslangan bo‘lib (40%), suvni ko‘p maydonlarda va yuqori miqdorda ishlatilishi siroz suvlari sathining oshishiga va minerallasuvining ortishi xavfini tug‘diradi.

2. Tumanda yer osti siroz suvlari sathining 2011-2016 yillarda (61,2% va 74%) va 2017-2021 yillarda (78,7% va 69,5%) gi eng ko‘p ko‘rsatkichi 1,5-2 metr da ekanligi aniqlandi.

3. Sug‘oriladigan maydonlarda yer osti siroz suvlari minerallasuvining eng ko‘p miqdori 1-3 g/l ni 2011-yil (13485 ming ga) va 2021 yil (19826 ming ga) oralig‘ida ko‘rsatti.

4. Tadqiqot davomida siroz suvlari sathi va minerallasuvini aniqlash maqsadida qo‘llanilgan an‘anaviy usullar bilan birgalikta GAT texnologiyalari tumanning qaysi hududlarda siroz suvlari sathi yaqinligi va minerallasuvini yuqori aniqlik bilan ko‘rsatti.

5. Amaliy tavsiya o'rnida, tadqiqotimiz davomida GAT texnologiyalaridan foydalanib ishlab shiqilgan kartalardan tumanning yer osti sizot suvlari sathini va minerallashuvini kamaytirishda foydalanish tavsiya etiladi.

ADABIYOTLAR RO'YXATI (REFERENCES)

1. Arifjanov A. M., Samiev L. N., Akmalov Sh. B., Atakulov D. E., Yurik L. Landsat OLI ning SWIR va NIR tasvirlari orqali irrigatsiya tizimlarining uzanini geoaxborot tizimlari orqali urganish //Irrigatsiya va melioratsiya jurnali, Toshkent - 2019. t. 1, № 15. b. 43-47.
2. Country Report: for Workshop on Eco Efficient Water Infrastructure /Juraev, I. // Ministry of Agriculture and Water Resources, Republic of Uzbekistan. Tashkent – 2008.
3. Eshchanov R. Er va suv resurslaridan barqaror foydalanishning agroekologik asoslari (Xorazm viloyati misolida). Biologiya fanlari doktori ilmiy darajasini olish uchun yozilgan dissertatsiya. – Xorazm: Al-Xorazmiy nomidagi Urganch Davlat Universiteti, 2008. - 329 b.
4. Gorji T., Tanik A., Sertel E. Soil salinity prediction, monitoring and mapping using modern technologies //Procedia Earth and Planetary Science, 2015. vol. 15. Pp. 507-512.
5. Ibrakhimov M. Spatial and temporal dynamics of groundwater table and salinity in Khorezm (Aral Sea Basin), Uzbekistan. Cuvillier, 2004. 186 p.
6. Ibrakhimov M., Awan, U. K., Sultanov, M., Akramkhanov, A., Djumaboev, K., Conrad, C., Lamers, J. Combining remote sensing and modeling approaches to assess soil salinity in irrigated areas of the Aral Sea Basin //Central Asian Journal of Water Research (CAJWR) Центральноазиатский журнал исследований водных ресурсов, 2020. vol. 5. №. 2. Pp. 64-81.
7. Izzet Aimbetov., Ruslan Bekimbetov. Ecological and hydrogeological conditions of the cuty of Nukus. International Journal of Geology, Earth & Environmental Sciences ISSN: 2277-2081 An Open Access, Online International Journal Available at <http://www.cibtech.org/jgee.htm> 2022 Vol. 12, pp. 92-98.
8. Krishnamurthy J., Venkatesa Kumar, N., Jayaraman, V., Manivel, M. An approach to demarcate ground water potential zones through remote sensing and a geographical information system //International journal of Remote sensing, 1996. vol. 17, №. 10. Pp. 1867-1884.
9. Kristina Toderich., Ismail Shoaib., "Extent of Salt Affected Land in Central Asia: Biosaline Agriculture and Utilization of the Salt-affected Resources". Kier Discussion Paper Series. Kyoto Institute of Economic Research 2008.
10. Kulmatov R., Groll M., Rasulov A., Soliev I., Romic M. Status quo and present

challenges of the sustainable use and management of water and land resources in Central Asian irrigation zones-The example of the Navoi region (Uzbekistan) //Quaternary international, 2018. vol. 464. Pp. 396-410.

11. Mirzaev J., Kulmatov R., Taylakov A. Iqlim uzgarishi sharoitida Jizzax viloyati suv va sug'oriladigan er resurslaridan barkaror foydalanish // Ekologiya xabarnomasi jurnali, 2018. t. 9/-2018. 26-30 betlar.

12. Pulatov A., Khamidov, A., Akhmatov, D., Pulatov, B., Vasenev, V. Soil salinity mapping by different interpolation methods in Mirzaabad district, Syrdarya Province //IOP Conference Series: Materials Science and Engineering. IOP Publishing, 2020. vol. 883. №. 1. Pp. 012-089.

13. R.Kulmatov., S.Odilov., S.Khasanov. Evaluation of the spatial and temporal changes in groundwater level and mineralization in agricultural lands under climate change in the Syrdarya province, Uzbekistan //IOP Conf. Series: Earth and Environmental Science 614 (2020) 012149// doi:10.1088/1755-1315/614/1/012149

14. Sander P. Remote sensing and GIS for groundwater assessment in hard rocks: Applications to water well siting in Ghana and Botswana //PhD, Chalmers University of Technology, Sweden, Publ. A. 1996. 80 p.

15. Saraf A. K., Choudhury P. R. Integrated remote sensing and GIS for groundwater exploration and identification of artificial recharge sites //International journal of Remote sensing, 1998. vol. 19, №. 10. Pp. 1825-1841.

16. Sidike A., Zhao S., Wen Y. Estimating soil salinity in Pingluo County of China using QuickBird data and soil reflectance spectra //International Journal of Applied Earth Observation and Geoinformation, 2014. vol. 26. Pp. 156-175

17. Sokolov V.I. Vodnoe xozyaystvo Uzbekistana – nastoyahie, proshloe, buduhee // Tashkent, 2015. t. 1. 16 s. (in Russian).

18. Solomon S., Quiel F. Groundwater study using remote sensing and geographic information systems (GIS) in the central highlands of Eritrea //Hydrogeology Journal, 2006. vol. 14, №. 6. Pp. 1029-1041.

19. Sultanov M., Ibrakhimov, M., Akramkhanov, A., Bauer, C., Conrad, C. Modelling End-of-Season Soil Salinity in Irrigated Agriculture Through Multi-temporal Optical Remote Sensing, Environmental Parameters, and In Situ Information //PFG–Journal of Photogrammetry, Remote Sensing and Geoinformation Science, 2018. vol. 86. №. 5-6. Pp. 221-233.

20. Wu J., Wang D., Bauer M. E. Image-based atmospheric correction of QuickBird imagery of Minnesota cropland //Remote Sensing of Environment, 2005. vol. 99, №. 3. Pp. 315-325.

UDK 597.2/.5+597.4/.5

**SIRDARYO YUQORI OQIMIDA UCHROVCHI UCHLAB BALIG'I
(OPSARIICHTHYS BIDENS)NING MORFOBIOLOGIK
KO'RSATKICHLARI**

G'ayratova G¹., Nazarov M²., Muqimov M³.

¹ Farg'ona davlat universiteti tayanch doktoranti

E-mail: guligayratova153@gmail.ru Tel: +998944499664

² Farg'ona davlat universiteti dosenti

E-mail: m_nazarov@mail.ru Tel: +99893 944 84 22

³ Farg'ona davlat universiteti tayanch doktoranti

E-mail: muqimovmuhammadkarim7@gmail.com Tel: +998904080862

ANNOTATSIYA

Maqolada Sirdaryoning yuqori oqimida uchrovchi uchlab (Opsariichthys bidens) balig'ining morfobiologik ko'rsatkichlari bo'yicha o'tkazilgan tadqiqot natijalarining tahlili keltirilgan. O. bidens ning tana uzunligi va massasi orasidagi munosabatning chiziqli logarifmik ifodasi o'rganildi.

Kalit so'zlar. *Morfometriya, ixtiofauna, invaziv tur, o'simlikxo'r baliq, bioxilma-xillik, iqlimlashtirish.*

АННОТАЦИЯ

В статье анализирован морфобиологические показатели троегуба (Opsariichthys bidens) обитающие в верхней течиции р. Сырдарьи. Изучено линейный логарифмический отношение между ростом и массой тело O. bidens.

Ключевые слова. *Морфометрический, ихтиофауна, инвазивный, растительная рыба, биоразнообразие, акклиматизация.*

ABSTRACT

The article presents the analysis of the results of the research on the morphobiological parameters of the fish (Opsariichthys bidens) in the upper reaches of the Syr Darya. A linear logarithmic expression of the relationship between body length and mass of O.bidens was developed.

Key words. *Morphometric, ichhtiofauna, invasive, herbivorus fish, biodiversity, acclimatization.*

KIRISH

Uchlab (*Opsariichthys bidens*) KarpSimonlar turkumining Xenocyprididae oilasi vakili bo'lib, O'zbekiston ixtiofaunasiga Uzoq Sharq o'simlikxo'r baliqlari respublikamiz baliqchilik xo'jaliklariga iqlimlashtirilganda tasodifan kelib qolgan. Keyinchalik tabiiy suv havzalariga o'tgan va dastlab Amudaryo, Zarafshon daryosi,

Qashqadaryoda keng tarqaldi. Sirdaryo, Norin, Qoradaryo, Chirchiq, Angren daryolarining tog'oldi zonalarida yashaydi. XX asrning 90- yillariga kelib soni va tarqalishi qisqarib stabillashdi [2]. Invaziv tur sifatida Farg'ona vodiysining ko'plab suv havzalarida uchraydi. Ushbu turning tabiiy areali Rossiya (Dalniy Vostok), Xitoy, Koreya suv havzalari hisoblanadi.

Invaziv turlar yangi muhitga kirib kelgandan so'ng juda tez ko'payadi. Bu esa mahalliy ixtiofaunaga salbiy ta'sir etib, ularning qirilib ketishiga olib kelishi mumkin [3]. Muhitga yirtqich baliqlarning kirib kelishi turlar o'rtasidagi antogonistik munosabatlarni kuchaytirib yuboradi. Agar daryoda turlar soni kam bo'lsa daryo ekotizimi barqarorligi buzilishiga olib kelishi mumkin [4]. Shu sababdan turlar soni kam bo'lgan mahalliy suv havzalaridagi bioxilma-xillikni saqlash uchun ushbu baliq turlarini keng tarqalishini oldini olish zarur [5]. Biologik tadqiqotlar shuni ko'rsatadiki, invaziv tur o'z yashash joyidan ko'ra yangi yashash joyida o'z xususiyatlarini yaxshiroq namoyon etadi va tezroq ko'payadi [7]. Bu moslashuvchanlik *O. bidens*da ham namoyon bo'lmoqda.

MATERIAL VA USLUBIYOT.

Namunalar Sirdaryoning yuqori oqimi Namangan tumani hududidan tutildi. Namunalar anesteziya qilingandan so'ng 10 % li formalin eritmasida fiksatsiya qilinib, 10 kundan so'ng uzoq muddatli saqlash uchun 70% li etil spirtiga o'tkazildi. Morfometrik o'lchovlarni Kottelat va Freyhof (2007) [6] metodikasi asosida qilindi. Namunalarni morfometrik xususiyatlarini aniqlash uchun baliqlarning 39 xil o'lchov ko'rsatkichlari olindi.

Baliqlar taksonomik holatini aniqlashda Mirabdullayev I.M., Kuzmetov A.R., Qurbonov A.R. larning "O'zbekiston baliqlari xilma-xilligi" [1], M.A.Yuldashev, T.V.Salixov, B.G.Kamilovlarning "O'zbekiston baliqlari" [2] aniqlagichlaridan foydalanildi.

NATIJARLAR

Sirdaryoning yuqori oqimidan tutilgan uchlab baliqlarining morfometrik ko'rsatkichlari quyidagilarni tashkil etdi (1-jadval). *O. bidens*ning tana uzunligi 112,9 mm dan 144,4 mm gacha, o'rtacha 129.6 mm ni; tana og'irligi 24-53 (o'rtacha 40,4) g, urg'ochi baliqlar gonadalar og'irligi 1,41-3,17 (o'rtacha 2,36) g ni tashkil etdi. Mutlaq mahsuldorlik esa 3008-7205 (o'rtacha 4954) donani tashkil etdi. Olib borilgan tadqiqotlarimiz natijasiga ko'ra uchlab balig'i Sirdaryo yuqori oqimining barcha qismlarida uchradi.

1-jadval.

Sirdaryoning yuqori oqimidan tutilgan uchlab baliqlari (*Opsariichthys bidens*) ning morfometrik ko'rsatkichlari.

Morfometrik ko'rsatkichlar		Min	Max	M±m
№	Boshining uzunligi (mm)	30,24	37,41	34,37
Boshining uzunligiga nisbatan % hisobida				
1.	Boshining balandligi (ensa qismidan)	61,08	66,75	64,91±2,3
2.	Boshning eni	47,06	51,4	47,64±2,5
3.	Tumshuq uzunligi	34,39	40,79	36,10±1,8
4.	Ko'z diametri	16,63	17,83	16,06±0,8
5.	Postorbital uzunlik	49,54	51,67	50,9±1,9
6.	Interorbital uzunlik	28,9	32,18	30,67±1,1
№	Standart uzunlik (mm)	112,9	144,4	129,6
Standart uzunlikka nisbatan % hisobida				
1.	Boshining uzunligi (HL)	26,77	25,91	26,52±0,9
2.	Tananing maksimal balandligi (BDM)	20,51	23,32	22,46±1,2
3.	Tananing maksimal eni (BWM)	12,90	15,63	14,67±1,2
4.	Predorsal uzunlik (PRD)	50,56	49,53	49,73±1,04
5.	Postdorsal uzunlik (orqa suzgich qanotdan keyin, dumigacha) (PRP)	40,68	40,19	39,88±0,8
6.	Prepelvik uzunlik (qorin suzgich qanotigacha) (PRP)	50,85	50,30	49,95±1,3
7.	Preanal uzunlik (anal suzgich qanotigacha) (PRA)	70,22	68,14	68,66±1,3
8.	Dorsal suzgich qanotining balandligi (DFL)	16,40	17,86	17,66±0,9
9.	Dorsal suzgich qanot asosining uzunligi (DFBL)	9,91	11,23	10,64±0,8
10.	Anal suzgich qanotining balandligi (AFL)	19,12	24,22	22,36±1,8
11.	Anal suzgich qanot asosining uzunligi (AFBL)	11,71	14,83	13,34±1,3
12.	Ko'krak suzgich qanotining uzunligi (PFL)	16,65	18,83	18,09±1,5
13.	Qorin suzgich qanotining uzunligi (VFL)	11,02	13,49	12,79±1,01
14.	Ko'krak va qorin suzgich qanotlari orasidagi masofa (PPD)	21,82	23,4	22,48±1,2
15.	Ko'krak va anal suzgich qanotlari orasidagi masofa	42,62	41,71	41,82±1,5
16.	Qorin va anal suzgich qanot orasidagi masofa (PAD)	17,09	16,92	16,77±0,9

Baliqlar boshining uzunligi tana uzunligining to'rttdan bir qismiga teng (o'rtacha 26,5%). Predorsal uzunlik (49,7%) postdorsal uzunlikdan (39,9%) uzunroq. Boshining uzunligiga nisbatan postorbital uzunlik (50,9%) interorbital uzunlikdan (30,7%) uzunroq. Boshining balandligi boshining uzunligini deyarli uchdan ikki qismini tashkil etadi.

*O. bidens*ning na'munalari asosida hisoblangan tana uzunligi va massasi orasidagi munosabat natijasi ijobiy allometrik o'sish borligini ko'rsatdi: $y = 6E-06x^{3,128}$, $R^2 = 0,781$ (1-rasm). *b* ko'rsatkichning uchdan yuqori bo'lishligi ushbu baliqlarning bo'yiga o'sishidan ko'ra vazni tezroq o'sganligini anglatmoqda.

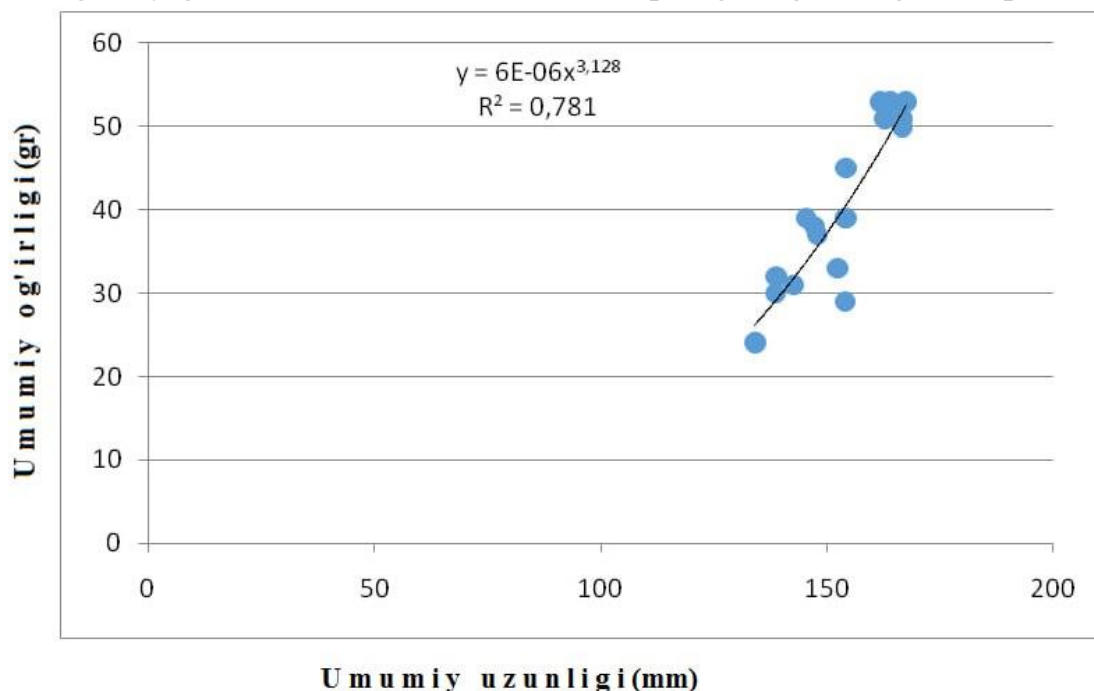

1-rasm. *Opsariichthys bidens* ning uzunligi va massasi orasidagi munosabatning chiziqli logoritmik ifodasi.

MUHOKAMA

*O. bidens*ning Sirdaryodan yig'ilgan namunalarning ba'zi morfometrik ko'rsatkichlari Norin daryosidan tutilgan namunalardan farq qildi. Masalan Sirdaryodagi baliqlar boshning eni (47,6%) Norindagi turdoshlari (40%) ga nisbatan kattaroq ekanligini ko'rish mumkin.

*O. bidens*ning tana massasi va umumiy uzunligi orasidagi munosabatda Norindan tutilgan namunalarda *b* ning ko'rsatkichi (3,31) Sirdaryodagi turdoshlariga nisbatan (3,13) ijobiy allometrik o'sish yuqoriroqni tashkil etdi.

Olingan natijalar asosida quyidagilarni xulosa qilish mumkinki, Sirdaryoda uchrovchi uchlab balig'ining ba'zi morfometrik ko'rsatkichlari, tana uzunligi va massasi o'rtasidagi munosabat ko'rsatkichlari Norin daryosida tarqalgan ushbu tur vakillaridan qisman farq qildi.

FOYDALANILGAN ADABIYOTLAR (REFERENCES)

1. Mirabdullayev I.M., Kuzmetov A.R., Qurbonov A.R. O'zbekiston baliqlari xilma-xilligi. Toshkent: "Classic" nashriyoti, 2020.
2. Yuldashov M.A., Salixov T.V., Kamilov B.G. O'zbekiston baliqlari. Toshkent: "GOLD-PRINT NASHR" nashriyoti, 2018.
3. Heger T, Trepl L (2003) Predicting biological invasions. *Biol Invasions* 5:313–321
4. Mougi A, Kondoh M (2012) Diversity of interaction types and ecological community stability. *Science* 337:349–351
5. Kei'ichiro Iguchi et. al. (2019) Adaptive downsizing in the piscivorous cyprinid fish, *Opsariichthys uncirostris*, facilitates rapid establishment after introduction to a small-scale habitat in Japan.
6. Kottelat M. Freyhof J. Handbook of European freshwater fishes. Kottelat, Cornol. Freyhof, Berlin, - 2007. xiv+646 pp.
7. Parker JD, Torchin ME, Hufbauer RA (2013) Do invasive species perform better in their new ranges? *Ecology* 94:985–994.

КОРПОРАТИВ НИЗОЛАРНИ ҲАЛ ЭТИШДА МОДДИЙ ҲУҚУҚ НОРМАЛАРИНИ ҚЎЛЛАШНИНГ АЙРИМ МАСАЛАЛАРИ

Саъдуллаев Ҳамидулло Хайруллаевич

Ўзбекистон Республикаси Судялар олий кенгаши ҳузуридаги

Судялар олий мактаби тингловчиси

АННОТАЦИЯ

Компаниялар таъсисчилари (ва ёки акциядорлари) ўртасида юзага келадиган корпоратив низолар ҳар доим улар фаолиятини қийинлаштиради, турли муаммоли ҳолатларни юзага келтиради ва ҳаттоки бу компанияларнинг таназзулига сабаб бўлиши мумкин. Агар тарафлар ўзаро манфаатли келишувга эришса яхши, бироқ амалда бунга камдан-кам ҳолатларда эришилади ва одатда корпоратив низолар судда ҳал этилади.

Ушбу мақолада биз корпоратив низолар тушунчаси, турлари, бундай низоларни судда кўришда моддий ҳуқуқ нормаларини қўллашнинг айрим масалаларига тўхталиб ўтамиз.

Калит сўзлар: *корпорация, корпоратив ҳуқуқий муносабатлар, корпоратив ҳуқуқий муносабат субъектлари, корпоратив низолар, корпоратив низо турлари, келишувнинг йўқлиги, моддий ҳуқуқ нормаларини қўллаш.*

ABSTRACT

Corporate disputes between the founders (and/or shareholders) of companies always complicate their activities, create various problematic situations, and may even cause the decline of these companies. It is good if the parties can reach a mutually beneficial agreement, but in practice this is rarely achieved and usually corporate disputes are settled in court.

In this article, we will focus on the concept of corporate disputes, types, and some issues of application of material law norms in court hearing of such disputes.

Key words: *corporation, corporate legal relations, subjects of corporate legal relations, corporate disputes, types of corporate disputes, lack of agreement, application of substantive law norms.*

Ҳар қандай жамиятда иқтисодиётнинг ривожланиб боргани сари мазкур соҳани бошқариб боришда давлатнинг роли камайиб, хусусий мулк шаклига асосланган корпорацияларнинг, тадбиркорлик субъектларининг роли ва аҳамияти ошиб бораверади.

Ўз навбатида улар ўртасидаги хусусий-ҳуқуқий муносабатлар ҳам

ривожлана бориб, бу бизнес ва тадбиркорликнинг турли кўринишларини ҳуқуқий таъминлашга қаратилган хусусий ҳуқуқ нормаларини такомиллаштиришни, бунда ривожланган хорижий мамлакатлар тажрибасини ва уларда мавжуд қонунчиликни миллий қонунчилигимизга самарали тадбиқ этишни, замон талабларига ва бозор иқтисодиёти талабларига жавоб берувчи янги ҳуқуқий институтларни жорий этишни тақозо этади.

Мамлакатимизда ҳам илк корпоратив муносабатлар ўтган асрнинг 90-йилларидан бошлаб шакллана бошлади. Жумладан, дастлаб 1987-1991 йилларда марказлашган монополлашган иқтисодиёт тугатилди ва корпоратив бошқарувга асос солинди. Корхоналарни бошқариш ишчиларнинг қатнашуви орқали меҳнат жамоасининг маслаҳати орқали амалга ошириш йўлга қўйилди. Ўзбекистонда банкларнинг молиявий капиталлари ва иқтисодиётнинг суғурта сектори ривожланишига йўл очилди.

1991-1994 йилларда хусусийлаштириш жараёни бошланди ва бирламчи мулкни тақсимлаш амалга оширилди. Биринчи акциядорлик жамиятлари шаклланди, лекин уларнинг ҳуқуқлари аниқ кўрсатиб берилмади.

Кейинчалик, 1994-1998 йилларда эса корхоналарни хусусийлаштириш даври бошланди, Фуқаролик кодекси, “Акциядорлик жамиятлари ва акциядорларнинг ҳуқуқларини ҳимоя қилиш тўғрисида”ги (1996 йил), “Қимматли қоғозлар бозорининг фаолият кўрсатиш механизми тўғрисида”ги (1996 йил), “Қимматли қоғозлар бозорида депозитарийлар фаолияти тўғрисида”ги (1998 йил) қонунлар ва бошқа норматив-ҳуқуқий ҳужжатлар қабул қилинди.

Энг муҳими шундаки, корпоратив муносабат иштирокчиларининг мулк ҳуқуқи, фаолият юритиш (шу жумладан тадбиркорлик фаолияти билан шуғулланиш) ва бошқа ҳуқуқлари бевосита Конституциямизнинг (эски таҳрири) тегишли моддалари билан мустаҳкамлаб қўйилди.

Хусусан, ҳар бир шахс мулкдор бўлишга ҳақли эканлиги (36-модда), бозор муносабатларини ривожлантиришга қаратилган Ўзбекистон иқтисодиётининг негизини хилма-хил шакллардаги мулк ташкил этиши, давлат иқтисодий фаолият, тадбиркорлик ва меҳнат қилиш эркинлигини, барча мулк шаклларининг тенг ҳуқуқлилигини ва ҳуқуқий жиҳатдан баб-баравар муҳофаза этилишини кафолатлаши, хусусий мулк бошқа мулк шакллари каби дахлсиз ва давлат ҳимоясида эканлиги (53-модда) ҳамда мулкдор мулкига ўз хоҳишича эгалик қилиши, ундан фойдаланиши ва уни тасарруф этиши (54-модда) назарда тутилди.

Шу асосда бозор инфратузилмаси шаклланди, бирламчи инвестицион фондлар, аудиторлик, консалтинг фирмалари шаклланиши билан бир қаторда йирик хорижий компаниялар, уларнинг филиал ва ваколатхоналари, шунингдек қўшма корхоналар ташкил этила бошланди.

Турли мулк шаклларига асосланган хўжалик юритувчи субъектлар пайдо бўлиши ва фаолиятининг ривожланиши, улар ўртасида шартномавий муносабатларнинг ортиб бориши, эркин рақобат муҳити учун имкониятлар яратила бошланиши корпоратив муносабатларнинг шаклланишига туртки бўлди.

Бироқ, иқтисодиётнинг ривожланиб боргани сари, мулкчилик шакллари, мулк ва шартномавий ҳуқуқий муносабатларнинг замонавий тус олаётганлиги ортидан корпоратив муносабатларнинг ҳам тобора мураккаблашиб бориши кузатилмоқда. Бу эса корпоратив низоларнинг ҳам янги ва мураккаб кўринишлари пайдо бўлишига ҳамда салмоғи ортиб боришига сабаб бўлмоқда.

Корпоратив низоларнинг турлари ва уларни судда кўришда ҳуқуқ нормаларини қўллаш масалаларига ўтишдан олдин корпоратив низо тушунчасига қисқача тўхталиб ўтсак.

Таъкидлаб ўтиш жоизки, “корпоратив низо” тушунчаси бўйича ёхуд уларнинг мазмуни бўйича қонунчиликда алоҳида тушунтиришлар берилмаган. Шу сабабли, турли адабиётларда, шу жумладан хорижий ва миллий қонунчилигимизда, бу соҳада амалга оширилган тадқиқот ва илмий ишларда корпоратив низоларга тушунча беришда турлича қарашлар, ёндашувлар мавжуд.

Бизнингча, **корпоратив низо** – бу корпоратив ҳуқуқий муносабат субъектларининг ўз фаолиятини амалга ошириши ва корпоратив ҳуқуқий муносабатларга киришиши жараёнида улар ўртасида юзага келувчи низолардир.

Корпоратив ҳуқуқий муносабат субъектларига энг аввало акциядорлик жамиятларини, масъулияти чекланган ва қўшимча масъулиятли жамиятларни, тўлиқ ва коммандит ширкатларни, ишлаб чиқариш кооперативларини киритиш мумкин.

И.С.Шиткинанинг фикрича, корпоратив ҳуқуқий муносабатларнинг субъектлари – бу юридик шахс сифатида корпорациянинг ўзи, унинг таъсисчилари, иштирокчилари ва ижро органларининг аъзолари, қонунда назарда тутилган баъзи ҳолларда эса, корпорация билан ўзаро алоқада бўлган учинчи шахслар ҳамдир.

Корпоратив муносабатлар – бу аввало муайян корпорациянинг ичида юзага келадиган ички муносабатлар ҳисобланади.

М.Н.Саидов корпоратив муносабатни корпорация раҳбарияти (директорлар кенгаши, раёсат) ва иштирокчилари (акциядорлари), иштирокчилар (акциядорлар) ва иштирокчилар (акциядорлар), корпорация ишчилари ва раҳбарияти, корпорация ва давлат, давлат органлари, кредиторлар, ҳамкорлар, бошқа ташкилотлар ва фуқаролар ўртасидаги корпорация фаолиятидан келиб чиқувчи муносабатлар деб тушунтиради.

Шу ўринда таъкидлаш керакки, ҳар қандай низолар сингари корпоратив низоларнинг ҳам вужудга келишида бир қанча омиллар муҳим ўрин тутди. Жумладан, корпоратив муносабат субъектлари ўртасида келишувнинг ёки манфаатлар мувозанатининг йўқлиги ушбу омилларнинг энг асосийси бўлса, низо тарафларининг ҳуқуқий билимлари етишмаслиги, соҳанинг тегишли қонунчилик билан етарлича тартибга солинмаганлиги, мавжуд норматив-ҳуқуқий ҳужжатлардаги “очик жойлар” ёки уларни қўллашдаги баҳсли ҳолатларнинг мавжудлиги ҳам бу турдаги низоларнинг келиб чиқишига сабаб бўлувчи омиллардир.

Корпоратив низолар мураккаб тоифадаги низолар ҳисобланади. Чунки бундай низоларда аксарият ҳолларда тарафларнинг сони кўп миқдорда бўлади ва уларнинг ҳал этилиши бир қанча ҳуқуқ субъектларининг, шу жумладан, давлат органларининг ҳуқуқ ва мажбуриятларига таъсир қилади.

Юридик шахслар ҳам, жисмоний шахслар ҳам корпоратив низо субъекти бўлиши мумкинлиги боис, судлар томонидан бундай низоларни кўришда ҳуқуқ ва манфаатларига таъсир қилиниши мумкин бўлган барча шахсларни аниқлаш, уларни ишга жалб қилиш орқали ушбу тарафлар ҳуқуқ ва қонуний манфаатлари ҳимоясини таъминлаш муҳимдир.

Корпоратив низоларни уларда иштирок этувчи субъектлар, яъни низолашувчи тарафлар кимлар эканлигидан келиб чиқиб, қуйидаги бир қатор турларга ажратиш мумкин:

1. Йирик (мажоритар) ва майда (миноритар) акциядорлар ўртасидаги низолар.
2. Ички (инсайдер) ва ташқи (аутсайдер) акциядорлар ўртасидаги низолар.
3. Бошқарув органи (акциядор бўлмаган ёки акциялар кичик пакетига эга бўлган) ва акциядорлар ўртасидаги низолар.
4. Четдан “нодўстона кўшиб олиш ташаббускорлари” тарафдорлари ва бунга қарши бўлган акциядорлар ўртасидаги низолар.

Шунингдек, корпоратив низоларнинг хилма-хиллигидан келиб чиқиб,

уларни қуйидаги турларга ажратиб кўрсатиш мумкин:

1. Қонунчилик нормаларининг бузилиши – бу корпоратив ҳуқук нормалари ва жараёнларини тасодифан бузиш билан боғлиқ бўлиб, акциядорлар томонидан уларнинг манфаатларига тажовуз сифатида қабул қилинади.

2. Қўшиб олиш – акциядорлар гуруҳининг (четдан инвесторнинг) корхона устидан назорат ўрнатиш жараёнида юзага келадиган низолар.

3. Дивидендлар бўйича низолар – йирик ва майда акциядорлар ўртасида жамият даромадидан фойдаланиш борасида юзага келувчи низолар.

4. Корпорация бошқарув органи билан низолар – акциядорлик жамиятининг бошқарув органи ва акциядорлар ўртасида жамиятни бошқариш самарадорлиги ва менежерлар хатти-ҳаракатларининг (фаолият юритишининг) холислиги, ҳалол ва виждонийлиги масаласида юзага келадиган низолар.

5. Рақобат – акциядорлик жамиятининг молиявий ҳолати ва рақобатбардошлигига путур етказишга йўналтирилган низолар.

6. Корпоратив шантаж – акциядорнинг корпорациядаги ҳуқуқларини мустаҳкамлаш мақсадида унинг фаолиятига тўсқинлик қила бошлаган вазият. Ушбу ҳаракатлар кейинчалик ўзининг акциялар пакетини оширилган нархда сотиш учун амалга оширилади. Бу акцияларни мақсадли қайта сотиб олиш шаклидир.

Бундан ташқари, корпорациялар томонидан акциядорлар ҳуқуқларининг бузилишига олиб келувчи қуйидаги хатти-ҳаракатлар ҳам корпоратив низолар келиб чиқишига сабаб бўлмоқда:

1. Акциядорларнинг чекланган доирасида жойлаштириладиган акциялар кўшимча эмиссияси (кўпинча бозор нархидан паст ёки ушбу компания учун етарли даражада истеъмол қийматида эга бўлмаган активлар билан тўлаш кузатилади).

2. Компаниянинг стратегик активларини акциядорлар назорати остида бўлмаган фирмаларга ўтказиш йўли билан ажратиб қўйиш (кўпинча қайта ташкил қилинган муассасалар ёрдамида).

3. Аффилланган шахслар гуруҳи томонидан назорат пакетини қўлга киритиш мақсадида акциялар пакетини “майдалаш”.

4. Акциядорларга қайтариб сотиб олишда имтиёзли ҳуқуқлар бермаган ҳолда устав капиталидан анча катта бўлган миқдордаги суммада кўшимча эмиссия чиқариш.

5. Акциядорлар билан мувофиқлаштириш бўйича зарур жараёнларни ўтказмаган ҳолда акциялар йирик пакетларини сотиб юбориш.

6. Майда акциядорларни чиқариб юборишга йўналтирилган акцияларни консолидациялаш жараёнини амалга ошириш.

Корпоратив низоларни уларнинг хусусиятидан ва мазмунидан келиб чиқиб бир қанча турларга бўлиш мумкин.

Жумладан, корпоратив низолар фуқаролик-ҳуқуқий (таъсисчилар сафидан чиқариш бўйича ишлар) ёки оммавий-ҳуқуқий (давлат органининг юридик шахсни тугатиш ёки қайта ташкил этиш тўғрисидаги аризаси) муносабатлардан вужудга келиши мумкин.

Шунингдек, судларда кўриладиган корпоратив низолар мулкӣ (масалан, дивиденд ёки акциялар қийматини ундириш) ёхуд номулкӣ (масалан, таъсис шартномасини, умумий йиғилиш қарорини ёки бошқа турдаги ҳужжатларни ҳақиқӣ эмас деб топиш ва ҳ. к.) хусусиятга эга бўлиши мумкин.

Ўзбекистон Республикаси Иқтисодий процессуал кодексининг (кейинги ўринларда ИПК деб юритилади) 30-моддасида корпоратив низолар бўйича ишларнинг турлари кўрсатиб ўтилган бўлиб, улар жумласига қуйидагилар киритилган:

1) юридик шахсни ташкил этиш, қайта ташкил этиш ва тугатиш билан боғлиқ низолар;

2) хўжалик жамиятлари ва ширкатларининг устав фондидаги (устав капиталидаги) акцияларнинг, улушларнинг, кооперативлар аъзолари пайларининг мансублиги, уларга юкламалар белгилаш ва улардан келиб чиқадиган ҳуқуқларни амалга ошириш билан боғлиқ низолар, бундан хўжалик жамиятлари ва ширкатларининг устав фондидаги (устав капиталидаги) акцияларни, улушларни, кооперативлар аъзоларининг пайларини ўз ичига олувчи мерос мол-мулкни ёки эр-хотиннинг умумий мол-мулкни бўлиш билан боғлиқ ҳолда юзага келадиган низолар мустасно;

3) юридик шахс иштирокчиларининг (муассисларининг, аъзоларининг) юридик шахс томонидан тузилган битимларни ҳақиқӣ эмас деб топиш ва (ёки) бундай битимларнинг ҳақиқӣ эмаслиги оқибатларини қўллаш ҳақидаги даъволари бўйича низолар;

4) қимматли қоғозлар эмиссияси билан, шу жумладан эмитентнинг бошқарув органлари қарорлари юзасидан низолашиш билан, эмиссиявий қимматли қоғозларни жойлаштириш жараёнида тузилган битимлар, эмиссиявий қимматли қоғозлар чиқариш (қўшимча равишда чиқариш) натижалари бўйича ҳисоботлар (хабарномалар) юзасидан низолашиш билан боғлиқ низолар;

5) қимматли қоғозларни номинал сақловчиларнинг акциялар ва бошқа қимматли қоғозларга бўлган ҳуқуқларни ҳисобга олиш, қонунда назарда

тутилган бошқа ҳуқуқ ва мажбуриятларни қимматли қоғозларни жойлаштириш ва (ёки) уларнинг муомаласи муносабати билан қимматли қоғозларнинг номинал сақловчилари томонидан амалга ошириш билан боғлиқ фаолиятидан келиб чиқадиган низолар;

6) юридик шахс иштирокчиларининг умумий йиғилишини чақириш тўғрисидаги низолар;

7) юридик шахс бошқарув органларининг қарорлари устидан шикоят қилиш тўғрисидаги низолар.

Бирок, корпоратив низо турлари шулар билангина чекланиб қолмайди. Бу ушбу модданинг иккинчи қисмида ҳам таъкидлаб ўтилган бўлиб, қонунга мувофиқ корпоратив низолар бўйича ишлар жумласига бошқа низолар ҳам киритилиши мумкин.

Юртимизда турли шаклдаги корпорациялар сони ортиб боргани сари улар фаолиятидан келиб чиқувчи корпоратив низолар кўпаймоқда ва мураккаб тус олмақда. Шу сабабли бундай низоларни қонуний ҳал этиш иқтисодий судлар олдидаги долзарб масалалардан бирига айланиб бормоқда.

Жумладан, иқтисодий судлар томонидан биринчи инстанцияда кўрилган корпоратив низолар бўйича ишлар 2020 йил давомида биринчи инстанцияда кўрилган жами ишларнинг **0,4 фоизини (104 327 та ишдан 415 таси)** ташкил этган бўлса, 2021 йилда ушбу кўрсаткич **0,3 фоизни (175 443 та ишдан 492 таси)** ҳамда 2022 йилда **0,2 фоизни (277 862 та ишдан 554 таси)** ташкил этган.

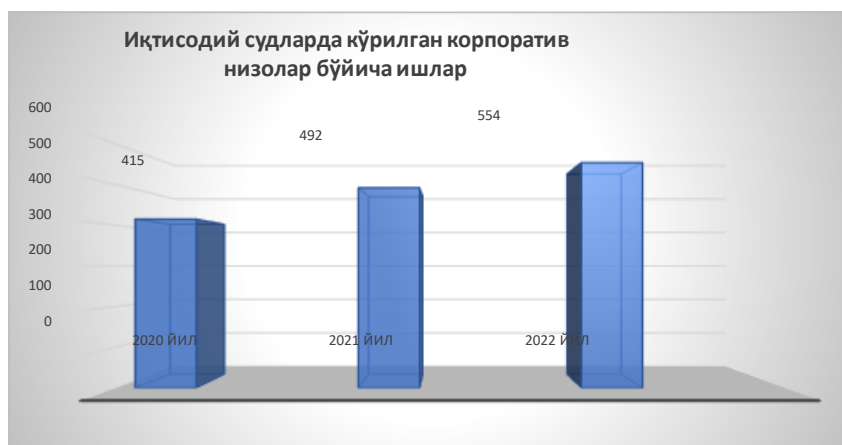

Корпоратив низоларни судларда кўриш ва ҳал қилишда Ўзбекистон Республикаси Фуқаролик кодекси, “Акциядорлик жамиятлари ва акциядорларнинг ҳуқуқларини ҳимоя қилиш тўғрисида”ги, “Масъулияти чекланган ҳамда кўшимча масъулиятли жамиятлар тўғрисида”ги, “Хўжалик

ширкатлари тўғрисида”ги, “Қимматли қоғозлар бозори тўғрисида”ги Қонунлар ва бошқа қонунчиликни ташкил этувчи моддий ҳуқуқ нормалари қўлланилади.

Шу ўринда ҳақли савол туғилади, мазкур қонун ҳужжатларини амалиётда қўллашда муаммоли ҳолатлар мавжудми ёки уларни қўллаш ҳар доим ҳам осонликча амалга ошадими.

Албатта ҳар қандай соҳада ва ҳар қонунчиликни қўллашда бўлгани каби бу соҳада ҳам юқоридаги қонун ҳужжатларини қўллаш билан боғлиқ муаммоли ҳолатлар талайгина.

Буни аввало мазкур қонун ҳужжатлари нормаларини амалиётда нотўғри қўллаш билан, ёки ҳозирги замон талабидан келиб чиқиб улардаги айрим нормаларни такомиллаштиришга эҳтиёж сезилаётганлиги билан, ёхуд уларнинг айримлари “ишламайдиган”, амалдаги низоли вазиятларни ҳал қилишда кучи бўлмаган нормалар эканлиги билан изоҳлаш мумкин.

Қуйида бу каби қонун ҳужжатлари нормаларидан баъзиларини кўриб чиқамиз.

Жумладан, “Масъулияти чекланган ҳамда қўшимча масъулиятли жамиятлар тўғрисида”ги Қонун 22-моддасининг бешинчи қисмига кўра, жамиятдан чиқарилган ёки ундан чиқиб кетган жамият иштирокчисининг улуши жамиятга ўтади. Бунда жамият жамиятдан чиқарилган ёки чиқиб кетган иштирокчига улушининг чиқарилиш ёки чиқиб кетиш санасидан олдинги охириги ҳисобот даври учун жамиятнинг бухгалтерия ҳисоботлари маълумотлари бўйича аниқланадиган ҳақиқий қийматини тўлаши ёки жамиятдан чиқарилган ёки чиқиб кетган иштирокчисининг розилиги билан унга худди шундай қийматдаги мол-мулкни асли ҳолида бериши шарт.

Шундан келиб чиқиб, Ўзбекистон Республикаси Олий хўжалик суди Пленумининг 2014 йил 20 июндаги “Иқтисодий судлар томонидан корпоратив низоларни ҳал этишнинг айрим масалалари тўғрисида”ги 262-сонли қарори 22.3-бандида жамиятдан чиқарилган ёки чиқиб кетган иштирокчининг улуши чиқарилиш ёки чиқиб кетиш санасидан олдинги охириги ҳисобот даври учун жамиятнинг бухгалтерия ҳисоботлари маълумотлари бўйича аниқланишини инобатга олиб, ишдаги ҳужжатлардан улуш қийматини аниқлаш имконияти бўлмаганда ёки ушбу масала юзасидан низо вужудга келганда тарафларнинг илтимосига асосан улуш қиймати экспертиза тайинлаш йўли билан аниқланиши кераклиги, “Масъулияти чекланган ҳамда қўшимча масъулиятли жамиятлар тўғрисида”ги Ўзбекистон Республикаси Қонунининг мазмунига кўра улуш қиймати экспертизани тайинлаш йўли билан аниқланганда, эксперт олдида иштирокчи улушининг бозор баҳосидаги қиймати эмас, балки улушнинг

жамият бухгалтерия ҳисоботларидаги маълумотлар бўйича қийматини аниқлаш тўғрисида савол қўйилиши лозимлиги, чунки қонун ҳужжатларида иштирокчининг улуши бозор баҳосида тўланиши назарда тутилмаганлиги, бундан чет эллик инвестор бўлган иштирокчи мустасно эканлиги судлар томонидан алоҳида эътиборга олинishi лозимлиги тавсия этилган.

Мазкур Пленум қарорининг 22.4-бандида эса “Инвестициялар ва инвестиция фаолияти тўғрисида”ги Ўзбекистон Республикаси Қонуни 56-моддасининг тўртинчи қисмига мувофиқ чет эллик инвестор чет эл инвестициялари иштирокидаги корхонадан чиқиб кетган ёки бу корхона тугатилган тақдирда, корхона мол-мулкидаги ўз улуши пул ёки бозор баҳосига мувофиқ равишда товар шаклида қайтарилиши ҳуқуқини олиши, чет эллик инвестор улуши қийматининг бозор баҳосини ишдаги ҳужжатлардан аниқлаш имконияти бўлмаганда ёки ушбу масала юзасидан низо вужудга келганда тарафларнинг илтимосномасига асосан улуш қийматининг бозор баҳоси экспертиза тайинлаш йўли билан аниқланиши кераклиги назарда тутилган.

Бундан келиб чиқадики, масъулияти чекланган ва (ёки) қўшимча масъулиятли жамият иштирокчиси Ўзбекистон Республикаси резиденти бўлганда унга жамиятдаги улушининг бозор баҳосидаги қиймати эмас, балки улушнинг жамият бухгалтерия ҳисоботларидаги маълумотлар бўйича қиймати тўланса, аксинча жамият иштирокчиси бўлган чет эллик инвестор ушбу масъулияти чекланган жамияти шаклидаги чет эл инвестициялари иштирокидаги корхонадан чиқиб кетган ёки бу корхона тугатилган тақдирда, корхона мол-мулкидаги ўз улушини пул ёки бозор баҳосига мувофиқ равишда товар шаклида қайтариб олиш ҳуқуқига эга.

Бу ҳолатда айтиб бериш мумкин бўлган икки шахсга, яъни Ўзбекистон Республикаси резиденти бўлган жисмоний ва юридик шахсга ҳамда норезидент инвесторга бир хил шартлар асосида жамиятдан чиқиб кетишида ёки уларнинг чиқарилиш вақтида икки хил имкониятлар берилиши, қолаверса резидент ҳисобланган иштирокчига тегишли мулкнинг жамият бухгалтерия ҳисоботларидаги қиймати унинг амалдаги (бозор) баҳосига ҳар доим ҳам мутаносиб бўлмаслиги (масалан, охириги ҳисобот давридаги қиймат билан таъсисчилар сафидан чиқиш пайтидаги қиймат орасида кескин тафовутлар бўлиши мумкинлигини) уларнинг ҳақли эътирозига сабаб бўлишини ва бу орқали уларнинг ҳуқуқ ва манфаатларига зарар етиши мумкинлигини инобатга олиш керак.

Шунга қўра, қонунчиликка резидент ҳисобланган жамият иштирокчиси таъсисчилар сафидан чиқарилганда, бу ҳақда қарор чиқарилган пайтдаги унинг

улуши бўлган мулкнинг бозор баҳосини тўлашни назарда тутувчи ўзгартириш киритилса мақсадга мувофиқ бўлар эди.

Қуйида яна бир ҳолатда масъулияти чекланган жамияти иштирокчилари ўртасида тақсимланган жамиятнинг соф фойдасини тўлаш муддати кечиктирилганлиги учун “Акциядорлик жамиятлари ва акциядорларнинг ҳуқуқларини ҳимоя қилиш тўғрисида”ги Қонуннинг ўхшаш муносабатларни тартибга солувчи нормасини қўллаш билан боғлиқ суд амалиётини судда кўрилган иқтисодий иш мисолида кўриб чиқамиз.

Жумладан, АТБ “Агробанк” (бундан буён матнда Банк деб юритилади) “Дўстобод тажриба механика” МЧЖ (бундан буён матнда МЧЖ деб юритилади) иштирокчиларидан бири бўлиб, банкнинг МЧЖ устав фондидаги улуши 19 фоизни ташкил қилган.

МЧЖ иштирокчиларининг 2012-2016 йилларда бўлиб ўтган умумий йиғилишларида жамиятнинг 2011-2015 йиллардаги молиявий натижалари якуни кўриб чиқилиб, жамият томонидан олинган фойда иштирокчилар ўртасида тақсимланган.

Мазкур умумий йиғилиш қарорларига кўра банкка МЧЖ устав фондига қўшган улушига мувофиқ ҳолда 7 300 000 сўм фойда тақсимланган. Аммо мазкур фойда суммаси МЧЖ томонидан банкка тўлаб берилмаган. Натижада банк МЧЖга нисбатан судга мурожаат қилиб, МЧЖдан унинг 2011-2015 йиллардаги молиявий натижалари якуни бўйича банкка ҳисобланган 7 300 000 сўм дивиденд тўловини ва тўлов кечиктирилган кунлар учун 657 000 сўм пеня ундиришни сўраган.

Биринчи инстанция суди даъвони тўлиқ қаноатлантириб, МЧЖдан банк фойдасига 7 300 000 сўм дивиденд тўлови ва 657 000 сўм пеня ундирган. (11-1705/5576-сонли иш, судья А. Ибрагимова)

Суд бундай хулосага келишда “Акциядорлик жамиятлари ва акциядорларнинг ҳуқуқларини ҳимоя қилиш тўғрисида”ги Қонун 51-моддасининг учинчи қисми, 52-моддаси ва 53-моддасининг биринчи қисмларига асосланган.

Ушбу Қонуннинг 52-моддасига асосан акциядорларга дивидендларни тўлаш тўғрисида қарор қабул қилинган акциядорларнинг умумий йиғилишини ўтказиш учун шакллантирилган жамият акциядорларининг реестрида қайд этилган шахслар акциялар бўйича дивиденд олиш ҳуқуқига эга.

Қонун 51-моддасининг учинчи қисмига кўра, дивидендларни тўлаш муддати ва тартиби жамиятнинг уставида ёки акциядорларнинг умумий йиғилиши қарорида белгиланади. Дивидендларни тўлаш муддати шундай қарор

қабул қилинган кундан эътиборан олтмиш кундан кеч бўлмаслиги лозим.

Мазкур Қонун 53-моддасининг биринчи қисмига мувофиқ дивидендлар акциядорларнинг умумий йиғилиши томонидан белгиланган муддатларда жамиятнинг айби билан тўланмаган (олинмаган) тақдирда тўланмаган (олинмаган) дивидендлар бўйича Ўзбекистон Республикаси Марказий банки томонидан белгиланган қайта молиялаштириш ставкаларидан келиб чиққан ҳолда пеня ҳисобланади.

Аммо корпоратив низоларни кўриш билан боғлиқ суд амалиёти юзасидан ўтказилган умумлаштиришларда суднинг мазкур ҳал қилув қарорига баҳо беришда жавобгарнинг ҳуқуқий шакли акциядорлик жамияти эмас, балки масъулияти чекланган жамият бўлганлиги учун суд “Акциядорлик жамиятлари ва акциядорларнинг ҳуқуқларини ҳимоя қилиш тўғрисида”ги Қонуннинг нормаларини эмас, балки “Масъулияти чекланган ҳамда кўшимча масъулиятли жамиятлар тўғрисида”ги Қонуннинг тегишли нормаларини қўллаши лозимлиги, шундан келиб чиқиб суд даъво талабининг пеня ундириш қисмини эса рад этиши лозимлиги тўғрисида тўхтамга келинган бўлиб, фикримизча бу ёндашув анчайин баҳсли ҳисобланади ва ҳозирги кунга келиб ўз актуаллигини йўқотган дейилса тўғри бўлади.

Чунки, Ўзбекистон Республикасининг 2019 йил 20 мартдаги ЎРҚ-531-сонли Қонуни билан “Масъулияти чекланган ҳамда кўшимча масъулиятли жамиятлар тўғрисида”ги Қонуннинг 25-моддасига иккинчи қисмига киритилган ўзгартиришга кўра фойданинг иштирокчилар ўртасида тақсимланадиган қисми “дивиденд” деб аталган.

Шунингдек, ушбу моддага киритилган янги учинчи қисмда дивидендларни тўлаш муддати ва тартиби жамиятнинг уставида ёки иштирокчиларнинг умумий йиғилиши қарорида белгиланиши, бунда дивидендларни тўлаш муддати жамият иштирокчилари ўртасида фойдани тақсимлаш тўғрисида қарор қабул қилинган кундан эътиборан олтмиш кундан ошмаслиги кераклиги белгиланган бўлиб, бу норма “Акциядорлик жамиятлари ва акциядорларнинг ҳуқуқларини ҳимоя қилиш тўғрисида”ги Қонун 51-моддасининг учинчи қисми нормаси билан мазмунан бир хил.

Шунингдек, “Акциядорлик жамиятлари ва акциядорларнинг ҳуқуқларини ҳимоя қилиш тўғрисида”ги Қонун 53-моддасида дивидендлар тўлашнинг мазкур тартиби бузилган тақдирда жамиятга нисбатан унинг ушбу мажбуриятлари бажарилишини таъминлаш усули сифатида неустойка ҳисобланиши назарда тутилган.

Хусусан, 53-моддага кўра, дивидендлар акциядорларнинг умумий

Йиғилиши томонидан белгиланган муддатларда жамиятнинг айби билан тўланмаган (олинмаган) тақдирда тўланмаган (олинмаган) дивидендлар бўйича Ўзбекистон Республикаси Марказий банки томонидан белгиланган қайта молиялаштириш ставкаларидан келиб чиққан ҳолда пеня ҳисобланиши, тўланмаган (олинмаган) дивидендлар бўйича ҳисобланадиган пенялар миқдори тўланмаган (олинмаган) дивидендлар миқдорининг 50 фоизидан ортиқ бўлмаслиги кераклиги белгиланган.

Бироқ, “Масъулияти чекланган ҳамда қўшимча масъулиятли жамиятлар тўғрисида”ги Қонунда дивидендларни тўлашни кечиктирганлик учун масъулияти чекланган ва қўшимча масъулиятли жамиятларга нисбатан бирор бир шаклдаги жавобгарлик, шу жумладан пеня тўлаш назарда тутилмаган.

Бу ҳолатда пеня неустойка тури сифатида мажбуриятлар бажарилишини таъминлаш усуллари билан бири эканлигини ҳисобга олганда, Қонунда бу ҳақдаги норманинг йўқлиги масъулияти чекланган ҳамда қўшимча масъулиятли жамиятлар иштирокчилари ҳуқуқ ва манфаатлари таъминланишига тўсқинлик қилади ва ушбу жамиятлар иштирокчилари томонидан дивидендлар тўланмаганлиги ёки уларни тўлаш кечиктирилганлиги учун пеня ундириш тўғрисидаги мурожаатларининг судлар томонидан кўриб чиқилишида турли тушунмовчиликларни келтириб чиқаради.

Шунга кўра, судлар томонидан бу турдаги даъволарни ҳал этишда фуқаролик қонунчилигининг ўхшаш муносабатларни тартибга солувчи нормаларини (қонун ўхшашлиги), хусусан Фуқаролик кодекси ёки “Акциядорлик жамиятлари ва акциядорларнинг ҳуқуқларини ҳимоя қилиш тўғрисида”ги Қонунларининг тегишли нормаларини қўллаш мақсадга мувофиқ.

Бу хусусда Олий ҳўжалик суди Пленумининг 2014 йил 20 июндаги “Иқтисодий судлар томонидан корпоратив низоларни ҳал этишнинг айрим масалалари тўғрисида”ги 262-сонли қарорида ҳам судлар учун тавсиялар берилса мақсадга мувофиқ бўлар эди.

Шунинг билан бирга, келгусида бу турдаги мурожаатларни ҳал қилишда айрим тушунмовчиликлар келиб чиқишининг ва судларда турлича амалиёт шаклланишининг олдини олиш мақсадида “Масъулияти чекланган ҳамда қўшимча масъулиятли жамиятлар тўғрисида”ги Қонунга ҳам дивидендларни тўлашни кечиктирганлик учун пеня ҳисоблашни назарда тутувчи нормалар киритилиши керак деб ҳисоблаймиз.

Бундан ташқари, “Акциядорлик жамиятлари ва акциядорларнинг ҳуқуқларини ҳимоя қилиш тўғрисида”ги Қонун нормаларини қўллаш билан боғлиқ бошқа бир ҳолатга назар ташлаймиз.

Жумладан, М.Иргашева “AS TURON 23” АЖнинг номинал қиймати 500 сўмга тенг бўлган жами 33 та акцияларини харид қилган ва жамият акциядорлари реестрида қайд этилган. Аммо, у 1998-2002 йиллар давомида акциялари учун дивиденд олмаган.

Шу сабабли, Қимматли қоғозлар бозорини мувофиқлаштириш ва ривожлантириш маркази Навоий вилоят худудий бошқармаси М.Иргашева манфаатида судга мурожаат қилиб, унинг мавжуд акциялари бўйича 1998-2002 йилларда ҳисобланган 27 359 сўм дивидендни ундиришни сўраган.

Биринчи инстанция судининг 2017 йил 24 январдаги ҳал қилув қарори билан даъво қисман қаноатлантирилиб, “ASKOMTRANS” МЧЖдан акциядор М. Иргашева фойдасига 1 612 сўм дивиденд ундирилган. (21-1605/10481-сонли иш, судья У. Эшқобилов)

Бу ҳолатда ҳам судларда корпоратив низоларни кўриш билан боғлиқ ўтказилган умумлаштиришлар натижаси бўйича суднинг “ASKOMTRANS” МЧЖдан акциядор М.Иргашева фойдасига дивиденд ундириш ҳақидаги қарори амалдаги қонун ҳужжатлари талабларига риоя этилмаган ҳолда нотўғри қабул қилинган, деган хулосага келинган.

Чунки, “Акциядорлик жамиятлари ва акциядорларнинг ҳуқуқларини ҳимоя қилиш тўғрисида”ги Қонун 51-моддасининг олтинчи қисмида эгаси ёки эгасининг қонуний ҳуқуқий вориси ёхуд меросхўри томонидан уч йил ичида талаб қилиб олинмаган дивиденд акциядорларнинг умумий йиғилиши қарорига кўра жамият ихтиёрида қолиши белгиланган бўлиб, юқоридаги ишда даъво аризаси 2016 йил 22 декабрда берилганлиги, ундириш сўралган дивидендлар эса 1998-2002 йиллар якуни бўйича ҳисобланганлиги, шу боис суд даъво талабини дивидендларни талаб қилиш муддати ўтиб кетганлигига асосланиб тўлиқ рад этиши лозимлиги таъкидланган. Яъни ушбу ҳолатда дивидендни талаб қилиш муддати қатъий равишда уч йил ўтганидан сўнг тугаши назарда тутилмоқда.

Қонундаги мазкур нормани қўллаш юзасидан Олий ҳўжалик суди Пленумининг 2014 йил 20 июндаги “Иқтисодий судлар томонидан корпоратив низоларни ҳал этишнинг айрим масалалари тўғрисида”ги 262-сонли қарорида тавсиялар берилмаган. Шу сабабли судлар томонидан уни қўллашда турлича амалиёт мавжуд.

Мазкур ҳолатда Ўзбекистон Республикаси Фуқаролик кодекси 159-моддасига мувофиқ муддатни узрли сабабларга кўра ўтказиб юбориш ҳолатлари бўлиши мумкинлиги фактори инobatга олинмаган назаримизда.

Чунки, Кодекснинг ушбу моддасига кўра, башарти, суд даъво

муддатининг ўтказиб юборилганлиги сабабини узрли деб топса, бузилган ҳуқуқ ҳимоя қилиниши керак. Даъво муддатини ўтказиб юбориш сабаблари даъво муддатининг охири олти ойида, бу муддат олти ойга тенг ёки олти ойдан кам бўлса, даъво муддатида юз берган бўлса, улар узрли деб ҳисобланиши мумкин.

Тўғри юқорида мисол келтирилган иқтисодий ишда дивидендлар ҳисобланган йиллар ва судга даъво ариза киритиш орасидаги муддат узрли деб топишни истисно этади. Аммо узрли деб топилиши керак бўлган ҳолат уч йиллик муддатнинг охири олти ойида юзага келган бўлганида дивидендни талаб қилишнинг ўтказиб юборилган муддатини узрли деб топиш адолатли бўлар эди. Чунки, охири оқибатда иш шахсининг ўзига тегишли мулкка ёки унга ворислик ва ёхуд мерос ҳуқуқи асосида ўтиши керак бўлган мулкларга бўлган ҳуқуқини белгилаш хусусида кўрилмақда.

Ўзбекистон Республикаси Конституциясининг 65-моддасига кўра, Ўзбекистон Республикасида барча мулк шаклларининг тенг ҳуқуқлилиги ва ҳуқуқий жиҳатдан ҳимоя қилиниши таъминланиши, хусусий мулк дахлсиз эканлиги, 66-моддасида эса мулкдор ўзига тегишли бўлган мол-мулкка ўз хоҳишича эгаллик қилиши, ундан фойдаланиши ва уни тасарруф этиши белгиланган.

Шунингдек, Ўзбекистон Республикаси Фуқаролик кодексининг 164-моддасида **мулк ҳуқуқи муддатсиз** эканлиги белгилаб қўйилган.

Шунга кўра, ушбу ҳолатда дивидендларни талаб қилишнинг уч йиллик муддатини ўтказиб юборганлик муддатини Кодекснинг 159-моддасида белгиланган тартибда узрли деб топиш ва ушбу муддатни тиклаш бўйича Олий суд Пленумининг тегишли қарорларига тушунтиришлар киритилса ва бу орқали ваколатли судларга тавсиялар берилса ягона суд амалиётига эришилган бўлар эди.

Хулоса қилиб айтганда барча ҳуқуқ соҳаларида бўлгани каби, корпоратив низоларни кўриб чиқишда ҳам судлар томонидан моддий ҳуқуқ нормаларини қўллаш билан боғлиқ кўплаб муаммоли ҳолатлар, қонунчиликдаги ноаниқликлар мавжуд ва ҳозирги кунда иқтисодиётнинг жадал тарзда ривожланиб бориши ва корпоратив муносабатларга киришишда янгича қарашларнинг вужудга келаётганлиги ушбу соҳани тартибга солувчи миллий қонунчилигимизни босқичма-босқич такомиллаштириб боришни тақозо этади.

АДАБИЁТЛАР (REFERENCES)

1. Ўзбекистон Республикаси Конституцияси. <https://lex.uz/docs/6445145>
2. Ўзбекистон Республикаси Фуқаролик кодекси. <https://lex.uz/docs/111189>.

3. Раҳмонкулов Ҳ.Р., Гулямов С.С. Корпоратив ҳуқуқ. ТДЮИ. Тошкент, 2007.
4. Саидов М.Н. Корпоратив низолар: тушунчаси, турлари ва уларни судда кўришнинг ўзига хос жиҳатлари. Тошкент, 2019.
5. Ўзбекистон Республикаси Олий ва ўрта махсус таълим вазирлиги Тошкент давлат иқтисодиёт университети. Корпоратив бошқарув. Тошкент, 2012.
6. Северин Д.Н. Рассмотрение судами споров, вытекающих из условий учредительства хозяйственных обществ (корпоративных споров). Автореферат диссертации на соискание ученой степени кандидата юридических наук. Минск, 2014. <http://dep.nlb.by/jsru/handle/nlb/45667>.
7. Шиткина И.С. Корпоративное право. Учебный курс. М.2015. – С. 10.
8. Дорожинская Е.А. Корпоративное право: курс лекций. Е.А. Дорожинская: Изд-во Сиб АГС, 2016. – 264 с. (Dorojinskaya E.A. Corporate law: lecture course. E.A.Dorojinskaya: Izd-vo SibAGS, 2016. p. 264)

MEDIATSIYA – HUQUQIY NIZOLARNI HAL QILISHNING O‘ZIGA XOS SHAKLI SIFATIDA: NAZARIY VA AMALIY MASALALAR

Rahmatullayev Islombek Toxir o‘g‘li

Termiz davlat universiteti Yuridik fakulteti o‘qituvchisi.

ANNOTATSIYA

Mediatsiya huquqiy nizolarni hal etishning keng e‘tirof etilgan shakli bo‘lib, so‘nggi yillarda katta e‘tiborga sazovor bo‘ldi. Ushbu maqola huquqiy nizolarni hal etishning o‘ziga xos shakli sifatida mediatsiyaning nazariy va amaliy jihatlarini o‘rganishga qaratilgan. Mediatsiyaga oid nazariy masalalar, shu jumladan uning asosiy tamoyillari va nazariy asoslari uning asoslarini har tomonlama tushunish uchun ko‘rib chiqiladi. Bundan tashqari, mediatorlarning roli, mediatsiya jarayoni, uning afzalliklari va cheklovlari kabi amaliy mulohazalar muhokama qilinadi. Ushbu maqola mediatsiya bo‘yicha mavjud adabiyotlar to‘plamiga uning nazariy asoslari va amaliy ahamiyatini chuqur tahlil qilish orqali hissa qo‘shishga intiladi. Asosiy masalalar ta‘kidlanib, nizolarni hal qilishning ushbu shakli bo‘yicha tushunchalarni taqdim etish orqali ushbu sohadagi kelajakdagi tadqiqotlar haqida ma‘lumot berishga qaratilgan.

Kalit so‘zlar: *mediatsiya, huquqiy nizolarni hal qilish, nizolarni hal qilishning muqobil usullari, nazariy va amaliy mulohazalar.*

MEDIATION AS A SPECIFIC FORM OF LEGAL DISPUTE RESOLUTION: THEORETICAL AND PRACTICAL ISSUES

Rahmatullaev Islombek Tokhir ugli

Teacher of the Law Faculty of Termiz State University.

ABSTRACT

Mediation is a widely recognized form of legal dispute resolution, which has received great attention in recent years. This article aims to study the theoretical and practical aspects of mediation as a unique form of legal dispute resolution. Theoretical issues related to mediation, including its basic principles and theoretical foundations, are examined for a comprehensive understanding of its foundations. In addition, practical considerations such as the role of mediators, the mediation process, its advantages and limitations are discussed. This article seeks to contribute to the existing body of literature on mediation through an in-depth analysis of its theoretical foundations and practical significance. It aims to inform future research in this area by highlighting key issues and providing insights into this form of conflict resolution.

Keywords: *mediation, legal dispute resolution, alternative dispute resolution methods, theoretical and practical considerations.*

МЕДИАЦИЯ КАК СПЕЦИФИЧЕСКАЯ ФОРМА РАЗРЕШЕНИЯ ПРАВОВЫХ СПОРОВ: ТЕОРЕТИЧЕСКИЕ И ПРАКТИЧЕСКИЕ ВОПРОСЫ

Рахматуллаев Исломбек Тохир ўғли,

Преподаватель юридического факультета Термезского государственного университета.

АННОТАЦИЯ

Медиация является широко признанной формой разрешения правовых споров, которой в последние годы уделяется большое внимание. Данная статья направлена на изучение теоретических и практических аспектов медиации как уникальной формы разрешения правовых споров. Теоретические вопросы, связанные с медиацией, включая ее основные принципы и теоретические основы, рассматриваются для всестороннего понимания ее основ. Кроме того, обсуждаются практические соображения, такие как роль посредников, процесс посредничества, его преимущества и ограничения. Эта статья призвана внести свой вклад в существующую литературу по медиации посредством глубокого анализа ее теоретических основ и практической значимости. Он направлен на информирование будущих исследований в этой области путем выделения ключевых вопросов и предоставления информации об этой форме разрешения конфликтов.

Ключевые слова: *медиация, разрешение правовых споров, альтернативные методы разрешения споров, теоретические и практические соображения.*

KIRISH

Huquqiy nizolarni hal etishning o'ziga xos shakli sifatida mediatsiya so'nggi yillarda nizolarni samarali va tejamkor hal etish imkoniyatlari tufayli sezilarli o'rin egalladi. Ushbu maqola mediatsiyaning nazariy va amaliy jihatlarini o'rganish, uning asosiy tamoyillari, asoslari va usullarini o'rganishga qaratilgan. Mediatsiya asoslarini nizolarni hal qilishning kengroq landshaftidagi o'ziga xos yondashuv sifatida ko'rib chiqsak, biz uning samarali muzokaralarni osonlashtirish va o'zaro maqbul qarorlarni qabul qilishda o'ziga xos "qiymat" taklifini yaxshiroq tushunishimiz mumkin. Bundan tashqari, ushbu maqola mediatsiyaning turli huquqiy kontekstlarda amaliy qo'llanilishini o'rganib chiqadi va uning nizolarda ishtirok etayotgan shaxslar va tashkilotlar uchun afzalliklarini ta'kidlaydi. Haqiqiy hayotiy misollarni tahlil qilish va

huquqshunoslarning fikr-mulohazalarini olish orqali biz nizolarni muvaffaqiyatli hal etishda mediatorlar oldida turgan asosiy muammolar va imkoniyatlarni aniqlaymiz. Ushbu maqola huquq sohasidagi rivojlanayotgan bir jarayon sifatida mediatsiyaning dinamik tabiatini yoritishga, siyosatchilar, huquqshunoslar va nizolarni hal qilishning muqobil usullarini izlayotgan shaxslar uchun qimmatli istiqbollarni taklif qilishga intiladi. Shuningdek, mamlakatimizda nizolarni hal etishning ushbu turiga berilayotgan e'tibor hamda uning istiqbollari ham tahlil qilib o'tiladi.

METODOLOGIYA

Huquqiy kontekstda mediatsiya bo'yicha mavjud adabiyotlarni tizimli ko'rib chiqish amalga oshirildi. Bundan tashqari mediatsiyaga bo'lgan e'tibor, nafaqat O'zbekistonda balki xorijiyda ham, qanchalik bo'layotganligini o'rganish uchun turli xil kitoblar va qonun hujjatlaridan foydlandi. Tegishli akademik jurnallar, kitoblar, hisobotlar va onlayn manbalar mediatsiya bilan bog'liq asosiy nazariy tushunchalar, tarixiy o'zgarishlar va amaliy masalalarni aniqlash uchun har tomonlama o'rganiladi.

NATIJA

Ushbu tadqiqotda biz huquqiy nizolarni hal etishning o'ziga xos shakli sifatida mediatsiyani har tomonlama tahlil qilib, uning nazariy asoslariga ham, amaliy qo'llanilishiga ham e'tibor qaratdik. Tadqiqot nizolarni hal etishda mediatsiyaning samaradorligi, uning muvaffaqiyatiga ta'sir etuvchi omillar va uni amalga oshirishda duch keladigan muammolarni yoritishga qaratilgan. Ushbu maqsadlarga erishish uchun turli xil adabiyot manbalari, amaliy tadqiqotlar va ekspert suhbatlaridan foydalanilgan. Bizning tadqiqotimiz mediatsiya huquqiy nizolarni hal qilishning o'ziga xos shakli sifatida katta istiqbolga ega ekanligini ko'rsatdi. Mediatsiyaning nazariy asoslari malakali mediatorlarning amaliy tajribasi bilan birgalikda konstruktiv mulohazalar va barqaror qarorlar qabul qilish uchun qulay muhit yaratadi. Biroq, kuch nomutanosibli va axloqiy mulohazalar kabi muammolar mediatsiya amaliyotida doimiy takomillashtirish va hushyorlik zarurligini ta'kidlaydi.

MUHOKAMA

Mediatsiya dunyoning ko'lab mamlakatlarida keng qo'llanilgan bo'lsa-da, O'zbekistonda uning mashhurligi ayniqsa diqqatga sazovordir. Nizolarni hal etishning ushbu muqobil usulining potentsial afzalliklarini e'tirof etgan holda, O'zbekiston undan o'z qonunchiligi doirasida foydalanishni rag'batlantirish bo'yicha muhim qadamlar qo'ydi. Yurtimizda ushbu sohani tartibga soluvchi asosiy qonunimiz mavjud.⁸⁵ Ushbu qonunning amal qilishi:

⁸⁵ <https://lex.uz/docs/-3805227>.

- fuqarolik huquqiy munosabatlardan, shu jumladan tadbirkorlik faoliyatini amalga oshirish munosabati bilan kelib chiqadigan nizolarga;
- yakka mehnat nizolariga;
- oilaviy huquqiy munosabatlardan kelib chiqadigan nizolarga mediatsiyani qo'llash bilan bog'liq munosabatlarga nisbatan, agar qonunda boshqacha qoida nazarda tutilmagan bo'lsa, tatbiq etiladi.

Ta'kidlash lozimki, ushbu qonunning amal qilishi mediatsiyada ishtirok etmayotgan uchinchi shaxslarning huquqlari va qonuniy manfaatlariga, jamoat manfaatlariga daxl qiladigan yoki daxl qilishi mumkin bo'lgan nizolarga nisbatan tatbiq etilmaydi. Qonunda mediatsiya, mediator, mediativ kelishuv, mediatsiya tartib-taomilini amalga oshirish to'g'risidagi kelishuv, mediatsiyani qo'llash to'g'risidagi kelishuv kabi asosiy tushunchalar ochib berilgan. Qonunga muvofiq mediatsiya maxfiylik, ixtiyoriylik, taraflarning hamkorligi va teng huquqliligi, mediatorning mustaqilligi va xolisligi prinsiplari asosida amalga oshirilishi nazarda tutilgan. Unda belgilanishicha jismoniy shaxslar ham, yuridik shaxslar ham mediatsiya taraflari bo'lishi mumkin. Taraflar mediatsiyada shaxsan yoki o'z vakili orqali qonun hujjatlariga muvofiq ishtirok etadi.

Ta'kidlab o'tish lozimki, qonunchilikka yangi kiritilayotgan mediatsiya instituti bugun AQSh, Germaniya, Buyuk Britaniya, Avstriya, Yaponiya, Xitoy, Gonkong, Koreya, Hindiston kabi jahonning ko'pchilik mamlakatlarida tashkil etilgan va muvaffaqiyatli faoliyat olib bormoqda. Xususan, AQShda bugungi kunda mazkur davlatning turli shtatlarida avval mavjud bo'lgan va vositachilik faoliyatini tartibga solgan 2 500 dan ziyod qonunni birlashtirgan mediatsiya to'g'risida Yagona qonun amal qilmoqda.⁸⁶ AQSh tajribasi shunisi bilan qiziqki, mazkur davlatning huquq tizimi ko'pchilik nizolarni taraflar sudgacha ixtiyoriy ravishda hal etishini ta'minlashga qaratilgan. Bundan tashqari, sud tartib-taomillari boshlangan bo'lsa ham sudya jarayonni to'xtatishi va tomonlarga nizoni mediator yordamida hal etishni tavsiya qilishi mumkin. Bu mamlakatda iqtisodiyot, siyosat, biznes sohasidagi hech bir jiddiy muzokara jarayoni mediatorlarsiz o'tmaydi. AQShda munozaralarni hal qilishning milliy instituti tashkil etilgan bo'lib, u mediatsiyaning yangi usullarini ishlab chiqish bilan shug'ullanadi. Mediatsiyaning xususiy va davlat xizmatlari faoliyat ko'rsatadi, mediatsiya muammolarini yoritib beradigan jurnallar ("Mediatsiya bo'yicha har chorakda nashr etiladigan jurnal") chop etiladi.

⁸⁶ <https://www.linklaters.com/en/insights/publications/commercial-mediation-a-global-review/global-guide-commercial-mediation/us>.

Buyuk Britaniyada betaraf vositachilar ishtirokida yarashtirish tartib-taomili juda ommabop.⁸⁷ Bu mamlakatda maxsus telefon xizmati ham mavjud bo'lib, unga mamlakatning istalgan hududidan qo'ng'iroq qilish, nizoni ta'riflash, shuningdek mediatorlikka o'ziga ma'qul nomzodlarni keltirish, talablarga mos keladigan mutaxassislar r'yxati bo'yicha takliflar olish mumkin. Bunda sud himoyasiga murojaat qilingan taqdirda, agar taraf sud nizosi doirasida sud tomonidan taklif etilgan mediatsiya tartib-taomilidan foydalanishdan voz kechgan bo'lsa, uning zimmasiga nizoni ko'rib chiqish natijalaridan qat'i nazar barcha sud xarajatlari yuklanadi.

Germaniyada mediatsiya instituti odil sudlov tizimi bilan uyg'un holga keltirilgan.⁸⁸ Masalan, vositachi mediatorlar bevosita sudlarda ish olib boradi va potensial sudlashuvlar sonini ancha kamaytiradi. Bunda Germaniyada mediatsiya nafaqat oilaviy ishlar bo'yicha sudlarga, balki umumiy yurisdiksiya sudlariga, ma'muriy sudlarga va boshqa sudlarga integratsiya qilingan. Germaniyaning ko'pchilik huquq maktablarida doimiy mediatsiya kursi joriy etilgan: yuridik fakultetni bitirgan har kim mediatsiya kursidan o'tadi.

O'zbekistonda mediatsiya ommalashib borayotganining asosiy sabablaridan biri uning nizolashayotgan tomonlar o'rtasida uyg'un munosabatlarni o'rnatish qobiliyatidir. Ko'pincha qarama-qarshilik munosabatlari va tomonlar o'rtasidagi adovatni chuqurlashtirishga olib keladigan an'anaviy sud jarayonlaridan farqli o'laroq, mediatsiya nizolarni hal qilishda hamkorlik va qarama-qarshiliksiz yondashuvni taklif qiladi. Ochiq muloqot kanallarini yo'lga qo'yish va barcha manfaatdor tomonlarning faol ishtirokini rag'batlantirish orqali vositachilik bahsli tomonlar o'rtasidagi tushunish va hamdardlikni rag'batlantiradi. Qarama-qarshilikka emas, balki hamkorlikka e'tibor qaratish an'anaviy sud jarayonlari orqali mumkin bo'lmagan ijodiy echimlarni topishga imkon beradi. Bundan tashqari, mediatsiya taqdim etayotgan samaradorlik va maqsadga muvofiqlik o'z nizolarini o'z vaqtida hal etishga intilayotgan shaxslarga juda manzur keladi.⁸⁹ Butun dunyo bo'ylab sudlar sud jarayonlarini yillar davomida cho'zadigan, sud ishtirokchilarining katta umidsizliklari va moliyaviy tangliklariga sabab bo'ladigan orqada qolgan ishlarga ega. Mediatsiya tomonlarga qisqa vaqt ichida o'zaro kelishilgan yechimlarga erishish imkoniyatini beradi. Bu nafaqat qimmatli vaqtni tejaydi, balki uzoq davom etadigan sud jarayonlari bilan bog'liq xarajatlarni ham kamaytiradi. Samaradorlik va tejamkorlikka alohida e'tibor qaratilayotganini inobatga olsak, mediatsiya O'zbekistonning huquqiy landshaftida o'z o'rnini topgani ajabmas. O'zbekistonda mediatsiya ommabop

⁸⁷ <https://www.gov.uk/guidance/a-guide-to-civil-mediation>.

⁸⁸ https://e-justice.europa.eu/content_mediation_in_member_states-64-de-en.do?member=1.

⁸⁹ Hensler, D.R., 2002. Suppose it's not true: Challenging mediation ideology. J. Disp. Resol., p.81.

bo'lishiga hissa qo'shayotgan yana bir muhim omil – bu jamiyatlar o'rtasidagi munosabatlarni saqlash va totuvlikni saqlashga berilgan madaniy ahamiyatdir. O'zbekistondagi an'anaviy madaniy qadriyatlar qarama-qarshilik yo'lidan ko'ra do'stona qarorlar va konsensusga erishishga ustuvor ahamiyat beradi. Mediatsiya ushbu qadriyatlarga mos keladi, chunki u tomonlarga ochiq va konstruktiv muloqot o'tkazish, umumiy til topish va pirovardida nizolarni hal qilgandan keyin ham munosabatlarni saqlab qolish imkonini beradi. Ushbu madaniy muvofiqlik mediatsiya amaliyotini qabul qilish va O'zbekiston huquq tizimiga integratsiyalashuvida hal qiluvchi rol o'ynadi.

Vositachilikni tushunish: sud jarayoni va hamkorlik o'rtasidagi ko'prik

Mediatsiya nizolarni hal qilishning o'ziga xos va o'zgaruvchan yondashuvi bo'lib, sud muhokamasi va hamkorlikning chegaralari o'rtasida qulay tarzda o'tiradi. An'anaviy sud jarayoni ko'pincha nizolarni g'oliblar va mag'lublar bilan yuqori darajadagi janglarga aylantirsa-da, vositachilik muloqot va tushunish muhitini rivojlantirishga qaratilgan. Bu sud zalining qat'iy va shaxssiz qarorlarini qoldirib, tomonlarga o'zaro rozi bo'lgan echimlarni ishlab chiqish imkoniyatini beradi.

Mediatsiyaning zamirida betaraflik tamoyili yotadi – vositachi, malakali va xolis uchinchi shaxs, nizolashuvchilarni shaxsiy fikr va mulohazalarsiz jarayon davomida boshqaradi. Buning o'rniga ular ochiq muloqotni rag'batlantiradilar, umumiy manfaatlarni aniqlaydilar va ijodiy echimlarni o'rganadilar, tomonlarni o'zlarining noyob ehtiyojlari va manfaatlariga xizmat qiladigan natijaga yo'naltiradilar.

Mediatsiyaning nazariy asoslari: murakkablikni ochish

Mediatsiya turli fanlardan, jumladan, psixologiya, aloqa nazariyasi va huquqdan nazariy asoslarning boy ma'lumotlariga asoslanadi. Robert A. Baruch Bush⁹⁰ va Jozef P. Folger⁹¹ tomonidan ilgari surilgan transformativ yondashuv bahslashuvchilarga o'z nuqtai nazarlari va munosabatlarini muloqot orqali o'zgartirish imkoniyatini berishga urg'u beradi. Boshqa tomondan, muammoni hal qilish va muloqot qilish usullariga asoslangan fasilitativ model jarayon ustidan nazoratni saqlab qolishga intiladi, shu bilan birga tomonlar o'z yechimlarini hamkorlikda hal qilishga imkon beradi.

Mediatsiyaning roli: neytrallik va empatiyani muvozanatlash harakati

Mediatorning jarayonga yordam beruvchi, yo'l-yo'riq ko'rsatuvchi va "qo'riqchi" sifatidagi o'ziga xos o'rni mediatsiya samaradorligida markaziy o'rin tutadi. Neytral vositachilar sifatida mediatorlar bahslashayotgan tomonlarga o'z tashvishlari, intilishlari va umidsizliklarini ifoda etishlari uchun xavfsiz va qo'llab-quvvatlovchi maydonni ta'minlaydi. Ularning tajribasi qarorlarni qabul qilishda emas,

⁹⁰ Bush, R.A.B., 2022. Beyond the Toolbox: Purpose-Driven Models of Mediation Practice. Forthcoming in, 24.

⁹¹ <https://www.ebay.com/itm/115797987339>.

balki tomonlarga tushuncha va istiqbolga ega bo'lishda yordam berishda, ularga har tomonlama va barqaror yechimlarni ishlab chiqishda yordam beradi.

Mojarodan hal qilishgacha: vositachilik jarayonini boshqarish

Mediatsiya jarayoni odatda avvaldan tuzilgan, ammo moslashuvchan yo'ldan boradi, vositachi konstruktiv suhbatlar dirijyori bo'lib xizmat qiladi. Kirish bosqichidan boshlab, vositachi asosiy qoidalarni belgilaydi va ishonch muhitini yaratadi. Axborot almashish bosqichida tomonlar o'z istiqbollarni taqdim etadilar, mediator esa teng axborot almashinuvini ta'minlaydi. Qidiruv va muzokaralar bosqichlari jarayonning markazini tashkil qiladi, bunda vositachi tomonlarni umumiy fikrni aniqlashga va potentsial yechimlarni o'rganishga undaydi.⁹² Shartnomalar paydo bo'ganda, vositachi o'zaro maqbul qarorni shakllantirishga yordam beradi va uni yozma kelishuvga rasmiylashtiradi, kelajakda hamkorlik va nizolarni oldini olish rejasini taqdim etadi.

XULOSA

Jamiyatlar va huquqiy tizimlar rivojlanib borar ekan, mediatsiya nizolarni hal qilishning afzal usuli sifatida o'sishda davom etmoqda. Mediatsiya va arbitrajni birlashtirgan onlayn vositachilik platformalari va gibril modellarining o'sishi ushbu yondashuvning potentsial qo'llanilishini yanada kengaytiradi. Mediatsiyaning kelajagi mediatsiyani kengroq qo'llash va uni qonunchilik bazasiga muammosiz integratsiya qilish uchun huquqshunoslar, mediatorlar va siyosatchilar o'rtasidagi hamkorlikni kengaytirishni nazarda tutadi. Ushbu fanlararo sa'y-harakatlar nizolar tinch yo'l bilan hal qilinadigan jamiyatni yaratish, tushunish va hamkorlik madaniyatini rivojlantirishga qaratilgan. Mediatsiya doimo o'zgarib borayotgan dunyoda umid chirog'i bo'lib, nizolarni hamdardlik, muloqot va hamkorlik orqali hal qilish uchun transformativ yondashuvni taklif qiladi. Betaraflik va empatiyani muvozanatlashtiradigan malakali vositachilar bilan birgalikda vositachilikni ta'minlovchi nazariy asoslar tomonlarga o'z taqdirilarini faol ravishda shakllantirish imkonini beradi. Muammolar va axloqiy mulohazalar saqlanib qolsa-da, nizolarni hal qilishni o'zgartirish uchun vositachilik salohiyati shubhasizdir. Ixtiyoriy ishtirokni qabul qilish, turli kontekstlarga moslashish va hamkorlikning kuchayishi kelajagini tasavvur qilish orqali vositachilik mojarolar sharoitida uyg'unlik yo'lini ochishda davom etmoqda. Biz oldinga siljigan sari, huquqiy nizolarni hal etishning ushbu o'ziga xos shakli uchun xabardorlik, tushunish va minnatdorchilikni kuchaytirish, shubhasiz, yanada uyg'un va adolatli jamiyatga yo'l ochadi.

⁹² Kressel, K. and Pruitt, D.G., 1985. Themes in the mediation of social conflict. *Journal of Social Issues*, 41(2), pp.179-198.

FOYDALANILGAN ADABIYOTLAR (REFERENCES)

1. <https://lex.uz/docs/-3805227>;
2. <https://www.linklaters.com/en/insights/publications/commercial-mediation-a-global-review/global-guide-commercial-mediation/us>;
3. <https://www.gov.uk/guidance/a-guide-to-civil-mediation>;
4. https://e-justice.europa.eu/content_mediation_in_member_states-64-de-en.do?member=1;
5. Bush, R.A.B., 2022. Beyond the Toolbox: Purpose-Driven Models of Mediation Practice. Forthcoming in, 24;
6. <https://www.ebay.com/itm/115797987339>;
7. Kressel, K. and Pruitt, D.G., 1985. Themes in the mediation of social conflict. *Journal of Social Issues*, 41(2), pp.179-198;
8. Hensler, D.R., 2002. Suppose it's not true: Challenging mediation ideology. *J. Disp. Resol.*, p.81.

КОМПЕТЕНЦИЯ КАК ВАЖНЕЙШИЙ ФАКТОР СИСТЕМНОЙ ОРГАНИЗАЦИИ ИСПОЛНИТЕЛЬНОЙ ВЛАСТИ В РЕСПУБЛИКЕ КАРАКАЛПАКСТАН

Саекеева Р.П.

Преподаватель кафедры Уголовно-правовых и гражданско-правовых дисциплин КГУ им.Бердаха

АННОТАЦИЯ

В данной статье анализируются и исследуются сущность, содержание и виды полномочий как системный фактор организации органов исполнительной власти Республики Каракалпакстан.

***Ключевые слова.** Органы исполнительной власти, министерства, государственные комитеты, полномочия, конституция, административные реформы.*

ABSTRACT

This article analyzes and explores the essence, content and types of powers as a systemic factor in the organization of executive authorities of the Republic of Karakalpakstan.

***Keywords.** Executive authorities, ministries, state committees, authorities, constitution, administrative reforms.*

АННОТАЦИЯ

Мазкур мақолада Қорақалпоғистон Республикаси ижро этувчи ҳокимияти органларини ташкил этишининг тизимли омили сифатида ваколатлари моҳиятини, мазмунини ва турларини таҳлил қилиб, ўрганиб чиқилган.

***Калит сўзлар.** Ижро ҳокимияти органлари, вазирликлар, давлат қўмиталари, ваколатлари, конституция, маъмурий ислохотлар.*

ВВЕДЕНИЕ.

Конституция является юридическим документом, основой государственности, законности и правопорядка. И именно в таком качестве она составляет предмет науки конституционного права. К тому же Конституция является важным документом, потому что регулирует все значимые отношения в обществе.

Конституция, действующая в нашей стране, является конституцией демократического правового государства, она воплощает волю народа и признает высшей ценностью человека его права и свободы. В ней закреплены

начальные принципы и роль государства, функции, которые оно призвано выполнять и основные формы и методы деятельности. Поэтому Конституция необходима для существования современного государства. Конституция - это средство, которое целенаправленно воздействует на общественные отношения. Благодаря Конституции все социальные слои общества согласованно взаимодействуют.

ОБСУЖДЕНИЕ И РЕЗУЛЬТАТЫ.

В Республике Узбекистан ключевыми целями модернизации государства и общества являются совершенствование государственного и общественного строительства, обеспечение верховенства закона и усиление гарантий защиты прав и свобод граждан. Важнейшим условием достижения указанных целей является четкое функционирование системы государственного управления, способной обеспечить реализацию осуществляемых реформ.

Вместе с тем, имеют место серьезные недостатки в организации деятельности органов государственного управления и органов исполнительной власти на местах. В частности, основы организации деятельности органов исполнительной власти не обеспечивают своевременное решение накопившихся проблем на местах, снижающих темпы развития территорий. Отсутствие в отдельных случаях четкого разграничения правового статуса органов исполнительной власти (министерства, государственные комитеты, агентства, комитеты, центры, инспекции) не позволяет определить их конкретное место и роль в государственном аппарате; декларативный характер задач, возложенных на отдельные органы исполнительной власти, недостаточность организационно-правовых механизмов их реализации, дублирование функций и избыточность государственного регулирования отрицательно сказываются на эффективности реализуемых реформ. Выполнение органами исполнительной власти несвойственных им функций, а также наличие значительного квазигосударственного сектора (органы хозяйственного управления, государственные унитарные предприятия), совмещение органами хозяйственного управления государственных регулятивных и хозяйственных функций приводят к чрезмерному государственному регулированию отраслей экономики и социальной сферы и т.д.

Имеющиеся недостатки в системе государственного управления не позволяют обеспечить решение накопившихся проблем на местах.

В условиях проводимой административной реформы органов исполнительной власти требуется ее системное, последовательное продолжение как на уровне Республики Узбекистан, так и Республики Каракалпакстан. Вопросы оптимального построения структуры органов исполнительной власти Республики Узбекистан и Республики Каракалпакстан, совершенствования их компетенции в сегодня приобретают особую актуальность.

Для ее решения требуется создание основанной на стройной научной концепции единой правовой модели, условием построения которой является четкое понимание компетенции как важнейшего фактора системной организации исполнительной власти. Как показывает практика ряда государств, ошибки и противоречия в определении компетенции, предметов ведения, функций, полномочий государственных органов, возложение функций без предоставления полномочий для их осуществления являются весьма распространенной проблемой. Методологически верный подход к формированию компетенции государственных органов одной системы по принципу «целого и части» выхолащивается в процессе последовательного обособления структурных элементов системы, в результате чего в рамках даже одного государственного органа отдельные его подразделения, а иногда и должностные лица, обретают самостоятельную правосубъектность как в административном, так и в других отраслях права. Размывание компетенционных начал организации исполнительной власти оказывает негативное влияние на формирование правового статуса органов исполнительной власти⁹³.

Актуальность рассматриваемого вопроса определяется прежде всего тем, что понятия «компетенция», «функция» и «полномочия» и их соотношение в науке не нашли еще общего понимания. С точки зрения Е.В. Харитоновой, компетенция есть «параметр социальной роли, который в личностном плане проявляется как компетентность, соответствие лица занимаемому месту»⁹⁴. Также в юридической литературе существует мнение, согласно которому компетенция государственного органа складывается из функций и полномочий. При этом под полномочиями подразумевается совокупность его прав и обязанностей⁹⁵. С.А. Авакьян определяет компетенцию как совокупность прав и обязанностей органа государственной власти, органа местного самоуправления,

⁹³Течиев С.Р. Компетенция органов исполнительной власти субъектов Российской Федерации (на примере Республики Северная Осетия- Алания).- Автореф. дис. ...канд.юрид.наук. –Ростов-на-Дону, 2010.- С.4

⁹⁴ Харитонова Е.В. Об определении понятий «компетентность» и «компетенция» //Успехи современного естествознания. -2007. -№ 3. -С.67-68

⁹⁵ Парламентское право России: Учебное пособие /Под ред. И.М. Степанова, Т.Я. Хабриевой. М.: Юрист,1999.- С.34.

должностного лица, которая закреплена соответствующими законами и иными нормативными правовыми актами⁹⁶. Изучая понятие, признаки и основные функции органа исполнительной власти, К.Шалкыбаев под функцией в широком смысле слова понимает внешнее проявление свойств какого-либо объекта в определенной системе отношений. При этом автор правомерно обосновывает обусловленность функции органа исполнительной власти государства с его социальной сущностью, стоящими перед ним основными целями и задачами⁹⁷.

Понятие неразрывно связано с такими правовыми категориями, как правосубъектность, правоспособность, дееспособность. Компетенция государственного органа является особым видом правосубъектности; особый ее характер обусловлен наличием не только законодательно установленной и защищенной принудительной силой государства возможности вступать в правоотношения, но и обязанность вступать в правоотношения в целях реализации функций, возложенных на государственный орган⁹⁸. В данном случае компетенция выступает в качестве разновидности правосубъектности и не может отождествляться с правами и обязанностями органа исполнительной власти.

В состав элементов компетенции следует включать: функции государственного органа, предметы ведения, его полномочия и ответственность. Полномочие описывает лишь максимальные границы правомерного поведения должностных лиц государственного органа, в то время как субъективные права государственного органа, образующие содержание административного правоотношения, реализуются в соответствии с полномочиями, закрепленными в соответствующих нормативно-правовых актах.

ЗАКЛЮЧЕНИЕ.

Формирование компетенции органов исполнительной власти Республики Каракалпакстан связано с государственным устройством Республики Узбекистан. Конституция Республики Узбекистан устанавливает механизм формирования системы и структуры органов исполнительной власти в Республике Каракалпакстан, что предполагает установление определенной

⁹⁶ Авакьян С.А. Конституционный лексикон: Государственно-правовой терминологический словарь /С.А.Авакьян. М.: Юстицинформ, 2015.- С.382

⁹⁷Шалкыбаев К. Орган исполнительной власти: понятие, признаки и основные функции //Вестник КНУ им. Ж. Баласагына: Гуманитарные науки. Специальный выпуск: Материалы международной научнопрактической конференции «Конституция Кыргызской Республики: роль и значение в современном обществе и ее основные ценности». 31 мая – 1 июня 2013 г. Бишкек: КНУ, 2013. - С.147-153

⁹⁸Течиев С.Р. Компетенция органов исполнительной власти субъектов Российской Федерации (на примере Республики Северная Осетия- Алания).- Автореф. дис. ...канд.юрид.наук. –Ростов-на-Дону, 2010. - С. 14

самостоятельности органов исполнительной власти Республики Каракалпакстан в решении вопросов, отнесенных к ее исключительному ведению. Также законодательство Республики Узбекистан определяет вопросы совместного ведения двух республик, а также исключительной компетенции органов исполнительной власти Республики Узбекистан. Эти вопросы подлежат урегулированию в договоре между двумя республиками. Так, соответствующие полномочия могут передаваться органам исполнительной власти Республики Каракалпакстан на основании договоров о разграничении предметов ведения и полномочий между Республикой Узбекистан и Республикой Каракалпакстан что наиболее отвечает требованиям Конституции Республики Узбекистан.

ИСПОЛЬЗОВАННАЯ ЛИТЕРАТУРА (REFERENCES)

1. Авакьян С.А. Конституционный лексикон: Государственно-правовой терминологический словарь /С.А. Авакьян. М.: Юстицинформ, 2015.
2. Парламентское право России: Учебное пособие /Под ред. И.М. Степанова, Т.Я. Хабриевой. М.: Юристъ, 1999.
3. Течиев С.Р. Компетенция органов исполнительной власти субъектов Российской Федерации (на примере Республики Северная Осетия- Алания).- Автореф. дис. ...канд.юрид.наук. –Ростов-на-Дону, 2010.
4. Харитоновна Е.В. Об определении понятий «компетентность» и «компетенция» //Успехи современного естествознания. -2007. -№ 3.
5. Шалкыбаев К. Орган исполнительной власти: понятие, признаки и основные функции //Вестник КНУ им. Ж. Баласагына: Гуманитарные науки. Специальный выпуск: Материалы международной научнопрактической конференции «Конституция Кыргызской Республики: роль и значение в современном обществе и ее основные ценности». 31 мая – 1 июня 2013 г. Бишкек: КНУ, 2013.
6. Кутыбаева, Е. Д. *Органы исполнительной власти Республики Каракалпакстан*. Diss. Автореф. дис. докт. юрид. наук, 1999.
7. Аманиязова С. Б. Этапы формирования правовых и концептуальных основ процессов цифровизации в Республике Узбекистан // Журнал зарубежного законодательства и сравнительного правоведения. 2022. Т. 18. № 5. С. 33— 40. DOI: 10.12737/jflcl.2022.062
8. Аманиязова, Света. "Рақамлаштириш жараёнида ижро этувчи ҳокимият органлари ваколатларини такомиллаштириш (қорақалпоғистон республикаси Вазирлар Кенгаши мисолида)." *Innovations in Technology and Science Education* 1.1 (2022): 253-265.

9. Аманиязова, С. Б. (2020). Особенности применения системы цифровизации в государственном управлении. *INTERNATIONAL SCIENTIFIC AND TECHNICAL JOURNAL "INNOVATION TECHNICAL AND TECHNOLOGY"*, 1(2), 72-76.
10. Аманиязова, С., Наурузбаева, Г., & Шагилова, Г. (2021). ҚОРАҚАЛПОҒИСТОН РЕСПУБЛИКАСИ ИЖРО ЭТУВЧИ ҲОКИМИЯТ ОРГАНЛАРИ ФАОЛИЯТИДА РАҚАМЛИ ТЕХНОЛОГИЯЛАР ЖОРИЙ ЭТИЛИШИНING ҲУҚУҚИЙ АСОСЛАРИ. *Збірник наукових праць ЛОГОΣ*.

FOREIGN POLICY CONCEPTS OF THE REPUBLIC OF CHINA

Сяо Чжен (Xiao Zheng)

Магистрант 1-курса МОиМП Института Востоковедения

**Место работы: СП ООО "Asia Trans Gas" Начальник департамента
делопроизводства**

ABSTRACT

The relevance of the study is due to the increased attention to the modern foreign policy of the Republic of China. The article analyzes the concepts of China's foreign policy. The study used methods of both theoretical and empirical levels. With the help of the comparative method, it was possible to establish common and different aspects in the main directions of PRC foreign policy from the middle of the 20th century to the present. Aspect analysis made it possible to consider the problem of China's foreign policy relations from the standpoint of researchers studying this problem. As a result, it was revealed that the following conceptual ideas form the basis of China's official foreign policy strategy: five principles of peaceful coexistence, the theory of "peace and development" by Deng Xiaoping, the theory of "harmonious world", the concept of "Chinese dream" by Xi Jinping. The materials of the article can be used for comparative analysis of China's foreign policy in interstate unions.

INTRODUCTION

An important feature of Chinese foreign policy at the present stage is the implementation of multilateral diplomacy and stimulation of the development of mechanisms for regional cooperation, which is reflected in the activities of the People's Republic of China in the Shanghai Cooperation Organization (SCO). The fundamental foreign policy positions of China are enshrined in the "White Paper" [1] published regularly since 1998. The latest, ninth White Paper, published in May 2015, focused on China's military strategy, as well as the country's current position in the international arena. Thus, it notes that in the context of constant changes in the international geopolitical situation, new challenges to China's security are emerging. Nevertheless, the document emphasizes that the PRC is pursuing a purely defensive policy:

- unity of strategic defense and readiness for tactical attack;
- adherence to the principles of defense, self-defense and retaliatory strike against the enemy;
- observance of the position "We will not attack until we are attacked, but we will certainly fight back if attacked" [2].

The ninth White Paper contains new aspects of China's foreign policy priorities in relation to the future world order:

- a course towards raising the international position and seizing leadership in the military sphere, expanding China's influence;
- transition to ensuring security not only of coastal areas, but also on the high seas;
- the desire to develop military cooperation with other countries, primarily with Russia: “the armed forces of the PRC will promote mutual exchange and cooperation with the Russian army within the framework of a comprehensive strategic partnership and coordination between China and the Russian Federation”

MAIN CONCLUSIONS AND RESULTS

In Chinese expert circles, the theme of the role of the PRC in the world arena is being discussed quite actively, which, in particular, is reflected in the works of the researcher Zhang Baijia, who identified four main tasks of China's foreign policy in the near future:

1. Protecting national sovereignty and ensuring economic security.
2. Fighting hegemonism, power politics and terrorism, encouraging the establishment of a more just and rational new international political and economic order.
3. Adaptation to various changes in international relations after the end of the Cold War, especially to a comprehensive restructuring of relations between the major powers and an unprecedented revival of the activities of various regional and interregional cooperation organizations.
4. Adaptation to the impact on China of the trend of economic globalization and the rapid development of high technologies [3].

The regional priorities of China's foreign policy are the development of relations:

- 1) with the leading countries of the world: the USA, Russia, France, Germany, Great Britain, since these states are the main players on the world stage;
- 2) with neighbors: Japan, Korea, countries of Southeast Asia;
- 3) with the developing countries of Africa and Latin America [4].

Chinese-Russian relations are an important direction in the foreign policy of the "peaceful revival of the People's Republic of China". China relies on strategic partnerships both at the bilateral and multilateral levels within various international structures, including the SCO. The Treaty of Good Neighborliness, Friendship and Cooperation between China and Russia, signed on July 16, 2001, laid the foundation for the development of agreements on mutual trust and the reduction of armaments in the border areas, on the demarcation of the eastern and cooperation within the

framework of the SCO [5]. The basis of the official foreign policy strategy of the People's Republic of China is built on conceptual ideas. Let's look at them in more detail.

Five principles of peaceful coexistence.

In 1953, Premier of the State Council of the People's Republic of China Zhou Enlai for the first time put forward five principles of peaceful coexistence:

- mutual respect for sovereignty and territorial integrity,
- mutual non-aggression,
- non-interference in each other's internal affairs,
- equality and mutual benefit,
- peaceful coexistence.

A year later, during Zhou Enlai's visit to India and Burma, a joint communique was published in which the three states appealed to the world community to make these five principles of peaceful coexistence the universal norms of international relations. It is important to note that these principles were not only included in the Constitution of the People's Republic of China (1982), but also became the basis on which China establishes and develops friendly relations with all countries of the world. Deng Xiaoping's "peace and development" theory. Since its inception in 1949 and up to the present day, the PRC has repeatedly changed its own foreign policy strategy. This was primarily due to internal political changes, the tightening or softening of ideological oppression, economic and political closeness during the years of Mao Zedong's rule. In the early 1980s, PRC leader Deng Xiaoping came up with a proposal to carry out large-scale economic, social and political reforms. The basis of his theory of "peace and development" was the reorientation from the theoretical dogmas of Marxism to objective "reality", that is, to the actual state of affairs. Deng Xiaoping promoted the concept of China's openness to the world, its active integration into the globalizing world and the world economy. This theory was called "socialism with Chinese characteristics". It assumed the preservation of the socialist system in the country with a gradual reorientation towards the capitalist economy. The traditional Maoist thesis that "poor socialism is better than rich capitalism" has been challenged. Deng Xiaoping's ideas included not only the fundamental modernization of the People's Republic of China in four main areas (defence industry, science, agriculture, and industrial production), but also a revision of the foreign policy "narrow regionalism". Due to the lack of own funds in the state, it was decided to open China to foreign investors. The new foreign policy concept assumed both economic and political, cultural and social openness of the country to the world. The theory of "harmonious world". Deng Xiaoping's concept was supplemented by the

"harmonious world" theory developed by PRC President Hu Jintao. For the first time, this theory was put forward by him in September 2005 at a meeting on the occasion of the 60th anniversary of the UN. The "harmonious world" theory meant building a "harmonious" Asia and a "harmonious world", promoting peace, development and cooperation throughout the world, and expanding and developing China's international relations. Speaking in 2006 at Yale University, Hu Jintao revealed the main provisions of the new concept. It was based on traditional Chinese "harmonious" values. According to Hu Jintao, social harmony has always been an integral part of the mentality of the Chinese people, their values and culture, so China is now acting as a builder of a harmonious society. The People's Republic of China stands for good relations with neighboring countries and strives to ensure that all states of the world live in harmony with each other [6]. In 2007, at the 17th Congress of the CPC, Hu Jintao called for the building of a "harmonious world" to face the challenges posed to mankind in recent decades. In the context of creating a "harmonious society" and "harmonious world", a special place was given to the scientific concept of development. Its essence consisted in all-round, harmonious and sustainable development with a single and integrated planning focused on a person acting as the main center and basis of this concept [7]. The implementation of the construction of a "harmonious world" is unthinkable without the implementation of the scientific concept of development, and the "harmonious world", according to the Chinese vision, is a necessary condition for the existence of mankind within the framework of modern globalization trends. "Harmonious world" is sustainable development and prudent use of non-reproducible resources and energy resources, overcoming the differences between the South and the North and overcoming the suffering of mankind: poverty, disease, wars, violence and terror [8]. As a result, the foreign policy of the modern People's Republic of China has become open and focused on achieving peace, development and cooperation: it "strives to use the achievements of other civilizations to advance towards peace and development through cooperation, strives to play its role in building a harmonious world, long-term peaceful relations and common prosperity" [6]. According to Hu Jintao, the main tenet of the "harmonious world" theory is the cooperation of all actors in the world arena to ensure global security, establish a long-lasting, predictable peace and common prosperity. Pursuing the goal of building a "harmonious world" in its foreign policy, the People's Republic of China "will try, strictly observing the principles of the UN, to actively participate in international affairs, fulfill international obligations, and promote the establishment of a new, just, reasonable world order" [9]. As Yu Keping, head of the Center for Comparative Economic and Political Studies, notes,

“China's theory of a harmonious world has much in common with the theory of global governance that is widespread in the world. Both are rooted in a concern for the common destiny of mankind, both oppose unilateralism and hegemonism, both emphasize the solution of the common issues of each state through international cooperation, both oppose the "world ruled by America" and emphasize the increasing role of the UN, both strongly establish a new world political and economic order. This is the Chinese view of global governance, this is China's worldview in the face of new realities and trends in a changing world" [10]. The very idea of building a "harmonious world" and carrying out peaceful development is not only a strategic concept, but also the ideological basis of China's foreign policy. A "harmonious world" is the ultimate goal, the attainment of which will guide China's activities in the international arena. Xi Jin Ping's "Chinese Dream" concept. The impetus for the emergence of the Chinese national idea was the specifics of the current stage of the country's development: significant economic and social growth, increased influence on the world stage, the departure from the policy of "narrow regionalism" and the emergence of the ambitions of a world power. In 2012, Chinese President Xi Jinping proposed a new foreign policy concept - the "Chinese Dream". The concept consists of three main components:

- strong and rich state,
- national revival,
- people's happiness.

As noted in one of the media, the “Chinese dream” is the common goal of the entire Chinese people and the desire of every single citizen of the country, and tireless efforts will be made to achieve it [11]. That is, the implementation of the "Chinese dream" will turn the country into a rich, powerful, democratic, civilized and harmonious modernized socialist state. The means to achieve this goal are the strengthening of economic interaction and the expansion of cooperation in Eurasia. A large place in the concept of the "Chinese dream" is occupied by the idea of the exclusive role of the People's Republic of China as a country promoting the idea of peaceful development and international cooperation, "harmonious world", Chinese traditional ideals and values that are useful for the entire world community. The younger generation of Chinese will play a huge role in the implementation of this concept. By 2049, that is, by the 100th anniversary of the founding of the PRC, it is necessary to build a rich, powerful, democratic, civilized, harmonious socialist modern state. In May 2013, Xi Jinping emphasized in an interview that China will not only develop itself, but also be responsible for the development of the whole world and contribute to this development, creating benefits not only for the people of

China, but also for the peoples of the whole world: “The fulfillment of the Chinese dream will bring peace to the world, not upheaval; this is a chance, not a threat” [12].

CONCLUSION

In the foreign policy of the People's Republic of China, which has undergone significant changes over the past decades, a general trend has emerged towards increasing the international prestige of China as a friendly and peaceful country, towards openness to various formats of international cooperation. In this context, China's participation in the SCO fully corresponds to the country's foreign policy priorities. China is one of the founding members of the Shanghai Cooperation Organization. Participation in its activities was considered by the Chinese leadership as a strategic priority in relations with the countries of Central Asia and with Russia. At the same time, China has always placed emphasis on the economic component of cooperation. Thus, in 2015, Premier of the State Council of the People's Republic of China Li Keqiang announced the need to develop international economic cooperation in the format of forming a free trade zone within the SCO by 2020, a trade and industrial association in the field of electronic commerce, which in the future should allow member countries SCO to carry out cross border operations. The territories of Central Eurasia have great economic potential, which means that the development of mutually beneficial relations between China and the countries of the region is an important factor in the development of a market economy as an important component of the Chinese development model and the method of realizing the “Chinese dream”.

REFERENCES

1. China: arms control and disarmament (White Paper). URL: <http://www.fmprc.gov.cn/rus/ziliaozt/zfbps/t25317.shtml> (accessed 03/16/2016).
2. Leksyutina, China's First White Paper on Military Strategy: New Emphasis? // New Eastern Outlook. URL: <http://ru.journal-neo.org/2015/06/06/pervaya-belaya-kniga-kitaya-po-voennoj-strategii-novy-e-aktsenty/> (date of access: 03/14/2016)
3. Zhang Baijia. Historical review of the evolution of China's foreign policy relations during the period of reforms and the policy of expanding foreign relations (1992–2002) // Problems of the Far East. 2003. No. 6. C. 40–51.
4. Wang Yizhou. **中国外交十特色** [Ten Peculiarities of Chinese Diplomacy]. 2008 URL: <http://www.docin.com/p-28513220.html> (Accessed: 03/10/2016).
5. Liu Zaiqi. PRC Foreign Policy and Prospects for Sino-Russian Relations// *Mirovaya ekonomika i mezhdunar. relationship*. 2004. No. 9. pp. 85–96.
6. A Translation of Chinese President Hu Jintao's Remarks at Yale. 2006. Apr. 21

7. Hu Jintao on the in-depth implementation of the scientific concept of development // Zhenmin Ribao online. October 2007 URL: <http://russian.people.com.cn/31521/6283410.html> (accessed 03/10/2016).
8. Lee Sin. Foreign policy philosophy of modern China: on the connection between scientific development and a harmonious world // Russia and China in Eurasian integration. Cooperation or rivalry? St. Petersburg: Nestor-Istoriya, 2015. 350 p.
9. Sun Seifeng. Theory of Harmonious Peace and International Relations Research // Jiaoyu kexue yanjiu [Scientific. education and research]. 2007. No. 11. C. 59–70.
10. Yue Keping. Hexie shijie linian xia de zhongguo waijiao [The ideal of a harmonious world and Chinese diplomacy] // Liaowang xinwen zhoukan [Ezhened. review period. print]. 2007. No. 17. 3
11. Introduce the world to the "Chinese sword". March 2013. URL: <http://russian.people.com.cn/31521/8154196.html> (date of access: 03/17/2016).
12. Lomanov A.V. China dreams with the world. September 2013. URL: <http://ru.china-embassy.org/rus/zgm/t1077799.htm> (accessed 03/14/2016).

TASK-BASED APPROACH TO TEACHING FOREIGN LANGUAGES TO OLDER ADULTS

Pardaeva Mokhinbonu Fazliddinovna

Uzbekistan State World Languages University

ABSTRACT

A wide range of academic fields, including social work, design, language acquisition, and medical training, have embraced task-based teaching methodologies. The task-based approach to second language learning, which has recently seen an increase in adoption and experimentation in many language classrooms throughout the world, will be discussed in this article. The influence of task-based language learning will be examined in this research with particular attention to adult learners, whose unique qualities make task-based techniques more conceivable and advantageous.

Key words. *Task-based approach, adult learners, language classroom, language acquisition, methodology.*

INTRODUCTION

Task-based teaching approaches, also known as problem-based learning, contextual learning, and case-based learning, have emerged over the past ten years. Despite having a variety of labels, they all appear to have one thing in common: they engage students in tasks or issues as opposed to more conventional topic-centered curriculum approaches (Merrill, 2007). Task-based learning proponents contend that as students work cooperatively to solve issues and reflect on their experiences, they develop appropriate mental models and schema. Task-based training is a new but quickly spreading approach in the teaching of second languages today. As an illustration, the ERIC database lists more than 120 papers on this topic published since the year 2000. Understanding what the word "task" means is crucial to properly discussing task-based learning. A task is a piece of classroom work that engages students in comprehending, manipulating, producing, or engaging in the target language, according to Nunan (2004, p. 9). Jane Willis (1996), who came before Nunan, described a task as "an activity where the learner uses the target language for a communicative purpose (goal) in order to achieve an outcome" (p. 23). While different scholars' definitions of pedagogy differ significantly, they all stress that it entails "communicative language use where users' attention is focused on meaning rather than grammatical form." (Nunan, 2006, p.17). Task-based education, which has its roots in the constructivist theory of learning, has developed in reaction to the drawbacks of the conventional PPP (presentation, practice, and performance)

paradigm (Ellis, 2003). The PPP approach has received a lot of criticism for being very teacher-focused and tightly controlled, despite being fairly simple and well-structured to be easily understood by both students and novice teachers. Furthermore, the PPP strategy has not been successful in achieving the goal of improving communicative competence among second language learners, which has been forced upon educators and governments by the trend of globalization.

Task-based Approach. It is well known that using a task-based approach helps pupils improve their language production and interaction. A more student-centered learning environment encourages language use flexibility, fluency development, and meaningful communication among learners. Learners will remain interested and motivated more easily with authentic tasks carefully derived from real-world circumstances, which will lead to improved learning. More contextualized exercises, as opposed to academic and decontextualized vacuum, will provide a learning environment where learners are involved in problem solving within real-world settings, as Harrington, Oliver, and Reeves (2003) have noted. The strategy ultimately aids teachers in bridging the gap between language used in the actual world and unnatural language used in the context of the classroom. Despite mounting evidence of its effectiveness, task-based training has several drawbacks. The method is not as effective or acceptable for lower level language learners with less prior linguistic expertise as it is for higher level pupils, according to one of the most important and frequently voiced complaints. Beginning language learners who are required to accomplish a difficult activity in the target language frequently find the situation frustrating and, as a result, develop resistance to the learning technique because of the large amount of cognitive strain it places on learners. Beginning language learners who are unfamiliar with the learning context may not feel comfortable or productive when forced to utilize all the words they can manage to express themselves, similar to being thrown into a deep sea when they cannot swim (Willis, 1996). Teachers and students alike might become frustrated in task-based learning environments. Littlewood (2007) performed a study of English as a Second Language (ESL) teachers in East Asian nations and discovered that the main barriers to implementing task-based education in their classes were: 1) difficulties getting unmotivated students participate in tasks that usually require a higher level of motivation and enthusiasm from learners, and 2) inability to manage classroom as students get easily distracted and become noisy as they engage in group interaction to complete tasks collaboratively. While these issues frequently surface in classes with younger students, task-based learning may be more beneficial for adult learners. Adult learners generally exhibit distinguishing traits that separate them differently

from younger learners, and some of these traits make task-based learning more conceivable and suitable for adult learners. On the following premise, Knowles (1990) established the adult learning theory of andragogy: (1) Adults need to know why they need to learn something, (2) Adults need to learn experientially, (3) Adults are life-centered (or task- or problemcentered) in their orientation to learning, (4) Adults become ready to learn when their life situation create a need to learn, (5) Adults have a self-concept of being responsible for their own decisions, and (6) Adults are motivated to learn by internal factors rather than external ones. These presumptions state that adult learners have clearer goals and demands than younger learners, who frequently study a language merely because it is necessary and don't take responsibility for their own learning. Adult learners are also more motivated and eager to learn than younger learners. They are also focused on problem-solving learning, and they absorb information best when it is applied to actual situations. Constructivist task-based instruction and andragogy obviously have a lot in common because they both place a strong emphasis on student ownership of the learning process, experiential learning, and a problem-solving approach to learning. Task-based learning is therefore a perfect fit for adult learners, who are generally less inclined to raise the issues raised by teachers above. Task-based instruction places greater expectations on teachers than traditional pedagogy does, and these demands are crucial to the success of task-centered language learning. To make their pupils active learners who are willing to take chances, teachers must foster an adventurous attitude in the classroom. Additionally, teachers must give students the time they need to gradually acclimate to the new teaching style, offer the support they need, and help them develop confidence. Effective task-based learning instructors should also be able to adjust the difficulty of the tasks to meet the needs of novice or lower-level students in their classes. More than just a basic comprehension of the importance of communication skills is needed to develop effective language classroom education tactics. Teachers should be able to use instructional strategies that enable and promote sufficient practice of the language students have learned in order to help them become active communicators. An environment where students can freely explore communicative skills and take charge of their own education is created via a task-based instructional strategy, which centers on assignments that are taken from genuine real-world contexts. The task-based approach is still a popular strategy for language learning despite certain drawbacks. Since adult students' unique learning qualities fit the constructivist components of task-based learning, the technique can be especially helpful in those settings. The number of classrooms with adult learners has greatly expanded in recent years thanks to the vast range of

learning choices, including remote learning, that are readily available to today's adult learners. The task-based approach appears to be a highly realistic choice, especially for adult language learners, despite the fact that no single strategy works in all classrooms and with all students in all settings. As more language classrooms switch from traditional teacher-centered learning activities to student-centered learning environments, instructors now have even more responsibility for developing effective instructional strategies that will help students learn the language.

Some advantages of TBL. There are a lot of obvious benefits, but I'll only mention a few.

In a TBL atmosphere, students typically participate actively and with high motivation in tasks and activities. It provides a platform for students to demonstrate their abilities and boost their development. As they collaborate and work together in groups, language learners forge ties with one another. They can demonstrate and develop meaningful interaction on a particular subject when working in groups. Additionally, the class collaborates and evaluates the overall success of the course.

In all three phases of a TBL lesson, students draw on prior language, knowledge, and experience rather than focusing on just one component of a specific language feature. The students are able to investigate both old and new linguistic aspects thanks to this method. According to Nunan (2004), TBL emphasizes communication through interaction in the target language, brings authentic texts into the classroom, has students concentrate on both language acquisition and the learning process itself, and gives students the opportunity to share their own personal experiences as significant teaching resources.

Some disadvantages of TBL. I'll again simply list a few drawbacks even though many people have criticized elements of the TBL structure and teaching methodology. As with any model, there will inevitably be flaws that weaken it in the eyes of its critics. According to Seedhouse (1999), it might be claimed that TBL places an undue emphasis on tasks and transmitting meaning, which could affect how to utilize the language in the right form. Additionally, it's critical to understand that communication involves much more than just carrying out responsibilities. According to Skehan (1996), if TBL is not implemented properly, it could pose some risks and have an adverse effect on the development and evolution of language learners' interlanguage. Therefore, from this perspective, it is clear that some kind of fossilization among the students may take place and present obstacles to their continued learning. TBL is still not able to convince others that it is a better teaching strategy; it is still just an opinion rather than a fact. Rodgers and Richards (2001). According to Swan (2005: 376), TBI is widely marketed as a successful teaching

strategy that is superior to "traditional" approaches and firmly grounded in theory and research. The method is frequently supported by the idea that language regularities are learned through "noticing" when engaging in communicative action, and should therefore be primarily addressed by incidental "focus on form" while carrying out task-related activities. However, there is no strong empirical support for the model's validity, and this claim is dependent on unproven premises. I've briefly discussed various important terms in this section of the study, including "interlanguage," "fossilization," and "noticing." These crucial words will be discussed in more detail later, along with their effects, relationships to language learners, and perceptions when connected to TBL.

Types of tasks. What does the word "task" in TBL actually mean, and how should we interpret this crucial term?

The word "task" has been used to refer to role plays, grammar drills, and other tasks in a variety of publications. However, in respect to TBL, the word "task" has a different interpretation and meaning than it does in the general sense.

Willis (1996: 23) states that tasks are "activities where the target language is used by the learner for the communicative purpose (goal) in order to achieve an outcome". Stern (1992: 195) defines a task as "realistic language use....focuses on a learners' attention on a task, problem, activity, and topic and not on a particular language point". Foster and Skehan (1996: 300) explain tasks as "activities that are meaning-focused and outcome-evaluated and have some real world relationship". Nunan (1989) clarifies that a task is "A piece of work which involves learners in comprehending, manipulating, producing, or interacting in the target language while their attention is principally focused on meaning rather than form". Evidently there are many varieties and opinions of what a task actually is, but overall, what is apparent is the fact that a task is an important component towards the establishment of learning a language especially related to TBL.

There are several theories on second language acquisition (SLA), and TBL provides a framework that enables students to use tools and materials to work toward a specific task or objective. Through interaction with tasks and subsequent usage of the target language to perform the tasks, TBL aids, enhances, and nurtures the learners' second language. Additionally, this paradigm makes the learners rely on past knowledge and engages them in a much more effective way. The students will use their prior knowledge and language abilities to complete the activities as they collaborate and exchange knowledge with one another. Additionally, this procedure will demonstrate new language and provide language learners with a range of

methods for enhancing their overall language proficiency. In general, TBL can create the optimum environment for successful language acquisition.

There are many different tasks that a language learner can participate in, and each task is unique in what it demands them to complete. According to Willis (1996), there are six different tasks that students might perform to help them learn languages effectively.

The first task type is listing which involves brainstorming and fact finding. These activities could help to complete some kind of list or draft a mind map.

The second task type is ordering and sorting, which requires the students to organize, classify, rank, and sequence information. All of these actions could assist in sorting and arranging information in accordance with predetermined criteria.

Comparing is the third task type, which requires students to look for parallels and contrasts and match material correctly. The results of these tasks may include the matching or assembly of items properly or the discovery of similarities and differences. Problem solving, which can include analyzing real circumstances as well as speculative ones, as well as deliberation and reasoning, is the fourth task category. Such actions might produce answers to these problems, which might then be assessed.

Sharing personal experiences is the fifth task type, which requires students to narrate, investigate, describe, and explain attitudes, responses, and opinions. Through this activity, social and cultural distinctions are highlighted, and because the learners get insight into other cultures and experiences, they become closer as a result.

The sixth and final task category is creative tasks, which includes work like gathering information, coming up with ideas, comparing, categorizing, and solving problems. Furthermore, it is clear that TBL forces learners to concentrate on meaning rather than form. Students participate in communicative activities that aid in honing a grammar point. The students practice expressing themselves in writing and speaking on their own. It is crucial that the teacher selects assignments that will challenge and grow all of the pupils in order for them to truly appreciate and profit from them. According to Willis (1996: 23), the teacher should create assignments that "promote learners' language development as efficiently as possible" and provide "a suitable degree of intellectual and linguistic challenge".

Therefore, it is clear from the above that tasks connected to TBL are demonstrated to be significant and control a considerable portion of the lesson. At this point, the students are able to use the numerous activities to practice the target language either individually or in groups. For language learners, tasks are crucial, and it is thought that if pupils concentrate on the work rather than the language, they will

acquire the language more quickly. Additionally, all tasks basically share the same features, opening up language usage opportunities across the board.

CONCLUSION

For language learning to be successful, not just in TBL but in all learning contexts, Willis' requirements are essential. Exposure, use, motivation, and instruction are essential components and play a significant role in second language acquisition in every classroom. Students can extract the target with TBL. In order to prepare students for engagement with the outside world, this strategy removes words from tasks and focuses on meaning. Students must be motivated by the tasks, and this can only be done if the tasks and learners are connected. For their mental stimulation, exposure to a wide range of real sources and activities is important. In order for students to feel some sense of fulfillment, they must be able to use the activities to their benefit. The terms of instruction are crucial, and how they are used changes based on a number of factors. Because of the demands of the students, the practice of education, whether explicit or implicit, is constantly in demand in my classroom environment. Of course, depending on the lesson type I'm teaching, the day-to-day application of education varies. Giving instructions to my students, however, is necessary and not preferred, in my opinion.

REFERENCES

1. Brown, J. D., Hudson, T., Norris, J. & Bonk, W. J. (2002). *An Investigation of Second Language Task-Based Performance Assessments*. Honolulu, HI: University of Hawai'i Press. [Google Scholar](#)
2. Bruner, J. S. (1960). *The Process of Education*. Cambridge, MA: Harvard University Press. [Google Scholar](#)
3. Bruton, A. (2002a). From tasking purposes to purposing tasks. *ELT Journal* 56, 280–8. [CrossRefGoogle Scholar](#)
4. Foster, P. (2001). Rules and routines: A consideration of their role in the task-based language production of native and non-native speakers. In Bygate, M., Skehan, P. & Swain, M. (eds.), *Researching Pedagogic Tasks: Second Language Learning, Teaching, and Testing* (pp. 75–93).
5. Foster, P. & Skehan, P. (1996). The influence of planning on performance in task-based learning. *Studies in Second Language Acquisition* 18, 299–324.
6. Nunan, D. (1989). *Designing Tasks for the Communicative Classroom*. Cambridge: Cambridge University Press.
7. Nunan, D. (1990). The teacher as researcher. In Brumfit, C. & Mitchell, R. (eds.), *Research in the Language Classroom*. *ELT Documents* 133. Modern English Publications.

CHANGE IN TEACHING CONTENT AND TEST DESIGN IN ESL

Pardaeva Mokhinbonu Fazliddinovna

Uzbekistan State World Languages University

ABSTRACT

Recent trends, methodologies and developments portray the vital role of education sector. English language teaching has undergone tremendous changes over the years, especially the last ten years. Students are burdened with studying, learning and grasping the materials. a change in the trend especially the teaching learning. This paper discusses briefly the most recent trends in English language teaching and learning and the methods of assessment in ESL courses.

Key words. *Methods, trends, transition, learning process, assessment, test designing.*

INTRODUCTION

Change is the only thing that is constant. Nature's law is that things change. A trend is an overall propensity for or direction of change. For the better, the English language process has to change. Seasons, fashion, and human views all change, but it is depressing to see how little the English curriculum has changed over the past 100 years. Technology is all around us. It is become a part of peoples' daily lives. It affects daily activities because it is prevalent in homes, stores, banks, and other places like schools. As technology has advanced over time, it has gotten smaller, faster, and more accessible to the general people. The Internet is one of technology's most widely used innovations. It has entered many households and is altering how people interact, learn, work, amuse themselves, and even socialize. Technology is a major source of entertainment and is present everywhere, from movies to games, music to videos. People have access to a wealth of entertainment options on the Internet, including the ability to view videos, download music, talk with friends, and read anything that piques their interest. Technology also performs the important function of communication.

New trends in teaching content in ESL. An ever-increasing amount of change is occurring in the realm of language instruction. Traditional ideas about education are being replaced by fresher, more creative perspectives on how we learn, teach, and amass knowledge. English is the most widely used language in the world today for intercultural communication. As a universal language, its many facets have received extensive research, particularly that of EFL teaching and learning. As a result, teaching English as a second language is important for achieving language acquisition goals. English teachers must abandon conventional approaches and switch

to cutting-edge ones in order to effectively teach the language. Different functions, such as those of a facilitator, communicator, motivator, mentor, guide, and bridge-builder between theory and practice, are required of English teachers. The teacher's job is difficult today because of this. Innovative approaches can be useful in overcoming difficulties, making teachers more successful, and assisting students in learning English in a productive way.

Changes in goals of English teaching and learning. Instead of just honing language abilities and imitating native English speakers, ELT now seeks to instill in students a feeling of social responsibility. Teachers now fully understand that the teaching of English is not just a project to prepare students to imitate native English speakers as language learners but that it should produce fully competent language users, critical thinkers, and helpful social change agents, as noted by Crystal (2004) and Cook (2005). This is due to the growing awareness of the importance of producing responsible citizens for society.

Content and Language Integrated Learning (CLIL). Through the use of cross-curricular material, the English instructor uses the CLIL method to help pupils acquire both the subject matter and the language. An innovative methodological approach called CLIL seeks to encourage the integration of language learning with other subject matter. Additionally, it has been demonstrated that CLIL enhances and strengthens students' foreign language proficiency as well as motivation and focus. However, the proper application of CLIL necessitates reinforcement in areas like teacher preparation, team teaching, planning for education and assessment, and additional resources. Luisa and Renau (2016). The following 4Cs of the curriculum should be included in a well-planned CLIL class, according to Coyle (1999-in Lusia and Renau, 2016).

- ***Content:*** enabling progress in the knowledge, skills and understanding of the specific issues of a particular curriculum.
- ***Communication:*** using language to learn while learning to use language itself.
- ***Cognition:*** developing thinking skills which link concept formation, knowledge and language.
- ***Culture:*** allowing exposure to diverse perspectives and shared knowledge that make us more aware the others and oneself.

Change in Teaching content. According to Boraie (2014), instructors use a variety of regional texts or literature that has been translated into English in the classroom. In listening exercises or assessments, the use of language and different accents is encouraged in English language classrooms. Additionally, the focus is on

language testing conducted in classrooms. Growth of language testing in classrooms, in both developed and developing nations (Davison & Leung, 2009). Various names are used, such as formative assessment, alternative assessment, assessment for learning, and teacher-based assessment. Classroom-based language assessment can be defined as any reflection by teachers (and/or learners) on the qualities of a learner's (or group of learners') work and the use of that information by teachers (and/or learners) for teaching, learning (feedback), reporting, management or socialization purposes.' (Hill & McNamara, 2012, p. 396). The creation of materials, publishing, and syllabus design for ELT courses have all seen a lot of innovation. For instance, (Underhill, 2004) guarantees important changes in content (becoming less ethnocentric, more intercultural, less stereotypical, and more critical), in the syllabus (reflecting new descriptive information about language), and in the methodology (reflecting ideas of student learning style and self-direction). Additionally, there has been a growing trend toward non-global, regionally appropriate course and material publishing.

New trends in test design in ESL. Assessment of language learners' progress in a language classroom is crucial in the teaching and learning of languages. It can also be used as a technique to assess how well someone performs on accomplishment tests like the TOEFL and IELTS. Four language skills—reading, writing, listening, and speaking—are assessed in the discipline of English as a Second Language using techniques that assist students quantify and track their progress. Additionally, testing as a crucial component of instruction gives ESL teachers important information into the growth and achievement of English language learners' learning challenges, learning preferences, and levels of anxiety (Desheng & Varghese, 2013).

The Definition of a Language Test. Theoretically, language assessment involves a variety of methodological tools and procedures and is a continual process (Brown & Abeywickrama, 2010). Good teachers never pass up the chance to evaluate their students' performance because it is an integral element of regular classroom teaching and learning. A language exam, on the other hand, is a subset of assessment that consists of instruments that make it easier to gather quantitative data on students' performance at the end of the course. As was said above, it comes in a variety of forms that are all related to the goals of the testing.

Types of Language Tests. Language examinations serve as measuring tools for learners rather than for teachers or the course contents. Because of this, they don't 'directly' explain to us how the 'teacher' or the 'materials' contributed to the learning process. They are created solely to assess a student's "knowledge of" or "competence" in the language at a specific point in his study. One student's knowledge can be

compared to that of other students, to that of the same student at a different period, or to some kind of standard or norm, like in the case of height, weight, temperature, etc. Similarly, Halliday et al. (1966) state that “tests are an attempt to construct an instrument for measuring attainment, or progress, or ability in language skills” (p. 215). According to Bachman (1991), “a test is a procedure designed to elicit certain behavior from which one can make inferences about certain characteristics of an individual” (p. 20). Language assessments fall into two broad types, according to academics: a) Testing skills, such as vocabulary, spelling, grammar, comprehension, and punctuation, as well as subskills like listening, speaking, reading, and writing; b) knowledge of the subject matter. There are many tests that evaluate language learners' knowledge, including aptitude tests, accomplishment tests, non-referential exams, and diagnostic tests. The most common types of language tests identified by Alabi and Babatunde (2001) are; achievement, proficiency, aptitude and diagnostic tests. Ozerova (2004) draws another important distinction between language tests that is the tests are either direct or indirect. In the former, the test aims to check learners' particular skills, such as listening or speaking. Students listen to the tape recording and complete the associated tasks. In the case of the latter, the test aims to measure the language usage of students in a real-life situation, which marks the difference between direct and indirect language tests. Similarly, Brophy (2012) categorizes tests into direct and indirect assessments of students. Direct assessment involves direct examination or observation of learners' acquired knowledge or skills that are measured against performance indicators, whereas indirect assessment indicates the self-reports or opinions about the extent or value of language learning experiences (Brophy, 2012).

Aims and Objectives of Language Tests. Several studies in the field of English Language Teaching (ELT) have highlighted the goals and objectives of language assessments. Language tests, in accordance with Alabi and Babatunde (2001), measure students' learning outcomes in accordance with the set syllabus. They consider the language test to be a diagnostic tool for identifying the strengths and shortcomings of learners. Additionally, it aids in the teachers' acquisition of knowledge about various exam kinds, such as aptitude and proficiency tests. Pedagogical goals are intended to be accomplished by language assessments (Bachman & Palmer, 1996). According to Buck (2001), the purpose of language assessments is to provide administrators and students with opportunities for learning. Although tests may serve a variety of functions, they must be dependable, fair, and valid in order for the administrators to understand the communicative proficiency of the test-takers. Similar to this, Tomlinson (2005) views language examinations as a

source of fresh learning chances that make it possible for the language to pick up top-notch knowledge and improve abilities and awareness when taking various tests. Ozerava (2004) connected the sorts of tests to their objectives in the context of English as a foreign language (EFL). Using diagnostic exams, for instance, language teachers can compare students' results and determine whether they made improvement by presenting the learners' performances in the form of a diagram at the beginning and end of the year. Similar to this, a placement test is created and used to classify language learners into the proper groups according to their competence levels. Taking a proficiency test is one way to determine how well-versed a student will be in communication by the end of their courses. The last one is the progress test that helps language teachers to assess students' progress and see whether the taught materials were successfully learned by the learners.

CONCLUSION

The traditional approach is teacher-focused and places more attention on the teacher himself. The traditional approaches are characterized by memorization, mechanical drills, and repetitive practice. In the ELT, theories and techniques are continually changing. The finest strategies for teaching and learning English, as well as how they might benefit students, are known to the ELT teachers. Every child may learn English in the most pleasant way imaginable. Fewer research has taken EFL/ESL learners' perspectives into account because most studies focus on EFL/ESL teachers' opinions or experiences with language examinations. Future study should consider students' perspectives because language tests have the most impact on them; this will allow the test's planners or designers to adjust the test as necessary. Despite the fact that studies have looked into EFL/ESL teachers' perspectives.

REFERENCES

1. Alabi, A.O. & Babatunde, M.A. (2001). *Primary English curriculum and methods*. Oyo, Odumatt Press and Publishers.
2. Boraie, Deena (2013) *8 Current Trends in Teaching and Learning EFL/ESL*. <http://blog.tesol.org/8-current-trends-in-teaching-and-learning-eflesl/> Posted on 16 December 2013.
3. Bachman, L. F. (1990). *Fundamental Considerations in Language Testing*. Oxford: Oxford University Press.
4. Bachman, L. F. (1991). What does language testing have to offer?. *Tesol Quarterly*, 25(4), 671-704.
5. Bachman, L. F. (2011). *Fundamental considerations in language testing*. Oxford: Oxford University Press.

6. Bachman, L. F., & Palmer, A. S. (1996). *Language testing in practice: Designing and developing useful language tests* (Vol. 1). Oxford University Press.
7. Brophy, T.S. (2012). *Writing effective rubrics*. Institutional Assessment Continuous Quality Enhancement Series.

AKVAREL TEXNIKASIDA RANGLAR LOYQALANSHNING OLDINI OLISH SHARTLARI

M.T.Yunusaliyev

Farg'ona davlat universiteti san'atshunoslik fakul'teti «Tasviriy san'at»

kafedrasida katta o'qituvchisi .

qodirjon060858@gmail.com

ANNOTATSIYA

Akvarel bo'yoqlaridan pleneer amaliyoti topshiriqlarini bajarish jarayonida talabalar tomonidan yo'l qo'yilgan texnologik xatolarga munosabat bildirib shuni ma'lum qilamanki, aksariyat talabalar akvarelda rangtasvir ishlashning texnologik jixatlarining nozik nyuanslari haqida to'liq amaliy tajriba va ma'lumotga ega emasliklari yoki ushbu mavzuga etiborsizliklari ma'lum bo'ldi. Bundan ko'rinib turibdiki ushbu mavzu yuzasidan ularda yetarli darajada tajriba va ko'nikma yo'q. Shuni nazarda tutgan holda quyida, talabalar amaliy mashg'ulotlar jarayonida qat'iy rioya qilishlari shart bo'lgan bir qator amallar hamda ushbu mavzuga oid ranglar nazariyasi bo'yicha rangshunoslik texnologiyasining ayrim jixatlari hususida talabalarga maslahatlar berildi. Biroq ushbu shartli amallarni doimiy ravishda bajarish uchun ko'proq pleneerda etyudlar yozishni yo'lga qo'yish juda muhim bo'lib, talabalardan tinimsiz izlanish talab qilinadi. Faqat shundagina talabalar ma'lum bir tajribaga ega bo'lib, yuqorida aytib o'tilgan xato va kamchiliklardan holi bo'ladilar. Natijada ushbu mavzu yuzasidan ularda amaliy bilim va ko'nikma hosil bo'ladi. Ushbu maqolada akvarel bo'yoqlarida rangtasvir ishlash texnikasining o'ziga hos hususiyatlari yuzasidan muammoli vaziyatni yechimlari tahlili berilgan.

Kalit so'zlar: Akvarel, texnologiya, texnik usul, rangtasvir, grafika, shaffof, yorqin, ranglar doirasi, iliq ranglar, sovuq ranglar, lessirovka, ultramarin, palitra, bosqicma-bosqich, qatlamli usul, meyyor, miqdor, hususiyat, mahorat, bilim, tajriba, ko'nikma, metodika, tahlil, yengil, jozibadorlik, tur, dastgohli rangtasvir, ta'mirlash, ko'rgazma, namoish, mohirlik, loyqa rang, tus, ijod, kalka, bo'yoq malekulasi, nazariya, tonallik, sifat.

ABSTRACT

In response to the technological mistakes made by students in the process of performing plein-air practical tasks with watercolors, I would like to inform you that most students do not have full practical experience and knowledge about the subtle nuances of the technological aspects of working with watercolors. painting, or their disregard for the subject became known. However, in order to consistently perform

these conditional actions, it is very important to establish more plein-air studies, and students are required to constantly search. Only then will students have a certain experience and be free from the above errors and shortcomings. As a result, they will have practical knowledge and skills on the topic. This article presents an analysis of options for solving a problem situation regarding the unique features of the technique of drawing with watercolors.

Keywords: *Watercolor, technique, painting, technique, transparent, bright, colors, warm tones, cold tones, dilution, ultramarine, palette, phasing, layered technique, standard, quantity, specialty, knowledge, experience, skill, analysis, repair, exhibition, blur, shade, paint molecule, theory, quality, tonality.*

KIRISH

Akvarel, tasviriy san'at turlaridan dastgohli rangtasvir bilan doimiy bahs munozarada bo'lib: uni qaysi biriga - rangtasvir yoki grafika? – degan savolga akvarel bo'yog'ining tag asosi - qog'oz ekanligi uni grafikaga yaqinlashtiradi.

Lekin tasvirlash usuli rantasvir-ku? – degan savol hamon o'z yechimini kutmoqda. Akvarel texnikasi o'zining grafik mohiyatiga ko'ra turli grafik chizmalar, dizayn va badiiy hamda arxitekturaviy loyihalarni bajarishda keng ko'lamda ishlatiladi.

Tahlillar asosida ba'zi akademik rassomlarning fikriga diqqatni qaratsak, ular akvarel rangtasvirini ta'mirlashga shunday baho berganlar masalan: "Qayta ta'mirlab ishlash, akvarel texnikasiga xos emas" – deb yozgan, A. P. Ostroumova–Lebedeva. Chunki birinchidan qog'oz yuzasiga putur yetadi, ikkinchidan, bo'yoqlar tozaligi va shaffofligi yo'qolib, akvarel texnikasining muhim sharti bo'lmish erkin va yengillik hamda jozibadorlik xususiyatidan mahrum bo'ladi. Akvarel faoliyatining bu xususiyati uning xarakterli jihatini belgilaydi. Shubha va o'zgartirishning qat'iy taqiqlanishi, aniq kompozitsion boshqaruvning majburiyati, ijodiy jarayonda aniq ketma-ketlikni qat'iy bajarishga olib keladi. Demak akvarel texnikasi, ikkilanishni ham man etadi. Akvarel ijodida bilim va mohirlik tezkorlik va shijoat, muvaffaqiyatga erishish shartlaridan biridir; biroq, qo'l mohir, ko'z o'tkir, mukammal bilimga ega bo'lishi kerak. Faqat shu tarzda haqiqiy mahorat namoyon bo'ladi. Akvarel san'ati texnik imkoniyatlarining boyligi, ranglarining yengilligi, lirizm va tajribaning o'ziga xos erkinligi bilan ko'plab usta rassomlarni o'ziga jalb qilib, allaqachon ularning asosiy ixtisosiga aylangan. Akvarel ustalarining turli ko'rgazmalardagi keng ko'lamlil namoyishlari, bu san'at turining ijod mahsuli yuksak estetik saviyada bajarilayotganligi metodikaga guvohlik beradi va bu o'z navbatida jamiyatimizda yoshlar ongida badiiy didni shakllanishida munosib o'rni bilan pedagogik ahamiyatiga egaligini takidlash joiz.

ADABIYOTLAR TAHLILI VA METODLAR.

Akvarel bo'yoqlarining o'ziga xos xususiyati uning shaffofligidir. Oq qog'oz, albatta, bo'yoq qatlamlari orqali porlab yorug'lanishi kerak, bu rang tuslariga joziba va tiniq shaffoflik beradi. Aks holda metodik xatoga yo'l qo'yilsa, ranglar loyqa tusiga kirib xiralashib bo'g'iladi, Bu holat o'z navbatida akvarel ranglarini yorqin va shaffofligi yo'qolib, guash bo'yog'iga o'xshab qoladi. Shuning uchun akvarel bo'yoqlari qog'ozga qalin qatlamda emas, balki suyultirib yupqa beriladi. Akvarelda oq rang ishlatilmaydi, XV asrdan boshlab hech qanday oq bo'yoq aralashmalarisiz sof holda qo'llana boshlangan. Chunki oq rangda shaffoflik hususiyati yo'q. Shuning uchun eng oq joylarga oq qog'ozni qoldirib, och tusli joylarini esa ranglarni kerakli miqdorda biroz suyultirib, nimrang holatda bo'yaladi. Shundaga nimrang qatlam ostidan shaffof holda oq qog'oz porlab akvarelga yorqinlik bag'ishlaydi. Bunday darajada mahorat bilan ishlash ijodkor talabalardan tinimsiz mehnat, tajriba, bilim va ko'nikma talab qilinadi.

NATIJALAR.

Yuqorida aytib o'tilgan xatolarga yo'l qo'ymaslik uchun, o'z tajribamdan kelib chiqib, rangtasvir ishlash jarayonida ranglarni kirlanib, loyqalanish ehtimolidan saqlanishning bir necha quyidagi shartlari hususida ma'lumot hamda maslahat beraman.

Bular quyidagilardan iborat:

– Dastlabki bosqich chizish jarayonida foydalanadigan qalamlar juda ham yumshoq va juda ham qattiq bo'lmasligi shart, aks holda yumshoq qalam qorayib hatto grafiti shuvalib qog'oz yuzasini ifloslantiradi. Natijada u ranglar qatlami ostidan shaffof tarzda ko'rinib ish sifatini buzadi va ranglar tozaligiga putur yetadi. Qattiq qalam esa qog'oz yuzasini tirnab qo'yadi. Bunday holat ranglar shaffofligini buzadi. Shuning uchun grafiti o'rtacha qalamda qog'ozga bosmagan holda, ohista chizish talab qilinadi. Agar tasvir murakkab bo'lsa avval tasvirni alohida boshqa qog'ozda ishlab, so'ng kalka qog'oz yordamida akvarel qog'oz iga o'tkazish mumkin.

– Tasvirdagi hato chiziqlarni o'chirish uchun, faqat yumshoq o'chirgichdan foydalaniladi. O'chirg'ichni qog'oz yuzasiga bosmagan holda ohista va yengil artiladi. Aks holda o'chirgich rezinasi qattiq bo'lsa qog'ozi yuzasi ishqalanish natijasida shilinib akvarel uchun yaroqsiz bo'lib qoladi.

– Lessirovka (ranglarni yupqa qatlamli shaffof holda berish) usulida ishlaganda, har bir rang qatlamini berishdan oldin, avvalgi berilgan rang qatlami qurigan holda bo'lishi shart. Agar avvalgi berilgan rang tusi ishonchli bo'lsa, albatta uni to'liq

qurishi kutiladi. Aks holda qurimagan rang qatlamiga berilgan keyingi rang qatlami qo'shilib rang loyqalanadi, tusi esa ifloslanadi. Bunday holat ish sifatini buzadi.

– Eng asosiysi talabalardan, ish jarayonida rang bo'yoqlariga qo'shilayotgan suv miqdori meyyorlarini yaxshi o'rganish talab qilinadi. Buning uchun talabalar ko'proq pleneerda etyudlar tashkillab va ish jarayonida politradan to'g'ri foydalanishni mashq qilishlari shart.

– Bu lessirovka usulining muhim shartlaridan biri bo'lib, och rang tusidan to'q rang tusiga tomon har bir qatlam quritilgan holda, bosqichma-bosqich bo'yab boriladi. Bu albatta baxsli holat, lekin lessirovka usuli shuni talab qiladi.

–Beshinchi sharti ham yuqoridagi shartlarga yaqin bo'lib, ish jarayonida rangli bo'yoq qatlamini 3 yoki 4 tadan ortirmaslik kerak. Aks holda bo'yoqlar xiralashib, shaffofligi yo'qotadi.

– Ish jarayonini avval shaffof ranglarda boshlab, bosqichma-bosqich asta sekinlik bilan ishning oxirgi bosqichida shaffof bo'lmagan to'q tusli rang bo'yoqlari bilan tugatiladi. Ozingizga ma'lum akvarel bo'yoqlari shaffof va shaffof bo'lmagan ranglardan iborat. Shaffof rangli bo'yoqlar malekulasi siyrak bo'lib, qo'shilayotgan suv miqdori ortgan sari shaffoflik darajasi kuchayadi (bularga ko'proq sovuq tusli ranglar kiradi). Shaffof bo'lmagan rangli bo'yoqlar esa malekulasi zich bo'lib, to'q tusli juda to'yingan ranglardir (bularga ko'proq tuproq tusli ranglar shuningdek oq rang ham kiradi). Agar ishni shaffof bo'lmagan rang bo'yoqlarida boshlasangiz, qilingan xatoni tuzatish juda mushkul. Shuning uchun akvarel bo'yoqlari qadog'ida har bir bo'yoqning shaffoflik darajasi har doim ko'rsatiladi.

– Bo'yashni albatta sovuq ranglarda boshlab, iliq ranglarda tugatish maqsadga muvofiq. Aks holda ishni avval iliqdan boshlab ustidan sovuq ranglar bilan tugatsa, ranglar loyqalanib, ifloslanish darajasi yuqori.

– Qo'shilgan ranglar loyqalanib, ifloslanmaslik uchun, yodda tutish lozim bo'lgan eng asosiy shartlardan biri bu ranglar nazariyasiga e'tiborimizni qaratamiz.

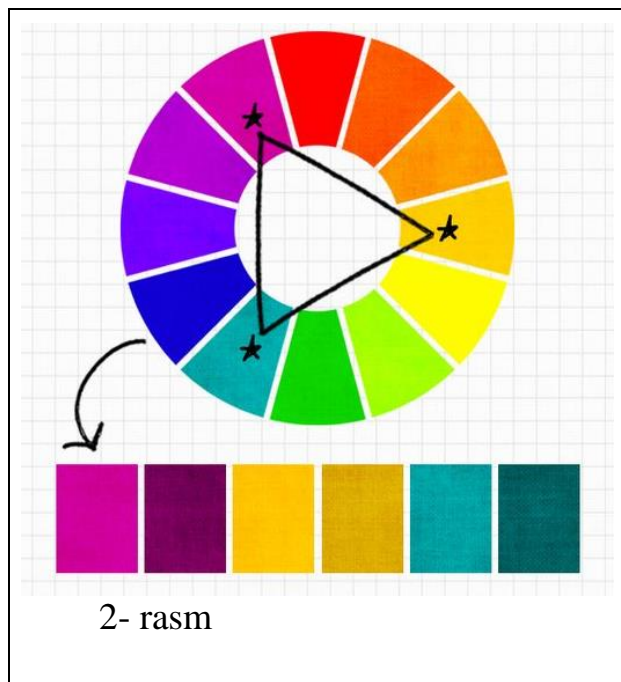
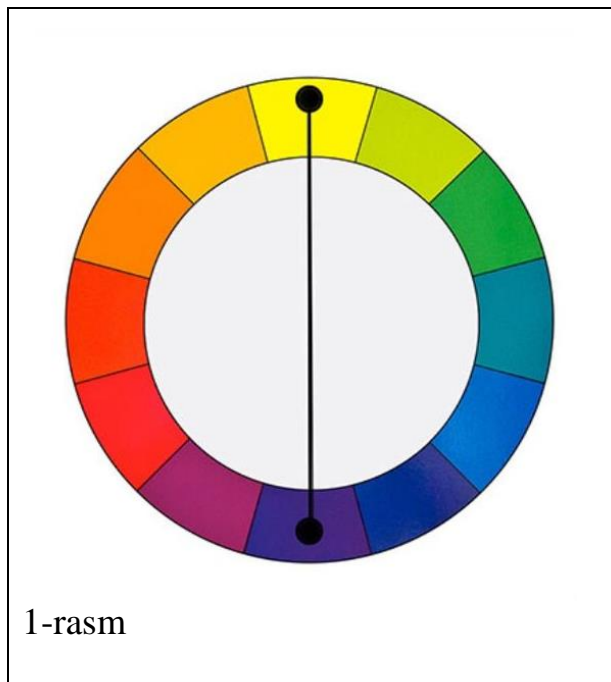

O'zingizga ma'lum, barcha ranglar asosida uchta rang yotadi, u ham bo'lsa sariq, qizil va ko'k ranglardir. Biroq rassomlar o'z politrallariga har bir asosiy rangni ikki hili, yani iliq hamda sovuq variantlarini tanlaydilar. Bu bejiz-ga emas, misol uchun har qanday sariq va ko'k ranglarni bir biriga qo'shib yorqin yashil rangni tayyorlash ehtimoldan uzoq. Afsuski bu ancha murakkab ish bo'lib, hatto bo'yoqlarning sifati hamda narxida ham emas, ushbu holatga ranglarning kelib chiqish nazariyasiga, yani har bir rang o'zining tonallik darajasiga ko'ra ranglar doirasida tutgan o'rniga bog'liq. Masalan, ranglar doirasida ultramarin qizil rangga yaqin, moviy rang esa yashil ranga yaqin turadi. Sariq bilan ltramarin ranglarini aralashuvidan yorqin va toza yashil rangini hosil qilishning ilojisi yo'q, faqat loyqali ishora bo'lishi mumkin. Buning sababi ranglar doirasida ultramarinni turgan o'rni qizil ranga siljigan, shuning uchun u binafsha (фиолетовая) va siyoh rangga yaqin. Chunki ultramarinning tarkibida ma'lum bir miqdorda qizil rang mavjud bo'lib, u yorqin yashil rangini hosil qilishga yo'l bermaydi. 3-rasmda berilga asosiy uchta sariq, binafsha va moviy ranglar aralashuvidan hosil bo'lgan ranglarni tahlil qilamiz. Moviy va sariq rangdan yorqin yashil rangi hosil bo'ldi, sariq va binafsha rangdan qizil rang hosil bo'ldi. Binafsha va moviy ranglardan esa ultramarine rangi hosil bo'lmoqda. Agar sinchiklab tahlil qilinsa, shu uchta rangni tengma-teng nisbat da bir-biriga qo'shib aralashtirilsa o'ttada qora rang hosil bo'lmoqda. Tahliliy natija shuni ko'rsatmoqdaki ultramarin tarkibidagi qizg'ish binafsha rang miqdori rangni o'zgartirish uchun yetarli darajada o'z kuchiga ega.

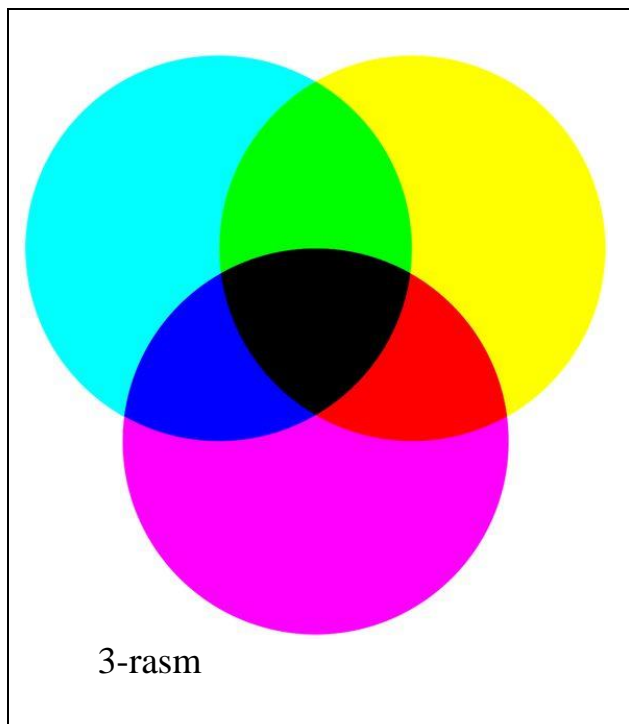

MUHOKAMA. Xulosa qilib shuni aytish mumkin-ki, toza yorqin ranglarni hosil qilish uchun asosiy uchta rangni to'g'ri tanlay bilish juda muhimdir. Bu asosiy uchta rangni ranglar doirasida mumkin qadar bir-biriga yaqinroq turgan ranglardan tanlagan ma'qul. Yuqorida ko'satib o'tilgan tahlil asosida ranglarni pali trada bir-biriga hamohang, yorqin tarzda hosil qilish sirlarini tabiatdan o'rganib nazariy dir.bilimlarni amaliy bilimlar bilan mustahkamlash talabalar uchun nihoyatda muhim.

– So'ngi vaqtlarda akvarel bo'yoqlari orasida oq bo'yoq paydo bo'lib qoldi, bu hol yangi o'rganuvchilarga salbiy ta'sir

ko'rsatib, ularni izdan chiqaradi. Akademik rangtasvirda tasvirdagi oq joylarida oq qog'zning o'zi qoldiriladi, oq bo'yoq akvarelda umuman ishlatilmaydi, chunki birinchidan oq bo'yoq shaffofo emas, ikkinchidan oq bo'yoq qo'shilgan rang oqarib, bo'g'ilib qoladi. Qora rang esa kamdan-kam ravishda qo'shib ishlatiladi.

XULOSA.

Akvarel rangtasvirining birinchi sharti ish jarayonida xato qilmaslik. Chunki akvarelni rangtasvirini ta'mirlash mumkin emas, u akvarellik hususiyatini yo'qotadi, bu haqida yuqorida aytib o'tildi. Shuning uchun yuqorida takidlangan barcha shartli amallarni puxta o'rganib, ularga to'liq rioya qilish zarur.

Akvarelda rangtasvir ishlash jarayonida yuqorida aytib o'tilgan shartlarga qat'iy amal qilinsa rantasvirda ranglar yorqinligi va shaffofligiga erishiladi.

FOYDALANILGAN ADABIYOTLAR (REFERENCES)

1. Р.Ш. Халилов. Учебное пособие «АКВАРЕЛЬ» ТАШКЕНТ 2009 г. (5-16 betlar)
2. R. Xudoyberganov. Rangshunoslik asoslari-Toshkent. G'.G'ulom nomida-gi nashriyot-matbaa ijodiy uyiushmasi. 2006.
3. Sohibov, R. (2022). RANGLARNING ASOSIY XUSUSIYATLARI. Oriental renaissance: Innovative, educational, natural and social sciences, 2(10-2), 234-238.
4. Nodirjon, M., Abdusalom, M., & Ozodbek, S. (2021). TECHNOLOGIES OF TEACHING FINE ARTS WITH MODERN METHODS.

5. Ахмедова, Н. Э. (2022). МЎЪЖАЗ САНЪАТНИНГ БЕТАКРОР НАФОСАТ ОЛАМИ. *Oriental renaissance: Innovative, educational, natural and social sciences*, 2(10-2), 125-130.
6. Sulaymanova, S. B. Q. (2022). BADIY OLIY TA'LIM MUASSASALARDA TASVIRIY SAN'AT FANINI O'QITISHGA BO'LGAN EHTIYOJNING OSHISHI VA UNING BUGUNGI HOLATI. *Oriental renaissance: Innovative, educational, natural and social sciences*, 2(10-2), 89-96.
7. Сулайманова, С. Б. К. (2022). BADIY TA'LIMDA TALABALARNI O'QITISHDA SAMARALI DIDAKTIK PRINSIPLARDAN FOYDALANISH USULLARI. *Oriental renaissance: Innovative, educational, natural and social sciences*, 2(10-2), 143-150.
8. Nazokat, A., Ibrokhim, Y., & Makhpuzakhon, A. (2021). FACTORS OF DEVELOPMENT OF FINE ARTS.
9. Nazokat, A. (2021). Means of Ensuring the Integrity of the Image and Writing in the Performance of Visual Advertising.
10. Ахмедова, Н. Э. (2022). МЎЪЖАЗ САНЪАТНИНГ БЕТАКРОР НАФОСАТ ОЛАМИ. *Oriental renaissance: Innovative, educational, natural and social sciences*, 2(10-2), 125-130.
11. Сулайманова, С. Б. К. (2022). BADIY TA'LIMDA TALABALARNI O'QITISHDA SAMARALI DIDAKTIK PRINSIPLARDAN FOYDALANISH USULLARI. *Oriental renaissance: Innovative, educational, natural and social sciences*, 2(10-2), 143-150.
12. Yuldashev, I. (2022). BORLIQNI IDROK ETISH VA TASVIRLASHGA DOIR DASTLABKI MA'LUMOTLAR HAMDA ULARNI XARAKTERLI JIHATLARI. *Oriental renaissance: Innovative, educational, natural and social sciences*, 2(10-2), 9-15.
13. A'Zamjonov, A. A. Z. (2022). UMUMTA'LIM MAKTABLARIDA TASVIRIY SAN'AT FANINI O'QITISHGA INNOVATSION YONDASHUV YO'LLARI MAVZUSI BO'YICHA AMALIY ISHLANMA. *Oriental renaissance: Innovative, educational, natural and social sciences*, 2(10-2), 56-60.
14. Barchinoy, K., Sevarakhon, S., & Mukhammadkodir, Y. (2021). EFFECTIVE METHODS OF TEACHING FINE ARTS AND DRAWING AT SCHOOL.
15. БМ Курбанова, М Юнусалиев, Н Арзиева. ОСОБЕННОСТИ ТЕХНИКИ: АКВАРЕЛЬ, МАСЛО И ГУАШЬ *Research Focus 1 (2)*, 319-325
16. A'Zamjonov, A., & Hamdamov, K. H. (2022). TASVIRIY SAN'AT MASHG'ULOTLARI MAZMUNINING DAVLAT TA'LIM STANDARTLARI

BILAN BOG'LIQLIGI. Oriental renaissance: Innovative, educational, natural and social sciences, 2(10-2), 71-77.

17. Omonov, D. A. O. G. L. (2022). RANGLARNING INSONIYAT BILAN UZVIY BOG'LIQLIGI. Oriental renaissance: Innovative, educational, natural and social sciences, 2(10-2), 97-100.

18. Boboyeva, Z. A., & Mo'Minova, D. B. Q. (2022). ALABALARNING KREATIVLIK QOBILİYATLARINI RIVOJLANTIRISHNING NAZARIY ASOSLARI. Oriental renaissance: Innovative, educational, natural and social sciences, 2(10-2), 221-233.

Internet saytlari:

www.wikihow.com

www.helenstrom.blogspot.com

www.thesmartteacher.com

www.crayola.com

XALQ OG‘ZAKI IJODINING USMON AZIM IJODIGA TA’SIRI MASALASI

Boboxo‘jayeva Laziza Axtamovna

BuxDU Filologiya fakulteti 3-bosqich talabasi

boboxojaevalaziza@gmail.com

ANNOTATSIYA

She‘riyat folklordan ta‘sirlanadi, oziqlanadi. Asrlardirki, she‘riyat folklordan janr, motiv, obraz, ritm o‘zlashtiradi. Ayrim shoirlar uslubida folklorning ta‘siri yaqqol seziladi. Usmon Azim ham folklordan ta‘sirlangan, xalqning ulug‘vor falsafasini, ruhiyatini o‘z ijodida qayta jonlantirgan shoirdir. Maqolada shu haqda fikr boradi.

Kalit so‘zlar: folklor, she‘riyat, motiv, obraz, ertak, ballada, sujet, dramatik she‘r, g‘oya, tilsim.

ABSTRACT

Poetry is influenced and nourished by folklore. For centuries, poetry has been absorbing genres, motifs, images, and rhythms from folklore. The influence of folklore is clearly felt in the style of some poets. Usman Azim is also a poet who was influenced by folklore and revived the noble philosophy and spirit of the people in his work. The article discusses this.

Key words: folklore, poetry, motif, image, fairy tale, ballad, subject, dramatic poem, idea, spell.

KIRISH

Usmon Azim ruhiyatidagi kuchli toshqinni zilollantirib, she‘riyatiga ko‘chirib turgan kuch, avvalo, folklor. Shoir uslubida folklordan ta‘sirlanish yaqqol sezilib turadi. Usmon Azim – folklorga xos motiv, obraz, ifoda usulidan foydalana bilgan shoir. U xalq og‘zaki ijodi ta‘siri sabab baxshiyonalar yaratgan edi. Ayni damda, uning “Balladalar” nomi ostidagi voqeaband she‘rlari xalq og‘zaki ijodidan oziqlanib, yuzaga kelgan. She‘rlar ballada janrida yozilmagan. Shoir lirik qahramonlari ruhiyatidagi ma‘naviy jangu jadal bois she‘rlarini “ballada” degan bo‘lsa, ehtimol. Ammo balladachilik jangoh va u bilan bog‘liq voqealarni aks ettirishga asoslangani sabab Usmon Azimning bu asarlarini dramatik she‘rlar deyish maqsadga muvofiq, bizningcha. Ularda muallifning ishtiroki yo‘q, ayni damda, sujet kichik bir voqea asosida yuzaga kelgan. Har bir “ballada” (shoir “ballada” degan, ammo ballada janrida yozilmagani sabab qo‘shirnoqqa olishni ma‘qul bildik) alohida syujetga egaligi bois “O‘n besh ballada” – o‘n besh dramatik she‘r bo‘lib, bir obraz, bir maqsad atrofida birlasha olgani sabab ularni turkum deyish mumkin. Dramatik

she'rlarni folklorga xos motiv va obrazlar ishtirokida ilgari surilgan g'oya – erkinlikni qo'msash tuyg'usi birlashtirib turibdi.

MUHOKAMA VA NATIJALAR

Dastlabki uch dramatik she'rda, shuningdek “sakkizinchi ballada”, o'ninchi ballada” deb nomlangan she'rlarda ham Kenja botir yetakchi qahramon sifatida shoir g'oyalarini tashishda xizmat qilgan. “Birinch ballada” ikki qismdan iborat bo'lib, To'ng'ich va O'rtancha botir bilan Kenja botir diologi asosida yaratilgan. Xalq ertaklaridagi To'ng'ich va O'rtancha botirlar Kenja botirdan omadsizroq, aqlsizroq, kuchsizroq bo'lsalar-da, o'zlari buni u qadar tan olmaydilar. Ammo olg'a intilgan Kenja botirni oshkora yo'ldan urmaydilar. Ba'zi xalq ertaklarida akalar ham botir, ammo Kenja botir favqulodda xususiyatlarga egaligi bilan ulardan ustun. Dramatik she'rda esa shoir ikki aka orqali to'xtab qolgan jamiyat illatlarini fosh qilib, Kenja orqali yosh avlodga yuksaklikka intilish, olg'a yurish lozimligini uqtiradi. Dramatik she'rdagi To'ng'ich va O'rtancha botirlarda salbiylik ertaklardagidan kuchli. Yuksaklikka intilgan Kenja botirni To'ng'ich botir “Chiranma ukajon, yashayvergin jim” – deb, O'rtancha botir “Daraxtga qaragin, bir joyda o'sar”, – deya yo'ldan uradi. Kenja botir yuksakka ko'tarilganda esa To'ng'ich botir “Pastga tush, tezroq”, – deb koyisa, O'rtancha botir “Bizni tuproq bilma – yoshimiz ulug'”, – deb o'git bergan bo'ladi. Shoir O'rtancha botir nutqida donishmandona fikrlarni ifoda etar ekan, aqlli fikr aytganlarning bari ham nekbin bo'lavermasligini ta'kidlaydi. Usmon Azim jamiyatdagi turg'unlikni Kenja botir nutqi ko'magida fosh qiladi. Ikki aka Kenja botir erishgan yuksaklikka intilishni emas, uni o'zlari turgan botqoqqa botirishni o'ylaydilar. Oqibat ukalarini o'q otib, yerga qulatadilar. Shoir taraqqiyot sari odimlayotgan avlodni qabul qilolmay turgan ayrim kattalarni keskin tanqid ostiga oladi. Dramatik she'r ertaklardan farqli o'laroq fojiali yakun topadi. Shoir hammani ushbu fojidan ogohlantiradi. Kenja botirning qo'li band, qo'lini cho'qiyotgan ikki kalxatni hayday olmay akalaridan yordam so'ramoqda. Shoir mubolag'adan foydalanib, Kenja botirni folkloridagi kabi g'ayritabiiy kuchga ega qahramon sifatida tasvirlaydi. Ko'zlarini ikki kalxat kun-tun cho'qiyotgan bir paytda qulayotgan osmonni ikki qo'llab ushlab turgan Kenja botir yillar davomida og'riqqa chidaydi, azobdan, alamdan yig'laydi. Ammo Kenjani og'am degan botirlar buni sezmaydi:

Men sizga hech qachon zorlanganmidim?

Jonimdan to'ydirdi

Kalxatlar rosa...

Qarang, shom shafag'i – qip-qizil – betim,

Ko'zlarim qon to'la ikkita kosa.

Botir akalarim, qiling hamiyat,

Qo‘l siltang!

Qochishar – kalxatlar qo‘rqoq.

Axir, quzg‘unlarga yem bo‘lsam – uyat,

Qo‘limda osmonni ko‘targanim chog‘.

“Men sizga hech qachon zorlanganmidim?” satrida so‘roq olmoshi qo‘llanib turib, fe‘lning bo‘lishlilik shaklida kelishi uslubiy g‘alizlikni paydo qilgani zakiy she‘rxonga sezilishi tabiiy. Ammo shoir qolgan satrlar ko‘magida davr fojiasini ifodalay olgan. Ikki kalxat, avvalo, asirlik azobining metafora ko‘magida obrazlantirilgani. Xalq yukini ko‘tarib turgan insonlar sanoqli, ularning joni qiynalib ketgan pallada qolganlar arzimas mayda-chuydalarga o‘ralashgani yetmaganday, shu bilan o‘zlarini oqlab ham yurishibdi. She‘r syujetidagi yechim yanada og‘riqli:

Mening tashvishi ko‘p bechoralarim,

Axir, yashayapman sizga baxt tilab.

Axir, Men osmonni qanday tashlayin,

Osmon boshingizga tushar-ku qulab ⁹⁹.

“Uchinchi ballada”da shoir Malikaning Ko‘hiqofdan olib qochib kelinishi motivini qayta ishlab, boshqa ertaklar motivlarini sintezlashtirgan holda o‘z fikrini ifodalaydi. Devlardan qochayotgan Kenja botirning oti sohibi va Malikani ko‘tarib ketayotgani sabab “terdan qoraydi”. Shoir nafaqat o‘zbek, balki dunyo ertaklariga xos bo‘lgan uch sehrlilik narsadan foydalanadi: sehrlil taroq, sehrlil ko‘zgu, sehrlil qayroq. Odatda yalmog‘iz kampirdan qochayotgan Malika sehrlil taroqni tashlasa, changalzor; ko‘zguni tashlasa, ko‘l; qayroq tashlasa, tog‘ hosil bo‘ladi. Shu taxlit malika ancha payt yovuz kuchlardan himoyalanaadi. Bunday motivni folklorshunos olim K.Imomov “Tilsimni izohlovchi formulalar” deb hisoblaydi va shunday yozadi: “Tilsimni izohlovchi formulalar: “ Mana bu oynani azim daryo bo‘l, deb orqangga tashla, mana bu taroqni changalzor bo‘l, deb tashla, mana bu ignalarni ikkita azamat daraxt bo‘l... deb tashlagin”. Bular ertaklarga xos tabiat, sirlilikni bo‘rttiradi va uning ta‘sirchan qudratini orttiradi ¹⁰⁰.

E‘tibor beringki, xalq evrilishni kuchli mantiqqa tayanib, ifodalaydi. Tarog daraxtdan bunyod bo‘lgani sabab uni tashlashsa, changalzor paydo bo‘ladi, ko‘zguda suvning tiniqligi, jilokorligi bor. Shu uyqashlik sabab xalq daryo paydo bo‘lishi uchun ko‘zguni tashlashni ma‘qul hisoblagan. Ayni shu o‘xshashlikdan kelib chiqqan yana bir holat bor. Xalq tushini suvga yoki oynaga aytgan. Tushning birinchi ta‘birchisi aytgan gap amalga oshishiga ishongani bois ilk tinglovchisi beg‘ubor bo‘lishini, tushning ta‘biri yorug‘likka yo‘yilishini xohlab, oyna va suvni tanlagan.

⁹⁹ Usmon Azim. Saylanma. Balladalar.–Toshkent:Sharq, 1995. – B. 252.

¹⁰⁰ Imomov K. O‘zbek xalq ertaklari // Kitobda: O‘zbek folklorining epik janrlari. O‘zbek xalq ijodi bo‘yicha tadqiqotlar. 7-kitob. – Toshkent: Fan, 1981. – B.83.

Qayroq – tosh, tog‘ning bo‘lagi. Sehrli qayroq evrilib tog‘ hosil bo‘lishi motivi taroq va ko‘zgu bilan bog‘liq motivlar singari keng tarqalmagan. Shoir esa sevgi qudratini alohida ta‘kidlash istagida bunday sehrli buyumlardan foydalangan:

Kenja botir

Malikam, tulporim terdan qoraydi,
Ko‘hi Qof tarafdan qo‘zg‘aldi to‘fon.
Quyosh qochib ketdi, olam toraydi...
Devlar ortimizdan kelar begumon!

Malika

Botirim, devlardan qo‘rqmog‘im ordir,
Sevging –qo‘rqinchlarni aylaydi bekor.
Mening bir sehrli tarog‘im bordir,
Tashlasam, yo‘llarni tutgay changalzor¹⁰¹.

To‘fon devlarning kelayotganini ifodalovchi vositadir. Shoir voqeaband she‘rida tugun, voqealar rivoji, kulminatsion nuqtani yuzaga keltirib, dramatik she‘rning yechimini she‘rxonga havola qilib qo‘ya qoladi. Malika va Kenja botirni “Bulutlarga tegib tog‘dek boshlari, mash‘allar yoqib” devlar quvib kelyapti. Devlarning portretiga xos bunday tasvir xalq ertak va dostonlarida uchraydi. Shoir dramatismni kuchaytirish uchun “Changalzorlar o‘tday o‘rildi”, “Sho‘rlik ko‘l quridi – buruqsib, bug‘lanib”, “tog‘imiz suv bo‘lib oqdi” – deya folklorga xos ifoda usulidan foydalanadi. Demakki, taroq va oynaning sehrli qudrati tez mahv etildi. Mubolag‘aning g‘uluvv ko‘rinishi sabab shoir maqsadi aniqroq ifoda etilgan. Usmon Azim hayotda ertaklarda ifoda etilgan muhabbatdan ham qudratli muhabbat borligini ifodalash uchun sehrli vositalarning kuchidan foydalanishni inkor qiladi. Kenja botir va Malikani devlar quvib kelmoqda, ammo ularda sevgidan o‘zga ko‘makchi yo‘q, ular shu bilan qudratli:

Malika

Botirim, devlardan qo‘rqmog‘im ordir!
Sevging – mening uchun behadik dunyo,
Na qayroq, na taroq, na ko‘zgum bordir–
Endi mening uchun sen borsan tanho¹⁰².

“Sakkizinchi ballada” da shoir ezgulik deb yurgan insonlarni ikki toifaga bo‘ladi. Yurtga yov oralaganda o‘z joni va yaqinlari umrini qutqarish uchun yurtni tashlab tinch maskan izlab ketadiganlar, demakki soxta ezgulikparvarlar. Ular – To‘ng‘ich botir va O‘rtancha botirlar. Ikkinchi toifa insonlar ezgulik yurt va xalq himoyasi

¹⁰¹ Usmon Azim. Saylanma. Balladalar.–Toshkent:Sharq, 1995y.–B 253. 432b

¹⁰² Usmon Azim. Saylanma. Balladalar.–Toshkent:Sharq, 1995y.–B 254. 432b

uchun zarur deb hisoblaydigan va bu yo‘lda umrini tikadiganlar bo‘lib, shoir nazdida ular – Kenja botirlar.

Shoir ertaklarda, xalq dostonlarida mavjud pari obrazidan nega foydalandi?! Chunki dunyoda “osoyish yurt”, “tinch maskan” – Bog‘i Eram. O‘zbek folklorida ifodalanishicha, Qof tog‘i, Eram bog‘i, afsonaviy tog‘, afsonaviy bog‘ bo‘lib, unda parilar yashaydi. Odatda, parilarni devlar qo‘riqlaydi. Bu tog‘ va bog‘ tinch – osuda maskan, sehr-jodu, tilsimlar maskani. O‘rta va Yaqin Sharq xalqlari, jumladan, o‘zbek xalqining mifologik qarashlaricha, parilar inson qadami yeta olmaydigan uzoq bir yurt (bu yurt xalq ertak va dostonlarida Ko‘hi Qof deb yuritiladi) yashaydilar. Usmon Azim bu qarashlardan foydalanib, To‘ng‘ich va O‘rtancha botirni qutqarish niyatida kelgan parini Bosh pari deb nomlaydi. Folklorshunos O.Qayumov fikricha, parilarning nomlanishi antraponimlardan, yashash joyi nomidan, o‘simliklar, samoviy jismlar, jonivorlar va shu kabilar nomidan kelib chiqqan. Shoir botirlarni qutqarishga parilarning yetakchisi kelganini ifodalaydi, bu hol botirlar mavqeini yuksaltiradi. Ammo Bosh pari ham aynan Kenja botir bilan muloqot qilmoqda. Bu hol yurt egasi Kenja botir ekanligini anglatadi. Kenja botir yov bilan kurash uzoq davom etishini, yovning qudrati borligini anglaydi.

Usmon Azim yurtga botir kerak demaydi, balki qayta-qayta “yurt ham botirga kerak”, “Yurt ham kerak botirga” deb ta‘kidlaydi. Bu aksariyat shoirlarda uchramaydigan o‘ziga xos xulosadir. Tahlil shu taxlit davom ettirilsa, shoir ijodida folklordan foydalanish, folklorizmning turli ko‘rinishlarini yuzaga keltirish ijodkor uslubining bir qirrasiga aylanganiga guvoh bo‘lish mumkin. Muhimi, shoir folklordan ta’sirlanish bilan chegaralanmaydi, shunchaki folklor motivlaridan foydalanuvchi bo‘lib qolmaydi, balki xalq og‘zaki poetik ijodi yutuqlari yordamida o‘z maqsadini ravshanroq ifodalashga erishadi. Ilgari surgan g‘oyasining she’rxonga chuqurroq singishini ta’minlashga harakat qiladi va bunga erishadi ham. Folklor ta’sirida she’rlarda milliylik, xalqchilik kuchaygani, badiiyat yuksalgani e’tirofqa loyiq.

FOYDALANILGAN ADABIYOTLAR (REFERENCES)

1. Usmon Azim. Saylanma. Balladalar.–Toshkent:Sharq, 1995. – B. 432.
2. Imomov K. O‘zbek xalq ertaklari // Kitobda: O‘zbek folklorining epik janrlari. O‘zbek xalq ijodi bo‘yicha tadqiqotlar. 7-kitob. – Toshkent: Fan, 1981. – B.83.
3. Sarimsoqov. B. Epik janrlar diffuziyasi // Kitobda: O‘zbek folklorining epik janrlari. –Toshkent: Fan, 1981. – B.139.

TILSHUNOSLIKDA LINGVOPOETIKA VA LINGVOPOETIK VOSITALARNING O‘RGANILISHI TARIXI

Asalxon Xolmatova Qodirjon qizi

Farg‘ona davlat universiteti

Lingvistika (ingliz tili) yo‘nalishi magistranti

Asalsolijonova@gmail.com

ANNOTATSIYA

Ushbu ilmiy tezisdagi lingvopoetikaning mustaqil lingvistik tarmoq sifatida shakllanishi, Badiiy asarlarni lingvopoetik jihatdan tahlil qilish, o‘zbek tilshunosligida lingvopoetikaning tadqiqi hamda lingvopoetika sohasining globalashuv jarayonidagi ahamiyati yoritib berilgan.

Kalit so‘zlar: *Lingvopoetika, poetika, badiiy nutq, lingvistika, lingvistik-poetika, stilistik aspekt, filologiya, estetik funksiya, filologik tahlil.*

ABSTRACT

This scientific thesis highlights the formation of linguopoetics as an independent linguistic network, the linguistic analysis of works of Art, the study of linguopoetics in Uzbek linguistics and the importance of the field of linguopoetics in the process of globalization.

Key words: *Linguopoetics, poetics, artistic speech, linguistics, linguistic-poetics, stylistic aspect, philology, aesthetic function, philological analysis.*

АННОТАЦИЯ

В данном научном тезисе освещено становление лингвопоэтики как самостоятельной лингвистической отрасли, лингвопоэтический анализ художественных произведений, изучение лингвопоэтики в узбекском языкознании, а также значение в области лингвопоэтики в процессе глобализации.

Ключевые слова: *Лингвопоэтика, поэтика, художественная речь, лингвистика, лингвистико-поэтика, стилистический аспект, филология, эстетическая функция, филологический анализ.*

KIRISH

Mustaqillik yillaridagi adabiyotimiz, uning barcha turlardagi namunalari, ayni chog‘da, adabiyotshunoslik va adabiy tanqid ilmlari o‘z nuqtai nazari, dunyoga qarashi, mazmun-mohiyati, metod, uslub va usullariga ko‘ra yangichadir. Bu jarayonda yangilanish tamoyili qizg‘in kechmoqda. Adabiyotning nasri ham, she‘riyati ham qator yangi, teran ijodlar, badiiy asarlar bilan boyimoqda. Binobarin, ularning eng manzur va e‘tiborga sazovorlari asosida lingvopoetik tadqiqotchilikni

faol yuritish maqsadga muvofiqdir. Filologik tahlilning maqsadi bu nafaqat muallif fikrini o'rganish, balki yozuvchining individual, o'ziga xos mahoratini ham o'rganish hamdir. Ikki yondashuv – til va adabiyot uslublarining bir- biriga yaqinlashuvi va o'zaro to'qnashuvi natijasida yangi filologik bo'lim — lingvopoetika bo'limi paydo bo'ldi.

MUHOKAMA VA NATIJALAR

Badiiy asar tilini tilning aynan estetik funksiyasini namoyon bo'lishi tarzida o'rganuvchi sohani «lingvistik poetika» - «lingvo- poetika» deb nomlash filologiya ilmida ancha turg'unlashgan hamda «lingvistik poetika»ning filologik ilmlar tizimida alohida mustaqil fan sifatidagi o'rnini aniqlashtirishga bag'ishlangan ko'plab tadqiqotlar yaratilgan. Ana shu ma'noda badiiy asar tilini «stilistik aspekt»da o'rganishni «badiiy asar tilini lingvopoetik jihatdan o'rganish» tariqasida nomlash va talqin etish maqsadga muvofiqdir. Tildagi fonetik va leksik so'zlarni qo'llash bir qancha osonlikni va ravonlikni ta'minlaydi. Badiiy asarning eng muhim bosqichi til bo'lar ekan, biror asarni yuksak darajada ko'tara olishda uni ishlatayotgan odamni qay muloqotdan foydalanayotgani va qaysi ifoda maqsadlarni ishlatayotgani eng muhim xususiyati xisoblanadi, biror ijodkorni tilini o'rganar ekanmiz dastavval eng e'tibor berishimiz kerak bo'ladigan narsa uning tilimiz rivojiga o'z asarlari bilan qanday ta'sir o'tkazayotgani bo'ladi. Badiiy asarning bosh unsuri so'z, umuman, til ekan, ana shu asarning chinakam san'at darajasiga ko'tara olishida uning tili, muallifning til vositalarini qay darajada qo'llay olishi asosiy omildir. Adabiyotimizda iz qoldirgan har bir ijodkor asarlarining tilini o'rganish, birinchidan, adibning mahoratini o'rganish, shu bilan birga, tilimiz rivojiga uning asarlari tili ta'sirini, tadqiqotning esa tilshunosligimiz taraqqiyotiga qay darajada ta'sir ko'rsatayotganligini belgilash ehtiyojidan kelib chiqadi. Tabiiyki, badiiy asarni lingvopoetik tahlil qilishning bir qator tamoyillari mavjud. Badiiy matn lingvopoetikasi muammosini o'zbek tili materiallari asosida mufassal tadqiq etgan M.Yo'ldoshev lingvopoetik tahlilning quyidagi asosiy tamoyillarini ko'rsatadi:

- 1) shakl va mazmun birligi asosida yondashuv;
- 2) makon va zamon birligidan kelib chiqish;
- 3) umumxalq tili va adabiy til munosbati asosida baholash;
- 4) badiiy matnga badiiy-estetik yaxlitlik sifatida yondashuv;
- 5) badiiy matnda poetik aktuallashtirilgan til vositalarini aniqlash;
- 6) badiiy matndagi eksplitsitlik va implitsitlik nisbatini aniqlash;
- 7) badiiy matndagi intertekstuallik mexanizmlarining lisoniy va semantik xususiyatlarini aniqlash.

Lingvopoetika lingvistik poetikaning qisqargan shakli bo‘lib, badiiy asarlarda qo‘llanilgan lisoniy birliklar: fonetik, morfemik, leksik va boshqalarning badiiy-estetik vazifalarini, tilning konnotativ funksiyasini o‘rganadi. Boshqacha aytganda, lingvopoetika tilshunoslikning badiiy nutqni o‘rganuvchi bo‘limidir. Lingvopoetik tahlilda badiiy matnda poetik aktuallashgan til vositalarini aniqlash muhim tamoyillardan ekanligini alohida ta’kidlanadi, chunki —bunday vositalarning lingvistik va badiiy mohiyatini ochib berish orqali badiiy mazmunning shakllanishi va ifodalanishi mexanizmlarini aniq tasavvur qilish mumkin. Chindan ham, badiiy matnning estetik qimmatini bevosita belgilash va baholashda ayni shu tamoyil qulay va boshqa tamoyillar asosida ish ko‘rishda ham zamin vazifasini bajarishi mumkin. Buning ustiga, mazkur tamoyil asosida lisoniy badiiyatni tasavvur qila olish boshlovchi tahlilchiga ham og‘irlik tug‘dirmaydi, chunki tahlil qilinadigan ob‘yekt matndagi aniq til birliklaridir. Badiiy asar tilining lingvistik jihatdan tadqiq qilinishi bugungi kunda dolzarb mavzulardan biri bo‘lib qolmoqda. Tilshunoslik sohasida yaqin vaqtlar ichida olib borilgan ko‘plab tadqiqotlar aynan badiiy asar tilining leksik-semantik, morfologik, sintaktik, punktuasion, stilistik, pragmatik, kognitiv yo‘nalishlar asosida olib borildi.

FOYDALANILGAN ADABIYOTLAR (REFERENCES)

1. A. Hojiev. "Lingvistik terminlarning izohli lug'ati" –Toshkent, 1985. –164 .
2. Mirtojiev M.M. O'zbek tili leksikologiyasi va leksikografiyasi. –Toshkent, 2000. –260 b.
3. Muhammadjonova G. Badiiy asar tahlili. – Toshkent: “Adabiyot uchqunlari”, 2018. 179 b.
4. M. Yo‘ldoshev. Badiiy matn va uning lingvopoetik tahlili. –Toshkent: “Fan”, 2007. –123 b.
5. Qo‘ng‘urov R. Begmatov E. Tojiyev Y. Nutq madaniyati va uslubiyat asoslari. Toshkent, “O‘qituvchi”, 1992. –98 b.

УДК: 81.37+81.23.811

МАҚОЛ БИРЛИКЛАРИ СЕМАНТИКАСИНИНГ КОГНИТИВ АСОСЛАРИ

Умарова Наргиза Рустамовна

Фарғона давлат университети, тилшунослик
кафедраси профессори, филология фанлари доктори

Холматова Одина Ўктамовна

Фарғона давлат университети,
мустақил изланувчи

АННОТАЦИЯ

Ушбу мақолада синоним мақол бирликларини семантик ва лингвистик жиҳатдан қолиплаштириш масалалари кўриб чиқилган.

***Таянч сўз ва иборалар:** моделлаштириш, синоним, семантик гуруҳ, аниқловчи бўлақлар, мавзуй уя, доминант, сифатловчи аниқловчи, эга, воситали тўлдирувчи*

КОГНИТИВНАЯ ОСНОВА СЕМАНТИКИ ПОГЛАГОВЫХ ЕДИНИЦ

АННОТАЦИЯ

В данной статье рассматриваются вопросы семантического и лингвистического моделирования синонимичных пословичных единиц.

***Ключевые слова и словосочетания:** моделирование, синоним, семантическая группа, определяющие предложения, тематическое гнездо, доминанта, качественный определитель, обладатель, инструментальное дополнение.*

COGNITIVE BASIS OF THE SEMANTICS OF PROVERBAL UNITS

ANNOTATION

In this article, the issues of semantic and linguistic modeling of synonymous proverbial units are considered.

***Key words and phrases:** modeling, synonym, semantic group, determining clauses, thematic nest, dominant, qualitative determiner, possessor, instrumental complement*

КИРИШ

Семантик моделларни ўрганишда олимлар қоида тариқасида семантик гуруҳларни, синонимик қаторларни ва антонимик қарама-қаршилиқларни назарда тутадилар ёки маълум бир синтактик тузилишдаги бирликларни семантик таҳлил қилиш билан чекланадилар[2;176].

Синоним мақолларнинг энг асосий омили уларнинг шаклларида, образларидан қатъий назар мазмун жиҳатидан бири иккинчисининг ўрнида қўллана олиш имконияти мавжудлиги билан белгиланади.

Бундай алмаштириш натижасида маънода, стилистик бўёқда маълум ўзгариш юз беради. Бу – табиий. Акс ҳолда алмаштириш ўз мантиқини йўқотиб қўяди. Алмаштириш натижасида нимадандир халос бўламиз, нимагадир эга бўламиз. Ана шу “нималар” синоним ҳақида гапириш учун асос бўлади. Акс ҳолда синонимга эмас, дублетга эга бўлинади[3;55]:

“Ит қутурса эгасини қопар” мақоли доминанта бўлган синонимик уяга мансуб бўлган 14 та халқ мақоллари “*Бошига келадиган балога инсоннинг ўзи сабабчи бўлади*” каби умумий мазмунга эга. Бу мақолларнинг фақат етакчи компонентигина ўзгарганлигини кўриш мумкин. Бунда ҳаракат субъектларининг барчаси *сичқон, эчки, илон, кийик, парвона, чивин, бўри, буқа, тўргай, эшак, тулки, бола, мушук* ўзидан жисмоний, моддий ва мавқеи жиҳатидан кучли бўлган, юқори турадиган шахс тушунчасини берувчи зоонимлар билан олишади ва шубҳасиз, ўз кучини баҳолай олмаган бу олишувда мағлубиятга учрайди.

МУҲОКАМА ВА НАТИЖАЛАР

Мазкур мақоллардаги синоним бирликлар туширилса, қуйидагича гап шакллари ҳосил бўлади. Ана шу бирликлар мақоллар синонимиясини шакллантиради, айти пайтда, ҳар бир мақолда оппозитив муносабатни ҳам юзага чиқаради. Ҳар икки муносабат ҳам қуйида мақол матнида иштирок этмаган бўлақлар эвазига шаклланади.

- ит—————→ эгасини қопар
- сичқон —————→ мушук билан ўйнашар
- эчки —————→ чўпоннинг таёғига сурканар
- илон —————→ шиғирда ётар
- кийик —————→ адирга қочар
- парвона —————→ шам билан ўйнашар
- чивин —————→ болга қўнар
- бўри —————→ ўз қавмига чопар
- буқа —————→ эгасини сузар

тўрғай —————→бургутга чопар
 эшак—————→ эгасини тепар
 тулки —————→овчининг олдидан чиқар
бола —————→отасининг соқолини ўйнар
 мушук—————→ арслон билан ўйнашар

Юқоридаги мақолларда синонимия ҳол ёки аниқловчи бўлақлар мазмунига яширинган бўлиб, улар

ўлгиси келса(Ҳш-1),

ажали етса(Ҳш-2),

қутурса(Ҳш-3),

семирса(Ҳш-4),

ийзлагиси келса(Ҳш-5),

калтак егиси келса(Ҳш-6) каби шарт феъллари ва бу феълларнинг формал жиҳатдан ўзгарган сифатдош оборотлари

ажали етган(Ас-1),

ўлгиси келган(Ас-2),

ийзлагиси келган(Ас-3)) шаклида қўлланиши мақолнинг аниқловчи ва шарт ҳоли типидagi бўлақларини шакллантиради. Бу бўлақлар қайси мақол структурасида ўринлашувини қуйидагича кўрсатиш мумкин:

ит(Ҳш-3) эгасини қопар

сичқон(Ҳш-1) мушук билан ўйнашар

эчки (Ҳш-6)чўпоннинг таёғига сурканар

илон (Ҳш-1)шиғирда ётар

(Ас-1)кийик адирга қочар

парвона (Ҳш-1) шам билан ўйнашар

(Ас-2)чивин болга қўнар

бўри(Ҳш-3)ўз қавмига чопар

буқа(Ҳш-4) эгасини сузар

тўрғай (Ҳш-3)бургутга чопар

эшак(Ҳш-4)эгасини тепар

(Ас-1)тулки овчининг олдидан чиқар

(Ас-3)бола отасининг соқолини ўйнар

мушук (Ҳш-1) арслон билан ўйнашар

Гарчи юқоридаги мақолларнинг ҳар бири синоним бўлишига қарамай, улар ички зиддиятга асосланади. Бу ўринда мақоллар синонимлиги юқорида қолиплаштиришга ҳаракат қилганимиз аниқловчи ва ҳол каби бўлақлар синонимлиги эвазига юзага чиқади, яъни контекстуал синонимдир. Ана шундай

маънодошлик –*са* шарт майли ва ўтган замон сифатдоши –*ган* формасидаги феъл оборотларининг контекстуал синонимлигига сабаб бўлади.

Мазкур мақолларни гап бўлаклари тартиби асосида икки хил моделлаштириш мумкин:

1. **Ас+Э+Твли/всиз +Кфуз.** Бу моделга кўра мақол структурасида сифатловчи аниқловчи, эга, воситали тўлдирувчи ҳамда умумий замон тушунчасига эга бўлган феъл-кесим иштирок этади.

2. **Ақ+Хш+Твли/всиз+Кфуз.** Бу моделга асосан мақол қаратқич аниқловчи, шарт ҳоли, воситали тўлдирувчи, умумий замон тушунчасига эга бўлган феъл-кесим кўринишида шаклланади. Ҳар икки қолипдан кўриниб турибдики, мақолларнинг маънодошлигини таъмин этувчи лексик бирликларнинг синтагматик муносабатлари ўзгарса-да, синонимликка путур етмайди.

Ушбу семантик уядаги мақолларнинг барчасида бўладиган ягона мазмун орқали улар бир тематик гуруҳга бирлашади, уларнинг ҳар бири алоҳида образ асосига қурилганлиги ва айна пайтда ҳар қайси мақол ўзининг маъно нозиклиги ҳамда қўлланиш даражаси билан муайян тафовутга эга. Масалан, *Йиғлагиси келган бола отасининг соқолини ўйнар* мақоли ўзи мансуб бўлган мавзуй уядаги мақоллар орасида ўз маъносида қўлланилиши билан бошқа 13 мақолдан тубдан фарқ қилади.

Тилдаги маълум бир мазмуний муносабат нутқда бир неча мақоллар ёрдамида реаллашар экан, турли мақоллар воситасида бир хил мазмуний муносабатнинг ифода этилиши эса синоним мақоллар қаторини юзага келтиради. Мақолларнинг синонимик қаторини кузатиш, ўз навбатида, ҳар бир мақолнинг мазмунини аниқ белгилашда муҳим аҳамиятга эга. Тилни яхши билиш, унинг бой имкониятларидан тўла фойдаланиш учун, айниқса, ўзаро синонимик муносабатдаги мақолларни билиш ниҳоятда зарур. Чунки нутқда ўринсиз такрорлардан қочишнинг энг қулай усули ҳам синоним бирликлардан фойдалана билишдир. Мақоллар ҳақида ҳам шундай дейиш мумкин.

Мақоллар синонимик қаторида қўлланиш даражаси юқори бўлган, шунингдек, сўзлари умумистеъмолда бўлган мақолни доминанта деса бўлади. Шу нуқтаи назардан, юқоридаги маънодошлик қаторида «*Чумчуқдан қўрққан тариқ экмас*» мақоли доминант саналади. Б.Жўраева томонидан яратилган луғатда доминант мақол биринчи ўринга қўйилиб, мундарижа ҳам айнан доминант мақоллар асосида шакллантирилган. Ушбу луғат асосида 42та энг кичик синонимик уянинг доминантлари сифатида қуйидаги мақолларни келтириш мумкин. Масалан, *Туя бўйига ишониб йилдан қуруқ қолибди/ Бир*

томчи сув чумолига дарё кўринар/ Урушқоқ хўроз семиз бўлмас/Хар ернинг тулкисини ўз тозиси билан овла/ Тойга тўқим урсанг, эгар синади/ Қозонда бори чўмичга чиқади/ Оқ туя кўрдингми? «-Йўқ»/ Ошинг ҳалол бўлса, кўчада ич/Дунёни сув босса, ўрдакка нима гам/ Уйнинг гапи кўчага тўғри келмас/ Ёғмасанг ҳам гуриллаб ўт/ Азага борган хотин ўз дардини айтиб йиғлар/ Қонни қон билан ювиб бўлмас/ Отга тақа қоққанда, қурбақа оёғини кўтарар/ Мевали дарахтнинг боши ҳам/ Хасни хор кўрма, кўзингга тушса кўр қилади/ Отнинг ўлими – итнинг байрами/ Барча юкни кўтарган туя чўмични ҳам кўтарар/ Қирқига чидаган қирқ бирига ҳам чидар/ Ит итга буюради, ит қуйругига/ Ҳазилнинг тағи – зил/ Қирқида қўлига соз олган қиёматда қулогини бурар/ Қурбақа ҳам вақти билан вақиллар/ Қисқа ип қамровга келмас/ Мушук чарвига етишолмай: «Бировнинг моли ярашмас» дейди/ Эгасини сийлаган итига суяк ташлар/ Чиранма товуқ, кетингдан уради совуқ/ Бир қилган – мадад, икки қилган – одат/ Тулкининг душмани – чиройли бароқ думи/ Теракнинг сояси тубига тушмас/ Иштони йўқ тиззаси йиртиққа кулар.

Б.Жўраева ўзбек халқ мақоллари луғатларига таяниб, 1100 тадан зиёдрок мақолни қамраб олган 200 тадан ортиқ синонимик уяни белгилашга эришган ва ҳар бир синонимик уяга 2тадан 22тагача мақол бирлашиши мумкинлигини айтади[1;10]. Қуйида энг катта синонимик уяни ташкил этувчи мақолларни семантик имкониятларини структур асосда кўриб чиқамиз. Мақолларни “Ҳеч бир фойдаси тегмайдиган дабдабали нарса ёки ходисалардан камсуқумгина бўлса-да, бир нафи тегувчи, яъни нақднинг насиядан афзал эканлиги” мазмуни бир синонимик уяга бирлаштиради. Содда гап шаклида ифода топган ушбу паремиялогик бирликларни гап бўлаклари асосида қуйидагича қолиплаштириш мумкин:

1. Узоқдаги қуйруқдан яқиндаги ўпка афзал ($A^c + T^{B(+)} + A^c + \text{Э} + K^o$)
2. Узоқнинг донидан яқиннинг сомони яхши ($A^k + T^{B(+)} + A^k + \text{Э} + K^o$)
3. Насия сариеғдан нақд ўпка яхши ($A^c + T^{B(+)} + A^c + \text{Э} + K^o$)
4. Насия тилладан нақд чақа яхши ($A^c + T^{B(+)} + A^c + \text{Э} + K^o$)
5. Пишмаган ошдан хом ошқовоқ яхши ($A^c + T^{B(+)} + A^c + \text{Э} + K^o$)
6. Эртаги думба мойдан бугунги шалҳақ яхши ($A^c + A^c + T^{B(+)} + A^c + \text{Э} + K^o$)
7. Бефойда кундадан ўтин яхши ($A^c + T^{B(+)} + \text{Э} + K^o$)
8. Насия қаймоқдан нақд қатик яхши ($A^c + T^{B(+)} + A^c + \text{Э} + K^o$)
9. Олисдаги отдан яқиндаги эшак афзал ($A^c + T^{B(+)} + A^c + \text{Э} + K^o$)
10. Узоқнинг паловидан яқиннинг шўрваси яхши ($A^k + T^{B(+)} + A^k + \text{Э} + K^o$)
11. Тотилмаган бўзадан мириқиб ичган гўжа яхши ($A^c + T^{B(+)} + A^c + \text{Э} + K^o$)
12. Узоқнинг узунидан яқиннинг калтаси яхши ($A^k + T^{B(+)} + A^k + \text{Э} + K^o$)

13. Узокнинг қозиси бўлгунча яқиннинг тозиси бўл ($A^{K+} T^{B(+)} + A^{K+Э} + K^o$)

14. Қачонги товукдан ҳозирги тухум яхши ($A^{C+} T^{B(+)} + A^{C+Э} + K^o$)

15. Бугунги товук эртанги ғоздан яхши ($A^{C+} Э + A^{C+} T^{B(ли)} + K^o$)

16. Кўкдаги турнадан кўлдаги чумчук яхши ($A^{C+} T^{B(+)} + A^{C+Э} + K^o$)

17. Осмондаги шунқордан кўлдаги турумтой яхши ($A^{C+} T^{B(+)} + A^{C+Э} + K^o$)

18. Қачонги қизил паловдан ҳозирги куюн кулча яхши ($A^{C+} A^{C+} T^{B(+)} A^{C+} A^{C+Э} + K^o$)

19. Қор остидаги дондан ер устидаги сомон яхши ($A^{C+} T^{B(+)} + A^{C+Э} + K^o$)

20. Кечнинг хазинасидан эртанинг насибаси яхши ($A^{K+} T^{B(+)} + A^{K+Э} + K^o$)

21. У дунёнинг хуридан ўзимизнинг хўримиз яхши ($A^{K+} T^{B(+)} + A^{C+Э} + K^o$)

22. Уйдаги товук осмондаги ўрдақдан ортиқ ($A^{C+} Э + A^{a+} T^{B(+)} + K^o$)

Юқоридаги мақоллардан такрорланувчи формаларни умумлаштириб олсак, ушбу синонимик уядаги мақолларнинг синтактик структураси намоён бўлади:

1. $A^{C+} T^{B(+)} + A^{C+Э} + K^o$

2. $A^{K+} T^{B(+)} + A^{K+Э} + K^o$

3. $A^{C+} A^{C+} T^{B(+)} + A^{C+Э} + K^o$

4. $A^{C+} T^{B(+)} + Э + K^o$

5. $A^{C+} Э + A^{C+} T^{B(+)} + K^o$

6. $A^{C+} A^{C+} T^{B(+)} + A^{C+} A^{C+Э} + K^o$

7. $A^{K+} T^{B(+)} + A^{C+Э} + K^o$

Демак, юқорида келтирилган синонимик уяни ташкил этувчи 22та мақол конструктив жиҳатдан эга, кесим, тўлдирувчи ва аниқловчидан ташкил топган. Мақол матнида эга ва тўлдирувчи вазифасидаги лексик бирликлар ўрин алмашилиб туриши мақол семантикасига путур етказмайди. Шунингдек, бу қурилмада сифатловчи аниқловчилар, воситали тўлдирувчилар, от-кесимларни етакчи бўлақлар сифатида эътироф этиш мумкин.

АДАБИЁТЛАР (REFERENCES)

1. Жўраева Б. Ўзбек халқ мақолларининг қисқача синонимик луғати. –Т.: ФАН, 2006. 10-б.
2. Никитин Т.Г. Структурно – семантическое моделирование в сфере фразеологии: сорокалетний опыт и перспективы.// Вестник РУДН. 20200.№11. С-176.
3. Раҳматуллаев Ш. Ўзбек фразеологиясининг баъзи масалалари. –Тошкент: Фан, 1966. – Б.55.
4. Умарова, Н. Р., & Бахрамова, М. М. (2022). “АЁЛ” КОНЦЕПТИНИНГ АССОЦИАЦИЯЛАРИ (Концептнинг ижтимоий, жисмоний, шахсий

сифатлари). *Oriental renaissance: Innovative, educational, natural and social sciences*, 2(10), 24-32.

5. Умарова, Н. Р., & Бахрамова, М. М. (2022). ИССЛЕДОВАНИЕ КОНЦЕПТА КАК МНОГОМЕРНОГО МЕНТАЛЬНОГО ОБРАЗОВАНИЯ. *Oriental renaissance: Innovative, educational, natural and social sciences*, 2(6), 871-877.

UDK: 811.161.1.243+81.23

O‘ZBEK XALQ MAQOLLARIDA MIQDOR KONSEPTINING KOGNITIV XUSUSIYATLARI

Xolmatova Odina O‘ktamovna

Farg‘ona davlat universiteti mustaqil izlanuvchisi
odinaxolmatova83@gmail.com, +99-990-60-09

ANNOTATSIYA

Maqolada o‘zbek xalq maqollarida miqdor konseptining bir qator kognitiv xususiyatlari ko‘rsatib o‘tilgan. Maqollarning majoziy tabiati ulardagi aniq yoki yashirin taqqoslash bilan bog‘liq emas – bu har xil turdagi maqollar semantik tuzilishining kognitiv asoslarida turli yo‘llar bilan namoyon bo‘ladigan kognitiv jarayonlar natijasidir. Insoniyat o‘zi yaratgan maqollarda bir asosdagi tushunchalar bilan ikkinchi tushuncha haqidagi fikrlarini muqoyasa qiladi, to‘ldiradi, ifodalarning obrazli bo‘lishini ta‘minlaydi. Birlamchi fikrlar ifodasi asosida ikkilamchi, hosila fikrlarni verballashtiradi. Raqamlar o‘z vazifasidan tashqari bir qancha kognitiv jihatlarni ham ifodalaydi. Milliy-madaniy ko‘rsatkich sifatida talqin etilayotgan raqamlar har bir xalqning ma‘naviy tafakkuri, dunyoqarashi, milliy mintalitetini ifodalovchi o‘ziga xos lingvomadaniy belgidir. O‘zbek tilidagi maqollarni mana shu nuqtayi nazardan o‘rganish va lingvomadaniy kodlar asosida tasnif qilish orqali o‘zbekona tafakkur modellarini yaratish, millat lisoniy ongiga xos mexanizmlarni yoritib berish mumkin.

Tayanch so‘z va iboralar: madaniy kod, mental birlik, konsept, lingvomadaniy belgi, miqdor, raqam, kognitiv asos, model, semantika.

КОГНИТИВНАЯ ХАРАКТЕРИСТИКА КОНЦЕПТА КОЛИЧЕСТВО В УЗБЕКСКИХ НАРОДНЫХ ПОСЛОВИЦАХ

АННОТАЦИЯ

В статье показан ряд когнитивных особенностей понятия количества в узбекских народных пословицах. Образная природа пословиц не связана с явными или скрытыми сравнениями в них - это результат познавательных процессов, по-разному проявляющихся в когнитивных основах смысловой структуры пословиц разного типа. В пословицах, созданных человечеством, люди сопоставляют и дополняют свои мысли о понятиях, исходя из одного понятия и другого понятия, и следят за образностью выражений. Основываясь на выражении первичных мыслей, он вербализует вторичные,

производные мысли Числа представляют собой несколько когнитивных аспектов в дополнение к их функции. Цифры, интерпретируемые как национально-культурный показатель, являются уникальным лингвокультурным знаком, выражающим духовное мышление, мировоззрение, национальный менталитет каждого народа. Изучая с этой точки зрения пословицы в узбекском языке и классифицируя их на основе языковых и культурных кодов, можно создать модели узбекской мысли, пролить свет на механизмы, характерные для языкового сознания нации.

Ключевые слова и выражения: *культурный код, ментальная единица, концепт, лингвокультурный символ, количество, число, когнитивная основа, модель, семантика.*

COGNITIVE CHARACTERISTICS OF THE QUANTITY CONCEPT IN UZBEK FOLK PROVERBS

ANNOTATION

The article shows a number of cognitive features of the concept of quantity in Uzbek folk proverbs. Figurative nature of proverbs is not related to explicit or hidden comparisons in them - it is the result of cognitive processes that are manifested in different ways in the cognitive bases of the semantic structure of proverbs of different types. In the proverbs created by mankind, people compare and complete their thoughts about concepts based on one concept and another concept, and ensure that the expressions are figurative. Based on the expression of primary thoughts, he verbalizes secondary, derivative thoughts. Numbers represent several cognitive aspects in addition to their function. The numbers interpreted as a national-cultural indicator are a unique linguistic and cultural sign that expresses the spiritual thinking, worldview, and national mentality of each nation. By studying proverbs in the Uzbek language from this point of view and classifying them on the basis of linguistic and cultural codes, it is possible to create models of Uzbek thought, and to shed light on the mechanisms specific to the linguistic consciousness of the nation.

Key words and expressions: *cultural code, mental unit, concept, linguistic and cultural symbol, quantity, number, cognitive basis, model, semantics.*

KIRISH

Bizni o‘rab turgan olamdagi har bir narsa o‘zida miqdoriy xususiyatlarni aks ettiradi. Son-miqdor insoniyat rivojining ilk bosqichlaridayoq borliqning hisobini olish, undagi narsa-hodisalarni o‘lchash zarurati tufayli yuzaga kelganini ko‘rishimiz mumkin.

Professor D.Nabievaning aytishicha, sonlarni faqatgina matematik belgi sifatida talqin etish va tushunish ularning funksiyasini to‘liq ochib berish imkoniyatini sezilarli darajada toraytiradi, tahlil imkoniyatlarini kamaytiradi. Sonlarga bu kabi sirdan qarash natijasida son faqat tug‘ilish va tug‘ilgan kun, sana, vaqt, pul, telefon raqami, indentifikatsiya kodi, iqtisodiy ko‘rsatkichlarni bildiruvchi birlik bo‘lib qolishi, shuning uchun bunday biryoqlamalikdan uzoqlashib, sonlar semantikasiga jiddiyroq yondashish kerakligi haqida aytib o‘tadi. Ularni milliy-madaniy belgini ifodalovchi ko‘rsatkich sifatida tadqiq etish, lingvistik jihatdan o‘rganish uning funksiyalarini yanada to‘liqroq namoyon etishini ta’kidlaydi. [4;1183].

Olimaning fikriga qo‘shilgan holda shuni aytish mumkinki, miqdor bildiruvchi raqamlar o‘z vazifasidan tashqari bir qancha kognitiv jihatlarni ham ifodalaydi. Bu jihatlar olamni raqamlar vositasida anglashimizga yordam beradi.

ADABIYOTLAR TAHLILI VA METODLAR

Milliy-madaniy ko‘rsatkich sifatida talqin etilayotgan raqamlar har bir xalqning ma’naviy tafakkuri, dunyoqarashi, milliy mintalitetini ifodalovchi o‘ziga xos lingvomadaniy belgidir. Vaqtlar o‘tgani sayin raqamlar milliy-madaniy kod darajasiga ko‘tarilib, muayyan xalqning marosimlari, urf-odatlar va hayot tarzini ifodalovchi ko‘rsatkichlar qatoridan joy oldi. Hatto ularning xususiyatlari va inson hayotidagi o‘rni masalalarini o‘rganuvchi maxsus fan – numerologiya paydo bo‘ldi. Insonlar raqamlarga ilohiy “libos” kiydirdilar, natijada turli millatlarda raqamlar bilan bog‘liq o‘ziga xos qarashlar maydonga keldi. Ularning ba’zilari xosiyatli, ba’zilari xosiyatsiz deb baholandi[4;1185].

Sonlarning kognitiv jihati ularning konsept sifatida tadqiq etilishidir. Konsept til birliklarining ma’nosi bilan bog‘liq holda o‘rganiladi va shunga binoan tafakkur birligi sifatida qaralayotgan konseptni qoliplashtirishda til birliklariga xos xususiyatlarga tayaniladi.

Miqdor kotseptini ifodalashda fonetik vositalar (ohang,tovush takrori, urg‘u), leksik vositalar (miqdor semasiga ega bo‘lgan leksemalar, frazeologik birliklar, noadabiy so‘zlar, atamalar), morfologik vositalar (so‘z turkumlari, morfemik birliklar), sintaktik vositalar (gap bo‘laklari, undalma, kirish so‘zlar, so‘z birikmasi, sodda va qo‘shma gaplar) ishtirok etadi[2;218].

Yuqoridagi fikrlarga qo‘shilgan holda, miqdorning ifodalanishini tilning turli sathlari misolida ko‘rish mumkin. Misol tariqasida, o‘zbek xalq maqollaridan quyidagilarni keltiramiz.

Bir o‘lganga tegma, bir – kuyganga maqolida miqdor ifodali birlik morfologik vosita, ya’ni bog‘lovchi vositasida qo‘llanmoqda.

Yettining biri – ayyor, yettining biri – Xizr maqolida otlashgan so‘z – morfologik birlik sifatida; *Kasal bitta – davosi mingta* maqolida esa ham morfologik, ham sintaktik birlik sifatida namoyon bo‘lmoqda.

Raqamlar hisob-kitob vazifasini bajarishdan tashqari, turli qadimiy e‘tiqodlar bilan bog‘liq ravishda ramziy ma‘nolarga ham ega. Ular nafaqat matematik unsur, balki millatning etnik xususiyatlarini, milliy an‘ana va udumlarini, madaniy va mental belgilarini, uning tarixi, urf-odatlarini aks ettiruvchi vosita hisoblanadi. Har bir xalq ongida raqamlar semantikasini yuzaga chiqaruvchi, uning milliy-madaniy ko‘rsatkichlarini ifodalovchi turli tushunchalar ko‘plab uchraydi. Milliy madaniyatda raqamlar bilan ifodalangan madaniy kodlar o‘ziga xos xususiyat kasb etadi.

Ayniqsa, buni o‘zbek xalq maqollari misolida ko‘rish mumkin. Sonlarning o‘ziga xos ma‘no anglatishi, ulardagi miqdorning ahamiyati juda katta. Maqollarda eng ko‘p ishlatilgan miqdor konsepti bir, ikki, sakkiz, yetti, qirq, to‘qqiz, ming raqamlaridir. Har bir raqamning maqollarda qo‘llanishi turli maqsadlarda amalga oshadi. Barchasi ramziy ma‘noga ega yoki kognitivlik jihatdan konseptni yuzaga keltiradi, deb aytish qiyin. Ba‘zi raqamlar shunchaki sonlar miqdorini ifodalash uchun qo‘llangan. Bunga quyidagi maqollarni misol qilishimiz mumkin: *Nonning ikki kunligini ye, Go‘shning – bir kunligini; Bir qo‘yga pichoq, Ikki qo‘yga tayoq; Berishda bir sana, Olganda – ikki.*

Bundan tashqari, bir raqami maqollarda eng ko‘p qo‘llangan son hisoblanadi va bu sonlar yakka miqdorni bildiradi. Ba‘zan bir soni qiyoslash, ayiruv bog‘lovchisi vazifalarida ham qo‘llanadi: *Kasal bitta – davosi mingta; Bir kunlik isitma qirq kunlik kuchni olar; O‘nni ko‘r, birni ol.*

Lekin bir raqami ishtirok etgan ba‘zi maqollar miqdor ifodalashdan tashqari yakkalik, yolg‘izlik, kuchsizlik, ojizlik semalarini ham ifodalaydi: *Bir kalla – kalla, Ikki kalla – tilla; Bir tovushni ko‘p tovush yo‘q qilar; Bir tupursa, ne bo‘lar, El tupursa, ko‘l bo‘lar; Bir o‘zing dono bo‘lguncha, ko‘p bilan ahmoq bo‘l; Bir qarg‘a bilan qish kelmas.*

NATIJAR VA MUHOKAMA

O‘zbek maqollarida ming raqamining idrok etilishida ham miqdor semasidan tashqari yana bir qancha semalar namoyon bo‘ladi.

Ming kulishning bir yig‘isi bor.

Ming kun shahidlikdan bir kun tiriklik afzal.

Ming Makka ziyoratidan bir ko‘ngil imorat yaxshi.

Ming sizni bizdan bir jizu biz yaxshi.

Mingtaning tusini bilguncha bittaning ismini bil.

Ming qayg‘u bir ish bitirmas.

Ming so‘zdan bir ish yaxshi kabi maqollarda esa ming soni aynan shu miqdorni emas, balki ko‘plik, ortiqchalik, jamlilik tushunchasini anglatadi. *Ming marta eshitgandan bir marta ko‘rgan yaxshi* maqolida ham eshitish jarayoni ming marta sanab chiqilmagan, balki uning qayta-qayta aytilaverganlik ma‘nosi yuzaga chiqmoqda.

Dunyo xalqlari madaniyatida yetti raqamiga alohida e‘tibor qaratiladi. Ularda bu raqam baxt, omad, yaxshilik ramzi sifatida talqin etiladi[7;1183].

Bunday qarash sharq xalqlarida ham mavjud. Yetti raqami bilan bog‘liq mo‘jizalar, sayyoralar, hafta kunlari, kamalakning yetti xil rangi va hokazolar insonning bu raqamni “sehrli” va “mo‘jizaviy”ligiga ishonganligidan bo‘lsa kerak. Hozirgi kunda ham yetti raqami “eng omadli” ma‘nosini bildiradi. Buni, masalan, yangi mashina sotib olganda unga faqat yetti raqami tanlanishidan ham anglash mumkin.

O‘zbek xalq maqollarida yetti soni o‘ziga xos ma‘nolarni ifodalaydi.

Masalan, *Yettining biri – ayyor, Yettining biri – Xizr* maqolida har bir insonning o‘zidan oldingi avlodlari nazarda tutilgan va yetti raqami bir oilaning yoki butun xalqni ajratish vositasi bo‘lgan. *Men qilaman ikki, kelinim qiladi yetti* maqolida esa yetti raqami oxiriga yetmagan ishning yakunlanganlik semasini ifodalab kelmoqda. *Yetti o‘lchab, bir kes* maqolida esa yetti raqami “chuqur o‘ylash” semasini yuzaga chiqarmoqda.

O‘zbek mentalitetida qirq raqamining alohida o‘rni bor. Bu son bilan bog‘liq diniy marosimlar (vafot etgan odam uchun aza tutish, mehmon chaqirish), urf-odatlar (chaqaloq va kelin-kuyov uchun chilla saqlash) saqlanib qolgan.

Qirq sonining qadimgi turk tilidagi ma‘nolari V.A.Gordlevskiy tomonidan o‘rganilgan. Uning aytishicha, qirq soni aniq miqdorni emas, balki “ko‘p” tushunchasini ifodalaydi. Qadimgi turklarda qirq soni marosimlarda qilinadigan qurbonliklar miqdori sifatida qo‘llanilgan.

Qirq raqamiga e‘tiqod qo‘yish sabablari haqida o‘z mulohazalarini bildirgan qoraqalpoq tilshunosi A.Bekbergenovning fikriga ko‘ra, qadimgi davrlarda sanash qiyin bo‘lgan predmetlar, diniy tushunchalar qirq soni bilan belgilangan[1;45].

O‘z maqolasida turk olimi Y.Kerim qirq raqamining folklor asarlarda qo‘llanishini, ertak, afsona, maqol va iboralar tarkibidagi qirq soni lingvopoetikasini keng tahlil qilgan. Turk folklori materiallariga tayangan olim “qirq soni xalq tasavvurida omadli yoki omadsiz tushunchalardan tashqari, so‘ngsizlik va ko‘plikni ham bildiradi” degan xulosaga keladi[3;752].

Darhaqiqat, tilimizda qo‘llanilgan ba’zi iboralar va birikmalarda qirq raqami matematik miqdorni bildirmagan. Xususan, juda ham eski, yamog‘i ko‘p, quroqli kiyim kiygan qalandarlar doston va tarixiy asarlarda “choponi qirq yamoq”, deya ta’riflanadi. Ertaklarda ham “qirq kecha-yu qirq kunduz to‘y qildi”, “qirq kunlik yo‘l”, “qirq kunlik muhlat” kabi ifodalarda ham qirq soni ishlatiladi.

Rus tilshunosi L.Uspenskiyning fikricha, qadimiy odam sanash mumkin bo‘lmagan narsalarni aniq miqdorini ifodalashga ehtiyoj sezganda o‘sha narsaning soni shunchaki “qirq”ta deb qo‘ya qolgan. Qirq ko‘p, son-sanoqsiz predmetlar sonini ifodalashga xizmat qilgan[6;285].

Bundan tashqari, yana bir qancha olimlar qirq raqami juda ko‘p xalqlarda sanoq sistemasidagi eng “katta” raqam, sanoqning chegarasi vazifasini bajargan deb hisoblaydilar. Hisob-kitobda yangi usullar kashf etilishi bilan qirq soni o‘zining an’anaviy “hudud”laridan mahrum bo‘lib, xalq qarashlarida miqdoriy ko‘rsatkichga aylangan[5;40].

Qadimda tabiat kuchlari oldida ojiz bo‘lgan odamlar son-sanoqsiz, buning ustiga ilohiy bo‘lib ko‘ringan narsalarning aniq miqdorini hisoblay olmagan. Shuning uchun ajdodlarimiz o‘zi aqli yetmagan, tasavvuriga sig‘dira olmagan narsalarni ilohiylashtirib qabul qilganlar. Sanab bo‘lmaydigan narsalar miqdorini bildiruvchi “qirq” soni dastlabki marosimlarda ritual (taomil, odat) ko‘rsatkich sifatida qo‘llangan. Keyinchalik sanoq sistemasida aniq raqam atamasiga aylangach, ibora va tushunchalarda, umuman, ko‘plikni, sanoqning ma’lum chegarasini anglata boshlagan. Dastlab jamlik, buyuklik, ko‘plik, umumiylik ma’nolarini anglatgan qirq raqami keyinchalik turli iboralar va tushunchalar tarkibiga singib ketib, bora-bora an’analarga aylanib qolgan, maqol va topishmoqlarda, frazeologik birliklarda saqlanib qolgan.

Ayniqsa, xalq maqollarida ushbu miqdor bildiruvchi leksema juda ko‘p o‘rinlarda uchraydi. Unda madaniy konsept sifatida o‘zbek madaniyatiga xos belgilarni ko‘rish mumkin.

Qirq yil qirg‘in kelsa, beo‘ylovga baribir.

Bir gapning qirq fahmi bor.

Qirq kun yoqqan yog‘indan,

Yelib o‘tgan suv yaxshi.

Bir yil tut ekkani kishi

Qirq yil gavhar teradi.

Qirq uydan etak to‘lar.

Ba’zi maqollarda miqdor bildiruvchi sakkiz, o‘n, o‘ttiz, qirq, olti kabi birliklar muayyan leksemalar bilan fonetik jihatdan mutanosibligiga ko‘ra qo‘llanishini

ko‘rish mumkin. Bunga *Sanamay sakkiz dema, o‘ylamay – o‘ttiz; Sakkiz sigir asraguncha, Bir govmish asra; Orachiga olti musht; O‘nta bo‘lsa, o‘rni boshqa, qirqta bo‘lsa – qilig‘i* kabi maqollarni misol sifatida keltirish mumkin.

Yana shuni aytib o‘tish muhimki, ikki raqami ba‘zida inson hayotining ma‘lum davrida salbiy ma‘no ottenkasini bildiradi. Chunki inson kichikligidan maktab va umuman, ta‘lim bilan aloqador davrni boshidan kechirganda bu raqam miqdorni emas, uning bilimiga, axloqiga qo‘yilgan baho sifatida ongiga o‘rnashib qolgan. Lekin bu raqam maqollarda birdamlik, inoqlik, hamjihatlik ma‘nolarini bildiradi:

Ikki sirtlon bir sirtlonning sirtin yirtar.

Ikkovga birov botolmas.

Otliqqa yayov yetolmas.

Ikki qo‘l qilgan ishni bir qo‘l qilolmas.

Ikki sichqon biriksa, Yo‘lbars quyrug‘in kertar.

Shuningdek, uch raqami maqollarda miqdor semasidan tashqari ikki xil, ya‘ni qarama-qarshi ma‘noda ham qo‘llanadi. Masalan, *Uch bor yerda kuch bor maqolida* “uch” soni ahillik, birdamlik semalarini anglatasa, *Uch kishi bilgan sirni yuz kishi bilar* maqolida esa “uch” raqami salbiy ma‘no ottenkasini, ya‘ni bu yerda ortiqchalik, sir saqlovchining son jihatdan ortishi (ya‘ni ikkitadan uchtaga ortishi) sirning tarqalishiga olib kelishining salbiy baholanishini namoyon etmoqda.

XULOSA

Demak, raqamlar insoniyat diniy, madaniy va ma‘naviy hayotining ajralmas qismigina bo‘lib qolmay, uning xulq-atvori, kishilar o‘rtasidagi o‘zaro aloqasini ham belgilovchi muhim madaniy kodlardir. Shunday ekan, raqamlar hisoblash yoki o‘lchash natijalarini ifodalashga xizmat qiluvchi tushuncha emas, o‘zbek xalq maqollarida milliy-madaniy birlik sifatida tilshunoslikning ham o‘rganish obyekti.

ADABIYOTLAR RO‘YXATI (REFERENCES)

1. Bekbergenov A. Qaraqalpaq tilidagi sanliqlar. – No`kis: 1976. – bet 45. (Bekbergenov A. Numbers in the Karakalpak language. - No`kis: 1976. - page 45)
2. Egamberdiyeva N. Miqdor konseptining kognitiv va lingvokulturologik jihatlari // Educational Research in Universal Sciences, 2023. – B.217-218. (Egamberdiyeva N. Cognitive and linguistic cultural aspects of the concept of quantity // Educational Research in Universal Sciences, 2023. – B.217-218.)
3. Kerim U. Turk Dilinde 40. – Ankara, 1983. – S. 752 (Kerim U. Turk Dilinde 40. - Ankara, 1983. - S. 752)
4. Nabiyeva D. Abduryimov A. Raqamlar - “olam tili”ni ifodalovchi obyekt // Academic Research, Uzbekistan 1183-b. (Nabiyeva D. Abduryimov A.

Numbers - an object representing the "language of the universe" // Academic Research, Uzbekistan 1183-p.)

5. Бородин А.И. Число и мистика. – Донецк, 1975. – С.40-42. (Borodin A.I. Chislo i mystica. - Donetsk, 1975. - P.40-42.)

6. Успенский Л. Слова о словах. – Москва, 1970. – С.285-288. (Uspensky L. Slova or Slovak. - Moscow, 1970. - P.285-288.)

7. Умарова, Наргиза Рустамовна, and Бахрамова, Мунира Мадаминовна. "ИССЛЕДОВАНИЕ КОНЦЕПТА КАК МНОГОМЕРНОГО МЕНТАЛЬНОГО ОБРАЗОВАНИЯ" *Oriental renaissance: Innovative, educational, natural and social sciences*, vol. 2, no. 6, 2022, pp. 871-877.

8. Умарова, Наргиза Рустамовна, and Бахрамова, Мунира Мадаминовна. "“АЁЛ” КОНЦЕПТИНИНГ АССОЦИАЦИЯЛАРИ (Концептнинг ижтимоий, жисмоний, шахсий сифатлари)" *Oriental renaissance: Innovative, educational, natural and social sciences*, vol. 2, no. 10, 2022, pp. 24-32.

ЯЗЫКОВАЯ И КОНЦЕПТУАЛЬНАЯ КАРТИНА МИРА

Бахрамова Мунира Мадаминовна

Ферганский государственный университет

АННОТАЦИЯ

В данной статье рассмотрены вопросы изучения языковой картины мира в современной лингвистике, а также проблемы взаимодействия языковой и концептуальной картины мира. Описываются дефиниции языковой картины мира, приведены различные толкования данного понятия. Утверждается, что языковая картина мира отражает концептосферу народа и познавательную деятельность личности.

Ключевые слова: картина мира, лингвокультурология, познание, сознание, концепт, концептосфера, филологической науки, концептуальный и метаязыковой аппарат.

ABSTRACT

In this article discusses the issues of studying the linguistic picture of the world in modern linguistics, as well as the problems of interaction between the linguistic and conceptual picture of the world. The definitions of the linguistic picture of the world are described and various interpretations of this concept are given. It is argued that the linguistic picture of the world reflects the conceptual sphere of the people and the cognitive activity of the individual.

Keywords: worldview, linguoculturology, cognition, consciousness, concept, conceptosphere, philological science, conceptual and metalanguage apparatus.

Термин «картина мира», впервые предложенный Л. Витгенштейном в аспекте философии и логики, для рассмотрения универсальной и общезначимой системы знаков был введен Л. Вайсбергером. Понятие языковой картины мира восходит к идеям В. фон Гумбольдта и неогумбольдтианцев о внутренней форме языка, с одной стороны, и гипотезе лингвистической относительности Сепира - Уорфа, - с другой.

В современном языкознании картиной мира называют целостный глобальный образ мира, репрезентирующий сущностные свойства мира в понимании ее носителей и являющийся результатом всей духовной активности человека (В. Н. Телия, Е. С. Кубрякова, Н. Д. Арутюнова, А. Вежбицкая, Ю. С. Степанов). «Картина мира» является одним из основных понятий, выражающих специфику отношений человека с окружающим его миром (Серебренников 1988), исходным глобальным образом мира, лежащим в основе мировидения

человека и являющимся результатом всей его духовной активности [1., С.16-21]. К понятию «картина мира» также относятся мировоззрение, система оценок окружающей действительности, стереотипы социального поведения, соответствующие определенным психологическим установкам [2.,С.35].

Картина мира как субъективный образ объективной реальности, не переставая быть образом реальности, опредмечивается в знаковых формах, не запечатлеваясь полностью ни в одной из них.

Традиционно под языковой картиной мира понимается «совокупность знания о мире, которые отражены в языке, а также способы получения и интерпретации новых знаний» [3.,С.9], «это сложившаяся давно и сохранившаяся доныне национальная картина мира, дополненная ассимилированными знаниями, отражающая мировоззрение и мировосприятие народа, зафиксированная в языковых формах, ограниченная рамками консервативной национальной культуры этого народа» [4.,С.17].

Языковая картина мира или вербальная картина мира - «это, прежде всего, определенная совокупность обозначений разных фрагментов мира, множество знаков со своими интенционалами и экстенционалами, набор единиц номинации, КАРТИРУЮЩИЙ МИР» [5.,С.8]. Так же, как и концептуальная картина мира, языковая имеет отношение к ментальной сфере, к области знания, а материальной формой, в которой закреплено и реализовано это знание, является язык.

Языковая картина мира отличается универсальностью и интегральностью: в ней фиксируются результаты всей человеческой деятельности, получает отражение информация из всех областей человеческого знания. Данное утверждение вытекает из самого понимания языка как универсального средства передачи и хранения информации. Таким образом, языковая картина мира является универсальной системой знаний о мире, зафиксированной в языковой форме и характерной для всех носителей языка.

Концептуальная картина мира является более сложным понятием, чем языковая, поскольку «Когнитивная картина мира существует в виде концептов, образующих концептосферу народа, языковая картина мира - в виде значений языковых знаков, образующих совокупное *семантическое пространство* языка» [6.,С.7].

В создании концептуальной картины мира участвуют как вербализованные (при этом «язык исполняет роль средства общения именно благодаря тому, что он объясняет содержание концептуальной картины мира и означает ее посредством создания слов и средств связи между словами и предложениями»

[7.,С.107], так и невербализованные представления, поскольку «не все, воспринятое и познанное человеком, не все прошедшее и проходящее через разные органы чувств и поступающее извне по разным каналам в голову человека, имеет или приобретает вербальную форму. Не все отражается с помощью языка и не вся информация, поступающая извне, должна быть пропущена через языковые формы» [8.,С.142].

Таким образом, под концептуальной (непосредственной, прямой, первичной, когнитивной, ментальной) картиной мира или концептосферой понимается картина, формирующаяся в результате непосредственного познания (восприятия, осмысления) мира человеком и включающая как содержательное, концептуальное знание об окружающей действительности, так и совокупность стереотипных представлений (ментальных стереотипов) народа, которые обуславливают понимание им тех или иных явлений действительности и определяют его поведение в определенных стереотипных ситуациях [9.,С.4-5].

Языковая (опосредованная, вторичная) картина мира, в свою очередь, определяется как результат объективации концептуальной картины мира в языке. Если концептуальная картина мира представлена совокупностью концептов, то языковая картина мира существует в виде значений языковых единиц, образующих семантическое пространство языка. Языковая картина мира не равна концептуальной, а является лишь ее частью, поскольку языковое выражение получает далеко не все содержание концептосферы, а только те ее концепты, которые имеют коммуникативную значимость и, соответственно, культурную ценность для данного народа.

ЛИТЕРАТУРА (REFERENCES)

1. Постовалова В.И. Картина мира в жизнедеятельности человека/ В.И. Постовалова// Роль человеческого фактора в языке. Язык и картина мира / В.И. Постовалова. М.: Наука, 1988. - С. 8-69
2. Холод А.М. Мужская и женская картина мира в русском языке/ А.М. Холод // Вербальные и невербальные дейксисы маскулинности и фемининности.-Кривой Рог. 1997.- С.101-121
3. Пименов Е.А. Социолемы в тендерном аспекте / Е.А. Пименов // Тендер: язык, культура, коммуникация: Материалы Первой международной конференции 25-26 ноября 1999 г. М., 1999.- С. 9.
4. Пименова М.В. Концепт политика и способы его репрезентации // Известия УрГПУ. Лингвистика. Вып.15. Екатеринбург, 2005. - С.17
5. Кубрякова Е.С. Языковое сознание и языковая картина мира/Е. С. Кубрякова //Филология и культура. Материалы международной конференции. -

Часть 1. Тамбов, 1999. - С.6-13

6. Попова З.Д. Очерки по когнитивной лингвистике / З.Д. Попова, И.А. Стернин. Воронеж: Истоки, 2001. -191 с.

7. Серебренников Б.А. Как происходит отражение картины мира в языке? /Б.А. Серебренников // Роль человеческого фактора в языке: Язык и картина мира.-М.: Наука, 1988. С. 87-107.

8. Кубрякова Е.С. Языковое сознание и языковая картина мира/Е. С. Кубрякова //Филология и культура. Материалы международной конференции. - Часть 1. Тамбов, 1999. - С.142

9. Попова З.Д. Проблема моделирования концептов в лингвокогнитивных исследованиях // Мир человека и мир языка: Коллективная монография / З.Д. Попова, И.А. Стернин. Кемерово: Графика, 2003. - С. 4-17

10. Умарова, Наргиза Рустамовна, and Бахрамова, Мунира Мадаминовна. "ИССЛЕДОВАНИЕ КОНЦЕПТА КАК МНОГОМЕРНОГО МЕНТАЛЬНОГО ОБРАЗОВАНИЯ" *Oriental renaissance: Innovative, educational, natural and social sciences*, vol. 2, no. 6, 2022, pp. 871-877.h

11. Умарова, Наргиза Рустамовна, and Бахрамова, Мунира Мадаминовна. "“АЁЛ” КОНЦЕПТИНИНГ АССОЦИАЦИЯЛАРИ (Концептнинг ижтимоий, жисмоний, шахсий сифатлари)" *Oriental renaissance: Innovative, educational, natural and social sciences*, vol. 2, no. 10, 2022, pp. 24-32.

PRACTICAL USES OF CORPUS ANALYSIS IN DESIGNING LANGUAGE TEACHING MATERIALS

Uktamjon Ortikov

Kokand branch of Tashkent state technical university

uktamjon@yahoo.com

ABSTRACT

This research article explores the practical uses of corpus analysis in designing language teaching materials. Corpus analysis involves the systematic examination of large collections of authentic language samples to identify linguistic patterns, vocabulary usage, and grammatical structures. The article provides an overview of corpus analysis, discussing its relevance in language teaching materials design. It examines how corpus analysis helps identify target language features, select vocabulary, inform grammar instruction, and enhance the authenticity of materials. The challenges and limitations of corpus analysis in materials design are also discussed. The article concludes by discussing future directions, including advancements in corpus linguistics, integration into teacher training programs, collaborative research, and the evaluation of corpus-informed materials. By incorporating corpus analysis in materials design, educators can create effective teaching materials that reflect authentic language use and enhance learners' language proficiency and communicative competence.

Keywords: *corpus analysis, language teaching materials, vocabulary selection, grammar instruction, materials design, authenticity, challenges, future directions*

INTRODUCTION

Language teaching materials play a crucial role in facilitating effective language learning and instruction (Richards, 2001). However, the process of designing language teaching materials is complex and requires careful consideration of various linguistic factors. Traditionally, language teaching materials have been created based on intuition and subjective judgments, which may lead to the inclusion of inaccurate or outdated language features (Chen & Baker, 2010). To address this issue, corpus analysis has emerged as a valuable tool for informing and enhancing the design of language teaching materials. Corpus analysis involves the systematic examination of large collections of authentic language data, known as corpora, to identify language patterns, collocations, and usage patterns (Biber et al., 1998). By analyzing language samples from corpora, researchers can gain valuable insights into the frequency,

variability, and authenticity of language features. This enables the development of language teaching materials that are based on empirical evidence, ensuring their relevance and authenticity for language learners. The objective of this research article is to explore the practical uses of corpus analysis in designing language teaching materials. It aims to highlight how corpus analysis can inform vocabulary selection, grammar instruction, materials adaptation, and the development of effective language exercises and activities. By examining the benefits and limitations of corpus analysis in language teaching materials design, this research article seeks to contribute to the ongoing discussions on evidence-based approaches to language pedagogy and materials development.

LITERATURE REVIEW

Definition and types of corpora

Corpus analysis involves the systematic examination of linguistic data from large collections known as corpora (Biber et al., 1998). A corpus can be defined as a structured and organized collection of authentic language samples, representing a particular language or language variety. Corpora can be classified into different types based on their composition and purpose, such as written corpora, spoken corpora, specialized corpora, learner corpora, and parallel corpora (Sinclair, 2004). Each type of corpus serves specific research and pedagogical purposes, allowing researchers to study different aspects of language use.

Techniques and tools for corpus analysis

Corpus analysis utilizes various techniques and tools to extract meaningful insights from linguistic data. Common techniques include concordancing, which involves examining occurrences of specific words or phrases within a corpus (McEnery & Wilson, 2001), and collocation analysis, which investigates the typical co-occurrence patterns of words (Stubbs, 2001). Additionally, computational tools, such as corpus query software (e.g., AntConc, Sketch Engine) and statistical analysis programs, assist in processing and analyzing large volumes of data efficiently.

Benefits of corpus analysis in language research and teaching

Corpus analysis provides numerous benefits in language research and teaching. Firstly, it allows researchers to explore language patterns and variations in a systematic and comprehensive manner, contributing to a deeper understanding of language structure and use (Biber et al., 1998). Secondly, corpus analysis enables the identification of authentic and natural language features, helping to bridge the gap between classroom instruction and real-world language use (Kennedy & Miceli, 2001). Finally, corpus analysis supports evidence-based language teaching practices

by providing empirical insights into language frequency, collocations, and discourse patterns (Sinclair, 2004).

METHODOLOGY

Identifying target language features and patterns

Corpus analysis plays a crucial role in identifying target language features and patterns for language teaching materials. By analyzing authentic language samples from corpora, researchers can uncover lexical and grammatical patterns that are commonly used by native speakers (Biber et al., 1998). For example, corpus analysis can reveal frequent collocations and phraseology, enabling the selection of relevant vocabulary and idiomatic expressions to enhance learners' communicative competence (Kennedy & Miceli, 2001).

Vocabulary selection is a critical aspect of language teaching materials design. Corpus-based frequency analysis allows researchers to determine the most common words used in a specific language or domain (Sinclair, 2004). This information helps in developing vocabulary lists and prioritizing high-frequency words, which are essential for learners to effectively engage in everyday communication (Chen & Baker, 2010).

Corpus-informed grammar instruction

Corpus analysis provides valuable insights into the usage patterns of grammatical structures, facilitating corpus-informed grammar instruction. Through the analysis of authentic language data, researchers can distinguish between rule-based and usage-based grammar teaching approaches (Biber et al., 1998). Learner corpora, in particular, enable the identification of common errors made by learners, which informs the development of targeted grammar exercises to address specific language difficulties (Kennedy & Miceli, 2001).

Integrating authentic language samples into language teaching materials enhances their relevance and authenticity. Corpus analysis allows for the selection of real-world language examples, including dialogues, texts, and audio materials, which reflect natural language use (Sinclair, 2004). This authenticity enriches learners' language exposure and prepares them for authentic communication outside the classroom, fostering their communicative competence.

Developing effective language exercises and activities

Corpus analysis serves as a valuable resource for designing language exercises and activities that promote meaningful and authentic language use. By exploring language patterns and collocations identified through corpus analysis, teachers can create targeted exercises to help learners develop their language skills (Chen & Baker, 2010). For example, incorporating concordances and collocation data into vocabulary

exercises allows learners to practice using words in appropriate contexts (McEnery & Wilson, 2001). Such corpus-informed activities enhance learners' lexical and grammatical accuracy.

Corpus analysis enables the creation of authentic language examples and contexts that reflect real-world language use. By utilizing corpus data, teachers can develop dialogues, texts, and multimedia materials that accurately represent the language learners are likely to encounter in authentic communication (Sinclair, 2004). This authenticity enhances learners' understanding of language pragmatics, cultural nuances, and discourse conventions, promoting effective communication skills (Kennedy & Miceli, 2001).

Enhancing learner autonomy and metalinguistic awareness

Corpus-based activities foster learner autonomy and metalinguistic awareness by encouraging learners to explore language independently and reflect on their language use. Through corpus analysis, learners can discover language patterns, explore variations, and make informed language choices (Biber et al., 1998). Corpus-informed activities also promote metalinguistic awareness by allowing learners to critically analyze and compare different language features, leading to a deeper understanding of language structure and use (McEnery & Wilson, 2001).

RESULTS AND DISCUSSIONS

Corpus representativeness and appropriate data selection

One of the challenges in corpus analysis for language teaching materials design is ensuring corpus representativeness and size. Corpora may not always fully represent the diverse range of language varieties, registers, and contexts (Biber et al., 1998). Additionally, limited access to comprehensive and specialized corpora can restrict the scope of analysis. These limitations can affect the generalizability of findings and the applicability of corpus analysis in designing materials for specific learner populations or specialized domains.

Another challenge is the selection and interpretation of corpus data. Researchers must carefully select relevant data subsets and apply appropriate linguistic criteria to ensure the accuracy and validity of their analyses (Sinclair, 2004). Misinterpretation of corpus data or overlooking contextual factors may lead to the inclusion of inaccurate or inappropriate language features in teaching materials. It is essential to exercise caution and expertise when extracting insights from corpus analysis for material design.

Technical skills and resources required and pedagogical considerations

Corpus analysis often requires specialized technical skills and resources. Proficiency in corpus query software and statistical analysis tools is necessary to

effectively navigate and process large volumes of linguistic data (McEnery & Wilson, 2001). Furthermore, accessing and maintaining corpora may involve financial and technical considerations, such as licensing fees, data storage, and software requirements. Limited access to such resources can pose challenges to educators and researchers seeking to incorporate corpus analysis into their materials design process.

Corpus analysis findings need to be carefully adapted to suit pedagogical considerations. Not all language patterns or features identified through corpus analysis may be appropriate for learners at different proficiency levels or in specific instructional contexts (Kennedy & Miceli, 2001). Teachers and materials developers must critically evaluate and adapt corpus-informed insights to ensure they align with learners' needs, linguistic appropriateness, and instructional objectives.

Advancements in corpus linguistics and technology

The field of corpus linguistics continues to evolve, and future advancements in technology are likely to enhance the application of corpus analysis in language teaching materials design. Improved software tools and computational methods can facilitate more efficient and precise analysis of large corpora (Biber et al., 1998). Furthermore, the development of specialized learner corpora and parallel corpora can provide valuable insights into language learning processes and facilitate contrastive analysis between different languages, supporting the design of more effective teaching materials.

It is essential to integrate corpus analysis into teacher training programs to equip educators with the necessary skills and knowledge to utilize corpus-based approaches in materials design (McEnery & Wilson, 2001). Teacher training should emphasize the understanding of corpus linguistics principles, the ability to navigate and analyze corpora, and the critical interpretation and application of corpus findings in instructional contexts. This integration will empower teachers to make informed decisions and create pedagogically sound language teaching materials.

Collaboration among researchers, materials developers, and language teachers is crucial to promote the sharing of corpus-based materials and best practices. Collaborative efforts can lead to the creation of diverse and comprehensive corpora, fostering the development of a wide range of corpus-informed materials for different contexts and learner needs. Sharing resources, lesson plans, and insights gained from corpus analysis can contribute to a collective knowledge base and facilitate the continuous improvement of language teaching materials.

Evaluating the effectiveness of corpus-informed materials

Future research should focus on evaluating the effectiveness of corpus-informed materials in language teaching and learning. Conducting empirical studies to assess

the impact of corpus-based approaches on learners' linguistic proficiency, communicative competence, and language awareness will provide valuable insights (Chen & Baker, 2010). Such research can inform evidence-based pedagogical practices and guide the ongoing refinement of corpus analysis techniques for designing effective language teaching materials.

CONCLUSION

Corpus analysis has emerged as a valuable tool in the design of language teaching materials, offering insights into language patterns, vocabulary usage, and grammatical structures. By systematically examining linguistic data from corpora, researchers and educators can identify target language features, develop authentic examples and contexts, and create effective language exercises. However, the application of corpus analysis in language teaching materials design is not without challenges. Corpus representativeness, data selection and interpretation, technical skills, and pedagogical considerations require careful attention.

Future directions and recommendations include advancements in corpus linguistics and technology, integration of corpus analysis into teacher training programs, collaborative research and sharing of corpus-based materials, and the evaluation of the effectiveness of corpus-informed materials. These efforts will contribute to the continued refinement and effective utilization of corpus analysis in language teaching materials design, enabling educators to create pedagogically sound materials that reflect authentic language use and enhance learners' language proficiency and communicative competence.

REFERENCES

1. Biber, D., Conrad, S., & Reppen, R. (1998). *Corpus linguistics: Investigating language structure and use*. Cambridge University Press.
2. Chen, D., & Baker, P. (2010). Lexical bundles in L1 and L2 academic writing. *Language Learning & Technology*, 14(2), 30-49.
3. Kennedy, G., & Miceli, T. (2001). An evaluation of ESL grammar texts. *TESOL Quarterly*, 35(1), 9-37.
4. McEnery, T., & Wilson, A. (2001). *Corpus linguistics*. Edinburgh University Press.
5. Richards, J. C. (2001). *Curriculum development in language teaching*. Cambridge University Press.
6. Sinclair, J. (2004). *Trust the text: Language, corpus, and discourse*. Routledge.
7. Stubbs, M. (2001). *Words and phrases: Corpus studies of lexical semantics*. Blackwell Publishing.

**THE MODEL OF IMPROVING THE POSITIVE ATTITUDE OF
ELEMENTARY SCHOOL STUDENTS TO THE ENVIRONMENT IN THE
INFORMATION ENVIRONMENT AND THE IMPORTANCE OF
INCREASING ENVIRONMENTAL LITERACY IN IT**

Bovanova Umida Abduvahobovna

(Teacher, independent researcher, Tashkent University of Applied Sciences)

Email: umidabovanova@gmail.com

Phone number: +998974028797

ABSTRACT

This article shows the uniqueness of ways of applying ecological games to the educational process in the formation of positive attitude of elementary school students to the environment in the information environment, as well as recommendations with the dynamics of new technologies and models in the formation of a positive attitude of elementary school students to the environment.

Key words: primary school student, model, block, dynamics, method, environment, activity, ecological education, ecological culture, thought, spirituality, school, ecological education, ecological balance.

INTRODUCTION

By the last decade of the 20th century, the global environmental situation has reached a tragic state. This was caused by the uncompromising interaction of man with nature, improper use of its natural resources, disregarding the limits of the possibilities of the biosphere. It requires the identification of important strategic directions in finding a solution to environmental problems and the formation of an environmental culture in order to achieve environmental stability. The formation of environmental eco-aesthetics, the expansion of eco-tourism infrastructure and the increase in the types of services in the field indicate that a new approach to nature is being formed in man.¹⁰³

21st century changes in attention from material products to products of intellectual activity, increased need for resource-saving technologies and ecological characterized by an increase in balance problems. In our country, this transition is complicated, first of all, by a sharp change in the socio-economic structure, which defines a new attitude to the problems of life and the development of the individual's potential. The established practice of raising talented young people in the fields of

¹⁰³ Aymatov A.Q. The role of environmental consciousness in shaping the aesthetic attitude of a person to nature. The abstract of the thesis written for obtaining the scientific degree of candidate of sciences. -Sarqand, 2019. -68 p

science, technology, culture, etc., and introducing new requirements for teaching them to think creatively are urgent issues.

In this process, fundamental reform of the environmental education and training system is also one of the important topics. All the work on nature protection in the general education system of our country is aimed at educating the young generation with responsibility for the state of the natural environment and its rational use. In this regard, a number of positive actions are being carried out in our country, and we can cite the social and political actions carried out in our country as an example. These include the Decree of the President of the Republic of Uzbekistan No. PF-60 dated January 28, 2022 "On the new development strategy of Uzbekistan for 2022-2026", October 30, 2019 No. PF-5863 "On approval of the concept of environmental protection of the Republic of Uzbekistan until 2030", and December 30, 2021 PF-518 Decree No. 5 "On measures to organize the activities of state bodies in the field of environmental protection and environmental control", and Resolutions of the Cabinet of Ministers of the Republic of Uzbekistan No. 541 of September 7, 2020 "Further improvement of the mechanism of environmental impact assessment", Resolutions of the Cabinet of Ministers of the Republic of Uzbekistan No. 434 of May 5, 2029 "Development of environmental education in the Republic of Uzbekistan" year.

DISCUSSION AND RESULTS

The result is positive dynamics at the level of education of primary school students' positive attitude towards the environment The result is positive dynamics at the level of education of primary school students' positive attitude towards the environment It is important to educate a generation of ecologically literate and cultured students who can protect nature, be kind, humane, think about the environment, and use natural resources effectively in order to form the environmental literacy of elementary school students.

Nowadays, every person is required to be ecologically literate and cultured. In this regard, all stages of education should be provided with a specific level of environmental content. The need is related to the bottom-up approach to solving the problem of environmental literacy of students and the effective use of all opportunities in the educational process. Then there is a need to form environmental education and cultural skills from the cradle to parents.

Today, new textbooks for secondary schools provide a wide range of ecological concepts. In the teaching of any subject, pedagogical activities aimed at teaching the protection and greening of nature, the preservation of fossil resources, and the description and explanation of the content of the subject materials are required.

Considering innovation as a complex and purposeful process of creating and disseminating new information, uniig's goal is to meet human needs and demands with new tools, which leads to a certain qualitative change in methods and systems that ensure efficiency, regularity and vitality. The first stage of the process of forming environmental literacy in people is realized only when this need is satisfied. The goal of environmental education of students in an educational institution is not only the formation of environmental knowledge and skills, but also the formation of a person's worldview, comprehensive environmental literacy and culture.¹⁰⁴

Based on this, a model of forming a positive attitude to the environment of elementary school students was developed in the process of mastering the field of environmental education in the information environment. Information and communication technologies are a modern direction of innovative pedagogical technologies that are currently developing, based on which educational computer programs teaching with the help of, distance teaching, teaching based on the use of the Internet, media education methods.¹⁰⁵

TARGET BLOCK		
Purpose: To form a positive attitude of primary school students towards the environment		
Approaches: student-oriented; workflow based; competent	Competent principles of pedagogy: creating conditions for the formation of self-confidence, responsibility for their capabilities and educational results; self-knowledge and action, self-learning and mutual learning, making independent decisions about one's lifestyle - choosing personal values	Interactive methods: project activity, work of students in groups and pairs - ecological communities, imaginary microphone, forest, problem-based learning, interview, journalist, entrepreneur
COMPONENT BLOCK		
Components of ecological culture		Content of the environmental program:
Educational	Motivational-valuable	<ol style="list-style-type: none"> 1. What kind of future do we need? 2. Preparing for interstellar travel. 3. How to calculate ecological
PROCESS BLOCK		

¹⁰⁴ Mavlyanova R.A. Pakhmankulova N.K. Innovation in primary education (methodical guide).-Tashkent, 2017.-195 p.

¹⁰⁵ Pulatova D.T. Formation of children's ecological concepts and ideas in the process of innovative education. Modern education / СОВРЕМЕННОЕ ОБРАЗОВАНИЕ. 2016. 3. -9 p.

<p>Pedagogical conditions:</p> <ul style="list-style-type: none"> - developing and expanding the content of the science "The world around us" through extracurricular activities; - involvement of elementary school students in ecologically oriented project activities and socio-cultural practices based on relations with family and social partners; - a balanced combination of traditional and modern forms, technologies and teaching methods 	<p>footprint.</p> <ol style="list-style-type: none"> 4. Waste problem. 5. Water saving. 6. Energy reserve. 7. Daily habits. 8. What is food. 9. What has changed for me and my surroundings. 10. Planning future actions. <p>The result is the "Neighborhood Ecology" project</p>
<p>RESULT BLOCK</p>	
<p>Indicators of positive attitude of elementary school students to the environment:</p> <ol style="list-style-type: none"> 1. ideas about the foundations of ecological culture and socially motivated stereotypes of behavior in the environment; the ability to apply environmental knowledge in solving real-life problems and consider life situations from an ecological point of view; 2. the ability to choose, make decisions and appreciate action in various social roles; value directions for active actions for the sustainable development of society and the environment; 3. behavior within the framework of ecological norms from the point of view of environmental interests and life safety; experience of participation in socially significant practices for the benefit of sustainable development of the region 	<p>Diagnostic tools:</p> <ol style="list-style-type: none"> 1. "Naturafil" method; 2. "Elements of ecological culture" methodology; 3. "Ecological situations" methodology
<p>The result is positive dynamics at the level of education of primary school students' positive attitude towards the environment</p>	

We will briefly reveal the blocks of the model of forming a positive attitude of primary school students to the environment.

The tasks of the target block are as follows:

- formation of opinions about the basics of ecological culture in the example of ecological behavior in the environment that is safe for people and nature;
- formation of general environmental education activities, basic environmental education competencies;
- formation of interest and respect for nature;

- engaging primary school students in conscious work activities to develop, interpret, understand, and spread the experience of ecological culture;
- personal growth and development of students in the context of socially important activities aimed at improving the environment and improving the quality of life.

In the first block, certain principles, approaches and working methods are considered. In particular, these are student-oriented (taking into account their age, psychological interests and capabilities); work process-based (students' direct ecologically oriented activities), competency-based (research and practice-oriented nature-oriented educational activities) approaches.

Competent principles of pedagogy: creating conditions for the formation of self-confidence, responsibility for their capabilities and educational results; consists of principles such as self-knowledge and action, self-learning and mutual learning, making independent decisions about one's lifestyle - choosing personal values.

We identified the following as interactive work methods: problem-based learning in the organization of practical work, students' encounter with life events, facts that require theoretical explanation, comparison, comparison; students' work in groups and pairs - eco-communities, imaginary microphone, brainstorming - cognitive stimulating activity, formation of students' skills to express their personal point of view, hearing opponents' opinions, development of reflexive skills.

The structural block of the model includes the formed components of primary school students' positive attitude to the environment: educational, motivational-valuable and active. The process block has the following pedagogical conditions:

- developing and expanding the content of the science "The world around us" through extracurricular activities;
- involvement of elementary school students in ecologically oriented project activities and socio-cultural practices based on relations with family and social partners;
- a balanced combination of traditional and modern forms, technologies and teaching methods

The result block is represented by the formed indicators of the positive attitude of elementary school students to the environment.

1. Educational component: ideas about socially motivated stereotypes of behavior in the environment; the ability to apply environmental knowledge in solving real-life problems and consider life situations from an ecological point of view;

2. Motivational-valuable: the ability to choose values, make decisions and act in various social roles; values for active actions in the interest of sustainable development of society and nature;

3. Activity-based: behavior within environmental standards for environmental safety and the interests of one's own life; experience of participation in socially significant practices for the benefit of sustainable development of the region.

In conclusion, it can be noted that, in our opinion, it is important to implement the conditions specified in the model, which should have a positive effect on the education of elementary school students' positive attitude to the environment. Among them, the following were highlighted: involvement of elementary school students in ecologically oriented project activities, ecological practices based on mutual relations with family and social partners; it is important to use a balanced combination of traditional and modern forms, technologies and teaching methods. Therefore, the use of modern models and technologies to increase children's positive attitude to the environment in an informative environment increases the child's targeted environmental literacy in a more playful world.

REFERENCES

1. Decree of the President of the Republic of Uzbekistan dated April 29, 2019 No. PF-5712 "On approval of the concept of development of the public education system of the Republic of Uzbekistan until 2030". - National database of legal documents, No. 06/19/5712/3034, 04/29/2019.
2. Decree of the President of the Republic of Uzbekistan dated April 29, 2019 No. PF-5712 "On approval of the Concept of Development of the Public Education System of the Republic of Uzbekistan until 2030". <https://lex.uz/docs/4312785>
3. Akramov F.A. The psychological influence of the primary education teacher on the formation of the child's personality. Modern education/ SOVREMENNOYE OBRAZOVANYE.-2015 - #3-5 p.
4. Abdurasulov T.Kh. Use of innovative technologies in elementary science lessons. "Oriental Art and Culture" Scientific-Methodical Journal-(SI) II/2020. ISSN 2181-063X.-b. p.
5. Adilov Z.Yu. How to solve environmental problems in religious sources. The abstract of the thesis written for receiving the scientific degree of candidate of sciences. -Sarqand, 2020. -56 p.
6. Djurakulova A.Kh. Jorayeva D.Sh. Solving non-standard problems in elementary mathematics lessons by reasoning method. Modern education / SOVREMENNOYE OBRAZOVANI. 2016. 9.-7 p.

7. Ibroimov Sh.I Toychibekova A.A. Methods of formation of communication culture and psychology in the work of a primary school teacher (as an example of natural sciences). *ACADEMIC RESEARCH IN EDUCATIONAL SCIENCE VOLUME 2 SPECIAL ISSUE 1. 2021.-17 p.*
8. Muhammadiyeva H.K. Ismatullayev F.R. Use of the text of an artistic work in teaching language phenomena to students in primary-grade native language classes. *Modern education / SOVREMENNOYE OBRAZOVANI. 2017. 9.-b. p.*

СИЁСИЙ МАДАНИЯТНИ ЮКСАЛТИРИШНИНГ МИЛЛИЙ ВА УМУМБАШАРИЙ МАСАЛАЛАРИ

Яхшибаев Шавкат Қурамбаевич

Ўзбекистон Республикаси Президенти ҳузуридаги Давлат бошқаруви
академияси мустақил тадқиқотчиси

АННОТАЦИЯ

Мақолада сиёсий маданият жамият сиёсий ҳаётининг фундаментал асоси сифатида тадқиқ қилинган. Муаллиф томонидан сиёсий маданият соҳасидаги асосий тушунчалар ва эволюция кўриб чиқилган. Мақола матнида жамият сиёсий маданиятининг ривожланиш зарурати умумий цивилизация ривожланишининг асосий омилларидан бири сифатида кўрсатилган. Шунингдек, ишда давлатни бошқаришнинг демократик услуби ва сиёсий маданият ривожланиши жамиятнинг ва ижтимоий муносабатларнинг яшовчанлиги асосларидан бири сифатида кўриб чиқилган, сиёсий маданиятнинг турлари тавсифланган ва таҳлил қилинган. Ижтимоий-сиёсий муносабатлар контекстида сиёсий маданиятнинг функциялари таҳлили амалга оширилган, дунёдаги жамиятларда сиёсий маданият ривожининг хусусиятлари, муаммолари ва истиқболлари тадқиқ қилинган. Таҳлил қилинган материаллар асосида муаллиф томонидан муаммо борасида муайян хулосалар ишлаб чиқилган.

Калит сўзлар: *сиёсий маданият, сиёсий ҳокимият, сиёсий тажриба, сиёсий кадриятлар, ижтимоий-сиёсий мотивлар, сиёсий маданият тузилиши, сиёсий онг, сиёсий маданият турлари, жамият, ижтимоий муносабатлар.*

АННОТАЦИЯ

В статье исследуется политическая культура как фундаментальная основа политической жизни общества. Автором были рассмотрены основные понятия, а также эволюция сферы политической культуры. В тексте работы указано на необходимость развития политической культуры общества, как одного из факторов развития цивилизации в целом. В работе рассмотрен демократический стиль управления государством и развитие политической культуры как одна из основ существования общества и общественных отношений. В работе описана и проанализирована типология политических культур. Был произведен анализ функций политической культуры в контексте общественно-политических отношений. Исследованы особенности, проблемы и перспективы развития политической культуры в мире. На основании

анализируемого материала в рамках данной работы автором были сделаны выводы по описанной проблеме.

Ключевые слова: политическая культура, политическая власть, политический опыт, политические ценности, социально-политические мотивы, структура политической культуры, политическое сознание, типология политической культуры, общество, общественные отношения.

ABSTRACT

The article explores political culture as the fundamental basis of the political life of society. The author examined the basic concepts, as well as the evolution of the sphere of political culture. The text of the work points to the need to develop the political culture of society as one of the factors of the development of civilization in general. The paper considers the democratic style of government and the development of political culture as one of the foundations of the existence of society and social relations. The typology of political cultures is described and analyzed. An analysis was made of the functions of political culture in the context of socio-political relations. The peculiarities, problems and prospects of development of political culture in the world are investigated. Based on the material analyzed in the framework of this work, the author made conclusions on the described problem.

Key words: political culture, political power, political experience, political values, socio-political motives, the structure of political culture, political consciousness, typology of political culture, society, social relations.

КИРИШ

Маълумки, сиёсий ислохотларнинг самарадорлигини ва динамик хусусиятини таъминлашнинг энг муҳим омили – бу аҳолининг сиёсий маданиятидир. Зеро, айнан сиёсий маданият – бу инсоният маданиятининг сиёсат ва сиёсий фаолият билан, инсоннинг сиёсий хулқ-атвори ва онги билан бевосита боғланган, умумтан олинган маданият соҳаси сифатида, жамиятнинг сиёсий интеллект даражасини аниқловчи мезондир. Шунингдек, унга нисбатан таърифлар шунчалик кўпки, биргина Европа ва АҚШ сиёсий фанларида унга нисбатан 50 га яқини аниқланган. Бизнинг фикримизча, сиёсий маданиятга нисбатан берилган таърифларнинг умумий ҳажмидан келиб чиққан ҳолда, унинг мазмун-моҳиятини инсоният умумий маданиятининг таркибий қисми бўлиб, унда кўпроқ жамиятнинг тарихий тараққиёти натижасида катта ва кичик ижтимоий гуруҳлар, ижтимоий бирликлар туфайли қўлга киритилган сиёсий тажрибаси акс этади дейиш мумкин.

Шунингдек, мавзу билан бевосита боғлиқ яна бир ҳолатни алоҳида қайд этиш лозимки, баъзи манбаларда “сиёсий маданият” тушунчасини илк бор

кўллаган ва илмий соҳага олиб кирган немис файласуфи Иоганн Готфрид Гердер (Johann Gottfried von Herder) номи билан боғлайди¹⁰⁶. Бироқ, сиёсий маданият алоҳида фан соҳаси сифатида ўтган асрнинг ўрталарида сиёсий фанлар тизими ва категориал аппаратига “сиёсий маданият” тушунчасини америкалик сиёсатшунослар Х.Файнер ва Европа давлатлари бошқарув тизимини ўраниш жараёнида биринчилардан бўлиб сиёсий маданиятнинг илмий концепциясини таклиф қилган Г.Алмондлар киритганлар. Бугунги кунда эса “сиёсий маданият” тушунчаси сиёсий фанларда турли маъно ва мазмунларда фойдаланилади ва бу унинг сиёсатда маданиятнинг акс этишини ҳамда маданиятнинг бир қисми эканлигини илмий исботлайди.

МУҲОКАМА ВА НАТИЖАЛАР

Замонавий ўқув ва илмий адабиётлар билан танишадиган бўлсак, “сиёсий маданият” тушунчаси:

- Сиёсий тасаввурлар тизими;
- Сиёсий хулқ-атворга таъсир кўрсатадиган сиёсий фадриятлар тизими;
- Сиёсий муносабатлар ривожланишининг даражасини кўрсатиб берувчи;
- Сиёсий фаолиятнинг маънавий дастури ёки йўналиши сифатида талқин қилинади.

Сиёсий маданиятга нисбатан ранг-баранг ва кўплаб таърифлар мавжудлиги ҳақида юқорида фикр билдириб ўтдик ва улардан келиб чиққан ҳолда, айтиш мумкинки, сиёсий маданият — бу:

• Муайян бир жамият учун хос бўлган дунёни ривожлантириш мазмуни ва мақсадида уларнинг қадриятий тасаввурларини намоён қилувчи ҳамда социумда қарор топган давлат ва жамият муносабатларининг меъёрлари ва анъаналарини мустаҳкамловчи оммавий соҳадаги хулқ-атворнинг шакллари ва намуналарининг мажмуидир;

• Фуқароларнинг сиёсий хулқ-атворига ҳамда ижтимоий-сиёсий ҳаётда иштирокига таъсир кўрсатувчи сиёсий билимлар ва кўникмаларнинг даражаси, характери ва мазмунидир;

• Онг, яхлит маданият, сиёсий хулқ-атворнинг элементлари ва феноменларининг мажмуи, жамият сиёсий ҳаётини, сиёсий жараёнларни вужудга келтириш ва амал қилишини таъминловчи давлат ва сиёсий институтлар шаклланишидир;

¹⁰⁶ J. G. Herder on Social and Political Culture (Cambridge Studies in the History and Theory of Politics). CAMBRIDGE. At the University Press. 1969.

• Давлат ҳаётининг умутанолинган меёрлари ва анъаналарини ўзлаштирганлик даражаси тўғрисида маълумот берадиган сиёсий дунёқараш, маънавият ва менталитетнинг, сиёсий хулқ-атворнинг нисбатан барқарор шакллари мажмуидир.

Кенг маънода сиёсий маданиятни сиёсат субъектлари ривожланиши даражасини, унинг сиёсий фаолияти ва ушбу фаолиятининг натижаларини, ушбу жараёнларга мос бўлган ижтимоий-сиёсий институтлар ва муносабатларни ўз ичига оладиган жамият сиёсий соҳасининг тарихий шартланган сифатий хусусиятлари сифатида қараш мумкин. Тор маънода эса сиёсий маданият деганда сиёсат дунёси ҳақидаги у ёки бу миллий ва ижтимоий-сиёсий умумий таассуротларнинг комплекси тушунилади. Қисқароқ қилиб айтганда, сиёсий маданият – бу аввало, сиёсий соҳадаги хулқ-атвор меёрларини ва “ўйин қоидалари”ни белгилаб беради,

Одатда сиёсий маданият деганда сиёсий мақсадлари, индивиднинг сиёсий хулқ-атвори, сиёсий институтларнинг фаолияти шаклланишига жадал таъсир кўрсатадиган тарихий, миллий ва умумжаҳон ижтимоий тажриба ҳам тушунилаётганлиги сиёсий фанлар соҳасида ҳеч кимга сир эмас¹⁰⁷. Шунингдек, сиёсий маданиятнинг энг асосий хусусияти – унинг сиёсий тафаккур ва сиёсий фаолият шаклида намоён бўлиши ва шахснинг, гуруҳларнинг сиёсий ҳаётдаги ўрнини белгилашидир.

Сиёсий маданиятни ўрганишнинг муҳимлиги умуминсоний қадриятларни эътиборга олмасдан бирон-бир жиддий масалани кўриб чиқиб бўлмаслиги билан изоҳланади. Чунки, у анъана, миллий мерос, жўғрофий-сиёсий омил, тарихан вужудга келган ижтимоий ва этник тузилиш, диний эътиқод кабиларни қамраб олувчи ижтимоий-тарихий негизнинг таркибий қисми сифатида ҳам қараш мумкин бўлган категориядир. Сабаби у халқнинг сиёсий онги билан ҳамоҳанг ривожланади.

Сиёсий маданиятнинг бугунги кундаги долзарблиги шундаки, айнан унинг ёрдамида жамият аъзолари мавжуд бошқарув шакллари қонуний тарзда қабул қилишлари ёки уни рад қилишлари билан боғлиқ чегара ўрнатилади, одамларнинг сиёсатни англашлари ва унинг воситасида миллий ва халқаро меёрлар асосида бошқарилишига қаратилган хулқ-атвор шаклланади. Чунки, юқорида таъкидлаганимиздек, айнан у муайян жамият учун хос бўлган сиёсий билимлар, меёрлар, қоидалар, урф-одатлар, сиёсий хулқ-атвор стереотиплари, сиёсий баҳ бериш, сиёсий тажриба ва сиёсий ҳаёт анъаналари, сиёсий тарбия ва

¹⁰⁷ Ш.Яхшибаев. Сиёсий маданият ва унинг концептуал-назарий муаммолари.
file:///C:/Users/user/Downloads/ZDIF+0601.pdf

сиёсий ижтимоийлашув кабиларни қамраб олиши бугунги кун сиёсий ва бошқа гуманитар фанлар учун сир эмас. Яна шуни ҳам қайд этиш лозимки, аксарият ҳолларда сиёсий маданият – бу тафаккурнинг маълум бир услубидир (way of thinking). Чунки, у жамият учун нима мақбул ёки қандай тизим, муносабатлар, сиёсий институтлар мақбул эмаслигини кўрсатиб берувчи барометр сифатида ҳам намоён бўлади. Бунга мисол тариқасида, АҚШ томонидан 20 йилдан ортиқ вақт давомида Афғонистонда демократик муҳитни, тизимни қарор топтиришга бўлган беҳуда уринишлари, Ироқда европача демократик институтлар фаолиятни йўлга қўйишга бўлган интилишлари охир оқибат муваффақиятсизликка юз тутганлигини қайд этмоқ жоиз. Сабаби, бу жараёнларда мусулмон-шарқ жамиятларининг сиёсий онги ва маданияти ҳисобга олинмаганлиги ва сиёсий инновацияларни жорий қилишда халқнинг менталитети чуқур ўрганилмаганлиги эди¹⁰⁸. Мисол учун, агарки, жамият аъзоларининг мутлақ кўпчилиги патриархал сиёсий маданият ташувчилари бўлсалар, улар учун тоталитар ёки авторитар сиёсий режим бутунлай легитим ҳисобланиш эҳтимоли катта. Демократик сиёсий маданият тарафдорлари учун эса юқоридаги ҳолат сиёсий тирания ёки деспотизм сифатида қабул қилинади.

Маълумки, сиёсий маданият етарлича мўрт бўлиб, у жамият сиёсий тузилишининг анъанавий шакллари қайта вужудга келтириш қобилятига эга. Шунинг учун ҳам аксарият ҳолларда, патриархал жамиятларда амалга оширилган демократик ислохотлар кутилган натижани бермайди. Шу билан бирга, сиёсий маданият ўз-ўзини ривожлантириш ва четдан сиёсий инновацияларни босқичма-босқич тарзда қабул қилиш қобилятига ҳам эга. Умуман олганда, сиёсий маданият жамият маънавиятининг, маданий дунёқарашининг муҳим бир қисми, фуқароларда тарихан шаклланган сиёсий қарашлар, анъаналар, ахлоқий меъёрлар, сиёсий институтларга ва фуқаролик жамиятига ишонч тизими сифатида ҳам кўрилиши мумкин.

Шунингдек, сиёсий маданиятнинг жамиятда бажарадиган маълум бир функциялари ҳам мавжудки, бу унинг жараён сифатидаги ролини белгилаб беради. Сиёсий фанларда сиёсий маданиятнинг қуйидаги функцияларини алоҳида ажратиш кўрсатиш мумкин:

- Индивид томонидан ўзи қайси гуруҳга, қатламга хослигини тушуниб этиш ва сиёсий фаолиятнинг мақбул услубларини аниқлаб олишдан иборат бўлган **сиёсий идентификация** функцияси;

¹⁰⁸ АНАЛИТИКА - Причины фиаско американской разведки в Афганистане. www.aa.com.tr/ru/анализ-новостей/аналитика-причины-фиаско-американской-разведки-в-афганистане/2360580. Причина фиаско Запада в Афганистане. <https://exclusive.kz/expertiza/politika/125553/>

•Муайян сиёсий тизим доирасида бир қанча ижтимоий гуруҳларнинг биргаликда мавжуд бўла олишини таъминлайдиган ҳамда уларнинг ўзаро жипслашувига сабаб бўладиган **сиёсий интеграция** функцияси;

•Индивид ва ижтимоий гуруҳларга жамият сиёсий тизимининг доимий ўзгарувчанлик шароитига мослашувга имкон берадиган **сиёсий мослашув** функцияси;

•Сиёсий анъаналарни авлоддан-авлодга ўтказиш имконини берадиган **сиёсий трансляция** (меърос қолдириш);

•Сиёсий субъектларга умумий таниш бўлган мулоқот тизими асосида ўзаро алоқага киришиш ва ўзаро тушунишни таъминлайдиган **сиёсий коммуникация** функцияси;

•Сиёсий воқеликларни, ҳодисаларни ва жараёнларни англашга ёрдам берадиган **сиёсий талқин қилиш** функцияси;

•Лозим бўлган сиёсий хулқ-атворни белгилаб берадиган **сиёсий меъёрлаштириш** функцияси ва хоказо.

Сиёсий маданият таъсири остида жамият учун анъанавий сиёсий ҳаётни ташкил қилишнинг шакллари, улар ҳаттоки давлат томонидан сиёсий режимга хос ўзгаришлар ва ислохотлар амалга оширилиши шароитида ҳам, қайта ишлаб чиқилиши мумкин. Бундан ташқари, сиёсий маданият жамият учун жамият учун сиёсий ҳаётни ташкил қилишнинг янги шаклларини ҳам вужудга келтириши ҳамда унинг анъанавий ва инновацион элементларини аниқлаб бериши мумкин.

Сиёсий маданият албатта кўплаб ўзаро муносабатда бўлган ва боғланган таркибий қисмлардан иборат бўлади. Чунки, бир неча бор таъкидлаганимиздек, сиёсий маданиятнинг ўзи хта мураккаб жараёндир. Шулардан келиб чиққан ҳолда, сиёсий маданиятнинг тузилишини ўзида акс эттирадиган бир қанча компонентларни келтириб ўтсак:

•Қадрият-меърий — сиёсий ҳиссиёт, қадриятлар, идеаллар, эътиқод, меъёрлар ва қоидалар;

•Англаш — сиёсий билимлар, сиёсий фикрлаш, кўникма ва малака усуллари;

•Баҳолаш — сиёсий режимга, сиёсий воқеликларга, етакчига нисбатан муносабат;

•Аниқловчи — хулқ-атворнинг шахсий барқарор ҳолатлари, у ёки бу шароитда қандайдир ҳаракат қилишни маъқул кўриш ёки кўрмаслик;

•Хулқий — муайян бир вазиятда у ёки бу турдаги ҳаракатга тайёр бўлишлик, зарурат бўлганда ушбу ҳаракатларда иштирок этиш ва хоказо.

Сиёсий маданият нафақат воқелик ёки категория, балки муайян бир фаолият эканлигидан келиб чиқиб, айтиш мумкинки, унинг турли даражалари ҳам бўлади. Масалан:

- Дунёқараш даражаси — сиёсат ва унинг турли жиҳатлари тўғрисидаги тасаввурлар;

- Фуқаролик даражаси — ўз фуқаролик мақомини мавжуд сиёсий имкониятлар мос тарзда белгилаб олиш;

- Сиёсий даража— сиёсий режимга, ўз иттифоқчилари ва рақибларига нисбатан ўз муносабатини белгилаш кабилардир.

Аксарият ҳолларда сиёсатга ва сиёсий режимга нисбатан муносабат у ёки бу воқеликлар сабабли ўзгариши мумкин. Чунки, инсон турли сиёсий воқеликларга турлича муносабатда бўлади ва бу уларнинг фикрига жуда тез таъсир кўрсатади¹⁰⁹. Мисол учун, бирор шаҳарда рейтинги жуда баланд ҳокимнинг обрўси, ушбу шаҳарда бир муддат коммунал муаммоларнинг пайдо бўлиши билан тезда тушиб кетиши мумкин. Бундан ташқари, турли миллат, дин, синф, этник гуруҳларнинг ҳам сиёсатга, тузумга ва лидерларга нисбатан муносабати турлича бўлади¹¹⁰. Бу умуман олганда инсон фитратига хос бўлган ҳолат ҳисобланади. шунингдек, бир мамлакат доирасида ҳам сиёсий маданият турлича бўлиб, масалан, Хоразм вилояти аҳолисининг сиёсий маданияти Андижон вилояти аҳолисиникидан бир мунча фарқланади. Ёки Ўзбекистон аҳолисининг сиёсий маданияти Қирғизистон аҳолисининг сиёсий маданиятидан кескин фарқланади. Бунинг ўзига хос минтақавий ва субмаданий сабаблари мавжуд бўлади.

Юқоридагилар билан бир ҳолатда сиёсий маданият ўз ичига сиёсий тажрибани, стереотипларни, сиёсий афсоналарни, инсон ва гуруҳларнинг сиёсий хулқ атвор-моделларини, шунингдек, сиёсий институтлар фаолиятининг самарадорлиги, мафкура, сиёсий рамзлар, сиёсий ижтимоийлашув ва бошқаларни ҳам олади. Булар ичида сиёсий стереотип алоҳида мавзу сифатида ажралиб туради ва ўз моҳиятига кўра, у сиёсий объектлар тўғрисидаги соддалаштирилган, тебранувчан ва мақсадли йўналтирилган тасаввурларни ташкил этади. Унинг ажралиб турадиган хусусияти сифатида: воқеаларни персонификациялаш (Personification), яъни у ёки бу ҳодисаларни албатта бирор шахс ёки гуруҳ билан боғлаш; воқеаларни англаш ва талқин қилишда ҳис-хаяжонга берилиш (одатда, бирор ҳолатга нисбатан ўта негатив ёки ўта позитив

¹⁰⁹ Carole Pateman. Political Culture, Political Structure and Political Change. British Journal of Political Science Vol. 1, No. 3 (Jul., 1971), pp. 291-305 (15 pages). Published By: Cambridge University Press

¹¹⁰ Stephen Chilton. Defining Political Culture. The Western Political Quarterly. Vol. 41, No. 3 (Sep., 1988), pp. 419-445 (27 pages). Published By: University of Utah

ёндашув); ақлга номувофиклик (одатда стереотипга зид келувчи фактлар эътиборга олинмайди ёки билиб билмасликка олинади); барқарорлик (стереотип узок умрлик бўлиб, ўзгаришларга дучор бўлмайди ёки ўта радикал ўзгарувчан вазиятда ҳам ўз-ўзини сақлаб қолишга лаёқатли бўлади) ¹¹¹ кабиларни алоҳида эътироф этмоқ жоиз.

ХУЛОСА

Хулоса ўрнида айтиш мумкинки, сиёсий фанлар тизимида тобора муҳим роль ўйнайдиган сиёсий маданият ўз концептуал моҳиятига кўра сиёсат, сиёсий фаолият, одамларнинг хулқ-атвори ва онги билан боғлиқ бўлган, инсоният маданиятининг умумтанолинган соҳасидир. Сиёсий маданият тушунчаси орқали индивид, кичик ва катта гуруҳларнинг сиёсий қарашлари, халқ-атвори шаклланишига таъсир кўрсатадиган миллий ва умуинсоний тарихий ва ижтимоий тажриба тушунтирилади.

Инсонларнинг сиёсий маданиятга нисбатан қизиқишининг асосий сабаблари сифатида уларнинг ижтимоий-сиёсий фаоллиги ортиб бориши ва сиёсатда ўз манфаатларини излаши орқали тушунтирилади. Сиёсат, гарчи жамият аъзоларининг қарашлари, манфаатлари, сиёсатдаги иштироқи турлича бўлишига қарамасдан, уларни доим ўзига тортаверади. Бу эса фуқароларда сиёсатда иштирок этиш имконияти ёки вужудга келтиради, ёки уларнинг сиёсатдан кўнгли қолишига олиб келади. Буларнинг барчаси, одамларда сиёсий маданиятга бўлган эҳтиёжни юксалтиради.

Бугунги замон сиёсатшунослигида сиёсий маданият тўғрисидаги билимлар тизимлашган ва илмий адабиётларда улар ҳақида турли таърифлар ва қарашлар чуқур шаклланган. Бугунги кунга қадар сиёсий маданият концептуал ва илмий жиҳатдан ривожланишда давом этмоқда. Илмий адабиётларда сиёсий маданиятга икки жиҳат шаклланмоқда: биринчиси, бу тор талқинлар бўлиб, унда индивиднинг сиёсий қарашлари, табиати ва хулқ-атвори назарда тутилади; иккинчисидан эса сиёсат билан боғланган жамият маданиятининг элементи сифатида қабул қилинади. Сиёсий маданият борасида мақола давомида шаклланган хулосалар шундан иборатки:

1) сиёсий маданият сиёсат ва у қизиқадиган фактлар ҳақидаги билимлар мажмуидир;

2) сиёсий жараёнларга баҳо бериш: ҳокимият қандай амалга оширилиши тўғрисидаги мулоҳазалар;

¹¹¹ Jürgen R. Winkler. Political culture. <https://www.britannica.com/topic/political-culture>

3) сиёсий позицияларнинг эмоционал томонлари, масалан, ватанга мухаббат, душманга нафрат, сиёсатдан қўнгил қолиш ва бошқалар;

4) қандай шароитда қандай йўл тутиш кераклигини белгилаб берадиган сиёсий хулқ-атвор ва уларнинг жамият ҳаётида акс этиши.

USMONLILAR DAVLATINING BOLQON DAVLATLARI BILAN OLIB BORGAN TASHQI SIYOSATI VA QUDRATLI IMPERIYAGA AYLANISHIDAGI AHAMIYATI

Farxodjonov Farruh

Namangan Davlat Universiteti magistranti

farhadjanov1998nd@gmail.com

ANNOTATSIYA

Ushbu maqolada Usmonli sultonlarining Bolqon mamlakatlariga qarshi olib borgan jangovor tashqi siyosati va undagi g'alabali natijalari haqida ma'lumot keltrilgan. Serblar, Bosniya, Moldviya va Vengriya ustidan qozonilgan g'alabalarning kelajakdagi ahamiyati va qudratli imperiyaga aylanishdagi ta'siri keltirib o'tilgan.

Kalit so'zlar: *Usmonlilar, sulh, yurish, jang, Yevropa, aloqa, g'alaba, Bolqon malakatlari, sulton, tuklar, siyosat, vassal, serblar.*

АННОТАЦИЯ

В данной статье представлена информация о воинственной внешней политике османских султанов против балканских стран и их победоносных результатах. Упоминается будущее значение побед над сербами, Боснией, Молдавией и Венгрией и их влияние на становление могущественной империи.

Ключевые слова: *османы, мир, поход, битва, Европа, общение, победа, балканские государства, султан, перья, политика, вассал, сербы.*

ANNOTATION

This article provides information about the combative foreign policy of the Ottoman sultans against the Balkan countries and their victorious results. The future importance of the victories over the Serbs, Bosnia, Moldavia, and Hungary and their influence on becoming a powerful empire are mentioned.

Key words: *Ottomans, peace, march, battle, Europe, communication, victory, Balkan states, sultan, feathers, politics, vassal, Serbs.*

KIRISH

Usmonlilar davlatining tarixi, uning siyosiy va harbiy yukslash davri (XV-XVII asrlar), jahon tarixining muhim bir qismidir. Usmonli davlati siyosati ko'p qirrali va muhim voqealarga to'la bo'lsa butun jahon tarixi uchun ahamiyatli, uni o'rganish batafsilroq ko'rib chiqishga va O'rta asrlarning oxirlarida Yevropa va Yaqin Sharqda sodir bo'lgan voqealarni tushunishga yordam beradi. Shuni aytish kerakki, urush va tashqi aloqalarni muayyan davlatlarning siyosiy rivojlanishining umumiy kontekstida o'rganish, zamonaviy tarixchi E.V. Runga [5: 3], ham nazariy, ham aniq tarixiy jihatdan zamonaviy ilmiy tadqiqotlarning asosiy muammosiga aylanib

bormoqda. Usmonlilar davlati kabi imperiyalarning mavjudligi ko'p millatli va ko'p konfessiyali davlatlar tarixchilarni doimo qiziqtirib kelgan, chunki ular sivilizatsiyaning muvaffaqiyatli va ba'zan muvaffaqiyatsiz tajribasini namoyish etadi. Usmonli davlati katta va uzoq vaqt mavjud bo'lgan imperiyalardan biri edi. Usmonli imperiyasi Bolqon yarim oroli, Sharqiy, Shimoliy Afrika, Janubiy va Shimoliy Kavkaz mamlakatlari hududlarini o'z ichiga olgan. U Birinchi jahon urushi tugaguniga qadar, to'g'rirog'i, 1923 yilda respublika deb e'lon qilinmaguncha, ushbu hududlar imperiya mulki deb hisoblangan.

TAHLIL VA NATIJALAR

Umonli sulton Mexmed II ning 1453-yili dunyo tarixidagi yirik imperiyasidan biri bo'lgan o'n asrdan ortiq tashkil topib kelgan Vizantiya imperiyasini qullashi, butun Yevropa xalqida havotir uyg'otdi. Chunki olib bo'lmas deb bilingan Kanstantinopol zabt etilgan edi. Ushbu hodisa Yevropa tarixidagi mamlakatlararo diplomatik aloqalarni keskin o'zgarishiga sabab bo'ldi. Vizantiya zabt etilgach Usmonlilar sultonlari asosiy e'tiborini Bolqon yarimoroliga qaratdi va bu tabiiyki Bolqon mamlakatlari kayfiyatiga salbiy ta'sir ko'rsatdi. Imperiya va bu davlatlar o'rtasida diplomatik aloqalarda yanada keskinlashuv yuzaga keldi. Bolqon mamlakatlarining tarqoqligi va bo'linishi jangovor va g'ayratli islomiy turk davlatiga qarshilikni zaiflashtirdi.

“Biz to'lashga majbur emasdik, lekin o'zimizni himoya qilishga imkonimiz bo'lmagani uchun, ota-bobolarimiz kabi bizda hech kimdam hech qanday yordam va najot yo'q edi, agar biz to'lamaganimizda, ular birodarlarimiz xotinlarini va bolalarni olishardi. Biz qayg'uni kuchimiz bilan yengib o'tishni va bu butparastlar oldida bosh egib, ularni tinchlantirish uchun qo'limizdan kelganini topib, rahmdil Xudo rahm-shafqat ko'rsatmaguncha va Xudoning yordami bilan qanday qilib ularni yengish haqida maslahatlashdik. Ota-bobolarimiz qilganidek, biz ham ittifoqchilar topamiz.” [2: 175]

Yuqorida keltirilgan matnda Moldava hokimi so'zlari orqali Bolqon yarimorolida davr keskin bo'lganligini ko'rish mumkin. 1456 yil boshida Yevropa Usmonlilarning yangi hujumi boshlanishini intiqlik bilan kutayotgani, inobatga olsak, Moldava hokimini qo'rqishi uchun yetarli sabab bor edi. Yuqorida aytilgan “birodarlar” va ularnin azob uqubatlariga ishora qilish Vizantiyaliklarga o'xshash taqdirga tusib qolish qo'rquvini bildiradi Matnda Moldaviya ajdodlaridan ko'ra ancha keskinroq siyosiy vaziyatga tushib qolgani va o'zini himoya qilish uchun yetarli kuchga va kuchli ittifoqchiga ega emasligini taidlaydi. Shuningdek Martin Kromerning qayd etishicha Polsha o'z

ittifoqchisi Moldaviyaga o'z ichki nizolari tufayli yordam berishi imkonsizligi sababli, Kanstantinopol bosib olinganidan keyin sultonning Moldaviyaga bosqinlari ortidan 2000 dukat o'lpon to'lagan. [2: 175] 1456 yil Moldova knyazligi Turklar hokimyatini tan olgandan so'ng Usmonlilar o'z yurishlarini boshqa hududlarga yo'naltirishdi.

Serblar bilan birinchi qarama-qarshilik 1344-yilda bo'lib o'tgan edi, unda serblar g'alaba qozonishdi. Keyingi bosqinlar davrida Serbiya yirik mag'lubiyatga uchradi. Usmonlilarning asosiy yirik bosqinlari XIV asrning 80-yillarida boshlandi, Morava vodiysi va Kosova hududlariga yo'nalgan edi. Kosova jangida turk sultoni Murod I ga qarshi knyaz Lazar qumondonlik qilgan. Garchi sulton Murod I jangda g'alaba qozongan bo'lsa ham, keyinchalik serb zodagoni tomonidan o'ldirilgan va u o'z chodirida asirga olinib sulton yanicharlari tomonidan qatil etilgan. Kosovo jangi Serbiyaning taqdirini belgilab berdi, chunki bundan keyin u turklarga qarshi turishga qodir bo'lgan kuchni maydonga tushira olmadi. Bu knyaz Lazarning o'g'li Stefan Lazarevich hukmronligi bilan ajralib turadigan beqaror davr edi - haqiqiy evropacha ritsar, harbiy rahbar va hatto shoir. Kosova jangidan so'ng 1389 yilda Serbiya Usmonlilar vassaliga aylanadi. Lazarning o'limidan so'ng boshqaruvning qo'liga olgan Stefan Lazarevich Markaziy va janubiy Serbiya hududlarini boshqargan, va har yillik o'lpon to'lash va turklar ixtiyoriga jangchilar yuborishni o'z zimmasiga olgan.[3: 145] U 1402 yilgi Anqara jangidan so'ng Usmonlilar davlatida paydo bo'lgan tarqoqlik davrini hisobga olmaganda umrini ohirigacha Usmonlilarga sodiq vassal bo'ladi. O'zining amakivachchasi Brankovich bilan birga u poytaxtni shimolga yangi qurilgan mustahkam Smederevo shahriga ko'chirdi. Usmonlilar 1459-yilda shimoliy Serbiya hududini oxirigacha egallab Smederevo ularning qo'lga olishguncha o'z istilolarini davom ettirdilar. 70 yillik qarshilik davomida serblar bir necha bor g'alaba qozonishdi.

1459 yildan keyin Serblarning yagona erkin hududlari Bosniya va Zetaning bir qismi edi. Bosniya qirolligi qulaganidan so'ng Serbiya deyarli to'rt asr davomida Usmonlilar imperiyasi tomonidan hukmronlik qildi. Hozirgi Slavoniya, Voyvodina, Shimoliy Serbiya va Bosniya hududlarida Brankovich qulaganidan keyin Vengriya himoyasi ostidagi Serb knyazligi tashkil etildi. Davlat butun umrini Usmonlilarga qarshi kurashda o'tkazdi va Serb qirolligidan qolganlarning davomi edi. U 1540 yilda, Usmonlilar tomonidan serb yerlarini bosib olish, 200 yil davom etgan doimiy urush nihoyat yakunlanganida quladi.

Usmonlilarning Bosniyaga qarshi dastlabki yurishi 1388 yilda boshlandi. Ammo birinchi jang omadsiz kechdi, mag'lubiyatga uchrab ortga chekinishga majbur

bolishdi. Vlatko Vukovich boshchiligidagi 30 ming bosniyalik askarlar Kosova jangida qatnashishdi va turklarni ehtimoli hujumidan himoya qilishdi lekin Serbiyaning quashi bosniyaliklarni chekinishiga sabab bo'ldi. Bosniyalik feodallarning ko'p qismi XV-asr boshlarida Usmonlilarning vassaliga aylandi va XV-asr o'rtalariga kelib Sharqiy Bosniyada (Hozirgi Sarayevoning sharqida) turklar slavyan manbalarida "Bosniya Kraynaya", turkchada esa "Vilayet Hodidyed" yoki "Vilayet Saray-ovasy" nomlari bilan mashhur bo'lgan harbiy-ma'muriy birlikka asos soldi. Bosniyada ichki nizolar tufayli, Turklar vassaliga aylanishga majbur bo'lishdi. Lekin ushbu qaror Bosniya qulashini oldini ololmadi. Bosniya hududiga egalik qilish uchun Vengriya va Usmonlilar o'rtasida to'qnashuv boshlanadi. Mehmet II 150 ming jangchi bilan vengriyaliklarni yengdi va Bosniyani barcha hududini o'zini qilib oldi. Ushbu jangda turklarga qarshi kurashgan Bosniya qiroli Stefan VII asirga olinib sulton farmoniga asosan qatl etildi. 1463 yilda Bosniya va Gersogovina Usmonlilar provinsiyasiga aylantirildi. [4: 465]

1519 yil Fransiya qiroli Fransisk I Gabsburglardan bo'lgan Karl V Muqaddas Rim imperiyasi imperatori bo'lganidan norozi edi va bu norozilik kelajakda ular o'rtasida urush boshlanishiga sabab bo'ldi. Ikki yirik mamlakat to'qnashuvi Usmonlilarga Yevropa siyosatida o'z tashqi siyosatini va ta'sirini kuchaytirishga yo'l ochib berdi. 1525 yilda Fransisk Karl Vga asrga tushganidan so'ng Turk sultonidan yordm so'radi. [6: 102]

Ushbu Vaziyatdan foydalangan Usmonlilar anchadan beri rejalashtirib kelingan Vengriyaga yurish boshladi. Usmonlilar armiyasi Vengriyani bosib olguncha ularga qarshi ko'plab to'qnashuvlar sodir bo'lgan. Birinchi to'qnashuv 1396 yil Bolgariyani bosib olgandan so'ng boshlandi. Asosiy janglar Bosniya, Serbiya va Dunay knyazliklari hududida bo'lib o'tdi. Yanosh Hunaydi boshchiligidagi Salib armiyasining Mehmed II ustidan qozonilgan g'alaba Usmonlilar qo'shinining Vengriya hududiga bosqinini 70 yilga kechiktiradi. Lekin Vengriya o'z ittifoqchilari Serbiya, Bosniya va Gersagovina zabt etilishiga qarshilik qila olmadi. Keyinchalik Turklar bosimni kamaytirib 1503 yil avgust oyida Ulaslo II bilan yetti yillik Dunay sulhi imzolashdi. 1510 yilda yana uch yillik sulh tuziladi, 1513 va 1517 yillarda esa ikki marotaba turklar tomonidan sulh uzaytiriladi. Ammo 1518 yilga kelib esa sulh tugatiladi va yangi qarama qarchilik boshlanadi. [7: 237]

Sulaymon I 1512 yilda Vengriyaga yurishni boshladi va bu yurush shunchaki bosqinchilik yurishi emas balki butunlay zabt etish niyatida boshlangan yurish edi. Vengriya zabt etilishi Sulaymonga Markaziy Yevropaga yo'l ochib, Usmonlilarga Yevropaning eng yirik dengiz yo'llaridan birining egasiga aylantirdi. 1526 yilda Moxachedagi to'qnashuv eng hal qiluvchi jang bo'di. Jangda Vengerlar qiroli jarohat

oldi va va vafot etdi. Moxachedagi jang Turklarni jangovor salohiyati naqadar qudratli ekanligini ko'rsatib berdi. So'ngra Vengriyaning qolgan hududlari ham asta-sekin Usmonlilar qo'l ostiga o'ta boshladi. Bosib olingan hududlar strategic muhim shahar Belgraddan boshqarilar edi. Qolgan hududlarni vassal sifatida qoldirishdi chunki usmonlilar uchun ular mudofa chizig'ini o'tab berardi. Sulaymon I Bolqon davlatlari bilan ajoyib tashqi siyosat olib borgan, xalqlarda norozilik kuchaytirmaslik uchun tezlik bilan bosib olish o'rniga ularni o'zlari vassalga aylanishini kutishgan va Usmonlilar boshqaruviga ko'nikishgandan so'ng qolgan hududlarni batamom zabt etishgan. [8: 255]

XULOSA

Xulosa qilib aytganda XIV –XV asrlarda o'z hududini kengaytirmoqchi bo'lgan Usmonlilar va Bolqon yarimoroli mamlakatlari o'rtasidagi aloqalar tabiyki juda keskin tus olgan. Ba'zi kichik knyazliklar ushbu keskinlikda katta talofat olmaslik uchun vassalga aylanishgan va doimiy o'lpon to'lab kelishgan. Kechinlik ayniqsa Vengriya davlati bilan bo'ldi, Vengriya xalqi bir necha yil o'z hududini Usmonlilardan himoya qilishsada lekin ohir oqibat yengiladi. Ushbu to'qnashuvlar Usmonlilar imperiyasining Bolqon knyazliklari bilan juda qattiq tashqi siyosat olib borganligi ko'rsatadi. Sultonlarning ushbu siyosati tabiyki imperiyaning hududlari kengayishi va Yevropa siyosatida o'z o'rniga ega bo'lishiga olib keladi. Oldin kichik bir beylik deb bilingan Usmonlilar endi har bir davlat u bilan hisoblashadigan imperiyaga aylandi.

FOYDALANILGAN ADABIYOTLAR (REFERENCES)

1. Петросян Ю.А. “Османская империя: могущество и гибель”, М.: Интербук, 1990.-С. 253-256.
2. Pilat. L. “ Europe and the Ottaman world” – The Isis press- Istanbul, 2013
3. Katic. T. “ Serbia under the Ottaman Rule” – Jahrgang 47 - Wien, 2005.
4. “Энцикопедический словарь Брокгауза и Ефрона” – Том-4, Санкт-Петербург, 1891
5. Рунг, Э.В. “ Греко-персидские отношения в конце V – начале IV вв. до н. э.” – Казань, 2009.
6. Новичев, А.Д. История Турции. В 4 т. Т. 1. Эпоха феодализма (XI–XVIII вв.). - Л.: Издательство Ленинградского университета, 1963. – 314 с.
7. “История Венгрии” Первый том – «Наука», Москва 1971
8. Жилина.Ф.И. “Внешняя политика османского султаната в правление падишаха сулеймана I кануни”- Вестник ТИ, 2016

ЎЗБЕКИСТОНДА АГРАР СОҲАГА ОИД ҚАБУЛ ҚИЛИНГАН ҚОНУН ҲУЖЖАТЛАРИ: ИСЛОҲОТЛАР ВА УНИНГ НАТИЖАЛАРИ

Бегамова Насиба Холмурзаевна

Термиз агротехнологиялар ва инновацион
ривожланиш институти катта ўқитувчиси,
тарих фанлари бўйича фалсафа доктори(PhD)

АННОТАЦИЯ

Иқтисодий ислоҳотларнинг ҳал қилувчи бўғини сифатида қишлоқ хўжалигида ислоҳот ўтказиш, уни жадал ривожлантиришга алоҳида эътибор берилди.

Калит сўзлар: ер мулкчилиги, пайчилик, ширкат хўжалиги, мелиоратив ҳолат, деҳқон хўжалиги, фермерлик.

ABSTRACT

Special attention was paid to agricultural reform and its rapid development as a crucial part of economic reforms.

Key words: land ownership, shareholding, cooperative farm, land reclamation, farming, farming.

КИРИШ

Мамлакатимиз иқтисодиётида муҳим тармоқ ҳисобланган аграр соҳанинг ривожланиши ва тараққий этиши учун мустақилликнинг дастлабки йилларидаёқ алоҳида эътибор қаратилиб, иқтисодий ислоҳотларнинг ҳал қилувчи бўғини сифатида қишлоқ хўжалигида ислоҳот ўтказиш, уни жадал ривожлантиришга алоҳида эътибор берилди. Бунинг сабаби Ўзбекистон аҳолисининг 64 фоиздан кўпроғи қишлоқ жойларда истиқомат қилиши, яъни ялпи ички маҳсулотнинг 24 фоизи аграр секторга тўғри келиши ва қишлоқда истиқомат қилганларнинг 37 фоизга яқини қишлоқ хўжалиги билан машғуллигида эди. Қишлоқ хўжалигидаги ислоҳотларни амалга оширишда энг устувор масала сифатида ерга мулкчилик масаласи ҳал қилинди. Ўзбекистон Республикасида суғориладиган ерларнинг камлигини ҳисобга олиб, ер хусусий мулк қилиб сотилиши мумкин эмаслигини, балки уни узоқ муддатли ижара шартлари билан топшириш мумкинлиги ҳуқуқий ҳужжатларда белгилаб қўйилди.

МУҲОКАМА ВА НАТИЖАЛАР

Мустақилликнинг дастлабки қадамларидан бошлаб қабул қилинган меъёрий ҳужжатларда, хусусан «Ер тўғрисида» ги (20 июн, 1990 йил) ва

бошқа қонунларда ва Президент фармонларида қишлоқ хўжалигидаги туб ислохатларнинг ҳуқуқий асослари яратилди. 1991 йил 21 декабрда қабул қилинган «Дехқон (фермер) хўжалиқларини янада мустаҳкамлаш ва тадбиркорлик фаолиятини давлат томонидан қўллаб-қувватлаш тўғрисида»ги Фармон қишлоқ хўжалиги ишлаб чиқаришини замон талаблари асосида ташкил қилишда муҳим қадам бўлди. 1992 йил 3 июлда «Дехқон хўжалиги тўғрисида»ги Қонун қабул қилинди. 1992 йилдан атиги уч йил ичида мавжуд 1137 давлат хўжалигидан 1066 таси мулкчиликнинг акциадорлик, жамоа ва ижарадаги хўжаликка айлантирилди. Қишлоқ хўжалигида кўп укладли иқтисод вужудга келди. Шунингдек, чорвачиликда ислохатларни такомиллаштириш ва дехқон (фермер) хўжалиқлари ҳамда хусусийлаштирилган фермаларнинг манфаатларини ҳимоя қилиш тўғрисидаги 1994 йил февралда қабул қилинган ҳукумат қарорлари ҳам катта аҳамиятга эга бўлди. 1991-1996 йилларда қишлоқ хўжалигида раҳбарликни яхшилаш, қишлоқда ўтказиладиган ислохатларнинг ҳуқуқий асосини яратиш чоралари кўрилди. Вазирлар Маҳкамаси биргина 1994-1995 йилларда қишлоқда ислохатлар ўтказишга доир 10 дан ортиқ қарорлар қабул қилди. Уларда қишлоқ хўжалиги комплексига раҳбарликни яхшилаш, замонавийлаштириш борасида қатор тадбирлар ишлаб чиқилди. 1996 йил 26 ноябрда Республика ҳукумати қишлоқ ва сув хўжалигини бошқаришнинг, қишлоқ хўжалиги ишлаб чиқаришининг самарадорлигини оширишга йўналтирилган янги тизимини яратиш мақсадида «Қишлоқ хўжалиги ва сув хўжалиги вазирлиги фаолиятини ташкил этиш масалалари тўғрисида» қарор қабул қилди. Бундан олдинроқ 1996 йил 3 апрелида Президент «Қишлоқ хўжалиги ишлаб чиқаришини давлат йўли билан қўллаб-қувватлаш чоратадбирлари тўғрисида»ги Фармонни имзолаб, унда қишлоқда ислохатларни такомиллаштиришга қаратилган қатор тадбирлар кўзда тутилган эди. Мамлакат Олий Мажлиси 1996 йил 29 августда «Уруғчилик тўғрисида», «Селекция ютуқлар тўғрисида» Қонунларни қабул қилди. Ушбу қонунлар республикада уруғчилик масалаларига доир давлат сиёсатини амалга оширишнинг ҳуқуқий асосини яратди 1997 йилда шахсий томорқа хўжалиги 3 млн. гектарни ташкил қилди. Томорқа хўжалигининг экин майдони 1989 йили 257 минг гектар бўлса, 1997 йил 599,7 минг гектарга кўпайди. 1996 йили шахсий ёрдамчи хўжалиқларда 640 минг т. гўшт, 2,968 минг т. сут, 1,711 минг т. сабзавот, 321 минг т. мева, 307,8 минг т. полиз, 338,1 минг т. картошка, 729 млн. дона тухум етиштирилди. Ғаллакорлар 1996 йил давлатга 2 млн. 100 минг т. ғалла топширган бўлса, 1998 йили 4,6 млн. т. ғалла ҳосили етиштирилиб,

шундан 3,5 млн. т. си буғдой эди. Пахта майдонлари қисқартирилиб, донли екинлар майдони 2,5 млн. гектарга етказилди. Шунини таъкидлаш керакки, Ўзбекистон қисқа муддат ичида, яъни 1996 йил ғалла мустақиллигига эришди.

Ўзбекистон Республикаси Олий Мажлисининг I чақириқ X сессияси (7 декабр, 1997 йил) аграр ва иқтисодий муносабатларни тубдан ўзгартириш юзасидан қатор қонунлар қабул қилди. “Ер кодекси”, “Қишлоқ хўжалиги кооперативи (ширкат хўжалиги) тўғрисида”, “Дехқон хўжалиги тўғрисида”, “Ер кадастри тўғрисида”ги Қонунлар қишлоқ хўжалигида иқтисодий ислохатларни чуқурлаштиришнинг ҳуқуқий асосларини мустаҳкамлади. Аграр ислохатларнинг дастлабки йилларида совхоз ва колхозлар жамоа хўжаликларига айлантирилган эди. Аммо улар хўжалик юритишда ўзларини тўла-тўқис оқламаганликлари туфайли мулк пайлари асосида ширкатларга айлантирилди. 1999 йил 898 та, 2000 йилда 856 та қишлоқ хўжалиги корхоналари ширкатларга айлантирилди. Уларнинг умумий сони 2003 йил 1 январ ҳолатига кўра, республика бўйича 1900 тага етди, уларда 1 млн. 400 минг киши ширкат аъзоси сифатида меҳнат қилди. Бироқ ширкат хўжаликлари ҳам ўзини оқламади. Ўзбекистон Республикаси Президентининг 2003 йил 24 мартдаги «Қишлоқ хўжалигида ислохатларни чуқурлаштиришнинг энг муҳим йўналишлари тўғрисида»ги Фармонида аграр ислохатларнинг янги йўналишлари белгилаб берилди. Фармонга биноан 2003-2007 йилларда ширкат хўжаликлари тугатилди, уларнинг негизда фермер хўжаликлари ташкил этилди. 2007-2008 йилларда пахтачилик, сабзавотчилик, чорвачиликка ихтисослашган фермер хўжалиklarининг ер майдонлари қарийб 2,5 баробарга кенгайтирилди. Фермер хўжаликлари қишлоқ хўжаликлари ишлаб чиқарувчисининг асосий шаклига айланди. Маълумки, ҳукумат томонидан фермер хўжалиklarини ривожлантиришни тартибга солувчи бир қатор қонунлар, фармонлар, қарорлар ва меъёрий ҳужжатлар қабул қилинди. 2003 йил 27 октябрдаги № ПФ-3342- сонли «2004-2006 йилларда фермер хўжалиklarини ривожлантириш концепцияси тўғрисида»ги Фармони, Ўзбекистон Республикаси Вазирлар Маҳкамасининг 2003 йил 30 октябрдаги «2004-2006 йилларда фермер хўжалиklarини ривожлантириш концепциясини амалга ошириш чора-тадбирлари тўғрисида»ги 476-сонли қарори, Ўзбекистон Республикаси Президентининг «2005-2007 йилларда фермер хўжалиklarини жадал ривожлантиришга қаратилган тақлифлар тайёрлаш бўйича махсус тақлифлар тузиш тўғрисида», 2004 йил 4 ноябрдаги Ф-2069-сонли

Фармойиши, Ўзбекистон Республикаси Вазирлар Маҳкамасининг 2004 йил 24 декабрдаги 607-сонли «2005-5007 йилларда фермер хўжалиklarини жадал ривожлантириш чора-тадбирлари тўғрисида»ги қарорларида яқин йилларда фермер хўжалиklarини барқарор ривожлантиришни таъминлашнинг асосий йўналишлари белгилаб берилди. Ўзбекистон Республикаси Биринчи Президентининг 2008 йил 6 октябрдаги «Фермер хўжалиklари тасарруфидаги ер участкалари майдонини муқобуллаштириш чора-тадбирлари тўғрисида»ги ПФ-3077-сон ва 2009 йил 22 октябрдаги «Фермер хўжалиklари тасарруфидаги ер участкалари майдонини янада муқобуллаштириш чора-тадбирлари тўғрисида»ги ПФ-3287-сон Фармойишлари асосида 2008 йилдан бошлаб фермер хўжалиklarининг ер майдонларини муқобуллаштириш борасида йирик тадбирлар амалга оширилган. Ўзбекистон Республикаси Вазирлар Маҳкамасининг 2015 йил 15 декабрдаги 362-сон «Фермер хўжалиklarига бериладиган ер участкалари майдонларини муқобиллаштириш чора-тадбирлари тўғрисида»ги қарори фермер хўжалиklarининг ер майдонларини муқобиллаштириш ишлари изчил давом эттирилди. 2003 йилда республикада қишлоқ хўжалигида ишлаб чиқарилган жами маҳсулотларнинг 22,2 %и ширкат хўжалиklarига, 14,9 %и фермер хўжалиklarига, 62,9 %и деҳқон хўжалиklarида етиштирилди. 2005 йилда эса фермер хўжалиklarида 1 млн.дан ортиқ киши банд бўлиб, пахтанинг 66 %и, ғалланинг 55 %и фермер хўжалиklarида етиштирилди. 2006 йил биринчи ярмида 210 та ихтисослаштирилган мева-сабзавотчилик ва узумчилик ширкат хўжалиklари негизида 39 та фермер хўжалиklари ташкил этилди. Пахтачилик ва ғаллачиликда эса 447 ширкат фермер хўжалиklarига айлантирилди. Республикада етиштирилаётган қишлоқ хўжалигининг асосий маҳсулотлари фермер хўжалиklари хиссасига тўғри келмоқда. Хусусан, 1990-2013 йилларда мамлакатимизда дон ишлаб чиқариш тўрт баробар, картошка 7 карра, мева 3,4, гўшт 2,3, сут 2,6, тухум 3,6 баробарга ошди. 1991 йилда мамлакатда 1908,2 минг тонна донли екинлар ишлаб чиқарилди, 1996 йетиштирилган. Фермерлик ҳаракатининг ривожланиши натижасида 2017 йилда мамлакатимиз бўйича 8 млн. 377 минг т. ғалла, 2 млн. 930 т. дан зиёд пахта, 12 минг 450 т. пилла, 2 млн. 318 минг тонна гуруч, 23 млн т. мева-сабзавот, 13 млн т. гўшт ва сут маҳсулотлари олишга эришилди. 2018 йилда эса 6 млн. 124 минг т. ғалла, 2 млн. 300 минг т. пахта, 8 млн. 661 минг т. сабзавот, 2 млн. 411 минг т. картошка, 1 млн. 607 минг т. полиз маҳсулотлари, 2 млн. 100 минг т. га яқин мева, 1 млн. 314 минг тонна узум, 18 минг т. пилла, 1 млн. 789 т. гўшт, 7 млн. 830 минг т. сут

тайёрланди. Ўзбекистон Республикаси Давлат статистика қўмитасининг маълумотларига кўра, 2018 йилда қишлоқ хўжалигининг Ўзбекистон ялпи ички маҳсулотигаги улуши 28,8 % ни ташкил қилди. 2018 йилда қишлоқ хўжалиги маҳсулотларининг 53,2 % и ўсимлик маҳсулотлари, 46,8 % чорвачилик маҳсулотлари ташкил этди. 2017 йилда қишлоқ хўжалигида 3,7млн. киши иш билан таъминланди (жами иш билан таъминланганларнинг 27,2 % и). Мамлакат аҳолисининг деярли ярми қишлоқ жойларда яшайди (2019 йил 1 январ ҳолатига кўра Ўзбекистонда 33,25 млн. киши, шу жумладан, қишлоқ жойларда 16,45 млн. киши (аҳолининг 49,5 % и) яшайди). Бугунги кунда ҳам ушбу соҳаларни янада ривожлантириш ва замон талабларига мослаштириш мақсадида жуда кўплаб ишлар амалга оширилмоқда. Жумладан, тажриба сифатида қишлоқ хўжалигида «агросаноат мажмуаси» жорий этилмоқда, унда фермерлар пахтани давлатга эмас, балки тўғридан-тўғри кластердаги қайта ишлаш корхоналарига соади. Шунингдек, мева ва сабзавотларни экспорт қилиш бўйича ҳам маъмурий тўсиқлар олиб ташланиб, қулайликлар яратилмоқда. Яна бир жиҳат қишлоқ хўжалигини илм-фан билан боғлаш ва соҳада инновацияларни жорий қилишга ҳам катта эътибор қаратилмоқда. Хусусан, ресурс тежамкор технологияларни жорий этиш мақсадида 2019 йилда республика бўйича жами қарийб 11 минг гектар пахта майдонларида томчилатиб суғориш технологиясини жорий қилинган бўлиб, ҳар бир гектар учун давлат бюджетидан 8 миллион сўмдан жами 86,2 млрд. сўм субсидия ажратилди. Ўзбекистон Республикаси Президентининг 2018 йил 2 июлдаги ПҚ-3824-сон «Фермер хўжаликларида ҳисоб тизимини тубдан яхшилаш ва уларга банк хизматлари кўрсатишни такомиллаштиришнинг қўшимча чоратadbирлари тўғрисида»ги қарорига асосан, туман фермер, деҳқон хўжаликлари ва томорқа ер эгалари кенгашлари ҳузурида Фермер хўжаликлари бухгалтерия ҳисоби ва ҳисоботини юритиш марказлари ташкил этилди ва давлат бюджетидан молиялаштирилмоқда.

Фойдаланилган адабиётлар рўйхати:

1. Муртазаева Р.Х. Ўзбекистон тарихи. – Тошкент, «ЎАЖБНТ» Маркази, 2003. Б. - 675.
2. Аҳмедова У.М. Ўзбекистонда фермерлик фаолиятини модернизация қилиш-тараққиёт омили. «Ўтмишга назар» журнали, № 15, 2019 й. Б. – 20-25.
3. Жўраев Н., Файзуллаев Т. Ўзбекистоннинг янги тарихи. Учинчи китоб. Мустақил Ўзбекистон тарихи. – Т.: «Шарқ» нашриёт-матбаа коцерни Бош таҳририяти, 2000. – 560 бет.

4. Усмонов Қ. ва б. Ўзбекистон тарихи. – Тошкент, «Иқтисод-Молия», 2016. - 496-бет.
5. Усмонов Қ.ва б. Ўзбекистон тарихи. – Тошкент, «Иқтисод-Молия», 2006. Б. – 520.

YOSHLAR MEDIA MADANIYATI: O‘ZBEKISTON AMALIYOTI

Abdullayev Ibodulla Abdullayevich

Urganch davlat pedagogika instituti o‘qituvchisi,

Mirzo Ulug‘bek nomidagi O‘zbekiston Milliy universiteti tadqiqotchisi

ANNOTATSIYA

Mazkur maqola O‘zbekistonda yoshlarning media madaniyati, internetning yoshlar ong-u tafakkuriga ta’sirini o‘rganish borasidagi tarjiba va tavsiyalar berilgan.

Kalit so‘zlar: *Yoshlar, media, internet, axborot, veb-sayt, kompyuter, AKT.*

МОЛОДЕЖНАЯ МЕДИАКУЛЬТУРА: ПРАКТИКА УЗБЕКИСТАНА

АННОТАЦИЯ

В данной статье опубликовано опыт и рекомендации по изучению медиакультуры молодежи Узбекистана, влияние Интернета на мышление молодежи.

Ключевые слова: *Молодежь, СМИ, интернет, информация, сайт, компьютер, ИКТ.*

YOUTH MEDIA CULTURE: UZBEKISTAN PRACTICE

ABSTRACT

This article presents the experience and recommendations of studying the media culture of young people in Uzbekistan, the influence of the Internet on the thinking of young people.

Keywords: *Youth, media, internet, information, website, computer, ICT.*

KIRISH

Hozirgi kunda global axborot tarmoqlari (internet, uyali va sun‘iy yo‘ldosh aloqasi) har bir mamlakatning rivojlanishini ta‘minlovchi asosiy omilga aylanmoqda.

Hozirgi kunda raqamli bilimlar va zamonaviy axborot texnologiyalarini egallash zarurati ortib bormoqda. Qayd etish zarurki, 2016 yilda internetdan muntazam foydalanadigan aholi 12.1 mln kishini tashkil qilgan bo‘lsa, 2019 yilda bu raqam 22,5 milliondan ortiq foydalanuvchini tashkil etdi. “Mamlakatda mobil aloqa abonentlarining umumiy soni 22,8 mln kishini tashkil etadi, bunda uchinchi va

to‘rtinchi avlod mobil aloqadan foydalanuvchilar soni 16 milliondan ortiq abonentni tashkil etdi”¹¹².

O‘zbekistonda internetdan foydalanuvchilarning 60 foizini 25 yoshgacha bo‘lgan kishilar tashkil etadi. Qolganlarning yoshi 25 dan yuqori, ya’ni, yoshlar O‘zbekistondagi eng faol Internet foydalanuvchilardir.

MUHOKAMA VA NATIJALAR

Avvalambor shuni ta’kidlash joizki, O‘zbekistonda mazkur sohadagi ijtimoiy, iqtisodiy, texnikaviy va tashkiliy munosabatlarni 100 dan ortiq normativ-huquqiy aktlar tartibga soladi. Ushbu hujjatlar asosida AKT va internet tarmog‘ining oila mustahkamligiga va rivojiga ta’siri, oilaviy turmush tarzi qadriyatlarini targ‘ib qilish, oilalardagi, bolalar tarbiyasidagi salbiy ijtimoiy holatlarning profilaktikasiga qaratilgan bir qancha ijobiy ishlar amalga oshirilmoqda.

Jumladan, “O‘zbekiston Respublikasining “Bolalarni ularning sog‘lig‘iga zarar yetkazuvchi axborotdan himoya qilish to‘g‘risida”g‘iqonunida bolalarning axborotga oid va huquqiy madaniyatini yuksaltirish (11-modda), bolalarning sog‘lig‘iga zarar yetkazuvchi axborotni tasniflashga (16-modda) doir alohida moddalar kiritilgan”¹¹³. Jumladan, mazkur qonunning 16-moddasida bolalar o‘rtasida tarqatilishi taqiqlangan axborot mahsuloti jumlasiga:

– bolalarni ularning hayotiga va (yoki) sog‘lig‘iga xavf soladigan xatti-harakatlarni sodir etishga, shu jumladan o‘z sog‘lig‘iga zarar yetkazishga, o‘z joniga qasd qilishga va shunday harakatlarni targ‘ib qilishga undaydigan;

– bolalarda alkogolli va tamaki mahsulotlarini, giyohvandlik vositalarini, psixotrop moddalarni yoki aql-iroda faoliyatiga ta’sir etuvchi boshqa moddalarni iste’mol qilish, qimor o‘yinlarida, ommaviy tartibsizliklarda ishtirok etish, fohishalik, darbadarlik, tilanchilik yoki g‘ayriijtimoiy xatti-harakatning boshqa shakllari bilan shug‘ullanish istagini paydo qiladigan;

– oilaviy qadriyatlarni inkor etadigan, axloqsizlikni targ‘ib qiladigan, shuningdek ota-onasiga va oilaning boshqa a’zolariga nisbatan hurmatsiz munosabatni shakllantiradigan;

– g‘ayriqonuniy xulq-atvorni oqlaydigan va huquqbuzarlik sodir etishga olib keladigan;

– jamiyatda buzg‘unchilik g‘oyalarini targ‘ib etishga chaqiradigan;

–uyatli so‘zlarni o‘z ichiga olgan;

–pornografiya xususiyatiga ega axborotlar kiritilgan.

¹¹² O‘zbekiston Respublikasini 2030 yilga qadar ijtimoiy-iqtisodiy kompleks rivojlantirish konsepsiyasi// <https://regulation.gov.uz/>

¹¹³ O‘zbekiston Respublikasining “Bolalarni ularning sog‘lig‘iga zarar yetkazuvchi axborotdan himoya qilish to‘g‘risida”gi qonuni// lex.uz/

Milliy va xorijiy tajribani o‘rganish shuni ko‘rsatmoqdaki, Global tarmoqqa yoshlar ongiga ta‘sir etuvchi salbiy omil sifatida qarab, internetga kirishga taqiq qo‘yish emas, balki undagi foydali va zararli tomonlarni farqlash va ajrata olishga o‘rganishlari, yoshlarda axborot iste‘moli madaniyatini shakllantirish zarur va muhim.

“Yosh avlodga internet tarmog‘ida qulay, xavfsiz muhit yaratish, ta‘lim va bilim beruvchi resurslardan yagona nuqtadan foydalanishlarini tashkil qilish orqali sog‘liklari va rivojlanishlariga salbiy ta‘sir ko‘rsatuvchi axborot hamda kiber-xurujlardan himoya qilish maqsadida “O‘zbektelekom” AK tomonidan 2017 yilda maxsus tarif rejalarini, “Xavfsiz internet” turkumi va qo‘shimcha xizmatlar”¹¹⁴ joriy qilingani diqqatga sazovordir.

Bu ishlarning natijasida yoshlar uchun deyarli 3 ming saytni qamrab olgan Yagona axborot resurslaridan foydalanish imkoniyati yaratildi. Aytish joizki, ularning ichida ilmiy-ta‘limiy, ma‘naviy-ma‘rifiy sahifalar mavjud bo‘lib, ular yoshlarning barkamolligiga ijobiy ta‘sir etadi¹¹⁵. Natijada yoshlarni global tarmoqdan himoyalash ta‘minlanadi. Qolaversa, “ota-onalar uchun farzandlarining tarbiyasi uchun ma‘qul deb topgan hamda yoshlarda qiziqish uyg‘otadigan saytlarni tanlash yuzasidan taklif ham yo‘llash imkoni berildi”¹¹⁶.

Hozirda O‘zbekistonda internetdan foydalanayotganlarning yarmi mobil telefon orqali turli ijtimoiy tarmoqqa ulanadi. Mobil telefonlar ommalashuvi telekommunikatsiya kompaniyalari taqdim etayotgan nisbatan arzon va simsiz aloqaning mavjudligi bilan izohlanadi. Bundan tashqari, turli muassasalarda keng tarqalayotgan bepul Wi-Fi hamda internetdan simsiz foydalanishda qulay infratuzilma ham muhim rol o‘ynaydi. Bunda internetga ulanish uchun faqat sim-karta kerak bo‘ladi, xolos. O‘zbekistonda mobil internet juda yaxshi rivojlangan – mamlakat aholisining mobil internetdan faol foydalanuvchilari soni qariyb 12 million nafardan ziyod fuqaro ijtimoiy tarmoqdan foydalanadi, deganidir. Shu bilan birga, yoshlar mahalliy veb-saytlardan foydalanishida ko‘proq nodavlat axborot manbalariga qiziqishining yuqoriligi va ularga ko‘proq ishonishi aniqlangan.

Similar Web, saytidan olingan ma‘lumotlarga ko‘ra, O‘zbekistonda Imo ilovasi Android operativ tizimida yuklangan eng mashhur ilova hisoblanadi. Telegram ilovasi esa, ikkinchi o‘rinni egallaydi. Biroq Telegram Apple do‘konida 2018 yildagi ilovalarda Instagram va Imo ilovasidan yuqorida, birinchi o‘rinni egalagan bo‘lsa-da, O‘zbekistondagi Google Play do‘konida doimo yuklash trendida turibdi.

¹¹⁴ Internetdan samarali foydalanish – davr talabi // <https://ictnews.uz/uz/04/04/2018/internet-use/>

¹¹⁵ O‘zbekistonda bolalar uchun “xavfsiz internet” tarifi joriy qilindi // <https://www.terabayt.uz/post/uzbekistonda-bolalar-uchun-xavfsiz-internet-tarifi-joriy-qilindi>

¹¹⁶ Internetdan samarali foydalanish – davr talabi // <https://ictnews.uz/uz/04/04/2018/internet-use/>

Mamlakatimizda borgan sari ommalashib borayotgan Snapchat ijtimoiy tarmog‘i ushbu ko‘rsatkichda to‘rtinchi o‘rinda ko‘rsatilgan.

Virtual dunyoga bevosita bog‘lanib qolgan o‘smir yoshlar internetdan olinayotgan axborotlarga qaram bo‘lib qolishlari va mustaqil fikrlash qobiliyati susayishi mumkinligini ham nazarda tutish lozim. O‘qituvchilarning fikriga ko‘ra, internet o‘yinlari ularning ongida inson hayotining qadrini pasaytirishi va “yorqin kelajak”ka bo‘lgan puch xayol va orzularga qaram bo‘lishiga, “jihodchilar” g‘oyalari tarafdoriga aylanishigasabab bo‘lishi mumkin;

Biz natijasida o‘rganilayotgan sohani takomillashtirishga oid qo‘yidagi choralarni qo‘llash tavsiya qilimiz:

1. Zamonaviy axborot texnologiyalari odamlarning fikrlash tarzi, oila institutining barqaror rivojlanishi, yosh avlodning jamiyatdagi o‘zgarishlarga bo‘lgan munosabatlarini ham tubdan o‘zgartirish xususiyatiga ega ekanini nazarda tutgan holda maktab o‘qituvchilari bolalarning bilim olishida yo‘l boshlovchilik vazifasini ham bajarishi lozim.

2. “Internet – ilm manbai”, “Internetdan foydalanish madaniyati” kabi mavzularda haftalik o‘tkazish va ularda internetdan unumli foydalanish va bolalarda axborot immunitetini shakllantirishga qaratilgan uslubiy tavsiyalar berish, seminarlar o‘tkazish va maktab o‘quvchilari ishtirokida turli viktorina va o‘quvchilar tomonidan yaratilgan multimedia mahsulotlarining prezentatsiyalarini o‘tkazish bo‘yicha chora-tadbirlar belgilash lozim. Bu esa, o‘z navbatida, bolalarning internetdan ermak uchun emas, balki samarali foydalanishiga xizmat qiladi.

3. Yoshlarni internet va mobil aloqa vositalaridan foydalanish qoidalariga o‘rgatish, ularni internet tarmoqlarida tarqatilayotgan buzg‘unchi xabarlardan ogoh etish masalasiga alohida e‘tibor qaratish lozim. Metodik maslahatlar va “davra suhbatlari” yakunlari bo‘yicha har chorakda Sog‘liqni saqlash vazirligi, Xalq ta‘limi vazirligi va pedagogik yo‘nalishdagi oliy o‘quv yurtlari bilan hamkorlikda tegishli qo‘llanmalar nashr etishni yo‘lga qo‘yish lozim.

4. Maktabda ta‘lim olish jarayonlariga kompyuter va multimedia vositalari yordamida ma‘lum mavzular bo‘yicha mustaqil prezentatsiyalarni tayyorlash ko‘nikmalarini hosil qilish uchun tegishli tavsiyalar tayyorlash va ularni respublika maktablarida bosqichma bosqich joriy etish darkor.

5. Ta‘lim muassasalarida o‘qituvchilarning ma‘lum bir qismi zamonaviy kompyuter texnikasidan o‘quv jarayonida yetarli foydalanish malakasiga ega emas.

6. Shuning uchun ta‘lim muassasasidagi o‘qituvchilarni kompyuterda ishlashga o‘rgatishni quyidagicha amalga oshirish maqsadga muvofiqdir.

Birinchidan, ta'lim muassasasida o'qituvchilarning kompyuter savodxonligi darajasini aniq belgilab chiqish kerak.

Ikkinchidan, ta'lim jarayonida kompyuter texnikasining maqsadli ishlatilishiga erishish zarur. Bu bosqichning hayotga tatbiq qilinishi ta'lim muassasasida amalga oshirilayotgan ta'lim jarayonining hozirgi davr talablari, ilg'or mamlakatlar ta'lim tizimi darajasiga yetkazish imkoniyatini yaratadi.

Uchinchidan, kompyuter texnikasidan o'quv jarayonida umumli foydalanish uning asosida amaliy darslar va seminar-treninglar o'tkazish hisoblanadi. Bu bosqichda asosan kompyuter texnikasini professional darajada biladiganlar qismidan foydalaniladi. Har bir fan o'qituvchisi o'zining fanidan kelib chiqib, AKTni dars jarayonida foydalanish ko'effitsiyentini aniqlashni bilishi kerak, ya'ni o'z o'quv fanida AKTdan foydalanish mumkinligi va qay o'rinda zarurligini aniq bilishi va tasavvur qilishi kerak.

7. Ota-onalarga farzandlari bilan birgalikda ijtimoiy tarmoqlardan foydalanish tavsiya qilinadi. Mazkur usul o'spirin yoshlarni onlayn-xavfsizlik qoidalariga o'rgatishning eng samarali yo'li hisoblanadi.

FOYDALANILGAN ADABIYOTLAR (REFERENCES)

1. O'zbekiston Respublikasini 2030 yilga qadar ijtimoiy-iqtisodiy kompleks rivojlantirish konsepsiyasi// <https://regulation.gov.uz/>
2. O'zbekiston Respublikasining "Bolalarni ularning sog'lig'iga zarar yetkazuvchi axborotdan himoya qilish to'g'risida"gi qonuni// lex.uz/
3. Internetdan samarali foydalanish – davr talabi// <https://ictnews.uz/uz/04/04/2018/internet-use/>
4. O'zbekistonda bolalar uchun "Xavfsiz internet" tarifi joriy qilindi // <https://www.terabayt.uz/post/uzbekistonda-bolalar-uchun-xavfsiz-internet-tarifi-joriy-qilindi>.
5. Kadamovich, Y. J., Muzaffarovna, I. G., Maxmudovich, Y. B., Boxtiyarovna, S. S., & Xabibullayevich, S. S. (2020). Social justice as a condition of socio-spiritual stability in society. *Journal of Critical Reviews*, 7(5), 816-818.
6. Ramatov, J.S., Baratov, R.O'., Sultanov, S.H., Muratova, D.A., Xasanov, M.N., & Erniyozov, U.K. (2022). Yoshlar zamonaviy madaniy qiyofasi va umuminconiy qadpiyatlap tushunchacining mazmun-mohiyati. *Oriental renaissance: Innovative, educational, natural and social sciences*, 2 (10), 376-386.
7. Ramatov, J.S., Baratov, R.O'., Sultanov, S.H., Kushakov, Fayzulla Abdullaevich., Valiev, L.A., & Xasanov, M.N. (2022). Hozirgi davrda ijtimoiy adolat

haqidagi ilmiy-falsafiy qarashlarning o'ziga xos talqini. *Oriental renaissance: Innovative, educational, natural and social sciences*, 2 (9), 647-656.

8. Ismoil Saifnazarov, & Sirojbek Habibullaevich Sultanov (2022). Ijtimoiy adolatni mustahkamlashda ijtimoiy tadbirkorlikni ustuvop jihatlap. *Academic research in educational sciences*, 3 (TSTU Conference 1), 71-76.

9. Ramatov, J. S., Muratova, D., Sultanov, S. H., Tuxtaboev, E., Kushakov, F., & Xasanov, M. N. (2022). Ijtimoiy adolat va qadriyatlar plyuralizmi. *World scientific research journal*, 8(1), 102-108.

10. Ramatov, J. S., Erniyozov, U. K., Sultanov, S. H., & Xasanov, M. N. (2022). San'atning tarixiy-falsafiy asoslarining bugungi kundagi ahamiyati. *World scientific research journal*, 9(2), 65-70.

11. Ramatov, J., Umarova, R., Baratov, R., Sultanov, S., & Khasanov, M. (2022). Methods and means of formation of spiritual moral consciousness in students and youth of Uzbekistan. *World scientific research journal*, 10(1), 257-262.

12. Jo'raboev, N. Y., Baratov, R. O., Kushakov, F. A., Sultanov, S. H., & Xasanov, M. N. (2022). Xitoy falsafasining ijtimoiy-siyosiy qarashlari. *World scientific research journal*, 9(2), 43-48.

13. Ramatov, J., Sultanov, S., Nazarova, N., Khasanov, M., & Valiev, L. The place and role of women in the railway transport system of Uzbekistan. *Teoriya i praktika sovremennoy nauki Uchrediteli: OOO" Institut upravleniya i sotsialno-ekonomicheskogo razvitiya"*, (12), 49-52.

14. Ramatov, J., Umarova, R., Baratov, R., Sultanov, S., Nazarova, N., & Khasanov, M. Ways of regulating family relations and preventing conflicts (in the example of the state of Uzbekistan). *Teoriya i praktika sovremennoy nauki Uchrediteli: OOO" Institut upravleniya i sotsialno-ekonomicheskogo razvitiya"*, (12), 45-48.

TYPES OF VOCABULARY AND THEIR ROLE IN HUMAN LIFE

Sh. D. Saidova

Uzbekistan State World Languages University, Master's department, Linguistics
(English language)

ABSTRACT

In our age of rapid accumulation of information, we first turn to dictionaries to get the necessary information quickly and conveniently. Regardless of our specialty, we always need it. This article focuses on the types of vocabulary and their place in human life.

Key words: *lexicography, thematic, terminological, encyclopedia, graph, morpheme, ideographic, vocabulary, phrase, cognitive.*

INTRODUCTION

Vocabulary concept. Different sources define the dictionary differently. A dictionary is a collection of words (or morphemes, phrases, idioms, etc.) arranged according to a certain principle and containing their meaning, use, origin, translation into another language and a reference that provides information about others. An important issue in creating a dictionary is the issue of the order of the material. Most often, it is used in alphabetical order, sometimes in combination with one or another arrangement principle. For example, nesting is used in many cases, that is, to combine words related to a common root into a single "nest" (within a dictionary entry), even if it breaks the alphabetical order. In fact, in these cases there is a retreat from the alphabetical order of words to the alphabetical order of roots. This turns out to be very convenient for some types of dictionaries, for example, derivational and etymological dictionaries. In reverse dictionaries, there is a special use of the alphabetic principle, where words are arranged alphabetically by the last letter of the word, rather than by the first letter of the word. The dictionary is a special encyclopedia of the language and provides the richest materials in the field of theoretical research in the field of linguistics. Many theoretical problems first find their solution in vocabulary. Dictionaries implement and test the results of linguistic theory, and often dictionaries are ahead of science with practical solutions to unexplored problems. Lexicographic descriptions themselves contain the results of linguistic analysis and therefore have great scientific value. We will get acquainted with the basic concepts and terms of lexicography, which both the compiler and the user should deal with in each dictionary. In the modern sense, a dictionary is an ordered (systematized) list of language units (usually words) of the same level with certain linguistic comments, interpretations, etc., usually in the form of a separate

book or series. Thus, we see that the original narrow meaning of the term (set of words) is now understood broadly: words are not necessary, because these can be morphemes or dictionaries of phraseological units, etc. We emphasize three more points when defining the concept of "dictionary": sorting - the described units are arranged in a certain way for the speed of finding or for other purposes: often in alphabetical order, but there are other ways of organizing the dictionary. can be (internal, frequency, semantic, etc.), we will discuss later; linguistic review - one or another aspect of word description (spelling, pronunciation, usage, education, semantics, etc.); usually in the form of a separate book - but a dictionary can also be a textbook or an appendix to another book (the first dictionaries were the same). Among the non-alphabetical principles of material placement, the most important is the principle of systematics (logical classification) of concepts represented by lexical units.

It is on the basis of this principle that ideographic dictionaries (also called "ideological" or "thematic" dictionaries) are created. One or another logical classification of concepts has been developed, and everything that should be included in the dictionary is located under the headings of this classification. Ideographic dictionaries can be bilingual or multilingual. Compiling dictionaries is a very difficult task. In addition to the general linguistic rules about the word, its meanings and usage, grammatical and phonetic features, it is necessary to know the technique of creating dictionaries and understand the content of the dictionary: 1) dictionary, i.e. lug selection of nouns (headwords) with cross-references and references; 2) highlight the meanings of a certain vocabulary;

DISCUSSION AND RESULTS

Lexicography (from the Greek *lexikos* - and refers to the word ...graphics) is a branch of linguistics dealing with the practice and theory of compilation. In the development of practical forms, lexicography is divided into 3 similar periods in different nations: 1) pre-word period. The main task is to explain unclear words; 2) the period of the first vocabulary. The main task is to learn the literary language, which is different from the spoken language for many peoples; 3) the period of development of lexicography is related to the development of national literary languages. The main task is to describe and normalize the vocabulary of the language, to improve the language culture of the society. Modern lexicography emphasizes the important social function of dictionaries, which record a collection of knowledge about the society of a certain period. Lexicography develops a typology of dictionaries. Monolingual lexicography (explanatory and other dictionaries), bilingual lexicography (translation dictionaries) are distinguished: educational lexicography

(dictionaries for language learning), scientific and technical lexicography (terminological dictionaries). Terminological dictionaries are dictionaries that contain the terminology of one or more special fields of knowledge or activity. Any dictionary consists of dictionary entries. A dictionary entry is the basic structural unit of a dictionary; text that explains the heading unit in the dictionary and describes its main features.

The structure of the dictionary entry is determined by the functions of the dictionary. But the lexical entry of any dictionary begins with a head word [otherwise: head word, lemma, black word (usually of the bold type that defines the head word)]. A collection of headed entries forms the dictionary or the left side of the dictionary. The right side of the glossary explains the title unit. The right part of the explanatory dictionary, as a rule, includes zones: grammatical features of the word, interpretation, type of meaning (direct, figurative); pictures (quotes, words); derivative nest; the so-called "zarhombo" part (phraseologisms) and others. Zones of the right part are developed for each dictionary. The sum of all dictionary entries constitutes the dictionary corpus. In addition to the corpus, any dictionary has a preface, a section "How to use the dictionary" (for some reason, no one reads it); list of conditional abbreviations, etc. The problem of vocabulary is one of the central issues in lexicography, because the choice of words determines both the type of vocabulary and the descriptive nature of words. For example, in the normative explanatory dictionary, only the words of the literary language are included in the dictionary, therefore false vocabulary is excluded: vernacular, slang, dialect words. The dictionary of the orthoepic dictionary contains only difficulty and pronunciation variants, etc. Dictionaries can be of different types.

First of all, they are clearly divided into two groups: encyclopedic and linguistic. The peculiarity of encyclopedias and encyclopedic dictionaries is that they explain not words, but reality expressed by certain words (objects and persons, events and concepts). The word encyclopedia comes from the ancient Greeks, which means "scope of knowledge", "study in the whole range of knowledge". Any student at any level of education can find the necessary information on the topic of interest in the encyclopedia. An encyclopedia is an important tool for self-education. It defines the structure of the encyclopedia, the content and principles of covering the material.

Along with universal encyclopedias and encyclopedic dictionaries, there are encyclopedias and encyclopedias on philosophy, history, technology, mathematics, physics, agriculture, medicine, mining, diplomacy, pedagogy, literature and many other fields. These are special encyclopedias and encyclopedic dictionaries. Their task is to explain the concepts (phenomena themselves) of the relevant fields of

knowledge, art, production, etc., in a certain framework, to arrange the words representing these concepts in alphabetical order. The number of words (dictionaries) described in the dictionary is the size of the dictionary. Usually information about the size of the dictionary is given on the title page or footnote of the dictionary. The set of dictionary access components is determined by the type of dictionary. For example, the most complete set of components is provided in explanatory dictionaries, the least - in spelling and similar one-sided dictionaries. Some explanatory or educational dictionaries cover so many descriptive parameters that each of them is distinguished in a special zone (visually, graphically): grammar zone, compatibility zone, meaning zone, picture zone, etc. Typology of dictionaries. Typology of dictionaries is a scientific classification based on the concept of an ideal dictionary (that is, a type of dictionary, as an example). However, it is usually built on a practical basis, that is, according to existing dictionaries. Therefore, we are not talking about the scientific typology of dictionaries in this sense, but only we can talk about the principles of its construction. Thus, there are several directions or parameters for the classification of dictionaries, which we can take as a basis: linguistic, semiotic, formal and socio-pragmatic. The role of dictionaries in human life. In our time, in the age of scientific development, the flow of publications in all fields of knowledge is increasing sharply in the conditions of rapid accumulation of information. All of this immeasurably increases the importance of various reference literature designed for quick and easy access to reliable information of a scientific, practical or cognitive nature. Currently, it is impossible to do without dictionaries and reference books, because they contain a huge amount of human knowledge arranged in alphabetical order. But not always a person can be civilized in his speech. All knowledge, especially knowledge of speech culture, should be acquired from primary school. Thus, in adulthood, he is already literate, and the use of additional sources of knowledge is based on his environment, profession, etc. Along with the development of the language, its standards are also improved. It is impossible to learn the norms of literary language once, it is necessary to improve speech culture regularly. In such cases, they turn to various dictionaries for help.

Each dictionary is not only a reference book, but also a theoretical essay on a specific branch of the language, which has the same scientific status as theoretical linguistics. Therefore, the dictionary is the most important learning tool. The dictionary not only saves time and effort, opens the way to knowledge accumulated by previous generations, but also fulfills the most important requirement of didactics. Therefore, any dictionary is primarily a work for learning. This feature is most clearly manifested in special educational dictionaries.

Summary. Dictionaries and reference books are a constant companion of our life and serve to expand our knowledge and improve our language culture. They are rightfully called satellites of civilization. Dictionaries are truly an inexhaustible treasure of the national language. It is the dictionaries that are encouraged to reflect the successes of the nation's development in the field of material and spiritual culture. It is not surprising that the French lexicographer Alan Ray rightly stated that "modern civilization is the civilization of vocabulary". With this, he wanted to emphasize the important role of dictionaries in the modern world, which penetrates into all aspects of our life. The famous French writer Anatole France wrote: "Dictionaries are the whole universe in alphabetical order! If you think about it, a dictionary is a book of books. It contains all the other books, you just need to extract them from it.

REFERENCES

1. Islamov I. Bobojonov SH. "Word Grading Dictionary of the Uzbek Language" 2007-2009.
2. Mengliyev B. Khudoyberdiyeva M. "Learning dictionary of Uzbek language phrases" 2007-2009.
3. Khojiev A. Explanatory dictionary of linguistic terms. - T.: National Encyclopedia of Uzbekistan, 2002.
4. Gak VG, Roysenblit EB .. Essays on the comparative study of the French and Russian languages. - M.: Higher school, 1965.-243p.
5. Abdukhalilova, D. (2019). The formation of double words and their place in linguistics. In Proceedings of the scientific-practical conference "Young philology of Uzbekistan-2019 (Vol. 1, No. 30, pp. 172-173)
6. Sanakulov, Z. Linguistic Classification of Word-Forming Units in German and Uzbek: in the Confrontational Aspect. ACTA NUUZ, 1(4), 2020. 81-86p.

NOFILOLOGIK YO‘NALISHLARDA KOMPETENSIYAVIY YONDASHUV ASOSIDA INGLIZ TILINI KASBGA YO‘NALTIRIB O‘QITISH XUSUSIYATLARI: TARIXI VA ISTIQBOLLARI

Tojimatova Madinabonu Umidjon qizi

Namangan davlat universiteti 1-kurs doktoranti

MadinaIminjonova0207@gmail.com

ANNOTATSIYA

Ushbu maqolada nofilologik ta'lim yo'nalishida tahsil oluvchi talabalar uchun ESP (English for specific purposes) ya'ni, ingliz tilini maqsadli o'qitish xususiyatlari, tarixi va istiqbollari haqida so'z boradi. Hozirgi kunda chet tilga bo'lgan ehtiyoj faqatgina tilshunoslarda emas, balki boshqa kasb egalarida ham ortib bormoqda. Shu sababli, xorij va yurtimizda ESP yo'nalishi va uning ahamiyati haqida nazariy ma'lumotlar keltiriladi.

Kalit so'zlar: nofilologik ta'lim yo'nalishi, ESP (English for specific purposes), ESP xususiyatlari, EGP (English for general purposes)

ABSTRACT

This article talks about the characteristics, history and prospects of ESP (English for specific purposes) that, purposeful teaching of English for students studying non-philological education. Nowadays, the need for a foreign language is increasing not only among linguists, but also among other professions. Therefore, theoretical information about the direction of ESP and its importance in our country and abroad is provided.

Key words: non-philological education, ESP (English for specific purposes), features of ESP, EGP (English for general purposes)

KIRISH

Hozirgi jadal rivojlanayotgan dunyoda chet tilini o'rganishga bo'lgan ehtiyoj kundan-kunga ortib bormoqda. Shu jumladan, ingliz tili ham bizning mamlakatimizda chet tili sifatida anchagina o'z nufuziga ega bo'ldi. Ingliz tilini faqatgina tilshunoslar til nuqtayi nazaridan o'rganish va ingliz tilini umumiy maqsadlarda EGP (English for general purposes) egallashlari emas, balki boshqa soha vakillari ham o'zlarining kasblarini kelajakda rivojlantirish maqsadida ESP (English for specific purposes) o'rganishlari zamon talabi etib qo'yilmoqda. Bu borada hozirgi kunda ko'plab rivojlangan mamlakatlar va shu qatori yurtimizda ham ingliz tilini nofilologik yo'nalishlarda o'qitishni amalga oshirish uchun ko'plab ishlar qilinmoqda.

TADQIQOT METODLARI

Mamlakatimizda ingliz tilini o‘qitish va uni o‘rganishga juda katta e‘tibor qaratilib kelinmoqda va boshqa soha vakillarining ham chet tillarini shu bilan bir qatorda ingliz tilini egallashlari muhim ahamiyat kasb etadi. Prezident Shavkat Miromonovich Mirziyoyevning “O‘zbekiston Respublikasida xorijiy tillarni o‘rganishni ommalashtirish faoliyatini sifat jihatidan yangi bosqichga olib chiqish chora tadbirlari to‘g‘risida “ 2021-yil 19-maydagi PQ-5117-son qarori imzolandi va amalda tadbiriq qilina boshlanishi ingliz tilini o‘qitishga bo‘lgan e‘tiborga yaqqol misol bo‘la oladi. Qabul qilingan qarorga ko‘ra, xorijiy tillarni keng ommalashtirish amalga oshirilmoqda va 2024/2025- o‘quv yiliga qadar davlat oily ta‘lim muassasalarda faoliyat yuritayotgan kasbiy fanlar (xorijiy til yo‘nalishidan tashqari) o‘qituvchilarining 50 foizi kamida B2 darjadagi milliy va unga tenglashtirilgan xalqaro sertifikatlarga ega bo‘lishini taminlash, xorijiy tillarni o‘qitishni raqamlashtirish, sohaga kerakli bo‘lgan zamonaviy axborot-komminikasiya texnologiyalarini keng joriy etish yo‘lga qo‘yilmoqda.

Boshqa soha vakillari ingliz tilini o‘rganishlari nimani anglatadi? degan savol tug‘ilishi mumkin, bunga javob tarzida: shifokor, uchuvchi, mexanik, dizayner, kimyogar, biznesmen va boshqa kasb egalarining o‘z yo‘nalishi bo‘yicha kelajakda egallab turgan kasbini rivojlantirish maqsadida ingliz tilini o‘rganishlari nazarda tutiladi va bu ilm fanda ingliz tilini maxsus maqsadlar uchun o‘qitish ESP (English for specific purposes) deb yuritiladi.

Tilshunos bo‘lmagan boshqa soha vakillari uchun, ya‘ni nofilologik ta‘lim yo‘nalishida tahsil oluvchi talabalar uchun ESP o‘qitish EGP dan anchagina farq qiladi va o‘qituvchi va o‘quvchidan ham katta mas‘uliyat talab qilinadi.

Xorij tajribalarida ESP ning paydo bo‘lish sabablariga qiziqadigan bo‘lsak, buning uchta umumiy sabablarini mavjud: zamonaviy dunyo talablari, tilshunoslik fanlarining paydo bo‘lishi va rivojlanishi, til o‘rganuvchilarga bo‘lgan e‘tiborning oshishi.

Tom Hutchinson va Alan Walternig (1987) fikriga ko‘ra,ESP ning muomalaga kirib kelishida ikkita muhim tarixiy davr asosiy ro‘l o‘ynaydi. Birinchidan, ikkinchi jahon urushining tugashi, o‘zi bilan xalqaro miqyosda ilmiy-taxnikaviy va iqtisodiy faoliyatning ulkan va misli ko‘rilmagan kengayish davrini olib keldi. Turli xil sabablarga ko‘ra, Qo‘shma Shtatlarning iqtisodiy qudrati sabali urushdan so‘ng xalqaro til sifatida ingliz tilidan foydalanish ommaviy tus oldi. Ikkinchi sabab esa, 1970-yillar boshidagi neft tanqisligi G‘arb boylik va bilimlarning neftga boy mamlakatlarga oqib kelishiga olib keldi. Bu hodisa ingliz tili nufuzini yanada ko‘tardi va oldin ingliz tili o‘z taqdirini o‘zi hal qilgan bo‘lsa, endilikda u til o‘quvchilardan

tashqari boshqa insonlarning xohish-istak, talab va ehtiyojlariga bo‘ysuna boshladi.¹¹⁷ Tilshunoslik fanlarining paydo bo‘lishi va rivojlanishi ESPning paydo bo‘lishining ikkinchi asosiy sabablaridan edi. Oldingi davrlarda tilshunoslar tilning xususiyatlarini tavsiflashga kirishgan bo‘lsa, endilikda tilning real muloqotda qo‘llanilish usullariga e‘tibor qarata boshladilar. Muhim kashfiyotlardan biri ingliz tilining og‘zaki va yozma (produktiv) nutq shakllarini o‘rgatishda o‘ziga xos qiyinchiliklardir. Agar turli vaziyatlarda til turlicha bo‘lsa, u holda til o‘rgatishni muayyan kontekstlarda o‘rganuvchilarning ehtiyojlarini hisobga olib moslashtirish ham mumkin. Shu tarzda, 1960-yillarning oxiri va 1970- yillarning boshlarida ingliz tilini fan va texnologiya tili (EST-English for science and technology)¹¹⁸ sifatida o‘rganila boshlandi.

ESPning paydo bo‘lishiga so‘ngi sababi endilikda til o‘rganuvchilariga ko‘proq e‘tibor qaratila boshlandi. Tilni yetkazib berish metodlariga shunchaki e‘tibor berish o‘rniga, o‘rganuvchilarning tilni o‘zlashtirish usullaridagi farqlarga ko‘proq diqqat qaratildi. Talabalar o‘qitishda turli ta‘lim strategiyalarini qo‘llashlari, turli ko‘nikmalardan foydalanishlari, turli ehtiyoj va qiziqishlardan kelib chiqqan holda harakat qilishlari kuzatildi. Shunday qilib, til o‘rganuvchilarning ehtiyojlariga e‘tibor lingvistik bilimlarni berishda qo‘llanadigan metodika bilan bir xil darajada ustuvor bo‘ldi. Bunday individual ehtiyojni yaxshiroq qondirish uchun maxsus kurslarni ishlab chiqish bu fikrlashning tabiiy davomi edi. Hozirgi kunga kelib, ESL kurslaridagi asosiy e‘tibor o‘quvchilarga (learner-centred) yoki o‘rganishga (learning-centred) qaratilgan.

TAHLIL VA NATIJALAR

ESP yondashuvini turli tadqiqotchilar turlicha tariflagan. Shunday tariflardan biri:” tilni o‘qitishga yondashuv, unda mazmun va uslub bo‘yicha barcha qarorlar o‘rganuvchining tilni o‘rganish sababiga asoslanadi deb hisoblashadi.¹¹⁹ Thomas Orr (1998) ning fikriga ko‘ra,” Maxsus maqsadlar uchun ingliz tili (ESP) umumiy maqsadlar uchun ingliz tili (EGP) bilimlari asosiga qurilgan o‘qitish bo‘lib, talabalarning aniq maqsadlarini amalga oshirish uchun ma‘lim fanlar yoki kasblarda ishlatiladigan ingliz tili bo‘yicha tayyorlashga mo‘ljallangan”¹²⁰. Yuqorida keltirilgan fikrlarga qaraydigan bo‘lsak, ikkalasi ham deyarli bir xil mazmunni anglatadi,lekin Thomas Orrning fikri nisbatan aniq va lo‘ndaroq,chunki qanday maqsadda ingliz tili o‘qitilmasin, albatta, fundamental umumiy bilimlar kerak bo‘ladi yani, EGP.

¹¹⁷ Tom Hutchinson, Alan Waters.1987.*English for Specific Purposes*.Cambridge University Press:Scotland , page 7

¹¹⁸ <https://www.sciedu.ca/journal/index.php/elr/article>

¹¹⁹ Hutchinson, T. & Waters, A. (1987). *English for Specific Purposes: A learning-centered approach*. Cambridge, UK: Cambridge University Press.

¹²⁰ Orr, Thomas. (1998). The Language Teacher. ESP for Japanese Universities: A Guide for Intelligent Reform, 22(11), URL: <http://www.jalt-ublications.org/tlt/files/98/nov/orr.html>.

Yana bir olimning fikriga qiziqadigan bo‘lsak,” ESP- bu maxsus maqsadli til o‘rgatishning umumiy toifasining alohida holati”, -deb ta’kidlaydi Peter Strevens (1988). Strevens ESPni uning mutlaq va o‘zgaruvchan xususiyatlarini ko‘rsatish orqali aniqlab berdi. Strevens (1988) ESPning o‘ziga xos to‘rtta xususiyatini ko‘rsatib o‘tdi”

1. O‘quvchilarning ehtiyojlarini qondirish uchun mo‘ljallangan talablar
2. Ingliz tili o‘qitish mazmunining muayyan fan, kasb va ixtisosliklar bilan bog‘liqligi (integratsiyasi)
3. Leksika, grammatika va talaffuzni o‘rgatishda ushbu faoliyatga mos keladigan til va nutq mashqlarini tahlil qilishga qaratilganligi
4. Maxsus maqsadlarda ingliz tilini o‘qitish umumiy maqsadlarda ingliz tilini o‘qitishdan farq qilishi.¹²¹

Biroq so‘ngi o‘ttiz yilliklarda keng chet tillar o‘qitishga bo‘lgan yondashuvlar ESP yondashuvida “ kimni o‘qitamiz?, nimani o‘qitamiz? Va qanday o‘qitamiz?” degan tushunchalarda jiddiy munozaralarga sabab bo‘lmoqda.ESP bo‘yicha 1997-yilda Yaponiya konferensiyasida Tony Dudley-Evans o‘zgartirilgan ta’rifni taklif qildi:

1. ESP o‘rganuvchining o‘ziga xos talab va ehtiyojlarini qondirish uchun yo‘naltirilgan
2. ESP o‘zi xizmat qiladigan fanning asosiy metodologiyasi va faoliyatidan foydalanadi
3. ESP ushbu faoliyatga mos til (grammatika,leksika) va nutq faoliyatlarini o‘rgatishga qaratilgan.

Shunday qilib, ESPni o‘qitishda quyidagi o‘zgaruvchan xususiyatlar alohida ta’kidlab o‘tilgan.

1. ESP muayyan fanlar bilan bog‘liq yoki ular uchun mo‘ljallangan bo‘lishi lozim
2. ESP muayyan o‘qitish holatlarida umumiy ingliz tilidan boshqa metodologiyadan foydalanishi mumkin
3. ESP oliy o‘quv yurtida yoki kasbiy (professional) ta’lim sharoitida mutaxassislarni tayyorlash uchun mo‘ljallangan.
4. ESP odatda o‘rta yoki yuqori til darajasidagi talabalar uchun mo‘ljallangan¹²²

¹²¹ Strevens, Peter. (1988). ESP after twenty years: A re-appraisal. In M. Tickoo (Ed.), ESP: State of the art (1-13). SEAMEO Regional Language Centre.

¹²² Dudley-Evans, Tony. and St John, M. (1998). Developments in ESP: A multi-disciplinary approach. Cambridge:Cambridge University Press. Pages 4-5

Bu ta'riflardan ko'rinib turibdiki, Tony Dudley-Evans ushbu atamaga ta'rif berishda Strevensning gaplaridan ilhomlangan va foydalangan.

XULOSA VA TAKLIFLAR

Nofilologik ta'lim yo'nalishlarida ingliz tilini o'qitish ya'ni, ESP ning paydo bo'lish tarixi va uning xususiyatlari haqida nazariy ma'lumotlar berib o'tildi. ESP bu maxsus ingliz tilini o'rganuvchilar (talabalar)ga amaliy maqsadni amalga oshirish uchun ma'lim bir sharoitda (muhandislik, tibbiyot sohasi, biznes, fan va boshqalar) kasbiy va ixtisoslik maqsadlarini xisobga olgan holda chet tillarini o'qitishdir. Shu sababli, ESP o'qituvchilari o'z talabalariga umumiy ingliz tili bilimlarini berishdan ko'ra, ular kelajakda kasbiy faoliyatlarida qo'llay oladigan til materiallari va til ko'nikmalarini o'rgatishlari lozim. ESP yo'nalishining kelajagi porloq, chunki bu yo'nalishda hali olib boriladigan ishlar talaygina. Yurtimizda sanoqli ixtisosliklar uchun ESP yo'nalishida o'quv dasturi va materiallar olimlar tomonidan ishlab chiqib, tadbiiq qilindi.Endilikda har bir ixtisosliklar uchun ESP yo'nalishida maxsus o'quv dastur va materiallar yaratilishini o'qituvchilar tomonidan kutib qolamiz.

FOYDALANILGAN ADABIYOTLAR (REFERENCES)

1. Tom Hutchinson, Alan Waters.1987.*English for Specific Purposes*.Cambridge University Press:Scotland , page 7
2. Hutchinson, T. & Waters, A. (1987). *English for Specific Purposes: A learning-centered approach*. Cambridge, UK: Cambridge University Press.
3. Orr, Thomas. (1998). The Language Teacher. ESP for Japanese Universities: A Guide for Intelligent Reform, 22(11), URL: <http://www.jalt-ublications.org/tlt/files/98/nov/orr.html>.
4. Strevens, Peter. (1988). ESP after twenty years: A re-appraisal. In M. Tickoo (Ed.), *ESP: State of the art* (1-13). SEAMEO Regional Language Centre.
5. Dudley-Evans, Tony. and St John, M. (1998). *Developments in ESP: A multi-disciplinary approach*. Cambridge:Cambridge University Press. Pages 4-5

Web saytlar

1. <https://lex.uz/docs/-5426736>
2. <https://www.sciedu.ca/journal/index.php/elr/article>

МАЪМУРИЙ ИСЛОҲОТЛАР ЖАРАЁНИДА МАҲАЛЛИЙ ВАКИЛЛИК ОРГАНЛАРИ ФАОЛИЯТИНИ ТАКОМИЛЛАШТИРИШ МАСАЛАСИ

Шодмонов Бахтиёр Абдуллаевич

Ўзбекистон Республикаси Президенти ҳузуридаги Давлат бошқаруви
академияси таянч докторанти

АННОТАЦИЯ

Мазкур мақолада халқ депутатлари Кенгашлари фаолиятини такомиллаштириш бўйича сўнгги йилларда амалга оширилаётган ислоҳотлар ва бу соҳада қонунчиликда амалга оширилаётган ишлар таҳлил қилиб берилган. Шунингдек, муаллиф томонидан “Маҳаллий вакиллик органлари тўғрисида” қонун лойиҳасини такомиллаштириш бўйича таклифлар берилган.

***Калит сўзлар:** Маъмурий ислоҳотлар, маҳаллий давлат ҳокимияти органлари, маҳаллий вакиллик органлари, маҳаллий ижро органлари, халқ депутатлари Кенгашлари, депутат, ҳоким, қонун лойиҳаси.*

ВОПРОС СОВЕРШЕНСТВОВАНИЯ ДЕЯТЕЛЬНОСТИ МЕСТНЫХ ПРЕДСТАВИТЕЛЬНЫХ ОРГАНОВ В ПРОЦЕССЕ АДМИНИСТРАТИВНОЙ РЕФОРМЫ

Шодмонов Бахтиёр Абдуллаевич

Докторант Академии государственного управления при Президенте
Республики Узбекистан

АННОТАЦИЯ

В данной статье анализируются осуществленные за последние годы реформы по совершенствованию деятельности Советов народных депутатов и работа, проведенная в законодательстве в этой сфере. Также автором были внесены предложения по совершенствованию законопроекта «О местных представительных органах».

***Ключевые слова:** Административной реформы, местные органы государственной власти, местные представительные органы, местные исполнительные органы, Советы народных депутатов, депутат, хаким, законопроект.*

THE ISSUE OF IMPROVING THE ACTIVITIES OF LOCAL REPRESENTATIVE BODIES IN THE PROCESS OF ADMINISTRATIVE REFORM

Shodmonov Bakhtiyor Abdullaevich

base doctoral student of the Academy of Public Administration under the
President of the Republic of Uzbekistan

ABSTRACT

This article analyzes the reforms carried out in recent years to improve the activities of the Councils of People's Deputies and the work carried out in the legislation in this area. Also, the author made proposals to improve the draft law "On Local Representative Bodies".

Key words: *Administrative reform, local government bodies, local representative bodies, local executive bodies, Councils of People's Deputies, deputy, khokim, draft law.*

КИРИШ

Сўнги йилларда мамлакатимизда давлат ва жамият бошқаруви соҳасида мавжуд бўлган муаммоларни бартараф этиш учун маъмурий ислохотлар ўтказиш зарурати юзага келди. Шу сабабли маҳаллий давлат ҳокимияти органлари фаолиятини такомиллаштириш билан боғлиқ муҳим ислохотлар амалга оширилмоқда.

Ушбу ислохотларнинг ҳуқуқий асоси сифатида 2017–2021-йилларда Ўзбекистонни ривожлантиришнинг бешта устувор йўналиши бўйича ҳаракатлар стратегиясини ва унинг асосида қабул қилинган Маъмурий ислохотлар концепциясини айтишимиз мумкин. Ундан ташқари 2022-2026 йилларга мўлжалланган Янги Ўзбекистоннинг Тараққиёт стратегиясида ҳам ушбу ислохотларнинг мантиқий давомини кўришимиз мумкин.

Тараққиёт стратегиясининг 2-мақсадида халқ депутатлари Кенгашларини ҳудудларда мавжуд муаммоларни ҳал қилишдаги асосий бўғинга айлантириш, 3-мақсадида эса маҳаллий давлат ҳокимияти органлари фаолиятининг институционал асосларини замон талабларига мослаштириш каби вазифалар белгилаб қўйилган [1]. Ундан ташқари Президентимиз ўзининг 2020 йил 29 декабрдаги Олий Мажлисга мурожаатномасида “Маҳаллий ҳокимлик ва Кенгашлар бундан 27 йил аввал, яъни, ҳокимлик институти жорий этилган дастлабки пайтда қабул қилинган қонун асосида ишламоқда. Бу ҳужжат бугунги ислохотларимиз талабларига мутлақо жавоб бермаслигини ҳисобга олиб, уни тубдан янгилаш зарур” [2] деган эди. Ана шу мақсадларни амалга

ошириш ва маҳаллий давлат ҳокимияти органларининг фаолиятини янада такомиллаштириш учун “Маҳаллий вакиллик органлари тўғрисида” [3] ва “Маҳаллий ижроия ҳокимияти тўғрисида” [4] қонун лойиҳалари ишлаб чиқилиб халқ муҳокамасига қўйилган.

Маҳаллий давлат ҳокимияти конституциявий ҳуқуқий институт ҳисобланади. Бунинг асосий сабаби шундаки, Ўзбекистон Республикаси Конституциясининг XXI боби “Маҳаллий давлат ҳокимияти асослари. Фуқароларнинг ўзини ўзи бошқариш органлари” деб номланган бўлиб, унда маҳаллий давлат ҳокимияти органларининг ташкил этиш тартиблари, ваколатлари, мақоми ва вазифалари белгилаб қўйилган.

2023 йил 30 апрелдаги умумхалқ референдуми натижасида янги таҳрирда қабул қилинган Ўзбекистон Республикаси Конституциясида “халқ депутатлари Кенгашларига ҳокимлар бошчилик қилиши” ҳақидаги норма чиқариб ташланиб, “Халқ депутатлари Кенгашига унинг депутатлари орасидан қонунга мувофиқ сайланадиган раис бошчилик қилади” [5] деган норманинг киритилиши демократияни мустаҳкамлаш йўлидаги дадил қадам деб эътироф этиш мумкин. Чунки амалдаги конституциямизнинг 11-моддасида “Ўзбекистон Республикаси давлат ҳокимиятининг тизими — ҳокимиятнинг қонун чиқарувчи, ижро этувчи ва суд ҳокимиятига бўлиниши принципига асосланади” [6] деб белгилаб қўйилган бўлиб, ушбу уч ҳокимият бир-биридан мустақил ҳолда фаолият юритади. Ҳоким тегишли ҳудуддаги ижроия ҳокимиятига бошчилик қилган ҳолда шу ҳудуддаги вакиллик ҳокимияти органи бўлган халқ депутатлари Кенгашларига ҳам бошчилик қилиши бу – демократияда мос бўлмаган ҳодиса эди.

Янги таҳрирдаги конституциямизнинг яна бир афзаллик томони шундаки, 100 ва 101 моддаларда халқ депутатлари Кенгашларининг ваколатлари ва вилоятлар, туманлар, шаҳарлар ҳокимларининг ваколатлари аниқ белгилаб қўйилди. Аввал халқ депутатлари Кенгашларининг ва вилоятлар, туманлар, шаҳарлар ҳокимларининг ваколатлари умумий қилиб “Маҳаллий ҳокимият органлари” шаклида талқин қилинган эди. Бу икки органнинг ваколатларини ажратиб, аниқ белгилаб қўйилиши ҳам маҳаллий давлат органлари фаолиятининг самарадорлигини оширишда жуда муҳим воқелик бўлди.

“Сўнгги йилларда кўп ваколатларни Олий Мажлисга ўтказдик, уларни янада кенгайтиришни ўйлаяпмиз. Янги вазирни тайинлашда ҳам депутатлар иштирок этмоқда, режалари билан танишиб, маъқуллаяпти” [7]. Шунга мос равишда маҳаллий вакиллик органлари бўлган халқ депутатлари Кенгашларининг ваколатлари кенгайтирилиб, ҳокимларнинг кўпгина

ваколатлари Кенгашларга ўтказилиши ҳам ислохотларнинг мантиқий давоми бўлмоқда.

Янги тахрирдаги конституциямизда маҳаллий давлат ҳокимияти органларига оид нормалар янгиланиб, демократик принциплар янада мустаҳкамланган бўлсада, маҳаллий давлат ҳокимияти органлари фаолияти ҳали 1993 йил 2 сентябрда қабул қилинган “Маҳаллий давлат ҳокимияти тўғрисида”ги қонун билан тартибга солинади. 2022 йил 27 декабрда норматив-ҳуқуқий ҳужжатлар лойиҳалари муҳокамаси порталига жойлаштирилган “Маҳаллий вакиллик органлари тўғрисида”ги ва “Маҳаллий ижроия ҳокимияти тўғрисида”ги қонун лойиҳалари ҳали Олий Мажлис Қонунчилик палатаси муҳокамасига киритилмади.

Шуларни инобатга олган ҳолда “Маҳаллий вакиллик органлари тўғрисида”ги қонун лойиҳасини янада такомиллаштириш мақсадида, ушбу қонун лойиҳаси юзасидан бир қатор таклиф ва тавсияларимизни ишлаб чиқдик.

АДАБИЁТЛАР ТАҲЛИЛИ ВА МЕТОДЛАР

Мақолада Ўзбекистон Республикаси Конституцияси ва қонунлари, Ўзбекистон Республикаси Президентининг фармон, қарорлари ва нутқларидан методологик манба сифатида фойдаланилди. “Маҳаллий вакиллик органлари тўғрисида”ги қонун лойиҳасига таклиф ва тавсиялар ишлаб чиқишда асосан контент таҳлилидан, шунингдек, илмий билишнинг анализ, синтез, тарихийлик ва мантиқийлик усулларида фойдаланилди.

МУҲОКАМА ВА НАТИЖАЛАР

Юқорида айтиб ўтганимиздек, Маҳаллий давлат ҳокимияти органлари фаолиятини такомиллаштириш мақсадида “Маҳаллий вакиллик органлари тўғрисида”ги қонун лойиҳаси ишлаб чиқилган бўлиб, ушбу қонун лойиҳасига ўзимизнинг таклифларимизни ишлаб чиққанмиз.

“Маҳаллий вакиллик органлари тўғрисида”ги қонун лойиҳасида Халқ депутатлари Кенгашлари раиси ва унинг ўринбосарини ваколатлари кўрсатилмаган. Халқ депутатлари Кенгашлари раиси ва унинг ўринбосари янги ташкил этилган институт бўлиб, авваллари Халқ депутатлари Кенгашларига ҳокимлар раҳбарлик қилган (бу норма эски тахрирдаги конституцияда белгиланган эди) [8].

Қонун лойиҳасида халқ депутатлари Кенгашлари раиси ва унинг ўринбосарини ваколатлари аниқ қилиб кўрсатилиши лозим. Халқ депутатлари Кенгашлари ҳудудлардаги вакиллик ҳокимияти органлари эканлигини инобатга олсак, давлатимиз олий вакиллик органи бўлган Олий Мажлис Сенати раиси ва Олий Мажлис Қонунчилик палатаси Спикерининг ваколатлари “Ўзбекистон

Республикаси Олий Мажлиси Сенати тўғрисида” [9] ги ва “Ўзбекистон Республикаси Олий Мажлиси Қонунчилик палатаси тўғрисида” [10] ги қонунларда белгилаб қўйилган. Агарда Халқ депутатлари Кенгашлари раиси ва унинг ўринбосарини ваколатлари қонун лойиҳасида аниқ белгиланмаса, оқибатда қонунчиликдаги бўшлиққа, халқ депутатлари Кенгашлари раиси ва унинг ўринбосари фаолиятида ваколатларидан четлашишга ёки ваколатларини тўлиқ бажара олмаслигига (бажармаслигига) сабаб бўлиши мумкин.

Қонун лойиҳасида халқ депутатлари Кенгашларининг фаолиятини (7-модда) ва Халқ депутатлари Кенгашида доимий асосда ишловчи Депутатлар корпусининг(21-модда) молиялаштириш манбалари аниқ белгиланмаган, ушбу молиялаштириш манбалари аниқ белгиланиши керак.

Халқ депутатлари Кенгашларининг ўз ваколатларини муваффақиятли амалга ошириши учун молиявий имкониятлар билан тўлиқ таъминланиши лозим. Масалан: “Ўзбекистон Республикаси Олий Мажлиси Сенати тўғрисида” [11] ги ва “Ўзбекистон Республикаси Олий Мажлиси Қонунчилик палатаси тўғрисида” [12] ги қонунларида Сенат ва Қонунчилик палатасининг фаолиятини молиялаштириш “Ўзбекистон Республикаси Давлат бюджети маблағлари ҳисобидан амалга оширилади ва ушбу бюджетда алоҳида сатрда назарда тутилади” деб белгилаб қўйилган. Халқ депутатлари Кенгашларининг фаолиятини молиялаштириш Давлат бюджетиданми ёки маҳаллий бюджетдан амалга оширилиши аниқ баён қилиниши зарур.

Қонун лойиҳасининг 6-моддаси “Маҳаллий вакиллик органларининг Ўзбекистон Республикаси бошқа маъмурий-ҳудудий тузилмалари давлат ҳокимияти ва бошқаруви органлари билан ўзаро муносабатлари” [13] деб номланган. Ушбу моддада халқ депутатлари Кенгашларининг маҳаллий ижроия органлари билан муносабатлари тўлиқ ёритилмаган.

Қонун лойиҳасида халқ депутатлари Кенгашларининг маҳаллий ижроия органлари билан муносабатлари, шунингдек, маҳаллий ижроия органларининг халқ депутатлари Кенгашлари олдида ҳисобдорлиги белгиланиши лозим.

2023 йил 30 апрелдаги умумхалқ референдуми натижаларига кўра янги таҳрирда қабул қилинган Ўзбекистон Республикаси Конституцияси 122-моддасида халқ депутатлари Кенгашларининг ваколатларига “ҳокимни лавозимга тасдиқлаш, унинг фаолияти тўғрисидаги ҳисоботларни эшитиш” [14] ва 125-моддасида “Вилоят, туман ва шаҳар ҳокими тегишли халқ депутатлари Кенгашига вилоятни, туманни, шаҳарни ижтимоий-иқтисодий ривожлантиришнинг энг муҳим ва долзарб масалалари юзасидан ҳисоботлар тақдим этади” [15] деб белгилаб қўйилган. Ушбу нормалар яъни маҳаллий

ижроия органларининг халқ депутатлари Кенгашлари олдида ҳисобдорлиги “Маҳаллий вакиллик органлари тўғрисида”ги қонун лойиҳасида янада тўлиқроқ акс этиши зарур.

Қонун лойиҳасининг 10-моддасида “Халқ депутатлари Кенгашининг сессиялари халқ депутатлари Кенгашининг асосий иш шакли сессиядир. Халқ депутатлари вилоят, Тошкент шаҳар, туман, шаҳар Кенгашининг сессиялари Кенгаш раиси томонидан заруратга қараб бироқ, йилига камида икки марта чақирилади” [16] деб белгиланган. Бизнингча, йилига камида икки марта сессия чақириш етарли эмас.

Қонун лойиҳаси 10-моддасида сессия чақириш муддатини камида ҳар чорақда бир марта қилиб белгилаш лозим. Чунки қонун лойиҳасининг 42-моддасида “Туман (шаҳар) ички ишлар бошқармаларининг (бўлимларининг) бошлиқлари ҳар чорақда ва уларнинг ёшлар масалалари бўйича ўринбосарлари – ҳуқуқбузарликларнинг профилактикаси бўлимлари (бўлинмалари) бошлиқлари ҳар чорақда халқ депутатлари туман (шаҳар) Кенгашларига ҳуқуқбузарликларнинг олдини олиш ва уларнинг профилактикаси ҳолати тўғрисида ахборотлар тақдим этади” [17] деб белгилаб қўйилган. Ушбу ахборотлар халқ депутатлари Кенгашининг сессиясида тақдим қилиниши ва депутатлар томонидан муҳокама қилиниши зарур. Шунинг учун ҳам сессия чақириш муддатини камида ҳар чорақда бир марта қилиб белгилаш лозим.

Қонун лойиҳасининг 26-моддаси “Суд ва ҳуқуқни муҳофаза қилувчи органларнинг халқ депутатлари Кенгашдан мустақиллиги” [18] деб номланган. Фикримизча, “ҳуқуқни муҳофаза қилувчи органларнинг халқ депутатлари Кенгашидан мустақиллиги” жумласи ҳокимиятлар бўлиниши принципига зид. Ушбу моддадаги “ҳуқуқни муҳофаза қилувчи органларнинг” сўзини олиб ташлаб, “Суд органларининг халқ депутатлари Кенгашидан мустақиллиги” деб номлаш ва қайта таҳрир қилиш лозим.

Аёнки, суд ҳокимияти давлат ҳокимиятининг мустақил тармоғидир, лекин ҳуқуқни муҳофаза қилувчи органлар давлат ҳокимиятининг ижро этувчи ҳокимият тармоғига тегишли бўлиб, давлат ҳокимиятининг вакиллик органи бўлган халқ депутатлари Кенгашининг назоратида ва унга ҳисобдор бўлиши лозим.

2023 йил 30 апрелдаги умумхалқ референдуми натижаларига кўра янги таҳрирда қабул қилинган Ўзбекистон Республикаси Конституцияси 116-моддасида “Вазирлар Маҳкамаси ўз фаолиятида Ўзбекистон Республикаси Олий Мажлиси ва Ўзбекистон Республикаси Президенти олдида жавобгардир” [19] деб белгилаб қўйилган. Ушбу нормада давлатнинг ижро этувчи

ҳокимиятини амалга оширувчи органи (Вазирлар Маҳкамаси) давлат ҳокимиятининг вакиллик органи (Олий Мажлис) олдида жавобгарлиги белгилаб қўйилган бўлиб, бу норма маҳаллий даражада ҳам ишлаши лозим.

Қонун лойиҳасининг 28-моддасида “ҳалқ депутатлари вилоят ва Тошкент шаҳар Кенгашининг Ўзбекистон Республикасининг Конституцияси ва қонунларига, Ўзбекистон Республикаси Президентининг фармонлари, қарорлари ва фармойишларига зид бўлган қарорлари Ўзбекистон Республикаси Олий Мажлисининг Сенати томонидан бекор қилиниши”, “ҳалқ депутатлари туман ва шаҳар Кенгашлари қарорлари Ўзбекистон Республикаси Конституциясига, Ўзбекистон Республикаси Олий Мажлиси қонунлари ва қарорларига, Ўзбекистон Республикаси Президентининг қарор ва фармонларига, Ўзбекистон Республикаси Вазирлар Маҳкамаси қарорларига, шунингдек юқори турувчи халқ депутатлари Кенгаши қарорига зид бўлса, тегишли вилоятлар ва Тошкент шаҳри халқ депутатлари Кенгашлари томонидан бекор қилиниши”, “маҳаллий вакиллик органларининг тегишли равишда Қорақалпоғистон Республикаси Адлия вазирлиги, вилоятлар ва Тошкент шаҳар адлия бошқармалари, тегишли равишда уларнинг туман (шаҳар) бўлимлари томонидан ҳуқуқий экспертизадан ўтказилмасдан қабул қилинган норматив-ҳуқуқий ҳужжатлари тегишли адлия органи киритган тақдимномага асосан шу ҳужжатни қабул қилган маҳаллий вакиллик органи томонидан бекор қилиниши” [20] каби нормалар белгиланган. Қонун лойиҳасининг 33-моддасида эса “ҳалқ депутатлари Кенгаши томонидан қабул қилинган ҳамда чиқарилган ҳужжатлар устидан фуқаролар, жамоат бирлашмалари, корхоналар, муассасалар ва ташкилотлар томонидан суд тартибида шикоят қилиниши мумкин” [21] лиги белгиланган бўлиб, бунда суд халқ депутатлари Кенгаши томонидан қабул қилинган ҳамда чиқарилган ҳужжатлар устидан шикоят қилган фуқаролар, жамоат бирлашмалари, корхоналар, муассасалар ва ташкилотларнинг шикоятини қаноатлантирса ушбу ҳужжатлар суд томонидан ҳам бекор қилиниши мумкин. Шу сабабли қонун лойиҳасининг 28-моддасига “ҳалқ депутатлари вилоят, Тошкент шаҳар, туман ва шаҳар Кенгашларининг Ўзбекистон Республикаси Конституциясига, Ўзбекистон Республикаси қонунлари ва Олий Мажлиси қарорларига, Ўзбекистон Республикаси Президентининг қарор ва фармонларига, Ўзбекистон Республикаси Вазирлар Маҳкамаси қарорларига зид бўлса суд органлари томонидан ҳам бекор қилиниши мумкин” деган нормани ҳам киритиш лозим.

Президентимиз ўзининг 2020 йил 29 декабрдаги Олий Мажлисга мурожаатномасида “Маҳалла раиси ва унинг ўринбосарлари ваколатларини

кенгайтириб, уларга аҳоли муаммоларини бевосита ҳал қилиш имконини яратишимиз керак. Бунда маҳалла раисига маҳаллий кенгаш мажлисида кўрилиши мажбурий бўлган масалаларни киритиш ҳуқуқини бериш лозим. Бу орқали муаммоларни тезкор ҳал қилишга эришиш имконияти яратилади” [22] деган фикрни илгари сурган эди. Шу сабабли қонун лойиҳасида маҳалла раисига маҳаллий Кенгаш мажлисида кўрилиши мажбурий бўлган масалаларни киритиш ҳуқуқи қайд этилиши лозим.

ХУЛОСА

Хулоса қилиб айтадиган бўлсак, қонун лойиҳасининг энг муҳим, эътиборга молик жиҳатлари бу – ҳокимларни Кенгаш ишига таъсири чекланганлиги, Кенгашга раҳбарлик қилиш учун Кенгаш раиси ва унинг ўринбосарлари лавозимини жорий этилганлиги, маҳаллий Кенгашда доимий асосда фаолият юритадиган депутатлар корпусининг жорий этилиши, ҳокимларнинг вакиллик ҳокимиятига ҳисобдорлиги реалликка айланиши ва натижада маҳаллий даражада ҳам ҳокимиятнинг бўлиниши принципи самаралироқ ишлашига шароит яратилаётганлигидир. Ундан ташқари, Кенгаш раиси ва уларнинг ўринбосарлари номзодини кўрсатишда партия фракциялари фикрларини инобатга олиш кўзда тутилганлиги сиёсий партияларни маҳаллий сайловларга ҳам кўпроқ эътибор қаратишига сабаб бўлади. Шу сабабли қонун лойиҳаси мамлакатимизда олиб борилаётган маъмурий ислоҳотларнинг мантиқий давоми сифатида халқ депутатлари Кенгашлари фаолиятини такомиллаштиришда муҳим ўринга эга бўлади.

Фойдаланилган адабиётлар (REFERENCES)

1. Ўзбекистон Республикаси Президентининг “2022-2026 йилларга мўлжалланган Янги Ўзбекистоннинг Тараққиёт стратегияси тўғрисида”ги ПФ-60-сон Фармони // Қонунчилик маълумотлари миллий базаси, 29.01.2022 й., 06/22/60/0082-сон.
2. Ўзбекистон Республикаси Президентининг 2020 йил 29 декабрдаги Олий Мажлисга мурожаатномаси. <https://president.uz/uz/lists/view/4057>
3. Маҳаллий вакиллик органлари тўғрисида қонун лойиҳаси. <https://regulation.gov.uz/oz/d/74612>
4. Маҳаллий ижроия ҳокимияти тўғрисида қонун лойиҳаси. <https://regulation.gov.uz/uz/d/74600>
5. Ўзбекистон Республикаси Конституцияси. Қонунчилик маълумотлари миллий базаси, 01.05.2023 й., 03/23/837/0241-сон. // <https://lex.uz/uz/docs/-6445145>

6. Ўзбекистон Республикаси Президентининг 2022 йил 20 декабрдаги Олий Мажлисга мурожаатномаси. // <https://president.uz/uz/lists/view/5774>
7. Ўзбекистон Республикаси конституцияси. Эски тахрир. // <https://lex.uz/docs/-20596?ONDATE=09.02.2021%2001>
8. “Ўзбекистон Республикаси Олий Мажлиси Сенати тўғрисида”ги қонун. Қонунчилик маълумотлари миллий базаси, 21.04.2021-й., 03/21/683/0375-сон) // <https://lex.uz/acts/-51799>
9. “Ўзбекистон Республикаси Олий Мажлиси Қонунчилик палатаси тўғрисида”ги қонун. Қонунчилик маълумотлари миллий базаси, 21.04.2021-й., 03/21/683/0375-сон) // <https://lex.uz/acts/-51961>
10. “Ўзбекистон Республикаси Олий Мажлиси Сенати тўғрисида”ги қонун. Қонунчилик маълумотлари миллий базаси, 21.04.2021-й., 03/21/683/0375-сон) // <https://lex.uz/acts/-51799>
11. “Ўзбекистон Республикаси Олий Мажлиси Қонунчилик палатаси тўғрисида”ги қонун. Қонунчилик маълумотлари миллий базаси, 21.04.2021-й., 03/21/683/0375-сон) // <https://lex.uz/acts/-51961>
12. Маҳаллий вакиллик органлари тўғрисида қонун лойиҳаси. <https://regulation.gov.uz/oz/d/74612>
13. Ўзбекистон Республикаси Конституцияси. Қонунчилик маълумотлари миллий базаси, 01.05.2023 й., 03/23/837/0241-сон. // <https://lex.uz/uz/docs/-6445145>
14. Маҳаллий вакиллик органлари тўғрисида қонун лойиҳаси. <https://regulation.gov.uz/oz/d/74612>
15. Маҳаллий вакиллик органлари тўғрисида қонун лойиҳаси. <https://regulation.gov.uz/oz/d/74612>
16. Ўзбекистон Республикаси Конституцияси. Қонунчилик маълумотлари миллий базаси, 01.05.2023 й., 03/23/837/0241-сон. // <https://lex.uz/uz/docs/-6445145>
17. Маҳаллий вакиллик органлари тўғрисида қонун лойиҳаси. <https://regulation.gov.uz/oz/d/74612>
18. Ўзбекистон Республикаси Президентининг 2020 йил 29 декабрдаги Олий Мажлисга мурожаатномаси. <https://president.uz/uz/lists/view/4057>

ТАШКИЛОТЛАРДА МЕНЕЖМЕНТ БОШҚАРУВИ ВА УНИНГ ФУНКЦИЯЛАРИ

Атажанова Дилфуза Махкамовна,

2-Фарғона тиббиёт коллежи

Бизнесни ташкил этиш ва юритиш фани ўқитувчиси

АННОТАЦИЯ

Мақолада ташкилотларда бошқарувчилик фаолияти, менежмент бошқаруви ва унинг функциялари ҳақида маълумотлар ёритилган. Таҳлилий мулоҳазалар юритилган.

***Калим сўзлар:** менежмент, меҳнат тақсимоти, бошқарувчанлик, фаолиятни мувофиқлаштирувчи, ишлаб чиқариш*

ABSTRACT

The article provides information about managerial activities, management management and its functions in organizations. Analytical comments are made.

***Key words:** management, division of labor, management, activity coordinator, production*

АННОТАЦИЯ

В статье представлена информация об управленческой деятельности, управленческом менеджменте и его функциях в организациях. Сделаны аналитические комментарии.

***Ключевые слова:** менеджмент, разделение труда, управление, координатор деятельности, производство.*

КИРИШ

Менежмент бу маълум бир иш тури, фаолият ҳисобланади. Бу махсус турдаги меҳнат билан бирга ҳамкорлик ва меҳнат тақсимоти. Ҳамкорлик шароитида ҳар бир ишлаб чиқарувчи умумий ишнинг фақат бир қисмини бажаради, шунинг учун умумий натижага эришишда бу жараёнда биргаликдаги ҳаракатлар талаб этилади ҳамда биргаликдаги меҳнатнинг барча иштирокчиларининг фаолияти мувофиқлаштирилади. Менежментнинг тўлиқ таърифни бериш қийин, чунки бу жуда мураккаб, кўп қиррали ҳодиса. 300 дан ортиқ таърифлар мавжуд.

МУҲОКАМА ВА НАТИЖАЛАР

Менежмент классикаси А.Фаёл куйидаги таърифни беради: “Бошқариш учун олдиндан билиш, тартибга солиш, бошқариш, мувофиқлаштириш ва

бошқариш; тахмин қилиш, яъни келажакни ҳисобга олиш ва ҳаракатлар дастурини ишлаб чиқиш; ташкил этиш, яъни икки томонлама моддий ва ижтимоий корхоналар қуриш; тасарруф этиш, яъни ходимларни тўғри ишлашга мажбур қилиш; барча ҳаракатларни мувофиқлаштириш, яъни боғлаш, бирлаштириш, уйғунлаштириш ҳаракатлари; белгиланган қоидаларга ва берилган буйруқларга мувофиқ амалга оширилган ишларни назоратга олиш”.

Ли Якокка эса менежмент “созлаш” дан бошқа нарса эмас деб ҳисоблайди. Акио Морита менежернинг сифатлари ҳақида фикр юритиб, у кўп сонли одамларни қанчалик яхши ташкил қила олишига қараб баҳо берилади, дейди. У энг яхши натижаларга қанчалик самарали эриша олиши уларнинг ҳар бири ўз ишларини бир бутун яхлит ҳолда бирлаштира олишида, деб билган. Питер Друкер эса менежментни ўзига хос фаолият тури сифатида белгилайди. Яъни уюлмаган оломонни мақсадли, самарали гуруҳга айлантиради, деб билади.

Менежмент ҳақида кўплаб таърифларни келтириш мумкин. Юқоридаги барча таърифларни умумлаштириб айтиш мумкинки, муайян мақсад асосида бошқарув субъектининг маълум бир бошқарув объектига таъсирдир.

Менежмент меҳнатнинг алоҳида тури сифатида меҳнатдан фарқ қилади. Бу моддий товарлар ва хизматларни яратади.

Бошқарувнинг хусусиятлари қуйидагилар:

- * бошқа одамларнинг иши бўлган меҳнат мавзуси;
- * меҳнат воситалари-ташкилий ва компьютер технологиялари, ахборот, уни йиғиш, қайта ишлаш ва узатиш тизими;
- * одамлар жамоаси бўлган меҳнат объекти муайян ҳамкорлик доирасида;
- * бошқарув қарори бўлган меҳнат маҳсули;
- * якуний натижаларда ифодаланган жамоанинг фаолиятига айланган меҳнат натижалари.

Ҳар қандай ташкилот очик тизимдир. Ташкилотнинг ҳаётий фаолияти учта асосий жараёндан иборат:

- 1) ташқи муҳитдан ресурсларни олиш;
- 2) ресурсларни тайёр маҳсулотга айлантириш;
- 3) ишлаб чиқарилган маҳсулотларни ташқи муҳитга ўтказиш.

Менежер бу ташкилот фаолиятининг муайян турлари бўйича қарорлар қабул қилиш ваколатига эга шахс.

Менежмент изчилликни таъминлайдиган ягона жараён сифатида қўшма меҳнат жараёни турли шаклларда амалга ошириладиган турли хил бошқарув функцияларидир. Бошқариш функцияларининг таркиби бошқариш тизимининг

ҳар қандай нарсага самарали жавобини таъминлаш, бошқариладиган тизим ва ташқи муҳитнинг ўзгариши билан боғлиқ.

Бошқарув объектига тўғридан-тўғри назорат таъсири уч функциянинг ўзаро таъсири орқали амалга оширилади:

- режалаштириш,
- ташкил етиш
- мотивация

Бу асосий бошқарув функциялари, улар ҳар қандай ҳолатда ташкилотда амалга оширилади. Асосийларидан ташқари, ўзига хос бошқариш вазибалари ҳам мавжуд. Уларнинг тўплами ва таркиби бошқариладиган объектнинг ўзига хос хусусиятларига боғлиқ. Буларга қуйидагилар киради: асосий ишлаб чиқаришни бошқариш, ёрдамчи ишлаб чиқаришни бошқариш, инсон ресурсларини бошқариш, молиявий менежмент, маркетингни бошқариш, инновацияларни бошқариш ва бошқалар.

Умуман олганда, режалаштириш жараёнининг ядроси мақсадларни белгилашдир.

ФЙДАЛАНИЛГАН АДАБИЁТЛАР (REFERENCES)

1. Шарафиддинов, Хурсанд. Мавзу белгилашда давр ижтимоий мазмунининг ўрни. THEORITICAL ASPECTS IN THE FORMATION OF PEDAGOGICAL SCIENCES 9 (9), 105-107. 2023
2. X Шарафиддинов. УРУШ ГУВОҲИ БЎЛГАН ДАРЁ. Filologiyaning dolzarb muammolari va innovatsion yechimlari, (2023), 8-11.
3. X Шарафиддинов. Алишер Навоий ижодининг ижтимоий кирралари. Хоразм Маъмун академияси, (2022), 206-207.
4. X Шарафиддинов. Уруш даври она ва бола фожиасининг бадий тасвири. Analytical Journal of Education and Development 3 (3), 10-109, 2023.
5. Nilufar Sharafutdinova. THE WORDS GOD AND BLUE (KO,,K) ARE THEONYMS, THE WORDS GOD AND BLUE (KO,, K) ARE THEONYMS, Vol-7-Issue Q2- 2022.
6. Sharafutdinova N. Mythology - ancient man's fiction. EPRA International Journal of Multidisciplinary Research (IJMR) - Peer Reviewed Journal Volume: 7 | Issue: 5 May 2021.

THEORETICAL STUDY ON THE IMPROVED COTTON TRAP

Akhmadjonova Gulshoda Adikhamjon qizi

Namangan Institute of Engineering and Technology

Natural fiber processing technology student

gulshodaaxmadjonova3@gmail.com

ABSTRACT

Theoretical study of the process of operation of ginneries in the development of high-efficiency structures of the ginnery, which is a key element of the device for air transport of raw cotton. Based on the results-based recommendations, it is possible to fully retain the heavy impurities in the cotton and to preserve the natural properties of the fiber and seeds.

Keywords: Cotton, seeds, plate, heavy mixes, working chamber, grid, stone, elastic, drum, feather.

АННОТАЦИЯ

Теоретическое исследование процесса работы хлопкоочистительных установок при разработке высокопроизводительных конструкций хлопкоочистительного завода, являющегося ключевым элементом устройства для авиатранспорта хлопка-сырца. На основе рекомендаций, основанных на результатах, можно полностью сохранить тяжелые примеси в хлопке и сохранить природные свойства волокна и семян.

Ключевые слова: Хлопок, семена, пластина, тяжелые смеси, рабочая камера, сетка, камень, резинка, барабан, перо.

The main part

The composition of cotton has a significant impact on the efficiency of the equipment installed in the technological process of ginneries, their continuous operation. Heavy contaminants in cotton can damage the working parts of cleaning machines and the teeth of gin and linter saws during its processing. Such a change results in damage to the seed and fibers during the separation of the fiber from the seed in the gin machine.

In cotton ginning machines, the cleaning efficiency is reduced, and more cotton particles are added to the waste. Heavy contaminants can also cause a fire to break out as a result of the impact of the processing machine on the metal working bodies. Therefore, the fact that heavy mixtures fall into the working chambers of cotton processing machines has always been in the focus of scientists and experts in the field, and they have been looking for ways to keep heavy mixtures completely in the air-carrying device.

Linear grinders are the first device that affects the technological and quality characteristics of the transported cotton, and serve to clean the cotton from foreign bodies, as well as heavy mixtures during air transportation. Our research has shown that the raw cotton hits the walls of the liner with a certain force. These bumps lead to fiber defects and a decrease in seed quality.

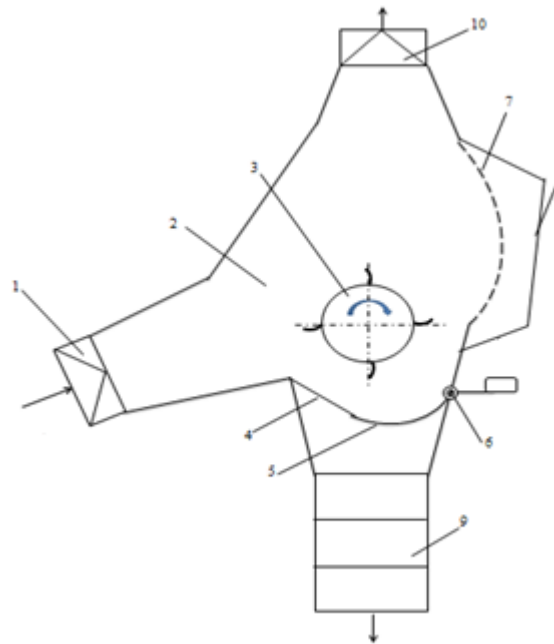

Fig. 1. Stone device of an improved new design

1- inlet pipe; 2- working cameras; 3- elastic-coated blade drum; 4- router; 5-segment shaped plate; 6-hinged mechanism; 7-elastic mesh surface; 8.9-pocket; 10- outlet pipe.

To reduce the impact force, a device with a mesh curved plate that receives and softens the impact force is installed in the working chamber of the stone.

We divide the process of beating a piece of cotton into two stages. The first stage continues until the velocities of the hitting objects equalize. Both bodies have the same U -velocity.

Then, the process moves to the second stage, which indicates the end of the stroke. In this case, the segment V_1 acquires a velocity. the reflective mesh surface acquires a velocity of V_2 . According to the law of conservation of momentum.

$$m_1 V_1 - m_1 U = m_2 V_2 - m_2 U \quad (1)$$

Here: V_1, V_2 - the speed of the cotton ball and the reflector after the impact ; V_1, V_2 - the speed of the surface of the cotton piece and the return net before the impact; m_1 -piece weight; m_2 - the mass of the mesh plate reflector of the object to be

struck; S_1 and S_2 the impulse reaction of bodies during loading. (In step 1) in

(2.1)

$$U = \frac{m_1 V_1 + m_2 V_2}{m_1 + m_2} \quad (2)$$

It is $V_1 = U_{\text{запб}} = U_H \cos \alpha_0 \cdot \cos \varphi_0$ known from the initial conditions that (U_H – бошланғич тезлик) for the impact process, the equation forms a value perpendicular to the surface of the body forming the velocity of the body being struck. In this case ($V_2 = 0$) has no return speed. Considering all the steps:

$$U = \frac{m_1 \cdot U_H \cdot \cos \alpha \cdot \cos \varphi_0}{m_1 + m_2} \quad (3)$$

Let us consider the 2nd stage of the collision process. It is known that during a shock, the force pulse changes to a magnitude n , which is called the recovery coefficient. We write the law of conservation of momentum separately for each body.

$$S_{11} = -nS_1, \quad S_{12} = -nS_2 \quad (4)$$

Here: S_{11} and S_{12} are the impact reaction momentum of the bodies during loading (in stage 2 of the impact process), the n -impact coefficient.

Substituting the actions of the pulses, we obtain:

$$\begin{cases} m_1 U_1 = m_1 U = -n(m_1 V_1 - m_1 U) \\ m_2 U_2 = m_2 U = -n(m_2 V_2 - m_2 U) \end{cases} \quad (5)$$

$V_2 = 0$ We form the final equation taking into account :

$$\begin{cases} U_1 = (1+n)U - n \cdot V_1 \\ U_2 = (1+n)U \end{cases} \quad (6)$$

Substituting operations U and V_1 , we obtain the following from the last equation:

$$\begin{aligned} U_1 &= (1+n) \frac{m_1 U_H \cdot \cos \alpha_0 \cdot \cos \varphi_0}{m_1 + m_2} - n U_H \cdot \cos \alpha_0 \cdot \cos \varphi_0 = \\ &= U_H \cdot \cos \alpha_0 \cdot \cos \varphi_0 \left[\frac{(1+n) \cdot m_1}{m_1 + m_2} - n \right] = \frac{m_1 - n \cdot m_2}{m_1 + m_2} \cdot U_H \cdot \cos \alpha_0 \cdot \cos \varphi_0 \\ U_2 &= (1+n) \frac{m_1 U_H \cdot \cos \alpha_0 \cdot \cos \varphi_0}{m_1 + m_2} = \frac{m_1(1+n)}{m_1 + m_2} \cdot U_H \cdot \cos \alpha_0 \cdot \cos \varphi_0 \end{aligned} \quad (7)$$

Thus, the return velocities of the fragments form the final equation as follows:

$$\begin{aligned} U_1 &= \frac{m_1 - n \cdot m_2}{m_1 + m_2} U_H \cdot \cos \alpha_0 \cdot \cos \varphi_0 \\ U_2 &= \frac{m_1(1+n)}{m_1 + m_2} U_H \cdot \cos \alpha_0 \cdot \cos \varphi_0 \end{aligned} \quad (8)$$

It can be seen from the equations that the cotton piece has a low velocity because the return mass exceeds the piece mass. In this case, the higher the initial

velocity Un , the smaller the angle α_0 of inclination φ_0 of the inlet pipe and the smaller the return, the higher the velocity of the post-impact cotton piece. The maximum return speed after the stroke is taken $\varphi_0=0$, when the speed of the cotton swab corresponds to the normal direction of the mesh surface at the point of impact.

The differential equation for the motion of a piece of cotton after it has been separated from the reciprocating curved mesh plate, i.e., after the impact process.

According to Newton's second law, the system of differential equations of motion of a piece of cotton and additional heavy mixtures, separated from the reciprocating curved mesh plate, is written as follows.

The differential equation for the motion of a piece of cotton after it has been separated from the reciprocating curved mesh plate, i.e., after the impact process.

$$\begin{cases} \left\{ \begin{array}{l} m_1 \dot{V}_x + kV_x + k_x(U_{x0} - V_x)^2 = 0 \\ m_1 \dot{V}_y + kV_y - k_y(U_{y0} - V_y)^2 = m_1 g \end{array} \right. \\ \left\{ \begin{array}{l} m_{1t} \dot{V}_{xt} + k_{xt}(U_{x0} - V_{xt})^2 = 0 \\ m_{1t} \dot{V}_{yt} - k_{yt}(U_{y0} - V_{yt})^2 = -m_{1t} g \end{array} \right. \end{cases} \quad (9)$$

Where: m_1, m_{1t} - mass of cotton and heavy mixtures, respectively, k - coefficient of elasticity of the cotton piece, k_x, k_y - coefficient of aerodynamic resistance of air acting on the cotton piece horizontally and vertically, k_{xt}, k_{yt} - aerodynamics of air acting on heavy mixtures horizontally and vertically, respectively resistance coefficient.

(9) -The initial conditions of the system of differential equations:

$$V_x(0) = U_{x0}; V_y(0) = U_{y0}; V_{xt}(0) = U_{xt0}; V_{yt}(0) = U_{yt0}; \quad (10)$$

Since the movement of a piece of cotton after separation from the return curved mesh plate is nonlinear, the system of differential equations is solved in the MAPLE-17 program in a numerical way.

(9) -The results obtained under the initial conditions of the system of differential equations are shown in Figure 2.

As can be seen from the graphs, the cotton and heavy mixtures that entered the stoning chamber continued to move upwards and the cotton particles continued to move upwards and the heavy mixtures downwards into the pocket. It is known that heavy mixtures fall into the pocket without reaching the working surface of the working chamber. Small mixtures hit the working surface of the working chamber

after reaching the mesh surface. The coefficient of rotation of the mesh curved plate or the elastic property of the plate material have a large effect on the impact process.

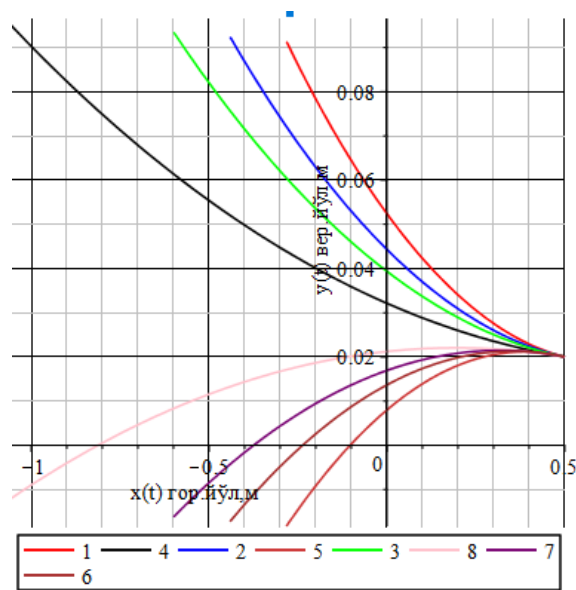

Fig. 3. Laws of post-shock movement of cotton and heavy mixtures entering the trapping chamber.

At a small value of the velocity return coefficient $-n$ of the lattice curve, the impact process is soft, while at a large value it is sharp. (Graphs 1-4 and 5-8, Figure 3).

In the graphs, the velocity return coefficient of the receiving and softening mesh curve plate of the impact force is $n = 0.5; 0.6; 0.7; 1$; Graphs 1-4 refer to a piece of cotton, and graphs 5-8 refer to heavy mixtures.

CONCLUSION

1. The physical and mechanical parameters of the mixtures in the movement of cotton and heavy-duty mechanical system stone in the working chamber were determined.

2. Graphical representations of the laws of variation of the motion and velocities of heavy mixtures of cotton in the vertical direction together, depending on the coordinates on the abscissa axis.

3. As a result of the continuity of the aerodynamic driving force of the air flow, the decrease in velocities does not exceed 10-13 percent, as can be seen from the graphs obtained, their velocity decreases with increasing mass of cotton pieces, the mathematical model of the problem is correct.

4. After separating the cotton piece from the return curved mesh plate, i.e. the movement after the impact process, a differential equation was constructed and solved numerically in the MAPLE-17 program.

REFERENCES

1. R.Muradov , F.Rakhimov, Kh.Kasimov, A.Karimov Theoretical Study Of The Movement Of New Impurities And Heavy Impurities THE AMERICAN JOURNAL OF ENGINEERING AND TECHNOLOGY, *Volume02 Issue07 July 2020*
2. R.Muradov, A.Karimov, F.Rakhimov,, Kh.Kasymov Ways to reduce the fall of a piece of cotton in the pocket on the stone device Mechanical problems 2020 y.
3. R.Muradov, A.Karimov, F.Raximov, Kh.Kasimov “Theoretical study of the movement of new impurities and heavy impurities” The American journal of engineering and technology, 2020 y.
4. R.Muradov, A.Karimov, F.Rakhimov, Kh.Kasymov Ways to reduce the fall of a piece of cotton in the pocket on the stone device Mechanical problems 2020 y.

RAQAMLI O‘ZBEKISTONDA MEHNAT HUQUQI

Po`latov Mirzohid,

Termiz davlat universitetining
huquq fakulteti o`qituvchisi.

ANNOTATSIYA

Ushbu tadqiqot ishi O`zbekistondagi raqamli iqtisodiyotda mehnat qonunchiligining o`zgarishi va moslashuvini tahlil qilishga bag`ishlangan. Axborot texnologiyalarining rivojlanishi va raqamli texnologiyalarning jamiyat hayotining turli sohalariga joriy etilishi bilan mehnat munosabatlari ham jiddiy o`zgarishlarga duch kelmoqda. Ushbu maqolada, aynan shu o`zgarishlar haqida so`z yuritilib, amaldagi qonunchilikning raqamli iqtisodiyot sharoitida berishi mumkin bo`lgan samarasi tahlil qilinadi.

Kalit so`zlar: *Mehnat huquqi; Raqamli iqtisodiyot; Axborot texnologiyalari; Moslashuv.*

ABSTRACT

This research work is devoted to the analysis of changes and adaptation of labor legislation in the digital economy of Uzbekistan. With the development of information technologies and the introduction of digital technologies into various spheres of social life, labor relations are facing serious changes. This article talks about these changes and analyzes the possible effects of the current legislation in the digital economy.

Key words: *Labor law; Digital economy; Information Technology; Adaptation.*

KIRISH

Axborot texnologiyalarining rivojlanishi va raqamli innovatsiyalarning keng joriy etilishi bilan dunyo nafaqat texnik yutuqlarga, balki inson hayotining turli jabhalarida tub o`zgarishlarga ham guvoh bo`ldi. Raqamli asrning qiyinchiliklari va imkoniyatlariga muqarrar ravishda duch kela boshlagan sohalardan biri bu mehnat qonunchiligidir. Jadal sur`atda rivojlanayotgan O`zbekistonda ham bu jarayon alohida ahamiyatga ega. Zamonaviy jamiyatda mehnat qonunchiligi xodimlar va ish beruvchilar o`rtasidagi munosabatlarning muhim tartibga soluvchisi sifatida ishlaydi. Biroq, iqtisodiyotni raqamlashtirish sharoitida zamonaviy voqelikni munosib aks ettirish uchun mehnat qonunlari va qoidalarini yangilashni talab qiladigan yangi savol va muammolar paydo bo`ladi. Mehnat jarayonlarini raqamlashtirish ishlab chiqarishni optimallashtirish, kun tartibidagi vazifalarni avtomatlashtirish, yangi ish

o`rinlarini yaratish va bandlikning moslashuvchan shakllarini shakllantirishga olib kelishi mumkin. Biroq, bu ijobiy o`zgarishlar orasida avtomatlashtirish tufayli ommaviy ishsizlik tahdidi, kiberxavfsizlik muammolari va raqamli ishchilarning huquqlarini himoya qilish zarurati kabi ba`zi xavflar ham mavjud. Ushbu tadqiqot ishining maqsadi O`zbekistonda raqamli iqtisodiyotda mehnat qonunchiligining o`zgarishini tahlil qilishdan iborat. Biz mehnat munosabatlarini raqamli asrning yangi chaqiriqlari va imkoniyatlariga moslashtirish bo`yicha qonunchilik bazasi va davlat tomonidan ko`rilayotgan chora-tadbirlar masalalarini ko`rib chiqamiz. O`zgarishlar sharoitida mehnatkashlar huquqlarini himoya qilish va ularning ijtimoiy xavfsizligini ta`minlash choralari ham ko`rib chiqiladi. Bizning ilmiy izlanishlarimiz raqamli O`zbekistonda mehnat qonunchiligini rivojlantirishning dolzarb muammolari va istiqbollari aniqlab beradi, shuningdek, yangi voqelikda mehnat munosabatlarining yanada barqaror va adolatli tizimini yaratish bo`yicha tavsiyalar beradi.¹²³

MUHOKAMA VA NATIJALAR

O`zbekiston Mehnat kodeksining raqamli muhitda mehnat munosabatlari sharoitlariga tayyorligini baholash uchun qonunchilikning so`nggi tahririga murojaat qilish va uning dolzarbligi va zamonaviy talablarga muvofiqligini tahlil qilish o`ta darajada muhimdir. Mehnat to`g`risidagi qonunlar ishchilarning huquqlarini ishonchli himoya qilishi va yangi ish shakllari paydo bo`layotgan va mehnat munosabatlari yanada moslashuvchan bo`lishi mumkin bo`lgan rivojlanayotgan raqamli iqtisodiyotga muvofiq adolatli mehnat munosabatlarini ta`minlashi kerak.¹²⁴ Shuningdek, qonunchilik tenglikni ta`minlashi, kamsitishning oldini olishi va ishchilar va ish beruvchilarning manfaatlarini himoya qilishi kerak. Umuman olganda, O`zbekiston Mehnat kodeksining tayyorligi uning qoidalari qanchalik samarali va o`z vaqtida amalga oshirilayotganiga, shuningdek, mehnat munosabatlari ishtirokchilarining zamonaviy talablari va ehtiyojlariga qanchalik javob berishiga bog`liq.

Yangi Mehnat kodeksida raqamlashtirish masalalari ham o`z aksini topgan deyish mumkin, masalan, mehnat shartnomalarini elektron tuzilgan holda yagona mehnat reestriga kiritilishi, shuningdek, elektron mehnat daftarchalarini ochish va yuritish masalalari ham atroflicha yoritilgan.¹²⁵ Ammo, fikrimizcha, ushbu o`zgarishlar hali hamon kam va raqamli muhit sharoitlariga to`liq mos kelmaydi.

¹²³ Неъматов, Ж.А., 2020. Правовые аспекты социально-трудовых отношений эпоху цифровизации экономики Узбекистана. In *Современные инновационные технологии и проблемы устойчивого развития в условиях цифровой экономики* (pp. 29-32).

¹²⁴ Тагаева, Н., 2022. Понятие и сущность цифровизации в правовой сфере Республики Узбекистан. *Общество и инновации*, 3(5/S), pp.64-72.

¹²⁵ <https://lex.uz/ru/docs/-6257288>.

Yangi qabul qilingan Mehnat kodeksining ko`plab normalari huquq amaliyoti uchun yangi hisoblanadi, shu sababli ularni amalga oshirishni ta'minlovchi huquqiy mexanizmlarni shakllantirish uchun qo`shimcha normativ-huquqiy xujjatlarni qabul qilish maqsadga muvofiq. Albatta, O`zbekiston Respublikasi mehnat sohasining ko`plab o`ziga xos xususiyatlari bor. Milliy mehnat bozorida ishtirok etayotgan millionlab mehnatkashlarning manfaatlarini, shuningdek, turli xil mulkchilikka asoslangan holda tadbirkorlik sohasidafaoliyat yuritayotgan tadbirkorlarga ularni rivojlanishini rag`batlantiruvchi sharoitlarni yaratgan holda, majburiy mehnatdan foydalanishni cheklash va xodimlarning huquqlarini xurmat qilishga yo`naltirish juda murakkab vazifadir. Yangi normalarning amaliyotda tatbiq etilishi ustidan ma'lum vaqt mobaynida monitoring olib borish maqsadga muvofiqdir. Qabul qilingan Mehnat kodeksi O`zbekistonda shakllangan mehnat bozorini rivojlanishi, ish beruvchilar va xodimlar manfaatlarini davlat organlari ko`magida uyg`unlashuviga, ijtimoiy himoyaga muhtoj mehnatkashlarning huquqlarini himoyalashga va shu orqali noformal bozordan mehnat munosabatlarini chiqarishga xizmat qiladi degan umiddamiz.

Raqamli muhitda mehnat huquqlarini ilgari surish, adolatli va barqaror mehnat munosabatlarini ta'minlash uchun bir qator chora-tadbirlar va tashabbuslarni amalga oshirish kerak. Bu yo`lda amalga oshirilishi mumkin bo`lgan ba'zi asosiy qadamlar quyidagilardan iborat:

Qonunchilikni yangilash: O`zbekistonda yangi Mehnat kodeksi qabul qilindi, ammo bu mehnat kodeksini ham raqamli munosabatlarga to`liq tayyor deb bo`lmaydi. Davlat raqamli iqtisodiyotning yangi muammolariga muvofiq qonunchilikni qayta ko`rib chiqishi va takomillashtirishi kerak. Bunga mehnatni muhofaza qilish qoidalarini raqamli makonda ishlashning o`ziga xos xususiyatlariga moslashtirish, masofaviy ish va bandlikning moslashuvchan shakllarini tartibga solish, shuningdek, xodimlar ma'lumotlarini himoya qilish kiradi.¹²⁶

Yangi standartlar va me'yorlarni yaratish: Raqamli muhitda ish sifatini o`lchash, shuningdek, ish vaqti, dam olish va kompensatsiya uchun tegishli normalarni belgilash uchun yangi standartlar ishlab chiqilishi kerak. Bu mehnatkashlarning ekspluatatsiyasining oldini olish va ularning ijtimoiy xavfsizligini ta'minlashga yordam beradi.¹²⁷

Raqamli savodxonlikni rivojlantirish: Davlat va ish beruvchilar ishchilarda raqamli ko`nikmalarni rivojlantirishni faol qo`llab-quvvatlashi va rag`batlantirishi

¹²⁶ Абдурахманова, Г.К., Кадиров, Ш.М. and Улугмурадова, Н.Б., 2021. ТРАНСФОРМАЦИЯ ПРОФЕССИЙ В УСЛОВИЯХ ЦИФРОВОЙ ЭКОНОМИКИ, НАИБОЛЕЕ ВОСТРЕБОВАННЫХ НА РЫНКЕ ТРУДА УЗБЕКИСТАНА. Вестник науки и образования, (8-1 (111)), pp.40-47.

¹²⁷ Ачилов, А.Н., 2021. ПЕРСПЕКТИВЫ ЦИФРОВОЙ ЭКОНОМИКИ В РАЗВИТИИ ИННОВАЦИОННОЙ ДЕЯТЕЛЬНОСТИ В СТРОИТЕЛЬНОЙ ОТРАСЛИ И ПОВЫШЕНИИ ПРОИЗВОДИТЕЛЬНОСТИ ТРУДА В УЗБЕКИСТАНА. In Современная наука. XXI век: научный, культурный, ИТ контекст (pp. 29-36).

kerak. Trening va malaka oshirish ishchilarga raqamli texnologiyalar va jarayonlarga muvaffaqiyatli moslashishga yordam beradi.

Raqamli infratuzilmaning mavjudligi va sifatini oshirish: Raqamli muhitda muvaffaqiyatli faoliyat yuritish barqaror internet, yuqori tezlikdagi aloqa tarmoqlari va zamonaviy dasturiy ta'minotning mavjudligini talab qiladi. Bu, shuningdek, bandlik va masofadan ishlashni osonlashtirish uchun bulutli xizmatlar va onlayn platformalarga kirishni o'z ichiga oladi.¹²⁸

Ijtimoiy sheriklikni rivojlantirish: Hukumat, ish beruvchilar va kasaba uyushmalari o'rtasida muloqot va hamkorlik uchun shart-sharoit yaratish muhim ahamiyatga ega. Ijtimoiy sheriklik raqamli muhitda mehnat munosabatlarini tartibga solishga mutanosib yondashuvlarni ishlab chiqish va barcha tomonlar manfaatlarini himoya qilish imkonini beradi.

Monitoring va tahlil: Raqamli muhitda mehnat huquqlarining amalga oshirilishini muntazam monitoring qilish va natijalarni tahlil qilish muammoli joylarni aniqlash va ko'rilgan chora-tadbirlar samaradorligini oshirishga yordam beradi. Bu davlatga o'zgaruvchan sharoitlarga tezda javob berish va kerakli tuzatishlar kiritish imkonini beradi.

Davlat, ish beruvchilar va ishchilarning birgalikdagi sa'y-harakatlari raqamli muhitda ilg'or mehnat munosabatlarini rivojlantirishga yordam beradi, bu barcha ishtirokchilar uchun adolatli va barqaror bo'ladi.¹²⁹

Xalqaro mehnat tashkiloti (XMT) kabi xalqaro tashkilotlar raqamli iqtisodiyotda mehnat munosabatlarini tartibga solish bilan shug'ullanadi. Masalan, XMT mehnat kelajagi va raqamlashtirish bilan bog'liq masalalarni faol muhokama qilmoqda va yangi sharoitda ishchilar huquqlarini himoya qilishga qaratilgan tavsiyalar va ko'rsatmalar ishlab chiqmoqda. Biroq, shuni tushunish kerakki, raqamli transformatsiya mehnat munosabatlarida tez va murakkab o'zgarishlarga olib keladi va xalqaro konvensiyalar bu masalani hal qilish uchun biroz vaqt talab qilishi mumkin. Bundan tashqari, xalqaro konvensiyalarni qabul qilish va ratifikatsiya qilish uchun turli davlatlarning vaqt va roziligi talab qilinadi. Xalqaro tashkilotlar doirasida muhokama qilingan asosiy muhim yo'nalish – raqamli asrda munosib mehnat sharoitlarini ta'minlash, masofaviy mehnatda ishchilarning huquqlarini himoya qilish, tenglikni kafolatlash va bandlikning yangi shakllarida kamsitishning oldini olish, shuningdek, ta'lim va raqamli iqtisodiyotning yangi talablariga ishchi kuchini tayyorlash. Biroq, texnologiyaning jadal rivojlanishi va raqamli asr bilan bog'liq holda yuzaga keladigan yangi muammolarni hisobga olgan holda, xalqaro

¹²⁸ Алиева, С.С., Жураев, С.А. and Юлдашев, Б.Ш., 2020. ФАКТОРЫ РАЗВИТИЯ ЦИФРОВОЙ ЭКОНОМИКИ В УЗБЕКИСТАНЕ. In Российская экономика: взгляд в будущее (pp. 15-21).

¹²⁹ Абдуллаева, М., 2020. Теоретические аспекты определения, развития цифровой экономики и её зарождение в Республике Узбекистан. in Library, 20(3), pp.21-27.

konvensiyalar doimiy ravishda yangi raqamli haqiqatda mehnat munosabatlarini tartibga solish bo'yicha tegishli choralarni moslashtirishi va ishlab chiqishi kerak.

Texnologiyaning dinamik tabiati va internet qanchalik tez rivojlanayotganini hisobga olgan holda, ushbu raqamli soha uchun moslashtirilgan mehnat qonunlari va qoidalariga bo'lgan ehtiyoj tobora aniq bo'lib bormoqda. Internetning rivojlanishi va kundalik hayotimizga integratsiyalashuvi natijasida turli xil huquqiy va mehnat muammolari paydo bo'ladi. Ba'zi yuzaga kelishi mumkin bo'lgan muammolarga quyidagilar kiradi:

Ish va shartnomalar: Onlayn ishchilarning, ayniqsa virtual ish bilan shug'ullanadiganlarning huquqiy maqomini aniqlash muhim bo'ladi. Bu sohada ishlaydigan xodimlarning huquqlari, mustaqil pudratchilar va frilanserlar kabi muammolarni hal qilishni o'z ichiga oladi.

Intellektual mulk: Internetda intellektual mulk huquqlarini himoya qilish, ayniqsa virtual aktivlar va tajribalarni loyihalashtirib, ularga hissa qo'shadigan ijodkorlar va ishlab chiquvchilar uchun juda muhimdir.

Salomatlik va xavfsizlik: Internet foydalanuvchilari va ishchilarining farovonligini ta'minlash juda muhim, chunki virtual muhitga uzoq muddatli ta'sir qilish salomatlikka potentsial ta'sir ko'rsatishi mumkin.

Maxfiylik va ma'lumotlarni himoya qilish: ma'lumotlar maxfiyligi muammolarini hal qilish va Internetdagi foydalanuvchilarning shaxsiy ma'lumotlarini himoya qilish juda muhim bo'ladi.

Nizolarni hal qilish: Internetdagi nizolarni hal qilish uchun asos yaratish foydalanuvchilar o'rtasida yoki foydalanuvchilar va virtual maydonda ishlaydigan kompaniyalar o'rtasida yuzaga kelishi mumkin bo'lgan nizolarni hal qilish va muammolarni hal qilish uchun zarur bo'ladi.

Onlayn mehnatni samarali tartibga solish uchun siyosatchilar va huquqshunolar texnologiya kompaniyalari, foydalanuvchilar hamjamiyatlari va boshqa manfaatdor tomonlar bilan tegishli qonunlar va ko'rsatmalarni ishlab chiqishlari kerak. Bundan tashqari, Internet geografik chegaralardan oshib ketganligi sababli xalqaro hamkorlik talab qilinishi mumkin.

Texnologiya taraqqiyoti va Internetning ko'payishi bilan hukumatlar va xalqaro tashkilotlar ushbu rivojlanayotgan virtual dunyo taqdim etayotgan noyob muammolar va imkoniyatlarni hal qilish uchun maxsus mehnat qonunlari va qoidalarini ishlab chiqish choralari ko'rishlari mumkin.

XULOSA

Xulosa qilib aytadigan bo'lsak, biz raqamli asr deb ataladigan yangi davrga kirar ekanmiz, biz duch kelayotgan tez o'zgarishlarga moslashishimiz kerak. Shu bilan birga, aytish kerakki, hatto O'zbekistonning yangi Mehnat kodeksi ham bu

yangi davrga to'liq tayyor emas. Frilanserlarning maqomi, aqlli shartnomalar va ularning bajarilishi bo'yicha yangi o'zgarishlar kiritilishi kerak.

Raqamli transformatsiya O'zbekistonda mehnat munosabatlariga sezilarli ta'sir ko'rsatmoqda, unga moslashish barqaror iqtisodiy rivojlanish va ishchilarni ijtimoiy himoya qilishning asosiy vazifasiga aylanmoqda. Tadqiqotda hukumat va barcha manfaatdor tomonlar tomonidan alohida e'tibor va chora ko'rishni talab qiladigan ayrim jihatlar aniqlandi.

Xulosa qilib aytganda, raqamli iqtisodiyotning rivojlanishi O'zbekistonda mehnat munosabatlari uchun yangi imkoniyatlar va vazifalarni taqdim etadi. Mehnat qonunchiligini raqamli muhit sharoitlariga moslashtirish adolatli va barqaror mehnat munosabatlarini ta'minlash, mehnatkashlar huquqlarini himoya qilish va mamlakat iqtisodiy taraqqiyotiga ko'maklashish uchun zarur vazifaga aylanadi. Davlat, ish beruvchilar, xodimlar va boshqa manfaatdor tomonlarning birgalikdagi sa'y-harakatlari jamiyat farovonligi yo'lida qiyinchiliklarni muvaffaqiyatli yengib o'tish va raqamli asr imkoniyatlaridan foydalanish zarur bo'lib hisoblanadi.

FOYDALANILGAN ADABIYOTLAR (REFERENCES)

1. Неъматов, Ж.А., 2020. Правовые аспекты социально-трудовых отношений эпоху цифровизации экономики Узбекистана. In *Современные инновационные технологии и проблемы устойчивого развития в условиях цифровой экономики* (pp. 29-32);
2. Тагаева, Н., 2022. Понятие и сущность цифровизации в правовой сфере Республики Узбекистан. *Общество и инновации*, 3(5/S), pp.64-72;
3. Абдурахманова, Г.К., Кадиров, Ш.М. and Улугмурадова, Н.Б., 2021. ТРАНСФОРМАЦИЯ ПРОФЕССИЙ В УСЛОВИЯХ ЦИФРОВОЙ ЭКОНОМИКИ, НАИБОЛЕЕ ВОСТРЕБОВАННЫХ НА РЫНКЕ ТРУДА УЗБЕКИСТАНА. *Вестник науки и образования*, (8-1 (111)), pp.40-47;
4. Алиева, С.С., Жураев, С.А. and Юлдашев, Б.Ш., 2020. ФАКТОРЫ РАЗВИТИЯ ЦИФРОВОЙ ЭКОНОМИКИ В УЗБЕКИСТАНЕ. In *Российская экономика: взгляд в будущее* (pp. 15-21);
5. Абдуллаева, М., 2020. Теоретические аспекты определения, развития цифровой экономики и её зарождение в Республике Узбекистан. in *Library*, 20(3), pp.21-27;

THE EFFECT OF PERSONAL STANDARDS ON THE PROCESS OF ECONOMIC SOCIALIZATION OF THE POPULATION

Himmatova Nodira Normamatovna

Assistant of the Department of Uzbek Language and Literature (Languages) of
Termiz Institute of Agro-Technology and Innovative Development.

ABSTRACT

This article describes the dependence of the transformation of the process of economic socialization according to the classification "category of generations" on the degree of formation of personal attitudes.

Key words: "GI" generation, "BB" generation, "X" generation, "Y" generation, "Z" generation, "a" generation, person, institution, economic socialization, socio-psychological questionnaire.

АННОТАЦИЯ

В данной статье описывается зависимость трансформации процесса экономической социализации по классификации «категория поколений» от степени сформированности личностных установок.

Ключевые слова: поколение «GI», поколение «BB», поколение «X», поколение «Y», поколение «Z», поколение «A», человек, институт, экономическая социализация, социально-психологический опросник.

INTRODUCTION

In recent years, in our republic, strategic tasks aimed at supporting market economy subjects, strengthening territorial economic socialization of the population from a regulatory and legal point of view, and guaranteeing equal rights and opportunities for women and men have been defined and the necessary foundations have been created. "Ensuring gender equality and expanding the rights and opportunities of all women (Goal 5)" [1], "Creating conditions for the organization of business activities and the formation of permanent sources of income, the share of the private sector in the GDP to 80 percent and the share in exports" to 60%", "to increase regional economy by 1.4-1.6 times through proportional development of territories", "to support women, to ensure their active participation in the life of society", "to improve state policy on youth" , based on the tasks of "creating new jobs in the country, increasing the income of the population and thus reducing poverty by at least 2 times by the end of 2026" (goals 29, 33, 69, 70, 85) [2] , opportunities were

created to find new theoretical solutions aimed at deepening scientific research on the scope and improvement of AII, taking into account regional and gender characteristics.

METHODS

In order to carry out the tasks set in our research work and to check the working hypotheses formed, 45 people from each of the selected regions, consisting of 180 representatives of the "Y" generation, were not covered by education with IPS, which is considered one of the methods of determining the resource block of the process of economic socialization of a person. including unorganized youth.

The IPS developed by us is aimed at determining the influence of the factor of group relations in the form of "means - money - goal" or "cause - money - consequence" that directly and indirectly affects the process of economic socialization of a person, and 30 composed of questions. socio-economic, aimed at determining the influence of territorial and gender factors in IPS; there are questions dedicated to the study of personal data, thriftiness, ability to save, socio-psychological characteristics that determine the level of entrepreneurial ability.

RESULTS

90 men and 90 women participated in IPS. According to the research, our test-takers of the "Y" generation correspond to the age range of 26-42 years, and the population is divided into 25-29 years, 30-34 years, 35-39 years and 40-44 years according to the age structure of the population. They belong to four big groups. In the answers given by the examinees, it was revealed that the youngest age of the representatives of generation "Y" is 26 years old, and the oldest age is 39 years old.

According to the analysis, unorganized young people aged 26-29 know the essence of the economy, the basics of economic laws, but they are not able to fully observe the happenings (more often observed in the test subjects of the Kashkadarya region), they have a lower level of ability to react to them. have This indicates the need for the help of agents of economic socialization in working with unorganized youth, coordinating their activities, clarifying their future plans, and raising them to the position of subjects of active economic relations.

30-34-year-olds, in particular, representatives of generation "Y" who are active in the real sectors of the economy and (or) self-employed, have a thorough understanding of the economic system of society and study the economic events taking place. , they show that they have the ability to analyze the factors affecting them and make the right decisions for the prospective development of private entrepreneurship and (or) business in the future, but they still do not understand the

nature of the conditions and economic reforms created around them. are considered partially in need of the support of agents of economic socialization in understanding.

35-39-year-old test-takers clearly demonstrate personal economic socialization, fully understand the rules of operation of the existing economic system in society, and are considered to have the skills to conduct free entrepreneurship (business) in the real sector of the economy.

While conducting a socio-psychological analysis of the answers to questions 9-18 of the IPS, which provides an opportunity to analyze the scope of the factor of group relations in the form of "means-money-goal", which has an indirect effect on the process of economic socialization of a person, we specifically recognize the following .

For example, one of the central ideas that we put forward in the framework of our research work is the system of economic relations of the subject with the social environment, in particular, the success of the initial economic socialization, under the influence of the family (parents, i.e. "BB" generation). is to prove that it has begun to master. In our opinion, any child learns how his parents perceive economic events, how they analyze economic values related to existing market relations, through identification in the process of economic education provided by them. In the process of this assimilation, several factors that reflect family-economic values related to the tradition of family meals, family travel and household organization/management serve to accelerate the increase in the experience of the subject of economic relations and to make the process of economic socialization successful. can do.

In the family of representatives of generation "Y" with successful economic socialization, the parents, who were considered generation "BB" in their time, paid special attention to ensuring the integration of socio-psychological and economic knowledge in the organization of economic education. In our opinion, on the basis of family relations, life views of family members, as well as assimilation of the essence of family-economic values in establishing a lifestyle, the initial, simple, but essentially social, which serves as a "core" for his future development, is formed in the child. -facilitates the adoption of economic norms, whose psychological views are somewhat complex.

Grown in the homestead by the senior members of the family (in some cases by themselves) and bought from the market - without plastic packaging (153 answers), grown in our country and sold in super/minimarket/ packaged in plastic containers in stores (22 answers) and in most cases – imports in plastic containers from supermarkets/minimarkets/stores (5 answers) when purchasing food products (question 11).

If we analyze the responses to the IPS question "What family do you consider yourself to belong to economically?", it can be seen that there are some differences in the knowledge of the examinees regarding the economic status of their family.

For example, 28 representatives of the "Y" generation considered their family to belong to the moderately wealthy category, while 84.4 percent (152 people) admitted that they did not have enough potential to determine this during their time (18 - question). In our opinion, the knowledge about organizing or running a household is directly related to the personal experience of the representative of generation "Y", who is considered the subject of economic socialization, and forms a certain system of ideas. The lack of knowledge about the financial independence of the family in which he has grown up indicates the lack of imagination. In the process of economic socialization, the information about the economic events reaching the individual and the economic knowledge of the individual based on them are clear or unclear, correct or incorrect, and are formed under the influence of a number of socio-psychological factors. Due to the fact that this situation occurred directly under the influence of cognitive processes, it can be concluded that economic imaginations also arise in this way.

It is customary to give "pocket money" for the one-day expenses of the son and (or) daughter, who are considered representatives of the "Y" generation by the "BB" generation, to enter into economic relations on their own. not rotated. But today, our students, who are representatives of the "Y" generation, are increasingly turning it into a tradition to give their children "pocket money" to the "A" generation. For example, 60.0 percent of respondents from generation "a" spend up to 5,000 soums per day for their children, 19.4 percent from 5,000 to 10,000 soums (mainly in responses from Tashkent), and 5.6 percent 10,000 to 15,000 soums (mainly in the answers received from the city of Tashkent) are giving "pocket money", and 15.0 percent admitted that they do not keep any accounts in this regard (question 19).

The dynamic of economic education and upbringing, which is gaining political importance more and more, requires a deeper understanding of the nature of socio-economic relations and the foundations of economic knowledge, which are becoming more complicated for the individual. In particular, the mental reflection of the perceptions, knowledge, ideas, views of the subjects involved in economic relations, creates a basis for systematic analysis, generalization, comparison and drawing conclusions of the essence of the market (seller-buyer) relations.

The research shows that among the representatives of generation "Y" there are alarming differences in financial literacy in one out of nine respondents. For

example, the tested representatives of generation "Y" have an average monthly expenditure of up to 500,000 soums (45 people), from 500,000 to 1,000,000 soums (87 people), more than 1,000,000 soums (28 people), and 11.1 percent could not demonstrate their literacy in this regard.

It was determined that the life experience accumulated by the representatives of generation "Y" at different ages (for example, adolescence - early adolescence - adolescence) and the set of knowledge formed from the assimilation of economic concepts are currently used in the world of the global economy. allows to correctly perceive and evaluate the essence of the happening events. This, as a subject, forms a conscious approach to economic relations and contributes to determining the financial literacy of the representative of the "Y" generation in terms of saving (questions 20, 21).

In theoretical sources, it is said that economic activity based on freedom is required for an individual to engage in market relations following the socio-economic norms established in society and to make appropriate economic decisions in this process. The reason is that the first economic decision made by a person ensures that he will be independent and confident within the framework of future economic relations. 4.4% of our test subjects made their first purchase under the age of 6 and 17.2% at the age of 7. This group of representatives of the "Y" generation particularly emphasizes the incomparable role of the family factor in economic socialization. can be acknowledged.

10.6 percent of the respondents acted independently as subjects of economic relations at the age of 8-11, as a result of the education and upbringing carried out in cooperation with the family and the educational institution. Also, the childhood of most of the examinees of this category coincided with the first years of our country's independence, that is, both parents and educators of the educational institution at this time were aware of the conditions of the market economy and its priority rules, principles, and laws. , because they are not sufficiently familiar with the mechanisms, 67.8 percent of the representatives of generation "Y" cannot clearly remember their first decision in the framework of economic relations (question 23).

When answering the question of the above question of the IPS and answering the next question clarifying it, it was found out that even now 17.2 percent (31 people) representatives of generation "Y" do not make the necessary purchase for themselves independently. That is, if the representatives of this category "Y" generation emphasized that it is still up to the father and (or) mother to make such purchases, 38.3 percent of the participants agreed on this matter with the father and (or) mother. announced that they will do it together. 44.5% of Y generation

successfully adapted to economic socialization and market conditions under the influence of priority socio-economic policy factor in the society, demonstrated sufficient financial and economic literacy, independently and (or) spouse, noted that they make economic decisions together with their children (even friends). Microfactors affecting the process of economic socialization of a person, that is, it is known that they operated jointly and (or) side by side and directly affected economic socialization through the answers of this category of test takers. It is possible to recognize the high influence of a group of factors related to an individual, peer and educational institutions (question 24).

In the psychological research studied until now (for example, D.Kh. Safarov; 2021 [3; 120 p.]), it is emphasized that the study of a person's ability to accumulate is of particular importance in assessing the direction of economic relations. Analyzing the answers to the questions in the IPS, 7.2% of representatives of the "Y" generation noted that they regularly keep records of their expenses and income, thereby demonstrating the level of their ability to calculate. 54.4% of the representatives of generation "Y" do not have a regular job, they work seasonally as a hired worker, and at the request of one of the family members, they do the accounting work. Another 38.4 percent consider accounting work completely foreign to such a representative of the "Y" generation, saying, "Who needs it?" expressed their relationship in a question-by-question manner (question 25).

The answer to the next survey question of the questionnaire also shows that it belongs to the cognitive sphere of the representatives of generation "Y". For example, 11 students loaned their excess pocket money to their friends and (or) friends, and another 13.3 percent (24 students) used "coins for paper". They admitted that they saved by turning it into money. Although a quarter of the respondents, i.e. 145 (80.6 percent) emphasized the lack of this ability, 98 of them said that in the next month, "cho" is less than father and (or) mother. It is noteworthy that they showed that they received "free money". However, the fact that 76.1 percent of the total number of examinees, even at this age, do not have the ability to accurately assess the ratio of all expenses incurred by them to their income, is considered a dangerous situation (question 26).

When answering the question "when, under what conditions and where do you usually buy the things you need for yourself?", you can see the opinions of the representatives of the "Y" generation are fundamentally different from each other. For example, 79 representatives of the "Y" generation usually make such a purchase from the beginning of the season (from the market), one out of nine (20) respondents buys from the market (store, boutique) at the end of the season, when it is on sale at a

discount. noted that they do. Also, 81 participants do not pay attention to the most important laws of the market, i.e. price dynamics, due to the lack of sufficient knowledge, competence and skills about the regulatory and legal framework regulating economic relations and they cannot take advantage of seasonal price discounts (question 27).

The answers to the following questions, which represent the changes made to the composition of the IPS in accordance with the State programs at different levels aimed at economic reforms (for example, Every family is an entrepreneur), show that the opinions of the examinees are diverse in this regard. In particular, according to the obtained results, 23 out of 180 examinees stated that they are interested in doing business in the future. Although we consider it a positive situation that only 2 of the representatives of the "Y" generation who expressed interest in this type of activity see the development of our country and their future in the business related to the organization of production, 21 people, that is, of the testers who made this selection. The fact that 91.3 percent consider entrepreneurship to be in the organization and management of trade (retail, wholesale) activities represents the negative situation (questions 29-30). The main reason for this is that we can refer to the conclusions presented in the research on the same problem (for example, O.E. Hayitov; 2005), that is, "... motivation for entrepreneurial activity varies depending on the age ratio, for example, 36 years old and younger entrepreneurs put material needs in the first place. Entrepreneurs who have improved their financial situation try to satisfy their needs by becoming independent and thus begin to benefit the society" [4; 146 p.].

DISCUSSION

Thus, the factor of group relations in the form of "means-money-goal" or "cause-money-consequence" determined by IPS means economic relations, labor activity, recreation, corporate, including TAV socio-economic activity. played a fundamental role in explaining the content of the third level of dispositions, which are visible in their orientation towards activities.

Although 360 respondents took part in IPS, 50 percent of them, i.e. Generation Z growing up in the global network, believe that the "virtual world" is the essence of their lifestyle and living. This category of testers prefers online text communication (often with "friends" they've never met) to live chat. In our opinion, we can see in the example of this generation that communication is recognized as a type of activity in modern socio-psychological concepts. Another 50 percent of the respondents, who are considered to be representatives of the "Y" generation, have economic socialization mainly under the influence of mesofactors such as regions, indigenous settlements, while the economic socialization of 180 people of the "Z"

digital generation expresses socio-psychological uniqueness under the influence of subcultures. The Internet has shaped the economic consciousness, thinking and even behavior of the digital generation, and it can be assumed that this process will continue in the future on this communication platform. The reason is that the online format of education and communication with peers is currently being prioritized in the world.

Analyzing the socio-psychological features of the system of "social institutions - life rules - attitude to money" in the economic socialization of young people, "Z" generation is the largest, most diverse and geographically unrelated "cohort" in history (group) and make up 40 percent of the world's consumers, and you can see that the estimated income of today is 7 trillion dollars. According to Reid Litman, a global consultant for brands, by 2031, representatives of generation Z will have an income of 33 trillion dollars, exceeding the income of representatives of generation Y [3]. While historical economic indicators confirm that representatives of each major generation have sought to change the world in their own image, Generation Z will do so now and in the future through digital actions, both individual and collective.

According to our observations, theoretical analysis and the results of IPS, in the process of economic socialization of the individual, for the "GI" generation, the desire to be protective and (or) supportive of those around and (or) close to them is positive, and stubbornness and (or) stubbornness is a priority in the psyche. negative personality traits (see table 4.6). According to our research, 34.01 percent of students and young people of the "Y" generation consider "indifference" and 59.21 percent of unorganized youth consider "endurance" as an important positive quality for the process of economic socialization. Also, due to the inability to engage in economic relations and successful economic socialization, students and young people emphasized that the quality of "anger" in themselves, and the feeling of "angry" in unorganized youth.

Students and young people have evaluated "obedience" as a priority value that is the basis for successful economic socialization, while unorganized youth consider "simplicity and (or) simplicity" as a value. Among the factors that hinder the process of economic socialization for representatives of both categories of "Y" generation, the most prominent is "lack of communication".

Among the representatives of "Z" generation, 65.9 percent of students and young people evaluate "perseverance, initiative, decision-making ability", and 40.79 percent of unorganized youth evaluate "adaptability, sociability" as important positive qualities for the process of economic socialization.

At the same time, due to the difficulty in entering into economic relations according to market laws and the inability to socialize economically, students and young people admitted that they had a feeling of "panic", and unorganized young people had an increased quality of "cowardice". "Leadership", in a word, "leadership" is considered by students and young people as a priority value that is the basis for successful economic socialization. In this regard, unorganized young people consider "self-development, success" and, in short, "winning" as a priority value. The most important factor that hinders the process of economic socialization for representatives of both categories of the digital "Z" generation is "lack of attention".

In the process of economic socialization of a person, socio-economic norms show how he assimilates the social experience of market relations in order to assimilate cultural values and expand them, while in socio-economic adaptation changing conditions (for example, dangerous financial and economic positive change in the behavior and relations of a person in a crisis), that is, it shows which optimal methods he used in order to restore the lost balance and achieve the goal.

SUMMARY

The results of this study, dedicated to clarifying the influence of personal institutions on the process of economic socialization, served as the basis for advancing the following conclusions.

Firstly, members of large groups such as "BB", "X", "Y" and "Z" and "a" generation, in determining the differences under the influence of national, demographic, professional, geographical and other factors in the process of economic socialization, Uzbekistan It is appropriate to describe the socio-psychological uniqueness of the republic's territories by dividing them according to their "demographic" division and the similarity of their subcultures.

Secondly, although unorganized youth aged 26-29 years old in the regions know the meaning, essence and economic order, they are unable to fully observe the events happening around them, and show a lower level of reaction ability, while working with unorganized youth, specifies the need for the help of agents of economic socialization in coordinating their activities, clarifying their future plans, and rising to the position of subjects of active economic relations.

REFERENCES

1. Strategy for achieving gender equality in the Republic of Uzbekistan until 2030 // <https://lex.uz/docs/5466673>
2. Development strategy of New Uzbekistan for 2022-2026 // <https://lex.uz/docs/5841063>

3. SafarovD.Kh. Socio-psychological mechanisms of improving seller-buyer relations: Psychol. science. false on doctor (PhD)... dis: 19.00.05. - Navoiy: NavDPI, 2021. - 120 p.
4. Hayitov, O.E. Socio-psychological characteristics of entrepreneurial activity motivation: Psychol. science. candidate ... dis.: 19.00.05. - Tashkent: ToshDIU, 2005. - 146 p.
5. <https://adage.com/artisle/opinion/why-gen-z-wants-be-brand-so-creators/2435896>

XAVFSIZ TURIZM TERMINLARINING STRUKTUR-SEMANTIK VA CHOG'ISHTIRMA TADQIQI

Radjabova Hafiza Shukrulloevna

O'zbekiston Respublikasi IIV Akademiyasi Xorijiy tillar markazi boshlig'i

ANNOTATSIYA

Ushbu maqolada xavfsiz turizm bilan bog'liq atamalarning tizimli va leksik tahlili o'tkazilgan. Jumladan, tadqiqot doirasida atamalarning strukturaviy-grammatik xususiyatlari, sinonimik munosabatlardagi ishtiroki, leksik-semantik tasnifi ko'rib chiqiladi, shuningdek, ushbu mavzuga bag'ishlangan misollar va adabiy manbalar asosida natijalar tahlil qilinadi va umumlashtiriladi.

***Kalit so'zlar:** termin, tub termin, yasama termin, turizm, xavfsizlik, xavfsizlikni ta'minlash, leksik tadqiq, grammatik tahlil, qisqartma terminlar.*

СОПОСТАВИТЕЛЬНЫЙ И СТРУКТУРНО-СЕМАНТИЧЕСКИЙ АНАЛИЗ ТЕРМИНОВ БЕЗОПАСНОГО ТУРИЗМА

Раджабова Хафиза Шукруллоевна

Начальник Центра иностранных языков МВД Республики Узбекистан

АННОТАЦИЯ

Данная статья проводит систематический и лексический анализ терминов, связанных с безопасным туризмом. В рамках данного исследования рассматриваются структурно-грамматические особенности терминов, их участие в синонимических отношениях, лексико-семантическая классификация, а также проводится анализ и обобщение результатов на основе примеров и литературных источников, посвященных данной тематике.

***Ключевые слова:** термин, корневой термин, производный термин, туризм, безопасность, обеспечение безопасности, лексический анализ, грамматический анализ, термины-аббревиатуры.*

COMPARATIVE AND STRUCTURAL-SEMANTIC ANALYSIS OF SAFE TOURISM TERMS

Radjabova Khafiza Shukrulloevna

Head of the Foreign Language Center of the Ministry of Internal Affairs of the
Republic of Uzbekistan

ABSTRACT

This article conducts a systematic and lexical analysis of terms related to safe tourism. Within the framework of this study, the structural and grammatical features

of terms, their participation in synonymous relations, lexico-semantic classification are considered, as well as the analysis and generalization of the results based on examples and literary sources devoted to this topic.

Keywords: *term, root term, derived term, tourism, safety, security, lexical analysis, grammatical analysis, abbreviation of terms.*

KIRISH

Ish o‘rinlari va korxonalar yaratish, infratuzilmani rivojlantirish hamda xizmatlar eksportidan daromad olish orqali zamonaviy turizmni ijtimoiy-iqtisodiy taraqqiyotning asosiy dvigateliga aylantirib, turizmni rivojlantirishga sarmoya kiritayotgan mamlakatlar soni ortib bormoqda. Xizmatlar xalqaro savdosining manbai sifatida turizm dunyodagi eng yirik savdo kategoriyalaridan biriga aylanib bormoqda. Shunday ekan, har bir sohaning rivojlanishi shu sohaga oid terminlarning shakllanishini taqazo etadi. Olib borilayotgan tadqiqot ishlari shuni ko‘rsatadiki, ushbu yo‘nalishdagi amalga oshirilayotgan ishlar jadal sur‘atlarda rivojlanib, turizm diskursiga oid lug‘atlarning kundan-kunga ko‘payayotganligi ham sohaga yangicha yondashuvlarni kirib kelayotganidan dalolat beradi.

Turizmning rivojlanishi bilan uning xavfsizligini ta‘minlashga doir masalalarning ham ko‘tarilishi muhim ahamiyat kasb etadi. “Xavfsizlik”, “Jamoat xavfsizligi” tushunchalariga – jamiyatning qonunga xilof tajovuzlar, ijtimoiy va millatlararo nizolar, favqulodda vaziyatlar va boshqa tahdidlardan himoyalanganlik

holati, u jamiyatning barqaror rivojlanishiga xizmat qiladi hamda insonning huquqlari, erkinliklari va qonuniy manfaatlarini ro‘yobga chiqarilishini ta‘minlaydi, “jamiyat xavfsizligini ta‘minlash” – davlat tomonidan jamiyatni tahdidlardan himoya qilish uchun belgilanadigan hamda doimiy ravishda takomillashtirib boriladigan siyosiy, ijtimoiy-iqtisodiy, huquqiy va boshqa kompleks tashkiliy chora-tadbirlarni qamrab oluvchi yaxlit tizim”¹³⁰ kabi izohlar berilgan.

B.Turdaliyevga ko‘ra, “xavfsizlik” va “turizm”ning o‘zaro chambarchas bog‘liqligi va millatlararo o‘zaro ishonch hissini uyg‘otish omili ekanligi¹³¹ keltirib o‘tilgan.

MAVZUGA OID ADABIYOTLAR TAHLILI.

Bugungi kunga qadar leksikologiya bo‘yicha bir qancha ishlar amalga oshirilgan bo‘lib, ular asosida har bir sohaga oid ko‘plab lug‘atlar shakllantirilgan.

¹³⁰ 29.11.2021 yildagi “O‘zbekiston Respublikasi jamoat xavfsizligi konsepsiyasini tasdiqlash va uni amalga oshirish chora-tadbirlari to‘g‘risida”gi O‘zbekiston Respublikasi Prezidentining 27-son farmoni.

¹³¹ Б.Турдалиев. “Туризмда хавфсизликни таъминлашга оид атамаларнинг инглиз ва ўзбек тилларидаги хусусиятлари” ‘Science and Education’ Scientific Journal November 2020 / Volume 1 Issue 8.

S.Ibrohimovning kasb-hunar, N.Mamatovning paxtachilik, N.Mirzayevning etnografiya, T.Tursunovanning amaliy san'at, M.Asomiddinovaning kiyim-kechak, N.Bakievaning zardo'zlik, A.Jo'raboyevning to'y marosimlari, A.Madvaliyevning kimyo, A.Sobirovning tomosha san'ati, I.Yo'ldoshevning kutubxonashunoslik, S.Usmonovning yilqichilik, Z.Mirahmedovanning anatomiya, H.Dadaboyev, D.Baxronovalarning harbiy-mudofaa, D.Mishraning hammualliflikdagi online o'qitish terminologiyasi va hokazo sohalarga bag'ishlab yozilgan tadqiqotlarda muayyan soha leksikasining nazariy hamda amaliy muammolari ma'lum bir ma'noda o'z yechimini topdi¹³²¹³³¹³⁴. Yuqoridagi tadqiqot ishlarini ko'zdan kechirar ekanmiz, ularda o'zbek tilining muayyan sohasiga oid leksemalar tadqiqot ishlarining asosi ekanligi va asosiy e'tibor ko'prok terminlarning grammatik, tarixiy-etimologik, terminologik xususiyatlariga qaratilganligini ko'rishimiz mumkin.

TAHLIL VA NATIJALAR.

Ma'lumki, tilning asosiy birligi leksema – so'zdir. Har bir soha tilining o'zaro shakllanish davri, rivojlanishi va turli xil lug'at tarkibi – so'z boyligi mavjud bo'lib, uni tadqiq etish murakkab va ko'p qirrali hodisa sanaladi. Sababi, so'z – tilning haqiqiy, jonli, mustaqil birligidir¹³⁵.

Qolaversa, so'z ham til birligi, ham nutq birligi sifatida o'zida muayyam munosabatlar, belgi – xususiyatlar harakat va holatlarning o'ta murakkab jihatlarini ifodalab kela oladi¹³⁶. Har bir so'z muayyan qirra, tomon va imkoniyatlarga ega o'ziga xos kichik barqaror butunlik (sistemadi)dir¹³⁷.

Xavfsiz turizm leksikasiga oid terminlarni o'rganish orqali shunday xulosaga kelindiki, bunday terminlar asosan ot, sifat, fe'l, iboralar va yasama terminlarning ikki, uch, to'rt va undan ortiq komponentli shakllaridan tashkil topgan. Ular quyidagicha:

1. Ushbu terminlarning ko'p qismi **tub termin**lardan tashkil topgan.

a) Ot so'z turkumiga oid bo'lgan so'zlar:

tour - sayohat, sayr;

coach - sayohat avtobusi;

sale - chegirma

trip – safar, sayohat;

¹³² O.O'rinova "O'zbek tilidagi qoramolchilik terminlarining leksik – semantik tadqiqi..Fil. f.n disser. 2007 15 b.

¹³³ Dadaboyev K., Bakhronova D. The linguistic formation of defense and engineering terms in Uzbek language. Religación //Revista De Ciencias Sociales Y Humanidades. – 2021. – T. 6. – №. 30. – С. e210871.

¹³⁴ Mishra D., Bakhronova D. & Djalilova U. Activity-Based Learning: An Analysis to Teach Learners Using Online Methodologies. Chapter. 2023 February Part of the Studies in Computational Intelligence / book series (SCI, volume 1068).

¹³⁵ Л.Лоя. История лингвистических учений. – Москва, 1968. - С.184.

¹³⁶ Расулов Р. Сўз валентлиги ва синтактик алоқа //Ўзбек тили ва адабиёти. 1992. – № 5-6. – Б. 36 - 37.

¹³⁷ Солнцев В.М. Язык как системно-структурное образование. – Москва, 1971. – С.16.

sightseeing – diqqatga sazovor joylar;
journey – safar;
safari – safari (yovvoyi hayvonlarni tomoshasi sayohati)
guide – gid (yo‘l boshlovchi)
patrol – patrul;
fine – jazo;
zone – zona;
shuttle - yo‘nalishli avtobus;
duty - xizmat vazifasi;
visa – viza;

b) Fe‘l so‘z turkumiga oid bo‘lgan so‘zlar:

detect- ochmoq, fosh etmoq;
prevent – oldini olmoq;
violate – qonunni buzmoq;
comply – qonunlarga bo‘ysunish;
expedite – yo‘naltirmoq;
frisk - tintuv o‘tkazmoq.

c) Sifat so‘z turkumiga oid bo‘lgan so‘zlar:

safe – xavfsiz;
historical – tarixiy;
medical – tibbiy;
cultural – madaniy;
formal – rasmiy;
national – milliy, mamlakatga oid.

2. Yasama terminlar orqali yasalishi. Xavfsiz turizm sohasiga oid terminlarda suffikslarning o‘rni muhim, ular fe’llardan va sifatlardan ot yasashda ancha faol ekanligini ko‘rish mumkin. Quyidagi suffikslar soha terminlari tizimida keng tarqalganlari hisoblanadi.

a) -ion, -tion, -sion, -ment, -ure, -age suffikslari orqali fe’llardan otga aylanuvchi ma’lum tushunchalarni anglatadigan terminlar yasalishi:

decontamination – zararsizlantirish;
indication - yo‘riqnoma, ko‘rsatma;
direction - yo‘nalish;
prevention – oldini olish;
limitation – cheklov;
regulation –tartibga solish;
violation –qonunbuzarlik;

rotation – xodimlarni almashtirish;

humiliation – xo‘rlash;

deterioration – vaziyatni yomonlashishi;

devastation – vayronagarchilik, halokat;

detection – aniqlash, fosh etish;

suppression – kuch bilan bostirish;

apprehension – qo‘lga olish;

detachment – guruh, bo‘linma;

alignment – tarafkashlik;

enforcement – ijro etish, amalga oshirish;

internment – qurolsizlantirish, ushlab qolish;

harassment – tahqirlash;

posture – tananing muayyan holati;

exposure – himoyasiz qolish;

expenditure – sarf-harajatlar;

legislature – qonun chiqaruvchi hokimiyat;

baggage – yuk;

sabotage – buzg‘unchilik, qo‘poruvchilik;

documentation – hujjatlarni rasmiylashtirish;

resolution – qaror;

identification – aniqlash;

punishment – jazolash;

b) -ism, -ty, -ity, -ness, -ence, -ance ort qo‘shimchalar yordamida sifatlardan yangi terminlar yasalishi orqali:

antagonism - antagonizm (bir-biriga qarshi kuchla);

hooliganism – bezorilik;

vandalism – buzg‘unchilik, vandalizm;

extremism – ekstremizm (diniy);

nationalism – milliylik;

terrorism – terrorizm;

safety – xavfsizlik;

externality – tashqi ta’sir;

cruelty – shafqatsizlik;

legality – qonuniylik;

tranquility – tinchlik;

property – mulk, buyum;

awareness – ogohlik, xabardorlik;

willingness – hozirlik, shaylik;
indifference – befarqlik;
negligence – loqaydlik, beparvolik;
violence – zo‘ravonlik, kuch ishlatish;
surveillance – kuzatuv;
resistance – qarshilik;
circumstance – vaziyat;

3. Qo‘shma terminlar orqali yasalishi:

a) Sof qo‘shma terminlar orqali:

mileage – bosib o‘tilgan masofa;
coverage – o‘rab olish, kuzatuv zonasi;
package – pochta, posilka;
storage – saqlash joyi;
paperwork – hujjatlar tekshiruvi;
pilgrimage – ziyorat;
ecotourism – ekoturizm;
airline – aviakompaniya;
checklist – bajariladigan ishlar ro‘yxati;
fingerprint – barmoq izi;
switchblade – buklanadigan pichoq;
crossroad – chorraha;
pickpocket – kissavur, cho‘ntakkesar;
guesthouse – kichik mehmonxona;
database – ma’lumotlar bazasi;

b) **Qisqartma** terminlar orqali:

Interpol (International Police) – Xalqaro polisiya tashkiloti;
ATM (Automated Teller Machine) – bankomat;
ID (identification) – o‘zini tasdiqlovchi hujjat;
GPS (global positioning system) - global joylashuvni aniqlash tizimi;
SW&M (special weapons and munitions) - maxsus qurol va o‘q-dorilar;
OH (on-hand) – naqd pul;
WO (warning order) – ogohlantiruvchi buyruq;
PIN (personal identification number) - shaxsiy identifikatsiya raqami;
TR (traffic post) – transport nazorati posti;
AWOL (absent without leave) – xizmat joyini o‘zboshimchalik bilan tark etish.

c) **Birikmali** terminlar orqali:

1. Ikki komponentli

a) ot + ot shaklidagi

crime prevention – huquqbuzarliklar profilaktikasi;

population density – aholi zichligi;

nature tourism - tabiat turizmi;

tourism industry – turizm sanoati;

public control – jamoatchilik nazorati;

penalty area – jarima maydoni;

youth tourism – yoshlar turizmi;

juvenile delinquency - voyaga etmaganlar jinoyati;

safety standards - xavfsizlik standartlari.

b) sifat +ot shaklidagi

offensive touching - ahloqsiz hatti-harakatlar;

international crimes – xalqaro jinoyatlar;

prevailing law - amaldagi kelishuv;

anonymous news - anonim xabarlar;

malicious criminal – ashaddiy jinoyatchi;

antisocial behavior – axloqqa qarshi huquqbuzarlik;

ethnic tourism, gastronomic tourism, domestic tourism, recreational tourism

criminal activity – jinoiy faoliyat;

security measure – xavfsizlik chorasi;

2. Uch komponentli

tourist information point - turistik ma'lumot punkti;

Tourist Police Station – turistik politsiya bo'limi

ensuring public safety – jamoat xavfsizligini ta'minlash

fight against criminality – jinoyatchilikka qarshi kurashish

ensuring safe tourism – xavfsiz turizmni ta'minlash;

medical reception station – tez tibbiy yordam posti;

individual protective equipment – shaxsiy himoya vositalari

3. To'rt va undan ko'p komponentli:

maintenance of public order – jamoat tartibini saqlash

prevention of road accidents – yo'l-transport hodisalarini oldini olish;

mouth to mouth resuscitation – sun'iy nafas;

early identification of causes and conditions – sabab va shart-sharoitlarni

barvaqt aniqlash;

safety of tourist activities – sayyohlik faoliyati xavfsizligi.

Ingliz tilidagi soha terminlarining shakllanishi va boyishida lotin, nemis va fransuz tillaridan o‘zlashgan terminlarning o‘rni alohida. Misol sifatida quyidagilarni ko‘rsatish mumkin.

denunciation – odamlar oldida ayblash (lat. *denuntiation*)

loiter – bemaqsad yurmoq, atrofga alanglab yurmoq (nem. *loteren*)

garrison – garnizon (fran. *garison*)

defend – himoya qilish, mudofaa qilmoq (fran. *defendre*)

detachment – guruh, bo‘linma (fran. *détachement*)

O‘zbek tilidagi terminlar esa lotin, nemis, fransuz tillaridan tashqari, ingliz va rus tillaridagi o‘zlashgan so‘zlar va birikmalar shaklidagi terminlardan tashkil topgani ma’lum bo‘ldi.

identification – identifikatsiya (lat. *identificat*)

provoke –provokatsiya (fran. *provoquer*)

factor –faktor (lat. *factor*)

interview – intervyu (suhbat), savol-javob qilmoq (fran. *entrevue*)

integration – integratsiya (birlashish) (ingl.)

Terminologiyada minimum farqlanishlar prinsipi muhim ahamiyatga ega bo‘lganligi uchun o‘zlashtiriluvchi til grammatikasi nuqtai nazaridan o‘zlashmalar morfemalarga (ma’noli qismlarga) ajratilmaydi, faqatgina suffikslar yoki prefikslar bilan boyitiladi hamda leksikadan o‘rin oladi¹³⁸.

Soha terminologiyasi tizimida leksema va iboralarni sinonimik munosabatga kirishishini ham kuzatish mumkin, lekin tarjima jarayonida ularning har biriga mos keladigan o‘ziga xos aniq ma’noni hisobga olinishi lozim.

malicious criminal (syn. *hardened criminal, hardened offender, habitual criminal*) – ashaddiy jinoyatchi;

profit-motivated crime (syn. *acquisitive crime, lucrative crime, mercenary crime, acquisitive offence*) – g‘arazgo‘ylik jinoyati;

implement (syn. *execute, accomplish, carry out*) – amalga oshirmoq, bajarmoq;

fault (syn. *guilt, blame*) – ayb.

XULOSA.

Xavfsiz turizm terminlarining leksik tadqiqi shuni ko‘rsatdiki, ularning yasalishi, tuzilishi va shakllanishi quyidagicha:

1. Soha terminlari, asosan ot, sifat, fe‘l, ibora va yasama terminlardan tashkil topganligi dalillandi.

¹³⁸ Валиев Т.К. “Ўзбек тили йўлсозлик терминларининг структур – семантик хусусиятлари ва лексикографик талқини” фал.ф.б.ф.д.дисс. автореф. Самарқанд . – 2018.

2. Terminlarning boyishida lotin, nemis va fransuz tillaridan o‘zlashgan leksemalarning katta ahamiyatga egaligi asoslandi.

3. Soha terminlarining boshqa terminlar bilan sinonimik munosabatlarga kirishishi faktik misollar orqali tasniflandi.

FOYDALANILGAN ADABIYOTLAR (REFERENCES)

1. “O‘zbekiston Respublikasi jamoat xavfsizligi konsepsiyasini tasdiqlash va uni amalga oshirish chora-tadbirlari to‘g‘risida”gi O‘zbekiston Respublikasi Prezidentining 29.11.2021-yildagi 27-son farmoni.
2. Валиев Т.Қ. “Ўзбек тили йўлсозлик терминларининг структур – семантик хусусиятлари ва лексикографик талқини” фал.ф.б.ф.д.дисс. автореф. – Самарқанд . – 2018.
3. Dadaboyev K., Bakhronova D. The linguistic formation of defense and engineering terms in Uzbek language. *Religación //Revista De Ciencias Sociales Y Humanidades*. – 2021. – Т. 6. – №. 30. – С. e210871.
4. Лоя Л.В. История лингвистических учений. – Москва, 1968. - С.184.
5. Мирзахмедова Х.В. “Форс тили транспорт терминларининг структур қатламлари ва ясаиш усуллари” фал.ф.б.ф.д. дисс. автореф. – Тошкент . – 2017.
6. Mishra D., Bakhronova D. & Djalilova U. Activity-Based Learning: An Analysis to Teach Learners Using Online Methodologies. Chapter. 2023 February Part of the Studies in Computational Intelligence / book series (SCI, volume 1068).
7. Палуанова Х.Д. Экологик терминларнинг деривацион-семантик хусусиятлари (ўзбек, қорақалпоқ, инглиз ва рус тиллари мисолида). фил.ф.д.дисс. – Тошкент. - 2016.
8. Расулов Р. Сўз валентлиги ва синтактик алоқа //Ўзбек тили ва адабиёти. 1992. -№ 5-6. - Б. 36 - 37.
9. Солнцев В.М. Язык как системно-структурное образование. -М., 1971. - С.16.
10. Турдалиев Б. “Туризмда хавфсизликни таъминлашга оид атамаларнинг инглиз ва ўзбек тилларидаги хусусиятлари” “Science and Education” Scientific Journal November 2020 / Volume 1 Issue 8.
11. Эркинов С. Э. “Ҳарбий касбга оид лисоний бирликларнинг систем-функционал хусусиятлари (инглиз тили материали асосида)” фал.ф.б.ф.д.дисс. автореф. – Самарқанд . - 2020
12. О‘rinova O.T. “O‘zbek tilidagi qoramolchilik terminlarining leksik – semantik tadqiqi. fil. f.n ilmiy dar olish disser., 2007 15 b.

RHETORIC IN THE ENGLISH AND RUSSIAN LANGUAGES

Mukhammetkharisova Albina Ilgizovna

Faculty of Tourism, Chirchik State Pedagogical University

ABSTRACT

In this article discusses about rhetoric in the English and Russian languages and given some important information about them

Keywords: *rhetoric, speech, linguocultural, languages, express, research*

РИТОРИКА НА АНГЛИЙСКОМ И РУССКОМ ЯЗЫКАХ

Мухамметхарисова Альбина Ильгизовна

Факультет Туризма, Чирчикский Государственный Педагогический
Университет

АННОТАЦИЯ

В данной статье рассматривается риторика в английском и русском языках и дается важная информация о них.

Ключевые слова: *риторика, речь, лингвокультурология, языки, экспресс, исследование.*

INTRODUCTION

Scientific research directed at studying rhetoric aspect of speech culture is being carried out in a number of prestigious leading scientific centers and higher educational institutions of the world [1]. In N.A. Kashey, G.M. Yarmarkina, Z.I. Kurtseva [2] and other scholars approached to rhetoric aspect from Russian point of view. Scholars such as V.O. Nemchenco, N.U. Georgeva [3] approached to this topic from teaching point of view.

The gender and linguocultural peculiarities of rhetoric, linguistic and extra linguistic factors of it on the basis of dialogic speech have not been studied in not kindred languages by foreign and Russian scholars yet. Thus, it will strengthen the necessity of a new research work on the dialogic rhetoric.

In both languages women achieve a speech efficiency by pleasing, asking politely (*Please, Geordie, just for me, Geordie / Она смотрела на него своими юнными глазами. Плакала и умоляла: «Что это за зрелище?»*). They use repetition, exclamatory sentences in their speech (*will you enter... will you be there... Geordie... please, Geordie / ...Что это за зрелище? Как я могу оставить своего ребенка!; Will you be there, Geordie? / Должны ли мы вообще покидать Индию?*

Please, Geordie! / Пожалуйста, дорогой!). Expressiveness is gradually increased in their speech (You must win. You must beat that Weber. I shall wish it with all my heart! I want you to win, Geordie / ...сколько было мечтаний в моей голове...если только бы наш сын верно служил этой стране. Что,если мечты сбываются!).

DISCUSSION AND RESULTS

Women of the both nations try to express their speech politely and softly, this way expressiveness in their speech is increased. In persuading they use terms of endearment, praising words (*laddie* – паренек, *darling* – дорогой, милый, родной, *you are very beautiful tonight* – ты сегодня прекрасна.). While using terms of endearment English women in major cases use noun phrases, Russian women use verbal phrases additional to noun phrases (such as *my love, sweet, honey / дорогой, милый, золотко*).

They often use paralinguistic means such as crying, pleasing («*Have a mercy on me*», *she said cring / Она смотрела на него своими юными глазами. Плакала и умоляла...*).

They also achieve a speech efficiency by giving advice (*You must be very gentle, David. Now you must try to bring each other happiness. Marriage is full of difficulties, David / А ты читал,золотце мое, что в нашем объявлении написано?*). This linguistic phenomenon is mostly used in Russian women’s speech. They make very long sentences while giving advice and express their speech in whole texts. They remind the patterns taken from narrated stories and the religious book. Meanwhile the English women make shorter sentences, they just speak to the point.

In dialogic rhetoric praying for the sake of a listener is mostly used by Russian women (such as *Пусть Бог хранит тебя, желаю долголетия, будь здоров*). This linguistic phenomenon is mostly used in older women’s speech. English women rarely use these kind of phrases (such as *God bless you*).

Moreover the Russian women make their speech more efficient by using phrases such as “*что скажут люди?*” (What do other people, neighbours say about it?). This linguistic phenomenon is not used by English women, in these cases they can use the phrase *shame on you*.

English men widely use pleasing sentences while talking to women. Russian men prefer to be a bit proud in this situation and they don’t use linguistic units that have a pleasing meaning.

In both languages religious words and phrases, wishing good wishes, praying for the sake of a listener, advising are used (*God bless you..., be healthy.../ будь здоров..., храни тебя Господь..., всегда поддерживайте друг друга...*).

Different lifestyle, religion, culture and other factors that are related to these both nations reflect the existence of national gender peculiarities in dialogic rhetoric.

REFERENCES:

1. A review of international research on the topic of dissertation: <http://rhetoric.sdsu.edu/>; <http://ricercafilosofica.it/home/eikos/>; <http://ishr-web.org/aws/ISHR/pt/sp/journal>; <http://www.dissercat.com/content/sovremennaya-ritorika-v-sotsialno-politicheskom-vzaimodeistvii>; www.rhetor.ru/ and others.
2. Кашей Н.А. Современная риторика в социально-политическом взаимодействии. Дис. ...док. филол. наук. – Великий Новгород, НГУ, 2005. – 290 с.;
3. Ярмаркина Г.М. Обыденная риторика: просьба, приказ, предложение, убеждение, уговоры и способы их выражения в русской разговорной речи: Дис. ...канд. филол. наук. – Саратов: СГУ имени Н.Г. Чернышевского, 2001. – 180 с.;
4. Курцева З.И. Коммуникативно-нравственный аспект риторического образования: Автореф. дис. ...канд. пед. наук. – Москва: МПГУ, 2002. – С. 70.
5. Немченко В.О. Формування внутрішнього переконання судді в адміністративному процесі України: Автореф. дис. ...канд. юрид. наук. – Запоріжжя, ЗНУ, 2013. – 20 с.; Георгієва Н.Ю. Просодія переконування в англійському діалогічному мовленні: Автореф. дис. ...канд. філол. наук. – Одеса: ОНУ, 2005. – 21 с.

O‘SMIRLARDA IRODA SHAKLLANISHINING PSIXOLOGIK XUSUSIYATLARI

Boboyeva Feruza Nosirjonovna
Psixologiya va xorijiy tillar instituti
1-bosqich magistranti

ANNOTATSIYA

Ushbu maqolada o'smirlarda iroda shakllanishining psixologik xususiyatlari yoritib berilgan. Hamda har bir o'smir shaxsi o'ziga xos ruhiy kenglik bo'lib, unda o'quvchining ichki "men"ligi namoyon bo'ladi. Bu menlik uning tashqi menligi bilan birgalikda shaxsning o'zligini anglash imkoniyatlarini yaratadi. Natijada, o'quvchi o'qib o'rganish orqali o'zining atrofdagi borliqni, mavjud narsalarni, jamiyat tarixi va milliy madaniyatni, insoniyat tomonidan yaratilgan madaniy, ma'naviy boyliklarni chuqur anglab yetadi. Bu esa uning milliy o'zligini anglashida o'z aksini topadi. O'smir shaxsining irodaviy sifatlarini o'rganish yo'llari ochib berilgan.

Kalit so'zlar: iroda shakllanishi, empirik ma'lumotlar, statistik tahlil, fenomen, o'smirlik yoshi, inqiroz, krizis.

ПСИХОЛОГИЧЕСКИЕ ОСОБЕННОСТИ ФОРМИРОВАНИЯ ВОЛИ У ПОДРОСТКОВ

Бобоева Феруза Насиржоновна
Магистрант Институт психологии
и иностранных языков

АННОТАЦИЯ

В данной статье освещаются психологические особенности формирования воли у подростков. Личность каждого подростка-это своего рода духовная широта, в которой проявляется внутреннее "я"ученика. Это "я" в сочетании с его внешним" я " создает возможности для самореализации человека. В результате читатель, читая и изучая, достигает глубокого понимания окружающего его бытия, существующих вещей, истории общества и национальной культуры, культурных, духовных ценностей, созданных человечеством. И это отражается на его восприятии национальной идентичности. Выявлены пути изучения волевых качеств личности подростка.

Ключевые слова: формирование воли, эмпирические данные, статистический анализ, явление, подростковый возраст, кризис, кризис.

PSYCHOLOGICAL FEATURES OF THE FORMATION OF WILL IN ADOLESCENTS

Boboyeva Feruza Nasirjonovna

Master's student Institute of Psychology
and Foreign Languages

ABSTRACT

This article highlights the psychological features of the formation of Will in adolescents. Also, each adolescent personality is a kind of spiritual breadth, in which the Inner "I" of the student is manifested. This self-consciousness, combined with his external self, creates opportunities for the perception of the identity of the individual. As a result, by reading and learning, the reader becomes deeply aware of his surrounding being, what exists, the history of society and national culture, and the cultural, spiritual riches created by mankind. This is reflected in his awareness of his national identity. Ways to explore the volitional qualities of a teenage personality have been revealed.

Keywords: will formation, empirical data, statistical analysis, phenomenon, adolescence, Crisis, Crisis.

KIRISH.

Jahonda insonning o'z imkoniyatlaridan samarali foydalanishi, biror faoliyatga qat'iyat bilan kirishishi, qiyinchilik va to'siqlarga qaramasdan mazkur ishni amalga oshirishda shijoat ko'rsatishi, tirishqoqlik va tashabbuskorlik namoyon etishi muvaffaqiyatli faoliyat garovi bo'lib qolmoqda. Zero, har qanday faoliyatda inson omili, uning irodasi yetakchi zahira hisoblanadi. Shuning uchun mazkur psixik voqelikka ta'sir etuvchi ichki, tashqi, ijtimoiy, tabiiy omillarni o'rganish, psixik imkoniyatlarni optimallashtirish usullarini aniqlash va tatbiq etish yuqori saviyali, kompetent mutaxassis, axloqli, insofli, o'z manfaatidan ko'ra jamiyat manfaatini ustun qo'yuvchi insonni voyaga yetkazishda muhim ahamiyat kasb etmoqda.

Jahon psixologiyasida irodani tadqiq etishning ustuvorligi kuzatilmoqda. Xususan, zamonaviy inson hayot tarzining ijtimoiy-iqtisodiy globallashtirish natijasida keskin o'zgarishi, shaxs oldidagi psixologik, pedagogik, sotsial muammolarning vujudga kelishi undan kuchli iroda va ma'naviy-ma'rifiy resurslarni takomillashtiruvchi fundamental ilmiy izlanishlarni talab etmoqda. Jamiyatda raqobatbardosh, malakali mutaxassislarga bo'lgan talabning ortishi va ularning tanlov tizimining jiddiylashishi aynan bugungi o'zgaruvchan, shiddatli, interaktiv voqelikka tez moslashadigan, o'zi va faoliyatini mahoratli boshqara oladigan, maqsadi sari sobitqadam, sabotli, chiniqqan, serbardosh, qat'iyatli, mehnatkash kadrlarga ehtiyoj

juda ortib bormoqda. Shuning uchun, zamonaviy psixologiyada shaxsning ichki irodaviy imkoniyatlarini tadqiq etish, uning yosh, jinsiy xususiyatlarini aniqlash, qonun va mexanizmlarini ishlab chiqish mazkur ilmiy-tadqiqot va ilmiy-amaliy muammoga yuqori dolzarblik baxsh etmoqda.

MAVZU BO'YICHA ADABIYOTLARTAHLILI

XX asrning 30-yillarida Yevropa mamlakatlari hamda AQSH psixologiyasida irodaning nazariy, eksperimental jihatdan tez sur'atlar bilan tadqiq qilinganligi ko'zga tashlanadi. Lekin ijtimoiy madaniyatning keyingi taraqqiyot bosqichlarida iroda kategoriyasiga nisbatan qiziqish birmuncha pasayganligi kuzatildi.

Hozirgacha soxa mutaxassislaridan ko'pchiligi o'smirlarda iroda shakllanishining psixologik xususiyatlarini o'z ilmiy izlanishlarida o'rganganlar. O'smirlarda iroda shakllanishining psixologik xususiyatlari, o'smirlarda irodaviy xususiyatlarning shakllanishiga ta'sir etuvchi omillar, ular irodaviy sifatlarini rivojlantirishning yo'llari, ta'lim-tarbiya jarayonida o'quvchilar irodasini mustahkamlash bilan aloqador tasavvurlarning shakllanishi masalalari rus olimlaridan K.N. Kornilov, S.L. Rubinshteyn, B.M.Teplov, B.G.Ananyev, N.D.Levitov, A.V.Vedenov, V.A.Kruteskiy, P.A.Rudik, A.S.Puni, V.K.Kalin, L.S.Vigotskiy va boshqalar tomonidan atroflicha o'rganib chiqilgan. Mamlakatimiz olimlaridan E.G'.G'oziyev, G.Q.To'laganova, R.I.Sunnatova kabilarning izlanishlarida o'smirlarda iroda shakllanishi muammosi tahlil qilingan.

O'smirlik yoshining klassik tadqiqotiga nazar solsak, unda turli xil nazariyalar, farazlar va fundamental izlanishlar borligining guvohi bo'lamiz. O'smirlik yoshiga xos yorqin psixologik konsepsiyalardan biri XX asrning boshlarida L.S.Vigotskiy (1930) tomonidan yaratilgan madaniy-tarixiy nazariya bo'lib, unda o'smir psixologiyasidagi barqaror va tarixiy o'zgaruvchanlik, uning fenomenlariga oid ilmiy konsepsiyalarning interpretasiyasi berilgan.

S.Xoll (1940) o'zining rekapitulyasiya nazariyasida o'smirlik yoshi insoniyat rivojlanish tarixining romantik davriga to'g'ri kelib, bolalik bilan kattalik orasidagi bosqich ekanligini ta'kidlaydi.

O'smirlik davrining yirik tadqiqotchilaridan yana biri nemis faylasufi va psixologi E.Shpranger (1924) o'smirlik yoshining birinchi bosqichi 14-17 yoshlarga to'g'ri kelib, bu yoshda bolalikdan qutulish sodir bo'lishini izohladi.

E.Shprangerning izdoshlaridan biri V.Shtern o'smirlik yoshini shaxs shakllanishining asosiy bosqichlaridan biri deb qaraydi. V.Shtern "Do'stingni ko'rsatsang, kimligingni aytaman" degan naqlga "Hayotingdagi eng qimmatli kechinmangni ayt, men sening kimligingni aytaman" degan ma'no berib, uni

izohlashga harakat qiladi. Chunki o‘smir hayotining mazmunini tashkil etuvchi kechinmalar ta’sirida uning shaxsi shakllanadi.

Shunday qilib, XX asrning boshlarida o‘smirlik yoshini eng qiyin psixologik yosh deb tan olindi.

Hozirgi davrda o‘smirlarni tarbiyalashning o‘ziga xos xususiyatlari, qonuniyatlari, imkoniyatlari, hatti-harakat motivlari ifodalanishi va vujudga kelishining murakkab mexanizmlari mavjud. Shuni alohida ta’kidlash kerakki, o‘smirlarni tarbiyalashda ularning xususiyatlarini to‘la hisobga olgan holda ta’limiy-tarbiyaviy tadbirlarni qo‘llash shaxslararo munosabatda anglashilmovchilikni vujudga keltirmaydi, sinf jamoasi o‘rtasida iliq psixologik iqlimni yaratadi.

O‘smirlik 10-11 yoshlardan 14-15 yoshlargacha bo‘lgan davrni tashkil etadi. Aksariyat o‘quvchilarda o‘smirlik yoshiga o‘tish, asosan, 5-sinflardan boshlanadi. «Endi o‘smir bola emas, biroq katta ham emas», - ayni shu ta’rif o‘smirlik davrining muxim xarakterini bildiradi. Bu yoshda o‘smir rivojida keskin o‘zgarishlar ro‘y bera boshlaydi. Bu o‘zgarishlar fiziologik hamda psixologik o‘zgarishlardir. Fiziologik o‘zgarish jinsiy yetilishning boshlanishi va bu bilan bog‘liq ravishda tanadagi barcha a’zolarining mukammal rivojlanishi va o‘sishi, hujayra va organizm tuzilmalarining qaytadan shakllana boshlashidir. Organizmdagi o‘zgarishlar bevosita o‘smir endokrin sistemasining o‘zgarishlari bilan bog‘liqdir. Bu davrda ichki sekresiya bezlaridan biri gipofiz bezining funksiyasi faollashadi. Uning faoliyati organizm to‘qimalarining o‘sishi va muhim ichki sekresiya bezlarining (qalqonsimon bez, buyrak o‘sishi va jinsiy bezlar) ishlashini kuchaytiradi. Natijada bo‘y o‘sishi tezlashadi, jinsiy balog‘atga yetish (jinsiy organlarning rivojlanishi, ikkilamchi jinsiy bezlarning paydo bo‘lishi) amalga oshadi.

Har qanday o‘smir shaxsida o‘z-o‘zini baholash orqali unga ta’sir etadigan ijtimoiy omillarni aniqlash mumkin. Chunki odamning o‘z-o‘zini anglashi, bilishi, o‘z ustida ishlashi avvalo, uning diqqati, ongi, bevosita o‘ziga, o‘z ichki imkoniyatlari, qobiliyatlari, his-hayajon kechinmalariga qaratilishini taqozo etadi. O‘smir shaxsining o‘zi, o‘z xulq-atvori xususiyatlarini anglashi qanchalik adekvat, to‘g‘ri, real bo‘lishi uning barkamolligining mezonlaridan hisoblanadi. Shuning uchun shaxsning tarbiyalanganligini bilishda, uning o‘zi va o‘z sifatleri to‘g‘risidagi tasavvurlarini o‘rganish lozim. Demak, har bir inson o‘zini, o‘zligini qanchalik aniq va to‘g‘ri bilsa, tasavvur qilolsa, uning ijtimoiy normalariga zid harakat qilish ehtimoli ham shunchalik kam bo‘ladi, ya’ni shaxs tarbiyalangan bo‘ladi.

O‘smirlik davri maktab va boshqa ta’lim maskanlarida o‘qish davrlariga to‘g‘ri keladi. Bu davrdagi yetakchi faoliyat o‘qish bo‘lib, unda bola bilim olish bilan bog‘liq, malaka va ko‘nikmalarni orttirishdan tashqari, shaxs sifatida ham muhim

o'zgarishlarga yuz tutadi. O'smir shaxsining har tomonlama yetuk shakllanishi, uning qiziqishlari ijtimoiylashuvi, ehtiyojlar tizimi, mehnat ustanovkalariga bog'liq jihatlarni to'g'ri tarbiyalash kerak. O'smirlik davridagi maktabdan bezish (dezadaptasiya) ga sabab bo'luvchi affektiv ruhiy hayajon, kuchli ehtiros, jo'shqin va nisbatan qisqa muddatli emosional kechinmalar tariqasida ro'y beradigan psixik holat jabhalarini o'rganish lozim. Ayniqsa, ushbu hodisaning tuzilishi, uning kelib chiqish sabablari va sharoitlarini o'rganish o'smirlar bilan amalga oshiriladigan profilaktik va korreksion ishlarning samaradorligini belgilaydi.

O'smir yoshidagi bolalar psixologiyasi va ularda irodaviy xususiyatlarning shakllanishi

Jahon psixologiyasida iroda va uni tarbiyalash muammolariga bag'ishlangan qator ilmiy tadqiqotlar amalga oshirilgan. Iroda kategoriyasining tadqiqoti uzoq tarixga ega bo'lib, inson ongi va mohiyatini kashf qilish jarayonidan boshlab, muayyan bilimlar to'planishi tufayli shaxs irodasining tabiatini tushunishga ilmiy yondashuv vujudga kelgan.

XVII asrda Gobbs va Spinozalar ta'kidlab o'tganlaridek, faollik manbai bemahsul sohaning paydo bo'lishi, deb tushunish mumkin emas. Chunki uni shaxsiy kuch-quvvatning hissiy intilish bilan uzviylikdagi jarayoni, deb qaramoq lozim. Spinozaning fikricha, iroda bilan aql aynan bir narsadir. Unda bu tarzdagi tasdiqiy munosabatning tug'ilishi irodaning ilmiy nuqtai nazardan tushunishni shakllantirgan bo'lsa, ikkinchi tomondan, u mustaqil substansiya sifatida ham tan olinadi.

Vilgelm Vundtning mulohazasiga ko'ra, iroda negizida appersepsiya aktining sub'yekti tomonidan ichki faollik uniki ekanligini his etish yotadi. Ushbu konsepsiya "emosional" yoki "affektiv" tushunchalari bilan psixologiya faniga kirib keldi.

U.Djemsning tan olishicha, irodaviy harakatlar boshqa ruhiy jarayonlarga qorishtirib bo'lmaydigan birlamchi xususiyatga egadir. Har qanday g'oya dastlab dinamik tendensiyaga ega bo'lganligi tufayli irodaviy aktning vazifasi diqqat yordami bilan bir g'oyaning boshqasi ustidan ustuvorligini ta'minlashdan iboratdir.

Psixologiyada iroda – bu insonning qo'yilgan maqsadlariga erishishiga yo'naltirilgan ongli faolligi, degan qat'iy fikr qaror topgan. "Iroda" tushunchasi mohiyatiga - kishining maqsad qo'ya olish qobiliyati, o'z emosiyasini boshqarish va xulqini iroda qilishi kiradi.

V.I.Selivanov irodani tadqiq etib, quyidagi xulosalarga kelgan:

a) iroda – bu shaxsning o'z faoliyatini va tashqi olamdagi o'zini-o'zi boshqarish shakllarini anglash tavsifidir;

b) iroda – inson yaxlit ongining bir tomoni hisoblanib, u ongning barcha shakl va bosqichlariga taalluqlidir;

v) iroda – bu amaliy ong, o‘zgaruvchi va qayta quriluvchi olam, shaxsning o‘zini ongli idora qilishidir;

g) iroda – bu shaxsning hissiyoti va aql-zakovati bilan bog‘liq bo‘lgan xususiyatidir. Ammo u qaysidir harakatning motivi hisoblanmaydi.

Irodani boshqarishni rivojlantirish uchun mashqlar.

Qulay o‘tirib oling, o‘zingizni bo‘sh tutishga harakat qiling. (K. Rodjers (1902 yil))

1. Irodaning kuchsizligi sababli siz va sizning yaqinlaringizda sodir bo‘lgan ko‘ngilsizliklarni yorqinroq ko‘z oldingizga keltiring. Shuning natijasida sodir bo‘lishi mumkin bo‘lgan ko‘ngilsizliklarni tasavvur qiling. Ularning har birini batafsil o‘rganing, uning nimadan tashkil topganini chuqurroq aniqlashga harakat qiling. Shundan so‘ng sodir bo‘lgan ko‘ngilsizlar ro‘yxatini tuzing. Sizda oldin aks etgan uyat, o‘zidan qoniqmaslik holatlarini his eting va mavjud holatni o‘zgartirish istagi hamda uning yana qaytarilmasligiga intiling.

2. Irodangizni rivojlantiradigan ustunlikni, siz va sizning yaqinlaringiz undan oladigan yaxshilik va xursandchiliklarni yorqinroq tasavvur qiling. Ushbu ustunliklarni batafsil tahlil qiling. Ularning har birini aniq o‘rganishga harakat qiling va yozib qo‘ying. Ushbu fikrlarni uyg‘otadigan tuyg‘ularga batamom beriling: sizning oldingizda imkoniyatlarni ochadigan xursandchilik, uni amalga oshirishdagi kuchli xohish, zarur hatti-harakatni darhol boshlashga intiling.

3. Kuchli va qat‘iyatli irodaga egaligingizni yaxshiroq tasavvur qilishga harakat qiling. Mustahkam va qat‘iyat bilan qadam tashlayotganingizni, turli-tuman vaziyatlarda o‘zingizni qanday jasurlik bilan boshqarishingizni tasavvur qiling: siz qo‘yilgan maqsadlarni aniq tasavvur qilayapsiz, bunga bor kuchingizni sarflashga qodirsiz. Tasavvur qiling, qanday qat‘iyatlisiz, o‘z hatti-harakatlaringizni qay darajada boshqara olasiz. Hech nima sizni dovdiratib qo‘yolmaydi. O‘zingiz o‘ylagan ishda muvaffaqiyatga erishishni tasavvur qiling.

Yuqoridagi holatlarga yaqin vaziyatlarni tanlang va bunda iroda kuchiga tayanishga harakat qiling. Ushbu holatlarda siz istalgan sifatlarni qay tarzda namoyon etishingiz mumkinligini tasavvur qiling.

Oldin aytib o‘tganimizdek, iroda – bu turli psixologik elementlar orqali namoyon bo‘ladigan umumlashgan tushunchadir. Irodaning tarkibiy elementlari haqida gapirib, ularning yaxlitligi, soni, ular orasidagi farq hamda aloqalar nazarda tutiladi. Ko‘p hollarda maqsad sari intilish, qat‘iyatlilik, chidamlilik, sabotlilik, mustaqillik, jasurlik, o‘zini idora eta olish va tashabbuskorlik kabi sifatlar ajratib ko‘rsatiladi. Iroda elementlariga tanqidiylik, ijrochilik va o‘ziga ishonchni kiritish mumkin.

1-jadval. Shaxsning irodaviy xususiyatlari (K.K.Platonov)

Irodaviy xususiyat-lar	Maqsad va unga intilish	Imkoni-yatlar va motivlar	Motivlar kurashi va sababni tanlash	Qaror qabul qilish	Qarorni amalga oshirish
Kuchli iroda	Aniq maqsad qo'yish Kuchli intilish	Yetarli	Asoslangan va tez	Kuchli intilish bilan asoslangan	Barqaror
Tirishqoqlik	intensiv intilish bilan yiroqlash-gan	Normal			Juda qat'iyatli
Qaysarlik	Ob'yektiv-o'zini oqlamagan	Barcha imkoniyatlarni hisobga ogan holda emas, balki sodda fikr bilan		Asoslanmagan, intensiv harakat bilan	Qat'iyatli
Muloyimlik	Tez o'zgaruvchan	Boshqa kishilarning ta'siri bilan namoyon bo'ladigan		Tez o'zgaradi	Turlicha
Ta'sirlanuvchanlik	Ishtirok etmaslik			Chetdan beriladi	Xuddi shu
Qat'iyatlilik	Maqsadni aniq anglash	Yetarli, ba'zan haddan ziyod	Tez, biroq har doim ham asoslanma-gan	Aniq va barqaror	Chidamli
Qat'iyatsizlik	Bu ham	Bu ham	Uzoq muddatli	Ishtirok etmaydi yoki tez o'zgaradi	Ishtirok etmaydi
Irodaning sustligi	Noaniq, Kuchsiz intilish bilan	Noaniq	Tugallanma-gan	Uni bajarishga intilmas-lik	Qat'iyatsiz-lik

A.S.Puni aytilishicha, har bir odamda irodaviy sifatlar yagona yaxlit tuzilma kabi ishtirok etadi, biroq, ushbu tuzilmaning bo'g'inlari strukturasi turli kishilarda turlicha bo'ladi. Binobarin, alohida olingan bir kishida turli faoliyatlarda u o'zgarib turadi. Shuning uchun, irodaviy sifatlarni bo'g'inlari turlicha bog'lanadigan harakatchan, dinamik tuzilma sifatida qarab chiqish lozim.

TAHLIL VA NATIJALAR

Maktab o'quvchilarining iroda kuchini aniqlash maqsadida 15 ta savoldan iborat bo'lgan N.N.Obozovning "O'zining iroda kuchiga baho berish" metodikasi qo'llanildi. Tadqiqotda 20 nafar 8-sinf o'quvchisi ishtirok etdi.

N.N.Obozovning "O'zining iroda kuchiga baho berish" metodikasi. Metodika 15 ta savoldan iborat bo'lib, "Ha" javob variantiga - 2 ball, "Bilmayman" yoki "Ba'zan" javob variantiga - 1 ball, "Yo'q" javob variantiga - 0 ball beriladi. Shuni unutmaslik kerakki, savolnomada yaxshi va yomon javoblar yo'q. Savollarga javob berishda ob'yektivlik bilan yondashish va xayolga kelgan birinchi javobni yozish talab etiladi.

T/r	S a v o l n o m a
1.	Vaqt va vaziyat undan uzoqlashishni va yana unga qaytishni taqozo qiladigan, sizga qiziqarli bo'lmagan boshlangan ishni oxiriga yetkazishga qodirmisiz?
2.	Sizga yoqmaydigan nimanidir qilish kerak bo'lsa, ichki qarama-qarshiliklarni ortiqcha urinishlarsiz yenga olasizmi (masalan, dam olish kuni navbatchilikka borish)?
3.	Ishda yoki maishiy hayotda ziddiyatli vaziyatlarga duch kelganingizda, o'zingizni qo'lga olishga qodirmisiz?
4.	Agar sizga parhez belgilangan bo'lsa, uni buzmaslikka kuch topa olasizmi?
5.	Agar kechqurun ertalab turish rejalashtirilgan bo'lsa, odatdagidan vaqtliroq turishga kuch topasizmi?
6.	Guvohlik ko'rsatmasi berish uchun voqea sodir bo'lgan joyda qola olasizmi?
7.	Xatlarga tez javob berasizmi?
8.	Agar sizda samolyotda uchish yoki stomatolog ko'rigidan o'tish qo'rquv hissini vujudga keltirsa, hech qanday qiyinchiliksiz bu hissiyotni yengib, oxirgi lahzagacha o'zingizning fikringizni o'zgartirmasdan tura olasizmi?
9.	Shifokor tavsiya qilgan yoqimsiz dorini qabul qila olasizmi?
10.	Agar berilgan va'dani bajarish ko'pgina ovoragarchilikka olib kelsa ham, qiziqqonlik bilan bergan va'dangizning ustidan chiqqa olasizmi?
11.	Notanish shaharga safarga, zarur bo'lganda ikkilanishsiz otlanasizmi?
12.	Uyqudan uyg'onish, ovqatlanish, mashg'ulotlar, uy yumushlari va boshqa ishlarni bajarishda tartibga qat'iy amal qilasizmi?
13.	Kutubxonadan qarzdorlarga nisbatan salbiy munosabat bildirasizmi?
14.	Eng qiziqarli teleko'rsatuv ham Sizni zarur ishni bajarishdan chalg'ita olmaydi. Shundaymi?
15.	Qarshi tomonning so'zlari sizni qanchalik xafa qilmasin, baribir Siz janjalni to'xtatishga va indamaslikka qodirmisiz?

Ma'lumotlarni izohlash va qayta ishlash. Agar siz 0 dan 12 ballgacha to'plagan bo'lsangiz, unda sizda iroda kuchi qoniqarsiz. Sizga nima oson va qiziqarli bo'lsa, faqat shuni bajarasiz, majburiyatlarga qo'l uchida munosabatda bo'lasiz va bu turli ko'ngilsizliklarning sababi bo'lishi mumkin.

13-21 ball. Sizda iroda kuchi o‘rtacha. Agarda siz turli to‘siqlarga duch kelsangiz, ularni yengishga harakat qilasiz. Chap berish yo‘lini ko‘rsangiz, undan foydalanishga harakat qilasiz. O‘z xoxishingiz bilan ortiqcha majburiyatlarni o‘z zimmangizga olmaysiz.

22-30 ball (erishilgan natijalar 22 dan 30 ball oralig‘ida bo‘lishi mumkin). Sizga ishonish mumkin. Siz pand bermaysiz. Lekin ayrim hollarda sizning qattiq va murosaga kelolmaydigan yo‘lingiz atrofdagilarni xafa qilib qo‘yishi mumkin.

Eksperimental tadbirlarni amalga oshirish natijasida biz qo‘llagan metodikada o‘quvchilarning irodaviy sifatlari orasidagi maksimal va minimal farqlarni ko‘rsatadigan har bir savol bo‘yicha ijobiy va salbiy javoblar nisbati hisobga olindi (2-jadval).

2-jadval. O‘quvchilarda o‘zining iroda kuchiga baho berish dinamikasi.

Darajalar	O‘quvchi soni	%
Yuqori “iroda kuchi”	8	40
O‘rta “iroda kuchi”	10	50
Past “iroda kuchi”	2	10

Ma‘lum bo‘lishicha, sinaluvchilarning eng ko‘p qismi “o‘rta” iroda kuchiga ega o‘quvchilardir. Past iroda kuchiga ega bo‘lgan o‘quvchilar nisbatan kamchilikni tashkil etadi. Shuning uchun nisbatan past iroda kuchiga ega bo‘lgan o‘quvchilar bilan korreksion tadbirlarni muntazam tarzda tashkil etish talab qilinadi.

Tadqiqot natijalariga ko‘ra, sinaluvchilarning 40 foizi, ya‘ni 8 nafar o‘quvchi “yuqori” iroda kuchiga ega. Iroda kuchining ushbu darajasiga mansub bo‘lgan o‘smirlar o‘ziga ishonuvchan, har qanday sharoitda ham o‘z aytganidan qaytmaydigan, qat‘iyatli, mustahkam iroda kuchiga ega bo‘lishadi. Ularga ishonish mumkin, ular hech qachon pand berishmaydi.

“O‘rtacha” iroda kuchini o‘quvchilarning 10 nafari (50%) namoyon etdi. Iroda kuchining ushbu darajasiga mansub bo‘lgan o‘smirlarda turli to‘siqlarga duch kelinsa, ularni yengishga harakat qilish, chap berish yo‘li ko‘rinadigan bo‘lsa, undan foydalanishga harakat qilish kabi xislatlar xos. Ular o‘z xoxishlari bilan ortiqcha majburiyatlarni o‘z zimmalariga olishga harakat qilishadi.

“Past” iroda kuchiga ega o‘quvchilar soni kam, atigi 2 nafar, bu jami o‘quvchi soniga nisbatan 10 foizni tashkil etdi. Iroda kuchi qoniqarsiz bo‘lgan o‘smirlarda nima oson va qiziqarli bo‘lsa, faqat shuni bajarish, majburiyatlarga qo‘l uchida munosabatda bo‘lish, qiyinchiliklarga bardosh bera olmaslik, belgilangan vazifalarning o‘rtasida uni tashlab ketishga intilish kabi xislatlar xos bo‘ladi.

Sinaluvchi-o‘quvchilarning ko‘pchiligini (50%) “iroda kuchi”ning o‘rtacha rivojlanish darajasiga mansub bo‘lgan bolalar tashkil etdi; iroda kuchining “yuqori”

rivojlanish darajasiga mansub bo‘lgan bolalar esa nisbatan kam (40%). Unchalik katta bo‘lmagan bolalar soni va nisbati (10%) ni iroda kuchining “past” rivojlanish darajasiga mansub bo‘lganlar tashkil etdi.

Guruhlardagi o‘g‘il va qiz bolalar natijalarini alohida o‘rganish ko‘rsatishicha, iroda kuchining o‘rtacha rivojlanish darajasiga ega o‘quvchilar qiz hamda o‘g‘il bolalarda ko‘pchilikni tashkil etdi. Biroq, qizlarda irodaning yuqori rivojlanish darajasiga ega bo‘lganlar ko‘pchilikni tashkil etdi, o‘g‘il bolalarda esa bu parametrlar bo‘yicha natijalar nisbatan ancha past namoyon bo‘ldi.

Metodikaning iroda kuchi parametri bo‘yicha natijalarni sifat jihatdan tahlil etish natijasida qiz va o‘g‘il bolalardagi bir-biridan muhim farqlarni aniqlashga erishdik. Jumladan, tashkillashtirilganlik, tartib-intizom, mas’uliyat hissi kabi iroda sifatleri bo‘yicha farqlar ancha katta ekanligi va bunda qizlar o‘g‘il bolalardan ustun ekanligi aniqlandi. Jasurlik, mardlik kabi iroda sifatleri bo‘yicha esa o‘g‘il bolalar ustun ekanligini kuzatdik.

1-diagramma. O‘smirlarda o‘zining iroda kuchiga baho berish dinamikasi.

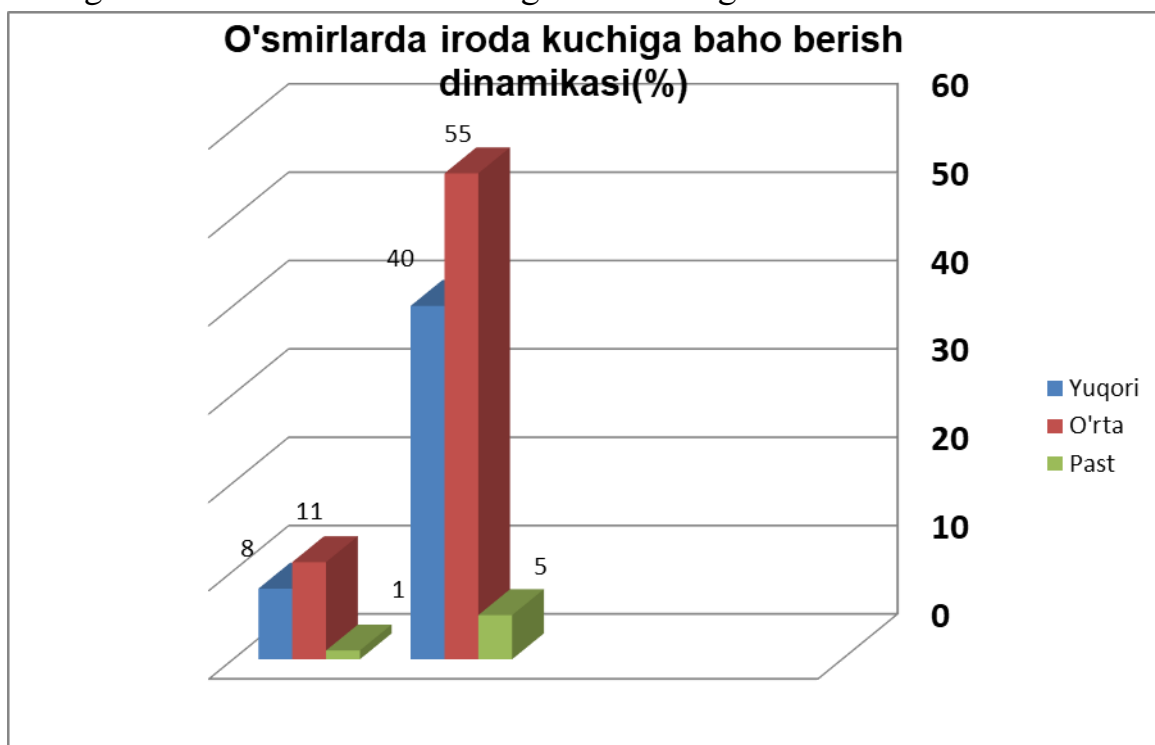

XULOSA

O‘smirlarda iroda sifatlarini tarbiyalash zamonaviy pedagogik psixologiyaning muhim masalalaridan biri bo‘lib qolmoqda. Zero, o‘smirlik davri bu - o‘tish davri bo‘lib, yosh inqirozini boshdan kechirish, o‘zini ma’lum darajada kattalardek his etish, shu sharoitda kattalar tomonidan uning yetarli darajada tan olinmasligi holatlari o‘smirlarda turli psixologik muammolarni keltirib chiqarishi kuzatiladi. Bular esa aynan iroda sifatlarini yangicha tafakkur sharoitida ilmiy-psixologik nuqtai nazardan tadqiq etish, o‘rganishni taqozo qiladi.

Shu munosabat bilan amalga oshirilgan mazkur bitiruv malakaviy ishida o‘smir shaxsi, ushbu yoshda namoyon bo‘ladigan va uni tarbiyalash zarur bo‘lgan irodaviy sifatlar, xossalalar hamda xususiyatlarning psixologik tabiati, unga ta’sir etish yo‘l va usullari, korreksiyasi bilan bog‘liq turli psixologik usullarni ishlab chiqish borasida tadqiqot ishi olib borildi va quyidagi xulosalarga kelindi.

1. Irodani inson tomonidan o‘z xulqi va faoliyatini ongli ravishda boshqarish tuzilmasi sifatida baholash mumkin, zero, iroda maqsadga yo‘naltirilgan hatti-harakat va xulq-atvorning amalga oshishida tashqi va ichki qiyinchiliklarni yengib o‘tishga imkon yaratadi.

2. Ijtimoiy yo‘nalganlik shaxsning motivasion-irodaviy xislati sifatida o‘z ifodasini topadi, o‘quvchi shaxsining irodaviy jarayonlari, holatlari, xislatlari faoliyatining motivlari va maqsadini amalga oshirishning o‘ziga xos usuli sifatida yuzaga keladi.

FOYDALANILGAN ADABIYOTLAR (REFERENCES)

1. Ананьев Б.Г. Психология и проблемы человека / Под ред. А.А.Бодалева. М., 1996.
2. Асмолов А.Г. Проблемы психологии субъекта. М., 1994.
3. Абрамова Г. С. Возрастная психология: Учебное пособие для студентов вузов. – 5-е изд. – М.: Акад. Проект, 2005. – 702 с.
4. Barotov Sh.R. O‘quvchi shaxsini o‘rganish usullari. T.: O‘qituvchi, 1995. – 56 b.
5. Barotov Sh.R. Kichik maktab yoshidagi o‘quvchilar faoliyatini baholash. T.: O‘qituvchi, 1992. – 48 b.
6. Выгоцкий Л.С. Психология развития человека, - М.: Смысл: Эксмо, 2014.
7. Davletshin M.G. Umumiy psixologiya. T.: 2004.

O‘SMIRLARDA XULQIY OG‘ISHLAR NAMOYON ETILISHINI O‘RGANISHNING O‘ZIGA XOS XUSUSIYATLARI

Jo‘rayeva Dildora Isroilovna

Psixologiya va xorijiy tillar instituti

1-bosqich magistranti

ANNOTATSIYA

Ushbu maqolada o'smirlarda xulqiy og'ishlar namoyon etilishini o'rganishning o'ziga xos xususiyatlari hamda o'smirlilik davridagi xulq og'ishlariga taalluqli ayrim umumiy jihatlarni ijtimoiy psixologiya fani nuqtai nazaridan tadqiqotlar, jamiyat taraqqiyotida o'smirlarning o'zaro munosabati va ularning ziddiyatli vaziyatlardagi xulq- atvori muammosining zarurligini ko'rsata oluvchi va uning "metodologik ildizlarini" asoslab bera oluvchi ilmiy tadqiqotlar yoritib berilgan. Shuningdek maktab va litsey o'quvchilari o'rtasida nizoli vaziyatlarni o'rganish uchun aniq xulosa va tavsiyalar ishlab chiqolgan.

Kalit so'zlar: psixologik jarayonlar, o'smirlilik, xulq og'ishlari, etika, etnografiya, tarix, sotsiologiya, qiyosiy-tipik tahlil.

АННОТАЦИЯ

В данной статье исследуются особенности изучения проявления поведенческих отклонений у подростков и некоторые общие аспекты, связанные с поведенческими отклонениями в подростковом возрасте, с точки зрения социальной психологии, взаимодействия подростков в развитии общества и общества. Выделены научные исследования, которые могут показать необходимость проблемы их поведения в конфликтных ситуациях и обосновать ее «методологические корни». Также были разработаны конкретные выводы и рекомендации по изучению конфликтных ситуаций между школьниками и лицеистами.

Ключевые слова: психологические процессы, подростковый возраст, поведенческие отклонения, этика, этнография, история, социология, сравнительно-типический анализ.

ABSTRACT

In this article, the peculiarities of studying the manifestation of behavioral deviations in adolescents and some general aspects related to behavioral deviations in adolescence are studied from the point of view of social psychology, the interaction of adolescents in the development of society. and the scientific studies that can show the necessity of the problem of their behavior in conflict situations and justify its "methodological roots" are highlighted. Also, specific conclusions and

recommendations were developed for the study of conflict situations between school and lyceum students.

Key words: *psychological processes, adolescence, behavioral deviations, ethics, ethnography, history, sociology, comparative-typical analysis.*

KIRISH

Insoniyat paydo bo'lganidan e'tiboran farzandlarining barkamol voyaga etishi jamiyatda muhim muammo sifatida qarab kelingan. Chunki, jamiyat mavjud ekan, insonga xos barcha sifatlar, mafkuraviy qarashlar uning xarakteriga, ongiga, tafakkuriga singdirib boriladi. Tarbiyaning maqsadi, mazmuni va unga qo'yiladigan talablar jamiyat o'zgarishi, davr o'tishi va zamon rivojlanishi bilan ham o'zgarib boraveradi.

Bugungi kunda O'zbekistonda barqarorlashib borayotgan ijtimoiy-siyosiy vaziyatni idrok qilishning natijasi har bir shaxsda paydo bo'layotgan psixologik holatlar, psixologik jarayonlar u yoki bu tarzda shaxsdan kuchli bilim va tajribalarni talab etmoqda.

Har qanday xalqning, davlatning, yoki millatning ma'naviy taraqqiyoti darajasi o'sha davlatda, yurtda mavjud ma'naviy boyliklar ko'lami butun bir xalq yoki har bir insonning ma'naviy-ma'rifiy barkamolligi bilan o'lchanadi. Insoniyat tafakkuri necha ming yillik tarixga ega bo'lsa, uning har bir bosqichida o'ziga xos bilim va g'oyalar vujudga kelgan.

ADABIYOTLAR TAHLILI.

Ma'lumki, psixologiya fanida aynan o'smirlik davri va o'smirlik davridagi xulq og'ishlari muammosiga bag'ishlangan va uning barcha yo'nalishlarini batafsil bayon etishga qodir ilmiy adabiyotlar yetarli bo'lmasa-da, bugungi kunda fan olamida va jamiyat taraqqiyotida o'smirlarning o'zaro munosabati va ularning ziddiyatli vaziyatlardagi xulq-atvori muammosining zarurligini ko'rsata oluvchi va uning "metodologik ildizlarini" asoslab bera oluvchi ilmiy tadqiqotlarni alohida qayd etish mumkin.

Mazkur adabiyotlarni tahlil qilar ekanmiz, o'smirlik davridagi xulq og'ishlariga taalluqli ayrim umumiy jihatlarni ijtimoiy psixologiya fani nuqtai nazaridan tadqiq qilishimizga to'g'ri keladi. Chunonchi, barcha tadqiqotchilar ham psixologiyaning metodologik tamoyillariga amal qilgan holda o'smirlik davridagi xulq og'ishlari uchun muhim bo'lgan u yoki bu jihatni nazariy-ilmiy tarzda asoslab berganlar. Bular ichida o'smirlarning xulq-atvori uchun muhim nazariy-ilmiy ahamiyat kasb etuvchi ijtimoiy psixologik vazifalarni aniqlashga qaratilgan tadqiqotlarni Andreyeva G.M., Zabrodin YU.M., Karnegi D, Karimova V.M., Parigin B.D., Snigireva T.V., Filippov A.V., YAdov V.A., G'oziev E.G.; Grimak

L.P., Lomov B.F., Leytes N.S., Golubeva E.A., Petrovskiy V.A., Rubinshteyn S.L.; ijtimoiy ustanovka bilan bog'liq tadqiqotlarni Asmolov A.G., Nadirashvili SH.A., Uznadze D.N., Shixirev P.N., Allpokt G.W., shaxsga munosabat tizimi asosida yondashuv istiqbollari bag'ishlangan tadqiqotlarni Zdravomislov A.G., Kuzmin E.S., Lazurskiy A.F., Muksinov R.I., Stolin V.V., Bogoslavskiy V.V.; ta'lim muassasalarida psixologik xizmat modelini tadqiq qilishga bag'ishlangan tadqiqotlarni Breynshteyn M.S., Dubrovina I.V., Kala U.V., Rudik V.V., Leymets X.O., Mattes G.O., Pratuivich YU.M., Sierd YU.L. alohida qayd etish mumkin. Bu esa o'smirlarning ziddiyatli vaziyatlardagi xulq-atvori jarayonining bugungi kundagi ayrim dolzarb jihatlari, muammolari va uning yechimlari haqida o'ylashga, fikr mulohaza yuritishga va o'z tadqiqotimiz vazifalarini belgilab olishga nazariy - ilmiy va metodologik manba sifatida yordam beradi, deb o'ylaymiz. Ayniqsa, olimlar tomonidan bugungi kunda ijtimoiy-psixologik hodisalarga inson taraqqiyoti va qadriyatlari asosida yondoshuv muammosining (M.G.Andreeva, YU.M.Zabrodin, D. Karnegi, E.G'oziev, V.M.Karimova, I.S.Kon, C.I. Koralev, B.D.Parigin, E.V.SHoroxova) va shaxs va faoliyat uyg'unligini ta'minlashga xizmat qiluvchi psixologik yondashuvni ta'minlash muammosining (L.S.Vigotskiy, M.G. Davletshin, U.Djeyms, A.G.Kovalev, A.N.Leontev, A.V.Petrovskiy, S.L. Rubinshteyn, V.A.Tokareva, E.Fromm, Kodirov B.R.) o'rtaga tashlanishi o'smirlarning ziddiyatli vaziyatlardagi xulq-atvori metodologiyasi haqida jiddiyroq o'ylashni va mulohaza yuritishni taqozo etmoqda.

Bugungi psixologiya fani taraqqiyoti an'analari bilan bog'liq inson psixologiyasini, uning jamiyatdagi ijtimoiy faolligi va ijtimoiy tabiatidan ajratib bo'lmaydi. Shu nuqtai nazardan, inson omillarini va uning jamiyatdagi ijtimoiy jarayonlarini to'g'ri va samarali boshqarish jarayoni jamiyatga va jamiyat a'zolariga psixologik xizmat ko'rsatish muqarrarligini talab qiladi. Vaholanki, iqtisod, huquq, etika, etnografiya, tarix, sotsiologiya va shu kabi barcha fanlarning o'zaro mustahkam hamkorligi natijasida inson psixologiyasining amaliy muammolari hal etilishi lozim.

O'smirlik davri eng murakkab va shu bilan birga muhim taraqqiyot bosqichidir. Ilk o'smirlik 11-13 yoshni, katta o'smirlik - 14 - 15 yoshlarni o'z ichiga oladi. O'smirlik - organizm taraqqiyotidagi shiddat va notekislik bilan xarakterlanib, bu davrda tananing intensiv tarzda rivojlanishi va suyaklarning qotishi ro'y beradi. Yurak va qon tomirlar faoliyatida ham notekislik bo'lib, bu ham bola fe'lining o'zgaruvchan, dinamik va ba'zan noma'qulliklar va noqulayliklarni keltirib chiqaradi. Bular albatta asab tizimiga ham o'z ta'sirini ko'rsatib, bola tezga achchiqlanadigan

yoki tormozlanish yuz berganda anchagacha depressiya xolatidan chiqolmaydigan tushkunlikda qolishi ham mumkin.

Natijalar tahlili. - Tadqiqotni o'tkazish uchun quyidagi metodlarni tanladik:

1. O'smirlar faoliyatini kuzatish suhbatlar olib borish.
2. o'smir xulq-atvorini o'rganish uslubi (T.Tomas testi asosida).
3. Suhbat metodi - bunda yuqorida ko'rsatilgan metodikalarni o'tkazib bo'lgandan keyin, natijalarni bilib, guruhdagi har bir o'quvchi bilan individual suhbat o'tkaziladi va ular o'rtasidagi munosabatlarning salbiy yoki ijobiy ekanligini aniqlash mumkin.

Maktab va litsey o'quvchilari o'rtasida nizoli vaziyatlarni o'rganish uchun biz amerikalik olim psixolog N. K.Tomasning testidan foydalandik. Bu test 1973 yilda psixolog N.V. Grishina tomonidan adaptatsiya qilingan. Mazkur metodika shaxsning ziddiyatli vaziyatlardan chiqib ketish uchun o'z-o'zini muxofaza qilishga qaratilgan ma'lum yo'nalishni tanlashi va shu asosida o'z -xulq atvoridagi bahs munozaraga, o'zaro hamkorlikka, o'zaro kelishuvga, o'zini chetga olishga, o'zini moslashtirishga qaratilgan ichki etakchi harakat motivatsiyasini aniqlashga qaratilganligi bilan xarakterlanadi. Binobarin mazkur metodika yordamida u yoki bu o'smirdagi ma'lum psixologik himoya imkoniyatlari haqida tegishli mulohazalar yuritish mumkin.

N.Tomasning takidlashicha, nizoli vaziyatlarda har bir shaxs o'ziga xos (tipik) harakat usulini tanlaydi. Ushbu harakat usulini o'rganib olish orqali bu shaxslar bilan nizolarni hal etish usuliga ega bo'lishi mumkin.

Metodikani qo'llash tartibi: Sinovchiga 30 juftlikdan iborat savolnoma taqdim etiladi va har bir savolnomadagi juftlikdan faqat bittasini ya'ni o'z xoxishlariga mos keladiganini tanlash va belgilash tavsiya qilinadi. Undan so'ngra xar bir tanlangan juftlikdagi savol ("a" yoki "b") metodika kaliti asosida baholanadi.

Mazkur metodika yordamida shaxs ichki motivatsiyasi va shaxslararo munosabatdagi ziddiyatlarni bartaraf etish va ziddiyatli holatlarni boshqarish individual uchun xarakterli holatlarni belgilab olinadi. Yana shuni aytish joizki, ziddiyatlar tipologiyasiga asoslanib K.Tomas bu jarayon uchun, etakchi bo'lgan ikki hol xulq-atvor yo'nalishini belgilaydi. Ya'ni, birinchisi, kooperatsiya konfliktga jalb etilgan shaxsning o'zgalarga qiziqishga o'z diqqatini qaratganligi bo'lsa, ikkinchisi ziddiyatga kirishgan o'z shaxsiy qiziqishlarini himoya qilish uchun o'ta qat'iylikni namoyon etishini o'z ichiga oladi.

Binobarin mazkur ikki yo'nalish yoki mezon asosida K.Tomas ziddiyatlarni bartaraf etishga qaratilgan quyidagi individual uslublarni tavsiya etadi: Bu test 30 ta savoldan iborat bo'lib nizoli vaziyatlarga nisbatan shaxsning harakat reaksiyasini 5 yo'nalish bo'yicha aniqlaydi.

A) Bahs-munozara (raqobat) o‘zgalarni engish hisobiga qiziqishlarini qondirishga erishish uchun intilish.

B) Hamkorlik-vaziyat ishtirokchilari muqobillikka keladilar, bu muqobillik ikkala tomon manfaatlarini qondirishga xizmat qiladi.

V) Kelishuv (kompromiss) – o‘zaro bir-biriga yon berish yo‘li orqali ziddiyatli vaziyat ishtirokchilarining bir murosaga kelishi.

G) O‘zini chetga olish – o‘z maqsadlari va o‘zgalar maqsadlarini birdek amalga oshirish uchun yo‘naltirilgan harakatda faol ishtirok etmaslikka moyillik.

D) Moslashish – bahs munozaraga kirishmasdan o‘z shaxsiy qiziqishi va manfaatlarini o‘zgalar faoliyati uchun qurbon qilishga tayyorlik.

Mazkur usulni qo‘llash orqali respondentlarning ziddiyatli vaziyatga nisbatan faolligini namoyon etuvchi xulq-atvor motivatsiyasi ko‘rinishlariga baho berishi haqida tegishli tasavvurga ega bo‘lish mumkin.

Endi o‘smirlikning bevosita ziddiyatli holatni bartaraf etishga qaratilgan individual xulq-atvor motivatsiyasi ko‘rsatkichlari tahliliga o‘tamiz. Chunki mazkur yo‘nalishdagi tahlil asosida ziddiyatli holatlarda o‘smir ichki motivatsiyasida namoyon bo‘ladigan psixologik muxofaza imkoniyatlari haqida tegishli empirik ma’lumotlarga ega bo‘lish mumkin. Ushbu test natijalarini tahlil qilishdan asosiy maqsad: o‘smirlik davri uchun xarakterli bo‘lgan xususiyatlarni aniqlash, ikkinchidan har bir o‘smir uchun ziddiyatli holatni bartaraf etishga qaratilgan individual-psixologik ziddiyatli vaziyatlarda o‘smirlar xulq atvorini bilish, uchinchidan, umuman o‘smirlik davri uchun xarakterli bo‘lgan 5 yo‘nalishdagi (“A”, “B”, “V”, “G”, “D”) barcha ziddiyatli vaziyatlarda o‘smirlar xulq atvori ko‘rsatkichlarini qiyosiy-tipik tahlil qilish va tegishli qonuniyatlarni o‘rganishdan iboratdir.

Nizoli vaziyatda tanlangan harakat usullari jadvali

№ O‘quvchilarning ismi-sharifi Raqobat Hamkorlik Kelishuvchanlik Nizoda qochish yoki o‘zini olib chiqish Moslashuvchanlik. 1-jadval

№	O‘quvchilarning ismi-sharifi	Raqobat	Hamkorlik	Kelishuvchanlik	Nizoda qochish yoki o‘zini olib chiqish	Moslashuvchanlik
1	Alimova Iroda	12	3	5	6	4
2	Botirova Gulruh	4	7	7	7	5

3	Bahromov Sardor	8	5	6	3	8
4	Bahromov Nodir	9	6	3	4	4
5	Karimov Dilshod	5	5	6	5	9
6	Sobirova Nigina	3	6	6	5	10
7	Elov Oybek	6	6	7	5	6
8	SHavkatov Oxun	8	6	4	8	4
9	Izzatova Laylo	7	7	3	7	6
10	Ozodov Jamshid	5	8	6	6	5
11	Salohiddinov. L.	8	6	9	2	5
12	Azizova. F.	7	8	3	7	5
13	Kozimova.Z.	9	4	6	5	6
14	Kamolov .B.	11	6	6	3	4
15	Ochilov. E.	3	9	6	6	8
16	Tillojev.L.	5	6	7	3	9
17	Nematov.K.	7	4	4	6	9
18	O‘roqov. A	7	5	6	7	5
19	Xolliyeva. M.	6	5	6	5	8
20	Qodirova. D	7	6	5	5	7

2-jadval

YAqqol ifodalangan harakat usullarining foiz hisobidagi ko‘rinishi

№ Harakat

Usullari Yuqori ball to‘plagan o‘quvchilar soni Umumiy foiz hisobida

№	Harakat Usullari	YUqori ball to‘p- lagan o‘quvchilar soni	Umumiy foiz hisobida
1	Raqobatchilik	4	20 %
2	Hamkorlik	5	25 %

3	Kelishuvchanlik	4	20 %
4	Nizodan qochish yoki o'zini olib chiqish	5	25 %
5	Moslashuvchanlik	8	40 %

Keltirilgan jadvallardan (№1, №2, №3, №4, №5) yaqqol ko'rinib turibdiki, Tomas uslubi bo'yicha aniqlangan ziddiyatli vaziyatlarni aniqlash va oldini olish ko'rsatkichlari o'smirlar orasida turli xil darajalarga ega ekanligi bilan alohida ajralib turadi. CHunonchi, tadqiqot maqsadiga mos va shartli ravishda qabul qilingan mezonlarning ("bahs-munozara", "hamkorlik" "kelishuv kompromiss", "o'zini chetga olish", "moslashish") o'ziga xos psixologik himoya dinamikasini tashkil etadi. Jumladan, ziddiyatli vaziyatlarda o'smirlar xulq atvori mezoni sifatida – Adekvat xulq-atvor motivatsiyasi o'ziga xos individual uslubni namoyon qila olish kabi xususiyatlarning o'smir shaxsida va faoliyatida namoyon etilishi bilan bog'liq ko'rsatkichlar miqdorini tahlil qilish va shu tahlillarga tayanib tegishli xulosalarni bayon etish muhim ahamiyat kasb etadi.

Jadvaldagi raqamlardan ko'rinadiki, maktab o'quvchilari ziddiyatli vaziyatga tushganda o'zlarini ko'proq "Bahs-munozara" motivatsiyasi afzal bilishlari yaqqol seziladi. Xar bir motivatsiya yo'nalish bo'yicha va bu motivatsiya yo'nalishining qiyosiy o'rtacha tipik ko'rsatkichlari bo'yicha empirik ma'lumotlar №1 jadvalda qayd etilgan. Biz bu erda o'smirlik davrida Tomas uslubi bo'yicha ziddiyatli vaziyatlarda o'smirlar xulq atvori ko'rsatkichlari iearxik tizimni aniqlashga muvafaq bo'ldik. Ungi ko'ra maktab o'quvchilari orasida ($p=20$) taqdim etilgan 5 yo'nalish bo'yicha 1-o'rinni "hamkorlik" asosidagi himoya motivatsiyasi egallagan bo'lsa, 2-o'rin "kelishuv" (kompromiss) motivatsiyasiga, 3-o'rin "moslashish" motivatsiyasiga, 4-o'rin o'zini chetga olish motivatsiyasiga va oxirigi 5-o'rin "bahs-munozara" motivatsiyasiga to'g'ri kelishi bilan xarakterlanadi. Demak, o'smirlik davrining dastlabki bosqichlarida ziddiyatli vaziyatlarda o'z-o'zini psixologik muxofaza qilish haqidagi tasavvurlar ko'proq hamkorlik va kelishuv (kompromiss) motivatsiyalari asosida shakllanishi mumkinligini ko'ramiz. Ayni paytda, bahs-munozara (1-yo'nalish) asosida o'z-o'zini himoya qilishga moyillik nisbatan (taqdim etilgan beshta yo'nalish bo'yicha atbatta) kamroq uchrashishni ko'rish mumkin.

Litsey o'quvchilari esa ziddiyatli vaziyatlarda o'z-o'zini psixologik himoya qilish haqidagi tasavvurlar nisbatan bir oz o'zgarganligini ko'ramiz. Ya'ni tanlov uchun taklif etilgan besh yo'nalishga nisbatan eng birinchi o'rin "Bahs -munozara" yo'nalishga to'g'ri kelyapti. Demak maktab o'quvchilari bu yo'nalish oxirgi o'rinda

bo'lishi va litsey o'quvchilari birinchi o'ringa chiqib olishining asosiy sababi o'smirlarning o'ziga xos ijtimoiylashuvi, o'smirlardagi "Menlik"ning o'zgarishi va o'smir mustaqil fikrlashga, hayotda o'z fikrini o'zgalarga singdirishga ko'proq moyilligining namoyon etilishi bilan bog'liq bo'lsa kerak. Tadqiqot maqsadiga mos qo'shimcha usullar orqali olingan ma'lumotlarimiz ham ushbu fikrni tasdiqlash mumkin. Masalan, litsey o'quvchisi M-ning ta'kidlashga, u ko'proq turli munozaralarda ishtirok etishni, o'zi aytgan gapida qat'iy turishni o'z maqsadiga erishish uchun juda ko'p intilishni yoqtiradi va u har qanday ziddiyatli holaga duch kelganda mazkur qoidalarga asoslanib ish tutishi juda muhimdir.

Maktab o'quvchisi L esa men ziddiyatli vaziyatga tushganda o'rtoqlarimdan yordam so'rayman, ular bilan birgalikda muvafaqqiyatsizliklarni engishga intilishni afzal ko'raman, deya o'z mulohazasini bildiradi. Yana shuni ta'kidlash joizki, maktabda ham litseyda ham ziddiyatli vaziyatni bartaraf etishga yo'naltirilgan barcha yo'nalishlar xosdir, zero o'smir shaxsi faoliyatida yoki faolligida u yoki bu yo'nalishga xos himoya imkoniyatlarining etakchilik qilish shaxsning o'ziga xos individual va betakror olami mavjudligi bilan belgilanadi va baxolanadi. SHunday bo'lsada, umumiy holatda maktab o'quvchilaridan 28 nafar, litsey o'quvchilaridan 27 nafar o'smirlar tanlanib, ulardan olingan natijalar o'rtacha umumiy va qiyosiy tarzda tahlil qilinganda quyidagi ma'lumotlar qo'lga kiritildi. Yuqorida ta'kidlanganidek, har bir yo'nalish o'ziga xos o'rinlarga ega. Jumladan, "Bahsmunozara" yo'nalishi maktab o'quvchilari uchun oxirgi o'rinda bo'lsa litsey o'quvchilari uchun esa birinchi o'rinni egallaydi. Psixologik himoya ierexiyasidagi "hamkorlik" yo'nalishi ko'rsatkichlari ikkala o'smirlik davrida ham yetakchilik qilmoqda.

Uchinchi yo'nalish – "kelishuv"- "kompromiss" esa maktab o'quvchilari orasida 2-o'rinni litsey o'quvchilari orasida esa 4-o'rinni egallash bilan alohida xarakterlanadi.

To'rtinchi yo'nalish hisoblangan "o'z-o'zini chetga olish" motivatsiyasi esa maktab o'quvchilari orasida 4-o'ringa litsey o'quvchilari orasida esa 3-o'ringa to'g'ri keladi.

Beshinchi yo'nalishdagi "Moslashuv" ga moyillik motivatsiyasi ko'rsatkichlari maktab o'quvchilari orasida 3-o'rinni litsey o'quvchilari orasida esa oxirgi 5-o'rinni egallab turibdi. Buni asl sababini qo'shimcha usullar orqali o'rganamizda, asosan o'smirlik davrida o'smirlar o'zgalar fikriga quloq solish, o'zgalar talabiga moslashish, o'z mustaqil fikrlaridan ba'zan voz kechish hisobiga o'zgalarga ko'maklashish kabi xarakterlar orqali o'zlarini kamdan-kam hollarda himoya qilishga urinadilar. CHunki, ular bu davrda ko'proq mustaqil fikrlashga, o'z

menliklarini boʻrttirib koʻrsatishga, oʻzlarini boshqalardan oz boʻlsada ustun ekanligini koʻrsatishga va shu yoʻl bilan oʻzlarini himoya qilishga moyil boʻladilar. Yuqoridagi tahlillardan shu narsa koʻrinadiki, ziddiyatli holatlarda har bir oʻsmirning oʻz-oʻzini himoya qilish haqida oʻz tasavvuri va oʻziga xos, oʻziga mos individual uslubi mavjud.

Testning asosiy funksiyasi muallif fikricha shaxsning nizoli vaziyatdagi harakat usulini aniqlash bilan chegaralanib qolmasdan, koʻproq nizoli vaziyatlarni boshqarish uchun ham xizmat qilishi lozim. Litseyda oʻtkazgan tadqiqotlarimiz natijalariga koʻra nizoli vaziyatlarda yaqqol raqobatchilik usulini tanlovchilar 20 foizni;

- hamkorlik tarafdorlari - 25 foizni;
- kelishuvchanlik tarafdorlari - 20 foizni;
- nizodan qochishga intiluvchilar - 55 foizni;
- moslashuvchilar - 40 foizni tashkil etdi.

Nizoli vaziyatlardagi harakat usulini tanlash testi natijalarini yanada chuqurroq tahlil etadigan boʻlsak, 45 oʻquvchi orasida 20 foizni tashkil etuvchi raqobatchilik usulini tanlovchilar ushbu vaziyatlarda boshqalarga ziyon keltirib boʻlsa ham oʻz qiziqish va manfaatlarini qondirishga harakat qildilar. Albatta bu oʻquvchilar bilan tushuntirish ishlarini amalga oshirib, nizoli vaziyatdagi bunday harakat usuli oʻzaro munosabatlarning buzilishiga tasir qilishini, chunki, bunday harakatda ikkinchi tomon (nizodagi muxolif) norozi boʻlib qolishini uning ehtiyojlari anglatish orqali amalga oshirilishi mumkin. Bunday vaqtda xuddi shu oʻquvchilar oʻqituvchilar bilan nizoga kirishish orqali oʻrtoqlari orasida obroʻga ega boʻlishga intiladi. Bunday vaziyatdagi nizolarni hal qilishda oʻqituvchining toʻgʻri usullarni tanlab bilishi oʻta muhim boʻladi.

Raqobat usulini tanlanishi nizoli vaziyatda faqatgina bir tomon yutishini, ikkinchi tomon esa doimo yutqazishni bazida esa, ikki tomon ham yutqazishni etiborda tutishi lozim boʻladi. Nizodan chetda boʻlishga (qochishga) intiluvchilar guruhda toʻrt dan bir qismni tashkil etdi, bu holat meyorini bildiradi. Bunda guruh oʻquvchilarning har toʻrt kishidan bittasi nizoli vaziyatdan chetga boʻlishga intilar ekan. Lekin bu oʻquvchilar oʻz oldilariga qatʼiy maqsad qoʻyolmaydilar yoki biror maqsad sari izchil harakat qilishning uddasidan chiqq olmaydi. Agar ular oʻzlari biror qarorga kelishi lozim boʻlgan vaziyatga duch kelib qolishsa sarosima va bezovta holatga tushib, qarorga kelishni, masuliyatini boʻyniga olishni bashqalarga qoʻyib berishga harakat qilishadi. Nizoli vaziyatdagi bunday harakat usulini nizo bartaraf etilmay qoladi va u oʻquvchilarning boshqa vaziyatdagi harakatiga davom etishi mumkin. Guruhdagi nizolarni toʻgʻri hal etilishiga olib keluvchi hamkorlik usulini

tanlovchilar 25 % ni tashkil etdi. Bu o‘quvchilar bilan nizoli vaziyatlarni hal etish o‘qituvchi uchun qiyinchilik tug‘dirmaydi, chunki bu shaxslar har ikkala tomonning ehtiyojlarini qondiruvchi qarorga kelish tarafdorlaridir. Har bir tajribali o‘qituvchi o‘z o‘quvchilarini nizoli vaziyatlarni hal etishning xuddi shu usuliga mo‘ljal berishi, o‘zaro tushunishning optimallashtiruviga yordam beradi. Har qanday nizoli vaziyatlarda o‘qituvchi hamkorlik asosida vaziyatni hal etishga harakat qilishi, o‘quvchilarni ham shunday yo‘l tutishga o‘rgatadi hamda o‘qituvchiga nisbatan hurmatlari ortadi.

Yaqqol ifodalangan harakat usullarining foiz hisobidagi ko‘rinishi



Рисунок 1

Yaqqol ifodalangan harakat usullarining ball hisobidagi ko‘rinishi

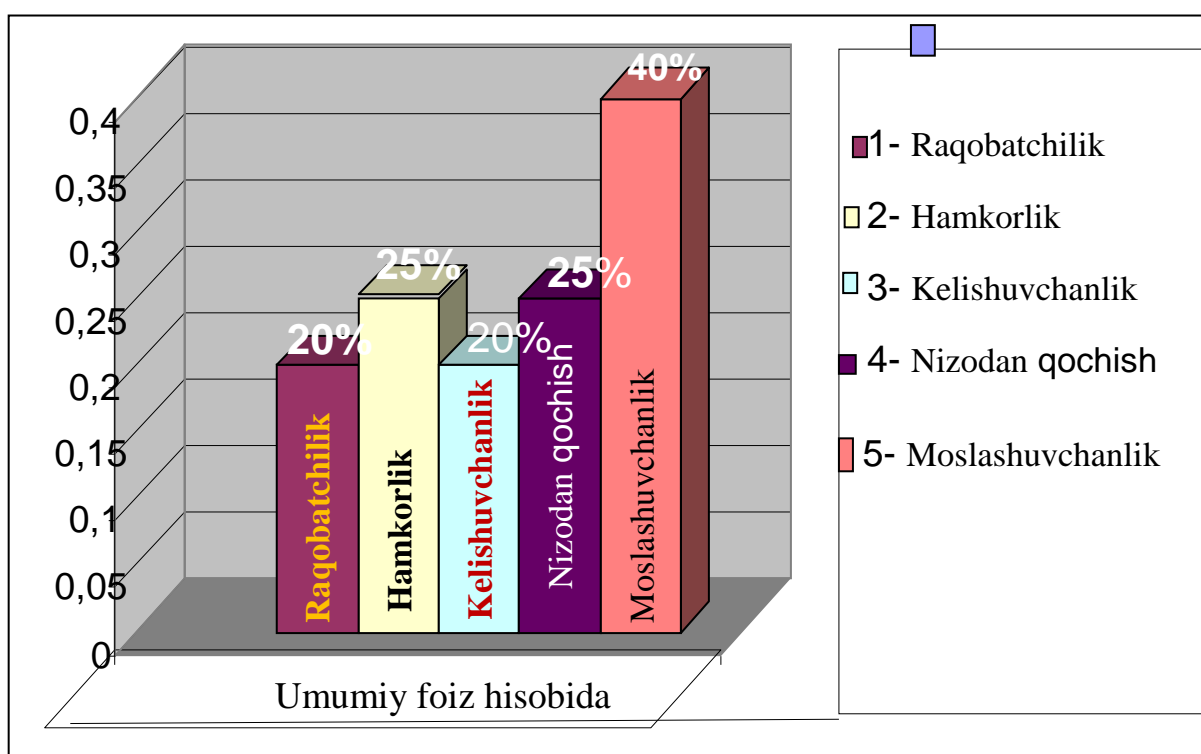
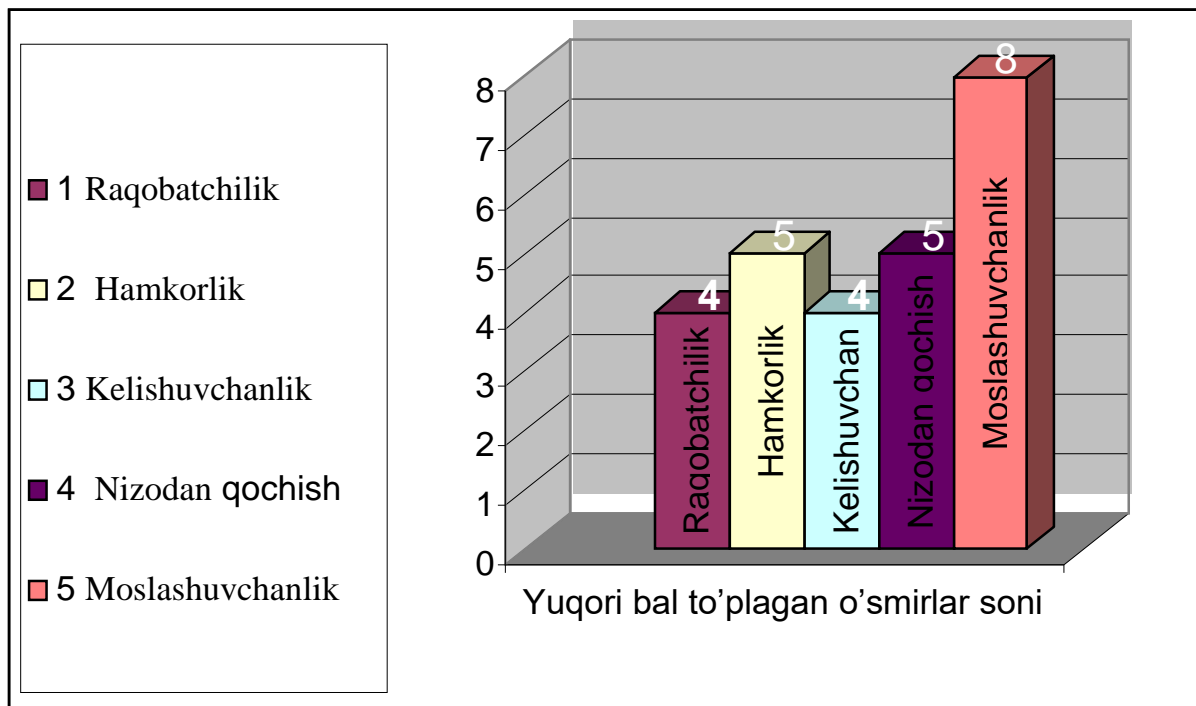

Nizoli vaziyatlardagi o'quvchilarning harakat usulini aniqlash orqali bu harakat usullaridan qaysi biri sermahsul qaysi biri buzuvchi ekanligini bilish va sermahsul harakat usulini rivojlantirish yo'llarini tanlash imkonini beradi. Litsey o'quvchilari o'rtasida ijobiy muloqotni tashkil qilish va nizolarni bartaraf etish uchun faqatgina Tomas metodikasidan foydalanish bilan cheklanib qolmasdan, balki "Guruhdagi o'zaro munosabatlarni o'rganish" metodidan ham foydalandik. Bu metodika 4 shkaladan iborat bo'lib unda guruhdagi o'zaro munosabatlarni o'rganiladi. Metodikaning I shkalasi "Guruh azolariga shaxsiy munosabat" deb nomlanadi. Bunda har bir o'quvchining guruhda "o'z do'stim" deb hisoblaydigan kishilari bor, o'quvchi tez-tez muomalada bo'lib turadigan kishilari bor. Hech qanday munosabatda bo'lmaydigan kishilar bor. O'quvchi uchun salbiy munosabatda bo'ladigan kishilar bor. Bu shkala guruh o'quvchilarini ularning har biriga qanday munosabatda bo'lishiga qarab etti bandga bo'linadi.

II shkala - guruhdagi do'stlik va maqbullik to'g'risidagi ustun fikr deb nomlanadi. Bunda har o'quvchi guruh haqida fikriga mos keladigan fikrni belgilaydi.

III shkala - guruhdagi o'zaro yordam to'g'risida ustun fikr deb nomlanadi. Bu shkala har o'quvchining o'zining fikriga mos keladigan fikrni belgilaydi.

IV shkala - guruhdagi o'zaro masuliyat haqidagi ustun fikr deb nomlanadi. Bu shkalada ham II va III shkaladagi har bir o'quvchi o'z fikriga mos keladigan fikrni belgilaydi. Bu metodikani bajarish uchun har bir o'quvchi shkalalarni o'rganib chiqadi va javoblarning anonim bo'lishini taminlash uchun o'z sinfining tavsifnomasini tuzib chiqadi. I shkalani ishlash chog'ida har bir o'quvchi ijobiy munosabat bildirgan (1,2,3 bandlar) u

befarq qaralagan (4-band) va salbiy munosabatda bo'lgan shaxslar (5,6,7, bandlar) miqdori hisoblab chiqiladi. So'ngra munosabatlar % kategoriyalari bo'yicha o'quvchilarning taqsimlanishi % bilan hisoblab chiqiladi. (sinfdagi o'quvchilar soni 100 % deb qabul qilinadi.) Foizlar yakuniy bandga yoziladi va mazkur o'quvchi uchun sinfga nisbatan ustun bo'lgan munosabat belgilab chiqiladi.

I, II, III, IV bandlar maxsus ishlov berishni talab qilmaydi. Ularga faqat aniq bandda alomatini qo'yish va tegishli ballning ostiga chizib qo'yish kerak bo'ladi. Har bir shkala uchun guruhlar ko'rsatgichlari, ustun munosabatlar do'stlik va maqbullik, o'zaro yordam va o'zaro javobgarlik ko'rsatgichlari hisoblab chiqiladi. Barcha shkalalar yordamida olingan malumotlarni qiyoslab chiqish guruhdagi psixologik muhit haqida malum darajada xulosa chiqarish imkonini beradi.

Shunday qilib, biz ushbu metodika bo'yicha litsey o'quvchilari o'rtasidagi munosabatlarni bilish uchun quyidagi natijalarni oldik.

XULOSA

Turli yosh davrlarida sodir bo'ladigan bunday o'zgarishlar shaxs turmushi va uning hayoti uchun juda muhim bo'lgan xususiyat hisoblanadi. Ishimiz davomida yosh inqirozlari va ular keltirib chiqarishi mumkin bo'lgan o'zgarishlarni, sodir bo'ladigan biologik va psixologik o'zgarishlarni izchil tarzda yoritib berishga harakat qildik.

"...Barchamiz yaxshi bilamizki, kelajak avlod haqida qayg'urish, sog'lom, barkamol naslni tarbiyalab etishtirishga intilish bizning milliy xususiyatlarimizdir..." deb takidlagan edi O'smirlik davri boshqa yosh davrlariga nisbatan juda murakkab davr ekanligini inoabtga olgan holda tadqiqotimizda shaxs sifatida shakllanish tamoyillari, uning o'ziga xos jihatlarining ilmiy metodologik va amaliy jihatlarini tahlil qilib berildi.

O'ylaymizki, tadqiqot davomida olingan ma'lumotlari va shu asosda ishlab chiqilgan tavsiyalar asosida ota-onalar, maktab psixologlari, ta'lim muassasa o'qituvchilar va murabbiylar pedagogik psixologik ishlarni tashkil qilsa maqsadga muvofiq bo'lar edi.

ADABIYOTLAR RO'YXATI (REFERENCES)

1. Davletshin M. G. «Umumiy psixologiya» T-2000y.
2. Nemov R. S. «Psixologiya» T. 1.M. 1998y.
3. Karimova V. M. «Psixologiya» T.SHarq 2002y.
4. Karimova V.M. Ijtimoiy psixologiya asoslari. - T.: O'qituvchi. 1994.
5. Karimova V.M. Psixologiya. O'quv qo'llanma. - T.: A.Qodiriy nomli xalq merosi nashriyoti. 2002.
6. Karimova V., Akramova F. Psixologiya / Ma'ruzalar matni. T., 2002.

7. Karimova V.M. Targ‘ibotning psixologik uslublari. - T.: Ma’naviyat. 2000.
8. Karimova V.M. Ota-ona kasbi - baxt kaliti. T., 2002.
9. Oila psixologiyasi . prof. G‘.SHoumarov tahriri ostida. - T.: SHarq NMK. 2001
10. Petrovskiy I. V. «Umumiy psixologiya» «O‘qituvchi», 1992y.
11. G‘oziev E. Psixologiya. O‘quv qo‘llanma. - T.: «O‘qituvchi», 1992. - 222 b.

O‘ZBEK OILALARIDA OTA-ONA VA FARZANDLAR O‘ZARO MUNOSABATLARINING PSIXOLOGIK XUSUSIYATLARI

G‘ulomova Zebiniso Xamidovna
Psixologiya va xorijiy tillar instituti
1-bosqich magistranti

ANNOTATSIYA

Ushbu maqola ota-onalar va bolalar o'rtasidagi munosabatlar muammosiga bag'ishlangan. Oilada bola va ota-onalar o'rtasidagi munosabatlar masalasiga asosiy falsafiy va psixologik yondashuvlarni ko'rib chiqadilar, zamonaviy oilada ota-onalar va bolalar o'rtasidagi munosabatlarning o'ziga xos xususiyatlarini tahlil qiladilar. Bugungi kunda oiladek ta'sirchan ijtimoiy institut orqali bolalarni qadriyatlarga nisbatan e'tiqodni shakllantirish, va shu orqali oilaga nisbatan ijobiy axloqiy munosabatlarni hosil qilish dolzarb masalalardan biri hisoblanmoqda. Ushbu o'ziga hos jixatlarni hisobga olgan holda maqolada fikr yuritishga harakat qildik. Shuningdek maqolada o'zbek oilalarida ota ona va farzandlar o'zaro munosabatlarning psixologik xususiyatlari yoritib berilgan. O'zbek oilasida avlodlardan meros shunday tarbiya mezonlari va an`analari mavjudki, ularning xayotiyliigi va bardavomligi bois millatimiz ma`naviyati yuksak pog`onalarga ko'tarildi.

Kalit so'zlar: *avlod, tarbiya, ijtimoiylashuv, oilaviy munosabatlar psixologiyasi, tarbiya, oilaviy munosabatlar madaniyati.*

ПСИХОЛОГИЧЕСКАЯ ХАРАКТЕРИСТИКА ОТНОШЕНИЙ РОДИТЕЛЕЙ И ДЕТЕЙ В УЗБЕКСКИХ СЕМЬЯХ

Гуломова Зебинисо Хамидовна
Магистрант Институт психологии
и иностранных языков

АННОТАЦИЯ

Данная статья посвящена проблеме взаимоотношений родителей и детей. В них рассматриваются основные философско-психологические подходы к проблеме отношений детей и родителей в семье, анализируются специфические особенности отношений родителей и детей в современной семье. Сегодня через такой влиятельный социальный институт, как семья, одним из актуальных вопросов считается формирование у детей убеждений о ценностях, а значит, формирование позитивных нравственных установок по отношению к семье. Мы постарались отразить в статье с учетом этих

специфических аспектов. Также в статье описываются психологические особенности взаимоотношений родителей и детей в узбекских семьях. В узбекской семье существуют такие воспитательные критерии и традиции, унаследованные от поколений, что благодаря их живучести и стойкости духовность нашего народа поднялась на высокие ступени.

Ключевые слова: *поколение, воспитание, социализация, психология семейных отношений, воспитание, культура семейных отношений.*

PSYCHOLOGICAL CHARACTERISTICS OF RELATIONSHIPS OF PARENTS AND CHILDREN IN UZBEK FAMILIES

G'ulamova Zebiniso Xamidovna

Graduate student of the Institute of Psychology and Foreign Languages

ABSTRACT

This article is devoted to the problem of relations between parents and children. They consider the main philosophical and psychological approaches to the issue of relations between children and parents in the family, analyze the specific characteristics of relations between parents and children in a modern family. Today, through such an influential social institution as the family, it is considered one of the urgent issues to form children's belief in values, and thereby to create positive moral attitudes towards the family. We tried to reflect in the article taking into account these specific aspects. Also, the article describes the psychological features of the relationship between parents and children in Uzbek families. In the Uzbek family, there are such educational criteria and traditions inherited from generations that the spirituality of our nation has risen to high levels due to their vitality and durability.

Key words: *generation, education, socialization, psychology of family relations, upbringing, culture of family relations.*

KIRISH

Mamlakatimizda oila, oilaviy munosabat, yoshlar tarbiyasi masalalariga alohida ahamiyat berilmoqda. Biroq yurtimizda yoshlarning har tomonlama barkamol shaxs sifatida kamol topishlari uchun hukumatimiz va Prezidentimiz tomonidan amalga oshirilayotgan choratadbirlar hamda bu sohaga berilayotgan katta e'tiborga qaramay, o'smir-yoshlar o'rtasida giyohvandlik, jinoyatchilik, tartibbuzarlik kabi mentalitetimizga, etnik xususiyatlarimizga xos bo'lmagan illatlarning ko'payishi kuzatilmoqda. Bugungi kunda jahon miqyosida oilaviy munosabatlar, xususan, o'smirlik yoshidagi o'zaro munosabatlar, ota-ona va farzand o'rtasidagi nizolar va ularning kelib chiqish sabablarini o'rganish masalalari dolzarb muammolardan sanaladi. Chunki shaxsning shakllanishida oiladagi muhit, ota-ona va farzandlar

o'rtasidagi munosabatlar muhim ahamiyat kasb etadi. Oilaviy nizolar oqibatida ro'y berayotgan holatlar, oilalarning barbod bo'lishi, millatlar, davlatlarning o'zaro kelishmovchiligi yoshlarning tarbiyasiga ham salbiy ta'sir ko'rsatishidan dalolat beradi.

ADABIYOTLAR TAHLILI.

Hozirgacha soha mutaxassislaridan ko'pchiligi oila muammolarining qator qirralarini o'z ilmiy izlanishlarida o'rganganlar. Ushbu masala yuzasidan xorijlik ayrim psixologlar, xususan, D. Mayers, V. Kvinn, F.Zimbardo va boshqalarning tadqiqotlarida yoritib berilgan. Shuningdek, rus hamda fransuz olimlari tomonidan ham muayyan darajada o'rganilgan.

Olimlar tomonidan to'plangan ilmiy dalil va xulosalarning barchasi mohiyatan o'zbek muhitiga to'g'ri kelmasligi aniq. Negaki, bir millatning urf-odati, an'ana va milliy qadriyatlari boshqasiniqiga mos kelmaydi. Muhimi, O'zbekistonda oila va undagi o'zaro munosabatlar alohida qadriyat sifatida qaralishi ham bu borada yurtimizgagina xos bo'lgan ma'lum qonuniyatlarning borligini dalillaydi. Shu bois ham, mavjud muammoni xududiy va etnopsixologik xususiyatlarni inobatga olgan holda o'rganish zarur. Ta'kidlash joizki, Sharq mutafakkirlari Bahovuddin Naqshbandi, Ahmad Yassaviy, At-Termiziy, Al-Buxoriy, Bobarahim Mashrab, Abu Rayhon Beruniy, Abu Nosir Farobiy, Abu Ali ibn Sino, Al-Xorazmiy, Burhoniddin Marg'iloniy, Mahmud Qoshg'ariy, Ahmad Donish, Yusuf Xos Xojib, Abdulla Avloniy, Abdurauf Fitrat, hamda hozirgi davr O'zbekiston olimlari M.G. Davletshin, G'.B. Shoumarov, V.M. Karimova, E.G'. G'oziyev, Sh.R. Baratov, M.Mamatov, B.M. Umarov va boshqalarning tadqiqotlarida ham oila muammosi, undagi er-xotin o'rtasidagi nizoli munosabatlar hamda barcha oilaviy munosabatlar farzand tarbiyasiga qay darajada ta'sir etishi muammosi mahalliy shart-sharoitlar nuqtai nazaridan o'rganilgan. Aynan ushbu muammoning yechimlarini topish biz tomondan ko'tarilgan mavzuning dolzarbligini tashkil etadi. Tanlangan mavzuimiz huddi mana shuning uchun ham dolzarbdir.

Oila va undagi shaxslararo munosabatlar, uning shaxs shakllanishiga ta'sirini o'z madaniy muhiti sharoitida xorijiy psixolog olimlardan R.Brazington, T.Dumitrashku, F.Galton, U.Toumen, R.Richordson, R.Zayons, G.Xomentauskas va boshqalar ushbu sohani tadqiq qilgan. Mustaqil Davlatlar Hamdo'stligi mamlakatlari olimlaridan ushbu soha bo'yicha V.V.Boyko, G.M.Breslav, A.G.Volkov, S.V.Kovalev, V.P.Levkovich, E.I.Pavlovich, V.L.Titarenko kabi bir qator olimlar oila muammolari, shaxs oilasidagi genetik va orttiriladigan xususiyatlari bo'yicha ilmiy izlanishlar olib borganlar. Hozirgi kunga kelib mamlakatimizda oila muammolari, undagi shaxslararo munosabatlarining ijtimoiy-psixologik jihatlarini to'g'risida

F.Akramova, D.Abdullayeva, V.Karimova, A.Kadirova, Z.Nishonova, G.Niyozmetova, M.Salayeva, N.Sog'inov, R.Samarov, Z.Rasulova, M.Utebergenov, G'.Shoumarov va boshqa olimlarimizning olib borayotgan tadqiqotlarini alohida ta'kidlab o'tishimiz lozim.

MUHOKAMA VA NATIJALAR

Oila inson hayotida hal qiluvchi rol o'ynaydi. Aynan oilaviy munosabatlar va muloqotda inson ehtiyojlari amalga oshiriladi, ya'ni: ma'lum bir guruhga mansublik tuyg'usini beruvchi insoniy aloqalarga bo'lgan ehtiyoj; o'zini-o'zi tasdiqlash zarurati, bu his-tuyg'ular va uning boshqa odamlar uchun ahamiyati haqida haqiqiy dalillar; mehrga bo'lgan ehtiyoj, bu o'zaro iliqlikni his qilish imkonini beradi; shaxsning o'ziga xosligi, individualligi hissini shakllantiradigan o'z-o'zini anglash zarurati; namuna bo'ladigan orientatsiyaga bo'lgan ehtiyoj. Qadim zamonlardan beri odamlar oiladagi munosabatlar, bolalarni tarbiyalash tajribasini to'plashdi va kristallashtirdilar. Ushbu maqolaning maqsadi oilada bola va ota-onalar o'rtasidagi munosabatlar masalasiga asosiy falsafiy va psixologik-pedagogik yondashuvlarni yoritib berishdir. Falsafiy va psixologik adabiyotlarda bola-ota-ona munosabatlarining mazmuni va mazmunini tushunishning bir qator nazariy yondashuvlari shakllangan. Z.Freydning klassik psixoanalizida ota-onalarning bolaning aqliy rivojlanishiga ta'siri markaziy o'rinni egallaydi. Ota-onalar (ayniqsa, ona) - bu bola eng erta va eng muhim erta tajribaga ega bo'lgan odamlardir. Ota-onalarning bolaga g'amxo'rlik qilish haqidagi odatiy kundalik tashvishlari sezilarli psixologik ta'sir ko'rsatadi. Chaqaloqning hayotiy ehtiyojlarini qondirishning to'liqligi va yo'li bog'lanish, ishonch, hayot uchun faollik asosiga aylanadi. Psixoanalitik yondashuvning vakili E.Erikson hayot davomida shaxsning shakllanish jarayonini tahlil qilib, har bir shaxs uchun psixoseksual emas, balki psixososyal ziddiyatlarni hal qilish zarur degan xulosaga keldi. Sog'lom shaxsni shakllantirishning asosi - avtonomiya (o'zini tuta bilish, mustaqillik hissi), dunyoga asosiy ishonch hissi (ichki ishonch), tashabbus (o'z faoliyatini saqlab qolish uchun muammolarni hal qilish qobiliyati). ijtimoiy va motorli - ota-onaning tegishli mavqei (ishonchlilik, ishonch, mustaqillikni rag'batlantirish), bola tomonidan boshqariladigan makonning ko'payishi sharoitida yotqiziladi. Psixoanalitik pedagogikaning vakili K.Byutner oila va muassasa ta'limi o'rtasidagi munosabatlarni, xususan, videofilmlar, o'yin sanoati va o'yinchoqlarning tobora ortib borayotgan ta'sirini ko'rib chiqadi. Ushbu sohadagi so'nggi tadqiqotlar Internetning shaxsiyatning shakllanishiga ta'siri, Internetga qaramlik bilan bog'liq. Ushbu masalalar batafsil ishlab chiqishni talab qiladi, ularni shakllantirish bugungi kunda juda dolzarb bo'lib, mualliflar o'zlarining bir qator oldingi ishlarida ushbu muammoni hal qilishgan. Asoschisi E. Bern bo'lgan tranzaksion tahlil (TA) asosi psixoanalitik nazariyalar bo'ldi. TA bir nechta falsafiy

postulatlarga asoslanadi. Bu odamlar, hayot va o'zgarishlarning maqsadi haqida: "Hamma odamlar yaxshi", "Har bir inson o'ylashga qodir", "Odamlar o'z taqdirini o'zi hal qiladi va qarorlarini o'zgartirishi mumkin". Ushbu postulatlardan TA amaliyotining ikkita asosiy tamoyili kelib chiqadi: shartnoma usuli va ochiqlik. Jamg'arma - bu "men" (o'zaro bog'liq bo'lgan fikrlar, his-tuyg'ular va xatti-harakatlarning namoyon bo'lishi) holatlariga asoslangan shaxsiyat modeli: bola, kattalar, ota-ona. Shaxsning uchta printsipti muhim odamlar bilan o'zaro munosabatlarda asta-sekin rivojlanadi. Bir-birlari bilan muloqot qilishda oila a'zolari o'zaro ta'sirning uch turida bo'lishi mumkin: bir-birini to'ldiruvchi bitimlar, ularda aloqa bir xil darajada sodir bo'ladi; Ijtimoiy ta'lim kontseptsiyasining markaziy muammosi - bu biologik holatdan ijtimoiy holatga o'tish jarayoni sifatida sotsializatsiya. Ya'ni, ijtimoiy xulq-atvorni egallash, me'yorlar, qadriyatlar, motivlar, hissiy reaksiyalarning o'tkazilishi o'rganish natijasida yuzaga keladi. Bixeviorizm vakili B. Skinner me'yoriy xulq-atvorni o'rganish imkoniyati masalalarini ishlab chiqdi, xatti-harakatlarning ikkita asosiy turini tan oldi: respondent (tanish stimulg javob sifatida) va natija bilan belgilanadigan va boshqariladigan operant. U xulq-atvorni istalganiga yaqinlashganda kuchaytirishga asoslangan ketma-ket yaqinlashish yoki shakllantirish usulini ishlab chiqdi. Oilada shaxsni shakllantirishning eng mashhur yondashuvlaridan biri A. Adler tomonidan ishlab chiqilgan. Olim ijtimoiy psixiatr bo'lib, bemorlarni davolashdan ko'ra ko'proq profilaktika bilan shug'ullangan. A. Adler, odatda, o'z bemorlarini o'z kuchiga ishonchini yo'qotgan shaxslar deb hisoblardi va shuning uchun asosiy e'tibor ularni rag'batlantirish va hayot qiyinchiliklarini engish qobiliyatiga ishonchni tiklashga qaratilgan. Uning shaxsiyat nazariyasi har bir insonda tug'ma jamiyat tuyg'usi yoki ijtimoiy manfaat (hamkorlikka bo'lgan tabiiy intilish), shuningdek, shaxsning o'ziga xosligi amalga oshiriladigan mukammallikka intilish mavjudligini ta'kidlaydi. Zamonaviy ijtimoiy-madaniy vaziyatning o'zgarishiga ta'sir qiluvchi inson hayotining turli sohalarida doimiy o'zgarishlar, ularning dinamikasini belgilovchi ijtimoiy hodisalar va jarayonlar zamonaviy oilaning umumiy faoliyati va rivojlanishini belgilaydi. Bir qator tadqiqotlarda ta'kidlanganidek, "Zamonaviy madaniyatda sodir bo'layotgan jarayonlar inson hayotining qiymat asoslarining o'zgarishini, qadriyatlar tizimining o'zgarishini o'z ichiga olgan global qadriyatlar inqirozining paydo bo'lishidan dalolat beradi". Oila, iqtisodiy, ijtimoiy-siyosiy, ma'naviy-axloqiy, madaniy va axborot va jamiyat hayoti va faoliyatining boshqa sohalarida qadriyatlar inqirozi ayollar va erkaklarning g'oyalari, obrazlari, rollari, maqomlari, xulq-atvor shakllarining o'zgarishiga olib keladi. Bu ota-onalarning bolaning tug'ilishiga bo'lgan munosabatlarini qurishda

namoyon bo'ladi. Ma'lumki, "qadriyatlar inson va insoniyat tajribasini umumlashtiruvchi semantik universallar rolini o'ynaydi".

XULOSA

Mamlakatimizda barcha aholining 97 foizi oilalarga birlashib yashaydi, qolgan uch foizi, ya'ni yolg'iz qolgan keksalar, ota-onadan yetim bo'lib qolgan va mehribonlik uylarida tarbiyalanayotganlar, boshqa yurtdan kelib vaktinchalik O'zbekistonda istiqomat qilayotganlar ham oila a'zolari, yaqinlari, yurtdoshlari, turli davlat va nodavlat tashkilotlaridagi insonparvar odamlarning mehridan darig' emas. Shu ma'noda oila - inson o'z baxti va saodati, orzu-xavaslarini, maqsad-muddaolarini mushtarak qilgan, o'zini inson sifatida idrok etib hayot nashidasini suradigan mukqaddas makondir.

Oila - ijtimoiy institutlarning eng qadimgisidir. Insoniyat boshidan kechirgan tarixiy davrlarning qanchalik turfa va murakkab bo'lishiga qaramay, ayniqsa, XIX va XX asrlarda ro'y bergan buyuk o'zgarishlar va islohotlarga dosh bera olgan ushbu maskan o'z tizimi, tarkibi va jamiyat oldida turgan majburiyatlarini bajarishi nuqtai nazaridan sog' omon saqlanib qolgan tuzilmadir.

Oila - jamiyatning ajralmas bo'lagi. Biror bir xalq, millat yoki jamiyat yo'qki, u o'zining rivojlanish tarixida va taraqqiyot istiqbolini belgilashda oila va uning atrofidagi muammolarni, qadriyatlarini inobatga olmagan bo'lsa. Har qanday istiqbol oilaning manfaatlaridan ayro tasavvur qilinmaydi. Zero, har bir inson uchun oila - bu umrning boshlanishi, barcha narsalarning muqaddimasidir. Qolaversa, har bir inson o'z baxti va saodatini eng avvalo oilasi bilan boglaydi, ya'ni o'z uyi, oilasida baxtli bo'lgan insongina o'zini to'laqonli baxtiyor his etadi.

ADABIYOTLAR RO'YXATI (REFERENCES)

1. Ibaydullayeva U.R. Ota-ona va farzandlar o'rtasidagi nizolarning ijtimoiy-psixologik xususiyatlari. Psixologiya fanlari bo'yicha falsafa doktori diss. - T.: 2022. – 5 b.
2. Kadirova A.T. O'smirlarda oilaviy nizolar to'g'ricida ijtimoiy tasavvurlarning shakllanishi. Psixologiya fanlari nomzodi diss. – T.: 2007. – 24 b.
3. Akramova F.A. Oilada sog'lom psixologik muhitni tarkib toptirishning ijtimoiypsixologik asoslari. O'quv-uslubiy qo'llanma. – T.: 2014. – 185 b.
4. Rasulova F.F. O'smirlarda agressiv xulq-atvor namoyon bo'lishining psixologik xususiyatlari: Avtoref. diss. ps. fan (PhD): 19.00.06 – T.: 2018. – 48 b.
5. Salayeva M.S. O'zbek oilalarida ota-ona va farzandlar o'zaro munosabatlarining ijtimoiy-psixologik xususiyatlari. Psixologiya fan nom diss. – T.: 2005. – 15 b.

6. Umarova M.M. O‘smirlarda oilaviy qadriyatlar to‘g‘risidagi tasavvurlar shakllanishining ijtimoiy-psixologik shart-sharoitlari: Dis. psixol. fan. nomzodi: 19.00.05. – T.: 2004. – 166 b.
7. Ибайдуллаева У.Р., Абдурасулов Р.У. Methods of overcoming internal conflicts between teenagers. EJRRES. European Journal of Research and Reflection in Educational Sciences. Vol. 8 № 6, 2020, 1-7 бетлар.
8. Ибайдуллаева У.Р. Ўсмирлар ўртасидаги низолар ва уларни бартараф этиш. Илм Фан ва таълимда инновациялар: туаммо ва истиқболлар.// Мирзо Улуғбек номидаги Ўзбекистон Миллий университети Жиззах филиали. // Профессор-ўқитувч

BOSHLANG'ICH SINFLARDA GEOMETRIK MASALALARNI YECHISHDA INTERFAOL TEXNOLOGIYALARDAN FOYDALANISH

Po'latova Kamola Nuraliyevna

T.N.Qori Niyoziy nomidagi pedagogika fanlari ilmiy tadqiqot instituti
doktoranti

ANNOTATSIYA

Ushbu maqolada boshlang'ich sinflarda geometrik masalalarni yechishda interfaol texnologiyalardan foydalanishning ayrim samarali usullari to'g'risidagi fikrlar aytib o'tiladi. Shuningdek maqolada keltirilgan geometrik chizmalar va figuralar yordamida boshlang'ich sinf o'quvchilariga matematika darslarini o'tishning afzalliklari xususida misollar orqali tushuntirib berilgan.

Kalit so'zlar: geometrik figuralar, nuqta, to'g'ri chiziq, kesma, siniq chiziq, ko'pburchak, burchak, aylanalar, formulalar.

ABSTRACT

This article will tell you about some effective ways to use interactive technologies in solving geometric problems in elementary grades. Also explained by examples on the advantages of passing mathematics lessons to elementary students using geometric drawings and figures presented in the article.

Keywords: geometric figures, point, straight line, cross section, broken line, Polygon, angle, circles, formulas.

АННОТАЦИЯ

В этой статье будут рассмотрены некоторые эффективные способы использования интерактивных технологий при решении геометрических задач в начальных классах. Также на примерах объясняются преимущества прохождения уроков математики для младших школьников с использованием геометрических рисунков и фигур, представленных в статье.

Ключевые слова: геометрические фигуры, точка, прямая, поперечное сечение, ломаная линия, многоугольник, угол, окружности, формулы.

KIRISH

Mamlakatimizda ta'lim tizimining modernizatsiya qilinishi, uni tarkibiy jihatdan qayta qurish, ta'lim, fan, texnika va texnologiyaning iqtisodiyot va madaniyatning jahon miqyosidagi zamonaviy yutuqlarini hisobga olgan holda o'qitish jarayoniga innovatsiyalarni tadbiq etish bilan bir qatorda, ta'lim-tarbiya jarayoni ishtirokchilarining imkoniyatlari va ehtiyojlari nuqtai nazaridan ular uchun zarur va yetarli shart-sharoitlarni yaratib berishni bugungi kun talab yetmoqda.

Boshlang'ich sinflarda geometrik materiallarni o'rganishning asosiy vazifasi geometrik figuralar, nuqta, to'g'ri chiziq, kesma, siniq chiziq, ko'pburchak, burchak, aylana haqida aniq, tushunchalar va tasavvurlar hosil qilishdan iboratdir. Shuning uchun mashqlar sistemasi va geometrik masalalarning mazmuni fazoviy tasavvurlar to'g'risida bilim, malakalar asosida kuzatishlari, taqqoslash, abstraktlashtirish va umumlashtirishga qaratilmog'i lozim. Eng avvalo o'quvchilarga geometrik figuralarni o'lchash va chizma chizish, shuningdek chizish va o'lchash qurollari bilan hamda ko'z, qo'l va hokazolar bilan malaka berishdir. Shuningdek, tarqatma qurollar, qog'oz, turli xil uzunliklardagi cho'plar, qog'ozlardan turli xil figuralarni yasash ham kiradi. Sinfda albatta chizg'ich, chizg'ich uchburchagi, sirkul bo'lishi shart. Geometrik materiallar mos holda o'qitilishi lozim. Boshlang'ich sinflardagi geometrik materiallar maktabgacha tarbiya muassasalarida o'qitiladigan materiallar bilan bog'liq, bo'lib, biroz murakkablashtirilgan holdir. Hattoki, maktabgacha davrda shar, kub, aylana, kvadrat, uchburchak, to'g'ri burchakli uchburchaklar bilan tanish bo'ladilar.

MUHOKAMA VA NATIJALAR

Boshlang'ich sinflarda tushunchalarga aniq, bilim va tasavvurni berish kerak. Bu tushunchalarni ko'rsatish, atash, chizish va hattoki, qog'oz va doskada berilgan uzunlikdagi figuralarni yasay olish lozim. 1-sinfdayoq nuqta bilan tanishadilar. Katakli daftarda nuqtalar qo'ygan va ularni tutashtirish vazifasini beradi. Nuqtalar olib ularni to'g'ri chiziq bilan tutashtirishni bajartiradi. Shundan keyin o'quvchilar nuqtalar, to'g'ri chiziq, yoki yozishni va ularni kesmalar yordamida birlashtirishni tushunib oladilar.

Ko'pburchaklar bilan tanishganda ularning uchlari nuqta ekanligini bilib oladilar. 2-sinfda nuqtalarni A, V, S, O, ... harflar bilan belgilaydilar. Doskadagi chizilgan aylana va turtburchakning ichida, ustida va tashqarisida yotgan nuqtalarni yozing va o'qing degan topshiriq beriladi. 1-sinfdan boshlab to'g'ri chiziq to'g'risida tushuncha turli vazifalarni bajarishda beriladi. U bilan bir vaqtda egri chiziq haqida tushuncha ham ipni tortib turish, bo'shatish kabi mashqlarda tushuntiriladi. Endi chizg'ich orqali qog'oz va doskada to'g'ri chizish malakasini egallaydilar, uni atrofdagi predmetlar bilan taqqoslaydilar, qaysilari to'g'ri chiziq, qaysilari egri chiziq ekanligini aytadilar. Kesma bilan ham amaliy ishlarni bajarishda tanishtiriladi. Masalan, ikkita nuqta olib ularni chizg'ich bilan tutashtiradi. Kesma nuqta orasidagi to'g'ri chiziqning qismi ekanligi haqida malaka beriladi. Undan keyin kesmalarni o'lchash to'g'risida santimetr, millimetr, detsimetr, metr kabi birliklar bilan ham tanishadilar. Ko'pburchaklarning elementlari bilan tanishganda uning tomonlari

kesma ekanligini bilib oladilar. 2-sinfda nuqtalarni harflar bilan belgilaganda, nuqtalar yordamida kesmalarni ikki harf bilan belgilash kiritiladi.

Kupburchak, burchak, aylana haqidagi tushuncha boshlang'ich ta'limning barcha sinflarida ketma-ket berib boriladi. 1 – 10 (o'nlik)da bular didaktik materiallar sifatida qo'llaniladi. Ular yordamida o'quvchilar sanashda, sonlarni taqqoslashda, masalalar yechishda foydalanadilar. Keyinchalik aylana, uchburchak, kvadrat shakllari bilan ham tanishadilar. Asta-sekin ko'pburchakning elementlari: tomonlari, burchaklari, uchlari kabilar bilan tanishadilar. Qog'oz, yog'och va plastmassalardan yasalgan uchburchakning 3 tomoni, 3 burchagi, uchi borligini bilib oladilar, keyin ularni turli xil narsalardan o'zlari yasaydilar. Keyingi bosqichlarda uchburchak turlari, (to'g'ri burchakli uchburchak, teng tomonli uchburchak, o'tkir burchakli uchburchak, o'tmas burchakli uchburchak) kabilar bilan tanishadilar. Shu reja asosida to'g'ri burchak bilan tanishib chikiladi. Besh va olti burchaklarni ham o'rgangandan keyin umumiy holda ularni ko'pburchak deb atash va tomonlari, uchlari va burchaklari sonlari bir xil bo'lishini keltirib chikaradilar. 1-sinfdan, to'g'ri burchak tushunchasi kiritiladi, uni tushuntirish quyidagicha olib boriladi. Birgalikda qog'oz olib ularning uchlari baravarlashtirib, ikki martadan buklab teng burchak hosil qilinadi. Har qanday qog'ozni olib shunday ikki buklaganda teng burchaklar hosil bo'lishini bilib, ularni to'g'ri burchaklar deb atashni qabul qiladilar. Shunday to'g'ri burchaklarga nisbatan atrofdagi mavjud burchaklarning undan katta yoki kichikligini taqqoslaydilar, shu asosda to'g'ri burchaklardan kichiklarini o'tkir burchaklar deb qabul qilishga ega bo'ladilar. To'g'ri turtburchakning barcha burchaklarining to'g'ri bulishini va ularning qarama-qarshi tomonlarining tengligini buklash asosida keltirib chikaradilar. 1-2 sinflarda to'g'ri to'rtburchakni o'quvchilarga chizish orqali yasash o'rgatiladi, 3-sinfda esa chizg'ich va chizg'ich uchburchagidan foydalanib to'g'ri to'rtburchak yasash o'rgatiladi. SHu asosda to'g'ri to'rtburchakning tomonlari teng bo'lsa, kvadrat hosil bo'lishini keltirib chikaradi. Ko'pburchaklarga doir tushunchalar turli xil geometrik mazmundagi masalalar yordamida tushuntiriladi va mustahkamlandi.

2-sinfdan boshlab doira va aylana tushunchasi bilan tanishadilar. sirkul yordamida chizib ularning radiusi va markazi tushunchasi kiritiladi. Radiuslarning tengligini o'lchash orqali keltirib chikaradilar. Ko'pburchak va aylanani taqqoslab, ko'pburchakning chegarasi yopiq, siniq chiziq, aylananing chegarasi yopiq chiziq ekanligi tushunchalari hosil qilinadi. 2-sinfdan boshlab siniq chiziq, uning uzunligi, ko'pburchakning perimetri va uni o'lchash, yopiq va ochiq siniq chiziq tushunchalari bilan tanishadilar. Bu tushunchalar masalalar yordamida 2-3-4-sinflarda mustahkamlanadi:

Masalan:

1. Kvadratning perimetri 2 dm 4 sm balsa. Uning tomoni qancha sm ga teng va buni chizing.

2. Bir tomoni uy va qolgan 3 tomoni devordan iborat kvadrat berilgan. Uning uzunligi 9 m balsa, devorning uzunligi qancha m.?

Bunday masalalarni yechganda ularning chizmalarini chizish foydali, tayyor masalalarni yechish bilan bir qatorda o'quvchilarga shunday o'xshash geometrik mazmunli masalalarni tuzishga doir topshiriklar berish ham talab kilinadi.

Masalan:

a) masala shartida tushurib qoldirilgan sonlarni tanlab o'rniga qo'ying: to'rtburchakning perimetri 25 sm, 3 ta tomoni 5, 6, 7 sm, to'rtinchi tomoni qancha?

b) yechilgan masalaga teskari masala tuzing;

v) formulalar buyicha masalalar tuzing. Masalan: $S=a*v$.

Geometriya amalda keng qo'llaniladi. Nuqta va to'g'ri chiziq tekislikdagi asosiy geometrik figuralar hisoblanadi. Nuqtalarni lotin alfavitining bosh harflari A, V, S, D, ... bilan belgilash qabul qilingan. To'g'ri chiziqlar lotin alfavitining kichik harflari a, b, s, d, ... bilan belgilanadi.

● A

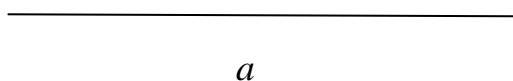

1-rasm

1-rasmda A nuqtani va a to'g'ri chiziqni ko'rib turibsiz. To'g'ri chiziq cheksizdir. Biz rasmda to'g'ri chiziqning bir qisminigina tasvirlaymiz, ammo bu qismni har ikki tomonga cheksiz davom ettirilgan deb qabul qilamiz.

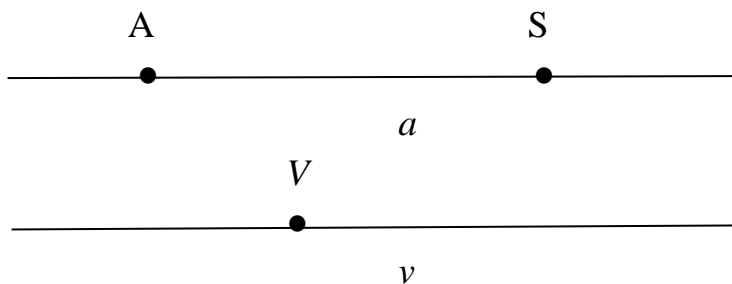

2 - rasm

2-rasmga qarang. Siz a , v to'g'ri chiziqlarni va A , V , S nuqtalarni ko'rib turibsiz. A va S nuqtalar a to'g'ri chiziqda yotibdi A va S nuqtalar a to'g'ri chiziqqa tegishli yoki a to'g'ri chiziq A va S nuqtalar orqali o'tadi deyish ham mumkin. V nuqta v to'g'ri chiziqda yotibdi. U a to'g'ri chiziqda yotmayapti. S nuqta a to'g'ri chiziqda ham, b to'g'ri chiziqda ham yotibdi. a va v to'g'ri chiziqlar S nuqtada kesishadi. S nuqta a va v to'g'ri chiziqlarning kesishish nuqtasidir.

Kesma.

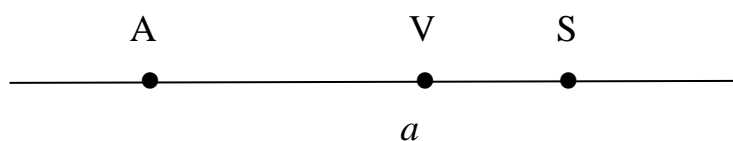

3-rasm

3-rasmga qarang. Siz to'g'ri chiziqni va shu to'g'ri chiziqdagi A , V , S nuqtalarni ko'rib turibsiz. V nuqta A va S nuqtalar orasida yotibdi, u A va S nuqtalarni bir-biridan ajratib turibdi. SHuningdek, A va S nuqtalar V nuqtaning turli tomonida yotibdi, deyish ham mumkin. V va S nuqtalar A nuqtaning bir tomonida yotibdi, ularni A nuqta ajratmaydi. A va V nuqtalar S nuqtadan bir tomonda yotibdi. To'g'ri chiziqning berilgan ikki nuqtasi orasida yotgan hamma nuqtalaridan iborat qismi kesma deyiladi. Berilgan bu ikki nuqta kesmaning oxirlari deyiladi. Kesma o'z oxirlarini ko'rsatish bilan belgilanadi. AV kesma deyilganda yoki yozilganda oxirlari A va V nuqtalardan iborat kesma tushuniladi.

Kesmalarni o'lchash. Kesmalarni o'lchash uchun turli o'lchash asboblardan foydalaniladi. Bo'linish nuqtalariga ega chizg'ich bunday asboblarning eng soddasidir.

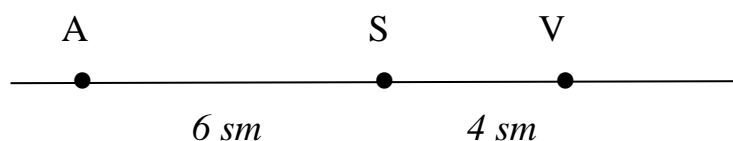

4-rasm

4-rasm AV kesma 10 sm ga teng, AS kesma 6 sm ga teng, VS kesma esa 4 sm ga teng. AV kesmaning uzunligi AS va VS kesmalar uzunliklarining yigindisiga teng. Har bir kesma noldan katta tayin uzunlikka ega. Kesma uzunligi shu kesmaning har qanday nuqtasi ajratgan qismlari uzunliklarining yig'indisiga teng. Bu esa agar AV kesmada ixtiyoriy S nuqta olinsa, u holda AV kesmaning uzunligi AS va VS kesmalar uzunliklari yigindisiga teng demakdir. AV kesmaning uzunligi A va V nuqtalar orasidagi masofa ham deyiladi.

Olimlarning aniqlashicha har qanday aylananing uzunligi uning diametridan taxminan 3,14 marta katta. Demak, aylananing uzunligini hisoblash uchun uning diametrini o'lchash va hosil bulgan sonni 3,14 ga kupaytirish kerak. Aylananing diametri qancha katta bulsa, uning uzunligi shuncha katta bo'ladi. Hamma aylanalarda uchun aylana uzunligining diametriga nisbati bir xil son bo'ladi. Bu son grekcha π harfi bilan belgilanadi ("pi" deb o'qiladi). Agar aylananing uzunligini S harfi bilan diametri d harfi bilan belgilansa, u holda $S:d=\pi$ buladi. SHuning uchun $S=\pi d$ aylananing diametri radiusidan ikki marta katga bo'lgani uchun r radiusli aylananing uzunligi $2\pi r$ ga teng bo'ladi. Aylana uzunligining ikkinchi formulasi hosil bo'ladi. $S=2\pi r$

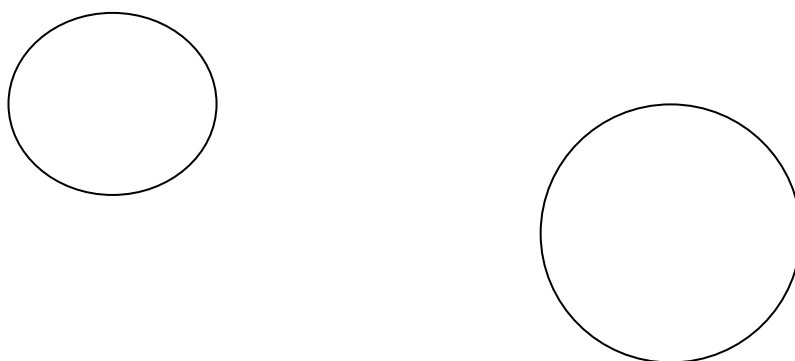

5-rasm

Doiraning yuzi. Rasmda doira hamda AVSD va yeG'KM kvadratlar tasvirlangan. Doiraning radiusi r ga teng, shuning uchun AVSD kvadratning tomoni 2r ga, yuzi $4r^2$ ga teng. EOF uchburchakning yuzi AEOF kvadrat yuzidan ikki marta kichik, shuning uchun EFKM kvadratning yuzi AVSD kvadrat yuzidan ikki marta kichik, ya'ni $2r^2$ ga teng. Doiraning S yuzi EFKM kvadrat yuzidan katta, lekin AVSD kvadrat yuzidan kichik. $2r^2 < S$

To'g'ri burchakli parallelepipedning hajmini o'lchash va hisoblash. To'g'ri burchakli parallelepipedning hajmini hisoblash uchun uning bo'yini, enini, balandligini o'lchash va chiqqan sonlarni kupaytirish kerak.

Misol: Parallelepipedning bo'yini a harfi bilan, enini b harfi bilan, balandligini h harfi bilan hajmini V harfi bilan belgilaylik: $V= a \cdot b \cdot h$ bo'ladi.

To'g'ri burchakli parallelepiped hajmini hisoblang: Bo'yi 5 sm, eni 3 sm, balandligi 6 sm; Bo'yi 6 dm, eni 5 dm, balandligi 4 dm.

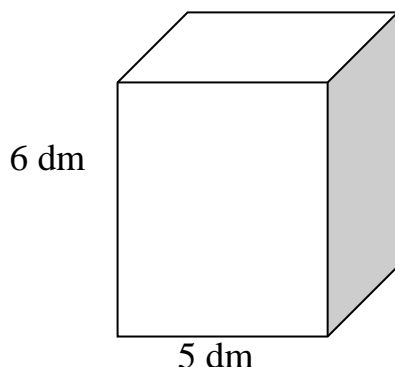

Kubning hajmini o'lchash va hisoblash. Kub – buyi, eni va balandligi teng bo'lgan to'g'ri burchakli parallelepiped. Kubning hajmini hisoblash uchun uning qirrasining uzunligini o'lchash va chiqqan sonni ko'paytuvchi qilib uch marta olish kerak. Kub qirrasining uzunligini a harfi bilan belgilaymiz. U holda kubning hajmini hisoblash formulasi bunday ko'rinishni oladi. $V=a \cdot a \cdot a=a^3$. Kubning hamma qirralari teng, demak bo'yi 10 sm, eni 10 sm va balandligi 10 sm. SHu kubning hajmini hisoblaymiz:

$$V=10 \text{ sm} \times 10 \text{ sm} \times 10 \text{ sm} = 1000 \text{ sm}^3$$

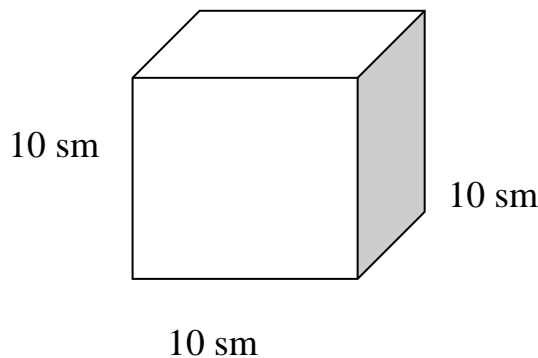

Qirrasining uzunligi 1 dm bo'lgan kubning hajmini kub ditsimetr deb ataladi. Kub ditsimetr sonlar yonida quyidagicha yoziladi: 1 kub dm, 5 kub dm yoki 1 dm^3 , 5 dm^3 .

Qutining to'la sirtini o'lchash va hisoblash Bo'yi 100 sm, eni 50 sm, balandligi 40 sm bo'lgan qutining to'la sirtini o'lchash va hisoblash.

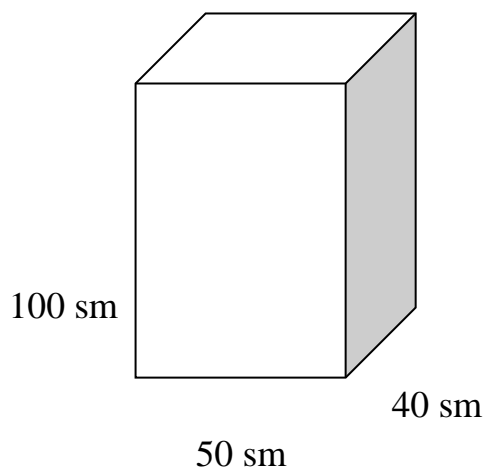

1. Oldin ostki asosi yuzini topamiz. Buning uchun bo'yini eniga ko'paytiramiz:
 $100 \text{ sm} \times 50 \text{ sm} = 5000 \text{ sm}^2$.

2. Ostki va ustki asosning yuzi nimaga teng? $5000 \text{ sm}^2 \times 2 = 10000 \text{ sm}^2$

3. Bitta yon tomonining yuzini topamiz. Buning uchun bo'yini balandligiga ko'paytiramiz: $100 \text{ sm} \times 40 \text{ sm} = 4000 \text{ sm}^2$

4. Ikkala yon tomonining yuzi nimaga teng: $4000 \text{ sm}^2 \times 2 = 8000 \text{ sm}^2$

5. Ikkinchi yon tomoning yuzini topamiz. Buning uchun enini balandligiga ko'paytiramiz: $50 \text{ sm} \times 40 \text{ sm} = 2000 \text{ sm}^2$

6. Ikkinchi ikkala yon yogining yuzi nimaga teng? $2000 \text{ sm}^2 \times 2 = 4000 \text{ sm}^2$ Endi qutining to'la sirti topiladi. Buning uchun:

$$10000 \text{ sm}^2 + 8000 \text{ sm}^2 + 4000 \text{ sm}^2 = 22000 \text{ sm}^2$$

Xulosa qilib aytganda geometrik masalalarni yechish darslari davomida boshlang'ich sinf o'quvchilar ilgari amalga oshirilgan o'quvchilar bilan ta'lim-tarbiya ishlarini olib borishda ko'paytirish va bo'lish amallarini o'rgatish jarayonidagi kamchilik va nuqsonlar hisobga olindi. Ishni tashkil qilishda arifmetik amallar bajarishga yondashishning metodologik va metodik asoslariga tayanildi. Muammoli masalalarni yechish yordamida darslari davomida o'quvchilarga tabaqali yondashish amaliy ko'nikma va malakalarni tarkib toptirishni psixologik va pedagogik jihatdan amaliy tayyorlash, tarbiyaning turli shakl va metodlarini tanlash imkoniyatini kengaytiradi. Geometrik masalalarni yechish o'quvchilarini arifmetik amallar bajarish orqali vatanparvar qilib tarbiyalash bo'yicha amalga oshiriladigan ishlarda ham foydalanish mumkin.

FOYDALANILGAN ADABIYOTLAR (REFERENCES)

1. “Matematika ta’limi va fanlarini yanada rivojlantirishni davlat tomonidan qo’llab-quvvatlash, shuningdek, O’zbekiston Respublikasi Fanlar akademiyasining V.I.Romanovski nomidagi matematika instituti faoliyatini tubdan takomillashtirish chora-tadbirlari to’g’risida”gi O’zbekiston Respublikasi PQ-43-87- sonli Prezident Qarori, 2019-yil 9-iyul.
2. “Matematika sohasidagi ta’lim sifatini oshirish va ilmiy-tadqiqotlarni rivojlantirish chora-tadbirlari to’g’risida”gi O’zbekiston Respublikasi PQ-47-08-sonli Prezident Qarori, 2020- yil 24- yanvar
3. Jumayev M.E “Matematika o’qitish metodikasidan praktikum” T.: “O’qituvchi”. 2004. -326 bet.
4. Abdullayeva B.S., Sadikova A.V., Toshpo’latova M.I. Boshlang’ich sinflarda matematikadan sinfdan tashqari ishlarni tashkil yetish. Pedagogika oliy ta’lim muassalarining 5141600-“Boshlang’ich ta’lim va tarbiyaviy ish” bakalavr yo’nalishi talabalari uchun mo’ljallangan o’quv-metodik qo’llanma – T.: OOO “Jahon – Print”, 2011. – 148 bet.

СОЦИАЛЬНО-ПСИХОЛОГИЧЕСКИЕ ОСОБЕННОСТИ ФОРМИРОВАНИЯ ПЕДАГОГИЧЕСКИХ СПОСОБНОСТЕЙ

Равшанова Мадина Давлатовна

Магистрант Институт психологии
и иностранных языков

АННОТАЦИЯ

В данной статье рассмотрены социально-психологические особенности формирования педагогических способностей. Кроме того, резкие изменения, наблюдаемые в мире в социально - экономической, культурной и особенно политической сферах, а также нестабильность в экономической сфере также влияют на мировоззрение, поведение, образ жизни людей и их профессиональную деятельность, что требует значительных изменений. Анализируется педагогическая одаренность, ее виды, значение, сущность, рассматривается педагогическая одаренность педагога, возможности ее развития и использования в повышении качества образования.

Молодежь-это наше будущее. Именно поэтому их воспитание является самым актуальным вопросом. В Узбекистане, который благодаря независимости идет по пути своего развития, создаются широкие возможности для воспитания молодых людей, свободно реагирующих на происходящие события, творчески и критически мыслящих, познавших тайны диалога.

Формирование у подрастающего поколения высокой духовности, воспитание надежных и интеллектуально потенциальных граждан нашей независимой страны является актуальной задачей системы непрерывного образования. За вопрос воспитания гармоничного поколения отвечают все институты общества. Особенно в обеспечении практики формирования гармоничного поколения, поиска решений научных проблем в этом направлении, внедрения в учебно-воспитательную практику выдвинутых теоретических выводов и рекомендаций-залог эффективного выполнения государственного заказа, который ставит наше общество перед родителями, воспитателями, педагогами, системой непрерывного образования.

Ключевые слова: *Виды способностей, качество образования, мастерство учителя, компетентность, наследие ученых, жизненные ценности, духовное наследие, педагогические технологии, педагогическое мастерство, способность к самостоятельному обучению.*

SOCIO-PSYCHOLOGICAL FEATURES OF THE FORMATION OF PEDAGOGICAL ABILITIES

Ravshanova Madina Davlatova
Master's student Institute of Psychology
and Foreign Languages

ABSTRACT

This article discusses the socio-psychological features of the formation of pedagogical abilities. In addition, the dramatic changes observed in the world in the socio-economic, cultural and especially political spheres, as well as instability in the economic sphere also affect the worldview, behavior, lifestyle of people and their professional activities, which requires significant changes. Pedagogical giftedness, its types, meaning, essence are analyzed, pedagogical giftedness of a teacher, the possibilities of its development and use in improving the quality of education are considered.

Youth is our future. That is why their upbringing is the most pressing issue. In Uzbekistan, which, thanks to its independence, is on the path of its development, ample opportunities are being created for the education of young people who freely react to events, think creatively and critically, who have learned the secrets of dialogue.

The formation of high spirituality among the younger generation, the upbringing of reliable and intellectually potential citizens of our independent country is an urgent task of the system of continuing education. All institutions of society are responsible for the issue of educating a harmonious generation. Especially in ensuring the practice of forming a harmonious generation, the search for solutions to scientific problems in this direction, the introduction of theoretical conclusions and recommendations put forward into educational practice is the key to the effective implementation of the state order that our society places before parents, educators, teachers, and the system of continuing education.

Key words: *Types of abilities, quality of education, teacher skills, competence, heritage of scientists, life values, spiritual heritage, pedagogical technologies, pedagogical skills, ability to self-study.*

ВВЕДЕНИЕ.

Личностное развитие молодежи в образовательных учреждениях характеризуется такими обстоятельствами, как углубление и обогащение их

самостоятельного мышления, творчества, активности, взаимоотношений, стагнация характера и мировоззрения, формирование потребностей в самоконтроле и воспитании. Для будущих профессионалов процесс обучения в учебных заведениях является оптимальным периодом развития и самосовершенствования человека на основе профессиональных знаний, качества, компетентности и критериев, которые считаются важными в успешном осуществлении трудовой деятельности. Обучающиеся в этом процессе воплощают такие ситуации, как накопление, хранение, передача знаний, построение их логической структуры и эффективное их использование в организации будущей профессиональной деятельности. Актуальным вопросом стало формирование в сознании студентов высших учебных заведений необходимых навыков педагогической деятельности и вооружения их квалификациями. При подготовке будущих педагогов формирование у них профессиональной компетентности также ставит необходимость быть в курсе педагогических технологий освоения современных стилей управления. Развитие науки и техники оказывает влияние на объем и характер научных знаний и находит отражение в системе образования, в том числе и в экономическом образовании. В условиях перемен экономическое образование должно служить основой для развития общества и управления им в умеренных количествах. Именно экономическое образование играет ключевую роль в формировании профессиональной компетентности будущих педагогов-педагогов. Именно поэтому на всех этапах исторического кризиса, обновления и подъема именно реформирование сферы экономики системы образования приобретает первостепенное значение. К настоящему времени использование передовых педагогических технологий в подготовке будущих педагогов-педагогов может дать положительный эффект только при условии, что мероприятия (реформа) учитывают психологические аспекты личности студента и организации занятий в академических группах.

ОБСУЖДЕНИЕ И РЕЗУЛЬТАТЫ

Следует отметить, что задачи совершенствования содержания образования, подготовки кадров, в том числе и воспитания духовно-нравственных качеств учителя начальных классов М.Необходимо готовить современные, конкурентоспособные, духовно-нравственно зрелые кадры с использованием нескольких произведений Ачилова, таких как “учитель этики”, “Учитель-архитектор души”, “педагогика” мунавварова. Отсюда необходимость надления будущих педагогов знаниями и компетенциями в области

педагогической этики объективно вытекает из потребностей педагогического процесса.

Судя по анализу научной литературы, исследователи придерживаются разных подходов к определению педагогических способностей. В частности, европейские и американские исследователи изучают практические аспекты педагогических способностей, а именно те, которые влияют на окружающую среду (И.Борг, М.Мюллер, Т.Staufenbiel), комплекс знаний, умений и навыков, служащих для успешного выполнения поставленной задачи (м.Перлмуттер, М.Каплан, Л.Nyquist); провайдер реализации обособленного поведения в структуре деятельности (г.Шредер, М.Vorweg), применяющий к познавательным процессам методы, применяемые на практике (С.Р.Dyrstra, S.Доллинджер). От российских ученых Л.И. Анциферова (1988), Д.Н. Завалишина (1988), Е.Ф. Рыбалко (1988), Н.В. Кузьмина (1990), Н.В. Яковлева (1994), А.К. Маркова (1996), М.А. Чошанов (1996), Ю.В. Варданян (1998), Т.В. Заморская (1998), Л.В. Темнова (2001), О.А. Ансимова (2002), С.С. Седова (2002), А.А. Деркач (2003), В.Г. Заикин (2003), И.А. Зимняя (2003), Ю.Г. Татур (2004), А.И. Юшко (2005), А.И. Субетто (2006), Z.M. В последние годы можно встретить научные подходы к вопросам компетентности и педагогической компетентности альбековой (2010) и др. Изучение проблем, связанных с педагогической компетентностью педагогов в условиях новой образовательной реформы, привлекло внимание отечественных ученых-педагогов Н.А.Муслимов, З.Қ.Исмаилова, Ш.С.Шарипов, К.Абдуллаева, Н.Гаипова, О.Койсинов, К.Олимов, Ш.Абдурахманов, М.Кадыров, Р.Хайдарова и др., От ученых-психологов м.Г. Давлетшин, Е.Г'. Газиев, Ш.Р. Баратов, В.М. Каримова, О.Е. Это заметно в работах Хаитова и других.

Проблема способностей-одна из интересных и в определенной степени исследованных проблем в психологической науке. Ученые с незапамятных времен и по сей день проводят исследования по этой проблеме.

К изучению возможностей человека обращались мыслители Востока (Фараби, Беруни, Абу Али Ибн Сина), российские психологи (Б.М.Теплов, Б.Г.Ананев, Н.В. Кузьмина, С.Л.Рубинштейн, А.Г.Ковалев, В.Н.Мясищев), западные ученые (А.Бине, Т.Саймон, Ф. Гальтон, В.Штерн, У. Оллопорт, К.Роджерс), которые внесли большой вклад. Над этой проблемой работали ученые-психологи Узбекистана (Э.Газиев, Р.Гайнутдинов, М.Г.Давлетшин, Б.Р.Кадыров, В.А.Токарева и др.), которые также проводили исследования.

Воспитание педагогических способностей впервые появилось в середине XIX века. Дестерверг, став 1-м, обратил внимание на этот вопрос, рассказав о

педагогических способностях, перцептивных способностях. Он акцентировал внимание на силе педагогических способностей, педагогическом такте и строгой свободе. Он выдвинул понятие способности учителя к приобретению знаний. А.С.Основываясь на своем опыте, Макаренко говорит, что "если каждый человек усердно трудится, если он требователен к себе, он может быть хорошим педагогом".

Ученый-психолог Ольга Матвеева указывает на следующие способности:

1. Коммуникативная (коммуникативная) способность: способность учителя создавать позитивный психический климат в классе в процессе занятий и внеклассных занятий с учащимися.

2. Умение предвидеть события: Этот тип способностей проявляется в бдительности каждого учителя, в способности видеть психику, внутренний мир учащихся. Тогда учитель сможет заранее предсказать, кто на что способен.

3. Способность слышать и чувствовать: люди с такой способностью любят музыку, хорошо чувствуют мелодию, хорошо читают на основе декламации, запоминают то, что слышат, особенно с любовью слушают стихи и песни.

4. Кинестетические (кожно-мышечные) способности: способность педагога координировать свои действия, направлять их, ощущая тон движения, ощущая время, темп движения, умение создавать бытовые удобства, наслаждаться благами жизни.

5. Логические способности: любовь к рассуждениям, числам, математике, сложным вопросам, умение понимать причинно-следственные связи, умение отличать главное от второстепенного в действительности.

6. Внутренние способности личности: способность к самопознанию, пониманию и ощущению. Свободный человек редко испытывает чувство страха или несвободы.

V.A. Существует модель, лежащая в основе типов педагогических способностей крутецкого рассмотрим вот что(рис.1).

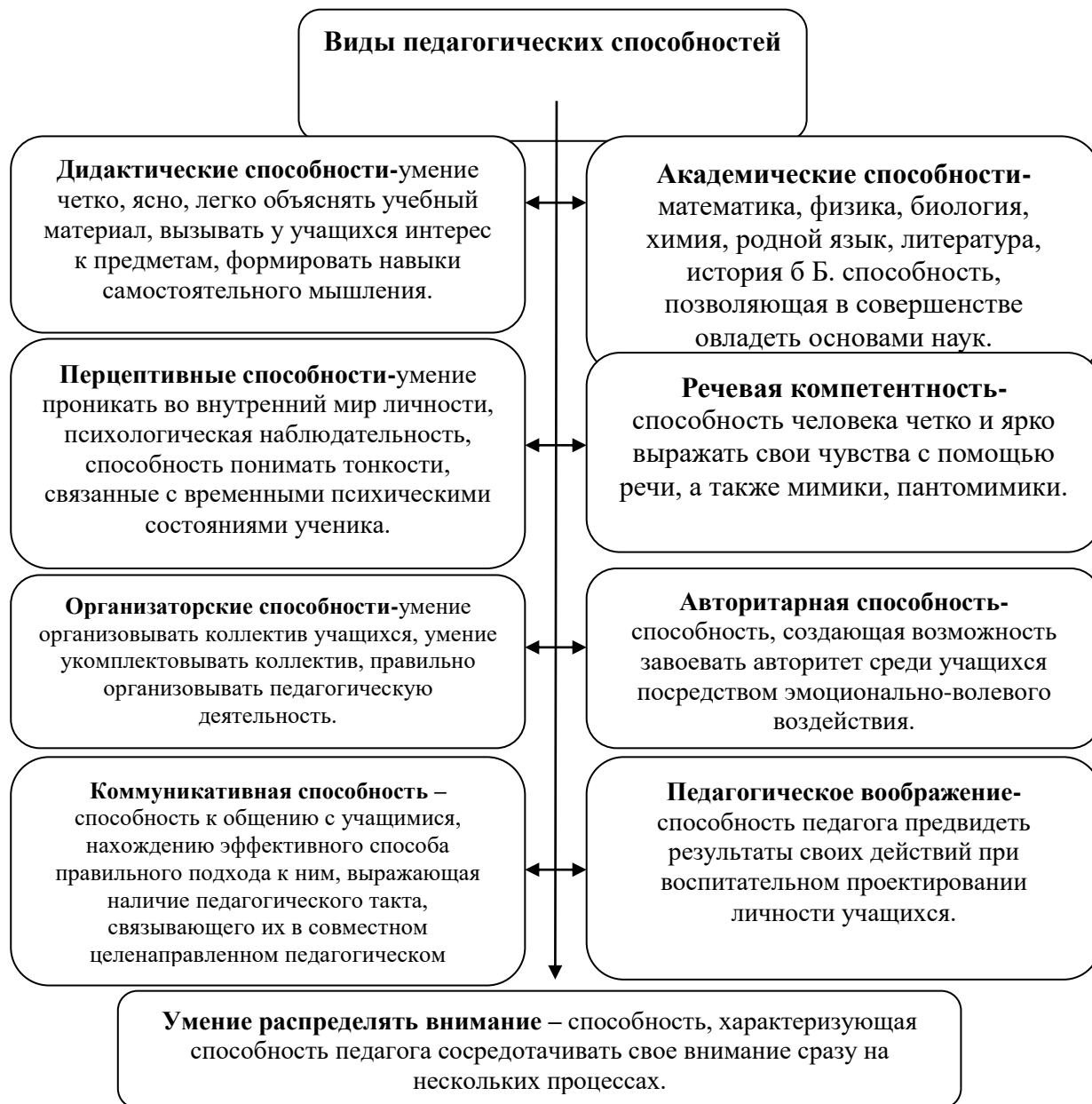

Группа в	количество	количество учителей	выполнение интерактивных методов, выбранных педагогами		
			56-70%	71-85%	86-100%
Контроль	2 та	20 та	9	7	4
Опыт	2 та	20 та	4	10	6

Мы использовали интерактивные методы от 40 сотрудников для определения способностей педагогического персонала. Результаты опытно-экспериментальной работы представлены в таблице ниже.

Из таблицы видно, что в экспериментальной группе 4 педагога выполнили задания на “3”, в контрольной-9, в экспериментальной-10, а в контрольной-7 педагогов выполнили задания на “4”. Количество учителей, выполнивших задания на "5", составило 4 в контрольной группе и 6 в экспериментальной. Значительно повысился уровень эффективности обучения в группах, где усвоение знаний осуществлялось с помощью изолированных интерактивных методов.

ЗАКЛЮЧЕНИЕ

Эффективная педагогическая деятельность для достижения педагогического мастерства Учитель должен обладать и воспитывать следующие виды способностей. Познавательные способности, наблюдательность, речевые способности, организаторские способности, умение завоевывать авторитет, умение правильно вести себя, умение видеть будущее, умение распределять внимание. Эти педагогические способности характеризуют как психическую, так и эмоционально - волевою сторону личности.

Учитель может изменить учебный материал по мере необходимости, сделать трудное легким, сложное простым, а неопределенное-понятным для учащихся. За основу этих способностей берется учет психики учащихся. Способный педагог учитывает уровень знаний и зрелости учащихся, представляет, что они знают, а что еще не знают, что Забыли. Большинству учителей, особенно с большим опытом, не кажется, что учебный материал прост для понимания и не требует каких-либо особых пояснений.

Речь педагога должна быть четкой, живой образной, свободно выраженной в плане произношения, эмоционально - волевой, в ней не должно быть стилистических, грамматических, фонетических дефектов. Однообразная длинная скучная речь быстро утомляет читателей, делает их вялыми, апатичными. Некоторые, как правило, говорят быстро, а некоторые медленно. Для усвоения учащимися средняя, живая речь дает хороший результат.

На основе проведенных наблюдений и анализа вопросов и ответов, а также общих выводов мы хотим дать некоторые рекомендации по аспектам, на которые можно обратить внимание в процессе проведения занятий, основанных на методе сотрудничества с учащимися в педагогической деятельности. В том числе:

В первую очередь, целесообразно обеспечить активное взаимодействие деятельности учителя, а для этого-развитие педагогических способностей.

- В процессе обучения необходимо обращать внимание на необходимость личной активности обучаемого.

- При этом важно, чтобы у педагогов сформировались коммуникативные способности, а также их систематическое развитие.

-При разработке учебно-воспитательного процесса необходимо обращать внимание на состояния адекватности и надежности.

- Формирование педагогических приемов влияет и на качества личности. Потому что работа над тем, чтобы речь была выразительной, чистой, грамотной, влияет на беглость мышления. Овладение приемами самостоятельной регуляции психической деятельности приводит к развитию эмоциональной сдержанности с характером.

-Речь педагога должна быть четкой, живой, образной, свободной в произношении, выразительной, эмоционально возбудимой, в ней не должно быть стилистических, грамматических, фонетических дефектов.

- Необходимо помнить, что организованность ученического коллектива, умение вдохновлять учащихся на решение важных задач, правильная организация их работы-Все вышеперечисленные общие и специальные (природные) способности должны быть сформированы, развиты непосредственно у педагогов.

REFERENCES

1. Абдулла Авлани. Турецкий Гулистан или мораль. Т.: "Учитель", 2016
2. Анекеева Н.Р. Психическая атмосфера в коллективе. Т.: "Учитель". 1992 .
3. Баева И.А. Психология профессиональной деятельности учителя. L.:LGPI.-2020,-18 С.
4. Баратов Ш.Р. Трудовое воспитание и его психологические основы., Бухара., 1991.
5. Вирджиния Н., Куинн. Прикладная психология.-Санкт-Петербург.: Питер, -2010.
6. Гайнутдинов Р.З. Психология личности учителя Национальной школы I ево формирование в системе непрерывного образования. Автореф. diss. ... докт. психол. наук. Санкт-Петербург-2019.

YASHIL ENERGETIKA MANBALARI VA ULARNING AHAMIYATI

Ibragimova Sevara Muxamedjan qizi,

Toshkent Moliya instituti, “Bank ishi ” kafedrası o’qituvchisi

ANNOTATSIYA

Ushbu tezisda O‘zbekiston geografik iqlim sharoitidan kelib chiqib muqobil yashil energetika manbalari haqida batafsil to‘xtalib o‘tilgan.

***Kalit so‘zlar.** Yashil energetika, kelajak energetikasi, shamol energiyasi, quyosh energiyasi, gidroenergetika, geotermal energetika, to‘lqin energiyasi.*

ABSTRACT

In this thesis, based on the geographical climate conditions of Uzbekistan, alternative sources of green energy are discussed in detail.

***Key words.** Green energy, future energy, wind energy, solar energy, hydropower, geothermal energy, wave energy.*

KIRISH

Energetika - energiyaning har xil turlarini hosil qilish, ularni bir turdan ikkinchi turga o‘zgartirish, muayyan masofaga uzatish va yetkazib berish, ulardan barcha sohalarda foydalanishni hamda shular bilan bog‘liq nazariy va amaliy muammolarni hal qilishni o‘z ichiga olgan xalq xo‘jaligi, fan va texnika sohasi. Insoniyat taraqqiyotida kishilarning turli energiya manbalariga bo‘lgan ehtiyojlari ularni tabiiy manbalar – o‘tin, ko‘mir, torf va boshqalar yoqilg‘ilardan, shamol, suv oqimi energiyasi (masalan, shamol va suv tegirmonlari suv tegirmonlari)dan foydalanishga majbur qilgan.

Yashil energiya juda kam ifloslanish bilan ishlatilishi mumkin bo‘lgan tabiiy energiya jarayonlarini o‘z ichiga oladi. Anaerob hazm qilish, geotermal energiya, shamol energiyasi, kichik gidroenergetika, quyosh energiyasi, biomassa energiyasi, to‘lqinlar energiyasi, bu toifaga kiradi. Ba‘zi ta‘riflarda , yondirilishi mumkin bo‘lgan chiqindilardan olingan quvvatni ham o‘z ichiga oladi.

MUHOKAMA VA NATIJALAR

Quyosh energiyasi, geotermal energiya, okean energiyasi va shamol energiyasi energiya ehtiyojlarini qondirish va iqlim o‘zgarishining oldini olishda yordam beradigan yashil energiyaning muhim manbalaridan biridir.

Quyosh energiyasi – O‘zbekiston quyosh sevar mamlakat bo‘lib, uning geografik joylashuvini hisobga olgan holda, quyosh energiyasidan foydalanish imkoniyatlari juda katta. Quyosh energiyasi yashil energiyaga eng mashhur alternativ

hisoblanadi. Shu bilan birga, mamlakatimizning aksariyat hududlarida 300 ga yaqin quyoshli kunlar mavjud bo‘lib, ulardan 3000 soat quyosh nuri olinadi va bu quyosh nuri elektr energiyasiga aylantirilsa, u bir necha ming trillion kilovattga teng. Shu tufayli O‘zbekistonda ortib borayotgan energiya muammosini hal qilish mumkin.

Shamol energiyasi – Yerning ochiq joylarida shamol tegirmonlari tomonidan ishlab chiqarilgan shamol energiyasi ham yashil energiyaga yaxshi alternativ hisoblanadi. Shamol energiyasi O‘zbekistonda qayta tiklanadigan energiyaning muvaffaqiyatli bo‘lmagan varianti sifatida paydo bo‘ldi.

Gidroenergetika – Suv muhim tabiiy resurs bo‘lib, shuningdek, yashil energiyaning asosiy manbai bo‘lib, suv oqimi, to‘lqin energiyasi va gidroenergetikani o‘z ichiga oladi. O‘zbekistonda suv energiyasi gidroenergetika sifatida tanilgan. Xalqaro energetika agentligi (IA) o‘z hisobotida gidroenergetikani “toza energiyaning unutilgan xudosi” deb atadi va davlatlarni uni nol emissiyaga erishish uchun energiya manbai sifatida qo‘shishga chaqirdi. To‘g‘onlarning ko‘chishi va atrof-muhitga yetkazilgan zararni hisobga olgan holda, agar gidroenergetikadan to‘g‘ri foydalanilsa, O‘zbekiston 2070 yilgacha uglerod chiqindilarini nolga tenglashtirish maqsadiga erisha oladi.

Geotermal energiya -Yerning ichki qismidagi issiqlik yordamida ishlab chiqarilgan elektr energiyasi geotermal energiya deb ataladi.

To‘lqin energiyasi – Elektr energiyasi okeanlarga keladigan to‘lqinlardan ishlab chiqariladi. U cheksizdir, chunki u ifloslanishdan xoli.

Bioyoqilg‘i – organik moddalardan qisqa vaqt ichida (kunlar, haftalar yoki oylar) ishlab chiqariladigan har qanday uglevodород yoqilg‘isi bioyoqilg‘i hisoblanadi. Masalan, etanol, biodizel, yashil dizel va biogaz va boshqalar. An’anaviy fotoalbom yoqilg‘ilarga qaraganda, bioyoqilg‘i tarkibida oltingugurt yo‘q, shuningdek, kamroq uglerod oksidi va zaharli chiqindilar mavjud. O‘zbekistonda qishloq xo‘jaligi qoldiqlari katta miqdorda mavjud, shuning uchun mamlakatda bioyoqilg‘i ishlab chiqarish uchun kuchli salohiyat mavjud. Bioyoqilg‘i qishloq va qishloq xo‘jaligini rivojlantirishga yangi ekinlar sifatida yordam beradi va ifloslanishni kamaytirishga yordam beradi.

Poligon gazi – chiqindi gazi (LFG) poligon hududida to‘ldirilgan chiqindilarning organik moddalarining parchalanishidan hosil bo‘lgan tabiiy qo‘shimcha mahsulotdir. Shaharlarda o‘sib borayotgan poligon chiqindilaridan atmosferaga chiqarish o‘rniga uni yig‘ish va aylantirish va energiya manbai sifatida ishlatish mumkin. Shahar chiqindixonalardan chiqadigan hid va boshqa xavfli chiqindilarni kamaytirishga yordam beradi va metanning atmosferaga chiqishini oldini oladi.

Qayta tiklanadigan energiya resurslari bugungi kunda dunyodagi elektr energiyasining 26% ni tashkil qiladi, biroq IEA ma'lumotlariga ko'ra, uning ulushi 2024-yilga borib 30% ga yetishi kutilmoqda. Tiklanish 2019-yilda texnologik xarajatlarning pasayishi va atrof-muhit muammolari tufayli global sekinlashuvdan keyin sodir bo'ldi.

Kelajakda qayta tiklanadigan energiya manbalari 2024 yilga kelib dunyoda quyosh quvvati 600 gigavattga (GVt) o'sishi, ya'ni Yaponiyaning o'rnatilgan umumiy elektr quvvatidan deyarli ikki baravar ko'p bo'lishi bashorat qilinmoqda. Umuman olganda, qayta tiklanadigan elektr energiyasi 2024 yilga kelib 1200 GVt ga o'sishi prognoz qilinmoqda, bu AQShning umumiy elektr quvvatiga teng.

REFERENCES

1. "Definitions: energy, sustainability and the future". The Open University. Archived from the original on 27 January 2021. Retrieved 30 December 2020. 4. Golušin, Popov & Dodić 2013, p. 8
2. Gunnarsdottir, I.; Davidsdottir, B.; Worrel, E.; Sigurgeirsdottir, S. (2021). "Sustainable energy development: History of the concept and emerging themes". *Renewable and Sustainable Energy Reviews*. 141: 110770. Doi:10.1016/j.rser.2021.110770. ISSN 1364-0321. S2CID 233585148. Archived from the original on 15 August 2021. Retrieved 15 August 2021.
3. Vera, Ivan; Langlois, Lucille (2007). "Energy indicators for sustainable development". *Energy*. 32 (6): 875–882. Doi:10.1016/j.energy.2006.08.006. ISSN 0360-5442. Archived from the original on 15 August 2021. Retrieved 15 August 2021.
4. Vapayev M. Shomurodov S. Patxullayeva M. Yashil energetika kelajak energetikasi. *Oriental Renaissance: Innovative, educational, natural and social sciences*. 3(3), March, 2023.

EVALUATING THE OPERATION OF OPEN RECLAMATION NETWORKS OF BUKHARA REGION AND JUSTIFYING THE SCIENTIFIC EFFICIENCY OF IMPROVEMENT

Abdualiyev Nuriddin Habibovich

Doctor of philosophy of technical sciences (PhD), associate professor, Bukhara Institute of Natural Resources Management, National Research University "Tashkent Institute of Irrigation and Agricultural Mechanization Engineers"

n.abdualiyev.91@mail.ru

Toyirov Muhridin Zoir ugli

Student at Bukhara Institute of Natural Resources Management, National Research University "Tashkent Institute of Irrigation and Agricultural Mechanization Engineers"

toirovmuhridin82@gmail.com

ABSTRACT

On the example of improving the functioning of melioration networks of Karaulbazar district of Bukhara region-Improving the melioration of irrigated lands in the area and increasing crop yields, increasing the productivity of existing melioration networks. New innovative ideas will be developed in this area. In practice, mechanisms for their table are provided. According to long-term observations, the average annual groundwater level in the irrigated areas of the Karaulbazar district is 3.08 m-3.17 m. The hydro-chemical regime of groundwater is also applied to irrigated areas when analyzing the location of the groundwater table in the characteristic period of location, after vegetation 3.17 m before April 1, 2.98 m on July 1 and 3.08 m after October 1. That is continuously related to the amount and mineral composition of the wastewater supplied and its location. The chemical composition of groundwater is much more complex and consists of concentrations of large amounts of harmful mineral salts. The advantages of closed drainages are also described.

Key words: irrigation sources, underground water, temperature; water consumption regime, water balance, precipitation, evaporation, closed drainage, drainage modules.

ANNOTATSIYA

Buxoro viloyati Qoraulbozor tumani meliorativ tarmoqlari faoliyatini takomillashtirish misolida - hududdagi sug'oriladigan yerlarning meliorativ holatini yaxshilash va ekinlarning hosildorligini oshirish, mavjud meliorativ tarmoqlarining samaradorligini oshirish. Ushbu yo'nalishda yangi innovatsion g'oyalar ishlab

chiqilgan. Uzoq yillik kuzatuvlarga ko'ra, Qorovulbozor tumanining sug'oriladigan maydonlarida yer osti suvlarining o'rtacha yillik joylashgan sathi 3,08 m-3,17 m. Shuningdek, yer osti suvlarining gidrokimyoviy rejimi sug'oriladigan maydonlarga 1-aprelda 3,17 m, 1-iyulda 2,98 m va 1-oktabrdan keyin 3,08 m joylashgani ko'rish mumkin. Yetkazib beriladigan zovur suvlarning miqdori va mineral tarkibi uning joylashuvi bilan doimiy bog'liqdir. Yer osti suvlarining kimyoviy tarkibi ancha murakkab va ko'p miqdordagi zararli mineral tuzlarning kontsentratsiyasidan iborat bo'lish. Shuningdek, yopiq zovurlarning afzalliklari bayon etilgan.

Kalit so'zlar: sug'orish manbalari, yer osti suvlari harorati, suv iste'mol qilish rejimi, suv balansi, yog'ingarchilik, bug'lanish, yopiq zovur, zovur moduli.

АННОТАЦИЯ

Примером совершенствования мелиоративной сети Караулбозорского района Бухарской области является улучшение мелиорации орошаемых земель в регионе и повышение урожайности сельскохозяйственных культур, повышение эффективности существующих мелиоративных сетей. В этом направлении были разработаны новые инновационные идеи. По данным многолетних наблюдений, среднегодовой уровень грунтовых вод на орошаемых площадях Караулбозорского района составляет 3,08-3,17 м3. Также видно, что гидрохимический режим подземных вод составляет 3,17 м 1 апреля, 2,98 м 1 июля и 3,08 м после 1 октября. Количество и минерализация подаваемой дренажной воды постоянно зависит от ее местоположения. Химический состав подземных вод намного сложнее и состоит из скоплений большого количества вредных минеральных солей. Также описаны преимущества закрытых дренажных систем.

Ключевые слова: источники орошения, температура подземных вод, режим водопотребления, водный баланс, осадки, испарение, закрытый дренаж, дренажные модули.

INTRODUCTION

Today, about 2.0 million hectares (46.7%) of the 4.3 million hectares of irrigated land in the country are saline to varying degrees. In particular, 1 million 324 thousand hectares (30.9%) are low, 570 thousand hectares (13.3%) are medium and 105.5 thousand hectares (2.5%) are strongly saline. Improving the productivity of irrigated lands, improving melioration and water supply Large-scale irrigation and land melioration measures are being implemented within the framework of state programs. 140,000 km of collector-drainage networks, 3475 vertical drainage wells, 301 melioration pumping stations and 24839 melioration monitoring wells serve to improve the melioration of these irrigated lands and keep the groundwater level at a

normal level. As a result, from 2008 to 2017, the water supply of more than 1.7 million hectares of irrigated land and the melioration of 2.5 million hectares were improved. However, as a result of global climate change, periodic water shortages in recent years and the failure of the main part of domestic irrigation and drainage networks have led to the deterioration of the melioration of irrigated lands and their decommissioning over the years. Therefore, on November 27, 2017, "the years 2018-2019 the development of irrigation and irrigated land melioration program" the President of the Republic of Uzbekistan No. PP-3405 President's decision [1-4].

The role of drainage varies between the different agroclimatic zones. In the temperate zone, mainly located in the northern hemisphere, the role of drainage is to prevent waterlogging by removing excess surface and subsurface water resulting from excess rainfall. In the arid and semi-arid zone, the role of drainage is to prevent irrigation-induced waterlogging and salinity, not only by removing excess surface and subsurface water but also by removing soluble salt brought in by the irrigation water. In the humid and semi-humid zone, the role of drainage is to prevent waterlogging and salinization to various degrees. About 64% of the drainage is located in the temperate zone, 24% in the arid and semi-arid zone and 12% in the humid and semi-humid zone [6-8].

The purpose of the study: Improving the operation of collector-drainage networks in order to improve the reclamation of irrigated lands of Karaubazar district of Bukhara region.

Scientific novelty of the research:

1. Scientific and theoretical substantiation of the existing collector-drains in the "Dustlik" massive of Karaulbazar district of Bukhara region.
2. Feasibility study of collector-ditches.
3. The land use coefficient (EFC) increased from 0.91 to 0.94.
4. The average yield of cotton has increased by 8-10%.

Results obtained and their analysis. Groundwater regime. Factors influencing the melioration of irrigated lands are mainly the location of groundwater levels and their hydro-chemical regime. It is known that the regime of groundwater in irrigated areas depends mainly on the amount of water taken to the boundary of the area and the amount of drainage water discharged from the border. The inflow of groundwater to the border and the amount of groundwater leaving also affect the area. According to long-term observations, the average annual groundwater level in the irrigated areas of the Karaulbazar district is 3.08 m - 3.17 m. The hydro-chemical regime of groundwater is also applied to irrigated areas when analyzing the location of the groundwater table in the characteristic period of location, after

vegetation 3.17 m before April 1, 2.98 m on July 1 and 3.08 m after October 1. That is continuously related to the amount and mineral composition of the wastewater supplied and its location. The chemical composition of groundwater is much more complex and consists of concentrations of large amounts of harmful mineral salts [20].

The hydro-chemical regime is studied in groundwater by examining water samples taken from observation wells three times a year. Irrigated areas can be divided into several types based on the natural drainage properties, geomorphological structure and groundwater movement of groundwater in terms of mineral content and chemical composition of groundwater:

1. Renewable hydro-chemical regime (on pre-irrigated lands).
2. Irreversible hydro-chemical regime:
 - a) on pre-irrigated lands;
 - b) in newly irrigated areas.

In irrigated areas, the hydro-chemical regime of groundwater varies mainly in accordance with the amount and composition of water to be irrigated, as well as the amount and composition of drainage water discharged through drainages. Their amount increases during the summer growing season and decreases after the winter saline washing season, and this situation is observed to change within the same limits over the next many years.

Compile the general water balance equation of the irrigated area and determine the drainage load

The total water balance of artificially irrigated areas is expressed in A.N Kostyakov's general water balance equation as follows:

$$\Delta W = A + B + \bar{\Pi} + \underline{\Pi} - (I + T_p) - \bar{O} - \underline{O} - C \pm P - D \quad (1)$$

Here:

A - the amount of atmospheric precipitation, mm or m³/ha;

B - the amount of water taken into the irrigation system, m³/ha;

—	inflow of surface and groundwater;
$\bar{\Pi}, \underline{\Pi}$	

$(I + T_p)$ water evaporated into the air over the soil and with the help of plants amount, mm or m³/ha;

—	surface and groundwater runoff;
\bar{O}, \underline{O}	

C - the amount of irrigation water flowing out of the equilibrium area;

$\pm P$ - inflow and outflow of pressurized groundwater into groundwater, m³/h
 Δ - the amount of water that falls into the drainage, m³/ha;

From the above equilibrium equation to the drainage it is possible to determine the amount of load falling.

For certain conditions, the medium is for multi-year reporting

$\Omega W = 0$ and the components in equation (1) can be condensed.

Equilibrium is the surface and ground that flows and flows into the field groundwater ($\Pi, \underline{\Pi}$ and O, \underline{Q}) Improved irrigation, as the amount is zero when the technique is used, $C = 0$. In this case, the amount of water (Δ) entering the drainage from Equation (1) is determined as follows:

The scheme of the equilibrium area and the elements that make up the water equation equation are given in the following diagram.

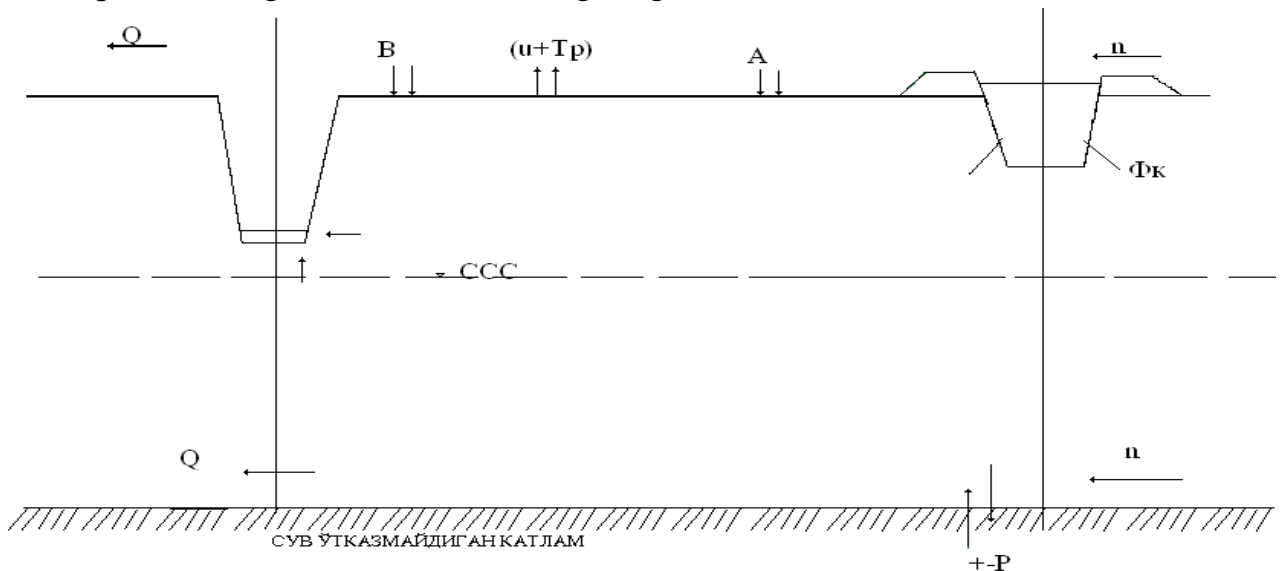

Figure 2. Equilibrium scheme of the field.

Determining the elements of the water balance equation.

Determination of the elements of the water balance equation.1.

Determine the amount of fire. We take this value for the reporting period based on the data of the meteorological center in the center of the district where the farm is located (Table 1.2.1).

$$A_{veg} = 14 \text{ mm} = 140 \text{ m}^3/\text{ha} \quad A_{year} = 113 \text{ mm} = 113 \text{ m}^3/\text{ha}$$

1. The amount of water taken into the irrigation network.

$$B = M_c + \Phi_k \quad \text{- for vegetation period;}$$

$$B = M_c + \Phi_k + M_{III.10} \quad \text{- for the year.}$$

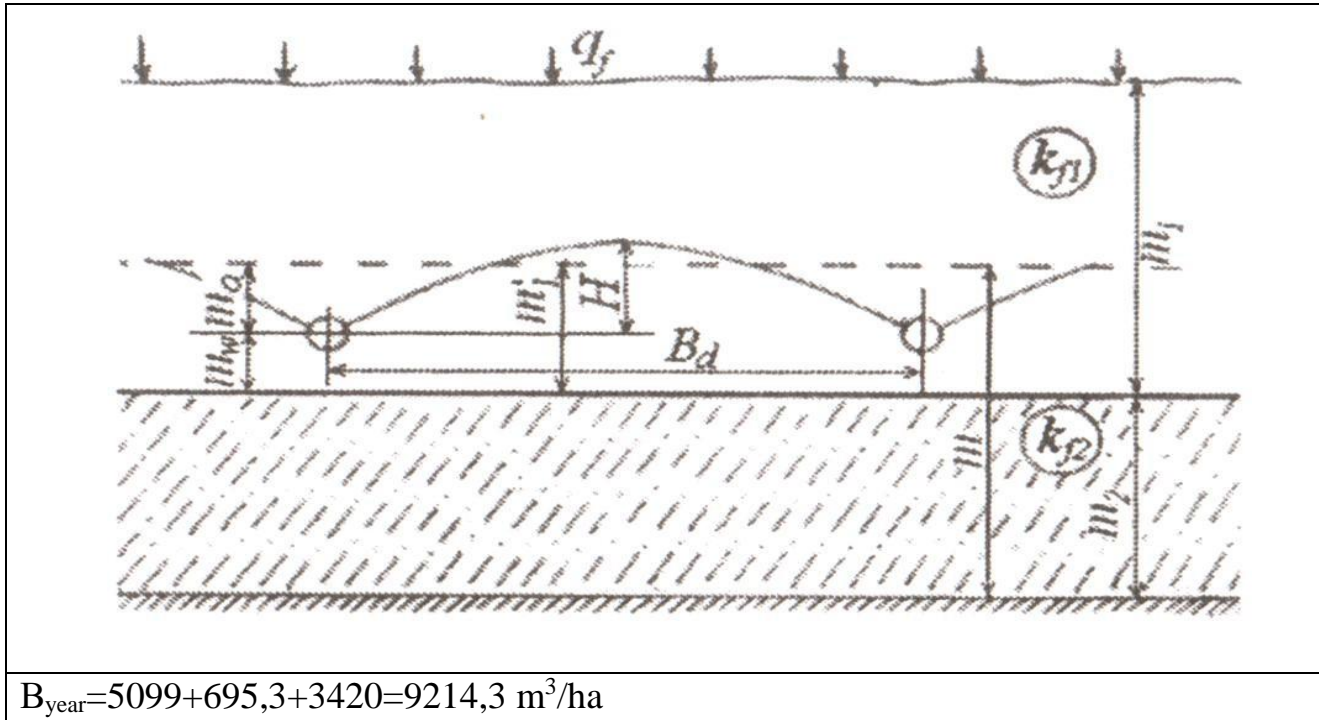

2. Two-component filtration scheme.

m_1 4,5m	K_1 0,11m/day	$\frac{T}{dqy}$ 0,48m ² /
m_2 15m	K_2 1,05m/day	$\frac{T}{dqy}$ 15,4m ² /

In accordance with the reclamation and hydrogeological conditions of the farm soil, we design the drainage drainages to increase the concentration and land use coefficient. The pipe size used in closed trenches is required to be $d > 50\text{mm}$, slope $i > 0.003$, water velocity $V > 0.2\text{m/day}$, calculated section length $L \geq 600$. The depth of penetration of closed drainages (drainage) is determined by the following formula.

$$H_{dr} = H_{d.n} + h_{\min} + h_0, \quad \text{m} \quad (11).$$

Here:

$H_{d.n}$ - drying rate is adopted depending on the mechanical composition of the soil and the total width (drainage reclamation in agriculture, Table 2.5, p. 33);

H_{\min} - the constant minimum pressure value between the two drains, depending on the mechanical composition of the soil layer to be drained, can be assumed to be $h_{\min} = 0.8 \text{ m}$ for medium soils (drainage reclamation in agriculture, p. 78);

h_0 - depth of water in the drainage, m.

$$H_0 = 0.1 \text{ m for adjusting drainage networks, m } H_{dr} = 2,3 + 0,8 + 0,1 = 3,2 \text{ m}$$

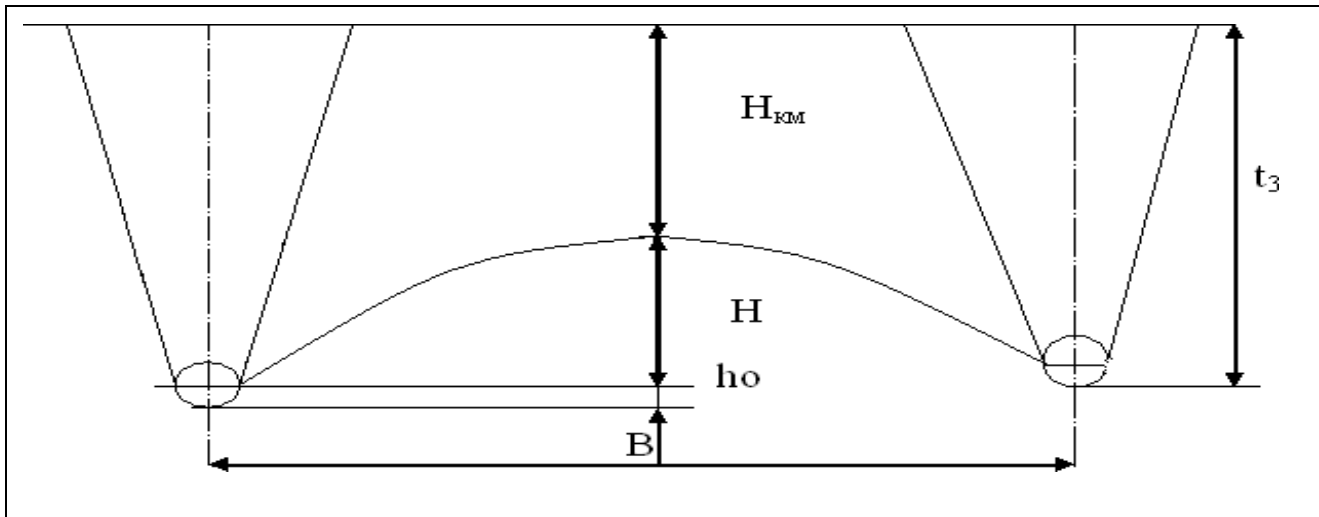

Figure 3.5.1.2. Scheme for determining the depth of bed drainage.

The distance between the closed drains is determined using the formula V.M. Shestakov.

Next, we examine the need to design temporary (temporary) drainages on the farm. The flow of filtered water based on the saline wash rate, saline wash cycle and drainage parameters determined as a result of the above calculations removal rate with constant rendering V_{dr} saline wash cycle compare with the required velocity (V) of the filtered water flow.

Types of drainages and placement of drainages in the economic plan.

Drainage systems can be of the open or open type. The choice of the type of drainage depends on the technical and economic efficiency, the efficient use of agricultural machinery, the area under the canals, the required slope and the depending on the outflow of water by its own flow. The location of the control drains in the farm plan shall be located in connection with the temporary drainages and the municipal canal, and their design calculated length shall be close to the actual relative length. The actual relative length is determined as follows.

This means that during the saline wash, the water supplied to the brine wash is ensured to be removed through permanent drainage and there is no need to build a temporary drain.

Collectors can be open or open round. The higher the calculated water consumption, the more it is possible to design them in the open round. Collectors pass through ravines, in areas with high salinity, across the economic boundary. Drains are carried out in the economic plan in the direction of a large slope of the land, parallel to the canals and drainages, in an upright position, and between the permanent irrigation networks. The cross-section of open-type drainage networks can be trapezoidal, polygonal and parabola. Cross-section elements include the drainage

base, width, width of the slope, width of the berm. Drains are often designed in a round shape. Gravel-sand mixtures with a diameter of 0.10-0.15 mm are used as a filter. Drainage pipes will be made of ceramic, polymer, asbestos cement and concrete. The filter plug protects the pipes from mud and dirt particles entering the pipe.

Control wells will be constructed to check the operation of the closed drain and to clear the pipes of mud. The control well is installed at the head of the drain and every 200-400 m along its axis. A drainage facility will be constructed at the junction of an open collector with a closed drain. When the slope of the drainage area is small, the control drainage network along the direction of the slope is placed according to the longitudinal scheme. Drainage networks are placed in the middle of permanent irrigation networks. If the drainage network is located in the direction of the irrigation network and side by side, then the irrigation network should be equipped with a special coating against water wastage. The network is designed to be waterproof only. The closest distance (l) between the irrigation network and the drainage network is determined as follows [9-20].

Determination of estimated water consumption of drainage networks.

The estimated water consumption of the drainage network is determined as follows.

$$Q = W^{total} \cdot q \quad (15)$$

here:

W^{total} - gross area covered by a drainage, ha;

q_3 - drainage module, l / s ha.

Based on the layout of drainage networks in the economic plan, we determine their estimated water consumption:

CONCLUSION

In conditions of water scarcity, the water-salt regime of saline, prone to salinization soils with the help of deep ($h=3-4,5$) drainages does not improve. Construction of drainages with a depth of 2-2,5 m, creation of a semi-hydromorphic wetting regime in the soil layer, irrigation of cultivated plants, maintenance of optimal water-salt regime in the root zone as a result of formation of "fresh" water reserves in the upper part of groundwater high quality products can be obtained. According to the observations and analyzes conducted in different soil-reclamation areas of irrigated agriculture, as the depth of groundwater increases, the rate of seasonal irrigation of cotton and other crops will increase.

REFERENCES

1. Decree of the President of the Republic of Uzbekistan Shavkat Miromonovich Mirziyoyev dated February 7, 2017 No. PD-4947 "Strategy of actions" on the five priority areas of development of the Republic of Uzbekistan for 2017-2021.
2. The work of the President of the Republic of Uzbekistan Shavkat Miromonovich Mirziyoyev "Critical analysis, strict discipline - discipline and personal responsibility - should be the daily rule of every leader".
3. In pursuance of the Decree of the President of the Republic of Uzbekistan Shavkat Mirziyoyev dated April 17, 2018 No. PD-5418 "On measures to radically improve the system of public administration in agriculture and water management" and to ensure the effective functioning of the Ministry of Water Resources of the Republic of Uzbekistan Presidential Decree No. PD-3672 "On measures to organize the activities of the Ministry of Water Resources".
4. Presidential Decree No. PD-3405 of 27 November 2017 "On the State Program for the Development of Irrigation and Improvement of Irrigated Land Reclamation for 2018-2019".
5. Amanov BT "Methods for improving the use of water in irrigated lands" // *Agro-ilm* 6 [50], 2017.p. 69.
6. Dr. Henk Ritzema // Wageningen University. Wageningen, The Netherlands February 2014.
7. Flores S., Sachen D., Stotzky G. // *Soil Biol. and Biocem.* 2005. B.37. No. 6. p.1073-1082.
8. Eliseev L.V "Total evaporation and average daily average evaporation in different periods".
9. Isakov AN, Burkhonov N.Sh, Ikramov RK "Reclamation condition and regime of irrigated lands of Boyovut district of Syrdarya region" // XIV traditional scientific-practical conference on modern problems of agriculture and water management. 2016.p.196.
10. Ikramov R.K. "Large (geological) and small (biological) water cycle in modern irrigated lands (on the example of Syrdarya region)" // *Irrigation and reclamation* №3 (page 5.2016.22).
11. Ishjanov H.H. "On some problems in the rational management of water resources and their accounting. *Irrigation and reclamation* №3 (page 5.2016.5).
12. Juraev U.A, Kadyrov Z.Z "Biological reduction of mineralization of collector-ditch water by aquatic plants" // XIV traditional scientific-practical conference on modern.

13. Khamidov M.H, Shukrullaev H.I, Mamataliev A.B "Hydrotechnical reclamation of agriculture". Tashkent-2008. p. 268.
14. Katz D.M // "Ameliorative hydrogeology" Tashkent 2007.p. 43.
15. Kozyukina Zh.T. Resistance of plants to negative environmental factors. Uch. benefits according to the special course "Plant Resistance" // Dnepropetrovsk: DGU, 1980. – p.104.
16. Medvedev S.S. "Plant Physiology" // Textbook. - St. Petersburg: Publishing House of St. Petersburg University, 2004 .-p.335.
17. Norqulov U. N, Sheraliev X. Sh, Artukmetov Z. A. "AGRICULTURAL MELIORATION" // Tashkent State Agrarian University. Tashkent 2000. p.6.
18. Norqulov U. N, Sheraliev X. Sh, Artukmetov Z. A. "AGRICULTURAL MELIORATION" // TashSU State Publishing House. Tashkent 2000. p. 9.
19. The table is based on the data of Karaulbazar district department of melioration expedition under the Basin Department of Irrigation Systems «Amu-Bukhara.

CORRUPTION AND LAW: AN INTRICATE NEXUS AND ITS CONSEQUENCES

Abdullayev Muhammadbobur

Assistant Prosecutor of the Chertak District

e-mail: muhammabobur12@gmail.com

ABSTRACT

This paper provides a comprehensive exploration of the multidimensional relationship between corruption and law. The central theme revolves around understanding the influence and effectiveness of legal frameworks and institutional integrity in managing corruption. A comparative analysis of various jurisdictions with high and low corruption levels provides an empirical basis for the examination. The study further delves into the potential of innovative legal strategies, technological advancements, and cultural change as pivotal tools in this fight.

Keywords: *Corruption, Law, Legal Strategies, Anti-Corruption Laws, Comparative Analysis, Technology, Enforcement, Public Support, Integrity.*

АННОТАЦИЯ

В данной статье представлено всестороннее исследование многоплановой взаимосвязи между коррупцией и законом. Центральная тема вращается вокруг понимания влияния и эффективности правовых рамок и институциональной целостности в борьбе с коррупцией. Сравнительный анализ различных юрисдикций с высоким и низким уровнем коррупции дает эмпирическую основу для исследования. В исследовании также рассматривается потенциал инновационных правовых стратегий, технологических достижений и культурных изменений как основных инструментов в этой борьбе.

Ключевые слова: *коррупция, право, правовые стратегии, антикоррупционное законодательство, сравнительный анализ, технология, правоприменение, общественная поддержка, честность.*

INTRODUCTION

Corruption, characterized by the misuse of entrusted power for private gains, poses a significant challenge to sustainable economic development, political stability, and social justice. The destructive impact of corruption penetrates various facets of society, including disrupting fair resource allocation, eroding public trust, and stifling economic growth. As a key modulator of social behavior, law can both inadvertently foster and directly mitigate corruption, making its role exceptionally critical.

Corruption and its Multifaceted Nature:

Corruption manifests in several forms, including bribery, embezzlement, fraud, favoritism, and cronyism. Each manifestation has unique attributes that require different legal approaches for effective control. A deep understanding of these corruption types and their underlying dynamics is essential for designing effective legal responses. In this paper, we discuss each form in detail and examine the relevant laws aimed at their mitigation.

Legal Perspectives on Corruption:

A vast array of laws aimed at curbing corruption are in place, including criminal laws, anti-bribery laws, administrative laws, and civil service laws. These legal mechanisms seek to deter corruption through prohibition, punitive measures, and the establishment of monitoring and enforcement bodies. However, their effectiveness largely depends on the integrity of these enforcing institutions and their insulation from corruption.

Effectiveness of Anti-Corruption Laws:

While anti-corruption laws constitute a critical tool in curbing corruption, their effectiveness hinges on multiple factors. These factors range from the comprehensiveness of the legal framework, the efficacy and integrity of enforcement agencies, the level of judicial independence, to the extent of societal support and cultural orientation towards corruption. In many instances, countries with seemingly robust anti-corruption laws on paper continue to grapple with rampant corruption, a paradox often attributed to poor implementation and lax enforcement.

Comparative Analysis of Different Jurisdictions:

A comparative analysis of various jurisdictions illuminates the role of different legal systems and their enforcement in shaping the corruption landscape. Countries with high corruption perception indexes, such as Nigeria and Russia, provide a useful contrast to those with low corruption levels like Denmark and Singapore. This contrast serves to highlight the role of effective legal structures and enforcement mechanisms in curbing corruption.

Innovative Legal Approaches:

Advancements in legal strategies, including the implementation of proactive disclosure laws, whistleblower protection, and the application of technology in enforcement, have shown promise in the fight against corruption. Technologies such as data analytics and blockchain have facilitated transparency and auditability in public transactions. These innovative legal approaches are increasingly being integrated into the global anti-corruption framework.

CONCLUSION

The relationship between corruption and law is a complex and dynamic one, warranting continuous study and understanding. While a robust legal framework is indispensable for curbing corruption, its effectiveness ultimately rests on the integrity of law enforcement institutions and societal commitment to fight corruption. Innovative strategies that harness technological advancements and foster a culture of integrity offer promising prospects for strengthening the traditional legal approach against corruption.

REFERENCES

1. Banfield, E. C. (1975). Corruption as a feature of governmental organization. *Journal of Law and Economics*, 18(3), 587-605.
2. Lambsdorff, J. G. (2007). *The institutional economics of corruption and reform: Theory, evidence, and policy*. Cambridge University Press.
3. Rose-Ackerman, S., & Palifka, B. J. (2016). *Corruption and government: Causes, consequences, and reform*. Cambridge University Press.
4. Quah, J. S. T. (1999). Comparing anti-corruption measures in Asian countries: Lessons to be learnt. *Asian Review of Public Administration*, 11(2), 71-90.
5. Klitgaard, R. (1988). *Controlling corruption*. University of California Press.
6. Tanzi, V. (1998). Corruption around the world: Causes, consequences, scope, and cures. *IMF Staff papers*, 45(4), 559-594.
7. Transparency International. (2021). *Corruption Perceptions Index 2021*. Retrieved from <https://www.transparency.org/en/cpi/2021/index>
8. Heidenheimer, A. J., & Johnston, M. (Eds.). (2002). *Political corruption: Concepts and contexts*. Transaction Publishers.
9. Seligson, M. A. (2002). The impact of corruption on regime legitimacy: A comparative study of four Latin American countries. *The Journal of Politics*, 64(2), 408-433.
10. Lessig, L. (2011). *Republic, lost: How money corrupts congress--and a plan to stop it*. Twelve.

МАВЛОНО ЖАЛОЛИДДИН РУМИЙ ҲАЁТИ: ИБРАТ ВА ҲИКМАТ КЎЗГУСИ

Мардонова Мадина

Тошкент давлат шарқшунослик университети
стажор тадқиқотчиси

АННОТАЦИЯ

Ушбу мақолада Шарқнинг буюк мутафаккири ва шоири, тасаввуф таълимотининг улуғ намояндаси, “Мавлавия” тариқатининг асосчиси Мавлоно Жалолiddин Румийнинг ҳаётига оид айрим фактлар тарихий ва адабий манбалар берган маълумотлар асосида қайта кўриб чиқилади. Румий ҳаёт йўли билан боғлиқ баъзи бир чалкашликларга ойдинлик киритилади.

Калим сўзлар: *Мавлоно Жалолiddин Румий, тасаввуф, мутасаввиф, ориф, “Маснавийи маънавий, “Девони кабир”, “Китоби маъориф”, Баҳо Валад, “Валаднома”, Саййид Бурҳониддин Муҳаққиқ Термизий, Афлокий, “Манокиб ул-орифин”, Султон Валад, Шамсиддин Табризий.*

ABSTRACT

This article, based on information provided by historical and literary sources, examines some facts from the life of the great thinker and poet of the East, the great representative of the teachings of Sufism, the founder of the Sufi order "Mavlaviya" Maulana Jalaluddin Rumi. Some confusion related to Rumi's life is cleared up.

Key words: *Maulana Jalaluddin Rumi, Sufism, mystic, scholar, "Masnaviyi Ma'navi", "Devoni Kabir", "Kitobi Maarif", Baha Walad, "Valadnama", Sayyid Burhoniddin Muhaqqiq Termizi, Afloki, "Manokib ul-Arifin" , Sultan Walad, Shamsiddin Tabrizi.*

АННОТАЦИЯ

В данной статье на основе сведений, предоставленных историческими и литературными источниками, рассматриваются некоторые факты из жизни великого мыслителя и поэта Востока, великого представителя учение суфизма, основателя суфийского ордена «Мавлавия» Мауланы Джалалуддина Руми. Проясняется некоторые путаницы, связанные с жизни Руми.

Ключевые слова: *Маулана Джалалуддин Руми, суфизм, мистик, ученый, «Маснавийи Ма'нави», «Девони Кабир», «Китоби Маариф», Баха Валад, «Валаднама», Саййид Бурхониддин Мухаққиқ Термизи, Афлоки, «Манокиб уль-Арифин», Султан Валад, Шамсиддин Табризи.*

КИРИШ

Буюк мутасаввиф ва шоир, форс-тожик адабиётининг улуғ намоёндаси, “Мавлавия” тариқатининг асосчиси Мавлоно Жалолоддин Балх шаҳрида 1204 йилда дунёга келди. Унинг “Румий” ва “Мавлоно Румий” номи билан шуҳрат қозонишининг боиси Туркиянинг Қуния шаҳрида узоқ муддат истиқомат қилганлигидир. Чунки Румийнинг ўзи ҳам доим ўзини хуросонлик деб ҳисоблаган, ўз шаҳри ва ҳамшаҳарларини яхши кўрган, уларни ҳеч қачон унутмаган [9,5]. Бинобарин, Мавлавий ўзининг хуросонлик эканлигини қатъий таъкидлаган. Бу ҳақда “Девони кабир”да ҳам ёзади:

*Аз Хуросонам кашидий то бари юнониён,
То баромўзам бад-ишон, то қунам хушмазҳабий.*

Маъноси: *Хуросонимдан юнонлар (диёрига)ча олиб кетдинг, токи уларга гўзал динни ўргатай.*

Мавлоно Жалолоддиннинг отаси Муҳаммад бин Ҳусайн Хатибий бўлиб, ўз даврида Баҳоуддин Валад номи билан танилган ва лақаби Султон улуламо бўлган. У 1230 йилда, яъни, саксон беш ёшида вафот этди. Баҳоуддин Валад тасаввуф тариқатининг улуғларидан бўлиб, Шамсиддин Аҳмад Афлокийнинг ёзишча унинг сўфийлик “жун чакмони” (хирқаси), яъни силсиласи Аҳмад Ғаззолийга бориб тақалади. У амри-маъруф аҳли бўлиб, бемаза ва бемаъни одатлардан узоқ юрар, доимо кўпчилик ҳамроҳлигида бўларди. Озар Бегдилийнинг “Оташкада” тазкирасида ёзишча, усиз жасад ташқарига чиқмаган ва усиз ҳеч қандай йиғин ўтказилмаган. У доимо фалсафа ҳақимлари ва бошқаларни инкор, шариат қоидаларига бўйсунган ва дини Аҳмадийни [2,193] тарғиб қилган. Хос ва авом уни қўллаб қувватлаган” [5, 194]. Унинг ёзган асарлари зиёлилар орасида ўзига хос бир меҳр-муҳаббат ва ихлос билан ўқилгани тўғриси катта шуҳрат қозонган эди. Айниқса, унинг “Маъорифи Баҳо Валад” китоби улкан эътиборга сазовор бўлди.

Ушбу китоб, яъни, “Китоби маъориф” Баҳо Валаднинг маъруза ва ваъзларидан ташкил топган мажмуа бўлиб, Мавлоно ва унга эргашган орифлар дунёқарашига ўзига хос равишда таъсир кўрсатди. Ҳатто, “Китоби маъориф”да “Маснавийи маънавий”да акс эттирилган кўпгина масалаларнинг изи ва илдизини кўриш мумкин.

Мавлоно отаси Баҳо Валад вафот этган пайтда йигирма тўрт ёшли йигит эди. Отаси ўғлининг ўз ўрнига ўтиришини, ваъз ва йиғин гиламини ёйиб, фатво бериш усулларини ўрганишини истарди. Тўғриси, бу борада ўғлига васият ҳам

қилган эди. Мавлоно бу ҳунарни бир йил, яъни, Бурҳониддин Муҳаққиқ Термизий маслағи билан танишгунча давом эттирди.

Саййид Бурҳониддин Муҳаққиқ Термизийнинг ўзи ҳақиқат толибларидан бўлиб, Баҳо Валад (Жалоллиддин отаси)нинг муридларидан ҳисобланарди. У Балхда Баҳо Валад мажлисларида қатнашиб, ундан илм ўрганган ва унинг чин муридларидан бирига айланган эди. “Валаднома”дан маълум бўлишича, Мавлавий Бурҳониддин Муҳаққиқ Термизийнинг олдига ўзи боради. “Саййид, Мавлонога турли илмларни ўргатади ва унинг қол илмида (Қол илми – исботлаш йўли билан моҳиятини тушуниш ва тушинтириш мумкин бўлган илм) зеҳни ўткирлигини англаб, Худовандгорнинг оёқларини ўпа бошлади, тинмай офаринлар айтиб, дерди: - Диний ва яқиний (аниқ ҳужжат ва аниқ далил-исботларга асосланган илм) илмлар бўйича мартаба ва даражада отадан олдинга ўтдинг, аммо падари бузургворларинг ҳам қол илмида комил ва ҳам ҳол (ҳол илми – фақат эътиқод йўли билан моҳиятини тушуниш ва билиш мумкин бўлган илм, тасаввуф) илмида мукамал эди. Ҳол илмига ҳам жиддий эътибор беришингни хоҳлайман ва у маъно ҳазрат шайхимдан менга ўтган ҳол илмида зоҳиран ва ботинан отангнинг вориси бўлишинг ва айнан отанга ўхшаш учун ҳам уни мендан ўзлаштир. Мавлоно саййиднинг бу сўзларини қулоққа олди ва унга мурид тушди”. Ушбу маълумотни Афлокийнинг “Маноқиб ул-орифин”, Аҳмад Розийнинг “Ҳафт иқлим”, Жомийнинг “Нафаҳот ул-унс” асарлари ҳам тасдиқлайди.

МУҲОКАМА ВА НАТИЖАЛАР

“Маноқиб ул-орифин” муаллифининг ёзишича, Мавлоно отаси вафотидан сўнг Шомга борди. Бурҳониддин уни то Қайсариягача кузатиб борди, лекин ундан кейин Мавлонога ҳамроҳ бўла олмади. Мавлоно Ҳалаб шаҳрига бориб, зоҳирий билимларни ўрганишга киришди. Бу пайтларда Дамашқ ва Ҳалаб шаҳарлари исломий билимларнинг муҳим марказлари ҳисобланиб, Марказий Осиё ва Эроннинг кўпгина уламолари мўғул ҳужуми натижасида у ёққа ўтиб кетган ва ўша ерда турғун бўлиб қолган эдилар. У Ҳалабдан сўнг Дамашққа борди ва тўрт йил у диёрда илму дониш билан шуғулланди. Афлокийнинг ёзишига қараганда, “Ҳазрат Мавлоно Дамашққа келиши билан шаҳар уламолари ва акобирлари, ким бўлишидан қатъий назар уни кутиб олдилар ва Муқаддасия мадрасасидан жой бериб, унинг хизматида бўлдилар. У ниҳоят жиддий риёзат чекиб дин илми билан машғул бўлди”. Мавлоно шу шаҳарда Шайх ул-акбар Муҳйиддин ибн ал-Арабий билан мулоқотда бўлди.

Мавлоно жами етти йил Дамашқ ва Ҳалабда яшаб, сўнг Қўнёга равона бўлди, Қайсарияга етиб келгач, Бурҳониддиннинг олдига келди ва унинг

шогирдлари қаторига қўшилди. У тўққиз йил Бурҳониддин Муҳаққиқ Термизий хизматида бўлиб, унинг ўқувчи талабаси бўлди. 1230 йилда Румга қайтди, Бурҳониддин эса Қайсарияда қолди ва ўша ерда вафот этди. Афлокий ёзади: “Бурҳониддин вафот этаётган пайтда бу рубоийни ўқийди:

*Эй дўст, қабулам куну жонам биситон,
Мастам куну аз ду жаҳонам биситон.
Бо ҳарчи дилам қарор гирад бе ту,
Оташ ба ман андар зану онам биситон.*

Маъноси: *Эй дўст, мени қабул эт, жонимни олгин. Маст айлаб, икки дунёимни олгин. Сенсиз нима билан қалбим ором топса, менга ўт қўйиб, ўшани мандан олгин.*

Бурҳониддин Термизий вафот этгач, Мавлоно деярли беш йил (1240-1244) отаси ва аждоди анъанасига кўра мадрасада фикҳ ва дин илмларидан дарс беришга киришди. Ҳар куни тўрт юзга яқин шариат илми толиблари унинг дарси ва хузурида ҳозир бўлардилар. Шунингдек, ўша замон фақиҳлари ва дин пешволари одати бўйича зикр уюштиришар ва халқни художўйликка ундашарди.

Шамсиддин Муҳаммад бин Малиқдод асли табризлик эди [9,57]. Мавлоно унинг таъсирида ўзгача ҳолга тушиб, зуҳддан ишққа етишган шахс ҳ.к. 642 жумодул-охир ойининг йигирма олтинчи куни (1244 йил) Қўнёга боради. Бу пайтда у олтмиш ёшда эди. Шамсиддин Қўнё уфқида ва Мавлоно йиғинида порлаб нур сочишдан олдин кўп шаҳарларда ва улуғ зотлар хизматида бўлди. Баъзида мактабда муаллимлик ҳам қилди, майда-чуйда ишлар билан ҳам шуғулланди. “Маош берганда кечиктириб важ-баҳона қилар ва дерди: - Ҳаммаси йиғилсин, менинг қарзим бор, қутулишим керак. Ногоҳ “Ташқарига чик”, дея ғойиб бўларди”. Ва ўн тўрт ой Ҳалаб шаҳарида мадрасада захмат чекди. “У доим қора рангли намад чакмон киярди ва унинг тариқати пирларини Табриз комиллари деб аташарди”.

Шундай қилиб, Шамс Қўнёда “шакарфурушлар карвонсаройига тушди ва бир хужра олди. Халқ катта тожир экан, деб ўйлаши учун хужраси эшигига икки-уч динорлик кулф осиб, калитини дасторининг бир чеккасига боғлаб, елкаси узра ташлаб қўярди. Аслида эса хужрасида қамишдан тўқилган эски ва синиқ бўйра, кўза ва болишдан бошқа ҳеч вақо йўқ эди. Шамснинг Мавлоно билан дийдор кўришиши ҳақида баён қилинган фикрлар анчагина. Масалан, Афлокий “Маноқиб ул-орифийн” китобида келтиришича, бир куни Мавлоно

пахтафурушлар мадрасасидан чиқиб, йўрға от устида ўтирган эди. Толиби илмлар ва донишмандлар унга ҳамроҳ бўлиб кузатиб борар эдилар. Тўсатдан Шамсиддин Табрзий унга тўқнаш келиб қолди ва Мавлонодан сўради: - Боязид улуғроқми ё Муҳаммад? Мавлоно айтди: - Бу қанақа савол? Муҳаммад охирги пайғамбар. Унинг Боязидга қандай алоқаси бор? Шамсиддин айтди: - Бўлмаса нега Муҳаммад “Бизнинг урф-одатимиз маърифат туфайлидир” деса, Боязид “Бизнинг шаънимиз улуғдир” дейди? Мавлоно бу савол ҳайбатидан лол бўлиб, ҳушидан кетди. У ўзига келгач, Шамсиддин Мавлононинг кўлини ушлаб, пиёда юриб ўз мадрасасига олиб келиб, ҳужрасига келтирди ва қирқ кун бу ер ҳеч бир зотни киритмади. Мавлононинг бир неча байтига аҳамият берсангиз, бу сўзларнинг унга яқинлигини сезасиз:

*Манам он ногаҳон туро дида
Гашта сар то ба но ҳама дида.
Жони ман ҳамчу мурғи девона,
Дар ғамат аз газоф паррида.*

Маъноси: *Менман, ўша сени тўстдан кўриб қолган, сени кўриб бошдан-оёқ кўзга айланган. Менинг жоним ақлидан айрилган қуш каби сенинг дардингда бекорга учиб кетди.*

Жомий ҳам “Нафоҳот ул-унс”да шу ривоятни нақл қилади. “Ал-жавоҳир ул-мазийа” китобининг муаллифи Муҳйиддин Абдулқодир (х.к.775-969) эса бошқа ривоятни келтиради. Давлатшоҳ Самарқандий тазкирасида эса Шамснинг Мавлавий билан дийдор кўришиш ривоят бошқа бир тарздадир [2,196-197].

Ибн Батута XIV асрда келтирган ривоят ҳам мисол бўлиб хизмат қилиши мумкин[3,187].

Афлокий ва Давлатшоҳ келтирган ривояти чалкашлиқдан холи эмас, чунки Шамс саволи жуда содда, жўн ва оддийдир. Ҳатто тариқатда ғўр кишилар ҳам бунга ўхшаш саволларга жавоб беришга ожиз эмаслар. Қандай қилиб, ҳаёти ибтидосида ирфон ҳақиқатлари билан танишган ва тасаввуф бешигида тарбия топган Мавлоно бу саволни жавобсиз қолдириши мумкин?![9,60]

Афлокий Мавлоно билан Шамсиддиннинг Шомда юз берган мулоқоти ҳақида келтирган ҳикоятини бу ерда айнан келтириш ўринлидир:

“Шундай қилиб, ривоят қиладиларки, бир куни (Мавлоно) Дамашқ майдонида сайр қилиб юрган эди. Халойиқ орасида ажиб бир кишига дуч келиб қолди: у эгнида қора чакмон ва бошига намад кулоҳ кийиб, айланиб юрарди. У Ҳазрат Мавлонога етиши билан унинг муборак қўлларини ўпиб деди: – Эй, маънолар оламининг моҳир устози, бизни топ”. Ва ул ҳазрат Мавлоно Шамсиддин Табризий эдилар”. Аммо Мавлононинг ўғли Султон Валаднинг ривояти “Валаднома”да қуйидагича: Мавлононинг Шамсиддинга бўлган меҳри, набийлик, расуллик ва калимуллоҳлик мақомларига эга бўла туриб Хизрни излаган Мусога ўхшайди. Мавлоно ҳам шунча етуклик ва шон-шавкатга эга бўла туриб, комилликнинг юқори зиналари талабида юриб, махфий авлиёлардек пок Шамсни топди ва унга мурид тушди, оёғига бош қўйди ва бирдан унинг нурида фоний бўлди”[9,61].

“Валаднома”да Мавлавийнинг муридлардан қандай қилиб юз ўтиргани баён этилган.

Шамс Табрезий ва Мавлоно ўртасидаги дўстлик ўн олти йил давом этди, аммо Қўниё аҳолисининг бу масалага бўлган салбий муносабати натижасида Шамс 1245 йили шаввол ойининг йигирма биринчиси, пайшанба куни сафарга отланиб, Дамашққа келди. Мавлоно Жалолиддин Румий ўз устози ва пиридан ажралишни хоҳламай, унга атаб тўрт ғазал ёзиб жўнатди.

Охири Мавлоно ўғли Султон Валадни Шамсиддинни қайтариб келиш учун Дамашққа жўнатди. Султон Валад 1246 йилда аҳолининг узр сўраши эвазига Шамс Табрезийни қайтаришга муваффақ бўлди. У ҳам марҳамат қилиб, Қўниёга қайтди. Бу гал халқ турли миш-мишлар тарқатиб, унга анча озор берди. Кутилмаганда Шамс тўсатдан ҳаммани тарк этиб, номаълум юртга бош олиб кетди, бу сафар унинг ҳеч қандай дараги чиқмади [1,311].

Румий ҳаёти, ижоди ва қарашларини таҳлил ва таҳқиқ этиш йўлида АҚШ ва Ғарбий Европада кўзга кўринарли жиддий илмий ишлар амалга оширилди. Румийшунослик билан жиддий шуғулланган инглиз олимларидан биринчи бўлиб Ринальд Никольсонни (1868-1945) эслаш жоиз. У аслида юнон ва турк тиллари бўйича мутахассис эди, бироқ форс тилига жиддий меҳр қўйганлиги, қатъий ва тиниб-тинчимас саъй-ҳаракати боис форс тилини, сўнг араб тилини ўрганиб олди. Ўттиз ёшлик пайтидаёқ Мавлоно Жалолиддин Румийнинг “Маснавийи маънавий” ва “Девони Кабир”ини мутолаа қилди, шу мутолаа натижаси ўлароқ, унинг шеърларидан танлаб бир тўплам нашр эттирди[7]. Никольсон шоир девонларидан танлаб олган ғазалларни фалсафий маъноси ва хусусиятига қараб таснифлади ва 1898 йилда “Жоннинг жони” номи остида тўплам шаклида нашрдан чиқарди. Мазкур мажмуа 1977 йилда қайта чоп

қилинди. Никольсон 1924 йилда “Осиё салтанати жамияти” журналида Румийнинг “Фийҳи мо фийҳи” (“Ичиндаги ичиндадир”) асарини таништириб, унинг баъзи қисмларини таржима қилди. У амалга оширган ишларнинг энг муҳими “Маснавийи маънавий” таржимаси ва шарҳидир. У ёзади: “Маснавий” Жалолиддиннинг шеърийтадаги ҳайратга солувчи истеъдоди кенгликларини “Девони Шамси Табриз”дан кўра тўлароқ намоён этади. Мавлоно ғазаллари ҳақиқат, завқ-шавқ ва жозиблага ундовчи шеърийтаднинг энг баланд чўққиларида парвоз этиб, уни ирфон мулкининг малик уш-шуаросига айлантди. Аммо бу ғазаллар шундай бир оламда сайр қиладики, ҳаётнинг оддий мушоҳадалари билан унинг орасида анча масофа мавжуд. Ғайб ва аҳли шухуддан бошқа ҳеч ким бундан огоҳ эмас. Гап шундаки, “Маснавий” биринчи навбатда ана шундай масала ва тушунчаларга назар солади, инсон ҳаётининг мазмун-моҳияти ҳамда турмуш тарзи билан алоқа ўрнатади”.

Никольсон 1925-1940 йиллар давомида “Маснавийи маънавий”нинг илмий-танқидий матнини тайёрлаш ва унинг байтларини шарҳлаш билан шуғулланди. Ниҳоят, жиддий саъй-ҳаракат ва бир дунё меҳр-муҳаббат билан кўнглига туғиб кўйган ниятини амалга ошириб, саккиз жилдлик китобни жаҳон илмий ва адабий жамоатчилигига тақдим этди[8]. Никольсоннинг форсий адабиёт ва тасаввуф бўйича амалга оширган қимматли ишлари кўп, аммо бу соҳада у бажарган энг мураккаб ва қимматли иш “Маснавийи маънавий”нинг илмий-танқидий нашри эди [4,85]. “Маснавий”нинг Р.Никольсон тайёрлаган илмий-танқидий нашри ҳалигача энг мўътабар ва ишончли нашр ҳисобланади.

ХУЛОСА

Мавлоно Жалолиддин Румий ҳаёти билан боғлиқ бир қанча саҳналарда турли нақл ва ривоятлар натижасида баъзи бир чалкашликлар юзага келган. Жумладан, баъзи бир манба ва адабиётларда унинг оиласи билан Балхдан Қўниёга кўчиб кетиш чоғида 12 ёшда бўлганлиги айтилса, баъзи бир маълумотларга қараганда 20-22 ёшларда бўлган. Ёки Румийнинг Шамс Табрезий билан бўлган биринчи мулоқоти турли манбалар ва ривоятларда бироз тафовут билан нақл қилинади. Шамс Табрезийнинг охириги марта Мавлоно ҳузуридан чиқиб кетиши ва дом-дараксиз йўқолиши хусусида ҳам турлича фикрлар бор.

Мавлоно Жалолиддин Румийнинг бир фақиҳ мударрис ва воиз даражасидан улуғ бир ориф ва мутафаккир, буюк бир мутасаввиф ва шоир мақомигача босиб ўтган йўли кучли рухий-ботиний эврилишлар, маънавий-

ахлоқий юксалишлар орқали ҳосил бўлган. Ҳар ҳолда унинг ҳаёт йўли жуда мураккаб, шу билан биргаликда ибрат ва ҳикматларга тўла бўлганлигига ундан башариёт аҳлига мерос қолган “Маснавийи маънавий”, “Девони кабири Шамс” ва “Фийҳи мо фийҳи” каби асарлари гувоҳдир.

ФҲЙДАЛАНИЛГАН АДАБИЁТЛАР (REFERENCES)

1. Амир Исмоил Озар. Адабиёти Ирон дар адабиёт-э жаҳон. –Тэхрон: “Энтэшорот-э Сўхан”, 1387. – С.311.
2. Давлатшоҳ Самарқандий. Тазкират уш-шуъаро. Техрон, 1337. – С.196-197.
3. Ибн Батута. Сафарнома. Жилди 1. / Таржумаи Муҳаммад алии Мувахҳид. – Техрон: “”Огоҳ”, 1376. – С.187.
4. Муҳаммад Истеълomий. Жалoлиддин Румий ҳақида. Форс тилидан ўзбек тилига Жаъфар Муҳаммад таржимаси. – Техрон, 2001. – Б.85.
5. Озар Бегдий. Оташкада. Дар зикри шуарои Балх. – Техрон, 1378. – С.194.
6. Rumi, London, Chapman and Hall; New York, Fredrich Stokes, 1931.
7. Selected Poems from the Divan-i Shams-i Tabriz, Cambrdge Univesituy Press, 1898.
8. Tales of Mystic Meaning, Being Selections fvom the Mathnawi of Jalal-ud-Din
9. Фурузонфар, Бадиъуззамон. Рузгори Мавлоно Жалoлиддин. – Техрон, 1366. – С.5.

MAFKURAVIY FAOLIYATDA IJTIMOIIY-GUMANITAR FANLARNING O‘RNI

Tadjibayeva Dilnavoz Ozodovna

TDYU Umumta’lim fanlar va madaniyat kafedrası

dotsent v.b.

tadjibaevadilnavozzz@mail.ru

ANNOTATSIYA

Axborot asrining o‘ziga xos xususiyatlari, mafkuraviy va ma’naviy tajovuzlarning kuchayayotganligi ijtimoiy fanlarning ahamiyatini bir necha marotaba oshirdi. Dunyodagi yovuz niyatli siyosiy harakat va kuchlar o‘z ta’sir doirasini millatchilik, axloqsizlik, diniy ekstremizm, shovinizm, neofashizm, irqchilik, separatizm, demokratiyani eksport qilish, g‘arbona ommaviy madaniyat kabi niqoblangan g‘oyalar va mafkuralar orqali kengaytirishga harakat qilib, yangidan-yangi usul va vositalarni kashf qilmoqda. Maqolada mafkuraviy faoliyatda ijtimoiy-gumanitar fanlarning o‘rni, bo‘ljak mutaxassislarining o‘z faoliyatida mas‘uliyatni his etgan holda siyosiy jihatdan hushyor bo‘lishi, voqelikni to‘g‘ri baholashi, mantiqiy va tanqidiy fikrlash ko‘nikmasiga ega bo‘lishidadi ahamiyati yoritilgan.

Kalit so‘zlar: *axborot asri, mafkuraviy va ma’naviy tajovuzlar, ijtimoiy fanlar, axloqsizlik, diniy ekstremizm, shovinizm, demokratiyani eksport qilish, g‘arbona ommaviy madaniyat, mantiqiy va tanqidiy fikrlash ko‘nikmasi, bag‘rikenglik va insoniylik.*

АННОТАЦИЯ

Особенности информационного века, усиление идеологической и бытовой агрессии неоднократно повысили значимость социальных наук. Некоторые политические движения и силы в мире открывают новые методы и инструменты, пытаются расширить свой круг влияния на национализм, нравственность, религиозный экстремизм, шовинизм, неофашизм, расизм, сепаратизм, экспорт демократии, западную массовую культуру. В статье описывается роль социальных и гуманитарных наук в идеологической деятельности, важность для будущих специалистов для правильной оценки действительности, для развития навыков логического и критического мышления.

Ключевые слова: *информационный век, идеологическая и духовная агрессия, социальные науки, безнравственность, религиозный экстремизм,*

шовинизм, экспорт демократии, западная массовая культура, навыки логического и критического мышления, толерантность и человечность.

ABSTRACT

The peculiarities of the information age, the intensification of ideological and domestic aggression have repeatedly increased the importance of social sciences. Some political movements and forces in the world are discovering new methods and tools, trying to expand their circle of influence on nationalism, morality, religious extremism, chauvinism, neo-fascism, racism, separatism, export of democracy, Western mass culture. The article describes the role of social sciences and humanities in ideological activities, the importance for future specialists to develop skills of logical and critical thinking.

Keywords: *information Age, ideological and spiritual aggression, social sciences, immorality, religious extremism, chauvinism, export of democracy, Western mass culture, logical and critical thinking skills, tolerance and humanity.*

KIRISH

O‘zbekiston Respublikasi Prezidenti Shavkat Mirziyoyev iqtisodiyotni, moddiy hayotni farovonlashtirishga qaratilgan harakatlar barobarida xalq turmushining ma’naviy, ma’rifiy, madaniy va mafkuraviy jihatlariga ham muntazam diqqat qaratibgina qolmasdan, balki muammolar yechimi uchun yetarli mablag‘ ham, kuch ham, e’tibor ham ajratilyapti, ijro nazorati bir kun bo‘lsin susaytirilayotgani yo‘q. “Buni ma’naviy hayot, g‘oyaviy-mafkuraviy ish deb qo‘yibdi. Bu bizga g‘alla yoki chigit ekish emas, urug‘ni tuproqqa tashladik, bo‘ldi, endi kutamiz, deb qarab o‘tirsak. Mafkura sohasida bo‘shliq degan narsaning o‘zi hech qachon bo‘lmaydi”[1].

Bugungi dunyoning turli hududlarida terroristik harakatlar tufayli ro‘y berayotgan xunrezliklar, o‘n yillardan beri davom etayotgan birodarkushlik urushlari, dunyo yoshlari orasida axloqsizlik, xayosizlikni hayot normasi qilib olgan guruhlarining tobora ko‘payib borayotgani, bunday harakatlarni rag‘batlantirishga “xolis hissa” qo‘shadigan “ommaviy madaniyat” xurujining kun sayin kuchayib va kengayib bormoqda. Buni teran his qilgan O‘zbekiston rahbari, o‘z kundalik faoliyatining salmoqli qismini xalqi ma’naviyatini asrash va takomillashtirish, ma’rifatini oshirish, axloqini yuksaltirish yo‘lidagi masalalarni hal etish, muammolarni bartaraf qilish ishiga bag‘ishlamoqda. Ayni maqsadda qanchadan-qancha tashkiliy o‘zgarishlar amalga oshirildi, sohaga mutasaddi idora va muassalar faoliyatini jonlantirish, o‘zaro muvofiqlashtirishga xizmat qiluvchi mexanizmlar yaratildi, huquqiy hujjatlar imzolandi:

- “Yoshlarga oid davlat siyosati to‘g‘risida”gi qonunning qabul qilingani;

- avvalgidek hukumat rahbari emas, shaxsan Prezident boshchilik qiladigan Respublika Ma'naviyat va ma'rifat kengashi hamda uning ijro organi – Ma'naviyat va ma'rifat markazining tuzilishi;
- Vazirlar Mahkamasi huzurida davlat muassasasi shaklidagi O'zbekistondagi Islom madaniyati markazining tashkil etilgani;
- madaniyat va san'at tashkilotlari, ijodiy uyushmalar va OAVi faoliyatini yanada rivojlantirish, soha xodimlari mehnatini rag'batlantirish bo'yicha qator qo'shimcha sa'y-harakatlarning amalga oshirilayotgani;

MUHOKAMA VA NATIJALAR

Asosiy vazifa –tabiatan sog'lom va mukammal yaratilgan bola voyaga yetadigan muhitni sozlash – sog'lomlashtirish bo'lib qolyapti. Bu muhit esa o'zida nihoyatda keng va rang-barang "hudud"larni qamrab oladi: oila, bog'cha, maktab, litsey yoxud kollej, oliy ta'lim muassasasi, mahalla, ishxona... bir so'z bilan aytganda – butun jamiyat!

BMT Bosh Assambleyasining 72-sessiyasida O'zbekiston Respublikasi Prezidenti so'zlagan nutq ham o'zining ko'lami, ahamiyati bilan chinakam tarixiylik kasb etdi. Zero, mazkur nutqdan o'rin olgan masalalar ham milliy, ham umuminsoniy miqyosda g'oyat dolzarb ekani bilan xarakterlidir.

Yurtboshimiz faqat o'z yurti yoshlarining emas, balki dunyo aholisining salmoqli qismini tashkil etadigan, Yer yuzining ertangi taqdiriga to'g'ridan-to'g'ri ta'sir etuvchi kuch bo'lmish yoshlarning ongu tafakkurini ma'rifat asosida shakllantirish va tarbiyalash lozimligiga, yosh avlod muammolariga befarqlik o'ta xatarli ekaniga insoniyat e'tiborini qaratdi. Bu muhim masala, nutqda, mana qanday shakl va mazmunda ifoda etildi:

“Ekstremistik faoliyat va zo'rvonlik bilan bog'liq jinoyatlarning aksariyati 30 yoshga etmagan yoshlar tomonidan sodir etilmoqda.

Bugungi dunyo yoshlari – son jihatidan butun insoniyat tarixidagi eng yirik avloddir, chunki ular 2 milliard kishini tashkil etmoqda.

Bizning asosiy vazifamiz – yoshlarning o'z salohiyatini namoyon qilishi uchun zarur sharoitlar yaratish, zo'rvonlik g'oyasi “virusi” tarqalishining oldini olishdir”[2].

Yurtboshimiz O'zbekiston kelajagi haqida gapirar ekan, uni yoshlarimizsiz, ularning bugungi kunda qanday insonlar bo'lib voyaga yetishlaridek muhim omilsiz tasavvur qilib bo'lmasligini qayta-qayta ta'kidlaydi. Jumladan, Prezident Shavkat Mirziyoyev O'qituvchi va murabbiylar kuniga bag'ishlangan tantanali marosimdagi nutqida: “Buyuk yunon olimi Aristotelning **“Vatan taqdirini yoshlar tarbiyasi hal qiladi”**, degan so'zlari bor. Hammamizga ayonki, taraqqiyotning tamal toshi ham,

mamlakatni qudratli, millatni buyuk qiladigan kuch ham bu – ilm-fan, ta‘lim va tarbiyadir. Ertangi kunimiz, Vatanimizning yorug‘ istiqboli, birinchi navbatda, ta‘lim tizimi va farzandlarimizga berayotgan tarbiyamiz bilan chambarchas bog‘liq” deya uqtiradi.

Darhaqiqat, yoshlarni kelajagimiz poydevori deb bilar ekanmiz, yurtimizda bunyod etilajak jamiyat binosining qanchalar yuksalishi, uning pishiq-puxtaligi, duch kelinajak har qanday bo‘ron va dovullarga chidamli bo‘lishi, avvalo, poydevorning mustahkamligi, to‘g‘ri qo‘yilishi bilan kafolatlanadi. Agar poydevor mo‘rt, chidamsiz, naridan-beri qo‘yilsa, u o‘z ustiga qurilgan binoni ham, uning binokorini ham xarob qiladi.

Ijtimoiy fanlarning asosiy maqsadi – shaxsni, eng avvalo mustaqil fikrlaydigan, o‘z kuch va imkoniyatlariga qat‘iy ishonadigan, islohotlar mohiyatini chuqur tushungan va mustaqillikni oliy qadriyat darajasida anglaydigan, vatanparvar, mehnatga ishtiyoqmand, tirishqoq va serg‘ayrat, bilimga chanqoq yoshlarni tarbiyalashdan iborat [5, 11, 13].

Ijtimoiy fanlar boshqa fanlardan farq qiladi, u talabalarning nafaqat ongi, balki qalbiga singishi lozim. Shuning uchun materiallar ta‘sirchan, jozibali, o‘quvchini ongu-shuurida mustahkam o‘rnashadigan, fe‘l-atvorini yaxshilik sari burishga ta‘sir o‘tkazadigan bo‘lishi kerak. Shu bilan birga keltirilgan har bir fikr jiddiy dalillar bilan asoslangan, e‘tiroz uyg‘otmaydigan hayotiy ma‘lumotlardan, aniq axborotlardan iborat bo‘lishi maqsadga muvofiqdir.

Axborot asrining o‘ziga xos xususiyatlari, mafkuraviy va ma‘naviy tajovuzlarning kuchayayotganligi ijtimoiy fanlarning ahamiyatini bir necha marotaba oshirdi. Dunyodagi yovuz niyatli siyosiy harakat va kuchlar o‘z ta‘sir doirasini millatchilik, axloqsizlik, diniy ekstremizm, shovinizm, neofashizm, irqchilik, separatizm, demokratiyani eksport qilish, g‘arbona ommaviy madaniyat kabi niqoblangan g‘oyalar va mafkuralar orqali kengaytirishga harakat qilib, yangidan-yangi usul va vositalarni kashf qilmoqda [4, 6, 7, 8, 9, 10, 12, 14, 15, 16, 17, 18, 19]. Shu tufayli, bo‘lajak mutaxassislar o‘z faoliyatida mas‘uliyatni his etgan holda siyosiy jihatdan hushyor bo‘lishi, voqelikni to‘g‘ri baholashi, mantiqiy va tanqidiy fikrlash ko‘nikmasiga ega bo‘lishi lozim.

Ko‘p faoliyat turlarining sun‘iy ong hamda katta ma‘lumot texnologiyalari asosida olib borilishi ma‘lumotlarni tahlil qila oladigan, tanqidiy fikrlash, to‘g‘ri xulosalar chiqarish va qarorlar qabul qilishga qodir mutaxassislargas ehtiyojni orttirmoqda. Texnologik o‘zgarishlardan ta’sirlangan mutaxassislar, ijtimoiy fanlarga extiyoj kamayadi deb bashorat qilgan edi. Hozir esa buning teskarisi – taraqqiyot, aksincha, ijtimoiy soha diplomiga bo‘lgan talabni oshirib yubordi.

“Insonni ulug‘lash, uni muhofaza qilish va har tomonlama kamol toptirish Konstitutsiyamiz va uning asosida ishlab chiqilgan barcha qonunlar hamda qonunosti hujjatlarining maqsad-muddaosini tashkil etadi. Bu yuridik normalarning hayotga to‘g‘ri tatbiq etilishi, fuqarolar huquq va majburiyatlari to‘la-to‘kis amal qilishi esa huquq-tartibot idoralari faoliyatiga, ularda xizmat qiladigan rahbar va xodimlar o‘z vazifa-burchlarini qanchalik anglashi hamda vijdonan bajarishiga chambarchas bog‘liqdir”[3].

Mazkur fanlar yoshlarga dunyoni va o‘zini anglashga ko‘mak beradi, dunyoqarashini. Bu esa har bir insonning atrofdagilar, boshqa til, din, irq vakillari bilan til topishini ta‘min etadi; bag‘rikenglik va insoniylikni yuzaga chiqaradi. Insoniyat falsafasiz ham dinamit yarata oladi, ammo bu kashfiyotni to‘g‘ri yo‘naltirish uchun adab-axloq kerak bo‘ladi.

Bundan tashqari, ijtimoiy bilimlar sohibi tarix, san‘at, xalqaro siyosatdagi gap-so‘zlardan xabardor bo‘ladi, ishonchsiz axborotni oson payqaydi, faktlarni taftish qiladi.

XULOSA

Yuqorida bayon etilganlardan kelib chiqib, masala va muammolar yechimi yuzasidan quyidagi takliflar berildi:

– ijtimoiy-gumanitar fanlarda talabalarga tanqidiy fikrlash, ma‘lumotlarni qiyoslash, tahlil qilish, qonuniyatlarni kashf etish borasida saboq berish, xolis baholash malakasi shakllantirish;

– o‘quvchilarda, talabalarda maksimal darajada jiddiy savollar berisni o‘rgatish;

– barcha bosqich ta‘lim muassasalarida ijtimoiy-gumanitar fanlar – adabiyot, tarix, milliy g‘oya turkumi predmetlari, oila psixologiyasi, falsafa, O‘zbekiston tarixi singari darslarni real hayot, dunyodagi hodisalar bilan chambarchas bog‘lab o‘tish muammosini hal etish talab etiladi. Buning asosiy omili esa – o‘z kasbining fidoyisi, bilimli o‘qituvchilar sanaladi. Ular sonini ko‘paytirish uchun:

– ijtimoiy-gumanitar fan o‘qituvchilari malaka oshirish kurslaridagi mashg‘ulotlar sifati hamda ularning bitiruv imtihonlariga bo‘lgan talabni keskin kuchaytirish lozim;

– ijtimoiy-gumanitar fakultetlarga qabul imtihonlarida faqat test sinovlaridan emas, balki ijodiy imtihon, insho olish, ijodiy suhbat singari sinov shakllaridan keng foydalanish kerak (bugungi kunda xolislikni ta‘minlashning turli usullari – videokameralar o‘rnatish, audioyozuvni amalga oshirish va b. imkoniyatlar mavjud).

FOYDALANILGAN ADABIYOTLAR (REFERENCES)

1. Мирзиёев, Ш. М. (2017). Ватанимиз такдири ва келажаги йўлида янада ҳамжихат бўлиб, қатъият билан ҳаракат қилайлик. *Халқ сўзи*” газ.
2. BMT Bosh Assambleyasining 72-sessiyasida O‘zbekiston Respublikasi Prezidenti Shavkat Mirziyoev so‘zlagan nutqi. 2017 yil 19 sentyabr.
3. Qo‘chqorov R.U., Tojiboyeva D.O. Barkamol shaxs tarbiyasida diniy ma’rifatning o‘rni // Монография // – Тошкент: “Impress Media”, – 2022.
4. Oblomuradova, K. N. (2020). Missionary in the form of ideological threats and their form of manifestation. *ACADEMICIA: An International Multidisciplinary Research Journal*, 10(11), 115-124.
5. Oblomuradova, X. N. (2018). A state with healthy children is evident to become powerful. *Review of law sciences*, 2(1), 31.
6. Oblomuradova, K. N. (2020). Missionary activity: socio-philosophical interpretation. *Scientific Bulletin of Namangan State University*, 2(7), 143-148.
7. Oblomuradova, K. N. (2021). MISSIONARY ACTIVITY IN THE CONTEXT OF GLOBALIZATION: WAYS AND MEANS TO PREVENT IT. *Theoretical & Applied Science*, (8), 12-16.
8. Oblomuradova, K. N. (2021). Freedom Of Conscience Is The Foundation Of Social Stability. *The American Journal of Political Science Law and Criminology*, 3(01), 140-147.
9. Oblomuradova, K. N. (2019). Elements of missionary activities strategy: mechanisms and norms of their practical implementation. *Credo new*, (3), 9-9.
10. Naimovna, O. K. (2021). Elements Of Missionary Activities Strategy: Mechanisms And Norms Of Their Practical Implementation. *The American Journal of Political Science Law and Criminology*, 3(01), 148-157.
11. Обломуродова, Х. (2018). Могушественна страна, имеющее здоровое поколение. *Review of law sciences*, (1), 173-178.
12. Ҳабиба, О. (2020). ПРАВОВАЯ ОСНОВА СВОБОДЫ СОВЕСТИ. *Review of law sciences*, 1(Спецвыпуск), 62-69.
13. Oblomuradova, X. N. (2022). MANTIQIY FIKRLASHNING YURIST FAOLIIY? TIDAGI AHAMIYATI. *INTEGRATION OF SCIENCE, EDUCATION AND PRACTICE. SCIENTIFIC-METHODOLOGICAL JOURNAL*, 3(7), 34-39.
14. Oblomuradova, K. N. (2019). Elements of missionary activities strategy: mechanisms and norms of their practical implementation. *Credo new*, 3, 9-9.
15. Обломуродова, Х. Н. (2018). ГЛОБАЛИЗАЦИЯ И РЕЛИГИЯ. In *European Scientific Conference* (pp. 156-158).

16. Обломурадова, Х. Н. (2018). МИССИОНЕРСКАЯ ДЕЯТЕЛЬНОСТЬ РЕЛИГИОЗНЫХ ОБЪЕДИНЕНИЙ: СОЦИАЛЬНО-ПОЛИТИЧЕСКИЙ АСПЕКТ. In *Фундаментальные и прикладные научные исследования: актуальные вопросы, достижения и инновации* (pp. 120-122).
17. Tadjibaeva, D. O., & Oblomuradova, K. N. (2020). Religious tolerance is a symbol of peace and enlightenment. *Elementary Education Online*, 19(4), 804-809.
18. OBLOMURADOVA, K. N. Credo New. *Credo New Учредители: Санкт-Петербургский государственный институт психологии и социальной работы, Санкт-Петербургский университет государственной противопожарной службы МЧС России им. Героя Российской Федерации генерала армии ЕН Зиничева*, (3), 9.
19. OBLOMURADOVA, K. ILMİY XABARNOMA. НАУЧНЫЙ ВЕСТНИК. *ILMIY XABARNOMA. НАУЧНЫЙ ВЕСТНИК Учредители: Андижанский государственный университет им. ЗМ Бабура*, (2), 19-25.

**MILLATLARARO TOTUVLIK VA DINIY BAG‘RIKENGLIKNI
TA‘MINLASH – BARQAROR TARAQQIYOT OMILI**

Xabiba Naimovna Oblomuradova

TDYU dotsenti, falsafa fanlari bo‘yicha

falsafa doktori PhD

e-mail: h.oblamurodova@tsul.uz

ANNOTATSIYA

Maqolada O‘zbekistonda millatlararo totuvlik va dinlararo bag‘rikenglikni ta‘minlash davlat siyosatining eng muhim ustuvor yo‘nalishlaridan biri ekanligi hamda mazkur yo‘nalishda amalga oshirilayotgan keng qamrovli islohotlar ahamiyati yoritilgan.

Tayanch so‘zlar. Bag‘rikenglik, diniy bag‘rikenglik, millatlararo totuvlik, xavfsizlik, ma‘rifat, diniy ma‘rifat.

**ОБЕСПЕЧЕНИЕ МЕЖНАЦИОНАЛЬНОЙ ГАРМОНИИ И
РЕЛИГИОЗНОЙ ТЕРПИМОСТИ – ФАКТОР УСТОЙЧИВОГО
РАЗВИТИЯ**

Хабиба Наимовна Обломурадова

Доктор философии (PhD) по философским наукам,

доцент кафедры ТГЮУ

e-mail: h.oblamurodova@tsul.uz

АННОТАЦИЯ

В статье освещаются вопросы обеспечения межнационального согласия и межконфессиональной терпимости в Узбекистане как одного из важнейших приоритетов государственной политики и важность проводимых в этом направлении масштабных реформ.

Ключевые слова. Толерантность, религиозная толерантность, межнациональная гармония, безопасность, просвещение, религиозное просвещение.

**ENSURING INTERETHNIC HARMONY AND RELIGIOUS
TOLERANCE IS A FACTOR OF SUSTAINABLE DEVELOPMENT**

Khabiba Naimovna Oblomuradova

Doctor of philosophy (PhD) on philosophical sciences,

associate professor of the Department of TSUL

e-mail: h.oblamurodova@tsul.uz

ABSTRACT

The article covers the importance of ensuring interethnic harmony and interreligious tolerance in Uzbekistan as one of the most important priorities of state policy, as well as comprehensive reforms carried out in this direction.

Keywords. *Tolerance, religious tolerance, interethnic harmony, security, enlightenment, religious enlightenment.*

KIRISH

Mamlakatimizda millatlararo va konfessiyalararo hamjihatlikni, fuqarolar totuvligini ta'minlash, xorijiy mamlakatlar bilan do'stona, teng huquqli va o'zaro manfaatli munosabatlarni mustahkamlash davlat siyosatining ustuvor yo'nalishlaridan biri sifatida qaralmoqda. Bu barcha sohada olib borilayotgan keng ko'lamli islohotlar, xalqimiz turmush darajasini yanada yuksaltirish yo'lidagi ezgu maqsaddan dalolatdir. Zotan, fuqarolar manfaatlarini faqatgina tinchlik va osoyishtalik, o'zaro hurmat, mehr-oqibat va hamjihatlik muhitini yaratish orqali ta'minlash mumkin.

O'zbekiston Respublikasi Prezidenti Shavkat Mirziyoevning 2022-yil 28-yanvardagi PF-60-son farmoniga muvofiq tasdiqlangan "2022-2026 yillarga mo'ljallangan Yangi O'zbekistonning Taraqqiyot strategiyasi"[2]da ham aynan jamiyatda millatlararo totuvlik va diniy bag'rikenglikni ta'minlashga alohida e'tibor qaratilgan.

Yangi O'zbekistonning taraqqiyot strategiyasi O'zbekistonni keyingi **5 yilda** rivojlantirishning **7 ta ustuvor yo'nalishi** doirasida **100 ta maqsadga** erishishni ko'zlagan. Ushbu maqsadlarga erishish yo'lida amalga oshiriladigan sa'y-harakatlar ham aniq. Ular, o'z navbatida, samaradorlik va natijadorlikni nazorat qilishni anchayin osonlashtiradi. Boshqacha qilib aytganda, rejalashtirilgan islohotlar natijadorligini taraqqiyotning **maqsadlariga erishganlik darajasiga** muvofiq ravishda **baholash tizimi joriy etildi.**

Taraqqiyot strategiyasining beshinchi – Ma'naviy taraqqiyotni ta'minlash va sohani yangi bosqichga olib chiqish yo'nalishining 74-maqsadi Jamiyatda millatlararo totuvlik va dinlararo bag'rikenglik muhitini mustahkamlashni nazarda tutadi. Unda qo'yidagi vazifalar amalga oshirilishi belgilab qo'yilgan:

Milliy madaniy markazlarni qo'llab-quvvatlash tizimini yanada takomillashtirish;

Millatlararo munosabatlar sohasida davlat siyosati konsepsiyasini izchil amalga oshirish;

Turli millat yoshlari uchun qo'shimcha qulay shart-sharoitlar yaratish;

Xorijiy tillarda faoliyat yuritayotgan hamda millatlararo munosabatlar sohasida davlat siyosatini yoritayotgan OAVlarni qo'shimcha qo'llab-quvvatlash;

Do'stlik jamiyatlari faoliyatini takomillashtirish.

Mazkur vazifalar Taraqqiyot strategiyasida ijtimoiy, iqtisodiy va siyosiy omillar bilan birga, ma'naviy va ma'rifiy sohalarda amalga oshirilayotgan islohotlar ham g'oyat muhim ahamiyatga ega ekanligining yaqqol namunasi hisoblanadi.

MUHOKAMA VA NATIJALAR

Hozirgi axborot makonida dinlar, ayniqsa, jahon dinlaridagi bag'rikenglik tamoyillarini yoritish va yoshlar ongiga singdirish muhim vazifa hisoblanadi. Binobarin, turli din vakillari o'rtasidagi o'zaro murosai madorani ta'minlashda diniy bag'rikenglik eng samarali omildir.

Keling, shu o'rinda biz yuqorida fikr yuritayotgan mazkur tushunchaning mazmun-mohiyatiga to'xtalsak.

Bag'rikenglik (tolerantlik – lot. chidam, sabr-toqat) – o'zgalarga nisbatan mehr-muruvvatli, g'amxo'r, saxiy, kengfe'lli bo'lgan, ana shunday ma'naviy fazilatlarga ega kishilarni ifodalovchi tushuncha. Bag'rikenglik o'zgalarning dunyoqarashi, diniy e'tiqodi, milliy va etnik xususiyatlari, an'ana-marosimlariga hurmat-ehtiromda bo'lish, muomala-munosabatda kamsitish va tahqirlashlarga yo'l qo'ymaslik, insoniylikni hamma narsadan ustun hisoblab, jamoada, shaxslararo munosabatlarda, jamoat joylarida bunga rioya etishni anglatadi. Mazkur tushuncha turli dindagi, turli millat va elatlarga mansub kishilarning bir mamlakat doirasida, yagona davlat tarkibida bahamjihat, tinch-osoyishta yashashini ifoda etadi.

Shu bilan birga, tolerantlik dunyoqarash sifatida zo'ravonlik ko'rinishi bo'lgan ekstremizmga qarama-qarshidir. Jamiyatda turli xil xalqlar, millatlar va dinlarning o'ziga xos xususiyatlariga nisbatan tolerantlik munosabatini O'zbekiston misolida ham ko'rish mumkin.

Bag'rikenglik ayrim shaxslarga yoki butun bir xalqqa xos xususiyat. Bag'rikenglik milliy va diniy tusda ham namoyon bo'ladi. *Milliy bag'rikenglik* – millatlararo totuvlikni anglatadi, *diniy bag'rikenglik* – turli diniy konfessiyalarga mansub kishilarning hamjihatlikda yashashini bildiradi [3].

Bag'rikenglik dunyodagi turfa madaniyatlar, turli xalqlar milliy qadriyatlari, an'ana va urf-odatlarini hurmat qilishni anglatadi. Bunday bag'rikenglik keng dunyoqarash, samimiy munosabat, hur fikr, vijdon va e'tiqod negizida vujudga keladi. Bag'rikenglik faqat ma'naviy burchgina emas, siyosiy va huquqiy ehtiyoj hamdir [5, 6]. Bag'rikenglik, eng avvalo, insonning huquq va erkinliklarini tan olish asosida shakllangan faol munosabatdir.

YUNESKO Bosh konferensiyasining 1995-yil 16-noyabrdagi 28-sessiyasida "Bag'rikenglik tamoyillari to'g'risida"gi Deklaratsiya qabul qilindi [9]. Shundan beri mazkur sana "Xalqaro bag'rikenglik kuni" sifatida nishonlanadi. Bundan ko'zlangan

asosiy maqsad insoniyatni tinchlik va osoyishtalikni asrab-avaylashga hamda ijtimoiy-iqtisodiy farovonlikka erishishga chorlashdir. Mazkur deklaratsiyada ta'kidlanganidek: "Bag'rikenglik bo'lmasa tinchlik bo'lmaydi, tinchliksiz esa taraqqiyot va demokratiya bo'lmaydi"[4].

Tolerantlik tushunchasining o'zbek tilida turli xil ma'nolari bor: chidamlilik, sabr-toqatlilik, bardoshlilik, kelishuvchanlik, qayishqoqlik, ochiq ko'ngillik, kengfe'llik [7, 8]. Tolerantlik turli xil ezgu qarashlarni, e'tiqodlarni, ko'p qirrali jahon madaniyatini hurmat qilish va to'g'ri tushunish asnosidagi o'zligini namoyon qilish, insoniy individuallikning ko'rinishidir[10, 11]. Tolerantlik – "birlik – xilma-xillikda" prinsipining keng miqyosda amalga oshishini anglatadi. Tolerantlik fuqarolik jamiyatini qurishning me'yoriy normasi va bugungi tamaddunning muhim qadriyatiga aylanib bormoqda.

O'zbekiston Respublikasi Konstitutsiyasining 18-moddasida: "O'zbekiston Respublikasida barcha fuqarolar bir xil huquq va erkinliklarga ega bo'lib, jinsi, irqi, millati, tili, dini, ijtimoiy kelib chiqishi, e'tiqodi, shaxsi va ijtimoiy mavqeidan qat'iy nazar, qonun oldida tengdirlar"[1] – deb, mustahkamlab qo'yilgan.

Bugun yurtimizda 130 dan ortiq millat va elatlar vakillari bir oila farzandlaridek, teng huquqlilik hamda o'zaro hamjihatlik sharoitida yashab, Vatanimiz mustaqilligini mustahkamlashga munosib hissa qo'shib kelmoqdalar. Ularning huquq va erkinliklari, qonuniy manfaatlarini ta'minlash, ta'lim olishlari, o'z qiziqish hamda layoqatlari bo'yicha kasb-hunar egallashlari, madaniyatlari, urf-odatlari, an'analarini saqlash va rivojlantirishlari uchun zarur imkoniyatlar yaratib berilgan [14, 15]. Bunday yuksak darajadagi e'tibor natijasida ko'p millatli xalqimizning boy tarixiy-madaniy merosi qayta tiklandi, qadr topdi. Barcha millat vakillarining davlat boshqaruvi, iqtisodiy, ijtimoiy hamda madaniy jarayonlarda keng va erkin ishtirok etishi kafolatlandi.

Yurtimizda bugungi kunda 138 ta milliy madaniy markaz, shuningdek, 34 ta do'stlik jamiyati faoliyat yuritmoqda. Bu barcha millat hamda elatlar tarixi, madaniyati, ma'naviy qadriyatlari, an'ana va urf-odatlarini asrash, ularni har tomonlama rivojlantirish, millatlararo munosabatlarni uyg'unlashtirish, jamiyat va davlatni barqaror rivojlantirishga xizmat qilmoqda [14, 15, 16, 17, 18, 19, 20].

Ular "xalq diplomatiyasi" mexanizmi asosida tinch hamda farovon hayotni asrash, xorijiy mamlakatlar bilan do'stona munosabatlar va madaniy-ma'rifiy aloqalarni rivojlantirish, chet eldagi hamyurtlarimiz bilan yaqin, o'zaro manfaatli munosabatlarni yo'lga qo'yishga salmoqli hissa qo'shmoqda [16, 17]. Ta'lim muassasalarida dars mashg'ulotlari 7 tilda olib borilmoqda. Teleko'rsatuv va

radioeshittirishlar 12 tilda efirga uzatilayotgan bo'lsa, gazeta hamda jurnallar 10 dan ortiq tillarda chop qilinmoqda.

O'zbekistonda davlat va din munosabatlari quyidagi tamoyillarga asoslangan:

Diniy bag'rikenglik, millatlararo totuvlik, vijdon erkinligi.

Diniy bag'rikenglik tushunchasi turli din hamda konfessiya vakillari e'tiqodida aqidaviy farqlar bo'lishiga qaramay, ularning yonma-yon va o'zaro tinch-totuv yashashini anglatadi. O'zaro bir-birini tushunmaslik, bilimsizlik va jaholat insoniyat hayotida o'zaro shubhalanish va ishonchsizlikning tug'ilishiga sabab bo'lgan, buning oqibatida yesa turli nizolar va qonli kelishmovchiliklar kelib chiqqan.

Millatlararo munosabatlar shunday jarayonki, unda teng huquqlilik, murosa, hamkorlik prinsiplariga tayaniladi.

Ma'lumki, millatlararo munosabatlarni rivojlantirishda dinning o'ziga xos o'rni bor. Dinga nisbatan, asosan, ikki yondashuv mavjud: birinchisi, din inson faoliyatiga, ongi va intellektiga bog'liq bo'lmagan, transsendental voqelik, ikkinchisi, u inson aqlu idroki, ratsional izlanishlarining bir ko'rinishi, deb hisoblashdir. XXI asrga kelib, ushbu ikki yondashuvning madaniy qadriyatlar umumiyliги negizida bir-biriga yaqinlashishi ro'y bera boshladi. Mehr-muhabbat, orzu-umid, dunyo, adolat, tenglik, oqibat, ezgulik, inoqlik va bag'rikenglik kabi tushunchalar universal ahamiyat kasb yetib, diniy hamda dunyoviy ilmlarni uyg'unlashtirishga asos yaratdi.

Yuqoridagilardan xulosa qiladigan bo'lsak, diniy bag'rikenglikning millatlararo munosabatlarga ta'siri quyidagilarda namoyon bo'ladi:

birinchidan, din va diniy qadriyatlar etnosiyosiy paradigмага qarshi chiqmaydi, balki rivojlanishni ta'minlashga o'z vosita va usullari bilan yordam beradi. Etnosiyosiy paradigmaning strategik maqsadi jamiyatning barcha a'zolari, shu jumladan, dinga e'tiqod qiluvchilar, konfessiyalar, diniy tashkilot a'zolariga ham daxldor;

ikkinchidan, xalqlar, millatlar bahamjihatligi strategik maqsadni o'zining hayotiy maqsadi sifatida qabul qilganida ijtimoiy taraqqiyotni ta'minlash mumkin;

uchinchidan, diniy bag'rikenglik destruktiv guruhlariga, fundamentalizm, terrorizm va missionerlikka xushomad, yon bosish emas, u mudom xatti-harakatlar hamda g'oyaviy qarashlarni ijobiy yoki salbiy xarakterga ega ekanini ajrata oladigan voqelik;

to'rtinchidan, millatlararo munosabatlarda dinga, diniy qadriyatlarga tayanish vijdon erkinligi orqali ta'minlanadi. Qaysi dinga e'tiqod qilish, qanday diniy qadriyatlarni e'zozlash, targ'ib etish va qo'llab-quvvatlash shaxsning konstitutsion huquqi [12, 13];

beshinchidan, millatlararo munosabatlarda din va diniy tashkilotlar to‘plagan tarixiy-madaniy, ijtimoiy-axloqiy tajribalardan foydalanish har ikki tomon, ayniqsa, ijtimoiy taraqqiyot uchun konstruktiv ahamiyatga ega. Lekin etnosiyosiy paradigma dinda konservativ va dogmatik unsurlar ham borligini, ulardan destruktiv kuchlar foydalanishga intilayotganini unutishi mumkin emas.

FOYDALANILGAN ADABIYOTLAR (REFERENCES)

1. O‘zbekiston Respublikasining Konstitutsiyasi. // www.lex.uz.
2. O‘zbekiston Respublikasi Prezidentining 2022-yil 28-yanvardagi “2022-2026 yillarga mo‘ljallangan Yangi O‘zbekistonning Taraqqiyot strategiyasi to‘g‘risida”gi PF-60-son farmoni. // <https://lex.uz/uz/docs/-5841063>
3. Ozodovna, T. D. (2022). “VIJDON ERKINLIGI VA DINIY TASHKILOTLAR TO‘G‘RISIDA” GI QONUNNING DINIY EKSTREMIZMGGA QARSHI KURASHDAGI AHAMIYATI. *INTEGRATION OF SCIENCE, EDUCATION AND PRACTICE. SCIENTIFIC-METHODICAL JOURNAL*, 3(7), 29-33.
4. Таджибаева, Д. (2020). СВОБОДА СОВЕСТИ – ОСНОВА СОЦИАЛЬНОЙ УСТОЙЧИВОСТИ. *Review of law sciences*, 1(Спецвыпуск), 26-32.
5. Tojiboeva, D. O. (2020). Religious Tolerance Is The Basis Of Society Sustainability And Integration. *The American Journal of Political Science Law and Criminology*, 2(11), 21-25.
6. Tadjibaeva, D. O., & Oblomuradova, K. N. (2020). Religious tolerance is a symbol of peace and enlightenment. *Elementary Education Online*, 19(4), 804-809.
7. Таджибаева, Д. (2017). ОБЕСПЕЧЕНИЕ НАЦИОНАЛЬНОЙ БЕЗОПАСНОСТИ В ИНФОРМАЦИОННОЙ СФЕРЕ. *Review of law sciences*, 1(1), 56-61.
8. Ozodovna, T. D. (2021). “MASS CULTURE” AS THE MOST DANGEROUS WEAPON OF IDEOLOGICAL PRESSURE.
9. Tadjibaeva, D. (2017). Ensuring national security in the information sphere. *Review of law sciences*, 1(1), 8.
10. Tojiboeva, D. O. (2021). “MASS CULTURE” AS THE MOST DANGEROUS WEAPON OF IDEOLOGICAL PRESSURE. *Oriental renaissance: Innovative, educational, natural and social sciences*, 1(11), 1106-1111.
11. ТАДЖИБАЕВА, Д. (2017). Ensuring national security in the information sphere. *Юридик фанлар ахборотномаси*, (1), 56-61.
12. Таджибаева, Д. (2017). Обеспечение национальной безопасности в информационной сфере. *Review of law sciences*, 1(1), 56-61.

13. Qo'chqorov, R., & Tojiboyeva, D. (2016). Milliy g'oya: asosiy tushuncha va tamoyillar. *T.: TDYU*.
14. Khalimovich, N. O. (2022). THOSE WHO ARE CREATED FOR WOMEN ARE THE CONDITIONS AND PROVIDE THEM WITH WORK. *Web of Scientist: International Scientific Research Journal*, 3(5), 515-517.
15. Khalimovich, N. O. (2022). Youth policy in Uzbekistan. *Asian Journal of Research in Social Sciences and Humanities*, 12(5), 105-106.
16. Khalimovich, N. O. (2022). THE ESSENCE OF THE LATEST REFORMS IN THE FIELD OF HEALTH CARE. *PEDAGOGS jurnali*, 10(2), 186-188.
17. Oblomurodov, N. K. (2021). The Labor Heroism Of The People Of Uzbekistan Behind The Front During The Second World War. *The American Journal of Social Science and Education Innovations*, 3(05), 37-46.
18. Khalimovich, O. N., Rasuljanovna, I. N., & Shakarovich, G. I. (2020). The Purpose and Outcome of Diplomatic Missions in the II-I Centuries Between Central Asia And China. *Journal of Critical Reviews*, 7(9), 126-128.
19. Мухаммадиев, Ж., & Юнусова, М. (2020). ПРАВОВОЕ ОБЕСПЕЧЕНИЕ ИНФОРМАЦИОННОЙ БЕЗОПАСНОСТИ В ПРАВООХРАНИТЕЛЬНЫХ ОРГАНАХ И ОСОБЕННОСТИ ЗАЩИТЫ ИНФОРМАЦИИ. *Review of law sciences*, 5(Спецвыпуск), 172-177.
20. Yunusova, M. (2022). DIGITAL LEARNING TOOL—A MEANS OF SOLVING A PROFESSIONAL PROBLEM. *Евразийский журнал академических исследований*, 2(13), 10-14.

ИНГЛИЗ ВА ЎЗБЕК ТИЛЛАРИДА ҚЎШМА СЎЗЛАРНИНГСЎЗ ЯСАШ ТИЗИМИДА ТУТГАН ЎРНИ

Муқумжон Ахунов Муҳаммадаминович
(PhD) филология фанлари бўйича фалсафа доктори

E-mail: muqumjon.ahunov@bk.ru

Tel: +998979977443

Биби Мухлиса Ғуломова Махмуджон қизи

Андижон давлат чет тиллари институти, Инглиз филологияси, ўқитиш
методикаси ва таржимашунослик факультети талабаси

АННОТАЦИЯ

Инглиз тилида кенг тарқалган тил ҳодисалардан бўлмиш қўшма сўзлар ва уларнинг таркибий тузилиши ва шу билан боғлиқ бўлган семантикасини ўрганиш ва шу асосда уларни ўзбек тилидаги қўшма сўзлар билан қиёслаш, ҳар иккала тил учун умумий бўлган хусусиятларни умумлаштириш ва шу аснода қиёсланаётган тилларнинг ҳар бирига хос бўлган ҳодисаларни очиб беришдир.

***Калит сўзлар:** қўшма сўз, сўз ясаш, қисқартма сўз, ибора, лингвокультурология.*

THE ROLE OF COMPOUND WORDS IN THE WORD-FORMATION SYSTEM IN ENGLISH AND UZBEK LANGUAGES

ABSTRACT

To study compound words, which are common linguistic phenomena in English, and their structural structure and related semantics, and on this basis, to compare them with compound words in Uzbek, to summarize the features common to both languages, and to reveal the phenomena specific to each of the compared languages is to give.

***Key words:** compound word, word formation, acronym, phrase, linguoculturalism*

КИРИШ

XX асрнинг охири чорагидаги назарий тилшуносликнинг ўзига хос хусусиятларидан бири унинг қариндош ва қариндош бўлмаган тиллар системасини қиёсий ва типологик тадқиқ қилишдаги муаммоларига бўлган қизиқишидадир. Ва бунда диққат марказида қариндош тилларнинг ва қариндош бўлмаган тилларнинг қиёсий анализ методи борасидаги вазифалар ёки тилнинг турли соҳаларининг умумтиллар типологияси нуқтаи назаридан таҳлили туради.

Икки ёки ундан ортиқ тилларнинг келиб чиқишидан қатъий назар қиёсланиши ҳар доим ҳам она тили бўлмаган тилнинг ўқитилиши жараёнида маълум фактларни ифодалашда асосий вазифа бўлиб келган. Умуман олганда қиёсланаётган тиллар орасидаги фарқлар орқали таққосланаётган манбаларга асосланган. Типологик тадқиқотлар дунёдаги тилларнинг изоморфизми (барча тилларга хос умумий маълумотлар) ва алломорфизмини (маълум гуруҳдаги тилларгагина хос бўлган маълумот ёки белгилар) таҳлил қилишга жалб қилинган. Шундай экан, ҳар иккала методиканинг мақсади умумий планнинг ўзида (умумий ва яқка ҳолдаги) қиёсланаётган тиллардаги қиёсланаётган бирликлар ва алоқалар орасидаги структурали фарқлар ва айнан ўхшашликлар умумий ва алоҳида кўринишда намоён бўлади.

Тилнинг қиёсий ва типологик тадқиқотлари хорижий тилларни ўқитишда илмий асосланган тизимни яратиш борасидаги амалий вазифаларда ҳам умумий хусусиятларга эга. Ҳаммага маълумки, чет тили ўқитувчиси ўзининг дастлабки амалий ишларидаёқ она тили ва чет тилини қиёслаб, иш олиб бориши керак. Демак, қиёслаб ўқитиш амалий нуқтаи назаридан беназир ҳисобланади ва ҳар доим чет тилини ўрганишда лингвистик асос сифатида намоён бўлади.

МУҲОКАМА ВА НАТИЖАЛАР

Чет тилини ўрганишда лингвистик типология ҳам амалий қимматга эга. Чет тилини ўқитишда она тили ва хорижий тилнинг типологик белгиларининг ифодаланиши муҳим ҳисобланади. “Ҳар иккала тилдаги мавжуд типологик белгилар – деб ёзади машҳур совет тилшуноси ва услубиётчиси профессор В.Д.Аракин, - хорижий тилларни ўрганишдаги илмий асосланган тизимни ишлаб чиқиш ва унинг асосида хорижий тилларни ўқитиш учун илмий асосланган дарсликлар яратиш имконини беради¹³⁹”.

Тилларнинг қиёсий ва типологик таҳлили натижасида юзага келган хулосалар назарий таржима принципларини яратишда муҳим роль ўйнайди. Л.С.Бархударовнинг эътирофларига кўра, таржиманинг лингвистик назарияси фақат “таржима жуфтлиги¹⁴⁰”ни ҳосил қилувчи тиллар орасидаги ўхшашлик балки фарқли томонларни тахминий очилгандагина мақсадга мувофиқ ҳолда ишлаб чиқиши мумкинлигини таъкитлаган.

Шундай қилиб, қиёсий ва типологик методларнинг мақсад ва вазифалари кўпгина бўлимларда мос келади, қиёсий методгина ўз табиатига кўра, тилнинг ҳақиқий қиёсий характеристикасининг дастлабки босқичи, деган таърифнинг

¹³⁹ В. Д. Аракин. Лингвистическая типология и методика обучения иностранным языкам. “ Вопросы теории методики преподавания иностранных языков”. Казань, 1969, 77.

¹⁴⁰ Л.С. Бархударов. Русско-английские языковые параллели. РЯЗР, 1972, 66

тўғрилигини тасдиқлайди. Шунинг учун тилшуносликка оид адабиётларда “қиёслаш” атамасини типологик метод доирасида ишлатадилар, “таққослаш” атамасини эса қариндош тилларни қиёсий ўрганиш доирасида (яъни генетик метод борасида) қўллайдилар.

Охирги пайтларда тилларни қиёслаб ўрганишда лингвистик типологиянинг қиёсий услуб билан яқинлашуви кузатилмоқда. Бунда тилга қиёсий типологик жиҳатдан ёндашиш белгиланган, яъни амалий мақсадлардаги мавжуд ўхшашлик ва фарқларнинг таҳлили типология доирасида ўтқазилади.

Маълумки, ҳар бир тилнинг луғат бойлиги мунтазам равишда бойиб боради. Тил луғат бойлигининг ўсиб ёки кенгайиб боришига турли лингвистик ва экстралингвистик ҳодисалар сабаб бўлиши мумкин. Тилнинг луғат бойлигини ривожлантирувчи лингвистик омилларга тилнинг ички ривожланиши асосида пайдо бўлган янги сўзлар, сўз бирикмалари, фразеологик бирикмалар киради. Тилнинг сўз бойлигининг ўсишига таъсир этувчи экстралингвистик ҳодисаларга эса, тилга таъсир этиши мумкин бўлган ижтимоий, сиёсий, маданий ва иқтисодий ҳодисалар киради. Бундай ҳодисаларга, бир мамлакатнинг иккинчи мамлакат томонидан босиб олиниши туфайли босиб олувчилар тилининг босиб олинувчилар тилига таъсир ўтказиши (масалан, 1066 йилда Англиянинг нормандияликлар томонидан босиб олиниши туфайли ушбу мамлакатда маълум муддат француз тилининг ҳукмронлик қилиши натижасида инглиз тили таркибида бўлиб ўтган ўзгаришлар, ёки собиқ Совет ҳокимияти ҳукмронлиги даврида иттифоқдош республикаларнинг миллий тилларга рус тили томонидан ўтказилган тазйиқ асосида миллий республикалар тиллари таркибида рўй берган ўзгаришлар), ёки араб истилоси ва ислом динининг келтирилиши натижасида ўзбек тилига кириб келган арабча сўзлар) мамлакатлар ўртасидаги иқтисодий ва маданий алоқаларнинг мунтазам ривожланиб бориши натижасида бир тилдаги сўзларнинг иккинчи тилга кириб бориши (иқтисодий атамалар, тушунчалар (Мисол учун: *банкротлик, кредиторлик*) ва қайта истеъмолга киритилиб янгитдан ўз ўрнини топган сўзлар (*салоҳият, вазирлик, сармоя, мулкдор*) мамлакатда рўй берадиган ижтимоий-сиёсий ўзгаришлар туфайли (масалан, рус тилидан кириб келган сиёсий ва ҳуқуқий атамалар (*съезд, область, район, судлов, суд, прокурор, адвокат*) ва тушунчалар) пайдо бўладиган янги сўзлар ва бошқалар киради.

Тил луғат бойлигини ўстиришнинг лингвистик омиллари қаторига бевосита тилнинг ички қонуниятлари асосида пайдо бўладиган янги сўзлар, ва атамаларнинг яратилиши ва истеъмолга киритилиши орқали пайдо бўладиган

тил бирликларидир. Бундай бирликлар, табиийки, сўз ясаш тизими орқали пайдо бўлади. Сўз ясаш тилнинг лексикология ва грамматика (морфология) деб аталган таркибий қисмлари ўртасидаги боғловчи восита сифатида пайдо бўлган бўлиб, у тилда янгитдан пайдо бўлаётган сўзларнинг табиатини, уларнинг ясашиш усулларини, тилда тарқалиш меёрларини (маълум усулнинг сермахсул ёки кам махсул эканини) ўрганади. Сўз ясаш қонуниятлари ва унинг тизимини ўрганиш тилнинг бой ички имкониятларини ҳамда сўз ясаш истиқболларини белгилаб олишга ва орфография қонунларини ўрганишга йўл очиб беради. Ҳозирги сўз ясашда қуйидаги усуллар мавжуд: морфологик усул, морфологик-синтактик усул, лексик-синтактик ва лексик-семантик усуллар маълум.

Қиёсланаётган тилларда ҳам ана шу усулларнинг кенг миқёсда қўлланилаётганлигига гувоҳ бўлишимиз мумкин. Улар орасида кенг тарқалган усуллардан бири морфологик усулдир. Бунда сўзларнинг ўзак қисми (грекча morphos—шакл) асосий қурилиш материали бўлиб ҳисобланади. Янги маъно англатувчи қўшимчалар (аффикслар) эса ана шу ўзакка бириктирилади. Қиёсланаётган тилларда сўз яшанинг қатор омиллари мавжудки, уларнинг ҳар бирига қисқача таъриф бериб, билдирилган фикрларни Амалий мисоллар билан мустақамлаб кетиш мақсадга мувофиқ туюлади. Бундай омиллар қаторига сўз яшанинг **аффиксация (affixation)**, **қўшма сўз ясаш (word composition)**, **конверсия (conversion)** ва **аббревиация (abbreviation or shortening)** деб аталган усулларини киритиш мумкин.

Аффиксация сўз негизига суффикс (сўз ўзаги охирига қўшиладиган сўз ясовчи қўшимча)лар ва префикс¹⁴¹ (сўз негизи олдига қўшиладиган сўз ясовчи қўшимча)лар қўшиш орқали янги сўз ҳосил қилиш воситаси бўлиб, бунда тилда мавжуд бўлган сўзларга сўз ясовчи қўшимчалар қўшиш орқали сўзнинг лексик маъноси ўзгартирилади ва янги маъно кашф этилади. Масалан, инглиз тилида келиб чиқиши нуқтаи назаридан унинг ўзига ҳос бўлган кенг тарқалган суффикслардан қуйидагиларни келтириш мумкин: **-ish**, (childish, reddish), **-dom** (freedom, kingdom), **-ful** (beauti-ful, care-ful), **-ness** (ready-ness, fresh-ness), **-less** (careless, childless), **-ship** (friendship, relationship), шунингдек префикслардан **be-** (befriend, beware), **mis-** (mistake, misunderstand), **un-** (unknown, unproductive) **fore-** (foresee, foresay) ва бошқалар. Бу суффикслар тарихан инглиз тилига мансуб бўлган қўшимчалардир. Лекин **-able** (readable, understandable), **-ment** (disarmament, development), **-ation** (classification, ratification) **-ism** (socialism), **-ist** (scientist) суффикслари ҳамда **re-** (reunion, rebuild), **anti-** (antibiotics, anti-nuclear), **dis-** (dissatisfaction, disorderly) каби префикслар грек, латин ва француз

¹⁴¹ Т.А.Егорова. Роль префиксации как способа словообразования в английском языке. АКД, Л., 1949

тилларидан кириб келган сўз ясовчи воситалардир. Қуйидаги қўшимча мисолларга ҳам эътибор беринг: **-hood** (child-hood, brother-hood), **-ism** (dogmatism, femin-ism), **-ation** (facination, translatio), **-er** (teacher), **-or** (actor)-**ess** (waitress, tigress) ва бошқалар.

Ўзбек тилида кенг тарқалган (сермахсул сўз ясовчи қўшимчалар орасида **-чи** (иш-чи, кон-чи), **-лик** (озод-лик, тенг-лик), **-дош** (тенг-дош, йўл-дош), **-паз** (ош-паз), **-гар** (мисгар, зар-гар), **-вул** (бако-вул), **-ғич** (қир-ғич, оч-қич) ва бошқалар. Тадқиқотчиларнинг ҳисоблашларича, инглиз тилида 67 та сўз ясовчи суффикслар қўлланилгани ҳолда, ўзбек тилида 171 та сўз ясовчи суффикс ишлатилар экан. Бундан кўриниб турибдики, ўзбек тилида сўз ясовчи қўшимчалар тизими анча ривожланган экан.¹⁴²

Қиёсланаётган тилларда кенг тарқалган сўз яшаш усулларидан яна бири **конверсия** усули бўлиб бунда бир сўз туркуми ўзагидан иккинчи яна бир сўз туркуми ҳосил қилинади. Инглиз тилида морфологик кўрсаткичларнинг ўзбек тиличалик кенг тараққий этмагани боис, инглиз тилида конверсия усули орқали сўз яшаш кенг тарқалган усулдир. Масалан:

work - to work, paper - to paper, walk- to walk, song – to sing paper – to paper, love - to love, wireless - to wireless.

Ўзбек тилида сўз ўзагига қўшиши мумкин бўлган суффиксларнинг мўллиги туфайли, инглиз тилидан фарқли ўлароқ конверсия усули билан сўз ҳосил қилинганда ҳам унга суффикс қўшилади. Масалан:

апра - апра-ла-моқ, кўзи - кўзила-моқ, кўз - кўз-ла-моқ, зўр - зўр-ла-моқ кабилар.

Бу мисолларда отдан феъл ясалмоқда. Бироқ отдан ясалган ҳаракат номини ифодалаш учун от негизига буйруқ майлидаги феъл қўшимчаси **-ла** қўшилмоқда. Шу боис ўзбек тилидаги бу усулни аффиксал конверсия усули деб аташ ҳам мумкин. Сўз яшаш усулларини тадқиқ этган мутахассисларнинг айримлари конверсия усулини қўшимчаларсиз сўз яшаш воситаси деб ҳисоблайдилар¹⁴³.

Қиёсланаётган тиллардаги сўз яшаш усулларидан яна бири аббревиация, яъни сўзларни қисқартириш (бир қисмини чилпиб ташлаш) орқали сўз яшашдир. Маълумки, тилшуносликда “лингвистик тежамкорлик” (лингвистическая экономия) деган тушунча бор. Реал ҳаётда бўлганидек, инсон тилдан фойдаланиш жараёнида ҳам тежамкорлик тамойилидан унумли фойдаланади. Бу ҳол айниқса, инглиз ва рус тилларида кенг тарқалган. Шарқ тилларида,

¹⁴² Қаранг: J. Buranov, O. Muminov. Practicfl Course in English Lexicology. Т, 1990, p. 32.

¹⁴³ Қаранг: Y. Marchand. The categories and Types of Present-Day English Word Formation. Wiesbaden, 1960.

хусусан, туркий тилларда бу ҳол унчалик кенг тарқалган эмас. Инглиз тилидаги **“It is necessary that you should go home”** гапини **“It is necessary for you to go home”** тарзида ёки шунчаки тинловчига мурожаат қилиб, **“It is necessary to go”** тарзида қисқартирилиши каби ҳоллар бу фикрни тасдиқлаши мумкин. Ёйинки, **“It is..., It has...”** ибораларини **“It’s...”** тарзида, **“We will go”** гапини **“We’ll go”** тарзида ишлатилиши ҳам бу ҳолни тасдиқлаши мумкин. Ана шу тамойил асосида мулоқот жараёнида сўзлар ҳам қисқартирилиши ва натижада янги сўз ҳосил бўлиши мумкин. Масалан:

1. UNO - the United Nations Organization, USA - the United States of America, UK - the United Kingdom, CIS- Commonwealth of Independent States;

2. lab - laboratory, prof - professor, Mr - Mister;

3. smog - smoke and fog, motel - motor hotel ва бошқалар. Бундай ҳолни рус тилидаги “ООН, США, ЦК, СНГ, военкомат” каби сўзларда ҳам кўриш мумкин. Бироқ ўзбек тилидаги МДҲ - мустақил давлатлар ҳамдўстлиги, АЁҚШ - автомобилларга ёнилғи қуйиш шаҳобчаси, каби сўзларда қандайдир нотабийлик, бошқа тиллардаги ҳодисаларга сунъий тарзда тақлид қилишдек бир ғализ ҳодиса кузатилади. Агар ўзбек тилида яратилган классик асарларга, жумладан, Абдулла Қодирийнинг “Меҳробдан чаён”, “Ўткан кунлар”, Ойбекнинг “Қутлуғ қон”, “Навоий” каби асарларига кўз югуртирсангиз, биронта ҳам қисқартма сўзга дуч келмайсиз. Демак, қисқартма усулда сўз яшаш ўтган асрнинг иккинчи ярмидан бошлаб рус тилининг тазйиқи остида ўзбек тилга ҳам кириб келди.

Сўз яшашнинг сермахсул усулларида бўлмиш қўшма сўз яшаш (**Word composition**) усули қиёсланаётган ҳар иккала тил учун ҳам характерли бўлган усуллардан биридир¹⁴⁴. Бунда икки ўзак ёки негизнинг бир ўзакка ёки негизга бириктирилиши орқали янги маъноли сўзлар ясалади. Масалан:

Инглиз тилида: **week-end, office-management, postage-stamp, aircraft-carrier, shoe-maker, bottle-opener, school-master, horseracing, post office, headache, horseshoe, earthquake, screwdriver, sunset, etc.**

Ўзбек тилида: **бошпана, олтиариқ, гултожихўроз, беш панжа, гул қайчи, ошқовоқ, тўйхона ва бошқалар.**

Юқорида номлари зикр этилган сўз яшаш усуллари ичида қўшма сўз яшаш учун юқорида айтганимиздек, ўзининг семахсуллиги билан, ҳар иккала тилга хос бўлган умумий ва айрим олинган тил учун хос бўлган хусусий жишатлари

¹⁴⁴ Каранг: И.А. Потапова. Сложные существительные в английском языке.. АҚД. Л., 1949, Ғ. Абдурахмонов, Ш. Шукуров. Ўзбек тилининг тарихий грамматикаси. Т., 1973., Х.Абдурахмонов, А. Рафиев. Ўзбек тилининг амалий грамматикаси. Т., 1992, 68-105 бетлар., Ғ.Абдурахмонов, А. Сайфуллаев, Х. Рустамов. Она тили. Т., 1995, 18-19 бетлар.

билан, ўзининг таркибий тузилишидаги компонентлари билан ва ниҳоят, улар ифодалаган семантик маъноларнинг ўзига ҳослиги билан юқорида тилга олинган сўз яшаш усулларидан алоҳида ажралиб туради. Шу боис ҳам бу мавзунини алоҳида фаслларда таҳлил қилишни маъқул кўрдик.

Фойдаланилган адабиётлар (REFERENCES)

1. В.Д.Аракин Лингвистическая типология и методика обучения иностранным языкам. “Вопросы теории методики преподавания иностранных языков”. Казань, 1969, 77.
2. Абдурахмонов Ғ., А. Сайфуллаев, Ҳ. Рустамов. Она тили. Т., 1995.
3. Абдурахмонов Ғ., Ш.Шукуров. Ўзбек тилининг тарихий грамматикаси. Т., 1973.
4. Абдурахмонов Х., А. Рафиев. Ўзбек тилининг амалий грамматикаси. Т., 1992.
5. Амосова Н.Н. Основы английской фразеологии. ЛГУ, 1963
6. Арнолд И.В. Стилистика современного английского языка Л.1981.
7. Арнольд И.В. Лексикология современног английского языка. (The English Word) М., 1973.
8. Арутюнова Н.Д. Очерки по словообразованию в современном испанском языке. М.,1961.
9. Ахманова О.С. К вопросу об отличие сложных слов от фразеологических единиц. Труды ИЯ., т.1У, М., 1954
10. Бархударов Л.С. Русско-английские языковые параллели. РЯЗР, 1972.
11. Баскаков Б.А. Содиқов А.С. Абдуазизов А.А. Умумий тилшунослик, Т., 1989 й.

TYANTAY MAKTABINING “UCH HAQIQAT” TA’LIMOTI HAQIDA MULOHAZALAR

Mamatqulova Nilufar Xusanovna

Toshkent tibbiyot akademiyasi Termiz filiali o’qituvchisi

mamatqulovanilufar1991@bk.ru

ANNOTATSIYA

Mazkur ilmiy maqola Xitoy buddaviyligining Tyantay maktabining “Uch haqiqat” ta’limoti tahliliga bag’ishlangan. Maqolada Tyantay maktabi ta’limotida I nyan san syan doktrinasi va yagona Aql ta’limoti buddaviylikning kosmologik qarashlariga uzviy bog’liqligi ta’kidlangan.

Tayanch so’zlar: *Xitoy Buddaviyligi, Tyantay, “Uch haqiqat” ta’limoti, I nyan san syan doktrinasi, ontologiya, gnoseologiya, “beshta davr, sakkiz ta’limot”, “o’rta yo’l haqiqati”.*

ABSTRACT

This scientific article is devoted to the analysis of the "Three Truths" doctrine of the Tiantai school of Chinese Buddhism. In the article, it is emphasized that the doctrine of I nyan san syan and the doctrine of the One Mind in the teachings of the Tiantai school are inextricably linked to the cosmological views of Buddhism.

Key words: *Chinese Buddhism, Tiantai, Three Truths doctrine, I nyan san syan doctrine, ontology, epistemology, "Five Ages, Eight Teachings", "Truth of the Middle Way".*

KIRISH

Milodiy 56 yilda xan sulolasidan bo’lgan imperator Min-dining tushiga oltin rang nur taratayotgan bir avliyo kiribdi. Tongda imperator o’zining donishmand amaldorlarini yig’ib, ulardan bu avliyoning kimligini izohlashni so’rabdi. Hamma tushning ta’birini bilmay turgan vaqtda, bir donishmand shunday debdi: “kamina qulingiz G’arbda ilohiy zot (shen) borligini eshitganman, uning ismi Buddha ekan. Aynan shu ilohiy zot tushingizga kirgan”. Shunda imperator G’arbiy O’lkalarga (si yuy – Markaziy Osiyo) elchilikni jo’natibdi, elchilki bir qancha vaqtdan keyin oq otda buddaviylik matnlari va muqaddas tavirlarini olib kelibdi. Ushbu otni escha ikki rohib Dxarmaratna va Kashyapamatanga kuzatib kelgan ekan. Imperiya poytaxti – Loyan shahrida rohiblarga hurmat ko’rsatilibdi va tez orada bu yerda birinchi buddaviylik monastiri – Oq Ot monastiri qad ko’taribdi[1. 38].

Albatta, yuqorida qayd qilingan hodisa afsona, uni aynan qabul qilmaslik kerak. Xitoyda ilk monastirlar (shu jumladan Loyanda ham) bir oz keyinroq –

milodiy III asrdan avvalroq paydo bo'lganiga hech qanday shubha yo'q. Lekin ushbu afsona Xitoyga buddaviylikning kirib kelish vaqtini – milodiy I asrni to'g'ri ko'rsatgan. Bundan tashqari maxalliy Chu podshohi In (Lyu In)ning maktubi matni saqlanib qolgan, ushbu maktub milodiy 65 yil yozilgan. Unda podshoh In buddaviylikning uch atamasi keltirilgan – upasaka (buddaviylik qavmi a'zosi), Buddha va shramana. Afsonada aks etgan yana bir muhim tarixiy hodisa – buddaviylikning Xitoyga Markaziy Osiyodan kirib kelishi hisoblanadi[1. 41].

MUHOKAMA VA NATIJALAR

Xitoyga buddaviylikning kirib kelishi va Xitoy buddaviylik an'alarining shakllanishi Xitoy tarixida madaniyatlar o'rtasidagi o'zaro ta'sirning yaqqol misoli bo'lib xizmat qiladi. Bundan tashqari, xitoy va hind madaniyatining o'ziga xos sintezi mahsuli bo'lgan Xitoy buddaviylikning bu mamlakatdan Uzoq Sharqning barcha mamlakatlariga (Koreya, Yaponiya, Vetnam) tarqalishi diqqatga sazovordir[2. 96]. Xitoy buddaviylikni bu mamlakatlarga o'z yozuv tizimidan tashqari buddaviylikka xos bo'lmagan xitoy madaniyatining yo'nalishlari va xususiyatlarini ham olib kirdi. Shu tahlilda buddaviylikning “to'rt dengiz” osha tarqalishi Uzoq Sharq tarixiy-madaniy mintaqasining shakllanishiga va o'ziga xos tamaduniy jarayonning kechishiga hal qiluvchi ahamiyatga ega bo'lgan ta'sir ko'rsatdi. Xitoy, aynan, buddaviylikni targ'ib qilish chog'ida ilk marta asosiy xususiyatlar va qadriyatlar tizimiga ega bo'lgan “begona” dunyoqarash bilan to'qnashdi. Buddaviylik uzoq asrlar mobaynida davom etgan murakkab jarayon, ya'ni Xitoyga madaniy jihatdan moslashuv natijasida ushbu jamiyatga abadiy singib ketdi va xitoycha dunyoqarashning ko'plab muhim yo'nalishlarini o'zgartirdi. Buddaviylik tarkiban mutlaqo yangi madaniy jihatni Xitoyga olib kirdi, xitoy madaniyati bu jihatni ming yillar mobaynida o'zlashtirdi, moslashtirdi va natijada ushbu madaniy sintezning hosilasi sifatida neokonfusiylilik, yangi konfusiylilik tizimi shakllandi. Buddaviylikning o'zi esa bu jarayonda katta o'zgarishlarga uchradi va maxayana an'analari doirasidagi buddaviylik konfessiyasiga aylandi. Shuning uchun ham buddaviylik an'alarining Xitoyda qaror topishi jarayoni asosli ravishda “Buddaviylikning xitoylashuvi”(chjungoxua) deb nomlandi. Buddaviylik hind madaniy an'alarining bir butunlikdagi yagona vakili sifatida buddaviylikning paydo bo'lishidan avval ham ikki ming yillik tarixga ega bo'lgan Xitoy tamaddunining mahobatiga teng kela olmasdi. Shuning uchun Buddaviylik o'zi ta'sir qilayotgan Xitoy madaniyatidan ko'ra ko'proq o'zgarishlarga uchradi.

Tyantay maktabi – Xitoyda shakllangan dastlabki buddaviylik maktablaridan biri hisoblanadi. Ushbu maktabning asoschisi rohib Chji-i (538-597 yillar)

hisoblanadi, vaholanki, ushbu maktab ta'limotining asoslari uning ustozlari – Xueyven va Xuey-si tomonidan yaratilgan. Maktabning nomi Sharqiy Xitoydagi (Chjeszyan muzofoti) Tyantayshan tog'lari nomidan olingan. Rohib Chji-i bu yerda uzoq vaqt davomida yashagan va faoliyat olib borgan. Maktabning asosiy aqidaviy matni "Nilufar sutrasi" (xitoycha, "Fa xua szin") bo'lganligi uchun aksariyat hollarda maktabni – Nilufar sutrasi maktabi (Faxua szun) ham deb nomlashadi.

Tyantay maktabining ushbu Nilufar sutrani afzal ko'rganligining sababi ushbu sutraning ta'limotlari tasnifi doktrinasi (pan szyao) boshqa maktablar ta'limotlaridan ustun bo'lgan. Bu doktrina "Beshta davr, sakkiz ta'limot" (u shi ba szyao) deb nomlangan.

Ushbu ta'limotga muvofiq Budda Shakyamuni nurlanishdan so'ng besh davr mobaynida "dengiz aksi" holatida (xay in sanmey), yuqori darajadagi diqqat va e'tiborni jamlagan holda faoliyat yuritgan ekan. Bu holatda Buddaning ongi sokin holatdagi dengiz sathi singari bo'lib, barcha narsa-buyumlarni o'zida aks ettirgan, Budda esa butun dunyoni cheksiz Aqlning mutloq birligi sifatida ko'rgan. Budda o'z hissiyotining natijasini "Avatamsaka sutra"da ifodalagan va ilohiy zotlar va bodxisattvalarga bayon qilgan, hatto ular uchun ham bu ta'limot murakab va tushunarsiz bo'lgan[3. 138]. Shunda Budda o'z shogirdlarining haqiqatni bosqichma-bosqich o'zlashtirishga tayyorlashga qaror qildi va ularga Banorasda (Varanasi) Bug'ular o'rmonida To'rt oliyjanob haqiqat va sabab-oqibat kelib chiqishi (Xinayana) haqidagi ta'limotni o'rgatdi. Ular tomonidan ushbu ta'limot o'zlashtirilgandan so'ng Budda ongning maxayana nazariyasini (yogachara), undan so'ng esa dxarmalarning mohiyatsizligi va bo'shliqqa egaligi (madxyamaku) haqidagi maxayana ta'limotini o'rgatdi. Shundan so'ng shogirdlar oliy haqiqatni o'zlashtirishga tayyor bo'lganliklari ma'lum bo'ldi. Budda ularga o'z o'gitlarining yakuni bo'lgan "Nilufar sutrasi"ni o'rgatdi. Budda o'z vafoti va nirvanaga ketishi oldidan "Maxaparinirvana sutrasi"ni ham o'rgatdi. "Maxaparinirvana sutrasi" Tyantay maktabida "Nilufar sutrasi"ning oliy haqiqat ekanligini tasdiqlovchi sutra sifatida tan olinadi.

"Nilufar sutrasi"ning tarkibi "Avatamsaka sutra"dagi oliy haqiqatga aynan o'xshashligi, shaklan esa "Nilufar sutrasi" undan yuqoriroq ekanligi ta'kidlanadi: "Avatamsaka sutra"ni aqliy salohiyati eng yuqori insonlar tushunishida ham katta qiyinchiliklar uyg'otadi, "Nilufar sutrasi" esa quyi darajadagi ilmi insonlar uchun ham tushunarli bo'lib, hatto omi insonlarning ham talabini qondiradi. Bu holatdan "Nilufar sutrasi" ta'limotini yakuniga yetgan, mukammal, keng qamrovli, "doirali" (yuan) ta'limot sifatida xulosa qilish mumkin[4. 87].

Odatda Tyantay maktabi ta'limotini Nagarjunaning madxyamakasiga asoslanadi, deb baholashadi. Haqiqatda esa ushbu maktab ta'limoti mumtoz madxyamakadan ancha uzoq bo'lib, o'zida Tatxagatagarbxi nazariyasining variantini ifoda etdi. Tyantay maktabi ikki eng muhim g'oyasiga tayanadi: "ongning bir harakatida – uch ming dunyo" (i nyan san syan) doktrinasi va "yagona aql" (i sin; ekachitta) konsepsiyasiga. Maktab ta'limotining ruhiy amaliyot tomoni "intiho topish va mushohada qilish" formulasida aks etadi, bu formula ilk Buddaviylik amaliyotiga – shamatxa-vipashyanaga (xotirjamlik va tahliliy mushohada) borib taqaladi, lekin Tyantay maktabi doirasida o'ziga xos xususiyatlarga ega bo'lgan[4. 89].

I nyan san syan doktrinasi va yagona Aql ta'limoti buddaviylikning kosmologik qarashlariga uzviy bog'liq. Bu qarashlar avvalo o'zida tirik mavjudotlarning har biri va uning joylashgan makoniga ong va unga muvofiq keladigan dunyoning kengaytirilgan alohida ikkiyoqlamaligi sifatida yondashuvchi dunyoqarashni o'zida ifoda etadi.

Tyantay maktabi an'alarida yuqorida qayd qilingan tirik mavjudotlar(shi)/dunyolar turining soni o'ndan oshadi. Bular sansaraviy mavjudotlarning olti dunyosi: ilohiy zotlar, titan-asurlar, insonlar (oddiy insonlar, omi insonlar nazarda tutilmoqda – pritxagjana, su jen), hayvonlar, och ruhlar, do'zaxlar dunyolari kiradi. Sansara dunyolariga yana "oliyjanob shaxslar"ning to'rt dunyosi kiradi: (arya pudgala; syan): shravaklar, prateka-buddalar, bodxisattvalar va Buddaning dunyolari kiradi.

Yuqorida qayd qilingan dunyolarning har biri istalgan boshqasida hozir bo'ladi, ya'ni dunyolar bir-biriga o'tadi, kiradi, masalan, do'zax dunyolari Buddaning dunyosida hozir bo'ladi (mana shu nazariyadan Tyantay buddaviyligining g'oyat original gnostik g'oyasi shakllangan, ya'ni Buddaning tabiatida nafaqat ezgulikni, balki yovuzlikni ham uchratish mumkin), Budda dunyosi esa do'zax dunyolarida namoyon bo'ladi, o'n dunyoni o'nga ko'paytirsak, yuzta dunyoning miqdori kelib chiqadi. Har bir dunyo yana uch xil munosabatda ko'rib chiqiladi, ulardan har biri esa alohida dunyo statusini oladi (shi szyan): 1) mavjudotlar dunyosi (har bir dunyoni yashayotgan mavjudotlar yo'nalishida ko'rib chiqish), 2) besh skandx dunyosi (har bir dunyoni psixologik yo'nalishda mavjudotlar ongini rivojlantirish darajasi sifatida ko'rish), 3) dunyo-mamlakat (har bir dunyoni tirik mavjudotlar saqlanadigan makon sifatida ko'rish).

O'nta dunyoni uch soniga ko'paytirsak, o'ttizta dunyo bo'ladi. Ixtiyorimizda bo'lgan yuzta dunyoni o'ttizga ko'paytirsak, uch ming soni kelib chiqadi. Mana shu holatda Tyantay maktabi ta'limotini hind va xitoy an'alarining o'zaro ta'siri, ya'ni hind falsafasining ruhiyatshunosligi va xitoy kombinatorikasi va numerologiyasining o'zaro bir-biriga ta'siri natijasi sifatida baholash lozim. Numerologiya matemati va

kvazimatematik ob'ektlar bilan mafkuraviy muhim ahamiyatga ega bo'lgan operatsiyalar vositasida xitoy an'anaviy falsafasida muhim rol o'ynagan.

Uch ming dunyoning barchasinafaqat ob'ektiv va tirik mavjudotlarning ongining tarkibi sifatida mavjud, balki ularning o'zaro teng holatda mutloq Yagona Aqlga (i sin), Buddaning Aqliga tayanadi. Bu Aqlning har bir harakati dunyolarni butun holda va to'liq yaratadi. Yagona Aql nazariyasi Abadiy Budda tyantay doktrinasi bilan uzviy bog'liqdir.

“Nilufar sutrasi”da Budda shunday deydi: “faqat axmoqlargina meni Bodxi darahning tagida nurlangan Siddxartxa Gautama bilan aynanlashtiradilar”. Budda abadiy nurlanga, u hech qachon tug'ilmagan va hech qachon vafot etmaydi. Tyantay maktabining asoschilari yuqoridagi mulohazalardan xulosa qilib, Buddaning haqiqiy mohiyat, butun olam kabi real voqelik ekanligini, har bir mavjudot alohida ibtidodan buyon Buddaning nurlangan tabiatidan bahramand bo'lganligini ta'kidlaydilar. Tyantay maktabining bu g'oyasi xitoy buddaviyligining (nafaqat xitoy buddaviyligining) boshqa barcha maktablardan farq qiladi. Tyantay maktabi Buddaning tabiati nafaqat tirik mavjudotlarni (santana, “ruhiya kontinuumlar”), balki narsa-buyumlarni, “notirik tabiat” (“nokontinuumlar”)ni ham qamrab olganligi haqidagi g'oyani ilgari suradilar, boshqa maktablar esa faqat tirik mavjudotlarga Budda tabiatidan nurlanganligini, notirik tabiat esa ular orqali izohlanadigan tushunchalar sifatida namoyon bo'lishini ilgari suradilar. Tyantay maktabining bu o'ziga xos panteizmi Uzoq Sharqning san'atiga katta ta'sir ko'rsatdi, xususan, Xitoy va Yaponiyaning she'riyati va tasviriy san'atiga shunday ta'sir ko'rsatdiki, ularda tabiat manzaralari Yagona Mutloqning ko'pshaklli hodisalari sifatida tasvirlandi[5. 59].

Tyantay maktabi ta'limotida panpsixizm va panteizm unsurlari bilan cheklangan xitoy buddaviyligining substansionalizmi to'liq tarzda namoyon bo'ldi.

Tyantay maktabining yana bir yo'nalishi – uning uchyoqli haqiqat nazariyasi (san di) hisoblanadi.

Bu ta'limot shakliy jihatdan Nagarjunaning ikki haqiqat nazariyasiga muvofiq keladi, lekin mohiyatan bu nazariyadan keskin farqlangan holda ularning ba'zi g'oyalari tayanadi.

Tyantay maktabi ta'limotining birinchi haqiqati quyidagilarni ifodalaydi: har bir hodisa sababiy jihat bilan shartlangan, ushbu hodisa o'z-o'zicha mavjud bo'la olmaydi va mohiyatsiz bo'ladi, faqatgina o'zini shakllanishiga sabab bo'lgan xususiyatlar va shartlar natijasi sifatidagina mohiyatga ega bo'ladi. Bu “bo'shliq haqiqati” (kun di) to'liq ma'noda Nagarjuna ta'limotiga muvofiq keladi.

Tyantay maktabining ikkinchi haqiqati yolgʻon haqidagi haqiqat yoki shartli haqiqat (szya di) sifatida nomlanadi. Unga koʻra barcha hodisalar haqiqiy mohiyatdan mahrumdirlar, ular oʻzgarimas va doimiy asosga ega emaslar, shuning uchun ular xayoliy obrazlar va fantaziyalar natijalariga (xuan; xua) oʻxshashdirlar[5. 62].

Uchinchi haqiqat “oʻrta yoʻl haqiqati” (chjun dao di) deb nomlanadi, yaʼni ikki xil nuqtayi nazar oʻrtasidagi yoʻl haqiqatidir. Unga koʻra barcha hodisalar u yoki bu “dxarma tabiati”ga (fa sin) ega boʻlib, ular Abadiy Buddaning abadiy aksi sifatida tugʻilmaydilar va oʻlmaydilar.

Tyantay maktabi taʼlimotida haqiqat deganda uchinchi haqiqatni tan oladilar, chunki qolgan birinchi va ikkinchi haqiqatlar oʻzlarida real voqelikni nomuvofiq va toʻliqsiz bilishni ifodalaydi. Boshqacha qilib aytganda, agar biz hodisani bir butun dunyoqarashdan tashqarida va hissiy dunyo va Buddaning Yagona Aqlining aynanligini bilmasdan koʻrib chiqadigan boʻlsak, u holda dastlabki ikki cheklangan nuqtayi nazarga kelishimiz muqarrar boʻladi. Yagona Aql nazariyasi oʻzining Buddaning mutloq nurlangan Aqli bilan aynanligini tasdiqlagan holda va buddaviylik dunyoqarashi doirasida oʻziga xos “borliqni oqlash”ni (K.Yu. Soloninning talqini) amalga oshirgan holda, dunyo tushunchasini oʻz real voqeligida tiklaydi.

Uch haqiqat haqidagi taʼlimotda sansara va nirvananing oʻxshashligi haqidagi buddaviylikning maxayana fundamental taʼlimoti va Xitoy falsafiy tafakkurining anʼanaviy naturalistik va kosmologik yoʻnalishlarining nisbiy va mutloq haqiqat haqidagi taʼlimotlarining oʻzaro taʼsirining natijasi yaqqol namoyon boʻladi.

Tyantay maktabining ruhiy amaliyoti “Moxe chji guan” (“Maxa shamatxa vipashyana”) – “Ong va tahliliy mushohadaning bezovtaligini toʻxtatish haqidagi Buyuk traktat” risolasida toʻliq ochib berilgan. Bu matnga koʻra, Tyantay maktabi mushohada qilish usullarini Buddha Shakyamunidan yetib kelgan “oltin ogʻzaki nasihat” va Nagarjunadan yetib kelgan “Hozirgi ustozning usullari” kabi ikki yoga usullarning sirli ravishda ogʻzaki yetkazilishi tufayli qoʻlga kiritgan[5. 64].

Chji-ining traktatida ruhiy amaliyotning asoslari Tyantay taʼlimotining barcha qoidalari va ushbu maktabning falsafiy kategoriyalari bilan birgalikda batafsil izohlangan.

Tyantay maktabi Xitoyda IX asrning oʻrtalarigacha rivojlanib, shundan soʻng asta-sekinlik bilan tanazzulga yuz tutdi, lekin XI-XII asrlarda qisqa muddatda tiklanish jarayoni ham boʻlib oʻtgan. IX asrning boshlarida yapon rohibi Sayt (767-822) Tyantay (yaponcha Tenday) taʼlimotini Yaponiyada targʻib qila boshladi. IX-XII asrlarda Tyantay taʼlimotini Yaponiyada davlat qoʻllab quvvatladi va bu taʼlimot keng tarqaldi. XIII asrda Tenday maktabidan rohib Nitiren (1222-1282) maktabi

ajralib chiqdi. Nitiren maktabida asosiy urg‘u “Nilufar sutrasi”ni sharaflash va uning nomini takrorlashga (yaponchasiga – “Namo mexo renga ke” – “qimmatli Ustozning “Nilufar sutrasi”ga sajda qilish”) qaratilgan edi. Bu duo Tyantay maktabining shamaxi va vipashyana yo‘nalishlarining murakkab mushohada amaliyotini o‘rnini egallagan. Boshqa sohalarda Nitiren-syu maktabi tenday ta’limotining qoidalaridan foydalanadi. Ushbu maktab tenday ta’limotini – Yagona Arava ta’limotining eng oliy ko‘rinishi sifatida baholaydi. Hozirgi vaqtda Nitiren-syu maktabi – Yaponiyadagi eng keng tarqalgan buddaviylik maktablaridan biri hisoblanadi. Tenday maktabi ham ayni vaqtda eng ta’sirli buddaviylik maktablaridan biri bo‘lib qoldi. Tenday maktabining tasarrufida ko‘p sonli monastirlar, ibodatxonalar, markazlar, xayriya fondlari va universitetlar mavjud.

Tyantay maktabi muayyan darajada Koreya va Vetnamda tarqalgan edi. Lekin vaqt o‘tishi bilan ushbu maktab bu mamlakatlarda o‘z ta’sirini yo‘qotdi.

Tyantay maktabi ta’limotida ontologik va gnoseologik masalalarni ko‘rib chiqqan holda quyidagi xulosaga kelish mumkin. Mazkur maktab ta’limoti ontologiyasida panpsixizm va panteizm unsurlari bilan cheklangan xitoy buddaviyligining substansionalizmi to‘liq tarzda namoyon bo‘ldi.

Mana shu holatda Tyantay maktabi ta’limotini hind va xitoy an‘analarining o‘zaro ta’siri, ya’ni hind falsafasining ruhiyatshunosligi va xitoy kombinatorikasi va numerologiyasining o‘zaro bir-biriga ta’siri natijasi sifatida baholash lozim. Numerologiya matemati va kvazimatematik ob’ektlar bilan mafkuraviy muhim ahamiyatga ega bo‘lgan operatsiyalar vositasida xitoy an‘anaviy falsafasida muhim rol o‘ynagan.

Tyantay maktabi ta’limoti gnoseologiyasiga ko‘ra uch ming dunyoning barchasi nafaqat ob’ektiv va tirik mavjudotlarning ongining tarkibi sifatida mavjud, balki ularning o‘zaro teng holatda mutloq Yagona Aqlga (i sin), Buddaning Aqliga tayanadi. Bu Aqlning har bir harakati dunyolarni butun holda va to‘liq yaratadi. Yagona Aql nazariyasi Abadiy Budda tyantay doktrinasi bilan uzviy bog‘liqdir.

Buddaviylik tarkiban mutlaqo yangi madaniy jihatni Xitoyga olib kirdi, xitoy madaniyati bu jihatni ming yillar mobaynida o‘zlashtirdi, moslashtirdi va natijada ushbu madaniy sintezning hosilasi sifatida neokonfusiylik, yangi konfusiylik tizimi shakllandi.

FOYDALANILGAN ADABIYOTLAR (REFERENCES)

1. 中国佛小时 Chjungo fotszyao shi (Xitoy Buddaviyligi tarixi). T. 1. Pekin, 1982. 38-bet

2. Буддизм: история и культура: Сб. ст. / Отв. ред. Ветроградова В.В. - М.: Наука, 1989. 230 с.
3. 换产花 。佛小个迅带 Xuan Chanxua. Fotszyao geszun da i (Xitoy Buddaviyligi maktablari ta'limotlarining mohiyati). Taybey, 1973. 138-bet
4. [Торчинов Е.А.](#) Введение в буддологию. Курс лекций. — СПб.: [Санкт-Петербургское философское общество](#), 2000. 304 с.
5. Чебунин А. В. История проникновения и становления буддизма в Китае: [монография]. — Улан-Удэ: Изд.-полигр. комплекс ФГОУ ВПО ВСГАКИ, 2009. 278 с.
6. Xusanovna, M. N. (2021). XITOUY BUDDAVIYILIGINING CHAN MAKTABI (CHAN SZUN) HAQIDAGI MULOHAZALAR. *Oriental renaissance: Innovative, educational, natural and social sciences*, 1(4), 738-744.
7. Sulaymonov, J. B. (2021). XITOUY BUDDAVIYILIGI TA'LIMOTIDA BORLIQ VA BILISH MUAMMOLARINING QO 'YILISHI. *Oriental renaissance: Innovative, educational, natural and social sciences*, 1(Special Issue 1), 572-579.

KORPORATSIYALARDA DIREKTORLARNING O‘Z VAKOLATLARI DOIRASIDAN CHIQUIB TUZGAN BITIMLAR YUZASIDAN JAVOBGARLIK MASLALARI.

Umarova Xolisxon Nomoz qizi

Toshkent davlat yuridik universiteti

Xususiy huquq fakulteti talabasi

e-mail: xolisxonumarova3@gmail.com

ANNOTATSIYA

Ijro organi korporatsiyalar faoliyatida hamisha salmoqli o‘rin egallab kelgan. Garchi korporatsiyalarning oliy boshqaruv organi umumiy yig‘ilish hisoblansada, asosiy xo‘jalik yurituvi va boshqaruvi korporatsiya direktorlari yoxud kollegial ijro organining boshqaruvida bo‘ladi. Korporatsiyalarda javobgarlikning chegaralanganligi, direktorlar uchun javobgarlik masalasining aniq belgilab qo‘yilmaganligi ba‘zi hollarda direktorlar tomonidan bunday huquqlarni suiiste‘mol qilinishiga ham olib kelmoqda. Ushbu maqola orqali biz korporatsiyalarda direktorlar o‘z vakolati doirasidan chiqib tuzgan bitimlar natijasida yuzaga kelgan zarar bo‘yicha jamiyat oldidagi javobgarlik masalasini O‘zbekiston Respublikasi hamda romana-german, shuningdek, anglo-sakson huquq oilalariga mansub xorijiy davlatlar qonunchiligi asosida tahlil qilib o‘tamiz.

***Kalit so‘zlar:** ijro organi, javobgarlik, fiksiya nazariyasi, fidutsiar majburiyat, bono fide.*

ISSUES OF RESPONSIBILITY FOR TRANSACTIONS MADE BY DIRECTORS OUTSIDE THE SCOPE OF THEIR AUTHORITY IN CORPORATIONS

ABSTRACT

The executive body has always occupied an important place in the corporations. Although the supreme governing body of corporations is the general meeting, the main business administration and management is under the control of the directors or collegial executive body of the corporation. The limitation of liability in corporations, the fact that the issue of liability for directors is not clearly defined, in some cases leads to the abuse of such rights by directors. Through this article, we discuss the issue of liability of directors for damages caused by the transactions made by the directors in corporations outside of their authority in accordance with the legislation of the Republic of Uzbekistan and foreign countries belonging to the civil and common law countries based on analysis.

Key words: *executive body, liability, fiction theory, fiduciary duty, bono fide.*

KIRISH

Korporatsiyalar rivojlanish tarixiga nazar tashlaydigan bo'lsak, Amerika qonunchiligida yuridik shaxslarga nisbatan uning ta'sisчилari hamda boshqaruv organlari bilan bo'lgan shartnomaviy kelishuvni hisobga olib, "shartnomaviy kelishuv natijasi" deb qaralgan. Shartnomalar huquqida mavjud "shartnoma tuzish erkinligi" prinsipidan kelib chiqib olimlarning fikriga ko'ra, davlat korporatsiyalar faoliyatiga, ayniqsa bu ichki boshqaruv bilan bog'liq bo'lganda aralashishi kerak emas, deya ular korporatsiyalar bozor munosabatalarida o'zini-o'zi boshqara olishiga ishonishgan¹⁴⁵. Biroq, 1980-yillardagi turli korporativ suiiste'molliklar va korporatsiyalarni egallab olish (sotib olish) to'liqini korporativ munosabatlarda davlatning tartibga soluvchi aralashuvi tushunchasini hayotga olib kirdi. Ushbu yondashuv mustaqil a'zolarining (mustaqil direktorlarning) direktorlar kengashlarida majburiy ishtirokini o'rnatishda va ulardagi korporativ boshqaruv ishtirokini cheklashda aniq namoyon bo'ldi. Bu aslida ularning funksiyalarini bosqichma-bosqich o'zgartishga va Germaniya modelidagi kuzatuv kengashi analogining tanilishiga olib keldi¹⁴⁶.

O'zbekiston Respublikasining amaldagi qonunchiligiga nazar tashlaydigan bo'lsak, "Mas'uliyati cheklangan hamda qo'shimcha mas'uliyatli jamiyatlar to'g'risida"gi Qonunda direktorlar javobgarligi bo'yicha 42-modda belgilangan bo'lib, unga ko'ra Jamiyat kuzatuv kengashi a'zolari, jamiyatning yakkaboshchilik asosidagi ijro etuvchi organi, jamiyatning kollegial ijro etuvchi organi a'zolari unga o'zlarining aybli harakatlari (harakatsizligi) tufayli yetkazilgan zarar uchun, agar qonun hujjatlarida boshqa asoslar va javobgarlik miqdorlari ko'rsatilgan bo'lmasa, jamiyat oldida javobgar bo'lishi nazarda tutilgan. Jamiyat yoki uning ishtirokchisi jamiyat kuzatuv kengashining a'zosi, jamiyatning yakkaboshchilik asosidagi ijro etuvchi organi va jamiyatning kollegial ijro etuvchi organi a'zosi tomonidan jamiyatga yetkazilgan zarar o'rnini qoplash to'g'risidagi da'vo bilan sudga murojaat etishga haqlidir. Aksiyadorlar jamiyatlarida esa "Aksiyadorlik jamiyatlari va aksiyadorlarning huquqlarini himoya qilish to'g'risida"gi Qonunning 81-moddasiga ko'ra, jamiyat kuzatuv kengashi, direktori, boshqaruv a'zolari, ishonchli boshqaruvchisining javobgarligi ko'rsatib o'tilgan bo'lib, bunday shaxslarning javobgarligi deganda avvalo uning jamiyat oldida javobgarligi nazarda tutiladi. Aslini olganda, direktorlar jamiyat manfaati yo'lida va uning nomidan harakat qilganligi tahmin qilingani bois ham shartnoma tarafi bo'lgan boshqa shaxslarga yetkazilgan

¹⁴⁵ Merkt H., Göthel S.R. US-amerikanisches Gesellschaftsrecht. S. 98. Fn. 74.

¹⁴⁶ E.A.Суханов "Сравнительное корпоративное право" М.: Статут, 2014. стр.11

har qanday zarar uchun avvalo yuridik shaxsga nisbatan da'vo qilinadi. Aksariyat xorijiy davlatlarda ham xuddi shunday aslida. Quyida esa O'zbekiston Respublikasida amaldagi sud amaliyotida direktorlarning o'z vakolatlari doirasidan chiqib tuzgan bitimlar bo'yicha javobgarlik masalalari qanday normalar asosida hal etilayotganini ko'rib chiqamiz:

“Ittifoq ta'mir qurilish” MCHJ jamiyati ustavda 70 foiz ulushga ega ta'sischi sudga da'vo arizasi bilan murojaat etib, TIF “X” AJ Andijon viloyat filialiga nisbatan kafillik shartnomasini haqiqiy emas deb topishni so'ragan. Ish hujjatlaridan ma'lum bo'lishicha, 2017 yilning 14 aprelida TIF “X” Andijon viloyat filiali hamda “O'tkirboy agro gold” MCHJ o'rtasida 1 000 000 000 (bir milliard) so'm kredit ajratish bo'yicha №253-04/17-sonli kredit shartnomasi rasmiylashtirilgan. Kredit ta'minoti va majburiyatlarni ta'minlash bo'yicha “Ittifoq ta'mir qurilish” MCHJ bilan 2018 yil 20 iyunda kafillik shartnomasi rasmiylashtirilgan. Ushbu shartnomaga asosan “Ittifoq ta'mir qurilish” MCHJ kredit ta'minoti bo'yicha 206 000 000 (ikki yuzi olti milliard) so'm kafillik majburiyatini oladi. Da'vogar kafillik shartnomasi jamiyat uchun yirik bitim ekanligini, bu bo'yicha jamiyat mulkdorlarining roziligi olinishi lozim bo'lib, 70 fozi ulush bilan jamiyat ta'sischi bo'lishiga qaramasdan, jamiyat rahbari tomonidan xabardor qilinmagan holda kafillik shartnomasi rasmiylashtirilganligini bildirib sudga da'vo arizasi bilan murojaat etgan.

MUHOKAMA VA NATIJALAR

Sud ishda ishtirok etuvchi shaxslarning tushuntirishlarini tinglab, ish hujjatlarini o'rganib chiqib quyidagilarga asosan da'voni qisman qanoatlantirishni lozim deb topgan.

Birinchidan, “Mas'uliyati cheklangan jamiyat va qo'shimcha mas'uliyatli jamiyatlar to'g'risida”gi Qonunning 44-moddasiga ko'ra, Agar jamiyatning ustavida yirik bitimlarning ancha katta miqdori nazarda tutilgan bo'lmasa, bunday bitimlarni tuzish to'g'risidagi qaror qabul qilinadigan kundan oldingi oxirgi hisobot davri uchun buxgalteriya hisobotlari ma'lumotlari asosida aniqlangan jamiyat mol-mulki qiymatining yigirma besh foizidan ortiq qiymatga ega bo'lgan mol-mulki jamiyatning olishi, tasarrufidan chiqarishi yoki jamiyat bevosita yoxud bilvosita mol-mulki tasarrufidan chiqarishi ehtimoli bilan bog'liq bo'lgan bitim yoki o'zaro bog'liq bir necha bitim yirik bitim deb hisoblanadi. Yirik bitimni tuzish to'g'risidagi qaror jamiyat ishtirokchilarining umumiy yig'ilishi tomonidan qabul qilinadi. Ushbu moddada nazarda tutilgan talablar buzilgan holda tuzilgan yirik bitim jamiyatning yoki uning ishtirokchisining da'vosiga binoan sud tomonidan haqiqiy emas deb topilishi mumkin. Demak, agar bu jamiyat uchun yirik bitim bo'ladigan bo'lsa, unda jamiyat rahbarining o'zi bunday bitimni tushiga vakolatli bo'lmagan.

Ikkinchidan, Fuqarolik kodeksining 113-moddasida Bitim ushbu Kodeksda belgilab qo'yilgan asoslarga ko'ra, sud haqiqiy emas deb topganligi sababli (nizoli bitim) yoki bunday deb topilishidan qat'i nazar, haqiqiy emas deb hisoblanadi (o'z-o'zidan haqiqiy bo'lmagan bitim) ekanligi belgilangan. Bundan tashqari, FK 126-moddasiga binoan Agar shaxsning bitim tuzish vakolatlari shartnoma bilan yoki yuridik shaxs vakolatlari uning ta'sis hujjatlari bilan ishonchnomada, qonunda belgilab qo'yilganiga nisbatan yoinki bitim tuzilayotgan vaziyatdan aniq ko'rinib turgan deb hisoblanishi mumkin bo'lgan vakolatlariga nisbatan cheklab qo'yilgan bo'lsa va bitimni tuzish paytida bunday shaxs yoki organ ana shu cheklashlar doirasidan chiqib ketgan bo'lsalar, bitimdagi ikkinchi taraf mazkur cheklashlarni bilgan yoki oldindan bilishi lozim bo'lganligi isbotlangan hollardagina bitim cheklash belgilanishidan manfaatdor bo'lgan shaxsning da'vosi bo'yicha sud tomonidan haqiqiy emas deb topilishi mumkin.

Da'vogar vakilining bildirishicha, jamiyat ta'sischisi jamiyat kafillik shartnomasi bo'yicha majburiyat olganligini kafillik shartnomasiga asosan "Ittifoq ta'mir qurilish" MCHJ hisob raqamidan 27 756 179, 26 so'm pul yechib olgandan so'nggina xabar topgan. O'zbekiston Respublikasi Oliy Xo'jalik sudi Plenumining 2014 yil 28 noyabrdagi "Iqtisodiy sudlar tomonidan bitimlarni haqiqiy emas deb topish to'g'risidagi fuqarolik qonun hujjatlari normalarini qo'llashning ayrim masalalari to'g'risida"gi 269-sonli qarori 24-band 1-xatboshisida FK 114-moddasining ikkinchi qismiga asosan bitim haqiqiy bo'lmaganida taraflarning har biri boshqasiga bitim bo'yicha olgan hamma narsani qaytarib berishi, olingan narsani aslicha qaytarib berish mumkin bo'lmaganida esa, agar bitim haqiqiy emasligining boshqa oqibatlari qonunda nazarda tutilgan bo'lmasa, uning qiymatini pul bilan to'lashi shart. Shu boisdan sud restitutsiya qo'llab, olingan 27 756 179, 26 so'm pul mablag'larini "Ittifoq ta'mir qurilish" MCHJ foyasiga undirishni lozim deb topadi.

Sud amaliyoti tahlilidan ham ko'rishimiz mumkinki, sudlar Fuqarolik kodeksining 114, 116, 126-moddalarini qo'llab, tuzilgan bitimlarni haqiqiy emas deb topishi mumkin. Ammo asosiy zarar ko'rgan taraf shartnomaning qolgan taraflari bo'lib qolaveradi. Ayniqsa, bu o'rinda FK 126-moddasining qo'llanilishi masalasani alohida ko'rib chiqish kerak, nazarimizda. FK 126-moddasidan anglashiladiki, bitim tuzayotgan taraf ikkinchi tarafning shu bitimni tuzishga vakolati bor yoki yo'qligini tekshirishi kerak, agar tekshirmasa, buning oqibatini o'z yelkasida qoldiradi. FKning 113-moddasida bitimlarning haqiqiy emasligining 2 xil ko'rinishi mavjud bo'lsa, bu turdagi bitimlarni nizoli bitimlar sirasiga kiritishimiz mumkin. Ushbu holat uchun maxsus oqibatlar o'rnatilmaganligi bois ikki tomonlama restitutsiyada ifodalangan umumiy oqibatlarga rioya qilish zarur hisoblanadi.

“Aksiyadorlik jamiyatlari va aksiyadorlarning huquqlarini himoya qilish to‘g‘risida”gi Qonunning 81-moddasida jamiyat kuzatuv kengashi a‘zolarining, direktorning, boshqaruv a‘zolarining, ishonchli boshqaruvchining javobgarlik masalari berilgan bo‘lib, ular agar jamiyatga mulkiy zarar yetkazgan taqdirda sud ularning vakolatlarini xo‘jalik jamiyatlarida rahbarlik lavozimini egallashni taqiqlagan holda 1 yil muddatga tugatilishi mumkinligi belgilangan. Normaga ahamiyat beradigan bo‘lsak, bu yerda mulkiy zarar haqida so‘z bormoqda. To‘g‘ri, restitutsiya qo‘llanilishi natijasida ba‘zan jamiyatga bir qarashda hech qanday mulkiy zarar yetkazilganga o‘xshamasligi mumkin. Ammo fuqarolik kodeksining 14-moddasi zararni ikkiga – haqiqiy zarar va boy berilgan foydaga bo‘lgan holda ko‘rsatadi. Shuning uchun oddiy restitutsiya qo‘llanilishi natijasida jamiyatga yetkazilgan zarar haqiqiy zarar ko‘rinishida bo‘lmasa ham boy berilgan foyda ko‘rinishida yuzaga chiqishi mumkin. Misol uchun, jamiyat mablag‘larining ishlatib yuborilishi natijasida jamiyat keyingi shartnomalar tuzish imkoniyatidan mahrum bo‘lib qolishi mumkin. Lekin fikrimizcha, bu har doim ham boy berilgan foydaning mavjud ekanligini yoki bo‘lishi lozimligini anglatmaydi. Albatta, bunda boy berilgan foydani isbotlash majburiyati shunday talabni qo‘yayotgan tomonda qoldiriladi va yuzaga kelgan oqibat hamisha mazkur harakat(harakatsizlik) bilan sababiy bog‘lanishda bo‘lishi kerak bo‘ladi.

Ushu moddada shuningdek, bizning vaziyatga, ya‘ni yirik bitimlarga aloqador yana bir norma mavjud bo‘lib, “jamiyatga zarar yetkazilishiga sabab bo‘lgan yirik bitimlarni va (yoki) amalga oshirilishidan manfaatdorlik mavjud bo‘lgan bitimlarni tuzishni taklif etganlik, shu jumladan jamiyat bilan bunday bitimlar tuzilishi natijasida o‘zlari yoki o‘z affillangan shaxslari tomonidan foyda (daromad) olish maqsadida bitimlar tuzishni taklif etganlik” javobgarlikka sabab bo‘lishi belgilangan. Ushbu norma qoidalarini qo‘llash uchun yirik bitimni direktor imzolamay, bu taklifni kuzatuv kengashiga, agar bu bitim summasi jamiyat sof aktivlarining 50 foizidan oshsa, umumiy yig‘ilishga taklif kiritishi va bu bitim imzolanishiga sababchi bo‘lishi kerak edi. Bu paytda bitimni vakolatli organ tasdiqlagani uchun u yuridik kuchga ega bo‘lar edi. Bunday bitim keyinchalik haqiqiy emas deb hisoblanganda oddiy restitutsiya qo‘llanilishi natijasida yana masala boy berilgan foyda bor-yo‘qligi haqida borar edi. Ammo shuni ham ta‘kidlab o‘tish lozimki, direktorlarning javobgarlik masalalari bu bilan tugamaydi, negaki, zarar bor yoki yo‘qligidan qat‘iy nazar direktorning jamiyat oldidagi ishonchga asoslangan majburiyati – fidutsiar majburiyati bo‘yicha javobgarligi qolaveradi. Bunda direktor ushbu majburiyatni bajarmaganligi tufayli bir necha huquqiy oqibatlar paydo bo‘lishi mumkin, masalan,

zararni direktor hisobidan qoplash, direktorni muddatdan oldin lavozimidan ozod etish (AJ to'g'risidagi qonunning 79-moddasi) va boshqalar.

O'zbekiston Respublikasi Prezidentining "Korporativ munosabatlarning huquqiy asoslarini yanada takomillashtirish chora-tadbirlari to'g'risida"gi 415-sonli qarorida 2023 yilning iyul oyiga qadar Adliya vazirligi, Oliy sud, Davlat aktivlarini boshqarish agentligiga xo'jalik jamiyati bilan shartnoma tuzilayotganda, shartnomaning halol ish olib borgan tarafi ushbu jamiyatning ijro etuvchi organidan xo'jalik jamiyati tomonidan bitimlarni tuzish ichki tartib-taomiliga rioya etilganligi haqida ma'lumot so'rab olishga majbur emas, ushbu shartnoma xo'jalik jamiyati tomonidan bitimlarni tuzish ichki tartib-taomili buzilganligi munosabati bilan haqiqiy emas deb topilishi mumkin emas, basharti shartnomaning halol ish olib borgan tarafi ushbu tartibga rioya etilmaganligidan xabardor bo'lmagan bo'lsa, degan normalarini o'zida ifodalovchi qonun loyihasini ishlab chiqish vazifasi yuklatilgan. Fikrimizcha, bu norma bir tarfdan uchinchi shaxslar uchun foydali bo'ladigan bo'lsa, ikkinchi tarfdan jamiyat ziyoniga amal qilishi ham mumkin. Masalan, jamiyat direktori umumiy yig'ilish vakolatiga kiruvchi maslaha yuzasidan qaror qabul qilgan bo'lsa, keyinchalik bu jamiyat zimmasidagi mas'uliyat bo'lib qolaverishi mumkin bo'lib qoladi.

Ammo fuqarolik huquqining umumiy tamoyillaridan ma'lumki, fuqarolik huquqiy munosabatlari ishtirokchilarining halol, oqilona va adolat bilan harakat qilishi nazarda tutiladi. Buning ustiga, kodeksda tadbirkorlarning ish odobi qoidalariga ham rioya etishlari kerakligiga urg'u beriladi. Bir so'z bilan aytganda, huquqni suiiste'mol qilishga yo'l qo'yilmaydi. Soliq kodeksining 15-moddasi esa Fuqarolik kodeksining 126-moddasini ayni qo'llab-quvvatlaydi. Ya'ni unga ko'ra, "Soliq munosabatlarida soliq to'lovchilar kontragentlarni tanlash chog'ida ularning soliq organlarida soliq to'lovchilar sifatida hisobga qo'yilganligini, kontragentning ishbilarmonlik obro'sini, ishlab chiqarish bazasi va xodimlari mavjudligini, moliyaviy holatini, bitim bo'yicha majburiyatlarni bajarish qobiliyatini tekshirib, lozim darajada ehtiyotkorlik qilishi shart"¹⁴⁷. Normaning davomi shuni taqazo etadiki, agar soliq to'lovchi lozim darajada ehtiyotkorlik qilmagan bo'lsa va bundan u zarar ko'rgan bo'lsa, bu soliq solish maqsadida tan olinmasligi belgilangan. Aytmoqchi bo'lganimiz shuki, lozim darajadagi ehtiyotkorlik har doim ham ushbu harakatni bajaruvchi shaxsdan talab qilinadi, ya'ni bu xuddi "qonunni bilmaslik javobgarlikdan ozod etmasligi" prinsipiga o'xshaydi. Chunki xususiy huquq ommaviy huquq sohasi emaski, unda bir tomon bo'ysunuvchi, ikkinchi tomon esa unga nisbatan ustunroq mavqega ega bo'lsa. Xususiy huquq, jumladan, fuqarolik-huquqiy munosabatlarda

¹⁴⁷ O'zbekiston Respublikasi Soliq kodeksi. 31.12.2019

tomonlarning tengligining mohiyati ham shunda ko‘rinadi, ya’ni huquq ham majburiyat ham ikkala tomon uchun birdek taalluqli.

Ushbu normani yanada sharhlaydigan bo‘lsak, bu normadan shartnomaning bir tarafi ko‘proq manfaatdor bo‘lib qolishini ko‘rishimiz mumkin. Masalan, aytaylik, A kompaniya B kompaniya bilan mahsulot yetkazib berish shartnomasini tuzdi. A kompaniya uchun bu shartnoma yirik bitim edi, ammo shartnoma direktor tomonidan yirik bitim tuzish tartib-taomiliga amal qilinmay o‘zboshimchalik bilan tuzilgan. A kompaniya endi bu vaziyatda sudga bitimni haqiqiy emas deb topish bo‘yicha da’vo qilsa, sud PQ-415 asosida ishlab chiqilgan norma bo‘yicha da’voni qanoatlanitirishni rad etishi mumkin bo‘ladi. Chunki bu vaziyatda ikkinchi taraf halol ish yuritgan taraf deb qaraladi va shartnoma A kompaniya uchun ham o‘z kuchida qolaveradi. Bunday vaziyatda ana endi kompaniya uchun boy berilgan foydadan tashqari, haqiqiy zarar ham kelib chiqishi ehtimoli katta. Chunki u shartnoma tarafi sifatida B kompaniya oldida majburiyat egasidir. Kompaniya esa o‘z navbatida o‘ziga yetkazilgan zararni direktordan undirib olishi mumkin bo‘ladi. Bunda zarar deganda, yuridik shaxsning bitim natijasida kontragent oldida yuzaga kelgan majburiyatidan kelib chiqqan haqiqiy zarar va (yoki) boy berilgan foydani, shuningdek, direktorning o‘z majburiyatini bajarmaganligi uchun kelib chiqqan zararni o‘z ichiga oladi.

Yuqoridagi tahlillarimiz davomida shuni ko‘rdikki, o‘z-o‘zidan haqiqiy emas deb topilgan bitimlarda restitutsiya qo‘llanganda, hamma narsa avvalgi holiga qaytadi. Bundan boshqa huquqiy oqibat olib kelmaslik borasidagi fikrga I.Novitskiy qarshi chiqadi va bunday holat bitim tuzgan shaxslarga boshqa nomaqbul oqibatlar olib kelishi mumkinligi ta’kidlaydi¹⁴⁸. Chunki bitim haqiqiy emas deb topilganda ikkinchi taraf yoki har ikki taraf ham bitim tuzishdan umid qilgan natijaga erisha olmay qolishi mumkin. Agar bitim natijasida olingan mol-mulk uchinchi shaxslarga begonlashtirilib ketgan bo‘lsa, unda eng katta og‘irlik “insofli egallovchi” hisoblangan uchinchi shaxslar zimmasida qolib ketishi ehtimoli ham yuqori. Chunki bitim haqiqiy emas deb topilganda u asosda tuzilgan qolgan barcha bitimlar ham haqiqiy emas deb topiladi. Shuning uchun direktorning vakolatini suiiste’mol qilishi oqibatlariga yengil qarab bo‘lmaydi.

Ta’kidlab o‘tganimizdek, korporatsiya direktorlari jamiyat hayotida muhim ahamiyat kasb etadi. Chunki uning butun bashqaruvi, kunlik faoliyati aynan direktor tomonidan boshqarib boriladi. Shuning uchun ham direktorlar zimmasida fuditsiar majburiyat mavjud bo‘ladi va uning javobgarligi ham shundan kelib chiqadi¹⁴⁹.

¹⁴⁸ Новицкий И.Б. Недействительные сделки. Вопросы советского гражданского процесса. - М., 1945, с. 15.

¹⁴⁹ Иброхимов Азимжон Абдумўмин Ўғли (2021). КОРПОРАЦИЯНИ БОШҚАРИШДА ФИДУЦИАР МАЖБУРИЯТЛАР ВА УЛАРНИ ЎЗБЕКИСТОНДА ҚЎЛЛАШ ИМКОНИЯТЛАРИ. Oriental renaissance: Innovative, educational, natural and social sciences, 1 (10), 841-853. doi: 10.24412/2181-1784-2021-10-841-853

Romana-german huquq tizimi mamlakatlaridan hisoblangan Rossiya Federatsiyasida sudlar javobgarlikni belgilash uchun huquqbuzarlikning quyidagi 3 ta elementi doirasini aniqlaydi:

Birinchidan, javobgar direktor o'ziga berilgan muayyan majburiyatni buzganmi va bu aniq bir shaklda ko'rinadimi;

Ikkinchidan, direktorning bu harakati korporatsiyaga qancha ziyon keltirdi; Uchinchidan, ushbu huquqbuzarlik va korporatsiyaga yetkazilgan zarar o'rtasida sababiy bog'lanish mavjudmi. Agar ushbu elementlarning hattoki bittasi yo'q bo'lgan taqdirda ham direktorni javobgarlikka tortish bo'yicha da'vo qanoatlantirishni rad etilishi mumkin¹⁵⁰. Bu ham bo'lsa, Rossiya Federatsiyasida ham direktorga nisbatan javobgarlik cheklangan ko'rinishda ekanligini anglatadi.

Ingliz huquq tizimidagi umumiy huquqbuzarliklar tamoyiliga binoan (general tort principles) direktorda fuditsiar majburiyat mavjudligi bois u vakolatlarni faqat o'zi amalga oshira oladi. Shu boisdan agar u uchinchi shaxslarga yoki ikkinchi tarafga qasddan yoki beparvolikdan zarar yetkazgan bo'lsa, shaxsan javobgar bo'ladi. Shuni ham ta'kidlash kerakki, direktorlar, agar ular o'zlariga berilgan vakolatlar doirasida harakat qilsalar, uchinchi shaxslar oldida shaxsan javobgar bo'lmaydilar. Shuningdek, direktorlar kompaniya nomidan har qanday shartnoma uchun uchinchi shaxslar oldida shaxsan javobgar emaslar. 1956 yilgi Hindiston "Kompaniyalar to'g'risida"gi Qonunining 542-moddasiga muvofiq, Agar Direktorlar biznes faoliyati davomida soxta savdo qilishda aybdor deb topilgan bo'lsa, ular sud qarori bilan kompaniyaning qarzlari yoki majburiyatlari uchun shaxsan javobgarlikka tortilishi mumkin. Bundan tashqari, 542-moddaning 3-bandiga ko'ra, yuqorida aytib o'tilgan tarzda tadbirkorlik faoliyatini amalga oshirishda bila turib ishtirok etgan har bir shaxs, ikki yilgacha bo'lgan muddatga ozodlikdan mahrum qilinishi yoki ellik ming rupiya jarimaga tortilishi yoki har ikkisi bo'yicha ham bir vaqtda jazolanishi ham mumkinligi qayd etilgan. Bundan tashqari, direktorning aniq javobgarligi odatda faqat direktor shartnomaning bajarilishini shaxsan kafolatlagan taqdirdagina yuzaga keladi. Boshqa tomondan, agar direktor Kompaniya uchun shartnoma imzolasa yoki uning nomini ko'rsatsa, lekin "cheklangan" so'zini yoki uning qisqartmasini qo'shmasa, nazarda tutilgan javobgarlik paydo bo'ladi. Ushbu qoida agentlikning odatiy prinsipiga asoslanadi, agar agent agent sifatida ishlayotganligini oshkor qilmasdan shartnoma tuzsa, u sukut bo'yicha shaxsiy javobgarlikni o'z zimmasiga oladi. Bu yerda agent deyilishiga sabab, Hindiston qonunchiligi bo'yicha direktor bir necha pozitsiyalarda, jumladan, ishonch olgan shaxs, agent, direktor, boshqaruv

¹⁵⁰ Корчагин Матвей Андреевич (2020). Ответственность директора перед корпорацией за причиненные ей убытки. Вопросы российской юстиции, (7), 182-202.

menejeri sifatida namoyon bo'lishi mumkin ekan. Bundan tashqari direktor kompaniya tashkil etilgan, ammo hali davlat ro'yxatidan o'tmagan kompaniya nomidan uchinchi shaxslar bilan shartnoma tuzganda ham shaxsan javobgar bo'ladi. Masalan, Kelner va Baxter ishida umumiy yurisdiksiya sudida direktor agar shartnoma imzolagan bo'lsayu, biroq unda bunga vakolat hali mavjud bo'lmasa u o'z harakati uchun o'zi javob berishi aytilgan edi¹⁵¹.

Umuman olganda, romana-german huquq tizimida ham anglo-sakson huquq tizimida aslida shaxslar o'z javobgarligini chegaralash uchun korporatsiyalarga – yuridik shaxslarga birlashadilar. To'g'ri, uchinchi shaxslarga yetkazilgan zarar direktorning o'z vakolatlarini suiiste'mol qilishi natijasida bo'lishi mumkin, ammo u kompaniya nomidan ushbu harakatni amalga oshirgani bois uchinchi shaxslar oldidagi javobgarlik avvalo kompaniyani o'zida qoladi. Chunki yuridik shaxslarda qaysi huquq tizimida bo'lishidan qat'iy nazar yuridik shaxsning mol-mulki, javobgarligi bilan uning ishtirokchilari, direktorlarining mol-mulki, javobgarligi ajratilgan ko'rinishda bo'ladi. Ingliz-amerika huquq tizimida “korporativ niqoblarni olib tashlash” konsepsiyasining “yorib o'tuvchi javobgarlik” shakliga ko'ra odatda direktor bir vaqtning o'zida ham jamiyat ishtirokchisi, masalan, aksiyadori bo'lganda bu konsepsiya qo'llanishi nazarda tutiladi. Agar direktor jamiyat ishtirokchisi bo'lmagan hollarda uning javobgarligida cheklangan javobgarlikni “yorib o'tish”i yuzaga kelmaydi¹⁵². O. V. Gutnikov va D.V. Lomakin ham “yorib o'tish” konsepsiyasini direktorlarning shaxsi kompaniya bilan uzviy bog'liqlikda bo'lsagina qo'llanishi mumkinligini bildiradi¹⁵³. Ya'ni direktor qolgan vaziyatlarda uchinchi shaxslar oldida shaxsan javobgar bo'lmaydi. Umuman olganda, direktor ko'p holarda suvdan ana shunday “quruq” chiqishi ehtimoli katta. Masalan, O'zbekiston qonunchiligi bilan tahlil qiladigan bo'lsak, Fuqarolik kodeksining 48-moddasida yuridik shaxsning majburiyati bo'yicha qonun yoki ta'sis hujjatida belgilangan bo'lgan taqdirdagina faqat muassis (ishtirokchi) yoki mulkdorning hisobdor bo'lishi belgilangan, boshqaruv a'zolarining javobgarligi belgilanmagan ham. Shu boisdan boshqaruv a'zosining, shu jumladan, direktorning javobgarlik doirasi o'ta chegaralangan, deb hisoblashimiz lozim. Bundan tashqari, Fuqarolik kodeksining

¹⁵¹ Surabhi Bairathi. Directors & Their Liabilities. Available on: <https://www.legalservicesindia.com/article/577/Directors-&-Their>

Liabilities.html#:~:text=That%20is%20to%20say%20that,the%20company%20or%20any%20other.

¹⁵² Ibrohimov, Azimjon Abdumomin Ogli, Koryogdiyev, Bobur Umidjon Ogli, & Tojiboyev, Sarvar Zafarovich (2022). KORPORATIV NIQOBLARNI OLIB TASHLASH KONSEPSIYASI VA UNI O'ZBEKISTON KORPORATIV HUQUQIDA TAKOMILLASHTIRISH MASALALARI. Oriental renaissance: Innovative, educational, natural and social sciences, 2 (1), 1068-1082. doi: 10.24412/2181-1784-2022-1-1068-1082

¹⁵³ Гутников О. В. Гражданско-правовая ответственность в отношениях, связанных с управлением юридическими лицами: дисс. ... д-ра. юрид. наук. – Москва, 2018. – с. – 259

989-moddasida “Xo‘jalik shirkatlari va jamiyatlari, ishlab chiqarish kooperativlari o‘z ishtirokchilari (a‘zolari) tomonidan ular shirkat va jamiyat yoki kooperativning tadbirkorlik, ishlab chiqarish yoki boshqa faoliyatini amalga oshirish vaqtida yetkazilgan zararni qoplashi” belgilangan. Shu paytda yana haqli savol tug‘ilishi mumkin, direktor jamiyatning ishtirokchisi (a‘zosi) bo‘lmaschi?

“Iqtisodiy sudlar tomonidan korporativ nizolarni hal etishning ayrim masalalari to‘g‘risida”gi Oliy xo‘jalik sudi plenumining 262-sonli qaroriga muvofiq, xo‘jalik shirkati qonunda belgilangan tartibda davlat ro‘yxatidan o‘tkazilib, yuridik shaxs maqomini olgandan so‘ng unda o‘z ulushi (payi, hissasi)ga ega bo‘lgan yuridik va(yoki) jismoniy shaxs ushbu xo‘jalik shirkatining ishtirokchisi hisoblanadi. Mas’uliyati cheklangan jamiyatlarda ham aksiyadorlik jamiyatlarida ham direktorlarning ayni vaqtda ushbu jamiyatda ishtirokchi bo‘lishi kerakligi bo‘yicha talab mavjud emas. Shu nuqtayi nazardan olib qaraganda, FK 989-moddasida nazarda tutilgan “ishtirokchi” atamasiga direktorni har doim ham nazarda tutib bo‘lmaydi. Buning ustiga, fikrimizcha, garchi ishtirokchi bir vaqtning o‘zida direktor bo‘lgan taqdirda ham uning ishtirokchilik va direktorlik pozitsiyalari alohida-alohida qaralishi kerak. Shuning uchun ham direktorning huquq va majburiyatlari alohida nazarda tutilgan bo‘lishi lozim.

Bundan tashqari, direktorning kompaniya bilan qanday huquqiy munosabatda ekanligini aniqlash ham direktordan zararni undirishda fikrimizcha ahamiyat kasb etadi. Yangi mehnat kodeksining 485-486-moddalarida direktorlar bilan mehnat shartnomasi tuzilishi belgilangan. Agar direktor bilan mehnat shartnomasi tuziladigan bo‘lsa, unda u ish beruvchiga nisbatan xodim hisoblanadi. MK 337-moddasi esa xodimning moddiy javobgarligini cheklaydi. Maslan, unga ko‘ra, xodim ish beruvchiga to‘g‘ridan to‘g‘ri yetkazilgan haqiqiy zararning o‘rnini qoplashi shartligi, boy berilgan foyda esa xodimdan undirilmasligi belgilangan.

AQSHning Texas shtati Oliy sudida ko‘rilgan “Fisher v. Carrousel Motor Hotel” sud ishi hujjatlarida shunday yoziladi:

Texas qonunlariga ko‘ra, agentning (xodimining) ishi zarar yetkazuvchi xatti-harakati uchun quyidagi hollarda prinsipial yoki uning boshlig‘i javobgar bo‘ladi:

Birinchi, prinsipial ushbu harakatni sodir etish uchun ko‘rsatma bergan bo‘lsa;

Ikkinchi, agent shu ishni qilishga noloyiq bo‘lsayu, prinsipial buni bilgan holda uni shu vazifaga mas’ul qilib qo‘ygan bo‘lsa;

Uchinchi, agent o‘z ish vazifasidan yoki unga yuklatilgan vazifadan kelib chiqib, burchini bajargan bo‘lsa;

To'rtinchidan, keyinchalik ish beruvchi yoki menijer uning bu xatti-harakatini tasdiqlagan bo'lsa¹⁵⁴. Shunga o'xshash qoida FK 989-moddasida ham mavjud bo'lib, javobgarlikni to'g'ridan to'g'ri direktorga yoki kompaniyaga qaratishda direktorning huquqiy holatini aniqlash muhim ahamiyat kasb etadi.

Keyingi vaziyada ingliz huquqi bo'yicha tahlil qiladigan bo'lsak, kompaniyaning kundalik boshqaruvi uning aksiyadorlari tomonidan direktorlarga topshiriladi. Direktorlarning qarorlari direktorlar kengashi tomonidan birgalikda qabul qilinadi. Direktorlar kompaniya oldida, agar to'lovga qobiliyatsizlik vujudga keladigan bo'lsa, kreditorlar oldida ham qarzdor hisoblanadi. Bundan tashqari, direktorlarning asosiy vazifalari 2006-yildagi "Kompaniyalar to'g'risida"gi qonunda ham ko'rsatib o'tilgan, ushbu qonunga ko'ra, direktorda bitimlar tuzish bo'yicha cheklovlar mavjud. Qo'shimcha ravishda shuni ham aytishimiz mumkinki, korporatsiyalarga yetkazilgan zararni qoplashda direktorlar shaxsiy javobgarlikka tortilishi mumkin. Agar u korporatsiya va uchinchi shaxslar o'rtasida tuzilayotgan bitimlarda yolg'on ma'lumot bergan bo'lsa, qonun talablariga rioya qilmay bilib turib ushbu bitimni tuzgan bo'lsa, o'zi shaxsiy javobgarlikka tortiladi.

Gemaniya qonunchiligiga qaraydigan bo'lsak, direktorlar amaldagi qonunchiliklarga rioya qilib, g'amxo'rlik va sodiqlik asosida korporatsiyalar nomidan harakatlar olib borishi kerak. G'amxo'rlik me'yori deganda, mehnatsevar va ehtiyotkor tadbirkor, ishbilarmonlik nuqatai nazari doirasi tushuniladi. Agar u o'zining majburiyatlarini buzib, vakolati doirasidan chetga chiqib korporatsiyalarga zarar yetkazadigan bo'lsa, direktorlarning kompaniya oldidagi shaxsiy va birgalikdagi javobgarligiga olib keladi. Umuman oladigan bo'lsak, boshqaruv a'zolari jamiyatning xatti-harakatlari uchun alohida aksiyadorlar yoki uchinchi shaxslar oldida javobgar bo'lishi mumkin emas.

Xulosa qilib aytadigan bo'lsak, yuqoridagi tahlillar shuni ko'rsatadiki, O'zbekiston Respublikasi qonunchiligida ham romana-german yoki anglo-sakson huquq oilasiga mansub davlatlarda ham aksariyat hollarda direktorlarning javobgarlik masalalari cheklangan tarzda ifodalangan. Buning izohi sifatida shuni aytish mumkinki, direktorlar mustaqil shaxs sifatida emas, balki korporatsiyalar manfaati yo'lida harakat qiluvchi shaxs hisoblanadi. Shu boisdan u ikkinchi taraf oldida asosan majburiyat olmaydi. Ammo bu uning javobgarlikdan butunlay ozod ekanligini anglatmaydi. Direktor mustaqil shaxs sifatida jamiyat va direktor o'rtasida tuzilgan shartnoma subyekti (tomoni) hisoblanadi va shu tariqa jamiyat oldida ma'lum bir majburiyatlarga ega bo'ladi. Direktorlarning jamiyat oldidagi fidutsiar majburiyati

¹⁵⁴ Emmitt E. Fisher, Petitioner, v Carrousel nMotor Hotel, Inc, et al., Respondents. № B-342. Supreme Court of Texas. Dec.27, 1967

esa u tomonidan uchinchi shaxslarga yetkazilgan zarar uchun to'g'ridan-to'g'ri uchinchi shaxslar emas, balki, jamiyat oldida javobgarligini anglatadi.

Bundan tashqari, direktorning o'z mavqeyini suiiste'mol qilib tuzgan bitimlari natijasida kelib chiqqan zararni hisoblashda haqiqiy zarar yuzaga kelgan-kelmaganidan qat'iy nazar, ayniqsa, bitimlarning haqiqiy emasligi oqibatida restitutsiya qo'llanishi natijasida boy berilgan foydani direktordan undirish imkoniyati ham mavjud bo'ladi. Bunda direktor bilan kompaniya o'rtasidagi huquq va majburiyatlar yuzga kelib chiqish asoslariga ham e'tibor qaratish muhim hisoblanib, shu orqali direktordan undirish mumkin bo'lgan zararining haqiqiy qiymatini hisoblab chiqish mumkin. Shuningdek, direktorlarning jamiyatda bir vaqtda ishtirokchilik pozitsiyasi ham mavjud bo'lgan-bo'lmaganidan qat'iy nazar, uning bu ikki pozitsiyasi bir-biridan ajralgan holda qaralishi va direktorning javobgarligi qonunda aniq belgilanmaganligi bois, jamiyat va direktor o'rtasida tuziladigan shartnomada avvaldan belgilab qo'yilishi maqsadga muvofiq bo'lar edi.

FOYDALANILGAN ADABIYOTLAR RO'YXATI (REFERENCES)

1. 1.O'zbekiston Respublikasi Fuqarolik kodeksi. 21.12.1995
2. O'zbekiston Respublikasi Soliq kodeksi. 31.12.2019
3. "Mas'uliyati cheklangan hamda qo'shimcha mas'uliyatli jamiyatlar to'g'risida"gi Qonun.
4. Merkt H., Göthel S.R. US-amerikanisches Gesellschaftsrecht. S. 98. Fn. 74.
5. Е.А.Суханов "Сравнительное корпоративное право" М.: Статут, 2014. 56с.
6. Новицкий И.Б. Недействительные сделки. Вопросы советского гражданского процесса. - М., 1945, с. 15.
7. Иброҳимов Азимжон Абдумўмин Ўғли (2021). КОРПОРАЦИЯНИ БОШҚАРИШДА ФИДУЦИАР МАЖБУРИЯТЛАР ВА УЛАРНИ ЎЗБЕКИСТОНДА ҚЎЛЛАШ ИМКОНИАТЛАРИ. *Oriental renaissance: Innovative, educational, natural and social sciences*, 1 (10), 841-853. doi: 24412/2181-1784-2021-10-841-853
8. Корчагин Матвей Андреевич (2020). Ответственность директора перед корпорацией за причиненные ей убытки. *Вопросы российской юстиции*, (7), 182-202.
9. Surabhi Bairathi. Directors & Their Liabilities. Available on: <https://www.legalservicesindia.com/article/577/Directors-&-Their-Liabilities.html#:~:text=That%20is%20to%20say%20that,the%20company%20or%20any%20other.>

10. Ibrohimov, Azimjon Abdumomin Ogli, Koryogdiyev, Bobur Umidjon Ogli, & Tojiboyev, Sarvar Zafarovich (2022). KORPORATIV NIQOBLARNI OLIB TASHLASH KONSEPSIYASI VA UNI O'ZBEKISTON KORPORATIV HUQUQIDA TAKOMILLASHTIRISH MASALALARI. *Oriental renaissance: Innovative, educational, natural and social sciences*, 2 (1), 1068-1082. doi: 10.24412/2181-1784-2022-1-1068-1082
11. Гутников О. В. Гражданско-правовая ответственность в отношениях, связанных с правлением юридическими лицами: дисс. ... д-ра. юрид. наук. – Москва, 2018. – с. – 259

**CHET DAVLATLARDA VA O‘ZBEKISTONDA KOMPLEKS
TADBIRKORLIK LITSENIYASI SHARTNOMASI(FRANSHIZING)
INSTITUTI: HUQUQIY MOHIYATI, XORIJIY MAMLAKATLAR
TAJRIBASI VA MILLIY QONUNCHILIKNI TAKOMILLASHTIRISH
MASALALARI**

Umarova Xolisxon Nomoz qizi

Toshkent davlat yuridik universiteti

Xususiy huquq fakulteti talabasi

Gmail: xolisxonumarova3@gmail.com

Qarshiboyev Jasurbek Komiljon o‘g‘li

Gmail: jasurbekqarshiboyev54@gmail.com

ANNOTATSIYA

Mazkur maqola O‘zbekiston Respublikasi qonunchiligida kompleks tadbirkorlik litsenziyasi shartnomasi(franshizing)ni tartibga solish muammolariga bag‘ishlangan bo‘lib, O‘zbekiston qonunchiligi bo‘yicha kompleks tadbirkorlik litsenziyasi shartnomasi huquqiy mohiyati va boshqa ayrim shartnomalardan farqi ochib beriladi. Milliy va xorijiy qonunchilik me‘yorlarini uyg‘unlashtirish maqsadida O‘zbekiston Respublikasi Fuqarolik Kodeksining kompleks tadbirkorlik litsenziyasi shartnomasi haqidagi 50-bobi Mustaqil Davlatlar Hamdo‘stligi, Yevropa Ittifoqi, Amerika Qo‘shma Shtatlari qonunchiligi bilan solishtirma tahlil qilinadi. Huquq egasining shartnoma bo‘yicha yordam ko‘rsatish va tovarlar, ishlar, xizmatlar sifati ustidan nazoratni amalga oshirish majburiyatlari qonunda imperativ shaklda shakllantirilishi kerakligi haqida fikr bildiriladi. O‘zbekiston Fuqarolik Kodeksini litsenziat va litsenziarga shartnomadan bir tomonlama voz kechish huquqini beruvchi norma bilan to‘ldirish zarurati asoslanadi. Shuningdek, tomonlarning majburiyatlarini tartibga soluvchi moddalarni shartnomadan oldingi bosqichida ular tomonidan ma‘lumotlarni oshkor qilish va dastlabki kelishuv to‘g‘risidagi qoidalar bilan to‘ldirish maqsadga muvofiqligi haqida bahs yuritiladi.

Kalit so‘zlar: kompleks tadbirkorlik litsenziyasi shartnomasi, franshizing, “tijorat konsessiyasi”, kompleks litsenziar, kompleks litsenziat, franchayzi, franzayzer, tadbirkorlik subyektlari, mutlaq huquqlar, tovar belgisi, shartnomadan oldingi dastlabki kelishuvlar, bir tomonlama voz kechish, ro‘yxatdan o‘tkazish.

**THE INSTITUTION OF COMPLEX COMMERCIAL LICENSE
AGREEMENT (FRANCHISING) IN UZBEKISTAN AND FOREIGN
COUNTRIES: LEGAL ESSENCE, EXPERIENCE OF FOREIGN
COUNTRIES AND ISSUES OF IMPROVEMENT OF NATIONAL
LEGISLATION**

ABSTRACT

This article is devoted to the problems of regulation of complex business license agreement (franchising) in the legislation of the Republic of Uzbekistan, and the legal essence of the complex business license agreement under the legislation of Uzbekistan and its difference from some other contracts will be revealed. In order to harmonize national and foreign legislation, Chapter 50 of the Civil Code of the Republic of Uzbekistan on the comprehensive business license agreement is compared with the legislation of the Commonwealth of Independent States, the European Union, and the United States of America. An opinion is expressed that the obligation of the right holder to provide assistance under the contract and control the quality of goods, works, and services should be formulated in an imperative form in the law. The need to supplement the Civil Code of Uzbekistan with a norm that gives the licensee and licensor the right to unilaterally withdraw from the contract is justified. It is also discussed whether it is expedient to supplement the articles regulating the obligations of the parties with provisions on disclosure of information and preliminary agreement at the pre-contractual stage.

Key words: *complex business license agreement, franchising, “commercial concession”, complex licensor, complex licensee, franchisee, franchisor, business entities, exclusive rights, trademark, preliminary pre-contractual agreements, unilateral waiver, registration transfer.*

KIRISH

Yangi tashkil etilayotgan korxonalar uchun biznes muvaffaqiyatini ta'minlash eng asosiy vazifadir. Bugungi kunda globallashuv va raqobatning rivojlanishi sharoitida iste'molchi eng yaxshi sifatdagi, jahon standartlariga mos keladigan mahsulotni tanlashga haqli. Bu esa o'z navbatida, tadbirkorlardan mahsulot (xizmat) sifatini yaxshilashga hamda uni reklama qilishga ko'proq xarajat va g'ayratni talab qiladi. O'z kuchini biznes olamida sinab ko'rmoqchi bo'lganlarga tadbirkorlik faoliyati uchun xavfsiz konstruktsiyalarni tanlash maqsadga muvofiq.

Shulardan biri bo'lgan franshizing biznesni yuritishning samarali shakli sifatida bozor iqtisodiyoti rivojlangan barcha mamlakatlarda qo'llaniladi, ishtirokchilar esa bir qator afzalliklarni qo'lga kiritadi. Masalan, boshlovchi tadbirkorlar uchun bunday

shakl barqaror va daromadli biznes asosida o'z ishini ochish imkonini beradi, o'z navbatida, taniqli kompaniyalar shu tariqa bozordagi o'z pozitsiyalarini kengaytiradilar va mustahkamlab oladilar. Franshizing bir qator afzalliklarga ega, bu yerda gap haqiqatan ham ushbu vositaning foydali jihatlari haqida ketmoqda, chunki ular jarayonning turli ishtirokchilari uchun qulay hisoblanadi. Chunonchi, franchayzer (franshizani beruvchi) uchun – bu katta investitsiyalarsiz yangi bozorga kirib borish. Franchayzi (franshizani oluvchi) uchun esa bu franchayzerning yordamida tavakkalchilik, muvaffaqiyatsizlik va mag'lub bo'lish xavfi past bo'lgan yangi faoliyat turi bilan shug'ullanishni anglatadi. Franchayzerning yordami muayyan ko'nikmalar, usullarni o'rganish, shuningdek ko'mak berish va xodimlarni o'qitishdan iborat.

Tadbirkorlik litsenziyasi shartnomasi (franshizing shartnomasi) iqtisodiyotda ham juda muhim rol o'ynaydi:

- Birinchidan, bu ko'pchilikka ma'lum bo'lmagan yangi boshlanuvchilarga tadbirkor foydalanish uchun taniqli kompaniyani belgilash, tovar belgisi (ba'zan, ayniqsa yuridik bo'lmagan adabiyotlarda, bu birgalikda "brend" deb ataladi), yirik litsenziarning ko'nikma va qobiliyatlaridan foydalanish imkoniyatiga ega bo'lish imkonini beradi;

– Ikkinchidan, asosiysi litsenziar tarmog'ini kengaytirish bilan yanada taniqli va mashhur bo'lish imkoniyatiga ega bo'ladi, shuningdek qo'shimcha tushgan daromadga ega bo'ladi.

Ushbu shartnoma modeliga ko'ra, aralash shartnomalar bo'yicha, shu jumladan, savdo imtiyozining elementlari bo'yicha kafe va qahvaxonalar (masalan, McDonald's, KFC, Black Star Burger, Baskin Robbins), moliya (TBC bank, Tenge Bank, Alif Kapital) moda do'konlari (Emporio Armani, LC Waikiki, FLO), mehmonxonalar (Hilton, Ritz-Carlton), mashinalar (**Hyundai Auto Kazakhstan**, Honda, Kia), ichimliklar (Coca-Cola, RC Cola) va boshqa kompaniyalar franshiza shartnomasi bo'yicha yurtimizga kirib kelgan.

O'zbekiston Respublikasi qonunchiligida franshizing – kompleks tadbirkorlik litsenziyasi shartnomasi deb nomlanadi. Kompleks tadbirkorlik litsenziyasi shartnomasi (franshizing shartnomasi) bo'yicha bir taraf (litsenziar) ikkinchi tarafga (litsenziatga) haq evaziga litsenziarning firma nomidan hamda qo'riqlanadigan tijorat axborotidan, shuningdek shartnomada nazarda tutilgan mutlaq huquqlarga kiruvchi boshqa obyektlardan (tovar belgisi, xizmat ko'rsatish belgisi va ixtirolar hamda boshqalardan) litsenziatning tadbirkorlik faoliyatida foydalanish huquqini o'z ichiga oladigan mutlaq huquqlar kompleksi (litsenziya kompleksi)ni berish majburiyatini oladigan shartnoma. Bundan kelib chiqadiki, shartnoma ikki tomonlama bo'lib, bir

taraf kompleks litsenziar(franchayzer) ikkinchi taraf esa kompleks litsenziat(franchayzi) bo'lib, har ikkala taraf ushbu shartnomaviy munosabatga kirishish uchun tadbirkorlik subyektini ya'ni, tijoratchi tashkilotlar va tadbirkorlik subyektini sifatida ro'yxatdan o'tgan fuqarolar bo'lishlari talab qilinadi. Shartnoma taraflarga majburiyatlar yuklash vaqtiga ko'ra, konsessual xarakterli bo'lib, shartnomada shartlar kelishilgan paytdan boshlab tuzilgan hisoblanadi.

Shuningdek, AQSh Federal Savdo Komissiyasiga (FTC qoidasi) ko'ra, franchayzing shartnomasi uchta elementni o'z ichiga olishi kerak:

1) franchayzer franchayziga franchayzerning tovar belgisidan foydalanish huquqini beradi;

2) franchayzer franchayzi ish usullarini nazorat qiladi yoki nazorat qilish va unga yordam ko'rsatish huquqiga ega;

3) franchayzi franchayzerga kamida 615 AQSH dollari miqdorida haq to'laydi.

[1]

Kompleks tadbirkorlik litsenziyasi shartnomasi oddiy yozma shaklda tuziladi va u notarial guvohlantirilmaydi. Chunki shartnoma taraflari tadbirkorlik faoliyatining subyektlari bo'lib, ularning har birida shartnomani tasdiqlovchi muhr va shtamp mavjud bo'ladi. Qonunchilik franchayzing shartnomasini davlat ro'yxatidan o'tkazishni talab qiladi. Xususan, FKning 863-moddasida belgilanganidek, franchayzing shartnomasi yozma ravishda tuzilishi kerak va u shartnomaga muvofiq litsenziar (franchayzer) sifatida ish ko'radigan yuridik shaxsni yoki yakka tadbirkorni ro'yxatga olgan organ tomonidan ro'yxatga olinishi kerak. Ushbu qoidaga rioya qilmaslik shartnomaning haqiqiy hisoblanmasligiga sabab bo'ladi.

A.A.Ivanovning fikricha, shartnomani davlat ro'yxatidan o'tkazishning zaruriyati shartnomaning predmeti bilan bog'liq. Chunki o'ziga tegishli mutlaq huquqlarni kompleks tadbirkorlik litsenziyasi asosida berar ekan, tadbirkor, o'zining bu boradagi huquqdorligini cheklaydi. Bunday cheklashlar esa, ommaga oshkor qilinishi lozim. [2] Bunga qo'shimcha ravishda shuni ta'kidlash lozimki, mutlaq huquqlarning huquq sohibi tomonidan boshqa shaxslarga o'tkazilishi uning ushbu huquqlardan foydalanishga, tasarruf etishga bo'lgan huquqlarini hudud bo'yicha yoki o'zga vakolatlar bo'yicha cheklaydi.

A.U.To'raevning fikricha, tomonlarning qaysi biri ro'yxatdan o'tkazish organiga murojaat qilish to'g'risidagi masala qonunda aniq belgilangan bo'lib, u litsenziar zimmasiga yuklatilgan bo'ladi. [3] Lekin ushbu fikrga to'liq qo'shilib bo'lmaydi. Chunki kompleks tadbirkorlik litsenziyasi shartnomasini ro'yxatga olinishi xususidagi qoidalarni belgilovchi FKning 863-moddasida shartnoma ro'yxatdan o'tkazish organiga aynan litsenziarining murojaat qilishi to'g'risidagi qoida

belgilanmagan. Lekin mazkur normaning mazmunidan shartnomani ro'yxatdan o'tkazishni so'rab davlat organiga litsenziar murojaat etishi maqsadga muvofiq bo'lishini anglash qiyin emas. Bu holat quyidagilarda namoyon bo'ladi:

birinchidan, litsenziar mutlaq huquqlar sohibi sifatida o'ziga tegishli huquqlarning yuridik taqdirini belgilashga faqatgina u haqli hisoblanadi;

ikkinchidan, litsenziar shartnomani ro'yxatdan o'tkazishdan litsenziatga nisbatan bir qancha qulayliklarga ega. Masalan, uning litsenziatga nisbatan hududiy yaqinligi va ro'yxatdan o'tkazuvchi organlar bilan oldindan munosabatning mavjudligi.

Qonun shartnomani ro'yxatdan o'tkazish kimga yuklatilishini taraflarning kelishuviga ko'ra belgilanishini cheklamaydi. Aksincha, o'zaro kelishuvga ko'ra, litsenziat yoki istalgan uchinchi shaxs shartnomani ro'yxatdan o'tkazishni so'rab davlat organiga murojaat etishi mumkin.

Tadbirkorlikning franchayzing shaklini kengaytirish, shartnomalarni ro'yxatga olish tartibotini takomillashtirish hamda tadbirkorlik subyektlari faoliyati uchun qulay sharoitlarni shakllantirish maqsadida Vazirlar Mahkamasining 2010-yil 4-noyabrda 244-son qarori bilan "Kompleks tadbirkorlik litsenziyasi (franshizing) shartnomalarini davlat ro'yxatidan o'tkazish tartibi to'g'risida"gi nizom qabul qilingan.

Nizomda franshizing to'g'risidagi shartnomalar, ularga muhim o'zgartirish va qo'shimchalar kiritish, shuningdek ularning amal qilishini bekor qilish davlat ro'yxatidan o'tkazilishi kerakligi belgilangan.

Nizomda (II.4.-band) belgilab qo'yilganidek, agar litsenziat xorijiy davlatda yuridik shaxs yoki yakka tartibdagi tadbirkor sifatida ro'yxatdan o'tkazilgan bo'lsa, franshizing to'g'risidagi shartnomani (muhim o'zgartirishlar, qo'shimchalar kiritish hamda bekor qilish)ni davlat ro'yxatidan o'tkazish shartnoma bo'yicha litsenziat sifatida ish ko'radigan yuridik shaxs yoki yakka tadbirkorni davlat ro'yxatidan o'tkazgan O'zbekiston Respublikasining ro'yxatdan o'tkazuvchi organi tomonidan amalga oshiriladi.

Aksariyat xorijiy mamlakatlarda kompleks tadbirkorlik litsenziyasi shartnomasi(franshizing)ni yozma shaklda tuzish talab etiladi, ammo AQShda (ba'zi shtatlarda) og'zaki shaklda ham tuzilishi mumkin. Yuqorida aytilganidek, O'zbekistonda faqat yozma shaklga ruxsat beriladi va huquq ro'yxatga olinishi kerak.

Bundan tashqari, ko'plab mamlakatlar qonunchiligida franchayzing shartnomasini (tijorat konsessiyasi) majburiy ro'yxatdan o'tkazish tartibi ko'zda tutilgan. Bu Shveytsariya, Fransiya, Ispaniya, Xitoy, Koreya, Meksika, Braziliya, AQShning ba'zi shtatlarida qabul qilinadi.

AQSh federal qonunchiligi franchayzing shartnomasini davlat ro'yxatidan o'tkazishni talab qilmasa ham, o'n to'rtta shtat franchayzing taklifini ro'yxatdan o'tkazishni talab qiladi. Agar franchayzing taklifini ro'yxatdan o'tkazish talabiga rioya qilmasdan sotilgan bo'lsa, ro'yxatdan o'tkazuvchi organlar:

- 1) keyingi huquqbuzarliklarni to'xtatish talabi bilan sudga da'vo qo'zg'atish;
- 2) jabrlangan franchayzilar nomidan zararni qoplash va qoplashni talab qilish;
- 3) jarima solish.

Alohida hollarda bu huquqbuzarlik jinoiy javobgarlikka (jinoiy jazo) sabab bo'lishi mumkin.[4]

Germaniya qonunchiligi franchayzing shartnomasini davlat ro'yxatidan o'tkazishni talab qilmaydi. Lekin tovar belgisiga bo'lgan huquqni ro'yxatdan o'tkazish zarur.[5]

O'zbekistonda kompleks tadbirkorlik litsenziyasi shartnomalarining nisbatan kam tuzilishi sabablaridan biri ro'yxatga olish tartibining murakkabligi deyishimiz mumkin. Qonun chiqaruvchi tomonidan amalga oshirilgan ushbu tartib soddalashtirilishi kerak.

Xuddi shuningdek, Rossiya Federatsiyasi Fuqarolik kodeksining 1028-moddasida ham shartnomaning tuzilish shakliga doir shunday talab belgilangan. Bundan tashqari, franshiza shartnomasida qo'shimcha litsenziya berish nazarda tutilishi mumkin, bunda litsenziat belgilangan qoidalar asosida boshqa shaxslarga mutlaq huquqlardan foydalanish uchun qo'shimcha litsenziya berishi nazarda tutilgan bo'lib, Rossiya qonunchiligida bu "subkonsessiya" deb yuritiladi.[6] Uning mohiyati shundaki, franshiza shartnomasi bekor bo'lishi, yoki haqiqiy emas deb topilishi bilan qo'shimcha litsenziyalar ham asosiy shartnomalar bilan birga bekor bo'lishi belgilangan. Shuningdek, Rossiya qonun normasida subkonsessiyadan ya'ni, ikkinchi darajali foydalanuvchilardan franchayzerga yetkazilgan zarar uchun franchayzi ham subsidiar tarzda javobgar bo'lishi mustahkamlangan.

Rus olimi Levushkin fikricha, zamonaviy biznesda franshizing biznesning shunday modeliki, unda bir taraf (franchayzer) boshqa tarafga (franchayziga) haq evaziga o'z nomidan ishlash huquqini beradi va shu tariqa sotuv bozorini kengaytiradi. Oddiyroq qilib aytadigan bo'lsak, bu – brend "ijarasi". Yirik kompaniya tadbirkorga o'z brendi ostida mahsulotni sotish yoki xizmat ko'rsatish huquqini beradi.[7]

Ushbu shartnoma turli davlatlarda turlicha nom bilan tartibga solingan bo'lib, davlatimiz qonunchiligida "kompleks tadbirkorlik litsenziyasi shartnomasi" sifatida, Rossiya Federatsiyasi qonun hujjatlarida "tijorat konsessiyasi" ya'ni, "tijorat huquqi, imtiyoz" atamasida, shuningdek, ingliz huquq tizimida esa "franshiza shartnomasi"

deya mustahkamlangan. Lekin kompleks tadbirkorlik litsenziyasi shartnomasi (franshizing) tushunchasining qat'iy ta'rif AQSh, Moldova va Ruminiya, Buyuk Britaniya qonunchiligida mavjud. Rossiyada Rossiya Federatsiyasining Fuqarolik kodeksi ham "tijorat imtiyozi" tushunchasini beradi. Ammo ularning mazmuni va mohiyati barcha davlatda ma'lum darajada farq qilishi mumkin.

Rus olimi Lukashovning ta'kidlashicha, sud amaliyotida, qarorlar qabul qilishda Rossiya sudlari "tijorat imtiyozi" tushunchasidan ham, "franchayzing" kontsepsiyasidan ham teng ravishda foydalanadi. Demak, qonuniy mustahkamlangan modelning yo'qligi Rossiya Federatsiyasida franchayzing munosabatlarining rivojlanishiga to'sqinlik qilmaydi.[8]

O'zbekiston Respublikasi Fuqarolik kodeksining 862-moddasi 3-qismiga muvofiq, kompleks tadbirkorlik litsenziyasi shartnomasi bo'yicha faqat tijorat tashkilotlari va tadbirkorlar sifatida ro'yxatga olingan fuqarolargina taraflar bo'lishi mumkin.

Shu bilan birga, kompleks litsenziar tadbirkorlik faoliyati bilan shug'ullanish huquqiga ega bo'lishi, bir so'z bilan aytganda, tadbirkorlik faoliyatining subyekti hisoblanishi kerak. Bunda kompleks litsenziar tadbirkorlik faoliyati bilan shartnoma tuzishdan oldin shug'ullangan bo'lishi talab etilmaydi, muhimi shartnoma tuzilayotgan paytda u tadbirkorlik faoliyatining subyekti sifatida ro'yxatga olingan bo'lishi zarur.[9]

Kompleks litsenziar mutlaq huquqlardan foydalanish huquqini qo'lga kiritgan shaxs bo'lib, u ham shartnoma tuzilayotgan paytda tadbirkorlik faoliyati bilan shug'ullanish huquqiga ega bo'lishi lozim.

Garchi Fuqarolik kodeksi notijorat tashkilotlari va davlatning kompleks tadbirkorlik litsenziyasi shartnomasining subyektlari bo'lishi mumkinligini qat'iy taqiqlamagan bo'lsa-da, Fuqarolik kodeksi 862-moddasining 3-qismi (kompleks tadbirkorlik litsenziyasi shartnomasi bo'yicha faqat tijorat tashkilotlari va tadbirkorlar sifatida ro'yxatga olingan fuqarolargina taraflar bo'lishi mumkin) mazmunidan notijorat tashkilotlari va davlat bu shartnomaning obyektlari bo'lishi mumkin emas, degan xulosaga kelish mumkin.

Shuningdek, Rossiya Federatsiyasi Fuqarolik kodeksining 1027-moddasida ham tijorat imtiyozi shartnomasi bo'yicha faqat tijorat tashkilotlari va yakka tartibdagi tadbirkorlar uning taraflari bo'lishi mumkin ekanligi belgilangan.¹⁵⁵

Shuningdek, Belorussiya Respublikasining Fuqarolik Kodeksi ham tijorat tashkilotlari va yakka tartibdagi tadbirkorlar shartnoma taraflari bo'lishi mumkinligini ta'kidlaydi (Belarus Respublikasining Fuqarolik kodeksining 910-

¹⁵⁵ http://www.consultant.ru/document/cons_doc_LAW_9027/49c2afdf04c1ba13e815aa8b44287cd4b6cac9f5/

moddasi 3-bandi).¹⁵⁶ Lekin Qozog‘iston qonunchiligida boshqacha yondashuv o‘z aksini topgan. Qozog‘iston Respublikasining “Tadbirkorlik faoliyati uchun to‘liq litsenziya (franchayzing) to‘g‘risida”gi Qonunining 3-moddasida franchayzing munosabatlarining subyektlari jismoniy va yuridik shaxslardir deb belgilangan.¹⁵⁷ Ehtimol, Qozog‘iston qonun chiqaruvchisi jismoniy shaxs tomonidan yakka tartibdagi tadbirkorni nazarda tutar, ammo qonunda bunday ko‘rsatma mavjud emas. Yuridik shaxslarga kelsak, Qozog‘iston qonunchiligida qaysi yuridik shaxslar (tijorat yoki notijorat) shartnoma subyektlari bo‘lishi mumkinligi aniqlanmagan, qonun chiqaruvchi bizning fikrimiz mos keladigan umumiy tushunchani belgilab qo‘ygan. Moldova Respublikasining “Franchayzing to‘g‘risida”gi qonunida jismoniy va yuridik shaxslar franchayzing shartnomasining tarafi bo‘lishi mumkinligi ham qayd etilgan.¹⁵⁸

Germaniyada franchayzingni tartibga solish tajribasi ham qiziq. Individual asosda ishlaydigan ko‘plab “kichik franchayzi”lar mavjud. Franchayzerlar keyinchalik mas‘uliyati cheklangan jamiyat shaklida boshqaruv kompaniyasini tashkil etish huquqiga ega bo‘lgan jismoniy shaxslarga franchayza berishlari mumkin. Shu bilan birga, franchayzer franchayzingni berishdan oldin, u franchayzidan uning o‘tmishi, ma‘lumoti, moliyaviy ahvoli to‘g‘risidagi ma‘lumotlarni, shuningdek, sudlanmaganligi to‘g‘risidagi guvohnomani talab qiladi.¹⁵⁹

Masalan, Xitoyda maxsus talablar franchayziga emas, balki franchayzerga qo‘yiladi. Xitoydagi “Tijorat franchayzing to‘g‘risidagi ma‘muriy reglament”ning 7-bandiga binoan, franchayzer kamida ikkita sho‘ba yoki sho‘ba korxonaga, shuningdek franchayzing biznesini yuritishda kamida bir yillik tajribaga ega bo‘lishi kerak.¹⁶⁰ Agar ushbu talablar buzilgan bo‘lsa, aybdor shaxs 100 ming yuan miqdorida katta miqdorda jarima to‘laydi, franchayzing shartnomasi majburiy ravishda bekor qilinadi va franchayzer tomonidan olingan barcha summalar undan undiriladi. O‘zbekiston qonunchiligida Germaniya yoki Xitoyda bo‘lgani kabi tomonlar uchun alohida maxsus mezonlar yo‘q. Bizning fikrimizcha, tomonlar uchun aniq belgilangan mezonlarni qonunchilikda birlashtirish kerak, chunki har bir o‘ziga xos

¹⁵⁶ Гражданский кодекс Республики Беларусь : Федер. закон от 7 дек. 1998 г. № 218-3 // Ведомости Национального собрания Республики Беларусь. 1999. № 7-9. Ст. 101.

¹⁵⁷ О комплексной предпринимательской лицензии (франчайзинге) : Закон Республики Казахстан от 24 июня 2002 г. № 330 II. URL: https://online.zakon.kz/Document/?doc_id=1031861&pos=5;-106#pos=5;-106

¹⁵⁸ О франчайзинге : Закон Республики Молдова от 1 окт. 1997 г. № 1335XIII. URL: lex.justice.md/viewdoc.php?action=view&view=doc&id=312758&lang=2

¹⁵⁹ <http://oceanlaw.ru/wp-content>

¹⁶⁰ Administrative Measures for the Record Filing of Commercial Fran-chises. URL: http://project.mofcom.gov.cn/1800000121_39_3395_0_7.html.

munosabatlar qonunchilikda yanada aniq nazarda tutilsa va ularning ishtirokchilari moslashtirilsa, keyinchalik bu borada nizolar kelib chiqishining oldini oladi.

Rus olimlari Rossiya Federatsiyasining Fuqarolik Kodeksiga o'zgartirishlar kiritishni, shartnomada ishtirok etuvchi subyektlar doirasini kengaytirishni, shu jumladan, nodavlat notijorat tashkilotlari va ijtimoiy tadbirkorlik bilan shug'ullanadigan shaxslarni ham kiritishni taklif qilishmoqda. Bunday o'zgarishlar tufayli, masalan, universitetlar va boshqa shaxslar ta'lim xizmatlarini ko'rsatish huquqiga ega standartlarga muvofiq ta'lim xizmatlarini ko'rsatish bilan ta'minlanadi.[10] Fikimizcha, bu kabi o'zgarishlar bizning qonunchiligimizga ham kiritilsa, ya'ni ushbu shartnoma subyektlari kengaytirilsa, yurtimizda ushbu shartnomalarni tuzish yanada ommalashadi va iqtisodiy ko'rsatkichlarga ham ijobiy ta'sir qiladi.

Kompleks tadbirkorlik litsenziyasi shartnomasining predmetini litsenziar tomonidan litsenziatga berilayotgan mutlaq huquqlar kompleksi tashkil etadi. Bu huquqlarga quyidagilar kirishi mumkin:

- Firma nomi
- Qo'riqlanadigan tijorat axboroti
- Tovar belgisi, xizmat ko'rsatish belgisi
- Ixtirolar
- Liseziatning tadbirkorlik faoliyatida foydalanish huquqini o'z ichiga oladigan boshqa mutlaq huquqlar kompleksi.

Shartnomaga muvofiq ushbu huquqlarning hammasi yoki bir nechtasi yoxud bittasi litsenziatga tadbirkorlik faoliyatida foydalanish uchun berilishi mumkin. Litsenziat litsenziardan ularning hammasini berishni talab qilishga (shartnomadan qaysi huquqlarning berilishi aniq ko'rsatilgan hollar bundan mustasno) haqli emas. Agar kompleks tadbirkorlik litsenziyasi shartnomasida litsenziatning tadbirkorlik faoliyatida foydalanishi uchun faqat bitta mutlaq huquq, masalan firma nomi berilsa ham, mutlaq huquqlar kompleks berilmaganligidan qat'iy nazar bu shartnoma kompleks tadbirkorlik litsenziyasi sifatida e'tirof etiladi.

Shartnoma predmeti hisoblangan "mutlaq huquqlar kompleksi"ga litsenziarning ishchanlik obro'si va nou-xaularni ham kiritish mumkin. Zero, ishchanlik obro'si va nou-xaular ham mutlaq huquq obyektiga sifatida shartnoma predmeti bo'lishi mumkin.

Shu munosabat bilan kompleks tadbirkorlik litsenziyasi shartnomasi intellektual mulk huquqi to'g'risidagi qoidalar qo'llaniladi (FKning 862- moddasi 5-qismi).

Shuningdek, yuridik adabiyotlarda kompleks tadbirkorlik litsenziyasi shartnomasi muddati to'g'risidagi shart muhim shart ekanligi haqida ilmiy munozaralar mavjud. Ayrim mualliflar shartnoma muddatini ushbu shartnomaning

muhim sharti sifatida belgilaydilar.[11] Ko‘rsatilgan xulosaga qo‘shilish biroz qiyin, chunki Fuqarolik kodeksining 871-moddasida kompleks tadbirkorlik litsenziyasi shartnomasi mutlaq huquqlar majmuidan foydalanish uchun muddat ko‘rsatilgan yoki belgilanmagan holda tuzilishi haqida qoida mavjud. Shuning uchun bu holatni muhim deb tasniflash uchun hech qanday sabab yo‘q. A. A. Eremin, huquq egasining tijorat sirini himoya qilish maqsadida, shartnomaning kamida uch yillik muddatini belgilashni taklif qiladi.[12]

Mualliflik huquqi egasi ya‘ni litsenziarning majburiyatlari Fuqarolik kodeksining 866-moddasida nazarda tutilgan. Moddaning 1-qismi 1-bandi litsenziarning litsenziatga texnikaviy va tijorat hujjatlarini topshirishi hamda litsenziat kompleks tadbirkorlik litsenziyasi shartnomasi bo‘yicha o‘ziga berilgan huquqlarni amalga oshirishi uchun zarur bo‘lgan boshqa axborotni taqdim etishi, shuningdek litsenziat va uning xodimlariga ushbu huquqlarni amalga oshirish bilan bog‘liq masalalar yuzasidan yo‘l-yo‘riqlar berish majburiyatidir. Kompleks tadbirkorlik litsenziyasi shartnomasi bo‘yicha mualliflik huquqi egasi (lisenziar)ga tegishli bo‘lgan mutlaq huquqlar majmuasidan foydalanuvchi(lisenziat)ga tadbirkorlik faoliyatida foydalanish huquqini berishning davlat ro‘yxatidan o‘tkazilishini ta‘minlash, mualliflik huquqi egasi(lisenziar)ga yuklatilgan. Foydalanuvchi(lisenziat)ga doimiy texnik va maslahat yordamini ko‘rsatish, shu jumladan xodimlarni o‘qitish va malakasini oshirishda yordam ko‘rsatish ham shartnomaga muvofiq mualliflik huquqi egasi(lisenziar)ga yuklanishi mumkin bo‘lgan majburiyatdir. Faoliyatini endigina boshlayotgan foydalanuvchi(lisenziar) uchun uning manfaatlaridan kelib chiqib, zamonaviy texnik va axborot bazalarini olish, ishga yuqori malakali kadrlarni jalb etishda bunday yordam katta ahamiyatga ega. Sergeevning so‘zlariga ko‘ra, lisenziar dastlab tadbirkorlik faoliyatida ma‘lum bir natijaga erishmoqchi bo‘lgan, litsenziarni individuallashtirish vositalaridan foydalangan holda va o‘z tajribasini amalda qo‘llagan holda, kompleks tadbirkorlikning huquqiy munosabatlar tizimini ishga tushiradi. Muallif ta‘kidlaganidek, foydalanuvchi shartnomada litsenziarning bunday majburiyati nazarda tutilganligini talab qilishi kerak. Yordam berish majburiyatining ixtiyoriy xususiyati foydalanuvchi(lisenziat)ni ancha noqulay ahvolga solib qo‘yadi.[13]

Shuningdek, rus professori Popovanning ta‘kidlashicha, huquq egasi(lisenziar)ning tovarlar (ishlar, xizmatlar) sifatini nazorat qilish majburiyati ham dispozitiv shaklda ifodalanadi. Huquqiy nazariyada ushbu majburiyat bo‘yicha bir nechta pozitsiyalar mavjud. Ba‘zi olimlarning fikricha, sifatni nazorat qilish majburiyatini dispozitiv qoida sifatida tasniflash o‘rinli, chunki

foydalanuvchi(litsenziat)larning ko'pligida litsenziar tomonidan nazorat qilish deyarli imkonsiz ko'rinadi.[14]

Shuningdek, fransuz olimi R.Baldining fikricha, tadbirkorlik faoliyati (tovarlar, ishlar, xizmatlar) natijalarining yakuniy oluvchilari iste'molchilar bo'lib, ularning huquqlarini to'g'ri himoya qilishni ta'minlash maqsadida sifat nazorati shartnomada majburiy belgilanishi shart bo'lgan majburiyat sifatida qaraladi. Ammo bu holatda nafaqat iste'molchining manfaatlari muhim rol o'ynaydi, balki litsenziarning ham manfaatlari alohida ahamiyatga ega. Shunday qilib, tadbirkorlik faoliyati natijalarining sifati mualliflik huquqi egasi(litsenziar)ning ishbilarmonlik obro'siga ta'sir qiladi, shuningdek, litsenziar va litsenziat sifati o'rtasida tafovut bo'lgan taqdirda ular subsidiar javobgar bo'lishi va alohida mahsulot ishlab chiqaruvchisi sifatida litsenzizatga qo'yiladigan talablar uchun birgalikda javobgar bo'lishi ham juda muhimdir.[15]

Shuni ta'kidlash kerakki, chet elda huquq egasi(litsenziar)ning majburiyatlarini ta'minlashni osonlashtirish va sifat nazorati ham dispozitiv tarzda tuzilgan. Masalan, Belarus Respublikasi Fuqarolik kodeksining 910.3-moddasida va Rossiya Federatsiyasi Fuqarolik Kodeksining 1031-moddasida ushbu narsalar nazarda tutilgan. Qozog'iston Respublikasining "Franchayzing to'g'risida"gi qonuniga ko'ra, sifat nazorati litsenziarning majburiyatlari sifatida tasniflanmagan, lekin litsenziarning huquqlari sifatida keltirib o'tilgan.

Bizning fikrimizcha, tomonlarning manfaatlarini himoya qilish uchun yordam ko'rsatish va tovarlar, ishlar, xizmatlar sifati ustidan nazoratni amalga oshirish majburiyati huquq egasi uchun imperativ ko'rsatmalar sifatida tasniflanishi kerak. Ko'p sonli foydalanuvchilar bilan shartnoma tuzgan litsenziar qonunda nazarda tutilgan barcha majburiyatlarni mustaqil ravishda bajara olmasligi aniq, shu tufayli foydalanuvchilarga nisbatan nazorat choralari uchun yordam ko'rsatadigan, amalga oshiradigan uchinchi shaxslarni jalb qilish tavsiya etiladi. Shu munosabat bilan, O'zbekiston Respublikasi Fuqarolik Kodeksining 866-moddasida biz buni quyidagicha bayon qilishni taklif qilamiz: "Litsenziar litsenziatga texnikaviy va tijorat hujjatlarini topshirishi hamda litsenziat kompleks tadbirkorlik litsenziyasi shartnomasi bo'yicha o'ziga berilgan huquqlarni amalga oshirishi uchun zarur bo'lgan boshqa axborotni taqdim etishi, shuningdek litsenziat va uning xodimlariga ushbu huquqlarni amalga oshirish bilan bog'liq masalalar yuzasidan yo'l-yo'riqlar berishi shart; litsenziatga shartnomada nazarda tutilgan litsenziyalarni berishi, ularning belgilangan tartibda rasmiylashtirilishini ta'minlashi; litsenziatga doimiy texnikaviy va maslahat yordami ko'rsatishi, shu jumladan xodimlarni o'qitish va ularning malakasini oshirishda yordam berishi shart. Foydalanuvchi tomonidan

kompleks tadbirkorlik litsenziyasi shartnomasi asosida ishlab chiqarilgan (bajarilayotgan, ko'rsatilgan) tovarlar (ishlar, xizmatlar) sifatini nazorat qilish, agar shartnomada boshqacha tartib nazarda tutilgan bo'lmasa, litsenziar ushbu shartnomada nazarda tutilgan majburiyatlarni bajarishni ushbu bandga muvofiq uchinchi shaxslarga topshirishga haqli.”

Kodeksimizdagi keyingi muammoli jihat - shartnomani bajarishdan bir tomonlama rad etish yoki bir tomonlama bekor qilishning aniq tartibi yo'qligi. Rossiya Federatsiyasi Fuqarolik kodeksi 1037-moddasi 1.1-bandida huquq egasi (ya'ni bizning qonunchilikda litsenziar), agar foydalanuvchi(litsenziat) sifat talablarini buzgan bo'lsa, shartnomani bajarishni to'liq yoki qisman rad etishga haqli; mualliflik huquqi egasi(litsenziar)ning mutlaq huquqlar majmuasidan foydalanish tartibiga oid ko'rsatmalari va ko'rsatmalarini qo'pol ravishda buzganlik; shartnomada belgilangan muddatda huquq egasi(litsenziar)ga haq to'lash majburiyatini buzganlik uchun shartnomaning litsenziar tomonidan bir tomonlama bekor qilishga yo'l qo'yishi belgilangan. Shu bilan birga, shuni yodda tutish kerakki, mualliflik huquqi egasi yozma ravishda litsenziatdan qonunbuzarliklarni bartaraf etishni talab qilsa va litsenziat vaqtida bartaraf etmasa, mualliflik huquqi egasi bir tomonlama rad etishi mumkin.¹⁶¹ Shunisi e'tiborga loyiqki, hattoki Rossiya Federatsiyasi Fuqarolik Kodeksida ham litsenziat shartnomani bir tomonlama bajarishdan bosh tortishi mumkin bo'lgan qoidalar nazarda tutilmagan. Masalan, garchi bunday majburiyat shartnomada nazarda tutilgan bo'lsa ham litsenziat foydalanuvchiga biznes yuritishda yordam bermasligi mumkin.

AQSH qonunchiligida ham franchayzing shartnomalarida odatda franchayzi franchayzer bilan bir xil turdagi tijorat faoliyati bilan shug'ullanishni taqiqlovchi qoidalar mavjud. AQShda keng tarqalgan cheklovlar shartnoma muddati davomida amal qiladi (in-term covenants). Ba'zi shartlarda, agar ular quyidagi mezonlarga javob bersa, keyingi muddatli shartnomalar(post-term covenants)ga ruxsat beriladi:

1) davomiyligi, geografik miqyosi va taqiqlangan xatti-harakatlari bo'yicha oqilona faoliyat ko'rsatishi;

2) franchayzerning biznes manfaatlarini himoya qilish zarurligiga mutanosib harakat qilishi.

Agar franchayzi raqobatbardosh bo'lmagan majburiyatlarni buzsa, franchayzerlar turli xil himoya usullariga murojaat qiladilar, shu jumladan shartnomani darhol bekor qilishi va zararni undirishi mumkin.[16]

Aksariyat shartnomalar yoki shartnoma shartlarining qismlari ikki toifadagi buzilishlarni o'z ichiga oladi:

¹⁶¹ http://www.consultant.ru/document/cons_doc_LAW_9027/49c2afdf04c1ba13e815aa8b44287cd4b6cac9f5/

✓ tuzatilishi mumkin bo'lgan buzilishlar (curable breaches) - franchayzi tomonidan yozma ravishda ogohlantirilgandan keyin bartaraf etilishi mumkin;

✓ tuzatib bo'lmaydigan buzilishlar (incurable breaches) - tuzatib bo'lmaydigan va shartnomaning darhol bekor qilinishiga olib keladigan holatlar (masalan, sotish to'g'risida qasddan kam hisobot berish, uzoq muddatli raqobatga qarshi shartnomalarni buzish).

Shartnoma muddati davomida franchayzi tomonidan olingan nomoddiy aktivlarga (mijoz bazasi, ish usullari, ishbilarmonlik obro'si) franchayzerning huquqlariga egalik qilish masalasiga e'tibor qaratiladi.

Shartnoma amaliyoti AQShda shunday rivojlanadiki, nomoddiy aktivlarga bo'lgan huquqlar franchayzerga o'tadi. Bu tovar belgisidan foydalanish tovar belgisining ro'yxatdan o'tgan egasining manfaati uchun ekanligini ko'rsatadi.[17]

Shu bilan birga, ayrim shtatlar, xususan, Vashington qonunlari agar birinchi kontragentni shartnomani uzaytirmaslik niyati haqida oldindan xabardor qilmagan bo'lsa franchayzerlardan o'z franchayzilariga nomoddiy aktivlarning yo'qolishi uchun kompensatsiya to'lashni talab qiladi.[18]

Shuningdek, AQShda franchayzing munosabatlarini tartibga solishning o'ziga xos xususiyatlari quyidagilardan iborat:

✚ franchayzing shartnomasi bo'yicha munosabatlarni tartibga solishning ikki darajali tizimi (federal va davlat darajasida);

✚ shartnoma tuzish uchun shartnomadan oldingi bosqichning muhim roli;

✚ franchayziga shartnoma muddati davomida ham, uni bekor qilgandan keyin ham franchayzer bilan bir xil turdagi tijorat faoliyati bilan shug'ullanishni taqiqlovchi qoidalar;

✚ shartnoma bekor qilingandan keyin franchayzi aktivlari nomoddiy obyektlarni franchayzerga o'tkazish.[19]

Germaniyada tarafni oldindan ogohlantirmasdan franchayzing shartnomasini muddatidan oldin bekor qilish faqat uzrli sabab bo'lgan taqdirdagina mumkin (masalan, franchayzi tomonidan to'lovni to'lamaslik yoki kontragent tomonidan raqobatchilar bilan hamkorlik qilish taqiqini buzish).

Shartnoma muddati tugagandan so'ng franchayzining nomoddiy aktivlariga bo'lgan huquqlarni franchayzerga o'tkazish masalasi (masalan, franchayzi mijozlar to'g'risidagi ma'lumotlar) qonun chiqaruvchi tomonidan tartibga solinmaydi. Biroq, o'xshashlik bo'yicha normalarni qo'llashda savdo vakilligi bo'yicha, biz ko'ramizki, agar franchayzer shartnoma bekor qilingandan keyin franchayzi mijoz bazasidan foydalanishda davom etsa, ikkinchisi kompensatsiya olish huquqiga ega bo'ladi.[20]

Bizning fikrimizcha, O‘zbekiston Respublikasi Fuqarolik Kodeksining 871-moddasi Rossiya Federatsiyasi Fuqarolik kodeksi va AQSH federal qonunchiligida ko‘rsatilgani kabi litsenziarga va litsenziatga ham shartnomadan bir tomonlama voz kechishga imkon beradigan qoidalar bilan to‘ldirilishi kerak. Hozirgi vaqtda bunday qoidaning yo‘qligi litsenziarning majburiyatlari ko‘p jihatdan qonunda dispozitiv tarzda belgilanganligi bilan bog‘liq. Biroq, litsenziarning majburiyatlariga nisbatan yuqorida taklif qilingan o‘zgartirishlar litsenziat tomonidan shartnomadan bir tomonlama voz kechish masalasini hal qilish zarurligiga olib keladi va ushbu holatlarda 871-moddada nazarda tutilgan olti oylik muddatga nisbatan qisqa muddat nazarda tutilishi mumkin.

Shuningdek, Belarus Respublikasi qonun hujjatlarida litsenziar yoki litsenziat shartnomani bir tomonlama ravishda bajarishdan bosh tortish huquqiga ega bo‘lgan maxsus qoidalarni nazarda tutmaydi. Belarus Respublikasining Fuqarolik kodeksida bizning kodeksdagi kabi faqat bu muddat ko‘rsatmasdan tuzilgan franchayzing shartnomasi taraflarining har biriga boshqa tomonni 6 oy oldin (agar shartnomada uzoqroq muddat nazarda tutilmagan bo‘lsa) xabardor qilish orqali istalgan vaqtda shartnomani bajarishdan butunlay voz kechishga imkon beradi.(910-moddasi) Qozog‘iston Respublikasining “Franchayzing to‘g‘risida”gi qonunning 14-moddasida bir tomonlama rad etish huquqi faqat litsenziarga, shuningdek, yuqorida Rossiya Federatsiyasi Fuqarolik Kodeksida ko‘rsatilgan holatlarga muvofiq beriladi. Bu tomonlarning himoya vositalaridagi tengsizlikka olib borishi mumkin.

Fransiya va Germaniyada franchayzer ko‘pincha shartnomaga franchayzi huquqlarini cheklovchi qoidalarni kiritadi. Fransiyada franchayzing shartnomasining amal qilish muddatiga qo‘yilgan cheklovlar adolatli va asosli bo‘lsa, amal qiladi. Shartnoma muddati tugaganidan keyin amalda bo‘lgan cheklovlar quyidagi shartlarni birgalikda qondirish sharti bilan amalga oshiriladi (Fransiya Savdo kodeksining L. 341-2-moddasi):

- faqat shartnoma predmetini tashkil etuvchi tovarlar va xizmatlarga nisbatan qo‘llanilishi;
- franchayzer faoliyat yuritadigan hudud bilan cheklangani;
- shartnoma bo‘yicha berilgan ishlab chiqarish sirlarini (nou-xau) himoya qilish uchun zarurligi.[21]

Kodeksimizdagi yana bir dolzarb masala - franshizani shartnomadan oldin tartibga solish masalasi. Bir qator xorijiy mamlakatlarda, masalan, AQSH, Germaniya, Fransiya, Italiya, Xitoyda bu masalaga alohida e‘tibor qaratilmoqda.

Shuningdek, rus professori D.P. Strigunova ham tadqiqot asosida, bir qator xorijiy mamlakatlarning qonunchiligi franchayzing shartnomasini tuzishdan oldin

ma'lumotlarni oshkor qilish bilan bog'liq qoidalarni nazarda tutadi degan xulosaga keladi.[22]

AQSHda Federal savdo komissiyasi franchayzing qoidasi va ko'pgina shtat qonunlari franchayzerlardan bo'lajak franchayzilarga franchayzingni oshkor qilish hujjatini (FDD) taqdim etishlarini talab qiladi.

Nyu-York shtati qonunchiligi bo'lajak franchayzilarga franchayzingni oshkor qilish hujjatini tomonlarning birinchi yuzma-yuz uchrashuvida yoki shartnomani bajarish yoki mukofotni to'lashdan 10 ish kuni oldin taqdim etishni talab qiladi.[23]

Moliyaviy natijalar to'g'risidagi ma'lumotlarni oshkor qilish (franchayzi franchayzi olishdan oladigan savdo, daromad, yalpi foyda yoki sof foydaning har qanday namoyishi) franchayzerning huquqi emas, balki majburiyatidir. Ilgari bu qoida AQSH qonuchiligida huquq sifatida e'tirof etilgan va keyinchalik majburiyat etib belgilangan. "Great Clips" kompaniyasi vitse-prezidenti Charli Simpson ta'kidlaganidek, moliyaviy hisobot potentsial franchayzining ishonchini ilhomlantirish uchun o'z kompaniyangizni namoyish qilish imkoniyatidir.[24]

Fransiya savdo kodeksining L. 330-3-moddasi boshqa tarafga tovar belgisidan foydalanish huquqini beruvchi barcha shartnomalar uchun shartnomadan oldin majburiy oshkor qilish va dastlabki kslishuvlarni belgilaydi hamda mutlaq majburiyatlarni belgilaydi. Fransiya Fuqarolik Kodeksining 1112-1-moddasi, keng talqinda, shuningdek, franchayzerning shartnoma tuzish to'g'risidagi franchayzi qarori uchun muhim bo'lishi mumkin bo'lgan ma'lumotlarni oshkor qilish majburiyatini belgilaydi. Shartnomadan oldin oshkor qilish "Document d'information Pré-contractuelle, DIP" deb nomlangan bitta hujjatda amalga oshiriladi. Moliyaviy hisobotlarni oldindan taqdim etish majburiyati, shartnomani tartibga soluvchi qonundan qat'i nazar, Fransiya hududida tuzilgan franchayzing shartnomasiga nisbatan qo'llaniladi. Yuqoridagi talablarga rioya qilmaslik Germaniya yoki Fransiya yurisdiksiyasida shartnomaning avtomatik ravishda bekor qilinishiga olib kelmaydi. Shartnomani franchayzi adashganligi munosabati bilan haqiqiy emas deb topish masalasi sudning vakolati hisoblanadi.[25]

Shartnomadan oldin oshkor qilish majburiyatlari Germaniyada Fuqarolik Kodeksining 311-moddasi 2-qismida ifodalangan bo'lib, ushbu nozma "yaxshi niyat tamoyili" deb nomlanadi. Bundan tashqari, noto'g'ri ma'lumot to'g'risidagi ma'lumot berganlik uchun ham javobgarlik belgilangan. Muzokaralar davomida ikkala tomon - nafaqat franchayzer - haqiqatni aytishi, yolg'on va dalar bermasliklari va bir-birlariga barcha muhim faktlarni oshkor qilishlari kerak. Bu, ayniqsa, franchayzing muvaffaqiyatiga jiddiy ta'sir ko'rsatadigan va potentsial franchayzini tarmoqning bir qismi bo'lishga undashi mumkin bo'lgan faktlarga nisbatan to'g'ri keladi. Daromad

bo'yicha da'volar ayniqsa murakkab, ishonchli va tegishli empirik ma'lumotlarga asoslangan bo'lishi kerak hamda hisob-kitoblar ham aniq belgilangan bo'lishi kerak. Hatto, agar franchayzerning direktorlari yoki agentlari potentsial franchayzilarga nohaq yoki noto'g'ri bayonotlar bergan bo'lsa, ular Fuqarolik Kodeksining 311-moddasi 3-qismiga muvofiq shaxsan javobgarlikka tortilishi mumkin.

Shuning uchun franchayzerlar o'zlarining franchayzalarini Germaniyada sotishda juda ehtiyot bo'lishlari kerak. "Yaxshi niyat tamoyili" prinsipiga har qanday rioya qilmaslik shartnomani bekor qilish va to'langan har qanday to'lovni to'liq to'lash kerakligini anglatadi. Shartnomaning ushbu tamoyiliga rioya qilmaganligi to'g'risidagi da'volar uchun qonunda belgilangan da'vo muddati uch yil bo'lib, u da'vo paydo bo'lgan va franchayzi da'voga sabab bo'lgan holatlar to'g'risida ma'lumot olgan yilning oxirida boshlanadi.[26]

Shartnomadan oldingi bosqichda tomonlar muzokaralar olib boradilar, kelajakdagi shartnoma shartlarini muhokama qiladilar, oshkor etmaslik to'g'risidagi bitimlarni imzolaydilar va bu bosqichda ma'lumotlar oshkor qilinadi.

Bir tomondan, O'zbekiston fuqarolik qonunchiligi munosabatlarni shartnomadan oldin tartibga solish qoidalarini o'z ichiga oladi, xususan, Fuqarolik kodeksining 359 va 361-moddalariga muvofiq, tomonlar dastlabki shartnoma va kelishuvlarni tuzishlari mumkin, shuningdek, kelishuv tuzilgunga qadar muzokaralar davomida ularni qiziqtirgan barcha masalalar bo'yicha kelishuvga erishish imkoniyatiga ega bo'ladilar. Ushbu qoidalar barcha fuqarolik-huquqiy shartnomalarga nisbatan qo'llanilishi mumkin, ammo ular majburiy hisoblanmaydi.

O'zbekiston Respublikasi Fuqarolik Kodeksida kompleks tadbirkorlik munosabatlarning shartnomadan oldingi bosqichini tartibga soluvchi alohida normalar nazarda tutilmagan, qonun tahlil qilingan shartnomani tuzishdan oldin tomonlardan ma'lumotlarni oshkor qilishni talab qilmaydi, shartnomadan oldingi bosqich kontragent munosabatlarning mustaqil va majburiy bosqichi hisoblanishi mumkin. Nazariyada bu holat ma'lum darajada O'zbekiston kompleks tadbirkorlik shartnomasini xalqaro franchayzingdan ajratib turadi degan pozitsiya mavjud, chunki faqat keng talqin O'zbekiston qonunchiligi qoidalarini xorijiy tartibga solishga muvofiqlashtirishga imkon beradi.

Shuningdek, tadbirkorlik faoliyati har doim moliyaviy, tijorat, bozor va tashkiliy risklar bilan bog'liqdir.[27] Shartnomadan oldingi vosita va kelishuvlar, birinchi navbatda, axborotni oshkor qilish, ularni minimallashtirishga qaratilgan.

Shartnoma bo'yicha litsenziar va litsenziatning majburiyatlariga bag'ishlangan moddalar shartnoma tuzishdan oldin tomonlarni ma'lumotlarni oshkor qilishga majburlovchi alohida bandlar bilan to'ldirilishi kerak, deb hisoblaymiz.

Biz O‘zbekiston Respublikasi Fuqarolik Kodeksining 866-moddasini quyidagi qoida bilan to‘ldirishni taklif qilamiz: “Shartnoma tuzishdan oldin litsenziar o‘z biznesining ko‘rsatkichlari to‘g‘risidagi ma‘lumotlarni, shu jumladan, aylanma, xarajatlar, foyda, rentabellik, hamkor kompaniyalar, biznes tajribasi, o‘tgan va davom etayotgan sud jarayonlari haqidagi ma‘lumotlarni oshkor qilishga majburdir”.

O‘zbekiston Respublikasi Fuqarolik Kodeksining 1032-moddasi: “Shartnoma tuzishdan oldin litsenziat litsenziarga o‘zining to‘lov qobiliyati va biznes tajribasi to‘g‘risida xabar berishi shart”.

Ta’kidlaymizki, bunday tartibning ko‘zlangan maqsadi tadbirkorlik faoliyatini boshlayotgan tadbirkorlar va rivojlanayotgan tadbirkorlik subyektlari uchun qat’iy cheklovlar o‘rnatishni nazarda tutmasligi, ma‘lumotlarni oshkor qilish tomonlar uchun qidiruv xarakteriga ega bo‘lishi kerak. Biznesni yuritish uchun bir-biri haqida muhim ma‘lumotlarni biladigan kontragentlar uchun hamkorlik strategiyasini rejalashtirish va biznesni rivojlantirish istiqbollarini baholash osonroq. Shartnomadan oldingi tartibga solish qoidalari, shuningdek, xorijiy sheriklar bilan bitimlar foizini oshiradi, chunki ular o‘rganilayotgan shartnomaning shartnomadan oldingi bosqichini huquqiy tartibga solishdagi farqlar tufayli yuzaga kelgan mavjud to‘siqni yo‘q qiladi. Ushbu yangilik O‘zbekiston kompleks tadbirkorlik shartnomasini xorijiy franchayzing modeliga yaqinlashtiradi va shu munosabat bilan O‘zbekiston Respublikasi Fuqarolik Kodeksining 50-bobi yanada to‘g‘ri va mantiqiy ko‘rinadi.

O‘zbekiston va xorijiy qonun hujjatlarida kompleks tadbirkorlik litsenziyasini (franshizing) huquqiy tartibga solish masalasini o‘rganish asosida biz taqqoslash uchun muhim mezonlarni shakllantirish va umumlashtirishga harakat qilamiz. Bunga quyidagilar kiradi: Fransiya (1989), Braziliya (1994), Malayziya (1998), Qozog‘iston (2002), Koreya (2002), Italiya (2004), Belgiya (2006), Shvetsiya (2006) kabi mamlakatlarda kompleks tadbirkorlik litsenziyasi (franshizing) sohasidagi alohida maxsus qonunlar mavjud. Rossiyada “Franchayzing to‘g‘risida” gi Qonun Davlat Dumasi tomonidan 2014-yilda rad etilgan. Franchayzing qoidalari Albaniya, Gruziya, Belarusiya, Litva, Moldova, Ukraina kabi davlatlarning fuqarolik kodeksiga kiritilgan. O‘zbekistonda ham kompleks tadbirkorlik litsenziyasi shartnomasi(franshizing) to‘g‘risidagi qoidalar O‘zbekiston Respublikasi Fuqarolik Kodeksiga kiritilgan. Franchayzingni bilvosita tartibga soluvchi qoidalar Meksika (1991), Xorvatiya (1994), Ispaniya (1996) kabi mamlakatlarda mavjud. O‘zbekistonda tartibga solish uchun, kompleks tadbirkorlik litsenziyasi shartnomasi(franshizing) qoidalariga qo‘shimcha ravishda, O‘zbekiston Respublikasi Fuqarolik Kodeksining boshqa qoidalari ham qo‘llaniladi. Franchayzingni tartibga

soluvchi qonun hujjatlari Indoneziya, Ruminiya, Xitoy, Vetnam kabi mamlakatlarda ham alohida qonun sifatida amal qiladi.

Yuqorida keltirilgan davlatlarning tajribasini o'rgangan holda, kompleks tadbirkorlik litsenziyasi shartnomasi(franshizing) faqatgina Fuqarolik kodeksidagi qoidalar bilan emas, aniq belgilangan alohida maxsus Qonun bilan tartibga solinishi maqsadga muvofiq bo'ladi. Buning uchun O'zbekistonda ham kompleks tadbirkorlik litsenziyasi shartnomasi(franshizing)ni tartibga soladigan Qonun qabul qilinishi maqsadga muvofiq sanaladi.

Shuningdek, mazkur shartnomada fuqarolik huquqidagi bir qancha shartnomalarga xos jihatlar ifodalaganligi uchun, uni talabdan uchinchi shaxs foydange voz kechish shartnomasidan, mulk ijarasi shartnomasidan, ilmiy tekshirish, tajriba-konstruktorlik va texnologiya ishlari pudrati shartnomasidan va litsenziya shartnomasidan farqlarini ko'rsatib o'tish zarur.

Talabdan uchinchi shaxs foydasiga voz kechish shartnomasida kreditorning talab qilish huquqi franshizing shartnomasidan farq qilib, kreditorning shaxsi bilan uzviy bog'liq bo'lmaydi. Bundan tashqari kreditorning o'z huquqlarini boshqa shaxsga o'tkazishi bilan uning o'z huquqlariga nisbatan vakolati barham topadi. Kompleks tadbirkorlik litsenziyasi shartnomasida esa muayyan muddatdan so'ng yoki belgilangan shart amalga oshirilganidan so'ng foydalanishga olingan mutlaq huquqlar o'z sohibiga qaytariladi.

Odatda, mulk ijarasi shartnomasida mulkiy huquqlar foydalanishga berilsa, kompleks tadbirkorlik litsenziyasi shartnomasida mutlaq huquqlar foydalanishga beriladi. Ba'zi hollarda ijara shartnomasida ham mutlaq huquqlar berilishi nazarda tutilishi mumkin. Masalan, korxonani ijara berish shartnomasida korxonani individuallashtirish vositalari mulkiy kompleksning tarkibiy qismi sifatida foydalanishga beriladi va alohida ijara obyektini sifatida qaralmaydi.

Ilmiy-tekshirish ishlari pudrati shartnomasida esa, bajarilgan ishning natijasida intellektual mulk huquqi obyektini yaratilishi, bu esa o'z navbatida mutlaq huquqlarni vujudga keltirishi mumkin. Lekin bunday holat har doim ham yuzaga kelmaydi. Ya'ni ilmiy-tekshirish ishlari pudrati shartnomasida hamma vaqt ham ko'zlangan natijaga erishilavermaydi. Qolaversa, bu turdagi pudrat shartnomalarida hamma vaqt ham intellektual mulk obyektini yaratish talabi qo'yilmaydi. Kompleks tadbirkorlik litsenziyasi shartnomasida esa predmet sifatida faqatgina mutlaq huquqlar e'tirof etiladi.

Litsenziya shartnomalaridan kompleks tadbirkorlik litsenziyasi (franshizing) shartnomasining farqi shundaki, franshizing shartnomasida mutlaq huquqlardan

foydalanish maqsadi belgilab qo'yiladi, mualliflik litsenziyasi yoki litsenziya shartnomalarida bunday cheklashlar belgilanmaydi.[28]

Kompleks tadbirkorlik litsenziyasi shartnomasini o'ziga xos xususiyatlarga ega ekanligini hisobga olib, uni fuqarolik huquqidagi shartnomalarning mustaqil turi deb hisoblash mumkin.

XULOSA

Yuqorida tahlil qilingan masalalar bo'yicha umumiy xulosa qiladigan bo'lsak, umumiy nom bilan franshiza shartnomasi – taraflari hisoblangan franshiza beruvchi “franchayzer”(litsenziar) va franshiza oluvchi “franchayzi”(litsenziat) o'rtasida mutlaq huquqlar ya'ni, firma nomi, tovar (xizmat ko'rsatish) belgisi, ixtirolar, tijorat siri va boshqa individuallashtirish vositalaridan foydalanish uchun haq evaziga litsenziya(ruxsat) berish mazmunida tuziladigan shartnoma hisoblanadi. Bu munosabat nafaqat shartnomalar to'g'risidagi qoidalar bilan, balki, intellektual mulk huquqini himoya qilish qoidalari bilan ham bevosita taribga solinishi belgilangan.

Kompleks tadbirkorlik litsenziyasi shartnomasining asosiy maqsadi (huquqiy jihatdan) faqat tadbirkorlik faoliyatida foydalanish uchun mutlaq huquqlar majmuini vaqtincha foydalanishga berish hisoblanadi. Shartnoma asosida kompleks litsenziar o'zining firma nomi va qo'riqlanadigan boshqa tijorat axboroti, hamda litsenziarning mutlaq huquqlariga kiruvchi obyektlar: tovar belgisi, xizmat ko'rsatish belgisi, ixtirolarini (patent bo'lgani holda) kompleks litsenziatning tadbirkorlik faoliyatida foydalanish uchun berish majburiyatini oladi. Kompleks tadbirkorlik litsenziyasi shartnomasiga muvofiq ikkinchi tomon-litsenziatga berilayotgan huquqlar odatdagi mulkiy yoki talab qilish huquqi emas, balki mutlaq huquqlar hisoblanadi. Mutlaq huquq esa, odatdagidek egallab turish mumkin bo'lmagan, bir vaqtning o'zida nomuayyan doiradagi shaxslar foydalanishi mumkin bo'lgan obyektlarga nisbatan huquq sohibi mulkiy huquqlarini amalga oshirilishini ta'minlovchi muhim vositadir.

Kompleks tadbirkorlik litsenziyasi shartnomasining iqtisodiy ahamiyati shundaki, ushbu shartnoma orqali yirik kompaniyalar o'z mahsulotlari uchun bozorlar vujudga keltiradilar, tovarlar, ishlar va xizmatlarning muomalada qiyinchiliksiz harakati ta'minlanadi. Bundan tashqari kompleks tadbirkorlik litsenziyasi shartnomasi orqali tadbirkorlik faoliyatini amalga oshirish, tadbirkorlik faoliyatini boshqa usullar (masalan, yuridik shaxs va qo'shma korxonalar tuzish, alohida sarmoya olib kirish va boshqalar) orqali amalga oshirishga nisbatan ancha qulaydir.

Shuningdek, yuqorida tahlil qilingan Mustaqil Davlatlar Hamdo'stligi tarkibidagi mamlakatlar, Yevropa Ittifoqi mamlakatlari hamda Amerika davlatlarining franshizing shartnomasini huquqiy jihatdan tartibga soluvchi qonunchiligini yanada chuqur o'rganib, keltirilgan takliflarni Fuqarolik kodeksimizga

kiritib, qonunchilikni mukammallashtirish va franshiza sohasini tartibga soladigan alohida Qonun qabul qilishni maqsadga muvofiq deb hisoblaymiz. Buning natijasida nafaqat yurtimizdagi tadbirkorlik subyektlari bo'lgan shartnoma taraflari, balki xorijdan franshiza shartnomasi orqali yurtimizda biznesini kengaytirmoqchi bo'lgan tadbirkorlik subyektlarining huquq va manfaatlari yanada kuchli himoya qilinishi mustahkamlanadi.

FOYDALANILGAN ADABIYOTLAR RO'YXATI:

1. 916 CFR Part 436 et seq [Электронный ресурс] / Сайт «Cornell Law School». - Режим доступа: <https://www.law.cornell.edu/cfr/text/16/part436>
2. Гражданское право. Ч.2./Под ред. А.П. Сергеева, Ю.К.Толстого. - М.: Проспект. 2017-633 с.
3. Ўзбекистон Республикасининг фуқаролик ҳуқуқи. 2 қисм. /Ҳ.Раҳмонқуло И Зокировларнинг умум тахр остида.-Т.: Адолат 1999. -282 б.
4. Steven Feirman, Daniel Deane, Keri A. McWilliams, Kendal Tyre, Nathan Warecki, Brad Steinbrecher. The Franchise Law Review: USA [Электронный ресурс] / Сайт «The Law Reviews». - Режим доступа: <https://thelawreviews.co.uk/title/the-franchise-law-review/usa>.
5. Benedikt Rohrßen Martin Rothermel Giorgia Carandente Ulrich Spiegel. Franchise & Licensing: Germany [Электронный ресурс] / Сайт «The legal 500»: <https://www.legal500.com/guides/chapter/germany-franchiselicensing>.
6. Кулеева И. Ю. Проблемы и противоречия законодательного регулирования договора коммерческой концессии в Российской Федерации и в зарубежных странах // Современное право. 2019. № 3. С. 74–79.
7. Левушкин А. Н. Договоры в предпринимательской деятельности : учебник. — М. : Проспект, 2021. — 400 с.
8. Лукашова А.С. Проблемы ответственности сторон по договору коммерческой концессии // Юрист. 2016. № 14. С. 10–14.
9. Гражданское право Ч. 2. Под. ред. А.П.Сергеева, Ю.К. Толстого. - М.:Проспект, 2017. 617-с.
10. Бондаренко Д.П. Правовое регулирование договора коммерческой концессии в российском праве : автореф. дис. ... канд. юрид. наук : 12.00.03 / Д.П. Бондаренко. — Москва, 2013. — 26 с. — EDN SVFFGT.
11. Брагинский М. И., Витрянский В. В. Договорное право. Договоры о выполнении работ и оказании услуг. Кн. 3. М., 2020. 1055 с.
12. Еремин А. А. Франчайзинг и договор коммерческой концессии: теория и практика применения : автореф. дис. ... канд. юрид. наук. Саратов, 2015. 34 с.

13. Гражданское право : учебник : в 3 т. / ред. А.П. Сергеев. — Москва : Велби, 2020. — Т. 2. — 880 с.
14. Попова Т.В. Правовые проблемы договора коммерческой концессии / Т.В. Попова. — EDN PZEEWT // Вестник Сибирского университета потребительской кооперации. — 2013. — № 1 (4). — С. 130–133.
15. Baldi, R. Le droit de la distribution commerciale dans e' Europe communautaire. Kluwer. Bruxelles, 2019.
16. United States: Franchise & Licensing / Сайт «The legal 500». - Режим доступа: <https://www.legal500.com/guides/chapter/united-states-franchise-licensing/>.
17. Dale A. Cohen. USA: Franchise and Licensing. 2021 edition.
18. Eric Johnson. Franchising industry. A Reference for U.S. Exporters. 2018 Edition
19. Daniel Deane. The Most Profitable Franchise Businesses in USA. «The Law Reviews». - Режим доступа: <https://thelawreviews.co.uk/title/the-franchise-law-review/usa>.
20. Tsahik Kolinko, Krystyna Rezvorovych, Maryna Yunina. Legal characteristic of the franchise agreement in Germany // Baltic Journal of Economic Studies. Vol. 5, №. 1, 2019. - P. 96–100.
21. Tom Billing. Germany: Franchise Law and Regulations 2021 [Электронный ресурс] / Сайт «ICLG». — Режим доступа:<https://iclg.com/practiceareas/franchiselawsandregulations/germany#:~:text=In%20Germany%2C%20there%20are%20no,law%20and%20unfair%20trade%20law>.
22. Попова Т.В. Правовые проблемы современного общества // Вестн. Сибирского ун-та потребительской кооперации. 2013. № 1 (4). С. 130–133.
23. United States: Franchise & Licensing / Сайт «The legal 500». - Режим доступа: <https://www.legal500.com/guides/chapter/united-states-franchise-licensing/>.
24. Item 19 of an FDD and Researching Potential Franchise Profitability [Электронный ресурс] / Сайт «Franchise direct». - Режим доступа: <https://www.franchisedirect.com/information/item19ofanfddandresearchingpotentialfranchiseprofitability/>.
25. Julien Rivet. Franchise & Licensing: France. [Электронный ресурс] / Сайт «The legal 500». - Режим доступа: <https://www.legal500.com/guides/chapter/france-franchise-licensing>.

26. The Franchise Law Review: Germany Stefan Münch, Dr. Alexander Duisberg, Dr Markus Körner and Michael Gaßner Bird & Bird LLP.01 February 2022.
27. Ковалерова Л.А. Финансовая среда предпринимательства и предпринимательские риски : учеб. пособие / Л.А. Ковалерова, Ю.С. Караваева — Брянск : Изд-во БГУ им. И.Г. Петровского, 2015. — 132 с. — EDN WZXIQP.
28. Fuqarolik huquqi: Darslik. II qism Mualliflar jamoasi. – Toshkent: TDYU nashriyoti, 2019. 364-bet.

CONTENT / СОДЕРЖАНИЕ / MUNDARIJA

Искандаров Б.М. // Қонун бўйича ворислик билан боғлиқ низоларнинг турлари.....	5
Исломов Б. // Лизинг шартномасининг таркибий тузилиши ва бошқа ижара шартномаларига нисбатан ўзига хос хусусиятлари.....	14
Tursinova Z.Sh. // Ta'lim sifatini oshirishda o'qituvchilarning pedagogik layoqatini baholash mexanizmlarining metodologik asoslari.....	22
Xonqulov Sh.X. // Oliy ta'lim muassasalarida raqamli ta'lim muhitini yaratishning nazariya va amaliyotdagi holati.....	26
Эшмуродов А.И. // Вояга етмаганлар ўртасида назоратсизлик ва ҳуқуқбузарликлар профилактикасига доир қонунлар ижроси устидан прокурор назоратининг ҳуқуқий асослари	37
Madaminov N.M. // Dizayn tushunchasining etika, estetika bilan hamohangligi va tarbiyaviy ahamiyati.....	47
Karimova M.O., Todjimamatova M.E., To'ychiyeva R.N. // Iqtidorli yoshlarni aniqlash va tarbiyalashning pedagogik asoslari.....	55
Mamurov A.A. // Pedagogning kasbiy kompetentligini shakllantirishning pedagogik asoslari.....	64
Sohibov R. // Ranglarning asosiy xususiyatlari va ularning amaliy san'atda qo'llanilishi.....	74
Тўрақулов Х.С., Шокирова Д.Ш., Бозоров Т.А. // Ўзбекистон бугдой сариқ занг касаллиги маҳаллий ирқларига ўсимлик сариқ занг генларининг химоя реакцияси.....	81
Qodirov M.D., Jamolova H.M. // Qishloq xo'jaligida organik va mineral o'gitlarning qo'llanilishining tuproq unumdorligiga ta'siri.....	90
Shokirova G.N. // Changes in the sensitivity (resistance) cotton bollworm <i>helicoverpa armigera</i> hb to insecticides.....	96
Ziyayev K.Z., Abdurazzokov U.A., Omarov J.A., Abdujalilova M.V. // Modellashtirish hududini transport rayonlarga ajratish.....	103
Axmatjanov R.N., Abdujalilova M.V. // O'zbekiston sharoitida iqlim o'zgarishining asosiy sabablari.....	108
Ziyayev K.Z., Abdurazzokov U.A., Omarov J.A., Abdujalilova M.V. // Urganch shahri jamoat transport tarmog'ini samaradorligini baholash.....	111
Xujayeva M.A., Ibadullayev B.M., Kurambayev Sh.R., Achilova S.S., Atajanov S.A. // Xorazm viloyatida yetishtirilgan qovun navlaridan marmelad tayyorlash va uni saqlash jarayonlarida mahsulot sifat ekspertizasi.....	116
Shoumarova M., Abdillayev T., Yusupov Sh.A. // Vertikal shpindelli paxta terish apparati barabanlarining mexanik yuritmasini elektrlashtirish zarurligi....	124

Tolipova B.R. // <i>Cultural differences in uzbek and english magazine advertising: a pragmatic approach</i>	131
Shokirova M.M. // <i>English for specific purposes: teaching professional communication to chemical-technology institute students</i>	134
Иномжон А., Менглиев Б. // <i>Жадидлар унлилар ва сингармонизм ҳақида</i>	140
Қурбонова Б.М. // <i>Бўлажак тасвирий санъат ўқитувчиларини мактаб ўқувчиларида бадиий тафаккур элементларини шакллантиришга тайёрлаш</i>	154
Самадов Ғ.Х. // <i>Сиёсий лидерлик ва имидж масалалари таҳлили</i>	161
Қурбонова Б.М. // <i>Эстетик идрок бадиий тафаккур маҳсули</i>	170
Вахабова Д.Р. // <i>Философские взгляды Абу Абдулло Рудаки</i>	182
Atayev Sh. // <i>Davlat boshqaruvida korrupsiyaga qarshi kurashishning konstitutsiyaviy-huquqiy asoslari</i>	190
Fayzullayev U.O'. // <i>Allomalar merosini o'rganishning o'quvchi yoshlar ma'naviyatini yuksaltirishdagi ahamiyati</i>	194
Komilova F.M. // <i>Yengil sanoat va uni tadqiq etishning geografik jihatlarini</i>	198
Qulmatov R.A., Mirzaev J.A., Odilov S.A., Alimov A.X., Indaminova Z.A. // <i>Sug'oriladigan maydonlarda yer osti sizot suvlari sathi va minerallashuvini GAT texnologiyalari yordamida aniqlash va baholash (Qoraqalpog'iston Respublikasi Xo'jayli tumani misolida)</i>	204
G'ayratova G., Nazarov M., Muqimov M. // <i>Sirdaryo yuqori oqimida uchrovchi uchlab balig'i (opsariichthys bidens)ning morfobiologik ko'rsatkichlari</i>	215
Саъдуллаев Ҳ.Х. // <i>Корпоратив низоларни ҳал этишда моддий ҳуқуқ нормаларини қўллашнинг айрим масалалари</i>	220
Rahmatullayev I.T. // <i>Mediatsiya – huquqiy nizolarni hal qilishning o'ziga xos shakli sifatida: nazariy va amaliy masalalar</i>	235
Сакеева Р.П. // <i>Компетенция как важнейший фактор системной организации исполнительной власти в республике каракалпакстан</i>	243
Сяо Чжен (Xiao Zheng). // <i>Foreign policy concepts of the Republic of China</i>	249
Pardaeva M.F. // <i>Task-based approach to teaching foreign languages to older adults</i>	256

Pardaeva M.F. // <i>Change in teaching content and test design in ESL.....</i>	263
Yunusaliyev M.T. // <i>Akvarel texnikasida ranglar loyqalanshning oldini olish shartlari.....</i>	269
Boboxo‘jayeva L.A. // <i>Xalq og‘zaki ijodining Usmon Azim ijodiga ta’siri masalasi.....</i>	277
Xolmatova A.Q. // <i>Tilshunoslikda lingvopoetika va lingvopoetik vositalarning o‘rganilishi tarixi.....</i>	282
Умарова Н.Р., Холматова О.Ў. // <i>Мақол бирликлари семантикасининг когнитив асослари.....</i>	285
Xolmatova O.O‘. // <i>O‘zbek xalq maqollarida miqdor konseptining kognitiv xususiyatlari.....</i>	292
Бахрамова М.М. // <i>Языковая и концептуальная картина мира.....</i>	300
Ortikov U. // <i>Practical uses of corpus analysis in designing language teaching materials.....</i>	304
Bovanova U.A. // <i>The model of improving the positive attitude of elementary school students to the environment in the information environment and the importance of increasing environmental literacy in it.....</i>	310
Яхшибаев Ш.Қ. // <i>Сиёсий маданиятни юксалтиришнинг миллий ва умумбашиарий масалалари.....</i>	317
Farxodjonov F. // <i>Usmonlilar davlatining Bolqon davlatlari bilan olib borgan tashqi siyosati va qudratli imperiyaga aylanishidagi ahamiyati.....</i>	326
Бегамова Н.Х. // <i>Ўзбекистонда аграр соҳага оид қабул қилинган қонун ҳужжатлари: ислоҳотлар ва унинг натижалари.....</i>	331
Abdullayev I.A. // <i>Yoshlar media madaniyati: O‘zbekiston amaliyoti.....</i>	337
Saidova Sh. D. // <i>Types of vocabulary and their role in human life.....</i>	343
Tojimatova M.U. // <i>Nofilologik yo‘nalishlarda kompetensiyaviy yondashuv asosida ingliz tilini kasbga yo‘naltirib o‘qitish xususiyatlari: tarixi va istiqbollari.....</i>	348
Шодмонов Б.А. // <i>Маъмурий ислоҳотлар жараёнида маҳаллий вакиллик органлари фаолиятини такомиллаштириш масаласи.....</i>	353
Атажанова Д.М. // <i>Ташилотларда менежмент бошқаруви ва унинг функциялари.....</i>	362
Akhmadjonova G. A. // <i>Theoretical study on the improved cotton trap.....</i>	365
Ро‘latov M. // <i>Raqamli O‘zbekistonda mehnat huquqi.....</i>	371

Himmatova N.N. // <i>The effect of personal standards on the process of economic socialization of the population.....</i>	377
Radjabova H.Sh. // <i>Xavfsiz turizm terminlarining struktur-semantik va chog'ishtirma tadqiqi</i>	387
Mukhammetkharisova A.I. // <i>Rhetoric in the english and russian languages.....</i>	396
Boboyeva F.N. // <i>O'smirlarda iroda shakllanishining psixologik xususiyatlari.....</i>	399
Jo'rayeva D.I. // <i>O'smirlarda xulqiy og'ishlar namoyon etilishini o'rganishning o'ziga xos xususiyatlari.....</i>	410
G'ulomova Z.X. // <i>O'zbek oilalarida ota-ona va farzandlar o'zaro munosabatlarining psixologik xususiyatlari.....</i>	423
Po'latova K.N. // <i>Boshlang'ich sinflarda geometrik masalalarni yechishda interfaol texnologiyalardan foydalanish.....</i>	430
Равшанова М.Д. // <i>Социально-психологические особенности формирования педагогических способностей.....</i>	439
Ibragimova S.M. // <i>Yashil energetika manbalari va ularning ahamiyati.....</i>	447
Abdualiyev N.H., Toyirov M.Z. // <i>Evaluating the operation of open reclamation networks of bukhara region and justifying the scientific efficiency of improvement.....</i>	450
Abdullayev M. // <i>Corruption and law: an intricate nexus and its consequences.....</i>	460
Мардонова М. // <i>Мавлоно Жалолiddин Румий ҳаёти: ибрат ва ҳикмат кўзгуси.....</i>	463
Tadjibayeva D.O. // <i>Ma'fkuraviy faoliyatda ijtimoiy-gumanitar fanlarning o'rni</i>	471
Oblomuradova X.N. // <i>Millatlararo totuvlik va diniy bag'rikenglikni ta'minlash – barqaror taraqqiyot omili.....</i>	478
Ахунов М.М., Гуломова Б.М. // <i>Инглиз ва ўзбек тилларида қўшма сўзларнинг сўз ясаш тизимида тутган ўрни.....</i>	485
Mamatqulova N.X. // <i>Tyantay maktabining “Uch haqiqat” ta'limoti haqida mulohazalar.....</i>	492
Umarova X.N. // <i>Korporatsiyalarda direktorlarning o'z vakolatlari doirasidan chiqib tuzgan bitimlar yuzasidan javobgarlik masalalari.....</i>	500
Umarova X.N., Qarshiboyev J.K. // <i>Chet davlatlarda va O'zbekistonda kompleks tadbirkorlik litsenziyasi shartnomasi(franshizing) instituti: huquqiy mohiyati, xorijiy mamlakatlar tajribasi va milliy qonunchilikni takomillashtirish masalalari.....</i>	513

“Oriental Renaissance: Innovative, educational, natural and social sciences”.
Ilmiy jurnal. Uzbekistan: www.oriens.uz. 2023. – 539 b.

ISSN 2181-1784

Mazkur to'plamda O'zbekiston Respublikasi Prezidentining 2020 yil 6-noyabrda "O'zbekistonning yangi taraqqiyot davrida ta'lim-tarbiya va ilm-fan sohalarini rivojlantirish chora-tadbirlari to'g'risida"gi PF-6108-sonli Farmonida ko'zda tutilgan vazifalarni ijrosini ta'minlash maqsadida "Oriental Renaissance" MChJ tomonidan ta'sis etilgan "ORIENTAL RENAISSANCE: INNOVATIVE, EDUCATIONAL, NATURAL AND SOCIAL SCIENCES (oriens.uz)" ilmiy jurnalining 3-bo'lim 7-soni o'rin egallagan.

Mas'ul muharrir:
falsafa fanlari nomzodi, dotsent M. Qodirov

Ilmiy kotib:
J.B. Sulaymonov
SH.N. Pulatov
I.R. Ikramova

Texnik muharrir:
Sh.S.Jurayev

