



ISSN: (E) 2181-1784  
SJIF 2023 = 6.131  
ASI-Factor = 1.7



TOGETHER WE REACH THE GOAL



# ORIENTAL RENAISSANCE:

*Innovative, educational,  
natural and social sciences*

[www.oriens.uz](http://www.oriens.uz)

*Exact sciences*

*Natural sciences*

*Engineering sciences*

*Pedagogical sciences*

*Social and Human sciences*

*Philological sciences*

*Philosophy sciences*

*Economic sciences*

**VOLUME 3**

**№9**

**2023**





**ORIENTAL RENAISSANCE: INNOVATIVE, EDUCATIONAL,  
NATURAL AND SOCIAL SCIENCES  
SCIENTIFIC JOURNAL**

**VOL. 3 / ISSUE 9**

**ISSN 2181-1784**

**Impact Factor: 6.131**

**ASI Factor = 1.7**

**September**

**2023**

---

**ORIENTAL RENAISSANCE: INNOVATIVE, EDUCATIONAL,  
NATURAL AND SOCIAL SCIENCES  
SCIENTIFIC JOURNAL**

---

**EDITOR-IN-CHIEF**

**Dr. KADIROV MUKHAMMADJON**

Candidate of philosophical sciences, Associate professor of the department of “Oriental philosophy and culture” of Tashkent state university of oriental studies

**EDITORIAL BOARD**

**DSc. NODIRAKHON R. NISHONOVA**

Doctor of Philosophy,  
Head of the Department “Philosophy and  
National idea” of Tashkent State Technical  
University

**PhD. LAZIZ A. TURAEV**

Doctor of Philosophy (PhD) in Historical  
Sciences, Head of the Department for the  
organization of research activities of students of  
TSUOS

**Dr. ZAMIRA A. NUROVA**

Candidate of Biological sciences  
Associate professor of Termez branch of the  
Tashkent Medical Academy

**PhD. FARHOD L. USMONOV**

Doctor of Philosophy (PhD) in Philosophical  
Sciences, Senior lecturer of the Department of  
Social Humanities of Tashkent State University of  
Economics

**Dr. AZAMAT B. KHAYRIDDINOV**

Candidate of Economic Sciences  
Associate professor of Karshi Institute of  
Engineering and Economics

**Prof. Dr. ULFATKHON MUHIPOVA**

Doctor of Philological Sciences  
Head of the department of South and Southeast  
Asian Languages of Tashkent State University of  
Oriental Studies

**Prof. Dr. SULTON F. AMIROV**

Doctor of technical sciences  
Head of the department of Electricity Supply of  
Tashkent State University of Transport

**Prof. Dr. TULKIN M. TOGAEV**

Doctor of Philological Sciences  
Head of the Department of Uzbek Linguistics of  
Tashkent State University of Uzbek Language and  
Literature named after Alisher Navoi

**PhD. AZIZA A. SHAYUSUPOVA**

Candidate of Pedagogical Sciences Associate  
professor of the department of Pedagogy and  
Psychology of Tashkent State University of  
Oriental Studies

**Dr. IMAM K. WAHYUDI**

Doctor of Philosophy (PhD)  
in Philological Sciences  
Head of Office of International Affairs and  
Faculty Member, Faculty of Teacher Training and  
Education of Universitas Islam Malang, Indonesia

**Dr. AZIZ KH. KHUDOYBERDIEV**

Candidate of Historical Sciences, Associate professor of the department of Eastern countries and Anthropology of Tashkent State University of Oriental Studies

**Dr. SAYYORA N. KHAMRAEVA**

Doctor of Philosophy (PhD) in economics  
Head of the department of Innovative Economics of Karshi Institute of Engineering and Economics

---

**Dr. ALISHER N. NAZAROV**

Doctor of Philosophy in Political Sciences (PhD), Senior Lecturer of the Department of Oriental Politics and International Relations, Tashkent State University of Oriental Studies

**Dr. ERKIN A. RAKHMATOV**

Doctor of Philosophy (PhD) in Technical Sciences, Head of the Department of Oil and Gas Processing Technology, Karshi Engineering and Economics Institute

---

**Dr. PHOOL BADAN**

Doctor of Philosophy in Political Sciences (PhD), Professor of the School of International Studies, Jawaharlal Nehru University

**Dr. SIROJIDDIN S. NURMATOV**

Candidate of Philological Sciences  
Associate professor of Tashkent State University of Oriental Studies

---

**Dr. METIN ORBAY**

Doctor of physics and mathematical science (DSc), Professor of Faculty of Education of Amasya University

**Prof. PhD. SAO FEY**

Professor of Hangzhou Normal University, Linguist.

---

**Prof. Dr ASIF MAHBUB KARIM**

Doctor of Philosophy in Business administration (PhD), Dean, professor Binary Graduate School, Binary University of Management & Entrepreneurship

**Prof. YALCHIN KAYALI**

Ankara University, Faculty of Languages and History-Geography, Department of Eastern Languages and Literatures, Sub-Department of Indology, Faculty Member.

---

**Dr. NIGORA Z. SAYDALIEVA**

Candidate of Philosophical Sciences  
Senior Lecturer of the department of Oriental Philosophy and Culture of Tashkent State University of Oriental Studies

**Dr. K.K. KHAKBERDIEV**

Doctor of Philosophy (PhD) In Economics  
Director of the Center for Scientific analysis of the study of the development of Eastern Countries at the Tashkent State University of Oriental Studies

---

**PhD. CHJAN KONG**

School of Humanities and Communication, Zhejiang University of Finance and Economics

**Dr. NAUMENKO A. OLEG**

Candidate of Philosophical Sciences Associate Professor of the Department of Social Sciences and Technologies, National Research Technological University MISIS, Moscow, Russia

## **КРЕДИТНО-МОДУЛЬНОЕ ОБУЧЕНИЕ В ВУЗАХ**

**Холматова Дилором Абдусамиевна,**  
доктор философии по филологическим наукам (PhD),  
старший преподаватель кафедры  
"Узбекского языка и обучения языкам"  
Ферганского политехнического института

### **АННОТАЦИЯ**

*В статье рассматривается кредитно-модульная система, которая является инновационным подходом к организации образовательного процесса в высшем учебном заведении.*

*Также в статье описывается принцип работы кредитно-модульной системы, включая процесс выделения и оценки кредитов, а также их накопления и переноса между различными учебными программами. Также рассматриваются преимущества и недостатки данной системы, а также ее влияние на качество образования и учебный процесс.*

**Ключевые слова и выражения:** *система организации, индивидуальное расписание, интересующие предметы, планирование обучения, модуль, уделять большое внимание.*

### **ABSTRACT**

*The article discusses the credit-modular system, which is an innovative approach to the organization of the educational process in a higher educational institution.*

*The article also describes the principle of operation of the credit-modular system, including the process of allocating and evaluating loans, as well as their accumulation and transfer between different educational programs. The advantages and disadvantages of this system, as well as its impact on the quality of education and the educational process, are also considered.*

**Key words and expressions:** *organization system, individual schedule, subjects of interest, learning planning, module, pay close attention.*

### **ВВЕДЕНИЕ**

Кредитно-модульное обучение (КМО) - это система организации учебного процесса в высшем учебном заведении, основанная на применении кредитной системы и модульного подхода.

КМО предполагает разделение учебного материала на модули, которые имеют определенное количество кредитов. Каждый модуль представляет собой отдельную часть учебной программы, которую студенты изучают в определенный период времени. По окончании модуля студенты сдают экзамен или зачет и получают соответствующее количество кредитов.

## **ОБСУЖДЕНИЕ И РЕЗУЛЬТАТЫ**

Кредитная система позволяет студентам самостоятельно выбирать модули, которые они хотят изучать, и составлять свое индивидуальное учебное расписание. Это дает возможность студентам гибко планировать свое обучение и уделять больше времени изучению интересующих их предметов.

Преимущества кредитно-модульного обучения в ВУЗах:

1. Гибкость: студенты могут выбирать модули в зависимости от своих интересов и потребностей, что позволяет им получить более глубокие знания в выбранных областях.

2. Индивидуализация обучения: студенты могут составлять свое индивидуальное учебное расписание и изучать предметы в удобном для них темпе.

3. Повышение мотивации: возможность выбора предметов, а также более гибкое распределение учебной нагрузки, способствуют повышению мотивации студентов к обучению.

4. Развитие самостоятельности: студенты более активно участвуют в процессе обучения, так как им предоставляется больше свободы в выборе предметов и организации учебного процесса.

5. Актуализация знаний: модульный подход позволяет быстро внедрять новые знания и технологии в учебный процесс, что помогает студентам быть в курсе последних тенденций в своей области.

Кредитно-модульное обучение в ВУЗах является эффективным инструментом, который способствует развитию гибкости, самостоятельности и мотивации студентов, а также актуализации знаний и навыков. Эта система позволяет студентам получить более качественное и индивидуальное образование.

Для повышения качества образования и развития студентов. Кредитно-модульное обучение представляет собой систему организации учебного процесса, основанную на принципе зачетных единиц (кредитов) и модульной структуре программы.

Кроме того, такая система позволяет студентам самостоятельно планировать свое время и учебную нагрузку, что развивает навыки самоорганизации и самостоятельной работы.

Кредитно-модульное обучение также способствует развитию компетенций у студентов. Программы обучения строятся на основе компетентностного подхода, что позволяет студентам развивать не только знания, но и умения и навыки, необходимые для успешной профессиональной деятельности. Кроме того, такая система обучения позволяет студентам получать обратную связь от преподавателей и анализировать свои результаты, что способствует их саморазвитию и самосовершенствованию.

Однако, кредитно-модульное обучение требует хорошей организации и контроля со стороны учебного заведения. Необходимо разработать четкие критерии оценки и контроля успеваемости студентов, а также обеспечить доступность и качество учебных материалов и ресурсов.

В целом, кредитно-модульное обучение в ВУЗах является эффективным инструментом, который способствует развитию студентов, повышению качества образования и подготовке квалифицированных специалистов. Однако, для его успешной реализации необходимо обеспечить хорошую организацию и контроль со стороны учебного заведения.

Контроль со стороны учебного заведения по кредитно-модульной основе включает в себя следующие аспекты:

1. Определение учебных кредитов: Учебное заведение определяет количество кредитов, которые студент должен заработать для успешного завершения программы обучения. Каждый курс или модуль имеет определенное количество кредитов, которые студент получает при успешном его прохождении.

2. Оценка успеваемости: Учебное заведение устанавливает критерии оценки успеваемости студентов. Это может включать требования к минимальному проценту правильных ответов на экзаменах, выполнению заданий и проектов, участию в дискуссиях и т.д.

3. Мониторинг прогресса студентов: Учебное заведение отслеживает прогресс студентов в наборе кредитов. Это может включать регулярные отчеты о прогрессе, консультации с преподавателями и академическими советниками, а также системы онлайн-платформ для отслеживания успеваемости.

4. Предоставление обратной связи: Преподаватели и академические советники предоставляют студентам обратную связь по их успеваемости и работе над курсами или модулями. Это может включать обсуждение

результатов экзаменов и заданий, рекомендации по улучшению и развитию навыков.

5. Регулярное обновление программы обучения: Учебное заведение регулярно обновляет программу обучения на основе обратной связи от студентов и преподавателей. Это может включать изменение курсов, добавление новых модулей или обновление содержания существующих курсов.

6. Контроль качества образования: Учебное заведение проводит контроль качества образования, включая оценку эффективности программы обучения, качества преподавания и уровня подготовки выпускников. Это может включать внешнюю аттестацию, опросы студентов и выпускников, анализ результатов экзаменов и другие методы оценки.

В целом, контроль со стороны учебного заведения по кредитно-модульной основе направлен на обеспечение качества образования, мониторинг прогресса студентов и предоставление им обратной связи для успешного завершения программы обучения.

### **СПИСОК ИСПОЛЬЗУЕМОЙ ЛИТЕРАТУРЫ (REFERENCES)**

1. Abdusamiyevna, K. D. (2021). Research on the functioning of ethnographic vocabulary in the speech of students. *Psychology and Education Journal*, 58(1), 3988-4000.
2. Dilorom, K. (2021). Peculiarities of kinship terminology in turkic languages. *Universum: филология и искусствоведение*, (9 (87)), 21-23.
3. Dilorom, K. (2021). Peculiarities of kinship terminology in turkic languages. *Universum: филология и искусствоведение*, (9 (87)), 21-23.
4. Холматова, Д. А., & Рахматова, О. К. (2021). Теоретические основы разработки учебных пособий. *Вопросы науки и образования*, (29 (154)), 30-37.
5. Холматова, Д. А., & Рахматова, О. К. (2021). Теоретические основы разработки учебных пособий. *Вопросы науки и образования*, (29 (154)), 30-37.
6. Abdusamiyevna, K. D. (2021). Research on the functioning of ethnographic vocabulary in the speech of students. *Psychology and Education Journal*, 58(1), 3988-4000.
7. Холматова, Д. А. (2022). ЯЗЫКОВАЯ КАРТИНА РОССИИ И УЗБЕКИСТАНА, ВЗАИМОДЕЙСТВИЕ ДВУХ КУЛЬТУР. *Редакционная коллегия*, 249.
8. Холматова, Д. А. (2022). ЯЗЫКОВАЯ КАРТИНА РОССИИ И УЗБЕКИСТАНА, ВЗАИМОДЕЙСТВИЕ ДВУХ КУЛЬТУР. *Редакционная коллегия*, 249.



9. Холматова, Д. А. (2022). ЯЗЫКОВАЯ КАРТИНА РОССИИ И УЗБЕКИСТАНА, ВЗАИМОДЕЙСТВИЕ ДВУХ КУЛЬТУР. *Редакционная коллегия*, 249.
10. Холматова, Д. А. (2023, May). ВЗАИМОСВЯЗЬ ЭТНОГРАФИЧЕСКОЙ ТЕРМИНОЛОГИИ И ЕЁ ЛИНГВИСТИЧЕСКОГО АНАЛИЗА С ЛИНГВОКУЛЬТУРОЙ. In *Integration Conference on Integration of Pragmalinguistics, Functional Translation Studies and Language Teaching Processes* (pp. 88-90).
11. Sevara, S., & Nigina, B. (2022). Degrees of Comparison of Adjective Names in Russian and Uzbek Languages. *Central Asian Journal of Literature, Philosophy and Culture*, 3(10), 105-108.
12. Ruslanovna, S. S. (2022). Description of Linguistik Variation Derivation and Use in Russian from the Point of Linguopragmatics. *AMERICAN JOURNAL OF SCIENCE AND LEARNING FOR DEVELOPMENT*, 1(2), 218-220..
13. Sultanova, S. (2020, December). GENERAL THEORY OF LINGUISTIC VARIATION. In *Конференции*.
14. Sultanova, S. (2021). On the definition of the terms “Variology”, “Variation”, “Variability”. *ACADEMICIA: An International Multidisciplinary Research Journal*, 11(3), 2307-2310.
15. Sevara, S., & Timur, A. (2021). GENERAL THEORY OF LINGUISTIC VARIATION. *Chief Editor*.
16. Sultanova, S., & Akhmadzhonov, M. (2023). THE PROBLEM OF THE «LITTLE MAN» IN RUSSIAN LITERATURE OF THE 19 CENTURE. *Science and innovation*, 2(B2), 52-54.
17. Sultanova, S. R., & Nematov, S. X. (2023). FEATURES OF TURGENEV HEROINES IN THE APPEARANCE OF A MODERN GIRL. *FORMATION OF PSYCHOLOGY AND PEDAGOGY AS INTERDISCIPLINARY SCIENCES*, 2(16), 113-117.
18. Султанова, С. Р. (2023). ФУНКЦИОНАЛЬНАЯ ЗНАЧИМОСТЬ ПЕЙЗАЖНЫХ ОПИСАНИЙ В СТРУКТУРЕ ХУДОЖЕСТВЕННОГО ТЕКСТА. *Новости образования: исследование в XXI веке*, 1(7), 987-992.
19. Sultanova, S., & Akhmadzhonov, M. (2023). THE PROBLEM OF THE «LITTLE MAN» IN RUSSIAN LITERATURE OF THE 19 CENTURE. *Science and innovation*, 2(B2), 52-54.

## **XX ASRNING BIRINCHI YARMIDAGI O‘ZBEK LEKSIKOGRAFIYASI RIVOJI**

**(ruscha-o‘zbekcha, o‘zbekcha ruscha lug‘atlar misolida)**

**Tog‘ayev To‘lqin Mamanazarovich**

Alisher Navoiy nomidagi Toshkent davlat o‘zbek tili  
va adabiyoti universiteti dotsenti, filologiya fanlari nomzodi  
togay-tm@mail.ru

### **ANNOTATSIYA**

*Ushbu maqolada o‘zbek lug‘atchiligining o‘tgan asr birinchi yarmidagi holatini yoritishga, xususan, bu davrda nashr etilgan turli hajmdagi ruscha-o‘zbekcha va o‘zbekcha-ruscha tarjima lug‘atlarga bag‘ishlangan. Ayrim lug‘atlarning yaratilish tarixi, tuzilish tamoyillari, mazmun-mundariyasi to‘g‘risida fikr yuritilgan.*

**Kalit so‘zlar:** leksikografiya, ruscha-o‘zbekcha lug‘at, o‘zbekcha ruscha lug‘at, so‘z, atama.

## **DEVELOPMENT OF UZBEK LEXICOGRAPHY IN THE FIRST HALF OF THE 20TH CENTURY**

**(in the example of Russian-Uzbek, Uzbek-Russian dictionaries)**

### **ABSTRACT**

*This article deals with the state of Uzbek lexicography in the first half of the last century, in particular with Russian-Uzbek and Uzbek-Russian translation dictionaries of various volumes published during this period. The history of creation, principles of structure, and content of some dictionaries are discussed.*

**Key words:** lexicography, russian-uzbek dictionary, uzbek-russian dictionary, word, term.

### **KIRISH**

Har qanday adabiy tilning leksik tizimining shakllanish va rivojlanish jarayoni juda uzoq va mashaqqatli yo‘lni bosib o‘tadi. Birinchi rus inqilobi yillari, so‘ngra sotsialistik davlatning paydo bo‘lishi va mustahkamlanishi, bu voqyea, jarayonlarning Turkiston xalqlari taqdiriga aloqadorligi tabiiy ravishda o‘zbek tili leksikasining yangilanishi va to‘ldirilishiga olib keldi. Ayniqsa, sho‘ro tuzimi o‘rnatilgan davrdan boshlab o‘zbek xalqining moddiy, ijtimoiy-siyosiy va ma‘naviy hayotining yangi sharoitida o‘zbek tilining lug‘at boyligi oshib bordi, chunki hayotning turli sohalarida: ijtimoiy-siyosiy tizimda, iqtisodiyotda, texnologiyada, fanda, mafkurada, kundalik hayotda paydo bo‘lgan juda ko‘p yangi hodisalar nomga

ehtiyoj tug'dirdi. Bu davrda o'zbek adabiy tili lug'atining rivojlanishini belgilab bergan asosiy tendensiyalar bilan bog'liq ravishda tilda paydo bo'lgan, unga o'zlashgan so'z-atamalar ruscha-o'zbekcha tarjima lug'atlarda eng to'liq va yorqin aksini topdi.

Qayd etish joizki, o'tgan asrning 20-yillariga qadar qimmatli yuqori ruscha-o'zbekcha yoki o'zbekcha-ruscha lug'atlar deyarli bo'lmagan. Chorizm zamonida mahalliy tilni o'rganish va o'rgatishga qaratilgan turli xarakterdagi kitoblarda tillarning lug'at qismiga ham muayyan o'rin ajratilgan. V.Nalivkin va M.Nalivkinalarning qayta-qayta nashr etilgan "Ruscha-sartcha va sartcha-ruscha lug'at" ("Русско-сартовский и сартовско-русский словарь", 1884–1912), S.Lapinning "O'zbek tilining qisqacha grammatikasi ilova qilingan ro'scha-o'zbekcha cho'ntak lug'ati" ("Карманный русско-узбекский словарь с приложением краткой грамматики узбекского языка", 1895-1915) bir qadar arziqli leksikografik ishlardan hisoblanadi. Shuningdek, bu davrda Toshkentda nashr etilgan N. Smolenskiyning "Ruscha-sartcha to'la yon lug'ati" ("Полный карманный русско-сартовский словарь", 1912), M.Preobrejenskiyning "Ruscha-sartcha yon lug'ati" ("Карманный русско-сартовский словарь", 1917 ) kabilarni ham ko'rsatish mumkin [1].

Sho'ro hokimiyatining dastlabki davrlarida Y.Polivanovning "Qisqacha ruscha-o'zbekcha lug'at'i" (Toshkent–Moskva, 1926), Ashurali Zohiriyning ikki jildli "Ruscha-o'zbekcha mukammal lug'at'i" (Toshkent, 1927-1928), K.Yudaxinning "Qisqacha o'zbekcha-ruscha lug'at'i" (Toshkent, 1927) kabi ruscha-o'zbekcha, o'zbekcha-ruscha ikki tilli lug'atlar yaratildi va nashr qilindi.

Yangi zamonda birinchi ruscha-o'zbekcha lug'at muallifi Y.D.Polivanovdir. 1926-yilda nashr etilgan "Qisqacha ruscha-o'zbekcha lug'at" ("Краткий русско-узбекский словарь")ning so'zligi 4500 ming ruscha so'zdan iborat.

O'zbek adabiy tiliga asoslangan so'zlikka ega birinchi o'zbekcha-ruscha lug'at K. K. Yudaxinning 1927-yil Toshkentda bosilib chiqqan "O'zbekcha-ruscha qisqacha lug'at" ("Узбекско-русский краткий словарь") nomli lug'atidir. Uning so'zligi 9 ming so'zdan iborat edi.

Yudaxinning lug'at kirish qismida e'tirof etishicha, ushbu lug'at 1926-yilda asosan tayyor bo'lib, uning tomonidan tuzilgan va nashr etilishi mo'ljallangan o'zbek gazeta xrestomatiyasiga ilova tarzida nashr etilishi ko'zda tutilgan. Ushbu xrestomatiya nashr etilmasligi ma'lum bo'lgach, lug'atni busiz chiqarishni maqsad qilgan. Uni yangi o'zbek adabiyoti materiali bilan boyitgan. 1924-1925-yillarda O'zbekistonda nashr qilingan o'zbekcha gazetalar matnlaridagi so'zlardan tashqari lug'atga 1924-1926-yillarda Toshkent va Moskvada chop etilgan o'zbek romanlari,

tarixiy dramalari, maishiy hikoyalar, adabiy majmualar va she'riy to'plamlardagi leksika ham kiritilgan. Qisman unga "sof xalqona" ("chisto narodnye") so'zlar ham kirgan. Ularni yig'ishda olimning dealektologik tadqiqotlari qo'l kelgan.

## MUHOKAMA VA NATIJALAR

Lug'atda o'zbek so'zlarining turli ma'nolari, ular ishtirok etgan ayrim iboralarning ruscha tarjimalari ham ko'rsatilgan. Masalan:

*Og'ir (agir) 1) тяжёлый; трудный; 2) уважаемый, дорогой; огир оёқ  
беременная*

*Og'irsintiq (agiirsintiq) – считать что либо для себя трудным*

*Agromitiya – агрономия*

*ag'raymoq = angraymoq (so'zning ruscha tarjimasini qolib ketgan – T.T.).*

*Og'iz (agiz) ) рот, отверстие; бир агиз сўз одно слово; қўш агиз милтиқ  
двухствольное ружье*

*Og'zi kottalar большеротые, крикуные, горлохваты; агиз бойланди (букв.  
рот завязался) помолква.*

Muallif lug'at mundarijasidan ko'ngli to'lgani holda, uning tuzilish jihati va texnik tomoni bir qadar hali ishlovga muhtoj qolganini ham qayd etgan. Shunday bo'lsa-da, keyin vujudga kelgan o'zbekcha-ruscha lug'atlarning tamal toshi hisoblangan bu lug'at o'z davrining ehtiyojlariga javob beradi. Akademik V.V.Reshetovning baho berishicha, bu lug'at o'zining mukammalligi (to'laligi) va ilmiy qiymati tufayli XX asrning birinchi yarmiga qadar nashr qilingan barcha o'zbekcha-ruscha lug'atlarning asosini tashkil qildi [2].

Ashurali Zohiriy tomonidan o'zbekchalashtirilib, 1927-1928-yillarda nashr etilgan «Ruscha-o'zbekcha mukammal lug'at» i ikki jilddan iborat bo'lib, 34 ming so'zni o'z ichiga oladi. Bu o'rinda 1920-yil Qozonning «Asr» bosmaxonasida ikkinchi qayta nashr etilgan Sulton Rahmonquli va Abdurahmon Karamning «Ruscha-tatarcha mukammal lug'at» (bundan keyingi o'rinlarda RTML shaklida ishlatiladi) so'zligidan ijodiy foydalanilgan. Aniqrog'i, lug'atning o'ng tarafidagi tatarcha so'zlar o'zbek tiliga o'girilgan. Shuning uchun Zohiriy o'zining xizmatini lug'at sarvarag'ida kamtarlik bilan shunday ko'rsatadi: «Tuzatib, to'latib bosilg'on ikkinchi nashrdan o'zbekchalashtirguchi Ashurali Zohiriy». Bu lug'at rus tilini o'rganishga yordamlashish bilan birga milliy tilning leksik me'yorlarini belgilashda katta ahamiyatga ega bo'ldi. Lug'atda so'zlarning tayyor shakllari ularning aniq mazmuni va qo'llanishi bilan berilgan. Shuningdek, o'zbek ilmiy terminologiyaning ishlab chiqilishida ham lug'atni amaliy ish sifatida baholash mumkin.

Lug'atning titul varag'idagi ma'lumotlar A.Zohiriy ushbu lug'atni nashrga tayyorlash jarayonida ruscha so'zlikka quyidagi o'zgartirish kiritganligini ko'rsatadi:

1) ruscha soʻzlar rus adabiy tilining yangi alifbo va imlosida berilgan;  
2) isteʼmoldan chiqqan, eskirgan koʻplab ruscha soʻz va birikmalar tushirib qoldirilgan.

3) lugʻatda ruscha soʻzlarning urgʻusi deyarli qoʻyilmagan, yumshatish belgisi bilan tugagan soʻzlarning jins koʻrsatkichi koʻrsatilmagan.

Ruscha-tatarcha va ruscha oʻzbekcha bu lugʻatlardagi lugʻat maqolalarni qiyoslash shuni koʻrsatadiki, A.Zohiriy lugʻatni nashrga tayyorlash jarayonida quyidagi ishlarni amalga oshirgan:

1) ruscha soʻz va birikmalarni asosan soʻzma-soʻz tarjima qilgan;  
2) lugʻat maqolalariga yangi soʻzlar qoʻshib, soʻz maʼnosini yaxshiroq ochib berishgan harakat qilgan;

3) lugʻat maqola tarkibidagi notanish soʻzlar oʻrnida tushunarli soʻzlar ishlatgan;

4) ruscha-tatarcha lugʻatda xato oʻgʻirilgan soʻz va birikmalarini tuzatib tarjima qilgan;

5) iboralar tarjimasini asosan oʻzbekcha ifoda etilgan.

A.Zohiriy lugʻatga xalq jonli soʻzlashuv tilidan juda koʻp soʻz va birikmalarni olib kirgan. Bu lugʻatning ahamiyatini yanada oshirgan, uni xalqqa yaqinlashtirgan.

Lugʻat kamchiliklardan xoli emas. Masalan, ruscha soʻzlarning urgʻusi deyarli qoʻyilmagan; yumshatish belgisi bilan tugagan soʻzlarning jins koʻrsatkichi koʻrsatilmagan; baʼzi soʻz va iboralar notoʻgʻri tarjima qilingan; ayrim soʻz maʼnolari ajratib koʻrsatilmagan. Shunga boʻlsa-da, Ashurali Zohiriy oʻzbekchalashtirgan ushbu ishi oʻzbek tilida birinchi mukammal tarjima lugʻat sifatida oʻz davrining amaliy hamda ilmiy talablariga javob bera olgan. Zaki Validiy oʻz vaqtida «Ruscha-oʻzbekcha mukammal lugʻat» oʻzbeklar ilmiy faoliyatining soʻngi ikki yil davomidagi eng muhim ishlaridan biri boʻlganligini qayd etgan edi [3].

Bu davrda kichik hajmli, ixcham lugʻat kitobchalari ham mavjud. Bogdanova Medina Iskanderovnaning “Карманный узбекско-русский словарь” (Ташкент: Пролетстуд, 1931. - 268 с.) kitobchasi Elbek Berdiyev muharrirligi ostida nashr qilingan. Bogdanovanning bu lugʻati haqida ilmiy adabiyotlarda maʼlumot deyarli uchramaydi. Hatto Oʻzbekiston FAning Til va adabiyot instituti tomonidan tayyorlanib, 1981-yilda chop etilgan “Oʻzbek tili leksikologiyasi”da ham qayd etilmagan. U sobiq ittifoqda 1918-1962-yillarda nashr etilgan lugʻatlarning bibliografik koʻrsatkichiga kiritilgan.

Oʻzbek jadid ziyolilarining lugʻatchilik faoliyatini maxsus tadqiq etgan S.Normamatovning qayd etishicha, “Abdulla Qodiriy hamda S.Rahmatiyalar tomonidan yaratilgan “Ruscha-oʻzbekcha toʻla soʻzlik” (2-jild, 34 ming soʻz,

Toshkent–Qozon, 1934) lug‘atining tarkibi, undagi so‘z tanlash prinsiplari, so‘zlarning ma‘noviy, uslubiy, grammatik tavsiflari, lug‘at maqolalarining to‘laligi jihatdan o‘sha davrda yaratilgan boshqa lug‘atlardan ancha mukammalligi bilan ajralib turadi” [4].

V. V. Reshetovning vaqtli matbuot materiallari asosida tuzilgan 7 ming so‘zli «Qisqacha o‘zbekcha-ruscha lug‘at»i (Toshkent, 1935) kichik hajmli o‘zbekcha-ruscha lug‘atlar bo‘lgan ehtiyojni qondirish maqsadida yuzaga kelgan [1].

O‘tgan asrning 40-yillari boshida 17 sing so‘zli “O‘zbekcha-ruscha lug‘at” (Toshkent, 1941) va 10 ming so‘zli “Ruscha-o‘zbekcha lug‘at” (Toshkent, 1942) yaratildi va nashr etildi. T.N.Qori-Niyoziy va A.K.Borovkovlar tahriri ostida tayyorlangan ushbu lug‘atlar so‘zlikning tarkibi, lug‘at maqolalarining to‘laligi, bu xil lug‘atlarning tuzilishi jihatidan ham avval nashr etilgan lug‘atlardan ancha mukammal hisoblanadi. Ushbu lug‘atlar to‘g‘risida biroz to‘xtalishni lozim topdik.

“O‘zbekcha-ruscha lug‘at” (1941)ning rus tilidagi so‘zboshisida lug‘at asosan o‘zbek tili grammatikasidan boshlang‘ich bilimni o‘zlashtirgan, maktabda yoki boshqa o‘quv yurtida tilni o‘rganish davrida yoki amaliy jihatdan o‘rganib, ma‘lum lug‘at zaxirasiga ega bo‘lgan o‘rtoqlar uchun mo‘ljallangani, lug‘atda hozirgi o‘zbek adabiy va so‘zlashuv tilining 17 mingga yaqin so‘z hamda eng ko‘p uchraydigan ibora va iboralar o‘rin olgani qayd etilgan. Qisqa muddatda tayyorlangan bu lug‘at bundan 15-20 yil ichida yaratilgan lug‘atlar asosida tuzilgan bo‘lib, bu davr o‘zbek matbuoti, siyosiy arboblarning nutqlari, maktab darsliklari, zamonaviy shoir va yozuvchilar asarlari leksikasi (1500-2000 so‘z) hisobiga boyitilgan.

Bir yil o‘tib Til, adabiyot va tarix instituti xodimlari I.A.Kissen, K.S. Koblov, R.S Badalovlarning “Qisqacha o‘zbekcha-ruscha lug‘at” (“Краткий узбекско-русский словарь”. Т.: УзФАН, 1942. – 471 с.) ham chop etigan. A.Borovkov tahriri ostida nashr qilingan bu lug‘atda 10000 ta o‘zbek so‘zlari va ularning ruscha ma‘nolari o‘z ifodasi topgan.

“Qisqacha ruscha-o‘zbekcha lug‘at” (“Краткий русско-узбекский словарь”. 1942. - 441-b.) zamonaviy rus adabiy tilida eng qo‘llanadigan 10000 dan ortiq so‘zni o‘z ichiga oladi. Shuningdek, lug‘at urush davridagi keng iste‘molda bo‘lgan ayrim harbiy so‘zlar hisobiga ham boyitilgan. O‘zbekcha tarjimada so‘zlarning imkon qadar qisqacha, asosiy, eng keng tarqalgan ma‘nolari berilgan. So‘zning turli ma‘nolari 1), 2) va sh.k. qavsli raqamlar bilan ajratilgan. So‘zning ma‘no ottenkalari vergul bilan ajratilgan. Kamdan-kam hollarda so‘zlarning tarjima qilish qiyin bo‘lgan ma‘nolarini ko‘rsatish yoki ba‘zi murakkab atamalarga aniqlik kiritish uchun misollar keltiriladi. O‘zbek tiliga kirgan umumiste‘moldagi terminlarga ham qisqacha tushuntirishlar berilgan.

Lugʻatdagi ruscha soʻzlarning oʻz urgʻu belgisiga ega. Bir boʻgʻinli soʻzlarga, shuningdek, yo harfi ustiga urgʻu belgisi qoʻyilmagan. Shartli qisqartmalar quyidagi hollarda kiritilgan: 1) tarjima bilan birga misol keltirilgan boʻlsa, misoldagi asosiy soʻzlar bosh harf bilan koʻrsatilgan; 2) sifatlar mujskoy rodda berilgan; ammo, agar misolda *jenskoy* yoki *srednoy roddagi* sifatlar keltirilgan boʻlsa, unda bunday sifatning jins qoʻshimchalari koʻrsatilgan; 3) fe'llarining *nesovershenny* viddagi tarjimasini berilgan; fe'l *sovershenny* vidda boʻlsa *nesovershenny* vidda ishora *q* (*qarang*) berilgan, lekin alifbo boʻyicha har ikkala tur ham yonma-yon kelsa, ular uchun tarjima umumiy berilgan.

Lugʻat V. Nalivkin ishtirokida Fanlar akademiyasining oʻzbek filiali Til, adabiyot va tarix instituti ilmiy xodimlari B.Ilyazov va A.Mutalibovlar tomonidan tuzilgan. Mazkur ish lugʻatning soʻzligi va umumiy rejasini tuzgan prof. A.K.Borovkov rahbarligi ostida amalga oshirilgan. Lugʻatning barcha texnik tayyorgarlik ishlari institut laborantlari F.Yuldoshev, A.Muradova va X.Masudovalar tomonidan bajarilgan.

Oʻzbek leksikografiyasi tarixida XX asr birinchi yarmi oʻziga xos oʻrin tutadi. Bu davrda turli maqsadlarni koʻzda tutgan koʻplab xarakterdagi lugʻatlar yaratildi. Ayniqsa, ruscha-oʻzbekcha va oʻzbekcha-ruscha lugʻatlar oʻzbek lugʻatchiligining tadrijiy taraqqiyotida alohida ahamiyatga ega. Bu lugʻatlarda oʻsha davr oʻzbek tili leksik fondining asosiy qismi tavsiflandi, XX asrda birinchi yarmidagi zamonaviy oʻzbek tilining leksik-semantik tizimi va shakllangan meʼyorlari keng tavsiya etildi, shu tariqa oʻzbek leksikografiyasining keyingi taraqqiyoti uchun zamin hozirlandi.

#### **ADABIYOTLAR ROʻYXATI (REFERENCES)**

1. Oʻzbek tili leksikologiyasi. -T.: Fan, 1981. -B.297.
2. [https://krsu.edu.kg/images/2020-06/virt\\_vistavka\\_Yudahin.pdf](https://krsu.edu.kg/images/2020-06/virt_vistavka_Yudahin.pdf)
3. Zeki Velidi Togan. Bugünkü Türkili (Türkistan ve yakın tarihi). Istanbul: Enderun kitabevi, 1929. -575 b.
4. Normamatov S. Oʻzbek lugʻatchiligining shakllanishi va rivojlanishida jadid maʼrifatparvarlarining oʻrni: Filol. f.d. (DSC) diss. avtoreferati. -T., 2019. -B.19-20.

## **СПОРТ КЛАСТЕРЛАРИ ЭСТЕТИК ТАРБИЯНИНГ ИННОВАЦИОН ШАКЛИ СИФАТИДА**

**Б. Э. Хусанов**

ЧДПУ Ёшлар масалалари ва маънавий-маърифий  
ишлар бўйича биринчи проректор

### **АННОТАЦИЯ**

*Спорт ҳам эстетик тарбия воситаси сифатида замонавий инсонни камол топтиришида алоҳида эътиборга эга. Ҳозирда спортни ривожлантириши мамлакатимизда давлат сиёсати даражасига кўтарилди. Бундан кўзланган асосий мақсад авлодни жисмонан бақувват, соғлом, ватаннинг жасур ҳимоячиси қилиб тарбиялашдир. Мақолада айнан шу масалаларга тўхталиб ўтилган.*

**Калит сўзлар:** эстетика, спорт, мураббийлик, тараққиёт, кластер

### **ABSTRACT**

*Sport as a means of aesthetic education has a special importance in the development of a modern person. Currently, the development of sports has risen to the level of state policy in our country. The main goal is to raise the generation to be physically strong, healthy, brave defenders of the motherland. The article focuses on these issues.*

**Key words:** aesthetics, sport, coaching, development, cluster

### **КИРИШ**

Спортнинг барча турлари ўзининг бетакрор эстетик сифатларига эга. Бугунги кунда жамият тараққиёти суръатининг юқорилиги спорт мураббийларидан нафақат машғулот жараёнларини самарали ташкил этиш, балки унда ёш спортчилар эстетик қарашларини шакллантиришга ҳам алоҳида эътибор қаратиш лозимлигини тақозо этмоқда. Мураббийлик фаолиятининг бу жиҳатлари айниқса, ёш спортчилар билан ишлайдиган мураббийларда асосий ўринни эгаллайди. Спортга эндигина қадам қўяётган ёш спортчиларда эстетик қарашларни шакллантириш айниқса, бу жараёнда буюк мутафаккирларимизнинг бой маънавий-илмий меросидан оқилона фойдаланиш ёш авлодни нафақат жисмоний балки, маънавий жиҳатдан ҳам баркамол шахслар этиб тарбиялашда муҳим аҳамият касб этади.

Спорт эстетик тарбия воситаситалари орасида энг таъсирчани ва аудиторияси кенглиги билан ажралиб туради. Чунки, инсон ўзининг эстетик тарбиясини такомиллаштирмай туриб, ҳаётини тўлақонли йўлга қўйиши



мумкин эмас. Эстетик тарбия моҳиятан инсоний идеал билан боғлиқ бўлганлиги сабабли ўзининг тўлақонли мазмунини спортда намоён қилади. Чунки, спортчи самарали натижага нафақат куч ва ҳаракат орқали балки майдон, масофа, рақибни эстетик жиҳатдан идрок этиш ва ҳис қилиши билан эришади. Шундай экан, спортчи аввало, нафис дидга, покиза туйғуларга эга бўлиши зарурий ҳолдир.

## **МЕТОДОЛОГИЯ**

Спорт кластерлари йўналишида илмий изланиш олиб борган В.В.Ананишнев<sup>1</sup>, В.А.Литовченко, Д.А.Зубков, Т.В.Фендел каби россиялик тадқиқотчилар “Спорт – ғалаба сари ҳаракат” (Спорт - движение к победе) лойиҳаси доирасида ўрганади.<sup>2</sup> Мазкур тадқиқотларнинг мақсади кластерни бошқариш моделига асосланган спорт лойиҳасининг самарадорлигини муҳокама қилишдан иборат бўлган. Тадқиқот ва муаммони ўрганиш методологияси Перм ўлкаси (Россия Федерацияси)нинг чанғидан сакраш ва Нордис комбинезонлари бўйича яратилган спорт кластерларида амалга оширилган. Лойиҳанинг натижаси спорт кластерида иштирок этувчи ташкилотлар томонидан муаммога биргаликда ечим топиш, тартибга солиш, молиявий, таълим ва ахборот характеридаги муаммоларни аниқлаш ва шакллантириш имконини берган.

Маълумки, жамият ижтимоий-маънавий ҳаётида спорт ва жисмоний тарбия доимо биргаликда ҳаракат қилади. Хусусан, жисмоний тарбия асосан инсон саломатлигини таъминлашга қаратилган, жамиятнинг турли ёшдаги барча табақалари ихтиёрий тарзда “ўзи учун” шуғулланадиган, оммавийлик табиатига эга машқлар ёки машқ мажмуаларидан иборат. Спорт эса, унинг қайси соҳасида бўлмасин, мутахассис устозлар назорати остида махсус тайёргарлик кўрган одамларнинг, асосан ёшларнинг яккама-якка ёки жамоавий тарзда беллашувини ўз ичига олади. Жисмоний тарбия қай кўринишда бўлмасин беллашувни рад этади ва инсонга турли машқ шаклларида хоҳлаганини танлаш имконини беради. Бундан ташқари, спортда мусобақа биринчи ўринда туради ва унда муайян машқлар мажбурий тарзда бажарилади

Спорт кластерлари эстетик тарбия воситаси сифатида қуйидаги хусусиятларга эга:

<sup>1</sup> Ананишнев В.В. Проблемы формирования спортивных кластеров в России / В.В. Ананишнев, В.В. Корепова // Кластеры. Исследования и разработки. – 2016. – № 2. – С. 35-38.

<sup>2</sup> Литовченко В.А., Зубков Д.А., Фендель Т.В. Спортивный кластер как инновационная форма в развитии системы подготовки спортивного резерва / Материалы Всероссийской научно-практической конференции «Экспериментальная и инновационная деятельность – потенциал развития отрасли физической культуры и спорта» 18-19 сентября 2020 г. Чайковский, Пермский край. –С. 37-42.

а) томошабинга эстетик завқ бағишлайди;

б) инсонда тана ва рух уйғунлигини таъминлайди;

в) ўйин жараёнидаги вазият, натижа инсон қалбида катарсис – фориғланиш ҳодисасини содир этади;

г) воқеликни бадий-эстетик ўзлаштириш орқали жисмоний ҳаракатини тартибга солиш имконини беради;

д) яратувчанлик, ижодкорлик, қизиқарлилик каби эстетик мезонлар устуворлигини таъминлайди.

Эстетиканинг йўналиши ҳисобланган “спорт эстетикаси” спорт соҳасидаги эстетик қонуниятларни ўрганади, спортнинг эстетик мазмунини, унинг жамият маданиятидаги ўрнини, спорт билан санъатнинг ўзаро алоқадорлигини тадқиқ этади. Спорт кластерлари эса инсон жисмоний камолотининг маънавий-эстетик жиҳатлари такомиллаштиришга хизмат қилади.

Одатда, спорт ва жисмоний тарбия деярли доимо ёнма-ён тилга олинса-да, улар бир-биридан жиддий фарқ қилади. Жисмоний тарбия асосан инсон саломатлигини таъминлашга қаратилган жамиятнинг турли ёшдаги барча табақалари ихтиёрий тарзда “ўзи учун” шуғулланадиган, оммавийлик табиатига эга машқлар ёки машқ мажмуларидан иборат. Спорт эса, унинг қайси соҳасида бўлмасин, мутахассис устозлар назорати остида махсус тайёргарлик кўрган одамларнинг, асосан ёшларнинг яккама-якка ёки жамоавий тарзда беллашувини ўз ичига олади. Жисмоний тарбия қай кўринишда бўлмасин, (индивидуалми, жамоавийми), беллашувни рад этади ва инсонга турли машқ шаклларидан хоҳлаганини ташлаш имконини беради. Спортда эса мусобақа биринчи ўринда туради ва унда муайян машқлар мажбурий тарзда бажарилади. Лекин бу мажбурийлик спортнинг маълум бир тури доирасида спортчига эркин ҳаракат қилиш имконини беради, яъни спортда ижодий ёндашув тақиқланмайди, балки қўллаб-қувватланади. Масалан, бадий гимнастика мусобақаларида ҳар бир спортчи ўзи танлаган машқни, ўзи танлаган куй жўрлигида бажаради, лекин спортнинг ушбу турига доир қонун-қоидалардан четга чиқолмайди. Шундай қилиб, жисмоний тарбияни спортга қўшиб юбориш ёки уларни айнанлаштириш мумкин эмас. Спортнинг бошқа кўпчилик турларида эса барча спортчилар бир хил машқни бажарадилар, лекин уларни бир-биридан фарқлантириб турадиган, мусобақа руҳини сақлаб, уни сўндирмайдиган нарса, бу – ҳар бир спортчининг бир хилдаги машқ ижросига ижодий, ўзига хос ёндашувдир. Бунда спортчининг ўз аъзои бадани устидан ҳукмронлик қилиши шу ҳукмронликни эгилувчан гўзаллик, эпчиллик, улуғвор хатти-ҳаракатлар шаклида томошабинга тақдим этишини тақозо қилади, хуллас, спорт инсон танаси гўзаллигининг намоёйиши

сифатида диққатга сазовор. Спортга қадимги юнонлар, бундан бир неча минг йиллар аввал ана шундай нуқтаи назардан ёндашганлар. Лекин, кейинчалик мусобақа омили гўзалликни четга суриб, уни ғолиблик ва мағлублик билан баҳоланадиган эҳтиросни ўйинга, қиморнинг ўзига хос турига айлантириб қўйди (қадимги Румодаги гладиаторлар баҳси, кейинчалик от пойгасига пул тикишлар в.х.).

Ҳозирги пайтда спорт жаҳон бўйлаб жуда кенг ёйилган маданий соҳа сифатида тан олинади. Айниқса, буни Ўзбекистон мисолида яққол кўриш мумкин. Бизда мустақиллик шарофати билан спортга миллий маданиятнинг узвий қисми сифатида қараш шаклланди, унинг ҳамма тури бўйича мусобақалар ўтказиш одат тусига кирди, ўзбек кураши эса умумбашарий спорт тури мақомини олди, махсус Маданият ва спорт вазирлиги ташкил этилди. Шу сабаб бугун Ўзбекистон спорт диёрига, инсон жисмоний гўзаллигини жаҳонга намоёниш этаётган мамлакатлардан бирига айланди.

Спорт эстетикасидаги энг муҳим муаммо, бу унинг санъат билан ўхшашлигида. Шундан келиб чиқиб, замонавий спортни (жуда бўлмаганда, унинг баъзи турларини) ўзига хос санъат сифатида талқин қилиш кенг ёйилган. Рэне Мэхю, Морин Кович, Бэнжамин Лоу сингари ғарб олимлари ва қўплаб машҳур спортчилар спортни санъат сифатида қабул қилиш мумкин деган фикрни ўртага ташлайдилар. Лекин ҳақиқатан ҳам спорт санъатми, уларни айнанлаштириш мумкинми? Бу саволга тўғридан-тўғри жавоб бериш қийин. Шу боис спортнинг келиб чиқиши ва моҳиятига эътибор қилиб кўрайлик.

Маълумки, ўйинни Қадимги юнон файласуфлари эстетик табиатга эга эканини таъкидлаб, уни санъат билан тенглаштирганлар. Олмон классик фалсафаси вакили Фридрих Шиллер бадиий фаолиятни “ўйиннинг энг юксак шакли”, деб ҳисоблаган эди. Спорт эса, энг аввало ўйин. Ундан инсон икки томонлама эстетик завқ олади: ўйинчи-спортчи ва томошабин-тарафкаш сифатида. бунда томошабин санъатни идрок этаётгандек спортчи билан уйғунлашиб, унинг хатти-ҳаракатларига қўшилиб кетади, айти пайтда ўзи спортчи эмаслигини, яъни эстетик масофани ҳис қилиб туради. Бу борада Б.Лоу ўзининг “Спорт гўзаллиги” деган китобида Ф.Киноннинг куйидаги фикрларини келтиради: “Театр, – деб ёзади Ф.Кинон, – томошабинга суяниб ривожланадиган санъат тури. ... Спорт мусобақаларида томошабинлар ўзларини худди спектакл томошосидагидек тутадилар: улар юксак маҳорат эгаларига қарсак чаладилар ва ёмон ўйин кўрсатганга нисбатан салбий муносабатларини яширмайдилар. Спортда ҳам, театрда ҳам биз “ўйин” ҳақида гапирамиз”<sup>3</sup>.

<sup>3</sup> Лоу Б. Красота спорта. М., Радуга, 1984. С.92.

Бошқа бир ўринда Б.Лоу Ҳ.Слюшернинг “Спорт ва экзистенция” китобидаги қуйидаги сатрларга эътиборни қаратади: “Спорт – токи ҳақиқий спорт экан, у эстетик фазилат ва нафисликка эриша олади. У спортчи учун чуқур маънога бой ҳолат, ... спорт ботиний яхлитликни ва юксак даражадаги ҳиссий кўтаринкиликни талаб қилади, – деб ёзади Ҳ.Слюшер спортчи ҳис этадиган эстетик завқ ҳақида<sup>4</sup>.

Санъат билан спортнинг яна бир ўхшаш томони шундаки, ҳар иккаласи ҳам бирор бир моддий эҳтиёжни қондирмайди, бевосита мақсад эмас, мақсадга мувофиқлик тарзида воқе бўлади, уларнинг асосий хусусияти, мавжудлигини оқлайдиган нарса, бу – одамларга эстетик завқ бериш хусусияти. Айни пайтда санъатда ҳам спортда ҳам ўйин ижтимоийлик касб этмаслиги мумкин эмас, спортчи санъаткор каби ғоявий-мафкуравий майлпарастлик табиатига эга. Санъаткор ватанпарварлик, миллатпарварлик ғояларини билвосита – бадий асари орқали илгари сурса, спортчи ўз жисмоний хатти-ҳаракатлари билан мусобақаларда ватан байроғини кўтаришга, “миллатни уялтириб қўймасликка” интилади, яъни бевосита ва табиий равишда мафкуравийликни амалга оширади. Демак, санъат ҳам, спорт ҳам шунчаки завқ бериш ва ўз истеъдодидан завқланиш билангина чегараланиб қолмайдиган ижтимоий-маънавий ҳодисалардир. Бироқ ана шу мафкуравийлик мафкурабозликка айланса, яъни ижодкор мафкура учун ахлоқийликдан чекинса, санъатда ҳақиқий бадий асар яратишнинг иложи бўлмаганидек, спорт мусобақасида ҳам фирромлик йўли билан, “бир амаллаб” ютиб чиқиб, ҳақиқий ғалабага эришиши мумкин эмас, зеро ҳақиқий ғалаба томошабиннинг баҳоси билан белгиланади. Масалан, футбол майдонида рақибни йиқилиб, ўрнидан тура олмаётганини кўрган футболчи ўзи қулай вазиятда бўлса ҳам, тўпни майдон ташқарисига чиқариб юборади, рақиб ўрнидан туриб, ҳакам тўпни ўйинга киритишга рухсат берганида йиқилган рақибнинг ўзи ёки командадоши уни яна майдон ташқарисига чиқариб, тўп эгаллаш навбатини ихтиёрий тарзда рақиб командага беради. Бу – ҳар иккала команда ўйинчиларининг жўмардлигини “ҳақиқий йигитлар” эканини, уларнинг фақат жисмоний эмас, балки ахлоқий жиҳатдан ҳам етуклигини кўрсатади, томошабин ҳеч қачон уларнинг бирортасини тўпни рақибга бериб қўйди деб айбламайди, афсус чекмайди, аксинча хурсанд бўлади, намоёни қилинган мардликдан завқланади.

Қадимги юнонлар санъатни “тўзал ёлғон” деб атаганлар, дарҳақиқат, санъаткор бизга “бўлмаганини бўлган қилиб” кўрсатади, бизни чиройли алдайди. Спортнинг кўпгина турларида ҳам шунақанги чиройли алдовни томоша қилиб

<sup>4</sup> Ўша манба. С. 177.

завқланамиз. Масалан, бояги футболга қайтайлик: хужумчи рўпарасидаги рақибини, футбол тили билан айтганда, “чиройли финтлар” билан алдаб ўтганида биз ҳақиқий санъатни кўрамиз. Ҳатто репортаж олиб бораётган журналист қойил қолганидан “Гўзал! Бағоят гўзал!” демай иложи йўқ. Спортнинг фигурали учуш, бадий гимнастика, синхрон сузиш, сувга сакраш каби турлари рақс санъатидан қолишмайди, фигурали учуш эса ўзига хос муз устидаги балет, унда ва бадий гимнастикада мусиқа санъати ҳам иштирок этади. спорт жисмоний гўзалликни хулқий гўзаллик ва гўзал хатти-ҳаракатлар воситасида маънавий гўзалликка айлантиришдир. Шу маънода спортчи ҳам артист. Моҳир спортчи ўзини бир муддатга жонли ҳайкалга айлантира олади.

Шулар билан бир қаторда спорт санъат учун материал бўлиб хизмат қилади. бунга ўзимиз гувоҳмиз: биз спорт мавзуидаги рангасвир, графика, ҳайкалтарошлик намуналарини кўп кўрганмиз, ҳикоя ва қиссаларни ўқиганмиз. Бироқ, буларнинг ҳаммаси спортни санъат деб қабул қилишимиз учун етарли асос бўлмайди. Буни спорт эстетикаси борасида жиддий тадқиқотлар олиб борган, юқорида номи зикр этилган Б.Лоу шундай таърифлайди: “Инсон баданининг – табиий шаклдаги гўзаллик эканини, спортчи қиёфаси идеал бадан тузилишини ўзида мужассам этишини эътироф қилар эканмиз, спортдаги гўзалликни санъатдан кўра табиатга тааллуқли дейишимиз мумкин, зеро спортдаги гўзаллик кўп ҳолларда тасодифийлик хусусиятига эга”<sup>5</sup>. Б.Лоу айнан мана шу ўринда ҳақиқатга яқин келади, деб ўйлаймиз: спортда санъат унсурлари мавжуд, лекин у бутунисича олганда, санъат эмас. Яъни спорт эстетик кўринишларга эга, эстетик завқ уйғота оладиган носанъат соҳа. Спорт эстетикаси унинг ана шу хусусиятларини тадқиқ этади.

Спорт кластерининг яна бир ўзига хос жиҳати шундан иборатки, у спорт жамоаси (ёки муассаса)нинг биргаликдаги фаолиятининг самарали ва истиқболли шакли бўлиб, уни барча жамоавий спорт турларида амалга ошириш мумкин ва бу ўзининг ижобий натижасини беради.

Ўтказилган ушбу амалиёт гарчанд, кластер иштирокчиларининг биргаликдаги фаолиятини ташкил этишга асосланган бўлсада, унинг қамровлилик даражаси тор йўналиш билан чекланганлигини кузатиш мумкин. Сабаби, “Спорт – ғалаба сари ҳаракат” лойиҳасининг асосий ғояси “ёзги лагер” туридаги ўқув-машғулот йиғинларини спортнинг муайян тури (масалан, тоғ чанғиси) воситасида, фақат битта спорт турига мансуб бўлган, шу спорт билан мунтазам шуғулланувчлар ўртасида амал оширилган. Қолаверса, ҳорижлик мутахассисларни жалб қилган ҳолда асосий эътибор таълим ва ўқув

<sup>5</sup> Ўша манба. С. 23-24.

тадбирларини ташкил этишга қаратилган, холос: спортнинг эстетик хусусиятлари ва жозибдорлиги бу методологияга асосланган амалиётда намоён бўлиши қийин кечади.

Бироқ, ҳозирги пайтда ёшларни спортга кенг жалб этиш, спорт воситасида тарбиявий фаолиятни тизимли йўлга қўйиш, айниқса, таълим муассасаларида бўш вақтни самарали ташкил этиш муҳим ижтимоий-эстетик эҳтиёжга айланган. Шу нуқтаи-назардан олганда, “Спорт – ғалаба сари ҳаракат” лойиҳаси спортни оммалаштириш, спортнинг эстетик жозибдорлигини ошириш, спортнинг эстетик хусусиятларини индивидуал ва жамоавий спорт турлари орқали ривожлантириш йўналишидаги бўшлиқни қисман тўлдирди, холос.

Эстетик дунёқарашни шакллантиришда спортнинг функционал эстетик талабларини назарда тутиш лозим. Бу борда, Мишел Бое ҳам ҳаракатдаги, ҳам мувозанатдаги гўзаллик тушунчасини “Спортчи ўз эътиборини кўпроқ ўзининг ҳаракати, пластикасига қаратади. Буларнинг барчаси эстетик объект сифатида томошабинда эстетик туйғуни уйғотади.”<sup>6</sup>-дея изоҳлаган эди.

Дарҳақиқат, масалан, спорт гимнастикасида спортчи ҳаракатларининг нақадар гўзаллигини кўра билиш, тушуниб этиб ва баҳолашни айтиш мумкин.

Одатда, гимнастика - ифода шаклидаги спорт. Унда олдиндан маълум машқлар танланади ва ифодалашга асосланган эстетик компонентларга эга бўлган композитсияга бирлаштирилади. Шунинг учун ҳам гимнастикадаги бадийлик санъатга дахлдор бўлади. Гимнастикада санъатни тушуниш учун қўлланиладиган мезонлар равлонлик, ижрочилик, ҳаракат амплитудасидан фойдаланилади, унинг тўла ҳажми эстетик мукамалликка олиб келади. Гимнастика машқларидаги эстетик ҳаракатлар ижро этиш жараёнида томошабинларда ҳам эхтиросли ҳис туйғу уйғотади.

Шунинг учун ҳам гимнастикада спортчининг соф спорт маҳоратидан ташқари унинг ҳатти-ҳаракатларидаги гўзаллик - спорт эстетикасининг ўзига хос ифодаси ҳам баҳоланади. Халқаро гимнастика федератсияси қоидаларига биноан гимнастика машқлари эстетик мазмунини баҳолашда қуйидаги кўрсаткичларга асосланади:

1. Машқлар мураккаблиги;
2. Композицияни ташкил этилиши;
3. Ижрочилик-гимнаст чиқишининг техникавий маҳорати ва услуби.

Ёрдамчи жиҳатларда қуйидагилар ҳисобга олинади:

1. Танланган композициянинг қанчалик даражада мураккаблиги;

<sup>6</sup> Лоу Б. Красота спорта. М., Радуга, 1984. С.103.

2. Композитсияни оригиналлиги, унинг янги элементлар, комбинатсиялар билан бойитилганлиги.

3. Моҳирлик - ижро гўзаллиги, ҳаракат хилма-хиллиги, эркинлик ва амплитуданинг учиб юксақлиги билан уйғунлиги, табиийлиги, бирор нуқсон қилинганда йиғинчоқлик таъсири.

Ҳаракат позитсиясидаги мураккабликларни юқори савияда, нуқсонсиз ижро этиш, тана ҳолатини ўзгаришида, уни кейинги ҳаракатга тайёрлашда машқлар нозиклигини таъминлаш спортчига ҳам, томошабинга ҳам кучли эстетик ҳузур бағишлайди.

Мураккаблик - спорт гимнастикаси эстетик мазмунини аниқлашнинг асосий омилidir. Бунда мураккаб элементлар қанчалик кўп бўлса, гимнастнинг ижодий имконияти шунчалик юқори бўлади.

Ундан кейинги ўринда композитсия: машқлар мазмуни учун белгиланган қоидалар талаби нуктаи назаридан айрим элементлари ортикча ҳаракатларсиз гўзал ва бемалол ўзаро боғланган бўлиши лозим. Бадиий ифодаланишнинг мураккаблиги (ижрочига ҳам, томошабинга ҳам) эстетик роҳат беради. Энг муҳими - ритм, суръат, ўзгарувчанлик - булар спортчи фаолиятининг асосий эстетик элементларидир. Албатта ижрони ажойиб, бадиий намойиш этиш - бу гўзалликдир. Санъатда бу образлилик дейилади.

Композицияда ўз-ўзини ифодалаш ҳам бадиий мезон саналади. Ижодий фикрловчи гимнаст ўзининг чиқишларига санъаткор сифатида муносабатда бўлади. Спортчи - шахс, у спортга ўзининг билиш ва ижодий имкониятини ривожлантириш жараёни яъни “санъат - буни томошабин кўриши ва ҳис этиши керак” деган тарзда қарайди.

Гимнастларнинг эстетик завқ берувчи ҳаракатлари хусусида Тадлер куйидагича фикр билдирган: “Гимнаст ижро нозиклигини, хилма хиллигини, ҳаракат эркинлигини, сакраш амплитудасини, ҳаракат мураккаблиги ва элементлар хавфлилигини энгиш билан бирга, буларнинг барчасини таассуротли жушқинликда бирлаштира олганда, у ўз маҳоратини белгилайдиган ички мазмун ва гармония бойлигини ифодалайди”<sup>7</sup>.

Жисмоний маданиятнинг юқорида санаб ўтилган эстетик жиҳатлари ва унинг гўзаллик мезонлари бир қарашда педагогикага алоқаси йўқдек туюлиши мумкин. Зеро, унда спорт назарияси, унинг фалсафий талқини ва таърифига эътибор қаратилган. Аслида унинг ҳар бир мезони фақат педагогик ҳаракат касб этади ва педагогик жараённинг маҳсулидир. Чунки ҳар қандай ҳислат, сифат, малака, кўникма, тарихий ва назарий билимларни эгаллаш жараёни

<sup>7</sup> Лоу Б. Красота спорта. М., Радуга, 1984. С.103.

таълимий ҳамда тарбиявий ҳодисанинг натижасидир. Шу тариқа улар бир-бири билан узвий бирликда содир бўлади. Юқорида таърифланган эстетик жиҳат ва унинг гўзаллик мезонларининг ижтимоий-педагогик ҳодиса эканлигини яна бир бор таъкидлаш учун жисмоний маданиятнинг таркибий компонентларидан айримларини педагогик ёндашув асосида кўриб чиқамиз:

Биринчи жиҳат - спортчи профессионал сифатида тан олинishi учун, у шубҳасиз маҳоратли бўлиши лозим. Маҳорат эса тинимсиз машғулотлар жараёнида таркиб топтиради. Бу педагогик жараён маҳсулидир.

Иккинчи жиҳат - спортдаги ижод. Спортчи шахсини тарбиялаш педагогик жараён маҳсули эканлиги исбот талаб қилмайди. Тарбия жараёнида спортчининг жисмоний сифатлари билан бирга ижодий сифатлари ҳам шакллантириб борилади. Спортчининг машқлар ижросидан баҳраманд бўлиш эстетик завқ бахш этади. Демак, бу эстетик тарбия жараёнидир.

Учинчи жиҳат - мусобақа. Мусобақанинг барча турларида педагогик жараён, ҳодисалар иштирок этади. Унинг спортга оид жиҳатларидан ташқари бир қатор ахлоқий-Эстетик томонлари ҳам мавжуд. Ҳар қандай спорт мусобақасидан аввало эстетик завқ олиш лозим. Ахлоқий жиҳат шундан иборатки, унинг талаблари асосида маданиятли ишқибозлик қилишга ўрганиш муҳим педагогик аҳамият касб этади. Бу педагогик аҳамият кўп ҳолларда ижтимоий-сиёсий воқеага ҳам айланиб кетади. Спорт тарихида айнан мана шу маданиятнинг заифлиги туфайли айрим спорт мусобақалари фожеали яқунланган. Айниқса, футбол мусобақаларида “итальян тиффозилари”, инглиз ёки рус “фанатлари” деб аталадиган “ижтимоий нуқсонлар” пировард натижада, педагогиканинг чала бажарган иши оқибатидир. Ҳар қандай фожеа – даҳшатлидир: фожеа - эстетиканинг тескарисидир.

Шу боис, спорт кластерларини эстетик тарбияга йўналтириш, шунингдек, спорт таълимини эстетик тарбия билан узвийлигини таъминлашда “Гимнастрада” мусобақалари муҳим ўрин тутади.

Умуман олганда, “Гимнастрада мусобақасининг Концепцияси” талабалар ўртасида спортни оммалаштириш ва жисмоний маданиятни ривожлантиришга қаратилган фаолият тартибини белгилайди.

## **ХУЛОСА**

Таъкидлаш зарурки, спортчиларнинг эстетик қарашларини шакллантиришда спорт машғулотлари алоҳида ўрин тутади. Агар спорт эстетикаси ўз характериға кўра бир қанча категорияларға бўлинишини назарда тутсак, бу категорияларни тўғри талқин этиш ҳам спортчилар эстетик



тарбиясида муҳим аҳамият касб этади. Бу борада Бенджамин Лоу ҳаракатни гўзаллик сифатида шахсан ҳис этишни субъектив эстетика, спорт гўзаллиги томонидан идрок этишни эса - объектив эстетика деб атайди<sup>8</sup>.

Объектив эстетика биз учун айниқса, қизиқиш туғдиради. Бу гўзалликни спортга бўлган муносабатда ҳис этишдир. У албатта, бадиий қимматга эга бўлиши, айти пайтда интеллектуал билиш ва ҳиссий (ахлоқий) таъсирга эстетик даъват этиши лозим. Санъат асари тўғрисидаги объектив эстетик фикрларни (ҳатто спорт мавзусида бўлмаса ҳам) спортдаги гўзалликни аниқлашга кўчирилади, унда спортчининг муайян ҳаракати бадиий ҳаракат сифатида идрок этилади. Ҳатто тасвирий санъат асарини идрок этиш мантиғидан спорт эстетикаси, яъни композитсия, расмлар, чизиқлар, шакл, оҳанг, динамика, экспрессия, колоритни идрок этишда ҳам фойдаланилади. Бироқ, спорт мавзусидаги асарларни идрок этиш икки хил ёндашувни - ҳам санъат нуқтаи назаридан, ҳам спорт нуқтаи назаридан қарашни талаб этади.

## **REFERENCES**

1. Ананишнев В.В. Проблемы формирования спортивных кластеров в России / В.В. Ананишнев, В.В. Корепова // Кластеры. Исследования и разработки. – 2016. – № 2. – С. 35-38.
2. Литовченко В.А., Зубков Д.А., Фендель Т.В. Спортивный кластер как инновационная форма в развитии системы подготовки спортивного резерва / Материалы Всероссийской научно-практической конференции
3. «Экспериментальная и инновационная деятельность – потенциал развития отрасли физической культуры и спорта» 18-19 сентября 2020 г. Чайковский, Пермский край. –С. 37-42.
4. Лоу Б. Красота спорта. М., Радуга, 1984. С.101.

<sup>8</sup> Лоу Б. Красота спорта. М., Радуга, 1984. С.101.

## **АДВОКАТ МУСТАҚИЛЛИГИНИ ТАЪМИНЛАШНИНГ НАЗАРИЙ-ҲУҚУҚИЙ МАСАЛАЛАРИ**

**Эгамов Хамробек Хамид ўғли**

Жиноий одил судлов факультети талабаси

E-mail: egamovxamrobek57@gmail.com

### **АННОТАЦИЯ**

*Мазкур мақолада адвокат мустақиллигини таъминлашнинг айрим илмий-назарий масалалари кўриб чиқилган. Шунингдек, муаллиф томонидан Ўзбекистон ва хорижий олимларнинг адвокат мустақиллигига оид фикр-мулоҳазалари таҳлил қилиниб, илмий мунозарага киришилган. Жумладан, адвокатнинг мустақиллигини таъминлашдаги айрим муаммолар атрофлича таҳлил қилиниб, илмий-назарий хулосаларга келинган.*

**Калит сўзлар:** адвокат, адвокатура, адвокатлик фаолияти, адвокат мустақиллиги, юридик ёрдам.

## **ТЕОРЕТИКО-ПРАВОВЫЕ ВОПРОСЫ ОБЕСПЕЧЕНИЯ НЕЗАВИСИМОСТИ АДВОКАТОВ**

**Эгамов Хамробек Хамид ўғли**

Студент факультета Уголовного правосудия

E-mail: egamovxamrobek57@gmail.com

### **АННОТАЦИЯ**

*В данной статье рассматриваются некоторые научно-теоретические вопросы обеспечения независимости адвоката. Также автор проанализировал мнения узбекских и зарубежных ученых о независимости адвокатов и начал научную дискуссию. В частности, были детально проанализированы некоторые проблемы обеспечения независимости адвоката и сделаны научно-теоретические выводы.*

**Ключевые слова:** адвокат, адвокатская контора, адвокатская деятельность, независимость адвоката, юридическая помощь.

## **THEORETICAL AND LEGAL ISSUES OF ENSURING THE INDEPENDENCE OF LAWYERS**

**Egamov Xamrobek Xamid o'g'li**

Student of the Faculty of Criminal Justice

E-mail: egamovxamrobek57@gmail.com

## **ABSTRACT**

*This article discusses some scientific and theoretical issues of ensuring the independence of a lawyer. The author also analyzed the opinions of Uzbek and foreign scientists on the independence of lawyers and began a scientific discussion. In particular, some problems of ensuring the independence of a lawyer were analyzed in detail and scientific and theoretical conclusions were drawn.*

**Keywords:** lawyer, law office, advocacy, lawyer independence, legal assistance.

## **КИРИШ**

Мамлакатимизда суд-ҳуқуқ тизимини янада либераллаштириш, фуқароларни малакали юридик ёрдам олиш имконияти билан таъминлаш ва адвокатларнинг мустақиллиги кафолатларини кучайтириш асосида шу соҳани ривожлантиришга қаратилган кенг қамровли ислохотлар амалга оширилмоқда.

Адвокат мустақиллигини конституциявий норма даражасида мустаҳкамлаш мақсадида Янгиланган Ўзбекистон Республикаси Конституциясида адвокатура институтига бағишланган алоҳида боб киритилди.

Ўзбекистон Республикаси Конституциясининг 141-моддасига биноан, адвокатура фаолияти қонунийлик, мустақиллик ва ўзини ўзи бошқариш принципларига асосланиши, 142-моддада эса, адвокат ўз касбий вазифаларини амалга ошираётганда унинг фаолиятига аралашинишга йўл қўйилмаслиги, шу билан бирга адвокат, унинг шаъни, кадр-қиммати ва касбий фаолияти давлат ҳимоясида бўлиши ва қонун билан муҳофаза қилиниши белгиланган.

Айтиб ўтиш лозимки, адвокатнинг мустақиллиги ҳар қандай мамлакат фуқароларининг одил судловга ишончини таъминлаш учун асосий шартлардан бири ҳисобланади. Адвокатнинг мустақиллиги масаласи кўп маротаба шиддатли муҳокамаларга сабаб бўлган. Аввало, “мустақиллик” атамаси маъносини аниқлаб олиш керак. Бу борадаги шарҳларни “Адвокатура назарияси” муаллифлари беришган. Уларнинг фикрича, “мустақиллик” атамаси давлат ва адвокатура ўртасидаги боғланишни ифодалаш мақсадида ишлатилади. Ҳақиқатдан ҳам адвокатуранинг давлатдан “мустақилиги” деганда касбий фаолиятда адвокатлар ва адвокатуралар, умуман олганда, адвокатура давлат органлари тизимига кирмаслиги, адвокат эса давлат хизматчиси эмаслигини тушуниш лозим. Адвокатуранинг мустақиллиги – адвокатнинг касбий фаолияти ва адвокатуранинг ташкилий тузилмаси давлат органлари ва айрим ижтимоий институтларнинг дискриминациясиз ва ноқонуний аралашувисиз амалга оширилишини назарда тутати [1].

## **МУҲОКАМА ВА НАТИЖАЛАР**

Маълумки, ўзининг касбий фаолиятини амалга оширишда адвокат мустақиллиги кафолатлари таъминланиши лозим. Аҳолига юридик ёрдам кўрсатилиши ва адвокатлик фаолиятига кўмаклашиш учун давлат ҳокимияти органлари адвокатура мустақиллиги кафолатларини таъминлаши керак. Адвокатлар ва адвокатлик фаолиятининг мустақиллигини таъминлаш малакали юридик ёрдам таъминланган фуқаролик жамияти кураётган давлатнинг вазифаси ҳисобланади. Бу борада Ўзбекистонда қандай кафолатлар мавжудлигини кўриб чиқамиз [2].

Адвокат юридик ёрдам кўрсатиш жараёнида ўзига маълум бўлиб қолган тафсилотлар юзасидан гувоҳ сифатида чақирилиши ва сўроқ қилиниши мумкин эмас. Шунингдек, адвокатнинг иш юзасидан ҳуқуқий нуқтаи назари хусусида суриштирув органи, терговчи, прокурор тақдимнома киритиши, шунингдек, суд хусусий ажрим чиқариши мумкин эмас. Адвокатга нисбатан жиноий иш Ўзбекистон Республикаси Бош прокурори, Қорақалпоғистон Республикаси прокурори, вилоятлар, Тошкент шаҳар прокурорлари ва уларга тенглаштирилган прокурорлар томонидан кўзғатилиши мумкин. “Адвокатура тўғрисида”ги Ўзбекистон Республикаси Қонунининг 10-моддасига кўра, адвокат ўз касбий вазифаларини бажараётганида унга бирор-бир шаклда таъсир ўтказишга йўл қўйилмаслиги ҳам тўғридан тўғри адвокатнинг мустақиллигига ишора қилади [3].

“Адвокатлик фаолиятининг кафолатлари ва адвокатларнинг ижтимоий ҳимояси тўғрисида”ги Ўзбекистон Республикаси Қонунининг 5-моддасига кўра, адвокатнинг мустақиллиги:

- ✓ унга қонунда белгиланган тартибда адвокатлик фаолиятини амалга ошириш учун ижозат бериш, бу фаолиятни тўхтатиб туриш ва тугатиш;
- ✓ адвокатнинг дахлсизлиги;
- ✓ адвокатлик сирини ошкор этишни талаб қилишни ман этиш;
- ✓ адвокат олиб бораётган ишларга аралашганлик ёхуд адвокатнинг дахлсизлигини бузганлик учун жавобгарлик;
- ✓ давлат томонидан унга адвокатлик фаолияти кафолатлари берилиши ҳамда ижтимоий ҳимояланиши орқали таъминланади [4].

Маъмурий жавобгарлик тўғрисидаги кодекснинг 197<sup>1</sup>-моддасида адвокатнинг профессионал фаолиятига тўсқинлик қилиш учун маъмурий жавобгарлик белгиланган.

Шунингдек, адвокатнинг мустақиллиги борасида мамлакатимизда Ўзбекистон Республикаси Президентининг 2018 йил 12 майдаги “Адвокатура

институти самарадорлигини тубдан ошириш ва адвокатларнинг мустақиллигини кенгайтириш чора-тадбирлари тўғрисида”ги ПФ-5441-сонли Фармони қабул қилинди. Фармон адвокатура мустақиллигини кенгайтириш борасидаги муҳим қадамлардан бири бўлди.

Адвокатнинг мустақиллиги борасида ҳар хил қарашлар мавжуд. С.Г.Иличнинг фикрича, адвокатнинг мустақиллиги ҳуқуқий (ташқи) ва ахлоқий-психологик (ички) таркибий қисмларни ўз ичига олади. Мустақилликнинг ҳуқуқий компоненти – унинг қонуний таъминоти, амалдаги қонунда назарда тутилган кафолатлар тизими, ҳимоячининг фаолиятига учинчи шахсларнинг таъсирини истисно этишга қаратилган.

Мустақилликнинг ахлоқий-психологик (ички) компоненти – бу мустақилликнинг амалдаги кафолатларини ҳимоя қилувчи томонидан қонун билан мустаҳкамланган ҳуқуқларни амалга ошириш учун етарли деб қабул қилиш, улардан фойдаланишга тайёр бўлишдир. Бу адвокатнинг қонун ва ахлоқ талабларига мувофиқ ҳаракат қилиш истаги ҳисобланади. Ҳимоячининг ўз мустақиллигига ишончи бўлмаса, энг мукаммал кафолатлар тизими маъносиз [5].

Дабижа Татьяна Григоревнанинг фикрига кўра, адвокатлик фаолияти ва адвокатуранинг мустақиллиги адвокатларнинг ўз касбий вазифаларини самарали амалга оширишининг зарур шартидир, хусусан, адвокатура институтига юклатилган вазифалар жамият ва давлат манфаатларига мос келади. Ҳимоя функцияларини тўғри ва тўлиқ амалга ошириш учун адвокат муайян даражада қонуний ҳимояланган бўлиши керак, бунинг учун етарли ваколат ва кафолатларга эга бўлиши лозим [6].

Бойковнинг фикрича, адвокатлик касбининг мустақиллиги чегаралари ҳақида ҳали ҳам аниқ тасаввур мавжуд эмаслиги таъкидланган [7].

Россия Федерациясида жиноят ишлари бўйича адвокатнинг фаолияти энг муҳим ижтимоий аҳамиятга эга. Кўп жиҳатдан жиноят процессининг концептуал жиҳатдан муҳим тамойилини амалга оширишни таъминлайдиган ҳимоя фаолиятининг асосий, детерминант хусусиятларидан бири – адвокатнинг мустақиллигидир.

Жиноят ишларини юритишда адвокатнинг мустақиллиги қуйидаги кафолат тизими билан таъминланади:

1) жиноят процессининг бошқа иштирокчиларидан қатъи назар, унинг хатти-ҳаракати тактикаси ва стратегиясини шакллантиришга имкон берувчи ҳимоячининг ваколатлари;

- 2) адвокатнинг фаолиятини жиноят процессининг бошқа иштирокчилари таъсиридан ва асоссиз тўсиқлардан ҳимоя қилувчи нормалар мавжудлиги;
- 3) ҳимоячининг ўзи учун белгиланган қонуний талаблар.

## **ХУЛОСА**

Юқоридаги фикр ва мулоҳазаларни умумлаштириб, хулоса ўрнида, шуни таъкидлаш мумкинки, адвокатнинг мустақиллиги ва дахлсизлиги, унинг ҳаёти ва соғлигини муҳофаза қилинишининг таъминланиши ушбу касбнинг нуфузини оширади. Ўзининг касбий фаолиятини амалга оширишда адвокат мустақиллиги кафолатлари таъминланиши лозим. Ҳимоя функцияларини тўғри ва тўлиқ амалга ошириш учун адвокат муайян даражада қонуний ҳимояланган бўлиши керак, бунинг учун етарли ваколат ва кафолатларга эга бўлиши лозим. Шу сабабли, адвокатура соҳасида адвокатнинг мустақиллигини янада мустаҳкамлаш масаласига алоҳида эътибор қаратиш муҳим аҳамият касб этади.

## **ИҚТИБОСЛАР/СНОСКИ/REFERENCES:**

1. А.В.Воръев, А.А.Поляков, Ю.В.Тихонраров, Теория адвокатуры. М., „Грантъ“, 2002, стр. 119.
2. Nurumov D. Role and importance of advocacy in legal support of business entities //The American Journal of Political Science Law and Criminology. – 2020. – Т. 2. – №. 12. – С. 117-122.
3. Ўзбекистон Республикасининг “Адвокатура тўғрисида”ги Қонуни // <https://lex.uz/docs/54503>
4. Ўзбекистон Республикасининг “Адвокатлик фаолиятининг кафолатлари ва адвокатларнинг ижтимоий ҳимояси тўғрисида”ги Қонуни // <https://lex.uz/docs/29626>
5. <https://www.dissercat.com/content/obespechenie-i-realizatsiya-nezavisimosti-advokata-zashchitnika-v-ugolovnom-protseste>. Обеспечение и реализация независимости адвоката-защитника в уголовном процессе 2018 — кандидат наук Сибирцев, Георгий Ильич
6. <https://www.dissercat.com/content/obespechenie-garantii-nezavisimosti-advokatskoi-deyatelnosti-i-advokatury>. Обеспечение гарантий независимости адвокатской деятельности и адвокатуры Дабижа, Татьяна Григорьевна.
7. Бойков А.Д. Независимость адвокатуры // Законы России: опыт, анализ, практика. 2007. № 6. С. 97, 98.

## NAVOIY G'AZALLARIDA TARSO OBRAZINING IRFONIY QIRRALARI

**Razzoqov Alisher Abduzohidovich**

filologiya fanlari bo'yicha falsafa doktori (PhD)

Toshkent Davlat o'zbek tili va adabiyoti universiteti doktoranti

### ANNOTATSIYA

*Mazkur maqolada Alisher Navoiy ijodida, ayniqsa she'riyatida faol qo'llaniladigan tarso obrazining adabiy-estetik, tasavvufiy mohiyati o'rganilgan. Maqolada qo'yilgan muammoning tadqiqi uchun Alisher Navoiy g'azallaridagi shu so'z ishtirokidagi ayrim baytlar ob'ekt sifatida tanlangan. Obraz mohiyatini yanada kengroq tahlil qilish maqsadida Navoiyning fors tilidagi g'azallaridan va shu tilda ijod qilgan boshqa shoirlar asarlaridan misollar olindi. Tasavvufiy atamalarning sharhi uchun maxsus lug'atlardan foydalanilgan.*

**Kalit so'zlar:** Alisher Navoiy, badiiy ijod, badiiy obraz, tasavvuf, irfon, tarso, g'azal.

### ABSTRACT

*In this article, the literary-aesthetic, mystical nature of the image of tarso, which is actively used in Alisher Navoi's work, especially in his poetry, is studied. Some stanzas with this word in Alisher Navoi's ghazals were selected as objects for the study of the problem posed in the article. In order to further analyze the essence of the image, examples were taken from Navoi's ghazals in Persian and the works of other poets who created in this language. Special dictionaries are used for the interpretation of mystical terms.*

**Key words:** Alisher Navoi, artistic creation, artistic image, sufism, lore, tarso, ghazal.

### KIRISH

Ma'lumki, tasavvuf adabiyotning eng muhim xususiyati unda ramziylikning yetakchi o'rinda turishidir. Bu holatni Naqshbandiya tariqati shayxlaridan biri Xoja Muhammad Porso o'zining "Faslul-xitob" asarida "At-Tarruf sharhi"dan iqtibos keltirib shunday izohlagan: "Bu toifa (tasavvuf ahli –R. A.)ning so'zlari ko'p hollarda ramz va ishoratlardir. Chunki ularning so'zlari mohiyatan olami g'aybdandir. Olami g'aybdan so'zlamoq esa ramz va ishoratsiz bo'lmas... zohiriy ilmning o'ziga xos istilohlari bo'lgani kabi ilmi hol bo'lgan botin ilmining ham o'ziga xos ramz va ishoratlari bordir" [17; 135] shu sababdan ham she'riyatda islom tasavvufidagi islom, imon, aql, hush, zuhd, taqvo singari tushunchalar negadir salbiy ma'noda; may,

mayxona, xarobot, dayr, sharob, but, butxona, kufr, rind, tarso singari shaxs va tushunchalar ijobiy ma'noda talqin qilinadi. Zotan, irfoniy mavzular o'ta nozik, daqiq tushunchalardan iborat bo'lib, ularni ommatan keng yoyish ko'plab tushunmovchiliklarga sabab bo'lgani uchun shu usuldan foydalanilgan.

Hofiz Sheroziy g'azallarini tadqiq qilgan eronlik adabiyotshunos olim Murtazo Mutahhariy ham shoir g'azallaridagi bir qarashda g'ayritabiiy tuyuladigan misralarni tasavvuf she'riyatining o'ziga xos qonuniyatlari bilan bog'lagan holda izohlagan: "Hofiz, in xirqai pashmina biyandozu birav" (Hofizo, bu junli xirqani tark etgilu ket) kabi misralar uning devonida uchrab tursa ham, bunday iboralar uning yashash tarzini ifodalovchi ta'birlar vazifasini o'tamaydi, balki she'rning ichki talablaridan kelib chiqib, tuyg'ular rangini yorqinroq ko'rsatish uchun ishlatilgan kalima va iboralardan hisoblanadi [13: 14 – 15]. Alisher Navoiy ham o'z g'azallarining uslubi, mavzu-mundarijasini belgilashda fors-tojik tilli mualliflardan, xususan, Hofiz ijodidan ta'sirlangani uning asarlarida bot-bot ta'kidlangan.

Navoiy she'riyatida ham uchrab turadigan shunday obrazlardan biri, mohiyatan shoirning tavhid e'tiqodiga zid bo'lsa-da, ammo she'rlarida ijobiy ma'noda tasvirlanuvchi tarso timsolidir. "Tarso" so'zining asl ma'nosi "masihiy, nasroniy, Iso diniga ergashuvchi" [15; 333] bo'lib, ba'zan zardushtiylik diniga e'tiqod qiluvchilarni ham tarso deyishgan [7; 27]. Alisher Navoiy she'riyatida bu so'z o'zining birinchi ma'nosida ham qo'llangandir. Masalan, "Navodir ush-shabob" devonining 316-g'azalida "tarso" so'zi birinchi ma'nosida ifodalangan:

Tengridin qo'rqmay ulkim, qaribon boda ichar,

Yaxshiroqdur bu musulmonlig'din tarsoliq.

Ya'ni, bu baytda yoshi o'tib ham mayxo'rlikdek yomon odatini tashlamagan kishining musulmonligi tarsolikdan afzal deyilmoqda. Yoki yana shu devonning 612-g'azalida mo'minlik va tarsolik o'z ma'nosida qo'llanib, bir-biriga zidlantirilgan:

Jannatu do'zaxga chekmas, lutfu qahring bo'lmasa,

Gar munung mo'minlig'idur, gar aning tarsolig'i.

Ammo Navoiyning aksar oshiqona g'azallarida xuddi shu tushunchalar boshqa ma'nolarga ko'chirilib, o'rni almashtirib ramziy ma'noda talqin qilinadi. Chunki Navoiy she'riyatida ishq majoziy ma'no kasb etishi sir emas. "Tarso" so'zi oshiqona g'azallarda ko'p hollarda ma'shuqanining sifati – "dilbari tarso", "buti tarso", ba'zi hollarda "mug'u tarso" shaklida birikma holida qo'llanilib, nozik irfoniy ma'nolarning badiiy talqini uchun xizmat qilgan.

"Devoni Foni"da "tarso" so'zi ishtirokidagi quyidagicha bayt uchraydi:

Gashtaam on son malul az makri ahli xonaqah,

Xoham in dam ro'y dar dayri mug'u tarso niham.



“Tarjimasi: Honaqoh ahlining makridan shunday malul bo‘ldimki, endi mug‘lar dayriyu tarsoga yuzlanishni istayman”. Lirik qahramonning xonaqoh ahlidan bezor bo‘lishining sababi nima, axir xonaqoh so‘fiylar maskaniku. Ammo bu o‘qiganimiz lirik asar ekanligini unutmashligimiz kerak, ya‘ni she‘rda so‘zlar ramziy ma‘noda, yuqorida aytganimizdek, o‘zining teskari ma‘nosida ham qo‘llanadi. Foniylar (Navoiy) bu baytida xonaqoh deganda haqiqiy ma‘nodagi orif-so‘fiylar maskanini emas, ishi irfoniy zavqu shavq, ixlosu muhabbatdan holi quruq ibodat, rasm-rusmdan iborat guruhlar maskanini nazrada tutgan. Bunday joydan dayrda mug‘ va tarsolar suhbatini afzal ko‘rilganki, bu so‘zlar ham o‘zining ilk ma‘nosida emas, maxsus so‘fiylar istilohida qo‘llangan. Tasavvufga doir lug‘atlarda “tarso” so‘ziga “nafsi ammorasidagi yomon sifatlar go‘zal sifatlar bilan almashgan ruhoniylar kishi, murshidi komil va piri mukammal”, [12; 51; 11; 232; 9: 6622] deb ta‘rif berilgan. Shuningdek, “tarsolik” sifati irfoniy ma‘noda “urfu odat, ism va rasmlar takallufi (zahmatlari)ga qaramlikdan xalos bo‘lish va hamma narsani Haqdan va Haq bilan ko‘rishdir” [12; 52] deb ham ta‘riflanganki, bu yuqoridagi baytdagi xonaqoh ahlidan kechib, mug‘ va tarsolarni afzal ko‘rishning ma‘nosini yanada oydinlashtiradi.

“Devoni Foniylar”dagi yana bir g‘azalda lirik qahramon ko‘nglimni bir tarso zulfining zanjiri band qilgan ekan, endi dayrdan o‘zga joyni qanday orzu qilay, deydi:

Ba g‘ayri dayr dilam chun havo kunad joye,

Maro, ki bast ba zanjiri zulfi tarsoe.

Zulf – “(ilohiy) mohiyatning g‘aybi (noma‘lumligi) bo‘lib, hech kimga u tomon yo‘l yo‘qdir” [14; 58], shu kabi yana bir ta‘rifga ko‘ra: “hech kim anglab yetmaydigan g‘aybiy huviyat, Haqning zoti va mohiyati. Qorong‘ulik (qora soch) qanday majhul bo‘lsa, Haqning zoti ham shunday majhuldir. Pechi zulf – a) Ilohiy mushkulot, b) imkon martabasi; s) uzun soch – chegarasiz borliqlar, kasrat va taayyunlar, soch ma‘shuqaning yuzini berkitgani singari bular ham haiqiqiy Birning yuzi(zoti)ni berkitadi; d) jaloliy tajallilar” [16; 596]. Oshiq ko‘nglini band qilgan zulfga berilgan bu ta‘riflarning deyarli har biri bu bayt ma‘nosiga mos keladi: 1. Zulf – ilohiy mohiyatning noma‘lumligi ma‘nosida – inson qalbi noma‘lum narsalarning mohiyatiga domo talpinuvchan bo‘ladi; 2. Zulf – ilohiy mushkulot ma‘nosida, bu ham inson qalbini doimo o‘ziga band qilib turadi; 3. Uzun sochning ilohiy zotni berkituvchi chegarasiz borliqlar, kasrat va taayyun ma‘nosida tushunilishi ham qalbni o‘ziga band qiluvchi mushkulotlardir; 4. Uzun sochning jaloliy tajallilar deb tushunilishida ham bir tasavvufiy ma‘no borki, ilohiy tajallilarni oriflar qalb “ko‘z”lari orqali ilg‘aydilar, shu orqali qalblarini Haqqa bog‘laydilar.

Zulfining o‘zi shunday sifatlarga ega tarsoning o‘zi kim, u yana qanday xossasi bilan oshiqni “yo‘ldan urgan”, degan muammoga Sayyid Ja‘far Sajjodiyning “Irfoniy

atamalar va iboralar lug‘ati”dagi “tarsobacha” so‘ziga berilgan ta’rifdan javob topish mumkin: “tarsobacha – oriflar nazdida rabboniy jazba va ruhoniylar jozibadorlikdir. Shuningdek, ruhlarning olamidagi qalblar va nafslarga tushadigan, nafs tafriqalaridan xalos qiladigan voridotlarga ham tarsobacha deyilur; ba’zan muvohhid kishi ma’nosida ham kelur” [11; 233 – 234]. “Vorid” esa “qalbgaga yetgan ilohiy turtki bo‘lib, u qalbni odatdagi holdan qo‘zg‘atadi va rabboniy ma’rifatlar va rahmoniy latofatlarga sabab bo‘ladi” [18; 102]. Demak, oshiq qalbining tarso va uning zulfi ta’sirida dayrni istab qolishining sababi ulardagi yuqorida sanalgan sifatlar bilan bog‘liqdir. Zero, “dayr” so‘zining tasavvufiy ma’nosi ham “oriflar va avliyolar majlisi” [6; 149]dirki, bunday dargohga yuzlanish uchun ham insonda ilohiy bir jazba, qalb holatini o‘zgartiradigan bir vorid – hodisa lozim. Jazbaning o‘zi ham ikki turli – majzubi solik, soliki majzubdirki, har ikkalasi ham albatta suluk yo‘li bilan tarbiyalanishi zarur.

Tarso obrazi talqinidagi xuddi shu ma’no va uslub Navoiyning turkiylar g‘azallarida ham izchil rivojlantirilgan. “Favoyid ul-kibar” devonining 630-g‘azalida islom ahlining taqvosini tuproqcha ham ko‘rmaydigan tarsoning oshiq dinini dayr tuprog‘i bilan bitta qilishi shunday tasvirlanadi:

Mening dinimni soldi dayr tufrog‘ig‘a bir tarso

Ki, yo‘q tufrog‘cha ollida taqvo ahli islomi.

Bu baytdagi “din” biz tushungan halollik, poklik, to‘g‘rilik singari ma’lum tartib-qoidalar majmui emas, balki iymon, ixlos, ishq va samimiyatdan mahrum bir rasm-rusm, qoidalardan iborat bir taqliddir. Albatta, inson hayotida din muhim o‘rin tutadi, ammo uning quruq o‘zi yuqorida sanalgan fazilatlarisiz jonsiz jasadga aylanadi. Bunday taqlidiy “din” unga ergashgan odamlarni hissiz mutaassiblarga aylantiradi. Shu sabab Navoiyning zikr qilingan baytida tarso oshiq “dini”ni tuproqqa qorishtiradi, zero “tarsolik” so‘zining yana bir irfoniy ta’rifi “taqlidga, jumladan, otabobolarga (ko‘r-ko‘rona) taqlid bandiligidan xalos bo‘lish”dir [11; 232 – 233]. “G‘aroyib us-sig‘ar” devonining 80-g‘azalida oshiqni iymon boyligidan mahrum qilib, dayr pirining “mazhabi”ga kirishga majbur qilgan ma’shuq (yigit) ham tarso sifatida tasvirlanadi:

Dayr piri mazhabin tutmay, musulmonlar, netay,

Olg‘an o‘lsa naqdi iymonimni bir tarso yigit.

“Navodir ush-shabob” devonidagi 308-g‘azalda odamlarning din boyligini taroj qiladigan go‘zal tarsolar bor mug‘ dayri lirik qahramon nazdida ajoyib joydir:

Ey xusho, mug‘ dayrikim din naqdi toroj etkali,

Zohir etkay jilva bir tarsoyi mavzun har taraf.

“Badoye’ ul-vasat” devonining 639-g’azalida tarso “but” – ma’shuqaning bir sifati tarzida tasvirlanadi, undan ma’lum bo’ladiki, lirik qahramonning ilgari biror marta ham “dayr” tomonga yo’li tushmagan, uni bu joyga bir tarso but “yo’ldan urib” olib kelgan:

Dayr emas erdi yerim, ozg’urub,

Soldi buyon bir buti tarso meni.

Ma’lumki, “but” so’zi she’riyatda ishq va vahdat mazhariyati ma’nolarida ishlatilib, Abdurahmon Jomiy bir g’azalida unga azaliy husn mazhari ta’rif beradi:

Piri mo guft: – Buton mazhari husni azaland

Mo nazar dar ruhashon az nazari pir kunem [8; 369].

Demak, but – ilohiy sifatlarning yerdagi belgi – oyatidir, bu oyatni qalb ko’zi ochiq oriflar taniy oladilar, buning ustiga unga tasavvufiy ma’nolarni o’zida jamlagan “tarsolik” sifati ham qo’shilgach, Navoiy lirik qahramonining nega dayr (oriflar, avliyolar majlisi)ga kelib qolganining sababi ma’lum bo’ladi.

## **XULOSA**

Bu muxtasar tahlillardan ma’lum bo’ladiki, Alisher Navoiy she’riyatida “tarso” bir vaqtning o’zida qator irfoniylar ma’nolarni o’zida jamlagan badiiy obraz bo’lishi bilan birgalikda, oshiqona g’azallardagi ma’shuqa obrazining bir belgi-xususiyati sifatida ham faol ishlatilgan. Har ikki holatda ham yomon sifatlardan maqtalgan sifatlarga o’tish, muvahhidlik, taqlidchilikdan qutulish singari g’oyalarning badiiy talqiniga yo’naltirilgan. Shu tariqa bir obraz talqini misolida Alisher Navoiyning Hofiz va Jomiy singari salaflarining ijodiy an’analarini munosib davom ettirganiga guvoh bo’ldik.

## **ADABIYOTLAR RO‘YXATI (REFERENCES)**

1. Алишер Навоий. Тўла асарлар тўплами. 10 жилдлик: 1-жилд. – Тошкент: Гафур Ғулом номидаги нашриёт-матбаа ижодий уйи, 2011.
2. Алишер Навоий. Тўла асарлар тўплами. 10 жилдлик: 2-жилд. – Тошкент: Гафур Ғулом номидаги нашриёт-матбаа ижодий уйи, 2011.
3. Алишер Навоий. Тўла асарлар тўплами. 10 жилдлик: 3-жилд. – Тошкент: Гафур Ғулом номидаги нашриёт-матбаа ижодий уйи, 2011.
4. Алишер Навоий. Тўла асарлар тўплами. 10 жилдлик: 4-жилд. – Тошкент: Гафур Ғулом номидаги нашриёт-матбаа ижодий уйи, 2011.
5. Алишер Навоий. Тўла асарлар тўплами. 10 жилдлик: 5-жилд. – Тошкент: Гафур Ғулом номидаги нашриёт-матбаа ижодий уйи, 2011.
6. Алишер Навоий: қомусий луғат. 1-жилд. – Тошкент: Шарқ, 2016.
7. Алишер Навоий: қомусий луғат. 2-жилд. – Тошкент: Шарқ, 2016.

8. Абдурахмон Ҷомӣ. Осор: иборат аз ҳашт ҷилд. Ҷилд 6. – Душанбе: Адиб, 1988.
9. Ali Akbar Dehxudo. Lug'atnomai Dehxudo. Jildi panjo'm. – Tehron: Muassasaye intishoroti va chopi doneshgohi Tehron, 1388 (hijriy-shamsiy).
10. Болтабоев Ҳ., Маҳмудов М. Адабий-эстетик тафаккур тарихи. 2-жилд. – Тошкент: Mumtoz so'z, 2016.
11. Doktor Sayyid Ja'far Sajjodiy. Farhangi istilohot va ta'biroti irfoniy. – Tehron: Tahuriy, 1370 (hijriy-shamsiy).
12. Doktor Sayyid Sodiq Guharin. Sharhi istilohoti tasavvuf. Jildi sevvum. – Tehron: Zavvor, 1368 (hijriy-shamsiy).
13. Муртазо Мутаҳҳарий. Ҳофиз ва ирфон. Таржимон: О.Давлатпур. – Тошкент: Ал-Ҳудо, 2008.
14. Faxriddin Ibrohim Iroqiy. Risolai Lamaot va Risolai Istilohot. – Tehron: Chopxonai Firdavsiy, 1353 (hijriy-shamsiy).
15. Фарҳанги забони тоҷикӣ. Ҷилди дуввум. – Москва: Советская энциклопедия, 1969.
16. Uludağ S. Tasavvuf terimleri sözlüğü. – Istanbul: Marifet, 1995.
17. Хожа Muhammad Porso. Fasulul-xitob ba vaslul-ahbob. – Toshkand: Matbaayi G'ulomiya, 1331 (1913). Toshbosma.
18. Шайх Муҳаммад Содик Муҳаммад Юсуф. Ҳислатли ҳикматлар шарҳи. 1-жуз. – Тошкент: Hilol-nashr, 2019.

**UDK: 101.9**

## **THE PLACE OF THE MEMORIAL OF ABU NASR FORABI IN THE DEVELOPMENT OF WORLD SCIENCE AND ITS SIGNIFICANCE TODAY**

**Hasanov Mirshad Nu'monovich**

Researcher of the department "Social Sciences", TSTrU

mirshodhasanov02@gmail.com

Tel: +998 909511099

### **ABSTRACT**

*In the article, we will dwell on the invaluable service of Abu Nasr Farabi in the development of science. The fact that Farabi put forward important philosophical and didactic ideas about man, created his original concept of education focusing on the best examples of Eastern culture, the scholar's views on human spiritual and moral qualities, human existence and its role in social life. the place, education and its main features, education - inculcation of ethnic qualities and arts based on knowledge to the people, its educational ideal, as well as the importance of philosophical and didactic views on man in youth education and its essence are analyzed.*

**Key words:** *Science, Eastern and Western civilization, education - knowledge, methodology, Muslim paradigm, didactics, knowledge, humanitarianism, scientific-philosophical heritage, justice, value.*

### **АННОТАЦИЯ**

*В статье мы остановимся на неоценимой заслуге Абу Насра Фараби в развитии науки. Дело в том, что Фараби выдвинул важные философско-дидактические идеи о человеке, создал свою оригинальную концепцию образования, ориентируясь на лучшие образцы восточной культуры, взгляды ученого на духовно-нравственные качества человека, человеческое существование и его роль в общественной жизни. анализируются место, образование и его основные особенности, воспитание - привитие народу этнических качеств и искусств, основанных на знаниях, его образовательный идеал, а также значение философско-дидактических взглядов на человека в воспитании молодежи и его сущность.*

**Ключевые слова:** *Наука, восточная и западная цивилизация, образование – знание, методология, мусульманская парадигма, дидактика, знание, гуманизм, научно-философское наследие, справедливость, ценность.*

## **INTRODUCTION**

The social and cultural changes taking place in the world today are closely related to the formation paradigm of the integration between Eastern and Western civilizations. Researching the views of Eastern and Western philosophers on the basis of a new spiritual and moral paradigm in the formation of such socio-cultural integration is of urgent importance today. Currently, in order to overcome the spiritual crisis and to find a new modern moral ideal, it is necessary to form a new worldview, to restore the priority of universal human values such as humanity, justice, kindness, friendship, mutual solidarity, and tolerance. In today's period of spiritual and moral decline, the social and moral importance of cultural heritage, including the scientific and philosophical heritage of Eastern scholars, has increased even more.

Some researchers dealing with the history of Islamic philosophy in a number of scientific centers and universities of the world evaluate the philosophical views of Abu Nasr Farabi, one of the founders of Eastern Peripatism, as fully Islamic and interpret him as the founder of Muslim philosophy, while others believe that Abu Nasr Studies of Al-Farabi's philosophical views attempt to examine them in accordance with the Eurocentric paradigm, according to which al-Farabi is referred to as a mere scholar and commentator of Plato, Aristotle, and Plotinus. It is desirable to study the scientific-philosophical heritage of Abu Nasr Farabi, which has a long history, first of all, in the framework of the Muslim paradigm and methodology.

## **ANALYSIS OF THE LITERATURE ON THE SUBJECT**

In our country, there is a need to objectively and comprehensively study the contribution of Abu Nasr Farabi's philosophical views to the development of Eastern and Western cultural civilization, and to determine the original direction of his philosophy in general, spiritual and moral heritage. So, the relevance of the topic of the scientific article, first of all, comes from the need to determine the objective importance of the influence of the philosophical teachings of Abu Nasr Farabi on the development of Eastern and Western cultural civilization. In this regard, the comprehensive study of Farabi's works and the implementation of some of his ideas, especially his theses that the noble city is an association that develops on the basis of mutual assistance of people, to achieve happiness and the benefit of everyone serving for, can contribute to give a truly humanitarian character to the civil society that is being built.

Abu Nasir Farabi studied Arabic and ancient Greek languages enthusiastically after visiting the countries of the Near and Middle East. Alloma was especially interested in the works of ancient Greek scientists Pythagoras, Aristotle, Euclid, Archimedes, and Plato. He was able to understand the original meaning of the works

of ancient Greek scientists. That is why he studied ethics, politics, psychology, philosophy, mathematics, music, physics, etc., which were considered relevant for his time. He tried to master the fields of science, and was especially interested in philosophy and logic. His writings in these fields of science are aimed at studying Aristotle's philosophy and making it understandable to others. For this purpose, he wrote commentaries on Aristotle's treatises.

It should be said that the new Christianity tried to destroy the ancient Hellenistic culture after it appeared on the scene of history in the 1st century AD. His efforts were not in vain. Ancient Greek books were burned and destroyed. Because the ancient Greeks worshiped many gods. But the new religion of the prophet Jesus worshiped one god. Islam was similarly a monotheistic religion. But Islam did not fight with ancient Greek science, did not destroy spiritual writings and artifacts. On the contrary, he tried to carefully use the science he created for the benefit of the country and Islam. Therefore, Abu Nasir Farabi translated and studied the works of ancient Greek scholars. He promoted ancient Greek culture and science.

The works of ancient Greek scientists influenced his formation as a scientist. In the writing of Abu Nasir's work "Attitude of the generous townspeople", especially Plato's works on the state had a great influence. There are publications of "Generous Citizens' Views" in Syria, Egypt and Lebanon, manuscripts in Sulaymaniyah, Turkey and other libraries of this country. In Turkish archives, some versions of the treatise are given under different names. The size is also different. After all, there are full, medium and abbreviated versions of the work.

“Farabi's political philosophy is interesting not only as a theoretical basis for understanding political problems, but also as a political concept aimed at analyzing the nature of political processes, relations, and the trend of their development. Al-Farabi's deeply humanistic and rationalistic political concept was formed on the basis of the thinker's creative assimilation of the philosophical and moral-political achievements of Eastern and ancient Greek culture. Al-Farabi's great service is that he not only accepted and preserved the valuable ideas of his predecessors, but also significantly enriched the logical-theoretical apparatus of philosophy and conveyed the political system of philosophy to the next generations.”<sup>9</sup>.

## **RESEARCH METHODOLOGY**

In the field of Pharaonic philosophy, the Greek thinker wrote commentaries on Aristotle's "Categories", "Metaphysics", "Hermeneutics", "Rhetoric", "Poetics", the first and second "Analytics", "Topics" and 4 Sufi works. His works have not lost their

---

<sup>9</sup> Djuraev R.Z. Political philosophy Abu Nasra al-Farabi: dissertation ... candida filosofskikh nauk. - Dushanbe, 2004. - 176 p.

importance even today. Thus, Farabi played an important role in promoting Eastern and Western science and ancient culture. That is why Ibn Sina, a follower of Farabi who lived in the 11th century, wrote that he understood the meaning of Aristotle's works only through the explanations of Abu Nasir.

To be more specific, Aristotle's works have already been translated into Arabic. Some of Aristotle's valuable ideas have been distorted in the Arab East. But since many works of the great Greek philosopher were not translated, it was difficult to understand his thoughts. That is why the great scientist who knew many languages wrote a commentary on the works of Aristotle in Arabic. Thus, he was able to clear the legacy of the great philosopher from misconceptions, explain it correctly in his own way, and show his great moral and civil attitude towards his first teacher in the field of science. That is why Eastern philosophers called him "Al muallim al-san" - "The Second Teacher".

As the great Aristotle developed philosophy, he wrote "The Origin of Scientists", "Encyclopedia or Chain of Scientists", "The Great Meruet", "View of the Citizens of a Good City", "The Big Book", "On Music", "For the Study of Philosophy what should be known", "On the essence of the mind", "Socio-ethnic treatises", "Philosophical treatises" and many other philosophical works. Farabi correctly rebuilt the philosophical and logical foundations of science. He conducted extensive research on music<sup>10</sup>.

## **ANALYSIS AND RESULTS**

If we take a deep look at history, we will clearly see the groundlessness of the "theory" that the culture of individual generations, tribes and peoples develops separately. The great figures who have left a mark on the development of world culture, in fact, have been showing the unity of human culture. Abu Nasr Farabi is also included among such world historical figures. He cultivated the fruits of the cultural wealth of his motherland, the ancient world culture of Iran and India. Thanks to this, he was able to rise above shallow understanding and blind beliefs, and he was able to make his thinking system constructive and flexible. Abu Nasr Farabi created a real community of his time. It can be said that there is no field of knowledge in which he did not express deep thoughts, did not pay enough attention, did not predict genius.

If we look at Alloma's work, we can see in his teachings the pursuit of intellectual knowledge, the goal of the heritage of the past, that is, a broad understanding of the Indian and Greek philosophical world. In this regard, the study

---

<sup>10</sup> Khairullaev M.M. Farabi's worldview and its significance in the history of philosophy. - T.: Science, 1967; Renaissance and Eastern thinkers. - T.: Uzbekistan, 1971; Renaissance culture in Central Asia. - T.: Science, 1994.



of the philosophy of ancient civilization is not done by going back, but by reconstructing and renewing the past..

In connection with the development of Islam and the rise of natural sciences, the study of natural phenomena is widely covered. Mind is formed as the only measure of real truth, and human knowledge is put first. The philosophy of Farabi, which Salih Mahdi Ammash called "a product of Arab-Muslim civilization", is based on the teachings of Plato and Aristotle. Interpretation of the heritage of antiquity does not negate the scholar's scientific opinions.

Commentaries created by the method of paraphrase partially harmonize the views of Abu Nasr Farabi with ancient philosophy. However, his philosophy is different from the ancient worldview.

Medieval Muslim philosophy was added to the advanced ideas of ancient Greek science. Farabi refers to Aristotle in studying the world of material things, and in his socio-ethical studies he relies on the teachings of Plato. Plato formulated thoughts and ideas as true reality, and knowledge based on them plays a dominant role. But this knowledge has nothing to do with the individual. Plato considers knowledge of objective reality to be knowledge. He interprets the world perceived by the senses as a reflection of ideas. According to his teaching, knowledge is realized not by the "activity" of the mind, but by the principle of "remembering".

Plato's dialectic of ideas is exaggerated. The cognitive process is directed in an unrealistic way. The weakness of the concept of "remembering" is seen on the basis of Aristotle's philosophy. According to his teaching, knowledge is realized in the process of mastering the environment. Mind does not exist outside of man. The real truth lies in the existence of individual things.

The cognitive process of a person begins with the perception of the world of material things with senses. Everything consists of form and matter. In the process of knowing, a person perceives not matter, but the form of an object, because the person is not with the object itself, but with its form. Aristotle thus examines Plato's problem of the relationship of things known through the senses to ideas with the distortion of form and matter. If matter describes the possible state of matter, form is the actualization of matter. The attitude of the "second teacher" to Plato and Aristotle is complex.

As A.H. Kasimjanov noted, "Al-Farabi's true philosophy still needs reconstruction"<sup>11</sup>.

Farabi followed the uniqueness of the teachings of the two philosophers. The treatise "On the Common Views of Two Philosophers - Saint Plato and Aristotle" is

---

<sup>11</sup> Kasymzhanov A.Kh. Abu Nasr al-Farabi. – Moscow: Thought, 1982,

aimed at this goal. In order to dispel doubts about the disagreement between Plato and Aristotle about the meaning of existence, Farabi proves that the views of the two great philosophers are in common.

Alloma explores the commonality between the worldviews of Plato and Aristotle on the basis of questions. However, the contradictions between these two philosophers cannot be completely denied. If Plato and Aristotle arose around different images of life, methods of research, theory of knowledge, then the emergence of the world shows a single direction in matters of spirit and intelligence.

The origin of Al-Farabi's views can be traced to his attempt to combine the worldviews of Plato and Aristotle. Both philosophers have the same ideals: the image of the sage as a teacher is ideal.

The transfer of the country's management to a wise philosopher is a direct proof of this. Pharaobi tries to "ignore" the conflicts between Plato and Aristotle. The Greek, or rather, Platonic and Aristotelian roots of his worldview developed in this direction. The neoplatonic characteristics of the Eastern "Aristotle" were initially directed to the teachings of Plotinus. Plotinus defines the idea of God as the main point of philosophy. The philosophy of reaching the essence of things by two methods, which is common in Neoplatonism, is also characteristic of al-Farabi. Islamic roots have a special place in his worldview.

Currently, in order to overcome the spiritual crisis and find a spiritual and moral ideal, it is necessary to restore the priority of universal values such as humanity, justice, kindness, compassion, friendship, and mutual solidarity in the formation of a new worldview. Abu Nasr Farabi, like other philosophical disciplines, has developed its own system of concepts and categories for many centuries. Therefore, in order to create an adequate picture of its formation and complete its categorical apparatus, it is necessary to study the worldview of individual thinkers of the past who contributed to its development. From this point of view, the study of the spiritual and moral views of Abu Nasr Farabi is relevant and has a certain historical and philosophical significance. According to the author, the study of the history of the spiritual and moral views of the advanced thinkers of the peoples of Central Asia makes it possible to create the dynamics of the development of practical philosophy.

In this regard, it is important and relevant to study the spiritual and moral views of Abu Nasr Farabi. Their relevance is primarily due to the fact that the spiritual and moral views of the scholar have not been sufficiently studied, and the ideological sources of the spiritual life of his time have not been determined, and the continuity in the history of moral thought has not been fully determined. At the time when the thinker lived, the same ambiguity remained in the issue of religious and secular moral

relations. Therefore, it is equally important to define the general and private categories within the moral views of Abu Nasr Farabi and his ideological predecessors.

Abu Nasr Farabi is one of the leading thinkers of the Middle Ages who dealt with the problems of practical philosophy. It is worth noting that many local and foreign researchers write about the scientific heritage of Abu Nasr Farabi about his great role and importance in the development of philosophical sciences and in introducing the people of Central Asia to the traditional spiritual values of the East. At the same time, it is noteworthy that these aspects of his philosophical-ethical views are the least studied in historical-philosophical science. At the same time, in the history of the Uzbek people, the moral-philosophical thinking of the great Eastern philosophers, rooted in the distant past, has been an important source of their high spirituality. In this past, the spiritual and moral ideas of philosophers, distinguished by their diversity and interesting problems, had a special place.

Development cannot be achieved without a comprehensive and deep analysis of the history of national morals, which has absorbed many centuries of spiritual experience, without successfully knowing the laws of development of the spiritual and moral worldview and consciousness of modern society.

Philosophical and ethical works of Abu Nasr Farabi are of great interest from the point of view of formation of human character, ways and methods of his self-improvement. The study of Alloma's philosophical and ethical theory serves to determine the main aspects and subject of the science of ethics, as well as the thinker's views on the essence of ethics and its place in human society. Studying the thinker's views on moral issues allows us to more clearly show the process of forming his philosophical and moral thoughts.

Reviewing and analyzing the philosophical and moral views of Abu Nasr Farabi is the basis for saying that it has become an important stage in the history of human moral thinking. Abu Nasr Farabi sought to create "rationalist ethics" by focusing on the ideas of science and the practical life of people. His morality is primarily the science of justice, truth, reason, and pleasure. Alloma's spiritual and moral views continued the philosophical traditions of antiquity. The thinker considered man to be a rational and social being, and relied on the teachings of the ancient Greeks in this regard.

Studying the works of Abu Nasr Farabi shows that the thinker was very familiar with the work of scholars who lived before him, and used their ideas skillfully and creatively in his work..

## CONCLUSION

Abu Nasr Farabi can be called a true humanist philosopher. He always considered man as the best creation of God, and the question of charity is one of the main problems of his ethics. He puts man above everything else. The moral legacy of Abu Nasr Farabi is also relevant for today. His teachings can be actively used in the education of the young generation and the whole society. Of course, we are living in a completely different era than the era of Abu Nasr Farabi's life. Nevertheless, the methods and methods shown by the great scholar Abu Nasr Farabi in his work can be used in the education of highly spiritual young people and in order to achieve their noble qualities, even in our time.

## REFERENCES

1. Djuraev R.Z. Political philosophy of Abu Nasra al-Farabi: dissertation. candidate of philosophical sciences. - Dushanbe, 2004. - 176 p.
2. Khairullaev M.M. Farabi's worldview and its significance in the history of philosophy. - T.: Science, 1967; Renaissance and Eastern thinkers. - T.: Uzbekistan, 1971; Renaissance culture in Central Asia. - T.: Science, 1994.
3. Kasimzhanov A.Kh. Abu Nasr al-Farabi. –Moscow: Misl, 1982,
4. Abu Nasr Farabi. About virtue, happiness and perfection. - T.: 2002. - P. 17.
5. J.S.Ramatov, & M. Hasanov (2022). THE IMPORTANCE OF SCIENCE IN THE FORMATION OF A PERSON'S RELIGIOUS WORLD VIEW. Academic research in educational sciences, 3 (7), 35-39.
6. Boboshev, Z.N., Hasanov, M. N., & Nurullaev, E. A. (2022). ABU NASR FORABI AS THE FOUNDER OF THE SCIENCE OF PEDAGOGY.
7. Эрнӣёзов, У. К., Ҳасанов, М. Н., & Машарипов, Х. С. (2022). АБУ НАСР ФОРОБИЙНИНГ ИЖТИМОИЙ-АХЛОҚИЙ ТАЪЛИМОТИ ВА УНИНГ АНТРОПОЛОГИК ХУСУСИЯТЛАРИ.
8. Салимов, Баҳриддин Лутфуллаевич, & Ҳасанов, Миршод Нӯъмонович (2022). ШАРҚ МУТАФАККИРЛАРИНИНГ КОМИЛ ИНСОН ТАРБИЯСИ МАСАЛАЛАРИ ТАҲЛИЛИ. Oriental renaissance: Innovative, educational, natural and social sciences, 2 (6), 1345-1354.
9. Миршод Нӯъмонович Ҳасанов (2022). АБУ НАСР ФОРОБИЙ ТАЪЛИМОТИ АСОСИДА БАРКАМОЛ ШАХСНИ ШАКЛЛАНТИРИЛИШ МАСАЛАЛАРИ. Academic research in educational sciences, 3 (10), 393-398.
10. Ж. С. Раматов, & М. Ҳасанов (2022). ОНТОЛОГИЧЕСКИХ И ГНОСЕОЛОГИЧЕСКИХ ВОЗЗРЕНИЙ АЛЬ-ФАРАБИ. Central Asian Academic Journal of Scientific Research, 2 (6), 537-546.

11. Миршод Нўмонович Хасанов (2022). АБУ НАСР ФОРОБИЙНИНГ ИНСОННИ АХЛОҚИЙ КАМОЛОТИ ТЎҒРИСИДАГИ ҚАРАШЛАРИ ШАКЛЛАНИШИНИНГ ИЖТИМОИЙТАРИХИЙ МАНБАЛАРИ. *Academic research in educational sciences*, 3 (6), 776-784.
12. Ж. С. Раматов, Миршод Нўмонович Хасанов, & Л. А. Валиев (2022). ШАРҚ УЙҒОНИШ ДАВРИ МУТАФАККИРЛАРИНИНГ СИЁСИЙ-ҲУҚУҚИЙ ТАЪЛИМОТЛАРИ (АБУ НАСР ФОРОБИЙ, АБУ РАЙҲОН БЕРУНИЙНИНГ СИЁСИЙҲУҚУҚИЙ ҚАРАШЛАРИ АСОСИДА). *Academic research in educational sciences*, 3 (6), 705-712.
13. Ж. С. Раматов, & М. Хасанов (2022). АБУ НАСР ФОРОБИЙНИНГ ФАЛСАФИЙ ҚАРАШЛАРИ, ХУСУСАН, ИНСОН МАЪНАВИЙ КАМОЛОТИ ҲАҚИДАГИ ИЛМИЙ-ФАЛСАФИЙ ТАЪЛИМОТИ. *Central Asian Academic Journal of Scientific Research*, 2 (7), 83-92.

## RESULTS OF THE RESEARCH OF THE POSSIBILITIES OF USING WIND ENERGY IN THE NORTHERN AREAS OF BUKHARA REGION

A.B. Safarov,

Q.E. Sayfiddinov

Bukhara engineering technological institute

### ABSTRACT

*The article illustrates that the scientific basis of the assessment of the potential of wind energy resources at different heights by statistical processing of the average wind speed data measured at the weather station (at a height of 10 m) is presented. The research was conducted in the Gijduvan district of the northern region of Bukhara region. An algorithm for determining the potential of wind energy resources using a two-parameter Weibull probability distribution function has been developed. The average speed of the wind at different heights, the specific power of the wind flow, the specific energy of the wind flow, the gross (theoretical) potential of wind energy and technical resources were determined by modeling in the Matlab/Simulink system. According to the results of the conducted scientific research, it was determined that the average wind speed at a height of 100 m in Gijduvon district is 4.85 m/s, the specific power of the wind current is 404.85 W/m<sup>2</sup>, and the specific energy of the wind current is 3546.6 kWh/m<sup>2</sup>. By using wind energy in the region, social and economic sectors can be developed.*

**Key words:** average wind speed, algorithm, Weibull probability distribution function, relative wind power, relative wind energy, gross (theoretical) potential of wind energy and technical resources.

### АННОТАЦИЯ

*В данной статье представлено научное обоснование оценки ресурсов ветроэнергетического потенциала на разных высотах путем статистической обработки данных о средней скорости ветра, измеренных на метеорологической станции (на высоте 10 м). Исследование проводилось в Гиждуванском районе в северной части Бухарской области. Разработан алгоритм определения ресурсов ветроэнергетического потенциала с использованием двухпараметрической функции распределения вероятностей Вейбулла. Путём моделирования в системе Matlab/Simulink были определены средняя скорость ветра на разных высотах, удельная мощность потока ветра, удельная энергия потока ветра, ресурсы валового (теоретический) и технического ветроэнергетического потенциала. По результатам научных исследований, средняя скорость ветра на высоте 100 м в Гиждуванском районе составляет 4,85 м/с, удельная мощность потока ветра 404,85 Вт/м<sup>2</sup>,*

удельная энергия потока ветра - 3546,6 кВт·ч/м<sup>2</sup>. За счёт использования энергии ветра в регионе можно развить социальные и экономические секторы.

**Ключевые слова:** средняя скорость ветра, алгоритм, функция распределения вероятностей Вейбулла, удельная мощность ветра, удельная энергия ветра, ресурсы валового (теоретический) и технического ветроэнергетического потенциала.

## **INTRODUCTION**

Increasing the scope of use of renewable energy sources in the world energy system, saving fuel resources, using ecologically clean energy resources, and solving the problems of environmental protection are gaining importance. Based on this, in the long-term national energy programs of developed countries, in the period from 2021 to 2030, greenhouse gases and emissions should be reduced by at least 40% (compared to the situation in 1990), the share of renewable energy sources should be increased by 32%, and energy efficiency should be increased by 32.5%. planned" [1]. In this regard, special attention is being paid to the use of renewable energy sources and scientific research in this field.

Centralized energy systems and the use of renewable energy sources wind, solar, hydro and other power plants in supplying electricity to autonomous consumers is one of the important directions of energy supply development. In order to solve the problem of evaluating the possibilities and effectiveness of renewable energy sources for providing energy to the regions, information covering the natural resources of the region, as well as economic, demographic, other factors and characteristics of the region is needed. The diversity of these factors and characteristics, their insufficient research, lack of connection to the geographical coordinates of the area, it is very difficult to assess the feasibility of installing devices based on renewable energy sources. One of the solutions to the existing problem is the creation of a geographic information system base for assessing the potential of renewable energy resources, including indicators of energy reserves connected to a certain area, which are models for assessing their technical and economic efficiency.

Today, the use of wind energy is one of the most promising projects among renewable energy sources in the world . China, USA, India, Brazil and European countries are leading in the use of wind energy. In 2020, the installed capacity of wind power plants in China is 100 GW, a 60% increase compared to 2019 [2]. Figure 1 shows the indicators of installed capacity of wind power plants in the world by year. In 2019, the installed capacity of wind power plants in the world was equal to 60.4 GW [3].

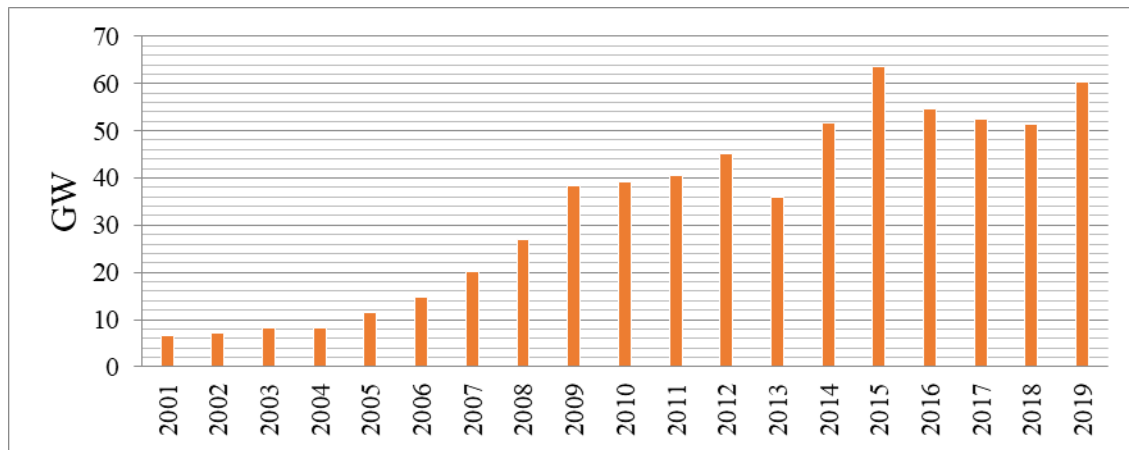

Figure 1. Indicators of the installed capacity of wind energy installations in the world in a cross-section of years

In Uzbekistan, scientific research work is being carried out on the evaluation of the potential of wind energy resources and their use. Until recently, the gross (theoretical) potential of wind energy resources of our republic was 2.2 mln. was estimated as t.n.e. However, the potential of wind energy in local, separate areas (Navoi, Ustyurt, Bukhara, Bekobod) was not fully taken into account. In addition, this indicator was calculated for a height of 5-8 meters according to the data of actinometric stations located far from each other (actually it should be determined at 25-100 meters).

German "**Intec-COPA, GEONET**" and "**Uzbekenergo**" JSC companies carried out research on wind energy potential assessment and wind mapping in Uzbekistan. According to the results of the conducted research, the gross potential of wind energy is 520 GW per year. It is determined that this will allow to receive approximately 1.7 trillion kWh of electricity per year [4]. We can develop the social and economic sectors of remote areas by assessing the potential of using wind energy to provide reliable and continuous electricity to settlements, farms and farms located far from centralized energy supply .

Based on the results of scientific research carried out in the world, it was found that we can reliably estimate the potential of wind energy resources at different heights by statistical processing of wind speed data measured at a height of 10 m using the Weibull probability distribution function. We estimate the wind flow potential of Gijduvan district at different heights using the Weibull probability distribution function.

### **METHODOLOGY.**

Modern wind energy devices of various forms are being designed in the world today in order to reduce costs when using wind energy, increase the reliability and efficiency of wind devices. Analyzing data on wind power properties is very



important for evaluating the performance characteristics of wind power plants. The use of the Weibull distribution function in the static analysis of wind energy potential is effective in reliable estimation of wind speed characteristics and energy potential [11].

When evaluating wind speed characteristics, we need to determine the empirical (reproducibility of wind speed) and density functions of the Weibull distribution. These expressions are defined as follows [12,13]:

$$f(v) = \frac{k}{c} \cdot \left(\frac{v}{c}\right)^{k-1} \cdot e^{-\left(\frac{v}{c}\right)^k} \quad 0 \leq v \leq \infty(1)$$

$$F(v) = \int_0^v f(v) dv = 1 - e^{-\left(\frac{v}{c}\right)^k} \quad 1 \leq k \leq 10(2)$$

where  $k$  – the shape parameter (depends on the location of the area);  $c$  – a parameter that determines the scale of the distribution of the function (parameter depending on the average wind speed m/s).

and parameters of the Weibull distribution are as follows [14]:

$$k = \left(\frac{\sigma}{\bar{v}}\right)^{-1,086}(3)$$

$$c = \frac{\bar{v}}{\Gamma\left(1+\frac{1}{k}\right)}(4)$$

Expressions of average wind speed and standard deviation are given in the following relations [15]:

$$\bar{v} = \frac{1}{N} \cdot \sum_{i=1}^N v_i(5)$$

$$\sigma = \sqrt{\frac{1}{N-1} \cdot \sum_{i=1}^N (v_i - \bar{v})^2}(6)$$

in which  $\bar{v}$  – the average value of wind speed;  $v_i$  – daily measured wind speed;  $N$  – number of measured wind speeds;  $\Gamma$  – gamma function.

Through the parameters defined in the Weibull distribution function, the relative power and energy values of the wind flow are determined by the following expressions [16,17]:

$$P = \int_0^{\infty} \frac{1}{2} \rho v^3 f(v) dv = \frac{1}{2} \rho c^3 \Gamma\left(1 + \frac{3}{k}\right)(7)$$

$$W = \int_0^{\infty} \frac{1}{2} \rho v^3 f(v) dv \cdot T = \frac{1}{2} \rho c^3 \Gamma\left(1 + \frac{3}{k}\right) \cdot T \quad (8)$$

At certain altitudes, air density, temperature, wind speed and direction change. The change in air flow density according to height is determined as follows [18]:

$$\rho = \rho_0 - (1,194 \cdot 10^{-4} \cdot H)(9)$$

in this  $\rho_0$  – normal in the circumstances the air of flow density  $\rho_0 = 1,23 \text{ кг/м}^3$ ;  $H$  – the wind speed measurable height, m.

Wind speed values depend on altitude. Height increased increasingly windy \_ speed increases. The following in the formula the wind of speed to the height dependence cited [19]:

$$v_2 = v_1 \cdot \left(\frac{H_2}{H_1}\right)^\alpha \quad (10)$$

where  $v_2$  – wind speed measured at a certain height, m/s;  $v_1$  – wind speed measured at initial height, m/s;  $H_1$  – initial height, m;  $H_2$  – selected height, m;  $\alpha$  – windbreak indicator.

The wind shear index is determined by the following formula:

$$\alpha = [0,096 \log_{10}(Z_0) + 0,016 (\log_{10}(Z_0))^2 + 0,24] \quad (11)$$

$Z_0$  – length of surface irregularities on different land surfaces. It is 0.03-0.05 m for the territory of Bukhara region .  $Z_0 =$

At a given height, the values of the shape and scale parameters also change. Determination of these parameters is carried out by the following expressions [20]:

$$k_{H_2} = \frac{k}{1 - 0,0881 \ln\left(\frac{H_2}{H_1}\right)} \quad (12)$$

$$c_{H_2} = c_{H_1} \left(\frac{H_2}{H_1}\right)^n \quad (13)$$

$$n = [0,37 - 0,0881 \ln(c_{H_1})] \quad (14)$$

## RESULTS.

In this article, theoretical and practical studies were carried out on the evaluation of the potential of wind energy resources at different altitudes of Gijduvan district, the northern region of Bukhara region. Figure 2 shows the average wind speed data of Gijduvan district measured at a height of 10 m. Accordingly, it was determined that the average wind speed in summer months is higher than in other months and the average wind speed in the region is 4.85 m/s.

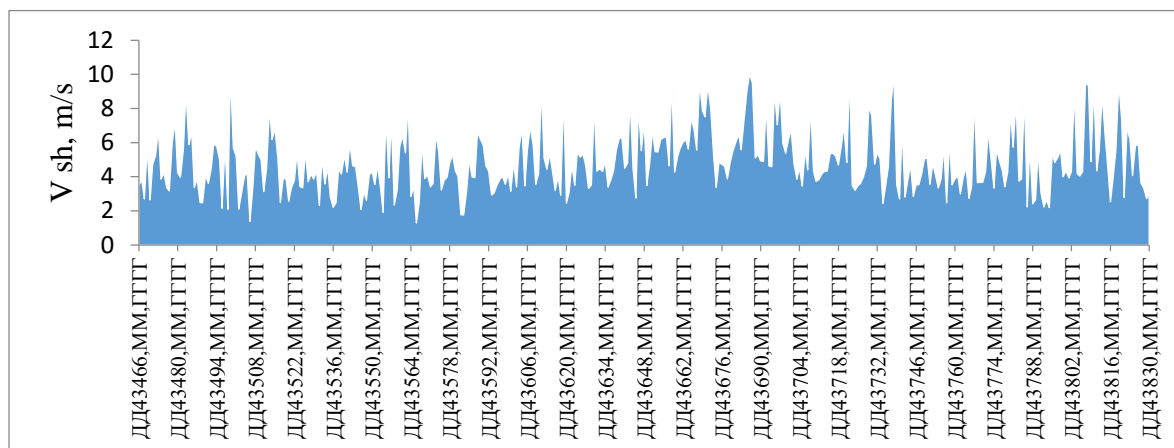

Figure 2. Average values of the wind speed measured at a height of 10 m in Gijduvan district

Figure 3 shows the values of the average wind speeds at different heights of the Gijduvan district and the results of the density function of the Weibull distribution. It was theoretically determined that the average wind speed at a height of 100 m is 6.35 m/s.

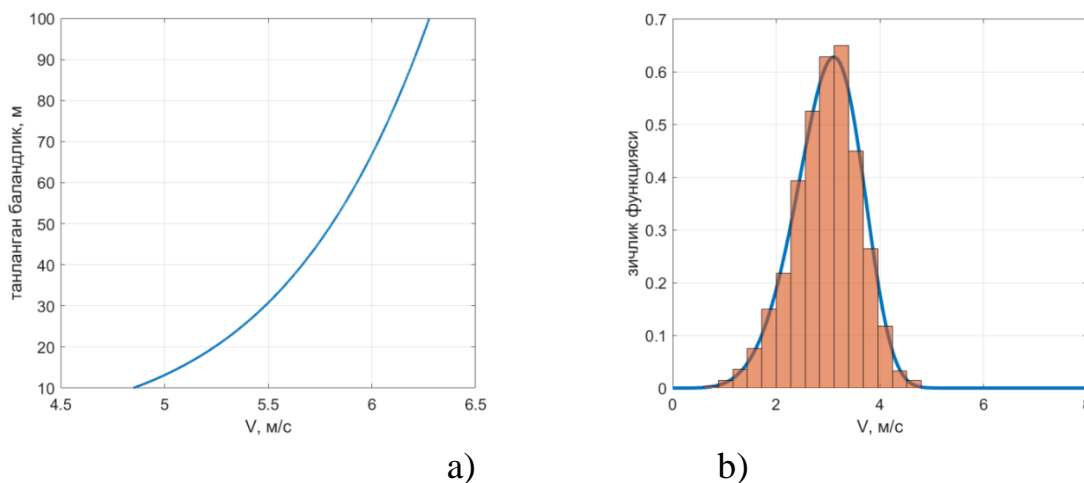

Figure 3. Values of the average speed of the wind flow at different heights of the region (a), the results of the density function of the Weibull distribution

Figure 4 presents the results of estimating the relative power and energy of wind energy at different heights using the Weibull probability distribution function of G'iduvan district. According to this, it was determined that the specific power of the wind current at a height of 100 m is 404.85 W/m<sup>2</sup> and its energy is 3546.5 kWh/m<sup>2</sup>.

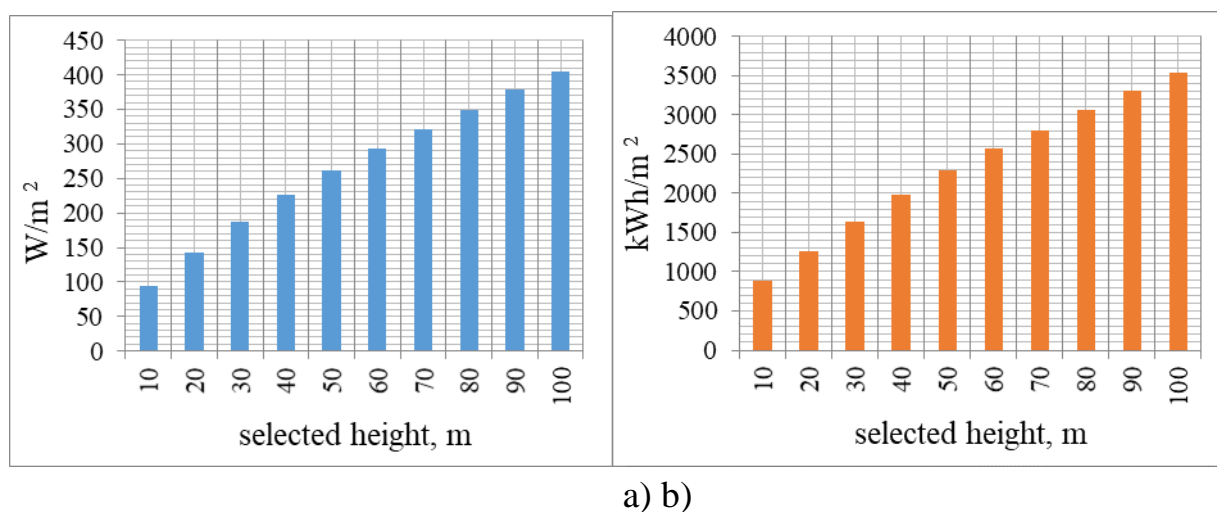

Figure 4. Graph showing relative power (a) and energy (b) values of wind energy at different altitudes

## CONCLUSION

The data of the meteorological station (MS-Ogitma) located in the Gijduvan district was used to assess the potential of wind energy resources at different heights of the Gijduvan district. Accordingly, it was determined that the average wind speed is 4.85 m/s per year at a height of 10 m. The wind speed data obtained from the MS-Ogitma weather station were statistically processed and the gross (theoretical) and technical potential of the wind flow at different heights was evaluated. Accordingly, the gross (theoretical) potential of wind flow at a height of 100 m is 909.94 mln. per kWh, technical capacity is 18.20 mln. Its equivalence to kWh was scientifically substantiated. According to the results of the conducted research, it was estimated that the possibilities of using wind energy in stabilizing energy insecurity and environmental problems in these regions are high.

## REFERENCES

1. [https://ec.europa.eu/clima/policies/strategies/2030\\_en](https://ec.europa.eu/clima/policies/strategies/2030_en)
2. <https://www.theguardian.com/business/2021/mar/10/china-leads-world-increase-wind-power-capacity-windfarms>
3. <https://gwec.net/gwec-over-60gw-of-wind-energy-capacity-installed-in-2019-the-second-biggest-year-in-history/>
4. N.N. Sadullayev., A.B. Safarov., Sh.N. Nematov. “Analysis of wind energy potential in using Weibull distribution in Bukhara region Uzbekistan”. IJARSET. 1 (2019) 7846-7853.
5. T. Ouarda, Ch. Charron. “On the mixture of wind speed distribution in a Nordic region”. Energy Conversion and Management. 174 (2018) 33-44
6. A. Allouhi, O. Zamzoum, M. Islam, R. Saidur, T. Kousksou, A. Jamil, A. Derouich. “**Evaluation of wind energy potential in Morocco’s coastal regions**”. Renewable and Sustainable Energy Reviews. 27 (2018) 311-324
7. **M. Rasham**. “Analysis of Wind Speed Data and Annual Energy Potential at Three locations in Iraq”. International Journal of Computer Applications. 137 (2016) 11-16
8. S. Ali, S. Lee, Ch. Jang. “Statistical analysis of wind characteristics using Weibull and Rayleigh distributions in Deokjeok-do Island-Incheon, South Korea”. 123 (2018) 652-663.
9. У.А. Таджиев., Е.И. Киселева., М.У. Таджиев., Р.А. Захидов. Особенности формирования ветровых потоков над территорией Узбекистана и возможности их использования для выработки электроэнергии. часть I // Гелеотехника. 2015(1), 69-76 с.

10. Р.А. Захидов., Е.И. Киселева., Н.И. Орлова., У.А. Таджиев. О прогнозной стоимости электроэнергии, вырабатываемой горизонтально-осевыми ветроэлектро- установками в некоторых районах Узбекистана. Гелеотехника. 2001 (1).
11. N.N. Sadullayev A.B. Safarov., Sh.N. Nematov., R.A. Mamedov. Research on Facilities of Power Supply of Small Power Capability Consumers of Bukhara Region by using Wind and Solar Energy. International Journal of Innovative Technology and Exploring Engineering, Volume 8, Issue 9S2, 2019. pp. 229 – 235
12. N.N. Sadullayev., A.B. Safarov., Sh.N. Nematov., R.A. Mamedov., Statistical Analysis of Wind Energy Potential in Uzbekistan’s Bukhara Region Using Weibull Distribution. Applied Solar Energy, 2019. Volume 55, Issue 2, pp. 126–132
13. Н.Н. Садуллаев., А.Б. Сафаров., Ш.Н. Нематов., М.А. Мамедов. Бухоро вилояти ҳудудда шамол энергиясидан фойдаланиш имкониятларини тадқиқ этиш натижалари. “Инновацион технологиялар”, 2020 2(38), 16-22
14. А.Б. Сафаров. Вейбул эҳтимоллик тақсимот функциясидан фойдаланиб Бухоро вилояти ҳудудининг шамол энергетикаси салоҳиятини таҳлил қилиш. ТошДу хабарлари. 2018 (4). 93-98 б.
15. A. Azad., M. Rasul., T. Yusuf. “Statistical diagnosis of the best Weibull methods for wind power assessment for agricultural applications”. Energies. 7 (2014) 3056-3085.
16. Н.Н. Садуллаев., А.Б. Сафаров. Бухоро вилояти ҳудудининг шамол энергияси салоҳиятини икки параметрли Вейбул ва Релей тақсимот функцияларидан фойдаланиб статик таҳлил қилиш. “Informatika va energetika muammolari”, Тошкент, 2019. №4, б. 68-79
17. N.N. Sadullayev., A.B. Safarov., Sh.N. Nematov., R.A. Mamedov., A.B. Abdujabarov. Opportunities and Prospects for the Using Renewable Energy Sources in Bukhara Region. Applied Solar Energy.2020. Volume 56, Issue 4, pp. 291–301
18. Y. Kantal, I. Usta. “Analysis of the upper-truncated Weibull distribution for wind speed”. Energy conversion and management. 96 (2015) 81-88.
19. Sh. Ahmed. “Wind energy characteristics and wind park installation in Shark El-Ouinat, Egypt”. Renewle and Sustainable Energy Reviews. 82 (2018) 734-742.
20. G. Johnson. “Wind Energy Systems”. 2006. pp. 2-16...2-43
21. П.П. Безруких., П.П. Безруких (мл.), С.В. Грипков. Ветроэнергетика: Справочно-методическое издание // Под общей редакцией П.П. Безруких.-М.: «Интехэнерго-Издат», «Теплоэнергетика», 2014. -304 с.

## **ANALAYZING OF ENERGY EFFICIENCY BY INSTALLING SOLAR PANELS ON RESIDENTIAL BUILDINGS AND STATE INSTITUTIONS**

**Narzullaev Bobur Shirinboevich**

PhD., docent, Navoi State University of Mining and Technologies

**Tuykulov Mukhriddin Iskandar ugli**

Master`s student, Navoi State University of Mining and Technologies

### **ABSTRACT**

*In the face of the environmental crisis and the need to mitigate climate change, adopting clean and renewable energy sources, such as solar energy, in architectural projects is becoming increasingly imperative. As a country with abundant sunlight incidence throughout the year, Brazil has enormous potential to take advantage of this energy source, which has become an increasingly attractive and viable option in the Brazilian scenario. There are numerous benefits solar energy can provide to both residents and the environment that make it a popular choice for residential use. Building energy usage contributes to 43% of overall global energy consumption. Furthermore, the usage of fossil fuels in residential properties accounts for approximately 33% of global greenhouse gas emissions.*

**Key words:** *energy efficiency, solar system, solar panels, quality of the panels, quantitative techniques, benefits of solar energy*

### **АННОТАЦИЯ**

*В условиях экологического кризиса и необходимости смягчения последствий изменения климата использование чистых и возобновляемых источников энергии, таких как солнечная энергия, в архитектурных проектах становится все более необходимым. Как страна с обильным солнечным светом в течение всего года, Бразилия имеет огромный потенциал для использования этого источника энергии, который становится все более привлекательным и жизнеспособным вариантом в бразильском сценарии. Существует множество преимуществ, которые солнечная энергия может принести как жильцам, так и окружающей среде, что делает ее популярным выбором для использования в жилых домах. На потребление энергии в зданиях приходится 43% общего мирового потребления энергии. Более того, на использование ископаемого топлива в жилых домах приходится примерно 33% мировых выбросов парниковых газов.*

**Ключевые слова:** *энергоэффективность, солнечная система, солнечные панели, качество панелей, количественные методы, преимущества солнечной энергии.*

## **INTRODUCTION**

In recent years, solar energy has gained popularity as a renewable energy source, and its incorporation into building design has emerged as a crucial element in creating sustainable and energy-efficient constructions. This manual explains the numerous facets of using solar energy into building design for architects and builders. This tutorial covers the crucial elements that must be considered when implementing solar energy into a building design, from comprehending the many types of solar technology to taking into consideration the orientation and shading of a structure. This guide covers the crucial elements that must be considered when implementing solar energy into a building design, from comprehending the many types of solar technology to taking into consideration the orientation and shading of a structure. To further assist architects and builders in better understanding the advantages of solar integration and how it may be successfully implemented in a range of building types, this guide also offers real-world examples and case studies.

A large amount of energy usage is mainly related to energy loss and gains through the building's structure. In Uzbekistan, the construction sector accounts for at least 43% of total electricity usage. In the twenty-first century, regulators and others are aware that retrofitting existing structures will offer sustainability for urban development. This precisely captures the existing sustainability challenge: a significant amount of research emphasizes the energy-saving possibility of future construction projects, whereas existing buildings account for most global energy end-use and are responsible for 40% of global energy demand. Thus, every design modification that improves the energy efficiency of a building will generate considerable economic, social, and environmental advantages, in addition to a reduction in energy use. Researchers have considered ways to improve the energy performance of buildings in various climatic zones to achieve thermal comfort. As a prime source of renewable energy, solar power has demonstrated to be a reliable sustainable power source that can save you money on energy bills. For residential homes and buildings, the sale and installation of solar panels has led to significant long-term financial and environmental benefits.

## **MATERIALS AND METHODS**

Although the upfront cost of installation may be hefty, you can find many benefits and savings when you have solar panels on your roof. We'll go over how long the installation process takes, the difference between solar panel use for businesses and residents, and how the increased energy efficiency will save you on your monthly energy bills. Before you install solar panels on your roof, you'll have to consult with our expert installers and technicians. Some necessary visits, planning,

and evaluation of different solar panels should be done before going ahead with the installation. Afterwards, it should only take a few days of work to get those solar panels on your roof. Completion is often estimated because an exact time depends on a variety of factors to fall through (i.e. net metering) and the complexity of the system. A full installation from the time you sign an agreement to when you turn the system on will be between 2-3 months. The reason is that there may be holdups such as solar permitting and utility approval you have to go through. The timeline to get those done depends on where you live. Resident solar use generally powers your own home at a consistent size between 6-12 kilowatts. These rooftop solar panels attain energy upgrades that can provide electricity bill savings for homeowners with varying degrees of wealth. The return on investment for residential solar panels is high and you can get your money back very shortly, despite the initial expensive cost. The cost of residential solar panels largely depends on where you live and the size of your electrical system, but have become much more affordable within the last decade. The size and quality of the panels themselves should also be taken into account. Installation prices for these panels have dropped significantly in recent years and you can be assured our certified technicians will do an exceptional job in installing them to the highest standards. On the other hand, commercial solar panel use is a larger investment and process because you may be powering a town or a company's daily operations. This greatly changes the situation in terms of both scale and cost.

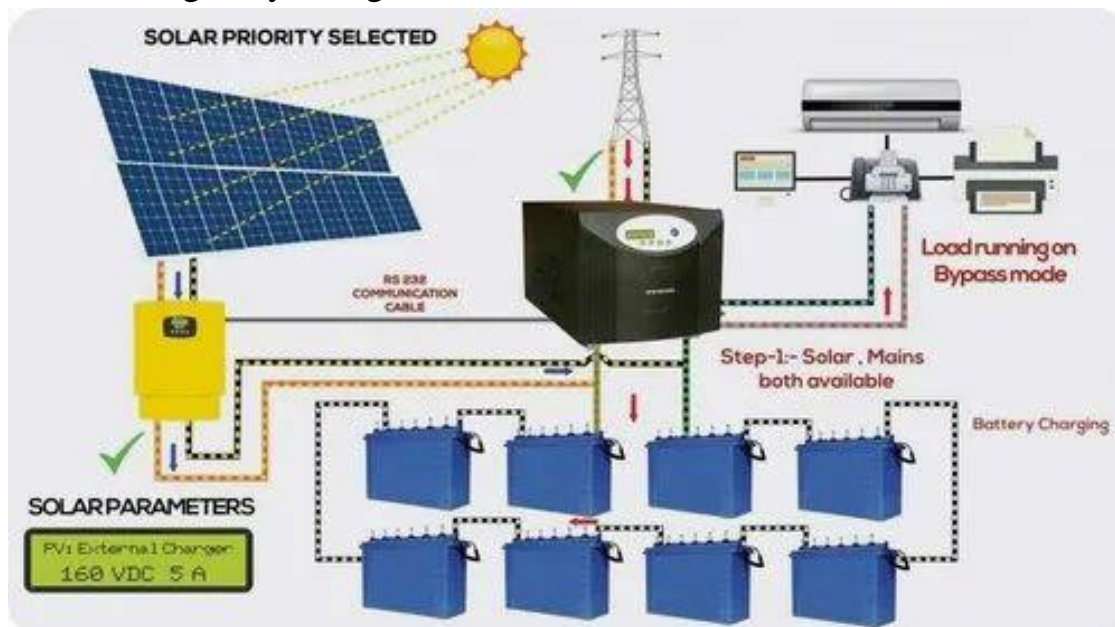

Figure 1. Solar power for residential

Solar panels have been used on residential buildings for many years, but it's only recently that they're becoming more common in commercial construction. Solar energy is a cost-effective, dependable, eco-friendly way to power a business. It can power lighting, heating, air conditioning and water heating in commercial buildings.



The panels can be installed on rooftops, parking lots and side yards. Sunlight is captured and converted into usable energy through different methods, some more efficient than others. Today, solar panels can convert 20% of the sunlight they capture into solar energy, making it a more viable source of power for commercial buildings. A solar panel, also known as a solar module, consists of silicon cell layers, a glass casing unit, a metal frame and wiring to transfer electric current from silicon. Silicon has conductive properties that absorb and convert sunlight into usable electrical power. The sunlight causes the silicon cell electrons to set in motion, creating an electric current. When solar energy is fed into an electrochemical battery, the chemical reaction on the battery components keeps the solar energy. In a reverse reaction, the current exits from the battery storage for consumption. It requires a major investment on your part and a collective group of people to invest, run, and facilitate how operations will run. When you install and rely on solar panels for energy, it's sustainable and energy efficient, which can lead to significant savings from energy bills in the long run. You can consistently heat your home throughout the winter and provide heated water whenever necessary. On the latter, heat is utilized from the sun and transferred to the water tank where the hot water will flow. Energy efficient heaters are also placed around your home to ensure its properly heated and no hot air leaks out. All this is done on the energy efficient solar panels that do not waste electricity. Huge numbers of buildings throughout the world have old, constructed roofs that are poorly insulated but have plenty of surface area that might provide significant renewable energy through solar energy, which reduces energy consumption. Photovoltaic panels are frequently retrofitted into existing structures as renovating existing buildings to reduce energy use is a key goal for mitigating climate change worldwide, regardless of their thermal integrity. Roofs, on the other hand, require periodic repairs because of weathering throughout their useful lives. The building envelope hence acts as an important communication channel between the building and its surroundings, whether this is perceived climatic change or intangible cultural patrimony. Therefore, at some point, the integration of energy efficiency strategies with renewable energy has become essential at different levels. In another study, two proposed scenarios were studied: PV inclination and PV area. Firstly, PV inclination was examined horizontally and inclined at a tilt angle of 30°.



Figure 2. System design for solar projects

The simulation demonstrated that PV inclined at such an angle yielded the best results; it has an annual daily insolation of 4.6 kWh/m<sup>2</sup>, while horizontally installed solar panels have an annual daily insolation of 4.3 kWh/m<sup>2</sup>. Moreover, a study used an integrated approach to envelope retrofitting by blending energy-efficient and financially viable retrofitting possibilities, based on an analysis of the suggested envelope retrofitting alternatives' prospective energy savings and beginning costs. The study used a mixed-approaches design approach that combined qualitative and quantitative techniques. These techniques included field monitoring of environmental parameters inside schools, questionnaires, national records, and physical assessments. The basic payback period analysis method was used for financial evaluation and energy simulation. The effectiveness of envelope retrofitting was evaluated using the results of the research methodologies, both before and after its implementation. There are several techniques in terms of reducing heating and cooling loads, including insulation materials that are used in roofs, walls, and floors, natural ventilation types through openings, and different types of shading elements in the facades. On the other hand, the technique that we investigated in our research is not better than any of the above-mentioned techniques, but every method is considered for certain building envelope elements.

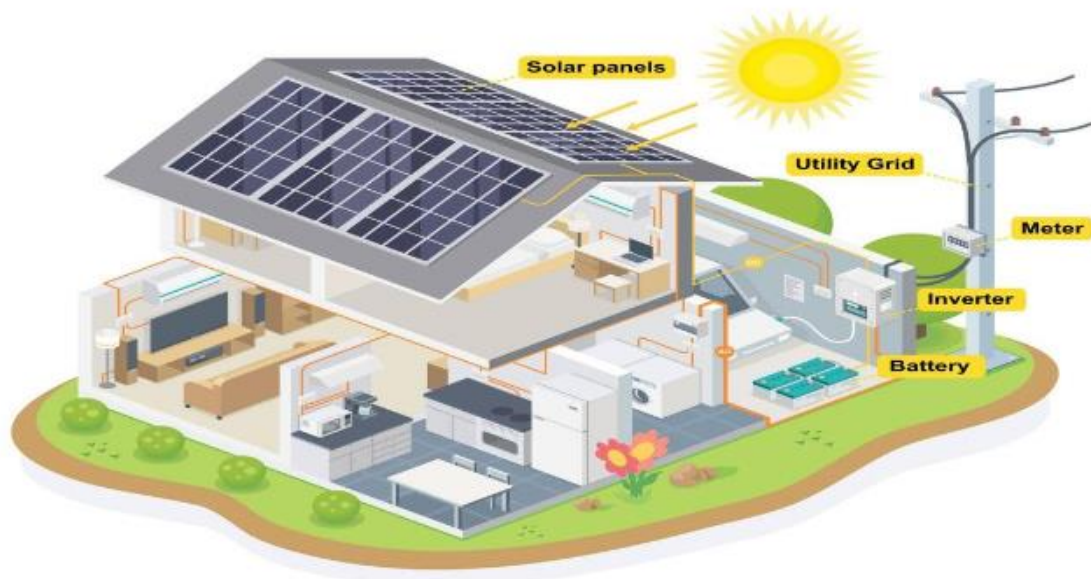

Figure 3. Integration of solar energy systems into building design

Thermal storage uses mediums such as molten salt or water to retain and absorb the heat from the sun. The heated mediums are then stored in an insulated tank until the stored energy is needed for consumption. Electricity is one of the biggest ongoing expenses that commercial buildings have. Solar panels significantly reduce energy costs. While the initial investment can be high, overtime the cost of installing solar panels is recouped by the money saved on electricity bills. Buildings that rely entirely on electric grids are vulnerable to power outages that occur during bad weather or electrical system malfunctions. Solar panels installed with battery systems allow commercial buildings to continue to function during power outages. Solar panels require very little maintenance throughout their lifespan—a wash every once in a while, depending on where you live and how much debris accumulates on the panels. They have no moving parts, so they're not likely to break down. Made of tempered glass and non-corrosive aluminum frames, solar panels can withstand rain, wind, hail and snow. The photovoltaic cells are designed to last 25 years or more. The advantages of using solar panels to power commercial buildings are likely to multiply as solar energy technology continues to develop. Rather than being an afterthought, solar panels should be considered during the design and construction phase of commercial projects. Energy efficiency and the usage of renewable energy sources are often prioritized by building rules and laws that support solar energy integration. They may, for instance, set a minimum standard for energy efficiency for new construction, or they might provide incentives for structures that use solar panels and other renewable energy sources. Additionally, certain laws and regulations may provide precise specifications for the installation of photovoltaic (PV) panels, such as the necessary size of the system, the building's orientation, and the panel spacing.

They may encourage architects and builders to experiment with fresh and cutting-edge ideas that contribute to a more sustainable future by establishing criteria for the integration of renewable energy sources into building design. The promotion of sustainable architecture and the incorporation of renewable energy sources into building design is greatly aided by solar energy building norms and standards.

**In conclusion**, solar powered buildings are quite efficient in preserving energy in various ways. By using the latest solar energy technologies buildings can save around 30-40% on their energy use. You can also become a net-zero energy building owner when you create more energy than you utilize. Solar energy building codes and regulations can encourage the development of new and innovative building technologies in addition to encouraging energy efficiency and the usage of renewable energy sources.

### **REFERENCES**

1. Yang, L.; Yan, H.; Lam, J.C. Thermal comfort and building energy consumption implications—A review. *Appl. Energy* 2014, 115, 164–173
2. International Renewable Energy Agency. *Renewables Readiness Assessment: The Hashemite Kingdom of Jordan*; International Renewable Energy Agency: Abu Dhabi, United Arab Emirates, 2021
3. Asfour, O.S. Integration of Photovoltaics into Gaza Strip Residential Buildings: A Comparison between Roof and Façade Installation. *Int. J. Sustain. Energy* 2013
4. Brown, K.E.; Baniassadi, A.; Pham, J.V.; Sailor, D.J.; Phelan, P.E. Effects of Rooftop Photovoltaics on Building Cooling Demand and Sensible Heat Flux into the Environment for an Installation on a White Roof. *ASME J. Eng. Sustain. Build. Cities* 2020
5. Alshare, A.; Tashtoush, B.; Altarazi, S.; El-Khalil, H. Energy and economic analysis of a 5 MW photo-voltaic system in northern Jordan. *Case Stud. Therm. Eng.* 2020

## **SIQILGAN STERJENLARNING USTUVORLIK MASALALARI**

**Yuldoshev Dilmurod Tura o'g'li.**

Toshkent davlat transport universiteti talabasi

[dilmurodyuldoshev03@gmail.com](mailto:dilmurodyuldoshev03@gmail.com)

+998 94 334 04 01

**Pirnazarov G'ulomjon Farxadovich**

**Ilmiy rahbar:** TDTrU Amaliy mexanika kafedrası mudiri , dotsent.

[pirnazarov\\_g@mail.ru](mailto:pirnazarov_g@mail.ru)

+998 97 758 72 92.

### **ANNOTATSIYA**

*Ushbu maqolada materiallar qarshiligi va nazariy mexanika sohalari haqida umumiy tushunchalar, siqilgan sterjenlarning ustuvorlik masalalari haqida ma'lumotlar, xususan, siqilgan sterjenning kritik kuchini aniqlashda Eyler usulidan foydalanish va Eyler formulasining qo'llanish sohalari, kritik kuchlanishlar, sterjen uchlari mahkamlanish usuli, ustuvorlikka hisoblashning amaliy formulalari, Eyler formulasidan foydalanish chegaralari, Yasinskiyning empirik formulasi, F.R.Shenli nazariyasi, markaziy bo'lmagan kuch bilaman siqilgan egiluvchan ustunni hisoblash, siqilgan sterjenlarni amaliy hisoblash, bo'ylama – ko'ndalang egilishlar, kritik kuchni aniqlashda siljish ta'sirini hisobga olish masalalari tahlil qilingan. Transport va qurilish sohaslarida mexanika va materiallar qarshiligi fanining tutgan o'rni, ustuvorlik masalalarining ahamiyati keng yoritib ko'rsatilgan. Muhandislik yo'nalishlarida ta'lim olayotgan talabalarga sterjenning ustuvorlik masalalarini amaliyotga tatbiq etish bo'yicha bir qancha takliflar keltirib o'tilgan.*

**Kalit so'zlar:** *mustahkamlik problemi, inshoot ustuvorligi, bo'ylama egilish, Kvebek ko'prigi, osma prolyot, Eyler usuli, inersiya momenti, sterjenning egiluvchanligi, empirik formula, Yasinskiy moduli, nisbiy va tasodifiy ekstentrititetlar.*

### **ABSTRACT**

*In this article, general concepts of the fields of material resistance and theoretical mechanics, information about priority issues of compressed booms, in particular, the use of Euler's method in determining the critical strength of a compressed boom and the application areas of Euler's formula, critical stresses, the method of fixing boom ends, practical calculation of priority formulas, limits of use of Euler's formula, Yasinsky's empirical formula, F.R. Shanley's theory, non-central force, calculation of a compressed flexible column, practical calculation of compressed struts, longitudinal - transverse deflections, issues of consideration of the effect of displacement in determining the critical force analyzed. The role of the science of mechanics and resistance of materials in the fields of transport and*

*construction, and the importance of priority issues have been widely explained. A number of suggestions on the practical application of priority issues of steering to students studying in engineering fields have been given.*

**Key words:** *stability problem, priority of structure, longitudinal bending, Quebec bridge, suspended beam, Euler's method, moment of inertia, elasticity of the stern, empirical formula, Yasinsky module, relative and random extensivities.*

## **KIRISH**

Amaliy mexanika va materiallar qarshiligi fani kundalik hayotdagi deyarli barcha sohalarda o'z o'rniga ega. Masalan, texnika sohasida detallarning pishiqligi va sifatini yaxshilash, transportda mashina va mexanizmlarning xizmat muddatini uzaytirish, ustuvorlik, inshoot qismlariga kuchlarning ko'rsatgan ta'sirini o'rganish va boshqa sohalar. Bularning hammasi mashina, kema, poyezd va samolyotlarni loyihalash sohalarida ham muhim hisoblanadi. Nazariy mexanika material nuqtalar va material nuqtalar sistemasining harakati hamda ularning muvozanatini tekshiradi. Materiallar qarshiligi esa nazariy mexanikaga ko'p jihatdan o'zaro bog'langan. Materiallar qarshiligida biz asosan inshoot yoki mashinaning asosiy elementi sifatida qaraladigan ayrim sterjenning mustahkamligi, bikrligi va ustuvorlik masalalariga e'tibor qaratamiz. Materiallar qarshiligi haqidagi dastlabki nazariy ishlarni XVII asrda Galiley qilgan. U birinchilardan bo'lib tashqi kuchlar ta'siriga sterjenlarning qarshilik ko'rsata olishi bo'yicha analitik hisob ishlarini qildi. 1676 – yilda Robert Guk cho'zilishda kuch bilan uzayish orasidagi proporsional bog'lanishni aniqladi. Qolaversa, bu sohaga asos soluvchi tajribalarni D.Bernulli, Leonard Eyler, A.V.Gadolin, D.I.Juravskiy, X.S.Golovin, F.Yasinskiy, I.G.Bubnov, L.D.Proskuryakov, Mariott, Dyugamel, Kulon kabi mashhur fiziklar ham o'tkazgan. Bunday tadqiqotlar natijasida „Materiallar qarshiligi“ fani vujudga keldi.

Ko'pgina muhandislik inshootlarini loyihalash hollarida biz mustahkamlik problemasini inobatga olamiz. Lekin bu jarayonda mustahkamlik problemi bilan bir qatorda inshoot yoki uning elementining ustuvorlik masalasi ham turadi. Chunki muhandislik obyektlarini hisoblashda e'tiborga olinadigan nagruzkalar hamda jismni hisoblangan muvozanat yoki harakat holatidan chetga chiqarishga intiluvchi kichik ta'sirlar ham mavjuddir. Nazariy mexanikadan bizga ma'lumki absolyut qattiq jismlarning muvozanat holati uch xil bo'ladi; ustuvor, befarq va noustuvor. Masalan, botiq sirtida yotgan sharning muvozanati ustuvor. Chunki shar bir oz qo'zg'atilsa u yana avvalgi holatiga qaytadi. Gorizont tekislikda yotgan sharning muvozanati esa befarq bo'ladi. Buning sababi sharni tekislikning har bir nuqtasiga qo'yilsa ham shar shu joyida turib qolaveradi. Qavariq sirtida turgan sharning muvozanat holati esa noustuvor bo'ladi. Bunday misollarni ko'p keltirishimiz mumkin. Agar kichik

ta'sirlar sistemani hisoblangan holatdan kichik miqdorga og'dirsa, bunda sistemaning holati ustuvor bo'ladi, aksincha, kichkina ta'sirdan sistema hisoblangan holatidan katta miqdorga og'sa, uning bu holati noustuvor bo'ladi. Ustuvor yoki noustuvor holatga misol qilib oddiy pirildoq ya'ni girooskopning aylanma harakatini ko'rsatishimiz mumkin. Bunda girooskopning katta tezliklardagi aylanma harakati kichik ta'sirlarga ustuvordir, kichik tezliklarda esa noustuvor bo'ladi. Endi siqilgan sterjenlarda ustuvorlik masalalarini ko'rib chiqamiz. To'g'ri chiziqli uzun va ingichga sterjen ko'ndalang kesimining markaziga siquvchi kuch qo'yilgan holatda bo'lsin. ( $P < P_{kp}$ ) Agar sterjenni ko'ndalang kuch yoki barmoq bilan yon tomonga turtsak u o'zining ilgari to'g'ri chiziqli muvozanat holatiga darhol qaytadi. Bundan yaqqol ko'rinib turibdiki sterjenning to'g'ri chiziqli muvozanat holati hali ustuvordir. Agar siquvchi kuchni sekin – asta oshirsak, uning to'g'ri chiziqli muvozanat holatiga qaytish muddati kamayadi. Lekin, sterjenning to'g'ri chiziqli muvozanat holati ustuvorligicha qolaveradi. ( $P = P_k$ ) bo'lgan holatda esa siquvchi kuchni yanada oshirsak, uning biror qiymati topiladi va uning bu qiymatida ko'ndalang kuch bilan turtib egilgan sterjen o'zining avvalgi to'g'ri chiziqli muvozanat holatiga qaytmaydi, balki, yangi egri chiziqli shaklga kiradi. Bu holatda ham uning shakli ustuvor bo'laveradi. Agar sterjenni to'g'rilab qo'ysak u o'zining avvalgi to'g'ri chiziqli muvozanat holatiga qaytadi va ustuvorligini yo'qotmaydi. Siquvchi kuchni boshqa orttirib bo'lmaydi, mabodo ozgina orttiradigan bo'lsak sterjen butunlay egilib ketadi va ustuvorligini yo'qotadi ya'ni noustuvor bo'lib qoladi. ( $P = P_k$ ) Yupqa devorli sterjenlar siquvchi kuchlanishning material mustahkamligi nuqtai nazaridan xavfli bo'lmagan qiymatlarida ham ko'pincha ustuvorligini yo'qotadi.

Qurilish sohasida ustuvorlik masalalari asosiy o'rinda turadi. Chunki mustahkamlikka hisoblashning noto'g'ri ko'rinishlari salbiy oqibatlariga olib kelishi mumkin. Masalan, shunday salbiy holat 1907 – yil AQSHda sodir bo'lgan. Bu holatda Shimoliy Lavrentiya daryosiga qurilgan bosh proliyoti 549 metrli konsol sistemali katta ko'prik ag'darilib ketgan. 9 ming tonnali metal konstruksiya hisoblanmish Kvebek ko'prigini ishdan chiqishi natijasida 74 kishi halok bo'lgan, konstruksiyaning katta qismi suvga 40 metr chuqurlikka cho'kib ketadi. Qurilish tarixidagi katta fojialardan biri bo'lgan bu halokatga sabab siqilgan yig'ma sterjenning ustuvorlikka noto'g'ri hisoblanganligidir. 1891 – yil may oyida Shveysariyaning Menxenshteyn qishlog'ida ham siqilgan sterjenlarni ustuvorlikka puxta hisoblanmaganligi natijasida yana bir ko'prik qulab tushdi. Eng achinarlisi halokat vaqtida ko'prikdan 12 vagondan iborat yo'lovchi poyezdi o'tayotgan edi. Vagonlarning 6 tasi ag'darilishi natijasida bu voqeada ham 74 kishi qurbon bo'lgan,

200 kishi jarohatlangan. Ko'priknining ag'darilib ketishiga sabab fermaning siqilgan tirgovichlaridan biri ustuvorligini yo'qotishidir.

Sterjenlarning ham to'g'ri chiziqli ham egri chiziqli muvozanat holatlari ustuvorlikka erishgan vaqtdagi siquvchi kuch kritik kuch deyiladi. Kuch kritik qiymatga chiqqan paytda sterjenni to'g'ri chiziqli va egri chiziqli muvozanat holatlari ustuvor holatda bo'lib, bu holat befarq holat deyiladi va sterjen tashqi ta'sirsiz o'z - o'zidan egilishga uchraydi. Kritik kuch ta'sirida elastik muvozanat ustuvorligini yo'qotish faqat siqilgan sterjenlargagina mos emas. Chunki, konstruksiyaning boshqa turdagi elementlarida ham kritik kuch uchraydi. Siquvchi kuch kritik qiymatga yetmaganda sterjen faqat sof siqilishga va kritik qiymatga ortganidan keyin sterjen siqilish bilan egilishga qarshilik ko'rsatadi. Kritik kuch amaliy nuqtai nazardan yemiruvchi sifatida olinadi. Kritik kuch  $P_k$  bilan belgilanadi. Siqilgan sterjenlar xavfsiz ishlashi uchun albatta ruxsat etilgan kuch kritik kuchdan ancha kichik bo'ladi.

$$[P=P_k/n_y]$$

$n_y$  – ustuvorlikning ehtiyot koeffitsienti.

Ustuvorlik sharti quyidagicha ko'rinishga ega :

$$\sigma = \sigma_{kr}$$

Har doim ustuvorlik uchun qabul qilinadigan ehtiyot koeffitsiyenti mustahkamlik uchun qabul qilingan ehtiyot koeffitsiyentidan katta olinadi. Buning sababi bu holatda bir qancha qo'shimcha noqulayliklar ya'ni sterjenning boshlang'ich davridagi egriligi, kuchning eksentrik ta'siri kabilar inobatga olinadi.

Markaziy siqilgan va egiluvchi sterjenlarning kritik kuchini aniqlash masalasini birinchi bo'lib Leonard Eyler nazariy yo'l bilan hal qilgan. Eyler usuli elastik sistema muvozanati mumkin bo'lgan shakllarining qismlari analiziga asoslangan. Eyler o'z ta'rifiga ko'ra kritik kuchni ustunning eng kichik og'ishi uchun zarur bo'ladigan kuch deb hisoblaydi. Muhandislik hisoblari uchun eng kichik kritik kuch amaliy ahamiyatga egadir. Bundan sal kam 280 yil muqaddam ya'ni 1744 – yilda Leonard Eyler birinchilardan bo'lib kritik kuchlarni toppish formulasini oldi. Eyler formulasi quyidagicha ko'rinishga ega:

$$P_{kp} = \pi^2 \cdot E \cdot I / l^2$$

Bu formula yordamida topilgan kuch esa Eyler kuchi deyiladi.

Formuladan ko'rinib turibdiki kritik kuch qiymati sterjen bikrligiga tog'ri proporsional, sterjen uzunligi kvadratiga esa teskari proporsional. Eyler formulasini keltirib chiqarishda uchlari sharnirli mahkamlangan sterjen sinusoida bo'yicha egilishi aniqlangan, lekin solqiligining son qiymati topilmagan edi. Kritik kuchlar elastiklik chegarasida ishlaydigan sterjenlar uchun sterjenning geometrik o'lchamlari va materialning elastiklik moduliga bog'liq bo'ladi. Lekin materialning



mustahkamlik xossalariga bog'liq emas. Siqilgan sterjenlar uchun Eyler formulasini qo'llab kritik kuchni topganda sterjen uchlarining mahkamlanishiga bog'liq holda bosh tekisliklarda ustivorlikni yo'qotishning turli shakllari bo'lishi mumkinligini inobatga olish zarur. Bularning hammasi siqilgan sterjenlarning ustuvorligiga alohida e'tibor qaratishdan dalolat beradi.

Eyler formulasidan har doim ham foydalanib bo'lmaydi. Chunki, Eyler formulasi sterjen elastik deformatsiyalar chegarasida ya'ni Guk qonuni kuchga ega bo'lgan chegarada keltirib chiqarilgan. Shuning uchun ham Eyler formulasidan foydalanish chegaralari ishlab chiqilgan. Masalan, Eyler formulasidan kritik kuchlanish proporsionallik chegarasidan katta bo'lgan hollarda foydalanib bo'lmaydi. Sterjenning egiluvchanligi  $\lambda$  egiluvchanlikning chegaraviy qiymati  $\lambda_0$  dan katta bo'lsa Eyler formulasidan foydalanishimiz mumkin. Agar  $\lambda < \lambda_0$  bo'lsa Eyler formulasidan foydalana olmaymiz.

Sterjen elastik deformatsiyalar chegarasidan tashqarida ishlaganida kritik kuchlanishni keltirib chiqarish murakkablashadi. Shuning uchun eksperimental tekshirishlar o'tkazilgan. Tajriba natijalari asosida F. S. Yasinskiy kritik kuchlanishni topish uchun empirik formula taklif qildi :

$$\sigma_{kp} = a - b\lambda$$

Bu yerda  $a$  va  $b$  – sterjen materialiga bog'liq bo'lgan o'zgarmas kattaliklar. Eyler va Yasinskiy formulalaridan foydalanish siqilgan sterjenlar ustuvorligiga doir masalani qurilish amaliyotida uchraydigan barcha egiluvchanlik chegarasida yechish imkonini beradi. Sterjen elastik – plastik sohada ishlaydigan holatlar uchun sof tajriba natijalaridan tashqari nazariy tadqiqotlar ham mavjud bo'lib, ularda kritik kuchni topish uchun Eyler formulasiga o'xshash formulalar taklif qilingan. Bunday tadqiqotlar qatoriga Yasinskiy tajribasini misol qilib ko'rsatishimiz mumkin. Unda elastik – plastik soha uchun keltirilgan modul deb ataladigan modulni qo'llab Eyler formulasini ishlatish taklif qilinadi :

$$P_{kp} = \pi^2 E_r I / (\mu l)^2$$

$E_r$  – keltirilgan modul bo'lib, undan foydalanish g'oyasini quyidagicha ifodalaymiz:

Avvaliga siqilgan sterjen, keyinchalik egilganida cho'zilish va siqilishda elastiklik moduli turlicha bo'lgan sterjen kabi ishlaydi. To'g'ri to'rtburchak kesimli sterjen uchun keltirilgan modul nomini olgan Yasinskiy moduli quyidagi formula yordamida topiladi :

$$E_r = 4 E_1 E_2 / (\sqrt{E_1} + \sqrt{E_2})^2$$

Yasinskiy formulasi tajriba yo'li bilan olingan natijalarga yaxshi mos keladi.

F. S. Yasinskiy taklifidan boshlab keyingi vaqtlarga qadar keltirilgan modul nazariyasi to'g'ri, urinma modul nazariyasi esa noto'g'ri deb qaralgan edi. Lekin, Yasinskiy tajribalaridan yarim asr o'tgach, urinma modulli nagruzka  $P_{\tau}$  ga sterjen qiyshayishi mumkinligi haqida yangi tushunchalar paydo bo'ldi. Ular birinchi marta 1946 – yil F. R. Shenli tomonidan aniqlanib, 1947 – yilda chop etilgan va keyinchalik olimlar tomonidan muhokama qilindi. Shenli nazariyasiga ko'ra elastiklik chegarasidan keyin siqilgan sterjenlar ustuvorligini yo'qotish vaqtida, doimiy yuklanish jarayonida va uning cheksiz kichik egilishida sterjen to'liq yuksizlanib ulgurmaydi. Shuning uchun bu shartda ko'ndalang kesimda faqat bitta urinma modul  $E_k$  bo'ladi deb hisoblash mumkin. F. R. Shenli nazariyasi muammoni F. Engesserning dastlabki taklifiga keltiradi. Ammo, yuksizlanish muammosi ochiqligicha qoladi. Shunday qilib, elastiklik chegarasidan keyin siqilgan sterjenlar ustuvorlik sohasida T. Karman, R. Stouevell va F. S. Yasinskiy kabi bir qator salohiyatli olimlar juda ko'p ishlarni amalga oshirdi.

Elastik deformatsiyalar chegarasida ishlaydigan egiluvchan sterjenlarning markaziy bo'lmagan kuch bilan siqilishi haqidagi masalalar barchamizda katta qiziqish uyg'otadi. Bu masalalarning qiziq tomoni shundan iboratki, ularda kuchlanish bilan siquvchi kuch o'rtasida chiziqsiz bog'lanish mavjuddir. Shuning uchun bunday sterjenning mustahkamligi haqidagi masala oldin o'rganilgan barcha masalardan tubdan farq qiluvchi muhim masalalar qatoriga kiradi. Unga ko'ra agar ustun yetarlicha egiluvchan bo'lsa, eguvchi momentlarni topishda ustunning deformatsiyasini hisobga olmasak bo'lmaydi. Ustunning istalgan kesimidagi eguvchi moment quyidagicha formula yordamida topiladi :

$$M = P ( \delta + e - \vartheta )$$

Bu yerda  $e - P$  kuch qo'yilgan nuqta eksentrisiteti ;

$\vartheta$  – sterjen o'qidagi istalgan nuqtaning gorizonta bo'yicha o'g'ishi.

Egiluvchan ustunning markaziy bo'lmagan siqilishida paydo bo'ladigan eng katta kuchlanish  $P$  kuchi bilan chiziqsiz bog'langanligini quyidagi formula yordamida aniqlashtiramiz :

$$\sigma_{\max} = - \sigma_0 ( 1 + \frac{m}{\cos \kappa l} )$$

Markaziy bo'lmagan egiluvchan sterjenlar ishining o'ziga xos tomoni shundaki, siquvchi kuchlanishlarga nisbatan kuchlanish ancha tezroq o'sadi. Aytilgan bunday mulohazalardan ma'lumki boshlang'ich eksentrisitet siqilgan sterjenlarning mustahkamligiga katta ta'sir ko'rsatadi. Tasodifiy eksentrisitet odatda, hisoblarda ko'zda tutilmagan, loyihachi tomonidan kutilmagan va amalda esa hisobga olinmagan sabablar tufayli paydo bo'ladi va ancha xavflidir. Chunki, tasodifiy

ekssentrisitetlar bino va inshootlarning ancha ortiqcha yuklanishiga, ayrim holatlarda halokatga olib kelishi mumkin.

Siqilgan sterjenlarni amaliy hisoblash jarayonida biz siqilgan sterjenlarning o'lchamlarini aniqlashtirib olamiz. Bunda birinchi navbatda ular ekspluatatsiya jarayonida siquvchi kuch ta'siridan ustuvorligini yo'qotmasligiga e'tibor qaratishimiz kerak. Shuning uchun siqilgan sterjendagi kuchlanish kritik miqdordan kichik bo'lishi kerak :

$$\sigma = \frac{N}{F} < \frac{P}{F} = \sigma_{kp}$$

$N$  – sterjen hisoblanadigan kuch,

$P_{kp}$  – kritik kuch,

$F_{\text{брутто}}$  – kesimning brutto yuzasi.

Tekshirishlar natijasi shuni ko'rsatadiki, sterjenning mahalliy kuchsizlantirilgan joylari, masalan, parchin mix uchun teshiklar va turli o'yiqlar kritik kuch qiymatiga ko'p ham ta'sir ko'rsatmaydi. Kritik kuchlanishni aniqlashda yuqoridagi formula orqali kesim yuzasining brutto yuzasini topish ham shu bilan tushuntiriladi. Sterjen kesimining kuchsizlanishi katta bo'lgan alohida hollarda qo'shimcha ravishda kuchsizlangan joy bo'yicha sof siqilishda mustahkamlikka tekshirib ko'riladi. Siqilgan sterjen ishonchli ishlashi uchun ustuvorlik uchun zarur ehtiyot chorasi ham nazarda tutilishi kerak. Shuning uchun sterjenda paydo bo'ladigan kuchlanish hisobiy qarshilikdan kichik bo'lishi kerak. Hisobiy qarshilikning o'zi kritik kuchlanishning bir qismiga teng bo'ladi :

$$\sigma = \frac{N}{F} \leq \frac{\sigma}{n_1}$$

$n_1$  – ustuvorlikning ehtiyot koeffitsienti.

Bo'ylama egilishda asosiy hisobiy qarshilikni kamaytirish koeffitsienti  $\phi$  ning qiymati quyidagicha topiladi :

$$\phi = \frac{\sigma}{nR}$$

$R$  – cho'zilishda hisobiy qarshilik.

Qurilish norma va qoidalarida buni bo'ylama egilish koeffitsienti deb ishlatamiz.  $\phi$  ning qiymati turli egiluvchanliklar uchun normada belgilab qo'yilgan bo'ladi va jadval shaklida belgilab ko'rsatiladi. Siqilgan sterjenlarning ko'ndalang kesimlarini tanlash cho'zilgan sterjenlarnikiga nisbatan ancha murakkabroq masaladir. Negaki, hisoblash formulasiga kiradigan  $\phi$  ning qiymati ko'ndalang kesim yuzasining shakli va o'lchamlariga bog'liq bo'lgani uchun avvaldan berilgan bo'lishi mumkin emas. Shuning uchun sterjenning ko'ndalang kesim yuzasi asta – sekin yaqinlashish usuli yordamida topiladi. Avvaliga ko'ndalang kesim yuzasining taxminiy qiymati olinib, kesimning yuzasi, inersiya momenti, inersiya radiusi va egiluvchanligi hisoblanadi.

Markazga qo'yilgan F kuchlar siqayotgan uzun yupqa sterjenlarning qiyshayishi bo'ylama egilish deyiladi. Agar sterjenga bir yo'la siquvchi kuch bilan ko'ndalang nagruzka birgalikda qo'yilgan bo'lsa, bunday holatda bo'ylama – ko'ndalang egilish sodir bo'ladi. Amaliyotda biz ko'prik tayanchlari kabi vazmin elementlarni hisoblashimizda bir yo'la siquvchi va eguvchi kuch ta'sir etsa, kuchlar ta'sirining mustaqillik prinsipidan foydalanishimiz mumkin. Boshqacha aytganda, egilish va siqilishdan hosil bo'lgan kuchlanish va deformatsiyalarni alohida – alohida topib olingan natijalarni algebraik qo'shish mumkin. Egiluvchan sterjenlarga bu usulni tadbiiq etib bo'lmaydi. Siqilish bilan egilishga ishlaydigan egiluvchan sterjenlarni deformatsiyalangan sxema deb ataladigan sxema bo'yicha hisoblash zarur. Sterjenning deformatsiyalanishi natijasida ko'chish paydo bo'ladi, shuning uchun siquvchi kuch qo'shimcha eguvchi momentlar hosil qiladi. Bo'ylama kuchdan hosil bo'ladigan eguvchi moment miqdori anchagina bo'lishi mumkin va uni e'tiborga olmaslik mumkin emas. Bo'ylama – ko'ndalang egilishga doir masalalar statik noaniq masala bo'lib, uni aniq yechish uchun brus egilgan o'qining differensial tenglamasini tuzib, yechish lozim. Ko'ndalang nagruzka ta'siridan balkaning istalgan kesim yuzasidagi eguvchi moment quyidagi ifoda orqali topiladi :

$$M_0 = \frac{q}{2} (1 - z)$$

$M_0$  – ko'ndalang kuchlar ta'siridan hosil bo'ladigan eguvchi moment bo'lib, odatdagi usul yordamida hisoblanadi.

Egiluvchan ustunning markaziy bo'lmagan siqilishini hisoblashdagi kabi bo'ylama – ko'ndalang egilishda kuchlanish P kuch bilan chiziqsiz bog'langan. Shuning uchun berilgan nagruzkada kuchlanish qiymatiga qarab mustahkamligi haqida fikr yuritib bo'lmaydi. Bu masalani oydinlashtirish uchun kuchlanishning P kuchga bog'liq bo'lgan grafigini qurish kerak. Shu bilan bir qatorda siquvchi kuch katta bo'lganida tekshirishni formula bo'yicha amalga oshirish lozim.

Qurilish sohalarida, ayniqsa, ko'prik qurilish yo'nalishlarida o'zaro panjara yoki planka bilan tutashtirilgan ayrim elementlardan tashkil topgan sterjenlardan keng miqyosda foydalaniladi. Bunday tarkibiy qismlardan tashkil topgan sterjenlar uchun kritik kuch shoxobchalarning geometrik o'lchamlariga hamda panjara elementlarining kesim yuzalariga bog'liq bo'ladi. Sterjenlarda paydo bo'ladigan deformatsiyalarni topishda ba'zan egilish bilan birga siljishlar ta'sirini ham hisobga olish kerak. Yupqa devorli, ayniqsa, tarkibli sterjenlarga doir masala yechilganda holat keskin o'zgaradi. Bunday masalalar deformatsiyalanadigan sistemalar ustivorligiga doir maxsus kurslarda batafsil o'rganiladi.

Kalta sterjen oddiy markaziy siqilish ta'sirida bo'lganida, uning mustahkamligi faqat sterjenning ko'ndalang kesim yuzining miqdoriga bog'liq bo'ladi. Uzun

sterjenlar siqilganda ular bo'ylama egilishga qarshilik ko'rsatadi, binobarin, bunday kuchlanish holati uchun uning egiluvchanligi va ko'ndalang kesimining minimal inersiya radiusi muhim ahamiyatga ega. Bundan kelib chiqadiki, ustivorlik masalasini hal qilganda sterjen ko'ndalang kesimining faqat yuzining miqdorigina emas, balki, shakli ham muhim ahamiyatga ega bo'ladi. Bo'ylama egilishda sterjenning ko'ndalang kesimi uchun shunday shaklni tanlash kerakki, yuzining miqdorlari bir xil bo'lgan shakllardan minimal inersiya radiuslari eng kattasini olamiz. Shundagina sterjenning ustivorligi ortadi. Bunday shakllarga materialining asosiy qismi kesimining og'irlik markazidan eng uzoq masofada joylashgan shakllar kiradi. Qo'shtavr va shveller kabi kesimlar bosh inersiya momentlari bir – biridan katta farq qilganligidan ularning ikkala bosh tekislikda bo'ylama egilishga qarshiligi ham katta farq qiladi. Bunday shaklga ega bo'lgan kesimli sterjenlarni yakka holda ustun va kolonnalar uchun ishlatish noqulaydir. Biroq bunday sterjenlarning ikkitasidan bir butun sterjen yasalganda ular bo'ylama egilishga ko'ngildagidek qarshilik ko'rsatishlari mumkin. Ammo ikkita shveller oralig'ini ikkala bosh inersiya momentlarining tenglik shartidan topish kerak bo'ladi. Bunday tuzma kesimlar ham quvvatli plankalar yordamida bir – biriga mahkamlanadi, ularning bir butun monolit bo'lib ishlashi ta'minlangan bo'ladi. Hisoblangan balkaning o'rtasidagi salqilik ko'ndalang kuchlar bir tomonga yo'nalgan va simmetrik bo'lmagan taqdirda ham ishlatilsa bo'ladi, lekin haqiqatga ko'proq xato bilan yaqinlashadi. Markaziy bo'lmagan siqilish uchun eguvchi moment bilan salqilik quyidagi formulalar orqali topiladi :

$$M_0 = Pe ; \quad f_0 = \frac{Pel}{8EJ}$$

$e$  – siquvchi kuch eksentrisiteti.

$f_0$  – prolyot o'rtasida faqat ko'ndalang kuchlar ta'siridan hosil bo'lgan salqilik.

Sterjenning o'rta kesimidagi eng katta kuchlanish bo'ylama kuch  $P$  bilan chiziqli bo'lmagan qonun orqali bog'langan va  $P / P_3$  nisbat kattalashishi bilan kuchlanish juda tez o'sadi.

## XULOSA

Biz ushbu maqolamizda siqilgan sterjenlarning ustivorlik masalalari va ularning qo'llanilish sohalari bilan batafsil tanishdik. Demak, siqilgan sterjenlarning ustivorlik masalalari ko'pincha ferma usuli bilan yopilgan katta – katta chorva mollarini boqish obyektlari va osma prolyotlar qurilishi kabi ko'pgina sohalarda keng qo'llaniladi. Ustivorlikka hisoblash masalalari noto'g'ri yechilgan hollar qanday salbiy oqibatlarga olib kelishi haqida qurilish tarixidagi ustivorlik bilan bog'liq voqealar misolida ko'rib chiqdik. Qurilish sohasida siqilgan sterjenlarning ustivorlik

masalalarini yanada optimal holatda yechish va keng qo'llashimiz lozim. Chunki, bu yo'l bilan balkalar va prolyotlar yordamida katta hajmdagi joy egallamasdan turib ko'p obyektlarni ferma usulida tom qismini yopishimiz mumkin. Qolaversa, qurilish materiallari sarf hajmi ham kamayadi. Ko'prik qurilish, yer usti metro liniyalari va temir yo'l tarmoqlari sohalarida ham siqilgan sterjenlar ustuvorligi masalalarini yanada chuqurroq va keng miqyosda joriy etish katta loyihalarni amalga oshirishga turtki bo'ladi. Qurilish va transport sohalarida yangi yutuqlarni zabt etish uchun muhandislik yo'nalishlarida ustuvorlik masalalariga alohida yondashish taklifini bergan bo'lardik.

### **REFERENCES**

1. M. M. Mirsaidov, P. J. Matkarimov, A. M. Godovannikov. Materiallar qarshiligi. „ Fan va texnologiya “ Toshkent 2010.
2. A. F. Smirnov, A. V. Aleksandrov, N. I. Monaxov, D. F. Parfenov, V. D. Potapov, A. I. Skryabin, G. V. Fedorkov, V. V. Xolchev. Materiallar qarshiligi. “O'qituvchi ” Toshkent 1988.
3. Mansurov Kamal Mansurovich. Materiallar qarshiligi kursi. „ O'qituvchi “ Toshkent 1983.
4. Abdumutal Nabiye. Materiallar qarshiligi. „ Yangi asr avlodi “ Toshkent 2008
5. N. S. Bibutov, A.X. Hojiyev. Materiallar qarshiligi. „ Barkamol fayz media “ Toshkent 2016.
6. B. A. Hobilov, N. J. To'ychiyev. Materiallar qarshiligi. „ O'zbekiston Faylasuflar Milliy Jamiyati “ Toshkent 2008
7. S. Z. G'ulomitdinov, Z. Sh. Afzalov. Amaliy mexanika. “O'zbekiston Faylasuflari Milliy Jamiyati “ Toshkent 2006
8. N. S. Bibutov. Amaliy mexanika. “Yangiyul poligraph service “ Toshkent 2008.
9. A. Jo'rayev, R. Tojiboyev. Amaliy mexanika. „ Fan va texnologiya “ Toshkent 2007.
10. N. S. Bibutov. Amaliy mexanika. „ Durdona “ Buxoro 2020.
11. M. M. Mirsaidov, L. I. Boymurodova, N. T. G'iyosova. Nazariy mexanika. „ Ilm ziyo “ Toshkent 2009.
12. B. A. Fayzullayev. Nazariy mexanika. „ Cho'lpon “ Toshkent 2011.
13. X. T. To'rayev, A. Tilavov. Nazariy mexanika. Statika va Kinematika. „ Noshir “ Toshkent 2012.
14. I. V. Meshcherskiy. Nazariy mexanikadan masalalar to'plami. „ O'qituvchi “ Toshkent 1989.
15. M. T. O'rozboev, T. G'. G'ulomov, B. Q. Qoraboyev. Materiallar qarshiligi. Toshkent 1969.

16. B. Qoraboyev, Yu. Leksashev. Materiallar qarshiligi. Toshkent 2007.
17. D. B. Irgashev. Amaliy mexanika. Toshkent 2015.
18. Karimov R. I, Baratov N. B, Maksudova N. A. Materiallar qarshiligi. Toshkent 2005.

## **ANALYSIS OF THE PROCESS OF COMBINED DRYING OF TOMATO SEEDS**

**Qobilov H.X.**

PhD, Bukhara engineering technological institute

**Raxmonkulova X.O.**

Master`s student, Bukhara engineering technological institute

### **ABSTRACT**

*Tomato seed is a good source of antioxidants because it is rich in phytochemical compounds. It is an important reservoir of phenolic compounds. There is growing recognition that many phenolic secondary metabolites present in seeds may be beneficial to human health to some degree, mediated via antioxidant actions. Every tomato seed contains a tiny tomato plant that is alive but dormant. This means that it is not growing, it is just waiting. When environmental conditions are right, the seed will germinate. This is when the tiny plant sprouts from the seed and begins to grow. Collect tomato seeds at the end of the season when the fruit is ripe and ready. Some gardeners simply cut open the tomato and squeeze the pulp onto a plate or other container. The pulp needs to dry and then you can separate out the seeds. Another method is to rinse off the pulp in a colander or screen. The process of how to save tomato seeds starts with a ripe, juicy tomato fresh off the vine. Collect tomato seeds at the end of the season when the fruit is ripe and ready.*

**Key words:** *drying process, temperature, moisture, processing methods, structure tomato seeds.*

### **АННОТАЦИЯ**

*Семена томатов являются хорошим источником антиоксидантов, поскольку они богаты фитохимическими соединениями. Это важный резервуар фенольных соединений. Растет признание того, что многие фенольные вторичные метаболиты, присутствующие в семенах, могут быть в некоторой степени полезны для здоровья человека благодаря антиоксидантному действию. В каждом семени томата содержится крошечное растение томата, которое живо, но находится в состоянии покоя. Это значит, что он не растет, а просто ждет. При благоприятных условиях окружающей среды семя прорастет. Это когда крошечное растение прорастает из семени и начинает расти. Собирайте семена томатов в конце сезона, когда плоды созрели и готовы. Некоторые садоводы просто разрезают помидор и выдавливают мякоть на тарелку или другой контейнер. Мякоть должна высохнуть, а затем можно будет отделить семена. Другой метод — промыть мякоть на дуршлаге или сите. Процесс сохранения семян томатов*



*начинается со спелых, сочных помидоров, только что сорванных с лозы. Собирайте семена томатов в конце сезона, когда плоды созрели и готовы.*

***Ключевые слова:** процесс сушки, температура, влажность, способы обработки, строение семян томата.*

## **INTRODUCTION**

Some gardeners simply cut open the tomato and squeeze the pulp onto a plate or other container. The pulp needs to dry and then you can separate out the seeds. Another method is to rinse off the pulp in a colander or screen. Still another method of saving seeds from tomatoes requires the pulp to be put in a glass jar filled with water. You can shake it and let it soak for five days. Skim off the foamy fermented pulp and the seeds will be at the bottom of the jar. The most important part of the process of harvesting tomato seeds is the drying. If the seeds aren't properly dried, they will mold and then all your work will be fruitless. Spread the seed out on paper towels to absorb any moisture in a warm dry location. Store the seeds until spring in a clean glass jar with a tight-fitting lid. Seeds need to be stored where it is dark to prevent stimulating their photo-receptors, which tell them when it is time to germinate. They may lose vigor or fail to sprout if they are exposed to light.

Gently scrape the seeds into labeled paper envelopes. Store them in a dry place at a cool, steady temperature. You could store envelopes in a tin or other sealed container, together with silica gel crystals to keep the air dry. Seeds can store for up to five years. Bright light is super-important for healthy tomato seedlings! As soon as they sprout, they'll reach up for sunbeams (or fluorescent beams). Seedlings need 12-18 hours of light each day. Growing tomatoes from seed can be challenging. But once one knows how, it isn't that difficult. Many benefits come with growing tomatoes from seed. All one needs are some basic supplies and a bit of know-how to get tomato seedlings off to a good start.



**Figure1.**Structure of tomato seeds

The present study aimed at investigating the use of a drying system combining the concept of low-pressure superheated steam drying and heat pump drying for fish. The effects of various drying medium pressures on the temperature field, airflow field, drying time, equipment performance as well as the power consumption of the drying process were investigated and discussed. Four comparative tests with different initial pressures were carried out according to a specified drying process by the combined drying system. The results showed that when the vacuum was high, the temperature field and airflow field in the drying chamber were more uniform. Due to the poor heat transfer performance of the drying medium at high vacuum, the drying time increased with a decrease in initial pressure. It was also found that with the decrease in drying medium pressure, the power consumption of the heat pump and the axial fans was reduced, while the power consumption of the electric heater went up. Overall, the total power consumption is directly proportional to the drying medium pressure. The drying process is used in the food industry to increase the shelf-life of food products without adding preservatives. In this study, using a combination of osmotic dehydration (OD), convective, and microwave-vacuum drying technologies, carrot snacks were prepared using four colored carrot varieties (purple, orange, yellow, and white carrots), three fruit concentrates (apple, chokeberry, and sour cherry), and sucrose solution (control group). The results showed that the OD process increased the polyphenolic content of the dried carrot samples; however, their carotenoid content decreased due to heating processes, and  $\alpha$ -cryptoxanthin was the only carotenoid found in all carrot snacks. In addition, yellow carrot dehydrated in the sour cherry solution exhibited the highest total polyphenolic content (TPC), with the highest acetylcholinesterase and butyryl cholinesterase enzyme inhibition activities. In general, the use of the chokeberry solution resulted in high antioxidant activities and, in the case of orange carrot, the highest  $\alpha$ -glucosidase and pancreatic lipase activities. Furthermore, sensorial acceptance of carrot snacks changed with product characteristics. The purple carrot-apple juice snack was evaluated as the best-colored product, and the orange carrot-sour cherry snack was evaluated as the best-smelling product. Finally, the obtained products were found to be attractive snacks with pro-health properties. This study aimed to prepare dried carrot snacks using OD, convective drying, and vacuum microwave drying, in which fruit juices were used to increase the l-ascorbic acid and bioactive contents of colored carrot varieties and enhance their pro-health properties. The water activities, color characteristics, and l-ascorbic acid, polyphenolic and carotenoid contents of the dried carrot materials were analyzed. In addition, antioxidant activities,  $\alpha$ -amylase,  $\alpha$ -glucosidase, lipase, acetylcholinesterase, and butyrylcholinesterase inhibition activities, and sensorial

acceptance of the products were evaluated. This study is the first to evaluate the physicochemical, bioactive compounds, biological activities and sensorial acceptances of dried colored carrot food products.

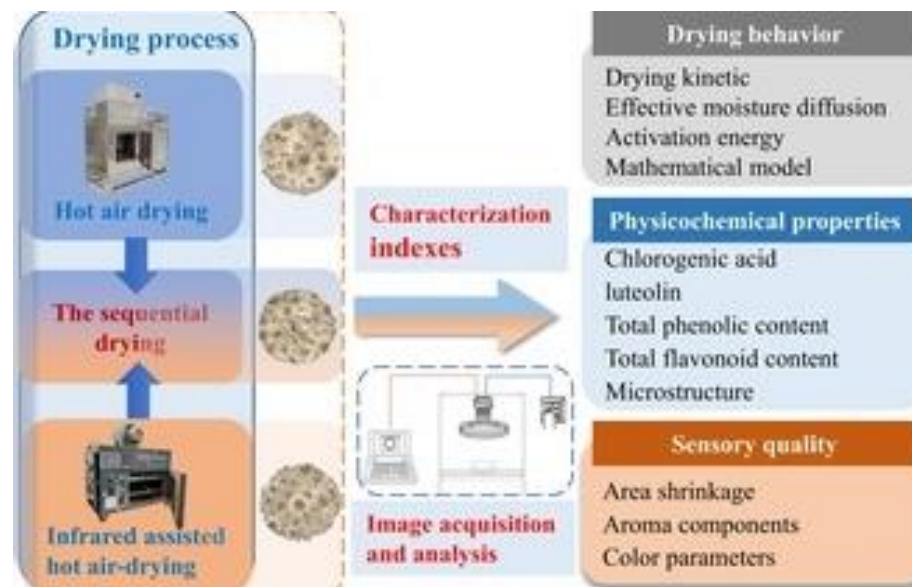
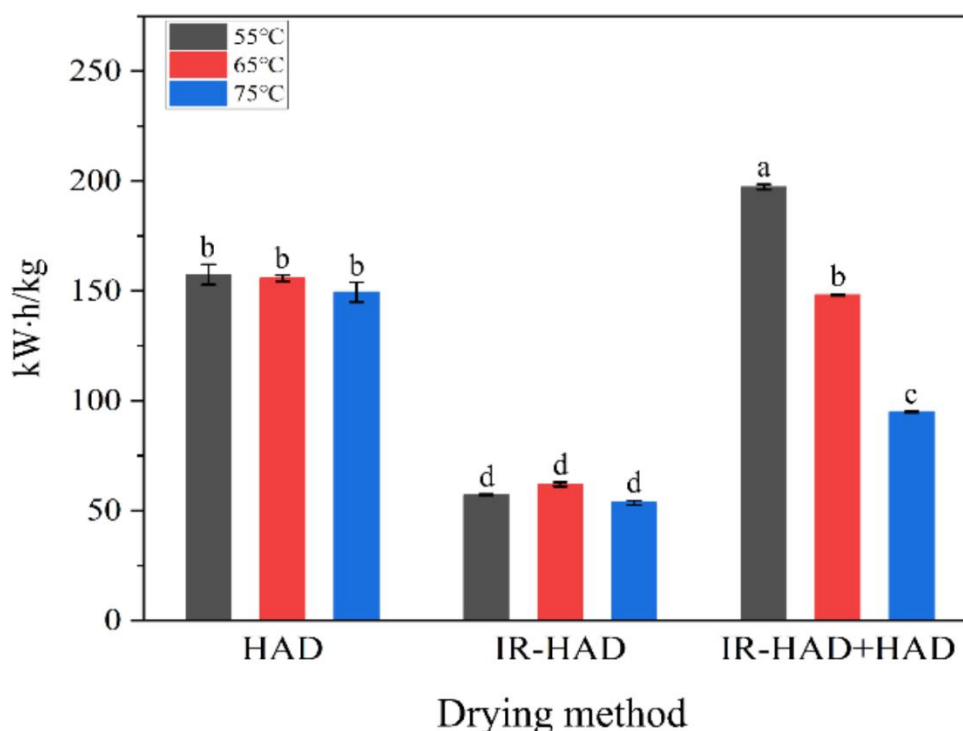

Figure 2. Processing methods of tomato seeds

Hot air drying (HAD) is widely used in industrial production owing to its simple equipment and broad applicability [5]. However, prolonged exposure to aerobic environment and high temperatures may result in the loss of bioactive and volatile ingredients [6]. Additionally, undesired changes in the appearance of chrysanthemum may occur, such as browning and curling of petals. Freeze-drying (FD) offers advantages in terms of improving the bioactive composition and physical structure the product [7]. Unfortunately, it was not economically realistic to dry seasonal herbs such as chrysanthemum due to high energy consumption and investment. Infrared (IR) heating is an emerging technology for rapid drying of thin-layered biomaterials. Previous studies have shown that the levels of total phenols and total flavonoids in IR-dried chrysanthemums were significantly ( $p < 0.05$ ) higher than in shade-dried ones [8]. However, the radiation energy decays gradually as the penetration depth increases, which limits the effectiveness of IR in deep bed drying [9].

The average SEC values for different drying strategies of dried chrysanthemum cakes at different temperatures are shown in Figure 5. In terms of the effect of drying method on the SEC values, IR-HAD resulted in the lowest SEC values, regardless of drying temperature, which is related to the shorter drying time required for IR-HAD. Indeed, the correlation analysis showed a positive correlation between SEC values and drying time ( $r = 0.98$ ), implying the reduction in drying time played a decisive role in reducing energy consumption. Notably, IR-HAD + HAD consumed much less

energy than HAD at 65 and 75 °C, which may be related to the improved heating uniformity of the chrysanthemum cake surface by IR radiation and the removal of a large amount of moisture from the interior of the chrysanthemum cakes during the first drying stage (IR-HAD). As for the effect of drying temperature on SEC values, it can be found that SEC values show an overall decreasing trend with increasing drying temperature. Regardless of the drying method, the lowest SEC values were obtained when drying temperature was 75 °C. However, the SEC values of IR-HAD at 65 °C was higher than that at 55 °C. This was most likely because the energy consumed to heat the air was higher than the energy saved by reducing the drying time. Similar results were also reported by Wang et al. [47].



As products of the esterification reaction, esters constitute an essential component of the volatile compounds of chrysanthemum samples. Five ester compounds (trans-chrysanthenyl acetate, bornyl acetate, methyl caprate, benzyl pentanoate and benzyl isovalerate) were detected in the dried samples, they emitted floral, fruity and sweet aromas. There was a noticeable difference in the retention level of esters, and IR-HAD yielded higher ester compound content than the other two strategies. Similarly, all aldehydes detected exhibited higher accumulation levels in IR-HAD samples than in the other two drying strategies.

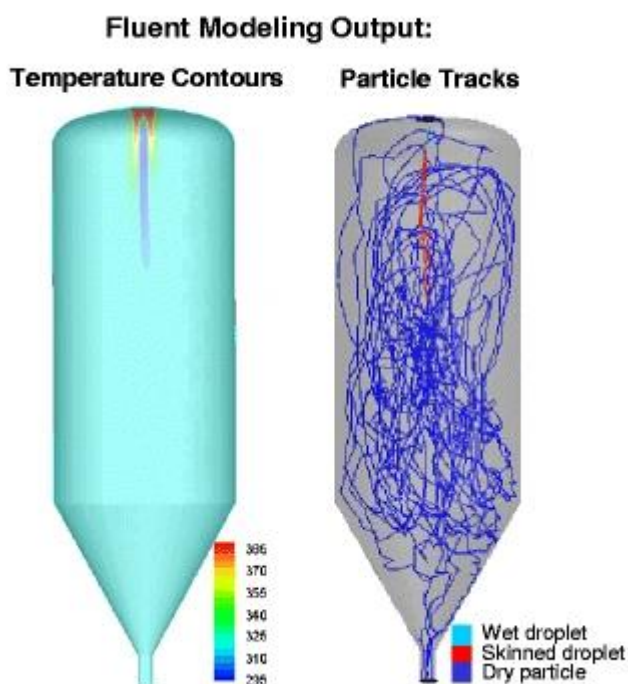

Figure 3. Example CFD simulation output for a specified set of process parameters

Benzaldehyde and 3-hydroxybenzaldehyde were the most abundant aldehyde compounds in the samples. Furfural and 4-iPr-benzaldehyde were absent in the freeze-dried samples, presumably they may have been formed during thermal processing. The aroma profile of chrysanthemum cakes is in a complex and dynamic state during drying. The evaporation and degradation of heat-sensitive volatile compounds in samples caused by heating are not the only determinants of their content changes underwent different drying conditions, and the dynamic chemical transformation among different volatile compounds in samples is also crucial. Overall, although different drying strategies promoted the generation of some volatile compounds, the total content of volatile compounds in dried chrysanthemum cakes showed a considerable reduction compared to freeze-dried samples. This phenomenon may be because the decomposition of the heat-sensitive components caused by high temperature generated during drying. Tomato seedlings emerge fast and show vigorous growth under warm, bright conditions, so there is little point in starting seeds very early. Tomatoes are the first veggie many gardeners grow from seed, mostly in pursuit of interesting varieties that are rarely available as seedlings. While there is little research on the maximum number of tomatoes you can eat in a day. Scientists say ideally one serving of tomatoes comprises either one whole regular tomato or six cherry tomatoes. So enjoy your tomatoes but spread out your intake throughout the week. Most laboratory-scale spray dryers operate in a single-

pass mode where the drying gas is passed through the chamber only one time before it is vented to the appropriate waste stream. Many large pilot-scale and production-scale spray dryers operate in closed-loop or recycle mode where the solvent-laden drying gas is passed through a condenser, reheated, and introduced back into the drying chamber.

### **REFERENCES**

1. Engelmann, N.J.; Clinton, S.K.; Erdman, J.W., Jr. Nutritional Aspects of Phytoene and Phytofluene, Carotenoid Precursors to Lycopene. *Adv. Nutr. Int. Rev. J.* 2011, 2, 51–61
2. Meléndez-Martínez, A.J.; Mapelli-Brahm, P.; Stinco, C.M. The colourless carotenoids phytoene and phytofluene: From dietary sources to their usefulness for the functional foods and nutricosmetics industries. *J. Food Compos. Anal.* 2018, 67, 91–103
3. Khayrullo Djuraev, Mamura Yodgorova, Akhtam Usmonov, Mukhammad Mizomov Experimental study of the extraction process of coniferous plants, IOP Conference Series: Earth and Environmental Science
4. OR Abduraxmonov, OK Soliyeva, MS Mizomov, MR Adizova Factors influencing the drying process of fruits and vegetables *ACADEMICIA:" An international Multidisciplinary Research Journal*
5. Mizomov, M. S. (2022). Analyzing Moisture at the Drying Process of Spice Plants. *Texas Journal of Agriculture and Biological Sciences*, 4, 84-88.

## **MAKTABDA FIZIKA FANI O'QITUVCHILARIGA QO'YILADIGAN METODIK TALABLAR**

**Raximjanova Feruza Abdumo'minovna,**  
NMTI qoshidagi litseyning fizika fani o'qituvchisi,  
**Mamajonov Sobitxon Abdulxamidovich,**  
Namangan viloyati To'raqo'rg'on tumani  
35-maktab Fizika fani o'qituvchisi.

### **ANNOTATSIYA**

*Ushbu maqolada ilm-fan va texnikaning shiddat bilan rivojlanayotgan bir davrda Fizika fani o'qituvchilaridan har tomonlama bilimli va madaniyatli bo'lishni, tabiat qonunlarini, zamonaviy texnikani chuqur bilishni talab qilishi, bu esa o'qituvchilar zimmasiga katta vazifalarni yuklashi ko'rsatilgan.*

***Kalit so'zlar:** zamonaviy texnika, intellektual kuchlar, ta'lim standarti, shaxsiy ish reja, metodik ishlar, algoritmlar metodikasi, sinfdan tashqari ishlar.*

## **МЕТОДИЧЕСКИЕ ТРЕБОВАНИЯ К УЧИТЕЛЯМ ФИЗИКИ В ШКОЛЕ**

### **АННОТАЦИЯ**

*В данной статье показано, что в период бурного развития науки и техники от учителей физики требуется быть хорошо образованными и во всех отношениях культурными, иметь глубокие знания законов природы и современной техники, что возлагает на учителей большие задачи.*

***Ключевые слова:** Современные технологии, интеллектуальные силы, образовательный стандарт, личный план работы, методическая работа, метод алгоритмов, внеаудиторная работа.*

## **METHODOLOGICAL REQUIREMENTS FOR PHYSICS TEACHERS AT SCHOOL**

### **ABSTRACT**

*This article shows that during the period of rapid development of science and technology, physics teachers are required to be well educated and cultured in all respects, to have a deep knowledge of the laws of nature and modern technology, which imposes great tasks on teachers.*

***Key words:** Modern technologies, intellectual forces, educational standard, personal work plan, methodical work, method of algorithms, extracurricular work.*

## **KIRISH**

Zamonaviy davr talabi ilm-fan va texnikaning shiddat bilan rivojlanishi bilan bog'liq bo'lib, Fizika fani o'qituvchilaridan har tomonlama bilimli va madaniyatli bo'lishni, tabiat qonunlarini, zamonaviy texnikani chuqur bilishni talab qiladi. Shuning uchun ham bugungi kunda zamonaviy texnik va texnologik jarayonlarning keng ko'lamda qo'llanilishi ishlab chiqarishga yuqori darajadagi intellektual kuchlarning yetkazib berilishiga zarurat tug'dirmoqda. Bu esa o'qituvchilar zimmasiga katta vazifalarni yuklaydi. SHulardan biri va eng muhimi fizika ta'limiga qo'yilgan ta'lim standarti, shaxsiy ish rejalar ishlab chiqish va qo'llashdan iboratdir .

## **MUHOKAMA VA NATIJALAR**

Fizika fani o'qituvchilariga qo'yiladigan meyoriy xujjatlardagi talablar quyidagilardan iborat:

-fizika fani bo'yicha umumiy o'rta ta'limning va ular asosida tuzilgan o'quv dasturlarini mukammal bilishi;

-fizika bo'yicha metodik ishlarni olib borish talablarini bilishi, amaliyotga tatbiq eta olishi;

-maktab fizika o'quv predmeti bo'yicha o'qitishning turli texnikdidaktik vositalari, mavjud darsliklar, o'quv qo'llanmalari, o'quv metodik adabiyotlarni tahlil qila bilishi, ularning bir-biridan farqi va afzalliklarini aniqlay olishi;

-fizikadan ko'rgazma-tajriba va laboratoriya ishlarini zamonaviy jihoz va vositalar yordamida o'tkazish malakasiga ega bo'lishi;

-yangi axborot va pedagogik texnologiyalardan o'qitishning interfaol usullaridan xabardor bo'lishi va ulardan amalda foydalanishni bilishi;

-fizika fani yo'nalishida O'zbekiston tafakkirlarining ma'naviy, ma'rifiy, madaniy meroslarini bilishi va ta'lim-tarbiya jarayonida ulardan foydalanish malakasiga ega bo'lishi;

-fizikadan o'quvchilarning o'z ustida mustaqil ishlashlarini tashkiliy va uslubiy ta'minlashni bilishi;

-iqtidorli o'quvchilarni aniqlash, saralash va ularga tabaqalashtirilgan ta'lim berish shakllari hamda usullarini bilishi

- fizika o'qitishda o'qituvchi xalqaro o'lchov birliklarini va o'quv dasturida ko'zda tutilgan o'lchashlarni bajarishni o'rgatish usullarini bilishi; o'tkazish bo'yicha metodik qo'llanmalardan amaliy mashg'ulotlarda foydalanish jihatlarini ochib berishi, fizika o'qitish metodikasining ilmiy-metodik tahlili, uning takomillashtirish metodlari va omillariga alohida urg'u berish, hamda fizikadan masalalar yechish algoritmlari metodikasi (sodda masalalar, qiyinroq masalalar, masala shartida darslikda va darsda ko'rib chiqilgan masalalarga nisbatan kamroq tanish bo'lgan holat tavsiflangan



masalalar, yangi bilimlar olish uchun foydalanish mumkin bo'lgan masalalar, sifat masalalar, miqdoriy masalalar, eksperimental masalalar) ishlab chiqilganligi e'tiborga olishi darkor. Shuningdek, qo'llanmalarda ko'rsatilgan fanlararo bog'lanishning ta'limiy ahamiyati, fizika ta'limida integrativ bilimlarning mazmuni va uni o'qitish, laboratoriya ishlarini tashkil etish va o'tkazish kabi masalalarni sinflar kesimida ishlab chiqilganligini tushuntirishlari lozim. Bundan tashqari qo'llanmalarda ta'lim markazi tomonidan ishlab chiqilgan Fizikadan umumiy o'rta ta'lim maktablari uchun to'ldirilgan va takomillashtirilgan me'yoriy hujjatlarni o'rganish, sinfdan tashqari ishlarni tashkil etish va o'tkazish, "Fizika to'garagi", "Fizikadan mavzuli kecha tashkil etish va o'tkazish", Fizika kursi samaradorligini aniqlash", kabi masalalar o'z yechimini topgan. SHuningdek, o'rta maktabda fizika o'qitishning maqsad va mazmuni hamda uni takomillashtirish jihatlarining yoritishda didaktika, pedagogika, psixologiya fanlarining hozirgi zamon yutuqlaridan foydalanilganligi ham qo'llanmalarda ko'rsatilgan.

#### **FOYDALANILGAN ADABIYOTLAR (REFERENCES)**

1. Xayrulla Inatov Fizika o'qitish metodikasi (Malaka oshirish kursi tinglovchilari uchun o'quv qo'llanma) «Tafakkur» nashriyoti Toshkent-2010.
2. K.T.Suyarov, N.B.G'ofurov, R.K.CHoriev "Umumta'lim maktablarida fizika fanidan laboratoriya ishlari.
3. Махаматрасул Джо'раев "Ffizika o'qitish metodikasi". Toshkent «Abu matbuot-konsalt» 2015 y.
4. Алижанов Д. 6-синф физика фанини фанлараро ўқитишнинг назарий таҳлили //Общество и инновации. – 2022. – Т. 3. – №. 4/S. – С. 417-422.
5. Alizhanov, D. A., & Zokhidov, I. O. (2021). Teaching in Physics "Electrical Instruments in the House". Saving Electricity. *Turkish Online Journal of Qualitative Inquiry (TOJQI)*, 12(9), 6107-6112.
6. Obidjonovich, Z. I., & A'Zamjon, A. D. (2021). 6-sinf fizika fanida tovush hodisalarini o'qitish orqali ta'lim samaradorligini oshirish yo'llari. *Oriental renaissance: Innovative, educational, natural and social sciences*, 1(3), 424-432.
7. Alijanov, D. (2022). ФИЗИК БИЛИМЛАРНИ ФАНЛАРАРО АЛОҚАДОРЛИК АСОСИДА ЎҚИТИШ МЕТОДИКАСИНИ ТАКОМИЛЛАШТИРИШНИНГ ПЕДАГОГИК ВА СТАТИСТИК ТАҲЛИЛИ. *Science and innovation*, 1(В8), 794-802.
8. Алижанов Д. 6-СИНФДА ЁРУҒЛИК ҲОДИСАЛАР ҲАҚИДА ДАСТЛАБКИ МАЪЛУМОТЛАР БОБИНИ ЎҚИТИШДАГИ АЙРИМ МУАММОЛАР //Збірник наукових праць ЛОГОΣ. – 2021.

9. Alijanov, D., & Zaxidov, I. (2022). Таълимда фанлараро боғланишларнинг функциялари. *Science and innovation*, 1(В7), 1406-1411.
10. Алижанов, Д. (2021). 6-СИНФДА ЁРУҒЛИК ҲОДИСАЛАР ҲАҚИДА ДАСТЛАБКИ МАЪЛУМОТЛАР БОБИНИ ЎҚИТИШДАГИ АЙРИМ МУАММОЛАР. *Збірник наукових праць ЛОГОΣ*.

**НЕКОТОРЫЕ ОСОБЕННОСТИ В ОПРЕДЕЛЕНИИ  
РАЦИОНАЛЬНЫХ ГРАНИЦ ПРИМЕНЕНИЯ БЕСТРАНСПОРТНОГО  
СПОСОБА ОТРАБОТКИ ВСКРЫШИ НА НАГОРНЫХ КАРЬЕРАХ  
МАЛОЙ МОЩНОСТИ**

**Мислибаев Илхом Туйчибаевич**

д.т.н., проф. Навоийский государственный горно-технологический  
университет.

Email: [mislibaev65@mail.ru](mailto:mislibaev65@mail.ru).

**Самадова Гули Миржановна**

к.т.н., доц. Таджикистанский государственный горный институт.

[guli1964@list.ru](mailto:guli1964@list.ru).

**Туйчиева Дилноза Илхом кизи**

ассистент, Навоийский государственный горно-технологический  
университет.

**АННОТАЦИЯ**

*В работе проанализированы технологические и организационные аспекты ведения горных работ по отдельным звеньям комплекса. Эффективность применения бестранспортного способа отработки вскрыши для карьеров любых типов в общем определяется объемом повторной отработки, т.е. величиной кратности переэкскавации. Проанализированы существующие сведения, связанные с установлением экономически целесообразной глубины отработки вскрыши месторождений крутого залегания комбинированием бестранспортного и транспортного способов отработки вскрыши. Для установления рациональной границы применения бестранспортного способа отработки на нагорных карьерах, предлагается использовать метод сравнения вариантов.*

**Ключевые слова:** бестранспортный способ отработки, экскаваторный перевалка, графоаналитический способ, отработка вскрыши, бестранспортный и транспортный способы отработки.

**ABSTRACT**

*The work analyzes the technological and organizational aspects of mining operations at individual parts of the complex. The effectiveness of using a non-transport method of overburden mining for quarries of any type in general is*

determined by the volume of re-mining, i.e. the magnitude of the re-excavation ratio. The existing information related to establishing the economically feasible depth of overburden mining of steep deposits by combining non-transport and transport methods of overburden mining has been analyzed. To establish a rational limit for the use of a non-transport method of mining in mountain quarries, it is proposed to use a method of comparing options.

**Key words:** non-transport mining method, excavator transfer, graphic-analytical method, overburden mining, non-transport and transport mining methods.

Эффективность применения бестранспортного способа отработки вскрыши для карьеров любых типов в общем определяется объемом повторной отработки, т.е. величиной кратности переэкскавации и стоимостью отработки целиковой и переэкскавируемой вскрыши. Однако применение данного способа отработки на нагорных карьерах имеет ряд особенностей, зависящих от принятого комплекса механизации вскрышных работ:

Эффективность экскаваторной перевалки определяется общим коэффициентом переэкскавации, состоящем из коэффициента переэкскавации по горизонту и по склону:

- для тракторной перевалки и вскрыши коэффициент переэкскавации по горизонту обычно отсутствует;
- процесс переэкскавации осуществляется совместно для нескольких горизонтов вскрыши, поэтому кратность переэкскавации каждого горизонта при условии удаления вскрыши за границы карьера можно установить только графоаналитическим способом построения характера распределения породы в отвале по склону косогора;
- для экскаваторной перевалки стоимость экскавации целиковой и переэкскавируемой вскрыши можно принимать постоянной независимо от глубины отработки, но для тракторной перевалки данная величина переменная, зависящая от глубины отработки;
- затраты на отработку вскрыши зависят не только от принятого комплекса механизации вскрышных работ, но и от типа нагорных карьеров, что также нужно учитывать при установлении границы применения данного способа.

Отмеченные особенности свидетельствуют о необходимости выбора наиболее подходящего метода установления границы применения бестранспортного способа отработки вскрыши, который отвечал бы специфическим условиям нагорных карьеров малой мощности.

Для решения поставленной задачи проанализируем существующие сведения, связанные с установлением экономически целесообразной глубины отработки вскрыши месторождений крутого залегания комбинированием бестранспортного и транспортного способов отработки вскрыши. К ним следует отнести работу Луговского Г.И. [1], где автор исследовал возможность применения экскаваторно-отвальной схемы отработки вскрыши для условий Кузбасса. По его мнению, глубину отработки по данной схеме механизации можно установить из выражения:

$$K_{np} = \frac{C_n - C_0}{C_6 + K_3 C_6^1} \quad (1)$$

где  $C_n$  - стоимость добычи 1-ой тонны полезного ископаемого при подземной разработке у.е./т;

$C_0$  - то же при открытой разработке у.е./т;

$C_6, C_6^1$  - стоимость выемки 1 м<sup>3</sup> вскрыши у.е./м<sup>3</sup> и переэкскавации;

$K_3$  - кратность переэкскавации.

Приведенная формула может быть использована для условий нагорных месторождений, только там, где доработка остальной части полезного ископаемого будет осуществляться подземным способом. В нашем случае такая задача не возникает.

На практике существуют такие месторождения, которые может быть разработать комбинацией двух схем экскаваторно-отвальной и экскаваторно-транспортно-отвальной. Для этого случая к.т.н. Васильев Е.И. [2] предложил установить границы применения разных схем по наиболее общему выражению, в котором учитываются условия отработки не только по схеме экскаваторно-отвальной, но и комбинированной.

Стоимость 1 т. полезного ископаемого на конечном горизонте определяется отношением:

$$C \geq C_0 + K_y C_y + K_n C_6^1 + K_m C_m + K_2 C_2 \quad \text{у.е./т} \quad (2)$$

где  $K_y$  - коэффициент вскрыши по породам из целика;

$K_n$  - то же по переэкскавации м<sup>3</sup>/т;

$K_2$  - то же, по породам, смываемым способом гидромеханизации м<sup>3</sup>/т;

$K_m$  - по породам, вывезенным по экскаваторно-транспортно-отвальной схеме м<sup>3</sup>/т;

$C_0$  - стоимость добычных работ у.е./т;

$C_6^1$  - стоимость переэкскавации 1 м<sup>3</sup> вскрыши у.е./м<sup>3</sup>;

$C_u$  - стоимость 1 м<sup>3</sup> вскрыш при выемке из целика у.е./м<sup>3</sup>;

$C_m$  - по экскаваторно-транспортно-отвальной схеме;

$C_2$  - то же при удалении вскрыши способом гидромеханизации, у.е./м<sup>3</sup>

Для решения этого соотношения и определения конечной глубины отработки выходов пластов предлагается использовать графоаналитический способ, который позволяет определить стоимость добычи 1 т, полезного ископаемого на каждом горизонте отработки и установить границу, где затраты на открытой разработке равняется предельным затратам, это предположение в какойто мере также можно использовать для нашего случая при применении экскаваторной схемы. Для выявления границы наиболее экономичных систем разработки в каждом конкретном случае нужно произвести технико-экономическое сравнение. По его мнению, экономически целесообразным может быть применение экскаваторно-отвальной схемы для отработки вскрыши только в том случае, если стоимость экскавации из целика и переэкскавации  $C_n^1$  за границы верхней бровки карьера па момент отработки будет меньше или равна стоимости при транспортной схеме отработки:

$$C_m \geq C_u + K_3 C_n^1 \quad (3)$$

где  $K_3$  - число переэкскавации.

Зная стоимость вскрышных работ при транспортной системе разработки и пользуясь графоаналитическим методом, можно найти горизонт, до которого более рационально использовать экскаваторно-отвальную схему разработки, то есть, где стоимость при транспортировке и экскаваторно-отвальной схеме равны между собой. Из приведенного выражения видно, что точность определения может быть достигнута только при точном определении значения коэффициента переэкскавации  $K_3$ , для нашего случая оно применимо только при использовании схемы экскаваторно-отвальной, а для бульдозерно-отвальной оно неприменимо, так как стоимости отработки целиковой  $C_u$  и перевалки  $C_n^1$  непостоянным и увеличиваются в зависимости от развития горных работ на глубину.

Из практики отработки месторождений с горизонтальным залеганием пластов по комбинированной схеме комплексной механизации вскрышных пород также существует ряд предложение по определения границ применения каждой схемы механизации, например, К.Е.Виницкий [3] считает, что в общем

случае экономичность комбинированной схемы комплексной механизации определяется степенью участия отдельных схем, входящих в комбинацию

$$C_k = \eta_{\bar{o}} C_{\bar{o}} + \eta_m C_m \quad (4)$$

где  $\eta_{\bar{o}}$  и  $\eta_m$  проценты участия.

При установлении границы отдельной схема учитывается также различная интенсивность роста содержания оборудования для каждой схемы комплексной механизации, которая влияет на границы применения различных схем, и поэтому логическое предположение, что границей между двумя схемами является зона, при которой имеет место равенство себестоимостей  $C_{\bar{o}} = C_m$ , не оправдывается.

В рассматриваемом нами случае приведенное выше равенство (4) также неприемлемо, так как переход с одной схемы на другую может осуществляться лишь последовательно.

Для установления рациональной границы применения бестранспортного способа отработки на нагорных карьерах, предлагается использовать метод сравнения вариантов, при этом карьер будет разделён поперечными сечениями па блоки длиной 100 м. Сравнение производится для каждого блока. Однако данный метод не всегда даст чёткий ответ о глубине, при которой целесообразно переходить на разработку вскрыши транспортным способом.

Поэтому рекомендуется решить задачу графоаналитическим методом с учетом специфических особенностей отдельных типов нагорных карьеров малой мощности, исходя из следующих предположений.

1. Породы с каждого горизонта удаляться за пределы контура карьерных полей в постоянные отвалы.

2. Эффективность бестранспортного способа отработки вскрыши определяется кратностью переэкскавации отдельного горизонта, а не общим усредненным погоризонтальным коэффициентом переэкскавации, который определяется из условий удаления вскрыши за предел только горизонта отработки.

3. Стоимость экскавации породы с использованием тракторного комплекса принимается переменной в зависимости от глубины отработки и характера распределения вскрыши.

4. Искомый горизонт соответствует условиям минимизации суммарных затрат на отработку карьера в целом при комбинированном способе.

### ИСПОЛЬЗОВАННЫЕ ЛИТЕРАТУРЫ (REFERENCES)

1. Луговский В.В. Совершенствование технологии на угольных разрезах Кузбасса. Механизация трудоёмких и тяжелых работ. № 10, 1978.
2. Ворошилин Н.Р. Карьеры малой производительности. Горный журнал, 1971. -№ 9. С-32-41.
3. Винницкий К.Е. Параметры системы открытой разработки месторождений. М.: Недра, -1986, -97 с.
4. Мислибаев И.Т., Самадова Г.М. Разработка графоаналитической модели поперечного профиля месторождения на косогоре.// Горный вестник Узбекистана. – Навои, 2022. – №4. – С. 39-43.
5. Mislibaev I. T., Samadova G. M. Mining and geometric analysis of the quarry field with a solid design of the working board. // Finland International Scientific Journal of Education, Social Science & Humanities. – 2023. – Т. 11. – №. 2. – С. 14-16.
6. Samadova, G. M. (2023). EXPERIMENTAL STUDY OF THE DISCHARGE EXPLOSION PROCESS USING FLAT CHARGES DURING DEVELOPMENT UPLAND QUARRIES. *Open Access Repository*, 4(3), 192-195.



## **TRANSPORT TIZIMIDA KRAUDSORSING, AUTSORSING, INSORSING, OPEN-SOURSINGNI QO'LLASHNING QIYOSIY TAHLILI**

**Sulaymonov Nazar Normurod o'g'li,**

Toshkent davlat transport universiteti,

ORCID: 0009-0001-8201-0944,

E-mail: [tipratikann1808@gmail.com](mailto:tipratikann1808@gmail.com),

[Tel:+998998710515](tel:+998998710515).

**Irisbekova Mavluda Narinbayevna,**

i.f.d. proff "Transport logistika" kafedrası

Toshkent davlat transport universiteti,

E-mail: [m.Irisbekova@mail.ru](mailto:m.Irisbekova@mail.ru),

Tel.: +998973300058

### **ANNOTATSIYA**

*Ko'pgina sohalarda bo'lgani kabi, transport tizimida ham bugungi kunda juda ko'plab xizmat turlari va shu bilan bog'liq innovatsiyalar kirib kelmoqda. Shular jumlasidan hisoblangan kraudsorsing, autsorsing, insorsing va ochiq manbalar transport tizimida qo'llanilishi mumkin bo'lgan turli yondashuvlar bo'lib, ularning har biri o'zining afzalliklari va kamchiliklariga ega. Ushbu tadqiqotimizda shularning ilmiy mohiyati ustida tahlillarni amalga oshiramiz.*

**Kalit so'zlar:** *autsorsing, kraudsorsing, insorsing, open-sourcing, raqamli transport, raqamli platformalar.*

### **ABSTRACT**

*As in many other fields, the transport system today has many types of services and related innovations. These include crowdsourcing, outsourcing, insourcing, and open sourcing are different approaches that can be used in the transportation system, each of which has its own advantages and disadvantages. In this study, we analyze their scientific nature.*

**Key words:** *outsourcing, crowdsourcing, insourcing, open-sourcing, digital transport, digital platforms.*

### **АННОТАЦИЯ**

*Как и во многих других сферах, транспортная система сегодня предлагает множество видов услуг и связанных с ними инноваций. К ним относятся краудсорсинг, аутсорсинг, инсорсинг и открытый источник — это разные подходы, которые можно использовать в транспортной системе,*

каждый из которых имеет свои преимущества и недостатки. В данной работе мы анализируем их научную природу.

**Ключевые слова:** аутсорсинг, краудсорсинг, инсорсинг, опенсорсинг, цифровой транспорт, цифровые платформы.

## **KIRISH**

Bilamizki dunyo jadallik bilan rivojlanmoqda va bugungi kundagi ba'zi narsalarni o'rnini ertaga boshqa xuddi shunaqa osonroq arzonroq ikkilamchi narsalar egallamoqda. Dasturiy ta'minot esa har bir kompaniyaning maqsadlariga erishish uchun texnologiya, tajriba va resurslarni osonlashtiradigan bo'lsa-da, ular tijorat risklari, moliyaviy majburiyatlar, intellektual mulk va inson resurslarini boshqarishda bir oz farq qiladi. Kompaniyalar iqtisodiy samaradorlik, ixtisoslashtirilgan vazifa va tajriba, IT infratuzilmasi va vaqt chegarasi kabi ko'plab sabablarga ko'ra dasturiy ta'minot manbalarining turli modellarini qabul qiladi. Biroq, dasturiy ta'minot manbalari modelining o'zgarishi asosan global biznes strategiyasi va raqobatbardoshligining o'zgarishi natijasida yuzaga keladi. Shu o'rinda O'zbekiston Respublikasi prezidenti 2018 yil 28-dekabrda 2019-yil uchun eng muhim ustivor vazifalar haqidagi Oliy Majlisga Muroja'atnomasida ham mamlakatimizda raqamli iqtisodning rivojlanishi bo'yicha quyidagilarni aytib o'tdi: "Iqtisodiyotning barcha sohalarini raqamli texnologiyalar asosida yangilanishini ko'zda tutadigan "Raqamli iqtisodiyot milliy kontseptsitasi"ni ishlab chiqishimiz kerak. Shu qonunga asosan "Raqamli O'zbekiston-2030" dasturini hayotga tadbiiq etish orqali ham aynan transport va logistika sohasini ancha yaxshilashimiz mumkin. Yuqoridagi tadqiqotimiz ham shu masalalarni yechishga qaratilgan bo'lib bugungi kunda jahonda dasturiy ta'minot sanoatida asosan to'rtta dasturiy ta'minot ximati modellari qo'llaniladi: kraudsorsing, open-soursing, autsorsing va insorsing. Maqolamizda aynan shu 4ta xizmat turini tahlil qilib chiqamiz.

## **MATERIAL VA METODLAR.**

Ushbu maqolada qiyosiy tahlil metodi va sifat, retrospektiv, strukturaviy tahlil usullaridan foydalanilgan.

Transport tizimida avvalambor kraudsorsingga to'xtaladigan bo'lsak u ko'pincha raqamli platformalar orqali katta kompaniyalar guruhidan hissa so'rash orqali xizmatlar, g'oyalar yoki ma'lumotlarni olishni o'z ichiga oladi. Ushbu yondashuv bir necha jihatdan foydali bo'lishi mumkin:

1. iqtisodiy samaradorlik: kraudsorsing xarajatlarni kamaytirishi mumkin;
2. mehnat taqsimotiga imkon beradi va ortiqcha chiqimdan qochiladi;
3. to'liq vaqtbay xodimlarni yollash xarajatlari paydo bo'ladi.

Bundan tashqari transport tizimida keng doiradagi shaxslarni jalb qilish orqali kraudsorsing turli ko'nikmalar, bilimlar va istiqbollarni olib keladi, bu esa innovatsion yechimlar va g'oyalarga olib kelishi mumkin. Kraudsorsingning masshtabiligi: katta miqdordagi hissa qo'shuvchilar bilan kraudsorsing miqyoslilikni ta'minlaydi va vazifalarni tez va samarali bajarishga imkon beradi. Ammo shu bilan birga bir qator ba'zi qiyinchiliklar va kamchiliklar bo'ladi ular quyidagilar:

1) Sifat nazorati: ko'p sonli olomon ishtirokchilari bilan ishlashda hissalarda sifat va aniqlikni saqlash qiyin bo'lishi mumkin;

2) Hisobdorlikning yo'qligi: kraudsorsing anonim hissa qo'shuvchilarni jalb qilishi mumkin, bu esa javobgarlik va ishonchlilikning yo'qligiga olib kelishi mumkin;

3) intellektual mulk bilan bog'liq muammolar: tashqi ishtirokchilar bilan ma'lumot almashish intellektual mulk huquqlari va himoyasi bilan bog'liq tashvishlarni keltirib chiqarishi mumkin;

Kraudsorsingning ishlash xususiyatini pastdagi jadval orqali ko'rib o'tamiz.

**1-jadval**

**Kraudsorsing texnikasining umumiy xususiyatlarini taqqoslash.**

<b>Umumiy xususiyatlar</b>	<b>Virtual mehnat bozori</b>	<b>Tenderga asoslangan hamkorlik</b>	<b>Ochiq hamkorlik</b>
<b>Kraudsorsing usullari</b>			
<b>Narxi</b>	O'zgaruvchan	Tugallangan	Erkin
<b>Anonimlik</b>	Yuqori	O'rta	O'zgaruvchan
<b>Olomon ko'lami</b>	Yuqori	O'rta	O'zgaruvchan
<b>IT tuzilmasi</b>	Epidozik	O'zgaruvchan	Hamkorlik
<b>Ketadigan vaqt</b>	Past	O'rta	O'zgaruvchan
<b>Vazifaning kattaligi</b>	Oddiy	Kompleks	O'zgaruvchan
<b>Olomonning ishonchliligi</b>	O'rta	Yuqori	O'zgaruvchan

Transport tizimidagi qo'llashimiz mumkin bo'lgan xizmat turlarining navbatdagisi outsorsing bo'lib malum funktsiyalar yoki vazifalarni tashqi tomonlarga yoki uchinchi tomon xizmat ko'rsatuvchi provayderlarga topshirishni anglatadi. Transport tizimida outsorsingning asosiy afzalliklari quyidagilardan iborat:

1) Xarajatlarni tejash: outsorsing tashkilotlarga ichki guruhlarni saqlash, xarajatlarni kamaytirish yukisiz maxsus tajriba va resurslardan foydalanish imkonini beradi;

2) Asosiy vakolatlarga e'tibor qaratadi: asosiy bo'lmagan vazifalarni tashqi ekspertlarga topshirish orqali tashkilotlar o'z e'tiborini o'zlariga qaratishi mumkin.

3) Resurslari va ularning asosiy vakolatlariga e'tibor beriladi;

4) Shaffoflik va moslashuvchanlik: outsorsing orqali bo'ladi.

Bundan tashqari infratuzilma va ishchi kuchiga sarmoya kiritmasdan turib, talabdan kelib chiqqan holda operatsiyalarni yuqoriga yoki pasaytirish imkoniyatini aynan outsorsing taqdim etadi. Outsorsing bugungi kunda eng ommalashgan xizmat turi bo'lishi bilan birga u doim ham kamchilikdan holi emas. Hisobga olinishi kerak bo'lgan kamchiliklar quyidagilar:

- **Nazoratni yo'qotish:** outsorsing operatsiyalar ustidan nazoratni kamaytirishga olib kelishi mumkin, chunki jarayonlar tashqi sub'ektlar tomonidan boshqariladi.

- **Aloqa va muvofiqlashtirish muammolari:** tashqi hamkorlar bilan munosabatlar va aloqalarni boshqarish samaradorlik va javob berishga potentsial ta'sir ko'rsatadigan qiyinchiliklarni keltirib chiqarishi mumkin.

- **Uchinchi tomon provayderlariga qaramlik:** Tashqi provayderlarga katta tayanish xizmatlarning uzilishi yoki xarajatlar tuzilmalarining o'zgarishiga nisbatan zaiflikning kuchayishi kabi xavflarni keltirib chiqarishi mumkin.

Bundan tashqari Outsorsing logistikada asosiy jihat bu belgilangan maqsadga qanday erishish mumkinligidir. Shuni quyidagi rasmda ko'rib chiqamiz.

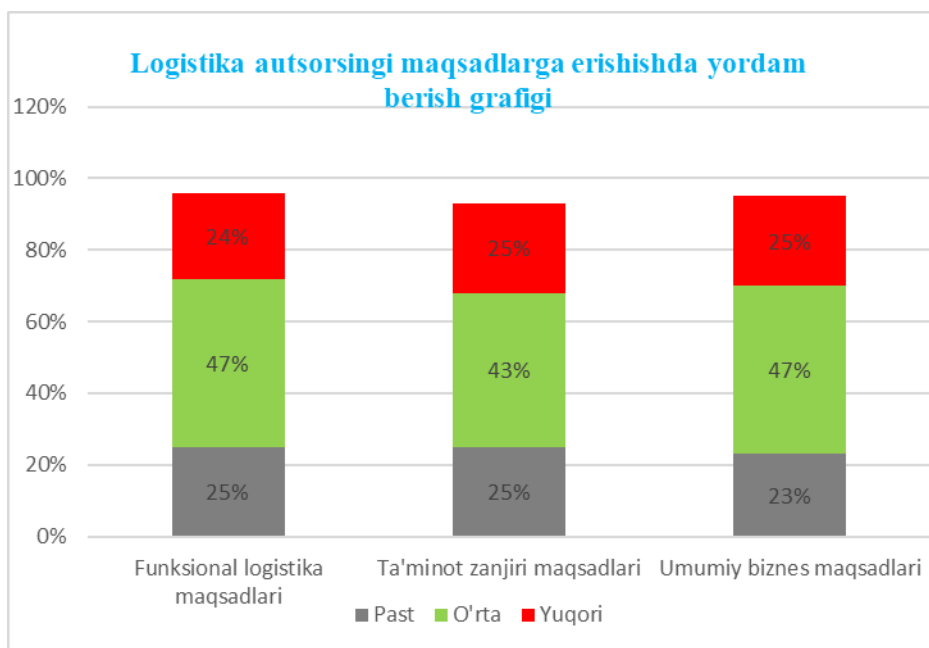

**Rasm -1. Logistika outsorsingi strategiyasi so'rovi.**

Yuqoridagi rasmdan outsorsingning logistika tizimiga qanchalik yordam bera olishi mumkinligini so'rov tahlili asosida ko'rib chiqdik. Endi esa shu o'rinda

kraudsoring va outsorsingni tahlil qiladigan bo'lsak u bir qancha farqlarni ko'rishimiz mumkin va u quyidagicha bo'ladi:

## 2-jadval

### Kraudsoring va outsorsing orasidagi farqlar.

<b>Autsorsing</b>	<b>Kraudsorsing</b>
<b>Tajriba talab etiladi.</b> Vazifalar bilimga asoslangan sub'yektivdir.	<b>Tajriba kerak emas.</b> Hech qanday sub'yektiv ko'nikmalar talab etilmaydi.
<b>Yagona javobgarlik.</b> Belgilangan ish uchun vazifa olgan odam javobgar bo'ladi.	<b>Kamroq javobgarlik.</b> Ko'pchilik olomon ichida javobgarni kuzatib bo'lmaydi
<b>Tashkilot.</b> Bu o'zaro manfaatlar uchun mijoz bilan hamkorlik qiladigan daromadga asoslangan tashkilot	<b>Jamiyat.</b> Bu o'xshash manfaatlar va umumiy maqsadlarga ega bo'lgan odamlarning ixtiyoriy ravishda birlashgan jamiyatdir.

Autsorsing bilan birgalikda kraudsoring kuchli qayta ishlashga olib keladi. Jadvalda ko'rsatilishi mumkin bo'lgan narsadan farqli o'laroq, ikkalasi bir-birini to'ldiruvchi xizmatlar sifatida mukammal ishlaydi, masalan, kraudsoring yordamida outsorser resurslarining kengaytirilishini kuchaytiradi yoki tijorat tashkilotidan hujjatlar yoki rasmlarni outsorsing orqali kraudsoring platformasiga o'tkazish, juda oddiy.

Tadqiqotimizda tahlil qiladiganimiz insorsingga kelsak u qanday funksiyalarni bajarishi mumkin shu haqida mulohaza yuritamiz. Insorsing transport tizimida sug'urtalashni olib kelishni o'z ichiga oladi.

Insorsingning afzalliklari quyidagilardan iborat:

- 1) Kengaytirilgan nazorat va ko'rinish: Insorsing tashkilotlarga jarayonlarni bevosita nazorat qilish imkonini beradi;
- 2) Ko'proq ko'rinish va moslashuvchanlikni ta'minlash;
- 3) Intellektual mulkni himoya qilish: Tashkilot ichidagi operatsiyalarni saqlab qolish orqali intellektual mulk huquqlari va axborot xavfsizligi bilan bog'liq tashvishlarni yumshatish mumkin;

4) Moslashuvchanlik va moslashtirish: Insorsing muayyan ehtiyojlarni qondirish uchun jarayonlar va xizmatlarni moslashtirish, shuningdek, tez o'zgartirish yoki moslashtirish imkoniyatini beradi.

Biroq, yuqorida aytib o'tgan sug'urtalashning kamchiliklari ham bor ular quyidagilardir:

- Xarajatlarning oshishi: sug'urtalash ko'pincha infratuzilma, texnologiya va inson resurslariga katta investitsiyalarni talab qiladi, bu esa operatsion xarajatlarni oshirishi mumkin. innovatsiyalar yoki samaradorlikdagi potentsial cheklovlarga olib keladigan tashqi xizmat ko'rsatuvchi provayderlar sifatida bilim.

- Resurslarni taqsimlash: Insorsing resurslar va e'tiborni asosiy vakolatlardan chalg'itishi mumkin, bu esa umumiy tashkilot faoliyatiga ta'sir qilishi mumkin.

Transport tizimidagi ochiq manbalardan foydalanish dasturiy ta'minot, ma'lumotlar yoki ma'lumotlarni jamoatchilikka bepul taqdim etishni o'z ichiga oladi, bu hamkorlik va foydalanuvchilar hamjamiyatining hissalarini qo'shish imkonini beradi. Transport tizimida ochiq manbaning afzalliklari quyidagilardan iborat:

1. Innovatsiyalar va hamkorlik: Ochiq manbalar hamkorlik muhitini rag'batlantiradi, bu erda turli hissa qo'shuvchilar hamjamiyat birgalikda yechimlarni ishlab chiqishlari va yaxshilashlari mumkin;

2. Shaffoflik va javobgarlik: Ochiq manba loyihalar ko'pincha shaffoflikdan foydalanadi, bu esa foydalanuvchilarga imkon beradi;

3. Yechimga olib keladigan kod yoki ma'lumotlarni tekshirish va tasdiqlash mas'uliyatni oshirdi;

4. Iqtisodiy samaradorlik: Ochiq manbalardan foydalanish xususiy tizimlarni noldan ishlab chiqish o'rniga mavjud ochiq manba echimlaridan foydalanish orqali xarajatlarni sezilarli darajada kamaytirishi mumkin.

Biroq, ba'zi kamchiliklarni hisobga olish kerak:

- 1) Sifat nazorati va qo'llab-quvvatlash: Ochiq manbali loyihalarda xususiy yechimlar kabi maxsus yordam va sifat nazorati darajasi bo'lmasligi mumkin, bu esa ishonchlilik va muvofiqlik muammolariga olib kelishi mumkin;

- 2) Intellektual mulk bilan bog'liq muammolar: Tashkilotlar ochiq manbali loyihalardan foydalanish yoki ularga hissa qo'shishda litsenziyalash va intellektual mulk masalalarini diqqat bilan ko'rib chiqishlari kerak;

- 3) Jamiyatga qaramlik: Doimiy rivojlanish va qo'llab-quvvatlash uchun ochiq manbali hamjamiyatga tayanish, agar jamiyat qiziqishini kamaytirsam yoki yo'qotsa, qaramlik va potentsial muammolarni keltirib chiqarishi mumkin.

Tadqiqotimizning navbatdagi qismida esa yuqoridagi 4ta xizmat turlarining bir biriga bog'liqligini ko'rib chiqamiz.

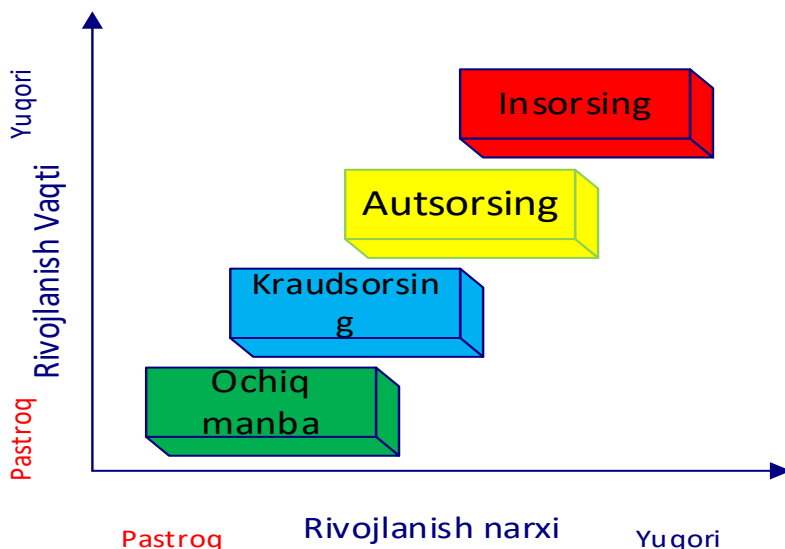

**Rasm -2. Ishlab chiqish vaqti va ishlab chiqish narxi.**

### **TADQIQOT NATIJALARI.**

Tadqiqotimiz natijasida ko'rdikki transport tizimi uchun raqamli platformalarni takomillashtirish kontekstida ochiq manbalardan foydalanish osonroq va foydaliroq bo'ladi degan xulosaga kelish mumkin. Bu quyidagilarda namoyon bo'ladi.

Ochiq kodli manbalar, ayniqsa, ochiq manba kodli dasturiy ta'minot platformasining manba kodini ommaga taqdim etishni o'z ichiga oladi va butun dunyo bo'ylab ishlab chiquvchilarga uni rivojlantirish va takomillashtirishga hissa qo'shish imkonini beradi. Ushbu yondashuv transport tizimi uchun raqamli platformalarni takomillashtirishda bir qator afzalliklarga ega.

1. Hamkorlik va innovatsiyalar: Ochiq manbalar turli xil ishlab chiquvchilarga o'z tajribalari va g'oyalarini qo'shishga imkon berish orqali hamkorlik va innovatsiyalarni rag'batlantiradi. Bu tezroq rivojlanish sikllariga va aks holda e'tibordan chetda qolishi mumkin bo'lgan xususiyatlar va yaxshilanishlarning kiritilishiga olib kelishi mumkin.

2. Muammolarni hal qilish: Ochiq manbalar yordamida ishlab chiqish jarayoni yanada shaffof bo'ladi va kengroq hamjamiyat muammolar yoki xatolarni aniqlashi va tuzatishi mumkin. Bu platformaning barqarorligi va ishonchligini sezilarli darajada oshirishi mumkin.

3. Iqtisodiy samaradorlik: Ochiq manbalar hamjamiyatining jamoaviy sa'y-harakatlaridan foydalangan holda, tashkilotlar rivojlanish xarajatlarini kamaytirishi mumkin. Bundan tashqari, tashqi hissa qo'shuvchilar tomonidan amalga oshirilgan

yaxshilanishlar keng qamrovli ichki rivojlanish resurslariga bo'lgan ehtiyojni bartaraf qilishi mumkin.

Ammo ushbu bo'limda ushbu to'rtta dasturiy ta'minot xizmat manbalari modellarining qiyosiy tahlili, ularning farqlarini batafsil darajada aniqlash uchun bir nechta mezonlarga asoslangan. Ushbu to'liq qiyosiy tadqiqot 3-jadvalda ko'rsatilgan.

### 3-jadval

**Kroudsorsing, ochiq manba, outsorsing va dasturiy ta'minotni ishlab chiqish modellari o'rtasidagi taqqoslash.**

Mezonlar	Kraudsorsing	Open-soursing	Autorsing	Insorsing
Rivojlanish	Tanlangan	Har qanday kishi	3-tomon	Xususiy kompaniya
Boshqaruv va Operatsion nazorat	Taqsimlangan	Norasmiy taqsimlangan	Qisman taqsimlangan	Markaziy nazorat
Yuridik shartnoma	Qisman kelishuv	Kelishuv yo'q	Huquqiy kelishuv	Huquqiy kelishuv
Litsenziyani boshqarish	Yopiq	Ochiq	Yopiq	Yopiq
IP himoyasi	Qisman	Ochiq	To'liq	To'liq
Foydalanuvchi ishtiroki	O'zi	O'zi	Mutaxassis	Mutaxassis
Raqobatbardoshlik	Yuqori	Yo'q	Yuqori	Yuqori
Moliyaviy mukofotlar	Loyihaga qarab	Yo'q	Kompaniya	Kompaniya
Ishlash moslashuvchanligi	Erkinroq	Eng	Kam	Kam
Rivojlanish dasturi	Har qanday	Majburiy emas	Tizimli	Tizimli
Hujjatlar	Fragmental	Yo'q	Ba'tafsil	Ba'tafsil
Rivojlanish narxi	Arzon	Minimal	Qimmatroq	Eng qimmat
Rivojlanish vaqti	Kamroq	Minimal	Ko'proq	Yuqori
Qoniqish	Ozroq	Ozroq	Ko'proq	Ko'proq
Shaffoflik/ Ochiqlik	Ko'proq	Eng ko'p	Cheklangan	Eng kam
Ishonchlilik	Olomonning tabiatiga qarab	Ishonchli	Yuqori	Yuqori



Masshtablilik	Oson	Oson	Qisman	Eng kam
Foydalanuvchi uchun qulaylik	Olomonning tabiatiga qarab	Ma'lum daraja	Qulayroq	Eng qulay
Maxfiylik	Kamroq	Eng Kam	O'rta	Eng yuqori
Biznes riski	Taqsimlanadi	Taqsimlanadi	Qisman xavf	Eng katta xavf

## XULOSA

Xulosa qilib aytganda, har bir yondashuv: kraudsorsing, autsorsing, insorsing va open-sorsing transport tizimida o'ziga xos afzallik va kamchiliklarga ega. Eng mos yondashuvni tanlash xarajatlarni hisobga olish, ixtisoslashtirilgan tajribaga bo'lgan ehtiyoj, nazorat talablari va kerakli hamkorlik darajasi kabi omillarga bog'liq. Tashkilotlar ushbu yondashuvlardan birini qo'llashdan oldin o'zlarining maxsus ehtiyojlari va maqsadlarini diqqat bilan baholashlari kerak. Tadqiqotimizda open-sorsingni afzal deb topgan bo'lsak ham buni to'liq isbotlash uchun juda ko'p kriteriyalardan foydalanish zaruratini tug'diradi. Chunki logistika xizmatlari juda ko'p operatsiyalarni o'z ichiga oladi. Har bitta jarayonni inobatga olish juda mushkul agarda ularni dasturiy ta'minot asosida jamlay olsak juda yaxshi natijalarga erishish mumkin. Bu kabi tadqiqotlar asosida O'zbekiston Respublikasi transport tizimida shu kabi xizmat turlarini rivojlantirish va bu bilan transport logistika muammolarini yaxshilash borasida ijobiy natijalarga erishishni niyat qilib qolamiz.

## REFERENCES

1. <https://opensource.org/> R. Mukerji. (2014) Autsorsingning afzalliklari va kamchiliklari.
2. Sbp-romania.com. (2010) Autsorsingmi yoki insorsingmi?
3. <http://www.sbp-romania.com/Articles/to-outsource-orto-insource.aspx>.
4. D. Stivenson. (2009) Crowdsourcing: xususiy dasturiy ta'minot uchun ochiq
5. Manba. Mavjud: <http://it.toolbox.com/blogs/original-thinking/>
6. Crowdsourcing-open-source-for-proprietary-software-30453
7. N.N. Sulaymonov, M.N Irisbekova, The future perspective of transportation service outsourcing February 14, 2023.
8. Lewis, I. and Talalayevsky, A. (2000). Third-party logistics: using information technology. Journal of Business Logistics, 173
9. <https://www.elevatiq.com/post/digital-transformation-failure>.
10. Patrick Bollhof, IT outsourcing statistics for 2023, June 8, 2023.

11. <https://www.uplers.com/blog/7-disadvantages-of-outsourcing-project-based-model>.
12. <https://joinsoft.com/blog/pros-and-cons-of-outsourcing-software-development>.
13. R. Mukherjee. (2014) Advantages and disadvantages of outsourcing. Available: <https://blog.udemy.com/advantages-and-disadvantages-of-outsourcing>
14. Outsourcing-law.com. (2016) Sourcing Models. Available: <http://www.outsourcing-law.com/sourcing-models>.
15. Nitin Naik “Kraudsorsing, autsorsing, insorsing, open-soursing tahlili Mudofaa aloqa tizimlari maktabi 2013 yil.

## **ОБЗОР МОНИТОРИНГА ГОРОДСКИХ БЫТОВЫХ ОТХОДОВ С ПОМОЩЬЮ УМНОГО МУСОРНОГО БАКА**

**Pisetsky Yuri Valerievich**

DcS., professor Tashkent University of Information Technologies named after Muhammad al-Khorazmiy, Faculty of Telecommunication Technologies Department of Mobile Communication Technology, Uzbekistan

**Yuldashev Jaloliddin Fayzulla ugli**

1st degree doctoral student of the Tashkent University of Information Technologies named after Muhammad al-Khorazmiy, Faculty of Telecommunication Technologies, Department of Mobile Communication Technology, Uzbekistan.

jalol2122@gmail.com

**Matyakubov Bobur Kutlimurot ugli**

Teacher of Urgench branch of Tashkent University of Information Technologies named after Muhammad al-Khwarizmi, assistant. Urgench, Uzbekistan.

### **АННОТАЦИЯ**

*На сегодняшнее время в результате роста численности населения резко увеличилось количество бытовых отходов. Сбор этих отходов поэтапно проникают в государственный сектор, а также в государственные учреждения. Это не только сбор и транспортировка отходов, но и использование современных цифровые технологии одно из главных требований сегодняшнего времени. Внедрение в систему таких технологий приводит к повышению эффективности транспортной системы при транспортировке отходов, предотвращению переполнения мусорных баков и, как следствие, улучшению санитарно-экологического состояния в городах.*

*При нынешних темпах расширения городов объем бытового мусора увеличивается. Эти отходы собираются и перевозятся специализированными транспортными фирмами. Современные обстоятельства требуют модернизации этого метода, что требует применения передовых информационных технологий. Создание системы управления информацией, которая может повысить эффективность транспортных компаний, помогло бы решить проблему бытовых отходов и, как следствие, улучшить гигиенические и экологические условия в городах.*

**Ключевые слова:** *твердые бытовые отходы, мониторинг выбросов, система контроля, мусорные баки, транспортная система, информационные технологии, датчики и контроллеры.*

## **ABSTRACT**

*Today, as a result of population growth, the amount of household waste has increased dramatically. The collection of these wastes gradually penetrates into the public sector, as well as into public institutions. This is not only the collection and transportation of waste, but also the use of modern digital technologies is one of the main requirements of today. The introduction of such technologies into the system leads to an increase in the efficiency of the transport system when transporting waste, preventing overflow of garbage cans and, as a result, improving the sanitary and ecological condition in cities.*

*At the current rate of urban expansion, the volume of household garbage is increasing. These wastes are collected and transported by specialized transport companies. Modern circumstances require the modernization of this method, which requires the use of advanced information technologies. Creating an information management system that can improve the efficiency of transport companies would help solve the problem of household waste and, as a result, improve hygienic and environmental conditions in cities.*

**Keywords:** *solid household waste, emission monitoring, control system, garbage cans, transport system, information technology, sensors and controllers.*

## **ВВЕДЕНИЕ**

Проблема твердого бытового мусора чрезвычайно важна, поскольку ее решение связано с необходимостью обеспечения нормального функционирования населения, гигиенической очистки городов, охраны окружающей среды и ресурсосбережения.

ТБО (твердые бытовые отходы) представляют собой гетерогенную смесь сложного морфологического состава (черные и цветные металлы, содержащие отходы и текстильные компоненты, стекловолокно, пластмассы, токсичные разлагающиеся пищевые и растительные остатки, камни, кости, кожа, резина и так далее) [1].

Основная цель решения SMT Challenge-предоставить оптимальные решения для их сбора и утилизации (транспортировки). Откладывать утилизацию твердых отходов с созданных территорий нежелательно, так как это может привести к значительному загрязнению городов. QMCH утилизируется на свалках или специальных очистных сооружениях для обработки и дезинфекции.

При нынешних темпах роста объем бытового мусора в городах увеличивается с каждым днём. Специализированные транспортные

фирмы координируют процедуры сбора и транспортировки мусора. Современные условия требуют модернизации этой процедуры, что требует внедрения современных информационных технологий. Новые условия требуют модернизации этого метода, что требует использования новых информационных технологий [2-3].

Городские системы управления отходами сталкиваются с проблемами роста населения и урбанизации. Эффективное решение для мониторинга является ключевым элементом оптимизации процессов обращения с мусором и минимизации негативного воздействия на окружающую среду. В этой статье рассматривается перспективное развитие системы мониторинга бытовых отходов за счет внедрения интеллектуальных технологий в городскую инфраструктуру.

## **ОБСУЖДЕНИЕ И РЕЗУЛЬТАТЫ**

За последние полвека население земли увеличилось почти вдвое, и в результате технического прогресса спрос на потребительские товары резко возрос, что поставило вопрос о "вывозе мусора" из городов [1-3]. Сегодня эта тема имеет решающее значение в современном городском планировании, и ее можно рассматривать с разных точек зрения:

**Технологический;**

Поскольку объем бытового и промышленного мусора увеличивается, возникает потребность в проверенном, экономически эффективном решении для сбора и транспортировки отходов. Начиная с умных контейнеров и заканчивая их транспортировкой на свалку или полигон для вторичной переработки на специально оборудованном грузовике [4].

**Финансово-экономический;**

С помощью передовых технологий в виде умных мусорных баков, которые заменяют стандарты, можно будет получать информацию о наполнении ящиков, собирать их правильно и вовремя, а также предотвращать напрасную трату времени и топлива при сборе пустых ящиков.

Когда мусорные баки заполняются, возникают незаконные свалки, что наносит ущерб имиджу города и благополучию его жителей и гостей [4].

**Внедрение интернет вещей**

Внедрение интеллектуальных контейнеров, оснащенных датчиками, и системами идентификации, открывает новые возможности для сбора информации о состоянии и полноте мусорных баков. Датчики могут контролировать уровень заполнения, температуру, а также обнаруживать нежелательные материалы, такие как опасные химические вещества или

большие объемы отходов. Эта информация передается в центр управления, что позволяет оптимизировать сбор и удаление отходов, а также предупреждает о переполнении резервуаров.

Искусственный интеллект и анализ данных:

Использование искусственного интеллекта и анализа данных позволяет проводить более сложный анализ данных о мусорных баках. Модели машинного обучения могут классифицировать типы выбросов, определять тенденции и прогнозировать объем выбросов в разные периоды времени. Это позволит городским властям оптимизировать свои планы по сбору отходов, а также принять меры, которые помогут сократить производство отходов.

Интеграция с системами умного города:

Контроль бытовых отходов может быть успешно интегрирован с другими интеллектуальными системами в городе. Например, данные о заполненности мусорных баков можно использовать для оптимизации маршрутов вывоза мусора, снижения транспортных расходов и снижения воздействия на окружающую среду. Эта информация также может быть доступна жителям города через мобильные приложения, которые позволяют им планировать свои действия с учетом оптимального времени для удаления отходов.

В настоящее время большая часть работы по сбору бытовых отходов сосредоточена на регулярном сборе контейнеров, расположенных в городских центрах, а также в кварталах в городских и районных центрах, с целью обеспечения городского порядка и красоты. Такой подход неэффективен, потому что часто контейнеры могут быть наполовину пустыми или переполненными. В результате операторы по утилизации отходов расходуют топливо (в случае полуконтейнеров) или вынуждены ехать во вторую поездку (в случае переполненности).

Интеллектуальные решения для сбора отходов могут отслеживать количество отходов и обеспечивать оптимизацию маршрутов и анализ в реальном времени. Такие решения помогают снизить эксплуатационные расходы [5].

## ПОСТАНОВКА ЗАДАЧИ

В интеллектуальной системе сбора отходов в данном проекте в набор элементов входят: датчики, отслеживающие уровень заполненности контейнера и другие показатели такие как. температура, влажность и уровень загромождения кислорода и датчики газов. Беспроводные модули для передачи данных; программное обеспечение для управления данными.

В каждый контейнер для мусора устанавливаются датчики, сообщающие о его заполненности. Датчики, подключенные к беспроводным сетям и использующие батареи как источники питания, отправляют данные на сервер платформы анализа выбросов для опорожнения кабины [9-10].

Установка датчиков: на мусорные баки крепятся ультразвуковые датчики уровня наполнения, которые могут измерять уровень наполненности контейнера, не соприкасаясь с отходами. Датчики расположены на различных уровнях резервуара для сбора данных о его наполненности в различных областях.

Сбор данных: датчики регулярно оценивают заполненность мусорных баков и передают результаты на центральные серверы или в систему управления.

Анализ данных: Данные с датчиков анализируются центральными серверами или системой управления. Эта процедура выявляет закономерности и тенденции в объеме мусора, распределении по видам отходов и географических различиях.

Оптимизация маршрутов сбора: Используя информацию об объеме выбрасываемого мусора и схемах его производства, устанавливаются оптимальные маршруты сбора отходов. Это поможет вам сэкономить время и деньги на вывозе мусора [11].

Предотвращение переполнения баков: Изучив данные о наполненности мусорных баков, вы можете предотвратить их переполнение, снизив риск появления мусора за пределами контейнеров.

Разработка программ утилизации: Некоторые программы утилизации и повторного использования материалов могут быть разработаны с использованием данных о распределении по категориям отходов.

Предупреждения и извещения: Некоторые системы могут уведомлять жителей города о графике вывоза мусора, программе утилизации и другой важной информации, чтобы сформировать у людей ответственность и экологическое сознание.

Как следствие, метод оценки объема бытового мусора, выбрасываемого на свалки, способствует оптимизации системы утилизации отходов и повышению эффективности процесса сбора отходов [11].

## **ЗАКЛЮЧЕНИЕ**

Таким образом, для решения проблем, связанных со сбором и транспортировкой отходов, нам нужны передовые технологии в виде

программных продуктов, которые четко указывают местоположение и находят ближайший маршрут к транспортному средству, предназначенному для перевозки грузов из контейнера, что снижает дорожные расходы кроме того, мы сможем определить, насколько заполнен дисковый бункер и на какой процент он заполнен в результате(с помощью датчика громкости).В жаркие периоды лета мусор может сойти датчик измерения температуры и влажности, установленный для предотвращения паджара, показывает нам информацию в прямом эфире и предотвращает возгорание или обледенение. Устранить эту проблему можно с помощью детектора газа и датчиков измерения загрязнения воздуха, чтобы сделать badboy Hidden ореолы в мусорных баках.

### **REFERENCES**

1. Арипов Н.Ю. Транспортировка бытовых отходов с помощью разделительных гидравлических систем // Наука и образование. 2020. Т.1, № 6, с. 65-73
2. Расе С.С., Юкина Т.А., Юкон А.Ф. Проблема утилизации твердых бытовых отходов // X Всероссийская конференция молодых ученых, Краснодар, 26-30 ноября 2016 г. С. 1858-1859.
3. Абдель-Шафи Х.И., Мансур С.М. Проблема твердых отходов: источники, состав, утилизация, переработка и оценка // Egyptian oil Journal. 2018. V/27. № 4, с. 1275-1290.
4. Исмоилов Sh.Kh ., Машарипов О.М., Кучкаров В.А. Разработка модели функционирования невосстанавливаемого оборудования телекоммуникационных систем // Международная конференция по информатике и коммуникационным технологиям (ICISCT) (2021) <https://ieeexplore.ieee.org/document/9670383> Сакута, Н., Янг, А., и Уорт, К. (2015). Проект международного энергетического агентства по мониторингу и хранению парниковых газов Уэйберн–Мидейл CO2. Технический отчет, Исследовательский центр нефтяных технологий Инкорпорейтед.
5. Pisetskiy Y.V., Yo'ldoshev J.H, "Environmental monitoring and management systems based on IoT technology"// AKHBOROT TECHNOLOGIYALARI, TARMOKLARI VA TELECOMMUNICATIONS – ITN&T-2023.111-115."
6. Pisetskiy, Y. V., Akhmedov, B. I., Votinov, K. A., Pulatov, O. S., & Akhmedova, G. N. (2020, November). Software Implementation of the Detection System of Distributed Network Attacks Type “Denial of Service”. In *2020 International Conference on Information Science and Communications Technologies (ICISCT)* (pp. 1-5). IEEE.



7. Исмоилов, Ш., Йулдашев, Ж., Матякубов, Б., & Бердийев, Р. (2022). РАЗРАБОТКА АВТОМАТИЗИРОВАННОЙ СИСТЕМЫ ПОСТРОЕНИЯ ЛОГИСТИЧЕСКИХ МАРШРУТОВ В ТРАНСПОРТИРОВКИ ГРУЗОВ В УМНОМ ГОРОДЕ. *Oriental renaissance: Innovative, educational, natural and social sciences*, 2(6), 299-307.
8. DSM501A.connect it to Arduino, ESP32 and send a reading to Home Assistant on MQTT. June 12, 2022. psenyukov.ru
9. II INTERNATIONAL CONFERENCE "Prospects of innovative metrological support of industry and its actual scientific and practical problems" ISLOM KARIMOV NOMIDAGI TOSHKENT DAVLAT TECHNIKA UNIVERSITETI. "Analysis of the existing wireless communication systems for monitoring the environment". Pisemsky Y.V., Yuldoshev J.F. (pp. 259-265) 23-24 May, 2023 Tashkent, Uzbekistan.
10. Международный научный журнал "Интерпретация и исследования" научно-методический журнал № 6 Бердиев Руслан, Йолдошев Джалолиддин "Подходы к моделированию и прогнозированию землетрясений" Том 1 | Выпуск 6 | ISSN:2181-4163 UIF-2023:8,2 стр. 116-122 Апрель, 2023.
11. Pisetskiy Y.V, Yo`ldoshev J.F, "Системы мониторинга и управления состояния окружающей среды на основе технологии IoT"// АХБОРОТ ТЕХНОЛОГИЯЛАРИ, ТАРМОҚЛАРИ ВА ТЕЛЕКОММУНИКАЦИЯЛАР – ITN&T-2023».
12. Исмаилов Ш., Юлдашев Дж., Матякубов Б., Бердиев. Разработка автоматизированной системы построения логистических маршрутов для транспортировки грузов в умном городе // Восточный ренессанс: инновационные, образовательные, естественные и социальные науки, 2022, Том 2, №6, с. 299-307с.
13. O‘.Matyokubov, M.Muradov. (2023). Simsiz sensor tarmoqlar tuzilishi, turlari va qo‘llanilish sohalari. Oliy ta’limni raqamlashtirish sharoitida innovatsion o‘qitish texnologiyalarini qo‘llash masalalari.

## **BADIIY AN'ANALARGA YO'G'IRILGAN QUROQCHILIK SAN'ATI NAMUNALARINING TASVIRIY SAN'ATDAGI O'RNI**

**Sulaymanova Sevaraxon Bahodirjon qizi**

FarDU Tasviriy san'at kafedrası o'qituvchisi

[sevaraxon3108@gmail.com](mailto:sevaraxon3108@gmail.com)

### **ANNOTATSIYA**

*Ushbu maqolada uzoq tarixga ega va tejamkorlikning yorqin ifodasi bo'lgan xalq amaliy san'ati turlaridan birini quroqchilikning yaratilish tarixi yoritilgan, chunki mato qoldiqlaridan foydalanish nafaqat uyda tartibni, balki yangi buyumlar ham yaraladi.*

***Kalit so'zlar:** Quroq, quroqchilik san'ati, mahorat, bo'lakli mozaika, applikatsiya, bo'lak, kvilt.*

### **ABSTRACT**

*In this article, the history of the creation of one of the types of applied folk art, which has a long history and is a bright expression of thrift, is highlighted, because the use of fabric scraps not only creates order in the house, but also creates new items.*

***Key words:** patchwork, patchwork art, craft, piece mosaic, appliqué, piece, quilt.*

### **АННОТАЦИЯ**

*В данной статье освещена история создания одного из видов прикладного народного творчества, имеющего многовековую историю и являющегося ярким выражением бережливости, ведь использование обрезков ткани не только создает порядок в доме, но и создает новые элементы.*

***Ключевые слова:** лоскут, лоскутное шитье, мастерство, штучная мозаика, аппликация, обрезок, квилт.*

### **KIRISH**

Quroqchilik shunday san'atki, u buyuk va ko'p asrlik tarixga ega. Mato qoldiqlaridan ishlangan qo'l mehnatining barchasi tejamkorning yorqin ifodasidir, turli matolardan foydalanish esa uyimizdagi tartiblilikni saqlaydi. Inson hamisha mehnat va go'zallikni qadrlaydi. Aynan bu qo'l mehnati asosida yaratilgan san'at turi dastlab kambag'allar orasida paydo bo'ldi, mato bo'laklari orqali ular uy ro'zg'ori uchun kerakli yangi buyumlarni yarata boshladilar, chunki u paytlarda chiroyli va sifatli matolar juda qimmat va kamyob bo'lgan. Turli rang va shakldagi mato parchalaridan bezakli buyum hosil qilinadi. Masalan, ko'rpa, ko'rpacha, yostiq, gilamchalar va boshqalardir. Davrlar mobaynida mato bo'laklarini birlashtirib tikish xalq orasida ommalashdi, keyin esa qo'l mehnati sifatida hunarmandchilikning bir

turi darajasiga ko'tarildi. Ba'zi manbalarda aytilishicha, quroqchilik hunari ilk bor Angliyada vujudga kelgan. yengil sanoatning rivojlanishi, matolarning ko'plab ishlab chiqarilishi natijasida quroqchilik hunariga bo'lgan e'tibor bir oz pasaygan edi. Bugunga kelib bunday buyumlarga yana qiziqish ortib bormoqda. Bu buyumlar endilikda nafaqat matolarni iqtisod qilish maqsadida, balki san'at darajasida qayta tiklandi. Quroqchilik hunari bo'yicha har yil ko'rgazmalar tashkil qilinadi. Unda turli xil sumkalar, choyshablar, yostiq jildlari, hatto oyoq kiyimlar ham namoyish qilinadi. X asrda yashab ijod etgan Sharq olimi Abu Nasr Forobiyning kasb-hunar egallashga bag'ishlagan quyidagi fikrini eslab o'tish o'rinlidir: "Kimki eng go'zal va foydali narsani kashf etish fazilatiga ega bo'lsa, kashf etgan narsaning chindan ham o'zining istagi va boshqa birovning istagiga muvofiq bo'lsa yoki uni boshqalarning xohishiga muvofiq deb gumon qilinsa, kashf qilgan yoki ijod etilgan narsa haqiqatdan xayrli va foydalidir". Mazkur fikr har bir manba hunarmand yuragidan joy olgan. Albatta hunarmandlar yig'ilishib bir shaharni tashkil qilishgan va shaharlarda hunarmandlar uyushmasi, katta ustaxonalarning mavjudligi, ularning o'ziga xos qonun-qoida risolalariga ega bo'lishi hunarmandlar mahsulotining san'at darajasiga yetkazilishiga sabab bo'lgan. O'quvchilarga san'at turlarini, xususan xalq amaliy san'ati turlarini o'rgatish masalalari bilan O'zbekistonda S.Abdullaev, S.Bulatov, A.Vasiqov, prof. R.Hasanov, Q.Qosimov, B.Q.Xolmatov, B.Q.Xolmatov, K.M.G'ulomov, M.B.Ahmedov, M.K.Mirzahmedov, H.Egamov, M.Nabiyev va ko'plab boshqa olimlarning izlanishlarini misol qilib olishimiz mumkin.

## **MUHOKAMA VA NATIJALAR**

XX asr boshlarida O'zbekiston amaliy bezak san'ati qadimgi an'analarga asoslangan holda, yangi zamonaviy mavzular bilan boyitib rivojlantirildi. Aksariyat badiiy hunarmandlik sohalari tiklandi. Farg'ona an'anaviy to'qimachilik san'ati o'rganilib, abr gulli kiyimli ipak matolar (A.Axmedov), Buxoro yirik gulli matolaridan bino ichini bezaydigan badiiy buyumlar: deraza-eshik pardalar, choyshablar, dasturxonlar ishlab chiqarildi. An'anaviy chitgarlik (A.Abdug'afurov, K.Qo'ziyev, G'.Qo'ziyev), gilamchilik va palos to'qish (G.Abdullayev)da mavzuli tasvirlar berishga, kishilar siymosini yaratishga harakat kuchaydi. Toshkent to'qimachilik kombinati satin, chit, urushdan keyingi yillarda Marg'ilon shoyi to'qish kombinati sun'iy va ipak matolari ishlab chiqara boshladi. XX asr 60-70-yillarda Marg'ilon "Atlas" birlashmasi, Namangan shoyi to'qish fabrikasi abr gulli ipak matolar chiqardi. Taqsim usulida yirik gulli kilib ishlangan "arabi" xilidagi, sidirg'a va mayda gulli "terma" paloslar (T.Jo'rayev, B.Mirzayeva, O.Xolmatova), zardo'zi do'ppi, nimcha, yirik namoyonlar (A.Aminov, M.Ahmedova, V.P.Stolyarov), so'zana, palak, gulko'rpa va turli qiyiqlar yaratildi. Xalq an'anaviy amaliy san'atning

yangidan tiklanishi va rivojlanishi har yili Navro'zda o'tkaziladigan amaliy san'at asarlari ko'rgazmasida namoyon bo'lmoqda. Amaliy san'atning hamma sohalarida professional rassom, haykaltaroshlar o'rtasida hamkorlik mavjud. Amaliy san'atning shakllanishi, taraqqiyoti jarayonida badiiy uslublar almashinuvi san'atning boshqa turlari bilan bog'liq ravishda davom etadi.

Mato qoldiqlaridan san'at ustalari kerakli andazalar yordamida turli xildagi mozaika naqshlari bilan yangicha kompozitsiya yaratishadi. Qadimda quroqlarning bir tomoni, ya'ni orqa tomoni chit matosidan, old tomoni esa mato bo'laklaridan yaratilgan kompozitsiyadan tashkil topgan. Ayrim xalqlar orasida mato bo'laklaridan foydalanib kompozitsiyalar yaratish *bo'lakli mozaika* deb ham yuritiladi. Bo'lakli mozaika bo'lak texnikasining bir yo'nalishi hisoblanib, u applikatsiya deb ham ataladi. *Applikatsiya* – (lot. applicatio – yopishtirish) gazlama, qog'oz va boshqa materiallarga rang-barang gazlama, qog'oz bo'laklarini tikish yoki yopishtirish yo'li bilan naqsh ishlash, bezash. Shu usulda yasalgan gul, tasvir ham applikatsiya deb ataladi.<sup>12</sup> Quroqda ham tasvir hosil qilish uchun yaxlit fonga mato bo'laklari tikib birlashtiriladi, bu esa o'ziga xos matolar orasigagi bir butun go'zallikni hosil qiladi.

*Quroq* – mayda bo'laklardan ulab, to'plab bezak yaratish; shu usulda yasalgan bezak, buyum ham quroq deb ataladi. Turli rang va shakldagi mayda mato parchalaridan buyum, bezak hosil qilinadi. Amaliy san'atda keng tarqalgan; mas, ko'rpa, ko'rpacha, choyshab, so'zana, dasturxon, gilam va boshqa jihozlar qadimdan shu usulda tayyorlanib ajoyib san'at namunalari yaratiladi.

Rossiyada XIX asrning ikkinchi yarmiga kelib dengiz orti mamlakatlariga sotish uchun paxta matolariga qoldiqlardan bezak berish asosida keyinchalik quroq tikish an'ana darajasiga ko'tarildi, XVII ga qadar mamlakatda asosan uy polotnosi sifatida foydalanilgan. Polotnoning to'liq ko'rsatmasi kiyimning mato qoldiqlaridan saralangan va saralangan bo'laklar saqlab qolingan va undan yana tayyor kiyimlar yaratishgan. Qizig'i shundaki, XVII asrning o'rtalarida Tikuv mashinalari ishlab chiqariligidan so'ng esa Rossiyada mato qoldiqlaridan chit matosining ustiga turli va oddiy bezakli gullar tikish taraqqiy etdi. Erkaklar ko'ylagi va ayollar sarafanlariga mato qoldiqlari yordamida bezaklar berilgan. Kiyimlarni pichish jarayonida turli qoldilar paydo bo'lgan va tejamkor uy bekalari bu qoldiqlarda ko'rpa, parda, gilamchalar, yostiqlar va boshqa buyumlar yaratishgan. Qishloqlarda to'rtburchali va uchburchakli yorqin rangli qoldiq matolar yordamida mozaikalar yaratilgan. Rus milliy liboslarining to'g'ri bichimlaridan qolgan qoldiqlar shaklidan to'rtburchak, uchburchak va to'g'riburchak qoldiqlar qolganligi sababli quroq bo'laklarining shakli ham shunga bog'liq bo'lgan. Uchburchaklik va to'rtburchaklikni bir-biri bilan

<sup>12</sup> O'zbekiston Milliy Ensiklopediyasi . I jild. Toshkent 2000 yil.

dumaloq shaklida birlashtirib tikiladi va uzun arqonsimon marolarga birlashtirib tikiladi, asosiga esa qalin va mustahkam matodan foydalaniladi.

XVI asrda Angliyada hind paxtasidan tayyorlangan rangli, turli bezakli matolar yaratila boshladi. Dekorativ naqshli tikilgan ko'rpalar uy interyeri uchun zamonaviy dizaynni tashkil etgan. 1712 yili Angliyada hind matolaridan tayyorlangan quroqlarni sotuvi egheklangan va bu san'at namunalari kamayib keta boshlagan. Ishlab chiqarishda quroq tish uchun shoyi va qichitma matolardan foydalanilgan. Qalin surp matosi kontrabandlar qo'liga tushdi va Angliyada matolar narxi juda tez suratda oshdi. Tikish jarayonidan oshib qolgan qiytiq matolar tashlab yuborilmadi va undan boshqa narsalar yaratildi. Applikatsiya texnikasi asosida qichitma mato va kanop matolari qoldiqlaridan turli xildagi fragmentlar birlashtirilgan. Eng oddiy qoldiq matolarni bir biriga yagona polotno bo'lib tikilgan.

Uyg'onish davrining XVII asr 20-yillarida Shimoliy Amerika mamlakatlarida quroq san'ati namunalari migrantlar qo'liga tushdi. Ko'rpalar ishlab chiqarishda matolar yetishmasligi sababli eski kiyimlar qoldiqlaridan yaratilgan. Matolar yetishmasligi sababli mato qoldiqlaridan yaratilgan san'at namunalari – kvilt an'ana tusiga kirdi. Ular vaqtlar o'tgan sari o'zining ranglar uyg'unligi va naqshlari bilan takomillashib bordi, oddiy amerikalik uy bekalari kviltni asosan qishda uylarida tikishgan. Bahorda esa ular qo'shilar bilan ishdan so'ng uchrashib kvilt namunalari yaratishgan. Barcha Amerika amaliy san'at namunalari quroq texnikasi asosida 1750 yilgacha yaratilgan. Shu asosida quroq san'atining an'anaviy bezaklari paydo bo'ldi. Ko'p san'at namunalari nomlanishi hayotda uchratadigan so'zlar bilan nomlangan. Masalan, "Arra tishi", "Ayiq kafti", "To'rlar uchun savatcha" va xakazo.

Keyinchalik 1850 yilgacha applikatsiya san'ati keng quloq ochdi. San'at namunalari, jumladan, quroq san'ati texnikasida yaratilgan ko'rpalar juda kam saqlanib qolgan.

1876 yildagi Amerika Qo'shma Shtatining Filodelfiya shtatidab o'lib o'tgan Butundunyo mamlakatlari ko'rgazmasida yangicha texnikaga asoslangan Angliya san'ati namunasi – kreyzi ("Spiral", "Charxpalak", "Atirgul" nomlari bilan nomlangan noyob, taniqli asarlar) tajribadan o'tkaziladi. Kreyzi shoyi matosidan yaratildan va qo'shimcha gulli bezaklar bilan bezatilgan. Kreyzi texnikasi noyob matolardan – parcha, baxmal, duhoba, shoyidan foydalaniladi va ixtiyoriy shakda va naqshinkor tarzda yaratiladi, Quroq namunalari yangicha namunalari 1879 yili "Peterson" illustrativ jurnalida chop etildi. Quroq namunasining bu yo'nalishi "bezakli kvilt" yoki "yapon shoyisi" nomi bilan ataldi.

#### **FOYDALANILGAN ADABIYOTLAR (REFERENCES)**

1. O'zbekiston Milliy Ensiklopediyasi . I jild. Toshkent 2000 yil.

2. A.B.Qosimov, N.M.Mirfayazeva (2019) Bazalar badiiy bezak to'qimachilik mahsuloti. Toshkent. (O'quv uslubiy qo'llanma)
3. Farxodjonova N. Milliy madaniyatni zamonlashtirish va integratsiya xususiyatlari // Namangan davlat universiteti ilmiy xabarnomasi. – 2019. – T. 1. – №. 2. – B. 167-172.
4. Ergashev I., Farxodjonova N. Globallashish jarayonida milliy madaniyat integratsiyasi // Tanqidiy sharhlar jurnali. – 2020. – T. 7. – №. 2. – B. 477-479.
5. Sadikovna, S. G., Kurbonova, B., Akhmedova, N., & Sulaymanova, S. (2020). Fundamentals Of Professionalism Development On The Example Of Practical Exercises On Forming The Skills And Skills Of Future Teachers. *PalArch's Journal of Archaeology of Egypt/Egyptology*, 17(6), 8894-8903.
6. Sulaymanova, S. B. Q. (2022). BADIY OLIY TA'LIM MUASSASALARDA TASVIRIY SAN'AT FANINI O'QITISHGA BO'LGAN EHTIYOJNING OSHISHI VA UNING BUGUNGI HOLATI. *Oriental renaissance: Innovative, educational, natural and social sciences*, 2(10-2), 89-96.
7. Сулайманова, С., Омонов, Д., & Аъзамжонов, А. (2022). Алишер Навоий асарларидан бadiiy oliy ta'lim muassasalarida tasviriy san'atni o'qitish jarayonida foydalaniшнинг zaruriyati. *Research Focus*, 1(2), 272-277.
8. Mirzahamdamovna, K. B., Erkinovna, A. N., & Jumadillaevich, S. R. (2021). Use of Innovative Educational Technologies in Fine ARTS Classes of Higher Education Institutions. *European Journal of Humanities and Educational Advancements*, 2(4), 25-27.
9. Barchinoy, K., Sevarakhon, S., & Mukhammadkodir, Y. (2021). Effective methods of teaching fine arts and drawing at school. *European Scholar Journal*, 2(9), 9-11.
10. Sulaymanova, S. (2022). PEDAGOGICAL REQUIREMENTS FOR IMPROVING THE METHOD OF OBSERVING PERSPECTIVES WHEN STUDENTS INDEPENDENTLY COMPLETE TASKS IN THE AREAS OF PAINTING AND PENCIL DRAWING. *Science and Innovation*, 1(8), 1559-1564.
11. Sulaymanova, S. (2023). IMPORTANCE OF THE PATCHWORK NEEDLEWORK IN STUDY WHICH HAS GIVEN A BIRTH TO APPLIED ARTS, BASED MUCH ON ANCIENT OLD-TIME TRADITION. *Science and innovation*, 2(C4), 9-12.
12. Sulaymanova, S. (2023). ЗНАЧЕНИЕ ПЕРСПЕКТИВЫ В ИЗОБРАЗИТЕЛЬНОМ ИСКУССТВЕ И ОСОБЕННОСТИ ЕЕ ПРИМЕНЕНИЯ. *Farg'ona davlat universiteti ilmiy jurnali*, (1), 75-79.

13. Sulaymanova, S. (2023). TASVIRIY SAN'AT FANLARIDA PERSPEKTIVANING MUHIM AHAMIYATI VA UNING QO 'LLANILISH XUSUSIYATLARI. *Scientific journal of the Fergana State University*, (1), 16-16.
14. Sulaymanova, S. (2022). TALABALAR RANGTASVIR VA QALAMTASVIR FALARIDAN TOPSHIRIQLARNI MUSTAQIL BAJARISHDA PERSPEKTIVAGA RIOYA QILISH METODIKASINI TAKOMILLASHTIRISHDA PEDAGOGIK TALABLAR. *Science and innovation*, 1(B8), 1559-1564.
15. Yunusaliyev, M. T., & Sulaymonova, S. B. (2022). AKVAREL TEXNIKASIDA YORUG'LIK VA RANG MUNOSABATLARIDA RANGLAR GAMMASINING AHAMIYATI. *Oriental renaissance: Innovative, educational, natural and social sciences*, 2(12), 850-857.
16. Ozodbek, S., Muhammadjon, O. R., & Sevaraxon, S. (2022). MARKAZIY OSIYO XALQLARI TASVIRIY SAN'AT TARIXINING FANDAGI O 'RNI. *Research Focus*, 1(2), 259-263.
17. Yunusaliyev, M. T., & Sulaymanova, S. B. (2022). THE IMPORTANCE OF CONTRAST AND NUANCE IN RANGNASVIR. *International Journal of Early Childhood Special Education*, 14(6).
18. Qurbonova, B., Sulaymanova, S., Akhmedova, N., & Yunusaliyev, M. (2023). Big Data, Artificial Intelligence and Smart Cities. In *E3S Web of Conferences* (Vol. 402, p. 03013). EDP Sciences.
19. Yuldashev, I. T., & Axmedova, N. E. (2022). DEKORATIV KOMPOZITSIYALARNI BAJARISHDA RANG MUNOSABATLARIDAGI O'ZARO UYG'UNLIK. *Oriental renaissance: Innovative, educational, natural and social sciences*, 2(12), 989-995.
20. Soxibov, R. (2023). COMPOSITION AND ITS APPLICATION IN PAINTING. *Science and innovation*, 2(C5), 108-113.
21. Yuldashev, I. (2022). QADIMGI AN'ANALAR DAVOMIYLIGI USUL VA USLUBLARINI TURLI YO'NALISHLARDA TASVIRLASHDA KITOBAT HAMDA MINIATYURA SAN'ATINING O'ZIGA XOS XUSUSIYATLARI. *Oriental renaissance: Innovative, educational, natural and social sciences*, 2(10-2), 209-216.
22. Nazokat, A., & Abdusalom, M. (2022). THE NATIONAL HANDICRAFTS OF BUKHARA. *Research Focus*, 1(2), 307-312.

## TASVIRIY SAN'AT DARS MASHG'ULOTLARIDA ZAMONAVIY TEXNOLOGIYALARDAN FOYDALANISH

**Soliyev Ozodbek Rahmatovich**

FarDU o'qituvchisi

### ANNOTATSIYA

*Ushbu maqolada umum ta'lim maktablari tasviriy san'at fani darslarida o'quvchilarning zamon talabi darajasidagi bilim va ko'nikmalariga ega bo'lishlari, hayotga tayyorlashning me'zonidan kelib chiqib, bugungi kunda zamonaviy ta'limning maqsad va vazifalarning o'zgarishini hisobga olib, ta'limga zamonaviy yondoshuv asosidagina o'quvchi shaxsining to'la rivojlanishi, ijodiy fikrlashini rivojlantirish, axborot makonida to'g'ri izlanishga yo'naltirish natijalari kabi masalalarga yechim topish ko'rilgan.*

**Kalit so'zlar:** *Innovatsion texnologiya, multimediya, zamonaviy texnologiya, ilg'or ta'lim texnologiyalari, xalqaro tajriba.*

### АННОТАЦИЯ

*В данной статье на основе критерия приобретения учащимися знаний и умений на уровне современных требований, подготовки к жизни в художественных классах общеобразовательных школ рассматриваются цели и задачи современного образования сегодня. С учетом произошедших изменений виднелось найти решение таких вопросов, как всестороннее развитие личности студента, развитие творческого мышления, результаты направления правильного поиска в информационном пространстве только на основе современного подхода к образованию.*

**Ключевые слова:** *Инновационные технологии, мультимедиа, современные технологии, передовые образовательные технологии, международный опыт.*

### ABSTRACT

*In this article, based on the criterion of students' acquisition of knowledge and skills at the level of modern requirements, preparation for life in the visual arts classes of general education schools, the goals and tasks of modern education today are discussed. taking into account the changes, it was seen to find a solution to issues such as the full development of the student's personality, the development of creative thinking, the results of directing the right search in the information space only on the basis of a modern approach to education.*

**Key words:** *Innovative technology, multimedia, modern technology, advanced educational technologies, international experience.*



## **KIRISH.**

Mamlakatimizda keng islohotlar katta o'zgarishlar tufayli barcha yo'nalishlar rivojlanib bormoqda. Shu qatorda barcha sohalarda ayniqsa ta'lim sohasiga katta etibor berilmoqda. Zamonaviy texnologiyalar orqali dars mashg'ulotlarini yanada sifatli o'tish va innovatsion g'oyalardan foydalanish muhim ahamiyatga ega bo'lmoqda. O'rta ta'lim maktabida tasviriy san'at darslarini tashkil qilishda zamonaviy texnologiyalardan foydalanishni yo'lga qo'yish masalalari aytilmoqda.

Shuning uchun ham Yurtboshimiz Sh.M.Mirziyoyev tashabbuslari bilan yangi davrga qadam qo'yish asnosida keng fikrlash doirasiga ega, bilimlarni chuqur egallagan, sohasida yetuk va davr talabiga javob beraoladigan shaxslarga bo'lgan etibor ortib bormoqda. Bu esa o'z navbatida modernizatsiyalangan va sifatli tashkil etilgan ta'limni joriy etish masalasini ko'ndalang qilib qo'yadi. Hozirgi davr nuqtai nazaridan kelib chiqib bunday talablarga javobbera oladigan va yuqorida sanab o'tilgan xususiyatlarni o'zida mujassamlashtirgan shaxsni shakllantirishda quyida mezonlarni tashkil etilish muhim ahamiyat kasb etadi:

- Zamonaviy va ilg'or ta'lim texnologiyalari
- Raqamli texnologiya – zamonaviy va ilg'or pedagogik texnologiya
- Xalqaro tajribalar

Axborot texnologiyalaridan foydalanish bo'yicha tajribam an'anaviy dars doirasida AKTni didaktik jihatdan to'g'ri qo'llanilgan hollarda o'quv jarayonini individuallashtirish va differensatsiyalash uchun cheklanmagan imkoniyatlar paydo bo'lishini ko'rsatdi. Ular o'quvchilarga axborot manbalaridan foydalanish imkonini beradi, mustaqil ishlar samaradorligini oshiradi, ijodkorlik, malaka va ko'nikmalarni egallash va mustahkamlash uchun umuman yangi imkoniyatlar beradi, ta'limning yangi shakllari va metodlarini amalga oshirishga imkon beradi. Har bir o'quvchida shaxsiy o'quv yo'nalishini rivojlantirishni ta'minlaydi. O'quv jarayonida uni muvaffaqiyatli bilim olish uchun zarur bo'lgan asosiy jarayonlar sifatida fikrlashni, tasavvurni rivojlantirishga yo'naltirilgan katta o'zgarishlar sodir bo'ladi; o'quvchilarning idrok etish faoliyatlarini samarali tashkil qilish ta'minlanadi.

## **MUHOKAMA VA NATIJALAR.**

Tasviriy san'at asarlaridan namunalar ko'rsatish va taniqli dizayner, pedagog olimlar bilan masofaviy talim mashg'ulotlarining tashkil etish orqali esa o'quvchilarda darsga bo'lgan qiziqishni oshirish imkoniyati paydo bo'ladi. Yuqori sinflarda loyihalash metodlarini keng qo'llash mumkin. Bunda tasviriy san'at fanining qadimiy, milliy va zamonaviy an'analarning uyg'unlashuvi asosida yangi jihozlar (binolar, avtomobillar, maishiy va sport jihozlari, liboslar) loyihalashtirish bolalardagi milliy qadriyatlarimizga nisbatan faxr va mehr tuyg'usini uyg'otadi.

Tabiiy foydalangan holda yaratuvchanlik va ixtirochilik faoliyatlari bolalarning ijodiy qobiliyatlari shakllanishiga turtki bo'ladi. Xususan, tasviriy san'at darslarida ham internet tarmog'i ta'lim samaradorligini oshirishda katta ahamiyatga ega. Misol uchun, internetda tasviriy san'atga oid ta'lim manbaalarining to'plamlari o'qituvchiga kerakli ma'lumotlarni topishda katta yordam beradi. Shuningdek, yangi mavzuni tushuntirish jarayonida o'qituvchi o'rgatuvchi video, dizaynerlar faoliyatiga oid videokliplar, individual illyustratsiyalar, fotosuratlar, o'rganilayotgan buyumlari mavzuga oid dinamik jadvallar va diagrammalar bilan o'quvchilarni tanishtirishlari mumkin. Maktab uchun mo'ljallangan elektron darsliklar va boshqa darsliklar ro'yxati yuzlab. Shubhasiz afzalliklar mavjud. Darhaqiqat multimedia texnologiyasi - bu o'qituvchining axborot madaniyatini shakllantirishning metodologik va nazariy asoslarini amaliy amalga oshirish. Zamonaviy o'qituvchi uchun kompyuter jarayonida o'zini o'quv jarayonida ko'rish tobora qiyinlashib bormoqda. Aksariyat o'qituvchilar o'quv jarayonini vizualizatsiya qilish uchun bitta kompyuter va multimediya proektoridan foydalanishni afzal ko'rishadi. Bu yo'l ancha foydalidir: muammo hal qilindi sog'liqni saqlash (katta ekran monitor monitorining oldida talabalarning ishlashini cheklash muammosini olib tashlaydi). Proektordan foydalanish o'quv jarayonini yanada samarali boshqarish imkonini beradi. Shu bilan birga, PowerPoint-da, asosan, multimediya taqdimot darslarining tahlili, shuningdek elektron darsliklardan olingan parchalar ularning o'quv samaradorligini juda pastligini ko'rsatmoqda. Ushbu darslarni ishlab chiquvchilar xususiyatlari bilan tanish emas darslarni o'tkazishning mutlaqo yangi shakli ishlab chiqildi.

Kompyuter yordamida tashkil etiladigan darslar o'quvchilarda tasviriy san'at fanida yuzaga kelayotgan yangi yo'nalishlar, zamonaviy bilimlar hamda raqamli texnologiyalarga oid kompetentsiyalarni shakllantirishga xizmat qiladi. Natijada o'quvchida bugungi kunda vujudga kelayotgan yuqori sanoatli va axborot jamiyatida o'z o'rnini topa olishida ko'maklashadigan malaka va ko'nikmalar hosil bo'ladi.

Bugungi kunda Internetning keng tarqalishi, Virtual o'quv hamda ijtimoiy muhitlarning ko'payib borishi natijasida raqamli texnologiyalar va tasviriy san'atni o'zaro integratsiyasi mahsuli hisoblangan "Grafik dizayn", "Web Dizayni", "Animatsiya", "O'yinlar (Game)Dizayni", "Raqamli tasviriy san'at" kabi ko'plab atamalar vujudga kelmoqda. Jumladan, raqamli (kompyuter) san'ati deb kompyuter (axborot) texnologiyalaridan foydalanishga asoslangan ijodiy faoliyat tushuniladi, uning natijasida raqamli shaklda badiiy asarlar olinadi. "Raqamli san'at" atamasi an'anaviy, raqamli formatga o'tkazilgan yoki dastlab raqamli shaklda yaratilgan badiiy asarlarga, shuningdek, ularning asosiy muhiti kompyuter muhiti bo'lgan yangi

turlariga nisbatan qo'llaniladi. Bizni qiziqtirgan tasviriy san'at jihatlariga ASCT-Art, kompyuter grafikasi, raqamli rasm va kabilar kiradi.

Xususan:

1. Umumiy o'rta ta'lim maktablarida texnologiya darslarini tashkil etish va o'tkazishga qo'yiladigan zamonaviy talablar va yondashuvlar tahlil qilindi.

2. Tasviriy san'at darslarida zamonaviy texnologiyalaridan foydalanishga oid xorijiy tajribalar, jumladan Finlyandiya va Janubiy Koreya misolida tahlil qilindi. Mazkur mamlakatlarning tanlanishiga ularning jahon ta'lim sifatini baholashda yuqori reytinglarga ega ekanliklari asos bo'ldi.

3. O'zbekiston umum ta'lim maktablarida tasviriy san'at fanini o'qitish jarayonida zamonaviy texnologiyalarga oid yangiliklar shakllantirishning amliyotdagi holati tahlil qilindi.

Ta'lim dizayni – tizimga kiritilgan o'quv materiallarini loyihalashtirish, ishlab chiqish, baholash va ulardan foydalanish jarayonida samarali o'quv ishlari (o'qitish va o'qitish) to'g'risidagi bilimlardan (tamoyillardan) foydalanish. Shu bilan birga, dars axborot-kommunikatsiya texnologiyalarining asosiy g'oyalari amalga oshirishning bevosita vositasi sifatida eng puxta ishlab chiqishni talab qiladi. Bu litmus testi bo'lib, muayyan rivojlanish samaradorligini ko'rsatadigan darslardir. Bu yakuniy natija ham, dizaynning oxirgi bosqichi, ma'lum texnologiyalarni ishlab chiquvchilar tomonidan ilgari surilgan g'oyalarni amalga oshirish. Bunday darslarni tayyorlash odatdagi rejimga qaraganda ancha puxta tayyorgarlikni talab qiladi. Kabi tushunchalardars ssenariysi, yo'nalishi dars - bu holda, nafaqat yangi o'rganilgan atamalar, balki darsga tayyorgarlikning muhim qismi.

## **XULOSA**

Raqamli texnologiyalardan foydalangan holda maktablarda tasviriy san'at fani darslari samaradorligini oshirishning nazariy asoslarini tadqiq qilish jarayonida olgan xulosalarimizga ko'ra, mamlakatimizdagi umum ta'lim maktablarida mazkur fanni o'qitishda jahon tajribasida ta'lim jarayonida qo'llanilayotgan raqamli texnologiyalarga va ularni qo'llashga oid kompetentsiyalarni shakllantirish bo'yicha jahon ilg'or tajribalarini qiyosiy-tanqidiy tahlillarga asoslangan holda o'rganilmagan va faoliyatga joriy etilmagan. Kelajakdagi multimedia darsini loyihalashda o'qituvchi katta ekranga texnologik operatsiyalar ketma-ketligi, axborotni etkazib berish shakllari va usullari to'g'risida o'ylashi kerak. O'qituvchi o'quv jarayonini qanday boshqarishi, darsda pedagogik aloqa qanday ta'minlanishi, o'quvchilar tomonidan doimiy ravishda fikr-mulohaza yuritish, ta'lim samaradorligini rivojlantirish haqida darhol o'ylash kerak. Keling, yana bir nechta atamalarni aniqlaymiz. "Multimediya

ko'magi bilan dars". Shubhasiz, bu darsning ya'ni tasviriy san'at mashg'ulotlarini o'quv samaradorligini oshirish uchun multimediya qo'llanilinish yo'lga qo'yilmoqda.

### **FOYDALANILGAN ADABIYOTLAR**

1. R.A. Dadaboyeva, SH. T. Nasridinova, N.X. Shoahmedova, L.T. Ibragimova, Sh.T.Ermatov "Axborot-kommunikatsiya texnologiyalar va tizimlar". O'quv qo'llanma, "Sano-standart" Toshkent 2017-yil, 552-bet.
2. N.I. Taylaqov. "Ta'lim tizimida zamonaviy axborot texnologiyalarni joriy etishning istiqbollari", "Ta'lim tarbiya" Toshkent 2002-yil 98-bet.
3. Oripov B."Tasviriy san'at va uni o'qitish metodikasi", Toshkent "Ilm-Ziyo", 2005-yil 6-7-betlar.
- 4.
5. Oripov.B. "Tasviriy san'atni o'qitishning zamonaviy pedagogik texnologiyasi, didaktikasi va metodikasi", Toshkent "Ilm – Ziyo", 2013-yil 4-9-betlar.
6. Kakharovna, A. M., Tadjimatovich, Y. M., Rakhmatovich, S. O., & Mirzahamdammovna, Q. B. (2021). Modern Approaches to the Teaching of Fine Arts. *Solid State Technology*, 64(2), 4250-4254.
7. Ibrokhim, Y., Nazokat, A., Nodirjon, M., & Abdusalom, M. (2021). The Period Of Book Art. *Turkish Online Journal of Qualitative Inquiry*, 12(10).
8. Nazokat, A., & Abdusalom, M. (2022). THE NATIONAL HANDICRAFTS OF BUKHARA. *Research Focus*, 1(2), 307-312.
9. Ma'Murov, A. A. (2022). TARBIYA JARAYONIDA AMALIY SAN'ATDAGI USTOZ VA SHOGIRD ODOBI. *Oriental renaissance: Innovative, educational, natural and social sciences*, 2(10-2), 138-142.
10. Юнусалиев, М., Мадаминов, Н., & Мамуров, А. (2022). МЕТОДИКА РАБОТЫ НАД РИСОВАНИЕМ НАТЮРМОТА. *Research Focus*, 1(2), 326-332.
11. Nodirjon, M., Abdusalom, M., & Ozodbek, S. (2021). Technologies of teaching fine arts with modern methods. *European Scholar Journal*, 2(9), 12-14.
12. Mampirjonovich, M. N., Jumadillayevich, S. R., & Anvarovich, M. A. (2021). The Role Of Historical Monuments In The Development Of Central Asian Architecture. *The American Journal of Engineering and Technology*, 3(02), 1-5.
13. Sadikovna, S. G., Kurbonova, B., Akhmedova, N., & Sulaymanova, S. (2020). Fundamentals Of Professionalism Development On The Example Of Practical Exercises On Forming The Skills And Skills Of Future Teachers. *PalArch's Journal of Archaeology of Egypt/Egyptology*, 17(6), 8894-8903.
14. Sulaymanova, S. B. Q. (2022). BADIY OLIIY TA'LIM MUASSASALARDA TASVIRIY SAN'AT FANINI O'QITISHGA BO'LGAN EHTIYOJNING OSHISHI

VA UNING BUGUNGI HOLATI. *Oriental renaissance: Innovative, educational, natural and social sciences*, 2(10-2), 89-96.

15. Сулайманова, С., Омонов, Д., & Аъзамжонов, А. (2022). Алишер Навоий асарларидан бадиий олий таълим муассасаларида тасвирий санъатни ўқитиш жараёнида фойдаланишнинг зарурияти. *Research Focus*, 1(2), 272-277.

16. Mirzahamdammovna, K. B., Erkinovna, A. N., & Jumadillaevich, S. R. (2021). Use of Innovative Educational Technologies in Fine ARTS Classes of Higher Education Institutions. *European Journal of Humanities and Educational Advancements*, 2(4), 25-27.

17. Barchinoy, K., Sevarakhon, S., & Mukhammadkodir, Y. (2021). Effective methods of teaching fine arts and drawing at school. *European Scholar Journal*, 2(9), 9-11.

18. Sulaymanova, S. (2022). PEDAGOGICAL REQUIREMENTS FOR IMPROVING THE METHOD OF OBSERVING PERSPECTIVES WHEN STUDENTS INDEPENDENTLY COMPLETE TASKS IN THE AREAS OF PAINTING AND PENCIL DRAWING. *Science and Innovation*, 1(8), 1559-1564.

19. Sulaymanova, S. (2023). IMPORTANCE OF THE PATCHWORK NEEDLEWORK IN STUDY WHICH HAS GIVEN A BIRTH TO APPLIED ARTS, BASED MUCH ON ANCIENT OLD-TIME TRADITION. *Science and innovation*, 2(C4), 9-12.

20. Sulaymanova, S. (2023). ЗНАЧЕНИЕ ПЕРСПЕКТИВЫ В ИЗОБРАЗИТЕЛЬНОМ ИСКУССТВЕ И ОСОБЕННОСТИ ЕЕ ПРИМЕНЕНИЯ. *Farg 'ona davlat universiteti ilmiy jurnali*, (1), 75-79.

21. Sulaymanova, S. (2023). TASVIRIY SAN'AT FANLARIDA PERSPEKTIVANING MUHIM AHAMIYATI VA UNING QO'LLANILISH XUSUSIYATLARI. *Scientific journal of the Fergana State University*, (1), 16-16.

22. Sulaymanova, S. (2022). TALABALAR RANGTASVIR VA QALAMTASVIR FALARIDAN TOPSHIRIQLARNI MUSTAQIL BAJARISHDA PERSPEKTIVAGA RIOYA QILISH METODIKASINI TAKOMILLASHTIRISHDA PEDAGOGIK TALABLAR. *Science and innovation*, 1(B8), 1559-1564.

23. Yunusaliyev, M. T., & Sulaymonova, S. B. (2022). AKVAREL TEXNIKASIDA YORUG'LIK VA RANG MUNOSABATLARIDA RANGLAR GAMMASINING AHAMIYATI. *Oriental renaissance: Innovative, educational, natural and social sciences*, 2(12), 850-857.

24. Ozodbek, S., Muhammadjon, O. R., & Sevaraxon, S. (2022). MARKAZIY OSIYO XALQLARI TASVIRIY SAN'AT TARIXINING FANDAGI O'RNII. *Research Focus*, 1(2), 259-263.
25. Madaminov, N. M., Yunusaliyev, M. T., & Mamurov, A. A. (2022). TASVIRIY SAN'ATDA RANGLAR GARMONIYASI (ЦВЕТОТЕРАПИЯ) ORQALI INSONLARNI DAVOLASHNING O'ZIGA XOSLIGI. *Oriental renaissance: Innovative, educational, natural and social sciences*, 2(12), 1265-1272.
26. Мадаминов, Н. М. (2022). ТАЪЛИМДА ИНФОРМАЦИОН ТЕХНОЛОГИЯЛАРНИ РИВОЖЛАНТИРИШ ВА ТАЛАБАЛАРДА КАСБИЙ КЎНИКМАЛАРНИ ШАКЛЛАНТИРИШ. *Oriental renaissance: Innovative, educational, natural and social sciences*, 2(10-2), 200-203.
27. Мадаминов, Н. М. (2022). МАСОФАВИЙ ТАЪЛИМ ПЛАТФОРМАЛАРИ ИМКОНИАТЛАРИНИ ОЛИЙ ТАЪЛИМДА ТАКОМИЛЛАШТИРИШ МУАММОЛАРИ. *Oriental renaissance: Innovative, educational, natural and social sciences*, 2(10-2), 115-119.

## EXPRESSION OF THE TITLE "KAVI" IN "AVESTO" SOURCES

Shaymardanov Azamat Zokirovich

Doctoral student of Termiz State University

### ABSTRACT

*Based on the Avesta sources and the works of Greco-Roman authors, two titles were used for the highest-ranking rulers in Central Asia in the period before the Achaemenids, that is, before the second half of the 6th century BC. "Kavi" and "The genius of all geniuses" these titles are expressed in the works of Greek authors under the title "Vasilevs". It may have meant the highest title in the hierarchical structure of confederal type state associations that existed in the central and western parts of Central Asia in the first half of the 1st millennium.*

**Keywords:** "Kavi", Bactria, "Avesta", "dahyupati of all dahyus", title, rulers, king, "Zarathushtrotem".

### INTRODUCTION

The fact that the oldest title of Central Asian rulers known to science was "Kavi" is reflected in the Avestan sources. "Kavi" was the title of the rulers of the ancient Aryan tribes, who at the same time performed the duties of the chief priest in religious ceremonies. The fact that this title was carried by the kings of Bactria and Drangonia in the pre-Achaemenid period has been researched through Avestan sources<sup>13</sup>. The texts of the Avesta speak about petty rulers, opponents of the prophet Zarathushtra and his teachings. If we admit that "Avesta" was created in Bactria, it becomes clear that there were many small estates in this country, whose rulers were named Kavi, just like the king of Bactria<sup>14</sup>. Analyzing the sources of the Avesta, we can say that this title was worn by both the rulers of small estates and the kings of Bactria. Kavi Vishtasp also had the title of Kavi, like the kings of Bactria. He was one of the kawis among the rulers. But, being superior to other kavis, he also received the title "dahyupati of all dahyus", That is king over all territories.

### DISCUSSION AND RESULTS

As for the meaning of the word "Kavi", the history of its origin is extremely controversial, and I.V. Piyankov interprets the emergence and evolution of this word

<sup>13</sup> Ртвеладзе Э.В. История государственности Узбекистана. Ташкент, Ўзбекистан нашриёти. 2009 й. 330-б.

<sup>14</sup> ГОЛАМРЕЗА ДЖАВАДИ. ИСТОРИЯ ГОСУДАРСТВЕННОГО УПРАВЛЕНИЯ В ИРАНЕ И СРЕДНЕЙ АЗИИ В ДРЕВНОСТИ. Диссертация на соискание ученой степени кандидата исторических наук. Душанбе -2004. С. 109.

as follows: blacksmith (magician) - divine poet (scientist, uztoz) - as a ruler. In our opinion, the last stage of the scientist, that is, the ruler, is given on the basis of historical sources, but the stages such as blacksmith, magician, scientist are not proven and originated from the thinking of the scientist, but it is worth noting that I.V. Piyankov made a very convincing proposal. The path of evolutionary development of the word Kaviy proposed by him can be easily accepted, because the time when Kavys were sung is the era of the appearance of iron in Central Asia. At that time, the use of iron was kept a secret, and only "magicians" could do it. We believe that the second proposal, that is, a divine poet, a scholar or a teacher, can rule the people based on his teachings and reach the level of a ruler.

I.M. Diyakonov also puts forward the hypothesis that the title "Kavi" was a nickname for "poet, priest", "saint" and over time became the title of kings.

V.A. Livshitz, on the other hand, we think that the title "Kavi" is closer to the truth that according to Iranian mythology, "good kings", the patrons of Zoroastrianism and the Zoroastrian religion, and the ruler with the title "Kavi" is higher than the chief of the tribe<sup>15</sup>. This name mentioned in the Ghats, in his opinion, dates back to the time of the Indo-Iranian communities, BC. II. It belongs to the 2nd millennium<sup>16</sup>.

However, Avesta scholar A. Bahar translated the title "kawai" as "leader, priest". In other sections of the Gokhs, this word is expressed as a common name for the enemies of the Zoroastrian religion.

The word Kavi (kai) means "knowledgeable person" (Farhangi Avesta, T, I). This meaning goes back to ancient times, when the title of kavi was chosen for people who were respected among their fellow tribesmen<sup>17</sup>.

As a result of their researches, Avestan scholars proved that poets were the owners of religious and worldly power. Even then, this tradition was preserved, because in the iconography of the coins of the Yueji-Kushon state, the king is depicted in front of a fire altar (altar), that is, he is depicted as a priest<sup>18</sup>. So, we can learn from numismatic sources that the Yuechji-Kushon rulers managed secular and religious power like the Bactrian kavis.

The title "Kavi" mentioned in the Ghats corresponds to the period of the Indo-Iranian communities, that is, to the end of the II millennium BC. Kavi combined both religious and secular power, and were considered the high priests of the tribe. From

<sup>15</sup> Э.В.Ртвеладзе. История государственности Узбекистана.Т. Ўзбекистан нашриёти.2009.331-бет.

<sup>16</sup> Лившиц В.А. Общество Авесты // История таджикского народа. Т. 1. М., 1963. С. 147, 508. Прим. 64.

<sup>17</sup> ГОЛАМРЕЗА ДЖАВАДИ. ИСТОРИЯ ГОСУДАРСТВЕННОГО УПРАВЛЕНИЯ В ИРАНЕ И СРЕДНЕЙ АЗ В ДРЕВНОСТИ. Диссертация на соискание ученой степени кандидата исторических наук. Душанбе -2004. С. 109.

<sup>18</sup> Ртвеладзе Э.В. Титулы правителей государств и владений Средней Азии в начале I тыс.до н.э // ОНУ. –2006. - № 5-6. – Ўзбекистан нашриёти..332-бет.



this it can be understood that the Kavi was also considered the high priest who supervised the performance of religious rituals by the tribes.

From the title "Kavi" comes the name of the second legendary dynasty of the Eastern Iranian peoples - the Kavils, the founder of the dynasty was Kavi Kavāt ("Keyqubād" in Shakhnoma), and "Kavi" and the name Kavāt were combined in his name. So, we can say that the term "Kavi", which is the title of kings, was the basis for the name of the Kayani dynasty in Iran.

According to the "Shakhnoma", the founder of the Kayani dynasty, Kai-Qubād, was elected as the king of all Iran at a general meeting of tribal chiefs<sup>19</sup>. The Avestan term "khshatravaira" meaning "chosen authority" also refers to the election of the supreme authority in Aryan countries<sup>20</sup>. The positions of heads of provinces (dakh-yupati), districts (zantupati) and villages (vispati) were also elected. The head of the region was elected by the heads of the district, the head of the district at the meeting of the village heads, and the head of the village at the meeting of the elders of the neighborhood and the heads of the patriarchal families. Thus, in the Avestan country there was a clear hierarchy of authority with vertical subordination from bottom to top. The head of each territorial-administrative unit had his own rights and powers. They had great independence in deciding local issues, but they were subordinated to a higher authority in deciding national issues. Thus, the power in the ancient Aryan countries had a clearly hierarchical structure with the determination of the rights and powers of each of them. This shows that even in the period when "Avesta" was created (2nd half of 2nd millennium BC), sufficiently developed state bodies were created in Aryan countries.

Kavi are priests-kings before Zarathustra. At first they were against Zoroastrian teachings. That is why in "Avesta" Kavyas are condemned as strongmen. The kings of the Kayani dynasty held the functions of priest-king. Kai Qubād, Kaikovus and other dynasties are also mentioned as priest-kings in Iranian mythological epics<sup>21</sup>. The fact that Vishtaspa, who accepted Zoroastrianism, was written with the title Kay Bishtaspa added to it is based on the sources of the Avesta.<sup>22</sup>

Gushtasp is used in "Avesta" as "Vyashptospa". It means the owner of a saddled horse. A contemporary ruler of Zarathustra. Zoroastrian, who began to promote the teachings of the Mazdaists among the people, finds refuge in the presence of the ruler Gushtasp. In the Ghats, Zarathustra mentions the name of this ruler in three places in

<sup>19</sup> Firdavsiy, 2-jild, 1964, 454-460-betlar

<sup>20</sup> Puri Dovud, Yashti, I, 1999, 92-bet

<sup>21</sup> М.Дрезден. Мифология древнего Ирана. М.: Главная редакция восточной литературы издательства "Наука" нашриёти. - 1977.339-бет.

<sup>22</sup> Мирсодиқ Исҳоқов.Авесто яшт китоби.Тошкент 2001. Шарқ нашриёти. 11-бет.

the form of "Kavai Vishtaspa" (Kay Gushtaspa). "Kavai" or "Kai" is a title of rulership added to the names of Kaiyan kings. For example, from Kai Qubot to Kai Gushtasp, this title was added to the ruler's name. Sometimes, and in other sections of the Avesta, this title also represented the general name of the enemies of the Zoroastrian religion<sup>23</sup>.

E.V. Rtveladze, in his research on the history of the titles of the rulers, expressed his attitude about the system of kavi management, "kavi" is a local management method that appeared in Central Asia, and the title "kavi" has been used for almost one and a half thousand years. puts forward the idea that<sup>24</sup>. This idea is based on the occurrence of the word kw on Bukharakhudad coins of the VI-VII centuries found in Bukhara region. Bukharakhudad believes that the word pwy\r XWB k\w\, i.e. "King of Bukhara property" XWB-mulk, k\w\ - "king" was written before the names of the rulers. Coins of Bukhara have been well studied by experts<sup>25</sup>. The word KW is read as "kava" rather than "Kavi" because the consonants after the two letters (kw) are pronounced the same and sound the same.

Bactria was ruled by a tribe from the local Nautar clan<sup>26</sup>. One of the representatives of this clan, Vishtasp (Goshtasp, Gistasp), accepted the title of Kavi, and it is clear to all historians that Vishtasp founded the dynasty and geneology of Kavi in Bactria. It is also clear that, as a result of Vishtaspa's support, the Zoroastrian doctrine of Zarathustra came to the surface, which served to raise Bactria to the level of a dominant state in the whole of Eastern Iran and Central Asia, while Zoroastrianism it expanded beyond the mentioned regions and became one of the world religions, spreading to the Caucasus regions.

If we pay attention, we can see that the "Yasht" part contains more information about the poets. It contains the names and titles of the rulers of Ory lands. It is possible to know that Kawi rulers performed the main task in the socio-political life of the community. The geneology of the Kavalis is given in full in Avesta sources. In the ancient Aryan peoples, the community - tribal rulers and religious leaders, managers of religious affairs had the title of kawi.

For the first time, poets functioned as a layer of the religious population. According to the analysis of "Avesta", the word poet can be translated as "to feel", "to know", "knowledgeable", and as we mentioned, the title of poet was passed from generation to generation. In the "Gat" section of the "Avesta" the poets are

<sup>23</sup> Мэри Бойс, Зороастрийцы. Верования и обычаи. М., «Наука» нашриёти, 1988,125-б.

<sup>24</sup> Ртвеладзе Э.В. Титулы правителей государств и владений Средней Азии в начале I тыс.до н.э // ОНУ. –2006. Ўзбекистан нашриёти. -№ 5-6. – - .334-б.

<sup>25</sup> Смирнова О.И. Очерки из истории Согда. - Москва.Наука нашриёти, 1970-г. 24-б.

<sup>26</sup> Пьянков И.В. Зороастр в истории Средней Азии: проблемы места и времени (опыт исторической реконструкции). ВДИ, Москва.Наука нашриёти. №3, 1996. 9-б.

highlighted as the rulers of the community, while in the "Little Avesta" they are placed among the giants and are sung as rulers. So there are two homonyms of poets. The first were the rulers of the time of the giants and were far from Zoroastrianism. The second was the ruler of the Kaiyan dynasty, who worshiped Zoroastrianism, supported and developed the religion.

Oturbon is expressed as "asravn" or "asaurvana" in "Avesta", "osravan" or "osrun" in Pahlavi. The meaning of the word "Oturbon" means "guardian of fire". It was considered a prestigious title of religious leaders<sup>27</sup>.

Hence, the passing down of the Kavi title from generation to generation, from generation to generation, was confirmed by Ahura Mazda and reigned in Bactria and Drangiana until the Achaemenid Empire. The history of state structures in Iran and Central Asia dates back to ancient times. This is confirmed by legal legends recorded in written sources<sup>28</sup>.

The question of the country of poets or the state of poets was first raised by A. Christensen and I.M. It is clear from the above information that it was introduced to science by Diyakonov<sup>29</sup>. The scientist who is currently developing this idea and enriching it with new ideas is I.V. It is Pyankov<sup>30</sup>. Kavi Vishtaspa (Gushtasp) was the ruler who accepted Prophet Zarathushtra and helped him to create Zoroastrianism. Vishtaspa is his name, the title of Kavi, that is, the status of ruler.

So, it turns out that Bactria was ruled not by kings, but by poets. Based on this, we think it is appropriate to use the phrase "Bactrian Poetry" instead of the phrase "Bactrian Kingdom" in scientific literature.

About the history of rulers with the title of Kavi and the first state they created, I.V. We support not only acceptance of the scientific innovations proposed by Piyankov, but also archaeological development.

## **CONCLUSION**

According to the sources of the Avesta, each part of the society of that time - house, village, village and region - had its own religious leader who had a certain title of the country and was the head of the state. The priest had the title "Zarathushtrotem". This term means a singer of religious songs and prayers. This title was given by the prophet Zarathushtra himself. In addition, "zarathushtra" (performer of religious songs), "aturpat" (chief priest of fire in temples), and magupat is the chief magician,

<sup>27</sup> Мэри Бойс, Зороастрийцы. Верования и обычаи. М., «Наука» нашриёти, 1988, 51-бет.

<sup>28</sup> Форснома, 1989 ; Кристенсин, 1971; Бахор, 1992; Яъкубшох, 1994, с. 4-20 ; Яъкубшох, 1999, с. 7-24.

<sup>29</sup> Дьяконов И.М. Восточный Иран до Кира (К возможности новых постановок вопроса). История Иранского государства и культуры. Издательство Академии наук СССР. - М. 1971. - 138-141-б.;

<sup>30</sup> Пьянков И.В. Древнейшие государственные образования Средней Азии. Москва. Наука нашриёти. 334-348-бет.

i.e. The existence of religious titles such as chief priest, "khirpat" - Avestan Aetrapati (head of the temple and religious events) is confirmed in the Avestan sources<sup>31</sup>. The most important religious ceremonies, including the preparation of the holy drink hauma, were led by the high priest himself. He is assisted by six other priests - aturvakhsh, ospatar, rospi, zaut, sraushavarez and hovanan fraberetar<sup>32</sup>. The large number of this class and the variety of titles indicate the existence of a hierarchy in the temples.

Based on the Avesta sources and the works of Greco-Roman authors, two titles were used for the highest-ranking rulers in Central Asia in the period before the Achaemenids, that is, before the second half of the 6th century BC. "Kavi" and "The genius of all geniuses" these titles are expressed in the works of Greek authors under the title "Vasilevs". It may have meant the highest title in the hierarchical structure of confederal type state associations that existed in the central and western parts of Central Asia in the first half of the 1st millennium.

#### **REFERENCES**

1. Ртвеладзе Э.В. История государственности Узбекистана. Ташкент, Ўзбекистан нашриёти. 2009 й.
2. ГОЛАМРЕЗА ДЖАВАДИ. ИСТОРИЯ ГОСУДАРСТВЕННОГО УПРАВЛЕНИЯ В ИРАНЕ И СРЕДНЕЙ В ДРЕВНОСТИ. Диссертация на соискание ученой степени кандидата исторических наук. Душанбе -2004.
3. Лившиц В.А. Общество Авесты // История таджикского народа. Т. 1. М., 1963. С. 147, 508. Прим. 64.
4. Ртвеладзе Э.В. Титулы правителей государств и владений Средней Азии в начале I тыс. до н.э // ОНУ. –2006. -№ 5-6. – - Ўзбекистан нашриёти.
5. Firdavsiy, "Shohnoma" T. 2-jild, 1964.
6. Puri Dovud, Yashti, I, 1999.
7. М.Дрезден. Мифология древнего Ирана. М.: Главная редакция восточной литературы издательства "Наука" нашриёти. – 1977.
8. Мирсодиқ Исҳоқов. Авесто яшт китоби. Тошкент 2001. Шарқ нашриёти.
9. Мэри Бойс, Зороастрийцы. Верования и обычаи. М., «Наука» нашриёти, 1988.
10. Смирнова О.И. Очерки из истории Согда. - Москва. Наука нашриёти, 1970-г.

<sup>31</sup> Муртазаева Р.Х. ва бош. Ўзбекистон тарихи. Тошкент. Шарқ нашриёти. 2010 й. 39-б.

<sup>32</sup> Avesto, 1-jild, 1991, 904-905-betlar.

11. Пьянков И.В. Зороастр в истории Средней Азии: проблемы места и времени (опыт исторической реконструкции). ВДИ, Москва. Наука нашриёти. №3, 1996.
12. Мэри Бойс, Зороастрийцы. Верования и обычаи. М., «Наука» нашриёти, 1988.
13. Форснома, 1989 ; Кристенсен, 1971; Бахор, 1992; Яькубшох, 1994, с. 4-20 ; Яькубшох, 1999.
14. Дьяконов И.М. Восточный Иран до Кира (К возможности новых постановок вопроса). История Иранского государства и культуры. Издательство Академии наук СССР. - М. 1971.
15. Пьянков И.В. Древнейшие государственные образования Средней Азии. Москва. Наука нашриёти.
16. Муртазаева Р.Х. ва бош. Ўзбекистон тарихи. Тошкент. Шарқ нашриёти. 2010 й.

## **INGLIZ VA O‘ZBEK MEDIAMATNLARINING LEKSIK-SEMANTIK TAHLILI**

**Ganiyeva Dilfuzaxon Qodirjon qizi**

dilfuzaganiyeva@gmail.com

### **ANNOTATSIYA**

*Mediamatn – televideniye va radio orqali uzatiladigan, bosma nashr qilinadigan hamda internat matnlaridir. Maqolada mediamatnning bir ko‘rinishi bo‘lgan ingliz va o‘zbek tillaridagi reklama e‘lonlari va shiorlarida uchraydigan so‘zlar o‘rganilib, leksik-semantik jihatdan tahlil qilinadi.*

**Keywords:** *mediamatn, reklama, semantika, konnotativ, konseptual, reflektiv, effektiv ma‘no.*

### **ABSTRACT**

*Media text - broadcast on television and radio, printed and online texts. In the article, the words found in advertisements and slogans in English and Uzbek, which are a form of media text, are studied and analyzed lexically-semantically.*

**Keywords:** *media text, advertising, semantics, connotative, conceptual, reflective, effective meaning.*

### **KIRISH**

Til kishilik jamiyati tarixida odamlarning birgalikda mehnat faoliyati olib borishi davomida o‘zaro muloqot almashinuv ehtiyojidan paydo bo‘lgan. Har bir tilning nutqqa aylanish jarayonida tilning eng kichik birligi bo‘lgan so‘zlarning o‘rni ahamiyatlidir. Har bir so‘z mustaqil ma‘noga ega bo‘lib, gap va matnning tarkibida erkin qo‘llanila oladi. Dastlab, tilni o‘rganish nazariyalari paydo bo‘lganda, uning strukturasi, tuzilishi va kelib chiqishi haqidagi farazlar o‘rganilgan. Tilning tilshunoslar tomonidan o‘rganilishi, uning boshqa funksiyalarini ham ochib berdi. O‘tgan asrdan boshlab tilga kommunikativ yondashila boshlandi. Bunda har bir so‘z o‘z lug‘aviy ma‘nosidan tashqari, kontekst tarkibida boshqa bir ma‘nolarda ham qo‘llanilishi qonuniyatlari aniqlandi. Bu qonuniyatlardan yaxshi xabardor bo‘lgan muallif o‘z auditoriyasini yuksak so‘z tanlash mahorati bilan jalb qila oladi va o‘z ta‘sirini o‘tkaza oladi. So‘z ma‘lum bir ma‘noga, matn esa ma‘lum bir mazmunga ega bo‘ladi. So‘zning ma‘nosini bilgan o‘quvchi, matndan ma‘no mazmunini anglab oladi. Aynan ma‘no va mazmuni tushunish- matnni anglash demakdir.

### **ADABIYOTLAR TAHLILI VA METODOLOGIYA**

Tilshunoslikning “semantika” deb nomlangan sohasi aynan “ma‘no”ni o‘rganuvchi soha hisoblanadi. U tilda ma‘noni qanday yaralishini tadqiq qiladi.

Semantika nafaqat soʻzning qanday maʼno anglatishini, balki soʻzlar, soʻz birikmalari va gaplar, tilda maʼno yasash uchun qanday birlashishlarini ham tadqiq etadi. Semantika tilshunoslikning tarkibiy qismi sifatida, soʻzning maʼnosi va qanday qilib gapning tarkibidagi soʻzlarning maʼnosi birgalikda bir umumiy maʼno anglatishini ham oʻrganadi. Til yordamida muloqot qilinganda, fikr bir qator tovushlar orqali ifodalanadi yoki dekodlanadi, tinglovchi esa, tovushlar yoki alifbolarni mazmunli ifodaga aylantiradi. Bu bizning fikrimizni nutq yoki yozma signallarga kodlash va kodlangan nutq yoki yozma signallarni mazmunli ifodalashga yordam beradigan grammatikadir. Maʼno – nima haqida gapirilayotganini tushunishning asosiy usulidir. Tilshunos olim Lichga koʻra, maʼnoning 7 xil turi mavjud: konseptual maʼno, konnotativ maʼno, ijtimoiy maʼno, effektiv maʼno, aks ettirilgan maʼno, kollektiv maʼno va mazmunli maʼno. Konseptual maʼno - soʻzning lugʻaviy, yaʼni asl maʼnosi, kontekst tarkibidan ajratib olinganda oʻzida saqlab qoladigan maʼno hisoblanadi. Konnotativ maʼno - soʻzning birdan ortiq maʼnoga ega boʻlishi, yaʼni konseptual maʼnodan tashqari, kontekstda anglab olinadigan maʼnodir. Ijtimoiy maʼno - soʻzlovchining ijtimoiy shart-sharoitidan, hayotiy tajribasidan kelib chiqadigan maʼno hisoblanadi. Effektiv maʼno - soʻzlovchining shaxsiy hissiyotlari va munosabatlarini namoyon qiladigan maʼno hisoblanadi. Bu maʼno ovozning ohangi va soʻzlovchining intonatsiyasiga bogʻliq. Aks ettirilgan maʼno - bunda bir maʼno ikkinchi maʼnoni keltirib chiqaradi. Aniqroq qilib aytganda, bir narsa ikkinchi narsaga taʼsir oʻtkazadi. Kollektiv maʼno - boshqa soʻzlar bilan birikib, hosil boʻladigan maʼno hisoblanadi. Bunda bir soʻz boshqa bir soʻz bilan oʻzaro munosabatga kirishib, maʼnoli va taʼsirli gap hosil qiladi. Tematik maʼnoda, yaʼni mazmunli maʼnoda gaplar Grammatik tartibda va tematik tematik strukturada yoziladi. Tematik maʼnoning maqsadi gapdagi xabar maʼnosini taʼkidlashdir.

Ushbu maqolada tavsifiy va tahliliy metodlaridan foydalanilgan boʻlib, Oʻzbekiston MTRK telekanallarida 2023-yil may-sentabr oylarida berilgan reklamalar matnlari va shiorlari, shuningdek, ingliz tilidagi texnologiya va goʻzallikka oid reklamalarning vebsaytlaridan olindi. Uchta reklama matni, ikkitasi oʻzbek tilida, bittasi ingliz tilida va yigirma ikkita reklamaning shiorlari oʻrganilib, leksik-semantik tahlil qilindi.

## **MUHOKAMA VA NATIJALAR**

Mediamatnlarning yana bir koʻrinishi reklama eʼlonlaridir. Reklamada aniqlik va taʼsirchanlik soʻzlardan ehtiyotkorlik bilan foydalanishga bogʻliq. Soʻzlar tinglovchi va oʻquvchilarga maʼnoni aniq va jonli yetkazish uchun ishlatiladi. Bizga maʼlumki maʼnolar ikki xil denotativ va konnotativdir. Denotativ maʼno soʻzning oʻz

lugʻaviy maʼnosi, konnotativ esa baholovchi, xulosa yoki hissiy maʼnodir. Belgilar bir xil lugʻatdan foydalanadigan odamlar uchun taxminan bir xil boʻladi, ammo soʻzlar turli odamlar uchun turli xil maʼnolarga ega. Bu yerda maʼnolarga ular qoʻllanilayotgan kontekst, joʻnatuvchi va qabul qiluvchi oʻrtasidagi munosabat va boshqa koʻplab oʻzgaruvchilar taʼsir etadi. Demak, soʻzning denotati aniq soʻzma-soʻz maʼno, konnotatsiya esa u bilan bogʻlangan maʼnodir. Maʼnoni ifodalovchi reklama keng kengaytmali soʻzlaradan foydalanadi. Soʻzlar koʻpincha kuch, ishonchlilik, mukammallik, taniqlilik va boshqa shu kabi fazilatlarini anglatadi. Reklama tili konnotativdir. Quyida “Koka kola” ichimligining reklamasini maʼnosini tahlil etamiz.

*“Oila bilan yaxshi dam olish uchun, tanaffus, tetiklangin va davom et. Koka kola bilan sevimli filmingni tomosha qil”.* (Reklamadan)

*Oila bilan, tanaffus, tetiklangin va sevimli film* soʻzlari ushbu reklamada ijtimoiy boʻyoqdorlik kasb etish uchun foydalanilgan. Reklama beruvchi tomoshabinni oila uchun ideal ichimlik, kino koʻrib hordiq chiqarganda tetiklantiruvchi ichimlik ekanligini tinglovchiga uqtirmoqda, aynan shu soʻzlar kishining ruhiyatiga ijobiy taʼsir oʻtkazib, mahsulotni sotib olish uchun undaydi. Reklamaning asl maqsadi mahsulotni sotish uchun vositachilik qilish hisoblanadi. Buni chuqur anglagan marketologlar reklamada soʻzlarning qoʻllanishiga juda ahamiyat beradilar. Aynan koka kola ichimligini ingliz tilidagi reklamasi:

*“Coca-cola real refreshment for everybody-any time of a day. Out and about, or at home with the family, it is always the right time and place for “coke”. Pure and wholesome, delicious and refreshing, Coca-cola is unlike any other drink in the world. Enjoy “coke” whenever you feel like a “break”- and return to work (or play) wonderfully refreshed!”* (Reklamadan)

Bu reklamada refreshment (tetiklantiruvchi), with family (oila davrasida), pure (sof), wholesome (foydali), delicious (mazali), enjoy (rohatlan) and wonderfully refreshing (ajoyib tetiklantiruvchi) kabi sifat soʻz turkumidagi soʻzlar hissiy maʼnoga ega, tinglovchi yoki oʻquvchida ajoyib hissiyot uygʻotib, ushbu ichimlikni taʼtib koʻrishiga sabab boʻladi. Bu soʻzlar shuningdek tuygʻularni va tasvirni uygʻotadi. Ular bizga nafaqat maʼlumot beradi, balki foydalanuvchining his tuygʻularini aytib beradi. Reklamadagi soʻzlar shuningdek, qofiyalanib kelgan yaʼni, coke and break kabi. “Oila” kabi soʻz oʻziga xos hissiyotga oʻxshaydi va taglavhada yuqori hissiy ohang mavjud. Soʻzlarning hissiy ohangi har doim yoqimli. Buning sababi shundaki, reklama tomoshabinlarga taʼsir oʻtkazishga hizmat qiladi, intiladi va shuning uchun yoqimli maʼnoli soʻzlardan foydalanishi kerak. “Oila” soʻzi deyarli koʻpchilik reklamalarda uchraydi. Masalan, “Artel” kompaniyasining “Katta oila uchun katta



sovutgich” yoki dori vositalarining reklamasidagi “Butun oila uchun” reklamasidagi “oila” leksemasi tinglovchilar ongida his-tuyg‘ularni uyg‘otadi. Bunda konotativ va denotativ ma’nolaridan tashqari boshqa ma’no shakllari, effektiv ma’no va chaqiruvchi ma’no ham mavjud.

“Dr-Rachel Whitening Fade sovuni, terini oqartiruvchi, barcha turdagi terilar uchun hatto sezgir teriga ham mos keladi, sovun yuz, tirsak, tizza, to‘piq, qo‘litiq osti, bikini zonasi va tananing boshqa qismlaridagi qora va sariq dog‘larni oqartiradi, terini yumshoq va yoqimli qiladi, atigi 3 kun ichida natijisini ko‘rasiz”.(Reklamadan)

Bu ijtimoiy tarmoqlarda berilgan sovun reklamasida emotsional omil o‘z ta’kidlovchi aniqlovchisi va maxsus sifatdoshlari yordamida olingan. Bu reklamaning muhim jihati, “yoqimli” so‘zi polisemik bo‘lib, ma’no bo‘yoqdorligiga ega, shu sababdan reklama yaratuvchisi shu so‘zdan foydalangan, mahsulotning ta’rifi bilan birga uning natijasi ham 3 kunda ma’lum bo‘lishi ko‘rsatilib o‘tilgan va bu ekspressivlikni oshirib yanada mahsulotni haridorgir bo‘lishiga olib kelishi mumkin.

Lich ta’kidlagan ma’noning 7 ta turlarining hammasi reklama shiorlarining deyarli barchasida uchraydi. Masalan, “Hot lunch – ta’mi o‘zgacha mazali” shiorida konseptual ma’no mavjud. Bunda har bir so‘z o‘z ma’nosida, “mazali” so‘zi narsalarning ta’miga nisbatan, “o‘zgacha” so‘zi esa boshqa ta’mlarga o‘xshamaydigan degan ma’noda qo‘llanilgan. “Open coca-cola, open happiness!” (Koka-kola oching, baxtni oching) shiorida konnotativ ma’no mavjud chunki, “koka-kolani oching” deganda koka-kola idishini, “baxtni oching” baxtga erishing degan ma’noni nazarda tutmoqda, biror moddiy narsa-buyumni ochsa bo‘ladi lekin, mavhum narsani ochib bo‘lmaydi, “baxt” so‘zi mavhum tushuncha hisoblanib, “biror narsadan qoniqish, hursand bo‘lish” ma’nosini bildiradi.

“Rolfi. Quvnoq lahzalarni kutib ol!” Ushbu shiorda ham konnotativ ma’no mavjud ya’ni “quvnoq lahza” bu hursand bo‘lingan vaqt, “kutib ol” so‘zi biror kimni yoki narsani kelishini kutib turish degan ma’noni anglatib kelyapti. “Bilayn. Hayotning yorqin tomonida bo‘ling”. Bu shiorda “yorqin tomoni” so‘z birikmasi yorug‘ tomon, rang-barang, sifatli va chiroyli joyida bo‘l va hayotning qulayligidan bahramand bo‘l degan ma’noda qo‘llanilgan. Shuningdek, biror moddiy narsani tomoni bo‘ladi, lekin “hayot”so‘zi mavhum tushuncha shu sababdan bu shiordagi so‘zlar konnotativ ma’noda qo‘llanilgan.

“Muza bilan siz betakror pazandasiz” shiorida effektiv ma’no mavjud. Chunki, “Muza” kompaniyasining tayyor mahsulotlari bilan har qanday pishirishni bilmaydigan ayol ham bemalol taom tayyorlay oladi. “Bigger, Blacker, Badder” shiorida ayollar tushi haqiqatdan ham kipriklarga ta’sir o‘tkazib, ularni qoraroq, kattaroq, uzunroq ko‘rsatadi. Shu sababdan, effektiv ma’no aks etgan. Nika

kompaniyasining *“Just Do It!”* shiorida ijtimoiy ma’no mavjud. Leech ijtimoiy ma’noni, so‘zlovchining madaniyatini ijtimoiy vaziyatlariga bog‘liq deb tushuntiradi. U ijtimoiy rolning ijtimoiy vaziyatga ta’sirini ko‘rsatadi. *“Shaffof. Birinchi buloq suvi”* shiorida ham ijtimoiy ma’noni ko‘rishimiz mumkin. *“Har doim koka-kola bilan!”* shiorida konseptual ma’noni ko‘rishimiz mumkin. So‘zlar lug‘aviy ma’noda kelgan. Konseptual ma’no, shuningdek, *“Alyumag – oshqozonga ko‘mak”* shiorida ham qo‘llanilgan.

Reflektiv ma’noni *“Ermak – bu foydali, mazali, toza demak”* shiorida ko‘rishimiz mumkin, sababi mahsulotni shior izohlab kelgan. *“Nescafe. Hammasi yaxshilika”* shiorida konnotativ ma’no ya’ni, so‘zning lug‘aviy ma’nosidan ortiq ma’nosi qo‘llanilgan. *“Noshpa – qorin og‘rida”* shiorida –konseptual ma’no mavjud, Noshpa bu dorining nomi hisoblanib, qorin og‘riganda og‘riqni yengillatish uchun tavsiya qilinadi. Shu jihatidan, bu shiorda lug‘aviy ma’no kelgan.

Yana shuningdek, konseptual ma’no *“Palette. Hayotning barcha ranglari”* shiorida, *Ro‘zmetov. “Oilamizdan oilangizga!”* shiorida. *“Trombopol – yurakka g‘amxo‘r”* shiorida, *Yodamarin. Yod hayot uchun zarur!* shiorida *“Bobotik. Qorin og‘rimasligi uchun!”* shiorlarida uchraydi. Chunki, har bir shiorda berilgan so‘zlarning har biri lug‘atda berilgan o‘z ma’nosida kelgan. *“Piala. Chanqoq bostirishning yangi bosqichi”* shiorida, *“Dyuspatalin. Ta’siri o‘rinli, nishoni aniq”* shiorida, *“Har kuningiz Lay’s bilan mazaliroq”* shiorlarida konnotativ ma’no mujassam bo‘lib, birinchi shior tarkibida kelgan *“yangi bosqich”* so‘z birikmasida bosqich so‘zi o‘zbek tilining izohli lug‘atida *“zining yoki narvonning har bir pog‘onasi”* deb izohlangan. Bu yerda ko‘chma ma’noda, ya’ni *“biror ish-harakatni amalga oshirishning ayrim-ayrim davrlari haqida”* haqida so‘z borgan. Ikkinchi shiorni tahlilida aslida dyuspatalin dori nomi hisoblanib shu dorining og‘riqni qoldirishi haqida shiorda izoh keltirilgan, lekin *“nishoni aniq”* jumlasida ko‘chma ma’noda qo‘llanilgan. Uchinchi shiorda, Lay’s chipsining reklamasi shiorida oziq-ovqat mahsulotlariga nisbatan *“mazali”* so‘zi qo‘llaniladi, lekin bu gapda *“kun”* so‘zi bilan kelib, ko‘chma ma’noda qo‘llanilgan.

## XULOSA

Ushbu tadqiqot ishida ingliz va o‘zbek tilida berilgan reklamalar matnlari Leech aniqlagan ma’noning 7 turi bo‘yicha tahlil qilindi. Yuqorida keltirilgan reklama matnlari va shiorlarida ma’noning faqat 5 turi, ya’ni konseptual ma’no, konnotativ ma’no, effektiv ma’no, reflektiv ma’no va ijtimoiy ma’nolar aniqlandi. Bu ma’nolar orasida konnotativ ma’nodan eng ko‘p foydalanilgan. Reklamaning maqsadi – sotilayotgan yoki taklif etilayotgan mahsulotlarni xaridorligini oshirish maqsadida

berilgan e'lonning bir ko'rinishi sifatida, konnatativ ma'noning ustun bo'lishiga sabab bo'lgan, deb keltirish mumkin.

#### **FOYDALANILGAN ADABIYOTLAR RO'YXATI (REFERENCES)**

1. Goddard A. The Language of Advertising. – London, Routledge, 1998
2. Hartley J. Understanding News. – London, Routledge, 1999.
3. Leech G. Semantics: The Study of Meaning. – Penguin: London, 1981. – 91p.
4. Neale S. Determinations of meaning. In Oxford Studies in the Philosophy of language Vol 2. E.Lepore and D.Sosa(eds) Oxford: Oxford University Press, 2005
5. Swan M. Practical English Usage (2<sup>nd</sup> edition). – Oxford: Oxford University Press, 1995. - 55 p.
6. Villiamson, J. Decoding advertisements: Ideology and meaning in advertising. - London: Marion Boyars, 197 p.
7. Watson J. A Dictionary of Communication and Media Studies. – London, Macmillan, 2000. 201
8. Dobrolonskaya T. The theory and methods of media-linguistics (based on English materials). Sc.D. in Philology dissertation, p. 350, Moscow. Russia.
9. Yunusova K, Boltaboyeva et al. Mediatext: The powerful instrument of the mass media.// Opicion, Ano.2018.– №15 889-923 p
10. Ungerer F. English Media Text Past and Present Language and Text Structure.// Philadelphia PA John Benjamin S. 2000. № – 21
11. Fleming. E. What are mediatext types? <https://sidmartinbio.org>
12. Mamirova D. Reklama matnlarining o'ziga xos xususiyatlari haqida ayrim mulohazalar.//Xorijiy filologiya.№3. 2018
13. Ungerer F. English Media Text Past and Present Language and Text Structure.// Philadelphia PA John Benjamin S. 2000. № – 21
14. <https://sidmartinbio.org>
15. <https://www.thetimes.co.uk>

## ISLOM TARIXINI QIYOSIY O'RGANISHDA XALIFALAR TARIXIGA BAG'ISHLANGAN ASARLARNING TUTGAN O'RNI

**To'xtayev Nasrullo Nurullayevich**

Imom Termiziy o'rta maxsus ta'lim muassasasi ma'naviy-ma'rifiy ishlar  
bo'yicha bo'lim boshlig'i  
+998919087676

### ANNOTATSIYA

*Ushbu maqolada 7 asrdan 15 asrgacha bo'lgan davrdagi siyosiy tarix-xalifalar tarixiga doir bir qancha asarlar haqida so'z boradi. Mavzu doirasida yozilgan tegishli tarixiy asarlar asl manbalarga tayangan holda ilk bor imkon qadar bir joyga yig'ishga harakat qilinadi.*

**Kalit so'zlar:** Xulafo, roshid xalifalar, siyrat, tobe'inlar, mag'oziy, tabaqot.

### АННОТАЦИЯ

*В данной статье рассматривается ряд работ по истории политических халифов с 7 по 15 век. Соответствующие исторические работы, написанные на эту тему, старались впервые максимально собрать воедино, опираясь на первоисточники.*

**Ключевые слова:** халифат, рашидские халифы, сират, табейн, магази, табакат.

### ABSTRACT

*This article deals with a number of works on the history of political caliphs from the 7th century to the 15th century. Relevant historical works written on the subject will be tried to be collected together as much as possible for the first time, relying on the original sources.*

**Keywords:** Caliphate, Rashid Caliphs, Sirat, Tabein, Maghazi, Tabaqat.

### KIRISH (INTRODUCTION)

Tarixni ma'lum soha va davrlarga ajratgan holda o'rganish ob'ektni to'laroq tadqiq etishga asos bo'ladi. Bu uslub o'rganish va o'rgatishning sinalgan samarali uslubi bo'lib, ilm-fanning barcha sohalarida joriy etiluvchi tabiiy qonuniyatdir. Xususan, islomiy ilmlar sohasi ham alohida tarmoqlarga bo'lingan bo'lib, jumladan, islom tarixini yoritishda tarojim-tabaqot kitoblari va ularning turli yo'nalishlari alohida ahamiyat kasb etadi. Bular orasiga xalifalar tarixini misol tariqasida ko'rsatish mumkin. Bu sohaning yoritilishi asrlar davomida alohida mavzu sifatida shakllanib borgan.

## **MUHOKAMA (DISCUSSION)**

Ilk davrlarda xalifalar tarixi siyosiy tarixning ajralmas bo'lagi edi. Darhaqiqat, tarix ilmining dastlabki namoyondalaridan biri, tobe'in, mashhur muhaddis va faqih Abu Abdulloh Urva ibn Zubayr Asadiy (22-93/643-712) yozgan «Mag'oziy» (G'azotlar) asarining asosiy mavzusi Rasululloh sollallohu alayhi vasallamning muborak hayotlari to'g'risida bo'lishi bilan birga to'rt roshid xalifalarning davri bilan ham chambarchas bog'liq. Bu kitobning bir qismi Tabariy, Ibn Ishoq va Voqidiy hamda Ibn Kasir kabi mashhur tarixchilar tomonidan keltirilgan iqtiboslar orqali bizgacha yetib kelganligi ma'lum.

III/VIII asrga kelib tarix ilmi yuksak darajada rivojlandi, yirik kitoblar yozildi. Jumladan, basralik muhaddis Abu Abdulloh Muhammad ibn Sa'd ibn Mani' Bag'dodiyning (168-230/784-845) ko'p jildlik «Tabaqot al-kubro» (Katta tabaqalar), mashhur tarixchi va nasab olimi Abulhasan yoki Abu bakr Ahmad ibn Yahyo ibn Jobir ibn Dovud Balazuriyning (190-279/806-892) «Futuh al-buldon» (Mamlakatlar fathi), muhaddis va mashhur tarixchi Abu Bakr Ahmad ibn Ali ibn Sobit Xatib Bag'dodiyning (392-463/1002-1071) ko'p jildlik «Tarixu Bag'dod» kabi asarlari umumiy tarix qatori, xalifalar tarixini yoritishda ham asosiy manbalardan sanalgan. Bundan tashqari, tarixchilar XIII-XIV asrning yetuk olimi sifatida biladigan ikki mashhur shaxs, Abu Abdulloh Shamsiddin Muhammad ibn Ahmad ibn Usmon ibn Qoymaz Zahabiy Damashqiyning (673-748/1274-1348) ko'p jildlik «Tarix al-islom» hamda Abulfido Ismoil ibn Umar ibn Kasir Damashqiyning (701-774/1303-1373) «Al-Bidoyatu van-nihoya» (Ibtido va intiho) kabi yirik asarlari ham shular jumlasidandir. Mazkur ikki kitob o'z nomi bilan tabaqot va tarojim kitoblar sirasiga kirib, islom olamida muhim manba sifatida keng miqyosda foydalaniladi.

“Xalifalar tarixi” nomi bilan ataluvchi ushbu mavzuga oid asarlar yozish an'anasi ilk bor VIII-IX asrlarda, ya'ni tobe'inlar davrida alohida tarmoq sifatida ajralib shakllana boshladi. O'z yo'nalishining ibtidosi o'laroq yozilgan ushbu kitoblar xalifalar tarixini to'liq qamrab olmasdan, ma'lum bir davr bilan chegaralangan.

Jumladan, “Xalifalar tarixi” rukni ostidagi turli yillarda yozilgan ilk alohida manbalar qatoriga quyidagi kitoblarni keltirish mumkin:

1. Tobe'in, hofiz, tarix ilmining ilk namoyondalaridan biri va hadisda o'z davrining «Amirul muminin» darajasiga yetgan Abu Abdulloh Muhammad ibn Ishoq ibn Yasor Muttalibiy Madaniyning (vaf 151/768) «Tarix al-xulafo» asari. Asli yunon, musulmon geograf va tarixchi olimi Yoqut Hamaviy (1179-1229) va tarixda «Ibn Nadim» nomi bilan tanilgan Abul Faroj Muhammad ibn Ishoq o'z asarlarida keltirishicha, bu kitob Muhammad ibn Ishoq tomonidan bitilgan «Mag'oziy» (G'azotlar) asarining davomi sifatida yozilgan bo'lib, unda roshid xalifalar va

Ummaviylar davri yoritilgan. Afsuski, bu kitobning faqatgina bir parcha qismi Imom Muhammad Tabariy o'zining ba'zi kitoblarida u kishidan keltirgan iqtiboslari orqali bizgacha yetib kelgan .

2. Tarixda «Madoiniy» nomi bilan mashhur basralik nasab olimi, tarixchi va adib Abulhasan Ali ibn Muhammad ibn Abdulloh Qurashiyning (135-224/753-839-40) «Axbar al-xulafo» (Xalifalarning xabarlar) asari . Bu kitobning bizgacha yetib kelganligi ma'lum emas. Shuningdek, bu kitob «Tarix a'mor al-xulafo» (Xalifalar hayotlari tarixi) «Tarix al-xulafo» va «Axbar al-xulafo al-kabir» (Ulug' xalifalar tarixi) kabi bir necha xil nomlar bilan ham atalganligi ma'lum . Asarda to'rt roshid xalifalar va ummaviylar davri, shuningdek, Abbos o'g'illaridan chiqqan birinchi xalifa Abul Abbos Abdulloh, Mansur, Mahdiy, Hodiy, Horun ar-Roshid, Amin, Ma'mun va Mu'tasim davrlari ham yoritilgan .

3. «Abu Ja'far Bag'dodiy» nomi bilan tanilgan nasab olimi, muhaddis va faqih Abu Ja'far Muhammad ibn Habib ibn Umayya ibn Amir Hoshimiyning (vaf 245/859) «Tarix al-xulafo» asari . Bu kitobning ham bizgacha yetib kelganligi ma'lum emas. Xatib Bag'dodiy kitobning nomini zikr etgan bo'lmasada, bu mavzuda u kishidan qilingan ko'plab rivoyatlarni o'z kitoblarida keltirib o'tgan .

4. «Ibn Abu Dunyo» nomi bilan mashhur bo'lgan taniqli muhaddis, tarixchi hamda ko'plab asarlar muallifi Abdulloh ibn Muhammad ibn Ubayd ibn Sufyon Qurashiy Bag'dodiyning (208-281/823-894) «Tarix al-xulafo» asari . Bu kitobning ham bizgacha yetib kelganligi ma'lum emas. Lekin Xatib Bag'dodiy Abu Qays Ali ibn Ahmad ibn Rifo' Bag'dodiy orqali (vaf 352-963) , «Ibn Adim» nomi bilan tanilgan Abu Jaroda Umar ibn Ahmad ibn Hibbatulloh Uqayliy (588-660/1192-1262) Abu Hasan Umar ibn Hasan Ashnoniydan (259-339/872-950), u kishi esa Ibn Abu Dunyodan rivoyat qilgan .

5. Taniqli tarixchi va faqih Abu Ja'far Muhammad ibn Jarir ibn Yazid Tabariyning (224-310/839-923) ko'p jildlik «Tarixi Tabariy» asari. Bu kitob «Tarix ar-rusul val-muluk» (Payg'ambarlar va podsholar tarixi) nomi bilan ham mashhur. Asarda Odam alayhissalomdan o'zi yashagan davrgacha bo'lgan tarixni isnod bilan muxtasar holda keltirgan. Bu kitob islom tarixi bo'yicha asosiy manbalardan biri sifatida keng foydalaniladi.

6. Tarixchi va muhaddis Abu Bishr Muhammad ibn Ahmad ibn Hammod Dulabiy Ansoriyning (224-310/839-923) «Axbar al-xulafo» asari. Bu kitobning ham bizgacha yetib kelganligi ma'lum emas. Ibn Kasir kitobning nomini zikr etmasada, bu mavzuda u kishidan qilingan rivoyatlarni o'z kitobida keltirib o'tgan .

7. Nahvshunos olim va hofiz Abu Abdulloh Ibrohim ibn Muhammad ibn Arofa Niftavayhning (244-323/858-935) «Tarix al-xulafo» asari . Bu kitobning

bizgacha yetib kelganligi ma'lum emas. Lekin kitobni Imom Zahabiy va Imom Suyutiy o'z kitoblarida zikr qilib o'tgan. Kitob ikki jilddan iborat bo'lib, Qohir Billoh Abu Mansurning (320-322/932-934) xalifaligiga qadar yozilgan. Ibn Asokir bu borada u kishidan qilingan rivoyatlarni o'z kitobida keltirib o'tgan .

8. Buyuk allomalardan biri, tarixda «Suliy» nomi bilan tanilgan mashhur shatranj o'yinchisi, adib va shoir Abu Bakr Muhammad ibn Yahyo Abdulloh Suliyning (267-336/880-947) Abbosiylar va ularning shoirlariga bag'ishlangan «Ash'aru avlad al-xulafa va axbarihim min kitabi Avroq» (Avroq kitobidan xalifalar bolalarining she'rlari va ularning xabarlari) kitobi. Asarda xalifalar bolalarining va Bani Abbosning yozgan she'rlari bayon qilingan bo'lib, xalifa Mu'taz billah Muhammad (252-255/866-869) davrigacha yozilgan. Asar ilk bor 1936 yili Misrdagi «Matbuoti Soviy» matbuotida chop etilgan.

9. Muhaddis va adib Abu Muhammad Ismoil ibn Ali ibn Ismoil Xattobiyning (vaf 350/961) «Muxtasar tarix al-xulafa» asari . Ibn Asokir o'z kitobida bu asardan iqtibos keltirgan. Muallif kitobida Rasululloh sollallohu alayhi vasallamning siyratlari va roshid xalifalar davri, shuningdek, ummaviylar va abbosiylar davlatining o'zi yashagan davrgacha bo'lgan tarixini qisqacha tarzda yoritgan. Unda Muktafiy billah (289-295/902-908) xalifaligi davrida Ibn Mahrul Qarmatiy nomi bilan mashhur bo'lgan Ali ibn Abdullohning xuruji haqida ham qisqacha to'xtalib o'tgan. Kitobning bizgacha birinchi qismi yetib kelgan va u 1389/1969 yili ilk bor Daniyaning «Dor kutubi Kopengagen» nashriyotida chop etilgan.

10. Muhaddis va imom Abu Nosir Zuhayr ibn Hasan ibn Ali Quzo'iyning (vaf 454/1062) «Kitab al-anbai bi anbiya va tavorix al-xulafa va valayat al-umaro» (Anbiyolar xabarlari, xalifalar tarixi hamda amirlar boshqaruvi haqida xabarlar) asari. Kitobda Odam alayhissalomdan hijriy 427/1036 yilgacha, ya'ni Qoim bi-amrillah (422-467/1021-1075) davrigacha muxtasar holda yoritilgan. Asar 1418/1998 yili ilk marotaba Bayrut shahridagi «Maktabat al-asriya» nashriyotida chop etilgan.

11. Tarixda «Ibn Hazm» nomi bilan tanilgan andalusiyalik faqih alloma va tarixchi Abu Muhammad Ali ibn Ahmad ibn Sa'id ibn Hazm Zohiriyning (384-456/994-1064) «Asma al-xulafa val-vulati va zikri mudadihim» (Xalifa va voliyar ismlari hamda boshqaruv muddatlarining zikri) kitobi. Asarda asosan roshid xalifalar, ummaviylar, abbosiy xalifa Abu Ja'far Qoim bi-amrillah davri (422-450\1031-1058-59) va shuningdek undan keyingi xalifalar va Andalusiyada tuzilgan ummaviylar davlati voliyarining ismlari hamda ularning voliylik muddatlari keltirilgan. Asar ilk bor 1407/1987 yili Bayrut shahridagi «Muassas al-arabiya li-d-dirosa van-nashr» nashriyotida chop etilgan.

12. Tarixchi va faqih alloma Abulhasan Muhammad ibn Ali ibn Muhammad ibn Imroniyning (vaf 580/1184) «Al-Inbau fi tarixi al-xulafa» (Xalifalar tarixida xabarlar) asari. Bu kitob muallif tomonidan yozilgan mashhur asarlardan bo'lib, unda Rasululloh sollallohu alayhi vasallamning siyratlari, roshid xalifalar va ummaviy hukmdorlarning ismlari hamda podsholik davrlari muxtasar holda yoritilgan. Shu jumladan, abbosiy hukmdorlar davri nisbatan kengroq yoritilgan bo'lib, abbosiy xalifa Abu Muzaffar Mustanjid billah (555-566/1160-1170-71) davrigacha bayon qilingan. Kitob Qosim Samiroiy tomonidan tadqiq qilinib, 1421/2001 yili ilk bor Qohiragi «Dor al-afaq al-arabiya» nashriyotida chop etilgan.

13. Abu Marvon Abdulmalik ibn Qosim ibn Kardabus Tavvazroyning (vaf 580/1184) «Al-Iktifau min tarix al-xulafa» (Xalifalar tarixi borasida kifoya qiluvchi kitob) asari. Kitob ikki qismdan iborat bo'lib, birinchi qismda Rasululloh sollallohu alayhi vasallamning siyratlari va roshid xalifalar hamda ummaviylar davlati tarixi o'rin egallagan. Ikkinchi qismda esa abbosiy hukmdor Abu Muzaffar Mustanjid billah (555-566/1160-1170-71) davrigacha yoritilgan. Shuningdek, muallif o'z asarida Andalusiyada tuzilgan ummaviylar davlati haqida ham qisqaroq to'htalib o'tgan. Kitob doktor Solih ibn Abdulloh G'omidiy tomonidan tadqiq qilinib, 2013 yilda Bayrut shahridagi «Dor al-kutub al-ilmiya» nashriyotida chop etilgan.

14. O'z davrining yetuk muhaddis olimi va faqih Abulfaroj Abdurahmon ibn Ali ibn Javziyning (vaf 594/1200) «Al-Misbah al-muzi'y fi xilafa al-Mustaziy'» (Mustaziy' xalifaligini yorituvchi chiroq) asari. Noji' Abdulloh Ibrohim ushbu kitobni Bag'dod universitetining markaziy kutubxonasida saqlanadigan nusxa asosida tadqiq qilgan bo'lib, 2000 yil Bayrut shahridagi «Shirkat al-matbuot lit-tavzi' van-nashr» nashriyotida chop etilgan.

15. Ibn Javziyning bu mavzuda yozilgan boshqa yirik asari «Al-Muntazam fi tavorix al-muluk val-umam» (Podsholar va xalqlar tarixlarining tartiblanishi) kitobi. Asar jami 18 jilddan iborat bo'lib, Odam alayhissalomning tug'ilishidan 574/1178 yilgacha muxtasar yoritilgan. Asarning Suhayl Zakkor tomonidan tadqiq qilinib, 1415/1995 yili Bayrut shahridagi «Dor al-fikr» nashriyotida chop etilgan.

16. Abulxattob Umar ibn Hasan ibn Ali ibn Muhammad Izoviyning (544-633/1150-1233) yirik «An-Nibros fi tarix xulofa bani al-abbos» (Bani Abbas xalifalarining tarixidagi yorituvchi mash'ala) asari. Kitobda asosan Saffoh davridan Mustaziy bi-amrillah (567-575/1172-1180) davrigacha davlatning ijtimoiy va siyosiy hayoti haqida so'z yuritilgan. Bu kitob 1946 yili Bag'dod shahridagi «Maorif» nashriyotida chop etilgan.

17. Abu Surur Ali ibn Abdulloh ibn Muhammad Ruhiyning (vaf 648/1250) «Balog'atu zurofa fi zikri tavorix al-xulafa» (Xalifalar tarixlarini zikr qilishda yetuk



balog'at) asari. Kitobda asosan Rasululloh sollallohu alayhi vasallamning nasl-nasablari, sifatlari va roshid xalifalar davri shuningdek, taniqli xalifalarning ismlari hamda ularning hukmronlik qilgan davrlari aks ettirilgan. Bu kitob 1327/1909 yili Misrdagi «An-Najah» nashriyotida chop etilgan.

18. Abulhasan Ali ibn Muhammad ibn Mahmud Kazaruniyning (611-697/1214-1297-98) «Muxtasar tarix min avval az-zaman ila muntaha davlati bani abbas» (Zamonning ibtidosidan bani Abbos davlatining intihosigacha bo'lgan muxtasar tarix) asari. Kitobda Rasululloh sollallohu alayhi vasallamning siyratlari va g'azotlari keltirilib, Abu Bakr Siddiq davridan xalifa Musta'sim Abdulloh (640-659/1243-1261) davrigacha aks ettirilgan. Kitob Mustafu Javvad tomonidan tadqiq etilib, 1390/1970 yili Bag'dod shahridagi «Maktabatu nur» nashriyotida chop etilgan.

19. Abu Abdulloh Mug'ultoy ibn Qulayj ibn Abdulloh Bakjuriyning (689-762/1290-1361) «Muxtasar tarix al-xulafa» kitobi. Xalifalar tarixiga bag'ishlagan bu muxtasar kitob asosan geografiya, tarix va boshqa ijtimoiy fanlar bilan chambarchas bog'liq bo'lib, unda roshid xalifalar davridan Abbosiy hukmdor Mu'tasim billah (640-659/1243-1261) davrigacha bayon qilingan. Kitob Osiyo Kaliybon Ali Barih tomonidan ilmiy tadqiq qilinib, 2001 yili Qohiradagi «Dor al-faxr li-n-nashr va-t-tavziy'» nashriyotida chop etilgan.

20. Tarixchi va adib Abulabbos Ahmad ibn Ali ibn Ahmad Qalqashandiyning (756-821/1355-1418) «Maasir al-inafa fi ma'alim al-xilafa» (Xalifalik alomatlaridagi yuksak fazilatlar) asari. Ushbu asar muallifning mashhur asarlaridan biri bo'lib, u ikki qismdan iborat. Birinchisi, xalifalik qay tarzda bo'lishi va unga saylanish yo'llari hususidadir. Ikkinchi qismida, xalifalar, xususan, Abu Bakr Siddiq davridan Musta'inbillah (808-815/1406-1412) davrigacha yozilgan. Kitob Abdusattor Ahmad Firoj tomonidan tadqiq qilinib, 2008 yili Kuvayt shahridagi «Matbuatu hukumat al-Quvayt» nashriyotida chop etilgan.

21. Tarixchi va alloma Abulmahosin Yusuf ibn Tag'riberdiyning (vaf 874/1470) «Mavarid al-latofa man valiya as-sultona va-l-xilafa» (Xalifalik va podsholikka saylangan kishilar haqida latif manba) asari. Kitobda Abu Bakr Siddiq xalifalik davridan Musta'in billah (808-815/1406-1412) davrigacha keltirilgan. Kitob Doktor Nabiyl Muhammad Abdulaziz tomonidan tadqiq qilinib, 1412/1992 yili Qohiraning «Dor al-kutub al-misriya» nashriyotida chop etilgan.

22. Abulfazl Jaloliddin Abdurahmon Suyutiyning (849-911/1445-1505) «Tarix al-xulafa» asari. Kitob Muhammad G'asson Nasuh Azqul Husayniy tomonidan tadqiq qilingan bo'lib, Qatardagi «Vizaro al-avqof ash-shu'un al-islamiyya» muassasida chop etilgan. Asosan kitobda Abu Bakr Siddiq davridan so'nggi abbosiy xalifa Mutavakkil alaloh (884-903/1479-1498) davrigacha,

shuningdek Andalusiyada tuzilgan ummaviylar, ubaydiylar davlati, Bani Tobatoba alaviy Hasaniylar davlati va Tabariston davlatidagi podsholarning ismlari hamda xalifalik yillari qisqacha keltirilgan.

## **XULOSA**

Dastlab, bu yunalishga ilk qadam tobe'inlar davrida qo'yildi. Biz yuqorida keltirgan asarlar VIII asrdan to XV asrgacha bo'lgan davr oralig'ida yozilgan bo'lib, har biri o'z zamoniga aloqador muhim manbalar qatorida sanaladi. Bu asarlar «Xalifalar tarixi»ni o'rganishda manbalarning bir-biriga ketma-ket chambarchas bog'liq holda rivojlanish klassifikatsiyasini tahlil qilish yo'liga tushib olishda ko'makchi vazifasini o'taydigan muhim asl manbalar hisoblanadi. Shuningdek, ular nafaqat «Xalifalar tarixi», balki butun islom ilmlarini o'rganishda ham muhim ahamiyat kasb etadi.

Bir jihatni unutmaslik kerakki, xalifalar haqida yozilgan dastlabki kitoblar ma'lum davr bilan chegaralanib, bir yoki bir nechta xalifalar davrini yoritish bilan kifoyalangan. O'sha davrning buyuk olimi Imom Jaloliddin Suyutiy buni e'tirof etib, bu borada ba'zi fikrlarni keltirib o'tgan. Shu jumladan, o'z so'zida muallif, bu sohada ish hali o'z nihoyasiga yetmaganligiga ishora qilgan va buni e'tibordan chetda qoldirmay, ushbu mavzuda o'rtacha hajmdagi «Tarix al-xulafa» asarini bitgan. Kitobda keltirilgan shaxs va hodisalarning har biri haqida ko'plab kitoblar bitilgan. Uning maqsadi voqealar tafsilotini to'liq bayon qilish emas, balki bu kitobni o'qigan kishida ushbu tarix haqida umumiy tasavvur shakllantirish va eng zaruriy ma'lumotlarni taqdim qilishdir.

Shu bilan birga, bu sohadagi asarlarning ko'p qismi hali ilmiy jihatdan keng o'rganilmagan, ular bilan yaqindan tanishish va tadqiq qilish esa Islom tarixini qiyosiy o'rganish yo'nalishiga asos bo'lishi mumkin.

Shuningdek, 14 asrlik tarixi islom davri bilan uzviy bog'liq bo'lgan Markaziy Osiyo mintaqasida, jumladan o'z yurtimizda ham «Xalifalar tarixi» rukni ostidagi asl manbalar bilan yaqindan tanishish va kelgusida bu asarlarni o'zbek tiliga tarjima qilish borasida ham kun sayin qiziqish-talab ortib bormoqda.

## **FOYDALANGAN ADABIYOTLAR (REFERENCES)**

1. Abulfaroj Muhammad ibn Ishaq ibn Muhammad ibn Ishaq Mu'taziliy. Fihrist. Ayman Fuod Said tadqiqi. – London: Muassasa al-furqon li-turosi al-islamiy. 1429/2009. III.
2. Abu al-Qosim SUlaymon ibn Ahmad ibn Ayyub Tabariy. Tarixi Tabariy. Dorul afkarid-davliya. 1430/2009.

3. Abu Hotim Muhammad ibn Hibbon ibn Ahmad. *As-Saqofat. Dairotu l-maorif al-usmaniya*. 1393/1973. XI.
4. Abu Bakr Ahmad ibn Ali ibn Sobit Xatib Bag'dodiy. *Tarixu Bag'dod*. – Bayrut: Dor al-g'arb al-islamiy. 1422/2001. XXI.
5. Shihobiddin Abu Abdulloh Yoqut Hamaviy Rumiy. *Mu'jam al-udaba*. – Bayrut: Dor al-g'arb al-islamiy. 1413/1993. VII.
6. Abdulmalik ibn Muhammad Tavazzariy. *al-Iktifau min tarix al-xulafa*. – Qohira: Dor al-kutub al-Misriya. 1391/1971.
7. Abul Qosim Ali ibn Hasan ibn Hibbatulloh Ibn Asokir. *Tarixu madinatu Dimashq va zikru fazluha va tasmiyatu man hallaha minal amasil*. – Bayrut: Dor ihyau -t-turos. 1415/1995. LXX.
8. Abu Abdulloh Shamsiddin Muhammad ibn Ahmad ibn Usmon Zahabiy Damashqiy. *Siyar a'lom an-nubala*. – Bayrut: Dor al-fikr. 1413/1993. XXIII.
9. Abulfido Ismoil ibn Umar ibn Kasir Damashqiy. *Al-Bidoyatu van-nihoya*. – Bayrut: Maktabat al-maorif. 1410/1990. XV.
10. Abu Jaroda Umar ibn Ahmad ibn Hibbatulloh Uqayliy. *Bug'ya at-talab fi tarixi Halab*. – Bayrut: Dor al-fikr. 1408/1988. XII.
11. Abu Bakr Jaloliddin Abdurohman Suyutiy. *Tarix al-xulafo. Muhammad G'asson Nasuh Azqul Husayniy va boshqalar tadqiqi*. – Qatar: Vizarotul avqof ash-shu'un al-islamiya. 1434/2013. Ikkinchi nashr.
12. Abu Bakr Jaloliddin Abdurohman Suyutiy. *Tadrib ar-roviy. Toriq Avzulloh tadqiqi*. – Riyoz: Al-maktabatu al-asima. 1424/2003. III.
13. Abu Bakr Jaloliddin Jaloliddin Abdurohman Suyutiy. *Tarix al-xulafo. Abdulloh Shokirov tarjimas*. Xalifalar tarixi. – Toshkent: "Sharq". 1441/2020.
14. Xayriddin ibn Mahmud ibn Muhammad ibn Ali ibn Foris Zirikliy Dimashqiy. *Al-A'lom*. – Bayrut: Dor al-ilm li al-malayiyni, 1423/2002. VIII.
15. Tolal Su'ud Da'janiy. *Mavarid ibn Asokir fiy tarixi Dimashq*. – Madina: al-Ja'miatu -l-islamiya. 1425/2004. Birinchi nashr.
16. Abdulaziz Duriy. *Nash'atu ilmu tarix i'ndal-arab*. – Bayrut: Markaz ad-dirasa al-vahdatu -l- arabiya. 1428/2007. Ikkinchi nashr.
17. Shayx Muhammad Sodiq Muhammad Yusuf. *Mustalahul hadis*. – Toshkent: «Hilol nashr» nashriyot-matbaasi. 2018.
18. Jo'rabek Cho'tmatov. *Termizning bezavol qal'alari yohud Termiz tarixi*. – Toshkent: YANGI NASHR, 2017.
19. Abott, Nabia. *Studies in Arabic literary Papyri*. Chicago, IL: University of Chicago Press {1957-1972}, 3 vol. (Oriental Institute publications; v. 75-77, 3 vols. 1: Historical Texts, p.

20. Jalaluddin as-Suyuti. History of the caliphs. Translated from the original Arabic by Major H.S. Jarrett. Calcutta: printed by J.W. Tomas, Baptist mission press. And published by the Asiatic society, 57, Park street, 1881.
21. Mamanovich, R. K. (2021). Components of political culture in political processes. *Academicia: an international multidisciplinary research journal*, 11(2), 953-959.
22. Rasulov, H. M. (2021). ELECTION PHENOMENON I THE PROBLEM OF IMPROVING THE ELECTRIC CULTURE OF THE POPULATION. *ВОСТОЧНО ЕВРОПЕЙСКИЙ НАУЧНЫЙ ЖУРНАЛ*, 75(part 6), 28.
23. Celâleddîn Suyûtî. Halifeler Tarihi. Arapça aslından çeviren: Onur Özatağ. – Istanbul: Ötügen, 2014.

## **THE IMPOTANCE OF PHONETIC COMPETENCE**

**Namozova Dilnoza Berdimurotovna,**

**Rashidova Munavvar Xaydarovna,**

Department of foreign languages

The University of Public safety of the Republic of Uzbekistan

### **ABSTRACT**

*The article explores the features of teaching the pronunciation part of speech in the conditions of contact of three or more languages. These conditions are referred to as artificial multilingualism. The goal of teaching phonetics in artificial multilingualism, as well as in teaching the first foreign language, is to form phonetic competence, which includes specific skills (auditory and pronunciation), knowledge and skills.*

***Key words:** phonological signs, articulatory base, foreign language accent, phonetic skill, phonetic competence, artificial multilingualism, pronunciation.*

### **АННОТАЦИЯ**

*В статье исследуются особенности обучения произношенной части речи в условиях соприкосновения трех и более языков. Эти условия называются искусственным многоязычием. Целью обучения фонетике в условиях искусственного полиязычия, как и при обучении первому иностранному языку, является формирование фонетической компетенции, включающей в себя конкретные навыки (слуховые и произношения), знания и умения.*

***Ключевые слова:** фонологические знаки, артикуляционная база, иноязычный акцент, фонетический навык, фонетическая компетентность, искусственное многоязычие, произношение.*

### **INTRODUCTION**

In the conditions of linguistic lyceums, linguistic universities and faculties, in the study of foreign languages, a situation of artificial multilingualism develops, by which we mean proficiency in two or more foreign languages as a result of purposeful learning. This type of multilingualism is characterized by “asymmetric communicative competence in relation to languages in contact and the controlled nature of its formation”.

Within the framework of the competence-based approach, the goal of teaching a foreign language (first, second, etc.) is communicative competence, which is the basis for the development of multilingual competence. Multilingual competence should be understood as a network of complex relationships of knowledge and linguistic

experience that a person acquires gradually and in stages. An integral component responsible for the competent design of an utterance is linguistic competence, consisting of phonetic, lexical, and grammatical.

## **DISCUSSION AND RESULTS**

Phonetic competence includes phonetic skills, knowledge and ability to perceive and reproduce the following elements:

- phonemes and their implementation in a specific context (allophones);
- phonetic signs that distinguish some phonemes from others (sonority, nasality, labialization, etc.);
- prosody; the phenomena of assimilation at the moment of articulation, reduction of unstressed vowels, phrasal stress and rhythm; intonation, etc.

The importance of the pronunciation side of speech is due to its entry into all types of speech activity. For example, as a component of speaking, pronunciation can make words easier or more difficult for the listener to recognize. The communicative significance of the pronunciation side of speaking is to give clarity to the oral text. In listening, the pronunciation side of speech is directly involved in the process of perception. If the student perceives the spoken text incorrectly, he has difficulties in identifying, understanding and interpreting the text, i.e. insufficient level of phonetic competence makes it difficult to understand speech by ear.

In the field of phonetics, the influence of the native language on the studied foreign language is more pronounced than at other levels of the language. Difficulties in mastering the sounds of a foreign language are explained by the interference of the native language.

O. A. Yamshchikova understands phonetic interference as “violation (distortion) of the secondary and subsequent language system and its norms as a result of interaction in the speaker's mind of phonetic systems and pronunciation systems of two or more languages”. There is an interference of auditory and pronunciation skills formed on the basis of interacting systems. Pronunciation is the most automated area of the language. In mastering pronunciation, skill plays a decisive role. Phonetic skills provide the ability to correctly perceive the audible sounds of foreign language speech and reproduce them adequately to the existing norm.

The depth and amount of interference can vary. The result of phonetic interference is a foreign language accent, which is characterized as "substitution of unknown sounds and unusual combinations of sounds with their own familiar ones and rethinking of words with their morphological composition and their meanings according to the skills of their language".

For clarity, you can use articulation schemes. Thus, there is an acquaintance with almost all the features of the articulatory base in practice.

Having disassembled the alphabet, students receive memorization as homework. In the next lesson, the alphabet is checked and corrected. Further, the theoretical material on the features of the articulatory base is analyzed. Since in practice, students have already become familiar with the new articulatory base, the theoretical material is perceived by them in a natural way.

## REFERENCES

1. Namozova D. B. Development of phonetic competence //Science and Education. – 2022. – Т. 3. – №. 9. – С. 413-415.
2. Namozova D. B. The problems of phonetic interference in speech of cadets //Science and Education. – 2022. – Т. 3. – №. 7. – С. 192-196.
3. Намозова Д. Б. Peculiarities of phonetic competence development in conditions of artificial multilingualism //инновации в педагогике и психологии. – 2021. – Т. 4. – №. 1.
4. Berdimurotovna N. D. Difficulties cadets face while practicing listening and the ways of eliminating them //International Journal of Research and Development. – 2021. – Т. 6. – №. 5. – С. 36-38.
5. Namozova Dilnoza Berdimurotovna. 2020. New methods in teaching a foreign language to students of non-linguistic universities. EPRA International Journal of Research and Development. Volume 5. Issue 5. pp.84-86
6. Namozova Dilnoza Berdimurotovna. 2020. The role and place of English in international communication. EPRA International Journal of Research and Development. Volume 5. Issue 4. pp.141-144
7. Namozova Dilnoza Berdimurotovna. 2021. Features of military terminology in modern conditions. EPRA International Journal of multidisciplinary Research. Volume 7. Issue 3. pp.7-9
8. Namozova Dilnoza Berdimurotovna. 2021. Peculiarities of phonetic competence development in conditions of artificial multilingualism. Инновации в педагогике и психологии. Номер 4, Выпуск 1. С.82-86.
9. Намозова Дилноза Бердимуротовна. 2021. К вопросу о фонетической компетенции. «Innovative scientific and practical research of scientists and youth of Uzbekistan» Part-10. pp.266-267.
10. Namozova Dilnoza Berdimurotovna. 2021. Phonetic competence development. National researches of Uzbekistan: Conferences series: Part-10. pp. 56-57.
11. Rashidova Munavvar Xaydarovna, Namozova Dilnoza Berdimurotovna. 2021. Effective methods of teaching. Materials of the republican 33-multidisciplinary

online distance conference on “Scientific and practical research in Uzbekistan”. Part-10. pp. 23-24.

12. D.V.Namozova The problems of phonetic interference in speech of cadets //Science and Education. – 2022. – Т. 3. – №. 3 (7). – С. 192-196.

13. Наркулова И. Р. К. СВОЙСТВА ГЛАГОЛОВ АКТИВНОГО ВОСПРИЯТИЯ В СОВРЕМЕННОМ РУССКОМ ЯЗЫКЕ //Oriental renaissance: Innovative, educational, natural and social sciences. – 2022. – Т. 2. – №. Special Issue 28. – С. 421-423.

14. Najmutdinova M., Narkulova I. R. Q. O'zbekiston Respublikasi suverenligining huquqiy asosi //Science and Education. – 2023. – Т. 4. – №. 3. – С. 895-899.

15. Булычёва М. Ф. Учебные экскурсии для формирования лингвокультурологической компетенции курсантов //Science and Education. – 2023. – Т. 4. – №. 1. – С. 808-813.

16. Булычёва М. Ф., Валиева Х. А. Принципы и правила проведения занятия в малых группах на примере военного вуза //Наука и образование сегодня. – 2019. – №. 12 (47). – С. 72-74.

17. Булычёва М. Ф., Зайнутдинова Д. Т. К вопросу о методических рекомендациях по работе с авторской песней //Science and Education. – 2023. – Т. 4. – №. 3. – С. 735-747.

18. Булычёва М. Ф. Актуальность изучения творчества эрнеста хемингуэя на сегодняшний день //Academic research in educational sciences. – 2022. – Т. 3. – №. 3. – С. 298-304.

19. Utenbaeva, G. M. "The importance of listening skills in teaching Russian language to the cadets of military institute." EPRA International Journal of Research and Development (IJRD), INDIA SJIF Impact Factor 6: 18-21.

20. Утенбаева, Гульжазира Мухтаровна, and ООРЯ ВБОУ. "Рус с использованием инновационных педагогических технологий с целью совершенствования их стратегической компетенции." (2021).

21. Rashidova Munavvar Haydarovna. 2021. Sociolinguistic competence as the main component of intercultural communicative competence. EPRA International Journal of multidisciplinary Research. Volume 7. Issue 3. pp.4-6

22. Rashidova Munavvar Haydarovna. 2021. On linguistic competence as the component of communicative competence. EPRA International Journal of multidisciplinary Research. Volume 7. Issue 3. pp.165-167



## **«ZERO WASTE» КАК НАПРАВЛЕНИЕ БЕЗОТХОДНОГО ПРОИЗВОДСТВА ПРИ ПРОЕКТИРОВАНИИ ОДЕЖДЫ**



**Гайсина Р.Ш.**

Старший преподаватель кафедры «Дизайн одежды» Национального института художеств и дизайна имени Камолиддина Бехзода

### **АННОТАЦИЯ**

*В статье рассматривается направление Zero Waste - принцип экодизайна, который призывает к осознанному и ответственному потреблению при проектировании моделей одежды. Предоставлена разработка модели в программе Clo3D как пример апробации применения данного направления.*

***Ключевые слова:** Zero waste, ноль отходов, экодизайн, принципы безотходного производства.*

## **«ZERO WASTE» AS A DIRECTION FOR ZERO-WASTE PRODUCTION IN CLOTHING DESIGN**

**Gaisina R.Sh.**

Lecturer at the Department of Fashion Design at the National Institute of Arts and Design named after Kamoliddin Bekhzod

### **ABSTRACT**

*The article discusses the direction of Zero Waste - the principle of eco-design, which calls for conscious and responsible consumption when designing clothing models. The development of a model in the Clo3D program is provided as an example of testing the application of this direction.*

***Key words:** Zero waste, zero waste, ecodesign, zero waste production principles.*

### **ВВЕДЕНИЕ**

**Актуальность темы** заключается в актуализации осознанного подхода потребителей к продукции в целях сохранения окружающей среды.

Увеличение количества отходов приводит к негативным воздействиям на здоровье человека. Для восстановления состояния среды и уменьшения количества отходов важно осмысленно подходить к потреблению. Многие современные дизайнеры придерживаются экологической составляющей, создают оригинальные изделия. В статье рассмотрена концепция «Zero Waste» как метод решения проблемы увеличения отходов в легкой промышленности, принципы концепции, применение которых приводит к сокращению

количества отходов в легкой промышленности. Данная тема актуальна в настоящее время, так как затрагивает проблему глобального масштаба. Публикуются много статей в которых предложены различные варианты решений.

**Обзор литературы:** В статье "Петряшова М.В., Рашева О.А. Исторические предпосылки концепции дизайна «zero waste» Концепции дизайна "ZERO WASTE проведен анализ основных методов использования концепции «Zero waste» в швейной промышленности разных исторических эпох, а также методик безотходного раскроя на предприятиях легкой промышленности. На основе проведенного анализа сформулированы задачи для внедрения в серийное (массовое) производство дизайнерских конструкций безотходного производства [3].

Вяткина А.А., Дулуба Ю.С., Светличная И.В. в своей статье "Осознанное потребление" (ZERO WASTE) Как актуальный вопрос развития индустрии моды дали обоснование актуальности применения методологии FMEA для сферы производства изделий легкой промышленности; реализованы подходы FMEA для процесса изготовления швейных изделий. По полученным результатам сформирован перечень мероприятий, необходимых для улучшения качества и устранения причин возможных несоответствий для изделий платявого ассортимента, изготавливаемых на швейном предприятии города Омска [2].

Zero Waste (или «Ноль отходов») - это общественное движение, главная цель которого насколько возможно уменьшить количество отходов. Этот подход помогает не только сдерживать разрастание свалок и мусорных полигонов, сократить потребление ресурсов, но и уменьшить количество хлама и ненужных вещей в собственном жизненном пространстве.

Основные принципы нулевого отхода zero waste:

- refuse – откажись от ненужного;
- reduce – сократи нужное;
- reuse – повторно используй то, что приобретаешь;
- recycle – перерабатывай то, что не получается использовать повторно;
- rot – отправляй в компост/перегной оставшееся [7].

Быстрое развитие техники, увеличение популяции, рост городов в XX веке вызвал множество глобальных проблем и ухудшение экологии одна из них. В настоящий момент на смену технократическому мышлению приходят новые формы осознания перспектив развития общества и цивилизации и ведется

активная разработка производственных принципов легкой промышленности, направленные на восстановление окружающей среды [5].

У модной индустрии плохая репутация. Всего порядка 20% ненужной одежды перерабатывается - большая часть сжигается или оказывается на свалке. Проблема существует не только на уровне потребителей. Вся индустрия производит ежегодно 92 миллиона тонн текстиля, и при этом приблизительно 15% материалов пропадает в процессе кроя [6].

Технология производства согласно принципу «zerowaste» отличается от стандартного метода раскроя изделий тем, что при последнем задумка дизайнера определяет раскрой полотна, а при первом, изделие вписывается в определенный отрезок ткани. Такой принцип производства дает меньшую потерю ткани на начальном этапе производства и позволяет сократить количество межлекальных отходов.

Примерно 15% текстиля, используемого при пошиве одежды превращается в отходы или выпады ткани еще на стадии раскроя. Когда текстиль расходуется впустую, тоже самое происходит и с ресурсами, инвестированными в его производство - как природными, так и трудовыми. Крайне важно решить эту проблему путем максимального использования текстильных материалов и минимизации потерь. Применение техники безотходного дизайна zero waste снижает производство текстильных отходов, а самое важное - количество потребляемых природных ресурсов [8].

Первый шаг к минимизации отходов - не выбрасывать ткань. Среди стартеров этого направления - новозеландский дизайнер Холли Макквилан, автор книги *Zero Waste Fashion Design*. Она экспериментирует с выкройками: по максимуму используются все остатки материала, модели легко модифицируются под носителя.

Еще один пример такого подхода-работы финского дизайнера и преподавателя в школе дизайна Парсонс в Нью-Йорке Тимо Риссанена. Он пропагандирует концепцию zero waste и конструирует свои изделия по безотходной технологии: ткань используется максимально эргономично, все элементы выкройки по периметру прилегают друг к другу.

Повышенный интерес к использованию отходов в производстве одежды появился еще в начале 2000-х, с кутюрной линией *Maison Martin Margiela Artisanal*. В ней фигурировали переосмысленные изделия с блошиных рынков: галстуки-бабочки трансформировались в топ, кожаные ремешки сшивались и формировали брюки, а переработанный деним украшался виртуозной вышивкой. Деконструкции Мартина Маржелы, наподобие свитера из носков и

жакета из сандалий, представленных на выставке Zero Waste: Fashion Repatterned, организованной университетом Columbia College Chicago в 2011 году, - эталоны апсайклинга.

Принцип Zero waste при производстве одежды только с недавних пор стал развиваться в Узбекистане. Дизайнеры начали использовать эти принципы создавая свои коллекции, делая их концепцией своего бренда. Таким образом они пытаются распространять идею осознанного потребления одежды, что способствует бережно относиться к окружающей среде. Этому также способствует направление апсайкл – создать новое изделие из непригодного.

За последние годы в стране наблюдается рост швейной промышленности. Производится огромное количество изделий. Среди производимой продукции может оказаться текстильный и швейный брак - одежда не пригодная к носке. Бракованные вещи не подлежат к выходу на рынок продажи. С такими вещами в перспективе было бы хорошо сделать апсайкл. Для большей экономии материала при сокращении межлекальных отходов целесообразно использовать принцип zero waste. Одежда «Zero waste» как переосмысление кроя создает современный дизайн и в глобальном масштабе нацелено на сохранение природных ресурсов.

Для наглядного примера студенткой Национального института художества и дизайна имени Камолиддина Бехзода (Узбекистан. Ташкент) были спроектированы 3D модели одежды по принципу Zero waste в программе Clo3D. Такой подход к разработке одежды очень удобен. Он позволяет увидеть возможно ли добиться поставленной цели использовав принципы Zero waste (рис.1, 2, 3, 4). В проекте изделия созданы без межлекальных отходов. Вместо вырезания ненужной части ткани были использованы сборки и складки. Также были сделаны макеты этих изделий в направлении «Zero waste».

## **ЗАКЛЮЧЕНИЕ**

Разработка моделей одежды по принципу Zero waste является решением исследовательской задачи, направленной на реализацию нового подхода к дизайну одежды. Этот принцип показывает хорошие результаты при разработке моделей, а также является одним из направлений, пропагандирующих экологическую чистоту в индустрии моды.



Рис.1, 2, 3D модели одежды по принципу Zero waste в программе Clo3D.  
Работа Жураевой Фарангиз студентки 4 курса

### **СПИСОК ЛИТЕРАТУРЫ: (REFERENCES)**

1. Тухбатулина, Л. М., Сафина, Л. А., & Хасанова, Д. М. (2016). Безотходный крой как принцип экодизайна. Вестник Казанского технологического университета, 19(18), 113-115.
2. Вяткина, А. А., Дулуба, Ю. С., & Светличная, И. В. (2019). Осознанное потребление (ZERO WASTE) как актуальный вопрос развития индустрии моды. In ЭКОНОМИКА, МЕНЕДЖМЕНТ И СЕРВИС: ПРОБЛЕМЫ И ПЕРСПЕКТИВЫ (pp. 189-199).
3. Петряшова, М. В., & Рашева, О. А. (2016). Ретроспектива концепций дизайна одежды zero waste. In Дизайн, технологии и инновации в текстильной и легкой промышленности (ИННОВАЦИИ-2016) (pp. 153-157).

### **Интернет ресурсы:**

1. <https://cyberleninka.ru/article/n/proektirovanie-odezhdy-s-ispolzovaniem-printsipa-bezothodnogo-proizvodstva>
2. <https://trends.rbc.ru/trends/green/603e829d9a79476deb805364>
3. <https://www.buro247.ua/fashion/zero-waste.html>
4. <https://www.seb.lv/ru/forum/predprinimatelstvo/odno-iz-buduschikh-napravleniy-mody-zero-waste-dizayn>
5. <https://design-mate.ru/topic-of-the-month/novaya-ustoychivost-v-dizayne-recycle-zero-waste-sustainable>

## **“QUTADG’U BILIG” ASARINING TURK TILIDA O’RGANILISHI**

**Sobirov G’ulomjon Xikmatjon o’g’li**

Toshkent davlat sharqshunoslik universiteti

“Tarjimashunoslik va xalqaro jurnalistika” kafedrasida tayanch doktoranti

E-pochta: gulomjon.sobirov.94@gmail.ru

### **ANNOTATSIYA**

*Mazkur maqolada “Qutadg’u bilig” asarining turk tilida o’rganilishi haqida so’z yuritiladi. Xususan, har ikki tilda qilingan ilmiy ishlar, maqolalar monografiyalar o’rganib chiqiladi.*

**Kalit so’zlar:** *Maqol, turkiy xalqlar, do’st, do’stlik, dushman, ta’lim-tarbiya, oila birligi.*

### **АННОТАЦИЯ**

*Данная статья посвящена изучению произведения «Кутадгу билиг» на турецком языке. В частности, изучаются научные труды, статьи и монографии, написанные на обоих языках.*

**Ключевые слова:** *Пословица, тюркские народы, друг, дружба, враг, воспитание, семейное единство.*

### **ABSTRACT**

*This article is about the study of the work "Kutadgu bilig" in Turkish. In particular, scientific works, articles and monographs written in both languages are studied.*

**Keywords:** *Proverb, Turkic peoples, friend, friendship, enemy, education, family unity.*

### **KIRISH**

Bugungi kunda adabiyot, tilshunoslik, madaniyat tarixi, ijtimoiy fanlar kabi turli sohalarda ko‘plab qimmatli asarlar o‘rganilmoqda. Bu asarlar orasida turkiy tilining nodir namunalaridan biri bo‘lgan "Qutadg‘u bilig" alohida ajralib turadi. “Qutadg‘u bilig” O‘rta Osiyo turkiy adabiyotining eng muhim asarlaridan biri hisoblanib, o‘rta turk tilining murakkab namunalaridan biri sifatida ko‘riladi. Bu asar Qoraxoniylar saltanati davrida yashagan donishmand shoir Yusuf Xos Hojib tomonidan yozilgan. “Qutadg‘u bilig” o‘zining adabiy qimmatini, axloqiy, madaniy-tarixiy ahamiyatiga ko‘ra turkiy adabiyotning nodir asarlaridan biri sanaladi.

Ushbu maqolada biz “Qutadg‘u bilig”ni chuqurroq ko‘rib chiqamiz va asarning kelib chiqishi, mazmuni, tili va madaniy akslarini o‘rganamiz. Shuningdek, asar muallifi Yusuf Xos Hojibning hayoti, davrning ijtimoiy-siyosiy mazmuni bilan tanishamiz. “Qutadg‘u bilig” Markaziy Osiyoning boy tarixi va madaniyatini aks

ettiruvchi ko‘zgu bo‘lib, ushbu maqola ushbu boy merosni chuqurroq anglash borasidagi sa’y-harakatlarimizning bir qismidir.

Shuningdek, “Qutadg‘u bilig” haqidagi akademik tadqiqotlar va bu asarning turk madaniyatiga ta’sirini ko‘rib chiqamiz. Asarning lisoniy nozikliklari, axloqiy ta’limotlari va adabiy qimmatlari ushbu maqolaning asosiy mavzularidan biri bo‘ladi. Xulosa qilib aytadigan bo‘lsak, “Qutadg‘u bilig” nafaqat turk adabiyotining qimmatli asari, balki O‘rta Osiyoning boy merosining bir bo‘lagi bo‘lib, ushbu maqola ushbu merosni yanada chuqurroq anglashimizga hissa qo‘shadi.

Shu nuqtai nazardan “Qutadg‘u bilig”ga bag‘ishlangan ilmiy maqola va tezislar asarning turli qirralarini yoritib bergan. Asar boyligini anglash maqsadida tilshunoslar, adabiyotshunoslar, tarixchi va madaniyat tadqiqotchilari asarga turli yondashuvlar bilan yondashganlar. Bu tadqiqotlar o‘rta turk tilining til tuzilishini tushunish imkonini beradi hamda “Qutadg‘u bilig”ning madaniy va tarixiy kontekstini yoritadi.

## **MUHOKAMA VA NATIJALAR**

Ilm ahliga yaxshi ma’lumki, «Qutadg‘u bilig»ning uch nusxasi mavjud: Qohira nusxasi, Namangan nusxasi, Vena nusxasi. Afsuski, har uchchala nusxa ham mukammal emas. Qo‘lyozmalarda hattotlarning sahv-xatolari ko‘p. Masalan, hattotlarning xatosi tufayli Namangan nusxasi 6,095 bayt, Qohira nusxasi 5,400 bayt, Vena nusxasi esa butunlay nomukammal bo‘lib kolgan. Ulug‘ bobokalonimizning o‘zi tartib bergai va o‘sha davrda ko‘chirilgan asarning asil nusxasi haligacha topilgani yo‘k. Buning ustiga «Qutadg‘u bilig» asari ustidagi tadqiqotlar behad kechikib, faqatgina yigirmanchi asrga kelib boshlandi. XI asrda shunday asar yozilgani haqidagi ilk xabar bizning matbuotimizda 1914 yili e’lon qilindi. Oradan o‘n yil o‘tgach, professor Abdurauf Fitrat dostonning Namangan nusxasini qo‘lga kiritdi va ma’lum izohlar bilan asardan parcha e’lon qildirdi. Oradan yigirma yil o‘tgach, bu xayrli ishga turk olimi Rishod Rahmatiy Orot qo‘l urdi. U «Qutadg‘u bilig»ning dunyoda mavjud uchchala nusxasini solishtirib, nomukammalliklar o‘rnini to‘ldirdi va 1947 yili dostonning nasriy bayonini chop ettirdi. Keyinchalik nisbatan mukammal nazmiy nusxasini tayyorlab, nashr qildirdi va uni hozirgi zamon usmonli turk tiliga tarjima qildi. Shuningdek asar mundarijasiga tartib berdi. Ma’lumki, bazgacha yetib kelgan barcha nusxala muvdariga yo‘k. Bundan tashqari Rishod Rahmatiy Orotning katta xizmatlaridan biri shundaki, u Yusuf Xos Hojibning yoshlikka achinib, keksalik haqida aytganlarini, zamonning buzuqligi va do‘stlarning jafosi to‘g‘risidagi fikrlarini, kitob egasi Yusuf Xos Hojibning o‘ziga nasihatini alohida qism qilib asarga kiritdi. Turk olimining bu benazir xizmati tufayli qo‘limizda hozir biz mutolaa qilayotgan nisbatan mukammal nusxa paydo bo‘ldi.



“Qutadg‘u bilig” bo‘yicha turk va o‘zbek tadqiqotchilari tomonidan ko‘pgina ilmiy ishlar qilingan. Biz bu maqolamizda qilingan ilmiy ishlarni o‘rganib tahlil qildik. Bu tadqiqotlar asarning lingvistik, adabiy, madaniy-ijtimoiy jihatlarini ko‘rib chiqish orqali asarning keng istiqbolini shakllantirdi. Har bir tadqiqot asarni boshqacha nuqtai nazardan o‘rganilganligi bois asarning chuqurligi va ahamiyatini yaxshiroq tushunishimizga hissa qo‘shdi. Quyida turk tilida qilingan tadqiqotlarni ko‘rib chiqdik.

**"Kutadgu Bilig: Dil ve Anlam" (Mustafa Kafalı, 1972):** Ushbu tadqiqotda asarning til tuzilishi, so‘z tanlovi, ma‘no teranligi va lingvistik xususiyatlari ko‘rib chiqildi. Maqolada til va ma‘no olamiga murojaat qilish orqali “Qutadg‘u bilig”ning lingvistik jihatlarini tushuntirish maqsad qilingan.

**"Kutadgu Bilig ve Toplumsal Değerler" (Ömer Demircan, 1998):** Ushbu maqolada asardagi ijtimoiy qadriyatlar tahlili qilingan. Muallif asardagi axloqiy, ijtimoiy va madaniy qadriyatlarga murojaat qilib, asarning jamiyatga ta'sirini o'rganib chiqdi.

**"Kutadgu Bilig'in İslamî Unsurları" (Mehmet Asutay, 2004):** Ushbu tadqiqotda “Qutadg‘u bilig”dagi islomiy unsurlar va uning islom tafakkuri bilan aloqasi ko‘rib chiqildi. Asarda islom ta‘limoti va qadriyatlari nuqtai nazaridan qanday nuqtai nazar taqdim etilgani muhokama qilinadi.

**"Kutadgu Bilig: Dil ve Kültür İlişkisi Üzerine Bir İnceleme" (Ayşe Gökçen Dinç, 2012):** Ushbu tezisdagi “Qutadg‘u bilig”ning til va madaniyat munosabatlari ko‘rib chiqildi. Dissertatsiya ishning madaniy aks ettirishlari va madaniy kontekstini baholashga qaratilgan.

**"Kutadgu Bilig'in Toplumsal Yapı ve Ahlak Anlayışına Etkileri" (İlknur Çelik, 2015):** Ushbu tadqiqotda asarning ijtimoiy tuzilish va axloqiy tushunchaga ta'siriga e'tibor qaratilgan. Ishning ijtimoiy tartib, axloqiy qadriyatlar va boshqaruv tamoyillari kabi masalalarga ta'siri ko'rib chiqildi.

**"Kutadgu Bilig: Dil, Edebiyat ve Tarih İlişkisi" (Ali Özel, 2020):** Ushbu maqolada til, adabiyot va asar tarixi o'rtasidagi munosabatlarga baho berilgan. Asarning yozilgan davrning tarixiy-madaniy sharoiti bilan aloqasi muhokama qilinadi.

**"Kutadgu Bilig: Bir Ahlak ve Devlet Rehberi" (Nail Tan)** Nail Tan bu kitobida Ahmet Caferog‘luning “Qutadg‘u bilig” nashr qilganidan to hozirgi kungacha bo‘lgan jarayonni muhokama qilib, asarning tili, mazmuni va falsafiy jihatlarini tadqiq qiladi. Asarning asl matni va muallif asarining tarjimasini ham kitobga kiritilgan.

**"Kutadgu Bilig: Türk Ahlak Felsefesinin İlk Mürşidi" (Zeki Tez)** Zeki Tez ushbu kitobida "Qutadg'u bilig"ni axloq falsafasi nuqtai nazaridan tadqiq qiladi va asardagi axloqiy ta'limotlarni tadqiq qiladi.

**"Kutadgu Bilig: Felsefi ve Edebi Yönleriyle" (Muharrem Ergin)** Muharrem Ergin bu kitobida "Qutadg'u bilig"ni falsafiy va adabiy nuqtai nazardan ko'rib chiqadi. Asar matni tarjima va tushuntirishlar bilan berilgan bo'lsa, uning falsafiy tahlillari ham atroflicha berilgan.

"Qutadg'u bilig"ga oid tadqiqotlarda bu qimmatli asarning madaniy, lingvistik, tarixiy va adabiy ahamiyati alohida ta'kidlangan. Ushbu tadqiqotlar natijalarini quyidagi asosiy sarlavhalar ostida umumlashtirish mumkin:

Tilshunoslik: "Qutadg'u bilig" o'rta turk tilining muhim namunasini beradi. Tilshunos olimlar asarning til tuzilishi, lug'at tarkibi, til o'zgarishi va til evolyutsiyasini o'rgangan. Bu tadqiqotlar o'rta turk tilining rivojlanishi haqidagi tushunchamizga ma'lum miqdorda o'z hissasini qo'shdi.

Axloqiy va ijtimoiy tadqiqotlar: ish axloqiy qadriyatlar, ijtimoiy tartib va boshqaruv tamoyillari kabi masalalarni ko'rib chiqilgan. Tadqiqotchilar "Qutadg'u bilig"dagi axloqiy ta'limot va ijtimoiy me'yorlarni o'rganib, Markaziy Osiyodagi mentalitetni tushunishga harakat qilganlar. Adabiy sharhlar: Asar O'rta Osiyo turkiy adabiyotining muhim qismi sanaladi. Adabiyotshunoslar asarning adabiy uslubi, she'r birliklari va adabiy motivlarini o'rganib chiqdilar. Bu mulohazalar asarning adabiy qimmatini ta'kidlaydi.

Tarixiy mazmun: "Qutadg'u bilig" asari yozilgan davrdagi siyosiy, madaniy va ijtimoiy sharoitni o'zida aks ettiradi. Tarixchilar asar davridagi voqealar va Qoraxoniylar saltanatining tuzilishini tushunish uchun asarni tadqiq qilganlar.

Madaniy aks ettirishlar: Asar O'rta Osiyo turk madaniyatining muhim aksidir. Madaniyatshunos olimlar "Qutadg'u bilig"dagi an'anaviy ta'limotlar, marosimlar va madaniy qadriyatlarni o'rganib, Markaziy Osiyoning boy madaniy merosini tushunishga harakat qildilar.

Binobarin, "Qutadg'u bilig"ga oid tadqiqotlar shuni ko'rsatadiki, bu asar turkiy adabiyot va tilshunoslikning muhim namunasi bo'lishdan tashqariga chiqadi. Asar Markaziy Osiyo tarixi, madaniyati va mentalitetini tushunishga qaratilgan sa'y-harakatlarga katta hissa qo'shadi. Qolaversa, bu tadqiqotlar Turk va Markaziy Osiyo tarixini tushunishimizga yordam beradi va bu qimmatli merosni kelajak avlodlarga yetkazish imkonini beradi.

#### **FOYDALANILGAN ADABIYOTLAR (REFERENCES)**

1. Arat, R. R. (1979). Kutadgu Bilig (İndeks). Istanbul.
2. O'zbek Xalq Maqollari. (2005). Toshkent.

3. Yusuf Xos Hojib. (2010). Qutadg'u bilig. I jild. T., B.15-16.
4. Erol Gngr, Ahlak Psikolojisi ve Sosyal Ahlak, tken yayınları, İstanbul 2008, s. 215.
5. Alfred Adler, İnsanı tanıma sanatı, Dergah yayınları, İstanbul 1985

## **RAQAMLI BOZORLARDA RAQOBAT MASALALARINI TARTIBGA SOLUVCHI VAKOLATLI ORGANLARNING VAZIFA VA FUNKSIYALARI**

**Eshonqulov Asadulla Akram o'g'li**

Toshkent davlat yuridik universiteti doktoranti

E-mail: Alimhammadmuso@gmail.com

### **ANNOTATSIYA**

*Mazkur maqola raqamli bozorlardagi raqobatni tartibga soluvchi organlarning vazifa va funksiyalari tahlilini o'z ichiga oladi. Shuningdek, raqamli bozorlarning o'ziga xos xusiyatlarini hisobga olib, iste'molchilarning huquqlarini himoya qilish qilish uchun raqobatni tartibga soluvchi organlarning vazifalari tahlilini bayon etadi.*

**Kalit so'zlar.** *Raqamli bozor, Monopoliyaga qarshi organ, raqobat, reklama bozori, insofsiz raqobat, ustun monopol mavqe.*

### **АННОТАЦИЯ**

*В данной статье проводится анализ задач и функций органов, регулирующих конкуренцию на цифровых рынках. Также с учетом специфики цифровых рынков описан анализ задач органов регулирования конкуренции по защите прав потребителей.*

**Ключевые слова.** *Цифровой рынок, антимонопольный орган, конкуренция, рекламный рынок, недобросовестная конкуренция, доминирующее монопольное положение.*

### **ABSTRACT**

*This article includes an analysis of the tasks and functions of the bodies that regulate competition in digital markets. Also, taking into account the specific characteristics of digital markets, it describes the analysis of the tasks of competition regulatory bodies to protect the rights of consumers.*

**Key words.** *Digital market, Antitrust authority, competition, advertising market, unfair competition, dominant monopoly position.*

### **KIRISH**

Har bir davlat raqobat sohasida zarur qonunchilikni yaratishi bilan birgalikda uning ijrosini nazorat qilish va qanchalik amal qilinayotganligini tahlil qilish hamda tartibga solish uchun raqobat sohasida maxsus vakolatli organni tashkil etadi. Masalan, Rossiya Federatsiyasida "Federal monopoliyaga qarshi xizmat" deb nomlangan raqobatni tartibga soluvchi va raqobat sohasida vakolatli organ tashkil etilgan. Uning asosiy umumiy vakolatlari sirasiga quyidagilar kiritilgan:

Tovar bozorlarida va raqobat sohasida qonunchilikka rioya etilishi ustidan nazoratni amalga oshirish;

tabiiy monopoliya va reklama subyektlari faoliyatida, moliya xizmatlari bozorida raqobatni himoya qilish;

ushbu sohada normativ-huquqiy hujjatlar ishlab chiqish funksiyasini amalga oshirish.

Bizning mamlakatimizda ham raqobat qonunchiligiga ko'ra raqobatni ta'minlovchi va tadbirkorlik subyektlarini raqobat to'g'risidagi qonunchilikka rioya qilishini bevosita nazorat qiluvchi monopoliyaga qarshi organ mavjud. Ushbu organ O'zbekiston Respublikasining Raqobatni rivojlantirish va iste'molchilar huquqlarini himoya qilish qo'mitasi deb nomlanadi. Ko'p hollarda Monopoliyaga qarshi kurashish qo'mitasi deb ham aytiladi. Chunki ilgari nomi shunday atalgan va bu qonun hujjatlarida ham saqlanib qolingan. Shuning uchun bu ikki nomni birdek ishlataveramiz. Quyida ushbu organning vazifa va funksiyalarini muhokama qilamiz.

### **MUHOKAMA VA NATIJALAR.**

O'zbekiston Respublikasi "Raqobat to'g'risidagi" Qonunning 9-moddasiga ko'ra:

"O'zbekiston Respublikasining Monopoliyaga qarshi kurashish qo'mitasi hamda uning hududiy organlari (bundan buyon matnda monopoliyaga qarshi organ deb yuritiladi) tovar va moliya bozorlaridagi raqobat sohasidagi vakolatli organdir.

Monopoliyaga qarshi kurashish qo'mitasi tovar va moliya bozorlaridagi raqobat sohasidagi, xo'jalik yurituvchi subyektlarning raqobatga qarshi harakatlarini, insofsiz raqobatini cheklash va ularning oldini olishga hamda davlat boshqaruvi organlari va mahalliy davlat hokimiyati organlarining g'ayriqonuniy harakatlariga yo'l qo'ymaslikka qaratilgan davlat siyosatini amalga oshiradi."<sup>1</sup>

Monopoliyaga qarshi organ tadbirkorlik subyektlarining raqobat to'g'risidagi qonunchilikka rioya qilishini nazorat qiladi va bu borada elektron tijoratni ham tartibga soladi. Monopoliyaga qarshi organ ko'p yillardan beri qayta tashkil etilgan, ba'zan boshqasiga qo'shib yuborilib, yana ajratilgan. Uning so'ngi shakllanishi quyidagicha:

"O'zbekiston Respublikasi Monopoliyaga qarshi kurashish qo'mitasi O'zbekiston Respublikasi Prezidentining 2019-yil 14-yanvardagi №PF-5630-sonli "Davlat aktivlarini boshqarish, monopoliyaga qarshi kurashishni tartibga solish tizimini va kapital bozorini tubdan takomillashtirish chora-tadbirlari to'g'risida"gi Farmoni va O'zbekiston Respublikasi Prezidentining 2019-yil 24-yanvardagi № PQ-4126-sonli "O'zbekiston Respublikasi Monopoliyaga qarshi kurashish qo'mitasi

<sup>1</sup> O'zbekiston Respublikasining "Raqobat to'g'risida"gi Qonuni, 06.01.2012 yildagi O'RQ-319-son. 9-modda  
<https://lex.uz/docs/-1931443?otherlang=1>

faoliyatini tashkil etish to'g'risida"gi Qaroriga muvofiq, O'zbekiston Respublikasi Monopoliyaga qarshi kurashish qo'mitasi tuzildi va unga monopoliyaga qarshi kurashni tartibga solish, raqobat muhitini rivojlantirish, tabiiy monopoliya subyektlari faoliyati ustidan nazorat olib borish, iste'molchilarning huquqlarini himoya qilish, reklama bozorini tartibga solish va tovar-homashyo birjalarini litsenziyalash kabi vazifa, funktsiya va vakolatlar berildi."<sup>2</sup>

Ushbu organ ana'naviy bozorlardagi raqobat bilan bir qatorda, raqamli bozorlardagi raqobatni tartibga soluvchi organ ham hisoblanadi.

Monopoliyaga qarshi organlar ana'naviy va raqamli bozorlarda quyidagi sohalarda davlatning monopoliyaga qarshi siyosatini olib boradi:

“tovar va moliya bozorida (asosan, raqobatga qarshi harakatlar, ustun mavqeni suiste'mol qilish, iqtisodiy konsentratsiya, insofsiz raqobat, xo'jalik yurituvchi sub'ektlar faoliyatiga tashqi aralashuvlar) tabiiy monopoliyalar sohasida;

iste'molchilarning huquqlarini himoya qilish sohasida;

ba'zi hollarda davlat xaridlarini tartibga solish;

kapital qurilishda narx monitoringini olib borish, davlatning qo'llab-quvvatlashi orqali narxlarni tartibga solishda.”<sup>1</sup>

Monopoliyaga qarshi kurashish qo'mitasining asosiy vakolatlari “Raqobat to'g'risida”gi Qonunning 21-moddasida batafsil berib o'tilgan. Unga ko'ra:

“Monopoliyaga qarshi organ:

tovar va moliya bozorlaridagi raqobat sohasidagi normativ-huquqiy hujjatlarni ishlab chiqadi hamda tasdiqlaydi;

xo'jalik yurituvchi subyektning yoki shaxslar guruhining tovar yoki moliya bozorida ustun mavqeyi mavjudligini aniqlaydi;

tovar yoki moliya bozorida ustun mavqeni egallab turgan xo'jalik yurituvchi subyektlarning davlat reyestrini yuritadi;

raqobat to'g'risidagi qonunchilikka rioya etilishi ustidan, shu jumladan tanlov (tender) va birja savdolarini o'tkazishda qonunchilikka rioya etilishi ustidan nazoratni amalga oshiradi;

qonunchilikda belgilangan tartibda raqobat to'g'risidagi qonunchilikning buzilishlarini aniqlaydi, ular bo'yicha ishlar qo'zg'atadi va ularni ko'rib chiqadi;

raqobat to'g'risidagi qonunchilikni buzganlik haqidagi ish yuzasidan, shu jumladan xo'jalik yurituvchi subyektlardan raqobatga qarshi harakatlar natijasida asossiz ravishda olingan daromadni (foydani) olib qo'yish haqida qonunchilikda belgilangan tartibda qaror qabul qiladi;

<sup>2</sup> O'zbekiston Respublikasining Monopoliyaga qarshi kurashish qo'mitasi tarixi  
<https://antimon.gov.uz/qo-mita/qo-mita-tarixi/>

<sup>1</sup> Azizov X.T., Mualliflar jamoasi. Raqobat huquqi. Darslik. – T.: TDYuU nashriyoti, 2016. 41-bet

qonunchilikda belgilangan tartibda xo'jalik yurituvchi subyektlarga, davlat boshqaruvi organlariga, mahalliy davlat hokimiyati organlariga, shuningdek ularning mansabdor shaxslariga raqobat to'g'risidagi qonunchilikni buzish hollarini bartaraf etish to'g'risida ijro etilishi majburiy bo'lgan ko'rsatmalar beradi;

raqobat to'g'risidagi qonunchilikni buzganligi uchun xo'jalik yurituvchi subyektlarni, davlat boshqaruvi organlarini, mahalliy davlat hokimiyati organlarini, ularning mansabdor shaxslarini va boshqa jismoniy shaxslarni tegishli javobgarlikka tortadi;

litsenziyalashni joriy etish yoki bekor qilish to'g'risida, bojxona tariflarini o'zgartirish to'g'risida, kvotalarni joriy etish yoki bekor qilish haqida, shuningdek soliq hamda boshqa majburiy to'lovlarni to'lash bo'yicha imtiyozlar berish, imtiyozli kreditlar berish va davlat tomonidan qo'llab-quvvatlashning boshqa turlarini tatbiq etish yoxud ularni bekor qilish to'g'risida tegishli davlat organlariga takliflar kiritadi;

raqobat to'g'risidagi qonunchilik buzilganligi bilan bog'liq jinoyat alomatlari bo'yicha jinoyat ishi qo'zg'atish haqidagi masalani hal qilish uchun materiallarni tegishli organlarga yuboradi;

raqobat to'g'risidagi qonunchilikning qo'llanilishi va buzilishi bilan bog'liq ishlarning sudda ko'rib chiqilishida ishtirok etadi;

xo'jalik yurituvchi subyektlar, davlat boshqaruvi organlari va mahalliy davlat hokimiyati organlari tomonidan raqobat to'g'risidagi qonunchilikka rioya etilishi yuzasidan qonunchilikda belgilangan tartibda tekshirishlar otkazadi;

raqobat to'g'risidagi qonunchilikni buzgan xo'jalik yurituvchi subyektlar, davlat boshqaruvi organlari va mahalliy davlat hokimiyati organlarining reyestrini yuritadi va e'lon qiladi;

raqobat to'g'risidagi qonunchilikning qo'llanilishi masalalari yuzasidan o'z vakolatlari doirasida tushuntirishlar beradi.”<sup>1</sup>

Quyidagilar Monopoliyaga qarshi kurashish qo'mitasining asosiy vazifalari hisoblanadi:

“Tovar va moliya bozorlarida raqobat muhitini ta'minlash sohasida yagona davlat siyosatini amalga oshirish;

tovar va moliya bozorlarida raqobat muhiti holatini tizimli tahlil qilish, xo'jalik yurituvchi subyektlarning ustun mavqeini suiste'mol qilishi, «kartel» kelishuvlari va til biriktirish, insofsiz raqobatni aniqlash va ularga chek qo'yish;

savdolar, iqtisodiy konsentratsiya va davlat ko'magini monopoliyaga qarshi tartibga solish;

<sup>1</sup> O'zbekiston Respublikasining "Raqobat to'g'risida"gi Qonuni, 06.01.2012 yildagi O'RBQ-319-son. 21-modda <https://lex.uz/docs/-1931443?otherlang=1>

bozor ishtirokchilariga yuqori likvidli, shu jumladan, tabiiy monopoliya sub'ektlari tomonidan ishlab chiqariladigan tovarlardan (ishlar, xizmatlardan) foydalanishda teng shart-sharoitlarni ta'minlash;

qonun hujjatlarining raqobatga ta'sirini baholash, davlat organlarining raqobatni cheklovchi qarorlar qabul qilishiga va shunday harakatlarni amalga oshirishiga yo'l qo'ymaslik."<sup>1</sup>

Monopoliyaga qarshi kurashish qo'mitasi o'ziga yuklangan vazifalarga ko'ra quyidagi funksiyalarni amalga oshiradi: Masalan, tovar va moliya bozorlarida raqobat muhitini rivojlantirishning yagona davlat siyosatini amalga oshirish sohasidagi quyidagi funksiyalarni amalga oshiradi:

“davlat organlari va mahalliy davlat hokimiyati organlarining raqobatni rivojlantirish va monopolistik faoliyatni cheklash bo'yicha faoliyatini muvofiqlashtiradi;

monopoliyaga qarshi kurashishni tartibga solish va raqobatni himoya qilishni yanada takomillashtirish bo'yicha takliflar ishlab chiqadi;

qonun hujjatlari va huquqni qo'llash amaliyotini yanada takomillashtirish, raqobatni rivojlantirishni cheklovchi yakka tartibdagi imtiyozlar, preferensiyalar va yengilliklarni bekor qilish bo'yicha takliflar kiritadi;

monopoliyaga qarshi kurashishni tartibga solish va raqobat muhitini rivojlantirish sohasidagi ilg'or xalqaro tajribani tizimli o'rganish va joriy etishni amalga oshiradi;

bu sohasida xorijiy mamlakatlarning monopoliyaga qarshi kurashish organlari va xalqaro tashkilotlar bilan har taraflama hamkorlikni tashkil qiladi;

xo'jalik yurituvchi subyektlarni insofsiz raqobatchilardan va raqobat to'g'risidagi qonun hujjatlarini buzayotgan davlat organlarining noqonuniy qarorlaridan, ularning mansabdor shaxslarining harakatlaridan (harakatsizligidan) o'z vakolatlari doirasida himoya qiladi;

tovar yoki moliya bozorlarida xo'jalik yurituvchi subyektlarga teng shart-sharoitlarni ta'minlash bo'yicha normativ-huquqiy hujjatlar va boshqa hujjatlarning davlat organlari va ustun mavqeni egallab turgan xo'jalik yurituvchi subyektlar tomonidan bajarilishini o'z vakolatlari doirasida nazorat qiladi."<sup>1</sup>

“b) tovar va moliya bozorlarida raqobat muhiti holatini tizimli tahlil qilish, xo'jalik yurituvchi sub'ektlarning ustun mavqeni suiiste'mol qilishi, “kartel”

<sup>1</sup> O'zbekiston Respublikasining Monopoliyaga qarshi kurashish qo'mitasi vazifa va funksiyalari <https://antimon.gov.uz/qo-mita/vazifa-va-funktsiyalar/>

<sup>1</sup> O'zbekiston Respublikasining Monopoliyaga qarshi kurashish qo'mitasi vazifa va funksiyalari <https://antimon.gov.uz/qo-mita/vazifa-va-funktsiyalar/>



kelishuvlari va til biriktirish, insofsiz raqobatni aniqlash va ularga chek qo'yish sohasida:

tovar va moliya bozorlarida raqobat muhitining holatini o'rganadi va xo'jalik yurituvchi sub'ekt yoki shaxslar guruhining ustun mavqeini aniqlaydi, shaxslar guruhi ishtirokchilarining tarkibini belgilaydi;

ustun mavqeini suiste'mol qilish, "kartel" kelishuvlari va til biriktirishlarni aniqlash va ularga chek qo'yish choralarini ko'radi;

"kartel" kelishuvlar va til biriktirishlar kabi raqobatga qarshi harakatlarning murakkab turlarini aniqlash va ularga chek qo'yish masalalarida huquq-tartibot organlari bilan o'zaro hamkorlik qiladi;

davlat organlari va xo'jalik yurituvchi subyektlarda monopoliyaga qarshi kompleksni joriy etadi;

ustun mavqeni egallab turgan xo'jalik yurituvchi subyektlar va tabiiy monopoliya subyektlarining tovarlariga (ishlariga, xizmatlariga) xarajatlarni kamaytirish bo'yicha takliflar ishlab chiqadi;

yuridik shaxsning individuallashtirilgan vositalariga va tovarni individuallashtirish vositalariga har qanday huquqni sotib olish bilan bog'liq insofsiz raqobat holatlarini aniqlaydi;

Tovar yoki moliya bozorida ustun mavqeni egallab turgan xo'jalik yurituvchi sub'ektlar davlat reestriga kiritilgan xo'jalik sub'ektlari yoki shaxslar guruhi tomonidan ishlab chiqariladigan (ko'rsatiladigan) tovarlar (xizmatlar) narxlari ustidan monitoring olib boradi;

tovar yoki moliya bozorida ustun mavqeni egallab turgan xo'jalik yurituvchi subyektlar hamda tabiiy monopoliya sub'ektlarining davlat reestrlarini shakllantiradi va yuritadi."<sup>1</sup>

Yuqoridagi funksiyalar faqatgina an'anaviy bozorlardagi raqobat uchun emas, raqamli bozorlardagi raqobat uchun ham taalluqlidir.

Shuningdek, ushbu organning hududiy bo'linmalaridan tashqari uning tarkibida Iste'molchilar huquqlarini himoya qilish Agentligi tashkil etilgan. Ushbu Agentlik O'zbekiston Respublikasi Prezidentining 2019-yil, 9-noyabrdagi "Iste'molchilar huquqlarini himoya qilishning huquqiy va institutsional tizimini tubdan takomillashtirish chora-tadbirlari to'g'risida Prezident Farmoni (PF-5817-son.) asosida tashkil etilgan. Ushbu Agentlik Monopoliyaga qarshi kurashish qo'mitasining iste'molchilar bilan bog'liq, ya'ni iste'molchilarning huquqlarini himoya qilish, reklama bozorini tartibga solish, narx shakllanishi mexanizmlarini

<sup>1</sup> O'zbekiston Respublikasining Monopoliyaga qarshi kurashish qo'mitasi vazifa va funksiyalari <https://antimon.gov.uz/qo-mita/vazifa-va-funksiyalar/>

o‘rganish va iste‘molchilar huquqlarini himoya qilish va reklama bozorini tartibga solish borasida xalqaro tashkilotlar bilan hamkorlik qilish vazifalarini bajaradi.

Yuqoridagilar ma‘lumotlardan ko‘rinib turganidek, raqobatni himoya qilishni tashkil etuvchi organlar alohida raqamli bozorlardagi raqobatni tartibga solish uchun tashkil etilmagan. Ana‘anviy va raqamli bozorlarning ikkalasini ham umumiy tartibga solaveradi. Lekin ushbu holatda raqamli bozorlarning o‘ziga xos xususiyatlarini inobatga olish lozim.

#### **FOYDALANILGAN ADABIYOTLAR (REFERENCES)**

1. O‘zbekiston Respublikasining Konstitutsiyasi: -O‘zbekiston, 2014;
2. “Raqobat to‘g‘risida”gi Qonuni // O‘zbekiston Respublikasi qonun hujjatlari to‘plami, 2012-yil 6-yanvar, O‘RQ–319-son;
3. Oqyulov O., Mansurov K., Xodjaev B. Raqobat huquqi. – Toshkent, TDYuI, 2008. - 174 b
4. Mualliflar jamoasi. Raqobat huquqi. Darslik. – T.: TDYU nashriyoti, 2017.239 bet.

## **AFG‘ONISTONDA AYOLLAR HUQUQLARINING SHAKLLANISHI MUAMMOSI**

**Nizamova Mohidil Maxmud qizi**

Toshkent davlat sharqshunoslik universiteti

“Xalqaro munosabatlar va jahon siyosati” yo‘nalishi

2-bosqich magistranti,

Tel:+998945208770, [nizamovamohidil@gmail.com](mailto:nizamovamohidil@gmail.com)

### **ANNOTATSIYA**

*Ushbu maqolada Afg‘onistondagi ayollar huquqlarining yuksalishi va pasayishi muhokama qilingan, ijtimoiy islohotlar, ularning ijobiy va salbiy ta‘siri hamda ayollar huquqlarini qo‘llab-quvvatlash yoki bekor qilishda davlat va nodavlat aktorlarning rolini yoritib berishga harakat qilindi.*

**Kalit so‘zlar:** *Islom Amirligi, BMTKK, CEDAW, EVAW, NAPWA, BMT Xavfsizlik Kengashi, NAP.*

### **ABSTRACT**

*This article discusses the rise and fall of women’s rights in Afghanistan, attempts to shed light on social reforms, their positive and negative effects, and the role of state and non-state actors in supporting or nullifying women’s rights.*

**Key words:** *Islamic Emirate, UNCRC, CEDAW, EVAW, NAPWA, UN Security Council, NAP.*

### **KIRISH**

Afg‘onistonda ayollar huquqlari uchun kurash XIX asrga borib taqaladi. Afg‘oniston jamiyati chuqur konservativ, diniy va patriarxal jamiyat bo‘lib, ayollar huquqlarini himoya qiluvchilar uchun xavfli kurash va raqobat tez-tez bo‘lgan. Ayollarni ozod qilish uchun olib borilgan ijtimoiy islohotlar 1929-yilda Omonullaxonni surgunga yuborish va kommunistik hamda respublika rejimlarini yo‘q qilish sabablaridan biri edi.

Alohida qayt etish o‘rinliki, siyosiy o‘zgarishlarga qaramay, Afg‘onistonda davlatni ushlab turish uchun kuchli va mustaqil jamoat institutlari mavjud bo‘lmagan. Afg‘onistondagi ayollar huquqlari tarix davomida mamlakatni kim boshqarayotganiga qarab o‘zgarib kelgan. Ba’zi hukumatlar turli xil ijtimoiy islohotlarni amalga oshirish orqali afg‘on jamiyatida ayollarning mavqeini e’tirof etgan va mustahkamlagan bo‘lsa, boshqalari islohotlarni bekor qilish orqali ularni jamiyatdagi o‘rnini yo‘qotishga sababchi bo‘ldi. Ayollar mavqeini mustahkamlashga qaratilgan bu ijtimoiy islohotlarni Omonulloh, Zohirshoh va ma’lum muddat Sovet

Rahbarligidagi kommunistik tuzum olib bordi, Habibullaxon, Mujohidlar va “Tolibon” hukumatlari esa bu islohotlarni bekor qildi.

## **MUHOKAMA VA NATIJALAR**

1996-yilda Afg‘oniston Islom Amirligining tashkil topishi bilan “Tolibon” juda agressiv siyosat olib bordi. Ular qizlarning sakkiz yoshga to‘lganidan keyin ta‘lim olishini taqiqlab qo‘ydilar, ayollarni ishlashini, ularni jamoat joylarida butun tanalarini, shu jumladan yuzlarini yopishga majburladilar, ayollarning erkak shifokorga murojaat qilishlarini taqiqladilar. Erkaklar oila a‘zosi bo‘lib, ayollarga jamoat joylarida baland ovozda gapirishni taqiqlashgan edi. Ular radio eshittirishlarda ayollarning ovozini ta‘qiqladilar va ayollarning har qanday tasvirini jamoat joylarida yoki uyda ko‘rsatishni noqonuniy deb bildilar<sup>33</sup>.

2001-yildan AQSh boshchiligidagi xalq koalitsiya kuchlari mamlakatga kirib kelgan keyin 2004-yilda yangi konstitutsiya qabul qilindi va unga ko‘ra erkaklar va ayollar teng huquqlidir deb e‘lon qilingan<sup>34</sup>. Unda parlament deputatlari va viloyat kengashi deputatliklarining 25 foizi, shuningdek, davlat xizmatining 30 foizi ayollarga ajratilgan edi. Shuningdek, bu Afg‘oniston xotin-qizlar huquqlari bo‘yicha 1325-sonli har bir ayolning kelajagini rag‘batlantirish va ularning tinchlik madaniyatini rivojlantirishga qo‘shgan hissasini rivojlantirish, yetakchilik rolini kuchaytirish, gender orqali ayollar va qizlarga nisbatan zo‘ravonlikka qarshi kurashish bo‘yicha (BMTKK) va ayollarga nisbatan kamsitishlarga barham berish to‘g‘risidagi konvensiya (CEDAW) kabi barcha xalqaro konvensiyalarni hurmat qilinishi va amal qilinishi shart edi. Shu bilan birga, ayollar huquqlari va imkoniyatlarini kengaytirish uchun mas‘ul bo‘lgan asosiy organ sifatida Xotin-qizlar ishlari vazirligi tashkil etildi. Ayollarga nisbatan zo‘ravonlikka barham berish qonuni (EVAW)<sup>35</sup>, Afg‘oniston ayollari uchun milliy harakat rejasi (NAPWA) va BMT Xavfsizlik Kengashining 1325 - rezolyutsiyasini amalga oshirish bo‘yicha Milliy Harakat Rejalari (NAP) qabul qilindi<sup>36</sup>.

Ayollar vazirlar, maslahatchilar, vazir o‘rinbosarlari, viloyatlar hokimlari, Inson huquqlari bo‘yicha komissiya rahbari etib tayinlandilar. Ayollar huquqlarini qo‘llab-quvvatlash siyosatini amalga oshirish va fuqarolik jamiyatida, ommaviy axborot vositalarida, madaniyat va sportda hamda xususiy sektorda ayollarning ishtirokini

<sup>33</sup> Fratus M, “What was life like under Taliban rule in the 1990s”. - 18 August, 2021.

<sup>34</sup> Islamic Republic of Afghanistan. The Constitution of the Islamic Republic of Afghanistan. - 2004.

<sup>35</sup> Islamic Republic of Afghanistan. Law on Elimination of Violence against Women (EVAW), Ministry of Justice, 2009.

<sup>36</sup> Islamic Republic of Afghanistan. Afghanistan’s National Action Plan o UNSCR 1325- Women Peace and Security, Ministry of Foreign Affairs, Directorate of Human Rights and Women’s International Affairs, 2015.

ragʻbatlantirish uchun bir qator moliyalashtirish sxemalari ishga tushirildi. Turli sohalarda xotin-qizlar salohiyatini oshirish boʻyicha qisqa va uzoq muddatli treninglar oʻtkazish, fuqarolarning xotin-qizlar huquqlari toʻgʻrisida xabardorligini oshirish, oilaviy zoʻravonlik qurbonlarini boshpana bilan taʼminlash va tadbirkor ayollarni kichik va oʻrta biznesni yoʻlga qoʻyishda qoʻllab-quvvatlash boʻyicha koʻplab loyihalar ishlab chiqilgan va amalga oshirilgan edi.

2001-yilda “Tolibon” hokimiyati magʻlubiyatga uchragach va xalqaro hamjamiyatning kuchli ishtiroki tufayli jamiyatning “Tolibon” kabi konservativ elementlari chekinishdi va bu islohotlarning hech biriga qarshi chiqmadilar. Hattoki konservativ siyosat tarafdorlari xalqning “Tolibon” dan noroziligini anglab yetishdi. Ularning boshqaruvi ostida giyohvand moddalar savdosi bilan shugʻullanish, terrorchilar uchun xavfsiz boshpana berish, shuningdek, ayollar va ozchiliklarni taʼqib qilish orqali Afgʻonistonda radikal qoidalarni oʻrnatish va yakalab qoʻyishdan boshqa koʻp narsaga erishilmadi.

11-sentabrdan keyin, AQSh va ittifoqchilarining Afgʻonistonga harbiy kuchlarini olib kirishidan soʻng, gender, ijtimoiy adolatsizlik, bosqinchilik, qoʻrqitish maʼlum darajada pasayib ketdi, respublika, tenglik, erkinlik va demokratiya qisman tiklandi. Bu afgʻon ayollari uchun imkoniyatlardan biri boʻldi. Ayollarning ijtimoiy hayotdagi ishtiroki rivojlana boshladi, bu esa afgʻon ayollarining mamlakat boʻylab turli sohalardagi ilgʻor ishtiroki va yetakchiligidan dalolat berdi.

2014-yilda Ashraf Gʻani Afgʻoniston prezidenti etib tayinlandi. Qisman oʻzining islohotchi qiyofasi tufayli, Gʻani ijtimoiy, siyosiy va iqtisodiy islohotlarni vaʼda qilgan holda, ayollar va yoshlar orasida koʻplab saylovchilarni jalb qildi. Milliy birlik hukumati ishga tushirilgandan soʻng uning rafiqasi afgʻon ayollari va bolalariga xizmat koʻrsatish uchun birinchi xonim idorasini ochdi.

Bu davrda imtiyozlar nafaqat hukumatda kuzatildi, balki 3G internet va arzon Xitoy smartfonlari butun mamlakat boʻylab minglab afgʻon qizlariga Facebook va Twitter kabi ijtimoiy platformalarga kirish va Afgʻoniston hamda jahon voqealigidan xabardor boʻlish imkoniyatiga ega boʻldi. Xususi telekanallar qizlar va oilalarga hind, turk va gʻarb seriallarini tomosha qilish, boshqa mamlakatlar madaniyati va anʼanalari bilan tanishish imkonini berdi. Shu bilan birga, Afgʻonistonning shahar va qishloqlarida taʼlim olish imkoniyati sezilarli darajada oshdi va xususi kurslar qizlarga ingliz tilini oʻrganish va dunyo bilan muloqot qilish imkonini berdi. Qisqa vaqt ichida (2014-yildan 2019-yilgacha) bu oʻzgarishlarning barchasi ahamiyatga molik edi<sup>37</sup>.

<sup>37</sup> “Afghanistan: Taliban morality police replace women’s ministry” BBC News. - 17 September, 2021.

Biroq, 2021-yil 15-avgustda “Tolibon” tomonidan Kobul hokimiyati qayta qo‘lga olinganidan so‘ng, mamlakatda yana afg‘on ayollarining huquqlari yana poymol qilindi va iqtisodiy barqarorlikka putur yetkazgan holda uy-joylariga qamaldi. Afg‘on xotin-qizlarining so‘nggi yigirma yil ichida erishgan bunday imkoniyatlari va huquqlari ham yo‘qqa chiqdi. Qizlarning maktab va oliy o‘quv yurtlariga o‘qishga kirishi, ayollarning davlat xizmatiga ishga joylashishi, ayollarning davlat boshqaruvidagi ishtiroki, biznesdagi tadbirkorligi, fuqarolik jamiyati va ommaviy axborot vositalarida targ‘ibot-tashviqot ishlari bo‘ladimi, ayollarning nafaqat o‘z haq-huquqlarini, balki huquq va erkinliklarini cheklash holatlari ko‘paydi.<sup>38</sup>

Xalqaro hamjamiyat Afg‘onistonda ayollarning imkoniyatlarini kengaytirishga ustuvor ahamiyat bermoqda.

Ko‘rinib turibdiki, ayollar huquqlari uchun harakat munozarali va xavfli harakat bo‘lib, hukumatlarning qulashi sabablaridan biri sifatida ishlatilgan. Islomiy va konservativ guruhlar go‘yoki islom dinida ayollar huquqlariga qarshiligini asos qilib olgan bo‘lsa-da, aslida ayollarni ozod qilish mamlakatning konservativ an‘analariga zid keladi, ular ayol hayosi va iffatini chuqur qadrlaydi. Afg‘onistonning patriarxal jamiyati uchun ayollarga vakolat berish, ularga o‘z huquqlarini amalga oshirish va mustaqil bo‘lishga imkon berish juda qiyin.

Afg‘on xotin-qizlar harakatining chinakam va tinimsiz sa‘y-harakatlari xalqaro hamjamiyatning kuchli moliyaviy va siyosiy ko‘magisiz muvaffaqiyat qozonmas edi. Ko‘p jihatdan xalqaro donorlarning moliyaviy ko‘magiga bog‘liq bo‘lib kelgan AQSh kuchlari hisoblanadi. “Tolibon” rahbarligidagi Muvaqqat ma‘muriyati o‘rnatilgacha ayollarning ijtimoiy-iqtisodiy ahvoli yana og‘irlashdi. Umuman “Tolibon” kabi konservativ va fundamental guruhlar xotin-qizlar huquqlariga keskin va tajovuzkorlik bilan qarshilik ko‘rsatmoqda.

## **XULOSA**

Afg‘onistondagi turli bo‘hron va ixtiloflar natijasida, shuningdek mamlakatdagi diniy harakat qatlamlarining davlat boshqaruvidagi ta‘siri tufayli afg‘on xalqlarining ijtimoiy-siyosiy huquqlari cheklanib kelgan. Afg‘oniston amiri Omonulloxon, Zohirshoh, Afg‘oniston sobiq prezidenti Xamid Karzay, Ashraf G‘ani rahbarlik qilgan davrlarda afg‘on xalqi erkin bo‘lib, haq-huquqlari ta‘minlanib bir qator islohotlar o‘tkazildi, ammo “Tolibon” singari radikal va konservativ kuchlarning afg‘on xalqlarining imkoniyatlari keskin cheklangan siyosati hali ham davom etib kelmoqda. Bu esa afg‘on jamiyatini o‘rta asrlarga qaytishi va mamlakatni ijtimoiy-

<sup>38</sup> Fratus M, “What was life like under Taliban rule in the 1990s”. - 18 August, 2021.

siyosiy parokandalikka olib kelishi mumkin. “Tolibon” tomonidan xotin-qizlarga nisbatan 30 dan ortiq ta’qiqlar qo’yilgani yuqoridagi manzarani aks ettiradi.

### **FOYDALANILGAN ADABIYOTLAR (REFERENCES)**

1. Buranov, S. (2022). Afghanistan as a Bridge Connecting Central and South Asia. *International Journal of Multicultural and Multireligious Understanding*, 9(2), 319-323.
2. Islamic Republic of Afghanistan. *The Constitution of the Islamic Republic of Afghanistan*. - 2004.
3. Boronov, S. (2022). Internal and external factors of taliban origin. *Journal of Social Research in Uzbekistan*, 2(02), 15-23.
4. Suhrob, B. (2020). The durand line-key of the afghan problem. *International Journal of Scientific and Technology Research*, 9(2), 1315-1318.
5. Islamic Republic of Afghanistan. *Law on Elimination of Violence against Women (EVAW)*, Ministry of Justice, 2009.
6. Islamic Republic of Afghanistan. *Afghanistan’s National Action Plan o UNSCR 1325- Women Peace and Security*, Ministry of Foreign Affairs, Directorate of Human Rights and Women’s International Affairs, 2015.
7. Fratus M, “What was life like under Taliban rule in the 1990s”. - 18 August, 2021.
8. “Afghanistan: Taliban morality police replace women’s ministry” *BBC News*. - 17 September, 2021.
9. “Afghan Women Activists meet Taliban in Oslo” *Afghanistan Times*. - 25 January, 2022.
10. “Freedom House, Afghan and International NGOs Launch the Afghanistan Human Rights Coordination Mechanism” *Freedom House* - 27 January 2022.
11. *Taliban Ban Girls from Secondary Schools in Afghanistan*. Available from: <https://www.theguardian.com/world/2021/sep/17/taliban-ban-girls-from-secondary-education-in-afghanistan>.

## **СООТНОШЕНИЕ ПОНЯТИЙ «НОВОЕ СЛОВО» И «ОККАЗИОНАЛЬНОЕ СЛОВО» В ЛИНГВИСТИКЕ**

**Ниязова Х.Х.**

Бухарский государственный педагогический институт  
Преподаватель кафедры узбекского и русского языков  
khilola8020@buxdu.uz

### **Аннотация:**

*В данной работе рассматриваются ключевые этапы исследования новых и окказиональных слов современном русском языкознании.*

***Ключевые слова:** неология, лексикология, словообразование, инновация, новообразование.*

### **ABSTRACT**

*This paper examines the key stages of the study of new and occasional words in modern Russian linguistics.*

***Key words:** neology, lexicology, word formation, innovation, new formation.*

### **ВВЕДЕНИЕ**

Проблема новых слов является одной из самых важных в лингвистике, поскольку язык постоянно меняется и развивается. Новые слова отражают все изменения в жизни общества и человека. В настоящее время установление тенденций в развитии процессов словообразования является одной из главных задач лингвистики, которая направлена на совершенствование теории и практики словообразования.

Исследование создания новых слов стало важной темой для русского языкознания после того, как появились работы Г.О.Винокура и В.В.Виноградова, которые изучали использование языковых средств в русской речи. Эта проблема возникла из-за постоянного развития языка и необходимости отражения новых явлений в обществе в новых словах. В настоящее время установление тенденций в словообразовании и развитии деривационных процессов являются важнейшими задачами языкознания. Вопросам словотворчества посвятили свои работы такие известные исследователи, как В.П.Григорьев, Е.М.Земская, В.В.Лопатин, А.Г.Лыков, И.С.Улукханов, Р.Ю.Намитоква и др. Лингвистическая литература пока не провела полного анализа деривационных процессов и результатов словотворчества в художественной поэтической речи.

История лингвистики свидетельствует о том, что вопросы, связанные с появлением новых слов в языке, всегда привлекали внимание ученых. Эта тема



не теряет своей актуальности, так как язык как организм постоянно эволюционирует и предоставляет новый материал для исследования. В научный обиход термины «неологизм» и «неология» были впервые введены в 1801 году французским лексикографом Л. С. Мерсье в его словаре неологизмов [1]. Вопросы пополнения лексикона языка и неологии, включая изучение новых слов и научную классификацию неологизмов, были неосознанными и недостаточно изученными лексикологами до 1960-х годов, несмотря на некоторые отдельные исследования в этой области.

### **ОБСУЖДЕНИЕ И РЕЗУЛЬТАТЫ**

Научной областью, расположенной между лексикологией и словообразованием, является неология. В её исследованиях были заинтересованы такие ученые, как А. А. Брагина, В. В. Виноградов, Л. Б. Гацалова, В. И. Заботкина, А. В. Калинин, Л. Ю. Касьянова, Н. З. Котелова, Л. П. Крысин, Л. В. Рацибурская, С. И. Тогоева и другие. Благодаря их работам сегодня неология активно развивается как наука о новых словах.

Как известно, в каждой научной дисциплине существует свой набор специализированных терминов, каждый из которых имеет уникальное, строго определенное значение. Неология, или изучение новых слов и языковых явлений, является интересной областью лингвистических исследований. В ней применяются различные термины, отражающие разнообразие объектов изучения. Например, помимо традиционного термина "неологизм", используются такие синонимы, как "новообразование", "новация", "инновация", "новая номинация" и другие.

Одним из самых распространенных и широко употребляемых терминов в неологии является "неологизм". Изначально этот термин использовался для обозначения новых иностранных слов, но со временем его значение расширилось и стало относиться к различным новым языковым единицам. "Неологизм" происходит от греческого слова "neos logos", что означает "новое слово". Хотя этот термин может использоваться для обозначения любого нового слова в языке, в научных исследованиях он часто применяется в качестве общего термина для новых языковых явлений.

Кроме "неологизма", существуют и другие синонимичные термины, такие как "новшество", "инновация" и "новообразование". Они часто используются как синонимы друг друга.

В. Г. Гак, выдающийся лингвист и специалист в области неологии, предлагает использовать термин "инновация" в более широком смысле, чтобы описать любые лексико-семантические изменения, включая случайные и

непреднамеренные. Он подчеркивает, что термин "инновация" может быть применен для обозначения любых новых слов или языковых явлений, которые вносят изменения в языковую систему [2].

Таким образом, изучение неологии представляет собой сложную и многогранную область лингвистики, которая требует тщательного анализа и классификации новых языковых явлений. Разнообразие терминов, используемых в этой области, отражает сложность изучения новых слов и языковых изменений, а также различные подходы и точки зрения ученых в этой области.

В русском языке неологизмы и окказионализмы являются двумя основными видами новообразований. Неологизмы представляют собой новые слова, значения или фразеологизмы, которые появляются в языке. Они могут возникать в результате создания новых концепций, технологий или изменений в социокультурной сфере. Примерами неологизмов могут служить слова "интернет", "селфи" или "блог".

Окказионализмы, с другой стороны, являются словами или выражениями, которые возникают в определенных ситуациях или обстоятельствах, их использование ограничено конкретным контекстом. Они часто являются временными и используются в разговорной речи, жаргоне или специфических профессиональных областях. Примером окказионализма может быть использование выражения "все окей" для обозначения согласия или согласованности в определенном контексте.

Н.М. Шанский отрицает, что окказионализмы могут считаться словами, потому что они не обладают основным свойством слов языкового стандарта - воспроизводимостью. Вместо этого он считает, что это сочетания морфем, которые существуют только в определенном контексте и не являются нормативными единицами языка [3].

А.Г. Лыков в своих исследованиях выделяет несколько признаков, которые помогают определить специфику русского окказионального слова. Он акцентирует внимание на том, что такие слова обладают множеством значений, что отличает их от канонических слов.

Исследователь выделяет девять признаков, которые помогают определить особенности русских окказиональных слов:

1. Принадлежность к речи: Окказиональные слова связаны с определенными речевыми ситуациями, специфическими контекстами или группами людей.

2. Творимость (невоспроизводимость): Окказиональные слова не обладают воспроизводимостью, то есть они не могут быть использованы повторно в языковой практике.

3. Словообразовательная производность: Окказиональные слова могут быть образованы путем комбинирования уже существующих морфем или слов, а также созданы по нестандартным или креативным словообразовательным моделям.

4. Ненормативность: Окказиональные слова могут нарушать нормы литературного языка и использоваться в неофициальной, разговорной или специфической лексике.

5. Одноразовость функций: Окказиональные слова обычно используются для выражения конкретной мысли, эмоции или ситуации, и их употребление может быть ограничено временем и контекстом.

6. Экспрессивность: Окказиональные слова часто обладают высокой степенью экспрессивности, они могут служить для передачи сильных эмоциональных оттенков или создания эффекта смеха и удивления.

7. Факультативность номинации: Окказиональные слова могут иметь факультативную номинацию, то есть они не всегда являются обязательными для определенного языкового описания или называния объектов и явлений.

8. Синхронно-диахронная диффузия: Окказиональные слова могут распространяться в языке синхронно (в определенный период времени) и диахронно (от одного поколения к другому).

9. Индивидуальная принадлежность: Окказиональные слова могут быть созданы и использованы отдельными носителями языка, индивидуально, и не всегда восприниматься и пониматься всеми членами языкового сообщества [4].

Некоторые исследователи в области лексикологии объединяют окказиональные слова, созданные как на основе продуктивных, так и на основе непродуктивных языковых моделей, в одну группу, отличную от потенциальной лексики [5]. Объединение новых слов и окказиональных слов в одну группу имеет смысл, поскольку оба типа слов не присутствуют в языковом узусе и создаются с определенными стилистическими целями.

Таким образом, индивидуально-авторские новообразования представляют собой речевые конструкции, которые встречаются в письменных текстах (художественных или научных), не отражены в словарях и являются уникальными для данного автора и времени. Эти конструкции, хотя и не

являются частью языка, могут при благоприятных условиях стать таковыми и обладают признаками новизны и необычности [6].

Когда речь идет о переходе индивидуально авторских новообразований в употребление, к благоприятным условиям этого перехода относятся следующие факторы: функциональная целесообразность нового слова, соответствие его формы возможностям языковой системы, способность конкурировать с уже употребляемыми синонимами и действие внелингвистических факторов [7].

### **СПИСОК ИСПОЛЬЗОВАННОЙ ЛИТЕРАТУРЫ (REFERENCES)**

1. Матюшенко М.С. Французская неология: исторический аспект. // Современная наука: актуальные проблемы теории и практики. Серия Гуманитарные науки. № 11, 2019. – С.155.
2. Матюшенко М.С. Французская неология: исторический аспект. // Современная наука: актуальные проблемы теории и практики. Серия Гуманитарные науки. № 11, 2019. – С.155.
3. Niyazova, M. (2021). Ingliz va o`zbeklarda to`y marosimi olqishi. ЦЕНТР НАУЧНЫХ ПУБЛИКАЦИЙ (buxdu.Uz), 2(2). извлечено от [http://journal.buxdu.uz/index.php/journals\\_buxdu/article/view/1091](http://journal.buxdu.uz/index.php/journals_buxdu/article/view/1091)
4. Khayatovna, N. M. UDC: 82-91 (= 512.133= 111): 177.7 INTERPRETATION OF BLESSINGS IN THE GENRES OF UZBEK AND ENGLISH FOLKLORE. SCIENTIFIC REPORTS OF BUKHARA STATE UNIVERSITY, 211.
5. Khayatovna, Niyazova Mokhichekhra. "UDC: 82-91 (= 512.133= 111): 177.7 INTERPRETATION OF BLESSINGS IN THE GENRES OF UZBEK AND ENGLISH FOLKLORE." SCIENTIFIC REPORTS OF BUKHARA STATE UNIVERSITY: 211.
6. Khayatovna, N. M. UDC: 398.93 ENGLISH AND UZBEK BLESSINGS WHICH FORMED BY THE BELIEF OF MAGIC WORDS. SCIENTIFIC REPORTS OF BUKHARA STATE UNIVERSITY, 72.
7. Niyazova, M. K., & Temirova, M. (2023). Semantic analysis of old english phraseological units. Asian Journal of Multidimensional Research, 12(3), 35-39.
8. Niyazova, M. K., & Subxonova, N. M. (2023). A Critical Study of Crusoe's Mind and Character. Eurasian Journal of Learning and Academic Teaching, 20, 105-110.
9. Шанский Н.М. Русский язык. Лексикология. Словообразование. – М.: Флинта: Наука, 2007.
10. Лыков А.Г. Можно ли окказиональное слово назвать неологизмом? // Русский язык в школе, 1972. № 2.

11. Лопатин В.В. Рождение слова. Неологизмы и окказиональные слова. – М., 1973. – С.71.
12. Намитокова Р.Ю. Авторские неологизмы: словообразовательный аспект. – Ростов на Дону: РГУ, 1986. – С.22.
13. Миськевич Г.И., Чельцова Л.К. Новые слова, их принятие и нормативная оценка (проблемы новых слов в культурно-речевом аспекте) // Актуальные проблемы речи. – М., 1970. – С.243-276.

## **RESEARCHING OF MEASURES TO IMPROVE THE PERFORMANCE OF TIRES OF MINING DUMP TRUCKS IN THE MINING INDUSTRY**

**Maxmudov Sh.A.**

PhD, docent, Navoi State University of Mining and Technologies

**Babayeva N.B.**

Master`s student, Navoi State University of Mining and Technologies

### **ABSTRACT**

*The main factors determining the development of career transport are systematically worsening mining-geological and mining-technical conditions of production. It is known that the development of an open method of development is accompanied by an increase in the concentration of production, an increase in the depth and spatial dimensions of the quarries, and the distance and complexity of transportation of the rock mass. The determining factor is the depth of the quarries. Automobile transport, as transport of the working area of the open-pit mine, is the most exposed to the effects of mining conditions that are more complex with depth. The main limitation of the use of road transport in deep quarries is still the high cost of transportation of the rock mass. In addition, career road transport is the main source of negative anthropogenic environmental impact during open pit mining.*

**Key words:** *mining, performance measurement, dump truck, environmental performance, availability, mining industry.*

### **INTRODUCTION.**

In order to expand the field of application of automotive vehicles in deep quarries, increase its efficiency, the search for new technological schemes, as well as ways of its development and improvement, continues. In recent years, the need for accelerated preparation of new horizons, as well as for new equipment that could operate at a higher rate of lowering mining operations, has opened up with access to new deep-seated reserves of raw materials. No less important is the extension of the service life of quarries that have reached their design depth, due to their deepening with a minimum separation of boards and an increase in the volume of overburden works. In recent years, there have also been intensive searches for more progressive solutions associated with the use of steeply inclined belt conveyors, which allow transporting crushed hard rocks and ores at an angle of 30–45° or more increasing the angle of inclination in comparison with the used conveyor lifts (usually no more than 16°) by two or more times.

## MATERIALS AND METHODS.

At the same time, taking into account that a very significant modernization of career vehicles has recently occurred – dump trucks began to be produced with the best traction-dynamic and ecological characteristics, this allows us to hope that the rational area of their application can be expanded. One of the ways to expand the rational field of use of mining dump trucks can be the use of inertial forces of a moving dump truck to overcome inclines. The principal differences of the process under consideration from the existing one as follows. In addition, one of the drawbacks of overcoming large inclines due to the implementation of the tangential traction force of the drive wheels is that by realizing the tangential traction force on the inclines, the drive wheels move with slipping (the more the slope, the more slip). As a result, the driving wheel tires are subject to intense wear. For comparison, the wear of the front tires is not leading (slave) wheels several times less than tires of driving wheels.

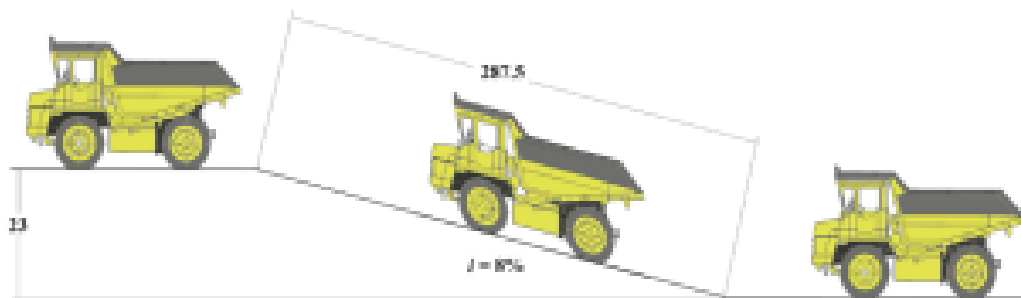

Figure 1. The existing scheme to overcome the slope by the dump truck

The analysis of the laws of physics shows that, as applied to career road transport, with proper organization of motion schemes, these inertia forces can also have a positive effect if these forces are directed at overcoming resistances to the motion of a dump truck. The magnitude of the force of inertia depends on the mass of the body and the acceleration of its movement. Considering that mining dump trucks have a large mass (tens of tons), then with an average speed of movement of 4.2 m/s, the inertial force can reach significant values (tens, and even hundreds of kN). These forces can be directed to overcome the slopes in the transport inclines. But we are talking about protracted slopes. As for the slopes of a relatively short length, a dump truck can overcome them. Above, we calculated that even with the engine completely disconnected, the dump truck run out on a 30 % slope is 6.6 meters. The overall slope of the transport incline will be 15 %, which is much higher than recommended (8–10 %). The above calculations of the length of the horizontal and inclined sections do not take into account the value of the wheelbase of the dump truck. Taking into account the wheelbase, the length of the horizontal and inclined sections should be

longer. In turn, an increase in the length of sections by the size of the wheelbase will lead to a slight increase in the magnitude of the total gradient. For example, considering that the base of the BelAZ-7547 dump truck is 4.2 meters, the length of the slope to be overcome will increase to 11.95 meters (Fig. 4), and the height of the slope will be 3.59 meters respectively. Performance measurement systems (PMS) in today's business environment are different from the 1970s and 1980s. The nature of today's business is unique and dynamic, and as an effect of globalization, the organization's PMS requires a different dimensional approach. To provide managers with useful information and to sustain competitiveness in the global market, the organization must measure all aspects of organizational functions.

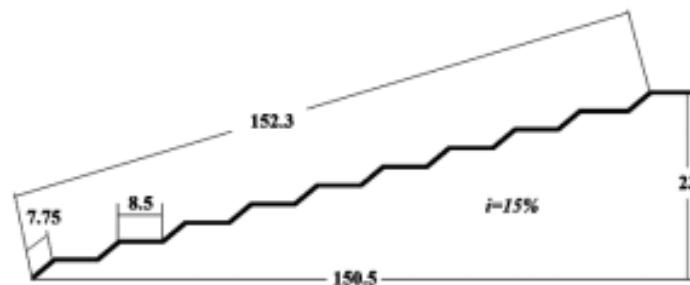

Figure 2. Scheme of slopes for transport incline

Mining activities specially the surface mining has substantial environmental impacts at local, regional and global scales. Dump trucks are popularly used to transport material in surface mines. These off-road mammoth trucks are loading the environment with tons of diesel every day in their operating cycle which includes following events:

- positioning near loading shovel;
- loading by shovel;
- travelling of loaded dump truck to the dumping point;
- positioning at dump point;
- unloading at the dump point;
- travelling back to the loading shovel.

This research redefines the PM for dump trucks including the environmental impact aspect of dump truck operation. Both the internal and external losses occurring in the system and beyond the system are duly accounted in the modified PM and are useful for comparing, monitoring, and managing of equipment and system performance. However, the system's operational effect on environment plays an important role to determine its performance in today's business. It considers the external losses occurring beyond the system boundary like environmental losses due to the operation of mining equipment. Environmental issues have become one of the



major concerns to all industries. The ever-increasing public awareness and stringent government regulations have forced mining entrepreneurs to take the environmental aspect very seriously. Today, every corner of the world is worried about environmental pollution because of its consequences faced by people every day. To have a check on environmental degradation, regulatory bodies of different countries imposing stringent regulations time to time on various environmental issues. Many mining projects have not been materialized, or running projects have been shut down on environmental issues. All these show that environmental issues have become very important for mining projects. Therefore, it will not be wise to ignore it while measuring the performance of a dump truck and other machinery.

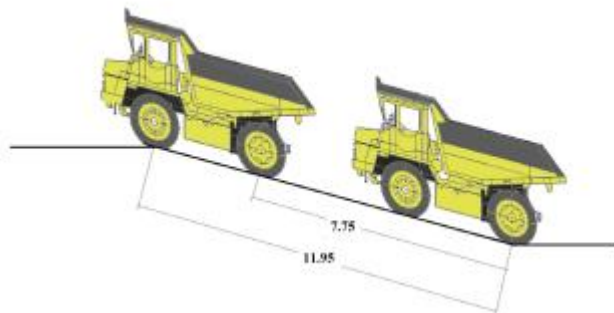

Figure 3. Overcoming the slope of 30 %

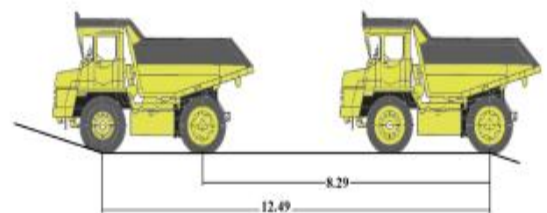

Figure 4. Movement at the horizontal part

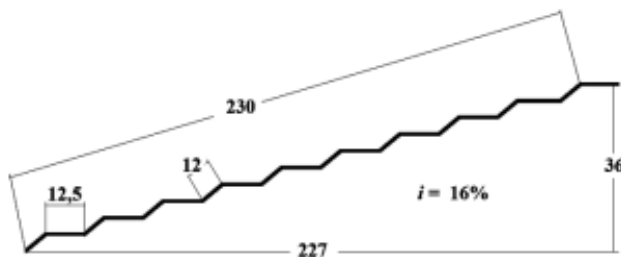

Figure 5. The proposed scheme tilt exit incline

High productivity and uninterrupted operation of the rock mass transportation is an important part of mining enterprise functioning. It is ensured by the increase in the technical readiness of the vehicle fleet while maintaining acceptable levels of safe operation. So, the significant role of large tires in ensuring continuous and safe operation of open cast mining equipment becomes apparent. The analysis of statistical data, for the typical reasons of large tires failure, showed that about 12% of failures are associated with fatigue and thermal damage caused by excess temperature of large tires during operation for various reasons, and a temperature of 120 ° C is critical for them. If the temperature exceeds the critical temperature, the tire will

collapse due to a decrease in the strength of the cord and its connection with rubber, the development of the following defects, such as delamination, bloating of the tread and delamination of the carcass. For the most operating modes, the heat generation is about 85-95 % because of the deformation and internal friction, from 5 to 15% is from external friction. The exceptions are skidding, slipping and applying to the wheel moments exceeding the maximum traction moment significantly. In these cases, the main cause of heat generation in the tire is the external friction on the road surface. However, such modes are implemented quite rarely in the actual operation of dump truck, mainly during the season of sluts and uphill movement. Solar radiation affects tire heating only in the hottest time of the year. In this case, the temperature of individual sections of the tire illuminated by the sun can increase by 10-15 ° C compared with the surface of the tire in the shade. Knowing the importance of haul truck tires in a mining operation to achieve planned productions. Tire OEMs had developed a large number of Tire Pressure Monitoring System (TPMS) to avoid or reduce failure by tire overheating. This TPMS is commonly a sensor that sits inside the tire chamber and wirelessly reports temperature and pressure regularly to the mining staff or the contractor in charge of the tires inventory. Mining companies typically maintain records of total diesel use across the mining fleet. In some cases, the fuel consumption of individual trucks is measured by recording the amount of fuel that is filled into each vehicle, while other operations simply measure total fuel dispensed to the fleet. Fortescue was able to acquire data for fuel deliveries to each haul truck from their fuel management system, and those of their contractors. Companies should determine the key performance indicators that enable an adequate analysis and management of energy use. In practice this may require a set of indicators to be developed. To effectively track energy performance, companies will need to develop a framework that adequately considers the variables affecting operations to provide a fair or normalized picture of the operation's energy use and enable potential efficiency improvements to be identified

## **CONCLUSION**

Mining Technology has listed leading suppliers of tracks, wheels and tires for mining and industrial vehicles based on its comprehensive knowledge and extensive experience in the sector. The information contained in the download document is designed for mine tire technicians, mining car operators, mine supervisors, procurement officers, maintenance specialists, and equipment operators. Vehicles fitted with rubber tracks are ideal for mine sites compared to vehicles fitted with tires or steel tracks as they provide more stability and ease of operation. Tracked vehicles also produce less vibration and do not damage the ground as they move.

## REFERENCES

1. Baek, J. and Choi, Y., 2017. A new method for haul road design in open-pit mines to support efficient truck haulage operations. *Appl. Sci*, 7, 19 p.
2. Protsiv, V., Novytskyi, O. and Samoilo, A., 2012. Advantages of magnetic loader over rail brakes on mine locomotive. *Naukovyi Visnyk Natsionalnoho Hirnychoho Universytetu*, 4, pp. 79–83.
3. Burmistrov, K.V., Osintsev, N.A. and Shakshakpaev, A.N., 2017. Selection of open-pit dump trucks during quarry reconstruction. *Procedia Engineering*, 206, pp. 1696–1702.
4. Taran, I. and Klymenko, I., 2017. Analysis of hydrostatic mechanical transmission efficiency in the process of wheeled vehicle braking. *Transport Problems*. 12 (Special Edition), pp. 45–56. DOI: 10.20858/tp.12.se.4
5. Kolga, A., Rakhmangulov, A., Osintsev, N., Sładkowski, A. and Stolpovskikh, I., 2015. Robotic transport complex of automotive vehicles for handling of rock mass at the process of open cast mining. *Transport Problems*, 10(2), pp. 109–116.
6. Zabolotny, K. and Panchenko, E., 2010. Definition of rating loading in spires of multilayer winding of rubberrope cable. *New Techniques and Technologies in Mining*, pp. 223–229.
7. Bajda, M. and Hardygóra, M., 2011. The assessment of energy efficiency of belt transportation on the basis of dynamic parameters of a conveyor belt. *Transport*, 4(14), pp. 3–6.
8. Kasztelewicz, Z., Sikora, M., Zajączkowski, M. and Patyk, M., 2014. Technological systems in open brown coal mines in the world. *Mining overview*, 10, pp. 85–89.
9. Мислибаев И.Т., Махмудов А.М., Махмудов Ш.А. Пардаева Ш.С. Исследование и оценка технического состояния горного и транспортного оборудования глубоких карьеров // Науч. – техн.и произв.журнал «Горный вестник Узбекистана» – Навои, 2022. - №1 (88). – С. 95-99. DOI:10.54073/GV.2022.1.88.0120
10. Мислибаев И.Т., Махмудов А.М., Махмудов Ш.А. Исследование условий функционирования одноковшовых карьерных экскаваторов циклического действия на сложно-структурных глубоких карьерах // Горный вестник Узбекистана. – Навоий, 2020. - №1 (80). – С. 80-84.
11. Мислибаев И.Т., Махмудов А.М., Махмудов Ш.А. Муминов Р.О. Разработка системы управления технологичностью и оценка качества функционирования рабочих мест горного производства // Науч. – техн.и

произв. журнал «Горный вестник Узбекистана» – Навои, 2022. - №4 (91). – С. 11-15.

12. DOI:10.54073/GV.2022.4.91.003 [http://gorniyvestnik.uz/ru/posts/1514-razrabotka-sistemy-upravleniya-tekhnologichnostyu-i-ocenka-kachestva-funkcionirovaniya-rabochikh-mest-gornogo-proizvodstva-](http://gorniyvestnik.uz/ru/posts/1514-razrabotka-sistemy-upravleniya-tekhnologichnostyu-i-ocenka-kachestva-funkcionirovaniya-rabochikh-mest-gornogo-proizvodstva)

## ELEKTR-GIBRID YURITMALI AVTOMOBIL VA UNING TARKIBIY QISMLARINING MUKAMMALLIK DIALEKTIKASI

To‘ychiyev O.A.

PhD, Toshkent Turin politexnika universiteti mustaqil izlanuvchisi

### ANNOTATSIYA

*Maqolada elektr gibrid yuritmalı avtomobil va uning tarkibiy qismlarining parametrlarini tanlash, asoslash bo‘yicha xorijiy adabiyotlar tahlili keltirilgan. Plug-in gibrid elektr transport vositalari yonilg‘i tejamkorligini yaxshilaydigan va chiqindilarni kamaytiradigan eng istiqbolli yechimlardan biridir. Ularning yoqilg‘i sarfiga turli omillar ta‘sir qiladi. Ushbu maqolada, elektr gibrid yuritmalı avtomobil konfiguratsiyasining har xil turlarini qisqacha muhokama qilgandan so‘ng, energiyani boshqarish strategiyalari tasniflanadi va batafsil ko‘rib chiqiladi. Bundan tashqari, haydash sharoitlarining, jumladan, tirbandlik, yo‘l profili, haydash masofasi, ob-havo sharoiti va zaryadlash harakatining yoqilg‘i tejamkorligiga ta‘siri har tomonlama tahlil qilingan. Harakat haqidagi ma‘lumotlarni intellektual transport tizimlari texnologiyalari yordamida olish mumkin. Nihoyat, elektr gibrid yuritmalı avtomobillarda tez-tez ishlatiladigan energiya saqlash qurilmalari taqdim etiladi va ularning afzalliklari va kamchiliklari ta‘kidlanadi.*

**Kalit so‘zlar:** *elektromobil, elektr gibrid yuritmalı avtomobil (PHEV), issiqxona gazlari, ichki yonuv dvigatellari, uglevodorodlar, karbonat angidrid, superkondensatorlar.*

### ABSTRACT

*The article presents an analysis of foreign literature on the selection and justification of the parameters of an electric hybrid car and its components. Plug-in hybrid electric vehicles are one of the most promising solutions for improving fuel economy and reducing emissions. Various factors affect their fuel consumption. In this article, after briefly discussing the different types of hybrid electric vehicle configurations, energy management strategies are classified and discussed in detail. In addition, the impact of driving conditions, including traffic, road profile, driving distance, weather conditions and charging behavior on fuel economy is comprehensively analyzed. Traffic information can be obtained using the technologies of intelligent transport systems. Finally, energy storage devices commonly used in hybrid electric vehicles are presented and their advantages and disadvantages are highlighted.*

**Key words:** *electric car, electric hybrid vehicle (PHEV), greenhouse gases, internal combustion engines, hydrocarbons, carbon dioxide, supercapacitors.*

## **KIRISH**

Xalqaro energetika agentligi (IEA) ma'lumotlariga ko'ra, 2020 yilda elektr avtomobillari global avtomobillar savdosida qariyb 4,6 foizni tashkil qilgan bo'lsa, 2019 yilda bu ko'rsatkich 2,5 foizga oshdi. Shuningdek IEA, 2020 yilda jahon yo'llarida 10 millionga yaqin elektromobillar borligini taxmin qilgan, bu o'z vaqtida global avtomobil parkingning 1% dan kamrog'ini tashkil qiladi [1;b 596 b].

Qazib olinadigan yoqilg'i iste'molining o'sishi uglerod oksidi (CO<sub>2</sub>), uglevodorod (HC) va azot oksidi (NOx) ko'rinishidagi issiqxona gazlari (GHG) emissiyalarining ortishi avtomobil sanoatida muhim muammoga aylangan. 2021 yil ma'lumotlariga ko'ra, dunyodagi avtomobillarning 97 foizdan ortiq qismi ichki yonuv dvigatellari (IYoD) bilan ishlaydi. Elektr transport vositalarining (EV) ulushi tez sur'atlar bilan o'sib bormoqda, chunki butun dunyo bo'ylab hukumatlar va avtomobil ishlab chiqaruvchilari issiqxona gazlari chiqindilarini va qazib olinadigan yoqilg'iga qaramlikni kamaytirish talabini qo'ygan [1,2,4-7].

Kelgusi yillarda elektr batareyalar narxining pasayishi va elektr avtomobillarini (EV) davlat tomonidan qo'llab-quvvatlashning kuchayishi hisobiga avtotransport vositalari ichida ularning ulushi tez o'sishiga asos bo'lmoqda. Norvegiya kabi ba'zi mamlakatlar EVni nisbatan yuqori qabul qilish ko'rsatkichlariga erishdi, Norvegiyada 2020 yilda yangi avtomobillar sotuvining 50% dan ortig'ini elektr avtomobillar tashkil etdi. Xitoy, AQSh va ko'plab Yevropa davlatlari kabi boshqa mamlakatlarda ham EV soni tez o'sishi kuzatilmoqda.

2022 yilning oxiriga kelib, dunyoda taxminan 1,45 milliarddan ortiq avtomobil mavjud bo'lib, shundan 1,1 milliardga yaqini yengil avtomobillardir. Bu shuni anglatadiki, sayyoramizdagi har 7,18 kishiga bir avtomobil to'g'ri keladi. 2021 yildagi ma'lumotlarga ko'ra dunyo yo'llarida harakatlanayotgan 1,45 milliard avtomobilning atigi 80 millioni yoki 7 foizi, oldingi 12 oy ichida ishlab chiqarilgan, bu 2020 yildagi 78 million dona avtomobildan 3 foizga ko'pdir, biroq pandemiyagacha bo'lgan davr, 2018 yildagi eng yuqori 97 million ko'rsatkichidan ancha past.

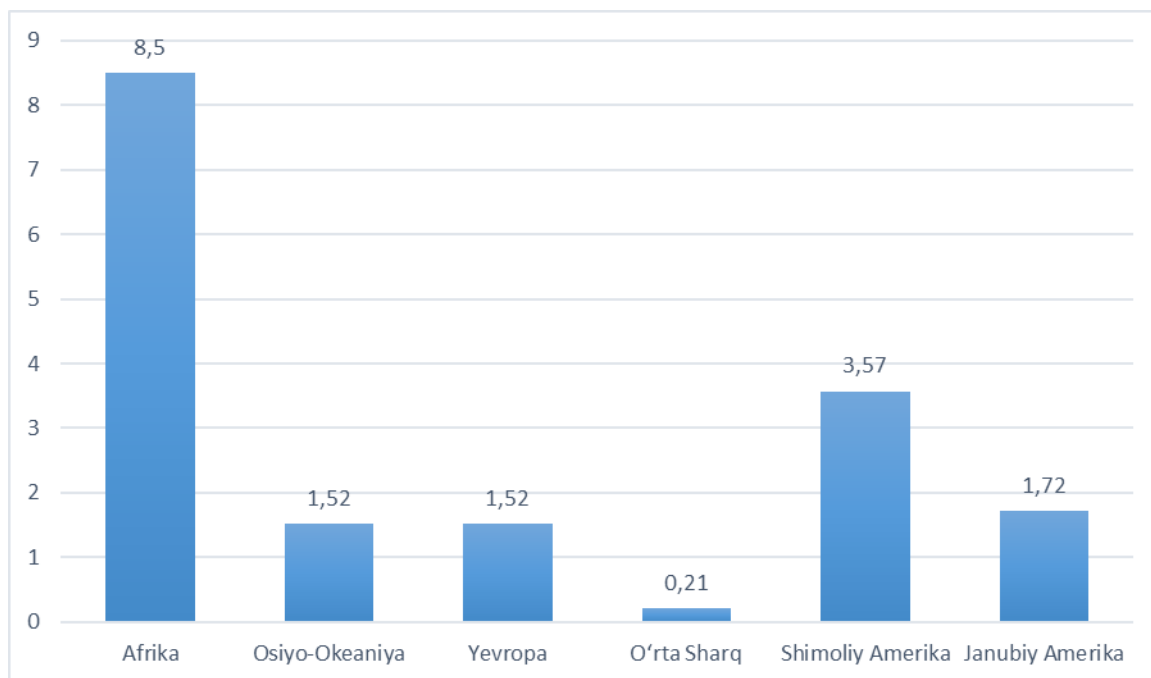

**1-rasm. 2022-2028 yillarda mintaqalar bo'yivha global elektr avtotransport vositalarining bozor ko'rsatkichlarining o'sishi<sup>39</sup>, % (CAGR)**

*Mordor Intelligence* bashoratida 2022-2028 yillarda Afrika mintaqasi EV avtotransport vositalarining eng yirik bozor ko'rsatkichi o'sishiga erishadigan mintaqaga aylanishi keltirilgan (1-rasm). 2022-yil statistika ma'lumotlariga ko'ra, Qo'shma Shtatlarda 250 milliondan ortiq avtomobil ishlatilmoqda va bu transport vositalarining aksariyatida yoqilg'i samaradorligi past va ko'p zaharli chiqindilar chiqaradi. Transport sektori Qo'shma Shtatlardagi jami neftning 70 foizidan foydalanadi va 2016 yilda Qo'shma Shtatlardagi jami energiya iste'molining 28 foizini tashkil qiladi. Transport sektori 2016-yilda Yevropa Ittifoqida jami energiya iste'molining 33% dan ortig'ini va 24,3% ni, bunda 2016-yilda issiqxona gazlari emissiyasining 72% ni tashkil etgan. IYoD bilan birga elektr uzatish moslamasini qo'shish yoqilg'i sarfi va chiqindilarni kamaytirish bo'yicha bir qator tezkor yechimlarni taklif qiladi. So'nggi yillarda elektr transport vositalari (EV), gibrid elektr transport vositalari (HEV) va plaginli gibrid elektr transport vositalari (PHEV) kabi transport vositalari avtomobil ishlab chiqaruvchilari tomonidan istiqbolli yechimlar sifatida ko'rib chiqilmoqda [8]. EV va HEV bilan solishtirganda, PHEV bir qator afzalliklarga ega. Uzoq yo'l bosib o'tish masofasi PHEV larning EV larga nisbatan eng muhim afzalliklari hisoblanadi. HEV bilan solishtirganda, PHEVlar to'g'ridan-to'g'ri tarmoqdan quvvatlanishi mumkin bo'lgan kattaroq batareyaga ega. HEVlarga o'xshab, energiya manbalaridan quvvat oqimini loyihalash bo'yicha PHEVlar bilan bog'liq uchta asosiy topologiya turi mavjud: ketma-ket, parallel va

<sup>39</sup> [https://www.mordorintelligence.com/industry-reports/global-electric-cars-market?gclid=CjwKCAjw52mBhB5EiwA05YKozhE\\_NOhe\\_pGOuyJvdEjhoQQRjeAiX917INntTWRWfe6Po4ir2HCDxoCgJsQAvD\\_BwE](https://www.mordorintelligence.com/industry-reports/global-electric-cars-market?gclid=CjwKCAjw52mBhB5EiwA05YKozhE_NOhe_pGOuyJvdEjhoQQRjeAiX917INntTWRWfe6Po4ir2HCDxoCgJsQAvD_BwE)

aralashga bo‘lingan. O‘rganilgan manbada mazkur topologiyalar batafsil ko‘rib chiqilgan. Manbada PHEVlarning yoqilg‘i iqtisodiga eng katta ta‘sir ko‘rsatadigan asosiy omil sifatida qaralgan bo‘lib, ushbu ishda PHEV-larning quvvat o‘tkazmalari topologiyalari o‘rganiladi, bu esa uzatma komponentlari orasidagi energiya oqimini belgilaydi. PHEV ning yoqilg‘i samaradorligi va chiqindilari bo‘yicha ishlashi energiyani boshqarish algoritmi dizayniga kuchli bog‘liq bo‘lganligi sababli, ushbu tadqiqot PHEVlarda energiyani boshqarish strategiyalari bo‘yicha keng qamrovli sharhni taqdim etgan. Haydash sharoitlari, shu jumladan tezlik profili, haydash masofasi, yo‘l profili va iqlim sharoiti PHEV yoqilg‘i tejamkorligiga katta ta‘sir ko‘rsatishi o‘rganilgan. Smart transport tizimlari (ITS) texnologiyalaridan foydalangan holda harakat ma‘lumotlarini olish va atrof-muhit va kelajakda kutilayotgan voqealar haqida ma‘lumot to‘plash mumkin. Zaryadlash harakatining PHEV yonilg‘i tejamkorligiga zaryadlash quvvati, joylashuvi va vaqti, jumladan, ta‘siri ham tahlil qilinadi. PHEV larning energiya saqlash tizimi (ESS)da qo‘llaniladigan turli xil energiya saqlash qurilmalari, jumladan akkumulyator, ultrakondensator va volan (maxovik) o‘rganiladi, texnik jihatdan taqqoslanadi. Batareya to‘plami va ultra-kondensatorlar to‘plamini elektr uzatish tizimidagi doimiy to‘siq bilan bog‘lashning ko‘plab usullari ham mazkur manbada keltirilgan. Tadqiqotlar asosan PHEV avtomobillar ustida olib borilgan izlanishlarga berilgan sharh bo‘lib, umumiy parametrlar, afzalliklari, kamchiliklari va unga ta‘sir qiluvchi omillar tahlil qilingan[9-11].

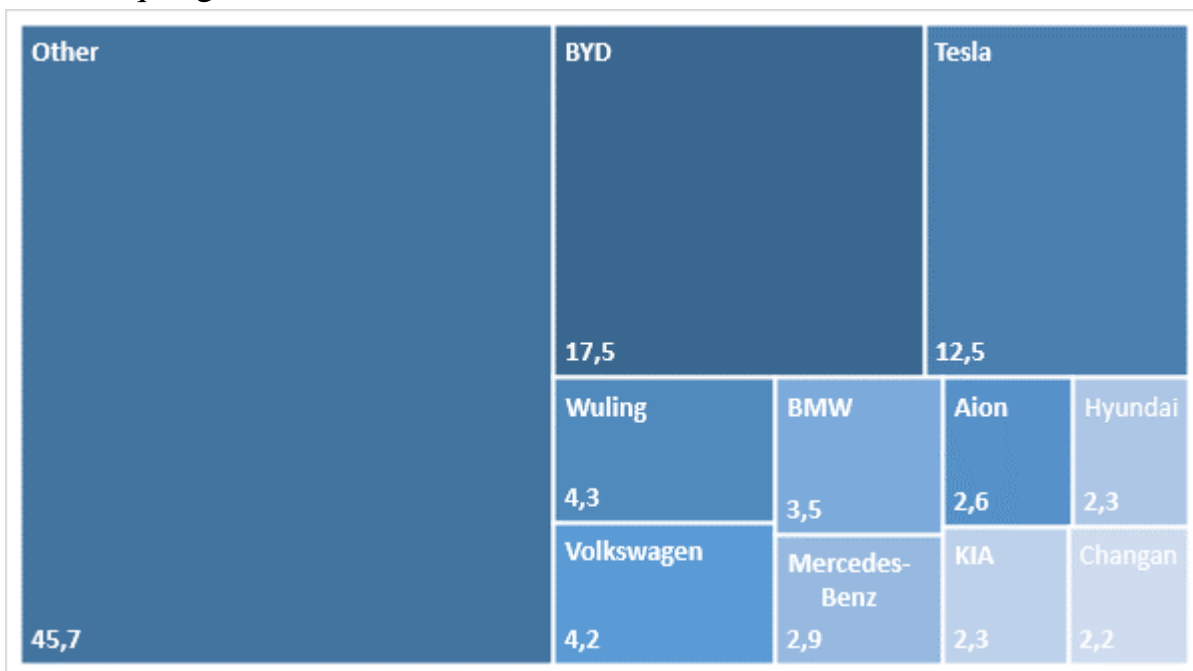



## **2-rasm. Dunyo avtomobilsozlik bozorida 2022 yildagi eng yirik elektr dvigatel yetkazib beruvchilar<sup>40</sup>, %**

Zararli CO<sub>2</sub> gazi oqibatlarini kamaytirish va avtomobilning ekspluatatsion xarajatlarini bartaraf etish bo'yicha ortib borayotgan muammolar avtomobil ishlab chiqaruvchilarni elektr transport vositasi (EV) uchun yo'l ochishga undadi. Hozirgi vaqtda elektr transport vositalari transport sohasida keng tarqalgan. Biroq, EV va ular bilan bog'liq texnologiyalarni ishlab chiqish jarayoni davom etmoqda, bu ko'pchilik avtomobil ishlab chiqaruvchilari va ushbu sohadagi tadqiqotchilar uchun ajoyib tadqiqot maydonini tashkil qiladi. Ko'pgina avtomobil ishlab chiqaruvchilari hozirgi tendensiyalar ko'rsatganidek, EVlar tez orada ichki yonuv dvigatelin (IYoD) avtomobillarda almashtirishi mumkin. Shu sababli, avtomobil sanoati avtomobillarni elektrlashtirishga nisbatan jiddiy o'zgarishlarga guvoh bo'ldi. EV rivojlanishining boshidan beri avtomobilning asosiy tuzilishi asosiy an'anaviy tartib bilan solishtirganda turli xil rivojlanish bosqichlaridan o'tdi. Bugungi kunda avtomobil ishlab chiqarish bilan shug'ullanadigan ko'pchilik kompaniyalar dizayn mezoni sifatida samaradorlik, arzon narx va o'lchamlarni hisobga oladigan EVni ishlab chiqishga intilmoqda. Elektrlashtirish jarayonida transport vositalarining tuzilishidagi eng muhim harakatlanish rejimi bo'ldi. Avtomobil sanoatida qo'llanilgan so'nggi innovatsion texnologiyalar tufayli bir nechta kompaniyalar EV rivojlanishining eng qiyin jihatlari uchun noyob yechimni joriy etishga muvaffaq bo'lishdi.

Ayni paytda O'zbekistonda 3 milliondan ortiq transport vositasi ro'yxatga olingan bo'lib, ularning 89 foizini yengil avtomobillar tashkil etadi. Mahalliy avtomobil bozori 2,6 milliard AQSh dollariga baholanmoqda, ya'ni O'zbekiston yalpi ichki mahsulotining taxminan 5 foizini tashkil qiladi<sup>41</sup>.

So'nggi 5-10 yil ichida avtomobillar soni keskin o'smoqda. Masalan, aholi jon boshiga avtomobillar soni 1000 kishiga 90 dona to'g'ri kelmoqda. Taqqoslash uchun, Qozog'istonda bu ko'rsatkich 202 birlikni, Rossiyada - 300 birlikni, Germaniyada - 567 birlikni, AQShda - 800 birlikni tashkil etadi. va hokazo. O'zbekiston avtomobil bozori o'sishi uchun katta salohiyatga ega. Aholining xarid qobiliyatini oshishi avtomobildan foydalanish xarajatlarini hisobga olish kerak [12].

Mavjud ishlab chiqarilgan HEVlar asosan parallel yuritma sxemasiga tayanadi, bu dvigatel ish rejimining o'zgarishini, dvigatelni boshqarish strategiyasi bilan dvigateldan samarali foydalanishga olib keladi. Ketma-ket yuritma sxemasida joylashgan quvvat dvigatelida dvigatel g'ildiraklardan mexanik ravishda ajratiladi, bu

<sup>40</sup> <https://www.statista.com/outlook/mmo/electric-vehicles/worldwide#unit-sales>

<sup>41</sup> Masood Shahverdi, Michael S. Mazzola, Quintin GrIYoD, Matthew Doude, "Bandwidth-Based Control Strategy for a Series HEV With Light Energy Storage System", IEEE Transactions on Vehicular Technology, vol.66, no.2, pp.1040-1052, 2017.

tizimda yuklanishni va dvigatelni boshqarish strategiyasi o'rtasida ko'proq mustaqillikni ta'minlaydi. Tegishli ishlab chiqilgan ESS bilan dvigatelning ishlashi yullanishdan qat'i nazar, dvigatelni samaraliroq rejimda saqlab turish imkoniyatini beradi. Manbalarda [13-14] avtonomiya avtotransport dasturidan foydalangan holda elektr diapazoni uchun emas, balki filtrlash uchun mo'ljallangan kichik dvigatelli va ESS seriyali HEV seriyasi o'rganilgani. Optimallashtirilgan ESS parametrik tadqiqot orqali tanlangan va tarmoq kengligi asosidagi tahlil texnikasidan foydalangan holda yuqori tarmoqli energiya saqlash elementlari bilan gibridlanadi. Ishga shassi dinamometrida ishlaydigan sinov vositasida empirik tekshirish kiritilgan [15].

HEV yuritmaga ega avtomobillar bozorda dominant yechim hisoblanadi; biroq, unda tegishli bozor ulushi juda kichik. ESS ning yuqori narxi va natijada kelib chiqadigan HEV ning yuqori narxi ushbu hissaning cheklanganligining muhim sabablaridan biri sifatida keltiriladi. Bozor o'sishi uchun mumkin bo'lgan yechim sifatida kichik dvigatel va yengil ESS bilan HEV kontseptsiyasi taklif etiladi. Samaradorlikni oshirishning mumkin bo'lgan yechimi sifatida keng tarmoqlanganlik asosidagi gibrid ESS (HESS) joriy etilgan [16].

Gibrid elektr transport vositalarini (HEV) ikkita qo'zg'alish tizimi (termik va elektr) avtomobilga haydash momentini qanday yetkazib berishiga qarab uch turga bo'lish mumkin. Agar moment faqat elektr harakatlantiruvchi tizim tomonidan ta'minlansa, issiqlik dvigateli tizimni ishlatish uchun zarur bo'lgan elektr energiyasini ishlab chiqarish bilan shug'ullansa, u gibrid ketma-ket sxema deb ataladi (3-rasm). Aksincha, ikkala qo'zg'alish tizimi momentni ta'minlaganida, avtomobil parallel gibrid so'zlar bilan aniqlanadi. Parallel aralash sikllar orasida "Trough-the-Road" – aralash yuritma (TTR) deb nomlangan maxsus konfiguratsiya mavjud. Ushbu konfiguratsiyada ikkita harakatlantiruvchi tizim bir-biriga mexanik ravishda erkin bog'langan. Yigirmanchi asrning boshlarida paydo bo'lgan ushbu tuzilish hali ham bir nechta ishlab chiqaruvchilar tomonidan qo'llaniladi va o'ziga xos konfiguratsiyagar va boshqarish usullariga ega.

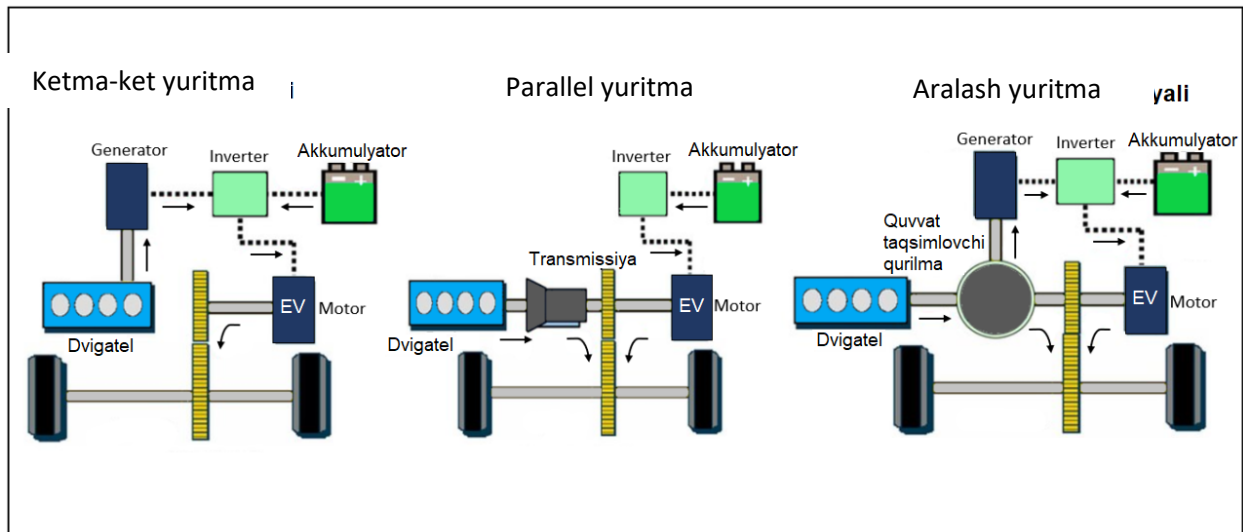

**3-rasm. Gibridd elektr transport vositalarining konfiguratsiyalari<sup>42</sup>**

Mazkur manbada [18] gibridd elektr transport vositalarining (HEV) ortib borayotgan tarqalishi bilan bir qatorda, TTR yechim ham keng tarqalmoqda. Oddiy yechim bo'lishdan uzoqda va ba'zi texnik va konstruktorlik cheklovlarga qaramay, TTR HEV'lar hozirda yirik avtomobil ishlab chiqaruvchilari tomonidan ba'zi modellar uchun qabul qilinmoqda. Ushbu konstrukturaning muhim afzalligi an'anaviy IYoDli transport vositalarini qayta jihozlash va ularni HEVsga aylantirish istiqbolidir. Bu hozirgi avtoparkning bir qismini konvertatsiya qilish uchun qisqa muddatli va arzon narxlardagi yechim bo'lishi mumkin, shuning uchun yoqilg'ı sarfini va chiqindilarni kamaytirishga hissa qo'shadi, avtomobillarni muddatidan oldin ommaviy ravishda bekor qilishdan saqlaydi [17].

Shuningdek, manbalarda [19] plug-in gibridd elektr transport vositasining dvigatel-generatori, akkumulyatori va ultrakondansator uchun optimal energiya taqsimotiga erishish uchun energiyani boshqarishning yangi moslashuvchan strategiyasi taklif qilingan.

Uch xil yondashuv keltirilgan [20]. Birinchidan, ko'p miqyosli ko'rinishdan bir nechta energiya manbalari uchun ierarxik nazorat strategiyasi taklif qilingan. Yuqori daraja dvigatel-generator va gibridd energiya saqlash tizimi o'rtasidagi energiyani tartibga solish uchun, pastki daraja esa batareya va ultrakondansator uchun. Ikkinchidan, haydash usulini aniqlashga asoslangan moslashuvchan energiyani boshqarish yondashuvi taklif qilindi. Ushbu yondashuv odatiy haydash davrlarini turli haydash modellariga tasniflash va real vaqtda haydash usulini aniqlash uchun noaniq mantiq boshqaruvchisidan foydalanadi. Turli haydash bloklari uchun optimal boshqaruv strategiyalarini ishlab chiqish uchun dinamik dasturlash qo'llanilgan va bu real vaqtda haydash davrlari uchun moslashuvchan energiya boshqaruvini amalga

<sup>42</sup> <https://www.linkedin.com/pulse/hybrid-electric-vehicle-types-shradha-jadhav/>

oshirishda yordam beradi. Uchinchidan, energiyani boshqarishning real vaqt rejimida va mustahkam ishlashini yaxshilash uchun, real vaqtda haydash modelini aniqlash uchun tarixiy ma'lumotlarning oldingi 100 soniya davom etishi aniqlangan va moslashuvchan energiyani boshqarish strategiyasi taklif qilingan. Simulyatsiya natijalari shuni ko'rsatadiki, taklif qilingan energiyani boshqarish strategiyasi asl va an'anaviy dinamik dasturlashga asoslangan boshqaruv strategiyalariga qaraganda yaxshiroq yoqilg'i samaradorligiga ega ekanligi to'g'risida xulosa qilingan.

Tadqiqotning maqsadi haydash modelini aniqlash va dinamik dasturlash orqali energiyani boshqarishning moslashuvchan yondashuvini taklif qilish va HESS bilan plaginli HEV uchun energiyani boshqarish samaradorligini oshirishdir. Noma'lum sikllarga nisbatan optimal natijaning salbiy ta'sirini oldini olish uchun odatiy haydash modellarini tasniflash va o'rgatish uchun haydash modelini aniqlash (DPR) usuli qo'llanilgan. DP algoritmi yordamida turli tasniflangan haydash modellari uchun mikro-nazorat strategiyalari tizimli tarzda ishlab chiqilishi mumkin. Noaniq boshqaruv algoritmiga asoslangan bashoratli yondashuvdan foydalanib, joriy haydash modelini tarixiy haydash ma'lumotlari davri bilan tanib olish mumkin. Dvigatel-generator va HESS o'rtasida kamroq hisoblash xarajatlari bilan optimal energiya taqsimotini amalga oshirish uchun ko'p miqyosli ko'rinishda uchta energiya manbasini ierarxik boshqarish strategiyasi taklif qilingan. Taklif etilgan energiyani boshqarish strategiyasi birlashtirilgan haydash sikli va yaponcha 10-15 rejimli harakat sikllari tomonidan tekshirilgan [20-22].

Plug-in HEV mezonlarini o'rganish bilan bog'liq bir qancha qiyinchiliklar mavjud. Avtotransport vositalarining soni, energiya saqlash moslamalarining o'lchamlari [25], ularning yetib kelish vaqti va har kuni yuradigan masofasi haqidagi ma'lumotlar mavjud bo'lishi kerak. Shuningdek, tarmoqqa kelsak, yuk profilini, shuningdek, mavjud zaryad stantsiyalarining soni va ularning zaryadlash darajasini bilish kerak. Tizimning ko'lamini hisobga olgan holda, ishonchli ma'lumotlarni topish yoki to'plash ko'pincha qiyin. Ma'lumotlarning mavjudligi va ishonchliligidan kelib chiqadigan noaniqlik tadqiqotchilarni ehtimollik yondashuvlaridan foydalangan holda PHEV ta'sirini baholashga olib keldi [23]. Milliy uy xo'jaliklari transporti tadqiqoti (NHTS) [24] dan mavjud bo'lgan haqiqiy ma'lumotlar avtomobilning kelish vaqti va talab qilinadigan to'lov uchun ehtimollik zichligi funksiyalarini (PDF) ishlab chiqish uchun ishlatiladi. NHTS AQSH bo'ylab to'plangan katta hajmdagi statistik transport ma'lumotlarini o'z ichiga oladi. Manbada [25] yuqorida qayd etilgan tadqiqotlar uch jihatdan ajratilgan. Birinchidan, statistik transport ma'lumotlari nafaqat avtomobilning elektr tarmog'iga ulanish vaqtini, balki to'liq zaryad olish uchun zarur bo'lgan energiyani ham aniqlash uchun ishlatiladi. Ikkinchidan, transport

vositasining turi va bosib o'tgan kilometrlarini hisobga olgan holda transport vositalarining zaryad holatini (SOC) hisoblash uchun batafsil ma'lumotlar keltirilgan. Uchinchidan, ushbu simulyatsiya tizimi avval energiya tizimining cheklovlarini o'rnatadi va keyin cheklovlar buzilmasa, PHEV-larni zaryadlash imkonini beradi. Ushbu yondashuv turli xil ko'rsatkichlarni beradi. Misol uchun, oldingi tadqiqotlar taqsimlovchi transformatorning ish harorati qanchalik ko'tarilishini aniqladi<sup>43</sup>. Biroq, ushbu tadqiqot energiya tizimining mavjud imkoniyatlarini hisobga olgan holda, transport vositalarining necha foiziga xizmat ko'rsatish mumkinligini, shuningdek kutish vaqtini aniqlaydi.

Yuqoridagi tadqiqotda energiya tizimining PHEV-larning zaryadlash talabini qondirish qobiliyatini o'rganish uchun simulyatsiya asosida taklif qilingan. U quvvat tizimining cheklanishini o'rnatadi, shunda simulyatsiya paytida umumiy yuk profili hech qachon elektr tarmog'ining chegaralaridan oshmaydi. U iste'molchilarning zaryadlash so'rovi xatti-harakatlarini takrorlaydi va chiqish yuk profillari va qiymatlari orqali quvvat tizimining zaryadlash talablariga javobini baholaydi. Miqdoriy va sifat ko'rsatkichlaridan iborat bo'lgan chiqish parametrlari iste'molchilar nuqtai nazaridan energiya tizimi PHEV zaryadlash yuki tufayli qo'shimcha talablarni qanchalik tez va samarali ta'minlashini ko'rsatadi.

Simulyatsiya tizimi tomonidan o'rganilgan ikkita NERC mintaqasi natijalari shuni ko'rsatadiki, energiya tizimining zaryad talabini ta'minlash qobiliyati har bir mintaqaga uchun farq qiladi. Bu qobiliyat mintaqaga aholisi va tarmoq quvvatiga juda bog'liq. Shunday qilib, birinchi mintaqaning elektr tarmog'i zaryadlash talabining 76 foizini, ikkinchi mintaqaniki esa PHEV talabining atigi 28 foizini ta'minlaydi. Shu sababli, ba'zi hududlarda mavjud energiya tizimi hatto yuqori kirish darajasida ham zaryadlash talabini qondirish uchun yaxshiroq tayyorlangan. Biroq, boshqa sohalarda, mavjud energetika tizimini kengaytirish yoki past kirish darajasida ham qat'iy siyosatni qo'llash kerak.

Ichki yonuv dvigatelli avtomobillarda bir asrdan ko'proq vaqt davomida qo'llanilgan va doimiy takomillashtirishdan o'tgan. So'nggi paytlarda MOSFET va IGBT quvvati kabi yuqori chastotali, past qarshilikli yarimo'tkazgichli kommutatsiya elementlari bilan birgalikda mikroprotsessorga asoslangan aqlli tizimlarning tarqalishi turli xil texnologik yaxshilanishlarga olib keldi, bu esa yoqilg'i sarfini sezilarli darajada yaxshilagan va IYoDda emissiyalarni kamaytiradi [26]. Avtomobil sanoati elektr transport vositalari (EV) va gibrid elektr transport vositalari (HEV) yonilg'i samaradorligi va chiqindilarni kamaytirish bo'yicha birinchi o'rinda

<sup>43</sup> Pyne, Moinak and Stephen Yurkovich. "Data driven modeling and simulation for energy storage systems." 2016 IEEE Conference on Control Applications (CCA) (2016): 1306-1311.

ekanligini tan oladi. HEVdagi yuqori kuchlanishli akkumulyatorlar uchun asosiy muammolardan biri bu uzoq ishlash muddatiga ega bo'lish va shu bilan birga quyidagi maqsadlarda yuqori zaryadlash va razryadlanish aylanish tezligiga ega bo'lishdir:

1. Tarmoqlanishda avtomobilning kinetik energiyasini iloji boricha g'amlash (rekuperatsiya)
2. Talab bo'yicha yuqori energiyani etkazib berish

Oddiy HEVda ikkita bort energiya manbalari, IYoD va elektr energiyasini saqlash elementi mavjud. 4-rasmda elektr energiyasini saqlash elementi yuqori voltli akkumulyator bo'lgan odatiy seriyali gibrid avtomobil harakatlanish tizimi ko'rsatilgan. Hozirgi vaqtda NiCd, NiMH va Li-ion kabi ko'plab batareya texnologiyalari qo'llaniladi.

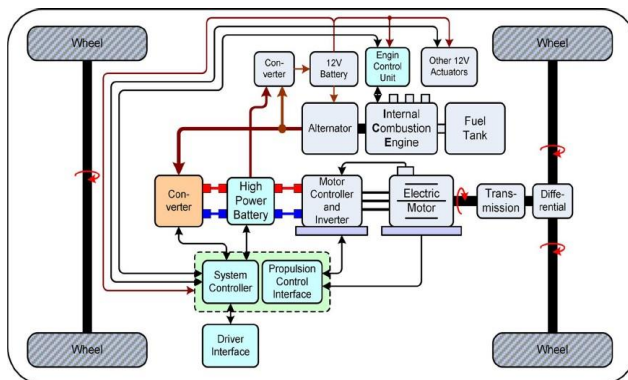

**4-rasm. Seriyali gibrid avtomobil harakatlantiruvchi tizimi.**

5-rasmda har xil turdagi elektr transport vositalari uchun akkumulyatordan talab qilinadigan umumiy quvvat va energiya diapazonlari keltirilgan.

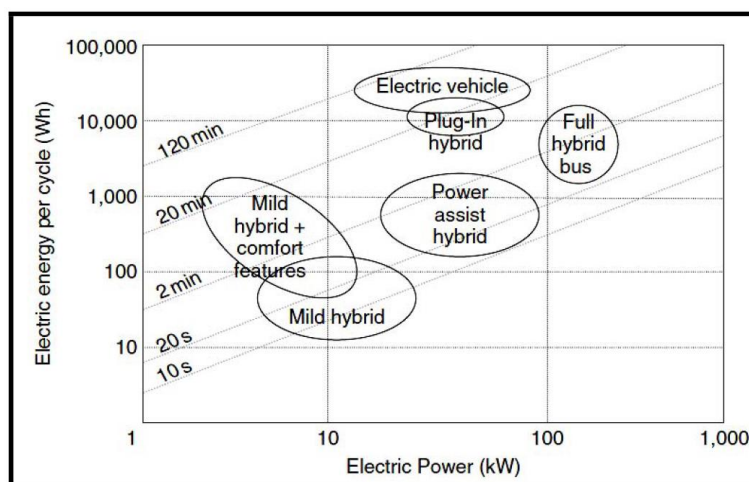

**5-rasm. Har xil turdagi elektr transport vositalari tomonidan akkumulyatordan talab qilinadigan quvvat va energiya xususiyatlarining tavsifi.**

Ko'rib chiqilgan manba tahlillari shuni ko'rsatadiki, HEV, UPS va boshqa akkumulyatorli tizimlarda ularning ish faoliyatini yaxshilash uchun yangi

rivojlanayotgan texnologiyalar joriy etilishi kutilmoqda. Bu, ehtimol, yuqori voltli batareya quvvatiga bo'lgan talabni kamaytirishga va'da beradigan superkondensatorlarni o'z ichiga oladi va quyidagilarga olib keladi:

- a. Tezlashish va sekinlashuv vaqtida samaradorlikni oshirish;
- b. Zaryadlash va razryadlanish oqimlarining kamayishi tufayli qayta zaryadlanuvchi batareyalarning ishlash muddatini uzaytirish;
- c. Batareyaning ishlash muddati uzaytirilishi tufayli batareyani almashtirish xarajatlari kamayadi.

Superkondensatorlar batareyaning eng yuqori oqim talablarini kamaytiradi va EV, HEV, golf aravalari, elektr g'ildirakli stullar va elektr skuterlar, portativ akkumulyatorli asboblardan va UPS kabi transport turlari uchun qo'llash maqsadga muvofiqdir.

#### **FOYDALANILGAN ADABIYOTLAR RO'YXATI (REFERENCES)**

1. E. Taherzadeh, H. Radmanesh and A. Mehrizi-Sani, "A Comprehensive Study of the Parameters Impacting the Fuel Economy of Plug-In Hybrid Electric Vehicles," in *IEEE Transactions on Intelligent Vehicles*, vol. 5, no. 4, pp. 596-615, Dec. 2020, doi: 10.1109/TIV.2020.2993520.
2. M. Shahverdi, M. Mazzola, M. Doude and Q. Grice, "A hybrid electric vehicle with minimal energy storage system," 2014 IEEE Transportation Electrification Conference and Expo (ITEC), Dearborn, MI, USA, 2014, pp. 1-6, doi: 10.1109/ITEC.2014.6861816.
3. Rizzo, Gianfranco, Shayesteh Naghinajad, Francesco Antonio Tiano, and Matteo Marino. 2020. "A Survey on Through-the-Road Hybrid Electric Vehicles" *Electronics* 9, no. 5: 879. <https://doi.org/10.3390/electronics9050879>
4. Shi D, Li S, Liu K, Xu Y, Wang Y, Guo C. Adaptive energy management strategy for plug-in hybrid electric vehicles based on intelligent recognition of driving cycle. *Energy Exploration & Exploitation*. 2023;41(1):246-272. doi:10.1177/01445987221111488
5. Medora, Noshirwan K. and Alexander Kusko. "Battery management for hybrid electric vehicles using supercapacitors as a supplementary energy storage system." *Intelec 2012* (2012): 1-8.
6. Wirasingha, Sanjaka G. and Ali Emadi. "Classification and Review of Control Strategies for Plug-In Hybrid Electric Vehicles." *IEEE Transactions on Vehicular Technology* 60 (2011): 111-122.
7. Li, Xin and Sheldon S. Williamson. "Comparative Investigation of Series and Parallel Hybrid Electric Vehicle (HEV) Efficiencies Based on Comprehensive

Parametric Analysis.” *2007 IEEE Vehicle Power and Propulsion Conference* (2007): 499-505.

8. Montazeri-Gh M, Pourbafarani Z, Mahmoodi-k M. Comparative study of different types of PHEV optimal control strategies in real-world conditions. *Proceedings of the Institution of Mechanical Engineers, Part D: Journal of Automobile Engineering*. 2018;232(12):1597-1610. doi:[10.1177/0954407017732858](https://doi.org/10.1177/0954407017732858)

9. Salmasi, Farzad Rajaei. “Control Strategies for Hybrid Electric Vehicles: Evolution, Classification, Comparison, and Future Trends.” *IEEE Transactions on Vehicular Technology* 56 (2007): 2393-2404.

10. Duoba, Michael, et al. “Test Procedure Development for ‘Blended Type’ Plug-In Hybrid Vehicles.” *SAE International Journal of Engines*, vol. 1, no. 1, 2009, pp. 359–71. *JSTOR*, <http://www.jstor.org/stable/26308287>. Accessed 18 July 2023.

11. V. Freyermuth, E. Fallas, and A. Rousseau, “Comparison of powertrain configuration for plug-in HEVs from a fuel economy perspective,” in Proc. 2008 SAE World Congress, Detroit. MI, April 2008.

12. J. Wu, A. Emadi, M. J. Duoba, and T. P. Bohn “Plug-in hybrid electric vehicles: testing, simulations, and analysis,” in Proc. 2007 IEEE Vehicle Power and Propulsion Conference, Arlington, TX, Sept. 2007

13. J. Gonder, and A. Simpson, “Measuring and reporting fuel economy of plug-in hybrid electric vehicles”, 22nd International Battery, Hybrid and Fuel Cell Electric Vehicle Symposium and Exhibition (EVS-22), Yokohama, Japan, Oct. 2006

14. S. Wirasingha, and A. Emadi, “PIHEF: plug-in hybrid electric factor”, Submitted to IEEE Vehicle Power and Propulsion Conference, Detroit, MI September 2009.

15. Holjevac N, Cheli F, Gobbi M. Multi-objective vehicle optimization: Comparison of combustion engine, hybrid and electric powertrains. *Proceedings of the Institution of Mechanical Engineers, Part D: Journal of Automobile Engineering*. 2020;234(2-3):469-487. doi:[10.1177/0954407019860364](https://doi.org/10.1177/0954407019860364)

16. Kebriaei M, Sandidzadeh MA, Asaei B, Mirabadi A. Component sizing and intelligent energy management of a heavy hybrid electric vehicle based on a real drive cycle. *Proceedings of the Institution of Mechanical Engineers, Part F: Journal of Rail and Rapid Transit*. 2017;231(1):122-132. doi:[10.1177/0954409715622501](https://doi.org/10.1177/0954409715622501)

17. K.T. Chau and Y.S. Wong, “Overview of power management in hybrid electric vehicles”, *Journal of Energy Conversion and Management*, vol. 43, no. 15, pp. 1953-1968, Oct. 2002.



18. Q. Chen, J. Wei, F. Zeng, Q. Xiao, and H. Chen, “Design and analysis of driving motor system for hybrid electric vehicle,” *Journal of Vibroengineering*, Vol. 22, No. 2, pp. 437–450, Mar. 2020, <https://doi.org/10.21595/jve.2019.20746>
19. Chen Q., Shu H., Chen L. Simulation analysis of cogging torque of permanent magnet synchronous motor for electric vehicle. *Journal of Mechanical Science and Technology*, Vol. 26, Issue 12, 2012, p. 4065-40718.
20. Gao, Yimin and Mehrdad Ehsani. “Design and control methodology of plug-in hybrid electric vehicles.” *2008 IEEE Vehicle Power and Propulsion Conference* (2010): 1-6.
21. M. Ehsani, Y. Gao, S.E Gays and A. Emadi, *Modern Electric, Hybrid Electric and Fuel Cell Vehicle--Fundamentals, Theory and Design*”, CRC press, 2005.
22. Tiano, Francesco Antonio et al. “Design and Optimization of a Charging Station for Electric Vehicles based on Compressed Air Energy Storage.” *IFAC-PapersOnLine* 51 (2018): 230-235.
23. Eckert, J.J.; Santiciolli, F.M.; Silva, L.C.d.A.e.; Corrêa, F.C.; Dedini, F.G. Design of an Aftermarket Hybridization Kit: Reducing Costs and Emissions Considering a Local Driving Cycle. *Vehicles* **2020**, *2*, 210-235. <https://doi.org/10.3390/vehicles2010012>
24. Rizzo, G.; Naddeo, M.; Pisanti, C. Upgrading conventional cars to solar hybrid vehicles. *Int. J. Powertrains* 2018, *7*, 249–280.
25. de Luca, S.; Di Pace, R. Aftermarket vehicle hybridization: Potential market penetration and environmental benefits of a hybrid-solar kit. *Int. J. Sustain. Transp.* 2018, *12*, 353–366.
26. Tiano, F.A.; Rizzo, G.; De Feo, G.; Landolfi, S. Converting a Conventional Car into a Hybrid Solar Vehicle: A LCA Approach. *IFAC-PapersOnLine* 2018, *51*, 188–194.

## ELEKTR-GIBRID YURITMALI AVTOMOBILNING BOSHQARUV PARAMETRLARI VA BOSHQARISH REJIMLARINI ANIQLASH USULLARINING TAHLILI

To‘ychiyev O.A.,

PhD, Toshkent Turin politexnika universiteti mustaqil izlanuvchisi

### ANNOTATSIYA

*Maqolada elektr-gibrid yuritmalı avtomobilning boshqaruv parametrlari va boshqarish rejimlarini aniqlash usullarining tahlili keltirilgan. Ishlab chiqilgan va taqdim etilgan ko‘plab nazorat strategiyalari mavjud. Ularning aksariyati gibrid elektr transport vositalarini boshqarish strategiyalarining kengayishi bo‘lib, PHEV muhim masofada faqat elektr rejimida ishlash qobiliyati natijasida taqdim etadigan haqiqiy salohiyatni maksimal darajada oshirmaydi. Ushbu maqolada zamonaviy nazorat strategiyalari batafsil ko‘rib chiqilgan va tasniflangan. PHEV kontrollerlari asosan qoidaga asoslangan yoki optimallashtirishga asoslangan algoritm asosida ishlaydi, ularning har biri o‘zining afzalliklari va kamchiliklariga ega. Shuningdek, boshqaruvchilarning umumiy ko‘rinishi va turli xil haydash sikli sharoitida PHEV samaradorligini oshirish uchun qaysi strategiya ko‘proq mos kelishini tahlil qilish muhokama qilingan.*

**Kalit so‘zlar:** *gibrid elektr transport vositalarini, boshqaruv rejimlari, boshqaruv parametrlari, kontroller, elektr zaryadi, ichki yonuv dvigateli, elektr quvvati*















### ABSTRACT

*The article presents an analysis of control parameters and methods of determining control modes of an electric-hybrid vehicle. There are many control strategies that have been developed and presented. Most of these are extensions of hybrid electric vehicle driving strategies that do not maximize the true potential that PHEVs offer as a result of their ability to operate in electric-only mode over significant distances. Modern control strategies are reviewed and classified in detail in this article. PHEV controllers mainly operate on rule-based or optimization-based algorithms, each with its own advantages and disadvantages. Also discussed is the overview of controllers and the analysis of which strategy is most suitable to increase the efficiency of PHEV under different driving cycle conditions.*

**Key words:** *hybrid electric vehicles, control modes, control parameters, controller, electric charge, internal combustion engine, electric power*

PHEVlar jadal rivojlanayotganligi sababli, PHEVlarni tavsiflash va taqqoslash uchun turli xil tasniflar taklif qilingan [1-3]. Ushbu tasniflar turli nuqtai nazardan

qaraladi, chunki PHEVlar texnologiya, komponentlar, harakatlantiruvchi poezdlar va boshqaruv algoritmlarida farqlanadi, ayniqsa komponentlar muhim rol o'ynaydi. PHEV larning yonilg'i tejash salohiyatidan yaxshiroq foydalanish uchun yangi kontrollerlarni ishlab chiqish bo'yicha tadqiqotlar qilingan. Ushbu kontrollerlarning aksariyati HEV uchun mo'ljallangan ko'plab kontrollerlarning kengaytmalari bo'lib, ular faqat elektr yuritma qobiliyatini va kattaroq batareya to'plami tufayli qo'shimcha tushirish diapazonini o'z ichiga olgan holda o'zgartirilgan.

	 IYD (ICE)	 Gibrid	 PHEV	 EV
<b>Energiya manbai</b>				
<b>Energiya iste'moli</b>				
<b>Chiqindi gazlar</b>				

**1-rasm. Avtotransport vositalarining yoqig'i iste'moli bo'yicha turlari<sup>44</sup>**

Manbada [1] birinchi navbatda PHEV ning ishlash rejimlarini tavsiflash uchun tez-tez ishlatiladigan terminologiya muhokama qilinadi. PHEV, avvalroq ta'riflanganidek, faqat dvigatel, faqat elektr mashina yoki ikkita manbadan bir-biri bilan birgalikda foydalanish orqali harakatlanish uchun energiya ta'minlash potentsialiga ega bo'lishi mumkin. Energiya saqlash tizimining (ESS) zaryadlangan holati (SOC) harakat quvvatini ta'minlovchi energiya manbasiga qarab vaqt o'tishi bilan o'zgaradi. SOCning harakati ESS qaysi rejimda ishlashini tasvirlash uchun ishlatiladi, ya'ni zaryadlovchini ushlab turish (CS), elektr transport vositasi (EV) va zaryadni yo'qotish (CD) rejimlari kabi [4].

Elektr transport vositasi rejimi - bu avtomobil oldindan belgilangan siklni tugatmaguncha yoki ma'lum bir SOCga javob bermaguncha faqat elektr mashinasining energiyasidan foydalangan holda faqat elektr rejimida ishlaydi. Odatda, oldindan belgilangan SOC qiymati energiya saqlash tizimining SOCL hisoblanadi va bu qiymat zaryadni yo'qotish rejimiga qaraganda tezroq erishiladi. Bunday holatda

<sup>44</sup> <https://www.skoda-storyboard.com/en/emobility/types-of-electric-vehicles-do-you-know-them-all/>

dvigatel faqat elektr mashinasi avtomobilning yuk talablarini qondira olmasa, ishga tushadi.

Avtomobil elektr quvvati, dvigatel yoki har ikkalasining quvvatidan foydalangan holda ishlayotganida, batareya zaryadining holati aniq kamayadi. ESS dastlab CD rejimida, keyin esa EV rejimiga o‘xshash CS rejimiga o‘tadi. CD rejimida ESS asosiy energiya manbai bo‘ladi, dvigatel esa ikkilamchi energiya manbai bo‘ladi. Ushbu rejimdagi avtomobillar kerak bo‘lganda ESS SOCni to‘ldirish uchun CS rejimida ishlashni tanlashi mumkin<sup>45</sup>.

PHEVning keng tarqalgan tasniflaridan ba’zilari: kilometr, dvigatel topologiyasi, AER asosidagi PHEVx, PHEVx neftning siljishiga asoslangan, quvvat darajasiga asoslangan va yangi plug-in gibril elektr omil (Pihef) kabilar. Ikkinchisi PHEV uchun keng qamrovli taqqoslash/tasniflashni ta’minlaydi. Ushbu manbalarda batafsil ko‘rib chiqilganidek, PHEVni optimallashtirishda boshqaruvchi muhim rol o‘ynashiga qaramay, PHEVlarni qanday ishlashiga qarab tasniflaydigan faqat bitta tasnif mavjud. Bu quvvat darajasining tasnifi bo‘lib, PHEVlarni ishlashiga qarab uchta guruhga ajratadi: (1) aralash, (2) diapazonni kengaytiruvchi va (3) o‘rtada. PHEVlar, shuningdek, avtomobilda ishlatiladigan boshqaruvchini boshqaradigan matematik modellar asosida tasniflangan. Biroq, bu yondashuv PHEVga alohida murojaat qilmaydi, lekin matematik model va tasnif shunga o‘xshash boshqaruvchidan foydalanadigan har qanday tizim uchun haqiqiy bo‘lib qoladi. Ushbu hujjat PHEVlarning boshqaruv mantig‘i va ishlashiga asoslangan yangi tasnifni taklif qiladi[5].

Taqdim etilgan ko‘plab turli xil algoritmlar mavjud bo‘lsada, ularning barchasini PHEV ishlaydigan turli rejimlarga asoslangan uchta asosiy tasnifga guruhlash mumkin.

#### ***A. To‘liq elektr + an’anaviy***

Ushbu tasnif PHEVlardan iborat bo‘lib, ular dastlab ESSdan olingan energiya avtomobilni harakatga keltirish uchun ishlatilgunga qadar EV rejimida ishlaydi. Keyinchalik avtomobil an’anaviy gibril bo‘lmagan avtomobil sifatida ishlashda davom etadi. Safarning qolgan qismini harakatga keltirish uchun barcha energiya dvigatel tomonidan ta’minlanadi. O‘zining soddaligi tufayli ushbu usul ichki yonuv dvigatellari (IYOD) avtomobillarini bozordan keyingi qayta jihozlash plaginiga o‘tkazish uchun dastlabki qiziqish uyg‘otadi. Bunday konversiya texnologiyalari yetuklashgani sari to‘liq elektr diapazonidan keyingi an’anaviy rejim gibril rejimga almashtiriladi.

<sup>45</sup> Williamson, Sheldon S. et al. “Comprehensive drive train efficiency analysis of hybrid electric and fuel cell vehicles based on motor-controller efficiency modeling.” IEEE Transactions on Power Electronics 21 (2006): 730-740.

### ***B. To‘liq elektr + gibrid***

PHEV oldindan belgilangan mezonlarga erishgunga qadar (ya’ni, ESS ning SOC oldindan belgilangan qiymatga yetguncha va hokazo) avvaliga EV rejimida yoki CD rejimlarida ishlaydigan barcha transport vositalari, keyin esa CS ga o‘tish orqali HEV sifatida ishlashda davom etadilar. rejimlar ushbu guruhga kiradi. Avtomobil zaryadni ushlab turish rejimiga o‘tgandan so‘ng, SOC o‘zgaruvchan diapazoni torroq bo‘ladi, chunki ESS o‘tishdan oldin uning past qiymatiga yaqin zaryadsizlanadi.

### ***C. Aralash***

PHEV yuritmasining maksimal samaradorligi uchun har bir quyi tizimni optimallashtirish va harakat boshidan boshlab harakatlanish uchun elektr harakat mashinasi va dvigateldan foydalanadigan boshqaruv strategiyalari aralash boshqaruv strategiyalari sifatida tasniflanadi. Harakat oxirida SOCL ga yetib boradigan tizim ajoyib stsenariy deb hisoblanadi. Safar tugashidan oldin bu qiymatga erishilmasligi muhimdir. Aralash tirilgan boshqaruv strategiyasi CD-CS boshqaruv strategiyasiga aylanishi mumkin.

Biz haydash davri davomida CS rejimida ishlaydigan transport vositalari uchun to‘rtinchi toifani ham ko‘rib chiqishimiz mumkin. Bu avtomobillar deyarli kattaroq akkumulyatorli gibrid elektr transport vositalaridir. Biroq, bu kattaroq paket avtomobilga SOC tebranishlarining ancha katta diapazoniga ega bo‘lishiga imkon beradi, bu esa avtomobilga sezilarli darajada ko‘proq elektr energiyasini chiqarishga imkon beradi va shu bilan o‘rtacha haydash siklida ko‘proq elektr quvvatini ta’minlaydi. Bundan tashqari, ular to‘xtash va harakatlanish vaqtida elektr rejimida ishlashning qo‘shimcha moslashuvchanligiga ega bo‘lib, an’anaviy gibrididagi kabi batareyalarni qayta zaryadlash uchun dvigatelni ishga tushirmasdan batareyani tezda zaryadsizlantirishga imkon beradi [6].

Barcha PHEV va HEV boshqaruv strategiyalarining asosiy vazifasi avtomobilning yoqilg‘i tejankorligi, unumdorligi va/yoki emissiyasini yaxshilaydigan tarzda ishlashiga imkon beradigan chiqish signallarini hisoblash uchun kirish signallaridan foydalanishdir. An’anaviy strategiyalar chiqish signallarini ishlab chiqarish uchun kirish signallarini o‘zgartiradigan tarzda tubdan mos keladi. Ushbu mustahkamlik sifati ham afzalliklarga, ham kamchiliklarga ega. Afzallik shundaki, izchillik katta ishonchlilikka olib keladi. Bunday mustahkamlikka ega bo‘lishning kamchiligi shundaki, u avtomobilning harakatlantiruvchi yuritmasidagi parametr o‘zgarishlariga yaxshi moslasha olmaydi. Ushbu o‘zgarishlar odatda haydash davri, haydash naqshlari va xatti-harakatlari bilan bog‘liq. Avtotransport vositalarining eskirishi va har doim ham foydalanilmasligi parametrlardagi o‘zgarishlarga qo‘shilishi kerak edi. Shu sababli, izchil boshqaruv strategiyasi

haydash sharoitlari yoki naqshlarining o'zgarishiga moslasha olmaydi va yuqori yoqilg'i tejamkorligini ta'minlay olmaydi, bu esa quvvatdan optimallashtirilmagan holda foydalanishga olib keladi [7].

Gibrid elektr transport vositalarini boshqarish strategiyalarini ishlab chiqish, amalga oshirish va optimallashtirish bo'yicha ko'plab tadqiqotlar olib borildi. Bugungi kunda sotuvda mavjud bo'lgan ko'plab HEVlar mavjud bo'lib, ular real vaqt rejimida sinovdan o'tkazish va ushbu kontrollerlarni batafsil tahlil qilish imkonini berdi. Shuning uchun, HEVs uchun mo'ljallangan kontrollerlarning aksariyati PHEVlarda foydalanish uchun o'zgartirilishi/moslashtirilishi muqarrar.

### ***A. To'liq elektr diapazoni***

Hozirda PHEV uchun taklif qilinayotgan kontrollerlarning aksariyati HEV kontrollerlariga asoslangan va ular asosida yaratilgan. Bu PHEV kontrollerlarini muhokama qilish va tushuntirishda HEV kontrollerlari bilan bir-biriga mos kelishiga olib keladi. Ko'pgina xususiyatlar, shu jumladan, ushbu kontrollerlar HEV'lar uchun ishlash va amalga oshirish bo'yicha ko'rsatadigan afzalliklari va kamchiliklari PHEV'lar uchun ham amal qiladi. Biroq, ushbu kontrollerlarning ko'pchiligi PHEV ning to'liq elektr diapazoni/potentsiali tufayli PHEV uchun optimallashtirilgan kontrollerni ta'minlashda etishmaydi. To'liq elektr diapazoni HEV bilan solishtirganda masofa va samaradorlikni oshirish va chiqindilarni kamaytirishda muhim ahamiyatga ega bo'lsa-da, u universal boshqaruvchini optimallashtirish nuqtai nazaridan dizayn muhandislari uchun muammolarni keltirib chiqaradigan boshqaruv dizayniga sezilarli murakkablik qo'shadi.

Takrorlash uchun, PHEV ishlashi safarga bog'liq. Misol uchun, harakat masofasi avtomobilning to'liq elektr diapazoniga yaqin bo'lgan vaziyatda harakatlanish uchun zarur bo'lgan energiyaning muhim qismi elektr yuritma tizimi tomonidan ta'minlanadi. Bu avtomobil tomonidan kam yonilg'i sarflanishi sababli yuqori masofa va past emissiya qiymatiga olib keladi. Batareya to'plami hajmi kattalashgan yoki harakat masofasi qisqargan vaziyatda, masofa avtomobilning to'liq elektr diapazonidan kamroq bo'lsa, avtomobilning yurishi eksponent ravishda oshib, abadiylik qiymatiga etadi.

### ***B. Dvigatelni yoqish/o'chirish***

Dvigatelni yoqish va o'chirish qobiliyati bilan maqtanadigan bir nechta gibrid avtomobillar mavjud. Biroq, bu PHEV-da samaraliroq va samaraliroq amalga oshirilishi mumkin, chunki u avtomobilni faqat elektr rejimida sezilarli masofada harakatlantirish va elektr motoridan foydalangan holda avtomobilni ishga tushirish qobiliyatiga ega. PHEV boshqaruv strategiyasining afzalligi dvigatelni talab qilinmaganda va u ishlamay qolganda o'chirishdir. Dvigatel, shuningdek,

boshqaruvchi tomonidan belgilangan mezonlar to'plamidan so'ng CD rejimida tavsiflanganidek, avtomobil yukini faqat elektr qo'zg'atuvchi tizim tomonidan qondira olmaganida ham yoqilishi kerak. Shuning uchun, masalan, tirbandlikda, vosita har safar tezlashganda dvigatelni ishga tushirishdan ko'ra, u elektr rejimida bo'lishi mumkin. Bu avtomobilning umumiy samaradorligini oshiradi va tirbandlik paytida chiqindilarni kamaytiradi.

Mantiq bo'yicha vosita odatda uchta mezonga asoslanadi, so'ralgan quvvat va chegara, akkumulyator SOC va elektr motorining kerakli quvvatni ta'minlash qobiliyati. Dvigatelning uzluksiz ishlashini ta'minlash uchun dvigatelni yoqish va o'chirish vaqtlari minimal vaqt oralig'i bilan belgilanadi. Dvigatelni yoqishni kechiktirish PHEV ning regenerativ potentsialini oshiradi va masofani yanada yaxshilaydi. Dvigatelni yoqish/o'chirish mezonlarini aniqlashdan oldin tegishli boshqaruv strategiyalarida dvigatelning bir necha marta ishga tushirilishining masofa va emissiyaga ta'sirini tahlil qilish muhimdir.

### ***C. Umumiy nazorat strategiyasining tasnifi***

PHEV ishlashini optimallashtirish uchun ko'plab nazorat strategiyalari taklif qilingan. Ular gibrid topologiya [8-9], quvvat darajalari [10] va boshqaruvchining matematik harakati va tuzilishi kabi turli mezonlar yordamida tasniflanishi mumkin. Ikkinchisiga asoslanib, PHEV kontrollerlari ikki guruhga bo'lingan. Qoidalarga asoslangan kontrollerlar va optimallashtirishga asoslangan kontrollerlar. Ushbu guruhlar qo'shimcha ravishda har biri qanday amalga oshirilishiga qarab ikkita kichik bo'limga bo'lingan.

Qoidalarga asoslangan boshqaruv strategiyalari ma'lum bir haydash davri uchun eng yaxshi yoqilg'i tejash, samaradorlik, ishlash va/yoki emissiyaga erishish uchun sozlangan. Ular tizim tomonidan belgilangan qoidalar, mezonlar to'plami asosida ishlaydi. Masalan, taksi kabinalari va avtobuslar kabi PHEV-larda tez-tez to'xtash va ketish paytida eng yaxshi ishlash (eng yuqori yoqilg'i tejash) uchun sozlangan boshqaruv strategiyalari mavjud. Qoidalarga asoslangan boshqaruv strategiyalari deterministik bo'lib, oldindan belgilangan mezon yondashuvi yoki noaniq mantiq yordamida amalga oshirilishi mumkin [11].

Gibrid elektr transport vositasini boshqaradigan vosita tizimining ishonchligi va barqarorligini oshirish uchun gibrid elektr transport vositasining ishlash parametrlariga ko'ra, gibrid elektr transport vositasi uchun yuritma vosita tizimi ishlab chiqilgan va tahlil qilingan [12]. Gibrid elektr transport vositasining ishlash parametrlariga asoslanib, doimiy magnit sinxron motorning (PMSM) quvvat parametrlari hisoblab chiqiladi va aniqlanadi, so'ngra stator yadrosi, doimiy magnit va rotor yadrosi parametrlari loyihalashtiriladi va hisoblab chiqiladi. chunki

harakatlantiruvchi vosita tizimining boshqa asosiy xarakterli parametrlari hisoblanadi. PMSM modeli ANSOFT Maksvell tomonidan olingan vosita parametrlariga muvofiq oʻrnatiladi va simulyatsiya qilinadi, soʻngra harakatlantiruvchi vositaning barqaror holati va vaqtinchalik holati turli ish nuqtalarida simulyatsiya qilinadi va elektromagnit va ishlash egri chiziqlari umumiy qiymatni aniqlash uchun birlashtiriladi. gibridd elektr transport vositasiga mos kelish uchun ishlatilishi mumkin boʻlgan yuritma dvigatelning ishlash talablari. Simulyatsiya natijalari shuni koʻrsatadiki, ishlab chiqilgan PMSM gibridd elektr transport vositasiga mos kelishi va avtomobilning ishlash talablariga javob berishi uchun ishlatilishi mumkin. Yakuniy simulyatsiya tahlili natijalari nazariy hisoblash natijalari bilan yaxshi mos keladi, bu esa ushbu usuldan kelajakda elektr transport vositasining gʻildirak ichidagi motorini optimallashtirish va aylanish momentini kamaytirish uchun nazariy asos yaratish uchun foydalanish mumkinligini koʻrsatadi [13].

Yuqoridagi havolalar tahliliga asoslanib, ushbu maqola gibridd elektr transport vositasini boshqaradigan dvigatelning dizayn xususiyatlari va ishlash talablari bilan birlashtirib, Maksvell gibridd elektr transport vositasining harakatlantiruvchi motorini simulyatsiya qilish va tahlil qilish, uni turli yoʻl sharoitlariga moslashtirish va yuqori samaradorlik va past emissiya talablariga erishish uchun gibridd elektr transport vositasining ishlash parametrlariga muvofiq harakatlantiruvchi dvigatel tizimini loyihalashtiradi va ANSOFT magnit maydon tahlil dasturidan foydalanadi.<sup>46</sup>

Gibridd elektr transport vositasi odatda haydovchining ongini oʻzgartirishi va haqiqiy boshqa yoʻl bilan ishlaydigan holatini oʻzgartiradi, shuning uchun u odatda ishlash talabi boʻyicha odatdagi haydash motoridan qattiqroq boʻladi. Kam yoʻqotish, katta tezlik diapazoni va yaxshi ishlashga ega PMSM tufayli u gibridd elektr transport vositasini boshqarish xususiyatlariga mos keladi [14].

Doimiy magnitning tuzilishiga koʻra, rotorning magnit sxemasi tuzilishi sirt oʻrnatish turiga, oʻrnatilgan turga va tirnoqli qutb turiga boʻlinishi mumkin [15]. Sirt oʻrnatish tipidagi rotor radial tuzilish xususiyatlariga ega boʻlgani uchun va oddiy ishlab chiqarish jarayoni PMSM ishlab chiqarish xarajatlarini kamaytirishi mumkin. Shuning uchun, ushbu maqola sirtni oʻrnatish turi rotorli magnit sxema tuzilishini tanlaydi [16].

Gibridd elektr transport vositasi (HEV) faqat benzin va dizel dvigatellari bilan ishlaydigan avtomobilga qaraganda ancha samarali va toza ekanligi yaxshi tan olingan [17]. Bundan tashqari, HEV akkumulyatorli elektr transport vositasiga (EV) qaraganda yuqori transport vositasining ishlashi va foydalanuvchi tomonidan maqbul

<sup>46</sup> Chen Q., Liao C., Ouyang A., Li X., Xiao Q. Research and development of in-wheel motor driving technology for electric vehicles. International Journal of Electric and Hybrid Vehicles, Vol. 8, Issue 3, 2016, p. 242-254.



ekanligi e'tirof etilgan. Biroq, batareya quvvati barqaror ishlash strategiyasi bilan HEVda ishlatiladigan barcha energiya hali ham fotoalbom yoqilg'i, asosan benzin va dizelni yoqishdan kelib chiqadi. Atrof-muhit va energiya ta'minoti nuqtai nazaridan, EV HEV ga nisbatan parda afzalliklariga ega, asosan nol emissiya, neftga asoslangan energiya ta'minotining mustaqilligi va ehtimol past ish xarajati. EV ning asosiy kamchiliklari qisqa ishlash diapazoni va uzoq batareya zaryadlash vaqtidir. Bundan tashqari, ma'lumki, batareya quvvatining faqat bir qismi zaryadlangan HEV uchun sarflanadi, bunda batareyaning zaryadlanish holati (SOC) o'zgarishi tor oynada cheklangan [18]. Bu fakt bortdagi akkumulyator energiyasining katta qismi foydalanilmay qolib ketishini anglatadi.

Neft yoqilg'isining bir qismini almashtirish uchun kommunal tarmoqdan energiya saqlashga zaryadlangan energiyadan foydalanish vilkaga ulanadigan gibril elektr transport vositalarining asosiy xususiyati hisoblanadi. Plug-in gibril elektr transport vositasi (PHEV) gibril elektr transport vositasining bir turi bo'lib, u sof EV ishlashining ma'lum masofasi uchun batareya energiyasidagi energiyadan to'liq foydalanish uchun ataylab ishlab chiqilgan va boshqariladi<sup>47</sup>. U sof EV va zaryadsiz HEV (CS HEV) ning afzalliklariga ega. Bir kechada zaryadlangandan so'ng energiya zahirasi yuqori energiya holatida bo'lsa, avtomobil sof EV rejimi yoki zaryadni yo'qotish (CD) rejimida ishlashi mumkin. Ushbu operatsiya davrida barcha energiya energiyani saqlash orqali etkazib beriladi. Energiya zahirasining energiyasi ma'lum bir past darajaga, masalan, 30% ga yetganda, energiya saqlash xususiyatlariga qarab, vosita ishga tushiriladi va avtomobil doimiy zaryadlash (CS) rejimiga o'tadi. CS rejimida energiya zahirasidagi energiya harakat oxirigacha shu darajada saqlanadi. Keyin energiya to'plami elektr tarmog'ini zaryadlash orqali to'liq holatiga zaryadlanadi.

Shubhasiz, PHEV sof EV va CS HEV ning ishlash xususiyatlariga ega. Sof EV va CS HEV ga nisbatan odatiy afzalliklari: (1) kommunal tarmoqdan keladigan elektr energiyasi bilan katta miqdordagi yoqilg'ini almashtirish, (2) harakat paytida tarmoqdan energiyani saqlash uchun zaryadlashning hojati yo'q, (3) yoqilg'i sarfi va emissiya paytida yonilg'i sarfi yo'qligi. sof EV rejimi va CS rejimida kam yoqilg'i sarfi va emissiya.

Neft yoqilg'isining bir qismini almashtirish uchun kommunal tarmoqlardan energiya saqlashga zaryadlangan energiyadan foydalanish vilkaga ulangan gibril elektr transport vositalarining asosiy xususiyati hisoblanadi[99-100]. Elektr energiyasi bilan almashtirilgan neft yoqilg'isi miqdorining ulushi asosan kommunal

<sup>47</sup> Li, Xuefang et al. "Real-time Adaptive Heuristic Control Strategy for Parallel Hybrid Electric Vehicles." *IECON 2018 - 44th Annual Conference of the IEEE Industrial Electronics Society* (2018): 2133-2138.

tarmoqdan qayta zaryadlangan elektr energiyasi miqdoriga bog‘liq. Ya’ni, energiya zahirasi energiya sig‘imi va qayta zaryadlash orasidagi umumiy haydash masofasi, bu odatda kunlik haydash masofasi va haydash davri xususiyatlari va avtomobilni boshqarish strategiyalari bilan bog‘liq bo‘lgan elektr energiyasidan foydalanish profillari. Optimal dizayn, ayniqsa energiyani saqlash uchun, ba’zi tipik muhitlarda kunlik haydash masofasini tushunish juda foydali.

Maqsadga ko‘ra, barcha elektr diapazonining (AER) bir necha o‘nlab kilometr (mil) yoki zaryadsizlanish diapazoni (CDR) bo‘lishi va ulangan tarmoqdan zaryadlangan, plaginga o‘rnatilgan gibrid elektr transport vositasi (PHEV) yonilg‘ining katta miqdorini elektr quvvati bilan almashtirishi mumkin. energiya. Ushbu texnologiya transport uchun yoqilg‘i ta’minoti stsenariysini sezilarli darajada o‘zgartirishi mumkin. Ushbu maqolada ishlab chiqilgan dizayn metodologiyasi AER yoki CDR ko‘rsatilgan haydovchi poezdni loyihalash uchun ishlatilishi mumkin. Ushbu maqolada ishlab chiqilgan boshqaruv strategiyasi avtomobilni boshqarishda barcha elektr ishlarini, zaryadning kamayishi va zaryadning barqaror ishlashini amalga oshirish uchun ishlatilishi mumkin. Ishlab chiqilgan boshqaruv strategiyasi, shuningdek, dvigatelni har doim o‘zining past yoqilg‘i iste’moli hududida boshqarishi mumkin, bu esa yuqori umumiy samaradorlikni ta’minlaydi. Ushbu maqolada ishlab chiqilgan dizayn metodologiyasi va nazorat qilish strategiyasi FTP 75, odatiy shahar haydash siklida yengil avtomobil haydash simulyatsiyasi bilan tasdiqlangan [19].

Elektr transport vositalari (EVs), gibrid elektr transport vositalari (HEVs) va plug-in gibrid elektr transport vositalari (PHEVs) diffuziyasining ko‘payishi fotoalbum suyuq yoqilg‘idan foydalanishni kamaytirishning eng samarali usuli sifatida qaralmoqda. EV lar jahon bozorida o‘z o‘rnini egalladi va ularning ulushi doimiy ravishda ortib bormoqda (Shareef et al. (2016)). EV va HEVlarning Yevropa bozoridagi ulushini 1.6-rasmda ko‘rish mumkin (Electric Vehicles World Sales Database (2016)) [20].

Transportni elektrlashtirish energetika tizimi rahbarlarining diqqat markazida. Aslida, shaharlarda CO<sub>2</sub> emissiyasini kamaytirishning afzalliklariga qaramay, EVlarning katta tarqalishi energiya tizimining ishlashiga sezilarli ta’sir ko‘rsatadi (Marra va boshq. (2017)). EV larning energiya tizimiga ta’sirini 1.7-rasmda ko‘rsatilganidek, uchta toifaga bo‘lish mumkin. Elektr tarmog‘iga elektr energiyasining ta’sirini chuqur tahlil qilish ushbu tadqiqot ob’ekti emas (Shareef et al. (2016)).

Tarmoqning o‘zini qo‘llab-quvvatlash va yuqori yuklanish cho‘qqilarini kamaytirish uchun elektr tarmog‘iga kuchli integratsiyaga ega bo‘lishning aniq zarurligiga qaramay, elektr energiyasini quvvatlantirish stantsiyalarining mustahkam

infratuzilmasini yaratish zarurati mavjud. EVs zaryadlash davri. Ushbu tadqiqotda mualliflar hajmli kompressor va kengaytirgichli siqilgan havo energiyasini saqlash (CAES) tizimiga asoslangan qayta zaryadlash stantsiyalariga murojaat qilish imkoniyatini tahlil qildilar. Kompressor ham, kengaytirgich ham o‘zaro harakatlanuvchi mexanizmlar bo‘lib, ularning dizayni (ya’ni, har bir bosqichning siljishi) havoning kirish va chiqish haroratidagi cheklovlar bilan zarur quvvatdan boshlab hisoblanadi.

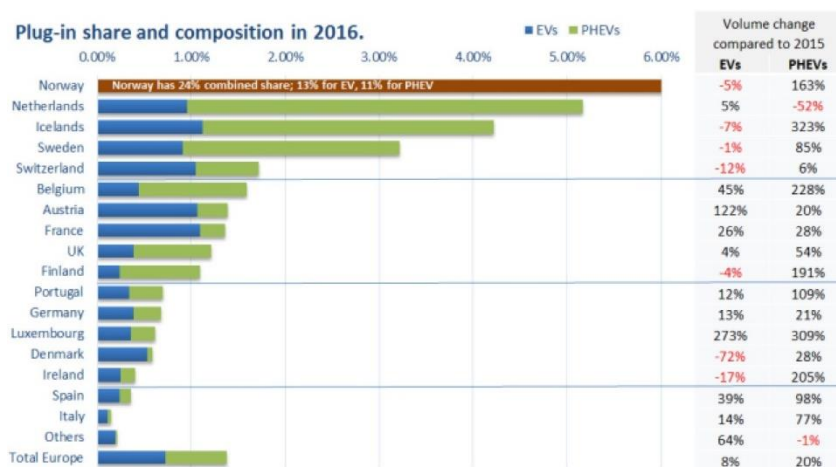

2.-rasm. EV va PHEVlarning Yevropadagi ulushi

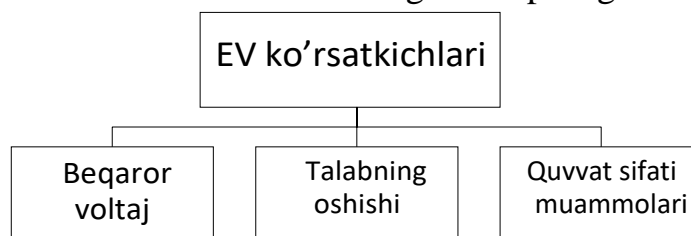

3-rasm. EVlarning energiya tizimiga ta'siri

CAESning energiya saqlash tizimi sifatida integratsiyalashuvi energiya tizimiga ta'sir qilish nuqtai nazaridan kunlik siklda tahlil qilindi. Yuqori soatlarda elektr energiyasini tarmoqdan tortib olishni oldini olish uchun jarima funksiyasi ham ishlab chiqilgan.

STRIGEAR tizimi ham Stridsberg Powertrain AB (Shvesiya) tomonidan ishlab chiqilgan birlashtirilgan gibrid tizimdir.

Ushbu turdagi gibrid tizimning komponentlarining umumiy ko‘rinishi va ulanish sxemasi mos ravishda 2- va 3-rasmda ko‘rsatilgan.

Quyida STRIGEAR gibrid tizimining boshqa turdagi gibrid tizimlarga nisbatan afzalliklari keltirilgan(4-rasm):

- Ichki yonuv dvigatelidan tortib etakchi g‘ildiraklarga yuqori FIK;

- Planet gibrid yuritma tizimlariga qaraganda kamroq quvvatga ega elektr dvigatelidan foydalanish mumkin, chunki uzatiladigan quvvatning kichikroq qismi u orqali o‘tadi;
- Mexanik quvvat uzatilishi tufayli tezlashuv vaqtida yuqori quvvat;
- Elektr dvigatel va/yoki batareya ishlaymay qolganda ham harakatlanish imkoniyati;
- ichki yonuv dvigatelining past tezlik rejimida ishlashi tufayli kamroq shovqin;

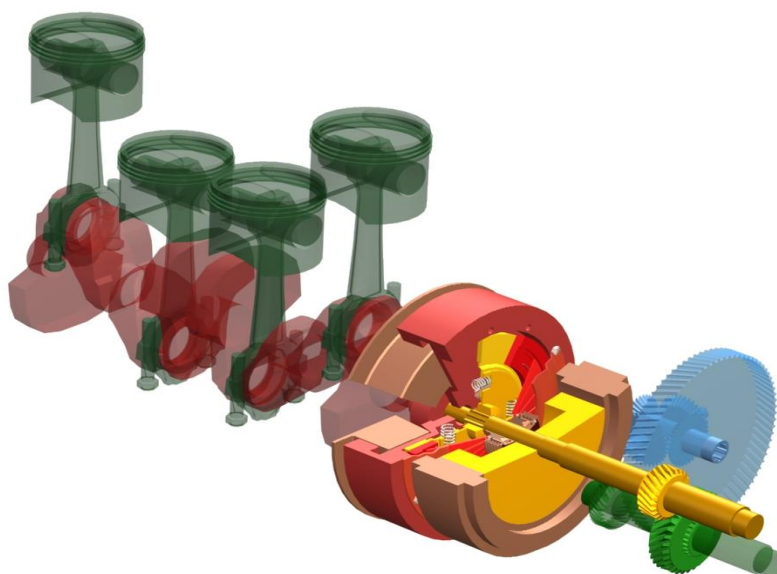

4-rasm. Avtomobilning STRIGEAR turdagi gibrid yuritmasining umumiy ko‘rinishi

Natijalar shuni ko‘rsatadiki, taklif qilinayotgan tizim elektr energiyasini qayta zaryadlash uchun zarur bo‘lgan quvvat elektr tarmog‘idan ta‘minlanadigan an‘anaviy stsenariyga nisbatan energiya tizimiga ta‘sirni 75% gacha sezilarli darajada kamaytirishi mumkin [23]. Boshqa tomondan, tavsiya etilgan tizim saqlash talablari uchun energiya tizimidan olinadigan elektr energiyasining umumiy miqdorini oshiradi. Bu tizim samaradorligini 56,7% ga tenglashtiradi.

Ushbu tadqiqotning kelajakdagi rivojlanishi ushbu texnologiyaning cheklovlarini (masalan, kirish va chiqish oqimi, quvvat uzatish, harorat va boshqalar) hisobga olgan holda, bunday dasturni boshqa ommaviy energiya saqlash texnologiyalari bilan, xususan, har xil turdagi kimyoviy batareyalar bilan solishtirishga qaratilishi mumkin.

#### **FOYDALANILGAN ADABIYOTLAR RO‘YXATI:**

1. Wirasingha, Sanjaka G. and Ali Emadi. “Classification and Review of Control Strategies for Plug-In Hybrid Electric Vehicles.” *IEEE Transactions on Vehicular Technology* 60 (2011): 111-122.

2. Li, Xin and Sheldon S. Williamson. “Comparative Investigation of Series and Parallel Hybrid Electric Vehicle (HEV) Efficiencies Based on Comprehensive Parametric Analysis.” *2007 IEEE Vehicle Power and Propulsion Conference (2007)*: 499-505.
3. Montazeri-Gh M, Pourbafarani Z, Mahmoodi-k M. Comparative study of different types of PHEV optimal control strategies in real-world conditions. *Proceedings of the Institution of Mechanical Engineers, Part D: Journal of Automobile Engineering*. 2018;232(12):1597-1610. doi:[10.1177/0954407017732858](https://doi.org/10.1177/0954407017732858)
4. Salmasi, Farzad Rajaei. “Control Strategies for Hybrid Electric Vehicles: Evolution, Classification, Comparison, and Future Trends.” *IEEE Transactions on Vehicular Technology* 56 (2007): 2393-2404.
5. Duoba, Michael, et al. “Test Procedure Development for ‘Blended Type’ Plug-In Hybrid Vehicles.” *SAE International Journal of Engines*, vol. 1, no. 1, 2009, pp. 359–71. *JSTOR*, <http://www.jstor.org/stable/26308287>. Accessed 18 July 2023.
6. V. Freyermuth, E. Fallas, and A. Rousseau, “Comparison of powertrain configuration for plug-in HEVs from a fuel economy perspective,” in Proc. 2008 SAE World Congress, Detroit. MI, April 2008.
7. J. Wu, A. Emadi, M. J. Duoba, and T. P. Bohn “Plug-in hybrid electric vehicles: testing, simulations, and analysis,” in Proc. 2007 IEEE Vehicle Power and Propulsion Conference, Arlington, TX, Sept. 2007
8. J. Gonder, and A. Simpson, “Measuring and reporting fuel economy of plug-in hybrid electric vehicles”, 22nd International Battery, Hybrid and Fuel Cell Electric Vehicle Symposium and Exhibition (EVS-22), Yokohama, Japan, Oct. 2006
9. S. Wirasingha, and A. Emadi, “PIHEF: plug-in hybrid electric factor”, Submitted to IEEE Vehicle Power and Propulsion Conference, Detroit, MI September 2009.
10. Holjevac N, Cheli F, Gobbi M. Multi-objective vehicle optimization: Comparison of combustion engine, hybrid and electric powertrains. *Proceedings of the Institution of Mechanical Engineers, Part D: Journal of Automobile Engineering*. 2020;234(2-3):469-487. doi:[10.1177/0954407019860364](https://doi.org/10.1177/0954407019860364)
11. Kebriaei M, Sandidzadeh MA, Asaei B, Mirabadi A. Component sizing and intelligent energy management of a heavy hybrid electric vehicle based on a real drive cycle. *Proceedings of the Institution of Mechanical Engineers, Part F: Journal of Rail and Rapid Transit*. 2017;231(1):122-132. doi:[10.1177/0954409715622501](https://doi.org/10.1177/0954409715622501)

12. K.T. Chau and Y.S. Wong, “Overview of power management in hybrid electric vehicles”, *Journal of Energy Conversion and Management*, vol. 43, no. 15, pp. 1953-1968, Oct. 2002.
13. Q. Chen, J. Wei, F. Zeng, Q. Xiao, and H. Chen, “Design and analysis of driving motor system for hybrid electric vehicle,” *Journal of Vibroengineering*, Vol. 22, No. 2, pp. 437–450, Mar. 2020, <https://doi.org/10.21595/jve.2019.20746>
14. Chen Q., Shu H., Chen L. Simulation analysis of cogging torque of permanent magnet synchronous motor for electric vehicle. *Journal of Mechanical Science and Technology*, Vol. 26, Issue 12, 2012, p. 4065-40718.
15. Gao, Yimin and Mehrdad Ehsani. “Design and control methodology of plug-in hybrid electric vehicles.” *2008 IEEE Vehicle Power and Propulsion Conference* (2010): 1-6.
16. M. Ehsani, Y. Gao, S.E Gays and A. Emadi, *Modern Electric, Hybrid Electric and Fuel Cell Vehicle--Fundamentals, Theory and Design*”, CRC press, 2005.
17. Tiano, Francesco Antonio et al. “Design and Optimization of a Charging Station for Electric Vehicles based on Compressed Air Energy Storage.” *IFAC-PapersOnLine* 51 (2018): 230-235.
18. Eckert, J.J.; Santiciolli, F.M.; Silva, L.C.d.A.e.; Corrêa, F.C.; Dedini, F.G. Design of an Aftermarket Hybridization Kit: Reducing Costs and Emissions Considering a Local Driving Cycle. *Vehicles* **2020**, *2*, 210-235. <https://doi.org/10.3390/vehicles2010012>
19. Rizzo, G.; Naddeo, M.; Pisanti, C. Upgrading conventional cars to solar hybrid vehicles. *Int. J. Powertrains* **2018**, *7*, 249–280.
20. de Luca, S.; Di Pace, R. Aftermarket vehicle hybridization: Potential market penetration and environmental benefits of a hybrid-solar kit. *Int. J. Sustain. Transp.* **2018**, *12*, 353–366.
21. Tiano, F.A.; Rizzo, G.; De Feo, G.; Landolfi, S. Converting a Conventional Car into a Hybrid Solar Vehicle: A LCA Approach. *IFAC-PapersOnLine* **2018**, *51*, 188–194.
22. Costa, E.d.S.; Santiciolli, F.M.; Eckert, J.J.; Dionísio, H.J.; Dedini, F.G.; Corrêa, F.C. Computational and Experimental Analysis of Fuel Consumption of a Hybridized Vehicle; SAE Technical Paper; SAE International: Warrendale, PA, USA, 2014; doi:10.4271/2014-36-0385.
23. Costa, E.d.S.; Eckert, J.J.; Santiciolli, F.M.; de Alkmin e Silva, L.C.; Corrêa, F.C.; Dedini, F.G. Economic and Energy Analysis of Hybridized Vehicle by Means of Experimental Mapping; SAE Technical Paper; SAE International: Warrendale, PA, USA, 2016; doi:10.4271/2016-36-0368.

## FARQLI DAVR VA TURFA ISHONCHLARDA OY VA YULDUZ RAMZINING AKSLANISHI, HAMDA ULAR ANGLATGAN ISHONCH TASAVVURLARINING TALQINI

Haydarova Dilbar Zafaraliyevna

### ANNOTATSIYA

*Ushbu maqolada biz ming yilliklar mobaynida yashab kelayotgan kosmologik ishonch va simvollarning tarixiga, ularning madaniy kodlar orqali turli din va madaniyatlarga transformatsiya bo'lishiga, hamda yarim oy simvolining islom olamiga kirib kelishi haqidagi qarashlar xususida so'z yuritdik.*

***Kalit so'zlar:** ilk qahramon arxitip, Lillit, Havvo, kosmologik simvollar, iloha Nanaia, iloha Ishtar, pentogram, madaniy kod.*

### ABSTRACT

*In this article, we talked about the history of cosmological beliefs and symbols that have existed for thousands of years, their transformation into different religions and cultures through cultural codes, and views about the introduction of the crescent moon symbol into the Islamic world.*

***Key words:** the first heroic archetype, Lilith, Eve, cosmological symbols, goddess Nanaia, goddess Ishtar, pentogram, cultural code.*

### АННОТАЦИЯ

*В этой статье мы рассказали об истории космологических верований и символов, существовавших на протяжении тысячелетий, их трансформации в разные религии и культуры посредством культурных кодов, а также взглядах на внедрение символа полумесяца в исламский мир.*

***Ключевые слова:** первый героический архетип, Лилит, Ева, космологические символы, богиня Наная, богиня Иштар, пентограмма, культурный код.*

### KIRISH

Ming yilliklar mobaynida dunyo va inson ko'p o'zgardi nazdimizda. Ammo bu u qadar ham to'g'ri fikr emas. Aslida tafakkur tarzimiz, dunyoni anglashimizda keskin evrilishlar bo'lmadi. Asos ildiz mingyilliklar qa'ridan aynan bo'y cho'zib bugunga qadar yetib kelmoqda. Faqat o'zgarib, yangilanib turgan dinlar ta'sirida qadimiy tafakkur tarzi go'yo egniga yangi libos kiyayotganday. Hattoki bizga qadriyat jihatidan anchayin yaqin sanaluvchi ibrohimiyy dinlar bugunga qadar o'zida qadim miflar va ishonchlarni u yoki bu ko'rinishini tashimoqda. Bu ishimizda madaniy kodlarning dindan dinga transformatsiya bo'lish jarayoni haqida so'z

yuritimiz. Islom diniga oy – hilol ramzi qanday va qachon kirib kelgani borasidagi mushohadalarga to‘xtalamiz.

## **ADABIYOTLAR TAHLILI VA METODOLOGIYA**

Bizga eng yaqin madaniyat bo‘lmish Islomda ham kosmologik ishonch va u bilan bog‘liq bir qancha simvollarni kuzatish mumkin. Bu kabi shakllar ongostidagi qattiq ishonchlardan dalolatki, mutlaq yangi din qarshisida ham sinmay, aksincha o‘z muqaddasligini saqlab qola olgan. Islomdagi eng mashhur simvoldan biri hilol va yulduzdir. Xo‘sh, nega aynan yulduz va oy? Ularning asos negizi qayerga va qaysi ishonchga borib taqaladi? Shu kabi savollarga javob izlash maqsadida ushbu maqolamizda tarixiy-qiyosiy va qiyosiy-tipologik metodlardan foydalandik.

## **MUHOKAMA**

Dunyo to‘rt unsuridan yaraldi va bu unsurlar: tuproq, havo, suv va olov yetarlicha ilohiylashdi. Miflarni ham buyuk to‘rtlik asosida yaralgan deyish mumkin. Adabiyot, falsafa, psixologiya va tarix mana shu to‘rtlik kesishgan onda mif yuzaga keladi. Amerikalik olim Jozef Kampbellning fikricha esa, *miflar xato formatda biografiya va tarix tariqasida o‘rganilgan psixologiyadir*.

Mifologiya o‘zining qadimiy va sehrli “vujud”i bilan kundalik hayotimizga ta‘sir ko‘rsatib kelyapti. Bu savolga turlicha javob izlash mumkin, islomda taqvim oy hisobidan yuritilgan, yoxud bir necha hadislarda oy bilan bog‘liq ishoratlar mavjud, xususan, ro‘zani oy chiqishiga qarab tutish bugungacha saqlanib kelyapti va h.k. Ammo bularning hech biri o‘zining to‘la ishonchli asosiga ega emas. Chunki Muhammad payg‘ambar va undan so‘nggi ilk asrlarda islom dinida hilol ya‘ni yangi chiqqan oy bilan bog‘liq hech qanday simvolik belgilarni uchratmaymiz. Bayroqlar ham faqat rangiga ko‘ra farqlangan, ularda ham hech qanday ramz va belgilar bo‘lmagan. Oy tasvirining musulmon o‘lkalarga kirib kelishi Usmonlilar imperiyasi bilan bog‘liq. Versiyalarga ko‘ra, XV asrning o‘rtalarida Sulton Muhammad II Konstantinopol hujumiga tayyorgarlik ko‘rayotganda osmondagi noyob hodisani yaqin atrofdagi yulduz bilan teskari yarim oy shaklida kuzatgan. Sulton bu vahiyini yaxshi alomat deb bildi. Darhaqiqat, ertasi kuni u shaharga muvaffaqiyatli hujum uyushtirishga muvaffaq bo‘ldi ( <https://uz.cultureoeuvre.com/10606085-why-the-crescent-moon-is-a-muslim-symbol>).

Ammo boshqa bir talqinga ko‘ra esa, miloddan avvalgi IV asrda Makedoniya qo‘shini Konstantinopolni (hozirgi Istanbul) bosib olishga harakat qiladi. Hujum omadsiz yakunlanadi: hujum bo‘lgan kecha osmonda makedoniyaliklarni harakatlarini ochib bergan yorqin yarim oy chaqnab turardi. Bosqinchilarning



hujumini qaytargan vizantiyaliklar oyni mamlakat ramzi hisoblay boshlashgan. 1453 yilga kelib Vizantiya imperiyasini usmonli turklar qo‘shini bosib oldi. G‘alaba quchganlar mag‘lub mamlakatning urf-odatlarini saqlab qolishdi va ularda ommalashgan ramzlaridan keng foydalana boshlashdi (Musurmonov B. – Nima uchun yarim oy islom dini ramzi hisoblanadi – <https://aniq.uz/uz/yangiliklar/nima-uchun-yarim-oy-islom-dini-ramzi-hisoblanadi> ) va shu tariqa hilol musulmon o‘lkalarining muqaddas simvoliga aylandi. Yana boshqa manbaaga yuzlansak, sostoniylar ta’sirida usmoniylar yangi oy – hilol razmini o‘z bayroqlariga ko‘chirib o‘tkazgan va keyinchalik bu diniy ma’no kasb etgan. Biroq dunyo mifologiyasiga murojaat qilsak, oyning ramz o‘laroq xalqlar madaniyatiga kirib kelishi yanada qadimiyligiga guvoh bo‘lamiz.

Oy ilk qahramon arxitip hisoblanib bir qancha qadimiy xalqlar tafakkur tarzida muhim o‘rin egallagan. Eng qadimgi shumer miflarida Oy erkak tangri sifatida tasvirlangan. Qadimgi turkiy xalqlarda ham Oy erkak xarakterdir. Afsonalarga ko‘ra, Oyning ikki ayoli mavjud bo‘lib, birinchi xotini Lilit – Tong yulduzidir va u salbiy obrazda gavdalanadi. Ikkinchi xotini Havvo – Oqshom yulduzi sifatida tasavvur etilgan va tamomila ijobiy qahramon hisoblangan. Bu ikki yulduz ham aslida Veneraning o‘zi bo‘lib, uning ikki farqli obrazini mujassamlashtiradi. Ya’ni Veneraning ijobiy obrazi Havvo deyilib, u besh burchakli yulduz (pentogram) shaklida tasvirlangan. Venerani turkiy xalqlar Sevut, Sevit, Sevi, Sevuk ya’ni “muhabbat yulduzi” deb nomlashgan. Yoki turkiylardagi yana bir mashhur nomi Cho‘lpon – Tong yulduzidir. Cho‘lpon – Venerani turkiy xalqlar sakkiz qirrali yulduz shaklida tasvirlashgan<sup>48</sup>. Sakkiz qirrali yulduz simvoli shumerliklarda ham mavjud bo‘lib, u sevgi va urush ilohasi bo‘lgan Ishtarni tamsil etadi (Gipson, 2023).

Kushon madaniyatida iloha Nana yoki Nanaia ( bu iloha eron madaniyatida Anahita nomi bilan namoyon bo‘ladi) ning boshida uzra Hilol ko‘rinadi. Hilolning ichida uch nuqtali simvolik belgi ham tasvirlangan va u turkiy harf bo‘lib, runik yozuvda “Ant” ya’ni “ont” deya o‘qiladi (Bilgili, 2022: 60). Boshqa bir manbada esa Nanaia to‘rt qo‘lli iloha sifatida tasvirlangan bo‘lib, ikki o‘ng qo‘lida Quyosh va hassa/aso tutgan holda, qolgan ikki chap qo‘lida esa Oy va ont qadahi ushlagan holatda gavdalanadi. Eron madaniyatida, xususan, zardushtiylik bilan bog‘liq asarlarda Veneraning yana bir analogi bo‘lmish Anahita bir qo‘lida Quyoshni, boshqasida esa Oyni ushlab turgan holatda tasavvur etilgan va bu ilohiy uchlik ko‘plab xalqlarning afsonalarida ham uchraydi. Masalan, Misir miflarida Isida – Venera, Osiris – Oy, Horus – Quyosh uchligi bo‘lsa, xristianlarda Mariyam – Venera,

<sup>48</sup> Boshqa bir madaniyatda ya’ni Janubiy Amerika xalqlarida, xususan Apachilarda tong yulduzi to‘rt qirrali yulduz sifatida tasvirlangan.

Jabroil – Oy, Iso – Quyosh sifatida tasavvur etilgan. Bu mashhur uchlikni islom ma’daniyatida ham uchratish mumkin: Fotima – Venera, Ali – Oy va Muhammad payg’ambar – Quyosh ramzlari bilan uyg’unlashtiriladi (Bilgili, 2022: 60-61). Qolaversa, Turkiylarning mashhur dostonlaridan bo’lgan “O’g’uznoma”da ham O’g’uzxonning uch o’g’li Kun ya’ni Quyosh, Oy va Yulduz deb nomlanadi. O’rta Osiyo hududlarida yashagan turk-shomonlarining maxsus liboslarida ham Quyosh va Oy tasviri tushirilgan (Gurjan, 2018). Odatda, liboslarning o’ng tomonida Quyosh, chap tarafida esa Oy tasvirlangan. Bulardan kelib chiqib shuni aytish mumkinki, qadimgi turklarning kosmologik tafakkurida Oy, Yulduz va Quyosh alohida ahamiyatga ega simvollaridir va bu kabi holatlar boshqa farqli o’lkalarda ham biroz evrilishlar bilan takrorlangan. Bundan ko’rinadiki, barcha ibtidoiy xalqlar tafakkur tarzida bo’lgani kabi, qadimgi turkiylarda ham kosmologik ishonch mavjud bo’lgan va bu ishonch turli, ammo bir-biriga o’xshash tarzda diniy e’tiqodlariga chuqur kirib borgan.

## **NATIJA**

Oy, Yulduz kabi kosmologik simvollar eng qadimdan insoniyatning tafakkur mahsulida muhim o’rin egallab kelmoqda. Sakkiz qirrali yulduz qadimgi shumerliklarda iloha Ishtar ya’ni Inannaning ramzi hisoblansa, qadimgi turkiy xalqlar uni Cho’lponning simvoli sifatida ifodalagan. Biroq boshqa turkiy xalqlar pentogram ya’ni besh qirrali yulduzni ilohiylashtirgan. Bunday yondashuvni yunon-rim madaniyatlarida ham uchratish mumkin. Bugungi kunimizda esa pentogramni O’zbekiston Respublikasi Davlat Bayrog’ida uchratish mumkin. Qolaversa, kunimizdagi bir qancha turkiy xalqlar ham besh qirrali yulduz simvolidan foydalanishadi.

Hilol ya’ni yangi chiqqan Oy ramzi ham bir qancha qadimiy xalqlar tafakkurida chuqur o’rin olganini guvohi bo’ldik. Yunon-rim madaniyatlarida Artemida, Diana, Luna va Hekate kabi ilohalarni anglatga, Kushon va Eronda Nanaia hamda Anahitaning ramzlaridan biri sifatida gavdalantirilgan. So’g’d ilohasi Nananing tasviri tushirilgan va miloddan avvalgi 658-yilga tegishli deb topilgan tangada hilolni uchratish mumkin. Bugun esa hilol – yangi oy tasviri islom madaniyatining o’ziga xos bir simbolik belgisi sifatida “yashamoqda”.

## **XULOSA**

Davrlar o’tsa ham, madaniyatlar o’zgarsa ham ilk insoniy tafakkur va tushuncha tarzi deyarli o’zgarishsiz transformatsiya bo’lmoqda. Islom diniga ham o’rta asrlarda kirib kelgani iddao qilinuvchi yarim oy – hilol razmining ildizlari qadimgi xalqlarga,

xususan turkiy xalqlar diniy ishonchiga olib borishini guvohi bo‘ldik. Shu bilan birga simvol va ramzlarning yashovchanligini esa hayratlanarli tarzda ijobiy baholash mumkin. Chunki tamomila yangi madaniyat va tafakkur mahsulida ham eski va deysh mumkinki, o‘lmas simvollarni uchratish mumkin. Mana shu yerda psixoanaliz yordamga keladi. Demakki biz nafaqat biolgik DNK larimizni avlodlarga o‘tkaza olamiz, hattoki ongosti ishonch mahsullari ham qandaydir yo‘sinda transformatsiya bo‘lmoqdaki, mingyilliklar qa’ridagi odam va bugun biz zamonaviy deb bilgan inson o‘rtasidagi tafakkur tarzi u qadar ham ayro ketmagan. Ya’ni madaniy kodlar ham insoniyat genida avloddan avlodga, eski tuzumdan yangi tuzumga, bir ishonchdan boshqa biriga o‘ziga xos tarzda tashilmoqda. Buni biroz badiiy yo‘sinda shunday ifodalash mumkin, dunyo mifdan boshlandi va mif-la yakunlanajak.

## REFERENCES

1. Claude Levi-Strauss. *Myth and meaning*. – Minator, 2023.
2. Jon H. Bechtel. *Mitoloji so‘zlug‘u*. – Istanbul. Maya, 2023.
3. Kevser Gurjan. *Muqaddas shaman liboslari*. – Istanbul, 2018.
4. Klara Gipson. *Simvollar qanday o‘qiladi?* – Istanbul. Alfa, 2023.
5. Nuray Bilgili. *Turk mifologiyasida ilohalar va jodugarlar*. – Istanbul. Hermes, 2022.
6. Mamanovich, R. H. (2021). Civil Society: Prosperities of Decentralization in Management. *Middle European Scientific Bulletin*, 18, 359-362.
7. Mamanovich, R. H. (2022). The mass media as a subject of political and legal propaganda. *European International Journal of Multidisciplinary Research and Management Studies*, 2(10), 122-128.
- 8.
9. <https://aniq.uz/uz/yangiliklar/nima-uchun-yarim-oy-islom-dini-ramzi-hisoblanadi>
10. <https://uz.cultureoeuvre.com/10606085-why-the-crescent-moon-is-a-muslim-symbol>

## **XALQ BADIY HUNARMANDCHILIKDA RISHTON KULOLCHILIGINI YANADA RIVOJLANTIRISH HAMDA MILLIY MADANIYATNI O'RGANISH**

**Mamurov Abdusalom Anvarovich**

FarDU o'qituvchisi

### **ANNOTATSIYA**

*Ushbu maqolada xalq badiiy hunarmandchiligi haqida nazariy va amaliy ma'lumotlar keng va atroflicha yoritilgan. Rishton kulolchiligi maktablarini yanada rivojlantirishni, ustoz-shogird an'analarini davom ettirishni rivojlantirish muhim ahamiyatga ega. Milliy qadriyatlarimizni rivojlantirish uning tarixini o'rganish mashg'ulotlari ko'rsatilgan.*

***Kalit so'zlar:** Badiiy kulolchilik, loy, feruza rang, mis, ganjkorlik, texnika, arxeologiya, usul.*

### **ABSTRACT**

*In this article, theoretical and practical information about folk arts and crafts is widely and comprehensively covered. It is important to further develop the Rishton pottery schools and to continue the master-student tradition. The development of our national values is shown in the study of its history.*

***Key words:** Artistic pottery, clay, turquoise color, copper, mining, technique, archeology, method.*

### **АННОТАЦИЯ**

*В данной статье широко и всесторонне освещены теоретические и практические сведения о народном декоративно-прикладном искусстве. Важно и дальше развивать рижтонские гончарные школы, продолжать традицию мастер-ученик. Развитие наших национальных ценностей показано в изучении его истории.*

***Ключевые слова:** Художественная керамика, глина, бирюзовый цвет, медь, горное дело, техника, археология, метод.*

### **KIRISH**

Mamlakatimiz Prezidentining sohaga oid Farmoni bilan mustahkamlangan xalq badiiy hunarmandchiligini yanada rivojlantirishni davlat tomonidan qo'llab-quvvatlanishi xalq san'ati oldida keng istiqbolni ochib berdi. Shu qatorda kulolchilik xalq amaliy san'ati turlaridan bo'lib, hunarmandchilikning loydan, guldan turli buyumlar, idishlar, qurilish materiallari tayyorlaydigan sohaga kiradi. Kulolchilikda asosiy xomashyo tabiiy tuproq bo'lib, loy qancha ko'p pishitilsa, sopolning sifati shuncha yaxshi bo'ladi. Kulolchilikning bezak san'ati bo'lgan koshinkorlik san'ati

Markaziy Osiyoning me'morchiligida keng rivojlandi. Kulolchilik – O'zbekiston xalq amaliy san'atining eng qadimiy, g'oyat qiziqarli turlaridan biri. Mamlakatimiz hududida kulolchilikni ko'plab asosiy maktab va markazlari mavjud. Rishton, Buxoro, G'urumsaroy, Toshkent, Xorazm, Samarqand va Qashqadaryo kulolchilik maktablarini sanash mumkin. Ushbu kulolchilik maktablari bir biridan yaratilgan mahsulotlarni tayyorlanish uslubi, naqsh-gullari, rangi va pardozi bilan biri-biridan farqlanadi.

Xalq ustalari nomi ulug'landi. Rishton ustalarining asosiy ijodiy burchagi, yani O'zbekiston xalq ustalari uyushmasining Rishton bo'limiga qo'shildi. Alisher Nazirov Rishton bo'limi raisi etib saylandi. Bugungi kunda 30 nafar ustalari uyushmasida 40-50 ko'rgazma va yarmarkalarning doimiy ishtirokchilari hisoblanishadi. Tashkilot oldida ko'plab iqtisodiy va ijodiy vazifalar mavjud. Ularning eng katta orzusi – Rishton sopol hunarmandchilik muzeyini ochish, unda eng yaxshi asarlarni saqlash va o'tmish va hozirgi ustalar xotirasini abadiylashtirish, shu bilan mashhur ajdodlar an'anasini davom ettirishdir. Milliy madaniyatimizni yo'qolib bormasligi uchun kulolchilik san'atini yanada rivojlantirish muhim kasb etadi. Farg'ona vodiysi kulolchilik hunarmandchiligi qadimgi ustalarning qo'l ishlari haqida uzoq vaqt hikoya qiluvchi qiziqarli va murakkab ta'rifga ega. Qadimiy sopol va shisha buyumlari qoldiqlari (eramizdan oldingi II asrlarga oid) viloyatning Rishton va Kuvabasida topilgan bo'lib, ular Markaziy Osiyo xalqlarining orasida birinchilardan edi. Tub aholining madaniyati, san'ati va ma'naviy hayoti rivojlanishining o'ziga xos xususiyatlarini ochib berdi. Buning uchun kulolchilik Markaziy Osiyo tarixidagi qimmatbaho manbalardan biri sifatida katta qiziqish uyg'otmoqda. Fargona vodiysida o'tgan asrlarda Andijon, Gurumsaroy va Rishton maktablari mavjud edi. Biroq Gurumsaroy maktabi yo'qolish havfi ostida, Andijon viloyatida sanoqli maktabar saqlanib qolgan. Lekin bugungi kunda Farg'ona viloyatining Rishton tumanida butun boshli Rishton shahri 20 dan ortiq kulolchilik maktablari rivojlanib viloyat hujjatning Farg'ona shahri va Farg'ona tumaniga yoyilib ketdi.

## **MUHOKAMA VA NATIJALAR**

Kulolchilik san'ati maktablarini ochish hamda ustoz shogird an'alarini davom ettirish orqali kulolchilik san'atini rivojlantirish muhim kasb etadi. Ushbu kulolchilik san'ati tarixini rivojlanishidagi kengroq bosqichda boshlandi. Ayniqsa, sirlangan kulolchilik mahsulotlari rivojlanishida 14-15 asrlar davri xisoblanadi. Shu qatorda Rishton kulolchilik san'atini o'rganish ayni mudaodir. Rishton sopol sanati qadim zamonlarda tug'ilgan. Uning kelib chiqishi tarixi, ko'plab afsonalar bilan bog'langan bo'lib, bu sirlar xali arxeologist tomonidan ochilmagan jabhadir. Farg'ona

vodyisining janubida, Fargʻonadan Qoʻqonga, Zamonaviy Oʻzbekiston va Qirgʻiziston chegarasiga yaqin boʻlgan hududda Rishton shahri mavjud. Ushbu shahar bugungi kunda Oʻrta Osiyodagi eng sirlangan kulolchilik ishlab chiqarish markazlaridan biri boʻlgan shahar sifatida tanilgan. Ammo, saqlanib qolgan Rishton kulolchilik maktablarida nozik chizilgan tovoqlar, umuman, barcha narsalar uchun muhim kasb ettiradi. Ularning yaratilishi erkin boʻyoqda boʻlib, oʻsimlik naqshlarining boyligi va nozik bir qatlamda nozik sir ostida barcha rangni aks ettiruvchi mahsus rang bilan ajralib turadi.

Rishton kulolchiligi Fargʻona va maydonviy ananalardan ajralib turolmaydi. Uning Fargʻona vodiysidagi kulolchilik kasbining boshqa markazlari – Qoʻqon, Namangan, Gurumsaroy, Andijon kabi anʼanalari bilan aloqalari koʻp. Rishtonda kulolchilikning taraqqiy etishi baʼzi manbalarda afsonalar XII ning boshlarida, usta qullarning Buxoro va Samarqanddan koʻchib kelishlari bilan bogʻlanadi. Ammo boshqa aniqroq manbalarda XIV-XV asrlarda Rishtonning Daxbed mahallasidan ustalari Samarqandga koʻchib kelgan. Temur davri shaharlarning jadal oʻsishi va arxitektura yuksak yutuqlar bilan ajralib turadi. Uning dekoriga rangli sirni topish va birinchi ziraklarning koʻrinishi bilan boyitiladi. Uy-ruzgʻor buyumlari boy ishlab chiqarish, sopol idishlarga boʻlgan talab oshdi, bu esa uni ishlab chiqarishning arzonni va yangi kulolchilik markazi payo boʻlishiga olib keldi. IX asrlarda Markaziy Osiyoda turli xil sirlash usullari qoʻllanilgan. Yaltiroq qalaylarining texnologiyalari, sir orqali, yerosti quvvat bilan tayyor ishqorlilar oʻzlashtirildi. Kulolchilik mahsulotlarining asosiy eksportchilari Shosh va Dovon davlatlari boʻlib qoldi.

XIX asr oʻrta Rishton kulolchilik maktabining asosiy uslubiy xususiyatlari xozirgi kungacha saqlanib qolgan. Eng qadimgi kulolchilik buyumlari Rishton ustalari feruza-mis, kadi misinni sugʻorish bilan qoplangan deb baholadi. Keyin fayansli chinnidan nozik qadaxlar bilan ishlab chiqarish mashhur boʻldi. Oʻrtalardan buyon unutilgan ushbu texnikani katta asrlarni tiklanishiga Rishton usta Usta Abduljalol va Usta Abdujamilga aka-ukalar muvofaq bajarishdi. XX asrning boshlarida Usto Toshkulol tomonidan berilgan qizil-sariq yoki yashil-sariq rangli qoʻrgʻoshin sir ostida rangli angob bilan sirlangan ishlab chiqarildi. Bu davrning koʻplab Rishton kullollaring nomlari sirlarini va qoʻl sanʼati qobiliyatini mukammal egallagan ustalar hotirasida saqlanib qoldi, rassom V. Razvadovsky, enographlar M. S. Andreev va E. M. Magareva va usta - kulol M. K. Rahimov tomonidan berilgan kulollar orasida eng mashhur Usto Abdulla - chinnipaz boʻlib, 1860-1870 yillarda Qoʻqondagi Xudoyorxon saroyi, Usto Madamin Ohun-chinnipaz sifatida tanilgan. Rishtonda kulolchilikni rivojlanishiga yana muhim bir sabab bu yerda tuproqdan kulolchilik loyi tayyorlanishidir. Bu tuproqdan barcha ishlab chiqarish kulolchilik

tayorlash imkoni. Loy, boyoq, ser va boshqalar. Rishtonning o‘zilda qizg‘ishroq tuproq mavjud bo‘lib, buni qilish tilda “hoki surkh” deb atashadi. Rishtonli kulollar mahally Leuna shu qadar yahshiligini uni birlamchi qayta ishlashsiz yuklash mumkinligi bilan izoladilar. Chinni kulolchilik mahsulatlari uchun Rishtonliklar Farg‘ona vodiylarini har tomondan loylarni tashib kelishadi. Bundan tashqari, mahsulot uchun zarur bo‘lgan komponentlarni esa Farg‘ona vodiysining boshqa hududlaridan keltirishadi: kvartsni - Sukhdan, ok toshni gurumsaroyidan, oq qumni - from Shibrandan, angob uchun zarur, epishko loylarni Isfara, hudullaridan olib kelingan. Ilgari Rishtonga Qo‘qonlik savdogarlar sifatini berishar edi. Ishqorli sir (glaze) tayyorlash ancha qiyin amaliyot bo‘lib, uni qirq bo‘yin deb atashadi.

### **XULOSA**

Xulosa qilib aytikanda, kulolchilikning rivojlanishi O‘zbekiston madaniyatini butun dunyoga tanitishi mumkin. Shu qatorda barcha kulolchilik maktablarini yanada rivojlantirish, ularni yo‘qolib ketishi oldini olish, milliy madaniyatimizni saqlab qolish muhim ahamiyatga ega. Rishton kulolchilik maktabi an‘analarini ustoz-shogird orqali davom ettirishni yo‘lga qo‘yish dolzarb masalalaridan biridir. XIXning oxirida Rishton ustalarining mahsulotlari Rossiya butun asr ko‘rgazmalariga eksport qilingan. Kulolchilik mahsulotlari o‘zining noziklik, nafisligi bilan boshqa hunarlardan ajralib turadi. Ustalarining bu mehnatlari taqsimga sazovordir, shu o‘rinda shuni takidlash joizki bezalغان buyumlarda buzning milliy qadiryatlarimiz yashiringan.

### **FOYDALANILGAN ADABIYOTLAR (REFERENCES)**

1. E.Saiko. “Markaziy Osiyoda kulolchilik, shisha va chini”. Toshkent, 1998- yil 86-bet.
2. Qadimiy O‘zbekiston madaniyati va san’ati jurnali. Toshkent, 2002-yil, 9-bet.
3. M.K.Rahimov. “Rishtonning badiiy kulolchiligi”. Toshkent 1961-yil, 47-bet.
4. O‘zbekiston xalqlarining kundalik hayotida hunarmandchilik XX-XX asrlarda jurnali. Toshkent, 2001-yil, 6-bet.
5. E.M.G‘oziyeva. “Markaziy Osiyoda kulolchilik ishlab chiqarish”. Toshkent 1959-yil, 101-bet.
6. Ibrokhim, Y., Nazokat, A., Nodirjon, M., & Abdusalom, M. (2021). The Period Of Book Art. *Turkish Online Journal of Qualitative Inquiry*, 12(10).
7. Nazokat, A., & Abdusalom, M. (2022). THE NATIONAL HANDICRAFTS OF BUKHARA. *Research Focus*, 1(2), 307-312.

8. Ma'Murov, A. A. (2022). TARBIYA JARAYONIDA AMALIY SAN'ATDAGI USTOZ VA SHOGIRD ODOBI. *Oriental renaissance: Innovative, educational, natural and social sciences*, 2(10-2), 138-142.
9. Юнусалиев, М., Мадаминов, Н., & Мамуров, А. (2022). МЕТОДИКА РАБОТЫ НАД РИСОВАНИЕМ НАТЮРМОТА. *Research Focus*, 1(2), 326-332.
10. Nodirjon, M., Abdusalom, M., & Ozodbek, S. (2021). Technologies of teaching fine arts with modern methods. *European Scholar Journal*, 2(9), 12-14.
11. Mamirjonovich, M. N., Jumadillayevich, S. R., & Anvarovich, M. A. (2021). The Role Of Historical Monuments In The Development Of Central Asian Architecture. *The American Journal of Engineering and Technology*, 3(02), 1-5.
12. Sadikovna, S. G., Kurbonova, B., Akhmedova, N., & Sulaymanova, S. (2020). Fundamentals Of Professionalism Development On The Example Of Practical Exercises On Forming The Skills And Skills Of Future Teachers. *PalArch's Journal of Archaeology of Egypt/Egyptology*, 17(6), 8894-8903.
13. Sulaymanova, S. B. Q. (2022). BADIY OLIY TA'LIM MUASSASALARDA TASVIRIY SAN'AT FANINI O'QITISHGA BO'LGAN EHTIYOJNING OSHISHI VA UNING BUGUNGI HOLATI. *Oriental renaissance: Innovative, educational, natural and social sciences*, 2(10-2), 89-96.
14. Сулайманова, С., Омонов, Д., & Аъзамжонов, А. (2022). Алишер Навоий асарларидан бадий олий таълим муассасаларида тасвирий санъатни ўқитиш жараёнида фойдаланишнинг зарурияти. *Research Focus*, 1(2), 272-277.
15. Mirzahamdamovna, K. B., Erkinovna, A. N., & Jumadillaevich, S. R. (2021). Use of Innovative Educational Technologies in Fine ARTS Classes of Higher Education Institutions. *European Journal of Humanities and Educational Advancements*, 2(4), 25-27.
16. Barchinoy, K., Sevarakhon, S., & Mukhammadkodir, Y. (2021). Effective methods of teaching fine arts and drawing at school. *European Scholar Journal*, 2(9), 9-11.
17. Sulaymanova, S. (2022). PEDAGOGICAL REQUIREMENTS FOR IMPROVING THE METHOD OF OBSERVING PERSPECTIVES WHEN STUDENTS INDEPENDENTLY COMPLETE TASKS IN THE AREAS OF PAINTING AND PENCIL DRAWING. *Science and Innovation*, 1(8), 1559-1564.
18. Sulaymanova, S. (2023). IMPORTANCE OF THE PATCHWORK NEEDLEWORK IN STUDY WHICH HAS GIVEN A BIRTH TO APPLIED ARTS, BASED MUCH ON ANCIENT OLD-TIME TRADITION. *Science and innovation*, 2(C4), 9-12.



19. Sulaymanova, S. (2023). ЗНАЧЕНИЕ ПЕРСПЕКТИВЫ В ИЗОБРАЗИТЕЛЬНОМ ИСКУССТВЕ И ОСОБЕННОСТИ ЕЕ ПРИМЕНЕНИЯ. *Farg 'ona davlat universiteti ilmiy jurnali*, (1), 75-79.
20. Sulaymanova, S. (2023). TASVIRIY SAN'AT FANLARIDA PERSPEKTIVANING MUHIM AHAMIYATI VA UNING QO 'LLANILISH XUSUSIYATLARI. *Scientific journal of the Fergana State University*, (1), 16-16.
21. Sulaymanova, S. (2022). TALABALAR RANGTASVIR VA QALAMTASVIR FALARIDAN TOPSHIRIQLARNI MUSTAQIL BAJARISHDA PERSPEKTIVAGA RIOYA QILISH METODIKASINI TAKOMILLASHTIRISHDA PEDAGOGIK TALABLAR. *Science and innovation*, 1(B8), 1559-1564.
22. Yunusaliyev, M. T., & Sulaymonova, S. B. (2022). AKVAREL TEXNIKASIDA YORUG'LIK VA RANG MUNOSABATLARIDA RANGLAR GAMMASINING AHAMIYATI. *Oriental renaissance: Innovative, educational, natural and social sciences*, 2(12), 850-857.
23. Ozodbek, S., Muhammadjon, O. R., & Sevaraxon, S. (2022). MARKAZIY OSIYO XALQLARI TASVIRIY SAN'AT TARIXINING FANDAGI O 'RNI. *Research Focus*, 1(2), 259-263.
24. Расулов, Х. М. (2021). ВЫБОРНЫЙ ЯВЛЕНИЕ И ПРОБЛЕМА СОВЕРШЕНСТВОВАНИЯ ЭЛЕКТРОКУЛЬТУРЫ НАСЕЛЕНИЯ. *Восточно-европейский научный журнал*, (11-6 (75)), 28-32.
25. Расулов, Х. М. (2020). Фуқаролик жамияти: бошқарувда номарказлаштиришнинг истиқболлари. *Журнал правовых исследований*, 5(2).
26. Madaminov, N. M., Yunusaliyev, M. T., & Mamurov, A. A. (2022). TASVIRIY SAN'ATDA RANGLAR GARMONIYASI (ЦВЕТОТЕРАПИЯ) ORQALI INSONLARNI DAVOLASHNING O 'ZIGA XOSLIGI. *Oriental renaissance: Innovative, educational, natural and social sciences*, 2(12), 1265-1272.
27. Мадаминов, Н. М. (2022). ТАЪЛИМДА ИНФОРМАЦИОН ТЕХНОЛОГИЯЛАРНИ РИВОЖЛАНТИРИШ ВА ТАЛАБАЛАРДА КАСБИЙ КЎНИКМАЛАРНИ ШАКЛЛАНТИРИШ. *Oriental renaissance: Innovative, educational, natural and social sciences*, 2(10-2), 200-203.
28. Мадаминов, Н. М. (2022). МАСОФАВИЙ ТАЪЛИМ ПЛАТФОРМАЛАРИ ИМКОНИАТЛАРИНИ ОЛИЙ ТАЪЛИМДА ТАКОМИЛЛАШТИРИШ МУАММОЛАРИ. *Oriental renaissance: Innovative, educational, natural and social sciences*, 2(10-2), 115-119.

## **OLIV TALIM TIZIMIDA RANGTASVIR HAMDA RANGSHUNOSLIK FANLARINI YANADA RIVOJLANTIRISH**

**Qurbonova Barchinoy Mirzahamdammovna**

FarDU katta o'qituvchi, p.f.b.f.d. (PhD)

**Saidakbarova Gullola Zoirjon qizi**

FarDU o'qituvchisi

### **ANNOTATSIYA**

*Ushbu maqolada Oliy ta'lim tizimidagi rangtasvir, rangshunoslik fanlarining muammolari bartaraf qilinmagunicha umumiy o'rta ta'lim maktablari tasviriy san'at darslari samaradorligini oshirishning imkoniyati bo'lmaydi. Buni oqibatida esa o'sib kelayotgan yosh avlodni san'at va madaniyatga qiziqishlarini oshirish, iqtidorini aniqlash kutilgan natijani bermaydi kabi masalalarga yechim topish ko'rilgan.*

***Kalit so'zlar:** Innovatsion texnologiya, multimediya, zamonaviy texnologiya, ilg'or ta'lim texnologiyalari, xalqaro tajriba.*

### **АННОТАЦИЯ**

*В данной статье до тех пор, пока не будут решены проблемы живописи и колористики в системе высшего образования, не будет возможности повысить эффективность уроков изобразительного искусства в общеобразовательных школах. В результате этого было видно, что поиск решения таких вопросов, как повышение интереса молодого поколения к искусству и культуре и выявление его таланта, не дает ожидаемых результатов.*

***Ключевые слова:** Инновационные технологии, мультимедиа, современные технологии, передовые образовательные технологии, международный опыт.*

### **ABSTRACT**

*In this article, until the problems of painting and color studies in the higher education system are not solved, there will be no opportunity to improve the effectiveness of visual art lessons in general secondary schools. As a result of this, it was seen that finding a solution to issues such as increasing the interest of the young generation in art and culture and identifying their talent does not give the expected results.*

***Key words:** Innovative technology, multimedia, modern technology, advanced educational technologies, international experience.*

## **KIRISH**

Xalqimizning va buyuk ajdodlarimizning merosidan foydalangan holda raqobatbardosh kadrlarni tayyorlash va yosh avlodni milliy, umuminsoniy qadriyatlar asosida tarbiyalash borasida mamlakat ta'lim tizimi sohasida ko'plab ishlar olib borilmoqda. Mamlakatimiz Prezidentining 2017-yil 20-aprelda qabul qilingan "Oliy ta'lim tizimini yanada rivojlantirish chora-tadbirlari to'g'risida"gi PF-2909 sonli farmonida shunday deyiladi: "Oliy ta'lim muassasasi o'z yo'nalishlari bo'yicha dunyoning yetakchi ilmiy-ta'lim muassasalari bilan yaqin hamkorlik aloqalari o'rnatish, o'quv jarayoniga xorijiy tajribalarni joriy etish, ayniqsa, istiqbolli va ilmiy kadrlarni xorijining yetakchi ilmiy-ta'lim muassasalarida stajirovkadan o'tkazish va malakasini oshirish borasidagi ishlar yetarli darajada olib borilmayapti". Oliy ta'lim tizimini tubdan takomillashtirish, mamlakatni ijtimoiy-iqtisodiy rivojlantirish borasidagi ustivor vazifalar mos holda, kadrlar tayyorlash tizimini qayta ko'rib chiqish, xalqaro standartlar darajasiga mos oliy ma'lumotli mutaxassislar tayyorlash uchun zarur sharoitlar yaratish", deb ko'rsatiladi.

Jadal sur'atlar bilan rivojlanayotgan davrning o'zi tasviriy san'at sohasini yanada taraqqiy ettirish, uning bugungi kundagi o'rni va mavqeyini oshirish, O'zbekiston Badiiy akademiyasi faoliyatini takomillashtirishni talab etayotganini e'tirof etish lozim. Ayniqsa, tasviriy san'at sohasi ijodkorlarining imkoniyat va salohiyatini to'laqonli yuzaga chiqarish, rangtasvir va amaliy san'at asarlarining yuksak sifatini ta'minlash borasida keyingi paytlarda dolzarb muammolar, jumladan sohaga yuksak darajadagi, malakali kadrlar kamligi, xalqaro ijodiy va ilmiy aloqalarni rivojlantirish hamda ijodkorlarni har tomonlama rag'batlantirish, iste'dodli yoshlarni ijodiy imkoniyatlarini kengaytirishdir.

## **MUHOKAMA VA NATIJALAR**

Tasviriy san'at tarixida rangdan foydalanish jamiyat taraqqiyoti bilan birga rivojlanib borgan. Ibtidoiy jamoa rassomi o'z "asar"ini mavjud tabiiy rang hisoblangan yog'och ko'miri, olov kuyasi kabi anrsalardan foydalanib ishlagan, jamiyat rivoji bilan rang - pigment va bog'lovchi vositalar ortib borgan, rang usuli rivojlangan. Quldorlik davrida akvarel, tempera, enkaustika singari murakkab rang texnologiyasi ishlab chiqilgan. O'rta asrlar oxirida moybo'yoq texnologiyasi paydo bo'lgan, shu davrdan rang tuslanishi ham ortib avvalgi lokal, yassi rang o'rnini yorug' - soya yordamida o'zgaruvchi, tuslanuvchi ranglar tizimi egallagan.

Ajdodlarimiz bizga rang va uning inson hayotidagi o'rni, shifobaxshligi, tarbiyaviy, falsafiy va ruxiy tomonlari haqida juda ko'p ma'naviyat xazinalari qoldirib ketganlar. Afsuski, bu ma'naviy merosdan to'liq foydalana olmayapmiz. Chunonchi, ta'lim va tarbiya, taxnika, qishloq xo'jaligi, iqtisod va boshqa sohalarda

bu masalalarga yetarli darajada e'tibor berilmayapti. Xolbuki, jahonning rivojlangan mamlakatlarida ranglarning inson hayotidagi o'rniga katta ahamiyat berilmoqda.

Ma'lumki, inson tashqaridan qabul qiladigan ma'lumotning 90 foizini ko'rish orqali qabul qiladi. Ko'z esa inson hatti-harakatini amalga oshirishda 70-90 foiz rol o'ynaydi. Qayoqqa qaramaylik ranglarning ta'sirchan kuchini ko'ramiz. Ko'chalardagi badiiy bezaklar, yelib borayotgan turfa xil mashinalar, daraxtlar-u gullar va ko'zimizga ko'ringan ja'miki narsalar shular jumlasidan hisoblanadi.

Demak, inson faoliyatida ranglarning ahamiyati juda ham kattadir. Shu boisdan ham atrof-muhitni badiiy bezatishda, ta'lim sohasida eng kerakli bo'lgan ko'rgazmali qurollar, darsliklarni tayyorlashda ongli ravishda rang tanlanishi, ilmiy asoslangan hamda estetik nuqtai nazardan yondashilishini taqazo etadi. Bu borada, insonga amaliy yordam ko'rsatishda rangshunoslik fanining ahamiyati katta hisoblanadi. Shuning uchun ham ushbu fanni ilmiy-nazariy metodologiyasini o'rganish muhim ahamiyat kasb etadi. Badiiy ta'lim muassasalarining yetuk mutaxassislari, rassomlar, san'atshunos olimlar va rassom - pedagoglar rangshunoslik bo'yicha ilmiy-nazariy ma'lumotlarga ega bo'lishlari, turfa xil badiiy materiallarning o'ziga xos xususiyatlarini va ulardan foydalanish yo'llarini mukammal bilishlari zarur.

Ayniqsa, o'rta umumiy ta'lim maktablari uchun tasviriy san'at o'qituvchi tayyorlaydigan Tasviriy san'at va muhandislik grafikasi bakalavriyat ta'lim yo'nalishida rangshunoslik, rangtasvir texnologiyasi, ashyolar bilan ishlash kabi ixtisoslik fanlarini o'quv rejaga kiritilmaganligi, umuman o'qitilmasligi, hattoki, asosiy ixtisoslik fani bo'lgan rangtasvir fani soatlarining ham keskin qisqartirib yuborilganligi, ma'ruza mashg'ulotlarining esa umuman yo'qligi ham biz olib borayotgan tadqiqot ishimiz "***Rangtasvirda rangshunoslikning ilmiy-nazariy metodologiyasi va amaliy ahamiyati***"ni o'rganish eng dolzarb masalalardan biri ekanligini ko'rsatib turibdi. Yuqorida keltirib o'tilgan kamchiliklarni bartaraf qilish uchun rangshunoslikning ilmiy-nazariy metodologiyasi masalasini chuqurroq o'rganish, yangi ilmiy ma'lumotlarni topish, taqqoslash, tajriba o'tkazish va masalaning yechim topish zarur. Shu sababli biz ushbu mavzuni ilmiy-tadqiq etishni, ushbu muammoga amaliy yechim topishni maqsad qilib oldik.

Shuning uchun ham rangtasvirda rangshunoslikning ilmiy – nazariy metodologiyasi va amaliy ahamiyatini o'rganish maqsadida biz o'z oldimizga quyidagi maqsad va vazifalarni belgilab oldik:

- Namunaviy fan dasturi, darslik, o'quv va uslubiy qo'llanmalardan rangtasvir, rangshunoslik fanlarining o'ziga xos jihatlari, hamda ularni o'qitish metodlari haqidagi ilmiy – uslubiy ma'lumotlarni taxlil qilish;

- Rangshunoslikning ilmiy-nazariy asoslari, metodologiyasini o‘rganishning amaliyotdagi ahvolini tahlil qilish;
- Rangtasvir va rangshunoslikda zamonaviy pedagogik texnologiyalarni qo‘llanilishining o‘ziga xos jihatlari va afzalliklarini aniqlash;
- Rangtasvir fani amaliy mashg‘ulotlarining samaradorligini oshirish uchun qo‘llaniladigan pedagogik ta‘lim texnologiyalarini taxlil qilish;
- Tadqiqot jarayonida tasviriy san‘at va muxandislik grafikasi bakalavriyat ta‘lim yo‘nalishi rangtasvir mashg‘ulotlarida tajriba-sinov darslarini tashkil qilish;
- Olib borilgan tadqiqot natijalarini taxlil qilish asosida rangshunoslikning metodologiya asoslarining ilmiy – nazariy asosini ishlab chiqish;
- Rangshunoslikka oid ilmiy-tadqiqot ishlarini va internet materiallarini o‘rganib chiqish;
- Magistrlik dissertasiyasi materiallari asosida ilmiy maqola chop qilish;
- Rangtasvir mashg‘ulotlari samaradorligini oshirish uchun rangshunoslikdan foydalanish bo‘yicha uslubiy tavsiyalar berish.

## **XULOSA**

Rangtasvir hamda rangshunoslik fani nazariyasini doimiy ravishda o‘rganib borish tasviriy san‘at ta‘limi muvaffaqiyatini ta‘minlovchi muxim shartlardan biri hisoblanadi. Rangtasvirning nazariy qonun – qoidalariga tayangan yosh rassom amaliy ko‘nikma va malakalarga ega bo‘lishi va ijod yo‘liga kirib borishi oson kechadi. Chunki, rangtasvir nazariyasi ostida asrlar davomida juda ko‘plab mashhur rassomlar tomonidan yig‘ilgan ulkan tajriba yotadi. “Nazariyasiz amaliyotga kirib borgan kishi, - deb yozadi Leonardo da Vinchi, kompassiz yo‘lga chiqqan dengizchiga o‘xshaydi va qayoqqa ketayotganini o‘zi ham tuzukroq anglab yetmaydi. Amaliyot hamisha yaxshi ishlab chiqilgan nazariyaga tayanishi lozim va nazariyasiz rangtasvirning muvaffaqiyatini hech qachon ta‘minlab bo‘lmaydi. Talabalar ta‘limning dastlabki bosqichidanoq rang munosablari metodi bilan ishlashni o‘rganishlari zarur. Har bir buyumning rangini aynan o‘zini atrofdagi boshqa narsalarning ta‘siridan, rangidan alohida ajratgan holda tasvirlash, nusxa ko‘chirish mumkin emas. Tabiatdan bunday nusxa ko‘chirish orqali borliqdagi ranglarning o‘zaro aloqasini, bir - biridan farqlarini bilib bo‘lmaydi. Rangtasvirdagi ranglar atrof – muhit bilan solishtirish asosida topiladi va ular bir – biriga hamohang tarzda, yaxlit munosabatlarda tasvirlanishi kerak.

## **FOYDALANILGAN ADABIYOTLAR (REFERENCES)**

1. O‘zbekiston Respublikasi PF. “Tasviriy va amaliy san’at sohasi samaradorligini yanada oshirishga doir chora-tadbirlari to‘g‘risida”gi PQ-4688-sonli Farmoyishi. 2020. 21 aprel.
2. Bulatov S. “Rangshunoslik” Toshkent: “O‘zbekiston faylasuflari milliy jamiyati nashriyoti”, 2009-yil 28-bet.
3. Bulatov S. “O‘zbek xalq amaliy bezak san’ati” Toshkent “Mehnat”, 1991-yil 7-8-betlar.
4. Jabbarov B. “Rangshunoslik”. Ma’ruzalar matni. “Namangan”, 2001-yil 27-bet.
5. Xudoyberganov R. “Rangshunoslik”. Toshkent, “San’at”, 2004-yil 68-79-betlar.
6. Xudoyberganov R. “Tasviriy san’atda rang”. Toshkent “San’at”, 2005-yil 18-23-betlar.
7. Kurbonova, B. M. (2023). OPPORTUNITIES AND TECHNOLOGIES FOR PREPARING FUTURE TEACHERS OF FINE ARTS FOR THE FORMATION OF ELEMENTS OF ARTISTIC THINKING IN SCHOOLCHILDREN. *Zeta Repository*, 4(04), 709-715.
8. Kurbonova, B. (2020). THEORETICAL BASES OF THE ORGANIZATION OF DRAWING LESSONS IN HIGHER PEDAGOGICAL EDUCATION. In *Психологическое здоровье населения как важный фактор обеспечения процветания общества* (pp. 254-257).
9. Курбанова, Б. М. (2018). РОЛЬ ПРОФЕССИОНАЛЬНОЙ КОМПЕТЕНТНОСТИ БУДУЩЕГО УЧИТЕЛЯ ИЗОБРАЗИТЕЛЬНОГО ИСКУССТВА В ПОВЫШЕНИИ ЭФФЕКТИВНОСТИ ФОРМИРОВАНИЯ ХУДОЖЕСТВЕННОГО МЫШЛЕНИЯ У УЧАЩИХСЯ. In *EUROPEAN RESEARCH: INNOVATION IN SCIENCE, EDUCATION AND TECHNOLOGY* (pp. 65-66).
10. Qurbonova, B. M. (2022). BO‘LAJAK TASVIRIY SAN‘AT O‘QITUVCHILARI O‘QUVCHILARNING BADIY TAFAKKURNI SHAKLLANTIRISHGA TAYYORLASHNING PEDAGOGIK SHART-SHAROITLARI. *International scientific journal of Biruni*, 1(2), 194-198.
11. Qurbonova, B., & Djuhanova, N. (2020). PSYCHOPHYSIOLOGICAL BASIS OF COLOR SELECTION IN YOUNG PEOPLE. *Theoretical & Applied Science*, (1), 27-37.
12. Muhammadovna, O. R. N., & Bahodirovich, B. B. (2022). BO ‘LAJAK TASVIRIY SAN‘AT O ‘QITUVCHILARIDA KASBIY-GRAFIK KOMPETENTLIKNI RIVOJLANTIRISH DOLZARB PEDAGOGIK MUAMMO SIFATIDA. *FAN, TA‘LIM VA AMALIYOTNING INTEGRASIYASI*, 3(6), 432-438.

13. Мирзаҳамдамовна, Қ. Б. (2022). БЎЛАЖАК ТАСВИРИЙ САНЪАТ ЎҚИТУВЧИЛАРИНИ МАКТАБ ЎҚУВЧИЛАРИДА БАДИИЙ ТАФАККУРНИ ШАКЛЛАНТИРИШГА ТАЙЁРЛАШ ШАКЛ ВА ТЕХНОЛОГИЯЛАРИ. *INTEGRATION OF SCIENCE, EDUCATION AND PRACTICE. SCIENTIFIC-METHODOLOGICAL JOURNAL*, 3(5), 185-198.
14. Sadikovna, S. G., Kurbonova, B., Akhmedova, N., & Sulaymanova, S. (2020). Fundamentals Of Professionalism Development On The Example Of Practical Exercises On Forming The Skills And Skills Of Future Teachers. *PalArch's Journal of Archaeology of Egypt/Egyptology*, 17(6), 8894-8903.
15. Sulaymanova, S. B. Q. (2022). BADIY OLIY TA'LIM MUASSASALARDA TASVIRIY SAN'AT FANINI O'QITISHGA BO'LGAN EHTIYOJNING OSHISHI VA UNING BUGUNGI HOLATI. *Oriental renaissance: Innovative, educational, natural and social sciences*, 2(10-2), 89-96.
16. Сулайманова, С., Омонов, Д., & Аъзамжонов, А. (2022). Алишер Навоий асарларидан бадиий олий таълим муассасаларида тасвирий санъатни ўқитиш жараёнида фойдаланишнинг зарурияти. *Research Focus*, 1(2), 272-277.
17. Mirzahamdamovna, K. B., Erkinovna, A. N., & Jumadillaevich, S. R. (2021). Use of Innovative Educational Technologies in Fine ARTS Classes of Higher Education Institutions. *European Journal of Humanities and Educational Advancements*, 2(4), 25-27.
18. Barchinoy, K., Sevarakhon, S., & Mukhammadkodir, Y. (2021). Effective methods of teaching fine arts and drawing at school. *European Scholar Journal*, 2(9), 9-11.
19. Sulaymanova, S. (2022). PEDAGOGICAL REQUIREMENTS FOR IMPROVING THE METHOD OF OBSERVING PERSPECTIVES WHEN STUDENTS INDEPENDENTLY COMPLETE TASKS IN THE AREAS OF PAINTING AND PENCIL DRAWING. *Science and Innovation*, 1(8), 1559-1564.
20. Sulaymanova, S. (2023). IMPORTANCE OF THE PATCHWORK NEEDLEWORK IN STUDY WHICH HAS GIVEN A BIRTH TO APPLIED ARTS, BASED MUCH ON ANCIENT OLD-TIME TRADITION. *Science and innovation*, 2(C4), 9-12.
21. Sulaymanova, S. (2023). ЗНАЧЕНИЕ ПЕРСПЕКТИВЫ В ИЗОБРАЗИТЕЛЬНОМ ИСКУССТВЕ И ОСОБЕННОСТИ ЕЕ ПРИМЕНЕНИЯ. *Farg 'ona davlat universiteti ilmiy jurnali*, (1), 75-79.
22. Sulaymanova, S. (2023). TASVIRIY SAN'AT FANLARIDA PERSPEKTIVANING MUHIM AHAMIYATI VA UNING QO'LLANILISH XUSUSIYATLARI. *Scientific journal of the Fergana State University*, (1), 16-16.

23. Sulaymanova, S. (2022). TALABALAR RANGTASVIR VA QALAMTASVIR FALARIDAN TOPSHIRIQLARNI MUSTAQIL BAJARISHDA PERSPEKTIVAGA RIOYA QILISH METODIKASINI TAKOMILLASHTIRISHDA PEDAGOGIK TALABLAR. *Science and innovation*, 1(B8), 1559-1564.
24. Yunusaliyev, M. T., & Sulaymonova, S. B. (2022). AKVAREL TEXNIKASIDA YORUG'LIK VA RANG MUNOSABATLARIDA RANGLAR GAMMASINING AHAMIYATI. *Oriental renaissance: Innovative, educational, natural and social sciences*, 2(12), 850-857.
25. Ozodbek, S., Muhammadjon, O. R., & Sevaraxon, S. (2022). MARKAZIY OSIYO XALQLARI TASVIRIY SAN'AT TARIXINING FANDAGI O'RNI. *Research Focus*, 1(2), 259-263.



## **EKSPRESSIV NUTQIY AKTLAR TADQIQI VA TASNIFI**

**Haydarova Dilafro'z**

Navoiy davlat pedagogika instituti doktoranti

### **ANNOTATSIYA**

*Mazkur maqolada tilshunoslikda nutqiy aktlar nazariyasida ekspressivlarning o'rni, mohiyati, tavsifi masalasi to'g'risida so'z yuritiladi. Nutqiy aktning nomlanishidagi har-xillik tahlil etiladi. Ekspressiv nutqiy aktlarning pragmatik tabiatiga ko'ra tasnifi keltiriladi.*

**Kalit so'zlar.** *Nutqiy akt, ekspressivlar, so'zlovchi emotsional holati, illokutiv maqsad.*

### **ИССЛЕДОВАНИЕ И КЛАССИФИКАЦИЯ ЭКСПРЕССИВНЫХ РЕЧЕВЫХ АКТОВ**

#### **АННОТАЦИЯ**

*В данной статье рассматриваются роль, сущность и описание экспрессивов в теории речевых актов в языкознании. Любое различие в назывании речевого акта анализируется. Экспрессивные речевые акты классифицируются по их прагматическому характеру.*

**Ключевые слова.** *Речевой акт, экспрессивность, эмоциональное состояние говорящего, иллокутивная цель.*

### **STUDY AND CLASSIFICATION OF EXPRESSIVE SPEECH ACTS**

#### **ABSTRACT**

*This article discusses the role, essence and description of expressives in the theory of speech acts in linguistics. Any difference in the naming of the speech act is analyzed. Expressive speech acts are classified according to their pragmatic nature.*

**Keywords.** *Speech act, expressiveness, emotional state of the speaker, illocutionary purpose.*

#### **KIRISH**

Inson nutqiy faoliyati kommunikantlarning shaxsiy maqsad va niyatlari bilan murakkablashgan, his-tuyg'ulari singdirilgan turli hajm, tuzilish va qurilishdagi til birliklarining yirik majmuidir. Mazkur umumiy ko'rinishdagi nutq jonli muloqot jarayonida yuzaga keluvchi turli nutqiy aktlarga ajratiladi. Har bir nutqiy akt so'zlovchining murojaati, undashi, istak yoki buyrug'i kabi kommunikativ maqsadlarini ochiq yoki yashirin ifodalashga qaratiladi. Tilshunoslikda ularning vazifasi, turli xil ko'rinishlari tahlili bilan nutqiy aktlar nazariyasi shug'ullanadi.

Nutqiy aktlar tasnifining barchasida qayd etilgan alohida nutqiy akt turi bu – *ekspressivlar*dir.

## **MUHOKAMA VA NATIJALAR**

Bugungi kunda nutqning ekspressivligi masalasini chuqur va atroflicha o'rganish tendentsiyasi mavjud. Bu ekspressiv nutq aktlarining to'liq tavsifi yo'qligi va ularning shaxslararo muloqot jarayonida muhim ijtimoiy ahamiyatga egaligi bilan bog'liq. «Expresso» – lotin tilidagi “ifodalash” ma'nosini anglatib, tilshunoslikda Jon Rojers Serl nutqiy aktlarning bir guruhini *ekspressivlar* termini bilan nomlagan. Olimning ta'rifiga ko'ra, ekspressivlar maqsadli nutqiy faoliyatning bir turi bo'lib, ular adresat xatti-harakatiga nisbatan so'zlovchining muayyan psixologik holatini ifodalaydi. Shuningdek, mazkur nutqiy akt turi ijtimoiy etiket qoidalarini ham o'z ichiga oladi.[11]

Mazkur nutqiy akt turiga nisbatan tilshunoslar turli xil terminlar qo'llashadi. Jumladan, J.Ostin bunday nutqiy aktlar uchun “ekspozitiv”lar [8], K. Bax va R. Xarnishlar “aknolejment» [1], D.Vunderlix – «satisfaktiv» [2], A.Vejbitskaya, N.M. Vaxtel', M.Yu.Fedosyuk – “emotiv”lar [5,13,4], T.T.Vasilyeva, N.N.Formanovskaya – “etiketlar” [14], V.G.Gak – “emotsional-baho nutqiy akti”[6], I.V. Trufanova “ekspressiv-emotsional nutqiy aktlar”[12], N.A.Trofimova esa J.Serl ortidan “ekspressivlar” deb atashni maqsadga muvofiq deb hisoblaydi. V.I.Karasik ularning perlokutiv natijalarini ham inobatga olgan holda emotsional-kauzativ nutqiy aktlar deb atashni taklif etadi [7]. G.G.Pocheptsov esa ekspressivlar performativlar tarkibida o'rganilishi lozimligini, uni alohida guruh sifatida ajratishga ehtiyoj yo'qligini ta'kidlaydi.[10] L.A.Piotrovskaya emotiv ifodalar masalasini chuqur o'rganib, “emotsional” va “emotiv” hodisalarini farqlash lozimligini ta'kidlaydi. Olimaning fikricha, nutqiy aktning illokutiv maqsadi nutq subyektining ruhiy holatini ifodalash bo'lsa “emotsional” ifodasi; nutq subyektining nimagadir yoki kimgadir emotiv munosabatini ifodalash bo'lsa «emotiv nutqiy akt» terminini qo'llash maqsadga muvofiq. [9]

Biz ham J.Serl va uning mazkur masaladagi izdoshlari: J.Lich, T.Ballmer, V. Brennenshtul, L.P. Chaxoyan, N.A.Trofimova, N.A. Komina va L.Pisarek ortidan mazkur nutqiy akt guruhini ekspressivlar termini bilan atashni qo'llab-quvvatlaymiz, negaki mazkur termin ko'plab olimlar tomonidan tan olinishi bilan birga, J.Serl tipologiyasi qat'iy mezonlarga asoslanadi, qisqa, qulay, mohiyatan mazkur til hodisasiga mos va o'zbek tilshunosligida avvaldan “ekspressivlik” shaklida uslubiyatda qo'llanilgan, til egalariga tanish termin sanaladi.

Shuningdek, ekspressivlar tarkibiga kiruvchi nutqiy akt turlari masalasi ham biroz bahstlab. J.Serl ekspressivlarning 2 kichik guruhini farqlaydi: birinchi guruh

tarkibiga so'zlovchining tinglovchiga ijobiy: minnatdorchilik, tabrik, tasdiqlash, iqrор kabi munosabatini ifodalovchi nutqiy aktlar; ikkinchi guruhga tinglovchining ham, o'zining ham xatti-harakatiga salbiy munosabatni ifodalovchi: kechirim, afsus, malomat qilish kabi nutqiy aktlarni kiritadi. Qayd etilgan barcha nutqiy akt turlari umumiy illokutiv: “so'zlovchining nutqiy vaziyatga bog'liq holda u yoki bu ruhiy munosabatini ifodalash” maqsadi asosida birlashtirilgan.

L.P.Chaxoyan ham ekspressiv nutqiy aktlarning xuddi shu turlarini farqlasa-da, minnatdorlik, kechirim va hamdardlik nutqiy aktlarini ekspressivlarga emas, ijtimoiy etiket tarkibiga kiritadi.[15]

M.Yu.Fedosyuk ham etiket janrlari bo'lgan: tabrik, minnatdorchilik, tilak va boshqalarni emotivlar sinfiga kiritishni taklif etadi. Olimning fikricha, ular adresat emotsional holatini ifodalashga yoki vaziyatning yaxshilanishiga mo'ljallangan bo'ladi. [13]

N.A.Komina ham kechirim, minnatdorchilik, hamdardlik, tanbeh, afsus kabi nutqiy aktlarni ekspressivlar tarkibiga kiritisa, N.M.Vaxtel shikoyat, hukm, qoralash, haqorat, ma'qullash, rad etish, hazil, masxara, ajablanish, g'azab kabi ekspressiv nutqiy aktlarni ham kiritish taklifini beradi. Tilshunos Lich mazkur nutq aktlarning barchasini “o'ziga xos xushmuomalalik” deb ta'riflaydi.

Manbalarda ekspressivlarning vazifasidan kelib chiqib perlokutiv akt bilan bog'liqligiga ham e'tibor qaratiladi. Bunda perlokutiv maqsad adresatni so'zlovchiga nisbatan ijobiy munosabatini uyg'otishga qaratilgan bo'ladi. Shuning uchun bunday nutqiy aktlar shaxslararo munosabatlarni tartibga soluvchi aktlar deb ham ataladi.<sup>49</sup>

Nutqiy aktlar nazariyasi tasniflangan nutq faoliyatining nomi qanday bo'lishidan qat'iy nazar, ular o'zining ifoda maqsadi umumiyliги asosida ajralib turadi. Ekspressiv maqsadli gaplarda so'zlovchi o'z ruhiy holatini yoki munosabatlarni ifodalashni maqsad qiladi. U mazkur nutqiy aktlar orqali vaziyatga o'z emotsional munosabatini, ya'ni ichki holati, hissiyotlari, tuyg'ularini ifodalash imkoniga ega bo'ladi. Yuqoridagi tasniflarni umumlashtirgan holda ekspressivlarning tabiatiga ko'ra quyidagi uch kichik guruhini ajratish mumkin:

1) ijobiy his-tuyg'ularni ifodalovchi nutqiy aktlar: minnatdorlik, hamdardlik, ma'qullash, maqtov, va hok.

2) salbiy his-tuyg'ularni ifodalovchi nutqiy aktlar: g'azab, qoralash, malomat, norozilik, haqorat, masxara, kinoya, tahdid, e'tiroz, shikoyat, rad etish va hok.

3) ham ijobiy, ham salbiy his-tuyg'ularni ifodalovchi nutqiy aktlar: hayrat, baho, kechirim.

<sup>49</sup> Сузов И.П. Деятельность, сознание, дискурс и языковая система // Языковое общение: процессы и единицы. – Калинин: КГУ, 1988. – С. 7-13.

Ijobiy his-tuyg'ularni ifodalovchi nutqiy aktlar muloqot ishtirokchilari o'rtasidagi munosabatni yaxshilashga, bir-birini qo'llab-quvvatlashga xizmat qiladi. Masalan:

Kundalik muloqot chog'ida salbiy va ijobiy his-tuyg'ularni ifodalovchi nutqiy aktlarning qo'llanishi tez-tez uchraydi: *Og'zi ochiq xotinlardan biri onamga nima debdi deng: men o'zi bir Xudo qarg'agan qizni battar baxtiqaro qilayotgan emishman. Ha, Sumbula ko'p narsani bilmaydi. Hatto o'lim degan tushuncha haqida tasavvurga ega emas u. Ammo uzzukun bir burchakda o'tirishga mahkum odam bilan sayr qilish, unga o'zi ko'rolmaydigan dunyoning faqat yaxshi tomonlarini gapirish gunohmi? Xo'sh, bu telba dunyoning bevafoligi, masalan, Niginani otasi o'zi tengi erkakka zo'rlab unashtirgani yoki bir oyog'i go'rga borib qolgan Shodi boboning maktabdan qaytayotgan bolalarni itiga quvdirib zavqlanishini aytsam, ko'nglingiz joyiga tushadimi? Kechirib qo'yibsiz! Bunaqa insoniylik doirasidan tashqaridagi voqealardan Sumbulaning o'zi xabar topsin – qachon nasib qilsa, o'sha payt. Men har kuni unga atrofning go'zalligini, gullar rang-barang, dala ko'm-ko'k tusga kirib, yanada jozibaliroq ko'rinayotganini takrorlab charchamayman. (Jo'rabek Ramazonov "Telba dunyo")*

Ko'rinadiki, ekspressivlar guruhiga kiruvchi nutqiy aktlar doirasi keng. Kommunikantlarning ruhiy holati yoki munosabatini ifodalashga qaratilgan ekspressiv nutqiy aktlar o'zaro muloqotda muhim ijtimoiy o'rin tutadi.

#### **FOYDALANILGAN ADABIYOTLAR (REFERENCES)**

1. Bach K. Linguistic Communication and Speech Acts / K. Bach and R.M. Harnish. – Cambridge: Mass, 1980. – 327 p.
2. Wunderlich D. Studien zur Sprechakttheorie. – Frankfurt a. M., 1976. – 417 p.
3. Апресян Ю. Д. Перформативы в грамматике и словаре // Изв. АН СССР Сер.: Лит. и яз. - 1986. - Т. 45. - № 3. – С. 208 - 223.
4. Вахтель Н.М. Высказывание в позиции газетного заголовка: семантика и прагматика. – Воронеж: РИЦ ЕФ ВГУ, 2004. – 204 с.
5. Вежбицка А. Речевые акты // Новое в зарубежной лингвистике. – Вып. 358//Лингвистическая прагматика. – М.: Прогресс, 1985. – С. 251-275;
6. Гак В.Г. К проблеме сопоставительно-типологического анализа речевого акта и текста // Сопоставительная лингвистика и обучение неродному языку. – М.: Наука, 1987. – С. 37-48.
7. Карасик В.И. Язык социального статуса. – М., 1992. – 330 с.
8. Остин Дж. Л. Слово как действие // Новое в зарубежной лингвистике. – М., 1986. – Вып. 17. – С. 22 - 129.

9. Пиотровская Л. А. Взаимодействие эмоциональной и рациональной оценки в процессе порождения речи // Русский язык: исторические судьбы и современность: III Международный конгресс исследователей русского языка: Труды и материалы / сост. М. А. Ремнева, А. А. Поликарпов. М.: МАКС Пресс, 2007. С. 28–29.
10. Почепцов Г.Г. Прагматика предложения / И.П. Иванова, В.В. Бурлакова, Г.Г. Почепцов // Теоретическая грамматика современного английского языка. – М.: Наука, 1981. – С. 267 - 281.
11. Серль Дж. Классификация иллокутивных актов // Новое в зарубежной лингвистике. Теория речевых актов. - 1986. - № 17. - С. 170 - 194.
12. Труфанова И.В. Прагматика несобственно-прямой речи. – М., 2000. – 568 с.
13. Федосюк М.Ю. Исследование средств речевого воздействия и теория жанров речи // Жанры речи. – Саратов, 1997. – С. 66-88.
14. Формановская Н.И. Эмоции, чувства, интенции, экспрессия в языковом и речевом выражении // Эмоции в языке и речи. Сб. науч. тр. – М.: РГГУ, 2005. – С. 106-116.
15. Чахоян Л.П. О признаках высказывания // Значение и смысл речевых образований. – Калинин: Изд-во КГУ, 1979. – С. 121 - 126.

## **KOREYS TILI O‘QITISHDA AUDIOLINGUALIZM USULINING MUAMMOLI JIHATLARI**

**Sherov Rasul Ravshanovich**

O‘zbekiston davlat jahon tillari universiteti

Koreys tili nazariyasi va amaliyoti kafedrası o‘qituvchisi

### **ANNOTATSIYA**

*Mazkur maqolada koreys tilini o‘rgatishda audiolingual usulidan foydalanishning samaradorligi, bu usul nimani anglatishi va qanday vositalar yordamida til muhitida muvozanat yaratish mumkinligi haqidagi savollar muhokama qilinadi. Tinglash og‘zaki nutq matnidagi ma‘lumotlarni idrok etish, tushunish va qayta ishlash bilan bog‘liq murakkab retseptiv, aqliy-xayoliy faoliyatdir. Audiovizual material bilan ishlash bir necha bosqichlardan iborat bo‘lib, audiovizual metod turli tamoyillarga asoslanadi.*

**Kalit so‘zlar:** *audiovizual usul, og‘zaki nutq, so‘zlashuv nutqi, koreys tili.*

### **ABSTRACT**

*This article discusses the effectiveness of using the audiolingual method in teaching the Korean language, what this method means, and what tools can be used to create a balance in the language environment. Listening is a complex receptive, mental-imaginative activity related to the perception, understanding and processing of information in the text of oral speech. Working with audiovisual material consists of several stages, and the audiovisual method is based on various principles.*

**Key words:** *audiovisual method, oral speech, conversational speech, Korean language.*

### **KIRISH**

Audiolingualizm usuli dastlab 1950-yillarda Fransiyada paydo bo‘lgan va bu usul lingvistik ma‘lumotlarni idrok etish uchun vizual va eshitish kanallarini bir vaqtning o‘zida ulash prinsipiga asoslanadi. Chet tilini o‘rganishning maqsadi usha tilda muloqot qilishdir. Bunga erishish uchun tilning kundalik hayotda qanday qo‘llanilishini ko‘rsatish, nutqiy vaziyatlarga tez va adekvat munosabatda bo‘lish qobiliyatini shakllantirish zarur, deb hisoblaniladi.

Bunda nutq faoliyatining og‘zaki turlariga ustunlik berilgani bois, ko‘plab o‘quv materiallari, jumladan, filmlar, slaydlar uchun saundtrek va hokazolar yozma shaklda berilmaydi. Audiolingual usulda bo‘lgani kabi og‘zaki nutqda ham asosiy e‘tibor dialogik shaklga qaratiladi, ammo bu yerda u aniq muloqot holatiga qat‘iyroq bog‘langan bo‘ladi.

Audiovizual usul turli xil texnik vositalar, audio va video materiallar, slaydlar, film tasmalarining proyeksiyasi va boshqalardan foydalangan holda sinfda sun'iy ravishda yaratilgan til muhitida tilni o'rgatishni o'z ichiga oladi. Bunda talabalar o'z ona tilidan foydalanmaydi, ularga bir necha marta qisqa metrajli film matni yoki koreys tilida parallel izohli slaydlar seriyasi taqdim etiladi. Tinglash jarayonida o'qituvchi tasvirlarni sharhlaydi, kalit so'zlarni yozadi, so'ngra yangi so'zlar va tuzilmalar turli xil almashtirish va o'zgartirish mashqlari orqali o'rgatiladi. Talabalar eshitgan dialoglarni sahnalashtiradi, yodlaydi va shunga o'xshash dialoglar tuzadi.

Ushbu jarayonda asosiy maqsad qisqa vaqt ichida nutq avtomatizmlarini shakllantirish bo'lganligi sababli, ogohlantirishlarga noto'g'ri reaksiyalar paydo bo'lishining oldini olish maqsadida o'quvchilarning xatolari o'qituvchi tomonidan darhol tuzatib borilishi lozim. Bu bosqichda maqsadga erishilganligini tasdiqlash uchun talabalarning javoblari turli xil stimullarga (vaqt haqidagi savol, biror narsa olib kelish so'rovi va boshqalar) mos keluvchi, lingvistik va asosiysi og'zaki nutqda bo'lishi talab etiladi.

Tinglash bu og'zaki nutq matnidagi ma'lumotlarni idrok etish, tushunish va qayta ishlash bilan bog'liq murakkab retseptiv, aqliy va ilmiy faoliyat hisoblanadi. Tilshunoslikda aloqaviy va masofaviy tinglash mavjud. Aloqaviy tinglash og'zaki interaktiv muloqot jarayonida, masofaviy tinglash esa bilvosita tinglash jarayoni (radio va televideniye dasturlari, audio yozuvlar, filmlar)da sodir bo'ladi.

## **MUHOKAMA VA NATIJALAR**

Oliy ta'lim muassasalarida koreys tilida tinglash ko'nikmalarini rivojlantirish va takomillashtirish darslarida masofaviy tinglash usuli qo'llaniladi. Bunda talabalar koreys tilida nutq tinglashni va idrok qilishni o'rganadilar. N.D.Galskova ta'kidlaganidek, nutqning paralingvistik elementlarining 60% gacha bo'lgan qismini audio xabarlardagi ma'lumotlar yetkazadi. Audiovizual materiallar nafaqat eshitish imkonini beradi, balki, so'zlashuvlar, tovushlarni ko'tarish va tushirish, pauzalar va boshqalar orqali nutqning akustik elementlari hamda imo-ishoralar, mimikalarni kuzatish yordamida ma'lumotni idrok etishni sezilarli darajada osonlashtiradi, yaxshiroq tushunish va yodlashga yordam beradi. Shu bilan bir qatorda, til muhitiga bilvosita sho'ng'ish holati sodir bo'ladi, bu og'zaki muloqot ko'nikmalarini yanada muvaffaqiyatli rivojlantirishga hamda til to'sig'ini olib tashlashga yordam beradi.

Audiovizual matnlar bilan ishlash jarayoni bir nechta bosqichlardan iborat:

1. Tayyorgarlik (yangi til materiali bilan ishlash, ehtimollik prognozini o'rganish, qisqa muddatli va og'zaki-mantiqiy xotirani rivojlantirish va boshqalar),
2. Materialni bevosita ko'rish (bunda kompyuter dasturlari keng qo'llaniladi),

3. Yangi ko'nikmalarni shakllantirish va mustahkamlash bilan birgalikda darajani tekshirish, ma'lumotni tushunish (turli xil mashqlar va topshiriqlar uchun variantlar)

Xo'sh, koreys tilini o'qitishning audio-vizual usuli qanday tamoyillarga asoslanadi?

1. O'qitish uchun material dialogik shaklda og'zaki tilda bo'lishi lozim. Bundan tashqari, bu dialog har doim turli vaziyatlarni yoritib berishi talab etiladi. Shuning uchun pedagogik jarayonni shunday tashkil qilish kerakki, ularda eng keng tarqalgan leksik birliklar va grammatik tuzilmalar qo'llaniladigan vaziyatlar to'liq yaratilishi kerak. Koreys tili darslari tabiiy koreys muhitida o'tkazilsa, talabada to'g'ri intonatsiyani egallash rag'batlantirib boriladi va holat tabiiy ravishda o'rganishning amaliy maqsadlariga mos keladi.

2. Koreys tilini o'rgatish jarayonida ona-tilidan foydalanmaslik.

Bu ikki tamoyilning maqsadi jonli, og'zaki tilni shakllantirishdir. Ikkala tamoyil ham induksiyaga asoslangan, bunda jarayon qoidadan misollarga o'tish orqali amalga oshiriladi. Yuqoridagilarning barchasini inobatga olgan holda, shuni ta'kidlash mumkinki, barcha sanab o'tilgan holatlar universitet talabalari uchun til o'rgatishda keng qo'llaniladi, biroq audiolingual va audiovizual usullar faqat maxsus o'quv dasturlari bilan birgalikda qo'llash uchun moslashtirilgan.

Audiovizual va audiolingual usullar kundalik holatda deyarli qo'llanilmaydi, ammo aksariyat universitet va institut o'qituvchilari vaqti-vaqti bilan shunday usullar asosida mashg'ulotlar olib boradilar.

Bu usul umumiy ta'lim dasturini diversifikatsiya qilish va talabalarni qiziqtirish imkonini beradi.

#### **FOYDALANILGAN ADABIYOTLAR (REFERENCES)**

1. Елухина Н.В. Средства обучения иностранному языку. М.: [Б.и.], 1982. 80 с.
2. Щукин А.Н. Современные интенсивные методы и технологии обучения иностранным языкам: Учебное пособие. М.: Филоматис, 2008. 188 с.



## **ТОВАРНЫЕ ЗНАКИ: АНАЛИЗ ЗАКОНОДАТЕЛЬСТВА РЕСПУБЛИКИ УЗБЕКИСТАН**

**Аширбоева Мунисабегим Нодир кизи**

**Рахматов Бобуржон Жахонгирович**

студенты 3-курса факультета Частного права

Ташкентского государственного юридического университета

**Научный руководитель: Сатвалдиева Юлдузхан Хатамжан кизи**

Старший преподаватель кафедры гражданского права

Ташкентский государственный юридический университет

### **АННОТАЦИЯ**

*В настоящей работе проводится анализ законодательства о товарных знаках, их применение на практике, а также предложены изменения и дополнения в нормативную базу.*

***Ключевые слова:** интеллектуальная собственность, товарные знаки, правовая охрана.*

## **TRADEMARKS: ANALYSIS OF THE LEGISLATION OF THE REPUBLIC OF UZBEKISTAN**

### **ABSTRACT**

*This article analyzes the legislation on trademarks, their application in practice, as well as proposed amendments and additions to the regulatory framework.*

***Keywords:** intellectual property, trademarks, legal protection.*

## **TOVAR BELGILARI: O'ZBEKISTON RESPUBLIKASI QONUNCHILIGI TAHLILI**

### **ANNOTATSIYA**

*Ushbu ishda tovar belgilari to'g'risidagi qonun hujjatlari, ularning amalda qo'llanilishi tahlil qilinadi, shuningdek normativ-huquqiy bazaga o'zgartirish va qo'shimchalar taklif etiladi.*

***Kalit so'zlar:** intellektual mulk, tovar belgilari, huquqiy jihatdan muhofaza qilish.*

### **ВВЕДЕНИЕ**

Рост товаров и услуг на рынке Республики Узбекистан вызывает потребность у участников гражданского оборота в правовой охране используемых ими объектов интеллектуальной собственности. Одними из

средств индивидуализации товаров и услуг являются товарные знаки, регистрация которых должна соответствовать требованиям законодательства, в связи с чем в данной работе будет предоставлена информация о выявленных проблемах при предоставлении правовой охраны товарным знакам и способы их устранения. В качестве примера возрастающей роли товарных знаков в мире, и в Узбекистане можно привести данные за 2019 г. от Агентства Interbrand, где ведущим международным товарным знаком признается Apple, стоимость которого оценивается примерно в 234 млрд долл. США. Далее в первую десятку входят такие известные бренды, как Google, Amazon, Microsoft, Coca-Cola, Samsung, Toyota, Mercedes-Benz, McDonald's и Disney. Их стоимость также оценивается от 45 до 100 млрд долл. США<sup>50</sup>. Среди национальных товарных знаков, зарегистрированных на территории Узбекистана, по данным Национального маркетингового центра, лучшими брендами были признаны товарные знаки Kapitalbank, My Taxi, Ekopen, Imzo и др.<sup>51</sup>. Президент Республики Узбекистан Шавкат Мирзиёев в своем выступлении 12 октября 2020 г. особое внимание уделил вопросу международной регистрации местных товарных знаков и отметил, что в нашей стране ежегодно регистрируется около 4,5 тыс. объектов интеллектуальной собственности, в том числе более 2 тыс. товарных знаков. Вышеуказанное говорит о возрастающей роли интеллектуальной собственности на территории Республики Узбекистан, что требует обеспечения эффективной защиты исключительных прав на товарные знаки ввиду того, что незаконное использование существенно снижает их стоимость в составе нематериальных активов субъектов предпринимательства<sup>52</sup>.

### **I. Товарные знаки: понятие и виды**

Зачастую товарные знаки именуют торговой маркой. Сочетание слов «торговая марка» считается дословным переводом английского слова «trademark». Термин «mark» в переводе с английского означает - знак, отметка, торговая марка<sup>53</sup>. В официальных документах Всемирной организации интеллектуальной собственности (ВОИС) употребляется слово «trademark». А, к примеру, в англоязычном варианте Мадридского соглашения о международной регистрации знаков - слово «mark». Тем самым, словосочетания «товарный знак», «торговая марка», а также термин «бренд»

<sup>50</sup> Best Global Brands 2019 Rankings [Электронный ресурс]. – URL: <https://www.interbrand.com/bestbrands/best-global-brands/2019/ranking/> (дата обращения: 05.01.2021)

<sup>51</sup> Определены лучшие бренды 2017 года // Интернет медиа портал [www.nuz.uz](http://www.nuz.uz) «Новости Узбекистана» [Электронный ресурс]. – URL: <https://nuz.uz/sobytiya/32581-opredeleny-luchshie-brendy2017-goda.html> / (дата обращения: 05.01.2021).

<sup>52</sup> Научная статья Рахмоновой М. «Проблемы правоприменительной практики защиты прав на товарные знаки и возможные пути их разрешения»

<sup>53</sup> Мамулян А.С. Англо-русский полный юридический словарь. Pocket edition. - М., 2006. С. 251.

(англ. brand – товарный, рыночный, торговый, фирменный знак, качественный символ) считаются, по сути, синонимами и имеют все шансы использоваться в одном и том же смысловом значении - товарный знак<sup>54</sup>. В законодательстве Республики Узбекистан дается следующее понятие товарному знаку - это зарегистрированное в установленном порядке обозначение, служащее для отличия товаров и услуг одних юридических и физических лиц от однородных товаров других юридических и физических лиц<sup>55</sup>. Касательно товарных знаков имеются только два нормативно-правовых акта, которых недостаточно для регулирования отношений, возникающих при их регистрации у субъектов предпринимательства – это: Закон Республики Узбекистан «О товарных знаках, знаках обслуживания и наименованиях мест происхождения товаров», а также Приказ директора Государственного патентного ведомства Республики Узбекистан «Об утверждении правил составления, подачи и рассмотрения заявки на регистрацию товарного знака и знака обслуживания». Согласно указанным источникам, товарные знаки бывают изобразительными, словесными, объемными и другими<sup>56</sup>:

- к словесным обозначениям относятся слова, сочетания букв, имеющие словесный характер (в частности, совокупности гласных и согласных звуков образующие слоги в любой последовательности), словосочетания, предложения, а также их сочетания, к примеру:

Свидетельство на товарный знак № 41859	<b>SAMOVİY MO`JIZA</b>
Свидетельство на товарный знак № 13423	
Свидетельство на товарный знак № 28615	<b>TRAVEL SHOP</b>

<sup>54</sup> Сафонов И.В. Товарный знак // Законы России: опыт, анализ, практика. 2008. № 1.

<sup>55</sup> Закон Республики Узбекистан, от 30.08.2001 г. № 267-II «О товарных знаках, знаках обслуживания и наименованиях мест происхождения товаров» ч.1 ст.3

<sup>56</sup> Закон Республики Узбекистан, от 30.08.2001 г. № 267-II «О товарных знаках, знаках обслуживания и наименованиях мест происхождения товаров» ч.5 ст.3

- к изобразительным обозначениям относятся изображения живых существ, предметов, природных и иных объектов, композиции линий, пятен, любых фигур на плоскости (за исключением объемных):

<p>Свидетельство на товарный знак № 25505</p>	
<p>Свидетельство на товарный знак № VR 1975 05160</p>	
<p>Свидетельство на товарный знак № IDM000899592</p>	

- к объемным обозначениям относятся трехмерные объекты, фигуры и комбинации линий и фигур в пространственном расположении:

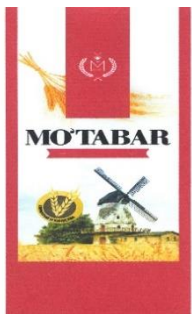
<p>Свидетельство на товарный знак № 35892</p>	
---	---

<p>Свидетельство на товарный знак № 48780</p>	
<p>Свидетельство на товарный знак № 37156</p>	

к комбинированным обозначениям относятся комбинации элементов разного вида: изобразительного, словесного, объемного и т.д:

<p>Свидетельство на товарный знак № 44157</p>	
<p>Свидетельство на товарный знак № 44987</p>	

<p>Свидетельство на товарный знак № 37324</p>	
---	--

к другим обозначениям относятся, например, звуковые, световые, голографические, обонятельные и иные обозначения<sup>57</sup>.

Так, Г.Ф. Шершеневич отмечал, что под именем товарного знака понимается тот знак, которым торговец отличает свои товары в отличие от товаров других лиц»<sup>58</sup>. С.И. Раевич рассматривал товарные знаки в качестве постоянных знаков, являющихся «все же чем-то извне прикрепленным, приданным товару, но отнюдь не составляющим часть его самого»<sup>59</sup>. И.Э. Мамиофа считал, что «товарным знаком является отражение в общественном сознании объективно существующей установленной связи между специфическими потребительскими свойствами товара определенного рода и характерной внешней чертой этого товара или его упаковки»<sup>60</sup>. В.М. Сергеев определял товарный знак как «обозначение, используемое в установленном порядке для маркировки определенных видов товаров с целью их рекламы и отличия от однородных товаров других предприятий»<sup>61</sup>. По мнению С.П. Гришаева, товарный знак представляет собой условное символическое обозначение, размещаемое на самих товарах или продукции, на упаковке или сопроводительной документации<sup>62</sup>. Ю.Сокольников в книге «Товарный знак и логотипы» определяет товарный знак как любое графическое изображение слова, символа, понятия или события<sup>63</sup>. Резюмируя все вышеуказанное, характерными

<sup>57</sup> Приказ директора Государственного патентного ведомства Республики Узбекистан №1988 от 29.07.2009 года «Об утверждении правил составления, подачи и рассмотрения заявки на регистрацию товарного знака и знака обслуживания» п.3

<sup>58</sup> Шершеневич Г.Ф. Учебник русского гражданского права. М., 1995. с.264

<sup>59</sup> Раевич С.И. Исключительные права. Право на товарные знаки, промышленные образцы, изобретения, авторское право. Л., 1926. с.15

<sup>60</sup> Мамиофа И.Э. Понятие и определение товарного знака // Практика изобретательской и патентно-лицензионной работы. Л., 1981. с.9

<sup>61</sup> Сергеев В.М. Экспертиза товарных знаков. Л., 1984. с.10

<sup>62</sup> Гаврилов Э.П., Городов О.А., Гришаев С.П. Комментарий к Гражданскому кодексу Российской Федерации (постатейный). Часть четвертая. М., 2009.

<sup>63</sup> Сокольников Ю. Товарный знак и логотипы. М., 2009. с.13

чертами для товарного знака является отличимость и его использование в ходе гражданского оборота.

## **II. Основания и порядок приобретения правовой охраны на товарные знаки**

Правовая охрана товарного знака предоставляется на основании его регистрации в установленном национальными законами порядке, а также в силу международных договоров, страной-участницей которого является регистратор. Правообладателю товарного знака принадлежит исключительное право правомерного использования по своему усмотрению в любой форме и любым способом. Правовая охрана товарным знакам предоставляется в Республике Узбекистан на основании Закона Республики Узбекистан от 30.08.2001 г. «О товарных знаках, знаках обслуживания и наименованиях мест происхождения товаров» (далее по тексту – ЗРУ № 267-II), а также Приказа директора Государственного патентного ведомства Республики Узбекистан «Об утверждении правил составления, подачи и рассмотрения заявки на регистрацию товарного знака и знака обслуживания». Общим требованием для регистрации товарного знака исходя из мнений экспертов Центра интеллектуальной собственности Республики Узбекистан, предоставленных по административным делам № 5-1001-2208/2594 и № 2-6523 является *фантазийность\**. Вместе с тем, законодатель в статье 10 ЗРУ № 267-II установил определенные случаи, которые необходимо избегать при создании товарного знака. Однако на практике мы можем наглядно видеть, что отмеченные в законе ограничения не всегда распространяются на всех товарных знаках, что мы рассмотрим в последующей главе.

Регистрация товарных знаков в Республике Узбекистан по времени бывает ускоренной и простой. Ускоренная регистрация длится 1 месяц, тогда как простая от 6 до 7 месяцев. Во время регистрации товарные знаки проходят формальную и государственную экспертизу, в ходе которой эксперты проверяют товарный знак на соответствие требованиям законодательства. Длительный срок регистрации товарных знаков обуславливается тем, что товарные знаки могут быть зарегистрированы как в стране его происхождения/пользования, так и иметь международную охрану в соответствии с Протоколом к Мадридскому соглашению о международной регистрации товарных знаков от 27 июня 1989 года<sup>64</sup>. То есть, в случае если заявитель подает на регистрацию товарный знак, который имеет международную регистрацию, последний может в течении 6 месяцев подать на

<sup>64</sup> <https://www.wipo.int/wipolex/ru/text/311849>

регистрацию товарного знака в стране заявителя, в результате чего первый не сможет стать правообладателем товарного знака. При этом, принимается во внимание тот факт, что товары заявителя, испрашивающий правовую охрану на товарный знак в стране другого заявителя, запрос которого находится на этапе экспертизы – должны быть однородными, то есть иметь одинаковые классы Международной классификации товаров и услуг (далее по тексту – МКТУ).

### **III. Несоответствие свидетельств на товарные знаки с требованиями законодательства**

1) Свидетельство на товарный знак № 34972 от 20.12.2018 года в отношении 11, 17, 19 классов МКТУ. Правовая охрана данного свидетельства выдана неправомерно, поскольку указанный товарный знак не соответствует требованиям законодательства. Комбинированный товарный знак «WaterPRO» состоит из словесного обозначения «WaterPRO» и изобразительного обозначения в виде трубы на фоне капли воды. Словесный элемент «WaterPRO» визуально состоит из двух самостоятельных смысловых частей «Water» (в переводе с английского – вода) и «PRO» (сокращенная форма слова «Professional» и переводится как «профессиональный»). Агентство интеллектуальной собственности зарегистрировало данный товарный знак вопреки следующим основаниям: **1** – статья 10 пункт 6 ЗРУ № 267-II устанавливает ограничение на обозначения, которые не регистрируются, а именно обозначения, вошедшие во всеобщее употребление как обозначения товаров определенного вида – словесные обозначения, исполненные в разных цветах явно делают упор на то, что они являются отдельными смысловыми частями. Следовательно, рассматривая слово «WATER», можно сказать, что оно является общеупотребимым и применяется по отношению к водам-товарам; **2** – сокращенная форма слова «PRO» от «Professional», переводимое как «профессиональный» относится к обозначению используемому для характеристики товара (свойство товары, носящий хвалебный характер), а именно – у потребителей складывается мнение о том, что данные товары выпускаются профессионалами или для профессионалов, либо изготавливаются профессионально, что также противоречит статье 10 пункту 8 ЗРУ № 267-II; **3** – изображение в виде капли и трубы указывает на назначение товара, то есть в классах МКТУ, зарегистрированных в отношении данного товарного знака включены товары, которые предназначены для перемещения, транспортировки воды либо функциональное предназначение товаров связано с непосредственным использованием воды в его различных физических качествах.





2) Свидетельство на товарный знак № 48127 от 23.06.2022 года в отношении 16 класса МКТУ. Самоклейка являясь общеупотребимым словом, обозначает материал, изготавливаемый из винила или пластика, у которого одна сторона фактурная, а на другую нанесен клеевой состав, посредством которого пленка плотно приклеивается к любой поверхности. Следовательно, обозначение «самоклейка» относится к обозначению определенного вида товара, кроме того, занимает доминирующее положение, что влечет несоблюдение статьи 10 пункта 6 ЗРУ № 267-II Агентством интеллектуальной собственности. Представленный комбинированный товарный знак, состоит из изобразительного обозначения в виде фантазийной изогнутой фигуры, а также из словесного обозначения «Samokleyka.uz». Визуально, словесное обозначение занимает доминирующее положение и должно быть дискламировано в силу неотличимости. Использование общеупотребляемых слов при создании товарных знаков способом, использованным данным правообладателем повлечет массовое некорректное толкование требований, предъявляемых к товарным знакам. К примеру, участники гражданского оборота могут использовать любые обиходные слова с использованием «.uz» или подобных этому обозначений для косвенного уклонения от соблюдения норм законодательства и гипотетически послужат появлению таких товарных знаков, как «stol.uz», «sumka.uz», «dacha.uz» и т.д.



**Samokleyka.uz**

3) Свидетельство на товарный знак № 42613 от 19.03.2021 года в отношении 20, 32, 35 классов МКТУ. Данный товарный знак является комбинированным, выражен в объемном виде с использованием словесного обозначения «SILVER WATER». В переводе «SILVER WATER» означает «серебряная вода», подразумевает собой прозрачность, чистоту, идет сравнение с серебром.



Словесному обозначению была предоставлена правовая охрана вопреки статье 10 пунктам 5, 8 ЗРУ № 267-II, где упоминается о том, что в качестве товарных знаков не регистрируются обозначения, не обладающие различительной способностью и обозначения, используемые для характеристик товаров, в том числе вида, качества, количества, свойства, назначения, ценности, а также места и времени их производства или сбыта. Предоставление правовой охраны словесному обозначению, состоящему из двух имеющих смысловое значение обозначений, препятствует корректному применению ЗРУ № 267-II экспертами



и специалистами Агентства интеллектуальной собственности. Товарный знак не обладает самым главным качеством – отличимостью, если бы данный товарный знак был бы зарегистрирован с указанием некоторых букв в виде изобразительного обозначения, то регистрация была бы возможна, однако в свидетельстве словесное обозначение не дискламировано, в транслитерации указано полное наименование. Кроме того, словесное обозначение занимает доминирующее положение.

#### **IV. Изменения и дополнения для устранения неясностей в законодательстве о товарных знаках**

В Республике Узбекистан имеются только два нормативно-правовых акта о товарных знаках, к ним относятся: Закон Республики Узбекистан «О товарных знаках, знаках обслуживания и наименованиях мест происхождения товаров», а также Приказ директора Государственного патентного ведомства Республики Узбекистан «Об утверждении правил составления, подачи и рассмотрения заявки на регистрацию товарного знака и знака обслуживания», тогда как в Российском законодательстве имеется Руководство по экспертизе товарных знаков в Федеральной службе по интеллектуальной собственности, подготовленный Роспатентом. Данное руководство дает разъяснение специалистам и экспертам по интеллектуальной собственности какие товарные знаки подлежат/не подлежат регистрации, в результате чего не возникает проблем при правильном применении норм законодательства в отношении товарных знаков. К примеру, Роспатент не регистрирует в качестве товарных знаков: обозначения, не обладающие различительной способностью (к примеру, п. 5 ст. 10 ЗРУ № 267-II не дает разъяснения этому), к ним относят отдельные буквы (А,М,В), сочетания букв (ТПР, С.Т.К.), цифры и числа (0, 1, 27, 49), линии и простые геометрические фигуры (круг, квадрат), сочетание линий и простых геометрических фигур, изображения товаров, простые указания товаров.

<p>Роспатент отказывает в запросе на регистрацию товарного знака №2012723540</p> <p><b>PMD</b></p>	<p>АИС зарегистрировало товарный знак №32400</p> <p><b>ESPA ЭСПА</b></p>
--	--

Еще одним примером является определение неохраняемых элементов, не занимающих доминирующего положения (в сравнении, понятие доминирующего положения не имеется в законодательстве РУз о товарных знаках), где говорится: при определении, является ли неохраняемый элемент в заявленном обозначении доминирующим, следует оценивать его пространственное значение в обозначении и принимать во внимание впечатление от зрительного (визуального) восприятия, как этого элемента, так и всего обозначения в целом. При этом необходимо оценивать роль всех элементов обозначения, а не только неохраняемого элемента. Кроме того, следует отметить, что при зрительном (визуальном) восприятии обозначения для придания обозначению качественно иного восприятия большое значение имеет его цветное исполнение<sup>65</sup>. Включение данного определения предотвратило бы неправомерную регистрацию следующих товарных знаков:

<p>Свидетельство на товарный знак № 42969 (указывает на свойство товара + занимает доминирующее положение – словесное обозначение не подлежит регистрации даже в случае дискламиривания словесного обозначения)</p>	
<p>Свидетельство на товарный знак № 15375 (является общеупотребляемым словом + занимает доминирующее положение словесное обозначение не подлежит регистрации даже в случае дискламиривания словесного обозначения)</p>	

Помимо неясностей правоприменительной практики при регистрации товарных знаков, существуют и проблемы в области защиты прав правообладателей на товарные знаки. К примеру, пп. «з» п. 4 Приказа директора Государственного патентного ведомства Республики Узбекистан «Об утверждении правил составления, подачи и рассмотрения заявки на регистрацию товарного знака и знака обслуживания» говорится, что в качестве

<sup>65</sup> [https://rospatent.gov.ru/activities/inter/bicoop/modern/project/Ruk\\_tz\\_rospatent.pdf](https://rospatent.gov.ru/activities/inter/bicoop/modern/project/Ruk_tz_rospatent.pdf)

доказательства для принятия решения о сходности товарных знаков могут представляться сведения, подтверждающие, что заявленное обозначение приобрело различительную способность в результате его использования до даты подачи заявки сведения о степени информированности потребителей о заявленном обозначении и производителе маркированных им товаров, включая результаты социологических опросов. Однако в Республике Узбекистан отсутствует регламент проведения социологических опросов, которые могут быть приняты судами. По административным делам № 5-1001-2208/2594 и № 2-6523 был проведен социологический опрос маркетинговой компанией, однако суд не принял в качестве доказательства данный опрос, поскольку не имеется правового основания для его проведения. К сравнению, Ведомство по интеллектуальной собственности Европейского союза разработало Руководство по товарным знакам, где указывается в каком случае суд принимает в качестве доказательства социологические опросы. В данном руководстве говорится следующее:

Опросы общественного мнения и исследования рынка являются наиболее подходящими средствами доказательной базы для предоставления информации о степени знаний марки, долю рынка, которую он имеет, или положение, которое он занимает на рынке по отношению к товарам конкурентов. Доказательная ценность социологических опросов и маркетинговых исследований определяется статусом и степенью независимости субъекта проведение его, по актуальности и точности информации, которую он предоставляет, а также по надежности применяемого метода. В частности, при оценке достоверности результатов опроса общественного мнения или обследования рынка Управлению необходимо знать следующее:

1 - был ли он проведен независимым и признанным научно-исследовательским институтом или компанией, чтобы определить достоверность источника доказательств.

2 - количество и профиль (пол, возраст, род занятий и происхождение) опрашиваемых, чтобы оценить, соответствуют ли результаты опроса действительности, являются ли опрашиваемые потребителями рассматриваемых товаров.

3 - метод и обстоятельства, при которых проводился опрос, и полный перечень вопросов, включенных в анкету. Также важно знать, как и в каком порядке были сформулированы вопросы, чтобы выяснить, столкнулись ли респонденты с наводящими вопросами.

4 - соответствует ли процентная доля, отраженная в обследовании, общему числу опрошенных лиц или только тем, кто на самом деле ответил.

Если нет вышеуказанных признаков, результаты исследования рынка или опроса общественного мнения не следует считать имеющими доказательную силу.

Также, приводятся кейсы, при рассмотрении которых социологические опросы не были приняты судом:

Кейс No 08/04/2011, R 925/2010-2 - Заявитель на аннулирование свидетельства на регистрацию товарного знака не предъявил социологический опрос, соответствующий требованиям вышеуказанного руководства. По данным опроса 2001 года, проведенного в Италии, не были установлены следующие факты: не указаны вопросы, заданные участвовавшим в опросе (что вызывает сомнения об указании ответов на заданные вопросы без посторонней помощи), а также не были приведены в качестве приложения товарные знаки, сравниваемые на сходство смешения при проведении опроса.

Кейс No 27/03/2014, R 540/2013-2 - Опросы, проводились не известной компанией GfK, как утверждает заявитель, а г-ном Филипом Маливор, который является всего лишь «бывшим директором GfK». Таким образом, заявитель недоумевает по поводу того, каким образом бывший сотрудник GfK может быть уполномочен использовать логотип этой компании на каждой странице опросов, когда он сейчас «независимый консультант по маркетинговым исследованиям». Эти факты ставят под сомнение источник, достоверность и независимость характера обследований.

Кейс No 15/03/2011, R 1191/2010-4 - опрос, представленный оппонентом, не дает убедительной информации, демонстрирующей, что опрос был проведен объективно, поскольку при оценивании на сходство смешения товарного знака испанской воды с аналогичным товаром, которые хорошо известны испанской общественности, были проведены среди отобранных на основе их происхождения, то есть колумбийцев, проживающих в Испании. Это лишь очень малая часть населения, проживающего в Испании.

Кейс No 01/06/2011, R 1345/2010-1 - в обоснование своего утверждения оппонент ссылается исключительно на проведенный опрос общественного мнения в 2007 году. Этот опрос был проведен независимой компанией среди 1 000 – 2 000 людей, которые недостаточно имели представления о том, в каких сферах и в отношении каких услуг используются данные товарные знаки.

Таким образом, необходимо сделать вывод о том, что требуется конкретизировать понятие отличимости (фантазийности) в законодательстве, а

именно указать конкретные ограничения, его пределы в следующей форме: в отношении правообладателей, которые пытаются избежать, к примеру: следовало бы ввести следующее ограничение - регистрации не подлежат обозначения, визуально указывающие и комбинирующие отдельные смысловые обозначения. Кроме того, необходимо разработать руководство для экспертов и специалистов Департамента по интеллектуальной собственности на примере Руководства по экспертизе товарных знаков в Федеральной службе по интеллектуальной собственности, подготовленный Роспатентом, а также дополнить разъяснениями ППВС РУз от 23.06.2023г. №19 «О некоторых вопросах рассмотрения дел, связанных с интеллектуальной собственностью» о допустимости доказательства в отношении фактов и сведений в отношении товарных знаков.

### **ИСПОЛЬЗОВАННЫЕ ИСТОЧНИКИ**

#### *Нормативно-правовые акты:*

1. Закон Республики Узбекистан «О товарных знаках, знаках обслуживания и наименованиях мест происхождения товаров»;
2. Приказ директора Государственного патентного ведомства Республики Узбекистан «Об утверждении правил составления, подачи и рассмотрения заявки на регистрацию товарного знака и знака обслуживания».

#### *Литература:*

3. Научная статья Рахмоновой М. «Проблемы правоприменительной практики защиты прав на товарные знаки и возможные пути их разрешения»
4. Мамулян А.С. Англо-русский полный юридический словарь. Pocket edition. - М., 2006. С. 251.
5. Сафонов И.В. Товарный знак // Законы России: опыт, анализ, практика. 2008. № 1.
6. Шершеневич Г.Ф. Учебник русского гражданского права. М., 1995. с.264
7. Раевич С.И. Исключительные права. Право на товарные знаки, промышленные образцы, изобретения, авторское право. Л., 1926. с.15
8. Мамяфа И.Э. Понятие и определение товарного знака // Практика изобретательской и патентно-лицензионной работы. Л., 1981. с.9
9. Сергеев В.М. Экспертиза товарных знаков. Л., 1984. с.10
10. Гаврилов Э.П., Городов О.А., Гришаев С.П. Комментарий к Гражданскому кодексу Российской Федерации (постатейный). Часть четвертая. М., 2009.
11. Сокольников Ю. Товарный знак и логотипы. М., 2009. с.13

*Электронные ресурсы:*

12. <https://www.wipo.int/wipolex/ru/text/311849>
13. [https://rospatent.gov.ru/activities/inter/bicoop/modern/project/Ruk\\_tz\\_rospatent.pdf](https://rospatent.gov.ru/activities/inter/bicoop/modern/project/Ruk_tz_rospatent.pdf)
14. <https://guidelines.euipo.europa.eu/1803468/1785522/trade-mark-guidelines/3-1-4-4-means-of-evidence>
15. Best Global Brands 2019 Rankings [Электронный ресурс]. – URL: <https://www.interbrand.com/bestbrands/best-global-brands/2019/ranking/> (дата обращения: 05.01.2021)
16. Определены лучшие бренды 2017 года // Интернет медиа портал [www.nuz.uz](http://www.nuz.uz) «Новости Узбекистана» [Электронный ресурс]. – URL: <https://nuz.uz/sobytiya/32581-opredeleny-luchshie-brendy2017-goda.html> / (дата обращения: 05.01.2021).
17. Satvaldieva, Y. K. Q. (2022). INDUSTRIAL PATTERN AS AN OBJECT OF PATENT LAW. *Oriental renaissance: Innovative, educational, natural and social sciences*, 2(6), 56-61.
18. Satvaldieva, Y. K. Q. (2022). THE LEGALISATION OF INDUSTRIAL DESIGNS. *Oriental renaissance: Innovative, educational, natural and social sciences*, 2(5), 226-232.
19. Сатвалдиева, Ю. (2023). ПРОМЫШЛЕННЫЙ ОБРАЗЕЦ КАК РЕЗУЛЬТАТ ИНТЕЛЛЕКТУАЛЬНОЙ ТВОРЧЕСКОЙ ДЕЯТЕЛЬНОСТИ. *Oriental renaissance: Innovative, educational, natural and social sciences*, 3(8), 247-252.

*Судебная практика:*

20. Решение административного суда по делам № 5-1001-2208/2594 и № 2-6523

## **«ОПТИМИЗАЦИЯ ТАКТИКО-ТЕХНИЧЕСКИХ АСПЕКТОВ В ХИРУРГИЧЕСКОМ ЛЕЧЕНИИ ДИССЕМИНИРОВАННОГО ЭХИНОКОККОЗА ОРГАНОВ БРЮШНОЙ ПОЛОСТИ»**

**Батиров А.К.,  
Отакузиев А.З.,  
Абдулхаева Б.Х.**

**Андижанский государственный медицинский институт**

### **АННОТАЦИЯ**

Авторами установлена встречаемость ДЭ органов брюшной полости у мужчин – 65,5%, а у женщин – 34,5%, с соотношением 1:1,9. Разница средних климатических показателей в северо-западном регионе по сравнению с юго-восточным в 1,3С° имело статистически достоверное влияние на распространение ДЭ, а также имеется тесная связь условий проживания человека с особенностями жизненного цикла паразита, где по ряду причин риск контакта существенно высок. Более чем в четверть случаев составили пациенты с диаметром ЭК 6-21 см и более, а также количеством – 3-5 и более, а органом – носителем явилась печень.

Оптимизированная хирургическая тактика при ДЭ органов брюшной полости позволила снизить частоту осложнений общего характера с 9,7 до 2,2% (улучшение на 7,5%), осложнений, связанных непосредственно с ЭЭ с 34,1 до 6,5% (улучшение на 27,6%) и повысить количество, с отсутствием осложнений с 65,9 до 93,5%, т.е. в 1,4 раза; улучшить отличные и хорошие результаты с 22,0 до 79,4%, т.е. в 5,2 раза; уменьшить частоту удовлетворительных результатов с 29,3 до 13,0% и плохих – 26,8 до 4,3%.

### **ВВЕДЕНИЕ**

На сегодняшний день эхинококкоз называют гельминтологическим раком XXI века, что определило стратегию ВОЗ по включению эхинококкоза в список заболеваний, требующих первоочередной ликвидации [ВОЗ, 2021; Tabain I, 2010]. Частота диссемированного эхинококкоза (ДЭ) брюшной полости колеблется от 5,9 до 30%, причем 90% всех множественных поражений приходится на брюшную полость и ее органы [Хушвактов У.Ш., 2012]. Выполнение радикальных операций в таких условиях возможно только 25-30% больным, а послеоперационная летальность достигает 7-18% [Шевченко Ю.Л., 2016; El Kady N., 2011].



**Материал и методы исследования.** Отделение хирургии на базе кафедры хирургии клиники АндГосМИ имеет опыт лечения 714 больных эхинококкозом различной локализации, в том числе 87 случаев с ДЭ органов брюшной полости, которые условно разделены на 2 группы: группа сравнения – 41 (47,1%) больной, с 2011 по 2017 гг. (ретроспективное исследование) и основная группа - 46 (52,9%), которые подлежали хирургическому лечению придерживаясь оптимизированной хирургической тактики с 2018 по 2022 гг. (проспективное исследование).

Мы внесли уточнение в определение. Диссеминированный эхинококкоз органов брюшной полости - это самая тяжелая форма осложнения болезни, проявляющееся первичным, вторичным или третичным обсеменением органа - носителя (преимущественно печени) и органов брюшной полости зародышевыми элементами паразита, а также проявляющегося более тремя кистами.

Нами разработана клиническая классификация диссеминированного эхинококкоза органов брюшной полости, что позволило способствовало оптимизации хирургической тактики и улучшению исходов хирургического лечения [#000-000-870]. Встречаемость диссеминированного эхинококкоза органов брюшной полости составило у мужчин – 57 (65,5%), а у женщин – 30 (34,5%), т.е. соотношение составило 1:1,9 – ( $p < 0,001$ ). Основной контингент оперированных больных составили лица наиболее трудоспособного возраста – 66 (75,9%), что определяет чрезвычайную актуальность данной проблемы. Диагностирование в 21 (24,1%) случаев в пожилом возрасте свидетельствует и о социальном значении данной проблемы.

Среди жителей северо-западного региона Андиджанской области заболеваемость составила 49 (56,3%), что оказалось достоверно выше чем у жителей юго-восточного регионов – 29 (33,3%) – ( $p < 0,01$ ). Проведенный анализ климатических условий показал, что средние климатические показатели в северо-западном регионе составил  $38,1^{\circ}$ , тогда как в юго-восточном регионе –  $36,8^{\circ}$ , т.е. разница температуры в  $1,3^{\circ}$  также имело статистически достоверное влияние на распространенность данного заболевания – ( $p < 0,001$ ). Заболеваемость среди жителей сельской местности отмечен у 77 (88,5%), у городских – 10 (11,5%) – ( $p < 0,001$ ). Полученные данные подтверждают тесную связь условий проживания человека с особенностями жизненного цикла паразита, где по ряду причин риск контакта существенно высок. В целом, при ДЭ органов брюшной полости локальная форма отмечена в 29 (33,3%) случаев,

распространенная - в 34 (39,1%) случаев и генерализованная – в 24 (27,6%) – ( $p < 0,01$ ).

Наличие 2-х кист в группе сравнения установлено лишь у 7 (17,1%) больных и в основной – у 9 (19,6%). Наиболее часто в сравниваемых группах диагностировались 3 – 4 – 5 и более ЭК, что в целом, составило 34 (82,9%) и 37 (80,4%) больных, соответственно. В группе сравнения неосложненное течение болезни диагностировано у 31 (75,6%) больных, а в основной – у 22 (47,8%). При этом, в группе сравнения осложненное течение установлено – у 10 (24,4%) больных и в основной – у 24 (52,2%), что свидетельствует о сложившейся тенденции к росту осложненных форм данного заболевания.

В группе сравнения первично-диссеминированный эхинококкоз диагностирован у 20 (48,8%) больных, вторично-диссеминированный - у 10 (24,4%), третично- диссеминированная - у 11 (26,8%) больных. В основной группе первично-диссеминированный эхинококкоз диагностирован у 22 (47,8%) больных, вторично-диссеминированный - у 11 (23,9%), третично-диссеминированная - у 13 (28,3%) больных. Настораживает относительно высокая частота третичной диссеминации, что в группе сравнения составило 11 (26,8%) больных и в основной – 13 (28,3%) т.е. более чем  $\frac{1}{4}$  случаев – ( $p < 0,01$ ).

При диагностике использовались общеклинические методы (жалобы, анамнез, объективный осмотр) в сочетании рентгеноскопией, ультразвуковым исследованием (УЗИ) и компьютерной томографией (КТ), магнитно-резонансной томографией (МРТ).

Изменения биохимических показателей, в частности показатели азота мочевины, АСТ и АЛТ, фибриногена и билирубина выявлены у исследуемых больных были статистически достоверно выше по сравнению с здоровыми лицами, что указывало на функциональные нарушения печени и корреляционную связь с размерами паразитарной кисты – ( $p < 0,01$ ). При этом, исследование биохимических показателей крови в послеоперационном периоде показало восстановление его показателей, близким к группе здоровых, что являлось одним из критериев эффективности проводимого лечения – ( $p < 0,01$ ). Серологическая диагностика больных ДЭ была основана на выявлении антител (IgG) в сыворотке крови инвазированных, являющихся специфическими маркерами паразитарного заражения. У больных ДЭ, в дооперационном периоде иммуноглобулины IgG практически во всех наблюдениях были повышенными.

С целью определения статистической значимости полученных данных рассчитывали  $\chi^2$  и  $p$  критерию Пирсона, а также по T-Student.

**Результаты и их обсуждение.** В группе сравнения при ДЭ органов брюшной полости, закрытая ЭЭ выполнена 8 (19,5%) больным. Из них у 4 (9,8%) больных диаметр кист достигал 5 см, у 3 (7,3%) - 6-10 см и у 1 (2,4%) - 11-20 см. Полузакрытая ЭЭ выполнена 12 (29,3%) больным. Из них диаметр кист у 3 (7,3%) больных диаметр кист достигал 5 см, у 4 (9,8%) - 6-10 см, у 2 (4,9%) - 11-20 см и у 3 (6,9%) - 21 см и более. Открытая ЭЭ выполнена 10 (24,4%) больным. Из них у 2 (4,9%) больных диаметр кисты составил 5 см, у 2 (4,9%) - 6-10 см, у 4 (9,8%) - 11-20 см и у 2 (3,4%) - 21 см и более. Комбинированные ЭЭ выполнены у 11 (27,6%) больных. Из них у 4 (9,8%) диаметр кисты составил 5 см, у 5 (12,2%) - 6-10 см и у 2 (4,9%) больного - 11-20 см.

Надо отметить, что в группе сравнения изоляция операционной раны и оперативного пространства проводилось стандартным способом (большими салфетками), для обработки ОП применяли спиртовой раствор йода, в некоторых случаях фурациллин, что подтверждается рецидивами эхинококкоза в послеоперационном периоде у 11 (26,8%) больных.

В группе сравнения пред- и послеоперационное ведение больных было направлено на коррекцию нарушенных функций и не отличалось от ведения оперированных при абдоминальной хирургии. Отсутствовали четкие показания при выборе хирургического доступа, объема оперативного пособия, способа обработки и ликвидации ОП, что диктовало необходимость разработки алгоритма хирургической тактики более эффективного способа обработки и ликвидации ОП, а также профилактики нагноительных осложнений в послеоперационном периоде.

Так, для улучшения функции печени на фоне токсического воздействия сколещидных препаратов, в качестве дезинтоксикационного, антиоксидантного и гепатопротекторного средства в комплексе при проведении химиотерапии применяли эссенциале форте по 300 мг, гепамерц 10 гр. на 400 мл инфузионного раствора, аскорбиновая кислота 5%-6,0 мл и рибоксин 2%-10,0 мл внутривенно. Для абсорбции токсических веществ в крови применялся препарат реосорбилакт по 250 мл внутривенно и антипаразитарную химиотерапию альбендазолом с целью снижения внутрикистозного давления в результате подавления роста сколексов. Для увеличения энергетических резервов печеночной паренхимы, а также в лечении гипоксии и гипопроотеинемии проводили внутривенное введение плазмы, альбумина. Интенсивное лечение препаратом гепамерц позволила снизить уровень ферментемии, билирубинемии за счет обеих его фракций, уменьшить

выраженность эндогенной интоксикации. Пред - и послеоперационном периоде проводилась химиотерапия альбендазолом, метронидазолом, фуразолидоном во всех случаях эхинококкового поражения печени и органов брюшной полости.

Прием препарата «Альбендазол» по разработанной в клинике схеме осуществлялся в 2 приема по стандартной дозировке 10-12 мг/кг веса в сутки с обязательным совместным приемом растительного масла. Химиотерапия также сочеталась применением фуразолидона по 50 мг х 3 раза в день, метронидазола по 250 мг х 2 раза в день. Антибиотикопрофилактика одинаково проводилась как среди больных основной группы, так и в группе сравнения. С целью иммуностимуляции применяли – иммуномодулин - по 1,0 мг внутримышечно или иммунал по 1 таблетке 4 раза в день. Для профилактики спаечных процессов в брюшной полости применяли препарат лонгидаза 3000 МЕ внутримышечно.

Для обеспечения асептичности вмешательств использовались рациональные доступы с учетом локализации ЭК, а также предложенные в нашей клинике методы изоляции операционной раны.

В основной группе при локальной форме диссеминации ЭК (12) основным органом-носителем явилась печень (8,7%), с 3-мя кистами – в 3 (6,5%), и 5-ю кистами – в 1 (2,2%) случаев. При распространенной форме (19), где в основном имело место диссеминация печени+селезенки+малого таза (13,0%), с 3-мя кистами – 2 (4,3%), 4-мя – в 1 (2,2%) и 5-ю – в 3 (6,5%) случаев. При генерализованной форме (15), диссеминация (8,7%) имело место поражение всех внутренних органов, с 2-мя кистами – в 1 (2,2%), с 3-мя – в 2 (4,3%) и с 4-мя – в 1 (2,2%) случаев.

Операции выполнялись прецизионно. С целью профилактики, подкожную клетчатку, брюшную полость отграничивали от ЭК марлевых тампонов, смоченные гипертоническим раствором (20-30%) хлорида натрия. Также, нами проводилась многокомпонентная обработка стенок ОП: внутреннюю поверхность фиброзной капсулы 10%-ным раствором натрия хлорида с экспозицией 2 мин, фурацилином, подогретым до температуры 70<sup>0</sup> С 2 мин, 70<sup>0</sup>-ным спиртом 2 мин, и 5%-ной йодной настойкой с экспозицией 2 минуты и в конце, электрокоагуляция внутренней поверхности и краев фиброзной капсулы 2 мин., всего 10 минут (**FAР81883 ПВРУз от 06.05.2023**).

Для улучшения доступа к печени, при диссеминации эхинококкоза в малый и большой сальник, мы сначала удаляли большой и малый сальник, затем производили ЭЭ печени. Кисты, расположенные на брыжейках тонкой, толстой кишки и париетальной брюшине, в основном при диаметре 5-6 см,

сначала обкладывали салфеткой, обработанной 10% раствором натрия хлорида, пунктировали, далее аспирировали содержимое, удаляли хитиновую оболочку, затем производили многокомпонентную обработку с электрокоагуляцией внутренней поверхности фиброзной капсулы. В первую очередь удаляли осложненные кисты, затем вызывающие нарушение функции органов и в последнем этапе эхинококковые кисты, расположенные в задне-верхних отделах печени.

Сочетанное применение химических, физических, термических, механической и биологических методов явилось надежной гарантией соблюдения апаразитарности и антипаразитарности хирургического вмешательства. Завершающий этап оперативного вмешательства состоит в ликвидации ОП, которые были закрытыми, полузакрытыми или открытыми, а также полное или частичное удаление фиброзной капсулы кисты, что нередко эти оперативные приемы комбинировали. При этом предпочтение отдавалось органосберегающим операциям.

В основной группе, закрытая ЭЭ выполнена 12 (26,1%) больным. Из них у 6 (13,0%) больных диаметр кист достигал 5 см и у (13,0%) - 6-10 см. Полузакрытая ЭЭ выполнена 12 (26,1%) больным. Из них диаметр кист у 2 (4,3%) больных диаметр кист достигал 5 см, у 5 (10,9%) - 6 – 10 см, у 3 (6,5%) - 11-20 см и у 2 (4,3%) - 21 см и более. Открытая ЭЭ выполнена 8 (17,4%) больным. Из них у 1 (2,2%) больных диаметр кисты составил 5 см, у 3 (6,5%) - 6-10 см, у 2 (4,3%) - 11-20 см и у 2 (4,3%) – 21 см и более. Комбинированные ЭЭ выполнены у 14 (30,4%) больных. Из них у 3 (6,5%) диаметр кисты составил 5 см, у 3 (6,5%) - 6-10 см и у 5 (10,9%) больного – 11-20 см и у 3 (6,5%) – 21 см и более.

Для предупреждения осложнений со стороны ОП важно добиться ее ликвидации путем максимального иссечения выступающего купола фиброзной капсулы. Иногда наблюдали интимное сращение фиброзной капсулы с соседними органами, и возникала угроза тяжелых осложнений. Кисты, расположенные в области ворот печени (IV-V сегменты печени) и спаянные с желчным пузырем, удалялись единым блоком. Для профилактики нагноения проводилось дренирование ОП по типу «проточной системы».

Открытая ЭЭ выполнялась при больших и гигантских ЭК, часто с их нагноением, а также при значительных размерах в ОП с бухтообразными выпячиваниями и глубиной ее расположения, содержащей желчные свищи.

ЭЭ начинали с кист наиболее крупными размерами и с осложнениями, что облегчало доступ к другим кистам. Кисты, прилегающие друг к другу,

опорожняли последовательно по мере иссечения разделяющих их перегородок. По мере опорожнения каждой кисты ОП обрабатывалась по разработанной нами методике многокомпонентной обработкой. В связи с множественностью поражения ЭК в печени и органах брюшной полости, нами применялись комбинированные методы операций, когда число паразитарных кист было два и более. Показанием к резекции печени были огромные ЭК, занимающие анатомическую долю и сопровождающиеся атрофией оставшихся участков этой доли печени. При ДЭ органов брюшной полости, для улучшения доступа к печени, сначала удаляли большой и малый сальник, а затем производили ЭЭ печени.

Дезинтоксикационные, гепатопротекторные средства, а также антипаразитарная химиотерапия в комплексе с другими лекарственными препаратами представляются ведущими звеньями в комплексе лечение этих больных. Дифференцированный подход к объему и способу оперативного вмешательства при ДЭ в выполнении 2-3 методов операции на органах брюшной полости свидетельствует об оправданных тактических подходах в решении данных задач. Неудовлетворительные результаты хирургического лечения **эхинококкоза** печени обусловили необходимость разработки новых, щадящих и высокоэффективных методов лечения.

Сущность изобретения. Мы разработали способ антисколецидной обработки ОП, при котором внутреннюю поверхность фиброзной капсулы 10%-ным раствором натрия хлорида с экспозицией 2 мин, фурацилином, подогретым до температуры 70<sup>0</sup> С 2 мин, 70<sup>0</sup>-ным спиртом 2 мин, и 5%-ной йодной настойкой с экспозицией 2 минуты и в конце, электрокоагуляция внутренней поверхности и краев фиброзной капсулы 2 мин., всего 10 минут.

Механизм описанного суммарного действия можно объяснить фармакологическими свойствами применяемых препаратов. Так, 10% натрий хлор - антисептическое, дезинфицирующее, дезодорирующее, вяжущее и прижигающее лекарственное средство, обладает способностью вызывать свёртывание белков, в частности, протосколексов и ацефалоцист эхинококка. Фурациллин обладает отличным механизмом действия: микробные флавопротеины, восстанавливая 5-нитрогруппу, образуют высокореактивные аминопроизводные, способные вызывать конформационные изменения белков (в т.ч. рибосомальных) и др. макромолекул, приводя к гибели ацефалоцист. Подогревание фурацилина усиливает его эффективность. Спирт 70-градусный при местном применении оказывает согревающее и вяжущее (методические указания НМУ-287-113 от 1998 года //Методические указания по

дезинфекции, предстерилизационной очистке и стерилизации изделий медицинского назначения", разработанные на смену ОСТа 42-2-21-85), он оказывает гермицидное воздействие и на протосколексы, и на ацефалоцисты эхинококка. Применяемая в медицине йодная настойка является 5% -ным раствором кристаллического йода в этиловом спирте. Десольватированные свободные ионы йода при этом оказывают выраженное бактерицидное действие на микроорганизмы непосредственно в очаге применения, а именно «закрепляет» эффект вышеописанных антисептиков. В способе наиболее близкого аналога (группа 15 пациентов) эффективность обработки составила 75%, а в нашем способе (в группе 22 пациента) эффективность обработки составила 100%. Для оценки токсичности применяли общие критерии, предложенные Национальным институтом рака (NCIC-СТС), которые в общем заключаются как в инструментальной диагностике (УЗИ), так и в лабораторной – взятие крови на маркеры печеночного повреждения.

Так, у 20% пациентов способа аналога (3 больных из 15) на УЗИ наблюдалась картина 1-2 степени гепатотоксичности по гепатоцеллюлярному типу поражения, при взятии крови на маркеры печеночного повреждения - повышение уровня АЛТ более 2, щелочная фосфатаза в норме, соотношение АЛТ/щелочная фосфатаза более 5. В группе нашего способа (22 пациента) гепатотоксичных эффектов АПО не выявлено. Способ отличается высокой эффективностью профилактики и хорошими отдаленными результатами.

Еще одним усовершенствованием при тактике ДЭ органов брюшной полости была разработка алгоритма хирургической тактики при ДЭ органов брюшной полости (**№ДГУ 24805 от 13.04.2023**), в соответствии с которым во всех случаях в предоперационную подготовку включали химиотерапию, иммунотерапию, гепатопротекторы и лазеротерапию. Согласно данному алгоритму, при поступлении больных ДЭ органов брюшной полости в зависимости от диаметра: при диаметре эхинококковых кист до 5 см проводится лечебная антипаразитарная химиотерапия, при диаметре ЭК 6-10, 11-20 см решается проведение операции. При локализации процесса в левой доле печени (II-III-IV) или остром угле реберной дуги выполняем верхнесрединный разрез с рассечением круглой и серповидной связок печени.

При локализации кист расположенных ближе к передне -нижней поверхности печени удобен косой подреберный доступ с сохранением целостности правой прямой мышцы живота. При невозможности свободных действий этот разрез расширялся Федорову или верхнесрединный разрез с рассечением круглой и серповидной связок печени. При одновременном

поражении сегментов печени и селезенки, предпочтение отдается верхнесрединному разрезу с использованием ретрактора Сигала. При поражении сегментов печени и органов малого таза выполняем отдельный доступ (верхне-нижнесрединный, над и ниже пупком остается по 5 см брюшной стенки) или же отдельный (косой правоподреберный + нижнесрединный).

После выполнения оперативного вмешательства во всех случаях проводится профилактическая послеоперационная химиотерапия, в сочетании с гепатопротекторами, иммунологической коррекцией.

Альбендозол давали по 12 мг/кг с суток до операции, а начиная с 3 суток после операции - по 10 мг/кг в день в течение 28 дней. При диссеминации по 12 мг в 2 раза в сутки 15 дней; затем 1 раз в сутки в течение еще 15 дней в сочетании с эссенциале по 1 капсуле 3 раза в день. Проводили 3 - 4 курса (28 дней прием препарата и 15 дней перерыв). Для ликвидации осложнений в виде нагноения остаточной полости, скопления в ней жидкости из-за желчных свищей, крови, абсцесса, рецидива и/или диссеминация, разработан лечебный алгоритм. В предоперационную подготовку включали химиотерапию, иммунотерапию, гепатопротекторы химиотерапия (альбендозол, трихопол, фуразолидон), иммунотерапия – (иммуномодулин), гепатопротекторы (Гепамерц, Эссенциале).

В первую очередь удаляются кисты, расположенные в других органах, затем кисты нарушающие функции органов, и в последующем ЭК, расположенные в труднодоступных местах. Кисты, расположенные на брыжейках тонкой, толстой кишки и париетальной брюшине, в основном при диаметре 5-6 см, пунктировали, далее аспирировали содержимое, удаляли хитиновую оболочку, затем производили многокомпонентную обработку с электрокоагуляцией внутренней поверхности фиброзной капсулы. Для профилактики обсеменения брюшную полость нужно отграничить от эхинококковой кисты марлевыми тампонами, смоченными в гипертоническом растворе (20-30%) хлорида натрия.

При неосложненных кистах диаметром 5-7 см предпочтительны закрытая ЭЭ и тампонирование ОП КСП; при больших и осложненных - наружное дренирование по типу «проточной системы». При диаметрах ЭК от 6 до 20 см проводили открытую эхинококкэктомию с дренированием ОП по типу «проточной системы».

В некоторых случаях при диаметре ЭК 6-10 см наряду с открытой выполняли полужакрытую ЭЭ с тампонадой ОП по Аскерханову с дополнительным дренированием или тампонаду КСП при локализации в II-III-IV-V сегментах печени с дополнительным дренированием. При диаметре ЭК 5-



10 см выполняли закрытую ЭЭ и инвагинацией ФК с вворачиванием краев внутрь и капитонаж с наложением погружных поэтажных швов кетгутом в глубины полости. При краевом расположении ЭК независимо от её диаметра выполняли ИЭЭ; краевую резекцию с удалением ФК и гемигепатэктомию при поражении всей или почти всей доли печени.

**Заключение.** Таким образом, встречаемость при ДЭ органов брюшной полости составило у мужчин – 65,5%, а у женщин – 34,5%, с соотношением 1:1,9. Разница средних климатических показателей в северо-западном регионе по сравнению с юго-восточным в 1,3С° имело статистически достоверное влияние на распространение ДЭ, а также имеется тесная связь условий проживания человека с особенностями жизненного цикла паразита, где по ряду причин риск контакта существенно высок. Более чем в четверть случаев составили пациенты с диаметром ЭК 6-21 см и более, а также количеством – 3-5 и более, а органом – носителем явилась печень.

Оптимизированная хирургическая тактика при ДЭ органов брюшной полости позволила снизить частоту осложнений общего характера с 9,7 до 2,2% (улучшение на 7,5%), осложнений, связанных непосредственно с ЭЭ с 34,1 до 6,5% (улучшение на 27,6%) и повысить количество, с отсутствием осложнений с 65,9 до 93,5%, т.е. в 1,4 раза; улучшить отличные и хорошие результаты с 22,0 до 79,4%, т.е. в 5,2 раза; уменьшить частоту удовлетворительных результатов с 29,3 до 13,0% и плохих – 26,8 до 4,3%.

## СПИСОК ЛИТЕРАТУРЫ

1. Ботиров А.К., Отакузиев А.З., Абдуллажанов Б.Р., Абдулхаева Б.Х. Способ комбинированной антисколецидной обработки остаточной полости после эхинококкэктомии //FAP81883 ПВРУз. -06.05.2023.
2. ВОЗ. Эхинококкоз: Информационный бюллетень //Женева: 2020. - 23 марта. [арх. 14 июня 2021].
3. Хушвактов У.Ш. Особенности диагностики и хирургического лечения поздних рецидивов эхинококкоза: Автореф. дис. ... канд. мед. наук. - Ставрополь. - 2012. - 21 с.
4. Шевченко Ю.Л., Назыров Ф.Г. Хирургия эхинококкоза //М.: Династия, 2016. 288 с.
5. Abdulhaeva V.H., Botirov A.K., Otakuziev A.Z. Qorin boshshligi azolarinidissemnatsealashgan exinokkozini xirurgik davolashda taktik-texnik aspektlarini optimallashtirishda dasturiy taminot //№DGU 24805 от 13.04.2023.
6. Botirov A.K., Otakuziev A.Z., Abdulhaeva V.H. Intellektual mulk agentligini deponentlashtirish guvohnomfsi //№000-000-870. -19.06.2023.

7. El Kady N., Ramzy I., Hanan H.A. et al. Echoguided pair technique in diagnosis and treatment of abdominal hydatid cystic disease in Egyptian patients: clinical and ultrasonographic follow up //J Egypt Soc. Parasitol. - 2011. - Vol.41, №3. - P. 527-542.
8. Tabain I., Sviben M., Ljubin-Sternak S. et al. Seroprevalence of Echinococcus granulosus infection in Croatian patients with cystic liver disease //Helminthology. 2010. P. 1-4.

## **INDIRECT EXPROPRIATION THROUGH THE PRISM OF INTERNATIONAL LAW**

**Shokhrukh Khamidov**

Lecturer, Private International Law Department  
Tashkent State University of Law

### **ABSTRACT**

*The possibility that property belonging to the investor on the basis of ownership or other proprietary right may be forcibly expropriated by the authorities of the receiving state is one of the main risks in the implementation of foreign investment. Expropriation can be "direct" when there is a physical seizure of the property in ownership or a direct deprivation of the owner of property rights. Also, indirect expropriation is possible when there is interference by the state in the process of the owner exercising his powers to own, use and dispose of property, but not related, however, to the physical withdrawal of the latter or the formal loss of the mentioned powers. In this paper, the principle and the nature of indirect expropriation will be discovered. Moreover, this article will overview this principle through the Bilateral Investment Treaties (hereinafter, BIT) and Multilateral Investment Treaties (hereinafter, MIT). Also, indirect expropriation will be examined and analyzed on the basis of international arbitration practice on investment disputes between the state and investor. Finally, the conclusion will be provided.*

**Key words:** *direct, expropriation, proprietary right, examined and analyzed, implementation, international law, physical seizure, Human Rights*

### **The Principle of Indirect Expropriation**

Indirect expropriation takes place in situations whereby the authorities, through the adoption of a normative legal act or administrative measure, deprive the property owner of the possibility of using it and deriving benefits from such use, restrict or exclude the possibility of transferring rights to such property or otherwise have a negative impact on the value of the investor's assets, while the formal powers of the owner are not limited to the state. Measures that create indirect expropriation may, in particular, constitute unjustifiably high or discriminatory taxation, arbitrary intervention by the state in the exercise by the owner of property rights. In spite of the fact that in such cases property rights of the owner are not formally affected, these actions can have tangible economic consequences, which in their essence can be equivalent to a physical loss of property. For example, further use of foreign

investment can become unprofitable as a result of the application of state regulation measures.

According to above mentioned information, a natural question arises: to what extent can the state influence economic processes affecting property relations by adopting regulatory measures or individual measures? Answer for this question will be provided on next parts below.

### **International Treaties & Indirect Expropriation**

Despite the fact that many international legal documents contain expropriation questions, and there are a number of decisions made by international arbitration courts on the basis of the provisions of the international treaties and customary international law, there is no precise and strict criteria for determining whether there was an indirect expropriation. Moreover, it is important that there is still no precise border that allows us to understand what actions of the state are indirect expropriation and which are not. In this part of paper, the criteria for identification indirect expropriation through examples of BITs, MITs and recent International Arbitration cases will be provided.

The analysis of international treaties in the field of international investment cooperation and arbitration practice makes it possible to single out certain general criteria, taking into account that specific measures of state regulation affecting the interests of a foreign investor should be qualified as an indirect expropriation. Article 13 of the 1994 Energy Charter Treaty provides that investments "are not subject to nationalization, expropriation or measure or measures having similar nationalization or expropriation consequences", except when expropriation is carried out in accordance with the rules of customary international law rights, namely:

- For a purpose that is in the public interest;
- Without discrimination;
- In compliance with due legal procedures
- Simultaneously with the payment of prompt, sufficient and effective compensation<sup>66</sup>

Moreover, section 1110 of NAFTA also claims the same sentences as previous treaty. According to NAFTA, no country has the right to nationalization or indirect expropriation, or to take measures for illegal purposes that could potentially lead to conditions that could deprive foreign investors of profits<sup>67</sup> except for the cases mentioned above. Furthermore, it is important to mention that these principles were

<sup>66</sup> Energy Charter Treaty 1994, Article 13

<sup>67</sup> NAFTA, s 1110

based on the Article 1 of Protocol 1 to the Convention for the Protection of Human Rights and Fundamental Freedoms 1952 (nowadays, European Convention on Human Rights) which claims that «...every natural or legal person has the right to respect for his property. No one shall be deprived of his property except in the public interest and under the conditions provided for by law and the general principles of international law»<sup>68</sup>. At the same time, the second part of the aforementioned convention states that the state has the full right to regulate the economy and, despite previous provisions, the state has the exclusive right to regulate norms and acts with a view to exercising control<sup>69</sup>. This principle can also be found in section 4 of the MIGA<sup>70</sup>, which illustrates us this principle in a more detailed form. According to this section, «regulatory measures will not be considered expropriation if they are used in good faith (bona fide) for the purposes of customary regulation of economic activity, public safety, income growth, environmental protection or regulation of economic activities, unless such measures are created for confiscation purposes»<sup>71</sup>.

According to information, it can be concluded that indirect expropriation is one of the most important problems of international investment law due to the fact that many legal institutions do not have an accurate definition of indirect expropriation, nor can they draw a line between expropriation and state legal regulation. However, some international agreements provides a basis for drawing a line between expropriation and regulation right, and according to these documents, states must follow the postulates of international customary law.

### **International Arbitration & Indirect Expropriation**

According to above stated information, indirect expropriation does not have precise and strict facets and rules and for this reason, each case is decided in its own way and a unique decision is made based on all the facts and factors that were present in the case. In this part of the article, the implementation of the above international agreements and rules in resolving real investment disputes will be considered.

Many decisions of international arbitration bodies consider the difficult economic consequences as an important criterion for judging whether there has been a regulatory expropriation involving the need to pay compensation. As it was mentioned before, the intervention of the state must be significant to blame it for indirect expropriation. For example, in the case *Pope & Talbot v Canada*<sup>72</sup>, based on NAFTA standards, it was noted that, despite the fact that the government introduced

---

<sup>68</sup> ECHR, Article 1

<sup>69</sup> ECHR, Article 2

<sup>70</sup> Contract of Guarantee for Equity Investments between Multilateral Investment Guarantee Agency and Guarantee Holder

<sup>71</sup> MIGA, Article 4, s 4.2

<sup>72</sup> *Pope & Talbot Inc. v. The Government of Canada*,(2000), NAFTA Claims

export quotas that led to a decrease in revenues, foreign trade was not limited to the full extent and thus the investor and his company had the opportunity to make profit. That is, simple intervention is cannot be claimed as indirect expropriation - to claim it, it is essential to deprive the investor of his fundamental powers. It must be noted that despite the fact that the state has the right to introduce any restrictions for the purposes of regulating the economy, protecting public interest, nature and so forth, it still undertakes to pay compensation to the investor who received significant losses because of the introduced changes, according to the decision of the case *Phelps Dodge International Corp. v The Islamic Republic of Iran*<sup>73</sup>.

The duration of the application of the control measure can also serve as a criterion for evaluating it for expropriation. In the case of *S. D. Myers v. Canada*<sup>74</sup>, the tribunal noted that, under certain conditions, expropriation could take place even if the intervention was partial and temporary.

Interpreting the content of Article 1 of the European Convention for the Protection of Human Rights and Fundamental Freedoms, states have received wide field for maneuvering in the context of the application of state regulation measures, having established that the question of the necessity and validity of such measures is considered primarily by the national authorities. The main mission of the courts is to find out whether the reasonable balance between public and private interests has been violated.

Another criteria is the possible inconsistency of the measure of state regulation with legitimate and reasonable expectations (legitimate expectations<sup>75</sup>) of the investor. In this case, the investor is charged with proving the fact that his decision to invest was based on a state of things that did not objectively imply changes in regulation. For example, in *Tecmed v Mexico*<sup>76</sup> court came to the decision and claimed that «The claimant had legitimate reasons to believe that the operation of the Landfill would extend over the long term...»<sup>77</sup>.

## **CONCLUSION**

To sup up, it can stated that responsibility of the state for expropriation may come even if the state does not have intentions aimed at compulsory seizure of private property. Also, it had had been discovered that most sources of international investment law indicate that the state is responsible for expropriation, if a measure of state regulation significantly deprives investor of his powers. However, it must be

<sup>73</sup> Award No. 217-99-2, paras. 27- 2830,(1986)

<sup>74</sup> UNCITRAL (1976), NAFTA Claims

<sup>75</sup> General Description of this principle in *Thunderbird v Mexico*, (2006)

<sup>76</sup> 43ILM 133, (2004)

<sup>77</sup> At para 149

claimed that state responsibility does not arise in the case of the fair use(good faith) of non-discriminatory regulatory measures that are implemented within the framework of the state's sovereign powers, in particular in the field of taxation, law enforcement, and to protect the health of the population, the environment, morality and national security. Also, drawing from the above information, it can be concluded that even though many international documents and legal institutions do not describe what is indirect expropriation, nor do they provide a clear description of what can be considered expropriation in general, states and investors find the necessary consensus for the creation of relations state-investor and in case of violation of the agreement by one of the parties, they can be subject to existing measures and laws on the assumption of indirect expropriation and also to believe in its immediate detection.

### **REFERENCES**

1. Rudolf Dolzer and Christoph Schreuer, Principles of International Investment Law, 2008
2. Farkhutdinov, I., International Investment Law, 2010
3. Expropriate Laws and Processes. [online] Available at: [http://www.oecd.org/document/9/0,3746,en\\_39048427\\_39049329\\_39634121\\_1\\_1\\_1\\_1,00.html](http://www.oecd.org/document/9/0,3746,en_39048427_39049329_39634121_1_1_1_1,00.html) [Accessed 23 Sep. 2023]
4. Zenkov, A. (2012). Indirect Expropriation. [online] Elib.bsu.by. Available at: [http://elib.bsu.by/bitstream/123456789/31254/1/2012\\_3\\_JILIR\\_zenkov.pdf](http://elib.bsu.by/bitstream/123456789/31254/1/2012_3_JILIR_zenkov.pdf) [Accessed 23 Sep. 2023].
5. Sornarajah, M. The International Law on Foreign Investment, 2010
6. North American Free Trade Agreement, 1994
7. European Convention On Human Rights, 1994
8. Energy Charter Treaty, 1994
9. Mamanovich, R. K. (2021). Components of political culture in political processes. *Academicia: an international multidisciplinary research journal*, 11(2), 953-959.
10. Rasulov, H. M. (2021). ELECTION PHENOMENON I THE PROBLEM OF IMPROVING THE ELECTRIC CULTURE OF THE POPULATION. *ВОСТОЧНО ЕВРОПЕЙСКИЙ НАУЧНЫЙ ЖУРНАЛ*, 75(part 6), 28.
11. Contract of Guarantee for Equity Investments between Multilateral Investment Guarantee Agency and Guarantee Holder

## **THE IMPORTANCE OF MORFOLOGICAL STRUCTURE OF A WORD IN ENRICHING ENGLISH VOCABULARY**

**Rakhmonova Matluba Janzakovna**

Senior teacher of department “Foreign languages”

The Tashkent Institute of Chemistry Technology, Uzbekistan.

### **ABSTRACT**

*This article focuses on the role of the morphological structure of the word in vocabulary enrichment. This article explains about morphemes and their types, and that the morphological structure of the word is one of the main ways to further expand the vocabulary. In this article, various approaches and guidelines for creating new words are described, along with a theoretical explanation of the word formation category.*

**Keywords:** *morphological structure, morphemes, derivational and grammatical affixes, stem, grammatical system, lexical meaning.*

### **ANNOTATSIYA**

*Ushbu maqolada soʻzning morfologik tuzilishining soʻz boyligini boyitishdagi oʻrni haqida soʻz boradi. Ushbu maqolada morfemalar va ularning turlari haqida, soʻzning morfologik tuzilishi soʻz boyligini yanada kengaytirishning asosiy usullaridan biri ekanligi tushuntiriladi. Ushbu maqolada soʻz yasaliş kategoriyasini nazariy tushuntirish bilan bir qatorda yangi soʻzlarni yaratish uchun turli yondashuvlar va koʻrsatmalar tasvirlangan.*

**Kalit soʻzlar:** *morfologik tuzilish, morfemalar, yasama va grammatik affikslar, oʻzak, grammatik tizim, leksik maʼno.*

### **АННОТАЦИЯ**

*В данной статье основное внимание уделяется роли морфологической структуры слова в обогащении словарного запаса. В этой статье рассказывается о морфемах и их типах, а также о том, что морфологическая структура слова является одним из основных способов дальнейшего расширения словарного запаса. В этой статье описаны различные подходы и рекомендации по созданию новых слов, а также теоретическое объяснение категории словообразования.*

**Ключевые слова:** *морфологический строй, морфемы, словообразовательные и грамматические аффиксы, основа, грамматическая система, лексическое значение.*

### **INTRODUCTION**

In linguistics, a “morpheme” is the smallest meaningful unit in a language. The field of study dedicated to morphemes is called “morphology”. A morpheme is not



identical to a word and the principal difference between the two is that a morpheme may or may not stand alone, whereas a word, by definition, is freestanding. Every word comprises one or more morphemes. A morpheme is also an association of a given meaning with a given sound pattern. But unlike a word it is not autonomous. Morphemes occur in speech only as constituent parts of words, not independently, although a word may consist of a single morpheme. Nor are they divisible into further smaller meaningful units. That is why the morpheme may be defined as the minimal meaningful language unit. The term morpheme is derived from the Greek *morphe* “form”, the Greek suffix *-eme* has been adopted by linguists to denote the smallest significant or distinctive unit. (Cf. phoneme, sememe.) The morpheme is the smallest meaningful unit of form. A form in these cases is a recurring discrete unit of speech.

Every morpheme can be classified as either free or bound. These categories are mutually exclusive, and as such, a given morpheme will belong to exactly one of them. Free morphemes can function independently as words, e.g. “town”, “dog” and can appear with other lexemes, e.g. “townhall”, “doghouse”

Bound morphemes appear only as parts of words, always in conjunction with a root and sometimes with other bound morphemes. For example, un-appears only accompanied by other morphemes to form a word. Most bound morphemes in English are affixes, particularly prefixes and suffixes, examples of suffixes are: **-tion**, **-ation**, **-ible**, **-ing**, etc. Bound morphemes that are not affixes are called cranberry morphemes.

## MATERIALS AND METHODS

According to the role they play in constructing words morphemes are subdivided into roots and affixes. The latter, in their turn, fall into, according to their position, into prefixes, suffixes and infixes, and according to their function and meaning, into derivational and functional (grammatical) affixes, the latter also called “endings” or “outer formatives”.

When a derivational or functional affix is stripped from the word, what remains is a stem (or a stem base). The stem expresses the lexical and the part of speech meaning. For the word hearty and for the paradigm *heart* (sing.)-*hearts* the stem may be represented as *heart-*. This stem is a single morpheme, it contains nothing but the root, so it is a simple stem. It is also a free stem because it is homonymous to the word “heart”.

A stem may also be defined as the part of the word that remains unchanged throughout its paradigm. The stem of the paradigm *hearty* - *heartier* - *(the) heartiest* is *hearty-*. It is a free stem, but as it consists of a root morpheme and an affix, it is not simple but derived. Thus, a stem containing one or more affixes is a derived stem. If

after deducing the affix the remaining stem is not homonymous to a separate word of the same root, we call it a bound stem. Thus, in the word cordial “proceeding as if from the heart”, the adjective-forming suffix can be separated on the analogy with such words as bronchial, radial, social. The remaining stem, however, cannot form a separate word by itself, it is bound. In cordially and cordiality, on the other hand, the derived stems are free.

Bound stems are especially characteristic of loan words. The point may be illustrated by the following French borrowings: arrogance, charity, courage, coward, distort, involve, notion, legible and tolerable, to give but a few. After the affixes of these words are taken away the remaining elements are: arrog-, char-, cour-, cow-, -tort, -volve, not-, leg-, toler-, which do not coincide with any semantically related independent words.

Roots are main morphemic vehicles of a given idea in a given language at a given stage of its development. A root may be also regarded as the ultimate constituent element which remains after the removal of all functional and derivational affixes and does not admit any further analysis. It is the common element of words within a word-family. Thus, -heart- is the common root of the following series of words: *heart, hearten, dishearten, heartily, heartless, hearty, heartiness, sweetheart, heart-broken, kind-hearted, whole-heartedly*, etc. In some of these, as, for example, in *hearten*, there is only one root; in others the root -heart is combined with some other root, thus forming a compound like *sweetheart*.

The root word heart is unsegmentable, it is non-motivated morphologically. The morphemic structure of all the other words in this word-family is obvious — they are segmentable as consisting of at least two distinct morphemes. They may be further subdivided into:

1) those formed by affixation or affixational derivatives consisting of a root morpheme and one or more affixes: *hearten, dishearten, heartily, heartless, hearty, heartiness*;

2) compounds, in which two, or very rarely more, stems simple or derived are combined into a lexical unit: *sweetheart, heart-shaped, heart-broken*.

3) derivational compounds where words of a phrase are joined together by composition and affixation: *kind-hearted*. This last process is also called phrasal derivation ((*kind heart*) + -ed)).

It will at once be noticed that the root in English is very often homonymous with the word. This fact is of fundamental importance as it is one of the most specific features of the English language arising from its general grammatical system on the one hand, and from its phonemic system on the other. The influence of the analytical

structure of the language is obvious. The second point, however, calls for some explanation. Actually, the usual phonemic shape most favoured in English is one single stressed syllable: *bear, find, jump, land, man, sing*, etc. This does not give much space for a second morpheme to add classifying lexico-grammatical meaning to the lexical meaning already present in the root-stem, so the lexico-grammatical meaning must be signalled by distribution.

In the phrases a morning's drive, a morning's ride, a morning's walk the words drive, ride and walk receive the lexico-grammatical meaning of a noun not due to the structure of their stems, but because they are preceded by a genitive.

An English word does not necessarily contain formatives indicating to what part of speech it belongs. This holds true even with respect to inflectable parts of speech, i.e. nouns, verbs, adjectives. Not all roots are free forms, but productive roots, i.e. roots capable of producing new words, usually are. The semantic realisation of an English word is therefore very specific. Its dependence on context is further enhanced by the widespread occurrence of homonymy both among root morphemes and affixes. Note how many words in the following statement might be ambiguous if taken in isolation: A change of work is as good as a rest.

## **DISCUSSION AND RESULTS**

The above treatment of the root is purely synchronic, as we have taken into consideration only the facts of present-day English. But the same problem of the morpheme serving as the main signal of a given lexical meaning is studied in etymology. Thus, when approached historically or diachronically the word heart will be classified as Common Germanic. One will look for cognates, i.e. words descended from a common ancestor. The cognates of heart are the Latin *cor*, whence cordial "hearty", "sincere", and so cordially and cordiality, also the Greek *kardia*, whence English cardiac condition. The cognates outside the English vocabulary are the Russian *сердце*, the German *Herz*, the Spanish *Corazon* and other words.

Unlike roots, affixes are always bound forms. The difference between suffixes and prefixes, it will be remembered, is not confined to their respective position, suffixes being "fixed after" and prefixes "fixed before" the stem. It also concerns their function and meaning.

A suffix is a derivational morpheme following the stem and forming a new derivative in a different part of speech or a different word class, cf. -en, -y, -less in *hearten, hearty, heartless*. When both the underlying and the resultant forms belong to the same part of speech, the suffix serves to differentiate between lexico-grammatical classes by rendering some very general lexico-grammatical meaning. For instance, both -ify and -er are verb suffixes, but the first characterises causative verbs, such as

horrify, purify, rarefy, simplify, whereas the second is mostly typical of frequentative verbs: flicker, shimmer, twitter and the like. If we realise that suffixes render the most general semantic component of the word's lexical meaning by marking the general class of phenomena to which the referent of the word belongs, the reason why suffixes are as a rule semantically fused with the stem stands explained.

A prefix is a derivational morpheme standing before the root and modifying meaning, cf. *hearten* — *dishearten*. It is only with verbs and statives that a prefix may serve to distinguish one part of speech from another, like in *earth n* — *unearth v*, *sleep n* — *asleep* (stative). It is interesting that as a prefix *en-* may carry the same meaning of being or bringing into a certain state as the suffix *-en*, cf. *enable*, *encamp*, *endanger*, *endear*, *enslave* and *fasten*, *darken*, *deepen*, *lengthen*, *strengthen*.

### CONCLUSION

To sum up, the smallest meaningful unit in a language is known as a "morpheme" in linguistics. "Morphology" is the name of the discipline devoted to morphemes. A morpheme is not the same as a word, and their main distinction is that while a word is by definition freestanding, a morpheme is not necessarily so. A morpheme is also a link between a particular meaning and a particular sound pattern. However, it is not independent, like a word. Even if a word could include just one morpheme, morphemes only appear in speech as constituent parts of words, never on their own. They are also not subdivided into smaller, more meaningful pieces. The morpheme can therefore be regarded as the simplest unit of language. According to the role they play significantly in constructing words, the morphological structure of a word is one of the main ways of enriching vocabulary.

### REFERENCES

1. Spencer, Andrew. *Morphological Theory: An Introduction to Word Structure in Generative Grammar*. -Cambridge: Cambridge University Press, 1991.-254p.
2. Abduazizov A.A. *Tilshunoslik nazariyasiga kirish*. -T.: Sharq, 2010. -175b.
3. Bauer, L. (1983), "English word-formation". Cambridge University Press *Plag*, I.(2003), "Word-formation in English". <http://www.translationdirectory.com/article37.htm>
4. K.A. Levkovskaya. *Word formation*. //Publishing house of Moscow State University, 1966.
5. Xhina, Olsa. *Academic Journal of Interdisciplinary Studies Published by MCSER-CEMAS-Sapienza University of Rome Vol 2 No 4 May 2013*, p 274-279

## URDU TILIDA ZAMON MUNOSABATLARINING SODDA GAPDA IFODALANISHI

**Zokirova Dilnoza Xamidullo qizi**

Toshkent davlat sharqshunoslik universiteti “Urdu tili, adabiyoti, Pokiston tarixi va madaniyati” kafedrası, 1-kurs magistranti

E-mail: fayzullayevadilnoza@gmail.com

**Ilmiy rahbar: f.f.n., dots. M.H.Abdurahmonova**

### ANNOTATSIYA

*Mazkur maqolada zamonni ifodalashning morfologik, leksik va grammatik vositalari tizimli tahlil qilingan. Bunda urdu tilidagi posleloglar funksional-semantik variantlarining kelishik semantikasiga qanchalar muvofiq kelishi o‘rganilgan. Tarkibida mavjud bo‘lgan poslelogli birikmalarning turli zamon ma‘nolarini, shuningdek tushum, jo‘nalish, o‘rin-payt kelishiklari vazifasini bajaruvchi كو (ko) poslelogi ishtirok etgan birikmalarning aniq vaqt mazmunini ifodalashi misollar orqali asoslangan.*

**Kalit so‘zlar:** zamon munosabatlari, payt holi, ravishlar, temporallik.

### ABSTRACT

*In this article the morphological, lexical and grammatical means of expressing time are systematically analyzed. It was studied how well the functional-semantic variants of poslelogs in Urdu correspond to the agreement semantics. The expression of different time meanings of compounds formed through poslelogs, as well as the precise time content of compounds with the article كو (ko), which performs the function of dative, locative cases, is based on examples.*

**Keywords:** time relations, predicates, temporality.

### KIRISH

Vaqt tushunchasi tilda morfologik, leksik va grammatik ifoda vositalari orqali ifodalanadi. Ushbu maqolada urdu tilida zamon munosabatlarining sodda gapda ifodalanishi ko‘rib chiqilgan. Tushum kelishigi shakllari vaqt ma‘nosini bildirgan holda u yoki bu voqea-hodisaning nutq jarayoniga muvofiqligini bildiradi<sup>78</sup>. Aslida urdu tilida كو (ko) poslelogi yo‘nalish ma‘nosini bildirsa-da, ammo otga qo‘shilib, biron voqeaning amalga oshish paytini bildiradi.

Zamonga doir munosabatlar payt holi bilan ifodalanadi va qachon? qachondan beri? qancha muddatga? qancha vaqt? qanday muddatga? qancha muhlatga? kabi savollarga javob beradi. Payt holi ish-harakat amalga oshgan turli vaqtni bildirib

<sup>78</sup> Abdullayev H. Hozirgi o‘zbek adabiy tilida gap bo‘laklarining ajralmas sintaktik konstruksiyalar bilan ifodalanishi. Filol. fan. nomzodi dis.-si. –Sa-M.:1969.

keladi<sup>79</sup>. Urdu tilida payt holi funksiyasida payt ravishlari, ot (poslelog bilan yoki posleloglarsiz), ravishdosh, sifatdosh va infinitiv kelishi mumkin. “Urdu tilida rasmiy uslubdagi hujjatlarda esa payt holi ko‘pincha bir asosdan tashkil topgan ravishlar bilan ifodalanadi”<sup>80</sup>.

## ADABIYOTLAR TAHLILI VA METODLAR

Qo‘yilgan ilmiy masalaning nazariy jihatlarini yuzasidan D.Varma, B.Tivariy, H.Bahriy, B.Upadhayay kabi urdu tili va hindiy tili olimlari tomonidan yozilgan urdu tili grammatikasi tavsifiga bag‘ishlangan asarlarga tayanildi. Ular tomonidan urdu tilida zamon munosabatlarining sodda gapda ifodalanishiga doir berilgan ma‘lumotlar atroflicha o‘rganildi. Urdu tilida payt holi va boshqa gap bo‘laklarini o‘rganish bo‘yicha ayniqsa, pokistonlik tadqiqotchi Ali Nawaz bir qator tadqiqotlarni amalga oshirgan<sup>81</sup>. To‘plangan misollarni tahlil qilishda komponent tahlil metodi qo‘llanildi.

## MUNOZARA VA NATIJALAR

1.Hol harakat yoki holatning **boshlanish** paytini bildiradi. Bunda hol ish-harakat yo holatning boshlangan momenti bilan birga davom etishini ifodalaydi.

a) bunday hollar **poslelogli ot** bilan ifodalanadi:

“ot+سے” “beri, buyon” : آج سے - *bugundan (boshlab)*; ertalabdan - *صبح سے*;  
آج بھی صبح سے رات گئے تک کام میں مصروف رہتا ہوں -

*Bugun ham ertalabdan kech bo‘lguniga qadar ish bilan band*

*bo‘ldim.*

b) ish-harakat yo holatning boshlangan payti پہلے “*avval*”, پھر “*keyin, so‘ng*” kabi **ravishlar** bilan ifodalanadi:

پھر بادشاہ محل میں واپس نہیں آیا۔

*Keyin podshoh saroyga qaytib bormadi.*

2.Hollar ish-harakat yoki holatning **o‘tgan** paytini anglatadi. Ular ko‘pincha کل “*kecha*”, حال میں “*yaqinda*”, پرسوں “*tunov kuni*” kabi ravishlar bilan ifodalanadi:

کل ہم اس کے گھر گئے تھے۔

*Biz kecha uning uyiga bordik.*

3. Hollar ish-harakat yoki holatning **hozirgi paytini** anglatadi. Ular ko‘pincha اب “*hozir, endi*” آج “*bugun*” kabi yoki ابھی ابھی “*hozirgina*”, آج کل “*hozirgi paytda, hozirgi vaqtda, hozirgi zamonda, hozirgi davrda*” singari ravishlar bilan ifodalanadi:

آج تجارت کرنے والے اس سے بہت سے کام لیتے ہیں۔

<sup>79</sup> Всеволодова М.В. Способы выражения временных отношений в современном русском языке. — М., 1975.

<sup>80</sup> Rajput Q. Ontology based semantic annotation of Urdu language web documents //Procedia Computer Science. – 2014. – T. 35. – C. 662-670.

<sup>81</sup> Nawaz A. et al. Extractive text summarization models for Urdu language //Information Processing & Management. - 2020. - T. 57. - Ne. 6. - C. 102383.

*Bugun savdogarlar uni rosa ishlatadilar.*

اب سوچ رہی ہوں اس اندھیرے میں کہاں جاؤں۔

*Endi bu qorong'uda qayerga borsam ekan, deb o'ylayapman.*

آج کل دنیا کی معلومات انٹرنٹ پر دستیاب ہے۔

*Hozirgi paytda bir dunyo ma'lumot internetda mavjud.*

4. Hollar ish-harakat yoki holatning **kelasi** paytini bildiradi. Bunda ular “کل” *ertaga kabi yakka ravishlar* تھوڑی دیر بعد “birozdan keyin”, کل پرسوں “*erta-indin, ertadan keyin*” singari ravishlar bilan ifodalanadi:

تھوڑی دیر بعد تیز ہوا کے جھکڑ سے کشتی بہنور میں پہنس گئی۔

*Biroz vaqt o'tgach, kuchli shamol tufayli qayiq girdobga g'arq bo'ldi.*

5. Hollar ish-harakat yoki holatning **davomiyligini** anglatadi. Ular ko'pincha سدا “*doim (doimo), hali (hali ham ma'nosida)*”, ابھی تک “*haligacha, hanuz, hamon*”, ہمیشہ “*hamisha, doimo*” singari ravishlar bilan ifodalanadi:

ڈاکٹر امبیڈ کرنے ہمیشہ قومی اتحاد اور یگانگت پر زور دیا۔

*Doktor Ambedkar har doim milliy ittifoq va birdamlikka urg'u berdi.*

6. Ba'zi hollar ish-harakatning ortib yoki kamayib borish darajasini anglatadi.

Ular **nisbiy olmoshlari** “*-gan sayin*” جیسے جیسے , جوں جوں bilan ifodalanadi.

7. Otlar **poslelogarsiz** yakka tarzda hol vazifasida kelmaydi. Lekin hol vazifasida:

a) **poslelogsiz otning takrori kelishi** mumkin: “دن رات”

وہ دن رات کام کرتی ہے۔

*U kun-u tun ishlaydi.*

b) “**ot+سارا/بہر**” **tarkibli so'z birikmasi** bilan kelishi mumkin:

وہ دن بہر کتاب پڑھا۔

*U kuni bilan kitob o'qidi.*

d) “**ot+ایک**” **tarkibli so'z birikmalari** kelishi mumkin:

ایک دن اتفاق سے تتلیوں کا ایک جھرمٹ ادھر آنکلا، وو سب کی سب حسین تھیں۔

*Bir kuni tasodifan bu yerga kapalaklar to'dasi kelib qoldi va ularning hammasi chiroyli edi.*

e) “**tartib son+ot**” **tarkibli so'z birikmalari** kelishi mumkin:

اس لیے شاننا بائی اپنے خاوند کے لئے دوسرے دن کی دو پہر کا کھانا رات ہی کو پکار کھاتی ہے۔

*Shuning uchun Shanta Bai eri uchun ikkinchi kungi tushligini kechqurungacha pishirib qo'yadi.*

5) “**ko'rsatish olmoshi+ot**” **kabi holli birikma** kelishi mumkin:

بچے اس دن تحفے پا کر بہت خوش ہوتے ہیں۔

*Bolalar shu kuni sovg'alar olganliklari uchun juda ham xursand bo'ldilar.*

6) “ot+ot” tarkibli so‘z birikmalari kelishi mumkin:

اپریل کے مہینے میں گرمی شروع ہو جاتی ہے۔

*April oyida issiq boshlanadi.*

7) “ot+ ot” tarkibli so‘z birikmalari kelishi mumkin;

ہم پچھلے سال دادی کے گھر گئے تھے۔

*Biz o‘tgan yili buvimnikiga borgan edik.*

8) “ot+ کو” poslelogli birikmalari kelishi mumkin:

بادشاہ ہر جمعے کو وہاں نماز پڑھنے جایا کرتا تھا۔

*Podshoh har juma u yerga namoz o‘qish uchun boradi.*

9) “ot+ ہر” tarkibli so‘z birikmalari kelishi mumkin:

میں ہر روز اسکول جاتی ہوں۔

*Men har kuni maktabga boraman.*

10) “ot+ بعد” poslelogli birikmalari kelishi mumkin:

نماز کے بعد لوگوں نے دعا کے لیے ہاتھ اٹھا دیا۔

*Namozdan so‘ng odamlar duo qilish uchun qo‘llarini*

*ochadilar.*

## XULOSA

Xulosa qilib aytganda, urdu tilida sodda gapda payt holi ot+ot, “ot+ بعد”, “ot+ ہر”, “ot+ کو”, “ot+ پچھلا yoki گزشتہ”, “ko‘rsatish olmoshi+ot”, “tartib son+ot”, “ot+ بھر/سارا” kabi holli birikmalar orqali ifodalanadi. Mazkur maqolada zamoni ifodalashning morfologik, leksik va grammatik vositalarining tizimli tahlili keltirildi. Bunda urdu tilidagi posleloglarning funksional-semantik variantlarining kelishik semantikasiga qanchalar muvofiq kelishi o‘rganildi.

## FOYDALANILGAN ADABIYOTLAR (REFERENCES)

1. Abdullayev H. Hozirgi o‘zbek adabiy tilida gap bo‘laklarining ajralmas sintaktik konstruksiyalar bilan ifodalanishi. Filol. fan. nomzodi dis.-si. –Sa –M.:1969.
2. Всеволодова М.В. Способы выражения временных отношений в современном русском языке. – М., 1975.
3. Захраи Х.С. При и под – к вопросу о комитативных значениях русских падежей // Вестник Удмуртского университета. История и филология. Вып. 3. – 2008

## Foydalanilgan maqolalar:

1. Rajput Q. Ontology based semantic annotation of Urdu language web documents //Procedia Computer Science. – 2014. – T. 35. – C. 662-670.
2. Nawaz A. et al. Extractive text summarization models for Urdu language //Information Processing & Management. - 2020. – T. 57. – Ne. 6. – C. 102383.



## SALVA BAKR-ROMANNAVIS YOZUVCHI

**Umarova Nasiba Abduvali qizi**

Toshkent davlat sharqshunoslik universiteti

Sharq mamlakatlari adabiyoti va

qiyosiy adabiyotshunoslik kafedrasida tayanch doktoranti

Toshkent, O'zbekiston.

umarovan362@gmail.com,

+998 903459445

### ANNOTATSIYA

*Mazkur maqolada zamonaviy Misr arab adabiyotida o'ziga xos o'ringa ega Salva Bakr ijodi yoritilgan. Salva Bakrning zamonaviy arab romannavisligiga qo'shgan munosib hissasi, qisqa roman shakli va uning adiba Salva Bakr ijodida aks etishi tadqiq qilingan.*

**Kalit so'zlar:** arab romanchiligi, janr, qisqa roman, hikoya.

### АННОТАЦИЯ

*В данной статье описывается творчество Сальвы Бакр, которой принадлежит особое место в современной египетской литературе. Исследован её достойный вклад в современный арабский роман, короткий роман и его отражение в творчестве писательницы Сальвы Бакр.*

**Ключевые слова и фразы:** арабский роман, жанр, короткий роман, рассказ.

### ABSTRACT.

*This article describes the work of Salva Bakr, who has a special place in modern Egyptian literature. Salva Bakr's worthy contribution to modern Arab novel, short novel and its reflection in the work of writer Salva Bakr have been researched.*

**Keywords and phrases:** arabic novel, genre, short novel, story

### KIRISH

Hayotni, odamlar ruhiyatini, poetik tafakkur tabiati va, ayniqsa san`at qonuniyatlarini bilmay turib, insoniyat uchun zarur, foydali, umrboqiy asarlar yozib bo`lmaydi.<sup>82</sup>

<sup>82</sup> Bahodir Karim. Ruhيات alifbosi. G`ulom nomidagi nashriyot-matbaa ijodiy uyi, T-2018. B-5

Haqiqiy badiiy asar mutolaasi zehnni ochadi, iboralarni ifodali o'qish va va'z-nasihatlar qilishga yo'l boshlaydi, odamni hikmat sari undaydi, tilni ravon qiladi, fikrlash malakasini yuksaltiradi, haqiqatlarni yuzaga chiqaradi, shubhalarni haydaydi.

Badiiy adabiyot yolg'izga taskin, qalbgga najot, hamsuhbat istaganlarga suhbatdosh, fikrlovchiga rohat, yo'lovchiga chiroq kabidir. Insonni go`zallikka oshno etuvchi, hayotini nurafshon manzilga aylantiruvchi umid manbayi bu badiiy so`zdir. Badiiy so`zni ulug` san`at maqomiga olib chiqqan yozuvchigina umrboqiy asarlar yarata oladi.

Go`zallikni qabul qilish, zavqlanish har qanday hayrati so`nmagan odamning qo`lidan keladi, go`zallik hammani hayratga solishi mumkin, biroq uni yaratish har kimning ham qo`lidan kelavermaydi.<sup>83</sup> Ha darhaqiqat, mana shunday go`zallikni so`z san`ati orqali namoyon eta olish faqatgina mahoratli yozuvchinigina qo`lidan keladi.

Hozirgi kunda nafaqat arab adabiyotida, balki jahon adabiyoti rivojiga salmoqli hissa qo`shib kelayotgan o`tkir qalam sohibasi, misrlik adiba Salva Bakrni ham to`laqonli ravishda mahoratli yozuvchi deb e`tirof etsak arziydi.

Salva Bakr 1949-yili Qohiraning Matariya tumanida tavallud topgan. Uning temir yo'lda ishlagan otasi erta vafot etdi, shuning uchun uning onasi oila uchun mas'uliyatni o'z zimmasiga oldi. Salva Bakrning onasi janubiy Misrdan kelib chiqqan turk va saidiyalik bo'lib, u 1952 yil Misrdagi inqilobdan oldin janubiy Misrda fransuz maktabida o'qigan. Salvanning kitob o'qishga bo'lgan mehr-muhabbati bolalik yillaridanoq boshlangan, maktabdan tashqari bo`sh vaqtini onasining katta kutubxonasida kitob mutolaasi bilan o`tkazgan.

Salva Bakr Ayn Shams universitetining savdo fakultetining buxgalteriya hisobi bo`limida tahsil oldi. Universitetda tahsil olar ekan, Salva bir qancha talabalar harakatlariga qo`shildi. U 1972 yilda bakalavr darajasini oldi. Lekin adabiyotga, yozuvchilikka bo'lgan muhabbati uni shu sohani o`rganishga undadi. U teatr tanqidchiligini o'rganib, 1976 yilda tugatdi.

Uning ilk adabiy asari 1979 yilda "Oddiy hikoya" nomli hikoyalar to`plami bo`ldi. Bu guruh hikoyalar turli yondashuvlar, dinlar va irqnlarni kesib o'tgan inklyuziv yondashuvi tufayli katta muvaffaqiyatlarga erishdi.

1984-yilda u o`zining ikkinchi asari "Maqom Attia" yoki "Attia romani" nomi bilan nashr ettirdi.

Salva Bakr Mounir Al-Shaaroniyga turmushga chiqdi. Ularning bir o'g'il, bir qizi bor. Adiba shaxsiy hayotini ommaviy axborot vositalaridan uzoqroq tutishni afzal ko'radi O'qishni tugatgandan so'ng, u saksoninchi yillarning o'rtalariga qadar eri bilan Kiprda yashab, u yerda bir necha yil arab tilidagi jurnallarda kino tanqidchisi

<sup>83</sup> Nazar Eshonqul.Mendan "Men" gacha. Akademnash, T-2014, B-7

bo'lib ishlagan, 1986 yilda Misrga qaytib kelgan. Huddi shu yili adibaning “Ziynat prezident dafn marosimida” deb nomlangan romani nashrdan chiqdi. `

Salva Bakr 1989 yilda metallurgiya zavodi ishchilari ish tashlashi paytida ko`pchilik singari Misr hukumati tomonidan hibsga olingan va uning hibsdagi tajribasi unga Al Qanater qamoqxonasidagi jinoyatchilar bilan aralashish imkoniyatini berganligi unga qamoqxona mahbus ayollar dunyosiga olib kirdi. Natijada qamoqxona ayollari olamida tasvirlangan, uning jamiyatdagi ayollar o`rni bilan bog`liq bo`lgan mavzudagi “Oltin arava osmonga ko`tarilmaydi” romani yuzaga keldi. 1991-yilda roman nashr etilganidan keyin, olamshumul muvaffaqiyat olib keldi. Ushbu roman 17 dan ortiq xalqaro tillarga tarjima qilingan. Jumladan, ingliz, ispan, nemis, turk, koreys va boshqalar.

“Oltin arava osmonga ko`tarilmaydi” romanida bir qahramonning jinoyat ko`chgasiga kirib qolishida hayotning o`zi qanday majbur qilib qo`ygani, chorasiz qahramonning bunday og`ir vaziyatlarda o`zini qanday tutishi mahorat bilan tasvirlangan.

Romanda katta qayg`u, kinoya va hazil bilan Iskandariya shahridagi qamoqxonadagi bir guruh ayollar taqdiri qalamga olingan. O`gay otasini sevib, keyin uni o`ldirgan qiz voqeasi juda ta`sirli, badiiy tasvirlangan. Roman bosh qahramoni Aziza to`rt devor panjaralari, qo`rquv va vasvasada yashaydi. “Oltin aravada osmonga yetib borish uchun” barcha to`siqlarni buzib tashlamoqchi bo`ladi. Salva Bakr Misr jamiyatida kamdan-kam ko`rinadigan, chetda qolib ketgan va chetlashtirilgan ayollar, xato qilishga moyilligi uchun emas, balki hayotlarining baxtsizligi tufayli jinoiy javobgarlikka tortilgan ayollar haqida yozadi. Har bir mahbus ayolning achinarli qismati hech bir kitobxonni befarq qoldirmaydi, ularning dardi va qiynayotgan muammolari yuksak mahorat bilan yoritib berilgan. Asarni o`qir ekansiz o`zingizni bevosita o`sha olamda yashayotgandek his eta boshlaysiz, bu ham yozuvchining yuksak mahoratidan darak beradi.

Misrlik adiba, romannavis yozuvchi va tanqidchi, u o`z asarlari orqali o`tmish va bugungi kun o`rtasidagi noyob qorishmani taqdim etib, eng muhim saboqlarni bera oladi. Salva Bakrning qahramonlari asosan ishchilar, ziyolilar, hayotda o`z o`rnini topishga intilayotgan oddiy xalq vakillari. Xoh erkak, xoh ayol bo`lsin yozuvchi hayotda ularning teng ekanligi, ularning orzu umidlari va qiziqishlari ham tamomila o`xshash ekanligini uqtirishini uning asarlarida ko`rishimiz mumkin. Adiba erkak yoki ayolni ajratmasdan, ularga birdek shaxsiy erkinlik berilishini xohlaydi. U Misrda va butun arab dunyosida eng yaxshi roman yozish tajribasiga ega yozuvchi ayol hisoblanadi, adiba o`z romanlarida mahorat bilan, ajoyib tarzda siyosiy, tarixiy va ijtimoiy masalalarni bir o`ringa jamlay oladi. Uning ko`plab asarlari konservativ

jamiyatda ma'rifat tarqatish vazifasini o'tadi. Salva Bakr o'z g'oyalari bilan jamiyatni ma'rifatli qila olishni o'z oldiga maqsad qilib qo'ygan. 1992-yili "Dehqonchilik xamiri" nomli romani, 1993-yili "Bulbul vasfi" hikoyalar to'plami va 1994-yilda "Quyvonlar" nomli romani, 1996-yili "Qarama-qarshi ritmlar" nomli hikoyalar to'plami nashr etildi.

Salva Bakr nafaqat siyosiy, ijtimoiy, maishiy mavzulardagi, balki siyosiy mavzudagi romanlar muallifidir. 1995 yil Salva hayotida tub burilish davri bo'ldi. . Bu yil "Al-Bashmuriy" romanini nashr qildi, unda ilgari hech kim ko'rsatishga jur'at etmagan mavzuni ko'tardi. IX asrdagi Misrdagi siyosiy vaziyatni yoritib beruvchi yangi asar, yozuvchining ko'p yillik izlanishlari va mehnati samarasi bo'ldi. Unda bosqinchilikka uchragan mamlakatlarda, jumladan, Misrda islom xalifaligi davri ko'rib chiqildi. Bu asar ko'plab chet tillariga tarjima qilindi va ko'plab kitobxonlar e'tirofiga sabab bo'ldi. Tarixiy roman yozish muallifdan o'ta mashaqqatli mehnat va tarix haqiqatlarini yuzaga chiqarishni talab etadi. Bu asar yozilishi uchun Salva Bakr ham ko'plab tarixiy manbalar ustida ish olib borgan. Uning tinmay olib borgan izlanishlari besamar ketmadi va o'z natijasini berdi. U 1999 yilda Germaniya xalqaro radioeshittirish korporatsiyasi tomonidan taqdim etilgan "Deutsche Welle" mukofotini qo'lga kiritdi. Bundan ilhomlangan adiba yangidan yangi asarlar yozishni davom ettirdi. Aynan shu yili uning "Nuna Ashsha'nuna" nomli romani chop etildi.

Salva Bakr nafaqat yozuvchi, adabiy tanqidchi bo'lishi bilan bir qatorda yetuk olim hamdir. Salva Bakr 2001-yildan buyon Qohiradagi Amerika universitetida professor sifatida ham faoliyat yuritib kelmoqda.

Salva Bakrnin serqirra ijodkor deya ta'riflashimiz bejizga emas. Chunki u hikoya va roman yozish bilan birga sahna uchun mo'ljallangan pyessalari bilan ham mashhurdir. Ming yillikning boshida, xususan, 2002 yilda Salva Bakr "Yillar orzusi" nomi ostida yozilgan birinchi pyesasini nashr etdi. 2003-yilda Salva o'zining "Vaqt g'ildiraklari" nomli romanini va aynan shu yili "Ajdodlar tuyg'usi" hikoyalar to'plamini nashr ettirdi.

Adibaning yana bir tarixiy mavzudagi romani 2004 yilda nashrdan chiqdi. Salva Bakr "Koko Sudan Kabashi" romani orqali urushlarda doimo ishtirok etadigan inson matonati va vijdonining ajoyib suratini taqdim etdi. Yana bir shu mavzudagi asari 2006 yilda e'lon qilindi. Salva Bakr "Admatiyus Almasiy" romani orqali yana tarixga qaytdi va uni bugungi kun bilan go'zal tarzda uyg'unlashtirdi. "Saodat va shifo xabaridan" nomli hikoyalar to'plami ham aynan shu yili nashr yuzini ko'rdi.

Salva Bakr siyosiy vaziyat taqozosi bilan bir muddat yashirinib yurdi, faqat 2010 yilda mashhur Piramidalar jangining bir qismiga bag'ishlangan "Tol va Mirta"

romanini nashr etdi. O'sha yili "Isfaxon atirgullari" hikoyalar to'plamini ham chop etildi.

U Bertold Brext uyida nemis tiliga tarjima qilingan kitobini taqdim etgan va tanishtirgan birinchi misrlik arab yozuvchisidir. Uning Germaniyada o'ziga xos kitobxonlar auditoriyasi bor.

U Misr boshidan kechirgan ko'plab tarixiy voqealarning guvohi bo'lgan va bu uning asarlarida o'z aksini topgan. U, ayniqsa, Sadat davrida so'l harakat tarafdori ekanini ta'kidlagan. Matbuot orqali ham ko'plab siyosiy qarashlarni ifoda etgan. O'z asarlarida ham siyosiy, ham ijtimoiy masalalarni ko'tarib, kitobxondan kerakli xulosalar chiqarishga undaydi.

Salva Bakr shuningdek falastinlik shoir Mahmud Darvish nufuzli davlat mukofotini qo'lga kiritgan. Yuqoridagi ma'lumotlarga tayangan holda biz Salva Bakrni bir ovozdan romannavis yozuvchi deb e'tirof etsak bo'ladi. Hozirgi kunda uning ko'plab asarlari ham aynan shu janrda bitilgan. Hozirgi axborot tezligi jadallashgan, kommunikatsion islohotlar yangilanayotgan bir davrda insonlar hamma sohalarda elektronlashgan, raqamlashgan tarzda ish olib borayaptilar. Bularning bari adabiyotga ham uning janrlariga ham o'z ta'sirini o'tkazdi. Xususan, roman janri ham shaklan ixchamlashib borgan bo'lsa-da, lekin mazmun jihatdan roman xususiyatini saqlab qoldi va bu adabiyotda yangi "qisqa roman" atamasini paydo bo'lishiga olib keldi.

Qisqa roman inglizcha "Novelette" yoki "Uzun hikoya" so'zlar soniga yoki sahifalar soniga qarab 10 000 dan 20 000 gacha so'zdan iborat romandir. Jahon adabiyotida nemis yozuvchisi Tomas Mann "Venetsiyadagi o'lim" (1912) va amerikalik yozuvchi Ernest Xeminguey "Chol va dengiz" (1952) romanlari bunga eng yaxshi misoldir. Doktor Abu Al-Maati Al-Ramadi doktorlik dissertatsiyasida uning xususiyatlarini aniqlagan.<sup>84</sup> Yana bir misrlik olimi Shayma Muhammad ali Muhammad Ridvon esa qisqa roman janrida bitilgan asarlar misolida bu janrning shakllanishi xususida ish olib borgan.<sup>85</sup>

Quvvaytlik mashhur yozuvchi Oyad al Quhtoni bu roman shakli haqida quyidagicha fikr bildiradi:

“الرواية القصيرة - في نظري - هي المستقبل في عالم كتابة الرواية و القصة . هي ملائمة أكثر لعصر  
كثير فيه القول " لا أجد الوقت الكافي للقراءة" . و هي مناسبة لأنها أقرب إلى الوسط بين القصة القصيرة و  
الرواية<sup>86</sup>”.

<sup>84</sup> د.أبو المعاطي خيرى الرمادي: الرواية المصرية القصيرة في الربع الأخير من القرن العشرين (دراسة تحليلية في المضمون والشكل)، مكتبة بستان المعرفة، كفر الدوار، ٢٠٠٦م.

<sup>85</sup> شيماء محمد على محمد رضوان المدرس المساعد: تشكيل الجمالي للرواية القصيرة روايات القرية بين خيرى شلبي ومحمد البساطي نموذجاً "دراسة موازنة" بحث مقدم لنيل درجة الدكتوراه ٢٠١٧م

<sup>86</sup> بقلم عايض القحطاني بزوع نجم الرواية القصيرة. البيان . مقالات. العدد ٥٧٢ مارس ٢٠١٨ ، ص ٧١.

“ Qisqa roman, mening fikrimcha, hikoya va roman yozish olamining kelajagi hisoblanadi. Bu ko`proq “o`qish uchun yetarlicha vaqt topa olmayapman” deyiladigan davr uchun mos keladi. Va u roman va hikoyaning o`rtasiga yaqin turuvchi o`rindadir. “

Ha darhaqiqat bu so`zlarda jon bor, chunki bu roman shakli hajman qisqa bo`lishi hozirgi tig`iz hayotimizga juda mos keladi. U o`z maqolasida yana bir go`zal o`xshatish keltirib o`tgan:

“الرواية القصيرة أشبه بالأغنية الحديثة الراقية التي تلامس المشاعر ، بكلمات مسبوكة ، و نحن شجي بدفائق معدودة فقط”<sup>87</sup>

“Qisqa roman tuyg'ularga ta'sir qiladigan zamonaviy qo'shiqqa o'xshaydi va biz to'kilgan so'zlar bilan biz bir necha daqiqagina qayg'uramiz xalos.”

Yuqoridagi o`xshatishdan ko`rib turibmizki, qisqa roman ko`proq hissiyotlarga ta'sir etib, insonni qayg`urishga va fikr yuritishga chorlaydi. Uning tuyg`ularga ta'sir etuvchi zamonaviy qo`shiqqa qiyoslanishi bejiz emas, chunki unda insonni o`ylantiruvchi va hissiyotlarga ta'sir o`tkazuvchi ommaviy, zamonaviy tovush tembrlari va ohanglari mavjud.

Doktor Abu Al-Maati Al-Ramadi qisqa roman xususiyati sifatida quyidagilarni ifoda etadi:

الرواية القصيرة لها حجم متوسط و هو حجم غير محكوم بعدد محدد من الكلمات . استهلاك ذو طبيعة خاصة. تميل الروايات القصيرة للاستهلالات المركزة المكثفة ؛ بسبب اعتمادها على شخصية محورية واحدة ، و حدث محوري واحد ، و لا يتعدى استهلاكها الفقرة الأولى ، و أحيانا السطر الأول . و لها لغة مكثفة. نوعية خاصة من الأبطال ، حدث مركزي واحد ، وجهة نظر خاصة للواقع، و ملمح السخرية ، و إثارة الأسئلة.<sup>88</sup>

“Qisqa roman o'rtacha hajmga ega bo`ladi. Uning hajmi so`zlardan muayyan darajada cheklangan bo`lmaydi. Tabiiy holatda ortiqcha so`zlardan xoli bo`ladi. Qisqa romanlarda muqaddima muhim rol o`ynaydi, chunki voqealar bitta qahramon atrofida ro`y beradi. Qisqa roman bitta voqeani yoritganligi, voqeaning markazida bitta qahramon turganligi sababli uning muqaddimasi bitta xatboshi, ba`zida bir qatordan oshmaydi. Uning tili esa aniq, lo`nda. Qahramonlarning muayyan turi bo`ladi. Voqelikka individual qarash, kinoyaviy so`zlar, epigraflar va ko`tarilgan masalalar namoyon bo`ladi.”

Qisqa romanlarda odatda bitta markaziy personajga va bir bosh hikoyatga tayanishi bilan ajralib turadi. O`ziga xos tiliga ega, ortiqcha so`zlardan cheklanganligi bilan ajralib turadi. Muallif ikki tomonlama ma'noni e'lon qilmaydi, lekin ishora qiladi, qabul qiluvchining shaffof ruhiyatiga ko'p narsalarni qoldiradi, har doim bir nechta ko'rsatkichlar haqida xabar beradi. Bitta voqeadagi bitta shaxsning

<sup>87</sup> بقلم عايض القحطاني بزوع نجم الرواية القصيرة. البيان . مقالات. العدد ٥٧٢ مارس ٢٠١٨ ، ص ٧١.  
<sup>88</sup> د.أبو المعاطي خيرى الرمادى: الرواية المصرية القصيرة في الربع الأخير من القرن العشرين (دراسة تحليلية في المضمون والشكل)، مكتبة بستان المعرفة، كفر الدوار، ٢٠٠٦م

bir voqea qahramonligi haqida gap boradi, qolgan personaj va voqealar markazga bog'langan bo'ladi. Haqiqat tasavvurini hosil qiluvchi qisqa romanlar voqelikning oddiy idrokini ko'rinadigan, aniq harakatga aylantirishga intiladi va tanish, kundalik, o'ziga xos va ikkilamchi narsalardan tashqariga chiqadi. Salva Bakrning "Vaqt g'ildiraklari" va "Quyionlar" nomli romanlari ham aynan shu roman shaklida bitilgan.

Salva Bakr insonlarning qadriyatlarini haqida kuyunib yozadigan adibadir. U odamlarni hech qanday bo'rttirishlarsiz, ortiqcha bo'yoqlarsiz tasvirlaydi. Oddiy xalqning dardlarini o'z asarlarida ko'tarib chiqadi. Jurnalist va tanqidchi Safinaz Kazem u haqida shunday deydi: "U yuz foiz adabiy, yuz foiz arab, yuz foiz inson". Bu ta'rifdan ko'rinib turibdiki, Salva Bakr haqiqiy ma'noda chin inson, ham mahorati bilan arab adabiy tilda qalam tebratuvchi mahoratli yozuvchi hamdir.

### **XULOSA**

Xulosa qilib shuni aytishimiz zarurki, zamonaviy Misr romanchiligi rivojiga munosib hissa qo'shib kelayotgan yozuvchi Salva Bakr o'ziga xos uslubga ega ekanligi bilan boshqa yozuvchilardan ajralib turadi. Uning yozuvchilik faoliyati davomida turli xil janrlar hikoya, roman, pyessa kabilarda sermahsul ijod etganligi ham ahamiyatlidir. Shu janrlar ichidan yozuvchi uchun eng yaqini bu roman janridir. Shu sababli ham Salva Bakrga romannavis adiba deya ta'rif beriladi. U hozirgi zamonda keng yoyilib borayotgan roman shakli "qisqa roman" da asarlar bitib kitobxonlar e'tirofiga sazovor bo'lib kelmoqda. Salva Bakrning asarlarining bosh qahramonlari- ziyolilar, ishchilar, xizmatchi, jamiyatning qaysidir bo'g'inida faoliyat yuritib kelayotgan erkak va ayollar hisoblanadi. U xoh ayol bo'lsin, xoh erkak bo'lsin, agar jamiyatda uning shaxs sifatida shakllanishiga imkoniyatlar va sharoitlar yaratilmagan bo'lsa, hech bir inson o'zini to'liq namoyon eta olmasligini yorqin ifoda etadi.

## **O'ZBEK VA INGLIZ TILLARIDAGI FRAZEOLOGIK BIRLIKLARNING LINGVISTIK VA MADANIY JIHATLARI**

**Yo'ldosheva Mamura Baxtiyarovna**

Toshkent davlat transport universiteti assistenti

E-mail:mbaxtiyarovna@gmail.com

### **ANNOTATSIYA**

*Ushbu maqolada ingliz va o'zbek tillaridagi frazeologik birliklarning lingvistik va madaniy jihatlari va frazeologik birliklar madaniy tilshunoslik nuqtai nazaridan ko'rib chiqilgan. har bir tilning frazeologik tarkibi millat madaniyatining eng o'ziga xos qismidir, chunki u xalqning turmush tarzi, qadryat va urf-odatlarini, stereotiplari va ramzlarini aks ettiradi. Frazeologik birliklarning asosiy xususiyatlari madaniy o'ziga xoslik bilan tavsiflanadi. Voqelikning birlamchi talqini va keyinchalik tasvirni tilda mahkamlash sifatida frazeologik birlikning ichki shakliga e'tibor qaratigan, hamda muayyan madaniyatning frazeologik birliklarini o'rganish mamlakat yashash tarzini yaxshiroq tushunishga yordam berishini aniqlash uchun ba'zi aniq misollar keltirilib qiyosiy tahlil qilingan.*

**Kalit so'zlar:** *Frazeologik birlik, madaniy tilshunoslik, frazeologik chatishma, frazeologik birlashma,, etnik guruhlarining madaniy xususiyatlari, leksik-semantik xususiyatlar.*

### **ABSTRACT**

*This article analyzes the linguistic and cultural aspects of phraseological units in the English and Uzbek languages. The phraseological composition of each language is a unique part of the culture of the nation. Because it reflects people's lifestyle, values and traditions, stereotypes and symbols. The main features of phraseological units are characterized by cultural specificity. A comparative analysis was given and some concrete examples were given to determine whether the study of phraseological units of a specific culture helps to better understand the way of life of a country, focusing on the internal form of the phraseological unit as the primary interpretation of reality and the subsequent fixation of the image in the language.*

**Key words:** *Phraseological unity, cultural linguistics, phraseological conflict, phraseological association, cultural characteristics of ethnic groups, lexical-semantic characteristics.*



## **KIRISH.**

Hozirgi davrda jahonda tilshunosligida tilda frazeologik birliklarning rivojlanishini madaniy jihatdan o'rganishi til va madaniyat o'rtasidagi munosabatni ko'rsatadi, chunki turg'un iboralar tilning boshqa lingvistik birliklariga qaraganda xalq hayoti bilan bog'liqdir. Hozirgi kunda globallashuv davrida jahon xalqlari madaniyati va adabiyotining turli tillarga tarjima qilinishi, shu orqali o'sha xalqlarning tillari va madaniyati borasida axborot almashinuvchi sodir bo'lamoqda, boshqa xalqlari madaniyati haqidagi axborotlarni o'zga xalq o'quvchilariga yetkazishda badiiy tarjimaning ahamiyat beqiyosdir. Badiiy tarjima orqali badiiy adabiyotda mujassam bo'ladigan xalqlarning madaniyati, an'ana va qadriyatlarini, turmush tarzi, ularning xarakteri va boshqa jihatlar xorijiy til o'quvchilariga yetkaziladi. Ular ko'p asrlik hayotiy tajribalar, hozirgi kungacha davom etib kelayotgan an'ana va marosimlar asosida shakllangan. Til nafaqat haqiqatni ifodalaydi, balki uning qanday talqin qilinishi bilan ham shug'ullanadi, natijada odamlar yashaydigan noyob haqiqat paydo bo'ladi. Til turli xil maqsadlar. Bu ko'pincha odamlar ifoda etadigan asosiy vosita sifatida tanilgan o'zlari va bir-birlari bilan muloqot qilishadi. Til to'plash uchun ishlatiladi va madaniy muhim moddiy saqlab. Turli tilshunoslar tilni quyidagicha atashgan "ob'ektiv haqiqat uyi" va biz nafaqat chuqur o'rganishimiz mumkin bo'lgan vositalar zamonaviy millatchilik, shuningdek, qadimgi odamlarning dunyoga bo'lgan qarashlari va madaniyat. Hikmatlar, so'zlar, frazeologik birliklar, metafora va madaniy vakolatxonalar bir necha yil oldin sodir bo'lgan va omon qolgan voqealarni aks ettiradi asrlar davomida. Ular kunning muhim manbalari sifatida qaraladi. Shunday qilib, aqliy fazilatlar aniq seziladi. Ayniqsa, frazeologik birliklar tarkibida onomastik komponentlar mavjud bo'lganda, bu xususiyat yanada yorqinroq namoyon bo'ladi. Sababi, onomastik birliklar xalqning o'tmishi bilan bugungi hayotini bog'lovchi ko'priklar bo'lib qolgan. Binobarin, turli tizimli tillardagi frazeologik birliklarni, ularning etimologiyasi, tuzilishi, semantikasini alohida o'rganish, tasnifini yaratish tilshunoslikning muhim vazifalaridan biridir<sup>89</sup>. Ko'p asrlar davomida til va madaniyat bir tizimning ajralmas elementlari – dunyoning umumiy lingvistik manzarasi bo'lib kelgan. Bundan tashqari, turli madaniyat vakillari atrofida voqelikni o'zlarining stereotiplari, ramzlari, standartlariga muvofiq idrok etadilar va talqin qiladilar. Bu tilshunoslikning lingvokulturologiya kabi sohasining paydo bo'lishiga olib keldi. Maslova V. A. linguoculturology aks va til o'rnashib odamlar madaniyati namoyon, tekshirmoqda, deb hisoblaydi. Telia V. N. tilshunoslikning ushbu bo'limini ikki xil semiotik tizimni

<sup>89</sup> Kharatova, S. K., & Ismailov, T. X. O. G. L. (2022). Use of innovative technologies in the educational process. Science and Education, 3(3), 713-718.

(til va madaniyat) o'zaro bog'laydigan va ularning o'zaro ta'sirini tavsiflovchi madaniy ma'no orqali ko'rib chiqadi .

## **MUHOKAMA VA NATIJALAR**

Frazeologik birliklar madaniyat haqidagi bilimlarni to'playdi va xalqning madaniy va tarixiy tajribasini va har qanday tilning rivojlanish xususiyatlarini eng yorqin aks ettiradi . Frazeologik birliklar ajdodlarning lingvistik merosining bir turi bo'lib, qisqa so'zda axloqiy qonun va sog'lom fikrni o'z ichiga oladi. Lingvokulturologiya uchun frazeologik birliklarning lingvistik materialining o'ziga xosligi ulardan foydalanishning o'ziga xos xususiyatlari bilan bog'liq:

1. Frazeologik ma'noning yaxlitligi. Frazeologiya-bu to'liq yoki qisman qayta talqin qilingan ma'noga ega barqaror birikma xisoblanadi. Frazeologik aylanmaning sobit tuzilishi uning lingvistik idiomatikligini va frazeologik birlik ma'nosini uning tarkibiy qismlarining to'g'ri ma'nolaridan ajratib bo'lmasligini yaratadi. Muayyan madaniyatga xos bo'lgan muayyan munosabat, urf-odatlar va an'analar va frazeologik aylanmada aks ettirilgan avlodan-avlodga o'tadi, bu esa boshqa tilga so'zma-so'z tarjima qilishga imkon bermasligini ko'ramiz. Masalan, bir piyola choy bering, ingliz choy ichish an'anasi bilan bog'liq. Buyuk Britaniya iqlim xususiyatlari, shuningdek, bu mamlakatda hayot haqida stereotip g'oyalarni aks ettiruvchi ba'zi frazeologik birliklar paydo ta'sir: yomg'ir hech qachon, lekin u yog'adi-', ob-havo ostida bo'lishi.

2. Tasvir, ekspressivlik, qiymatni baholash. Tilning frazeologik tarkibi lingvistik va madaniy hamjamiyat o'zining milliy o'ziga xosligini aniqlaydigan oynadir. Frazeologik birliklarning assotsiativ-majoziy asoslari (ichki shakl) va turli xil ma'nolar ma'lum bir etnik guruhning madaniy ma'lumotlari bilan uzviy bog'liqdir: afsonalar, tarixiy voqealar, moddiy madaniyat elementlari. O'zbek tili o'zbek xalqining kundalik hayotini ko'rsatadigan majoziy iboralarga boy. Bunday frazeologik birliklarning tarkibi ko'pincha milliy madaniyat ob'ektlarining nomlarini (uy-ro'zg'or buyumlari, oziq-ovqat, kiyim-kechak) o'z ichiga oladi: Frazeologik birliklarning tasviri eng muhimligini aks ettirishi mumkin

Frazeologik birliklarning tasviri alohida etnik guruhning eng muhim, axloqiy, axloqiy va hayotiy munosabatlarini aks ettirishi mumkin, uning tarkibida o'ziga xos komponent so'zlari bo'lmagan. Masalan, frazeologik birliklar yordamida jamiyatdagi xulq-atvor naqshlarini tasvirlash mumkin:

Chet tilini o'rganishda ko'pincha frazeologik birliklarning ma'nosini tushunish bilan bog'liq qiyinchiliklar paydo bo'ladi. Izohlashning qiyinligi frazeologik aylanmaning ichki shaklida yotadi. Ichki shakl – bu yashirin ma'noda madaniy ahamiyatga ega ma'lumotlarni o'z ichiga olgan belgilangan ob'ektning vizual-hissiy tasviri. Frazeologiyaning majoziy asosini tushunish uchun etnologik voqelikni,

ma'lum bir madaniyatga xos bo'lgan mentalitetning qadriyat munosabatlarini bilish muhimdir, Shuning uchun frazeologiyaning lingvokulturologik tahliliga murojaat qilish tavsiya etiladi.

Keling, ba'zi misollarni ko'rib chiqaylik. Shovqin, shovqin, tartibsizlik, tartibsizlik. Chet tili sifatida o'zbek tilini o'rganuvchilar uchun, birinchi navbatda, "dots" komponentiga murojaat qilish kerak. Ingliz tilida ko'plab frazeologik birliklar mavjud bo'lib, ularning ma'nosi va tasviri o'zbek tilida so'zlashuvchilar uchun qiyinchilik tug'dirishi mumkin. Shunday qilib, sharhdan ko'rinib turibdiki, alohida valentlikka ega so'zlar frazeologik birliklar deb ataladi. Bunday komponentlardan birining so'zma-so'z ma'nosi frazeologik birliklar ishlatiladi, qolganlari metaforikdir. Frazeologik birliklar semantik jihatdan ma'lum darajada bo'linmaydi. Frazeologik birliklar so'zdir qisman o'zgartirilgan kombinatsiyalar. Bularning ma'nosi frazeologik birliklarni o'z ichiga olgan so'zlarning ma'nolaridan chiqarish mumkin ularni. Frazeologik birliklarga aql uchida bo'lish, yaxshi qo'l bo'lish kiradi har qanday narsa, dahshatli soniyadan chiqib, yopishqoq uchiga borib, hech narsaga yopishmaydi, xushxabar haqiqati va ko'krak do'sti. Tilning frazeologik tuzilishi shubhasizdir lingvistik hamjamiyat o'zining milliy ekanligini tan oladigan oyna ong.

## **XULOSA**

Xulosa qilganda, kasbga oid frazeologik birliklarning semantik jihatlari, har ikkala tilda ham insonning jismoniy mehnati bilan bog'liq ekanligini ko'rsatadi, ular bevosita inson mehnat faoliyati bilan bog'langan tushunchalarni ifodalaydi. Milliy xarakterni frazeologik burilishlar orqali o'rganish lingvokulturologiyada asosiy o'rinni egallaydi. Majoziy iboralarning lingvistik xotirasi o'tgan madaniyat merosini, har bir etnik guruhni madaniy identifikatsiyalash uchun muhim bo'lgan standartlar, ramzlar va stereotiplarning birlashmalari va asoslarini saqlaydi va takrorlaydi. Shunday qilib, frazeologiya ma'lum bir til madaniyatining chuqurligi va milliy xususiyatlarini ochib beradigan madaniy jihatdan belgilangan lingvistik hodisa degan xulosaga kelish mumkin.

## **REFERENCES**

1. Kharatova, S. K., & Ismailov, T. X. O. G. L. (2022). Use of innovative technologies in the educational process. *Science and Education*, 3(3), 713-718..
2. Maslova V. A. *Linguoculturology: Studies. Manual for students. higher. Studies. Institutions.* – M.: Publishing center "Academy" 2001. – 86-90 p.
3. Telia V. N. *Cultural and national connotations of phraseology / V. N. Telia // Slavic linguistics.* - M., 1993. – pp. 45-54.

4. Bakhtiyarova, Y. M., Shukhratova, S. I., Izatullaeva, I. I., Muydinjanova, Y. D., Yureva, F. L., & Mamadjanova, K. M. (2022). Independent Extracurricular Work Of Students Of Technical Higher Education Institutions In The Conditions Of A Credit Modular System. *Journal of Pharmaceutical Negative Results*, 3302-3305.
5. Yuldosheva, M. B. (2022). The Stylistic Significance of Translating Portraits Uzbek Novels Into English. *Academic research in educational sciences*, 3(2), 224-228.
6. Yuldasheva, M. B. (2020). HISTORY OF THE ENGLISH UZBEK TRANSLATION. *Theoretical & Applied Science*, (3), 11-14.
7. Yuldasheva Ma'Mura Bahtiyarova (2020). The organization of the mental lexicon. *Наука, образование и культура*, (1 (45)), 44-45

## АШРАФ САМАРҚАНДИЙНИНГ НОМУ НАСАБИГА БИР НАЗАР

Айниддинов Иқрориддин Шарифович

Самарқанд давлат университети иккинчи босқич таянч докторанти

### АННОТАЦИЯ

*Ушбу мақолада асли Самарқандлик бўлган буюк мутафаккир ва шоир Шарофуддин Ҳасан Ашраф Самарқандийнинг ному насаби ва бу борадаги тазкираларда келган турли хил маълумотлар ҳақида сўз боради. Шунингдек, мутафаккирнинг асл насаби ва тахаллусига аниқлик киритилади.*

*Калит сўзлар.* Ашраф, Ҳасан, саййидзода, Самарқанд, Шарофуддин, девон, тазкира, биография.

### ABSTRACT

*This article talks about the genealogy of the great thinker and poet Sharofuddin Hasan Ashraf Samarkandi, who was originally from Samarkand, and about the various information about it in the tazkiras. Also, the original surname and nickname of the thinker will be clarified.*

*Key words.* Ashraf, Hasan, sayyidza, Samarkand, Sharafuddin, devan, tazkira, biography.

### КИРИШ

Ашраф Самарқандий Самарқанд адабий муҳитининг йирик вакиллари билан бўлиб, ўзининг илмий салоҳияти, истеъдои, ёзилган асарлари билан ўз даврида истеъдодли шоирлар сирасига номи тилга олинади. Бу киши ҳижрий VI асрда фаолияти юритгани ҳақида форс олими Аббосбек Жоний ва Умид Сурурий баъзи маълумотларни ўз тадқиқотларида бериб ўтган.<sup>90</sup>

Бу зот ҳаёти ва фаолияти ҳақида бугунги кунга қадар тазкираларда ва тарихий манбаларда жуда кам маълумот учрайди. Аксар маълумотлар шоирнинг ному насаби ва фаолияти ҳақида келтирилган. Жумладан “Ҳафт иқлим”, “Риёзшушуаро”, “Сафинаи хушгў”, “Субҳи гулшан”, “Рўзи равшан”, “Тазкираи бутхона”, “Хулосатул ашъор”, “Хайрул баён”, “Натоижул афкор”, “Латоифул хаёл”, “Мажмаал фусаҳо”, “Оташкада”, “Райҳонатул адаб”, “Риёзул орифин”, “Арафотул ошиқин”, “Жунги Нақии Коший” ва “Тазкираи Нозим” каби манбаларда Ашрафий Самарқандий ному насаби ва шеърий девони борасида сўз юритилган бўлса-да лекин таржимаи ҳоли тўлиқ ёритилмаган. Ушбу манбаларда Ашрафий тахаллуси билан ижод қилган Ашрафи Кошоний,

<sup>90</sup> Ашраф Самарқандий. Девон/тахқиқ ва тасҳиҳи Аббосбек Жоний., Умед Сурурий. – Техрон: Сафир урдухол, 1391 ҳш.- С. 3.

Ашрафи Косоний ёки Ашрафи Гулистоний номлари зикр этилган. “Сафинаи хушгў” тазкирасида (“Ашраф Гулистоний”, деб номи зикр اشرف گلستانى<sup>91</sup> қилинади. Мазкур тазкираларнинг маълумотларига таяниб Аббосбек Жоний “Девони Ашрафий”нинг муқаддимасида бу зотни Самарқандлик эканлигини асосли фактлар билан исботлайди.<sup>92</sup> Маълумотлар тарқоқ бўлганлиги сабабли мутафаккирнинг ному насабини қуйидаги мақолада аниқлик киритишни лозим деб топдик.

## МУҲОКАМА ВА НАТИЖАЛАР

Шарофуддин Ҳасан Ашраф Самарқандийни исми “Ҳасан” тахаллуси “Ашраф” ва нисбаси эса “Самарқандий”дир. Ашраф Самарқандий Ҳасан исми билан халқ ичида танилган бўлиб, ўзини Пайғамбаримиз соллаллоҳу алайҳи ва салламнинг авлодидан эканлигини ўз шеърларидан бирида шундай изоҳлайди:

من كه منم نور دل فاطمه  
بل گهر از كمر مرتضا

رتبت جاهم به رسول عرب  
نسبت خاصم به حسين و رضا<sup>93</sup>

*Мазмуни: Мен гарчи ўзим бўлсам ҳам Фотима розияллоҳу анҳонинг қалбидаги нурданман. Балки, Муртазонинг (Али розияллоҳу анҳу) белидаги қимматбаҳо жавҳарман. Мени мақомим Расули арабга (Муҳаммад соллаллоҳу алайҳи ва салламга) бориб тақалади. Хос насабим эса Ҳусайн ва Имом Ризога туташади.*

Шу байтнинг ўзига диққат қаратадиган бўлсак, Ашраф Самарқандийнинг ўз насаби учун хос муҳим биографик маълумотларни очиклайди. Бу эса мутафаккирнинг саййидзодалар авлодидан бўлганлигини исботлайди.

Малик Шаҳобуддин Муҳаммад Ғурий ҳақида ёзган бир қасидасида ўз лақабини “Шарофуддин” дейилган. Тақий Коши ҳам бу фикрни қўллаб қувватлайди. “Ҳафт иқлим” ва “Хайрул баён” тазкираларида унинг лақаби “Муинуддин” бўлганлиги ишора қилинган.<sup>94</sup>

Мутафаккирнинг насаби бўйичи келтирилган маълумотлар ичида фарқлар борлиги сабабли бошқа тазкиранавис олимларнинг асарларни кўриб чиқишга тўғри келади. Бу борада “Мажмаал фусаҳо”, “Риёзушшуаро”, “Риёзул

<sup>91</sup> Сафинаи хушгў/дафтари аввал. Алигар университети 34 рақамли қўлёзма нусхаси. – 188 в.

<sup>92</sup> Ашраф Самарқандий. Девон/тахқиқ ва тасҳиҳи Аббосбек Жоний., Умед Сурурий. – Техрон: Сафир урдухол, 1391 хш.- С. 3-7.

<sup>93</sup> Ашраф Самарқандий. Девон/тахқиқ ва тасҳиҳи Аббосбек Жоний., Умед Сурурий. – Техрон: Сафир урдухол, 1391 хш.- С. 3.

<sup>94</sup> Хулосатул ашъор. – Техроннинг Илсомий шўро кутубхонасининг №16778 рақамли қўлёзма нусхаси. – 1 в.

орифин”, “Арафотул ошиқин” ва Ашраф Самарқандийнинг ўз девони бизга керакли маълумотларни ёритишга ёрдам беради. Ўз замонида мутафаккирни қуйидаги таҳаллус ва унвонлар билан манбаларда тилга олинган. Шамсул фусаҳо, Ашрафи Соний, Саййидул фозилин, Санадул комилин, Имомул ҳумом, Саййидул фузалло, Маликул калом, Саййидул калом ва Ашрафуш шеър.<sup>95</sup>

Бу ному унвонларни Ашраф Самарқандийга нисбат берилиши албатта ҳақиқатдан йироқ эмас. Чунки, юқоридаги шеърда ҳам ўзини саййидзодалардан эканлигини эътироф этганди. Ушбу унвонларни шоир ўз асарида эътироф этгани билан биргаликда тазкирчи олимлар ҳам эътироф этгани эътиборлидир. Саййид Ашрафий унинг жавобида айтган) номли китъасида ўзни “Саййид” ва нисбасини “Ашрафий” деб келтирилган байтларида айтади.

صدر جان پرور بها الدين كه هست  
هر دم او خون بهای اشرفی  
همتتش را بین كه میریزد چو ابر  
در مکنون زیر پای اشرفی  
فتح رای باب او درها کشاد  
تا سنا گسترد رای اشرفی  
اقتاب دانش است و سایه وار  
در قفای او دعای اشرفی  
یا رب آن مخدوم را معصوم دار  
ز آفت دوزان برای اشرفی<sup>96</sup>

*Мазмуни: Баҳоуддин малик жонпарвар пешводирки, ҳар бир нафаси Ашрафийнинг хунбаҳосига (қони қимматиға) тенгдир. Унинг қимматиға қарангки, бўлут каби ноёб гавҳарларни Ашрафийнинг қадами остиға сепади. Унинг бошқарувдаги услуби тафаккурлар эшигини очганлиги учун Ашрафий унинг ҳаққиға сано айтди. У илм қуёшидирки, соя каби Ашрафий унинг изидан дуо этади. Эй Роббим, ушбу ходимингни давру даврон офатларидан Ашрафий ҳаққи учун пок эт.*

Бу байтлар сиёқиға назар солсак, шоирнинг таҳаллуси ва лақаби юқоридаги таҳаллуслардан кўра “Ашрафий” таҳаллуси кўп бора тилга олинган. Гарчи тазкира ва жунгларда “Саййид”, “Ашраф”, “Шарофуддин”, “Муинуддин” каби лақаблар билан тилга олинса-да лекин етакчи мавқеда бўлган лақаби “Ашрафий” эканлиги ўз тасдиғини топади.

<sup>95</sup> Тақий Коший. Жунги Тақий коший. – Алигар университети кутубхонасининг №34 рақамли қўлёзма нусхаси. – 188 в.

<sup>96</sup> Ашраф Самарқандий. Девон/таҳқиқ ва тасҳиҳи Аббосбек Жоний., Умед Сурурий. – Техрон: Сафир урдухол, 1391 ҳш.- С. 3.

## **REFERENCES**

1. Ашраф Самарқандий. Девон/тахқиқ ва тасҳиҳи Аббосбек Жоний., Умед Сурурий. – Техрон: Сафир урдуҳол, 1391 ҳш.- С. 3.
2. Тақий Коший. Жунги Тақий коший. – Алигар университети кутубхонасининг №34 рақамли қўлёзма нусхаси. – 188 в.
3. Хулосатул ашъор. – Техроннинг Илсомий шўро кутубхонасининг №16778 рақамли қўлёзма нусхаси. – 1 в.



## **GLOBALLASHUV DAVRIDA XALQARO STANDARTLARGA MOS RAVISHDA O'QITUVCHILARNING FIKRLASH QOBILIYATI KO'NIKMALARINI RIVOJLANTIRISH**

**Ulug'bek Yusupov**

Andijon davlat pedagogika instituti mustaqil izlanuvchisi

### **ANNOTATSIYA**

*Ushbu maqolada globallashuv sharoitida o'qituvchilarni o'qitish orqali global ongni rivojlantirishga yordam berish ochib berilgan. O'qituvchi ta'lim dasturlarini namoyish qilishi hamda qanday usulda o'qituvchi ta'lim standartlari o'ziga xosligi uslubini yo'lga qo'yish bayon etilgan. Xalqaro ta'lim kurslarini tashkil qilish orqali o'qituvchilarning kontseptsiyasini ishlab chiqish va ushbu kamchiliklarni bartaraf etishi mumkin. Global jarayonlar va ularning ta'limga ta'siri haqida tushunchalar berish yo'lariga to'xtalib o'tilgan.*

**Kalit so'zlar.** *Global yondashuv, o'qituvchilar ta'limi, Pedagogik mukammallik, qiyosiy ta'lim, xalqaro ta'lim.*

### **ABSTRACT**

*This article explores how to help develop global consciousness through teacher training in the context of globalization. It is described how the teacher can demonstrate educational programs and how to establish the unique style of teacher education standards. By organizing international education courses, it is possible to develop the concept of teachers and eliminate these shortcomings. Ways of understanding global processes and their impact on education are discussed.*

**Key words.** *Global approach, teacher education, Pedagogical excellence, comparative education, international education*

### **KIRISH**

O'zbekiston Respublikasi Prezidenti Sh.M.Mirziyoyev "Yoshlarimizning mustaqil fikrlaydigan, yuksak intellektual va ma'naviy salohiyatga ega bo'lib, dunyo miqyosida o'z tengdoshlariga hech qaysi sohada bo'sh kelmaydigan insonlar bo'lib kamol topishi, baxtli bo'lishi uchun davlatimiz va jamiyatimizning bor kuch va imkoniyatlarini safarbar etamiz" deya bildirgan fikrlari davlatimizning turli sohalarida olib borilayotgan islohotlar asosida o'z tasdig'ini topmoqda. O'zbekiston Respublikasi Prezidentining 2018 yil 28 dekabrda Oliy Majlisga Murojaatnomasida ham "...oliy ta'lim tizimida tahsil olish uchun teng imkoniyat yaratishga qaratilgan ishlarni yanada kuchaytirish zarur, oliy o'quv yurtlari nufuzini oshirish, nodavlat ta'lim maskanlarini ko'paytirib, yuqori malakali kadrlarni jalb etish

va raqobatni kuchaytirish lozim” deb ta’kidlangan. Yuqoridagilarni e’tiborga olib, O’zbekiston Respublikasi oliy ta’lim muassasalarida ta’lim olayotgan bo’lajak o’qituvchilarning kasbiy kompetentligini shakllantirishga katta e’tibor qaratilishi lozim. Bugungi glaballashuv davrida kelajakning pedagogik mahoratini rivojlantirishga nazariy va kontseptual yondashuvlar o’qituvchilar, o’qituvchilarning kasbiy mahoratini rivojlantirish bilan bog’liq fazilatlar tizimi va shaxsga yo’naltirilgan tashkilotni tashkil etishning psixologik va pedagogik xususiyatlari ta’lim jarayoni aniqlanadi. Zamonaviy jamiyat sharoitida talabalarning kasbiy rivojlanishi mumkin emas ta’limdagi global tendentsiyalarni hisobga olish. Ushbu yo’nalishlar so’nggi yillarda kasb-hunar maktabida eng aniq namoyon bo’ldi O’qituvchi oldida turgan mas’uliyatli vazifalar undan quyidagilarni talab qiladi o’z ishining ustasi, talabalarni tarbiyalash qobiliyati, yo’llarini aniqlashda mahorat ularning qiziqishlari, qobiliyatlari, iste’dodlari, e’tiqodlari, amaliy ko’nikmalarini har tomonlama rivojlantirish. Jahonda miqyosda bugungi kunda bo’lajak kadrlarni tayyorlash, ta’lim zamonaviy innovatsion usullar orqali ta’lim berishni amalga oshirish bo’yicha jahonning nufuzli top 1000 taligiga kirgan oliy ta’lim muassasalari va ilmiy markazlari tomonidan olib borilayotgan tadqiqotlarda bo’lajak pedagoglarning kasbiy mahorati mezonlari, innovatsion ta’lim muhitini yaratish muammolari xalqaro ta’lim standartlari talablarining joriy qilinishiga alohida ahamiyat qaratilmoqda. Bunda yosh o’qituvchilarning pedagogik kompetentligi tarkibini zamonaviy axborot va pedagogik texnologiyalarni ta’lim jarayonida muvaffaqiyatli qo’llashning motivatsion, kognitiv, operatsion, refleksiv va o’z-o’zini baholash kabi indikatorlari asosida kengaytirishga qaratilgan ilmiy izlanishlar muhim o’rin tutadi. Mamlakatimizda ilg’or xorijiy tajribalar asosida uzluksiz ta’lim tizimi uchun bo’lajak yosh o’qituvchilarni tayyorlashning zamonaviy ta’lim mazmunini modernizatsiyalash, talabalar ichki imkoniyatlarini ro’yobga chiqarishga imkon beruvchi zarur shart-sharoitlar yaratishga yo’naltirilgan ta’lim muhitini yaratish bo’yicha tadqiqot ishlari olib borilmoqda. O’zbekiston Respublikasini yanada rivojlantirish bo’yicha Harakatlar strategiyasida “uzluksiz ta’lim tizimini yanada takomillashtirish, sifatli ta’lim xizmatlari imkoniyatlarini oshirish, mehnat bozorining zamonaviy ehtiyojlariga mos yuqori malakali kadrlar tayyorlash siyosatini davom ettirish” kabi ustuvor vazifalar belgilangan. Bu borada aksiologik yondashuv asosida ijtimoiy-madaniy kompetentlikni rivojlantirishga yo’naltirilgan ta’lim muhitini shakllantirishning pedagogik tizimini takomillashtirish muhim ahamiyat kasb etadi.

## **MUHOKAMA VA NATIJALAR**

Jamiyat taraqqiyotida, yurt, millat taqdirida o’sib kelayotgan yosh avlodning jismoniy va ma’naviy barkamolligi, intellektual salohiyati muhim o’rin tutadi. Zero,

davlatimiz rahbari Sh. Mirziyoyev ta'kidlaganlaridek, "Dunyo shiddat bilan o'zgarib, barqarorlik va xalqlarning mustahkam rivojlanishiga raxna soladigan turli yangi tahdid va xavflar paydo bo'layotgan bugungi kunda, ma'naviyat va ma'rifatga, axloqiy tarbiya, yoshlarning bilim olish, kamolga yetishga intilishiga e'tibor qaratish har qachongidan ham muhimdir" deganlar.

Mamlakatimizda ta'lim-tarbiya tizimi va barkamol avlodni tarbiyalash davlat siyosatining asosiy ustuvor yo'nalishlari darajasiga ko'tariladi, strategik vazifalar belgilab berildi va ta'lim sifatini oshirishga alohida e'tibor qaratildi. Biz o'qituvchi ta'lim uchun global imperativ bo'ylab izhor qanday tahlil o'qituvchilarni o'qitish dasturlari uchun standart hujjatlar. Biz bo'shliqlarni ham tasvirlab berdik ba'zi qaramay, xalqaro va global tendentsiyalari atrofida o'qituvchi ta'lim o'quv paydo o'qituvchilarni tayyorlashga global mavzularni kiritish bo'yicha harakatlar. Biz qiyosiy deb hisoblaymiz ta'lim kurslari ushbu kamchiliklarni bartaraf etish uchun zarur, ayniqsa ularning mazmuni moslashtirilgan bo'lsa o'qituvchilarni global jarayonlarni yaxshiroq tushunish uchun zarur bo'lgan kontseptual asoslar bilan jihozlash va dunyo bo'ylab maktab va o'qitishdagi transmilliy o'zgarishlar. Biz qo'llab-quvvatlaymiz global tarkibni o'qituvchilar ta'limidagi boshqa kurslarga integratsiya qilish uchun harakat qiling, biz bunday urinishlar opportunistik ixtiyoriylikka olib kelishi mumkin.

Ta'limda xalqarolashtirish siyosatiga tez-tez hamroh bo'ladigan yoki asos soladigan tor iqtisodiy nutqning gegemonligiga qarshi chiqish imkoniyatlarini o'rganamiz. Biz baynalmilallashtirishni o'qituvchilarni o'qitish doirasida qiyosiy ta'limni 'chegara pedagogikasi' sifatida o'rganishni taklif qilish uchun taklif sifatida qabul qilamiz. Aronovits va Jiru chegara pedagogikasini "farq va kuch koordinatalari atrofida qurilgan chegaralarda va tashqarida harakatlanadigan odamlar" amaliyoti deb ta'riflaydilar. Giroux uchun chegara pedagogikasi hokimiyat munosabatlari orqali institutlar, bilimlar va ijtimoiy munosabatlar qanday qilib chuqur yozilganligini so'roq qilishni talab qiladi. Chegara pedagogikasi talabalarni markaz va chegaralar o'rtasidagi munosabatlarni qayta ko'rib chiqishga va "shaxsning o'ziga xosligi, ijtimoiy mavqei va boshqa madaniy inshootlar o'rtasidagi ko'p, sinxron bo'lmagan munosabatlarga sezgir bo'lishga" undaydi.

So'nggi yillarda oliy ma'lumotni xalqarolashtirishga chaqiriqlar kuchaydi, ayniqsa ta'lim xizmatlari Avstraliya iqtisodiyotida muhim eksport sanoatiga aylandi. Biroq, ushbu chora baynalmilallashtirishning nisbatan tor usuli va ta'limga, xususan Xovard hukumati davrida davlat investitsiyalarining pasayishini qoplashda uning siyosiy foydaliligidan dalolat beradi. Ushbu maqolada biz o'qituvchilar ta'limiga qiyosiy ta'lim yondashuvini qo'llash orqali bunday kontseptsiyalarga qarshi chiqish

imkoniyatlarini o'rganamiz. Biz ushbu yondashuvni o'qituvchi o'qituvchilar va ularning talabalaridan xalqaro qiyosiy ishlar orqali bilim va o'ziga xosliklarning tarixiy, geografik va vaqtinchalik tabiatini tan olishni talab qiladigan 'chegara pedagogikasi' nuqtai nazaridan joylashtiramiz, shunda ularning o'ziga xosligi va kasbiy bilimlari yanada aniqroq bo'ladi.

O'tgan o'n yil mobaynida xalqarolashtirish uchun qo'ng'iroq g'arb universitetlarida kuchaytirdi, ta'lim xizmatlari endi uchinchi yirik eksport sanoati ekanligini ko'rsatuvchi so'nggi hisobotida aks Biroq, bu xalqarolashtirish harakati, birinchi navbatda, iqtisodiy imperativlar tomonidan qo'zg'atilgan bo'lib, "milliy chegaralar bo'ylab ta'lim mahsulotlari va xizmatlarini sotib olish va sotishning tor iqtisodiy nuqtai nazaridan" xalqarolashtirishni qurgan va Oliy ta'limga investitsiyalarning pasayishi o'rnini qoplash uchun tuzilgan.

O'qituvchilar ta'limi o'quv dasturini xalqarolashtirish harakatida qiziqarli va biroz noaniq o'rin egallaydi. Shu bilan birga, ushbu hokimiyat bitiruvchilardan zamonaviy talabalar populyatsiyasining ijtimoiy, madaniy, etnik, lingvistik va diniy xilma-xilligiga tayyor bo'lishni talab qiladi, davlat tizimlari va ularning o'quv rejalari talabalarni globallashtirgan dunyo va ishchi kuchiga tayyorlashga doimiy ravishda murojaat qiladi. Tez orada davlatga asoslangan o'quv dasturlarining gegemonligi Avstraliyada taklif qilingan milliy o'quv dasturi tomonidan sinovdan o'tkaziladi. Biroq, aynan shu keskinlik va oqim momentida biz chegaralarni kesib o'tish uchun yuqori imkoniyatlarni topamiz.

Milliy iqtisodiyotimiz va uning raqobatbardoshligini oshirish, jahon iqtisodiyotidagi qiyosiy ustunligimizni oshirish, milliy mahorat bazamizni oshirish va eksport sohasi sifatida ta'limni yanada rivojlantirish tushunchalaridan tashqari ta'limni xalqarolashtirish kun tartibiga ehtiyoj mavjud. Biz zamonaviy sharoitda bunday tushunchalarning pragmatik haqiqatlarini tan olamiz, shuningdek, bular oliy ta'limni xalqarolashtirishning bir-birini to'ldiruvchi va muqobil modellarini ilgari surish imkoniyatiga to'sqinlik qilmasligi va to'sqinlik qilmasligi kerakligini ta'kidlaymiz. Xususan, o'qituvchilar ta'limiga kelsak, biz ushbu yondashuvni chegara pedagogikasi sifatida quradigan qiyosiy ta'lim yondashuvi va tegishli metodologiyalarni qabul qilishda sektor uchun muhim afzalliklar mavjudligini taklif qildik. Bunday yondashuv, biz bahslasha, o'z milliy va davlat sozlash, ularning intizomiy bilim va uning artikulyatsiya talabalar tushuncha oshirish turadi.

Xuddi shunday tarzda, ko'proq xalqaro oliy darajadagi tadqiqot talabalarini talab qiladi va stipendiyalar, yashash uchun nafaqalar, to'lovlardan voz kechish va infratuzilma xarajatlari uchun juda zarur bo'lgan moliyaviy yordam "yuqori sifatli bitiruvchilar va tadqiqotlar" ishlab chiqarish maqsadiga asoslanadi.- muddatli

mahsuldorlik va o'sish natijalari ". Imo-ishoralar barcha talabalarning xalqaro muammolarni tushunishini va milliy chegaralar bo'ylab bilim almashishini kuchaytirishga qaratilgan, ammo xalqaro kun tartibidagi printsiplarda milliy iqtisodiy maqsadlar ustunlik qiladi: biz xalqaro talabalar sonini, xususan, yuqori darajadagi tadqiqotlarda, ushbu eksport sanoatini mustahkamlash uchun davom ettira olamizmi va keyinchalik Avstraliyada ishlashi mumkin bo'lgan malakali bitiruvchilarni ishlab chiqaring. Oliy ta'limni xalqarolashtirish bo'yicha o'quv va pedagogik islohotlarni batafsil muhokama qilish, bu tor a dan tashqari natijalarga hissa qo'shishi mumkin.

So'nggi 40 yil ichida qiyosiy va xalqaro ta'limning keng sohasidagi tadqiqotlarning asosiy yo'nalishi jahon va global miqyosda milliy, mahalliy ta'lim hodisalarining tushuntirish hisobotlarini ishlab chiqishga qaratilgan harakat bo'ldi. Qiyosiy ta'limga jahon tizimlari yondashuvlari sifatida keng tavsiflangan ushbu tadqiqot yaqinda Jons tomonidan "ta'limning global arxitekturasi" sifatida bayon qilingan "jahon madaniyati" ga da'vo qiladigan empirik va nazariy ishlar bilan ajralib turadi. ta'lim tuzilmalari va g'oyalari tarqoq, qabul qilingan va yagona dunyo tizimida milliy davlatlarga o'tkazildi. Beyker va LeTendre (2005) dunyo madaniyati kontseptsiyasi tabiiy va muqarrar ravishda dinamik bo'lib, mahalliy, mintaqaviy va milliy omillar deyarli muqarrar ravishda uning namoyon bo'lishini shakllantirishini tan olib, bir nechta kontekstlarda global institut sifatida ta'lim kontseptsiyasida bog'langanligini ta'kidlaydilar, ammo bu jarayonlarni yaqinlashayotgan global doirada o'rnatadilar. Yoki qiyosiy ta'limning asosiy qiyosiy ustunligi shundaki, bu soha tom ma'noda chegara o'tish joylari tomonidan tashkil etilgan va qiyosiy o'qituvchilar zarurat bo'yicha ta'limdan tashqarida yurishadi. bizning fikrimizcha, boshqa hech qanday intizomiy yoki kasbiy sohada bizning zamonamizning dilemmalarini ko'rish uchun bunday keng, o'zaro bog'liq nuqta yo'q. Ta'lim bizni yo'naltiradigan langardir, lekin biz ba'zi jihatdan, masalan, iqtisodchilar yoki boshqa ijtimoiy olimlarga qaraganda, hatto o'z sohalari, qo'llanilgan tadqiqot metodologiyalari, siyosat va amaliyot haqida ham ko'proq bilamiz va bilishimiz kerak.

## REFERENCES

1. Артамонова Е. И. Аксиологические детерминанты воспитания и профессионального образования // Пути повышения качества воспитательной работы в образовательных учреждениях: материалы междунар. научно-практ. конф., 19–20 сентября 2008 г. / отв. ред.
2. Бондаревская Е. В. Педагогическая культура как общественная и личная ценность // Педагогика. 1999. № 3. С. 37–43.

3. Зеер Э. Ф. Психология профессий: учебник для вузов. М., Екатеринбург: Академический проспект, Деловая книга, 2003. 336 с.
4. Зинсер Р. Подготовка профессионально-педагогических работников в США // Профессиональное образование в России и за рубежом. 2009. №1. С. 86–91.
5. Интеграция учреждений профессионального образования в образовательные учреждения и комплексы непрерывного многоуровневого профессионального образования: монография / авт. кол.: Т. С. Панина, Л. П. Вашлаева, С. А. Дочкин, А. Ю. Казаков,
6. Ю. В. Клецов, А. В. Фаломкин; под ред. Т. С. Паниной. Кемерово: КРИПО, 2007. 180 с.
7. Касаткина Н. Э. Формирование профессиональной компетентности специалистов по социальной работе на основе стандартов профессиональной деятельности. КемГУ, 2008. С.11–13.
8. Кирьякова А. В. Аксиологическая концепция ориентации личности в мире образования // Вестник ОГУ. Оренбург, 1999. № 1. С. 13–19.
9. Ramatov, J., Baratov, R., Jurabayev, N., Umarova, R., & Mamajanova, G. (2022, June). Evolution of railway construction development in Uzbekistan: Past and prospects. In AIP Conference Proceedings (Vol. 2432, No. 1, p. 030011). AIP Publishing LLC.
10. Jumaniyoz Ramatov, Rozigul Umarova, Rashid Baratov, Mirshod Khasanov, Siroj Sultonov, & Fayzulla Kushakov (2022). PROBLEMS OF INFLUENCE OF ISLAM ON CONSCIOUSNESS TRANSFORMATION. Academic research in educational sciences, 3 (10), 591-597.
11. Раматов, Ж. С., Баратов, Р. У., Султанов, С. Х., Муратова, Д. А., Хасанов, М. Н., & Эрнийёзов, У. К. (2022). ЁШЛАР ЗАМОНАВИЙ МАДАНИЙ КИЁФАСИ ВА УМУМИНСОНИЙ КАДРИЯТЛАР ТУШУНЧАСИНИНГ МАЗМУН-МОҲДИЯТИ. Oriental renaissance: Innovative, educational, natural and social sciences, 2(10), 376-386.
12. Раматов, Ж. С., Муратова, Д., Султанов, С. Ҳ., Тухтабоев, Э., Кушаков, Ф., & Хасанов, М. Н. (2022). ИЖТИМОИЙ АДОЛАТ ВА ҚАДРИЯТЛАР ПЛЮРАЛИЗМИ. World scientific research journal, 8(1), 102-108.
13. Раматов, Ж.С., Баратов, Р.Ў., Султанов, С.Ҳ., Муратова, Д.А., Хасанов, М.Н., & Эрнийёзов, У.К. (2022). ЁШЛАР ЗАМОНАВИЙ МАДАНИЙ КИЁФАСИ ВА УМУМИНСОНИЙ ҚАДРИЯТЛАР ТУШУНЧАСИНИНГ МАЗМУН-МОҲИЯТИ. Oriental renaissance: Innovative, educational, natural and social sciences, 2 (10), 376-386.

14. Джуманиёз Раматов, Розигуль Умарова, Рашид Баратов, Миршод Хасанов, Сиродж Султонов, Файзулла Кушаков ПРОБЛЕМЫ ВЛИЯНИЯ ИСЛАМА НА ТРАНСФОРМАЦИЮ СОЗНАНИЯ // Академические исследования в области педагогических наук. 2022. №10. URL: <https://cyberleninka.ru/article/n/problems-of-influence-of-islam-on-coding-transformation> (дата обращения: 31.01.2023).
15. Расулов, Х. М. (2020). Фуқаролик жамияти: бошқарувда номарказлаштиришнинг истиқболлари. *Журнал правовых исследований*, 5(2).
16. Расулов, Х. М. (2022). СИЁСИЙ МУНОСАБАТЛАРДА СИЁСИЙ МАДАНИЯТ. *Academic research in educational sciences*, 3(NUU Conference 2), 863-867.
17. Расулов, Х. М. (2020). ТЕХНОЛОГИИ ОБЪЯСНИТЕЛЬНО-РЕПРОДУКТИВНОГО ОБУЧЕНИЯ. *Актуальные проблемы гуманитарных и естественных наук*, (3), 45-49.
18. Расулов, Х. М. (2020). Jamoatchilik nazorati va rahbar kadrlar faoliyati siyosiy-huquqiy madaniyat ifodasi sifatida. *Журнал Социальных Исследований*, 3(4).
19. Hakim, R. (2021). Political and Legal Culture-the Factors of Stability of the Political and Legal System. *Бюллетень науки и практики*, 7(3), 281-286.
20. Расулов, Х. М. (2022). МАЪНАВИЙ ТАРҒИБОТДА ИЛҒОР ХОРИЖИЙ ТАЖРИБАЛАР. *Oriental renaissance: Innovative, educational, natural and social sciences*, 2(10-2), 818-826.
21. Расулов, Х. М. (2020). Шарқ ва ғарб: сиёсий ва ҳуқуқий маданият компонентлари уйғунлиги. *ВЗГЛЯД В ПРОШЛОЕ*, (SI-1№ 3).
22. Расулов, Х. (2022). Сиёсат–маданият, ҳодиса ва фан сифатида. *Oriental renaissance: Innovative, educational, natural and social sciences*, 2(7), 691-702.
23. Mamanovich, R. H. (2021). Civil Society: Prosperities of Decentralization in Management. *Middle European Scientific Bulletin*, 18, 359-362.
24. Mamanovich, R. H. (2022). The mass media as a subject of political and legal propaganda. *European International Journal of Multidisciplinary Research and Management Studies*, 2(10), 122-128.
25. Hasanov M., Tuhtaboev E. THE PERFORMANCE OF THE PERFECT MAN IN THE EASTERN RENESSANCE (ON THE EXAMPLE OF FARABI'S VIEWS) // *Innovative Technologica: Methodical Research Journal*. – 2021. – Т. 2. – №. 05. – С. 1-6.

## TALABA-YOSHLAR ORASIDA OMMAVIY JISMONIY TARBIYA VA SPORT TADBIRLARINI TASHKIL QILISH

**Dusmuradov Elbek Baxtiyor o'gli**

SamDUning Kattaqo'rg'on filiali Sport faoliyati(Kurash)yo'nalishi  
3-bosqich talabasi (99-250-14-98)

### ANNOTATSIYA

*Maqolada talaba-yoshlar orasida sportni targ'ib qilish, sport tadbirlarini tashkil etish borasidagi izlanishlar o'z aksini topgan. Sharq mutafakkirlarining jismoniy tarbiya borasidagi qarashlari va ularning tahlili keltirilgan.*

***Kalit so'zlar:** ommaviy sport, sport tadbirlari, pedagogik mahorat, sharq mutafakkirlari, jismoniy kamolat.*

### ABSTRACT

*The article reflects research on promoting sports among students and organizing sports events. Eastern thinkers' views on physical education and their analysis are presented.*

***Key words:** public sports, sports events, pedagogical skill, Eastern thinkers, physical development.*

### KIRISH

Ommaviy jismoniy tarbiya va sport tadbirlari ta'lim muassasalari hayotida katta o'rin egallaydi. Birinchidan, talabalar, o'qituvchilar va oliy ta'lim muassasa xodimlarini jismoniy tayyorgarligini rivojlantirib, foydali ko'nikma va malakalarini tarbiyalab, ularning jismoniy tarbiya bilan shug'ullanganishiga zamin yaratadi. Ikkinchidan, o'yinlarning tayyorgarligi va qiziqishini hisobga olib, bellashuvlar sharoitini tug'diradi. Har xil tayyorgarlikdagi sport musobaqasi qatnashuvchilarning musobaqa qoidalarini bajarib, natijalar va ballar to'plashi shu oliy ta'lim muassasada jismoniy tarbiya va sportga bo'lgan qiziqishni kuchaytiradi.

Ommaviy jismoniy tarbiya va sport tadbirlari o'zining yo'nalishiga qarab, o'quv mashg'ulot, tashviqot va targ'ibotchi, sport musobaqalariga bo'linadi. Sport musobaqalari katta foyda beruvchi tashkiliy-ommaviy, sog'lomlashtirish, jismoniy tarbiya va sport tadbirlaridan biridir. Badantarbiya elementlari belgilari o'zga tadbirlar bilan birga to'g'ri ishlatilsa odamlar sog'lig'ini mustahkamlaydi, umrini uzaytiradi va kayfiyatini yaxshilaydi hamda ish faoliyat jarayonini unumli qiladi.



## **MUHOKAMA VA NATIJALAR**

Ibn Sino qayd qilib o'tgan badantarbiya turlariga o'zaro tortish, musht bilan turtish, kamondan o'q otish, tez yurish, nayza otish, irg'ib osilish, bir oyoqda sakrash, qilichbozlik va nayzabozlik, otda yurish, ikki qo'lini silkitish, bir vaqtda oyoq uchlarida turib qo'llarini oldiga va orqaga cho'zib tez harakat qilish mashqlari kiradi.

Mana, ko'rib turibsizki, buyuk olim Ibn Sino tavsiya qilgan badantarbiya mashqlarining turlari bugun bizga yetib kelibgina qolmay, balki shu turlardan halqaro musobaqalar o'tkazilib kelinayapti, ushbu harakat o'yinlari Osiyo va Olimpiada o'yinlari dasturidan ham o'rin olgan.

Jismoniy tarbiya mutaxassislari yosh avlodni jismoniy tarbiyalash va jismoniy rivojlantirish mehnatga va hayotga tayyorlash hamda aholini sog'lomlashtirish vazifalarini bajaradilar. Shuning uchun ular o'z sohalarini yetuk mutaxassislari va mohir sportchilar bo'lishlari kerak. Ular jismoniy tarbiya jarayonida harakatlarga o'rgatish, harakat malaka va ko'nikmalarni shakllantirish hamda jismoniy mashqlar texnikasiga o'rgatishda o'zlari nazariy va amaliy jihatdan yuksak darajada tayyorgarligi bilan o'rnak bo'lishlari kerak. Shu bilan birga tarbiyachi mutaxassislar ahloqiy va ma'naviy yetukligi shug'ullanuvchilarga har qanday yordamga tayyorligi ularda iroda va ruhiy fazilatlarni tarbiyalashda mohir do'st ekanligi bilan ajralib turishlari kerak. Tarbiya jarayonining ko'p qirraliligi va murakkabligi jismoniy tarbiya mutaxassisi zimmasiga ko'p mas'uliyat yuklaydi.

Jismoniy tarbiya mutaxassislarning pedagogik mahoratlari ularni o'tiladigan o'quv malumotlarini nazariy va amaliy jihatdan to'liq egallagan bo'lishlari bilan belgilanadi. Shug'ullanuvchilarni jismoniy mashqlarga o'rgatishda pedagogik ta'lim uslublari va texnologiyalardan foydalanish darajasi ham jismoniy tarbiya mutaxassislari mahoratli darajasini belgilaydi. Jismoniy tarbiya mutaxassislari shug'ullanuvchilarda faqatgina jismoniy fazilatlarni, mashqlar texnikasi va taktikasini tarbiyalabgina qolmay, ularda vatanparvarlik tuyg'ularini, milliy istiqlol g'oyalarini, sport yutuqlari bilan Vatanni dunyoga tanitish ma'suliyatini hamda ahloqiy va estetik fazilatlarni shakllantirib tarbiyalab boradilar.

Jismoniy tarbiya mutaxassislarning pedagogik mahorati ham jismoniy tarbiya jarayonlari kabi ko'p qirralidir. Pedagogik mahorat shug'ullanuvchilarni jismoniy fazilat va qobiliyatlarini takomillashtirishda, harakat faoliyatida mustaqillikni rivojlantirishda, jamoatchilik ruhini tarbiyalashda, shug'ullanuvchilar shaxsiy xususiyatlari, hatti-harakatlarini tushunishda, qiziqishlari, talablari ehtiyoj va intilishlarini mohirlik bilan amalga oshirishda namoyon bo'ladi. Jismoniy tarbiya mutaxassislari o'z ishini ustasi bo'lishi va uni sevishi, jismoniy jihatdan barkamol, sog'lom, sport texnik mahorati yuqori darajada bo'lishi kerak. Mutaxassislarning

malakasi va jismoniy tarbiya sohasidagi maxsus bilimlari qanchalik keng bo'lsa tarbiya vazifalarini amalga oshirish imkoniyatlari shuncha ko'p bo'ladi. Har bir pedagog o'z fani bilan tarbiyalash qobiliyatiga ega bo'lishi kerak.

Jismoniy madaniyatning va jismoniy tarbiya fanining o'ziga xos xususiyati jismoniy tarbiya jarayonida mutaxassisning tashqi qiyofasi alohida ahamiyatga ega. Jismoniy tarbiya mutaxassislari talaba-yoshlarni jismoniy takomillashtirishga harakat qilgan ekan uning o'zi jismonan barkamol, gavda tuzilishi uyg'un holda rivojlangan, harakatlari estetik jihatdan ifodali, qaddi-qomati kelishgan harakatlari ma'noli va erkin bo'lishi kerak. Jismoniy tarbiya mutaxassisi shu bilan birga madaniyatli bo'lishi, estetik tarbiyalangan, badiiy ma'lumotli, didli, sinchkov, ijodiy faol, shirin muomalali bo'lib, talaba-yoshlarda ham sifat va fazilatlarini tarbiyalashga katta e'tibor qaratishi kerak. Jismoniy tarbiya mutaxassisi shirin suhan va shug'ullanuvchilarga mehribon bo'lish bilan birga, quvnoq, hamda yumor hissiga boy bo'lishlari kerak. Shuningdek ular shug'ullanuvchilarni harakat faoliyatini bajarishda talabchan va pedagogik o'dobga ega bo'lishlari muhim. Jismoniy tarbiya mutaxassislari tarbiya jarayonini boshqarish malakasi mukammal bo'lishi zamonaviy talablardan tarbiya jarayonini boshqarish uchun jismoniy tarbiya mutaxassislari mamlakatda va xorijda jismoniy tarbiya bo'yicha ilg'or tajribalardan habardor bo'lishi va ularni egallagan bo'lishi kerak.

Shuningdek tarbiya jarayonida quyidagi tamoyillarga ahamiyat berish kerak:

Tarbiya jarayonini milliy istiqlol g'oyasi yo'nalishida bo'lishi;

Shug'ullanuvchilarning yosh xususiyatlariga muvofiq holda har biriga individual yondashish;

Shug'ullanuvchilar oldiga yuksak talablar qo'yish va ularni xurmat qilish;

Tarbiya jarayonini jonli faol, quvnoq shaklda o'tkazish;

Pedagogik talablar bilan tarbiyaviy ta'sir bo'lishini ta'minlash.

Jismoniy harakatlarga o'rgatish jarayoni shug'ullanuvchilarning ma'naviy xislatlarini tarkib toptirish va uni hayot, jamiyat, ehtiyoji bilan mehnat faoliyati bilan bog'lab olib borish zarur, jismoniy tarbiya jarayoni shug'ullanuvchilarni yangi jamiyat qurish uchun kurashda faol ishtirok etishga ruhlantirish lozim. Shug'ullanuvchilarni milliy istiqlol g'oyasi ruhida tarbiyalash uchun qanday yashayotgani, nima haqida o'ylashi, kimlar bilan do'stligi ishlab chiqarishda qanday ishlashi, o'quv yurtida qanday o'qishi, oilada, jamoat joylarda o'zini tutishi bo'sh vaqtini qanday o'tkazishi va boshqalarni jismoniy tarbiya mutaxassislari to'liq bilishi kerak.

Jismoniy tarbiya mutaxassislari shug'ullanuvchilarni jismoniy qobiliyatlar rivojlanganlik darajasini bilishi, shaxsiy xarakter xususiyatlarini, aql idrok xissiyot

irodalarini ahloqiy sifatlari va statik ehtiyojlardagi individual farqlarni o'rganish zarur. Tarbiyachi talabalarni o'rganishda pedagogik kuzatishlar kundaligi tutishi unga shug'ullanuvchilarni xarakterlari hulq atvori va boshqa faktlarni yozib borishlari kerak. Shug'ullanuvchilarni har tomonlama bilish asosidagina jismoniy tarbiya jarayonini samarali tashkil etish mumkin.

### **XULOSA**

Talabalarni jismoniy tarbiya va sport turlariga ommaviy jalb etishda jismoniy tarbiya va sport mutaxassislarining xizmatlari keng o'rin tutadi. Talabalarni jismonan sog'lom va ma'naviy barkamol inson qilib tarbiyalashda to'g'ri tashkil etilgan jismoniy tarbiya va sport, sog'lomlashtirish tadbirlarining roli katta.

Xulosa qilib aytganda, jismoniy tarbiya va sport, sog'lomlashtirish tadbirlari talabalarni yetuk mutaxassis kadr bo'lib yetishishlarida, nazariy va amaliy bilimlari takomillashib borishlarida hamda axloqiy sifatlarni shakllanishida muhim ahamiyatga ega.

### **FOYDALANILGAN ADABIYOTLAR (REFERENCES)**

1. Mirziyoyev Sh.M.. Milliy taraqqiyot yo'limizni qat'iyat bilan davom ettirib, yangi bosqichga ko'taramiz. "O'zbekiston", 2016. B.324,486, 487.
2. Mirziyoyev Sh.M. Buyuk kelajagimizni mard va olijanob xalqimiz bilan birga quramiz. – Toshkent: "O'zbekiston" NMIU, 2017.
3. Musurmonova O. Oila ma'naviyati – milliy g'urur. T; "O'qituvchi", 1999. B.198.
4. Mamanovich, R. K. (2021). Components of political culture in political processes. *Academicia: an international multidisciplinary research journal*, 11(2), 953-959.
5. Eshquvvatov T.E. The Pedagogical Activity Of The Students In The Preparation Of The Prevention Of Disputable Situations. *Journal of Positive School Psychology* <http://journalppw.com> 2022, Vol. 6, No. 10, 2426-2431

## **XVIII ASR BOSHLARIDA VODIYDAGI SIYOSIY JARAYONLAR**

**Ermatova Mushtariy Abdulla qizi,**

Toshkent shahar Markaziy Davlat Arxivi

Yetakchi arxivchisi

E-pochta: [mushtariyermatova3@gmail.com](mailto:mushtariyermatova3@gmail.com)

### **ANNOTATSIYA**

*Mazkur maqola Qo‘qon xonligining tashkil topishi vaqtida vodiya yuzaga kelgan siyosiy jarayonni bayon qilishga bag‘ishlangan. XVIII asr boshlarida Buxoroda o‘zbek urug‘larining hokimiyat tepasiga kelishi, siyosiy vaziyatning o‘zgarishi natijasida farg‘onada yangi hokimiyat paydo bo‘ldi. Qo‘qon xonligiga asos solinishi borasida olimlarning orasida turli xil fikrlari mavjud bo‘lib, har biriga alohida xulosalar berilgan.*

**Kalit so‘zlar:** *Siyosiy inqiroz, teokratiya, Chodak xo‘jalari, biy, so‘fiy, otaliq, ming urug‘i, syuzeren, atribut, qonuniylashtirish.*

### **АННОТАЦИЯ**

*Данная статья посвящена описанию политического процесса, происходившего в долине в период образования Кокандского ханства. В результате прихода к власти в Бухаре в начале XVIII века узбекских кланов, в результате изменения политической ситуации, в Фергане появилась новая власть. Среди ученых существуют разные мнения об основании Кокандского ханства, каждое из которых имеет свои выводы.*

**Ключевые слова:** *Политический кризис, теократия, Чодак Ходжы, бий, суфий, патриархат, тысячный род, сюзерен, атрибут, легализация.*

### **ABSTRACT**

*This article is dedicated to the description of the political process that occurred in the valley during the establishment of the Khoqand Khanate. As a result of Uzbek clans coming to power in Bukhara at the beginning of the 18th century, as a result of the change in the political situation, a new authority appeared in the Ferghana. There are different opinions among scholars about the founding of the Khoqand Khanate, each of which has its own conclusions.*

**Key words:** *Political crisis, theocracy, Chadak khojos, Sufi, patriarchy, thousand clan, suzerain, attribute, legalization.*

### **KIRISH**

XVIII asr birinchi yarmida O‘rta Osiyo xonliklari chuqur siyosiy inqirozni boshdan kechirdi. Turli hukmdorlar orasida doimo mavjud qarama-qarshiliklarning

chuqurlashib borishi, o‘zbek urug‘larining siyosiy hayotda faollashishi natijasida xonliklarda juda murakkab siyosiy vaziyat yuzaga keldi. Siyosiy inqiroz iqtisodiy hayotdagi parokandalikka olib keldi. Natijada bu davrda markaziy hokimiyatning salohiyati susayib, hukmron sulolalarning mavqei pasayib ketdi. Bu jarayonning qonuniy davomi sifatida hokimiyat tepasida turgan sulolalar o‘rniga o‘zbek urug‘lari vakillari keldilar. Jumladan, Buxoroda ashtarxoniylar mang‘itlarga, Xivada shayboniylar qo‘ng‘irotlarga siyosiy hayot maydonini bo‘shatib berdi.

Qo‘qon xonligining tashkil topishi ham bu davrda kechgan murakkab siyosiy jarayonlarning hosilasi edi. Bu o‘rinda shuni alohida qayd qilish kerakki, XVIII asr boshida Buxoro xonligida yuzaga kelgan chigal siyosiy vaziyat Subhonqulixon (1680-1702) vafotidan so‘ng taxtga o‘tirgan Ubaydullaxon (1702-1711) hukmronligi davrida yanada kuchaydi. Markaziy hokimiyatdagi parokandalik oqibatida davlatni idora etishda sustkashlikka yo‘l qo‘yildi, o‘zaro ichki urushlar, urug‘lararo qarama-qarshiliklar kuchayib, markaz bilan mahalliy boshqaruv tizimi o‘rtasida aloqa uzildi. Natijada mamlakat bir necha mustaqil ma‘muriy birliklarga ajralib ketdi<sup>97</sup>.

Farg‘ona vodiysining Buxorodan ajralib chiqishiga XVII asr o‘rtalarida Buxoro ashtarxoniylar (1603-1747) hokimiyatining tanazulli sabab bo‘ldi. Biroq bu tanazzul nafaqat Buxoro, balki butun Movaronnahrga ta’sir qildi.

Buxoro hokimiyati Farg‘ona vodiysidan chiqib ketishi bilan siyosiy hokimiyat bir qancha turkiy qabilalar va markazi Chodakda joylashgan teokratik xo‘jalar tarmog‘i qo‘lida mahalliyashtirildi. Bu qabilalarning boshqaruvida chingiziylardan qolgan ko‘chmanchi boshqaruvdan islomiy-diniy tuzumga o‘tganliklari bilan xarakterlanadi va shu jihat bilan keyingi paydo bo‘lgan minglar hokimiyati bilan farq qilmasdi.

## **MUHOKAMA VA NATIJALAR**

XVIII asr boshlarida Farg‘ona vodiysining g‘arbiy chegarasida minglar o‘z hokimiyatiga asos solishdan oldin, mustaqil o‘ziga xos mulk O‘ratepa paydo bo‘lib, u aslida Buxorodan ajralib, qo‘shni mulklarga da’vogarlik qilgan, bu esa Buxoro ashtarxoniylarining qattiq g‘azabini keltirib chiqargan. Biroz vaqtdan keyin Farg‘ona shimolida Chadak xo‘jalari<sup>98</sup> hokimiyat tepasiga keldilar. Ularning mulklari Namangan viloyatining shimoliy va shimoli-g‘arbiy qismlarini (Koson, Asht, Chodak)

<sup>97</sup> История Узбекистана (XVI - первая половина XIX века). - Т.: Наука, Т. III. 1993. - С. 149-157.

<sup>98</sup> Chodak xo‘jalari – Qo‘qon va Buxoro xonligi tarixiga doir manbalarda Chodak xo‘jalariga tegishli biror ma‘lumot uchramaydi. Namangan viloyati Pop tumanidagi Chodak qishlog‘i tarixiga oid tadqiqotlarda ham bu masala ochiq qolgan (O‘lmas Bahromzoda. Chodak (qishloq tarixidan lavhalar). – Namangan, 2000. – B.22). Ba’zi manbalarda ular naqshbandiya tariqati namoyandasi Mavlono Lutfulloh xo‘ja Chodakiy, ayrimlarida esa Maxdumi A‘zam Kosoniy avlodlari deyiladi (Vohidov SH. XIX – XX asr boshlarida Qo‘qon xonligida tarixnavislikning rivojlanishi. Tarix fan. dokt... diss. – Toshkent, 1999. – B.16). Chodak xo‘jalari Buxoro xonligining so‘nggi yillaridagi siyosiy, iqtisodiy inqirozi tufayli Shimoliy Farg‘onada (Chodak, Koson, Asht) mustaqil davlat tashkil qilganlar.

egallagan. Xo‘jalarning hokimiyatni egallab olishlari uchun xuddi shunday pretsedentlar Qashqarda, keyinroq (XVII asr oxiri — XVIII asr boshlarida) Toshkentda ham sodir bo‘lgan.

Biroq Farg‘ona hududida Qo‘qon xonligida oldin mustaqil hokimiyat borligi, ya‘ni yuz hamda xo‘jalarning hokimiyatini "teokratik" deb ta‘riflash mutlaqo to‘g‘ri emas, chunki bu va boshqa shunga o‘xshash o‘ziga xos siyosiy tuzilmalarda uning shakli ham, davlat institutlarining (ayniqsa, soliq institutlari) faoliyatining o‘ziga xos xususiyatlari ham haligacha ma‘lum emas. Agarda ular mustaqil siyosiy tuzilmani tashkil etganda Shohruxbiy ularni bo‘ysundirishi bilanoq mamlakat xonlikka aylanardi<sup>99</sup>. Boshqa tomondan olib qaraganda, mustaqil xonlikning asosiy atributlaridan biri bo‘lgan iqtisodiy jihatdan o‘z tangalariga ham ega bo‘lmagan va yana bir jihati vodiydagi u yoki bu hududni o‘z nazoratiga olgan xo‘jalarning hech biri, ma‘lum bo‘lishicha, “xon”, “sulton” kabi “dunyoviy” unvonlarni o‘zlashtirmagan.

Xo‘jalarning hokimiyat tepasiga kelib qolishi borasida turli xil qarashlarni ko‘rib chiqsak, Markaziy Osiyo hududida naqshbandiya, so‘fiylik ta‘limotlari XV asrdan, ya‘ni temuriylar davridan boshlab siyosiy maydonda faol ishtirok eta boshlagan<sup>100</sup>.

Yaqin Sharqdagi Qashg‘arda esa siyosiy hokimiyat o‘n yillar davomida Is‘hoq Xo‘ja<sup>101</sup> va Ofoq Xo‘ja<sup>102</sup> tomonidan asos solingan Naqshbandiya xo‘jalarining ikki raqib avlodi qo‘lida edi. Ularning ikkalasi ham Samarqandda yashagan, sayyid yoki Muhammad payg‘ambar avlodlaridan bo‘lgan mashhur naqshbandiy so‘fiy Ahmad Kosoniy (1461–1542), “Eng buyuk ustoz” Maxdumi A‘zam<sup>103</sup> nomi bilan mashhur bo‘lgan.

<sup>99</sup> Бейсембиев Т.К. «Тарихи Шахрухий»как исторический источник. «НАУКА» Казахский ССР АЛМА-АТА - 1987.-С.17-21

<sup>100</sup> Bakhtiyar Babajanov, “La naqshbandiyya sous les premiers Sheybanides,” Cahiers d’Asie centrale 3–4 (1997): -Pp. 69–90

<sup>101</sup> Xoja Is‘hoq Vali – Maxdumi A‘zamning kichik o‘g‘li, Kosonsoyda tug‘ilgan. Samarqand va Buxoro madrasalarida ta‘lim olgan. Yorkend xoni Abdukarimxon (1570 – 1592) davrida Sharqiy Turkistonga kelib, o‘z diniy-tasavvufiy g‘oyalari tarqatgan. 1599yilda 69 yoshida Samarqandda vafot etgan (Hoji Nurhoji. Yorkend xonligining qisqachatarixi. – Urumchi, 1993. – B.250 – 257). Qabri Dahbedda joylashgan.

<sup>101</sup> Ofoqxo‘ja (1625, Kumul, Sharqiy Turkiston – 1695, Qo‘qon qishloq, Qashqar viloyati) – islom va tasavvuf ilmining yirik targ‘ibotchilaridan biri va Yorkend xonligida taxtga o‘tirgan xo‘jalarning dastlabkisi; Turkiston tasavvuf ilmining rahnamolaridan Maxdumi A‘zamning avlodi. Ofoqxo‘janing ismi Hidoyatulloh bo‘lib, u xalq orasida hurmat belgisi bo‘lgan Ofoqxo‘ja («Ofoq» – «Yorug‘ dunyo» yoki Yorug‘lik<sup>10</sup>siyosiy kurash tusini olgan. Bunga Ofoqxo‘janing 1678 yilda Jung‘or xoni Galdan Boshoktu (1651 – 1697) yordamida Yorkend taxtini egallagani sabab bo‘lgan.

<sup>102</sup> Ofoqxo‘ja (1625, Kumul, Sharqiy Turkiston – 1695, Qo‘qon qishloq, Qashqar viloyati) – islom va tasavvuf ilmining yirik targ‘ibotchilaridan biri va Yorkend xonligida taxtga o‘tirgan xo‘jalarning dastlabkisi; Turkiston tasavvuf ilmining rahnamolaridan Maxdumi A‘zamning avlodi. Ofoqxo‘janing ismi Hidoyatulloh bo‘lib, u xalq orasida hurmat belgisi bo‘lgan Ofoqxo‘ja («Ofoq» – «Yorug‘ dunyo» yoki Yorug‘lik<sup>10</sup>siyosiy kurash tusini olgan. Bunga Ofoqxo‘janing 1678 yilda Jung‘or xoni Galdan Boshoktu (1651 – 1697) yordamida Yorkend taxtini egallagani sabab bo‘lgan.

<sup>103</sup> XVI asr boshlarida Farg‘ona vodiysining Kosonsoy kentida tug‘ilgan, Maxdumi A‘zam nomi bilan mashhur bo‘lgan Shayx Sayyid Ahmad Xo‘jagon Kosoniy (1461 – 1542) o‘z davrining tasavvufiy olimlari – Muhammad Qozi, Xoja Ahror Validan naqshbandiylik g‘oyalari o‘rgangan. U tasavvuf va uning nazariy-amaliy muammolari haqida 30 dan ortiq asar yozib qoldirgan. Uning tasavvufiy g‘oyalari Buxoro xonligi va Yorkend xonligiahholisi orasida tarqalgan.

XVI asr oxirida Qoshg'arda xo'jalar Chingizxon avlodlari bo'lmish ko'chmanchi Chig'atoylardan hokimiyatni tortib ola boshladilar. Natijada ularning ta'siri kuchayib, XVII asr oxiriga kelib xo'jalar cho'l an'alariga asoslangan uzoq vaqtdan beri mavjud bo'lgan qonuniylik tushunchalarini islom qonunlari va amaliyotining naqshbandiy talqinlariga rioya qilishga asoslangan teokratik tushunchalar bilan samarali almashtirdilar. 1678-yilda jung'ar mo'g'ullarini birlashtirgan buddaviy hukmdor Galdanxon (1676—1697) Qoshg'ar ustiga yurish qilib, chig'atoylar ustidan g'alaba qozonadi. Jung'orlarga qarashli Oltishaharni egallab, boshqaruvga afaqiyya (Afoq Xo'janing izdoshlari, shuningdek, Oqtog'lik<sup>104</sup> yoki "Oq tog'" xo'jalari deb ham ataladi) boshliqlarini tayinladi.

Bu vaqtda Markaziy Osiyoda ham shunday vaziyat hukm surar edi. Qoshg'arda xo'jalar Galdaxon yordamida hokimiyat tepasiga kelgan bo'lsa, vodiya xo'jalari esa Buxorodagi siyosiy vaziyatdan foydalanmoqchi bo'lgan. Xo'jalar XVII asrning oxirlarida Buxorodagi parokandalik ortidan bir qancha dastlabki muvaffaqiyatlarga erishdilar ham, biroq XVIII asrning birinchi o'n yilligida Minglar ularning say harakatlarini barbod qildi.

Qo'qonshunos olim Sh.Qo'ldoshev Chodak xo'jalarni vodiya mustaqil hokimiyatga kelishini quyidagicha bayon etadi. ular Muxammad (s.a.v.) yoki uning to'rt xalifasi avlodi bo'lgani uchun Movarounnahr hukmdorlari tomonidan e'zozlanib, turli boj-xirojlardan ozod qilingan ekan. Ammo XVIII asr boshlarida Buxoro xonligida yuz bergan siyosiy va iqtisodiy inqiroz tufayli Buxoro xoni Ubaydullaxon ibn Subhonqulixon (1702-1711y.y.) ulardan soliq olishga buyruq beradi. Chodak xo'jalari esa soliq to'lamaslik uchun xon buyrug'iga qarshi isyon ko'targanlar. Markaziy hokimiyatning zaiflashib qolganidan foydalanib, unga bo'ysunishni xohlamaganlar va Shimoliy Farg'ona vodiysida mustaqil boshqaruvni yuzaga keltirganlar.

---

Uning faoliyati natijasida Farg'ona va Sharqiy Turkistonda tasavvufning naqshbandiylik tariqatiga asoslangan ta'limot keng tarqalgan. Temuriylardan Zahiriddin Muhammad Bobur, shayboniylardan Iskandarxon, Yorkendxonligihukmdorlaridan Abdurashidxon kabilar Maxdumi A'zamni o'zlariga pir bilib, katta ixlos qo'yganlar.

<sup>104</sup> «Oqtog'liklar» Sharqiy Turkistonning Qashqar, Kuchor, Oqsuv va Kurla shaharlari atrofida ko'proq yashashgan bo'lsa, «qoratog'liklar» Yorkend, Qoziliq, Xo'tan kabi shaharlar atrofida joylashishgan. Zayniddin Sadr Qashqariyning yozishicha, bu ikki guruhning kurashi Ofoqxo'ja davriga kelib avjiga chiqqan. Bir guruh Sharqiy Turkistonning jung'orlarhukmronligidan ozodligi uchun kurash olib borgan bo'lsa, ikkinchi guruh o'lka jung'orlar davlatining vassali bo'lib qolishi kerak deb bilgan. Ushbu ikki guruh o'rtasidagi o'zaro kurashga hatto jung'orlar, qirg'izlar, qozoqlar, Pomir tojiklari, badaxshonliklar, tibetliklar, xitoyliklar ham jalb qilingan. Qoratog'liklarni asosan Pomir tojiklari va badaxshonliklar qo'llab-quvvatlashgan bo'lsa, oqtog'liklarga Uchturfon aholisi, Tyan`-Shan` qirg'izlari yordam berishgan.

Hozirda tarixchilarimiz tomonidan Qo‘qon xonligining asoschilari deb e‘tirof etilayotgan o‘zbeklarning ming urug‘i vakillari aslida Chodak xo‘jalaridan hokimiyatni tortib olganlar<sup>105</sup>.

Biroq Chodak xo‘jalari o‘z hududlarini mustaqil mulk sifatida idora etmaganliklari haqida ma‘lumotlarga egamiz. Bundan tashqari ularning zarb ettirgan tangalariga va hokimiyatni bildiruvchi atributlarga ega emasligini ham ko‘rishimiz mumkin.

Ba‘zi manbalarda Chamashbiy Qo‘qon minglarining ajdodi deb ataladi, uni qalmoq amiri Tag‘ayquli tarbiyalagan. Buxoro xonligidan (o‘sha paytda Farg‘onaga tegishli bo‘lgan) nisbiy mustaqillikka erishgan birinchi o‘ziga xos hukmdorlardan biri Shohruxbiy (1709-1722) ekanligi haqidagi ma‘lumotlar keltirilgan<sup>106</sup>.

Ming qabilasining boshlig‘i Shohruxbiyni (1709—1722) xonlikka asos solgan hukmdor ekanligi haqida asoslar yo‘q. Biroq, yilnomachilar uning hokimiyat tepasiga kelishi bilan bog‘liq voqealarning boy og‘zaki tarixining bir nechta turli xil versiyalarini saqlab qolishgan.

Xo‘qandlik tarixchi Haydarbek Bobobekov “Tarix-i Turkiston” manbasiga tayanib, koalitsiyani Targ‘ova, Jonkat, Pilaxon, Tufantip, Partak, Tapaqo‘rg‘on, Qaynar va boshqa shahardan tashkil topgan vakillar sifatida belgilaydi. Ittifoq bo‘yicha aniq ma‘lumotlar yo‘q, biroq ma‘lumotlarga ko‘ra, mazkur kengash Shohrux boshchiligida Chodakka qarshi isyon ko‘tarish va xo‘jalardan siyosiy hokimiyatni talab qilish uchun birlashishga qaror qilgan<sup>107</sup>. Quyida Niyoziyning “Tarix-i Shohruxiy” asariga asosan og‘zaki an‘analar orqali bizgacha yetib kelgan bir qancha turli hikoyalarning to‘g‘ridan-to‘g‘ri va birlashtirilgan xulosasi keltirilgan.

Unga ko‘ra o‘zbek urug‘lari birlashib, Chamashbiyning avlodi bo‘lmish Shohruxbiyni o‘zlariga sardor etib saylashni kelishadi. Xo‘jalardan esa hokimiyatni tortib olish yo‘llarini izlab ko‘radi. Natijada ularga qarshi hiyla nayrang qo‘llaydi. Xo‘jalarga quda-andachilik taklifini berib, o‘zaro aloqalarni yanada mustahkamlash maqsadini bildiradi. Mazkur taklif Chodak xo‘jalariga ham manzur keladi. Natijada to‘y kuni kuyov va bir qancha ortidan kelgan xo‘jalar alohida chodirlarga joylshtirilib, alohida izzat-ikrom ko‘rsatiladi. Kuyov chodirga kirishi bilanoq maxsus signal berilib, yoppasiga barcha xo‘jalar tor mor keltirildi. Shu tariqa xo‘jalar egallab turgan barcha hududlar Shohruxbiy qo‘liga o‘tadi.

Eng qadimgi va realistik hikoyani (Qo‘qonning ilk tarixi bilan bog‘liq holda) Hakimxon To‘ra taqdim etadi, u Ming sulolasining ( hukmdorlar sifatida) haqiqiy

<sup>105</sup> Т.Қўлдошев, Ш.Қўлдошевю Поп тумани тарихи.-Т.: “ Sharq” Нашриёт-матба Аксиядорлик компанияси Бош тахрироти.-2020 й. -Б. 54

<sup>106</sup> Наливкинъ В. Краткая история Кокандскаво ханства. -Казань. 1886. -С. 54-55

<sup>107</sup> Мулла Олим Махдум хожи. Тарихи Туркистон. / Нашрга тайёрловчилар Т.Алимардонов, Н. Абдулҳаким. – Қарши: Насаф, 1992. –Б. 8-11



asoschisi Shohruxning o'g'li Abdurahimxon(1722-1734y.y.) deb hisoblaydi. Bu bayonot ma'lum darajada muallifning hokimiyatga bo'lgan nuqtai nazarini aks ettiradi, chunki bu hukmdor Temuriylar (Keneges) xonadonidan kelib chiqishi bahsli bo'lmagan Oychuchukoyimni o'z nikohiga olgan. Bu esa hokimiyatga da'vo qilish uchun asos bo'lib, qonuniylashtirish vositasi bo'lib xizmat qilgan.

Ko'rinib turibdiki, Qo'qon xonligining paydo bo'lish davri haqidagi bahslarda bu masalani poytaxtning paydo bo'lishi, so'ngra o'z tangalarining paydo bo'lish davri, ya'ni, hokimning o'ziga xos tangalar paydo bo'lishi nuqtai nazaridan baholash to'g'riroq bo'ladi.

Poytaxt masalasiga kelsak, uning ko'rinishi zikr etilgan Shohruxbiy "Ikkinchi"<sup>108</sup> nomi bilan bog'liq. Qo'qonning birinchi tangasi esa Norbo'tabiy davrida 1776-77 yillarga zarb qilingan. Biroq mazkur tangalar o'zining qisqa yozuvlari, sifati, vazni va boshqa ko'rsatkichlari bo'yicha Buxoro yoki Xorazm tangalariga o'xshamasdi, to'g'rirog'i, ulardan pastroq bo'lgan. Ular zarb etgan tangalarda hukmdorning ismi ko'rsatilmagan<sup>109</sup>.

Sultonlik Ashurbiy o'g'li Shohruxdan boshlangan. Shu vaqtga qadar Qo'qon shahri bo'lmagan. Chodak Farg'ona vodiysida hokimiyat markaziga aylangan va bu hududdagi ko'plab xo'jaliklar uning siyosiy pozitsiyasini qo'llab-quvvatlaganlar<sup>110</sup>.

O'zbek urug'lari tomonidan Shohruxbiyni o'zlariga sardor qilib tayinlashda uning ajdodi Chamashbiy (tarixiy manbalarda Chamash so'fiy, Jamash biy va Shoh Mast biy deb ham tilga olingan) alohida o'ringa ega.

Chamashbiy XVI asrning mo'tabar naqshbandiy so'fiy Lutfalloh Chustiyning muridi (shogirdi) bo'lgan deb ishonilgan. T.Beysembiyev Chustiy "Chamashga uning avlodlari hukmdor bo'lishi haqida xushxabar bergan" degan an'anani takrorlaydi<sup>111</sup>. Shu bilan birga, bu rivoyatda tarixiy Chamashbiy orqali afsonaviy "Oltin Beshik" va u orqali Boburgacha bo'lgan Shohruxiylar nasl-nasabi davom etadi. Shohruxning Chodak ustidan g'alaba qozonishi va xo'jalarning yo'q qilinishi, aniqrog'i, bostirilishi juda muhim voqea sifatida ko'rsatiladi. Agar voqea haqiqatan ham ushbu og'zaki an'ana orqali sodir bo'lgan bo'lsa, u bir turkiy siyosiy guruhning yokida qabilaning minglarning xarizmasini bildiradi.

Tanqidiy nuqtai nazar bu hikoya bilan bog'liq bir qator muammolarni ochib beradi. Masalan, Shohrux Chodak xo'jalarini mag'lub etgan o'zbek qabilalari

<sup>108</sup> Shohruxbiy "ikkinchi deb atalishning sababi Minglar sulolasidan undan oldin ham Shohruxbiy bo'lganligini ko'rishimiz mumkin. Shohmastbiy( Chamashbiy nomi bilN Mashhur bo'lgan) minglar hukmdorining o'g'li.

<sup>109</sup>Бабаджанов Б.М. Кокандское ханство: власть, политика, религия. Токио-Ташкент. 2010. -С. 101

<sup>110</sup> Бабаджанов Б.М. Кокандское ханство: власть, политика, религия.Токио-Ташкент. 2010. С. 108

<sup>111</sup>Бейсембиев Т.К. «Тарихи Шахрухий» как исторический источник. «НАУКА» Казахский ССР АЛМА-АТА - 1987.-С.-14

ittifoqiga boshchilik qilgan bo'lsa-da, tarixiy dalillar shuni ko'rsatadiki, so'fiylar u tashkil etgan xonlik tarixi davomida vodiya nihoyatda kuchli bo'lib qolgan. Hatto ular 1826 yilda Qashg'ar shaharni egallab, bir necha oy davomida o'z hukmronligini o'rnatgan<sup>112</sup>.

Solnomachilarning ushbu voqeaga munosabati bo'yicha yana ikkita muammoli jihat e'tiborni talab qiladi. Birinchidan, Ming Shohruxni xon qilib ko'targan degan da'vo, shubhasiz, keyingi davrning ixtirosidir. Ikkinchidan esa Shohruxbiy Chingiziylardan bo'lmagan va ba'zi olimlar ta'kidlaganidan farqli o'laroq, ular hech qachon soxta Chingiziylar nasl-nasabini to'qib, qonuniylikka da'vo qilishga intilmaganlar. To'g'rirog'i, XVIII asr boshlarida Shohrux Farg'ona vodiysida obro'e'tiborga ega bo'lgan bir qancha o'zbek qabila biylaridan biri sifatida maydonga chiqdi.

B.M.Babajanov bu borada o'zining fikrlarini keltirib o'tadi. Shohruxbiy "ikkinchi"ning paydo bo'lishiga bir qator omillar ta'sir ko'rsatganligini qayd etadi, shu jumladan, Farg'ona syuzerlari<sup>113</sup> (o'sha paytga qadar rasmiy bo'lgan) mintaqadagi umumiy siyosiy vaziyatni qayd etish lozim. Buxoro ashtarxoniylari hokimiyati juda zaiflashib, Balx, Samarqand va boshqalar allaqachon uzoqlashgan edi. Bundan tashqari, Minglarning (vodiyning markazida) muvaffaqiyatli o'rtnashib borishi, boshqa qabilalardan son jihatdan ustunligi qolganlarga imkon bermadi. Faqat o'zini saqlab qolish uchun kurashda omon qolish, balki yarim mustaqil mulklarga qo'shni bo'lgan yerlarni ham bosib olish uchun (Chodak, Chust, Xo'jandning bir qismi va boshqalar) harakat qilganlar. Hokimiyat uchun kurash nafaqat boshqa qabilalar bilan, balki Minglarning o'zida, aniqrog'i biylar hukmron urug'ida ham kechgan. Masalan, Shohruxbiy "II" taxtga chiqishidan avval otasi bilan amakisi o'rtasida hokimiyat uchun to'qnashuv bo'lgan. Ushbu oilaviy nizolar natijasida yosh Shohruxbiy taxtga o'tirdi. Afsonaviy an'anaga ko'ra, Ming oilasida podshohlik instituti (chaqaloq xonning majburiy taxtga o'tirishi bilan) allaqachon shakllangan<sup>114</sup>.

Ammo Laura Nyubi yaqinda o'rganib chiqqan va yana bir bor tasdiqlagan, Shohruxning nevarasi Olimxon uning nasl-nasabidan birinchi bo'lib xon unvoniga da'vo qilgani va u buni o'z vaqtida amalga oshirganini inkor qilishga hozircha asos yo'q. Mavjud ma'lumotlarga asoslanib, Shohrux Farg'ona vodiysining markaziy va g'arbiy qismlarining bir qismini o'z nazoratini muvaffaqiyatli kengaytirgan, degan xulosaga kelish o'rinlidir. Biroq, asos solgan mamalakat hududlari va uning hokimlari ega bo'lgan muxtoriyat darajasi haqida manbalarda gapirilmaydi.

<sup>112</sup> Scott C.Levi .Khoqand the rise and fall of. University of Pittsburgh Press. 2017 years. -P.16

<sup>113</sup> Syuzeren (fransuzcha suzerain qadimgi fransuzcha suserain) — hokimiyati kichik feodallarning o'ziga vassal bo'ysunishiga asoslangan yirik feodal hukmdorning bir turi

<sup>114</sup> Наливкин В. Краткая история Кокандского ханства. – Казань: 1886.-С.50-51

Qo‘qon tarixida Min sulolasining haqiqiy asoschisi haqidagi savol ochiqlicha qolmoqda. Shunga qaramay, keltirilgan ma‘lumotlarning umumiyliigi shuni aytishga imkon beradiki, aynan Shohruxbiy Qo‘qon merosining haqiqiy asoschisi bo‘lgan va Minglar hokimiyatini qonuniylashtirish yo‘lida ilk qadamlarni qo‘ygan. Garchi u hali “xon” unvoniga ega bo‘lmagan bo‘lsa ham. Biroq suveren mulkni to‘la huquqli xonlikka aylantirishning boshlanishi Norbo‘tabiy (1776/77-1799) hukmronligi deb hisoblanishi kerak. Norbo‘tabiy bu harakatni tangalarni mustaqil zarb qilish bilan belgilagan; biroq u (hujjatlardan ko‘rinib turibdiki) “otaliq”, “biy” unvonlari bilan kifoyalaniib, o‘z nomiga “xon” unvoni yoki uning “sulton” sinonimini qo‘shishga jur‘at eta olmadi. Ochig‘i, o‘sha paytda mintaqadagi yangi sulola vakillari o‘z hokimiyatlarini qandaydir qonuniylashtirish haqida hali o‘ylamagan edilar. Yokida bunga hech qanday zarurat sezishmagan.

Minglarning hokimiyat egallashida avvalo qabilarning hududda mustahkam joylashib olishi, ularning soni qolgan qabilalardan ustun ekanligi va bundan tashqari Shohruxbiyning xarizmasini ham ko‘rishimiz mumkin.

#### **FOYDALANILGAN ADABIYOTLAR (REFERENCES)**

1. Наливкин В. Краткая история Кокандского ханства. – Казань: 1886.- 201 с.
2. Бейсембиев Т.К. «Тарихи Шахрухий» как исторический источник. «НАУКА» Казахский ССР АЛМА-АТА -1987. – 197 с.
3. Scott Levi. Khoqand the rise and fall of. University of Pittsburgh Press. 2017 years. –258 p.
4. Бабаджанов Б.М. Кокандское ханство: власть, политика, религия. Токио-Ташкент. 2010.- 108 с.
5. Мулла Олим Махдум хожи. Тарихи Туркистон. / Нашрга тайёрловчилар Т.Алимардонов, Н. Абдулҳаким. – Қарши: Насаф, 1992. – 148 б.
6. Bakhtiyar Babajanov, “La naqshbandiyya sousles premiers Sheybanides,” Cahiers d’Asie centrale 3–4 (1997): - 198 p.
7. Т.Қўлдошев, Ш.Қўлдошеву Поп тумани тарихи.-Т.: “Sharq” Нашриёт-матба Аксиядорлик компанияси Бош тахрирляти.-2020 й. -270 б.

## MA'NAViy MARGINALLASHUVDAN HIMOYALANISH – MILLiy - MADANIY MEROSMIZNI ASRAB-AVAYLASH YO'LIDIR

**Shakambarov Abdurashid Abdujabbarovich**

TerDU tayanch doktoranti

[a.shoqambarov@mail.ru](mailto:a.shoqambarov@mail.ru)

### ANNOTATSIYA

*Maqolada hozirgi jadal globallashuv sharoitida ma'naviy sohada kechayotgan jarayonlar tahlili, yoshlar ma'naviyatini shakllanishiga salbiy ta'sir o'tkazuvchi ma'naviy marginallashuv mohiyati haqida so'z yuritilgan. Yoshlar onggini himoyalovchi mexanizmning zarurligi, ma'naviy barkamol insonni, sog'lom avlodni tarbiyalashning ahamiyati yoritilgan. Anchagina chuqur salbiy oqibatlariga olib keladigan ma'naviy tanazzulni va unga sabab bo'layotgan ma'naviy marginallashuvdan himoyalalanishning ahamiyati haqida so'z borgan.*

**Kalit so'zlar:** *ma'naviy tahdid, ma'naviy marginallashuv, globallashuv, mafkuraviy ta'sir, yoshlar onggi, «omnaviy madaniyat», milliy-madaniy meros, axloqiy normalar, ijtimoiy tarmoqlar, media*

### АННОТАЦИЯ

*В статье рассматривается анализ процессов, происходящих в духовной сфере в современных условиях стремительной глобализации, характера духовной маргинализации, оказывающей негативное влияние на формирование духовности молодежи. Подчеркивается необходимость механизма защиты сознания молодежи, важность воспитания духовно зрелой личности и здорового поколения. Говорили о важности защиты от морального падения, ведущего к глубоким негативным последствиям, и вызывающей его моральной маргинализации.*

**Ключевые слова:** *моральная угроза, моральная маргинализация, глобализация, идеологическое влияние, молодежное сознание, «массовая культура», национально-культурное наследие, моральные нормы, социальные сети, СМИ.*

### KIRISH.

Millat ruhiyatining ichki dunyosini, milliy madaniy merosini, o'tmishning osoru atiqalariyu bugunning qadriyatlarini o'zida jamlagan soha bu ma'naviy soha hisoblanadi. Jadallik bilan o'zgarayotgan bugungi kunda turli yangi tushunchalar, jarayonlar paydo bo'lib kundalik turmushimizning bir qismiga aylanib ulgurmoqda. Zamonaviy dunyoning o'ziga xos fenomeni bo'lmish marginallashuv ma'naviy

sohaning og'riqli nuqtalaridan biri bo'lib bormoqda - anchagina chuqur salbiy oqibatlarga olib keladigan ma'naviy tanazzulni keltirib chiqarmoqda.

### **MUHOKAMA VA NATIJALAR.**

Yosh avlodni barkamol qilib tarbiyalashda, sog'lom dunyoqarash va immunitetni shakllantirishda, jamiyatimizda sog'lom muhitni barpo etishda ma'naviyat va madaniyatning ahamiyati beqiyosdir. Chunki, ular millat dunyoqarashi va kayfiyatiga ta'sir o'tkazadilar. Agar jamiyatning kayfiyati va dunyoqarashi o'zgarib, o'z ma'naviyati, tarixiy milliy-madaniy meroslaridan uzoqlashib ketib, undan begonalashsalar, ular endi o'zlarining kelib chiqishlaridan tortib, to o'z millatlarining ham milliy qadriyatlari, an'alarini ham rad eta boshlaydilar. Keltirilgan fikrni isbotlash uchun yaqin o'tmishga, millatimiz tarixiga bir nazar solish kifoya.

Masalan, milliy - madaniy merosimizdan begonalashuvimiz bizlarni manqurtlarga aylantiray dedi, - deya fikr bildirgandi atoqli adib Chingiz Aytmatov. Adib o'z asarida manqurt obrazini yaratadi, manqurt – o'zligini unutgan kishi, hatto o'z ismini – otasi qo'ygan ismini ham eslolmaydi, onasini ham tanimaydi. Bu majoziy ma'noda yaratilgan obraz bugungi kun odamlariga ishoradir, ya'ni biz ham sovet tizimi davrida millatimiz tarixi, milliy ozodlik harakatlari va ularning sarkardalari, dinimiz va o'zligimizni unutay dedik.

Milliy mustaqillikka erishgach, madaniy va ma'naviy sohada begonalashuvni bartaraf etish boshlandi. Adiblarimiz hamda milliy ozodlik harakati nomoyondalari nomlari, milliy urf-odatlar, o'yinlar, marosim va qadriyatlar qayta tiklanishni boshladi. Xalq o'yinlari musobaqalari, xalq sayillari, diniy bayramlar ommaviy tarzda o'tkazila boshlandi. Biroq, shu bilan begonalashuv muammosi bizni to'la to'kis tark etmadi. U endi globalizmning xususiyatlaridan biri bo'lmish marginallashuv nomi ostida ko'rinish berdi. Mustaqillik bilan birga hayotimizga jahon xalqlari bilan turli jabhalardagi integrallashuv ham kirib keldi. Keng ko'lamli globallashuv boshqa xalqlar hayotiga jadal sur'atlar bilan kirib kelganidek bizning jamiyatimiz ham bundan mustasno bo'lmadi. Endi ma'lumotlar oqimi juda tez fursatda cheklanmagan miqdorda har bir inson hayotiga kirib kela boshladi. Internet tarmog'i esa bu jarayonni tezlashtirdi. Ilgari yangiliklar telekanal va radio orqali ulashilgan bo'lsa endi yer yuzi bo'ylab parallel sur'atda har qanday insonga yetib kela boshladi, hech qanday chegarasiz sur'atda. Yangicha formatdagi ommaviy tadbirlar, ko'ngilochar shoular, bayram va marosimlar chegara bilmay ommaga taqdim qilina boshlandi. Bu ommaviy tadbirlarni ichida insoniylikka, axloqiy me'yorlarga zid, milliy qadriyatlarga to'g'ri kelmaydiganlari ham yo'q emas albatta.

Mashhur bo'lishni istagan yoshlar ommasi hatto, sharm-hayoni unutgan ommaga aylandi. Ular uchun yangi qadriyatlar paydo bo'ldi, yangicha formatdagi hayot mazmuni paydo bo'ldi. Ular marginallashgan shaxslarga aylanishdi, ular hamma uchun odatiy bo'lgan qadriyatlar, turmush tarzini rad etishdi, ular o'zlari yashayotgan jamiyatdan uzoqlashishdi. Bu kabi holatlar dastlab G'arbda ko'rinish bergan bo'lsa, endi Sharq jamiyati ham ko'r-ko'rona taqlid qilishga o'tdi. Bunga misol qilib zamonaviy Yaponiyadagi axmoqona shou-dasturlar, insonning shaxsiyatini yer bilan bitta qiluvchi o'yinlar, insonning intim hayotiga ham arashadigan reality-shoular, oila institutining tugab borishi, dastlab Koreyada serial ko'rinishida olingan va hozirgi kunda realiti-shouga aylanishi kutilayotgan "Kalmar o'yini" va boshqalarni keltirish mumkin. Bu holatlarning barchasi ommaviy madaniyat ko'rinishida butun dunyoga aql bovar qilmas tezlikda tarqalmoqda. Ilgari biror yangilik uning jamiyatga ta'siri salbiy yoki ijobiyliги nuqtai nazaridan taqdim qilingan bo'lsa, bugun ular hech qanday filtrlarsiz, faktchekingsiz, jamiyat ruhiyatiga salbiy ta'sirini hisobga ham olmasdan internet tarmoqlari orqali yashin tezligida tarqalmoqda. Shavqatsizlik va zo'ravonlik holatlari, behayolik tasvirlangan mediamateriallar, manipulyatsiya ruhidagi kontentlar internet tarmog'ida taqdim qilinayotgan eng ko'p materiallarga aylanmoqda. Afsuski, bugungi globallashuv jamiyatdagi har bir shaxsning internet tarmog'idan erkin foydalanishiga imkoniyat yaratmoqda, ijtimoiy tarmoqlarning soni ham kundan kun ortib bormoqda. Yoshlarning zamonaviy axborot kommunikatsion qurilmalar, ijtimoiy tarmoqlardan foydalanishi ham tabiiy hol albatta. Bularning hammasi kelgusi avlod ma'naviyatiga ta'sir qilmay qolmaydi, ularning milliy qadriyatlardan uzoqlashishiga, marginallashuviga sabab bo'ladi.

Madaniyat sohasidagi globallashuv ommaviy madaniyatning yaratilishiga olib kelmoqda. Yana bir jiddiy muammo: axborot jamiyati muhitida jahon xalqlarining milliy, madaniy qadriyatlari uyg'unlashib ketishini kuzatish mumkin. Bunday sharoitda esa dunyo xalqlari, xususan, kam sonli millatlarning milliy an'ana va qadriyatlari xavf ostida qoladi. G'arb olimlari tomonidan ayni shu jihatni ko'zda tutgan "erituvchi qozon nazariyasi" ham ilgari surilgan. Bu nazariya tarafdorlarining fikricha, axborot jamiyatida millatlarning qadriyatlari, an'ana va urf-odatlarini xuddi bir qozonda qaynagan taomdek qo'shib, aralashib ketadi.

Turli mamlakatlarda va turli qit'alarda yashovchi odamlar uchun yagona ta'm (kola, spagetti, hotdog, gamburger, tort va hok), yagona qolipli tadbirlar (shou, konsert, olimpiada, to'y tadbirlari) moda (jinsi, krasovkalar, kostum shimlar va hok), turmush tarzi, boshqa mamlakatlardagi xulq-atvor normalari bilan bevosita tanishish (turizm, chet elda ishlash, migratsiya orqali) va boshqa shunga o'xshash omillar avvalgi madaniy qadriyatlardan voz kechib yangilarini qabul qilishga undamoqda.

Jamiyat amalda bo'lib kelgan milliy madaniy qadriyatlarini yangi paydo bo'lgan ommaviy madaniyat bilan almashmoqda

### **XULOSA.**

Xulosa qilib aytadigan bo'lsak, ma'naviyatimizga bo'layotgan begonalashuv, asrlar osha shakllangan milliy madaniy merosimizga bepisand bo'lish, qadriyatlarimizdan uzoqlashish, ya'ni ma'naviy marginallasuv jarayoni imkon qadar hamjihatlikda, to'g'ri yondashuvlar asosida bartaraf qilinsagina yosh avlodda sog'lom dunyoqarash shakllanadi va taraqqiy etadi shu bilan birgalikda kelgusida kutilayotgan salbiy ijtimoiy-ma'naviy hodisalarning o'z vaqtida oldi olinadi.

Millat ma'naviyatini marginallasuvdan xalos etish uchun milliy-madaniy merosga bo'lgan munosabatni juda erta yoshdan shakllantirib, takomillashtirib borish, jamiyatning har bitta a'zosining ma'naviy qadriyatlardan yaxshi xabardor bo'lishini ta'minlash va bu sohada bajarilishi kerak bo'lgan loyihalar, ishlar uchun yetarlicha mablag' ajratilishini ta'minlash lozim deb o'ylayman.

### **REFERENCES**

1. Yazdonov, U. B. T. (2023). RAQAMLI TEXNOLOGIYALAR VA ULARNING JAMIYAT TARAQQIYOTIDAGI O'RNI. *Academic research in educational sciences*, 4(SamTSAU Conference 1), 222-227.
2. Исторические корни и значение духовной маргинализации. А.А. Шакамбаров. *INTERNATIONAL SCIENTIFIC JOURNAL OF BIRUNI*, Vol. 2, Issue 2. May. (2023), 133-137.
3. Shakambarov, A. (2023). MA'NAVIY MARGINALLASHUVNING PAYDO BO'LISHI VA SALBIY OQIBATLARI. *Общественные науки в современном мире: теоретические и практические исследования*, 2(4), 88-89.
4. Shakambarov, A. A. (2023). MA'NAVIY MARGINALLASHUV YOSHLAR MA'NAVIYATI SHAKLLANISHIGA XAVF SOLUVCHI TAHDID SIFATIDA. *Oriental renaissance: Innovative, educational, natural and social sciences*, 3(6), 418-422.
5. Axborot jamiyati: xayolot emas, haqiqat. S. Yoqubov, "Tafakkur" jurnali, 2007 yil 4-son.
6. Shakambarov, A. A. (2022). YOSHLARIMIZ ONGIDA MADANIYAT TUSHUNCHASINI SHAKLLANTIRISHDA AUROBINDO GXOSH G'OYALARINING ROLI VA AHAMIYATI. *Oriental renaissance: Innovative, educational, natural and social sciences*, 2(10), 654-657.

## **DETERMINING THE MOST EFFECTIVE APPROACH TO SOLVING THE WRITING PROBLEMS OF THE LEARNER'S ACADEMIC WRITING COURSES**

**Otamirzayeva Sug'diyona Otabek kizi**

Teacher of Foreign Languages Department,

Tashkent State University of Law

### **ABSTRACT**

*This article explores the most effective approach for addressing the writing problems encountered by learners in academic writing courses. It identifies common challenges, such as organizing ideas, structuring academic papers, synthesizing information, and using appropriate language and style. The article delves into four key approaches: process-based, genre-based, collaborative writing, and technology-enhanced approaches. By understanding and implementing these approaches, educators and institutions can provide targeted support to enhance learners' writing abilities and promote academic success.*

**Keywords:** *academic writing, writing problems, learners, instructional approaches, process-based, genre-based, collaborative writing, technology-enhanced, organization, structure, language, style, academic success.*

### **АННОТАЦИЯ**

*В этой статье исследуется наиболее эффективный подход к решению проблем с письмом, с которыми сталкиваются учащиеся на курсах академического письма. Он определяет общие проблемы, такие как организация идей, структурирование научных статей, синтез информации и использование соответствующего языка и стиля. В статье рассматриваются четыре ключевых подхода: процессуальный, жанровый, совместное письмо и технологически усовершенствованный подход. Понимая и применяя эти подходы, преподаватели и учебные заведения могут оказывать целевую поддержку для улучшения письменных способностей учащихся и содействия академическим успехам.*

**Ключевые слова:** *академическое письмо, проблемы письма, учащиеся, учебные подходы, процессуальный, жанровый, совместное письмо, технологическое, организация, структура, язык, стиль, академический успех.*

### **INTRODUCTION**

Academic writing plays a crucial role in the educational success of learners, as it is a fundamental skill required for effective communication and scholarly engagement. However, many learners encounter challenges and difficulties when it



comes to writing in academic contexts. The writing problems faced by learners in academic writing courses are diverse and multifaceted. Aldabbus (2017) outlined a variety of factors that might make learning to write difficult. The L1 interference (differing writing direction, no capitalization, varying sentence structure, varying adjective order, varying spelling system, and varying use of articles) is placed on top of these. Insufficient class time for teaching and practicing writing, he continued, is yet another important factor. Similar to this, Altaeb (2018) suggested that students are typically given theoretical instruction on how to compose sentences, paragraphs, and essays before being assigned homework to have them practice writing them at home. The majority of students simply turn to the internet for cut and paste instead of bothering to complete their assignment. According to Al-Khairy (2013), one of the causes for the low standard of academic writing among students was the teachers' unclear directions. Another significant factor contributing to university students' struggles with academic writing is teachers' inappropriate feedbacks. This article aims to explore the most effective approach for addressing the writing problems faced by learners in academic writing courses. By identifying and understanding these challenges, educators and institutions can implement targeted strategies to enhance learners' writing abilities and promote academic success.

## **DISCUSSION AND RESULTS**

### **Identifying Common Writing Problems:**

Before delving into the approaches for addressing writing problems, it is important to identify the common challenges learners face. These may include difficulties in organizing ideas, structuring academic papers, synthesizing information, using appropriate language and style, citing sources accurately, L1 interference and maintaining coherence and cohesion in their writing.

### **Approaches for Solving Writing Problems:**

#### **1. Process-Based Approaches:**

Process-based approaches focus on guiding learners through the various stages of the writing process, including prewriting, drafting, revising, and editing. This approach emphasizes the importance of planning, brainstorming, outlining, and seeking feedback during the writing process. Through explicit instruction and guided practice, learners develop a systematic approach to writing, which can help address their writing problems.

#### **2. Genre-Based Approaches:**

Genre-based approaches emphasize teaching writing in specific genres or text types commonly found in academic contexts, such as research papers, essays, or literature reviews. By analyzing and deconstructing these genres, learners gain a

deeper understanding of their structural features, language patterns, and rhetorical strategies. This approach enables learners to produce writing that aligns with the expectations of their academic disciplines.

### 3. Collaborative Writing Approaches:

Collaborative writing approaches foster peer interaction and feedback, providing learners with opportunities to engage in collaborative writing tasks, group discussions, and peer review activities. Through collaboration, learners can benefit from diverse perspectives, receive constructive feedback, and develop a sense of community in their writing courses. Collaborative writing approaches promote active learning, enhance critical thinking skills, and address individual writing problems through collective effort.

### 4. Technology-Enhanced Approaches:

Technology-enhanced approaches leverage digital tools and resources to support learners' writing development. Online writing platforms, interactive writing software, and grammar-checking tools can provide learners with immediate feedback on their writing, highlighting areas for improvement. Additionally, technology can facilitate access to writing resources, authentic samples, and writing communities, enabling learners to enhance their writing skills independently.

### Determining the Most Effective Approach:

Determining the most effective approach for solving writing problems depends on various factors such as learners' proficiency levels, disciplinary requirements, and institutional contexts. Conducting empirical research studies that compare the effectiveness of different approaches can provide valuable insights. Such studies may involve assessing learners' writing performance, analyzing feedback from instructors and peers, and measuring learners' perceptions of the effectiveness of each approach.

Addressing the writing problems faced by learners in academic writing courses requires a multifaceted approach. By combining process-based approaches, genre-based approaches, collaborative writing approaches, and technology-enhanced approaches, educators and institutions can create a comprehensive and tailored approach to address learners' writing challenges effectively. Ongoing research and evaluation of these approaches are essential to continually refine and improve instructional practices, ultimately promoting learners' success in academic writing.

## **REFERENCES**

1. Aldabbus, S. (2017) Challenges Faced by Some Foundation Students at Bahrain Teachers College in Acquiring Reading and Writing Skills. *International*

Journal of Pedagogical Innovations ISSN 2210-1543 Int. J. Ped. Inn. 5, No. 2, (July 2017)

2. Al-Khairy, M. (2013) Saudi English-Major Undergraduates' Academic Writing Problems: A Taif University Perspective. *English Language Teaching*; Vol. 6, No. 6; 2013

3. Altaeb, W. (2018) Approaches of Teaching Reading and Writing Skills for University Students. MA Thesis. Tripoli University

4. Qizi, O. S. D. O. (2023). IMPROVING LEGAL WRITING COMPETENCE. *American Journal Of Philological Sciences*, 3(07), 63-68.

## УЙ-ЖОЙ ҲУҚУҚЛАРИНИ ҲИМОЯ ҚИЛИШ УСУЛЛАРИНИ ҲУҚУҚИЙ ТАРТИБГА СОЛИШНИНГ ДОЛЗАРБ МУАММОЛАРИ

Ашурова Мухайё Ахтамовна,  
юримдик фанлар номзоди

### АННОТАЦИЯ

Ҳуқуқий доктринада олимлар ўртасида узоқ вақтдан бери уй-жой ҳуқуқларининг бузилишининг моҳияти нимада, уй-жой ҳуқуқларини ҳимоя қилишни қандай таъминлаш керак, уй-жой ҳуқуқларини суд томонидан ҳимоя қилишининг энг самарали усулини қандай танлаш керак, бу ҳимоя тамойилининг уй-жой ҳуқуқлари мазмуни билан боғлиқ тортишувлар мавжуд. Шу билан бирга, уй-жой ҳуқуқларини ҳимоя қилишининг самарали усули ваколатли шахсни уй-жой ҳуқуқларини ҳимоя қилишининг тегишли усулини танлашни аниқлаштириш ҳақида ҳеч қандай баҳс мавжуд эмас.

Таъкидлаш лозимки, ҳимоя фақат муҳофазаловчи юридик нормаларига асосланади. Ваколатли органлар томонидан қонунда белгиланган тартибда ёки бузилган ҳуқуқни тиклаш учун мустақил равишда қўлланиладиган ҳуқуқни амалга оширишининг мажбурий усулини назарда тутлади. Ҳуқуқларни ҳимоя қилиш - бу ноқонуний чеклаш ва (ёки) ноқонуний ҳуқуқлардан маҳрум қилишининг олдини олиш ва (ёки) бартараф этишига қаратилган ҳаракатлар ёки ҳаракатлар мажмуидир<sup>115</sup>. Фуқароларнинг конституциявий ҳуқуқлари ва эркинликларининг ҳуқуқий кафолатлари муаммоси, авваламбор, амалдаги қонунчиликда уларни муҳофаза қилиш ва ҳимоя қилиш муаммосидир<sup>116</sup>.

**Калим сўзлар:** уй-жой, уй-жойга бўлган ҳуқуқлар, хусусий мулк ҳуқуқини ҳимоя қилиш, ҳуқуқларни ҳимоя қилиш усуллари

### ABSTRACT

*What is the nature of the violation of housing rights among scholars in legal doctrine for a long time, how to ensure the protection of housing rights, how to choose the most effective method of judicial protection of housing rights, this is related to the content of the principle of protection of housing rights there are disputes. At the same time, there is no dispute that an effective method of protection of housing rights means that the authorized person chooses an appropriate method of protection of housing rights.*

<sup>115</sup> Абрамов В.И. Соотношение понятий «охрана», «защита», «гарантированность», «обеспечение» прав ребенка // Государство и право. 2005. – № 6. – С.69.

<sup>116</sup> Несмеянова И.А. Жилищные права несовершеннолетних граждан, нуждающихся в государственной защите: автореф. дис. ... канд. юрид. наук. – М.: 2011. – 28 с.

*It should be noted that protection is based only on protective legal norms. Refers to a mandatory method of enforcement of the right, which is applied independently by the competent authorities in accordance with the procedure established by law or for the restoration of the violated right. Protection of rights is a set of actions or actions aimed at preventing and (or) eliminating illegal restriction and (or) deprivation of illegal rights. The problem of legal guarantees of the constitutional rights and freedoms of citizens is, first of all, the problem of their protection and protection in the current legislation.*

**Key words:** *housing, rights to housing, protection of private property rights, methods of rights protection*

## **КИРИШ**

Ҳуқуқий доктринада олимлар ўртасида узок вақтдан бери уй-жой ҳуқуқларининг бузилишининг моҳияти нимада, уй-жой ҳуқуқларини ҳимоя қилишни қандай таъминлаш керак, уй-жой ҳуқуқларини суд томонидан ҳимоя қилишнинг энг самарали усулини қандай танлаш керак, бу ҳимоя тамойилининг уй-жой ҳуқуқлари мазмуни билан боғлиқ тортишувлар мавжуд. Шу билан бирга, уй-жой ҳуқуқларини ҳимоя қилишнинг самарали усули ваколатли шахсни уй-жой ҳуқуқларини ҳимоя қилишнинг тегишли усулини танлашни англантиши ҳақида ҳеч қандай баҳс мавжуд эмас.

Таъкидлаш лозимки, ҳимоя фақат муҳофазаловчи юридик нормаларига асосланади. Ваколатли органлар томонидан қонунда белгиланган тартибда ёки бузилган ҳуқуқни тиклаш учун мустақил равишда қўлланиладиган ҳуқуқни амалга оширишнинг мажбурий усулини назарда тутди. Ҳуқуқларни ҳимоя қилиш - бу ноқонуний чеклаш ва (ёки) ноқонуний ҳуқуқлардан маҳрум қилишнинг олдини олиш ва (ёки) бартараф этишга қаратилган ҳаракатлар ёки ҳаракатлар мажмуидир<sup>117</sup>. Фуқароларнинг конституциявий ҳуқуқлари ва эркинликларининг ҳуқуқий кафолатлари муаммоси, авваламбор, амалдаги қонунчиликда уларни муҳофаза қилиш ва ҳимоя қилиш муаммосидир<sup>118</sup>.

Ҳимояга бўлган ҳуқуқ шахс ҳуқуқий мақомининг асоси бўлиб хизмат қилади, давлат ва шахс ўртасидаги давлат-ҳуқуқий муносабатлар мазмунининг элементи бўлиб хизмат қилади, конституциявий хусусиятга эга. Хусусий ҳуқуқ доктринасида ҳимоя қилиш ҳуқуқининг моҳияти тўғрисида турли хил қарашлар ишлаб чиқилган: субъектив ҳуқуқнинг ваколатларидан бири; ҳимоя ҳуқуқий муносабатлар доирасида ҳуқуқ бузилган пайтда пайдо бўлган мустақил

<sup>117</sup> Абрамов В.И. Соотношение понятий «охрана», «защита», «гарантированность», «обеспечение» прав ребенка // Государство и право. 2005. – № 6. – С.69.

<sup>118</sup> Несмеянова И.А. Жилищные права несовершеннолетних граждан, нуждающихся в государственной защите: автореф. дис. ... канд. юрид. наук. – М.: 2011. – 28 с.

субъектив ҳуқук; субъектив ҳуқуқнинг ваколатларидан бири, аммо ҳуқуқюзарлик оқибатида у мустақил субъектив ҳуқуққа айланади. Юридик фанда субъектив ҳуқуқни ҳимоя қилиш моҳиятини тушунишда тўртта асосий ёндашув мавжуд: “чора-тадбирлар назарияси”, “фаолият назарияси”, “ҳуқуқий нормалар тизими назарияси”, “ҳуқуқни амалга ошириш назарияси”. Ҳуқуқни ҳимоя қилиш - бу ҳимоя қилиш жараёни (масалан, уй-жой қонунчилигига эгалик қилиш тўғрисидаги шубҳаларни бартараф этиш учун ваколатли шахс томонидан амалга оширилган ҳаракатлар) ва унинг натижаси (масалан, уй-жой қонунчилигига эгалик ҳуқуқининг реал тасдиғи). Ваколатли шахс томонидан талаб этиладиган натижа ҳуқуқни ҳимоя қилишнинг мақсади ҳисобланади. Шу билан бирга, ҳуқуқни ҳимоя қилиш жараёни ваколатли шахслар ва ваколатли органларнинг ушбу мақсадга қаратилган муайян ҳаракатлари (ҳаракатлари) билан боғлиқ. Ушбу жараённинг моҳияти ҳимоя усулларини турли шаклларда (юрисдикция ёки юрисдикция бўлмаган) қўллашдир. Ҳимоя шаклини аниқлашга ҳар қандай ёндашув билан (субъект, таомиллар, процесс орқали) ҳимоя қилиш усуллари фақат қонун билан белгиланган шаклларда амалга оширилиши мумкин, чунки шакл бузилган ҳуқуқларни ҳимоя қилишнинг яқуний ифодасидир.

Бироқ, ҳуқуқдор шахсни уй-жой ҳуқуқларини ҳимоя қилишнинг тегишли усулини танлашни амалга ошириш учун нафақат уй-жой ҳуқуқларини ҳимоя қилиш тамойилларига, балки уй-жой ҳуқуқларини ҳимоя қилишни амалга оширишнинг ҳуқуқий кафолатларига ҳам риоя қилиш керак. Шу сабабли, қонун чиқарувчи уй-жой ҳуқуқларини ҳимоя қилиш усулларини кенгайтирди, уй-жой ҳуқуқлари бузилган шахсга нафақат уй-жой ҳуқуқларини ҳимоя қилиш тўғрисидаги даъво аризаси билан судга, балки ҳаракатлари натижасида аризачининг уй-жой ҳуқуқларини бузган шахснинг ноқонуний ҳаракатлари устидан маъмурий органга ҳам шикоят билан мурожаат қилишни таклиф қилади. Хусусан, маъмурий органга ҳокимият ёки васийлик ва ҳомийлик органи киради, улар ўз ваколатларини ҳисобга олган ҳолда мулкдорларининг бузилган уй-жой ҳуқуқларини тиклаш ёки вояга етмаганларнинг уй-жой ҳуқуқларини тиклаш тўғрисидаги шахсларнинг аризаларини кўриб чиқиш ҳуқуқига эга<sup>119</sup>.

Шунга қарамай, шикоятларни кўриб чиқишнинг маъмурий тартиби, уй-жой ҳуқуқларини ҳимоя қилишнинг суд тартибидан фарқли ўлароқ, Уй-жой кодекси ва бошқа қонунларда назарда тутилган бузилишлар рўйхати билан

<sup>119</sup> Овинников В.А. Актуальные проблемы правового регулирования способов защиты жилищных прав // Международный научный журнал «ВЕСТНИК НАУКИ». 2021. – № 11 (44) Т.1. – С. 80.

чекланган ва бундай чекловларга қарамай уй-жой ҳуқуқларини ҳимоя қилиш бузилган уй-жой ҳуқуқларини тиклаш ва уй-жой ҳуқуқларини бузувчига нисбатан санкцияларни қўллашнинг самарали усули ҳисобланади<sup>120</sup>.

## **МУҲОКАМА ВА НАТИЖАЛАР**

Шу билан бирга, қонун чиқарувчи шундай вазиятни назарда тутдики, агар шахс уй-жой ҳуқуқларини ҳимоя қилишнинг маъмурий усулини қўллай олмаса, у маъмурий органнинг қарорига, масалан, шикоятни қондиришни рад этиш ҳақидаги қарорига эътироз билдиришга ҳақли. Шунинг учун суд органлари суд назоратини амалга оширадилар ва маъмурий орган қарорининг қонунийлиги ва асослилигини текширадилар. Шу билан бирга, ушбу қарорга жабрланувчи шахс томонидан ҳам, жабрланувчи шахснинг уй-жой ҳуқуқларини бузувчи томонидан ҳам эътироз билдирилиши мумкин. Шу маънода, қонун чиқарувчи жабрланган шахснинг уй-жой ҳуқуқларини бузувчининг айбсизлиги презумпциясини ўрнатди, бу суд томонидан белгиланиши ёки рад этилиши лозим.

Уй-жой ҳуқуқларини ҳимоя қилиш усуллари қуйидагиларни ўз ичига олиши керак: фойдаланиш ҳуқуқини тан олиш, хусусийлаштириш, уй-жой кооперативига аъзоликка кир иш, кўчиб ўтиш, яхши уй-жой шароитларига муҳтож бўлиб рўйхатидан ўтиш, хизмат турар-жойларини олиш, уй-жой гувоҳномасини олиш, бюджет ҳисобидан уй-жой билан таъминлаш. Уй-жой ҳуқуқларини ҳимоя қилишнинг юқоридаги барча усуллари уй-жой ҳуқуқларини ҳимоя қилишнинг юрисдикция шаклига киритилиши зарур. Бироқ, уй-жой ҳуқуқларини ҳимоя қилишнинг юрисдикция шаклидан ташқари, қонун чиқарувчи уй - жой ҳуқуқларини ҳимоя қилишнинг юрисдикциясиз шаклини - уй-жой ҳуқуқларини ўз-ўзини ҳимоя қилишни, агар у бундай ҳуқуқни амалга ошириш чегарасидан ташқарига чиқмаса, уй-жой ҳуқуқларини бузувчига, шунингдек учинчи шахсларга зарар етказмаса ҳамда уларнинг қонуний манфаатларини бузмаса амалга оширилиши мумкинлигини назарда тутган<sup>121</sup>. Хусусан, уй-жой ҳуқуқларини ўз-ўзини ҳимоя қилиш, масалан, бино мулкдорининг катта ҳажмли нарсаларни (шкаф, мебел, кир ювиш машинаси ва бошқаларни) кўп квартира уй-жойнинг умумий йўлакка чиқариб қўйиши, агар унинг қўшниси катта ҳажмли нарсани чиқариб қўйиш орқали, умумий мулкдан, яъни йўлак бўйлаб ўтиш ва яшаш хонасидан чиқиш фойдаланишга тўсқинлик қилса қўлланлиши мумкин.

<sup>120</sup> Несмеянова И.А. Жилищные права несовершеннолетних граждан, нуждающихся в государственной защите: автореф. дис. ... канд. юрид. наук. – М.: 2011. – 28 с.

<sup>121</sup> Галкин Г.П. Защита прав гражданина при обращении взыскания на заложенное жилое помещение. – М.: Статут, 2019. – 13 с.

Агар турар-жой биноси мулкдори, бир катта ҳажмли нарсани (шкаф, мебел, кир ювиш машинаси, ва ҳоказо) суриб қўйиш орқали ушбу мол-мулкни шикастласа ёки бузса, уй-жой ҳуқуқини ўз-ўзини мудофаа қилиш чегарасидан ташқарига чиққан ҳисобланади ва катта ҳажмли нарса мулкдорига етказилган зарар ўрнини қоплаш лозим бўлади. Шунини таъкидлаш керакки, қонун чиқарувчи томонидан белгиланган уй-жой ҳуқуқларини ҳимоя қилиш усуллари рўйхати ёпиқ деб ҳисобланмайди, кўрсатилган рўйхат фақат мулк айланмасининг ўсиши ҳисобига кенгаймоқда, хусусан, суд амалиётида уй-жой ҳуқуқларини ҳимоя қилишнинг бундай усуллари турар-жой биноларига етишмаётган ҳуқуқни тан олиш сифатида тан олинади, агар у қонуний равишда сотиб олинмаган бўлса, уй-жой ҳуқуқини йўқотиш ёки турар-жой биносининг инсофсиз харидорининг айби туфайли уй-жойнинг йўқолиши (йўқ қилиниши) муносабати билан зарарни қоплаш тўғрисида. Ўз иродасига қарши яшаш майдонини йўқотган шахс ва нуқсонлар билан битимлар тузишда уни қўлга киритган шахс манфаатлари мувозанатини ўрнатиш учун судга берилади, чунки суд томонидан низони ҳал қилишда, улар суд турар-жой биноларини инсофли сотиб олувчини тан олганида, яъни виждонан, адолатлилик, мулоҳазакорлик, бошқа бировнинг турар-жой биноларини сотиб олувчининг эҳтиёткорлиги, шунингдек, турар-жой биносининг ўзи, унинг турар-жой бинолари унинг иродасига қарши ўз ихтиёридан ташқари тарк этганини исботлаши лозим бўлган собиқ мулкдорнинг хатти-ҳаракатлари мезонларига мувофиқ баҳоловчи категорияларни қўллайди<sup>122</sup>.

Уй-жой ҳуқуқларини ҳимоя қилиш усуллари амалга оширишда қонун чиқарувчи ва ҳуқуқни муҳофаза қилувчилар уй-жой ҳуқуқи деганда нимани тушуниши жуда муҳим рол ўйнайди: мустақил ҳуқуқ соҳаси<sup>123</sup>, фуқаролик ҳуқуқи институти (ёки кичик соҳа)<sup>124</sup>, комплекс институт қонун<sup>125</sup> ёки қонунчилик соҳаси<sup>126</sup>, бу ҳимоя қилиш усули танлашни, фуқаролик ҳуқуқларини ҳимоя қилиш тизимида уй-жой ҳуқуқларини ҳимоя қилиш шаклининг моҳиятини англатади.

Одатда, уй-жой ҳуқуқи деганда, умумий фуқаролик ҳуқуқи, ер ҳуқуқи, оила ҳуқуқи ва маъмурий ҳуқуқни ўз ичига олган мураккаб ҳуқуқ соҳаси сифатида тушунилади, зеро бу биринчи навбатда уй-жой муносабатларини

<sup>122</sup> Кириченко О.В., Накушнова Е.В. Права и обязанности граждан – собственников жилых помещений в многоквартирных домах: учеб. пособие. – М.: Юстицинформ, 2019. – 118 с.

<sup>123</sup> Седугин П.И. Жилищное право; учебник для вузов. – М.: Норма, 2003. – 21 с.

<sup>124</sup> Толстой Ю. К. Жилищное право: учебник. – М.: Проспект, 2015. – С. 28-29 с.

<sup>125</sup> Тихомиров М.Ю. Товарищество собственников жилья: новые требования законодательства. – М.: Изд-во Тихомирова М.Ю., 2014. –С 11-12.

<sup>126</sup> Свит Ю.П. Жилищное право: учебник и практикум для академического бакалавриата. – М.: Юрайт, 2018. – 8 с.



тартибга солишнинг императив усули эмас, балки диспозитив усул билан тартибга солиниши лозимлиги, қонун чиқарувчи томонидан қўлланиладиган уй-жойни ҳимоя қилиш усуллари ва шакллари уй-жой ҳуқуқлари бузилган шахсга тўлиқ юридик кафолатларни тақдим этмайди, шунингдек Конституцияси, Фуқаролик кодекси Уй-жой кодексининг нормалари ҳам фуқароларнинг уй-жойга бўлган ҳуқуқларни лозим даражасидаги ҳимоясини амалга ошира олмайди.

Д.И.Имамованинг қайд этишига кўра “мулк ҳуқуқи деганда, эгалик қилиш, фойдаланиш ва тасарруф этиш ҳуқуқини, мулк ҳуқуқи ҳимояси деганда эса-мулк эгаларининг бузилган ҳуқуқларини ҳимоя қилиш ва тиклашга ёки мулкдорнинг мулкӣ манфаатларини ҳимоя қилишга қаратилган мамлакат фуқаролик қонунчилигида назарда тутилган воситалар ёки усуллар тўпламини тушуниш керак”<sup>127</sup>.

Д.А.Чиниевнинг фикрича, “мулк ҳуқуқини ҳуқуқӣ нормалар ва қоидаларнинг мураккаб тизими сифатида ҳимоя қилиш мулкдор ҳуқуқларининг тўлиқ ва тўсиқсиз амалга оширилишини таъминлашга қаратилган бўлиб, бу фуқаролик айланмаси ва умуман иқтисодиётнинг барқарорлиги кафолати бўлиб хизмат қилади”<sup>128</sup>.

## **ХУЛОСА**

Фикримизча, уй-жой ҳуқуқларини ҳимоя қилиш усули кўп аҳамиятли, кўп жиҳатли категориядир. Қонун ижодкорлиги даражасида уй-жой қонунчилигини тан олиш - уй-жой қонунчилигида субъектив уй-жой қонунчилигининг мавжудлигини (даъвогарнинг) ёки мавжуд эмаслигини (жавобгарнинг) аниқлаш имконияти шаклида белгиланган ҳимоя чораси ҳисобланади. Ҳуқуқни муҳофаза қилиш даражасида уй-жой қонунчилигини тан олиш даъво аризаси предметиға тўғри келадиган субъектив уй-жой қонунчилигининг мавжудлиги ёки мавжуд эмаслигини аниқлашнинг ўзига хос талабидир. Ҳуқуқни тан олишнинг ушбу концепцияси уй-жой ҳуқуқларини тан олиш турларини ижобӣй (уй-жой ҳуқуқларининг мавжудлигини тан олиш) ва салбӣй (уй-жой ҳуқуқларининг мавжуд эмаслигини тан олиш) турларига ажратишга асосланади<sup>129</sup>.

<sup>127</sup> Имамова Д.И. Правовые основы защиты права собственности // *Universum* : экономика и юриспруденция : электрон. научн. журн. 2021. 5(80). URL: <https://7universum.com/ru/economy/archive/item/11645>

<sup>128</sup> Чиниев Д.А. Защита прав и интересов собственника – необходимое условие осуществления права собственности // Актуальные проблемы права: материалы IV Междунар. науч. конф. (г. Москва, ноябрь 2015г.). – М.: Буки-Веди, 2015. – С. 151-155. – URL: <https://moluch.ru/conf/law/archive/179/8798/>.

<sup>129</sup> Маркарян Л.В. Признание права как способ защиты жилищных прав: автореф. дис. ... канд. юрид. наук. – М.: 2015. – 24 с.

Уй-жойга нисбатан мулк ҳуқуқни ҳимоя қилиш усулларини танлашда ҳуқуқ эгасининг бузилган ҳуқуқни тиклашга қаратилган чоралар билан бирга, мажбуриятни аслича бажариш, компенсация эвазига мутаносиб уй-жой бериш ёки бошқа мулк билан алмаштириш каби ҳимоя усулларини ҳам кенг қўллаш муҳим аҳамият касб этади. Зеро, уй-жой дастлаб ижтимоий функцияни, яъни инсон учун бошпана вазифасини бажарар экан фақат пул кўринишида тўланадиган зарарни қоплаш ёки компенсация бериш билан бирга ҳуқуқи бузилган шахсга танлаш имкониятини бериши, бузилган ёки олиб қўйилган уй-жой ўрнига мутаносиб бўлган бошқа турар жой бериш чорасини қўллаш ўринлироқдир.

### **Фойдаланилган адабиётлар (REFERENCES)**

1. Абрамов В.И. Соотношение понятий «охрана», «защита», «гарантированность», «обеспечение» прав ребенка // Государство и право. 2005. – № 6. – С.69.
2. Несмеянова И.А. Жилищные права несовершеннолетних граждан, нуждающихся в государственной защите: автореф. дис. ... канд. юрид. наук. – М.: 2011. – 28 с.
3. Овинников В.А. Актуальные проблемы правового регулирования способов защиты жилищных прав // Международный научный журнал «ВЕСТНИК НАУКИ». 2021. – № 11 (44) Т.1. – С. 80.
4. Галкин Г.П. Защита прав гражданина при обращении взыскания на заложенное жилое помещение. – М.: Статут, 2019. – 13 с.
5. Кириченко О.В., Накушнова Е.В. Права и обязанности граждан – собственников жилых помещений в многоквартирных домах: учеб. пособие. – М.: Юстицинформ, 2019. – 118 с.
6. Седугин П.И. Жилищное право; учебник для вузов. – М.: Норма, 2003. - 21 с.
7. Толстой Ю. К. Жилищное право: учебник. – М.: Проспект, 2015. – С. 28-29 с.
8. Тихомиров М.Ю. Товарищество собственников жилья: новые требования законодательства. – М.: Изд-во Тихомирова М.Ю., 2014. –С 11-12.
9. Корёғдиев, Б. У. Ў. (2022). ФУҚАРОЛИК-ҲУҚУҚИЙ ШАРТНОМАЛАРНИНГ ЮРИДИК ФАКТ СИФАТИДАГИ ТАЛҚИНИ. *Oriental renaissance: Innovative, educational, natural and social sciences*, 2(7), 271-278.

10. Свит Ю.П. Жилищное право: учебник и практикум для академического бакалавриата. – М.: Юрайт, 2018. – 8 с.
11. Имамова Д.И. Правовые основы защиты права собственности // Universum : экономика и юриспруденция : электрон. научн. журн. 2021. 5(80). URL: <https://7universum.com/ru/economy/archive/item/11645>
12. Koryogdiev, B. U. U., & Nechaeva, E. V. (2022). DEFENSE MECHANISMS AGAINST HOSTILE TAKEOVERS (COMPARATIVE ANALYZE). *Oriental renaissance: Innovative, educational, natural and social sciences*, 2(2), 124-135.
13. Чиниев Д.А. Защита прав и интересов собственника – необходимое условие осуществления права собственности // Актуальные проблемы права: материалы IV Междунар. науч. конф. (г. Москва, ноябрь 2015г.). – М.: Буки-Веди, 2015. – С. 151-155. – URL: <https://moluch.ru/conf/law/archive/179/8798/>.
14. Имомов, Н. (2018). Задачи гражданского кодекса: правовое определение или правовое упорядочение социальных отношений. *Review of law sciences*, (1), 43-49.
15. Маркарян Л.В. Признание права как способ защиты жилищных прав: автореф. дис. ... канд. юрид. наук. – М.: 2015. – 24 с.

## **ОИЛАВИЙ-ҲУҚУҚИЙ ТАРТИБГА СОЛИШНИ ТАКОМИЛЛАШТИРИШНИНГ АЙРИМ МАСАЛАЛАРИ**

**З.А.Нуралиева**

Судьялар Олий мактаби

Мустақил изланувчиси

### **АННОТАЦИЯ**

*Ушбу мақолада оила ҳуқуқий муносабатларни, хусусан мулкӣ, шахсий номулки ҳуқуқий муносабатларни фуқаролик ҳуқуқий тартибга солишни такомиллаштириш масаласи ўрганилган. Жумладан, фуқаролик фактларини қайд этиш, никоҳ, никоҳдан ажралиш, эр-хотин орасидаги мулкӣ ҳамда шахсий номулки муносабатларни тартибга солишга оид амалдаги қонунчилик ва улар билан боғлиқ муаммолар тадқиқ қилиниб, уларни такомиллаштиришга оид ечимлар илгари сурилган.*

**Калит сўзлар:** *ижтимоий таъминот муассасалари, васийлик ва ҳомийлик органлари, ФХДЁ, медиация.*

### **ABSTRACT:**

*This article examines the issue of improving the civil legal regulation of family legal relations, in particular property, personal non-property legal relations. In particular, the existing legislation and related problems related to registration of civil facts, marriage, divorce, and regulation of property and personal non-property relations between spouses were researched and solutions for their improvement were put forward.*

**Key words:** *social welfare institutions, guardianship and guardianship bodies, registry office, mediation.*

### **КИРИШ**

Оилани давлат томонидан қўллаб-қувватлаш, уларни ҳал томонлама жамиятнинг асосий бўғини сифатида барқарорлигини таъминлаш ҳар бир мамлакатнинг доимий эътиборда бўладиган устувор йўналишлардан бири саналади. Бинобарин, халқ оилалардан ташкил топар экан унинг барқарорлиги, оилаларнинг тинч ва тотувлиги мамлакатнинг ривож ва истиқболни белгиловчи асосий омил ҳисобланади. Ҳозирда Ўзбекистонда оилалар барқарорлигини таъминлаш, эр-хотин ўртасидаги ажралишлар сонини камайтириш, оилани сақлаб қолиш имконини берадиган қўллаб ташкилий-ҳуқуқий, ижтимоий-сиёсий чоралар белгиланган ва бу борадаги ҳуқуқий асослар яратилган. Бироқ, шунга қарамадан эр-хотин ўртасидаги ажралишлар

сони уларнинг ўсиб бориш динамикасини кўрсатади. Бу ҳолат айниқса, катта шаҳарларда юқори эканлиги кўзга ташланади. Шу боис эр-хотин ўртасидаги ажралишлар сонини камайтириш, оилаларнинг бутунлиги ва барқарорлиги сақлаб қолиш борасидаги ташкилий-ҳуқуқий механизмларни кучайтириш, бу борада амалга ошириладиган ислохотларни кучайтириш замон талабидир.

## **МУҲОКАМА ВА НАТИЖАЛАР**

Бугунги кунда оилаларни моддий ва маънавий жиҳатдан қўллаб-қувватлаш, ёш оилаларга кўмаклашиш давлат ва нодавлат йўли билан амалга оширилмоқда. Айрим давлат органлари оилаларни моддий қўллаб-қувватлаш, уларга давлат томонидан моддий ёрдам беришни таъминлаш билан шуғулланса (масалан, ижтимоий таъминот муассасалари), бошқалари эр-хотиннинг ҳуқуқ ва мажбуриятларини амалга оширишга кўмаклашиш (ФХДЁ), болалар ҳуқуқлари таъминлаш (васийлик ва ҳомийлик органлари, халқ таълими тузилмалари) фаолиятини амалга оширадilar. Оилаларни қўллаб-қувватлашда, оилавий низоларни ҳал этишга кўмаклашишда фуқаролар ўзини-ўзи бошқариш органларининг роли катта ҳисобланади. Шунга қарамасдан ушбу тизимни бугунги кунда тўлиқ ўзини оқляпти, деб бўлмади. Бундан ташқари, давлат (унинг органлари тимсолида) ва оилаларнинг ўзаро боғлиқлиги ҳам ҳозирда етарли даражада эмас. Кўп ҳолларда оилалар, эр-хотинлар ёки оиланинг бошқа аъзолари ўз муаммоларини яшириш, уларни ошкор қилмасликка ҳаракат қилишади ёхуд давлат органларига нисбатан ишонч йўқлиги сабабли уларга мурожаат қилишдан тийилишади. Бунинг натижасида кичик муаммоларнинг катталашиб кетишига ва оқибатда оилавий зиддиятлар ва низоларнинг вужудга келишига ҳамда эр-хотин ажралишига сабаб бўлади. Оилани мустаҳкамлаш ва ажралишлар сонини камайтиришнинг асосий омилларидан бири эса эр-хотин ўртасидаги ўзаро тушуниш ва муроаса саналади. Бунда уларга кўмаклашиш, эр-хотинга руҳий-психологик маслаҳат бериш ва уларни жамиятнинг ҳар томонлама тўлақонли аъзосига айлантириш борасида жамоатчиликнинг ўрнини ошириш зарур бўлади.

Эр-хотин ўртасидаги ажралишларга асосан турли келишмовчиликлар, эр-хотиннинг бир-бирини тушунмаслиги ёки бошқа кўплаб ижтимоий-иқтисодий омиллар сабаб бўлади. Оила сақлаб қолиш имкони бўлган ҳолларда ҳам қонунчиликнинг мукамал эмаслиги, носамарали услублар ҳам эр-хотин ажралишларга сабаб бўлади. Ўзбекистон Республикасининг оила қонунчилиги, хусусан Оила кодекси асосан эр-хотин ва оила аъзолари ўртасидаги муайян турдаги муносабатларни ҳуқуқий тартибга солишни назарда тутди. Бироқ ОК оила Конституциянинг 63-моддасида белгиланганидек “оила жамиятнинг

асосий бўғинидир ҳамда жамият ва давлат муҳофазасида бўлиш ҳуқуқига эга”лиги нуқтаи назаридан эмас, субъектлар нуқтаи назаридан ижтимоий муносабатларни тартибга солишга хизмат қилади. Албатта, бу ўринда ОҚда никоҳ муносабатларни сақлаб қолиш, ажралишларни камайтириш, имкон даражаси эр ва хотинни яраштиришга нормалар ҳам мавжуд. Бироқ ҳар қандай ҳолатда ҳам ОҚ оилани жамиятнинг асосий бўғини сифатида сақлаш ва барқарорлигини таъминлашни назарда тутмайди. Шу сабабли мазкур вазифани бажариш, оилани жамиятнинг асосий бўғини сифатидаги статуси ва мақомини белгилаш, оилалар барқарорлигини таъминлашга оид ҳуқуқий чоралар ва механизмларни таъминлаш мақсадида Ўзбекистон Республикасининг “Оилани қўллаб-қувватлаш тўғрисида”ги Қонунини қабул қилиш мақсадга мувофиқдир. Айтиш лозимки, АҚШда 1988 йилда “Оилани қўллаб-қувватлаш акти” қабул қилинган бўлиб, унда болаларни қўллаб-қувватлаш, оилаларни иш билан таъминлаш ва уларни моддий қўллаб-қувватлаш, уларнинг муаммоларини ечишга қаратилган имтиёзли хизматлар келтирилган. Бир қатор давлатларда эса оилаларнинг моддий ҳолатидан келиб чиқиб солиқ ва коммунал тўловлар (Япония, Корея) бўйича имтиёзлар назарда тутилган<sup>130</sup>.

Ўзбекистон Республикасининг “Оилани қўллаб-қувватлаш тўғрисида”ги Қонунини қабул қилиш мамлакатимизда оилалар барқарорлигини таъминлаш, ажралишлар сонини камайтириш ҳамда жамиятнинг асосий бўғини сифатида оилаларнинг ижтимоий ва ҳуқуқий мақомини аниқлаштириш каби ижтимоий, ташкилий ва ҳуқуқий вазифаларни бажаради.

Фарзандликка олиш, васийлик ва ҳомийлик институтини такомиллаштириш оилани мустаҳкамлашга хизмат қилади. Фарзандликка олиш фарзанд кўра олмайдиган эр-хотин муаммоларни ҳал қилиш, ота-она қарамоғидан маҳрум бўлган болаларни тарбиялашга ёрдам беради, васийлик ва ҳомийлик эса, ота-она қарамоғидан маҳрум бўлган болаларни тарбиялаш билан бирга узрли сабабларга кўра ўз мажбуриятини вақтинчалик бажара олмайдиган ота-оналарнинг муаммоларини ҳал қилишга имкон беради<sup>131</sup>. Шу боисдан қонунчиликда фарзандликка олишни рағбатлантириш чоралари кўпайтирилиши, оилавий сиёсатнинг мақсади эса фарзандликка олиш, васийлик ва ҳомийликнинг ижобий аҳамиятини шакллантиришдан иборат бўлиши лозим.

Фикримизча, оилани мустаҳкамлаш учун фотиҳа, унаштирув институтини жорий қилиш мақсадга мувофиқ. Чунки ушбу жараён никоҳ тузиш ҳақида

<sup>130</sup> Имомов Н. Оилани мустаҳкамлашнинг ҳуқуқий асосларини такомиллаштириш // “Оила барқарорлиги давлат ва жамият тараққиёти кафолатидир”. – Наманган: “Наманган” нашриёти, 2019. – 78 б.

<sup>131</sup> Бабажанова Д.И. Ота-она қарамоғидан маҳрум бўлган болаларни жойлаштириш шакллари оилавий-ҳуқуқий тартибга солиниши: юрид. фан. фалс. докт (PhD) дис. ... автореф. – Тошкент: 2020. – 12 б.

қарор қабул қилишни атрофлича ўйлаб кўришга имкон беради, шунингдек фотиҳа қилинган шахслардан бири никоҳ тузишни рад қилган ҳолларда мулкый низоларнинг олдини олади. Мазкур институт Германия, Грузия, Украина, Исроил, Япония ва бошқа мамлакатларда мавжуд. Бунда фотиҳа қилинган шахслар сифатида никоҳ тузишга ариза берган шахслар тан олинади. Фотиҳа қилинганлик никоҳ тузиш мажбуриятини келтириб чиқармайди, бироқ кейинчалик никоҳ тузиш рад қилинган ҳолларда рад қилган тараф иккинчи тарафга никоҳ тузиш ва тўйни ўтказиш билан боғлиқ харажатларни қоплаб беради. Никоҳ тузишни рад қилиш бевосита номуносиб хулқ-атворда бўлиш, муҳим аҳамиятга эга бўлган ҳолатлар (касаллик, фарзанд мавжудлиги, судланганлик ва ҳ.к.) яшириш билан боғлиқ бўлса, харажатлар қоплаб берилмайди.

Аксарият ҳолларда оила фуқаролик ҳуқуқининг мустақил субъекти сифатида тан олиниши мумкин (масалан, юридик шахс тузмасдан оилавий тадбиркорлик билан шуғулланиш ва ҳ.к.). Шу сабабли Ўзбекистон Республикасининг Оила кодексига умумий қоида сифатида оила ва оилавий мулк тушунчаси мустаҳкамланиши зарур.

Кўп ҳолларда ажралишларга шахснинг оилавий муносабатлардан келиб чиқадиган ҳуқуқларини суиистеъмол қилишлари ҳам сабаб бўлади. Эр-хотиннинг бир-бирига нисбатан оилавий муносабатлардан келиб чиқадиган ҳуқуқларни суиистеъмол қилинишига йўл қўйилмаслигига оид қоида эса амалдаги ОКда ўз ифодасини топмаган. Бунда эр-хотиннинг, шу жумладан бошқа оила аъзоларининг оила муносабатларидан келиб чиқадиган ҳуқуқ ва мажбуриятларини амалга оширишларида қонун ҳужжатларига риоя этишлари <sup>132</sup>, биргаликда турмуш қуриш қоидаларини, ахлоқ-одоб тамойилларини ҳурмат қилишлари ва виждонан ва ҳалол ҳаракат қилишларига оид нормани ОКга киритиш мақсадга мувофиқ. Шунингдек, оилавий муносабатлардан келиб чиқадиган ҳуқуқларни суиистеъмол қилишга йўл қўйилмаслиги, суиистеъмоллик билан ҳаракат қилинган суд томонидан бундай ҳуқуқлар ҳимоя этилмаслигига оид қоида ҳам ОКда белгиланиши зарур.

Ўзбекистон Республикасининг “Медиация тўғрисида”ги Қонуни оилавий муносабатларга ҳам татбиқ этилиши мустаҳкамланган бўлса-да, Оила кодексига эр-хотин ўртасида юзага келган низони медиатор воситасида ҳал қилиш механизми мавжуд эмас. Эр-хотин судга никоҳдан ажратиш ҳақида даъво ариза билан мурожаат қилганда, суд агар тарафларга ярашиш учун муҳл ат берса, у ҳолда эр-хотинни медиаторга мажбурий юбориши зарур. Ушбу

<sup>132</sup> Oila huquqi. Darslik. Mualliflar jamoasi. – Toshkent: TDYU, 2017. – 78 b.

қоида Ўзбекистон Республикасининг Оила кодексига ўзининг қонуний ифодасини топиши зарур, чунки медиатор маҳалла ҳузуридаги яраштирув комиссиясидан фарқли равишда эр-хотин ўртасида юзага келган ҳолатга малакали, ҳуқуқий баҳо беради ва улар ўртасидаги низони ҳал қилишга ёрдам беради<sup>133</sup>.

Бундан ташқари, бугунги кунда оила мустақкамлаш нуқтаи назаридан оила қонунчилигини такомиллаштириш борасида бир қатор таклиф ва тавсияларни билдириш мумкин. Жумладан:

1) Маълуки, оила яшаш ва оила бўлиш кишининг энг эзгу мақсадлари ва хоҳиш истаклари билан боғлиқ. Шу сабабли ҳам ушбу ҳуқуқнинг қонунчиликда кафолатланиши шахсларнинг оила қуриш ва оилавий ҳаётга нисбатан истагини оширишга хизмат қилади ҳамда оилаларни сақлаб қолиш ва уларнинг барқарорлигини таъминлашнинг кафолати бўлиб хизмат қилади. Шу сабабли ОК 3-моддасини учинчи-тўртинчи қисмларини “Ҳар бир шахс оила яшаш ҳуқуқига эга. Ҳар бир шахс ўзининг оилавий ҳаётига ҳурмат қилишларига талаб этиш ҳуқуқига эга” каби жумлалар билан тўлдириш мақсадга мувофиқ;

2) Оилавий муносабатларни шартномавий тартибга солиш келгусида оила сақлаш, эр-хотин ва ота-оналар ўртасида турли низолар вужудга келишининг олдини оладиган воситалардар бири ҳисобланади. Шу боис оилавий муносабатларни тартибга солишнинг шартномавий усулига оид умумий норманинг ОКнинг “Асосий қоидалар” бобига киритиш мақсадга мувофиқ. Бу ҳолат нафақат эр-хотин ўртасидаги муносабатларга, балки ота-она ва болалар ўртасидаги, яқин қариндошлар ўртасидаги муносабатларга ҳам татбиқ этилади.

Оила муносабатларни шартномавий бўйича тартибга солинишига оид бундай нормалар бир қатор мамлакатлар оида қонунчилигида белгиланган. Жумладан, Украина Оила кодексининг 9-моддаси айнан шундай номаланади (Регулирование семейных отношений по договоренности (договором) сторон).

Юқоридагилардан келиб чиқиб ОКга янги “7-1-модда. Оила муносабатларини томонларнинг келишуви (шартнома) бўйича тартибга солиниши” номли моддани киритиш ва уни қуйидаги таҳрирда белгилаш лозим:

Эр-хотин, боланинг ота-онаси, ота-оналар ва болалар, оиланинг бошқа аъзолари ва қариндошлар ўртасидаги ушбу Кодекс билан тартибга солинадиган муносабатлар, агар ушбу Кодекс, бошқа қонунлар ва жамиятнинг ахлоқий асослари талабларига зид келмаса, уларнинг ўзаро келишуви (шартнома) бўйича тартибга солиниши мумкин.

<sup>133</sup> Масадиков Ш.М. Сущность медиации и проблемы ее правового регулирования в Республике Узбекистан: Автореф. дис. ... канд. юрид. наук. Ташкент. 2008. – 26 с.



Бир оила бўлиб яшаётган, шунингдек, тутинган қариндошлар бўлган шахсларга нисбатан ушбу Кодекс тегишли қоидалар белгиланмаган ҳолларда, ушбу шахслар ўзларининг оилавий (қариндошлик) муносабатларни ёзма шаклда тузадиган шартнома асосида тартибга солишлари мумкин. Мазкур шартнома агар ушбу Кодекси, бошқа қонун ҳужжатлари ва жамиятнинг ахлоқ талабларига зид келмаса бажарилиши мажбурийдир;

3) Бугунги кунда оилавий мажбуриятларни бажариш муаммоси оилавий муносабатлардаги энг асосий масалалардан бири саналади. Эр-хотиннинг оилавий мажбуриятларни бажармасликлари оқибатида ажралишлари сони ортиқ бормоқда. Бунда амалдаги ОКда оилавий мажбуриятларни бажармаганлини учун махус жавобгарлик чораларининг белгиланмаганлиги ҳам сабаб бўлмоқда. Шу боис ОКда оилавий мажбуриятларни бажармаганлик ҳуқуқий жавобгарликни вужудга келтириши ҳақидаги норма киритилиши мақсадга мувофиқдир. Бундай норма Украина ОКнинг 15-моддаси 4-қисмида оилавий мажбуриятларни бажармаслик жавобгарликни юзага келтириш мумкинлиги белгиланган. Шу боис ОКнинг 10-моддасини қуйидаги тахрирдаги учинчи қисм билан тўлдириш лозим бўлади: Оилавий мажбуриятларни бажармаслик ёки бажаришдан бўйин товлаш ушбу кодекси, бошқа қонун ҳужжатлари ва томонларнинг келишуви (шартнома)да белгиланган ҳуқуқий жавобгарликни вужудга келтиради;

4) Маълумки, ҳуқуқлар билан бирга қонуний манфаатларни ҳимоя қилиш муҳим аҳамиятга эга. Масалан, эр ёки хотиннинг оилани сақлаб қолиши кўпроқ ҳуқуқ эмас, қонуний манфаат ҳисобланади. Бундан ташқари, болалар тарбияси ва қариндошлик муносабатларида ҳам ўзига хос қонуний манфаат мавжуд. Шу боис ОК 11-моддасининг номланишига “манфаат” терминининг қўшилиши мақсадга мувофиқ.

Таъкидлаш лозимки, оилавий ҳуқуқларни ҳимоя қилиш фуқаролик ҳуқуқларини ҳимоя қилишдан фарқ қилади. Шу сабабли оилавий ҳуқуқларни ҳимоя қилишнинг ўзига хос усуллари ОКда белгиланиши лозим<sup>134</sup>. Масалан, ихтиёрий бажарилиши керак бўлган мажбуриятни бажармаганда буни мажбурий бажартириш, ҳуқуқий муносабатни тугатиш ёки бекор қилиш, оилавий ҳуқуқларни бузадиган ҳаракатларни олдини олиш усули муҳим амалий аҳамиятга эга бўлиши мумкин. Масалан, хотин эрининг қариндоши ёки бирор таниши оилавий муносабатни бузишини олдини олиш мақсадида судга мурожаат қилиши мумкин. Суднинг тегишли қарори билан эса шу шахсга

<sup>134</sup> Цыбуленко З.И. Семейное законодательство России: состояние и перспективы развития // Вестник Саратовской государственной юридической академии · № 3 (110) · 2016. – С. 14.

нисбатан оилавий ҳуқуқларни бузмаслик мажбурияти юкланиши ва оила сақлаб қолишга эришиш мумкин бўлади.

Фикримизча, амалдаги ОКнинг 11-моддаси номини “Оилавий ҳуқуқлар ва манфаатларни ҳимоя қилиш” деб номлаш ва уни қуйидаги таҳрирда баён этиш зарур:

Оилавий ҳуқуқлар ва манфаатларни ҳимоя қилиш суд томонидан фуқаролик суд ишларини юритиш қоидалари бўйича, ушбу Кодексда назарда тутилган ҳолларда эса, васийлик ва ҳомийлик органлари ёки бошқа давлат органлари томонидан амалга оширилади.

Оилавий ҳуқуқлар ва манфаатларни қуйидаги усуллар билан ҳимоя қилинади:

ҳуқуқий муносабатни белгилаш;

ихтиёрий бажарилмаган мажбуриятни мажбурий бажартиш;

ҳуқуқий муносабатни тугатиш; шунингдек уни бекор қилиш;

оилавий ҳуқуқларни бузадиган ҳаракатларнинг олдини олиш;

ҳуқуқ бузилишидан олдинги ҳолатни тиклаш;

моддий ва маънавий зарарни қоплаш, агар бу ҳолат Оила кодекси ёки шартномада назарда тутилган бўлса;

ҳуқуқий муносабатни ўзгартириш;

давлат органининг ёки фуқароларнинг ўзини ўзи бошқариш органининг қонунга зид ҳужжатини суднинг қўлламаслиги.

Хулоса ўрнида айтганда, оила қонунчилигини оилани мустаҳкамлаш ва сақлаб қолиш нуқтаи назаридан такомиллаштириш, оилавий-ҳуқуқий таъсир чораларни аниқлаштириш, оилавий-ҳуқуқий муносабат иштирокчиларининг ҳуқуқ ва манфаатларини етарлича таъминлаш ҳамда оилавий мажбуриятларни қонунчилик даражасида белгилаш йўналишида амалга оширилиши лозим. Албатта, бунда оилавий-ҳуқуқий санкцияларни кучайтириш ҳамда оилавий-ҳуқуқий тартибга солишга оммавий-ҳуқуқий усулларини татбиқ этиш тенденциясини ривожлантириш истиқболлари ҳам ҳисобга олиниши зарур.

## **REFERENCES**

1. Масадиков Ш.М. Сущность медиации и проблемы ее правового регулирования в Республике Узбекистан: Автореф. дис. ... канд. юрид. наук. Ташкент. 2008. – 26 с.
2. Цыбуленко З.И. \*Семейное законодательство России: состояние и перспективы развития // Вестник Саратовской государственной юридической академии · № 3 (110) · 2016. – С. 14.

## ТУРАР-ЖОЙ БИНОЛАРИ ВА БОШҚА УЙ-ЖОЙ ҲУҚУҚЛАРИГА ЭГАЛИК ҲУҚУҚИНИ ҲИМОЯ ҚИЛИШ ШАКЛЛАРИ ВА УСУЛЛАРИ

Ашурова Мухайё Ахтамовна,  
юримдик фанлар номзоди

### АННОТАЦИЯ

Маълумки, шахсларнинг тегишли ҳуқуқлари уларнинг субъектив ҳуқуқлари ҳисобланиб, бу ҳуқуқлар объектив ҳуқуқ нормаларида ифодаланиши билан аҳамиятли ҳисобланади. Айнан, объектив ҳуқуқ нормалари (норматив-ҳуқуқий ҳужжатлар)да фуқаролик ҳуқуқи субъектларига тегишли ҳуқуқларнинг мазмуни, уларни амалга ошириш шартлари, ҳимоя қилиш асослари, кафолатлари ва усуллари ўз ифодасини топади.

Ҳимоя қилиш ҳуқуқи деярли ҳар қандай субъектив фуқаролик ҳуқуқи таркибига киритилган элемент (ваколат) ҳисобланади. Иккинчи нуқтаи назарга кўра, ҳимоя қилиш ҳуқуқи мустақил субъектив ҳуқуқдир.

Ушбу тадқиқот турар-жой бинолари ва бошқа уй-жой ҳуқуқларига эгалик ҳуқуқини ҳимоя қилиш шакллари ва усуллари масалалари муҳокама қилишга бағишланади.

**Калим сўзлар:** Турар-жой бинолари, эгалик ҳуқуқи, хусусий мулк ҳуқуқини ҳимоя қилиш, ҳуқуқларни ҳимоя қилиш усуллари

### ABSTRACT

*It is known that the relevant rights of individuals are considered their subjective rights, and these rights are significant as they are expressed in objective legal norms. It is precisely in the objective legal norms (normative legal documents) that the content of the rights belonging to the subjects of civil law, the conditions of their implementation, the grounds of protection, guarantees and methods are expressed.*

*The right to defense is an element (authority) included in almost any subjective civil right. According to the second point of view, the right to protection is an independent subjective right.*

*This study is devoted to the discussion of forms and methods of protection of ownership of residential buildings and other housing rights.*

**Key words:** Residential buildings, ownership, protection of private property rights, methods of rights protection

### КИРИШ

Таркибига турли хилдаги субъектив фуқаролик ҳуқуқлари кирадиган ҳар қандай ҳуқуқ, агар у ҳуқуқдор шахснинг ҳаракатлари билан, керак бўлганда эса давлат ва бошқа ваколатли органларнинг ҳаракатлари билан ҳимоя қилинса,

субъект учун ҳақиқий аҳамиятга эга бўлади. Юридик фан мавжуд ҳимоя ҳуқуқи бўйича бир нечта нуқтаи назарни шакллантирган<sup>135</sup>.

Конституциясининг 21-моддасида мамлакатимизда инсон ҳуқуқларини ҳимоя қилиш ва ҳимоя қилиш мустаҳкамланган. Шунингдек, Конституциясининг 65-моддаси хусусий мулкни ҳимоя қилишни кафолатлайди. Қонунчилик, шунингдек, фуқароларнинг ҳуқуқлари ва эркинликларини суд орқали ҳимоя қилишни кафолатлайди, бу Конституциясининг 55-моддасида акс еттирилган. ФКнинг 2-моддаси номоддий имтиёзларни ҳимоя қилиш тўғрисидаги Конституцияда белгиланган ҳуқуқий нормани такрорлайди.

Ушбу нуқтаи назарлардан бирига кўра, ҳимоя қилиш ҳуқуқи деярли ҳар қандай субъектив фуқаролик ҳуқуқи таркибига киритилган элемент (ваколат) ҳисобланади. Иккинчи нуқтаи назарга кўра, ҳимоя қилиш ҳуқуқи мустақил субъектив ҳуқуқдир.

Айтишимиз мумкинки, биринчи нуқтаи назар янада кенгайтирилган ва тўғри деб ҳисобланади, айниқса, агар биз ушбу позицияни қўллаб-қувватловчи далилларни ҳисобга олсак:

- биринчидан, ҳеч қандай тарзда ҳимоя қилиш ҳуқуқи мутлақо мустақил маънога эга бўлиши мумкин эмаслигини назарда тутиш лозим, чунки бу ҳолда уни ҳимоя қилиш учун мўлжалланган неъмат мавжуд бўлмайди;

- иккинчидан, ҳар қандай ҳуқуқнинг мавжудлигини ҳимоясиз амалга ошириш мумкин эмаслиги жуда муҳим, чунки уни ҳимоя қилишнинг иложи бўлмаганда ҳуқуқнинг ўзи мавжуд бўлмас эди.

## **МУҲОКАМА ВА НАТИЖАЛАР**

Юқорида айтиб ўтилган ҳимоя ҳуқуқини таҳлил қилиб, уни субъектив фуқаролик ҳуқуқи мазмунининг элементларидан бири бўлган ажралмас ҳуқуқ сифатида кўриб чиқиш лозим. Агар биз ушбу позицияга амал қилсак, унда юқорида айтиб ўтилганидек, субъектив фуқаролик ҳуқуқининг тузилиши қуйидаги учта элементни: улар ўз ҳаракатларини амалга ошириш ҳуқуқини, зиммасида мажбурият бўлган шахслардан муайян хатти-ҳаракатларни талаб қилиш ҳуқуқини ва ҳимояни талаб қилиш ҳуқуқини ўз ичига олади<sup>136</sup>.

Бундай ҳолда, фуқаролик ҳуқуқини ҳимоя қилишнинг ҳар қандай муайян усулини қўллаш тартиби ва чегаралари бевосита ҳимояланган ҳуқуқ нимани ўз ичига олганига ва ушбу ҳуқуқнинг бузилиш хусусиятига боғлиқ. Бу, шунингдек,

<sup>135</sup> Жилин А.Г. Правосудие по гражданским делам: актуальные вопросы. – «Проспект», 2010 г. С.153-154.

<sup>136</sup> Карягин Н.Е. Диспозитивные и императивные нормы в жилищном праве: вопросы теории и практики применения // Бизнес в законе. 2015. – № 2. – С. 42-46.

ҳимояланган ҳуқуқнинг табиати ва ҳимоя қилиш ҳуқуқи ўртасида тўғридан-тўғри боғлиқлик мавжудлигини, ҳимоя қилиш ҳуқуқи ўз-ўзидан мавжуд эмаслигини кўрсатади<sup>137</sup>.

Қонунчилик субъектив ҳуқуқларни ҳимоя қилишни ифодалаш учун турли хил атамалардан фойдаланади: буларга "чора", "усул", "восита" ёки "шакл" каби тушунчалар киради. Юридик фан юқоридаги тушунчаларни бир хил деб қабул қилиши характерлидир.

Фуқаролик ҳуқуқларини ҳимоя қилиш фуқаролик ва фуқаролик процессуал ҳуқуқи назариясининг энг муҳим тоифасидир.

Фуқаролик ҳуқуқларини ҳимоя қилиш Фуқаролик кодексининг 11-моддаси матнида акс эттирилганидан кўра кенгроқ қабул қилиниши керак, бу айниқса субъектив ҳуқуқларни тан олишга бўлган ҳуқуқларни ҳимоя қилишнинг биринчи усулида аниқ акс эттирилган.

Ҳуқуқни тан олишни фуқаролик ҳуқуқларини ҳимоя қилиш усули сифатида универсал чора ҳисобланади. Мулк ҳуқуқини тан олиш тўғрисидаги даъволар фуқаролик, иктосидий ва маъмурий судлар томонидан кўриб чиқилади, бу Ўзбекистон Республикаси Олий суди Пленумининг 2018 йил 30 ноябрдаги "Юридик аҳамиятга эга бўлган фактларни аниқлаш ҳақидаги ишлар бўйича суд амалиёти тўғрисида"ги 34-сонли қароридан келиб чиқади. Хусусан, "иморатга хусусий мулк ҳуқуқи асосида эгалик қилиш фактини аниқлаш ҳақидаги иш бўйича суд эгалик ҳуқуқини эмас, балки иморатни аризачига хусусий мулк ҳуқуқи асосида тегишли эканлиги фактини, аризачида ўз вақтида эгалик ҳуқуқи тўғрисидаги ҳужжат бўлганлиги, лекин улар йўқолган ва уларни тиклаш имкони бўлмаган ҳолларда аниқлайди" (18-банд).

Далил сифатида биз амалиётдан қуйидаги мисолни келтиришимиз мумкин. 2022 йил декабр ойида Тошлоқ туман суди квартирага эгалик ҳуқуқини тан олиш, мерос гувоҳномаларини бекор қилиш ва мулкни рўйхатдан ўтказиш тўғрисидаги даъвони кўриб чиқди. Маълум бўлишича, баҳсли квартира 2018 йил май ойида вафот етган Ҳ. га тегишли эди. 2019 йил январ ойида унинг меросхўрлари – унинг рафиқаси ва икки ўғли – ҳар бири баҳсли квартирадаги улушининг 1/3 қисмига қонун бўйича мерос гувоҳномаларини олишди. Бироқ, кейинчалик марҳумнинг ўғилларидан бири унинг ҳаёти давомида отаси қонун билан белгиланган тартибда тасдиқланган васиятнома тузганини, унда бутун баҳсли квартира унга васият қилинганлигини аниқлади. Она бу ҳақда билар эди ва уни ҳаммадан яширди, чунки у меросни қонун бўйича меросхўрлар ўртасида

<sup>137</sup> Хатунцев О.А. Право на защиту как правомочие субъекта права собственности // Бизнес в законе. 2008. – №2. – С. 107-110.

тенг тақсимламоқчи эди. Суд мажлисида васият қилиш ҳақиқати тасдиқланди ва суд даъвогарнинг даъволарини қондирди, унинг баҳсли квартирага эгалик ҳуқуқини тан олди ва тегишли ваколатлари давлат органига ушбу ҳуқуқни рўйхатдан ўтказишга мажбуриятини юклади.

Шуни таъкидлаш лозимки, даъвогар (васиятномага кўра меросхўр) баҳсли квартирада яшаган ва шунинг учун у квартирага эгалик ҳуқуқини тан олинганидан фойдаланиб, муайян ҳаракатларни амалга ошириш масалан, уйни ноқонуний эгаларидан талаб қилиш ёки уларни квартирадан чиқариб юбориш ва шу каби бошқа ҳаракатларни амалга ошириши талаб этилмас эди. Бироқ келажакда мулкдор бундай ҳаракатларни амалга оширилиши талаб этилиши мумкин.

Шунинг учун мулк ҳуқуқини тан олиш тўғрисидаги даъво, албатта, ўзига хос хусусиятларга эга бўлган фуқаролик ҳуқуқларини ҳимоя қилишнинг мустақил усули ҳисобланади. Ундан ҳуқуқлари учинчи шахслар томонидан тан олинмаган мулкдор, шунингдек ФКнинг 232-моддасига биноан мулкнинг титул эгаси фойдаланиши мумкин. Шу билан бирга, даъво қилинган мулк эгаси ушбу учинчи шахслар билан қандай – шартномавий ёки ношартномавий муносабатда бўлганлиги муҳимдир, чунки ҳуқуқни тан олиш тўғрисидаги даъво мулк эгасининг шартномадан ташқари даввоси бўлиб, мулкни қайтариш ёки мулкдан маҳрум қилиш билан боғлиқ бўлмаган бошқа тўсиқларни олиб ташлаш тўғрисидаги даъво билан боғлиқ эмас ҳисобланади.

Бундан ташқари, ҳуқуқни тан олиш каби ҳимоя усулидан фойдаланиш даъво муддати билан чекланиши мумкин эмас. С.Ю.Стародумованинг таъкидлашича, биз фақат ҳуқуқни тан олиш ҳақида гапирамиз, чунки, субъектив ҳуқуқнинг мавжудлиги муддатсиздир ва агар ҳуқуқни мулкни ноқонуний эгалик қилишдан қайтариб олмасдан ваколатли шахсга тегишли эканлигини тасдиқлаш зарур бўлса, унда даъво муддатини қўллаш ноўриндир. Юқорида айтилганларнинг барчаси турар-жой биноларига бўлган ҳуқуқни ҳимоя қилиш нуқтаи назаридан ҳуқуқни тан олишда ҳақиқатан ҳам зарур<sup>138</sup>.

Даъвогар, фуқаролик қонунчилигига мувофиқ, ҳуқуқни тан олиш учун муайян жавобгар шахсга эмас, балки судга мурожаат қилиши зарур, чунки суд юрисдикция органи бўлиб, (тегишли ҳужжатни чиқариш орқали) даъвогарда низолашилаётган ҳуқуқ мавжуд ёки мавжуд эмаслиги фактини тасдиқлаши керак. Бинобарин, ҳуқуқни тан олиш фақат судда амалга оширилади<sup>139</sup>.

<sup>138</sup> Стародумова С.Ю. О способах признания права собственности на земельные участки // Адвокат. 2009. – № 5. – С.87-92.

<sup>139</sup> Жилин А.Г. Правосудие по гражданским делам: актуальные вопросы. – «Проспект», 2010 г. С.153-154.

Бу борада субъектив ҳуқуқни тан олишнинг классик мисолини келтириш ўринли: квартирасини хусусийлаштириш ва сотишни истаган мулкдор, маълум бўлишича, ҳужжатларни йўқотган ва шунга кўра, ўз хоҳишига кўра квартирага мулк ҳуқуқини тасдиқловчи ҳужжатлари бўлмаганлиги сабабли уни тасарруф эта олмаган. Бинобарин, бу ҳолда ҳуқуқни тан олиш квартирага бўлган ҳуқуқни амалга ошириш учун зарур шарт-шароитларни яратиш воситасига айланади.

Кўпинча, ҳуқуқни тан олиш талаби индивидуал мустақил маънога эга ва бошқа ҳимоя усули билан қопланиши мумкин эмас. Буларнинг барчаси шуни кўрсатадики, ҳуқуқни тан олиш мулк ҳуқуқларини, шу билан бирга бошқа ҳуқуқларга, масалан, мутлақ ҳуқуқлар (муаллифлик, хўжалик юритиш ва бошқалар.) ва нисбий ҳуқуқларни ҳимоя қилишнинг кенг тарқалган усули саналади.

ФКнинг 1-моддасида келтирилган ҳуқуқларни ҳимоя қилишнинг иккинчи усули "ҳуқуқ бузилишидан олдинги ҳолатни тиклаш ва ҳуқуқни бузадиган ёки унинг бузилиши хавфини туғдирадиган ҳаракатларни олдини олиш" ҳисобланади<sup>140</sup>. Ҳуқуқ бузилишидан олдинги ҳолатни тиклаш ҳуқуқларнинг тикланишига олиб келади ва бу фуқаролик ҳуқуқида виндикацион даъво деб аталади. ФКнинг 228-моддасида акс эттирилган бошқа бировнинг ноқонуний эгалигидаги мол-мулкни қайтариб олиш бунга мисол бўлади. Бунга ўзбошимчалик билан яшаш майдонини эгаллаган шахсларни кўчириш ҳам мисол бўлади. Шуни таъкидлаш керакки, ҳуқуқ бузилишидан олдин мавжуд бўлган вазиятни тиклаш судда ҳам, суддан ташқари ҳам амалга оширилади.

Умумий қоидага кўра, виндикацион даъво - бу эгалик қилмаётган мулкдорнинг мол-мулкни эгалик қилаётган шахснинг ноқонуний эгалигидан қайтариб олиш тўғрисидаги талабидир. Бундай даъвода даъвогар иш бўйича мол-мулкнинг мулкдори бўлиб, у мол-мулк ўзига мулк ҳуқуқи асосида тегишли эканлигини исботлаши лозим бўлади.

Шунингдек, субъектив ҳуқуқларни ҳимоя қилишнинг кенг тарқалган усулларида бири - бу ҳуқуқни бузадиган ёки унинг бузилиши хавфини туғдирадиган ҳаракатларнинг олдини олишдир. Ушбу ҳимоя усули, шунингдек ҳуқуқни тан олиш, йўқотишлар ва неустойкани ундириш каби бошқа ҳимоя усуллари билан биргаликда қўлланилиши мумкин<sup>141</sup>. Шу билан бирга, ушбу ҳимоя усули кўпинча мулкдорни эгалик қилишдан маҳрум қилиш билан боғлиқ бўлмаган ҳаракатлардан ҳимояланган ҳолларда қўлланилади, яъни ФКнинг 231-моддасида акс эттирилган мулкдан фойдаланиш ва уни тасарруф этиш

<sup>140</sup> Обязательственные отношения в частном праве России: Монография. – М.: ВАКО, РГСУ, 2015. – С. 17-18.

<sup>141</sup> Комментарий к Гражданскому кодексу Российской Федерации, части второй (постатейный) / Под ред. Абовой Т.Е., Кабалкина А.Ю. – М. Юрайт. 2008. – 748 с.

ҳуқуқини ҳимоя қилишга қаратилган, бироқ мулк ҳуқуқини бекор қилиши билан боғлиқ бўлмаган негатор даъво ҳисобланади.

Фуқаролик ҳуқуқларини ҳимоя қилишнинг кейинги – учинчи усули низосли битимни бекор қилишдир. Худди шу усул битимни ҳақиқий эмас деб топиш оқибатларини ва яроқсиз битимнинг ҳақиқий эмаслиги оқибатларини қўллашни ўз ичига олади. Ҳуқуқларни ҳимоя қилишнинг ушбу усули ўзининг ҳуқуқий табиатига кўра ҳуқуқларни ҳимоя қилишнинг ҳуқуқ бузилишидан олдинги ҳолатни тиклаш усулига мансуб ва у ФКнинг 11-моддасида санаб ўтилган иккинчи усулига киради.

Тўртинчи усул–давлат органи ёки маҳаллий ўзини ўзи бошқариш органининг ҳужжатини ҳақиқий эмас деб топиш. Бу мустақил, бундан ташқари у индивидуал ҳимоя усулдир, чунки у ФКнинг 12-моддаси билан тартибга солинади. Ушбу ҳимоя усулининг мавжудлиги шуни кўрсатадики, қонунга ёки бошқа ҳуқуқий ҳужжатларга мос келмайдиган ҳуқуқий ҳужжат эълон қилиниши билан фуқаролик ҳуқуқлари ёки манфаатлари бузилган шахс судга шикоят қилиниши мумкин.

Ноқонуний ҳужжатни ҳақиқий эмас деб топиш талаби бошқа ҳимоя чоралари билан, масалан, зарарни қоплаш тўғрисидаги даъво билан бирлаштирилиши мумкин. Улар, шунингдек, мустақил характерга эга бўлиши мумкин, агар ҳуқуқ субъектининг манфаати фақат ҳаракатнинг ҳақиқий эмаслиги фактини баён қилиш билан камайтирилса, бу, масалан, ҳуқуқни амалга оширишга тўсқинлик қилади.

Ҳимоялашнинг навбатдаги усули-бу фуқаролик-ҳуқуқий адабиётларда реал ижро деб аталадиган мажбуриятларни натура шаклида бажаришга мажбурлаш ҳисобланади. Ушбу усул қоидабузар жабрланувчининг илтимосига биноан шартнома матнида мажбурият сифатида қайд этилган ҳаракатларни амалда бажариши шартлиги билан тавсифланади. Пул компенсациясини тўлаш бурча асл ҳолида бажаришга қарши-қарши усул саналади. Реал ижро шуни англатадики, жабрланувчи компенсация сифатида хизматлар кўрсатиш, нарсаларни топшириш, пудрат ишларини бажариш ва ҳоказоларни олиши мумкин., яъни ҳаракатлар жисмоний маънода бажарилиши керак<sup>142</sup>.

Агар реал ижро кредитор учун қизиқишни бутунлай йўқотган бўлса ёки уни ижро этиш ушбу жабрланувчи учун объектив равишда имконсиз бўлиб қолса, бу усул, Л.В.Ситдикова таъкидлаганидек "... ҳимоя бошқа усули билан –

<sup>142</sup> Договор как средство правового регулирования отношений в сфере оказания услуг: проблемы теории и практики: монография. – М.: ВАКО, РГСУ, 2015. – 148 с.



жабрланувчи кредитор танлаш бўйича ўзгартирилиши мумкин"<sup>143</sup>. Юқоридаги муаллиф қўшимча таъкидлаганидек, фуқаролик ҳуқуқларини ҳимоя қилишнинг ушбу усулининг ўзига хос хусусияти шундаки, у мажбуриятларнинг амалда бажарилишини таъминлаш учун ишлаб чиқилган. Шу билан бирга, у суд амалиётида кенг қўлланилмаган.

Бу бир неча сабаблар билан боғлиқ. Биринчидан, муддатлар бузилганда ёки ваколатли шахслар учун иқтисодий жиҳатдан фойдасиз бўлганда, ижро кўпинча барча маънони йўқотади. Масалан, олди-сотди шартномаси асосида янги йил учун ўйинчоқларни топширишнинг кечикиши янги йил байрамлари тугаганидан кейин ушбу вазифани бажаришнинг маъносизлигига олиб келади. Шунини ҳам таъкидлаш мумкинки, қишда (ёз учун мўлжалланган) дизел ёқилғиси етказиб бериш бу таъминотни иқтисодий жиҳатдан фойдасиз, норентабел бўлишига олиб келади.

Бундан ташқари, ҳуқуқнинг бузилиши ва қарорнинг кучга кириши ўртасида узок муддат ўтиши мумкин бўлган шароитларда ва ваколатли шахс учун бурчни натура шаклида бажариш учун мукофотланишнинг аҳамияти тобора камроқ аҳамият касб этади. Бундан ташқари, суд бурни асл ҳолида бажарилиши тўғрисида қарор қабул қилиши учун, қоидабузар ушбу мажбуриятни бажара оладими ёки йўқлигини аниқлаш лозим ва бу жуда мураккаб ва узок муддатли таомил ҳисобланади<sup>144</sup>.

Ҳимоя қилишнинг энг муҳим усуллари, шунингдек, зарарни қоплаш ва неустойкани ундиришни ўз ичига олиши мумкин. Субъектив фуқаролик ҳуқуқларини ҳимоя қилишнинг ушбу усуллари фуқаролик ҳуқуқларини ҳимоя қилишнинг энг кенг тарқалган чораларидир. Ҳуқуқларни ҳимоя қилишнинг ушбу усуллари шартномавий ва шартномавий бўлмаган ҳуқуқий муносабатларда қўлланилади. Ҳуқуқларни ҳимоя қилишнинг ушбу усулларида устуворлик жабрланувчининг мулкӣ зарарлари билан боғлиқ бўлган пул компенсацияси шаклида ифодаланган мулкӣ манфаатидир<sup>145</sup>.

Шундай қилиб, фуқаролик қонунчилиги мулк ҳуқуқини, ашёвий ҳуқуқларни ва мулкдорнинг мулкӣ манфаатларини ҳимоя қилишда фойдаланиладиган бир қатор воситаларни назарда тутаяди. Ҳуқуқий институтга қараб, уларни юридик мажбурият-ҳуқуқий ва ашёвий-ҳуқуқий турларга бўлиш мумкин.

<sup>143</sup> Ситдикова Л.Б. Нормативно-правовое и договорное регулирование отношений на возмездное оказание информационных услуг. – М.: ИГ «Юрист», 2007. - 48 с.

<sup>144</sup> Volkova M.A., Sitdikova L.B., Starodumova S.J., Shilovskaya A.L. Legal Problems of the Information Services Implementation in Russian Civil Law // Review of European Studies. 2015. Т. 7. № 6. С. 275.

<sup>145</sup> Стародумова С.Ю. Возникновение и осуществление права собственности граждан на земельные участки: автореф. дисс. канд. юрид. наук. – Саратов, 2010.

Мулкдорнинг ҳуқуқларини ҳимоя қилишнинг мажбурият- ҳуқуқий воситалари. Бу мулкдорга етказилган зарарни қоплаш тўғрисидаги даъво, шартнома бўйича фойдаланиш учун тақдим этилган нарсаларни қайтариш тўғрисидаги даъво ва асоссиз қўлга киритилган мол-мулкни қайтариш тўғрисидаги даъво. Мулкдорнинг ҳуқуқларини ҳимоя қилишнинг мулкрий ҳуқуқий воситалари. Бу мулк ҳуқуқини тан олиш тўғрисидаги даъво, мол-мулкни қайтариб олиш тўғрисидаги даъво ёки эгаликлик қилишга оид бузилишларини бартараф этишни талаб қилиш тўғрисидаги даъво. Ҳакамлик низоларида энг кўп учрайдиган даъволар, коида тариқасида, мулк ҳуқуқини тан олиш учун даъволардир. Мулк ҳуқуқини ҳимоя қилишнинг ашёвий-ҳуқуқий воситаси бўлиб, мулк ҳуқуқини тан олиш тўғрисидаги даъво низоли мол-мулкка эгалик ҳуқуқи тўғрисида учинчи шахсларни хабардор қилиш учун шартномавий бўлмаган талаб сифатида белгиланади<sup>146</sup>. Мулк ҳуқуқини тан олиш тўғрисидаги даъвода, кўпинча даъво бўйича жавобгар ашёга бўлган ҳуқуқларини талаб қилиши мумкин бўлган учинчи шахсдир, шунингдек даъвогарнинг мулкка бўлган ашёвий ҳуқуқини тан олмаслиги мумкин. Мулк ҳуқуқини тан олишда энг муҳим нарса даъвогар томонидан унинг мулкка бўлган ҳуқуқларини тасдиқлашдир.

### **Фойдаланилган адабиётлар (REFERENCES)**

1. Жилин А.Г. Правосудие по гражданским делам: актуальные вопросы. – «Проспект», 2010 г. С.153-154.
2. Карягин Н.Е. Диспозитивные и императивные нормы в жилищном праве: вопросы теории и практики применения // Бизнес в законе. 2015. – № 2. – С. 42-46.
3. Хатунцев О.А. Право на защиту как правомочие субъекта права собственности // Бизнес в законе. 2008. – №2. – С. 107-110.
4. Стародумова С.Ю. О способах признания права собственности на земельные участки // Адвокат. 2009. – № 5. – С.87-92.
5. Обязательственные отношения в частном праве России: Монография. – М.: ВАКО, РГСУ, 2015. – С. 17-18.
6. Комментарий к Гражданскому кодексу Российской Федерации, части второй (постатейный) / Под ред. Абовой Т.Е., Кабалкина А.Ю. – М. Юрайт. 2008. – 748 с.

<sup>146</sup> Волкова М.А., Стародумова С.Ю. Вещные права: современное состояние и перспективы развития // Актуальные проблемы российского законодательства. 2015. – № 9. – С.121.

7. Doniyorbek, I. (2022). MAJBURIYATNI BAJARMAGANLIK UCHUN JAVOBGARLIKNI QO'LLASH MUAMMOLARI.
8. Договор как средство правового регулирования отношений в сфере оказания услуг: проблемы теории и практики: монография. – М.: ВАКО, РГСУ, 2015. – 148 с.
9. Ситдикова Л.Б. Нормативно-правовое и договорное регулирование отношений на возмездное оказание информационных услуг. – М.: ИГ «Юрист», 2007. - 48 с.
10. Imomniyozov, D. B. O. G. L., & Atalikova, G. S. (2022). INGLIZ VA MILLIY HUQUQIMIZDA SHARTNOMAVIY JAVOBGARLIKNING ASOSLARI. Central Asian Academic Journal of Scientific Research, 2(2), 84-95.
11. Volkova M.A., Sitdikova L.B., Starodumova S.J., Shilovskaya A.L. Legal Problems of the Information Services Implementation in Russian Civil Law // Review of European Studies. 2015. Т. 7. № 6. С. 275.
12. Стародумова С.Ю. Возникновение и осуществление права собственности граждан на земельные участки: автореф. дисс. канд. юрид. наук. – Саратов, 2010.
13. Imomov, N. (2020). ANALYSIS OF NEW APPROACHES TO CIVIL LEGAL SECURITY FOR LOAN OBLIGATIONS. Review of law sciences, 4(2), 39-45.
14. Волкова М.А., Стародумова С.Ю. Вещные права: современное состояние и перспективы развития // Актуальные проблемы российского законодательства. 2015. – № 9. – С.121.

## **BARRIERS AND LIMITATIONS OF E-COMMERCE DEVELOPMENT IN TASHKENT**

**Masrurakhon Kudratkhujaeva**

Masters (WIUT)

Deputy director “MUSAFIR’S” LLC

### **ABSTRACT**

*The recent increase of business entities that are involved in e-commerce and in contrast a low demand in the market lead to revealing a research gap. The e-commerce market demonstrates a significant contribution to the county economy that can be witnessed in the examples of developed and developing countries. This research aims to determine why consumers do not use e-commerce; namely barriers and limitations from the perspective of the companies and then concentrating on analysis of consumer behavior. As a result, this research finding will make a contribution towards strategic, marketing and other decisions of organizations and improve their results having a conceptual background that is applied in the real business practice. There were carried out exploratory research via 6 in-depth interviews with such companies as Arba.uz, Lebazar.uz, Days.uz, Olcha.uz, Agrofield Group and related specialists such as ICT specialist, Mikhail Shpirko to have a comprehensive understanding.*

**Key words:** *consumers behavior, e-commerce, barriers and limitations.*

### **АННОТАЦИЯ**

*В последнее время рост числа субъектов предпринимательства, занимающихся электронной коммерцией, и низкий спрос на рынке приводят к выявлению пробела в исследованиях. На примере развитых и развивающихся стран можно увидеть, что рынок электронной коммерции вносит большой вклад в региональную экономику. Целью данного исследования является выяснить, почему потребители не используют электронную коммерцию. Барьеры и ограничения с точки зрения компаний, а затем сосредоточиться на анализе поведения потребителей. В результате результаты этого исследования способствуют принятию стратегических, маркетинговых и других решений организаций. Их результаты будут иметь концептуальную основу, которую можно будет использовать в реальной деловой практике.*

**Ключевые слова:** *поведение потребителей, электронная коммерция, барьеры и ограничения.*

## **INTRODUCTION**

In recent years, the proliferation of interests towards online consumer behavior is practiced all over the world both from academics and business practitioners. E-commerce still refers to a new practice for consumers and increased trust practiced once people become familiar with it; however, it is important to reveal new ways for continuous attraction and retention of consumers to use the e-commerce system. (Jones and Leonard, 2008; Wang, et., al, 2016). After comprehensive investigation of research papers; while at the same time striving to address a problem like pain, which requires intellectual resources such as medicines and that can be significant for implications in the real word of business, the research gap was identified. The detailed reading of business journals and newspapers to find out this pain lead to revealing shocking trends in the global market and domestic market such as Uzbekistan. Global e-commerce sales are forecasted to grow 3.5 trillion USD that constitutes 12% of global sales according to emarketer. Meanwhile, the e-commerce market constituted 1% in Uzbekistan by 2019 taking into account that the only e-commerce market is developed in Tashkent with more than 90% of Internet users. Why does the e-commerce market demonstrate such pitiable results? This problem needs an answer thus two sides of the truth are analyzed with the help of in-depth interviews of key market players and questionnaires of buyers.

## **THE LITERATURE REVIEW**

### ***E-commerce in the developed versus developing countries***

Referring to Lane et al., (2004) research paper, the e-commerce development is highly correlated with websites' number and characteristics and e-readiness (So, W.C.M et al., 2005; Lane, M.S et al., 2004). Meanwhile, in accordance with the Netcraft Survey report, websites' number is constituted to over 1.8 billion worldwide; namely, companies accounted for its revolution as it was pointed out by over mentioned research (News.netcraft.com, 2018). Meanwhile, web site features such as layout design and content play crucial roles that are determined as main variables to analyze consumers' intention and behavior of making an online purchase (So, W.C.M et al., 2005). Furthermore, e-readiness represents countries' capabilities to take part in cyberspace by creating, diffusing and adopting its components; namely, its variables include technology, cultural and social infrastructures, legal and business environments etc. (Lane, M.S et al., 2004).

### ***Barriers and limitations of e-commerce***

Referring Palumbo and Herbig (1998) concluded that organizations experience a wide-range of factors that hinder e-commerce development such as political, economic, business, infrastructural, cultural and marketing challenges, whereas low

PC penetration, language, non-standardized regulations, insufficient knowledge, competitive advantage, tax, security, documentation issues take place as well. Turban et al, (2010) identified technical limitations (inadequate security of system, reliability, communication protocol, and standards, software and infrastructure development eventually) and non-technical barriers (trust & confidence, privacy & security, internet experience, e-commerce costs, government regulations & standards, lack of expertise, inconvenient/expensive electronic access, legal issues and an insufficient number of sellers and buyers). Chen and Barnes (2007) advocates that trust has a relationship with the intention to use e-commerce.

### ***E-commerce in Uzbekistan***

According to Uzbekistan National News Agency, internet penetration is constituted to 47.7% (15.45 million); namely internet access performed via smartphones is equal to 51% of users, via personal computers- 47% of users and via tablets constitutes 2% of users (Uzbekistan National News Agency, 2018). Tashkent, the capital of Uzbekistan, is the only sustainable region for e-commerce due to the fact that 90% of users belong to this territory (Export.gov, 2017; Unctad.org, 2018). Internet penetration is expected to hit 58% by 2021 that refers to the fundamental significant driver for e-commerce development (Euromonitor, 2018). Referring to Shawn T., Asian Development Bank Institute, 5% or less of the population have credit cards in Uzbekistan, Turkmenistan, Tajikistan, and Armenia whereas less than 1% of individuals use the Internet to purchase goods in Uzbekistan (Asian Development Bank Institute, 2018). Moreover, the barriers and limitations of e-commerce development are undeveloped logistics infrastructure and payment systems (Adb.org, 2018).

## **METHODOLOGY**

*Qualitative research is carried out* with the help of data collection instruments such as *in-depth interviews* to address research question and objectives. The main reason that the researcher's implemented ***qualitative research is because*** the problem at hand was not widely investigated referring to the literature review. Exploratory design is carried out to have comprehensive insight regarding a particular phenomenon or a topic, in particular, ***qualitative research*** is carried out by conducting *in-depth interviews* with specialists in the e-commerce sector.

*Data collection method* comprises both ***secondary and primary data***, the former presents information collected by the third party that is not related to a problem at hand, whereas the latter implies data collected based on a research purpose of the researcher.

Secondary data was gathered via investigation of corresponding theories and statistics and conducted studies, which was performed via credible journals and websites such as EMERALD, JSTORE, Science Direct etc. As it was over mentioned, *primary data* was collected with the help of conducted **6 in-depth interviews with specialists in e-commerce**

### **Reliability, Validity, Generalizability**

#### **Threats to Reliability:**

**Participant error** is eliminated as respondents have their own choice; namely, in-depth interviews were carried out concentrating on the convenience of interviewees thus it was extremely challenging to schedule in-depth interviews because interviewees are business people and specialists who have an extremely tough schedule. **Participant bias** is eliminated by conducting the interview in the closed space, at the respondents' office, even if the research question has neutral context such as e-commerce barriers and limitations. **Researcher error** is eliminated with the help of effective time management not overwhelming the researcher's schedule. **Researcher bias** is removed by concentration and referring only on the outcomes of in-depth interviews.

#### **Validity for Qualitative research:**

**Credibility** was established because findings of qualitative research such as transcripts of in-depth interviews were approved by the interviewees as credible. Meaning that these results are able to reflect their beliefs and feelings accurately.

**Transferability** can be established to some extent when the process is extensively adopted, having an intensive description for others to follow. It will be maximum performed to make a generalization to other contexts or settings.

**Dependability** is reached because the same results will be obtained twice; in particular, transcripts of in-depth interviews are presented from audio records thus precise answers of an interviewee were gathered as data.

**Confirmability** is reached with the help of detailed and comprehensive description because of records of undertaken procedures for replication, therefore the same results could be confirmed by others.

**Generalizability** implies an extension of the research carried out on the sample population to the population at large. These paper findings are accomplished at the sample size, decided by the researcher; namely 6 specialists for in-depth interviews and 207 respondents for the questionnaire. This study needs to exercise caution when generalizing the findings because convenience sampling technique was carried out.

### **RESULTS: Quantitative research results**

**Objective #1: to determine factors for consumers’ intention to use e-commerce**

*The current stage of the e-commerce development*



The query findings demonstrate that these days the state has a major role in e-commerce development with the weighted percentage of 8.51%. Meanwhile, regions need further investment to create the e-commerce market. The current stage of e-commerce is at the beginning level (with 4.26 %) that is mainly concentrated in Tashkent city. There are contradicting ideas that online stores outperform brick-and-mortar business and vice versa.

Source: “In your opinion, these

days at what stage is e-commerce development in Tashkent?”

*Forecasts for mass online purchases*



In comparison with future projections for mass online purchases, there should be developed the entire business sector (with 9.40 % of the weighted percentage) such as banking sector; namely payment systems to boost usage of online services. The prosperity of Internet purchases is closely correlated with adoption of changes (4.63%)/modifications (3.56%).

Source: “According to your forecasts, how many years will it take for Internet

purchases to become mass?”

*Strength of the e-commerce market*





The major strengths of the e-commerce market comprise the population number and its growth (5.73 %, 5.28%), a great number of large business practitioners and the market size (3.33%), customer similar purchasing habits and high purchasing power that creates opportunities for e-commerce growth. The market has not yet been saturated, having a limited number of larger corporations as competitors (1.85%).

Source: “What are strengths/positive factors of the e-commerce market?”  
*Opportunities for the e-commerce market*

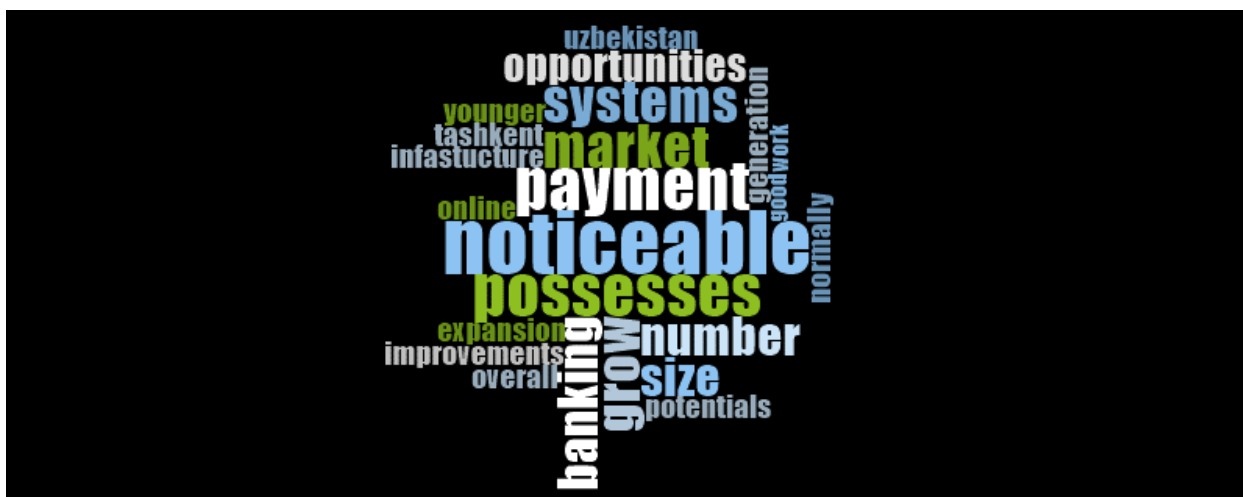

Source: “What opportunities exist for development of the e-commerce market?”

The potential opportunities for the e-commerce market is closely related with the payment system that these days does not work properly as it was stated. Improvements in credit card penetration and payment system (6.67 %) will create opportunities for its development. The major factor creating future opportunities is a large market size that can be saturated and expanded even further.

### **Weaknesses of the e-commerce market**



The most prominent issue was related to customer and delivery services (6.17%). First of all, the respondents highlighted that there is a low customer service in e-commerce; in particular, as customers they face problems related with late delivery of online purchases they made. Sardor Pulatov, Trade Manager at Arba.uz pointed that this is connected with the problem that there is no single database of addresses in Tashkent; thus companies struggle to provide timely delivery because a lot of time is wasted actually to find an address.

The other weakness of the market is related to people; namely online booking, order, purchases are not widely practiced (3.70%); in particular, its related with consumers' sensitivity to cost/price (4.12%). The importance of cost efficiency is a primary factor that creates demand (2.88%); while, outperforms other ones such as time efficiency (3.70%) and convenience (2.47%)

*Source: "What are weaknesses of the e-commerce market?"*

***Barriers experienced by the e-commerce business***



issue represents unsatisfactory stock management in the companies' warehouses; in particular, firms have challenges to determine precise quantities of products left in their warehouse before and after a purchase. Arba.uz mentioned that they experience problems with accurate synchronization of the website and warehouse regarding stock. Sardor Pulatov mentioned that there is scarcity of IT specialists with high proficiency in the labor market thus such issues are incurred. Furthermore, low Internet penetration & connection, credit card penetration, inefficiency of payment system poses another obstacle for e-commerce companies (3.03%). In addition, another major problem that Uzbekistan has is a presence of the gray market that accounts for approximately 50% of GDP; in particular, a great number of parties import goods in unofficial ways without paying customs duties that are considered as high by the respondents. Moreover, a species-typical behavior of consumers such as personal interaction with products before making purchase and payment is another obstacle; namely consumers are more reluctant to buy a product if they see and *touch* prior to it (1.59%). The companies claimed that it's very challenging to initiate a first purchase from consumers rather than encourage the next one because of low level of *trust* thus high financial resources are allocated for marketing campaigns and promotions to attract new and retain existing companies. The next problems associated with creating a partnership with suppliers, unclear future results, required high investments and its returns in the long-run. For instance, the companies make huge investments to design effective communication channels to attract and retain new and existing clients respectively (1.58%). Overall, the country does not develop a standardized process/system in banking, payment, tax sectors that contributes towards e-commerce penetration. This means that the companies experience a wide-range of problems related to inefficient work of credit cards and payment systems (1.49%). Additionally, there is a high customs duties rate that creates an additional issue of the gray market that was over mentioned and leads to unofficial trade via physical stores and social sites. As a result, e-commerce parties have intense competition with these parties that are able to sell products for a lower price. This means that these illegal parties have lower expenditures because of operating illegally without paying taxes and other costs associated with opening a legal entity, having a public offer, tax payments, website design, employees' salaries etc. Moreover, unofficial parties do not bear any responsibilities for a service they provide; in contrast with legal online stores.

*Barriers related to consumer behavior*



Source: Transcripts, “Why is it not a popular consumer habit to buy online these days?”, “What barriers prevent consumers from making online purchases?”

Word Frequency’s findings indicated that Uzbek people have a shopping culture to have personal interaction with products to see, **touch (1.32%)** and even smell prior its purchase that is related with a low level of **trust (3.31%)** and fear of being defrauded. This buying behavior has a solid reason generated from a chance to have a bad customer experience from a service of illegal parties that do not bear any liabilities and provide compensation for losses eventually.

***Reasons why consumers do not use e-commerce***

As can be seen from the Word Frequency, the total 207 responses were gathered by the designed questionnaire. There was an open-ended question with options such as “it’s expensive”, “low quality customer service”, “high risks”, “bad experience” and open field, where people write their answer that is not included in options.

Source: “Why don't you use the e-commerce system?”



As can be seen from the word frequency, respondents mentioned high and risks over 80 times as the main reason for non-usage of e-commerce. This indicates that respondents have some doubts and fear related to e-commerce usage that leads to a low level of trust. Moreover, respondents cite issues related with service, experience and quality over 40 times, representing that they have used e-commerce and were not satisfied with over mentioned factors thus stopped using e-commerce. Meanwhile, price concerns were not the main factor; in particular, expensive was stated only 16 times. The other reasons were related to poor and uncomfortable payment systems, a lot of waiting after purchase, low quality of post service, experiencing no need for e-commerce etc.

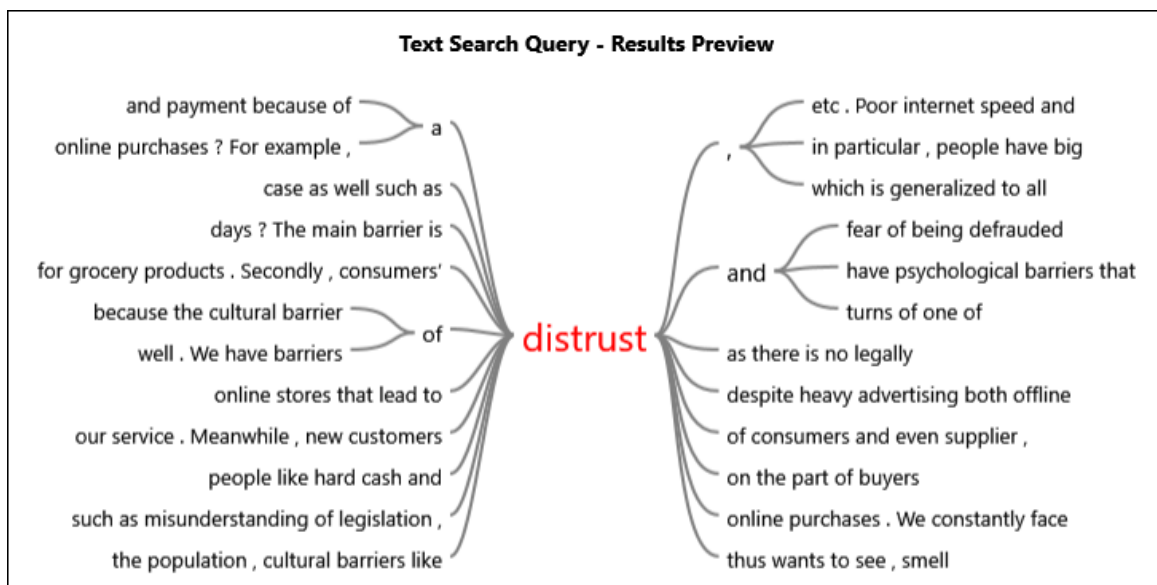

As can be seen from the word tree, personal interaction with a product e.g. to see, touch and smell prior its purchase is due to distrust. This factor is considered as a main cultural and psychological barrier that prevents consumers from using e-

commerce having a fear of being defrauded. Moreover, consumers experience distrust because of illegal parties' operations and limited number of legal acts.

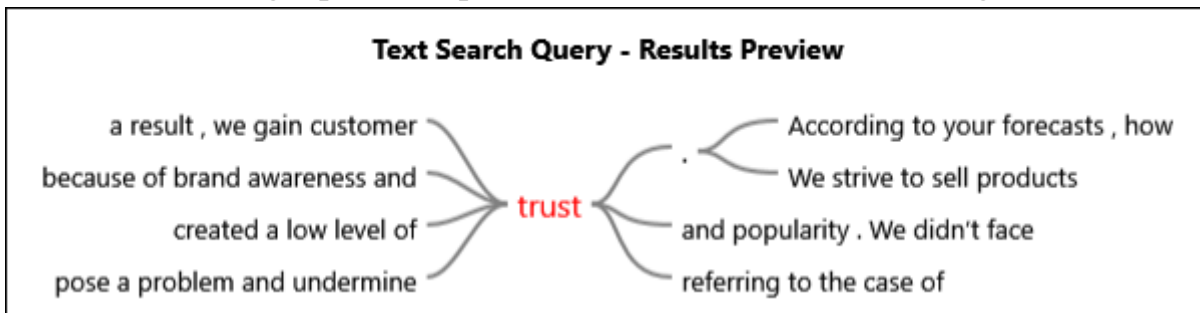

The companies allocate investments to gain customers and trust; whereas it undergoes to worsen because of illegal parties that provide low-qualified services and unreliable and outdated information.

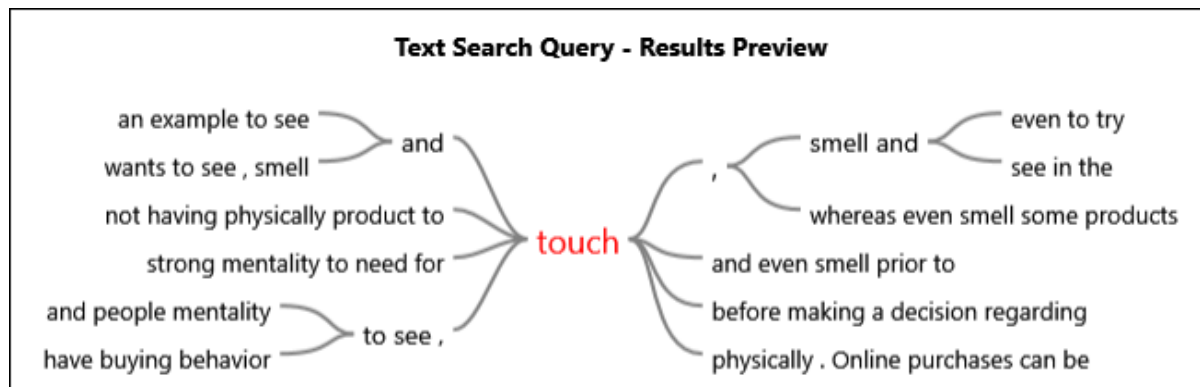

The major reason why people do not purchase online is their mentality to touch beforehand having a physical product. Otherwise, still the majority of people are reluctant to use e-commerce. The comprehensive analyses of research papers in the literature review and outcomes of the qualitative research via in-depth interview that was analyzed by Nvivo software program.

**CONCLUSION**

The exploratory research underlined barriers and limitations for e-commerce development both at macro level; while highlighting those associates with consumer behavior. Firstly, the market has not yet been developed and has huge issues related to the limited number of the legal base regulating obligations and responsibilities of e-commerce companies. Thus the word frequency query called “The current stage of the e-commerce development” demonstrated that the state has a significant role in further prosperity of the market. The findings underlined that the companies expect support from the government because at the first glance it can be stated that there is a high competition because still the number of e-commerce companies is not huge having only several numbers of big players such as Arba.uz, Lebazar.uz etc. However, unofficial companies that operate illegally without registering their business; namely having a legal form and public offer. As a consequence, these

companies have much lower expenditures related to the physical presence of the legal company, tax considerations, daily costs etc. and therefore have a lower price for their product and service. Meanwhile, e-commerce companies that have a legal business conforming with all legal requirements and paying income taxes experience high costs and thus cannot minimize their product and service prices. The companies interviewed cited that their prices are still competitive in comparison with illegal parties. Moreover, it is identified that e-commerce markets in regions are not sufficiently developed being Tashkent the only relatively existing market; whereas, consumers in regions have high consumer buying power and there is a demand for e-commerce. Furthermore, the next query illustrated that the popularity of mass online purchases are related to the development of e-commerce business that is highly linked with prosperity of the banking sector, payment systems, service sectors etc. The main point that was stated by the respondents is that the market requires modification and improvements in the sectors provided above to accelerate e-commerce penetration and development. It is challenging and requires years and years to reach targeted goals for their development but outcomes will definitely have a positive impact not only e-commerce but other sectors as well.

The main existing strengths of the market such as market size, similar consumers purchasing behavior, and high purchasing power indicates that e-commerce has good potential to be developed possessing significant opportunities in the future. However, the major weaknesses of the market such as presence of the gray market, inefficient payment systems, expensive qualified logistics companies, low Internet penetration & speed, no single database of addresses demonstrate serious barriers that decelerates its potentials. Concerning obstacles that are experienced by e-commerce companies, the findings illustrate that the business practitioners have a misunderstanding and confusion about their rights and obligations on the legal basis. Moreover, insufficient number of logistic companies, IT specialists for warehouse management, its synchronization with the corporate website, internal software programs and operations.

The barriers associated with consumer behavior such as fear to be defrauded, trust and instrumental factor (Need for touch); the quantitative research demonstrated that trust is statistically significant and its vice versa for instrumental factor. Meanwhile, this buying behavior has a solid reason generated from a chance to have a bad customer experience from a service of unqualified products and illegal parties that do not bear any liabilities and provide compensation for losses eventually. Meaning that cultural and psychological behavior related with distrust and fear to be



defrauded should be the main consideration to minimize for companies to attract new customers and generate sales.

## REFERENCES

1. Adb.org. (2018). [online] Available at: <https://www.adb.org/sites/default/files/publication/324996/adbi-wp751.pdf> [Accessed 19 Nov. 2018].
2. Chen, Y.-H. and Barnes, S. (2007), "Initial trust and online buyer behaviour", *Industrial Management and Data Systems*, Vol. 107 No. 1, pp. 21-36.
3. Export.gov. (2018). *Uzbekistan - ECommerce* | *export.gov*. [online] Available at: <https://www.export.gov/article?id=Uzbekistan-ECommerce> [Accessed 19 Nov. 2018].
4. International, E. and International, E. (2018). *Mobile Internet Retailing in Uzbekistan*. [online] Euromonitor.com. Available at: <https://www.euromonitor.com/mobile-internet-retailing-in-uzbekistan/report> [Accessed 19 Nov. 2018].
5. Jones, K., & Leonard, L. N. K. (2008). Trust in consumer-to-consumer electronic commerce. *Information & Management*, 45, 88e95.
6. Lane, M.S., Van Der Vyver, G., Delpachitra, S. and Howard, S. (2004) An Electronic Commerce Initiative in Regional Sri Lanka: The Vision for the Central Province Electronic Commerce Portal, *The Electronic Journal on Information Systems in Developing Countries*, 16, 1, 1-18.
7. News.netcraft.com. (2018). *January 2018 Web Server Survey* | *Netcraft*. [online] Available at: <https://news.netcraft.com/archives/2018/01/19/january-2018-web-server-survey.html> [Accessed 19 Jan. 2018].
8. Oecd.org. (2002). [online] Available at: <https://www.oecd.org/internet/ieconomy/2771174.pdf> [Accessed 19 Jan. 2018].
9. Palumbo, F. and Herbig, P. (1998), "International marketing tool: the internet", *Industrial Management & Data Systems*, Vol. 98 No. 6, pp. 253-61.
10. So, W.C.M., Wong, T.N.D and Sculli, D., (2005) "Factors affecting intentions to purchase via the internet", *Journal of Industrial Management & Data Systems*, Vol. 105, No. 9, pp1225-1244
11. Turban, E., Lee, J.K., King, D., Liang, T.P. and Turban, D. (2010), *Electronic Commerce 2010: A Managerial Perspective*, 4th ed., Prentice-Hall, Upper Saddle River, NJ.
12. Unctad.org. (2018). [online] Available at: [https://unctad.org/en/PublicationsLibrary/tn\\_unctad\\_ict4d09\\_en.pdf](https://unctad.org/en/PublicationsLibrary/tn_unctad_ict4d09_en.pdf) [Accessed 19 Jan. 2018].

13. Ut.uz. (2018). *The development of E-commerce will be accelerated / Uzbekistan Today*. [online] Available at: <http://ut.uz/en/business/the-development-of-e-commerce-will-be-accelerated/> [Accessed 19 Jan. 2018].
14. Wang, W.-T., Wang, Y.-S., & Liu, E.-R. (2016). The stickiness intention of group buying websites: The integration of the commitment trust theory and ecommerce success model. *Information & Management*, 53(5), 625e642.

## **STUDY OF THERMAL DECOMPOSITION OF SERPENTINITE OF THE KARAKALPAK DEPOSIT**

**Saparova G.D.<sup>1.</sup>,  
Usmonova Z.D.<sup>2.</sup>,  
Kucharov B. Kh.<sup>2.</sup>,  
Erkaev A. U.<sup>3.</sup>,  
Djandullaeva M.<sup>3</sup>**

1 Karakalpak Institute of Natural Sciences, Karakalpak Branch of the Academy  
of Sciences, Nukus

2 Institute of General and Inorganic Chemistry, Academy of Sciences, Tashkent.

3 Tashkent Chemical and Technological Institute

Email: [gulnor-sayler@mail.ru](mailto:gulnor-sayler@mail.ru)

### **ABSTRACT**

*A study of the thermal treatment of serpentinite in the Karakalpak deposit is given in this paper. According to the DPV data, the first endothermic effect associated with the removal of adsorbed water was obtained at a temperature of 170°C, and the second was bound by the fusion at 680°C (a mass loss of 10%). Thermal treatment of serpentinite is an important step in its processing technology. When choosing the optimal thermal treatment of serpentinite, a thermoanalytical study is necessary to study the dehydration of serpentinite, which is the main chemical phase of firing. Based on this, in this work, we investigated the phase composition of intermediate and final products of heating serpentinite in the Karakalpak deposit.*

**Keywords.** *dehydration of serpentinite, DPV data, heating, magnesium.*

### **АННОТАЦИЯ**

*В статье проведено исследование термической обработки серпентинита Каракалпакского месторождения. По данным ДПВ, первый эндотермический эффект, связанный с удалением адсорбированной воды, был получен при температуре 170°C, а второй связан с плавлением при 680°C (потеря массы 10%). Термическая обработка серпентинита является важным этапом в технологии его переработки. При выборе оптимальной термической обработки серпентинита необходимо термоаналитическое исследование по изучению дегидратации серпентинита, которая является основной химической фазой обжига. Исходя из этого, в данной работе исследован фазовый состав промежуточных и конечных продуктов нагрева серпентинита Каракалпакского месторождения.*

*Ключевые слова.* дегидратация серпентинита, данные ДПВ, нагрев, магний.

## **INTRODUCTION**

Magnesium is often called a mineral of life because it is the central atom in the chlorophyll molecule and accumulates solar energy during photosynthesis. With a lack of magnesium, any plant protein synthesis is at risk. Magnesium deficiency inhibits the synthesis of nitrogen and organophosphorus compounds [1]. Magnesium increases crop yields. Mineral fertilizers produced in Uzbekistan do not contain magnesium. The Republic needs to develop its own magnesium-containing raw materials, which are imported from CIS countries.

Serpentine is the cheapest raw material for such an important compound as magnesium oxide. The main applications of magnesium oxide are the production of refractory materials, metallurgy, rubber products and synthetic rubber, electroplating, oil and gas production, the food industry, chemicals, perfumes, medicine, pharmaceuticals and electronics [3].

Uzbekistan has highly resilient magnesium-containing rocks consisting mainly of serpentine minerals such as lizardite, chrysotile, chrysotile-asbestos, and antburn,. To obtain high-quality magnesium compounds from local raw materials, it is necessary to process them in an integrated manner, which will allow them to extract all useful components and produce local products that reduce the cost of their products. [4].

Thermal treatment of serpentine is an important step in its processing technology. When choosing the optimal thermal treatment of serpentine, a thermoanalytical study is necessary to study the dehydration of serpentine, which is the main chemical phase of firing. On this basis, in this work, we studied the phase composition of intermediate and final products of heating serpentine in the Karakalpak deposit.

## **METHODS AND MATERIALS.**

X-ray analysis of the samples was performed on the diffractometer XRD-6100 (Shimadzu, Japan) using  $\text{CuK}\alpha$ -radiation ( $\beta$ -filter, Ni, current and voltage mode of the tube 30 mA, 30 kV) and constant speed of the detector - 4 degrees/min, and scanning angle varied from 80 to 80. An international database was used to decrypt the X-ray chart. Measurements of DTA and TG were made using the simultaneous thermal analyser STA PT 1600 produced by the German company Linseys, and measurements were carried out in an oxidative medium at a speed of 20 s/min.

## RESULTS AND DISCUSSION

A review of the data on the serpentinite differential thermal analysis curves shows the following thermal effects:

- endothermic effect of the removal of weakly connected water (20° - 220°C);
- the dehydration effect of Mg(OH)<sub>2</sub> (320° - 475°C);
- the effect of the complicated form, caused by the dehydration of serpentinite (580° - 785°C) by the following reaction: Mg<sub>3</sub>Si<sub>2</sub>O<sub>5</sub>(OH)<sub>4</sub> = Mg<sub>2</sub>Si<sub>3</sub>O<sub>6</sub> + 2H<sub>2</sub>O;
- exothermic effect of recrystallization and ordering of the structure of high - temperature phases ( forsterite and β quartz) at 800° - 810°C[5].

The serpentinite was milled, sieved through a 0.315 mm sieve and kept at different temperatures. The serpentinite after grinding had a bulk density of 0.95 g/cm<sup>3</sup>, and a compacted density of 1.52 g/cm<sup>3</sup>. The burnt serpentinite had a mass density of 0.88 g/cm<sup>3</sup> and a compacted density of 1.25 g/cm<sup>3</sup>.

The chemical composition of the tested serpentinite is given in the table. 1, The heat treatment temperature values were set and controlled by a Nabertherm muffle furnace (Germany).

Table 1

MgO	FeO	Fe <sub>2</sub> O <sub>3</sub>	Al <sub>2</sub> O <sub>3</sub>	CaO	Na <sub>2</sub> O	SiO <sub>2</sub>
33,06%	1,62%	6,63%	2,47%	1,82%	1,56%	41,42%

Serpentinite was subjected to differential-thermal and X-ray-phase analyses to determine the processes and phase changes during heating. To decrypt the derivative frame, the original material was heated to temperatures of 178°C, 249°C, 587°C, 765°C, and 825°C, and the resulting products were examined by X-ray analysis.

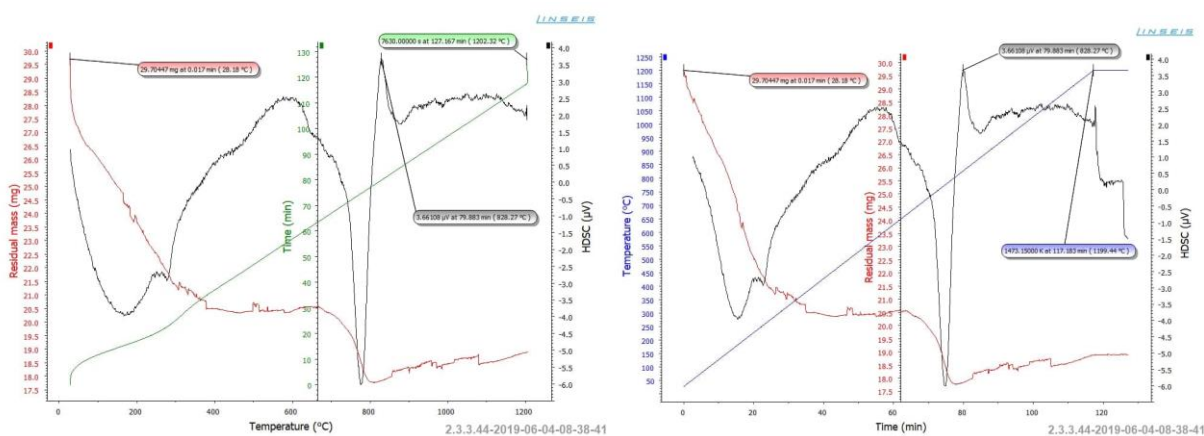

**Figure 1. - Feedstock derivatives.**

According to the depivatogram data (based on the behavior of the DTA and TG labels), there are clear peaks associated with stepped mineral dehydration (fig. 4). The first auxiliary endothermic effect, associated with the removal of adsorbed water, is obtained in the temperature range of 200-270°C, and the second is associated with the initial breakdown of the structure at 680°C (TG mass loss in this area is 27.5%). The structure of  $\text{NMg}_2\text{SiO}_4$  formed by the dehydration and reclassification of the mineral (relative mass loss of 8.75%). After 820°C, small local melts were observed on the sample.

Table 2.

№	Sample, weight	Heating time, min.	T, the heating, °C	loss, %
1.	50	60	178	0,24
2.	50	60	249	0,32
3.	50	60	587	0,46
4.	50	60	765	9,1
5.	50	60	825	10,6

According to the data, the intermediate phases (249°C-587°C) consist mainly of  $\text{Mg}_3[\text{Si}_2\text{O}_5](\text{OH})_4$  (gray powder). The substance produced at 765°C-825°C is brown and consists of forsterite  $\text{Mg}_2\text{SiO}_4$ . The rest of the compounds present in the parent material decompose at these temperatures and appear to form X-rays.

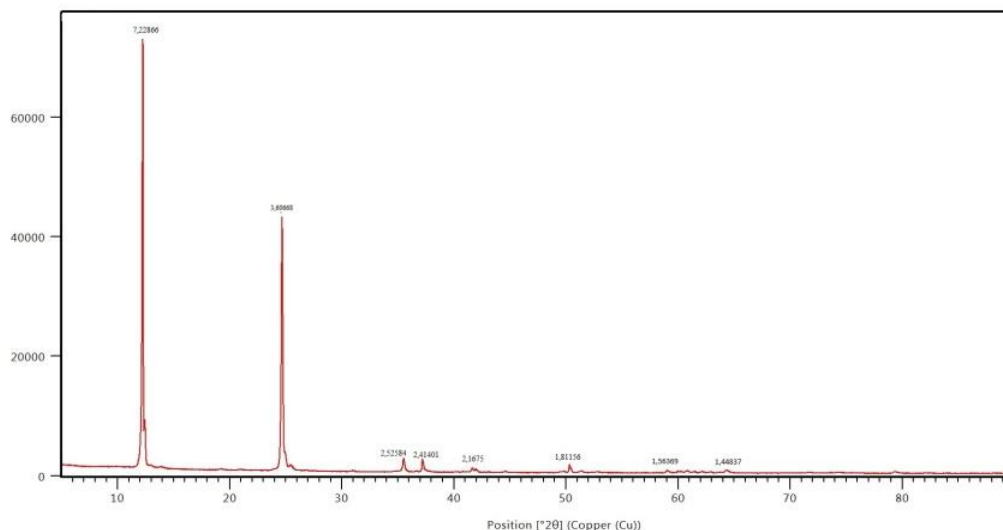

**Fig. 2. Original serpentinite X-rays**

The initial serpentinite is characterized by reflexes  $d/n$  (J/Jo): 7,22866 (100), 3,60668 (61), 2,41401 (4), 2,1675 (5), 1,52325 (3), 1,47 (2). The initial serpentinite undergoes a number of changes during thermal treatment. The intensity of reflexes characteristic of the initial serpentinite decreases with the temperature of heat treatment.

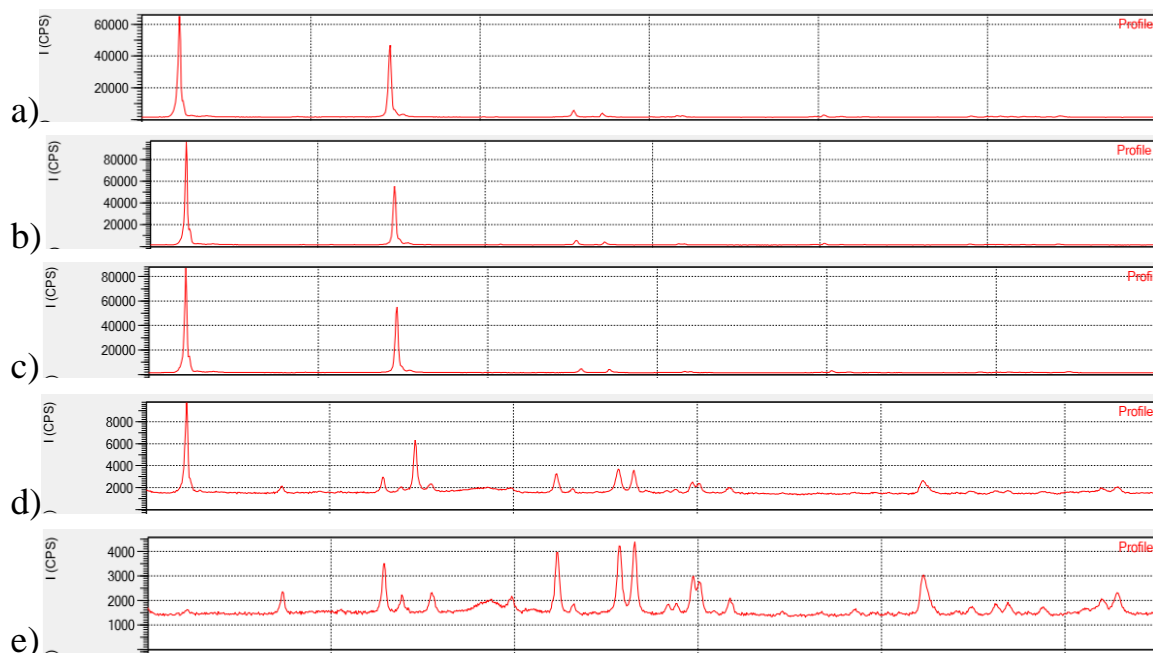

**Fig. 3. - X-rays for heating raw materials.**

a) 178°C, b) 249°C , c) 587°C , d) 765°C, e) 825°C.

As you can see, at a mineral treatment temperature in the range of 765-825°C, the reflexes characteristic of the original state pentinite are clearly not observed. At the same time, as the temperature of the heat treatment increases, reflexes characteristic of forsterite appear and develop: 765°C - d/n (J/Jo): 3.87450 (18), 2.51192 (27), 2.45591 (26) 1.74812 (16), 1.47773 (8), with 825 seconds - D/873): 696.2.45643 (100), 2.51081 (97), 2.26667 (54), 1.74852 (57), 1.47808 (31).

### CONCLUSION.

In this way, the physical and chemical properties of the serpentinite of the Karakalpak deposit were studied. According to the DPV data, the first endothermic effect associated with the removal of adsorbed water is obtained at a temperature of 170°C, and the second effect is associated with the fusion structure at 680°C (the mass loss in this area is 10%). At 818.7°C, an exothermic effect is produced by ordering the structure of the forsterite formed by dehydration. After 820°C, small local melts were observed on the sample.

### REFERENCES

1. <https://propozitsiya.com/vazhnost-magniya-i-kalciya-v-sisteme-udobreniya-rasteniy>
2. Khojaev N.T./ On the prospects of searching for ore and non-metallic raw materials in the development areas of serpentines.// Works. Science.techn.konf.

«Modern Problems of Geology of Mineral Base Development of the Republic of Uzbekistan», T., 2007

3. Antonova N.A., Danilov A.K./ Serpentinite//Siberian Federal University - 2007. - p. 5

4. Akhmedov I.G., Kadyrova Z.R., Eminov A.A., Erbabayev F.I./ Research of serpentine rocks for the production of refractory materials// Sat. Works of Republic of Republic. scientific and technical conference «Actual problems of creation and use of high technologies of processing mineral resources of Uzbekistan». Tashkent, 2007. - P. 85-88.

5. Gabdullin A.N. Development of a method of nitrogen acid processing/serpentinite of Bazhenovsky deposit// Diss. channel. techn. Sciences. Kazan. 2015. 135c

6. Gaprindashvili, V.N. Nitrogenoacid processing of Georgian serpentinites/ V.N. Gaprindashvili, L.K. Gogichadze// Zavod. AH Gruzov.S.R. - 1965. - 2. - P. 295-300.

7. On the thermoacid treatment of serpentinites of the northeast coast of Lake Sevan/ N.O. Zulumyan, E.B. Oganessian, Z.G. Oganessian [et al. ]// Reports of NAS RA. Inorganic Chemistry. - 2002. - T.102, 3. - P. 55-58.

8. Asabayev, D.H., Badalov, F.A., Ergashov, A.M. Evaluation of mineral-raw potential of magnesium rocks and prospects of its rational use in western uzbekistan (SOUTHERN TIEN-SHAN)/ORIENSS. 2022. 11.

9. Saparova Gulnar Dauletmuratovna, Zhandullaeva Munavvara, Erkayev Aktam Ulashevich, Kucharov Bakhrom Khairievich, Bauatdinov Sali. Study of the process of isolation of magnesium compounds from serpentinite// Austrian Journal of Technical and Natural Sciences. -2023. -№1-2. URL: <https://ppublishing.org/archive/publication/511-study-of-the-process-of-isolation-of-magnesium>



**ЧИРЧИҚ-БОЗСУВ ДЕРИВАЦИЯ КАНАЛИДАГИ СУВ  
РЕСУРСЛАРИНИНГ БИР ҚИСМИНИ МИРЗАЧЎЛ ҲУДУДИГА  
ТАШЛОВЧИ КАНАЛДА СОДИР БЎЛАДИГАН БЕҚАРОР СУВ ОҚИМИ  
ҲАРАКАТИНИНГ СТОХАСТИК МОДЕЛИ**

**Э.А.Казаков**

PhD., Ирригация ва сув муаммолари илмий-тадқиқот институти,

**Ш.Шониёзов**

Ирригация ва сув муаммолари илмий-тадқиқот институти таянч

доктаранти,

**З.Р.Ахмедов**

Ирригация ва сув муаммолари илмий-тадқиқот институти тадқиқотчиси,

**Л.У.Турсунов**

Ирригация ва сув муаммолари илмий-тадқиқот институти тадқиқотчиси,

**Ш.Х.Мустофоев**

Ирригация ва сув муаммолари илмий-тадқиқот институти тадқиқотчиси

**АННОТАЦИЯ**

*Мазкур мақола Чирчиқ-Бозсув деривация каналидаги сув ресурсларининг бир қисмини Мирзачўл ҳудудига ташловчи каналда содир бўладиган беқарор сув оқими ҳаракатининг стохастик моделини ишлаб чиқишга қаратилган.*

***Калим сўзлар.** Чирчиқ-Бозсув деривация канали, стохастик модел, сув ресурслари.*

**ABSTRACT**

*This article is aimed at developing a stochastic model of the unsteady flow of water in the Chirchik-Bozsuv derivation channel, which discharges part of the water resources to the Mirzachol region.*

***Keywords:** Chirchik-Bozsuv derivation channel, stochastic model, water resources.*

**КИРИШ**

Бозсув деривация канали Чирчиқ-Оҳангарон дарёлар ҳавзасида жойлашган бўлиб, дарёлар ҳавзасида ўртача кўп йиллик шаклландиган сув ресурслари  $9,32 \text{ км}^3$  ни ташкил этади. Ушбу сув ресурсларининг 93 фоизи ёки  $8,67 \text{ км}^3$  ни дарё сувлари шакллантиради. Дарёлар ҳавзасининг асосий сув манбааси бўлиб Пскем ва Чатқол дарёлари кўшилишидан ҳосил бўладиган Чирчиқ дарёси ҳисобланади [1].

Ҳозирги кунда Бозсув деривация канали орқали ўртача бир йилда Ўзбекистон Республикаси лимитлари доирасида, 1,2-1,3 км<sup>3</sup>/йил сув ресурслари беҳудага Сирдарё дарёси орқали Қозоқистон Республикаси ҳудудига ташлаб юборилмоқда. Ташлаб юборилаётган сув ресурсларини Мирзачўл ҳудудига ташлаш канали схемаси, конструкциялари, гидравлик самарадорлиги ва ишончлилигини оширишга қаратилган илмий асосланган альтернатив инновацион вариантларни ишлаб чиқиш муҳим аҳамият касб этади.

Чирчиқ-Бозсув деривация каналидаги сув ресурсларининг бир қисмини Мирзачўл ҳудудига ташловчи каналда содир бўладиган беқарор сув оқими ҳаракатининг стохастик моделини ишлаб чиқамиз [2,3].

Ҳавза ички сув ташлаш каналида содир бўладиган беқарор сув ҳаракатининг стохастик моделини ишлаб чиқиш учун сув оқимида (1-1) ва (2-2) қирқимлар орасида ҳаракат миқдорини ўзгаришини кўриб чиқамиз.  $\Delta t$  вақт бирлигида (1-1) ва (2-2) қирқимлардан ўтайдиган сув миқдори учун қуйидаги ифодаларни ёзиб оламиз [2,3]:

$$\Delta Q_1 = C\sqrt{l} \left. \frac{\partial u}{\partial x} \right|_{x_{1-1}} \omega \Delta t, \quad (1)$$

$$\Delta Q_2 = C\sqrt{l} \left. \frac{\partial u}{\partial x} \right|_{x_{2-2}} \omega \Delta t.$$

Бу ерда:  $C$ -Шези коэффиценти,  $l$ -(1-1) ва (2-2) қирқимлар орасидаги масофа.

(1-1) ва (2-2) қирқимлар оралиғидаги бўлинма ҳаракат миқдорини ўзгаришини ифодалаш мақсадида  $\left. \frac{\partial u}{\partial x} \right|_{x_{1-1}} - \left. \frac{\partial u}{\partial x} \right|_{x_{2-2}}$  айирмага нисбатан Лагранж теоремасини қўллаб қуйидаги ифодага эга бўламиз:

$$\Delta Q_1 - \Delta Q_2 = \left[ C\sqrt{l} \left. \frac{\partial u}{\partial x} \right|_{x_{1-1}} \omega \Delta t \right] - \left[ C\sqrt{l} \left. \frac{\partial u}{\partial x} \right|_{x_{2-2}} \omega \Delta t \right] \approx -u\omega \Delta t \frac{\partial u}{\partial x} \quad (2)$$

$\Delta t$  вақт ичида отсекда оқим тезлиги  $\Delta u$  катталиқка ўзгаради:

$$\Delta Q_1 - \Delta Q_2 \approx \frac{\partial u}{\partial x} \omega \Delta t - \Lambda \omega \Delta t \quad (3)$$

(2) ва (3) ифодаларни тенглаштириб, қуйидаги тенгламага эга бўламиз:

$$\frac{\partial u}{\partial t} + u \frac{\partial u}{\partial x} = \Lambda \quad (4)$$

Бу ерда:  $\Lambda$ -стохастик ҳолат учун гравитация кучини ифодаловчи катталиқ.

(4) тенгламани қуйидаги кўринишда ёзиб оламиз:

$$\frac{\partial u}{\partial t} + \frac{\partial \Phi(u)}{\partial x} = \Lambda \quad (5)$$

Бу ерда:  $\Phi(u) = \frac{u^2}{2}$ .

$L_t = \frac{\partial}{\partial t}$  ва  $L_x = \frac{\partial}{\partial x}$  операторларни эътиборга олиб (5) тенгламани қуйидаги кўринишда ёзиб оламиз:

$$L_t u + L_x \Phi(u) = \Lambda \quad (6)$$

Энди  $L_t^{-1}$ -тескари оператор мавжуд деб фараз қилиб қуйидагига эга бўламиз:

$$u = L_t^{-1} \Lambda - L_t^{-1} L_x \Phi(u) \quad \text{ёки} \quad u = L_t^{-1} \Lambda - \frac{1}{2} L_t^{-1} L_x u^2 \quad (7)$$

Стохастик дифференциал операторни қуйидагича белгилаб оламиз:

$$\sum_{n=0}^{\infty} \Lambda \lambda \exists_n = L_t^{-1} \Lambda - \frac{1}{2} L_t^{-1} L_x \lambda [\sum_{n=0}^{\infty} \Lambda \lambda^n \exists_n] [\sum_{m=0}^{\infty} \Lambda \lambda^m \exists_m] \quad (8)$$

(8) ифодадан қуйидаги тенгламаларга эга бўламиз:

$$\lambda \exists_0 = L_t^{-1} \Lambda = u_0, \quad (9)$$

$$\lambda \exists_1 = \frac{1}{2} L_t^{-1} L_x \left[ \frac{1}{2} (L_t^{-1} L_x) (L_t^{-1} \Lambda) (L_t^{-1} \Lambda) \right] = \frac{1}{2} L_t^{-1} L_x u_0^2.$$

(9) ва (7) тенгламалар тизимидан (3.8) хусусий хосилавий дифференциал тенглама ечимига эга бўламиз:

$$u = u_0 - \frac{1}{2} (L_t^{-1} L_x) u_0^2 \quad (10)$$

Натижада Чирчиқ-Бозсув деривация каналидаги сув ресурсларининг бир қисмини Мирзачўл худудига ташловчи каналда содир бўладиган беқарор сув оқими ҳаракатининг стохастик моделига эга бўламиз. Деривация каналларидан технологик беҳудага ташлаб юборилаётган сув ресурсларини сув тақчил худудларга ташлаш каналлари ва улардаги гидротехника иншоотларини гидравлик ҳисоблаш усулларини такомиллаштиришга қаратилган илмий асослар ушбу худудда сув таъминоти ҳолати кескин яхшиланишига сабаб бўлади.

### **Фойдаланилган адабиётлар (REFERENCES)**

1. И.Э.Махмудов “Повышение эффективности управления и использования водных ресурсов в среднем течении бассейна р.Сырдарья (Чирчиқ-Ахангаран-Келесский ирригационный район)”. Республика илмий техник анжуман 1-2 май 2015 йил.
2. И.Э.Махмудов, Э.А.Казаков, У.Садиев, О.Ғуломов “Гидравлическая модель регулирования колебаний уровня воды в Большом Наманганском канале” ТАЙИ хабарномаси 2020 йил №2.
3. Э.А.Казаков, У.А.Садиев “Гидравлическая модель регулирования водоподдачи при колебаниях уровня воды в магистральных каналах” Агро илм. 2020 йил №1.

## ONE-DIMENSIONAL DIRAC EQUATION FOR THE RELATIVISTIC HYDROGEN ATOM

**Matchonov Kuvonchbek Pulat ugli**

kuvonchbekmatchonov@gmail.com

### ABSTRACT

*In this article one-dimensional relativistic atoms is studied for confined (in a one-dimensional box) and unconfined cases using the Dirac equation. We obtain the exact solution for the energy spectrum of the hydrogen-like atom which must be determined via solutions to transcendental equations via shifted Coulomb potential and the wave functions expressed in terms of Whittaker functions.*

**Key words:** *Single-particle Dirac Hamiltonian, one-dimensional box, shifted Coulomb potential, Whittaker equation, Dirac matrices, eigenvalues, boundary condition, unitary transform, continuity condition, energy spectra.*

### 1D relativistic unconfined Coulomb problem for Dirac equation ( $Z < 137$ )

Single-particle 1D Dirac matrix Hamiltonian can be expressed by the following equation,

$$\hat{H}_1 = v_F \begin{pmatrix} 0 & \hat{p}_x - i\hbar m \\ \hat{p}_x + i\hbar m & 0 \end{pmatrix} + U(x) \quad (1)$$

where,  $v_F$  - Fermi velocity;

For carbon nanotubes or graphene nanoribbons:  $v_F \approx c/300$ ;

$2\hbar v_F |m|$  - band gap;

$\hat{p}_x$  - momentum operator acts along the axis of the effectively 1D system.

$$U = \frac{1}{\sqrt{2}} \begin{pmatrix} 1 & 1 \\ 1 & -1 \end{pmatrix}$$

As a result of the unitary transform above with Eq. (1) can be obtained the following system of equations

$$\begin{pmatrix} \frac{d}{dx} & -m \\ m & -\frac{d}{dx} \end{pmatrix} \begin{pmatrix} \psi_1(x) \\ \psi_2(x) \end{pmatrix} = i(\varepsilon - V(x)) \begin{pmatrix} \psi_1(x) \\ \psi_2(x) \end{pmatrix} \quad (2)$$

where,

$\varepsilon = E/\hbar v_F$  - the eigenvalue;

$V(x) = U(x)/\hbar v_F$  - potential energy.

Shifted 1D Coulomb potential expressed by this following equation,

$$V(x) = -\frac{U_0}{a + |x|} \quad (3)$$

where,  $a$  – shift length;

$$U_0 = \frac{e^2}{4\pi\epsilon} \frac{1}{\hbar c} \frac{c}{v_F} - \text{effective fine-structure constant};$$

In the case of carbon nanotubes or graphene nanoribbons:  $U_0 \approx \frac{300}{137}$ .

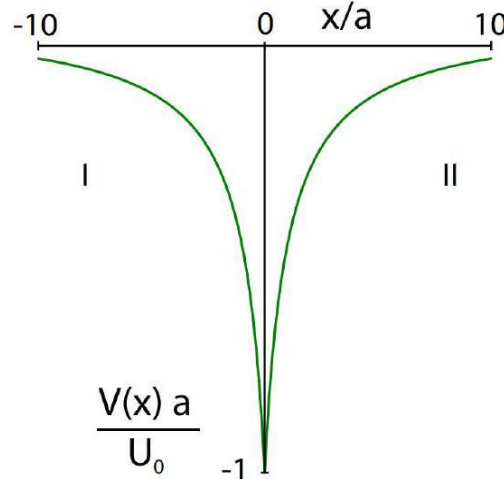

Figure 1. A plot of the shifted Coulomb potential, defined by Eq.(3).

Upon substitution of Eq.(3) into Eq.(2), the wave-function component  $\psi_1(x)$  for  $x > 0$  satisfies a modified form of the confluent hypergeometric equation, called the Whittaker differential equation, in the variable  $\xi = 2\kappa(a + x)$ .

$$\frac{d^2}{d\xi^2} \psi_1(\xi) + \left( -\frac{1}{4} + \frac{\mu}{\xi} + \frac{\frac{1}{4} - \nu^2}{\xi^2} \right) \psi_1(\xi) = 0 \quad (4)$$

where,

$$\mu = \frac{\epsilon U_0}{\kappa}, \nu = iU_0 - \frac{1}{2} \quad (5)$$

$$\xi = 2\kappa(a + x), \kappa = \sqrt{m^2 - \epsilon^2} > 0, (|\epsilon| < |m|).$$

Full solution to the system of equations (2) for  $x < 0$  we get,

$$\Psi_I(x) = \frac{c_I}{\sqrt{a}} \begin{pmatrix} \frac{\kappa + i\epsilon}{m} W_{\mu, \nu+1}(\xi_I) \\ W_{\mu, \nu}(\xi_I) \end{pmatrix} \quad (6)$$

similarly, for  $x > 0$

$$\Psi_{II}(x) = \frac{c_{II}}{\sqrt{a}} \begin{pmatrix} W_{\mu, \nu}(\xi_{II}) \\ -\frac{\kappa + i\epsilon}{m} W_{\mu, \nu+1}(\xi_{II}) \end{pmatrix} \quad (7)$$

where,  $\xi_{I,II} = 2\kappa(a \mp x)$ .

Using the continuity condition for both wave-function components

$$\psi_{1,2}^I|_{x=0-} = \psi_{1,2}^{II}|_{x=0+}$$

with Eqs. (6) and (7) yields the ratio of constants

$$c_{II}/c_I = \pm i$$

where  $c_I$  can be found via the normalization condition for a spinor wave function:

$$\int_{-\infty}^{\infty} (|\psi_1|^2 + |\psi_2|^2) dx = 1 \quad (8)$$

In this section our purpose is to define energy spectrum of free one-dimensional hydrogen-like atom for different nuclear charge,  $\alpha$ . Bound-state eigenvalues must be determined from the transcendental equation,

$$\frac{\Delta}{\kappa + iE} \frac{W_{\mu,\nu}(2\kappa a)}{W_{\mu,\nu+1}(2\kappa a)} = \pm i \quad (9)$$

Solving Eq.(9) numerically gives us energy spectrum as shown following table:

Table 1. The energy spectra of a 1D relativistic hydrogen-like atom with the nuclear charge  $\alpha(m = 1, a = 1)$ .

n	$\alpha = \frac{300}{137}$	$\alpha = \frac{600}{137}$	$\alpha = \frac{900}{137}$
1	-0.24829187032284	-0.26021641213585	-0.47373645162354
2	0.350155527939304	0.052206645405011	-0.21586792183446
3	0.570467329052877	0.256234815560192	-0.02080151997428
4	0.702830692763858	0.406058399301097	0.135004167667563
5	0.778301610553801	0.513552654757854	0.257842483926782
6	0.831386314948085	0.597117022979481	0.358857435824922
7	0.865918685626946	0.660261761839575	0.440706677830491
8	0.892277155652545	0.711214996076439	0.509455061553548
9	0.910742384774136	0.751099432648736	0.566306606345639
10	0.925611524242110	0.784186682365787	0.614864312166522

### 1D relativistic confined Coulomb problem for Dirac equation ( $Z < 137$ )

Consider first the case of quantum particle confined in a impenetrable relativistic box of size  $L$ . Such system can be described by stationary one dimensional Dirac equation which is given by (natural units,  $\hbar = m = c = 1$ )

$$H_0\psi = (-i\alpha\nabla + \beta)\psi = \varepsilon\psi \quad (10)$$

where  $\alpha, \beta$  are the well known Dirac matrices.

In the Dirac representation, the four-component Dirac spinor  $\psi$ , can be expressed in terms of the large and small two-component semi-spinors,  $\phi = \begin{pmatrix} \phi_1 \\ \phi_2 \end{pmatrix}$  and  $\chi = \begin{pmatrix} \chi_1 \\ \chi_2 \end{pmatrix}$  respectively.

That is,

$$\psi = \begin{pmatrix} \phi \\ \chi \end{pmatrix}$$

Equation (10) is equivalent to the following coupled equations:

$$-i\sigma \cdot \nabla\chi + \phi = \varepsilon\phi \quad -i\sigma \cdot \nabla\phi - \chi = \varepsilon\chi$$

where,  $\sigma$  - Pauli matrices.

Using one can find energy levels with  $k = \sqrt{\varepsilon^2 - 1}$

Solution of Eq.(10) for the boundary condition,  $\phi_1(0) = \phi_1(L) = 0$  can be written as following

$$\psi(x) = A \begin{pmatrix} i\sin(kx) \\ 0 \\ 0 \\ \frac{k}{\varepsilon + 1} \cos(kx) \end{pmatrix} \Rightarrow$$

$$\Rightarrow \phi_n(x) = A_n \begin{pmatrix} i\sin(k_n x) \\ 0 \\ 0 \\ \frac{k_n}{\varepsilon_n + 1} \cos(k_n x) \end{pmatrix} \quad (11)$$

where,

$$k_n = n\pi/L, n = 1, 2, \dots \quad \varepsilon_n = \sqrt{k_n^2 + 1}.$$

In Eq.(11), we determine the coefficient  $A_n$  by introducing the notation

$$B_n = \frac{k_n}{\varepsilon_n + 1}$$

Based on the normalization condition,

$$\int_0^L |\phi_n(x)|^2 dx = 1 \Rightarrow$$

$$\Rightarrow A_n = \sqrt{\frac{2}{L(B_n^2 - 1)}} \quad (12)$$

Substituting Eq.(12) into Eq.(11), we get the following

$$\phi_n(x) = \sqrt{\frac{2}{L(B_n^2 - 1)}} \begin{pmatrix} i \sin(k_n x) \\ 0 \\ 0 \\ B_n \cos(k_n x) \end{pmatrix} \quad (13)$$

$$H\psi = E\psi \quad (14)$$

Given that,

$$H = H_0 + V(x), H_0 \phi_n = \varepsilon_n \phi_n, \psi = \sum C_n \phi_n, \delta_{mn} = \int \phi_m^* \phi_n dx$$

the following can be obtained from Eq.(14).

$$[H_0 + V(x)]\psi = E\psi \Rightarrow$$

$$\Rightarrow \sum C_n H_0 \phi_n + \sum C_n V \phi_n = E \sum C_n \phi_n \Rightarrow$$

$$\Rightarrow \sum C_n \varepsilon_n \phi_n + \sum C_n V \phi_n = E \sum C_n \phi_n$$

We multiply both sides of the above equation by  $\phi_m^*$  and integrate. After that, we have the following equation.

$$\sum C_n \varepsilon_n \delta_{mn} + \sum C_n \int \phi_m^* V \phi_n dx = E \sum C_n \delta_{mn} \Rightarrow$$

$$\Rightarrow C_n \varepsilon_n + \sum C_n V_{mn} = C_n E$$

or

$$\varepsilon_n C_n + \sum V_{mn} C_n = E C_n \quad (15)$$

In the Eq.(15),

$$V_{mn} = \int \phi_m^* V \phi_n dx$$

The Coulomb potential was generally expressed as follows

$$V(x) = -\frac{Z}{a + |x|}$$

We assume that the particle moves along the  $x$  axis in a bounded interval.

That is,

$$0 \leq x \leq L \Rightarrow x > 0 \Rightarrow$$

$$\Rightarrow V(x) = -\frac{Z}{x + a}$$



Finally, we can find energy levels of relativistic 1D hydrogen atom in box with the help of determining eigenvalues, i.e. diagonalizing of following matrix.

$$\begin{pmatrix} \varepsilon_1 - V_{11} & -V_{12} & \cdots & -V_{1N} \\ -V_{21} & \varepsilon_2 - V_{22} & \cdots & -V_{2N} \\ \vdots & \vdots & \ddots & \vdots \\ -V_{N1} & -V_{N2} & \cdots & \varepsilon_N - V_{NN} \end{pmatrix} \quad (16)$$

Table 2. The energy spectra of a 1D relativistic hydrogen-like atom in box with the nuclear charge  $\alpha = 300/137$  and box's size  $L(m = 1, a = 1)$ .

n	$L = 100$	$L = 250$	$L = 500$
1	0.931151040261464	0.967625066439388	0.982045113843811
2	0.932042822356621	0.967698648406548	0.982064867701628
3	0.932523381516482	0.967879546581070	0.982107320955538
4	0.934690887592249	0.968165614679432	0.982176906393252
5	0.937281069840522	0.968419787472559	0.982243856381033
6	0.938817990577198	0.969135023480703	0.982395688516130
7	0.944252087567858	0.969216740350925	0.982448913789835
8	0.948881003915669	0.970249509767593	0.982717969261936
9	0.950875387242086	0.970810327663230	0.982742365997686
10	0.958600554037474	0.971502479761593	0.983047425296241

Table 3. The energy spectra of a 1D relativistic hydrogen-like atom in box with the nuclear charge  $\alpha$  and box's size  $L = 100(m = 1, a = 1)$ .

n	$\alpha = \frac{300}{137}$	$\alpha = \frac{600}{137}$	$\alpha = \frac{900}{137}$
1	0.931151040261464	0.851771547325166	0.768663883304231
2	0.932042822356621	0.851823815440437	0.768852207058082
3	0.932523381516482	0.853740936940714	0.770557952000192
4	0.934690887592249	0.854437324198081	0.771604808524253
5	0.937281069840522	0.857405019784025	0.774219276009389
6	0.938817990577198	0.860615260161324	0.777723608134698

7	0.944252087567858	0.862547331625738	0.779427607692845
8	0.948881003915669	0.869014080865159	0.786020363837518
9	0.950875387242086	0.872590163146551	0.788707138806166
10	0.958600554037474	0.876689412768860	0.793871855975820

## REFERENCES

1. Valeri N. Kotov, Bruno Uchoa, Vitor M. Pereira, F. Guinea, and A. H. Castro Neto, *Rev. Mod.Phys.* 84, 1067, (2012).
2. V. M. Pereira, J. Nilsson, and A. H. Castro Neto, *Phys. Rev. Lett.* 99, 166802 (2007).
3. A. V. Shytov, M. I. Katsnelson, and L. S. Levitov, *Phys. Rev. Lett.* 99, 246802 (2007).
4. O. V. Gamayun, E. V. Gorbar, and V. P. Gusynin, *Phys. Rev. B* 80, 165429 (2009).
5. D. Klöpfer, A. De Martino, and R. Egger, *Crystals* 3, 14 (2013). [6] Y. Wang, V.W. Brar, A. V. Shytov, Q. Wu, W. Regan, H.-Z. Tsai, A. Zettl, L. S. Levitov, and M. F. Crommie, *Nat. Phys.* 8, 653 (2012).
6. A. Luican-Mayer, M. Kharitonov, G. Li, C. P. Lu, I. Skachko, A. M. B. Goncalves, K. Watanabe, T. Taniguchi, and E. Y. Andrei, *Phys. Rev. Lett.* 112, 036804 (2014).
7. J. Mao, Y. Jiang, D. Moldovan, G. Li, K. Watanabe, T. Taniguchi, M. R. Masir, F. M. Peeters, and E. Y. Andrei, *Nat. Phys.* 12, 545 (2016).
8. A. De Martino, D. Kloepfer, D. Matrasulov, R. Egger, *Phys. Rev. Lett.* 112, 186603 (2014). [10] W. Greiner, B. Muller and J. Rafelski *Quantum Electrodynamics of Strong Fields.* (Springer, Berlin, 1985).
9. V.S. Popov, *Phys. Atomic Nuclei* 64, 367, (2001).
10. A. Luican-Mayer, M. Kharitonov, G. Li, C.P. Lu, I. Skachko, A.M.B. Goncalves, K. Watanabe, T. Taniguchi, E.Y. Andrei, *Phys. Rev. Lett.* 112, 036804, (2014).
11. Y. Wang, D. Wong, A.V. Shytov, V.W. Brar, S. Choi, Q. Wu, H.-Z. Tsai, W. Regan, A. Zettl, R.K. Kawakami, S.G. Louie, L.S. Levitov, M.F. Crommie, *Science* 340, 734, (2013).
12. M. Lewkowicz and B. Rosenstein, *Phys. Rev. Lett.* 102, 106802, (2007).
13. Danielle Allor, Thomas D. Cohen, and David A. McGady, *Phys. Rev. D.* 78, 096009, (2008).

## **BUGUNGI KUNDA JAHON MIQYOSIDA RAQAMLI IQTISODIYOTNING IQTISODIYOTGA TA'SIRI VA STATISTIK TAHLILI**

**Nomozov Umid Iskandarovich**

AT Xalq banki Qashqadaryo viloyat filiali 4-hudud

Ichki audit xizmati katta auditori

### **ANNOTATSIYA**

*Ushbu maqolada bugungi kunda jahonda rivojlangan mamlakatlar iqtisodiyotiga raqamli iqtisodiyot va ularni rivojlanish omillariga sezilarli darajada ta'sir o'tkazmoqda, shuningdek davlat iqtisodiyotida raqamli iqtisodiyotning o'rni muhim hisoblanishi keltirilgan. Raqamlashtirishning xalqaro savdoga ta'siri, uning ta'sirida xalqaro savdo tarkibi va shaklining o'zgarishi, global raqobatning kuchayishi va uning nomoddiy sohaga o'tish haqida to'xtalib o'tilgan va ilmiy jihatdan tahlil qilingan.*

**Kalit so'zlar:** *Raqamli iqtisodiyot, elektron tijorat, onlayn to'lov, infratuzilma, raqamlashtirish usulari, raqamli iqtisodiyot, bozor iqtisodiyoti, raqamli texnologiya, robototexnika, IT, raqamli dividendlar, internet banking.*

### **ABSTRACT**

*In this article, the digital economy and the factors of their development have a significant impact on the economy of developed countries in the world today, and the role of the digital economy in the state economy is considered important. The impact of digitalization on international trade, the structure of international trade and changes in its form, increased global competition and its transition to the intangible sphere are discussed and scientifically analyzed.*

**Keywords:** *Digital economy, e-commerce, online payment, infrastructure, digitization methods, digital economy, market economy, digital technology, robotics, IT, digital dividends, internet banking.*

### **KIRISH**

Prezident Shavkat Mirziyoyevning Oliy Majlis Senati va Qonunchilik palatasiga qilgan Murojaatnomasida 2020 yil — Ilm- ma'rifat va raqamli iqtisodiyot yili“ deb e'lon qilindi<sup>147</sup>. Shundan keyin fuqarolarda “raqamli iqtisodiyot“ atamasi haqida ko'plab savollar tug'ila boshladi. Mamlakatimiz Prezidenti Shavkat Mirziyoyev ta'kidlaganidek, “Taraqqiyotga erishish uchun raqamli bilimlar va zamonaviy axborot

---

1. „Shavkat Mirziyoyev 2020-yilni “Ilm-ma'rifat va raqamli iqtisodiyotni rivojlantirish yili” deb e'lon qildi“. Daryo (24-yanvar.2020-yil). Qaraldi: 7-aprel 2023-yil.

texnologiyalarini egallashimiz zarur va shart. Bu bizga yuksalishning eng qisqa yo‘lidan borish imkoniyatini beradi“Raqamli iqtisodiyot — bu iqtisodiy, ijtimoiy va madaniy aloqalarni raqamli texnologiyalarni qo‘llash asosida amalga oshirish tizimidir. Ba’zida u internet iqtisodiyoti, yangi iqtisodiyot yoki veb-iqtisodiyot degan terminlar bilan ham ifodalanadi. 1995 yilda amerikalik dasturchi Nikolas Negroponte “raqamli iqtisodiyot“terminini amaliyotga kiritdi. Hozirda bu istilohni butun dunyodagi siyosatchilar, iqtisodchilar, jurnalistlar, tadbirkorlar — deyarli barcha qo‘llamoqda. 2016 yilda Butunjahon banki dunyodagi raqamli iqtisodiyotning ahvoli haqida ilk marta ma’ruza e’lon qildi (Raqamli dividendlar). «Raqamlashtirish» so‘zi aslida yangi atama bo‘lib, innovatsion boshqaruv va ish yuritish jarayoniga IT yechimlarning jalb etilishini, buning samarasi o‘laroq esa internet buyumlardan tortib, elektron hukumatgacha bo‘lgan barcha tizimlarda axborot texnologiyalarini qo‘llashni ko‘zda tutadi.Jahonda amalga oshirilayotgan islohotlar davrida tashqi migratsiya, xalqaro savdo va kapitallar harakati, turizm, xorijiy investitsiyalar, IT rivojlanishi mamlakatlarning iqtisodiy o‘sish sur‘atlariga ta’sir etadi. Yangi O‘zbekistonda amalga oshirilayotgan islohotlar natijasida ochiqlik, xalqaro iqtisodiy-siyosiy aloqalarning rivojlanishiyurtimizda sanoat tarmoqlarini modernizatsiya qilish, texnik va texnologik jihatdan qayta jihozlash imkoniyatlarini yuzaga keltirdi. Bunga mamlakatimiz tashqi savdo hajmining o‘shishini misol qilib keltirish mumkin. O‘zbekiston Respublikasida ham raqamlashtirish, axborot texnologiyalarini rivojlantirish dolzarb masalalardan biri bo‘lib qolmoqda. 2020 yil mamlakatimizda “Ilm, ma’rifat va raqamli iqtisodiyotni rivojlantirish yili” deb e’lon qilinib, bu borada ko‘lamli ishlar boshlandi. Xususan, 2020 yil 28 aprelda davlatimiz rahbarining “Raqamli iqtisodiyot va elektron hukumatni keng joriy etish chora-tadbirlari to‘g‘risida”gi qarori qabul qilindi. Bundan tashqari 2020 yil 5 oktabr kuni O‘zbekiston Respublikasi Prezidentining «Raqamli O‘zbekiston — 2030» strategiyasini tasdiqlash va uni samarali amalga oshirish chora-tadbirlari to‘g‘risida” farmoni e’lon qilindi. Bu mamlakatimizda raqamlashtirish ishlarini yana tezlashtirish va rivojlantirish masalalariga alohida e’tibor berilayotganini belgilaydi.

Xalqaro savdoga raqamlashtirishning ta’siri haqida manbalarda ilmiy maqolalarni topish muammo hisoblanadi. Shuning uchun ushbu mavzudagi tadqiqot dolzarb ahamiyatga ega.

### **Mavzuga oid adabiyotlarning tahlili**

Mamlakatimiz Prezidenti Shavkat Mirziyoev ta’kidlaganidek, „Taraqqiyotga erishish uchun raqamli bilimlar va zamonaviy axborot texnologiyalarini egallashimiz

zarur va shart<sup>148</sup>. Bu bizga yuksalishning eng qisqa yo‘lidan borish imkoniyatini beradi“. O‘zbekiston Respublikasi Prezidenti huzuridagi Loyiha boshqaruvi milliy agentligi raqamli iqtisodiyotni joriy etish va rivojlantirish sohasida vakolatli organ hisoblanadi. Bundan tashqari Iqtisodiyot, Moliya, Axborot texnologiyalari, Adliya vazirliklari va boshqa qator davlat tuzilmalari raqamli iqtisodiyotni rivojlantirish uchun o‘ziga xos mas’uliyat va vazifalarga ega. Bu haqida kuni kecha Prezident Shavkat Mirziyoyevning Oliy Majlis Senati va Qonunchilik palatasiga qilgan Murojaatnomasida ham alohida ta’kidlab o‘tildi. Bugungidavrda amalga oshirilayotgan o‘zgarishlarning sur’ati, ko‘lami, qamrovi va chuqurligida misli ko‘rilmagan texnologik o‘zgarishlar odatda „to‘rtinchi sanoat inqilobi“ degan umumiy atama bilan tavsiflanadi (inglizcha: the Fourth Industrial Revolution).

Ishlab chiqarishni mexanizatsiyalashtirishga imkon beradigan suv va bug‘ energiyasiga, ishlab chiqarishni avtomatlashtirishda jadal taraqqiyotni ta’minlagan elektr energiyasiga va elektronika hamda axborot texnologiyalariga asoslangan uchta sanoat inqilobidan farqli o‘laroq, to‘rtinchi sanoat inqilobi tizimli ta’sirga ega ekanligini ko‘ramiz. U hayotning barcha sohalariga, iqtisodiyot va ijtimoiy sohada, jamoatchilik bilan aloqalar tizimida sifatli o‘zgarishlarga olib keldi. Shveysariyaning UBS banki mutaxassislarining fikriga ko‘ra, iqtisodiy va ishlab chiqarish jarayonlarini raqamlashtirish, sun’iy intellekt texnologiyalari va yirik ma’lumot bazalarining paydo bo‘lishi, Internet va blokcheyn, ilg‘or robotlar va boshqalar tufayli har qanday ishlab chiqarishni tashkil etish samaradorligini ta’minlashning o‘zaro bog‘liqligi vujudga kelmoqda.

To‘rtinchi sanoat inqilobi va uning insoniyat uchun qanday oqibatlarga olib kelishi to‘g‘risida eng zamonaviy g‘oyalar Jahon iqtisodiy forumining (JIF) asoschisi va rahbari, professor Klaus Shvab tomonidan bayon etilgan bo‘lib, ushbu hodisani “jismoniy, raqamli va biologik sohalar orasidagi chegaralarni yo‘q qiladigan texnologiyalarning birlashishi” deb ta’riflaydi. Ya’ni kelajak kiber-fizik ishlab chiqarish tizimlariga asoslanadi. Shu bilan birga, iqtisodiyotni raqamlashtirish to‘rtinchi sanoat inqilobining hal qiluvchi tarkibiy qismi bo‘lib xizmat qiladi va ilg‘or texnologik yechimlardan samarali foydalanish uchun misli ko‘rilmagan imkoniyatlar yaratadi.

2018 yil yanvar oyida bo‘lib o‘tgan Jahon Iqtisodiy Forumi(JIF) sessiyasida taqdim etilgan ishlab chiqarishga yangi texnologiyalarni joriy etish to‘g‘risidagi hisobotda McKinsey & Company global konsalting tarmog‘ining mutaxassislari ishlab chiqarishni keskin o‘zgartiradigan uchta asosiy texnologik megatrendlarni ko‘rsatib o‘tdilar: zamonaviy raqamli texnologiyalarning kombinatsiyasi orqali

<sup>148</sup> Shavkat Mirziyoyevning Oliy Majlisga Murojaatnomasi“. *Daryo* (24-yanvar.2020-yil). Qaraldi: 7-aprel 2023-yil.

o‘zaro bog‘liq, shu jumladan Interneti hamda turli AT texnologiyalari; ishlab chiqarish jarayonlari va tizimlarini sun‘iy intellekt texnologiyalaridan foydalangan holda boshqarish, kompyuterda o‘qitish, raqamli buxgalteriya va yirik ma‘lumot bazalari, diagnostika xizmatlari; ilg‘or robotlar, moslashuvchan mustaqil ishlab chiqarishning yangi turilarini vujudga kelishiga asos bo‘luvchi 3D nashr etish, elektron-optik boshqaruv tizimlari va boshqalardan foydalangan holda yuqori mahsuldorlikka erishadigan avtomatlashtirishdir.

Akademik S. G‘ulomov va boshqalar muallifligidagi “Raqamli iqtisodiyotda blokcheyn texnologiyalari” nomli o‘quv qullanmada raqamli iqtisodiyotga quyidagicha ta‘rif berilgan:- “raqamli iqtisodiyot(elektron) bu–axborot, jumladan, shaxsiy axborotdan foydalanish hisobiga barcha qatnashchilarning ehtiyojlarini maksimal darajada qondirishning o‘ziga xos xususiyati bo‘lgan iqtisodiyotdir. Bu axborot-kommunikatsiya va moliya texnologiyalarining rivojlanganligi, shuningdek, birgalikda gibriddunyo barcha iqtisodiy faoliyat subektlari – tovarlar va xizmatlar yaratish, taqsimlash, ayirboshlash va iste‘mol qilish jarayoni obektlari va subektlarining to‘laqonli o‘zaro aloqa qilish imkoniyatini ta‘minlaydigan infratuzilma ochiqligi tufayli mavjud bo‘lishi mumkin”.

#### **- Tadqiqotmetodologiyasi (Research Methodology)**

Tadqiqotning asosiy masalasi bugungi kunda O‘zbekiston sharoitida raqamli iqtisodiyotni, shu jumladan undan xalqaro savdoda foydalanishni rivojlantirishning qonuniyatlari, tendensiyalari va imkoniyatlarini, xususan, axborot texnologiyalarining tashqi iqtisodiy faoliyatning turli sohalariga kirib borish darajalarini ilmiy asosda o‘rganish nihoyatda dolzarb ahamiyat kasb etadi. Vatanimiz taraqqiyoti va istiqboli, mamlakatimizda keng ko‘lamda amalga oshirilayotgan islohotlarning muvaffaqiyati milliy iqtisodiyotimizga yangi innovatsiyalarni joriy qilishga bevosita bog‘liqdir. Shu sababli tashqi savdoda raqamli iqtisodiyotni takomillashtirish, uning iqtisodiy, siyosiy, ijtimoiy va huquqiy asoslarini ilmiy-amaliy jihatdan tadqiq etish muhim ahamiyat kasb etmoqda. Tadqiqot ishida kuzatish, umumlashtirish, guruhlash, taqqoslash, induksiya, deduksiya kabi usullar qo‘llanildi.

#### **- Tahlil va natijalar (Analysis and results)**

Raqamlashtirish tufayli yetakchi kompaniyalarning strategiyasi va rivojlanishida kutilayotgan o‘zgarishlar to‘g‘risida 2017 yil sentabr oyida JIF ekspertlari tomonidan yuqori darajadagi mansabdor shaxslardan o‘tkazilgan so‘rov ma‘lumotlarini o‘rganish muhim xulosalar qilishga imkon beradi.

Xalqaro mehnat taqsimotiga, mamlakatlar ega bo‘lgan tabiiy, nisbiy va raqobatdosh ustunliklarga asoslangan an‘anaviy iqtisodiy globallashtirish va uning tamoyillarga muqobil bo‘lgan taqsimlangan ishlab chiqarish konsepsiyasi bugungi

kunda katta qiziqish uyg'otmoqdi. Bu konsepsiyaning asosiy g'oyasi ishlab chiqarishni xaridorga/iste'molchiga yaqinroq joylashtirish, mahsulotni dizayni va boshqa parametrlarni yaratishda ishlab chiqishda ishtirok etish orqali o'z manfaatlari va mahalliy sharoitlarni hisobga olgan holda yangi qiymat yaratish jarayonini yanada samaraliroq etishdir. Bu ishlab chiqarish jarayoniga sarflangan vaqtini va uning tannarxini pasaytiradi, mijozning talablariga moslashishni sezilarli darajada oshiradi. Masalan, butun konstruksiya markazlashtirilmagan 3D printerlar tarmog'iga va dasturli hisoblash orqali amalga oshiriluvchi ishlab chiqaruvchi kompaniyalar tizimlariga ulangan AT tizimlariga tayanish mumkin[9]. Iqtisodiyotni raqamlashtirish uning o'sishi va samaradorligini oshirish uchun qo'shimcha imkoniyatlar yaratadi. 2016 yilda Buyuk Britaniya hukumatining buyurtmasiga asosan tayyorlangan raqamli iqtisodiyot to'g'risidagi hisobotda, raqamalashtirish imkoniyatlaridan to'liq foydalanilganda, mamlakatning so'nggi o'n yillikda yalpi ichki mahsuloti o'rtacha 0,4-0,7 foiz darajaga tezroq o'sishi mumkin bo'lishi ta'kidlangan.

Jahon iqtisodiyoti va xalqaro savdodagi zamonaviy o'zgarishlarning asosi, bir tomondan, axborot texnologiyalarini rivojlantirish va takomillashtirish, milliy iqtisodiyotni AKT tovarlari va xizmatlari bilan to'ldirish, boshqa tomondan - mobil aloqa va Internetning mavjudligidir. Bular esa postindustrial jamiyatining muhim infratuzilmasini tashkil etuvchilardir. Bugungi kunda o'rtacha hisobda yeryuzining har bir aholisi uyali aloqa abonentidir va dunyo aholisining deyarli yarmi Internetdan foydalanadi 1990 yilda ikkala ko'rsatkich ham nolga yaqin ekanligini ko'rganmiz.

Jahon mamlakatlari kabi O'zbekistonda ham raqamli iqtisodiyot rivojlanmoqda. Kundalik hayotimizga axborot texnologiyalarni tadbiq qilinishi ortidan oddiy insonlar uchun ko'plab imkoniyatlar yaratilmoqda. Hozirga kunda uydan chiqmasdan ko'plab oziq-ovqat mahsulotlari va taomlariga buyurtma berishimiz, ularni uyimizgachayetkazib berishlari mumkin. Lekin shuni ta'kidlash kerak-ki, O'zbekistonda raqamli iqtisodiyot O'zbekiston potensialiga nisbatan bir necha barobar sekinroq rivojlanmoda. Ya'ni imkoniyat bor, kerakli resurslar mavjud lekin rivojlanish ancha sust. Bunga sabab sifatida raqamli iqtisodiyotni O'zbekistonda rivojlanishini bir qancha to'siqlarini ko'rsatilgan.

- ko'plab sohalardagi monopoliya;
- internet tezligini pastligi va uni sifatsizligi;
- axborot texnologiyalari sohasida qonunchilikning zamondan orqada qolganligi;
- fuqarolarda kompyuter savodxonligining o'ta pastligi;
- qonunchilikning shaffof emasligi;

• axborot texnologiyalari bo'yicha mutaxassislarning yetishmasligi yoki ularni boshqa mamlakatlarga ketib qolishi;

- axborot madaniyati, axborot gigiyenasi pastligi;
- axborot texnologiyalari xavfsizligi yaxshi emasligi;
- boshqaruv organlarida sohani tushunadigan mutaxassislarning kamligi yoki(ba'zilarida) ularning umuman yo'qligi;

So'nggi yillarda dunyo bo'ylab raqamli ma'lumotlarga asoslangan biznes modellaridan foydalangan holda ko'plab raqamli platformalar paydo bo'ldi va ular mavjud sanoat tarmoqlari o'rnini egalladi. Platformalarning ustunligi shundaki, bozor kapitallashuvi bo'yicha dunyodagi yetakchi sakkizta kompaniyaning yettitasi platformaga asoslangan biznes modellaridan foydalanishadi. Shunga qaramay, YUNKTAD ekspertlarining fikriga ko'ra Internet orqali savdo hajmi rivojlanayotgan mamlakatlarda past darajada qolmoqda. Shuni ham ta'kidlash lozimki, Xitoy va Janubiy Koreya kabi davlatlar o'zlarining yirik elektron savdo maydonchalari va zamonaviy ta'minot logistika tizimiga ega bo'lib, onlayn ravishda tovarlar va xizmatlarni xarid qiladigan yoki buyurtma qiladigan Internet foydalanuvchilari hajmi kundan-kunga o'sishini ko'rsatmoqda.

#### **- Xulosa va takliflar (Conclusion/Recommendations)**

Xalqaro savdo uni tartibga solish va liberallashtirishni rivojlantirishning yangi bosqichi arafasida turibdi. Bu jarayon raqamli muhitda faoliyat ko'rsatish va raqamli texnologiyalardan foydalanishning umumiy qoidalarni ishlab chiqishni talab etadi. Chegaradagi savdo to'siqlari olib tashlanganidan keyin (ingliz tilida: at the border disciplines), birinchi navbatda, bojxona to'lovlarini kamaytirish va bekor qilish, shuningdek, xalqaro ishlab chiqarishni rivojlantirish bilan bog'liq bo'lgan bozor faoliyatidagi ko'pgina tarifsiz cheklavlarni kamaytirish (ingliz tilida: behind the border disciplines). Tizimlar, transchegaraviy virtual makonda tijoriy munosabatlarni tartibga solish bilan bog'liq yangi fanlar sinfi vujudga keladi (ingliz tilida: above the border disciplines). Bunday tartibga solishning asosiy yo'nalishlari kiberhujumlarga qarshi kurash standartlari, intellektual mulk huquqlarining buzilishi, Internetda va elektron tijorat sohasida firibgarliklarni oldini olishga yo'naltirilgan ma'lum qoidalar, ma'lumotlarning erkin harakatlanishi, saqlanishi va ulardan foydalanish hisoblanadi.

Yuqorida keltirilgan muommolar bosqicha-bosqich, tizimli, dunyo tajribasidan kelib chiqib hal qilinsa, O'zbekiston ham bemalol raqamli iqtisodiyoti rivojlangan mamlakatlarda biri bo'la oladi. Raqamli iqtisodiyot deganda, faqatgina Blokcheyn (Blockchain) texnologiyasini va ulardan xalqaro moliya bozorlarida foydalanish masalalarini yoki kriptovalyutalarni tushunish kerak emas. Raqamli iqtisodiyot



(Digital Economy) deganda, raqamli kommunikatsiyalar, IT yordamida olib boriladigan iqtisodiyot tushuniladi.

#### **FOYDALANILGAN ADABIYOTLAR RO‘YXATI (REFERENCES)**

1. „Shavkat Mirziyoyev 2020-yilni “Ilm-ma’rifat va raqamli iqtisodiyotni rivojlantirish yili” deb e’lon qildi“. Daryo (24-yanvar.2020-yil). Qaraldi: 7-aprel 2023-yil.
2. [https://uz.vvikipedla.com/wiki/Digital\\_economy](https://uz.vvikipedla.com/wiki/Digital_economy).
3. Muhammadjon Butaboev, Akmaljon O’rinov, Farhod mulaydinov, Isroiljon Tojimatov “Raqamli iqtisodiyot” darslik, 7-39 betlar.
4. Алексеев И.В. Информационное обеспечение системы управления франчайзинговыми предприятиями / И.В. Алексеев, Е.В. Рибокене //
5. Экономические и гуманитарные науки. – 2019. – №1 (276). – С. 105–110.
6. Lapidus L.V. Raqamli iqtisodiyot. - M.: Infra-M, 2019 yil.

## **BUGUNGI KUNDA INSON KAPITALINI RIVOJLANISHINING RIVOJLANISH XUSUSIYATLARI**

**Abdiraimov Shog‘dor Davronovich**  
Qarshi muhandislik-iqtisodiyot instituti  
Biznes va innovatsion menejment kafedrası  
Stajyor-o‘qituvchisi

### **ANNOTATSIYA**

*Ushbu maqolada inson kapitalini zamonaviy taraqqiyot darajasini uning muayyan mezonlari baholashning xalqaro indikatorlarning ta’lim sifatini o‘lchovchi mezon sifatidagi ahamiyati ochib berilgan. Shuningdek, Iqtisodiy hamkorlik va taraqqiyoti tashkiloti tomonidan tashkil etilgan xalqaro tadqiqotlar, shu jumladan PISA testlarining inson kapitalini rivojlantirishda ahamiyati bayon qilinib, mamlakatimizda inson kapitaliga sarmoya kiritishda ta’lim tizimining rivojlantirish hamda xalqaro global reytinglarda ilg‘or mamlakatlar qatoriga qo‘shilish yuzasidan amalga oshirilayotgan chora tadbirlar haqida so‘z yuritib, ilmiy jihatdan asoslangan.*

***Kalit so‘zlar:** Inson kapitali, iqtisodiy o‘shish, inson taraqqiyoti, iqtisodiy tizim, innovatsion rivojlanish, konsepsiya, iqtisodiy mezonlar, global innovatsion indeks, xalqaro reytinglar, PISA, PIRLS, ishchi kuchi, mehnat resurslari, inson resurslari,, moslashuvchanlik, ko‘nikma.*

### **ABSTRACT**

*This article reveals the importance of international indicators as a criterion for measuring the quality of education in assessing the level of modern development of human capital by its specific criteria. Also, the importance of international studies organized by the Organization for Economic Cooperation and Development, including the PISA tests, in the development of human capital was explained, and the measures being implemented in connection with the development of the educational system in investing in human capital in our country and joining the ranks of advanced countries in international global rankings Speaking of events, it is scientifically based.*

***Keywords:** Human capital, economic growth, human development, economic system, innovative development, concept, economic criteria, global innovation index, international ratings, PISA, PIRLS, labor force, labor resources, human resources,, flexibility, skill.*

## **KIRISH**

Bugungi kunda jahonda inson kapitali rivojlanishi jamiyat rivojlanishi ijtimoiy taraqqiyotning muhim muammolarini hal etishda asosiy o‘rin egallaydi. Taraqqiyot darajasini uning muayyan mezonlari, indikatori yordamida baholashni talab etuvchi ko‘p qirrali jarayonga aylandi. asta-sekin, lekin tubdan o‘zgara boshladi. Jamiyatda inson taraqqiyotining muhim mezoni, uning umr ko‘rish davomiyligi, savodxonligi va resurslardan foydalanish imkonini ifodalaydigan - Insonni taraqqiyoti indeksidir. Har qanday mamlakatning farovonlik darajasi faqatgina daromadlar miqdoriga emas, balki ushbu daromadlardan qay darajada foydalanishga ham bog‘liq. Aholi daromadlarining o‘zi inson rivojlanishini kafolatlamaydi. Shunday ekan, inson taraqqiyotining ikki xususiyati mavjud bo‘lib, ular imkoniyatlar shakllanishi va ulardan foydalanishni bir-biridan farqlash kerak. Insonni rivojlantirish faqatgina iqtisodiy o‘shishni ta‘minlamasdan, uning natijasini adolatli taqsimlash ham nazarda tutiladi.

## **MUHOKAMA VA NATIJALAR**

Inson kapitali rivojlanish omillarining tasnifi. Inson kapitali shakllanishining tasnifiy belgilari Inson kapitali shakllanishining tavsifi belgilari

1. Joriy etish xarakteriga ko‘ra – umumiy; – maxsus.
2. Amalga oshirish shakliga ko‘ra – jonli – jonsiz – institusional
3. Qayta ishlab chiqarishda ishtirok etish – iste‘mol – ishlab chiqarish – intellektual
4. Yig‘ilish shakli bo‘yicha – sog‘liqni saqlash kapitali – mehnat – madaniy va axloqiy – intellektual – tashkiliy va tadbirkorlik.

Global rivojlanish va texnogen taraqqiyot to‘lqinsimon jarayonni hosil qilib, muayyan soha rivojiga baho berishda indikatorlar alohida ahamiyat kasb etadi. Indikator atamasi lotincha “indico” – ko‘rsataman, aniqlayman degan ma‘nolarni anglatadi. Bu ma‘noda atama biror jarayonning kechishi yoki kuzatilayotgan obyekt holatining idrok etish qulayligini ta‘minlovchi asbob, qurilma, element mazmunida qo‘llaniladi. Turli soha, tarmoqlarning rivojlanish ko‘rsatkichlari, ushbu jarayonda yuzaga kelayotgan masalalar yechimi bir yoki bir necha indikatorlar orqali aniqlanadi va tegishli masalani baholash uchun dalillar bazasini taqdim etadi. Indikatorlar quyidagi uch toifaga bo‘linadi; miqdoriy indikatorlar – rasmiy statistik ma‘lumotlar, jumladan uy xo‘jaligi tadqiqotlarida foydalaniladi. Shuningdek, miqdoriy tadqiqotlar, xususiy internet kompaniyalari tomonidan to‘plangan ma‘lumotlarni ishonchli parametrlar va bilvosita ko‘rsatkichlar asosida hisob-kitob qiladi; institusional indikatorlar – konstitusiyaviy tamoyillar ijro etuvchi idoralar faoliyatini tashkil etish va tartiblashda qo‘llaniladi;

sifat indikatorlari – davlat organlari faoliyatining sifat ko‘rsatkichlarini aniqlaydi. Sifat indikatorlari xalqaro tashkilotlar, ilmiy jamoatchilik vakillari, OAV manbalari, professional tadqiqot ma’lumotlari manbalaridan foydalanish va mutaxassislar bilan suhbatlar va baholash davomida maslahatlashuvlar doirasida respondentlarning javoblari orqali aniqlanadi.

Ushbu indikator va ko‘rsatkichlar ta’limning shaxs, jamiyat va iqtisodiyot uchun yakuniy ta’sirini o‘lchovini anglatadi. O‘quvchilar maktab davri yoki talabalik davrida erishgan ta’lim sohasidagi yutuqlari, egalagan bilim va ko‘nikmalari, ularning ijtimoiy adaptatsiyasi va muvaffaqiyatli ijtimoiylashuviga yordam beradi. Aholining savodxonlik darajasini muttasil oshirib borish mamlakat iqtisodiyotining rivojlanishi va mehnat unumdorligini ta’minlash bilan chambarchas bog‘liqlikda o‘rganiladi. Xususan, yakuniy natijalar ko‘rsatkichlari sifatida iqtisodiy rivojlanish darajasi va mehnat unumdorligi (Gini index) (Jini) koeffitsiyentidan foydalanamiz. Bu ko‘rsatkichlar qiymatiga boshqa omillar ham sezilarli ta’sir ko‘rsatadi. Lekin iqtisodiyotga ijobiy ta’sir ko‘rsatish va ijtimoiy tengsizlikni kamaytirish ta’lim tizimining asosiy vazifalari bo‘lib, ta’lim va iqtisod o‘rtasidagi bog‘liqlikni doimiy monitoring qilib borishni shartlaydi. Inson uchun ta’limning eng muhim natijasi maktabdan keyingi hayotga moslashish – mehnat bozoriga muvaffaqiyatli kirib borishi yoki ta’limning keyingi darajasiga o‘tishdan iborat. Ushbu o‘tish jarayonda muvaffaqiyatini baholash uchun "ishlamaydigan va o‘qimaydigan yoshlar nisbati" ko‘rsatkichidan foydalaniladi. Ushbu ko‘rsatkich G. Graysi va S. Kellingning London universitetida o‘tkazgan "Maktabgacha, boshlang‘ich va o‘rta darajadagi samarali ta’lim" mavzusida kagortali tadqiqotlarda ta’lim tizimidan tashqarida qolgan bitiruvchilarning ijtimoiy va iqtisodiy hayotdagi integratsiya va adaptatsiya muammolari aniqlandi. Empirik tadqiqot natijalariga muvofiq OTMda o‘qishni davom etmaydigan va kasb-hunar bilan shug‘ullanmaydigan yoshlar muammosi maktabdagi sifatsiz boshlang‘ich ta’lim muammosiga taqaladi. Ushbu masalalardagi aloqadorlik ta’lim sifatining yoshlardagi mustaqil hayotga moslashuvchanlik va faollikka salbiy ta’sir ko‘rsatishi anlatadi .

Mamlakatimizda Uchinchi renesans poydevorini qurish, aholi turmush darajasini yaxshilash, xalqimiz farovonligini ta’minlash bir so‘z bilan aytganda xalqni rozi qilish, inson qadrini ulug‘lashga asoslangan davlat siyosati amalga oshirilmoqda. Yangi O‘zbekistonni barpo etish maqsadida ko‘zlangan ezgu maqsadlarga erishishda iqtisodiy-ijtimoiy, madaniy va ma’rifiy sohalarda taraqqiy etishida avvalambor inson omili hal qiluvchi rol o‘ynaydi. Ushbu maqsadlarga muvofiq inson kapitalini rivojlantirishda sog‘liqni saqlash, sifatli ta’lim-tarbiya, munosib yashash va mehnat sharoitlarini yaratib berish kun tartibidagi dolzarb vazifalarga aylandi. Prezident

Shavkat Mirziyoyev ta'kidlanganlaridek: "Yangi O'zbekistonni dunyoning taraqqiy topgan, ijtimoiy-iqtisodiy barqaror o'sayotgan va inson kapitali yuqori bo'lgan demokratik davlatlari qatoriga qirishini ta'minlash – barqaror rivojlanish strategiyamizning mazmun va mohiyatini tashkil etadi". O'zbekiston Respublikasi Prezidentining 2019 yil 29 apreldagi «O'zbekiston Respublikasi Xalq ta'limi tizimini 2030 yilgacha rivojlantirish konsepsiyasini tasdiqlash to'g'risida»gi PF-5712-sonli Farmonida mamlakatimizda 2030 yilga kelib "PISA" reytingi bo'yicha jahonning 30 ta ilg'or mamlakatlari qatoriga kirish ustuvor vazifa sifatida belgilab qo'yilgan. Xalq ta'limi tizimining strategik maqsadlari umumta'lim tizimida iqtisodiyotning innovatsion rivojlanishi, ilg'or xalqaro tajriba va jamiyatning zamonaviy talablariga muvofiq sifatli ta'lim olish imkoniyatini yaratishdan iborat.

18 asrning ikkinchi yarmida Iqtisodiy Hamkorlik Taraqqiyoti Tashkiloti davlatlari tomonidan turli ta'lim tizimlarining statistik ma'lumotlarini yuritish va taxlil qilish ishlari boshlab yuborildi. Mazkur statistikaning yuritishdan maqsad uzoq kelajakni o'ylagan holda sanoat davlatlarning ta'limini rejalashtirish orqali malakali mutaxassislarga bo'lgan ehtiyojlarni ta'minlashdan iborat bo'lgan. Ushbu statistikani yuritish iqtisodiy nuqtai nazardan qiziqishdan tashqari, ijtimoiy-siyosiy jihatdan ham ahamiyatli bo'lib, ta'lim olishda teng huquqlilik masalalarini ham tahlil qilish uchun kerakli statistik ma'lumotlarga ega bo'lish imkoniyatini beradi. Dunyoda ta'lim sifati, saviyasi va darajasini aniqlab beruvchi indikator sifatida "PISA" – o'quvchilarning ta'limdagi yutuqlarini baholash xalqaro dasturi, PIRLS – matnni o'qish va tushunish darajasini aniqlovchi xalqaro tadqiqot, TIMSS – maktabda matematika va aniq fanlar sifatini tadqiq qiluvchi xalqaro monitoring kabi qator xalqaro dasturlarni e'tirof etish mumkin. Mazkur xalqaro dastur va indikatorlar rivojlangan mamlakatlarda ta'lim sifatini oshirish, inson kapitalini yanada rivojlantirishdagi asosiy mezon sifatida keng qo'llanilib kelinmoqda PISA inglizcha Program for International Student Assessment – turli davlatlarda 15 yoshli o'quvchilarning savodxonlik darajasi (o'qish, matematika, tabiiy fanlar) hamda bilimni amaliyotda qo'llash qobiliyatini baholovchi dastur hisoblanadi. Bu dastur har uch yilda bir marotaba o'tkaziladi. PISA tadqiqotlarida o'quvchi dasturni o'zlashtirganligi emas, balki bilim va ko'nikmalarni hayotda qay darajada qo'llay olishi baholanadi. PISA bo'yicha bahoning 50 ballga oshishi yillik yalpi ichki mahsulotning bir foizga oshishini ta'minlaydi. Iqtisodiy hamkorlik va taraqqiyoti tashkiloti tomonidan tashkil etilgan xalqaro tadqiqotlar, jumladan PISA testlarini o'tkazishdan maqsad xuddi shu kabi o'zgarishlarni ta'lim tizimida aks ettirish, maktab o'quvchilarida mustaqil hayotda asqotadigan ko'nikma va kompetensiyalarni rivojlantirishga yo'naltirilgan. Reallikni ochiq-oydin anglash, voqea-hodisalarni tahlil qilish va ulardan xulosa chiqarish, kommunikabellik va

ochiqlik ko'nikmalari ta'lim tizimining sifat darajasidan darak beradi. Hozirda barcha sohalaridagi rivojlanish ko'rsatkichlarining ko'plab indikatorlari mavjud. Jumladan, iqtisodiy, demografik, ijtimoiy rivojlanish indikatorlarini bunga misol qilib keltirishimiz mumkin. Ijtimoiy rivojlanish indikatorlari ichida ta'lim sohasida inson kapitalini o'sib borishiga xizmat qiluvchi indikatorlar alohida ahamiyatlidir.

## **XULOSA**

O'zbekiston Respublikasining 2030 yilga kelib global innovatsion indeks reytingi bo'yicha jahonning 50 ilg'or mamlakati qatoriga kirishiga erishish barcha darajada ta'lim sifati va qamrovini oshirish, uzluksiz ta'lim tizimini rivojlantirish, kadrlar tayyorlash tizimining iqtisodiyot ehtiyojlariga moslashuvchanligini ta'minlash, ilmiy-tadqiqot, tajriba-konstruktorlik va texnologik ishlar natijalarini keng joriy etish uchun ta'lim, ilm-fan va tadbirkorlikni integratsiya qilishning ta'sirchan mexanizmlarini yaratish masalalari ilgari suradi. O'zbekistonning kelajakdagi rivojlanishi ilm-fan, ilmiy, ijtimoiy va gumanitar texnologiyalarga asoslangan bo'ladi. So'nggi ikki-uch yil ichida milliy boylikning ajralmas qismi bo'lgan inson kapitalini rivojlantirishga tobora ko'proq e'tibor berilmoqda. Bularga ijtimoiy himoya, inson salomatligi, oilaviy munosabatlar yaxshilanishi, tuman muassasalari faoliyati yaxshilanishi va ta'lim tizimidagi tub o'zgarishlar kiradi. inson kapitalini to'plash tarbiyaga sarmoya kiritishdan boshlanadi, ya'ni oilada ota-ona farzandining tug'ilishi bilan unga mablag' qo'yishi zarur. Farzandlarni tarbiyalash juda ko'p mablag' talab qiladi, ammo ayni paytda bolalar ota-onalarning qoniqish manbaidir. Ya'ni, haet jaraenida odam o'zini harakatga keltiradi, biron bir "foydali" ish bilan shug'ullanadi va o'zlarining inson kapitalining tarkibiy qismlaridan - ta'lim, sog'liqni saqlash, bo'sh vaqt, tarbiyani o'zaro bir-birini mustahkamlab turadigan erkin energiyani "ajratib" oladi.

## **REFERENCES**

1. Bekker G. Chelovecheskiy kapital (glavi iz knigi). Vozdeystviye na zarabotki investitsiy v chelovecheskiy kapital. / G. Bekker. // SSHA: ekonomika, politika, ideologiya. - 1993. - № 11.
2. Dolan E. D. Lindsay Market: microeconomic model - St.-Petersburg, 1992. - 477 p.
3. Garavan T. Thomas N., Morley M., Gunnigle P. Human Capital Accumulation: The Role of Human Resource Development // Journal of European Industrial Training. 2001, Vol.25 (2). - Pp. 48-68
4. Бўрихаджаева, М.С. (2023). МАМЛАКАТ ИҚТИСОДИЁТИДА АВТОМОБИЛ ТРАНСПОРТИ КОРИДОРЛАРИНИ РИВОЖЛАНТИРИШ

ИСТИҚБОЛЛАРИ. Oriental renaissance: Innovative, educational, natural and social sciences, 3 (1-2), 338-345.

5. M.S.Bo'rixadjayeva. (2023). YANGI O'ZBEKISTONDA TA'LIM MUASSASALARIDA BERILAYOTGAN E'TIBOR VA TALABALARNI IMLIY FAOLYATGA YO'NALTIRISH . PEDAGOGS Jurnal, 28(1), 68–75. Retrieved from <http://pedagoglar.uz/index.php/ped/article/view/3107>

6. M.S.Bo'rixadjayeva. (2023). PEDAGOGIKNING KASBIY MAHORATINI SHAKLANTIRISH INTERFAOL USULLARI . World Scientific Research Journal, 12(2), 128–133. Retrieved from <http://wsrjournal.com/index.php/wsrj/article/view/2541>

7. Bo'rixadjayeva, M. S. (2023). YANGI O'ZBEKISTONDA IQTISODIY TAFAKKURNI SHAKLLANISHINING USULLARI. World scientific research journal, 12(2), 134-138.

8. Bo'rixadjayeva, M. S. (2023). BUGUNGI KUN YOSHLARNI HAYOTIY BARDOSHLILIGI–MUAMMOLARNI YENGISH MANBAI SIFATIDA. World scientific research journal, 12(2), 139-143.

9. Б.М. Собитовна ДИВЕРСИФИКАЦИЯГА АСОСЛАНГАН РИСКЛАРНИ БОШҚАРИШ «Саноат иқтисодиёти ва менежменти: муаммо ва ечимлар» мавзусидаги III -ҳалқаро илмий-амалий конференция материаллари тўплами. – Т.: 2023. - б. 3 (3), 690-692

10. СА Юлдашева, МС Буриходжаева, ПРОБЛЕМЫ ИНВЕСТИЦИОННОЙ ПОЛИТИКИ YOUTH, SCIENCE, EDUCATION: TOPICAL ISSUES, ACHIEVEMENTS AND INNOVATIONS 2 (2 ) (82-86бет) февраль 2023

11. Бурихаджаева, М. С. (2023). МАРКЕТИНГОВЫЙ ПОДХОД В ДЕЯТЕЛЬНОСТИ ПРЕДПРИЯТИЯ. *Oriental renaissance: Innovative, educational, natural and social sciences*, 3(4-2), 653-661.

12. Mamanovich, R. H. (2021). Civil Society: Prosperities of Decentralization in Management. *Middle European Scientific Bulletin*, 18, 359-362.

13. Mamanovich, R. H. (2022). The mass media as a subject of political and legal propaganda. *European International Journal of Multidisciplinary Research and Management Studies*, 2(10), 122-128.

14. BURIKHODJAEVA MALOKHAT, YAKHSHIEV SHAKHZOD, THE ORETICAL PRINCIPLES OF FINANCIAL SECURITY FOR THE USE OF MANAGEMENT OF THE ECONOMIC SYSTEM OF UZBEKISTAN.. RESEARCH IN DEVELOPMENT: SCIENTIFIC AND PRACTICAL CONFERENCES PART-1 2023 1/3 (42-45)

## **ХУСУСИЙ МУЛК ҲУҚУҚИНИ ҲИМОЯ ҚИЛИШ АСОСЛАРИ, КАФОЛАТЛАРИ ВА УСУЛЛАРИ**

**Ашурова Мухайё Ахтамовна,**

юримдик фанлар номзоди

### **АННОТАЦИЯ**

*Ҳимояга бўлган ҳуқуқ шахс ҳуқуқий мақомининг асоси бўлиб хизмат қилади, давлат ва шахс ўртасидаги давлат-ҳуқуқий муносабатлар мазмунининг элементи бўлиб хизмат қилади, конституциявий хусусиятга эга.*

*Шахсларнинг тегишли ҳуқуқлари уларнинг субъектив ҳуқуқлари ҳисобланиб, бу ҳуқуқлар объектив ҳуқуқ нормаларида ифодаланиши билан аҳамиятли ҳисобланади. Айнан, объектив ҳуқуқ нормалари (норматив-ҳуқуқий ҳужжатлар)да фуқаролик ҳуқуқи субъектларига тегишли ҳуқуқларнинг мазмуни, уларни амалга ошириш шартлари, ҳимоя қилиш асослари, кафолатлари ва усуллари ўз ифодасини топади. Ҳуқуқни ҳимоя қилишда субъектга тегишли бўлган муайян ҳатти-ҳаракатларни амалга ошириш эркинлигини ва бошқа шахсларнинг субъектга тегишли ҳуқуқни бузишга бўлган ҳар қандай ҳатти-ҳаракатини (қонуний ҳатти-ҳаракатлар бундан мустасно) тақиқловчи ҳамда ҳуқуқ бузилганида муайян усуллар орқали субъектга тегишли ваколатларини бериш ҳисобланади.*

**Калим сўзлар:** мулк, мулк ҳуқуқи, мол-мулк, хусусий мулк, хусусий мулк ҳуқуқини ҳимоя қилиш, ҳуқуқларни ҳимоя қилиш усуллари

### **ABSTRACT**

*The right to protection serves as the basis of a person's legal status, serves as an element of the content of state-legal relations between a state and a person, and has a constitutional nature. It is known that the relevant rights of individuals are considered their subjective rights, and these rights are significant as they are expressed in objective legal norms. It is precisely in the objective legal norms (normative legal documents) that the content of the rights belonging to the subjects of civil law, the conditions of their implementation, the grounds of protection, guarantees and methods are expressed. In the protection of the right, the freedom to perform certain actions belonging to the subject and any actions of other persons to violate the right belonging to the subject (except for legal actions) is prohibited, as well as to give the authority to the subject through certain methods in case of violation of the right.*

**Key words:** property, property rights, private property, protection of private property rights, methods of rights protection



## **КИРИШ**

Маълумки, шахсларнинг тегишли ҳуқуқлари уларнинг субъектив ҳуқуқлари ҳисобланиб, бу ҳуқуқлар объектив ҳуқуқ нормаларида ифодаланиши билан аҳамиятли ҳисобланади. Айнан, объектив ҳуқуқ нормалари (норматив-ҳуқуқий ҳужжатлар)да фуқаролик ҳуқуқи субъектларига тегишли ҳуқуқларнинг мазмуни, уларни амалга ошириш шартлари, ҳимоя қилиш асослари, кафолатлари ва усуллари ўз ифодасини топади. Ҳуқуқни ҳимоя қилишда субъектга тегишли бўлган муайян ҳатти-ҳаракатларни амалга ошириш эркинлигини ва бошқа шахсларнинг субъектга тегишли ҳуқуқни бузишга бўлган ҳар қандай ҳатти-ҳаракатини (қонуний ҳатти-ҳаракатлар бундан мустасно) тақиқловчи ҳамда ҳуқуқ бузилганида муайян усуллар орқали субъектга тегишли ваколатларини бериш ҳисобланади.

Одатдаги (нормал) фуқаролик муомаласи субъектга муайян ҳуқуқлар тегишлилигини эмас, уларни ишончли ҳимоя қилинганлигини таъминланганлиги билан аҳамиятли ҳисобланади. Умумий қоидага кўра, фуқаролик ҳуқуқларини ҳимоя қилиш деганда, ҳуқуқларнинг нормал амалга оширилишини таъминловчи чоралар йиғиндиси тушунилади. Унинг таркибига субъектив ҳуқуқларни амалга ошириш учун зарурий бўлган шароит ва муҳитни яратишга қаратилган нафақат ҳуқуқий, балки иқтисодий, сиёсий ва бошқа тусдаги чоралар киради. Ҳуқуқни ҳимоя қилишнинг ҳуқуқий чоралари жумласига эса, фуқаролик муомаласининг нормал, бузилмаган ҳолда ривожланиши таъминланишига ёрдам берувчи барча чоралар киради, масалан, субъектларнинг фуқаролик ҳуқуқ лаёқатини мустаҳкамлаш, мажбуриятларни белгилаш, бузилган ҳуқуқлар ёки путур етказилган ҳуқуқ ва қонуний манфаатларни тиклаш<sup>149</sup>.

Ҳимоя қилишнинг бундай кенг тушунчаси билан бирга фанда ва қонунчиликда бу атаманинг тор маънодаги тушунчаси ҳам қўлланилади. Бунда фақатгина фуқаролик ҳуқуқларини ва қонуний манфаатлари бузилганда ёки уларга путур етказилганда, уларни тиклаш ёки тан олиш чораларигина қўлланилади.

## **МУҲОКАМА ВА НАТИЖАЛАР**

Хусусий мулк ҳуқуқини субъектив фуқаролик ҳуқуқи сифатида ҳимоя қилиш чоралари мамлакатимиз қонунчилигида ўз ифодасини топган бўлиб, мазкур чораларнинг устувор асоси Ўзбекистон Республикаси Конституциясининг тегишли нормаларда ўз ифодасини топган. Хусусан,

<sup>149</sup> Гражданское право. Т.1./Под.ред.А.П.Сергеева, Ю.К.Толстого.-М.:Прспект.2003.-335 с.

Конституциянинг 41-моддасида ҳар бир шахс мулкдор бўлишга ҳақлилиги белгиланганлиги, хусусий мулкка эга бўлишининг қонуний асоси ва кофалатининг дебочасидир. Мазкур норма шахснинг муайян моддий неъмат ва ашёга нисбатан хўжалик ҳукмронлигини қўлга киритишга нисбатан қонуний ҳаракатларига нисбатан ҳар қандай тўсқинликни рад этишни назарда тутди. Шу билан бирга, ҳар бир шахснинг мулкдор бўлишга ҳақлилиги, унинг шу мақсадни кўзлаб амалга оширадиган ҳаракатларини чеклаш ёки уни бу ҳаракатларни амалга ошириш ҳуқуқини маҳрум қилишни тақиқловчи қонуний чора ҳисобланади. Шахснинг мулкдор бўлишга ҳақлилиги фуқаролар ва юридик шахслар мулквий ваколатларини амалга оширишни тақозо этади. Зеро, бундай имконият (ҳар бир шахснинг мулкдор бўлишга ҳақлилиги) шахснинг ўз фуқаролик ҳуқуқларини нормал ва бузилишларсиз амалга оширишини таъминлашга қаратилган чора ҳамдир.

Мулкдор бўлиш имкониятининг қонуний мустаҳкамланганлиги субъектив фуқаролик ҳуқуқи ҳисобланган хусусий мулкни ҳимоя қилишнинг дастлабки кафолатидир. Хусусий мулк эгаси ҳар доим Конституциянинг 41-моддасига таяниб, ўз мол-мулкни ҳар қандай бузилишлардан ҳимоя қилишга ҳақли.

Мамлакатимиз Асосий қонунининг 65-моддасига мувофиқ, хусусий мулк бошқа мулк шакллари каби дахлсиз ва давлат ҳимоясидадир. Мулкдор фақат қонунда назарда тутилган ҳолларда ва тартибдагина мулкидан маҳрум этилиши мумкин.

Хусусий мулкка нисбатан белгиланган “дахлсизлик ва давлат ҳимоясида бўлишлик” хусусий мулк ҳуқуқини ҳимоя қилиш чоралари орасида ўзига хос ўринга эга. Биринчи навбатда “дахлсизлик” деганда, шахснинг ўзига ёки муайян ҳуқуқларига нисбатан қонунга зид бўлган ҳатти-ҳаракатлар билан у ёки бу даражада таъсир ўтказишни тақиқловчи қонуний чоралар мажмуи назарда тутилади. Иккинчидан, “дахлсизлик” – ҳуқуқ субъектига тегишли ва унинг ваколатлари остида ҳамда хўжалик ҳукмронлигидаги объектнинг ҳар қандай ҳуқуқбузарликлардан холи бўлишини қонун билан таъминланганлигини ҳам англатади. Конституциянинг 65-моддасида белгиланган хусусий мулкнинг дахлсизлиги ҳам, мулкдорга тегишли бўлган мол-мулкка нисбатан ҳуқуқларнинг ҳар қандай бузилиши ва у билан боғлиқ манфаатларга ҳар қандай путур етказилишининг тақиқланишини ҳамда хусусий мулк ҳуқуқи у кимга тегишли бўлишидан қатъи назар фақатгина қонун ҳужжатларида назарда тутилган ҳоллардаги бекор қилиниши мумкинлиги қонунда ҳам хусусий мулкнинг дахлсизлигининг мазмунини ифода қилади. И.Зокиров ва М.Баратовларнинг фикрича, мулкнинг дахлсизлиги мулкдорга қарши турган

барча субъектларнинг унинг мулк ҳуқуқини бузишдан ўзларини сақлашларидан иборатдир. Мулкдор қонун йўл қўйган асосларда, доирада ўз мол-мулкига ўзи эгалик қилади, ўзи фойдаланади ва ўзи тасарруф этади. Бу мулкдорнинг конституциявий ҳуқуқидир. Унга ташқи томондан тайзиқ ўтказишга, унинг ички ишларига аралаштишга, мол-мулкни олиб қўйишга ҳеч ким ҳақли эмас. Ҳаттоки мулкдорнинг ўз ҳуқуқини амалга оширишдан воз кечиши ҳам унинг мулк ҳуқуқини бекор қилмайди<sup>150</sup>. А.Мухаммадиевнинг фикрича эса, мулкнинг дахлсизлиги деганда, мулкдорга тегишли мол-мулкни қонуний асосларсиз ва суд қарорисиз ҳеч ким олиб қўйишга, мулк ҳуқуқини амалга оширишга тўсқинлик қилишга ҳақли эмаслигига ва мулкдорнинг ҳамма вақт ҳам мол-мулкка нисбатан хўжалик ҳукмронлиги амалда бўлишига айтилади<sup>151</sup>.

Е.А.Сухановнинг таъкидлашига кўра, мулкнинг дахлсизлиги хусусий мулкда ҳам оммавий мулкда ҳам мулкдорнинг ўзига тегишли мол-мулкни фақат ўзининг манфаатлари йўлида, мол-мулкнинг ўзбошимчалик билан олиб қўйилиши ёки ундан фойдаланишнинг ўзбошимчалик билан чекланишидан хавфсирамаган ҳолда фойдаланишнинг таъминланганлигини, ҳамда шунга доир чораларнинг белгиланганлигини билдиради<sup>152</sup>.

Т.И.Илларионова фикрича, мулкнинг дахлсизлиги мулк ҳуқуқини вужудга келиши, амалга оширилиши ва бекор бўлишининг шундай механизмларини танлашни назарда тутадик, улар ёрдамида биринчидан, бошқа мулкдорлар манфаатларининг дахлсизлиги таъминланади, иккинчидан, агар мулк ҳуқуқи бузилган бўлса уни тиклаш мустаҳкамланади<sup>153</sup>.

Н.Д.Егоровнинг эътироф этишича мазкур тамойил (мулкнинг, биринчи навбатда эса, хусусий мулкнинг дахлсизлиги – таъкид бизники), иқтисодиётдаги мулкый тартиб асосини англатади. Зеро, фуқаролик ҳуқуқи нормалари хусусий мулкка нисбатан ҳар ким томонидан, шу жумладан давлат ва маҳаллий ўзини-ўзи бошқариш органлари томонидан бўладиган тайзиқлардан ҳимоя қилади<sup>154</sup>.

Мазкур фикрларнинг барчаси мулкнинг дахлсизлигини у ёки бу жиҳатининг аҳамиятлилигидан келиб чиқиб, мулкдорга тегишли хусусий мулкнинг ҳар доим қонун ҳимоясида эканлигини ва фақатгина унинг розилиги

<sup>150</sup> Зокиров И., Баратов М. Мулк нима? Мулкдор ким? -Т.:ТДЮИ.2003.-11-12 б.

<sup>151</sup> Мухаммадиев А.А. Бозор муносабатлари шароитида фуқаролик ҳуқуқи тамойилларининг амал қилиш. Автореф. дисс... ю.ф.н.-Т.:2006.-10 б.

<sup>152</sup> Гражданское право: В 2-х т. Т.1. Учебник./Отв. ред. Е.А.Суханов (Автор этой главы Е.А.Суханов). - М.: БЕК.1998.-39 с.

<sup>153</sup> Гражданское право. Часть первая./Под ред. Т.И.Илларионова, Б.М.Гонгало, В.А.Плетнева (автор этой главы Т.И.Илларионова).-М.:Норма-Инфра.1998.-28 с.

<sup>154</sup> Гражданское право. Т.1./Под ред. А.П.Сергеева, Ю.К.Толстого.-М.:Проспект.2003.-29-30 с.

билангина (қонун ҳужжатларида кўзда тутилган ҳолатлар бундан мустасно) хусусий мулк ҳуқуқи ундан бегоналаштирилиши мумкинлигини назарда тутди.

ФКнинг 164-моддасида мулк ҳуқуқи, хусусан хусусий мулкни ҳимоя қилишга қаратилган энг муҳим қоидалар белгиланган. Мазкур нормага мувофиқ, мулк ҳуқуқи шахсинг ўзига қарашли мол-мулкка ўз хоҳиши билан ва ўз манфаатларини кўзлаб эгалик қилиш, ундан фойдаланиш ва уни тасарруф этиш, шунингдек ўзининг мулк ҳуқуқини, ким томонидан бўлмасин, ҳар қандай бузишни бартараф этишни талаб қилиш ҳуқуқидан иборатдир. Мулк ҳуқуқи муддатсиздир. Мазкур нормадаги «ўзининг мулк ҳуқуқини, ким томонидан бўлмасин, ҳар қандай бузишни бартараф этишни талаб қилиш ҳуқуқидан иборатдир» - жумласи хусусий мулк ҳуқуқини бевосита ҳимоя қилишни назарда тутувчи чора ҳисобланади. Бу вазиятда мулкдор мутлоқ ҳуқуқ соҳиби сифатида ўзининг мулк ҳуқуқини бузмасликни исталган шахсдан талаб қила олади ва бунда мулкдорнинг ўз ҳуқуқини талаб қилиш доираси шахсларга нисбатан чекланмаган бўлади.

Хусусий мулк ҳуқуқи муддатсизлиги ҳам уни ҳимоя қилишда муҳим аҳамиятга эга бўлган қоида ҳисобланади. Зеро, бу қоидага кўра, шахсга хусусий мулк ҳуқуқи асосида тегишли бўлган ашёнинг унинг хўжалик ҳукмронлиги остида бўлишига нисбатан муайян муддати белгиланмайди. Ашёга нисбатан мулк ҳуқуқи бир шахсдан иккинчи шахсга ўтиб турсада, шу ашё йўқ бўлиб кетгунга қадар мавжуд бўлади<sup>155</sup>.

Хусусий мулк ҳуқуқини ҳимоя қилиш асоси ва кафолатларидан яна бири сифатида ФКнинг 207-моддаси 2-қисми ва 209-моддасини эътироф этиш мумкин. Зеро, мазкур нормаларда, хусусий мулк бўлган мол-мулкнинг миқдори ва қиймати чекланмаслиги, қонун билан ман этилган айрим ашёлардан ташқари ҳар қандай мол-мулк хусусий мулк бўлиши мумкинлиги белгиланган бўлиб, бу қоидалар хусусий мулк ҳуқуқи ва уни амалга оширишнинг муҳим кафолатидир.

ФКнинг 11-моддасига мувофиқ, фуқаролик ҳуқуқлари қуйидаги йўллар билан ҳимоя қилинади:

- ҳуқуқни тан олиш;
- ҳуқуқ бузилишидан олдинги ҳолатни тиклаш ва ҳуқуқни бузадиган ёки унинг бузилиши хавфини туғдирадиган ҳаракатларнинг олдини олиш;

<sup>155</sup> Аль-Марашдех Фахед Ахмед Халаф. Право собственности граждан по законодательству Иордании. Автореф. дисс. .... канд. юрид. наук. - Т.: АП ТПК. 1999. - 12 с.

- битимни ҳақиқий эмас деб топиш ва унинг ҳақиқий эмаслиги оқибатларини қўллаш;

- давлат органининг ёки фуқароларнинг ўзини ўзи бошқариш органининг ҳужжатини ҳақиқий эмас деб топиш;

- шахсинг ўз ҳуқуқини ўзи ҳимоя қилиши;

- бурчни аслича (натура) бажаришга мажбур қилиш;

- зарарни тўлаш;

- неустойка ундириш;

- маънавий зиённи қоплаш;

- ҳуқуқий муносабатни бекор қилиш ёки ўзгартириш;

- давлат органининг ёки фуқароларнинг ўзини ўзи бошқариш органининг қонунга зид ҳужжатини суднинг қўлламаслиги.

Фуқаролик ҳуқуқлари қонунда назарда тутилган бошқача усуллар билан ҳам ҳимоя қилиниши мумкин.

Мазкур усуллар хусусий мулкни ҳимоя қилишда ҳам ўзига хос ўринга эга ҳисобланади. Ушбу усулларни назарий жиҳатдан қуйидагича тавсифлаш мумкин:

1. Мулк ҳуқуқини ашёвий ҳуқуқий усуллар билан ҳимоя қилиш. Бу усул мулк ҳуқуқини мутлоқ субъектив ҳуқуқ сифатида ҳимоялаб ҳеч қандай аниқ мажбуриятга боғлиқ бўлмаган ҳолатда мулкдорнинг ўзига тегишли бўлган ашёга эгалик қилиш, фойдаланиш ва тасарруф этиш ҳуқуқини тиклаш ёки ушбу ҳуқуқларни амалга оширишга тўсқинлик қиладиган ҳолатларни бартараф этишни назарда тутди. Хусусий мулк ҳуқуқини ҳимоя қилувчи ашёвий ҳуқуқий усуллар жумласига: мол-мулкни бировнинг қонунсиз эгаллашидан талаб қилиш даъвоси (виндикация), эгалик қилиш ҳуқуқининг бекор қилиниши билан боғлиқ бўлмаган ҳуқуқбузарликларни бартараф этиш даъвоси (негатор даъвоси), мулк ҳуқуқини тан олиш тўғрисидаги даъволари киради.

Хусусий мулк эгасининг ўзига тегишли мол-мулкни бошқа шахсни қонунсиз эгалигидан талаб қилиб олиш даъвоси (виндикация лотинча *vim/dicere*- сўздан олинган бўлиб, куч қўлланилишини эълон қиламан деган маънони билдиради) қонуний эганинг ноқонуний эгадан мулкни натура ҳолида қайтариб бериш тўғрисидаги ношартномавий талаби ҳисобланади. Қонунчилигимизда виндикацион даъво қўзғатиш учун бир неча ҳолатлар мавжуд бўлиши назарда тутилади.

Биринчидан, мулкдор ўз тасарруфидан чиқиб кетган ўз мулкига фактик хўжайинлик қилишдан маҳрум бўлиши лозим. Акс ҳолда мулк ҳуқуқини ҳимоя қилувчи бошқа усуллар қўлланилади.

Иккинчидан, мулкдор маҳрум қилинган мол-мулк натура ҳолида сақланиши ва ўзганинг фактик эғалигида бўлиши керак. Акс ҳолда бу ерда ҳам мулк ҳуқуқини ҳимоя қилувчи бошқа усуллар қўлланилади. Масалан, етказилган зарарни ундириш тўғрисидаги даъво.

Учинчидан, виндикация фақатгина индивидуал белгиланган ашёни қайтаришга қаратилади. Бунда индивидуал (якка) белгиланган ашё билан бир турдаги ашёларни фарқлаш лозим. Агар бир турдаги ашёлардан ҳақиқий эганинг ашёсини ажратиб олишнинг иложи бўлса, унда бу турдаги ашёларга нисбатан ҳам виндикация қўлланилади. Агар ажратиб олишнинг иложи бўлмаса, виндикацион даъво эмас, асоссиз бойлик орттиришдан келиб чиқадиган даъво қўлланилиши лозим.

Тўртинчидан, виндикацион даъво ношартномавий тус касб этади ва мулк ҳуқуқини мутлоқ субъектив ҳуқуқ сифатида ҳимоя қилади.

Шахс виндикация қилинаётган мулкнинг мулкдори бўлса, виндикация қилиш ҳуқуқига унинг ўзи эга бўлади. Лекин қонунчиликда виндикация қилиш ҳуқуқига мулкдор бўлмаган қонун ёки шартномага мувофиқ мулкка эгалик қилаётган шахслар ҳам эга бўлишлари кўзда тутилган. Бундай шахслар жумласига мол-мулкни ижарага олган, омонат сақлаётган, воситачилик қилаётган фуқаролар ва юридик шахслар киради. Фуқаролик ҳуқуқида бундай шахслар мулкнинг титул эгаси деб номланади.

Шахс гарчи шартнома асосида ўзганинг мол-мулкидан фуқаролик муомаласида фойдаланишаётган бўлишса ҳам, ана шу мол-мулк шахснинг эғалигидан чиқиб кетса ёки шахс уни йўқотса, исталган шахсдан шу мол-мулкни қайтаришни талаб қилиши мумкин.

Виндикацион даъвонинг предмети бўлиб мулкни ноқонуний эғаликдан қайтаришни талаб қилиш ҳуқуқи ҳисобланади.

Виндикацион даъво қўзғатишда виндикацион даъво қаратилаётган шахслар икки тоифага бўлинади. Гарчи, виндикацион даъво қаратилаётган шахслар-мулкни ноқонуний эгалари деб номлансада, улар инсофли ва инсофсиз эгалловчиларга ажратилади. Шу ўринда, хусусий мулк ҳуқуқини ҳимоя қилишда мулкни ноқонуний эгалловчиларни инсофли ва инсофсиз эгалловчиларга бўлиш шахс ҳуқуқлари ва қонуний манфаатларини ҳимоялашда муҳим муҳим аҳамият касб этади. Зеро, инсофсиз эгалловчидан ҳар доим ҳам мол-мулкни қўлга киритган пайтдан бошлаб олган даромадлари мулкдорга қайтарилади (ФКнинг 230-моддаси). Инсофли эгалловчидан эса у мол-мулк ўзига ноқонуний равишда ўтганлигини билган ва билиши лозим бўлган пайтдан

бошлаб олган даромадларинигина мулкдорга қайтарилади. Бу ҳолат эса, шахс манфаатларини ҳимоялашнинг энг муҳим воситасидир.

Инсофли эгалловчи деганда, мол-мулкни бошқа шахсга бериш ҳуқуқига эга бўлмаган шахсдан ҳақ тўлаб олган, буни билмаган ва билиши мумкин бўлмаган шахслар тушунилади. Инсофсиз эгалловчи деганда, ўз эгалигининг қонуний эмаслигини билган ва билиши лозим бўлмаган шахс тушунилади (ФКнинг 229-230-моддалари).

Хусусий мулк объекти мулкдор томонидан инсофли эгалловчидан ҳам инсофсиз эгалловчидан ҳам қайтариб олинади. Зеро, инсофли эгалловчи ҳам, инсофсиз эгалловчи ҳам мулкнинг қонуний эгаси ҳисобланмайди. Масалан, Ўзбекистон Республикасининг 2006 йил 4 октябрдаги “Ипотека тўғрисида” ги<sup>156</sup> Қонуннинг 34-моддаси 8-қисмига мувофиқ, агар гаров хати гаровга ўтказишга доир махсус ёзувларни киритган бирон-бир шахснинг эгалигидан ўғирланиши натижасида ёки бу шахснинг хоҳиш-иродасидан ташқари бошқача тарзда чиқиб кетган, гаров хатининг эгаси унга эга бўлаётганда буни билганлиги ёки билиши лозим ҳам бўлганлиги исботланган бўлса, у гаров хатининг қонуний эгаси деб ҳисобланмайди.

Хусусий мулк эгаси ўзига тегишли мол-мулкни талаб қилиб олаётганида қуйидагиларни ҳам талаб қилиб олишга ҳақлидир:

- ўз эгалигининг қонуний эмаслигини билган ёки билиши лозим бўлган шахсдан (инсофсиз эгалловчи) ушбу шахс мол-мулкка эгалик қилган бутун вақт давомида олган ёки олиши лозим бўлган барча даромадларни қайтариб беришни ёки тўлашни;

- инсофли эгалловчидан эса - у ўзининг эгалиги қонуний эмаслигини билган ёки билиши лозим бўлган пайтдан бошлаб ёхуд мулкдорнинг мол-мулкни талаб қилиб олиш ҳақидаги даъвоси бўйича талаб келган пайтдан бошлаб олган ёки чиқариб олиши лозим бўлган ҳамма даромадларни.

Ўз навбатида, инсофли эгалловчи ҳам, инсофсиз эгалловчи ҳам мол-мулкдан қанча вақт давомида олинган даромад мулкдорга қайтарилиши керак бўлса, шунча вақт давомида мол-мулкка қилинган зарур харажатларини тўлашни мулкдордан талаб қилишга ҳақли. Башарти, ашёни яхшилайдиган нарсаларни ашёга шикаст етказмасдан ажратиб олиш мумкин бўлса, инсофли эгалловчи мазкур нарсаларни ўзида қолдиришга ҳақли. Агар бундай нарсаларни ажратиб олиш мумкин бўлмаса, инсофли эгалловчи ашёни яхшилаш учун қилинган харажатларни талаб қилиб олиш ҳуқуқига эга, лекин бу харажатлар ашёга қўшилган қийматдан кўп бўлмаслиги керак.

<sup>156</sup> Халқ сўзи.2006 йил 5 октябр.

Негатор даъво (лотинча, actio negatoria - инкор этувчи даъво) - бу ашёга эгалик қилувчи мулкдорнинг учинчи шахслардан мулкни эгаллаш, фойдаланиш ва тасарруф этиш ҳуқуқини амалга оширишга тўсқинлик қилувчи ҳолатларни бартараф этиш ҳақидаги ношартномавий талабидир.

Гарчи, фуқаролик муомаласини амалга ошириш мобайнида шахслар ушбу даъвога кўп ҳолатларда мурожаат қилмасаларда, лекин амалиётда ушбу даъвони қўллаш имконияти мавжуд. Масалан, тадбиркор ўз фаолиятини амалга ошириши лозим бўлган мол-мулк ундан олиб қўйилмасада, лекин унинг шу мол-мулкни ўз фаолиятида қўллашига тўсқинликлар юзага келиши мумкин.

2. Хусусий мулк ҳуқуқини ҳимоя қилишнинг иккинчи усули фуқаролик ҳуқуқида мажбурият ҳуқуқий усуллар деб номланади. Ушбу усулларга мисол қилиб, мулкдорга етказилган зарарни қоплаш, асоссиз ортирилган мол-мулкни қайтариш, шартнома бўйича олинган шартномани қайтариш (шартнома бўйича ашё маълум муддатга эгалик учун, омонат учун ва фойдаланиш учун берилган бўлса). Ушбу усулларнинг барчаси учун қуйидаги умумий қоида амал қилади, яъни улар асосини ташкил этувчи омиллар мулк ҳуқуқи эмас, балки бошқа ҳуқуқий институтларга ва ушбу и институтларга тегишли субъектив ҳуқуқларга хосдир. Мулкдор ўзига тегишли мулкни ижарага бериб, ижара муддати тугагандан сўнг, ижарага олувчи мулкни мулкдорга қайтармаса, мулкдорнинг ҳуқуқлари мулк ҳуқуқи нормалари эмас, шартнома ҳуқуқи нормалари билан ҳимоя қилинади.

Одатда, фуқаролик ҳуқуқидаги кўпчилик шартномалар ўзганинг мол-мулкни вақтинчалик эгаллаш, фойдаланиш ва маълум маънода ундан тадбиркорлик фаолиятида фойдаланиб, мулкдорга қайтариш тўғрисида бўлади. Бундай шартномалар жумласига мулк ижараси, прокат, транспорт воситалари ижараси, бино ва иншоотлар ижараси, корхоналарни ижарага бериш, лизинг, ссуда, омонат сақлаш, гаров ва шу кабилар киради. Дарҳақиқат, ушбу шартномалар асосида мол-мулк ўзга шахснинг эгаллиги ва фойдаланишига ўтса, мулкдорнинг ҳуқуқлари фақатгина шартномавий-ҳуқуқий муносабатлар асосида муҳофаза этилади.

Бошқача қилиб айтганда, мажбурият ҳуқуқий усуллари мулк ҳуқуқини бевосита эмас, балки сўнгги натижага боғлиқ ҳолатда билвосита ҳимоя қилади, яъни шартнома асосида эгалланаётган ёки фойдаланилаётган мол-мулк шартнома шартларига номувофиқ тарзда мулкдорга қайтарилмаганда ушбу усуллар мулк ҳуқуқи орқали ҳимоя қилинади.

Бир қатор ҳолатларда масалан, мулк нобуд бўлганда, тадбиркор мулкига нисбатан мулк ҳуқуқи ўз-ўзидан бекор бўлади ва бунда мажбурият ҳуқуқий



усуллар мулк ҳуқуқини ҳимоя қилишга эмас, мулкдорнинг мулкрий манфаатларини ҳимоялашга қаратилади. Ушбу ҳолатда мулкдорга унинг мол-мулки натура ҳолатида эмас, балки мол-мулкнинг қийматигина қайтарилади ва мулкдорнинг мол-мулки мавжудлик ҳолатини йўқотади.

3. Хусусий мулк ҳуқуқи ва бошқа ашёвий ҳуқуқларини ҳимоя қилишнинг кейинги усулларига мулк ҳуқуқини фуқаролик-ҳуқуқий ҳимоя қилишнинг шундай усуллари кирадики, улар ашёвий ҳуқуқий ва мажбурият ҳуқуқий муносабатларга алоқадор бўлмасдан фуқаролик ҳуқуқининг турли институтларидан келиб чиқади. Масалан, бедарак йўқолган ёки ўлган деб эълон қилинган фуқаро қайтиб келганида унинг мулкрий ҳуқуқларини ҳимоя қилиш ҳақидаги қоидалар битим ҳақиқий эмас деб топилганда тарафларнинг мулкрий ҳуқуқларини ҳимоя қилиш, гаров сақловчининг жавобгарлиги ҳақидаги, мерос қилиб қолдирилган мол-мулкни сақловчи ёки васийнинг мулкни нобуд қилиши ва йўқотиши ҳақидаги қоидалар.

Ушбу ҳолатлардан келиб чиқиб, мол-мулкни муҳофаза қилиш тадбиркорлик фаолиятида кенг қўлланилади. Айниқса битим ҳақиқий эмас деб топилганда, гаров масалаларида тадбиркор ҳуқуқларини ҳимоя қилиш қоидалари муҳим аҳамиятга эга. Мулк ҳуқуқини ҳимоя қилишнинг бу қоидалари ФКнинг 113-128-моддаларида ва Ўзбекистон Республикасининг “Гаров тўғрисида” ги қонунида ўз ифодасини топган.

Маълумки, битим турли асосларга кўра ҳақиқий эмас деб топилади ва бунда барча ҳолатларда тарафларнинг мол-мулклари уларнинг ўзларига қайтариб берилади. Фақатгина баъзи ҳолатларда мол-мулк давлат ихтиёрига ўтказилиши мумкин.

4. Мулк ҳуқуқини ҳимоя қилишнинг кейинги усулига мулкдорнинг ҳуқуқларини бекор бўлишини қонунларда назарда тутилган асосларда ҳимоя қилиш билан боғлиқ фуқаролик-ҳуқуқий усуллар киради. Бунга хусусан давлат томонидан шахсларнинг мулкни давлат ихтиёрига нотўғри ўтказишдан ҳимояловчи кафолатлар киради. Бундай кафолатларга Ўзбекистон Республикаси Конституциясининг 65-моддасида ифодаланган мол-мулк давлат ҳимоясидадир деган қоида мисол бўлади.

Таъкидлаш лозимки, кейинги йилларда хусусий мулк ҳуқуқи объекти бўлиши мумкин бўлган объектлар турлари кўпайиб бормоқда. Бу ҳолат бир томондан бозор муносабатларининг ривожланиб бориши натижасида, илгари хусусий мулк бўлиши мумкин бўлмаган объектларнинг ваколатли давлат органининг қарори билан хусусий мулк объектига айлантирилиши билан боғлиқ бўлса, иккинчи томондан фан ва техниканинг ривожланиб бориши

билан боғлиқдир. Мазкур ҳолатлар хусусий мулкни ҳимоя қилишга нисбатан бир қатор янги қоидаларни татбиқ этишни талаб этади. Айниқса, интеллектуал мулк объектларига нисбатан хусусий мулкчиликнинг кенг жорий этилиши хусусий мулк ҳуқуқини ҳимоя қилишда интеллектуал мулк объектларига нисбатан мутлоқ ҳуқуқларни ҳимоя этиш усулларини қўллашни тақозо этади. Бироқ, интеллектуал мулк объектларининг ўзига хос хусусиятларини ҳисобга олиб, хусусий мулк ҳуқуқи объекти ҳисобланган интеллектуал мулк объектини ҳимоя қилишда уларни одатдаги ашёлар каби ҳимоя қилиб бўлмаслигини, интеллектуал мулк объектларининг бошқа бир қатор ўзига хосликларини назарда тутиш мақсадга мувофиқдир<sup>157</sup>.

ФКнинг интеллектуал мулк объектларига нисбатан мутлақ ҳуқуқларни ҳимоя қилиш ушбу Кодекснинг 11-моддасида назарда тутилган усуллар билан амалга оширилади. Мутлақ ҳуқуқларни ҳимоя қилиш шунингдек:

**- мутлақ ҳуқуқлар қайси моддий объектлар ёрдамида бузилган бўлса, ўша моддий объектларни ҳамда бундай бузиш натижасида яратилган моддий объектларни олиб қўйиш орқали;**

- йўл қўйилган бузиш ҳақидаги маълумотни мажбурий суратда эълон қилиб, унга бузилган ҳуқуқ кимга тегишлилиги тўғрисидаги маълумотларни киритиш орқали;

- қонунда назарда тутилган бошқа усулларда амалга оширилиши мумкин.

Мазкур усулларни тўғридан-тўғри хусусий мулк ҳуқуқини ҳимоя қилишга татбиқ этиш мумкин бўлмасда, интеллектуал мулк объекти хусусий мулк ҳуқуқи асосида фуқарога ёки юридик шахсга тегишли бўлганда, шахс ўзининг хусусий мол-мулки (масалан, ихтирога патент олинганда у патент эгасининг хусусий мулки ҳисобланаши мумкин) га нисбатан мутлоқ ҳуқуқларни шу усул орқали ҳимоя қилиш мумкин.

Хулоса ўрнида хусусий мулк ҳуқуқини ҳимоя қилишнинг фуқаролик-ҳуқуқий усулларини амалиётга татбиқ этишда ушбу усулларни кенг жамоатчиликка тушунтириш ва фуқароларнинг бу борадаги билимларини ошириш зарурати юзага келганлигини таъкидлаб ўтиш жоиз. Зеро, ҳар бир тадбиркор ўз мол-мулкини муҳофазалашни қонунда белгилаб қўйилган усул ва воситаларни англаб етиши ва улардан самарали фойдаланиши лозим.

## **Фойдаланилган адабиётлар (REFERENCES)**

<sup>157</sup> Оқюлов О. Интеллектуал мулк ҳуқуқий мақомининг назарий ва амалий муаммолари. -Т.:ТДЮИ.2004.-17-27 б.

1. Гражданское право. Т.1./Под ред. А.П.Сергеева, Ю.К.Толстого.- М.: Проспект. 2003.-335 с.
2. Зокиров И., Баратов М. Мулк нима? Мулдор ким?-Т.:ТДЮИ.2003.-11-12 б.
3. Мухаммадиев А.А. Бозор муносабатлари шароитида фуқаролик ҳуқуқи тамойилларининг амал қилиш. Автореф. дисс... ю.ф.н.-Т.:2006.-10 б.
4. Гражданское право: В 2-х т. Т.1. Учебник./Отв. ред. Е.А.Суханов (Автор этой главы Е.А.Суханов). - М.: БЕК.1998.-39 с.
5. Гражданское право. Часть первая./Под ред. Т.И.Илларионова, Б.М.Гонгалло, В.А.Плетнева (автор этой главы Т.И.Илларионова).-М.:Норма-Инфра.1998.-28 с.
6. Azimjon, I. (2022). ZARAR–YURIDIK SHAXS ISHTIROKCHILARI VA BOSHQARUV ORGANLARI FUQAROLIK-HUQUQIY JAVOBGARLIGINING ZARURIY SHARTI SIFATIDA.
7. Гражданское право. Т.1./Под ред. А.П.Сергеева, Ю.К.Толстого.- М.: Проспект. 2003.-29-30 с.
8. Аль-Марашдех Фахед Ахмед Халаф. Право собственности граждан по законодательству Иордании. Автореф. дисс....канд.юрид.наук.-Т.: АП ТПК.1999.-12 с.
9. Ibrohimov, A. A. M. O. G. (2023). IJARA MUNOSABATLARIDA IJARA HAQINI TO’LASH BILAN BOG’LIQ MASALALAR. Oriental renaissance: Innovative, educational, natural and social sciences, 3(2), 607-612.
10. Окюлов О. Интеллектуал мулк ҳуқуқий мақомининг назарий ва амалий муаммолари.-Т.:ТДЮИ.2004.-17-27 б.
11. Имомов, Н. (2018). The tasks of the Civil Code: Regulation of Social Relations or Determination Of Rights. Юридик фанлар ахборотномаси, (1), 43-49.
12. ИМОМОВ, Н. (2017). CRITICAL ANALYSIS OF DIVISION OF LEGAL ENTITIES INTO TYPES. Юридик фанлар ахборотномаси, (1), 68-74.

## **ÓZBEKSTANNÍŇ EKONOMIKALÍQ RAWAJLANÍWÍŇDA TURIZMNIŇ TUTQAN ORNÍ**

**Tursinbaev Alpamis Kenesbaevich**

**alpamistursinbaev0404@gmail.com**

**Keńesbaeva Gozzal Saparbay qızı**

**Qosimbetov Jandulla Satulla ulı**

**Turdımuratova Aynura Perdebay qızı**

Ájiniyaz atındađı Nókis mámleketlik pedagogikalıq institutı studentleri

### **ANNOTACIYA**

*Keyingi jillarda Respublikamızda turizm tarawın rawajlandırıwğa ayırıqsha itibar qaratılıp, turizmniń milliy ekonomikamızdađı úlesi bargan sayın artıp barmaqta. Bul maqalada Ózbekstanniń turizmdi rawajlandırıw barısında qabil etilgen nızamlar, elimizdiń ishki turizm potencialı haqqında mađlıwmatlar berilgen.*

***Tayansh sózler:** Turizm, biznes, sayaxat, Prosper Merime, Kolomba, ishki turizm.*

### **THE ROLE OF TOURISM IN THE ECONOMIC DEVELOPMENT OF UZBEKISTAN**

#### **ABSTRACT**

*In recent years, special attention has been paid to the development of tourism in our Republic, and the contribution of tourism to our national economy is increasing day by day. This article provides information about the laws adopted on the development of tourism in Uzbekistan, the domestic tourism potential of our country.*

***Keywords:** Tourism, business, travel, Prosper Merime, Colombo, domestic tourism.*

### **РОЛЬ ТУРИЗМА В ЭКОНОМИЧЕСКОМ РАЗВИТИИ УЗБЕКИСТАНА**

#### **АННОТАЦИЯ**

*В последующие годы развитию туризма в нашей республике уделяется особое внимание, и вклад туризма в нашу национальную экономику растет с каждым днем. В данной статье представлена информация о принятых законах по развитию туризма в Узбекистане, о потенциале внутреннего туризма нашей страны.*

***Ключевые слова:** Туризм, бизнес, путешествие, Проспер Мериме, Колумба, внутренний туризм.*

## **KIRISIW**

Ózbekstan Respublikası Prezidentiniń «2018-2019-jillarda turizm tarawın rawajlandırıw boyınsha birinshi náwbettegi is-ilájlar haqqında»ǵı qararınıń qabıl qılınıwı mámleketimiz tárepinen turizm tarawında ámelge asırılıp atırǵan siyasattıń dawamı bolıp, turizm tarawın jedel rawajlandırıw ushın qolaylı ekonomikalıq, administrativlik hám huqıqiy ortalıqtı jaratqan halda, eń nátiyjeli tártipti en jaydırıw, aymaqlardıń ekonomikalıq imkániyatları hám dáramatları bazasın keńeytiw, jańa jumıs orınların jaratıw, elimizge keletuǵın turistler aǵımın kóbeytiw, sonday-aq, milliy turizm ónimlerin jáhán bazarında jedel hám kompleks alǵa súriwge qaratılǵan. Prezidentimiz Sh.M. Mirziyayevtıń “Respublikanıń turizm potencialın jedel rawajlandırıw hám de jergilikli hám shet el turistler sanın jáne de asırıwǵa tiyisli qosımsha is-ilajlar haqqında”ǵı 26.04.2023 jıldıǵı PQ-135-sanlı pármanında Respublikanıń turizm potencialınan tolıq hám nátiyjeli paydalanıw, birinshi náwbette transport-logistika hám turizm infratstrukturasındaǵı mashqalalardı tezlik penen sheshimin tabıw, sonıń menen birge, ámeldegi resurslar hám imkaniyatlardan hár tárepleme paydalanıw esabına turizm salasında iskerlik júrgizeip atırǵan isbilermenlik subektleri ushın qosımsha sharayatlar jaratıw maqsetinde kóp ǵana nızam hám hújjetler tastıyıqlandı.

Házirgi waqıtta dúnyanıń ekonomikalıq jaqtan rawajlanǵan barlıq mámleketlerinde hár bir taraw, tarmaq hám jónelislerge ayrıqsha itibar qaratılıp kelmekte. Turizm tarawı xızmet kórsetiw tarawınıń ayrıqsha áhmiyetke iye bólimlerinen biri bolıp tabıladı. Turizm- bul sayaxat etiwdiń bir túri bolıp, bunda adamlardıń dem alıw, biznes benen shuǵıllanıw, basqa xalıqlar mádeniyatın úyreniw siyaqlı hám basqada maqsetler menen turaqlı jasap atrǵan aymaqtan basqa jerlerge sayaxat etiwine túsiniledi. Sayaxatlardan turmıs iskerliginiń óz aldına usılı sıpatında jańa forma – Turizm ajralıp shıǵıp, ol ózine tán ózgeshelikleri menen xarakterlenedi. Turizmniń sayaxatlardan ajralıp turıwshı tiykarǵı tárepi bul onıń shólkemlestiriliw jaqtan jolǵa qoyılǵanlıǵında, maqsetlilik hám keń kólemliliginde kórinedi.

Prosper Merime 1840-jılda “Kolomba” shıǵarmasında aytıp ótkenindey “Sayaxatshılardıń turaqlı túrdegi quwanışı ornına itibarsızlıq júzege kelip, házirgi turistlerdiń kópshiligi ózine tán bolıp ajralıp turıw ushın ózlerine Nil Admirare (hesh nársege hayran bolmaw) uranın tańlap alǵan”. Aytıp ótiw kerek, bul “sayaxatshı” hám ”turist” túsinikleri ortasındaǵı birinshi ayırmashılıq bolǵan.<sup>158</sup>

<sup>158</sup> Iskenderov A.B., Uzaqbaev Q.K., Sharibaev A.m., Djanabaev I.B. “Turizm hám rekreaciyalıq geografiya” páninen oqıw-metodikalıq qollanba. Nókis- 2019, 128 bet.

## TIYKARGÍ BÓLIM

Házirgi waqıtta turizmniń mámleket ekonomikasındaǵı áhmiyeti barǵan sayın artıp barmaqta. Songı bes jılıqta kiriwshi turim menen shuǵıllanıwshılar sanı 0,7 esege azaydı, 2021- jıldı kiriwshi turistler sanı 1881,3 miń adamdı quradı, shet elge sayaxat etken Ózbekstan puqaraları sanı 2194,8 mińdı qurap, bul kórsetkish 2017-jılǵa salıstırǵanda 0,4 esege kem.

### *1-Keste*

2021-jıldı kirwshi, shıǵıwshi hám ishki turizmniń tiykargı kórsetkishleri (miń adam esabında)

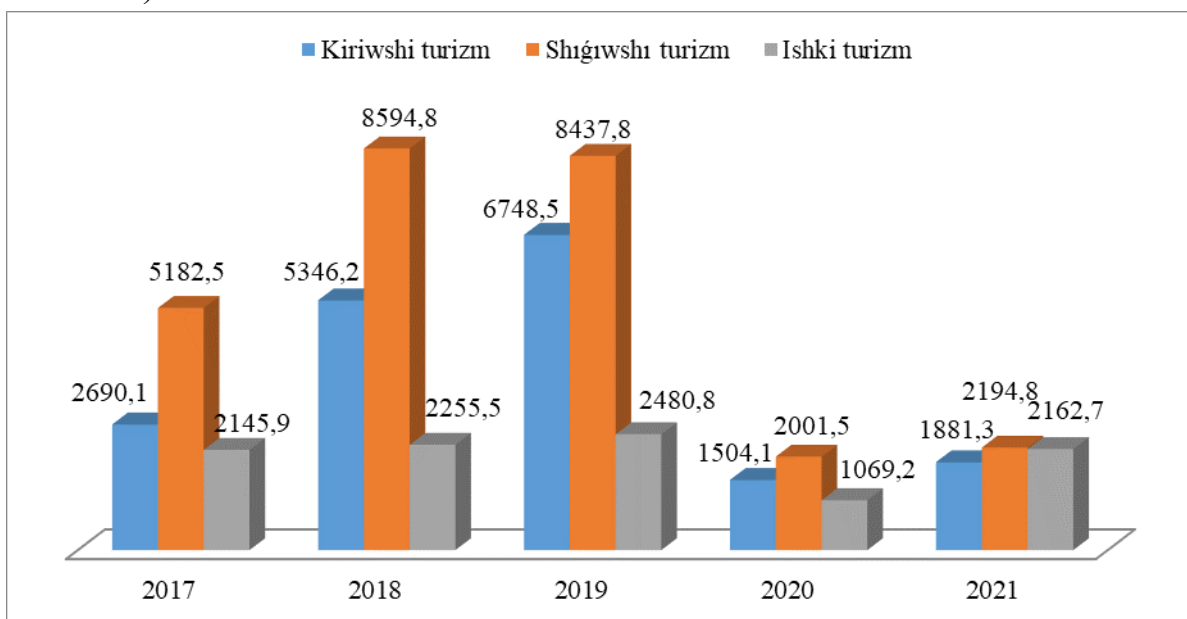

“Ózbekiston respublikasi davlat statistika qo‘mitasi” Maǵlıwmatları.

Respublikamızǵa kirip kiyatırǵan shet ellik turistlerdiń 76 procenti Buxara, Samarqand, Xorezm hám Tashkent qalalarına sahaxat etiwge qızıqsa, qalǵan 24 procenti Jizzax, Qashqadarya, Surxandarya hám Fergana wálayatlarına sayaxat etedi. Ózbekstanǵa 2020 -jıldı pandemiya sharayatında shet el mámleketlerden turistik maqsette kelgen shet el sayaxatshılar sanı 1,5 milliondı quraǵan. Bul kórsetkish 2019 -jılǵa salıstırǵanda 77, 7 procentke azayǵan. Respublikamızǵa kelgen shet el sayaxatshılarınıń tiykargı sapar maqsetleri jaqın aǵayınların joqlaw bolıp, bul sayaxat maqsetleriniń 87,8 % in qurydı . Usınıń menen birge, dem alıw, emleniw, xızmet maqsetinde, oqıw ushın kelgenler de salmaqlı bólegin quraydı. Ózbekstanǵa kelge sayaxatshılardıń kópshilik bólimi qońsılas mámleketler úlesine tuwrı keledi.

**2-keste**

2021-jilda ishki turizmniń tiykarǵı kórsetkishleri (mıń adam esabında)

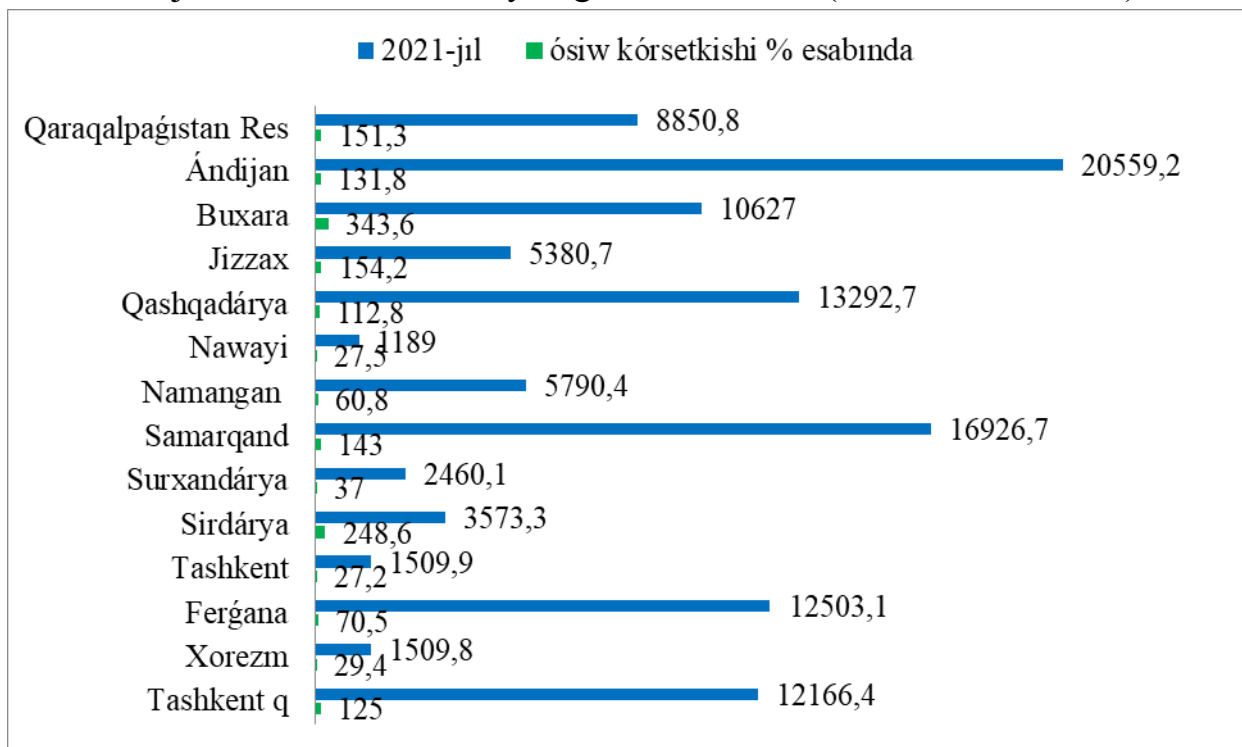

“O‘zbekiston respublikasi davlat statistika qo‘mitasi” Maǵlıwmatları.

Házirgi waqıtta mámleketimiz aymaqlarında zamanagóy turizm infrastrukturasin jaratıw is-ilájlarına ayırıqsha itibar qaratılǵan. Usı maqsette Ándijan wálayatı Xanabad qalasında dem alıw orınları, Jizzax wálayatı Farish hám Arnasay rayonlarında Aydar-Arnasay kólleri jaǵalarında bes jańa zamanagóy dem orınların shólkemlestiriw, Qashqadarıya wálayatı Shahrısabz hám Qarshi qalalarında tórt juldızlı miymanxanalar, Tashkent wálayatı Bostanlıq rayonu Chimyan taw massivinde miymanxana kompleksin qurıw, sonday-aq, Aydarkól jaǵalarında shet elli turistler ushın plyajlar shólkemlestiriw kózde tutılǵan.

2021-jilda turistik firma hám shólkemler iskerliginiń tiykarǵı kórsetkishleri.

2021- jilda turistik firma hám shólkemler sanı 288 di quraǵan bolıp, solardan 61,8 % Tashkent qalasında, 14,2 % Samarqand hám 7 % Buxara qalalarında xizmet kórsetip kelmekte. 2021- jilda 577,8 mıń ziyaratshıǵa xizmet kórsetilip, 90,1 % qabıl etildi, mıńlap sayaxatshılar 9,9 % shet mámleketler hám Ózbekstan boylap sayaxatqa jónetigen

**3-keste**

**Turistik firma hám shólkemlerdiń aymaqlar boyınsha kórsetkishleri**

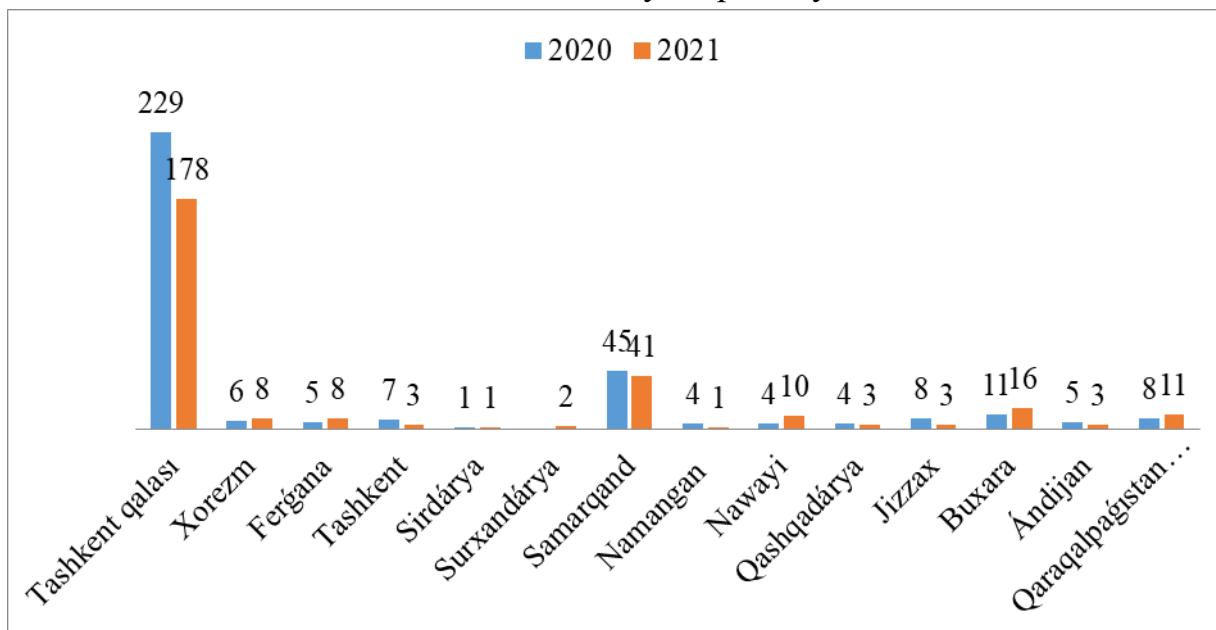

“O‘zbekiston respublikasi davlat statistika qo‘mitasi” Mağlıwmatları tiykarında dúzildi.

**JUWMAQ**

Turizm- ekonomikanıń kóplegen tarmaqların óz ishine alğan, qurılıstan baslap transport xizmetine shekem bolğan xizmettiń qánigelesken túri bolıp esaplanadı. Bunnan tısqari turizm ekonomikanıń kóplegen tarmaqları, awıl qajalıǵı kárxanaları, transport quralları, islep shıǵarıwshı zavodlar, mebel islep shıǵarıwshı kárxana hám basqalar menen óz-ara baylanısta rawajlanadı. Sol sebepten elimizdiń ekonomikalıq jaqtan rawajlanıwında xizmet kórsetiwdiń basqa tarawları siyaqlı turizm tarawın rawajlandırıwǵada ayrıqsha itibar qaratılıwı zárúr.

**PAYDALANILǴAN ÁDEBIYATLAR: (REFERENCES)**

1. Egamberdiev, F., & Eshiniyazov, B. A. (2022). TURIZMNIŃ RAWAJLANIWINDAǴI GEOGRAFIYALÍQ KÓRSETKISHLER. In *INTERNATIONAL CONFERENCES* (Vol. 1, No. 21, pp. 247-250).
2. Egamberdiev, F. B., & ulı Eshiniyazov, B. A. (2022). TURIZM TARAWLARINIŃ GEOGRAFIYALÍQ TIYKARLARÍ. In *INTERNATIONAL CONFERENCES* (Vol. 1, No. 21, pp. 243-246).
3. Iskenderov, A. B., & ulı Eshiniyazov, B. A. (2023). ÓZBEKSTAN AYMAǴINDA TURIZMNIŃ JAŃA TÚRLERINIŃ RAWAJLANÍWÍ. *Educational Research in Universal Sciences*, 2(6), 217-220.



4. Iskenderov A. B., uli Eshiniyazov B. A. TURIZMDI RAWAJLANDIRIWDA TURIZM-REKREACIYALIQ RESURSLARDIN AHMIYETI //Educational Research in Universal Sciences. – 2023. – T. 2. – №. 6. – С. 212-216.
5. Iskenderov A.B., Saliev E.P., Eshiniyazov.B.A. GEOGRAFIYA SABAQLARINDA TURIZM TARAHLARININ UYRENILIWII//Aniq va tabiiy fanlarni masofaviy oqitishning dolzarb masalalari. – 2023. С.125-128.
6. Iskenderov A.B., Uzaqbaev Q.K., Sharibaev A.m., Djanabaev I.B. “Turizm ham rekreaciyaliq geografiya” paninen oqiw-metodikaliq qollanba. Nókis- 2019, 128 bet.
7. uli Eshiniyazov, B. A., uli Saliyev, E. P., & Egamberdiev, F. B. (2023). TURIZM TARAHLARININ ILIMIY TIYKARLARININ UYRENILIWII. *Educational Research in Universal Sciences*, 2(4), 821-825.
8. Eshiniyazov.B.A. OZBEKSTAN EKONOMIKALIQ HAM SOCIALLIQ GEOGRAFIYASIN UYRENIWDE TURIZMDI RAWAJLANDIRIW MASELELARI//Aniq va tabiiy fanlarni masofaviy oqitishning dolzarb masalalari. – 2023. С.128- 131.
9. Ешиниязов Б.А. КОРАКАЛПОГИСТОНДА САНОАТНИНГ РИВОЖЛАНИШИДА МИНЕРАЛ РЕСУРСЛАРИНИНГ АХАМИЯТИ//Aniq va tabiiy fanlarni masofaviy oqitishning dolzarb masalalari. – 2023. С.134-137.
10. Баллиева Руза, Искендеров Алишер. История исследования природных ресурсов и природопользования в Приаралье// Актуальные проблемы современной науки. -2003/2. С.22-25.
11. Вахобов Хурбой Вахобович, Искендеров Алишер Базарбаевич. Развитие инженерного направления в физической географии// Вестник ККО АН РУз. – 2003. С. 40-41.
12. Вахобов Хурбой Вахобович, Вахобов Улугбек Хурбоевич, Искендеров Алишер Базарбаевич. Типизация горнодобывающих и горно-перерабатывающих сооружений по степени их влияния на окружающую среду// Табiiй географиянинг регионал муаммолари Илмий конференция материалари тўплами. – 2002. С.103-105.
13. Искендеров Алишер, Атананазаров Курал, Турдымамбетов Изимбет. Загрязнение природной среды Республики Каракалпакстан в связи с ростом антропогенной нагрузки// Материалы международной научно-практической конференции посвященной “Теоретические и прикладные проблемы географии на рубеже столетий”. Часть-I Алма-Ата, КазНУ, 2004.-С. 91-93.

14. Iskenderov Alisher Bazarbaevich, Uzakbaev Koblan Kewnimjay uli. Geographical location of oil-gas resources the Republic Karakalpakstan and their use in industry// Science and education in Karakalpakstan. - 2019/8/23. С.48-49.
15. Искендеров Алишер. Мугаллим хам узликсиз билимлендириу// Географияны оқытыу методикасы. - 2020/1. С.80-81.
16. Искендеров, А. Б., & Абдираманов, Б. С. У. (2022). ЖАНУБИЙ ОРОЛБЎЙИДАГИ ТАБИЙ ГАЗ КОНЛАРИДАН ФОЙДАЛАНИШ МАСАЛАЛАРИ. *Oriental renaissance: Innovative, educational, natural and social sciences*, 2(10), 335-339.
17. Искендеров, А. Б., & Длимбетов, Қ. Ж. (2022). ЎЗБЕКИСТОН РЕСПУБЛИКАСИ НЕФТЬ-ГАЗ ТАБИЙ РЕСУРСЛАРИДАН КЕЛАЖАК ФОЙДАЛАНИШ ИСТИҚБОЛЛАРИ. In *INTERNATIONAL CONFERENCES* (Vol. 1, No. 21, pp. 251-254).
18. Баллиева Р., Искендеров А.Б. Значение топонимии для изучения природопользования Приаралья в XIX и началеXXвв // Аспирант и Соискатель М. 2002 №3. -С. 29-30.
19. Iskenderov, A. B., uli Saliyev, E. P., & uli Abdiramanov, B. S. (2023). SANAATTI RAWAJLANDIRIWDA TÁBIYIY SHÁRAYAT HÁM TÁBIYIY RESURSLARDIÑ POTENCIALLARI. *Educational Research in Universal Sciences*, 2(4), 826-830.
20. Eshiniyazov, B. (2023). TOURISM POTENTIAL OF THE REPUBLIC OF KARAKALPAKSTAN AND PROSPECTS FOR ITS DEVELOPMENT. *Экономика и социум*, (8 (111)), 76-78.
21. Умаров Е.К., Искендеров А. Б., Раджапов М.Я., Айтуганова А.К. Қорақалпоғистон Республикаси халқ хўжалигини худудий такомиллаштириш муаммолари// Ўзбекистон География жамияти ахбороти, №22.-Т., 2002.-Б. 57-59.
22. Раджапов М.Я., Умаров Е.К., Искендеров А.Б. Қорақалпоғистон худудининг географик ўрганилиш тарихи// Ўзбекистон география жамияти ахбороти, №22.-Т., 2002.-Б. 74-76.
23. Вахобов Х. Искендеров А.Б. Қорақалпоғистон минерал ресурслари ва уларни инженер-географик жиҳатдан баҳолаш// Тоғ ва тоғ олди худудларидан фойдаланишнинг географик асослари. Илмий-амалий конференция материалари.-Т.: ЎзМУ, 2002.-Б.38-39.
24. Искендеров А.Б. Қорақалпоғистон Республикасида тоғ-руда хом ашёларини казиб олишни атроф муҳитга таъсири// Ўзбекистон Миллий

Университет-ининг 85 йиллигига бағишланган магистратура талабаларининг илмий ишлари тўплами.-Т.:ЎзМУ, 2003.-Б. 82-85.

25. Вахобов Х., Искендеров А.Б., Саидкаримова З.С. Научно-методические основы изучения основных тенденций изменения литогенной основы ландшафтов в горнопромышленных районах// Ўзбекистон География жамияти ахбороти, № 23.-Т., 2003.-Б. 14-15.

26. Искендеров А.Б. Қорақалпоғистон Республикасининг тоғ-кимё хом ашёси ва улардан фойдаланиш жараёнида рый берадиган жараёнларни башорат қилиш// Ўзбекистон География жамияти ахбороти, № 23.-Т., 2003.-Б. 96-97.

27. Искендеров А.Б. Қорақалпоғистон Республикаси гидроминерал ресурсларининг географик жойлашининг ўзига хос хусусиятлари// Вестник ККО АН РУз., № 3-4.-Нукус, 2004.-С. 49-50.

28. Искендеров А.Б. Қорақалпоғистон Республикаси ёнилғи хом ашё ресурслари ва уларни атроф-муҳитга таъсири// География ва барқарор ривожланиш. Илмий конференция материаллари тўплами. II-қисм. Самарқанд, 2004.-Б. 122-123.

29. Искендеров А.Б., Турдымамбетов И.Р. Некоторые вопросы использования водных ресурсов в Республики Каракалпакстан// Вестник КазНУ. Серия географическая. № 2 (19). Алматы, 2004.-С. 48-50.

30. Искендеров А.Б., Раджапов М.Я., Жолдасов А. Қорақалпоғистон Республикасини географик районлаштиришда табиий ресурсларнинг аҳамияти// Табиий ва иктисодий географик районлаштиришнинг долзарб муаммолари. Илмий-амалий конференция материаллари. –Т.:ЎзМУ, 2004. –Б. 85-87.

31. Умаров Б., Жолдасов А., Искендеров А.Б. Қарақалпакстан Республикасы санаат комплексининг тараўлық структурасы ҳам оны жетилиштириўдин раўажланыўына тәсири// Экологиялық билимлендириў ҳам турақлы раўажланыў. Материалы международной конференций.-Нукус. 2004. С. 31-32.

32. Искендеров А.Б. Қорақалпоғистон Республикасида қурилиш хом ашёси конларининг жойлашиши ва уларни қазиб олишда табиатда содир бўладиган ўзгаришларни башоратлаш// Ўзбекистон География жамияти ахбороти, № 25.-Т., 2005.-Б. 114-116.

33. Искендеров А.Б., Раджапов М.Я., Низекеев Д.К. Минерал ресурсларни инженер-географик жиҳатдан баҳолаш муаммосининг ҳозирги ҳолати// Ҳозирги замон географияси: Назария ва амалиёт. Фан фидойиси Н.Долимовнинг 100 йиллигига бағишланган илмий-амалий конф.материаллари. -Т.: ЎзМУ., 2006.-Б.132-133.

34. Қурбаниязов А., Искендеров А.Б., Айтмуратов Б. Қорақалпоғистон Республикасида рекреация ресурсларидан фойдаланиш масалалари// Жанубий Ўзбекистонда география мактабининг шаклланиши ва ривожланиши. Илмий-амалий конф.материаллари. –Термиз.ТерДУ., 2006.-Б.116-117.
35. Искендеров А.Б., Раджапов М.Я., Ерназаров Ғ. Ландшафтшуносликда инженер-географик йўналишнинг шаклланиши ва ривожланиши// Жанубий Ўзбекистонда география мактабининг шаклланиши ва ривожланиши. Илмий-амалий конф.материаллари.-Термиз. ТерДУ., 2006.-Б.52-53.
36. Искендеров А.Б., Омирбаев Ж. Ландшафтшуносликда инженер-географик баҳолаш тамойиллари// Географиянинг долзарб муаммолари. Проф.С.Нишонов 70 йиллигига бақишланган илмий-амалий конф.материаллари. –Самарқанд. СамДУ., 2006. Б.-46-47.
37. Искендеров А.Б., Раджапов М.Я., Айтмуратов Б. Қорақалпоғистон Республикасида нефть-газ захираларидан фойдаланиш масалалари// Географиянинг долзарб муаммолари. Проф.С.Нишонов 70 йиллигига бақишланган илмий-амалий конф.материаллари. –Самарқанд. СамДУ., 2006.Б. - 87-88.
38. Искендеров А.Б. Султон-Увайс тоғи минерал ресурсларининг географик жойлашишини ўрганиш масалалари (металли фойдали бойликлар мисолида)// Қўхна ва навқирон география. Илмий-амалий конф.материаллари. –Т.,ЎЗМУ, 2009. Б.-107-108.
39. Искендеров А.Б. Тəбийий ресурслардан пайдаланыўдың географиялық тийкарлары// 2009-жыл «Аўылды раўажландырыў ҳэм абаданластырыў» жылына бағышланған 2008-жыл илим-изертлеў жумысларының нəтийжелери бойынша профессор-оқытыўшылар ҳэм аспирантлардың илимий-теориялық конференция материаллары. II-бөлим. НМПИ.2009. Б.124-125.
40. Искендеров А.Б. Инженерлик географияда табийий ресурслардан фойдаланиш масалалари// География ҳэм геоэкология пəниниң регионаллық машқалалары атамасындағы Республикалық илмий-эмелий конференция материаллары. Н.ҚМУ.2009. Б.-244-245.

## **ОСОБЕННОСТИ ПРОВЕДЕНИЯ АВАРИЙНО-СПАСАТЕЛЬНЫХ И ДРУГИХ НЕОТЛОЖНЫХ РАБОТ НА ЖЕЛЕЗНОДОРОЖНОМ ТРАНСПОРТЕ**

**Доцент, подполковник резерва Шахобидинов Вохиджон Эркинович**

Старший преподаватель учебного центра военной подготовки

Национального университета Узбекистана имени Мирза Улугбека

e-mail: vosouz71@gmail.com

+99897 740-10-57

**К.т.н., доцент, Разиков Равшан Садикович**

Начальник кафедры «Техносферная безопасность» Ташкентского

Государственного Транспортного университета

rozikov\_r@bk.ru

+998 90 927 35 15

### **АННОТАЦИЯ**

*В данной статье рассматривается вопрос аварийно-спасательных работ и других неотложных работ на железнодорожном транспорте. Мероприятие по ликвидации аварийных ситуациях природного и техногенного характера на железной дороге.*

**Ключевые слова:** *железнодорожный транспорт, локализация и тушение пожаров, поезд, катастрофа, крушения, сходы железнодорожных подвижных составов, ликвидация последствий ЧС и Аварийно-спасательные работы.*

### **ABSTRACT**

*This article discusses the issue of emergency rescue and other urgent work on railway transport. An event to eliminate natural and man-made emergencies on the railway.*

**Keywords:** *railway transport, localization and extinguishing of fires, train, disaster, wrecks, derailments of railway rolling stock, emergency response and rescue operations.*

### **ВВЕДЕНИЕ**

В наше время весь мир все острее ощущает на себе проблемы, возникающие в стремительно развивающемся высокоиндустриальном обществе. Вероломное вмешательство людей в жизнь природы усиливается с каждым годом, и рано или поздно перерастет в опасность для человека и окружающей

среды. Постоянный рост грузоперевозок приводит сильному износу инфраструктуры, растет и количество аварий и крушений.

Каждый день в средствах массовой информации сообщается о катастрофах, стихийных бедствиях, авариях, падении самолетов, об очередном военном конфликте или акте терроризма, происходящих в разных уголках планеты. Не исключаются размывы железнодорожных путей, обвалы, оползни, наводнения. При перевозке опасных грузов, таких как газ, легковоспламеняющиеся, взрывоопасные, ядовитые и радиоактивные вещества, могут происходить взрывы, пожары цистерн и других вагонов.

Эти события приводят к росту числа жертв, а также материального ущерба во всех сферах экономики.

Для наибольшей эффективности при проведении аварийно-спасательных и других неотложных работ действия всех участников ликвидации должны быть четко и грамотно выстроены.

#### **Основная часть:**

Особенности проведения аварийно-спасательных и других неотложных работ на железнодорожном транспорте с происхождением ЧС первоочередной задачей органов и сил РСЧС и ГО стают организация и проведение аварийно-спасательных и остальных неотложных работ (АС и ДНР).

АСДНР включают две группы работ: аварийно-спасательные работы (далее АСР) и остальные неотложные работы (далее – ДНР).

Цель АСР – розыск и эвакуация людей из зоны ЧС в безопасные районы, оказание помощи пострадавшим и эвакуация их в целительные учреждения, творение для спасенных обычных критерий жизнедеятельности.

Цель ДНР – создание наиболее подходящих условий для скорого и безопасного проведения АСР, снабжение жизнедеятельности сохранившихся частей объекта и его возобновление. Они обязаны ограничить либо аннулировать деяния полей поражающих причин (ПФ) источников угрозы.

В первоочередность ДНР проводят вслед за тем, в каком месте ведутся АСР и в каком месте трагедии формируют угроза для людей и организации, грозят доп трагедиями, разрушениями, взрывами, затрудняют знание АСР.

#### ***В общем виде к АСР причисляются:***

разведка объектов (участков) работ и маршрутов выхода к ним;

локализация и тушение пожаров на объектах (участках) работ и маршрутах выхода к ним; отыскание и обнаружение заваленных защитных сооружений и извлечение из их людей;

розыск и спасение людей из завалов покоробленных и пылающих построек, сооружений и подвижного состава, задымленных, загазованных и затопленных помещений;

оказание первой медпомощи на месте обнаружения пораженного и эвакуация его в целебное основание за пределами зоны ЧС (в источнике массового поражения имеют все шансы существовать развернуты подвижные отряды первой мед поддержке;

в этом случае пораженных опосля оказания первой мед поддержке эвакуируют в эти отряды, в каком месте им оказывают первую докторскую содействие и потом посылают в больницы пригородной зоны);

вывоз народонаселения из зоны ЧС в безвредные районы; вывод со станции поездов(вагонов)с людьми;

санитарная переработка людей и дезинфекция одежды, обуви, средств персональной охраны(СИЗ), технических и транспортных средств, местности.

***В общем виде к ДНР относятся:***

устройство проездов и проходов в завалах и на зараженных участках местности; прокладывание колонных стезей в отвод их;

локализация и ликвидация аварий на коммунально-энергетических и технологических системах и сетях, в подвижном составе с опасными грузами;

укрепление либо обрушение конструкций, грозящих обвалом и препятствующих безопасному движению и ведению АСР;

ремонт и возобновление разрушенных и разрушенных линий связи, электрических и водопроводных сетей для обеспечения АСР;

ремонт и восстановление разрушенных поврежденных защитных сооружений для убежища людей в случае дополнительных аварий, повторных ударов врага в военное время;

вывод с мест работ подвижного состава с опасными багажами, при невозможности – выгрузка и складирование данных грузов на безопасном расстоянии либо вывоз в безопасное место;

обезвреживание и ликвидация невзорвавшихся боеприпасов в обыкновенном снаряжении.

Для снабжения публичного порядка, организованности посреди населения, охраны объектов и богатства людей формируется комендантская работа: контрольно-пропускные пункты на главных маршрутах, комендантские посты, патрулирование. Важными мероприятиями являются распознавание и захоронение мертвецов.

На ж/д транспорте должностные лица принимают нужные меры сообразно обеспечению сохранности перевозимых грузов в критериях ЧС.

В случае перерыва в движении поездов синхронно имеют все шансы быть работы сообразно восстановлению движения поездов, относящиеся к неотложным, в таковых критериях формирования водящие АСДНР и особые строительно-восстановительные формирования ж/д транспорта, специализирующиеся восстановительными работами, обязаны делать в узком 48 содействии.

В зависимости от обстановки первые имеют все шансы существовать привлечены к восстановительным работам, вторые, напротив, к ведению АСДНР [10].

В конкретной зоне ЧС (источнике поражения) состав АСДНР зависит от вида трагедии, стихийного бедствия, примененного врагом вида орудия, масштабов и нрава разрушений, пожаров, заражений воздуха, других объектов наружной среды, затоплений и остальных причин.

В центре ядерного поражения состав АСДНР изменяется в зависимости от зоны разрушений.

В зоне полных разрушений источника владеет пространство целый комплекс АСДНР.

В зоне мощных разрушений – также, однако размер инженерных работ станет существенно не в такой мере, так как не в такой мере завалов, разрушений и повреждений на коммунально-энергетических сетях (работы в главном ведутся на наземных сетях и смотровых колодцах).

В зоне средних разрушений работы сводятся в главном к тушению пожаров, спасению людей из очаговых завалов, разрушенных и пылающих построек, расчистке входов в заваленные защитные сооружения.

В зоне слабых разрушений – к локализации и тушению пожаров, спасению людей из пылающих и покоробленных построек. Подветренная часть очага может быть в зоне радиоактивного загрязнения, что потребует проведения дезактивации.

Что касается обыденного орудия, то в последние годы в концепциях войн главный смысл придается высокоточному вооружению с большой дальностью действия. Точечными ударами имеют все шансы существовать выведены из строя важные объекты индустрии, в том числе потенциально опасные, энергетики, транспорта (большие ж/д узлы, мосты, тоннели, аэродромы), связи и остальных отраслей экономики.



В итоге могут появиться очаговые зоны разрушений, пожаров, заражений, поражения людей, животных, в которых будет нужно знание всех видов АСДНР. Однако в современных условиях невозможно вычеркивать и происхождения источников массового поражения. В районах стихийных бедствий и неких производственных аварий работы имеют все шансы подключать целый комплекс АСДНР.

Но в ряде случаев появляется надобность в доп. мероприятиях либо работы носят специфичный нрав, к примеру, при наводнениях, селевых потоках, землетрясениях и др. На объектах ж/д транспорта знание АСДНР осложняется тем, что на сравнимо маленькой местности традиционно концентрируется огромное количество вагонов с разными багажами, в том числе опасными. Имеют все шансы существовать поезда и вагоны с людьми. Вагоны в поездах, на соседних маршрутах находятся в конкретной недалекости друг от друга, что формирует угроза скорого распространения огня, взрывов вагонов с ВВ, ЛВЖ, а доступ пожарных средств к местам горения затруднен, этак как недостает проездов и проходов, в особенности поперек стезей. Набивка пожарных шлангов поперек стезей затруднена, так как шланги приходится прокладывать под рельсами, проделывая углубления в балласте. Разрушения и повреждения вагонов с АХОВ, РВ имеют все шансы привести к образованию зон хим- и радиоактивного загрязнения.

Ликвидация последствий ЧС на станции нередко связана с необходимостью вывода составов с её местности на окрестные станции, перегоны, тупики и подъездные пути. В первую очередность выводят поезда и вагоны с людьми и опасными багажами. На электрифицированных участках при происхождении пожара нужно обесточить станционные пути. Для рассредоточения подвижного состава употребляют тепловозы.

При крушениях поездов и трагедиях на перегонах исполняют работы, связанные со спасением людей и материальных ценностей, изобретением движения поездов в малые сроки. Состав работ зависит от конкретной обстановки.

***В общем облике он подключает:***

определение нрава и размеров разрушений и заражений пути, подвижного состава, контактной козни и остальных сооружений, масштабов пожаров, наличия и состояния пострадавших людей, опасных грузов, определение распорядка расстановки аварийно-восстановительных сил и средств и организации работ;

поиск людей в разрушенных и покоробленных вагонах, обнаружение первой помощи пострадавшим и эвакуация их в медучреждения; вывод не пострадавших людей в безопасные районы, тушение пожаров, дезинфекция пути подвижного состава и остальных устройств (при необходимости);

расхищение разгромленного подвижного состава за пределы габарита приближения строений с подготовительной разгрузкой и штабелевкой на безопасном расстоянии опасных и ценных грузов;

возвышение на рельсы пригодного подвижного состава, либо имеющего малые повреждения, при которых вероятны его подача по ближайшего отдельного пути следующий починка;

возобновление земельного полотна, верхнего строения пути, контактной козны, связи и остальных сооружений, и устройств;

санитарная переработка людей (при необходимости).

Обстановка, в которой проводят АСДНР, характеризуется крупными размерами работ, массовыми разрушениями и пожарами, задымленностью и загазованностью, находящейся вокруг среды, при наличии соответствующих источников химическим, биологическим либо радиоактивным загрязнением местности, воздуха, остальных объектов наружной среды. В ходе работ вероятны резкие конфигурации обстановки, потому что трагедии на инженерных коммуникациях, пожары, разрастаясь, вызывают доп трагедии, пожары, взрывы, какие в окончательном результате могут привести к катастрофическим последствиям.

***Для удачного исполнения АСДНР нужны следующие условия:***

заблаговременное исследование вероятной, в случае ЧС, обстановки на объекте;

заблаговременное планирование организации и ведения работ;

творение и подготовка сил и средств для ведения АСДНР, поддержание их в нужной степени готовности; постоянное знание разведки;

стремительный ввод формирований в зону ЧС (очаг поражения);

жесткое и постоянное управление формированиями, организация точного взаимодействия между ними;

комплексная механизация работ;

многостороннее снабжение формирований;

высочайшая школа, психологическая неколебимость собственного состава формирований, воплощение им правил и мер сохранности.

Исправительный поезд специализирован для ликвидации сходов с рельсов и столкновений подвижного состава, а еще для оказания поддержке при

стихийных бедствиях. Если имеются пострадавшие, то в первую очередь выполняются АСР.

Поезд обязан существовать обустроен грузоподъемной (краны на ж/д ходу – 2 шт., на гусеничном ходу – 1 шт.), тяговой и транспортной техникой, накаточным, силовым и иным оборудованием, материалами, инвентарем, защитной (легкий защитный костюм Л-1) и инвентарной спецодеждой, средствами индивидуальной защиты органов дыхания (СИЗ, противогаз ИП-4, ГП-5В, респираторы), приборами химической (войсковой прибор химической разведки ВПХР) и радиационной (измеритель мощности дозы радиации ДП-5В) разведки.

Восстановительный поезд размещается на крупной станции (грузовой, пассажирской, сортировочной или участковой), где имеется рабочий локомотивный парк. Место стоянки поезда должно располагаться на путях с двусторонним выходом и быть оснащено стационарными производственно-бытовыми помещениями. Постановка другого подвижного состава на путь стоянки восстановительного поезда запрещается. Расстояние между пунктами дислокации восстановительных поездов не должно превышать 200 км.

Начальник восстановительного поезда совместно с начальниками станций создает запас подъемно-накаточного оборудования (накаточных башмаков, гидравлических домкратов с ручным приводом грузоподъемностью до 30 т, стального каната диаметром 30–40 мм и другого оборудования) для подъема сошедшего с рельсов подвижного состава при несложных сходах на станционных путях в количестве 1–3 единицы. К подъему сошедшего с рельсов подвижного состава начальник станции привлекает силы сотрудников станции, путевого хозяйства и специалистов, прошедших обучение в восстановительном поезде и получивших право вести восстановительные работы.

Пожарный поезд необходим для тушения пожаров и проведения связанных с ними аварийно-спасательных работ на объектах и в подвижном составе железнодорожного транспорта, оказания помощи при авариях, крушениях, стихийных бедствиях, других ЧС, сопровождающихся пожарами; участия в ликвидации пожаров и проведения связанных с ними АСР на объектах, не относящихся к железнодорожному транспорту, в пределах своих тактико-технических возможностей, а также оказания услуг в области пожарной безопасности. В зависимости от оснащения пожарной техникой и тактико-технических характеристик поезда подразделяют на две категории Рисунок 1.

Первый категории специализированный пожарный поезд, который наряду с тушением пожаров выполняет задачи по перекачке и (или) нейтрелизации опасных грузов.

Второй категории выполняющий задачи по тушению пожаров.

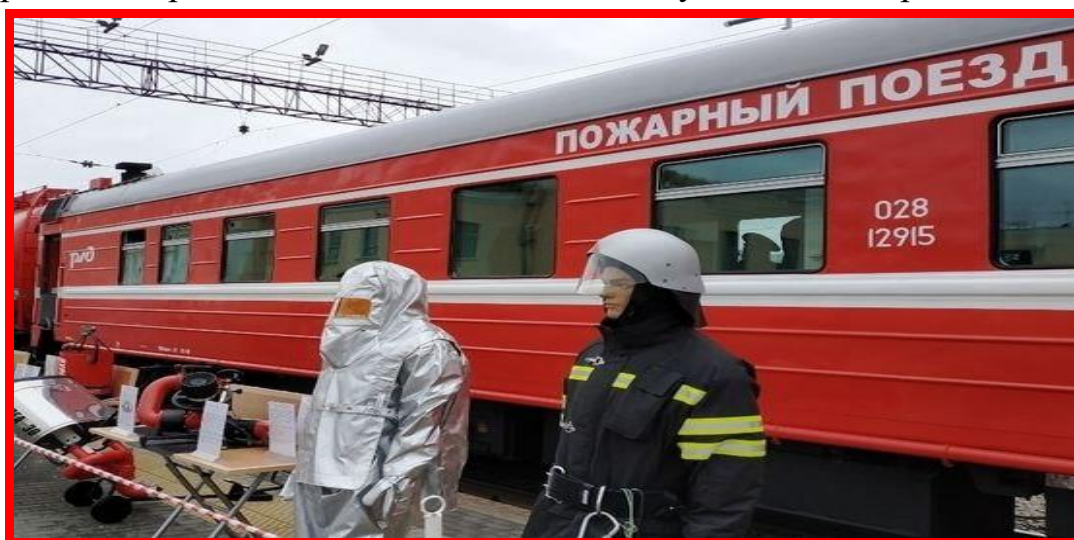

**Рисунок 1: Пожарный поезд**

**Таблица 1**

**Типовой таблицей пожарного поезда**

Наименование подвижного состава	Категория поездов	
	I	II
Четырехосный ЦМВ для размещения личного состава, насосных установок, электростанции, пожарно-технического вооружения, оборудования и средств пожаротушения (водонасосная станция).	1	1
Цистерна для хранения воды емкостью 72,3 или 50 м <sup>3</sup> .	2	3
Крытый вагон-гараж для размещения пожарного или специального автомобиля и запаса пенообразователя.	1	-
Платформа 4-осная для транспортной системы комбинированного пожаротушения (ТСКП).	1	1

Личный состав поезда обеспечивается средствами индивидуальной защиты (фильтрующими и изолирующими противогазами или аппаратами сжатого воздуха, регенеративными патронами, легкими защитными костюмами Л-1), войсковым прибором химической разведки ВПХР, измерителем мощности дозы ДП-5В. Пожарные поезда также размещают на крупных станциях (грузовых, пассажирских, сортировочных, участковых), где имеется рабочий

локомотивный парк. Путь стоянки должен обеспечивать двусторонний выход. Постановка другого подвижного состава на этот путь не допускается.

Участок выезда устанавливается из расчета времени, необходимого для приезда пожарного поезда на конечный пункт, ограничивающий участок с радиусом меньшим 100 км.

Вызов пожарного поезда на место пожара производит поездной диспетчер или дежурный по станции. Получив извещение о пожаре, поездной диспетчер докладывает дежурному по отделению, совместно с ним определяет, какой поезд выслать на место происшествия, передает приказ в пожарный поезд и дает команду дежурному по станции на отправление поезда.

Отправление пожарного поезда производится в кратчайший срок (не более 10 мин) с момента получения дежурным по станции или локомотивным диспетчером извещения о пожаре. Последний обязан обеспечить в этот срок выдачу локомотива для пожарного поезда.

На электрифицированных участках поезд должен быть отправлен тепловозом (паровозом). При ведении поезда электровозом дежурный по отделению обязан подготовить к прибытию пожарного поезда на место пожара тепловоз (паровоз) и заменить им электровоз.

Ликвидация пожара на электрифицированных участках производится только после получения руководителем тушения письменного разрешения электромонтера района контактной сети с указанием в нем номера приказа энергодиспетчера и времени снятия напряжения. В случаях, когда прибытие электромонтера требует времени, допускается принимать разрешение по радио.

При получении сообщения о сходе с рельсов вагонов с опасными грузами высылаются пожарный поезд вместе с восстановительным для оказания помощи в обеспечении пожарной безопасности при проведении аварийно-спасательных и аварийно-восстановительных работ.

АЖ “Узбекистон темир йуллари” по требованиям МЧС Республики Узбекистан выполняет доставку сил, средств и материальных ресурсов, необходимых для предотвращения и ликвидации ЧС, и возвращение их в места постоянной дислокации. Перевозки выполняются за счет ассигнований, выделенных МЧС РУ на ликвидацию ЧС.

Для выполнения АСДНР в очагах поражения военного времени будут использованы рассмотренные выше силы постоянной готовности. Кроме того, в соответствии с Постановлением Правительства на категорированных ОЖДТ, объектах, расположенных в зонах возможных опасного радиоактивного и (или) химического заражения или катастрофического затопления, а также на

объектах, подготавливаемых к работе в условиях военного времени, создаются гражданские организации ГО.

***Все технические средства, используемые при ведении АСДНР, можно разделить на следующие группы:***

- машины и механизмы для разборки и расчистки завалов, прокладки временных проездов, вскрытия заваленных убежищ и подвалов бурения отверстий через завалы и ограждающие конструкции убежищ, транспортировки грузов, ликвидации последствий аварий на коммунально-энергетических сетях;
- бульдозеры, скреперы, автогрейдеры, экскаваторы, путепрокладчики, инженерные машины разграждения, моторные и прицепные катки, автомобильные краны, буровые станки и установки, аварийные машины для городского газового хозяйства, краны и тягачи восстановительных поездов железной дороги, компрессоры и др.;
- технические средства для тушения пожаров и откачки воды;
- пожарные автомобили и поезда, пожарные насосные станции, насосы, мотопомпы, стационарное противопожарное оборудование промышленных зданий, сохранившееся в условиях ЧС, ручные и передвижные огнетушители;
- приборы для поиска людей в завалах (звуко- и теплоулавливающие приборы, электронная поисковая аппаратура и др.);
- средства малой механизации;
- средства, обеспечивающие транспортировку сил, механизмов и материалов в зону ЧС;
- грузовые автомобили, автосамосвалы, автобензовозы и др.;
- ремонтные и обслуживающие средства;
- ремонтные мастерские, станции обслуживания, бензо- и водозаправщики, осветительные станции и приборы.

При ведении АСДНР применяется также ручной инструмент: топоры, лопаты, шлямбуры, молотки, кувалды, ломы, кирки и зубила. Их применяют при сопутствующих работах, связанных с разборкой завалов, вскрытием убежищ и др.

***Информация о ЧС должна включать следующие сведения:***

- тип ЧС;
- дату, время (Ташкентское) и место (перегон, участок, станция, РЖУ) возникновения ЧС;
- возможную зону поражения;
- степень опасности для участвующих в ликвидации ЧС, населения и окружающей природной среды;

привлекаемые силы и средства. Эти сведения необходимы для согласования и уточнения принимаемых сторонами решений, а также взаимодействия в ходе работ.

С прибытием на место аварии, крушения поезда аварийно-восстановительных, спасательных и других формирований руководитель работ по ликвидации ЧС (им в зависимости от масштабов и характера ЧС может быть начальник отделения дороги или станции) устанавливает задачи формированиям и управляет работами, взаимодействует с территориальными органами РСЧС по вопросам выделения дополнительных сил и средств. В определённые сроки он сообщает о ходе выполнения работ вышестоящим инстанциям по линиям железной дороги и территориальных органов РСЧС.

На объектах экономики, в том числе железнодорожного транспорта, в каждой работающей смене создают формирования одинакового по видам и численности состава. В свою очередь формирования, входящие в состав работающей смены, могут быть при их достаточном количестве разделены примерно поровну на смены, состоящие из формирований разных видов. Это обеспечивает их посменный ввод в очаг и выполнение всего комплекса работ. С возникновением очага поражения, в пределах которого оказался объект, его формирования могут выдвигаться в очаг поражения в составе общей колонны сил ГО района или самостоятельно. В первом случае порядок выдвижения определяет начальник ГО района, во втором – начальник ГО объекта.

## **ЗАКЛЮЧЕНИЕ**

*При таких ЧС от КЧС целесообразно выделять оперативную группу, которой необходимо выполнять следующие задачи:*

- организация и непосредственное осуществление в районе катастрофы непрерывного контроля и изучения обстановки, оценка масштабов и прогнозирование дальнейшего ее развития;

- выработка предложений по локализации и ликвидации ЧС, защите населения и окружающей среды в зоне ЧС, представление на утверждение предложения о плане работ по ликвидации ЧС, задействованию сил и средств и осуществление реализации принятых председателем КЧС решений;

- координация действий подсистем ГСЧС, привлечение к работам сил и средств войск ГЗ, подготовка предложений об использовании всех видов ресурсов;

- принятие на себя (по указанию председателя КЧС, непосредственного руководства работами по ликвидации ЧС;

- организация и контроль оповещения населения о ЧС, принятие участия в планировании и организации эвакуации населения из района ЧС;
- обеспечение работы в районе ЧС представителей СМИ, подготовка материалов для прессы о ходе работ по ликвидации ЧС;
- обобщение опыта работы по ликвидации ЧС, подготовка отчетов о проделанной работе, расходах материальных и финансовых средств.

***Для успешного выполнения АС и ДНР необходимы следующие условия:***

- заблаговременное изучение возможной в случае ЧС обстановки на объекте;
- заблаговременное планирование организации и ведения работ;
- создание и подготовка сил и средств для ведения АС и ДНР, поддержание их в необходимой степени готовности; непрерывное ведение разведки;
- быстрый ввод формирований в зону ЧС (очаг поражения);
- твердое и непрерывное управление формированиями, организация четкого взаимодействия между ними;
- комплексная механизация работ;
- всестороннее обеспечение формирований;

Высокая выучка, психологическая стойкость личного состава формирований, овладение им правил и мер безопасности.

**Список сокращений:**

МЧС РУ – Министерство чрезвычайным ситуациям Республики Узбекистан;

РЖУ – Региональные железнодорожные узлы;

РСЧС – Единая государственная система предупреждения и ликвидации чрезвычайных ситуаций;

АСС – Аварийно-спасательная служба;

АСР – Аварийно-спасательные работы;

АС и ДНР – Аварийно-спасательные и другие неотложные работы;

ЧС – Чрезвычайная ситуация;

ОЖДТ – Объект железнодорожного транспорта;

ГО – Гражданские организации;

АСФ – Аварийно-спасательное формирование;

АСДНР – Аварийно-спасательные и другие неотложные работы;

СИЗ - Средства индивидуальной защиты;

ВПХР – Войсковой прибор химической разведки;

КЧС – Комиссия по чрезвычайным ситуациям;



## СПИСОК ЛИТЕРАТУРЫ (REFERENCES)

1. Закон Республика Узбекистан «О защите населения и территорий от чрезвычайных ситуаций природного и техногенного характера» от 20 августа 1999 г.
2. Указ Президента Республики Узбекистан от 10.01.2019 г. № УП-5623 о мерах по коренному совершенствованию процессов урбанизации *Urbanizatsiya jarayonlarini tubdan takomillashtirish chora-tadbirlari to‘g‘risida O‘zbekiston Respublikasi Prezidentining Farmoni*, 10.01.2019 yildagi PF-5623-son.
3. В программе Сэндай хадли по снижению риска катастроф на 2015-2030 годы «О мерах по реализации в Республике Узбекистан» //Постановление УПР ВМ от 12 апреля 2019 года № 299.
4. Маккамбаев П.А., Разиков Р.С. «Чрезвычайные ситуации и гражданская охрана на железнодорожном транспорте» Т.ТашИИТ 2018 г. 23-43 страницы.
5. Закон Республики Узбекистан «О безопасности гидротехнических сооружений» от 20 августа 1999 года «2015-2030 yillarda ofatlar xavfini kamaytirish bo‘yicha Senday xadli dasturi»ni O‘zbekiston Respublikasida amalga oshirish chora-tadbirlari to‘g‘risida // O‘pR VM 2019 yil 12 aprel, 299-son qarori.
6. Постановление Кабинета Министров Республики Узбекистан № 201 «О мерах по предупреждению и ликвидации катастрофических последствий, связанных с паводковыми, селевыми потоками и оползневыми явлениями».
7. O‘zbekiston Respublikasi Vazirlar Mahkamasining “Toshqin, sel oqimlarini oqizib yuborish va ko‘chki hodisalari bilan bog‘liq bo‘lgan halokatli oqibatlarining oldini olish hamda ularni bartaraf etish chora-tadbirlari to‘rrisida”gi 201-sonli qarori.
8. Оценка рисков возникновения чрезвычайных ситуаций на железных дорогах с учетом опасных явлений горной местности. *Barkaror transport tizimlari - barqaror iktisodiyot. -10 bet, 2022-yil. program TDTTrU 2022 yil aprel.*
9. Абдазимов Ш. Х.; Курбанов Г. А.; Мамадалиев Н. “Оползневые процессы влияющие на транспортные объекты и их прогнозирование” производство. технология. экология. (протэк‘21). -142 стр, 2021-год.
10. Газета «БАМ». Статья: «Внимание! Дети гибнут на железной дороге» Выпуск № 22 от 28.05.2014 г.
11. Shahobiddinov, V. E., Khodjayev, O. S., & Oripov, S. G. (2021). *Temir yo ‘l transportida sodir bo ‘lgan tabiiy va texnogen tUSDagi favqulodda vaziyatlar oqibatlarini bartaraf etishda avariya qutqaruv ishlarini takomillashtirish. Oriental renaissance: Innovative, educational, natural and social sciences, 1(9), 987-994.*
12. Абдазимов Ш. Х., Шахобидинов В.Э. (2022) “ВЛИЯНИЕ ЧРЕЗВЫЧАЙНЫХ СИТУАЦИЙ ПРИРОДНОГО ХАРАКТЕРА НА

ЖЕЛЕЗНУЮ ДОРОГУ В ГОРНЫХ И ПРЕДГОРНЫХ РАЙОНАХ ПРИ ПЕРЕВОЗКЕ ОПАСНЫХ ГРУЗОВ. АВАРИЙНО-ВОСТОПОВИТЕЛЬНЫЕ РАБОТЫ ПРИ ЧС” O‘ZBEKISTON RESPUBLIKASI FAVQULODDA VAZIYATLAR VAZIRLIGI AKADEMIYASI "Yong‘in-portlash xavfsizligi" ilmiy-amaliy elektron jurnal "Пожаро-взрыво безопасность" научно-практический электронный журнал ISSN 2181-9327 № 1 (8), 2022, 188-195.

13. Шахобидинов, В. Э., & Разиков, Р. С. (2022). Особенности ликвидации последствий аварий на железнодорожном транспорте. *Oriental renaissance: Innovative, educational, natural and social sciences*, 2(8), 343-351.

14. UDK: 001.891.001.5 “Transportda resurs tejankor texnologiyalar” mavzusidagi xorijiy olimlar ishtirokidagi xalqaro ilmiy – texnika anjumani ilmiy ishlanmalari (2022 yil 2-3 dekabr). ОРГАНИЗАЦИЯ И ПРОВЕДЕНИЕ АВАРИЙНО-СПАСАТЕЛЬНЫХ РАБОТ НА ЖЕЛЕЗНОДОРОЖНОМ ТРАНСПОРТЕ Абдазимов Шавкат Хакимович, Шахобидинов Вохиджон Эркинович, Ташкент “TDTU”, 2022 – 642-647 b.

15. UDK: 001.891.001.5 “Transportda resurs tejankor texnologiyalar” mavzusidagi xorijiy olimlar ishtirokidagi xalqaro ilmiy – texnika anjumani ilmiy ishlanmalari (2022 yil 2-3 dekabr). ЛИКВИДАЦИЯ ПОСЛЕДСТВИЙ АВАРИЙ НА ЖЕЛЕЗНОДОРОЖНЫХ ПУТЯХ И ОБЪЕКТОВ ЧРЕЗВЫЧАЙНЫХ СИТУАЦИИ РАЗЛИЧНОГО ХАРАКТЕРА Шахобидинов Вохиджон Эркинович Военной подготовки учебного центра Национального университета Узбекистана имени Мирза Улугбека Ташкент “TDTU”, 2022 – 648-658 b.

16. UDK: 001.891.001.5 “Transportda resurs tejankor texnologiyalar” mavzusidagi xorijiy olimlar ishtirokidagi xalqaro ilmiy – texnika anjumani ilmiy ishlanmalari (2022 yil 2-3 dekabr). ВЛИЯНИЕ ЧРЕЗВЫЧАЙНЫХ СИТУАЦИИ ТЕХНОГЕННОГО ХАРАКТЕРА НА ЖЕЛЕЗНОДОРОЖНЫЙ ТРАНСПОРТ ПРИ ПЕРЕВОЗКЕ ОПАСНЫХ ГРУЗОВ Шахобидинов Вохиджон Эркинович, Абдазимов Шавкат Хакимович, Орипов Сохибжон Гайратжон угли, Ташкент “TDTU”, 2022 – 659-665 b.

17. Шахобидинов, В. Э. (2023). УСТРАНЕНИЕ ПОСЛЕДСТВИЙ АВАРИЙ НА ЖЕЛЕЗНОДОРОЖНЫХ ПУТЯХ И ОБЪЕКТАХ ЧРЕЗВЫЧАЙНЫХ СИТУАЦИЙ РАЗЛИЧНОГО ХАРАКТЕРА. *Oriental renaissance: Innovative, educational, natural and social sciences*, 3(2), 883-897.

18. Шахобидинов, В. Э. (2023). ДЕЙСТВИЯ ПРИ ОРГАНИЗАЦИИ РАБОТ ПО ЛИКВИДАЦИИ ПОСЛЕДСТВИЙ ЧРЕЗВЫЧАЙНЫХ СИТУАЦИЙ НА ТРАНСПОРТЕ. *Oriental renaissance: Innovative, educational, natural and social sciences*, 3(4), 825-835.

## **WIN, LOSE OR DRAW: BRICK-AND-MORTAR VERSUS E-COMMERCE RETAIL STORES**

**Masrurakhon Kudratkhujaeva**

Masters (WIUT)

Deputy director “MUSAFIR’S” LLC

### **ABSTRACT**

*The research gap was identified to understand and predict online consumer behavior and mainly identify main factors that hinder making an online purchase in the e-commerce sector. The purpose of the study is to contribute towards getting insights into barriers and limitations for consumers to use e-commerce for practical applications by business people. It is crucial to carry out research in this context to create valuable knowledge that is highly demanded from business people because the majority of them still face problems to have a complete image for understanding online consumer behavior. The carried out qualitative research by Masrurakhon Kudratkhujaeva laid a comprehensive understanding of research to proceed further for descriptive research via 207 questionnaires. Technology Acceptance Model was adopted by extending the framework with trust and instrumental factor (need for touch) referring to the qualitative research findings. The following findings were obtained; in particular, trust, perceived usefulness and age have an impact on intention to use e-commerce; whereas instrumental factor, perceived ease of use, gender and the average Internet usage hours does not have impact on intention to use e-commerce.*

**Key words:** *consumers behavior, e-commerce, trust, need for touch .*

### **АННОТАЦИЯ**

*Пробел в исследованиях был выявлен для понимания и прогнозирования поведения потребителей в Интернете и, главным образом, для выявления основных факторов, которые препятствуют совершению онлайн-покупок в секторе электронной коммерции. Цель исследования — внести вклад в понимание барьеров и ограничений, с которыми сталкиваются потребители в использовании электронной коммерции для практических целей деловых людей. Крайне важно провести исследование в этом контексте, чтобы получить ценные знания, которые очень востребованы у деловых людей, поскольку большинство из них все еще сталкиваются с проблемами, связанными с получением полного изображения для понимания поведения потребителей в Интернете. Проведенное Масрурахон Кудратхужаевой качественное исследование заложило всестороннее понимание исследования для дальнейшего проведения описательного исследования с помощью 207 анкет. Модель*

*принятия технологии была принята путем расширения структуры за счет доверия и инструментального фактора (потребности в контакте) со ссылкой на результаты качественных исследований. Были получены следующие результаты; в частности, на намерение использовать электронную коммерцию влияют доверие, предполагаемая полезность и возраст; тогда как инструментальный фактор, воспринимаемая простота использования, пол и средняя продолжительность использования Интернета не влияют на намерение использовать электронную коммерцию.*

***Ключевые слова:** поведение потребителей, электронная коммерция, доверие, потребность в прикосновениях.*

## **INTRODUCTION**

In recent years, the proliferation of interests towards online consumer behavior is practiced all over the world both from academics and business practitioners. According to the OECD, e-commerce refers to the activity of selling or buying a product or service via transactions between different parties such as governments, organizations, businesses, individuals through the World Wide Web (OECD, 2002). E-commerce still refers to a new practice for consumers and increased trust practiced once people become familiar with it; however, it is important to reveal new ways for continuous attraction and retention of consumers to use the e-commerce system. (Jones and Leonard, 2008; Wang, et., al, 2016). Global e-commerce sales are forecasted to grow 3.5 trillion USD that constitutes 12% of global sales according to emarketer. Meanwhile, the e-commerce market constituted 1% in Uzbekistan by 2019 taking into account that the only e-commerce market is developed in Tashkent with more than 90% of Internet users. Why does the e-commerce market demonstrate such pitiable results? It is time to revolutionize the e-commerce market and determine for online commerce companies to win, lose or draw brick-and-mortar companies. Technology Acceptance Model was widely utilized as the research framework for critical analyses of online buying behavior of consumers (Davis, 1986).

## **THE LITERATURE REVIEW**

### ***Barriers and limitations of e-commerce***

Kotab and Helsen (2001) revealed the following obstacles such as culture, language, PC availability, access costs, computer literacy & knowledge, state regulations in terms of global e-commerce. Moreover, limitations are unorganized electronic marketing (Rovenpor, 2003), low credit card penetration (Hawk, 2004). Furthermore, E. Turban et al, (2010) identified technical and non-technical barriers and limitations. The former includes inadequate security of system, reliability, communication protocol, and standards, software and infrastructure development

eventually. Meanwhile, the latter comprises the following factors in the context of trust & confidence, privacy & security, internet experience, e-commerce costs, government regulations & standards, lack of expertise, inconvenient/expensive electronic access, legal issues and an insufficient number of sellers and buyers. As can be witnessed some barriers and limitations are discovered several times by the researchers; as a result, this tendency increases its probability of occurrence in different countries.

### ***Factors affecting the intention to make an online purchase***

The models of technology acceptance and adoption present diffusion of innovation (DIO) and technology acceptance model (TAM). The former is expounded by Rogers (1983), who presented product and service categories such as risk, relative advantage, complexity, compatibility and trialability that influence consumers' acceptance of new products/services. Prior to this professor, Bauer and Ostlund (1974) represented risk and additional compounds for technology acceptance and adoption. Tornatzky and Klein (1982) identified that relative advantage has an influence on new innovation adoption, whereas Cooper and Zmud (1990) argues that innovation with complexity requires greater technical skills, operational effort and implementation to raise its adoption likelihood. Additionally, Tan and Teo (2000) claimed that enabling individuals to experiment leads to their comfortability with innovation and raises its adoption probability as well. TAM was introduced by Davis (1986) who argued that there are three factors such as perceived usefulness, perceived ease of use and attitude towards usage; in particular, the first two factors have an influence on the third. These theories illustrate that users' technology perception has an impact on its adoption; in particular, these frameworks can be implemented for analyzing consumers' behavior on the Internet and e-commerce adoption eventually, revealing barriers and limitations. Chen and Barnes (2007) advocates that trust has a relationship with the intention to use e-commerce.

### ***E-commerce in Uzbekistan***

Referring to the UNCTAD B2c E-Commerce Index 2017, Uzbekistan took 78th (out of 130) of places with a 43.8 index. Tashkent, the capital of Uzbekistan, is the only sustainable region for e-commerce due to the fact that 90% of users belong to this territory (Export.gov, 2017; Unctad.org, 2018). Internet penetration is expected to hit 58% by 2021 that refers to the fundamental significant driver for e-commerce development (Euromonitor, 2018). Moreover, the barriers and limitations of e-commerce development are undeveloped logistics infrastructure and payment systems (Adb.org, 2018).

### ***Research model and hypotheses development***

In this paper; e-commerce is defined and studied as the use of online stores by consumers to order a product, make an online payment as a transaction and its delivery.

Referring to theoretical background and research paper analyses, it developed the following model the extends Technology Acceptance Model (TAM) by including two additional factors such as trust and instrumental factor (Need for Touch) taking into account in-depth interviews' findings.

#### **Technology Acceptance Model extension**

TAM was introduced by Davis (1986) who argued that there are three factors such as perceived usefulness, perceived ease of use and attitude towards usage; in particular, the first two factors have an influence on the third.

The graphical representation of the research model that illustrates the relationship among variables. **Dependent variables** comprise consumers' intention to use e-commerce and **independent variables** are perceived ease of use (PEU), perceived usefulness (PU), trust (TR), instrumental factor (IF) (Need for Touch (NFT) and consumer demographics.

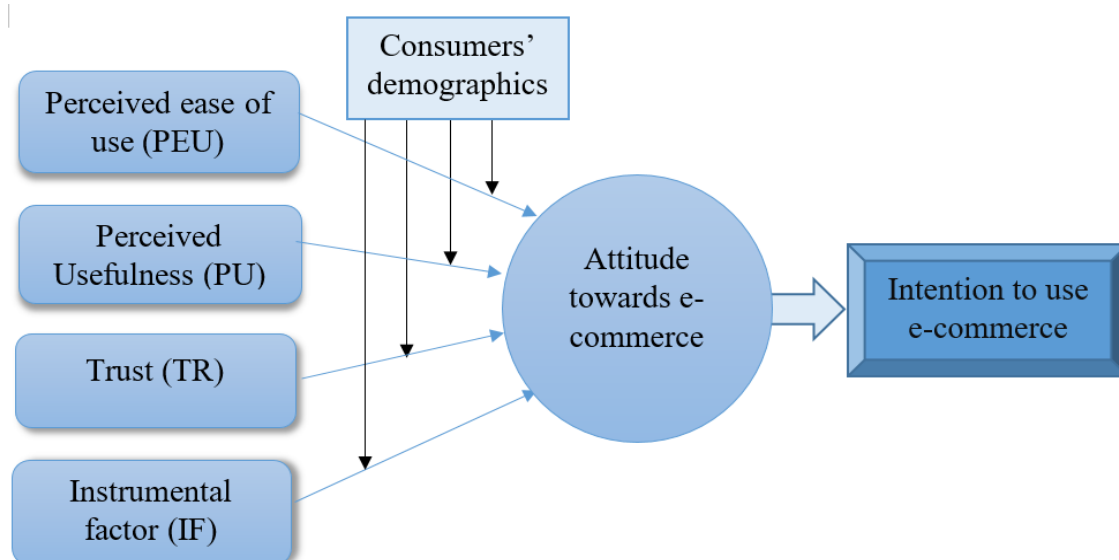

Research Model: Technology Acceptance Model extension

#### ***Perceived ease of use (PEU)***

PEU is defined in this research paper as an individual's perception that the usage of a particular system will improve his/her work performance.

All the above and below definitions were applied to the problem at hand and the following hypotheses were generated:

**H1 (alternative hypothesis):** Perceived ease of use has an impact on consumers' intention to use e-commerce

#### ***Perceived Usefulness (PU)***

*PU* refers to an individual's perception that the usage of a particular system will be free of effort.

**H2:** Perceived usefulness has an impact on consumers' intention to use e-commerce

Referring to the in-depth interviews' findings, 100% of interviewees stated distrust and instrumental factor (Need for Touch) as the main barriers of consumers' intention to use e-commerce; thus, TAM was extended by adding these constructs.

### *Trust*

**H3:** Trust has an impact on consumers' intention to use e-commerce

### **Instrumental factor (IF)**

**Need for Touch (NFT)** is defined as a preference for information extraction and usage thanks to the haptic system. It's a motivational-based construct that has two factors like *instrumental* and *autotelic* ones. In this research paper, the instrumental factor will be measured taking into account the problem at hand.

**Instrumental factor (IF)** is determined as pre-purchase touch with main purchase purpose.

**H4:** Instrumental factor has an impact on consumers' intention to use e-commerce

(Peck, Joann and Terry L. Childers, 2003)

**Consumer demographics** are gender (5), age (6), internet usage (7), The following hypotheses will be tested to

**H5:** Gender has an impact on consumers intention to use e-commerce

**H6:** Age has an impact on consumers' intention to use e-commerce

**H7:** Internet usage has an impact on consumers' intention to use e-commerce

## **METHODOLOGY**

*Quantitative research* is carried out by collecting data with the help of *questionnaires* to address research question and objectives. Referring to the literature review, the research model and hypotheses were determined that laid foundations for *descriptive study*, which is applied to describe features of a phenomenon or population investigated. It comprises *quantitative research* that is conducted by collection and analysis of questionnaires to achieve **objective #1**. This *strategy* illustrates data collection from a sample by asking a set of questions to explore its characteristics.

*Data collection method* comprises both *secondary and primary data*, the former presents information collected by the third party that does not correlate with a problem at hand, whereas the latter implies data collected based on a research purpose specifically by a researcher.

Secondary data was gathered via investigation of corresponding theories and statistics and conducted studies, which was performed via credible journals and websites such as EMERALD, JSTORE, Science Direct etc. As it was over mentioned, *primary data* was collected with the help of 207 *online questionnaires out of 300 that indicates 69% of the response rate.*

#### Sampling method

*Convenience sampling* is performed as a sampling technique and refers to a non-probability technique. This technique represents that respondents were selected taking into account of the researcher's convenience, physical and cognitive access to the sample size. This is performed with the help of creating a post of the questionnaire link in the social sites "Telegram" and "Facebook". The first question will be "If you have not never or do not do online shopping, please fill this questionnaire". This means that sample size represents non-users of e-commerce who have Internet experience. This sample was selected because it's very interesting why people having Internet access and experience still do not use e-commerce.

#### Measurement and scaling

Seven-point Likert Scale (*1= Strongly disagree, 2=Disagree, 3=Somewhat disagree, 4=Neither agree or disagree, 5=Somewhat agree, 6=Agree, 7=Strongly agree*) was generally accepted by researchers to rate attitude of respondents such as level of agreement and disagreement that range from strongly disagree to strongly agree. Researchers advocate that seven-point Likert Scale demonstrates ease of use, accuracy, optimize reliability of scores, presents true subjective usability evaluation and stronger correlation with t-test results whereas that is below or above seven-point generates less accurate data. The reliability was checked by Cronbach's alpha and Pearson correlation. Fisher exact test showed that 5-point Likert Scale presents higher number of interpolations that refers to attempt to use in comparison with 7-point items, where  $p < 0.01$  (Russell, C., & Bobko, P., 1992; Diefenbach, M.A., Weinstein, N.D., & O'Reilly, J., 1993; Preston, C.C., & Colman, A.M., 2000; Sauro, J., & Dumas, J. S., 2009; Finstad, K., 2010; Leung, S., 2011). Number of points of Likert Scale influences the size of correlation coefficient; in particular, it is increased by the number of scale categories. In this research paper, 7-point Likert Scale for items was used taking into account the above factors and it refers to a continuous type of data that indicates that sophisticated statistical techniques can and will be applied.

The main type of data is categorical that refers to consumer demographics; in particular, nominal data are gender and education, occupation. The interval data is 7-point Likert Scale that is used to rate the agreement or disagreement of participants for constructs such as perceived ease of use, perceived usefulness, trust, instrumental



factor (need for touch). Numerical data comprises age and average Internet usage hours per day.

**Table of the questionnaire**

<i>Constructs</i>	<i>Items</i>	<i>Factor Loading</i>	<i>Cronbach's Alpha</i>	<i>Source</i>
Perceived ease of use (PEU)	I believe that it's easy to use e-commerce	0.899		Hyun-Hwa Lee, Ann Marie Fiore, Jihyun Kim, 2006
	I believe that it's easy to learn how to use e-commerce	0.899		
	I believe that it's easy to become competent in usage e-commerce	0.891		
	I believe that e-commerce is clear and understandable	0.891		
Perceived Usefulness (PU)	I believe that e-commerce increases my performance in making online shopping	0.862		Hyun-Hwa Lee, Ann Marie Fiore, Jihyun Kim, 2006
	I believe that e-commerce is time-saving	0.862		
	I believe that e-commerce is convenient	0.862		
	I believe that e-commerce enables me to purchase any item more quickly	0.862		
Trust	I believe that e-commerce is secure		0.790	W. H. Makame, J. Kang, S. Park, 2014
	I believe that trusting a person/thing in e-commerce is not difficult for me	0.694		
	I believe that I can trust transactions (selling, payment etc.) in e-commerce	0.835		
	I feel confident giving my personal information (address, phone numbers, email and payment accounts etc.) in e-commerce	0.783		
Instrumental factor (IF)	I feel more confident to make a purchase after touching a product		0.870	(Bearden, Netemeyer and Haws, 2011)
	I place more trust in products that can be touched before purchase			
	If I can't touch a product before purchase, I am reluctant to purchase the product			
	The only way to be certain that a product is worth buying is to actually touch it.			
Intention to use	I will try to use online store for shopping in my daily life	0.667	0.88	Gurjeet Kaur and Tahira Khanam Quareshi
	I will make purchases through online store			
	I will transact with online			

	store in the near future			(2015)
	I will recommend others to use online store			

### **Reliability, Validity, Generalizability**

Validity refers to the degree to which a researcher; choice of measurements is appropriate to what is intended to measure.

#### ***Validity for Quantitative research:***

**Face validity** is checked in terms of how specific questions are related to the research question and objectives. In the literature review, research models and hypotheses were determined and in the methodology, research questions and objectives related to data collection instruments such as questionnaire and its design, measurement and scaling were presented in detail. Thus, the logical connection between questions in the questionnaire and research objectives has been established. Moreover, referring to the pilot test of the questionnaire, a focus group of 10 people was formed where a researcher asked feedback and critical evaluation for the questionnaire, along with a question for face validity were given; in particular, critical evaluation of the logical link was practiced. Mainly, in the supervisor meeting logs, face validity was numerous times analyzed and approved by the specialist as the supervisor. **Content Validity** refers to assessments construct's items that are used to measure. The main measurement used was the Likert Scale that is generally accepted as a valid scale to measure agreement and disagreement that was developed by Rensis Likert in 1932. It was already mentioned above why 7-point of Likert Scale was used as scaling. Constructs measurement were adopted referring to the research papers which have been already checked and suggested as a valid measurement being published in the credible journals such as International Journal of Managing Information Technology, South African Journal of Business Management and Journal of Consumer Research. Referring to the pilot questionnaire feedback and critical evaluation, negative responses from participants were not incurred. **Construct Validity** is checked in terms of how instruments and assessment measurement can study the problem at hand. Technology acceptance model is widely implemented as the research model by researchers to investigate the adoption of computer based technologies and mainly e-commerce. Discriminant and convergent validity were strongly supported and tested using the multitrait-multimethod analysis (MTMM). Thus, construct validity has been already checked and verified. In accordance with the qualitative research conducted by Masrurakhon Kudratkhujueva, trust have construct validity in accordance with in-depth interviews' findings because 100% of

interviewees stated that trust and instrumental factor (need for touch) are main factors that influence purchase intention and barriers for intention to use e-commerce. Meanwhile, the literature review presents several research papers that constitute that trust as one of the main factors.

### **Reliability**

Reliability refers to the degree to which measure will have the same outcomes if it is performed in the same conditions. As it was over mentioned, the measurement model is internally consistent with a reliability coefficient that is higher than 0.70 in accordance with Cronbach alpha and factor loading. Constructs were adopted referring to the research papers where constructs were checked and published in credible journals such as International Journal of Managing Information Technology, South African Journal of Business Management and Journal of Consumer Research.

**Generalizability** implies an extension of the research carried out on the sample population to the population at large. These paper findings are accomplished at the sample size, decided by the researcher; 207 respondents for the questionnaire. This study needs to exercise caution when generalizing the findings because convenience sampling technique was carried out.

### **Quantitative research results**

The descriptive analysis represents the demographics of the sample that involves gender, age, education level, occupation and average Internet usage per a day. As can be seen, the respondents with the following ages filled the questionnaire, where 16 is the minimum age and 56 is the maximum one. There can be observed frequency of respondents with the same age and its percentage; for instance, there are 15 respondents of 18 years old. Moreover, there can be observed the minimum and maximum age as well along with standard deviation that is about 9.493 and the observation numbers that is 207. Variance, skewness and kurtosis were analyzed as well and depicted above. As can be seen, from the total 207 respondents there are 112 females and 95 males; in particular, the average age of both females and males is 27 years old. The minimum age of males and females are 16 and 17 years old respectively and the maximum ages are 52 and 56.

The average Internet usage hours per a day were performed initially in the Excel file, when people were given approximately an hours range such as from 1 to 2 hours that accounts for 1.5 hours. The tab command enables overlooking the full range of the average Internet usage hours, where 15 minutes is equal to 0.25 (one fourth of an hour). The most frequent average Internet usage hours are 2 and 3 hours that were mentioned 33 as opposed to 34 times by the respondents. The maximum average Internet usage hours is 16 hours per a day. The standard deviation is about 3.08.

Referring to the statistics, about 45.9 % of respondents are males (0) and 54.11 % of them are females (1). As concerns the education level, 1=Incomplete secondary education, 2=Secondary education, 3=Incomplete higher education, 4=Higher education, 5=Other. The sample comprises about 37% and 46% of the respondents are with incomplete and higher education levels respectively. Turning to occupation, 1=Study, 2=Work, 3=Housewife, 4=Retired, 5=Unemployed; approximately 52% and 37% of respondents study and work respectively; whereas no respondents are retired.

In order to check the research hypotheses that were designed in the literature review, the following steps are performed to conduct a multiple linear regression analysis.

**Hypothesis testing:**

```
. spearman inst_fact per_usef ease_of_use
(obs=207)
```

	inst_fact	per_usef	ease_of_use
inst_fact	1.0000		
per_usef	0.0008	1.0000	
ease_of_use	0.0369	0.5599	1.0000

Both independent and dependent variables that refer to constructs are measured by four items to increase its factor loadings and Cronbach alpha that demonstrated internal consistency (reliability). Factor analysis was

conducted by creating summated scale and new variables such as Instrumental Factor (inst\_fact), perceived usefulness (per\_usef), perceived ease of use (ease\_of\_use), trust (trust) and intention to use e-commerce (use\_int) are created and further used in the multiple linear regression.

With reference to Skewness Kurtosis test to check normal distribution of variables such as Instrumental Factor of Need for Touch (inst\_fact), perceived usefulness (per\_usef), perceived ease of use (ease\_of\_use), trust (trust) and intention to use e-commerce (use\_int); the following hypothesis are checked.

Instrumental factor is not normally distributed because p-value (0.0042) ≤ 0.05, H0 is rejected and **H1 is accepted**. Perceived usefulness is not normally distributed because p-value (0.0000) ≤ 0.05, H0 is rejected and **H1 is accepted**. Perceived ease of usefulness is not normally distributed because p-value (0.0004) ≤ 0.05, H0 is rejected and **H1 is accepted**. Trust is normally distributed because p-value (0.2089) > 0.05, **H0 is accepted** and H1 is rejected. Intention to use is normally distributed because p-value (0.0611) > 0.05, **H0 is accepted** and H1 is rejected.

According to Shapiro–Wilk test, the same results are obtained for a double check.

```
. swilk inst_fact per_usef ease_of_use trust use_int
```

Shapiro-Wilk W test for normal data

Variable	Obs	W	V	z	Prob>z
inst_fact	207	0.96079	6.027	4.140	0.00002
per_usef	207	0.97090	4.473	3.453	0.00028
ease_of_use	207	0.94723	8.111	4.825	0.00000
trust	207	0.99651	0.536	-1.437	0.92468
use_int	207	0.99444	0.855	-0.362	0.64129

Spearman rank correlation test is performed to check variables for a linear relationship such as instrumental factor, perceived usefulness and perceived ease of usefulness that is not normally distributed. As a result, perceived usefulness and instrumental factor has a very weak linear relationship (0.0008, “very weak” is 0.00-0.19) instrumental factor and perceived ease of use has a weak linear relationship (0.0369, “weak” is 0.20-0.39) and perceived ease of use and perceived usefulness has a moderate linear relationship (0.5599, “moderate” is 0.40-0.59).

```
. corr use_int trust
(obs=207)
```

	use_int	trust
use_int	1.0000	
trust	0.6157	1.0000

The linear correlation between trust and intention to use that are normally distributed is 0.6157, this indicates that approximately intention to use shares approximately 37.9% of its variability with trust (0.6157\*0.6157\*100%=37.908649%)

### **Factor Analysis and regression**

Referring to the Cronbach alpha’s results, all variables alpha is higher than 0.58 that is accepted as minimum requirements of alpha coefficient; mainly the test scale is 0.7178 that represents a good alpha score as its coefficient is between 0.65 and 0.8. Referring to the researches “Factors influencing electronic commerce adoption in developing countries: The case of Tanzania”; “The role of technology acceptance model in explaining effect on e-commerce application system”, “Factors obstructing intentions to trust and purchase products online” and the book as “Handbook of Marketing Scales: Multi-Item Measures for Marketing and Consumer Behavior Research”, the measurement model was adopted taking into account that Factor Loading and Cronbach alpha of constructs of *perceived ease of use*, *perceived usefulness*, *trust*, *instrumental factors* and *purchase intention* were **internally consistent** because presented more than minimum **reliability** coefficient of 0.7 as is set by Nunnally (1978); while, convergent validity was presented referring to factor loading as well.

Enter method regression analyses are performed to determine the best set of consumer acceptance on e-commerce or intention to use e-commerce. Multiple linear regression model is conducted to test hypotheses #1,2,3,4,5,6,7 by identifying 6 predictors

```
. *** Regression
. reg use_int trust ease_of_use per_usef inst_fact female Age AverageInternetusagehours, robust
```

```
Linear regression                Number of obs    =        207
                                F(7, 199)       =        36.67
                                Prob > F          =        0.0000
                                R-squared          =        0.5008
                                Root MSE       =        1.1088
```

use_int	Coef.	Robust Std. Err.	t	P> t	[95% Conf. Interval]	
trust	.3937809	.0874823	4.50	0.000	.2212696	.5662923
ease_of_use	.178831	.0845738	2.11	0.036	.0120551	.3456068
per_usef	.2263053	.0686311	3.30	0.001	.0909676	.3616429
inst_fact	-.0646362	.0624689	-1.03	0.302	-.1878222	.0585497
female	.097943	.1543781	0.63	0.527	-.2064839	.4023698
Age	-.0274152	.009615	-2.85	0.005	-.0463755	-.0084549
AverageInternetusagehours	.0281357	.026857	1.05	0.296	-.0248251	.0810965
_cons	1.831886	.4865602	3.76	0.000	.87241	2.791361

variables.

**The initial regression model:** Intention to use= intercept+ 0.394 trust+0.179 perceived ease of use+ 0.226 perceived usefulness – 0.646 instrumental factor+ 0.979 female -0.274 age + error term

In accordance with the multiple linear regression, the overall model is statistically significant with F (7, 199) that is equal to 36.67 with p-value of 0.0000 that is lower than 0.005. Robust command is added to control issues with heteroskedasticity. Meanwhile, R-squared that is the coefficient of determination is equal to 0.5008 that indicates that strength of prediction with the set of predictors that represents that 50.08% of the variance in the intention to use e-commerce is explained by the variables such as trust, perceived ease of use, perceived usefulness, instrumental factor, female, age and the average Internet usage hours.

**H0:** There is no impact of trust on intention to use e-commerce

**H1:** There is an impact of trust on intention to use e-commerce (✓)

The p-value of trust is  $0.000 \leq 0.005$  thus we reject H0 and accept H1

With regard to regression coefficient of trust, it is explained as for one-unit increase in trust, intention to use increase by value of about 0.394; whereas keeping other predictors constant.

**H0:** There is no impact of perceived ease of use on intention to use e-commerce

**H1:** There is an impact of perceived ease of use on intention to use e-commerce

(×)

The p-value of perceived ease of use is  $0.036 > 0.005$  thus we accept H0 and reject H1

**H0:** There is no impact of perceived usefulness on intention to use e-commerce

**H1:** There is an impact of perceived usefulness on intention to use e-commerce

(✓)

The p-value of perceived usefulness is  $0.001 \leq 0.005$  thus we reject H0 and accept H1

With respect to regression coefficient of perceived usefulness, it is explained as for one-unit increase in perceived usefulness, intention to use increase by value of about 0.2263; whereas keeping other predictors constant.

**H0:** There is no impact of instrumental factor on intention to use e-commerce

**H1:** There is an impact of instrumental factor intention on to use e-commerce (×)

The p-value of perceived ease of use is  $0.302 > 0.005$  thus we accept H0 and reject H1

**H0:** There is no impact of gender on intention to use e-commerce

**H1:** There is an impact of gender on intention to use e-commerce (×)

The p-value of female is  $0.527 > 0.005$  thus we accept H0 and reject H1

**H0:** There is no impact of age on intention to use e-commerce

**H1:** There is impact of age on intention to use e-commerce (✓)

The p-value of age is  $0.005 \leq 0.005$  thus we reject H0 and accept H1

Turning to regression coefficient of age, it is explained as for one-unit increase in perceived usefulness, intention to use decrease by value of about 0.2263; whereas keeping other predictors constant.

**H0:** There is no impact of the average Internet usage hour on intention to use e-commerce

**H1:** There is impact of the average Internet usage hour on intention to use e-commerce (×)

The p-value of female is  $0.296 > 0.005$  thus we accept H0 and reject H1

**The final regression model:**

**Intention to use= intercept+ 0.394 trust + 0.226 perceived usefulness – 0.646 –0.274 age + error term**

## CONCLUSION

Turning to the findings of the quantitative research, the descriptive analysis illustrates the sample size of people with a medium age of 27 with 4.5 average Internet usage hours. It was identified that trust and intention to use e-commerce has a strong correlation. This result has solid reasons because consumers use online services without physically being at the store and visually evaluating products or selecting services that represent good reputation and gain trust from consumers. As a

result, trust is considered as the main factor in a purchasing decision. This result is consistent with the findings of the researchers of Turban et al, (2010), John (2012) Gefen et al. (2003), Pavlou (2003) and Makame et al (2014), Chen and Barners (2007).

The Technology Acceptance Model was extended in accordance with the results of qualitative research by including trust and instrumental factors (need for touch). The multivariate analyses using multiple linear regression demonstrated that the model is correctly designed and proven to be a useful theoretical framework in the research area. Perceived usefulness, age and trust demonstrates impact on intention to use e-commerce, whereas perceived ease of use, instrumental factor, gender and the average Internet usage hours do not have impact on intention to use e-commerce. These results demonstrate that consumers do not have concerns with e-commerce ease of use in a purchase decision (intention to use e-commerce); in particular, e-commerce system features related with overall current usage, learning how to use, becoming competent users, and a clear and understandable system. This can be assumed that consumers have a higher focus on e-commerce benefits such as convenience, time and cost-savings.

## **REFERENCES**

1. Ajzen, I. (1991) The Theory of Planned Behavior, *Organizational Behavior and Human Decision Processes*, **50**, 1, 179-211. [Accessed 19 Nov. 2018].
2. Bauer, R.A. (1960) Consumer Behavior as Risk Taking, *Dynamic Marketing for a Changing World, American Marketing Association Conference*, Chicago, IL, 389-93.
3. Bearden, W., Netemeyer, R. and Haws, K. (2011). Handbook of marketing scales. Los Angeles: Sage, pp.39-41.
4. Cooper, R.B., and Zmud, R.W. (1990) Information Technology Implementation Research: A Technological Diffusion Approach, *Management Science*, **36**, 2,123-139.
5. Davis, F.D. (1989) Perceived Usefulness, Perceived Ease of Use, and User Acceptance of Information Technology, *MIS Quarterly*, **13**, 3, 318-340. [Accessed 19 Nov. 2018].
6. Diefenbach, M.A., Weinstein, N.D., & O'Reilly, J. (1993). Scales for assessing perceptions of health hazard susceptibility. *Health Education Research*, **8**, 181-192.
7. Finstad, K. (2010). Response Interpolation and Scale Sensitivity: Evidence Against 5-Point Scales.
8. Gurjeet Kaur, Tahira Khanam Quareshi, (2015) "Factors obstructing intentions to trust and purchase products online", *Asia Pacific Journal of Marketing and*



Logistics, Vol. 27 Issue: 5, pp.758-783, [https:// doi.org/10.1108/APJML-10-2014-0146](https://doi.org/10.1108/APJML-10-2014-0146)

9. Hyun-Hwa Lee, Ann Marie Fiore, Jihyun Kim, (2006) "The role of the technology acceptance model in explaining effects of image interactivity technology on consumer responses", *International Journal of Retail & Distribution Management*, Vol. 34 Issue: 8, pp.621-644, <https://doi.org/10.1108/09590550610675949>
10. John, S. 2012. 'How online trust influence B2C e-commerce adoption? An empirical study among Asian online shoppers,' AMCIS 2012. Seattle, Washington, US.
11. Jones, K., & Leonard, L. N. K. (2008). Trust in consumer-to-consumer electronic commerce. *Information & Management*, 45, 88e95.
12. Kotab, M. and Helsen, K. (2001), *Global Marketing Management*, 2nd ed., Wiley, New York, NY.
13. Leung, S. (2011) A Comparison of Psychometric Properties and Normality in 4-, 5-, 6-, and 11-Point Likert Scales
14. Mutula, S.M. and Brakel, P.V. (2006) E-readiness of SMEs in the ICT Sector in Botswana with Respect to Information Access, *The Electronic Library*, 24, 3, 402-417.
15. Nordeatrade.com. (2018). *E-commerce in Uzbekistan - Buying and Selling - Nordea Trade Portal*. [online] Available at: <https://www.nordeatrade.com/en/explore-new-market/uzbekistan/e-commerce> [Accessed 19 Jan. 2018].
16. Nunnally, J.C. 1978. *Psychometric theory*. New York, NY: McGraw-Hill.
17. Pavlou, P.A. and Gefen, D. (2004), "Building effective online marketplaces with institution-based trust", *Information Systems Research*, Vol. 15 No. 1, pp. 37-59.
18. Peck, Joann and Terry L. Childers (2003), "Individual Difference in Haptic Information Processing: "The Need for Touch" Scale," *Journal of Consumer Research*, p 430-442
19. Preston, C.C., & Colman, A.M. (2000). Optimal number of response categories in rating scales: Reliability, validity, discriminating power, and respondent preferences. *Acta Psychologica*, 104, 1-15.
20. Rogers, E.M. (1983) *Diffusion of Innovations* (3<sup>rd</sup> Ed.). New York: The Free Press.
21. Rovenpor, J. (2003) Explaining the E-commerce Shakeout: Why Did so Many Internet-based Businesses Fail? *E-Service Journal*, 3, 1, 53–77.
22. Russell, C., & Bobko, P. (1992). Moderated regression analysis and Likert scales: Too coarse for comfort. *Journal of Applied Psychology*, 77, 336-342.

23. Sauro, J., & Dumas, J. S. (2009). Comparison of three one-question, post-task usability questionnaires. In Proceedings of CHI 2009 (pp. 1599-1608). Boston, MA: ACM.
24. Shareef, M.A., Archer, N., Fong, W., Rahman, M. and Mann, I.J. (2013), "Online buying behavior and perceived trustworthiness", *British Journal of Applied Science & Technology*, Vol. 3 No. 4, pp. 662-683..
25. Tan, M. and Teo, T. S. H. (2000) Factors Influencing the Adoption of Internet Banking, *Journal of the Association for Information Systems*, **1**, 5, 1-42.
26. Tornatzky, L.G. and Klein, R.J. (1982) Innovation Characteristics and Innovation Adoption-Implementation
27. W. H. Makame, J. Kang, S. Park. (2014) Factors influencing electronic commerce adoption in developing countries: The case of Tanzania, *South African Journal of Business Management* | Vol 45, No 2 | a126 | DOI: <https://doi.org/10.4102/sajbm.v45i2.126>

## **ONA TILI FANINI ANIQ FANLAR BILAN ALOQADORLIKDA O‘QITISH**

**Diyora Shamshiyeva**

### **ANNOTATSIYA**

*Ushbu maqolada zamonaviy ta’limda ommalashib borayotgan fanlararo integratsiya masalasi yoritilgan. Maqolada ona tilini aniq fanlar bilan aloqadorlikda o‘qitishning afzalliklari tahlilga tortilgan.*

**Kalit so‘zlar:** *ona tili, aniq fanlar, integratsiyalashgan o‘qitish, yangilangan darsliklar, miqdor va son, grafik organayzerlar, matematika, geometriya.*

## **TEACHING THE SCIENCE OF MOTHER LANGUAGE IN RELATION TO EXACT SCIENCES**

### **ABSTRACT**

*This article explained the issue of interdisciplinary integration, which is becoming popular in modern education. The article analyzed the advantages of teaching mother tongue in connection with exact sciences.*

**Key words:** *mother language, exact sciences, integrated teaching, updated textbooks, quantity and number, graphic organizers, mathematics, geometry.*

### **KIRISH**

Bugungi kunda boshqa fanlar qatori ona tili fanini ham turli fanlar bilan integratsiyada o‘qitish o‘zining samarali mahsulini ko‘rsatmoqda. Misol uchun, ona tilining falsafa, didaktika, psixologiya va tabiiy fanlar bilan aloqasini inkor etib bo‘lmaydi. Bundan tashqari ona tili fani gumanitar fanlardan biri sanalib, uni boshqa fanlar bilan hamkorlikda o‘qitish ushbu fanning mohiyatini yanada kengroq ochib berishga xizmat qiladi. Bundan tashqari, ona tilini o‘qitish jarayonida ba’zi mavzularning yanada kengroq ko‘lamga ega ekanligini tasniflashga xizmat qiladi. Zero, yangilangan darsliklarning vazifasi ham ana shu maqsadga qaratildi, deyishimiz mumkin. Bu darsliklarda qiyin va murakkab, o‘quvchilar uchun zerikarli qoidalar va mashqlardan voz kechildi. Avvalo, o‘quvchi diqqatini tortish uchun qiziqarli rasmlar hamda ularga mos matn va mashqlar ham o‘quvchini dars jarayoniga majburiy tarzda emas, balki o‘zi qiziqqan holda kirishib borishiga xizmat qiladi. Xususan, ona tili fani darsliklarida ham har bir bob ona tilining turli fanlar bilan bog‘liq holda o‘rganishga qaratilgan. Masalan, ona tili fanining tibbiyot bilan (“Shifoxona”, “Jigar – eng mehnatkash a’zo”), ekologiya bilan (“Global isish”, “Qayta ishlanadigan chiqindilar”), informatika va axborot texnologiyalari bilan (“Kompyuter grafikasi”, “Ko‘z nurini asraylik”), iqtisodiyot bilan (“Eksport yoki import”, “Soliqlarni to‘lab

borasizmi?”), huquq fani bilan (“Konstitutsiya – bosh qomusimiz”, “O‘z deputatingizni bilasizmi?”), tarix fani bilan (“Buyuk ipak yo‘li”, “Minorayi Kalon”, “Oqsaroyga bitilgan hikmat”), fizika fani bilan (“Fizika hayotni yengillashtiradi”, “Elektromobil”), san‘at bilan (“Sharq taronalari” xalqaro musiqa festivali, “Mualliflik huquqi”<sup>159</sup>) va boshqalar. Bunday xilma-xil mavzular asosida o‘rganilgan darslar o‘quvchilarning dars o‘zlashtirishiga ijobiy hissa qo‘shadi.

## **MUHOKAMA VA NATIJALAR**

Ta‘lim jarayonida ona tili va matematika fanlari boshlang‘ich ta‘limning asosini tashkil etadi va savodxonlik darajasi, asosan, shu ikki fan bilimlarini mukammal o‘zlashtirish bilan belgilanadi. Bundan tashqari bu har ikki fan ham umumiy o‘rta ta‘limning barcha bosqichlarida uzluksiz o‘qitiladigan eng asosiy fanlar hisoblanadi. Bu ikki fan bir qancha bosqichlarda uzluksiz, yonma-yon tarzda o‘qitib borilar ekan, ularni o‘zaro aloqadorlikda, bog‘liqlik asosida o‘qitish o‘quvchilarni bu fanlarni o‘qish mobaynida zerikib qolmasliklariga yordam beradi. Bu borada pedagoglardan o‘quvchilarning qiziqishini hisobga olish va bu fanlarning aloqador tomonlarini topish hamda mavzularga mos metodlar bilan darsni tashkil etish talab etiladi. Bu usul, ayniqsa, boshlang‘ich sinflarda yaxshi tashkil etilsa, bora-bora o‘quvchilarning o‘zlarida fanlarning o‘zaro bog‘liq taraflarini yorita olish, har bir fan mohiyatini yaxshi anglay ola bilish ko‘nikmasi shakllanib boradi. Ona tili fanini matematika fani bilan aloqadorlikda o‘qitish qiziqarli va samarali darsni yuzaga keltiradi. Masalan, qo‘shma so‘zlarning yasaliishida son ishtirok etgan qo‘shma so‘zlarni topish (uchburchak, o‘nboshi, to‘rtburchak, beshbattar, beshbarg, ellikboshi, mingdevona, qirqbo‘g‘im, sakkizoyoq...), atoqli otlar mavzusida son tarkibli joy nomlari (Uchquduq, Uchtepa, To‘rtko‘l, Beshariq, Oltiariq, Yettisuv, Ellikqal‘a, Mingbuloq...) va shaxs nomlarini topish (Oltmishvoy, Yetmishvoy) o‘quvchini o‘zi qiziqqan holda izlanuvchanlikka chorlaydi va darsning samaradorligini oshiradi.

Qiziqarli darslardan biri bo‘lmish matematika fani o‘quvchining mantiqiy fikrlashi, teran tasavvuri va yangi tushunchalarini boyitib boradi. Uni ona tili fani bilan bog‘liq holda o‘qitish ta‘lim jarayoniga barcha o‘quvchini birdek jalb eta olish imkoniyatini beradi.

Barchamizga ma‘lumki, matematika fani insonning aqliy qobiliyatini o‘stiradi, uning diqqatini rivojlantiradi, ko‘zlangan (rivojlantirilgan) maqsadga erishish uchun o‘zida qat‘iyat va irodani tarbiyalaydi, o‘zidagi algoritmik tarzdagi tartib-intizomlilikni ta‘minlaydi va eng muhimi uning tafakkuri kengayadi. Birinchi prezidentimiz juda o‘rinli ta‘kidlab o‘tganlaridek, “chuqur tahlil, mantiqqa

<sup>159</sup> Mavlonova K., Quronov S., Tursun., Hakimova N., Siddiqov M. – Ona tili darslik. 7-sinf. Toshkent, 2022. – B. 9., 76., 99., 122., 148., 166...

asoslanmagan fikr odamlarni chalg'itadi. Faqat bahs-munozara, tahlil mevasi bo'lgan xulosalargina bizni to'g'ri yo'lga boshlashi mumkin".

Fanlararo aloqadorlikning mazmuni va materiallar hajmi maktab matematik kursida o'quv dasturi orqali aniqlanadi. Har bir fan o'qituvchisining u yoki bu fanning o'zaro bog'liqligini o'z o'quvchilariga tushuntirishi va o'quv jarayonida undan mohirona foydalanishi o'qitish metodikasida avvaldan ma'lum.

Avvalo, ona tili va matematika fanlarining aloqadorligi deganda, bevosita son so'z turkumi ongimizda anglashiladi. Haqiqatan ham "son" har ikki fanning ham o'rganish obyekti sanaladi. Matematika fanida "sonlar" fanning asosini tashkil etsa, ona tili fanida ham sonlar alohida turkum sifatida keng o'rganiladi. Ona tili fani sonning tuzilish jihatini, ma'no turlarini, yasalishi, gapdagi o'rni kabilarni keng o'rganadi. Bundan tashqari sonlar bilan qo'llanuvchi hisob so'zlar (numerativlar)ni ham "son" so'z turkumi doirasiga kiradi. Matematik atamalarni o'rganib borish natijasida bola ongida ilmiy terminlar lug'ati kengayib boradi. Bundan tashqari masalalar yechish va mantiqiy misollarni yechish mobaynida so'z turkumlarini ham mukammal o'rganib olishi mumkin. Masalan,

$$10 > 6; \quad 2 < 6; \quad 6 = 2*3 \quad 6 + 6 = 3*4 \quad 18 + 18 = 4*9$$

Ushbu tengsizliklarda "> - katta", "< - kichik" yoki "= -teng" kabi sifatlar sonlarni taqqoslashga xizmat qiladi va bu ishoralar sifat turkumidagi so'zga teng kelishi haqidagi tushuncha o'quvchi ongida bir umr saqlanib qoladi. Bundan tashqari kichik son ( $6 > 2$ ) chiqish kelishigida (olti soni ikki sonidan katta), katta son esa bosh kelishikda (o'n katta oltidan), tengliklarda esa "teng" so'zi jo'nalish kelishigini talab qilishi (oltiga teng) ni misollar orqali tushuntirishimiz mumkin.

Bundan tashqari, qo'shma gaplar mavzusini o'rganishda matematik misollardan foydalanishimiz mumkin. Chunki matematik masalalarning tuzilishida qo'shma gaplar keng o'rin egallaydi. Masalan,

*Kvadrat ichiga kvadratni shunday chizingki, tashqi kvadratning tomoni 4 sm bo'lsin va ichki kvadratni chizganda 4 ta teng uchburchak hosil bo'lsin.*

Ushbu gap tarkibi va bog'lanishi jihatidan aralash murakkab qo'shma gapni tashkil etadi. Bu gap tarkibida uchta sodda gaplar mavjud. 1- va 2-sodda gaplar -ki vositasida ergashgan qo'shma gapni tashkil etmoqda va uchinchi sodda gapga "va" bog'lovchisi yordamida bog'lanib aralash murakkab qo'shma gapni tashkil etmoqda. Yoki

*Agar sanoqni eng kichik ikki xonali son dan boshlab eng kichik uch xonali son bilan tamomlansa, nechta birlikni sanash kerak?*

Ushbu gap –sa qo‘shimchasi yordamida ergashgan qo‘shma gapni tashkil etadi. Masalalar matni shunday izchil va mukammal tuziladiki, ular orasidan qo‘shma gapning istalgan turini topish mumkin. Xususan, bog‘lovchisiz qo‘shma gapni ham:

*Bug‘doy ekilgan to‘g‘ri to‘rtburchak shaklidagi yer maydonining uzunligi 1 km 200 m, eni 400 m, javdar ekilgan to‘g‘ri to‘rtburchak shaklidagi yer uchastkasining uzunligi 600 m.*

Bog‘langan qo‘shma gapga esa quyidagi masalani misol keltirishimiz mumkin:

*Munira ko‘rgazmali qurollarni saqlash uchun ikkita quticha yasadi. Ikkala quticha asosining eni va balandligi bir xil, ammo ikkinchi qutichaning bo‘yi ikki marta uzun. Ular bir-biriga qanday nisbatda bo‘ladi?*

Bunday qo‘shma so‘z va qo‘shma gaplardan tez-tez foydalanish natijasida o‘quvchilar ongida nutqiy vaziyatga mos gaplar tuza olish ko‘nikmasi paydo bo‘ladi.

Davlat ta‘lim standartlarida o‘quv fanlari orasidagi aloqadorlik, matematika fanining boshqa o‘quv fanlarini o‘rganishga ta‘siri qayd etilib, “matematika o‘qitishda o‘quvchining mantiqiy tafakkurlarini rivojlantirish ijtimoiy-gumanitar yo‘nalishdagi fanlarni o‘rganishga ijobiy ta‘sir ko‘rsatishi” uqtirilgan.

Shunday qilib, matematika darslarida o‘qituvchi bolalar lug‘atini boyitish, turli xil gap, bog‘lanishli nutq va bayon, muhokama elementi mavjud bo‘lgan hikoya tuzish ustida ishlaydi. O‘qituvchi matematika tili xususiyatlarini o‘zlashtirishga ko‘maklashish bilan bog‘liq holda o‘quvchilar tafakkurini, nutqini o‘stiradi.

Bugungi kunda innovatsion ta‘lim texnologiyalarining bir necha xil usullari mavjud. Ulardan darslarda mavzuni yoritishda keng va turli usullardan foydalanilsa, darsning samaradorligi yuqori bo‘ladi va o‘quvchilarning darsga bo‘lgan qiziqishlarining ham ortishi ta‘minlanadi. Ta‘lim jarayoniga yangiliklarni olib kirish va ularni tatbiq qilish orqali ta‘lim samaradorligini oshirish nazarda tutiladi. “Ona tili fanini geometriya fani bilan aloqadorlikda o‘qitish” bo‘limimizda ilg‘or pedagogik texnologiyalar, interfaol va innovatsion usullar haqida so‘z yuritishimizga asosiy sabab – bugungi kunda geometriya fani asosida yuzaga kelgan “grafik organayzerlar” vositasida darslarni tashkil etish ancha keng ommalashdi. Bu usul orqali dars o‘tish o‘qituvchi va o‘quvchilarni bir-biriga anchagina yaqinlashtirdi. Buning sababi ko‘rgazmalilik asosida tashkil etilgan darslar o‘quvchilar ongida uzoq muddat saqlanib qolishi bilan xarakterlanadi.

Ta‘lim jarayonida grafik organayzerlardan foydalanish mavzuni yoritishda, uni o‘quvchilarga yetkazib berishda eng muhim vositalardan biri sanaladi. Bir mavzuni yoritishda bir necha xil grafik organayzerlardan foydalanish ham mumkin. Ayniqsa, ona tili fanini o‘qitishda grafik organayzerlardan foydalanib, mavzuga oid so‘z, terminlarni, grammatik qoidalarni tushuntirish maqsadga muvofiqdir. Grafik

organayzerlar orqali bunday ma'lumotlar berilsa, yodda saqlanib qolishi ham oson bo'ladi.

Ona tili fanini geometriya fani bilan aloqadorlikda o'qitish ham ko'plab ijobiy natijalar beradi. Chunki geometrik figurali metodlar o'quvchilar uchun eng qiziqarli darslardan biri hisoblanadi. Geometriya faniga ulkan hissa qo'shgan olimlardan biri Pogorelovning "Maktabda ikkita asosiy fanlar bor: ona tili va geometriya. Biri kishini o'z fikrini tushunarli bayon qilishga, ikkinchisi deduktiv fikrlashga o'rgatadi<sup>160</sup>..." degan xulosasi ham fikrlarimizning dalili bo'la oladi.

Masalan, "Venn diagrammasi", "Klaster", "Konseptual jadval", "Kubik", "Swott-tahlil", "T-jadval", "Charxpalak" strategiyasi, "Davra suhbat" metodi, "Zinama-zina" grafik metodlaridan foydalanib o'tilgan darslar o'quvchilar ongida uzoq muddat saqlanib qoladi.

Shuni aytish mumkinki, ona tili fanining aniq fanlar bilan integratsiyasi rivojlanib, bugungi kunda yangi fanlar yuzaga keldi (Amaliy tilshunoslik, Kompyuter lingvistikasi va h.k.). Bundan tashqari "grafik organayzerlar" nomi bilan keng tarqalgan metodlar geometriya fanining faqatgina ona tili fani bilangina emas, balki, barcha fanlar bilan hamkorlikda o'qitilishi kundan kunga o'z tasdig'ini topib bormoqda. Grafik organayzerlar dars jarayonida ma'lumot, axborot va qoidalarni jadvallar, turli xil shakllar yoxud rasmlar yordamida yetkazib berish usulidir. Har bir dars uchun maxsus ishlangan metodlar mavjud emas. Grafik organayzerli metodlar barcha fanlar uchun umumiy bo'lib, har bir dars uchun mos metodlarni tanlay va qo'llay olish pedagogdan kasbiy va ilmiy mahoratni talab qiladi. Shuningdek, ona tili ta'limida ham har bir mavzu uchun mos metodlarni, asosan, jadvallar va shakllar yordamida qo'llay olishimiz mumkin. Masalan, ona tili fanini o'rganishning dastlabki bosqichi hisoblanmish "fonetika" bo'limini o'tishda **nutq tovushining vazifasi so'z ma'nosini farqlash** ekanligini tushuntirishda "**So'zlar jilosi**" ta'limiy o'yinidan foydalanish:

<b>Unlini o'zgartirish</b>	<b>Kul, ko'l, kel, kal ...</b>
<b>Undoshni o'zgartirish</b>	<b>Kul, kuz, kut, kub, kuf, kun, kuy ...</b>
<b>Qo'sh undoshni qo'llash</b>	<b>Qatiq-qattiq, tila-tilla, sila-silla ...</b>

<sup>160</sup> www.wikipedia.org

<b>Tutuq belgisini qo‘llash</b>	Sava – sa’va, Davo – da’vo, Qala – qal’a, Sanat – san’at ...
<b>Ikki tomonlama bir xil o‘qiladigan so‘zlar</b>	Aziza, amma, ikki, ukku, ana, tut, non, kiyik, quduq, qiliq, bob, Pop, ko’k, dod, tot, vov, oh-ho, shosh, tot, lol...
<b>Kutilayotgan natija</b>	O‘quvchining nutqi o‘sadi, to‘g‘ri yozish malakasi shakllanadi, so‘zlar talaffuzi va ma’nosiga e’tibori kuchayadi

*1-rasm. “So‘zlar jilosi”*

Ta’lim jarayonida ushbu so‘zlarni jadvalsiz, faqatgina gaplar tarzida tushuntirish imkoniyati ham mavjud. Lekin ushbu jadvalni gaplar orqali ifodalangan matn bilan solishtirsak, avvalo, matn o‘quvchi diqqatini jadvalchalik jalb eta olmaydi. Ikkinchidan, matn o‘quvchi nazarida qiyin bir qoidadek tasavvur uyg‘otadi, jadvalda esa aslida bu qoidalarni yodlab olish emas, faqatgina tushinish va eslab qolishgina kifoya ekanligini yaqqol ko‘rsatib beradi. Uchinchidan, gaplar orqali ifodalangan matn bir qarashda o‘quvchida zerikish hissini, jadvallar esa qiziqish hissini uyg‘otishi bilan farqlanadi.

2022-yilda yangi nashr etilgan darsliklar tarkibida deyarli barcha mashqlar fanlararo integratsiyaga asoslanadi va bu mashqlar bir vaqtning o‘zida kamida ikkita fanga oid bilimlarni qo‘llashni talab etadi. Quyida shunday metodlarga batafsil to‘xtalishimiz mumkin. Masalan, Sodda arifmetika” metodi ham o‘quvchining ijodiy va kreativ qobiliyatini o‘stirishning samarali usullaridan biri. O‘quvchilarga matn beriladi (matn ona tili fani doirasida o‘rganilishi barchamizga ma’lum) va uni jadval ko‘rinishi (jadvallar, turli xil shakllar geometriya fanining o‘rganish obyektlaridir)da izohlash topshiriladi.

*“Mercedes” avtomobili 40 000 dollar turadi. Vazni 2 tonnaga teng. Demak, uning har bir kilogramm og‘irligi 20 dollarga to‘g‘ri keladi. Sport velosipedining bahosi esa 1500 dollarga teng. Vazni – 7 kilogramm. Demak, har bir kilosi 200 dollarga to‘g‘ri keladi.*

Xulosa qanday? Albatta, velosiped “Mercedes”dan 10 barobar qimmat ekan.

*1-jadval*

Transport nomi	Narxi (dollar)	Vazni	Har bir kilogramm narxi
“Mercedes”	40 000	2	20 dollar



		tonna	
Velosiped	1500	7 kg	200 dollar
Xulosa: velosiped “Mercedes”dan 10 barobar qimmat.			

Ushbu metodda ham lingvistik bilimlar orqali soʻzlar maʼnosi anglashiladi, matematik bilimlar orqali masalaning hisob-kitobi amalga oshiriladi va geometrik bilimlar orqali ular jadvalga solinib, xulosa chiqariladi. Birgina masala yordamida oʻquvchining uchta fan yuzasidan bilimlari taqqoslanyapti, takrorlanyapti va rivojlantirilmoqda.

Leksikologiya boʻlimidan maʼlumki, soʻzlarning shakl va maʼno munosabatiga koʻra turlari jadvallar yoki shakllar yordamida ifodalanishini koʻplab kuzatganmiz. Endi ularning 4 turini matnda qoʻllangan-qoʻllanmaganligi, ularning sonini aniqlash uchun quyidagi metod bizga yordam bera oladi. “Soʻzni top!” oʻyinini “Soʻzlarning shakl va maʼno-munosabatiga koʻra turlari” mavzusida qoʻllash quyidagicha amalga oshiriladi:

Soʻz	Maʼnodosh soʻz	Zid maʼnoli soʻz	Shakldosh soʻz	Paronim soʻz
<b>Ayon</b>	Aniq	-	-	Aʼyon
<b>Yozmoq</b>	Bitmoq	Oʻchirmoq	Yoz(fasl)	-
<b>Yaxshi</b>	Tuzuk	Yomon	-	-
<b>Dars</b>	Saboq	-	-	Darz
<b>Sekin</b>	Asta	Tez	-	-
<b>Shoh</b>	Podsho	Gado	-	Shox
<b>Tutmoq</b>	Ushlamoq	-	Tut(daraxt)	-

2-rasm. “Soʻzni top!”

Bundayin grafik jadvalli rasmlar oʻquvchilarga mavjud bilimlar va yangi maʼlumotlar oʻrtasidagi bogʻliqlik va qarama-qarshiliklarni koʻrish orqali oʻz bilimlarini qoʻshish yoki oʻzgartirishga yordam beradigan vizual tasvirlardir. Maʼlumot va munosabatlarni tushunish vositalari sifatida grafik organayzerlar oʻquvchilarga muhim maʼlumotlar va munosabatlarni tushunish va saqlashda yordam berish uchun aqliy vosita vazifasini oʻtaydilar.

Ona tilimizni yanada rivojlantirishimizda, o'qitish uslubini yangi hamda zamonaviy pedagogik texnologiyalar bilan boyitish jarayonida grafik organayzerlarning ham o'ziga xos o'rni bor. Grafik organayzerlar interfaol metodlar qatorida bo'lib, o'quvchi-talabalarning bilim olish va o'rganish jarayonida asqotishi tabiiy. Bizning ta'limda interfaol metodlardan oqilona foydalanish ham o'rin olgan bo'lib, uning til ta'limi samaradorligini oshirishdagi o'rni nihoyatda kattadir.

“Blits so'rov” metodini boshlang'ich sinflardan boshlab qo'llab borish tavsiya etiladi. Chunki ushbu metod arifmetik belgilarning so'zga teng kela olishiga misol bo'lishiga asoslanib, bu metodni chinakam ma'noda ona tili va matematika fanlarining har ikkisiga ham aloqador bo'lgan metod deb bermalol ayta olamiz.

### **XULOSA**

Ta'lim jarayonida ona tili fanini aniq fanlar, xususan, matematika, informatika kabi fanlar uyg'unligida o'qitish ushbu fanning ma'no-mohiyatining yanada kengroq ochilishiga yordam beradi. Bundan tashqari, ta'lim samaradorligi ham fanlar hamohangligi asosida ochib berilishi ushbu fanlar uzviylikini ta'minlab beradi.

Bir qarashda ona tili va aniq fanlarning o'rtasida hech qanday aloqadorlik yo'qday tuyuladi. Lekin barcha fanlar bir-birini o'zaro taqozo etadi. Buni yangilangan darsliklar misolida ham ko'rishimiz mumkin.

### **FOYDALANILGAN ADABIYOTLAR (REFERENCES)**

1. Qosimova K., Matchonov S., G'ulomova X., Yo'ldosheva Sh., Sariyev Sh. Ona tili o'qitish metodikasi. Toshkent:-2009. “Nosir” nashriyoti.
2. G'ulomov A., Qodirov M., Ernazarova M., Bobomurodova A., Alavutdinova N., Karimjonova M. Ona tili o'qitish metodikasi. Toshkent-2012.
3. Sodiqov Q. Turkiy til tarixi. Toshkent:-2009. Toshkent davlat Sharqshunoslik instituti.
4. Abdurahmonov G'., Shukurov Sh., Mahmudov Q. O'zbek tilining tarixiy grammatikasi. Toshkent:-2008. “O'zbekiston faylasuflari milliy jamiyati nashriyoti”.
5. Iskandarova Sh. Til sistemasiga maydon asosida yondashuv. – Toshkent: Fan, 2007.

## **EVALUATE A RANGE OF MATERIALS AND TOOLS AVAILABLE FOR TEACHING VOCABULARY AND THE STRENGTHS AND WEAKNESSES OF COMMON TEACHING METHODOLOGIES**

**Kosimova Azizakhon Botirali qizi**

Teacher at the Department of Foreign Languages  
in Natural Science

### **ABSTRACT**

*This article discusses vocabulary and its importance in second language learning, and evaluates a range of materials and tools available for teaching vocabulary. Moreover, it covers the the strengths and weaknesses of common teaching methodologies.*

**Key words:** *realia, evaluation, dictionary, gesture, mime, deductive, inductive, approach.*

### **АННОТАЦИЯ**

*В этой статье обсуждается словарный запас и его значение в изучении второго языка, а также оценивается ряд материалов и инструментов, доступных для обучения словарному запасу. Более того, он охватывает сильные и слабые стороны общепринятых методик преподавания.*

**Ключевые слова:** *реалии, оценка, словарь, жест, мимика, дедуктивный, индуктивный, подход.*

### **Introduction.**

According to the translation realia means real things and materials. In education when teachers use real objects in order teach their student by real thing it is realia. For example: the theme is “fruits and vegetables” teachers should bring such kind of items to the class.

**Evaluation:** In my opinion realia is very useful both for teachers and students. However there are benefits and drawbacks of realia.

#### *Benefits*

➤ Very useful for kinesthetic learners. It is known that such students can learn through physical activities (touch, sight, smell). When teachers show real things, they remember them easily.

➤ Realia engages all types of students. Because it's much easier for students to answer questions or participate in a lesson when they see real things.

#### *Drawbacks*

➤ Teachers have to be creative in their daily lessons and prepare all the necessary tools in advance.

➤ Teaching using realia takes too much time and leads to inefficiencies in the allocation of class time.

**Mime and gesture** are mostly used for younger learners because they are interested in learning through games. In mime and gesture teachers do not have a voice and must show what the words mean through action.

**Discussion. Evaluation:** Providing the lesson with mime and gestures have also pros and cons during the lesson.

*Pros*

✓ Mime and gesture help to increase students' interest in the lesson because they see the teacher constantly moving without sound.

✓ creates competition among students, and at the same time they strive to be active during the lesson.

*Cons*

✓ Not all students like constant movement because they prefer to think than moving

✓ It takes a lot of time for the teacher to explain which word the students need to identify.

**Dictionaries.** Dictionaries are usually arranged alphabetically and are a source used to translate words from one language to another. There are different dictionaries depending on the student's level, which can help students improve their vocabulary. Even young learners can use picture dictionaries without difficulty in order to learn a second language.

**Evaluation:** As we know vocabulary is the key to improving a foreign language. Therefore, every student uses them in their daily life. However, there are advantages and disadvantages to using dictionaries.

*Advantages*

- Language learners have the opportunity to learn synonyms and antonyms of each word while enriching their vocabulary.

-They learn the rules of using the words listed in the dictionary and with which prepositions they are used.

*Disadvantages.*

-Sometimes using vocabulary makes learners a bit lazy cause they do not want to learn by heart the new words.

-It is time consuming. Because learners have to look for “words”. Also, now we are in the 21<sup>st</sup> century there are many modern applications according to the dictionaries.

**Deductive method** is an effective way to provide the lesson productively and making English atmosphere in class . Because it is teacher-centered method, of course by teachers’ clear explanation of the theme through theories students are not confused and teacher can prevent time-consuming during the lesson. If we compare the strengths and weaknesses of this method, it has more strengths.

**Strength:** This method has many strengths. For example. Deductive approach increases student’s listening skills. It is known that students should listen carefully when teachers explain the rules through theories. Step by step their listening skills will improve. Moreover, teachers explain new rules with examples without hesitation as a result they save a lot of time. Finally, this method is the best way to deliver the new theme, rule or information to a large group of students.

**Weakness:** The main weakness of the deductive approach is that it requires a lot of energy from teachers. It is known that it is very difficult to speak not only in English, but in any language for a long time, especially for a large group of people.

Another weakness is that verbal rules are sometimes more difficult to remember.

**Inductive approach** is an effective teaching methods and is becoming more fashion among teachers. Because this method is learner- centered and students have to learn rules, information and other themselves through teachers’ used realias in class. In my opinion this approach is really useful both teachers and students during the lesson. I can say that this method has the same strengths and weaknesses. Because the more weaknesses there are, the more strengths there are.

**Strength:** The main strength of this method is students can improve their problem- solving and of course critical thinking abilities. Also, by this approach students feel self-reliance and can memorize rule more memorable. Moreover it provides participation of students during the lesson.

**Weakness:** However, this approach also has its weaknesses. Firstly, without teacher’s proved information or rules students may confuse and of course it leads to wrong hypothesis. Secondly, it makes heavy demands on the teachers because it is difficult to teach students of mixed or all levels. Finally, inductive approach requires a lot of time. Therefore, both teachers and students will spend more time even simple tasks because of students’ lack of experince.

**Communicative approach** is also one of the best methods of methodology that all teachers can use in their lessons. This approach has a great importance in

making lessons more effective and meaningful. It is also student-centered approach, focuses on how to use language and helps improve students' communicative skills.

**Strength:** As I mentioned above it is really helpful for students. Because they are able to improve their fluency in language.

**Weakness:**

**Amplification:** The focus of this question is to compare the strengths and weaknesses of various teaching methodologies. You don't need to compare them with each other, you only need to compare the strengths and weaknesses of each individual method. In the response template, we have included the deductive, inductive, and communicative approach as these are the most commonly used methodologies. Make sure to label them clearly so that it's very obvious where the strengths and weaknesses are for each one. You are welcome to choose different methodologies if you wish, but try to aim for a minimum of three.

**REFERENCES**

1. O'Malley, J.M. & A.U. Chamot. (1990). Learning strategies in Second Language Acquisition. Cambridge: Cambridge University Press
2. Hedge, T. (2000). Teaching and Learning in the Language Classroom. Cambridge: Cambridge University Press
3. Xalilova, Z. (2023). KOGNITIV LINGVISTIKA VA LINGVOKULTUROLOGIYA TILSHUNOSLIKNING YANGI YO'NALISHI SIFATIDA. *THE ROLE OF SCIENCE AND INNOVATION IN THE MODERN WORLD*, 2(5), 45-48.
4. Main features of language learning strategies. A.Kosimova- Eurasian Journal of Academic Reasearch, 2022. 1247-1249 b
5. Косимова, А. (2023). ДРАББЛЛАР–КИЧИК ҲАЖМЛИ ЭПИК ЖАНР DRABBLES–ARE A SMALL VOLUME EPIC ДРАББЛЫ–НЕБОЛЬШОЙ ЭПИЧЕСКИЙ ЖАНР. *Educational Research in Universal Sciences*, 2(3), 329-332.
6. Kosimova, A. (2022). DRABBLLAR–КИЧИК НАЖМЛИ ЕПИК JANR. In *INTERNATIONAL CONFERENCES* (Vol. 1, No. 21, pp. 490-493).

## INGLIZ MUMTOZ ADABIYOTI “BEOVULF”DA QO’LLANGAN “SUV” VA U BILAN BOG’LIQ TUSHUNCHALARNING SEMANTIK XUSUSIYATLARI

**Haydarova Umida**

Ingliz tili va adabiyoti fakulteti

Amaliy ingliz tili kafedrası o’qituvchisi

### ANNOTATSIYA

*Ushbu maqolada kognitiv lingvistika nazariyasidan kelib chiqqan holda metaforalar tavsifi va ularning madaniyat bilan uzviy bog’liqligi haqida fikr yuritilgan. Shuningdek, “suv” konsepti va ularning metafora sifatida “Beowulf”da qo’llanishi ko’rib chiqilgan. Metaforalar yordamida “suv” konseptining ma’nolari tahlil qilingan.*

***Kalit so’zlar:** Lakoff va Johnson, metafora, kognitiv lingvistika, Beowulf, “suv” konseptual metaforalari.*

### ABSTRACT

*Based on the theory of cognitive linguistics, this article discusses the description of metaphors and their inextricable connection with culture. Also, the concept of "water" and its use as a metaphor in "Beowulf" is considered. The meaning of the concept of "water" was analyzed using metaphors.*

***Keywords:** Lakoff and Johnson, metaphor, cognitive linguistics, Beowulf, conceptual metaphors of "water"*

### KIRISH

“Beowulf” qahramonlik dostoni sanalib, qadimgi ingliz tilida 8-10-asrlar oralig’ida yozilgan va muallifi ma’lum emas. Bu mumtoz qo’lyozma anglo-saksonlar adabiyotining nodir namunasi hisoblanib, ilm, nazariya va munozaralar kabi masalalar mavzu sifatida yoritilgan. Asarning voqeasi qahramon Beowulf va uning dushmani Grendal hamda Grendalning onasi bilan murosasizlar janglari haqida bayon qilingan. Lekin, asarning asosiy mavzusi yaxshilik va yomonlik o’rtasidagi jang haqida mubohasa yuritadi. Ular Beowulf va Grendal timsoli orqali beriladi.

“Beowulf’s metaphors show him to be all goodness and light, coming to protect his people. He is like God in a way, through metaphors such as he is “the shepherd of the land.” And Grendel is evil incarnate, he is almost like the devil or a demon, being called “the Lord’s outcast” among many other evil-related things<sup>161</sup>”, Beovulfga qarata qo’llanilgan metaforalar uning yaxshilik va yorug’lik ramzi ekanini va

<sup>161</sup> <https://www.ancient-literature.com/metaphors-in-beowulf>

odamlarni himoya qilish uchun kelganini ko'rsatish va oson tushuntirish maqsadida foydalanilgan. U, xuddiki, xudoga o'xshaydi ya'ni metafora bilan izohlansa, u yerning cho'ponidir deyilgan, Grendal esa "Xudoning tashlandig'i yoki jamiyatdan ajratilgan" shaklida gavdalantirilgan.

Metafora qadimgi asrlardan buyon foydalanib kelgan va qiymatga ega bo'lgan til birligidir. Aristotel metaforaga shunday ta'rif beradi: "the greatest thing, by far, is to be a master of metaphor. It is the one thing that cannot be learnt and it is also, sign of genius..."(Kittay, 1989,p.1) ya'ni, metaforani qo'llay olish eng buyuk ish va oxiriga qadar o'rganib bo'lmaydigan birlikdir va oqillikning belgisidir. Metaforalar, shuningdek, mashhur grek yozuvchilari Sofokl va Yevriped asarlarida ham uchraydi.

Lakoff va Johnson(1980) ning mashhur "Metaphors we live by" asari metaforaga bo'lgan munosabatni qaytadan yuzaga keltirdi va ko'pchilik tadqiqotchilarda qiziqish uyg'otdi. Ularning fikricha: "Metaphor is pervasive in everyday life, not just in language but in thought and action; our ordinary conceptual system, in terms of which we both think and act, is fundamentally metaphorical in nature." (Lakoff & Johnson, 1980).

### **Adabiyot va "suv" konsepti**

"Suv" konsepti adabiyotda hissiyot, ichki kechinmalar va aks ta'sirlarning ramzi sifatida tasvirlanadi. Suv konsepti adabiy asarlarda o'zgaruvchanlik va go'zallik, yordamchi va buzg'unchi kabi ma'nolarda qo'llanilib, ba'zan tug'ilish va o'limni, ba'zan esa sokinlik, bosiqlik va ayni damda shafqatsizlikni ifodalab kelgan.

Adabiy asarlarda, suv xotirjamlik, go'zallik va o'zgaruvchanlik demakdir. Shuningdek, u ayrim o'rinlarda doimiy bo'hronlari orqali kuch ishlatib boshqaruvchi sifatida ham talqin etilgan. Suvning turlariga ko'ra turli ma'nolarda ham ishlatilgan. Masalan, tez o'zanli suv oqimi kuch va e'tibor ramzi sifatida qaralgan va yana adabiy asarlarda daryo, asosan, qayta tug'ilish va da'volash metaforasi o'rnida qo'llangan<sup>162</sup>.

Ingliz tilida quyidagicha metaforalarni uchratish mumkin:

- The river is a weaving snake- Daryo- to'lg'onuvchi ilondir.
- The water searched for the sea – Suv- qidirilayotgan ummondir
- The water roared- Suv – na'radir.

Ushbu metaforalardan anglashiladiki, suv konsepti adabiy asarlarda o'ndan ortiq ma'nolarda qo'llaniladi. Hareshwar Roy(2018)ga ko'ra, hindlarning muqaddas kitoblarida tushuntirilishicha, yerdagi hayot dengizning paydo bo'lishidan boshlangan va demakki dastlabki hayot suvda mavjud bo'lgan. Shu bois ham butun bir katta koinot suvdan iborat va usiz mavjud emas. Leonardo da Vinci nazariyasiga

<sup>162</sup> Gengqing Chen1 & Weiwei Wang, "Metaphorical Analysis of the Image of Water in Beloved", Qinhuangdao Branch of Northeast Petroleum University, Qinhuangdao, China



ko'ra esa, "Water is the driving force in nature", suv tabiatni boshqaruvchi kuchdir. Thoreau esa "Life in us is like the water in a river"<sup>163</sup>, ya'ni bizning hayot daryodagi suv yanglig'dir, deb yozadi.

### **"Suv" konsepti va Beowulf**

"Beowulf" asarida "suv" tasvirining metaforik tahlili va uning ma'nolari ko'rib chiqilganda ma'lum bo'ldiki, metaforalar tabiatdan va o'sha davr odamlarining hayotidan olingan. Maqolaning ushbu qismida suv bilan bog'liq metaforalar ma'nolari va bu metaforalarning psixologik, diniy va madaniy asoslari tahlil qilingan bo'lib, ingliz madaniyati va e'tiqodiga ko'ra suv insonlar o'rtasidagi bog'lovchi vosita ekanligi aytilgan. Oksford ingliz tili lug'atiga ko'ra, suv har qanday, rangsiz, ta'msiz, toza suyuqlikni ifodalaydi. Ilmiy jihatdan suv yer va bizning hayotimizning muhim elementidir. Badiiy adabiyotda esa, u hamisha qudrat, qayta tug'ilish va vayronagarchilik metaforalari bilan yonma yon qo'yilgan. Masalan, "Beowulf" da quyidagi jummalarni uchratish mumkin:

1) Then they bore him over to ocean's billow, loving clansmen, as late he charged them, while wielded words the winsome Scyld, the leader beloved who long had ruled<sup>164</sup>.

*Keyin, ular uni okeanning ulkan to'lqinlari uzra ko'mishdi, sevimli qabiladoshlari (keyinchalik ularga bosh bo'ladi)ga qarata donishmand Scyld so'zlarini aytganida, ular uzoq hukmronlik qiladigan boshliqlarini xush ko'rishdi.*

Ushbu o'rinda ulkan dengiz to'lqini, mas'uliyat, donishmandlik va boshqaruvchilik so'zlari bilan ketma-ketlikda qo'llangan bo'lib, Beowulfning hukmronligi va donishmandligi, dengiz kabi o'zgarmas va mas'uliyatli ekanligiga ishora qilingan. Ya'ni inson-okean metaforasi, yoinki, yuqorida keltirib o'tganimiz, bizdagi hayot – daryodagi suvdir shaklidan biroz boshqacha qo'llanilib, okeanga muqoyasa qilingan hukmdorning qudrati ko'rsatib o'tilgan.

2) No ship have I known so nobly dight with weapons of war and weeds of battle, with breastplate and blade: on his bosom lay a heaped hoard that hence should go far o'er the flood with him floating away.

Ushbu o'rinda "float" so'zi ham asl ma'nosida va ko'chma ma'noda metafora sifatida qo'llanilgan. Beowulfning shijoatini o'ziga sig'mayotgan, jo'shib chiqayotgan ulkan dengiz mavjlariga o'xshatilgan.

3) Then moved o'er the waters by might of the wind that bark like a bird with breast of foam, till in season due, on the second day, the curved prow such

<sup>163</sup> Hareshvar Roy, Water and literature, Scientific journal, 2018

<sup>164</sup> Beowulfdan olingan parcha 119-bet

course had run that sailors now could see the land, sea-cliffs shining, steep high hills, headlands broad.

Bu yerda ifodalangan “sea-cliff” so’zi dengiz ma’nosini ifodalamasa-da, dengizga tutash qoyalarning nur taratishi haqida fikr bildirilgan, ushbu o’rinda to’rt unurning qo’llanishiga guvoh bo’lishimiz mumkin.

### **XULOSA**

Beowulf ingliz adabiyotining qadimgi va yuksak namunasi sifatida, o’sha davr hayoti, madaniyati va insonlarning diniy qarashlarini ochib bergan asardir. Asarda yaxshilik va yomonlik kurashini insonlar orqali bayon qila turib, muallif ko’plab metaforalarga urg’u beradi va yaxshilik tomonida hamisha “suv” konseptini ilgari suradi. Janglarda va qiyinchilik paytlarda Beowulf hamda okean tasviri hamisha yelkama-yelka qo’yiladi yoki Beowulfning shiddati dengiz to’lqinlari shijoati bilan bayon qilinadi. Asardan xulosa qilish mumkinki, muallif ingliz adabiyotining ajralmas bo’lagi sifatida suv konseptini tasvirlaydi va uni asosiy maqsadni yetkazuvchi vosita sifatida foydalanadi.

### **REFERENCES**

1. Gengqing Chen<sup>1</sup> & Weiwei Wang, “Metaphorical Analysis of the Image of Water in Beloved”, Qinhuangdao Branch of Northeast Petroleum University, Qinhuangdao, China
2. Hareshvar Roy, Water and literature, Scientific journal, 2018
3. Yunusova Z., Haydarova U. The Semantics and Use of the Verb „Open “in Different Spheres of Uzbek Language //european journal of innovation in nonformal education. – 2022. – T. 2. – №. 5. – C. 121-123.
4. Haydarova U., Mo‘Minova G. Kognitiv lingvistikada metafora masalasi va ularning yapon mumtoz manbalarida ifodalanishi //Talqin va tadqiqotlar ilmiy-uslubiy jurnali. – 2022. – T. 2. – №. 6. – C. 59-63.
5. Abduolimova M. N. Q. Kognitiv metafora nazariyasi: yangi yo ‘nalishlar //Oriental renaissance: Innovative, educational, natural and social sciences. – 2022. – T. 2. – №. 3. – C. 153-161.
6. Sotvoldiyeva H., Haydarova U. Yoshimoto banana asarlarida xursandchilik ma'nosini ifodalovchi sifatlar semantikasi //Interpretation and researches. – 2023. – T. 2. – №. 3.
7. Haydarova U., Sotvoldiyeva H. «Tugumi» asarida qo ‘llangan xursandchilikni ifodalovchi sifatlar semantikasi //Talqin va tadqiqotlar. – 2023. – T. 1. – №. 21.
8. Haydarova, U., & Dumachova, O. (2023). THE DESCRIPTION OF THE WORLDS WHICH ARE RELATED TO “WATER” IN ENGLISH LITERATURE. *Interpretation and researches*, 1(5).

9. Umida, H. (2022). INGIZ ADABIYOTIDA SUV KONSEPTI (UILYAM SHEKSPIR ASARLARI MISOLIDA). *Talqin va tadqiqotlar ilmiy-uslubiy jurnali*, (1), 26-29.
10. Sarvinoz A., Maftuna A. Linguocultural peculiarities of the uzbek geortonym navruz //ijodkor o'qituvchi. – 2023. – T. 3. – №. 28. – C. 180-186.
11. Abduolimova, M., & Kosimov, A. (2023). THE IMPORTANCE OF CONCEPTUAL METAPHORS AND MODERN PROBLEMS IN COGNITIVE LINGUISTICS. *Oriental renaissance: Innovative, educational, natural and social sciences*, 3(4), 282-287.

**XORIJIY TILLARNI O‘QITISHDA PSIXOLOGIK YONDASHUV  
(Katta yoshli talabalar misolida)**

**Bozorova Gulmira Tangriberdiyevna**

Xorijiy tillar o‘qituvchisi

Erkin izlanuvchi

**ANNOTATSIYA**

*Ushbu maqolada katta yoshli talabalarga xorijiy tilni o‘qitish jarayonining psixologik jihatlari ko‘rib chiqiladi. Maqolada xorijiy tillarni o‘qitishda psixologik nazariyalarni qo‘llash usullari, o‘qituvchining kasbiy til kompetensiyasi, o‘quv predmeti va o‘quvchilarning individual xususiyatlarini hisobga olish omillari, ayniqsa katta yoshlilarda chet tillarini o‘rganish motivatsiyasi muhimligini ta’kidlaydi. Pedagogik psixologiyaning asosiy qismlarini belgilab berilgan va pedagogik psixologiyaning o‘qitish jarayonidagi ahamiyati va chet tilini o‘zlashtirishdagirolini ko‘rsatilgan, har bir o‘qituvchi mehnatini tashkil etishning asosiy bosqichlarini tahlil qilingan.*

***Kalit so‘zlar:** kasbiy til kompetensiyasi, o‘qish motivatsiyasi, individual xususiyatlar, psixologik yondashuv .*

**ABSTRACT**

*This article examines the psychological aspects of the process of teaching a foreign language to adult students. The article emphasizes the importance of the methods of applying psychological theories in teaching foreign languages, the professional language competence of the teacher, the factors of taking into account the subject and individual characteristics of students, especially the motivation of learning foreign languages in adults. The main parts of pedagogical psychology are defined, the importance of pedagogical psychology in the teaching process and the role of foreign language acquisition are shown, the main stages of organizing the work of each teacher are analyzed.*

***Key words:** professional language competence, study motivation, individual characteristics, psychological approach*

**KIRISH**

Hozirgi kunda yuqori malakali mutaxassis bo‘lish nafaqat o‘z tor sohangizda professional bo‘lishni, balki chet tillarini ham puxta egallashni anglatadi. Katta yoshlilarda chet tilini muvaffaqiyatli o‘rgatish uchun turli omillar mavjud bo‘lib ularning eng muhimlaridan biri psixologiyaga tegishli. Turli xil psixologik jihatlarni chuqur tushunish o‘qituvchilarga o‘z ishidagi ko‘plab muhim daqiqalarni hal qilishga

yordam beradi: har bir o'quvchilar guruhida to'g'ri ishlash usulini topish; murakkab yosh xususiyatlarini inobatga olgan holda o'quvchilarning malaka va ko'nikmalariga ko'ra to'g'ri yondashuvni amalga oshirish; chet tilini o'zlashtirishda yuqori motivatsiyani ta'minlash; til o'rganish jarayonida paydo bo'ladigan "to'siqlar" deb ataladigan tabiiy muammolarni bartaraf etish.

Ushbu maqolaning maqsadi katta yoshlilarda chet tillarini o'qitish va o'rganish jarayonida psixologiyaning rolini o'rganish va tahlil qilish va tilni samarali o'qitishda psixologik jihatlarni qo'llash zarurligini asoslashdir. Psixolingvistikaning ma'nosi. Hozirgi kunda bizning zamonaviy jamiyatimiz chet tillarini o'zlashtirishga bo'lgan katta ehtiyojni anglab yetdi, chunki bu yuqori malakali mutaxassis uchun yangi keng istiqbollarni ochib beradi, uning raqobatbardoshligini oshiradi, kasbiy faoliyat uchun zarur bo'lgan turli xil xorijiy axborot manbalarini taqdim etgan holda hayotning barcha jabhalarida dunyoqarashini kengaytiradi. Chet tilini oson va samarali o'rganish jarayonida katta yordam psixologik tamoyillarni bilish bilan bog'liq bo'lishi mumkin.

## **MATERIAL VA METODLAR**

Katta yoshlilarda chet tillarini o'rganish muammosi bo'yicha ko'pgina olimlar psixologik tadqiqotlar olib borganlar. Jumladan, K.D.Ushinskiy, P.F.Kapterev, A.P.Nechaev, L.S.Vygotskiy, K.N.Kornilov, N.D.Levitov, A.N.Leontiyev, S.L.Rubinshteyn, D.N. Uznadze va boshqa mutafakkir olimlar ilmiy tadqiqot ishlarini olib borganlar. Avvalo, biz psixolingvistika - til psixologiyasi tushunchasidan boshlamoqchimiz. Bundan ko'rinib turibdiki, psixolingvistika ikki fandan - tilshunoslik va psixologiyadan kelib chiqadi. X. Klarkning fikricha, psixolingvistika uchta psixik jarayonni o'rganadi.

T. Xarli ham xuddi shunday fikrni bildiradiki, X. Klark psixolingvistikani tilni tushunish, hosil qilish va tilni eslab qolish bilan bog'liq bo'lgan psixologiya jarayonlarini o'rganishga berilgan nom sifatida qaraydi. Ushbu ta'riflardan ko'rinib turibdiki, psixologiya, tilshunoslik va pedagogika o'rtasida qandaydir bog'liqlik mavjud. Pedagogik psixologiyaning o'quv jarayonidagi o'rni. Pedagogik psixologiya rivojlanish va yosh psixologiyasi bilan chambarchas bog'liq bo'lib, u shaxsning aqliy rivojlanishining yosh dinamikasini, aqliy jarayonning ontogenezini va rivojlanayotgan shaxsning psixologik sifatini o'rganadi. Ontogenez deganda alohida organizmning tug'ilishidan to o'limigacha bo'lgan rivojlanish jarayonlarining ketma-ketligi tushuniladi. Ushbu rivojlanish tarixi ko'pincha oddiqlikdan yuqori murakkablikka o'tishni o'z ichiga oladi. Shunday qilib, rivojlanish va yosh psixologiyasining barcha muammolari buxgalterning yosh xususiyatlaridan kelib chiqqan holda ko'rib chiqiladi. Pedagogik va yosh psixologiyasi o'z tadqiqotlarida

umumiy psixologik qonuniyatlarni ochib beruvchi, psixik jarayonlar, psixik holatlar va shaxsning individual-psixologik xususiyatlarini o'rganuvchi umumiy psixologiya nazariyalariga asoslanadi.

Xorijiy til o'qituvchilari katta yoshlilarga chet tilini o'rgatish darslarida xorijiy tillarni o'qitishga bo'lgan zamonaviy psixologik yondashuvlarni to'g'ri tashkil etishlari lozim. Ular chet tilini o'rgatish bo'yicha pedagogik mahorati va kasbiy kompetentlik darajasini oshirish yuzasidan o'z pedagogik faoliyatlariga innovatsiyalarni tatbiq etishning samarali shakllarini, didaktik vositalar va elektron o'quv materiallarini yaratish texnologiyalarini bilishlari hamda ulardan ta'lim jarayonida foydalanishlari talabalarning xorijiy tillarni o'rganishi sifatini yanada oshirishga xizmat qiladi.

Til o'rganishning va uni o'rgatishning psixologik o'ziga xosligi chet tilidagi matnni idrok etish, chet tilidagi so'zlarni xotirada saqlash bilan xorijiy til o'quvchilari chet tilini o'zlashtirishi jarayonida ularning o'zga tildagi tafakkuri kengayib borishini ta'minlashning psixologik jihatlarini bilishni talab qiladi. O'qituvchi xorijiy tilda talabalarning rivojlanishiga xos bo'lgan psixologik xususiyatlarni o'rganishi, o'quvchilar aqliy taraqqiyotining psixologik qonuniyatlaridan xabardor bo'lishi, talabalarning psixologik taraqqiyotiga faol ta'sir qiluvchi omillarni o'rganishi ular bilan bo'ladigan munosabatlar uchun zarur psixologik ma'lumotlarni o'z ichiga oladi. Xorijiy tilda talabalarning chet tilida mustaqil, erkin fikrlash doirasini kengaytirish, ular bilan suhbatlarni to'g'ri tashkil eta olishga ham bog'liq. Katta yoshli talabalarning o'z hayoti o'rtasidagi bog'liqlikning psixologik jihatlarini anglashi lozim. Bugungi kunda talaba chet tili darslarini o'zlashtira olmayotgan holatlarni ushbu masala bilan bog'liq bir qator muammolar keltirib chiqarishi mumkin. Katta yoshli talaba ilk bor universitetga borib, sistematik ravishda aqliy mehnat bilan shug'ullanishni boshlaganida ko'proq ustozlarning yordamiga muhtoj bo'ladi.

## **NATIJA**

19-asr oxirida pedagogika va psixologiyada ko'plab tajribalar va yutuqlar amalga oshirilganda pedagogik psixologiya mustaqil sohaga aylandi. U ta'lim psixologiyasi, tarbiya psixologiyasi va o'qituvchi psixologiyasidan iborat.

Ta'lim psixologiyasi o'quvchilarning qanday o'rganishi va rivojlanishi bilan shug'ullanadi, ko'pincha iqtidorli bolalar va o'ziga xos nogironligi bo'lgan kichik guruhlarga e'tibor beradi.

Ta'lim psixologiyasini chuqurroq tushunish uchun uning boshqa fanlar bilan o'zaro aloqasini to'g'ri tekshirish yaxshiroqdir. Ko'pgina ma'lumotlar Psixologiyadan keladi, lekin u o'z navbatida fanning boshqa ko'plab sohalarini

boyitadi. Ta'lim psixologiyasi kognitiv fan va o'rganish fanlaridan oladi va unga hissa qo'shadi.

Talabalarning qobiliyatlarini yaxshiroq tushunish uchun har bir o'qituvchi o'zining farqlovchi xususiyatlari, individualligi bilan nafaqat balog'at yoshida, balki bolaligida ham tanishishi kerak, deb hisoblaymiz. Shu maqsadda pedagogik psixologiya inson taraqqiyoti nazariyalarini ishlab chiqadi va qo'llaydi. Bu yerda ular juda muhim, chunki ularning asosiy maqsadi aqliy qobiliyatlardagi barcha o'zgarishlarni, bilimning tabiati haqidagi axloqiy fikrlashni tekshirishdir.

O'quv jarayonini tashkil etish. O'qitish jarayonini tashkil etar ekan, o'qituvchi ta'lim tamoyilini qo'llashi, o'qitishning psixologik jihatlariga e'tibor berishi va o'qitish materiali va uslubini o'quvchilarning jismoniy rivojlanishiga moslashtirishi kerak [1;146–148. - b.]

Tilni muvaffaqiyatli o'zlashtirish jarayonining navbatdagi bosqichi talabalarning diqqatini jalb qiladi. Materialni yaxshiroq taqdim etish va uni talabalar tomonidan o'zlashtirishi uchun o'qituvchi ham diqqatni yo'naltirish jarayoni va berilgan dars materialini o'zlashtirish jarayoni bilan bog'liq bo'lgan psixologik nazariya bilan tanishishi kerak. Bundan tashqari, har bir o'qituvchi uchun talabalarning diqqatini jamlash juda muhimdir. Buning uchun o'qituvchi turli xil o'qitish usullaridan foydalanadi. Shunday qilib, ko'rgazmali yordamni aniq vaqtda qo'llash bu holatda katta yordam beradi. O'qituvchi bir necha daqiqadan so'ng o'quvchilarning e'tiborini yo'qotmaslik uchun g'amxo'rlik qilishi kerak. Vizual yordamni o'z vaqtida ishlatish juda muhim, aks holda ta'sir butunlay teskari bo'ladi. Masalan, dars boshida sinf oldiga osilgan rasm yoki biron bir stol ijobiy ta'sir ko'rsatmaydi, chunki o'quvchilar buni allaqachon ko'rgan va ularning diqqati bir vaqtning o'zida to'planmaydi. Bunday holda, ko'rgazmali yordamni o'z vaqtida ishlatmaslik salbiy ta'sir ko'rsatishi mumkin[2;15–20. - b.].

S. Hardjononing fikricha, o'quvchilar egallashlari kerak bo'lgan tushunish ikki turga bo'linadi: umumiy tushunish va maxsus tushunish. O'quvchilar faqat umumiy tushunchaga ega bo'lsalar, ularning bilimlari yuzaki bo'ladi va aksincha, agar o'quvchilar faqat aniq tushunchaga ega bo'lsalar, ular faqat bir oz bilimga ega bo'ladilar. Masalan: o'qituvchi chet tilidan qandaydir qiyin gapni aytadi. Agar o'qituvchi tarjimasini bersa, o'quvchilar jumalani umuman tushunadilar, chunki ular iboralarni, tuzilmalarni va hokazolarni tushunmaydilar. Aksincha, agar o'qituvchi o'quvchilardan faqat aniq narsalarga, masalan, so'zlarning ma'nosiga e'tibor berishni so'rasa, grammatik zamon va boshqalarni o'rgansa, o'quvchilar butun gapni tushunmaydilar. Bu shuni anglatadiki, o'qituvchi o'quvchilarga o'qigan narsasidan natija olish imkoniyatini berish uchun materialni taqdim etishda ushbu ikkala

tushunishga ham e'tibor berishga harakat qilishi kerak. Oxirgi o'quvchining tajribasi yangi materialni tushunishda muhim rol o'ynaydi.

### **XULOSA**

Amalga oshirilgan tadqiqotlardan shunday xulosa qilish mumkinki, katta yoshlilarda chet tillarini o'qitish nafaqat ta'lim fanining asosiy tamoyillariga, balki psixologiya fanining tamoyillarini ham qo'llashga asoslangan bo'lsa, samaraliroq bo'ladi, chunki har bir turdagi ta'lim aqliy jihatlar bilan bog'liq.

Yuqoridagi fikrlardan kelib chiqib psixolog olim A.K.Shamshetovanning ilmiy maqolalaridan foydalanilgan holda xulosa qilish mumkinki, xorijiy til o'qituvchilari katta yoshli talabalarga ingliz tilini o'rgatishda psixologik individual xususiyatlarini hisobga olib va ularga mos keladigan ikki yoki besh daqiqali ingliz tilida kayfiyatni ko'taruvchi psixogimnastika mashqlarini to'g'ri tashkil etib borishlari dars samaradorligini oshiribgina qolmay, talabalarda pozitiv emotsional munosabatlarni ham shakllantirib borishiga e'tibor qaratiladi.

### **FOYDALANILGAN ADABIYOTLAR (REFERENCES)**

1. Abbasovna S. M. Professional Competence of Teachers and its Formation //Procedia of Philosophical and Pedagogical Sciences. – 2023. – T. 2. – №. 4. – С. 52-55.
2. Arif, N. (2012). The application of psychology in teaching foreign languages. Retrieved from <http://journal.unbari.ac.id/index.php/JIP/article/view/74>
3. Bozorova Gulmira Tangriberdiyevna. (2021). TEACHING ENGLISH AS A MEANS OF COMMUNICATION. *JournalNX - A Multidisciplinary Peer Reviewed Journal*, 146–148. Retrieved from <https://repo.journalnx.com/index.php/nx/article/view/15193>.
4. Гальскова Н.Д. Современная методика обучения иностранным языкам: М.: Глосса, Москва, 2000
5. Kudysheva, A. A. Psychology of teaching foreign languages. 2010.
6. Мирлюбов А.А., История отечественной методики обучения иностранным языкам. – М.: Ступени, 2002
7. Rakhmanberdiyeva, K. S. (2022). FORMATION OF INDEPENDENT EDUCATION IN STUDENTS. *BARQARORLIK VA YETAKCHI TADQIQOTLAR ONLAYN ILMIY JURNALI*, 328-330.
8. Rakhmanberdiyeva, K. S. (2022). Analysis of independent learning technology in foreign language teaching to students. *Oriental renaissance: Innovative, educational, natural and social sciences*, 2(3), 35-39.



9. Saidova, M. A. (2021). Ways to evaluate the professional competence of teachers and its formation. *Oriental renaissance: Innovative, educational, natural and social sciences*, 1(Special Issue 2), 168-172.
10. Saidakbarova Saodat Parkhadjanovna. Инглиз ва ўзбеклингвوماданиятида гастронмик фразеологизмлар. Toshkent davlat sharqshunoslik universiteti.: 2021
11. Saidakbarova Saodat Parkhadjanovna Самарқанд давлат чет тиллар институти Халқаро илмийамалий анжуман “Маданиятлараро мулоқот Ўзбекистон туризми нигоҳида: тажриба, долзарб муаммолар ва истиқболлар” Материалы конференции Ст.116-1181
12. Saidakbarova Saodat Parkhadjanovna. Discovering culture through the gastronomic phraseology (in English and Uzbek languages) Материалы конференции The XVIII International scientific and practical conference Modern view and research. 2020/6 Ст.193-1961
13. Abdullayeva, M. (2022). THE APPEARANCE OF THE TERM “EDUCATION DICTIONARY” IN WORLD LINGUISTICS IS ANALYZED. *Oriental renaissance: Innovative, educational, natural and social sciences*, 2(Special Issue 29), 48-52.
14. Solievich, T. N. (2022). Specific aspects of improving the quality of education in higher education institutions. *ACADEMICIA: An International Multidisciplinary Research Journal*, 12(9), 31-34.
15. Temirov, N. S. (1996). The school students of Uzbekistan: Image of the family. *Russian Education & Society*, 38(8), 80-89.

## **YOSHLARIMIZNING MILLIY O‘ZLIGINI ANGLASHIDAGI VA MADANIYATLARARO MULOQOTNING SHAKLLANISHIDA TARIXIY MUTAFAKKIRLARNING TUTGAN O‘RNI**

**Nosirov Rashod Adilovich**

Toshkent davlat transport universiteti,  
“Xalqaro ommaviy huquq” kafedrası professori

**Temirova Svetlana Vladimirovna**

Toshkent davlat transport universiteti  
“Xalqaro ommaviy huquq” kafedrası katta o‘qituvchisi

### **ANNOTATSIYA**

*Ushbu maqolada yoshlarimizni milliy o‘zligimizni anglash, hamda madaniyatlararo muloqotni shakllantirishdagi tarixiy allomalarimiz ta’limotining ahamiyati. Shu bilan birga ijtimoiy munosabatlar doirasida Beruniy, Ibn Sino, Forobiylarning o‘ziga xos qarashlari ilgari surganligi, xususan, buyuk mutaffakirlarimizning qarashlarining, bugungi kun yoshlar ta’lim-tarbiyasidagi ahamiyati tahlil etilgan.*

***Kalit so‘zlar:** Yoshlar, milliy o‘zlik, inson, jamiyat, madaniyat, xilma-xillik; ijtimoiy munosabatlar.*

### **ABSTRACT**

*In three articles, the importance of the knowledge of our historical scholars in understanding our national identity and observing intercultural communication among our youth. The unique views of Beruni, Ib Sina, and Farobis, the views of our thinkers, and their importance in today's education were analyzed.*

***Key words:** Youth, national identity, human, society, culture, diversity; social relations.*

### **KIRISH**

Barchamizga ma’lumki, Markaziy Osiyo uyg‘onish davri (Renessans) davri falsafasida buyuk qomusiy olimlari Beruniy, Ibn Sino, Forobiy va boshqa mutafakkirlarimizni ilmlari aloxida kasb etadi. Mutafakkirlarimiz dunyoqarashiga islom tamoyillaridan biri bo‘lgan. Allohga, farishtalarga e’tiqod yaqin. Xudoga e’tiqod birinchi sabab haqidagi ta’limot "Mehribon shahar aholisining munosabati" risolasida rivojlantirilgan. Beruniy, Ibn Sino, Forobiy meroslarining madaniyatlararo muloqotdagi o‘rni mazkur risolaning “Farishtaning zohiri haqida” bo‘limida farishtalar masalasiga bag‘ishlangan. Agar islomda o‘rnatilgan boshqa asoslar haqida gapiradigan bo‘lsak, Beruniy, Ibn Sino, Forobiy falsafasida “oxirot”ga e’tiqod

alohida ta'riflangan. Alloma ruh tanadan oldin yashay olmasligini, ruh tana bilan birga halok bo'lishini ta'kidlagan bo'lsa-da, yaxshi odamlarning ruhi abadiy, degan xulosaga keladi. "Insonning ruhi borliqning shunday ilg'or darajasiga ko'tariladiki, unga hayot beriladi, u mavjud bo'lishi uchun materiya kerak emas... u materiyadan ajralgan narsalar bilan qo'shib, shu tariqa abadiy yashaydi"<sup>165</sup>.

Beruniy, Ibn Sino, Forobiy mantiqiy va gnoseologik qarashlarining mafkuraviy manbalari haqida gapirganda, bizningcha, ikki omilni hisobga olish zarur. Birinchisi: mutafakkir yashagan ilmiy-madaniy muhit. Bunda gap arab istilolari va uzoq davr falsafiy va mantiqiy tafakkur taraqqiyotini belgilab bergan islom dinining paydo bo'lishi haqida ketmoqda. Va ikkinchi nuqta: qadimgi yunon mutafakkirlari asarlarining arab tiliga tarjimasini, bu ham o'rta asr musulmon dunyoqarashining falsafiy tafakkurining butun tarixiga ta'sir ko'rsatdi, bu yerda qadimgi yunon mutafakkirlari - Aflotun va Arastuning g'oyalari o'z davrida unumli zamin topdi"<sup>166</sup>.

## **MUHOKAMA VA NATIJALAR**

Abu Nasr Forobiy ma'naviy merosining g'oyaviy yo'nalishini to'g'ri tushunish uchun o'sha davrdagi tarixiy vaziyatni bilish kerak. Buning uchun dunyodagi eng yirik tarixiy voqealarning burilish nuqtasini hisobga olish muhimdir. Islom dinining kirib kelishi bilan VIII asrda O'rta Osiyoda ijtimoiy-siyosiy vaziyat va ma'naviy hayotda tub o'zgarishlar davri boshlandi. Umuman olganda, islom dinini qabul qilgan ko'plab musulmon mamlakatlarida, jumladan, O'rta Osiyoda ilg'or sivilizatsiya belgilari kuzatilib, ular asosida ma'naviy madaniyat ravnaq topdi. Arab xalifaligining gullagan davrida musulmon Sharqi sivilizatsiyasi o'sha davrdagi G'arbiy Yevropa madaniyatiga qaraganda dunyoviy bilimlar va ilmiy yangiliklarning ancha keng tarqalishi bilan ajralib turardi. Islom madaniyatining tarqalishi tufayli O'rta Osiyoda ijtimoiy-siyosiy va ma'naviy madaniyatga kuchli turtki berdi. Turkiy tilda arab tili va arab adabiyotining tarqalishi VIII asrdan boshlab bu hududga islom dinining kirib kelishi bilan bog'liq.

Mutafakkir ma'naviy ongiga, ijtimoiy-siyosiy qarashlariga ta'sir ko'rsatgan omillar o'sha davrdagi islom xalifaligi asoslarini larzaga keltirgan ozodlik harakatlari, xalqning ma'naviy qadriyatlari, turkiy etnik kelib chiqishi, uning 52 urug' bilan yaqin aloqasi bo'ldi. Jamiyatga doimo zarur bo'lgan narsa milliy o'zlikdir, chunki davlatning yaxlitligi jamiyatdagi millat va ziyolilarning fuqarolik o'ziga xosligiga bog'liq. Abbas Mahmud Akkad Forobiyning tilga olingan kitobi haqida: "Beruniy, Ibn Sino, Forobiyning boshqa musulmon faylasuflaridan farqi shundaki, u siyosatni

<sup>165</sup> Al-Farabi on the Perfect State: Abū Naṣr Al-Fārābī's Mabādī' Ārā Ahl al-Madīna al-Fāḍila. A revised text with introduction, translation and commentary by Richard Walzer. Oxford, Clarendon Press, 1985. p. 569.

<sup>166</sup> Сулаймонов Б.С. Логико-гносеологические воззрения Абу Насра Фараби: диссертация ... кандидата философских наук. - Душанбе, 2016. - 146 с.

sof falsafiy bilimlar nuqtai nazaridan ko‘rib, o‘rgana oldi. U davlat boshqaruvining eng ideal shaklini tasavvur qildi va uni amalga oshirish uchun zarur bo‘lgan axloqiy meyorlar va siyosiy tamoyillarni o‘rnatdi. U hukmdor va hukmdorning maqsadlarini aniq belgilab bergan. U yovuz va axloqsiz jamiyatni qattiq tanqid qildi. Zero, bularning barchasi Al-Forobiyning daholik darajasi, fikr erkinligi yaqqol namoyon bo‘lganidan dalolat beradi”, deydi u.

Milliy o‘zlikni anglash avlod (xalq)ning ma’naviy darajasidan kelib chiqadi, u orqali namoyon bo‘ladi va amalga oshiriladi. Avlodning ma’naviy saviyasi milliy tarbiya, diniy savodxonlik, tarixni bilish, aqliy faoliyat, madaniyat, qobiliyat, san’at, bilim, mehnatsevarlik asosida ko‘rinadi. Ma’naviy saviyasi yuqori bo‘lgan jamiyatda millatning fuqarolik va shaxsiy o‘ziga xosligi, uni qo‘llab-quvvatlovchi ziyolilar doimo bo‘ladi. Aksincha, poraxo‘rlikka o‘rganib qolgan muhitda milliy o‘zlik, hatto, fuqarolik o‘ziga xosligi ham bo‘lmaydi. o‘sib kelayotgan avlodning ichki dunyosi millat xarakteriga yot bo‘lgan narsalarning yuzaga kelishi tufayli tarixiy an’anadan (milliy o‘zlikni anglash va shaxsiy o‘zlikni anglash yo‘lidan) ajraladi. Abu Nasr Forobiy fikricha, «Har bir inson o‘z tabiatiga ko‘ra shunday tuzilganki, u yashash va oliy darajadagi yetuklikka erishmoq uchun ko‘p narsalarga muhtojlik sezadi, uning bir o‘zi esa bunday narsalarni qo‘lga kiritolmaydi. Shu bois ularga ega bo‘lishda kishilik jamoasiga ehtiyoj tug‘iladi... shu sababli yashash uchun zarur bo‘lgan, kishilarni bir-biriga yetkazib beruvchi va o‘zaro yordamlashuvchi ko‘p kishilarning birlashuvi orqaligina odam o‘z tabiati bo‘yicha intilgan yetuklikka erishuvi mumkin. Bunday jamoa a‘zolarining faoliyati bir butun holda ularning har biriga yashash va yetuklikka erishmoq uchun zarur bo‘lgan narsalarni yetkazib beradi»<sup>167</sup>.

O‘zbek xalqi hikmatlarida milliy o‘zlikni anglash, fuqarolik o‘zligini anglash, millat va jamiyat birligi, avlod tarbiyasi bilan bog‘liq mazmunli gap bor. Ya’ni, bolani jamiyatga, davlatga, yurt manfaatlariga yo‘naltirish birinchi navbatda, oila zimmasidadir. Milliy o‘zlikni anglashning ildizlari oiladagi milliy an’analardan iborat. O‘zbek xalqi milliy urf-odatlarining qadr-qimmatini uning tarixiy vazifasida, an’ananing tarixiy vazifasi esa har bir oilaning uy-joyi doirasida avlodlarni tarbiyalovchi yaxlit tushunchada, manfaatlar asosidagi mavqe va maqsad mushtarakligidadir. O‘zbek xalqi hayotida an’ana o‘ziga xoslikni birlashtiruvchi, davom ettiruvchi, saqlaydigan va himoya qiluvchi dunyodir. Bu oila birligidan boshlanadi, milliy o‘zlikni oqlash bilan shakllangan. Oila tarbiyasi an’anaga bo‘ysunsa, milliy an’ana tartibga solish, saqlash, shakllantirish va davom ettirish funksiyasini bajaradi. O‘zbek xalqi milliy an’anasi ijtimoiy ongning barcha

<sup>167</sup> Форобий Абу Наср. Фозил одамлар шаҳри.-Тошкент: А.Қодирий номидаги халқ мероси нашриёти, 1993.-Б.186.

shakllarini shaxs va milliy o'ziga xoslik doirasida birlashtirish qudratiga ega. Shuning uchun ham an'ana xalqimizning din va hayotdan orttirgan (to'plagan) tajribasi, o'ziga xos bilim namunasidir.

Mashhur olim Abdul Hasan Bayhakiy (996-1077) ta'kidlaganidek, "Islom olamida Abu Nosirga teng keladigan shaxs hali tug'ilmagan". Alloma dinga oid risolasida "Har kim o'z oldiga qo'ygan maqsadiga din yordamida erishadi".- deydi. U islom falsafasiga "Fozil din" atamasini kiritdi. Biroq, bu ma'lum bir dinga ishora qilmaydi. Shunga qaramay, mutafakkir o'z davrining dolzarb va o'tkir falsafiy, ijtimoiy-siyosiy g'oyalarini teran ifodalagan. U turli bilim sohalarini qamrab olgan boy ilmiy meros qoldirdi.

An'ana o'zbek xalqining milliy o'ziga xosligi va ziyolilarimizning shaxsiy o'ziga xosligi, jamiyatda shaxsning shakllanishiga mas'ul ekanini, an'anaga egalik qilish, asrab-avaylash va keyingi avlodga yetkazish avlodlarning burchi ekanini vaqt isbotlamoqda. Uning milliy urf-odatlarini rad etgan, uning qadr-qimmatini chuqur anglamagan, din va an'anani bir-biriga qarama-qarshi qo'ygan avlod o'zi yetishib chiqqan muhitdan ichki va tashqi tomondan ajralgan holda qoladi. An'anadan ichki begonalashish jamiyat va davlatdan begonalashish demakdir.

Jamiyatda milliy o'ziga xoslik bo'lmasa, avlod ichida fuqarolik o'ziga xoslik, shaxsiyat, shaxsiy o'ziga xoslik bo'lmaydi. Shaxsiy daraja milliy va fuqarolik orqali namoyon bo'ladi. Agar ziyolilar o'zligining milliy o'zlikni mustahkamlovchi asosiy xususiyatlariga to'xtaladigan bo'lsak, bular – milliy ong, millatparvarlik, vatanparvarlik, birdamlik, mardlik, qahramonlik, bag'rikenglik, savodxonlik, samimiylik, halollik, poklik, intizom, qobiliyat, mahorat, eshituvchanlik, shaxsiyat va boshqalar. Yuqorida aytib o'tganimizdek, millat ziyolilarida bilim, tarix saboqlari, shaxsiyatni shakllantirish tajribasi bor. Tarixsiz o'ziga xoslik yo'q, unda davlatning asosiy qadriyatlari asrlar davomida shakllangan, shaxsiy fazilatlar va milliy qadriyatlar mujassam bo'lgan dunyo mavjud emas. O'zbek xalqidagi milliy o'ziga xoslik har bir shaxs tomonidan ushbu qadriyatlarni singdirishdan kelib chiqadi.

Shu nuqtai nazardan qaraganda, Beruniy, Ibn Sino, Forobiy ijtimoiy-siyosiy falsafasining juda dolzarb masalasi inson, uning ma'naviy va ijtimoiy tabiatidir. U insonga insonparvarlik nuqtai nazaridan qaragan va o'z davridan ancha ilgari ketgan xulosalar qilgan. Insonning "tabiiy beshigi"dan chiqishi, uning fikricha: "Inson ongli va aqlli bo'lib tug'ilmaydi, balki ongli va oqilona tug'iladi. Inson aql-zakovatga amaliy faoliyat orqali erishadi".

Beruniy, Ibn Sino, Forobiyning ijtimoiy-axloqiy va estetik ta'limotida qadimgi yunon mutafakkirlari – Arastu va Aflotunlarning falsafiy, ijtimoiy-siyosiy merosi o'z aksini topgan. Alloma ularning eng muhim g'oyalarini oldi, ijodiy qayta ishladi,

jamiyat, davlat, axloq va estetika haqidagi o'zining falsafiy, ijtimoiy-siyosiy konsepsiyasini yaratdi.

Har bir davlat va jamiyatning o'ziga xos xususiyatlari bor. Bu xususiyatlar asrlar davomida shakllangan davlat manfaatlarini, millat tarixi, hayotiy tajribalar bilan chambarchas bog'liqdir. YA'ni, davlat va uning jamiyat xususiyatlarini belgilovchi milliy qadriyatlar. Milliy qadriyatlar bo'lmasa, millatning madaniyati, dini va an'analari, jamiyat barqarorligi va ma'naviy yaxlitligini belgilovchi milliy o'zlik saqlanib qolmaydi. Bularning barchasi bevosita avlod ongida yashaydigan milliy qadriyatlar tushunchasiga bog'liq. Binobarin, milliy qadriyatlar deganda, davlat tuzuvchi xalqning ma'naviy hayotini, o'zligini, madaniyatini davom ettiruvchi, uning kelajagini belgilab beruvchi, davlat manfaatlarini asosini tashkil etuvchi, shaxsni o'z davlati va milliy o'ziga xosligi bilan birlashtiruvchi narsalarni tushunamiz. Milliy o'ziga xoslik toifasiga dunyoqarash, ona tili, millat tili, urf-odat, madaniyat, din, milliy san'at, Vatan, ajdodlar merosi, ta'lim, ilm-fan va h.k. kiradi. Bir so'z bilan aytganda, millatning tabiiy muhiti bilan uyg'unlikda yashash tajribasi va afzalliklarini milliy o'ziga xoslik deb ataymiz.

Har qanday xalqning ma'naviy saviyasi orqali milliy o'ziga xoslik amalga oshiriladi. Albatta, milliy ta'lim, diniy savodxonlik, tarix, intellektual faoliyat, madaniyat, san'at, ma'rifat, mashaqqatli mehnat yonma-yon bo'lishi kerakligi aniq. Xulosa qilib aytganda, milliy o'zlikni anglash xalqning ravnaq topishi barometridir. Shu bilan birga, dunyodagi yangiliklar insoniyat jamiyatiga ta'sir qilmasligi aniq. Shuning uchun ham o'z mustaqilligini asrab-avaylash va mustahkamlash uchun sivilizatsiya sohasidagi har bir davlat ichki hayotida o'zining milliy o'ziga xosligini saqlab qolishi zarur. Vaqt o'tishi bilan madaniyat va insoniyat o'zgarishi, turli guruh va mazhablar paydo bo'lishi mumkin. YA'ni davlatni zaiflashtirish orqali milliy o'zlikni yo'q qilish mumkin.

Biroq, sivilizatsiyaning afzalliklarisiz yashash murakkab jarayon. Yuragi millat deb uradigan har bir inson o'z millati bilan faxrlanishi, millatga xos fazilatlarini o'ziga singdira bilishi kerak. Chunki din va ta'limni an'anaga, jamiyatga, tarixga, davlatga qarshi qo'yish milliy o'zlikni yo'q qiladi.

Hozirgacha o'zbek xalqi ma'naviyatida vatanparvarlik, or-nomus, muruvvat, mas'uliyat, kamtarlik, bag'rikenglik, qanoat, mehr-oqibat kabi fazilatlar milliy o'zlikni anglashning asosiy dastagi hisoblanadi. Xalq mavqeiga aylangan mazkur qadriyatlar orqali oila va ijtimoiy hayotda hamjihatlik, bag'rikenglik, xayrixohlik saqlanib qoladi. Halol mehnat bilan tirikchilikka intilish o'ziga xoslikni saqlashning asosiy shartidir.

Milliy o'zlikni anglashning ildizlari har bir oiladagi milliy an'analardan kelib chiqadi. Albatta, globallashuv davrida milliy o'zlikni yo'qotmaslik, ajdodlar an'anasini unutmaslik lozim. Agar milliy o'ziga xoslik bo'lmasa nima bo'ladi? Milliy o'ziga xoslik bo'lmasa, shaxsiy o'ziga xoslik bo'lmaydi. Shaxsiyatsiz tarix ham bo'lmaydi. YA'ni, davlatning asrlar davomida shakllangan asosiy qadriyatlari ana shu shaxsiy xususiyat va milliy qadriyatdan iborat.

Beruniy, Ibn Sino, Forobiy o'zining falsafiy (ma'naviy), ijtimoiy-siyosiy konsepsiyasida aloqa, baxt, ezgulik, o'lchov, adolat kabi kategoriyalarga alohida e'tibor bergan. «Ilm ikkiga bo'linadi: birining maqsadi ezgulikka erishish, ikkinchisining maqsadi - foyda»<sup>168</sup>. U o'z idealiga ko'ra, aql, bilimning yuksak qadriyatini, birodarlik va do'stlik tamoyilini ochib beradi, o'z jamiyatidagi axloqning salbiy xususiyatlarini tanqid qiladi. Muallifning "Fozil fuqarolar qarashlari" risolasi davlat boshqaruvi muammolari, zamonaviy jamiyatning nomukammalligini tanqid qilish, ijtimoiy tuzumni isloh qilish masalalariga bag'ishlangan. Mutafakkir bu asarida ochko'zligi va o'zboshimchaliklari bilan davlat tuzayotgan hukmdorlarning despotizmiga (cheksiz hokimiyatiga) qarshi chiqadi. Bunday davlatlarni, uning fikricha, o'qimagan, nodon va yomon xulqli odamlar zo'ravonlik bilan boshqaradi. Ular faqat boylik, kuch va zavqni qadrlashadi. Abu Nasr Forobiy fazilatli davlat rahbarining 12 ta tug'ma fazilatini tilga oladi. Unga ko'ra, mamlakat rahbari: "... Rostgo'y bo'lishi kerak, lekin qaysar emas, chunki Islom har qanday adolatsizlik va beadablikka mutlaqo qarshidir; "U zarur deb bilgan ishni o'z vaqtida qabul qila olishi, shu bilan birga, jasur va qo'rqmas bo'lishi kerak".

Milliy madaniyat va davlat taraqqiyoti hamisha an'anaviy evolyusion yo'lda amalga oshirilgan. Jamiyatning tarixiy va ijtimoiy-madaniy taraqqiyoti jarayonida millat egasi avlod kelajagi uchun zarur ne'matlarni shakllantiradi. Bu imtiyozlar davlat va millat mulkidir. Davlat va millatning evolyusion rivojlanish yo'li, avvalambor, jamiyat hayotida milliy o'zlikni saqlab qolish bilan chambarchas bog'liq. Milliy o'zlikni anglash milliy qadriyatlarning avlodlar o'rtasida birlashishi natijasida vujudga keladi. Milliy o'zlikni millat kelajagini belgilab beruvchi qadriyatlar majmui deb tushungan avlod, ziyolilar ta'biri bilan aytganda, uning tarixi, madaniyati, an'anasini e'tiqod darajasiga ko'taradi. U xalqning madaniyati, urf-odatlarini ajdodlar diniga zid emasligini biladi.

Yoshlar tafakkurida milliy qadriyatlarning mavjudligi milliy o'zlikni saqlashga xizmat qiladi. Milliy o'zlikni shakllantiruvchi va saqlaydigan tarixiy ong asosida shakllangan milliy ong tarixni silliqlash qobiliyatidan kelib chiqadi. Binobarin, milliy qadriyatlar avlodning milliy tafakkuriga asoslangan millat dunyoqarashida mavjud

<sup>168</sup> "Al-Farabi's Eisagoge", The Islamic Quarterly, 1956, pp. 117–138.

bo'lgan mezondir. Millat ma'naviy qadriyatlarining milliy qadriyatlarga aylanishi xalqning ma'naviy saviyasiga bog'liq.

Xalqimiz tarixda qiyinchiliklarni boshdan kechirgan bo'lsa-da, milliy qadriyatlaridan voz kechmagan, milliy ma'naviyatni asrab-avaylash orqali milliy o'zligini yo'qotmagan. Shu asosda o'zbek xalqi ma'naviyatida milliy qadriyatlarning tarixiy tushunchalari saqlanib qolgan.

O'zbek xalqi ma'naviyatida xalqning tinch-osoyshta hayoti, mustaqilligi, millati, madaniyati yuksalishi, aqlli, bilimli bo'lishi, yurt manfaatlarini himoya qilish, dinni pok saqlash, ona tili, urf-odatlar, tarixni asrab-avaylash, ilmni ulug'lashda ustuvor ahamiyat kasb etadi.

Milliy qadriyatlarni qadrlash Vatanni anglashdan, davlat manfaatlarini shakllantiruvchi millat saboqlaridan, xalqning mardligidan kelib chiqadi. Baholash tarixni bilishdan, uning ruhini singdirishdan, saboq olishdan boshlandi. Dinimizning o'zi bu narsalarni kelajak avlodga o'rgatadi. Ijod haqiqatini anglashda ota-ona mehnatini, insoniyatga, el-yurtga bergan ne'matlarini unutmashlik, ularga sadoqat bilan xizmat qilish, bilimli, bo'lish, mehnatni e'zozlash, adolatli bo'lish dinimiz bizdan talab qiladigan ishlardandir. Shu nuqtai nazardan qaraydigan bo'lsak, bugungi kun tarixi shuni ko'rsatadiki, sohasidagi xalqning hayotiy tajribasi, an'analari, madaniyati, dunyoqarashi, tarixi va ta'limoti hech qachon dinga zid bo'lmagan.

Ma'lumki, yoshlarni o'z tarixi, madaniyati, o'sib-ulg'aygan muhitiga qarama-qarshi qo'yib, xalq manfaati g'oyasini yo'q qilish orqali ularni jamiyatdan ajratishga qarshi borish muhim ahamiyatga ega. Bunday salbiy mafkura ta'sirida inson pozitsiyasi, tushunchasi, munosabati o'zgaradi. Ayniqsa, pozitsiya ijtimoiy muhitga zid kela boshlaydi. Jamiyatda bunday holatlarning yuzaga kelishi shaxslar o'rtasidagi o'ziga xoslikni buzadi. Shundan so'ng jamiyatda milliy o'ziga xoslik zaiflasha boshlaydi.

Insoniyatning asrlar davomida ezgulikka intilishining mazmuni va sabablarini ma'rifat darajasi bilan ko'rish mumkin. Chunki insonlar farovonlik tushunchasini o'rganishda ko'plab bilim turlarini shakllantirganlar. An'anaviy dinimiz hamisha avlodlardan bilimli, savodli, madaniyatli bo'lishni talab qilib kelgan. Bu yerda milliy qadriyat va an'alarimizni asrab-avaylash orqali globallashuv davrida jahon madaniyatidan o'rin olishimiz mumkin.

Zamon o'zgargani sari milliy o'zlikning tabiati ham o'zgarib boradi. Lekin uning ildizlari milliy tarix, ma'naviyat, madaniyat va millatga muhabbat qanchalik mustahkam bo'lsa, milliy o'zlikni anglash masalasi millatning immunitetiga aylanadi. Zamonaviy milliy davlatlarni misol qilib keltirish mumkin, ammo bu milliy davlatlar



har doim milliy o'zlikni belgilaydi degani emas. "Milliy o'zlikni anglash" tushunchasi o'ta millatchilikdan ko'ra vatanparvarlik tuyg'usi bilan yuksaladi.

Madaniyatlararo muloqot – madaniyatlararo o'zaro ta'sirga asoslangan subektlar (shaxslar, ijtimoiy guruhlar, jamoalar, madaniyatlar, sivilizatsiyalar) o'rtasidagi munosabatlarga asoslangan qadriyatlar va ularning o'zaro almashinuvi jarayoni. Ba'zan madaniyatlararo muloqot haqida gap ketganda, "madaniyatlar muloqoti" va "sivilizatsiyalar muloqoti" atamaları qo'llaniladi. 1990 yilda madaniyatlararo muloqot muammolari individual va jamoaviy madaniy yo'nalishlar doirasida ko'rib chiqila boshlandi.

Madaniyatlararo muloqot jarayonida turli madaniyat vakillari ushbu madaniyatning o'ziga xos xususiyatlarini hisobga olgan holda, ijtimoiy munosabatlardagi tushunmovchilik holatlarini kamaytirishga hissa qo'shadilar. Ba'zi sotsiologlar eng yaxshi jamoaviy va individual qadriyatlarni birlashtirishga umid qilib, kommunitarizm konsepsiyasini yaratishga harakat qilmoqdalar, bu shaxsning huquqi va jamiyat farovonligiga bo'lgan jamoaviy huquqni muvozanatlashi kerak.

Zero, madaniyatlararo muloqot madaniyatlar o'rtasidagi o'zaro ta'sir va muloqot g'oyalaridan tug'iladi. Vaqt o'tishi bilan muammo shaxslararo madaniy muloqot darajasiga o'tadi. Madaniyatlararo muloqot muammosiga bugungi kunda globallashuvning o'zaro hamkorlik va tushunish nuqtai nazaridan qarash juda dolzarb. Interfaol jarayonlar dunyoni o'zaro bog'laydi va birlashtiradi. Madaniyatlararo muloqot xalqaro menejment va marketing, media xizmatlari, transmilliy korporatsiyalar va transmilliy siyosat sohalarida, shuningdek, madaniyatlararo aloqalarni o'rganishga sabab bo'lgan madaniyat sohasida qo'llanilishi mumkin.

Madaniyatlararo aloqalar qadimgi davlatlar o'rtasidagi diplomatik va savdo shartnomalari davrida sodir bo'lgan. Ammo qadimgi dunyoda milliy identifikatsiya vujudga kelgan davrda ko'p xalqlar bir-birining madaniyatini tushunishga intilmagan. Lekin qadimgi davr olimlari, ayniqsa, yunon olimlari asarlarida, shuningdek, Buyuk geografik kashfiyotlar davridagi sayohatchilar sayohatnomalarida ko'plab xalqlarning tarixi va madaniyati haqida ma'lumotlar berilgan. Boshqa xalqning madaniyatini tushunish uchun uning tilini bilishning o'zi yetarli emas. Chunki madaniyat nafaqat etnik guruhning tili, balki qadimdan shakllangan meyorlar, xulq-atvor, urf-odatlar, dunyoqarashlar tizimidir. Boshqa madaniyat vakili bilan muloqot qilish yoki ishbilarmonlik suhbatini o'tkazish uchun nafaqat uning tilida gaplashish, balki o'sha madaniyat vakiliga xos bo'lgan xatti-harakatlarga ham e'tibor berish kerak. ya'ni, og'zaki bo'lmagan muloqot turli madaniyatlarda turli darajalarda shakllanadi. Bir millat vakillari so'zlashda his-tuyg'ular va mimikalardan ortiqcha foydalanishi,

boshqalari esa o'z fikrlarini xotirjam ritmda yetkazishi mumkin. Bularni nazorat qilish bugungi kundagi davlatlararo va davlatlararo munosabatlarda juda muhim.

## **XULOSA**

Xulosa qilib, bugun yangilanayotgan O'zbekistan uchunchi Renessans davrida ilk birinchi Renessans davri Markaziy Osiyo mutafakkir olimlari Abu Nasr Forobiy va Abu Rayxon Beruniylarning fuqorolik jamiyati, davlatchilik va davlat bopsharuvi shakli xamda inson xuquqlarini ta'minlanishi haqidagi qarash va ta'limotlari uziga xos o'ringa ega. buyuk mutafakkirlar fikricha, inson kamolotiga ta'sir etuvchi eng muhim kuch – ta'lim. Ulug' bobomizning ta'lim-tarbiya uyg'unligi haqidagi g'oyalari asrlar osha hayot haqiqatidan tug'ilgan tamoyilga aylandi. Shunday ekan, yosh avlodga nafaqat bilim, ilm o'rgatish, balki har tomonlama ta'lim-tarbiya berish, insoniy fazilatlarni singdirish ham g'oyat muhim. Bunday ezgu intilishdan, avvalo, davlat manfaatdor va mas'ul bo'lishi kerak. Shu nuqtai nazardan, tegishli boshqaruv idoralari bir vaqtning o'zida kadrlar tayyorlashni kengaytirish ishlarini jonlantirishlari ma'qul.

## **REFERENCES**

1. Al-Farabi on the Perfect State: Abu Nasr Al-Farabis Mabadi' Ara Ahl al-Madīna al-Faḍila. A revised text with introduction, translation and commentary by Richard Walzer. Oxford, Clarendon Press, 1985. p. 569.
2. Сулаймонов Б.С. Логико-гносеологические воззрения Абу Насра Фараби: диссертация ... кандидата философских наук . - Душанбе, 2016. - 146 с.
3. Форобий Абу Наср. Фозил одамлар шаҳри.-Тошкент: А.Қодирий номидаги халқ мероси нашриёти, 1993.-Б.186.
4. Adilovich, N. R. (2022). THE STRATEGIC VALUE OF EDUCATION FOR THE DEVELOPMENT OF SCIENCE AND TRAINING OF PROMISING PERSONNEL POTENTIAL.
5. Nosirov R. THE PLACE AND ROLE OF THE MASTER AMIR TEMUR IN WORLD HISTORY //Uzbek Scholar Journal. – 2022. – Т. 9. – С. 203-205.
6. Nosirov, R., & Mamajanova, G. (2022). International Ratings and Index Indicators of the Republic of Uzbekistan. European Multidisciplinary Journal of Modern Science, 4, 86-88.
7. Носиров Р. А. ЎЗБЕК ХАЛҚИНИНГ ЭТНИК ШАКЛЛАНИШИ //Uzbek Scholar Journal. – 2022. – Т. 9. – С. 198-202.
8. Adilovich, Nosirov Rashod, and Yuldashev Bakhtiyar Ergashevich. "Structural and functional approaches to the development of the social sector: Reform and

prospects." *European Journal of Molecular and Clinical Medicine* 8.1 (2021): 1388-1396.

9. Nosirov R. A. EDUCATIONAL PROBLEMS IN THE HISTORY OF CENTRAL ASIA // *Innovative Technologica: Methodical Research Journal*. – 2021. – Т. 2. – №. 04. – С. 82-85.

10. Adilovich, N. R., Sharifovna, Y. N., Upashevna, A. L., Vladimirovna, T. S., & Juraevna, N. N. (2020). THE PHENOMENON OF FRIENDSHIP IN THE SOCIAL VIEWS OF EASTERN THINKERS. *Journal of Critical Reviews*, 7(13), 4695-4698.

11. Носиров Рашод Адилевич, & Темирова Светлана Владимировна (2021). ПЕДАГОГИЧЕСКОЕ НАСЛЕДИЕ МЫСЛИТЕЛЕЙ СРЕДНЕЙ АЗИИ. *Достижения науки и образования*, (2 (74)), 4-5.

12. Носиров Рашод Адилевич, & Темирова Светлана Владимировна (2021). ИСТОРИЯ РАЗВИТИЯ ТРАНСПОРТНОГО СООБЩЕНИЯ НА ТЕРРИТОРИИ СРЕДНЕЙ АЗИИ. *Научный журнал*, (1 (56)), 17-19.

13. Adilovich, N. R., Sharifovna, Y. N., Upashevna, A. L., Vladimirovna, T. S., & Juraevna, N. N. (2020). The phenomenon of friendship in the social views of eastern thinkers. *Journal of Critical Reviews*, 7(13), 4695-4698.

14. Носиров, Р. А., & Темирова, С. В. (2021). Педагогическое наследие мыслителей Средней Азии. *Достижения науки и образования*, (2 (74)), 4-5.

15. Носиров, Р. А., & Темирова, С. В. (2021). ИСТОРИЯ РАЗВИТИЯ ТРАНСПОРТНОГО СООБЩЕНИЯ НА ТЕРРИТОРИИ СРЕДНЕЙ АЗИИ. *Научный журнал*, (1 (56)), 17-19.

16. Носиров, Р. А., Рахимова, М. И., & Темирова, С. В. (2022). Жамиятда ижтимоий онгнинг ўзгариши-ижтимоий муносабатлар тахлили. *инновации в педагогике и психологии*, 5(3).

17. Nosirov, R. O., & Temirova, S. V. (2022). XALQIMIZ SALOMATLIGINI MUSTANKAMLASH DAVLATIMIZ SIYOSATINING USTUVOR YO‘NALISHI. *Academic research in educational sciences*, 3(TSTU Conference 2), 242-248.

18. Adilovich, N. R., & Temirova, S. V. (2023). ECONOMIC REFORMS, FORMATION OF PRIVATE OWNERSHIP HISTORY OF THE DEVELOPMENT OF MARKET RELATIONS IN UZBEKISTAN. *American Journal of Business Management, Economics and Banking*, 11, 107-109.

19. Adilovich, N. R., & Temirova, S. V. (2023). ECONOMIC REFORMS, FORMATION OF PRIVATE OWNERSHIP HISTORY OF THE DEVELOPMENT OF MARKET RELATIONS IN UZBEKISTAN. *American Journal of Business Management, Economics and Banking*, 11, 107-109.

20. Nosirov, R. A., & Temirova, S. V. (2022). MUSTAQIL O ‘ZBEKISTON KONSTITUTSIYASINING QABUL QILINISHINING TARIXI. Academic research in educational sciences, 3(TSTU Conference 2), 177-182.
21. Nosirov, R. A., & Temirova, S. V. (2022). JAMIYAT HAYOTIDA KONSTITUTSIYANING O’RNI. Academic research in educational sciences, 3(TSTU Conference 2), 249-252.

## ФАРҒОНА ФИҚҲ МАКТАБИ АЛЛОМАЛАРИ АСАРЛАРИДА ДИНИЙ БАҒРИКЕНГЛИК, ИЛМ ВА МАЪРИФАТ МАСАЛАЛАРИ

Қориев Одилжон Аҳмаджонович

ЎзР ФА ШИ “Исломшунослик ва ижтимоий фикр” бўлими мудири,  
тарих фанлари номзоди, доцент [o.ahmad@mail.ru](mailto:o.ahmad@mail.ru)

### АННОТАЦИЯ

Мақола ўрта асрларда Фарғона минтақасида фаолият юритган илмий марказлар ва улардан етишиб чиққан ислом илмлари алломалари илмий мероси масалаларига бағишланган. Унда ўрта асрлар қўлёзма манбаларидаги маълумотлар асосида Фарғона фиқҳ мактабининг йирик вакиллари билан Сирожуддин ал-Ўшӣ асарларида диний бағрикенглик, илм ва маърифат мавзусининг ёритилиши ўрганилган.

**Калим сўзлар:** илмий марказ, илм, маърифат, манба, қўлёзма, Фарғона, ўрта асрлар, фиқҳ, Сирожуддин ал-Ўшӣ, ислом.

### ABSTRACT

The article is devoted to the issues of the scientific heritage of scientific centers operating in the Fergana region in the Middle Ages and scholars of Islamic sciences who emerged from them. This article was studying based on the information from the medieval manuscript sources, the coverage of religious tolerance, knowledge and enlightenment by the works of Sirojuddin al-Oshii, who is one of the major representatives of the Fergana school of jurisprudence.

**Key words:** scientific center, knowledge, enlightenment, source, manuscript, Fergana, middle ages, fiqh (jurisprudence), Sirojuddin al-Ushii, Islam.

### КИРИШ

Фарғона водийсидаги Марғилон, Кубо, Ахсикат, Ўзганд, Ўш, Косон, Андукон каби йирик шаҳарлар илм-маърифат марказлари бўлганлиги тарихий манбаларда зикр қилинади[4]. Бу маълумотлар кейинги даврларда олиб борилган археологик тадқиқотлар натижалари билан ҳам тасдиқланган[1].

Фарғона фиқҳ мактабининг ўрта асрларда яшаб ўтган аксарият алломалари ислом илмларнинг турли йўналишларида ижод қилганлар. Ислом дини бошқа илоҳий динлар қатори теран фалсафий негизларга алоқадор бўлганлиги боис ислом илмлар соҳасида битилган деярли барча турдаги асарларда чуқур фалсафий ғоялар устивор эканлигига гувоҳ бўламиз.

Мактабнинг Фахруддин Ҳасан ибн Мансур ибн Махмуд ал-Ўзгандӣ ал-Фарғонӣ (ваф.1196), Сирожуддин Али ибн Усмон ибн Муҳаммад ибн

Сулаймон ал-Ўший ал-Фарғоний ал-Ҳанафий (ваф.1173), Бурхонуддин ал-Марғиноний (1118-1197), Ҳусомуддин Муҳаммад ибн Муҳаммад ал-Ахсикатий (ваф.1247) каби ўнлаб вакиллари ўз асарларида юксак инсоний фазилатлар, илм маърифат ва диний бағрикенглик ғояларини гўзал услубларди талқин қилганлар.

Мазкур алломалар қаторида Сирожуддин ал-Ўшийнинг илмий мероси ўзига хослиги билан ажралиб туради. Аллома асарларида жамият ҳаётида илм, баркамол инсон тарбиясида билимнинг ўрни ва моҳияти, диний бағрикенглик хусусидаги фалсафий қарашлари алоҳида эътиборга лойиқ.

### **АДАБИЁТЛАР ТАҲЛИЛИ ВА МЕТОД**

Сирожуддин Али ибн Усмон ибн Муҳаммад ибн Сулаймон ал-Ўший ал-Фарғоний ал-Ҳанафий ҳаёти ва илмий фаолияти ҳақидаги ўрта аср манбаларида келтирилган маълумотлар қисқа. Манбаларда унинг фақат тахминий вафот этган йили зикр қилинади. Масалан, Ҳожи Ҳалифанинг “Кашф аз-зунун” асарида унинг 569/1173 йилда ҳаёт эканлиги “Кана ҳайян фи санати 569” (569 йилда ҳаёт эди) ибораси билан зикр қилинган[7]. Тарихчи олим Маҳмуд Ҳасаний ҳам ўз мақолаларида алломани айнан шу йили яъни 569/1173 йили вафот этганлигини таъкидлаганлар[6]. Эҳтимол манбаларда кўрсатилган санадан кейинги даврда аллома ҳаёти ва илмий мероси хусусида ҳеч қандай маълумотлар йўқлиги шундай хулоса қилишга асос бўлган. Сирожуддин ал-Ўшийни Мавлоно Соқий балоғат илмида етук шоир ва йирик мутакаллим олим деб атаса[3], Деххудо “Луғатнома” асарида бу зотнинг лақаби Сирож уд-Дин (“Диннинг чироғи”) бўлиб, ўзи адиб ва шоир эканини қайд этади[2;6]. Биз бу мақоламизда Сирожуддин ал-Ўшийнинг “ал-Фатава ас-Сирожийя” (“Сирожуддин фатволари”) деб номлангани асари асосида алломанинг фалсафий қарашлари хусусида сўз юритмоқчимиз.

### **МУҲОКАМА**

Асар ислом ҳуқуқшунослиги соҳасига бағишланган бўлса-да, унда айнан олам, борлик ва йўқлик муаммолари, маънавий ва моддий дунё ва уларнинг ўзаро алоқадорлиги, сабаб ва оқибат, зарурат ва тасодиф, имконият ва воқелик қўйингки фалсафий мезонларга алоқадор қатор масалалар ўз аксини топганига гувоҳи бўламиз. Зеро, жамият ҳаёти муайян қонун қоидалар асосида идора қилинар экан, қонунларда ва ҳуқуқий меъёрларда ҳаёт, ўлим, яшаш, ривожланиш, жамият аъзоларининг турли масалаларда ўзаро муносабатга киришлари, ҳақиқат ва уни билиш, бу ҳақиқатнинг тантанаси ва адолатни

таъминлаш каби маънавий, ахлоқий ва фалсафий категориялар мужассамлиги табиий ҳолдир.

Олим ўрта асрлар мусулмон жамиятининг вакили сифатида, диний илмлар пешвоси мақомида (бундай дейишимизга сабаб баъзи манбаларда у зотни ҳатто “имам ул-ҳарамайн”, яъни икки ҳарам имоми деган ниҳоятда юксак ном билан аталган) табиийки билиш, илм, маърифат тушунчалари ва бу тушунчаларнинг жамият ҳаёти ва тараққиётига таъсири мавзуларини муқаддас ислом дини таълимоти асосида талқин қилган. Олимнинг фикрича ҳар бир нарсанинг муайян асоси бўлади, шу жумладан билишнинг асоси илмдир. Бу ҳақдаги мулоҳазалар баёнига киришган олим дастлаб Муҳаммад алайҳиссаломнинг “Ҳар бир нарсанинг устуни бўлади, бу диннинг устуни – фикрҳдир”[3] деган ҳадисларини келтиради. Гап шундаки Сирожиддин ал-Ўший билиш ва илм мезонларини талқин қилишда ханафия мазҳаби талабларидан, қолаверса бу мазҳаб асосчиси Абу Ҳанифа ан-Нуъмон ибн Собитнинг фикр сўзига берган таърифидан келиб чиқади. Абу Ҳанифа фикр сўзига “Фикрнинг истилоҳдаги маъноси-кишини ўзининг ҳуқуқ ва мажбуриятларини мукамал билишидир” деб таъриф берган эди[5].

Олим илм олиш, билиш ва бу билимларни энг эзгу мақсадларни амалга ошириш йўлида сарф қилиш ғоясини таъкидлар экан “Аллоҳ таоло ҳузурида мажлисларнинг энг афзали фикр қилишга йўналтирилган мажлисдир, зеро унда Аллоҳ таолонинг ҳужжатлари (ҳикматлари) мазмун моҳияти очилиб боради” деган ҳадисни келтиради. Демак, оламни билиш, илмли ва маърифатли бўлиш фикрлаш орқали бўлади, ҳеч бир нарсага кўр-кўрона эргашиш мусулмон кишининг йўли эмас. Модомики оламни билиш барча эзуликнинг ва тараққиётга эришишнинг ягона йўли экан табиийки олим ҳар бир мусулмон илм олиш йўлини тутиши лозимлигини таъкидлайди. Бу ўринда муаллиф яна бир нарсага ислом динида илм олиш ҳар бир кишининг ихтиёрий иши эмас, балки ҳар бир мусулмон илм олиши шарт эканлиги ғоясига эътиборни қаратади. Мазкур фикрнинг асоси сифатида муаллиф Муҳаммад алайҳиссаломнинг навбатдаги кўрсатмаларини келтиради:- “Илм истамоқлик ҳар бир муслимнинг зиммасидаги фарздир. Чунки Аллоҳ таолонинг ҳузурида илм истагида ўтган бир кун ўн минг йилдан афзалдир”. Қиёсда муайян маънода муболаға бор, албатта. Бироқ ислом таълимоти илм ва илмли инсонларнинг даражаларини таъкидлашда айни шундай услубни танлагани бошқа манбаларда ҳам тез-тез кўзга ташланади. Жумладан, илмли одамлар даражасини ифода этувчи яна бир машҳур ривоятда фикр илмини билиб туриб ибодат қилувчи бир мусулмон, бундай илмга эга бўлмай ибодат қилувчи мингта мусулмондан

афзалдир дейилади. Демак, ислоннинг мақсади ибодатгина эмас, балки аслида ибодатдан ҳам мурод илмга интилиш, мукамал илмга эга бўлиб, зиёли бўлган ҳолда яратганга қуллик қилишдир. Зеро, фақат зиёли инсонгина гўзал хулқли, холис ниятли ва тўғри қалбли бўла олади. Бир сўз билан айтганда фақат шундай инсонгина гўзал бўла олиши мумкин.

Олим бу асарда илм ва илмли инсонларнинг хислатлари ва уларнинг жамият учун қанчалик зарур эканликлари хусусидаги аниқ бир фикрни таъкидлашда давом этади. Илм истаган киши ҳеч қачон хор бўлмайди. Бу нарса дунёдаги кўп яхши ишлардан устун нарсасидир. Пайғамбар алайҳиссалом бу ҳақда шундай деганлар: “Кимки илм олишга киришса, унинг олдинги барча қилган хатолари кечирилади”[3]. Демак, илмга интилган нафақат кейинги эришадиган ютуқлари учун мукофотланади, балки ўтган умри ҳам тақдирланади, зеро илмли инсон ҳеч қачон ёмон ишга қўл урмайди.

Сирожуддин ал-Ўший Пайғамбар алайҳиссаломнинг: “Қиёмат куни олимларнинг мартабаси шаҳидларнинг қонлари билан бир тарозида тортилади ва шунда олимларнинг мартабалари шаҳидлар қонидан оғирроқ келади”[3] - мазмунидаги ҳадислари мисолида Аллоҳнинг розилигига эришиш учун ўз жонига қасд қилиб қон тўкишдан кўра илм ўрганиб, олим бўлмоқлик афзал эканлиги ғоясини илгари суради. Олим бўлиб, дунёни обод қилиб Аллоҳнинг розилигига эришиш ҳам дунёвий, ҳам ухравий саодатга элтадиган йўл эканлигини уқтиради.

Асарда илм ва маърифатга оид фалсафий фикрларнинг яна бир эътиборга молик жиҳати олимлик ва илм даъвосида бўлган, лекин аслида ножинс кишиларга нисбатан муносабат масаласидир. Муаллиф илм ва олимликнинг даражалари ва уларга лойиқ топилган мукофотлар ҳақида сўз юритиш билан бирга уларнинг масъулиятлари масаласини қўйидаги ҳадис воситасида кўрсатади: “Кимки фақат юқори мартаба илинжида ва одамлар кўзида сохта обрў орттириш ниятида риё билан илм ўрганса бундай одам бирон бир дўзахда унга тенги бўлмаган қаттиқ азоби бўлган дўзахга тушади ва у ерда ҳеч бир азоб унга тенг кела олмайдиган даражадаги кучли азоб билан азобланади”[3]. Демак, илм кишини ўз ишининг устаси бўлган юқори малакали ва етук мутахассис бўлиш мақсадида, пировард натижада ўз салоҳияти билан жамиятга, миллатга манфаат келтирадиган инсон бўлиб етишиш йўлида ўрганилиши лозим. Бу ўринда муаллиф акс ҳолда мутакаббирлик ва нопоклик йўлини тутган “илмли” кимсалар қақшатқич жазога лойиқ бўлишларини ҳам эслатиб ўтади.

Олим одамнинг илм олишга, билим ва зиё тарқатишга бўлган ҳаракатлари самарасиз кетмаслиги ғояси ҳам муаллиф томонидан жуда усталик билан ифода



этилган. Табиийки, бу ҳолда ҳам асарнинг услубида келиб чиққан ҳолда ривоятга мурожаат қилинади: “Ривоятларга кўра, Аллоҳ таоло Сулаймон алайҳиссаломга илм ва мол-мулкдан бирини танлашни буюради. Сулаймон алайҳиссалом илмни танлайди. Шунда Ҳақ таоло у зотга ҳар иккисини илмни ҳам, мол давлатни ҳам ато этган”[3].

## **НАТИЖА**

Асарда умумэътироф этилган илоҳий динларга нисбатан эҳтиром руҳининг мавжудлиги бизнинг назаримизда олимнинг ислом динига хос бўлган бағрикенглик тамойилларини ўз асарларида чуқур фалсафий маънода изҳор этиб берганлигининг намунаси сифатида зоҳир бўлади. Масалан, асарда айни илмнинг фазилатлари ҳақида сўз юритилаётган ўринда қуйидаги ибратли ҳикоят зикр қилинади. “Исо ибн Марям салавотуллоҳи алайҳи: Эй илм эгаси, билмаган нарсангни илмдан ўрган, билмайдиган кимсаларга эса билимингдан ўргат - деганлар”[3].

Барча аҳли сунна мазҳаблари орасида фақат ҳанафий мазҳабида фикҳий масалалар бўйича ҳукм чиқаришда маслаҳатлашув асосида қарор қабул қилиш амалиёти жорий қилинган. Бу ҳақда ал-Ўшӣий шундай деб ёзади: “Абу Ҳанифа бошқа бирон алломанинг фаолиятида кузатилмаган бир нарсага қўл урди. Бу зот ўз мазҳабларида маслаҳатлашув (шуро) амалиётини жорий қилган. Бирон бир масалани ўз обрўси кучи билан ўтказишга уринмаган. Амалда ҳар бир масалани битта-биттадан сафдошлари муҳокамасига ҳавола қилган ва мазкур масала хусусида уларнинг фикрларини билиш мақсадида мунозара қилишга чақирган. Шу тариқа ўртага ташланган масаланинг энг тўғри ечимини қабул қилиш йўлидан борган”[3]. Кўриниб турибдики, миллат ва жамият ҳаётига оид масалалар юзасидан ҳукм чиқаришда турли фикрлар орасидан энг тўғриси танаб олиш, яъни замонавий тушунчада демократик йўл билан қарор қабул қилиш тамойили бир неча аср бурун мусулмон шарқида, бизнинг мазҳабимиз асосчиси томонидан жорий қилингани диққатга сазовордир.

Сирожуддин ал-Ўшӣий асарларида олимларнинг жамиятдаги ўрни, уларга юклатилган масъулият, одоб ахлоқ ва жамият аъзоларининг юксак маънавий тарбияси хусусида сўз юритади. Жулмладан, доимий ибодатда бўлиши лозим бўлган мусулмонга қарата, илм ҳақида фикр қилишнинг ўзиёқ рўза тутиш баробаридаги ибодат эканлигини, бировга дарс айтиш эса кечаси билан қилинган ибодатга тенг бўлишини уқтиради. Илмга интилган инсон муҳтожликдан ҳоли бўлишини “Кимки илм қидирса, Аллоҳ унинг ризқига кафилдир” деган ҳадисга асосланган ҳолда тарғиб қилади.

Алломанинг илм ва маърифатнинг инсоният учун аҳамияти хусусидаги фалсафий қарашларининг асосини илм ва олимдан инсонлар учун, жамият учун манфаат етган тақдирдагина улар ўз вазифасини бажарган бўлишлиги ҳақидаги фикрлар ташкил этади.

### **ХУЛОСА**

Хулоса қилиб айтганда Сирожуддин ал-Ўшийнинг зиё, илм, маърифат, одоб ва ахлоқ мавзусидаги фалсафий қарашларининг энг асосий ғояси, мазмун ва моҳиятини алломанинг куйидаги сўзларидан ошириб ифода этиб бўлмайди: - Илм ўзи аслида ўлик бир нарса. Уни тирилтириш илм истамоқлик билан бўлади. Илм уни истамоқликдан тирилган ҳолда ҳам заиф бир нарсадир. Уни қувватлантирадиган нарса ўкиб ўрганишдир. Ўқиш орқали қувватланган илм ҳам ҳали парда ортидаги бир нарса кабидир. Уни парда ортидан рўёбга чиқармоқлик эса шу илмни тарафдори-ю муҳолифи билан мунозарага кириш билан амалга ошади. Рўёбга чиққан илм ҳам ҳали ўз-ўзича ҳосилсиз бир нарсадир. Бу илмнинг ҳақиқий самараси ва натижаси унга амал қилишлиқдир».

Демак, ислом маърифатини ўрганиш борасида турли қўлёзма манбалардаги ўзига хос талқинлар, уларда янги-янги фалсафий ғоялар кашф этиш имконияти, қўлёзма асарларни тадқиқ этиш ва ўрта аср манбаларига эътиборни янада кучайтириш зарурлигини кўрсатади.

### **АДАБИЁТЛАР РЎЙХАТИ (REFERENCES)**

1. Анорбоев А., Исломов У., Матбобоев Б. Ўзбекистон тарихида қадимги Фарғона. – Т.: “Фан” 2001. – 68 бет.
2. Деххудо. Луғатнома. 3-жилд. – Техрон, 1952. 3127- бет.
3. Сирожуддин ал-Ўший. Фатовойи Сирожийа. ЎзР ФА Шарқшунослик институти қўлёзмалар фонди. Инв. №3009, – В.1а.
4. Шихобуддин Абу Абдуллоҳ Ёқут ибн Абдуллоҳ ал-Ҳамавий. Китоб муъжам ал-булдон. – Қоҳира. 1906.
5. Қориев О. Ал-Марғиноний-машҳур фикҳшунос. –Т.: Абдулла Қодирий номидаги халқ мероси нашриёти. 2000. – Б. 6.
6. Ҳасаний М. Сирожуддин ал-Ўший муҳаддис ва фақиҳ олим. – Имом ал-Бухорий сабоқлари. 2002. №2. – Б.115-116.
7. Haji Khalifa. Lexicon bibliographicum et encyclopedicum a Mustafa bin Abdallah Katib Jalabi, instruxit Gustavus Fluegel.-London. 1858. V-VI, P. 648-656.

**ТОЛИБОН ХУКУМАТГА КЕЛГАНДАН КЕЙИНГИ  
АФҒОНИСТОНДАГИ ИЖТИМОЙ–ИҚТИСОДИЙ ВА СИЁСИЙ  
ВАЗИЯТ**

**Юлдашев Анвар Эргашевич**

Ўзбекистон Республикаси Президенти ҳузуридаги  
Давлат бошқаруви академияси “Бошқарувда АКТ” кафедраси профессори,  
тарих фанлари доктори, профессор.

**Ёрматов Баҳодир Бўритошевич,**

Ўзбекистон Республикаси ИИВ Академияси магистратура тингловчиси  
Ўзбекистон ташқи сиёсатида Афғонистон омили

**АННОТАЦИЯ**

*мазкур мақолада Толибон харакатининг хукуматга келгандан кейинги Афғонистондаги ижтимоий–иқтисодий ва сиёсий вазият, у ердаги вазиятга ташқи кучлар таъсири Марказий Осиё мамлакатларига таҳдид сифатида, хусусан Хитойнинг Афғонистондаги инвестициявий сиёсатининг айрим жиҳатлари ва Афғонистондаги барқарорликни таъминлаш бўйича Ўзбекистон ташаббуслари ёритилган.*

**Калит сўзлар:** *Афғонистон, Толибон харакати, Марказий Осиё, АҚШ, Россия, Хитой, таҳдидлар, Бутунжаҳон озиқ-овқат дастури, мамлакатдаги инфляция даражаси, қашишоқлик чегараси.*

**АННОТАЦИЯ**

*В данной статье описывается социально-экономическая и политическая ситуация в Афганистане после прихода к власти движения Талибан, влияние внешних сил на ситуацию там как угрозу странам Центральной Азии, в частности, некоторые аспекты инвестиционной политики Китая в Афганистане и инициативы Узбекистана по обеспечению стабильности в Афганистане.*

**Ключевые слова:** *Афганистан, движение Талибан, Центральная Азия, США, Россия, Китай, угрозы, Всемирная продовольственная программа, уровень инфляции в стране, черта бедности.*

**ABSTRACT**

*THIS article describes the socio-economic and political situation in Afghanistan after the Taliban came to power, the influence of external forces on the situation there as a threat to the countries of Central Asia, in particular, some aspects of China's investment policy in Afghanistan and Uzbekistan's initiatives to ensure stability in Afghanistan.*

**Key words:** *Afghanistan, Taliban movement, Central Asia, USA, Russia, China, threats, World Food Program, inflation rate in the country, poverty line.*

## **КИРИШ**

Хозир Украинадаги воқеалар дунёнинг бошқа худудларидаги муаммоларни, шулар қаторида Афғонистон масаласини жаҳон сиёсатида иккинчи даражага тушириб юборди.

Ваҳоланки, айти пайтда Афғонистонда оғир иқтисодий инқироз ва мураккаб гуманитар вазият кескинлигига қолмоқда, минтақавий хавфсизлик ва барқорорликка таҳдидлар сақланиб қолмоқда. Мамлакат узоқ йиллар давомида гегемон давлатларнинг ўйин майдони бўлиб келган бўлса, яна кўп йиллар ички низоларнинг домида қолди. Нотинчликлар сабаб эса миллионлаб одамлар ҳаётдан кўз юмди.

Мълумот сифатида Афғонистон кўп миллатли давлат. Унинг аҳолиси турли тил оилаларига ва турли этник гуруҳларга мансуб - эроний, туркий ва бошқалардан иборат. Энг кўп сонли этник гуруҳ - пуштунлар - уларнинг сони, турли маълумотларга кўра, аҳолининг 39,4 дан 42% гача. Иккинчи йирик гуруҳ форслар - 27% дан 38% гача. Учинчи гуруҳ - ҳазоралар - 8 дан 10% гача. Тўртинчи йирик этник гуруҳ – ўзбеклар – 6 дан 9,2% гача. Кам сонли этник гуруҳлар - аяклар, туркманлар, белужлар мос равишда 4,3-01%, 1-3% ва 0,5-2% ни ташкил қилади. Бошқа этник гуруҳлар, жумладан қозоқ-сиргеллар 1 дан 4% гача.

2021 йил 15 августдан Афғонистондаги ҳукумат Толибон назоратига ўтиши билан, сиёсий инқироз иқтисодий инқирозга айланди. Толибон ҳукуматини тан олмаслик мазкур мамлакатга ташқи ёрдамнинг янада камайишига олиб келди. Жаҳон соғлиқни сақлаш ташкилоти маълумотларига кўра, 2021 йилда ялпи ички маҳсулот (ЯИМ) 2020 йилга нисбатан 20,7 фоизга қисқариб, 14,3 млрд. долларни ташкил этди. Бу эса, деярли 40 млн. аҳолиси мавжуд бўлган Афғонистоннинг қарийиб 85% қашшоқлик чегарасидан паст даражада яшаётганлигидан далолат беради. Шулардан 3,5 миллиони беш ёшга етмаган гўдаклар. Афғонистонда ҳар куни 167 чақалоқ вафот этмоқда<sup>169</sup>. 2022 йилнинг ноябридан 2023 йилнинг мартигача 20 миллионга яқин одам озиқ-овқат билан таъминланмаганлиги аниқланган, шу жумладан ИРС-озиқ-овқат хавфсизлиги босқичларининг интеграциялашган таснифи шкаласи бўйича 6 миллиондан ортиқ киши 4-босқичда, яъни “Фавқулодда” даражада (ИРС-

<sup>169</sup> Доклад Программы развития ООН (ПРООН) «Социально-экономические перспективы Афганистана на 2023 год» <https://news.un.org/ru/interview/2023/04/1440107>

шкаласи бўйича жами 5 та босқич мавжуд). 2022 йил сентябрь ойида Бутунжаҳон озиқ-овқат дастури мамлакат кейинги 20 йил ичида энг жиддий очарчилик хавфига дуч келаётганини таъкидлаган<sup>170</sup>.

Афғонистонга берилаётган ёрдамнинг қисман қайта тикланиши натижасида (бюджетдан ташқари ва кичикроқ миқёсда 2020 йилдаги 9 миллиард АҚШ долларига нисбатан тахминан 3,5 миллиард АҚШ доллари), 2022 йил ўрталарида Афғонистон иқтисодиётида заиф мувозанатланиш белгилари пайдо бўлди. Шунга қарамай, барқарорлашувнинг бу белгилари афғон оилалари ўз тирикчилигини сақлаб қолишда дуч келадиган жиддий босимларни бартараф эта олмади, чунки ёрдамга асосланган хизмат ва хавфсизлик секторларининг қисқариши иқтисодиётнинг бошқа тармоқларига кенг тарқалиб, бутун фаровонлик тақсимотига таъсир қилди<sup>171</sup>.

Мамлакатдаги инфляция даражаси 2022 йил июлидаги 18,3 фоиздан 2023 йил феврида 3,5 фоизга пасайган бўлсада, нархлар даражаси юқориликча қолмоқда. Инфляциянинг бундай секинлашиши *биринчидан* халқаро бозорда ёқилги ва озиқ-овқат маҳсулотлари нархларининг пасайиш тенденциясининг давом этиши; *иккинчидан*, барқарор валюта курси; ва *учинчидан*, иқтисодий фаолиятнинг қишдан кейин бир оз фаоллашганидан далолат беради. Қаттиқ қиш қишлоқ хўжалиги, қурилиш ва тегишли фаолиятнинг пасайишига олиб келди. Натижада қишда малакали ва малакасиз ишчилар бандлиги пасайиб кетди, бу афғон оилалари иш ўринлари ва бизнес имкониятларини йўқотиб, ўз ҳаётларини сақлаб қолишда давом этаётган жиддий босимларга ишора қилмоқда<sup>172</sup>.

Афғонистоннинг миллий валютаси бўлмиш **афғони** (AFN) дунёнинг асосий валюталарига нисбатан ўз қийматини сақлаб қолди. Хозирда 100 АҚШ доллари тахминан 8600 афғонига алиштирилмоқда. Афғонистон иқтисодиётида Бирлашган Миллатлар Ташкилотининг (БМТ) инсонпарварлик ва асосий хизматлар учун нақд пул жўнатмалари муҳимлигича қолган. Улар валюта барқарорлигининг асосини ташкил этишда давом этмоқда: биргина 2023 йилнинг феврида Афғонистонга 240 миллион АҚШ доллари, январь-февраль ойларида жами 440 миллион АҚШ доллари жўнатилди (2022 йилда жами 1,85 миллиард АҚШ долларига нисбатан, ойига тахминан 154 миллион АҚШ доллар)<sup>173</sup>.

<sup>170</sup> WFP Afghanistan: Situation Report <https://uz.kursiv.media/2023-04-19/oon-85-naseleniya-afganistana-nahoditsya-za-chertoj-bednosti/>

<sup>171</sup> The World Bank In Afghanistan <https://www.worldbank.org/en/country/afghanistan/overview>

<sup>172</sup> Инфляция в Афганистане 2023 | Индекс потребительских цен | Take-profit.org <https://take-profit.org/statistics/inflation-rate/afghanistan/>

<sup>173</sup> The World Bank In Afghanistan <https://www.worldbank.org/en/country/afghanistan/overview>

## **МУҲОКАМА ВА НАТИЖАЛАР**

Ҳалқаро экспертлар Толибон ҳокимиятни эгаллаб олгандан кейин болаларда қийинчиликлар кучайиб бораётганини, жумладан, 5 ёшдан 17 ёшгача бўлган 9 фоиз вояга етмаганлар (1,06 миллион) болалар меҳнатига жалб қилингани ва ўғил болаларнинг қизларга қараганда, одам савдоси қурбони бўлиш хавфи кўпроқ эканлигини таъкидлашмоқда. Қарзларнинг юқори даражаси айрим оилаларни ўз фарзандларини хизматкор бўлиб ишлашлари учун сотишга ёки вояга етмаган қизларини маҳр эвазига турмушга беришга мажбур қилмоқда. Баъзи оилалар ўз фарзандларини жисмоний зўравонлик билан меҳнатга мажбурлайдилар ёки ўз фарзандларини билган ҳолда жинсий эксплуатация учун сотадилар, жумладан, *Бача бази* учун<sup>174</sup>.

2023 йил 14 март куни Бирлашган Миллатлар Ташкилотининг Қочқинлар бўйича Олий комиссарлиги бошқармаси Женевада бўлиб ўтган матбуот брифингида Афғонистон учун 2023-йилда гуманитар муурожаат – 4,62 миллиард доллар, шунингдек, қўшни мамлакатлардаги қочқинларни қўллаб-қувватлаш бўйича минтақавий режа - 613 миллион доллар бўлишини эълон қилди.

2022–2023-молиявий йилнинг биринчи ўн бир ойи давомида даромад йиғими 173,9 миллиард АФН (1,95 миллиард АҚШ доллари)ни ташкил этди, бу молия йилидаги 198,7 миллиард АФН миқдоридаги қайта кўриб чиқилган бюджет мақсадларининг 87 фоизини ташкил этди. Бироқ, даромадларни йиғиш чегараларда йиғиладиган регрессив билвосита солиқларга таянишда давом этмоқда: чегара солиқлари қаттиқ импорт ҳисобига умумий даромаднинг 57 фоизини ташкил этди<sup>175</sup>. Афғонистон божхона маълумотларига кўра, 2022 йилда (6,3 миллиард АҚШ доллари) товар импорти 2019–21 йиллардаги тенденцияларга тўлиқ мос тушди. Бу рақамга натура шаклидаги гуманитар импорт кирмайди.

2023 йилнинг дастлабки икки ойида импорт 1,16 миллиард долларни ташкил этди, бу 2022 йилга нисбатан 40 фоизга ўсишни акс эттиради. Худди шундай, экспорт 2022 йилда сезиларли бўлиб, 2022 йилда 1,9 миллиард долларни ташкил этди, 2019-21 йиллар давомидаги ўртача 0,8 миллиард долларга яқин. Экспорт кўрсаткичлари 2023 йилнинг дастлабки икки ойида юқори бўлиб, 0,3 миллиард АҚШ долларини ташкил этди, бу 2022 йилнинг шу даврига нисбатан 16 фоизга юқори. Экспорт маҳсулотларини асосан мева ва

<sup>174</sup> 2022 Trafficking in Persons Report: Afghanistan. <https://www.state.gov/reports/2022-trafficking-in-persons-report/afghanistan/>

<sup>175</sup> The World Bank In Afghanistan <https://www.worldbank.org/en/country/afghanistan/overview>

ёнғоқлар ташкил қилади. Жумладан, Афғонистонда энг қиммат зиравор бўлган заъфарон ҳам етиштирилади<sup>176</sup>.

БМТ раҳбари Антонио Гутерриш томонидан 2023 йил 1-2 май кунлари Қатар пойтахти Доҳада Афғонистон бўйича йиғилишда, мамлакат айни дамда дунёдаги энг йирик гуманитар инқирозни бошидан кечираётгани – мамлакат аҳолисининг учдан икки қисми, 28 миллион киши жорий йилда фавқулодда ёрдамга муҳтож эканини эслатди. Афғонларнинг 97 фоизи қашшоқлик чегарасида яшашини, мамлакатнинг олти миллион аҳолиси “очликдан бир қадам нарида” деб маълум қилди БМТ бош котиби. Шу билан бирга, Гутерришнинг сўзларига кўра, БМТ жорий йилда афғонларга ёрдам бериш учун сўралган 4,6 миллиард долларнинг атиги 6,4 фоизини олган. «Аммо молиялаштириш ягона муаммо эмас», деб маълум қилган БМТ раҳбари. “Мамлакатда ҳаётий ёрдам кўрсатаётган ходимларимизнинг аксарияти Афғонистон фуқаролари, кўпчилиги аёллардир. Афғон аёлларининг БМТ ва халқаро ноҳукумат ташкилотлардаги фаолиятига қўйилган тақиқ қабул қилиниши мумкин эмас ва одамлар ҳаётини хавф остига қўяди”. Унинг таъкидлашича, Бирлашган Миллатлар Ташкилоти ҳеч қандай шароитда «қизлар ва аёллар ҳуқуқларига мисли кўрилмаган, тизимли хужумлар олдида бефарқ қараб турмайди»<sup>177</sup>.

Йиғилишга қатнашган, минтақадаги бир қанча давлатларнинг махсус вакиллари вазиятни беқарорлашиши эҳтимолидан хавотир эканликларини билдирдилар. “Томонларнинг устуворликлари турлича, лекин айтилган муаммолар бир-бири билан боғлиқ ва уларни биргаликда ҳал қилиш керак”лигини маълум қилган БМТ раҳбари Доҳадаги матбуот анжуманида. Терроризм, инсон ҳуқуқлари, айниқса, қизлар ва аёлларнинг ҳуқуқлари, гиёҳванд моддалар контрабандаси - БМТ Бош котиби Антониу Гутерришнинг фикрича, бу муаммолардан бирини биринчи ўринга қўйиш бошқаларнинг аҳамияти камлигини англатмайди. Унинг эслатишича, ўтган ҳафта Хавфсизлик Кенгаши бир овоздан резолюция қабул қилиб, унда Афғонистон де-факто расмийларининг мамлакатдан аёлларнинг БМТда ишлашини тақиқлаш ҳақидаги қарорини қораланган. Доҳадаги маслаҳатлашувлардан сўнг матбуотга берган баёнотида Гутерриш: “Резолюцияни қабул қилиш чоғида ҳукм сурган

<sup>176</sup> Перспективы наращивания объемов экспорта в Афганистан - Review.uz <https://review.uz/post/perspektiv-parashivaniya-obemov-eksporta-v-afganistan>

<sup>177</sup> Новости ООН. Глава ООН созвал встречу по Афганистану в Дохе <https://news.un.org/ru/story/2023/05/1440532>.

бирдамлик муҳити бизнинг учрашувимизга ҳам таъсир қилди” деб маълум қилган<sup>178</sup>.

Яқинда БМТ Бош котибининг Афғонистон бўйича махсус вакили Роза Отунбаева Афғонистон халқига 68 тонна озиқ-овқат кўринишида инсонпарварлик ёрдами кўрсатиш бўйича янги келишув имзолангани ҳақида маълум қилди. “Ушбу ёрдам гиёҳвандликдан азият чекаётганлар учун. Афсуски, бу 40 йиллик урушнинг энг ёмон оқибатларидан биридир. Бугунги кунда мамлакатда 6 миллиондан ортиқ киши гиёҳвандликдан азият чекмоқда. Улардан бир миллиони аёллар ва болалардир. Ҳеч ким бунга етарлича эътибор бермаяпти, айти пайтда бу долзарб муаммо бўлиб қолмоқда. Мен Ислом озиқ-овқат хавфсизлиги ташкилотига кўрсатаётган қўллаб-қувватлаши ва реабилитация марказларида даволанаётган одамларнинг сифатли озиқ-овқатга имконият яратишдаги ёрдами учун яна бир бор миннатдорчилик билдирмоқчиман”, — деган Ўтунбаева.

Маълумотларга кўра БМТнинг “Хавфсизлик Кенгаши” аъзолари Афғонистонда аёллар ва қизларнинг жамиятда “тўлиқ, тенг, мазмунли ва хавфсиз иштирок этиши”га чақирди. Улар, шунингдек, мамлакатнинг амалдаги ҳокимият органларига таъсири бўлган барча мамлакатлар ва ташкилотларни аёллар ҳуқуқларини поймол этувчи сиёсатни «тезкор қайта кўриб чиқишга» таклиф қилишди.

## **2. Афғонистондаги вазиятга ташқи кучлар таъсири Марказий Осиё мамлакатларига таҳдид сифатида**

Таъкидлаш жоизки, НАТО кўшинлари олиб чиқиб кетилгандан сўнг, «ИШИД» ва «Ал-Қоида»дан ташқари, Афғонистонда жойлашган яна бир қатор диний-экстремистик ва террористик гуруҳлар фаолиятининг фаоллашиш имконияти сақланиб қолмоқда. Марказий Осиё республикаларида конституциявий тузумни ағдариб ташлаш, улар ривожланишининг дунёвий хусусиятларини бартараф этиш ва мазкур минтақа ҳудудида ўрта асрлардаги халифалик кўринишдаги ҳукмронликни яратишни мақсад қилган ташкилотлар ҳам мавжуд. Бундай мақсадларни кўзлаган ташкилотлар қаторига ҳозирда Афғонистонда бўлиб турган Туркистон Ислом Ҳаракати (ТИХ), Ҳизб-ут-Таҳрир-ал-Исломий, Таблиғи жамоат, Мусулмон Биродарлар, “Шарқий Туркистон Ислом партияси”, “Жамоат Ансоруллоҳ”, “Марказий Осиё мужоҳидлари” ва бошқалар киради.

<sup>178</sup> . Новости ООН. Глава ООН созвал встречу по Афганистану в Дохе. <https://news.un.org/ru/story/2023/05/1440532>



Шу билан бирга, Марказий Осиё мамлакатлари олдидаги асосий муаммолардан бири - минтақада таъсир доираси учун буюк давлатлар ўртасидаги қарама-қаршиликнинг янада кучайиб бориши бўлиб қолмоқда. НАТО қўшинлари олиб чиқиб кетилгандан сўнг, маълум сиёсий ва иқтисодий дивидендларни олиш учун глобал ўйинчилар томонидан юқоридаги таҳдидлар хавфини мақсадли равишда ривожлантириш эҳтимолини инкор этилмайди, бу эса Марказий Осиё минтақасидаги кучлар конфигурациясида муқаррар ўзгаришларга олиб келади. Марказий Осиё минтақасида АҚШнинг таъсирини кучайтиришнинг муҳим жиҳатларидан бири бундан кейин ҳам Вашингтоннинг минтақавий хавфсизликни таъминлашдаги иштирокини фаоллаштириш бўлиб қолади, бу эса, албатта, Москва ва Пекин томонидан жавоб реакциясига олиб келади.

АҚШнинг Марказий Осиё ва Афғонистондаги ҳарбий-сиёсий иштирокини мустаҳкамлаш Вашингтон ва Пекин ўртасида глобал ҳукмронлик, шунингдек, жаҳон сиёсий ва иқтисодий жараёнларига таъсир ўтказиш учун кучайиб бораётган рақобат контекстида Хитойни жиловлаш бўйича АҚШ стратегиясига жуда мос келади. Шу нуқтаи назардан қараганда, АҚШнинг ҳарбий ва ҳарбий-техник ҳамкорлигининг шарқий (Япония, Корея Республикаси, бир қатор Жануби-Шарқий Осиё давлатлари) ва жанубий (Ҳиндистон, Покистон) ҳудудлари билан бир қаторда АҚШнинг Хитойни қуршаб олиш стратегиясида Марказий Осиё ғарбий ҳудуд ҳисобланади.

Қозоғистонлик эксперт, сиёсий фанлар доктори, профессор Карлигаш Нуғманованинг фикрича, Марказий Осиёда Пекин стратегиясининг моҳияти куйидагича:

— Марказий Осиёда ҳар қандай йирик давлат ёки сиёсий ва мафқуравий кучнинг, жумладан, Россия, АҚШ, қолган Ғарб ва ислом давлатларининг ҳукмронлигининг олдини олиш;

— Марказий Осиё давлатларининг Шинжон-Уйғур автоном районида этник салбий таъсирини истисно қилиш;

— Марказий Осиёни асосий энергия етказиб берувчига ва умуман унинг энг муҳим иқтисодий контрагентига айлантириш;

— Келажакда Хитойнинг бутун минтақадаги етакчи ўринларига эришиш;

— Хитойдаги сепаратистик миллатчилик фаолиятини чеклаб, Тайван ва Тибет масаласида Марказий Осиё давлатларидан ёрдам олиш<sup>179</sup>.

<sup>179</sup> Водная война, борьба внешних сил и афганская угроза: что ждет Центральную Азию? <https://www.icgpr-ew.com/vodnaya-vojna-borba-vneshnih-sil-i-afganskaya-ugroza-cto-zhdet-tsentralnuyu-aziyu/>

Россияга келсак, Москва ҳам Марказий Осиёда ўз таъсирини кучайтириш имкониятини кўлдан бой бермайди, чунки Афғонистондан ташқи таҳдидларнинг кучайиши фонида, Москва имкон қадар Россия ҳудудининг жанубий чегаралари бўйлаб "хавфсизлик камарини" мустаҳкамлашга интилиб, уларни баргараф этиш учун тегишли чораларни кўришга мажбур бўлади. Россиянинг Марказий Осиё йўналишида фаоллашишига Хитойнинг сўнгги пайтларда Марказий Осиёда иқтисодий таъсири кучайиб бораётгани, шунингдек, Вашингтон томонидан ушбу минтақадаги ҳарбий инфратузилмани кенгайтириш бўйича қадамлари ҳам сабаб бўлиши мумкин. Яна бир муҳим жиҳат Марказий Осиёни Москванинг анъанавий таъсир зонаси сифатида кўрадиган Россия сиёсий элитаси аксарият қисмининг амбицияларидир.

Фикримизча, Москва ўз мақсадларига эришиш учун тегишли интеграция лойиҳаларини илгари суриш ва ахборот кампанияларини амалга оширишни тезлаштириш контекстида иқтисодий ва ҳарбий-сиёсий босим воситаларидан фойдаланади. Биринчиси, Евроосиё иттифоқини яратиш ғоясига асосланади. Таҳлилчиларга кўра, Кремлнинг Евроосиё иттифоқини яратиш ва унинг Марказий Осиё йўналишида янада кенгайтиришига қаратилган ҳаракати Москванинг Марказий Осиё мамлакатларидаги иқтисодий мавқеини мустаҳкамлашни назарда тутаяди, шу билан бирга, келажакда Кремль учун вазиятларнинг ижобий комбинацияси вужудга келганда Пекиннинг минтақадаги иқтисодий кенгайтиришига тўсқинлик қилишга имкон яратади.

Бу борада Марказий Осиё маконида Россия иштирок этмайдиган интеграция жараёнлари, шунингдек, минтақа учун гидроэнергетика каби нозик масалаларни ҳал қилишга таъсир кўрсатиш шулардан бири. Амалиёт шуни кўрсатадики, айнан Россиянинг 2004 йилда Марказий Осиё Ҳамкорлик Ташкилотига (САСО) кириши, аслида, Марказий Осиёда кенг кўламли интеграция бирлашмасини яратиш ғоясини қадрсизлангандир. Шу билан бирга, Россия Марказий Осиё минтақасида ўз миллий манфаатларини химоя қилиш ва илгари суриш мақсадида “миграция омили”дан тобора кўпроқ фойдаланиш эҳтимоли ҳам юқориликча қолмоқда.

ШХТ доирасида АҚШнинг минтақадаги таъсирини чеклаш, шунингдек, Марказий Осиё мамлакатларида диний экстремистик оқимларнинг эҳтимолий тарқалишининг олдини олиш мақсадида Хитой-Россия тандеми мустаҳкамланиши ҳам мумкин. Афғонистондан Ҳалқаро хавфсизлик кучалари (International Security Assistance Force –ИСАФ) кўшинларининг олиб чиқилиши Россияда - Шимолий Кавказ ва Жанубий Урал автоном республикаларида ҳамда Хитойда - Шинжон-Уйғур автоном районида сепаратистик кайфиятнинг

кучайиш хавфини сезиларли даражада ошириши мумкин. Россия ва Хитой манфаатлари, гарчи турли мазмунда бўлса ҳам, Вашингтон илгари сураётган ТАПИ (Туркманистон-Афғонистон-Покистон-Ҳиндистон) газ лойиҳасини амалга оширишга тўсқинлик қилиш масалаларида ҳам бир-бирига тўғри келади, чунки Марказий Осиё энергетика ресурсларини диверсификация қилиш, экспертларнинг фикрича, Кремлнинг улар устидан назоратини сезиларли даражада заифлаштиради. Пекин минтақадаги углеводородларни жанубга эмас, балки Шарққа йўналтиришга интилади ва шу орқали ўзининг стратегик рақибни Ҳиндистоннинг ёқилги-энергетика хавфсизлиги борасида заифлигини оширишга ҳаракат қилади<sup>180</sup>.

Ўтган қишда Афғонистон миллий қаршилик fronti (АМҚФ, русча ФНСА) раҳбари Аҳмадшоҳ Масуднинг ўғли Аҳмад Масуд билан суҳбатда Масуд разведкаси томонидан ИШИДнинг афғон филиали томонидан жиҳодни кўшни Тожикистонга кўчириш режалари тўғрисида олинган маълумотларни эълон қилган эди. Ушбу маълумотларга кўра, ИШИД жангарилари ва бошқа жиҳодчи гуруҳлар минтақада террористик экспансияга тайёргарлик кўришни бошладилар. “Бу Украинадан кейин иккинчи, Москвага қарши Жанубий фронтнинг очилиши ҳақида”, деди ўшанда ФНСА раҳбари. Бундан асосий мақсад Тожикистон ва умуман Марказий Осиёдаги ҳарбий – сиёсий вазиятни беқарорлаштириш, Россия ҳукумати эътиборини Донбасдаги операциядан чалғитиш ва Кремлни ўз кучларини Украина шарқи ва Тожикистон-Афғонистон чегараси ўртасида тарқатишга ҳамда майдалашга мажбур қилишдир. Иккинчи фронт лойиҳасини амалга ошириш доирасида жиҳодчилар, “Независимая газета” муҳбири суҳбатдошининг сўзларига кўра, нафақат Афғонистоннинг Шимолий вилоятларида жойлашган ўқув лагерларида жангариларни (шу жумладан худкуш террорчиларни) ўқитиш жараёнини фаоллаштиришган, балки бўлажак “шаҳидлар”нинг Тожикистонга кириб келишини ҳам ташкил этишган<sup>181</sup>.

Кейинчалик, худди шу “НГ” суҳбатдошидан олинган маълумотларга кўра, камида бешта худкуш террорчи Афғонистондан Тожикистонга кириб боришган. Худди шу манбалар жорий йил апрель ойида илгари ИШИДнинг афғон филиалининг ўқув лагерларида бўлган камида 14 уйғур жангарилари Хитой ҳудудига кириб келганлиги ҳақида хабар беришган. Шу билан бирга, ФНСАнинг разведка хизматига яқин манбалардан жиҳодчиларнинг Россия

<sup>180</sup> China and India's Strategic Competition of Central Asia in the 21st Century [https://www.researchgate.net/publication/362903594\\_China\\_and\\_India's\\_Strategic\\_Competition\\_of\\_Central\\_Asia\\_in\\_the\\_21st\\_Century](https://www.researchgate.net/publication/362903594_China_and_India's_Strategic_Competition_of_Central_Asia_in_the_21st_Century)

<sup>181</sup> Независимая газета “Россию предупреждают об угрозе появления нового, южного фронта” [https://www.ng.ru/kartblansh/2023-05-04/100\\_04052023\\_kb1.html](https://www.ng.ru/kartblansh/2023-05-04/100_04052023_kb1.html)

худудига бештадан-етти нафаргача худкуш террорчиларнинг кириб келишини тайёрлаш режалари маълум қилишган <sup>182</sup>.

ФНСА вакиллари Афғонистоннинг Толибон ҳукумати жиҳодчиларнинг Тожикистонда иккинчи фронтни очиш режаларига тўсқинлик қила олмаслигини ёки истамаслигини таъкидлашган. Бундан ташқари, «Толибон»нинг баъзи нуфузли функционерлари “жиҳодни Афғонистондан ташқарига кўчириш” лойиҳасида иштирок этаётган баъзи террорчи гуруҳларга ёрдам бераётганини таъкидлаш учун асос борлигини маълум қилишган. “Шубҳасиз, Москва ва минтақа мамлакатларининг Толибон режими Афғонистон худудидаги жиҳодчилар жамоасини зарарсизлантиришни кафолатлаши ва унинг бошқа мамлакатларга кенгайишига йўл қўймаслиги ҳақидаги умидлари амалга ошмади”, деган ўша пайтда «НГ» нинг ФНСАдан бўлган суҳбатдоши. Апрель ойининг охири – май ойининг бошларида Тожикистон-Афғонистон чегарасида содир бўлган воқеалар (Афғонистондан Тожикистоннинг тоғли Бадахшон автоном вилоятига қуролли шахсларнинг кириб келишига уриниши, шу сабабли Тожикистон хавфсизлик кучлари зирҳли транспорт воситалари ва вертолётлардан фойдаланишга мажбур бўлишган, Тожикистон давлат хавфсизлик қўмитаси Хорог шаҳри бўйича бошлиғининг чегарадаги тўқнашувда ҳалок бўлиши) ушбу баҳонинг тўғрилигига ишора<sup>183</sup>.

Афғонистоннинг бошқа яна бир аксилтолибон ҳаракати бўлган Озодлик fronti (ФСА, раҳбари генерал Зия Ясин) раҳбарларидан бири ҳам “афғон-тожик чегарасида Россияга қарши иккинчи, Жанубий фронтнинг очилиши фақат вақт масаласидир ва энг яқин вақт масаласи” деб эълон қилган. ФСА вакилининг сўзларига кўра, “ҳозирги вақтда Афғонистоннинг Шимоли-шарқий худудларида ИШИД ва бошқа жиҳодчи гуруҳларнинг Афғонистон филиали жангарилари томонидан Москвага қарши иккинчи фронтни очишга фаол тайёргарлик ҳаракатлари олиб борилмоқда”. “Тез орада Россия Тожикистон ва бошқа Жанубий йўналишларда пайдо бўладиган ушбу таҳдиднинг ҳақиқатини ҳис қилади”, деган ФСА вакили Афғонистон озодлик fronti разведка хизматидаги манбаларга таяниб.

ФСА раҳбарларидан бирининг огоҳлантириши эътиборга лойиқдир. Ва бу нафақат ФНСА манбалари томонидан илгари тақдим этилган маълумотларга тўғри келганлиги сабабли (бу иккала фронт ҳам «Толибон»га қарши қуролли кураш олиб боради, ўз ҳаракатларини мувофиқлаштиради, лекин шу билан бирга ташкилий мустақилликни сақлайди). “НГ” газетаси маълумотларига кўра,

<sup>182</sup> Независимая газета “Россию предупреждают об угрозе появления нового, южного фронта” [https://www.ng.ru/kartblansh/2023-05-04/100\\_04052023\\_kb1.html](https://www.ng.ru/kartblansh/2023-05-04/100_04052023_kb1.html)

<sup>183</sup> Юкоридаги манба.

озодлик fronti разведкаси Афғонистон бўйлаб кенг манбалар тармоғига эга, унинг агентлари Толибон бошқарув тизимининг асосий тузилмаларига, шунингдек, Афғонистон ҳудудида жойлашган деярли барча йирик жиҳодчи гуруҳларга кириб борган. Бу ФСА раҳбарларига реал вақт режимида энг аниқ маълумотларни олиш имконини беради. Агар иккинчи, жиҳодчи фронтнинг Россияга қарши очилиши хавфи ҳақида огоҳлантириш пайдо бўлганлиги бу шунчаки эътиборсиз қолдириладиган маълумот эмас<sup>184</sup>.

Шунингдек, яна бир жиддий ва глобал муаммо бу Марказий Осиёдаги сўв ресурслари учун кураш тобора шиддатли тус олишидир ва бу жиддий ташвиш уйғотмасдан бўлмайди, чунки бу келажакда маълум бир кескинликни келтириб чиқаради, бунга мисол сифатида жорий йил май ойида Толибон ва Эрон ўртасидаги кўролли тўқнашувларни келтириш мумкин. Техрон Афғонистондаги “Толибон” ҳукуматини Ҳилманд дарёсидан Эроннинг куриб қолган шарқий ҳудудларига сув оқимини чеклаб, 1973 йилда тузилган шартномани бузганликда айблаган, “Толибон” бу айбловни рад этган.

**Толибон ва Эрон ўртасида тўқнашувлар** 2023 йилнинг 27-28 май кунлари бўлиб ўтди. Афғонистондаги ҳукмрон «Толибон» исломий ҳаракатининг кўролли кучлари Афғонистоннинг Нимроз вилояти ва Эроннинг Систон ҳамда Балужистон вилоятлари ўртасидаги Афғонистон-Эрон чегарасида Эрон чегарачилари билан чегарада можарода иштирок этишган. Бунга жавобан Эрон армияси Толибон позицияларига артиллериядан зарба берган, натижада бу расмий маълумотларга кўра яраланганларни ҳисобламаганда уч кишининг ўлимига, норасмий маълумотлар бўйича ўн тўрт кишининг ўлимига сабаб бўлган<sup>185</sup>.

Толибон томонидан Амударё дарёсидан сўв олиш мақсадида қўрилаётган Қўштепа канали келажакда Ўзбекистон ва Туркменистон учун жиддий муаммолар келтириб чиқариши мумкин. 2022 йил 31 март куни “Толибон” ҳукумати мамлакат шимолидаги йирик канал қурилиши лойиҳаси тақдимотини ўтказган эди. Унга кўра, Балх вилояти ҳудудида Амударёдан бошланадиган Қўштепа канали қурилмоқда. Режага кўра, Қўштепа каналининг узунлиги 285 километр, кенглиги 100 метр, чуқурлиги деярли 8,5 метрни ташкил этади<sup>186</sup>.

Бу канал қуриб битказилганда сув кам йилларда суви 34 куб километргача пасайиб кетадиган Амударёнинг деярли 10 куб километр, яъни учдан бир қисм

<sup>184</sup> Независмая газета “Россию предупреждают об угрозе появления нового, южного фронта” [https://www.ng.ru/kartblansh/2023-05-04/100\\_04052023\\_kb1.html](https://www.ng.ru/kartblansh/2023-05-04/100_04052023_kb1.html)

<sup>185</sup> Столкновения между Талибаном и Ираном (2023) <https://ru.wikipedia.org/wiki/>

<sup>186</sup> Афганистан строит канал, в который хочет забирать до трети воды из Амударьи. Чем это грозит Узбекистану, Таджикистану и Туркменистану? <https://www.currenttime.tv/a/32352247.html>

суви Афғонистоннинг ичкари ҳудудларига оқиб кетади. Бу эса Хоразм, Бухоро, Сурхондарё ва Навоий вилоятлари ҳамда Қорақалпоғистон Республикаси учун жиддий оқибатлар яратиши мумкин.

### **3. Хитойнинг Афғонистондаги инвестициявий сиёсатининг айрим жihatлари**

Айни пайтда Хитой ҳам Ўзбекистон олға сураётган трансафғон темир йўли лойиҳасини молиялаштиришга қизиқиш билдирапти. Боз устига, Хитой компаниялари аллақачон Афғонистонда иш олиб бормоқда. Улар ушбу мамлакат ҳудудида жойлашган қазилма бойликлари ҳақида етарлича маълумотга эга ва келажакда уларни ўзлаштиришда қатнашиш режалари ҳам йўқ эмас.

Афғонистондаги Толибон ҳукуматининг кон ва нефть вазирлиги маълумотларига кўра, Хитойнинг “Gochin” компанияси расмийлари ва вакиллари Афғонистондаги литий захираларига 10 миллиард доллар сармоя киритишдан манфаатдор эканликлари ҳақида маълум қилинган. Сармоя ҳисобидан мамлакатда 120 минг тўғридан-тўғри ва бир миллион билвосита иш ўрни яратилади, деб хабар берган «Дарё»нинг Афғонистон бўйича мухбири.

Етти ой ичида компания Афғонистоннинг шимолий вилоятларидаги энг йирик транспорт йўлларида бири бўлган Саланг довонини таъмирлайди ва яна бир туннель қазади.

Толибон ҳукумати конлар ва нефть вазири Шаҳабуддин Делавер “Gochin”нинг Афғонистондаги литий конларига сармоя киритишдан манфаатдорлигини қўллаб-қувватлади ва литий дунёдаги энг кам учрайдиган конлардан бири эканлигини айтди. Унга кўра, Кончилик ва нефть вазирлиги кон қонунчилигига мувофиқ мамлакатнинг барча конлари билан шартнома тузишга қарор қилган.

Январь ойида Толибон кон ва нефть вазирлиги Хитойнинг China Oil Economic ва Information Research Center компанияси билан Афғонистоннинг улуши 20 фоизни ташкил этувчи ва келажакда 75 фоизгача кўтариладиган Аму нефть конини ўзлаштириш бўйича шартнома имзолади. Толибон Афғонистонни эгаллаб олганидан бери Хитой ҳозирги режим билан иқтисодий алоқалар орқали ўз таъсирини оширди. Оммавий ахборот воситаларининг кўплаб хабарларига кўра, Хитой компаниялари Афғонистоннинг 1 триллион доллардан ортиқ баҳоланган улкан ва бой литий захираларига киришни узоқ вақтдан бери орзу қилишган.

#### **4. Афғонистондаги барқарорликни таъминлаш бўйича Ўзбекистон ташаббуслари**

Афғонистонда бақарорлик ҳамда тинчликнинг ўрнатилиши ва унинг иқтисодий-ижтимоий тикланиши биз учун муҳим аҳамиятга эга. Бугунги кундаги глобал хавфсизликка бўлган жиддий таҳдидлар, айниқса дунёнинг етакчи давлатлари ўртасидаги қарама-қаршиликлар кескинлашиб бораётган шароитда, манфаатдор томонлар ўз геосиёсий уйинларида “Афғонистон картасидан” Марказий Осиёда барқарорликни издан чиқариш орқали “рақиб” давлатларга жиддий муаммолар яратишнинг бир варианты сифатида фойдаланиши мумкинлиги ҳеч кимга сир эмас.

Бу каби ҳаракатларни олдини олиш борасида, мамлакатимиз раҳбари Ш.Мирзиёевнинг “Осиё минтақасида, биринчи навбатда, Марказий Осиёни Жанубий ва Шарқий Осиё, шунингдек, Яқин Шарқ билан самарали боғлайдиган ишлаб чиқариш ҳамда логистика занжирлари ва транспорт йўлакларини яратиш орқали ўзаро боғлиқликни мустаҳкамлаш кераклиги” юзасидан берган таклифи муҳим аҳамиятга касб этади.

2018 йил 27 март куни Тошкентда Афғонистон бўйича “Тинчлик жараёни, хавфсизлик соҳасида ҳамкорлик ва минтақавий шериклик” мавзуида бўлиб ўтган халқаро конференцияда Шавкат Мирзиёевнинг *“Энг ёмони, Афғонистондаги қуроли қарама-қаршилик ва зўравонлик шароитида бутун бир авлод вояга етди. Лекин бу, айрим экспертлар андишасизларча таъкидлаётганидек, “бой берилган авлод” эмас. Улар уруш, муҳтожлик ва қийинчиликлардан чарчаган одамлар, холос. Улар ўзаро низоларга чек қўйиб, тинч ҳаётга, ўз мамлакатини тараққиёт ва фаровонликка олиб борадиган бунёдкор меҳнатга қайтишни хоҳлайди ва шунга интилади. Мен қатъий аминман: афғон халқида ўз фарзандлари ва келажак авлодларнинг бахт-саодати йўлида янги, тинч ҳаётни бошлаш ва барпо этиш учун куч-ғайрат, донишмандлик, мардлик ва матонат етарли, бугун барчамиз бирлашиб, жафокаш Афғонистон халқига тинчлик ва тараққиёт йўлида ёрдам қўлини чўзишимиз, уни қўллаб-қувватлашимиз ҳар қачонгидан ҳам муҳимдир”*<sup>187</sup>, деган баёноти, Ўзбекистоннинг Афғонистон бўйича ташқи сиёсатини белгилаб берди, десак янглиш бўлмайди.

Шавкат Мирзиёев ўз нутқида Афғонистон муваққат ҳукумати билан ўзаро ҳамкорлик бўйича умумий, келишилган ёндашувларни ишлаб чиқиш зарурлигини таъкидлаб ўтди. Ўзбекистон раҳбари Афғонистон ҳукумати мажбуриятларини босқичма-босқич бажариш алгоритминини тайёрлаш ва

<sup>187</sup> <https://xs.uz/uzkr/post/afgoniston-bojicha-toshkent-konferentsiyasining-deklaratsiyasi>

келишиш учун юқори даражадаги халқаро музокаралар гуруҳини тузиш ташаббуси билан Осиё давлатларининг БМТ Бош Ассамблеясига қўшма муурожаати имкониятини кўриб чиқишни таклиф қилди.

Афғонистондан хорижий қўшинлар зудлик билан олиб чиқилгач, бу давлатдаги вазиятни нормаллаштиришда ШХТнинг роли ва аҳамияти сезиларли даражада ошди.

Шу боис Ўзбекистон президенти Шавкат Мирзиёевнинг ташкилотнинг кузатувчи давлатлари: Озарбайжон, Арманистон, Туркия, Камбожа, Непал, Миср, Қатар ва Саудия Арабистони ҳамда халқаро ташкилотлар иштирокида “ШХТ – Афғонистон” форматида олий даражадаги учрашувларни мунтазам ўтказиш ташаббуси долзарб аҳамият касб этмоқда.

Шунингдек, 2022 йил октябрь ойида Остона шаҳрида бўлиб ўтган Осиёда ҳамкорлик ва ишонч чоралари бўйича кенгаш VI саммитдаги нутқида, Ўзбекистон раҳбари Афғонистондаги вазиятни ҳал этиш ва у ерда тинч ҳаётни тиклаш муҳимлигига эътибор қаратди. **«Бу мамлакат халқаро террористик марказга айланмаслиги учун зарур»**, - деган эди Ш.Мирзиёев<sup>188</sup>.

Бу каби ҳаракатларни олдини олиш борасида, юқорида қайд қилинган, 2022 йил октябрь ойида Остона шаҳрида бўлиб ўтган Осиёда ҳамкорлик ва ишонч чоралари бўйича кенгаш VI саммитдаги мамлакатимиз раҳбари Ш.Мирзиёевнинг нутқида “-Осиё минтақасида, биринчи навбатда, Марказий Осиёни Жанубий ва Шарқий Осиё, шунингдек, Яқин Шарқ билан самарали боғлайдиган ишлаб чиқариш ҳамда логистика занжирлари ва транспорт йўлақларини яратиш орқали ўзаро боғлиқликни мустаҳкамлаш” юзасидан берган таклифи муҳим аҳамиятга касб этади.

2022 йилнинг 30 ва 31 март кунлари Хитойнинг Хуаншань шаҳрида Афғонистонга қўшни давлатларининг Вазирлар конференцияси бўлиб ўтди. Унда Россия, Хитой, Эрон, Покистон, Тожикистон, Туркманистон ва Ўзбекистон ҳукуматлари аъзолари ва ташқи ишлар вазирлари иштирок этишди<sup>189</sup>.

Ушбу тадбирларда Ўзбекистон номидан Президент Администрацияси раҳбари (ўша вақтда бош вазир ўринбосари — инвестициялар ва ташқи савдо вазири) Сардор Умурзаков иштирок этиб, Афғонистон муваққат ҳукуматини халқаро миқёсда тан олиш механизми ва мезонларини ишлаб чиқишни таклиф қилганди. Бу, ўз навбатида, мамлакатнинг минтақавий макон ва халқаро ҳамжамиятга интеграциялашувини тезлаштириш имконини беришини,

<sup>188</sup> Мирзиёев Афғонистон борасида нима таклиф берди? <https://www.bbc.com/uzbek/uzbekistan-63243784>

<sup>189</sup> Узбекистан предлагает выработать механизмы признания временного правительства Афганистана. <https://www.gazeta.uz/ru/2022/04/01/afghanistan/>



Ўзбекистон томони минтақа давлатлари, ҳамкор мамлакатлар ва Афғонистон билан барча устувор йўналишларда, жумладан, иқтисодий жиҳатдан тиклашни тезлаштириш ва афғон халқининг турмуш даражасини яхшилашга қаратилган йирик инфратузилмавий лойиҳаларни амалга оширишда ҳамкорликни давом эттиришга содиқлигини билдирган эди. Анжуман якунида тарафларнинг қўшма баёноти ва Афғонистонни иқтисодий жиҳатдан тиклашни қўллаб-қувватлаш бўйича «Тунъси ташаббуси» қабул қилинган<sup>190</sup>.

Президент Шавкат Мирзиёев Марказий Осиё мамлакатларининг 2022 йил 21 июлдаги IV саммити чоғида шундай деган эди: Афғонистондада узоқ муддатли тинчликни таъминлаш, унинг ижтимоий ва иқтисодий тикланишига кўмаклашиш учун яқин ҳамкорликни давом эттириш бизнинг устувор вазифамиз бўлиб қолиши керак. Биз энг яқин кўшнимиз, бу мамлакатдаги барқарорликдан ҳаммадан кўра кўпроқ манфаатдор бўлишимиз керак. Халқаро ҳамжамият бу муаммони қандай қабул қилиши кўп жиҳатдан бизга боғлиқ» деган эди<sup>191</sup>.

2022 йил декабрь ойида Ўзбекистон президентининг Афғонистон бўйича махсус вакили Исматулла Эргашев биргина 2022 йил ҳисобидан жанубий қўшнига етти партия инсонпарварлик ёрдами етказилганини маълум қилганди. Жумладан, давлат тепасига келган илк пайтидан бошлаб Ўзбекистон Президенти Шавкат Мирзиёев қўшни Афғонистон муаммосига алоҳида эътибор қаратиб келмоқда. 2017 йилдан бошлаб Ўзбекистоннинг Афғонистонга нисбатан сиёсати босқичма-босқич ўзгарди ва Афғонистон нафақат таҳдидлар манбаи, балки биргаликда ҳамкорлик қилиш учун катта салоҳиятга эга давлат сифатида ҳам кўрилмоқда.

Бироқ унгача умумий миқдори тахминан 9,5 миллиард долларни ташкил этувчи Афғонистоннинг хориждаги музлатилган маблағлари тезроқ қайтарилиши керак. Акс ҳолда қўшни Афғонистонда очликдан ўлаётганлар сони кескин ошиши мумкин.

2023 йил 7 март куни Тошкентда Афғонистон билан қўшни бўлган мамлакатлар махсус вакилларининг биринчи йиғилиши бўлиб ўтди. Ўзбекистон, Эрон, Хитой, Покистон, Тожикистон ва Туркманистон, Россия вакиллари иштирокида бўлиб ўтган мазкур мажлисни Ўзбекистон Президентининг Афғонистондаги махсус вакили Исматилла Иргашев очиб берди ва шундан сўнг учрашувнинг асосий қисми ёпиқ эшиклар ортида, оммавий ахборот воситаларининг кузатувисиз давом эттирилди. Мажлисида иштирок этган 7

<sup>190</sup> Юқоридаги манба.

<sup>191</sup> Афғонистонга қўшни мамлакатларнинг саъй-ҳаракатларини мувофиқлаштириш бу мамлакатда мустақкам тинчлик ўрнатишда ҳал қилувчи рол ўйнаши мумкин <https://www.gov.uz/uz/news/view/36792>

давлат вакиллари Афғонистоннинг бугунги ҳукуматидан халқаро ҳамжамиятнинг талабларини ва шу билан бирга халқаро жамиятга афғон ҳукумати томонидан берилган ваъдаларни бажарилишини талаб қилган<sup>192</sup>.

“Оддий афғон халқини ушбу қийин гуманитар шароитда қўллаб-қувватлаш Афғон халқига ёрдам бериш ва гуманитар ёрдамни етказишга биз алоҳида урғу бердик. Мана шу мажлис давомида Афғонистон Марказий банкининг хориждаги маблағларини озод қилиш ва афғон халқига қайтариш ҳозирги оғир иқтисодий-ижтимоий гуманитар шароитда катта дастак бўлар эди, деган фикрни билдирдилар. Афғон Марказий банкининг, яъни афғон халқининг пулини қайтариш орқали мактабда ишлайдиган ўқитувчиларнинг, давлат ишчиларининг ойликларини тўлашга ишлатилиши ва қийин аҳволда қолган аҳолини қўллаб-қувватлашга йўналтирилиши кераклиги ҳақида гаплашилди”, дея таъкидлаган Ўзбекистон Президенти вакили.

Шунингдек, 2023-йилнинг 13 апрель куни Самарқандда Ўзбекистон, Эрон, Покистон, Россия, Тожикистон, Туркменистон ва Хитой ТИВ раҳбарлари иштирокида Афғонистонга қўшни давлатлар тўртинчи вазирлар учрашуви бўлиб ўтди. Учрашувда Афғонистон муваққат ҳукумати ташқи ишлар вазири Амир Хон Муттақий ва толибларнинг бошқа вакиллари иштирок этди. Тадбир Ўзбекистон томони раислигида бўлиб ўтди. «Биз, Афғонистоннинг яқин қўшнилари сифатида бошқалардан кўра мамлакатдаги вазиятнинг тезроқ барқарорлашувидан кўпроқ манфаатдормиз. Қолаверса, хоҳлаймизми-йўқми, бугун Афғонистон иқтисодиётини тиклаш ва афғон халқига гуманитар ёрдам кўрсатиш учун асосий масъулият елкамизга тушди», деб таъкидлаган Ўзбекистон ТИВ раҳбари Бахтиёр Саидов анжуман очилишида. Унинг сўзларига кўра, халқаро ҳамжамият фақат афғон халқига гуманитар ёрдам кўрсатиш билан чекланиб қолмаслиги керак — мамлакатда унинг тинч келажаги учун асос бўладиган иқтисодий ва инфратузилма лойиҳаларини илгари суриш зарур. «Афғонистондаги вазият оғирлигича қолмоқда. Ишончимиз комилки, яқин келажакда Афғонистон масаласи минтақавий ва глобал хавфсизликнинг муҳим омиллари билан бири бўлиб қолаверади, бу кўплаб мамлакатлар, биринчи навбатда, қўшни давлатлар манфаатларига таъсир қилади», — деган Бахтиёр Саидов.

Унинг таъкидлашича, халқаро ҳамжамият Кобулдаги янги ҳукуматдан, ўзига олган масъулиятни, биринчи навбатда инклюзив ҳукумат тузиш, аёллар

<sup>192</sup> Афғонистонга қўшни мамлакатларнинг саъй-ҳаракатларини мувофиқлаштириш бу мамлакатда мустаҳкам тинчлик ўрнатишда ҳал қилувчи рол ўйнаши мумкин. <https://www.gov.uz/uz/news/view/36792>

ва миллий озчиликларнинг ҳуқуқларини ҳурмат қилиш ва террористик гуруҳлар билан алоқаларни узишни кутмоқда.

Афғонистон ислом амирлиги ташқи ишлар вазири Амир Хон Муттақий ўз нутқида Самарқанддаги учрашув «минтақамизнинг барқарорлиги, хавфсизлиги ва иқтисодий равнақи йўлида биргаликдаги садоқатимизни намойиш этишини таъкидлаган». Унинг сўзларига кўра, амалдаги ҳукумат ташкил этилганидан деярли икки йил ўтган бўлсада, «илдизлари Афғонистонга бориб тақаладиган хавфсизлик соҳасида ҳеч қандай жиддий ҳодисаси содир бўлмаган» ҳамда «Аксинча, Афғонистон минтақавий хавфсизлик, барқарорлик ва иқтисодий алоқалар призмасидан қараш йўлидан боради. Сиёсий, хавфсизлик ва иқтисодий соҳалардаги ижобий ва қатъий минтақавий ҳамкорлик Афғонистон ва бутун минтақа манфаатларини таъминлашда фойдали бўлиши мумкин» деб маълум қилган<sup>193</sup>.

Учрашувда томонлар Афғонистонда афғон жамиятининг барча қатламлари манфаатларини акс эттирувчи инклюзив ва кенг бошқарув тизимини барпо этиш муҳимлигини қайд этдилар. Шунингдек, учрашув иштирокчилари Афғонистонда терроризм билан ва хавфсизлик билан боғлиқ вазият оғирлигича қолаётганини таъкидлаб, терроризмга қарши кураш ва қўшни давлатлар ўртасида хавфсизликни таъминлаш соҳасида ҳамкорликни мустаҳкамлаш ҳамда терроризмга қарши ягона фронтни ривожлантириш тарафдори эканликларини тасдиқладилар.

Томонлар барча террорчи гуруҳлар, хусусан, Ироқ ва Шом Ислом Давлати (ИШИД), Ал-Қоида, Шарқий Туркистон Исломий Ҳаракати (ЭТИМ), Техрик-э-Толибон Покистон (ТТП), Балужистон озодлик армияси (БЛА), «Жундаллох», “Жайш ал-Адл”, “Жамоат Ансоруллох”, Ўзбекистон Исломий Ҳаракати (ЎИХ) ва Афғонистонда жойлашган бошқа террорчилик ташкилотлари минтақавий ва глобал хавфсизликка жиддий таҳдид солишда давом этаётганлигини маълум қилишди.

Ташқи ишлар вазирлари гиёҳвандлик таҳдидига қарши курашиш муҳимлигини таъкидлаб, гиёҳванд моддаларни ўрнини босувчи дастурларни ишлаб чиқишни, шунингдек, гиёҳванд моддаларни ишлаб чиқариш ва савдосига қарши курашишни қўллаб-қувватлашга чақирдилар.

Бугун Ўзбекистон учун энг муҳими — Афғонистонда уруш тўхтаб, тинч ва барқарор муҳитнинг юзага келишидир. Фақат шундай вазиятгина Ўзбекистоннинг жанубий йўналишидаги, шу жумладан, ушбу қўшни давлатга

<sup>193</sup> 2023-йилнинг 13 апрель куни Самарқандда Афғонистонга қўшни давлатлар ташқи ишлар вазирлари учрашуви бўлиб ўтди. URL//<https://www.gazeta.uz/uz/2023/04/14/afganistan/>

тегишли кўплаб геостратегик иқтисодий лойиҳаларни амалга ошириш учун қулай замин яратилади. Афғонистонда тинчлик ўрнатилса, авваламбор, Ўзбекистон ва Марказий Осиёнинг бошқа қўшни давлатлари учун жанубга йўл очилади, яъни улар учун янги савдо йўллари орқали Покистон, Ҳиндистон ҳамда Яқин Шарқ бозорларига тўғридан-тўғри кириб бориш имконияти пайдо бўлади. Шунингдек, Ўзбекистон ўзининг транзит ва экспорт салоҳиятини кенг кўламда ривожлантириш имконига эга бўлади. Натижада ер юзининг 2 миллиарддан кўпроқ одами яшайдиган, ялпи ички маҳсулоти 3,5 триллион доллар бўлган Жанубий Осиё мамлакатлари биз учун йирик иқтисодий бозори бўлиб хизмат қилиши мумкин.

Жанубий Осиё мамлакатлари ҳам Афғонистон ва Ўзбекистон ҳудудлари орқали Шимол тарафдаги бошқа Марказий Осиё давлатлари ҳамда Россия ва Хитой бозорларига қисқа йўл билан кириб келишлари мумкин. Ушбу ижобий имконият Афғонистонни йирик транзит давлатга айлантириб, мамлакат иқтисодиётини жадал тарзда ривожлантириш истиқболини яратади. Боз устига, ушбу юртга хорижий сармоялар оқими кучайиб, унинг ҳудудида жойлашган қазилма бойликлар афғон халқи равнақига хизмат қилишни бошлайди.

«Мозори Шариф — Қобул — Пешовар» темир йўл лойиҳаси тўлиқ амалга оширилиши билан Покистондан Ўзбекистонга юк ташиш учун 35 кун эмас, 3–5 кун сарфланиши кутилмоқда. Ҳисоб-китобларга кўра, контейнерни Тошкентдан Карачига етказиш нархи тахминан 1400–1600 долларга тенг бўлади, ҳозир амалдаги «Тошкент — Бандар Аббос» йўналишида бу харажат 2600–3000 долларни ташкил қилмоқда.

Мозори Шарифдан Пешоваргача бўлган 600 км темир йўл қурилиши доирасида 264 та кўприк, 7 та туннель ва 641 та сув ўтказгичли тизимли инфратузилма яратилади, бу Афғонистон ва Покистондаги кесиб ўтувчи ҳудудларнинг ривожланишига ёрдам бериши мумкин.

Ўзбекистон томонидан халқаро ҳамжамият ва давлатлар томонидан инсонпарварлик ёрдами ҳамда БМТ агентликлари ва инсонпарварлик ёрдами ташкилотларига мамлакат аэропортлари, темир йўллари, энг муҳими, Афғонистон ва Ўзбекистоннинг Амударё орқали ўтадиган Дўстлик кўпригидан фойдаланишига рухсат берилган. Афғонистон импорт қилаётган маҳсулотларнинг учдан бир қисми Ўзбекистон ҳудуди орқали олиб кирилмоқда.

Юқорида келтирилган маълумотлар, кейинги қисқа вақт ичида минтақамизда айнан Шавкат Мирзиёев саъй-ҳаракатлари туфайли янги геосиёсий ҳамда геоиқтисодий муҳит яратилди. Ҳозирги кунда “Янги

Ўзбекистон” деган атама минтақада ўзгача бир геосиёсий омил — “Шавкат Мирзиёев феномени”ни юзага келганини англатмоқда. Минтақанинг ташқи имижиси ҳам ижобий томонга ўзгарди. Шавкат Мирзиёев Ўзбекистоннинг афғон масаласига бўлган ёндашувини қуйидаги оддий, лекин аниқ сўзлар билан ифодалаган: “Афғонистон хавфсизлиги — бу Ўзбекистон хавфсизлиги демакдир”<sup>194</sup>.

---

<sup>194</sup> URL//<https://xs.uz/uzkr/post/afgoniston-mozharosi-va-yangi-ozbekiston-eski-muammoga-yangicha-yondashuv>

## **ЎЗБЕКИСТОН ВА ИСРОИЛ АЛОҚАЛАРИНИНГ ЭВОЛЮЦИЯСИ**

**Зокиров Шохрухбек Турғунбой ўғли**

Мустақил изланувчи

### **АННОТАЦИЯ**

*Мустақил Ўзбекистон кўпвекторли ташқи сиёсат олиб бориши тамойиллари асосида Исроил давлати билан ҳам тенгликка ва ўзаро манфаатдорликка асосланган ҳамкорлик алоқаларини йўлга қўйган. Бироқ шуни айтиши керакки, турли ички ва ташқи омиллар сабаб бу алоқалар мавжуд имониятлар даражасидан анча пастлигича қолмоқда. Шу билан бирга икки давлат ўзаро ҳамкорлик алоқаларини олиб боришида ўзаро зиддиятли вазиятлар ҳам кузатилган. Мақолада Исроил Ўзбекистон муносабатларнинг тарихий ривожланиши босқичлари, ўзаро манфаатлар ва айрим зиддиятли нуқталар таҳлил қилинган.*

***Калим сўзлар:** кўпвекторли ташқи сиёсат, Ўзбекистон-Исроил комиссияси "Ўзбекистон-Исроил" дўстлик жамияти, сиёсий яқинлашув, ўзаро муносабатларнинг совуқлашиши.*

## **EVOLUTION OF RELATIONS BETWEEN UZBEKISTAN AND ISRAEL**

### **ABSTRACT**

*Based on the principles of conducting a multi-vector foreign policy, independent Uzbekistan established cooperative relations with Israel based on equality and mutual interest. However, it should be said that due to various internal and external factors, these relations remain much lower than the level of existing beliefs. At the same time, conflicting situations were also observed in the course of mutual cooperation between the two countries. The article analyzes the stages of historical development of Israel-Uzbekistan relations, mutual interests and some points of conflict.*

***Key words:** multi-vector foreign policy, Uzbekistan-Israel commission, "Uzbekistan-Israel" friendship society, political rapprochement, cooling of mutual relations.*

### **КИРИШ**

Ўзбекистон ташқи сиёсатида Яқин ва Ўрта Шарқ мамлакатлари алоҳида аҳамият касб этади. Ушбу минтақалардаги Эрон, Саудия Арабистони, Бирлашган Араб Амирликлари, Уммон сингари давлатлар билан

мустақилликнинг илк йиллариданоқ дипломатик алоқлар ўрнатилган. Бу минтақадаги давлатларнинг барчаси тарихий ва маданий жиҳатдан Ўзбекистонга яқин бўлган давлатлардир.

Шу билан бирга, Яқин Шарқ минтақасида давлат сифатида нисбатан кечроқ ташкил топган Исроил (1948 йил 15 май) халқи билан ҳам ўзбек халқининг алоқлари узоқ тарихга эга бўлиб, Амир Темур асос солган салтанатнинг йирик шаҳарларида, жумладан Самарқанд ва Бухоро шаҳарларида яҳудий жамоалари маҳаллий аҳоли билан тинч ва ҳамкор бўлиб яшаганлиги тўғрисида тарихий манбаларда маълумотлар мавжуд.

Совет Иттифоқи кулаганидан сўнг жуда тез суръатларда бошланган Исроилнинг Марказий Осиёдаги дипломатик экспансияси, бугунги кунга келиб бир неча босқичлардан ўтди ва минтақанинг етакчи мамлакатларидан бири бўлган Ўзбекистон билан икки томонлама муносабатларда сезиларли ютуқларга эриша олди<sup>195</sup>.

Ўзбекистоннинг Исроил билан алоқалари, икки давлат халқларининг тарихий алоқалари ва мамлакатларнинг прагматизмга асосланган муносабатлари, ўзаро ҳурмат ва манфаатларни ҳисобга олиш тамойилларига мувофиқ ҳамкорликнинг тенг ва прогрессив характери, шунингдек, томонларнинг турли даражадаги мулоқотларни фаоллаштиришга интилишлари билан ажралиб туради.

Ўзбекистон ва Исроил муносабатларининг мустақиллик йилларидан кейинги ҳолати таҳлил қилинар экан, бунда икки давлат алоқаларини ривожланиш ёки инқирозга учраган даврларини батафсил тадқиқ этиш мақсадида, бу даврларни босқичларга бўлиб ўрганиш эҳтиёжи туғилади.

Шу нуқтаи назардан, икки давлат халқлари бир неча асрлик алоқаларга эга бўлса-да, Ўзбекистон ва Исроил муносабатларини таҳлил қилиш учун қулайлик яратиш мақсадида 1991 йилдан 2021 йилгача бўлган давр шартли равишда қуйидаги тўртта босқичларга бўлиб ўрганилди.

Биринчи босқич (1991-1997 йиллар) - Икки давлат ўртасида дипломатик муносабатларнинг ўрнатилиши ва ҳамкорликнинг институционал асосининг яратилиши.

Бу даврда, мустақилликка эришган Ўзбекистон Республикаси дастлабки йилларда ички барқарорликни таъминлаш, ривожланган давлатлар билан алоқаларни йўлга қўйиш, дунё миқёсида ўз ўрнини эгаллашга ҳаракат қилади

<sup>195</sup> Рыжов И.В. Характер внешнеполитической деятельности Государства Израиль в отношении стран Центрально-Азиатского региона (1992-2000 гг.), //Вестник Нижегородского университета им. Н.И. Лобачевского, 2009, № 1, С. 174.

ҳамда Ўзбекистон ва Исроил давлатлари ўртасида дипломатик алоқалар ўрнатилиб, икки давлатнинг ўзаро муносабатлари мустақил ташқи сиёсат асосида шаклланганлиги билан тавсифланади.

Шунингдек, ушбу босқичда, мамлакатлар ўртасидаги ҳамкорлик жадал ривожланди ва унинг мазмуни икки давлатнинг ўзаро юқори даражадаги делегацияларининг ташрифлари чоғида имзоланган ҳужжатлар билан тўлдирилди.

Икки давлатнинг ҳамкорлик алоқаларини ўрнатиши Яқин Шарқ минтақасида кескинликлар, яъни Ироқнинг Кувайтга агрессияси ва Форс кўрфазида оғир инқирозли вазият вужудга келган бир даврда бошланган. Араб давлатлари ҳали ўзларининг минтақавий муаммоларини бартараф қилиш билан банд бўлган бир вақтда Исроил Марказий Осиёнинг янги республикаларида ўз ташқи сиёсатини фаолаштиришга ҳаркат қилди.

Исроил Ўзбекистоннинг давлат мустақиллигини дунёда биринчилардан бўлиб, **1991 йил 25 декабрда** тан олди. 1992 йилнинг 21 феввалида эса Тошкент шаҳрида Ўзбекистон Республикаси ва Исроил Давлати ўртасида дипломатик алоқалар ўрнатилганлиги тўғрисида ноталар алмашиш расмий маросими бўлиб ўтди. Ушбу ҳужжат ўз ҳукуматлари номидан Ўзбекистон Ташқи ишлар вазири У.Абдураззаков ва Исроилнинг Россия Федерациясидаги элчиси А.Левин томонидан имзоланди <sup>196</sup>. Шу билан, Ўзбекистон Марказий Осиёда Исроил билан дипломатик алоқалар ўрнатган ва тан олган биринчи ва дунёда Туркия, Миср ва Йорданиядан кейин аҳолисининг асосий қисми мусулмонлар ташкил қилувчи тўртинчи мусулмон давлатга айланди.

Исроил Давлати 1992 йил май ойидан Исроилнинг Марказий Осиё минтақасидаги биринчи элчихонаси Тошкент шаҳрида ўз фаолиятини бошлади. Исроилнинг Ўзбекистондаги биринчи Фавқулодда ва Мухтор элчиси И.Мэй-Ами 1992 йилнинг ноябрь ойида Ўзбекистоннинг Биринчи Президент И.Каримовга ишонч ёрлиғини топшириб ўз каденциясини бошлади <sup>197</sup>.

***Маълумот учун:** Қозоғистонда туғилган ва 1980 йиллар бошида Исроилга репатриация қилган Исраэл Мей-Ами 1990-йилларда расмий Тель-Авивнинг Марказий Осиё минтақаси бўйича сиёсатининг асосий муаллифларидан бири ҳисобланади.*

<sup>196</sup> Заинутдинов Ш. Узбекистан и Израиль: наведены мосты сотрудничества: Общественно-политическая газета Республики Узбекистан «Правда Востока», № 39 (22759) 25 февраля 1992г., Веб сайт - <http://press.natlib.uz/ru/editions/30516>

<sup>197</sup> Посол Израиля в Узбекистане Израэль Мей-Ами вручил верительные грамоты президенту Исламу Каримову//Веб сайт-<http://www.interfax-religion.ru/kaz/?act=archive&div=8156>.



Ўз навбатида, икки мамлакат расмийларининг келишувига мувофиқ 1992 йилнинг ноябрь ойидан Исроилнинг Рамат-Ган шаҳрида Ўзбекистоннинг Бош консулхонаси фаолият юрита бошлади. 1997 йилнинг март ойида эса Бош консулхонанинг мақоми элчихонага ўзгартирилди ва фаолиятини давом эттирди.

Дипломатик муносабатлар ўрнатилгандан кейин икки давлатнинг алоқалари жуда тез ва юқори даражада ривожланди. Жумладан, 1992 йил август ойидан бошлаб Ўзбекистон ва Исроил ўртасида **тўғридан-тўғри авиа қатновлар** йўлга қўйилди.

1994 йилнинг 3-4 июль кунлари Исроил ташқи ишлар вазири Ш.Перес расмий ташриф билан Ўзбекистонга келади. Бу Яқин Шарқ минтақаси давлатларидан Ўзбекистонга амалга оширилган дастлабки нуфузли давлат ташрифларидан бири бўлди<sup>198</sup>. Жумладан, Тошкент шаҳрида Ўзбекистон ва Исроил ташқи ишлар вазирлари С.Саидқосимов ва Ш.Перес ўртасида бўлиб ўтган музокаралар якунида икки давлат муносабатларини тартибга солувчи дастлабки ҳужжатлар имзоланди.

Исроилга биринчи юқори даражадаги расмий ташриф 1997-йил апрель ойида Ўзбекистон ташқи ишлар вазири А.Камилов томонидан амалга оширилди. Ташриф давомида томонлар ўртасида маданият, фан ва тиббиёт соҳаларида шартномалар имзоланди.

Умуман олганда, Ўзбекистон мустақиллигининг дастлабки етти йиллигида икки давлат ўртасидаги муносабатлар тез суръат билан ривожланган. Бунга икки давлатнинг ҳам ички барқарорликни ва ҳавфсизликни таъминлаш, ривожланган давлатлар билан алоқаларни яхшилаш, дунё миқёсида тан олиниш ва ўз ўрнини эгаллашга ҳаракати, дунёдаги актор давлатлар ва Исроилнинг янги мустақил Ўзбекистонни ўз таъсири остига олишга бўлган интилишлари сабаб бўлиши мумкин.

**Иккинчи босқич (1998 - 2003 йиллар) – Давлатлараро муносабатларнинг сифат жиҳатидан янги босқичга кўтарилиши ва ўзаро ҳамкорликнинг ривожланиши.** Бу даврда икки давлат ўртасидаги муносабатлар динамик ўзгарувчан характерга эгалиги билан фарқланади.

Хусусан, 1998 йилдан бошлаб ўзаро икки томонлама алоқаларнинг фаоллашганини кузатиш мумкин. Жумладан, Исроил Бош вазири Б.Нетаньяху, муҳофаа вазири И.Мордехай, саноат ва савдо вазири Н.Шаранский

<sup>198</sup> Атеф Абу Сеиф. Международные отношения Израиля, контексты и инструменты, прорывы и неудачи. Палестина: Фонд Аль-Айям, 2014. Стр. 348.

Ўзбекистонга ташриф буюрди<sup>199</sup> Жумладан, 1998 йил июль ойида Ўзбекистонга саноат ва савдо вазири Н.Шаранский бошчилигидаги Исроил ишбилармон доираларининг катта делегациясининг Тошкентга келиши икки томонлама савдо-иқтисодий алоқаларни ривожлантириш масаласига Исроил томонининг жиддий истагини намоён қилди.

Ўзбек-исроил ҳамкорлик муносабатларининг янги босқичга кўтарилиши 1998-йил 14-16-сентябр кунлари Ўзбекистоннинг Биринчи Президенти И.Каримов Исроилга давлат ташриф билан боғлиқ. Олий даражадаги ташриф давомида турли соҳаларда 8 та ҳужжат имзоланди.

Шунингдек, иқтисодий ҳамкорлик бўйича Ўзбекистон-Исроил комиссияси тузилди ва шу йилнинг ўзида Тошкент шаҳрида "Ўзбекистон-Исроил" дўстлик жамияти ташкил этилди.

Ўзбекистон Президенти ташриф арафасида ва ундан сўнг берган ОАВ интервьюсида исроилликларнинг саноат ва қишлоқ хўжалиги технологиялари соҳасидаги ютуқларига, ушбу давлатдаги юқори интеллектуал салоҳият даражасига ва Ўзбекистонда антисемитизм аломатларининг йўқлигига алоҳида эътибор қаратди. Шу билан, Ўзбекистон томонининг Исроил билан ҳамкорликдан манфаатдор эканлиги маълум қилинди ва бунинг учун қулай замин яратилганлиги қайд этилди<sup>200</sup>. Хусусан, И.Каримов Исроилнинг бир қатор йирик корхоналарига ташриф буюриб, исроиллик етакчи ишбилармон ва тадбиркорлар ҳамда бухоро яҳудийлари жамоаси вакиллари билан учрашди.

И.Каримов Исроилнинг йирик авиасаноат концерни ҳисобланган "Авиация саноати"ни бориб кўрди. Ушбу заводда учувчисиз бошқариладиган самолётлар ва авиация электроникаси соҳасидаги юқори технологиялар билан танишиб, муҳофаа саноати соҳасида Исроил билан ҳамкорликка катта қизиқиш билдирди.

Ўзбекистон Президентининг Исроилга ташрифи ҳамкорликдаги йирик лойиҳаларни амалга оширишга тўртки берди. Исроилнинг бир қатор компаниялари Ўзбекистон билан ҳамкорликка қўшилди. Жумладан, Исроилнинг етакчи компаниялари президентдан Ўзбекистон бозорида ишлаш таклифини олди. Исроилнинг энг йирик инжиниринг компанияларидан бири "Бейтман" Шўртан конини ўзлаштириш билан шуғулланиб, қиймати қарийб 200 млн. долларга баҳоланган сиқилган газ компрессор станциясини ишга туширди. Яна бир исроил компанияси "Метек" Олмалиқ ДАК билан биргаликда **молибден** ишлаб чиқариш бўйича қўшма корхона ташкил этди.

<sup>199</sup> Израиль и Республика Узбекистан: сотрудничество в экономической и социальной сфере. [Электронный ресурс] / ИБВ – Режим доступа: <http://www.iimes.ru/?p=13810>

<sup>200</sup> Месамед В.И. Перспективы израильско-узбекского сотрудничества. К итогам визита президента Узбекистана в Израиль 14-16 сентября 1998 г. / В.И. Месамед // Центральная Азия и Кавказ, 1998, №1. с.7. – Режим доступа: [http://www.ca-c.org/journal/cac-01-1998/st\\_06\\_mesam.shtml](http://www.ca-c.org/journal/cac-01-1998/st_06_mesam.shtml)

Шу билан бирга, иккинчи босқичда, Ўзбекистоннинг диний фундаментализмига қарши курашда ҳамкорликка тайёрлиги ва Эронда ядро куролининг яратилиши борасида хавотир билдириши **Исроил билан сиёсий яқинлашувга сабаб бўлди**<sup>201</sup>. Чунки расмий Тошкентнинг бундай позицияси Исроил манфаатларига тўлиқ жавоб берар эди.

2003 йилнинг охиригача дунёда Ўзбекистон-Исроил ўртасидаги хавфсизлик, иқтисодиёт, юқори технологиялар, соғлиқни сақлаш каби соҳалардаги алоқалар муваффақиятли ҳамкорлик намунаси ҳисобланган.

**Учинчи босқич** (2004 йилдан 2016 йилгача) - **Икки давлат муносабатларида ўзига ҳос сиёсий стагнация ва Исроилнинг Ўзбекистон билан сиёсий соҳадаги ҳамкорлик алоқаларини қайта жонлантиришга қаратилган ҳаракатлари.**

Бу босқичда Исроилнинг Ўзбекистонга нисбатан ташқи сиёсати пассив ёндашув билан ажралиб турди. 2004 йилдан бошлаб мамлакатлар ўртасидаги алоқаларнинг суръати бир мунча секинлашганини кузатиш мумкин. Бундай ёндашув икки томонлама алоқаларнинг ривожланишига ўзининг салбий таъсирини кўрсатди.

Шунингдек, ушбу босқичда Ўзбекистон ва Исроил муносабатларида совуқлик ва эътиборсизлик кайфияти ҳукумрон бўлган. Айтиш мумкинки, бу давр бошида расмий Тель-Авив Тошкентга нисбатан ноконструктив позицияда сиёсат олиб борган.

Жумладан, 2004 йил 30 июль куни “Исломий жиҳод иттиҳоди” террорчилик ташкилотининг террорчи-худкушлари томонидан Тошкент шаҳрида жойлашган Исроил ва АҚШ элчихоналари ҳамда Ўзбекистон Бош прокуратураси биноси олдида терактлар содир этилди. Террорчилар ҳужуми оқибатида Исроил ва АҚШ фуқароларига зиён етмади, АҚШ элчихонаси олдида ҳалок бўлган 2 киши ва Бош прокуратура биноси олдида яраланган 9 кишининг барча Ўзбекистон фуқаролари бўлди<sup>202</sup>.

Илгари Ўзбекистоннинг потенциал стратегик ҳамкори ҳисобланган Исроил билан муносабатлар 2004 йилнинг охири ва 2005 йилнинг бошларидан бошлаб сиёсий алоқалари совуқлашди. Икки мамлакат ўртасидаги муносабатлар 2005 йил май ойида Андижонда юз берган тартибсизликлар фонида чуқур **сиёсий стагнация ҳолатига ўтди.** АҚШ ва Европанинг аксарият давлатлари Ўзбекистонни қаттиқ танқид қилиб, ҳукуматга намоийишларни номутоносиб

<sup>201</sup> Bishku M.B. The relations of the Central Asian Republics of Kazakhstan and Uzbekistan with Israel. Middle Eastern Studies. Vol. 48, November 2012, p. 935. [Electronic resource] – Mode of access: <http://dx.doi.org/10.1080/00263206.2012.723628>

<sup>202</sup> Агентства РБК: В Ташкенте взорваны посольства США и Израиля // <https://www.rbc.ru/society/30/07/2004/5703bd669a7947afa08cb95a>

равишда қаттиқ куч ишлатишда айблаб баёноتلар билан чиқди. Исроил ва унинг инсон ҳуқуқларини ҳимоя қилиш бўйича бир қатор нодавлат ташкилотлари расмий Тошкентнинг позициясини кескин танқид қилиб Ғарб давлатларининг позициясини қўллаб-қувватлади.

Хусусан, Андижон воқеалари муҳокамасига бағишланган БМТ Бош Асамблеясининг 2005-2006 йиллардаги 60-61-сессиялари ҳамда “Инсон ҳуқуқлари соҳасида Ўзбекистондаги вазият” масаласи бўйича БМТнинг учинчи Қўмитаси йиғилишлари доирасида Исроил Ўзбекистон позициясига қарши овоз берди. Ўз навбатида республика раҳбарияти расмий Тель-Авивнинг ушбу вазиятдаги ноқонструктив позициясига жавобан, Исроил билан икки томонлама ҳамкорлик алоқаларини ривожлантириш ва олий ҳамда юқори даражадаги мулоқотларни тўхтатиб қўйди.<sup>203</sup> Яъни, Ўзбекистон ҳукумати Исроил билан икки томонлама сиёсий ҳамкорлик алоқалари ривожини чеклаб, Исроилнинг БМТ қарорига қарши чиқишини истамаётганидан норозилигини шу тарзда билдирди.

Оқибатда, давлатлараро ҳамкорлик алоқалари суръатининг секинлашди, маълум даражада ҳар икки мамлакат томонидан бир-бирига нисбатан эътибор пасайди ва ҳамкорликка доир аввал қабул қилинган келишув ҳамда қарорлар амалга ошириш муддатлари кечиктирилди ёки умуман бекор қилинди. Бунга яққол мисол тариқасида Ўзбекистон ва Исроил ўртасидаги савдо-иқтисодий ҳамкорлик тўғрисидаги битим асосида 2000 йилда бошлаб ўтказилишига келишиб олинган Ўзбекистон-Исроил ҳукуматлараро комиссиясининг фаолияти маълум маънода тўхтатиб қўйилди. Жумладан, икки мамлакат ташқи ишлар вазирликлари ўртасида 1994 йилдан бери ўтказиб келинаётган сиёсий маслаҳатлашувларнинг ҳам ўтказилиши тўхтатилди.<sup>204</sup>

Ўзбекистонга стратегик ҳамкор деб ҳисоблаган Исроил халқаро майдонда, айниқса, БМТ доирасида расмий Тошкентни қўллаб-қувватлашини кутган эди. Лекин бундай бўлмади. 2005 йил июнь ойида Тошкентдаги АҚШ элчихонасидан ўрнатқ олиб, Исроил элчиси И.Мей-Амининг фаол иштирокида Исроил элчихонаси ходимларининг аксарият қисмини оила аъзолари билан бирга Ўзбекистондан эвакуация қилишга қарор қилинди. Исроил элчиси икки давлат ўртасидаги кескинлашган алоқаларни иситишга ўрнига, элчихона ходимларини эвакуация қилиши унинг дипломат сифатида катта ҳатоси сифатида баҳоланди.

<sup>203</sup> Гольденштейн А. Новый посол, старая песня – Израилю не нужен Узбекистан. // IZRUS – Режим доступа: <http://izrus.co.il/dvuhstoronka/article/2013-06-25/>

<sup>204</sup> Месамед В. Израильско — узбекистанские отношения выходят из засто, М.: 2017 // Веб сайт- <http://www.iimes.ru/?p=38250>

Ўзбекистон билан алоқаларнинг совуқлашиши натижасида Исроил расмий Остона ва Боку билан яқинлашди ва амалда Тошкентни ўзининг ташқи сиёсий манфаатлари кун тартибидан четга суриб қўйди.

Шу билан бирга, ушбу даврда Ўзбекистон-Исроил сиёсий алоқаларини сиёсий стагнациядан чиқариш ва муносабатларни қайта илиқлаштириш учун бир қатор Исроил парламенти Кнессетнинг асли келиб чиқиши Ўзбекистонлик бўлган депутатлари А.Либерман, Г.Саар, А.Коэн, Р.Илатов ва бошқалар томонидан йиллар давомида Исроил ҳукуматнинг расмий Тошкентга нисбатан муносабатини ўзгартиришга қаратилган ҳаракатларини кузатиш мумкин.

Хусусан, Андижон воқеаларидан сўнг Ўзбекистонни қўллаб-қувватлаган ягона исроиллик сиёсатчи, “Исроил - бизнинг уйимиз” партияси лидери А.Либерман Ўзбекистоннинг Биринчи Президенти И.Каримовга шахсий мактуб йўллаб, расмий Тошкентнинг позициясини қўллаб-қувватлашини маълум қилди.<sup>205</sup>

*Маълумот учун: Авигодор Львович Либерман 1993 - 1996 йилларда Ликуд сиёсий партиясининг бош директори, 1996-1997-йилларда Ҳукумат бошлиғи вазирлигининг Бош директори, 1999 йилдан бошлаб "Бизнинг уй-Исроил" партиясининг асосчиси ва лидери. 2001-2002 йилларда Миллий инфратузилма вазири, 2003-2004 йилларда Транспорт вазири, 2006-2008 йилларда Стратегик режалаштириш вазири, 2009-2015 йилларда Ташқи ишлар вазири ва 2016-2018 йилларда Мудофаа вазири лавозимларида ишлаган. Хусусан, А.Либерман Исроилдаги арабларга нисбатан радикал сиёсат олиб бориши ва арабларга нисбатан тоқатсизлиги билан машҳур.*

*Молодовада тузилган Авигодорнинг хотини Элла Либерман 1978 йилда Тошкентдан Исриолга кўчиб ўтган бухоро яҳудийларига мансуб бўлиб, айнан Элланинг бевосита таъсири остида А.Либерманда ўзбеклар ва Ўзбекистонга нисбатан ижобий фикрлар шаклланган.*

2007 йилнинг июнь ойида Тошкентга Исроил ташқи ишлар вазирлиги дипломатларидан иборат делегация ва август ойида Ўзбекистонга Исроил парламенти вице-спикери, А.Коэн бошчилигидаги Кнессет депутатлари делегацияси ташриф буюрди. Исроил парламентарийларининг ташрифи икки давлат ўртасидаги **парламентлараро ҳамкорликни ривожлантиришдаги биринчи қадам бўлди.**

2008 йилнинг ўрталарида Исроилдаги Ўзбекистон билан алоқаларни ривожлантириш тарафдорларидан ташкил топган сиёсатчиларнинг сайи-ҳаракатлари ҳамда 2009 йилдан А.Либерманнинг ташқи ишлар вазири

<sup>205</sup><http://axis-aia.com/wp-content/themes/izrus/img/9915.png>

лавозимини эгаллаши натижасида Исроилнинг Ўзбекистонга нисбатан ташқи сиёсати ўзгартирди ва расмий Тошкенти билан сиёсий алоқаларни қайта жонлантиришга киришилди. Шу йилнинг ўзида Исроил ҳукумати Марказий Осиё мамлакатларидаги барча элчиларини алмаштирди<sup>206</sup>. Шу жумладан Исроил ташқи ишлар вазирининг маслаҳатчиси Х.Ньюман Ўзбекистонга элчи этиб тайинланди. Аммо Х.Ньюман элчилик каденцияси даврида ҳам икки давлат ўртасидаги сийсий стагнация ҳолати сақланиб қолди.

Хусусан, 2008 йилнинг октябрида Х.Нюмандан ишонч ёрлиғини қабул қилиб олган И.Каримов элчига **“Исроилнинг ўша пайтаги (2005 йил, Андижон воқеалари) позицияси икки томонлама муносабатларни совишининг асосий сабабларидан бири бўлди”** деб ўз фикрини билдириб ўтган<sup>207</sup>.

Шу билан бирга, икки давлат алоқаларининг илиқлашишига воситачи ва сабабчи бўлиши керак бўлган дипломатларни тайинлашда, Исроил томонидан асосан МДХ республикаларида иш тажрибасига ва кўникмасига эга бўлмаган, Марказий Осиё мамлакатларининг ўзига хос ташқи ва ички сиёсатининг хусусиятларини англаб етмайдиган ҳамда минатқада кенг муомалада бўлган рус тилини билмайдиган дипломатларни элчи сифатида тайинланиши муносабатларнинг сиёсий стагнация ҳолатида узоқ вақт қолиб кетишига асосий сабаблардан бири сифатида кўрасатиш мумкин.

2008 йилнинг баҳоридан бошлаб, Исроил расмийлари Марказий Осиёга тез-тез турли ташрифлар билан келиб кетганини кузатиш мумкин. Исроил расмийларининг Ўзбекистонга қилган қатор ташрифлари Исроилнинг минтақадаги сиёсатини мақсадли фаоллаштирилганидан далолат берди. Жумладан, 2008 йилнинг февраль ойида Исроил Бош вазирига бўйсунувчи, МДХ ва Болтиқ бўйи давлатлари яҳудийлари билан алоқалар бюроси “Натив” давлат ташкилотининг директори Н.Бен-Ами Марказий Осиё давлатлари бўйлаб турнеси доирасида Ўзбекистон амалий ташриф билан келди.

Шунингдек, 2005 йилдан бери ўтказилмай келинаётган икки давлат ташқи сиёсий идоралари ўртасидаги маслаҳатлашувларнинг навбатдаги доирасида иштирок этиш учун 2008 йил июнь ойида собиқ Исроил минтақавий ҳамкорлик

<sup>206</sup> Григорян А. Приоритетные направления внешней политики Израиля: Южный Кавказ и Центральная Азия. [Электронный ресурс] / А. Григорян // Фонд Нораванк – Режим доступа: [http://www.noravank.am/rus/issues/detail.php?ELEMENT\\_ID=2713](http://www.noravank.am/rus/issues/detail.php?ELEMENT_ID=2713)

<sup>207</sup> Месамед В. Израильско — узбекистанские отношения выходят из засто, М.: 2017//Веб сайт-<http://www.iimes.ru/?p=38250>

вазирлиги бош директори, ташқи ишлар вазири ўринбосари М.Ваҳабе бошчилигидаги Исроил дипломатлари делегацияси Тошкентга келди<sup>208</sup>.

Ушбу босқичдаги икки томонлама муносабатлар таҳлили шуни кўрсатдики, Исроил расмийлари томонидан 2008-2009 йиллардан бошлаб, Ўзбекистон билан муносабатларни тиклашга жиддий ҳаракатларнинг бошланган. Жумладан, Ўзбекистон билан сиёсий алоқаларни яна устувор даражага кўтарилиши Исроилда ҳукуматида 2009 йилда президент Ш.Перес ва ташқи ишлар вазири А.Либермандан иборат тандем ҳосил қилингандан сўнг аниқ белгиланди. Бу икки сиёсатчининг поссовет маконидаги Исроилнинг ташқи сиёсий манфаатларини белгилашда ҳамфикрликдаги фаолияти мусулмон дунёси ва МДХ мамлакатларида Исроил манфаатлари нуқтаи-назаридан кенг қамровли ёндашув сифатида тавсифланади<sup>209</sup>.

Жумладан, 2009 йил март ойида А.Либерман Исроил Ташқи ишлар вазири лавозимини эгаллашидан икки ҳафта олдин ОАВга берган интервьюсида куйидагиларни таъкидлади: “Марказий Осиё Исроил ташқи сиёсатида устувор бўлиши керак. Биз учун ушбу минтақа энг муҳим ҳисобланади. **Марказий Осиё учун калит бу - шубҳасиз Ўзбекистон**”<sup>210</sup>.

Бироқ, Ўзбекистон сиёсий элитаси томонидан 2005 йилда Исроил томонидан расмий Тошкентга нисбатан эгалланган позиция, Ўзбекистонга нисбатан “сотқинлик” деб қабул қилингани натижасида ҳосил бўлган “музлик”нинг ҳали эримаганлиги сабабли алоқалардаги сиёсий стагнация ҳолати давом этди. Хусусан, Исроил ва Марказий Осиё давлатлари ўртасидаги муносабатларни ривожлантириш стратегиясини фаол тарғиб қилган А.Либерман ташқи ишлар вазири сифатида икки мартта Қозоғистонга расмий ташриф билан келди, аммо Ўзбекистонга таклиф этилмади. 2009 йилда Исроил президенти Ш.Перес Марказий Осиё давлатлари турнесини давомида Ўзбекистонга ташриф буюриш таклифини дипломатик канал орқали (*расмий нота орқали*) билдирди. Лекин расмий Тошкент Исроил ташаббусини эътиборсиз қолдирди ва унинг Ўзбекистонга ташриф амалга ошмади<sup>211</sup>.

Ушбу босқичда, Исроил Ўзбекистон билан муносабатларни сиёсий стагнация ҳолатидан олиб чиқишга қаратилган уринишларини тўхтатмади. Жумладан, ЕХХТга аъзо давлатлар ташқи ишлар вазирлари Кенгашининг 2009

<sup>208</sup> Григорян А. Приоритетные направления внешней политики Израиля: Южный Кавказ и Центральная Азия. [Электронный ресурс] / А. Григорян // Фонд Нораванк – Режим доступа: [http://www.noravank.am/rus/issues/detail.php?ELEMENT\\_ID=2713](http://www.noravank.am/rus/issues/detail.php?ELEMENT_ID=2713)

<sup>209</sup> Фальков М. Без боя: Иран победил Израиль в горах Памира. / М. Фальков // IZRUS – Режим доступа: <http://izrus.co.il/dvuhstoronka/article/2010-01-08/>

<sup>210</sup> [https://www.youtube.com/watch?v=gkX7ASH8qhc&t=28s&ab\\_channel=AnalyticsAcc](https://www.youtube.com/watch?v=gkX7ASH8qhc&t=28s&ab_channel=AnalyticsAcc)

<sup>211</sup> Bishku M.B. The relations of the Central Asian Republics of Kazakhstan and Uzbekistan with Israel. Middle Eastern Studies. Vol. 48, November 2012, p. 936. – Mode of access: <http://dx.doi.org/10.1080/00263206.2012.723628>

йилнинг декабрь ойида Грецияда бўлиб ўтган йиғилиши доирасида Исроил ташқи ишлар вазири А.Либерман ва Ўзбекистон ташқи ишлар вазири В.Норовларининг Афина шаҳрида учрашуви бўлиб ўтди. Учрашувда, Исроил томони икки давлат ўртасидаги алоқаларни фаоллаштириш масаласини яна бир бор кўтарди, аммо Ўзбекистон делегацияси томонидан ижобий жавоб бўлмади<sup>212</sup>.

2009 йилнинг 27 декабрида Ўзбекистонда бўлиб ўтган Ўзбекистон Республикасининг Олий Мажлиси Қонунчилик палатасига сайловда хорижий (халқаро) кузатувчи давлат сифатида Исроилдан Кнессет депутатлари А.Коэн, Р.Илатов, Ф.Киршенбаум, Қуддус университети профессори В.Месамед, Исроил Бухоро яхудийлари жамоат ташкилоти раҳбари, “Маркази Осие - Исроил” маданият маркази директори М.Кимьягаров, МДХ ва Шарқий Европа мамлакатлари институти директори ва сайлов тизимларини ўрганиш халқаро маркази раҳбари, Ўзбекистон Республикаси Марказий сайлов комиссиясининг Ахборотномаси сиёсатшуноси А.Цинкер ва Қуддусдаги Ўзбек маданият маркази директори А.Бухорийлардан иборат делегация Тошкентга келди. Исроиллик парламентарийлар билан Ўзбекистон ҳукуматининг бир неча аъзолари, жумладан, ташқи ишлар вазири ўринбосари даражасида учрашувлар ташкил этилди. Ушбу учрашувлар, Ўзбекистон томонидан Исроил билан икки томонлама мунобатларни кенг кўламда тиклашга тайёр бўлмасида, Исроил билан алоқаларни сақлаб қолишдан манфаатдор эканини намоиш этди<sup>213</sup>.

2010 йилнинг июнь ойида, Ўзбекистон расман Ўрта Ер денгизининг Ғазо соҳилларида 30-31 май кунлари Исроил мудофаа армияси ва “**Free Gaza Movement**” ҳаракати фаоллари ўртасида бўлиб ўтган курулли можаро натижасида Исроил томонининг Ғазо Сектори аҳолиси учун учта йўловчи ва учта юк кемасида олиб кетилаётган 10 минг тоннага яқин инсонпарварлик ёрдами (*дори-дармон, озиқ-овқат ва қурилиш материаллари*) ва Туркиянинг “Мави Мармара” кемасини қўлга олишдаги ҳаракатларини расман қоралади<sup>214</sup>.

2012-йилнинг 23-24 февраль кунлари Ўзбекистонга Исроил таълим вазири, хавфсизлик масалалари бўйича Вазирлар Маҳкамаси аъзоси ва Кнессет депутати Г.Саар расмий ташриф билан келди. Ташриф давомида Г.Саар Ўзбекистон Республикаси Халқ таълими вазири Т.Ширинов ҳамда Олий ва ўрта махсус таълим вазири Б.Ходиев билан бир қатор учрашувлар ўтказди. Ҳар икки

<sup>212</sup> Гантман И. ОБСЕ: Израиль «теряет» форум для продвижения связей с СНГ. [Электронный ресурс] / И. Гантман // IZRUS – Режим доступа: <http://izrus.co.il/dvuhstoronka/article/2011-12-04/>

<sup>213</sup> Зачем узбекские чиновники внезапно вступили в контакт с израильянами. [Электронный ресурс] / IZRUS – Режим доступа: <http://izrus.co.il/dvuhstoronka/article/2010-01-05/>

<sup>214</sup> Фальков М., Коган А. Палестина на продажу: кто «заткнул» мусульман СНГ. [Электронный ресурс] / М. Фальков, А. Коган// IZRUS – Режим доступа: <http://izrus.co.il/dvuhstoronka/article/2011-09-28/>



учрашув ҳам илиқ ва дўстона руҳда ўтди. Музокаралар давомида вазирлар икки мамлакат ўртасида бошланғич ва олий таълим соҳасидаги ҳамкорлик доирасида бир қатор масалаларни муҳокама қилиб, таълим соҳасидаги икки томонлама муносабатларни ривожлантириш имкониятларини ва истиқболдаги режаларни белгилаб олди<sup>215</sup>.

Жумладан, Г.Саар музокаралар давомида қуйидагича фикр билдирган: “Бугун Исроил кучли давлат ва яҳудий халқи ўзини ҳимоя қила олади. Афсуски, ҳар доим ҳам шундай бўлмаган. Иккинчи Жаҳон уруши даврида кўплаб яҳудийлар Ўзбекистонда паноҳ топишган. Ўз тарихида оғир пайтда яҳудий халқига ёрдамга қўлини узатган ўзбек халқининг меҳмондўстлигини ҳеч қачон унутмаймиз”<sup>216</sup>.

*Маълумот учун: Гидеон Моше Саар – исроиллик сиёсатчи, Исроил парламенти Кнессетнинг 16, 17, 18, 19, 21, 22, 23, 24 чақириқ депутаты. 2009-2013 йилларда Исроил таълим вазири, 2013-2014 йилларда Исроил ички ишлар вазири. Г.Саарнинг онаси асли Самарқандлик бухоро яҳудийларидан бўлиб, бобоси Йонатан Софиев 1920 йилда большевиклар томонидан Бухоро амирлигининг босиб олингандан кейин бошқа қариндошларини билан бирга Самарқанд шаҳридан қочишга мажбур бўлган. Софиевлар оиласи Бухоро амирлигининг савдогарлар табақасига мансуб бўлган. Шунингдек, Софиевлар Бухоро амири Саййид Мир Мухаммад Олимхоннинг кредиторлари сафига кирган. Амир томонидан олиб борилган ислохотларни молиялаштирган.*

Шунингдек, учрашувлар давомида Г.Саар яҳудий ва ўзбек халқини умумий тарих ва қадимий маданият бирлаштириб туришини таъкидлаб, “Яҳудийлар асрлар давомида Ўзбекистонда ўз урф-одатлари ва динларига эркин этиқод қилиб яшаганлар ва яшашда давом этмоқдалар. Халқларимиз ўртасида кўплаб умумий жиҳатлар бор. Умид қиламизки, келажақда дўстлигимиз фақат мустақамланиб боради” дея қўшимча қилган.<sup>217</sup>

Исроил вазирининг ташрифи Ўзбекистон ва Исроил ўртасида дипломатик муносабатлар ўрнатилганининг 20 йиллигига тўғри келиди. Ушбу сана шарафига ташриф доирасида Тошкент шаҳридаги 243-сонли умумтаълим мактабида Исроил таълим вазири ва ОПТ (World OPT) халқаро ташкилоти

<sup>215</sup> [https://mfa.gov.il/MFARUS/ForeignRelations/Bilateral%20relations/EuroAsia/Uzbekistan/Pages/Education\\_Minister\\_Saar\\_visits\\_Uzbekistan.aspx#//](https://mfa.gov.il/MFARUS/ForeignRelations/Bilateral%20relations/EuroAsia/Uzbekistan/Pages/Education_Minister_Saar_visits_Uzbekistan.aspx#/) Министр просвещения Израиля Гидеон Саар: "Мы никогда не забудем гостеприимство узбекского народа.

<sup>216</sup> [https://mfa.gov.il/MFARUS/ForeignRelations/Bilateral%20relations/EuroAsia/Uzbekistan/Pages/Education\\_Minister\\_Saar\\_visits\\_Uzbekistan.aspx#//](https://mfa.gov.il/MFARUS/ForeignRelations/Bilateral%20relations/EuroAsia/Uzbekistan/Pages/Education_Minister_Saar_visits_Uzbekistan.aspx#/) Министр просвещения Израиля Гидеон Саар: "Мы никогда не забудем гостеприимство узбекского народа.

<sup>217</sup> [https://mfa.gov.il/MFARUS/ForeignRelations/Bilateral%20relations/EuroAsia/Uzbekistan/Pages/Education\\_Minister\\_Saar\\_visits\\_Uzbekistan.aspx#//](https://mfa.gov.il/MFARUS/ForeignRelations/Bilateral%20relations/EuroAsia/Uzbekistan/Pages/Education_Minister_Saar_visits_Uzbekistan.aspx#/) Министр просвещения Израиля Гидеон Саар: "Мы никогда не забудем гостеприимство узбекского народа.

ташаббуси билан совға тариқасида тақдим қилинган физика ва механикани чуқур ўргатишга ихтисослашган 20 донна робототехника ва компьютер синифининг очилиш маросими ўтказилди. Шунингдек Г.Саар бошчилигидаги делегация Тошкентдаги яхудий мактабига ҳам ташриф буюрди<sup>218</sup>.

2013 йил август ойида Исроилнинг Ўзбекистондаги янги элчиси этиб тайинланган К.Шамир Тошкентга келди ва бу лавозимни 5 йил (2008-2013йй.) давомида эгаллаган Х.Нюманнинг ўрнини эгаллади. К.Шамир Исроилнинг мусулмон мамлакатда дипломатик миссияга раҳбарлик қилган биринчи яхудий аёл бўлди. Аммо К.Шамир ўз фаолияти давомида Марказий Осиё минтақаси ёки собиқ иттифоқ мамлакатларида ишламаганлиги ва Ўзбекистон таўқи сиёсати тўлиқ англаб етмаганлиги ва бошқа бир қатор омиллар таъсирида унинг элчилик фаолияти мобайнида ҳам икки томонлама алоқалар илиқлашмади ва стагнация давом этди.

2014-йилнинг 26-28-июн кунлари Ўзбекистонга Исроил қишлоқ хўжалиги вазири Я.Шамир бошчилигидаги делегация ташриф буюрди ва у Ўзбекистон қишлоқ ва сув хўжалиги вазири Ш.Тешаев билан музокаралар ўтказди. Исроил делегацияси Олий Мажлис Қонунчилик палатаси, Тошкент аграр университети, Тошкент қишлоқ хўжалиги мелиорация ва ирригация институти ҳамда Ўзбекистон боғдорчилик, узумчилик ва виночилик илмий-тадқиқот институтида ҳам бўлиб, ҳамкорлик алоқаларини муҳокама қилди.

2016 йил март ойида Тошкентга ташқи ишлар вазирликлари ўртасида икки томонлама сиёсий маслаҳатлашувларнинг навбатдаги доирасида иштирок этиш учун Исроил ташқи ишлар вазирлиги Бош директорининг биринчи ўринбосари Ж.Иссахаров бошчилигидаги делегация ташриф буюрди. Музокаралар давомида икки томонлама муносабатларнинг ҳолати ва истиқболлари юзасидан фикр алмашилди.<sup>219</sup>

Шундай қилиб, ушбу босқичда Исроил томонидан муносабатларни сиёсий стагнациядан чиқаришга қаратилган харкатларга қарамай, алоқалар мавжуд потенциал даражасига кўтарилмади. Шунингдек, ушбу даврда Исроилда А.Либерман ва Ш.Пересдан ташқари, вазирлар У.Ландау, Ш.Симхон, Г.Саар ва С.Ландвер ҳамда келиб чиқиши ўзбекистонлик бўлган Кнессет депутатлар гуруҳи аъзолари Р.Илатов ва А.Коэнлар Ўзбекистон билан алоқаларни фаоллаштириш тарафдорлари сифатида ўртага чиқишди. Ўзбекистон-Исроил

<sup>218</sup> <https://embassies.gov.il/tashkent/NewsAndEvents/Pages/Nobel-Laureate-Shechtman.aspx> // Министр образования Израиля посетил Узбекистан. <sup>218</sup> Делегация МИД Израиля прибует в Узбекистан. / IZRUS – Режим доступа: [http://izrus.co.il/print\\_article.php?article=30895](http://izrus.co.il/print_article.php?article=30895)

<sup>219</sup> Ўзбекистон Республикаси Президентининг расмий веб-сайти: Самимий кутловлар // <https://president.uz/uz/lists/view/121>

алоқаларининг кескин сустлашуви натижасида Исроилнинг Қозоғистон ва Озарбайжон билан ҳамкорликни ривожлантиришга катта эътибор беришига олиб келди.

**Тўртинчи босқич (2017 йилдан то бугунги кунгача) - Ўзбекистон-Исроил алоқаларининг сиёсий стагнациядан чиқиши ва давлатлар ўртасида сиёсий муносабатларнинг қайта жонланиши.**

Ўтган ўн уч йил (2005-2017йй.) мобайнида Ўзбекистон-Исроил сиёсий алоқалари ўзининг паст динамикаси билан ажралиб турди ва ушбу босқичнинг илк йилларида турғунлик ҳолатини бартараф этиш учун амалий қадамлар ташлана бошланди.

Жумладан, 2016 йил 4 декабрь куни Ўзбекистонда бўлиб ўтган президентлик сайлови якунига кўра, Ш.М.Мирзиёевнинг мамлакат раҳбари лавозимига сайланганидан сўнг Ўзбекистоннинг чуқур ўйланган, ўзаро манфаатли ва очиқ ташқи сиёсат соҳасидаги устувор йўналишлари аниқ белгилаб олингани ва дунёнинг барча манфаатдор мамлакатларига ҳамкорлик эшикларини очиши натижасида **Ўзбекистон-Исроил икки томонлама муносабатларида сақланиб қолаётган сиёсий стагнацияга барҳам берилди.**

Исроил президенти Р.Ривлин биринчилардан бўлиб, Ш.Мирзиёевни президентлик сайловдаги ишончли ғалабаси билан қутлаб, Ўзбекистон билан Исроил ўртасидаги дўстона муносабатлар ва ҳамкорлик янада мустаҳкамланишига ишонч билдирди<sup>220</sup>.

Шунингдек, Исроил Бош вазири Б.Нетаньяху Ш.Мирзиёевни Исроил ҳукумати номидан самимий муборакбод этиб, йўллаган табрик ҳатида, “Исроил ва Ўзбекистон ўртасидаги алоқалар бундан буён ҳам ривожланишига ишонаман. Сизни ўзингизга қулай вақтда Исроилга ташриф билан келишга таклиф этаман. Ташрифингиз давомида Қуддус шаҳрида Сизни қутлаш ва мамлакатларимиз ўртасидаги дўстлик муносабатлари ҳамда ҳамкорликни ривожлантириш истиқболларини муҳокама қилиш менга мамнуният бағишлайди”- дея алоҳида таъкидлаб ўтди<sup>221</sup>.

Шунингдек, сўнгги йиллар давомида янги Ўзбекистон раҳбариятининг ташқи сиёсатада хорижий мамлакатлар ҳамкорлик масалаларини қайта кўриб чиқиши ва ёндашувларни ўзгартириши жараёнида **Исроил билан сиёсий стагнацияга барҳам берилгани** ва узоқ йиллар давомида икки давлат

<sup>220</sup> Ўзбекистон Республикаси Президентининг расмий веб-сайти: Самимий қутловлар // <https://president.uz/uz/lists/view/144>

<sup>221</sup> “KUN.UZ” онлайн нашри: Шавкат Мирзиёев Исроил билан сиёсий мулоқот ривожлантирилишини таъкидлаб ўтди, Веб-сайт: <https://kun.uz/news/2017/03/24/savkat-mirzиеv-isroil-bilan-siesij-mulokotni-rivozlantirilisini-takidlab-utdi>

ўратсидаги ҳал этилмаган муаммоларга ечим топилишига қаратилган ҳаракатлар реал воқеликга айланди.

Жумладан. 2017 йил 21 февраль куни Ўзбекистон Республикаси билан Исроил Давлати ўртасида дипломатик муносабатлар ўрнатилганининг 25 йиллиги муносабати билан Исроил президенти Р.Ривлин Ўзбекистон Президенти Ш.Мирзиёевга табрик мактубини йўллади. Р.Ривлин ўз мактубида, “Ўтган 25 йил давомида мамлакатларимиз ўртасида шаклланган яхши муносабатлар Бизни Исроилда жуда қувонтиради ва фахрлантиради. Исроил дўст мамлакат Ўзбекистонни қатор соҳаларда ҳамкорлик қилиш бўйича ўзининг муҳим шериги ҳисоблайди. Ушбу ҳамкорлик мамлакатларимизга улкан фойда келтиради деб ҳисоблайман”, дея таъкидлади.

Шу билан бирга, Исроил президенти, “икки томонни ҳам ташвишга соладиган ва қизиқтирган масалаларни муҳокама қилиш ҳамда мамлакатларимиз ўртасидаги яхши муносабатлар ва ҳамкорликни янада мустаҳкамлаш” учун Ўзбекистон Президентини **“орзиқиб кутилган фахрий меҳмон”** сифатида Исроилга давлат ташрифи билан келишга таклиф этди.<sup>222</sup>

Ўз навбатида, Ш.Мирзиёев Исроил Давлати раҳбарига жавоб мактубини йўллаб, унда қуйидагиларни алоҳида таъкидлаб ўтди, “Биз ўзбек халқига самимий ва чуқур ҳурмат ҳиссини сақлаб келаётган асли Ўзбекистондан чиққан ва Исроилда яшаётган кишиларнинг бизнинг мамлакат билан алоқаларни узмай келаётганларини ҳамда икки томонлама ҳамкорликни изчил мустаҳкамлашга кўмаклашаётганларини юқори баҳолаймиз”.

Шунингдек, Ўзбекистон Президенти қуйидагича қўшимча қилиб, “25 йил давомида томонларнинг изчил саъй-ҳаракатлари натижасида ўзаро ҳурмат, ишонч ва бир-бирининг манфаатларини ҳисобга олиш тамойилларига асосланган узоқ муддатли ва кўп қиррали ҳамкорликни йўлга қўйишга эришилганидан” мамнунлигини изҳор этиб, “доимий ва самарали сиёсий мулоқотни ривожлантириш, табиий бойликларни тежайдиган ва энергетик жиҳатдан самарадор технологияларни жорий қилиш, мева ва сабзавот маҳсулотларини қайта ишлаш, озиқ-овқат, тиббиёт ва фармацевтика, туризм соҳаларидаги ва бошқа кўплаб йўналишлардаги истиқболли лойиҳаларни амалга ошириш бўйича биргаликдаги саъй-ҳаракатларни фаоллаштириш

<sup>222</sup> “KUN.UZ” онлайн нашри: Шавкат Мирзиёев Исроил билан сиёсий мулоқот ривожлантирилишини таъкидлаб ўтди, Веб-сайт: <https://kun.uz/news/2017/03/24/savkat-mirzиеev-isroil-bilan-siesij-mulokotni-rivozlantirilishini-takidlab-utdi>

<sup>222</sup> Ўзбекистон Республикаси Президентининг расмий веб-сайти: Ўзбекистон Республикаси Президенти хорижий давлатлар элчиларининг ишонч ёрликларини қабул қилди, Веб-сайт: // <https://president.uz/uz/lists/view/1524>

мамлакатларимиз ва халқларимиз манфаатлари йўлидаги икки томонлама муносабатларимизни мустаҳкамлашга кўмаклашади”<sup>223</sup> – деб қайд этди.

Исроил томонидан Ўзбекистон билан илиқ сийсий алоқаларни тиклашга бўлган жиддий қадамларидан бири бу 1993-1996 йилларда Исроилнинг Тошкентдаги элчихонасида биринчи котиб, дипломатик миссия раҳбари ўринбосари лавозимларида фаолият юритган ва кейинчалик Исроилнинг Минскдаги элчиси ҳамда Санкт-Петербург шаҳридаги Бош консули сифатида ишлаган, тажрибали дипломат Э.Шапиранинг Исроилнинг Ўзбекистондаги элчиси этиб тайинланиши бўлди. Э.Шапира 2017 йил 25 август куни Ўзбекистон ташқи ишлар вазири А.Камиловга ишонч ёрлиғининг нусхасини топширди ва расман элчилик каденциясини бошлади.

Ўзбекистон Президенти Ш.Мирзиёев 2018 йил 28 февраль куни Исроилнинг мамлакатимиздаги элчиси этиб тайинланган Э.Шапирдан ишонч ёрлиғни қабул қилиб олди ва унга мамлакатимизнинг вазирлик, идора ва ташкилотлари билан фаол ишлаш, жойлардаги салоҳият ва имкониятлар, халқимизнинг бой тарихи ва маданияти билан яқиндан танишиш учун ҳудудларга тез-тез ташриф буюришни таклиф этди.

Шунингдек, президент томонидан Ўзбекистон Исроил билан ўзаро ҳурмат ва манфаатларни ҳисобга олиш тамойиллари асосида икки томонлама ҳамкорликни ривожлантиришдан манфаатдор экани таъкидланди ҳамда Исроилнинг **илғор технологиялари, тажрибаси, илмий ютуқларини жалб этиш асосида биотехнологиялар, энергия ва сув ресурсларини тежаш, тиббиёт ва фармацевтика, туризм** каби йўналишларда кўшма лойиҳаларни амалга ошириш таклиф этилди. Таълим, маданият ва спорт соҳаларида мавжуд катта салоҳиятдан фойдаланиш муҳимлигига эътибор қаратилди<sup>224</sup>.

Шу билан бир қаторда, икки томонлама сиёсий алоқларнинг янги даври бошланганининг тасдиғи сифатида 2019-йилнинг 18-20-февраль кунлари Ўзбекистон Ташқи ишлар вазири ўринбосари Д.Ахатов бошчилигидаги делегация Ўзбекистон ва Исроил ташқи ишлар вазирликлари ўртасидаги сиёсий маслаҳатлашувларининг бешинчи доирасида иштирок этиш учун Исроилга ташрифи амалга оширилди. Д.Ахатов ташриф доирасида Исроил ташқи ишлар вазири бош директори Ю.Ротем, Кнессет депутатлари Р.Илатов, К.Развозов,

<sup>223</sup> Ўзбекистон Республикаси Президентининг расмий веб-сайти: Ўзбекистон Республикаси Президенти хорижий давлатлар элчиларини қабул қилди // <https://president.uz/uz/lists/view/3898>

<sup>224</sup> <https://www.uzdaily.uz/ru/post/36157//Глава МИД Узбекистана принял Президента ВКБЕ; https://www.spot.uz/ru/2018/02/16/levaev/>, Веб-сайт: // В Узбекистан приехал Лев Леваев; O'zbekiston Respublikasi Tashqi ishlar vazirligining rasmiy sayti: Buxoro yahudiylarining Butunjahon kongressi delegatsiyasi bilan uchrashuv // <https://mfa.uz/uz/press/news/2018/buxoro-yahudiylarining-butunjahon-kongressi-delegatsiyasi-bilan-uchrashuv---20937>.

Исроил туристик агентликлари ва консултантлари ассоциацияси (ИТТАА) бош директори Х.Собол, Экспорт ва халқаро ҳамкорлик институти раиси А.Барух, “Ашра” Исроил ташқи савдо таҳдидларини суғурталаш корпорацияси бошқарув директори Д.Клейн, ўз соҳаларида рақобатбардош илғор технологияларга эга йетакчи компаниялар раҳбарлари билан музокаралар ўтказди<sup>225</sup>.

2019 йилнинг май ойи охирида Исроил қишлоқ хўжалиги ва аграр соҳани ривожлантири Бош директорининг қишлоқ хўжалиги инновациялари масалалари бўйича биринчи ўринбосари М.Леви бошчилигидаги исроиллик қишлоқ хўжалиги соҳаси мутахассисларидан ташкил топган йирик делегация Ўзбекистонга ташриф буюрди. Ташриф чоғида ўтказилган музокараларда, икки томонлама ҳамкорликни кенгайтириш масалаларига, биринчи навбатда, Исроилнинг илғор қишлоқ хўжалиги технологиялари ва ушуб соҳада яратилган “ноу-хау”ларни Ўзбекистонда жорий этиш масалалари муҳокама қилинди.

Исроил делегациясининг ташрифдан кўзланган асосий мақсади бу Ўзбекистон билан амалий ҳамкорликни йўлга қўйиш ва янада ривожлантиришдан иборат эди. Шундан келиб чиқиб, Тошкентга келган делегация таркиби **микросуғориш ва сувдан фойдаланиш, иссиқхона хўжалиги, паррандачилик, гўшт ва сут ишлаб чиқариш, кластер фермер хўжаликлари** ва бошқа соҳалардаги Исроилнинг энг етакчи 15 та компанияси вакилларларидан иборат бўлди.<sup>226</sup>

2020 йил 16 октябрда Ш.Мирзиёев “Кўксарой” қароргоҳида хорижий давлатларнинг мамлакатимизга янги тайинланган элчиларидан ишонч ёрлиқларини қабул қилишга бағишланган тантанали маросимда Исроилнинг мамлакатимиздаги янги элчиси З.Бен Хиллелдан ишонч ёрлиғини қабул қилиб олди. Маросимда Ўзбекистон Президенти томонидан Ўзбекистон ва Исроилни анъанавий шериклик муносабатлари яқиндан боғлаб туриши ва **икки давлат ўртасида конструктив сиёсий мулоқотни ривожлантириш**, савдо-иқтисодий, инвестициявий ва илмий-техник алоқаларни фаоллаштириш ҳамкорликнинг устувор йўналишлари сифатида қайд этилди.

Элчи, З.Бен Хиллелга мамлакатларимиз ўртасида юқори технологиялар, энергия ва ресурсларни тежовчи ечимларни жорий этиш, қишлоқ хўжалиги, фармацевтика ва тиббиёт, таълим, туризм соҳаларида кооперацияни кучайтириш таклиф этилди.

Шунингдек, Ўзбекистон Республикасининг Исроил Давлатидаги элчиси этиб тайинланган (*расман биринчи ўзбек аёл эчиси*) Ф.Маҳмудова 2020-йил 4

<sup>226</sup> Месамаед В. Израильско-узбекистанские отношения: новые импульсы к развитию, Институт Ближнего Востока, М.:2019, Веб сайт -<http://www.iimes.ru/?p=57327>

ноябрь куни Исроил давлати президенти Р.Ривлинга ишонч ёрлиғини топширди. Элчи томонидан, олий ва юқори даражадаги учрашувлар ҳамда сиёсий маслаҳатлашувларни мунтазам ўтказиш, икки томонлама Ҳукуматлараро комиссия фаолиятини бошлаш каби масалалар асосий мақсадлар сифатида белгилаб олинди.<sup>227</sup>

Шунингдек, 2021 йил 11 январь куни Ўзбекистон ва Исроил ташқи ишлар вазирликларининг ҳуқуқий бошқармалари ўртасида икки томонлама ҳамкорликнинг шартнома-ҳуқуқий базасини кенгайтириш ва инвентаризация қилишга бағишланган маслаҳатлашувлар COVID-19 пандемияси сабали видеоконференц-алоқа шаклида ўтказилди<sup>228</sup>.

2021 йил 16 февраль куни Ўзбекистон Республикаси Олий Мажлиси Сенати раиси Т.Норбоева ва Исроил Кнессети спикери Я.Левин ўрасида онлайн-мулоқот ташкил этилди. Музокараларда парламенти раҳбарлари томонидан парламентлараро муносабатларнинг бугунги ҳолати ва истиқболларини муҳокама қилиб, сўнгги йилларда икки давлат ўртасидаги кўп томонлама муносабатлар ривожланиб, парламентлараро алоқалар сезиларли даражада жонланганини эътироф этилди.<sup>229</sup>

Шунингдек, жорий йилнинг 16 февраль куни Ўзбекистоннинг Исроилдаги элчихонаси кўмагида, Ўзбекистон Бандлик ва меҳнат муносабатлари вазирлиги ва Исроил Ташқи ишлар вазирлиги масъул ходимлари ўртасида видеоконференция форматида учрашув ўтказилди. Онлайн-мулоқотда Ўзбекистонда меҳнат мигрантлари учун касб-ҳунар таълими ва ўқитиш борасида амалга оширилаётган ислоҳотлар ҳамда икки давлат ўртасида меҳнат миграцияси соҳасидаги ҳамкорлик алоқалари муҳокама қилинди.<sup>230</sup>

Шунингдек, сўнгги йилларда фан соҳасида ҳам икки томонлама алоқаларнинг ривожланаётганини кузатиш мумкин. Жумладан 2021 йил 16 февраль куни Ўзбекистон Фанлар академияси ва Исроил Фанлар академияси ўртасида англашув Меморандумини онлайн шаклда имзолаш маросими бўлиб

<sup>227</sup> Ўзбекистон Республикаси Президентининг расмий веб-сайти: Ўзбекистон Республикаси Президенти хорижий давлатлар элчиларини қабул қилди // <https://president.uz/uz/lists/view/3898>

<sup>228</sup> "Дунё" ахборот агентлиги расмий веб-саҳифаси: Ўзбекистон ва Исроил ўртасидаги шартнома-ҳуқуқий базани кенгайтириш ва инвентаризация қилиш бўйича маслаҳатлашувлар ўтказилди//Веб-саҳифа: [https://dunyo.info/cyrl/site/inner/ozbekiston\\_va\\_isroil\\_ortasidagi\\_shartnom%D2%B3uquqiy\\_bazani\\_kengaytirish\\_va\\_inventarizatsiya\\_qilish\\_boyicha\\_masla%D2%B3atlashuvlar\\_otkazildi-flo](https://dunyo.info/cyrl/site/inner/ozbekiston_va_isroil_ortasidagi_shartnom%D2%B3uquqiy_bazani_kengaytirish_va_inventarizatsiya_qilish_boyicha_masla%D2%B3atlashuvlar_otkazildi-flo)

<sup>229</sup> "Дунё" ахборот агентлиги расмий веб-саҳифаси: Ўзбекистон Сенати раиси Исроил Кнессети спикери билан онлайн-мулоқот ўтказди // Веб-саҳифа: [https://dunyo.info/cyrl/site/inner/ozbekiston\\_senati\\_raisi\\_isroil\\_knesseti\\_spikeri\\_bilan\\_onlayn-muloqot\\_otkazdi-5n7](https://dunyo.info/cyrl/site/inner/ozbekiston_senati_raisi_isroil_knesseti_spikeri_bilan_onlayn-muloqot_otkazdi-5n7)

<sup>230</sup> "Дунё" ахборот агентлиги расмий веб-саҳифаси: Ўзбекистон Исроил билан меҳнат миграцияси соҳасида ҳамкорликни чуқурлаштириш тарафдори // Веб саҳифа: [https://dunyo.info/cyrl/site/inner/ozbekiston\\_isroil\\_bilan\\_me%D2%B3nat\\_migratsiyasi\\_so%D2%B3asida\\_%D2%B3amkorlikni\\_chuqurlashtirish\\_tarafdori-d-3](https://dunyo.info/cyrl/site/inner/ozbekiston_isroil_bilan_me%D2%B3nat_migratsiyasi_so%D2%B3asida_%D2%B3amkorlikni_chuqurlashtirish_tarafdori-d-3)

ўтди. Хужжатни Ўзбекистон Фанлар академияси президенти Б.Йўлдошев ва Исроил Фанлар академияси президенти Н.Коэн имзолади.

Ушбу меморандум Ўзбекистон ва Исроил илмий-тадқиқот доиралари ўртасида тўғридан-тўғри мулоқот ва ҳамкорлик қилиш учун асос яратилганлигини англатади. Музокаралар давомида исроиллик олимлар Ўзбекистон билан қўшма тадқиқотлар ўтказиш, илмий лойиҳаларда иштирок этиш, турли йўналишлар бўйича “давра суҳбатлари” ва семинарлар ташкил этиш соҳасида ўзаро кун тартибини илгари суришга тайёрлигини таъкидлади. Шу билан бирга, Ўзбекистон Фанлар академияси делегацияси 2021 йилнинг сентябрь ойида бўлиб ўтадиган Исроил Фанлар академияси ташкил топганининг 60 йиллигига бағишланган конференцияда иштирок этиш учун Исроилга расман таклиф қилинди.<sup>231</sup>

Ш.Мирзиёев Ўзбекистон Президенти этиб сайланганидан сўнг икки давлат алоқалари сиёсий стагнация ҳолатидан тўлиқ чиқди деб хулоса қилиш мумкин. Шунингдек, 2017 йил бошидан мамлакатлар ўрсатида ҳамкорликни ривожлантиришга қаратилган амалий ҳаракатлар бугунги кунда **Ўзбекистон-Исроил муносабатларига тўсиқ бўлувчи асоснинг мавжуд эмаслигини англатади.**

Умуман олганда, Ўзбекистон ва Исроил муносабатларини босқичларга бўлишда ўтган йиллар давомида икки ва кўп томонлама алоқалардаги ўзгаришлар асосий меъзон бўлиб ҳизмат қилди. Икки давлат алоқаларини ретроспектив (тарихий ривожланиш) таҳлил усулидан фойдаланган ҳолда, маълум даврларга бўлиш асосида таҳлил қилиш, мавжуд ўзгаришларнинг алоҳида жиҳатларини ажратиш олишга ва тўлиқ ёритиб беришга имкон яратди.

Шунингдек, Ўзбекистон-Исроил алоқаларида юқоридаги босқичлар мобайнидаги ўзгаришларга нафақат икки давлат сиёсий элиталарининг субъектив қарашлари, балки, молиявий-иқтисодий инқирозлар, деструктив гуруҳларнинг ҳаракатлари, учинчи давлатларнинг таъсири ҳамда жаҳон ҳамжамиятида юзага келган айрим ҳолатлар ҳам сабаб бўлган.

<sup>231</sup> "Дунё" ахборот агентлиги расмий веб-саҳифаси: Ўзбекистон ва Исроил Фанлар академиялари ўртасида англашув Меморандуми имзоланди // Веб-саҳифа: [https://dunyo.info/cyrl/site/inner/ozbekiston\\_va\\_isroil\\_fanlar\\_akademiyalari\\_ortasida\\_\\_anglashuv\\_memorandumi\\_imzolandi-wOy](https://dunyo.info/cyrl/site/inner/ozbekiston_va_isroil_fanlar_akademiyalari_ortasida__anglashuv_memorandumi_imzolandi-wOy)



## **“AYOL” KONSEPTOSFERASIDA GENDER MUNOSABATLARINING IFODALANISHI**

**Bahromova Munira Madaminovna**

Farg‘ona davlat universiteti katta o‘qituvchisi,  
filologiya fanlari bo‘yicha falsafa doktori (PhD)

### **АННОТАЦИЯ**

*Мақолада замонавий тилшуносликда гендер тушунчасининг қўлланилиши, so‘nggi yillarda “gender” atamasiga qiziqish ortganiga qaramay, uni ishlatishda bir qator qiyinchiliklar yuzaga kelishi, bu qiyinchiliklar ushbu konsepsiyaning qiyosiy yangiligi va boshqa tomondan, ushbu masala bo‘yicha xorijiy adabiyotlarni tarjima qilish va talqin qilinishi, “gender” tushunchasining ko‘plab konsepsiyalarini izohlashi, jins va gender tushunchalari o‘rtasidagi farqlarini aniqlashdan iboratligi, tadqiqotchilar tomonidan “gender” atamasining tan olingan eng mukammal ta‘rifi Ann Oakli tomonidan ishlab chiqilganligi. Ayol konseptosferasida gender munosabatlarining ifodalanishi, assotsiativ tajriba natijalari.*

**Kalit so‘zlar:** *tilshunoslik, gender, lingvistik izlanish, assotsiativ tajriba, genderologik tadqiqotlar, jins, erkak, ayol*

### **АННОТАЦИЯ**

*В данной статье рассматривается вопрос о гендерологии, как это понятие вошло в современную лингвистическую парадигму. Вопросы, связанные с разработкой методики лингвистического исследования гендера, объяснение множество концепций понятия «гендер», что касается современного состояния гендерных исследований на Западе, что можно сказать сегодня о существовании собственно гендерных исследований, изучающих оба пола, а точнее – процесс социального конструирования различий между полами, гендерная специфика речи, репрезентация мужского и женского в языке.*

**Ключевые слова:** *гендер, лингвистическое исследование, гендерные исследования, мужской и женский пол, «маскулинное» и «фемининное»*

### **ABSTRACT**

*This article discusses the issue of genderology, how this concept entered the modern linguistic paradigm. Issues related to the development of methods of linguistic research of gender, the explanation of many concepts of the concept of "gender", as for the current state of gender studies in the West, what can be said today about the existence of proper gender studies studying both sexes, or rather, the*

*process of social construction of differences between the sexes, gender specificity of speech, the representation of male and female in language.*

**Keywords:** *gender, linguistic research, gender studies, male and female gender, "masculine" and "feminine"*

## **KIRISH**

“Gender” tushunchasi zamonaviy lingvistik paradigmaga boshqa gumanitar fanlarga qaraganda ancha kech, ya’ni XX asrning ikkinchi yarmida kirib keldi. Dastlab bu sohadagi ishlar G‘arbda paydo bo‘ldi. Nutq va tildagi erkak va ayol xususiyatlarining dastlabki tizimli tavsiflari german va roman til guruhlaridan olingan tillar asosida amalga oshirildi. Tadqiqotchilarni asosan ikkita savol qiziqitirdi: erkak va ayol qanday gapiradi (nutqning gender xususiyati) va ular erkak va ayol haqida qanday gapirishadi (tilda erkak va ayolning ifodalanishi). Rus tilshunosligiga kelsak, ushbu sohadagi birinchi muntazam tadqiqotlar faqat 80-yillarning oxiri va 90-yillarning boshlarida o‘tkazila boshlandi. Rus olimlarining gender masalalariga qiziqishi rus jamiyatidagi ochiqlik yoki feministik g‘oyalar ta’siri bilan bog‘liq. Gender munosabatlarini hisobga olgan holda, inson faoliyatining aksariyat sohalariga genderni fanlararo o‘rganish kirib bordi.

So‘nggi yillarda “gender” atamasiga qiziqish ortganiga qaramay, uni ishlatishda bir qator qiyinchiliklar yuzaga keldi. Bir tomondan, bu qiyinchiliklar ushbu konsepsiyaning qiyosiy yangiligi va boshqa tomondan, ushbu masala bo‘yicha xorijiy adabiyotlarni tarjima qilish va talqin qilish bilan bog‘liq. Bu, o‘z navbatida, “gender” tushunchasining ko‘plab konsepsiyalarini izohlaydi. Ushbu masalani ko‘rib chiqish asosan jins va gender tushunchalari o‘rtasidagi farqlarini aniqlashdan iborat. Tadqiqotchilar tomonidan “gender” atamasining tan olingan eng mukammal ta’rifi Ann Oakli tomonidan ishlab chiqilgan: “Jins – bu erkak va ayol o‘rtasidagi biologik farqlar bilan bog‘liq bo‘lgan so‘z. Shu bilan birga, gender madaniyat mavzusidir: u “erkak” va “ayol” ijtimoiy tasnifi bilan bog‘liq. Jinsning mavjudligi, genderning xilma-xilligini ham tan olish zarur”[1.,C.26]

## **MUHOKAMA VA NATIJALAR**

Lingvistik tadqiqotlar genderni madaniyat hamda til hodisasi deb hisoblaydi va bu toifaning tildagi sintezini o‘rganadi. Shunday qilib, D.Malishenderni “ijtimoiy va psixologik jarayonlar majmuasi, shuningdek, jamiyat tomonidan yaratilgan shaxsning xulq-atvoriga ta’sir qiluvchi madaniy munosabatlar, ijtimoiy strategiyalarni tanlash va boshqalar” sifatida tavsiflaydi [2.]

A.V.Kirilina lingvistik genderologiya muammolarini batafsilroq va tizimli tahlil qilib, konseptual va metodologik nuqtai nazardan hamda o‘rganilayotgan

materialning tabiati nuqtai nazaridan farqlanishi mumkin bo'lgan oltita asosiy yo'nalishni aniqlaydi:

1. Sotsiolingvistik gender tadqiqotlar.
2. Feministik tilshunoslik.
3. Ikkala jinsning lingvistik xatti-harakatlarini o'rganadigan haqiqiy gender tadqiqotlar.
4. Erkaklik (maskulinnost) tadqiqotlari XX asr oxirida paydo bo'lgan eng yosh yo'nalish.
5. Psixolingvistik tadqiqotlar.
6. Madaniyatlararo, lingvokulturologik tadqiqotlar, shu jumladan, gender subkulturalari gipotezasi [3.]

XX asrning 60-yillari oxiridan boshlab tilshunoslikda (asosan AQSH va Germaniyada) tilni feministik talqin qilish yoki feministik tilshunoslik tendensiyasi ajralib chiqdi. Ushbu yo'nalish bugungi kunda ham mavjud [3.] Uning paydo bo'lishi bir qator sabablarga ko'ra ham ekstralingvistik, ham intralingvistik xarakterga ega bo'ldi. Tilshunoslar bir qator voqealarni birinchi sabablar guruhiga, ayniqsa, AQSH va Yevropada "yangi ayollar harakati"ning rivojlanishi, "kognitiv evolyutsiya" deb nom olgan postmodernizm falsafasining gullagan davri va shu kabi sabablarga bog'lashdi. Ko'p asrlar davomida tildagi bilim qobiliyati erkaklar uchun imtiyoz bo'lib keldi. Bu holat erkaklar bilim sohasi eng intensiv va keng miqyosda amalga oshirilgan ta'lim va ijtimoiy hayotning boshqa sohalariga beqiyos darajada kirish imkoniyatiga ega bo'lganligi bilan izohlandi. Ayollarning kognitiv faoliyati onalik va oilaviy vazifalarni bajarish bilan chegaralandi, lekin bu tilda o'z aksini topish uchun ta'sir ko'rsatmadi [4.,C.19]. Tilni feministik talqin qilishning paydo bo'lishiga hissa qo'shadigan haqiqiy lingvistik sabablarga quyidagilar kiradi:

1. Birinchidan, 50-60-yillarda tilshunoslikning o'zida bir qator yangi ilmiy yo'nalishlarning paydo bo'lishi – psixolingvistika, statistik sotsiolingvistika, pragmatika nazariyasi.
2. Ikkinchidan, tilshunoslik tarixida inson omilini o'rganishning birinchi o'ringa chiqishi va tilga xos insonning bioijtimoiy xususiyatlari, shu jumladan, uning jinsi bilan aloqador muammolar.
3. Uchinchidan, fandagi paradigmaning o'zgarishi (strukturalizmdan pragmatikaga o'tish) va ijtimoiy fanlarda gender tadqiqotlarini rivojlantirish uchun tegishli uslubiy hamda ilmiy asoslarning paydo bo'lishi.

Shuni ta'kidlash kerakki, tilni feministik tanqid qilish aniq fanlararo yondashuv tufayli tilshunoslikdagi gender tadqiqotlar boshqa sohalaridan ajralib tursa-da, ayni

paytda, bizning fikrimizcha, u tilning gender tadqiqotlari kesishmasida bo‘lib, shu bilan birga, tanqidiy tilshunoslikning tabiiy davomchisi hisoblanadi[3.]

Tadqiqotlar shuni ko‘rsatadiki, gender omili nafaqat shaxsning nutqiy harakatlariga ta’sir qiladi. Gender farqlar tilning barcha “bosqichlarida” – fonetika, lug‘at, so‘z yasalishi, shuningdek, so‘zlardan foydalanish kabilarda kuzatiladi.

Gender masalalari bilan shug‘ullanadigan olimlar qiziqishlari doirasiga “erkaklik” va “ayollik” tushunchalarining semantik qamrovida turli madaniyatlarda va diaxroniyada bir xil madaniyat doirasida qanday farqlanish haqidagi masalalar kiradi; gender identifikatsiyasini yaratish uchun qanday lingvistik vositalardan foydalaniladi; jins metaforasining madaniyatdagi o‘rni qanday; qaysi semantik sohalarda jins tilda aks etadi; gender yondashuv mentalitetni o‘rganish uchun qanday ma’lumotlarni beradi va hokazo.

“Jins va til” muammosiga oid ba’zi kuzatishlar asosan dialektologik adabiyotlarda va grammatikalarda mavjud. Asosan ayollar nutqi va xulq-atvorining xususiyatlari haqida umumiy fikr ishlab chiqildi (erkaklar nutqi me’yor, ayollar nutqi undan og‘ish sifatida qaraldi). Sepir o‘zining “Ona tilida nutqning erkak va ayol variantlari” asarida quyidagilarni ta’kidlaydi: aksariyat hollarda ayol variantlarini qisqartirilgan shakllar sifatida tushuntirish mumkin... Ehtimol, qisqartirilgan ayol nutqi shakllari jamiyatdagi ayollarning kamroq markaziy yoki kamroq ritual ahamiyatga ega maqomining shartli belgilaridir”[5.,C.461].

Tilshunoslikdagi zamonaviy gender tadqiqotlarida quyidagilarga e’tibor qaratiladi: erkak va ayol tillarining ijtimoiy tabiati, erkak va ayol nutqiy aktlarining o‘ziga xos xususiyatlari va konseptlarning gender tabiatini o‘rganishga. Avvalo, “erkak” va “ayol” konseptlari turli madaniyatlarda hamda tillarda turlicha namoyon bo‘ladi. Tadqiqot obyekti asosan “ayol” konsepti bo‘lib, u belgilangan me’yordan farq qiladi, uning standarti erkak hisoblanadi.

Tabiat hodisalarining gender yorlig‘i, xususan, folklor asarlarida, birinchi navbatda, “*bo‘ri*”, “*tulki*” kabi neytral (giperik) leksemalar jinsga asoslangan ikkilamchi korrelyatsiyalarga qurilgan ertaklarda namoyon bo‘ladi. “Tulki” har doim – “*ayol*” va “*bo‘ri*” har doim – “*erkak*”. Jinsga asoslangan ikkilamchi motivatsiya daraxtlarning nomlariga va butun o‘simlik hayotiga o‘tkaziladi: rus kishisi uchun “qayin” ayolning ramzi, agar ayolning o‘zi bo‘lmasa (xuddi shu narsani “*olma daraxti*”, “*gilos*”, “*tol*”, “*qarag‘ay*” haqida ham aytish mumkin”)[6.,C.63]. O‘zbek tilida esa ayol hamisha gulga qiyoslangan bo‘lsa, erkakka nisbatan esa “chinor” ramziy ma’noda qo‘llanib kelinadi.

Jamiyatning muhim a’zosi bo‘lgan ayol tilda, birinchi navbatda, erkakka nisbatan tavsiflanadi: lug‘at ma’lumotlari erkak va ayolning qarama-qarshiligi va

taqqoslashiga asoslanadi. Ayolning qiyofasi uning anatomik xususiyatlari, tashqi ko‘rinishi, yoshi, ijtimoiy roli (xotin) tavsifi orqali beriladi. Lug‘atlarda va tajribalarda keltirilgan “ayol” konseptining lingvistik ifodalari dunyoning o‘ziga xos milliy qarashlarini boshqa madaniy asosda aniqlashga imkon beradi. Zamonaviy yoshlarning lingvistik ongini aks ettiruvchi ayol haqidagi g‘oyasi XX asrning 70-yillarini aks ettiruvchi assotsiativ lug‘atda qayd etilgan ayol g‘oyasidan farq qiladi, bu konsept tabiatining potensial dinamikasiga mos keladi.

Qayd etish lozimki, AQShning Dictionary.com onlayn-lug‘ati “ayol” (“woman”) so‘zini “2022-yil so‘zi” deb e‘lon qildi. Ma‘lum qilinishicha, yil davomida “ayol” so‘ziga murojaat 1400% ga ko‘tarilgan [7.].

2022-yilda O‘zbekistonda ilm-fan sohasida muvaffaqiyatga erishgan mashhur o‘zbek ayollari nomi bilan ataluvchi 16 ta stipendiya ta‘sis etildi. Ular orasida Suyuma G‘aniyeva singari zabardast olim, Halima Hudoyberdiyeva, Munojot Yo‘lchiyeva kabi mashhur san‘at namoyandalari nomlari ham zikr qilingan.

## **XULOSA**

Shuni qayd etish lozimki, mavzu doirasida “Google” platformada «ayol» kontseptosferasi kognitiv maydonining milliy ongdagi timsolini aniqlash maqsadida o‘tkazilgan assotsiativ-ijtimoiy so‘rovnoma natijalarining statistik tahlili ilovalarda qayd etilgan. «Ayol» kontseptosferasi bo‘yicha assotsiativ-ijtimoiy so‘rovnoma o‘tkazish maydoni Google platformasi bo‘lib, unda onlayn-servis orqali 24 ta test shaklidagi so‘rovnoma e‘lon qilindi. Ushbu so‘rovnoma 2022-yilning 10-20-iyun kunlari o‘tkazildi va respondent sifatida O‘zbekiston Respublikasining turli hududlarida yashovchi turli yoshdagi ishtirokchilar qatnashdi. So‘rovnomada jami 687 nafar 18 yoshdan 70 yoshgacha bo‘lgan fuqarolar ishtirok etdi. Assotsiativ tajriba materiallaridan kelib chiqadiki, mamlakat yoshlarining ijobiy fazilatlarga ega ayolni afzal ko‘radi. Har bir Ayol zaminida o‘z onasini, turmush o‘rtog‘i, qiz farzandini, umuman olganda kelajakni ko‘radi.

Tadqiqot shuni ko‘rsatdiki, yosh, o‘rta va katta yoshdagi guruhlarining kontseptosferalarida “ayol” konsepti umumiy kognitiv xususiyatlar va kognitiv tasniflagichlar to‘plami bilan ham izohlanadi va farqlar faqat periferik zonada namoyon bo‘ladi: yoshi ortib borishi bilan individual kognitiv xususiyatlar soni ortadi.

## **FOYDALANILGAN ADABIYOTLAR (REFERENCES)**

1. Словарь гендерных терминов / Ред. А. А. Денисова; Регион.обществ.организация «Восток Запад»: Женские Инновац. проекты. – М.: Информация XXI в., 2004. – С.26

2. Кондратьева О.Н. Гендерная характеристика концептов душа, сердце и ум в древнерусских текстах [Электронный ресурс] / О. Н. Кондратьева. – Режим доступа: [www.sofik-rgi.narod.ru/avtor/konferencia/kondratieva.htm](http://www.sofik-rgi.narod.ru/avtor/konferencia/kondratieva.htm).
3. Кирилина А.В. Исследование гендера в лингвистических научных дисциплинах [Электронный ресурс] / А. В. Кирилина. – Режим доступа: [www.gender-cent.ryazan.ru/kirilina.htm](http://www.gender-cent.ryazan.ru/kirilina.htm).
4. Колосова О. А Когнитивные основания языковых категорий (на материале современного английского языка) : Дисс. ... д-ра филол. наук / О. А. Колосова. – М., 1996. – С.19
5. Сепир Э. Мужские и женские варианты речи в языке яна I Сепир Э. Избранные труды по языкознанию и культурологии / пер. с англ, под ред. и с предисл. А.Е. Кибрика. – М.: Прогресс, 1993. – 654с. – С. 461.
6. Руделев В.Г. Русское именное склонение и русский образ мира // В.Г. Руделев. Собр. соч.: в 6т. Т.6. Друг мой - язык: Избранные произведения по общему и русскому языкознанию. 4.2. – Тамбов, 2002. – 182 с. – С. 63.
7. Электрон манба <https://www.wonderzine.com/wonderzine/life/news/266923-woman-2022>.
8. Rustamovna, U. N., and B. M. Madaminovna. "THE STUDY OF THE CONCEPT AS A UNIT OF COGNITIVE LINGUISTICS." *Modern Journal of Social Sciences and Humanities* 4 (2022): 66-69.
9. Умарова, Наргиза Рустамовна, and Мунира Мадаминовна Бахрамова. "“АЁЛ” КОНЦЕПТИНИНГ АССОЦИАЦИЯЛАРИ (Концептнинг ижтимоий, жисмоний, шахсий сифатлари)." *Oriental renaissance: Innovative, educational, natural and social sciences* 2.10 (2022): 24-32.
10. Бахрамова, М. М. "ЯЗЫКОВАЯ КАРТИНА МИРА КАК ОБЪЕКТ ЛИНГВИСТИЧЕСКОГО ИССЛЕДОВАНИЯ В ЛИНГВОКУЛЬТУРОЛОГИИ Замира Сатвалдиевна Таштемирова." (2022). 548-553.
11. Умарова Наргиза Рустамовна, and Мунира Мадаминовна Бахрамова. "ИССЛЕДОВАНИЕ КОНЦЕПТА КАК МНОГОМЕРНОГО МЕНТАЛЬНОГО ОБРАЗОВАНИЯ." *Oriental renaissance: Innovative, educational, natural and social sciences* 2.6 (2022): 871-877.
12. Бахрамова, М. М. "МЕТОДОЛОГИЧЕСКИЙ АППАРАТ ЭСТЕТИКИ И ФЕНОМЕН ИНФОРМАЦИИ." *Актуальные проблемы современной науки* 4 (2021): 33-36.

## **СРАВНИТЕЛЬНЫЙ АНАЛИЗ РАБОТЫ АБДУЛЛЫ АВЛОНИ «ТУРКИЙ ГУЛИСТАН ЁХУД АХЛОК»**

**Аброрхон Асатуллоев,**  
Философия доктора (PhD),

Начальник управления контроля качества образования,  
Гулистанский государственный педагогический институт,  
Узбекистан,  
*abshah.uz1992@gmail.com*

### **АННОТАЦИЯ**

*Важное влияние на формирование духовной среды в обществе оказывает сфера воспитания молодежи нации, и ее важность подчеркивается также следующими предложениями в творчестве Абдуллы Авлони, одного из зрелых представителей просветителя: «Туркий гулистан йохуд ахлок»: «Образование – это вопрос жизни – или смерти, или спасения – или разрушения, или счастья – или катастрофы». По этой причине процесс воспитания молодежи в нашей стране, особенно духовного воспитания, так актуален, важен и даже поднят на уровень государственной политики. Это факт, что система образования, не отвечающая требованиям времени, должна быть полностью реформирована с первых дней независимости нашей страны.*

*Из работы Абдуллы Авлони в виде брошюры мы видим, что моральные нормы, необходимые для формирования нравственных качеств при воспитании молодого поколения, имеют систематизированную форму. Если в XX веке период национального возрождения имел большое значение в развитии идей, то в XXI веке он будет иметь особое значение в создании Ушиншинского Возрождения в Новом Узбекистане.*

**Ключевые слова:** «Туркий гулистан йохуд ахлок», образование – воспитание, просвещение, «Гулистан», нравственность, гармония тела и души, воспитание мысли, Родина, воспитание совершенного поколения.

### **ABSTRACT**

*The sphere of education of the nation's youth has an important influence on the formation of the spiritual environment in society, and its importance is also emphasized by the following sentences in the works of Abdullah Avloni, one of the mature representatives of the Enlightenment: "Turkish Gulistan Yohud Ahlok": "Education is a matter of life - or death, or salvation - or destruction, or happiness - or disaster." For this reason, the process of educating young people in our country, especially spiritual education, is so relevant, important and even raised to the level of*

state policy. It is a fact that the education system, which does not meet the requirements of the time, must be completely reformed from the first days of independence of our country.

*From the work of Abdullah Avloni in the form of a brochure, we see that the moral standards necessary for the formation of moral qualities in the education of the younger generation are in a systematic form. If in the 20th century the period of national revival was of great importance in the development of ideas, then in the 21st century it will be of particular importance in the creation of the Ushinsha Renaissance in New Uzbekistan.*

**Key words:** “Turkish Gulistan Yohud Ahlok”, education - upbringing, enlightenment, “Gulistan”, morality, harmony of body and soul, education of thought, Motherland, education of a perfect generation.

## **ВВЕДЕНИЕ**

На нашей Родине Республика Узбекистан отметила славное 32-летие своего независимого развития под лозунгом «Это новая жизнь, это Новый Узбекистан» как самый большой и дорогой праздник. Этот период был поистине великим периодом в истории нашей страны, написанным золотыми буквами.

Вот уже тридцать два года наш народ идет по пути великого развития, не сворачивая.

В частности, за прошедший период была проведена образцовая работа в сфере воспитания молодежи, воспитания ее знающих, умелых и профессиональных, поднятия морального духа молодежи, повышения ее политического сознания и правовой культуры. В 1992 году принят первый в нашем независимом Узбекистане Закон «Об образовании», в 1997 году – Национальная программа подготовки кадров, в 2016 году – Закон «Об основах государственной политики в сфере молодежи в Республике Узбекистан», В 2018 году – решение «О мерах по воспитанию молодежи в духовно, нравственном и физическом совершенстве, поднятию качества их системы образования на новый уровень», в 2020 году «Молодёжи в Республике Узбекистан указ о радикальной реформе» государственной политики в сфере молодежи и мерах по ее выводу на новый уровень», в 2021 году приняты и реализованы на практике решения «Об утверждении концессии на развитие государственной политики в сфере молодежи в Узбекистане до 2025 года». быть примером нашего мнения выше.

В частности, Президент Республики Узбекистан Шавкат Мирзиёев уделяет особое внимание вопросам воспитания молодых людей, психически



зрелых, физически здоровых, духовно зрелых, являющихся продолжением нашей жизни.

«Известно, что наши предки считали знания, образование и обучение бесценным богатством, важнейшим условием и залогом человеческой зрелости и развития нации. Конечно, образование – продукт сознания, но в то же время уровень сознания и его развитие – важнейший фактор, формирующий и обогащающий духовность. Образование нельзя отделить от образования, а образование нельзя отделить от образования – это восточный взгляд, восточная философия жизни», – сказал наш первый президент Ислам Каримов<sup>232</sup>.

### **ОБСУЖДЕНИЕ И РЕЗУЛЬТАТЫ**

Именно поэтому наши великие предки уделяли вопросам образования особое внимание, какой бы отраслью науки они ни занимались. Например, «Город добродетельных людей» Фараби, «Птичий трактат» Ибн Сины, «Реликвии Древние народы», «Кутадгу Билиг» Юсуфа Хоса Хаджиба, «Кобуснома» Кайковуса, «Хибат уль хакаик» Ахмеда Юнгнаки, «Гулистан» Садиа, «Махбуб уль кулуб» Алишера Навои, «Хайрат уль Аброр». нравственное воспитание человеческой личности.

К этой группе относится и произведение Абдуллы Авлани «Туркий гулистан йохуд ахлок».

Размышляя об образовании в нашей стране, мы вспоминаем значимые слова Абдуллы Авлани: «Образование – это вопрос жизни, смерти, спасения, разрушения, счастья или катастрофы».

Хотя эти ободряющие слова нашего прадеда, обещавшего изменить общество посредством просвещения, были сказаны 100 лет назад, наука и новые технологии значительно продвинулись вперед, расширились мировоззрение, понимание и воображение людей, образование. Даже сегодня, когда система образования вышел на новый уровень, он не потерял своего значения. Итак, каким бы технологически развитым ни было общество, каждый исторический период ставит новые и сложные вопросы, касающиеся духовно-образовательного развития человека и воспитания молодежи. Человечество осознает, что эта проблема всегда была в центре внимания ученых, философов и политологов, педагогов и тренеров.

Абдулла Авлани высказывает следующие мысли по поводу написания своего произведения «Туркий гулистан йохуд ахлок». В работе он говорил, что взял модель из «Гюлистана» Саади: «В школах Туркестана нет идеальной книги

<sup>232</sup> Каримов И.А. «Высокая духовность – непобедимая сила». Т., «Духовность», 2008. -С. 60-62.

«Ахлок», написанной на нашем диалекте, дело в том, что африканская нация жаждет и нуждается в такой работе, включая самого учителя, любовник, как известно, умер. Поэтому, после опыта этих слепых времен, я счел достойным написать на манер уважаемого писателя Шейха Сади, даже если это трудная задача, для меня это святая задача и пережить этот недостаток.

С чего автору следует начать с хорошего образования? задает вопрос и улучшает нравственность! дает следующий ответ морали:

Мораль – это наука, побуждающая людей делать добро и отталкивающая их от зла. Книга, которая объясняет добродетель хорошего поведения и вред плохого поведения с помощью доказательств и примеров, называется этикой<sup>233</sup>. «Мораль» — это на самом деле слепота слова «поведение». Поведение у всех разное. Но есть одно общее: в любом поведении есть достоинства и пороки. Другими словами, в каждом человеке в той или иной степени есть и добро, и порок. Вот почему мораль совершенствуется и украшается посредством образования. Целью воспитания должно быть максимальное избавление от пороков и пороков и дальнейшее совершенствование добродетелей и добродетелей.

Великий просветитель выдвигает идею гармонии тела и души в воспитании. Он сравнивает эти два явления с аурой (верхом) и подкладкой (работой) одной и той же одежды. «Тело и душа подобны правой и неправильной сторонам одного меча. Если тело не украшено чистотой, если оно не сохранено от вредных привычек, это все равно, что мыть подкладку после того, как на нее наложили соль, и грязь на ней всегда попадет на работу. Образование мышления необходимо для крепкого и здорового тела. Поэтому родителям не следует проявлять беспечность, когда их дети болеют, и их следует как можно скорее отвести к врачу»<sup>234</sup>.

Великий просветитель, размышляя о том, кто должен осуществлять образование, сказал: «Кто занимается образованием? Где это делается? возникает вопрос. В этом вопросе первым является домашнее образование. Это материнский долг. Во-вторых, школьное и медресе образование. Это обязанность отца, учителя, наставника и правительства», и один человек сказал: «О каких матерях вы говорите, о матерях, которые необразованны, имеют плохую голову и глупы? Они дадут образование, которого у них нет». Здесь это слово разбивает человеку сердце и обжигает его сердце. Если мы скажем, что насчет его отца, то какого отца? Вы говорите об отцах, которые не знают цены

<sup>233</sup> Абдулла Авлони. Турецкий гулистан йохуд ахлок. Т.: 2004. -С. 1-2.

<sup>234</sup> Та работа. -С. 8.

знаниям, которые не знают цены знаний, которые не знают времени? Прежде всего, необходимо их воспитывать и воспитывать, - говорит он. Вот пример этого слова, которое тонет в реке удивления.

А как насчет учителей, какой учитель? Вы говорите о студентах, чьи цели высоки, чьи цели высоки, чьи уроки не являются строгими и которые никогда не были близки к реформе? Они должны знать свои обязанности, избавиться от своего эго, реформировать свои уроки в соответствии со временем и преподавать одновременно с экзаменом, говорит он<sup>235</sup>.

После этого на сцену выходит образование мысли. Автор считает, что «разум совершенен и единственный бог людей». Ум совершенствуется на основе знаний и опыта. Чем больше он видит, тем ценнее он становится.

Воспитание мысли есть самая необходимая, священная задача, данная нам издревле и вверенная вниманию учителей и их совести. Мысль делает человека добрым и восторженным. Это образование нуждается в помощи учителей на следующей ступени, от образования учителя зависит сила, красота и широта мысли<sup>236</sup>.

Родина. Город-страна, где родился каждый человек, называется его родиной. Каждый любит место, где он родился и вырос, больше своей жизни. Даже у животных есть чувство Родины. Если животное потеряет родину, оно не будет жить так комфортно, как на своей земле, жизнь его будет несчастна, а любовь к Родине всегда будет в уголке его языка.

Как мы, туркестанцы, любим свою родину больше, чем свою жизнь, арабы любят Аравию, самые холодные снежные и ледяные земли больше, чем другие земли. Если бы им это не нравилось, они бы покинули родину и эмигрировали в места с хорошим воздухом и легкой жизнью.

Наши деды говорили: «Не будь султаном в чужой стране, будь пастухом в своей стране».

Я не виноват, моя страна, мои горы,

Я ушел слишком рано, мои дорогие.

Развод заставляет меня скитаться

Мои дни и ночи полны печали<sup>237</sup>.

Эти мысли нашего великого просветителя Абдуллы Авлони не потеряли своего значения и сегодня. Формирование патриотизма у молодежи связано с пониманием ею общности национальных и общечеловеческих ценностей. В формировании патриотизма особо важными ценностями считаются обычаи,

<sup>235</sup> Абдулла Авлони. Турецкий гулистан йохуд ахлок. Т.: 2004. –С. 6-7.

<sup>236</sup> Та работа. -С. 9-10.

<sup>237</sup> Абдулла Авлони. Турецкий гулистан йохуд ахлок. Т.: 2004. –С. 30-31.

обряды, традиции, связанные с национальным развитием, историей, культурой, искусством и литературой, образом жизни, нравственностью, верой и социальным духом народа. . Также среди ценностей, оказывающих сильное влияние на формирование патриотизма у молодежи, - родной язык и литература, национальные и религиозные праздники, различные национальные обряды, семейная жизнь, детство, родители, соседи, родственники - род, соседство, любовь, уважение к пожилым людям, доброта, сострадание, честность, верность, вера, вдохновение прекрасной природой нашей страны, наличие культуры ее сохранения.

Сегодня, в условиях бурного развития науки и техники, по мере того, как каждая страна строит свои планы на будущее, требованием времени является уделить особое внимание развитию способностей к реализации этих планов, повышению интеллектуального потенциала, к духовному обогащению. По этой причине в нашей стране проводится масштабная работа по воспитанию зрелого поколения и защите его прав. В частности, тот факт, что 60 процентов государственного бюджета на 2022 год направлено на социальную сферу, является ярким выражением заботы о наших будущих наследниках. Ведь необходимо, чтобы молодежь формировалась как поколение, которое воплотит в жизнь наши нынешние намерения, обеспечит развитие нашей страны, в полной мере проявит свой талант во всех сферах.

Президент нашей страны сказал: «Молодые люди с высокой квалификацией, современными знаниями, образованные в соответствии с современными требованиями, являются залогом решения наших экономических проблем».

В обществе всегда существовала потребность в способных, деловой, зрелых кадрах. История развития общества свидетельствует о потребности в квалифицированных кадрах для удовлетворения его потребностей и решения существующих проблем. На основе кадровой политики этого общества требуется непрерывная работа в области духовности и просвещения, регулярное развитие личности. Под совершенным человеком мы понимаем прежде всего просветленных людей, способных мыслить самостоятельно и стать примером для других.

Концепция воспитания идеального поколения имеет философский, политический смысл и содержание, а также основные элементы социальной политики, прежде всего коренные реформы в процессах взаимоотношений между политическими и социальными институтами.

Совершенное поколение и новое поколение кадров имеют гармоничное взаимопонимание, при котором:

- 1) новый человек самостоятелен, обладатель нового мышления и сознания;
- 2) освобождены от влияния единой господствующей идеологии;
- 3) воспитаны в духе национальных и общечеловеческих ценностей, получили знания, основанные на новых национальных образовательных стандартах, основанных на достижениях современной науки, строго готовили или совершенствовали свою квалификацию;

- 4) зрелое новое поколение – это новый слой, ценящий демократические принципы, обладающий высоким потенциалом, вооруженный современными достижениями науки и техники, полностью осознающий ответственность за внесение практического вклада в повышение социально-экономического потенциала страны. .

Подготовка идеального поколения кадров ярко проявляется в демократическом характере государственной политики. Оно неразрывно связано с целями реализуемых демократических социальных и политических реформ, а Узбекистан, вставший на путь построения демократического общества, представляет собой новую политическую реальность.

В воспитании идеального поколения всегда используются в гармонии друг с другом два понятия:

1. Понятие образование – это дидактическая деятельность, осуществляемая совместно преподавателем и обучающимися в целях обеспечения развития личности путем достижения образовательного и образовательного уровня. Это система дидактических мероприятий, направленных на обеспечение психического развития человека.

2. Понятие образование - это социальная функция, обеспечивающая развитие людей нового поколения путем передачи им социально-исторического опыта старшего поколения, имеющая конкретную цель формирования, принятия решений, обогащения и совершенствования субъективно-исторического опыта. Личностный и духовный мир человека находится под влиянием социальных институтов, направленного, систематического и сознательного процесса.

Короче говоря, образование – это главное звено социализации, которое тесно связано с воспитанием, это составная часть системы образования. Наши предки издревле считали знания, образование и обучение важнейшим условием и залогом человеческого совершенствования и развития нации. Исходя из этой идеи, с первых лет независимости вопрос образования и обучения

рассматривается как приоритетное направление нашей государственной политики, а уровень эффективности, достижения и недостатки системы образования и обучения, науки и образования рассматриваются как приоритетное направление нашей государственной политики. Проанализировано профессиональное обучение по всей стране. В целях совершенствования системы образования, полностью отвечающей требованиям современного развития, был принят ряд законов, постановлений и указов. Их суть направлена на воспитание зрелого поколения, и в нем определены следующие задачи. В частности, воспитывать молодое поколение зрелым на основе духовно-нравственного воспитания, широко и эффективно использовать средства массовой информации в воспитании и формировании духовности учащихся на основе национальной идеи, любить Родину и люди в молодежи, бороться за благополучие страны, гуманизм, Образовательные вопросы, такие как осознание природы, национальная гордость, национальная гордость, уважение к людям других национальностей и их ценностей, свобода совести, знаний, нравственность, физическая зрелость, самостоятельность мышления у молодежи выполняются как приоритетная задача. повышается.

Поэтому богатое наследие, оставленное Абдуллой Авлони, напрямую считается духовным достоянием нашего народа. Нам приятно узнать больше о том, что наши просвещенные предки, которые были национальными лидерами такого высокого уровня в тот сложный колониальный период, самоотверженно творили, своей практической деятельностью вносили свой вклад в повышение просвещения нации, и наслаждаются полнотой своих произведений. только честь независимости позволила нам быть такими. Зная эту историю, наслаждаясь жизнью и творчеством таких самоотверженных людей, примерами их творчества, наше духовное развитие сегодня происходило не само собой, этому способствовали наши великие предки, люди-патриоты, подобные Авлони, даже всей своей жизнью. Он призывает нынешнее и будущие поколения знать, ценить и учиться у него тому, что он сделал в своем даре.

#### **ИСПОЛЬЗОВАННАЯ ЛИТЕРАТУРА (REFERENCES)**

1. Каримов И.А. «Высокая духовность – непобедимая сила». Т., «Духовность», 2008. -С. 176.
2. Абдулла Авлони. Турецкий гулистан йохуд ахлок. Т.: 2004. -С. 96.
3. А. Авлони. История бывшей узбекской временной печати. В книге: Национальное пробуждение. Т.: Университет, 1993.
4. Балдауф И. Очерки узбекской литературы XX века. - Ташкент: Духовность,

2001.

5. Долимов У. Авлони - учёный-методист//Национальное пробуждение. - Т.: Университет, 1993.

6. Зия Саид. Материалы по истории узбекской временной печати. Избранные труды (издательство Шерали Турдиева).-Ташкент: Узбекистан, 1974.

7. Abrorkhon Asatulloev, Kendjaev Shavkatdjon, Ravshanova Gulkhayo. In the twentieth century, Turkestan national media outreach ideas published by Abdurakhmon Sayyoh Tashkenty, entitled "Rule of Law". International journal of advanced science and technology. 2020, vol. 29, № 5. Pp. 1781-1784 <http://serisc.org/journals/index.php/IJAST/article/view/10308>

## **ОСОБЕННОСТИ СИНТАКСИЧЕСКОЙ СТРУКТУРЫ ПРИСОЕДИНИТЕЛЬНЫХ КОНСТРУКЦИЙ**

**Тулакова Дилбар Элмурадовна**

Академический лицей при СамГАСУ

Учитель английского языка

### **АННОТАЦИЯ**

*Данная статья посвящена изучению и исследованию синтаксических структур соединительных конструкций. Эти структуры показаны на основе анализа примеров из художественной литературы.*

**Ключевые слова:** *связующая структура, синтаксическая структура, речевые компоненты, функция, сложное синтаксическое ядро, связующий элемент.*

### **ABSTRACT**

*The given article is devoted to the study and investigation of the syntactic structures of connecting constructions. These structures are shown on the base of analysis of examples from fiction.*

**Keywords:** *connecting structure, syntactic structure, speech components, function, complex syntactic core, connecting element.*

### **ВВЕДЕНИЕ**

Присоединение означает дополнение уже высказанной мысли, прибавление к ней другой мысли. Именно это дополнение, прибавление и обуславливает характер присоединительных связей, которые призваны указывать не на соединение речевых единиц, формирующее целостное высказывание, а на расширение этого высказывания, на смысловое или эмоциональное усиление его путем введения специальных дополнительных речевых компонентов. Отметим, что эти речевые единицы (или компоненты) присоединяются к основному высказыванию с помощью союзных и бессоюзных средств.

Компоненты присоединительных конструкций отделяются, как правило, друг от друга точкой, хотя некоторые исследователи утверждают, что присоединительные связи могут возникнуть при наличии точки, точки с запятой, запятой и тире, скобки и плюса, многоточия. Точка, как известно, ставится в конце законченного повествовательного предложения - полного или неполного. Одной из функций точки является стремление придать предложению большую выразительность. В присоединительных конструкциях,



как союзных, так и бессоюзных, точка играет важную роль для членения синтаксически связанного текста. Например, Н.В.Черемисина, изучая присоединительные связи в рамках сложного синтаксического целого, отмечает: «Из сказанного ясно, что нередко одного интонационного признака достаточно для превращения обычного предложения в присоединительную конструкцию». Далее автор утверждает, что «в присоединительной конструкции интонация мотивирована и синтаксически, и пунктуационно: подсказывается структурой присоединенного элемента и поставленной точкой...». Выдвинутая Н.В.Черемисиной идея об употреблении точки между присоединяемым элементом и основным высказыванием получила свое развитие и в дальнейших лингвистических работах по синтаксическому присоединению.

### **ОБСУЖДЕНИЕ И РЕЗУЛЬТАТЫ**

Об этом свидетельствует следующее высказывание Ж.Е. Петрашевской: «Именно точка в принятом здесь понимании парцелляции служит сигналом экспрессивного расчленения текста».

Сложное единство, состоящее из двух или более коммуникативно автономных единиц речи, заключенных между двумя разделительными паузами (точками) - фраз, объединенных в одно целое на основе логико-грамматических связей, действующих и через точку, получало в лингвистической литературе название «сложное синтаксическое целое».

Все это свидетельствует о том, что не только синтаксические, но и смысловые связи могут выходить за пределы одного предложения. В частности, синтаксические связи выходят за границы синтаксического построения тогда, когда согласующееся слово отрывается от своего господствующего и образует присоединительную конструкцию. Здесь следует отметить, что в образовании различных присоединительных конструкций участвуют не только отдельные слова, но и словосочетания или же целые предложения (как сложносочиненные, так и сложноподчиненные). Поэтому надо строго различать, с одной стороны, присоединительные связи в пределах одного предложения - простого или сложного, и, с другой стороны, присоединительные связи, создаваемые за пределами предложения как относительно законченного высказывания. Во всех ситуациях присоединяемый элемент является неотъемлемой частью присоединительной конструкции. Следовательно, здесь налицо один из способов выражения синтаксических отношений, где присоединение выступает как средство связи двух и более выражающих одну мысль, но разделенных точкой.

Одной из характерных разновидностей присоединительных конструкций является такая синтаксическая структура, в которой присоединяемый элемент вводится подчинительным или сочинительным союзом или бессоюзно и стоит всегда после точки.

Такие присоединительные связи образуют сложное синтаксическое целое, состоящее из двух и более компонентов, связанных между собой формально и семантически. Единственным формальным показателем присоединительных отношений между компонентами сложного синтаксического целого оказывается здесь интонация. Сложное синтаксическое целое с присоединительными связями обладает относительной структурной и смысловой законченностью, и смысл отдельных его компонентов может быть выведен из смысла всего сложного целого.

По мнению А.Ф. Прияткиной, интонация является одним из основных критериев возникновения присоединительных связей между присоединяющим предложением и присоединяемым элементом. Изучению интонационных особенностей присоединительных конструкций посвящены многочисленные работы. Говоря об этих особенностях, П.В. Кобзев отмечает «понижение голоса и относительно большую паузу перед присоединяемым элементом - особым тембром».

1. Общность взглядов этих учение на интонационный характер присоединительной конструкции подкрепляет тезис о том, что качественное своеобразие присоединяемого элемента заключается в частности, в неожиданности его возникновения в сознании говорящего. Вместе с тем, как утверждают П.В. Кобзев и М.Е. Шафиро О квалификации природы присоединения в аспекте актуального членения предложения Кн.: Вопросы совр-русс. литературного языка. Челябинск, 1966. вып 1. с 110-120.

Специфика присоединяемого элемента определяется не только неожиданностью его возникновения в сознании говорящего, но также и иными факторами. Подобная мысль находит свое отражение в ряде других работ, где характеризуются основные свойства присоединяемого элемента. Выделяя основные критерии возникновения присоединительных связей между компонентами сложного синтаксического целого, Ж.А. Винтман пишет: «специфика присоединяемого элемента определяется не временем его возникновения в сознании, а его субъективной инородностью, самостоятельностью и иноплановостью его лирической темы».

Определение присоединительных связей по признаку непреднамеренности, неожиданности вызывает определенное возражение, так как критерий

неожиданности возникновения присоединительных связей может быть характерен в какой-то степени лишь для разговорной речи, хотя и она строится на основе продуманной и вполне определенной ситуации.

#### **ЛИТЕРАТУРА (REFERENCES)**

1. Винтман Ж.А. Роль присоединения в оформлении перехода от одного вида речи к другому. В кн.: Герценовские чтения, XXVIII. Научн. докл. Иностранные языки. Л., 1975. –Л.с. 14-119.
2. Кобзев П.В. Присоединение и обособление. Ученые записки Хабаровск. Гос. Пед. ин-та, 1969. -с.35-46.
3. Петрашевская Ж.Е. Парцеллированная конструкция как экспрессивный стилистический вариант простого непарцеллированного предложения. Проблемы языкознания и теории английского языка. М. 1978, вып. 3. -с. 50- 61.
4. Прияткина А.Ф. К изучению присоединительных конструкций. Ученые записки Дальневосточ. гос. ун-та. Владивосток, 1962. вып. 5. -с. 43-55.
5. Черемисина Н.В. О присоединительных конструкциях в современном русском языке. Научные записки Харьковского гос. пед. ин-та, 1958. Т.29. С. 91-103.
6. Шафиро М.Е. О квалификации природы присоединения в аспекте актуального членения предложения Кн.: Вопросы совр-русс. литературного языка. Челябинск, 1966. вып 1. с 110-120.

## AHMAD POSHONING “TARIXI JAVDAT” ASARINING ISLOM MANBASHUNOSLIGIDAGI AHAMIYATI

**Ismoilova Xumora Jamoliddin qizi**

O‘zbekiston xalqaro islom akademiyasi

Islom tarixi va manbashunosligi IRCICA kafedrası xodimi

### ANNOTATSIYA

*Ushbu maqolada Ahmad poshoning “Tarixi Javdat” asarining islom manbashunosligidagi ahamiyati xususiyatlari mavzusiga bag‘ishlangan. Shuningdek, maqolada Ahmad Javdatning “Tarixi Javdat” asari Turkiya va unga qo‘shni, qardosh xalqlar tarixi uchun muhim manbalardan biri sanalishi va boshqa jihatlari kabi masalalarga to‘xtalib o‘tkanmiz.*

**Kalit so‘zlar:** Ahmad Javdat, Tarixi Javdat davlat, Tabariy asari, Qo‘lyozma va toshbosma asarlar, ziyolilar jamoa.

### ABSTRACT

*This article deals with the importance of Ahmad Pasha's "History of Javdat" in Islamic source studies. Also, in the article, we touched on issues such as the fact that Ahmed Javdat's work "History of Javdat" is considered one of the important sources for the history of Turkey and its neighboring, brotherly nations, and other aspects.*

**Key words:** Ahmad Javdat, History of Javdat state, work of Tabari, Manuscript and lithographic works, community of intellectuals.

### KIRISH

Ahmad Javdatning “Tarixi Javdat” asari Turkiya va unga qo‘shni, qardosh xalqlar tarixi uchun muhim manbalardan biri sanaladi. Bekir Kutuk o‘g‘li asarning ahamiyatini quyidagi so‘zlar bilan ifodalaydi:

“Javdat Posho “Tarixi Javdat” asarini talif etarkan, 1188-1241-yillarda rasmiy davlat tarixchilarining matnlaridan olib, ularni mazmuni jihatidan bir-biri bilan solishtirish mumkin bo‘lgan boshqa materiallarni ham olib, bir-biri bilan taqqoslab baholadi, sodir bo‘lgan voqealarni tasvirlashni emas, balki ularning sababi va samarasini aniqlashni asosiy maqsad qildi. U davlat odami va ziyolilar jamoaning a‘zosi bo‘lgani uchun ham barcha voqea-hodisalarni tahlil qilishga harakat qildi, ular juda muhim nuqtalarini diqqat bilan tanlab oldi. Tadqiqotchi Javdatning bu asari nihoyatda qimmatlidir, xuddi, islom tarixida Tabariy asari yagona murojaat etuvchi

asar deb hisoblansa, mazkur “Tarihi Javdat” asari ham Usmonlilar davlati tarixida shunday maqomga egadir”<sup>238</sup>.

## **MUHOKAMA VA NATIJALAR**

Asarning yozilish tarixiga nazar tashlasak, 1851-1862-yillarda Mustaf o Rashid Posho tomonidan Fransuz Bilimlar Akademiyasi andozasi asosida tashkil etilgan “Anjuman-i Donish” Akademiyasi Usmoniylar imperiyasining tarixini yozish uchun qaror qabul qiladi. Usmonli tarixchisi va Akademiyaning faxriy a’zosi avstriyalik Joseph von Hammer “Usmonli imperiyasi tarixi” nomli 1774-yilgacha bo’lgan davlat tarixini aks ettirgan asar yozadi. 1827-1832 yil oralig’ida yozilgan mazkur asar 10 jildli bo’lib, unda Usmonlilar davlatining tarixi bayon etilgan edi. Endi davlatning 1774-yildan 1826-yilgacha bo’lgan tarixini yozish Ahmad Javdatga taklif etiladi. Javdat Posho esa buni bajonidil qabul qiladi. Asarni yozish uchun Sulton Abdulmajid I hijriy 1283-yil 9-muharramda (milodiy 1853-yil 12-oktabr) ruxsat beradi<sup>239</sup>.

Asar Usmoniy turk tilida bo’lib, 1774-yildan ya’ni Kichik Qaynarcha shartnomasidan ya’ni 1768-1774-yillarda bo’lgan rus-turk urushi natijasida turklarning mag’lubiyati natijasida imzolangan Kichik Qaynarcha shartnomasidan boshlanadi.

Asar 1826-yilgacha bo’lgan voqealarni, ya’ni Yanichari o’chog’ining egallanishiga qadar bo’lgan voqealar qamrab oladi. Yanichar (Yangi cherik ya’ni askar) o’chog’i bu - O’rxun G’oziy tomonidan 1362-yilda qurilgan bo’lib, Mahmud II davrida yangi nizom bilan nomi berilgan askar maydonining qurilishi bilan 1826-yilda barchasi tugatilgan. 1360-yil yanicharlar maxsus piyoda qo’shin tashkil qilingan. Unda kichik yoshdagi, asosan 8-18 yosh atrofidagi bolalar tarbiyalangan. Asirga tushgan xristian yoki boshqa din vakili bo’lgan yosh bolalardan tuzilgan armiya edi<sup>240</sup>.

Javdat Posho 1854-yilning o’zidayoq kitobning 3 jildi tayyor bo’ladi. Sulton bu ishdan mamnun bo’lganidan 1855-yilda uni davlatning rasmiy tarixchisi sifatida e’lon qiladi va mudarrislikning eng yuqori darajasi bo’lgan “Musile-i Sulaymoniy”ga ko’taradi. Asarning dastlabki 6 jildi qizg’in tugallanhan so’ng qolgan 6 jildi qoldiriladi, sababi bu vaqtda Javdat Posho “Majalla” kitobini yozishga kirishadi. Shuning uchun ham kitobning qolgan qismlarini yozish butunlay 1884-yilda yakunlanadi va asar umumiy hisobda o’ttiz yil vaqtni oldi. Asarni yozishda muallif rasmiy davlat hujjatlaridan, shartnoma matnlaridan, shuningdek arxiv hujjatlaridan,

<sup>238</sup> Sayin Dalkiran. “Tarix-i Cevdet”te Islom Mezhepleri. International Journal of Social Science. VI. 2009. – B. 220.

<sup>239</sup> Sayin Dalkiran. “Tarix-i Cevdet”te Islom Mezhepleri. International Journal of Social Science. VI. 2009. – B. 220

<sup>240</sup> O’sha manba

voqea-hodisaga guvoh bo'lganlarning suhbatlaridan foydalanib, taqqoslab, asl haqiqatni yozishga harakat qiladi. Tanqidiy va tahliliy bir ruhda yozilgan mazkur asarda voqea-hodisalarning sabablari va yo'l qo'yilgan kamchiliklar ham yozilgan. Dastlabki jildlari 1853-1856, so'ngi jildi esa 1884-yilda (hijriy 1301-yilda) nashr ettiriladi. Dastlab o'n jild bo'lgan bu asar hijriy 1309-yilda (1892) qayta tartibga keltirilish va tasniflash chog'ida o'n ikki jildga holida yangidan nashr etildi. Asarning birinchi jildiga muqaddima ham ilova qilinadi.

Mazkur asarning dastlabki chiqarilgan 5 jildi O'zbekiston Xalqaro Islom Akademiyasining "Manbalar xazinasi"ning "Qo'lyozma va toshbosma asarlar" bo'limida 213, 214, 215, 216, 217 raqamlar ostida saqlanadi.

Asarning har bir jildi bilan tanishib chiqish tadqiqot ishining ahamiyatini oshiradi. Aytib o'tish kerakki, asarning islom dini va u bilan bog'liq voqealar bayoni alohida aks etmagan. Chunki bu Usmonlilar davlatining tarixini bayon etgan.

Ishni o'rganish jarayonida asar yuzasida olib borilgan ilmiy ishlarning kamligi va ularning aksariyat qismi tarixiy nuqtai nazardan yozilganligiga guvoh bo'lamiz. Lekin Anqara-Izmir yo'lidagi "Ushak" universiteti 2016-2017-yillarda rektori, professori, doktor Sayin Dalkiran tomonida 2002-yilda "Tarixi Javdatda islom mazhablari" nomli maqolasi universitet jurnalida bosib chiqarilgan. Sayin Dalkiran mazkur maqolasida islom mazhablari deb islomdagi ikki oqimni tarixini yoritadi. Bular Vahhobiylik va Durzilik<sup>241</sup>.

Barchamizga ma'lumki, islom dinida to'rtta mazhab bo'lib, bular hanafiy, hanbaliy, molikiy, shofeyy mazhablaridir. "Tarixi Javdat" asarida vahhobiylik haqida kam yoritilgan bo'lib, 6-jildida ayrim o'rinlarda so'z yuritilgan. Maqolaning adabiyotlar ro'yxati bilan tanishish jarayonida shuni bilish mumkinki, asl manbaga juda kam murojat etilgan. Shu sababli ham buni ahamiyatli deb qabul qilolmaymiz<sup>242</sup>. Asarning voqealar va unda yoritilgan mavzular haqida tanishib chiqish uchun uning mundarijasiga nazar solish kifoyadir. Qo'lyozma va toshbosma asarlarda dastlab mundarija mavjud emas, balki uning o'rnini bosuvchi fihrist deb yuritilgan qism mavjud.

Asarning birinchi jildi 1858-yili Usmoniy matbaasining "Dar Saodat" bosmaxonasida bosiladi. Dastlabki jildda voqealar 1774-yildan boshlab 1782-yilgacha bayon etiladi. Asar muqaddima bilan boshlanib, unda asarning yozilishi tarixi, bayon usuli va asarning ahamiyati haqida, shuningdek, unda o'z fikr-xulosalarining berilganligi haqida ham yozib o'tadi. Asarda mundarija emas balki, fihrist mavjud bo'lib, qadimgi qo'lyozma va toshbosma asarlarda mundarija o'rniga

<sup>241</sup> Durzilik-diniy oqim bo'lib, alaviylikdan ajralib chiqqan.

<sup>242</sup> Документи за борбата на македонскиот народ за самостојност и за национална држава, том еден, Универзитет Кирил и Методиј – Факултет за философско – историски науки, Скопје, 1981.

fihrist berilgan. Fihristning dastlabki mavzulari Usmonli davlatida muhim o‘rin tutgan ba’zi vazirlarning ya’ni posholarning tarjimai hollari beriladi. Boshqa voqealar haqida fihristdan bilib olish mumkin. Fihristning ba’zi mavzulari quydagicha:

- Abdulhamidxon hazratlarining Shayx ul-islom qo‘nog‘iga tashrifi;
- Mudarris Usmon Poshoning qatli;
- Ajam safariga ruxsat berilishi;
- Azarbayjon va ajam o‘rtasidagi mahorabalar;
- Bog‘dod voliysi Mustafo Poshoning qatl qilinishi;
- Qrim voqealari;
- Bog‘dod va Basradagi voqealar;
- Qrimga doir Rusiya (Rossiya) elchisining ma’lumotlari;
- Valiahd Sulton Sulaymon;
- Fransuz va ingliz davlatlariga berilgan taqrirlar;
- Hind elchisi va Oman hokimining taqrirlari;
- Ismoil qal’asining bino qilinishi;
- Anotoliy qoziaskarining vafoti;
- Qaynarcha ahdnomasi;
- Ispaniya davlatining ahdnomasi<sup>243</sup>.

Asar Toronto Universiteti kutubxonasiga 1971-yil 20-mayda taqdim etilgan va ro‘yxatga olingan. Saqlanish raqami № 557. Shuni qayd etish kerakki, “Tarixi Javdat” asarining barcha jildi Toronto Universiteti kutubxonasining 48-bo‘limi 557-raqam ostida saqlanadi.

Ikkinchi jildi 380 sahifadan iborat bo‘lib, u 1782-yildan (hijriy 1196-1200)1786-yilgacha bo‘lgan eng muhim voqealar bayoni berilgan. Asar Toronto universitetining kutubxonasida 1971-yil 2-iyunda qayd etilgan. Kitobfihristining asosiy mavzularishunday:

- Qrim ihtilofi;
- Qrimga doir Rusiya (Rossiya) elchisining mavjud bo‘lgan ma’lumoti;
- Voqei mashvarati Qrim;
- Ba’zi tahqiqotlar;
- Qrim masalasida Rusiya (Rossiya) va Nimcha elchilarining taqrirlari;
- Mazkur taqrirlarning tarjimalari;
- Bolada mazkur taqrirlar bo‘yicha majlisi mashvarat;
- Tarafi Davlati Oliyda berilgan taqrirlar;
- Rusiyaning Qrim istilosila bayonnoma nashr etdigani;

<sup>243</sup> Ahmad Javdat. “Tarix-i Javdat” 1-jild. “Dar Saodat”bosmasi. Matbaa Usmoniy. – B. 3-4..

- Shayx ul-islom Ibrohim Afandining vafoti va Atoalloh Afandining mashixati;

- Fors elchisi bilan savol-javob;
- Fors hokimiga jo‘natilgan nomai humoyun;
- Rusiya (Rossiya) bilan tijorat masalasi;
- Xazina va Sadri a‘zam;
- Valeahd shahzoda Sulton Murod;
- Amriqo (Amerika) jumhuriyatining tashkili;
- Eron hodisasi;
- Erklixonning Rusiya (Rossiya) himoyasiga o‘tishi;
- Saloh Afandining vafoti;
- Hakim Posho Orif Afandining vafoti;
- Shom volisining vafoti (Umar Vohid Afandi);
- Rusiyaning (Rossiya) Qrimga doir istagi;
- Shayx ul-islom qo‘nog‘ida majlis kelishuvi;
- Qopudon Poshoning ingliz elchisi bilan muloqoti;
- Majlisi Umumiy kelishuviga ko‘ra sodir bo‘lgan xatti humoyun;
- Majlisi Umumiyning muzokara va qarori;
- Sulaymon Poshoning zilziladan haloki;
- Talimi askarga doir Fransiyadan maktub kelgani;
- Ispaniya qo‘mondoni va Fransiya elchisining Sadri A‘zam bilan muloqotlari;
- Ispaniya va Fransiya elchilarining muloqotlari;
- Fors hokimidan noma kelgani;
- Istanbul qozisining asli;
- Tatar xonligiga doir voqe bo‘lgan muzokaralar;
- Shahzoda Sulton Muhammad;
- Muhammad Sodiq Afandining vafoti;
- Abdulg‘affor og‘aning qatli;
- Prussiya qiroli mashhur Fridrixning vafoti;
- Xotima<sup>244</sup>.

Asarning uchinchi jildi ikkinchi nashr bo‘lib, Usmoniy Matbaasining “Dar Saodat” bosmaxonasida 1891-yil bosiladi. Xronologik jihatdan ikkinchi jilddagi ba’zi voqealar takrorlanishi sababli 1784-yildan to 1787-yilgacha bo‘lgan voqealar bayon etiladi. Fihristning asosiy mavzulari:

- Prussiyalikning taqriri;
- Majlisi mashvaratning kelishuvi;

<sup>244</sup> Ahmad Javdat. “Tarix-i Javdat” 2-jild. “Dar Saodat” bosmasi. Matbaa Usmoniy. – B. 2-3-4.



- Majlisi Umumiyning muzokarasi;
- Jazoir G'arb o'chog'ining Nimcha bilan sulhga rozi bo'lishi;
- Rais ul-kitob Mustafo Afandining vafoti;
- Rauf Poshoning tarjimai holi;
- Hoji Ali Poshoning vafoti;
- Shahzoda Sulton Mahmudning tug'ilishi;
- Arabistondagi ba'zi hodisalar;
- Hindistondagi ba'zi hodisalar;
- Sug'ujaq devonining tartibi;
- Anapoda ziyofat bo'lishi tartibi;
- Kurjiston va Dog'istonning ba'zi ahvoli;
- Abdulrazzoq Afandining qatli;
- Daftardor Afandining asli va ba'zi Moliya nizomlari;
- Prussiya Qirolining vafoti;
- Iroq ahvoli;
- Misrdagi voqealar;
- Muhammad Poshoning Misr voliysi bo'lganligi;
- Prussiya ittifoqiga doir Abdulrazzoq Afandining taqriri;
- Qrimga doir Fransiyaning munosabati<sup>245</sup>.

To'rtinchi jild 1787-yildan boshlanib 1790-yilgacha bo'lgan voqealar bayoni haqidadir. Uchinchi jild kabi bu qism ham qayta tartiblanib 1891-yil qayta bosiladi. Fihristining asosiy mavzulari quydagilar:

- 1787-yildagi ba'zi voqealar;
- Rusiya (Rossiya) va Nimcha mahorabalarining muqaddimasi;
- Mustafo va Bazol Posholar bilan Shahboz Qaroy xonning ma'muriyati;
- Erdu qozisining asli va nasabi;
- Mahodiya havolisining geografik holati;
- Iroq voqeasi;
- Misr voqeasi;
- Rusiya (Rossiya) hududining holati;
- Mulk va moliya ahvoli;
- Sulton Abdulhamidning vafoti va Sulton Salim IIIning taxtga o'tirishi;
- Sulton Abdulhamidxon hazratlarining tarjimai holi;
- Qalos voqeasi;
- Armiyaning ba'zi ahvoli;
- Ba'zi yangi nizomlar;

<sup>245</sup> Ahmad Javdat. "Tarix-i Javdat" 3-jild. "Dar Saodat" bosmasi. Matbaa Usmoniy. – B. 2-3-4.

- Fuqshon voqeasi;
- Rusiya (Rossiya) safariga doir xatti humoyun;
- Avstriya generalining e'lonnomasi;
- Nimcha safariga doir bayonnoma;
- Abdiy Poshoning tarjimai holi;
- Saforatnoma vasfi;
- Isvaj ittifoqnomasi;
- Surati Nasaq (Nasq) podshohi;
- Surati xatti humoyun<sup>246</sup>.

Asarning beshinchi jildi 1790-yildan boshlanib 1792-yilda tugaydi. Yangi tartib etilgan har bir bosmaga shunday yozilgan “Maorif nazorati jalilasining ruxsati bilan” deb pastki qismiga “Ikkinchi bosma” deb yozilgan. Mazkur beshinchi jild Toronto Universiteti kutubxonasidan 1969-yil 4-yanvarda ro‘yxatga olingan.<sup>247</sup>

Asar fihristining ba’zi mavzulari quydagilar:

- Xamidiy zodaning mashixati;
- Qozi Xasan Poshoning sadorati va ba’zi boshqa voqealar;
- Prussiya bilan ittifoq bo‘lishi;
- Qora Mahmud Poshoning vazuroti;
- Arabiston ahvoli;
- Qora dengiz mahorabasi;
- Baxsi Xarab va sulh;
- Ota qal’asining istelosi;
- Keli qal’asi va Sinh bo‘g‘ozining istelosi;
- Asmoiylning istelosi;
- Ismatbek Afandining Ardu qozisi bo‘lishi;
- Tufuq afandining mashixati va vafoti;
- Batol Poshohodisasi va Anopa istelosi;
- Bahri Sayoh hodisasi;
- Rusiya (Rossiya) materigi;
- Suvriya (Suriya) o‘choqlarida isyon harakatlari;
- Xasan Afandining tarjimai holi;
- Istanbuldagi ba’zi voqealar;
- Yusuf Poshoning asli va Malik Poshoning sadorati;
- Tarsona nizomi
- Prussiya ittifoqnomasi;

<sup>246</sup> Ahmad Javdat. “Tarix-i Javdat” 4-jild. “Dar Saodat”bosmasi. Matbaa Usmoniy. – B. 3-4.

<sup>247</sup>Ahmad Javdat. “Tarix-i Javdat” 5-jild. “Dar Saodat”bosmasi. Matbaa Usmoniy. – B. 2.

- Prussiya elchisining loyihasi;
- Ingliz marxasining muqaddimasi;
- Nimcha (Nemicha) va Davlati Oliyning marxasining muqaddimalari;
- Bag‘don bekligi haqida taqrirlar;
- Buxoro Xonining nomasi;
- Buxoro nomasining taqriri;
- Azmi Afandining safar nomasi;
- Xazina ahvoli<sup>248</sup>.

Shuningdek, asar so‘ngi sahifalarida davlatda mavjud bo‘lgan devonlarning holati haqida bayon etilgan.

Asarning oltinchi jildi 334 betdan iborat bo‘lib, u Toronto Universiteti kutubxonasiga 1971-yil 2-iyunda taqdim etilgan va qayd qilingan. U 1793-yildan boshlab 1799-yilgacha bo‘lgan voqealarni o‘z ichiga olgan. Yangi tartib qilingan oltinchi jildning dastlabki raqamsiz sahifalariga surat ishlangan bo‘lib, unda majlis holati aks etgan. Sanasi “hijriy 1205-yil 23-rabbiul oxir” bu milodiy yil hisobida 1790-yil 22-dekabr to‘g‘ri keladi. Shuni ham aytib o‘tish kerakki, asarning dastlabki bosmasi va qayta tartiblanib bosilgan nashri o‘rtasida mavzulanishda farqlar mavjud. Asar fihrining ba‘zi mavzulari:

- Davlat nizomiga doir loyihalar va ularning taqdim etilishi;
- Loyihalarning xulosalari va ba‘zi mulohazalar;
- Askar intizomining sharoiti;
- Abdulloh mullo loyihasi va ba‘zi mutola;
- To‘pchi va aravachi qonunlarining tanzimi va ba‘zi tahqiqot;
- Yangi askar nizomining tartibi va tanzimi;
- Ba‘zi xayriya ishlari;
- Xorij voqealari;
- Olmoniya (Germaniya) imperatorining toji;
- Arabiston voqealari va Jabali Libanon (Livan) ahvoli;
- Madinai Munavvara ahvoli va Xalab;
- Vahobiylarning zohir muqaddimot fasodati;
- Fayzi Poshoning vafoti va No‘monbek va Xo‘ja Ibrohim Afandi;
- Rashid Afandining asli va Dari Afandining rayosati va ba‘zi voqealar;
- Mehrshoh Sulton imoratining bitishi;
- Moliya ishlari;
- Xorij xabarlar;
- Fransiya Jumhuriyatining tasdiqi va Rotib Afandining riyosati;

<sup>248</sup> Ahmad Javdat. “Tarix-i Javdat” 5-jild. “Dar Saodat” bosmasi. Matbaa Usmoniy. – B. 2-3.

- Puna portining qo‘mondonligi;
- Avstriya hududi;
- Fransiya elchsining devoni humoyunga kirishi va Hindistondagi ba’zi hodisalar. Davlati Oliyning Fransiya Jumhuriyati bilan ittifoqi;
- Kavkaz va Erondagi hodisalar;
- Azmzodaning amri hoj bo‘lgani;
- Qora dengiz bo‘g‘ozi qal’alarining nizomi;
- Xayrulloh Afandi va vafoti;
- Uch kemanding birda dengizga tushirilishi;
- Ba’zi nizomlar va islohotlar;
- Rum bilan voqealar;
- Rum va voliysi Haqi Poshoning asli;
- Aziz Afandining Prussiya Qiroli bilan muloqoti;
- Izzat Poshoning mustaqilligi va saroy to‘pchilarining tartibi;
- Muftiyzodaning va Makiy Afandining tarjimai hollari;
- Abdulloh Boriy va Rashir Afandilarning tarjimai hollari;
- Shayx ul-islom Isbaq Ibrohimbekning tarjimai holi;
- Qora tog‘ga doir hodisalar;
- Xorij xabarlarlari;
- Posponzodaning farmonli bo‘lgani;
- Yasori va Aziz Afandi va Mustafo afandi, hamda G‘olib Afandilarning vafoti;
- Misrga doir ma’lumotlar;
- Puna portining Aleksandriyaga istilosi;
- Puna portining Misrni istilo etgani;
- Misr Xajjojining ahvoli;
- Vazirliklar qonunnomalari;
- Jazoiri Yunoniya aholisi;
- Pospon o‘g‘li haqida berilgan fatvoyi sharif;
- Puna portining Misr aholisiga e’lonnomasi;
- Puna portining Misr voliysiga maktubi;
- Qora dengiz bo‘g‘ozida yo‘qlama usulining ijrosi<sup>249</sup>.

So‘ngi jild mundarijasi harflari o‘chib ketganligi uchun o‘qib, tarjima qilishning imkoni bo‘lmadi. Xulosa qilib aytganda, asar jildlarining mundarijalaridan ham bilish mumkinki, islom dini va u bilan bog‘liq voqealar bayon etilmagan. Shu sababli ham mazkur asarni manbashunoslik nuqtai nazaridan ahamiyatli deb hisoblash mumkin.

<sup>249</sup> Ahmad Javdat. “Tarix-i Javdat” 6-jild. “Dar Saodat”bosmasi. Matbaa Usmoniy. – B. 2-4.

## REFERENCES

1. Saym Dalkıran. "Tarix-i Cevdet"te İslam Mezhepleri. International Journal of Social Science. VI. 2009. – B. 220.
2. Saym Dalkıran. "Tarix-i Cevdet"te İslam Mezhepleri. International Journal of Social Science. VI. 2009. – B. 220
3. Durzilik-diniy oqim bo'lib, alaviylikdan ajralib chiqqan.
4. Документи за борбата на македонскиот народ за самостојност и за национална држава, том еден, Универзитет Кирил и Методиј – Факултет за философско – историски науки, Скопје, 1981.
4. Ahmad Javdat. "Tarix-i Javdat" 1-jild. "Dar Saodat"bosmasi. Matbaa Usmoniy. – B. 3-4..

## **OILA BILAN BOG‘LIQ TURK MAQOLLARIDA “AYOL” OBRAZINING KONSEPTUALLASHUVI**

**Nuriddin Altinboyev**

Toshkent davlat sharqshunoslik universiteti

tayanch doktoranti

[nuriddinaltinbaev@gmail.com](mailto:nuriddinaltinbaev@gmail.com)

### **ANNOTATSIYA**

*Mazkur maqolada turk maqollarida ayol obrazining metaforik va qadriyatga asoslangan (baholovchi) komponentlari tahlil qilinadi. Turk xalqining lisoniy manzarasida ayol obrazi qanday metaforalar orqali ifodalanishi va ayolga nisbatan qanday ko‘rsatkichlar yordamida ijobiy-salbiy baholar berilishi maqolada o‘z aksini topadi.*

***Kalit so‘zlar:** maqol, ayol, metafora, konsept, lingvomadaniyatshunoslik.*

## **CONCEPTUALISATION OF THE IMAGE OF “WOMAN” IN TURKISH PROVERBS RELATED TO THE FAMILY**

**Nuriddin Altinboyev**

Doctoral (PhD) student of TSUOS

[nuriddinaltinbaev@gmail.com](mailto:nuriddinaltinbaev@gmail.com)

### **ABSTRACT**

*This article analyzes the metaphorical and value-based (evaluative) components of the female image in Turkish proverbs. The image of a woman is expressed through metaphors in the linguistic world view of the Turkish people and some indicators are used to give positive and negative evaluations of women in the article.*

***Keywords:** proverb, woman, metaphor, concept, cultural linguistics*

## **КОНЦЕПТУАЛИЗАЦИЯ ОБРАЗА «ЖЕНЩИНА» В ТУРЕЦКИХ ПОСЛОВИЦАХ СВЯЗАННЫХ С СЕМЬЕЙ**

**Нуриддин Алтинбоев**

Докторант ТашГУВ

[nuriddinaltinbaev@gmail.com](mailto:nuriddinaltinbaev@gmail.com)

### **АННОТАЦИЯ**

*В данной статье анализируются метафорические и ценностные (оценочные) компоненты образа женщины в турецких пословицах. В статье отражено, как образ женщины выражается через метафоры в языковом*

картине турецкого народа и какие показатели используются для положительных и отрицательных оценок женщин.

**Ключевые слова:** пословица, женщина, метафора, концепт, лингвокультурология.

## **KIRISH**

Til va madaniyat o'rtasidagi bog'liqlik masalalarini o'rganish XVIII asrning oxirlariga borib taqaladi. Tilshunos olimlardan Vilhelm fon Humbold (1767-1835), Franz Boas (1858-1942) va Benjamin Uorf (1897-1941) til, tushuncha va madaniyat masalalari xususida to'xtalganlar. Biroq til va madaniyat munosabatlarini birgalikda tadqiq qiluvchi fanlar ichidagi qo'shma fan (lingvomadaniyatshunoslik) to'laligicha rivojlanmagan. Bu soha rus tilshunoslik maktabining mahsuli hisoblanadi. Mazkur tushuncha asosida XX asrning oxirgi choragida mustaqil fan sifatida paydo bo'lgan lingvomadaniyatshunoslik V.Teliya boshchiligidagi iboralar maktabi tadqiqotlari asosida Yu.Stepanov, N.Arutyunova, V. Vorobev, V. Shaklein, V. Maslova kabi izlanuvchilarning ishlari bilan bog'liq ravishda rivojlandi[1]. V.Maslova xalqning o'tmish asrlarga oid qarashlari tildagi maqollarda, frazeologik birliklarda, metaforalarda va madaniy ramzlarda hozirgi kunga qadar saqlanib qolganligini bayon qilib, mazkur fanning tadqiqot doirasini quyidagicha izohlaydi: "Lingvomadaniyatshunoslik, asosan, afsonalar, urf-odatlar, an'analar, marosimlar, madaniyat ramzlari va boshqalarni o'rganadi. Ushbu tushunchalar madaniyatga tegishli bo'lib, ular kundalik va marosimlardagi aloqa-munosabatlar shaklida tilda mustahkamlanadi. Ularni kuzatish mazkur tadqiqot uchun material bo'lib xizmat qiladi"[2]. Qadriyatlar va stereotiplar uzoq vaqt davomida iqtisodiy va ijtimoiy faoliyatni tartibga soluvchi majoziy ifodalarda, ya'ni maqol va matallarda o'z aksini topadi.

Lingvomadaniyatshunoslik termini tilshunoslar tomonidan turlicha atalgan. Masalan, Palmer "Cultural linguistics" (madaniy tilshunoslik) deb atagan bo'lsa, Underhill, Yevropada til va madaniyat munosabatlarini tadqiq qiluvchi soha sifatida, "ethnolinguistics" (etnolingvistika) terminini qo'llaydi. Professor Farzad Sharifian ham mazkur yangi soha uchun o'zining barcha ilmiy ishlarida "cultural linguistics" terminini qo'llaydi [3]. Zamonaviy turk tilshunosligida mazkur soha hozircha yetarli darajada o'rganilmagan, bu yo'nalishda tadqiqotlar soni barmoq bilan sanarli darajada ozchilikni tashkil qiladi. Bu borada amalga oshirilgan dastlabki ish Olena Kozan to'plagan va muharrirlik qilgan "**Kültürdilbilim: Temel Kavramlar ve Sorunlar**" (Lingvomadaniyatshunoslik: Asosiy tushunchalar va muammolar) tarjima kitobi bo'lib, mazkur to'plam Olena Kozanga oid *Kültürdilbilim nedir?*

(*Lingvomadaniyatshunoslik nima?*) nomli kirish soʻzi oʻrnidagi maqolasi va yigirma toʻrtta sohaga oid rus tilidagi maqolalarning tarjimasidan iborat[4]. Mazkur kitob Turkiyaning Gʻoziy universiteti doktorantlari tomonidan tayyorlanib turk tilshunosligiga armugʻon qilindi. Kitobning ahamiyati faqatgina tarjimasini bilan cheklanmaydi, balki turk tilshunosligida yangi terminlarni oʻlga suradi.

### **ADABIYOTLAR TAHLILI VA METODLAR**

Metin Yurtbashi oila jamiyatning eng muhim boʻgʻini ekanligi, jamiyatning mustahkamligi oila mustahkamligi bilan bevosita aloqador ekanligi, turk oilasining asosi islomiy odob-axloq va qadriyatlariga tayanishini 100 ta oilaga bogʻliq maqolni tasniflarga ajratgan holda tahlil qilib yoritib bergan[5]. Xususan, bu tasnifda oila qurish, er, xotin, kelin, qaynona, qaynota, ona, ota, farzandlar va ota-ona munosabati, bobo-momolar va nabiralar munosabati, farzandlar – oʻgʻil, qiz bilan bogʻliq maqollar koʻrib chiqilgan. Xulosa sifatida, sogʻlom jamiyat mustahkam tamoyillarga asoslangan oilalardan tashkil topishi, aslida oilaviy munosabatlar universal boʻlib, turli madaniyatlarda unga boʻlgan qarashlarga farqli ekanligi bayon qilinadi.

I. Sidorina qardosh boʻlmagan ikki til – rus va turk tillari egalari assotsiatsiyalarida “oila” konseptini psixolingvistik eksperiment usulidan foydalangan holda freym tahlil qilishga uringan[6]. Oila aʼzolari ichida turklar uchun ona asosiy oʻrinni egallaydi (17.8%), ruslarda ham ona (2.2%), turklar uchun otaga nisbatan ijobiy reaksiya (8.9%) bildirilgan, unga nisbatan asosiy assotsiatsiya hurmat (7.8%) tushunchasi boʻlsa, ruslarda bor-yoʻgʻi 0.1% tashkil qilgan. Turk madaniyatidan farqli oʻlaroq, rus madaniyatida otaga nisbatan salbiy reaksiyalar ham kuzatilgan. Maqola muallifi rus madaniyatida yoshlarning otalarga nisbatan nafrati yoki salbiy fikri yuqori ekanligini rus oilasidagi ajrashishlar natijasida toʻliqsiz oilalar koʻpligi bilan izohlaydi. Bundan tashqari maqolada oila xususiyatlari va oilaning hissiy qiyofasi ham foizlarda oʻz aksini topgan. Maqoladagi tahlillar har ikkala tilda ham oila deyarli bir xil tushunchalar, yaʼni ruslarda bolalar, uy, ona, sevgi, er; turklarda ona, sevgi, ota, uy, bola, bobo, iliqlik, sadoqat kabi assotsiatsiyalarni bersa, ular borasidagi reaksiyalardagi farqlar esa voqelikning turli tomonlari va jamiyatning faollashuvini, rus va turk madaniyati va tilida aks etgan milliy xususiyatlarni koʻrsatadi.

Yana xuddi shu ikki til – turk va rus tillari olam manzarasida *oila* konsepti turk tadqiqotchisi J.Pashalioʻgʻlu tomonidan tadqiq qilinadi. Mazkur maqolada tadqiqotchi har ikki tildagi maqollar, iboralar va qolip biriklamalar (*söz kalıpları*) yordamida konseptual tahlil qiladi. Maqoladagi ota-ona, er-xotin, farzandlar, turmush qurish va boʻydoqlik mavzularidagi maqol va iboralar oila konseptining asosini tashkil qilgan. Turk tadqiqotchisi ham I. Sidorina singari har ikki madaniyatda oila



konseptining o‘xshash jihatlari anchagina ekanligini ta’kidlagan. Boshqa bir tadqiqotchi Z.A. Bigtagirova o‘zining dissertatsiyasida uch til – ingliz, turk va tatar tillaridagi paremiologiyalar yordamida oila konseptini chog‘ishtirma-qiyosiy yo‘l bilan tahlil qiladi[7]. Maqollardagi metaforik obrazlar uch til doirasida o‘zaro solishtirgan holda tadqiq qiladi. Turmush qurish, juft tanlash, er-xotin, ota-ona, farzandlar va qarindoshlar bilan bog‘liq maqollar konseptni ochib berish uchun “ochqich” vazifasini o‘taydi. Anketa usulidan foydalangan holda ayollar va erkaklardan oila va oilaviy munosabatlarni aks ettiruvchi 10 ta maqoldan birini tanlash imkoniyati taqdim qilingan, ya’ni oila deganda ularning tafakkurida juftlikda maqollarda qaysi biri jonlanadi. Anketaning ikkinchi topshirig‘i esa oilaviy munosabatlar deganda yana qanday maqollar esga kelishi haqida so‘ralgan. So‘rovnomada oila tematik guruhida birinchi o‘rinda ona (39) va undan keyingi ketma-ketlik quyidagicha ko‘rinish olgan: farzand (23), xotin (16), uylanish (15), qarindosh (11), ota (9), er (4). Bundan ko‘rinadiki, turklar uchun oila timsolida birinchi galda ona turadi.

Maqolada konseptual tahlil, paremiologik tahlil va tavsifiy tahlil metodlari-dan foydalanildi.

## **NATIJALAR**

Lingvomadaniyatshunoslikning o‘rganish predmeti sifatida madaniy tizimdagi ramziy, etalonlashgan, obrazli-metaforik mohiyatga ega bo‘lgan hamda mif, afsona, rituallar, urf-odat, folklor va diniy diskurslarda, nasriy va nazmiy matnlarda, ibora va metaforalarda, maqol va matallarda amal qiladigan sof insoniy arxetipik va prototipik bilish natijalarini umumlashtiruvchi til birliklarida namoyon bo‘ladi. Xalq maqollari lingvistik tahlilga tilshunoslikning yangi paradigmatlari paydo bo‘lishi natijasi o‘laroq tortilmoqda[8]. Zamonaviy tilshunoslikning, xususan, lingvomadaniyatshunoslikning o‘rganish predmeti sifatida maqollar alohida ajralib turadi. Bu sohaga kirish va uning tahlillarini olib borish uchun asosiy “kalit” konseptdir. Maqollar madaniy konseptni yoritishga xizmat qiluvchi logoepistema hisoblanadi. Logoepistema (episteme — yunoncha «bilim») — til birligida saqlanadigan bilim tilini tavsiflash va o‘zlashtirish semiotik tizimining birligi; til (belgilovchi) va madaniyat (belgilangan) darajasida tushunishni talab qiladigan belgi deya ta’riflanadi. Maqollar, matallar, frazeologik birliklar, qanotli so‘zlar va pretsedent matnlar ko‘rinishidagi moddiy shakl orqali logoepistemalar etnosning bilimi, fikri, an‘analari, urf-odatlari, belgilari, g‘oyalari, uning milliy xarakterining xususiyatlarini ifodalaydi. Logoepistema lingvistik birliklarga qaraganda mamla-katga xos ma’lumotlar hajmi jihatidan ko‘proq va kengroq, to‘yinganlik darajasi jihatidan chuqurroq va boyroq ma’lumot hisoblanadi[9], ya’ni maqol madaniy konseptni to‘liq yoritib berish uchun eng asosiy

manba vazifasini bajaradi. Chunki maqollar obrazli-metaforik va qadriyatga asoslangan (baholovchi) bilim va tajriba yig'indisi sanaladi.

## **MUHOKAMA**

Erkaklar va ayollar turli tillardan foydalanishlari sotsiolingvistikada yillar davomida o'rganilayotgan asosiy masalalardan biridir. Ayol ishlatadigan til erkak ishlatadigan tildan farq qilishidan tashqari, Lakoff jamiyatda ayollar va erkaklarga nisbatan qo'llaniladigan til ham turlicha ekanligini ta'kidlaydi. Til jins vakillarining fikrlarini qadrsizlantirishi yoki jamiyatdagi o'rnini pasaytirishi mumkin. U jinsga asoslangan ijtimoiy stereotiplar majmuini yaratadi. "Erkaklar shafqatsiz" yoki "Ayollar matematikani tushunmaydilar" kabi. Jamiyatda ayollar va erkaklarga nisbatan qo'llaniladigan tilni o'rganish ana shu stereotiplarni ochishga yordam beradi[10]. Aristotel davridan beri faqat adabiy tilning bir qismi sifatida ko'rilgan va ritorikadagi ritorikadan biri bo'lgan metafora san'ati kundalik tilning ajralmas qismi bo'lib, madaniy xulq-atvorni ochib berish nuqtayi nazaridan muhim ahamiyatga ega. Metaforik so'z – bu o'xshash tushunchani ifodalash uchun ishlatiladigan bir yoki bir nechta so'zlarning odatiy, an'anaviy ma'nosidan tashqari, tushuncha uchun ishlatiladigan lingvistik elementlardir. Bu bir semantik maydonni boshqa semantik maydon bilan aniqlashdir. Metaforalar nafaqat fikrni tasvirlash va insonning xohish-istaklari, his-tuyg'ulari va fikrlarini yoritish uchun emas, balki ijtimoiy xulq-atvor modellari va munosabatlarini ham ochib beradi. Til va madaniyat o'rtasidagi bog'liqlik yoki tilning madaniyatni aks ettirish kuchi yangi nuqtayi nazar emas. Ushbu g'oya va uning asosidagi jarayonlarni chuqur o'rganishni birinchi bo'lib Lakoff va Jonson o'zlarining "Biz bilan yonma-yon yashayotgan metafora" asarida amalga oshirgan. Ular ilgari surgan "Konseptual metafora nazariyasi" bilan metafora nafaqat til bezaklari, balki tafakkur tizimi va madaniyatining ifodasi ekanligini ham taklif qildilar.

Lakoff va Jonsonning kontseptual metaforalari ikki qismdan iborat: manba kontseptual soha va maqsadli kontseptual soha. Ushbu ikkita kontseptual soha uchun ikkita asosiy vazifa mavjud: metafora ifodalari uchun "manba domen" (source domen) va biz tushunishga harakat qilayotgan "nishon domen" (target domen). Xarita deb ataladigan tasvir maqsad va manba maydonlarini tashkil etuvchi elementlar o'rtasidagi tizimli aloqalar seriyasidir. Maqsadli hududning ko'plab elementlari manba hududidan keladi. O'xshashning barcha xilma-xil tomonlari bu taqsimotda o'xshash va o'xshatish o'rtasidagi munosabatda taqdim etiladi va uni har tomonlama tavsiflaydi. Ushbu taqsimotni miyadagi kontseptual metaforalarga misol sifatida keltirish mumkin, Lakoff va Jonson ishidagi "vaqt" tushunchasi. Vaqt tushunchasini "pul" tushunchasi yordamida tushuntirish yoki tushunish mumkin[11]. Masalan, u

sarflanadigan, qimmatli narsa. Yana “hayot” tushunchasi sayohat tushunchasi bilan izohlanadi. “Hayot - bu sayohat”. “Uning boshlanishi va oxiri bor”, “Bu jarayon”, “Uning maqsadi bor”, “Bu harakat” kabi.

Turk tilida oila bilan bog‘liq maqollarning 60 – 65%ini ayollar bilan bog‘liq maqollar tashkil qiladi. Bu esa o‘z navbatida mazkur xalq madaniyatida ayolga bo‘lgan e‘tibor namunasi sifatida baholanishi mumkin. Boshqa tomondan esa, maqollardagi ayollarga xos salbiy xislatlarning ko‘p ekanligi ularni tarbiyalash, yaxshilikka chaqirish yoki odatda, erkaklarni ulardan ogoh bo‘lishga chaqirish mazmunini ham ifodalashi mumkin.

**Yaxshi va yomon xulqli xotin:** *Asilzadeyi almak zordur, ge‘chinmek kolaydır* [12] (Yaxshi qizni olish qiyin, u bilan yashash oson); *Asili alması zor, saklaması kolaydır* (Asilni olish qiyin, asrash – oson); *Atın iyisini genç, kadının iyisini ihtiyar alır* (Otning yaxshisini yosh, xotinning yaxshisini qari oladi); *Avradı kötü olanın sakalı erken/tez ağarır* (Xotini yomon odamning soqoli tez oqaradi); *İyi adam eşeğinden, iyi karı dōşeğinden belli olur* (Yaxshi er eshagidan, yaxshi xotin to‘shagidan ma‘lum bo‘ladi).

**O‘g‘il farzand xotinning oiladagi o‘rnini belgilovchi omil:** *Kadın ister ki bey doğura* (Ayol bek (o‘g‘il) tug‘sam deydi), *Oğlan doğuran övünsün, kız doğuran dövünsün* (O‘g‘il tug‘gan maqtansin, qiz tug‘gan tizzasini mushtlasin); *Oğlanı her kan doğuramaz, er karı doğurur* (O‘g‘ilni har ayol emas, er ayol tug‘adi); *Oğlu olmayan avrattan eski hasır yeğdir* (O‘g‘li yo‘q xotindan eski bo‘yra yaxshi).

**Epli va epsiz xotin:** *Avrat vardır arpadan aş eder, avrat vardır bulguru leş eder* (Shunday xotin borki, arpadan ham osh qilar, shunday xotin borki bulg‘ur (guruch)ni bo‘tqa qilar); *Kadın eli kaşık sapından kararır* (Xotinning qo‘li qoshiq sopidan qorayadi).

**Muammo chiqaruvchi xotin:** *Bal arıdan, kavga karıdan çıkar* (Asal aridan, janjal xotindan chiqadi); *Ge‘çinmeye gönlü yok ki adını öğrensin* (Munozara bilan yashashga xohishi yo‘q-ku, biron narsani o‘rgansa); *Ge‘çinmeyene dokuz koca, okumayana dokuz hoca az gelir* (Munozara bilan yashamaydiganga to‘qqiz er, o‘qishni xohlamaydiganga to‘qqiz o‘qituvchi oz ko‘rinadi).

**Chiroyli va xunik ayol:** *Beyazın/ Akın adı/var, esmerin/karanın tadı var* (Oq tanlining nomi bor, qoramag‘izning mehri bor); *Çirkin kan evin toplar, güzel karı düğün/ sokak gezer* (Xunik xotin uy yig‘ishtiradi, chiroyli xotin to‘y kezadi); *Er kemaliyle, avrat cemaliyle anılır* (Er kamoloti bilan, xotin jamoli bilan tilga olinadi).

Turk xalq maqollarida ayol metaforik talqin orqali tabiatdagi juda ko‘p narsa va hodisalarga o‘xshatiladi. Turk madaniyatida ayol kishiga nisbatan “*ishonib bo‘lmaydigan borliq*” sifatida qaraladi: *At ile avrada güven olmaz* (Ot bilan xotinga

ishonib bo‘lmaydi); *Kadında vefa, borçluda sefa aranmaz* (Xotinda vafo, qarzdorda safo bo‘lmas); *Ak akçe ile ak baldıra güven olmaz* (Oq aqcha bilan, oq tovonga ishonib bo‘lmaydi); *Kadın deniz gibidir, güvenmek olmaz* (Ayol dengiz kabidir, ishonib bo‘lmaydi). Maqollarda ayol *ot, oq tovon, dengiz* kabi obrazlar orqali ifodalanadi.

Ayrim maqollarda ayol **“zabt qilib bo‘lmaydigan, biroq boshqarilishi kerak bo‘lgan borliq”** sifatida namoyon bo‘ladi: *Kadınla tavuk bağlanmaz* (Xotin bilan tovuqni boylab bo‘lmaydi); *Avrat attır, gemini boş tutma* (Xotin ot kabidir, jilovini bo‘sh qo‘yma); *Ersiz avrat, yularsız at* (Ersiz ayol, jilovsiz ot); *Avrat nikahla, tarla tapuyla zaptolunur* (Ayol nikoh bilan, maydon(dala) hujjat bilan zabt qilinadi); *Avradı ar zapt eder, er zapt etmez* (Ayolni er zabt etolmaydi, ori zabt qiladi). Bu maqollarda ham *ot, tovuq, ekin maydoni, or-nomus* singari obrazlar yordamida ayolning qayd qilingan xususiyatlari yoritilgan.

Turk madaniyatida islom dini ta‘sirida yangi obrazlar paydo bo‘ldi va ayol kishiga nisbatan, Odam Atoning Jannatdan quvilishiga sababchi bo‘lgan va insoniyatni makr-aldov bilan yo‘ldan ozdiradigan Shayton obrazi ayolga qiyoslanadi. Uning bu xususiyatlari ayolda ham uchraganligi bois unga nisbatan **“shaytoniy xususiyatlari bor borliq”** sifatida qaraladi: *Kadın şeytana pabucunu ters giydirir* (Ayol shaytonga kovushini teskari kiygizadi); *Erkeğin şeytanı kadındır* (Erkakning shaytoni ayoldir); *Kadın şerri şeytan şerrine eşittir* (Ayolning yomon-liklari shaytonning yomonliklariga teng); *Kadının şerrinden Allah’a sığınmalı* (Ayolning yomonliklaridan Allohdan panoh so‘rash kerak). Maqollarda ayol shaytonga, makkorligi jihatidan undan ham ustun turishiga, qilgan yomonliklari ham shaytonning yomonliklariga tenglashtiriladi va hatto uning yomonliklaridan Allohdan panoh so‘rash kerakligi bilan uning yomonliklarining “qiymati” qancha-lik yuqori ekanligidan dalolat beradi.

Makrga, yolg‘onga moyilligi yoki uzoqni ko‘ra olmaslik xususiyatlaridan kelib chiqqan holda turk madaniyatida ayolga nibatana **“so‘zi/fikri inobatga olinmaydigan, sir saqlay olmaydigan, qilgan ishi hech narsaga yaramaydigan mavjudot”** sifatida qarash borligini ularning maqollarida uchratishimiz mumkin: *Arı sırrı, karı sırrı* (Ari siri, ayol siri); *Kadına, çocuğa, sarhoşa sırrını açma* (Ayolga, bolaga, sarxushga siringni aytma); *Kadının söylediği kırk sözden sadece birine inan* (Ayol aytgan qirq so‘zdan biriga ishon); *Kadınların işi tavukların eşinmesine benzer* (Ayolning ishi, tovuqlarning yer titishiga o‘xshaydi). Ayol sir saqlash borasida ari, bola va sarxushga, qirq so‘zidan bittasiga ishonilishi kerak bo‘lgan “yolg‘onchi”ga, qilgan ishining ahamiyati ‘tovuqning yer titishi’ga, u qazgan quduqdan suv chiqmasligi va ortgan

yuki uzoqqa bormasligi bilan no‘noq, qo‘lidan ish kelmaydigan narsaga tenglashtiriladi.

Chunki u turk madaniy tafakkurida **“jismoniy va aqliy jihatdan zaif borliq”** hisoblanadi: *Kadınlar eğe kemiğinden yapılmıştır* (Ayollar qovurg‘a suyagidan yasalgan); *Avrat kıtlık bilmez, çoban yokluk bilmez* (Ayol ocharchilik, cho‘pon yo‘qchilik bilmaydi). Qovurg‘a suyagi nozik va sinishga moyil bo‘lib, shu jihatda ayol qovurg‘a suyagiga o‘xshatiladi, ya‘ni hamisha himoyaga muhtoj. Cho‘pon yo‘qchilik bilmaydi, chunki u hamisha uning ichida va bu holatni u anglamaydi. Shu tarzda ayol kishi ham ba‘zi holatlarni tushunishga ojizlik qiladi.

Turk maqollarida ayol **“olov”** obrazida ham kelganligiga guvoh bo‘lamiz: *Ateşle oynama elini yakar, kadınla oynama evini yakar* (Olov bilan o‘ynashma qo‘lingni kuydiradi, xotin bilan o‘ynashma uyingni kuydiradi); *Kadın var kardan soğuk, kadın var kordan sıcak* (Ayol bor qordan sovuq, ayol bor qo‘radan issiq. Ushbu maqollarda ayol olov, qo‘ra obrazlari orqali uning vayronkor xislati borligi, u bilan ehtiyotkorlik bilan munosabatda bo‘lish lozimligi uqtiriladi.

## XULOSA

Maqollarda asosan salbiy jihatlardan yorilsa-da, oila quruvchisi sifatida qaraladi va ulug‘lanadi. Turk madaniyatida ayol birinchi galda erta yoshda turmush qurishi bilan ardoqlanadi. Bulardan tashqari xulq-atvor masalasi va turmushdagi ro‘zg‘or tutimi – pazandalik, ozodalik ayollarda kutiladigan xususiyatlar sanaladi. Tug‘ilganidan to tasmushga chiqmaguniga qadar ‘qadrsiz’ bo‘lgan ayol, tasmushga chiqishi bilan qadrlana boshlanadi. Turmushga chiqishi uning bu yo‘ldagi ilk qadami hisoblanadi. Farzandli bo‘lishi, ayniqsa, o‘g‘il farzandni dunyoga keltirishi uning oiladagi mavqeyini birdan yuksaltirib yuboradi.

## ADABIYOTLAR RO‘YXATI (REFERENCES)

1. PAŞAOĞLU, Canan, Rus ve Türk Dil Dünya Görüşlerinde Aile Konsepti, Avrasya Uluslararası Araştırmalar Dergisi, C.8, Sayı:25, s.165
2. Маслова, В.А., Лингвокультурология, Москва, Academia, 2001, с.17
3. Sharifian F. Cultural Linguistics. Amsterdam / Philadelphia: John Benjamins Publishing Company – 2017, p.2
4. Kozan O. Kültürdilbilim: Temel Kavramlar ve Sorunlar. Ankara: Gazi Kitabevi – 2014, s.1-9
5. Yurtbaşı, M. Learning about “family relations” in Turkey through proverbs, International Journal of New Trends in Arts, Sports & Science Education - ISSN: 2146 – 9466, 2015, volume 4, issue 4, 31-37 pp.

6. Сидорин И.П. Концепт семья в ассоциациях носителей русского и турецкого языков. Общественные и гуманитарные науки, С. 323-329
7. Биктагирова, З.А. Концепт «Семья» в парамиологии английского, турецкого и татарского языков, Дисс. канд. фил. наук, Казань.: 2007, 228 стр.
8. Қаландаров Ш.Ш. Ўзбек лингвомаданий муҳитида халқ мақоллари эвфемизацияси, PhD илмий даражасини олиш учун тайёрланган диссертация, Қўқон.:2019, 41 б.
9. Сергеева Т.Г. К вопросу определения основных единиц в лингвокультурологии <https://uchebana5.ru/cont/1672441-p13.html>
10. Alagözlü, N. Dil ve Cins: Türkçe Atasözlerinde ve Deyimlerinde Kadın Üzerine Eğretilmeler ve Toplum-Bilişsel Yapı, International Journal of Central Asian Studies, Volume 13, 2009, 38.s.
11. Lakoff G.,Johnson M. Metaphors We Live by, The University of Chicago Press, Chicago – 1980, p.9.
12. Yurtbaşı M. Sınıflandırılmış Atasözleri Sözlüğü. 10.bsk. İstanbul: 2012

## МЕТОДИКА ИСПОЛЬЗОВАНИЯ ПЕСЕН ПРИ ОБУЧЕНИИ РУССКОМУ ЯЗЫКУ КАК ИНОСТРАННОМУ В ВЫСШИХ ВОЕННЫХ ОБРАЗОВАТЕЛЬНЫХ УЧРЕЖДЕНИЯХ

**Наркулова Индира Рустам кизи,**

доктор философии по педагогическим наукам (PhD), старший преподаватель кафедры «Изучение языков» Университета общественной безопасности Республики Узбекистан

### АННОТАЦИЯ

*В данной статье обосновывается целесообразность использования песен на начальном этапе обучения русскому языку как иностранному, описываются типы заданий, а также механизмы воздействия музыки, песен на мотивацию слушателей и курсантов высших военных образовательных учреждений. Наша цель исследования – обосновать необходимость полноценного использования песен на начальном этапе обучения русскому языку, раскрыв потенциал такой работы и обозначив некоторые возможности ее организации в начинающей аудитории на материале песни группы «Идет солдат по городу», «Я – это ты». Также в нашем исследовании мы провели опытно-экспериментальную проверку со слушателями I курса заочного отделения Университета общественной безопасности, обучающимся по направлениям «Юриспруденция» и «Психология», а также с курсантами Академии Министерства внутренних дел МВД, Высшего военного авиационного училища Республики Узбекистан и Академии МЧС Республики Узбекистан. Результаты исследования показали, что в экспериментальных группах на 7,12% повысился интерес к изучению русского языка, а также курсанты и слушатели смогли перебороть страх перед общением на русском языке в жизни, улучшить произношение, понять структуру русского языка и т.д.*

**Ключевые слова:** методика преподавания РКИ, коммуникативный метод, начальный этап обучения русскому языку как иностранному, искусственная языковая среда, песня на уроках РКИ, языковой барьер, аудирование, высшие военные образовательные учреждения.

14 октября 2022 года на заседании Совета глав государств СНГ в Астане лидеры стран Содружества объявили 2023 год – годом русского языка как межнационального общения в странах СНГ. Русский язык является инструментом развития культурных, социальных и экономических связей на пространстве СНГ. Русский язык как иностранный в нашем случае выступает

инструментом формирования профессиональной компетентности военнослужащего.

Профессиональная подготовка специалистов военного вуза, отвечающая требованиям государственных образовательных стандартов, предполагает знание специальной терминологии, владение умениями и навыками изложения учебного материала в различных жанрах научного стиля, способами обработки и переработки информации, ее использование в учебно-профессиональных целях.

В Университете общественной безопасности обучаются курсанты, студенты, а также слушатели заочного отделения. Слушатели заочного отделения – это сотрудники различных структур Вооруженных Сил Республики Узбекистан. И первый вопрос, с которым сталкиваются все преподаватели нашего университета «Как можно быстро и легко изучить русский язык?», так как в своей служебной деятельности они зачастую сталкиваются с людьми, не владеющими узбекским языком. Например, сотрудники, работающие в Международных аэропортах, вступая в диалог с гражданами Российской Федерации, должны объяснить «что, где находится» или «куда и как проехать», в связи с этим тема нашего исследования достаточно актуальна. Также, из личных бесед со слушателями заочного отделения мы узнали, что некоторым из них бывает трудно говорить на русском языке в присутствии русскоязычных слушателей и они предпочитают молчать на занятии из-за боязни сделать ошибку и вызвать смех однокурсников.

Известный переводчик и психолингвист Д.Н. Петров утверждает, что причиной большинства проблем с освоением иностранного языка являются психологические блоки. Так как у нас взрослая аудитория и все они из разных структур Вооруженных Сил Республики Узбекистан для снятия психологических блоков и напряжения среди слушателей предлагаем использовать песни на занятиях русского языка. Песни помогают создать искусственную языковую среду, погружение в русскую действительность, показать реальные социокультурные сюжеты и прокомментировать их, расширить рамки языковой среды за счет вербальных и невербальных средств, таким образом ввести слушателей не только в учебный, но и в реальный дискурс. Весьма ограниченное и в количественном, и в качественном отношении использование песни на начальном этапе обучения русскому языку в высших военных образовательных учреждениях, а также относительно малое число научно-методических работ по этой теме говорят, на наш взгляд, о том, что использование песен в начинающей взрослой аудитории остается



недооцененным. Между тем на начальном этапе, когда у учащихся как раз формируется отношение к новому для них языку и, собственно, к его изучению, работа с песнями, обладающими мощным эмоционально-энергетическим зарядом, представляется не менее важной и нужной, чем на других этапах.

Песня – это эффективный метод воздействия на чувства и эмоции курсантов и слушателей, и один из способов немного отвлечь их рутинной учебной деятельностью.

При выборе песен стоит придерживаться определенных критерий, предъявляемым для комплексной работы по использованию песен на занятиях русского языка: 1. Четкость. Песня не должна создавать дополнительных трудностей для восприятия материала. В зависимости от уровня владения русским языком нужно выбирать темп песни; 2. Соответствие языкового материала языковому уровню инофонов. Не стоит выбирать песни с большим количеством незнакомой лексики и сложных грамматических конструкций. 3. Актуальность. Песня подбирается с учетом возраста курсантов и с учетом изучаемой темы. Нынешнее поколение отличается от предыдущих, они выбирают легкие музыкальные жанры. 4. Культуросообразность. Песня не должна содержать слишком большое количество сленга, что на среднем этапе может сбить с толку; табуированных слов, обесцененной лексики и не должна нести в себе призыв к насилию. 5. Тематика песен не должна затрагивать «острые темы» (политику, национальную и религиозную принадлежность и т. д.).

Ниже нами предлагается система работы с конкретными песнями (текст, задания). Также на занятии к песням прилагается и видеоряд.

*Методическая разработка № 1*

*(на основе песни «Идет солдат по городу», Российский вокально-инструментальный ансамбль «Пламя»)*

*Уровень: В1*

*Лексико-грамматический материал: Винительный падеж, настоящее время глагола*

**Задание № 1. Ознакомьтесь с таблицей.**

проводить кого? куда?	kuzatib qo‘ymoq	
идти куда? с кем? ?		
обижаться на кого?		
ждать		
попить		
купить		
торопиться		

ВЫЙТИ		
Жить		

Задание № 2. Прослушайте песню 3 раза и вставьте пропущенные слова.

У солдата \_\_\_\_\_ пуговицы в ряд  
 Ярче солнечного \_\_\_\_\_ золотом горят  
 Часовые на посту, в городе \_\_\_\_\_  
 Проводи нас до ворот, товарищ \_\_\_\_\_,  
 Товарищ \_\_\_\_\_  
 Идёт солдат по городу, по незнакомой \_\_\_\_\_  
 И от улыбок девичьих вся улица \_\_\_\_\_  
 Не обижайтесь девушки, но для \_\_\_\_\_ главное,  
 Чтобы его далёкая, любимая \_\_\_\_\_  
 А солдат попьёт кваску, купит \_\_\_\_\_  
 Никуда не торопясь, выйдет из \_\_\_\_\_  
 Карусель его помчит, музыкой звеня  
 И в запасе у него останется \_\_\_\_\_,  
 Останется \_\_\_\_\_  
 Идёт солдат по городу, по незнакомой \_\_\_\_\_  
 И от улыбок девичьих вся улица \_\_\_\_\_  
 Не обижайтесь девушки, но для \_\_\_\_\_ главное,  
 Чтобы его далёкая, любимая \_\_\_\_\_  
 Где любимая живёт, липы шелестят  
 И садится в карусель не её \_\_\_\_\_  
 Но другие ни к чему, все до одного  
 Если только верно ждёшь \_\_\_\_\_ своего,  
 \_\_\_\_\_ своего

Задание № 3. Поставьте глаголы в прошедшем времени: **проводить, купить, жить, ждать, идти.**

Задание № 4. Выпишите все существительные и переведите их на узбекский язык.

Задание № 5. Определите падеж существительных: **у солдата, до ворот, по улице, для солдата, из кино, на посту, по городу.**

Задание № 6. Ответьте на вопросы:

1. У кого выходной?
2. Кто проводил солдата до ворот?
3. Какое время года описывается в песне?
4. Что важно для солдата?

Задание № 7. Выпишите все местоимения и переведите их на узбекский язык.

Задание № 8. Переведите словосочетания на узбекский язык и составьте с ними предложения: *купит эскимо, попьёт кваску, садится в карусель.*

Задание № 9. Выпишите новые слова и составьте с ними предложения.

*Методическая разработка № 3*

*(на основе песни «Кап-кап-кап (Маруся)», Борис Кузнецов и Лев Полосин)*

*Уровень: А2*

*Лексико-грамматический материал: Настоящее время глагола. Имя прилагательное*

Задание № 1. Ознакомьтесь с таблицей.

прощаться	to say goodbye
молчать	to be silent
плакать	to cry
капать	to drip
петь	to sing
вернуться	to return
счастье	happiness
сосна	Pine tree
грусть	Sadness
душа	of the Soul
кап-кап	Drip-drip

Задание № 2. Прислушайтесь песню 3 раза и вставьте пропущенные слова.

*Зелёною \_\_\_\_\_ под старую \_\_\_\_\_*

*С \_\_\_\_\_ Ванюша прощается.*

*Кольчугой он звенит и нежно говорит*

*Не плачь, не плачь,*

*Маруся-красавица.*

*Маруся молчит и слёзы льёт,*

*От \_\_\_\_\_ болит душа её.*

*Кап-кап-кап из ясных глаз Маруси*

*Капают слёзы на \_\_\_\_\_.*

*Кап-кап-кап из ясных \_\_\_\_\_ Маруси*

*Капают горькие, капают кап-кап,*

*Капают прямо на копьё.*

*Студёною \_\_\_\_\_ опять же под сосной*

*С \_\_\_\_\_ Ванюша встречается.*

\_\_\_\_\_ вновь звенит и нежно говорит -  
 Вернулся я к \_\_\_\_\_, Раскрасавица.  
 Маруся от \_\_\_\_\_ слёзы льёт,  
 Как гусли \_\_\_\_\_ её поёт.  
 Кап-кап-кап из ясных \_\_\_\_\_ Маруси  
 Капают слёзы на копьё.  
 Кап-кап-кап из ясных \_\_\_\_\_ Маруси  
 Капают сладкие, капают кап-кап,  
 Капают прямо на \_\_\_\_\_.  
 Маруся от счастья слёзы льёт,  
 Как \_\_\_\_\_ душа её поёт.

*Комментарий к песне*

<i>Кольчуга</i>	- доспех, сплетённый из железных колец, металлическая сеть для защиты от поражения холодным оружием.
<i>Гусли</i>	- русский народный струнный щипковый музыкальный инструмент, в общем виде представляющий собой резонаторный корпус с натянутыми над ним 5—20 струнами, образующими диатонический звукоряд. Относятся к семейству цитр, гусли с игровым окном — к лирам.
<i>студёная зима</i>	Разг. Очень холодный.
<i>раскрасавица</i>	1. Очень красивая женщина. 2. перен. Кто-либо или что-либо, отличающиеся необыкновенной красотой.

Задание № 3. Выпишите все глаголы с текста песни, проспрягайте их составьте с ними предложения.

Задание № 4. Выпишите все местоимения и переведите их на узбекский язык.

Задание № 5. Определите падеж местоимений и составьте с ними предложения: *от счастья, на копьё, под сосной, из ясных глаз.*

Задание № 6. Выпишите все имена прилагательные и переведите их на узбекский язык.

Задание № 7. Спойте данную песню.

С целью определения эффективности работы с песней на занятиях русского языка был проведен обучающий эксперимент, который позволил определить качество знаний, умений и навыков курсантов и слушателей заочного отделения по исследуемой проблеме.

Респондентами были выбраны слушатели 1 курса заочного отделения Университета общественной безопасности, обучающиеся по направлениям «Юриспруденция» и «Психология», а также курсанты Академии Министерства внутренних дел МВД, Высшего военного авиационного училища Республики Узбекистан и Академии МЧС Республики Узбекистан.

Обучающий эксперимент включал в себя следующие этапы:

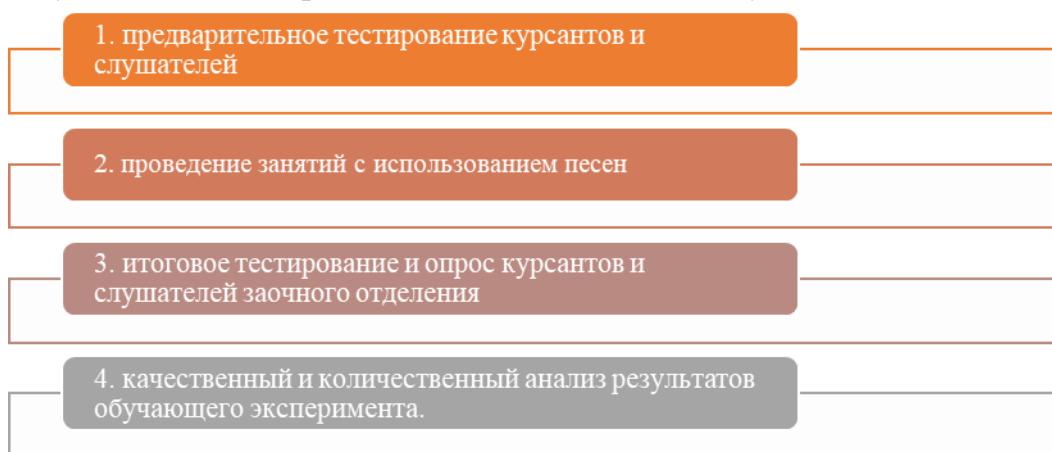

Согласно результатам исследования, было выявлено, что у курсантов и слушателей, изучающих русский язык в экспериментальных группах, показатели повысились на 7,12 % и обоснована необходимость полноценного использования песен на начальном этапе обучения русскому языку как иностранному. В контрольных группах все показатели остались почти без изменений и динамика развития не наблюдалась. А это, в свою очередь, доказывает то, что использование песен на начальном этапе обучения русскому языку как иностранному в учебном процессе дает стабильно эффективные результаты. Также был проведен опрос на тему «Роль песен на занятиях русского языка» среди слушателей заочного отделения Университета общественной безопасности Республики Узбекистан. Результаты опроса показали, что 96 % слушателей выбирают использование песни на занятиях русского языка, нежели обычное прослушивание текстов.

Мы считаем, что песни лучше подбирать такие, чтобы можно было петь их хором и легко было уловить мелодию и слова. Также благодаря песням на занятии можно создать благоприятный психологический климат, снять напряжение среди курсантов и слушателей.

Использование песен на занятиях объединяет курсантов и слушателей, повышает интерес к изучению русского языка. Также считаем, целесообразным давать курсантам и слушателям не только песни на военную тематику, но и современные подвижные и легкие песни, чтобы идти в ногу со временем.

Доказано, что использование песен помогает закрепить грамматический материал, а самое главное создать искусственную языковую среду, но тем самым направлено на развитие навыков основных видов речевой деятельности: аудирование и говорение. Песни являются средством воздействия на эмоции, подсознание курсантов и слушателей, обеспечивают продуктивность коммуникации в новой информационно-коммуникативной среде и эффективное усвоение дидактического материала на русском языке.

### ЛИТЕРАТУРА (REFERENCES)

1. Абдухафизов, С. Н., & Наркулова, И. Р. К. (2023). СПЕЦИФИКА ОБУЧЕНИЯ ГЛАГОЛАМ ВОСПРИЯТИЯ В ВЫСШИХ ВОЕННЫХ ОБРАЗОВАТЕЛЬНЫХ УЧРЕЖДЕНИЯХ. *Oriental renaissance: Innovative, educational, natural and social sciences*, 3(3), 275-282.
2. Хурсандов, А. С., & кизи Наркулова, И. Р. (2023). Способы выражения правой валентности глаголов восприятия в современном русском языке. *Science and Education*, 4(4), 1337-1341.
3. Наркулова, И. Р. К. (2023). Профессионально-ориентированное обучение русскому языку курсантов юридического профиля на основе интерактивной программы. *Science and Education*, 4(2), 1348-1352.
4. кизи Наркулова, И. Р. (2022). ОСОБЕННОСТИ ОБУЧЕНИЯ РУССКОМУ ЯЗЫКУ КУРСАНТОВ-БИЛНГВОВ С ИСПОЛЬЗОВАНИЕМ ИНФОРМАЦИОННО-КОММУНИКАЦИОННЫХ ТЕХНОЛОГИЙ. *Educational Research in Universal Sciences*, 1(3), 185-193.
5. Namozova D. B. Development of phonetic competence // *Science and Education*. – 2022. – Т. 3. – №. 9. – С. 413-415.
6. Namozova, D. B. (2022). The problems of phonetic interference in speech of cadets. *Science and Education*, 3(7), 192-196.
7. Наркулова, И. Р. К. (2022). Свойства глаголов активного восприятия в современном русском языке. *Oriental renaissance: Innovative, educational, natural and social sciences*, 2(Special Issue 28), 421-423.
8. Najmutdinova, M., & Narkulova, I. R. Q. (2023). O'zbekiston Respublikasi suverenligining huquqiy asosi. *Science and Education*, 4(3), 895-899.
9. Булычѐва М. Ф. Учебные экскурсии для формирования лингвокультурологической компетенции курсантов // *Science and Education*. – 2023. – Т. 4. – №. 1. – С. 808-813.

10. Булычѐва М. Ф., Валиева Х. А. Принципы и правила проведения занятия в малых группах на примере военного вуза //Наука и образование сегодня. – 2019. – №. 12 (47). – С. 72-74.
11. Utenbaeva, G. M. "The importance of listening skills in teaching Russian language to the cadets of military institute." EPRA International Journal of Research and Development (IJRD), INDIA SJIF Impact Factor 6: 18-21.
12. Утенбаева, Гульжазира Мухтаровна, and ООРЯ ВБОУ. "Руз с использованием инновационных педагогических технологий с целью совершенствования их стратегической компетенции." (2021).
13. Rashidova Munavvar Haydarovna. 2021. Sociolinguistic competence as the main component of intercultural communicative competence. EPRA International Journal of multidisciplinary Research. Volume 7. Issue 3. pp.4-6
14. Rashidova Munavvar Haydarovna. 2021. On linguistic competence as the component of communicative competence. EPRA International Journal of multidisciplinary Research. Volume 7. Issue 3. pp.165-167

## O'SMIRLARDA XARAKTER AKSENTUATSIYASI TIPLARINING DEVIAND XULQ-ATVOR SHAKLLANISHIGA TA'SIRINING PSIXOLOGIK MEXANIZMLARI

**Jurayev Xaydarjon Odilboyevich**

Namangan shaxridagi University of business and science Nodavlat oliy ta'lim  
muassasasi Pedagogika va psixologiya kafedrası o'qtuvchisi

**ORCID:** <https://orcid.org/0000-0002-2585-8439>

### ANNOTATSIYA

*Ushbu maqolada, bugungi kunda o'smirlik davrida yuzaga keladigan xarakter aksentuatsiyasi tiplarning og'ishgan-xulq-atvor shakllanishiga ta'sirining psixologik mexanizmlari va ushbu muammoning chetel olimlari tomonidan o'rganilganligi yoritilgan.*

**Kalit so'zlar:** Xarakter aksentuatsiyasi, deviant, astenik, sikloit, shizoit, psixika, extyoy, emansipatsiya, kriziz, ijtimoiy muxit.

### ABSTRACT

*This article covers the psychological mechanisms by which character accentuation which occurs today in adolescence, affects the deviant-behavioral formation of types, and the study of this problem by chetel scientists.*

**Keywords:** character accentuation, deviant, asthenic, cycloite, schizoite, psyche, extyoye, Emancipation, crisis, social muxite.

### АННОТАЦИЯ

*В данной статье освещаются психологические механизмы влияния акцентуации характера, возникающей сегодня в подростковом возрасте, на девиантно-поведенческие формирования типов и исследуется данная проблема учеными чetel.*

**Ключевые слова:** акцентуация характера, девиант, астеник, циклоит, шизоит, психика, экзистенция, эмансипация, кризис, социальная среда.

### KIRISH

Bugungi kunda jamiyatimizda yoshlarga qaratilayotgan e'tibor tobora kuchayib bormoqda va davlat siyosatiga ko'tarildi desak bo'ladi. Endigina o'sib kelayotgan yosh o'smirlik davri an'anaviy ravishda eng qiyin deb hisoblanadi ham psixologik, ham va ijtimoiy nuqtai nazardan.

Xarakter bu odamning odamlarga, bajarilgan ishga munosabatini belgilaydigan barqaror shaxsiyat xususiyatlari majmui. Xarakter faoliyat va muloqotda namoyon



bo'ladi va odamning xulq -atvoriga o'ziga xos, o'ziga xos soyani beradigan narsani o'z ichiga oladi

Xarakter shakllanishi davrida uning tipologik xususiyatlari, hali hayotiy tajriba bilan tekislanmagan va yashirilmagan bo'lsa -da, shunchalik ravshan bo'ladiki, ba'zida ular psixopatiyaga, ya'ni patologik xarakter anomaliyalariga o'xshaydi. Voyaga etganida, urg'u chiziqlari odatda tekislanadi. Bu bizga "o'tkinchi" haqida gapirishga imkon berdi o'smirlik urg'ulari xarakter "(Lichko A.E., 1977). O'smirlik davrida ijtimoiy, fazoviy, shaxsiy va ijtimoiy ehtiyoj ortadi – shaxsiy avtonomiya, nimaga olib keladi jamiyat, oila, shuningdek, g'oyalardagi tub o'zgarishlar "yolg'izlik" va "yolg'izlik" tushunchalari haqida. O'smirlik davrida yolg'izlik hissi yoshga bog'liq qiyinchiliklar bilan bog'liq va shaxsning psixologik shakllanishi va shuning uchun muloqotga bo'lgan ehtiyojning asosiy sababidir tengdoshlar va qiziqishlar bilan ijtimoiy ahamiyati va rovida guruhda. Shaxslararo munosabatlar sohasini shakllantirish amalga oshiriladi asosiy shaxsiyat etuklashganda hissiy qo'zg'aluvchanlik, hissiy tajribalarning katta barqarorligini o'z ichiga olgan mexanizmlar, etarli tajribaga ega bo'lish qobiliyati qo'rquv va xavotirning namoyon bo'lishi, qochish, yoki qarama-qarshi his-tuyg'ularning to'liq yo'qligi, shuningdek, nafaqat baholash bilan bog'liq tajribaning paydo bo'lishi.

O'tgan asrning ikkinchi yarmida, ya'ni 1968 yilda nemis psixiatri K. Leonhard "aksentuatsiya" tushunchasini kiritdi. U buni me'yordan chetga chiqish, individual xususiyatlarning haddan tashqari kuchayishi deb ta'riflagan. To'qqiz yil o'tgach, 1977 yilda, sovet olimi A.E. Lichko aniqroq va torroq "belgi aksentuatsiyasi" so'zini ishlatishni taklif qildi. Aynan mana shu ikki olim (K. Leongrad va A. E. Lichko) psixologiya faniga beqiyos hissa qo'shdilar, aksentuatsiyalarning yaqin, bir -birini to'ldiruvchi tushunchalari va tasniflarini ishlab chiqdilar. Xarakterning aksentuatsiyasi-bu ba'zi xususiyatlarning haddan tashqari ifodalanishi. Urg'u - bu odamning ichki dunyosidagi nomutanosiblik va nomutanosiblik belgisidir

### **ADABIYOTLAR TAHLILI VA METODOLOGIYA.**

O'rganilgan muammo o'smirlardagi xarakterning o'zgaruvchanligi va ulrda yuzaga keladigan turli xildagi deviant xulq-atvor shakllari yuzaga kelishi va ularning namoyon bo'lishi haqida ko'plab olimlar o'z ishlarining olib borishgan bo'lib, "Акцентуации личности как фактор психической адаптации студентов вуза" Тюрюпина Ирина Владимировна Санкт-Петербург 2016, ПСИХОЛОГИЯ ХАРАКТЕРА Учебное пособие Марина Валерьевна Шамардина, Ирина Александровна Ральникова, Елена Анатольевна Петухова Барнаул 2020, Deviant xulq-atvor psixologiyasi I.M.Xakimova O'quv qo'lanma Toshkent 2014.

Biz o'rganilayotgan muammo bo'yicha adabiyotlarni nazariy ko'rib chiqdik, tadqiqotning uslubiy asoslarini aniqladik. Maxsus adabiyotlarni o'rganish jarayonida biz o'smirlarda yuzaga keladigan aksentuatsiya tiplari va ularni faoliyat davomida qandas yuzaga kelishi va undagi psixologik himoya ongsiz va ong o'rtasidagi va turli xil hissiy munosabatlar o'rtasidagi qaramaqarshiliklar doirasida xatti-harakatlarning buzilishining oldini olishga qaratilgan normal mexanizm sifatida ta'riflangan degan xulosaga keldik.

Nemis olimi K. Leonard tomonidan taklif qilingan aksentuatsiyalarning birinchi ilmiy tasnifi ham xarakter tipologiyasi hisoblanadi. Bu shaxsning atrofidagi odamlar bilan muloqot uslubini baholashga asoslangan.

K. Leonhardning so'zlariga ko'ra, o'n ikki turdagi urg'u turlarining qisqacha tavsifi:

Gipertenziv - faol, suhbatdosh, faol, mas'uliyatsiz, ziddiyatli, asabiy.

Disty - jiddiy, vijdonli, adolatli, passiv, sekin, pessimistik.

Sikloid - bu o'z navbatida gipertimik va distimik ko'rinishda namoyon bo'ladigan tur.

Hayajonli - vijdonli, g'amxo'r, janjalli, hukmron, asabiy, tez g'azablangan, instinktiv.

Tiqilib qolgan - maqsadli, irodali, talabchan, shubhali, ta'sirchan, qasoskor, rashkchi.

Pedantik - ziddiyatsiz, aniq, vijdonli, ishonchli, zerikarli, qat'iyatsiz, rasmiy.

Xavotirli - do'stona, ijrochi, o'zini tanqid qiluvchi, qo'rqinchli, qo'rqqoq, bo'ysunuvchi.

Hissiy - mehribon, rahmdil, adolatli, ko'z yoshlari, haddan tashqari himoyasiz va mehribon.

Namoyishchi - xushmuomala, g'ayrioddiy, xarizmatik, o'ziga ishongan, xudbin, behuda, maqtanchoq, ikkiyuzlamachi, aldashga moyil.

Baland - hissiy, xushchaqchaq, altruistik, o'zgaruvchan, vahima va bo'rttirishga moyil.

Ekstravert - faol, chiquvchi, do'stona, beparvo, uzoqni ko'ra olmaydigan, tashqi tomondan ta'sirlangan.

Introverted - cheklangan, printsipial, ziddiyatsiz, aqlli, tashqaridan unchalik ta'sirlanmagan, yopiq, o'jar, qattiq.

Lichko ta'kidlash tasnifi

### **NATIJAR TAXLILI**

A.E. Lichkoning fikricha, xarakterli aksentuatsiyalarni tasniflashning o'ziga xos xususiyati shundaki, sovet olimi uni o'smirlar va yigitlarning deviant xulq -atvorini

kuzatish natijalari asosida qurgan. Uning nazariy asosi K. Leonhard va sovet psixiatri P. B. Gannushkinning ishlari edi.

A.E. Lichko o'smirlar bilan ishlagan, lekin uning kontseptsiyasi doirasini bu yosh davri bilan chegaralamagan.

A.E. Lichkoga ko'ra xarakterli urg'u berish turlarining tasnifi:

Gipertenziv - Ular haddan tashqari faol, chaqqon, xushmuomala, quvnoq odamlar. Ularning kayfiyati, qoida tariqasida, har doim ko'tarinki kayfiyatda. Shu bilan birga, ular bezovtalanmagan, tartibsiz, ziddiyatli, oson, lekin yuzaki olib ketilgan, o'zlariga juda ishongan, o'z qobiliyatlarini yuqori baholashga moyil, maqtanchoq. Bunday odamlar notinch kompaniyalarni, hayajon va tavakkalchilikni yaxshi ko'radilar.

Sikloid - Bu holatda gipertermiya bir -uch hafta davomida kuzatiladi, so'ng subdepressiya (engil depressiya) bilan almashtiriladi. Ko'tarilgan va tushkun kayfiyatning doimiy o'zgarishi bu turdagi aksentuatsiya nomini keltirib chiqardi.

Ko'tarinki kayfiyat davrida bunday odam xushchaqchaq, tashabbuskor, xushmuomala. Kayfiyat o'zgarganda, qayg'u, befarqlik, asabiylashish va yolg'izlik istagi namoyon bo'ladi. Subdepressiya davrida sikloid turi tanqid va kichik muammolarga juda keskin ta'sir ko'rsatadi.

Labil- Bu turdagi aksentatsiya avvalgisidan kayfiyatning keskin va ko'pincha oldindan aytib bo'lmaydigan o'zgarishi bilan farq qiladi. Har qanday kichik narsa bunga sabab bo'lishi mumkin. Ruhiiy tushkunlik holatida bo'lgan bunday odamlar yaqinlaridan yordam so'rashadi, yolg'iz qolmaydilar, balki yordamga murojaat qilishadi, so'rashadi, ko'nglini ko'tarish va ko'ngil ochish kerak.

Barkamol shaxs sezgir va sezgir, boshqalarning munosabati uni juda nozik sezadi va tushunadi. Bunday odamlar etakchi, hamdard, mehribon, yaqinlariga qattiq va samimiy bog'langan.

Astenonevrotik - Bu turdagi odamlar intizomli va mas'uliyatli, tartibli, lekin ayni paytda juda tez charchashadi, ayniqsa qiyin aqliy ishni bajarish yoki musobaqada qatnashish kerak bo'lsa. Urg'u, biror narsa noto'g'ri ketganda, asabiylashish, shubhalanish, kayfiyatsizlik, gipoxondriya, hissiy buzilishlar sifatida namoyon bo'ladi.

Sezuvchan- Bu juda nozik, empatik va himoyasiz odamlar, ular quvonchni ham, qayg'uni ham, qo'rquvni ham keskin his qilishadi. Kamtarin, begona odamlar oldida uyatchan, ular eng yaqin odamlar bilan ochiq va muloqot qilishadi.

Afsuski, bu mehribon va hamdard odamlar ko'pincha o'ziga ishonmaydilar, past baho va pastlik kompleksidan aziyat chekadilar. Nozik turdagi burch, sharaf, axloqiy talablar va mehnatsevarlik hissi yaxshi rivojlangan. Ular qanday qilib do'st bo'lishni va sevishni bilishadi.

**Psixastenik-** Bu intellektual rivojlangan odamlar, aqlga, falsafaga moyil, introspektsiya va mulohaza yuritishga moyil. Aniqlik, xotirjamlik, ehtiyotkorlik va ishonchlilik ularning xarakteridagi qat'iyatsizlik, jiddiy javobgarlikdan qo'rqish va yuqori talablar bilan birlashtirilgan.

**Shizoid-** O'z ichki dunyosi, barqaror xayolot va qiziqishlari bilan yashaydigan yo'ldan ozgan odamlar. Ular yolg'izlikni afzal ko'rishadi, bema'nilik, vazminlik, befarqlik, boshqalarga tushunarsiz va o'zlari boshqalarning his -tuyg'ularini yaxshi tushunishmaydi.

**Epileptoid** -Bu shafqatsiz, hukmron, xudbin va ayni paytda g'azablangan odamlar, ularning kayfiyati deyarli har doim yomon melankolikdir. Ular quyidagi xarakterli xususiyatlar bilan ajralib turadi: rashk, mayda -chuyda, ehtiyotkorlik, pedantlik, rasmiyatchilik, aniqlik, puxtalik, ehtiyotkorlik.

**Histeroid-** Ta'kidlash joizki, teatrlik, pafos, hasadga moyillik bor. Bunday odamlar o'z shaxsiga ko'proq e'tibor berishni, maqtashni, maqtashni, ishtiyoqni va hayratni xohlashadi, ular yomonroq taqqoslashga toqat qilmaydilar. Ular faol, faol, faol. **Beqaror-** Bu beparvo, dangasa va bo'sh odamlar, ular, qoida tariqasida, o'qishga yoki ishga ishtiyoqi yo'q, ular faqat dam olishni va dam olishni xohlaydilar, kelajak haqida o'ylamaydilar. Turg'un tur mutlaq erkinlikni xohlaydi, o'zini tutishga toqat qilmaydi. Bunday odamlar giyohvandlikka moyil, juda gapli, ochiq, yordamchi.

**Konformal** -Bu "hamma kabi" va jamiyat manfaati uchun o'ylashga va harakat qilishga intiladigan opportunistik odamlar. Bunday odamlar do'stona va ziddiyatli emas, lekin ularning fikri va xulq-atvori qattiq. Konformist insonparvarlik va axloqni unutib, hokimiyat vakiliga yoki ko'pchilikka beparvo bo'ysunishi mumkin.

**A.E.Lichkoning ta'kidlash tasnifi** bizning davrimizda dolzarb va mashhur bo'lib qolmoqda.

**Yashirin aksentuatsiya** bu jarayonda shaxsda ko'rinib turibdiki, bu darajani haddan tashqari emas, balki me'yorning odatiy variantlari bilan bog'lash kerak. Oddiy, tanish sharoitlarda, ma'lum turdagi xarakterga xos xususiyatlar zaif ifodalanadi yoki umuman ko'rinmaydi. Uzoq kuzatuv, ko'p tomonlama aloqalar va tarjimai hol bilan batafsil tanishish bilan ham, xarakterning ma'lum bir turi haqida aniq tasavvur hosil qilish qiyin. Biroq, bu turdagi xususiyatlar "eng kam qarshilik ko'rsatish joyi" ga talablarni kuchaytiradigan vaziyatlar va ruhiy shikastlanishlar ta'siri ostida, ba'zida kutilmaganda, ochiq -oydin paydo bo'lishi mumkin. Har xil turdagi, hatto og'ir bo'lgan psixogen omillar nafaqat ruhiy kasalliklarga olib kelmaydi, balki xarakter turini ham ochib bermasligi mumkin. Agar bunday xususiyatlar aniqlansa, bu, qoida tariqasida, sezilarli ijtimoiy moslashuvga olib kelmaydi.

Giperimik tur Psixopatiyaning bu turi batafsil Shnayder (1923) va P.B. Gannushkin (1933) kattalarda va G.E. Suxareva (1959) bolalar va o'smirlarda. P.B. Gannushkin bu turga "konstitutsiyaviy hayajonlangan" nomini berdi va uni sikloidlar guruhiga kiritdi.

Qarindoshlarning ma'lumotlari gipertimik o'smirlik bolaligidan katta harakatchanlik, suhbatdoshlik, gapiruvchanlik, haddan tashqari mustaqillik, yomonlikka moyillik va kattalarga nisbatan masofani sezmaslik bilan ajralib turishini ko'rsatadi. Hayotning birinchi yillaridan boshlab, ular hamma joyda shovqin -suron ko'taradilar, tengdoshlarining shirkatlarini yaxshi ko'radilar va ularga buyruq berishga intilishadi. Bolalar muassasalari tarbiyachilari ularning bezovtalanishidan shikoyat qiladilar.

Giperimik o'smirlarning asosiy xususiyati deyarli har doim juda yaxshi, hatto ko'tarinki kayfiyatdir. Vaqti -vaqti bilan va qisqa vaqt ichida bu quyosh g'azab, g'azab va tajovuzdan qorayadi.

Emansipatsiya reaksiyasi ayniqsa aniq. Shu sababli, ota -onalar, o'qituvchilar, o'qituvchilar bilan ziddiyatlar osongina paydo bo'ladi.

Qoida tariqasida, ruxsatsiz ishdan bo'shatish, ba'zan uzayish tendentsiyasi mavjud. Gipertimalarda uydan haqiqiy asirlar kam uchraydi.

Atrofdagi hamma narsaga qaytarilmas qiziqish, giper-o'smirlarni uchrashishni tanlashda behayo qiladi. Alkogolizatsiya o'smirlik davridan boshlab gipertirimalar uchun jiddiy xavf tug'diradi. Do'stlari bilan kompaniyalarda ichishadi.

Gipertimik o'smirlarda ishtiyoqning reaksiyasi boyligi va namoyon bo'lishining xilma -xilligi bilan farq qiladi, lekin eng muhimi - sevimli mashg'ulotining o'ta nomuvofiqligida.

Har doim yaxshi kayfiyat va yuqori hayotiylik ularning qobiliyat va imkoniyatlarini qayta baholash uchun qulay sharoit yaratadi. O'ziga bo'lgan haddan tashqari ishonch "o'zini ko'rsatishga", boshqalarning oldida qulay sharoitda ko'rinishga, maqtanishga undaydi. Ammo giperimik o'smirlarning o'zini o'zi qadrlashi samimiydir.

Psixopatizatsiyaning gipertimik-beqaror varianti eng keng tarqalgan. Gipertimik aksentuatsiya gipertimik-beqaror psixopatiyaning rivojlanishida hal qiluvchi rol o'ynaydi. Haddan tashqari himoyalani - giperhimoya, mayda nazorat va shafqatsiz diktat, hatto oila ichidagi munosabatlarning buzilishi va gipokopiya bilan birlashganda, beparvolik gipertimik -beqaror psixopatiyaning rivojlanishiga turtki bo'lishi mumkin.

Gipertimik-histeroid varianti ancha kam uchraydi. Gipertimik fonida histerik xususiyatlar asta -sekin paydo bo'ladi.

Psixopatizatsiyaning gipertimik-affektiv varianti portlovchi psixopatiyalar bilan o'xshashlikni keltirib chiqaradigan, ta'sirchan portlash xususiyatlarining ortishi bilan tavsiflanadi. Ko'pincha gipertiralarga xos bo'lgan g'azab va g'azab, ular qarshilikka uchraganda yoki muvaffaqiyatsizlikka uchraganda, bu erda ayniqsa zo'ravonlikka aylanadi va eng kichik sabab bilan paydo bo'ladi.

Sikloid turi bu jarayonda olimlarning fikricha bu tur 1921 yilda Kretsmer tomonidan tasvirlangan va birinchi marta psixiatrik tadqiqotlarda keng qo'llanilgan. P.B. Gannushkin (1933) "sikloidlar guruhi" ga psixopatlarining to'rt turini kiritgan: "konstitutsiyaviy depressiv", "konstitutsiyaviy hayajonli" (gipertimik), siklotimik va emotsional-labil. U siklotimiyani psixopatiyaning bir turi deb hisoblagan.

O'smirlik davrida siz sikloid aksentuatsiyasining ikkita variantini ko'rishingiz mumkin: tipik va labil sikloidlar.

Odatda bolalik davridagi sikloidlar tengdoshlaridan farq qilmaydi yoki ko'pincha gipertirimalar taassurotini qoldiradi. Balog'at yoshining boshlanishi bilan (qizlarda bu menarxga to'g'ri kelishi mumkin), birinchi subdepressiv faza sodir bo'ladi. U befarqlik va asabiylashish moyilligi bilan ajralib turadi. Ertalab letargiya va kuch yo'qolishi seziladi, hamma narsa qo'ldan chiqadi.

Ilgari shovqinli va jonli o'smirlar bu davrda letargik divanda kartoshka bo'lishgan.

Boshqalarning jiddiy muvaffaqiyatsizliklari va tanqidlari subdepressiv holatni chuqurlashtirishi yoki o'z joniga qasd qilishga urinish bilan o'tkir affektiv reaksiyaga sabab bo'lishi mumkin.

Odatda sikloidlarda fazalar odatda qisqa va ikki -uch hafta davom etadi.

Sikloid o'smirlarning "eng kam qarshilik ko'rsatadigan joylari" bor. Ulardan eng muhimi, ehtimol hayot stereotipining tubdan buzilishining beqarorligi.

Labil sikloidlar, odatdagilaridan farqli o'laroq, ko'p jihatdan turg'un (emotsional-labiy yoki reaktiv-labil) turga yaqinlashadi. Bu erda fazalar ancha qisqa - bir necha "yaxshi" kunlar bir nechta "yomon" kunlar bilan almashtiriladi. "Yomon" kunlar letargiya, kuch etishmasligi yoki sog'lig'idan ko'ra yomon kayfiyat bilan belgilanadi. Tegishli yangiliklar yoki voqealar tufayli bir muddat ichida kayfiyat o'zgarishi mumkin. Ammo, quyida tasvirlangan labil turdan farqli o'laroq, haddan tashqari emotsional reaktivlik yo'q, kayfiyatning kichik sabablarga ko'ra osongina va keskin o'zgarishga tayyorligi.

Sikloidlardagi o'smirlarning xulq -atvor reaksiyalari, odatda, ham, labil ham, o'rtacha darajada ifodalanadi. Emansipatorlik intilishlari va tengdoshlar guruhlash reaksiyalari ko'tarilish paytida kuchayadi. Xobbi beqaror.

Tsikloidlarda xarakterning o'zini o'zi qadrlashi asta-sekin shakllanadi, chunki "yaxshi" va "yomon" davrlar tajribasi to'planadi. O'smirlar hali bunday tajribaga ega emaslar, shuning uchun o'z-o'zini hurmat qilish hali juda noaniq bo'lishi mumkin.

Karl Leonxard mashhur shaxs psixikasi klassifikatsiyasini ishlab chiqdi; bundan tashqari, mashhur bolalar psixiatri, professor A.E. Lichko Biroq, ikkala yondashuv ham aksentuatsiyalarning ma'nosi to'g'risida umumiy tushunchani saqlab qoladi.

Leongrad aksentuatsiyaning 12 turini aniqlaydi, ularning har biri insonning hayot qiyinchiliklariga boshqalarga nisbatan sezgirligi, bir xil turdagi tez -tez to'qnashuvlarga, ma'lum asabiy buzilishlarga tanlab qarshilik ko'rsatishini oldindan belgilab beradi. Qulay sharoitlarda, agar shaxsning zaif bo'g'inlari hujumga uchramasa, bunday odam g'ayrioddiy bo'lib qolishi mumkin. Masalan, deb ataladigan belgining aksentuatsiyasi yuksak turdagi rassom, rassom iste'dodining gullab - yashnashiga hissa qo'shishi mumkin.

Belgilar aksentuatsiyasi ko'pincha o'smirlar va yigitlarda uchraydi (50-80%). Siz maxsus yordamida aksentatsiya turini yoki uning yo'qligini aniqlashingiz mumkin psixologik testlar Masalan, Leonhard-Shmishkek testi. Ko'pincha siz ta'kidlangan shaxslar bilan muomala qilishingiz kerak bo'ladi va odamlarning xatti - harakatlarining o'ziga xos xususiyatlarini bilish va oldindan bilish juda muhimdir.

Belgilangan shaxslar haqidagi tushunchasini tushuntirib, Leonhard, odatda, ular patologik emasligini ta'kidlab, o'z pozitsiyasini quyidagicha bahslashdi: "Agar boshqacha talqin qilinsa, biz faqat oddiy odamni oddiy deb hisoblash mumkin degan xulosaga kelishimiz kerak edi, va o'rtadan (o'rtacha tezlik) har qanday og'ish patologiya deb tan olinishi kerak edi. Bu bizni o'ziga xosligi bilan o'rtacha darajadagi fonda ajralib turadigan odamlarni me'yordan chiqarishga majbur qiladi. Biroq, bu toifadagi odamlar, shuningdek, ijobiy ma'noda "shaxsiyat" sifatida tilga olinadigan odamlar toifasiga kiradi va uning o'ziga xos ruhiy tuzilishiga ega ekanligini ta'kidlaydilar.

Shunday qilib, ta'kidlangan shaxslarda, ijtimoiy ijobiy yutuqlarning imkoniyatlari va ijtimoiy salbiy ayblovlar qo'yiladi. Yengil urg'u ko'pincha ijobiy shaxsiyat namoyishlari bilan, yuqori - salbiy namoyishlar bilan bog'liq. Patologiya haqida faqat ta'kidlangan belgi juda kuchli ifodalanganida va umuman shaxsiyatga halokatli ta'sir ko'rsatganda gapirish mumkin.

A.E. Lichko urg'u berishning quyidagi turlarini ajratadi: gipertimik, sikloid, labil, asteno-nevrotik, sezgir, psixastenik, shizoidli, epileptoidli, histeroidli, beqaror va konformal.

## **XULOSA**

Xulosa qilib shuni aytishimiz mumkinki, xarakterning aksentuatsiyasi - bu shaxsni "oddiy" odamdan ajratib turadigan shaxs xarakter aksentuatsiyasini belgilangan talablar asosida diagnostikasini amalga oshirish orqali turli salbiy holatlarni oldini olish imkoniyati paydo bo'ladi. Aynan xarakter aksentuatsiyasi bu jadallik bilan namoyon bo'lishi o'smirlar davriga borib taqaladi bunday psixologik xususiyatlar judayam o'zgaruvchanligi bilan ajralib turadi o'smirlarda yuqorida keltirilgan aksentuatsiya tiplari ijtimoiy sharoitlarda va oilaviy muxitda ijobiy yoki salbiy bo'lib shakilanadi bu esa o'smirlar egalab turgan davra, faoliyat jarayonlariga va dustlar davrasidagi munosabatlar erarxyasida shakilanadi. Yuqoridagi aksentuatsiya tiplarining ba'zilarida salbiy va psixopatiyaga moyillik xam kuzatiladi bu esa ma'lum bir miqdorda o'smir yoshdagi yig'it va qizlarda ta'lim sifatni va bilim egalashda yuzaga keladigan motivatsyani pasayishiga sabab bo'ladi. Bunday psixologik jarayonlarning xarakterdagi o'zgarishlarni oldini oish uchun eng birinchi navbatda ularga to'g'ri munosabat va o'smirlar davrida yuzaga keladigan kriziz davrlarini to'g'ri tushunib ota – ona va tarbiyachi murabiylar ularga yuqori bosim bermasdan muomila qilish kerakligi va muloqotga bo'lgan extyojlarini qondirishi ular bilan sammimiy oxangda gaplashish dardlarini tinglash orqali ularning ong ostida to'plangan dardlarini yuqoriga chiqarib salbiy qoniqmaslik xislari norozchilik ularda shakilanadigan deviant xulq atvorni oldini olish yaxshi samara beradi.

## **REFERENCES**

1. АКЦЕНТУАЦИИ ЛИЧНОСТИ КАК ФАКТОР ПСИХИЧЕСКОЙ АДАПТАЦИИ СТУДЕНТОВ ВУЗА Тюрпина Ирина Владимировна Санкт-Петербург 2016,
2. ПСИХОЛОГИЯ ХАРАКТЕРА Учебное пособие Марина Валерьевна Шамардина, Ирина Александровна Ральникова, Елена Анатольевна Петухова Барнаул 2020
3. Deviant xulq-atvor psixologiyasi I.M.Xakimova O'quv qo'lanma Toshkent 2014
4. Haydarjon J. SHAXS IJTIMOY XIMOYASIZLIGINI OGISHGAN XULQ ATVORGА TASIRINI IJTIMOY PSIXOANALITIK MEXANIZMLARI //BARQARORLIK VA YETAKCHI TADQIQOTLAR ONLAYN ILMIY JURNALI. – 2022. – T. 2. – №. 1. – С. 9-12.
5. <https://nikifilione.ru/uz/dominiruyushchie-cherty-haraktera-podroostka-sochetanie-razlichnyh>
6. Odilboyevich, J. H. (2023). SHAXS XAYOT DAVOMIDA PSIXOLOGIK



НИМОYA МЕХАНИЗМЛАРИНИНГ ОРНИ ВА АҲАМИЯТИ. ОБРАЗОВАНИЕ НАУКА И ИННОВАЦИОННЫЕ ИДЕИ В МИРЕ, 16(2), 128-133.

7. Jurayev, X. O. (2023). O ‘SPIRINLIK YOSHIDA SHAXSDA STRESSLI VAZIYATLARDA INDIVIDUAL KOPING STRATEGIYALARNING O ‘RNI VA АҲАМИЯТИ. *Educational Research in Universal Sciences*, 2(4), 512-515.

УДК 532.621

## **ПОТЕРИ НАПОРА В КОНИЧЕСКИХ ДИФФУЗОРАХ ПРИ МАЛЫХ ЧИСЛАХ РЕЙНОЛЬДСА**

**Худайкулов С.И.,  
Ахмедов З.Р.,  
Турсунов Л.У.,  
Мустофоев Ш.Х.,  
Рахманова Д.К**

В различных устройствах систем гидроприводов и гидроавтоматики применяются элементы, имеющие коническую форму проточной части - конические конфузоры и диффузоры. Размеры поперечного сечения таких элементов, как правило, сравнительно невелики, а движущаяся через них жидкость (минеральное масло) имеет большую вязкость. Поэтому, несмотря на относительно большую скорость течения жидкости, в конических элементах значения чисел Рейнольдса  $Re$  могут оказаться небольшими.

Известно, что при малых числах Рейнольдса преобладающее значение в сравнении с кинетической энергией потока принимает работа сил трения. В этой связи обнаруживается, что гидравлические коэффициенты (коэффициенты трения и местных сопротивлений), входящие в формулы потерь напора Дарси и Вейсбаха, оказываются существенно зависимыми от числа  $Re$ .

В общем случае местная потеря напора  $h_j$  для любого вида сопротивления независимо от режима движения определяется по формуле Вейсбаха:

$$h_j = \zeta_j \frac{g^2}{2g} \quad (1)$$

где  $g$  - средняя скорость в сечении трубопровода с местным сопротивлением;  $\zeta_j$  - коэффициент местного сопротивления.

При движении жидкости с малыми числами Рейнольдса величина  $\zeta_j$  - зависит как от формы проточной части сопротивления, так и от числа  $Re_d$ :

$$Re_d = \frac{gd}{\nu}, \quad (2)$$

где  $d$  - диаметр трубопровода на участке местного сопротивления;  $\nu$  - кинематический коэффициент вязкости жидкости.

Вид зависимости  $\zeta_j$  в функции от числа  $Re_d$  и формы местного сопротивления устанавливается, как правило, по данным экспериментальных исследований. Анализ некоторых литературных источников [1-8], касающихся проблем гидравлических сопротивлений, показывает, что вопрос о расчете потерь напора в случае движения жидкости с малыми числами  $Re$ , изучен сравнительно мало даже для наиболее распространенных видов местных сопротивлений - таких, как резкое расширение и сужение труб.

Исследования В. Н. Карева [3] по определению потерь напора в случае резкого расширения трубы показали, что при ламинарном движении коэффициент местного сопротивления  $\zeta_{p.p}$  существенно зависит от  $Re_d$ , причем в диапазоне чисел Рейнольдса от 1 до 9  $\zeta_{p.p}$  зависит только от числа  $Re_d$  и определяются по формуле:

$$\zeta_{p.p} = \frac{26}{Re_d} \quad (3)$$

В промежуточной зоне чисел Рейнольдса ( $9 < Re < 3500$ ) коэффициент  $\zeta_{p.p}$  :

зависит как от числа  $Re_d$ , так и от отношения площадей  $\frac{\omega_1}{\omega_2}$ ,

при  $Re_d > 3500$  коэффициент  $\zeta_{p.p}$  является функцией только отношения

$$\frac{\omega_1}{\omega_2}.$$

А. Д. Альтшуль [2] на основании имеющихся экспериментальных данных и отдельных теоретических исследований предлагает коэффициенты местных сопротивлений при движении через диафрагму, а также для ряда других случаев местных сопротивлений при  $Re_d < 10$  определять по формуле:

$$\zeta = \frac{A}{Re_d} \quad (4)$$

где величина коэффициента  $A$  зависит от геометрии местного сопротивления:

$$A = \frac{25,2}{n^{\frac{3}{2}}} \quad (5)$$

причем  $n = \frac{w}{w_0}$  - степень сжатия потока;  $w$  - площадь сечения трубы;  $w_0$  -

площадь сечения отверстия диафрагмы.

Движению несжимаемой и сжимаемой жидкости в конических диффузорах при больших скоростях, отвечающих турбулентному режиму, посвящено большое число работ, и эту задачу можно считать в основном решенной.

Потери напора в диффузоре при турбулентном режиме движения определяются по формуле Вейсбаха (1). Коэффициент сопротивления  $\zeta_{\text{диф.}}$  берется из справочной литературы.

Иногда условно выделяют из общих потерь в диффузоре потери на трение по длине диффузора, т. е. местная потеря напора в диффузоре определяется на участке длиной, равной нулю.

Тогда общие потери напора в диффузоре можно представить в виде суммы:

$$h_{\text{диф.}} = h_{l_{\text{диф.}}} + h_{\text{расш.}}, \quad (6)$$

где  $h_{l_{\text{диф.}}}$  - потери на трение по длине диффузора;  $h_{\text{расш.}}$  - местная потеря напора, определяемая на участке длиной  $l = 0$  условно называемая потеря на расширение.

Коэффициент общих потерь напора в диффузоре соответственно можно представить как сумму:

$$\zeta_{\text{диф.}} = \zeta_{\text{тр}} + \zeta_{\text{расш.}} \quad (7)$$

Что же касается расчета конических диффузоров при движении в них жидкости с малыми числами  $Re$ , то многие вопросы этой задачи, в частности, вопрос об отрывном течении еще не освещены в литературе.

Теоретическое решение движения жидкости в плоском и коническом диффузоре при заданном профиле скоростей в начальном его сечении было предложено С. М. Таргом [8].

Исследования уравнений С. М. Тарга [8] приводят к выводу, что при

$$Re \frac{\alpha}{2} < 3,69 \text{ (для плоского диффузора)} \quad (8)$$

и

$$Re \frac{\alpha}{2} < 4,73 \text{ (для конического диффузора)} \quad (9)$$

давление в направлении течения падает, т. е.  $p_{\infty} < p_0$  (течение жидкости направлено в сторону падения давления); при значениях  $Re \frac{\alpha}{2} > 3,69$  для плоского диффузора и  $Re \frac{\alpha}{2} > 4,73$  для конического  $p_{\infty} > p_0$ , т. е. течение в диффузоре происходит в сторону возрастания давления. Исследования явления

отрыва показали, что при  $Re \frac{\alpha}{2} < \pi^2$  для плоского и  $Re \frac{\alpha}{2} < 7,34 R$  для конического диффузора течение будет безотрывным.

При значениях  $Re \frac{\alpha}{2} > \pi^2$  для плоского и  $Re \frac{\alpha}{2} > 7,34$  для конического диффузора у их стенок происходит отрыв. При отрыве течение жидкости направлено в сторону возрастания давления.

В данной работе предлагается вниманию исследование потерь напора в конических диффузорах с отношением диаметров  $\frac{D}{d} = 1,33$  и  $\frac{D}{d} = 2,3$ . Углы расширения  $\alpha$  менялись для первого соотношения диаметров от 5 до 30°, для второго - от 8 до 59°. Числа Рейнольдса менялись от 1 до 30. В качестве рабочей жидкости использовался бесцветный медицинский глицерин с вязкостью  $\nu \approx \text{стокса}$  (при  $t=20^\circ \text{C}$ ). Для определения потерь напора в конических диффузорах при малых числах Рейнольдса необходима высокая точность проведения эксперимента, в частности, точность измерения давлений в контрольных сечениях, расходов жидкости, а также ее вязкости. Этим требованиям должна отвечать и экспериментальная установка. Объем бака обеспечивал подачу необходимого расхода в течение довольно продолжительного промежутка времени. В напорный бак жидкость периодически перекачивалась с помощью насоса из сливного бака. Такая схема подачи жидкости к местному сопротивлению обеспечивала сравнительно устойчивый температурный режим проводимого эксперимента, так как исключала значительное нагревание жидкости при непрерывной работе насоса.



Рис.1. Схема для определения потерь напора в диффузоре

Самотечная система исключала и пульсационные явления, сопутствующие; подаче жидкости непосредственно от насоса, что имело место в работах В. Н. Карева, Н. В. Левкоевой [2] и др.

При обработке экспериментальных данных нами определялись как коэффициент общих потерь напора в диффузоре  $\zeta_{диф.}$ , так и коэффициенты потерь на расширение.

Потери напора рассчитывались в соответствии с уравнением Бернулли, написанным для двух контрольных сечений I-I и II – II. (Рис.1.)

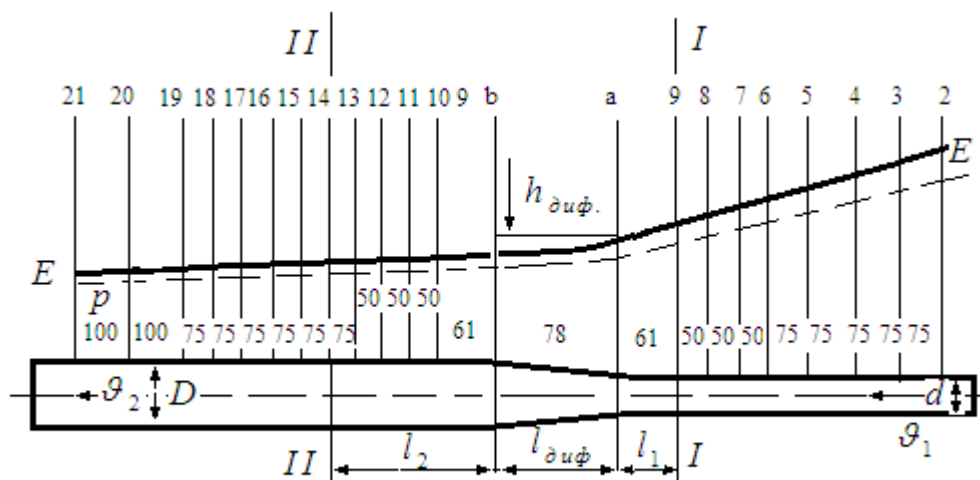
$$h_{расш.} = \frac{p_1}{\gamma} - \frac{\alpha v_1^2}{2g} - \frac{p_2}{\gamma} - \frac{\alpha v_2^2}{2g} - h_{l_1} - h_{l_{диф}} - h_{l_2} \quad (10)$$

где  $\frac{p_1}{\gamma}$  и  $\frac{p_2}{\gamma}$  - отсчеты по пьезометрам, установленным в сечениях I- I и II - II ; и  $h_{l_2}$  потери напора по длине на участках от сечения I - I до диффузора и от диффузора до сечения II-II.

#### ЛИТЕРАТУРА (REFERENCES)

1. Чугаев Р. Р. Гидравлика. Л., «Энергия», 1970.
2. Альтшуль А. Д. Местные гидравлические сопротивления при движении вязких жидкостей. М., Гостоптехиздат, 1962.
3. Карев В. Н. Потери напора при внезапном расширении трубопроводов. «Нефтяное хозяйство», № 11, 12, 1952.
4. Альтшуль А. Д. Киселев П. Г. Гидравлика и аэродинамика. М., Стройиздат, 1965.
5. Идельчик И.Е. Аэродинамика потока и потери напора в диффузорах. Промышленная аэродинамика, № 3, 1947.
6. Френкель Н.З. Гидравлика. М.—Л., Госэнергоиздат, 1956.
7. Идельчик И.Е. Гидравлические сопротивления. М.—Л., Госэнергоиздат, 1954.
8. Тарг С. М. Основные задачи теории ламинарных течений. М.—Л., Гостехиздат,
9. Худайкулов С., Бегимов У. Пачкамар сув омбори гидроканалидаги ривожланган
10. кавитацияни моделлаштириш.. Математик моделлаштириш, хисоблаш математикаси ва дастурий таъминот инженериясининг долзарб муаммолари республика илмий-амалий анжумани маърузалар туплами 2020 йил 23-24 октябрь, Карши б.б.92-95.

11. Худайкулов С.И., Бегимов У.И. «Кавернанинг тебранма ҳаракти тенгламасини моделлаштириш» Ишлаб чиқаришга инновацион технологияларни жорий этиш ва қайта тикланадиган энергия манбаларидан фойдаланиш муаммолари” *мавзусидаги республика миқёсидаги илмий-техник анжуманнинг материаллари тўплами*. 1-том (2020 йил 2 ноябрь. Жиззах.) Б430-432.
12. Жовлиев У.Т., Казаков Э., Якубов Г. “Extension Of Tubular Water Discharge Limitations With Water Flow Extinguishers” “International journal of scientific & technology research volume 8, issue 12, december 2019 issn 2277-8616 Pp-2080-2082 www.ijstr.org ”(ScopusISSN 2277-8616) IF.4.850
13. Жовлиев У.Т., Худайкулов С.И. Алгоритм учёта вихревых зон при входе в насосы. Вестник Туринского политехнического университета в городе Ташкенте, выпуск 1/2018. С.58-60. (05.00.00; №25)
14. Жовлиев У.Т., Маннопова Х, Худайкулов Б.С. «Связь зоны пониженного или повышенного давления с характерным изменением скоростного напора» Ж: Проблемы механики. № 3, Ташкент 2018 С.87-91.(05.00.00;№6)
15. Жовлиев У.Т., «Юқори босимли гидротехник иншоотларда сув ҳаракатидаги вибрация жараёнлари» Ж.: Агро Илм № 2, Тошкент 2019, С. 96-98.(05.00.00; №3)
16. Ў.Жовлиев. «Юқори босимли иншоотларда вужудга келадиган шиддатли оқимнинг гидравлик параметрлари» Ўзбекистон Қишлоқ ва сув хўжалиги журнали илмий иловаси. “AGRO-ILM» Тошкент 2019. № 3, С. 66-67. (05.00.00; №3)

## **C++ BUILDERDA IKKI O'LCHOVLI MASSIVLARGA DOIR DASTUR TUZISH**

**Xonkeldieva Feruzaxon Nodirovna**

Andijon davlat universiteti

Axborot texnologiyalari va kompyuter injineriingi fakulteti

Informatika o'qitish metodikasi yo'nalishi talabasi

### **ANNOTATSIYA**

*Maqolada c++ builderda ikki o'lchovli massivlarga doir dastur tuzish, massivlar, bir turli nomerlangan ma'lumotlar jamlanmasi xaqida keng ma'lumot berilib, to'liq yoritib berilgan.*

***Kalit so'zlar:** massiv, polinom, funksiyalar, satrlar, formal operatsiya, indeks, c++ builder, modell*

## **ПРОГРАММИРОВАНИЕ ДВУМЕРНЫХ МАССИВОВ В C++ BUILDER**

### **АННОТАЦИЯ**

*В статье представлена подробная информация о создании программы для двумерных массивов в C++ Builder, массивах, наборе различных нумерованных данных.*

***Ключевые слова:** массив, многочлен, функции, строки, формальная операция, индекс, c++ builder, модель*

## **PROGRAMMING TWO-DIMENSIONAL ARRAYS IN C++ BUILDER**

### **ABSTRACT**

*The article provides detailed information on creating a program for two-dimensional arrays in c++ builder, arrays, a collection of various numbered data.*

***Keywords:** array, polynomial, functions, strings, formal operation, index, c++ builder, model*

Massiv bu bir turli nomerlangan ma'lumotlar jamlanmasidir, massiv indeksli o'zgaruvchi tushunchasiga mos keladi. Massiv ta'riflanganda turi, nomi va indekslar chegarasi ko'rsatiladi. Masalan, type turidagi length ta elementdan iborat a nomli massiv shunday e'lon qilinadi: Massivning har bir elementi o'z raqamiga - indeksga ega. Massivning x-nchi elementiga murojaat indekslash operatsiyasi yordamida amalga oshiriladi:



int x = ...; //butun sonli indeks

TYPE value = a[x]; //x-nchi elementni o'qish

a[x] = value; //x- elementga yozish

Indeks sifatida butun tur qiymatini qaytaradigan har qanday ifoda qo'llanishi mumkin- char, short, int, long. C da massiv elementlarining indeksleri 0 dan boshlanadi (1 dan emas), length elementdan iborat bo'lgan massivning oxirgi elementining indeksi esa - bu length -1 (length emas) ga teng. Massivning int z[3] shakldagi ta'rifi, int turiga tegishli z[0], z[1], z[2] elementlardan iborat massivni aniqlaydi.

Massiv chegarasidan tashqariga chiqish (ya'ni mavjud bo'lmagan elementni o'qish/yozishga urinish) dastur bajarilishida kutilmagan natijalarga olib kelishi mumkin. Shuni ta'kidlab o'tish lozimki, bu eng ko'p tarqalgan xatolardan biridir. Agar massiv inisializasiya qilinganda elementlar chegarasi ko'rsatilgan bo'lsa, ro'yxatdagi elementlar soni bu chegaradan kam bo'lishi mumkin, lekin ortiq bo'lishi mumkin emas.

Misol uchun int a[5] = {2,-2}. Bu holda a[0] va a[1] qiymatlari aniqlangan bo'lib, mos holda 2 va -2 ga teng. Agar massiv uzunligiga qaraganda kamroq element berilgan bo'lsa, qolgan elementlar 0 hisoblanadi: int a10[10] = {1, 2, 3, 4}; //va 6 ta nol Agar nomlangan massivning tavsifida uning o'lchamlari ko'rsatilmagan bo'lsa, kompilyator tomonidan massiv chegarasi avtomatik aniqlanadi:

*Massivlarni navlarga ajratish* Navlarga ajratish - bu berilgan ko'plab ob'ektlarni biron-bir belgilangan tartibda qaytadan guruhlash jarayoni.

Massivlarning navlarga ajratilishi tez bajarilishiga ko'ra farqlanadi. Navlarga ajratishning  $n*n$  ta qiyoslashni talab qilgan oddiy usuli va  $n*\log(n)$  ta qiyoslashni talab qilgan tez usuli mavjud. Oddiy usullar navlarga ajratish tamoyillarini tushuntirishda qulay hisoblanadi, chunki sodda va kalta algoritmlarga ega. Murakkablashtirilgan usullar kamroq sonli operasialarni talab qiladi, biroq operasialarning o'zi murakkabroq, shuning uchun uncha katta bo'lmagan massivlar uchun oddiy usullar ko'proq samara beradi.

Oddiy usullar uchta asosiy kategoriyaga bo'linadi:

- oddiy kiritish usuli bilan navlarga ajratish.
- oddiy ajratish usuli bilan navlarga ajratish.
- oddiy almashtirish usuli bilan navlarga ajratish.

*Oddiy kiritish usuli bilan navlarga ajratish* Massiv elementlari avvaldan tayyor berilgan va dastlabki ketma-ketliklarga bo'linadi.  $i = 2$  dan boshlab, har bir qadamda dastlabki ketma-ketlikdan  $i$ -nchi element chiqarib olinadi hamda tayyor ketma-ketlikning kerakli o'rniga kiritib qo'yiladi.

Kerakli joyini izlash jarayonida, ko'proq o'ngdan bitta pozisiyadan tanlab olingan elementni uzatish amalga oshiriladi, ya'ni tanlab olingan element,  $j = i - 1$  dan boshlab, navlarga ajratib bo'lingan qismning navbatdagi elementi bilan qiyoslanadi. Agar tanlab olingan element  $a[i]$  dan katta bo'lsa, uni navlarga ajratish qismiga qo'shadilar, aks holda  $a[j]$  bitta pozisiyaga suriladi, tanlab olingan elementni esa navlarga ajratilgan ketma-ketlikning navbatdagi elementi bilan qiyoslaydilar. To'g'ri keladigan joyini qidirish jarayoni ikkita turlicha shart bilan tugallanadi.

*Oddiy tanlash usuli bilan navlarga ajratish* Massivning minimal elementi tanlanadi hamda massivning birinchi elementi bilan joy almashtiriladi. Keyin jarayon qolgan elementlar bilan takrorlanadi.

*Oddiy almashtirish usuli bilan navlarga ajratish* Elementlar juftlari oxirgisidan boshlab qiyoslanadi va o'rin almashinadi. Natijada massivning eng kichik elementi uning eng chapki elementiga aylanadi. Jarayon massivning qolgan elementlari bilan davom ettiriladi.

Bir o'lchamli massivlarni funksiya parametrlari sifatida uzatish. Massivdan funksiya parametri sifatida foydalanganda, funksiyaning birinchi elementiga ko'rsatkich uzatiladi, ya'ni massiv hamma vaqt adres bo'yicha uzatiladi. Bunda massivdagi elementlarning miqdori haqidagi axborot yo'qotiladi, shuning uchun massivning o'lchamlari haqidagi ma'lumotni alohida parametr sifatida uzatish kerak.

Funksiyaga massiv boshlanishi uchun ko'rsatkich uzatilgani tufayli (adres bo'yicha uzatish), funksiya tanasining operatorlari hisobiga massiv o'zgarishi mumkin. Funksiyalarda bir o'lchovli sonli massivlar argument sifatida ishlatilganda ularning chegarasini ko'rsatish shart emas.

Funksiyalarda bir o'lchovli sonli massivlar argument sifatida ishlatilganda ularning chegarasini ko'rsatish shart emas. Misol tariqasida  $n$  o'lchovli vektorlar bilan bog'liq funksiyalarni ta'riflashni ko'rib chiqamiz. Funksiyalarda bir o'lchovli massivlar qaytariluvchi qiymatlar sifatida ham kelishi mumkin. Misol uchun ikki vektor summasini hisoblovchi funksiya prosedurani ko'ramiz:

*Polinom* Polinom qiymatini hisoblash funksiyasi poly deb nomlanadi. Algebraik polinom koeffisientlari  $coeffs[0]$ ,  $coeffs[1]$ , ...,  $coeffs[degree]$  massiv elementlarida beriladi.

*Ko'p o'lchovli massivlar ta'rifi* Ikki o'lchovli massivlar matematikada matrisa yoki jadval tushunchasiga mos keladi. Jadvallarning inisializasiya qilish qoidasi, ikki o'lchovli massivning elementlari massivlardan iborat bo'lgan bir o'lchovli massiv ta'rifiga asoslangandir.

Misol uchun ikki qator va uch ustundan iborat bo'lgan haqiqiy turga tegishli  $d$  massiv boshlang'ich qiymatlari quyidagicha ko'rsatilishi mumkin: Inisializasiya

yordamida boshlang'ich qiymatlar aniqlanganda massivning birinchi indeksi chegarasi ko'rsatilishi shart emas, lekin qolgan indekslar chegaralari ko'rsatilishi shart.

*Funksiyaga ko'p o'lchamli massivlarni uzatish.* Ko'p o'lchamli massivlarni funksiyaga uzatishda barcha o'lchamlar parametrlar sifatida uzatilishi kerak. C tilida ko'p o'lchamli massivlar aniqlanishi bo'yicha mavjud emas. Agar biz bir nechta indeksga ega bo'lgan massivni tavsiflasak (masalan, int mas [3] [4]), bu degani, biz bir o'lchamli mas massivini tavsifladik, bir o'lchamli int [4] massivlar esa uning elementlaridir.

*Funksiyalar va satrlar* Funksiyalarda satrlar ishlatilganda ularning chegarasini ko'rsatish shart emas. Bu funktsiyaning standart varianti strlen deb ataladi va bu funksiyadan foydalanish uchun string.h sarlavha faylidan foydalanish lozim.

*So'zlar massivlari* C tilida so'zlar massivlari ikki o'lchovli simvulli massivlar sifatida ta'riflanadi. Misol uchun: char name. Bu ta'rif yordamida har biri 5 ta harfdan iborat bo'lgan 4 ta so'zli massiv kiritiladi. So'zlar massivlari quyidagicha inisializasiya qilinishi mumkin: char Name = { 'Anvar', 'Mirkomil', 'Yusuf' }.

Bu ta'rifda har bir so'z uchun xotiradan 8 bayt joy ajratiladi va har bir so'z oxiriga '\0' belgisi qo'yiladi.

So'zlar massivlari inisializasiya qilinganda so'zlar soni ko'rsatilmaligi mumkin. Bu holda so'zlar soni avtomatik aniqlanadi: char comp = { 'kompyuter', 'printer', 'kartridj' }.

*Funksiyalar va so'zlar massivlari.* Satrli massivlar funksiya argumenti sifatida ishlatilganda satrlarning umumiy uzunligi aniq ko'rsatilishi shart.

*Tezkor tartiblash* Quyidagi dasturda tezkor tartiblash algoritmgiga asoslangan funksiyadan foydalanilgan. Algoritm mohiyati shundan iboratki, avval yetakchi element tanlanadi. Funksiyada yetakchi element sifatida boshlang'ich element tanlanadi. Shundan so'ng massiv ikki qismga ajratiladi. Yetakchi elementdan kichik elementlar past qismga, katta elementlar yuqori qismga to'planadi. Shundan so'ng rekursiya asosida algoritm ikkala qismga alohida qo'llanadi.

Indeks sifatida butun tur qiymatini qaytaradigan har qanday ifoda qo'llanishi mumkin- char, short, int, long. C++ da massiv elementlarining indeksleri 0 dan boshlanadi (1 dan emas), length elementdan iborat bo'lgan massivning oxirgi elementining indeksi esa - bu length -1 (length emas). Massivning int z shakldagi ta'rifi, int tipiga tegishli z[0],z[1],z[2] elementlardan iborat massivni aniqlaydi.

Massiv chegarasidan tashqariga chiqish (ya'ni mavjud bo'lmagan elementni o'qish/yozishga urinish) dastur bajarilishida kutilmagan natijalarga olib kelishi mumkin. Shuni ta'kidlab o'tamizki, bu eng ko'p tarqalgan xatolardan biridir. Agar

massiv initsializatsiya qilinganda elementlar chegarasi ko'rsatilgan bo'lsa, ro'yxatdagi elementlar soni bu chegaradan kam bo'lishi mumkin, lekin ortiq bo'lishi mumkin emas. Bir o'lchamli massivlarni funktsiya parametrlari sifatida uzatish. Massivdan funktsiya parametri sifatida foydalanganda, funktsiyaning birinchi elementiga ko'rsatkich uzatiladi, ya'ni massiv hamma vaqt adres bo'yicha uzatiladi. Bunda massivdagi elementlarning miqdori haqidagi axborot yo'qotiladi, shuning uchun massivning o'lchamlari haqidagi ma'lumotni alohida parametr sifatida uzatish kerak. Funktsiyaga massiv boshlanishi uchun ko'rsatkich uzatilgani tufayli (adres bo'yicha uzatish), funktsiya tanasining operatorlari hisobiga massiv o'zgarishi mumkin. Funktsiyalarda bir o'lchovli sonli massivlar argument sifatida ishlatilganda ularning chegarasini ko'rsatish shart emas. Funktsiyalarda bir o'lchovli sonli massivlar argument sifatida ishlatilganda ularning chegarasini ko'rsatish shart emas.

Funktsiyaga ko'p o'lchamli massivlarni uzatish. Ko'p o'lchamli massivlarni funktsiyaga uzatishda barcha o'lchamlar parametrlar sifatida uzatilishi kerak. C++ da ko'p o'lchamli massivlar aniqlanishi bo'yicha mavjud emas. Agar biz bir nechta indeksga ega bo'lgan massivni tavsiflasak (masalan, `int mas`), bu degani, biz bir o'lchamli `mas` massivini tavsifladik, bir o'lchamli `int` massivlar esa uning elementlaridir

Obyektga mo'ljallangan yondoshuv dasturiy tizimlarni dasturlash tiliga bog'liq bo'lmagan holda yaratishda modellardan sistematik foydalanishga asoslangan. Har bir model uning o'zi aks ettirayotgan predmetning hamma xususiyatlarini ifodalay olmaydi, u faqat ba'zi juda muhim belgilarini ifodalaydi. Demak model o'zi aks ettirayotgan predmetga nisbatan ancha sodda bo'ladi. Bizga shu narsa muhimki model endi formal konstruksiya hisoblanadi: modellarning formalligi esa ular orasidagi formal bog'lanishlarni aniqlashni va ular orasida formal operatsiyalar bajarishni ta'minlaydi. Bu ish modellarni ishlab chiqishni va o'rganishni hamda kompyuterda realizatsiya qilishni osonlashtiradi. Xususan esa, modellarning formal xarakteri yaratilayotgan dasturning formal modelini olishni ta'minlaydi.

#### **FOYDALANILGAN ADABIYOTLAR (REFERENCES)**

1. Абрамов В.Г. Трифионов Н.П. Трифионова Г.Н. Введение в язык Паскаль. Учебное пособие М. Наука 1988.
2. А. Кенин. Windows NT/95. Екатеринбург. 1997. 150 б.
3. АЛГОРИТМЫ: Разработка и анализ. Кнут.
4. Арипов М. Internet ва электрон почта асослари. УзМУ. 2001. 126 б.
5. Aripov M. Informatika va hisoblash texnikasi asoslari. Uchebnoe posobie. Toshkent Universitet 2000 690.

## **TOPINAMBURNING KIMYOVIY TARKIBI VA QANDLI DIABET KASALLIKLARIDA FOYDALANISHNING AHAMIYATI**

**Ibrohimjon Rahmonovich Asqarov**

Andijon davlat universiteti professori

kimyo fanlari doktori, professor,

**Abdullajonova Yulduzxon Uchqun qizi**

Andijon davlat universiteti 2-bosqich magistranti

### **ANNOTATSIYA**

*Maqolada qandli diabet kasalligi kelib chiqish sabablari va belgilari va tashxislash, xalq tabobati usulida davollashda qo'llaniladigan tabiiy dorivor o'simliklar, ularning kimyoviy tarkibi strukturaviy tuzilishi haqida ma'lumot berilgan. Qandli diabet kasalligini davolashda dorivor o'simliklardan foydalanish davolanishni samarali va organizm uchun foydali usullaridan biri deb hisoblanadi.*

**Kalit so'zlar:** *Qandli diabet, ateroskleroz, stenokardiya, gipertoniya, suvchechak, yuqumli gepatit.*

## **ХИМИЧЕСКИЙ СОСТАВ ТРОФИ И ЗНАЧЕНИЕ ПРИМЕНЕНИЯ ПРИ ДИАБЕТИЧЕСКИХ ЗАБОЛЕВАНИЯХ**

### **АННОТАЦИЯ**

*В статье представлена информация о причинах и симптомах сахарного диабета, его диагностике, натуральных лекарственных растениях, применяемых при лечении народной медициной, их химическом составе и структурной структуре. Применение лекарственных растений при лечении сахарного диабета считается одним из эффективных и полезных для организма методов лечения.*

**Ключевые слова:** *Сахарный диабет, аteroskleroz, стенокардия, гипертоническая болезнь, ветряная оспа, инфекционный гепатит.*

## **CHEMICAL COMPOSITION OF TROPHY AND SIGNIFICANCE OF USE IN DIABETES DISEASES**

### **ABSTRACT**

*The article provides information on the causes and symptoms of diabetes mellitus, its diagnosis, natural medicinal plants used in the treatment of folk medicine, their chemical composition and structural structure. The use of medicinal plants in the treatment of diabetes is considered one of the effective and beneficial methods of treatment for the body*

**Keywords:** *Diabetes, atherosclerosis, angina pectoris, hypertension, chicken pox, infectious hepatitis.*

## KIRISH

Qandli diabet (xalq orasida «saxar kasalligi» deb ham aytiladi) — tanada uglevod va suv almashinuvining buzilishi natijasida yuzaga keladigan kasallik. Me'da osti bezi funksiyasi buzilishi oqibatida kelib chiqadigan kasallik hisoblanadi. Me'da osti bezi insulin gormonini ishlab chiqaradi. Insulin qandni qayta ishlashda qatnashadi. Bu gormonsiz organizm qondagi glyukoza miqdorini me'yorda ushlab tura olmaydi va uning miqdori oshib ketadi. Natijada organizm ortiqcha glyukozani siydik orqali chiqarib yuborishi kuzatiladi.

Bu holat bilan parallel ravishda suv almashinuvi ham buziladi. To'qimalarda suvni ushlab turish xususiyati pasayadi va natijada suv ko'p miqdorda buyraklar orqali chiqib ketadi. Agar kishi qonida shakar (glyukoza) miqdori me'yordan oshib ketgan bo'lsa, bu kasallik **-qandli diabetning** birinchi alomati hisoblanadi. Inson tanasida insulin ishlab chiqarish uchun me'da osti bezi hujayralari (beta-hujayralar) javobgar. Bir vaqtning o'zida insulin hujayralarga glyukozani o'zlashtirishga ham yordam beradi [1].

Tanada insulin kam miqdorda ishlab chiqariladi, qonda glyukoza miqdori yuqori bo'ladi, lekin shunga qaramay hujayralarga glyukoza yetishmasligi boshlanadi. Bu metabolik kasallik irsiy yoki orttirilgan bo'lishi mumkin. Insulin yetishmasligida terida yiringli va boshqa teri kasalliklari paydo bo'lishi, tishlar, buyrak, asab tizimi shikastlanishi, ateros kleroz, steno kardiya, gipertoniya rivojlanishi, ko'rishning buzilishi kabi ikkilamchi patologiyalar kuzatiladi.

## MUHOKAMA VA NATIJALAR

Diabetni patogenetik asoslari kasallik turiga bog'liq bo'ladi. Bir-biridan tubdan farq qiluvchi uning ikki turi farqlanadi. Zamonaviy endokrinologiya kasallikning tasniflanishini shartli deb atasa ham, kasallikning har bir turida davolash strategiyasini belgilash muhim ahamiyatga ega. Bu ularning har birida alohida-alohida to'xtalishni talab qiladi. Qandli diabet, aslida metabolik kasalliklar turiga kiradi. Bu vaqtda faqat uglevod almashinuvi buziladi. Bu ko'rsatkich **giperglikemiya** deyiladi. Muammoning eng muhim asosi to'qima bilan insulin o'zaro ta'sirlashuvi buzilishi hisoblanadi. Glyukoza tana hayot jarayonlarini davom ettirish uchun asosiy energiya substrati sifatida kerak. To'qimalarga glyukozaning o'tmasligi, glyukozaning glikogen sifatida jigarda depo bo'lib to'planmasligi uning qondagi miqdorini oshishiga sabab bo'ladi. Ana shu o'zgarishlar qandli diabet nomini oladi [2].

**Kasallik rivojlanishiga quyidagi omillar ta'sir o'tkazadi-** Feoxromositoma - buyrak usti bezi o'simtasi, natijada insulinga aks ta'sir etuvchi gormonlar ko'p ishlab chiqariladi, buyrak usti bezlari giperfaolligi (giperkortitsizm), gipertireoz, jigar sirrozi, uglevodlarga sezuvchanlik buzilishi, vaqtincha giperqlikemiya - qonda glyukoza miqdorining vaqtinchalik oshishi kuzatiadi. Bunday holatlarda ikkilamchi qandli diabet yuzaga keladi va asosiy omil bartaraf etilganda diabet ham o'z-o'zidan yo'qoladi, lekin bu omillarning uzoq vaqt davomida ta'sir etishi birlamchi diabetga olib kelishi mumkin. Kasallikni turlash muhim hisoblanadi, chunki bu kasallikning turlari boshlang'ich davrda bir-biridan tubdan farq qiladi va davolash ham shunga qarab belgilanadi. Kasallik qancha uzoq davom etaversa, uni davolash usullari bir-biriga o'xshab ketaveradi.

*1-tip diabet* insulinga bog'liq diabet deyiladi. Ko'pincha yoshlar, 40 yoshgacha bo'lgan, ozg'in odamlar aziyat chekadi. Kasallik og'ir kechadi, davolash uchun insulin beriladi. **Sababi:** organizm me'da osti bezi hujayralarini yo'q qiluvchi antitana ishlab chiqaradi. Diabetni 1-turidan butunlay davolanib bo'lmaydi, lekin ba'zi hollarda bez faoliyatini me'yorda ushlab turib, parhezga amal qilinsa, kasallik bemorni ortiqcha bezovta qilmaydi. Doimiy ravishda sun'iy insulin qabul qilish talab etiladi. Insulin oshqozon-ichak traktida parchalanib ketishi bois, u faqat inyektsiya orqali ovqatlanish vaqtida kiritiladi. Qat'iy parhezga amal qilib, ovqat ratsionidan yengil hazm bo'luvchi uglevodlarni (shakar, shirinliklar, mevali sharbatlar) butunlay chiqarib tashlash ko'rsatiladi [3].

*2-tip diabet* Bu insulinga bog'liq bo'lmagan diabet deyiladi. Ko'pincha yoshi kattalar, to'laroq, 40 yoshdan o'tganlar aziyat chekadi. **Sababi:** hujayralarning oziq ko'pligidan insulinga ta'sirchanligining yo'qolishidir. Kasallikni davolashda har doim ham insulin kerak bo'lavermaydi. Faqatgina malakali shifokor davolash tartibini belgilay oladi. Avvalo bunday bemorlarga parhez buyuriladi. Shifokor tavsiyasiga amal qilish muhim ahamiyatga ega. Tana vaznini me'yorga kelguncha asta-sekin, oyiga 2-3kg tushirib borish tavsiya etiladi. Parhezga amal qilmaganda qonda shakar miqdorini tushiruvchi dorilar, eng og'ir hollarda insulin buyuriladi.

Giperqlikemiya qancha uzoq davom etsa, kasallik shuncha og'ir kechadi. Bu organizmni qondagi glyukoza miqdorini kamaytirish uchun qo'llaydigan mexanizmlari tufayli sodir bo'ladi, ular- Glyukozani yog'larga aylantirib saqlash, natijada semirish yuzaga keladi, hujayra qobig'ini «glikolizlash», ya'ni qobiq tarkibidagi oqsillarga qand aralashishi, glyukozani sorbitol parchalash funktsiyasi faollashishi buning natijasida zaharli moddalar paydo bo'ladi va asab hujayralari shikastlanadi.

Qandli diabet belgilari va alomatlari kasallik belgilari bosqichma-bosqich rivojlanadi va sekinlik bilan namoyon bo'la boshlaydi. Asosan qonda glyukoza miqdorining yuqori bo'lishi kuzatiladi. Bemorlarda kasallik paydo bo'la boshlanganida quyidagi alomatlar qayd etiladi, og'izning doimiy qurishi, qondirib bo'lmas chanqoqlik, kunlik siydik ajralishining oshishi, tana vaznining kamayishi yoki birdan oshib ketishi, kuchli teri qichishi va quruqlashishi, teri va yumshoq to'qimalarda yiringli yarachalar paydo bo'lishi, mushaklarning kuchsizligi va haddan tashqari terlash, har qanday yaralarning qiyin bitishi xolatlari uchraydi [4].

Kasallik asoratlariga quyidagilarni misol tariqasida keltirish mumkin-ko'rishning buzilishi, bosh og'rig'i va aqliy faoliyat pasayishi, yurak og'rig'i, jigarning kattalashishi, oyoqlardagi og'riq va yurishning buzilishi, teri, ayniqsa, oyoqlarda sezgirlik kamayishi, yaralar paydo bo'lishi, qon bosimining oshishi, yuz va oyoq shishishi, kasaldan atseton hidi kelishi, bosh aylanishi kabi alomatlar bilan namoyon bo'ladi.

**Kasallik rivojlanishining asosiy sabablari quyidagilar irsiyat** albatta, kasallik ta'sir etuvchi omillar bo'lmaganda rivojlanmaydi, lekin moyillik yuqori bo'ladi. Ortiqcha vazn ikkinchi turdagi diabet shakillanishiga olib keladi. Insulin ishlab chiqarish uchun javobgar beta hujayralarini shikastlanishiga olib keluvchi kasalliklar. Ularga pankreatit, me'da osti bezi saratoni, boshqa endokrin bezlar kasalliklari kiradi. **Virusli infeksiyalar** (qizamiq, suvchechak, yuqumli gepatit va boshqa kasalliklar). Ushbu infeksiyalari diabet rivojlanishiga hissa qo'shadi. Stress, asabiylashishdan yiroq bo'lish tavsiya etiladi. Yosh ortishi bilan har o'n yilda diabet rivojlanish xavfi ikki baravar ortadi. Bu ro'yxatga ikkilamchi diabet chaqirishi mumkin bo'lgan omillar kiritilmagan, chunki asosiy omil bartaraf etilganda kasallik ham tuzalib ketadi.

Qondagi qand miqdori ko'rsatkichlari. Davolash paytida diabet va uni dinamik baholash, tashxis qo'yish uchun birinchi usul qonda glyukoza (shakar) darajasini o'rganish hisoblanadi. Davolash va keyingi harakat ana shu ko'rsatkichga qarab tayinlanadi [4]. Mutaxassislar kasallikni o'rganish jarayonida aniq ko'rsakichlar jadvalini tuzib chiqishgan.

*1- Jadval Qondagi qand miqori ko'rsatkichlari*

Uglevod almashinuvi holati		Glyukoza miqdori
Me'yorda	Och qolganda	3,3-5,5 mmol/l
	Uglevod iste'mol qilingandan 2 soat o'tib	<7,8 mmol/l
Sezuvchanlik buzlishida	Och qolganda	5,5-6,7 mmol/l



	Uglevod iste'mol qilingandan 2 soat o'tib	7,8-11,1 mmol/l
Qandli diabetda	Och qolganda	>6,7 mmol/l
	Uglevod iste'mol qilingandan 2 soat o'tib	>11,1 mmol/l

Qandli diabetning diagnostika jadvalidan ko'rinib turibdiki, qondagi qand miqdorini aniqlash juda oddiy va uy sharoitida glikometr bilan o'lchansa ham bo'ladi. Xuddi shu tarzda, turli yo'llar bilan diabetni davolash va baholash mezonlarini ishlab chiqilgan. Kasallikni jiddiyligiga qarab tasniflash juda muhim sanaladi. Asosan glikemiya darajasiga qarab farqlanadi. Darajalanish tashxis qo'yishda yordam beradi va asoratlarni oldini olishda muhim rol o'ynaydi. Tibbiy yozuvlarga qarab kasallik qanday kechayotganini, asoratlar og'ir-yengilligini bilib, farqlash mumkin.

*Kasallik oqibatlari va asoratlari* O'z-o'zidan diabet inson hayoti uchun xavfli emasligini anglash mumkun. Uning asoratlari va oqibatlari xavfli hisoblanadi. Eng ko'p uchraydigan asoratlarga to'xtalib o'tamiz. Bu qo'l-oyoqlarning og'rishi, achishi yoki sezuvchanligini pasayib ketishi bilan namoyon bo'ladi. Sababi nerv to'qimalarining oziqlanishi buzilishidir.

Ushbu kasallikda koma juda tez rivojlanishi mumkin. Eng keng tarqalgan diabetik koma — ketoatsidotik komadir. Bu qondagi zaharli moddalarning miqdori yuqoriligi natijasida kelib chiqadi va bunday hollarda zudlik bilan bemorga tibbiy yordam ko'rsatilishi shart. Aslida, bu alomat buyrak disfunktsiyasi (yetishmovchiligi) ko'rsatkichi hisoblanadi. Qandli diabetda qon bosimi ko'tarilishi yoki tushib ketishi mumkin. U yurak yetishmovchiligi va buyraklarning disfunktsiyasi natijasidir. Gangrena angiopatiya natijasida qon aylanishi buzilishi kuzatiladi. Uzoq vaqt davom etgan hollarda tananing oxiri qismlarida gangrenalar yuzaga kelishi mumkin. Bu qaytarilmas jarayon bo'lib, gangrena bo'lgan qism amputatsiya qilinishi talab etiladi. Afsuski, ko'p holatlarda birinchi turdagi diabetni oldini olish mushkul vazifa. Chunki uning asosiy sabablari irsiy omillar va kichik viruslardir. Lekin kasallik hammada ham rivojlanavermaydi. Olimlar ko'krak suti bilan ko'proq oziqlangan bolalarda qandli diabet kamroq uchrashini ta'kidlashadi, ammo bu hali isbotlanmagan.

Bu juda bahsli masala, bugungi kunda qandli diabetni to'liq davolash imkoniyatlari faol izlanishlar ostida. Qiyinchiligi shikastlangan organlarni tiklashdadir. Biroq, hayot har doim bir xil bo'lmaganidek, bu kasallikdan ochlik yordamida butunlay davolanib ketgan odamlar kam emas. Bu amaliyotni shifkor javobgarligi ostida o'tkazsa bo'ladi. Zamonaviy tibbiyotda me'da osti beziga sun'iy moslama kiritib, diabetni muntazam ravishda nazorat qilish imkoniyati mavjud. Bu

moslama avtomatik ravishda qonda qand miqorini o'ldaydi va kerak bo'lsa ma'lum miqdorda insulin ajratadi. Lekin sun'iy insulin hammaga ham bir xildek ta'sir qilmaganligi uchun bu usul ham hozircha o'z kamchiliklariga ega. Bir narsa aniq, tibbiyot to'xtab qolgan emas, izlanishlar doimo yangiliklarni kashf qilmoqda [5].

Quddus artishokasi (topinambur) nafaqat ajoyib o'simlik, balki juda foydali. To'g'ri, ko'plar uni begona o'tlar kabi muomala qilishadi, bu esa ulardan xalos bo'lish juda qiyin. Ammo ko'plab odamlar uchun bu qandli diabetdan azob chekayotganlar uchun najoddir. Tuproqli armut qon shakarini kamaytirishi mumkin. Va bu ta'sir faqat quyosh ildiz ildiz emas, balki, shuningdek barglari bilan jarohatlaydi. Hatto Quddus artishokidan tayyorlangan planshetlar ham bor. Ushbu maqolada qandli diabet bilan kasallangan odamlarga qanday qilib va qaysi shaklda topinamburni qo'llash mumkinligi va qanday qo'llanilishi haqida ma'lumot beriladi.

Kimyoviy tarkibning xususiyatlari Yer nokasining kimyoviy tarkibi vitaminlarga, mikro-va makro-elementlarga boypast kaloriya bor. Birinchidan, uning tarkibida shakar yo'q. Topinambur qonga o'tmaydi. Aksincha, quyosh ildizining tarkibida (80%) inulin mavjudligi sababli ushbu mahsulotdan foydalanish uning darajasini pasaytiradi. Armut daraxti eng past glyukemik indeksga ega - 13-15. GI karbonhidratlar tananing qanday tez so'rilishini va glyukoza aylanishiga bog'liq.

Topinambur bemor uchun eng muhim vazifani bajaradi. Inulin va uning tarkibidagi tolalar glyukoza qonga kiritilishiga to'sqinlik qiladi. Shuning uchun uning darajasi deyarli o'zgarmaydi. Yerdagi armutdagi A vitaminining yuqori miqdori vaqt o'tishi bilan tez sur'atlarda tushib ketadigan diabet kasalliklarini ko'rishga ijobiy ta'sir ko'rsatadi. Qonda shakar miqdorini kamaytiruvchi, kerakli darajada glyukoza saqlaydigan inulin mavjud va eng muhimi, insulin preparatlariga bo'lgan ehtiyojni kamaytiradi. Quddus artishokasining foydali va terapevtik xususiyatlari ikkala tipdagi 1 va 2 bemorlarda muhimdir. Insulin tanaga kirib, tarkibidagi shakarni olib tashlashni boshlaydi, glyukoza konsentratsiyasini pasaytiradi. Mushtni ishlatish nafaqat kasallikni davolash uchun, balki uni oldini olish ham mumkin. Quddus artishok idishlari va ichimliklar muntazam ravishda foydalanilganda, 2 turdagi kasalliklar namoyon bo'lishining aniq belgilari kamayadi. 1-turdagi qandli diabet kasalligida Quddus artishokini qo'llash giyohvand moddalarni iste'mol qilishni kamaytiradi insulinga asoslangan.

Topinamburning jiddiy kontraendikatsiyalari mavjud emas va uning sog'lig'iga zarar yetkaza olmaydi va uning foydali xususiyatlari tufayli u juda mashhur. U haddan ziyod iste'mol qilinganda gaz shakllanishi va shishirilishi mumkin, lekin bu odatda xom ildiz mevalarni ekishda sodir bo'ladi.

### **FOYDALANILGAN ADABIYOTLAR (REFERENCES)**

1. Ataboyeva X.N., Xudayqulov J.B., O'simlikshunoslik. Toshkent 2018.
2. Эшпулатов Ш.Я., Тешабоев Н.И., Мамадалиев М.З.У. Евразийский Союз Ученых, 2021 Интродукция, свойства и выращивание лекарственного растения стевия в условиях ферганского долины
3. Saminov A.A.O'g'li, Nasriddinova D.K.Qizi., Zanjabil o'simligini ochiq maydonlarda yetishtirish texnologiyasi //Science and innovation. – 2022. – Т. 1. – №. D3. – С. 26-30.
4. Saminov A.A. O'g'li, Abdug'aniyeva D.O'. Qizi., Nazirova B.H.Qizi. Dollar daraxtining yetishtirish texnologiyasi //Science and innovation. – 2022. – Т. 1. – №. D3. – С. 297-300.
5. Anvarjonovich D.Q., Saminov A.A., Xusanboyev G'.A., The importance of fungicides and stimulants in preparing seed grains First page : ( 415) Last page : (419) Article DOI : 10.5958/2278-4853.2021.00272.X

## **C++ TILIDA SATRLAR BILAN ISHLASH**

**Yusupova Minavvarxon Maxmudjanovna**

Andijon davlat universiteti

Axborot texnologiyalari va kompyuter injineriingi fakulteti

Informatika o'qitish metodikasi yo'nalishi talabasi

### **ANNOTATSIYA**

*Hozirgi vaqtda kompyuter texnologiyalarisiz biror bir ishni bajarish mushkul bo'lib bormoqda. Ushbu malumotlarga asoslanib maqolada C++ tilida satrlar bilan ishlash, ular bilan tanishish hamda foydali qulayliklari keng yoritib berilgan.*

***Kalit so'zlar:** algoritm, Simvulli konstantalar, inisializasiya, Haqiqiy toifali sonlar, eksponensial, standart funksiya, inkrement operatsiyasi.*

### **РАБОТА СО СТРОКАМИ В С++**

#### **АННОТАЦИЯ**

*В наше время становится сложно что-то делать без компьютерных технологий. На основе этой информации в статье описывается работа со строками в C++, знакомство с ними и их преимущества.*

***Ключевые слова:** алгоритм, символьные константы, инициализация, вещественные числа классов, экспонента, стандартная функция, операция приращения.*

### **WORKING WITH STRINGS IN C++**

#### **ABSTRACT**

*Nowadays, it is becoming difficult to do something without computer technologies. Based on this information, the article describes working with strings in C++, getting to know them, and their advantages.*

***Keywords:** algorithm, Symbolic constants, initialization, Real class numbers, exponential, standard function, increment operation.*

C++ tili Byarn Straustrup tomonidan 1980 yil boshlarida ishlab chiqilgan. C++ tilida yaxshi dastur tuzish uchun "aql, farosat va sabr" kerak bo'ladi. Bu til asosan tizim sathida dasturlovchilar uchun yaratilgan.

C/C++ algoritmik tilining alifbosi:

1. 26 ta lotin va 32 ta kirill harflari (katta va kichik),
2. 0 dan 9 gacha bo'lgan arab raqamlari,
3. Maxsus belgilar: - + \* / : ; . , % ? ! = " ' № < > { } [ ] ( ) \$ # & ^ va h.k.

Dastur bajarilishi jarayonida o'z qiymatini o'zgartira oladigan kattaliklar o'zgaruvchilar deyiladi. O'zgaruvchilarning nomlari harfdan boshlanuvchi xarf va raqamlardan iborat bo'lishi mumkin. O'zgaruvchilarni belgilashda katta va kichik harflarning farqlari bor. (A va a harflari 2 ta o'zgaruvchini bildiradi) Har bir o'zgaruvchi o'z nomiga, toifasiga, xotiradan egallagan joyiga va son qiymatiga ega bo'lishi kerak. O'zgaruvchiga murojaat qilish uning ismi orqali bo'ladi. O'zgaruvchi uchun xotiradan ajratilgan joyning tartib raqami uning adresi hisoblanadi. O'zgaruvchi ishlatilishidan oldin u aniqlangan bo'lishi lozim [1].

Butun toifali o'nlik sanoq tizimida: ular faqat butun sondan iborat bo'ladilar. Masalan- 5; 76; -674 va h.k. Sakkizlik sanoq tizimidagi sonlar: 0 (nol) dan boshlanib, 0 dan 7 gacha bo'lgan raqamlardan tashkil topadi. Masalan:  $x=0453217$ ;  $s=077$ ,

O'n oltilik sanoq tizimidagi sonlar- 0 (nol) dan boshlanadi va undan keyin x yoki X harfi keladi, so'ngra 0-9 raqamlari va a-f yoki A-F harflaridan iborat ketma-ketliklar bo'ladi. Masalan- 10 s.s.dagi 22 soni 8 s.s. da 026, 16 s.s.da 0x16 shaklida bo'ladi.

Haqiqiy toifali sonlar: ular butun va kasr qismlardan iborat bo'ladilar. Masalan- 8,1, -12,59 va x.k. Haqiqiy toifali sonlarning bu ko'rinishi oddiy ko'rinish deyiladi. Juda katta yoki juda kichik haqiqiy toifali sonlarni darajali (eksponensial) formada yozish qulay. Masalan: 7,204-10<sup>12</sup> yoki 3,567\*10<sup>-11</sup> kabi sonlar 7.204e+12 va 3.567e-11 ko'rinishda yoziladi.

*Simvulli konstantalar* Ular qatoriga dastur bajarilishi" ichida qabul qilinadigan simvollar kiradi. C/C++ tilida har qanday o'zgaruvchi ishlatilishidan oldin e'lon qilinishi kerak. E'lon qilish degani ularning toifalarini aniqlab qo'yish demakdir [2].

C++ tilida quyidagi toifali o'zgaruvchilar ishlatiladi: Butun toifali kichik sonlar yoki simvollar uchun- char uning o'zgarish intervali -128 dan +127 gacha yoki apostrof ichidagi ixtiyoriy 1ta simvol. Xotiradan 1 bayt joy oladi. Simvollar ASCII kodlariga mos keladi. ( ASCII – American Standart Code for Information Interchange )

Butun toifali o'zgaruvchilar- int. Masalan: int a, i, j ; Bu yerda dasturda ishlatilayotgan a, i, j o'zgaruvchilarining toifasi butun ekanligi ko'rsatildi. Bu toifadagi o'zgaruvchilar 2 bayt joy egallaydi. Ularning o'zgarish intervali: -32768 dan +32767 gacha; (Hozirgi 32 razryadli kompyuterlarda 4 bayt joy oladi va oralig'i 2 marta oshgan).

Butun toifali katta (uzun) o'zgaruvchilar: long. Masalan: long s, s2, aa34; Bu toifadagi o'zgaruvchilar 4 bayt joy egallaydi. Ular -2147483648 dan +2147483647 oraliqdagi sonlarni qabul qilishi mumkin.

Ishorasiz butun o'zgaruvchilar: unsigned short – 2 bayt joy oladi, o'zgarish intervali 0 dan 65535 gacha; unsigned long – 4 bayt joy oladi, o'zgarish intervali: 0 dan 4294967295 gacha; unsigned char – 1 bayt joy oladi, o'zgarish chegarasi 0 dan 255 gacha. Haqiqiy toifadagi o'zgaruvchilar, float. Masalan: float a, b: Bu yerda dasturda ishlatilayotgan a, b o'zgaruvchilarining toifasi haqiqiy ekanligi ko'rsatilgan. Bu toifadagi o'zgaruvchilar 4 bayt joy egallaydi va qabul qilish chegarasi 10-38 dan 10+38 gacha. Katta yoki kichik qiymatli o'zgaruvchilarni ifoda etishda double toifasi ishlatiladi. Ular uchun 8 bayt joy ajratiladi va qabul qilish chegarasi 10-304 dan 10+304 gacha. Juda katta yoki juda kichik qiymatli o'zgaruvchilar uchun long double toifasi ishlatiladi, u 10 bayt joy oladi va qabul qilish chegarasi  $3.4 \cdot 10^{-4932}$  dan  $1.1 \cdot 10^{4932}$  gacha [3].

Qator toifasidagi o'zgaruvchilar uchun ham char toifasi belgilangan. Ular ham 1 bayt joy oladi va 0 dan 256 tagacha bo'lgan simvollar ketma-ketligidan iborat bo'lishi mumkin. Satr toifasidagi o'zgaruvchilar qo'shtirnoq (") ichida yoziladi. C++ tilida o'zgaruvchilarni inisializasiya qilish degan tushuncha ham mavjud. Inisializasiya qilish degani o'zgaruvchini e'lon qilish barobarida unga boshlang'ich qiymatini ham berish demakdir. Masalan: int a=5, b, s=-100; - a, b, s o'zgaruvchilari butun toifali ekanligi ko'rsatildi va a o'zgaruvchisiga 5 (a=5), s o'zgaruvchisiga esa – 100 (s=-100) boshlang'ich qiymatlar berildi. Dastur bajarilishi jarayonida o'z qiymatini o'zgartira olmaydigan kattaliklar o'zgarmaslar deyiladi. Masalan: x=1; bo'lsa keyinchalik x=x+5 deb yozib bo'lmaydi. O'zgarmaslarni const so'zi bilan ko'rsatiladi. Maslan: const int x=95; float y=9.17; (const lar simvol yoki nol (NULL) bo'lishi xam mumkin.) C++ tilida standart funksiyalarning yozilishi:

*Direktivalar* – #include <file.h> direktiva – instruksiya degan ma'noni beradi. C++ tilida dasturning tuzilishiga, ya'ni ehtiyojiga qarab, kerakli direktivalar ishlatiladi. Ular < > belgisi orasida keltiriladi. Umuman olganda quyidagi direktivalar mavjud (jami 32 ta):

#include <stdio.h> - C da oddiy kiritish/chiqarish dasturi uchun. Bu yerda std - standart, i – input, o - output degani.

#include <iostream.h> - C++ da kiritish/chiqarish uchun, oddiy amallar bajarilsa.

#include <math.h> - standart funksiyalarni ishlatish uchun.

#include <conio.h> - dasturning tashqi ko'rinishini shakllantirish uchun.

#include <string.h> - satr toifasidagi o'zgaruvchilar ustida amallar bajarish uchun.

#include <stdlib.h> - standart kutubxona fayllarini chaqirish uchun.

#include <time.h> - kompyuter ichidagi soat qiymatlaridan foydalanish uchun.

#include <graphics.h> - C++ tilining grafik imkoniyatlaridan foydalanish uchun.

Bu fayllar maxsus kutubxona e'lon fayllari hisoblanadilar va ular alohida INCLUDE deb nomlanadigan papkada saqlanadi. Hozirda C++ kutubxonasini yangilandi va undagi fayllarning nomlaridan .h (head – bosh ma'nosida) kengaytmasi olib tashlandi va oldiga c harfi qo'shildi (C dan qolgan 18 tasiga). Bu fayllarda funksiya prototofalari, toifalari, o'zgaruvchilar, o'zgarmaslar ta'riflari yozilgan bo'ladi [4].

Direktivalar dasturni uni kompilyasiya qilinishidan oldin tekshirib chiqadi. Makroslar - # define makro qiymati. Masalan:

```
#define y sin(x+25) – u = sin(x+25) qiymati berildi;
```

```
#define pi 3.1415 - pi = 3.1415
```

```
#define s(x) x*x - s(x) = x*x (; belgisi qo'yilmaydi)
```

Global o'zgaruvchilarni e'lon qilish. Asosiy funksiya ichida e'lon qilingan o'zgaruvchilar lokal, funksiyadan tashqarida e'lon qilinganlari esa global o'zgaruvchilar deyiladi. Global o'zgaruvchilar dastur davomida ishlaydi va xotiradan ma'lum joyni egallaydi. O'zgaruvchini bevosita ishlatishdan oldin e'lon qilsa ham bo'ladi, u holda o'z lokal bo'ladi. Global o'zgaruvchilar nomi lokal o'zgaruvchilar nomi bilan bir xil bo'lishi ham mumkin. Bunday holatda lokal o'zgaruvchining qiymati joriy funksiya ichidagini qiymatini o'zgartiradi, funksiyadan chiqishi bilan global o'zgaruvchilar ishlaydi [5].

Asosiy funksiya - main ( ) hisoblanadi. Bu funksiya dasturda bo'lishi shart. Umuman olganda C++ dagi dastur funksiyalardan iborat deb qaraladi. main ( ) funksiyasi { boshlanadi va dastur oxirida berkitilishi shart } . main – asosiy degan ma'noni beradi. Bu funksiya oldida uning toifasi ko'rsatiladi. Agar main ( ) funksiyasi beradigan (qaytaradigan) javob oddiy so'z yoki gaplardan iborat bo'lsa, hech qanday natija qaytarmasa, void so'zi keltiriladi. main ( ) funksiyasi dastur tomonidan emas, balki OS tomonidan chaqiriladi. OSga qiymat qaytarish shart emas, chunki u bu qiymatdan foydalanmaydi. Shuning uchun main ( ) funksiyasining turini void deb ko'rsatganimiz ma'qul. Har bir funksiyaning o'z argumenti bo'ladi, shuning uchun main funksiya ( ) lari ichiga uning parametri keltiriladi. Ba'zan u bo'sh bo'lishi ham mumkin. Bu funksiyadan chiqish uchun odatda return operatori ishlatiladi. 0 (nol) qiymatining qaytarilishi operasion tizimga ushbu dastur normal bajarilib turganini bildiradi. return orqali qaytadigan qiymat toifasi funksiya e'lonidagi qaytish toifasi bilan bir xil bo'lishi kerak [5].

Masalan int main ( ) va 0 (nol) qiymat butun toifalidir. Bu funksiyadan so'ng lokal o'zgaruvchilar, qism dasturlar, ularning haqiqiy parametrlar e'lon qilinadi. So'ngra dasturning asosiy operatorlari (kiritish/chiqarish, hisoblash va h.k.) yoziladi.

Agar bu operatorlar murakkab toifali bo'lsalar, ularni alohida {} qavslarga olinadi. C++ tilida dastur kichik harflarda yoziladi. Ba'zi operatorlar katta harflar bilan kelishi mumkin, bunday xollarda ular alohida aytib o'tiladi. Operatorlar oxiriga ; belgisi qo'yiladi. Operatorlar bir qatorga ketma-ket yozilishi mumkin. Dasturda izohlar xam kelishi mumkin, ular /\* ...\*/ belgisi orasiga olinadi. Agar izoh bir qatorda tugasa, uni // belgisidan keyin yoziladi. Masalan: main ( ) // C++ tilining asosiy funksiyasi

Tilda quyidagi amallardan foydalanish mumkin:

Arifmetik amallar: +, -, /, \*, %. Barcha amallar odatdagidek bajariladi, faqat bo'lish amali butunga bo'lish bajariladi, ya'ni agar butun sonlar ustida bajarilayotgan bo'lsa, natija doim butun bo'ladi, ya'ni kasr qism tashlab yuboriladi ( $9/5=1$ ; vaxolanki 1,8 bo'lishi kerak). Shuning uchun surat yoki maxrajiga nuqta (.) qo'yilsa, natija ham xaqiqiy bo'ladi ( $9./5=1.8$ ). % belgisi (modul operatori) esa butun sonni butun songa bo'lgandan hosil bo'ladigan qoldiqni bildiradi. Masalan:  $9 \% 5=4$

Taqqoslash amallari: == (tengmi?); != (teng emas); < ; > ; >=; <=

Mantiqiy amallar: && (and) mantiqiy ko'paytirish; || (or) mantiqiy qo'shish; ! (not) mantiqiy inkor. Mantiqiy amallarni ixtiyoriy sonlar ustida bajarish mumkin. Agar javob rost bo'lsa, natija 1 bo'ladi, agar javob yolg'on bo'lsa, natija 0 bo'ladi. Umuman olganda 0 (nol) dan farqli javob rost deb qabul qilinadi.

Masalan:  $i>50 \ \&\& \ j==24$  yoki  $s1 < s2 \ \&\& \ (s3>50 \ || \ s4<=20)$ ;

Yoki  $6 \leq x \leq 10$  yozuvini  $x>=6 \ \&\& \ x<=10$  deb yoziladi

Qiymat berish amallari: a.  $a=5$ ;  $b = 2*c$ ;  $x = y = z = 1$ ;  $a = (b = c)*d$  //  $3=5$  deb yozib bo'lmaydi

b. qabul qildim va almashtirdim deb nomalandigan amallar:

$+= : a+=b \rightarrow a = a + b$ ;

$- = : a-=b \rightarrow a = a - b$ ;

$* = : a*=b \rightarrow a = a * b$ ;

$/ = : a/=b \rightarrow a = a / b$ ;

$\% = : a\%=b \rightarrow a = a \% b$ ;

Inkrement operatsiyasi (++) ikki ma'noda ishlatiladi- o'zgaruvchiga murojaat qilinganidan keyin uning qiymati 1 ga oshadi (a++ postfiks ko'rinishi) va o'zgaruvchining qiymati uning murojaat qilishdan oldin 1 ga oshadi (++a prefix ko'rinishi); dekrement operatsiyasi (--), xuddi inkrement operatsiyasi kabi, faqat kamaytirish uchun ishlatiladi. Masalan:  $s = a + b++$  (a ga b ni qo'shib keyin b ning qiymatini 1 ga oshiradi),  $s = a+ (--b)$  (b ning qiymatini 1 ga kamaytirib, keyin a ga qo'shadi). Yuqoridagi standart funksiyalardan tashqari yana quyidagi funksiyalar ham ishlatiladi: ceil (x) - x ni x dan katta yoki unga teng bo'lgan eng kichik butun



songacha yaxlitlash. Masalan:  $\text{ceil}(12.6) = 13.0$ ;  $\text{ceil}(-2.4) = -2.0$ ,  $\text{floor}(x) - x$  ni  $x$  dan kichik bo'lgan eng katta butun songacha yaxlitlash. Masalan:  $\text{floor}(4.8) = 4.0$ ;  $\text{floor}(-15.9) = -16.0$ ,  $\text{floor}(12.1) = 12$ ,  $\text{floor}(-12.1) = -13$ ;  $\text{fmod}(x,y) - x / y$  ning qoldig'ini kasr son ko'rinishida berish. Masalan:  $\text{fmod}(7.3, 1.7) = 0.5$ ;

C++ tili paydo bo'lgandan beri, o'qitish, ilmiy izlanish, tijorat dasturiy ta'minotlarini yaratish bo'yicha amaliy til sifatida tobora ko'proq e'tiborga ega bo'lmoqda. Mazkur davr mobaynida C++ tili yangi imkoniyatlar bilan boyib bormoqda, ular yangi kiritilgan funksiyalar(shablonlar va istisnolarga ishlov berish) hisobiga amalga oshirildi. Albatta, dasturlash kabi murakkab jarayonni ko'rsatmalar ko'rinishidagi qo'llanma sifatida rasmiylashtirish mumkin emas. Sunga qaramay, dasturlashni qadammaqadam tasvirlovchi qo'llanma hamma vaqt ham foydali bo'ladi. Albatta, talabalar turli dasturlarni yoza olish imkoniyatiga ega bo'lishi kerak, ammo bunda ular yaxshi ko'rsatgichlarga ega bo'la olishlari bo'yicha ishonch zarur bo'ladi [6]. C++ tiliga kirish sifatida talqin etilishi mumkin. Ushbu kurs ishi C++ tilida dasturlash bilan birgalikda, o'z imkoniyatlaridan to'g'ri foydalanishni hamda ob'yektga yo'naltirilgan dasturlash asoslarini ham kengroq yoritib bera oladi. C++ dasturlash tili, C++ Satrlar, Satrlar va ularga ishlov berish, Satrlarni ulash, satrlar yordamida fayllar bilan bog'lanish, Satrlarni solishtirish, Satrni teskari tartiblash kabi muxim algaritmlar bizga juda ko'p imkoniyatlarni yaratib beradi. Ushbu kurs ishining xar bir qismida ma'lumotlar qisqa va lo'nda holda keltirilishiga harakat qilingan. Shuni qayd etish lozimki, keltirilgan misollar, ushbu kurs ishida da talqin etilgan nazariy bilimlarni amaliyotda qo'llash imkoniyatini yaratadi.

#### **FOYDALANILGAN ADABIYOTLAR (REFERENCES)**

1. Karimov I.A. Xavfsizlik va barqarorlik yo'lida. 6-jild. Toshkent "O'zbekiston". 1998. 409 b.
2. Horstman C.S. C++ for Everyone, 2 edition-2011, 562 p
3. Herb Sutter. More Exceptional C++. 2007- 304 p.
4. Nazirov Sh.A., Qobulov R.V., Bobojanov M.R., Raxmanov Q.S. C va C++ tili. "Vorish-nashriyot" MCHJ, Toshkent 2013, 488 b
5. Aripov M., Begalov B., Begimqulov U., Mamarajabov M. Axborot texnologiyalari. Toshkent: Noshir, 2009. -368 s.
6. Deitel P.J., Deitel H.M. C++. How to Program, 9 th Edition-2011.-1070

## **3D MODELLASHTIRISHNI FIZIKA VA TEXNIKA SOHALARIDA QO‘LLANILISHI**

**To‘raboyev Sanjarbek Qodirjonovich**

[Sanjar.zar25@gmail.com](mailto:Sanjar.zar25@gmail.com)

**Abdullayeva Muxlisa Kamoliddin qizi**

[abdullayevam0440@gmail.com](mailto:abdullayevam0440@gmail.com)

Namangan davlat universiteti

### **ANNOTATSIYA**

*Ushbu maqolada Fizika texnika sohasida mavjud bo‘lgan yoki endigina yaratilayotgan loyihalarni 3D modelini yaratish, 3D olamda ularning prototiplarini ishlab chiqish, sohadagi samaradorlikni oshirish borasida 3D modelashtirishning samaradorligini ko‘rsatib o‘tiladi.*

***Kalit so‘zlar:** 3D modellashtirish, dastur, fizik jarayon, ilm-fan, blender dasturi, ishlab-chiqarish, vizual effect, animasiya.*

## **APPLICATION OF 3D MODELING IN PHYSICS AND TECHNICAL FIELDS**

**Turaboev Sanjarbek Kodirjonovich**

[Sanjar.zar25@gmail.com](mailto:Sanjar.zar25@gmail.com)

**Abdullaeva Mukhlisa Kamoliddin kizi**

[abdullayevam0440@gmail.com](mailto:abdullayevam0440@gmail.com)

Namangan state university

### **ABSTRACT**

*This article shows the effectiveness of 3D modeling in terms of creating 3D models of existing or newly created projects in the field of physical technology, developing their prototypes in the 3D world, and increasing efficiency in the field.*

***Keywords:** 3D modeling, program, physical process, science, blender program, development, visual effect, animation.*

### **KIRISH**

Yuqori aniqlikda natijalarni olish, ma‘lumotlarni qayta ishlash, erishilgan natijalar asosida yangi tarmoqlarni yaratish, eskilarini isloh qilish, bu boradagi samaradorlikni oshirish, qisqa muddatlarda foydali ish koeffisientini oshirish, bugungi ilm-fan va texnologiyalar zamonida ortda qolmaslik talabini oldingi o‘ringa qo‘yadi. Buning uchun xar bir tarmoq va sohaga kuchli bilim va salohiyatga ega bo‘lgan kadrlar, qurilmalar, stanoklar, laboratoriya jihozlari zarur. Xar bir sohada yuqori va foydali natija qayd etish, bevosita zamonaviy texnologiyalarga asoslangan

bilim va ko`nikmalarga bog`liq. Bunday aniqlikda ishlash imkonini beruvchi texnologiyalar, dasturlar, sanoat qurilmalarini qo`llash ko`plab sohalarda ulkan yutuqlarga olib keldi. Biroq, bu hammasining boshlanishi. Xar qanday g`oya va fikirni qaysidir ma`noda qisman bo`lsada amaliyotga tadbiq qilish mumkin, yaqin o`tmishgacha olimlar, ixtirochilar, arxitektorlar, muhandis quruvchilar loyihalarni amalga oshirishda, qog`ozdan foydalanishgan. Hozirgi kunga kelib barcha loyihalar raqamli dunyoga o`tib bo`ldi. Ammo raqamli dunyoda ishlash ko`nikmasi hozirda yetishib chiqayotgan kadrlarning barchasida ham mavjud emas. Barcha ma`lumotlar raqamlarda o`z aksini topadi.

### **MUHOKAMA VA NATIJALAR**

Jarayonni modellashtirish metodlarini ko`plab topish mumkin, fizik jarayonlarni modellashtirish, ma`lum bir dastur asosida ishlab chiqiladi. Sodda masaladan tortib murakkabigacha modellashtirish, formulalarini ishlab chiqish, grafig tasvirini olish, ma`lumotlarni qayta ishlash, o`zgartirish, jaryonga ta`sir etayotgan kattaliklarni qayta kiritish ularni tahrirlash imkonini beradi. LabVIEW, Matlab, StartFlow, Matlab, Mathematica, Octave, Scilab, Maple, Crocodile Physics kabi programmalar fizik jarayonlarni modellashtirish uchun xizmat qiladi. Bundan tashqari C++, Java, Python kabi dasturlash tillarini bilgan holda ularning ma`lum bir kutubxonalaridan foydalanib murakkab masalalarni yechimini ishlab chiqish, modellashtirish, yuqori aniqlikdagi natijalarni qayd qilish mumkin. Bu programmalaridan foydalangan holda 2D yoki 3D o`lchamda jarayon tasvirini olish mumkin. Ammo o`rganilayotgan hodisani to`liqroq kuzarish, tasavvur qila olish uchun bu yetarli bo`lmaydi. Buning uchun uning virtual olamini yaratish kerak. Hozirgi vaqtda virtual laboratoriyalar, kompyuterga asoslangan o`qitish tizimlari nafaqat universitetlarda, balki o`rta maktablarda ham keng tarqalgan. Fizika fanini o`rganish uchun virtual laboratoriya katta ahamiyatga ega, chunki ular ko`rish yoki qayta ishlab chiqish mumkin bo`lmagan jarayonlarni simulyatsiya qilishga imkon beradi.

Farq: 3D modellashtirish yuqorida sanab o`tilgan modellashtirishdan farq qiladi. 3D Modellashtirish – o`rganilayotgan ob`ekt yoki hodisani 3D o`lchamda ma`lum bir kompyuter dasturi yordamida yaratgan holda ob`ekt haqida kerakli o`lcham va ma`lumotlarni kiritib, 3D model ko`rinishida ob`yekt prototipini yaratish mumkin. Bunday dasturlar hozirda yetarlicha topiladi.

•Autodesk 3ds Max – professionallar uchun. O`yin va kino sanoati, sanoat ishlab chiqarishida kuchli 3D modellashtirish dasturi. Bu dastur yordamida har qanday darajadagi detallashtirish, real modellarini va animatsiyalarini yaratish, bir vaqtning o`zida minglab ob`ektlar bilan murakkab sahnalarni yaratish, turli muhitlar

va zarralarni modellashtirish, teksturalarni qo'llash va render (tasvir olish)ni amalga oshirish imkonini beradi.[1]

•Autodesk Maya – Uch o'lchovli modellar, animatsiyalar, simulyatsiyalar va murakkab sahnalarni modellashtirish uchun foydalaniladi. Maya, asosan, mahsus effektlar uchun ishlatiladi. 3D dizaynerlar va rassomlar tomonidan qo'llaniladi. Dastur yordamifa tabiatda sodir bo'lishi mumkin bo'lgan harqanday jarayonni yaratish mumkin. Buning uchun maxsus funksiyalar va modullar mavjud.[2]

•AutoCad – 3D modellar va chizmalarni yaratish uchun mo'ljallangan dastur bo'lib, Murakkab loyihalarni yaratish bilan birga, ularga oddiy detallar qo'shish mumkin, Bundan tashqari ularni haqiqiy hayotdagi koordinatalar bilan bog'lash imkoni bor. Dastur qurilish, mashinasozlik va muhandislik ishlarida qo'l keladkeldi.[3]

•Blender – 3D grafika va 2D animatsiyalarni yaratish, modellashtirish, detllar bilan ishlash uchun mo'ljallangan dastur bo'lib, loyihani to'liq ishlab chiqish uchun barcha kerakli funksiyalarni o'zida jamlagan dastur. Qattiq va yumshoq jismlar dinamikasini avtomatlashtirish uchun qulay imkoniyatlari mavjud. Dastur ochiq ko'dli bo'lgani uchun, Python dasturlash tili yordamida funksiyalar detallar qi'shish mumkin.[4]

•DesignSpark – bu dasturda imkoniyatlar kamroq, dastur asosan chizmalar, eskizlar bilan ishlovchi muhandislar uchun yaxshi samara beradi. Uch o'lchovli modellarni yaratish, loyihalarni kerakli tartibda moslashtira oladi. DesignSpark 3D printer bilan ishlovchilar uchun qulay.[5]

•ArchiCad va SketchUp – Bino va inshootlarni loyihalash uchun mo'ljallangan dasturlar. Asosan arxitektorlar, muhandislar ishlatishadi. Dasturlar har qanday murakkablikdagi loyihani uch o'lchamli modellarini yaratish va ularni batafsil ishlab chiqish uchun yetarlicha funksiyalar bilan ta'minlangan.[6][7]

•Autodesk *Fusion 360* – CNC mashinalari uchun boshqaruv dasturlarini tayyorlash, uch o'lchovli fazoda fizik jarayonlarni hisoblash, tahlil qilish va simulyatsiya qilish. Mashina va mexanizmlarni ishlab chiqish imkoniyatini beradi.[8]

•*Cinema 4D* – filmlar va o'yinlar uchun modellar va animatsiyalarni yaratish uchun ishlab chiqilgan. Dastur modellashtirish, haykaltaroshlik, chizish, kompozitsiyalar yaratish, kuzatish va animatsiyani qo'llab-quvvatlaydi, yuqori sifatli tasvir olishni amalga oshirish va noodatiy uch o'lchovli effektlarni amalga oshirish imkonini beradi. Shuningdek, dastur Python, C++ va boshqalarda kod yozishin, plaginlarini va boshqa vositalarni amalga oshirish mumkin.[9]

•*Free CAD* – Texnik modellashtirish va dastur yordamida loyihalash uchun yetarli funksiyalarga mavjud. FreeCAD-ning muhim qismi Python dasturlash tilida yozilgan. Dasturlash tilini bilgan holda, dastur imkoniyatlarini kengaytirish uchun qo`shimcha funksiyalarni qo`shish mumkin. Dastur yordamida arxitekturadan tortib chizmalar, eskizlar va uch o`lchovli modellarni loyihalash mumkin.[10]

•*Autodesk ReCap Pro* – Ob`ektlarni 3D skanerlash va lazer bilan o`rganish uchun dastur. Lazer yordamida masofalarni aniqlash uchun kamera yoki qo`shimcha qurilma o`rnatish imkonini beradi. Bunda lazer yordamida ob`yektni skanerlaydi va ish uchun aniq 3D modelni tayyorlash mumkin.[11]

*Yuqoridagi dasturlardan har birini ilm-fan, sanoat, ishlab chiqarish, arxitektura, mashinasozlik va boshqa tarmoqlarda keng miqyosda foydalaniladi. Dastur yordamida modda tuzilishidan tortib qo`llanilishi mumkin bo`lgan barcha sohalar uchun modellashtirish imkoniyati mavjud. Hozirda 3D olam yaratuvchi dasturlar ko`plab tarmoqlarni qamrab olmoqda. Uch o`lchamli olamda kechadigan voqea hodisalarni kompyuter grafikasi yordamida yaratish, jarayon haqida yetarlicha tasavvurga ega bo`lish imkonini beradi. Undan tashqari kelajak mashinalari, aviatsiya, suvda harakatlanuvchi qurilmalar undagi qulayliklar, funksiyalar barchasini oldindan aniq qonun qoidalar, rejalar asosida ishlab chiqish imkonini beradi.*

3D dasturlardan biridan foydalanib jisimni maxsus 3d skaner orqali skanerlab uning nushasini yaratish mumkin. Qadimiy va noyob topilmalarni o`rganishda olimlar nusxa ko`chirish orqali obyekt nushasini yaratish bilan shug`ullanishmoqda. Albatta bu usul noyob topilmalarga zarar yetkazishdan saqlaydi.

Xar tomonlama yetarli darajada ishlash imkoini beruvchi dasturlardan biri blender dasturi xisoblanadi.

Blender – bu uch o`lchamli kompyuter grafikasi yaratish uchun dastur. Uni modellashtirish va vizual efektlar uchun ishlatiladi. Dastur turli sohalarida faoliyat olib borish uchun mo`ljallangan ochiq kodli paket. Blender 3D modelni bevosita yaratish va tahrirlash imkonini beradi, shuningdek unda obyektни aylantirish, bir joydan ikkinchisiga ko`chirish, o`lchamlarini o`zgartirish imkoniyatlari mavjud. Shuningdek, blenderda animatsiya, tekstura va renderlash jarayonlari bilan bog`liq barcha funksiyalar yuqori aniqlikda dasturlangan va bu obyekt bilan ishlashda keng imkoniyatlar yarayadi.

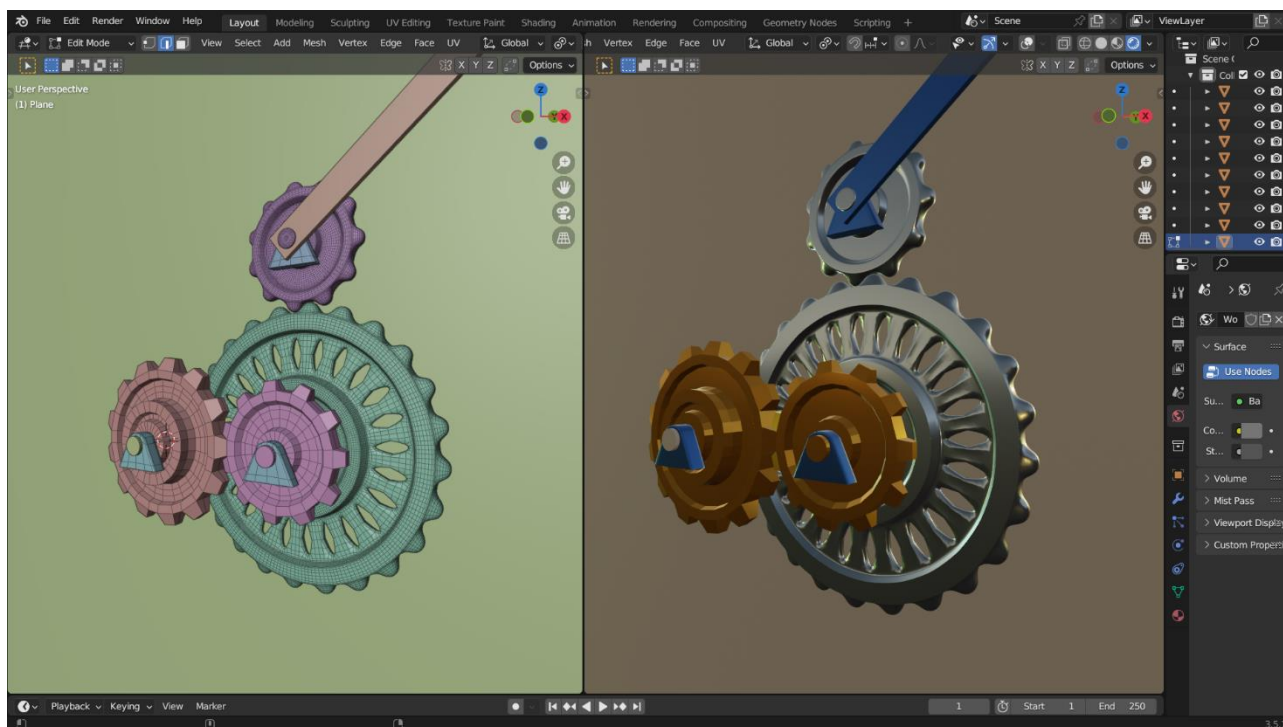

1-rasim. Blender dasturida modellashtirildi.

Dastur imkoniyatlaridan foydalangan holda ishlab chiqarish va ilm-fan sohalarida keng imkoniyatlar va natijalarga erishib kelinmoqda. Bu dasturlardan foydalanish sohadagi bir-qancha muammolarni bartaraf etadi. Hatoliklarini olidini oladi. Sarf qilinayotgan ortiqcha va samarasiz xarajatlarni kamaytiradi. Va eng muhimi vaqt masalasiga katta ta'sir o'tkazadi.

1-rasimda blender dasturida yaratilgan eng oddiy modelni ko'rish mumkin. Dasturdan foydalangan holda yaratilishi mumkin bo'lgan obyektning natijaviy ko'rinishini, ishlash jarayonini, ishlab chiqarishga tatbiq qilmasdan turib tahlil qilish mumkin. Undan tashqari visual effektlar yaratish, jonlantirish (animatsiya), tahrirlash va kamchiliklar bartaraf etilgandan so'ng ishlab chiqarishga yoki qaysidir sohaga tatbiq qilish maqsadga muvofiq bo'ladi. Hozirgi kunda bunday dasturlardan foydalangan holda ilm-fan taraqqiyotini, kelajakdagi, imkoniyatlarini qaysidir ma'noda bashorat qilish mumkin. Chunki halqaro miqyosda ishlayotgan olimlarning bazilari bunday dasturlardan ilmiy ishlarida foydalanishmoqda, kimyo, biologiya, tibbiyot sohalarida inson tana azolaridan tortib hujayralarning tuzilishini murakkab sistemalardan foydalangan holda 3D modelini yaratilmoqda. Kristal panjara, modda tuzilishi, fizik jarayonlar, virtual laboratoriyalar yaratish o'z navbatida ilm-fanni yaxshiroq o'rganishga yo'l ochadi. Dunyo olimlari ko'plab ilmiy ishlarini ana shunday dasturlar yordamida o'rganib chiqib, tarmoqlar va sohalarga tatbiq qilishmoqda. Agar qaysidir soha vakili mos dasturni topib o'zining ishlayotgan sohasining kichik bir yo'nalishiga tatbiq qilsa juda ko'p qulayliklar va natijalarga erishadi.

Izox: 3D modellashtirish ilm-fan, texnika va tehnologiyalar rivojlanishida foydalanilayotganiga ancha bo`lganiga qaramay buy o`nalishda kerakli adabiyotlarini toppish mushkul. Muallif ma`qola yozishda o`zining bu sohadagi izlanishlari samarasini ko`rsatib o`tdi.

### **Foydalanilgan manbalar**

1. <https://www.autodesk.com>
2. <https://www.rs-online.com/designspark>
3. <https://graphisoft.com/ru/solutions/archicad>

## **ПРИМЕНЕНИЕ ЦИФРОВЫХ ТЕХНОЛОГИЙ ДЛЯ ПЛАНИРОВАНИЯ РАСШИРЕНИЯ ИНТЕГРИРОВАННЫЕ ЭНЕРГЕТИЧЕСКИЕ СИСТЕМЫ**

**Ахматжонов Жамшидбек Махаматжонович,**  
Преподаватель-стажер кафедры информационных технологий  
Андижанского машиностроительного института

### **АННОТАЦИЯ**

*Активное продвижение цифровых технологий в энергетике требует изменения принципов построения энергосистем, а также концепции планирования их расширения. Функционирование инфраструктурных энергосистем, трансформирующихся в результате инновационного развития, принципиально невозможно без передовых информационно-коммуникационных технологий и интеллектуальных цифровых инструментов. Энергетические системы становятся сложными киберфизическими системами. В то же время обостряются проблемы кибербезопасности. Совместное функционирование нескольких типов энергосистем в виде единой интегрированной энергосистемы дает новые функциональные возможности. Использование цифровых технологий в интегрированных энергетических системах обеспечивает сбор, обработку, передачу и представление информации обо всех компонентах системы по всем аспектам интеграции. Цифровизация интегрированных энергосистем осуществляется по двум направлениям: применение цифровых технологий для отдельных подсистем с целью их управления; использование цифровых технологий для технической и технологической интеграции решений в целях обеспечения координации подсистем и реализации общесистемных целей. Внедрение цифровых технологий в интегрированные энергетические системы способствует организации гибкого, скоординированного управления планированием расширения таких систем.*

**Ключевые слова:** *Современные города, промышленные центры, развитую энергетическую инфраструктуру, естественной интеграции, информационных телекоммуникационных систем, применением цифровых технологий, Управление цифровыми, интегрированными энергетическими система.*

### **ABSTRACT**

*This paper reviews current progress and future challenges of digital technology applications for energy system transition in the context of net-zero. A list of case studies for such digitization enabled optimal design and operation of energy systems*



*at various temporal and spatial scales are reviewed in the paper, including model predictive control, enterprise-wide optimization, eco-industrial park data management, and smart city. The key technological innovations across these applications, such as virtual representation of physical entities, ontological knowledge base, data-driven high dimensional surrogate model based parameterization are also inspected in the paper. Future challenges in terms of data privacy and security are also discussed as potential barriers for digitalization enabled net-zero energy system transition.*

**Keywords:** *Modern cities, industrial centers, developed energy infrastructure, natural integration, information telecommunication systems, application of digital technologies, management of digital, integrated energy systems.*

Современные города и промышленные центры имеют развитую энергетическую инфраструктуру, включающую системы топливного, электро, тепло и холодоснабжения. Эти системы обладают определенной функциональной независимостью и могут взаимодействовать друг с другом в нормальных и аварийных условиях, а также на уровне взаимозаменяемости первичных энергоресурсов и использования энергоносителей. Все это свидетельствует об их естественной интеграции, которая еще более усиливается по мере формирования и развития интеллектуальных, информационных, телекоммуникационных систем. Совместно они представляют собой новую структуру, представляющую собой интегрированные энергетические системы. Эта структура сочетает в себе определенную самостоятельность систем с их согласованным участием в решении основной задачи, связанной с обеспечением социально-экономической деятельности. Качество ее решения обеспечивается применением цифровых технологий. Управление цифровыми интегрированными энергетическими системами является актуальной и сложной проблемой.

### **Характеристика исследований интегрированных энергетических систем**

Энергетические системы, прежде всего системы электро- теплоснабжения, газо- и нефтеснабжения, выполняют важную инфраструктурную функцию. Эта функция заключается в обеспечении энергоснабжения потребителей с необходимым качеством энергоносителей и надежностью. Традиционно эти системы интегрированы в производство электроэнергии и тепла на ТЭЦ, использующие газ в качестве топлива. В результате развития технологий и механизмов появилась возможность интеграции систем электро-, тепло- и

газоснабжения по уровню энергопотребления. Альтернативные возможности для потребителей – это активный выбор возможностей получения и использования энергии, например, централизованное теплоснабжение от ТЭЦ или электроотопление, электрические или газовые плиты для бытовых потребителей и т.д. В результате происходит интеграция систем энергоснабжения на уровне уровня производства и потребления энергии приводит к необходимости совместно рассматривать эти системы как интегрированные при решении задач планирования расширения и управления эксплуатацией [1-4 и др.]. Интеграция энергетических систем послужила толчком к формированию и развитию концепции энергетического хаба [5-7 и др.].

Рассматривая комплекс задач управления интегрированными энергетическими системами, целесообразно разделить эти задачи на две группы: планирование расширения интеллектуальных интегрированных энергетических систем и управление их работой.

Как показывает анализ литературы, проведенный в [4, 8], основное внимание авторов сосредоточено на задачах оперативного управления, а расчет распределения потока и его оптимизация в единой энергетической системе рассматривается как основная задача. На этой основе формулируются и решаются другие задачи управления работой единой энергосистемы, в частности, по оптимизации режимов суточной эксплуатации при их диспетчеризации, анализу надежности энергоснабжения и др. Рассматриваемая группа задач решается с учетом различных составляющих единой энергосистемы: систем электро- и теплоснабжения; системы электро-, водо- и газоснабжения; системы электро- и газоснабжения; системы электро-, тепло- и холодоснабжения; и т. д. Проведены исследования по анализу интегрированных энергетических систем с учетом активности потребителей по контролю за их энергопотреблением, использованию накопителей энергии, современных информационно-коммуникационных технологий и т. д. [9, 10]. В основном используются сетевые модели распределения потоков, в том числе с интеграцией моделей взаимосвязанных энергетических систем в общую модель [8]. Фрактальный подход к моделированию крупных интегрированных электротепловых сетей рассмотрен в [11]. Имитационная модель единой энергетической системы, основанная на концепции энергетического хаба, предложена в [12]. Для оптимизации работы используются как классические методы математического программирования, так и эволюционные алгоритмы.

Что касается методологии и задач планирования расширения интегрированных энергетических систем, то целесообразно обратить внимание, прежде всего, на обзор [13]. В данном обзоре рассматривается проблема устойчивого развития городов на основе интеграции систем энергоснабжения. В целом данная работа отражает интерпретацию традиционной методики планирования расширения энергосистем с учетом многокритериального характера задач при различных сценариях внешних условий с оптимизацией целевых показателей эффективности планирования расширения интегрированных систем энергоснабжения, сокращение вредных выбросов и поощрение использования возобновляемых источников энергии. В [14] рассмотрена задача совместного планирования расширения электро- и газотранспортных сетей при эндогенно заданных рыночных ценах на газ с учетом их волатильности из-за сетевых ограничений. В [15] предложена инновационная архитектура интеллектуальной интегрированной энергетической системы и системы ее управления, основанная на принципах ячеистой структуры, симметричных (разнонаправленных) энергетических потоках, автоматической реконфигурации сети в аварийных условиях, сетецентрической концепции контроль и саморегуляция и т.д.

Подводя итог, следует отметить, что методология и задачи планирования расширения интегрированных энергосистем проработаны существенно меньше, чем методология и задачи управления их работой.

### **Предыстория и преимущества цифровизации энергетики**

Прежде всего, необходимо дать определение понятию «цифровая энергетика». Данная концепция раскрыта в Указе Президента Российской Федерации «О национальных целях и стратегических задачах развития Российской Федерации до 2024 года» № 1. № 204 от 7 мая 2018 года. В этом документе поставлена цель: «...преобразовать приоритетные отрасли экономики и социальной сферы, в том числе... энергетическую инфраструктуру за счет внедрение цифровых технологий и платформенных решений..." путем "...внедрения интеллектуальных систем управления электроэнергетическими сетями на основе цифровых технологий". Здесь стоит добавить, что сказанное относится не только к электроэнергетической системе, но и к а также к энергетическим системам в целом, это, прежде всего, системы тепло/холодоснабжения, газо- и нефтеснабжения.

Таким образом, цифровизация инфраструктурных энергосистем означает переход на цифровую базу технических средств измерения, сбора, передачи, обработки, представления информации, а также передачи и реализации

управляющих воздействий, а также использования интеллектуальных информационных технологий на всех этапах от измерения состояния переменных энергетических объектов и систем для осуществления управляющих воздействий. Необходимость цифровизации инфраструктурных энергетических систем определяется существенным ростом требований потребителей к надежности энергоснабжения и качеству энергоресурсов вследствие цифровизации и компьютеризации технологий потребительского производства. Управление работой инфраструктурных энергетических систем, трансформирующихся в результате инновационного развития, принципиально невозможно без эффективных систем управления. Эти системы реализуются с использованием передовых информационно-коммуникационных технологий и интеллектуальных инструментов на цифровой основе. Физическая и управляющая подсистемы энергосистем сопоставимы по сложности и ответственности. Энергетические системы становятся сложными киберфизическими системами. Объективные тенденции изменения структуры и свойств будущих энергетических систем усложняют условия их управляемости, что показано в [16] на примере электроэнергетических систем.

Активно развивается цифровизация инфраструктурных энергосистем. Есть многочисленные примеры успешного внедрения интеллектуальных цифровых технологий в системах электро-, тепло- и газоснабжения.

Определены преимущества цифровизации энергетики следующими утверждениями:

- значительное улучшение надежности энергоснабжения и качества энергии и энергетических услуг,
- радикальное изменение парадигмы взаимоотношений между заинтересованными сторонами в сфере энергоснабжения на основе принципов Интернета энергетики,
- реализация масштабного экономического эффекта для всех заинтересованных сторон,
- повышение эффективности решений и работы персонала компании.

### **Особенности цифровизации интегрированных энергосистем**

Внедрение цифровых технологий в интегрированные энергосистемы позволяет организовать гибкое скоординированное управление планированием расширения таких систем. Концептуально интеграция осуществляется в следующих трёх аспектах [8]:

- системный аспект, представляющий интеграцию систем различных типов, включая системы электричества,

тепло/холодо и газоснабжение, в каждом случае могут быть объединены все или отдельные виды;

- аспект пространственного масштаба, отражающий размер систем с дифференциация на супер-, мини-, микросистемы;
- функциональный аспект, определяющий вид деятельности системы (ее назначение), в том числе: энергетический (технологический); связь и управление; принимая решения.

Рассмотрим цифровизацию интегрированных энергосистем в соответствии с отмеченными аспектами. Использование цифровых технологий обеспечивает сбор, передачу, обработку и получение информации в режиме реального времени обо всех составляющих компонентах единой энергетической системы применительно ко всем аспектам интеграции. Интегрированные энергетические системы состоят из различных типов систем энергоснабжения, которые являются подсистемами интегрированных систем. Каждая из подсистем содержит свой набор элементов. Эти элементы можно сгруппировать по следующим выполняемым энергетическим функциям: генерация, транспорт, распределение и потребление. В свою очередь, каждый элемент имеет свой комплект оборудования в соответствии с выполняемыми энергетическими функциями и принадлежностью к типу системы энергоснабжения.

Цифровизация обеспечивается внедрением цифровых технологий для всех подсистем, их набора элементов и оборудования. Это соответствует цифровизации отдельных энергосистем. При этом существуют особенности цифровизации при совместном рассмотрении систем различного типа в рамках интегрированных энергетических систем. Эти особенности связаны с техническими и технологическими решениями по интеграции, поэтому цифровизацию интегрированных энергосистем можно рассматривать по двум направлениям:

- применение цифровых технологий для отдельных подсистем с целью их управления;
- использование цифровых технологий для технических и технологических решений по интеграции с целью обеспечения координации подсистем и реализации общесистемных целей.

Использование цифровых технологий также позволяет интегрировать системы различного размера. Это соответствует пространственно-масштабному аспекту интеграции (рис. 1) и осуществляется путем агрегирования информации по отдельным системам меньшего масштаба и представления ее

для координации более крупных систем или, наоборот, дезагрегирования ее для координации работы крупных систем с более мелкие системы.

Реализация интеграции в функциональном аспекте зависит от полноты, качества и актуальность информации. Такую информацию можно получить только благодаря внедрению современных цифровых технологий. При этом обостряются проблемы кибербезопасности [17, 18].

Комплекс по цифровизации КЭС включает в себя следующие компоненты:

- Цифровые устройства.
- Цифровые модели.
- Методологическое обеспечение цифрового моделирования.
- Коммуникационные технологии.
- Информационные и интеллектуальные технологии.

Цифровые устройства обеспечат адаптивное управление и защиту, полный мониторинг всех элементов системы энергоснабжения, распределенную оценку состояния. Получение, обработка и представление информации осуществляется на основе цифровых технологий.

Цифровое моделирование предполагает разработку цифровых моделей и решение комплекса задач управления на основе этих моделей с использованием соответствующего методического обеспечения. Модель IES представляет собой набор структур данных, описывающих конфигурацию системы, состав ее оборудования и его характеристики, состояние элементов и их свойства. Системы энергоснабжения различных типов, входящие в состав ИЭС, имеют общие структурно-топологические свойства и физические законы транспорта энергии, что позволяет сформулировать следующие общие положения для разработки моделей ИЭС:

- Моделирование ИЭС в виде графа, вершины которого соответствуют узлам (источникам, узлам присоединения, потребителям), а дуги соответствуют ветвям (трубопроводам, линиям электропередачи и т.п.).
- Представление компьютерной модели ИЭС в виде набора графов, описывающих конфигурацию этой системы, и набора графических и математических моделей, описывающих свойства ее элементов.
- Иерархическое построение модели ИЭС обеспечивается формированием отдельных схем элементов и подсистем, вложенных в несколько уровней иерархии.

Методическое обеспечение цифрового моделирования ИЭС имеет общность концептуальных и математических положений, а методы, алгоритмы и специализированное программное обеспечение, используемые для решения

задач, могут быть универсальными. При этом различные типы систем энергоснабжения имеют свои индивидуальные особенности, которые необходимо учитывать при их цифровом моделировании в рамках ИЭС. Например, в отличие от других крупных энергетических систем и крупных трубопроводных систем, работа систем теплоснабжения характеризуется двумя различными по своей физической сущности параметрами: динамическими изменениями расхода и температуры, сильно отличающимися друг от друга. Скорость потока в сети существенно меняется без инерции. Процесс распространения температурной волны по тепловой сети, который определяется скоростью потока теплоносителя, может длиться часами.

Моделирование ИЭС как новых объектов исследования с соответствующими новыми свойствами и особенностями вызывает, прежде всего, проблемы:

- Согласование общей цели с целями нескольких систем.
- Межсистемное распределение и множество центров принятия решений.
- Разработка и внедрение оптимального стратегии в целом и для систем в частности.
- Разрешение межсистемных конфликтов.
- Согласование интересов поставщиков и потребителей.
- Координация работы нескольких центров принятия решений.
- Сопряжение иерархических уровней в каждой системе и горизонтальные связи между отдельными системами.

Коммуникационные технологии. Для обеспечения обмена информацией в ИЭС и управления ею предусмотрены цифровые сети связи и интерфейсы обмена данными. Одной из важнейших целей является обеспечение постоянного контролируемого баланса между спросом и предложением энергоресурсов. Для этого элементы сети должны постоянно обмениваться друг с другом информацией о параметрах, количестве потребляемой энергии и плановом энергопотреблении, а также различной коммерческой информацией.

Информационные и интеллектуальные технологии. Большой размер ИЭС и вычислительная сложность моделей, методов и алгоритмов не позволяют исследовать эти системы без использования специализированного программного обеспечения. Информационные и интеллектуальные технологии должны обеспечить решение всех задач планирования развертывания и управления работой КЭС в рамках единого информационного пространства. На рис. 2 представлена архитектура информационно-коммуникационной

платформы исследований ИЭС [19], разработанной в ИУИ СО РАН для создания единого информационного пространства.

Создание цифровых интегрированных энергетических систем требует не только внедрения цифровых технологий в существующие системы энергоснабжения, но и перехода от их жесткой существующей иерархической структуры «генерация – сети – потребители» к более гибкой, в которой каждый узел системы может быть активным элементом. Новый дизайн системы должен сочетать в себе определенную независимость многих центров принятия решений и их координацию для обеспечения устойчивого энергоснабжения потребителей.

Создание на базе нескольких отдельно функционирующих моносистем (электро-, тепло-, холодо-, газоснабжения и других) новой энерготехнологической структуры в виде единой энергосистемы существенно расширяет их функциональные возможности, обеспечивает взаимозаменяемость энергоносителей и реализует синергетический эффект для обеспечения надежного, безопасного, экономичного и экологически чистого энергоснабжения. Технологическая трансформация энергосистем становится возможной благодаря активному развитию современных цифровых технологий, телекоммуникационных и информационных систем и их взаимопроникновению, что позволяет формировать гибкое интеллектуальное планирование расширения и управления работой КЭС, координацию отдельных подсистем и реализацию общесистемных целей. Это приводит к появлению новых задач управления такими системами и необходимости разработки методов их решения, изучения свойств, тенденций и особенностей развития.

Работа выполнена в рамках научного проекта III.17.4.1 (№ АААА-А17-117030310432-9) программы фундаментальных исследований Сибирского отделения РАН.

### **ИСПОЛЬЗОВАННАЯ ЛИТЕРАТУРА (REFERENCES)**

1. M. Geidl, IEEE Transactions on Power Systems, 22, 145-155 (2007)
2. A. Vasebi, M. Fesanghary, M.T. Bathaee, Electrical Power and Energy Systems, 29, 713-719 (2007)
3. Z. Li, Z. Huo, H. Yin, Asia-Pacific Power and Energy Engineering Conference (IEEE, Wuhan, 2011)
4. N.I. Voropai, V.A. Stennikov, Izvestiya RAN. Energetika, 64-73, (2014) (in Russian)
5. M. Geidl, G. Andersson, European Transactions on Electrical Power, 16, 463-477 (2006)



6. M. Geidl, G. Koeppel, P. Favre-Perrod, B. Klockl, G. Andersson, K. Frohlich, IEEE Power and Energy Magazine, 5, 24-30 (2007)
7. M. Almassalkhi, I. Hiskens, 17th Power System Computation Conference (Stockholm, 2011)
8. N.I. Voropai, V.A. Stennikov, E.A. Barakhtenko, O.N. Voitov, I.V. Postnikov, Energy Systems Research, 1, 57-66 (2018)
9. J. Momoh, Smart Grid: Fundamentals of design and analysis (2012)
10. S. Le Blond, T. Lewis, M. Sooriyabandara, 2nd IEEE PES International Conference and Exhibition on Innovative Smart Grid Technologies (IEEE, Manchester, 2011)
11. P. Mancarella, Chin Kim Gan, G. Strbac, 17th Power System Computation Conference (Stockholm, 2011)
12. N.I. Voropai, E.V. Ukolova, D.O. Gerasimov, K.V. Suslov, P. Lombardi, P. Komarnicki, Vestnik IrGTU, 22, 157-168 (2018) (in Russian)
13. I. van Beuzekom, M. Gibescu, J.G. Slootweg, 2015 IEEE Eindhoven PowerTech (IEEE, Eindhoven, 2015)
14. R. Bent, S. Blumsack, P. Van Hentenryck, C. Borraz-Sánchez, M. Shahriari, IEEE Transactions on Power Systems, 33, 6397-6409 (2018)
15. N.I. Voropai, V.A. Stennikov, E.A. Barakhtenko, Studies on Russian Economic Development, 28, 492-499 (2017)
16. N.I. Voropai, A.B. Osak, Energeticheskaya politika, 60-63 (2014) (in Russian)
17. N.I. Voropai, I.N. Kolosok, E.S. Korkina, A.B. Osak, Proceedings of the 10th International Conference "Electric Power Through the Eyes of Youth-2019" (Samara, 2019)
18. L. Massel, N. Voropay, S. Senderov, A. Massel. Voprosy kiberbezopasnosti, 2-10 (2016)
19. Barakhtenko E., Sokolov D., 2019 International Multi-Conference on Industrial Engineering and Modern Technologies (IEEE, Vladivostok, 2019)

## **REQUIREMENTS FOR THE TRAINING OF YOUNG FOOTBALL PLAYERS**

**Nomozov Suyun**

Teacher

Termez State Pedagogical Institute

### **ABSTRACT**

*Training should be carried out according to the plan and should not be interrupted for a long time. Only then can it be an excellent factor for improving the skills of players.*

**Key words:** *Training process, players, emotional state, competitions, sports loads, sports activities, exercises.*

### **АННОТАЦИЯ**

*Тренировки должны проводиться по плану и не должны прерываться на длительное время. Только тогда это может стать отличным фактором повышения квалификации игроков.*

**Ключевые слова:** *Тренировочный процесс, игроки, эмоциональное состояние, соревнования, спортивные нагрузки, спортивная деятельность, упражнения.*

### **INTRODUCTION**

In order to create a positive emotional state in the players during training, it is necessary to explain to them the purpose and results of training and competitions. It is also necessary to use different training methods, forms and tools, to change the conditions, to include competition elements in the training.

It is necessary to create favorable conditions for training and competitions. At the same time, it should not be forgotten that the player may face very different conditions in the competition. Therefore, he should be able to adapt to these conditions, and this can be achieved with special training.

In order to increase the ability and skill of the players during the training, it is necessary to establish strict pedagogical and medical supervision during the entire training. The following are the main conditions for organizing the training according to the purpose:

1. Gradualism in determining the norm of sports loads.
2. Proper encouragement of competition, training and recreation.
3. Optimal rhythm of sports activities.
4. Systematicity and consistency in the distribution of exercises, training and competitions.

Sports loads are gradually increased by increasing the total volume of work, the intensity of training and their duration.

This includes:

A) to start work slowly during each training and competition;

B) gradual return to work after rest, illness, injury and other interruptions in training (absence of training for a certain period of time);

V) it is necessary to envisage gradual increase and decrease of sports loads in some parts, stages, periods of annual cycles.

Each practice and competition is preceded by a scrimmage. Its content is changed depending on the situation of the players and their individual characteristics and environmental conditions.

## **DISCUSSION AND RESULTS**

A special training regimen will be created for players whose training was interrupted and this interruption had a negative impact on their ability to work, and this will continue until they reach the level of preparation of the whole group. In this case, it is important not to speed up training, but to gradually introduce training to competitions.

Training cycles and cycles between games follow a gradual transition from competition and rest days to training, from moderate-load training to high-load training and vice versa. .

A cycle in which the loads are changed between two days of rest and then resumed in roughly the same order as the rest is called a training cycle. Competition is also a training tool.

A cycle in which loads are changed between two competitions, and repeated approximately in the order after each competition, is called an inter-game cycle.

The effect of physical loads on certain functions, as well as on recovery reactions, is determined by the types of exercises used, the speed and duration of their performance, how many repetitions of exercises and the number of pauses between them.

Loads are divided into large, medium and small loads according to their size. Both special exercises (technical and tactical exercises) and non-special exercises (performed without the ball) are used in this.

It is very important to know the laws of recovery processes in the body of players after various sports loads. A number of signs (blood pressure, electrocardiogram readings, weight, measurement of arm muscle strength, tone of blood vessels, heart rate, electrical sensitivity of the eye: additional downloads) the effect to be shown, etc.) is studied.

Training and competition cause fatigue in the body of players; If the body is not given enough rest for complete recovery, especially for the recovery of nerve cells, this exhaustion can turn into exhaustion. Rest is an integral part of training, and during this rest, the player's body is organized in such a way that it maintains the increased capacity for work after each training session and competition.

The following forms of recreation are observed in the activity of a football player:

1. Pauses (micropauses) between exercises in training.
2. Daily rest (during the day, during breaks in games, during training, during sleep).
3. Weekly rest (at the end, at the beginning of each cycle).
4. Annual leave.

The first prerequisite for a purpose-built training is to observe the optimal duration of rest intervals between exercises, training sessions and competitions. They should not be too long (but not too short). At the same time as helping the recovery processes in the body to pass successfully, rest should not lose the traces of previous work, that is, the results of training.

The duration and content of the rest is determined by the intensity of the previous exercises, trainings or competitions and the level of training of the player. With an increase in the level of training, the recovery processes in the body go faster, therefore, less time is needed for recovery, and the rest intervals can be shorter.

The coach and the doctor study how the recovery process takes place after various training sessions, competitions, training and game cycles, and determine the optimal rest intervals for the players. This allows to prevent body exhaustion in the conditions of high sports loads and frequent competitions, and to better use exercises, trainings and competitions to increase the players' ability to work in the field of sports and to improve their skills.

The content of rest should be strictly individualized. Special attention is paid to the organization of weekly and annual rest, because often such rest takes a passive form, which greatly reduces the ability of players to work.

In addition, special recovery measures (bath, massage, eating foods with a lot of vitamins) are carried out for the successful recovery of the players' bodies. It is also necessary to pay attention to the players' sleeping and eating regime, personal hygiene, etc.

## **REFERENCES**

1. O.A. Qurbonov FUTBOL (Olimpiya zahiralari sport kollejlari uchun darslik) TOSHKENT – 2012

2. Sh. SULTONOV, B. SALAYDINOV, S. BAXODIROV, D. HAKIMOV. KICHIK FUTBOL o`quv - uslubiy qo`llanma Qarshi - 2016 yil
3. Ashiraliyevich, D. I. (2022). Judo as a Means of Developing Physical Qualities and Coordinating Abilities of Students. *International Journal of Discoveries and Innovations in Applied Sciences*, 2(2), 33-35.
4. Urolovich, B. C. (2021). Features of the Methods used in Physical Education. *Journal of Ethics and Diversity in International Communication*, 1(6), 88-91.
5. Ulobaevich, B. G. A. (2022). Natural Health Instructions in Organizing the Daily Life of School Students Efficiency of Use Reasonable Use in Physical Education. *Miasto Przyszłości*, 177-179.
6. Abdukahharovich, S. H. (2022). THE SIGNIFICANCE OF WRESTLING SPORTS FOR SOCIETY AND THE HISTORY OF ITS FORMATION. *Spectrum Journal of Innovation, Reforms and Development*, 10, 312-316.
7. Urolovich, B. C., & Ugli, A. S. P. (2022). Methods of Organizing and Conducting Physical Education and Sports Events in the Daily Schedule of General Secondary School Students. *Central Asian Journal of Literature, Philosophy and Culture*, 3(11), 242-245.
8. Ulaboyevich, B. G. . (2023). Increasing the Efficiency of the Methodology of Conducting Physical Education Lessons for Students of Grades 5-9 in Hot Climate Conditions. *Web of Semantic: Universal Journal on Innovative Education*, 2(4), 137–140.
9. O`GLI, E. E. M. (2020). Specific Features Of Teaching Students For Extracurricular Ball Sports. *International Journal of Innovations in Engineering Research and Technology*, 7(10), 139-141
10. Boboqulov, C. (2023). PSYCHOLOGICAL, PEDAGOGICAL AND PHYSICAL ASPECTS OF PERSONALITY DEVELOPMENT OF PRIMARY CLASS STUDENTS. *Theoretical aspects in the formation of pedagogical sciences*, 2(5), 147-149
11. Ulaboevich, B. G. A. (2022). Improving the Effectiveness of the Method of Conducting Physical Education Classes for Students of Grades 5-9 in Hot Climates. *ASEAN Journal of Physical Education and Sport Science*, 1(1), 33-42.
12. Urolovich, B. C., & Panji o`g`li, A. S. (2022). JISMONIY MADANIYAT DARSLARINI TASHKIL ETISHDA INNOVATSIYON PEDAGOGIK TEXNOLOGIYALARDAN SAMARALI FOYDALANISH YO`LLARI. *World scientific research journal*, 4(2), 126-131.
13. Mulladjanov Umid Akhmedovich. (2023). Important Features of Physical Education and Sports for Human Health. *Academic Journal of Digital Economics and*

*Stability*, 33, 11–14.

14. Urolovich, B. C. (2023). ANALYSIS OF THE PRIORITY METHOD OF DETERMINING THE DEVELOPING AND HEALTH-GIVING EFFECT OF PHYSICAL EXERCISES IN SPORTS TRAINING. *Horizon: Journal of Humanity and Artificial Intelligence*, 2(5), 651-653.

15. Tashmamat, A. . (2023). Methods of Using Non-Traditional Means in the Training of Wrestlers. *Web of Semantic: Universal Journal on Innovative Education*, 2(4), 133–136.

16. Bobokulov Chori Urolovich. (2023). THE MEANING AND IMPORTANCE OF DEVELOPING MENTAL ABILITIES OF CHILDREN OF JUNIOR SCHOOL AGE. *Modern Scientific Research International Scientific Journal*, 1(6), 125–132.

17. Tashmamat, A. . (2023). Technology for Determining the Effectiveness of Action Games in Improving the Technical Skills of Young Wrestlers. *Best Journal of Innovation in Science, Research and Development*, 2(9), 311–315.

18. Mustafayev Sherali Jorayevich. (2023). Technology for Strengthening the Health of Women and Girls through National Activity Games. *Academic Journal of Digital Economics and Stability*, 33, 6–10.

19. Berdiyev Ghairat Ulaboyevich. (2023). Physiological Basis of Conducting Physical Education Lessons in Special Conditions of the Outdoor Environment. *Academic Journal of Digital Economics and Stability*, 33, 1–5.

20. Jamshid, B. . (2023). Competence Requirements for Physical Education Teachers in Universal Educational Institutions. *Best Journal of Innovation in Science, Research and Development*, 2(9), 323–327.

## **VIRTUAL LABORATORIYALARNI TASHKIL ETISHDA DASTURLASH TILLARINI TUTGAN O'RNI**

**Aslanov Xayrullo Shukurullo o'g'li**

Andijon davlat pedagogika instituti

Informatika va aniq fanlar kafedrası

fizika fani o'qituvchisi

### **ANNOTATSIYA**

*Ushbu maqolada fizika fanini o'qitishda virtual laboratoriyalardan foydalanish afzalliklari va ularning tutgan o'rni yoritilgan*

**Kalit so'zlar:** *Elektromagnitizm, kvant, atom, yadro, virtual.*

### **АННОТАЦИЯ**

*В данной статье освещаются преимущества использования виртуальных лабораторий и их роль в обучении физике.*

**Ключевые слова:** *Электромагнетизм, квант, атом, ядро, виртуальное.*

### **ABSTRACT**

*This article highlights the advantages of using virtual laboratories and their role in teaching physics*

**Key words:** *Electromagnetism, quantum, atom, nucleus, virtual.*

### **KIRISH**

Ta'lim tizimida yangi texnologiyalarni joriy etish, shuningdek, har tomonlama modernizatsiya qilishga alohida e'tibor qaratilayotgan asosiy masalalardir. Ta'lim jarayoniga axborot texnologiyalarini joriy etish mavjud o'qitish texnologiyalarini samarali ravishda to'ldirishi yoki an'anaviy ta'lim shakllariga nisbatan qo'shimcha afzalliklarga ega bo'lishi kerak. Masalan, fizika o'qitishda virtual laboratoriyalardan foydalanish laboratoriya mashg'ulotlarini yanada jonli va qiziqarli qiladi, shu bilan birga ta'lim sifatini oshiradi.

Virtual laboratoriya -bu haqiqiy laboratoriya bilan to'g'ridan-to'g'ri aloqa qilmasdan yoki ularning to'liq yo'qligida tajribalarni amalga oshirishga imkon beruvchi dasturiy taminot kompleksidir.

An'anaviy laboratoriyalar bilan taqqoslaganda, virtual laboratoriyalar bir qator afzalliklarga ega:

✓ virtual laboratoriyalar xavfsizroq, ya'ni. yuqori kuchlanishli yoki xavfli kimyoviy moddalar bilan ishlashda virtual laboratoriya ishlaridan foydalanish qulay;

✓ virtual ishlar ko'p qirrali, shuningdek, moslashuvchanlik va turli ob'ektlarga moslashish qulayligini ta'minlaydi;

- ✓ oddiy sharoitda imkonsiz bo'lgan yoki uni o'tkazish katta vaqt va moddiy xarajatlar bilan bog'liq bo'lgan tajribani o'tkazish mumkin bo'ladi;
- ✓ shaxsiy kompyuterdan foydalanish nafaqat bajarilishini nazorat qilishni, balki talabani aniq laboratoriya ishini bajarishga tayyorlashni ham soddalashtiradi;
- ✓ kompyuterdan foydalanish yaxshi o'qigan o'quvchilarga o'quv materialini tezroq o'zlashtirishga va ortda qolganlarni kutmaslikka imkon beradi;
- ✓ virtual laboratoriya ishining grafik imkoniyatlari real qurilmalar bilan yoki ikki ko'rish
- ✓ o'lchovli shaklda tasvirlab bo'lmaydigan ko'p o'lchovli jarayonlarni imkonini beradi;
- ✓ laboratoriya ishlarini yaratish xarajatlarini kamaytirish qisqa vaqt ichida ularning bazasini sezilarli darajada kengaytirishga imkon beradi va shu bilan o'qitishda ko'proq moslashuvchanlikni ta'minlaydi.

Fizika o'qitishda axborot texnologiyalaridan foydalanishning afzalliklari bilan bir qatorda kamchiliklari ham borligini ta'kidlash lozim:

- haqiqiy tajribani kompyuter bilan to'liq almashtirib bo'lmaydi;
- muhandislik fakulteti talabalarini o'qitishda juda muhim bo'lgan asbob-uskunalar bilan ishlashda amaliy ko'nikmalarning etishmasligi;
- mavzu ko'rinishining etishmasligi.

Virtual laboratoriya ishlaridan foydalanishning afzalliklari va kamchiliklarini tahlil qilib, shuni aytmoqchimanki, axborot texnologiyalari an'anaviy texnologiyalarni to'ldirishi kerak, balki ularni almashtirmasligi kerak. Kompyuter tajribasi o'quv jarayonini yanada rang-barang, qiziqarli va hayajonli qiladi, lekin u haqiqiy eksperimentni to'liq almashtira olmaydi.

Kompyuter laboratoriyasi qurilmalaridagi virtual laboratoriya ishlari, qoida tariqasida real eksperimental qurilmaning kompyuter modelini ifodalaydi. Virtual laboratoriya ishlari model bo'lgani uchun u har doim ham o'rganilayotgan hodisa yoki obyektning o'ziga xos xususiyatlarini aks ettira olmaydi. Bundan tashqari, virtual ishning kamchiligi ma'lum darajada u yoki bu ishni talaba uyda yoki maxsus kompyuter bilan jihozlangan laboratoriya xonasida individual bajarishi kerak, lekin universitetni bitirgan mutaxassis jamiyatda yashashi va jamoa bo'lib mehnat qilishini hisobga olishimiz kerak. Real laboratoriya ishlari talabalarni guruhda ishlashga, eksperimental topshiriqlarni qo'yish va loyihalashga, ularni real bajarishga o'rgatadi. Shunga qaramay, virtual laboratoriya ishlarining an'anaviy laboratoriya ishlaridan bir qator afzalliklarini ko'rib o'tamiz:



- Laboratoriya ishlarining soni va ularning hajmi ko'p jihatdan o'quv muassasasi laboratoriya jihozlarining mavjudlik imkoniyati bilan bog'liqligi;
- O'quv xonalaridagi laboratoriya jihozlari biz xohlagancha yangilanmasligi;
- Ba'zi bo'limlar (elektromagnitizm, kvant, atom va yadro fizikasi)dan ko'pgina tajribalarni o'quv laboratoriyalarida amalga oshirib bo'lmamasligi;
- Qimmat uskunalarni xarid qilmasdan kompyuter modellarini yaratish mumkinligi;
- Real vaqt rejimiga qaramasdan virtual ishlarni qayta-qayta amalga oshirish mumkinligi.

### **MUHOKAMA VA NATIJA**

Agar universitetlarda real laboratoriya ishlari virtual laboratoriya ishlari bilan almashtirilsa, talabalarni real vaziyatlardan ajralishga olib keladi.<sup>250</sup> Virtual laboratoriya ishlarini bajarishda asboblardan va jihozlar yordamida fizik kattaliklarni o'lchash bo'yicha amaliy ko'nikmalar, tajriba o'tkazish, elektr zanjirlarini yig'ish va boshqa malakalari shakllanmaydi. Haqiqiy obyektlar bilan ishlay olmaydigan mutaxassisni tayyorlash oliy ta'limdagi bitiruvchi kadrlarning sifatsizligini belgilaydi. Ko'pincha virtual laboratoriya bilan yaxshi ishlay oladigan zamonaviy talaba haqiqiy modellar bilan ishlashda amaliy ko'nikmalarga ega bo'lmaydi, bu esa zamonaviy muhandisni tayyorlashdagi muhim kamchilik hisoblanadi. Har qanday real yoki virtual laboratoriya ishining bajarilishi bir necha bosqichlardan iborat: 1) ishga tayyorgarlik - talaba ish daftariga ishning qisqacha tavsifini kiritadi. Ishning tavsifi ishning maqsadini, qisqacha nazariyani, zarur jihozlarni, ishni bajarish tartibini, o'lchangan qiymatlarni qayd etish jadvalini aks ettiradi;

2) ishga ruxsat berish – o'qituvchi ish bo'yicha so'rov o'tkazadi;

3) ishning eksperimental qismini bajarish;

Ammo asosiy farq shundaki, virtual laboratoriya ishlarini individual ravishda amalga oshiriladi, real laboratoriya ishlarini esa 2-3 kishidan iborat kichik guruhlarda amalga oshiriladi. Guruhda ishlash talabalarda hamkorlikda ishlash qobiliyatini, jamoada ishlashdagi mas'uliyat hissini shakllantiradi, bu ularning kelajakdagi kasbiy faoliyatida zarur omil hisoblanadi. Ishning eksperimental qismidagi farqni ham qayd etamiz. Keling, ushbu farqni elektromagnitizm bo'limida virtual laboratoriya ishlarini va real laboratoriya ishlarini bajarish misolida tahlil qilaylik:

“Elektromagnit induksiya hodisasini o'rganish” ishda:

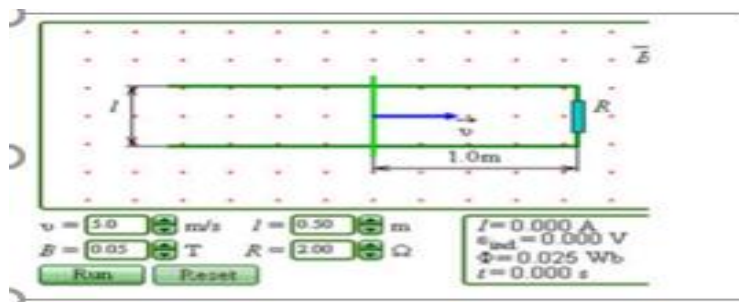

1-rasm. Virtual laboratoriya ishlari.



2-rasm. Real laboratoriya ishlari.

Talaba virtual laboratoriyani bajarishda kompyuter modeli bilan ishlayotganda, masalan, Sichqoncha bilan "Run" tugmasini bosib, tajribani boshlaydi. Tutashtiruvchi o'tkazgich harakatini va magnit oqimining o'zgarishini (oynaning pastki qismidagi raqamlarni) kuzatadi. Real laboratoriya ishini bajarayotganda, talaba 1.2-rasmda ko'rsatilgan qurilmani yig'adi. Magnit maydonni o'zgartirib induksion tok hosil bo'lishini kuzatadi. Agar kompyuter modeli bilan ishlashda xatolik yuzaga kelsa, siz shunchaki maydonni tozalashingiz va tajribani yana takrorlashingiz mumkin. Ammo Real laboratoriya ishini bajarishda xatoni tuzatish unchalik oson emas, bu esa talabani ehtiyot bo'lishga va xavfsizlik qoidalariga qa'tiy rioya qilishga majbur qiladi.

### **XULOSA**

Xulosa qilib shuni ta'kidlaymizki, real laboratoriya ishlarini virtual ishlarga almashtirmasdan, balki ularni mustaqil ish sifatida to'ldirish orqali amaliyotga joriy etish zarur. Ta'lim jarayoniga axborot texnologiyalarini joriy etish ta'limning an'anaviy shakllariga nisbatan qo'shimcha afzalliklar mavjud bo'lsagina o'zini oqlaydi. Biz talaba va o'qituvchi o'rtasidagi bevosita muloqotni yuqori malakali mutaxassislar tayyorlashning ajralmas qismi deb bilamiz.

### **FOYDALANILGAN ADABIYOTLAR (REFERENCES)**

1. Mirziyoyev SH.M. Erkin va farovon, demokratik O‘zbekiston davlatini birgalikda barpo etamiz. O‘zbekiston Respublikasi Prezidenti lavozimiga kirishish tantanali marosimiga bag‘ishlangan Oliy Majlis palatalarining qo‘shma majlisidagi nutq, Toshkent, 2016. 56-b.
2. Uzoqova G.S., Tursunov. Q. Sh., Qurbonov M. Fizika o‘qitishning nazariy asoslari.–T., “O‘zbekiston”, 2008.
3. Normurodov Ch.B. Mengliyev Sh.A. PHP7 dasturlash tili - O‘quv qo‘llanma – Termiz: “Xamidi xususiy firmasi”, 2020, 218 bet.
4. <http://www.istedod.uz> – “Iste’dod” jamg‘armasi sayti.
5. <http://www.edunet.uz> – maktablar, o‘quvchi va o‘qituvchilar sayti.
6. Ishmuhamedov R. Innovatsion texnologiyalar yordamida ta’lim samaradorligini oshirish yo‘llari. - T., Nizomiy nomidagi TDPU, 2009.
7. Ochilov M. «Yangi pedagogik texnologiyalar» /Qo‘llanma. -Qarshi: Nasaf, 2000.

## **THE ROAD TO INTERNATIONAL BANKING: UZBEKISTAN'S EFFORTS AND ACHIEVEMENTS**

Proposed By

**Otajanova Shakhnoza**

Supervisor

**Denny Andriana, SE., MBA., Ak., CMA., CA., Ph.D**

### **1.1 Research Background**

Uzbekistan is a landlocked country in Central Asia that has undergone significant economic and political reforms since the early 1990s. One of the critical areas of reform has been the banking sector, which has seen significant growth in recent years. Despite this progress, the country's banking system remains largely isolated from the global financial system. As a result, Uzbekistan's banks have limited access to international capital markets, which limits their ability to finance large-scale projects and expand their operations.

To address this issue, the Uzbek government has been working to integrate the country's commercial banks into the world banking system. This effort has involved a range of measures, including regulatory reforms, changes to banking laws, and the introduction of new financial instruments. The goal is to improve the efficiency and competitiveness of Uzbekistan's banking sector, enhance financial stability, and attract foreign investment.

One of the key steps taken by the Uzbek government was the adoption of the Law on Banks and Banking Activities in 1996, which established the legal framework for the banking sector. The law created the Central Bank of Uzbekistan, which is responsible for regulating and supervising the country's banking system. The government has also implemented a range of other reforms, including the introduction of new financial instruments such as bonds, the establishment of credit bureaus, and the implementation of international accounting standards.

Despite these efforts, however, Uzbekistan's banking sector still faces significant challenges in integrating into the global financial system. The country's banking sector remains relatively underdeveloped compared to its regional neighbors, and the lack of transparency and weak corporate governance in some banks have limited their ability to attract foreign investment.

"Foreign Banks: Trends, Impact and Financial Stability" by Claessens and van Horen (2014): Claessens and van Horen analyze the trends, impact, and implications of foreign banks in the global banking system. The authors examine how the presence of foreign banks in a country's banking sector affects financial stability, efficiency, competition, and economic growth. They delve into various aspects of foreign bank

operations, including their lending behavior, risk-taking, and the transmission of shocks across borders.

"Commercial Bank Management" by Peter S. Rose is a comprehensive textbook that provides an in-depth overview of various aspects of commercial banking and bank management. The book is designed to give readers a solid understanding of the principles, practices, and challenges involved in effectively managing a commercial bank.

"Banking Globalization, Transmission, and Monetary Policy Autonomy" is a chapter written by Linda Goldberg, which is part of the book "Globalization in an Age of Crisis: Multilateral Economic Cooperation in the Twenty-First Century." The chapter focuses on the challenges and implications of banking globalization for the ability of individual countries to conduct independent monetary policy and manage their economies.

Integrating commercial banks of Uzbekistan into the world banking system can be a complex process that involves several strategies and measures. Here are some ways this integration can be achieved:

**1. Adopting International Standards:** Commercial banks in Uzbekistan should align their practices with international banking standards and regulations, such as the Basel Accords, to ensure compatibility with global banking norms. This step is crucial for gaining the confidence of foreign investors and institutions.

**2. Enhancing Technology Infrastructure:** Upgrading technological capabilities is essential for seamless integration into the world banking system. Implementing modern banking software, security measures, and electronic payment systems will facilitate cross-border transactions and connectivity.

**3. Foreign Correspondent Relationships:** Building strong relationships with foreign correspondent banks is vital for international transactions and access to global financial networks. It enables Uzbekistani banks to provide services to their customers for international trade and remittances.

**4. Regulatory Reforms:** Uzbekistan should continue reforming its banking regulations to align with international best practices. This includes improving transparency, risk management, and anti-money laundering measures.

**5. Capital Adequacy and Risk Management:** Strengthening capital adequacy and risk management frameworks will enhance the stability and credibility of Uzbekistani banks in the eyes of global investors.

**6. Financial Inclusion Initiatives:** Expanding financial inclusion efforts can improve the accessibility of banking services to the unbanked population. This not

only supports the country's economic growth but also increases the potential customer base for Uzbekistan's banks.

**7. Capacity Building and Training:** Developing the skills and knowledge of bank employees is essential for adapting to global banking practices and technologies.

**Differences in Previous Research and This Research:**

There are a few potential differences that can be considered:

1. **Timeliness:** The information provided here is up-to-date only until September 2021. If there have been significant developments or changes in the banking sector in Uzbekistan or globally after that date, this research may lack the most recent insights.

2. **In-depth Analysis:** Previous research may have conducted in-depth studies specific to Uzbekistan's banking system, whereas the information provided here is more of a general guideline for integrating into the world banking system.

3. **Data Sources:** The information presented here is based on my training data up to September 2021 and general knowledge. Previous research might have relied on more extensive and specialized data sources, interviews, and empirical studies.

4. **Scope:** The scope of previous research might have been broader or more focused on particular aspects of integrating commercial banks into the world banking system, which may not be fully covered here.

In any case, it is always recommended to supplement research with multiple sources and conduct specific studies tailored to the unique circumstances of Uzbekistan's banking sector for a comprehensive understanding.

To address these challenges, the Uzbek government has focused on improving the regulatory environment, enhancing the transparency and accountability of banks, and encouraging foreign investment. In recent years, the government has established its road map to reform banking system of the government to implement a range of measures to strengthen the banking sector, including the adoption of new laws and regulations, the introduction of international accounting standards, and the establishment of a credit registry meanwhile to modernize local banking system with international banking experience (Decree of the President of the Republic of Uzbekistan, 2016).

During the consistent reform of the financial sector, a number of measures were implemented, and as a result, the necessary legal conditions were created for conducting advanced banking business and strengthening the competitive environment in this sector.

In particular, the Laws of the Republic of Uzbekistan "On the Central Bank of the Republic of Uzbekistan", "On Banks and Banking Activities", which conform to international standards and create an attractive legal environment for foreign

investments in the financial sector. Updated laws "On regulation of currency" and "On payments and payment systems" were adopted (Decree of the President of the Republic of Uzbekistan, 2016).

At the same time, the analysis of the current situation in the banking sector reveals a number of systemic problems that prevent the development of the banking sector in accordance with economic reforms and the needs of society, such as the high level of state intervention in the banking sector, the insufficient quality of management and risk management in state-owned banks, the low level of financial intermediation in the economy indicating its existence.

It is required to take prompt measures to introduce information technologies and financial technologies to the banking system on the basis of modern service solutions, to ensure adequate information security, and also to reduce the influence of the human factor in the provision of financial services.

PF-5953 dated March 2, 2020 of the President of the Republic of Uzbekistan approved the Strategy of Actions on the five priority areas of development of the Republic of Uzbekistan in 2017-2021 as "Development of Science, Enlightenment and Digital Economy" based on the tasks defined in the State program on implementation, as well as to stimulate the development of the private sector, to increase the investment attractiveness of banks, the popularity and quality of banking services, a program of radical transformation of the banking sector was developed (Decree of the court of Ministers of the Republic of Uzbekistan, 2023).

The recent economic and financial reforms to enhance local banking system of the Uzbekistan initiated to pay off but it has still multiple issues in the system.

In December 2022, the Business Activity Index (BAI), calculated by the Center for Economic Research and Reforms, amounted to **1,054** points, and, compared with the previous month, increased by **5.4%**. And there is also a **3%** increase in the BAI compared to the same period last year.

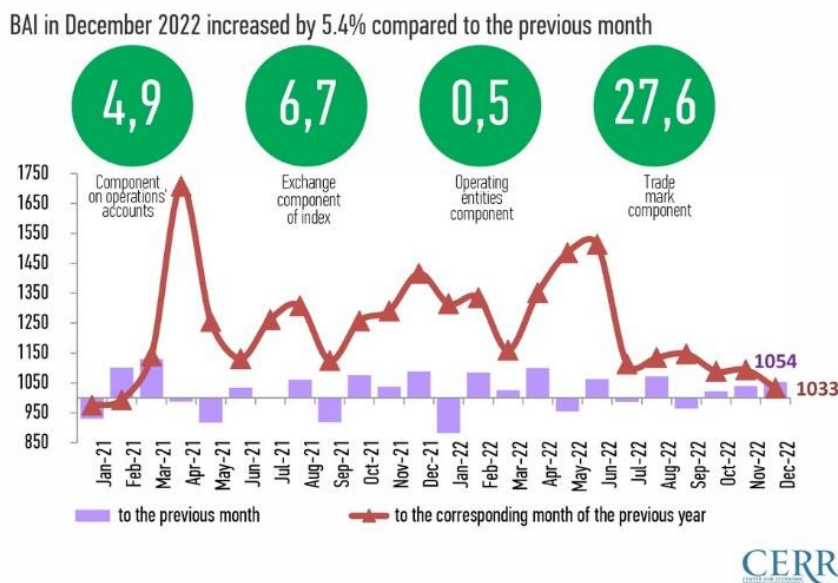

**Figure 1: Business Activity Index report on commercial banks of Uzbekistan**

Source: Center for Economic Research and Reforms (CERR), 2023

The BAI in December 2022 (Table 1) increased by 5.4% compared to the previous month and amounted to 1,054 points, due to changes in the following components:

- the number of transactions on bank accounts of business entities increased by **4.9%**;
- the component of operating business entities increased by **0.5%**;
- the intensity of the purchase of raw materials on the commodity exchange increased by **6.7%**;
- the component of trademarks increased by **27.6%** (Table 2).

Overall, the integration of Uzbekistan's commercial banks into the world banking system remains a work in progress, but significant progress has been made in recent years. With continued efforts to improve the regulatory environment, enhance transparency and accountability, and encourage foreign investment, Uzbekistan's banking sector is poised to become more competitive and better integrated into the global financial system.

The Government of Uzbekistan is attracting international loans to reform and integrate commercial banks affairs into global banking system. Thus, 21.1 trillion in January-December 2022 at the expense of commercial bank loans and debt funds of other organizations. Uzbek soums of fixed capital investments were absorbed, and their share in total investments was 7.8%. 18.6 trillion in January-September 2022 at



the expense of commercial bank loans and debt funds of other organizations (Statistics Agency of the President of the Republic of Uzbekistan, 2023). Uzbek soums of investments in the fixed capital were absorbed and amounted to 130.2% compared to the corresponding period of 2021.

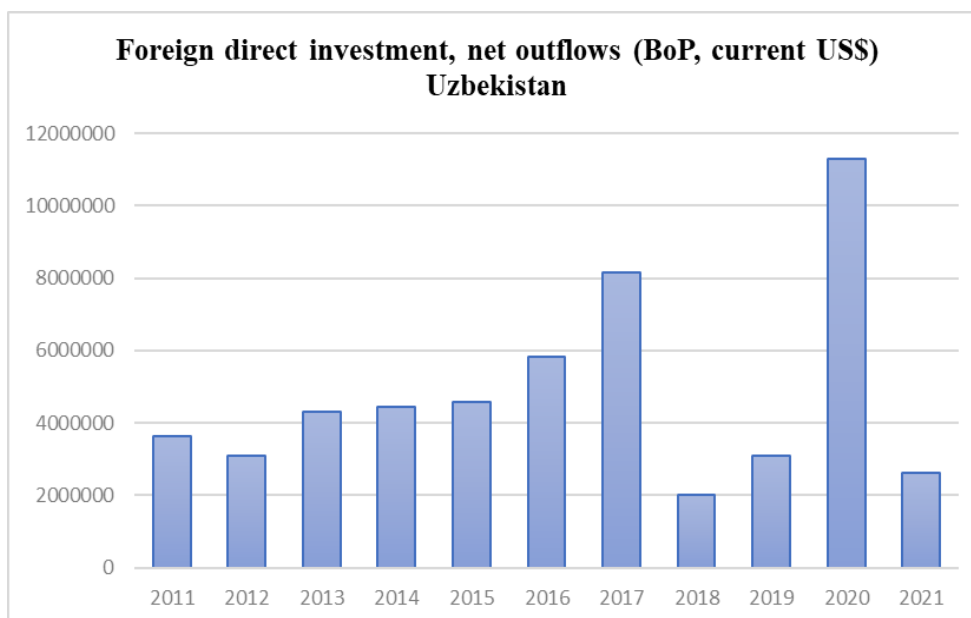

**Figure 2: Foreign direct investment, net outflows, Uzbekistan**

Source: The author's development based on the results of empirical research

The share of investments made from commercial bank loans and debt funds of other organizations in the total capital investments in the republic increased by 1.9% compared to the corresponding period of 2021 and reached 9.8%. organized (Statistics Agency of the President of the Republic of Uzbekistan, 2023).

These investments were directed to modernize banking affairs and integrating into international banking system. The services of local commercial banks have been improved. The types of services provided by commercial banks are expanding day by day.

However, loan allocation remains one of the most demanded services. In January-June 2022, their share in the total volume of financial services was more than 55%.

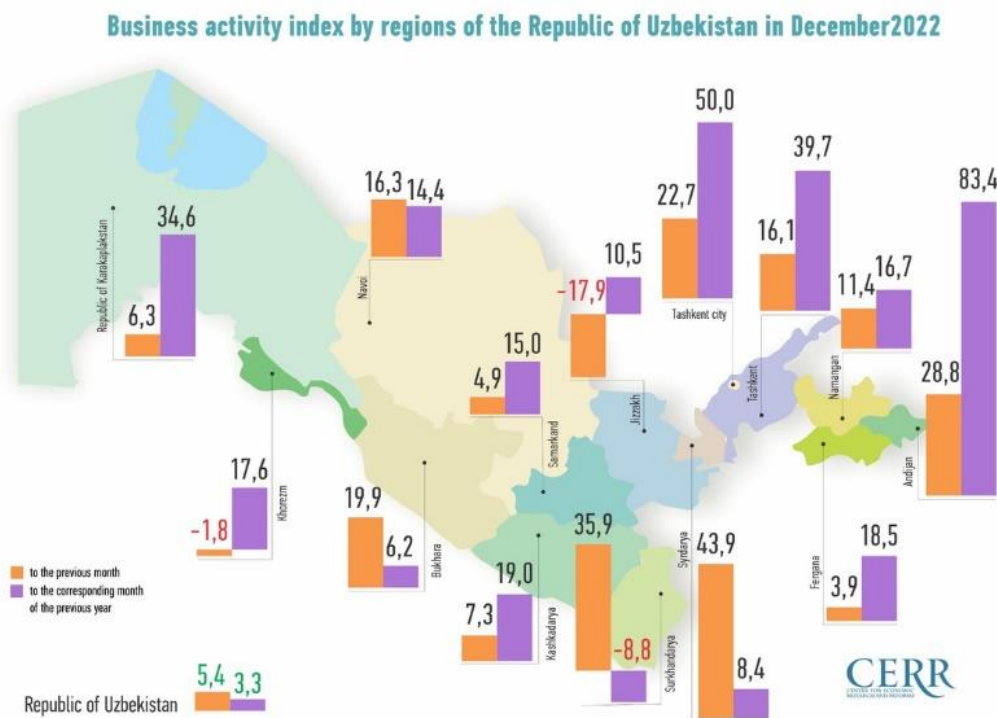

**Figure 3: Business activity index by regions of Uzbekistan**

Source: CERR, 2023

A high demand for lending services was noted in Tashkent. The share of the city in the total volume of credit services was more than 38 percent. In the Syrdarya region, this indicator was only more than 3% (Statistics Agency of the President of the Republic of Uzbekistan, 2023). In the months of January-March 2022, the largest share of investments in the fixed capital, which was absorbed at the expense of bank loans and debt funds of other organizations, was observed in Samarkand region. 25.5% of the total investments in this area were absorbed from this source of financing. The smallest share according to this indicator was observed in the Syrdarya region and made up 5.5% of the total investments.

Source: CERR, 2023.

In December 2022, the number of banking transactions between legal entities increased in 7 regions compared to the previous month. In particular, the most significant growth was observed in Andijan (55.0%), Kashkadarya (14.3%),

Namangan (9.0%) regions and in Tashkent, however, as a capital city, this rate consists (4.9%) respectively.

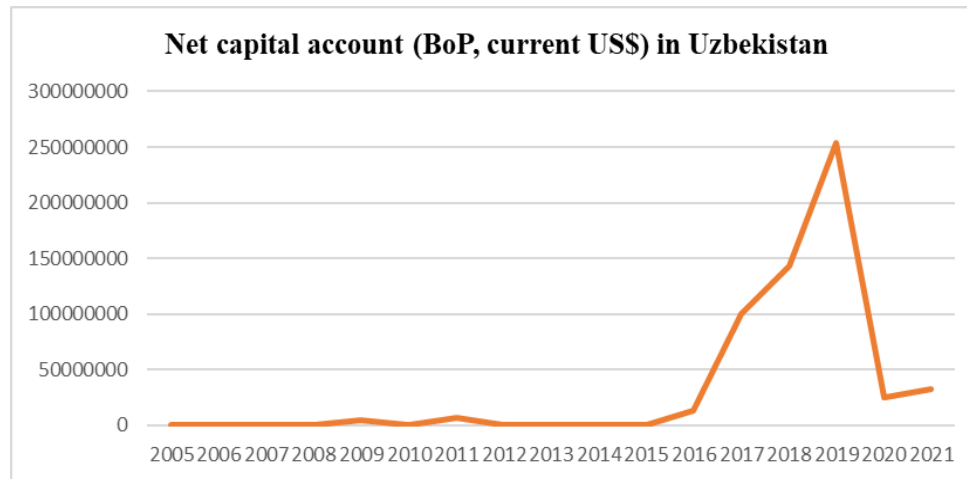

**Figure 4: Net capital account in Uzbekistan**

Source: The author's development based on the results of empirical research

At the same time, there was a decline in the Samarkand (-10.5%), Navoi (-4.5%), Jizzakh (-1.7%), Khorezm (-3.9%), Surkhandarya (-3.3%), Tashkent (-3.0%) and Fergana (-2.1%) regions. The exchange component of the BAI was 1.0675. This means an increase in the component level by 6.7% compared to the previous month, which is due to an increase in the average physical volume of goods purchased in each transaction by 10.6%, as well as an increase in the number of transactions by 2.9%. At the UzEx, the total turnover in December 2022 amounted to 6,822.1 billion sums, which is 7.3% less than in the previous month. The component of operating business entities in December 2022 amounted to 1.0051, which means an increase of the component by 0.5% compared to the level of the previous month. This indicator also has a positive value in relation to the same period last year with an increase of 12.9%.

The number of operating business entities in December 2022 increased by 3,683 units compared to the previous month of 2022 (633,734 units) and amounted to 636,734 units. During the reporting period, the number of small enterprises increased from 520,199 to 523,556 units (*an increase of 3,357 units*). Also, the number of farms increased from 109,199 to 109,512 units (*an increase of 313 units*). The number of operating large enterprises amounted to 3,666 units, which is an increase of 13 units compared to December 2022.

## **ЗНАЧЕНИЕ ПРАВСТВЕННЫХ ВОЗЗРЕНИЙ АБДУРАХМАНА ТАШКАНДИ И АБДУЛЛЫ АВЛОНИ В СОЗДАНИИ НОВОГО УЗБЕКИСТАНА И ТРЕТЬЕГО ВОЗРОЖДЕНИЯ ОСНОВАНИЕ**

**Аброрхон Асатуллоев,**

Философия доктора (PhD),

Начальник управления контроля качества образования,  
Гулистанский государственный педагогический институт,  
Узбекистан,

*abshah.uz1992@gmail.com*

### **АННОТАЦИЯ**

*Общественно-политические и духовно-этические воззрения Абдурахмана Ташкандия и Абдуллы Авлони, живших и творивших в конце 19 - начале 20 веков, проникнуты в них человечностью и всеобщим духом, справедливостью, толерантностью, добром, добротой, такие ценные идеи, как приобретение науки и профессии, не потеряли своей значимости даже в нынешних условиях независимости. Они и сейчас служат важным фактором повышения духовности молодежи, внедрения национальной идеи в сознание людей, борьбы с различными аморальными и деструктивными идеями в обществе. Поэтому важной задачей является дальнейшее развитие и регулярное продолжение работы по исследованию, переводу, интерпретации и публикации произведений, составляющих художественно-философское наследие этих современных просветителей, основанное на современном философском мышлении.*

*Из работ Абдурахмона Ташкандия и Абдуллы Авлония мы видим, что моральные нормы, необходимые для формирования нравственных качеств при воспитании молодого поколения, находятся в систематизированном виде. Если в XX веке период национального возрождения имел большое значение в развитии идей, то в XXI веке он будет иметь особое значение в создании Третьего Возрождения в Новом Узбекистане.*

**Ключевые слова:** *Просвещение, современность, независимость, Третье Возрождение, справедливый и добродетельный король, «От национального возрождения к национальному подъему».*

В конце 19 — начале 20 веков культура Туркестана дала целый ряд талантливых учёных, туристов, поэтов, редакторов, журналистов, которые оказали большое влияние на развитие общей культуры нашего народа.

Новости европейской культуры, перемены в странах Ближнего Востока усилили просветительское движение против колониальной политики и дискриминации коренного населения в культуре Туркестана. Главным образом оно было направлено на призыв народа к новой культуре и просвещению, пробуждение нации, обретение обновленной духовности. Постепенно Просвещение переросло в джадизм, и оно стало в определенной степени выдвигать политические вопросы. На главное место подняты вопросы нового образования, новой школы, нового образования, его управления, культурной пропаганды и организации. На основе известий выдвигались идеи, отличные от русского и старофеодального образования, они широко пропагандировались через местную прессу и различные книги. Это было одним из проявлений повышения осознания людьми независимости от колониализма в культуре, стремления улучшить свое положение<sup>251</sup>.

Сегодняшний Узбекистан – это не вчерашний Узбекистан. Да, это правда: сегодняшний Узбекистан – это не вчерашний Узбекистан. Обратимся к предыдущей истории. Во второй половине XIX века мы потеряли национальную независимость. После репрессий джадидов в области науки наступил период застоя. Социально-экономическое, политическое, религиозное и идеологическое давление вынудило их сделать это. Никто не мог четко выразить свое мнение, а те, кто это делал, были наказаны. Из-за этой политики «родились и утонули» многие учёные, поэты и писатели.

К счастью, с обретением независимости подобные неприятные ситуации прекратились. Наследие наших предков начало восстанавливаться. Народные реформы проводились во всех сферах. Люди начали чувствовать воодушевление и верить в будущее. Эту ситуацию назвали «национальным возрождением». Сегодня мы перешли от национального восстановления к национальному росту. Сейчас, конечно, должны быть какие-то изменения. Так что мы наследники великих предков, создавших два Возрождения.

Наш президент Шавкат Мирзиёев назвал это шагом вступления в Ушиншинское Возрождение, то есть шагом создания дороги Третьего Возрождения, и охарактеризовал его так: «В настоящее время, когда славная мощь нашего народа бьет ключом, , новый ренессанс в Узбекистане - Было бы верно сказать, что Третий готовится к эпохе Возрождения. Сегодняшний Узбекистан – это не вчерашний узбекист. Наша нация сегодня – это не нация завтрашнего дня».

<sup>251</sup> Духовные звезды. Ответственный редактор: М.М. Хайруллаев. Т.: Издательство Народного Наследия им. А. Кадыри, 1999, -С. 321

Во время Третьего Возрождения ученые и поэты, такие как Ахмед Дониш, Бердак, Феруз, Муками, Фуркат, Завки, Баяни, Аваз Отар, подняли важные проблемы своего времени и призвали людей заниматься наукой и просвещением.

Такие таланты, как Бехбуди, Абдулла Авлони, Абдурахман Ташканди, Фитрат, Чулпан, Садриддин Айний и Хамза были признаны знаменосцами в области пропаганды и продвижения идей джадидизма. Они проявили энтузиазм в продвижении собственного пути развития Туркестана. Только благодаря нашей независимости возросли возможности научного, беспристрастного изучения и оценки периода Восточного Возрождения, внесшего большой вклад в развитие нашей нации и мировой культуры.

Абдурахман Ташкандий в своем произведении, пробуждая молодое поколение, упоминает следующее: «Прошлая часть жизни прошла, ее невозможно вернуть. Остальное скрыто за завесой невидимого. Время между завтрашним и завтрашним днем принадлежит вам. Жизнь следует рассматривать в настоящем моменте, и вы должны делать свою работу в этот момент»<sup>252</sup>. Также мы видим, что в 7-й главе второй части просветителя «Мейар уль-Ахлак» он дал анализ красочности человеческой жизни и 32 качеств, которыми достигается награда Всевышнего Аллаха.

Аналогичная среда создается и в сегодняшнем новом Узбекистане. Молодежь воспитывается с энтузиазмом в творчестве, науке, образовании. Мы являемся свидетелями огромных изменений в системе детских садов и школ, которые играют решающую роль в их образовании. Под руководством нашего резидента «создание комплексной и непрерывной системы, всемерно поддерживающей ребенка от рождения до 30 лет, помогающей ему получить достойное место в жизни, с великой целью построения дороги Третьего Возрождения в В нашей стране уделяется внимание важности обеспечения среды и условий, которые будут воспитывать новых Харезми, Беруни, Ибн Сина, Улугбек, Навои и Бабуров на пути достижения этого».

Социально-этические взгляды Абдурахмана Сайёх и Абдуллы Авлони представлены в их произведениях последовательно и логично. Но независимо от них их поэтические и прозаические произведения отличаются тем, что отражают понятия морали и слепые стороны правил поведения. Понятию справедливости и равенства отводится широкое место в произведениях мыслителей. Причина этого в том, что в эпоху джадидских просветителей

<sup>252</sup> ۱۹۱۲ تاشکند، غلام حسن آرفجانوف متبعی، تاشکند، ۱۹۱۲ (Абдурахман Сайёх Ташканди-Меяр ул-Ахлак. Типография Гулама Хасана Оруфджанова. Ташкент, 1912 г.) – С. 145.

усилилась тирания, злоупотребления и насилие, а положение простого народа резко ухудшилось. В этой ситуации туркестанская интеллигенция не только резко критиковала несправедливость, зло, притеснение граждан, но и призывала чиновников, богатых людей, колонизаторов и их родственников быть справедливыми и не причинять вреда угнетенным.

Еще один вопрос, поднятый Абдурахманом Сайо и Абдуллою Авлони, — это идея справедливого и добродетельного правителя. Эта тема не нова и уже давно интересует человечество. Как и их предшественники, они выдвигали свои мечты и идеи об идеальном обществе посредством справедливого правления и осуждали дурные привычки тиранических и невежественных правителей.

В целом каждое общество стремится построить справедливое и процветающее общество. На протяжении веков люди боролись за справедливость, принося беспрецедентные жертвы. На наш взгляд, идея справедливости, ее торжества и борьбы не потеряла своего воспитательного значения. Наш президент Шавкат Мирзиёев сказал: «Поскольку мы стремимся построить новое свободное общество, правовое государство, мы признаем принцип справедливости приоритетом. И как бы ни было тяжело, оно не сможет сбить нас с этого пути»<sup>253</sup>.

Абдурахман Сайо и Абдулла Авлони большое внимание уделяли человечности, одному из лучших качеств человека. За человечество, как и за справедливость, боролись.

Актуальность принципа гуманности сегодня становится все более важной. Причина этого в том, что нападения различных религиозных экстремистских группировок, террористическая деятельность и идеологические течения представляют собой большую угрозу стабильному развитию и спокойствию общества. Кроме того, отмечается, что среди людей возрождается влияние «массовой культуры», недоброжелательности, безнравственности, невыполнения обещаний, невыплаты долгов. В таких условиях важно заинтересовывать молодежь нравственными идеями мыслителей прошлого, широко пропагандировать среди них их идеи о толерантности, доброте, достоинстве, человечности, гуманизации общества и других качествах. иметь

Вывод таков: мы, являющиеся столпами Возрождения, педагоги, просветители, воспитатели, интеллектуалы, родители, должны воспользоваться такими возможностями и условиями, чтобы вырастить поколение с высокой

---

<sup>253</sup> Выступление Президента Шавката Мирзиёева на торжественной церемонии, посвященной 30-летию независимости Республики Узбекистан. 31.08.2021.

духовностью и увидеть признаки веры. Прежде всего, нам нужно убедить всех, особенно молодое поколение, в том, что Ренессанс Ушинши состоится.

Сегодня в Новом Узбекистане, исходя из основной идеи «От национального возрождения к национальному подъему», поставлена задача создания аттракциона Третьего Возрождения, выполнение которой предстоит не только руководителю, редактору или педагогу, но и всем эта Родина. Пропагандистом должен быть любой человек, воплощающий в себе качества человеколюбия, гуманности и веры.

Мы, правда, не претендуем на то, что осуществим Третье Возрождение через год, пять лет или десять лет, но у нас достаточно сил, сил и возможностей воспитать поколение, которое создаст это Возрождение. Поэтому от нас требуется только повышение эффективности труда и образования.

#### **ИСПОЛЬЗОВАННАЯ ЛИТЕРАТУРА**

1. عبدالرحمان سياح تاشكندی – معيار الاخلاق. غلام حسن آرفجانوف متبعی. تاشكند، ۱۹۱۲. (Абдурахман Сайёх Ташканди-Меяр ул-Ахлак. Типография Гулама Хасана Оруфджанова. Ташкент, 1912 г.) – С. 170.
2. Духовные звезды. Ответственный редактор: М.М. Хайруллаев. Т.: Издательство Народного Наследия им. А. Кадыри, 1999, -С. 321
3. Выступление Президента Шавката Мирзиёева на торжественной церемонии, посвященной 30-летию независимости Республики Узбекистан. 31.08.2021.
4. Asatulloev, A., & Sayyoh, A. (2022). SOCIO-ETHICAL VIEWS OF ABDURAHMON TASHKENDI AND THE CONTENT OF THE WORK ON “MEYOR UL-AHL”(AXLOQ ME’YORLARI). *European International Journal of Multidisciplinary Research and Management Studies*, 2(10), 218-224.
5. Abrorkhon Asatulloev, Kendjaev Shavkatdjon, Ravshanova Gulkhayo. In the twentieth century, Turkestan national media outreach ideas published by Abdurakhmon Sayyoh Tashkendi, entitled "Rule of Law". *International journal of advanced science and technology*. 2020, vol. 29, № 5. Pp. 1781-1784 <http://serisc.org/journals/index.php/IJAST/article/view/10308>



## **СРАВНИТЕЛЬНЫЙ АНАЛИЗ ПРОИЗВЕДЕНИЯ АБДУРАХМАНА ТАШКАНДЫ «МЕЪЁР УЛ-АХЛОК»**

**Аброрхон Асатуллоев,**

Философия доктора (PhD),

Начальник управления контроля качества образования,  
Гулистанский государственный педагогический институт,

Узбекистан,

*abshah.uz1992@gmail.com*

### **АННОТАЦИЯ**

*Мы знаем, что каждое общество воспитывает того человека, которое считает нужным. И исходя из собственных факторов и тенденций развития, она предъявляет к ней религиозно-нравственные, профессионально-правовые и ряд других требований. Вечная цель развития общества – человек, его свободная, комфортная и мирная жизнь. Человека, полностью отвечающего запросам общества, в каждый период называют по-разному. Фараби называл его «добродетельным человеком», Юсуф Хос Хаджиб называл его «полноценным мужем», а представители суфизма называли его «совершенным человеком». Использовались также термины «зрелый во всех отношениях человек» и «гармонически возвышенный человек».*

*Из работы Абдурахмана Ташканди в виде брошюры мы видим, что моральные нормы, необходимые для формирования нравственных качеств при воспитании молодого поколения, имеют систематизированную форму. Если в XX веке период национального возрождения имел большое значение в развитии идей, то в XXI веке он будет иметь особое значение в создании Третьего Возрождения в Новом Узбекистане.*

**Ключевые слова:** *«Меъёр уль-Ахлак», нафси нотика, интеллект и басират (разум, остроумие), умственная энергия, энергия гнева, сексуальная энергия, мудрость, мужество, целомудрие, моральные качества.*

В переводе произведения Абдурахмана Сайо Ташканди «Мейор уль-Ахлак» мы видим, что он уделял пристальное внимание социальным и моральным вопросам. Само название произведения может служить тому подтверждением. По структуре работа, безусловно, аналогична предыдущим работам по этике, приведем предложения, начинающиеся с восхваления

Аллаха <sup>254</sup> : «Несомненно, бесконечная хвала Дорогому и Милосердному Господу, Который увидел и дал благословения тварям, явил мудрость и совершенство в их жизни, осыпал и почтил их источником божественных милостей и больше других существ разумом и знание, и Он – Самый Почетный (Воистину, Мы сделали человека почетным, Сура Исра, оят 70)».

То есть он тот, кто украсил некоторых своих слуг добродетелями и добрыми делами до уровня счастья, а некоторых из них заставил скитаться в собственности страданий, используя их как воров. Ведь в Коране «Кто отворачивается от поминания Моего, тому непременно будет жизнь мучения, и в День Воскресения Мы воскресим его слепым» (Сура Тоха, оят 124)».

Людам знания ясно, что люди чувствуют потребность в знаниях в своей жизни. Это обусловлено требованием мудрости и интереса, а необходимой наукой является моральная наука. Хотя в этой области написано немало работ, в отличие от них в этом личном и великолепном труде упомянуты советы судей и разные вещи, полезные и полезные для публики. В связи с этим название произведения называется «Меяр уль-Ахлак». Работа разделена на четыре части, первая и вторая части опубликованы в данной книге. Двадцатый и четвертый статьи были подготовлены к публикации, но не были опубликованы под давлением господствующей идеологии.

Мы упоминали, что первая часть работы разделена на семь глав. По этой причине мы теперь обратимся к анализу каждой главы:

Абдурахман Ташканди начинает с человеческого понимания, точно так же, как ученые описывают в первой главе то, что лежит в основе человеческого понимания, то есть так называемую «нафси натики»<sup>255</sup>. То есть он ищет на него ответ, ставя перед собой такие вопросы: «Почему человек, как центр всех существ, получил особый, классический статус, чем что-либо еще? Почему ему даны преимущества перед другими небесными существами и духами? Почему он был коронован как благородный творение божественного царства? По какой причине он был одет в такую великую одежду добродетели?»

В ответ он приносит нафс (дух). Именно из-за этого эго люди имеют преимущество перед другими существами. То, что дает привилегию этому человеку, — это материал, который западные философы называли «нафси натики» в терминах мудрости, «дух» в терминах шариата. «В связи с этим Хаками Мутлак Хак субханаху ва тааля говорит в Коране, который является

<sup>254</sup> ۱۹۱۲ تاشکند، تاشکند، غلام حسن آرفجانوف متبعی. عبدالرحمان سیاح تاشکندی- معیار الاخلاق. (Абдурахман Сайёх Ташканди-Меъёр ул-Ахлак. Типография Гулама Хасана Оруфджанова. Ташкент, 1912) –С. 2.

<sup>255</sup> ۱۹۱۲ تاشکند، تاشکند، غلام حسن آرفجانوف متبعی. عبدالرحمان سیاح تاشکندی- معیار الاخلاق. (Абдурахман Сайёх Ташканди-Меъёр ул-Ахлак. Типография Гулама Хасана Оруфджанова. Ташкент, 1912) –С. 5.

страницей его мудрости: Аллах взял вас из чрева вашей матери, когда вы ничего не знали. Он дал вам уши, глаза и сердца (сура Нахль, аят 78). Другими словами, он дал вам чувства, позволяющие понять природу вещей». В этом вопросе морали существуют мнения на тему того, сформировано это или нет.

Его учитель, Аристотель, говорил, что душа формируется вместе с образованием тела, Платон же и некоторые другие судьи отрицали, что душа формируется, они также разошлись там же, т. е. образуется ли душа при в то же время, что и тело, или до того, как оно исчезло. Садик Абу Джафар Куми, да помилует его Господь, пишет в своей книге: «Вещи веры вечны, а не смертны». Также сказано в словах Аллаха: Не считайте умершими тех, кто был казнен на пути Аллаха. Возможно, они живы, будучи обеспечены своим Господом (Сура «Оли Имран», аят 169)<sup>256</sup>. Подобные мысли также упоминаются в хадисе Шарифов: «Кто знает свою душу, тот поистине знает своего Господа» (хадис)<sup>257</sup>. Знакомство (просветление) в данном случае является отсылкой к эго говорящего. Поэтому душа является тайной, ее характеристики, суть которых известны только Аллаху: Они спрашивают тебя о душе (сура Исра, аят 85), Когда я прикладываю свою душу к работе (сура Сад, аят 72). Такой дух не дан другим животным, а только человеку. Эта душа не умирает. Именно эта душа после смерти попадет в рай и ад из-за дел.

Вторая глава, то есть глава о славе морали, посвящена самой морали. Всякий раз, когда мы оглядываем мир, мы видим, что человек неразрывно связан различными узами. Эти связи, окружающие человека, являются основным фактором, обеспечивающим его жизнеспособность, без которого не может продолжаться человеческая жизнь. Человеку всегда нужна помощь и поддержка других. Наиболее важными из этих потребностей являются:

- 1) Еда (прием пищи) – главный фактор духовной жизнеспособности.
- 2) Одежда – защищает тело от жары и холода.
- 3) Маскан – защищает женщин и детей от бед врагов и бедствий.
- 4) Муджамаат (половой акт) – сохраняет род человеческий<sup>258</sup>.

Отношения между человеком и человеком таковы: если у человека установились прочные отношения с другими, у него установились и прочные отношения со своей судьбой. Каждый живет в контакте с Богом и людьми. По этой причине каждый человек несет ответственность за 2 права. Первое из этих прав — право Бога, а второе — права слуг. Выполнение этих двух действий

<sup>256</sup> Та работа. –С. 8.

<sup>257</sup> ۱۹۱۲ تاشکند، تاشکندی، عبد الرحمان سیاح تاشکندی – معیار الاخلاق. غلام حسن آرفجانوف متبعی. تاشکند، ۱۹۱۲ (Абдурахман Сайёх Ташканди-Меъёр ул-Ахлак. Типография Гулама Хасана Оруфджанова. Ташкент, 1912) –С. 10.

<sup>258</sup> Та работа. –С. 18.

является фардом. Если право Аллаха включает в себя признание Аллаха единственным достойным поклонения и подчинение его заповедям, то право рабов включает в себя обращение с ними справедливо и справедливо. Эта справедливость является основой всех моральных добродетелей.

Третья глава, то есть глава, посвященная понятию этики, посвящена конкретным аспектам понимания этики. Что касается понимания морали, мировоззрения сект и сект в мире различны. Категории, трактующие мораль самостоятельно, делятся на 3 части.

Первая категория построила свою деятельность на идее «есть, работать, развлекаться». Мысли представителей этой категории ограничиваются только этим миром. Эта группа отрицает будущую жизнь. Если этой группе удастся распространить свои идеи (не дай Бог), они всегда будут создавать в мире много зла и коррупции. В заключение хотелось бы сказать, что странно понимать мораль таким образом. Возможно, ошибочно называть их этикой. Потому что слепое выполнение действий без руководства разумом не считается моральным.

Вторая категория, деятельность этой категории основана на идее «оставить мир и покинуть мир». Представители этой группы отказываются от всех мирских дел и считают это состоянием совершенством нравственности. В результате они неправильно поняли божественное учение и, отступив от него, неправильно сформировали критерии своей этики. Категория, которая пытается устранить эти критерии-потребности и учит этому, является неподходящей категорией.

Стандартная мораль этой категории – «ешь, работай, но не растрачивай!» Он был построен на идее «выбрать умеренный путь». Они способствуют употреблению каждого из благ мира на своем месте, не допуская недостатка и не переусердствуя. Правильная категория – это именно эта категория. Путь этой категории – Ислам. В Исламе все в меру. Именно Ислам показывает правильный путь к нравственности, наиболее подходящий набор моделей поведения<sup>259</sup>.

В четвертой главе, главе о моральных качествах, мы увидим анализ мыслей, связанных с пониманием человеческой действительности. Человек состоит из двух вещей: тела и души, которую еще называют нафс. Вы можете увидеть тело глазами и почувствовать его руками, но вы не можете коснуться души. Это можно познать разумом и интеллектом. Поведение человека не

<sup>259</sup> عبدالرحمان سياح تاشكندی – معيار الاخلاق. غلام حسن آرفجانوف متبعی. تاشكند، ۱۹۱۲. (Абдурахман Сайёх Ташканди-Меъёр ул-Ахлак. Типография Гулама Хасана Оруфджанова. Ташкент, 1912) –С. 26.

будет идеальным, пока все части человека, внешний вид и внутренность, не будут в гармонии. В этом случае внешний образ называется нацией, а внутренний — характером. Наша цель — нравственность, проявляющая внешнюю и внутреннюю красоту, а по-персидски это сиига, образованная от множественного числа слова хулк (слепота).

Всевышний Аллах разделил человеческую душу на три силы: интеллектуальную силу, силу гнева и сексуальную силу.

Интеллектуальная сила является основной силой, направляющей теоретическую сторону действий человека на правильный путь, и называется эта сила «нафси мут'маинна» (доверительная) или «нафси малаки» (ангельская). Энергия гнева, то есть энергия гнева — это энергия, создающая смелость, волнение, пыл, крик как альтернативу печали в сердце. Это называется «нафси лаввама» (обличение себя или, скорее, поощрение его отвернуться от грехов). Сила чувственная, то есть сила похоти исходит из стремления использовать физические средства отдыха и расслабления, связанные с едой, работой, сном и построением семьи. Это называется «нафси аммора» (любящий грех)<sup>260</sup>.

Моральные качества также сложны из трёх качеств: мудрости, мужества и целомудрия. Говорят, что мудрость позволяет понять реальность состояний существ с помощью науки до того, как человеческий разум достигнет этого. Всевышний Аллах говорит по этому поводу: «Кому дарована мудрость, тому даровано слепое благо» (сура «Аль-Бакара», аят 283). Еще сказано: «О мирная душа! Возвращайтесь к своему Господу, если вы довольны им, а он доволен вами! Так что идите работать, мои слуги! И войди в мой рай!» (Сура Фаджр, аяты 27-30).

Говорят, что мужество развивает силу гнева. Необходимо тренировать это с человеческим энтузиазмом. Ведь в Священном Коране сказано: «Воистину, похоть есть побуждение ко злу» (сура Юсуф, аят 53). В другом месте сказано: «...а кто убоится положения своего Господа и удержит свое эго от сдувания, то непременно Рай будет его обителью» (сура Назиат, аяты 41-42). Говорят, что целомудрие развивает сексуальную силу. Точнее, в целомудрии разум превосходит сексуальную силу<sup>261</sup>. Каждый раз, когда человек воспитывает эти 3 типа поведения, мудрость, мужество и целомудрие, в результате этого в человеке восторгается справедливость. По этой причине

<sup>260</sup> ۱۹۱۲ تاشکند، تاشکند، غلام حسن آرفجانوف متبعی. معيار الاخلاق. عبدالرحمان سیاح تاشکندی. (Абдурахман Сайёх Ташканди-Меъёр ул-Ахлак. Типография Гулама Хасана Оруфджанова. Ташкент, 1912) –С. 30.

<sup>261</sup> ۱۹۱۲ تاشکند، تاشکند، غلام حسن آرفجانوف متبعی. معيار الاخلاق. عبدالرحمان سیاح تاشکندی. (Абдурахман Сайёх Ташканди-Меъёр ул-Ахлак. Типография Гулама Хасана Оруфджанова. Ташкент, 1912) –С. 36.

некоторые судьи делили моральные качества на 4 части и считали четвертую справедливостью.

Пятая глава посвящена порокам нравственности, в которой Абдурахман Ташканди размышлял о пороках, которые считаются основой и пороком нравственности, в отличие от добродетелей нравственности. Чтобы добродетели нравственности освободились от своих пороков. Потому что в народе есть поговорка: «Аль ашьяу турафу биздадиха» (Вещи познаются через свои противоположности). Нет предела количеству пороков. Иными словами, вышеуказанные моральные качества делятся на 4 части, а их противоположность — на 8 частей. Объясним это через шизму. В данном случае мы рисуем прямую линию (перпендикуляр), соединяющую две точки. И рядом с ними проводим несколько изогнутых линий. В результате, если прямая линия является добродетелью нравственности, то рядом с ней всегда выступает кривая линия, т. е. добродетель нравственности, с двумя и более отклонениями.



Или давайте объясним это через другую схематическую диаграмму. Если мы поместим точку в центр круга и воспримем это как моральную добродетель, мы нарисуем несколько точек из центральной точки на поверхность круга. Линии могут быть одинаковой длины, но оставшиеся точки либо приближаются, либо удаляются от центральной точки.

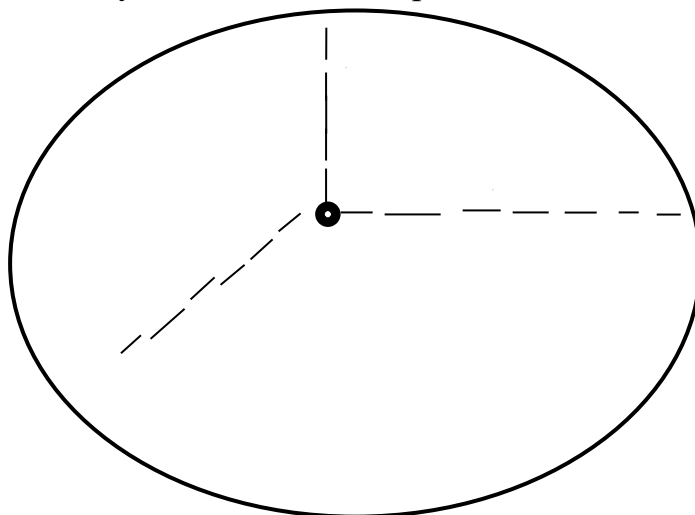

Короче говоря, есть только один прямой путь, но есть бесчисленное множество кривых путей. В теории шариата добро, нравственные качества сравнивались с «сиротол мустаким» (прямой путь). В первой главе Священного Корана, суре «Аль-Фатиха», упоминается следующее: «Наставь нас на правильный путь» (сура «Аль-Фатиха», оят 6).

Шестая глава посвящена некоторым недоразумениям в смысле понятия нравственности, в которой выделены понятия, которые кажутся добродетелями, а на самом деле являются пороками. Непосвященные считают подобные ситуации нравственными. Поэтому мы сочли необходимым остановиться на этом вопросе.

Если человек дочитает учебники и выучит мудрость судей, то сокровище ума наполнится. А если нет того, что мы сказали, а есть только мудрые слова, то такие люди называются: «Врач перед муллой, мулла перед врачом». Другими словами, такие люди пытаются показать себя умными и мудрыми кривыми идеями там, где в слепых делах требуются документы, но они не могут быть людьми настоящей мудрости.

Некоторые люди выбирают эти имитации не из-за увлечения опасной работой, а из-за какого-то своего злого умысла, из-за вины родственников или давления губернатора. Они проявляют себя в этой работе снова и снова в целях престижа. Такие люди не амбициозны. «Смелый человек намерен быть смелым в какой-то цели и стремится к ней, но это не является результатом какой-то фундаментальной цели»<sup>262</sup>.

Действия львов и некоторых других хищных животных кажутся нам символом храбрости, но на самом деле это не то, что это за смелость. Их победа над слабыми – это закон природы, и в их сознании не существует такого понятия, как мужество. Мужество основывается на интеллекте. Животные, приведенные в качестве примера выше, не обладали интеллектом, поэтому применять против них смелость неуместно.

Седьмая глава посвящена влиянию морали и включает опровержения некоторых странных идей ученых. Некоторые недоразумения считают, что бесполезно исправлять плохое поведение, оно остается таким, какое есть. Вот почему говорят, что наука этика не является эффективной наукой. Они также выдвигают 2 аргумента: первый состоит в том, что как нельзя изменить внешний образ человека (рост, телосложение, лицо и т. д.), так невозможно

<sup>262</sup> ۱۹۱۲ تاشکند، تاشکند، غلام حسن آرفجانوف متبعی. معيار الاخلاق. عبدالرحمان سیاح تاشکندی – معيار الاخلاق. (Абдурахман Сайёх Ташканди-Меъёр ул-Ахлак. Типография Гулама Хасана Оруфджанова. Ташкент, 1912) –С. 56.

изменить и его внутренний образ. Второе — чувственные наклонности — явление естественное, и в нравственности необходимо воздерживаться от преходящих удовольствий. Это невозможно.

Давайте опровергнем первый аргумент. Все нации и религии мира стремятся к нравственному воспитанию. В частности, наш святитель также благословляет нас словами «Сладко нравы ваши». На первый взгляд, человек рождается с разумом. Но даже животные, у которых этого нет, приобретут манеры благодаря воспитанию. Понятно, что лошадь приручается тренировками, а борзая приучается к охоте благодаря тренировкам. Чтобы внешний образ гармонировал с внутренним, человек должен иметь возможность разумно пользоваться своим телом.

Отвергая второй довод, говорят, что он трактует непонимание морали наряду с пониманием ее происхождения. Если человек поддастся своему желанию есть и спать, он будет уничтожен. Или, если он выйдет из брака, его потомство может быть потеряно. Итак, мораль – это не желание проигрывать, а цель сохранить его в меру.

Вывод таков, что представлены несколько характерных для данного содержания хадисов, в которых выдвигаются вопросы влияния нравственности и ее исправления.

Итак, самобытность нации тесно связана с содержанием и сущностью мыслей, составляющих основу учения предков, исторических уроков и их влияния, и в этом отношении, конечно, с социально-политической ситуацией, образованием. - необходимо иметь в виду, что каждый из вопросов образования, национального интеллектуального потенциала, социальной солидарности, межнациональной солидарности и (социальной, политической, этнической, религиозной) толерантности в отдельности определяют светскую сущность нашей национальной идеологии.

## REFERENCES

1. عبدالرحمان سياح تاشكندی – معيار الاخلاق. غلام حسن آرفجانوف متبعی. تاشكند، ۱۹۱۲ (Абдурахман Сайёх Ташканди-Меъёр ул-Ахлак. Типография Гулама Хасана Оруфджанова. Ташкент, 1912) –С. 170.
2. Asatulloev, A. A. (2021). ETHICAL VIEWS OF ABDURAHMON SAYOKH TASHKANDI (IN THE CLASSIFICATION OF WORKS MEYOR UL-AHLOQ). *Oriental renaissance: Innovative, educational, natural and social sciences*, 1(9), 880-885.



3. Asatulloev, A., & Sayyoh, A. (2022). SOCIO-ETHICAL VIEWS OF ABDURAHMON TASHKENDI AND THE CONTENT OF THE WORK ON ‘MEYOR UL-AHL’(AXLOQ ME’YORLARI). *European International Journal of Multidisciplinary Research and Management Studies*, 2(10), 218-224.
4. Abrorkhon Asatulloev, Kendjaev Shavkatdjon, Ravshanova Gulkhayo. In the twentieth century, Turkestan national media outreach ideas published by Abdurakhmon Sayyoh Tashkenty, entitled "Rule of Law". *International journal of advanced science and technology*. 2020, vol. 29, № 5. Pp. 1781-1784 <http://serisc.org/journals/index.php/IJAST/article/view/10308>

## **RAVISH LEKSEMALARNING BELGI ANGLATISH XUSUSIYATLARI TO‘G‘RISIDA**

**Ibragimova Ehtiyot Ismailovna**  
Farg‘ona davlat universiteti dotsenti,  
filologiya fanlari nomzodi, dotsent

### **ANNOTATSIYA**

*Ravish leksemasining harakat belgisini anglatishi, fe‘l leksemaga to‘g‘ridan-to‘g‘ri bog‘lanishi, shuningdek, ravish leksemalarda shaxs bahosining ifodalanishi va uning ko‘rinishlari haqida fikr yuritiladi.*

***Kalit so‘zlar:** Ravish, leksema, baho, ravish leksema, harakat va holat, belgi, fe‘l leksema.*

### **О ХАРАКТЕРИСТИКАХ ЗНАЧИМОГО ДЕЙСТВИЯ РАСШИРЕННЫХ ЛЕКСЕМ**

#### **АННОТАЦИЯ**

*В данной работе обсуждаются мнения о том, что лексема речи означает признак действия, глагол напрямую связан с лексемой, а также выражение оценки человека в речевых лексемах и ее проявлениях.*

***Ключевые слова:** Наречие, лексема, оценка, наречная лексема, действие и состояние, знак, глагольная лексема.*

### **ABOUT THE FEATURES OF THE SIGN EXPRESSION OF ADVERBIAL LEXEMES**

#### **ABSTRACT**

*The article considers the representation of the adverb lexeme as a sign of action, the direct connection of the verb with the lexeme, as well as the expression of personality assessment and its manifestation in the lexemes of the adverb.*

***Keywords:** Adverb, lexeme, evaluation, adverb lexeme, action and state, sign, verb lexeme.*

#### **KIRISH**

Harakatning belgisini anglatadigan leksemalarga ravish leksemalar turkumi deyiladi. Ravish leksemaga shakl o‘zgarishi xos emas, shunga ko‘ra fe‘l leksemaga to‘g‘ridan - to‘g‘ri bog‘lanadi. Ravish turkumi doirasiga kiruvchi leksemalar belgi anglatish xususiyatlariga egaligiga ko‘ra sifatga yaqin turadi. Sifat predmet belgisini bildirsa, ravish leksemalar ish - harakat va holat belgisini bildirishi bilan farqlanib turadi, ya‘ni u ko‘pincha fe‘lga bog‘lanib keladi.

Kishilar tomonidan bajariluvchi ish-harakat qay tarzda, qay holatda va qaysi maqsadlarda amalga oshirilayotganligi ravish leksemalar orqali ifodalanadi. Shu bilan birga bu leksik birlikda ish - harakat bajaruvchisiga baho berish ishorasi ham sezilib turadi. Masalan :

Endi buyog‘iga Polvon ko‘zim ko‘r, qulog‘im kar deb yashashga majbur. Qiyin, juda qiyin bundoq qilish. Na iloj! (S.Ahmad. Azroil o‘tgan yo‘llarda).

Shu payt Gulandom kelib qoldi. Qaynotasi bilan yig‘lab ko‘rishdi. U endi o‘zini oldirgan, ko‘zi taglarida, iyagining pastida mayda ajinlar paydo bo‘lgan. Avvalgi shiddati yo‘q. Yig‘idan ho‘l bo‘lgan kipriklari orasida ilgari chaq nab turadigan o‘t so‘ngandek edi. Ovozi ham so‘lg‘in. Shu bir oy ichida so‘lib, ertangi taqdiridan umidini uzgan aftodahol bir alfozda edi.(S.Ahmad. Azroil o‘tgan yo‘llarda).

Berilgan misollardagi “ko‘zim ko‘r, qulog‘im kar”, “yig‘lab”, “chaq nab turadigan o‘t so‘ngandek”, “so‘lg‘in”, “umidini uzgan aftodahol” kabi so‘z va so‘z birikmalarida ish - harakat va holat belgisi baho orqali namoyon etilgan.

*Ravish leksemalarda shaxs bahosining ifodalanishi uning quyidagi ko‘rinishlarida mavjud:*

1.Holat bildiruvchi ravish leksemalarda shaxs bahosining ifodalanishi: asta, sekin, arang, zimdan, botirlarcha, do‘stona, ko‘r- ko‘rona, majburan, nari - beri kabi. Siz o‘shami? ifodasi A.Qodiriyning “O‘tgan kunlar” romanidagi juda nozik va dilbar holat muhri sifatidagi replika-tasvirdir, uni romanning “Kutilmagan baxt” bobida o‘qiymiz: ...Titragan va qovjiragan bir tovushda:

– *Nega qochasiz?! Nega qaramaysiz?! – dedi bek, Kumushbibi shu choqqacha qaramagan va qarashni ham tilamagan edi. Majburiyat ostida, yov qarash bilan sekingina dushmaniga qaradi... Shu qarashda birmuncha vaqt qotib qoldi. Shundan keyin bir necha qadam bosib Otabekning pinjiga yaqin keldi va esankiragan, hayajonlangan bir tovush bilan so‘radi:*

– *Siz o‘shami?*

– *Men o‘sha! – dedi bek. Ikkisi ham bir-birisiga beixtiyor termulishib qoldilar.*

*Misoldagi “esankiragan”, “ hayajonlangan”, “majburiyat ostida”, “yov qarash bilan”, “ sekingina” so‘zlari orqali holatga chiroyli baho berilgan.*

*E.Vohidov “Qit‘a”sida chiroyli so‘z o‘yini qilish asosida nozik kulgi, hajvni yuzaga keltirish uchun foydalangan:*

*Qalbgaga istarsan shifo gar, bo‘l yomon so‘zdan yiroq*

*Korvalol ichmoq kerakmas, kar va lol bo‘lmoq kerak.*

Omonimlar asosida yuzaga keladigan ohangdoshlikdan badiiy matnda alohida poetik aktuallashuv vositasi sifatida foydalaniladi. Shaklan bir, ammo ma‘nosi

tamoman farqli soʻzlar birdaniga diqqatni tortadi, maʼnan kengayadi. Quyidagi misollarda bunga ishonch hosil qilish mumkin:

Doʻstlar eshigimni yuz bora qoqar,  
Eshik qoqmay kirar maktub bir qizdan.  
Goho jonga yoqar, goh jonni yoqar...

Yolgʻizman... (I.Mirzo, “Yolgʻizman” sheʼri)

Misollardagi “kar” va “lol”, “yoqar” leksemalaridan ham holatga berilgan baho munosabatini koʻrish mumkin.

*Uning koʻzlari muloyimgina suv ustiga ogʻdilar, ariqning musaffo tiniq suvi yovvoshgina oqib kelar, Kumushbibining qarshisiga yetganda goʻyoki uning taʼzimi uchun sekingina bir charx urib qoʻyar, oʻz ustida oʻtirgan sohiraning sehriga musaxxar boʻlgan kabi tagʻin bir kattaroq doirada aylangach, ohistagina koʻprik ostiga oqib ketar edi (A.Qodiriy, “Oʻtgan kunlar” romani).*

*Ayyorlikda uchchiga chiqqanman deb maqtansam yolgʻon emas (Oybek). ...Oʻzim shu baytni yakkaxonlik qilmoqdaman: Dardi yoʻq – kessak, ishqi yoʻq – eshshak! (A.Qodiriy, “Dardi yoʻq – kessak, ishqi yoʻq – eshshak” hangomasi).*

Ogʻzaki nutqda turli sabablarga koʻra ayrim soʻzlar, asosan, oʻzlashma soʻzlarni buzib talaffuz qilish holatlari mavjud. Bunday xato soʻzlovchining oʻzlashgan soʻz imlosini toʻgʻri tasavvur qilmasligi, boshqa millatga mansubligi, paronimlarni farqlamasligi natijasida yuzaga keladi, deb izohlash mumkin. Badiiy asarda bu usuldan qahramon nutqini individuallashtirish hamda ifodani ogʻzaki - jonli nutqqa yaqinlashtirish maqsadida foydalaniladi. Bunda soʻzlovchining individual talaaffuziga xos xususiyatlar grafik qayd qilinadi, yozuvdagi bunday qayd “grafon” deb ham yuritiladi. Ayrim oʻrinlarda kulgi qoʻzgʻatish maqsadida ham soʻzlar atayin buzib talaffuz qilinadi va oʻsha tarzda yozilib, holatga ijobiy yoki salbiy baho beriladi. Masalan:

*Ortiq jizzaki koʻrinmaslik uchun bos-i-iq tovush bilan dedi... (P.Qodirov). Uzo-oq yoʻl, ahyo-onda bir keladi, qato-or imoratlar, oʻyla-ab tursam, oʻgʻlim, dunyoni ishi qiziq (A.Muxtor)*

*Holat bildiruvchi ravish leksemalardan asta leksemasining (OʻTIL.1 tom, B.60) besh xil maʼnoda qoʻllanishi koʻrsatib oʻtilgan. Shundan sekin, shoshmasdan, shoshilmasdan avaylab, imillab maʼnolarida qoʻllanganda baho munosabati yuzaga keladi.*

Imillab yurish, ish qilish, harakatlanish salbiy baho uchun asos boʻladi. Chunki imillashning oʻzida denotativ jihatdan salbiylik maʼnosi mavjud. Masalan: Sust musulmondan, choʻrt kofir afzal. (Maqol)

Diniy e'tiqodimizga ko'ra musulmon kishi g'ayridinlardan, kofirlardan, ustun qo'yilgan. Hech qachon musulmondan kofir afzal deb ayta olmaymiz. Lekin imillab harakat qilish, sustkashlikka yo'l qo'yish yaxshi emasligi e'tiborga olinib, shartta ish qiladigan, dadil harakatga ega bo'lgan kofirning musulmondan yuqori qo'yilishi musulmonga nisbatan salbiy baho berilishiga asos bo'lmoqda.

Kofir leksemasi musulmon kishilariga nisbatan qo'llansa, salbiy baho ma'nosini beradi. Ammo bu o'rinda cho'rt kofirning afzal qo'yilishi sust musulmondan kofirda mavjud bo'lgan salbiylik ma'nosidan ham yuqori salbiy baho berilayotganini ko'rsatmoqda.

Payt ma'nosini ifodalovchi ravish leksemalarda shaxs bahosi: dastlab (boshladi), erta, kech kabi.

Erta va kech antonimik juftlik hosil qiluvchi ravishlarda ham mantiqiy jihatdan ijobiy hamda salbiy baho semasi anglashiladi.

Ushbu o'rinda baho berish uchun betaraf (nol) ko'rsatkichga ega deb olingan ravishda ham ijobiy baho ifodalash imkoniyati mavjud ekanligini mantiqan his qilamiz. Ularni "keldi" fe'l leksemasi bilan bog'lanishidan hosil bo'lgan ma'nolarini ko'rib o'taylik:

*erta*

*Said ishga vaqtida keldi.*

*kech*

Saidning ishga kelishining o'zida ham ijobiy baho berish uchun asos bor. Chunki inson bor ekan, uning biron - bir foydali mehnat bilan shug'ullanishi ijobiylik kasb etadi. Endi Saidning ishga belgilangan vaqtdan erta kelishligi ijobiy bahoni kuchaytirsa, belgilangan vaqtdan kech qolishi esa ijobiy bahoni salbiy bahoga aylantirishga xizmat qilmoqda. Yuqorida aytganimizdek, ishga kelishlikda, mehnat bilan shug'ullanishlikda ijobiylik mavjud ekan, unga o'z vaqtida, belgilangan muddatda kelishlik ham Saidga ijobiy baho berishga yordam bermoqda.

Agar izohlanayotgan ravish leksemalar "ketdi" harakat ma'nosini anglatuvchi fe'l leksemasi bilan bog'lansa, unda mayoriy holatning buzilishi ko'zga tashlanadi:

*erta*

*Said ishdan vaqtida ketdi.*

*kech*

Erta va kech ketishlik salbiy baho bersa, vaqtida kelishlik neytral baho bilan birga ijobiy bahoni ham berish imkoniyatiga ega bo'lmoqda.

Demak, ravish leksemalar orqali shaxslarga beriladigan bahoning ijobiy, neytral yoki salbiy ma'no anglatishi o'zi bog'lanib kelayotgan so'zdan anglatilayotgan denotativ ma'nosi bilan ham bog'liq bo'lar ekan.

Maqsad ma'nosini bildiruvchi ravish leksemalarda shaxs bahosi: *ataylab, jo'rttaga, qasddan* kabi.

Inson bajarayotgan ish-harakatni ixtiyoriy ravishda, biror maqsadni ko'zlab, amalga oshiradi. Bu mantiqiy jihatdan ijobiy bahoni keltirib chiqaradi. Maqsad ma'nosini anglatuvchi jo'rttaga, ataylab, atay ravish leksemalari sinonimik qatorni hosil qiladi. Boshqa sinonimlarda bo'lgani kabi qaysidir bir ma'no nozikligi bilan ajralib turish xususiyatlari ham borki, buni quyidagi misol orqali ko'rishimiz mumkin:

Atay sizni ko'rgani keldim.

Ataylab sizni ko'rgani keldim.

Jo'rttaga sizni ko'rgani keldim.

Keltirilgan misoldagi atayin, ataylab ravish leksemalari so'zlovchining obyektga ijobiy munosabatini anglatasa, jo'rttaga esa "g'ashga tegish uchun" degan ma'noni anglatib, salbiy baho oydinlashishiga olib kelmoqda.

Qasddan leksemasi ham maqsad ma'nosini anglatuvchi ravish leksema hisoblanib, undagi ko'proq adovat, kek, qasos, o'ch olish kabi semalardan biri kontekst tarkibida yuzaga chiqadi.

Maqsad ma'nosini ifodalovchi ravish leksemalarda salbiy baho berish imkoniyati ko'proq ekanligi ko'zga tashlanadi

Sababni anglatuvchi ravish leksemalarda shaxs bahosi: *noiloj, chorasiz, kuyganidan, ilojsizlikdan* kabi.

*Poyezd Toshkentga yaqinlashgan sari Qunduzxonning yuragi qattiqroq ura boshladi. Bundan ikki yil avval shu stansiyadan unga oq yo'l tilab qolgan ona endi yo'q. U o'tgan yili bahorda tug'ruqxonada o'lgan. Qunduzxon noiloj vagondan tushdi va qadrdon mahallasi tomon yo'l olddi... (S.Ahmad. Mehribon)*

*Yana bir misol:*

Vaqt juda tez o'tardi. U dushdan chiqib artinayotganda ham "bu xotin kim, nega muncha mehribonchilik qiladi?" degan savol miyasidan nari ketmasdi... Uning ko'zi oldida yana ona gavdalandi. Ona qiziga xomush termilar, nimadir demoqchi bo'lgandek lablarini juftlab turardi. Qunduz ko'z yoshlaridan ho'l bo'lib ketgan yostiqli surib qo'yib, o'ng yonboshiga ag'darilgan edi, devorda, zarhal ramkadan kulib qarab turgan onasining suratiga ko'zi tushdi. U chorasiz ahvolda qolgan edi. (S.Ahmad. Mehribon)

Sabab ma'nosi yordamida baho munosabati "noiloj", "chorasiz" ravishlari yordamida qahramonning salbiy holati tasvirlangan.

Daraja - miqdor ravish leksemalarda shaxs bahosi.

Ma'lumki, "tirnoq" so'zi ham polisemantik leksema bo'lib, ko'chma ma'nolaridan biri "farzand"dir. Quyidagi parchada bu so'z asosiy va ayni ko'chma ma'nosi bilan qo'llangan, natijada bu so'z poetik jihatdan aktuallashtirildi:

Do'st, tirnoqqa zor bo'lma, ko'rmagil tirnoqcha g'am,

Har yili ko'ztumorlar osilsin beshingga (I.Mirzo, "Ramazon" she'ri).

Berilgan parchada "tirnoqcha" so'zi yordamidagi ko'chma ma'noda daraja-miqdor ravishi misolida baho munosabatini kuzatish mumkin. Birinchi "tirnoqqa" leksemasi "farzand" ma'nosida, ikkinchi "tirnoqcha" so'zi daraja-miqdor ravishi ma'nosida qo'llangan.

Umuman olganda, ravishning ma'no turlari orasida baho munosabati holat ma'nosini anglatuvchi ravishlarda ko'p uchraydi degan xulosaga keldik.

#### **ADABIYOTLAR RO'YXATI (REFERENCES)**

1. Ibragimova E. O'zbek tilida ironiya va ironik mazmun ifodalashning usul hamda vositalari. Filol. fanlari nomz... avtoref. -T., 2002.
2. Iskandarova SH. O'zbek tili leksikasini mazmuniy maydon sifatida o'rganish (SHaxs mikromaydoni): Filol. fanlari d-ri ... avtoref. -T., 1999.
3. Mamadalieva M.A. O'zbek tilida nominativ birliklarning konnotativ aspekta. Filol.fanlari nomzodi ... dis. avtorf. — T., 1998
4. Rasulov R. Ijobiy munosabat ifodalovchi ruhiy holat fellari haqida.//Til va adabiyot ta'limi.-2003№1 B.27-31.
5. Sobirov A.SH. O'zbek tilining leksik sathini sistema sifatida tadqiq etish: Filol. Fan. d — ri dis. ... avtoref. — T., 2005.
6. Sobirov A.SH. Uzbek tilining leksik sathini sistemalar sistemasi tamoyili asosida tadqiq qilish.-T.: Ma'naviyat,2004.-B. 107.

## QARDOSH TILLARDA TARJIMA MUOMMOLARI TAHLILI

Oltinoy Tillayeva

Surxondaryo viloyati Shoʻrchi tumani 44 – maktab oʻqituvchisi

### ANNOTATSIYA

*Ushbu maqolada qardosh xalqlarda rasmiy nutqning doirasi chegaralanganligi, norasmiy nutq esa odatda vaziyatga bogʻliq boʻladi. Yozishmalarda ham odatda rasmiylikka rioya etiladi va davlat idoralari yozilgan xat bilan shaxsiy xatlar tili orasida ancha farqlar boʻladi. Baʼzida insonlar jamiyatda bilish darajalarini yoki professional fikrlashni koʻrsatish maqsadida texnik, kasb-hunarga doir lugʻatlardan foydalanadilar.*

**Kalit soʻzlar:** qardosh tillar, madaniyatlar, tarjima faoliyati, til va madaniyat, tarjima muammolari.

### ABSTRACT

*In this article, the scope of official speech in sister nations is limited, and informal speech usually depends on the situation. Correspondence is also usually formal, and there are many differences between the language of letters written to government agencies and private letters. Sometimes people use technical, professional vocabulary to show their level of knowledge or professional thinking in society.*

**Key words:** sister languages, cultures, translation activity, language and culture, translation problems.

### KIRISH

Bir tildagi lugʻat birliklar bir viloyat yoki mamlakatda bir xil qoʻllanilishi va bir maʼnoni anglatishi boshqa viloyat yoki mamlakatda esa ikkinchi boshqa maʼnolarni ifodalashi mumkin. Misol uchun Qoʻshma Shtatlarda “cookie” - pechenye, Avstraliyada esa pechenye “biscuit” deb aytiladi. Tarjimon viloyatlar orasidagi tilga doir farqlarni bilishi muhimdir va koʻpchilikka tushunarli boʻladigan soʻzni qoʻllashi kerak. Agar kimdir mahalliy hududdagi soʻzlovchiga tarjima qilayotgan boʻlsa, albatta, u oʻsha hududda ishlatiladigan shaklni tanlashi shart.

### MUHOKAMA VA NATIJALAR

Har bir madaniyatda belgisi (symbolic) hisoblanadigan aniq harakat mavjud boʻladi. Agar harakat shunchaki soʻzma-soʻz tarjima qilinsa, uning maʼnosi yoʻqqa chiqadi. Bu asosiy tilda muhim maʼnoga qaratilmagan hech qanday harakat boʻlmasa paydo boladi.

Masalan: He nodded his head. Agar asliyat tilida bosh qimirlatish “ha” ni bildirsa va tarjima tili madaniyatida bunday belgi maʼnoga ega boʻlmasligi mumkin.



Ba'zi madaniyatlarda bosh qimirlatish ijobiy emas salbiy ma'noga ega bo'lishi ham mumkin. Agar harakat shakli qabul qiluvchi tilidagi boshqa shakl bilan bog'langan bo'lsa, ba'zida belgili harakatni tarjima qilish qiyin bo'ladi. Misol uchun: agar asliyat tilida "musht ko'rsatish" berilgan bo'lsa, tarjimon imo-ishora ma'nosini aniqlashtirish uchun "g'azab"ni ko'rsatishi mumkin. Biroq, agar, "Musht ko'rsatish" tarjima tilida boshqa ma'noni bildirsa, bu tarjima o'quvchilarni matnni tushunishiga halal beradi. Muhimi shuki, tarjimon asliyat tilida ham, tarjima tilida ham, belgili harakat har xil ma'noga egaligidan xabardor bo'lishi kerak. Quyida ingliz tilida belgili harakatni ifodalovchi ba'zi harakatlar berilgan, Siz harakatning zamonini, tabiiy ingliz tilini qo'llang.

1. Burnini qimirlatish - Wrinkling up nose
2. Qoshini ko'tarish (chimirish) - Raise eyebrow
3. Yelkasini qisish (uchirish) - Shrug of shoulders
4. Boshini qimirlatish (likirlatish) - Nod of head
5. Tishini g'ijirlatish - Clench teeth
6. Yelkasini orqaga qisish - Hands on hips, feet apart

Aynan bir ijtimoiy haqiqatni yoritayotgan ikki til bir-biridan farqlanadi. Turli jamiyatlarda yashovchi kishilar dunyoni - o'zlariga xos ravishda ko'radilar,- degan edi Edvard Sepir. Sepirning bu g'oyasi keyinchalik Benjamin Li Uorf tomonidan

tasdiqlangandi. Ular adabiyot va san'atni umumiylikda xuddi 2 tizimi, ya'ni ular tilning 1 yasovchi tizimidan vujudga kelgan va xuddi Sepir yoki Uorf aytganidek, til madaniyatsiz bo'lishi mumkin emas. Til yurak bo'lsa, madaniyat tana va ularning o'zaro faoliyati hayot energiyasining davomiyligini vujudga keltiradi. Ya'ni yurakni operatsiya qilayotgan jarroh, uni o'rab turgan tanani nazarga olmay ilojiyo'q. Tilshunos Roman Yakobson o'zining maqolasida tarjimaning uch turini ko'rsatadi:

1. Til ichida tarjima yoki qayta nomlash (bir tilda og'zaki belgilami boshqa belgilar orqali izohlash);
2. Tillararo tarjima yoki tarjima (og'zaki belgilarni boshqa tilda ifodalash);
3. Ma'nolararo tarjima. Sinonimlar lug'ati so'zga to'liq sinonim yoki vaziyatga qarab qo'llanuvchi sinonimlarni beradi, ammo har ikki holatda ham absolyut sinonim bo'lishi mumkin emas. Chunki to'liq ekvivalent hech qaysi kategoriyada ishtirok etolmaydi.

"Madaniyat" so'zi bir nechi marta ingliz olimi Edvard B. Tayloming 1871 yilda nashr etilgan "Primitive Culture" kitobida foydalanilgan. Tayloming fikriga ko'ra, madaniyat bilim, ishonch, qonun, an'analar va jamiyatning turli a'zolari tomonidan qabul qilingan turli odatlarni o'z ichiga oladi. Tarjima biror matnning shunchaki ekvivalenti emas, bu asl nusxani qayta yozishdek qiyin va murakkab jarayon. Bu bir

madaniyatning boshqasiga ta'siri. Tarjima faoliyatini tushunish uchun, biz madaniyat va til tushunchalarini aniqlashtirib olishimiz, til va madaniyat o'rtasida aloqalariga e'tiborimizni qaratishimiz lozim.

Lingvist Gari Vizerspun bu aloqalarga o'z fikrini bildirib yozadi: "Agar biz madaniyatga lingvistika nuqtai nazaridan qaraydigan bo'lsak, madaniyatning bir tomonlama tushunchasiga ega bo'lamiz. Agar tilga madaniyat nuqtai nazaridan qaraydigan bo'lsak, tilning bir tomonlama tushunchasiga ega bo'lamiz". Madaniyat elementlarini tarjima orqali boshqa til muhitiga uzatish jarayoni murakkab masala. Madaniyat kundalik turmush tajribalarining murakkab to'plami, u tarix, ijtimoiy tizim, din, kundalik urf-odatlar va an'analami o'z ichiga oladi. Ijtimoiy aloqalar ham madaniyat elementidir. Ba'zi madaniyatlarda, odamlar katta oila sharoitida yashashga o'rganishgan va bu har bir oila a'zosiga kundalik muomalada murojaat qilish ehtiyojini tug'diradi. Har bir insonga uning nomini atab chaqiriladi. Katta oilalarda yashash G'arb xalqlariga u qadar xos bo'lmagani bois, murojaatni ifodalovchi so'zlamini tasvirlashga ingliz tili birmuncha o'zgarish qiladi. Ba'zi madaniyat egalarida kishilar o'zlaridan kattalarga muayyan tarzda hurmat bilan tog'a, amma deb murojaat qilishadi. Ingliz tilida bu holda ma'lum qiyinchiliklar yo'q emas. Ba'zi rasmiyatchiliklarni ifodalash ham o'ta chigal, masalan, "rahmat" so'zi holatdan kelib chiqib turlicha tarjima qilinadi (sovg'a uchun, xizmat uchun, biror sabab bilan rahmat aytib minnatdorchilik bildirish). Kiyim, zeb-ziynat, oziq-ovqat buyumlari ham tarjimada muammo tug'diradi. Masalan: ovqat ta'mi yoki uning xususiyatlarini hech qachon eshitmagan odamga tarjima qilish befoyda. An'analar va urf-odatlar ham madaniyatning bir bo'lagidir. Xoh to'y, xoh motam, xoh festival bo'lsin, uning ortidagi tarixi, ahamiyati, zamiriga yashiringan simvolizm tarjimon uchun qiyinchilik tug'diradi. Madaniyatdan madaniyatga o'tgan sari e'tiqod, hissiyot ham o'zgaradi. Oq rangi ba'zi madaniyatlarda soflikni, qora esa yovuzlikni bildirishi mumkin. Bu shuni anglatadiki, madaniyat shaharlar, tashkilotlar, maktablar kabi aniq narsalarni o'z ichiga olib qolmay, g'oyalar, urf-odatlar, oila namunalari va tillar kabi mavhum narsalardan ham tashkil topadi. Bir so'z bilan aytadigan bo'lsak, madaniyat jamiyatning yashash tarzi, hayot tarzini bildiradi. U osongina o'zgaradi va yo'q bo'lib ketishi mumkin. Chunki u faqat bizning ongimizdadir. Bizning yozma tilimiz, davlat, binolar va boshqa inson qo'li bilan yaratiladigan narsalar-madaniyat mahsulidir. Tarjima esa albatta asl matnni qayta yozishdir. Qayta yozish esa yangi fikr, yangi ixtirolarni, yangi janrlarni aks ettirishi mumkin va tarjima tarixi adabiy yangilik tarixi yoki bir madaniyat layoqatlarini boshqa madaniyat qoshiga solishdir. Tarjima faoliyat sifatida yoki faoliyat natijasi sifatida madaniyat tushunchasidan ajralmas tushunchadir. Bunga tarixda bir madaniyatni ikkinchisiga tanishtiruvchi ikkita misol

mavjud. Biri turli hind tillarida yozilgan Budda muqaddas kitobini xitoy tiliga, ikkinchisi grek (yunon) olimlari va faylasuflari kitoblarini grek va suriya tilidan, ularni islom dunyosiga tanitish maqsadida arab tiliga tarjima qilinishidir.

Tarjima san'ati dunyo madaniyati rivojida muhim rol o'ynagan va o'ynab kelmoqda. Tarjima tobora o'sib borayotgan, bir tilning jozibasini boshqa tilga ko'chiruvchi va o'quvchilarning hurmatini qozonishni maqsad qilib qo'ygan aqliy ijodiy faoliyatdir. Madaniyat tushunchasi inson faoliyatining uch turiga qaratilgan: biz individual tarzda fikrlaganimiz va harakat qilganimiz uchun shaxsiy; biz guruh bo'lib faoliyat yuritganimiz uchun - kollektiv; jamiyat o'zini aks ettirgani uchun - ifodaviy.

Til - ijtimoiy bo'lib, usiz ijtimoiy faoliyat yo'q. Tarjima jarayonida xorijiy madaniyat bilan yuzlashamiz. Shu sababdan ham, tarjimada muvaffaqiyatimiz xorijiy madaniyatni qanchalik tushunishimizga bog'liq, zero tarjima madaniyatlararo hodisadir.

Har bir aloqa yoki asl xabarning amaliy qimmatini mavjud. Tarjimon xabarning dalillar bayonoti, taklif, buyruq yoki hazil ekanini bilishi lozim. Misol uchun "Men bilmayman" ("I don't know") (hold) faqatgina bayonot kabi tarjima qilinmaydi, balki ikkilanish ("Ko'ramiz") degan ma'nosini ham berishi mumkin. "What gives" - Amerika shevasida "Ishlar qalay" degan savol mazmunini beradi. Bu tarjima xabami lingvistik va madaniy to'siqlar orqali o'tkazish jarayonidir. Madaniyat - turmush tarzi va uning ko'rinishi o'zini ifodalash uchun o'ziga xos tildan foydalanuvchi omma uchun g'ayrioddiydir. Biz "madaniy" terminini umumiy va shaxsiy tildan ajratishimiz kerak. "o'lmoq", "yashamoq", "yulduz", "stol", "oyna" kabi tushunchalar umumiy bo'lib, ularni tarjima qilishda muammo yo'q. Ammo "steppe", "dacha", "challar" kabi tushunchalar ma'lum madaniyatga oid va tarjimada muammolarni vujudga keltiradi. Biz tilning maqsadi va manbai o'rtasidagi o'xshashlikka e'tibor berishimiz lozim. Til grammatikada turli madaniy natijalardan (jonsiz narsalarning rodlari), murojaat shakllari (sir, janob, xonim) dan iborat. Til qanchalik maxsus fenomenga aylanib borsa (flora va fauna), madaniy xususiyatlarga ega bo'lib borsa, tarjima uchun muammolar keltirib chiqaraveradi. Ko'pgina madaniy odatlar oddiy tilda tasvirlanadi. Edvard Sepir tilni ijtimoiy haqiqatga yo'l boshlovchi deb ataydi.

Insonlarning tajribasi jamiyatning til odimlari bilan keng miqyosda belgilangan va har bir tizim alohida haqiqatni tasvirlaydi. Aynan bir jamiyat haqiqatlarini aks ettiruvchi ikki til bir-biriga o'xshamaydi. Turli jamiyatlardagi foydalaniladigan so'zlar ham turlichadir. Shu sababdan, til madaniyat yuragidir. Madaniyat tilda o'z aksini topadi.

Masalan: yaponlar odatda “yo‘q” so‘zini ishlatishmaydi. Ular “yo‘q” deyishdan qochish uchun boshqa so‘zlar yoki gaplar ishlatishadi. Agar yaponlar sizning taklifingizga: “Men bu masalani xotanim bilan maslahatlashib ko‘rishim kerak” deb javob qaytarsa, bu uning rad javobi bo‘ladi. Agar yaponga qo‘ng‘iroq qilib soat 6 da ko‘rishishni aytsangiz va u: “Ha, soat oltida deng?” deb javob qaytarsa, tushuningki, sizning taklifingizga rozi emas. Milliy odatlar narsa - hodisalar faqat o‘ziga xos bo‘lsa, ular tarjima qilinmaydi, masalan, sari, mahsi, kavish kabilar. Bular xuddi madaniy terminlardek o‘quvchilar uchun tushuntirib beriladi. Agar maxsus so‘z ahamiyatga arzimaydigan bo‘lsa, u oddiygina boshqa so‘z bilan almashtiriladi. Ijtimoiy madaniyat haqida so‘z borganda, tarjimaning ma‘no bildiruvchi va ajralmas ma‘no muammolarini hisobga olish lozim. Mamlakatning siyosiy va ijtimoiy hayoti unda aks etadi. Masalan, davlat boshlig‘i (president, prime minister) yoki parlament nomlari (milliy assambleya, senat) juda oson, ya‘ni ular xalqaro yoki oson tarjima qilinadigan so‘zlardan tashkil topgan. Milliy parlamentlar nomlari tarjima qilinmaydi: Masalan, Bundestag (Germaniya), Storting (Norvegiya), Riksdag (Shvetsiya), Eduskunta (Finlandiya), Knesset (Isroil), Duma (Rossiya), Oliy Majlis (O‘zbekiston).

## **XULOSA**

Bu nomlar administrativ hujjatlar uchun asl holicha yoziladi. Vazirliklar nomlari to‘g‘ri tavsiflanishiga ko‘ra adabiy tarjima qilinadi. Shu sababdan “Treasury” - moliya vazirligi; “Home office” - ichki ishlar vazirligi; Adolat qo‘riqchisi yoki Himoya vazirligi, Milliy havfsizlik vazirligi, va h.o. Shunday qilib, tarjima yuzlashadigan eng qiyin muammolardan biri buyumlar yoki voqea - hodisalarning leksik ekvivalentini topishdir. Tarjimon faqatgina ikki tilni emas, balki ikki madaniyatni taqqoslaydi. Madaniyatlarning farqi tufayli tarjima qilinadigan tildagi tushunchalarda tarjima qilinayotgan tilda leksik ekvivalent bo‘lmasligi mumkin. Bu geografiya, urf-odatlar, e‘tiqodlar, dunyoqarashlar va boshqalarning turlichaligi tufayli bo‘lishi mumkin. Tarjimon tushunchalarni ifodalash uchun tariima tilida yangi yo‘l va usullarni topishi zarur.

## **ADABIYOTLAR RO‘YHATI (REFERENCES)**

1. Холикова Н.Н. Таржимада иждокор услубини қайта яратиш маҳорати (Ж. Ҳ. Чейз асарлари таржимаси мисолида): Филол. фан. ном. дисс. автореф. – Бухоро, 2020. —42 б.
2. Abdullayeva, M. R. (2022). TRANSLATION PROBLEMS OF VERB PHRASEOLOGISMS EXPRESSING NATIONAL COLOR. *Oriental renaissance: Innovative, educational, natural and social sciences*, 2(Special Issue 25), 347-352.

3. Досбаева Н.Т. Бевосита таржимада бадий услубни қайта тиклаш( Америка ҳикоялари таржимаси мисолида) Филол.фан.ном. дисс.– Тошкент, 2011. –152 с.
4. Шарипов Ж. Бадий таржималар ва моҳир таржимонлар. – Тошкент: Фан, 1972. –258 б.
5. Abdullayeva, M. R. “Ingliz va o‘zbek tillatirida semantik tarjima ma’nosini berish.” *Xorazm Ma’mun akademiyasi axborotnomasi*–2/2022: 314-316
6. Ҳамидов Ҳ. Мақол ва идиомалар таржимаси муаммолари. – Тошкент: ТДШУ, 2017. –128 б.

## **TEACHERS' COMMUNICATION SKILLS AND THEIR ROLE IN STUDENTS' ACADEMIC DEVELOPMENT**

**Normatova Solikhabonu Nodirjon kizi**

2<sup>nd</sup> year student of the third English language faculty, UzSWLU

[normatovasolixa02@gmail.com](mailto:normatovasolixa02@gmail.com)

### **ABSTRACT**

*This paper aims to give detailed information about the importance of teacher's speech while teaching their students. The role and value of accurate and fluent speech and their communication skills are highlighted and several peculiarities and categories of teachers' verbal expressions are explained in this article.*

**Keywords:** *speech, accuracy, fluency, give a talk, teacher, clear speech, communication skills, academic performance.*

## **КОММУНИКАТИВНЫЕ НАВЫКИ УЧИТЕЛЕЙ И ИХ РОЛЬ В АКАДЕМИЧЕСКОМ РАЗВИТИИ СТУДЕНТОВ**

### **АННОТАЦИЯ**

*Целью данной статьи является предоставление подробной информации о важности речи учителя при обучении учеников. В статье выделены роль и значение точной и беглой речи, их коммуникативных навыков, а также объяснены некоторые особенности и категории речевых высказываний учителей.*

**Ключевые слова:** *речь, точность, беглость, выступление, преподаватель, четкая речь, коммуникативные навыки, успеваемость.*

### **INTRODUCTION**

Nowadays, it is undeniable that the education system is becoming the most prominent domain among all other fields. People attach English lessons more than other subjects thanks to the demand for foreign languages. The present steps of modernization of education put forward higher requirements for teachers and their teaching methods. Obviously, a teacher is not only a person who conducts lessons, but teacher is someone who is also an orator, psychologist, leader, motivator, and even speaker in front of an insane number of people. Furthermore, it is required that educators should be creative persons, supportive companions, good leaders, effective speakers, and others who can influence the whole auditory in an efficient way. The main factor in attracting students to the lesson is the way of teachers' speaking methods. Especially, throughout English classes, it is needed to have accurate and fluent speaking abilities to hook pupils' attention easily. Therefore, instructors'

speech includes a number of peculiarities and categories that must be used while speaking or presenting the lesson to the students. It is believed that students often reflect their teachers in many ways owing to the teachers' speaking matters in terms of conveying their messages to the students. It is admitted that speaking is not an easy process to learn, but it is a skill that you need a lot of practice to develop this capacity. Since teachers can shape our personality and character, they should develop their skills, including giving a talk in public, namely expressing their views more effectively and easily compared to other professions. The particular reason is that teachers have a special role in our life and they always guide us and we also try according to what they say and do. The most important factor of a well-prepared speech is that teachers can make complicated thoughts easy to learn and form our minds more brilliantly. In addition, teachers ought to develop good communication with their students by interacting with them which can improve the learning process and students' speaking abilities too. Effective conversation between student and teacher can enable students to understand the lesson more easily and feel more comfortable while learning.

## **DISCUSSION AND RESULTS**

As it has been mentioned above, in English lessons teachers need to give a speech that is understandable, accurate, fluent and others. In order to make their students to understand the lesson without effort. As everyone knows, during lessons teachers have to do several projects, including making presentations, conducting different games, and others that they need clear speech. There are a number of techniques and tips for a teacher that they can be able to deliver their speech without any hesitation and with confidence:

### **Effective Communication Skills**

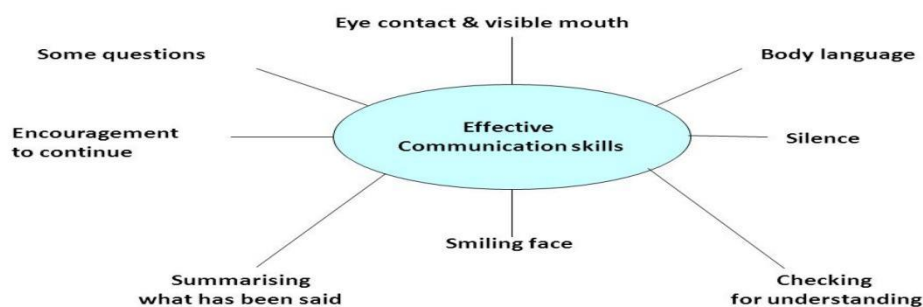

● **Teacher should analyze their students carefully.** Before preparing speech teachers have to determine their students very carefully. In other words, they ought to prepare a speech that can be suitable for their students and audience. Identifying your students' skills, interests, and even their age can help teachers to know about what kind of presentations they should use or what kind of tone they should speak. For example, if teachers have to give a speech in front of primary school student it will be better if they use different interesting stories, relating to the theme or other features that can make children feel enjoyed the lesson. If they speak in an educational way the children cannot understand what they hear.

**12. It is important to articulate clearly and confidently, while giving a talk to others.** When teachers speak accurately and with confident their students follow them and understand what they are talking about. Teachers can articulate more clearly when they use wide range of vocabulary and present their ideas in a clear way. These tips help you to appear more comfortable in any situations and you look more understanding and competent. Students often prefer teachers who can impress them by their impressive speech and make them be interested in the lesson.

**13. Identify the aim of your talk and the main aspects of your speech.** Educators ought to determine primary goals of their speech and the main speaking points that they have to cover. It is essential to give speech with purpose in any conditions. For example, if you want to give detailed information about the history of Uzbekistan to your students you should organize your objectives. In other words, you have to prepare what you want to speak about. Ask yourself "Should I give detailed information about the history of Uzbekistan or our ancestors?" By this method you can manage your time more effectively and your lessons will also be more effective.

**14. To give a talk use only reliable resources.** Many people fail in different situation owing to the usage of fake information or unreliable data. Teachers should use several resources from reliable web-sites or scholar magazines in order to explain the topic or the lesson more effectively. If they use any kind of information from Internet when they give information about the lesson students will struggle academically because of wrong information that they receive in their lessons from their teachers.





**15. Teachers should write down their speech if they are going to present something special to their students.** It is important to prepare for your speech when you want to talk something very important. Therefore, writing it and analyzing it carefully play a crucial role while speaking. Because if you practice your speech wholeheartedly you can make students get information easily.

**16. Avoiding filler words while speaking attracts more listeners.** Reducing the number of words like “um”, “uh”, “well” and so on can hook your students’ attention easily. It also helps you to speak accurately and more direct if you do not use them. It is admitted that these words often causes divided attention among listeners and make them awkward. In addition, applying filler words in your speech a lot of times can reduce the teachers’ credibility and have a negative effect on their students. When teachers try not to use them they can enhance their condition in front of their listeners.



**17. At the end of the speech teachers should ask some questions related to the topic that they speak about.** Teachers should inspire their students to interact during lessons. To determine whether they understand the lesson or not teachers should give some question to their students. This will help both of them - students and the teacher to better understand the lesson and remember it for a long time.

**18. At the end of the speech teachers should allow students to ask questions.** There are some situations that teachers may forget about certain information and students have to know about it. In some cases, students may not understand some of information that the teacher highlight. If teachers let their students ask something that they do not catch during the speech it will help students to get full information about the topic that they are talking about.

As it has been mentioned above, speaking is not only using words, but it is needed to use your other skills to produce a clear speech. It is a complicated skill that you need a lot of practice. Despite these challenges, this skill helps not only teachers, but also students in many situations. As teachers play role model in their students' life, they definitely affect students. Making a wonderful speech to your students helps you make a sense of community that can help your students to feel connected you. Excellent communication skills and giving an impressive speech to the public are necessary for students and teachers to succeed in various stages of their academic point. Furthermore, teachers' communication skills can help students to develop their speaking abilities, boosting their confidence and even reducing stress. The reason is that, students feel more comfortable and free when there is good atmosphere in the class. We can count a number of benefits of good communication skills:

- **Boosting students' knowledge.** When teachers conduct the lesson by interacting with their students with using the new words that they learned in their English lesson, namely, making creative environment with good communication skills enhance the knowledge of students effectively.
- **Friendly environment.** Effective communication enables teachers to build positive relationship with their students. When a healthy interaction emerges among the teacher and students learners can share their opinions about the lesson and the topic without fear or hesitation that enables them to be active during lessons.



- **Time management.** Effective communication helps teachers to save their precious time in many cases. When they avoid using filler words, hesitation while giving speech or mumbling they can save and manage their time.

- **Dealing with parents.** It is required from teachers to communicate parents of their students frequently. The main reason is that teachers should inform parents about students' strength and weak-points, their achievements and others. While communicating with them effective communication skills help teacher to establish healthy relationships with parents.

- **Enhanced feedback.** Effective communication skills can allow teacher to provide their students with constructive feedback which is actionable and clear. With the help of feedback students can improve their skills and their academic performance. Providing students with feedback is the key point of English lessons.

- **Upgraded instruction.** Having good communication skills help teachers to convey their messages, ideas, expectations, and instructions easily. They can lead students to achieve better comprehension and they can improve better academic outcomes.

We can continue this list, but we mentioned the most important effects of good communication skills. Teachers speaking methods can motivate their students, better understand them, and establish positive parent-teacher relationships and even giving feedback every deed of their children.

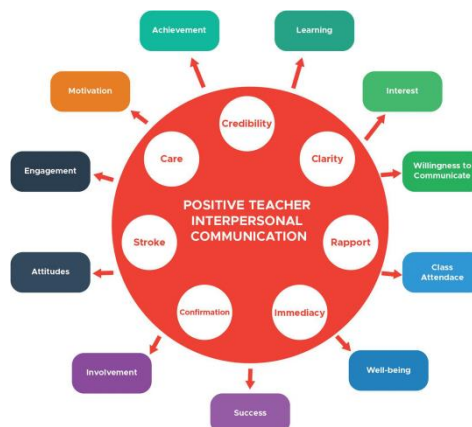

Clear speech and effective communication is essential for teachers to create positive learning environment and give a helping hand to their students in academic stages. As it was mentioned, it is required from teachers that breaking down the complex information, delivering the information the student in an easy way. Obviously, in these cases teachers should use their communication skills. Many scientists consider that it is enough for teachers only 50% of knowledge, but they should have 50% of communication skills as well. Although teachers have enough knowledge, many of them fail to convey it to their students. Therefore, having good communication skills and ability of giving an impressive speech about the lesson is appreciated by many people.

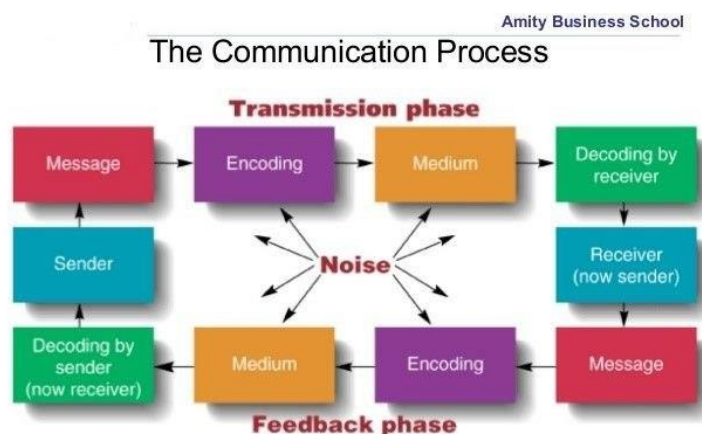

Having these skills is not only for establishing healthy relationships with students, but also with their parents, colleagues of teachers and others. Teachers are responsible for communicating with their students' parents regularly to inform the condition of them. In such situations effective communication skills help teachers. Teachers who are skillful communicators don not face any difficulties while interacting with their colleagues and administrators. According to some researchers, communication skills are important not only for teachers, but students also need to have good communication skills. Because, communication plays dominant role in attaining academic achievements in their life. Because as Anna Maria.P.C said teaching and learning are just like two sides of a single coin or two sides of any classes. It is true that teaching and being taught is the main objective of any lesson and as we mentioned it is not only teachers' responsibility, but students should also develop their communication skills. How can they improve their speaking? Obviously, during the lessons teachers should be role module and educate to speak clearly and help their students to enhance their communication skill.

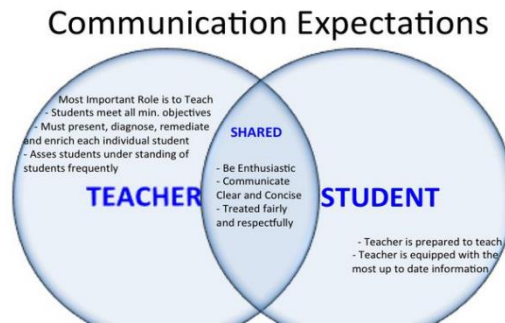

Taking everything into account, we can say that communication skills of a teacher is the most significant factor of conducting effective lessons and it also helps students to achieve impressive accomplishments, academic success and others. Therefore, it is necessary for teachers to have these skills and develop them. There are several ways and tips for teacher to improve their communication skills and preparing a good speech.

## REFERENCES

1. Erkinova N.A Teacher's speech culture and its compulsory categories. Current research journal of philological science. 2021.November.
2. Alamgir K. and others. Communication skills of a teacher and its role in the development of the students' academic success. Journal of education and practice. 2017.
3. Anna Maria P.C. Communication skills for teaching. Physics research and teaching laboratory, University of Sao Paulo.
4. Aniekan. N. and others. Teachers' communication skills and students' academic performance in linguistic. International journal of advancement education, management, science and technology, California.
5. <https://www.learningtechnologiesab.com/speech-recognition/learn-more/>
6. <https://ca.indeed.com/career-advice/career-development/how-to-give-speech>
7. <https://franticallyspeaking.com/why-effective-communication-is-important-for-students/>
8. <https://www.highspeedtraining.co.uk/hub/communication-skills-for-teachers/>
9. <https://thefluentlife.com/content/benefits-importance-of-communication-skills-to-teachers/>
10. [https://www.researchgate.net/publication/343418256\\_Teachers'\\_Communication\\_Skills\\_and\\_Students'\\_Academic\\_Performance](https://www.researchgate.net/publication/343418256_Teachers'_Communication_Skills_and_Students'_Academic_Performance)

## ZAMONAVIY PEDAGOGIK TEXNOLOGIYALAR YORDAMIDA TALABALARNING DUNYOQARASHINI RIVOJLANTIRISH USULLARI

**Bafoyeva Shohida Toyirovna**

Navoiy shahar prezident maktablari agentlig tarkibidagi 1-sonli  
ixtisoslashtirilgan maktab internati geografiya fani o'qituvchisi

### ANNOTATSIYA

*Ushbu maqolada zamonaviy ta'limda pedagogik texnologiyalar vositasida talabalarning dunyoqarashini rivojlantirish usullari ilmiy jihatdan ochib berilgan. Bundan tashqari, rivojlangan xorijiy davlatlarda ta'limni rivojlantirish eng asosiy vazifa sifatida belgilanishi, pedagogik texnologiyalarning ta'lim jarayonini tashkil etishdagi roli, pedagogik mahorat yordamida talabalarning fanlarni o'zlashtirishga bo'lgan qiziqish va intilishlarini oshirish, pedagogik texnologiyaning asosiy vazifalari, ular vositasida talabalarning tafakkurini, mantiqiy fikrlash qobiliyatlarini rivojlantirish, pedagogik texnologiyalarning ko'rinishlari, pedagogik texnologiyaning tarkibiy qismlari kabi masalalar yoritib berilgan.*

**Kalit so'zlar:** *Zamonaviy ta'lim, pedagogik texnologiya, an'anaviy ta'lim, an'anaviy dars texnologiyasi, loyihalashtirilgan ta'lim, shaxsning rivojlanishi, ta'lim texnologiyasi, o'qitish jarayoni.*

### ABSTRACT

*This article scientifically reveals the methods of developing students' worldview by means of pedagogical technologies in modern education. In addition, the development of education in developed foreign countries is defined as the main task, the role of pedagogical technologies in the organization of the educational process, increasing the interest and aspirations of students to master subjects with the help of pedagogical skills, the main tasks of pedagogical technology, through which students Issues such as development of thinking, logical thinking skills, aspects of pedagogical technologies, components of pedagogical technology are highlighted.*

**Key words:** *Modern education, pedagogical technology, traditional education, traditional lesson technology, designed education, personality development, educational technology, teaching process.*

### KIRISH

O'zbekiston Respublikasi Prezidenti Sh.M. Mirziyoyevning 2017 yil 27 iyuldagi "Oliy ma'lumotli mutaxassislar tayyorlash sifatini oshirishda iqtisodiyot sohalari va tarmoqlarining ishtirokini yanada kengaytirish chora - tadbirlari to'g'risida"gi PQ-

3151-sonli qarorida oliy ta'limda kadrlar tayyorlash jarayoniga e'tiborni kuchaytirish, ilmiy izlanishlar iqtisodiyot sohalarining real ehtiyojlaridan kelib chiqib amalga oshirilishi lozimligi ta'kidlab o'tilgan. Jamiyat taraqqiyotini jadallashtirish va ijtimoiy-iqtisodiy rivojlantirishning eng muhim omillaridan biri – bu samarali innovatsion siyosatni amalga oshirish, ilmiy-texnika taraqqiyoti yutuqlariga asoslangan yangi, ilg'or texnologiyalar, va boshqarish yangi shakllari hamda yirik ixtirolar natijalarini joriy qilishdan iboratdir.

### **MUHOKAMA VA NATIJALAR**

Hozirgi vaqtda ta'limda zamonaviy sharoitida o'qitish usullari ta'lim maqsadlarini o'zgartirish, kompetensiyaga asoslangan yondashuv asosida qurilgan yangi avlod davlat ta'lim standartini ishlab chiqish bilan bog'liq murakkab davrni boshdan kechirmoqda. Prezidentimiz Sh. Mirziyoyev PF-60 – sonli “2022 — 2026-yillarga mo'ljallangan yangi o'zbekistonning taraqqiyot strategiyasi to'g'risida”gi farmonidagi 4-yo'nalishda belgilangan 46-maqсад: Oliy ta'lim bilan qamrov darajasini 50 foizga yetkazish va ta'lim sifatini oshirish belgilab berilgan. Shu asosda 2022-yilda yoshlarni oliy ta'lim bilan qamrov darajasini 38 foizga yetkazish va oliy ta'limni sifat jihatdan yangi bosqichga olib chiqish rejasi ishlab chiqildi. Ta'lim – bu jamiyatda sodir bo'ladigan obyektiv jarayon bo'lib, u rivojlanuvchi xarakterga ega. Tarbiyaning maqsadi esa rivojlanish jarayonida o'z hayotini mustaqil ravishda qurish qobiliyatiga ega bo'lgan shaxsni shakllantirishdir. Ko'rinib turibdiki, hayotni tartibga solishning turli xil variantlari bilan tanishish ta'lim muammosining yechimini topmaydi, shunday qilib: talabaning rivojlanishi uning o'zi faollik ko'rsatganda, hayotda o'zaro munosabatda bo'lganda sodir bo'ladi, bu faoliyatning xarakteri shaxsning subyektiv erkin munosabati bilan belgilanadi, pedagogik ta'sir talabani ijtimoiy qadriyatlarga ma'lum munosabatga yo'naltiradi, pedagogning o'zaro ta'siri va talaba bilan o'zaro munosabatning butun jarayoni zamonaviy madaniyat darajasida va ta'lim maqsadiga muvofiq amalga oshirilishi kerak. Shuning uchun pedagogik texnologiyaning tarkibiy qismlarini aniqlash uchun bir qator savollarga javob berish kerak:

- 1) pedagogik texnologiya qanday elementlardan iborat;
- 2) ularning zaruriy va yetarli darajada mavjudligi nima;
- 3) ular qanday munosabatda;
- 4) har bir elementning umumiy va xususiy vazifalari nimadan iborat .

Ta'limning asosi fanlar emas, balki fikrlash va harakat qilish usullari bo'lishi kerak. Avvalombor, yosh avlod bilimni yanada yuksaltirishda har bir pedagogning eng muhim vazifalaridan biri bu – yosh avlodning dunyoqarashini hisobga olgan holda u bilan to'g'ri yondashish hamda kasbga bo'lgan muhabbat, yurtga bo'lgan

mehr tushunchalarini uyg'unlashtirib, ular bilimni yanada takomillashtirish, tashkil etish va rag'batlantirish masalasidir. Hozirgi kunda talaba yoshlarda kerakli bilim va ko'nikmalarni mustahkamlash bilan bir qatorda ularni kasbga bo'lgan faoliyatini to'g'ri yo'naltirish maqsadida ijtimoiy-gumanitar fanlar bilan bu tushunchalarni uyg'unlashtirib borish maqsadga muvofiqdir. Xususan tarix, Falsafa, O'zbekistonning yangi tarixi va boshqa darsliklar kesimida vatanimiz tarixini hamda uning naqadar yuksak poydevorga ega ekanligi yaqqol namoyon etib berilganligi, uning boshqa fanlar uyg'unligida olib borilishi yoshlar ongida salmoqli dunyoqarashlarning kelib chiqishiga turtki bo'ladi desak to'g'ri yondashkan bo'lar edik.

Pedagogik faoliyatda innovatsion usullardan foydalanish tajribasiga asoslanib, ularning ayrim afzalliklarini ajratib ko'rsatish mumkin: ular talabalarga innovatsion bilimlarni o'zlashtirishning eng faol metodlarini o'rgatishda yordam beradi; shaxsiy ijtimoiy faollikning yuqori darajasini o'zlashtirish imkoniyatini berish; ta'lim jarayonida talabalar bilim olishiga sharoit yaratish; talabalarning ijodiy faolligini rag'batlantirish; nazariy olingan bilimlarni amaliyotga qo'lanishini ta'minlash, fan bo'yicha nafaqat bilim, ko'nikma va malakalarni, balki faol hayotiy pozitsiyani shakllantirishga yordam beradi deb hisoblaymiz.

Hozirgacha pedagoglarimiz tomonidan foydalanib kelingan va hozir ham darsda foydalanishga aksariyat pedagoglar qo'llayotgan an'anaviy metod va usullar haqida qisman to'xtalib o'tamiz:

O'quv jarayonining sifati ko'p omillarga bog'liq bo'lib, ular orasida o'qitishning usul va metodlari hal qiluvchi ahamiyatga ega. Metod va usullar talabalar tomonidan bilimlarni ongli va chuqur o'zlashtirishiga, ularda mustaqillik va ijodiy faollikning rivojlanishiga yordam beradi. O'qitish metod va usullarini tanlashda o'qitiladigan fanning xarakteri, talabalar va talabalarning yoshlik xususiyatlari, tayyorgarlik darajasi va boshqalar hisobga olinadi.

Ta'lim metodlari va usullarini tanlash pedagog tomonidan darsda hal qilinishi mo'ljallangan masalaga bog'liq bo'ladi. Ya'ni yangi materialni bayon etishda bir xil metod va usul qo'llanilsa, uni mustahkamlashda boshqa xil usul, mavzuni umumlashtirishda yana boshqa xil metodlar qo'llanish juda muhim ahamiyatga ega.

Buning uchun talabalar tomonidan tayyor bilimlarni taqdim etish, ularni yodlash va takrorlash uchun emas, balki faol bilish jarayonida talabalar tomonidan bilim va ko'nikmalarni mustaqil ravishda o'zlashtirishga qaratilgan usullar tizimidan foydalanish kerak. Ba'zi an'anaviy o'qitish texnikasi va usullari bu qiziqishning yo'qolishining sabablaridan biridir. Talabalarning fanni o'rganishga bo'lgan qiziqishini rivojlantirish uchun talabalarni amaliy va aqliy faoliyatga undashga hissa



qo'shadigan usullardan foydalangan holda o'qitishning an'anaviy usullaridan ham foydalanish zarur; kognitiv qiziqish va qobiliyatlarni shakllantirish va rivojlantirish; ijodiy fikrlashni rivojlantirish, shuningdek, innovatsion texnologiyalar elementlari (muammolarga asoslangan, talabalarga yo'naltirilgan ta'lim elementlari, axborot-kommunikatsiya texnologiyalari va boshqalar). Mashg'ulotning muvaffaqiyati va bilimning mustahkamligi talabalarning fanga bo'lgan kognitiv qiziqishlarining rivojlanish darajasiga to'g'ridan-to'g'ri mutanosibdir.

Pedagog va talabalarning o'zaro munosabati yuqori ma'noda bir-biriga o'zaro ta'sir qilishdan ko'ra ko'proq ma'noni anglatadi. O'zaro aloqani amalga oshirish uchun suhbatdoshlar bir-birlarini ushbu muloqotning teng subyektlari sifatida qabul qilishlari kerak, bu amalda "pedagog-shogird" tizimida unchalik keng tarqalgan emas.

Talabalarning ta'lim yutuqlarini baholash texnologiyasi pedagogik tajribalar doirasida ishlab chiqilgan bo'lib, texnologiyaning maqsadi – nazorat bosqichida talabaga yo'naltirilgan ta'limni rivojlantirish tamoyillarini amalga oshirishni ta'minlashda ifodalanadi.

Zamonaviy pedagogik texnologiyaning asosiy vazifalari:

-talaba bilimdan foydalanish ko'nikmalarini qanday egallashini, ya'ni tayyorlashning zamonaviy ta'lim maqsadlariga qanchalik mos kelishini aniqlash;

-talabaning o'z harakatlari natijasini mustaqil baholash, o'zini nazorat qilish, o'z xatolarini topish va tuzatish qobiliyatini rivojlantirish;

-talabani muvaffaqiyatga undash, uni oliy ta'lim nazorati va baholash qo'rquvidan xalos qilish, qulay muhit yaratish, talabalarning psixologik salomatligini saqlash.

Bunday texnologiyalar ta'limning sifat jihatidan yangi bosqichiga o'tish imkonini beradi. Pedagog dars mavzusi, maqsadlari haqida ma'lumot beradi, bu esa talabalarda kognitiv qiziqishning paydo bo'lishiga hech qanday hissa qo'shmaydi. Yechimni izlash tayyor bilimlarni taqdim etishga qisqartiriladi, ya'ni ko'pchilik guruhlar tomonidan materialni tushunishni kafolatlamaydigan materialning tushuntirishlaridan iborat.

Bugungi kunda pedagog talabaga yetkazishga harakat qilayotgan "obyektiv bilim" tashuvchisining asosiy vazifasi – talabalarni yangi bilimlarni ochishda tashabbuskorlik va mustaqillik ko'rsatishga undash, bu bilimlarni turli muammoli masalalarni yechishda qo'llash yo'llarini izlashdan iborat. Yechimni topish bosqichida pedagog talabalarni gipotezalarni ilgari surishga va sinab ko'rishga undaydi, ya'ni bilimning "kashfiyotini" ta'minlaydi. Shunday qilib, yangi rivojlanayotgan ta'lim muhitini yaratish muammosini hal qilishda zamonaviy pedagogik texnologiyalar katta ahamiyatga ega.

. Pedagogik texnologiyalarning rivojlanishi bilan uning an'anaviy usullardan qanday farq qilishini aniqlash muammosi paydo bo'ladi. Bu masala bo'yicha bir nechta fikrlar mavjud:

1. Texnologiya – bu erishish mumkin bo'lgan qattiq kodlangan natijaga ega bo'lgan texnika va bu natijaga erishish uchun mo'ljallangan muayyan vositalar.

2. Texnologiya va metodika ekvivalent tushunchalardir, lekin ikkinchisida talaba va pedagog shaxsiga, ularning o'zaro ta'sir qilish usullariga ko'proq e'tibor beriladi.

3. Metodologiya kengroq tushuncha bo'lib, u bir nechta texnologiyalarni o'z ichiga olishi mumkin. Bunday holda, ko'pincha metodologiya yaxlit pedagogik tizim sifatida qaraladi.

Pedagog dars bermaydi, balki talabalar faoliyatini rag'batlantirish, tashkil etish va muvofiqlashtirish funksiyalarini bajaradi. Pedagogik nazariya va amaliyotning hozirgi holati ko'rib chiqilgan variantlardan birinchisini eng to'g'ri va to'liq aks ettiradi. Texnologiyaning tarkibi – bu usullar majmui emas, balki pedagogik jarayon tomonlarining obyektiv barqaror aloqalariga (qonunlariga) tayanganda mumkin bo'lgan istalgan natijaga olib keladigan faoliyatning belgilangan bosqichlari. Texnologiya inson tarbiyasi jarayonini ilmiy bilish natijasida ta'lim jarayoni qonuniyatlariga asoslanadi. Metodika empirik tajribaga, pedagogning mahoratiga asoslanadi, uning badiiyligiga, san'atiga yaqinroqdir. Texnologiya – bu ramka, metodika – bu qobiq, pedagog faoliyatining shakli. Berilgan natijani ta'minlovchi o'quv jarayonini qurishda texnologiyaning vazifasi.

Bu texnologiyaning yana bir muhim funksiyasini – tajribani uzatish, uni boshqalar tomonidan qo'llashni amalga oshirishga imkon beradi, shuning uchun u dastlab shaxsiy ma'nosini yo'qotishi kerak. Muhim takrorlash darajasidagi pedagogik ta'lim noyob bo'lgan yoki ularni rasmiy takrorlashni talab qiladigan usullarga emas, balki texnologiyalarga asoslanishi kerak.

“Pedagogik texnologiya” konsepsiyasining muhim belgisi sifatida ta'limga tizimli yondashish YUNESKO ta'rifida o'z aksini topgan bo'lib, unga ko'ra pedagogik texnologiya o'qitish va o'qitishning butun jarayonini yaratish, qo'llash va belgilashning tizimli usuli bo'lib, ta'lim shakllarini optimallashtirishga qaratilgan texnik va inson resurslari va ularning o'zaro ta'sirini hisobga olishni ifodalaydi [4].

Har qanday pedagogik texnologiya asosiy uslubiy talablarga javob berishi kerak. Kontseptuallik – har bir pedagogik texnologiya ma'lum bir ilmiy konsepsiyaga, jumladan, ta'lim maqsadlariga erishishning falsafiy, psixologik, didaktik va ijtimoiy-pedagogik asoslanishiga yo'naltirilishi kerak. Muvofiqlik – pedagogik texnologiya tizimning barcha xususiyatlariga ega bo'lishi kerak: jarayonning mantiqiyliigi, uning

barcha qismlarining o‘zaro bog‘liqligi, yaxlitligi. Boshqarish qobiliyati diagnostik maqsadlarni belgilash, rejalashtirish, o‘quv jarayonini loyihalash, bosqichma-bosqich diagnostika, natijalarni tuzatish uchun vositalar va usullarni o‘zgartirish imkoniyatini nazarda tutadi. Samaradorlik – zamonaviy pedagogik texnologiyalar raqobat sharoitida mavjud bo‘lib, natijalar jihatidan samarali va xarajatlar bo‘yicha optimal bo‘lishi, ma‘lum bir ta‘lim standartiga erishishni kafolatlashi kerak.

Falsafiy asosga ko‘ra: materialistik va idealistik, dialektik va metafizik, ilmiy va diniy, gumanistik va g‘ayriinsoniy, antroposofik va teosofik, pragmatik va ekzistensial, erkin ta‘lim, majburlash va boshqalar kiradi. Aqliy rivojlanishning yetakchi omiliga ko‘ra: biogen, sotsiogen, psixogen va idealistik texnologiyalarga bo‘linadi.

Bugungi kunda shaxsiyat biogen, sotsiogen va psixogen omillarning yig‘indisi ta‘sirining natijasi ekanligi umumiy qabul qilinadi, ammo ma‘lum bir texnologiya ulardan birortasini hisobga olishi yoki tayanishi mumkin, uni asosiy deb hisoblashi mumkin. Biz neyrolingvistik dasturlashning kamroq tarqalgan texnologiyalarini va taklif qiluvchi texnologiyalarni ham eslatib o‘tishimiz mumkin:

- shaxsiy tuzilmalarga e‘tibor qaratish orqali: axborot;
- operatsion; hissiy-badiiy va hissiy-axloqiy;
- o‘z-o‘zini rivojlantirish texnologiyalari;
- evristik va amaliy.

Zamonaviy ilmiy adabiyotlarda mazmun va tuzilish xususiyatiga ko‘ra texnologiyalar quyidagilarga ajratiladi: o‘qitish va tarbiyalash, dunyoviy va diniy, umumiy ta‘lim va kasbiy yo‘naltirilgan, gumanitar va texnokratik, turli sanoat, xususiy mavzu, shuningdek monotexnologiyalar, kompleks (politeknologiyalar), kirib boradigan texnologiyalar Monotexnologiyalarda butun o‘quv jarayoni har qanday ustuvor, ustun g‘oya, tamoyil, konsepsiyaga asoslanadi, murakkablarida u turli xil monotexnologiyalar elementlaridan birlashtiriladi.

Biz pedagogika sohasidagi ilg‘or texnologiyalarni kengroq va chuqurroq o‘zlashtirishimiz, ularni o‘z mintaqamizga mos holda qayta ishlab chiqishimiz kerak bo‘ladi. Pedagogik texnologiya tushunchasiga hozirgi kunda turlicha ta‘riflar berilmoqda. Muhimi shuki, pedagogik texnologiya ko‘zlagan maqsadga kafolatlangan natija sifatida erishishni ifodalovchi jarayondir. Pedagogik texnologiya va ta‘lim texnologiyasi ko‘pincha sinonim sifatida ishlatiladi, chunki “ta‘lim” atamasining zamonaviy talqini shaxsiyatni tarbiyalashni ham o‘z ichiga oladi, unga ma‘lum bir qiyofani beradi. Yuqoridagilarni umumlashtirgan holda shuni ta‘kidlash kerakki, umumiy ma‘noda pedagogik jarayonni texnologiyalashtirish uning

rivojlanish tendensiyasi bo‘lib, u o‘quv jarayoni samaradorligini oshirishga qaratilgan, talabalarning rejalashtirilgan ta‘lim natijalariga erishishini kafolatlaydi.

Bugungi kunda zamonaviy darsni muvaffaqiyatli o‘tkazish uchun o‘z pozitsiyangizni yangicha tushunish, nima uchun o‘zgarishlar kerakligini tushunish va birinchi navbatda o‘zingizni o‘zgartirish kerak.

## REFERENCES

1. O‘zbekiston Respublikasi Prezidentining 2019-yil 8-oktabrdagi PF-5847-sonli Farmoni asosida “O‘zbekiston Respublikasi Oliy Ta‘lim tizimini 2030-yilgacha rivojlantirish konsepsiyasini tasdiqlash to‘g‘risida”gi Farmoni <https://lex.uz/>
2. Mirziyoyev Sh.M. 2017 yil 27 iyuldagi “Oliy ma‘lumotli mutaxassislar tayyorlash sifatini oshirishda iqtisodiyot sohalari va tarmoqlarining ishtirokini yanada kengaytirish chora-tadbirlari to‘g‘risida”gi PQ-3151-sonli qarori.
3. Ochilov M. “O‘qitish usuli-pedagogik texnologiyaning asosiy komponenti” // “Xalq ta‘limi” 1999-y, 6-son 32-35 betlar
4. Orakbaevna, K. D. (2023). GLABALLASHUV DAVRIDA TA'LIM VA TARBIYANING UZVIYLIGI. *Научный Фокус*, 1(1), 1466-1471.
5. Kaipbergenova, D. (2023). BUGUNGI KUNDAGI MAMLAKATIMIZDA TA'LIM TIZIMIDAGI ISLOHOTLAR VA ULARNING NATIJALARI. *World scientific research journal*, 15(2), 3-7.
6. Каипбергенова, Д., & Жуманиёзова, Н. С. (2023). БУГУНГИ КУН ТАЛАБА ЁШЛАРИДА АХЛОҚИЙ ДУНЁҚАРАШИ ШАКЛЛАНТИРИШ УСУЛЛАРИ. *Oriental renaissance: Innovative, educational, natural and social sciences*, 3(5), 652-668.
7. Orakbayevna, K. D., Normuminovich, M., & Muxiddinova, M. Z. (2021). English language teaching methodology for non-native speakers. *Linguistics and Culture Review*, 5(S3), 1721-1725.
8. Orakbayevna, K. D. (2022, February). SYNTACTIC AND SEMANTIC FEATURES OF COMPARISON IN ENGLISH, UZBEK AND RUSSIAN LANGUAGES. In *Conference Zone* (pp. 145-147).
9. KHUSENALIYEVNA, K. D., CHORIYEVNA, A. Z., & ORAKBAYEVNA, K. D. (2021). Lexico-semantic features of technical teams of English and Uzbek languages. *Journal of Contemporary Issues in Business and Government*, 27(2), 4083-4088.
10. Orakbayevna, K. D. (2022). THE IMPORTANCE OF GRAMMAR IN LEARNING A FOREIGN LANGUAGE. *Confrencea*, 7(7), 69-72.

11. Orakbayevna, K. D. (2022). Using effective language learning strategies in teaching English. *Texas Journal of Philology, Culture and History*, 2, 1-3.
12. Orakbaevna, K. D. (2022). USING THE PRINCIPLE OF UNITY IN EDUCATION. *PEDAGOG*, 1(4), 1467-1473.

## **CHET TILINI O'QITISHDA ZAMONAVIY METODOLOGIYANING AFZALLIGI**

**Akbarova Gulnoza Zakirovna**

Fargona tumani 22- maktab ingliz tili fani o'qituvchisi

### **ANNOTATSIYA**

*Ushbu maqolamizda yurtimizda ta'lim muassalari hamda, nodavlat o'quv muassasalarida bugungi kunda chet tillarini o'rganishga bo'lgan ehtiyoj tufayli ingliz tilini o'qitishning zamonaviy texnologiyalar yordamida, yangicha metodologiyalardan foydalanib fundamental, lingvosotsiomadaniy, kommunikativ metodlar qiyosiy tahlil etilgan, ularning ta'lim jarayonidagi o'rni va ahamiyati ko'rsatilib ilmiy chiqatdan yoritilgan. Zamonaviy pedagogik texnologiyalardan foydalangan holda talabalarni ingliz tiliga o'rgatishning yo'llari haqida fikr yuritilgan. Asosiy e'tibor tinglab tushunish, uyda mutolaa kilish kabi aspektlarga qaratilgan.*

**Kalit so'zlar:** *Ingliz tili, fundamental, muloqot, lingvistika, intensiv, o'qitish leksik birliklar, lingvokulturologik, lisoniy vosita, tasvir, tashqi qiyofa, qayta ifodalash, frazeologik birlik, portret.*

### **АННОТАЦИЯ**

*В данной статье, в связи с необходимостью изучения иностранных языков в образовательных учреждениях нашей страны и негосударственных образовательных учреждениях сегодня, сравнительно рассматриваются фундаментальные, лингвистические, социокультурные, коммуникативные методы обучения английскому языку с помощью современных технологий и новых методик. проанализированы, показаны их место и значение в образовательном процессе, выделена научная продукция. Обсуждаются способы обучения студентов английскому языку с использованием современных педагогических технологий. Основное внимание уделяется таким аспектам, как понимание речи на слух и чтение дома.*

**Ключевые слова:** *английский язык, фундаментальный, общение, лингвистика, интенсив, обучение лексическим единицам, лингвокультурный, языковой инструмент, образ, облик, перевыражение, фразеологизм, портрет.*

### **KIRISH**

Bugungi kunda jahonda ingliz tilini o'rganishning ahamiyati mamlakatimizda avvalgi yillarga qaraganda talab ortib bormoqda. Ingliz tili mutaxassislari ingliz tilini o'rganishni yangicha metodologiyasi va usullarini hayotga tadbiq qilishmoqda.

Bu albatta chet tillarini o'qitish samaradorligini yanada oshiradi. Til insonlar o'rtasida aloqa o'rnatuvchi vosita hisoblanadi. Shakl va ma'no xususyatdagi nazariy muammolar Aristotel, Platon kabi faylasuflar yashagan davrlardan to bugungi kunga qadar tilshunoslar, faylasuflar va fan arboblari diqqat markazida bo'lib kelgan. Ingliz tili ko'p ma'noli so'zlarga boy til hisoblanadi. Matnda ko'p ma'noli so'zlarni ishlatilishi, ularni qo'llanilishini nazarda tutib qolmasdan, matnni ta'sirchanligini oshirishga xizmat qiladi.

## **MUHOKAMA VA NATIJALAR**

Yer yuzida istiqomat qilayotgan barcha insonlar serqirra dunyoning juda tez o'zgarib borayotganiga nafaqat guvoh, balki jahon madaniyati, fan- texnikasining rivojlanib, taraqqiy etib borishi kabi murakkab va uzluksiz jarayonlarning bevosita ishtirokchilari hamdir. Shu o'rinda jahonning yetakchi tillaridan biri bo'lgan va bugungi kunda Yer sharidagi 35 foiz aholining ikkinchi muloqot tiliga aylangan ingliz tilini o'rganish muhim ahamiyat kasb etib kelmoqda. Shu o'rinda mamlakatimizda Qayd etib o'tilsinki, mamlakatda O'zbekiston Respublikasining "Ta'lim to'g'risida"gi qonunini hamda Kadrlar tayyorlash milliy dasturini amalga oshirish doirasida chet tillarga o'qitishning kompleks tizimi, ya'ni uyg'un kamol topgan, o'qimishli, zamonaviy fikrlovchi yosh avlodni shakllantirishga, respublikaning jahon hamjamiyatiga yanada integratsiyalashuviga yo'naltirilgan tizim yaratildi. Mustaqillik yillarida 51,7 ming nafardan ziyod chet tillar o'qituvchilari tayyorlandi, umumta'lim maktablarining 5-9 sinflari uchun ingliz, nemis va fransuz tillari bo'yicha multimedia darsliklari, boshlang'ich sinflarda ingliz tilini o'rganish bo'yicha elektron resurslar tayyorlandi, umumta'lim maktablarida, kasb-hunar kollejlari va akademik litseylarda 5 mingdan ko'proq lingafon kabinetlari jihozlandi. Shu bilan birga, chet tillarni o'rganishni tashkil qilishning amaldagi tizimini tahlil etish shuni ko'rsatmoqdaki, ta'lim standartlari, o'quv dasturlari va darsliklar zamon talablariga, xususan, ilg'or axborot va media-texnologiyalardan foydalanish borasidagi talabga to'liq javob bermayapti. Ta'lim asosan an'anaviy uslublarda olib borilmoqda. Ta'lim tizimining barcha bosqichlarida chet tillarni uzluksiz o'rganishni tashkil qilish, shuningdek, o'qituvchilar malakasini oshirish hamda zamonaviy o'quv-uslubiy materiallar bilan ta'minlash yanada takomillashtirilishini taqozo etadi.

Zamonaviy pedagogik va axborot-kommunikatsiya texnologiyalaridan foydalangan holda o'qitishning ilg'or uslublarini joriy etish yo'li bilan, o'sib kelayotgan yosh avlodni chet tillarga o'qitish, shu tillarda erkin so'zlasha oladigan mutaxassislarni tayyorlash tizimini tubdan takomillashtirish hamda buning negizida, ularning jahon sivilizatsiyasi yutuqlari hamda dunyo axborot resurslaridan keng

ko‘lamda foydalanishlari, xalqaro hamkorlik va muloqotni rivojlantirishlari uchun shart-sharoit va imkoniyatlar yaratish maqsadida yuritimizda davlatimiz tomonidan keng imkoniyatlar yaratilib berilmoqda.

Hozirda chet tillar bo‘yicha mamlakatimizda uzluksiz ta‘lim tizimi uchun davlat standartlari ishlab chiqildi, ta‘limning barcha bosqichlari bitiruvchilarining tayyorgarlik darajasiga qo‘yiladigan talablar belgilandi. O‘zbekiston uzluksiz ta‘lim tizimining standartlari umume‘tirof etilgan Yevropa Kengashining “Chet tilini bilishning umumevropa kompetentsiyalari: o‘rganish, o‘rgatish va baholash” (CEFR) talablariga tayangan holda ishlab chiqildi. Davlat ta‘lim standartlarining har jihatdan puxta bo‘lishini ta‘minlash maqsadida angliyalik Rod Bolbayto va Devis Alan boshchiligidagi ekspertlar guruhi jalb etildi.

So‘nggi yillari ta‘lim texnologiyalari bozorida ingliz tilini o‘qitishda juda ko‘p takliflar mavjudligini inobatga olsak, “Siz qaysi metod bo‘yicha dars berasiz?” degan savol yanada dolzarblashib, intellektual mahsulot iste‘molchilari darajasining o‘sganligi namoyon bo‘ladi. Ta‘lim bozori til o‘qitish bo‘yicha har xil turdagi kurslarni taklif etayotgan shiddatli zamonamizda, vaqtni oltinga teng deb bilgan va o‘z ishi, o‘qishi va biznesini rivojlantirishni o‘ylaganlar ko‘p hollarda “Ikki hafta ichida ingliz tilini o‘rganish”, “Samarali ekspress-metod”, “Ongosti darajasidagi ingliz tili” va boshqa shu kabi nomlardagi qisqa muddatli kurslarni tanlashadi. Xo‘sh, mazkur o‘qitish metodlari qay darajada samarali? Ular kutilgan natijani beradimi? Yaqin o‘tmishda ingliz tilini o‘qitishda asosan grammatikaga e‘tibor berilardi. O‘qish va matnlar tarjimasiga, ba‘zan esa bir xillikni biroz bo‘lsa- da jonlantirish uchun “topik”larni yod olish hamda diktant yozishga juda ko‘p vaqt ajratilardi va mazkur jarayon mashaqqatli mehnatni talab etardi. Bugun til bozorida asosiy taklif iste‘molchining talabiga qarab shakllantirilmoqda. Lingvistika va xorijiy tillarini o‘qitish metodikasi bo‘yicha yetuk mutaxassis S.G.Ter-Minasovanning fikricha, “Bugungi kunda tilni o‘qitish funktsionallashib, integratsiya jarayonlarining kuchayishi natijasida xorijiy tillari, xususan, ingliz tilini o‘rganish yanada dolzarblashdi. Ammo zamonaviy tilo‘rganuvchilarni tilning tarixi yoki uning nazariyasi qiziqirmaydi. Ingliz tili ular uchun hayotiy ehtiyojlarini qondirish uchun zarur bo‘lib qoldi”. Hozirda ingliz tilini o‘rganayotgan talabalarga bir necha metodlar taklif etilmoqda. Ulardan biri – fundamental metoddir. U kamida 2-3 yillik o‘qishni, grammatikani chuqur o‘rganishni taqozo etadi. Ushbu metod, asosan, professional tarjimonlarni tayyorlashda qo‘l kelib, o‘qish yakunida talabalar dunyoga “native speaker”, ya‘ni til egasining(tashuvchisining) ko‘zi bilan qarashga erishadilar. Uning asosida til real va to‘liq muloqot vositasi sifatida o‘rganiladi. Hozirda fundamental metod o‘z maqsadini o‘zgartirmagan, ammo boshqa ko‘plab metodlar aynan



fundamental metod bilan raqobat maydoniga chiqishgan. Ana shulardan biri – lingvosotsiomadaniy metoddir. Mazkur metod tilni ijtimoiy va madaniy muhitda o'rganishni taqozo etadi. Uning tarafdorlari talabalar “o'lik” leksik-grammatik shakllarni o'rganishni o'z oldilariga maqsad qilib qo'yilishini qoralaydilar. Ularning fikricha, “shaxs – madaniyat mahsulidir. Demak, til ham”. Aksariyat holatlarda tilni ijtimoiy hayot bilan muvofiq o'rganmaslik ko'pgina xatolarni keltirib chiqaradi. Masalan, ingliz tilini o'rganuvchi talaba bir qarashda grammatik jihatdan to'g'ri bo'lgan *The Queen and Her relatives* iborasini ishlatishi mumkin, ammo britaniyalik fuqaro *The Royal Family* nazarda tutilayotganini qiyinchilik tug'diradi.

Chet tillarini yaxshi bilmaganlar uchun *Don't you want to go?* va *Would you like to go?* iboralari orasidagi farq uncha katta emas, ammo britaniyalik uchun ular farq qiladi. Aksariyat holatlarda anjumanlarda “Sizni yana qanday masalalar qiziqtiradi?” degan savolni ingliz tiliga “What problems are you interested in?” deya tarjima qilishadi. Ammo ta'kidlash joizki, ingliz tilida “problems” so'zi salbiy xarakterga ega bo'lib, bunday jumlaning “What issues are you interested in?” deb tarjima qilgan ma'qulroq. Tilshunoslarning fikricha, bunday xatoliklarning 52%i ona tilidagi iboralarni ingliz tiliga to'g'ridan-to'g'ri ko'chirish bo'lsa, 44%i til o'rganuvchi salohiyatining yetarli emasligi bilan belgilanadi. Tilni o'rganish jarayonida eng muhimi – uzatilayotgan axborot mazmunining qay darajada to'g'ri ekanligidir.

Lingvosotsiomadaniy metod ikki turdagi muloqotni qamrab oladi. Bu til va madaniyatlararo muloqotdir. Oliy o'quv yurti talabasi nafaqat ingliz tilida o'qish, yozish va tarjima qilishda yuqori bosqichlarni egallashi, balki ingliz tilini o'zga xalq madaniyati rakursida ko'ra olishni ham o'rganishi lozim. Ingliz tili o'qituvchisi til o'rgatish jarayonida aynan shu jihatlarga e'tiborni kuchaytirishi kerak. Demak, tilni chuqur o'rganish, oson muloqotga kirishish uchun yuqorida sanab o'tilgan uchta metodni samarali qo'llagan holda ingliz tilini o'qitish lozim. Fikrimizcha, avval talabani ingliz tilida so'zlashga o'rgatib, ikkinchi bosqichda shu tilda o'ylashga o'rgatish lozim. Bu ancha qiyin, ammo amalga oshirish mumkin bo'lgan jarayon. Buning uchun ingliz tili o'qituvchisi dars berish metodini standart yondashuvdan tashqari turli xil o'yinlar, o'rtoqlari bilan muloqot, xatolarni topish bo'yicha mashqlar, matnlarning qiyosiy tahlili kabilar bilan boyitishi lozim.

Bugungi kunda buni samarali ravishda ingliz uslubchilari Jon va Liz Soarlar tomonidan yaratilgan 5 bosqichli “Headway” darsligi amalga oshirayotir. Ingliz tilini o'rganishga mo'ljallangan mazkur darslik o'z ichiga to'liq uslubiy jamlanma, ya'ni talabalar va o'qituvchi uchun darslik, audiokassetalardan iborat 120 soatlik Elementary, Pre-Intermediate, Intermediate, Upper-Intermediate'larni qamrab oladi.

Darslikdagi har bir dars bir necha bo'limdan tashkil topgan. Birinchisi so'zlashish ko'nikmalarini qamrab olgan bo'lsa, ikkinchisi til ko'nikmalarini (skills development) shakllantirishga qaratilgan. Keyingilari matnlar ustida ishlash (scan reading, reading for gist, summary reading va x.k.), savol-javoblar, audiokassetani tinglash va qaytarishdan iborat. "Headway"ning o'ziga xosligi shundaki, u grammatikani ikki bosqichda o'rgatadi: avval dars kontekstida, keyin talabaning ish kitobida (self-study va revision). Talaffuzni yaxshilash uchun darslikka qo'shimcha ravishda "Headway Pronunciation" kitobi ham kiritilgan.

## **XULOSA**

Glabbalashuv davrida ingliz tilini o'qitishning ancha ommalashgan yana bir usuli – intensiv metod ham amalda. Uning asosini 25 foizga yaqin klishiklar, ya'ni muloqot uchun eng zarur iboralarni yodlash tashkil etadi. Albatta, til o'rganish uchun mazkur metodni tanlagan talaba Bayron asarlarini asliyatda o'qiy olmasligi mumkin, biroq u zarur payti o'z suhbatdoshi bilan muloqotga kirisha oladi. Ushbu usul orqali dars o'tayotgan o'qituvchi, asosan, dialoglarni qurol qilib oladi. Intensiv metod orqali ham 2 haftada ingliz tilini o'rganish mumkin emas, ammo mehnatsevar, o'z ustida ishlaydigan talabalar tilni 3 oyda bemalol o'zlashtira oladilar.

Darsda mashg'ulotlarda turli pedagogik texnologiyalardan foydalangan holda, ingliz tilini o'qitish jarayoni butunlay yangi nuqtai nazardan qaralishi va shaxsni shakllantirishning yangi mexanizmlarini o'zlashtirish, qulay sharoitda sifatli natijalarga erishish mumkin. o'qituvchi ingliz tilini o'qitish uchun qaysi metodni tanlamasin, uning asosida talabaga ko'proq bilim berish va yoshlar tomonidan ingliz tilini yaxshi o'zlashtirilishiga yordam ko'rsatishga intilish yotishi lozim. Shundagina har qanday metod o'z samarasini beradi.

## **REFERENCES**

1. Haugen E. Language Contact // Proceedings of the 8th International Congress of Linguists. – Oslo, 2005.
2. O'zTIL. – B. 75.
3. Heath Sh.B. Bilingual Education and a National Language Policy // Perspectives on Bilingualism and Bilingual Education. –Washington, 2008.
4. Lado R. Language Teaching. –New York, San Francisco, Toronto, London, 2010
5. Mamatqosimova V. 20-30 - yillar o'zbek marifatparlik adabiyotida badiiy tarjimaning o'rni (frantsuz adabiyotidan qilingan tarjimalar misolida). fil.fan.nom. disseratitsiyasi. –T:2010. –145 b.

6. Orakbaevna, K. D. (2023). GLABALLASHUV DAVRIDA TA'LIM VA TARBIYANING UZVIYLIGI. Научный Фокус, 1(1), 1466-1471.
7. Kaipbergenova, D. (2023). BUGUNGI KUNDAGI MAMLAKATIMIZDA TA'LIM TIZIMIDAGI ISLOHOTLAR VA ULARNING NATIJALARI. World scientific research journal, 15(2), 3-7.
8. Каипбергенова, Д., & Жуманиёзова, Н. С. (2023). БУГУНГИ КУН ТАЛАБА ЁШЛАРИДА АХЛОҚИЙ ДУНЁҚАРАШНИ ШАКЛЛАНТИРИШ УСУЛЛАРИ. Oriental renaissance: Innovative, educational, natural and social sciences, 3(5), 652-668.
9. Orakbayevna, K. D., Normuminovich, M., & Muxiddinovna, M. Z. (2021). English language teaching methodology for non-native speakers. Linguistics and Culture Review, 5(S3), 1721-1725.
10. Orakbayevna, K. D. (2022, February). SYNTACTIC AND SEMANTIC FEATURES OF COMPARISON IN ENGLISH, UZBEK AND RUSSIAN LANGUAGES. In Conference Zone (pp. 145-147).
11. KHUSENALIYEVNA, K. D., CHORIYEVNA, A. Z., & ORAKBAYEVNA, K. D. (2021). Lexico-semantic features of technical teams of English and Uzbek languages. Journal of Contemporary Issues in Business and Government, 27(2), 4083-4088.
12. Orakbayevna, K. D. (2022). THE IMPORTANCE OF GRAMMAR IN LEARNING A FOREIGN LANGUAGE. Confrencea, 7(7), 69-72.
13. Orakbayevna, K. D. (2022). Using effective language learning strategies in teaching English. Texas Journal of Philology, Culture and History, 2, 1-3.
14. Orakbaevna, K. D. (2022). USING THE PRINCIPLE OF UNITY IN EDUCATION. PEDAGOG, 1(4), 1467-1473.

## **ISLAM AND ITS INFLUENCE ON WORLD POLITICS AS ASSESSED BY SAMUEL P. “HUNTINGTON”**

**Islombek Rakhmonberdiev**

Tashkent State University of Economics,  
Department of social and humanitarian sciences

Doctoral student (PhD)

[islombekrakhmonberdiev@gmail.com](mailto:islombekrakhmonberdiev@gmail.com)

ORCID - 0000-0002-0078-3637

### **ABSTRACT**

*The article analyzes the main works of Russian and Western researchers, namely Samuel P. Huntington and F. Fukuyama, on the reasons for the politicization of Islam, the influence of the globalization process on Muslim perception, and examines the international aspect of the Islamic factor in terms of “Clash of Civilizations”.*

**Keywords:** *Globalization, The Clash of Civilizations, core values, Islamic civilization, religion, fundamentalism, terrorism, culture, global village.*

### **АННОТАЦИЯ**

*В статье анализируются основные работы российских и западных исследователей, а именно Сэмюэля П. Хантингтона и Ф. Фукуямы, о причинах политизации ислама, влиянии процесса глобализации на мусульманское восприятие, а также рассматривается международный аспект исламского фактора. в плане «столкновения цивилизаций».*

**Ключевые слова:** *Глобализация, Столкновение цивилизаций, основные ценности, исламская цивилизация, религия, фундаментализм, терроризм, культура, глобальная деревня.*

### **INTRODUCTION**

The sharp increase in the religious factor plays an important role in various interpretations of the modern world. One argues that the classic modernization project that has dominated the last two centuries is coming to an end. In another version, the situation in the modern world is embodied in the concept of the “end of history” by Fukuyama [16], in the third, the completion of the modernization project or a departure from it is manifested in Huntington’s famous thesis “on the conflict of civilizations”: Western civilizations are in an insurmountable conflict with other civilizations, and above all from the Islamic [17, p. 8]. This civilizational conflict is dominated by traditional, fundamentalist, anti-modern and anti-Western movements. At the same time, religious components become central, relegating the model of the

modern nation state to the background. “Islamic radicalism”, “Islamic extremism”, “Islamic terrorists” - these concepts have entered the lexicon of the world community over the past 20-25 years. The increased activity of Islamic terrorism, which led to the events of September 11, 2001, again aroused interest in the concept of the “clash of civilizations” by S. Huntington.

At the beginning of the 20th century. Islam was professed by 150–170 million people, i.e. a tenth of the then population of the Earth. There are more than 1.5 billion Muslims in the modern world, almost a quarter of the planet's inhabitants. Half of them are young people. They live in Asia, Africa, in the territory from Morocco to Indonesia, from the Atlantic to the Pacific Ocean. At the same time, millions of Muslims live in Europe, North and South America [5, p. 154]. The Islamic world creates political institutions with its own concepts of world order that correspond to Islamic canons. The largest of them is the Organization - the Islamic Conference, uniting 56 Muslim states, the Islamic Organization for Education, Science and Culture (analogous to UNESCO), the Islamic Commission of the International Red Crescent, the Islamic Development Bank, etc.

## **DISCUSSION AND RESULTS**

Today there is a lot of talk about Islamism, i.e. about the politicization of Islam. There are different points of view, different opinions on the issue of its emergence, influence on the internal political struggle of states and on international life. But many researchers believe that the main driving force aggravating the politicization of Islam is the process of globalization, that this is the most important catalyst that further deepens the problems associated with the phenomenon of Islamism. The Islamization of politics in the countries of the Muslim East occurred asynchronously, taking into account their socio-economic situation, domestic and foreign policy situations. All researchers of modern Islam write about the influence of modernization on Muslim perception. In their works, they assess the reasons for the revitalization of Islam in both the socio-economic and political spheres, and not only in the Afro-Asian region, but also in Europe and North America. They believe that these changes occur under the influence of domestic and international factors. The main international factor, in their opinion, is the ongoing Arab-Israeli conflict. As for the internal reasons, this is primarily the very nature of Islamic teachings. The unity of Islam with politics, culture, economics and other aspects of society contributes to the activation of its role in Muslim countries. Currently, the idea of creating a “new Caliphate” is being popularized in these countries, which is also the focus of attention of many orientalists, in particular specialists in Islam. Scientists note different perceptions of this idea in Muslim countries. The Arab world imagines the "new

Caliphate" as the early caliphate, when the righteous caliphs ruled; for Iran it is the state of the Abbasid Caliphate; In Turkey, the idea of creating a caliphate during the Ottoman era is being promoted. Taliban religious fundamentalists in Afghanistan tried to pit Islam against the Western world. The main goal of the Taliban was to unite all Muslim countries into a single Islamic caliphate. At the same time, they considered Afghanistan to be the center of this state. Even the magazine that the Taliban began to publish was called "Caliphate". In it, they propagated the idea that the creation of an emirate in Afghanistan is the first step towards the establishment of the Caliphate. Today, the Islamic State has taken on this task and is trying to make the dream of radical Islamists come true in a more brutal form.

Islamic movements are classified depending on the degree of their influence on the socio-political life of the country. These are moderates who, while criticizing power structures, at the same time compromise with them. And also extremist ones who use radical forms of struggle, even terrorism.

Well-known specialist in international relations D.N. Baryshnikov, summarizing Islamic projects of the world order, identifies three main directions: modernized, traditionalist, fundamentalist. Analyzing each direction, the author notes that the modernized direction calls for progress, but with national specifics. They often call for overcoming antagonism between religions and allow for the possibility of their cooperation [1, p. 179]. For the first time in 1999, a call for a "dialogue of civilizations" was heard from the UN rostrum by Iranian President Khatami, whose political position and views were pro-democratic and liberal. His call for dialogue was the antithesis of Huntington's "clash of civilizations" concept. The new ideas introduced into Iranian politics by this president, especially his thoughts on the compatibility of Islamic values with the democratic principles of the West, are still very popular among young people and Iranian women today. Supporters of the traditionalist movement view globalization as a detrimental phenomenon for their countries. They call for limiting the influence of Western values on Islamic states. Even if some of the traditionalists admit some kind of connection with the West in the sphere of economics or other areas, they demand mandatory observance of their religious values. As for fundamentalist concepts, their task is to rethink reality, modern sociocultural and political structures in the spirit of sacred texts. Supporters of fundamentalism call for building a society that complies with the canons of Sharia. They refuse to recognize the position of religious reformers who argue that religion must adapt to modern realities [1, p. 180]. The general position of religious fundamentalists was formulated by the leaders of the Egyptian Muslim Brotherhood in the 1930s, calling for a return to the roots of Islam and widely known throughout

the Islamic world and beyond. By specifically pointing out the enemies of Muslims and the perpetrators of their troubles, calling the people to unity and fight against them, radical movements can be recognized in a particular state or region. For example, before the Taliban invasion of Afghanistan, the struggle between various groups prevented the creation of stability in the country and the development of a unified state system, while Islamic traditions and values were ignored. Of course, given the situation in the country, when the people are exhausted from wars, they can support any forces that could restore order in the state. These forces turned out to be the Taliban, who promised to establish calm in the country, thereby receiving the support of the people.

The main provisions of radical Islamist concepts of the future world order come down to political expansion in countries where Islam spreads using violent methods in disseminating their views [1, p. 181].

Events in the Middle East and North Africa, which began in 2011 and went down in history as the “Arab Spring,” contributed to a revision of approaches to the situation in the region. These events influenced the peaceful resolution of the Middle East conflict, complicating the path to settlement. Mass demonstrations that began in North African countries and spread to the Middle East led to a change in the ruling elite. These changes further strengthened the religious factor not only in the countries of the region, but also beyond its borders. “What happened in the Middle East and North Africa in the spring of 2011 was unprecedented. The explosion of discontent among the broad masses this time was directed not against foreign, but against “our own” regimes,” this is how the famous scientist and political figure E.M. spoke about these events. Primakov [13, p. 378]. Analyzing these events, E.M. Primakov notes that “... the pan-Arab idea was replaced in the last century by country-specific nationalisms in the Arab world.” And what is most unexpected, as the author points out, Islamic extremists in none of the countries of the “Arab Spring” led the demonstrators [13, p. 379]. But the West, taking advantage of the situation, began to use it in its own strategic interests and thereby aggravated the situation in the region and radicalized Islamic organizations, which, in turn, caused an aggravation of the process of politicization of Islam.

The famous Russian orientalist R.G. Landa, in “Political Islam: Preliminary Results,” draws attention to the fact that over the past three decades, the active politicization of Islam has led to large-scale movements under its auspices in the Afro-Asian region and even where Muslims do not constitute the majority. Further, the author points to the factor of “Islamic danger” in Western countries, which gives rise to a variety of interpretations. The French sociologist O. Mongin analyzed this

condition in this way: “In order to identify one of the most terrible threats to democracy and the republic, literally all terms were easily confused - traditionalism, fundamentalism, radicalism...” [7, p. 33].

Despite the fact that both the West and the East have tried to study the situation, take a deeper look and systematize some currents in Islam, the attitude towards this religion remains unchanged. Since the late 1990s. The spearhead of the Islamist movement is increasingly directed against the United States, which is seen as the main defender of world Zionism.

Developing this theory, R.G. Landa, citing the French historian and expert on Islam J. Kepel, who argued in 2001 that “Islamist movements have entered a decline phase” [4, p. 9], believes that he was mistaken in his conclusions. “Even the tragic events of September 11, 2001 did not shake his conviction. But at the same time, the author writes, Kepel, of course, is right in many respects. The world of Islam, which over the last quarter of the last century has experienced truly revolutionary changes in political, and to a lesser extent, socio-economic life - especially in Iran, Afghanistan, India, Sudan, Bosnia - needs stabilization, calming, understanding of what has happened and continues to happen ”[6, p. 12]. Having analyzed this situation, Kepel sees a solution to the problem in the emergence of “a kind of Muslim democracy” capable of “combining culture and religion with political and economic realities” [4, p. 321].

Researcher Yu. G., who devoted half a century to the study of Islam. Petrash in his work “Islam” analyzed the complex phenomenon of Islam from the standpoint of scientific understanding, for “... only science, as a tool for obtaining knowledge about existence, based on strictly verified facts, leads us along the shortest path to the truth” [12, p. 28]. The author examines topical issues related to the Islamization of politics. Analyzing historical facts, the author once again emphasizes that this religion has been used for centuries as a political tool. And today, radical Islamists pervert sacred religious values to achieve all sorts of dark goals and desires.

The problem of Islamization of the domestic and foreign policies of some Muslim states continues to occupy a priority place in the works of orientalists. It is paradoxical that some researchers explain this process by the beginning of modernization, which swept the states of Asia and Africa after they gained independence: the deeper the modernization, the stronger the opposition of religious circles, the more radical their response. These countries began to adopt Western experience in this direction. In this regard, modernization had the character of Westernization, when Western socio-political values were taken as the basis for the transformation of society, which caused heated discussions among religious leaders.



In parallel with modernization, the reform of Islam begins in these countries. Orientalist scientist Z.I. Levin, analyzing the reformist concept in Islam, explains the reasons for the disagreements and splits among its followers. He points to the factor of globalization, to the formation of a new world order, which contribute to the deepening of the confrontation between Eastern and Western value systems. All this leads to a shift in the spiritual, psychological and cultural spheres in the East, which, in turn, contributes to the politicization of religion, especially in the Muslim world [9, p. 225].

Researchers, comparing Islamists and true believers, note primarily the political nature of the movement of the former (Islamism). They argue that Islamism is not a religious movement. They explain this statement by the fact that Islamists do not call for reforms of religion, but demand a change in its role in the life of society. At the same time, Islamism does not recognize both the ideology of the state and the policies of the existing regime. Islamists believe that the world order infringes on the position of third world countries, especially Muslim ones. Hence the negative attitude towards the leading countries that support and guide these orders.

It is worth noting the study by M.S. Meyer, *Historical Dynamics of Islamic Civilization*. A well-known specialist in the field of Islam and its influence on world politics, having analyzed the stages of the formation and development of Islam, comes to the conclusion that in the last decades of the 20th - early 21st centuries, there is a consolidation of independent national states, which has opened a new stage in the modern evolution of the Muslim world, which is distinguished by the rise of Islamism and Islamic fundamentalism, which leads to a conflict of opinions regarding the role of Islam in the development of modern Muslim societies [10, p. 20].

The works of the famous Russian political scientist, expert on Islam G.I. are extremely important for the study of this problem. Mirsky. In the context of the issue being studied, G.I. Mirsky notes that no other religion is spoken or written about as much as Islam. “And the point is not that the number of Muslims in the world is growing faster than the number of adherents of other religions (more than 1.5 billion people), but the unprecedented political activity of the Muslim community,” notes the author [11, p. 41]. He expresses his position regarding the place of the Islamic factor in world politics in disagreement with some long-held ideas about the essence of the relationship between the West and the world of Islam. At the same time, he points out the fallacy of S. Huntington’s interpretation of this problem about the clash of civilizations. Paying attention to such interpretations as the “revival” or “awakening” of Islam, G.I. Mirsky explains: “As a religion, Islam has never died or fallen asleep, so it can neither be reborn nor awaken. We can talk about the rise of self-awareness

of the world Muslim community, about the entry of this community into the international arena” [11, p. 42]. The author in his works pays special attention to the reasons for the rise of Muslim radicalism, extremism, terrorism and considers it untenable to explain these processes by purely economic reasons. It is known that terrorists from Egypt, Saudi Arabia and other Arab countries come from an educated and financially secure environment, therefore, the reasons must be sought elsewhere. According to G.I. Mirsky, “...they underlie what is called “Islamic fundamentalism”” [11, p. 44].

Many researchers, including G.I. Mirsky, they believe that the indignation of Muslims is caused by specific American policies in general in the world of Islam, and in particular in the countries of the Near and Middle East. Muslims feel the consequences of American policy much more acutely and directly than other peoples, which causes the radicalism of their response. They are outraged by the Americans' insistence on imposing their own rules, which contradict their civilizational foundation. Under the slogan of establishing democracy and protecting human rights, they seek to strengthen their positions in a particular region that is of vital interest to them.

How does Russia relate to the Islamic region? The answer to this question is given by V. Ya. Belokrenitsky in his work “The Islamic world and its significance for modern Russia.” Russia is one of five states that have observer status in the largest organization - the Islamic Conference, which includes 57 countries from four continents - Asia, Africa, America and Europe. Russia received this status in 2005, becoming the first major observer country. As for the countries of the Near Islamic Abroad, there are participants from the CIS. Among them, Kazakhstan stands out as a major trading partner of Russia, then Azerbaijan, Uzbekistan, etc. Thus, according to 2004 indicators, the total volume of trade with six neighboring Muslim countries amounted to 11 billion dollars, and with the entire Islamic world it was approximately 26– 28 billion dollars [3, p. 13]. On the one hand, these are high figures, considering that preferences are mainly made towards Europe and the West, China and India, on the other hand, of course, they are low. The decline in trade with Muslim countries - members of the CIS is explained by the geopolitical changes that occurred with the collapse of the USSR.

The author points out that “...despite the decline in the geo-economic importance of the nearby Islamic belt for Russia, its geopolitical role remains very significant” [3, p. 14]. Draws attention to the fact that Russia, with the Islamic world to the south of its borders, forms a continuous cultural and humanitarian space without natural barriers, a territory for the spread of the Russian language and literature, strata of

common traditions in the social, mental and political spheres. It should also be noted that Russia is connected with this world through its Muslim areas - the southern Urals, the Volga region and the North Caucasus. More than 15 million Muslims live in Russia, accounting for 9% of the population. All these factors give special importance to Russia's relations with the Muslim world in general, the Caucasian and Central Asian areas in particular [3, p. 13].

The work of many foreign scientists is devoted to the process of Islamization of politics. The famous French political scientist-orientalist, researcher of political Islam O. Roy, analyzing the process of the emergence and development of Islamism and the influence of globalization on Islam, comes to the conclusion that "... re-Islamization, which has swept the modern Muslim world, is an integral part and consequence of the process of acculturation, that is displacement of traditional cultures by Westernization" [14, p. 83]. He draws attention to the process of nationalization of Islam, explaining this by the fact that large Islamist movements refuse international activities, trying to concentrate their attention on domestic political problems, while they turn into a nationalist force. The author shows this process using the example of Iran, where the "nationalization of Islamism" is taking place. Points to the fact that Iranian Islamism is no longer supporting Shiites in neighboring states in the region. And in the fight against the Taliban in the 1990s. even collaborated with the USA and Russia. The author explains the nationalism of Iranian Islamists by the activities of the authorities, who consider the interests of the nation-state to be a priority, a reality. He believes that blurring the line between nationalism and Islamism helps bring secular nationalists and Islamists together. But, on the other hand, such a merger contributes to the expansion of the political space of Islamists [14, p. 176].

The American scientist T. Friedman explains the backwardness of the "third world" in the process of globalization by the flaws of its culture. He feels special "sorrow" at the cultural backwardness of the Muslim world. In his opinion, Islam is fundamentally incapable of globalization, i.e. to the assimilation of foreign spiritual values. "Arab youth have a negative attitude towards the West only because the "infidels" live better than the "people of God." Based on this attitude, it perceives itself as the vanguard of humanity and calls for the destruction of the "infidels"" [15, p. 480]. Russian historians A. Khazanov and V. Ushakov express their disagreement with Friedman's conclusions. Referring to historical facts, they explain their disagreements with Friedman as follows: "During the existence of the caliphate in the 8th–12th centuries. Muslims took over the baton of intellectual culture of the ancient world; Arab scientists showed the highest achievements in science and art." Further, Russian scientists argue that today's problems associated with some stagnation in the

Middle East are explained by the active intervention of the West in this region, and not, as Friedman believes, by Islamic dogmatism [19, p. 126]. It is well known that the United States is waging an uncompromising struggle in this region with countries that contradict its position and strategy. Countries that refuse to unify and join the process of globalization become the main target of the United States and transnational corporations. The influence of information technologies, which are becoming the main political and economic resource in modern international relations, is considered by Professor of the University of Hamburg K. Hafed. He believes that in the modern world information technology is becoming the main political and economic resource, that the media create many erroneous and one-sided stereotypes that distort the image of the West in the Muslim world and the image of the Islamic world in the West: "In the Western media, the prevailing tendency is to identify Islam with fundamentalism, fundamentalism - with terrorism, and political violence is interpreted without taking into account its social and political context" [18, p. 123].

French political scientist and Arabist, director of the French Center for Archeology and Social Sciences in Sanaa F. Burga characterizes the latest trends in the Islamist revolution in Western assessments of this phenomenon. In his work "Facing Political Islam," he points out that most Western analysts are looking for the roots of numerous acts of violence in the Near and Middle East primarily in the religious factor, characterizing Islamism as a manifestation of exclusively religious fundamentalism, hostile to democracy, Western values and intolerant other religions [2, p. 112]. F. Burga considers this approach a serious methodological error. He views Islamism primarily as a political phenomenon, the forms of which are primarily determined by domestic and international political factors. In the context of internal political struggle, violence on the part of the opposition is most often generated by violence on the part of the ruling regimes.

When considering the international aspect of the Islamic factor, many Western analysts ignore the role of Western foreign policy in the emergence of Islamism and its use of violent methods. Since the end of the Cold War, the Islamic threat has replaced communism as the West's new global enemy. And the more the West exaggerated the Islamic factor in the media, promoting it as a threat to the world community, the harsher the Islamists' response was. The West's preferential support for Israel in the Palestinian-Israeli conflict, air strikes and economic blockade of Iraq, then the entry of American troops into this country under the guise of searching for weapons of mass destruction have caused and continue to cause outrage among many people in the Arab-Muslim world and are initiating retaliatory actions, a French researcher believes F. Burga. He views Islamism as an effective reincarnation of the

old Arab nationalism, clothed in forms more relatable to the population. “Religious language is more suitable for expressing nationalist feelings than imported concepts” [2, p. 114].

So, in the second half of the 90s. XX - early XXI centuries. the main trends in the development of Islamism in the countries of the Islamic area are highlighted: the strengthening of authoritarian regimes in most countries of the Near and Middle East, which reflected the frontal offensive of Islamism; political and ideological stratification within Islamism itself; the slow change in Western approaches to assessing Islamism - while maintaining the dominant positions of those who view Islamism as a cancer in the body of the Islamic world and the main source of increased violence, the number of followers and analysts who emphasize the cultural aspects of Islamism is growing, indicating the role of the ruling regimes in the escalation of violence.

Islamism emerged in the struggle with the West; this is a challenge posed to the West, many orientalist, in particular specialists in Islam, believe. To remove the confrontation between Islamism and the West, significant changes are needed in the perception of each other, in the position and behavior of the parties. To achieve consensus regarding modern civilization, the West must be based on common values and formed on the basis of cultural cooperation instead of the unilateral imposition of one civilizational model, as is currently the case [19, p. 125].

The West must abandon the pernicious idea that it has a perpetual monopoly on the production and dissemination of modern civilization, and accept without question that universal values are contained in both the cultural and historical experiences of non-Western societies.

## **REFERENCES**

1. Барышников Д.И. Конфликты и мировая политика [Текст] / Д.И. Барышников. – М.: Восток-Запад, 2008.
2. Бюрга Ф. Лицом к лицу с политическим исламом [Текст] / Ф. Бюрга. – М.: Научная книга, 2003.
3. Белокреницкий В.Я. Исламский мир и его значение для современной России [Текст] / В.Я. Белокреницкий // Россия и исламский мир. – М.: Крафт, 2010. – С. 12–17.
4. Кепель Ж. Джихад: экспансия и закат исламизма [Текст] / Ж. Кепель. – М.: Ладомир, 2004.
5. Кувалдин В.Б. Глобальный мир: экономика, политика, международные отношения [Текст] / В.Б. Кувалдин. – М.: Магистр, 2009.

6. Ланда Р.Г. Политический ислам: предварительные итоги [Текст] / Р.Г. Ланда. – М.: ИБВ, 2005.
7. Ланда Р.Г. Культурно-историческая почва исламского экстремизма [Текст] / Р.Г. Ланда // Исламский фактор в истории и современности. – М.: Восточная литература, 2011. – С. 28–41.
8. Левин З.И. Современный ислам: реформаторы – обновленцы и охранители [Текст] / З.И. Левин // Ближний Восток и современность [Текст]. – М.: ИИИиБВ, 2003. – С. 85–98.
9. Левин З.И. Реформа в Исламе. Быть или не быть? [Текст] / З.И. Левин. – М.: Институт востоковедения, 2005.
10. Мейер М.С. Историческая динамика исламской цивилизации [Текст] / М.С. Мейер // Исламский фактор в истории и современности [Текст]. – М.: Восточная литература, 2011. – С. 18–28.
11. Мирский Г.И. Ислам, исламизм и современность [Текст] / Г.И. Мирский // Исламский фактор в истории и современности [Текст]. – М.: Восточная литература, 2011. – С. 41–47.
12. Петраш Ю.Г. Ислам [Текст] / Ю.Г. Петраш. – М.: Республика, 2005.
13. Примаков Е.М. Ближний Восток на сцене и за кулисами [Текст] / Е.М. Примаков. – М.: Российская газета, 2012.
14. Руа О. Глобализированный ислам [Текст] / О. Руа. – М.: Аспект Пресс, 2002.
15. Фридман Т. Плоский мир: краткая история XXI века [Текст] / Т.Фридман. – М.: АСТ, 2007.
16. Фукуяма Ф. Конец истории и Последний человек [Текст] / Ф. Фукуяма; пер. М. Левина [Текст]. – М.: АСТ, 2004.
17. Huntington, Samuel P., *The Clash of Civilizations and the Remaking World Order*. Simon & Schuster UK Ltd: London, 1997. – pp. 22-49
18. Хафед К. Запад и ислам в средствах массовой информации. Основы новой международной культуры общения [Текст] / К. Хафед; пер. Ф. Лебедева. – СПб.: Литера, 2000.
19. Хазанов А. Глобализация с человеческим лицом [Текст] / А. Хазанов, В. Ушаков // Обозреватель. – 2006. – № 10. – С. 122–127.
20. I. Rakhmonberdiev. Clash or Cooperation of Civilizations? Current Assessments by Western Experts of the Concept of S. Huntington. CENTRAL ASIAN JOURNAL OF SOCIAL SCIENCES AND HISTORY VOLUME: 04 ISSUE: 08 | AUG 2023 (ISSN: 2660-6836).

## **DIZAYN TA'LIMIDA MILLIY LIBOSLARNING BADIY JIHATLARI VA XUSUSIYATLARINI TALABALARGA ZAMONAVIY PEDAGOGIK TEXNOLOGIYALAR ASOSIDA KO'NIKMALARINI SHAKLLANTIRISH**

**Gulzoda Ernazarovna Umarova**

Kamoliddin Behzod nomidagi

Milliy rassomlik va dizayn instituti

Libos dizayni kafedrası katta o'qituvchisi

[gulzodaodiljonrayhona@gmail.com](mailto:gulzodaodiljonrayhona@gmail.com)

### **ANNOTATSIYA**

*Maqolada, dizayn ta'limini rivojlantirishda amaliy darslarni olib borish jarayonlarida zamonaviy texnologiya va metodlarni, milliy an'anaviy liboslar tarixiga suyangan holda amalga oshirish, kelajakdagi o'sib kelayotgan avlodlarga ham tarixiy, ham zamonaviy bilim va ko'nikmalarga ega dizayner qilib shakllantirishimiz mumkinligi muallif tomonidan tahlil olib borilgan.*

**Kalit so'zlar:** *innovatsion ta'lim, kasbiy tayyorgarlik, dizayn ob'ekti, dizayn, ta'lim.*

### **АННОТАЦИЯ**

*В статье автором проведен анализ того, как реализация современных технологий и методов в процессах проведения практических занятий по развитию дизайнерского образования, опираясь на историю национальных традиционных одежд, позволила будущим подрастающим поколениям сформироваться в дизайнера, обладающего как историческими, так и современными знаниями и навыками.*

**Ключевые слова:** *инновационное образование, профессиональная подготовка, дизайн объектов, дизайн, обучение.*

### **ABSTRACT**

*In the article, the author analyzes how the implementation of modern technologies and methods in the processes of conducting practical classes on the development of design education, based on the history of national traditional clothes, allowed future younger generations to form into a designer with both historical and modern knowledge and skills.*

**Key words:** *innovative education, professional training, object design, design, training.*

## **KIRISH**

Dizaynerlar mana ko'p yillarki ijod manbasi sifatida milliy liboslardan foydalanadilar. Liboslar ham individual modellarni, ham bir nechta liboslardan iborat to'plamlarni yaratib, o'z ijodlarini yaratib kelmoqdalar. Milliy va an'anaviy liboslar o'ziga xos ma'lum bir bichimga ega bo'lib, undan tashqari o'ziga xos ma'noga ega shakllardan, naqshlardan, ranglardan iborat. Shu sababli milliy xalq kostyumlarini belgilari, ijtimoiy-madaniy sifatlariini ham ko'rib ijoddan oldin tahlil qilish lozim.

Har qanday kostyum vaqt o'tishi bilan noyob ma'lumot manbai hisoblanadi. Xalqlarning milliy liboslari yilma-yil o'zgarish prinseplari translyatsiyasini kelajakdagi avlodlarga noyob ilhom manbai bo'lib xizmat qiladi. Dizaynda badiiy ijodkorlik, ijodiy va ijodiy faoliyat katta rol o'ynaydi, bu insonning ma'naviy rivojlanishiga doimiy ehtiyoji borligini ko'rsatadi. [1,104 6].

Dizayn-amaliy darslarida libosning umumiy ma'lumotlari tahlili olib boriladi: bichimi, matosi, qayerga kiyishga mo'ljallanganligi va albatta qaysi region va mavsumga mosligi. Adabiyotlarda turli xil tavsiflar ham saqlanib qolgan. Masalan, badiiy kitob va yilnomalarda qahramonlar liboslari ta'riflangan [2,98 6].

Demak, zamonaviy moda tahlili bilan bir qatorda tarixiy kitoblarni ham o'rganish, ya'ni turli xil liboslar tasvirlangan qadimiy qo'lyozmalar, kitoblarni mutoalaa qilish lozim. Shuni ta'kidlash kerakki, manbalarda kamdan-kam hollarda oddiy dehqon kiyimlariga urg'u beriladi. Asosan qimmat, faqat badavlat odamlar sotib olishlari mumkin bo'lgan matolar va kashtalar va zodagonlar liboslari ta'riflangan. Shuningdek, liboslarning tavsifini xorijiy kitoblarda ham topish mumkin. Asosan manbalarda sayohatchilar, elchilar ta'riflangan masalan, X asr Arab sayohatchisi Ibn Fadlan shunday deb yozgan edi: "ular palma daraxtlariga o'xshaydi, qizarib ketgan, qizil. Ularning liboslari ham, faqat bir tomonini qoplaydigan plashlar(paltolar) ko'rdim. Ularning har biri bolta, qilich va pichoq bilan qurollangan. Qilichlari tekis".-Ko'rib turganimizdek sayyoh aholini aynan liboslarini ta'riflagan. [9].

## **MUHOKAMA VA NATIJALAR**

Xalqlarning milliy liboslari badiiy va estetik an'analari, avlodan-avlodga o'tib kelayotgan etnik qadriyatlar, g'oyalar, xalq ijodiyoti ijodiy manba sifatida, talabalarning rivojlanish transformatsiyasida, qidiruv va tadqiqoti faoliyati davomida, milliy kostyumlar tahlili asosida kelajakdagi o'qituvchi-dizaynerlarni tayyorlashda foydalanilishining ahamiyati beqiyosligini belgilaydi. Talabalarda tadqiqot ko'nikmalarini rivojlantirishda xalq milliy kostyumining ta'lim va tarbiya salohiyatidan foydalanish, etnik-madaniy bilimlarni berish, ijodkor talabaning amaliy darslarni bajarishdagi "tahlil qilish" qismini amalga oshirishda badiiy va pedagogik



muammolarni ijodiy hal qilish ko'nikmalarini shakllantirish uchun zarur, shart bo'lib, bu uning pedagogik va dizayn faoliyatiga kasbiy tayyorgarligini rivijlantiradi. Etnografik bilimlar kelajakdagi o'qituvchi-dizaynerlarga liboslarning etnik guruhlari kostyumda o'ziga xos va umumiylikni aniqlash ko'nikmalarini egallashga yordam beradi va bu uning ijodida eklektikaga yo'l qo'ymaslikni o'rgatadi. [10, 55 b].

Kelajakdagi o'qituvchi-dizaynerlarning tadqiqot ko'nikmalarini shakllantirish darajasi to'g'risida kerakli ma'lumotlarni olish uchun intervyu usulini tanlash ham mamkin. Talabalar bilan suhbat o'tkazish uchun eksperiment bosqichida so'rovnoma ishlab chiqiladi. Siz qaysi millat milliy liboslari bo'yicha tadqiqot olib bormoqchisiz?; Izlanishlar davomida qanday natijalarga erishdingiz?»; "Tadqiqotni o'tkazish jarayonida qiyinchiliklarga duch keldingizmi?; Bizning oliy o'quv yurtimizda ilmiy-tadqiqot ishlarida ishtirok etasizmi? ; " Qaysi kostyumlarni modellashtirish sizni qiziqtiradi?; Milliy kostyum, uning xususiyatlari bilan tanishmisiz?; Milliy kostyumi bo'yicha tadqiqot ishini yozishni xohlaysizmi?»; "Siz tadqiqot jarayoni dizayn bo'yicha mutaxassisni tayyorlash uchun muhim deb hisoblaysizmi?" -kabi savollar so'rovnoma shakllantirish mumkin.

Tadqiqotni o'tkazish jarayonida talabalar bilan suhbat o'tkazish uchun shakllantirilgan savollar, mavzu asosini ochib beradigan shaklda ishlab chiqilishi lozim. Anketa quyidagi savollarni o'z ichiga olishi mumkin: "tadqiqot mavzusi?"; "Mavzuga tegishli tahlillar?"; "Tadqiqotning metodologik ishlab chiqish jarayonida qiyinchiliklarga duch keldingizmi?"; "Tadqiqot jarayonida qanday qiyinchiliklarga duch keldingiz?"; "Tadqiqot faoliyati jarayonida qanday tajribaga ega bo'ldingiz?»; "Milliy kostyumni modellashtirish darslari tadqiqot ko'nikmalarini shakllantirishda sizga yordam berdimi?; "Siz tadqiqot ishini dizayn bo'yicha mutaxassisni tayyorlash uchun muhim deb hisoblaysizmi?". Ilmiy tildagi tadqiqot faoliyati ikkita hodisani aks ettiruvchi so'z (ibora) bilan ifodalanadi: "tadqiqot" va "faoliyat". Shubhasiz, bu tushunchalar umumiy tahlillarda , "faoliyat" tushunchasi umumiy, "tadqiqot faoliyati" tushunchasi bilan ifodalanadi. Demakki "tadqiqot" sifati, olib borilgan "tadqiqot faoliyati" makammalligi uchun "faoliyat" tushunchasidan boshlanishi kerak. [10, 47 b].

Albatta bunday tadqiqotlar dizayn ta'limini rivojlantirishda amaliy darslarni olib borish jarayonlarida zamonaviy texnologiya va metodlarni foydalanish zaruratini ko'rsatadi. Yuqorida aytib o'tilganidek, manbalarga asoslanib, quyidagilarni ta'kidlash kerak. Dizayn ta'limini rivojlantirishda amaliy darslarni olib borish jarayonlarida zamonaviy texnologiya va metodlarni, milliy an'anaviy tarixga suyangan holda amalga oshirish, kelajakdagi o'sib kelayotgan avlodlarga ham tarixiy, ham zamonaviy bilim va ko'nikmalarga ega shaxs qilib shakllantirishimiz mumkin.

## REFERENCES

1. Ernazarovna, U. G. (2022). The Role of " Design-thinking" in the formation of artistic and design activities of future specialists. *Ta'lim va rivojlanish tahlili onlayn ilmiy jurnali*, 103-105.
2. Ernazarovna, U. G. (2022). The Formation of the design term and history of development. *Ta'lim va rivojlanish tahlili onlayn ilmiy jurnali*, 96-102.
3. Qizi, Y. S. M., & Muratovna, X. U. (2021). LIBOS DIZAYNI TA'LIMIDA EKOLOGIK-INNOVATSION MATOLARNING AHAMIYATI VA ZAMONAVIY MODA-KOSTYUM DIZAYN SANOATIGA TADBIQ ETISHNING ISTIQBOLLARI. *Oriental renaissance: Innovative, educational, natural and social sciences*, 1(4), 240-251.
4. Tursunpo'Latova, D. R. Q. (2021). KIYIMDAGI " NEW LOOK" USLUBI, KELIB CHIQISH TARIXI VA ZAMONAVIY MODA YO'NALISHIDA AKS ETISHI TAHLILI. *Oriental renaissance: Innovative, educational, natural and social sciences*, 1(10), 752-762.
5. Yunusxodjaeva, S. A. (2019). Yosh rassomni o 'qitishda samarali usullardan foydalanish. *PEREKRYOSTOK KULTURBI*, 1(4).
6. Atajonova, F.E.,& Ataxanova, M.G'.(2019). 2001-2018 YILLARDA HALQ TA'LIMI TIZIMINING RIVOJLANISHI: YUTUQ VA MUAMMOLAR (XORAZM VILOYATI MISOLIDA).*Internauka*, (5-2), 44-46.
7. Zaripova,M.A.(2020).MODEL YARATISHNING ISHLAB CHIQRISH MUNOSABATLARIDA ISHTIROKI. *PEREKRYOSTOK KULTURBI*, 2(4).
8. Jabborova, O. M., & Umarova, Z. A. (2021). "TARBIYA" FANINI KLASTER USULIDA O'QITISHDA PEDAGOGIK KONFLIKTLARNI BARTARAF ETISH.
9. Komilova X. X., Vohidova U. A. "Loyihalash", OO'Yu uchun o`quv qo`llanma. - Toshkent : Fan va texnologiya.
10. Белова Светлана Николаевна. Автореферат. "Формирование у будущих педагогов-дизайнеров исследовательских умений на основе изучения традиционного народного костюма". "Чувашский государственный педагогический университет имени И.Я.Яковлева"].- Чебоксары, 2015.- 209 с.
11. [http://vtk34.narod.ru/petruk\\_osnovimodelirodejdi/book/book12.htm](http://vtk34.narod.ru/petruk_osnovimodelirodejdi/book/book12.htm)
12. 11.[https://studref.com/638080/kulturologiya/ispolzovanie\\_tsveta\\_kollektsii](https://studref.com/638080/kulturologiya/ispolzovanie_tsveta_kollektsii)

## **DUNYO BRENDLARINI O‘RGANGAN HOLDA TO‘G‘RI BREND TANLASH VA YARATISH USLUBI**

**Mirzaraximova Sayyoraxon**

[smirzaraximova@gmail.com](mailto:smirzaraximova@gmail.com)

**Usmanova Dilfuza**

[usmanovadilfuzaravshanqizi1996@gmail.com](mailto:usmanovadilfuzaravshanqizi1996@gmail.com)

### **ANNOTATSIYA**

*Mazkur maqolada dunyo brendlarini o‘rgangan holda to‘g‘ri brend tanlash va yaratish haqida mulohazalar keltirilgan. Jumladan, brend tovarning birinchi savdoni tanlashda va mashhurligini yoyishga xatta xizmat qiladi.*

***Kalit so‘zlar:** Brend, logotip, kiyim, Gucci, Chanel, Burberry, Germes, Prada, Dior, Dolce & Gabbana, Ralf Loren, Versace, Giorgio Armani.*

### **ABSTRACT**

*This article provides advice on choosing and creating the right brand based on the study of world brands. In particular, the brand serves to choose the first sale of the product and to spread its popularity.*

***Key words:** Brand, logo, clothes, Gucci, Chanel, Burberry, Hermes, Prada, Dior, Dolce & Gabbana, Ralph Lauren, Versace, Giorgio Armani.*

### **KIRISH**

Kiyim brendi - bu tashkilot yoki mahsulotni mijozning ko‘z o‘ngida raqiblaridan ajratib turadigan nom, atama, dizayn, ramz yoki boshqa xususiyatdir. U mahsulot va xizmatlarning tijorat manbai sifatida faqat brend egasini aniqlaydi. U mijozlar ongida doimiy taassurot qoldirishga qaratilgan. Har bir kiyim brendining o‘ziga xosligi, o‘z logotipi va savdo belgisi bilan brend aloqasi, brendga sodiqlik va turli branding strategiyalari mavjud. Kiyimning narxi o‘ziga xos kiyim markasiga qarab o‘zgaradi. Ijtimoiy tarmoqlarda siz yildan-yilga dunyoning eng muhim moda podiumlarida o‘z kolleksiyalarini namoyish etuvchi dizaynerlar tomonidan tayyorlangan ko‘plab kiyimlarni ko‘rishingiz mumkin. Ushbu brendlarning har birida kiyimning har bir elementi uchun har xil narxlar mavjud. Bundan tashqari, bu miqdorlar odatda yuqori. Biroq, agar siz kiyim-kechak brendlarini yaxshi ko‘rsangiz va Versace brendini yoqtirsangiz, taxminan 5000 dollarga chiroyli tasodifiy modelni sotib olishingiz mumkin.



**1-rasm. Brend**

Prada kiyim-kechak brendlarida siz 300 dan 5000 dollargacha bo'lgan narxlarda ko'ylak yoki ko'proq kundalik kiyimlarni sotib olishingiz mumkin.

Gucci eng qimmat kiyim brendlaridan biri bo'lganligi uchun 600 dan 8000 dollargacha bo'lgan shim, poyabzal va kurtkalarni taklif etadi.

Valentinoda bo'lganingizda, haqiqiy ko'rinishga ega bo'lish uchun klassik kiyim olishni istasangiz, 500 dan 5000 dollargacha sarmoya kiritishingiz kerak bo'ladi.

Agar kiyim-kechak brendi dunyoda katta obro' va e'tirofga ega bo'lsa, bu ham uning narxining bir qismidir. Boshqa xususiyatlar hisobga olinadi: Ish kuchi, mato turi, transport, tijoratlashtirish, tikuv turi.

Ushbu qimmatbaho kiyim brendlarining aksariyati o'z kiyimlarini qo'lda tikadi, bu ularning o'zlari kabi qimmat bo'lishining sabablaridan biridir. Kiyim uchun qancha ko'p pul to'lasangiz, aniqlik va yuqori sifatli materiallardan tayyorlangan buyumni olishingizga shunchalik ishonasiz.

Yaxshi ishlab chiqilgan brending iste'molchi ongida tovar sotib olishni kuchaytirish orqali mijozlarning sodiqligini yaratishga yordam beradi. Sport mahsulotlari uchun ma'lum bir mahsulotga emas, balki jismoniy tayyorgarlikka yo'naltirilgan kompaniya oldingi va kelajakdagi mijozlar uchun brendni sanoatda yetakchi sifatida o'rnatishga yordam beradi. Agar mahsulot turmush tarzi bilan bog'liq bo'lsa, u odamlarni shunga o'xshash maqsadlarga erishishga majbur qiladi.

Eng qimmat kiyim brendlaridan xarid qilishda siz sotib olayotgan kiyimning sifatli ekanligiga ishonch hosil qilishingiz mumkin. Ular eskirish, vaqt, ob-havo yoki hatto yuvish vositasi tufayli ko'z yoshlari yoki rangi o'zgarishiga moyil bo'lmaydi. Sotib olayotganda, garchi qimmat bo'lsa ham, siz o'zingizning pulingiz uchun qadrli ekanligingizga amin bo'lishingiz mumkin.

Dunyodagi 10ta eng qimmat kiyim brendlari:

**Gucci.** Agar siz kiyim-kechak brendlarini yaxshi ko'radigan bo'lsangiz, Gucci haqida eshitgan bo'lishingizga shubha yo'q. Bir muncha vaqt o'tgach, Gucci ramzi ularning e'tiborini tortdi va Italiyadan uchib ketgan Gollivud yulduzlari bu sumkalar bilan suratga tusha boshladilar.

Shunday qilib, ular asta-sekin bozorga kirishdi. Gucci boshqa yirik italyan va amerika brendlari bilan ko'plab hamkorlik va shartnoma shartnomalarini imzoladi. Forbes ma'lumotlariga ko'ra, Gucci 38 milliard dollarlik brend qiymati va 12.4 milliard dollarga yaqin savdosi bilan dunyodagi eng qimmat brendlar ro'yxatida 5-o'rinda turadi va bu o'z-o'zidan gapiradi.



**2-rasm. GUCCI.**

**Chanel.** Chanel - 1910-yilda tashkil etilgan frantsuz hashamatli modalar uyi. U ayollarning tayyor kiyimlari, hashamatli buyumlari va aksessuarlariga e'tibor qaratadi. Kompaniya ko'ylaklar va oddiy dizayndagi zargarlik buyumlarida nafislik uchun mo'ljallangan bo'lib, ular 19-asr modasining hashamatli, haddan tashqari dizaynli va ixcham kiyim va aksessuarlarini almashtirdi. Chanel dunyodagi eng qimmat kiyim brendlaridan biridir.



**3-rasm. Chanel.**

**Burberry.** Burberry uzoq vaqtdan beri mavjud. Bu dunyodagi eng qadimgi moda brendlaridan biri. Ushbu brend asosan o'zining katakli xaki va plashli ko'ylagi bilan mashhur. Buning sababi shundaki, u harbiylar uchun mo'ljallangan va keyin tinch aholi orasida ham mashhur bo'lgan. Dizayn shu qadar mashhur bo'ldiki, u endi u yoki bu tarzda har bir kiyim va aksessuarining bir qismiga aylandi. 3.4 milliard dollarga baholangan brendi bor, faqat ularning mijozlari Burberry nima ekanligini tushunishadi. Bu dunyodagi eng qimmat kiyim brendlaridan biri.



**4-rasm. Burberry.**

**Germes.** Hermes brendi sifatida 200 yildan ortiq vaqtdan beri mavjud. Ular birinchi marta 18-asrda charm jabduqlar, egarlar va boshqalar ishlab chiqaradigan yorliq sifatida boshlangan, keyin esa Charlz-Emil Germes rahbarlik qilgandan keyin asta-sekin chakana savdoga kirishgan. Hermes - sumkalar, poyabzal, parfyumeriya, kiyim-kechak yoki hatto uyning ichki qismi bo'lsin, ular ishlab chiqaradigan barcha narsalar bilan nafosat va sinfning timsolidir.

Ko'pgina boshqa kompaniyalar singari, Hermes ham biznesdagi ko'tarilish va pasayishlarni ko'rdi. 5 milliard dollarlik daromad bilan Hermes uzoq yo'lni bosib o'tdi va ular dunyodagi eng qimmat kiyim brendlaridan biri hisoblanadi.



**5-rasm.** Germes.

**Prada.** Prada dastlab Italiya elitasi uchun sumkalar, sayohat sumkalari va chamadonlar yasash bilan shug'ullangan. Biroq, Miuccia Prada rahbarlikni qo'lga kiritgach, u erkaklar va ayollar uchun hashamatli kiyim-kechaklarni ishlab chiqarishni boshladi.

Prada ushbu to'plam paydo bo'lishidan oldin ham mashhurlikka erishdi, u o'sha paytdagi premium brendlar sahnasi bo'lgan dizayn elementini o'z zimmasiga olgan katta bo'g'uvchi logotiplarsiz hashamatli neylon sumkalar va ryukzaklarni taqdim etdi. Hozirda u dunyodagi eng qimmat kiyim brendlaridan biri hisoblanadi.



**6-rasm.** Prada

## **XULOSA**

Har qanday vaziyatda oqlangan ko'rinish uchun siz narxni to'lashingiz kerak. Taniqli kiyim brendlari har bir kiyimda sifatni ta'minlashdan tashqari, eksklyuziv aksessuarlar to'plamlarini ham taklif qiladi.

Shunday qilib, agar siz har qanday holatda nafis ko'inishni istasangiz, qimmatbaho kiyim brendlari sizning eng yaxshi ittifoqdoshingizga aylanadi.

#### **FOYDALANILGAN ADABIYOTLAR (REFERENCES)**

1. "Marketing asoslari"-N. Mo'minova, F. Azimova, O. Shmigun-Toshkent 2007.
2. <https://minikar.ru>
3. [www.kiiky.com](http://www.kiiky.com)

## ИННОВАЦИОН ТЕХНОЛОГИЯ ВА ИХТИРОЛАРНИНГ МОДА СОҲАСИНИ РИВОЖЛАНТИРИШДАГИ АКТУАЛЛИГИ

Хаитова Зилола Патхуллаевна

К.Бехзод номли МРДИ

“Либос дизайни” кафедраси мудири

### АННОТАЦИЯ

Мақолада “Либос дизайни” соҳасида актуаллик касб этаётган замонга хос инновацияларнинг бугунги кун мода соҳасига кўрсатаётган таъсири атрофлича ёритилган. Шунингдек, бу борада мавжуд муаммолар ҳамда уларнинг ечимига доир муаллифнинг хулоса ва таклифлари келтирилган.

**Калим сўзлар:** инновацион технологиялар, “tech-couture”, “technofashion”, ижодий ёндошув, санъат, иқтисодиёт ва саноат секторлари ривож, концепция, либос ва аксессуарлар.

### ABSTRACT

*The article describes in detail the influence of contemporary innovations in the field of "clothing design" on the fashion industry today. Also, the author's conclusions and suggestions regarding existing problems and their solutions are presented.*

**Keywords:** innovative technologies, "tech-couture", "technofashion", creative approach, development of art, economy and industrial sectors, concept, clothes and accessories

### КИРИШ

Маълумки, мода соҳаси замон билан ҳамнафасликда ривожланувчи жамиятнинг актуал соҳалари қаторига киради. Санъат, иқтисодиёт ва саноат секторлари ривождаги ҳар бир янгиланиш ва инновациялар мода соҳасига тўғридан тўғри таъсир кўрсатади. Шундай экан, мазкур ихтисослик доирасида ўзининг дизайнерлик фаолиятини олиб бораётган ҳар бир мутахассис либос тўпламларини шакллантириш мобайнида нафақат индивидуал – ижодий ёндошувига таянган ҳолда, балки бозор иқтисодиёти талаблари, санъат ва маданият соҳаларидаги концептуал тамойиллар ҳамда саноат тизимидаги либос ва аксессуарлар ишлаб чиқариш борасидаги янгиланишларни ўз ичига олувчи мукамал дизайн лойиҳаларни шакллантириши талаб этилади.

Юқорида таъкидлаб ўтилган ёш ва малакали мутахассислар учун бирдек муҳим бўлган фаолият босқичларига қўшимча тарзда, либос лойиҳаларини шакллантириш жараёнларида тарихдаги буюк аждодларга муносиб авлод бўлиш, миллий меъросимизни келгуси авлодларга қолдириш учун миллий



либосларимиз ўзига хосликларидан ўз ўрнида ва замонга талабларига мос ҳолда мурожаат этиш ҳам бугунги кундаги соҳа олдида турган ақуал масалалар қаторига кирмоқда. Ушбу икки - бир биридан фарқли ўзига хосликларга эга бўлган йўналишларни яхлит бир концепция асосида либос тўпламларида қўллай олиш малакаси мутахассислардан бир неча йиллик меҳнат ва билимларни талаб этади.

### **АДАБИЁТЛАР ТАҲЛИЛИ ВА МЕТОД**

Тадқиқотнинг кириш қисмида танланган мавзунинг актуаллигини таъкидлашга қаратилган фикр ва мулоҳазалар орқали маълум бўладиги, жаҳондаги замонавий илм-фан ривожига асосида шакллантирилаётган саноат-ишлаб чиқариш тизимларидаги инновацияларни дизайн соҳаларидаги амалий-ижодий жараёнларда қўллаш масаласи дунёдаги етакчи олим ва мутахассислар илмий тадқиқотларида ўз аксини топиб келмоқда [1]. Хусусан, Е.Ю.Амосова, А.М.Андриевский, Т.С.Василева, И.Н.Савелева, В.В.Семенова, М.В.Морозова, М.В.Жогова, И.А. Шеромова, Е.В. Устинченко ва бошқалар илмий тадқиқотларида костюм дизайнининг инновацион технологиялар кесимидаги ривожланиш босқичлари, либос тўпламларини лойиҳалаш тизимлари турли хил модификацияларининг комбинаторикасидан иборат “tech-couture” ёки “technofashion” феноменларининг пайдо бўлиши: “инсон - технология – атроф-муҳит” концепцияси асосидаги технологияларнинг аҳамияти кўриб чиқилганлигини қайд этиш мумкин.

### **МУҲОКАМА**

Мамлакатимиз мустақилликни қўлга киритган даврдан эътиборан жаҳон андозаларига жавоб бера оладиган замонавий ускуналар билан жиҳозланган эркаклар, аёллар ва болалар кийим-кечакларини ишлаб чиқарувчи текстил корхоналари, кластерлар ташкил этилиши жадал суратларда ривожланди ва шу кунга қадар бу жараёнлар давом этиб келмоқда. Шу ўринда қайд этиш жоизки, ишлаб чиқариш корхоналари қанчалик замонавий жиҳозлар ва технологиялар билан таъминланмасин, уларда ушбу технология ва ускуналардан самарали фойдаланиш малакасига эга бўлган кадрлар фаолият юрита олиши энг асосий талаблардан бири бўлиб қолаверади.

Шу каби жиҳатларни инобатга олган ҳолда бугунги кунда Камолиддин Бехзод номидаги Миллий рассомлик ва дизайни институти таълим жараёнларида талабаларни бир тарафдан ўз индивидуал – иждодий ёндошувига эга бўлган иждодкор дизайнер кадрлар сифатида етиштириш вазифаси кун тартибидан ўрин олаётган бўлса, таълимнинг кейинги асосий мақсади этиб - талабаларда либосларни саноат миқёсида ишлаб чиқариш жараёнларига

киритилаётган инновацион технологиялардан самарали фойдаланиш кўникмаларини шакллантириш масаласига ижобий ечим топиш мақсади кўйилмоқда. Бу жараёнда эътибор қаратиш зарур бўлган жиҳат шундан иборатки, талабалар ўқув жараёнлари давомида нафақат ҳозирги кунда мамалакатимиздаги ишлаб чиқариш корхоналарида мавжуд бўлган замонавий-инновацион технологияларни ҳаридоргир дизайн-ечимлардаги либос тўпламларини яратиш жараёнларида қўллаш малакасига эга бўлишлари шу билан бирга, юртимизда мавжуд бўлмаган аммо, жаҳон модалар дизайнида қўлланилаётган инновацион технологияларни Ўзбекистон мода саноати ривожига амалга тадбиқ этишлари масаласи ҳам актуаллик касб этмоқда.

Сабаби, жаҳон модаси ривожига тўғридан тўғри таъсир кўрсатаётган инновацион технологиялар бугунги кунда глобал таъсир доирасига эга бўлиб келаётган бир қатор муаммоларга ечим бўлиши кутилмоқда. Уларга:

- Немис дизайнери Анке Домаске истеъмолчиларга сутдан тайёрланган экологик тоза кийимларни ишлаб чиқариш бўйича ихтиросини кенг оммага тақдим этди. Бундай кийимлар қон микроциркуляциясини яхшилади ва тана ҳароратини тартибга солиш имконини беради [2]. Бу эса бугунги кунда жаҳон миқёсида глобал муаммолардан бири бўлган соғлиқни сақлаш тизимида мавжуд бўлган муаммоларни ҳал этишга омил бўлади.

- Ҳелена Сторей ва Тони Раян ҳавони тозалайдиган ноёб кийим технологиясини ишлаб чиқдилар. Мазкур инновация ҳам мода соҳасини экологияни асрашга қаратилган устувор ҳаракатларнинг ажралмас қисми сифатида ривожланаётганини кўрсатади.

- Лондонлик дизайнер табиий матоларга ортиқча маблағ сарфламасдан, шунчаки уларни етиштириш орқали экологик кийимлар яратишнинг инновацион усулини амалга тадбиқ этди. Ушбу содда, аммо илмий усулда Сузанна Ли аллақачон сумкалар тўпламини, замонавий услубдаги бир нечта курткалар тўпламини яратди. Кийим-кечаклар ишлаб чиқаришдаги ушбу инновацион усул иқтисодиётни ривожлантиришда ўзига хос ўринга эга бўлиши билан бир қаторда, жамият аъзолари учун сифатли ва ҳамёнбоп кийим-кечак ва аксессуарлар ишлаб чиқариш жараёнларини оптималлаштиришга хизмат қилади. Маълумки, молния тақилмалари ва тугмалар тўқимачилик маҳсулотларини қайта ишлашни қийинлаштиради, чунки уларни олиб ташлаш қўл меҳнатини талаб қилади, бу жараённи қиммат ва анча вақт талаб қилади. Ресортесс маълум ҳароратларда эрийдиган Smart Stitch ипини ишлаб чиқиш орқали ушбу муаммога оптимал ечим бера олди. Smart Stitch 150°C, 170°C ёки 190°C эриш хусусиятига эга биологик ва синтетик асослардан тайёрланади. Ип

кийим-кечакдан иш кийими гача бўлган турли хил либослар учун мос келади ва ишлаб чиқариш жараёнларидаги барча тикув машиналарида қўллашга мос келади. Қайта ишлашни янада осонлаштириш учун Ресортесс ўзининг кам энергияли термал қисмларга ажратиш тизимини, яъни Smart Disassembly технологиясини таклиф қилди. Иккала янгилик биргаликда кийимнинг асл матосини 90% гача тиклаш имконини беради [2]. Мода соҳасидаги ушбу инновация ҳам иқтисодиёт ҳам экология соҳаларидаги кўплаб актуал масалалар ечими сифатида саноат ишлаб чиқариш тизимларида қўллаш учун устувор ҳисобланади.

### **НАТИЖАЛАР**

Бугунги кунда мамлакатимиз мода соҳаси ўз шахсий брендига эга бўлган малакали дизайнерларимизнинг юртимиздаги кийим кечаклар ишлаб чиқарувчи саноат корхоналари билан коллаборациялари асосида яратилган либос тўпламларини кенг омма эътиборига тақдим этилиши асосида ўз ривожининг янги босқичига чиқаётганини қайд этиш мумкин. Эътиборлиси ишлаб чиқарилаётган ушбу костюм коллекциялари шу кунга қадар саноат ва текстил корхоналарида ишлаб чиқарилган либос ассортиментларидан нафақат ўзининг дизайн ечими, матоси ва ишлаб чиқариш усуллари билан балки, уларни ҳарид қилиш жараёнларига қадар бўлган барча босқичлардаги фарқларига эга. Ушбу тафовутлар биринчи навбатда мазкур жараёнларда мутахассисларимиз томонидан қўлланилаётган инновацион технология ва усуллар орқали сифат ва қулайлик жиҳатидан мутлақо янги шакллар ва дизайн ечимларга эга либос тўпламлари сифатида юртдошларимиз эътирофига сазовор бўлмоқда. Хусусан:

- Шу кунга қадар миллий мода соҳаси доирасида деним матосидан кийим-кечаклар ишлаб чиқариш фаолияти деярли мавжуд бўлмаган. Бугунги кунда Ўзбекистонда ушбу матодан замонавий, ҳаридоргир либос тўпламларини ҳар бир мавсум доирасида тақдим этиб келаётган маҳаллий мода брендлари шакллани улгурди.

- Тўқилган трикотаж либосларининг замонавий ечимдаги намуналари шу кунга қадар асосан чет давлатлардан импорт қилинган бўлса, эндиликда маҳаллий ишлаб чиқарувчилар юртимиз дизайнерлари учун уларнинг лойиҳалари асосида замонавий трикотаж либосларини ишлаб чиқаришни йўлга қўя бошладилар. Бу ютуқлар ҳозирги кунда мамлакатимиз мода соҳаси доирасида эришилаётган ютуқларнинг бир қисми холос. Ушбу ютуқлар дизайнер мутахассислари ҳамда саноат корхоналари мутахассисларининг ўз устиларида ишлаб, замонавий инновацион технологияларни амалиётга тадбиқ этиш борасидаги меҳнатларининг самараси асосида вужудга келмоқда. Бу эса

ушбу жараёнларда олиб борилаётган илмий-ижодий фаолиятларни янада жадаллаштириш зарурияти нечоғлик катта аҳамият касб этишини асослашга хизмат қилмоқда.

### **ХУЛОСА**

Юқорида таҳлил этилган тадқиқот мавзусига доир масалалар замонавий мода соҳаси бугунги кунда жамиятдаги ривожланиш тамойилларининг барча йўналишларини ўзида қамраб олганлиги ҳақидаги мулоҳазаларни шакллантиришга имкон яратди. Бу эса ўз навбатида, ушбу соҳанинг таълим тизимларида фаолият юритиб келаётган биз каби педагоглар фаолиятлари мобайнида замонавий инновациялар ва ихтироларни талабаларнинг ўқув жараёнлари давомида шакллантирадиган лойиҳаларида ўз аксини топиши учун хисса қўшишимиз нечоғлик зарур эканлиги ҳақидаги хулосаларни таъкидлашга замин яратди.

### **REFERENCES**

1. Мелая Т.Г. ИННОВАЦИОННЫЕ ТЕХНОЛОГИИ В СОВРЕМЕННОМ ДИЗАЙНЕ КОСТЮМА // *Фундаментальные исследования*. – 2015. – № 2-18. – С. 3935-3939; URL: <https://fundamental-research.ru/ru/article/view?id=37883>
2. Роль инновационных технологий в дизайне костюма. URL: [https://dzen.ru/a/YHRJNL74dmeXkd6o?utm\\_referer=yandex.ru](https://dzen.ru/a/YHRJNL74dmeXkd6o?utm_referer=yandex.ru)
3. Амосова Э.Ю. Влияние инновационных технологий и материалов на формирование модных тенденций в развитии костюма: дис. ... канд. техн. наук. М., 2010.
4. Васильева Т.С. Влияние новых технологий на формообразование в дизайне одежды (на примере светодизайна костюма): дис. ... канд. искусствоведения. М., 2011.
5. Козлова Т.В. Костюм. Теория художественного проектирования: учебник для вузов. М.: МГТУ им. А.Н. Косыгина, 2005. 380 с.
6. Мелая, Т. Г. Инновационные технологии в современном дизайне костюма / Т. Г. Мелая // *Фундаментальные исследования*. 2015. № 2. С. 393-393.
7. А. Электроника, встроенная в одежду – технологии и перспективы [Электронный ресурс]. URL: [https://www.kit-e.ru/articles/elcomp/2007\\_4\\_221.php](https://www.kit-e.ru/articles/elcomp/2007_4_221.php)
8. Ткани будущего: фантастика, ставшая реальностью [Электронный ресурс]. – URL: <http://www.fashiontime.ru/fashion/reviews/6820.html>
9. Цифровые технологии в индустрии моды. Часть 1: Перспективы и тенденции [Электронный ресурс]. URL: <http://www.progd.ru/digital-technologies-in-fashion>

## **THE USE OF EDUCATIONAL TECHNOLOGY IN BLENDED LEARNING ENVIRONMENTS**

**Bekbaev G.A.**

PhD, Associate Professor of the Department of Social, Humanitarian and Exact  
Sciences,

Tashkent State University of Economics

**Menglibekov R.M.**

### **ABSTRACT**

*The integration of educational technology in blended learning environments has ushered in a transformative era in education. This article explores the historical roots, benefits, challenges, and profound impacts of this dynamic pedagogical approach. Blended learning, a fusion of traditional instruction and digital resources, has redefined the roles of educators and students. It enables personalized learning, offers flexibility and accessibility, enhances engagement, and facilitates data-driven decision making. However, it also presents challenges, including the digital divide and privacy concerns. Moreover, it transforms educators into guides, empowers students with digital literacy, fosters global collaboration, and underscores the importance of data analytics. As we navigate this ever-evolving educational landscape, it becomes clear that educational technology is not just a tool; it is a catalyst for change shaping the future of education.*

**Key words:** *educational technology, blended learning, hybrid learning, technology integration, personalized learning, student engagement, global connectivity, active learning, assessment methods, student motivation, online resources.*

### **АННОТАЦИЯ**

*Интеграция образовательных технологий в среду смешанного обучения открыла эпоху преобразований в образовании. В этой статье исследуются исторические корни, преимущества, проблемы и глубокие последствия этого динамичного педагогического подхода. Смешанное обучение, сочетание традиционного обучения и цифровых ресурсов, по-новому определило роли преподавателей и учащихся. Оно обеспечивает персонализированное обучение, обеспечивает гибкость и доступность, повышает вовлеченность и облегчает принятие решений на основе данных. Однако это также создает проблемы, в том числе цифровой разрыв и проблемы конфиденциальности. Более того, он превращает преподавателей в наставников, расширяет возможности учащихся цифровой грамотностью, способствует глобальному сотрудничеству и подчеркивает важность анализа данных. По мере того, как*

*мы ориентируемся в этом постоянно меняющемся образовательном ландшафте, становится ясно, что образовательные технологии — это не просто инструмент; это катализатор перемен, формирующих будущее образования.*

***Ключевые слова:** образовательные технологии, смешанное обучение, гибридное обучение, интеграция технологий, персонализированное обучение, вовлечение студентов, глобальная связь, активное обучение, методы оценки, мотивация студентов, онлайн-ресурсы.*

## **INTRODUCTION**

The realm of education is in the midst of a profound transformation, driven by the integration of educational technology. In this digital age, where technology permeates nearly every facet of our lives, it is no surprise that it has found its way into classrooms, lecture halls, and virtual learning spaces. Among the many innovations that have emerged, one stands out as a beacon of change - blended learning. Blended learning represents a fundamental shift from the traditional classroom-centered model, offering a pedagogical approach that seamlessly combines in-person instruction with digital resources and online elements. This article embarks on a journey through the ever-evolving landscape of education, unveiling the multifaceted role of educational technology in blended learning environments.

The fusion of educational technology and blended learning has not only expanded the horizons of education but has also redefined the roles of educators and students. It has brought forth a dynamic and flexible educational ecosystem, one that promises personalization, accessibility, and engagement. Yet, it is also a landscape filled with challenges, including the digital divide, the imperative for teacher training, and concerns about data privacy. As we navigate through these complexities, we come to realize that educational technology in blended learning is not merely a tool; it is a catalyst for change that shapes the future of education.

This article embarks on a comprehensive exploration, starting with the historical roots of blended learning, tracing its evolution, and illuminating its transformative potential. We delve into the benefits of educational technology, from personalized learning experiences to global connectivity. Simultaneously, we navigate the challenges that arise, seeking to address disparities in access, ensure teacher readiness, tackle technological hurdles, and protect data privacy.

As the landscape of education continues to evolve, the fusion of educational technology and blended learning emerges as a defining chapter in the narrative of modern education. The question before us is no longer whether educational technology will shape the future of education—it already has. Instead, the crucial

inquiry centers on how we harness this potential to create a more inclusive, flexible, and engaging learning experience for generations to come.

Join us as we embark on this exploration of educational transformation, where technology is not just a tool but a guiding force reshaping the educational landscape.

### **Historical Context**

To understand the significance of blended learning and its integration with educational technology, it is essential to trace its roots back in time. The evolution of this pedagogical approach reflects the continuous pursuit of more effective and accessible education.

The concept of blended learning has its historical origins in early experiments with distance education. In the late 19th century, correspondence courses allowed students to receive educational materials by mail, opening up opportunities for learning beyond the confines of traditional classrooms (Moore & Kearsley, 2012). This early form of blending in-person instruction with remote materials laid the foundation for what we now recognize as blended learning.

However, it was the digital revolution of the late 20th and early 21st centuries that truly propelled blended learning into the mainstream. The advent of the internet, coupled with the development of sophisticated learning management systems (LMS) and multimedia tools, marked a transformative moment in education. These technological advancements paved the way for a more seamless integration of digital resources into the learning process.

The emergence of the internet democratized access to information and education, removing geographical barriers. Students no longer needed to be physically present in a classroom to access quality educational content. This shift not only expanded access to education but also offered a new level of flexibility, allowing learners to engage with educational materials at their own pace and convenience.

Blended learning, as we know it today, represents the culmination of these historical developments. It embodies the idea that education can transcend physical boundaries and traditional constraints, offering a blend of in-person interactions and digital resources that cater to the diverse needs of learners.

As we explore the contemporary landscape of blended learning, it is vital to recognize the historical context that has brought us to this point. The evolution of education, driven by a desire for accessibility and enhanced learning experiences, has led us to a dynamic and transformative intersection where technology and traditional pedagogy converge to shape the future of learning.

### **The benefits of educational technology in blended learning**

#### **Personalized learning.**

One of the most compelling aspects of educational technology in blended learning is its capacity to usher in a new era of personalized learning. The traditional one-size-fits-all model of education is gradually giving way to a more tailored and student-centric approach.

Educational technology enables the creation of adaptive learning environments. Learning management systems (LMS) and intelligent software can assess students' strengths and weaknesses in real time, adapting the curriculum to meet their specific needs (Pane et al., 2017). For instance, if a student excels in certain subjects but struggles in others, the technology can offer additional support in challenging areas while providing advanced content in their areas of strength.

This personalization extends beyond academic content. Students can progress through materials at their own pace, ensuring that they fully grasp concepts before moving forward. This approach not only caters to diverse learning styles but also nurtures autonomy and self-directed learning.

In essence, educational technology empowers students to take control of their educational journey. They become active participants in shaping their learning experiences, resulting in deeper engagement and increased motivation. As we navigate the landscape of blended learning, personalized learning emerges as a cornerstone, offering students the opportunity to reach their full potential while addressing their unique educational needs.

### **Engagement and Interactivity**

Educational technology in blended learning environments has redefined the way students engage with course materials and interact with the learning process. By seamlessly integrating multimedia elements, it transforms learning into an interactive and engaging experience.

Multimedia components, such as videos, simulations, and interactive presentations, have the power to capture and sustain students' attention (Prensky, 2001). For instance, a complex scientific concept that might appear daunting in a traditional lecture can come to life through a visually appealing, interactive simulation. This not only enhances understanding but also fosters retention of knowledge.

A notable trend in educational technology is gamification. By incorporating game elements into the learning process, educators can motivate and engage students on a deeper level (Bernard et al., 2009). Gamified experiences introduce competition, problem-solving, and collaboration, making learning enjoyable and effective. Through gamification, seemingly challenging subjects become exciting challenges to conquer, driving students' intrinsic motivation to explore and learn.



Moreover, technology facilitates interactive discussions and collaborative projects. Online platforms and forums enable students to engage in meaningful dialogues, share ideas, and collaborate on assignments regardless of geographical barriers. This interconnectedness exposes learners to diverse perspectives, cultures, and viewpoints, enhancing their critical thinking and problem-solving abilities (Ferdig et al., 2019).

Incorporating technology into blended learning not only provides students with access to an array of engaging resources but also transforms the learning experience itself. It capitalizes on the natural allure of multimedia and interactive elements to make learning an immersive journey filled with exploration and discovery.

### **Data-Driven Decision Activity**

One of the profound impacts of educational technology in blended learning is its ability to generate and harness data for informed decision-making. Within blended learning environments, data analytics has emerged as a powerful tool that empowers educators and institutions to enhance the learning experience.

Learning management systems (LMS) and digital platforms record a wealth of information about student engagement, progress, and performance. This data provides educators with valuable insights that go beyond traditional assessment methods. It allows for a more comprehensive understanding of how students are navigating the learning materials and where they may need additional support (VanLehn et al., 2007).

Educators can use this data to identify struggling students early in the learning process. They can then provide timely interventions, tailored resources, or additional support to help students overcome challenges and succeed. Furthermore, educators can assess the effectiveness of instructional materials, identifying which resources and approaches are most beneficial for student learning (Siemens & Gasevic, 2012).

Learning analytics, driven by educational technology, facilitates data-informed decision-making at both the micro and macro levels. It not only benefits individual students but also contributes to the continuous improvement of educational programs and courses (Means, Bakia, & Murphy, 2014).

In the landscape of blended learning, data-driven decision activity is a cornerstone for optimizing educational outcomes. It transforms educators from mere instructors into learning facilitators armed with real-time insights to guide students on their educational journey. The intersection of technology and data has not only reshaped the way we teach and learn but has also paved the way for more effective and adaptive education in the digital age.

## **Global Connectivity**

Blended learning, empowered by educational technology, transcends geographical boundaries and fosters a sense of global connectivity within the educational landscape. It opens doors to a world where learners from diverse backgrounds can collaborate, share knowledge, and enrich their educational experiences through international connections (Ferdig et al., 2019).

In a traditional classroom setting, students' interactions are often limited to their local peers. However, the integration of online components into blended learning allows students to connect with counterparts from around the world. This interconnectedness exposes them to diverse perspectives, cultures, and viewpoints, contributing to a more holistic and enriched educational experience.

Collaborative projects, discussions, and virtual exchanges become not just possible but integral to the learning process. Students can collaborate on assignments and research projects with peers from different countries, gaining fresh insights and broadening their understanding of global issues (Garrison, Anderson, & Archer, 2001). This exposure to different cultures enhances their critical thinking and problem-solving abilities, fostering a global perspective.

Moreover, the digital connectivity inherent in blended learning prepares students for a globalized workforce. In an era where cross-cultural collaboration is increasingly vital, the ability to work effectively with individuals from diverse backgrounds is a valuable asset. Blended learning, powered by educational technology, equips students with the skills needed to thrive in a connected and multicultural world.

In essence, global connectivity in blended learning transforms education from a localized endeavor into a global adventure. It promotes cross-cultural understanding, enriches the learning experience, and prepares students to navigate a world where interconnectedness is the norm. The fusion of technology and global collaboration has the potential to produce graduates who are not only academically proficient but also culturally competent, ready to excel in a borderless, digital future.

## **Challenges in implementing educational technology in blended learning**

### **Digital Divide**

One of the foremost challenges in implementing educational technology in blended learning is the persistent digital divide. This divide manifests as disparities in access to technology and internet connectivity among students, creating a stark contrast in their educational experiences (Warschauer, 2003).

**Access Disparities:** In many regions, students from disadvantaged backgrounds may lack access to personal computers, tablets, or high-speed internet connections.

This creates a significant disadvantage as they are unable to fully participate in the digital aspects of blended learning.

**Educational Inequalities:** The digital divide exacerbates existing educational inequalities. Students with limited access to technology and the internet face barriers to accessing digital course materials, participating in online discussions, and completing assignments that require online research.

**Rural and Remote Challenges:** Rural and remote areas often suffer the most from the digital divide due to limited infrastructure and connectivity options. Students in these regions may find it exceptionally challenging to access online educational resources.

**Solution:** Addressing the digital divide is imperative for equitable education. Schools and institutions can take proactive steps by providing loaner devices to students in need, subsidizing internet access for underserved communities, and ensuring that all course materials are accessible offline. Additionally, educators can adopt inclusive teaching practices that accommodate learners with varying levels of digital access, thus reducing the divide (Frieden, 2019).

The digital divide underscores the importance of ensuring that technology-enhanced education remains accessible to all, regardless of their socioeconomic circumstances. Bridging this divide is not just a technological challenge but a moral imperative to provide equal educational opportunities to every student.

### **Teacher Training**

An essential component of successfully implementing educational technology in blended learning is ensuring that educators possess the necessary digital literacy skills and pedagogical expertise. While technology offers transformative potential, its effective integration into the classroom requires educators who are well-prepared (Ertmer, Ottenbreit-Leftwich, & Tondeur, 2015).

**Digital Literacy:** Many educators did not grow up in the digital age and may lack proficiency in using modern educational technology tools. They must become digitally literate, understanding how to navigate learning management systems (LMS), use multimedia resources, and adapt their teaching methods to leverage technology effectively.

**Pedagogical Knowledge:** Integrating technology seamlessly into teaching requires a solid understanding of pedagogy. Educators must know how to design online courses, engage students in virtual environments, and create meaningful assessments that align with learning objectives.

**Continuous Learning:** Educational technology is constantly evolving, with new tools and platforms emerging regularly. Teachers need ongoing professional

development and training to stay abreast of the latest advancements and best practices in ed-tech (Mouza et al., 2014).

**Solution:** Institutions must prioritize teacher training programs to prepare educators for the blended learning landscape. These programs should cover a wide range of topics, including digital literacy, online course design, and effective use of learning management systems. Continuous learning opportunities and support are essential to ensure that educators remain proficient in the ever-evolving world of educational technology.

By equipping educators with the knowledge and skills they need to harness the potential of technology in education, institutions can create a robust foundation for successful blended learning experiences that benefit both teachers and students.

### **Technological Hurdles**

While educational technology holds immense promise, it can introduce its own set of challenges within blended learning environments. These technological hurdles can disrupt the learning process and create frustration for both students and educators (Bates, 2015).

**Connectivity Problems:** Inadequate internet connectivity or unstable connections can lead to interruptions in online classes and hinder access to digital resources. This issue is especially prevalent in rural or underserved areas.

**Software Glitches:** Software and platforms used in blended learning can sometimes encounter glitches or downtime, disrupting the learning experience and causing delays in coursework.

**Complexity of Tools:** Learning management systems (LMS), software applications, and various digital tools can be complex to use. Students and educators may struggle to navigate these technologies effectively, which can hinder the teaching and learning process.

**Solution:** To mitigate these technological hurdles, institutions must invest in robust technical support and infrastructure. This includes providing help desks for students and educators to troubleshoot issues, ensuring reliable internet connectivity, and regularly updating and maintaining software and hardware (Hodges et al., 2020). A seamless technological experience is crucial for the success of blended learning. Additionally, institutions should consider user-friendly interfaces and provide adequate training to help users navigate these tools more effectively.

### **Maintaining Engagement**

While technology can be a powerful tool to enhance learning, it also presents challenges in maintaining student engagement, especially in blended learning environments (Kirschner & De Bruyckere, 2017).

**Potential for Distraction:** The same devices and platforms that deliver educational content can also serve as sources of distraction for students. Social media, messaging apps, and other online diversions can tempt learners away from their coursework.

**Balancing Act:** Educators must strike a balance between interactive technology and focused learning. Overloading students with digital content or complex tools can lead to cognitive overload and reduced engagement.

**Solution:** Strategies for maintaining student engagement in blended learning include the thoughtful use of technology. Gamification, interactive discussions, and virtual labs (Bernard et al., 2009) are examples of approaches that leverage technology to make the learning experience more immersive and appealing. By incorporating elements that capture students' attention and encourage active participation, educators can ensure that technology serves as a tool for learning rather than a distraction. Moreover, clear guidelines on the use of technology and expectations for online behavior can help create a conducive learning environment

### **Privacy and Security**

**Safeguarding student data and privacy** in online environments is a paramount concern when implementing educational technology in blended learning (Coffey, Levin, & Bowden, 2016).

**Data Privacy:** Educational technology often collects extensive data on students, from their learning habits to personal information. Ensuring the privacy of this data is critical, as it can be sensitive and subject to legal regulations.

**Security of Platforms:** Educational institutions must ensure that the platforms and tools used for blended learning are secure. This includes protecting against data breaches and cyberattacks that could compromise student and institutional data.

**Solution:** Institutions must implement rigorous data protection measures to safeguard student information. This includes encryption, secure user authentication, and regular security audits of digital platforms. Educators should also educate students about data privacy and the responsible use of technology. Clear policies for handling sensitive information and compliance with data protection laws are essential. Building trust in the security of educational technology is crucial for its widespread adoption and the confidence of all stakeholders involved. By prioritizing privacy and security, institutions can create a safe and trustworthy online learning environment.

## **TRANSFORMING TEACHING AND LEARNING**

### **Shift in Pedagogy**

The integration of educational technology into blended learning environments marks a profound shift in pedagogical approaches. Traditional teaching methods,

often characterized by a "sage on the stage" model, have given way to a more student-centered approach where educators become "guides on the side" (Horn & Staker, 2015).

**Empowering Learners:** Blended learning empowers students to take greater ownership of their learning. They no longer passively receive information but actively engage with digital resources, fostering critical thinking and problem-solving skills.

**Mentorship:** Educators in blended learning environments transition from being sole content deliverers to mentors and facilitators. They guide students through their individualized learning paths, providing support and tailored interventions as needed.

**Solution-Oriented:** Blended learning promotes solution-oriented learning. Students are encouraged to seek answers independently, building their problem-solving capabilities (Siemens, 2005).

This shift in pedagogy aligns with the evolving needs of students in the digital age, nurturing self-directed learners capable of thriving in a world where information is readily accessible, and adaptability is key.

### **Lifelong Learning**

The integration of educational technology into blended learning environments not only enhances traditional education but also instills the concept of lifelong learning as a core principle. Lifelong learning is the idea that learning should be a continuous and self-directed journey, extending far beyond formal educational settings.

**Self-Directed Learning:** Blended learning equips students with the skills to navigate digital resources, seek out knowledge independently, and adapt to new technologies. This fosters a mindset of self-directed learning, where individuals take responsibility for their ongoing education (Siemens, 2005).

**Adaptability:** In a rapidly changing world, the ability to adapt and learn new skills is essential. Blended learning prepares students to be lifelong learners who can thrive in a dynamic, knowledge-driven society (Wenger, 2000).

**Professional Development:** Beyond formal education, professionals can use blended learning to upskill and stay relevant in their careers. Online courses, webinars, and virtual workshops provide opportunities for continuous professional development.

The fusion of educational technology and blended learning thus not only enhances formal education but also equips individuals with the tools and mindset needed to embrace lifelong learning, ensuring their continued growth and adaptability throughout their lives.

## **Global Collaboration**

Blended learning, powered by educational technology, transcends geographical boundaries and fosters a sense of global collaboration within the educational landscape. It opens doors to a world where learners from diverse backgrounds can collaborate, share knowledge, and enrich their educational experiences through international connections (Ferdig et al., 2019).

**Interconnectedness:** Blended learning goes beyond traditional classroom boundaries, allowing students to connect with peers from around the world. This interconnectedness exposes them to diverse perspectives, cultures, and viewpoints, contributing to a more holistic and enriched educational experience.

**Cross-Cultural Learning:** Collaborative projects, discussions, and virtual exchanges become not just possible but integral to the learning process. Students can collaborate on assignments and research projects with peers from different countries, gaining fresh insights and broadening their understanding of global issues (Garrison, Anderson, & Archer, 2001).

**Preparation for the Global Workforce:** Blended learning equips students with the skills needed to thrive in a globalized workforce. In an era where cross-cultural collaboration is increasingly vital, the ability to work effectively with individuals from diverse backgrounds is a valuable asset.

In essence, global collaboration in blended learning transforms education from a localized endeavor into a global adventure. It promotes cross-cultural understanding, enriches the learning experience, and prepares students to navigate a world where interconnectedness is the norm. The fusion of technology and global collaboration has the potential to produce graduates who are not only academically proficient but also culturally competent, ready to excel in a borderless, digital future.

## **Data-Driven Decision Making**

In the realm of blended learning, educational technology brings with it the power of data-driven decision making—a transformational shift in how educators and institutions refine their teaching methods and improve learning outcomes (Means, Bakia, & Murphy, 2014).

**Real-time Insights:** Learning management systems (LMS) and digital platforms collect a wealth of data on student engagement, progress, and performance. This data provides educators with real-time insights into how students are navigating the learning materials and where they may need additional support (VanLehn et al., 2007).

**Early Intervention:** Data analytics enables educators to identify struggling students early in the learning process. They can then provide timely interventions,

tailored resources, or additional support to help students overcome challenges and succeed.

**Continuous Improvement:** Beyond individual student support, data-driven decision making extends to the continuous improvement of educational programs and courses. Educators can assess the effectiveness of instructional materials and teaching methods, identifying what works best for student learning (Siemens & Gasevic, 2012).

This data-informed approach not only benefits students but also empowers educators and institutions to refine their practices, resulting in a more effective and adaptive education in the digital age.

## **CONCLUSION**

The integration of educational technology into blended learning environments has ushered in a transformative era in education. This journey has taken us through the historical roots, benefits, challenges, and profound impacts of this dynamic pedagogical approach.

Blended learning, at its core, represents a fundamental shift in how we deliver education. It is a fusion of traditional instruction and digital resources, offering a holistic and student-centered approach. Educational technology plays a pivotal role in making this blend seamless, personalized, and engaging.

Through personalized learning, technology caters to individual needs, offering flexibility and accessibility that traditional classrooms alone cannot provide. It empowers educators to become guides, fostering critical thinking and problem-solving skills. Moreover, it nurtures a mindset of lifelong learning, preparing students for a world where adaptability is paramount.

Yet, the road to successful implementation is not without its challenges. The digital divide, teacher training, technological hurdles, maintaining engagement, and ensuring data privacy require careful consideration and solutions. However, these challenges are opportunities to forge a more equitable and effective educational landscape.

In conclusion, educational technology in blended learning represents not just a tool but a catalyst for change. It is shaping the future of education, from the classroom to the global stage. As we navigate this transformative landscape, it is crucial to approach it with a commitment to inclusivity, equity, and continuous improvement. Blended learning, with its potential to personalize education and foster lifelong learning, holds the promise of a brighter and more accessible educational future for all.

The journey of education is ongoing, and the integration of technology into the learning process is a pivotal chapter in this evolving narrative. The question that



remains is not whether educational technology will shape the future of education—it already has. The real question is how we will harness its potential to create a more inclusive, flexible, and engaging learning experience for generations to come.

## **REFERENCES**

1. Anderson, T., & Dron, J. (2011). Three generations of distance education pedagogy. *The International Review of Research in Open and Distributed Learning*, 12(3), 80-97.
2. Bernard, R. M., Abrami, P. C., Borokhovski, E., Wade, C. A., Tamim, R. M., Surkes, M. A., & Bethel, E. C. (2009). A meta-analysis of three types of interaction treatments in distance education. *Review of Educational Research*, 79(3), 1243-1289.
3. Garrison, D. R., Anderson, T., & Archer, W. (2001). Critical thinking, cognitive presence, and computer conferencing in distance education. *The American Journal of Distance Education*, 15(1), 7-23.
4. Hodges, C., Moore, S., Lockee, B., Trust, T., & Bond, A. (2020). The difference between emergency remote teaching and online learning. *Educause Review*, 27.
5. Means, B., Bakia, M., & Murphy, R. (2014). *Learning online: What research tells us about whether, when and how*. Routledge.
6. Siemens, G. (2005). Connectivism: A learning theory for the digital age. *International Journal of Instructional Technology and Distance Learning*, 2(1), 3-10.
7. Siemens, G., & Gasevic, D. (2012). Guest editorial—learning and knowledge analytics. *Educational Technology & Society*, 15(3), 1-2.
8. VanLehn, K., Lynch, C., Schulze, K., Shapiro, J. A., Shelby, R., Taylor, L., ... & Treacy, D. (2007). The Andes physics tutoring system: Lessons learned. *International Journal of Artificial Intelligence in Education*, 17(3), 291-317.

## **ОСОБЕННОСТИ ЦИФРОВОЙ ТРАНСФОРМАЦИИ ТРАНСПОРТНОЙ СФЕРЫ В СОВРЕМЕННЫХ УСЛОВИЯХ**

**Акбарова Л.У.,**

Старший преподаватель кафедры «Экономика транспорта» ТГТрУ

**Шоназарова Н.Б.**

Старший преподаватель кафедры «Экономика транспорта» ТГТрУ

### **АННОТАЦИЯ**

*В статье анализированы проблемы применения цифровых технологий как в республике, так и за рубежом. Также рассмотрены инструменты китайской модели цифровизации.*

**Ключевые слова.** *Цифровая трансформация, транспорт, инновации, инвестиции, транспортная инфраструктура, грузовые перевозки, товарные рынки, конкурентоспособность, инфраструктурные проекты.*

### **ABSTRACT**

*The article analyzes the problems of using digital technologies both in the republic and abroad. The tools of the Chinese digitalization model are also considered.*

**Keywords.** *Digital transformation, transport, innovation, investment, transport infrastructure, freight transportation, commodity markets, competitiveness, infrastructure projects.*

### **ВВЕДЕНИЕ**

В условиях формирования новой инновационной модели развития экономики транспорт является инструментом реализации национальных интересов Узбекистана, обеспечения ему достойного места в мировой хозяйственной системе. Основными направлениями международной интеграции в области транспорта являются формирование и развитие общего транспортного пространства стран СНГ и ШОС, участие Узбекистана в международных транспортных проектах, комплексное развитие и взаимодействие в Центрально-азиатском регионе.

Вместе с тем применение цифровых технологий приводит как к появлению и развитию новых видов бизнеса, так и к изменениям условий конкуренции на уже существующих товарных рынках. Сфера грузоперевозок, существовавшая до начала четвертой промышленной революции, также столкнулась с необходимостью сильных изменений в условиях цифровой трансформации: изменились сами фирмы, внутренние правила работы, способы взаимодействия

между ними и с регулирующими органами. Меры экономического регулирования должны учитывать новые тенденции развития отраслей и способствовать дальнейшему развитию особенно в ключевых сферах экономики. К таким сферам относится транспортная сфера, которую стратегически важно поддерживать для улучшения инвестиционного климата страны.

Также выявление общих и специфичных отраслевых антимонопольных рисков в условиях цифровизации позволит определить, необходимо ли создавать отдельное регулирование для каждой из отраслей или особенности рисков ограничения конкуренции едины для всей сферы грузовых перевозок.

Цифровизация, с одной стороны, дает дополнительные преимущества для крупных игроков рынка, что может создавать барьеры входа, но с другой стороны, она предоставляет возможность входа конкурентов с других рынков за счет интегрированных услуг. Государству необходимо учитывать применение подобных новшеств, адаптировать законодательство в целях снижения риска реализации ошибок регулирования и применять опыт зарубежных стран. Сфера перевозок относится к сферам, которые должны адаптировать уже существующие принципы и механизмы функционирования к новым цифровым условиям, учитывая при этом имеющиеся технические и человеческие ресурсы [1].

## **ОБСУЖДЕНИЕ И РЕЗУЛЬТАТЫ**

В областях экономики, которые существовали и до возникновения цифровых технологий, а не возникли вместе с ними, как, например, интернет-торговля или сфера IT услуг, можно выделить три направления положительного влияния цифровизации [1]:

1. Технические новшества, непосредственно качественно улучшающие производство товаров или предоставление основных услуг. Например, в транспортной сфере это выражается в увеличении скорости передвижения, автоматизации в управлении, роботизации обслуживания в депо, в возможности консолидации физической инфраструктуры и в улучшении распределения и группирования грузов.

2. Качественные сдвиги в уровне обслуживания и предоставлении дополнительных функций. Чаще всего это связывают с онлайн-сервисами, доступными для клиентов. В транспортной сфере потребитель может получить информацию о тарифах и маршрутах, информацию по статусу и сроку доставки своего груза, а также купить онлайн билет, оформить страховку и таможенные платежи.

3. Прозрачность системы функционирования, упрощение предоставления отчетности и внутренней схемы управления влияет на улучшение понимания и принятия решений со стороны регулирующих органов. Это может положительно сказаться на конкурентной среде и несколько смягчить проблему «негостеприимной традиции» в антитрасте за счет снижения асимметрии информации, лучшего доступа к отчетным данным.

Отдельными вопросами являются проблемы принятия отраслевых стандартов, которые могут возникнуть в разрезе различных цифровых технологий, и возникновения новых рисков ограничения конкуренции. Первое направление дает компаниям хэдлинерам конкурентное преимущество, выражающееся во внутренних факторах: снижение издержек, упрощение ведения бизнеса и снижение трудозатрат, улучшение безопасности и надежности и пр.

Так, например, авиакомпании, успешно внедрившие внутренние цифровые сервисы для оказания услуг грузовых перевозок, демонстрируют более позитивные финансовые результаты благодаря снижению производственных издержек в силу автоматизации бизнес-процессов и росту числа клиентов. Роботизация, сенсорика, беспроводная связь и искусственный интеллект могут повысить показатели безопасности, сохранности пассажиров и грузов, улучшить логистику и повлиять на срочность и частоту отравлений, что может выгодно сказаться на интермодальных перевозках. При этом, даже в отсутствие полностью автопилотируемого транспорта технологические нововведения в данной сфере могут повысить показатели безопасности при перевозке [2].

С другой стороны, эти факторы могут способствовать усилению конкуренции железнодорожного транспорта не только с автотранспортом, но и с авиатранспортом (за счет развития скоростных характеристик и безопасности) и даже с трубопроводом (создание беспилотных, автоматических поездов в трубопроводах под землей). Однако именно второе направление, предполагающее повышение качества обслуживания и предоставление дополнительных функций, на данный момент времени является основным источником прибыли компаний. Например, в секторе грузоперевозок появляется большое количество сервисов, предоставляющих онлайн следующие услуги: таможенное оформление, складирование и упаковка.

Появление возможности аутсорсинга таких услуг сокращает издержки компании по оформлению грузов, складированию и упаковке. При этом компании, специализирующиеся на этих услугах, могут экономить на масштабе и извлекать дополнительную прибыль. Такие онлайн сервисы особенно ценны

для небольших компаний с малыми объемами перевозок, так как позволяют снизить их накладные расходы. Нельзя недооценивать возможных новых участников рынка в условиях цифровизации.

Для транспортной сферы таковыми могут быть [3]:

- компании, занимающиеся передвижением пассажиров и грузов в подземных поездах в трубопроводах, проекта Hyperloop и т.д., которые могут значительно сместить акценты в отрасли, и даже почти полностью вытеснить привычную нам железную дорогу в том виде, которая есть сейчас. Однако для таких игроков необходима совершенно новая инфраструктура (трубопроводные магистрали), что на сегодняшний день ограничивает их конкурентоспособность;
- компании-агрегаторы, которые не имеют собственного парка транспорта, но способны привлечь пользователей за счет экономии на транзакционных издержках;
- большие торговые компании, которые в силу эффекта масштаба могут взять под контроль разные способы доставки.

Так, порталы Alibaba и Amazon осуществляют контроль не только своего бизнеса, но и своих партнеров, а также косвенно влияют на компании, с которыми не имеют прямых контрактов. Отсутствие действенных методов контроля данных площадок силами партнеров и конкурентов создает риск неопределенности в отношении того, как эти гиганты будут использовать свою власть.

Цифровые технологии в транспортной влияют на иные сферы экономики — производство, металлургия, IT, торговля, общественное питание, реклама и так далее. Кооперация с компаниями из иных сфер несет в себе положительный эффект от такого симбиоза, но может иметь и некоторые опасности в конкурентной среде, которые могут неоднозначно сказаться на общественном благосостоянии.

Цифровизация в сфере грузовых перевозок также изменяет распределение переговорных сил на рынках. Так, цифровизация усиливает взаимосвязь с разработчиками: например, вагоностроителями, машиностроителями и т.д., внедряющими новые технологии слежения и мониторинга.

Могут повлиять компании-новаторы в области роботостроения, разрабатывающие машины для обслуживания. Необходимой силой становятся программисты, которые не только разрабатывают пользовательские программы, но и могут помочь в решении логистических задач с помощью искусственного интеллекта.

Помимо прочего, ценным ресурсом становится информация, в частности компании, владеющие Big Data, которые могут быть полезны для анализа в перевозках, могут стать влиятельными на этом рынке. Привязанность транспортной компании к определенной технологии, отданной на аутсорсинг, может послужить причиной проблемы «вымогательства», когда технология является высокоспецифичным ресурсом. Кроме этого, замена человеческого труда машинами, электроникой и робототехникой может встретить сопротивление со стороны профсоюзов. Поэтому как компании, так и регулятору стоит уделить вопросу переквалификации особое внимание. Если учесть интересы «низкоквалифицированных» рабочих, не обладающих необходимым уровнем навыков, то может быть целесообразной политика целевых программ стимулирования (финансируемых за счет более высоких ставок налогообложения более успешных разработчиков), а не снижение цен за счет увеличения конкуренции [4].

Также могут возникнуть проблемы с безопасностью, характерные для переходного периода к цифровизации, которые связаны с отсутствием новых навыков у работников, с расширенными возможностями заработка и ненормированностью рабочего времени (как например, в случае таксомоторных перевозок — водитель может быть на связи в любое время дня и ночи, что может негативно сказаться на числе аварий по неосторожности, что применимо и в сфере грузоперевозок).

Наряду с вышеизложенными фактами целесообразно рассмотреть опыт цифровой трансформации а также особенности развития транспортной инфраструктуры других стран, так например КНР.

После глобальных проблем, связанных с COVID-19, изменился инфраструктурный план строительства Китая, который был направлен, в первую очередь, на реализацию освоения новых технологий и создание новых рабочих мест. Стремление к созданию современной инфраструктуры, которую можно назвать цифровой и инновационной, стало главной задачей развития Китая. В связи с этим необходимо отметить важность официальной государственной поддержки частного сектора путем выпуска государственных облигаций и поощрения государственно-частного партнерства.

Среди масштабных инфраструктурных проектов Китая можно выделить программы строительства высокоскоростных магистралей, модернизацию энергетики, строительство дорог и автострад, новых аэропортов, морских портов, метрополитена и других объектов (Wang, Deng, Wang, Peng, Yu, 2022). Китай сегодня стал крупным производителем больших бурильных машин,

которые могут резать проходы в скалах и даже под реками, что дает возможность строить метро в труднодоступных местах.

Особое внимание правительство Китая уделяет строительству высокоскоростных железных дорог, которые должны способствовать эффективному скоростному передвижению в границах крупных мегаполисов. Сеть высокоскоростных магистралей поможет объединить большую часть китайских городов. Протяженность высокоскоростной железной дороги достигает 37900 км<sup>3</sup>. К 2025 г. Пекин предполагает увеличить протяженность железнодорожных путей еще на 30 %, а также построить новые дороги, которые пройдут недалеко от Пекина, где предположительно будут проходить зимние Олимпийские игры.

Современные задачи регионального развития этой страны включают такие задачи как - совершенствование транспортной системы; строительство новых высокоскоростных железных и автомобильных дорог; строительство международных авиационных узлов мирового класса; строительство новых, в том числе умных, городов и улучшение всей инфраструктуры; строительство новых и ремонт имеющихся водных путей.

Серьезным фактором роста китайской экономики стало крупномасштабное развитие транспортной инфраструктуры (Delina, 2022). По мнению китайского правительства, модернизация современных китайских отраслей невозможна без поддержки информатизации и цифровизации. Инновации в этой сфере могут активно содействовать развитию эффективной, долгосрочной экономической перспективы и появлению новых рабочих мест.

Среди важных инфраструктурных проектов Китая можно назвать железнодорожное соединение со странами Юго-Восточной Азии, где развитие железнодорожной сети будет способствовать в дальнейшем взаимовыгодному экономическому сотрудничеству; программы строительства метрополитена; расширение автодорог и скоростных магистралей. В отличие от традиционных инфраструктурных проектов, таких как строительство портов, мостов, дорог, современная китайская инициатива ориентирована в первую очередь на высокие технологии в области робототехники, авиакосмической промышленности и т.п.

Современная экономическая политика КНР направлена на снижение зависимости страны от импортных товаров и технологий и направлена на укрепление собственных высокотехнологичных производств. Важно отметить, что строительством сегодня охвачен весь Китай. По объему инвестиций, вложенных в инфраструктуру в 2020–2022 гг., Китай опережает США. Для

обеспечения стабильного функционирования инфраструктуры Китай сегодня решает в первую очередь проблемы внутреннего рынка. В связи с этим задачи развития собственных технологий и инноваций являются первоочередными. Важной тенденцией современной строительной отрасли можно назвать стремление к сокращению затрат времени на строительство, его удешевление, повышение качества сооружений и внедрение экологических проектов.

В настоящее время модель цифровизации китайской экономики состоит из ряда национальных особенностей: интегрированное взаимодействие определенных факторов быстрого роста, интернет («Интернет+») и система кибербезопасности («Золотой щит»), внедрение и продвижение цифровых стандартов за счет активной деятельности ведущих технологических ТНК и др. «Интернет+» (данная концепция выдвинута в 2015 г.) – это цифровая система, которая к 2025 г. должна стать новой моделью и главным драйвером социально-экономического развития Китая. «Интернет+» обычно интерпретируется как альтернативный ответ стратегиям США «Промышленный интернет» и Германии «Индустрия 4.0» [5]. «Интернет+» по существу – это интеграция интернета и информационно-коммуникационных технологий в традиционные отрасли экономики, обновляемые на основе технологий «четвертой промышленной революции», т.е. «Интернет+» – это цифровизация современного производства и вывод его в онлайн. Вместе с тем, модель «Интернет+» – это не просто симбиоз интернета и отраслей, работающих оффлайн, но и определенная революция в экономическом мышлении, поскольку она порождает новые отношения в обществе и экономике, поднимая их на более высокий уровень технологического и интеллектуального развития.

Программа «Золотой щит» выступает гарантом цифрового суверенитета и обеспечивает технологическую кибербезопасность страны, защиту от проникновения в Китай «идеологически неподходящих» зарубежных (преимущественно, американских) продуктов и ценностей [5].

В соответствии с данной программой реализован комплекс мер: организована защита и противостояние внешним кибератакам; заблокирован доступ в китайский интернет ряду западных интернет-платформ, включая Facebook, Google, Twitter, YouTube; осуществляется мониторинг деятельности граждан КНР в интернете, присутствует жесткая цензура материалов; действует запрет на деятельность в стране ведущих западных интернет-компаний и созданы благоприятные условия для развития собственных – «Алибаба», «Хуавэй», «Тэнсюнь», «Байду» и др.



Еще одним инструментом действующей модели цифровизации с 2020 г. является цифровой юань – национальная валюта, созданная на основе технологии блокчейн. Это первая в мире официальная цифровая валюта, эмитированная Народным банком Китая и призванная в перспективе заменить доллар США в международных расчетах, как минимум, со странами–участницами «Один пояс, один путь» (ОПОП). Важный акцент в реализации «Цифровой шелковый путь» (ЦШП) делается на развитие глобальных интернет–компаний (бигтехов): «Алибаба», «Хуавэй» и др. Данные ТНК играют ключевую роль не только в формировании национальных цифровых стандартов, но и их экспансии [6].

Кроме того, бигтехи финансируют проекты ЦШП как внутри страны, так и за ее пределами, хотя для финансирования проектов ОПОП были специально созданы Фонд Шелкового пути, Азиатский банк инфраструктурных инвестиций и др. Таким образом, действующая модель ЦШП базируется на цифровой трансформации китайской экономики, основанной на развертывании цифровой инфраструктуры (электронные торговые, логистические площадки, искусственный интеллект, «Интернет +», большие данные, облачные технологии, блокчейн и др.) и внедрении цифровых управленческих производственных технологий (квантовых, киберфизических, технологий «умного производства» и др.) [7].

Представленная структура китайской модели цифровизации экономики находится в динамике, но уже в настоящее время ее отдельные составляющие с помощью инструментов механизма экспансии масштабируются за пределы страны. Структура и содержание механизма экспансии находятся в развитии, но можно выделить ключевые практические элементы: стратегии торговой экспансии в страны ЕАЭС и Центральной Азии; торговые платформы; опыт применения высоких технологий (блокчейна, искусственного интеллекта, технологии «умный город» и пр.) и его экспансия за пределы Китая; стратегии экспансии цифровых стандартов (например, активно реализуются «Хуавэй» и другими бигтехами) и пр.

Механизм экспансии реализуется с учетом следующих принципов сотрудничества Китая со странами – участницами ОПОП: поощрения многоуровневых контактов; поддержки стратегий и методов; совместной практики; обучения и совместных исследований; улучшения расчетов в сфере цифровой экономики и пр.

Опыт применения технологии блокчейн заключается в том, что централизованная цифровая платформа (с общими данными территории,

функций, тарифов и пр.) позволяет компаниям отслеживать материальный и информационный потоки по всей цепи поставок, значительно сокращать расходы на транспортировку, выявлять потенциальные проблемы и предвосхищать потребности клиентов не только в текущей, но и в стратегической перспективе. Для реализации блокчейн-инноваций и их финансирования в Китае в 2019 г. был создан Комитет по стандартизации блокчейна и специальный комитет для финансирования таких инноваций.

Таким образом внедрение цифровых технологий в условиях полной прозрачности и доступности информации несет в себе только положительные аспекты для всех сторон: для потребителей упрощается процесс выбора и заказа, для государственных органов снижаются риски ошибок регулирования, для производителей – в конечном итоге снижаются издержки и риски чрезвычайных ситуаций.

#### **СПИСОК ИСПОЛЬЗОВАННОЙ ЛИТЕРАТУРЫ (REFERENCES)**

1. Бутов А. М. Рынок перевозок грузов железнодорожным транспортом// Национальный исследовательский университет ВШЭ, Центр Развития. — 2016 г. — 68 с.
2. Китаев А.Е., Миронова И. И., Погодаева А. И., Соколов Д.А., Гусева Е.К. Железнодорожная станция 2.0: новая концепция развития цифровой железной дороги // International Journal of Open Information Technologies. 2017 Vol. 5, no. 2
3. Лосева Е.А., Павлова Н.С. Развитие агрегаторов: стратегии и регуляторные рамки // Общественные науки и современность. 2017. №4. С. 16–26.
4. Соколов И.А., Мишарин А.С., Куприяновский В.П., Покусаев О.Н., Куприяновская Ю.В. Роботы, автономные робототехнические системы, искусственный интеллект и вопросы трансформации рынка транспортно-логистических услуг в условиях цифровизации экономики// International Journal of Open Information Technologies. 2018.Vol. 6. no.4.
5. Китай в условиях новой структуры шелкового пути) / Под ред. Линь Ифу. – Хуанчжоу, 2018. – 436 с.
6. Политическая география «Одного пояса, одного пути». Построение китайского общества и новая конструкция открытости Китая – Один пояс, один путь 2.0) / Ц. Цзю, С. Юй. – Ханчжоу: Чжэцзян дасюэ чубаньшэ, 2018. – 371 с.
7. Ежегодный исследовательский доклад об инвестиционной безопасности реализации «пояса и пути» Китая / под ред. Цзи Цзиньбяо, Лан Угуан. – Пекин, 2019. – 118 с.

8. Shakirova, F. V. (2022). ЎЗБЕКИСТОНДА ИННОВАЦИОН РИВОЖЛАНИШНИНГ НАЗАРИЯЛАРИ, ШАКЛЛАНИШИ ВА МИЛЛИЙ ИҚТИСОДИЁТ ЎСИШИНИ ТАЪМИНЛАШДАГИ ИМКОНИЯТЛАРИ. *Journal of new century innovations*, 16(3), 86-96.
9. Akbarova, L. U. (2022). APPLICATION OF PEDAGOGICAL TECHNOLOGIES IN PRACTICAL CLASSES IN THE DISCIPLINE "ECONOMIC THEORY". *Journal of new century innovations*, 16(1), 133-
10. Akbarova, L. U. (2022). THE SIGNIFICANCE OF ECONOMIC THEORY IN KNOWING AND SOLVING PROBLEMS OF  
Akbarova, L. U. (2022). THE SIGNIFICANCE OF ECONOMIC THEORY IN KNOWING AND SOLVING PROBLEMS OF ECONOMIC DEVELOPMENT OF THE REPUBLIC OF UZBEKISTAN. *Journal of new century innovations*, 16(1), 128-129

**БОЗСУВ ДЕРИВАЦИЯ КАНАЛИДАГИ СУВ ХЎЖАЛИГИ  
ҲОЛАТИНИНГ ТАҲЛИЛИ ВА ГИДРОЭНЕРГЕТИКА  
ИНШОТЛАРИНИНГ ИШЛАШ ШАРТЛАРИНИ ТАДҚИҚ ҚИЛИШ**

**PhD. Э.А.Казак**,  
**PhD. О.Ғ.Ғуломов**,

**таянч докторант Ж.А.Ўзбеков**,

**таянч докторант О.Мирзаева**,

**тадқиқотчи Ш.Атажонова**,

**тадқиқотчи Д.Рахманова**

Ирригация ва сув муаммолари илмий-тадқиқот институти

**АННОТАЦИЯ**

*Мазкур мақолада Чирчиқ-Оҳангарон дарёлар ҳавзасидаги сув хўжалиги ва гидроэнергетика ҳолатининг таҳлили келтирилган. Ишончлилик назарияси усуллари асосида Бозсув деривация каналидаги ГЭС ларнинг ишончлилик характеристикалари баҳоланган.*

***Калит сўзлар.** Чирчиқ-Бозсув, деривация канали, ишончлилик назарияси, сув ресурслари.*

**ABSTRACT**

*This article presents an analysis of the state of water management and hydropower in the Chirchik-Ohangaron river basin. Reliability characteristics of HPPs in the Bozsuv derivation channel were evaluated based on reliability theory methods.*

***Keywords.** Chirchik-Bozsuv, derivation channel, reliability theory, water resources.*

**КИРИШ**

Бозсув деривация канали Чирчиқ-Оҳангарон дарёлар ҳавзасида жойлашган бўлиб, дарёлар ҳавзасида ўртача кўп йиллик шаклланидиган сув ресурслари  $9,32 \text{ км}^3$  ни ташкил этади. Ушбу сув ресурсларининг 93 фоизи ёки  $8,67 \text{ км}^3$  ни дарё сувлари шакллантиради. Дарёлар ҳавзасининг асосий сув манбааси бўлиб Пскем ва Чатқол дарёлари қўшилишидан ҳосил бўладиган Чирчиқ дарёси ҳисобланади [1,2].

Глобал иқлим ўзгаришлари ва дарё тизимида бўлаётган антропоген таъсирлар оқибатида сув ресурсларини манбааларида гидрологик тартиб ўзгармоқда. Яъни сув ресурсларини шаклланишида музликлар ва қорларнинг улушлари камайиб суюқ шаклдаги атмосфера ёғинларининг улуши кўпаймоқда (1-расм).

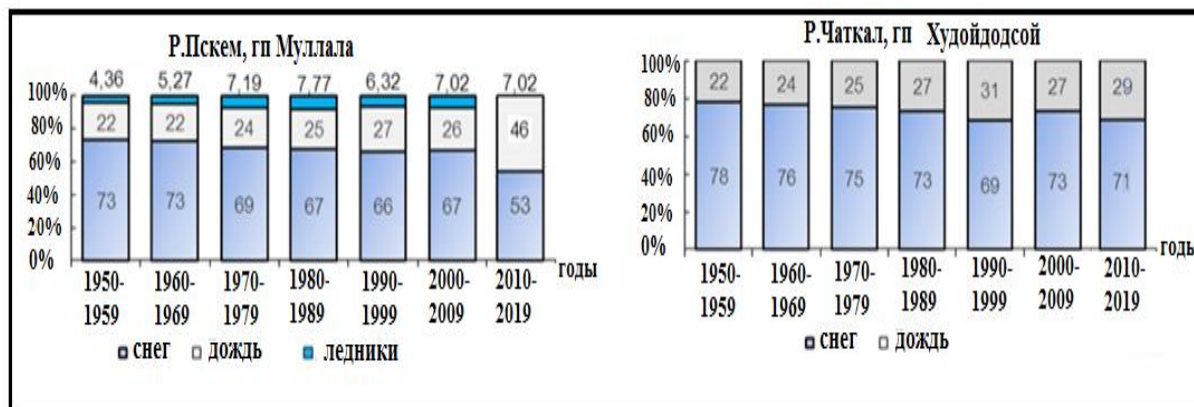

**1-расм. Сув оқимини шаклланиш ҳолатига иқлим ўзгариши билан боғлиқ омилларини таъсири**

1-расмда келтирилган илмий-тадқиқотлар натижалари шуни кўрсатадики, дарё хавзасидаги сув ресурсларини шаклланишида суёқ атмосфера ёғинлари улушини кўпайиши эрта баҳор ойларида сув тошқинлари, ижтимоий ва экологик муаммоларни келтириб чиқариш билан бир қаторда ёз ойларида айни вегетация даврининг қизғин палласида сув ресурсларини тақчиллигини вужудга келтиради.

Бозсув деривация каналининг сув манбаси Чирчиқ дарёси ҳисобланади. Чирчиқ дарёсидаги Ғазалкент туғони юқори бьефидан деривация каналига ўртача 180 м<sup>3</sup>/с миқдорида сув ташланади.

Чирчиқ дарёсидаги ҳамда деривация каналидаги ГЭС лар Чирчиқ-Бозсув ГЭС лар каскадини ташкил этади. Ушбу ГЭС ларнинг қурилиши ўтган асрнинг 30 йилларида бошланган.

Чирчиқ-Бозсув ГЭС лар каскадинининг энергетика қуввати 1200 МВт ни ташкил этади. Бозсув деривация канали 16 та ГЭС лардан иборат бўлиб, жами лойихавий қуввати 315 МВт ни ташкил этади (2-расм). Ушбу трактдаги ГЭС лар технологик эскирган, амалдаги қуввати 190 МВт ни ташкил этади.

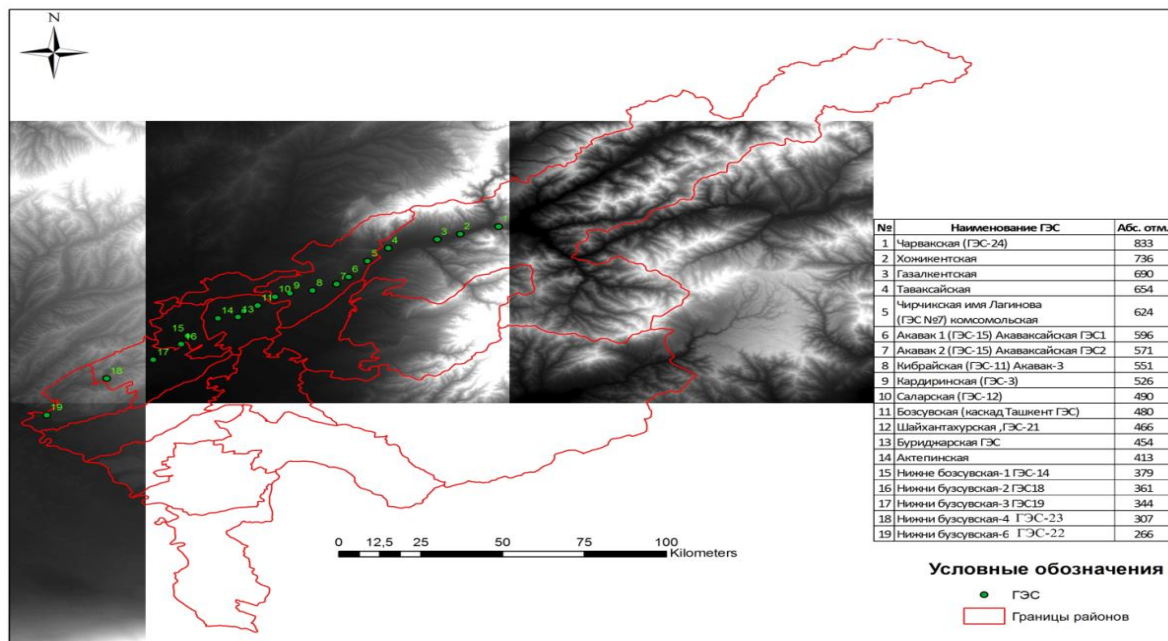

**2-расм Чирчиқ-Бозсув ГЭС лар каскадининг жойлашишини ГИС харитаси**

Мамлакатимизда ишлаб чиқиладиган йиллик электр энергиясининг 11,6 фоизи ГЭС лар улушига туғри келади. Шундан Чирчиқ-Бозсув ГЭС лар каскади улуши 89 фоизни ташкил этади (3-расм).

Ҳозирги кунда Чирчиқ-Бозсув трактидаги ГЭС лар реконструкция қилиниши ва замонавий агрегатлар билан жиҳозланиши режалаштирилган.

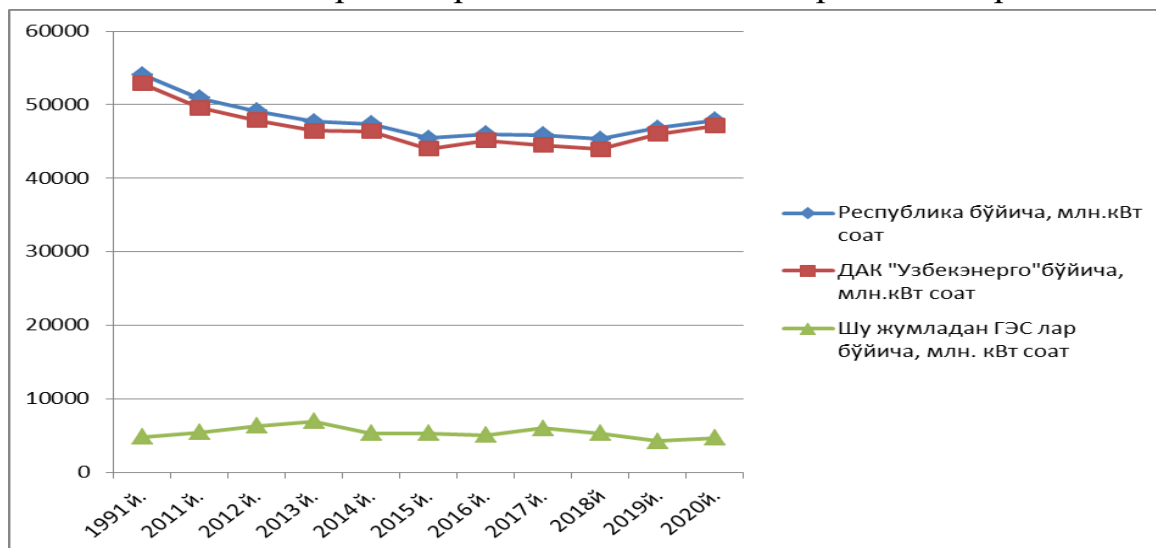

**3-расм. ГЭС лар томонидан ишлаб чиқиладиган электр энергияси динамикаси**

Ишончлилик назараяси усуллари асосида Бозсув деривация каналидаги Қуйи-Бозсув ГЭС-22 ва Қуйи-Бозсув ГЭС-23 гидроэлектр станцияларининг техник ҳолатини, ишончлигининг миқдорий характеристикасини аниқлаймиз.

Ишончлилиқнинг миқдорий характеристикалари учун аналитик ифодалардан фойдаланамиз [3].

$$P(t) = \exp\left(-\int_0^t \lambda(t) dt\right) = 1 - \int_0^t f(t) dt \quad (1)$$

$$q(t) = 1 - P(t) \quad (2)$$

$$f(t) = \frac{dq(t)}{dt} = -\frac{dP(t)}{dt} \quad (3)$$

$$\lambda(t) = \frac{f(t)}{P(t)} \quad (4)$$

Бу ерда:  $P(t)$  - объектнинг таъмир талаб қилмасдан ишлаш эҳтимоллиги;  $q(t)$  - объектнинг ишдан чиқиш эҳтимоллиги;  $f(t)$  - ишдан чиқиш эҳтимоллиги зичлигини ўзгариши;  $\lambda(t)$  - вақт бўйича ишдан чиқиш интенсивлиги.

Деривация каналидаги Қуйи-Бозсув ГЭС-22 ва Қуйи-Бозсув ГЭС-23 гидроэнергетика иншоотларининг ишлаш тартиби билан боғлиқ динамик жараёнлар экспоненциал қонуният бўйича ўзгаради деб фараз қиламиз. Шу сабабли (1-4) формулаларни экспоненциал қонуният учун қуйидаги кўринишда ифодалаймиз.

$$P(t) = \exp(-\lambda t) \quad (5)$$

$$q(t) = 1 - \exp(-\lambda t) \quad (6)$$

$$f(t) = \lambda \exp(-\lambda t) \quad (7)$$

$$\lambda(t) = \lambda \quad (8)$$

У ҳолда Қуйи-Бозсув ГЭС-22 объектнинг иш қобилиятни йўқотишигача бўлган вақт экспоненциал қонуният тақсимооти бўйича ўзгаради. Ушбу ГЭС нинг бино ва иншоотлари 2016 йилда таъмирланган аммо технологик жихозлари ва агрегатлар таъмирланмаган:

$$\lambda = 2,5 \cdot 10^{-5}, \quad t = 87600 \text{ соат (10 йил)}.$$

1. Қуйи-Бозсув ГЭС-22 нинг таъмир талаб қилмасдан ишлаш эҳтимоллигини (5) формула бўйича ҳисоблаймиз:

$$P(t) = \exp(-\lambda t) = \exp(-2,5 \cdot 10^{-5} \cdot t);$$

$$P(87600) = 0,112 .$$

Объектни ишдан чиқиш эҳтимоллигини (6) формула бўйича ҳисоблаймиз:

$$q(87600) = 0,89 .$$

2. Қуйи-Бозсув ГЭС-23 нинг таъмир талаб қилмасдан ишлаш эҳтимоллигини (5) формула бўйича ҳисоблаймиз. Ушбу объект 1981 йилда таъмирланган. Ҳозирги кунда технологик қисмлари яроқсиз ҳолга келиб қолган.

Шу сабабли объектининг иш қобилиятни йўқотишигача бўлган вақтини қуйидаги экспоненциал қонуният бўйича аниқлаб оламиз:

$$\lambda = 3,5 \cdot 10^{-5}, \quad t = 87600 \text{ соат (10 йил)}.$$

Объектнинг таъмир талаб қилмасдан ишлаш эҳтимоллигини (5) формула бўйича ҳисоблаймиз:

$$P(t) = \exp(-\lambda t) = \exp(-3,5 \cdot 10^{-5} \cdot t);$$

$$P(87600) = 0,047.$$

Объектни ишдан чиқиш эҳтимоллигини (6) формула бўйича ҳисоблаймиз:

$$q(87600) = 0,953.$$

Ҳисоблаш натижалари шуни кўрсатмоқдаки, Қуйи-Бозсув ГЭС-22 нинг 10 йил ичида ишдан чиқиш эҳтимоллиги 0,89 га, Қуйи-Бозсув ГЭС-23 нинг 10 йил ичида ишдан чиқиш эҳтимоллиги 0,953 га тенг экан (3-расм).

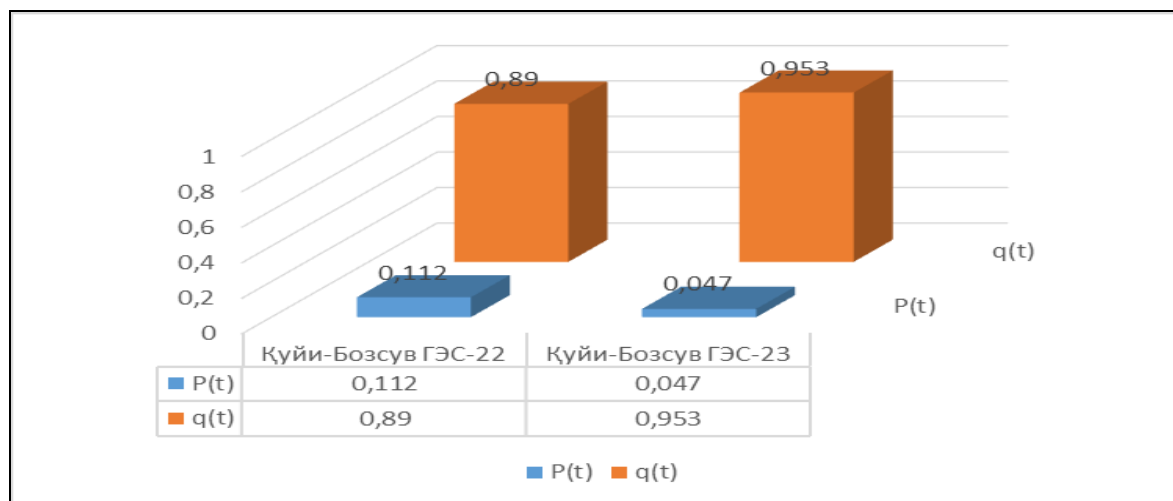

**3-расм. Қуйи-Бозсув ГЭС-22 ва Қуйи-Бозсув ГЭС-23 гидроэнергетика иншоотларининг ишончли ишлашининг микдорий кўрсаткичлари.**

Бозсув деривация каналидаги ГЭС ларнинг ишончлилик характеристикаларини тадқиқотлари натижаларига (3-расм) кура Қуйи-Бозсув ГЭС-22 иншоотларининг кейинги 10 йил давомида таъмир талаб қилмасдан ишлаш эҳтимоллиги 0,112 ни, объектни ишдан чиқиш эҳтимоллиги 0,89 ни ташкил этди. Қуйи-Бозсув ГЭС-23 иншоотларининг кейинги 10 йил давомида таъмир талаб қилмасдан ишлаш эҳтимоллиги 0,047 ни, объектни ишдан чиқиш эҳтимоллиги 0,953 ни ташкил этди.

### **ХУЛОСА**

Назарий тадқиқотлари асосида Бозсув деривация каналидаги ГЭС ларнинг ишончлилик характеристикалари тадқиқ қилинди. Қуйи-Бозсув ГЭС-22 иншоотларининг кейинги 10 йил давомида таъмир талаб қилмасдан ишлаш эҳтимоллиги 0,112 ни, объектни ишдан чиқиш эҳтимоллиги 0,89 ни ташкил



этди. Қуйи-Бозсув ГЭС-23 иншоотларининг кейинги 10 йил давомида таъмир талаб қилмасдан ишлаш эҳтимоллиги 0,047 ни, объектни ишдан чиқиш эҳтимоллиги 0,953 ни ташкил этди. Бозсув деривация каналидаги ГЭС ва сувдан фойдаланиш самарадорлигини ва ишончлилигини асослаш бўйича илмий тадқиқотларни амалга ошириш мақсадга мувофиқ

### **Фойдаланилган адабиётлар (REFERENCES)**

1. И.Э.Махмудов “Повышение эффективности управления и использования водных ресурсов в среднем течении бассейна р.Сырдарья (Чирчик-Ахангаран-Келесский ирригационный район)”. Республика илмий техник анжуман 1-2 май 2015 йил.
2. Э.А.Казаков “Natural Researches on Condition of Reliability and Efficiency of Major Canals of the Tashkent Area”. IJARSET. Илмий техник журнал. Хиндистон 2019 йил №6.
3. И.Э.Махмудов, Э.А.Казаков, О.Ғ.Ғуломов “Катта Наманган каналидаги гидротехника иншоотларининг ишлаш шароитлари ва ишончлилиқ параметрлари”. Агро илм. Аграр-иқтисодий , илмий оммабоп журнали. 2020 йил №4

## **ЧИРЧИҚ-БОЗСУВ ДЕРИВАЦИЯ КАНАЛИ СУВ РЕСУРСЛАРИНИ СИРДАРЁ ВИЛОЯТИ ХУДУДИГА ТАШЛАШ КАНАЛИ СХЕМАСИНИ АСОСЛАШ**

**PhD. Э.А.Казаков, ,**

**PhD. О.Ф.Ғуломов**

**таянч докторант Ж.А.Ўзбеков,**

**таянч докторант О.Мирзаева,**

**тадқиқотчи Ш.Атажонова,**

**тадқиқотчи Д.Рахманова**

Ирригация ва сув муаммолари илмий-тадқиқот институти

### **АННОТАЦИЯ**

*Мазкур мақолада Чирчиқ-Бозсув деривация канали сув ресурсларини Сирдарё вилояти ҳудудига ташлаш канали тури асосланган. Сув хўжалиги балансининг умумий тенгламалари ва ишлаш шартлари келтирилган.*

***Калит сўзлар.** Чирчиқ-Бозсув, деривация, канал схемаси, баланси тенгламаси, ҳавза.*

### **ABSTRACT**

*This article is based on the Chirchik-Bozsuv derivation channel type of water resources discharge channel to the territory of Sirdarya region. The general equations and operating conditions of water management balance are presented.*

***Keywords.** Chirchik-Bozsuv, derivation, channel scheme, balance equation, basin.*

### **КИРИШ**

Чирчиқ-Бозсув деривация канали-гидроэнергетика трактидаги мавжуд илмий-техника муаммолари сабабли ўртача 1,2-1,3 км<sup>3</sup>/йил сув ресурслари (Ўзбекистон Республикаси лимити доирасида) Сирдарё дарёси орқали Қозоқистон Республикасига ташлаб юборилиши аниқланган.

Деривация каналдан Сирдарё дарёси орқали Қозоқистон Республикасига технологик ташлаб юборилаётган 1,2-1,3 км<sup>3</sup>/йил сув ресурсларини Мирзачўл ҳудудига ташлаш канали схемаси, конструкциялари, гидравлик самарадорлиги ва ишончлилигини асослаш бўйича илмий тадқиқотларни амалга ошириш мақсадга мувофиқ [2].

Ҳавзаларо сув оқимини ташлаш шакли (переброска стока воды) бўйича, узунлиги, амалий аҳамияти ва бошқа параметрлар бўйича амалиётда ҳудудий сув тақсимоти тизимининг бир қанча турлари мавжуд. Сув ташлашнинг ҳавзаларо, ҳавза ичида ва маҳаллий тизим шакллари мавжуд.

Лойиҳа доирасида тадқиқ қилинаётган сув объектлари Сирдарё дарёсининг ўрта оқимида жойлашганлиги сабабли ҳавза ичида сув ташлаш тизими шакли бўйича гидравлик ҳисоблаш ишларини амалга оширамиз.

Ушбу турдаги сув ташлаш шакли, Чирчиқ–Бозсув деривация каналидан беҳудага Сирдарё дарёсига ташлаб юборилаётган сув ресурсларини асосий қисмини Сирдарё вилояти ҳудудига ташланиши натижасида ушбу ҳудудда сув таъминоти ҳолати кескин яхшиланишига сабаб бўлади.

Ҳавза ичида сув ташлаш схемаси учун сув хўжалиги баланси тенгламасини кўйидаги кўринишда ёзиш мумкин [1,3]:

$$\Delta W = W_{\text{чбдк}} + W_{\text{таш.суб}} - \sum_{i=1}^n W_{\text{ист.с.х}i} - \pm \Delta V - V_{\text{ф.п}}; \quad (1)$$

Бу ерда:  $\Delta W$  – Сув хўжалиги балансидаги сув ресурсларини ортиқчалиги ( $\Delta W > 0$ ) ёки дефицит ( $\Delta W < 0$ );  $W_{\text{чбдк}}$  – Чирчиқ–Бозсув деривация каналидаги сув ресурслари;  $W_{\text{таш.суб}}$  – бошқа ҳавзага ташланадиган сув хажми;  $W_{\text{ист.с.х}}$  – ушбу ҳудуддаги истъемол қилинадиган жами хажм;  $\Delta V$  – Чирчиқ дарёсидан бошқариладиган сув хажми (+/-);  $V_{\text{ф.п}}$  – фильтрация ва парланишга сарфланадиган сув миқдори.

Сув ташлаш тизимининг параметрларидан асосийлари транспортировка қилинадиган сув хажми  $W$  ва  $L$  масофа ҳисобланади. Шу сабабли, сув ташлашни (переброска стока воды) бошқа ҳудудга ташланадиган йиллик сув хажмини ( $\text{м}^3/\text{йил}$ ) сув ташлаш канали трассаси узунлигига кўпайтириш (км) кўрсаткичи бўйича синфга бўлиш мақсадга мувофиқ ҳисобланади. Лойиҳа доирасида ушбу кўрсаткич қийматлари 1- жадвалда келтирилган.

**1-жадвал**

**Чирчиқ-Бозсув деривация канали сув оқимини Мирзачўл ҳудудига ташлаш кўрсаткичлари**

Сув ташлаш канали	Ташланадиган сув хажми $W$ , млн $\text{м}^3/\text{йил}$	Сув ташлаш каналининг лойиҳавий узунлиги, км	Сув оқимининг ташлаш категорияси (масштаб бўйича)
<b>Лойиҳавий канал</b>	<b>800,0</b>	<b>86,2</b>	<b>Ўрта</b>

Ушбу ишнинг асосий мақсади Чирчиқ–Бозсув деривация каналидаги сув ресурсларини Мирзачўл ҳудудига ташлашнинг гидрологик асослаш

ҳисобланади. Ҳавза ичида сув ташлаш схемаси 1-расмда келтирилган донор-сув объекти Чирчиқ–Бозсув деривация канали ҳисобланади.

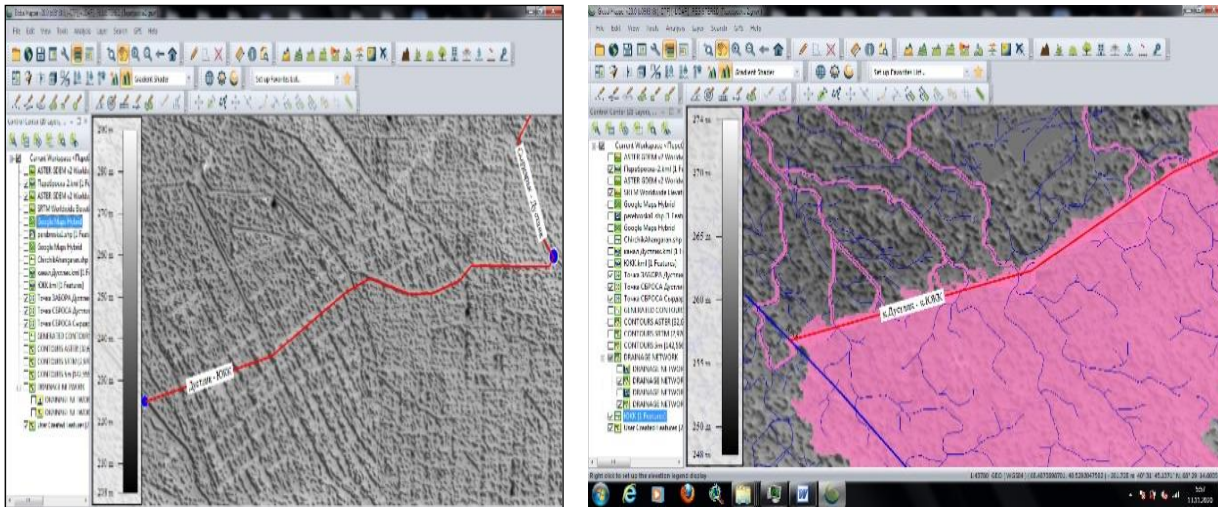

**1-расм. Чирчиқ–Бозсув деривация каналидаги сув ресурсларини Мирзачўл ҳудудига ташлаш канали схемаси**

Энди (1) тенглама орқали ҳисобланган сув хўжалиги баланси ҳисобини амалга оширамиз. 2-жадвалда 95 фоизли сув таъминотида ташланадиган сув оқими бўйича сув хўжалиги балансининг кириш қисми ташкил этувчилари келтирилган.

Гидрологик параметрларни ҳисобга олиб оқимни ташлаш тизимини фаолиятининг умумий шартларини шакллантириш мумкин. Ҳавза ичида сув ташлаш схемасини нормал ишлаш шартларини бажарилиши учун қуйидаги параметрлар хизмат қилади (2-жадвал).

**2-жадвал**

**Чирчиқ дарёсидан деривация каналига келиб тушаётган сув ресурсларининг йиллик сув хўжалиги балансининг кириш қисмини ташкил этувчи кўрсаткичлар**

Баланси ташкил этувчи кўрсаткичлар	Хажм, млн. м <sup>3</sup>
Чирчиқ дарёсидан деривация каналига келадиган сув ресурслари	800,0
Бошқа ташкил этувчилар	0

а) тизимдаги ташланадиган (переброска қилинадиган) хажм бўйича:

$$\sum W_{ТПСр-д} \geq \sum_{i=1}^N W_{потри} - W_{р-рц} - W_{Пот_{ТПС}} \quad (2)$$

Бу ерда:  $W_{\text{ТПСр-д}}$  – донор дарёдан келиб тушадиган йиллик хажм йиғиндиси;  $W_{\text{р-рц}}$  – сув ташланадиган худудда истъемол хажми йиғиндиси;  $W_{\text{р-рц}}$  – реципиент сув объекти сув ресурслари хажми;  $\sum W_{\text{ПОТ}_{\text{ТПС}}}$  – сув ташлаш тизимида сувни транспортировкасида парланиш ва фильтрацияга йўқотиладиган жами хажм.

б) Ҳавза ичида сув ташлаш тизимини сув ўтказиш қобилияти бўйича

$$\begin{aligned} \frac{\sum_{i=1}^N W_{\text{потри}}}{T_{\text{год}}} &\leq Q_{\text{мбТПСр-д1}} = \frac{W_{\text{мбТПСр-д1}}}{T_{\text{год}}} \\ \frac{\sum_{k=1}^k W_{\text{потри}}}{T_{\text{год}}} &\leq Q_{\text{вбТПСр-д2}} = \frac{W_{\text{вбТПСр-д2}}}{T_{\text{год}}} \\ \frac{\sum_{k=1}^k W_{\text{потри}}}{T_{\text{год}}} &\leq Q_{\text{лктТПСр-рц}} = \frac{W_{\text{лктТПСр-рц}}}{T_{\text{год}}} \end{aligned} \quad (3)$$

Бу ерда  $Q_{\text{мбТПСр-д1}}$ ,  $W_{\text{вбТПСр-д2}}$  – донор-сув объектидан сув ташлаш тизимида ташланадиган сув сарфи ва миқдори;  $Q_{\text{лктТПСр-рц}}$  – реципиент сув объектидан худудий сув тақсимотининг маҳаллий тизими сув сарфи;  $T_{\text{год}}$  – худудий сув тақсимоти тизимининг бир йиллик иш даври.

Мумкин бўлган сув олишнинг чегаравий хажми: табиий оқим қиймати (ҳисобий сув таъминоти) ва гидроузелнинг куйи бьефида ва сув олиш захирасини (қолдириладиган) катталигини аниқлашдан иборат:

$$Q_{\text{пди}} = Q_{kr} - Q_{ist} \quad (4)$$

Бу ерда:  $Q_{kr}$  – сув тақчил йиллардаги сув сарфи;  $Q_{ist}$  – кўзатув даврида аниқланган энг кичик сув сарфи.

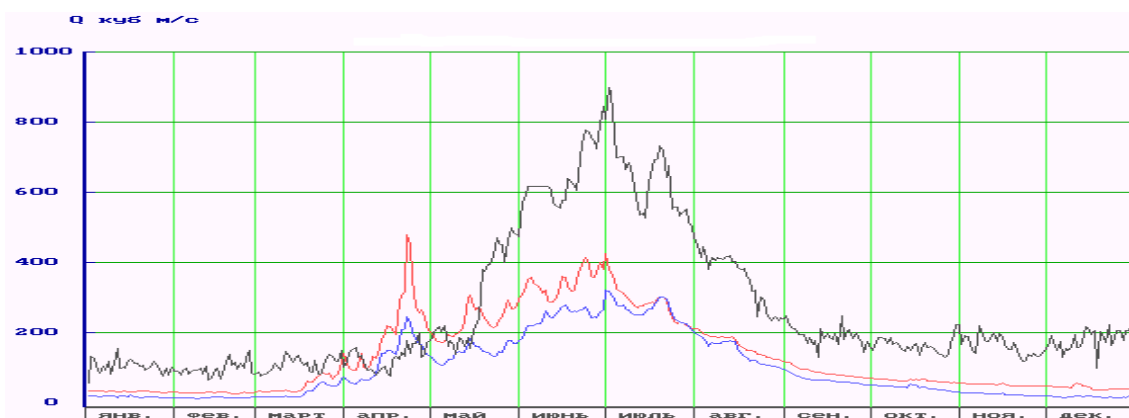

— Чатқол дарёси; — Пскем дарёси; — Чирчиқ дарёси

Чирчиқ-Оҳангарон ирригация ҳавзасида олиб борилган тадқиқотлар асосида Чирчиқ-Бозсув деривация каналидан олинган чегаравий сув сарфини аниқлашни кўриб чиқамиз. 2-расмда 95 фоизлик сув таъминотида Чирчиқ дарёси ва Чирчиқ-Бозсув деривация каналидаги минимал оқим

гидрографи келтирилган. Деривация каналидан олинадиган чегаравий ойлик сув сарфи ёзги-кузги давр учун  $23,5 \text{ м}^3/\text{с}$ , қишки-баҳоргилар учун  $25 \text{ м}^3/\text{с}$  ни ташкил этади.

Мумкин бўлган сув олишнинг чегаравий сув сарфида ( $800,0 \text{ млн. м}^3/\text{йил}$ ) оқим ташланадиган ҳудуддаги ўртача истемоли сув сарфи  $20 \text{ м}^3/\text{с}$  да қўйдагини хулоса қилиш мумкин, яъни сув тақчиллиги давларида ҳам ушбу кўрсаткичлар чегаравий қийматлардан ошмайди. Бу эса ўз навбатида деривация каналида ҳамда Чирчиқ дарёсида сув экотизимини сақланиши ҳамда деривация каналидаги иншоотларни ишончли ишлаш ҳолати таъминланишидан далолат беради.

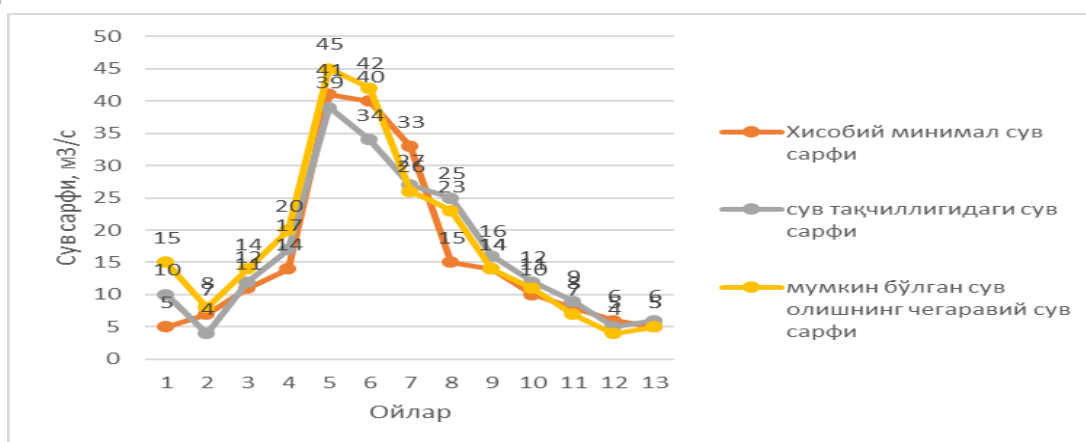

**2-расм. 95 фоизлик сув таъминотида Чирчиқ дарёси ва Чирчиқ-Бозсув деривация каналидаги минимал оқим гидрографи.**

### ХУЛОСА

Чирчиқ-Бозсув деривация каналидан Мирзачўл ҳудудига сув ташлаш схемасини асослаш бўйича сув хўжалиги баланс тенгламаси таклиф этилади. Ушбу тенгламалар ёрдамида сув ташлаш тизимининг сув хўжалиги баланси ҳисоби амалга оширилди. Сув ўзатиш каналининг сув ўтказиш қобилияти ва сув ташланадиган суммарний хажм бўйича ҳавза ичида сув ташлаш тизимининг самарали ишлаш шартлари асаосланди.

### Фойдаланилган адабиётлар (REFERENCES)

1. А. Н. Крошкин, Методические указания по расчету устойчивых аллювиальных русел горных рек при проектировании гидротехнических сооружений.
2. И.Э.Махмудов “Повышение эффективности управления и использования водных ресурсов в среднем течении бассейна р.Сырдарья (Чирчиқ-Ахангаран-Келесский ирригационный район)”. Республика илмий техник анжуман 1-2 май 2015 йил.

3. И.Э.Махмудов, Э.А.Казаков, О.Ғ.Ғуломов “Катта Наманган каналидаги гидротехника иншоотларининг ишлаш шароитлари ва ишончлилиқ параметрлари”. Агро илм. Аграр-иқтисодий , илмий оммабоп журнали. 2020 йил №4

## **LITERATURE REVIEW ON THE TOPIC “TEACHING AND LEARNING ACADEMIC VOCABULARY”**

**Egamberganova Gulnoza Ulugbek kizi**

An English teacher of Lumos Mind International school

### **ABSTRACT**

*In this article, it is discussed about literature review on the topic “teaching and learning academic vocabulary” and gives some important information about the strategies in learning and teaching academic vocabulary.*

**Keywords:** *academic vocabulary, teaching strategies, learning benefits, literature review, scientist, pedagogical implications, technological applications, collaborative method, interactive instruction, receptive vocabulary.*

### **АННОТАЦИЯ**

*В этой статье обсуждается обзор литературы по теме «преподавание и изучение академической лексики» и дается важная информация.*

**Ключевые слова:** *академический словарь, преподавание, обучение, обзор литературы, учёный, стратегии, английский язык.*

### **INTRODUCTION**

Expanding learners' lexical knowledge with academic vocabulary is a great demand in teaching and learning language. There have been suggested unnumerous articles owing to define the core meaning of the academic vocabulary and it is possible to take precious implications in detail about scientists' opinions and arguments. Also, this literature review clarify the role of major strategies in learning and teaching academic vocabulary, how challenges students may come up during the learning period and acquisition of incidental learning as well as, theories about effective vocabulary instruction which can be really handfull for both English language teachers and learners. It will start with the importance of teaching academic vocabulary, followed by viewpoints of scholars about enhancement in academic vocabulary, and an elaboration of the characteristics of academic language. It is suggested to explore incidental learning instructions for the learning of vocabulary. The focus will be placed on the specific strategies and effectiveness of using modern technological applications while teaching and learning academic words. I hope readers can take great advantage of some examples and overviews presented in this literature review and could justify their ideas.



## **LITERATURE REVIEW.**

It is crucial to know that most second language vocabulary enhancement is more likely to be incidental by using the language in communicative contexts. There are different arguments about incidental learning in vocabulary development. Chomsky claims that children are born with a Language Acquisition Device (LAD), a brain mechanism that allows them to deduce the fundamental grammar rules of a language on their own after exposure to it and makes the case that many abstract linguistic rules are not language-specific but rather universal to all languages. All human children are born with them preprogrammed in their genes. The Innatist theory contends that people are born with a natural ability or innate capability to learn a new words, in contrast to the Behaviorist perspective, which holds that children learn a language through repetition, imitation, and reinforcement, and the Interactionist perspective, which holds that a second language is learned through communication and interaction. People only learn second languages if they receive understandable material and if their affective filters are turned down enough to let the input through, according to Krashen (1985, p. 4). Given that language is learned from the environment around a person through speech and interaction rather than imitation and memorization, we may see some similarities between this model and the interactionist viewpoint. Similarly, another idea put forth by Krashen (2004b), "free voluntary reading" or "recreational reading," has offered insightful information. "Vocabulary development supports reading comprehension" and "Reading comprehension supports vocabulary development" (Lawrence, White, & Snow, 2011, p. 2). Wright (2015) argued that it is impossible to give all pupils direct vocabulary teaching because they need to know thousands of terms in order to understand real, complex texts and one of the main ways that ELLs learn new vocabulary terms is by reading. Despite the fact that research (Laufer, 2009) has demonstrated that students can inadvertently pick up words, other researchers (e.g., Nation, 2001, 2008; Saragi, Nation, & Meister, 1978; Teng, 2014a; Van Zeeland and Schmitt, 2012; Waring & Nation, 2004) have noted that incidental vocabulary learning is very limited and that teachers should supplement deliberate vocabulary teaching into lessons to help students enhance aspects of vocabulary knowledge. For students with low competency, direct vocabulary instruction has been demonstrated to be empirically helpful (Teng, 2014b). As a result, in order to teach effectively, teachers should focus on specific words and "formulaic language" (Schmitt, 2010, p.117), use a variety of direct vocabulary-enhancing exercises or assignments in class, and repeatedly focus on common, repetitive terms.

## **DISCUSSION.**

The development of English vocabulary among English language learners, particularly EFL language learners who have little opportunity to practice language use outside of the classroom, requires the use of appropriate teaching and learning vocabulary strategies which provides an interactive and sometimes collaborative method that can be applied during the lessons. Collaborative learning through “social interaction is becoming a part of the curriculum in many areas of teaching” (Davies, 2011). Rahmany, Sadeghi and Faramarzi (2013), conducted a research study of Iranian students learning vocabulary by using weblog and then pointed out that there may be several reasons for this positive change: “ With the help of using weblogs, students could be able to work more tasks rather than previous lessons by reflecting on their own learning. They have a great opportunity to entertain and relax by learning new words and phrases without depression and shyness” (Rahmany, 2013). Another research about effectiveness of mobile-assisted materials in vocabulary enhancement has been conducted by Xodabande and Atai (2020) and divided participants into experimental and control group. The participants in the experimental group who used a flashcard mobile application to learn vocabulary items from AWL were significantly higher than that of control group who used traditional materials. According to Harmer (1991:23), teaching vocabulary is obviously more difficult than compared to simply introducing new terms. In other words, while teacher is giving explanation, she should take into consideration students characteristics and some suitable methods and techniques should be chosen in order to draw their attention and make the lesson more comprehensible. According to Flannigan & Greenwood (2007) teachers have to follow four main factors when they consider strategies to teach vocabulary: target learners, the nature of the words they choose to teach, their instructional purposes in teaching each of those words, and the strategies they use to teach the words. Conversely, making sure that students may learn various facets of language through textbooks is one of the duties that teachers should carry out. Teachers must make sure that students frequently come across new words and phrases in the textbooks in order to do this. However, textbooks rarely sufficiently address the acquisition of vocabulary (Lessard-Clouston, p.21). Since kids can't learn a lot of vocabulary from textbooks alone, teachers shouldn't rely too heavily on them. O'Loughlin (2012) hypothesized that only a tiny portion of GSL and AWL words were taught in these textbooks after analyzing the frequency of word appearance in the three levels of the New English File textbook series. Consequently, it is essential that teachers select appropriate materials, handouts, methods to develop students' understanding of words.

English language learners who have problems in understanding academic words may have trouble also understanding reading assignments and in-class instruction. Teachers can help students establish a word bank and improve their comprehension of the content by explicitly introducing technical terminology and words with numerous meanings. Also, making links between students' past knowledge and new vocabulary is crucial for teachers. Students' word knowledge is strongly linked to academic success because students who have large vocabularies can understand new ideas and concepts and build connections between ideas (Sedita, 2005). The more extensive a reader's vocabulary and background knowledge are, the easier it is to acquire new information offered by a text (Alfassi, 2004). It is therefore important that students' vocabulary and background knowledge are developed as they get older and rely more heavily on discipline-specific texts. Owing to create a rich atmosphere, teachers can utilize real objects to explain new vocabularies and by seeing them and relying their background command students try to respond effectively. Although receptive and productive vocabulary learning are distinct, they have connected challenges to understand. When studying vocabulary, students can distinguish between receptive and productive knowledge more easily (Schmitt, 2010). According to Laufer's (2005) argument, there is a significant difference between receptive and productive vocabulary knowledge. Only 16% and 35%, respectively, of the receptive vocabulary in her study were effectively known at 5,000 and 2,000 frequency levels. However, according to Melka's (1997) research, 92% of receptive vocabulary is really used in everyday situations productively. Although there is inconsistency of these statistics, they all agreed that receptive vocabulary information is easier to acquire than productive vocabulary knowledge. Therefore, it is really helpful to gradually transform learners' receptive vocabulary mastery towards productive vocabulary in order to facilitate their acquisition of vocabulary. The acquisition of new vocabulary is not a quick and simple process. By listening to the words that are spoken by someone else, they will learn vocabulary through simple words. It is well recognized that acquiring English vocabulary is impossible without English ability as both are crucial to the teaching and learning of the language.

## **CONCLUSION**

In a nutshell, numerous studies have been conducted to define the importance of academic vocabulary and other major aspects relating to teaching and learning new vocabularies. As teachers of vocabulary in foreign languages, it is our primary responsibility to help students increase their vocabulary importance and quality, or the depth and breadth of their word knowledge. We might need to spend some time teaching pupils basic vocabulary acquisition techniques in order to do this. For

instance, the majority of our class time should be devoted to helping students become more aware of vocabulary learning skills specifically, the kinds of strategies that will enable them to do so effectively, autonomously, and independently. Based on the theories explained previously the foundation of communication is vocabulary. For students, learning English is also crucial, although they frequently struggle with it. It's because the process of teaching and learning is boring. So it is understandable that the students have trouble acquiring academic terminology if they haven't background knowledge to understand the meaning. The more extensive a reader's vocabulary and background knowledge are, the easier it is to acquire new information offered by a text (Alfassi, 2004). Although students are aware that building their vocabulary is crucial to learning English, they frequently lack a clear concept of how to actually learn vocabulary. Interactive instruction is quite beneficial in this regard and teacher should be innovative and up to date to conduct engaging lessons with the help of inquisitive materials or media provides the user with motion pictures, dictionaries, videos. These really give help the students relax and remember things faster and better. Also, it is suggested that mobile-assisted vocabulary can play a major role to develop students' ability in learning new words easily and effectively rather than other types of materials including paper flashcards and written word lists. This review also suggests that productive vocabulary knowledge needs more attention than receptive vocabulary knowledge, and that available textbooks seldom address vocabulary sufficiently. To investigate their receptive skills, New Academic Word List is used widely for this research. Furthermore, the authors try to give clear information about how to develop student's knowledge of academic texts and point out sample strategies for learners who have difficulties with comprehending academic words by looking and listening. It is also referred that linking unknown words with familiar things or experiences can help English language learners (ELL) to have a better understanding and make their words more meaningful. All of these articles are directly written to inform to both teachers and learners who use a wide range of academic vocabularies in their study. Different activity-based techniques are demonstrated and they are really handful while learning and teaching and utilizing from these techniques, instructors can encourage their student to understand deeply and create learning environment with more academic vocabularies.

## **REFERENCES**

1. Alfassi, M. (2004). Reading to learn: Effects of combined strategy instruction on high school students. *The Journal of Educational Research* 97(4), 171–184.
2. Coxhead, A. (2000). A new academic word list. *TESOL Quarterly*, 34(2), 213-238.

3. Davie, R. (2011). Second-Language Acquisition and the Information Age: How Social Software has created a New Mode of Learning. *TESL CANADA JOURNAL*, VOL. 28, NO 2, SPRING 2011.
4. Krashen, S. (2004b, Jun). Free voluntary reading: New research, applications, and controversies. Paper presented at PAC5 (Pan-Asian Conference), Vladivostok, Russia. Retrieved August 4, 2021 from <http://www.sdkrashen.com/content/articles/pac5.pdf>
5. Laufer, B. (2003). Vocabulary acquisition in a second language: Do learners really acquire most vocabulary by reading? Some empirical evidence. *The Canadian Modern Language Review*, 59, 567–587.
6. Laufer, B. (2009). Second language vocabulary acquisition from language input and from form-focused activities. *Language Teaching*, 42(3), 341-354.
7. Lessard-Clouston, M. (2013). *Teaching vocabulary*. Alexandria, VA: TESOL International Association.
8. Melka, F. (1997). Receptive vs. productive aspects of vocabulary. In Schmitt, N., & McCarthy, M. (eds.), *Vocabulary: Description, acquisition and pedagogy* (pp. 84-102). Cambridge, England: Cambridge University Press.
9. O’Loughlin, R. (2012). Turning in to vocabulary frequency in course books. *RELC Journal*, 43(2), 255-269.
10. Rahmany, R. B. (2013). The Effect of Blogging on Vocabulary Enhancement and Structural Accuracy in an EFL Context. *Theory and Practice in Language Studies*, Vol. 3, No. 7, pp. 1288-1298.
11. Schmitt, N. (1997). Vocabulary learning strategies. In M, McCarthy & N, Schmitt (Eds.), *Vocabulary: Description, acquisition and pedagogy* (pp.199-228). Cambridge, England: Cambridge University Press.
12. Teng, F. (2014b). Vocabulary growth for low-proficiency students through reading graded readers. Paper presented at the 1st TRI-ELE International Conference, Bangkok, Thailand
13. Waring, R., & Nation, I. S. P. (2004). Second language reading and incidental vocabulary learning. *Angles on the English-Speaking World*, 4, 11-23.
14. Chomsky, N. (1965). *Aspects of the theory of syntax*. Cambridge, MA: MIT Press.
15. Xodabande, I., and Atai, M. R. (2020). Using mobile applications for selfdirected learning of academic vocabulary among university students. *Open Learn J. Open Distance e-Learning*, 1–18. doi: 10.1080/02680513.2020.1847061

## **UMUMIY O'RTA TA'LIM MAKTABLARI DIREKTORLARINING MALAKA OSHIRISH JARAYONIDA BOSHQARUV KOMPETENSIYASINI RIVOJLANTIRISH MODELLARI**

**Bekmuradova Orifat Maxmudovna,**

Texnologiya fani o'qituvchisi

E-mail:orifat.m@gmail.com Tel:(+99897)7351021

### **ANNOTATSIYA**

*Mazkur tadqiqot ishi umumiy o'rta ta'lim maktablari rahbarlarining malakasini oshirish o'z shaxsiy va professional ehtiyojlarini tushunishga; o'z imkoniyatlarini va undan kelib chiqadigan muammolarni muvozanatli baholash; hayot davomida shaxsiy va professional o'sishning traektoriyasini qurish orqali ularni hal qilish mexanizmlarini izlash zarurligini tasdiqlashga qaratilgan. Malaka oshirish jarayonida ta'limning samaradorligi tinglovchilarni faol bilim va refleksiv faoliyatga jalb qilishni o'z ichiga oladi.*

**Kalit so'zlar:** malaka oshirish, kompetensiya, model, innovatsiya, adaptiv daraja, adekvatlik.

### **ABSTRACT**

*This research aims to improve the qualifications of general secondary schools to improve their personal and professional qualifications; self and the steady action arising from it; life helps to improve the need to search for coping mechanisms by building a trajectory of personal and professional growth. Competence supervision involves engaging learning enhancers in active learning and reflexive activities.*

**Key words:** training, competence, model, innovation, adaptive level, adequacy.

### **АННОТАЦИЯ**

*Данное исследование направлено на повышение квалификации общеобразовательных школ для повышения их личностной и профессиональной квалификации; я и постоянное действие, возникающее из него; жизнь помогает улучшить потребность в поиске копинг-механизмов, выстраивая траекторию личностного и профессионального роста. Надзор за компетенциями включает в себя привлечение учителей обучения к активному обучению и рефлексивной деятельности.*

**Ключевые слова:** обучение, компетентность, модель, инновация, адаптивный уровень, адекватность

## **KIRISH**

Umumiy oʻrta taʼlim maktablari rahbarlarining malakasini oshirish oʻz shaxsiy va professional ehtiyojlarini tushunishga; oʻz imkoniyatlarini va undan kelib chiqadigan muammolarni muvozanatli baholash; hayot davomida shaxsiy va professional oʻsishning traektoriyasini qurish orqali ularni hal qilish mexanizmlarini izlash zarurligini tasdiqlashga qaratilgan. Malaka oshirish jarayonida taʼlimning samaradorligi tinglovchilarni faol bilim va refleksiv faoliyatga jalb qilishni oʻz ichiga oladi.

Kasbiy faoliyat va oʻz kasbiy rivojlanishining subyektlari sifatida, agar ular bu jarayonni tashkil etish, ularni tashvishga solayotgan masalalar va muammolarni muhokama qilish, oʻz bilim va tajribalarini boshqalar bilan baham koʻrish, oʻz hukmlarini ifoda etish imkoniga ega boʻlsalar, tinglovchilar taʼlim jarayoniga koʻproq tayyorlanadilar.

Malaka oshirish jarayonida qoʻllaniladigan turli usullar, shakllar, vositalar va shart-sharoitlarning kombinatsiyasi umumiy oʻrta taʼlim maktablari rahbarlarining boshqaruvchilik kompetensiyasini rivojlantirishni taʼminlaydi. Shu bois, umumiy oʻrta taʼlim maktablari rahbarlarining boshqaruvchilik kompetensiyasi (uslubiy va maxsus) rivojlanishining yetarli darajada emasligini bartaraf etishdagi muhim omil – bu malaka oshirishdir. Bularning barchasi psixologik va pedagogik adabiyotlarni tahlil qilish, malaka oshirish jarayonida umumiy oʻrta taʼlim maktablari rahbarlarining boshqaruvchilik kompetensiyalarini rivojlantirish modelini ishlab chiqish zarurligini koʻrsatadi. Avvalo, taʼlimda qanday modellash usullarini qoʻllash kerakligini bilib olishingiz zarur.

## **MUHOKAMA VA NATIJALAR**

Tarixan modellashtirish tabiiy va matematika fanlari sohasida paydo boʻlgan, lekin asta-sekin modellashtirish usuli gumanitar fanlarga ham kirib keldi va u yerda tarix, sotsiologiya, pedagogika va boshqalar kabi fanlarda oʻz oʻrnini topdi.

Pedagogikada modellashtirish usuli murakkab shakllanish yoʻlini bosib oʻtdi. B.P.Bitinas “Biz hali ham pedagogik hodisalarning asosiy jihatlari, xususiyatlari va aloqalari haqida juda kam narsa bilamizki, haqiqiy pedagogik jarayonni modellashtirish faqat taxmin sifatida boʻlishi mumkin” deganiga qaramay, modellashtirish usuli keng maʼnoda pedagogik tadqiqotlarda tizimli yondashuvni qoʻllash imkoniyati asoslangan birinchi ishlardan oq pedagogikaga kirib keldi.

“Model” tushunchasi bir fan doirasida ham turli mazmunga ega. Ushbu konsepsiyani aks ettiruvchi va ochib beruvchi barcha atamalar “oʻlchov”, “namuna”, “standart”, “etalon” degan maʼnoni anglatuvchi “model” soʻzi lotin tilidan olingan. Keng maʼnoda, model “har qanday namuna, analog (aqliy yoki shartli: tasvir, taʼrif,

diagramma, chizma, grafik, reja, xarita va boshqalar), uning “o‘rnini bosuvchi”, “vakili” sifatida ishlatiladigan obyekt, jarayon yoki hodisa (ushbu modelning “asli”) tushuniladi.

O‘tgan asrning o‘rtalarida V.A.Shtof modellashtirish muammolari bo‘yicha bir qator asosiy ishlarni nashr etdi. Uning ta’kidlashicha, “model - bu shunday aqliy tasvirlangan yoki moddiy jihatdan amalga oshirilgan tizimki, bu obyektни o‘rganish ushbu obyekt haqida yangi ma’lumotlarni taqdim etadigan tarzda aks ettiriladi”

A.N.Dahin “model” tushunchasining mazmunini sxema, jismoniy konstruksiyalar, ramziy shakllar yoki formulalar ko‘rinishida sun‘iy ravishda yaratilgan obyekt sifatida belgilaydi, ular o‘rganilayotgan obyektga (yoki hodisaga) o‘xshash bo‘lib, oddiyroq va qo‘polroq shaklda ushbu obyektning tuzilishi, xususiyatlari, o‘zaro bog‘liqligi va elementlari o‘rtasidagi munosabatlarni aks ettiradi va takrorlaydi.

Pedagogik modellashtirish nazariyasi sohasidagi tadqiqotlarni sarhisob qilsak, shuni aytishimiz mumkinki, pedagogik modelning eng muhim vazifasi uning pedagogik tizimning rivojlanish qonuniyatlarini va uning tuzilishini aniqlash, “o‘shish nuqtalarini” aniqlash qobiliyatidir, bu esa o‘z navbatida aniqroq prognozlash imkonini beradi. Boshqacha qilib aytganda, pedagogik model haqiqiy pedagogik tizimning holati yoki uning alohida ideal tarkibiy qismlari haqida ma’lumotni o‘z ichiga olishi kerak.

Modellarning turlari bo‘yicha bir nechta tasniflar mavjud: tizimli (tizimning eng muhim bo‘g‘inlarini aks ettiruvchi), funksional (tizimning asosiy bo‘g‘inlari maqsadini aks ettiruvchi), analog (turli tizimlarning yozishmalar muvofiqliklarini o‘rnatish), genetik (tizim elementlarining rivojlanish tamoyillarini aks etuvchi) va boshqalar.

Pedagogikada ta’lim mazmuni ham, uning ishtirokchilari faoliyati ham modellashtiriladi. Pedagogik jarayon, asosan, o‘quvchilarning har qanday sifatlari, xususiyatlari yoki xarakteristikalarini shakllantirish yoki rivojlantirishga qaratilgan o‘qituvchining ishini o‘z ichiga oladi. Yuqorida aytib o‘tilganidek, modellashtirish ilmiy bilish usuli sifatida ko‘plab fanlarda, jumladan, pedagogikada ham qo‘llaniladi. Pedagogik modellashtirish – bu haqiqiy pedagogik jarayon yoki hodisani aks ettiruvchi konseptual sxemani qurishdir.

Har qanday model standartlar talablarga, jamiyatning ijtimoiy tartibiga yoki zamonaviy ta’limning boshqa tegishli talablariga asoslanishi mumkin. Bundan tashqari, metodologik yondashuvlar aniqlanishi mumkin, ular asosida model quriladi. Modelning barcha boshqa tarkibiy va funksional qismlari modellashtirish predmeti, modellashtirish subyekti va jarayonning barcha ishtirokchilari o‘zaro ta’sir qiladigan



ta'lim muhiti o'rtasidagi o'zaro ta'sirning mantiqiylikini tavsiflashi kerak. Modellashtirish ideal obyektini ifodalash va o'zgartirish vositasi bo'lganligi sababli, u haqiqiy obyektning uning mohiyatini ajratib ko'rsatish orqali soddalashtirishga yordam beradi.

Tadqiqot usuli sifatida modellashtirish pedagogik obyektini eng katta aniqlik va ravshanlik bilan tahlil qilish va tavsiflash imkonini beradi. Bizning holatlarimizda modellashtirishning o'ziga xos obyekti umumiy o'rta ta'lim maktablari rahbarlarining boshqaruv kompetensiyalarini rivojlantirishdir. Umumiy o'rta ta'lim maktablari rahbarlarining boshqaruvchilik kompetensiyasini rivojlantirish modelini yaratishning uslubiy asosini quyidagi yondashuvlar tashkil etadi:

1. Tizimli yondashuv, unga ko'ra umumiy o'rta ta'lim maktablarining rahbarlari malaka oshirish jarayonida boshqaruvchilik kompetensiyasini rivojlantirishni tizim sifatida ko'rib chiqish muhim, uning asosiy tarkibiy qismlari quyidagilardan iborat: maqsadlar; mazmuni; usullar, shakllar, vositalar; pedagogik xodimlar; tizimning normal ishlashini ta'minlaydigan tashkiliy sharoitlar (o'quv xonalari, o'quv laboratoriyalari va boshqalar).

2. Malaka oshirish kurslari tinglovchilarida boshqaruv sohasida nazariy bilim va amaliy ko'nikmalarni egallashga faol munosabatni shakllantirishga yordam beruvchi faoliyat yondashuvi.

3. Umumiy o'rta ta'lim maktablari rahbarlari - malaka oshirish kurslari tinglovchilarining asosiy (shu jumladan boshqaruvchilik) kompetensiyasini rivojlantirishga yordam beradigan kompetentlikka asoslangan yondashuv.

4. Shaxsga yo'naltirilgan yondashuv, unga ko'ra shaxsning qadriyat-emotsional sohasini rivojlantirish, uning dunyoga, faoliyatga munosabati ustuvor hisoblanadi. Pedagogik modellashtirish istiqbollari ushbu usul nafaqat pedagogik jarayonni tadqiqot maqsadlari uchun tarkibiy qismlarga ajratish, balki ushbu qismlarni yanada samarali ishlashi uchun tizimlashtirishga imkon beradi. Ushbu usulning asosiy afzalligi-axborotni taqdim etishning yaxlitligi va pedagogik jarayonlarni tavsiflashning tizimiyligi. Shuni ta'kidlash kerakki, hozirgi bosqichda pedagogik modellarning aksariyati didaktikada qo'llaniladi va tarbiya nazariyasi uchun bu usul deyarli xarakterli emas. Ta'lim muhitida modellashtirish usulining foydasiga yana bir dalil – bu modelning prognostik funksiyasi, ijtimoiy obyektning analogini yaratish va uning rivojlanish yo'lini ko'rsatish qobiliyatidir.

Umumiy o'rta ta'lim maktablari rahbarlarining boshqaruvchilik kompetensiyasini rivojlantirishning belgilangan darajalari belgilangan kompetensiyalarni rivojlantirishga yo'naltirilgan malaka oshirish natijalarini ilmiy nuqtai nazardan baholash imkonini beradi.

*Reproduktiv daraja* – professional boshqaruv qadriyatlariga ongsiz munosabat; boshqaruv faoliyati uchun motivlarning shakllanmaganligi; menejment va boshqaruv sohasidagi professional bilimlarning pastligi; kasbiy bilim olishga qiziqish (o‘ziga yo‘naltirilganlik); boshqaruv ko‘nikmalarini shakllantirishning past darajasi; ushbu bilim va ko‘nikmalarni o‘z kasbiy faoliyatida safarbar qilish qobiliyati va tayyorligining zaif namoyon bo‘lishi; boshqaruv faoliyatida pedagogik ish tajribasini proyeksiyalash; muloqot qobiliyatlarining past darajasi; o‘z-o‘zini baholash va introspeksiya qobiliyatlari yomon ifodalangan; past kasbiy faollik va mas’uliyat.

*Adaptiv daraja* – kasbiy qadriyatlarni anglashning o‘rtacha darajasi; kamdan-kam hollarda kasbiy faoliyatga ijobiy munosabatda bo‘lish; boshqaruv faoliyati uchun qisman shakllangan motivlar; boshqaruv bilimlari va ko‘nikmalarining yaxshi shakllangan tizimi, muloqot qobiliyatlarining o‘rtacha darajasi; kommunikativ nazoratning yetarli emasligi, muloqotda o‘zini tuta olmaslik; o‘z-o‘zini baholash o‘rtacha kasbiy faoliyat, o‘z kasbiy faoliyatida mas’uliyatni anglashning o‘rtacha darajasi.

*Innovatsion daraja* – shaxsning aniq kasbiy va boshqaruv yo‘nalishi; kasbiy qadriyatlarga ongli munosabat; kasbiy faoliyat motivlari to‘liq shakllangan; kasbiy faoliyatga bo‘lgan ehtiyoj maksimal darajada namoyon bo‘ladi; kasbiy bilimlar hajmi yuqori; nostandart vaziyatlarda bilimlardan faol foydalanish; boshqaruv muammolarini hal qilishning original usullarini qo‘llash; boshqaruv tushunchalari bilan faol ishlash; yuqori kognitiv salohiyat; yuqori darajada shakllangan, kasbiy mahorat; yuqori darajadagi muloqot qobiliyatlari; o‘z-o‘zini baholash va introspeksiya ko‘nikmalarida ifodalanadi; boshqaruv faoliyatida faol ishtirok etish; yuqori darajada rivojlangan kasbiy fazilatlar (kasbiy faoliyat, mas’uliyat, mustaqillik).

## **XULOSA**

Shunday qilib, olingan ma’lumotlarni tahlil qilish umumiy o‘rta ta’lim maktablari rahbarlarining boshqaruvchilik kompetensiyasini rivojlantirish modelini ishlab chiqish zarurligini ko‘rsatadi, bu esa o‘zaro bog‘liq va ketma-ket bosqichlardan iborat: diagnostika, tashkiliy, ishlab chiqish va samarali aks ettirish.

“Umumiy o‘rta ta’lim maktablari rahbarlarining boshqaruvchilik kompetensiyasini rivojlantirish” umumiy o‘rta ta’lim maktablari rahbarlari uchun qo‘shimcha ta’lim (malaka oshirish) dasturi tugatilgandan so‘ng kurs ishtirokchilarida maxsus va uslubiy boshqaruvchilik kompetensiyalari rivojlangan bo‘lishi kerak.

### **FOYDALANILGAN ADABIYOTLAR RO‘YXATI (REFERENCES)**

1. O‘zbekiston Respublikasi Prezidentining “O‘zbekiston Respublikasini yanada rivojlantirish bo‘yicha Harakatlar strategiyasi to‘g‘risida”gi Farmoni. (2017. 7-fevral) Farmoni. <https://lex.uz/uz/docs/-3107036>.
2. Adashboev Sh.M. Pedagog kadrlar malakasini oshirish jarayonlari mazmuni va metodlarini takomillashtirish mexanizmlari / Monografiya. – T.: 2018.
3. Joyce B., Showers B., Improving Inservice Training: The Messages of Research // Educational Leadership. February, 1980. Vol. 37. P.
4. Санкт-Петербургская Академия постдипломного педагогического образования. <https://spbappo.ru/> (электронный ресурс).
5. Государственное автономное образовательное учреждение дополнительного профессионального образования Ямало-Ненецкого автономного округа «Региональный институт развития образования. <http://it.riro-yanao.ru/theme/itao24/frontpage.php> (электронный ресурс).

## **SIMILARITIES AND DIFFERENCES OF WAYS OF WORD FORMATION IN ENGLISH AND UZBEK**

**Raxmonova Matluba Janzakovna**

Senior teacher of department “Foreign languages”

The Tashkent Institute of Chemistry Technology, Uzbekistan.

### **ABSTRACT**

*This article focuses on the linguistic features of word formation in English and Uzbek languages. Word formation is the process of creating new words from the material available in the language after certain structural and semantic formulas and patterns. Word formation is the process that serves to enrich the content of the language dictionary on a regular basis. There are some similarities and differences between word formation system of Uzbek and English. In the article we tried to study some ways of word formation and to clarify the theme we presented a lot examples.*

**Key words and phrases:** *affixation, composition, conversion, abbreviation, sound interchange, stress interchange, lexical units, synchronic, diachronic.*

### **ANNOTATSIYA**

*Ushbu maqolada ingliz va o'zbek tillarida so'z yasalishining lingvistik xususiyatlariga e'tibor qaratilgan. So'z yasalishi tilda mavjud bo'lgan materialdan ma'lum strukturaviy-semantik formula va qoliplarga ko'ra yangi so'z yasash jarayonidir. So'z yasash - bu til lug'atining mazmunini muntazam boyitib borishga xizmat qiluvchi jarayon. O'zbek va ingliz tillarining so'z yasalish tizimlari o'rtasida o'xshashlik va farqlar mavjud. Maqolada biz so'z yasashning ba'zi usullarini o'rganishga harakat qildik va mavzuni ochib berish uchun ko'plab misollar keltirdik.*

**Tayanch so'z va iboralar:** *affiksatsiya, kompozitsiya, konversiya, qisqartma, tovush almashinuvi, urg'u almashinuvi, leksik birliklar, sinxronik, diaxronik.*

### **АННОТАЦИЯ**

*В данной статье основное внимание уделяется лингвистическим особенностям словообразования в английском и узбекском языках. Словообразование – это процесс создания новых слов из имеющегося в языке материала по определенным структурным и смысловым формулам и закономерностям. Словообразование – это процесс, служащий для регулярного обогащения содержания языкового словаря. Между системами словообразования узбекского и английского языков имеются некоторые сходства и различия. В статье мы попытались изучить некоторые способы словообразования и для пояснения темы привели множество примеров.*

**Ключевые слова и фразы:** *аффиксация, композиция, конверсия, аббревиатура, звукозамена, смена ударений, лексические единицы, синхронические, диахронические.*

## **INTRODUCTION**

Word building is one of the main ways of enriching vocabulary. There are four main ways of word building in modern English, as well as in Uzbek too: affixation, composition, conversion, abbreviation. There are also secondary ways of word building: sound interchange, stress interchange, sound imitation, blends, back formation.

Word formation is that branch of the science of language which the patterns on which a language forms new lexical units, i.e. words. (*H. Marchand.*) The term “*word formation*” is applied to the process by which new words are formed by adding prefixes and suffixes or both to a root — form already in existence. (*J.A. Sheard.*) Thus, word formation is the creation of new words from the elements existing in the language. Every language has its own structural patterns of word formation. Words like «*writer*», «*worker*», «*teacher*», «*manager*» “*yozivchi*”, “*ishchi*”, “*o’qituvchi*”, and many others follow the structural pattern of word formation «*V + er*» in English and “*V + chi*” in Uzbek.

## **MATERIALS AND METHODS**

Word-formation may be studied synchronically and diachronically. With regard to compounding, prefixing and suffixing word formation proceeds either on a native or on a foreign basis of coining. The term native basis of coining means that a derivative must be analysable as consisting of two independent morphemes (in the event of a compound as *rainbow*) or of a combination of independent and dependent morpheme (in the case of prefixal and suffixal derivatives as *un-just*, *boy-hood*).

Two principal approaches are applied in the science of language: the synchronic and the diachronic one. With regard to word formation the synchronic linguist would study the present day system of formation words types while the scholar of the diachronic school would write the history of word formation.

Thus, synchronically we study those of word formation which characterize the present-day English and Uzbek linguistic systems, while diachronically we investigate the history of word formation. The synchronic type of word formation does not always coincide with the historical system of word formation. *For example:* The words *childhood*, *kingdom* were

compound words: *hood* OE had (state, rank), *dom* OE dom condemn. But synchronically they are considered as derived words because “-dom”,

“-hood” became affixes. The words “return” and “turn” historically had semantic relations and “return” was considered as a word derived from “turn”. But synchronically these words have no semantic relations and we can't say that “return” is derived from “turn”.

Synchronically the most important and the most productive ways of word formation are: affixation, conversion, word-composition. Besides them there are other types of word formation such as: shortening, sound interchange, blending, back-formation etc. In the course of the historical development of a language the productivity of this or that way of word formation changes.

For example, sound interchange (*blood — bleed, strike — stroke*) was a productive way of word formation in old English and it is an important subject-matter for a diachronic study of the English language. Sound interchange has lost its productivity in Modern English and no new words can be formed by means of sound interchange. Affixation on the contrary was productive in Old English and is still one of the most productive ways of word formation in Modern English.

## DISCUSSION AND RESULTS

Affixation is one of the most productive ways of word building throughout the history of English. It consists in adding an affix to the stem of a definite part of speech. In English affixation is divided into suffixation and prefixation. In Uzbek they are called as “so‘z yasovchi old qo‘shimchalar” and “so‘z yasovchi ort qo‘shimchalar”.

A suffix is a derivational morpheme following the stem and forming a new derivative in a different part of speech or a different word class:

### In English

Teacher

Cloudy

Widen

Shortly

### In Uzbek

o‘qituvchi

bulutli

kengaymoq

qisqacha

A prefix is a derivational morpheme standing before the root and modifying meaning, cf. *hearten-dishearten*. It is only with verbs and statives that a prefix may serve to distinguish one part of speech from another, like in *earth* n — *unearth* v, *sleep* n — *asleep* (stative).

**In English**

Disagree  
Uncomfortable  
non-stop  
interlocutor

**In Uzbek**

noroz  
noqulay  
beto'xtov  
hamsuhbat

Compounding or word-composition is one of the most productive types of word-formation in modern English. Modern English is very rich in compound words. Compound words are made by joining two or more stems. In the Uzbek language, word composition is also one of the most productive way of forming new words. When comparing these two languages, it was discovered that they had the most similarities. There are several models of word-composition in both languages.

***Noun+noun:***

**In English**

pencil-case

**In Uzbek**

ko'zoynak

***Adjective+noun:***

**In English**

Blackboard

**In Uzbek**

oqqush

***Numeral+ noun:***

**In English**

two-faced

**In Uzbek**

qirqquloq

***Noun+ verb:***

**In English**

ice-breaker

**In Uzbek**

muzyorar

Conversion, one of the principal ways of forming words in Modern English and Uzbek is highly productive in replenishing the English and Uzbek word-stock with new words. The term "conversion", which some linguists find inadequate, refers to the numerous cases of phonetic identity of word-forms, primarily the so-called initial forms, of two words belonging to different parts of speech. As a rule we deal with root words, although there are exceptions. This phenomenon may be illustrated by the following cases: *work - to work, love - to love, brief - to brief;*

In Uzbek: *kasal adj. - kasal noun.*

The shortening of words consists in substituting a part for a whole. The process of shortening is not confined only to words, many word groups also become shortened in the process of communication. Therefore, the term

“shortening of words” is to be regarded as conventional, as it involves the shortening of both words and word-groups. Abbreviation is peculiar to nouns:

**In English**

USA

Exam

**In Uzbek**

AQSH

avtoyo'l

Distinction should be made between shortening of words in written speech and in the sphere of oral intercourse. Shortening of words in written speech results in graphical abbreviations which are, in fact, signs representing words and word groups of high frequency of occurrence in various spheres of human activity, note, for instance, RD for Road and St for Street in addresses on envelopes and in letters. As a general rule, lexical abbreviations first make their appearance in written speech, mostly in newspaper style and in the style of scientific prose, and gradually find their way into the sphere of oral intercourse.

Sound-interchange is the gradation of sounds occupying one and the same place in the sound-form of one and the same morpheme in various cases of its occurrence. Both sound- and stress-interchange may be regarded as ways of forming words only diachronically because in Modern English not a single word can be by changing the root-vowel of a word or by shifting the place of the stress: *to sing-song, to live-life, to breathe-breath*, etc. it also distinguishes between different word-forms, e.g. *man-men, wife-wives, to know-knew, to leave-left, etc.*

In Uzbek it is called the phonetic way of word formation: *ko'r-ko'z; bo'y-bo'z*.

Many English verbs of Latin-French origin are distinguished from the corresponding nouns by the position of stress. Here are some well-known examples of such pairs of words for stress-interchange: export n - to ex'port v; import n - to im'port v; 'conduct n - to con'ductv; present n - to pre'sentv ; 'contrast n - to con'trast v. 'frequent adj. - to fre'quent v , `absent adj. - to ab'sent v. etc.

Stress -interchange does not exist in Uzbek.

**CONCLUSION**

To sum up, the ways of word formation in English are as follows: affixation (suffixation and prefixation), word composition, conversion, abbreviation, clipping, back-formation, sound-interchange, stress-interchange. In Uzbek there are all these ways of word formation but stress-



interchange is not met in original Uzbek words and they differ from one another in their statistic peculiarities.

### **REFERENCES**

1. Asher R. E., The encyclopedia of Language and Linguistics, Pergamon Press, 1994.
2. I.V.Arnold. The English word. M, 1986.
3. O. Muminov. Lexicology of the English language. Tashkent, 2008.
4. A. Rahimov, N. Turniyozov. O'zbek tili (ma'ruzalar matni). Samarqand, 2006.
5. Abduazizov A.A. Tilshunoslik nazariyasiga kirish. –T.: Sharq, 2010. –175b.
6. Bauer, L. (1983), “English word-formation”. Cambridge University Press Plag, I.(2003), “Word-formation in English”.  
<http://www.translationdirectory.com/article37.htm>

## **BO‘LAJAK PEDAGOGLARNI KASBIY FAOLIYATGA TAYYORLASHNING MEXANIZMI (CHET TILLARI MISOLIDA)**

**Matkarimova Nargiz Muxamataminovna**

Toshkent davlat sharqshunoslik universiteti

Xitoyshunoslik fakulteti stajor o‘qituvchisi

### **ABSTRACT**

*This article, determining the content and levels of improving the structural and functional model of systematic training of future foreign language teachers by justifying the main directions of methodical training of students of higher educational institutions to work in different profiles of education provides pedagogical opportunities for preparing them for professional-pedagogical activities. . The issues of training future foreign language teachers in a modern way, focusing on the training of specialists with deep knowledge who think creatively, and are able to solve complex social and production problems, are revealed scientifically. in our thesis on professional training of scientists*

*opinions, to provide information about the pedagogical and psychological aspects of professional training of future teachers and the factors and conditions of professional training.*

**Keywords.** *Modern training, creative thinking, educational concepts, integrative knowledge, teaching technologies and design, innovative methods, professional speech, Pedagogy, Specialization, Education, Education.*

### **ANNOTATSIYA**

*Ushbu maqolada oliy o‘quv yurtlari talabalarini turli profildagi ta’limda ishlashga metodik tayyorlashning asosiy yo‘nalishlarini asoslash orqali bo‘lajak chet tili o‘qituvchisini metodik tayyorlashning tarkibiy va funksional modelini takkomillashtirishning mazmuni va darajalarini aniqlash ularni kasbiy-pedagogik faoliyatga tayyorlashning pedagogik imkoniyatlarini beradi. Bo‘lajak chet tili o‘qituvchilarini zamonaviy usulda tayyorlash masalalari, kreativ fikrlaydigan chuqur bilimga ega, murakkab ijtimoiy va ishlab chiqarish muammolarini hal etishga qodir mutaxassislarni tayyorlash haqida to‘xtalib ilmiy jihatdan ochib berilgan. tizisimizda Olimlarning kasbiy tayyorlash to‘g‘risidagi fikrlari, bo‘lajak o‘qituvchilarni kasbiy tayyorlashning pedagogik-psixologik jihatlariva kasbiy tayyorlash omillari va shart-sharoitlari haqida ma’lumot berishdir.*

***Kalit soʻzlar.** Zamonaviy usulda tayyorlash, ijodiy fikr, taʼlim konsepsiyasi, integrativ bilimlar, oʻqitish texnologiyalari va loyihalash, innovatsion metodlar, professional nutq, Pedagogika, Mutaxassislik, Taʼlim, Tarbiya.*

## **KIRISH**

Oʻzbekiston Respublikasining “Taʼlim toʻgʻrisida”gi qonunini hamda Kadrlar tayyorlash milliy dasturini amalga oshirish doirasida chet tillarga oʻqitishning kompleks tizimi, yaʼni uygʻun kamol topgan, oʻqimishli, zamonaviy fikrlovchi yosh avlodni shakllantirishga, respublikaning jahon hamjamiyatiga yanada integratsiyalashuviga yoʻnaltirilgan tizim yaratildi. Mustaqillik yillarida 51,7 ming nafardan ziyod chet tillar oʻqituvchilari tayyorlandi, umumtaʼlim maktablarining 5-9 sinflari uchun chet tillari boʻyicha zamonaviy multimedia darsliklari, boshlangʻich sinflarda ingliz tilini oʻrganish boʻyicha elektron resurslar tayyorlandi, umumtaʼlim maktablarida, kasb-hunar kollejlari va akademik litseylarda 8 mingdan koʻproq lingafon kabinetlari jihozlandi. Shu bilan birga, chet tillarni oʻrganishni tashkil qilishning amaldagi tizimini tahlil etish shuni koʻrsatmoqdaki, taʼlim standartlari, oʻquv dasturlari va darsliklar zamon talablariga, xususan, ilgʻor zamonaviy axborot va media-texnologiyalardan foydalanish borasidagi talabga toʻliq javob bermayapti chunki bugungi kunning talabi tobora kundan kunga ortib bormoqda. Taʼlim asosan anʼanaviy uslublarda olib borilmoqda. Taʼlim tizimining barcha bosqichlarida chet tillarni uzluksiz oʻrganishni tashkil qilish, shuningdek, oʻqituvchilar malakasini oshirish hamda zamonaviy oʻquv-uslubiy materiallar bilan taʼminlash yanada takomillashtirilishini taqozo etadi. Bugungi kunda mamlakatimizda taʼlim sohasida zamonaviy pedagogik va axborot texnologiyalarini qoʻllash koʻnikmalariga ega professional pedagog kadrlar tayyorlash, sohada taʼlim, ilm-fan va ishlab chiqarish uygʻunligini taʼminlash orqali taʼlim sifatini yaxshilash, raqobatbardosh kadrlar tayyorlash, ilmiy va innovatsion faoliyatni samarali tashkil etish, taʼlimga raqamli texnologiyalarni joriy etish, pedagogik va texnik bilimlarni mustahkam integratsiyasini taʼminlash pirovardida pedagog kadrlarning kasbiy mahoratini uzluksiz rivojlantirib borish asosiy maqsadlardan etib belgilangan. Jamiyatimizda taʼlim-tarbiya sohasida olib borilayotgan islohotlar zamirida taʼlim tizimini tubdan isloh qilish, rivojlangan davlatlar darajasidagi talablarga javob beruvchi malakali kadrlar tayyorlash masalalariga alohida eʼtiborda. Dunyoda taʼlim tizimini zamonaviy texnologiyalashtirish nazariyasi va amaliyotini takomillashtirish, boʻlajak oʻqituvchilarning kasbiy pedagogik faoliyatga tayyorlashning metodik taʼminotini rivojlantirish boʻyicha ilmiy tadqiqotlar olib borilmoqda. Mazkur tadqiqot ishlari mazmunida boʻlajak oʻqituvchilarning kasbiy – pedagogik va ijtimoiy faoliyatlarida vujudga keladigan muammolarni hal etish maqsadida oʻz huquq va majburiyatlarini

chuqur anglagan holda mamlakat kelajagi yo'lidagi mas'uliyatni o'z zimmasiga olish kabi layoqatlarini shakllantirishga yo'naltirilgan ta'limni yo'lga qo'yish bo'yicha muayyan ishlar amalga oshirilmoqda. Ushbu vazifalarni samarali amalga oshirishda bo'lajak o'qituvchilarni kasbiy faoliyatini rivojlantirish bugungi kunda pedagoglar oldida turgan muhim vazifalardan biri bo'lib, mazkur jarayon kompetensiyaviy yondashuvlarni ochib berishdan iboratdir.

### **MAVZUGA OID ADABIYOTLARNING TAHLILI**

Mamlakatimiz prezidenti SH.M. Mirziyoyevning Oliy Majlis Qonunchilik palatasi va Senati bilan birgalikda va jam o'at tashkilotlari, nodavlat tashkilotlar ishtirokida 2022-2026 -yillarda O'zbekistonni Taraqiyot strategiyasini ishlab chiqildi. Ushbu strategiyada davlat qurilishi, sud-huquq tizimini takomillashtirish, iqtisodiyotni erkinlashtirish va ijtimoiy sohani rivojlantirish, millatlararo do'stlik va hamjihatlikni mustahkamlash bo'yicha eng dolzarb vazifalar aniq belgilab berildi. Bo'lajak pedagogni kasbiy faoliyatga tayyorlashning muammoli modulli va maqsadli yondashuvlar integratsiyalashgan texnologiyasini ishlab chiqish hamda amaliyotga joriy etish, pedagogik-psixologik shart-sharoitlari va tamoyillarini SH.S.Sharipov tomonidan tavsiflab o'tilgan, N.A.Muslimovlarning ilmiy ishlarida o'quv jarayoni va bo'lajak o'qituvchining kasbiy tayyorgarligini takomillashtirish muammolari, SH.S.Sharipov, E.R.Yuzlikayeva tadqiqotlarida respublikamizda ta'lim muassasalarini bosharish modellarini yaratish va joriy qilish masalalari o'rganilgan. Bo'lajak kasbiy ta'lim pedagogini loyihalash faoliyatiga tayyorlash texnologiyasini takomillashtirish pedagogning kasbiy kompetentligi tuzilmasida loyihalashtirish faoliyatining yangi bilimni loyiha ko'rinishida individual ma'sullashga yo'naltiradigan original fikrlash salohiyati rivojlanganligini ochib beradigan refleksiya va pedagogning mustaqilligini tavsiflovchi ijodiy darajalari aniqlandi. Bo'lajak pedagogni kasbiy tayyorgarlik esa – bo'lajak mutaxassisning psixologik, psixofiziologik, jismoniy hamda ilmiy-nazariy va amaliy tayyorgarligini belgilaydi .

Zamonaviy pedagog uchun ta'lim jarayoni o'quvchilarning faoliyati bilan uzviy bog'langan va mazkur jarayonni tahlil qiladigan, umumlashtirib, tegishli hollarda o'zgartirishlar kiritiladigan ish jarayoni, kasbiy pedagogik faoliyati sanaladi. Oliy ta'lim muassasalari talabalarini real hayotiy va kasbiy vaziyatlarda muloqot ko'nikmalari va qobiliyatini shakllantirish va rivojlantirish, ularda jamiyatimizning ijtimoiy-kommunikativ sohasi uchun shaxsiy va ijtimoiy mas'ullik hissida tarbiyalashning pedagogik imkoniyatlari aniqlangan. Mazkur imkoniyatlar bo'lajak o'qituvchilarning kasbiy faoliyatga kirisha olishida muhim vosita bo'lib xizmat qiladi.

Zamonaviy pedagogik-psixologik tadqiqotlarda ta'kidlanadiki, kommunikativ kompetentlik asosiy kompetensiyalar guruhiga kirib, kasbiy, ijtimoiy, ijtimoiy va

shaxslararo faoliyatning muhim va ajralmas omili sifatida namoyon bo‘ladi va shaxsning muvaffaqiyati hamda raqobatbardoshligini ko‘p jihatdan belgilaydi. O‘qituvchining kasbiy faoliyati muloqot madaniyatini rivojlanganligida aks etadi.

### **TADQIQOT METODOLOGIYASI**

Bugundi kun talabalarning kasbiy – pedagogik faoliyatga tayyorlash muammosi keng o‘rganilgan bo‘lib, ular turlicha kasbiy faoliyatga tayyorlashga oid nazariyalar, konsepsiyalar, innovatsion yondashuvlar, faoliyat mexanizmlarga asoslangan holda tadqiq qilingan. Pedagogik ta‘lim nazariyasida "faoliyat" tushunchasi bilan uzviy bog‘langan va faoliyatning taxminiy variantlarini yaratish hamda uning natijalarini tashxislashdan iborat. Faoliyat shaxs tomonidan kundalik, ijtimoiy yoki kasbiy harakatlarning muayyan shakli, ko‘rinishi sanalib, insonning qobiliyati va yoshi u tomonidan tashkil etilayotgan faoliyat mohiyatiga ko‘ra belgilanadi. Talabalarning kasbiy pedagogik faoliyati – shaxs faoliyatida doimiy davom etuvchi serqirralikni o‘zida namoyon etuvchi, pedagogik uddaburonligi, o‘quvchilar ongining taraqqiy etib borishini istiqbolli ravishda rejalashtira olishi, o‘quv maqsadlarini to‘laqonli yoritish olish metodikasini bilishi va ta‘lim-tarbiya ishlariga tayyorlanish tizimini rejalashtira olishga bo‘lgan layoqatiga aytiladi.

Oliy ta‘lim muassasalarida bo‘ljak o‘qituvchilarning kasbiy pedagogik faoliyatga tayyorlashda “Chet tilini o‘qitish metodikasi”, “Chet tilini o‘qitish texnologiyalari va loyiha”, “Pedagogik nazariyasi” “Pedagogik mahorat” fanlari muhim ahamiyat kasb etadi. Mazkur fanlarni o‘qitishda talabalarda kasbiy o‘quv bilish faoliyatni rivojlantirish, biologik ta‘lim mazmuni va tuzilmasi, zamonaviy yondashuvlar asosida biologik ta‘lim mazmunini yangilash imkoniyatlari bilan tanishtiradi. Ushbu chet tilini fan asoslari bilan bog‘liq bo‘lgan o‘quv, jarayonlar, prinsiplar va qonuniyatlarni bilish o‘qituvchiga maktab chet tilini kursi bilan bog‘liq o‘quv-tarbiyaviy jarayonlarni zamon talablariga mos holda tashkil etish va boshqarish imkonini beradi. Bu esa chet tilini o‘quv fanlarining mazmuni, uning o‘qitish shakllari, metodlari, vositalarini o‘zaro bog‘liq holda joriy etishning maqsad qilib, biologik o‘quv fanlar bo‘yicha chuqur atroflicha bilim berish, ularning har tomonlama rivojlangan shaxs sifatida kamol topishiga ko‘mak beruvchi innovatsion ta‘lim texnologiyasidan unumli foydalanishni talab etadi. Bo‘ljak chet tilini o‘qituvchilarini kasbiypedagogik faoliyatga tayyorlashning pedagogik imkoniyatini beruvchi quyidagi vazifalarni belgilab olish maqsadga muvofiqdir: o‘quvchilarning o‘qitish va tarbiyalash, kamolga yetkazishda o‘quv fanining o‘rnini aniqlash; o‘quvchilarning yoshiga mos ravishda o‘quv fanlarining mazmuni, undagi mavzularning o‘rganish izchilligini belgilash; biologik o‘quv fanlarining o‘ziga xos

tomonlarini e'tiborga olgan holda, o'qitishning kollobrativ ta'lim texnologiyalari asosida tashkillash yo'llarini aniqlash va o'qitishning loyiha shakllarini ishlab chiqish; biologik bilim, ko'nikma va malakalarini tarkib toptirishda qo'llash uchun zarur bo'lgan fan mazmuniga oid jihozlarni aniqlash; chet tilini xonasi tirik burchak, tajriba yer maydonini tashkil yetish, tabiiy, tasviriy, dinamik, audio, video vositalarni belgilash; chet tilini o'quv fani bilan aloqador bo'lgan ta'lim-tarbiyaviy jarayonda o'quvchilarda sog'lom turmush tarzi ko'nikmalarini tarkib toptirish texnologiyalaridan (vitagen, salomatlikni saqlash ta'limi, salomatlik madaniyatini rivojlantirish va refleksiv ta'lim texnologiyalaridan) unumli foydalanishdan iboratdir.

### **TAHLIL VA NATIJALAR**

Pedagogik innovatsiyalar muallif tomonidan ta'lim va tarbiya jarayonida avval ma'lum bo'lmagan, qayd qilinmagan holat yoki natijaga olib boruvchi pedagogik hodisaning o'zgarib turishi mumkin bo'lgan mazmuni ekanligi ta'kidlanadi. N.A.Moreva, V.A.Slastenin innovatsiyani yangilik yaratish, keng yoyish va foydalanishga qaratilgan maqsadga muvofiq, yo'naltirilgan jarayoni majmui deb biladi. Muallifning fikriga ko'ra har qanday innovatsiya yangi vositalar yordamida ijtimoiy subyektlarning ehtiyojini qondirish va intilishlarini rag'batlantirish maqsadini ko'zlaydi. Oliy ta'lim muassasalarida innovatsion jarayonlarni tashkil etishda o'ziga xos yondashuvlar kuzatiladi.

- Innovatsion pedagogik yondashuv – mazkur jarayonda pedagoglar pedagogik innovatsiyalar, ularning turlari, yaratilishi, amaliyotga tatbiq etilishi, zamonaviy yondashuvlarga asoslangan pedagogik innovatsiyalar va ularni o'rganish, mahalliy shartsharoitlarni inobatga olgan holda amaliyotda ulardan foydalanishga doir bilim, ko'nikma, malakalarni izchil o'zlashtiradilar, o'z faoliyatlarida pedagogik innovatsiyalarni faol qo'llash borasidagi tajribalarni o'zlashtiradilar.

-Yakka tartibda ishlashga oid yondashuv -pedagoglar o'zlarining individual imkoniyatlari, qobiliyatlari, tajribalariga tayangan hola pedagogik innovatsiyalarni qo'llashda muayyan izchillikka erishadilar. Mazkur vaziyatda o'quvchilar bilan ishlashda psixologik yondashuv muhim ahamiyat kasb etadi. Ularni ichki kechinmalarini his etish, mavjud muammolarni o'rganish va bartaraf etishga hamda o'quvchining bilish faoliyatini shakllantirishning pedagogik shart sharoitlarini yaratishning metodik imkoniyatini beradi.

-Ijodiy yondashuv - unga ko'ra har bir pedagog faoliyatini o'rganilayotgan mavzu, o'quv materialining mohiyati, shuningdek, o'z imkoniyatlari, salohiyati, mahorati, ish tajribasidan kelib chiqqan holda ta'lim va tarbiya jarayonlarini ijodiy ishlanmalar asosida intellektual his etishga asos bo'ladi.

Bo'lajak o'qituvchilarning kasbiy pedagogik faoliyatga tayyorlashning samarali metodlarini tanlash va amaliyotga tadbiiq etish maqsadga muvofiqdir. Jumladan, bo'lajak chet tilini o'qituvchilarining kasbiypedagogik faoliyatini rivojlantirishda kompetensiyaviy yondashuv asosida biologik ta'lim mazmuni va strukturasi, zamonaviy muammolar, yondoshuvlar asosida biologik ta'lim mazmunini yangilash imkoniyatlari bilan tanishtiriladi. Chet tilini o'qituvchisini innovatsion faoliyatini o'ziga xos xususiyatlari, darajalari, o'quvchilarning bilish faoliyatini tashkil etish va boshqarish yo'llari, o'quvchilarga tavofutlab individual yondashish kabi masalalari muhim ahamiyatga egadir. Innovatsion muhit sharoitida chet tilini darslari, laboratoriya va amaliy mashg'ulot, darsdan tashqari ishlar va sinfdan tashqari mashg'ulotlarda o'quvchilarning bilish faoliyatini tashkil etish va boshqarish, o'quvchilarning mustaqil bilim olish faoliyatini tashkil yetish va boshqarish ko'nikmalariga ega bo'lishi, mustaqil va ijodiy, tanqidiy-tahliliy fikr yuritish, turli pedagogik vaziyatlarni tahlil qilish va ulardan chiqishning muqobil variantini tanlash, ilg'or tajribalarni o'zlashtirish va amaliyotga qo'llash, innovatsion faoliyatni amalga oshirish jarayonlarini loyihalashtirish uchun zarur bo'lgan malakalariga ega bo'ladi.

#### **XULOSA VA TAKLIFLAR**

Bo'lajak chet tilini o'qituvchilarining kasbiy-pedagogik faoliyatini rivojlantirish muammosi xorijiy hamda respublika pedagogikasida keng o'rganilgan tadqiq qilingan bo'lib, ular turlicha nazariyalar, konsepsiyalar, yondashishlar, pozitsiyalar, yo'nalishlarga asoslangan holda tadqiq qilingan. Shuningdek, chet tilini o'qituvchilarining kasbiy-pedagogik kompetentligi innovatsion texnologiyalar asosida rivojlantirish imkoniyatlari mavjud bo'lib, ularda pedagogik salohiyatini oshirishga zamin yaratadi. Darsda mashg'ulotlarda turli pedagogik texnologiyalardan foydalangan holda, ingliz tilini o'qitish jarayoni butunlay yangi nuqtai nazardan qaralishi va shaxsni shakllantirishning yangi mexanizmlarini o'zlashtirish, qulay sharoitda sifatli natijalarga erishish mumkin. O'qituvchi ingliz tilini o'qitish uchun qaysi metodni tanlamasin, uning asosida talabaga ko'proq bilim berish va yoshlar tomonidan ingliz tilini yaxshi o'zlashtirilishiga yordam ko'rsatishga intilish yotishi lozim. Shundagina har qanday metod o'z samarasini .

#### **FOYDALANILGAN ADABIYOTLAR ROYXATI (REFERENCES)**

1. Yuzlikayeva E.R. Teoriya i praktika podgotovki uchitelya k diagnosticheskoy deyatelnosti: Avtoref. dis. ... doktora ped. nauk. – Tashkent: TGPU, 2012. – 42 s.
2. Heath SH.B. Bilingual Education and a National Language Policy // Perspectives on Bilingualism and Bilingual Education. –Washington, 2008.
3. Lado R. Language Teaching. –New York, San Francisco, Toronto, London, 2010

4. Mamatqosimova V. 20-30 - yillar o‘zbek marifatparlik adabiyotida badiiy tarjimaning o‘rni (frantsuz adabiyotidan qilingan tarjimalar misolida). fil.fan.nom. disseratsiyasi. –T:2010. –145 b.
5. Sidiqov Q. “Qutadg‘u bilik” to‘rtliklarining inglizcha badiiy tarjima xususiyatlari. – fil.fan.nom. disseratsiyasi. –T:2010. –151 b



## **ЭХОКАРДИОГРАФИЧЕСКИЕ ИЗМЕНЕНИЯ СЕРДЕЧНОЙ ФУНКЦИИ У ЛЮДЕЙ ПОЖИЛОГО ВОЗРАСТА ПРИ ИШЕМИЧЕСКОЙ БОЛЕЗНИ СЕРДЦА**

**Арзиева Юлдуз Бахритдиновна**

врач-кардиолог, функционалист, Республиканский специализированный  
научно-практический медицинский центр кардиологии, Ташкент

**Бекметова Феруза Матсапаевна**

доктор медицинских наук, Республиканский специализированный научно-  
практический медицинский центр кардиологии, Ташкент

### **АННОТАЦИЯ**

*ИБС – одна из ведущих причин смерти взрослого населения во всем мире. Комплексный подход к диагностике распространенности атеросклероза у пациентов с ИБС необходим для выявления ранних атеросклеротических изменений в различных сосудистых бассейнах, что позволит предотвратить отдаленные сердечно-сосудистые осложнения и улучшить прогноз у таких больных. В клинической диагностике ИБС ультразвук позволяет быстро определить скорость, направление и распределение движения миокарда посредством эффекта Доплера; точно обнаруживать аномальную активность миокарда; и наглядно показать глобальную и региональную систолическую функцию миокарда левого желудочка. По этим причинам он обеспечивает объективную основу для клинической оценки функции миокарда и диагностики заболеваний [18]. Исследования подтвердили, что двумерная цветная доплерография имеет высокую диагностическую ценность для ИБС и является недорогим, простым, точным и неинвазивным методом оценки сердечной функции.*

**Ключевые слова:** *атеросклероз, стеноз, митральное отверстие, конечно-диастолический размер, левое предсердие, левый желудочек, инфаркт миокарда, сердечная недостаточность, ранний и поздний диастолический кровоток.*

**Вступительная часть.** Ишемическая болезнь сердца клинически-множественное сердечно-сосудистое заболевание, в основном обусловленное атеросклерозом коронарных артерий [1], приводит к обструкции или стенозу просвета сосудов и, в конечном итоге, к гипоксии и ишемии миокарда. ИБС вызывает множество неблагоприятных сердечно-сосудистых событий и без своевременного вмешательства представляет угрозу для здоровья и качества

жизни пациентов [2-4]. Заболеваемость ИБС в последнее время увеличилась, что создает актуальную социальную и медико-санитарную проблему.

Ранняя диагностика и оценка ИБС важны для руководства клиническим лечением и помогают улучшить прогноз пациентов [5,6]. Ультразвук широко используется в диагностике и лечении сердечно-сосудистых заболеваний и имеет то преимущество, что является простой, недорогой и неинвазивной процедурой. С непрерывным развитием и совершенствованием технологии ультразвуковой диагностики и лечения он легко переносится большинством пациентов, и его использование расширяется [7,8].

Таким образом, это исследование стремилось изучить полезность ультразвука в оценке сердечной функции и степени поражения у пациентов с ИБС.

### **Основная часть.**

Критерии выбора. Критерии включения: В исследование были включены пациенты с диагнозом ИБС, поступившие в отделение кардиологии РСНПМЦК с марта 2021 г. по сентябрь 2022 г. Пациенты были включены, если они соответствовали классификации II–IV степени тяжести стенокардии, предложенной Канадским сердечно-сосудистым обществом, а также II–IV степени классификации сердечной недостаточности Нью-Йоркской кардиологической ассоциации. В качестве контрольной группы были выбраны здоровые люди.

Критерии исключения: пациенты с пороками клапанов, миокардитом или кардиомиопатией; острый или перенесенный ранее инфаркт миокарда.

### Методы исследования.

Всем обследуемым проводилось ультразвуковое исследование на аппарате H60 (Samsung) с датчиком S5-1 и частотой датчика 3–4 МГц. Динамическую эхокардиографию левого желудочка выполняли у пациентов в положении лежа на левом боку. Были собраны изображения устья аортального клапана, выходного тракта левого желудочка, а также были измерены соотношение ранней и поздней диастолической скоростей кровотока в митральном отверстии (E/A), конечно-диастолический объем левого желудочка (LVDd) и диаметр левого предсердия (LAD). Таргетное лечение проводилось в соответствии с состоянием больных ИБС.

### Методы наблюдения

Были исследованы ультразвуковые параметры (E/A, LVDd и LAD) основной и контрольной групп. Кроме того, пациенты основной группы были классифицированы по функции сердца и степени поражения, а также

проанализирована корреляция между ультразвуковыми параметрами и функцией сердца и степенью поражения. За исследуемой группой наблюдали в течение 6 мес. Ультразвуковые параметры были разделены на группы с плохим или хорошим прогнозом в зависимости от того, испытывали ли пациенты побочные эффекты. Оценивали корреляцию между ультразвуковыми параметрами и прогнозами пациентов.

#### Общие данные

В основную группу были отобраны 106 больных ИБС, находившихся в стационаре с марта 2021 г. по сентябрь 2022 г., в контрольную группу – 106 здоровых лиц того же периода. Исследуемую группу составили 65 мужчин и 41 женщина в возрасте от 56 до 74 лет (средний возраст  $62,41 \pm 13,05$  года). Согласно функциональной классификации сердечной недостаточности Нью-Йоркской кардиологической ассоциации, было 45, 37 и 24 случая II, III и IV степени соответственно. По Канадской классификации было 43, 38 и 25 случаев II, III и IV степени соответственно. Контрольную группу составили 61 мужчина и 45 женщин в возрасте от 56 до 72 лет (средний возраст  $64,19 \pm 11,98$  года). Пол, возраст и клинические данные двух групп были сопоставимы ( $P > 0,05$ ) (Таблица 1).

**ТАБЛИЦА 1**

Сравнение ультразвуковых параметров между двумя группами (среднее значение  $\pm$  стандартное отклонение)

Группа	n	Е/А	LVDd (мм)	LAD (мм)
Исследовательская группа	106	$1,46 \pm 0,34$	$58,24 \pm 5,05$	$43,31 \pm 4,38$
Контрольная группа	106	$1,88 \pm 0,44$	$48,15 \pm 3,93$	$34,94 \pm 2,81$
t		7,776	16,234	16,560
Значение P		< 0,001	< 0,001	< 0,001

Е/А: отношение скоростей раннего и позднего диастолического кровотока;  
LVDd: конечно-диастолический размер левого желудочка;  
LAD: диаметр левого предсердия.

#### Сравнение ультразвуковых параметров

Е/А в основной группе ( $1,46 \pm 0,34$ ) был ниже, чем в контрольной группе ( $1,88 \pm 0,44$ ). LVDd и LAD были значительно выше в основной группе, чем в

контрольной ( $58,24 \pm 5,05$  и  $43,31 \pm 4,38$  мм против  $48,15 \pm 3,93$  и  $34,94 \pm 2,81$  мм соответственно;  $P < 0,05$ ) (таблица 2).

Таблица 2

Сравнение ультразвуковых параметров у пациентов с ишемической болезнью сердца с разной степенью функционального класса по сердечной недостаточности (Нью-Йоркская классификация) (среднее значение  $\pm$  стандартное отклонение)

Группа	n	Е/А	LVDd (мм)	LAD(мм)
II степень	45	$1,71 \pm 0,48$	$52,18 \pm 3,67$	$39,68 \pm 2,37$
III степень	37	$1,41 \pm 0,43$	$60,04 \pm 4,21$	$44,16 \pm 2,79$
IV степень	24	$1,08 \pm 0,39$	$66,81 \pm 5,39$	$48,81 \pm 3,95$
Значение t/P (Класс II против III)		2,950/0,004	8,995/0,000	7,863/0,000
Значение t/P (класс III по сравнению с IV)		3,035/0,004	5,490/0,000	5,391/0,000

Е/А: отношение скоростей раннего и позднего диастолического кровотока; LVDd: конечно-диастолический размер левого желудочка; LAD диаметр левого предсердия.

Сравнение ультразвуковых параметров у пациентов с разной степенью функционального класса

У пациентов с нарушением функции сердца III степени Е/А ( $1,41 \pm 0,43$ ) был меньше, а LVDd ( $60,04 \pm 4,21$  мм) и LAD ( $44,16 \pm 2,79$  мм) были больше, чем у пациентов с нарушением функции сердца II степени ( $1,71 \pm 0,48$ ). ,  $52,18 \pm 3,67$  мм и  $39,68 \pm 2,37$  мм соответственно,  $P < 0,05$ ). Е/А у пациентов с сердечной недостаточностью IV степени ( $1,08 \pm 0,39$ ) был ниже, чем у пациентов с сердечной недостаточностью III степени ( $1,41 \pm 0,43$ ). LVDd ( $66,81 \pm 5,3$  мм) и LAD ( $48,81 \pm 3,95$  мм) у пациентов с сердечной недостаточностью IV степени были больше, чем у пациентов с сердечной недостаточностью III степени ( $60,04 \pm 4,21$  мм и  $44,16 \pm 2,79$  мм соответственно;  $P < 0,05$ ). ) (Таблица 3).

Таблица 3

Сравнение ультразвуковых показателей у больных с разной степенью тяжести стенокардии (канадская классификация) (среднее значение  $\pm$  стандартное отклонение)

Группа	Число	д/д	LVDd (мм)	ЛАД (мм)
II	43	1,69 $\pm$ 0,50	51,97 $\pm$ 3,88	38,81 $\pm$ 2,56
III	38	1,44 $\pm$ 0,41	59,95 $\pm$ 4,14	45,15 $\pm$ 2,97
IV	25	1,13 $\pm$ 0,36	67,70 $\pm$ 6,11	49,09 $\pm$ 4,05
Значение t/P (класс II по сравнению с III)		2,441/0,017	8,952/0,000	10,319/0,000
Значение t/P (класс III по сравнению с IV)		3,078/0,003	6,009/0,000	4,453/0,000

E/A: отношение скоростей раннего и позднего диастолического кровотока; LVDd: конечно-диастолический размер левого желудочка; LAD: диаметр левого предсердия.

Сравнение ультразвуковых параметров у пациентов с разным прогнозом

Из 106 пациентов в исследуемой группе у 11 развились неблагоприятные сердечно-сосудистые события во время наблюдения, и они были отнесены к группе плохого прогноза, а остальные 95 пациентов были отнесены к группе хорошего прогноза. Значения E/A для группы с хорошим прогнозом (1,83  $\pm$  0,51) были выше, чем для группы с плохим прогнозом (1,39  $\pm$  0,32). LVDd (49,60  $\pm$  4,39 мм) и LAD (36,13  $\pm$  3,05 мм) были ниже в группе с хорошим прогнозом по сравнению с таковыми в группе с плохим прогнозом (59,09  $\pm$  5,67 мм и 45,10  $\pm$  5,60 мм соответственно; P <0,05) (таблица 4).

Таблица 4

Сравнение ультразвуковых показателей у больных ишемической болезнью сердца с разным прогнозом (среднее значение  $\pm$  стандартное отклонение)

Группа	n	E/A	LVDd (мм)	LAD (мм)
Группа хорошего прогноза	95	1,83 $\pm$ 0,51	49,60 $\pm$ 4,39	36,13 $\pm$ 3,05

Группа неблагоприятного прогноза	11	1,39 ± 0,32	59,09 ± 5,67	45,10 ± 5,60
t		2,791	6,579	8,333
Значение P		0,006	< 0,001	< 0,001

E/A: отношение скоростей раннего и позднего диастолического кровотока; LVDd: конечно-диастолический размер левого желудочка; LAD: диаметр левого предсердия.

### **ЗАКЛЮЧЕНИЕ**

Исследования подтвердили, что двумерная цветная доплерография имеет высокую диагностическую ценность для ИБС и является недорогим, простым, точным и неинвазивным методом оценки сердечной функции. Кроме того, исследования показали, что ультразвуковое исследование сонных артерий может эффективно выявлять различия в толщине интима-медиа бифуркации сонной артерии, общей сонной артерии и внутренней сонной артерии у пациентов с ИБС и здоровых людей, что позволяет проводить дифференциальную диагностику ИБС. Их результаты показали более низкие LVDd и LAD в основной группе, чем в контрольной группе, со значительными различиями в E/A, LVDd и LAD между пациентами с ИБС с разной степенью сердечной функции и тяжестью заболевания. Выявлена тесная корреляция между ультразвуковыми параметрами и тяжестью заболевания сердца, указывающая на то, что нарушения эхокардиографических параметров были связаны с функцией сердца у пациентов с ИБС, а тяжесть поражений усугублялась по мере увеличения степени сердечной функции. Увеличение или уменьшение E/A, LVDd и LAD было более значительным, что указывает на то, что эхокардиография может эффективно выявлять аномальную сердечную функцию у пациентов с ИБС и оценивать сердечную функцию и степень патологических изменений, чтобы направить клинициста к принятию мер. целенаправленные меры профилактики и контроля, которые обеспечат успешное вмешательство, восстановление сердечной функции и хороший прогноз.

В некоторых исследованиях показано, что у пациентов с ИБС значительно снижается E/A, а ДДЛЖ и ПМЖВ значительно увеличиваются. Выявлена значительная разница в показателях E/A, LVDd и LAD между пациентами с

разной степенью ИБС, с отрицательной корреляцией между E/A и тяжестью заболевания и положительной корреляцией между LVDd или LAD и тяжестью заболевания. Причина в том, что увеличение LVDd и LAD тесно связано со снижением фракции выброса левого желудочка, опорожнением объема левого предсердия и нарушением функции левого предсердия. Аномальное снижение E/A тесно связано с механической дисфункцией левого предсердия, увеличением объемной нагрузки левого предсердия, снижением наполнения левого желудочка и нарушениями диастолической функции левого предсердия.

E/A основной группы был меньше, чем у контрольной группы ( $1,88 \pm 0,44$ ), а LVDd и LAD были больше. E/A у пациентов с заболеванием III степени было меньше, а LVDd и LAD были больше, чем у пациентов с заболеванием II степени. У пациентов с болезнью IV степени были меньшие значения E/A и больший LVDd, чем у пациентов со степенью болезни II и III. E / A отрицательно коррелировал с классификацией сердечной функции и тяжестью заболевания, в то время как LVDd и LAD положительно коррелировали с классификацией сердечной функции и тяжестью заболевания.

На основании вышеизложенного пациенты с ИБС получали соответствующее лечение и наблюдались в течение 6 месяцев, в течение которых они были разделены на группы в зависимости от прогноза. Результаты показали более высокие значения E/A и более низкие значения LVDd и LAD в группе с хорошим прогнозом по сравнению с таковыми в группе с плохим прогнозом. Эти данные свидетельствуют о том, что УЗИ полезно для оценки прогноза у пациентов с ИБС. Это может быть связано со значительным торможением ремоделирования желудочков, уменьшением фиброза и некроза миокарда, увеличением кардиомиоцитов и восстановлением сердечной функции у больных ИБС после эффективного лечения, что приводит к улучшению соответствующих показателей ультразвукового исследования. Следовательно, пациенты с ИБС могут проходить регулярные ультразвуковые исследования после лечения, чтобы уточнить их сердечную функцию и помочь клиницисту сформулировать дальнейшие программы вмешательства для обеспечения хорошего прогноза.

### **СПИСОК ЛИТЕРАТУРЫ**

1. Grosset D.G., Georgiadis D., Abdullah I., Bone I., Lees K.R. Doppler emboli signals vary according to stroke subtype // *Stroke*. – 1994. – Vol. 25. – P. 382-384.
2. Fuentes B., Garces M.C., Diez Tejedor E. et al. Endothelial dysfunction markers in stroke patients // *Cerebrovasc Dis*. – 2002. – Vol. 13 (Suppl 3). – P. 31.

3. Bots M., Evans G., Riley W. et al. Carotid intima-media thickness measurement in intervention studies // *Stroke*. – 2003. – Vol. 34. – P. 2985-2994.
4. Bots M., Hoes A. Common Carotid artery intima-media thickness predict stroke. The Rotterdam study // *Cerebrovasc Dis*. – 1996. – Vol. 65. – P. 1000-1004.
5. Ross R. Atherosclerosis – an inflammatory disease. – *N.Engl. J. Med*. – 1999. Vol.104. – P.115-126.
6. Burke G., Evans G., Riley W., Sharrett A., Howard G. et al. Arterial wall thickness is associated with prevalent cardiovascular disease in middle-aged adults: the Atherosclerosis Risk in Communities (ARIC) Study // *Stroke*. – 1995. – Vol. 26. – P. 386-391
7. Folsom A.R., Eckfeldt J.H., Weitzman S. et al. For the Atherosclerosis Risk in communities (ARIC) Study Investigators Relation of carotid artery wall thickness to diabetes mellitus, fasting glucose and insulin, body size, and physical activity // *Stroke*. – 1994. – Vol. 25. – P. 66-73.
8. Ebrahim S., Papacosta O., Whincup P., Wannamethee G., Walker M. et al. Carotid plaque, intima-media thickness, cardiovascular risk factors and prevalent cardiovascular disease in men and women // *Stroke*. – 1999. – Vol. 30. – P. 841
9. Bots M., Evans G., Riley W. et al. Carotid intima-media thickness measurement in intervention studies // *Stroke*. – 2003. – Vol. 34. – P. 2985-2994.
10. Bots M., Hoes A. Common Carotid artery intima-media thickness predict stroke. The Rotterdam study // *Cerebrovasc Dis*. – 1996. – Vol. 65. – P. 1000-1004.
11. Spengos K., Tsivgoulis G., Manios E., Xinos K. et al. Common carotid artery intima-media thickness is an independent predictor of long-term recurrence in stroke patients // *Stroke*. – 2003. – Vol. 34. – P. 1623-1627.
12. Matthews K.A, Owens J.F., kuller L.H., Sutton-Tyrrell K., Lassila H.C., Wolfson S.K. Stress-Induced pulse pressure change predicts women's carotid atherosclerosis // *Stroke*. – 1998. – Vol. 29. – P. 1525-1530.
13. Salonen R., Tervahauta M., Salonen J.T. et al. Ultrasonographic manifestation of common carotid atherosclerosis in elderly Eastern Finish men. Prevalence and association with cardiovascular disease and risk factors // *Arterioscler Thromb*. – 1994. – Vol. 14. – P. 1631-1640.
14. Heiss G., Sharret A.R., Barnes R., Chambless L.E., Szklo M., Alzola C. Carotid atherosclerosis measured by B-mode ultrasound in population: associations with cardiovascular risk factors in the ARIC study // *Am J Epidemiol*. – 1991. – Vol. 134. – P. 250-256.



15. Ridker P.M., Hennekens C.H., Stampfer M.J., Manson J.A., Vaughan D.E. Prospective study of endogenous tissue plasminogen activator and risk of stroke // *Lancet*. – 1994. – Vol. 343. – P. 940-943.
16. O'Leary D.H., Polak J.F., Kronmal R.A., Manolio T.A., Burke G.L. et al. for the Cardiovascular Health Study Collaborative Research Group. Carotid-artery intima and media thickness as a risk factor for myocardial infarction and stroke in older adults // *N Engl J Med*. – 1999. – Vol. 340. – P. 14-22.
17. Wanderer JP, Nathan N. A quick look into the future: focused cardiovascular ultrasound (FCU) *Anesth Analg*. 2017;124:708. [PubMed] [Google Scholar]
18. Crowe L.A., Manasse G., Chmielewski A., Khachulla A.L., Speicher D., Greiser A., Muller H., de Perrot T., Valle J.P., Salomir R. Doppler ultrasound MRI-compatible spatial resolution exploration: proof of concept for triggering quality cardiovascular diagnostics. MRI to quantify function and flow at 3T. *IEEE Trans Biomed Eng*. 2018;65:294–306. [PubMed] [Google Scholar]

**CONTENT / СОДЕРЖАНИЕ / MUNDARIJA**

<b>Холматова Д.А.</b> // <i>Кредитно-модульное обучение в ВУЗах</i> .....	<b>5</b>
<b>Тог‘аев Т.М.</b> // <i>XX asrning birinchi yarmidagi o‘zbek leksikografiyasi rivoji (ruscha-o‘zbekcha, o‘zbekcha ruscha lug‘atlar misolida)</i> .....	<b>10</b>
<b>Хусанов Б.Э.</b> // <i>Спорт кластерлари эстетик тарбиянинг инновацион шакли сифатида</i> .....	<b>16</b>
<b>Эгамов Х.Х.</b> // <i>Адвокат мустақиллигини таъминлашнинг назарий-ҳуқуқий масалалари</i> .....	<b>26</b>
<b>Razzoqov A.A.</b> // <i>Navoiy g‘azallarida tarso obrazining irfoniy qirralari</i> .....	<b>31</b>
<b>Hasanov M.N.</b> // <i>The place of the memorial of Abu Nasr Forabi in the development of world science and its significance today</i>	<b>37</b>
<b>Safarov A.B., Sayfiddinov Q.E.</b> // <i>Results of the research of the possibilities of using wind energy in the Northern areas of Bukhara region</i> .....	<b>46</b>
<b>Narzullaev B.Sh., Tuykulov M.I.</b> // <i>Analayzing of energy efficiency by installing solar panels on residential buildings and state institutions</i> .....	<b>54</b>
<b>Yuldoshev D.T., Pirnazarov G‘.F.</b> // <i>Siqilgan sterjenlarning ustuvorlik masalalari</i> .....	<b>61</b>
<b>Qobilov H.X., Raxmonkulova X.O.</b> // <i>Analysis of the process of combined drying of tomato seeds</i> .....	<b>72</b>
<b>Raximjanova F.A., Mamajonov S.A.</b> // <i>Maktabda fizika fani o‘qituvchilariga qo‘yiladigan metodik talablar</i> .....	<b>79</b>
<b>Мислибаев И.Т., Самадова Г.М., Туйчиева Д.И.</b> // <i>Некоторые особенности в определении рациональных границ применения бестранспортного способа отработки вскрыши на нагорных карьерах малой мощности</i> .....	<b>83</b>
<b>Sulaymonov N.N., Irisbekova M.N.</b> // <i>Transport tizimida “kraudsorsing, autsorsing, insorsing, open-soursing” ni qo‘llashning qiyosiy tahlili</i> .....	<b>89</b>
<b>Pisetsky Y.V., Yuldashev J.F., Matyakubov B.K.</b> // <i>Обзор мониторинга городских бытовых отходов с помощью умного мусорного бака</i> .....	<b>99</b>
<b>Sulaymanova S.B.</b> // <i>Badiiy an‘analarga yo‘g‘irilgan quroqchilik san‘ati namunalarining tasviriy san‘atdagi o‘rni</i> .....	<b>106</b>
<b>Soliyev O.R.</b> // <i>Tasviriy san‘at dars mashg‘ulotlarida zamonaviy texnologiyalardan foydalanish</i> .....	<b>112</b>
<b>Shaymardanov A.Z.</b> // <i>Expression of the title "Kavi" in "Avesto" sources</i> .....	<b>119</b>

<b>Ganiyeva D.Q.</b> // <i>Ingliz va o'zbek mediamatnlarining leksik-semantik tahlili</i> .....	<b>126</b>
<b>To'xtayev N.N.</b> // <i>Islom tarixini qiyosiy o'rganishda xalifalar tarixiga bag'ishlangan asarlarning tutgan o'rni</i> .....	<b>132</b>
<b>Namozova D.B., Rashidova M.X.</b> // <i>The impotance of phonetic competence</i> .....	<b>141</b>
<b>Гайсина Р.Ш.</b> // <i>«Zero waste» как направление безотходного производства при проектировании одежды</i> .....	<b>145</b>
<b>Sobirov G'.X.</b> // <i>“Qutadg'u bilig” asarining turk tilida o'rganilishi</i> .....	<b>151</b>
<b>Eshonqulov A.A.</b> // <i>Raqamli bozorlarda raqobat masalalarini tartibga soluvchi vakolatli organlarning vazifa va funksiyalari</i> .....	<b>156</b>
<b>Nizamova M.M.</b> // <i>Afg'onistonda ayollar huquqlarining shakllanishi muammosi</i>	<b>163</b>
<b>Ниязова Х.Х.</b> // <i>Соотношение понятий «Новое слово» и «Окказиональное слово» в лингвистике</i> .....	<b>168</b>
<b>Maxmudov Sh.A., Babayeva N.B.</b> // <i>Researching of measures to improve the performance of tires of mining dump trucks in the mining industry</i> .....	<b>174</b>
<b>To'uchiyev O.A.</b> // <i>Elektr-gibrid yuritmalı avtomobil va uning tarkibiy qismlarining mukammallik dialektikasi</i> .....	<b>181</b>
<b>To'uchiyev O.A.</b> // <i>Elektr-gibrid yuritmalı avtomobilning boshqaruv parametrlari va boshqarish rejimlarini aniqlash usullarining tahlili</i> .....	<b>194</b>
<b>Haydarova D.Z.</b> // <i>Farqli davr va turfa ishonchlarda oy va yulduz ramzining akslanishi, hamda ular anglatgan ishonch tasavvurlarining talqini</i> .....	<b>207</b>
<b>Mamurov A.A.</b> // <i>Xalq badiiy hunarmandchilikda Rishton kulolchiligini yanada rivojlantirish hamda milliy madaniyatni o'rganish</i> .....	<b>212</b>
<b>Qurbonova B.M., Saidakbarova G.Z.</b> // <i>Oliy ta'lim tizimida rangtasvir hamda rangshunoslik fanlarini yanada rivojlantirish</i> .....	<b>218</b>
<b>Haydarova D.</b> // <i>Ekspressiv nutqiy aktlar tadqiqi va tasnifi</i> .....	<b>225</b>
<b>Sherov R.R.</b> // <i>Koreys tili o'qitishda audiolingualizm usulining muammoli jihatlari</i> .....	<b>230</b>
<b>Аширбоева М.Н., Рахматов Б.Ж., Сатвалдиева Ю.Х.</b> // <i>Товарные знаки: анализ законодательства Республики Узбекистан</i> .....	<b>233</b>
<b>Батиров А.К., Отакузиев А.З., Абдулхаева Б.Х.</b> // <i>«Оптимизация тактико-технических аспектов в хирургическом лечении диссеминированного эхинококкоза органов брюшной полости»</i> .....	<b>248</b>
<b>Khamidov Sh.</b> // <i>Indirect expropriation through the prism of international law..</i>	<b>259</b>

<b>Rakhmonova M.J.</b> // <i>The importance of morfological structure of a word in enriching english vocabulary.....</i>	<b>264</b>
<b>Zokirova D.X., Abdurahmonova M.H.</b> // <i>Urdu tilida zamon munosabatlarining sodda gapda ifodalanishi.....</i>	<b>269</b>
<b>Umarova N.A.</b> // <i>Salva Bakr-romannavis yozuvchi.....</i>	<b>273</b>
<b>Yo'ldosheva M.B.</b> // <i>O'zbek va ingliz tillaridagi frazeologik birliklarning lingvistik va madaniy jihatlari.....</i>	<b>280</b>
<b>Айниддинов И.Ш.</b> // <i>Ашраф Самарқандийнинг ному насабига бир назар.....</i>	<b>285</b>
<b>Yusupov U.</b> // <i>Globalashuv davrida xalqaro standartlarga mos ravishda o'qituvchilarning fikrlash qobiliyati ko'nikmalarini rivojlantirish.....</i>	<b>289</b>
<b>Dusmuradov E.B.</b> // <i>Talaba-yoshlar orasida ommaviy jismoniy tarbiya va sport tadbirlarini tashkil qilish.....</i>	<b>296</b>
<b>Ermatova M.A.</b> // <i>XVIII asr boshlarida vodiydagi siyosiy jarayonlar.....</i>	<b>300</b>
<b>Shakambarov A.A.</b> // <i>Ma'naviy marginallashtirishdan himoyalash – milliy - madaniy merosimizni asrab-avaylash yo'lidir.....</i>	<b>308</b>
<b>Otamirzayeva S.O.</b> // <i>Determining the most effective approach to solving the writing problems of the learner's academic writing courses.....</i>	<b>312</b>
<b>Ашурова М.А.</b> // <i>Уй-жой ҳуқуқларини ҳимоя қилиш усулларини ҳуқуқий тартибга солишнинг долзарб муаммолари.....</i>	<b>316</b>
<b>Нуралиева З.А.</b> // <i>Оилавий-ҳуқуқий тартибга солишни такомиллаштиришнинг айрим масалалари.....</i>	<b>324</b>
<b>Ашурова М.А.</b> // <i>Турар-жой бинолари ва бошқа уй-жой ҳуқуқларига эгаллик ҳуқуқини ҳимоя қилиш шакллари ва усуллари.....</i>	<b>331</b>
<b>Kudratkhujaeva M.</b> // <i>Barriers and limitations of E-commerce development in Tashkent.....</i>	<b>340</b>
<b>Saparova G.D., Usmonova Z.D., Kucharov B.Kh., Erkaev A.U., Djandullaeva M.</b> // <i>Study of thermal decomposition of serpentinite of the Karakalpak deposit.....</i>	<b>355</b>
<b>Казаков Э.А., Шониёзов Ш., Ахмедов З.Р., Турсунов Л.У., Мустофоев Ш.Х.</b> // <i>Чирчиқ-Бозсув деривация каналидаги сув ресурсларининг бир қисмини Мирзачўл ҳудудига ташловчи каналда содир бўладиган беқарор сув оқими ҳаракатининг стохастик модели.....</i>	<b>361</b>
<b>Matchonov K.P.</b> // <i>One-dimensional dirac equation for the relativistic hydrogen atom.....</i>	<b>364</b>
<b>Nomozov U.I.</b> // <i>Bugungi kunda jahon miqyosida raqamli iqtisodiyotning iqtisodiyotga ta'siri va statistik tahlili.....</i>	<b>371</b>

<b>Abdiraimov Sh.D.</b> // <i>Bugungi kunda inson kapitalini rivojlanishining rivojlanish xususiyatlari</i> .....	<b>378</b>
<b>Ашурова М.А.</b> // <i>Хусусий мулк ҳуқуқини ҳимоя қилиш асослари, кафолатлари ва усуллари</i> .....	<b>384</b>
<b>Tursinbaev A.K., Keñesbaeva G.S., Qosimbetov J.S., Turdimuratova A.P.</b> // <i>Ўzbekstanniń ekonomikalıq rawajlanıwında turizmniń tutqan ornı</i> .....	<b>396</b>
<b>Шахобидинов В.Э., Разиков Р.С.</b> // <i>Особенности проведения аварийно-спасательных и других неотложных работ на железнодорожном транспорте</i> .....	<b>405</b>
<b>Kudratkhujaeva M.</b> // <i>Win, lose or draw: brick-and-mortar versus e-commerce retail stores</i> .....	<b>419</b>
<b>Shamshiyeva D.</b> // <i>Ona tili fanini aniq fanlar bilan aloqadorlikda o'qitish</i> .....	<b>435</b>
<b>Kosimova A.B.</b> // <i>Evaluate a range of materials and tools available for teaching vocabulary and the strengths and weaknesses of common teaching methodologies</i> .....	<b>443</b>
<b>Haydarova U.</b> // <i>Ingliz mumtoz adabiyoti "Beowulf"da qo'llangan "suv" va u bilan bog'liq tushunchalarning semantik xususiyatlari</i> .....	<b>447</b>
<b>Bozorova G.T.</b> // <i>Xorijiy tillarni o'qitishda psixologik yondashuv (Katta yoshli talabalar misolida)</i> .....	<b>452</b>
<b>Nosirov R.A., Temirova S.V.</b> // <i>Yoshlarimizning milliy o'zligini anglashidagi va madaniyatlararo muloqotning shakllanishida tarixiy mutafakkirlarning tutgan o'rni</i> .....	<b>458</b>
<b>Қориев О.А.</b> // <i>Фарғона фикҳ мактаби алломалари асарларида диний бағрикенглик, илм ва маърифат масалалари</i> .....	<b>469</b>
<b>Юлдашев А.Э., Ёрматов Б.Б.</b> // <i>Толибон ҳукуматга келгандан кейинги Афғонистондаги ижтимоий–иқтисодий ва сиёсий вазият</i> .....	<b>475</b>
<b>Зокиров Ш.Т.</b> // <i>Ўзбекистон ва Исроил алоқаларининг эволюцияси</i> .....	<b>494</b>
<b>Bahromova M.M.</b> // <i>"Ayol" konseptosferasida gender munosabatlarning ifodalanishi</i> .....	<b>513</b>
<b>Асатуллоев А.</b> // <i>Сравнительный анализ работы Абдуллы Авлони «Туркий гулистан ёхуд ахлоқ»</i> .....	<b>519</b>
<b>Тулакова Д.Э.</b> // <i>Особенности синтаксической структуры присоединительных конструкций</i> .....	<b>528</b>
<b>Ismoilova X.J.</b> // <i>Ahmad Poshoning "Tarixi javdat" asarining islom manbashunosligidagi ahamiyati</i> .....	<b>532</b>

<b>Altinboyev N.</b> // <i>Oila bilan bog'liq turk maqollarida "Ayol" obrazining konseptuallashuvi</i> .....	<b>542</b>
<b>Наркулова И.Р.</b> // <i>Методика использования песен при обучении русскому языку как иностранному в Высших военных образовательных учреждениях</i> .....	<b>551</b>
<b>Jurayev X.O.</b> // <i>O'smirlarda xarakter aksentuatsiyasi tiplarining deviant xulq-atvor shakllanishiga ta'sirining psixologik mexanizmlari</i> .....	<b>560</b>
<b>Худайкулов С.И., Ахмедов З.Р., Турсунов Л.У., Мустофоев Ш.Х., Рахманова Д.Қ.</b> // <i>Потери напора в конических диффузорах при малых числах Рейнольдса</i> .....	<b>570</b>
<b>Xonkeldieva F.N.</b> // <i>C++ builderda ikki o'lchovli massivlarga doir dastur tuzish</i> .....	<b>576</b>
<b>Asqarov I.R., Abdullajonova Y.U.</b> // <i>Topinamburning kimyoviy tarkibi va qandli diabet kasalliklarida foydalanishning ahamiyati</i> .....	<b>581</b>
<b>Yusupova M.M.</b> // <i>C++ tilida satrlar bilan ishlash</i> .....	<b>588</b>
<b>To'raboyev S.Q., Abdullayeva M.K.</b> // <i>3D modellashtirishni fizika va texnika sohalarida qo'llanilishi</i> .....	<b>594</b>
<b>Ахматжонов Ж.М.</b> // <i>Применение цифровых технологий для планирования расширения интегрированные энергетические системы</i> .....	<b>600</b>
<b>Nomozov S.</b> // <i>Requirements for the training of young football players</i> .....	<b>610</b>
<b>Aslanov X.Sh.</b> // <i>Virtual laboratoriyalarni tashkil etishda dasturlash tillarini tutgan o'rni</i> .....	<b>615</b>
<b>Otajanova Sh.</b> // <i>The road to international banking: Uzbekistan's efforts and achievements</i> .....	<b>620</b>
<b>Асатуллоев А.</b> // <i>Значение нравственных воззрений Абдурахмана Ташканди и Абдуллы Авлони в создании нового Узбекистана и третьего возрождения основание</i> .....	<b>628</b>
<b>Асатуллоев А.</b> // <i>Сравнительный анализ произведения Абдурахмана Ташканди «Меъёр ул-ахлоқ»</i> .....	<b>633</b>
<b>Ibragimova E.I.</b> // <i>Ravish leksemalarning belgi anglatish xususiyatlari to'g'risida</i> .....	<b>642</b>
<b>Tillayeva O.</b> // <i>Qardosh tillarda tarjima muammolari tahlili</i> .....	<b>648</b>
<b>Normatova S.N.</b> // <i>Teachers' communication skills and their role in students' academic development</i> .....	<b>654</b>
<b>Bafojeva Sh.T.</b> // <i>Zamonaviy pedagogik texnologiyalar yordamida talabalarning dunyoqarashini rivojlantirish usullari</i> .....	<b>662</b>

---

<b>Akbarova G.Z.</b> // <i>Chet tilini o'qitishda zamonaviy metodologiyaning afzalligi</i> .....	<b>670</b>
<b>Rakhmonberdiev I.</b> // <i>Islam and its influence on world politics as assessed by Samuel P. "Huntington"</i> .....	<b>676</b>
<b>Umarova G.E.</b> // <i>Dizayn ta'limida milliy liboslarning badiiy jihatlari va xususiyatlarini talabalarga zamonaviy pedagogik texnologiyalar asosida ko'nikmalarini shakllantirish</i> .....	<b>687</b>
<b>Mirzaraximova S., Usmanova D.</b> // <i>Dunyo brendlarini o'rgangan holda to'g'ri brend tanlash va yaratish uslubi</i> .....	<b>691</b>
<b>Хайтова З.П.</b> // <i>Инновацион технология ва ихтироларнинг мода соҳасини ривожлантиришидаги ақтуаллиги</i> .....	<b>696</b>
<b>Bekbaev G.A., Menglibekov R.M.</b> // <i>The use of educational technology in blended learning environments</i> .....	<b>701</b>
<b>Акбарова Л.У., Шоназарова Н.Б.</b> // <i>Особенности цифровой трансформации транспортной сферы в современных условиях</i> .....	<b>714</b>
<b>Казаков Э.А., Гуломов О.Г., Ўзбеков Ж.А., Мирзаева О., Атажонова Ш., Рахманова Д.</b> // <i>Бозсув деривация каналидаги сув хўжалиги ҳолатининг таҳлили ва гидроэнергетика иншоотларининг ишлаш шартларини тадқиқ қилиши</i> .....	<b>724</b>
<b>Казаков Э.А., Гуломов О.Г., Ўзбеков Ж.А., Мирзаева О., Атажонова Ш., Рахманова Д.</b> // <i>Чирчиқ-Бозсув деривация канали сув ресурсларини Сурдарё вилояти ҳудудига ташилаш канали схемасини асослаш</i> .....	<b>730</b>
<b>Egamberganova G.U.</b> // <i>Literature review on the topic "Teaching and learning academic vocabulary"</i> .....	<b>736</b>
<b>Bekmuradova O.M.</b> // <i>Umumiy o'rta ta'lim maktablari direktorlarining malaka oshirish jarayonida boshqaruv kompetensiyasini rivojlantirish modellari</i> .....	<b>742</b>
<b>Rahmonova M.J.</b> // <i>Similarities and differences of ways of word formation in english and uzbek</i> .....	<b>748</b>
<b>Matkarimova N.M.</b> // <i>Bo'lajak pedagoglarni kasbiy faoliyatga tayyorlashning mexanizmi (chet tillari misolida)</i> .....	<b>754</b>
<b>Арзиева Ю.Б., Бекметова Ф.М.</b> // <i>Эхокардиографические изменения сердечной функции у людей пожилого возраста при ишемической болезни сердца</i> .....	<b>761</b>

---

**“Oriental Renaissance: Innovative, educational, natural and social sciences”.**  
Ilmiy jurnal. Uzbekistan: www.oriens.uz. 2023. – 776 b.

**ISSN 2181-1784**

Mazkur to'plamda O'zbekiston Respublikasi Prezidentining 2020 yil 6-noyabrda "O'zbekistonning yangi taraqqiyot davrida ta'lim-tarbiya va ilm-fan sohalarini rivojlantirish chora-tadbirlari to'g'risida"gi PF-6108-sonli Farmonida ko'zda tutilgan vazifalarni ijrosini ta'minlash maqsadida "Oriental Renaissance" MChJ tomonidan ta'sis etilgan **“ORIENTAL RENAISSANCE: INNOVATIVE, EDUCATIONAL, NATURAL AND SOCIAL SCIENCES (oriens.uz)”** ilmiy jurnalining 3-bo'lim 9-soni o'rin egallagan.

**Mas'ul muharrir:**

**falsafa fanlari nomzodi, dotsent M. Qodirov**

**Ilmiy kotib:**

J.B. Sulaymonov

SH.N. Pulatov

I.R. Ikramova

**Texnik muharrir:**

Sh.S.Jurayev

